

USER MANUAL

BEDIENUNGSANLEITUNG

USER MANUAL

INSTRUKCJA OBSŁUGI

NÁVOD K POUŽITÍ

MANUEL D'UTILISATION

ISTRUZIONI PER L'USO

MANUAL DE INSTRUCCIONES

HASZNÁLATI ÚTMUTATÓ

BRUGSANVISNING

KÄYTTÖOHJE

GEBRUIKSAANWIJZING

BRUKSANVISNING

INSTRUÇÕES DE UTILIZAÇÃO

POUŽÍVATEĽSKÁ PRÍRUČKA

РЪКОВОДСТВО ЗА УПОТРЕБА

ΟΔΗΓΙΕΣ ΧΡΗΣΗΣ

UPUTE ZA UPORABU

NAUDOJIMO INSTRUKCIJA

MANUAL DE UTILIZARE

NAVODILA ZA UPORABO

SMART CAT LITTER BOX

DE	Produktname	Intelligente Katzentoilette
EN	Product name	Smart cat litter box
PL	Nazwa produktu	Inteligentna samoczyszcząca kuweta
CZ	Název výrobku	Samočistící záchod pro kočky
FR	Nom du produit	Litière autonettoyante
IT	Nome del prodotto	Lettieria per gatti autopulente
ES	Nombre del producto	Arenero autolimpiable
HU	Termék neve	Öntisztító macska wc
DA	Produktnavn	Kattetoilet selvrensende
FI	Tuotteen nimi	Itsepuhdistuva kissanvessa
NL	Productnaam	Zelfreinigende kattenbak
NO	Produktnavn	Selvrensende kattedo
SE	Produktnamn	Självrengörande kattlåda
PT	Nome do produto	Caixa de areia para gatos autolimpante
SK	Názov produktu	Samočistiaci box na odpadky
BG	Име на продукта	Умна котешка тоалетна
EL	Όνομα προϊόντος	Έξυπνο κουτί απορριμάτων γάτας
HR	Naziv proizvoda	Pametni mačji pijesak
LT	Produkto pavadinimas	Išmani kačių kraiko dėžutė
RO	Numele produsului	Litier inteligent pentru pisici
SL	Ime izdelka	Pametni mačji pesek
DE Modell EN Product model PL Model produktu CZ Model výrobku FR Modèle IT Modello ES Modelo HU Modell DA Model FI Tuotteen malli NL Productmodel NO Produktmodell SE Produktmodell PT Modelo do produto SK Model BG Модел на продукт EL Μοντέλο προϊόντος HR Model proizvoda LT : Gaminio modelis RO : Model de produs SL : Model izdelka		WIE-SL-03
DE Hersteller EN Manufacturer PL Producent CZ Výrobce FR Fabricant IT Produttore ES Fabricante HU Termelő DA Producent FI Valmistaja NL Producent NO Produsent SE Tillverkare PT Fabricante SK Výrobca BG Производител EL Κατασκευαστής HR Proizvođač LT Gamintojas RO Producător SL Proizvajalec		expondo Polska sp. z o.o. sp. k.
DE Anschrift des Herstellers EN Manufacturer Address PL Adres producenta CZ Adresa výrobce FR Adresse du fabricant IT Indirizzo del produttore ES Dirección del fabricante HU A gyártó címe DA Producentens adresse FI Valmistajan osoite NL Adres producent NO Produsentens adresse SE Tillverkarens adress PT Endereço do fabricante SK Adresa výrobcu BG Адрес на производителя EL : Διεύθυνση κατασκευαστή HR Adresa proizvođača LT Gamintojo adresas RO Adresa producătorului SL Naslov proizvajalca		ul. Nowy Kisielin – Innowacyjna 7, 66-002 Zielona Góra Poland, EU



Dieses Benutzerhandbuch wurde mit Hilfe einer maschinellen Übersetzung erstellt. Wir haben uns nach Kräften bemüht, die Genauigkeit der Übersetzung zu gewährleisten. Bitte beachten Sie jedoch, dass automatische Übersetzungen nicht perfekt sind und menschliche Übersetzer nicht ersetzen können. Die offizielle Version des Benutzerhandbuchs ist in Englisch. Etwaige Unterschiede zwischen der übersetzten Fassung und dem englischen Original sind rechtlich nicht bindend. Sollten Sie Fragen zur Genauigkeit der Übersetzung haben, beziehen Sie sich bitte auf die englische Version, die die offizielle Referenz ist. Weitere Sprachversionen sind auf Anfrage über info@expondo.com erhältlich.

Technische Daten

Beschreibung des Parameters	Parameterwert
Produktname	Intelligente Katzentoilette
Modell	WIE-SL-03
Nennspannung [V]	12 V GLEICHSTROM
Arbeitsstrom [A]	Maximal 1A
Abmessungen (L*B*H) [cm]	49,6 * 48 * 48
Gewicht [kg]	7,39

1. VOR DER ERSTEN BENUTZUNG

1. Stellen Sie das Gerät auf eine feste, ebene Fläche.
2. Nachdem Sie die Maschine sicher positioniert haben, fügen Sie Einstreu hinzu, wobei Sie darauf achten müssen, dass sie die MAX-Linie nicht überschreitet.
3. Schalten Sie das Gerät ein und warten Sie, bis es den Selbsttest abgeschlossen hat. Danach ist es für Ihre Katze einsatzbereit.

1.2 Platzierung:

Stellen Sie das Gerät auf eine ebene Fläche und achten Sie darauf, dass alle vier Füße vollen Bodenkontakt haben.

Stellen Sie keine Gegenstände mit einer Höhe von mehr als 5 cm im Umkreis von 30 cm vor dem Gerät auf, da dies den Katzenidentifikationssensor an der Außenseite des Geräts stören könnte.

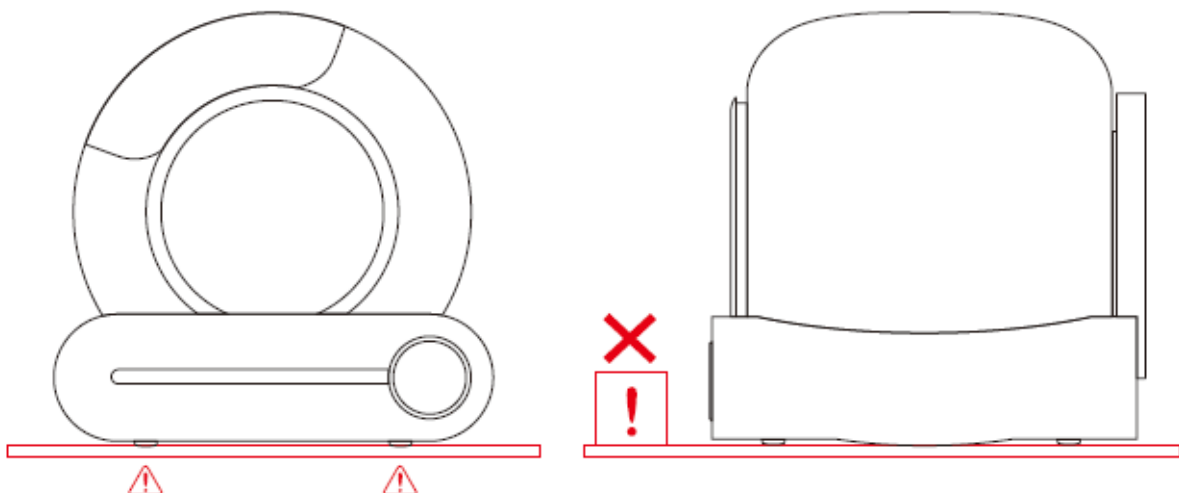

Hinweis: Wenn Sie das Gerät auf einem weichen Teppich aufstellen, achten Sie darauf, dass die beiden vorderen FüÙe auf der Katzenstreumatte oder dem Teppich stehen, um Stabilität zu gewährleisten.

1.3 Einstreusand hinzufügen:

Vergewissern Sie sich, dass die Einstreu waagrecht ist und ihre Höhe zwischen der MAX- und MIN-Linie liegt. Die Menge der Einstreu kann an den tatsächlichen Bedarf angepasst werden.

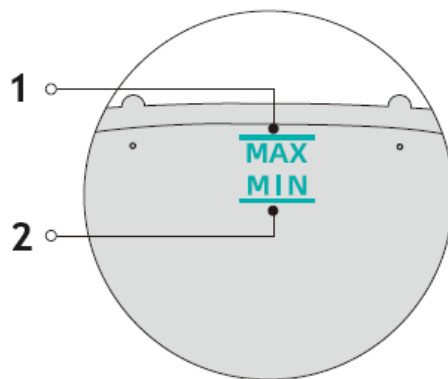
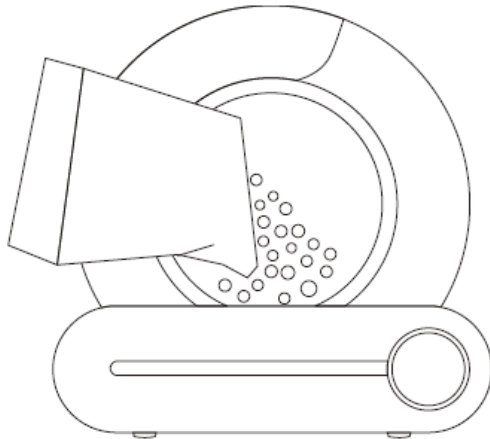

1 - MAX-Linie - die Menge des Katzenstreu sollte die MAX-Linie nicht überschreiten

2 - MIN-Linie - die Menge der Katzenstreu sollte nicht unter der MIN-Linie liegen

1.4 Verwendung:

1.4.1 Stecken Sie den Adapter ein und schalten Sie das Gerät ein. Warten Sie, bis der Selbsttest abgeschlossen ist. Dies dauert etwa 3 bis 8 Minuten. Nach dem Selbsttest geht das Gerät automatisch in den Abtastmodus über, ohne dass Sie irgendwelche Einstellungen vornehmen müssen.

1.4.2 Etwa 4 Minuten, nachdem die Katze das Haus verlassen hat, entfernt das Gerät automatisch alle verklumpten Abfälle.

1.4.3 Nach der Reinigung aktiviert das Gerät die Geruchskontrollfunktion, die 30 Minuten lang läuft.

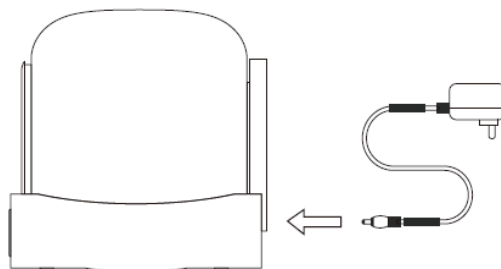

Anmerkung:









Heben Sie das Gerät nach dem Einschalten nicht an und bewegen Sie es nicht, da dies die Gewichtskalibrierung während des Rücksetzvorgangs beeinträchtigen könnte.





Wenn sich das Gerät in einem geschlossenen Raum oder in der Nähe einer Infrarotstörquelle befindet, kann die Selbstprüfung bis zu 8 Minuten dauern. Bitte haben Sie während dieses Prozesses Geduld.

Wenn das Gerät feststellt, dass die Umgebung für die ordnungsgemäße Funktion des Infrarotsensors ungeeignet ist, wird die Infraroterkennung nach der Selbstprüfung automatisch deaktiviert. In diesem Fall übernimmt das interne Gewichtserkennungssystem die Bestimmung, wann die Katze eintritt.

Während des Reinigungsvorgangs sind alle Tasten vorübergehend deaktiviert. Bitte warten Sie, bis der Reinigungszyklus beendet ist, bevor Sie andere Funktionen nutzen.

Steuerfeld

Kategorie	Funktionsbeschreibung	Tätigkeit	Status	Auffordernder Ton
Host-Schlüssel	Reinigen.	Klicken Sie auf 	Sofort mit der Reinigung beginnen	Ein Ring
	Einstreu austauschen	 2 Sekunden lang drücken	Ersetzen Sie das Katzenstreu	Langer Ring für 1 s
	Auto-Reinigung	Klicken Sie auf 	Automatische Reinigung starten	Ein Ring
	Geruch entfernen	Klicken Sie auf 	Mit der Luftreinigung beginnen	Ein Ring
	Netzwerk beitreten	 2 Sekunden lang drücken	Wi-Fi zurücksetzen, um dem Netzwerk beizutreten	Langer Ring für 1 s
	Nivellierung	 2 Sekunden lang drücken	Nivellierung des Produkts	Langer Ring für 1 s
	Müllsack wechseln	 2 Sekunden lang drücken	Einstellen des Trommelwinkels auf die Beutelwechselposition	Langer Ring für 1 s
	Sperren/Entsperren	Drücken Sie  +  für 2 Sekunden	Verriegelt/Entriegelt	Langer Ring für 3 s
Anzeige	Ringlampe	Beleuchtung	Einschalten	

	Störungslampe (links)	Beleuchtung 	Trommel ist nicht installiert oder kann nicht ausgeführt werden	
	Wi-Fi-Lampe (Mitte)	Beleuchtung 	Das Gerät ist angeschlossen	
		Blinkt 	Das Gerät versucht, eine Verbindung mit dem Netzwerk herzustellen	
		Unbeleuchtet 	Das Gerät ist nicht angeschlossen	
	Volle Abfalllampe (rechts)	Beleuchtung 	Erinnern Sie die Benutzer daran, den Müllbeutel zu ersetzen, wenn der Mülleimer fast voll ist.	

2.1 Telefonische Anwendung

Scannen Sie den untenstehenden QR-Code mit Ihrem Mobiltelefon und laden Sie die Anwendung herunter:



Oder suchen Sie die App "TUYA", laden Sie sie herunter und installieren Sie sie.

2.2 Netzwerkarbeit

2.2.1 Vergewissern Sie sich, dass Ihr Telefon mit einem 2.4G-Wi-Fi-Netzwerk verbunden ist, und aktivieren Sie dann Bluetooth und die Standortdienste.

2.2.2 Drücken und halten Sie die Taste "AUTO" 2 Sekunden lang. Die Wi-Fi-Anzeige beginnt zu blinken und zeigt damit an, dass das Gerät bereit ist, sich mit dem Netzwerk zu verbinden.

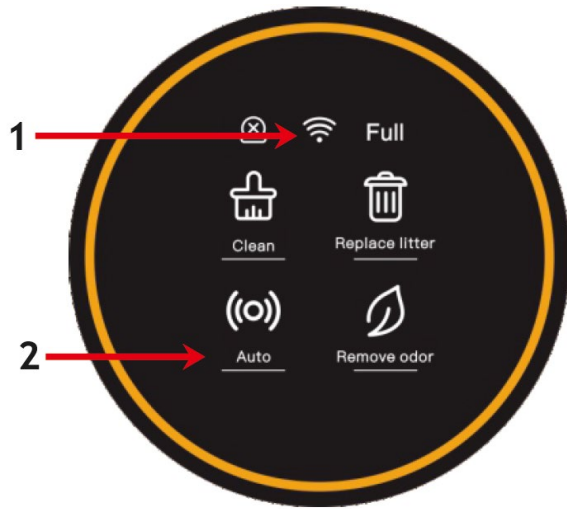

2.2.3 Öffnen Sie die App auf Ihrem Telefon, um das Gerät hinzuzufügen, oder verwenden Sie die automatische Scanfunktion, um das Gerät zu erkennen.

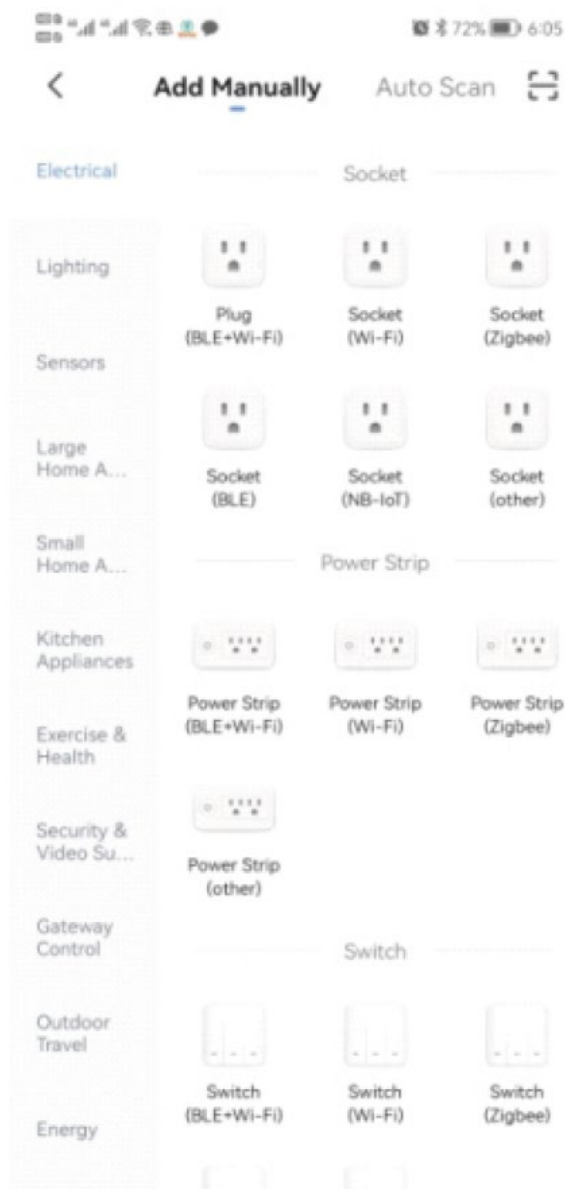
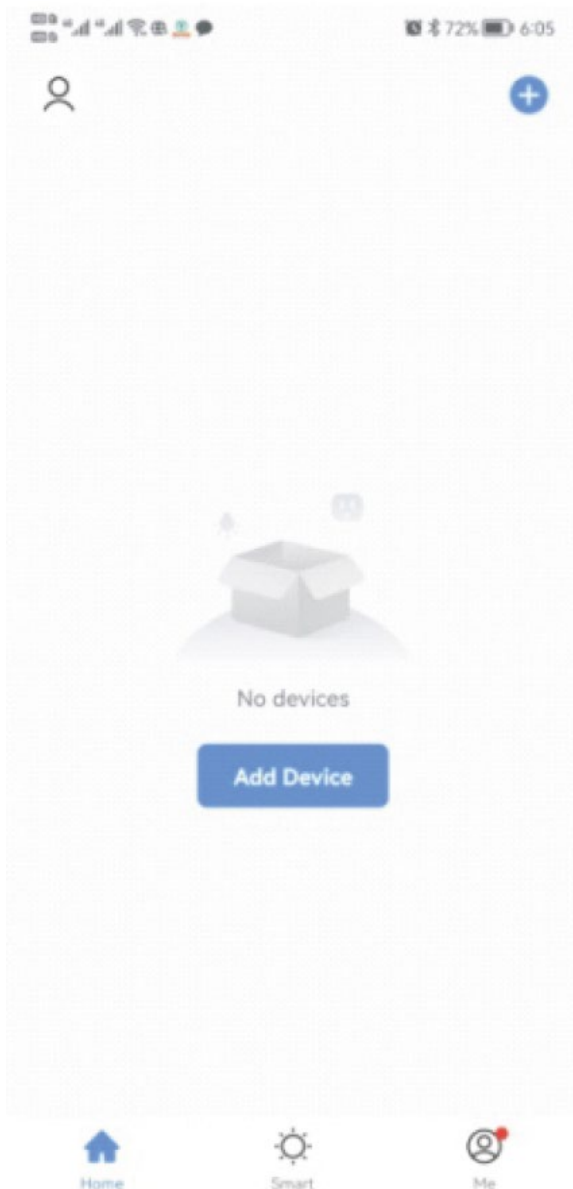

2.2.4 Fahren Sie fort, indem Sie nach dem Scannen des Geräts auf "NEXT" klicken.

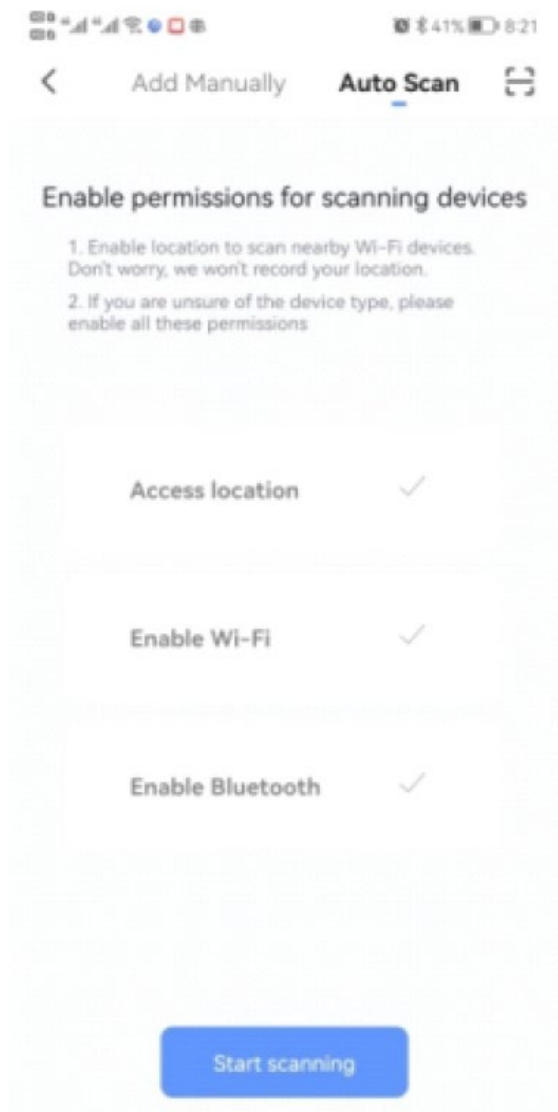

2.2.5 Fahren Sie fort, indem Sie nach der Eingabe der Wi-Fi-Daten auf "NEXT" klicken und auf die Verbindung warten.

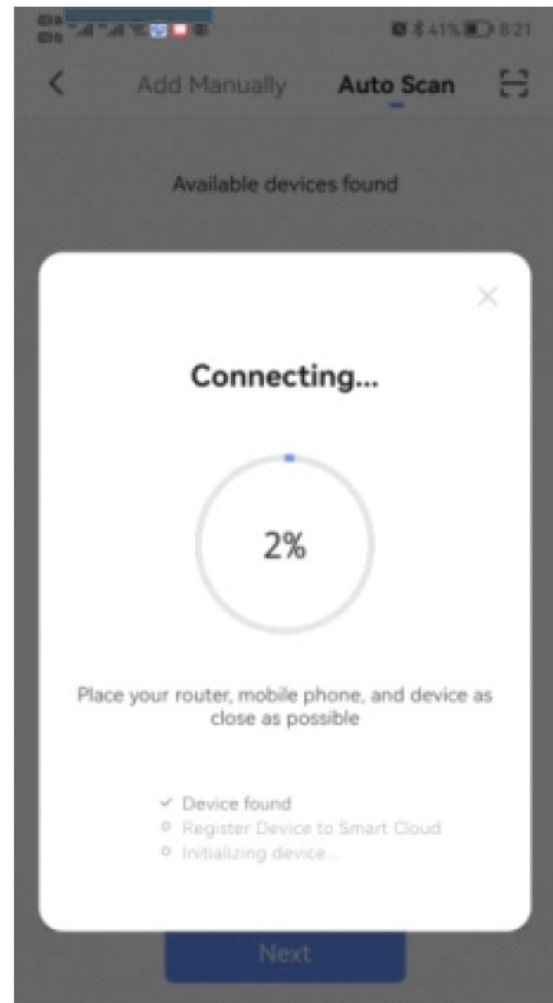
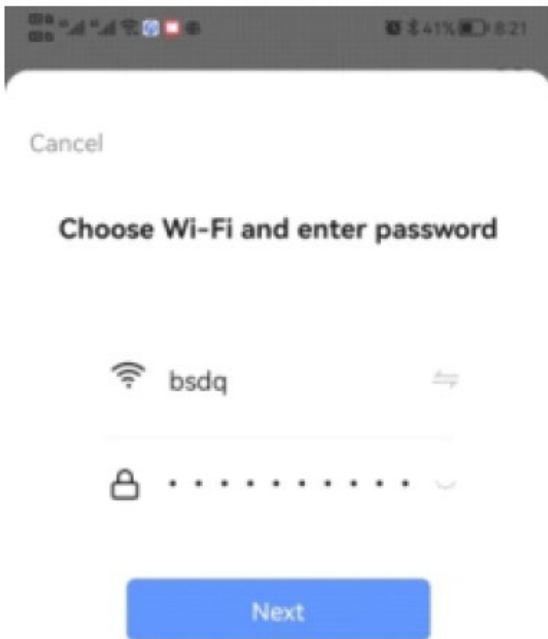

2.2.6 Wenn die Verbindung erfolgreich hergestellt wurde, öffnen Sie die App.

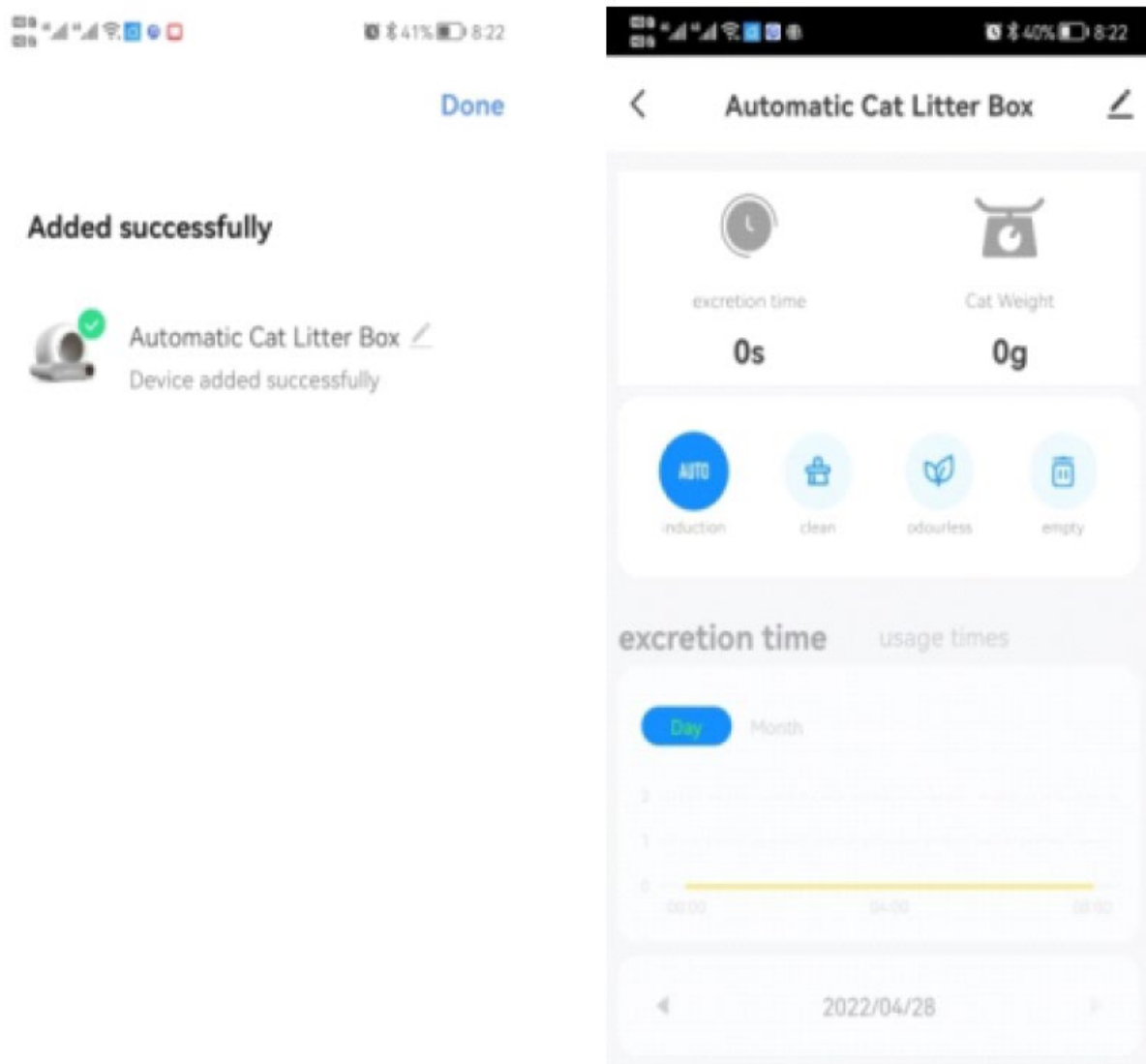

Anmerkung:

Stellen Sie sicher, dass Wi-Fi, Bluetooth und Ortungsdienste gleichzeitig aktiviert sind.

Vergewissern Sie sich, dass das WLAN im 2,4G-Band betrieben wird und dass Ihr Telefon mit einem 2,4G-WLAN-Netzwerk verbunden ist. (Das Produkt unterstützt keine 5G-Netzwerke.)

Überprüfen Sie, ob die Wi-Fi-Anzeige auf dem Bedienfeld des Geräts während der Netzwerkeinrichtung blinkt.

Überprüfen Sie, ob Ihr Wi-Fi-Heimnetzwerk ordnungsgemäß funktioniert, indem Sie sehen, ob andere Geräte ohne Probleme eine Verbindung herstellen können.

Stellen Sie sicher, dass das eingegebene Wi-Fi-Passwort korrekt ist.

Wenn das Wi-Fi-Signal schwach ist, versuchen Sie, das Gerät näher an den Router zu bringen und die Verbindung erneut herzustellen.

Prüfen Sie, ob der Router mit zu vielen Geräten verbunden ist, da dies zu IP-Adressenkonflikten führen kann.

Bei Zweifrequenz-Routern kann die Netzwerkkonfiguration nicht direkt vorgenommen werden. Die Benutzer müssen die 2,4G- und 5G-Bänder in den Router-Einstellungen in unabhängige Kanäle aufteilen. Nach der Trennung wählen Sie den 2.4G-Kanal, um das Netz zu konfigurieren.

Betriebsanleitung.

3.1 Auto-Modus.

Drücken Sie die Taste "AUTO" auf dem Bedienfeld oder in der App, um mit der automatischen Erkennung des Ein- und Auslaufens Ihrer Katze zu beginnen. Diese Funktion wird automatisch aktiviert, wenn das Gerät eingeschaltet wird und seine Selbstprüfung abgeschlossen hat.

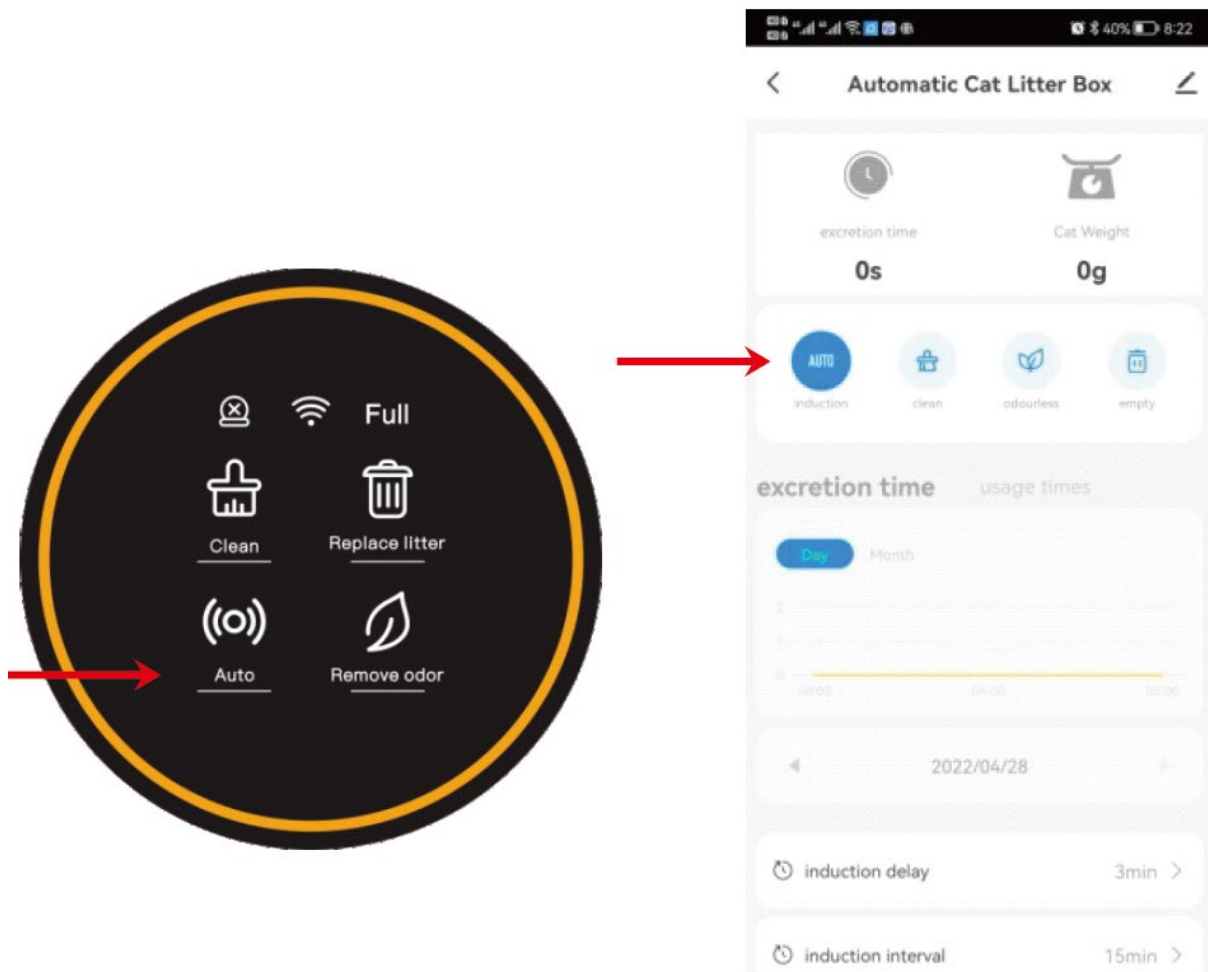

Anmerkung:

Bitte klicken Sie auf dem Bedienfeld oder in der App auf "AUTO", um die automatische Erkennungsfunktion zu deaktivieren, wenn Sie Kätzchen mit einem Gewicht von weniger als 1 kg haben oder wenn Ihre Katze trächtig ist. Klicken Sie dann je nach Nutzung des Geräts manuell auf "CLEAN".

Wenn Sie schnell klumpende Streu verwenden, können Sie die "Reinigungswartezeit" in der App auf ein kürzeres Intervall einstellen, z. B. 1 Minute, um die Streu schnell zu reinigen und den Geruch zu minimieren. Für Haushalte mit mehreren Katzen können Sie das "Reinigungsintervall" in der App auf eine längere Dauer einstellen, z. B. auf 30 Minuten, um unnötige Mehrfachreinigungen zu vermeiden.

Bleibt die Katze länger als 10 Sekunden im Behälter, wird dies als Töpfchenverhalten erkannt. Drei Minuten, nachdem die Katze das Haus verlassen hat, beginnt der automatische Reinigungsprozess. (Das Standardintervall zwischen den Reinigungen ist auf 15 Minuten eingestellt, um zu verhindern, dass das Gerät zu häufig aktiviert wird, wenn es von mehreren Katzen benutzt wird. Wenn das Gerät nach der zweiten Benutzung durch Ihre Katze nicht sauber wird, kann es daran liegen, dass zwischen den beiden Ereignissen weniger als 15 Minuten lagen).

Wenn die App-Schaltfläche nicht reagiert oder sich nicht mit dem Panel synchronisiert, überprüfen Sie bitte die Netzwerkverbindung oder konfigurieren Sie das Netzwerk neu. Alternativ können Sie auch versuchen, auf die entsprechende Schaltfläche in der App zu klicken und die Aktion ein- oder zweimal zu wiederholen.

3.2 Reinigung

Klicken Sie auf "CLEAN" auf dem Bedienfeld oder in der App, um die Reinigung sofort zu starten.

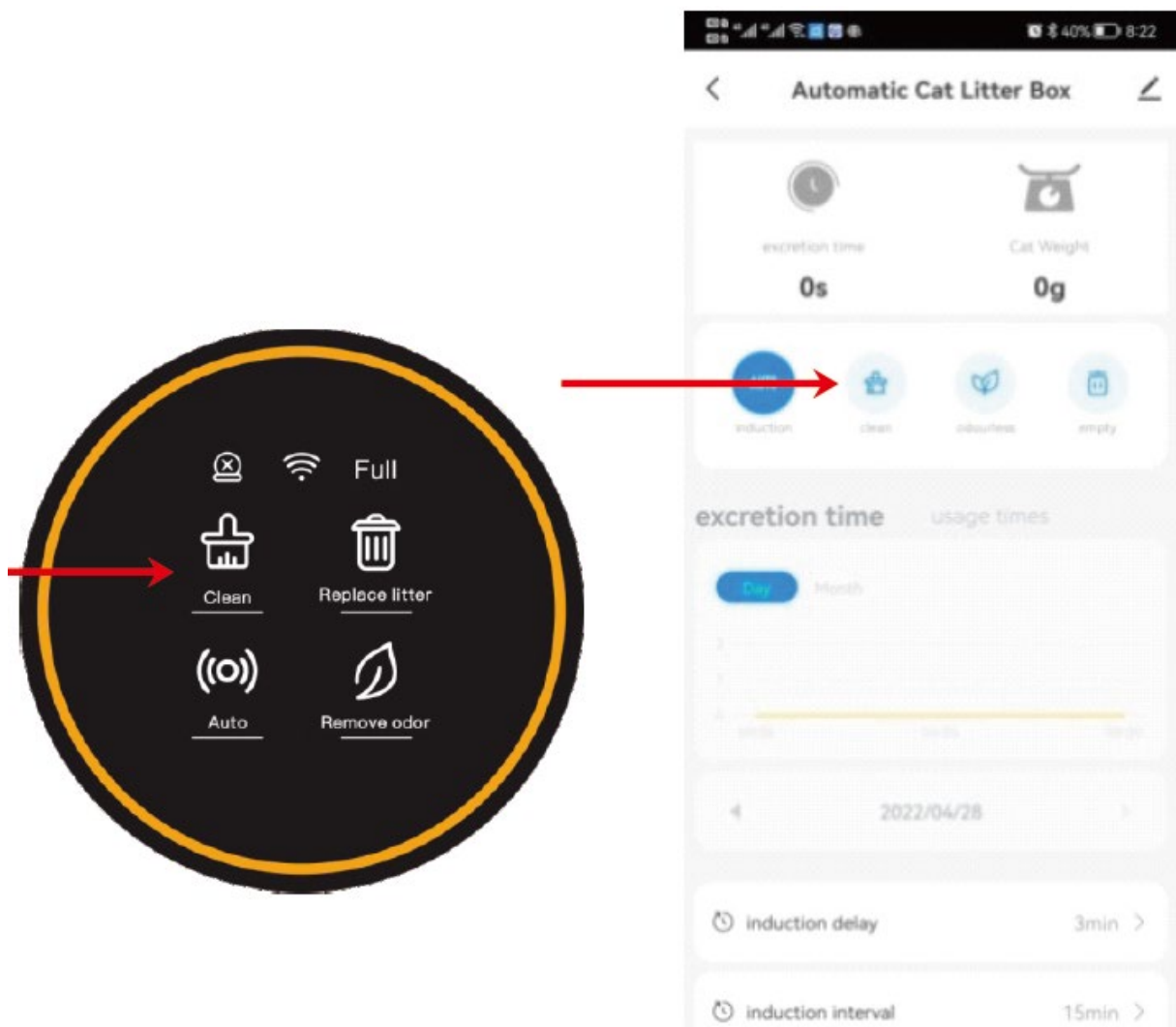

Anmerkung:

Während des Löschvorgangs sind alle Tasten vorübergehend deaktiviert. Wenn Sie andere Funktionen ausführen müssen, warten Sie bitte, bis der Löschvorgang abgeschlossen ist.

In der App können Sie die Wartezeit für die Reinigung verlängern, wenn Ihre Katze Durchfall hat. So hat das Streu genügend Zeit, um zu verklumpen, und die Auswirkungen von weichem Kot im Abfallbehälter werden minimiert.

Wenn das Gerät neu gestartet wurde, wird die Wartezeit für den Vorgang "Reinigen" auf den Standardwert von 3 Minuten zurückgesetzt. Sie können dies in der App in einem Bereich von 0 bis 60 Minuten einstellen.

Für Haushalte mit mehreren Katzen empfiehlt es sich, die Reinigungsintervalle zu verlängern, um unnötige Mehrfachreinigungen zu vermeiden. Nach einem Neustart wird das Standardintervall auf 15 Minuten zurückgesetzt, das auch in der App in einem Bereich von 0 bis 120 Minuten eingestellt werden kann.

3.3 Katzenstreu hinzufügen:

Wenn Sie im "Auto"-Modus mehr als 1 kg Katzenstreu einfüllen, beginnt die "Auto"-Leuchte zu blinken. Nach 30 Minuten wird die Streu automatisch nivelliert, und das Gewicht wird kalibriert. Wenn Sie nicht 30 Minuten warten möchten, halten Sie einfach die Taste "Geruch entfernen" mindestens 2 Sekunden lang gedrückt. Die Einstreu wird nivelliert, und das Gewicht wird sofort kalibriert.

Methode 2:

Schalten Sie das Gerät aus und nach dem Einfüllen von Katzenstreu wieder ein.

Anmerkung:

Vergewissern Sie sich, dass die Einstreuhöhe nach dem Hinzufügen zwischen der MIN- und der MAX-Linie liegt. Ist dies nicht der Fall, passen Sie den Wert bitte mit Methode 2 an.

Sie können die Streuoberfläche auch in der App mit der Option "Sandoberfläche korrigieren" anpassen. (Bei Grad 0 neigt sich die Oberfläche nach rechts, bei Grad 6 nach links).

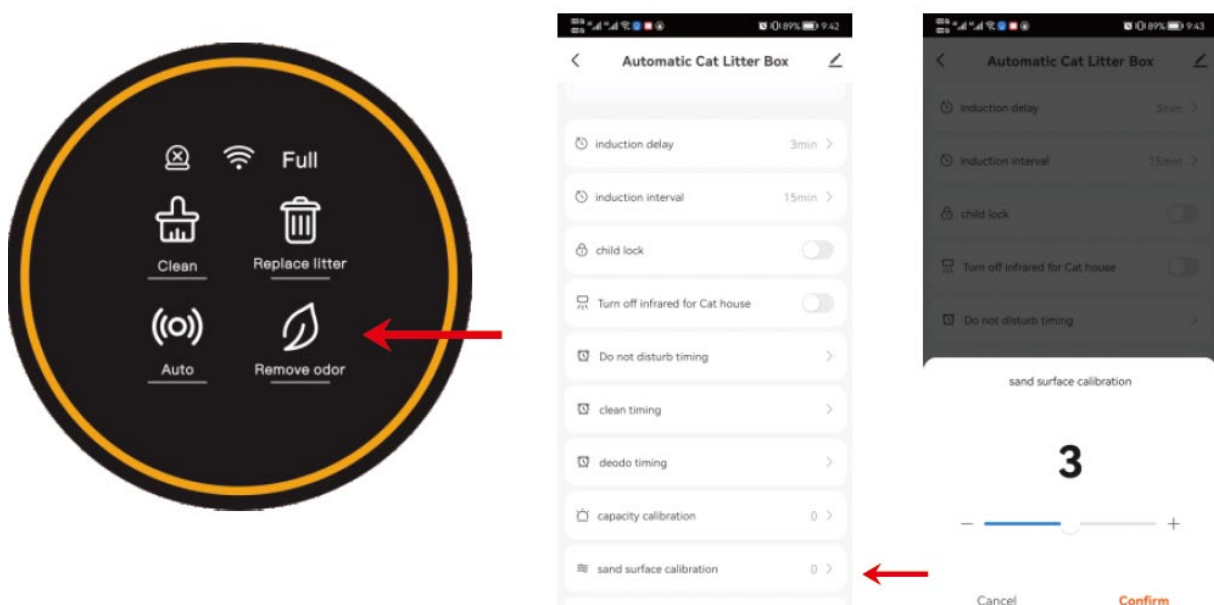

3.4 Einstreu austauschen:

1. Ersetzen Sie den Müllsack durch einen neuen, leeren.
2. Achten Sie darauf, dass die verbleibende Streu nahe der MIN-Linie liegt, um ein Überlaufen zu verhindern, wenn sich der Behälter dreht.
3. Halten Sie die Taste "Streu ersetzen" 2 Sekunden lang gedrückt und warten Sie dann, bis das Gerät die restliche Streu entsorgt hat (dies dauert etwa 3 Minuten).
4. Nachdem der Abfall beseitigt ist, ersetzen Sie den Müllsack durch einen anderen leeren Sack.

Anmerkung:

Wenn Sie versehentlich die Taste "Einstreu ersetzen" drücken oder vergessen, den Müllbeutel vorher zu wechseln, können Sie "Einstreu ersetzen" erneut drücken, um den Vorgang abzubrechen.

Für feinen Mineralsand: Um zu vermeiden, dass beim Auswechseln des Beutels (Schritt 1) Sand aus der Öffnung austritt, können Sie zunächst 2 Sekunden lang die Taste "Clean" gedrückt halten. Dadurch wird der Abfallbehälter um 90° gegen den Uhrzeigersinn gedreht, so dass die Beutelöffnung nach oben gerichtet ist. Führen Sie nach dem Auswechseln des Beutels die Schritte 3 und 4 wie gewohnt aus.

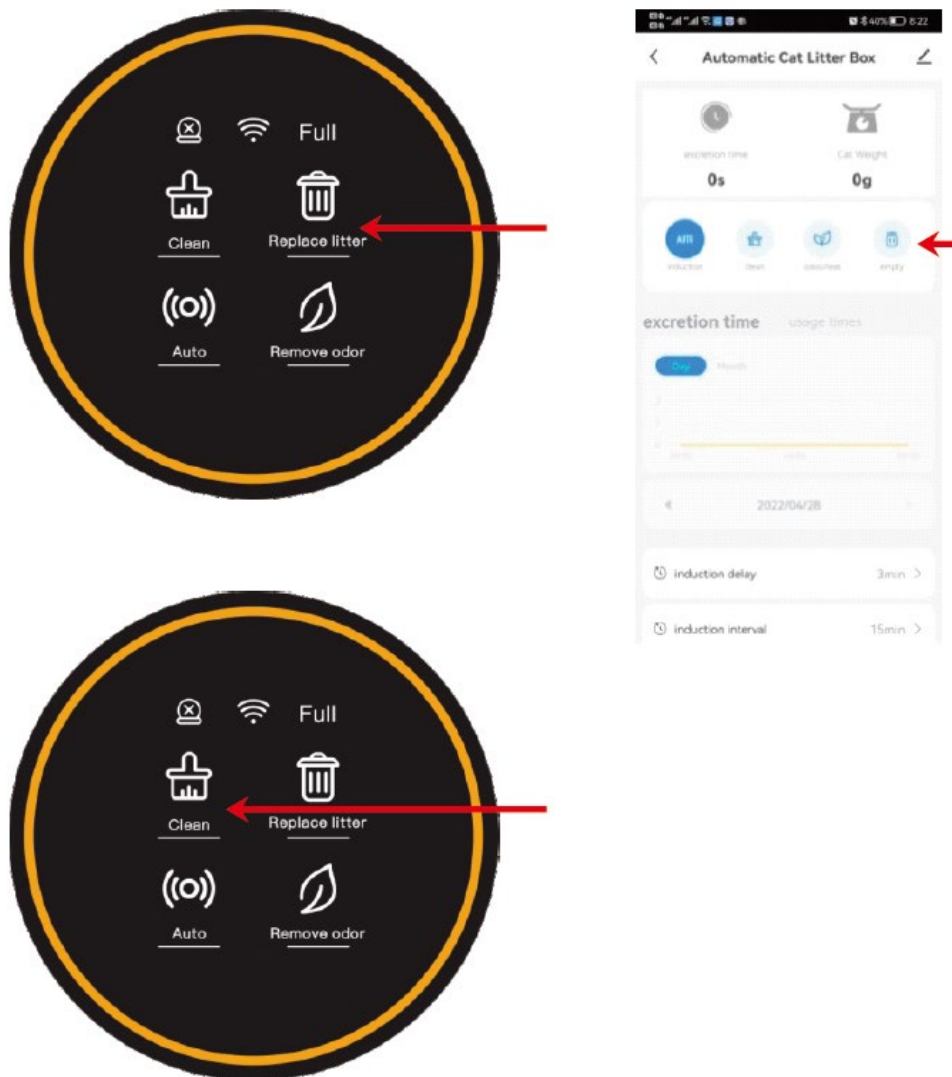

3.5 Geruch entfernen:

Methode 1:

Drücken Sie die Taste "Geruch entfernen" auf dem Bedienfeld oder tippen Sie in der App auf "Geruchsfrei".

Methode 2:

Legen Sie in der App einen regelmäßigen Zeitplan für die Geruchsbeseitigung fest.

Anmerkung:

Nach jedem Reinigungszyklus entfernt das Gerät automatisch 30 Minuten lang Gerüche. Wenn Ihre Katze das Katzenklo während dieser Zeit betritt, wird die Geruchsbeseitigung unterbrochen und wieder aufgenommen, sobald Ihre Katze das Katzenklo verlässt.

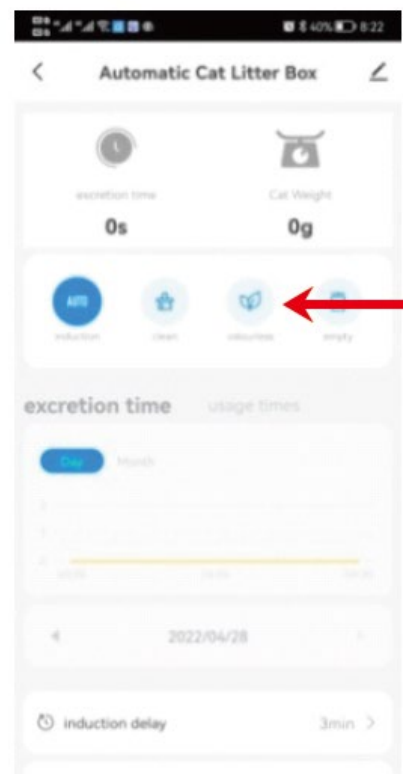

3.6 Ersetzen Sie den Müllbeutel.

Wenn die Anzeige "Voll" aufleuchtet, ist es an der Zeit, den Müllbeutel zu wechseln.

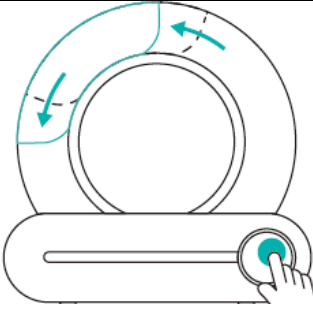
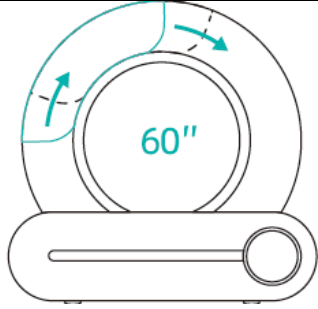
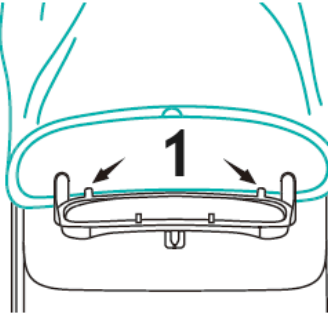
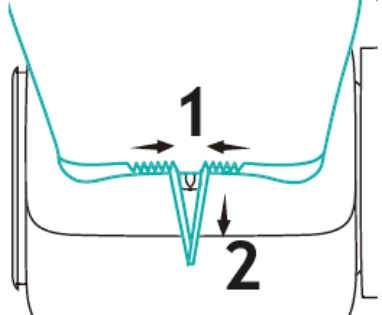
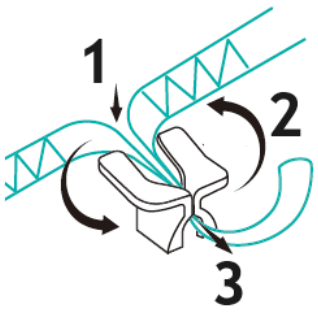
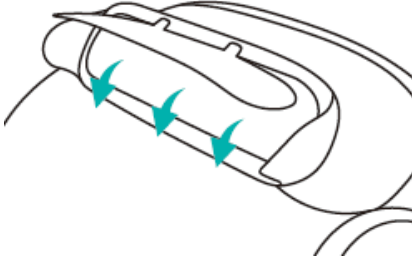
<p>1 Drücken Sie 2 Sekunden lang auf "Clean", stellen Sie den Abfallbehälter auf den Beutelwechselwinkel ein, öffnen Sie den Abfallbehälter und nehmen Sie den gebrauchten Müllbeutel heraus.</p>		<p>2 Der Winkel des Beutelwechsels dauert 60 Sekunden und das Gerät kehrt nach 60 Sekunden automatisch in den Normalzustand zurück. Wenn der neue Müllsack nicht innerhalb von 60 Sekunden installiert wird, kann es weitergehen, nachdem das Gerät wieder in den Normalzustand versetzt wurde.</p>	
<p>3 Der Kordelzug des neuen Müllbeutels wird mit dem Verschnürungsstapel ausgerichtet und die Unterkante der Beutelöffnung unter den Fixierclip geklemmt.</p>	 <p>1 - Halteklammer</p>	<p>4 Wickeln Sie den Müllsack um den äußeren Rahmen der Mülltonnenklappe und ziehen Sie die Zugschnur heraus.</p>	 <p>1 - Verschärfen 2 - Ziehen</p>
<p>5 Drücken Sie den Kordelzug in den Schnürstapel, ziehen Sie ihn fest und wickeln Sie ihn auf.</p>		<p>6 Vergewissern Sie sich nach der Installation, dass die automatische Klappe des Abfallbehälters nicht blockiert ist und sich normal öffnen und schließen lässt. Ordnen Sie die Rückseite des Müllbeutels so an, dass er nicht am Deckel des Abfalleimers</p>	

		hängen bleibt.	
--	--	----------------	--

Anmerkung:

Der Indikator "voll" ist nur eine Schätzung. Unterschiedliche Arten von Katzenstreu können - aufgrund von Unterschieden in Volumen, Dichte und Fließfähigkeit - die Genauigkeit der Aufforderung "Voll" beeinflussen. Sie können die Verzögerung der "Voll"-Eingabeaufforderung in der App anpassen, um sie besser an Ihre Bedürfnisse anzupassen. Die Standardeinstellung ist 0 (was bedeutet, dass noch etwas Platz in der Tasche ist), und Sie können die Verzögerung bis zu einem Maximum von 15 erhöhen.

Wenn das Gerät neu gestartet wird, wird die Verzögerung der Eingabeaufforderung "Voll" auf den Standardwert 0 zurückgesetzt. Sie können sie bei Bedarf in der App erneut anpassen.

In der Regel reicht die Speicherkapazität für bis zu 15 Tage für eine Katze oder 5 Tage für drei Katzen. Sie können den Müllbeutel alle 5 Tage austauschen, je nach Anzahl der Katzen oder Umgebungsfaktoren wie Temperatur.

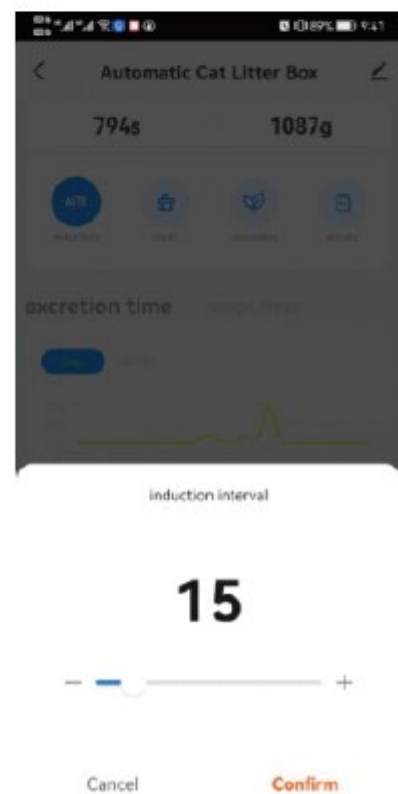
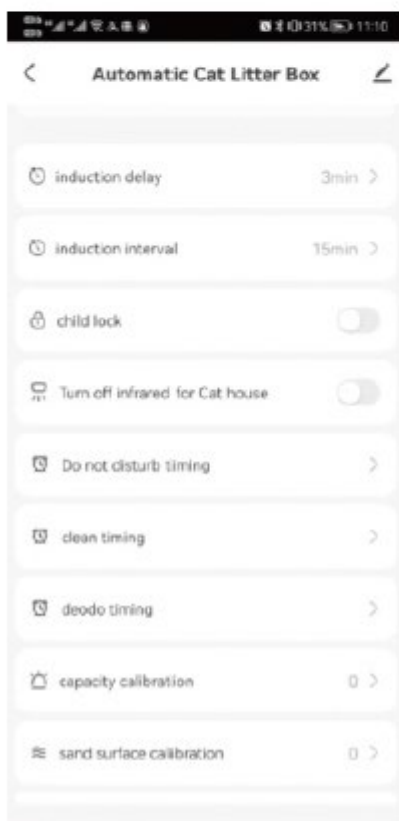

3.7 Waschen des Behälters

Bitte schalten Sie das Gerät zuerst aus.

Öffnen Sie die Schnalle des Behälterfachs und heben Sie den Behälter heraus.

Vergewissern Sie sich, dass der Behälter vollständig trocken ist, bevor Sie ihn wieder auf den Sockel stellen.

Optionale Schritte:

Beim Waschen des Behälters können Sie den Gummistopfen aus der Kugelkammer entfernen, um die Entleerung zu erleichtern.

Achten Sie beim Wiedereinbau darauf, dass das Etikett "Purify" auf der Vorderseite richtig ausgerichtet ist.

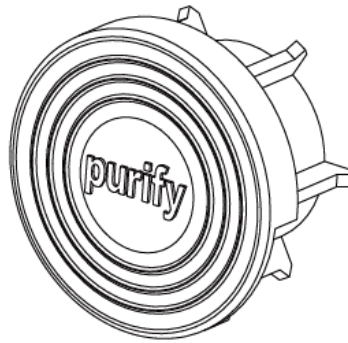

DE

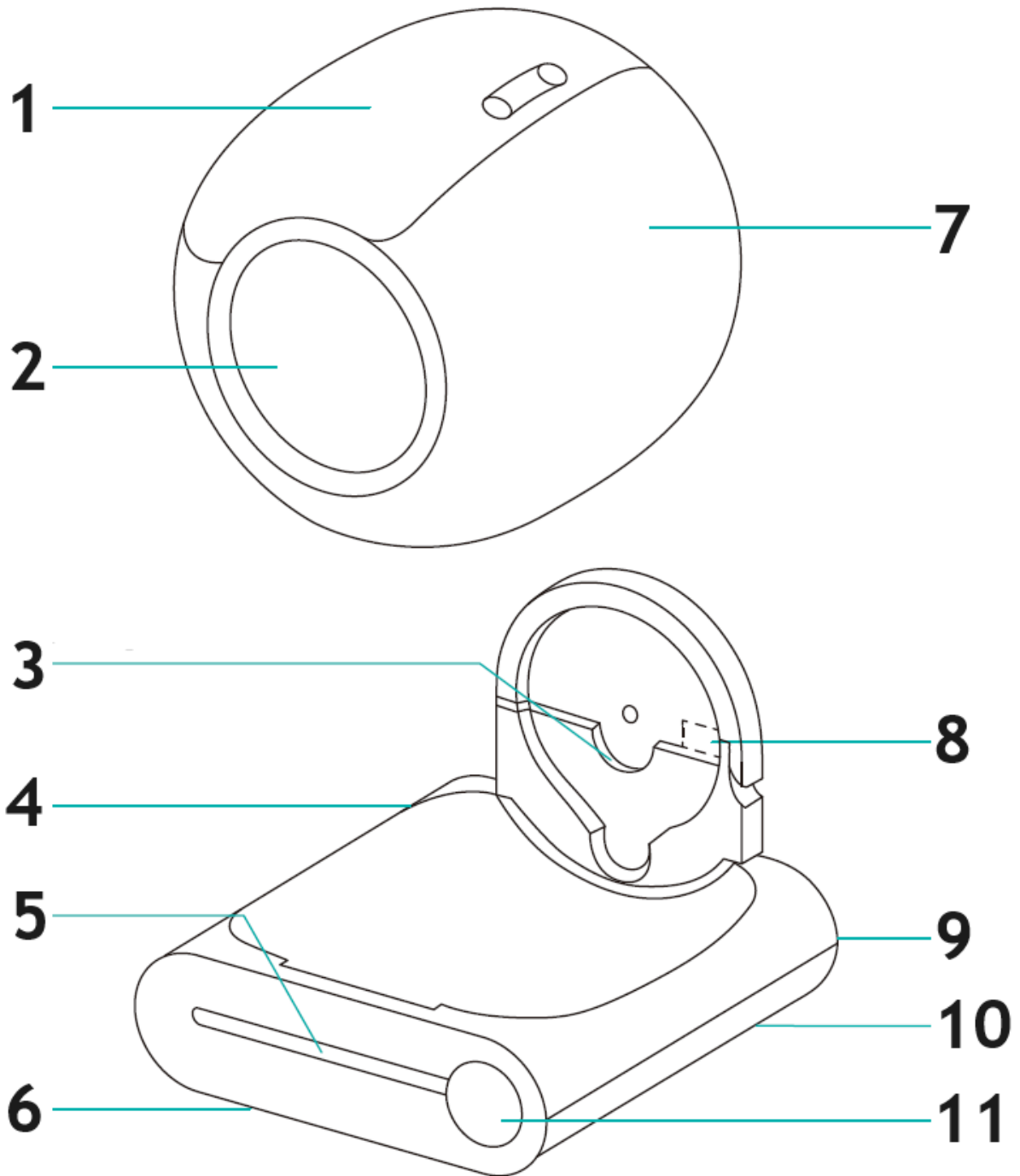

- 1 - Mülleimer
- 2 - Eingang
- 3 - Feststehende Nut der Welle
- 4 - Gastgeber
- 5 - Infrarot-Radar
- 6 - Gewichtssensoren (x4)
- 7 - Trommel
- 8 - Ionenreinigungsmodul
- 9 - Steckdose
- 10 - SchlieÙe
- 11 - Anzeige- und Bedienfeld

3.8 Sperren der Tastatur

Halten Sie die Tasten "AUTO" und "REMOVE ODOR" länger als 2 Sekunden gedrückt oder tippen Sie einfach auf die Option "Kindersicherung" in der Telefon-App, um die Kindersicherung zu aktivieren oder zu deaktivieren.

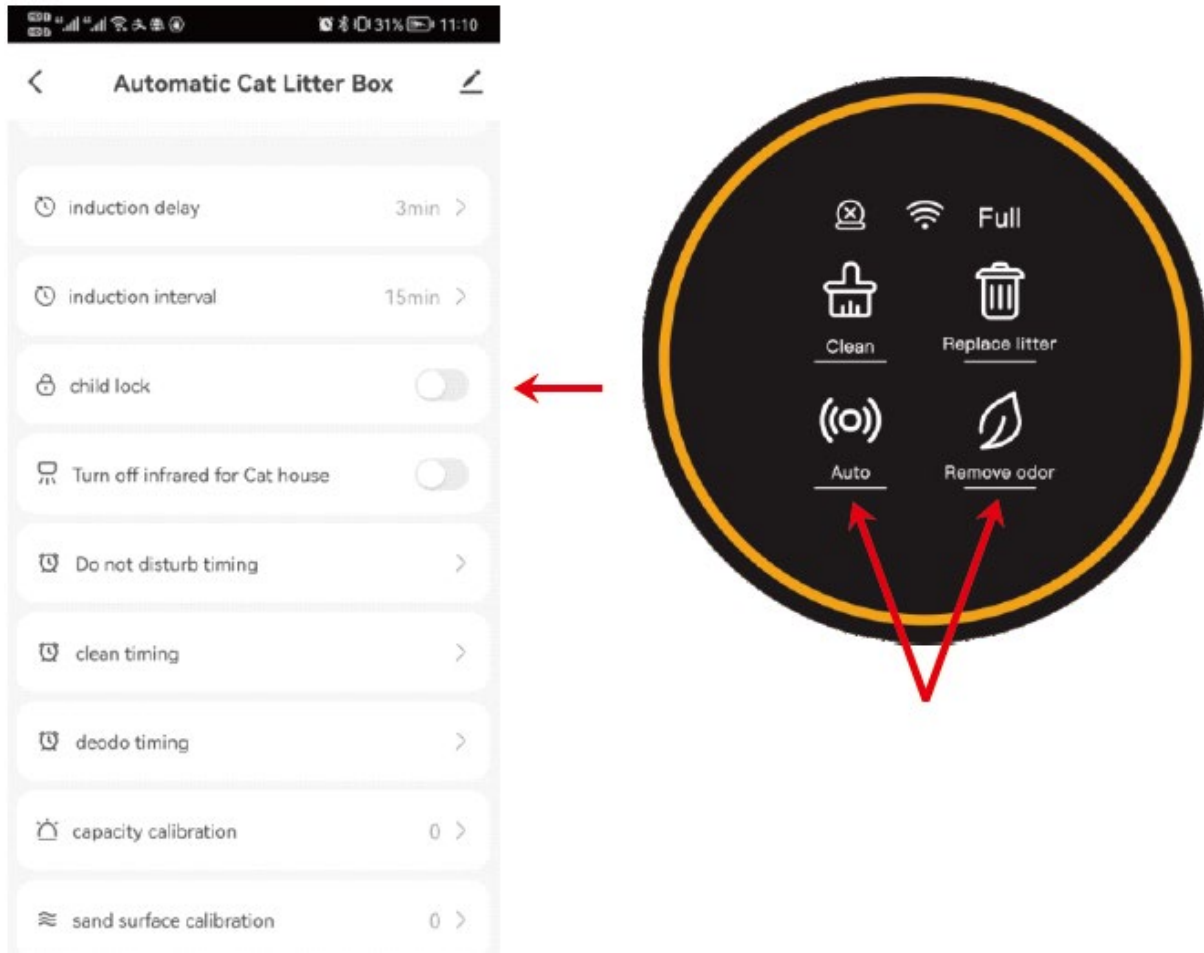

3.9 Schließen oder Öffnen des Infrarotsensors

Wenn das Gerät in einem Käfig oder in einem engen Raum steht, halten Sie die Tasten "CLEAN" und "REPLACE LITTER" länger als 2 Sekunden gedrückt, oder verwenden Sie die Infrarotsensor-Option in der Telefon-App, um den Sensor aus- oder einzuschalten. Dadurch wird verhindert, dass die Sensoren aufgrund des engen Raums falsche Werte anzeigen.

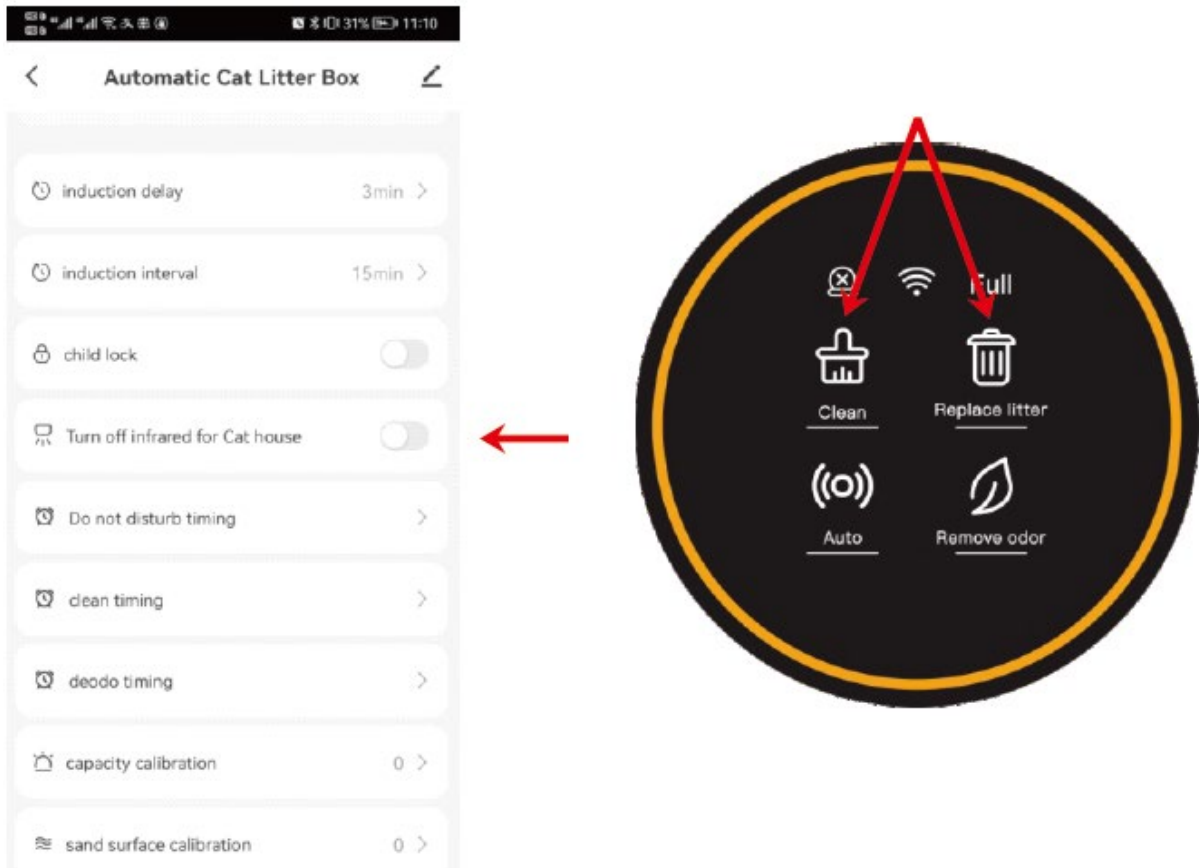

3.10 Zeitplan

3.10.1 Ruhezustand

Wenn das Produkt im Schlafzimmer platziert wird, können Sie die Funktion "Nicht stören" in der App aktivieren, um zu verhindern, dass das Produkt während der Nacht aktiviert wird und Ihren Schlaf stört.

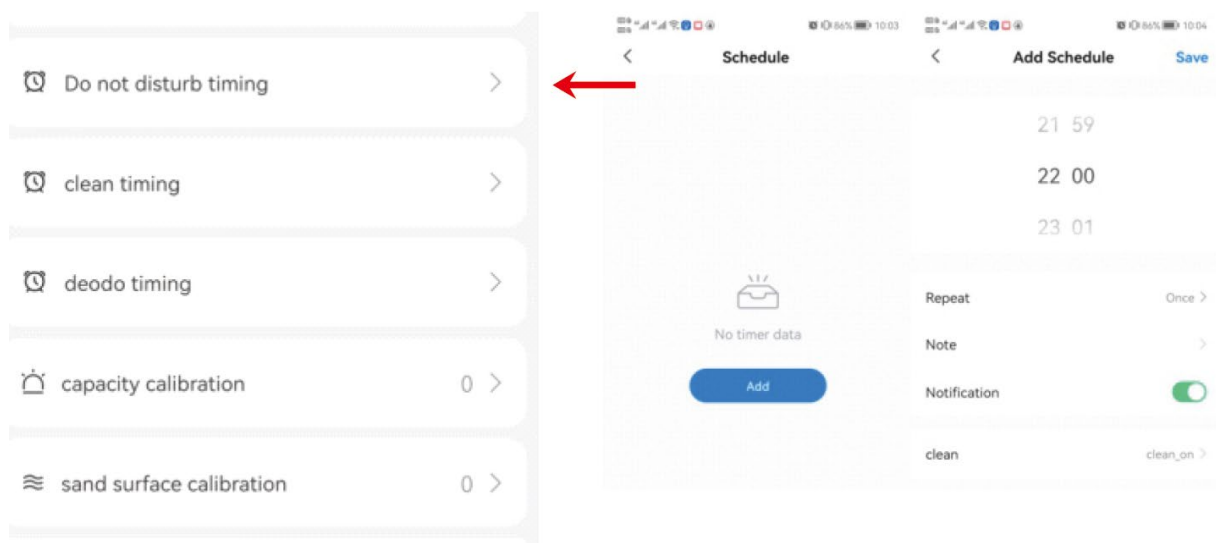

Hinweis

Während des "Bitte nicht stören"-Zeitraums ist das Licht auf dem Bedienfeld ausgeschaltet. Um den "Bitte nicht stören"-Modus sofort zu beenden, berühren Sie einfach eine beliebige Taste.

Wenn sich das Gerät im Reinigungsmodus befindet, während "Nicht stören" eingestellt ist, schaltet das Gerät nach Abschluss des Reinigungszyklus in den Modus "Nicht stören".

3.10 Zeitplan

Regelmäßiger Bereinigungsmodus

Sie können eine regelmäßige Reinigung planen, indem Sie die Option "Reinigungszeitpunkt" in der App einstellen.

Regelmäßige Geruchsbeseitigung

Stellen Sie das Gerät so ein, dass es regelmäßig Gerüche entfernt, indem Sie die Option "Deodo Timing" in der App verwenden.

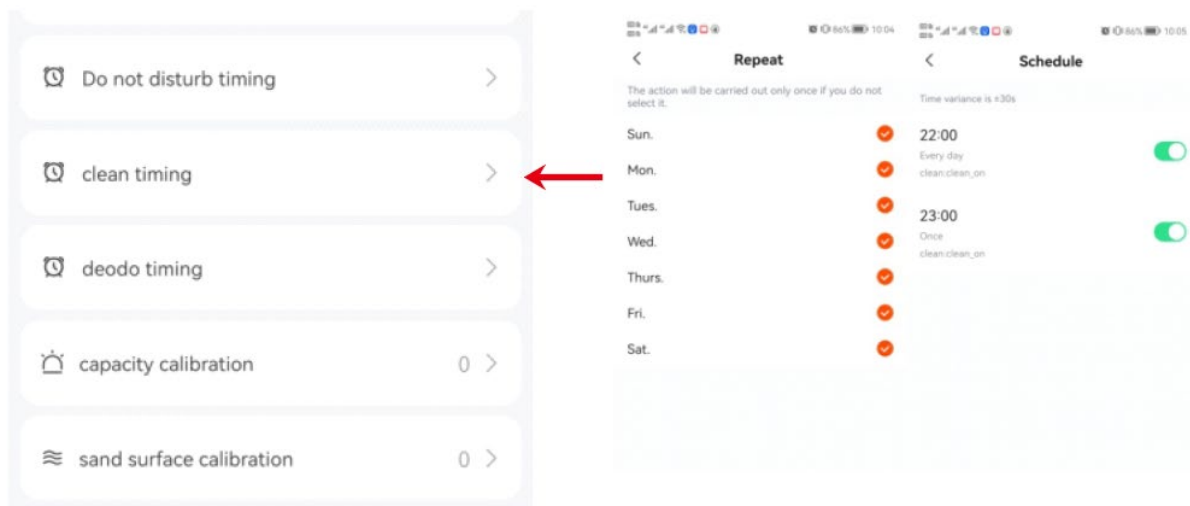



This User Manual has been translated using machine translation. We have made every effort to ensure the translation is accurate, but please note that automated translations are not perfect and are not meant to replace human translators. The official version of the User Manual is in English. Any differences between the translated version and the original English are not legally binding. If you have any questions about the accuracy of the translation, please refer to the English version, which is the official reference. More language versions are available upon request via info@expondo.com.

Technical data

Parameter description	Parameter value
Product name	Smart cat litter box
Model	WIE-SL-03
Rated voltage [V]	12V DC
Working current [A]	Max 1A
Dimensions (L*W*H) [cm]	49.6 * 48 * 48
Weight [kg]	7.39

1. BEFORE FIRST USE

1. Place the machine on a firm, flat surface.
2. After positioning the machine securely, add litter, ensuring it does not exceed the MAX line.
3. Power on the machine and wait for it to complete the self-check. Once done, it's ready for your cat to use.

1.2 Placement:

Place the machine on a flat surface, ensuring all four feet are in full contact with the ground.

Avoid placing any objects taller than 5 cm within 30 cm in front of the machine, as this may interfere with the cat identification sensor located outside the unit.

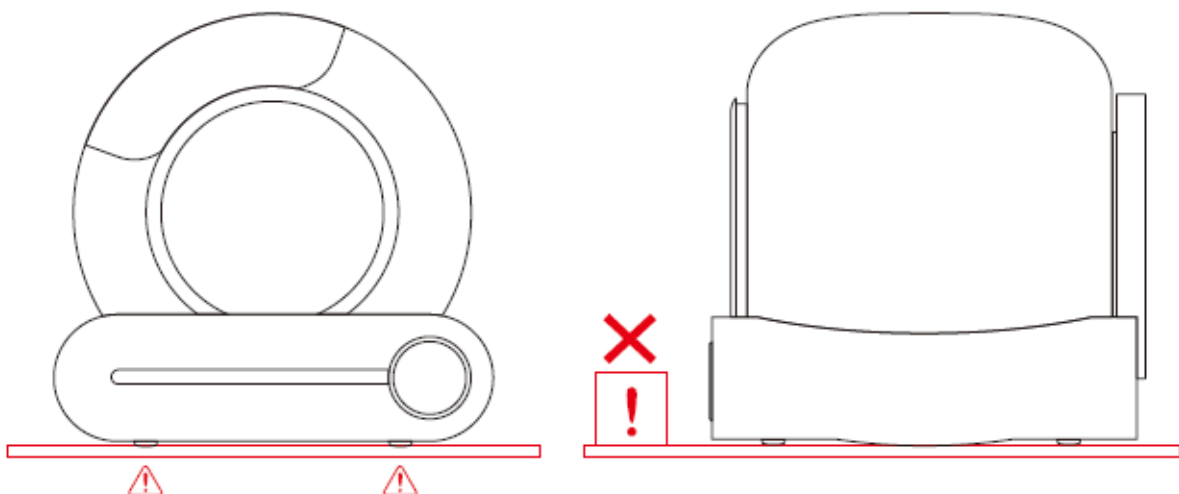

Note: If placing the machine on a soft carpet, make sure the two front feet are positioned on the cat litter mat or carpet for stability.

1.3 Add litter sand:

Ensure the litter is leveled, with its height between the MAX and MIN lines. The amount of litter can be adjusted based on actual usage needs.

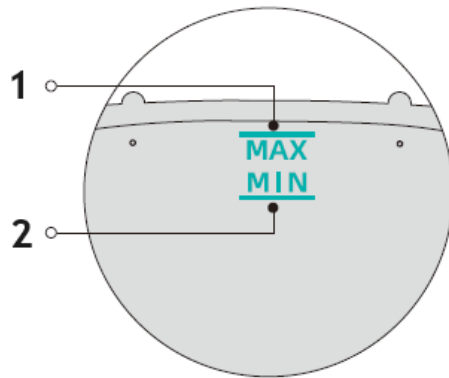
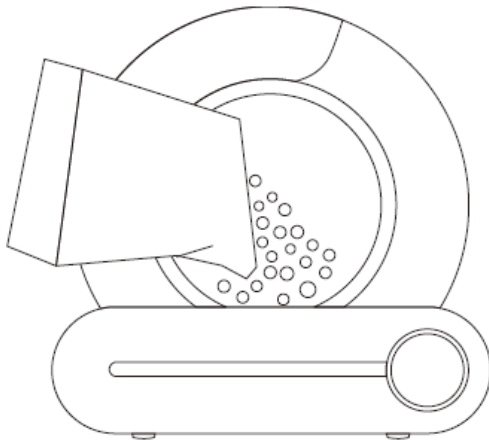

1 – MAX Line – the amount of cat litter should not exceed MAX line

2 – MIN Line – the amount of cat litter should not be lower than MIN line

1.4 Use:

1.4.1 Plug in the adapter and power on the machine. Wait for the self-check process to complete, which will take approximately 3 to 8 minutes. The machine will automatically enter the sensing mode after the self-check, with no need to adjust any settings.

1.4.2 About 4 minutes after the cat leaves, the machine will automatically clean up any clumped waste.

1.4.3 After cleaning, the machine will activate the odor control function, which will run for 30 minutes.

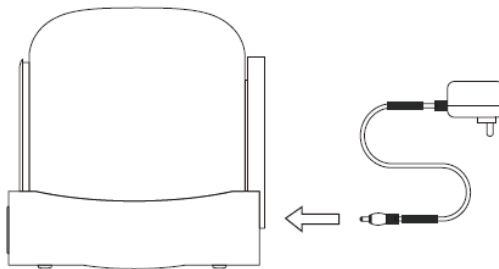

Note:













Do not lift or move the product after it has been powered on, as this may interfere with the weight calibration during the reset process.

If the product is placed in a confined space or near a source of infrared interference, the self-check may take up to 8 minutes. Please be patient during this process.

If the machine detects that the environment is unsuitable for the infrared sensor to function properly, the infrared detection will be automatically disabled after the self-check. In this case, the internal weight detection system will take over to determine when the cat enters.

During the cleaning process, all buttons are temporarily disabled. Please wait for the cleaning cycle to finish before using other functions.

Control panel

Category	Function	Operation	Status	Prompt tone
Host Key	Clean	Click 	Start cleaning immediately	One ring
	Replace litter	Press  for 2 sec	Start replacing cat litter	Long ring for 1 s
	Auto cleaning	Click 	Start auto cleaning	One ring
	Remove odor	Click 	Start purifying the air	One ring
	Join network	Press  for 2 sec	Reset Wi-Fi to start join network	Long ring for 1 s
	Levelling	Press  for 2 sec	Leveling the product	Long ring for 1 s
	Change garbage bag	Press  for 2 sec	Adjust the drum angle to the bag changing position	Long ring for 1 s
	Lock/Unlock	Press  for 2 sec	Locked/Unlock	Long ring for 3 s
Indicator	Ring Lamp	Lighting	Power On	
	Fault lamp (left)	Lighting 	Drum is not installed or cannot run	
	Wi-Fi lamp (middle)	Lighting 	The device is connected	
		Flashing 	The device is trying to connect to the network	
		Unlit 	The device is not connected	

	Waste full lamp (right)	Lighting Full	Remind users to replace garbage bag when the waste bin is almost full	
--	-------------------------	----------------------	---	--

2.1 Phone Application

Scan below QR code with the mobile phone and download the application:



Or search "TUYA" app, download it and install.

2.2 Networking

2.2.1 Ensure your phone is connected to a 2.4G Wi-Fi network, and then enable Bluetooth and Location services.

2.2.2 Press and hold the "AUTO" button for 2 seconds. The Wi-Fi indicator will start flashing, indicating that the machine is ready to connect to the network.

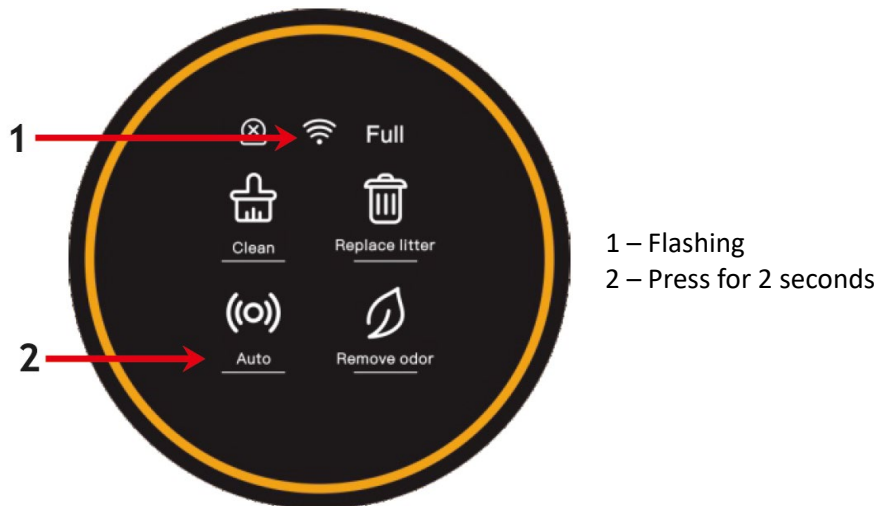

2.2.3 Open the app on your phone to add the device, or use the automatic scan feature to detect the machine.

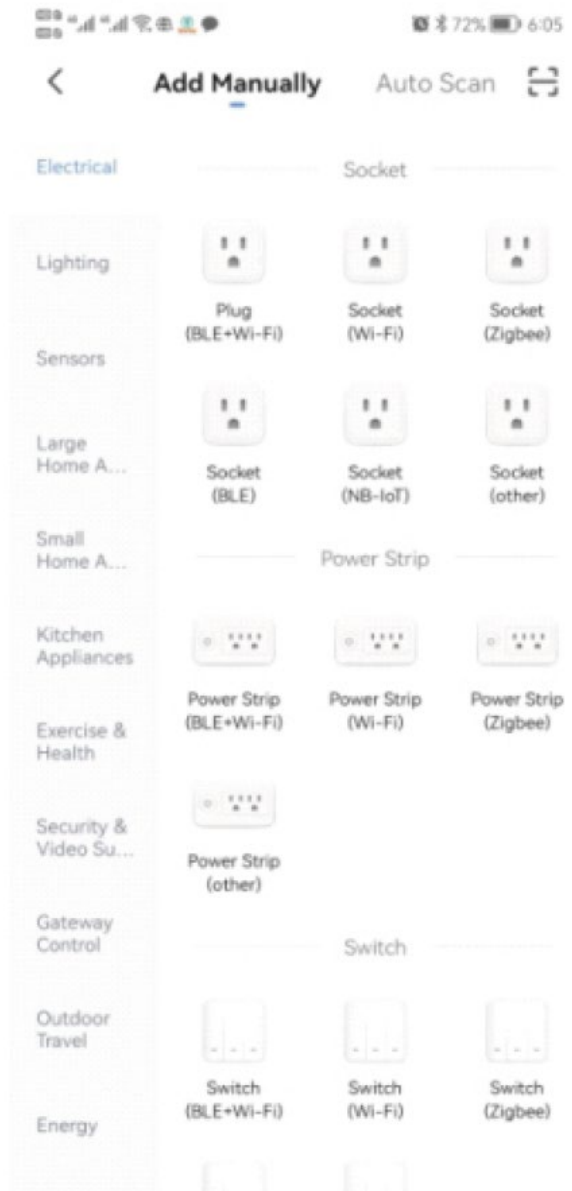
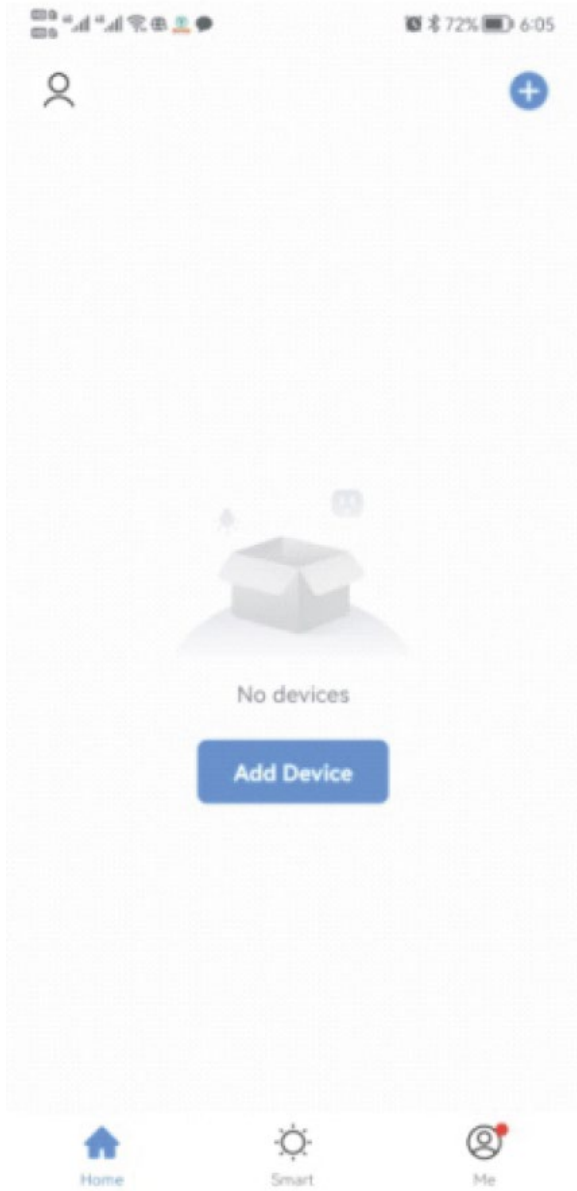

2.2.4 Continue by clicking “NEXT” after scanning the machine.

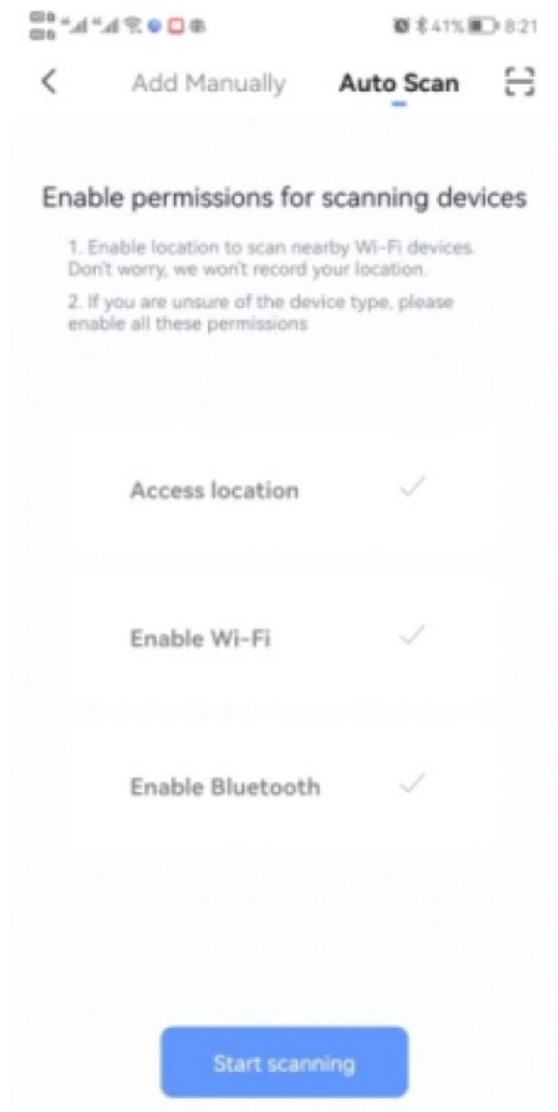

2.2.5 Continue by clicking "NEXT" after inputting Wi-Fi data and wait for connection.

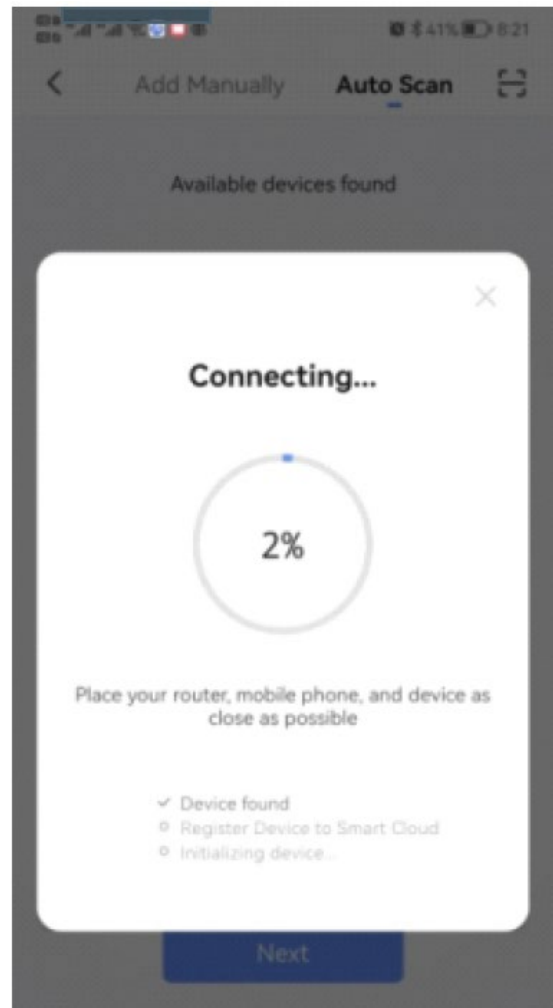
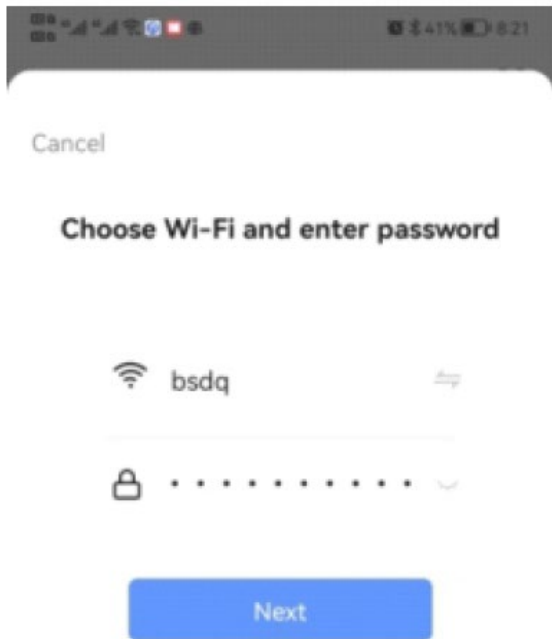

2.2.6 Once the connection was successful, open the App.

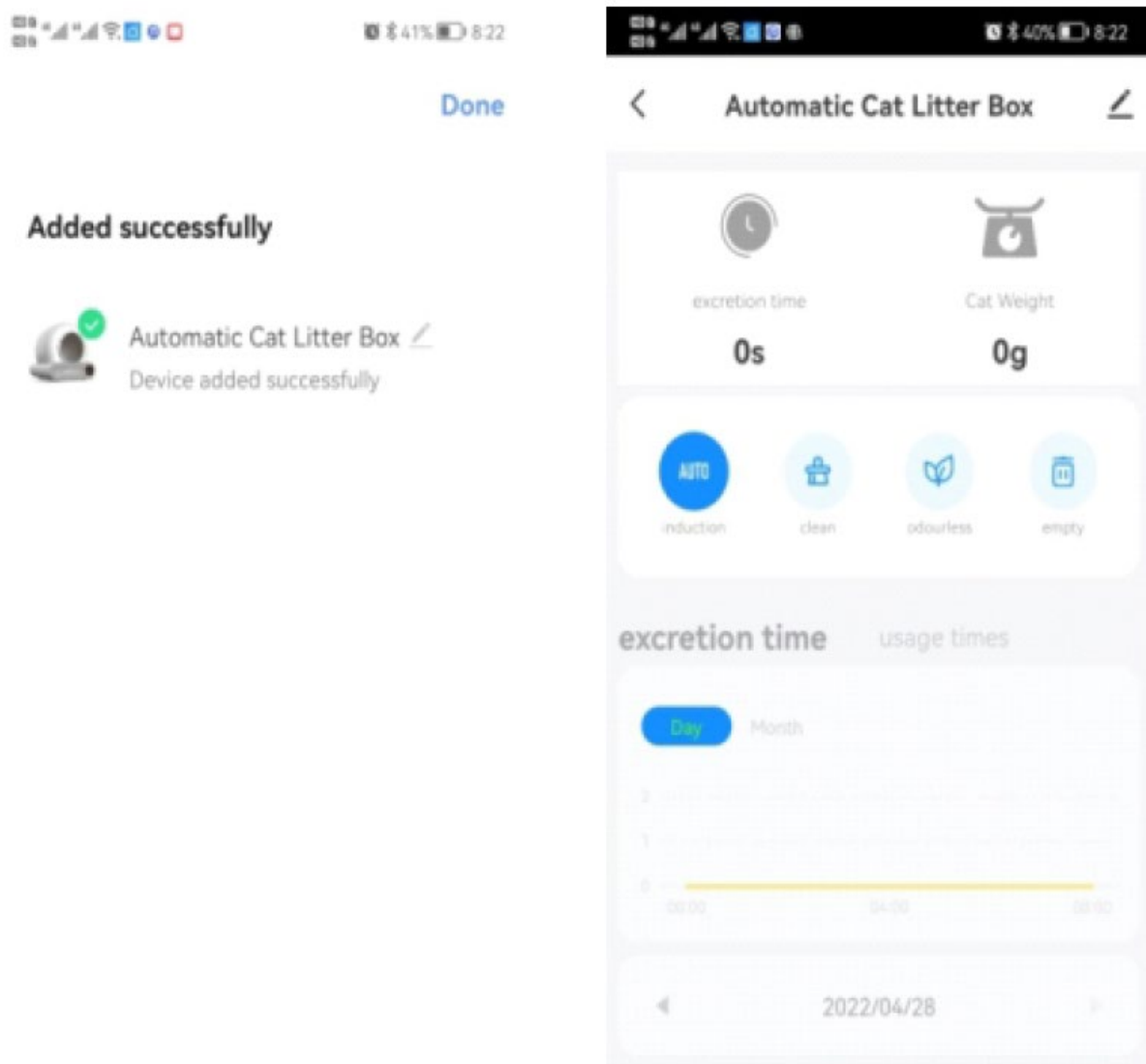

Note:

Ensure that Wi-Fi, Bluetooth, and Location services are all enabled simultaneously.

Confirm that the Wi-Fi is operating on the 2.4G band and that your phone is connected to a 2.4G Wi-Fi network. (The product does not support 5G networks.)

Check if the Wi-Fi indicator on the machine's panel is flashing during the network setup.

Verify whether your home Wi-Fi network is functioning properly by seeing if other devices can connect without issues.

Ensure that the Wi-Fi password entered is correct.

If the Wi-Fi signal is weak, try moving the machine closer to the router and reconnect.

Check if the router is connected to too many devices, as this could cause IP address conflicts.

For dual-frequency routers, network configuration cannot be done directly. Users need to separate the 2.4G and 5G bands into independent channels in the router settings. Once separated, select the 2.4G channel to configure the network.

Operating instructions.

3.1 Auto mode.

Press the "AUTO" button on the panel or in the app to begin automatic detection of your cat's entry and exit. This feature activates automatically when the product is powered on and completes its self-check.

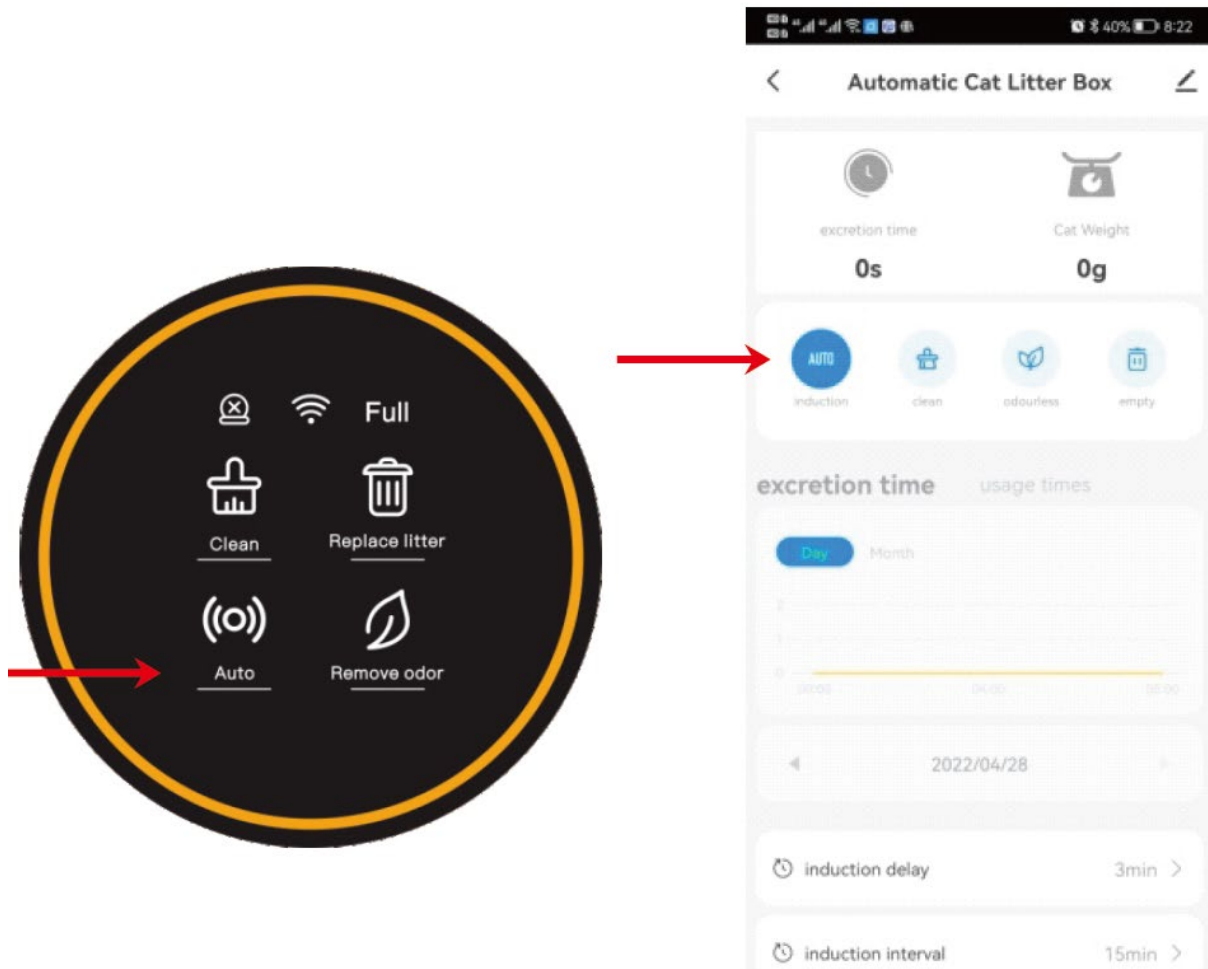

Note:

Please click "AUTO" on the panel or in the app to disable the auto-sensing function if you have kittens weighing less than 1kg or if your cat is pregnant. Then, manually click "CLEAN" as needed based on the machine's usage.

If you are using fast-clumping litter, you can adjust the "cleaning wait time" in the app to a shorter interval, such as 1 minute, to quickly clean the litter and minimize odor. For multi-cat households, you can adjust the "cleaning interval" in the app to a longer duration, such as 30 minutes, to prevent unnecessary repeated cleanings.

If the cat stays in the bin for more than 10 seconds, it is detected as potty behavior. Three minutes after the cat leaves, the automatic cleaning process will begin. (The default interval between cleanings is set to 15 minutes to prevent the machine from activating too frequently when used by multiple cats. If the machine does not clean after your second cat uses it, it may be because the time between the two events was less than 15 minutes.)

If the app button does not respond or synchronize with the panel, please check the network connection or reconfigure the network. Alternatively, try clicking the corresponding button on the app and repeat the action once or twice.

3.2 Cleaning

Click "CLEAN" on the panel or on the App to start cleaning immediately.

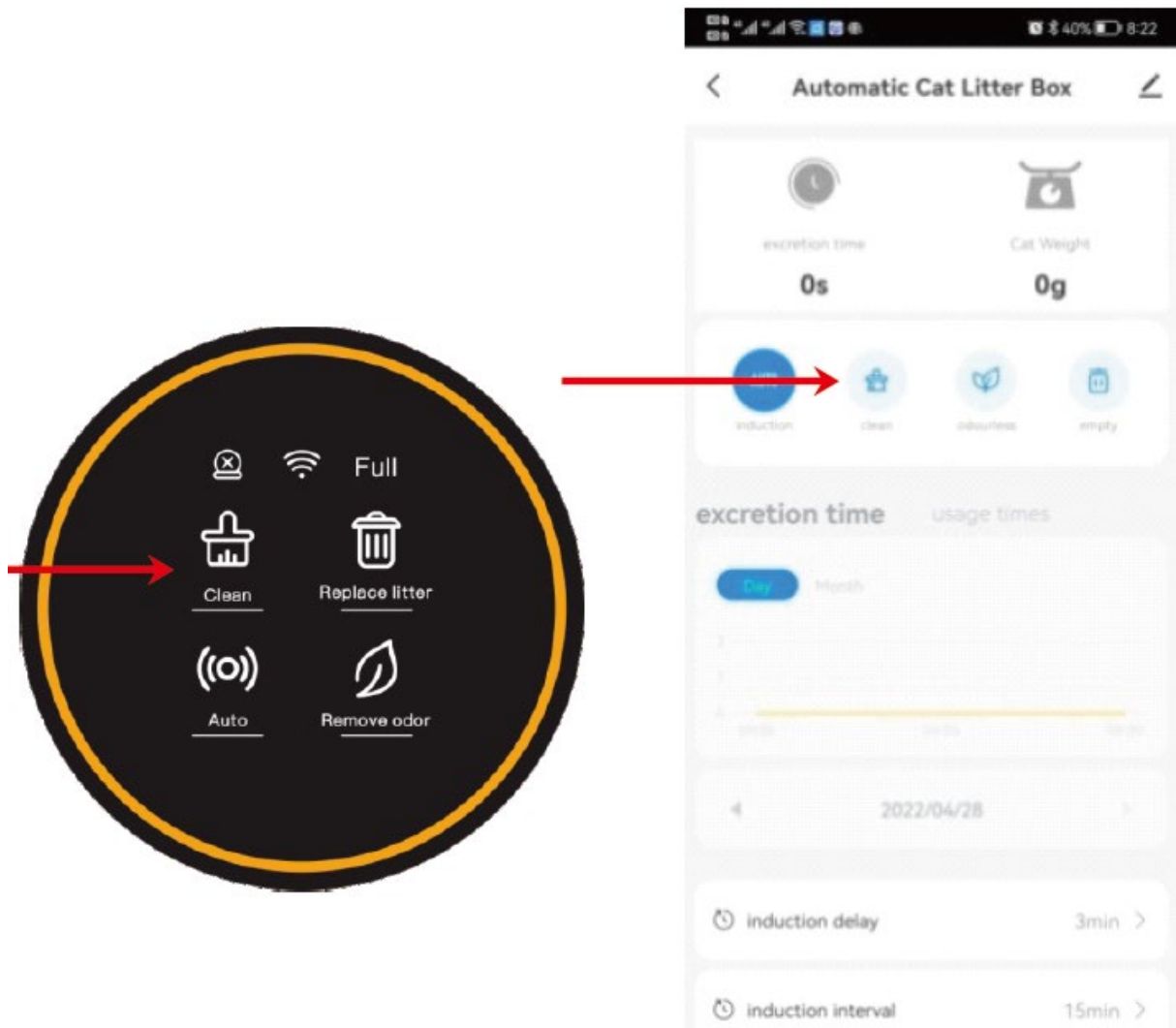

Note:

During the clearing process, all buttons are temporarily disabled. If you need to perform other functions, please wait until the clearing is complete.

In the app, you can extend the cleaning wait time when your cat has diarrhea, allowing the litter enough time to clump and minimizing the impact of soft feces in the waste bin.

If the machine has been restarted, the "Clean" procedure's wait time will reset to the default of 3 minutes. You can adjust this in the app, with a range of 0 to 60 minutes.

For households with multiple cats, it's recommended to extend the interval between clearings to avoid unnecessary repeated cleanings. After a restart, the default interval will revert to 15 minutes, which can also be adjusted in the app within a range of 0 to 120 minutes.

3.3 Add cat litter:

In "Auto" mode, when you add more than 1 kg of cat litter, the "Auto" light will start flashing. After 30 minutes, the litter will automatically be leveled, and the weight will be calibrated. If you don't want to wait for 30 minutes, simply press and hold the "Remove odor" button for 2 seconds or more. The litter will be leveled, and the weight will be calibrated immediately.

Method 2:

Turn off the machine and power it back on after adding cat litter.

Note:

Ensure the litter height is between the MIN and MAX lines after adding. If it isn't, please adjust using Method 2.

You can also adjust the litter surface in the app using the sand surface correction option. (In grade 0, the surface tilts to the right, and in grade 6, it tilts to the left.)

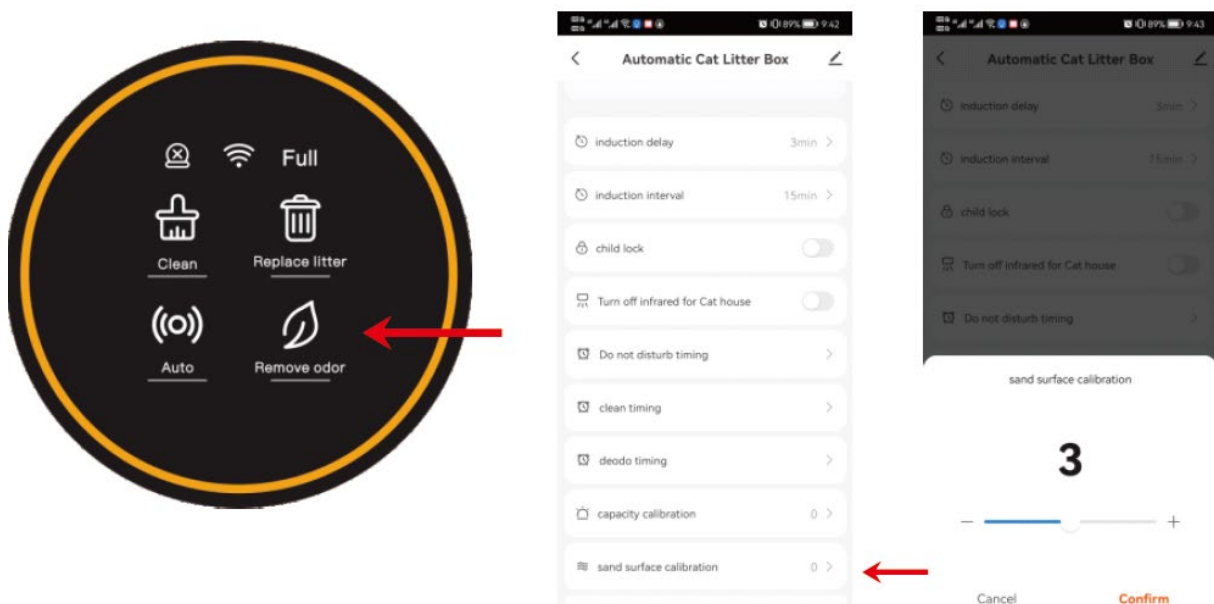

3.4 Replace litter:

1. Replace the garbage bag with a new, empty one.
2. Ensure that the remaining litter is close to the MIN line to prevent overflow when the bin rotates.
3. Press and hold the "Replace Litter" button for 2 seconds, then wait for the machine to clear the remaining litter (this will take about 3 minutes).

- After the litter is cleared, replace the garbage bag with another empty one.

Note:

If you accidentally press the "Replace Litter" button or forget to change the garbage bag first, you can press "Replace Litter" again to cancel.

For fine mineral sand: To avoid sand spilling from the bag's opening during replacement (step 1), you can first press and hold "Clean" for 2 seconds. This will rotate the litter bin 90° counterclockwise, ensuring the bag opening is positioned upward. After replacing the bag, follow steps 3 and 4 as usual.

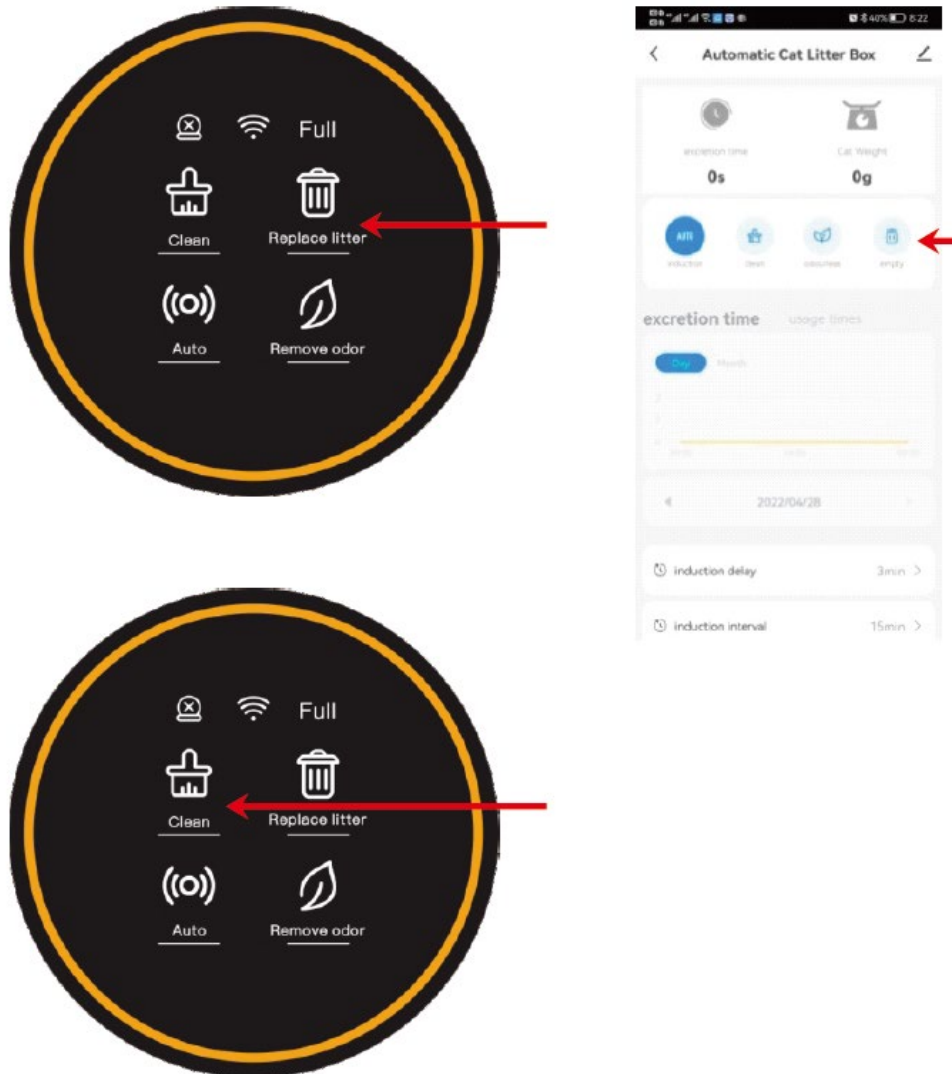

3.5 Remove odor:

Method 1:

Press the "Remove Odor" button on the panel or tap "Odorless" in the app.

Method 2:

Set a regular schedule for odor removal in the app.

Note:

The machine will automatically remove odors for 30 minutes after each clearing cycle. If your cat enters during this time, the odor removal will pause and resume once your cat exits the litter box.

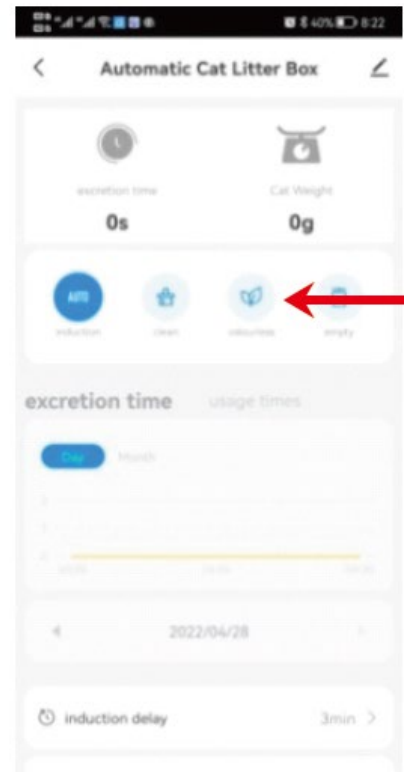

3.6 Replace garbage bag.

When the "Full" indicator lights up, it's time to replace the garbage bag.

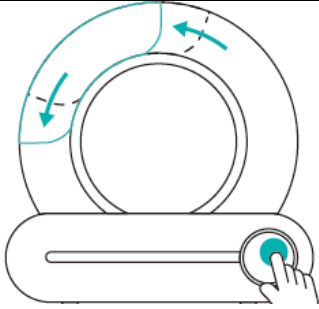
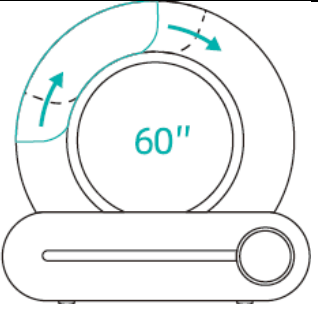
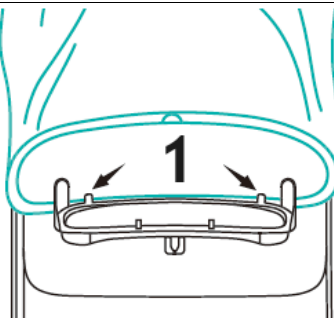
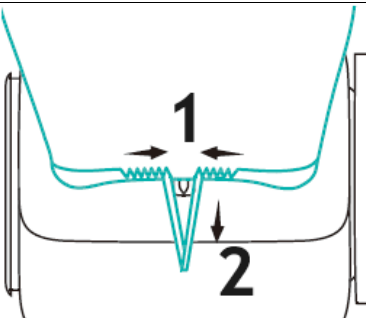
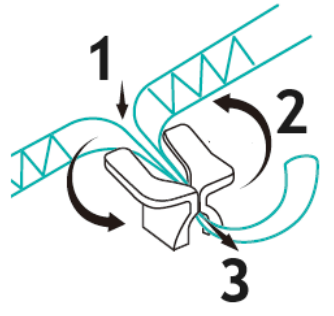
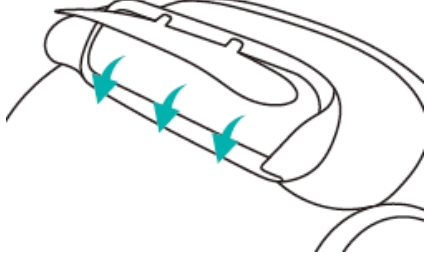
<p>1 Press "Clean" for 2 seconds, adjust the waste bin to the bag changing angle, open waste bin and take out the used garbage bag.</p>		<p>2 The bag change angle lasts for 60 seconds and the device automatically returns after 60 seconds to its normal state. If the new garbage bag is not installed within 60 seconds, it can continue after the device is returned to its normal state</p>	
<p>3 The drawstring of the new garbage bag is aligned with the tie-up pile, and the lower edge of the bag opening is clamped under the locating clip.</p>	 <p>1 – Locating clip</p>	<p>4 Wrap the garbage bag around the outer frame of the waste bin gate and pull out the drawstring.</p>	 <p>1 – Tighten up 2 - Pull</p>
<p>5 Press the drawstring into the tie-up pile, tighten and wind it.</p>		<p>6 After the installation, confirm that the automatic clip door of the waste bin is not blocked and can open and close normally. Arrange the back of the garbage bag to prevent being caught by the waste bin cover.</p>	

Note:

The "Full" indicator is only an estimate. Different types of cat litter—due to variations in volume, density, and fluidity—can influence the accuracy of the "Full" prompt. You can adjust the delay of the "Full" prompt in the app to better suit your usage. The default setting is 0 (indicating there is still a bit of space left in the bag), and you can increase the delay up to a maximum of 15.

If the machine is restarted, the "Full" prompt delay will reset to the default value of 0. You can adjust it again in the app if needed.

Generally, the waste storage capacity can last for up to 15 days for one cat, or 5 days for three cats. You can replace the garbage bag every 5 days depending on the number of cats or environmental factors like temperature.

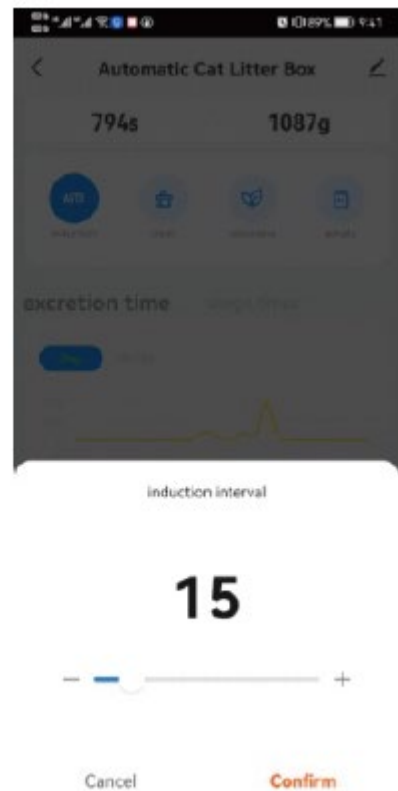
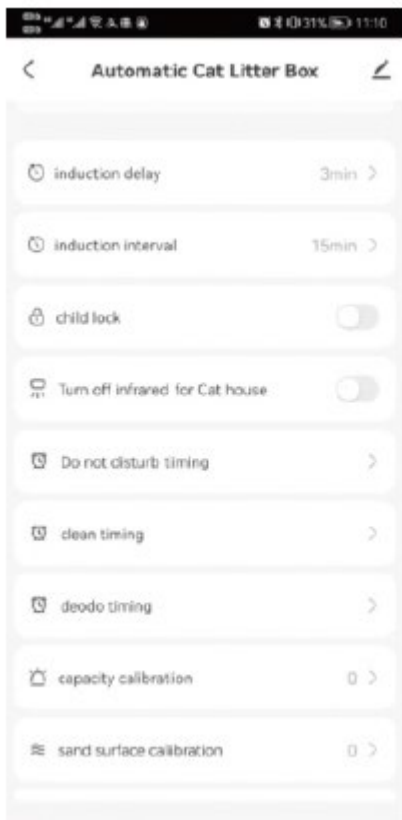
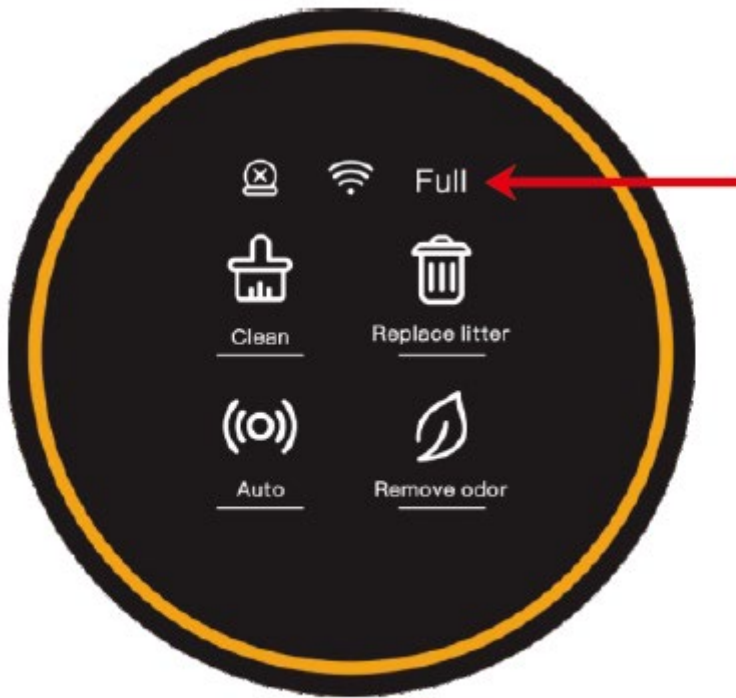

3.7 Washing the bin

Please power off the machine first.

Open the buckle of the bin compartment and lift the bin out.

Ensure the bin is completely dry before placing it back onto the base.

Optional steps:

When washing the bin, you can remove the rubber plug from the ball chamber for easier drainage.

When reinstalling, make sure the "Purify" label on the front is correctly aligned.

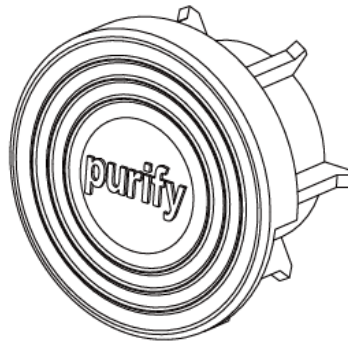

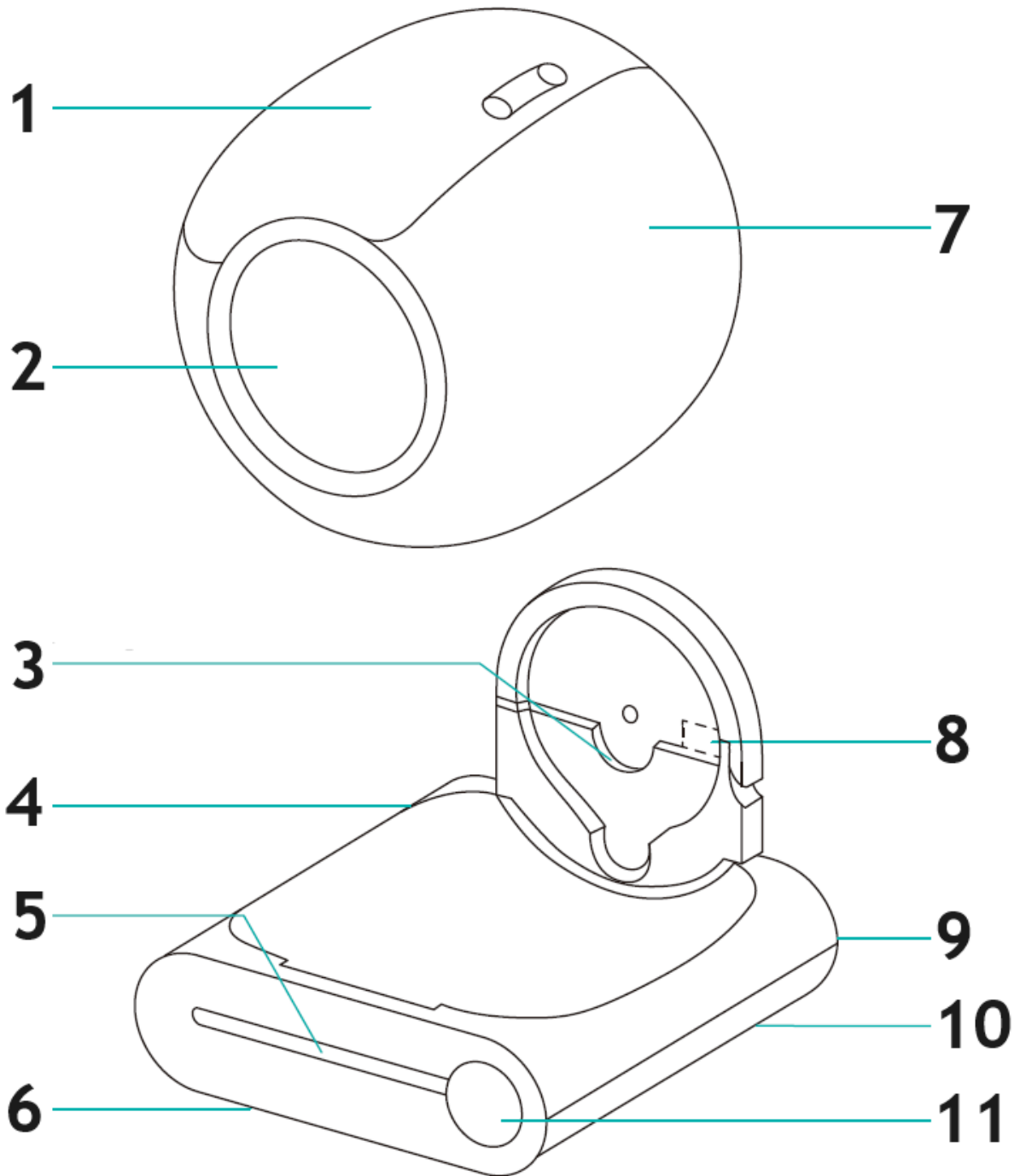

- 1 – Waste bin
- 2 – Entrance
- 3 – Shaft fixed groove
- 4 – Host
- 5 – Infrared radar
- 6 – Weight sensors (x4)
- 7 – Drum
- 8 – Ion purification module
- 9 – Power socket
- 10 – Clasp
- 11 – Display and control panel

3.8 Lock the keyboard

Press and hold both the “AUTO” and “REMOVE ODOR” buttons for more than 2 seconds, or simply tap the “Child Lock” option in the phone app to enable or disable the child lock function.

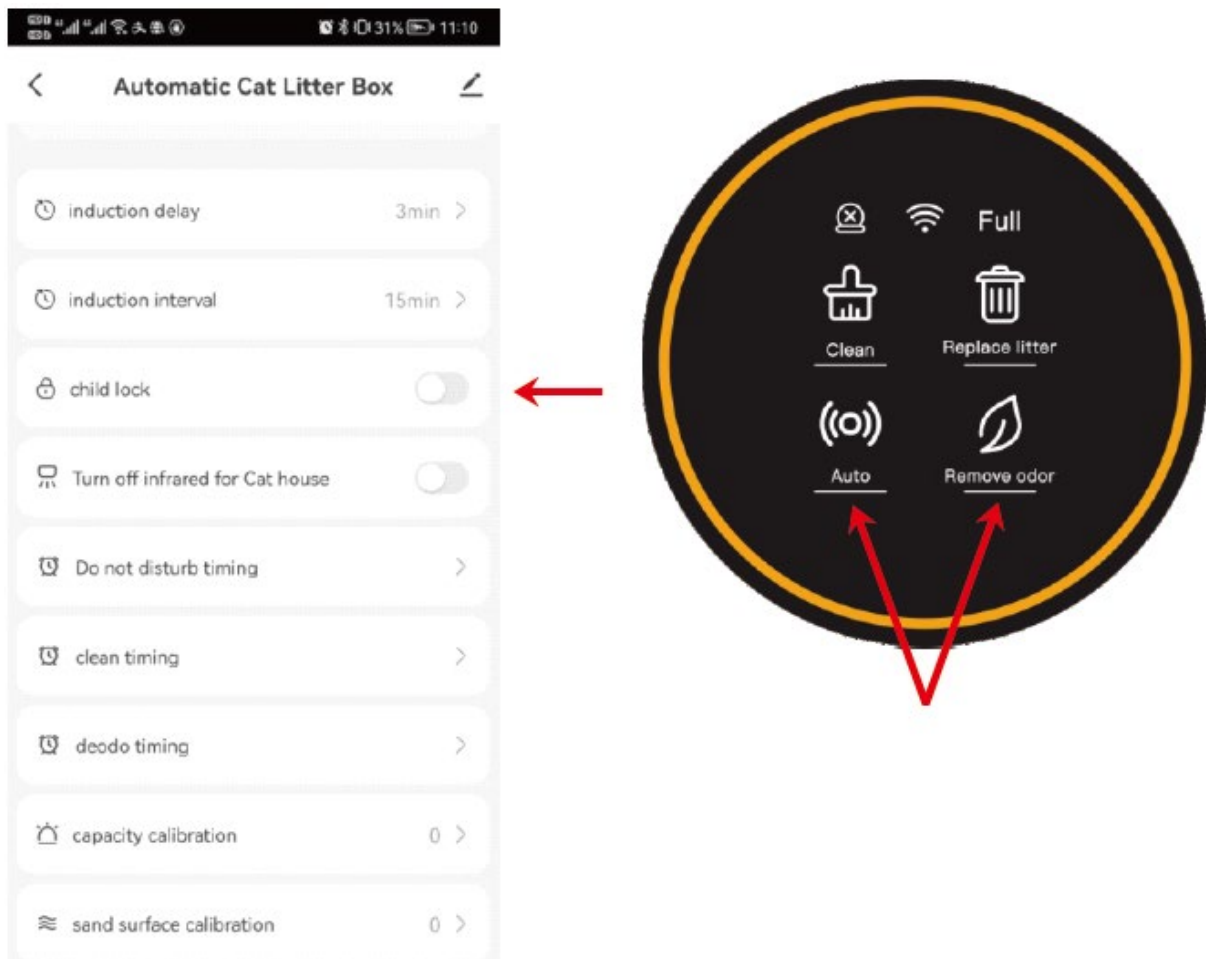

3.9 Close or open the infrared sensor

If the product is placed in a cage or a narrow space, press and hold the “CLEAN” and “REPLACE LITTER” buttons for more than 2 seconds, or use the infrared sensor option in the phone app to turn the sensor off or on. This will help prevent incorrect sensor readings caused by the confined space.

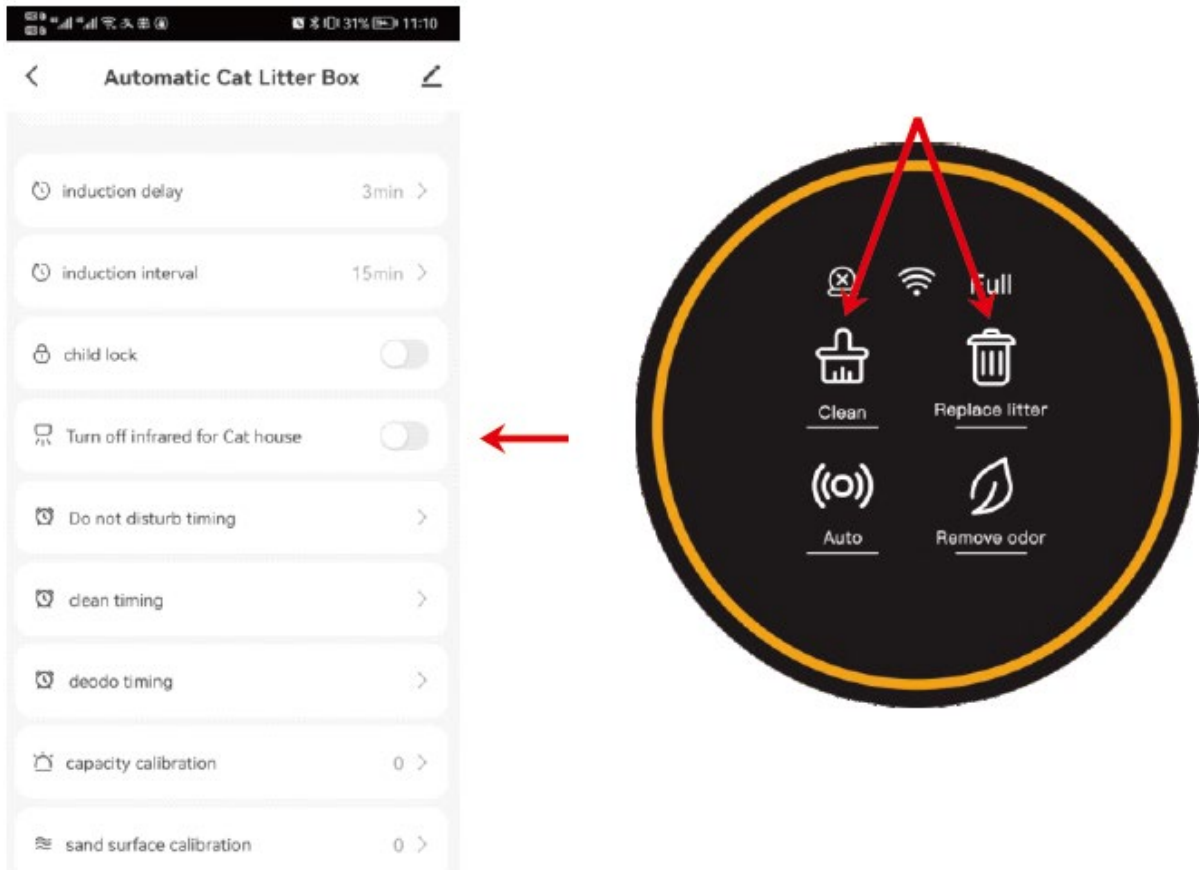

3.10 Timing

3.10.1 Sleep mode

When the product is placed in the bedroom, you can enable the "Do Not Disturb" feature in the app to prevent the product from activating during the night and disturbing your sleep.

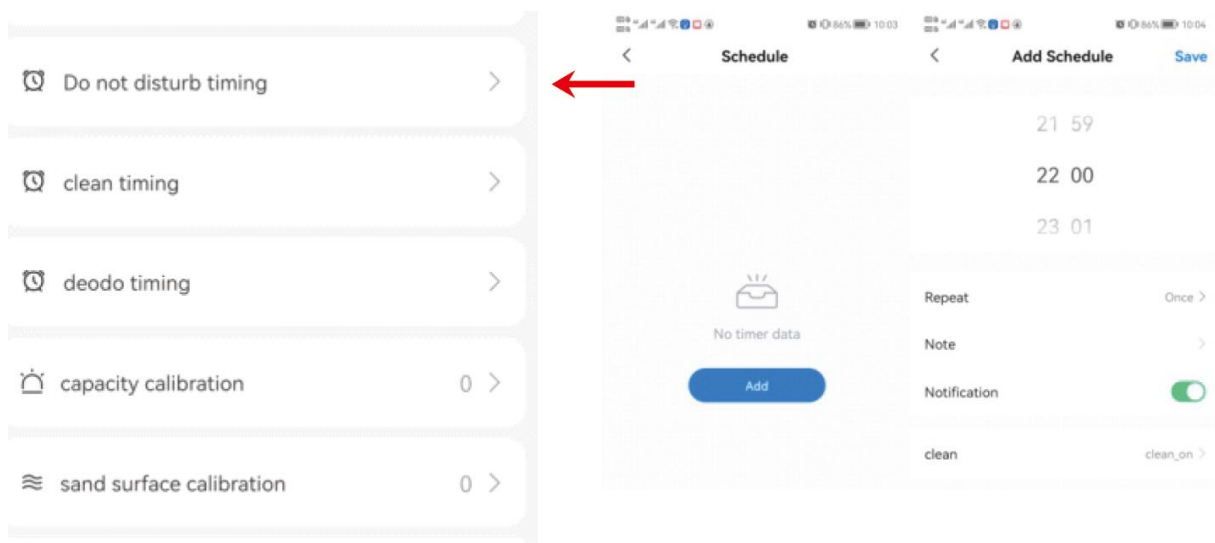

Notice

During the "Do Not Disturb" period, the light on the panel will be off. To exit "Do Not Disturb" mode immediately, simply touch any button.

If the product is in cleaning mode when "Do Not Disturb" is set, the machine will enter "Do Not Disturb" mode after the cleaning cycle is finished.

3.10 Timing

Regular Clean-Up Mode

You can schedule regular cleaning by setting the "Clean Timing" option in the app.

Regular Odor Removal

Set the machine to remove odors regularly by using the "Deodo Timing" option in the app.

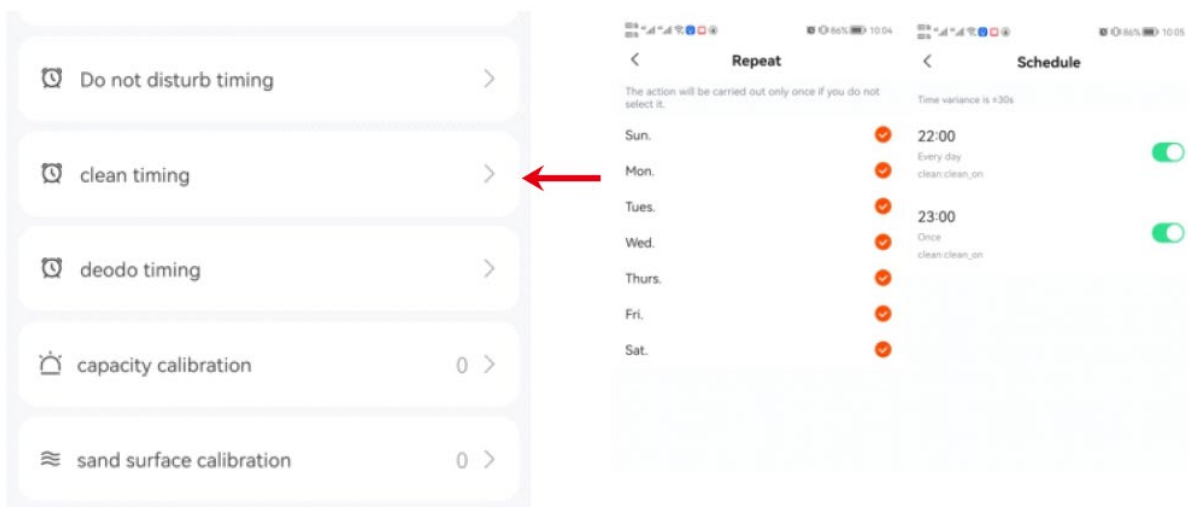



Niniejsza instrukcja obsługi została przetłumaczona za pomocą tłumaczenia maszynowego. Dołożyliśmy wszelkich starań, aby zapewnić dokładność tłumaczenia. Należy jednak pamiętać, że tłumaczenia automatyczne nie są doskonałe i nie mają na celu zastąpienia tłumaczy. Oficjalna wersja instrukcji obsługi jest w języku angielskim. Wszelkie różnice między wersją przetłumaczoną a oryginałem w języku angielskim nie są prawnie wiążące. Jeśli masz jakiegokolwiek pytania dotyczące dokładności tłumaczenia, zapoznaj się z wersją angielską, która jest wersją oficjalną. Więcej wersji językowych jest dostępnych na życzenie pod adresem info@expondo.com.

Dane techniczne

Opis parametru	Wartość parametru
Nazwa produktu	Inteligentna kuweta dla kota
Model	WIE-SL-03
Napięcie znamionowe [V]	12V prądu stałego
Prąd roboczy [A]	Maksymalnie 1A
Wymiary (dł.*szer.*wys.) [cm]	49.6 * 48 * 48
Ciężar [kg]	7,39

1. PRZED PIERWSZYM UŻYCIEM

1. Ustaw maszynę na twardej, płaskiej powierzchni.
2. Po ustawieniu maszyny w bezpiecznym miejscu należy dodać ściótkę, upewniając się, że nie przekracza ona linii MAX.
3. Włącz maszynę i poczekaj, aż zakończy się autodiagnostyka. Po wykonaniu tej czynności zabawka będzie gotowa do użycia przez Twojego kota.

1.2 Umieszczenie:

Ustaw maszynę na płaskiej powierzchni, upewniając się, że wszystkie cztery stopy mają pełny kontakt z podłożem.

Unikaj umieszczania przedmiotów wyższych niż 5 cm w odległości mniejszej niż 30 cm przed urządzeniem, gdyż może to zakłócać pracę czujnika identyfikacji kota znajdującego się na zewnątrz urządzenia.

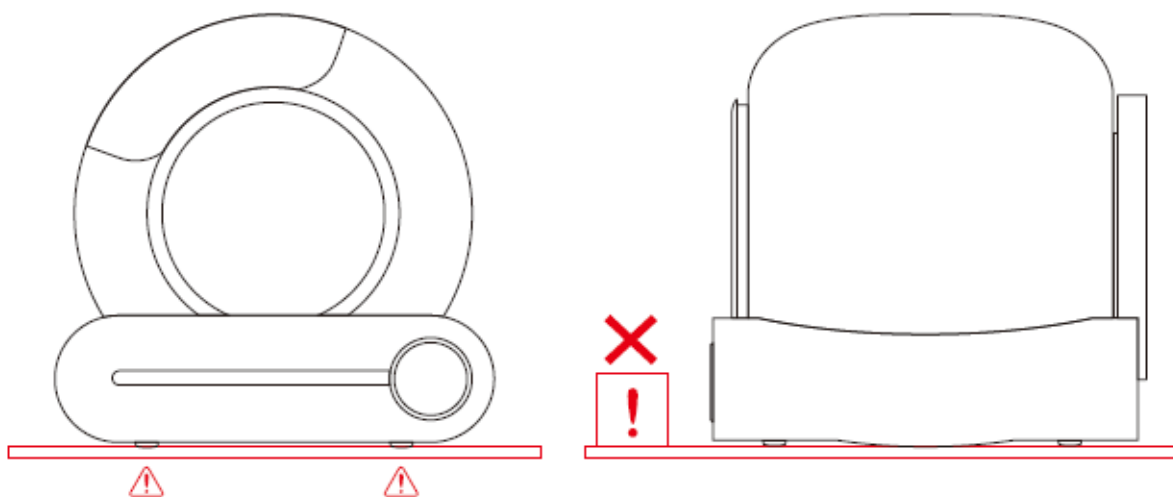

Uwaga: Jeśli urządzenie jest ustawione na miękkim dywanie, należy upewnić się, że dwie przednie nóżki znajdują się na macie pod kuwetę lub dywanie, aby zapewnić stabilność.

1.3 Dodaj piasek do ściółki:

Upewnij się, że ściółka jest wypoziomowana i jej wysokość mieści się pomiędzy liniami MAX i MIN. Ilość ściółki można dostosować do rzeczywistych potrzeb użytkowych.

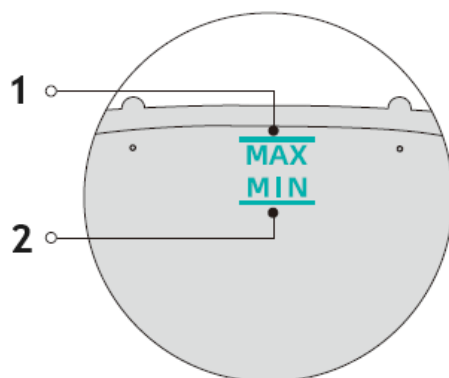
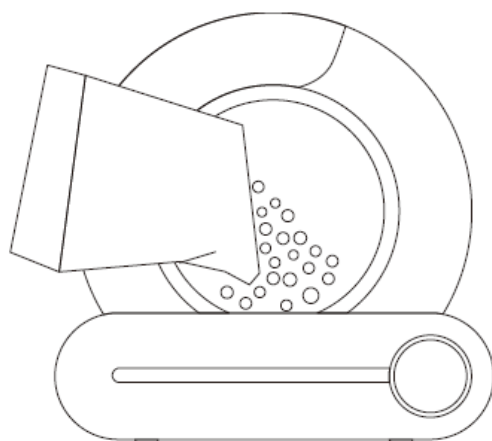

1 – Linia MAX – ilość żwirku dla kota nie powinna przekraczać linii MAX

2 – Linia MIN – ilość żwirku dla kota nie powinna być mniejsza niż linia MIN

1.4 Zastosowanie:

1.4.1 Podłącz adapter i włącz maszynę. Poczekaj, aż proces autotestu zostanie ukończony. Zajmie to około 3–8 minut. Po zakończeniu autotestu urządzenie automatycznie przejdzie w tryb wykrywania, bez konieczności zmiany ustawień.

1.4.2 Po około 4 minutach od wyjścia kota maszyna automatycznie usunie wszelkie zbrylone odchody.

1.4.3 Po zakończeniu czyszczenia urządzenie uruchomi funkcję kontroli zapachów, która będzie działać przez 30 minut.

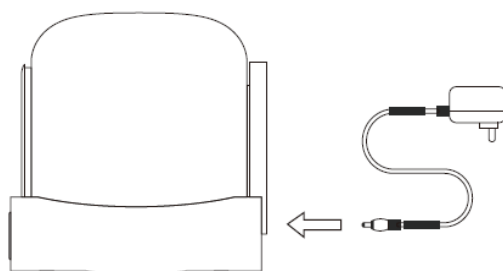

Notatka:







Nie podnoś i nie przenoś produktu po jego włączeniu, gdyż może to zakłócić kalibrację wagi podczas procesu resetowania.







Jeśli produkt zostanie umieszczony w przestrzeni zamkniętej lub w pobliżu źródła zakłóceń podczerwieni, autodiagnostyka może potrwać do 8 minut. Prosimy o cierpliwość w trakcie tego procesu.

Jeżeli urządzenie wykryje, że otoczenie nie jest odpowiednie do prawidłowego działania czujnika podczerwieni, po przeprowadzeniu autotestu wykrywanie podczerwieni zostanie automatycznie wyłączone. W tym przypadku wewnętrzny system pomiaru wagi przejmie kontrolę nad momentem wejścia kota.

Podczas procesu czyszczenia wszystkie przyciski są tymczasowo wyłączone. Przed użyciem innych funkcji należy zaczekać na zakończenie cyklu czyszczenia.

Panel sterujący

Kategoria	Funkcja	Praca z urządzeniem	Status	Ton zachęty
Klucz hosta	Wyczyścić.	Trzask 	Rozpocznij czyszczenie natychmiast	Jeden pierścień
	Wymień ściótkę	Naciskać  przez 2 sek.	Zacznij wymieniać żwirek dla kota	Długi dzwonek trwający 1 s
	Czyszczenie automatyczne	Trzask 	Rozpocznij automatyczne czyszczenie	Jeden pierścień
	Usunąć zapach	Trzask 	Zacznij oczyszczać powietrze	Jeden pierścień
	Dołącz do sieci	Naciskać  przez 2 sek.	Zresetuj Wi-Fi, aby rozpocząć dołączanie do sieci	Długi dzwonek trwający 1 s
	Niwelacja	Naciskać  przez 2 sek.	Poziomowanie produktu	Długi dzwonek trwający 1 s

	Zmień worek na śmieci	Naciskać  przez 2 sek.	Dostosuj kąt nachylenia bębna do pozycji zmiany worka	Długi dzwonek trwający 1 s
	Zablokuj/Odblokuj	Naciskać  +  przez 2 sek.	Zablokowany/Odblokowany	Długi dzwonek trwający 3 s
Wskaźnik	Lampa pierścieniowa	Oświetlenie	Włącz zasilanie	
	Lampka kontrolna usterki (lewa)	Oświetlenie 	Bęben nie jest zainstalowany lub nie może działać	
	Lampa Wi-Fi (środek)	Oświetlenie 	Urządzenie jest podłączone	
		Miganie 	Urządzenie próbuje połączyć się z siecią	
		Nie oświetlony 	Urządzenie nie jest podłączone	
Pełna lampa odpadowa (prawa)	Oświetlenie Full	Przypomnij użytkownikom o konieczności wymiany worka na śmieci, gdy kosz na śmieci jest prawie pełny		

2.1 Aplikacja telefoniczna

Zeskanuj poniższy kod QR za pomocą telefonu komórkowego i pobierz aplikację:



Możesz też wyszukać aplikację „TUYA”, pobrać ją i zainstalować.

2.2 Sieciowanie

2.2.1 Upewnij się, że telefon jest podłączony do sieci Wi-Fi 2,4G, a następnie włącz Bluetooth i usługi lokalizacji.

2.2.2 Naciśnij i przytrzymaj przycisk „AUTO” przez 2 sekundy. Wskaźnik Wi-Fi zacznie migać, co oznacza, że urządzenie jest gotowe do połączenia z siecią.

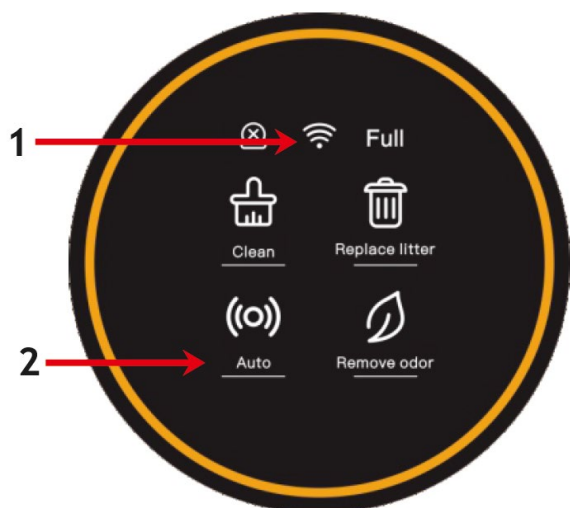

- 1 – Miganie
- 2 – Naciśnij przez 2 sekundy

2.2.3 Otwórz aplikację w telefonie, aby dodać urządzenie lub użyj funkcji automatycznego skanowania, aby wykryć maszynę.

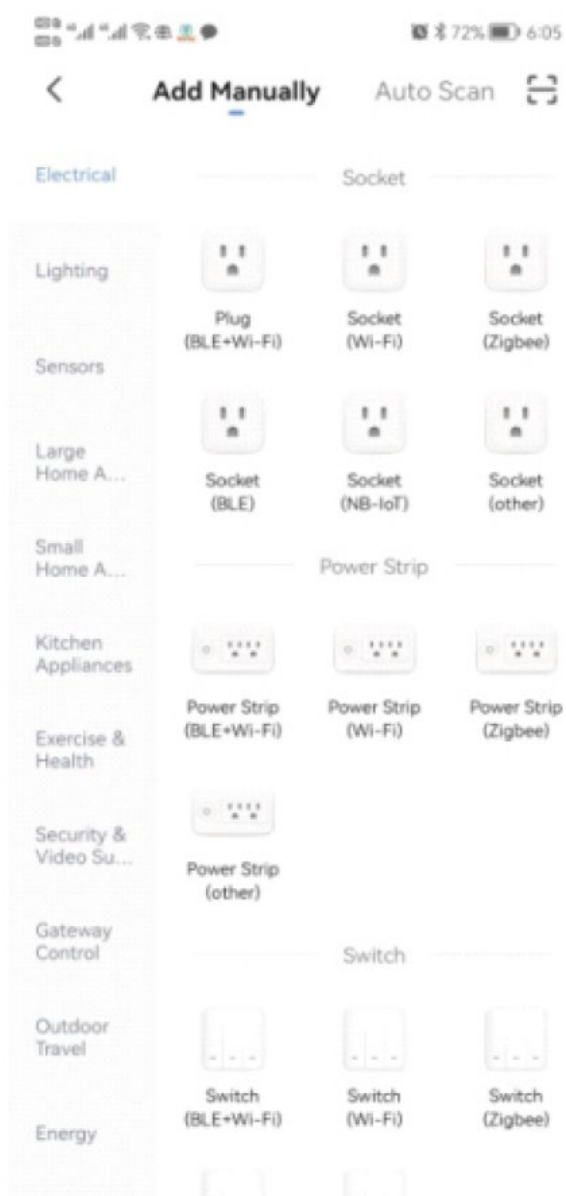
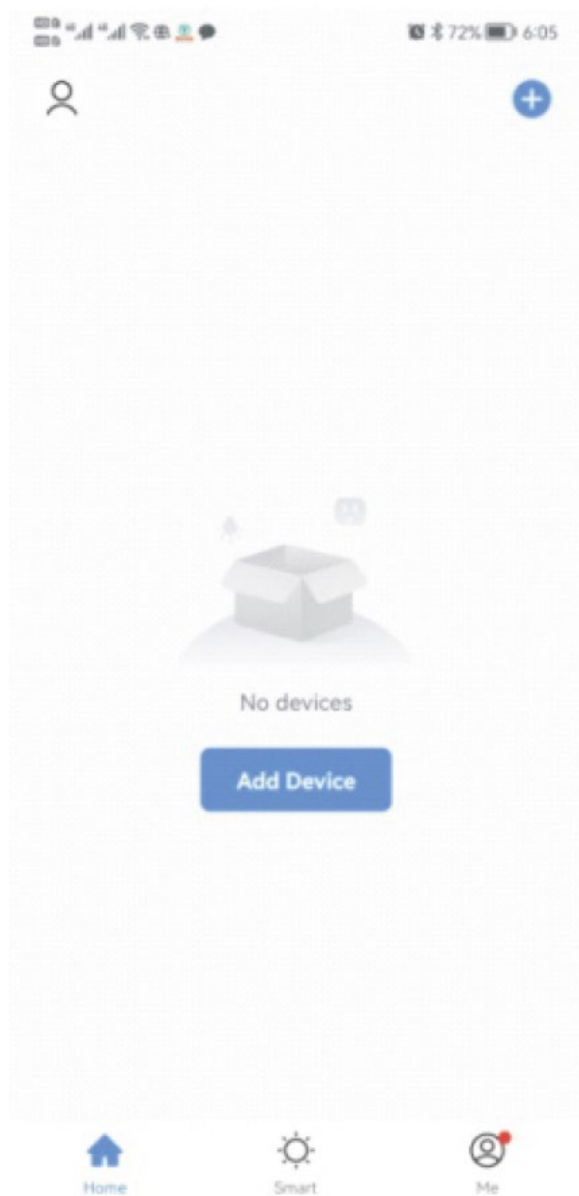

2.2.4 Po zeskanowaniu urządzenia kontynuuj, klikając „DALEJ”.

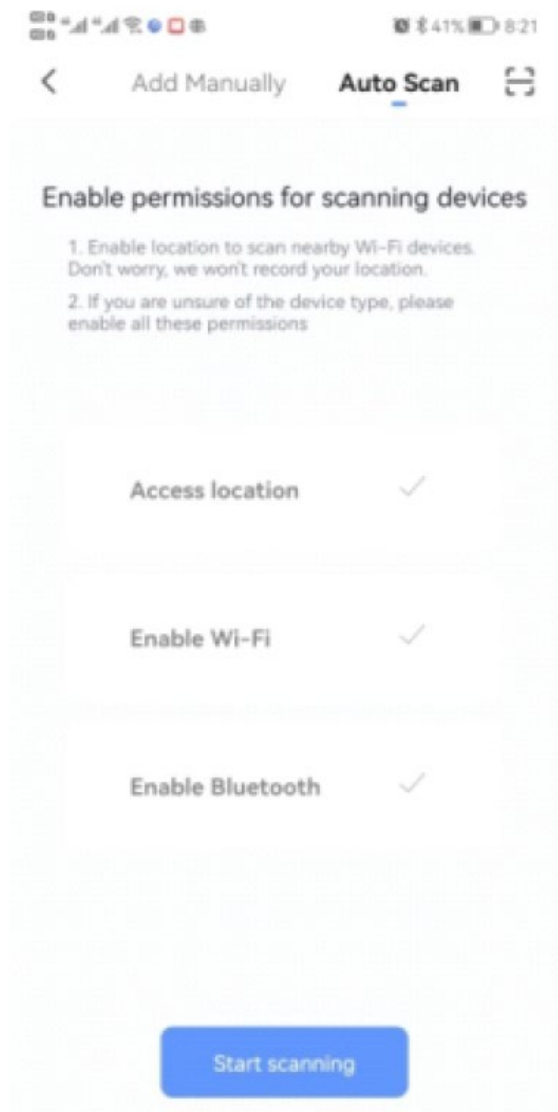

2.2.5 Po wprowadzeniu danych Wi-Fi kontynuuj, klikając „DALEJ” i poczekaj na połączenie.

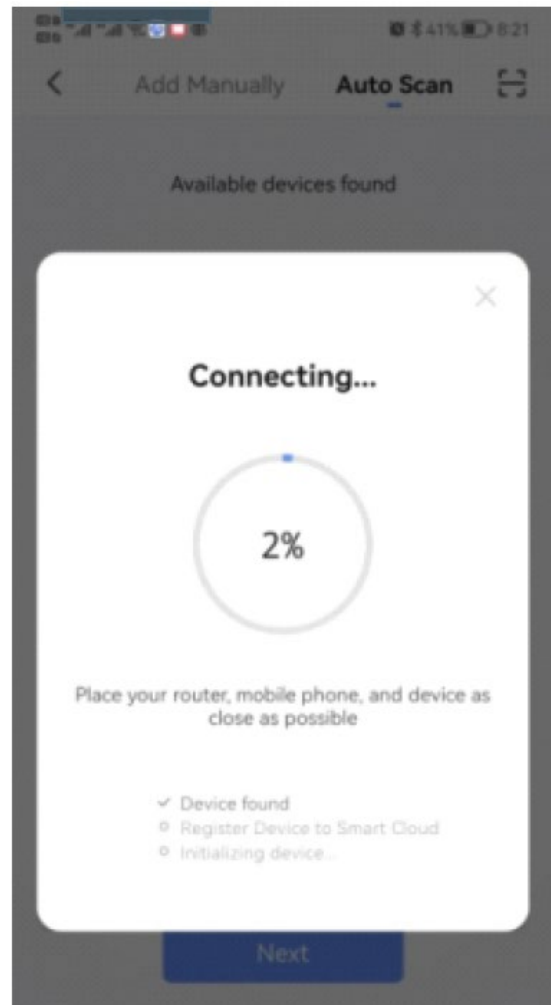
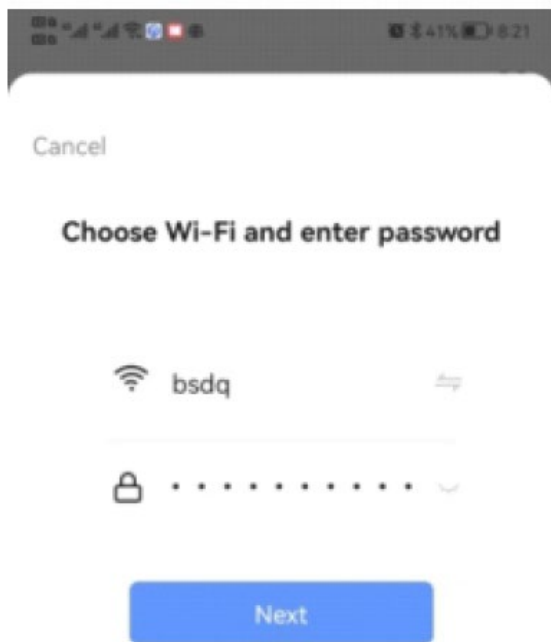

2.2.6 Po pomyślnym nawiązaniu połączenia otwórz aplikację.

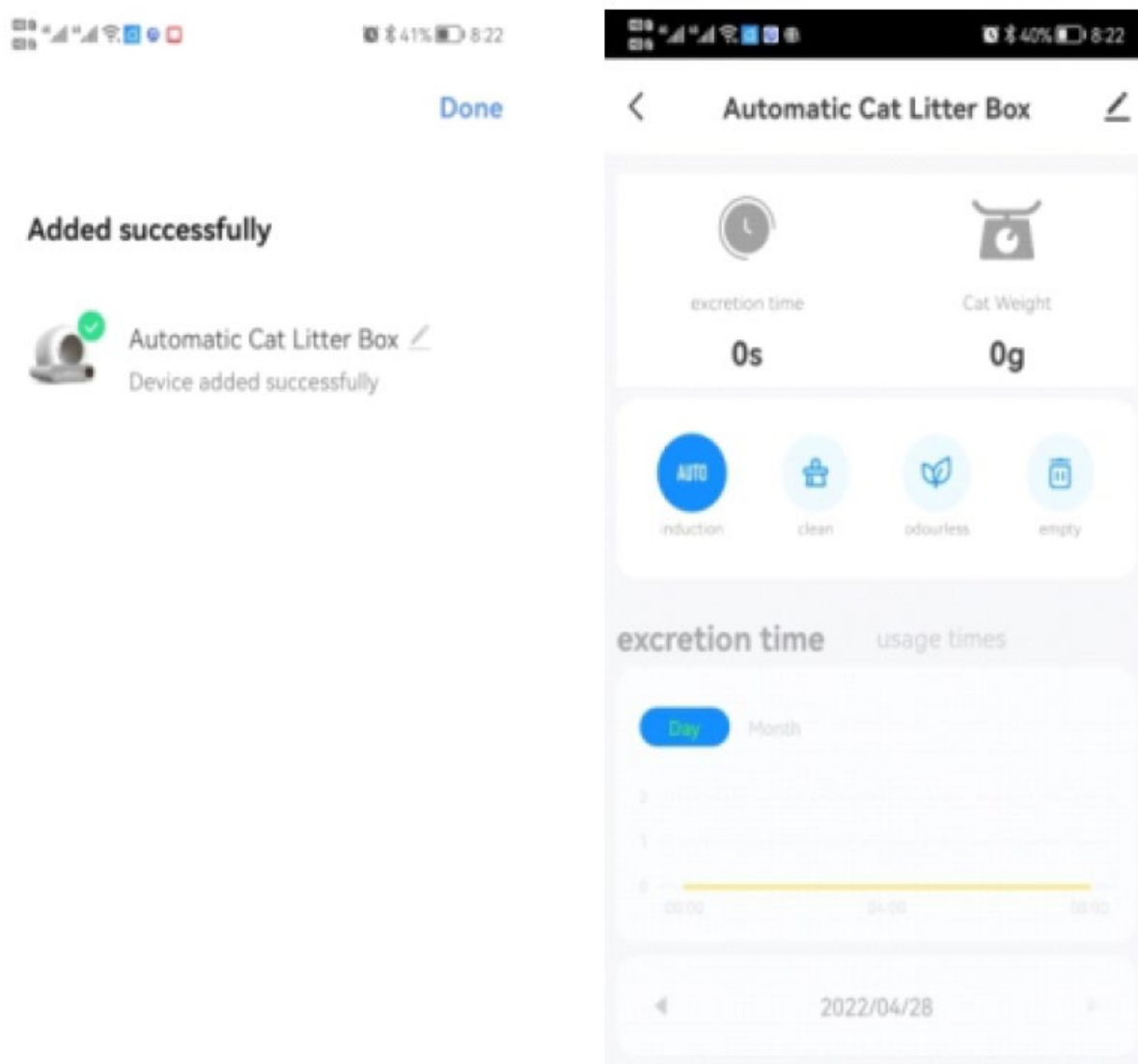

Notatka:

Upewnij się, że usługi Wi-Fi, Bluetooth i lokalizacji są włączone jednocześnie.

Sprawdź, czy sieć Wi-Fi działa w paśmie 2,4G i czy Twój telefon jest podłączony do sieci Wi-Fi 2,4G. (Produkt nie obsługuje sieci 5G).

Sprawdź, czy kontrolka Wi-Fi na panelu urządzenia miga podczas konfiguracji sieci.

Sprawdź, czy Twoja domowa sieć Wi-Fi działa prawidłowo, sprawdzając, czy inne urządzenia mogą się z nią połączyć bez problemów.

Sprawdź, czy wprowadzone hasło Wi-Fi jest prawidłowe.

Jeśli sygnał Wi-Fi jest słaby, spróbuj przenieść urządzenie bliżej routera i ponownie nawiązać połączenie.

Sprawdź, czy router nie jest podłączony do zbyt dużej liczby urządzeń, ponieważ może to powodować konflikty adresów IP.

W przypadku routerów dwuczęstotliwościowych konfiguracji sieci nie można przeprowadzić bezpośrednio. Użytkownicy muszą rozdzielić pasma 2,4G i 5G na niezależne kanały w ustawieniach routera. Po rozdzieleniu wybierz kanał 2.4G, aby skonfigurować sieć.

Instrukcja obsługi.

3.1 Tryb automatyczny.

Naciśnij przycisk „AUTO” na panelu lub w aplikacji, aby rozpocząć automatyczne wykrywanie wejścia i wyjścia kota. Funkcja ta aktywuje się automatycznie po włączeniu produktu i zakończeniu autodiagnostyki.

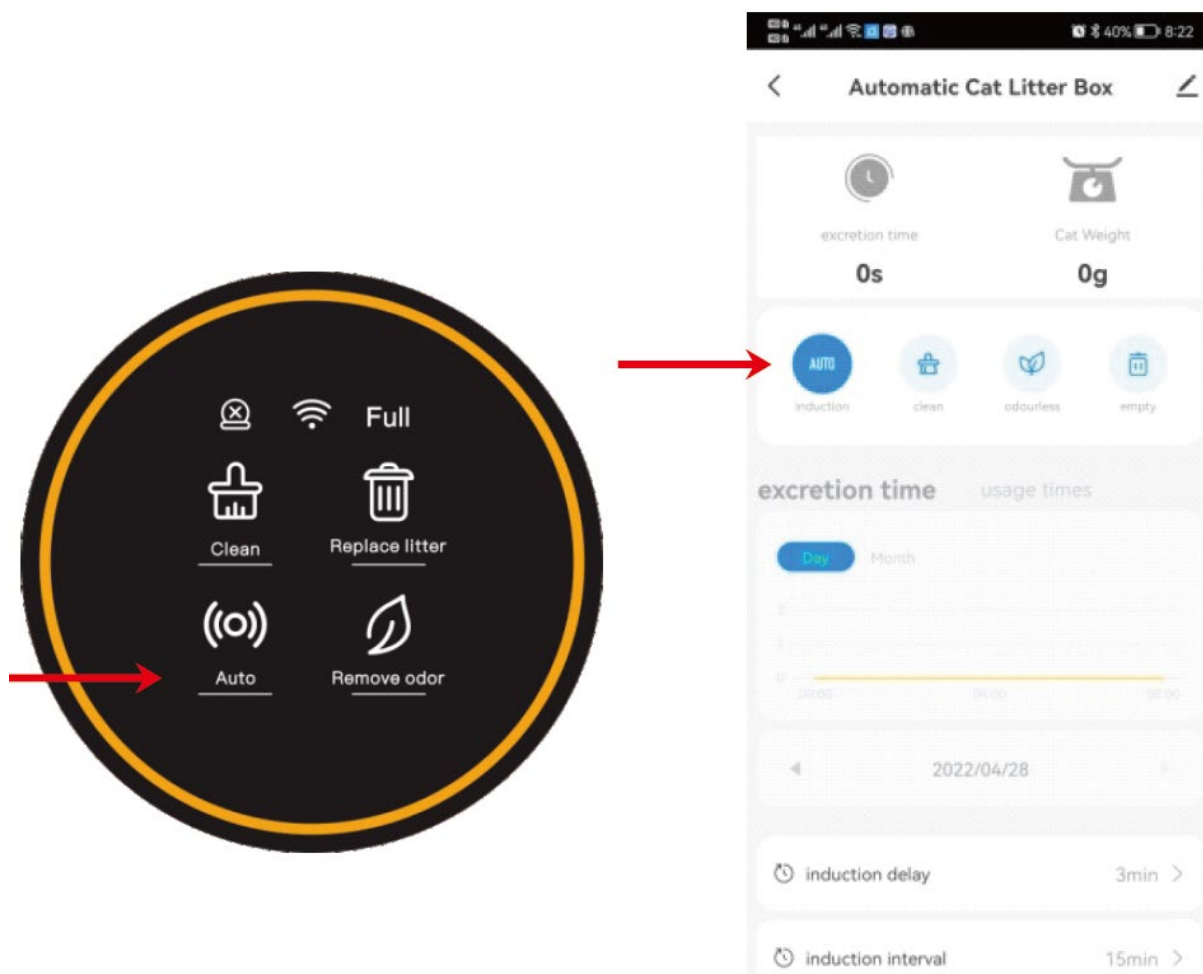

Notatka:

Jeśli masz kocięta ważące mniej niż 1 kg lub jeśli Twoja kotka jest w ciąży, kliknij „AUTO” na panelu lub w aplikacji, aby wyłączyć funkcję automatycznego wykrywania. Następnie kliknij ręcznie „WYCZYŚĆ” w zależności od potrzeb i sposobu użytkowania urządzenia.

Jeśli używasz żwirku szybko zbrylającego się, możesz ustawić w aplikacji „czas oczekiwania na czyszczenie” na krótszy odstęp, np. 1 minutę, aby szybciej oczyścić żwirek i zminimalizować nieprzyjemny zapach. Jeśli w domu jest więcej kotów, możesz ustawić w aplikacji dłuższy odstęp czasu między kolejnymi czyszczeniami, np. 30 minut, aby uniknąć niepotrzebnego wielokrotnego sprzątnięcia.

Jeżeli kot pozostaje w kuwecie dłużej niż 10 sekund, uznaje się to za zachowanie polegające na załatwianiu potrzeb fizjologicznych. Trzy minuty po wyjściu kota rozpocznie się automatyczny proces czyszczenia. (Domyślny odstęp między czyszczeniami wynosi 15 minut, aby zapobiec zbyt częstemu uruchamianiu się urządzenia, gdy z urządzenia korzysta wiele kotów.) Jeśli maszyna nie czyści po użyciu przez drugiego kota, może to być spowodowane tym, że czas między tymi dwoma zdarzeniami był krótszy niż 15 minut.)

Jeśli przycisk aplikacji nie reaguje lub nie synchronizuje się z panelem, sprawdź połączenie sieciowe lub ponownie skonfiguruj sieć. Możesz również kliknąć odpowiedni przycisk w aplikacji i powtórzyć czynność raz lub dwa razy.

3.2 Czyszczenie

Kliknij „CZYŚĆ” na panelu lub w aplikacji, aby natychmiast rozpocząć czyszczenie.

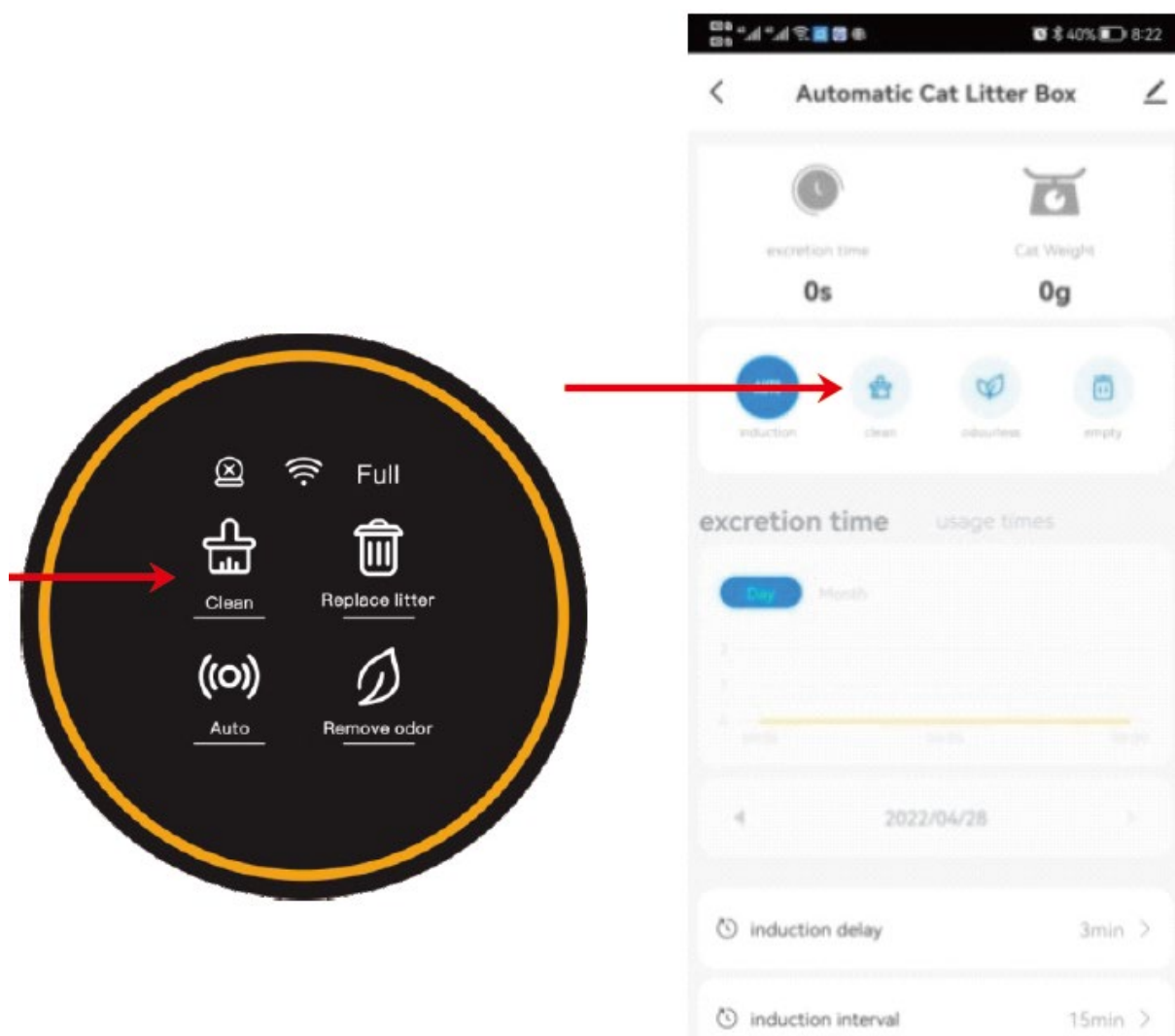

Notatka:

Podczas procesu czyszczenia wszystkie przyciski są tymczasowo wyłączone. Jeśli chcesz wykonać inne czynności, poczekaj na zakończenie czyszczenia.

W aplikacji możesz wydłużyć czas czyszczenia, gdy Twój kot ma biegunkę. Dzięki temu zwierzę będzie miało wystarczająco dużo czasu, aby się zbrzylić, a miękkie odchody pozostaną w koszu na śmieci.

Jeśli komputer został uruchomiony ponownie, czas oczekiwania procedury „Czyszczenia” zostanie zresetowany do domyślnej wartości 3 minut. Można to zmienić w aplikacji w zakresie od 0 do 60 minut.

W przypadku gospodarstw domowych z większą liczbą kotów zaleca się wydłużenie odstępów między czyszczeniami, aby uniknąć niepotrzebnego powtarzania sprząkania. Po ponownym uruchomieniu domyślny interwał powróci do wartości 15 minut, ale można go dostosować w aplikacji w zakresie od 0 do 120 minut.

3.3 Dodaj żwirku dla kota:

W trybie „Auto” po dodaniu ponad 1 kg żwirku dla kota, kontrolka „Auto” zacznie migać. Po 30 minutach ściółka zostanie automatycznie wypoziomowana, a jej waga zostanie skalibrowana. Jeśli nie chcesz czekać 30 minut, po prostu naciśnij i przytrzymaj przycisk „Usuń zapach” przez co najmniej 2 sekundy. Ściółka zostanie wyrównana, a jej waga zostanie natychmiast skalibrowana.

Metoda 2:

Wyłącz maszynę i włącz ją ponownie po dodaniu żwirku dla kota.

Notatka:

Po dodaniu upewnij się, że wysokość ściółki mieści się pomiędzy liniami MIN i MAX. Jeśli nie, należy dokonać regulacji, korzystając z Metody 2.

Możesz również dostosować powierzchnię ściółki w aplikacji, korzystając z opcji korekcji powierzchni piasku. (W klasie 0 powierzchnia przechyla się w prawo, a w klasie 6 w lewo).

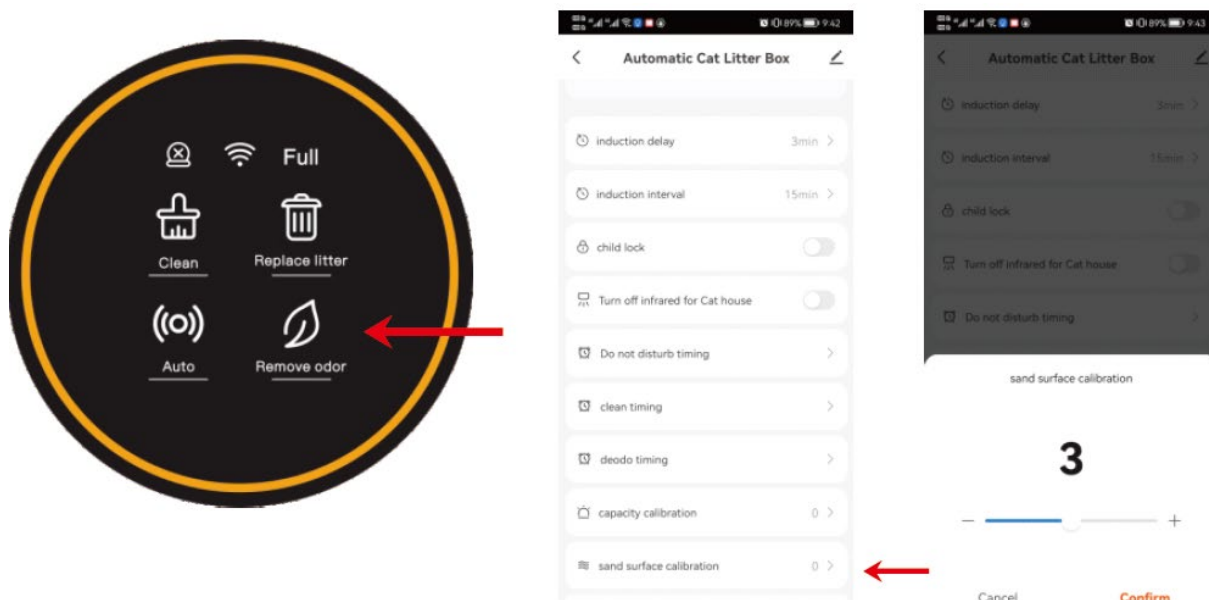

3.4 Wymień ściółkę:

1. Wymień worek na śmieci na nowy, pusty.
2. Upewnij się, że pozostała ściółka znajduje się blisko linii MIN, aby zapobiec przepiętniu podczas obrotu kosza.

3. Naciśnij i przytrzymaj przycisk „Wymień ściółkę” przez 2 sekundy, a następnie poczekaj, aż urządzenie usunie resztę ściółki (zajmie to około 3 minuty).
4. Po usunięciu śmieci wymień worek na nowy, pusty.

Notatka:

Jeśli przypadkowo naciśniesz przycisk „Wymień ściółkę” lub zapomnisz najpierw wymienić worek na śmieci, możesz anulować operację, naciskając ponownie przycisk „Wymień ściółkę”.

W przypadku drobnego piasku mineralnego: Aby zapobiec wysypywaniu się piasku przez otwór w worku podczas wymiany (krok 1), możesz najpierw nacisnąć i przytrzymać przycisk „Clean” przez 2 sekundy. Spowoduje to obrócenie kosza na śmieci o 90° w kierunku przeciwnym do ruchu wskazówek zegara, dzięki czemu otwór worka będzie skierowany do góry. Po wymianie worka wykonaj w zwykły sposób kroki 3 i 4.

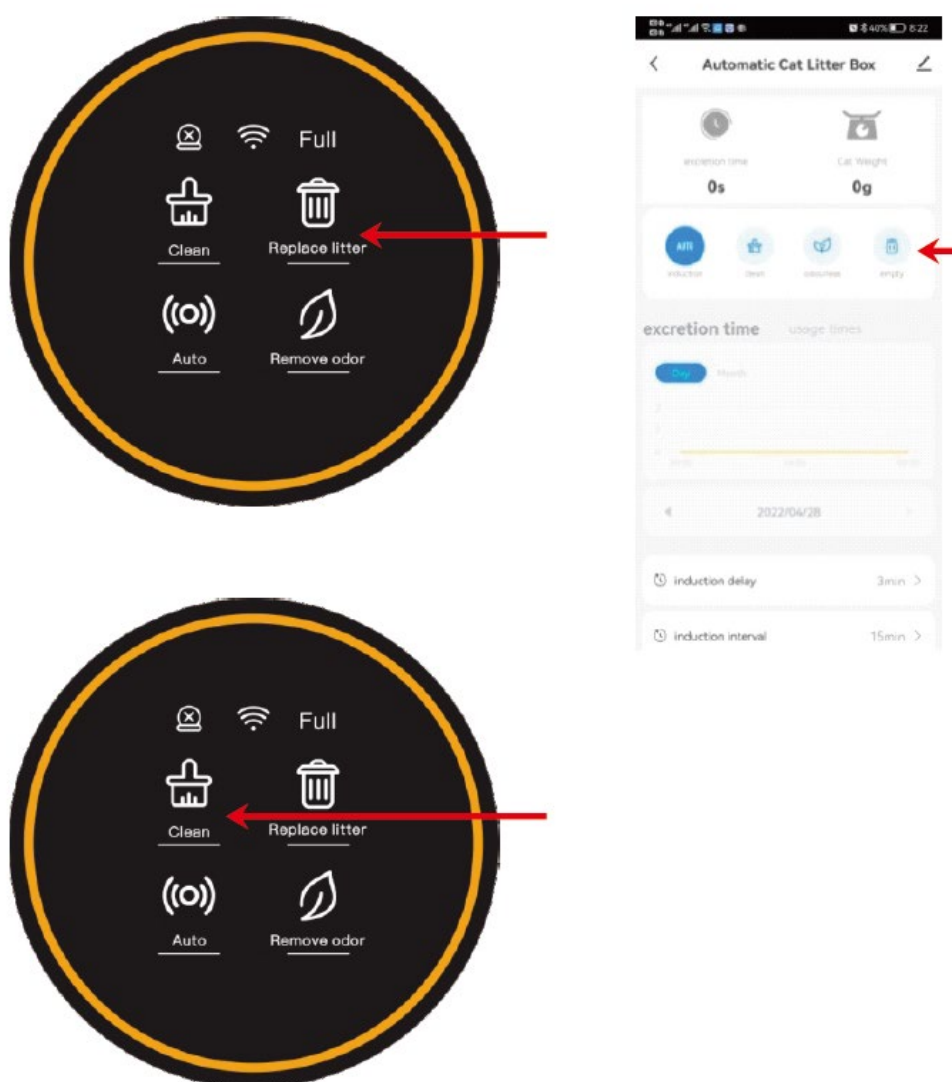

3.5 Usuwanie zapachu:

Metoda 1:

Naciśnij przycisk „Usuń zapach” na panelu lub dotknij „Bez zapachu” w aplikacji.

Metoda 2:

Ustaw regularny harmonogram usuwania zapachów w aplikacji.

Notatka:

Urządzenie będzie automatycznie usuwać zapachy przez 30 minut po każdym cyklu czyszczenia. Jeżeli w tym czasie kot wejdzie do kuwety, usuwanie zapachu zostanie wstrzymane i wznowione po wyjściu kota z kuwety.

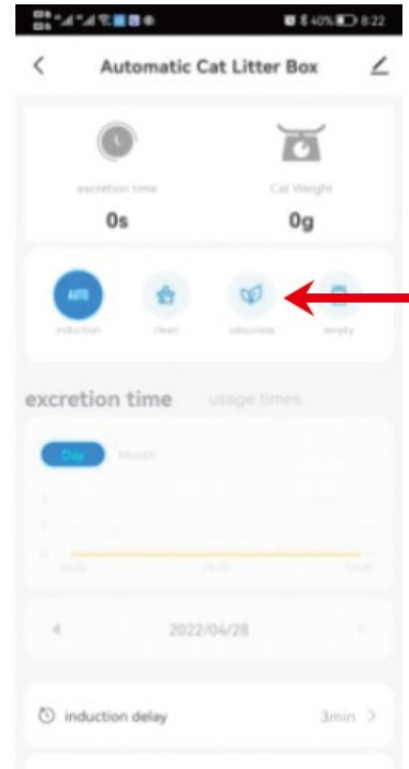

3.6 Wymień worek na śmieci.

Gdy zaświeci się kontrolka „Full”, czas wymienić worek na śmieci.

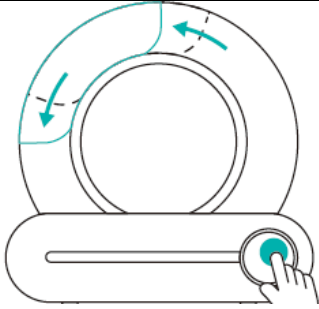
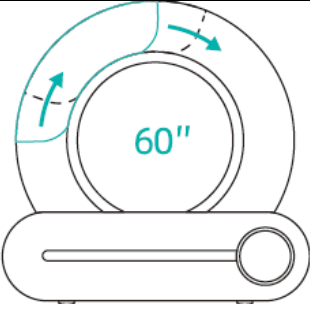
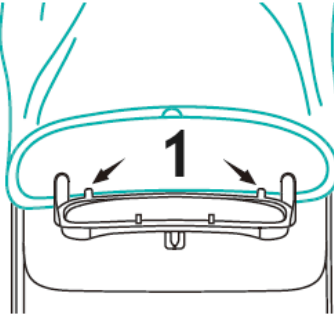
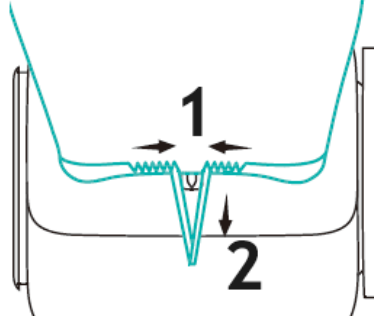
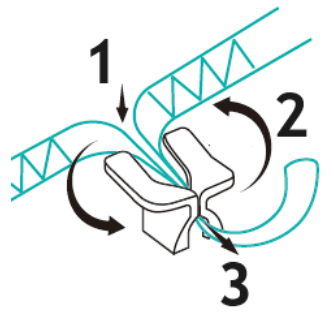
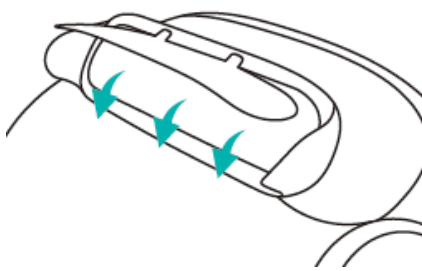
<p>1 Naciśnij przycisk „Clean” przez 2 sekundy, dostosuj kąt ustawienia worka do kosza na śmieci, otwórz kosz na śmieci i wyjmij zużyty worek na śmieci.</p>		<p>2 Zmiana kąta worka trwa 60 sekund, po czym urządzenie automatycznie powraca do normalnego stanu. Jeżeli nowy worek na śmieci nie zostanie zainstalowany w ciągu 60 sekund, można kontynuować instalację po przywróceniu urządzenia do normalnego stanu</p>	
<p>3 Sznurek ściągający nowego worka na śmieci należy wyrównać ze sznurkiem do wiązania, a dolną krawędź otworu worka należy zaciśnąć pod klipsem ustalającym.</p>	 <p>1 – Klips lokalizacyjny</p>	<p>4 Owiń worek na śmieci wokół zewnętrznej ramy bramki pojemnika na śmieci i pociągnij za sznurek.</p>	 <p>1 – Dokręć 2 - Pociągnij</p>
<p>5 Wciśnij sznurek w stos sznurka, zaciśnij i owiń.</p>		<p>6 Po zakończeniu montażu należy sprawdzić, czy automatyczne drzwiczki zamykające kosz na śmieci nie są zablokowane i czy można je normalnie otwierać i zamykać. Ułóż tył worka na śmieci tak, aby nie zaczepił się o pokrywę kosza na śmieci.</p>	

Notatka:

Wskaźnik „Pełny” ma jedynie charakter szacunkowy. Różne rodzaje żwirku dla kotów — ze względu na różnice w objętości, gęstości i płynności — mogą mieć wpływ na dokładność komunikatu „Pełny”. Możesz dostosować opóźnienie wyświetlania monitu „Pełny” w aplikacji, aby lepiej dopasować je do swoich potrzeb. Domyślne ustawienie wynosi 0 (oznacza, że w torbie jest jeszcze trochę miejsca), ale opóźnienie można zwiększyć do maksymalnie 15.

Po ponownym uruchomieniu komputera opóźnienie monitu „Full” zostanie zresetowane do wartości domyślnej 0. Jeśli zajdzie taka potrzeba, możesz dokonać ponownej zmiany w aplikacji.

Zazwyczaj pojemność pojemnika na odchody wystarcza na 15 dni w przypadku jednego kota lub 5 dni w przypadku trzech kotów. Worek na śmieci można wymieniać co 5 dni, zależnie od liczby kotów i czynników środowiskowych, np. temperatury.

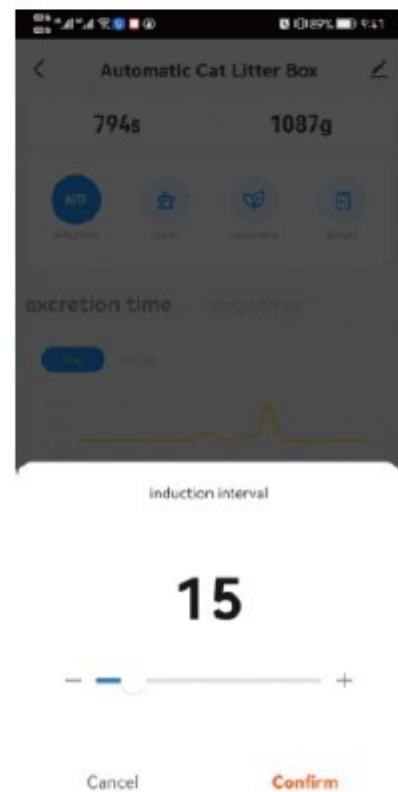
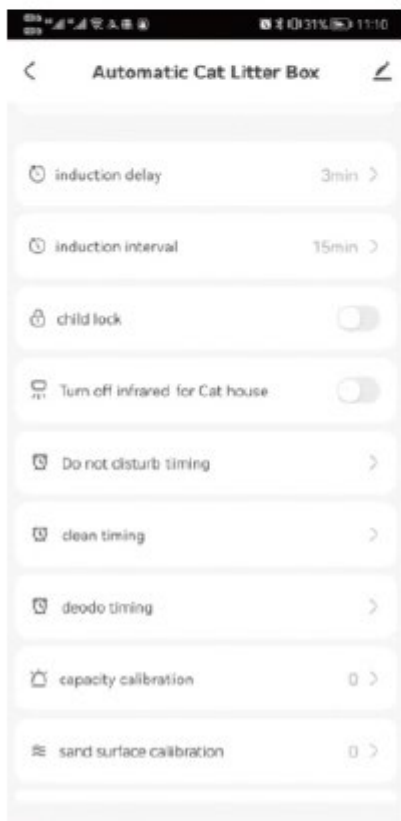

3.7 Mycie kosza

Proszę najpierw wyłączyć maszynę.

Otwórz kłamrę komory na śmieci i wyjmij śmieci.

Przed ponownym umieszczeniem pojemnika na podstawie należy upewnić się, że jest on całkowicie suchy.

Kroki opcjonalne:

Podczas mycia kosza można wyjąć gumową zatyczkę z komory kulowej, aby ułatwić opróżnianie.

Podczas ponownej instalacji upewnij się, że etykieta „Purify” z przodu jest prawidłowo wyrównana.

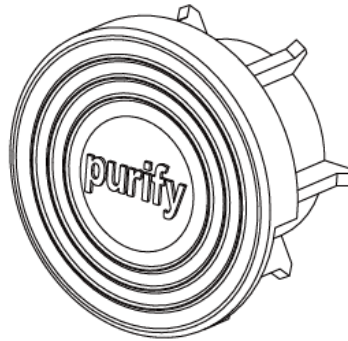

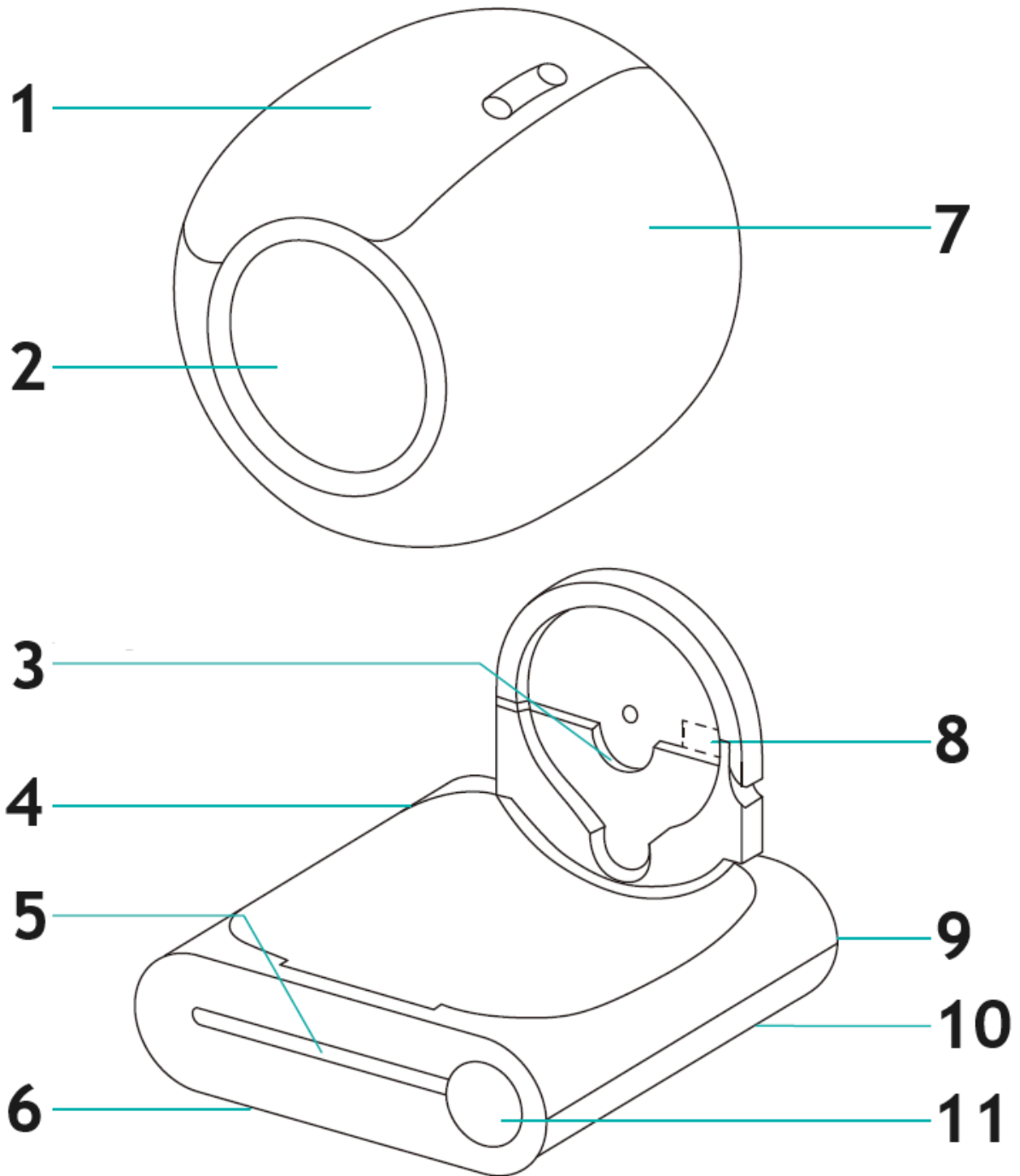

- 1 – Kosz na śmieci
- 2 – Wejście
- 3 – Wał z rowkiem stałym
- 4 – Gospodarz
- 5 – Radar podczerwony
- 6 – Czujniki wagi (x4)
- 7 – Bęben
- 8 – Moduł oczyszczania jonowego
- 9 – Gniazdo zasilania
- 10 – Zapięcie
- 11 – Wyświetlacz i panel sterowania

3.8 Zablokuj klawiaturę

Naciśnij i przytrzymaj przyciski „AUTO” i „REMOVE ODOR” przez ponad 2 sekundy lub po prostu dotknij opcji „Child Lock” w aplikacji telefonu, aby włączyć lub wyłączyć funkcję blokady dziecięcej.

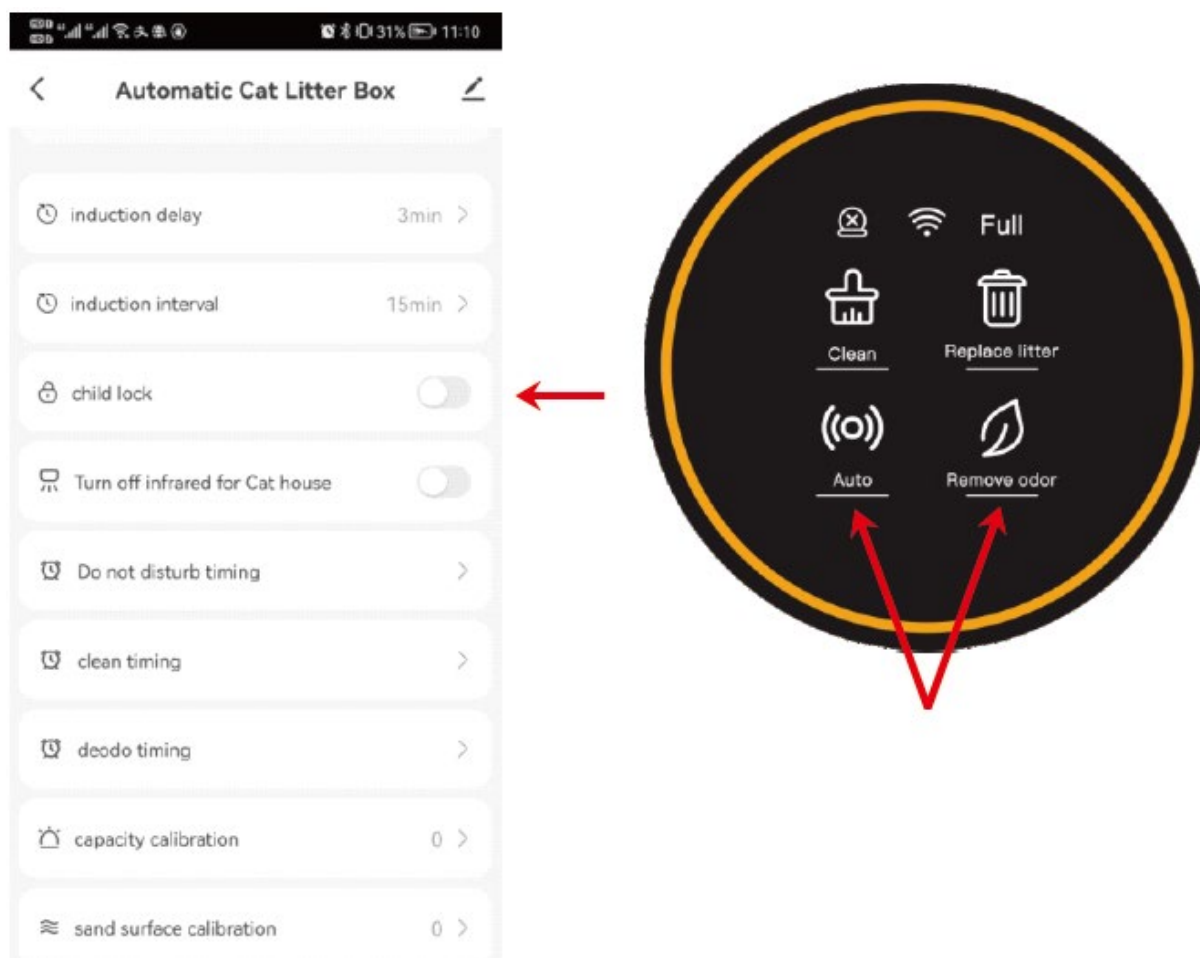

3.9 Zamknij lub otwórz czujnik podczerwieni

Jeśli produkt zostanie umieszczony w klatce lub wąskiej przestrzeni, naciśnij i przytrzymaj przyciski „CZYŚĆ” i „WYMIENŃ ŚMIETANKĘ” przez ponad 2 sekundy lub skorzystaj z opcji czujnika podczerwieni w aplikacji na telefonie, aby wyłączyć lub włączyć czujnik. Pomoże to zapobiec nieprawidłowym odczytom czujników spowodowanym ograniczoną przestrzenią.

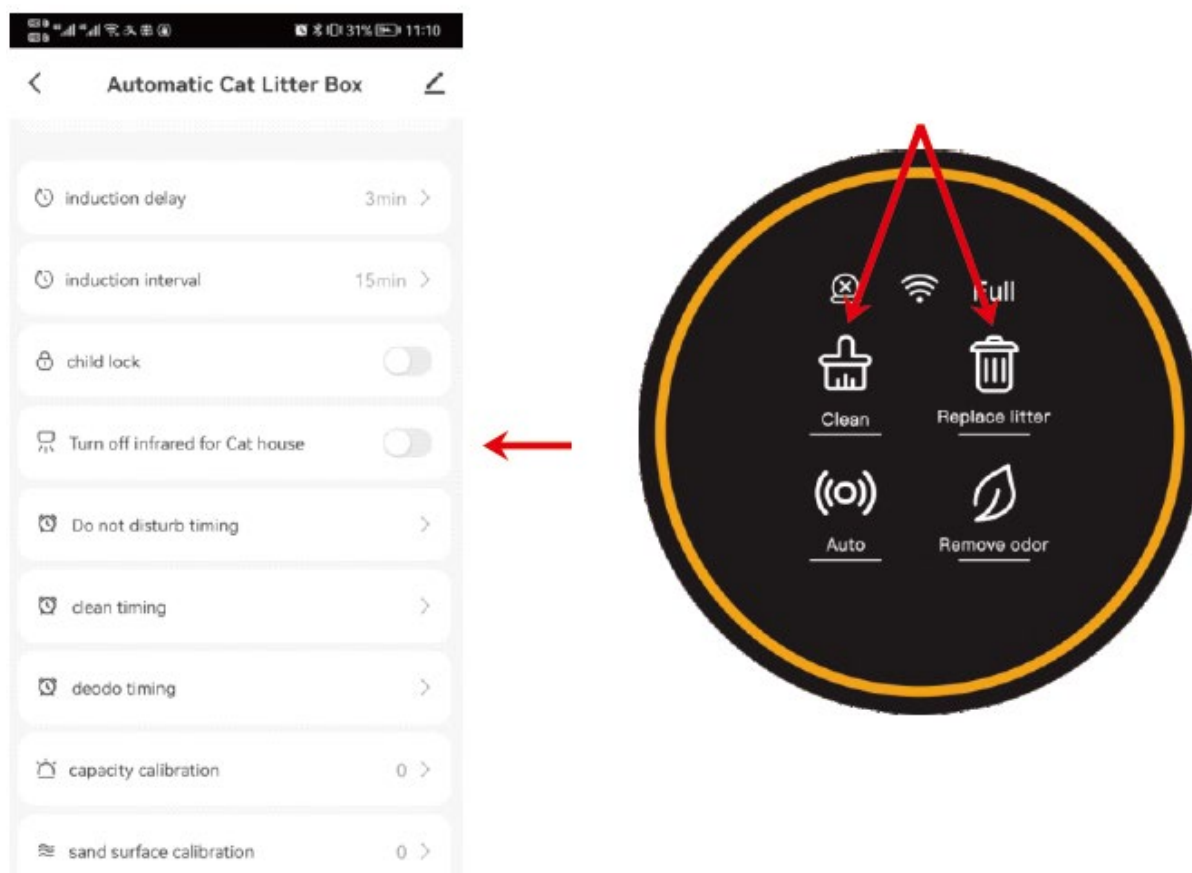

3.10 Czas

3.10.1 Tryb uśpienia

Po umieszczeniu produktu w sypialni możesz włączyć w aplikacji funkcję „Nie przeszkadzać”, aby zapobiec aktywacji produktu w nocy i zakłóceniu Twojego snu.

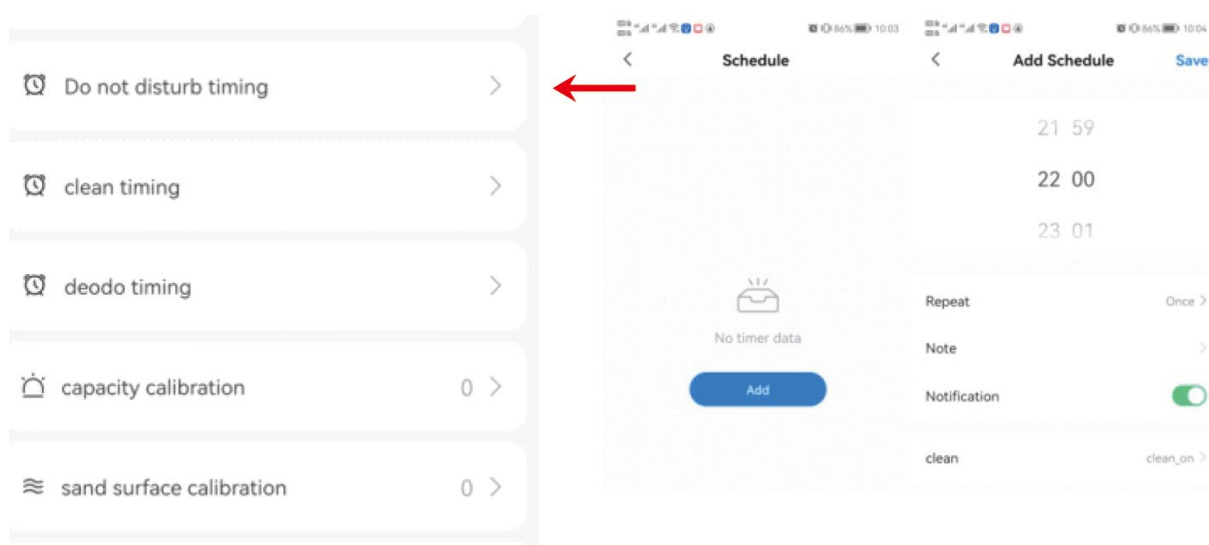

Ogłoszenie

W okresie „Nie przeszkadzać” światło na panelu będzie wyłączone. Aby natychmiast wyjść z trybu „Nie przeszkadzać”, wystarczy nacisnąć dowolny przycisk.

Jeżeli produkt znajduje się w trybie czyszczenia, a opcja „Nie przeszkadzać” jest włączona, urządzenie przejdzie w tryb „Nie przeszkadzać” po zakończeniu cyklu czyszczenia.

3.10 Czas

Tryb regularnego czyszczenia

Możesz zaplanować regularne sprzątanie, ustawiając opcję „Czas sprzątania” w aplikacji.

Regularne usuwanie zapachów

Ustaw urządzenie tak, aby regularnie usuwało zapachy, korzystając z opcji „Deodo Timing” w aplikacji.

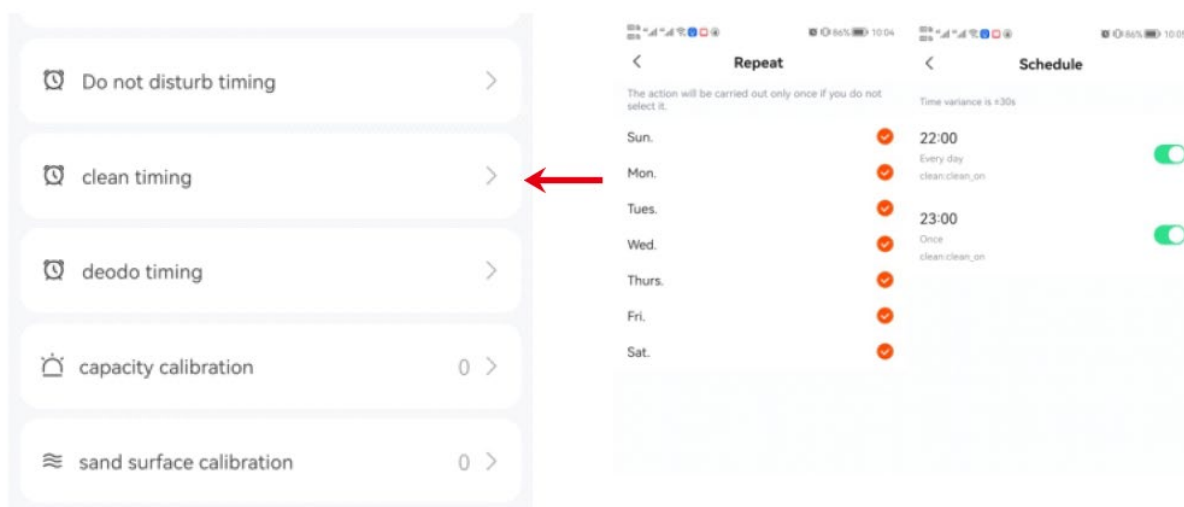



Tato uživatelská příručka byla přeložena pomocí strojového překladu. Udělali jsme vše pro to, aby byl překlad přesný, ale mějte na paměti, že automatické překlady nejsou dokonalé a nemají nahradit lidské překladače. Oficiální verze uživatelské příručky je v angličtině. Jakékoli rozdíly mezi přeloženou verzí a původní angličtinou nejsou právně závazné. Máte-li jakékoli dotazy ohledně přesnosti překladu, podívejte se prosím na anglickou verzi, která je oficiálním odkazem. Další jazykové verze jsou k dispozici na vyžádání na adrese info@expondo.com.

Technické údaje

Popis parametru	Hodnota parametru
Stůl pro horní frézku	Samočistící záchod pro kočky
Model	WIE-SL-03
Jmenovité napětí [V]	12V DC
Pracovní proud [A]	Max 1A
Rozměry (d*š*v) [cm]	49.6 * 48 * 48
Hmotnost [kg]	7,39

1. PŘED PRVNÍM POUŽITÍM

1. Umístěte stroj na pevný, rovný povrch.
2. Po bezpečném umístění stroje přidejte podestýlku a ujistěte se, že nepřesahuje rysku MAX.
3. Zapněte stroj a počkejte, až dokončí samokontrolu. Jakmile je hotovo, je připraveno k použití vaší kočkou.

1.2 Umístění:

Umístěte stroj na rovný povrch a ujistěte se, že všechny čtyři nohy jsou v plném kontaktu se zemí.

Nepokládejte žádné předměty vyšší než 5 cm do 30 cm před stroj, protože by to mohlo rušit senzor identifikace koček umístěný vně jednotky.

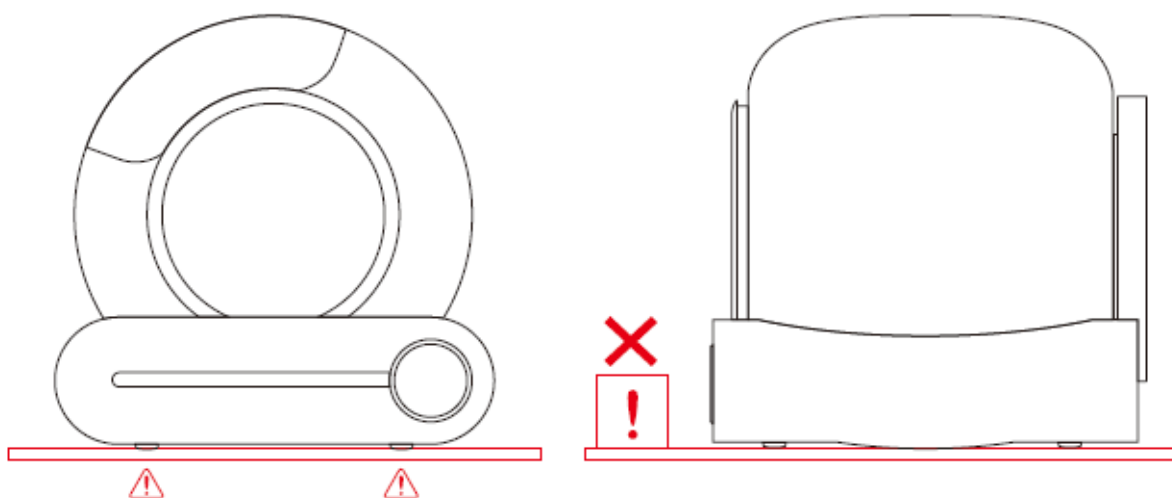

Poznámka: Pokud umístíte stroj na měkký koberec, ujistěte se, že jsou dvě přední nohy umístěny na podložce nebo koberci, aby byla zajištěna stabilita.

1.3 Přidejte podestýlku:

Ujistěte se, že podestýlka je vyrovnána s výškou mezi ryskami MAX a MIN. Množství steliva lze upravit na základě skutečných potřeb použití.

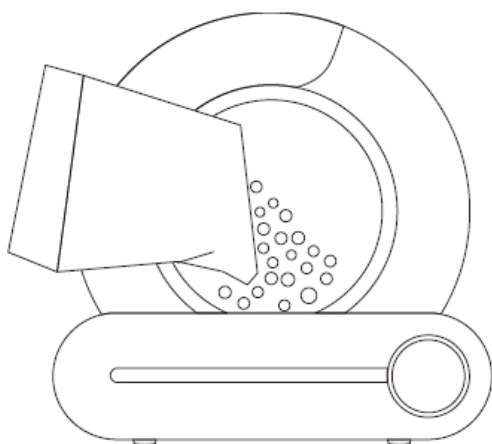

1 – řada MAX – množství steliva pro kočky by nemělo překročit rysku MAX

2 – linie MIN – množství steliva pro kočky by nemělo být nižší než linie MIN

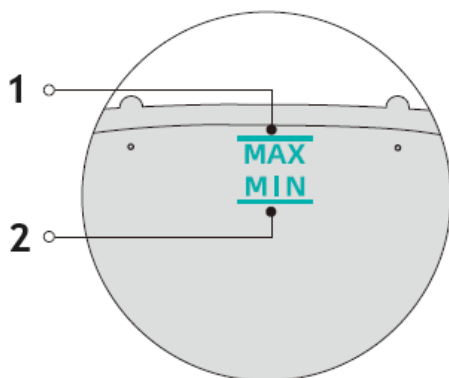

1.4 Použití:

1.4.1 Zapojte adaptér a zapněte stroj. Počkejte na dokončení procesu samokontroly, což bude trvat přibližně 3 až 8 minut. Stroj po autokontrolě automaticky přejde do režimu snímání, aniž by bylo nutné upravovat jakákoli nastavení.

1.4.2 Přibližně 4 minuty poté, co kočka odejde, stroj automaticky uklidí veškerý nahromaděný odpad.

1.4.3 Po vyčištění stroj aktivuje funkci kontroly zápachu, která poběží 30 minut.

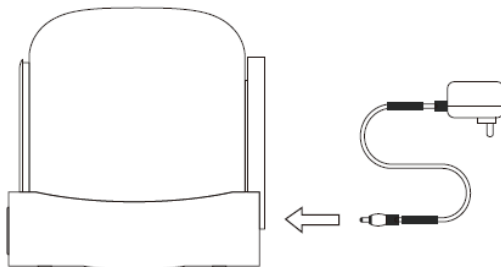

Poznámka:













Po zapnutí výrobek nezvedejte ani nepřemisťujte, protože to může narušit kalibraci závaží během procesu resetování.

Pokud je produkt umístěn v omezeném prostoru nebo v blízkosti zdroje infračerveného rušení, může samokontrola trvat až 8 minut. Během tohoto procesu buďte trpěliví.

Pokud stroj zjistí, že prostředí není vhodné pro správnou funkci infračerveného senzoru, bude infračervená detekce po autokontrolě automaticky deaktivována. V tomto případě převezme řízení vnitřní systém detekce hmotnosti, aby určil, kdy kočka vstoupí.

Během procesu čištění jsou všechna tlačítka dočasně deaktivována. Před použitím dalších funkcí počkejte na dokončení čistícího cyklu.

Ovládací panel

Kategorie	Funkce	Činnost	Postavení	Pohotový tón
Klíč hostitele	Vyčistit.	Klikněte 	Okamžitě začněte čistit	Jeden prsten
	Vyměňte stelivo	Stiskněte  po dobu 2 sec	Začněte s výměnou steliva pro kočky	Dlouhé zvonění na 1s
	Automatické čištění	Klikněte 	Spusťte automatické čištění	Jeden prsten
	Odstraňte zápach	Klikněte 	Začněte čistit vzduch	Jeden prsten
	Připojte se k síti	Stiskněte  po dobu 2 sec	Chcete-li se připojit k síti, resetujte Wi-Fi	Dlouhé zvonění na 1s
	Nivelace	Stiskněte  po dobu 2 sec	Vyrovnání produktu	Dlouhé zvonění na 1s
	Vyměňte pytel na odpadky	Stiskněte  po dobu 2 sec	Nastavte úhel bubnu do polohy pro výměnu sáčku	Dlouhé zvonění na 1s
	Zamknout/Odemknout	Stiskněte  +  po dobu 2 sec	Zamčeno/Odemčeno	Dlouhé zvonění na 3 s
Indikátor	Kruhová lampa	Osvětlení	Zapnout	
	Poruchová kontrolka (vlevo)	Osvětlení 	Drum není nainstalován nebo nelze spustit	
	Kontrolka Wi-Fi (uprostřed)	Osvětlení 	Zařízení je připojeno	
		Blikání 	Zařízení se pokouší připojit k síti	
		Nesvíčí 	Zařízení není připojeno	

	Odpadní plná lampa (vpravo)	Osvětlení Full	Připomeňte uživatelům, aby vyměnili pytel na odpadky, když je odpadkový koš téměř plný
--	-----------------------------	-----------------------	--

2.1 Telefonní aplikace

Naskenujte níže uvedený QR kód mobilním telefonem a stáhněte si aplikaci:



Nebo vyhledejte aplikaci „TUYA“, stáhněte si ji a nainstalujte.

2.2 Networking

2.2.1 Ujistěte se, že je váš telefon připojen k 2,4G Wi-Fi síti, a poté povolte Bluetooth a služby určování polohy.

2.2.2 Stiskněte a podržte tlačítko "AUTO" po dobu 2 sekund. Indikátor Wi-Fi začne blikat, což znamená, že zařízení je připraveno k připojení k síti.

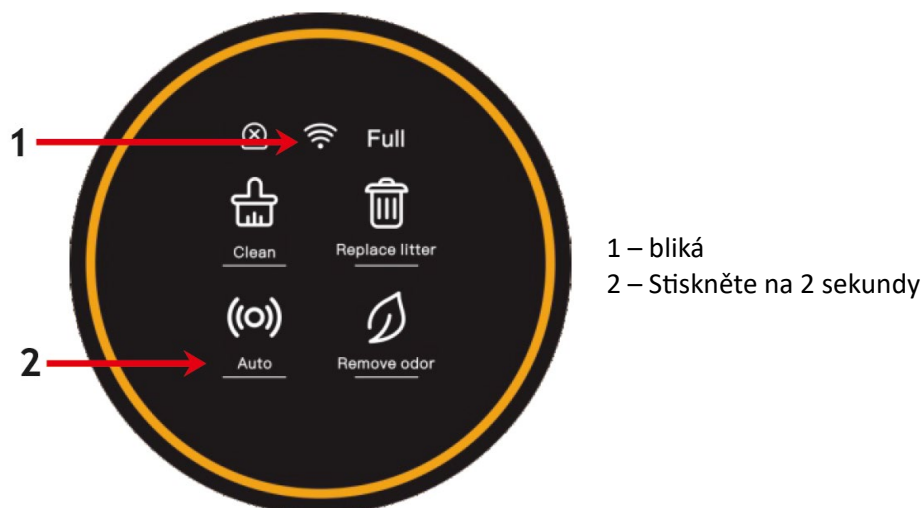

2.2.3 Otevřete aplikaci v telefonu a přidejte zařízení nebo použijte funkci automatického skenování k detekci zařízení.

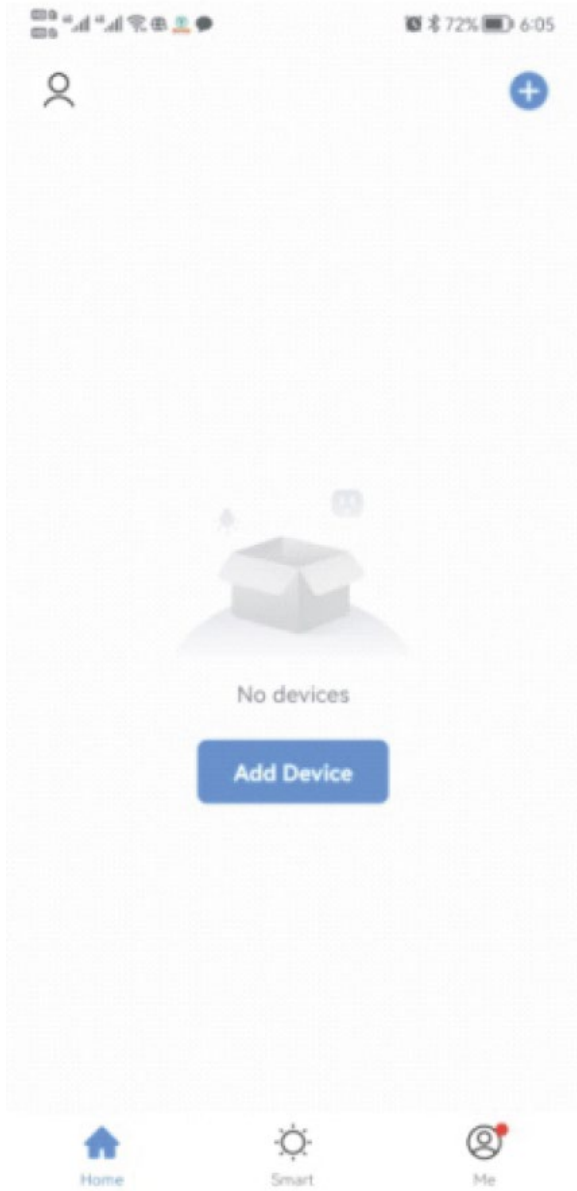

2.2.4 Po naskenování stroje pokračujte kliknutím na „DALŠÍ“.

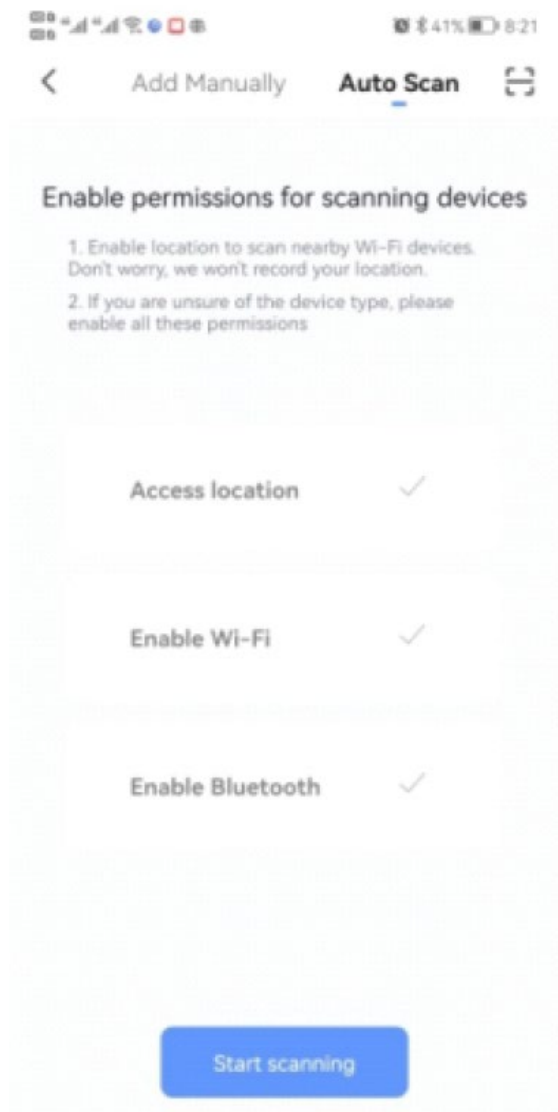

2.2.5 Pokračujte kliknutím na „NEXT“ po zadání dat Wi-Fi a počkejte na připojení.

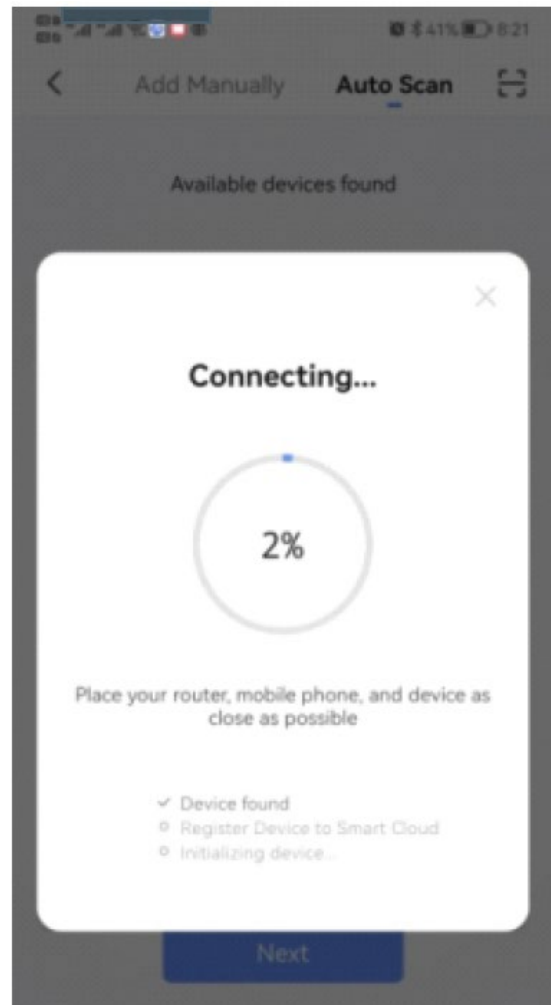
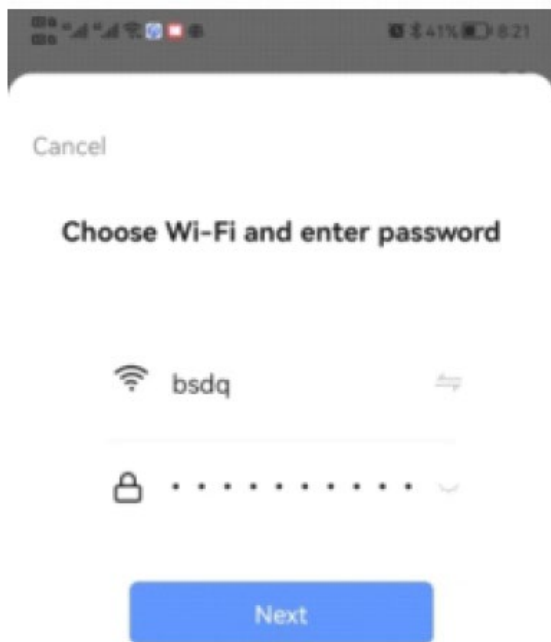

2.2.6 Jakmile bylo připojení úspěšné, otevřete aplikaci.

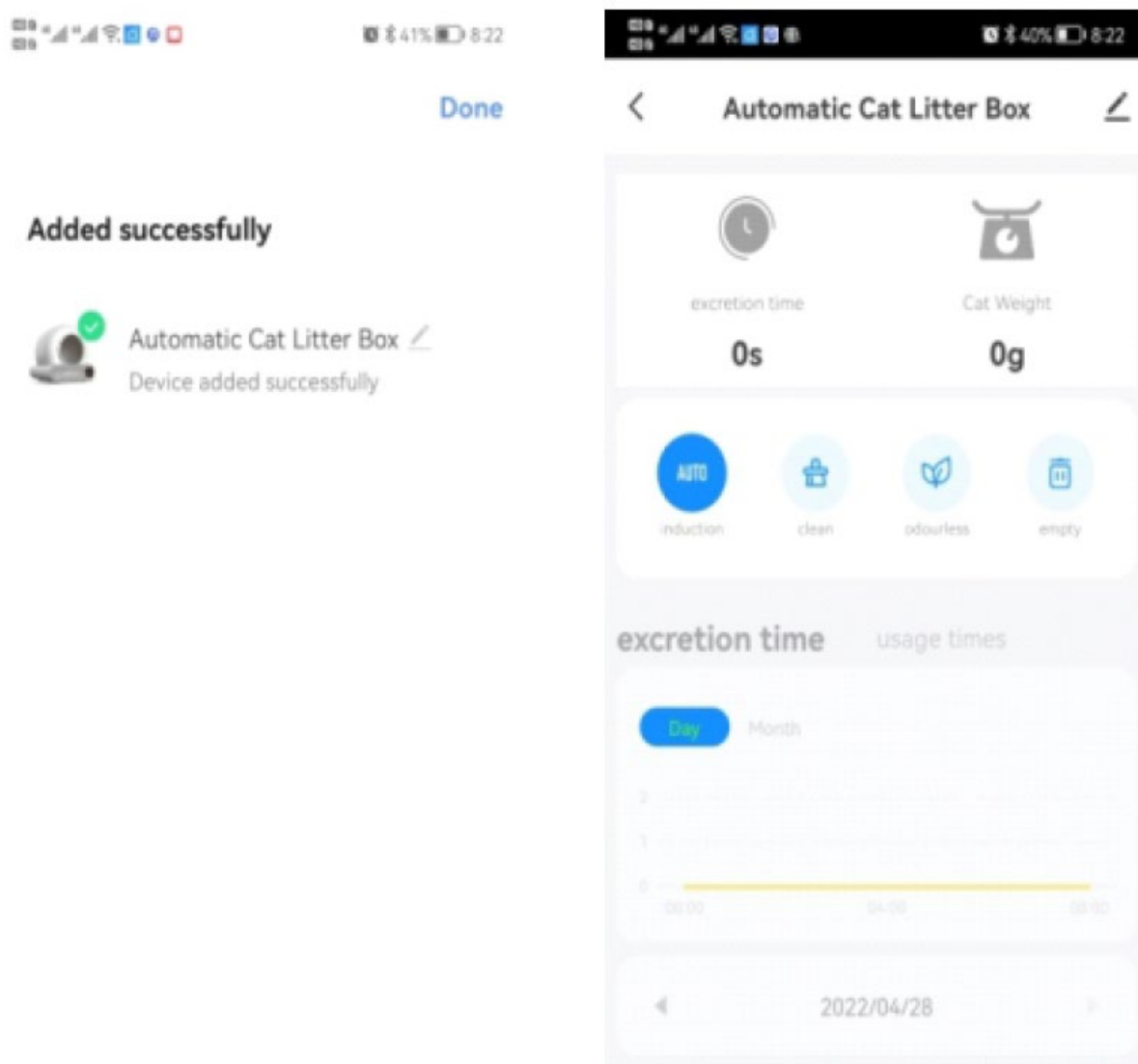

Poznámka:

Ujistěte se, že jsou současně povoleny služby Wi-Fi, Bluetooth a určování polohy.

Ujistěte se, že Wi-Fi funguje v pásmu 2,4G a že je váš telefon připojen k síti Wi-Fi 2,4G. (Produkt nepodporuje síť 5G.)

Zkontrolujte, zda během nastavování sítě bliká indikátor Wi-Fi na panelu zařízení.

Ověřte, zda vaše domácí síť Wi-Fi funguje správně, tím, že zjistíte, zda se ostatní zařízení mohou bez problémů připojit.

Ujistěte se, že zadané heslo Wi-Fi je správné.

Pokud je signál Wi-Fi slabý, zkuste zařízení přiblížit ke směrovači a znovu se připojte.

Zkontrolujte, zda není router připojen k příliš mnoha zařízením, protože by to mohlo způsobit konflikty IP adres.

U dvoufrekvenčních směrovačů nelze konfiguraci sítě provést přímo. Uživatelé musí v nastavení routeru oddělit pásma 2,4G a 5G do nezávislých kanálů. Po oddělení vyberte kanál 2,4G pro konfiguraci sítě.

Návod k obsluze.

3.1 Automatický režim.

Stisknutím tlačítka „AUTO“ na panelu nebo v aplikaci spustíte automatickou detekci vstupu a výstupu vaší kočky. Tato funkce se aktivuje automaticky po zapnutí produktu a dokončí vlastní kontrolu.

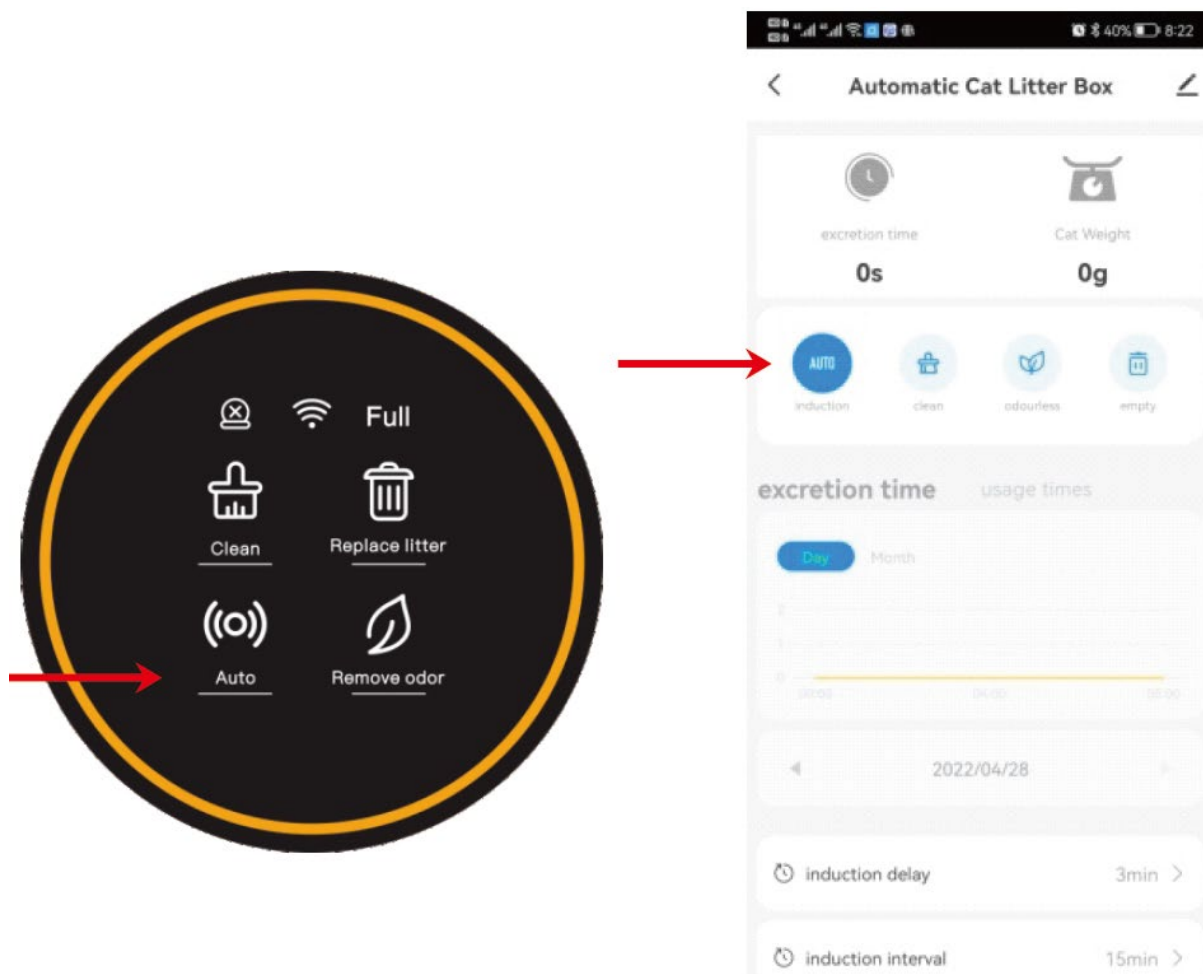

Poznámka:

Pokud máte kočata vážící méně než 1 kg nebo pokud je vaše kočka březí, klikněte na „AUTO“ na panelu nebo v aplikaci a deaktivujte funkci automatického snímání. Poté ručně klikněte na "CLEAN" podle potřeby na základě využití stroje.

Pokud používáte podestýlku s rychlým shlukováním, můžete v aplikaci upravit „dobu čekání na čištění“ na kratší interval, například 1 minutu, abyste podestýlku rychle vyčistili a minimalizovali zápach. Pro domácnosti s více kočkami můžete v aplikaci upravit „interval čištění“ na delší dobu, například 30 minut, abyste předešli zbytečnému opakovanému čištění.

Pokud kočka zůstane v koši déle než 10 sekund, je to detekováno jako chování na nočník. Tři minuty poté, co kočka odejde, začne automatický proces čištění. (Výchozí interval mezi čištěními je nastaven na 15 minut, aby se zabránilo příliš časté aktivaci stroje při používání více kočkami. Pokud stroj nevyčistí poté, co jej použije vaše druhá kočka, může to být způsobeno tím, že doba mezi těmito dvěma událostmi byla kratší než 15 minut.)

Pokud tlačítko aplikace nereaguje nebo se nesynchronizuje s panelem, zkontrolujte síťové připojení nebo znovu nakonfigurujte síť. Případně zkuste kliknout na odpovídající tlačítko v aplikaci a akci jednou nebo dvakrát zopakujte.

3.2 Čištění

Kliknutím na „CLEAN“ na panelu nebo v aplikaci zahájíte čištění okamžitě.

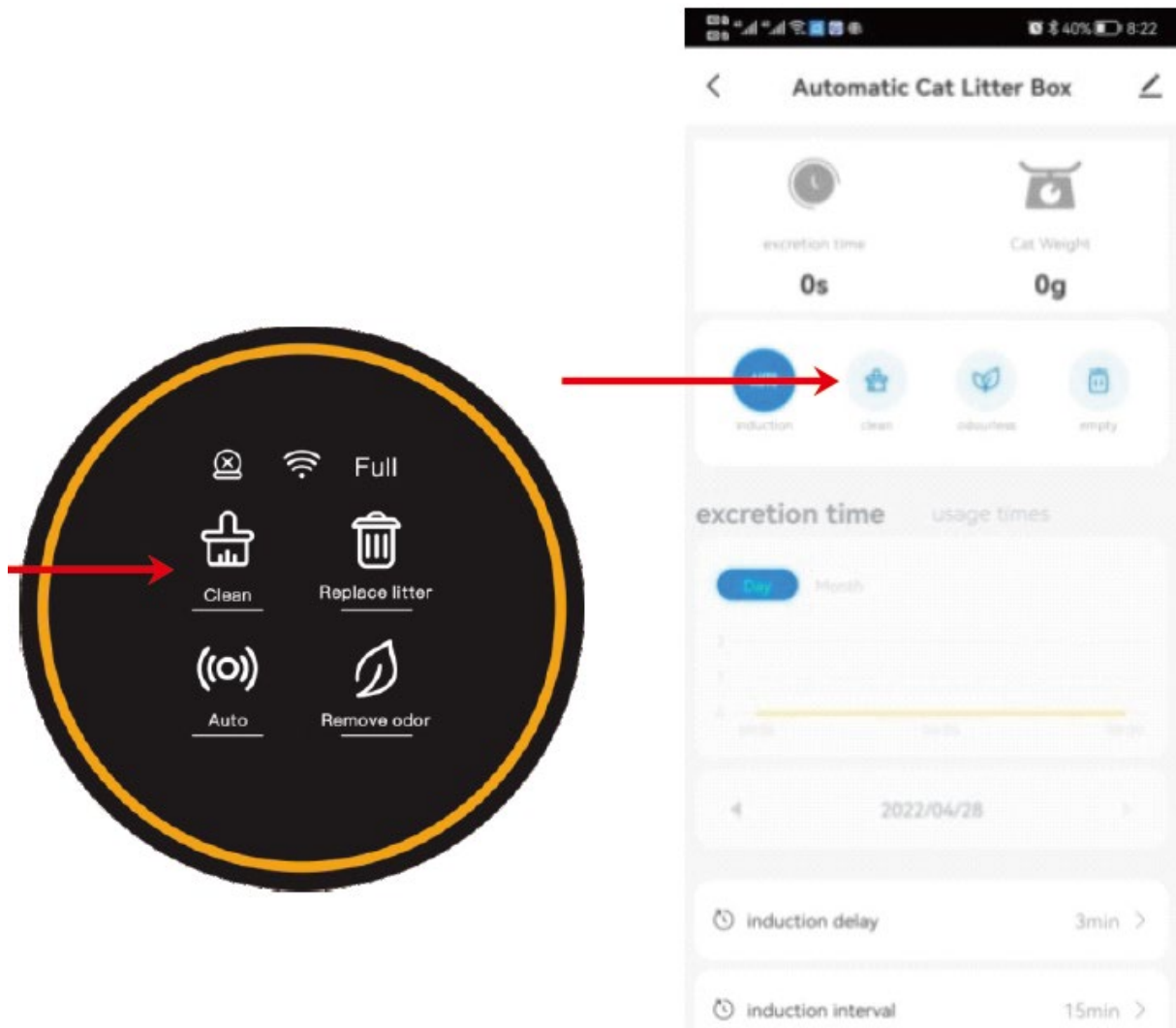

Poznámka:

Během procesu mazání jsou všechna tlačítka dočasně deaktivována. Pokud potřebujete provést další funkce, počkejte, dokud nebude mazání dokončeno.

V aplikaci můžete prodloužit dobu čekání na čištění, když má vaše kočka průjem, což podestýlce poskytne dostatek času na shlukování a minimalizuje dopad měkkých výkalů v odpadkovém koši.

Pokud byl stroj restartován, čekací doba postupu "Čištění" se resetuje na výchozí 3 minuty. V aplikaci to můžete upravit v rozsahu 0 až 60 minut.

V domácnostech s více kočkami se doporučuje prodloužit interval mezi čištěním, aby se předešlo zbytečnému opakovanému čištění. Po restartu se výchozí interval vrátí na 15 minut, které lze také upravit v aplikaci v rozsahu 0 až 120 minut.

3.3 Přidání steliva pro kočky:

V režimu „Auto“, když přidáte více než 1 kg steliva pro kočky, začne kontrolka „Auto“ blikat. Po 30 minutách se podestýlka automaticky vyrovná a váha se zkalibruje. Pokud nechcete čekat 30 minut, jednoduše stiskněte a podržte tlačítko "Odstranit zápach" po dobu 2 sekund nebo déle. Podestýlka se vyrovná a váha se okamžitě zkalibruje.

Metoda 2:

Po přidání steliva pro kočky vypněte stroj a znovu jej zapněte.

Poznámka:

Po přidání se ujistěte, že výška steliva je mezi ryskami MIN a MAX. Pokud tomu tak není, upravte pomocí metody 2.

Můžete také upravit povrch steliva v aplikaci pomocí možnosti korekce povrchu písku. (Ve stupni 0 se povrch nakloní doprava a ve stupni 6 se nakloní doleva.)

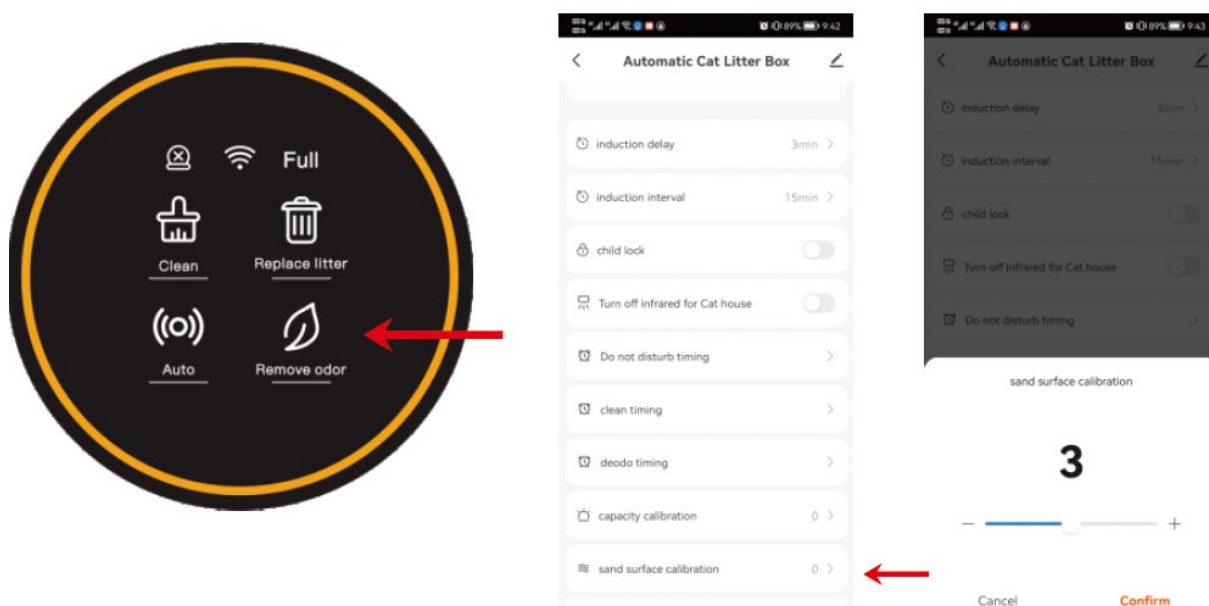

3.4 Výměna steliva:

1. Vyměňte pytel na odpadky za nový, prázdný.
2. Ujistěte se, že zbývající stelivo je blízko rysky MIN, aby se zabránilo přetečení při otáčení koše.
3. Stiskněte a podržte tlačítko „Vyměnit podestýlku“ po dobu 2 sekund, poté počkejte, až stroj odstraní zbývající podestýlku (to bude trvat asi 3 minuty).
4. Po vyčištění smetí vyměňte pytel na odpadky za jiný prázdný.

Poznámka:

Pokud omylem stisknete tlačítko „Vyměnit podestýlku“ nebo zapomenete nejprve vyměnit pytel na odpadky, můžete znovu stisknout „Vyměnit podestýlku“ pro zrušení.

Pro jemný minerální písek: Abyste předešli vysypání písku z otvoru sáčku během výměny (krok 1), můžete nejprve stisknout a po dobu 2 sekund podržet tlačítko „Vyčistit“. Tím se odpadkový koš otočí o 90° proti směru hodinových ručiček, čímž se zajistí, že otvor sáčku bude umístěn nahoru. Po výměně vaku postupujte podle kroků 3 a 4 jako obvykle.

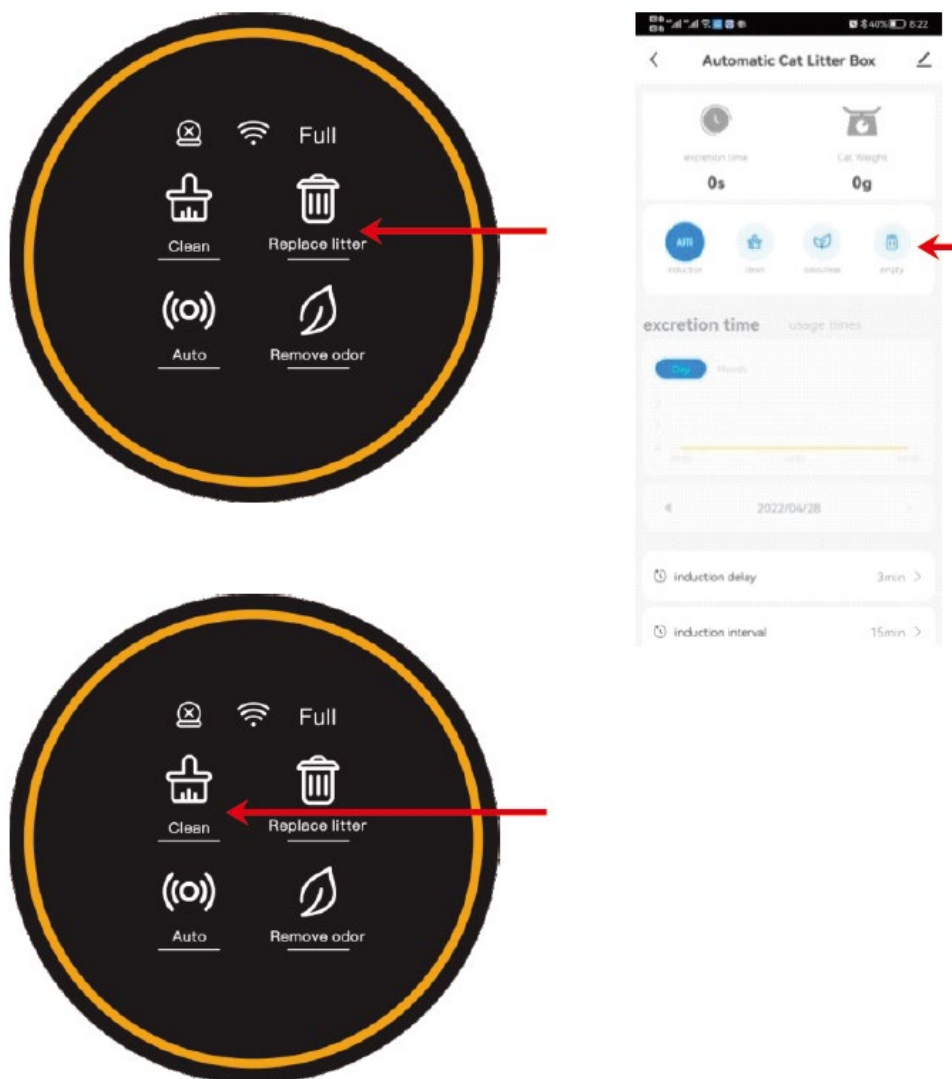

3.5 Odstraňte zápach:

Metoda 1:

Stiskněte tlačítko „Odstranit zápach“ na panelu nebo klepněte v aplikaci na „Bez zápachu“.

Metoda 2:

Nastavte si v aplikaci pravidelný plán odstraňování zápachu.

Poznámka:

Stroj automaticky odstraní pachy po dobu 30 minut po každém cyklu čištění. Pokud vaše kočka vstoupí během této doby, odstraňování zápachu se pozastaví a obnoví, jakmile vaše kočka opustí bednu.

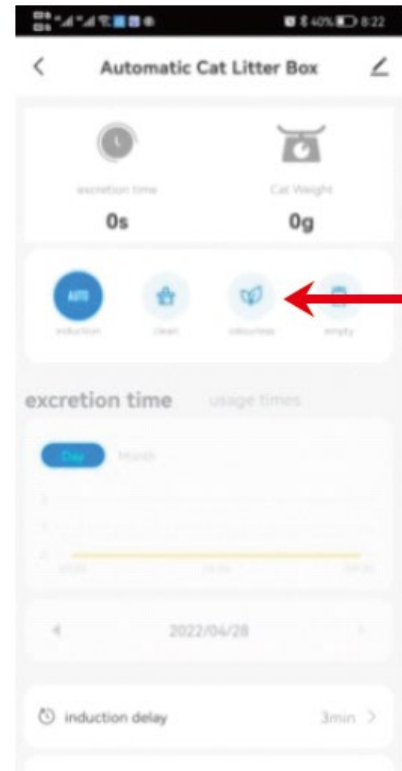
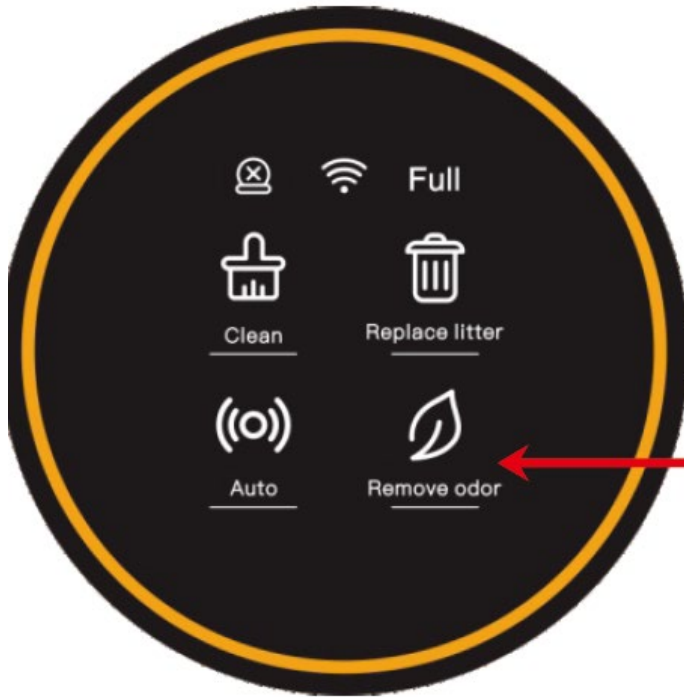

3.6 Vyměňte pytel na odpadky.

Když se rozsvítí indikátor "Plná", je čas vyměnit pytel na odpadky.

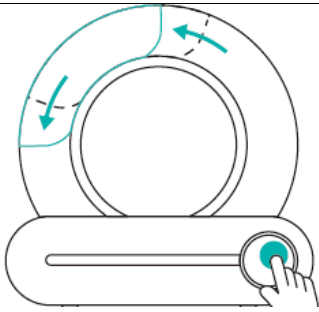
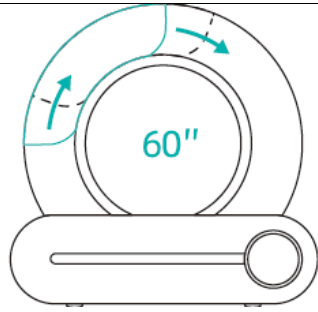
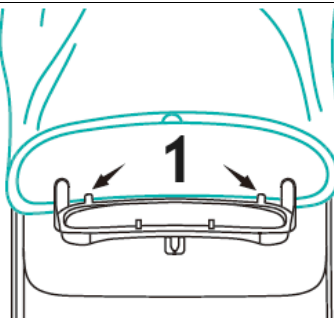
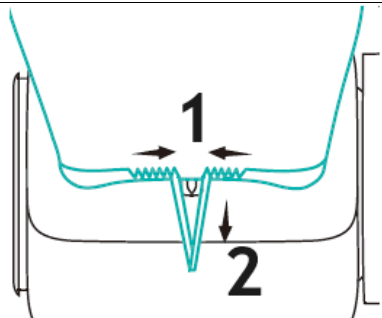
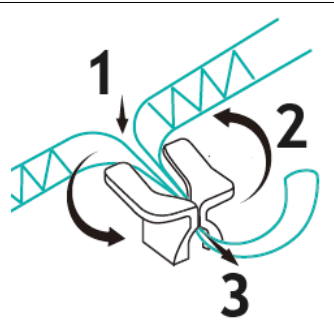
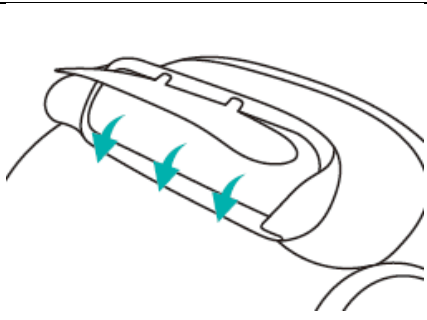
<p>1 Stiskněte „Clean“ na 2 sekundy, nastavte odpadkový koš na úhel výměny pytle, otevřete odpadkový koš a vyjměte použitý pytel na odpadky.</p>		<p>2 Úhel výměny sáčku trvá 60 sekund a zařízení se po 60 sekundách automaticky vrátí do normálního stavu. Pokud nový pytel na odpadky není nainstalován do 60 sekund, může pokračovat po návratu zařízení do normálního stavu</p>	
<p>3 Stahovací šňůra nového pytle na odpadky je zarovnána s hromadou na navázání a spodní okraj otvoru pytle je sevřen pod polohovací sponou.</p>	 <p>1 – Lokalizační klip</p>	<p>4 Omotejte pytel na odpadky kolem vnějšího rámu brány na odpadkový koš a vytáhněte šňůrku.</p>	 <p>1 – Utáhněte 2 - Vytáhněte</p>
<p>5 Zatlačte stahovací šňůru do svazku, utáhněte a naviňte.</p>		<p>6 Po instalaci se ujistěte, že automatická dvířka odpadkového koše nejsou zablokovaná a mohou se normálně otevírat a zavírat. Uspořádejte zadní stranu pytle na odpadky tak, aby se nezachytil krytem odpadkového koše.</p>	

Poznámka:

Ukazatel "Full" je pouze odhad. Různé typy steliva pro kočky – kvůli změnám v objemu, hustotě a tekutosti – mohou ovlivnit přesnost výzvy „Plná“. Zpoždění výzvy „Plná“ v aplikaci můžete upravit tak, aby lépe vyhovovalo vašemu použití. Výchozí nastavení je 0 (což znamená, že v sáčku zbývá ještě trochu místa) a zpoždění můžete zvýšit až na maximálně 15.

Pokud je stroj restartován, zpoždění výzvy "Plná" se resetuje na výchozí hodnotu 0. V případě potřeby jej můžete znovu upravit v aplikaci.

Obecně může kapacita skladování odpadu trvat až 15 dní pro jednu kočku nebo 5 dní pro tři kočky. Sáček na odpadky můžete vyměnit každých 5 dní v závislosti na počtu koček nebo faktorech prostředí, jako je teplota.

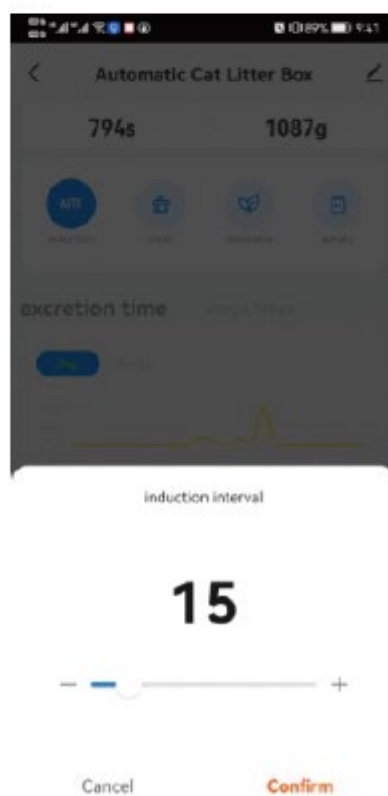
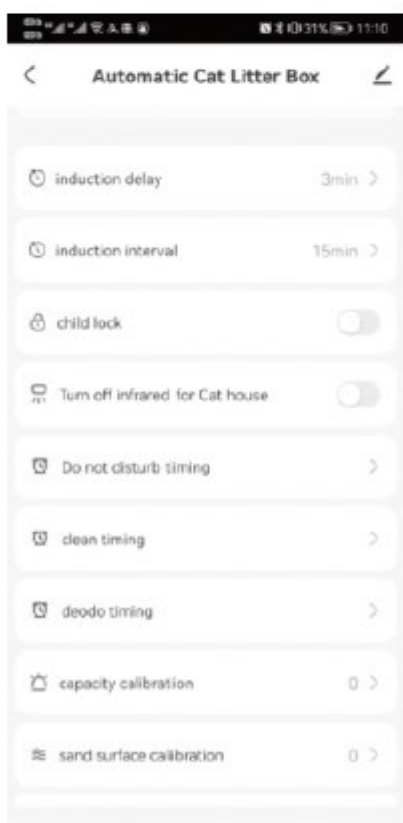

3.7 Mytí koše

Nejprve prosím vypněte stroj.

Otevřete přezku přihrádky na odpadkový koš a vyjměte koš.

Před umístěním nádoby zpět na základnu se ujistěte, že je zcela suchý.

Volitelné kroky:

Při mytí koše můžete vyjmout gumovou zátku z kulové komory pro snadnější odvodnění.

Při opětovné instalaci se ujistěte, že štítek „Purify“ na přední straně je správně zarovnan.

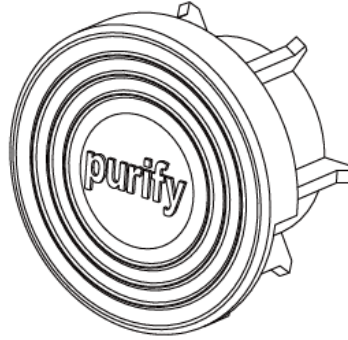

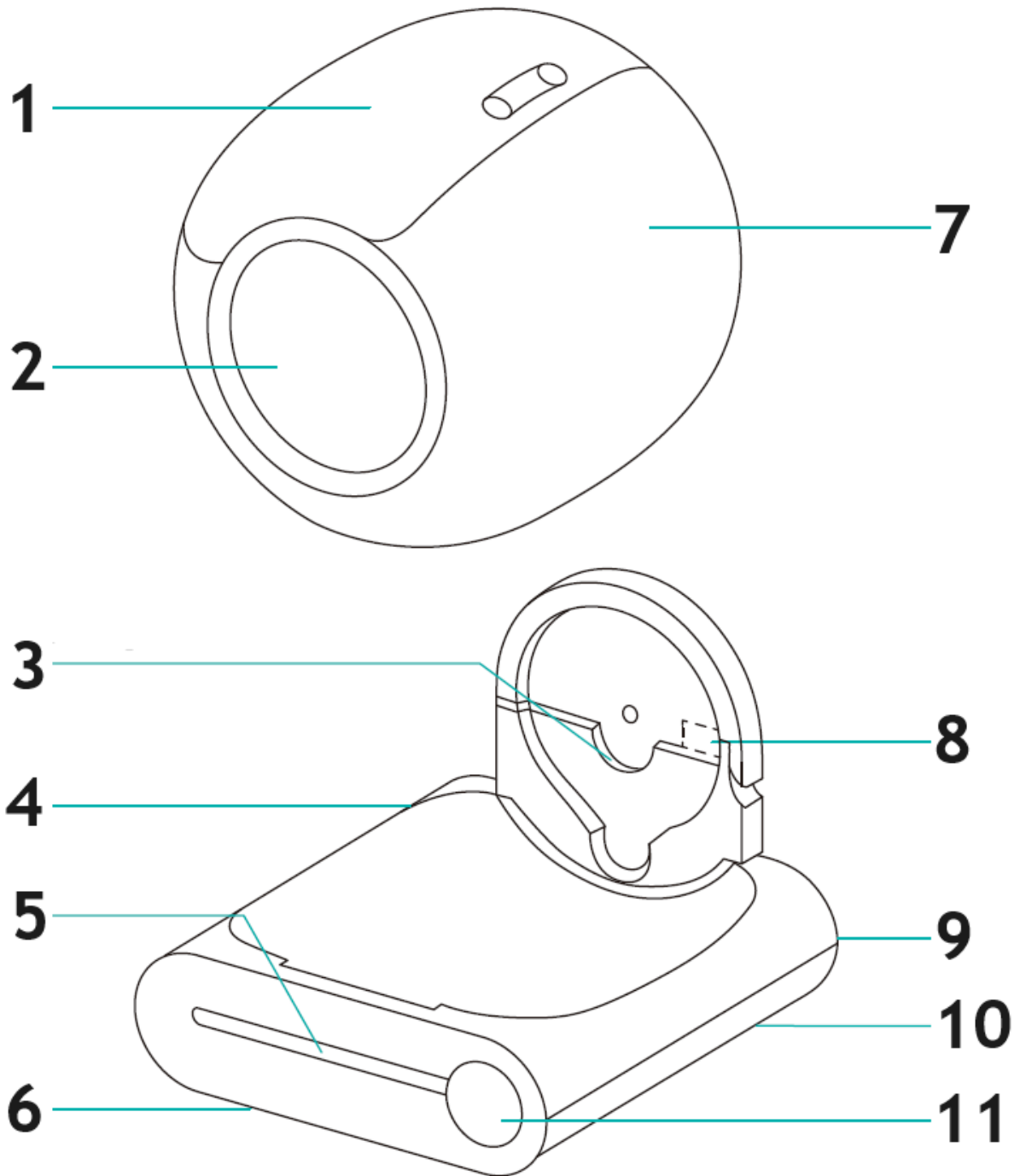

- 1 – Odpadkový koš
- 2 – Vchod
- 3 – Hřídél pevná drážka
- 4 – Hostitel
- 5 – Infračervený radar
- 6 – Senzory hmotnosti (x4)
- 7 – Buben
- 8 – Modul iontového čištění
- 9 – Síťová zásuvka
- 10 – Spona
- 11 – Displej a ovládací panel

3.8 Zamkněte klávesnici

Stiskněte a podržte tlačítka „AUTO“ a „ODSTRANIT ZÁPACH“ po dobu delší než 2 sekundy, nebo jednoduše klepněte na možnost „Dětský zámek“ v aplikaci telefonu pro aktivaci nebo deaktivaci funkce dětského zámku.

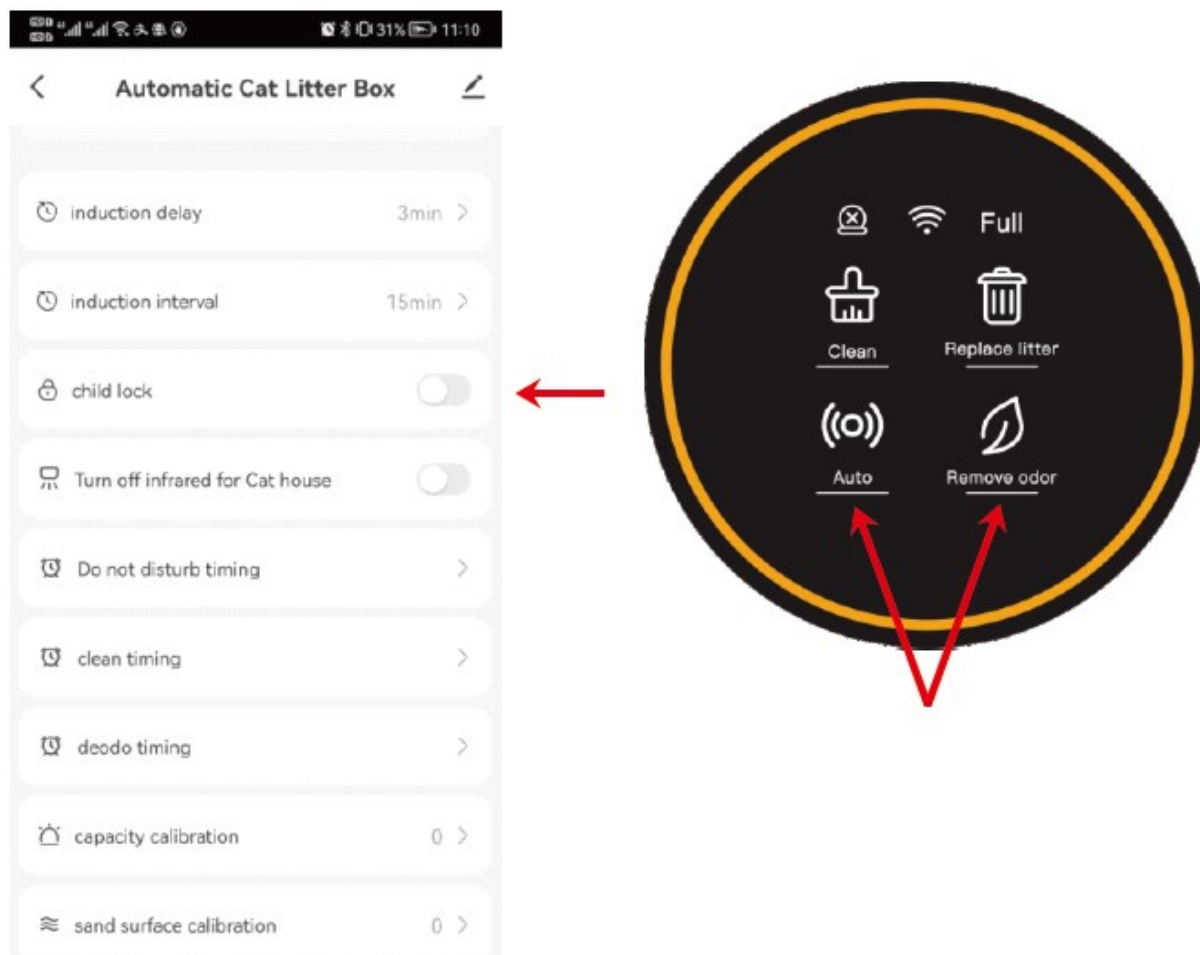

3.9 Zavřete nebo otevřete infračervený senzor

Pokud je produkt umístěn v kleci nebo úzkém prostoru, stiskněte a podržte tlačítka „CLEAN“ a „REPLACE LITER“ po dobu delší než 2 sekundy nebo použijte možnost infračerveného senzoru v aplikaci pro telefon k vypnutí nebo zapnutí senzoru. To pomůže zabránit nesprávným hodnotám senzoru způsobeným omezeným prostorem.

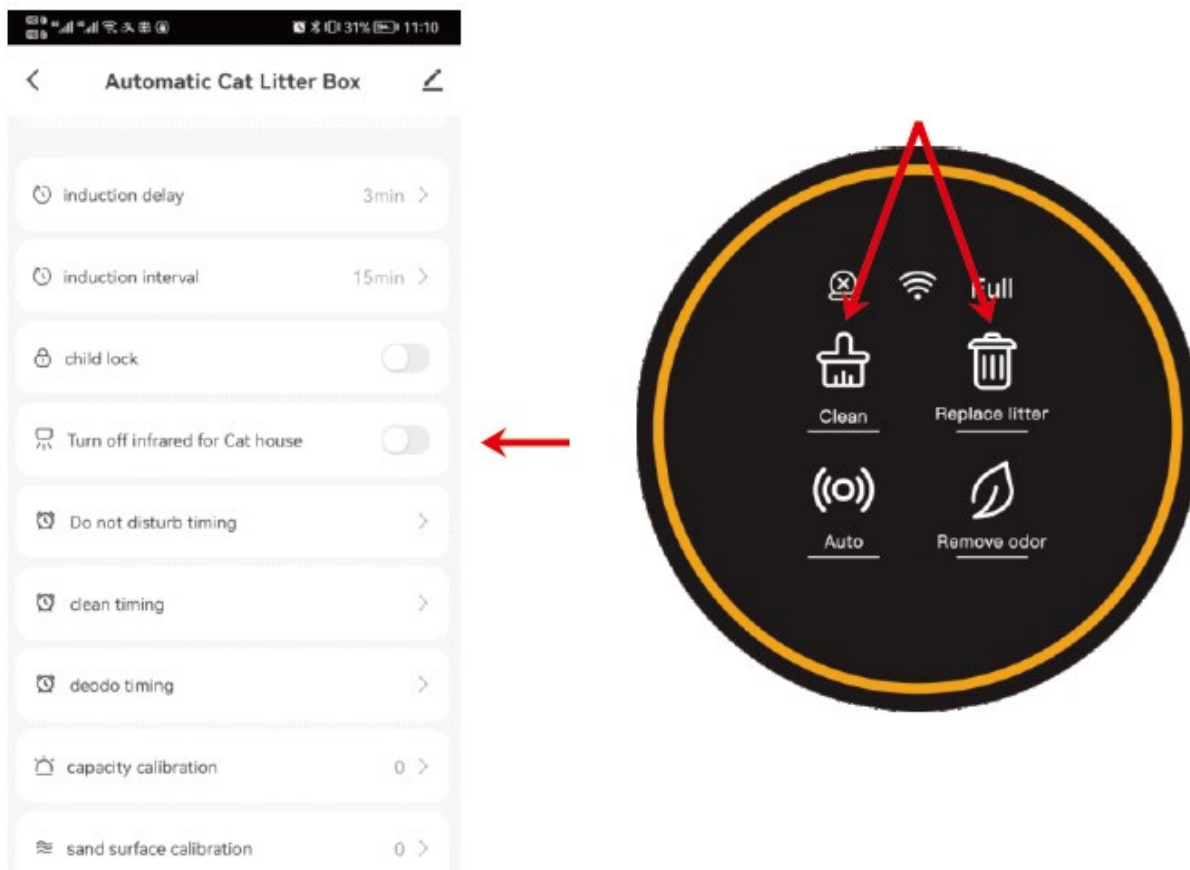

3.10 Načasování

3.10.1 Režim spánku

Když je produkt umístěn v ložnici, můžete v aplikaci povolit funkci „Nerušit“, abyste zabránili aktivaci produktu během noci a rušení vašeho spánku.

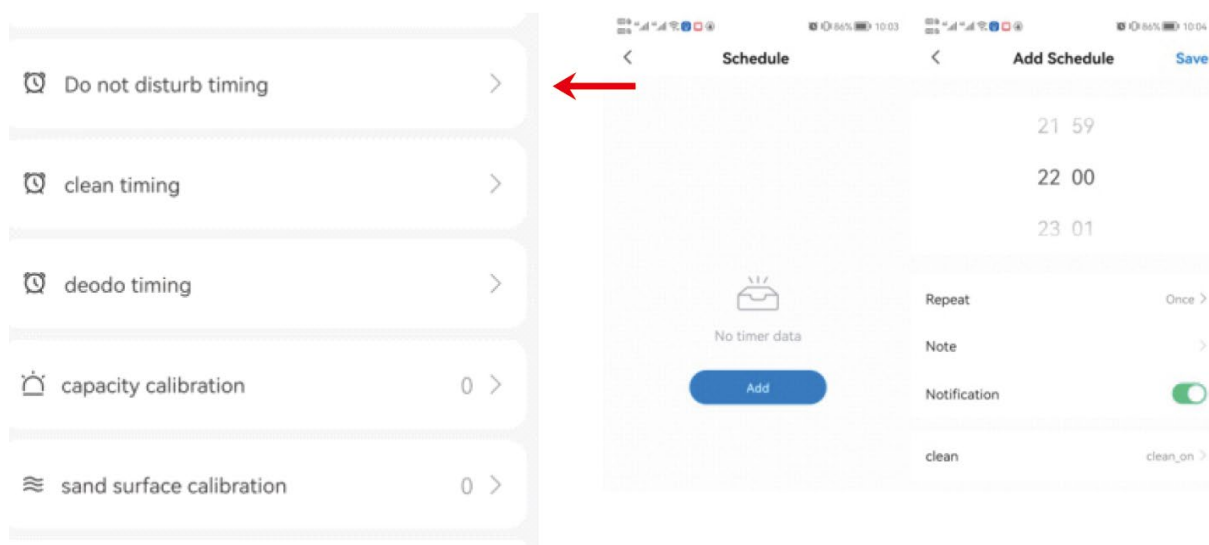

Oznámení

Během období „Nerušit“ bude kontrolka na panelu zhasnutá. Chcete-li režim „Nerušit“ okamžitě ukončit, jednoduše se dotkněte libovolného tlačítka.

Pokud je produkt v režimu čištění a je nastaveno „Nerušit“, přejde zařízení do režimu „Nerušit“ po dokončení čistícího cyklu.

3.10 Načasování

Režim pravidelného čištění

Pravidelné čištění můžete naplánovat nastavením možnosti „Časování čištění“ v aplikaci.

Pravidelné odstraňování zápachu

Nastavte stroj tak, aby pravidelně odstraňoval pachy pomocí možnosti „Deodo Timing“ v aplikaci.

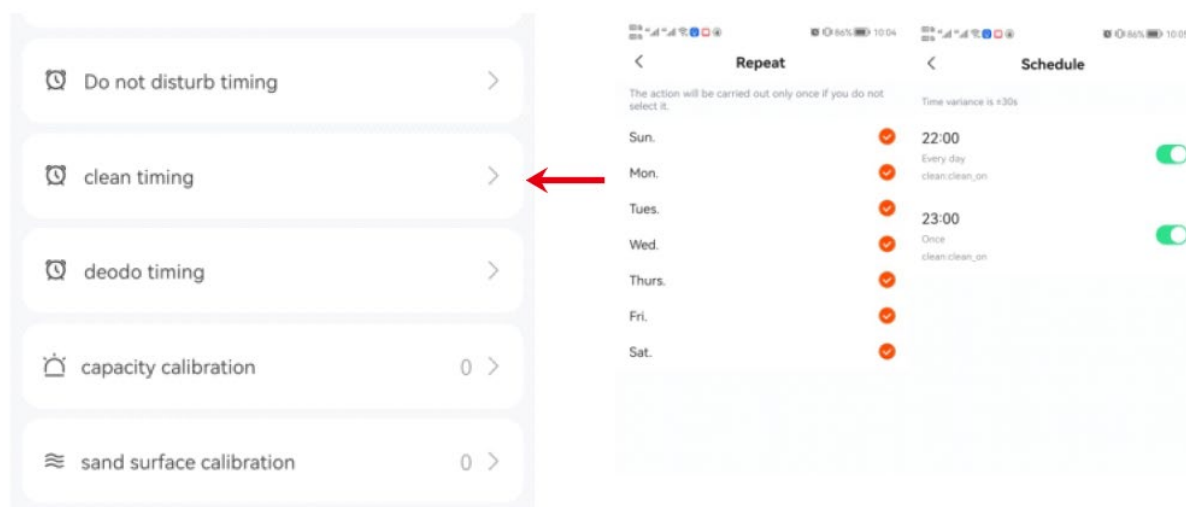



Ce manuel d'utilisation a été traduit à l'aide d'une traduction automatique. Nous avons fait tout notre possible pour garantir l'exactitude de la traduction, mais veuillez noter que les traductions automatiques ne sont pas parfaites et ne sont pas destinées à remplacer les traducteurs humains. La version officielle du manuel d'utilisation est en anglais. Les éventuelles différences entre la version traduite et l'original anglais ne sont pas juridiquement contraignantes. Si vous avez des questions sur l'exactitude de la traduction, veuillez vous référer à la version anglaise, qui est la référence officielle. D'autres versions linguistiques sont disponibles sur demande via info@expondo.com.

Caractéristiques techniques

Description du paramètre	Valeur du paramètre
Nom de produit	Litière autonettoyante
Modèle	WIE-SL-03
Tension nominale [V]	12 V CC
Courant de travail [A]	Max 1A
Dimensions (L x l x H) [cm]	49.6 * 48 * 48
Poids [kg]	7,39

1. AVANT LA PREMIÈRE UTILISATION

1. Placez la machine sur une surface ferme et plane.
2. Après avoir positionné la machine en toute sécurité, ajoutez la litière en veillant à ne pas dépasser la ligne MAX.
3. Allumez la machine et attendez qu'elle termine l'auto-vérification. Une fois terminé, il est prêt à être utilisé par votre chat.

1.2 Emplacement :

Placez la machine sur une surface plane, en vous assurant que les quatre pieds sont en contact complet avec le sol.

Évitez de placer des objets d'une hauteur supérieure à 5 cm dans un rayon de 30 cm devant la machine, car cela pourrait interférer avec le capteur d'identification du chat situé à l'extérieur de l'appareil.

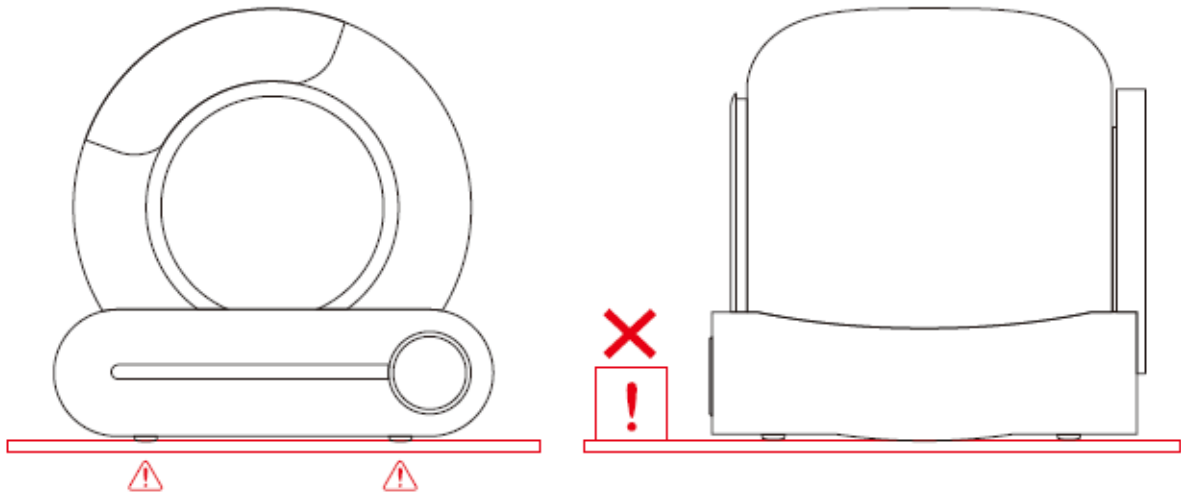

Remarque : si vous placez la machine sur un tapis doux, assurez-vous que les deux pieds avant sont positionnés sur le tapis de litière pour chat ou le tapis pour plus de stabilité.

1.3 Ajouter du sable à litière :

Assurez-vous que la litière est de niveau, avec sa hauteur entre les lignes MAX et MIN. La quantité de litière peut être ajustée en fonction des besoins d'utilisation réels.

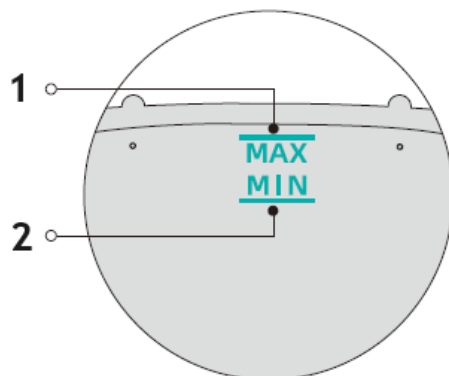
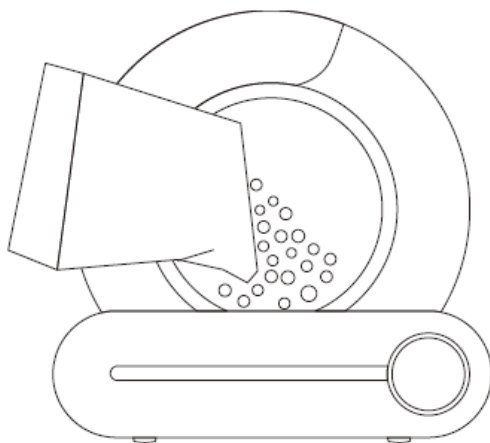

1 – Ligne MAX – la quantité de litière pour chat ne doit pas dépasser la ligne MAX

2 – Ligne MIN – la quantité de litière pour chat ne doit pas être inférieure à la ligne MIN

1.4 Utilisation :

1.4.1 Branchez l'adaptateur et allumez la machine. Attendez que le processus d'auto-vérification soit terminé, ce qui prendra environ 3 à 8 minutes. La machine entrera automatiquement en mode de détection après l'auto-vérification, sans qu'il soit nécessaire de modifier aucun paramètre.

1.4.2 Environ 4 minutes après le départ du chat, la machine nettoiera automatiquement tous les déchets agglomérés.

1.4.3 Après le nettoyage, la machine activera la fonction de contrôle des odeurs, qui fonctionnera pendant 30 minutes.

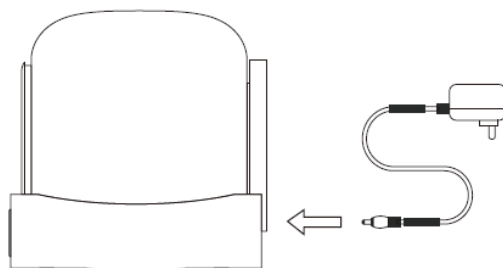

Note:







Ne soulevez pas et ne déplacez pas le produit après sa mise sous tension, car cela pourrait interférer avec l'étalonnage du poids pendant le processus de réinitialisation.



Si le produit est placé dans un espace confiné ou à proximité d'une source d'interférence infrarouge, l'auto-vérification peut prendre jusqu'à 8 minutes. Veuillez être patient pendant ce processus.

Si la machine détecte que l'environnement n'est pas adapté au bon fonctionnement du capteur infrarouge, la détection infrarouge sera automatiquement désactivée après l'auto-vérification. Dans ce cas, c'est le système de détection de poids interne qui prendra le relais pour déterminer quand le chat entre.

Pendant le processus de nettoyage, tous les boutons sont temporairement désactivés. Veuillez attendre la fin du cycle de nettoyage avant d'utiliser d'autres fonctions.

Panneau de commande

Catégorie	Description du fonctionnement	Opération	Statut	Tonalité rapide
Clé de l'hôte	Nettoyer.	Cliquez 	Commencer le nettoyage immédiatement	Une bague
	Remplacer la litière	Presse pendant 2 secondes 	Commencez à remplacer la litière pour chat	Sonnerie longue durée 1 s
	Nettoyage automatique	Cliquez 	Démarrer le nettoyage automatique	Une bague
	Éliminer les odeurs	Cliquez 	Commencez à purifier l'air	Une bague
	Rejoignez le réseau	Presse pendant 2 secondes 	Réinitialiser le Wi-Fi pour commencer à rejoindre le réseau	Sonnerie longue durée 1 s
	Mise à niveau	Presse pendant 2 	Mise à niveau du produit	Sonnerie longue durée 1

		secondes		s
	Changer le sac poubelle	Presse  pendant 2 secondes	Ajustez l'angle du tambour à la position de changement de sac	Sonnerie longue durée 1 s
	Verrouiller/Déverrouiller	Presse  +  pendant 2 secondes	Verrouillé/Déverrouillé	Sonnerie longue durée 3 s
Indicateur	Lampe annulaire	Éclairage	Mise sous tension	
	Témoin de défaut (gauche)	Éclairage 	Le tambour n'est pas installé ou ne peut pas fonctionner	
	Lampe Wi-Fi (au milieu)	Éclairage 	L'appareil est connecté	
		Clignotant 	L'appareil tente de se connecter au réseau	
		Non éclairé 	L'appareil n'est pas connecté	
Lampe pleine de déchets (à droite)	Éclairage 	Rappelez aux utilisateurs de remplacer le sac poubelle lorsque la poubelle est presque pleine		

2.1 Application téléphonique

Scannez le code QR ci-dessous avec le téléphone portable et téléchargez l'application :



Ou recherchez l'application « TUYA », téléchargez-la et installez-la.

2.2 Mise en réseau

2.2.1 Assurez-vous que votre téléphone est connecté à un réseau Wi-Fi 2,4G, puis activez les services Bluetooth et de localisation.

2.2.2 Appuyez et maintenez enfoncé le bouton « AUTO » pendant 2 secondes. L'indicateur Wi-Fi commencera à clignoter, indiquant que la machine est prête à se connecter au réseau.

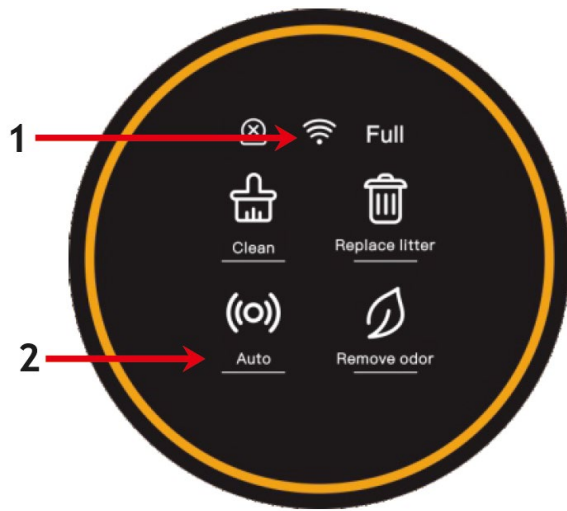

1 – Clignotant

2 – Appuyez pendant 2 secondes

2.2.3 Ouvrez l'application sur votre téléphone pour ajouter l'appareil ou utilisez la fonction d'analyse automatique pour détecter la machine.

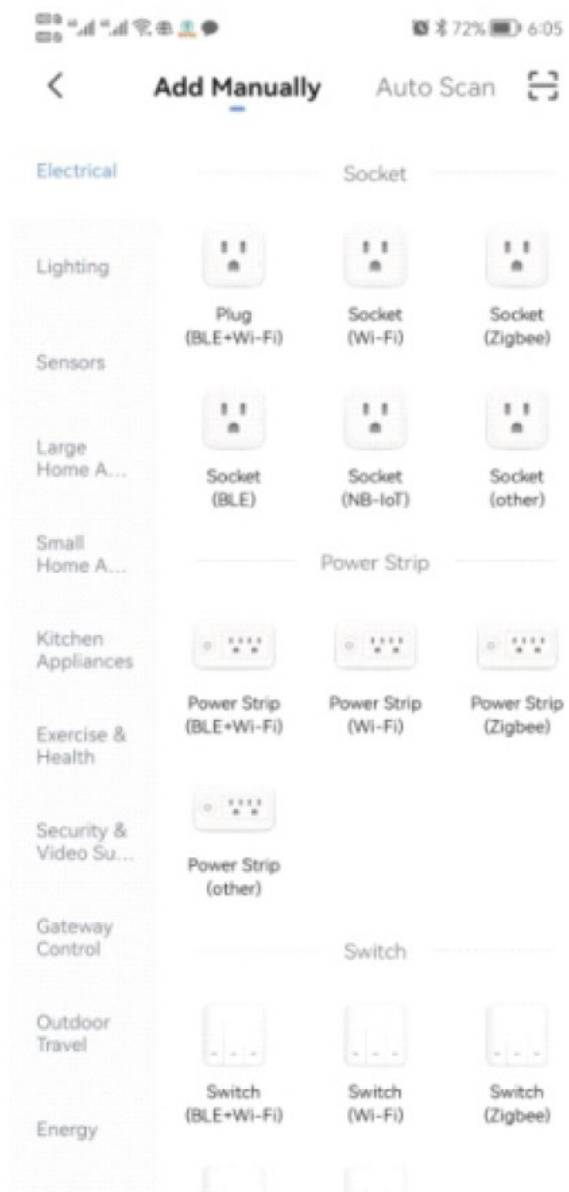
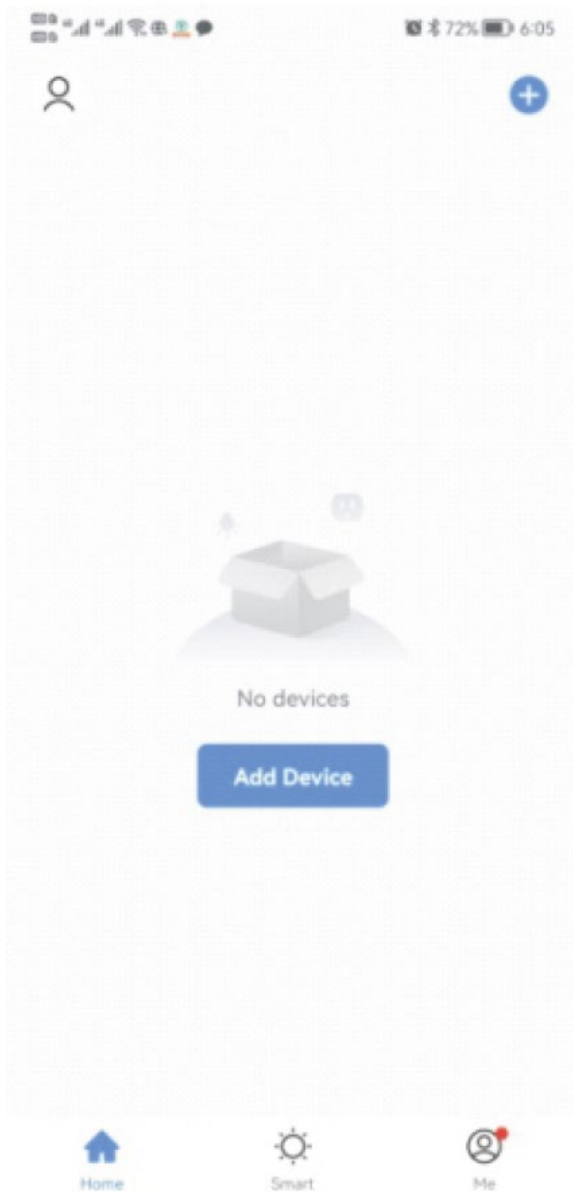

2.2.4 Continuez en cliquant sur « SUIVANT » après avoir scanné la machine.

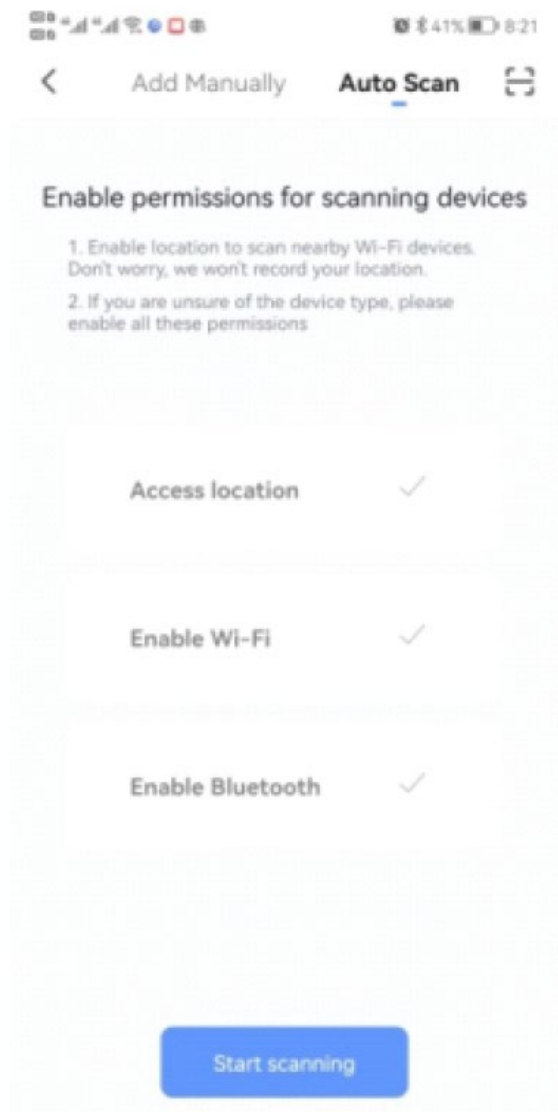

2.2.5 Continuez en cliquant sur « SUIVANT » après avoir saisi les données Wi-Fi et attendez la connexion.

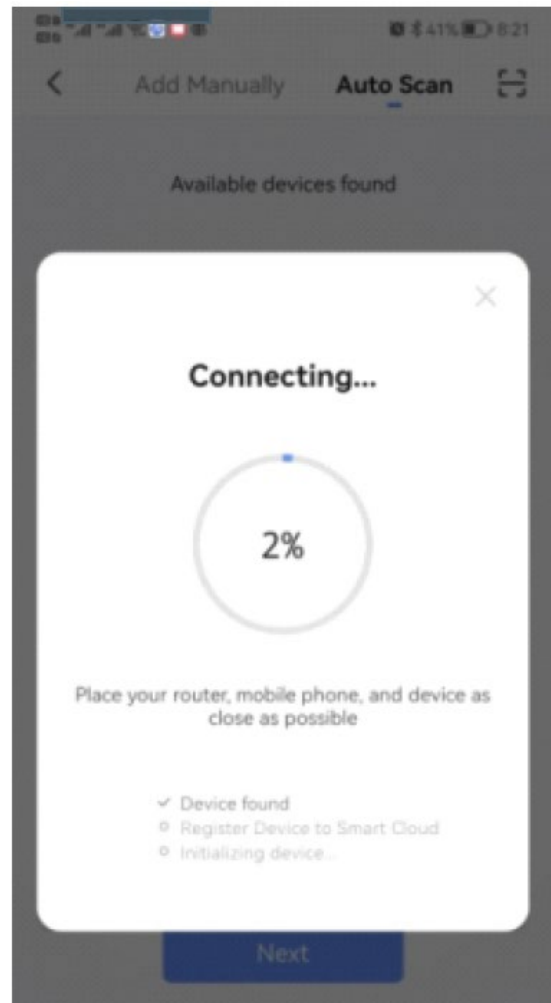
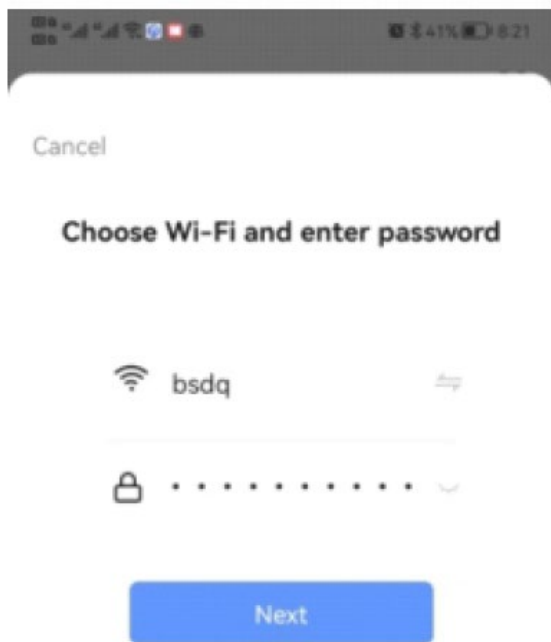

2.2.6 Une fois la connexion réussie, ouvrez l'application.

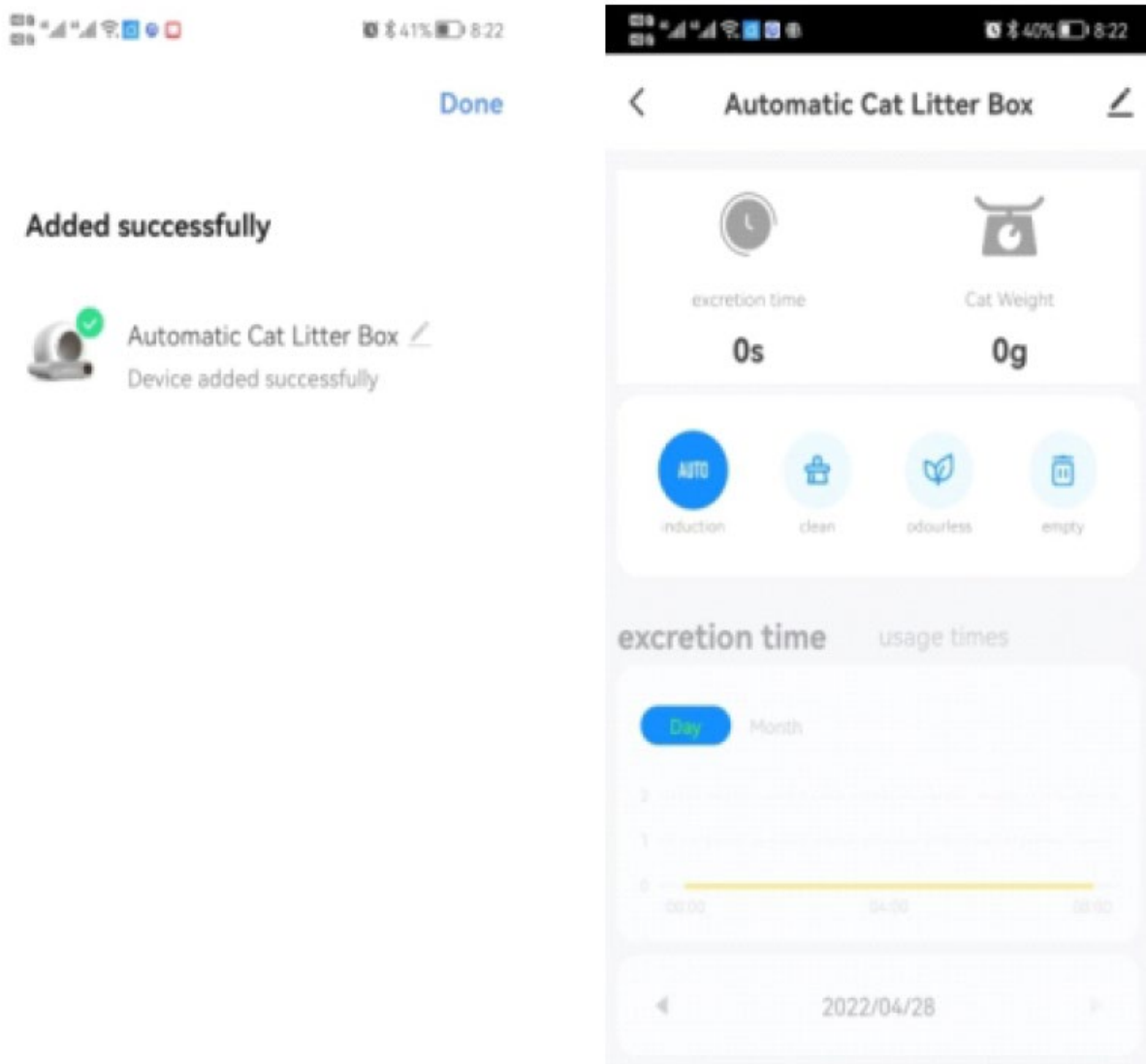

Note:

Assurez-vous que les services Wi-Fi, Bluetooth et de localisation sont tous activés simultanément.

Vérifiez que le Wi-Fi fonctionne sur la bande 2,4G et que votre téléphone est connecté à un réseau Wi-Fi 2,4G. (Le produit ne prend pas en charge les réseaux 5G.)

Vérifiez si l'indicateur Wi-Fi sur le panneau de la machine clignote pendant la configuration du réseau.

Vérifiez si votre réseau Wi-Fi domestique fonctionne correctement en voyant si d'autres appareils peuvent se connecter sans problème.

Assurez-vous que le mot de passe Wi-Fi saisi est correct.

Si le signal Wi-Fi est faible, essayez de rapprocher la machine du routeur et de vous reconnecter.

Vérifiez si le routeur est connecté à trop d'appareils, car cela pourrait provoquer des conflits d'adresses IP.

Pour les routeurs à double fréquence, la configuration du réseau ne peut pas être effectuée directement. Les utilisateurs doivent séparer les bandes 2,4G et 5G en canaux indépendants dans les paramètres du routeur. Une fois séparé, sélectionnez le canal 2,4G pour configurer le réseau.

Mode d'emploi.

3.1 Mode automatique.

Appuyez sur le bouton « AUTO » sur le panneau ou dans l'application pour lancer la détection automatique de l'entrée et de la sortie de votre chat. Cette fonction s'active automatiquement lorsque le produit est mis sous tension et termine son auto-vérification.

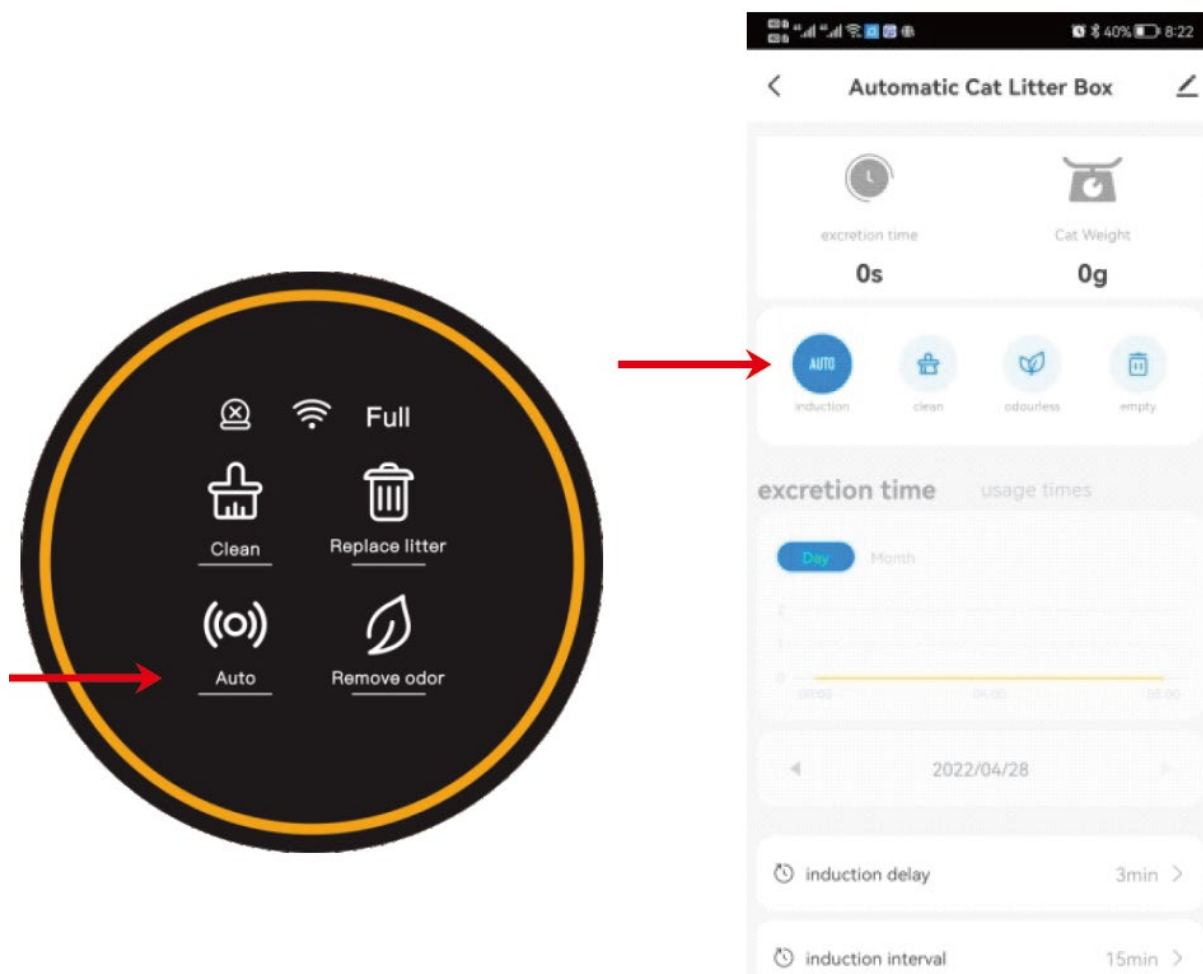

Note:

Veillez cliquer sur « AUTO » sur le panneau ou dans l'application pour désactiver la fonction de détection automatique si vous avez des chatons pesant moins de 1 kg ou si votre chatte est enceinte. Ensuite, cliquez manuellement sur « NETTOYER » selon les besoins en fonction de l'utilisation de la machine.

Si vous utilisez une litière à agglomération rapide, vous pouvez régler le « temps d'attente de nettoyage » dans l'application sur un intervalle plus court, par exemple 1 minute, pour nettoyer rapidement la litière et minimiser les odeurs. Pour les foyers comptant plusieurs chats, vous pouvez régler « l'intervalle de nettoyage » dans l'application sur une durée plus longue, par exemple 30 minutes, pour éviter des nettoyages répétés inutiles.

Si le chat reste dans la poubelle pendant plus de 10 secondes, cela est détecté comme un comportement de propreté. Trois minutes après le départ du chat, le processus de nettoyage automatique commence. (L'intervalle par défaut entre les nettoyages est réglé sur 15 minutes pour éviter que la machine ne s'active trop fréquemment lorsqu'elle est utilisée par plusieurs chats. Si la machine ne nettoie pas après que votre deuxième chat l'a utilisée, c'est peut-être parce que le temps entre les deux événements était inférieur à 15 minutes.)

Si le bouton de l'application ne répond pas ou ne se synchronise pas avec le panneau, veuillez vérifier la connexion réseau ou reconfigurer le réseau. Vous pouvez également essayer de cliquer sur le bouton correspondant de l'application et de répéter l'action une ou deux fois.

3.2 Nettoyage

Cliquez sur « NETTOYER » sur le panneau ou sur l'application pour commencer le nettoyage immédiatement.

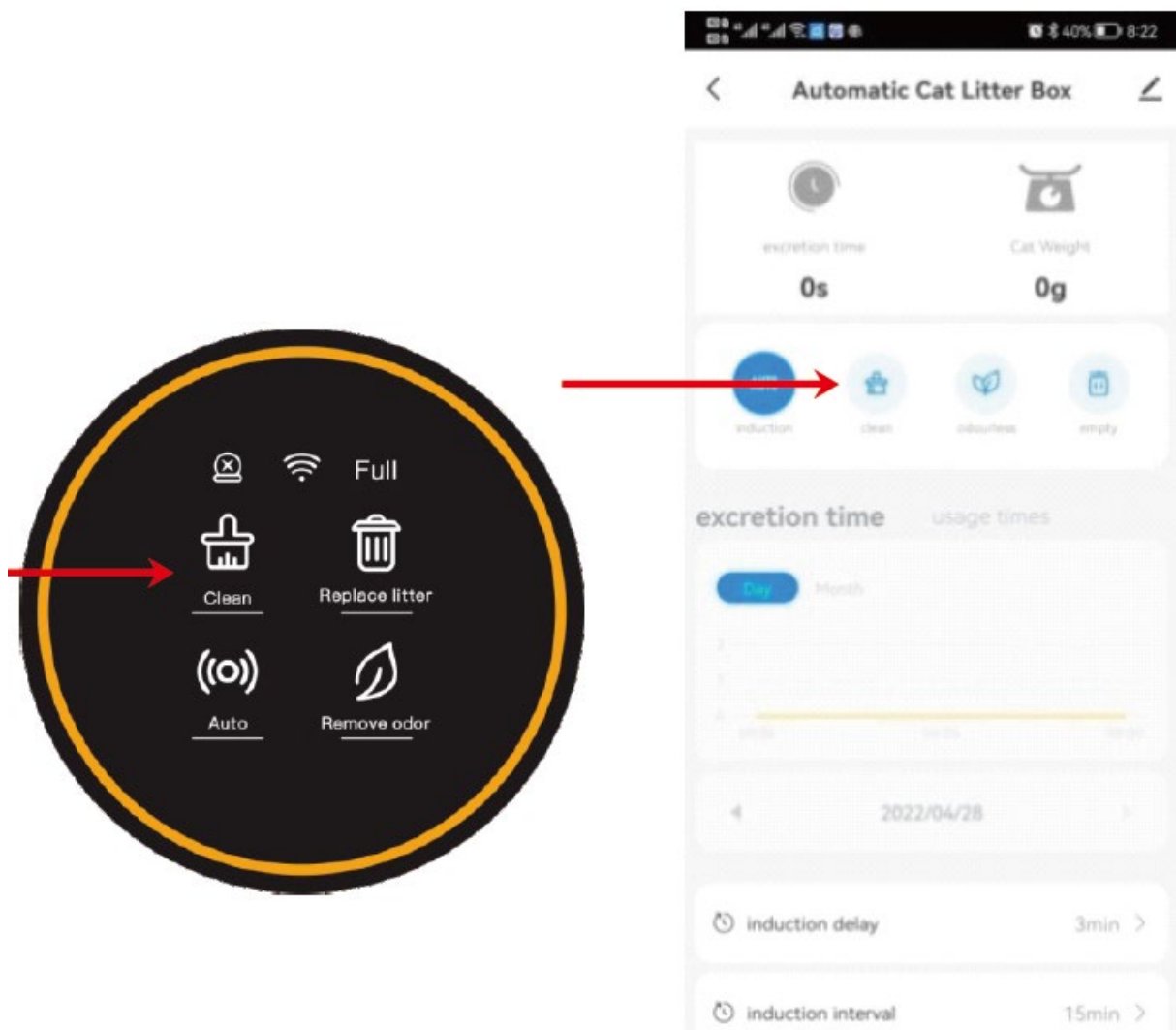

Note:

Pendant le processus de nettoyage, tous les boutons sont temporairement désactivés. Si vous devez exécuter d'autres fonctions, veuillez patienter jusqu'à ce que le nettoyage soit terminé.

Dans l'application, vous pouvez prolonger le temps d'attente de nettoyage lorsque votre chat a la diarrhée, en laissant à la litière suffisamment de temps pour s'agglomérer et en minimisant l'impact des excréments mous dans la poubelle.

Si la machine a été redémarrée, le temps d'attente de la procédure « Nettoyage » sera réinitialisé à la valeur par défaut de 3 minutes. Vous pouvez régler cela dans l'application, avec une plage de 0 à 60 minutes.

Pour les foyers avec plusieurs chats, il est recommandé d'allonger l'intervalle entre les nettoyages pour éviter des nettoyages répétés inutiles. Après un redémarrage, l'intervalle par défaut reviendra à 15 minutes, qui peut également être ajusté dans l'application dans une plage de 0 à 120 minutes.

3.3 Ajouter de la litière pour chat :

En mode « Auto », lorsque vous ajoutez plus de 1 kg de litière pour chat, le voyant « Auto » se met à clignoter. Après 30 minutes, la litière sera automatiquement nivelée et le poids sera calibré. Si vous ne souhaitez pas attendre 30 minutes, appuyez simplement sur le bouton « Éliminer les odeurs » et maintenez-le enfoncé pendant 2 secondes ou plus. La litière sera nivelée et le poids sera calibré immédiatement.

Méthode 2 :

Éteignez la machine et rallumez-la après avoir ajouté de la litière pour chat.

Note:

Assurez-vous que la hauteur de la litière est comprise entre les lignes MIN et MAX après l'ajout. Si ce n'est pas le cas, veuillez ajuster en utilisant la méthode 2.

Vous pouvez également ajuster la surface de la litière dans l'application à l'aide de l'option de correction de la surface du sable. (En grade 0, la surface s'incline vers la droite et en grade 6, elle s'incline vers la gauche.)

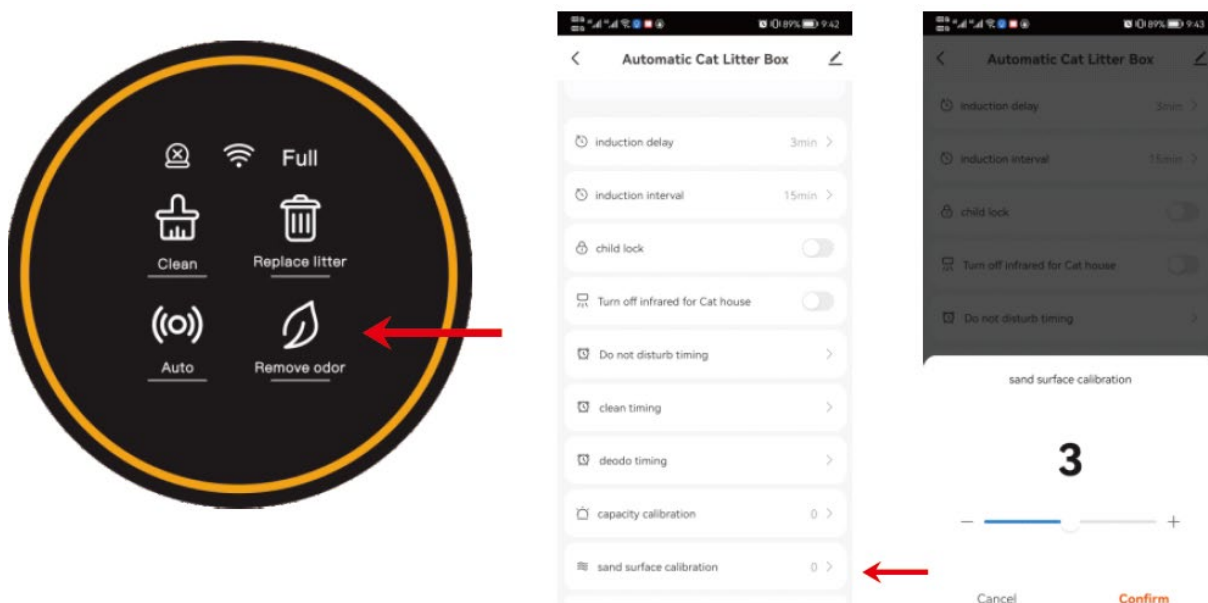

3.4 Remplacer la litière :

1. Remplacez le sac poubelle par un nouveau sac vide.
2. Assurez-vous que la litière restante est proche de la ligne MIN pour éviter tout débordement lors de la rotation du bac.
3. Appuyez sur le bouton « Remplacer la litière » et maintenez-le enfoncé pendant 2 secondes, puis attendez que la machine élimine la litière restante (cela prendra environ 3 minutes).
4. Une fois les déchets ramassés, remplacez le sac poubelle par un autre vide.

Note:

Si vous appuyez accidentellement sur le bouton « Remplacer la litière » ou si vous oubliez de changer d'abord le sac poubelle, vous pouvez appuyer à nouveau sur « Remplacer la litière » pour annuler.

Pour le sable minéral fin : Pour éviter que du sable ne déborde de l'ouverture du sac lors du remplacement (étape 1), vous pouvez d'abord appuyer et maintenir enfoncé « Clean » pendant 2 secondes. Cela fera tourner la poubelle de 90° dans le sens inverse des aiguilles d'une montre, garantissant que l'ouverture du sac est positionnée vers le haut. Après avoir remplacé le sac, suivez les étapes 3 et 4 comme d'habitude.

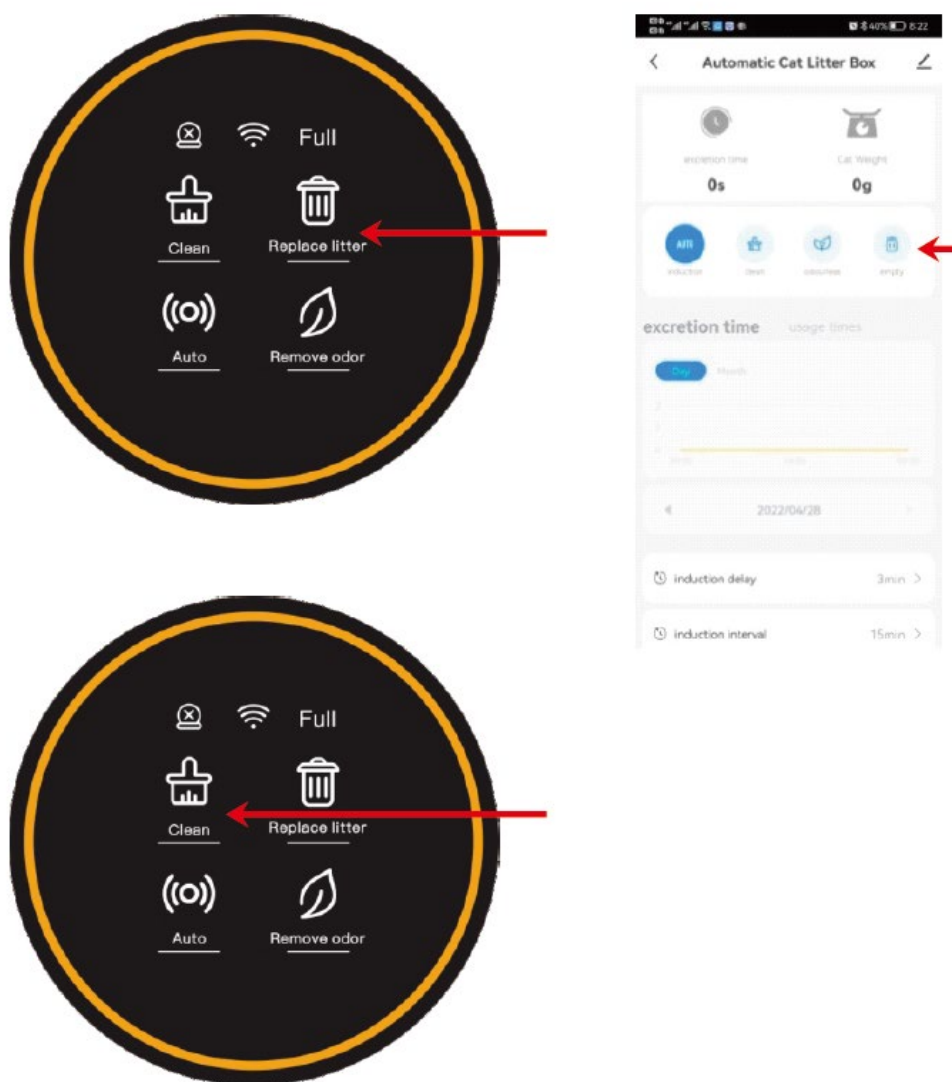

3.5 Éliminer les odeurs :

Méthode 1 :

Appuyez sur le bouton « Supprimer les odeurs » sur le panneau ou appuyez sur « Sans odeur » dans l'application.

Méthode 2 :

Définissez un programme régulier pour l'élimination des odeurs dans l'application.

Note:

La machine éliminera automatiquement les odeurs pendant 30 minutes après chaque cycle de nettoyage. Si votre chat entre pendant cette période, l'élimination des odeurs s'arrêtera et reprendra une fois que votre chat sortira du bac à litière.

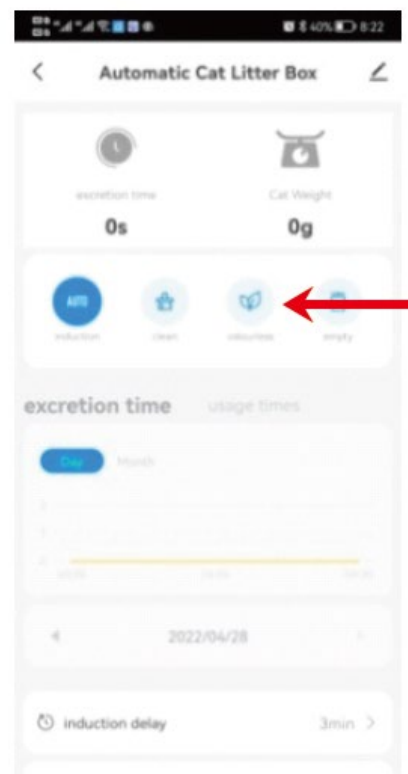

3.6 Remplacer le sac poubelle.

Lorsque l'indicateur « Plein » s'allume, il est temps de remplacer le sac poubelle.

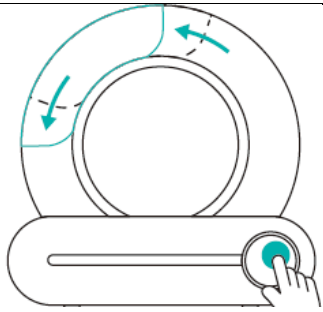
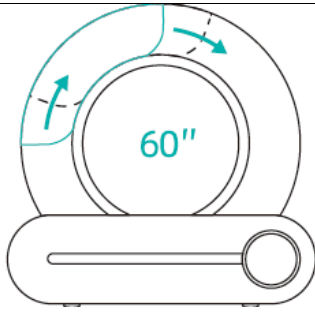
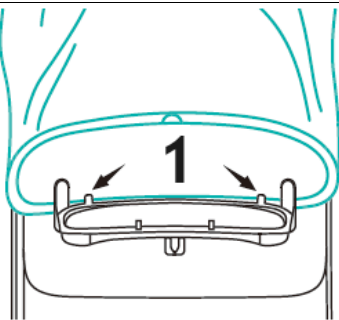
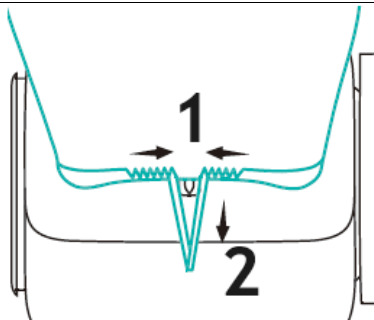
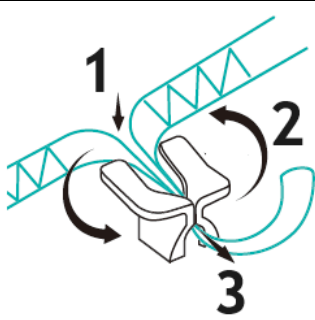
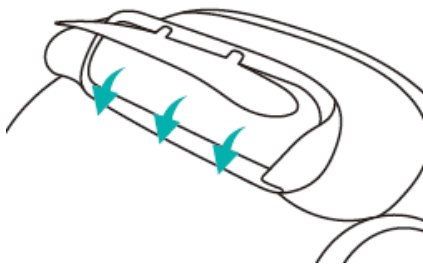
<p>1 Appuyez sur « Nettoyer » pendant 2 secondes, ajustez la poubelle à l'angle de changement de sac, ouvrez la poubelle et retirez le sac poubelle usagé.</p>		<p>2 Le changement d'angle du sac dure 60 secondes et l'appareil revient automatiquement après 60 secondes à son état normal. Si le nouveau sac poubelle n'est pas installé dans les 60 secondes, cela peut continuer après que l'appareil soit revenu à son état normal.</p>	
<p>3 Le cordon de serrage du nouveau sac poubelle est aligné avec la pile d'attache et le bord inférieur de l'ouverture du sac est serré sous le clip de positionnement.</p>	 <p>1 – Localisation du clip</p>	<p>4 Enroulez le sac poubelle autour du cadre extérieur de la porte de la poubelle et tirez sur le cordon de serrage.</p>	 <p>1 – Resserrez 2 - Tirer</p>
<p>5 Enfoncez le cordon dans le tas de serrage, serrez-le et enroulez-le.</p>		<p>6 Après l'installation, vérifiez que la porte à clip automatique de la poubelle n'est pas bloquée et peut s'ouvrir et se fermer normalement. Disposez l'arrière du sac poubelle de manière à éviter qu'il ne soit happé par le couvercle de la poubelle.</p>	

Note:

L'indicateur « Plein » n'est qu'une estimation. Différents types de litière pour chat, en raison des variations de volume, de densité et de fluidité, peuvent influencer la précision de l'invite « Plein ». Vous pouvez ajuster le délai de l'invite « Complet » dans l'application pour mieux l'adapter à votre utilisation. Le paramètre par défaut est 0 (indiquant qu'il reste encore un peu d'espace dans le sac), et vous pouvez augmenter le délai jusqu'à un maximum de 15.

Si la machine est redémarrée, le délai d'invite « Plein » sera réinitialisé à la valeur par défaut de 0. Vous pouvez l'ajuster à nouveau dans l'application si nécessaire.

En général, la capacité de stockage des déchets peut durer jusqu'à 15 jours pour un chat, ou 5 jours pour trois chats. Vous pouvez remplacer le sac poubelle tous les 5 jours en fonction du nombre de chats ou de facteurs environnementaux comme la température.

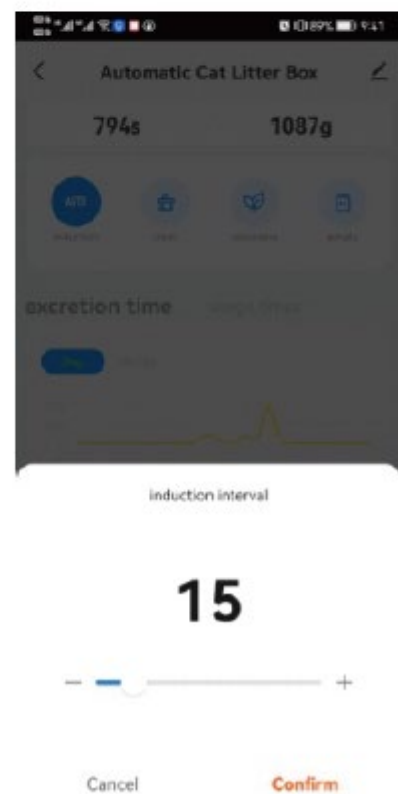
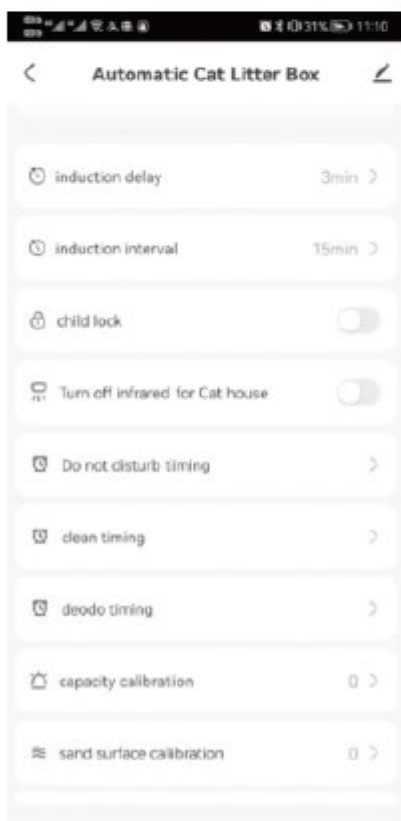

3.7 Lavage de la poubelle

Veillez d'abord éteindre la machine.

Ouvrez la boucle du compartiment de la poubelle et soulevez la poubelle.

Assurez-vous que le bac est complètement sec avant de le placer sur la base.

Étapes facultatives :

Lors du lavage du bac, vous pouvez retirer le bouchon en caoutchouc de la chambre à billes pour un drainage plus facile.

Lors de la réinstallation, assurez-vous que l'étiquette « Purify » sur le devant est correctement alignée.

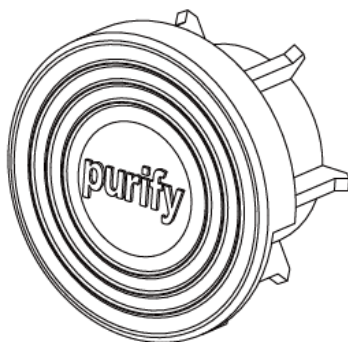

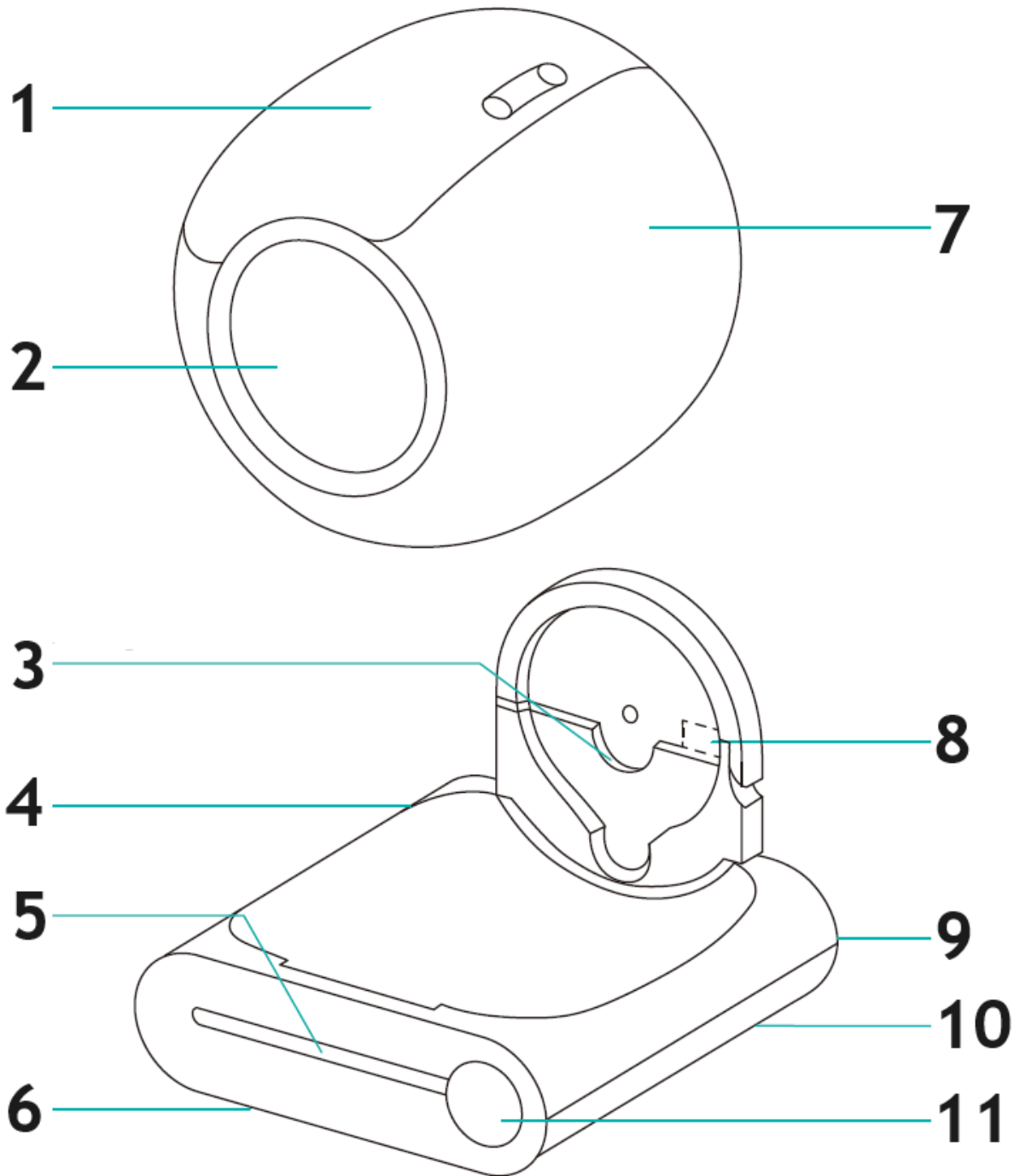

- 1 – Poubelle
- 2 – Entrée
- 3 – Rainure fixe de l'arbre
- 4 – Hôte
- 5 – Radar infrarouge
- 6 – Capteurs de poids (x4)
- 7 – Tambour
- 8 – Module de purification des ions
- 9 – Prise de courant
- 10 – Fermeture
- 11 – Panneau d'affichage et de contrôle

3.8 Verrouiller le clavier

Appuyez et maintenez enfoncés les boutons « AUTO » et « SUPPRIMER LES ODEURS » pendant plus de 2 secondes, ou appuyez simplement sur l'option « Verrouillage enfant » dans l'application du téléphone pour activer ou désactiver la fonction de verrouillage enfant.

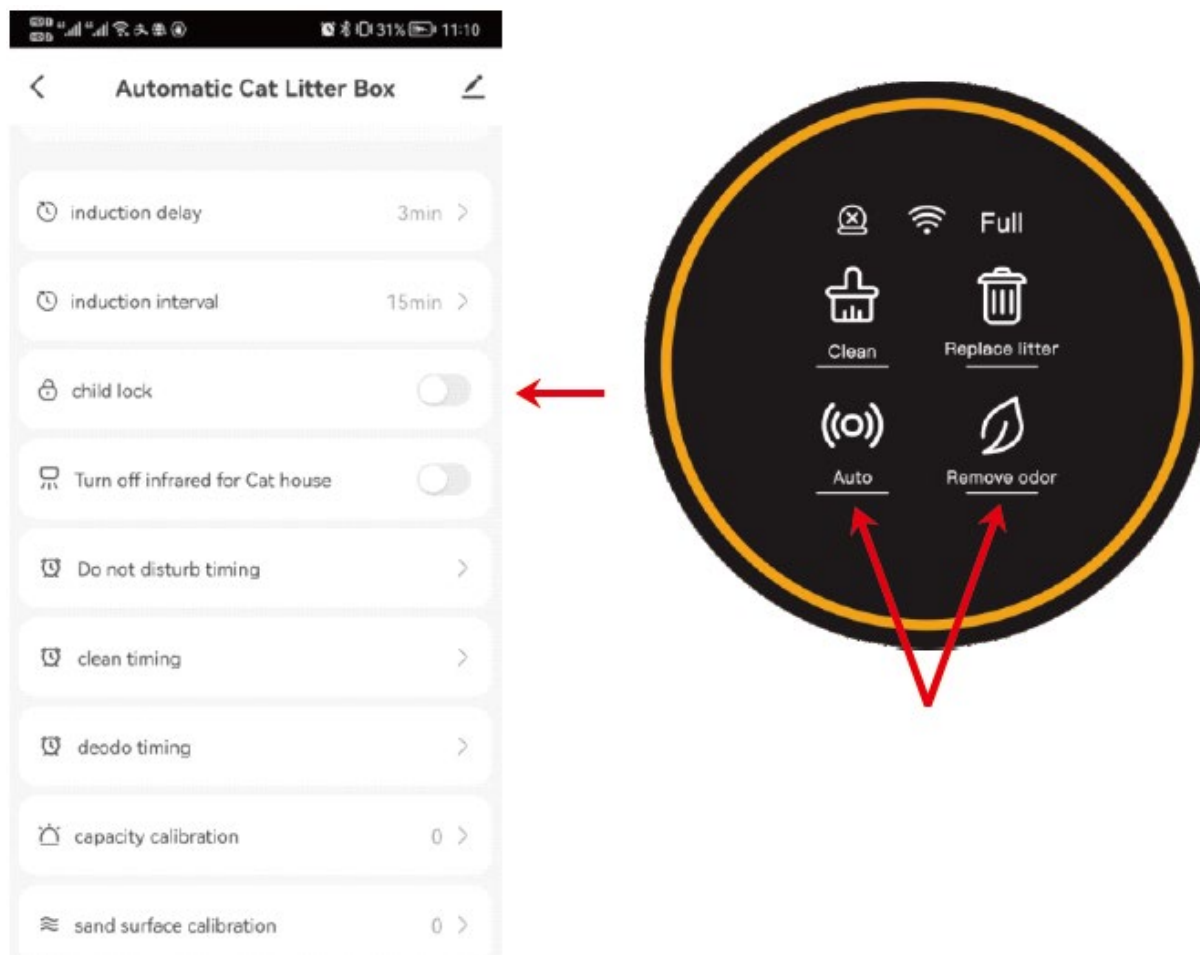

3.9 Fermer ou ouvrir le capteur infrarouge

Si le produit est placé dans une cage ou un espace étroit, maintenez enfoncés les boutons « NETTOYER » et « REMPLACER LA LITIÈRE » pendant plus de 2 secondes, ou utilisez l'option de capteur infrarouge dans l'application du téléphone pour éteindre ou allumer le capteur. Cela permettra d'éviter des lectures de capteur incorrectes causées par l'espace confiné.

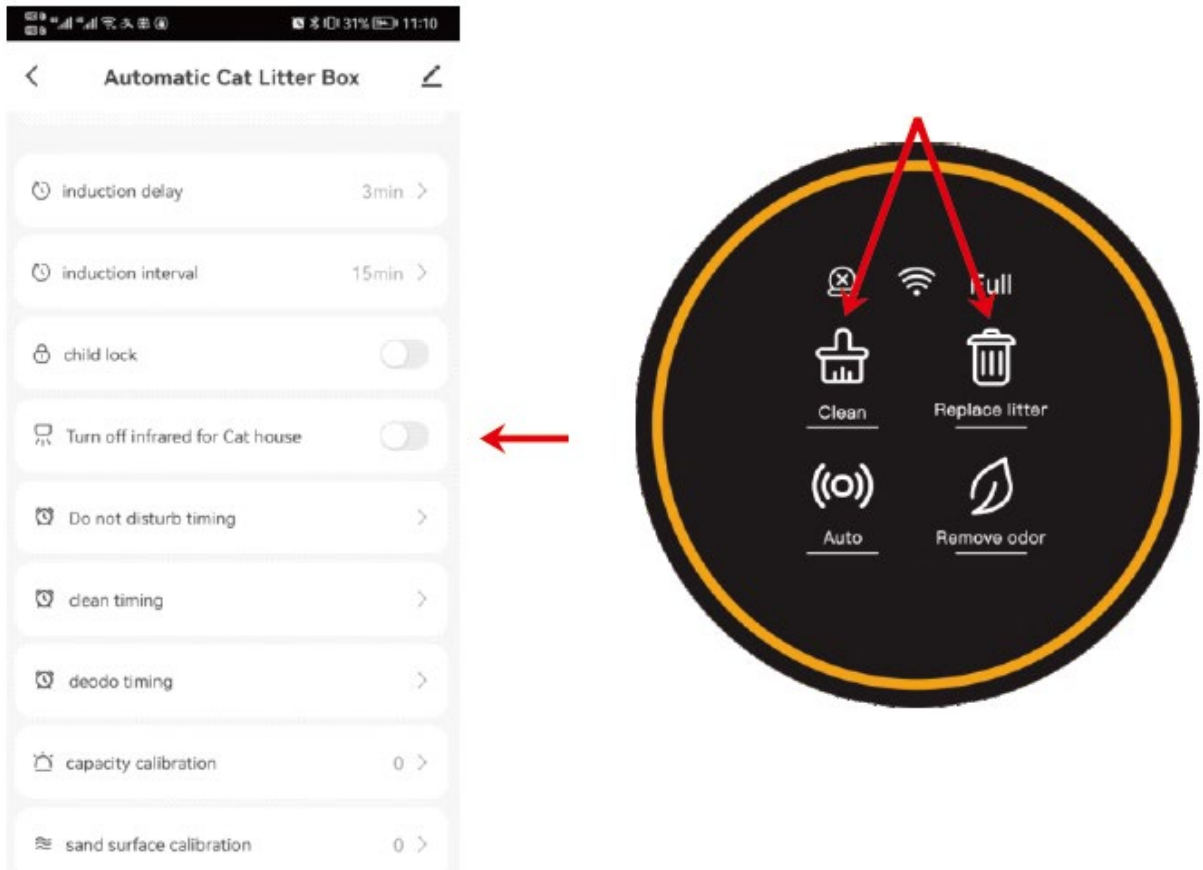

3.10 Calendrier

3.10.1 Mode veille

Lorsque le produit est placé dans la chambre, vous pouvez activer la fonction « Ne pas déranger » dans l'application pour éviter que le produit ne s'active pendant la nuit et ne perturbe votre sommeil.

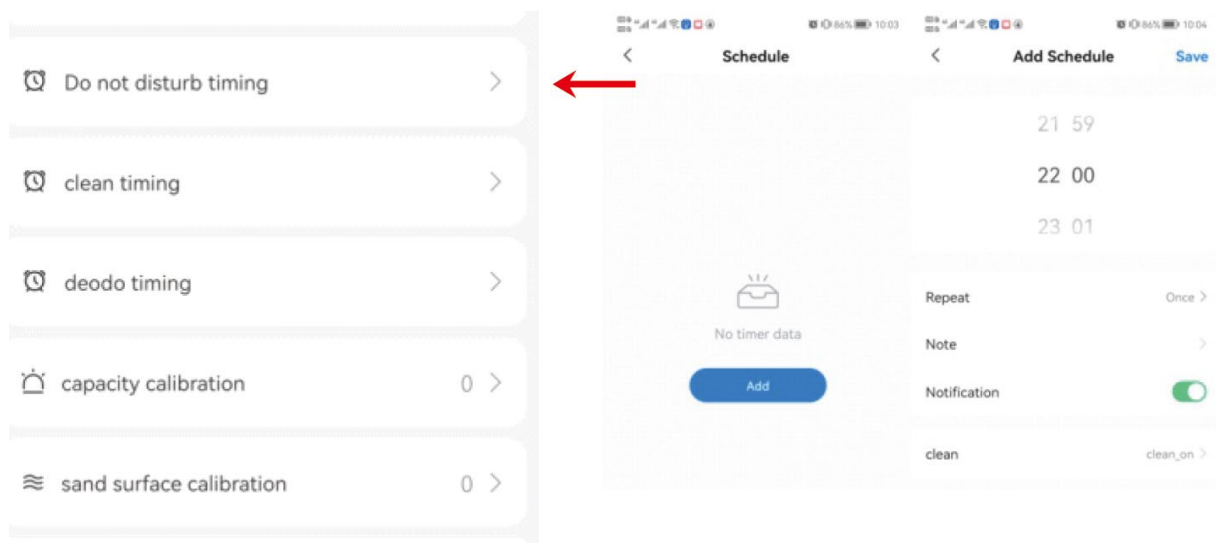

Avis

Pendant la période « Ne pas déranger », la lumière du panneau sera éteinte. Pour quitter immédiatement le mode « Ne pas déranger », appuyez simplement sur n'importe quel bouton.

Si le produit est en mode nettoyage lorsque « Ne pas déranger » est défini, la machine entrera en mode « Ne pas déranger » une fois le cycle de nettoyage terminé.

3.10 Calendrier

Mode de nettoyage régulier

Vous pouvez planifier un nettoyage régulier en définissant l'option « Timer de nettoyage » dans l'application.

Élimination régulière des odeurs

Réglez la machine pour éliminer régulièrement les odeurs en utilisant l'option « Deodo Timing » dans l'application.

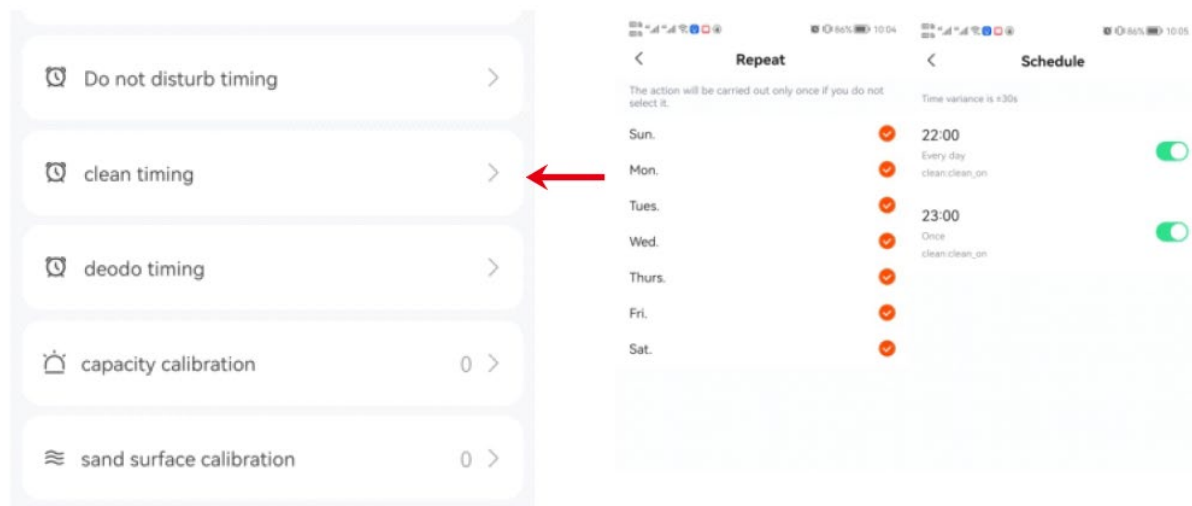



Questo manuale utente è stato tradotto utilizzando la traduzione automatica. Abbiamo fatto ogni sforzo per garantire l'accuratezza della traduzione, ma tieni presente che le traduzioni automatiche non sono perfette e non intendono sostituire i traduttori umani. La versione ufficiale del Manuale d'uso è in inglese. Eventuali differenze tra la versione tradotta e quella originale in inglese non sono giuridicamente vincolanti. In caso di dubbi sull'accuratezza della traduzione, fare riferimento alla versione inglese, che è il riferimento ufficiale. Versioni in altre lingue sono disponibili su richiesta scrivendo a info@expondo.com.

Dati tecnici

Descrizione del parametro	Valore del parametro
Nome del prodotto	Lettiera per gatti autopulente
Modello	WIE-SL-03
Tensione nominale [V]	12V CC
Corrente di lavoro [A]	Massimo 1A
Dimensioni (L*W*H) [cm]	49.6 * 48 * 48
Peso [kg]	7,39

1. PRIMA DEL PRIMO UTILIZZO

1. Posizionare la macchina su una superficie piana e solida.
2. Dopo aver posizionato la macchina in modo sicuro, aggiungere la lettiera, assicurandosi che non superi la linea MAX.
3. Accendere la macchina e attendere che completi l'autocontrollo. Una volta fatto, il tuo gatto potrà usarlo.

1.2 Posizionamento:

Posizionare la macchina su una superficie piana, assicurandosi che tutti e quattro i piedini siano completamente a contatto con il terreno.

Evitare di posizionare oggetti più alti di 5 cm entro 30 cm dalla macchina, poiché potrebbero interferire con il sensore di identificazione del gatto situato all'esterno dell'unità.

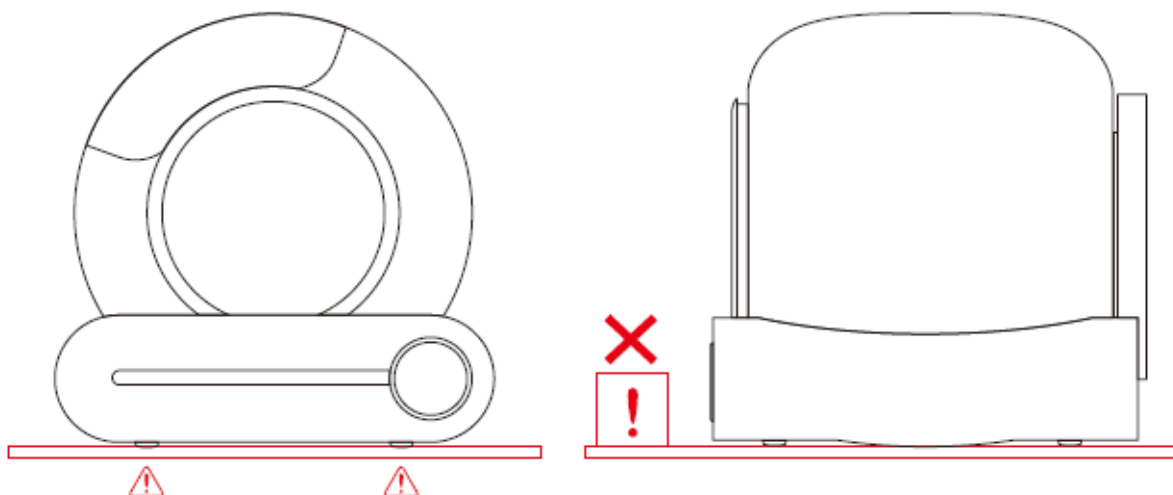

Nota: se si posiziona la macchina su un tappeto morbido, assicurarsi che i due piedini anteriori siano posizionati sul tappetino per lettiera o sul tappeto per garantirne la stabilità.

1.3 Aggiungere sabbia alla lettiera:

Assicurarsi che la lettiera sia livellata, con un'altezza compresa tra le linee MAX e MIN. La quantità di rifiuti può essere regolata in base alle effettive esigenze di utilizzo.

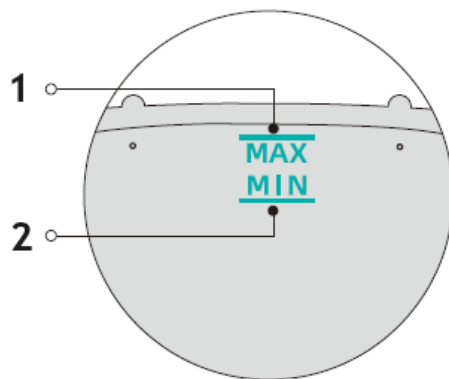
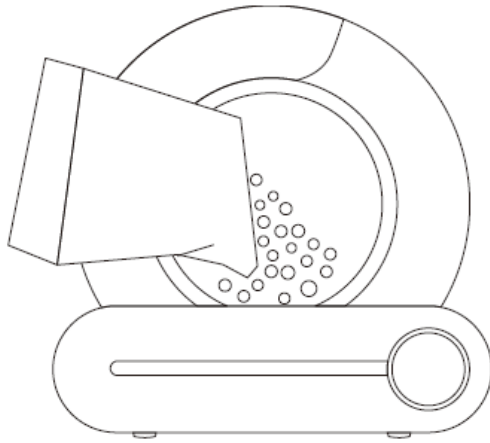

1 – Linea MAX – la quantità di lettiera per gatti non deve superare la linea MAX

2 – Linea MIN – la quantità di lettiera per gatti non deve essere inferiore alla linea MIN

1.4 Utilizzo:

1.4.1 Collegare l'adattatore e accendere la macchina. Attendi il completamento del processo di autocontrollo, che richiederà circa 3-8 minuti. Dopo l'autocontrollo, la macchina entrerà automaticamente in modalità di rilevamento, senza bisogno di regolare alcuna impostazione.

1.4.2 Circa 4 minuti dopo che il gatto se ne è andato, la macchina pulirà automaticamente eventuali rifiuti ammassati.

1.4.3 Dopo la pulizia, la macchina attiverà la funzione di controllo degli odori, che funzionerà per 30 minuti.

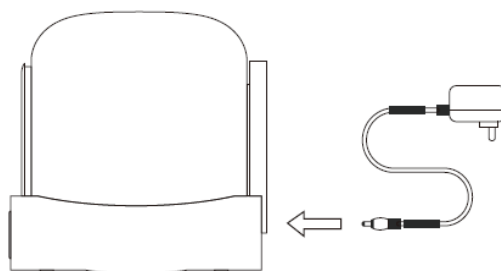

Nota:











Non sollevare o spostare il prodotto dopo averlo acceso, poiché ciò potrebbe interferire con la calibrazione del peso durante il processo di reimpostazione.

Se il prodotto viene posizionato in uno spazio ristretto o vicino a una fonte di interferenza a infrarossi, l'autoverifica potrebbe richiedere fino a 8 minuti. Vi preghiamo di avere pazienza durante questo processo.

Se la macchina rileva che l'ambiente non è adatto al corretto funzionamento del sensore a infrarossi, il rilevamento a infrarossi verrà automaticamente disattivato dopo l'autocontrollo. In questo caso, il sistema di rilevamento del peso interno interverrà per stabilire quando il gatto entra.

Durante il processo di pulizia, tutti i pulsanti sono temporaneamente disattivati. Attendere il completamento del ciclo di pulizia prima di utilizzare altre funzioni.

Pannello di controllo

Categoria	Funzione	Operazione	Stato	Tono rapido
Chiave host	Pulire.	Clic 	Iniziare la pulizia immediatamente	Un anello
	Sostituire la lettiera	Premere  per 2 secondi	Inizia a sostituire la lettiera per gatti	Squillo lungo per 1 s
	Pulizia automatica	Clic 	Avvia la pulizia automatica	Un anello
	Rimuovi l'odore	Clic 	Inizia a purificare l'aria	Un anello
	Unisciti alla rete	Premere  per 2 secondi	Reimposta il Wi-Fi per iniziare a unirti alla rete	Squillo lungo per 1 s
	Livellamento	Premere  per 2 secondi	Livellamento del prodotto	Squillo lungo per 1 s
	Cambia il sacco della spazzatura	Premere  per 2 secondi	Regolare l'angolazione del tamburo in base alla posizione di cambio del sacco	Squillo lungo per 1 s
	Blocca/Sblocca	Premere  +  per 2 secondi	Bloccato/Sbloccato	Squillo lungo per 3 s
Indicatore	Lampada ad anello	Illuminazione	Accendere	
	Spia di guasto (sinistra)	Illuminazione 	Il tamburo non è installato o non può funzionare	
	Lampada Wi-Fi (al centro)	Illuminazione 	Il dispositivo è connesso	

		Lampeggiante 	Il dispositivo sta tentando di connettersi alla rete	
		Non illuminato 	Il dispositivo non è connesso	
	Lampada piena di rifiuti (destra)	Illuminazione Full	Ricordare agli utenti di sostituire il sacco della spazzatura quando il cestino dei rifiuti è quasi pieno	

2.1 Applicazione telefonica

Scansiona il codice QR qui sotto con il tuo cellulare e scarica l'applicazione:



Oppure cerca l'app "TUYA", scaricala e installala.

2.2 Rete

2.2.1 Assicurati che il telefono sia connesso a una rete Wi-Fi 2.4G, quindi abilita i servizi Bluetooth e di localizzazione.

2.2.2 Premere e tenere premuto il pulsante "AUTO" per 2 secondi. L'indicatore Wi-Fi inizierà a lampeggiare, indicando che la macchina è pronta per connettersi alla rete.

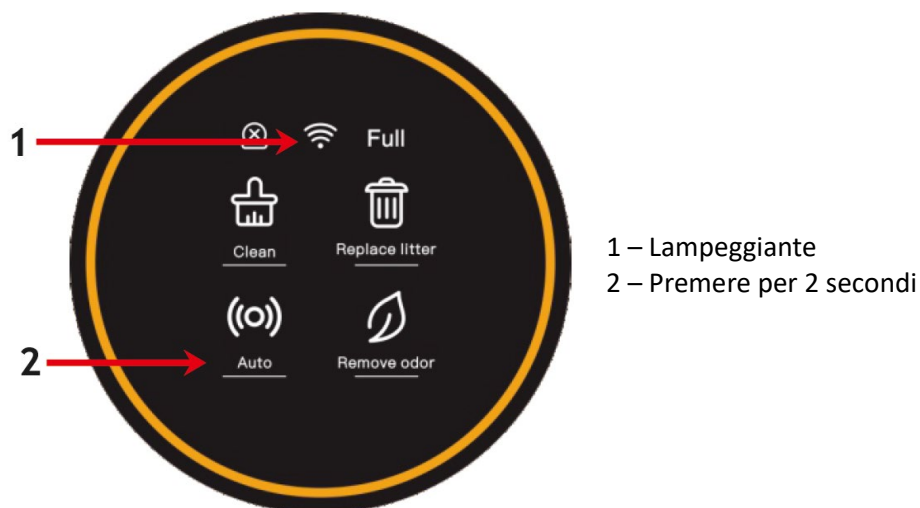

2.2.3 Apri l'app sul tuo telefono per aggiungere il dispositivo oppure utilizza la funzione di scansione automatica per rilevare la macchina.

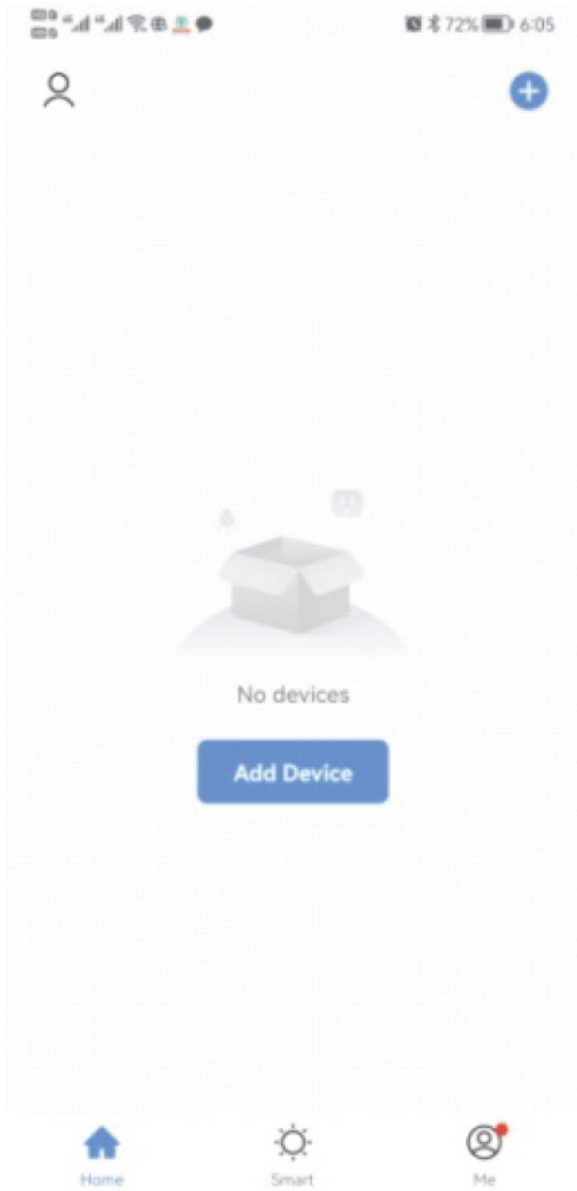

2.2.4 Continuare cliccando su “AVANTI” dopo aver scansionato la macchina.

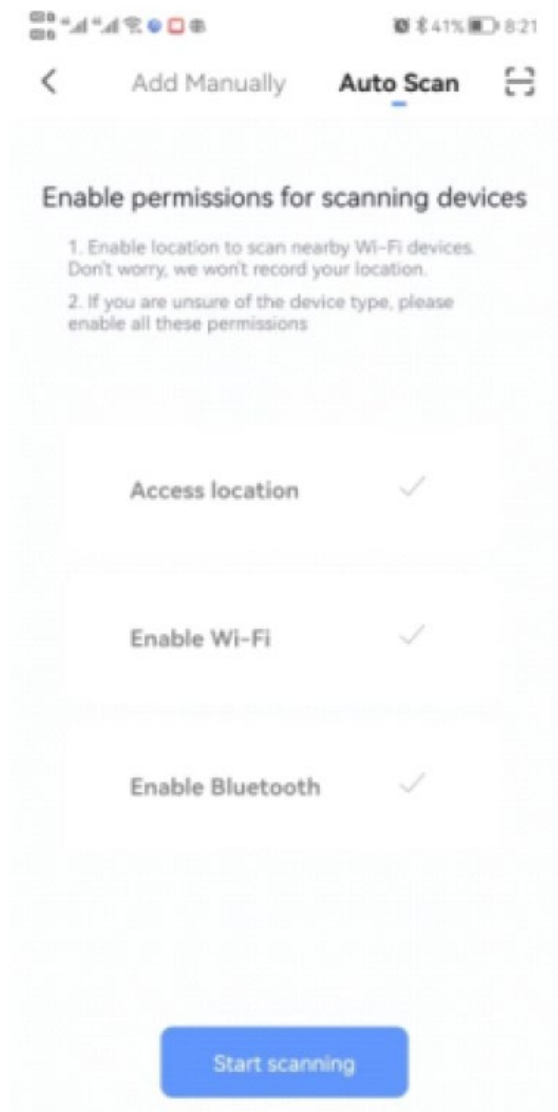

2.2.5 Dopo aver immesso i dati Wi-Fi, continuare cliccando su "AVANTI" e attendere la connessione.

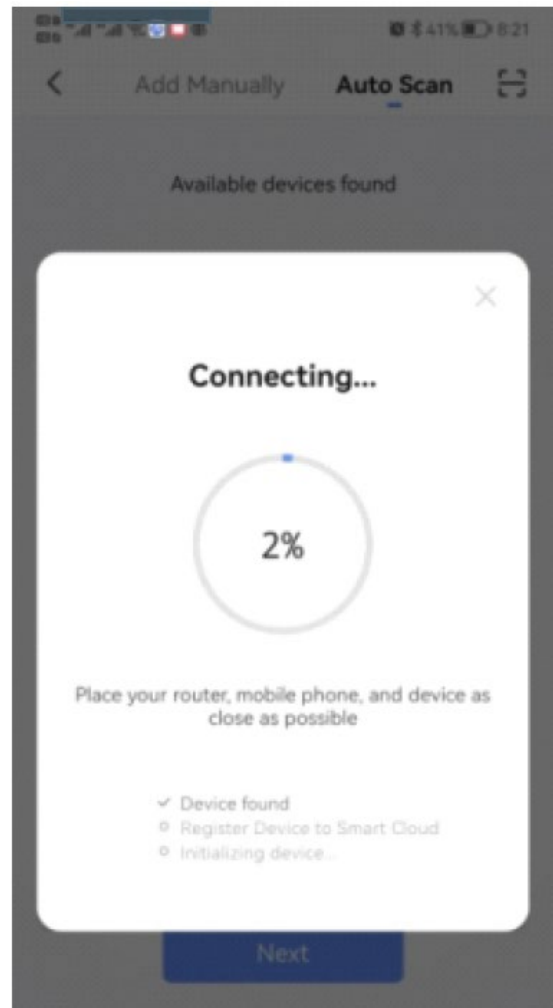
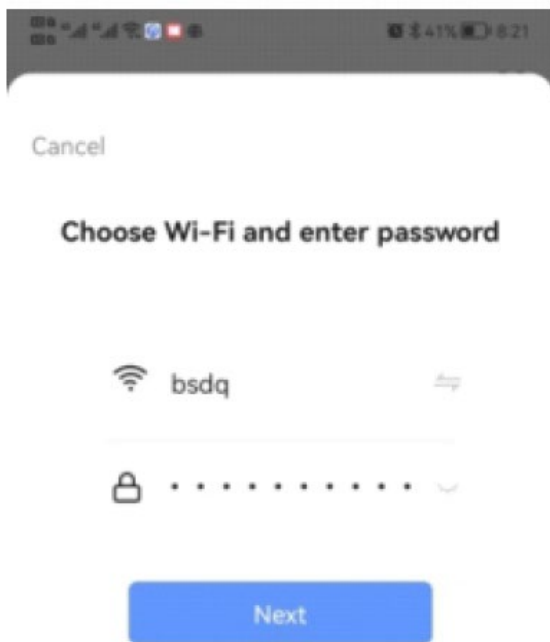

2.2.6 Una volta stabilita la connessione, aprire l'App.

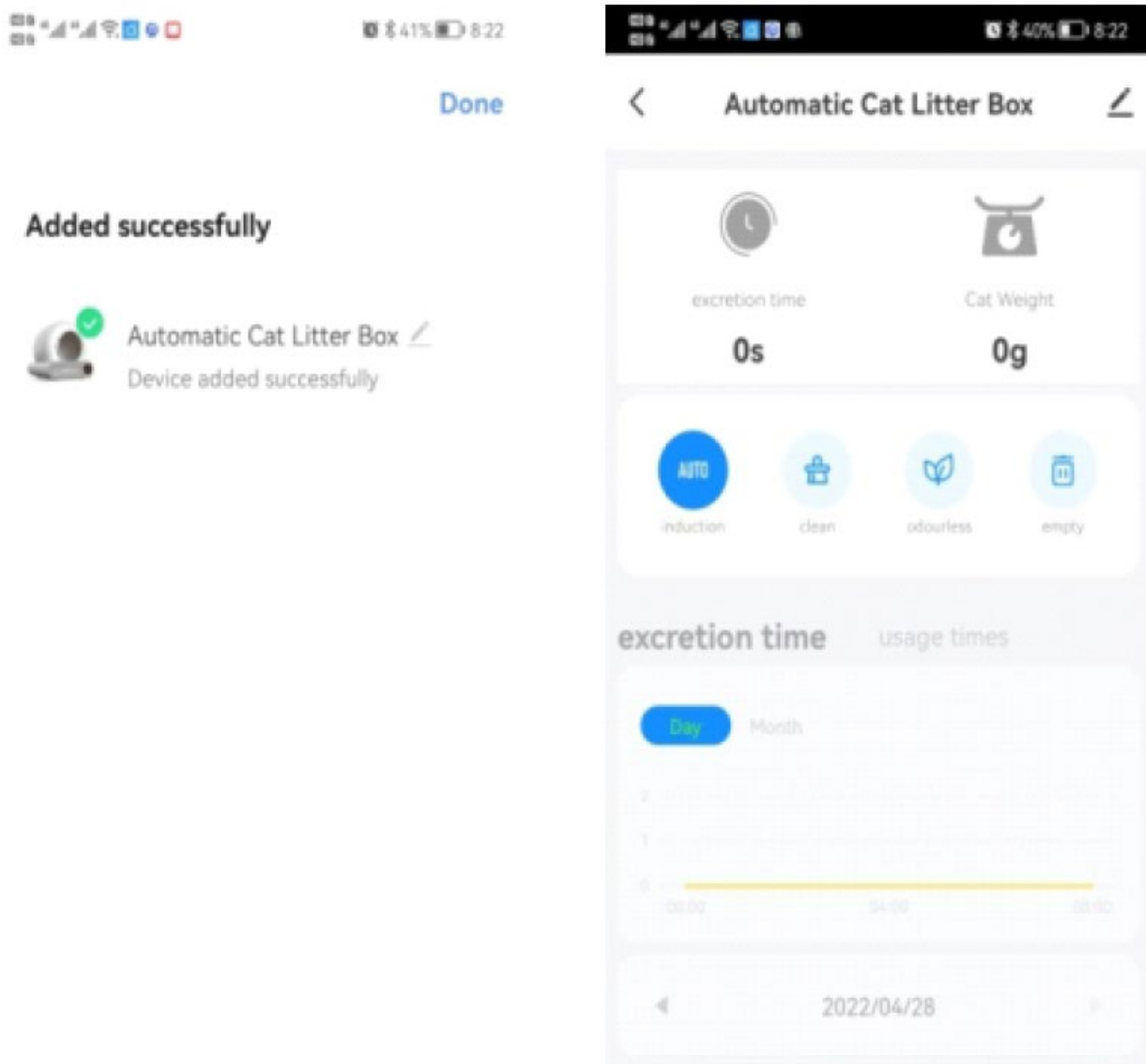

Nota:

Assicurati che i servizi Wi-Fi, Bluetooth e di localizzazione siano tutti abilitati contemporaneamente.

Verifica che il Wi-Fi funzioni sulla banda 2,4G e che il telefono sia connesso a una rete Wi-Fi 2,4G. (Il prodotto non supporta reti 5G.)

Controllare se l'indicatore Wi-Fi sul pannello della macchina lampeggia durante la configurazione della rete.

Verifica se la tua rete Wi-Fi domestica funziona correttamente verificando se altri dispositivi riescono a connettersi senza problemi.

Assicurarsi che la password Wi-Fi inserita sia corretta.

Se il segnale Wi-Fi è debole, prova ad avvicinare la macchina al router e a riconnetterti.

Controllare se il router è connesso a troppi dispositivi, poiché ciò potrebbe causare conflitti di indirizzi IP.

Per i router a doppia frequenza, la configurazione di rete non può essere effettuata direttamente. Gli utenti devono separare le bande 2.4G e 5G in canali indipendenti nelle impostazioni del router. Una volta separati, selezionare il canale 2.4G per configurare la rete.

Istruzioni per l'uso.

3.1 Modalità automatica.

Premi il pulsante "AUTO" sul pannello o nell'app per avviare il rilevamento automatico dell'entrata e dell'uscita del tuo gatto. Questa funzione si attiva automaticamente quando il prodotto viene acceso e completa il suo autocontrollo.

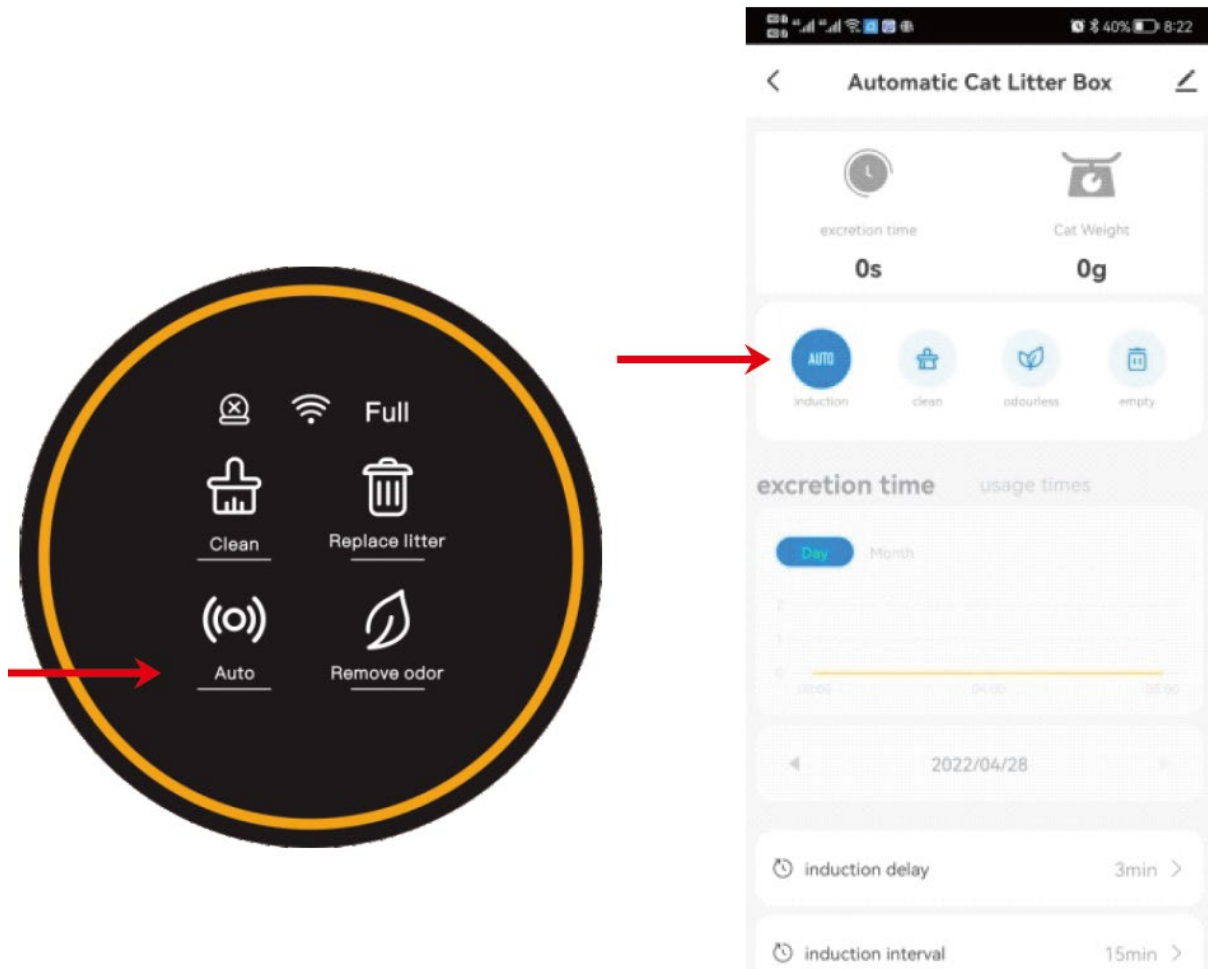

Nota:

Cliccare su "AUTO" sul pannello o nell'app per disattivare la funzione di rilevamento automatico se si hanno gattini che pesano meno di 1 kg o se la gatta è incinta. Quindi, fare clic manualmente su "PULISCI" in base alle necessità, in base all'utilizzo della macchina.

Se utilizzi una lettiera agglomerante rapida, puoi impostare il "tempo di attesa per la pulizia" nell'app su un intervallo più breve, ad esempio 1 minuto, per pulire rapidamente la lettiera e ridurre al minimo gli odori. Nelle famiglie con più gatti, è possibile impostare l'intervallo di pulizia nell'app su una durata più lunga, ad esempio 30 minuti, per evitare pulizie ripetute non necessarie.

Se il gatto rimane nel cestino per più di 10 secondi, viene riconosciuto come comportamento scorretto. Tre minuti dopo che il gatto se ne è andato, inizierà il processo di pulizia automatica. (L'intervallo predefinito tra le pulizie è impostato su 15 minuti per evitare che la macchina si attivi troppo frequentemente quando viene utilizzata da più gatti. Se la macchina non pulisce dopo che il secondo gatto l'ha usata, è possibile che tra i due eventi siano trascorsi meno di 15 minuti.)

Se il pulsante dell'app non risponde o non si sincronizza con il pannello, controllare la connessione di rete o riconfigurare la rete. In alternativa, prova a cliccare sul pulsante corrispondente sull'app e ripeti l'azione una o due volte.

3.2 Pulizia

Fare clic su "CLEAN" sul pannello o sull'app per avviare immediatamente la pulizia.

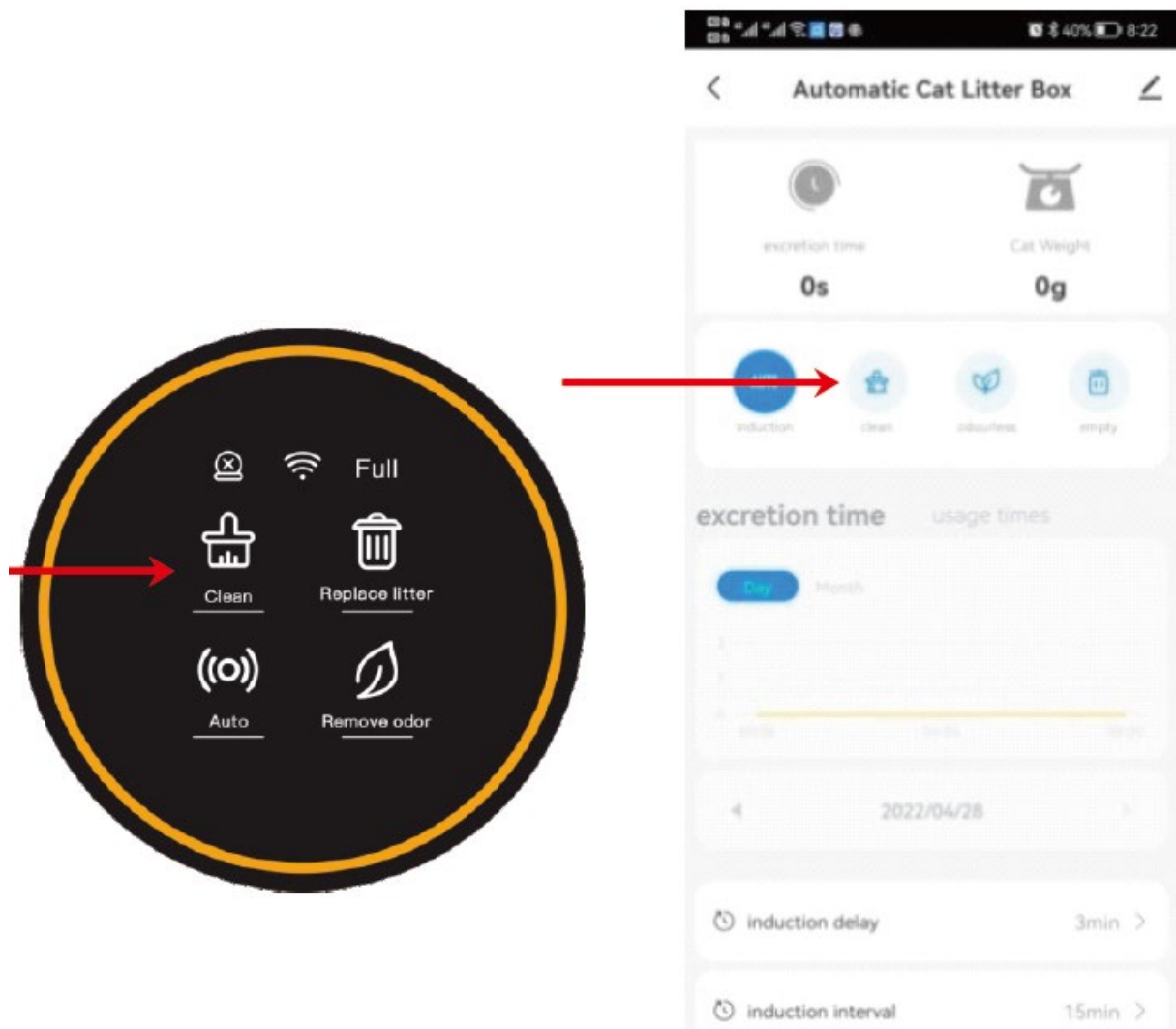

Nota:

Durante il processo di cancellazione, tutti i pulsanti sono temporaneamente disabilitati. Se è necessario eseguire altre funzioni, attendere il completamento della cancellazione.

Nell'app puoi prolungare il tempo di attesa per la pulizia quando il tuo gatto ha la diarrea, dando alla lettiera il tempo necessario per agglomerarsi e riducendo al minimo l'impatto delle feci morbide nel cestino dei rifiuti.

Se la macchina è stata riavviata, il tempo di attesa della procedura "Pulizia" verrà ripristinato al valore predefinito di 3 minuti. È possibile regolare questo valore nell'app, entro un intervallo compreso tra 0 e 60 minuti.

Nelle famiglie con più gatti, si consiglia di prolungare l'intervallo tra una pulizia e l'altra per evitare pulizie ripetute e non necessarie. Dopo un riavvio, l'intervallo predefinito tornerà a 15 minuti, ma è possibile modificarlo tramite l'app entro un intervallo compreso tra 0 e 120 minuti.

3.3 Aggiungere lettiera per gatti:

In modalità "Auto", quando si aggiunge più di 1 kg di lettiera per gatti, la spia "Auto" inizierà a lampeggiare. Dopo 30 minuti, la lettiera verrà automaticamente livellata e il peso verrà calibrato. Se non vuoi aspettare 30 minuti, tieni semplicemente premuto il pulsante "Rimuovi odori" per 2 secondi o più. La lettiera verrà livellata e il peso verrà calibrato immediatamente.

Metodo 2:

Dopo aver aggiunto la lettiera per gatti, spegnere la macchina e riaccenderla.

Nota:

Dopo l'aggiunta, assicurarsi che l'altezza della lettiera sia compresa tra le linee MIN e MAX. In caso contrario, procedere alla correzione utilizzando il Metodo 2.

È anche possibile regolare la superficie della lettiera nell'app utilizzando l'opzione di correzione della superficie della sabbia. (Nel grado 0, la superficie si inclina verso destra, mentre nel grado 6 si inclina verso sinistra.)

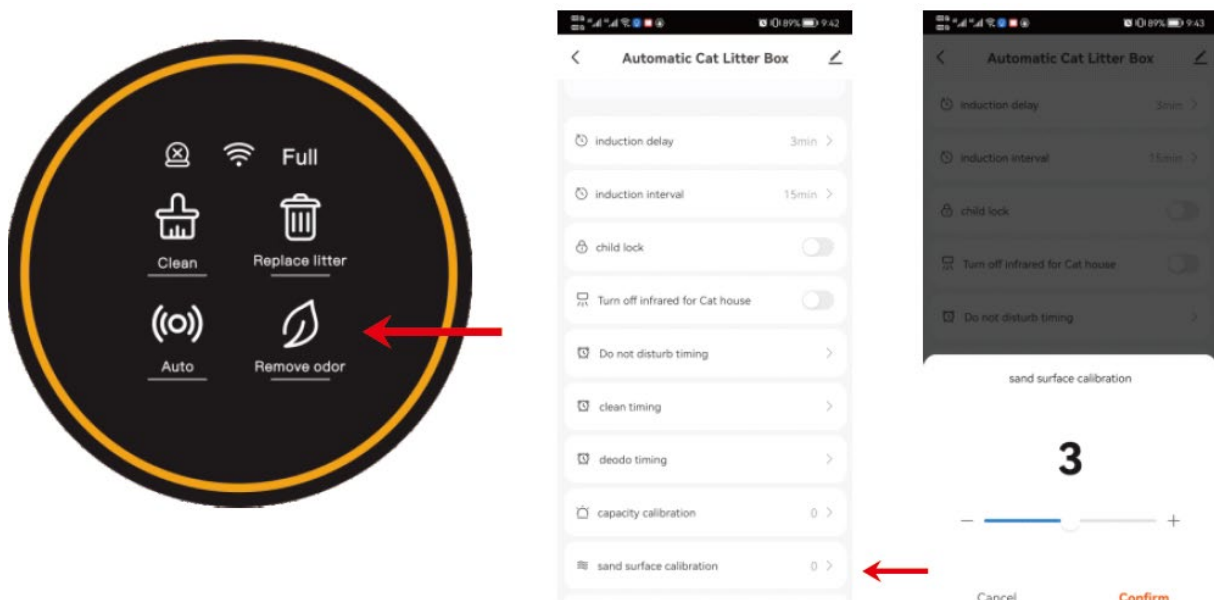

3.4 Sostituire la lettiera:

1. Sostituisci il sacco della spazzatura con uno nuovo e vuoto.
2. Assicurarsi che il livello dei rifiuti rimanenti sia vicino alla linea MIN per evitare che trabocchi quando il contenitore ruota.

3. Premere e tenere premuto il pulsante "Sostituisci lettiera" per 2 secondi, quindi attendere che la macchina rimuova i rifiuti rimasti (ci vorranno circa 3 minuti).
4. Dopo aver rimosso i rifiuti, sostituire il sacco della spazzatura con un altro vuoto.

Nota:

Se si preme accidentalmente il pulsante "Sostituisci lettiera" o si dimentica di cambiare prima il sacco della spazzatura, è possibile premere nuovamente "Sostituisci lettiera" per annullare.

Per sabbia minerale fine: per evitare che la sabbia fuoriesca dall'apertura del sacchetto durante la sostituzione (fase 1), è possibile prima premere e tenere premuto "Clean" per 2 secondi. In questo modo il cestino ruoterà di 90° in senso antiorario, assicurando che l'apertura del sacco sia rivolta verso l'alto. Dopo aver sostituito il sacchetto, seguire i passaggi 3 e 4 come di consueto.

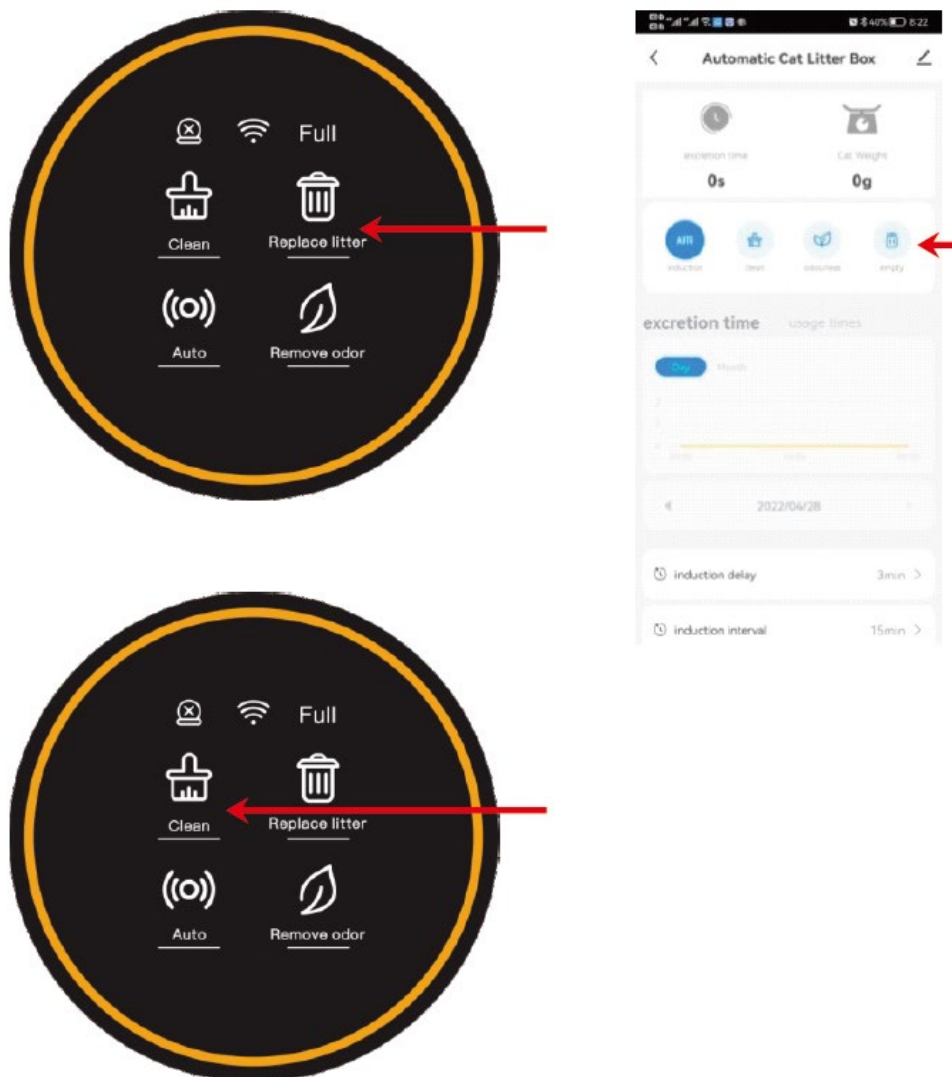

3.5 Rimuovere l'odore:

Metodo 1:

Premere il pulsante "Rimuovi odore" sul pannello o toccare "Inodore" nell'app.

Metodo 2:

Imposta una programmazione regolare per la rimozione degli odori nell'app.

Nota:

La macchina rimuoverà automaticamente gli odori per 30 minuti dopo ogni ciclo di pulizia. Se il gatto entra durante questo lasso di tempo, la rimozione degli odori si interromperà e riprenderà non appena il gatto uscirà dalla lettiera.

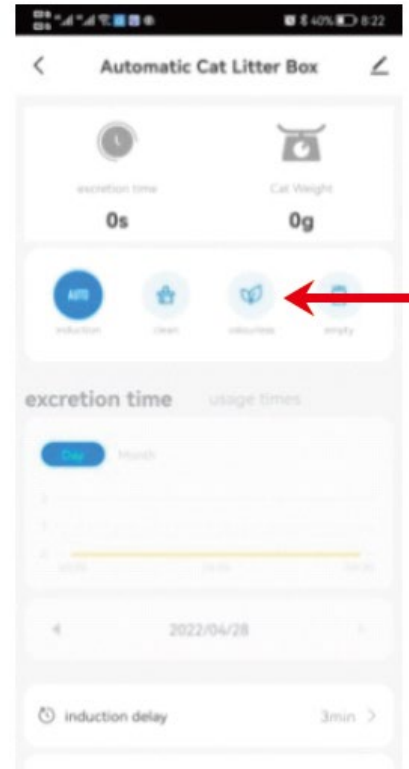

3.6 Sostituire il sacco della spazzatura.

Quando si accende la spia "Pieno", è il momento di sostituire il sacco della spazzatura.

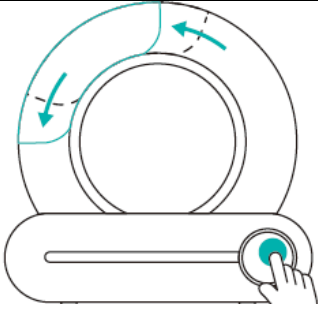
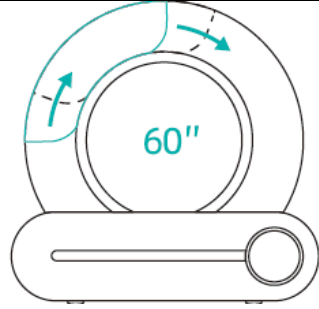
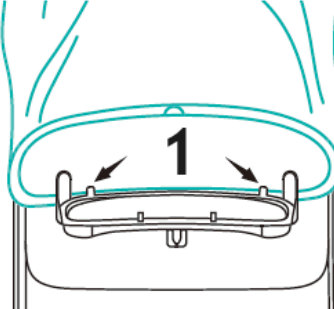
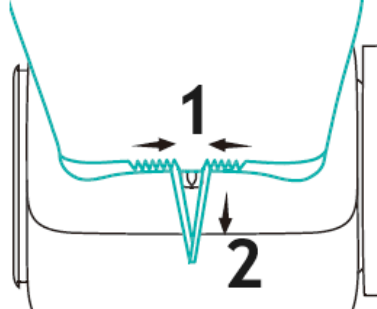
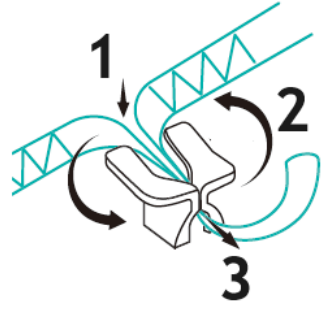
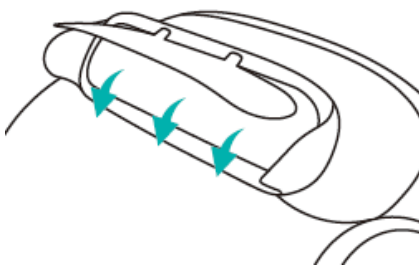
<p>1 Premere "Clean" per 2 secondi, regolare il contenitore dei rifiuti sull'angolazione di cambio sacchetto, aprire il contenitore dei rifiuti ed estrarre il sacchetto della spazzatura usato.</p>		<p>2 L'angolazione del cambio sacchetto dura 60 secondi e dopo 60 secondi il dispositivo torna automaticamente allo stato normale. Se il nuovo sacco della spazzatura non viene installato entro 60 secondi, è possibile continuare dopo che il dispositivo è tornato al suo stato normale.</p>	
<p>3 Il cordoncino del nuovo sacco della spazzatura viene allineato con la pila di legacci e il bordo inferiore dell'apertura del sacco viene bloccato sotto la clip di posizionamento.</p>	 <p>1 – Clip di localizzazione</p>	<p>4 Avvolgere il sacco della spazzatura attorno al telaio esterno della porta del bidone dei rifiuti e tirare fuori il cordoncino.</p>	 <p>1 – Stringere 2 - Tirare</p>
<p>5 Premere il cordoncino nel mucchio di legature, stringerlo e avvolgerlo.</p>		<p>6 Dopo l'installazione, verificare che lo sportello automatico del bidone dei rifiuti non sia bloccato e che possa aprirsi e chiudersi normalmente. Disporre la parte posteriore del sacco della spazzatura in modo che non resti incastrato nel coperchio del</p>	

		bidone dei rifiuti.	
--	--	---------------------	--

Nota:

L'indicatore "Pieno" è solo una stima. Diversi tipi di lettiera per gatti, a causa delle variazioni di volume, densità e fluidità, possono influenzare l'accuratezza del messaggio "Completo". Puoi regolare il ritardo del messaggio "Completo" nell'app in base alle tue esigenze. L'impostazione predefinita è 0 (che indica che c'è ancora un po' di spazio nel sacchetto) ed è possibile aumentare il ritardo fino a un massimo di 15.

Se la macchina viene riavviata, il ritardo del prompt "Completo" verrà ripristinato al valore predefinito 0. Se necessario, puoi modificarlo nuovamente nell'app.

In genere, la capacità di stoccaggio dei rifiuti può arrivare fino a 15 giorni per un gatto o 5 giorni per tre gatti. È possibile sostituire il sacco della spazzatura ogni 5 giorni, a seconda del numero di gatti o di fattori ambientali come la temperatura.

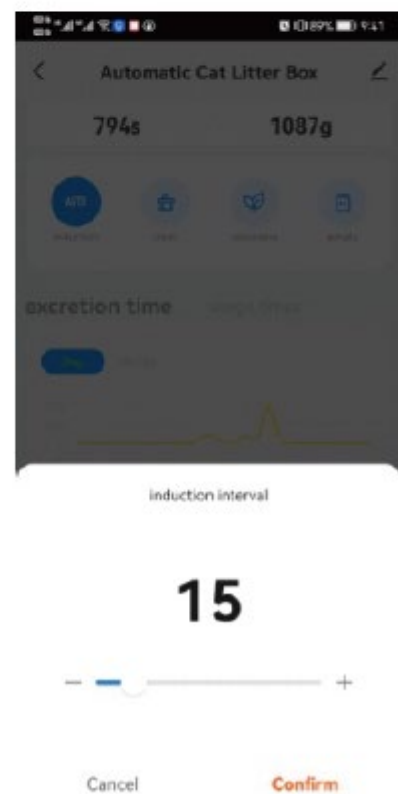
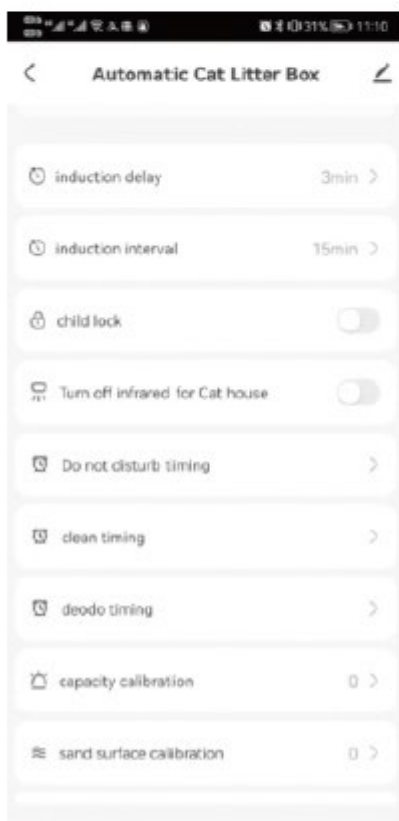

3.7 Lavaggio del bidone

Si prega di spegnere prima la macchina.

Aprire la fibbia del vano del bidone ed estrarre il bidone.

Assicurarsi che il contenitore sia completamente asciutto prima di rimetterlo sulla base.

Passaggi facoltativi:

Durante il lavaggio del bidone, è possibile rimuovere il tappo di gomma dalla camera a sfera per facilitare lo scarico.

Durante la reinstallazione, assicurarsi che l'etichetta "Purify" sulla parte anteriore sia allineata correttamente.

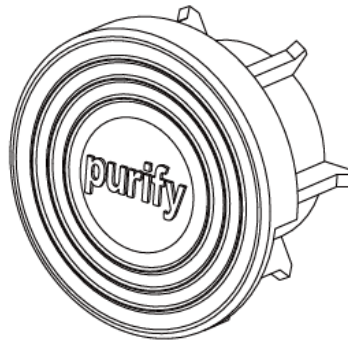

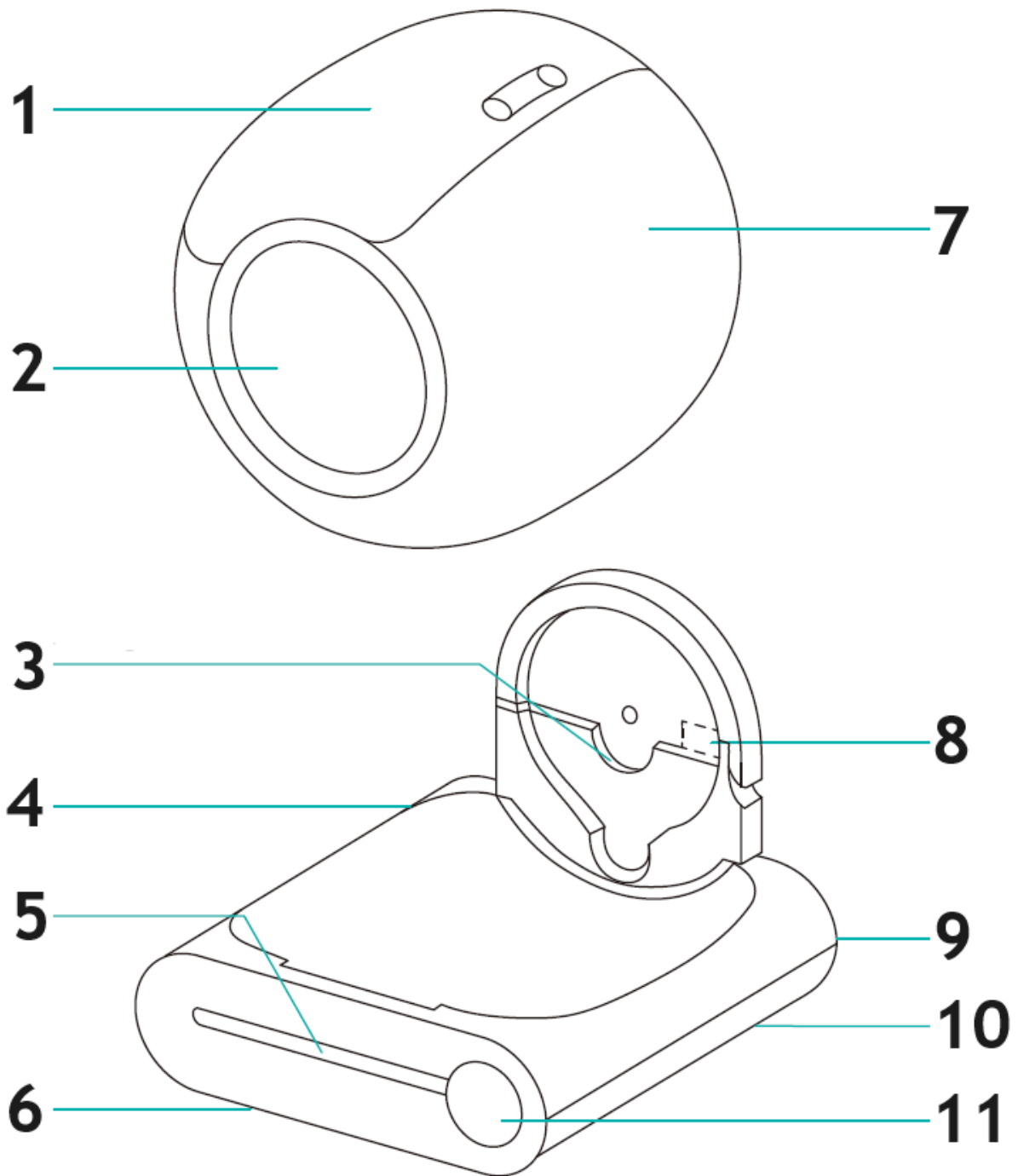

- 1 – Cestino per i rifiuti
- 2 – Ingresso
- 3 – Scanalatura fissa dell'albero
- 4 – Ospite
- 5 – Radar a infrarossi
- 6 – Sensori di peso (x4)
- 7 – Tamburo
- 8 – Modulo di purificazione ionica
- 9 – Presa di corrente
- 10 – Chiusura
- 11 – Pannello di controllo e visualizzazione

3.8 Bloccare la tastiera

Tenere premuti contemporaneamente i pulsanti “AUTO” e “RIMUOVI ODORI” per più di 2 secondi oppure toccare semplicemente l’opzione “Blocco bambini” nell’app del telefono per abilitare o disabilitare la funzione di blocco bambini.

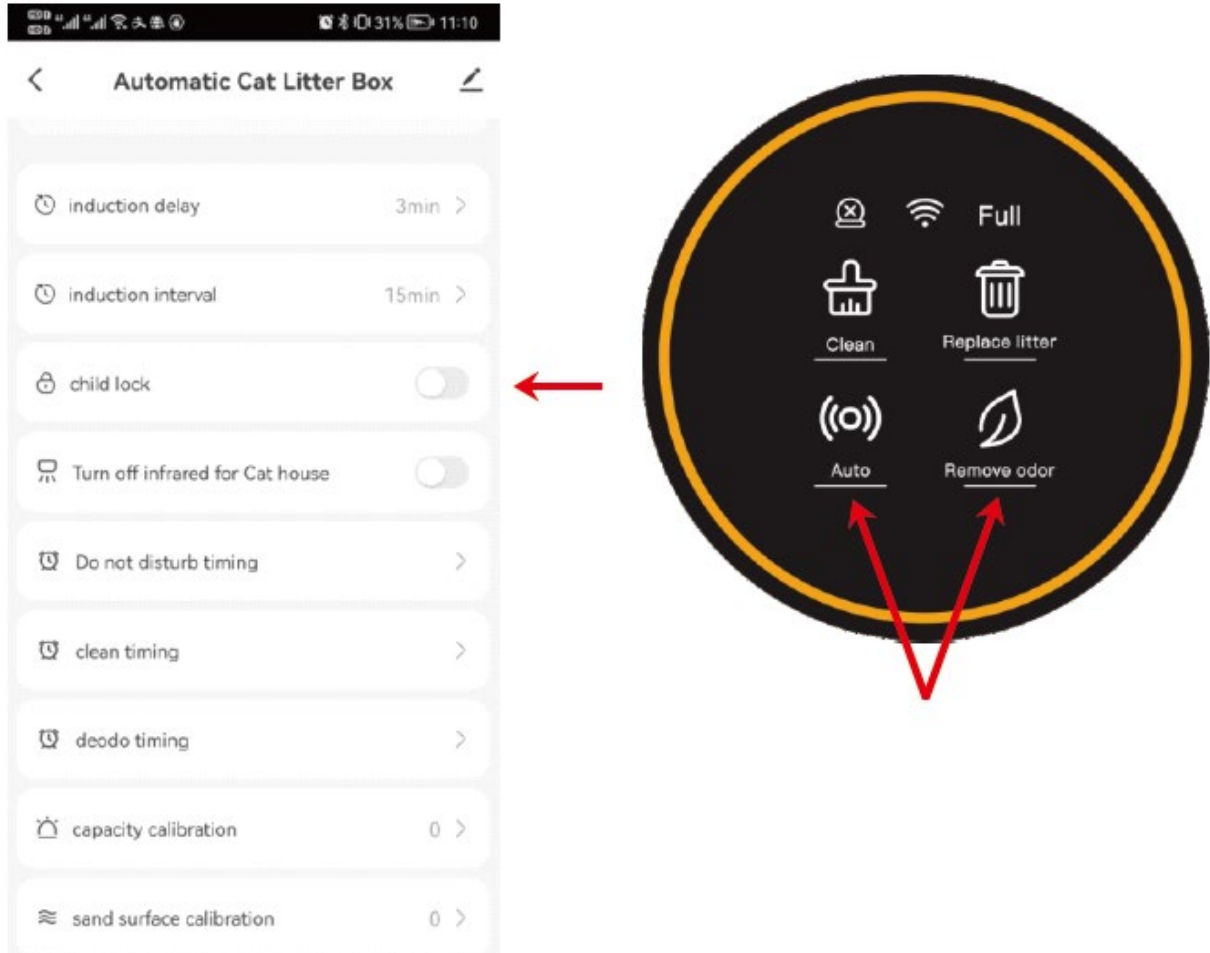

3.9 Chiudere o aprire il sensore a infrarossi

Se il prodotto viene posizionato in una gabbia o in uno spazio stretto, tenere premuti i pulsanti "PULISCI" e "SOSTITUISCI LETTIERA" per più di 2 secondi oppure utilizzare l'opzione del sensore a infrarossi nell'app del telefono per accendere o spegnere il sensore. Ciò contribuirà a evitare letture errate dei sensori causate dallo spazio ristretto.

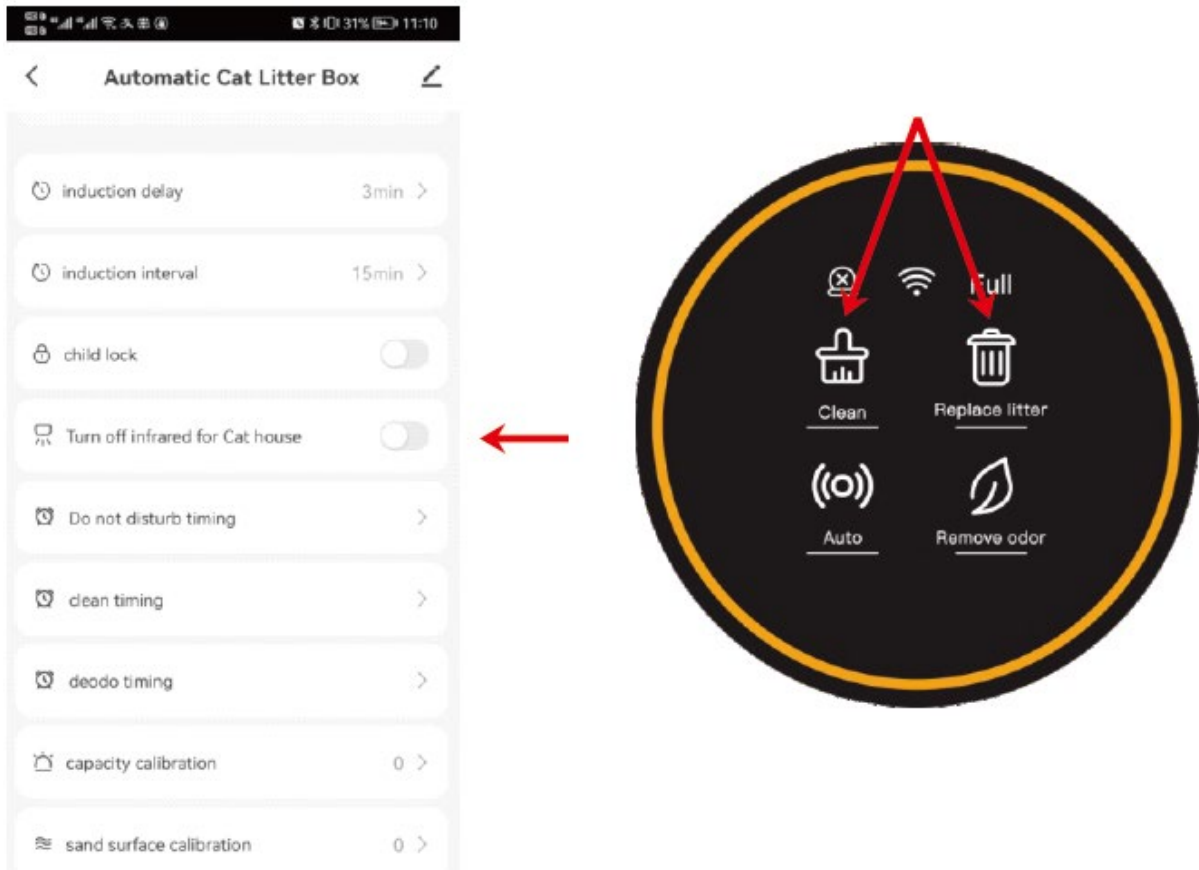

3.10 Tempistica

3.10.1 Modalità di sospensione

Quando il prodotto è posizionato in camera da letto, è possibile abilitare la funzione "Non disturbare" nell'app per evitare che il prodotto si attivi durante la notte e disturbi il sonno.

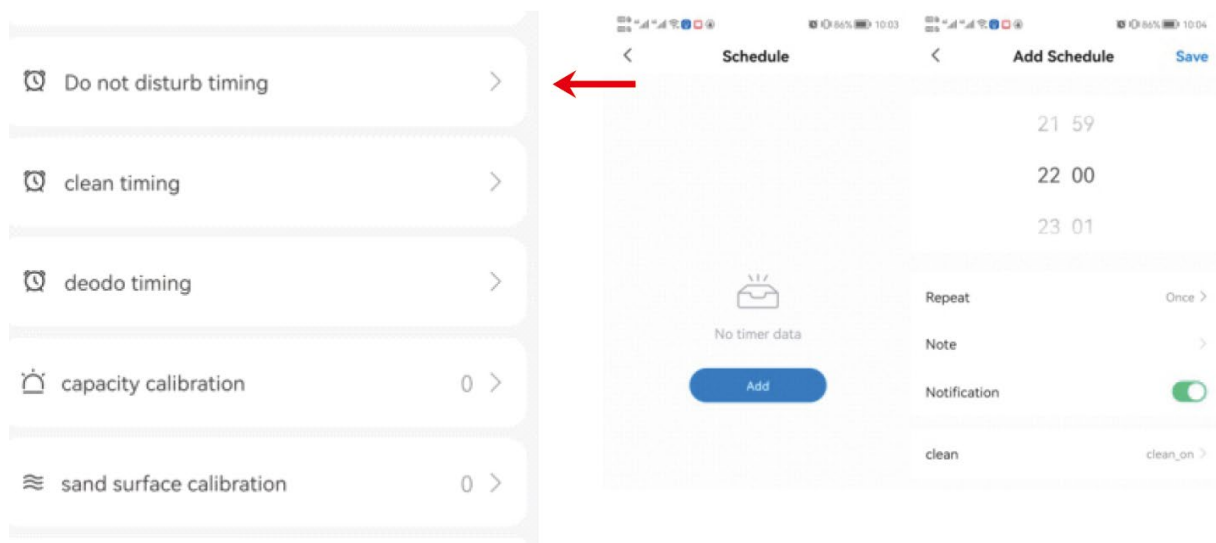

Avviso

Durante il periodo "Non disturbare", la luce sul pannello sarà spenta. Per uscire immediatamente dalla modalità "Non disturbare" è sufficiente toccare un pulsante qualsiasi.

Se il prodotto è in modalità di pulizia quando è impostato "Non disturbare", la macchina entrerà in modalità "Non disturbare" al termine del ciclo di pulizia.

3.10 Tempistica

Modalità di pulizia regolare

È possibile programmare una pulizia regolare impostando l'opzione "Tempo di pulizia" nell'app.

Rimozione regolare degli odori

Imposta la macchina in modo che rimuova regolarmente gli odori utilizzando l'opzione "Deodo Timing" nell'app.

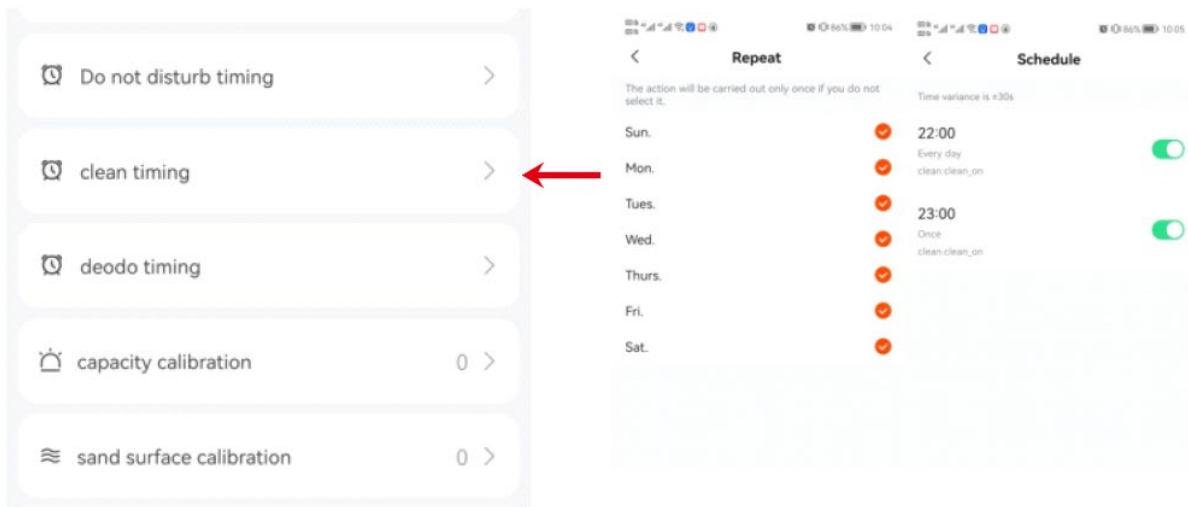



Este manual de usuario ha sido traducido mediante traducción automática. Hemos hecho todo lo posible para garantizar que la traducción sea precisa, pero tenga en cuenta que las traducciones automáticas no son perfectas y no están destinadas a reemplazar a los traductores humanos. La versión oficial del Manual del Usuario está en inglés. Cualquier diferencia entre la versión traducida y el original en inglés no es legalmente vinculante. Si tiene alguna pregunta sobre la exactitud de la traducción, consulte la versión en inglés, que es la referencia oficial. Están disponibles versiones en más idiomas previa solicitud a info@expondo.com.

Características técnicas

Descripción del parámetro	Valor del parámetro
Nombre del producto	Arenero autolimpiable
Modelo	WIE-SL-03
Tensión nominal [V]	12 V CC
Corriente de trabajo [A]	Máximo 1A
Dimensiones (L*An*Al) [cm]	49.6 * 48 * 48
Peso [kg]	7,39

1. ANTES DEL PRIMER USO

1. Coloque la máquina sobre una superficie firme y plana.
2. Después de colocar la máquina de forma segura, agregue arena, asegurándose de que no exceda la línea MÁXIMA.
3. Encienda la máquina y espere a que complete la autocomprobación. Una vez hecho esto, estará listo para que tu gato lo use.

1.2 Colocación:

Coloque la máquina sobre una superficie plana, asegurándose de que las cuatro patas estén en pleno contacto con el suelo.

Evite colocar cualquier objeto que mida más de 5 cm de alto dentro de los 30 cm frente a la máquina, ya que esto puede interferir con el sensor de identificación de gatos ubicado fuera de la unidad.

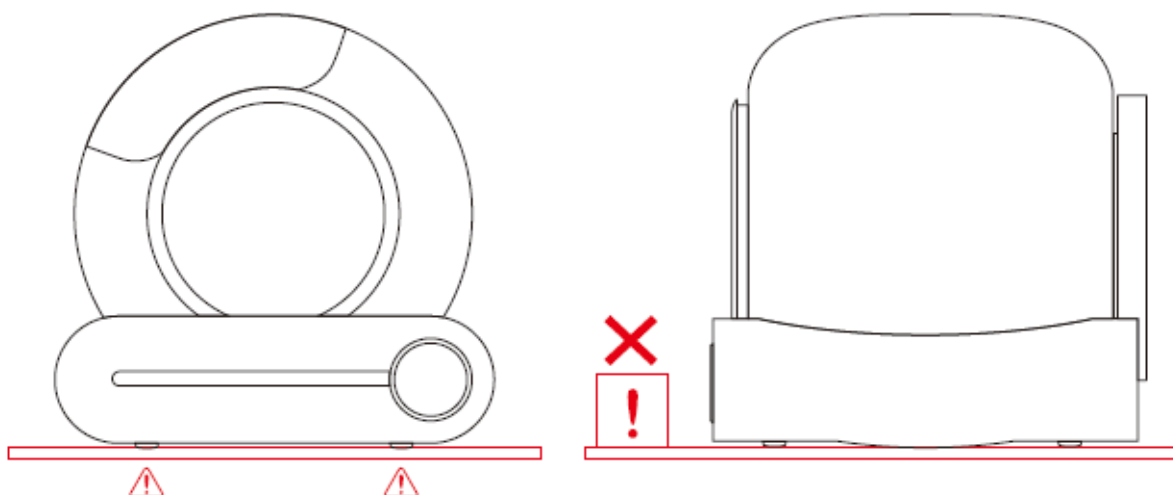

Nota: Si coloca la máquina sobre una alfombra suave, asegúrese de que las dos patas delanteras estén posicionadas sobre la alfombra o tapete para arena para gatos para mayor estabilidad.

1.3 Añadir arena para la cama:

Asegúrese de que la arena esté nivelada, con su altura entre las líneas MAX y MIN. La cantidad de basura se puede ajustar según las necesidades de uso reales.

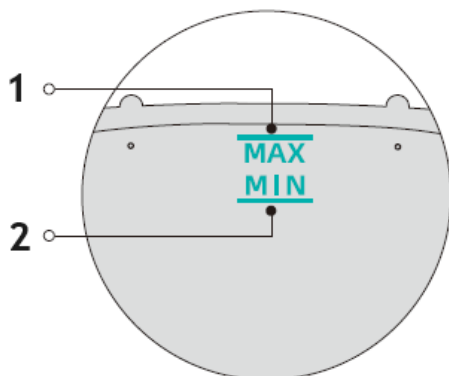
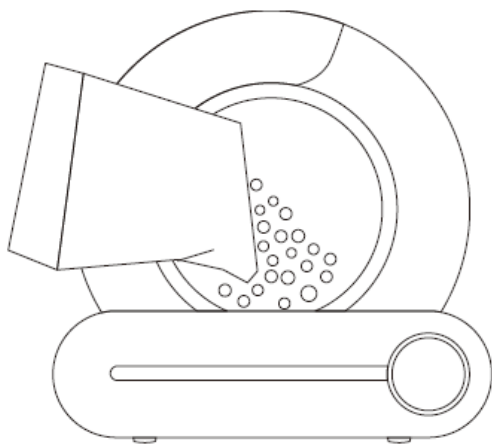

1 – Línea MAX – la cantidad de arena para gatos no debe exceder la línea MÁXIMA

2 – Línea MÍNIMA : la cantidad de arena para gatos no debe ser inferior a la línea MÍNIMA

1.4 Uso:

1.4.1 Conecte el adaptador y encienda la máquina. Espere a que se complete el proceso de autocomprobación, que tardará aproximadamente entre 3 y 8 minutos. La máquina ingresará automáticamente al modo de detección después de la autocomprobación, sin necesidad de ajustar ninguna configuración.

1.4.2 Aproximadamente 4 minutos después de que el gato se vaya, la máquina limpiará automáticamente cualquier residuo acumulado.

1.4.3 Después de la limpieza, la máquina activará la función de control de olores, que funcionará durante 30 minutos.

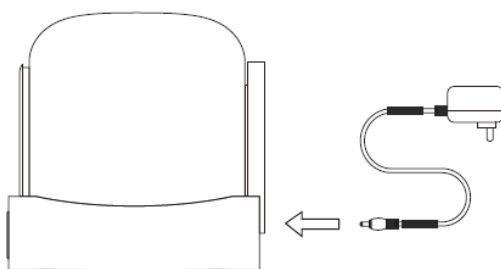

Nota:









No levante ni mueva el producto después de encenderlo, ya que esto puede interferir con la calibración del peso durante el proceso de reinicio.

Si el producto se coloca en un espacio confinado o cerca de una fuente de interferencia infrarroja, la autocomprobación puede tardar hasta 8 minutos. Por favor tenga paciencia durante este proceso.

Si la máquina detecta que el entorno no es adecuado para que el sensor de infrarrojos funcione correctamente, la detección de infrarrojos se desactivará automáticamente después de la autocomprobación. En este caso, el sistema de detección de peso interno se encargará de determinar cuándo entra el gato.

Durante el proceso de limpieza, todos los botones se desactivan temporalmente. Espere a que finalice el ciclo de limpieza antes de utilizar otras funciones.

Panel de control

Categoría	Descripción de la acción	Actividad	Estado	Tono de aviso
Clave de host	Limpiar.	Hacer clic 	Comience a limpiar inmediatamente	Un anillo
	Reemplazar la basura	Prensa  por 2 segundos	Comience a reemplazar la arena para gatos	Anillo largo durante 1 s
	Limpieza automática	Hacer clic 	Iniciar limpieza automática	Un anillo
	Eliminar el olor	Hacer clic 	Empieza a purificar el aire	Un anillo
	Unirse a la red	Prensa  por 2 segundos	Restablecer Wi-Fi para comenzar a unirse a la red	Anillo largo durante 1 s
	Arrasamiento	Prensa  por 2 segundos	Nivelación del producto	Anillo largo durante 1 s
	Cambiar bolsa de basura	Prensa  por 2 segundos	Ajuste el ángulo del tambor a la posición de cambio de bolsa.	Anillo largo durante 1 s
	Bloquear/Desbloquear	Prensa  +  por 2 segundos	Bloqueado/Desbloqueado	Anillo largo durante 3 s
Indicador	Lámpara de anillo	Iluminación	Encender	
	Lámpara de avería (izquierda)	Iluminación	El tambor no está instalado o no puede funcionar	

				
Lámpara de Wi-Fi (centro)	Iluminación		El dispositivo está conectado	
	Parpadeo		El dispositivo está intentando conectarse a la red.	
	Apagado		El dispositivo no está conectado	
Lámpara de desperdicio llena (derecha)	Iluminación		Recuerde a los usuarios que deben reemplazar la bolsa de basura cuando el contenedor de basura esté casi lleno	

2.1 Aplicación de teléfono

Escanee el código QR a continuación con el teléfono móvil y descargue la aplicación:



O busque la aplicación "TUYA", descárguela e instálela.

2.2 Redes

2.2.1 Asegúrese de que su teléfono esté conectado a una red Wi-Fi 2.4G y luego habilite Bluetooth y los servicios de ubicación.

2.2.2 Mantenga presionado el botón "AUTO" durante 2 segundos. El indicador de Wi-Fi comenzará a parpadear, indicando que la máquina está lista para conectarse a la red.

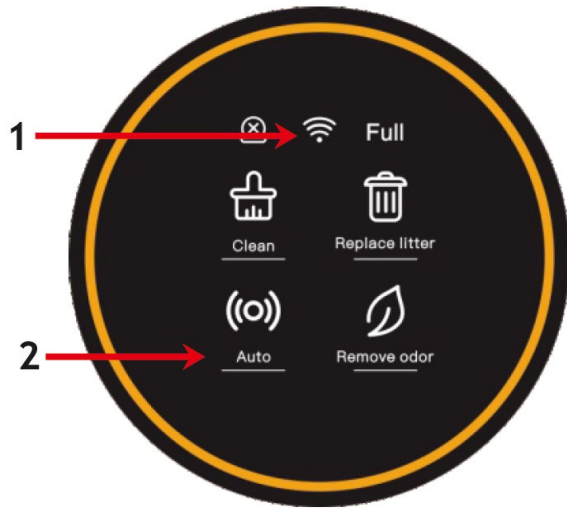

- 1 – Intermitente
- 2 – Presionar durante 2 segundos

2.2.3 Abra la aplicación en su teléfono para agregar el dispositivo o use la función de escaneo automático para detectar la máquina.

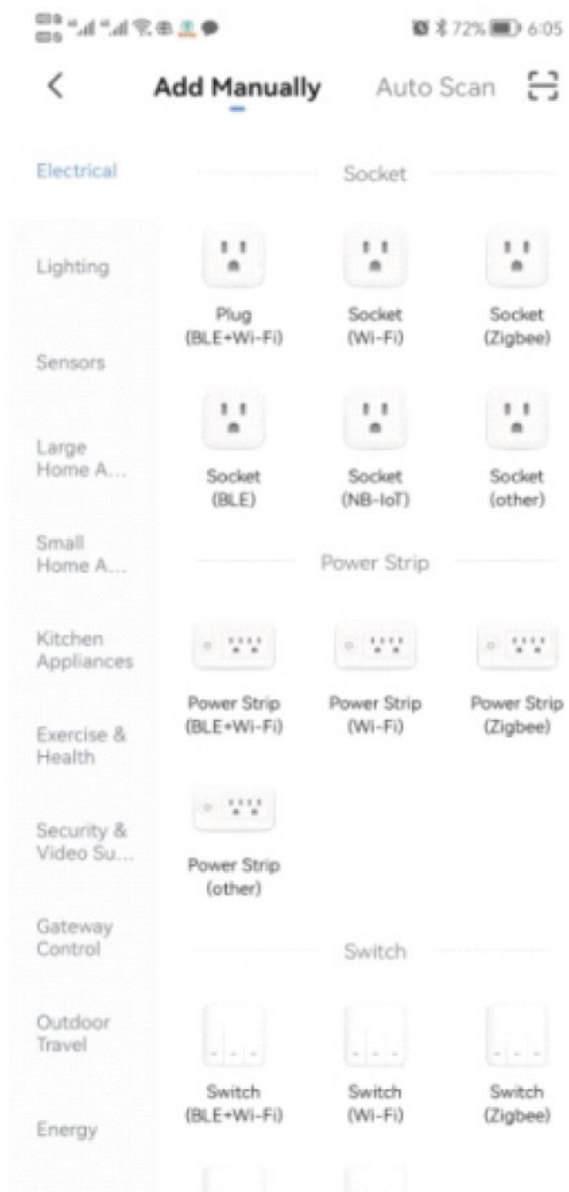
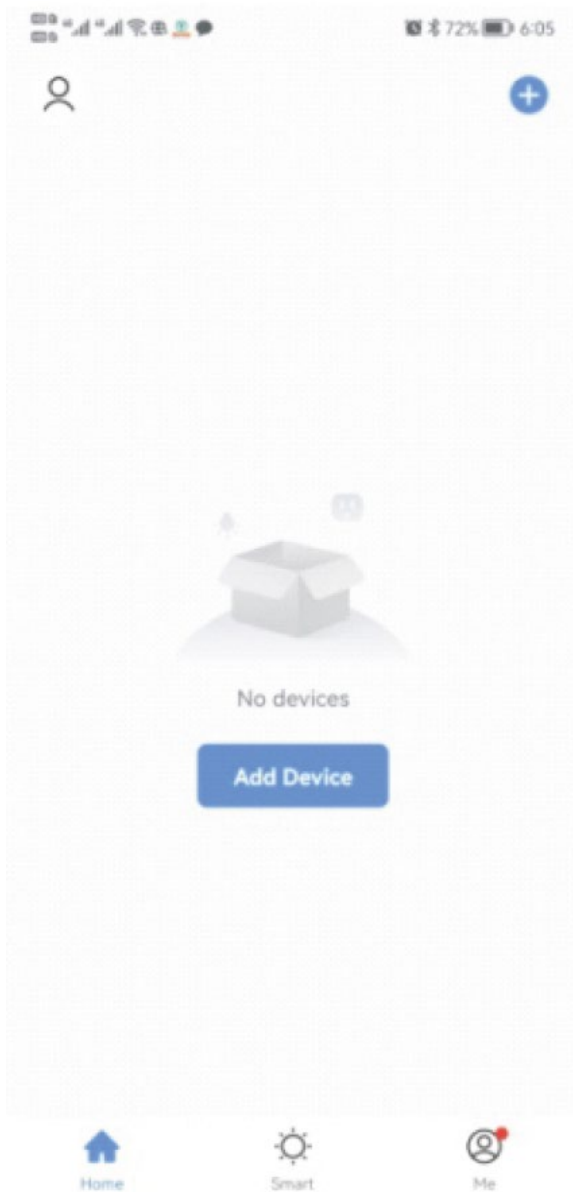

2.2.4 Continúe haciendo clic en “SIGUIENTE” después de escanear la máquina.

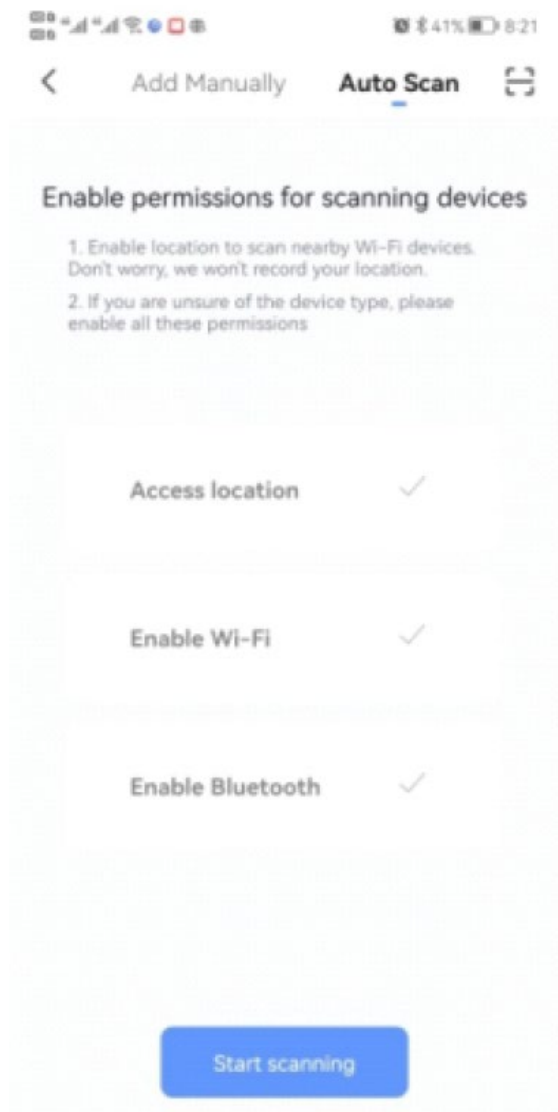

2.2.5 Continúe haciendo clic en "SIGUIENTE" después de ingresar los datos de Wi-Fi y espere la conexión.

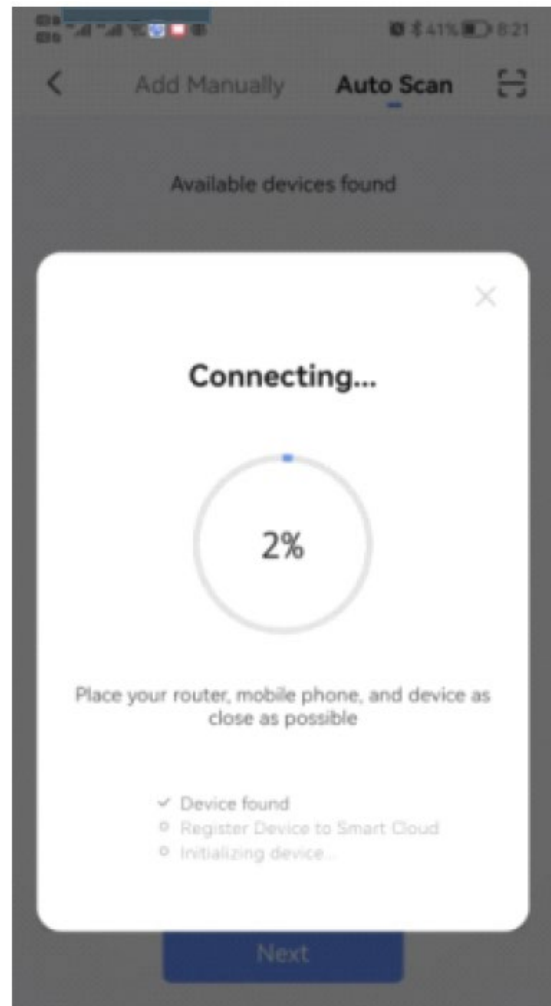
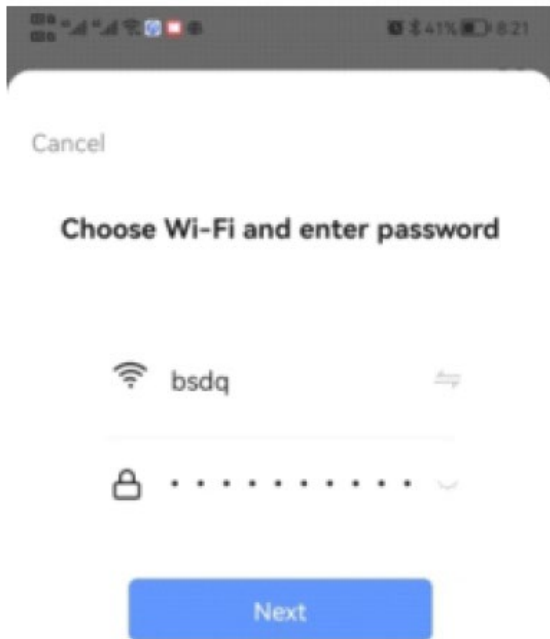

2.2.6 Una vez realizada la conexión, abra la App.

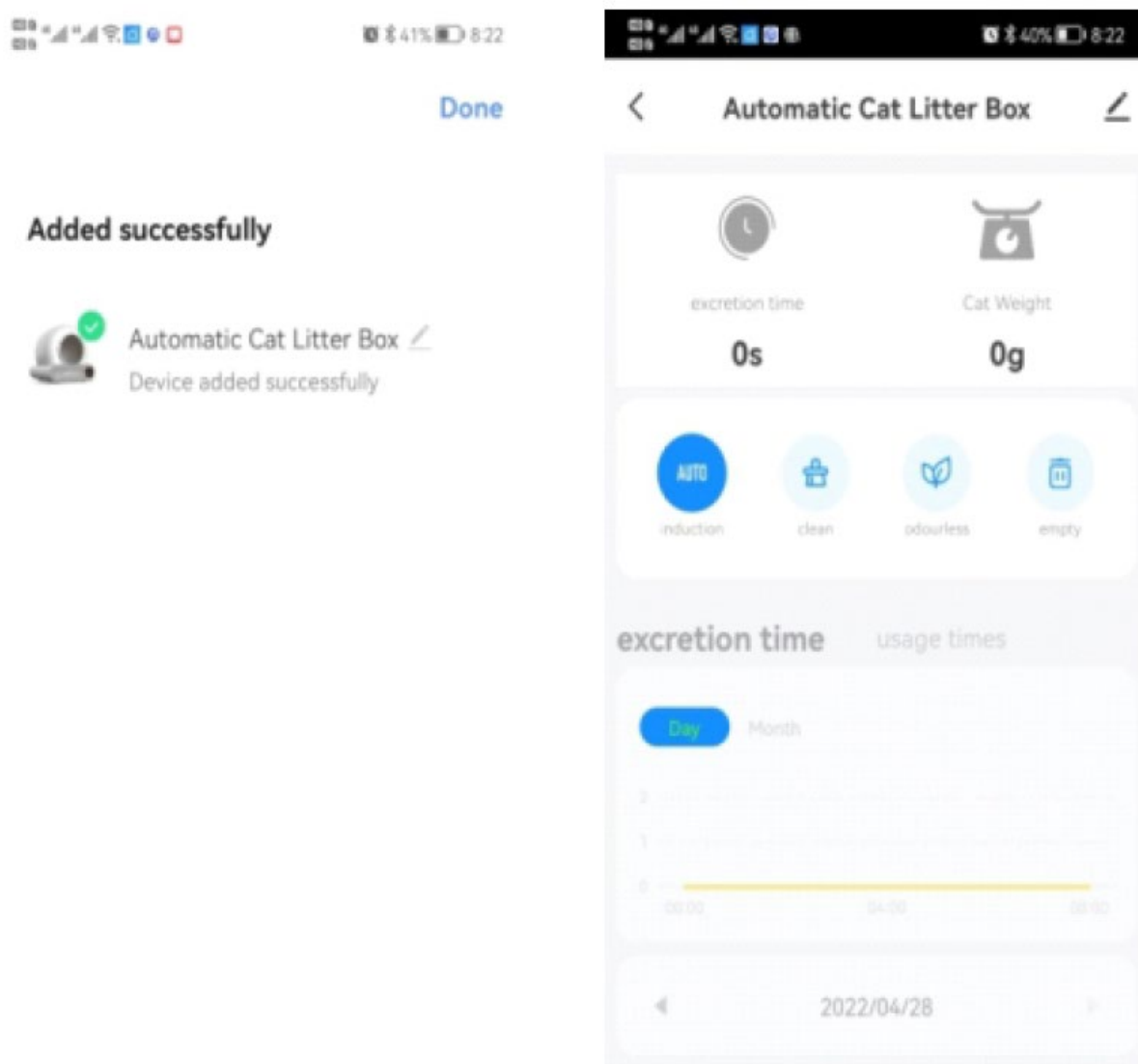

Nota:

Asegúrese de que los servicios de Wi-Fi, Bluetooth y ubicación estén habilitados simultáneamente.

Confirme que la red Wi-Fi esté funcionando en la banda 2.4G y que su teléfono esté conectado a una red Wi-Fi 2.4G. (El producto no es compatible con redes 5G).

Verifique si el indicador de Wi-Fi en el panel de la máquina parpadea durante la configuración de la red.

Verifique si su red Wi-Fi doméstica está funcionando correctamente viendo si otros dispositivos pueden conectarse sin problemas.

Asegúrese de que la contraseña de Wi-Fi ingresada sea correcta.

Si la señal de Wi-Fi es débil, intente acercarse a la máquina al enrutador y volver a conectarla.

Verifique si el enrutador está conectado a demasiados dispositivos, ya que esto podría causar conflictos de direcciones IP.

Para los enrutadores de doble frecuencia, la configuración de la red no se puede realizar directamente. Los usuarios deben separar las bandas 2.4G y 5G en canales independientes en la configuración del enrutador. Una vez separados, seleccione el canal 2.4G para configurar la red.

Instrucciones de funcionamiento.

3.1 Modo automático.

Presione el botón "AUTO" en el panel o en la aplicación para comenzar la detección automática de la entrada y salida de su gato. Esta función se activa automáticamente cuando se enciende el producto y completa su autocomprobación.

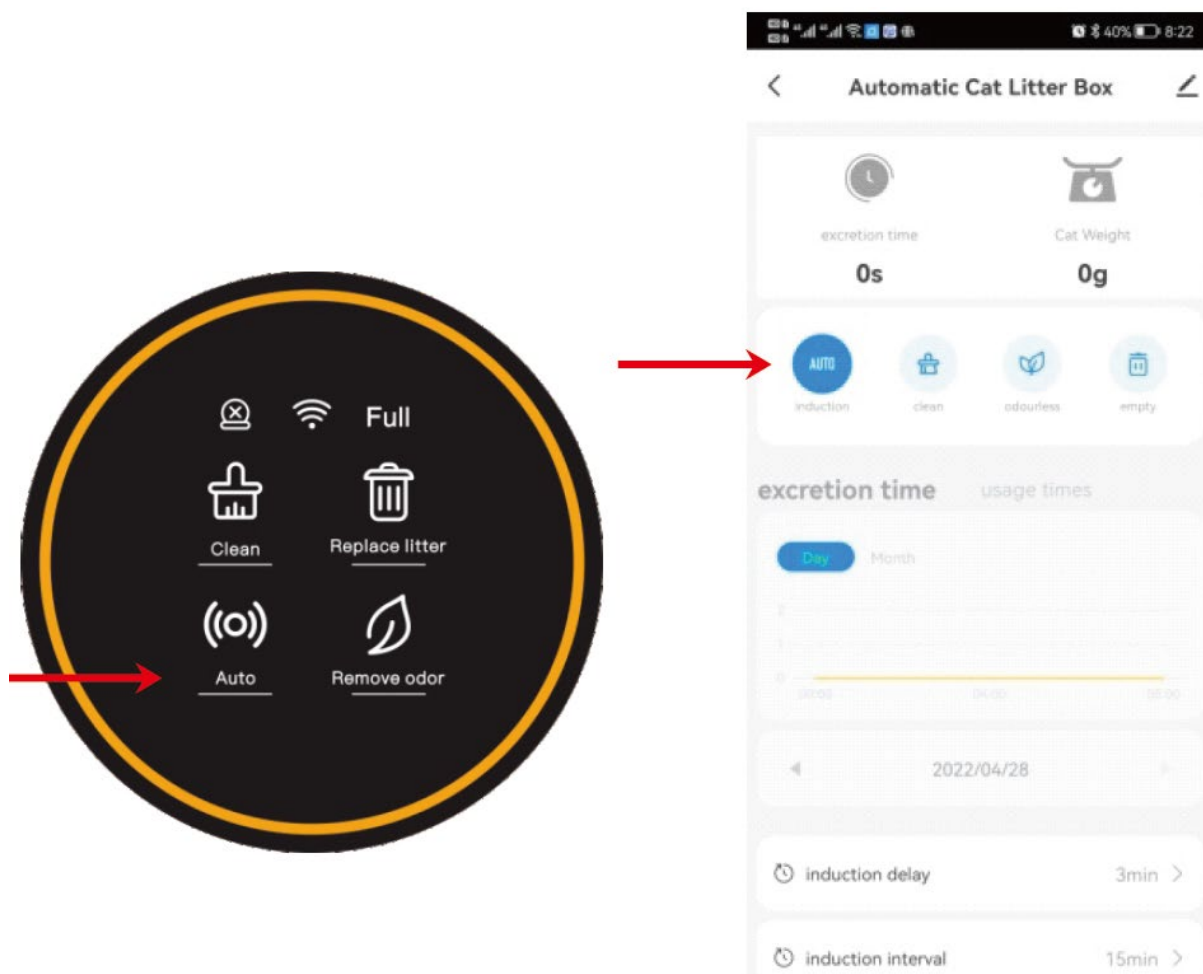

Nota:

Haga clic en "AUTO" en el panel o en la aplicación para desactivar la función de detección automática si tiene gatitos que pesan menos de 1 kg o si su gata está embarazada. Luego, haga clic manualmente en "LIMPIAR" según sea necesario según el uso de la máquina.

Si utiliza arena de aglomeración rápida, puede ajustar el "tiempo de espera de limpieza" en la aplicación a un intervalo más corto, como 1 minuto, para limpiar rápidamente la arena y minimizar el olor. Para hogares con varios gatos, puedes ajustar el "intervalo de limpieza" en la aplicación a una duración más larga, como 30 minutos, para evitar limpiezas repetidas innecesarias.

Si el gato permanece en el contenedor durante más de 10 segundos, se detecta como conducta de ir al baño. Tres minutos después de que el gato se vaya, comenzará el proceso de limpieza automática. (El intervalo predeterminado entre limpiezas está establecido en 15 minutos para evitar que la máquina se active con demasiada frecuencia cuando la utilizan varios gatos. Si la máquina no limpia después de que la use el segundo gato, puede deberse a que el tiempo entre ambos eventos fue inferior a 15 minutos).

Si el botón de la aplicación no responde o no se sincroniza con el panel, verifique la conexión de red o reconfigure la red. Alternativamente, intente hacer clic en el botón correspondiente en la aplicación y repita la acción una o dos veces.

3.2 Limpieza

Haga clic en “LIMPIAR” en el panel o en la aplicación para comenzar a limpiar de inmediato.

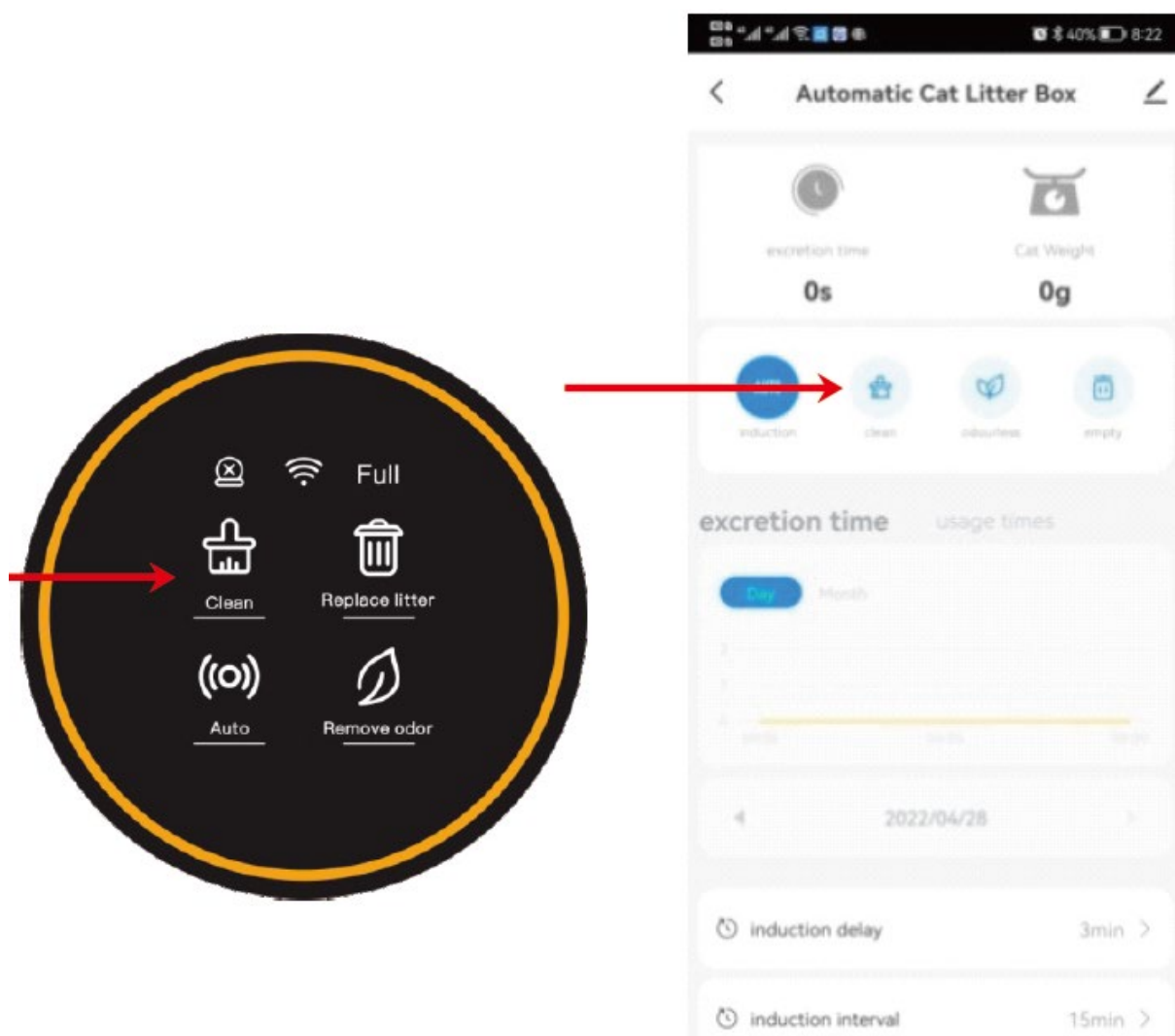

Nota:

Durante el proceso de limpieza, todos los botones se desactivan temporalmente. Si necesita realizar otras funciones, espere hasta que se complete la limpieza.

En la aplicación, puedes extender el tiempo de espera de limpieza cuando tu gato tiene diarrea, lo que permite que la arena tenga tiempo suficiente para aglutinarse y minimiza el impacto de las heces blandas en el contenedor de desechos.

Si se ha reiniciado la máquina, el tiempo de espera del procedimiento "Limpieza" se restablecerá al valor predeterminado de 3 minutos. Puedes ajustar esto en la aplicación, con un rango de 0 a 60 minutos.

Para los hogares con varios gatos, se recomienda extender el intervalo entre limpiezas para evitar limpiezas repetidas innecesarias. Después de reiniciar, el intervalo predeterminado volverá a 15 minutos, que también se puede ajustar en la aplicación dentro de un rango de 0 a 120 minutos.

3.3 Agregue arena para gatos:

En el modo "Auto", cuando agregue más de 1 kg de arena para gatos, la luz "Auto" comenzará a parpadear. Después de 30 minutos, la arena se nivelará automáticamente y el peso se calibrará. Si no desea esperar 30 minutos, simplemente presione y mantenga presionado el botón "Eliminar olor" durante 2 segundos o más. Se nivelará la cama y se calibrará el peso inmediatamente.

Método 2:

Apague la máquina y vuelva a encenderla después de agregar arena para gatos.

Nota:

Asegúrese de que la altura de la camada esté entre las líneas MÍN y MÁX después de agregarla. Si no es así, ajústelo utilizando el Método 2.

También puedes ajustar la superficie de la arena en la aplicación usando la opción de corrección de la superficie de la arena. (En el grado 0, la superficie se inclina hacia la derecha y en el grado 6, se inclina hacia la izquierda).

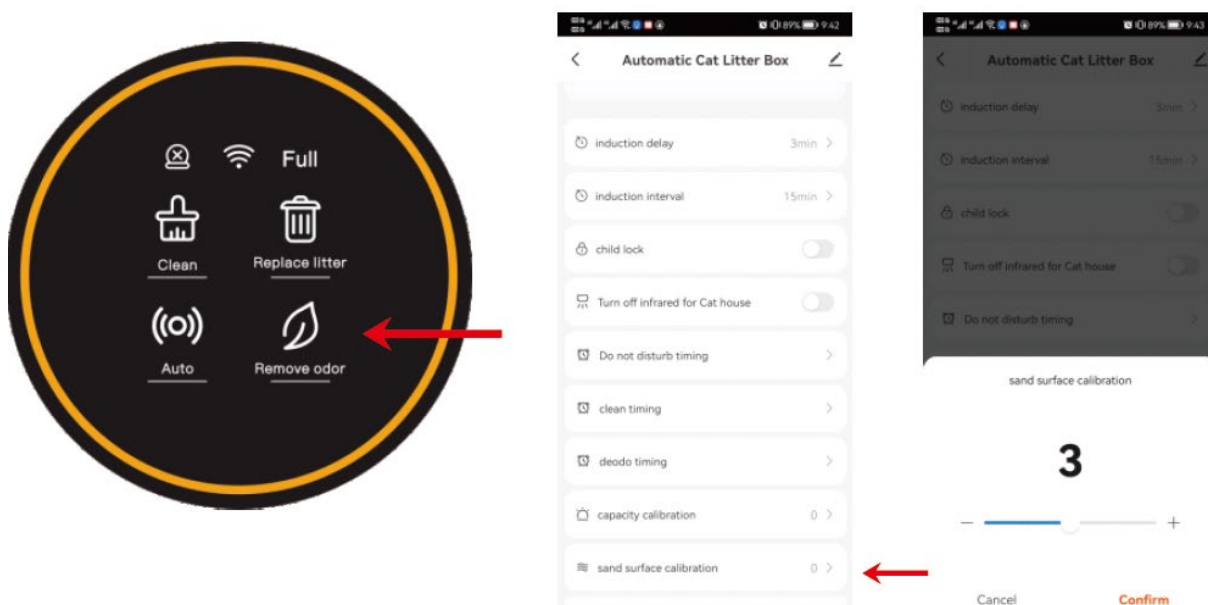

3.4 Reemplazar la arena:

1. Reemplace la bolsa de basura por una nueva y vacía.
2. Asegúrese de que la basura restante esté cerca de la línea MÍNIMA para evitar que se desborde cuando el contenedor gire.
3. Mantenga presionado el botón "Reemplazar arena" durante 2 segundos, luego espere a que la máquina elimine la arena restante (esto tomará aproximadamente 3 minutos).
4. Luego de limpiar la basura, reemplace la bolsa de basura con otra vacía.

Nota:

Si presiona accidentalmente el botón "Reemplazar basura" u olvida cambiar la bolsa de basura primero, puede presionar "Reemplazar basura" nuevamente para cancelar.

Para arena mineral fina: para evitar que la arena se derrame por la abertura de la bolsa durante el reemplazo (paso 1), primero puede presionar y mantener presionado "Limpiar" durante 2 segundos. Esto hará girar el contenedor de basura 90° en sentido antihorario, garantizando que la abertura de la bolsa esté posicionada hacia arriba. Después de reemplazar la bolsa, siga los pasos 3 y 4 como de costumbre.

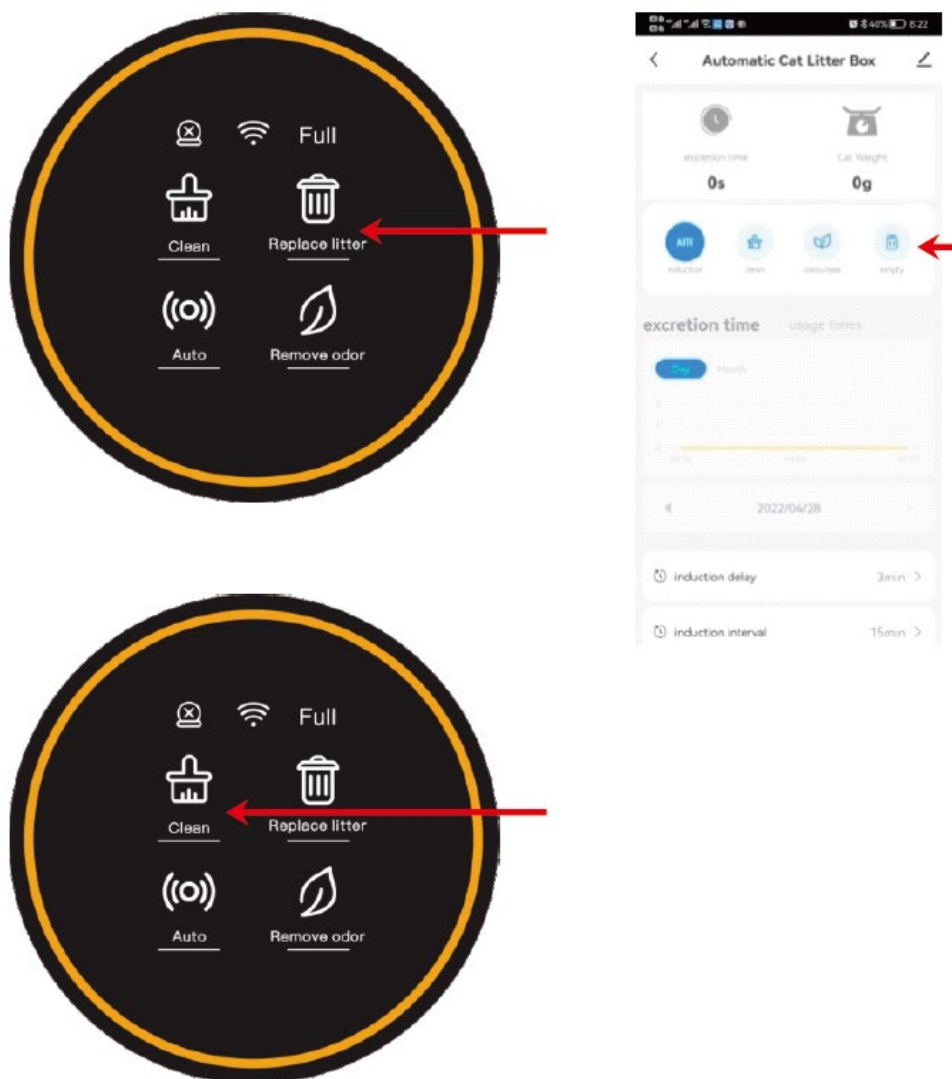

3.5 Eliminar el olor:

Método 1:

Presione el botón “Eliminar olor” en el panel o toque “Sin olor” en la aplicación.

Método 2:

Establezca un programa regular para eliminar olores en la aplicación.

Nota:

La máquina eliminará automáticamente los olores durante 30 minutos después de cada ciclo de limpieza. Si su gato entra durante este tiempo, la eliminación del olor se detendrá y se reanudará una vez que su gato salga de la caja de arena.

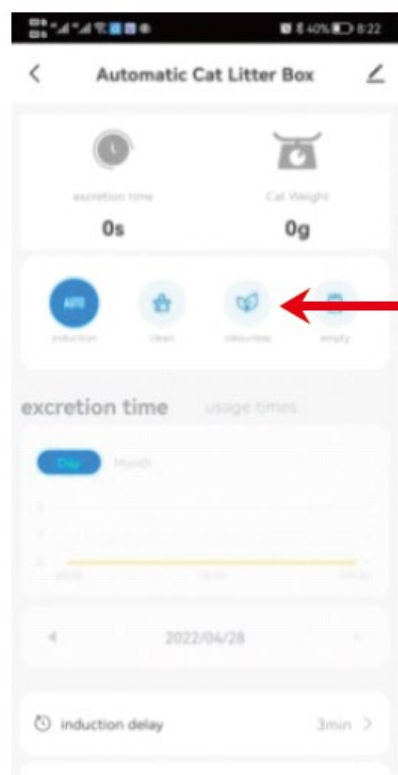

3.6 Reemplace la bolsa de basura.

Cuando se enciende el indicador "Lleno", es hora de reemplazar la bolsa de basura.

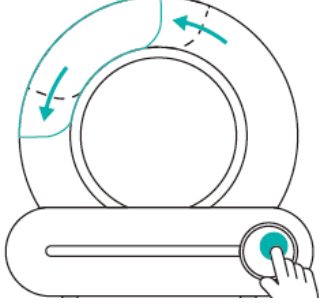
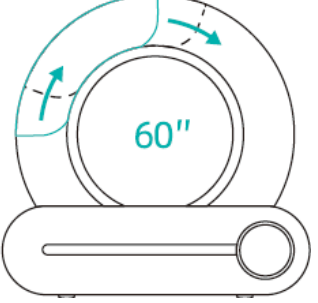
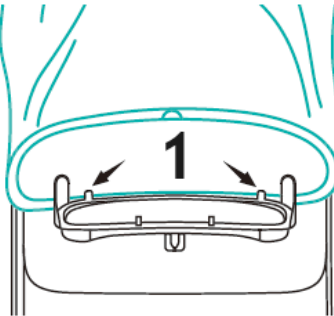
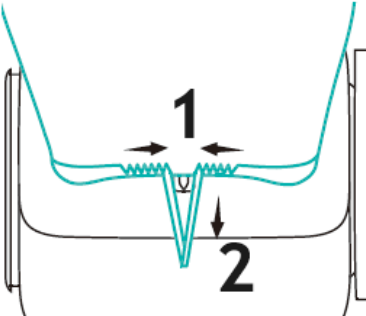
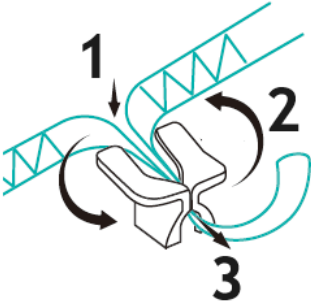
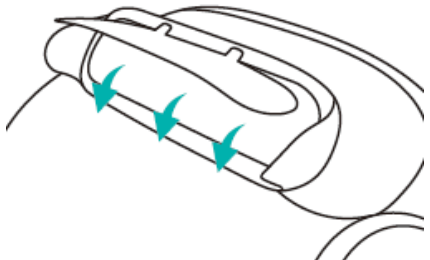
<p>1 Presione "Limpiar" durante 2 segundos, ajuste el contenedor de basura al ángulo de cambio de bolsa, abra el contenedor de basura y saque la bolsa de basura usada.</p>		<p>2 El ángulo de cambio de bolsa dura 60 segundos y el dispositivo vuelve automáticamente después de 60 segundos a su estado normal. Si la nueva bolsa de basura no se instala dentro de los 60 segundos, puede continuar después de que el dispositivo regrese a su estado normal.</p>	
<p>3 El cordón de la nueva bolsa de basura se alinea con la pila de amarre y el borde inferior de la abertura de la bolsa se sujeta debajo del clip de ubicación.</p>	 <p>1 – Clip de localización</p>	<p>4 Envuelva la bolsa de basura alrededor del marco exterior de la puerta del contenedor de basura y tire del cordón.</p>	 <p>1 – Apriete 2 - Tirar</p>
<p>5 Presione el cordón en la pila de amarre, ajústelo y enróllelo.</p>		<p>6 Después de la instalación, confirme que la puerta automática con clip del contenedor de basura no esté bloqueada y pueda abrirse y cerrarse normalmente. Coloca la parte posterior de la bolsa de basura de manera que evite que quede atrapada en la tapa del contenedor de basura.</p>	

Nota:

El indicador "Completo" es sólo una estimación. Los diferentes tipos de arena para gatos, debido a las variaciones en el volumen, la densidad y la fluidez, pueden influir en la precisión de la indicación "Lleno". Puede ajustar el retraso del mensaje "Completo" en la aplicación para que se adapte mejor a su uso. La configuración predeterminada es 0 (lo que indica que todavía queda un poco de espacio en la bolsa) y puede aumentar el retraso hasta un máximo de 15.

Si se reinicia la máquina, el retraso del mensaje "Completo" se restablecerá al valor predeterminado de 0. Puedes ajustarlo nuevamente en la aplicación si es necesario.

Generalmente, la capacidad de almacenamiento de desechos puede durar hasta 15 días para un gato, o 5 días para tres gatos. Puedes reemplazar la bolsa de basura cada 5 días dependiendo de la cantidad de gatos o factores ambientales como la temperatura.

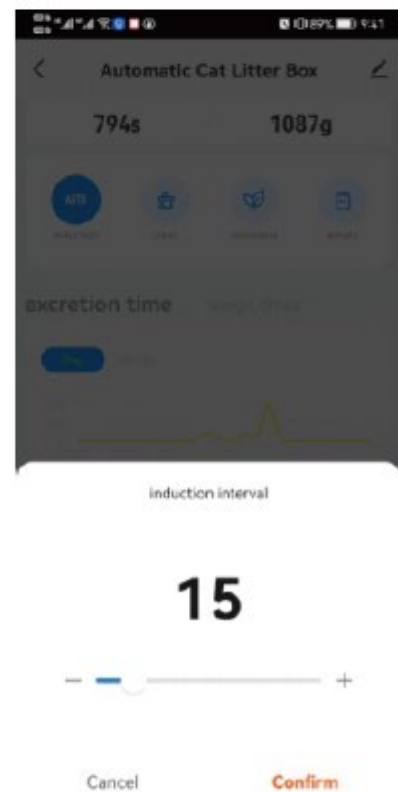
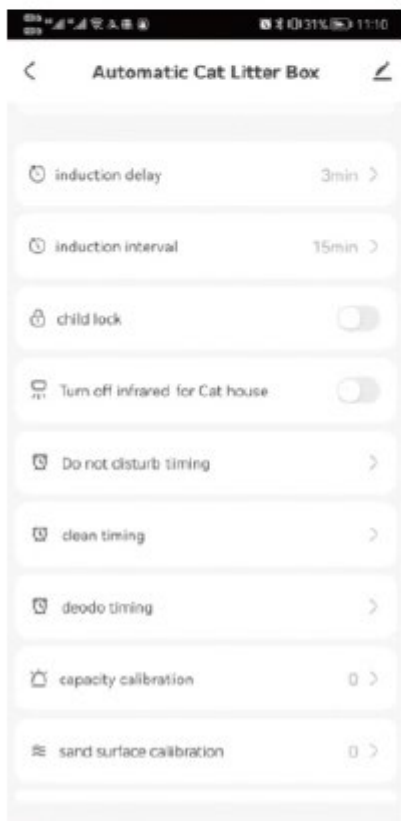

3.7 Lavado del contenedor

Primero apague la máquina.

Abra la hebilla del compartimento del contenedor y levante el contenedor para sacarlo.

Asegúrese de que el contenedor esté completamente seco antes de volver a colocarlo en la base.

Pasos opcionales:

Al lavar el contenedor, puede quitar el tapón de goma de la cámara de bolas para facilitar el drenaje.

Al reinstalar, asegúrese de que la etiqueta "Purify" en el frente esté correctamente alineada.

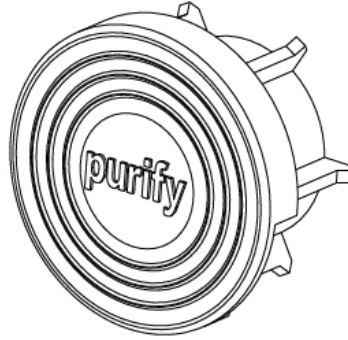

ES

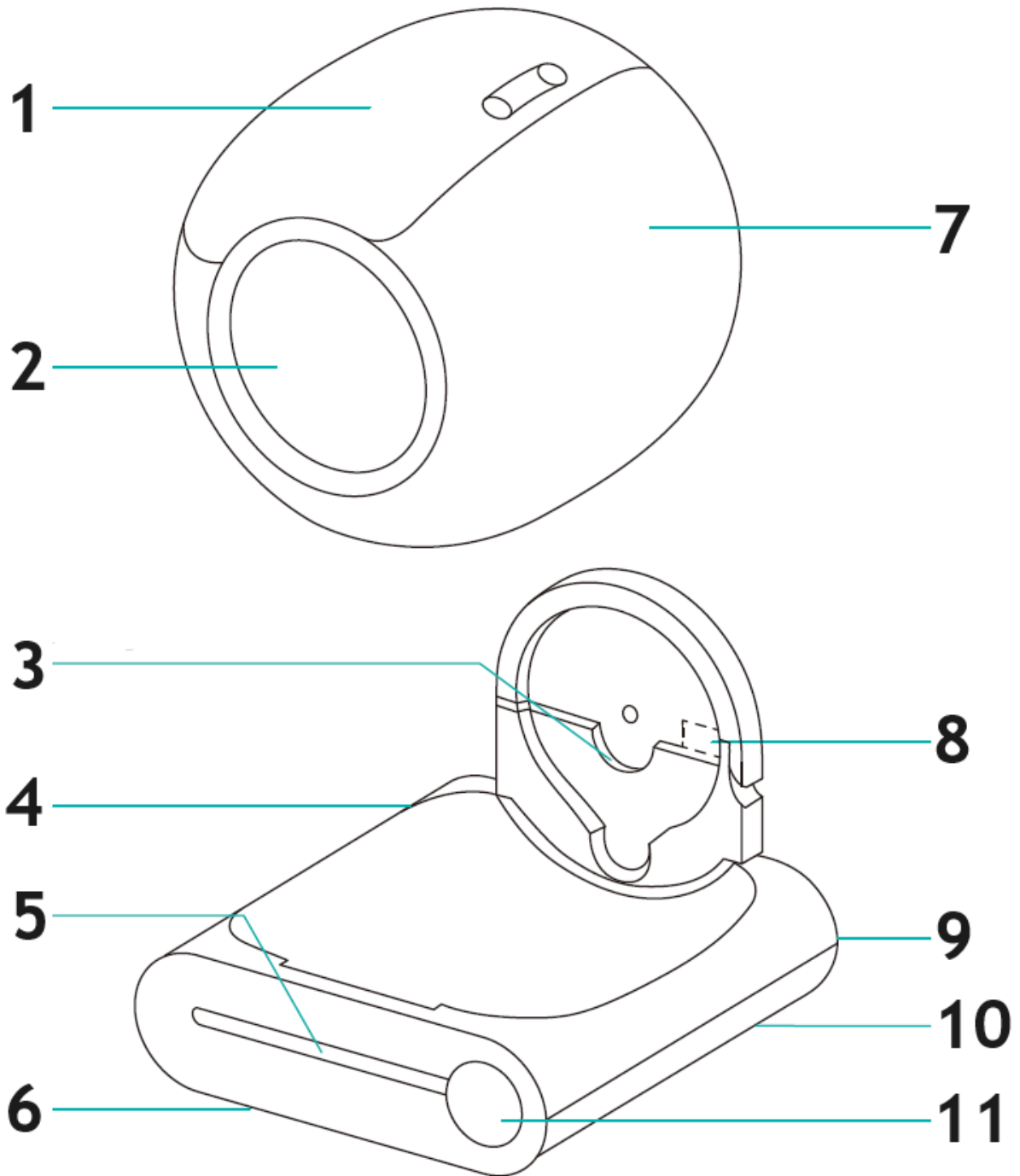

- 1 – Cubo de basura
- 2 – Entrada
- 3 – Ranura fija del eje
- 4 – Anfitrión
- 5 – Radar infrarrojo
- 6 – Sensores de peso (x4)
- 7 – Tambor
- 8 – Módulo de purificación de iones
- 9 – Toma de corriente
- 10 – Cierre
- 11 – Pantalla y panel de control

3.8 Bloquear el teclado

Mantenga presionados los botones “AUTO” y “ELIMINAR OLOR” durante más de 2 segundos, o simplemente toque la opción “Bloqueo para niños” en la aplicación del teléfono para habilitar o deshabilitar la función de bloqueo para niños.

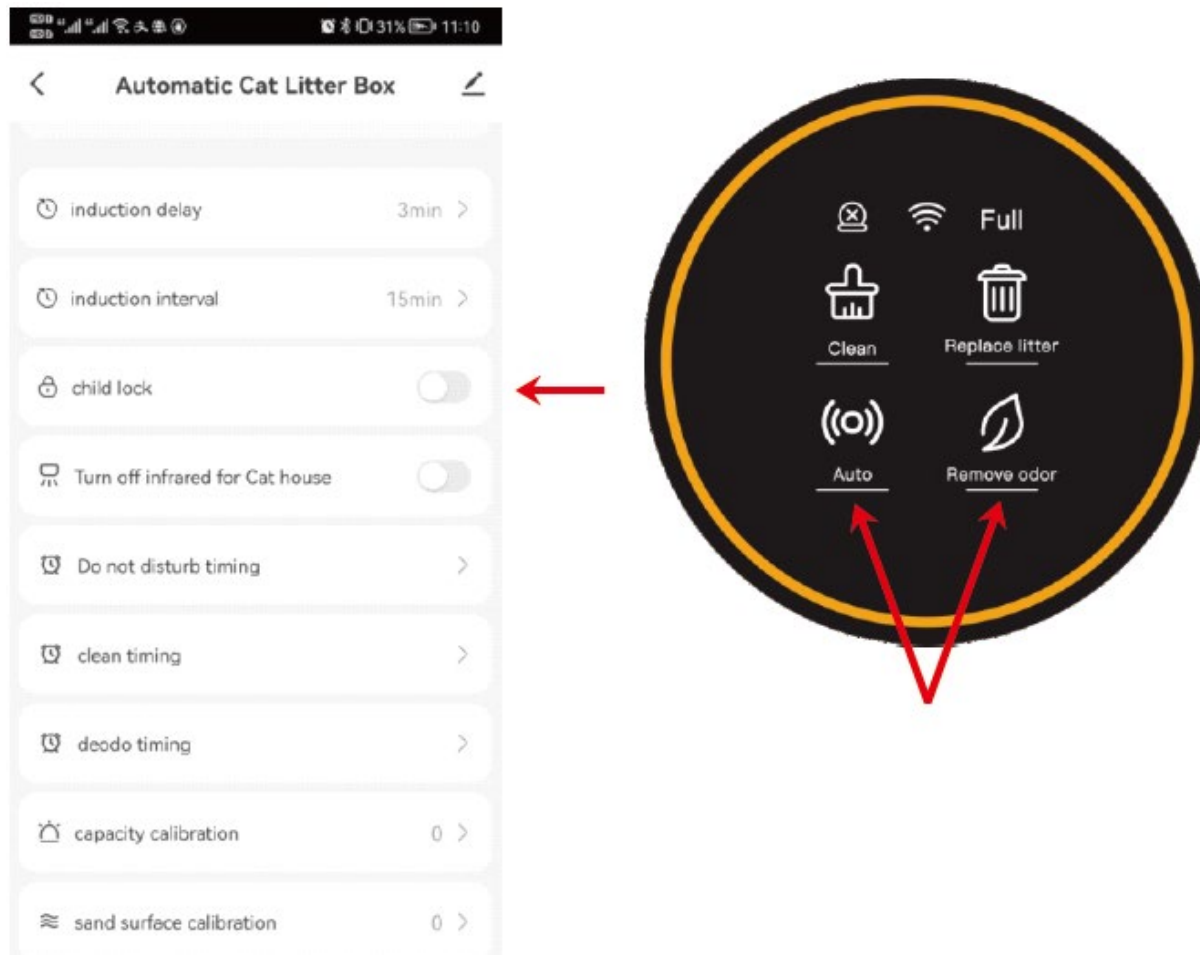

3.9 Cerrar o abrir el sensor de infrarrojos

Si el producto se coloca en una jaula o en un espacio estrecho, mantenga presionados los botones “LIMPIAR” y “REEMPLAZAR ARENA” durante más de 2 segundos, o use la opción del sensor infrarrojo en la aplicación del teléfono para encender o apagar el sensor. Esto ayudará a evitar lecturas incorrectas del sensor causadas por el espacio confinado.

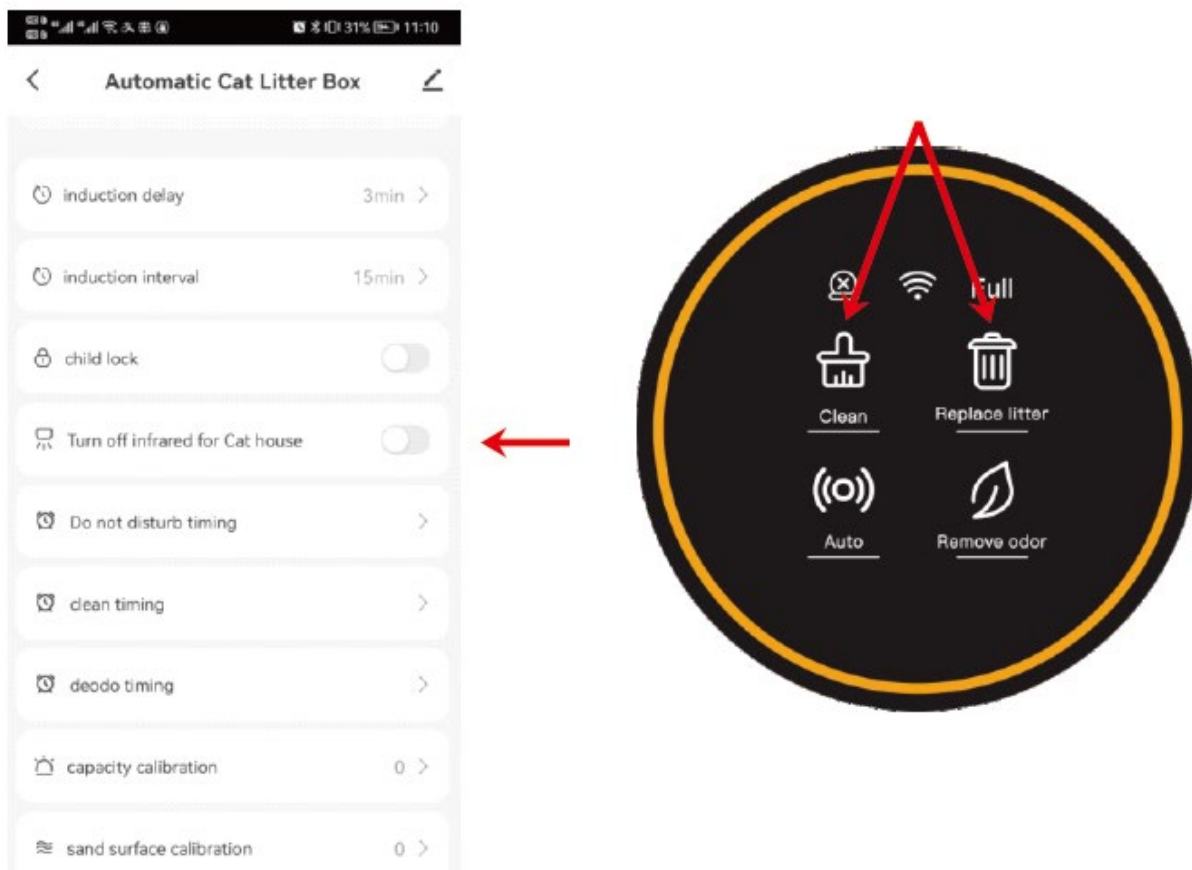

3.10 Sincronización

3.10.1 Modo de suspensión

Cuando el producto se coloca en el dormitorio, puede habilitar la función "No molestar" en la aplicación para evitar que el producto se active durante la noche y perturbe su sueño.

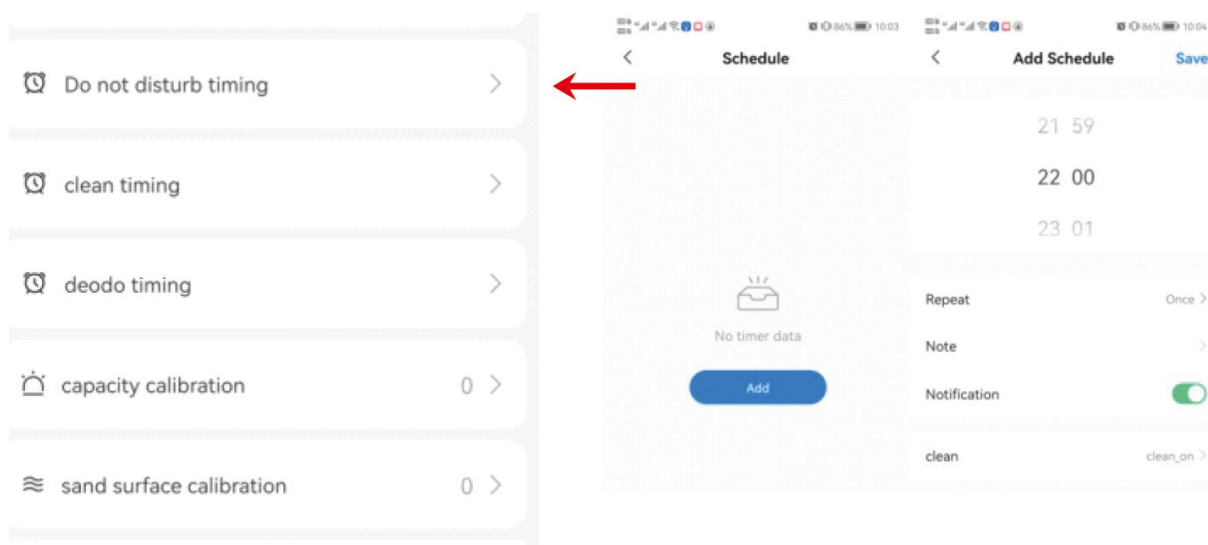

Aviso

Durante el período "No molestar", la luz del panel estará apagada. Para salir inmediatamente del modo "No molestar", simplemente toque cualquier botón.

Si el producto está en modo de limpieza cuando está configurado "No molestar", la máquina ingresará al modo "No molestar" una vez finalizado el ciclo de limpieza.

3.10 Sincronización

Modo de limpieza regular

Puede programar una limpieza regular configurando la opción "Tiempo de limpieza" en la aplicación.

Eliminación regular de olores

Configure la máquina para eliminar olores periódicamente utilizando la opción "Deodo Timing" en la aplicación.

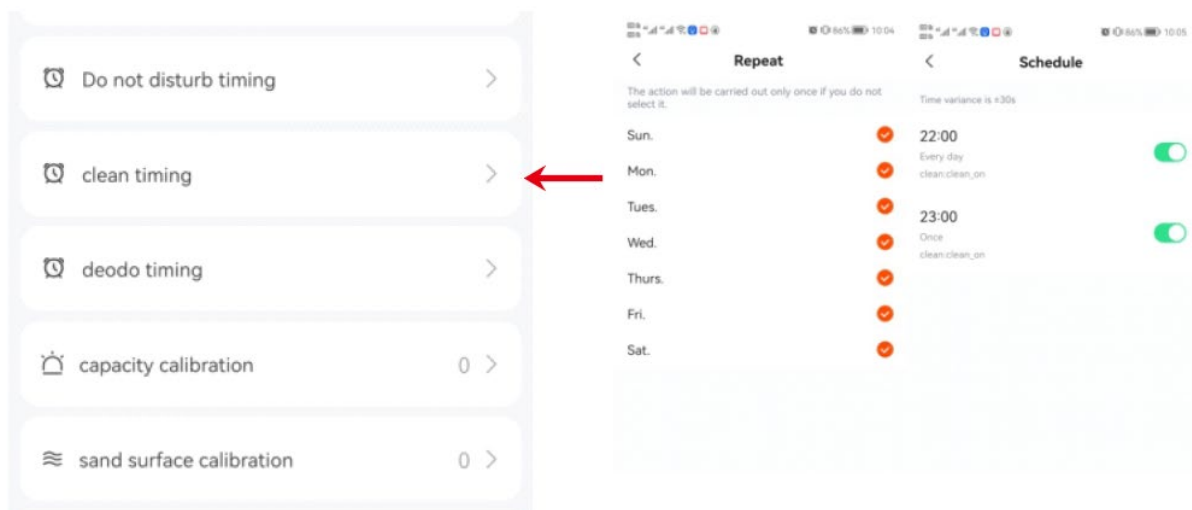



Ezt a felhasználói kézikönyvet gépi fordítással fordították le. Minden erőfeszítést megtettünk a fordítás pontosságának biztosítása érdekében, de kérjük, vegye figyelembe, hogy az automatizált fordítások nem tökéletesek, és nem az emberi fordítók helyettesítésére szolgálnak. A felhasználói kézikönyv hivatalos változata angol nyelvű. A lefordított változat és az eredeti angol nyelvű változat közötti eltérések nem jogilag kötelező érvényűek. Ha bármilyen kérdése van a fordítás pontosságával kapcsolatban, kérjük, olvassa el az angol nyelvű változatot, amely a hivatalos hivatkozási alap. További nyelvi változatok kérésre a info@expondo.com címen érhetők el.

Műszaki adatok

Paraméter leírása	Paraméter értéke
Precíziós mérleg	Öntisztító macska wc
Modell	WIE-SL-03
Névleges feszültség [V]	12V DC
Működési áram [A]	Max 1A
Méreték (L*S*H) [cm]	49.6 * 48 * 48
Súly [kg]	7,39

1. AZ ELSŐ HASZNÁLAT ELŐTT

1. Helyezze a gépet szilárd, sík felületre.
2. Miután biztonságosan elhelyezte a gépet, adagolja a szemetet, ügyelve arra, hogy az ne haladjon meg a MAX vonalat.
3. Kapcsolja be a készüléket, és várja meg, amíg az önellenőrzés befejeződik. Ha elkészült, készen áll a macska használatára.

1.2 Elhelyezés:

Helyezze a gépet egy sík felületre, biztosítva, hogy mind a négy láb teljes mértékben érintkezzen a talajjal.

Kerülje az 5 cm-nél magasabb tárgyak elhelyezését a gép előtt 30 cm-en belül, mivel ez zavarhatja a készülék külső részén található macskaazonosító érzékelőt.

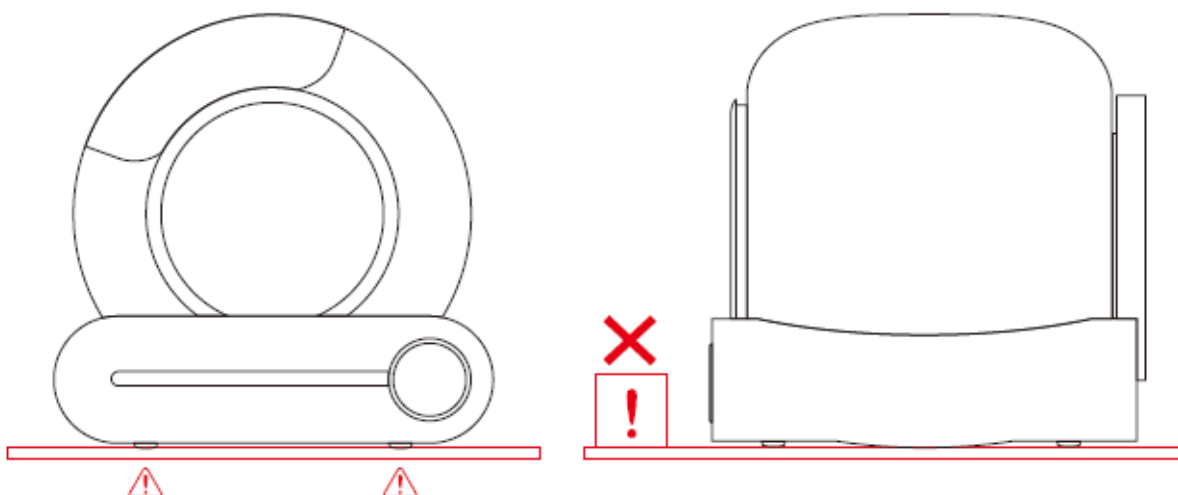

Megjegyzés: Ha a gépet puha szőnyegre helyezi, győződjön meg róla, hogy a két első láb a stabilitás érdekében a macskaalomzatra vagy a szőnyegre áll.

1.3 Adjunk hozzá alomhomokot:

Győződjön meg róla, hogy az alom vízszintes, a magassága a MAX és MIN vonalak között van. Az alom mennyisége a tényleges felhasználási igények alapján módosítható.

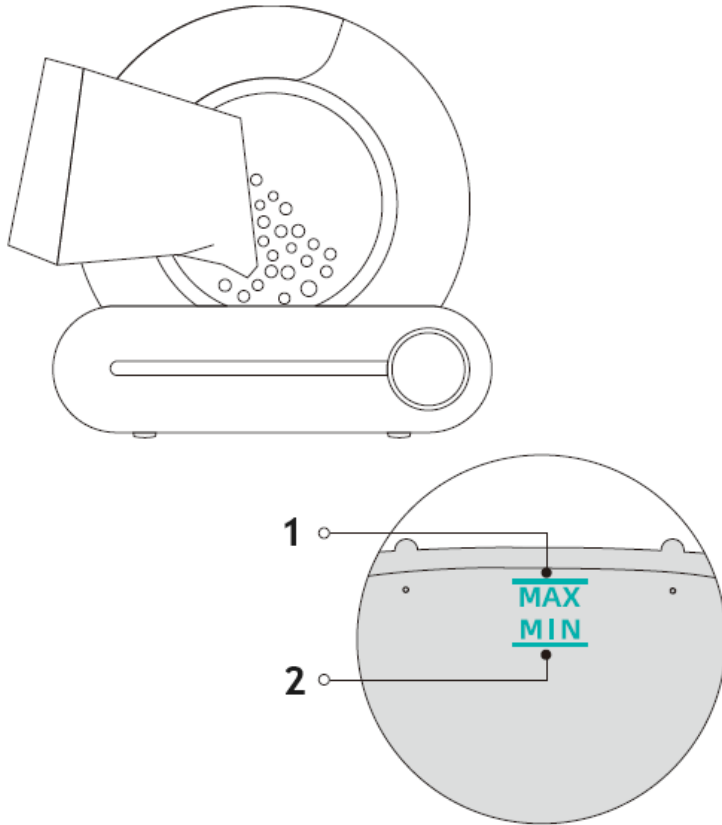

1 - MAX vonal - a macskaalom mennyisége nem haladhatja meg a MAX vonalat.

2 - MIN vonal - a macskaalom mennyisége nem lehet alacsonyabb a MIN vonalnál.

1.4 Használat:

1.4.1 Csatlakoztassa az adaptert, és kapcsolja be a készüléket. Várja meg, amíg az önellenőrzés befejeződik, ami körülbelül 3-8 percet vesz igénybe. A gép az önellenőrzés után automatikusan érzékelő üzemmódba lép, nem kell semmilyen beállítást módosítani.

1.4.2. Körülbelül 4 perccel a macska távozása után a gép automatikusan megtisztítja az összegyűlt hulladékot.

1.4.3 A tisztítás után a gép aktiválja a szagszabályozó funkciót, amely 30 percig működik.

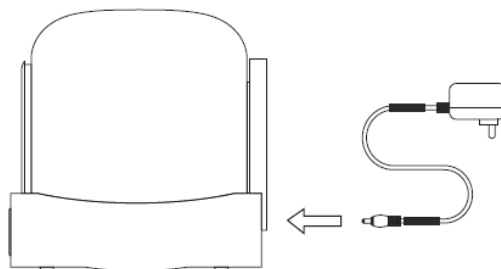

Megjegyzés:









Ne emelje fel vagy mozgassa a terméket a bekapcsolás után, mivel ez zavarhatja a súlykalibrálást a visszaállítási folyamat során.

Ha a termék zárt térben vagy infravörös zavarforrás közelében van elhelyezve, az önellenőrzés akár 8 percig is eltarthat. Kérjük, legyen türelmes a folyamat során.

Ha a gép azt érzékeli, hogy a környezet nem alkalmas az infravörös érzékelő megfelelő működéséhez, az önellenőrzés után az infravörös érzékelés automatikusan kikapcsol. Ebben az esetben a belső súlyérzékelő rendszer veszi át a macska belépésének meghatározását.

A tisztítási folyamat alatt az összes gomb ideiglenesen ki van kapcsolva. Kérjük, várjon a tisztítási ciklus befejezéséig, mielőtt más funkciókat használna.

Kezelőpanel

Kategória	Működés leírása	Tevékenység	Állapot	Prompt hangszín
Host kulcs	Tisztítsa meg.	Kattintson a címre. 	Azonnal kezdje el a takarítást	Egy gyűrű
	Cserélje ki az almot	Nyomja meg a  gombot 2 másodpercig	Kezdje el a macskaalom cseréjét	Hosszú gyűrű 1 másodpercig
	Automatikus tisztítás	Kattintson a címre. 	Automatikus tisztítás indítása	Egy gyűrű
	Szag eltávolítása	Kattintson a címre. 	Kezdje el a levegő tisztítását	Egy gyűrű
	Csatlakozzon a hálózathoz	Nyomja meg a  gombot 2 másodpercig	Wi-Fi alaphelyzetbe állítása a hálózathoz való csatlakozáshoz	Hosszú gyűrű 1 másodpercig
	Szintezés	Nyomja meg a  gombot 2 másodpercig	A termék kiegyenlítése	Hosszú gyűrű 1 másodpercig
	Szemeteszsák cseréje	Nyomja meg a  gombot 2 másodpercig	Állítsa be a dob szögét a zsákváltási pozícióhoz	Hosszú gyűrű 1 másodpercig
	Zárolás/feloldás	Nyomja meg a  gombot 2 másodpercig	Zárva/feloldva	Hosszú gyűrű 3 másodpercig
Mutató	Gyűrűs lámpa	Világítás	Bekapcsolás	

	Hibalámpa (balra)	Világítás 	A dob nincs telepítve vagy nem fut	
	Wi-Fi lámpa (középen)	Világítás 	A készülék csatlakoztatva van	
		Villog 	Az eszköz megpróbál csatlakozni a hálózathoz	
		Megvilágítatlan 	A készülék nincs csatlakoztatva	
	Hulladék teljes lámpa (jobbra)	Világítás 	Emlékezteti a felhasználókat, hogy cseréljék ki a szemeteszsákot, ha a szemetes majdnem megtelt	

2.1 Telefonos alkalmazás

Szkennelje be az alábbi QR-kódot mobiltelefonjával, és töltsse le az alkalmazást:



Vagy keresse meg a "TUYA" alkalmazást, töltsse le és telepítse.

2.2 Hálózatépítés

2.2.1. Győződjön meg róla, hogy a telefon 2,4G Wi-Fi hálózathoz csatlakozik, majd engedélyezze a Bluetooth és a Helymeghatározási szolgáltatások használatát.

2.2.2 Nyomja meg és tartsa lenyomva az "AUTO" gombot 2 másodpercig. A Wi-Fi kijelző villogni kezd, jelezve, hogy a készülék készen áll a hálózathoz való csatlakozásra.

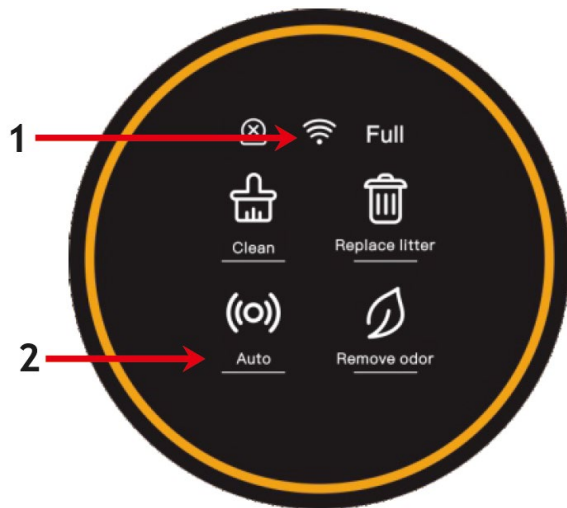

- 1 - villogó
- 2 - Nyomja meg 2 másodpercig

2.2.3 Nyissa meg az alkalmazást a telefonján a készülék hozzáadásához, vagy használja az automatikus beolvasás funkciót a készülék felismeréséhez.

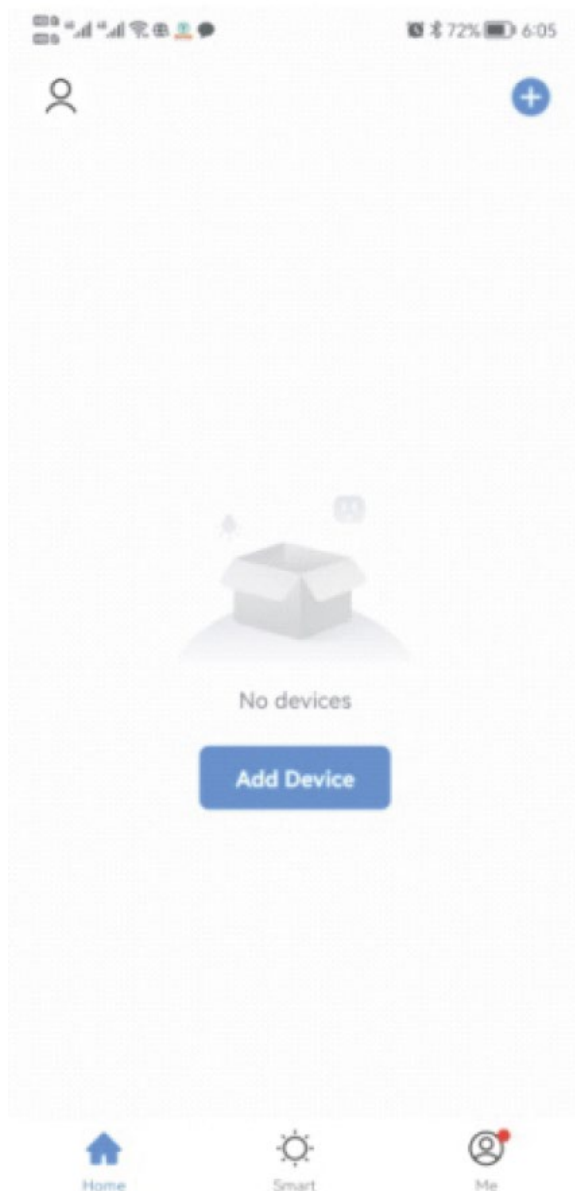

2.2.4 A gép beolvasása után folytassa a "NEXT" gombra kattintva.

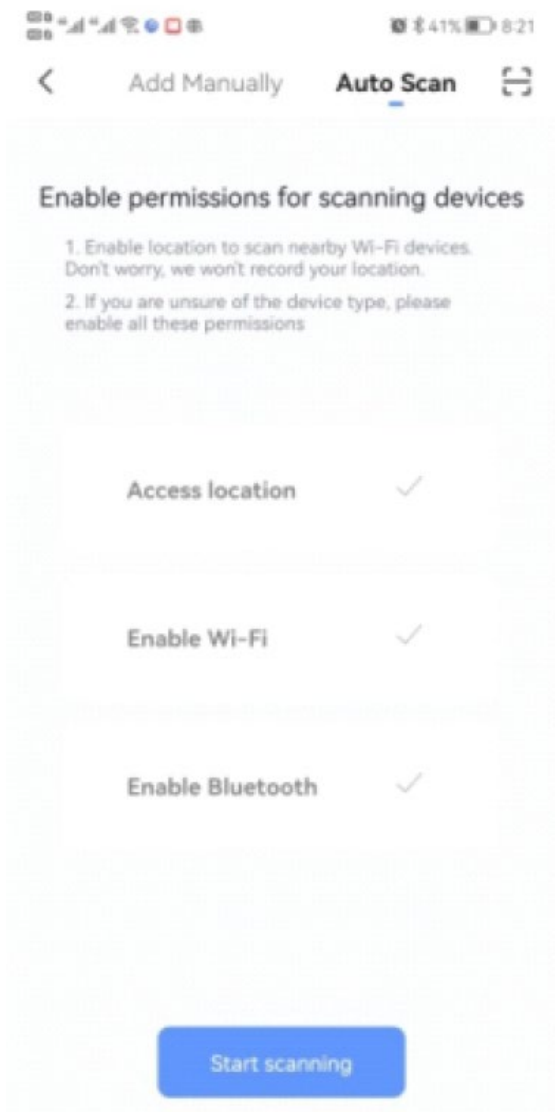

2.2.5 A Wi-Fi adatok megadása után a "NEXT" gombra kattintva folytassa, és várjon a kapcsolatra.

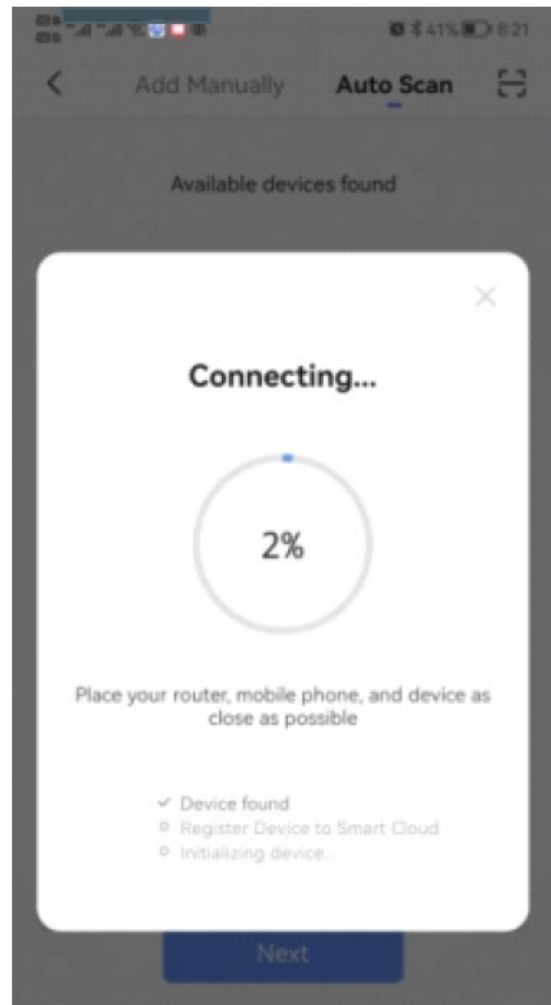
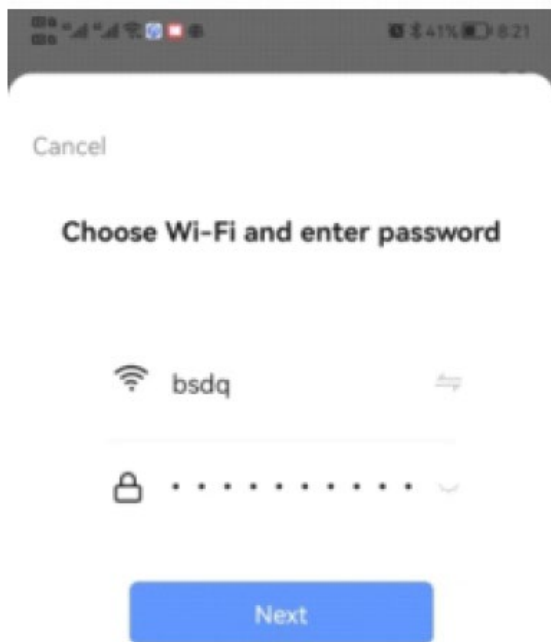

2.2.6 Ha a kapcsolat sikeres volt, nyissa meg az alkalmazást.

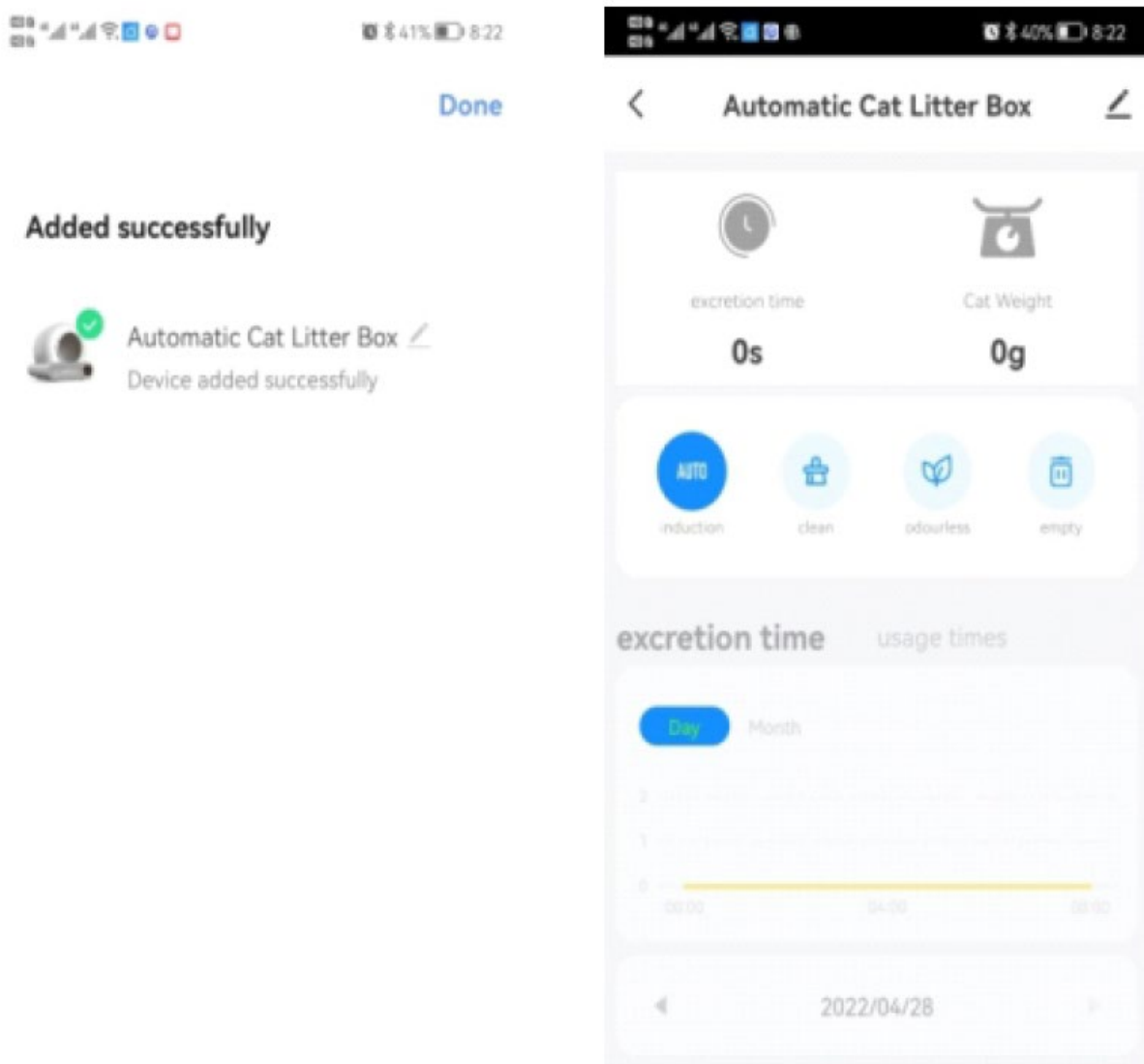

Megjegyzés:

Győződjön meg róla, hogy a Wi-Fi, a Bluetooth és a helymeghatározási szolgáltatások egyszerre vannak engedélyezve.

Ellenőrizze, hogy a Wi-Fi a 2,4G sávban működik-e, és hogy a telefon 2,4G Wi-Fi hálózathoz van-e csatlakoztatva. (A termék nem támogatja az 5G hálózatokat).

Ellenőrizze, hogy a Wi-Fi jelző a gép paneljén villog-e a hálózat beállítása közben.

Ellenőrizze, hogy az otthoni Wi-Fi hálózat megfelelően működik-e, és nézze meg, hogy más eszközök problémamentesen tudnak-e csatlakozni.

Győződjön meg róla, hogy a megadott Wi-Fi jelszó helyes.

Ha a Wi-Fi jel gyenge, próbálja meg közelebb vinni a készüléket az útválasztóhoz, és csatlakozzon újra.

Ellenőrizze, hogy az útválasztó nem túl sok eszközhöz van-e csatlakoztatva, mivel ez IP-címkonfliktusokat okozhat.

A kétfrekvenciás útválasztók esetében a hálózati konfiguráció nem végezhető el közvetlenül. A felhasználóknak a 2,4G és az 5G sávokat független csatornákra kell szétválasztaniuk az útválasztó beállításában. Miután szétválasztotta, válassza ki a 2,4G csatornát a hálózat konfigurálásához.

Használati utasítás.

3.1 Automatikus üzemmód.

Nyomja meg az "AUTO" gombot a panelen vagy az alkalmazásban a macska be- és kilépésének automatikus érzékeléséhez. Ez a funkció automatikusan aktiválódik, amikor a termék bekapcsol, és befejezi az önellenőrzést.

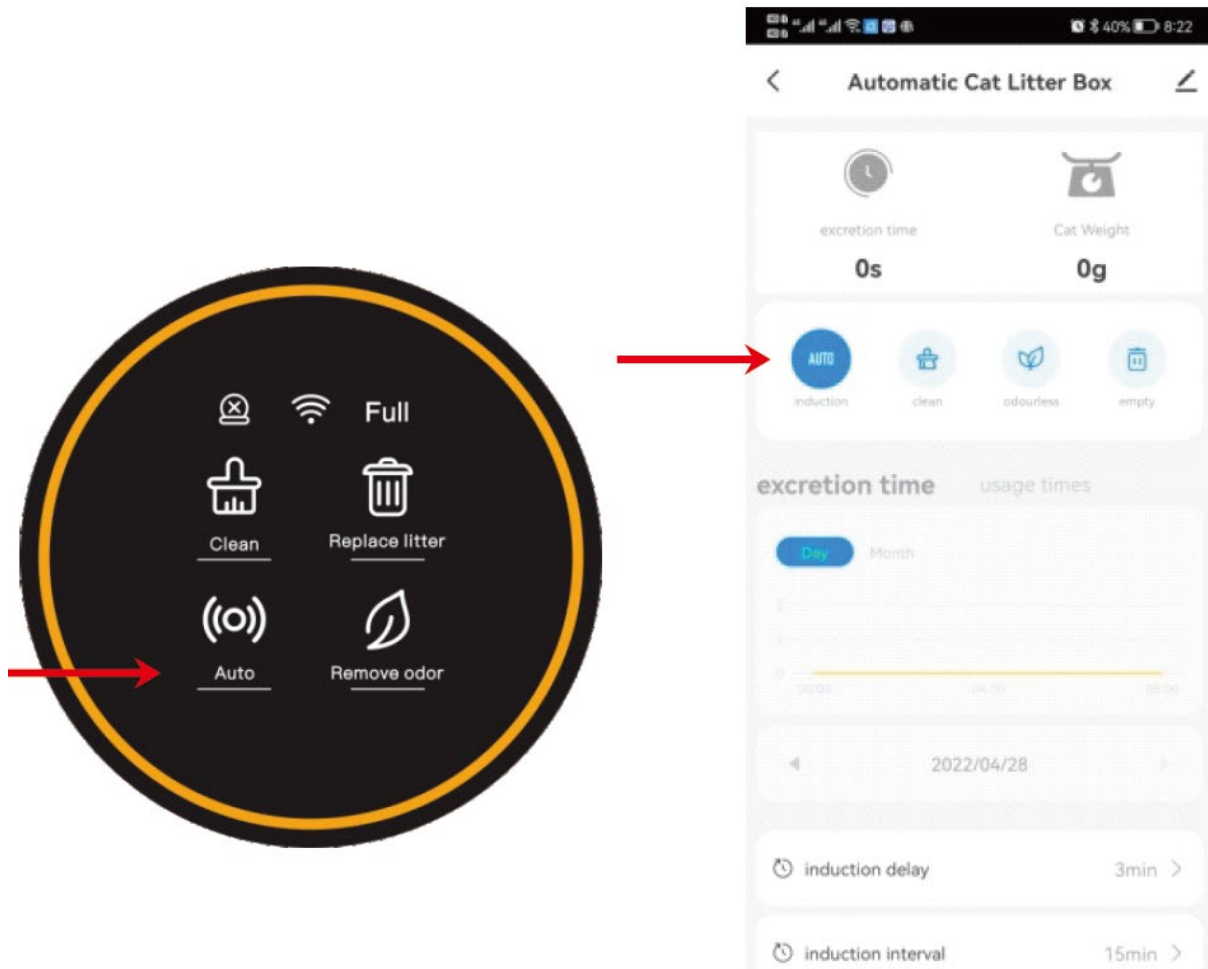

Megjegyzés:

Kérjük, kattintson az "AUTO" gombra a panelen vagy az alkalmazásban az automatikus érzékelő funkció kikapcsolásához, ha 1 kg-nál kisebb súlyú cicái vannak, vagy ha macskája vemhes. Ezután a gép használatának függvényében szükség szerint manuálisan kattintson a "TISZTÍTÁS" gombra.

Ha gyorsan csomósodó almot használ, akkor az alkalmazásban a "tisztítási várakozási időt" rövidebb időközre, például 1 percre állíthatja be, hogy gyorsan megtisztítsa az almot és minimalizálja a szagokat. Több macskával rendelkező háztartásokban az alkalmazásban a "tisztítási intervallumot" hosszabb időtartamra, például 30 percre állíthatja be, hogy elkerülje a felesleges ismételt tisztításokat.

Ha a macska több mint 10 másodpercig marad a szemetesben, azt a rendszer bilibe járásként érzékeli. Három perccel a macska távozása után megkezdődik az automatikus tisztítási folyamat. (A tisztítások közötti alapértelmezett időköz 15 percre van beállítva, hogy a gép ne aktiválódjon túl gyakran, ha több macska használja. Ha a gép a második macska használata után sem tisztul meg, az azért lehet, mert a két esemény között kevesebb mint 15 perc telt el.)

Ha az alkalmazás gombja nem reagál vagy nem szinkronizál a pannellel, ellenőrizze a hálózati kapcsolatot, vagy konfigurálja újra a hálózatot. Alternatívaként próbálja meg az alkalmazás megfelelő gombjára kattintani, és ismételje meg a műveletet egyszer vagy kétszer.

3.2 Tisztítás

Kattintson a "TISZTÍTÁS" gombra a panelen vagy az alkalmazáson a tisztítás azonnali megkezdéséhez.

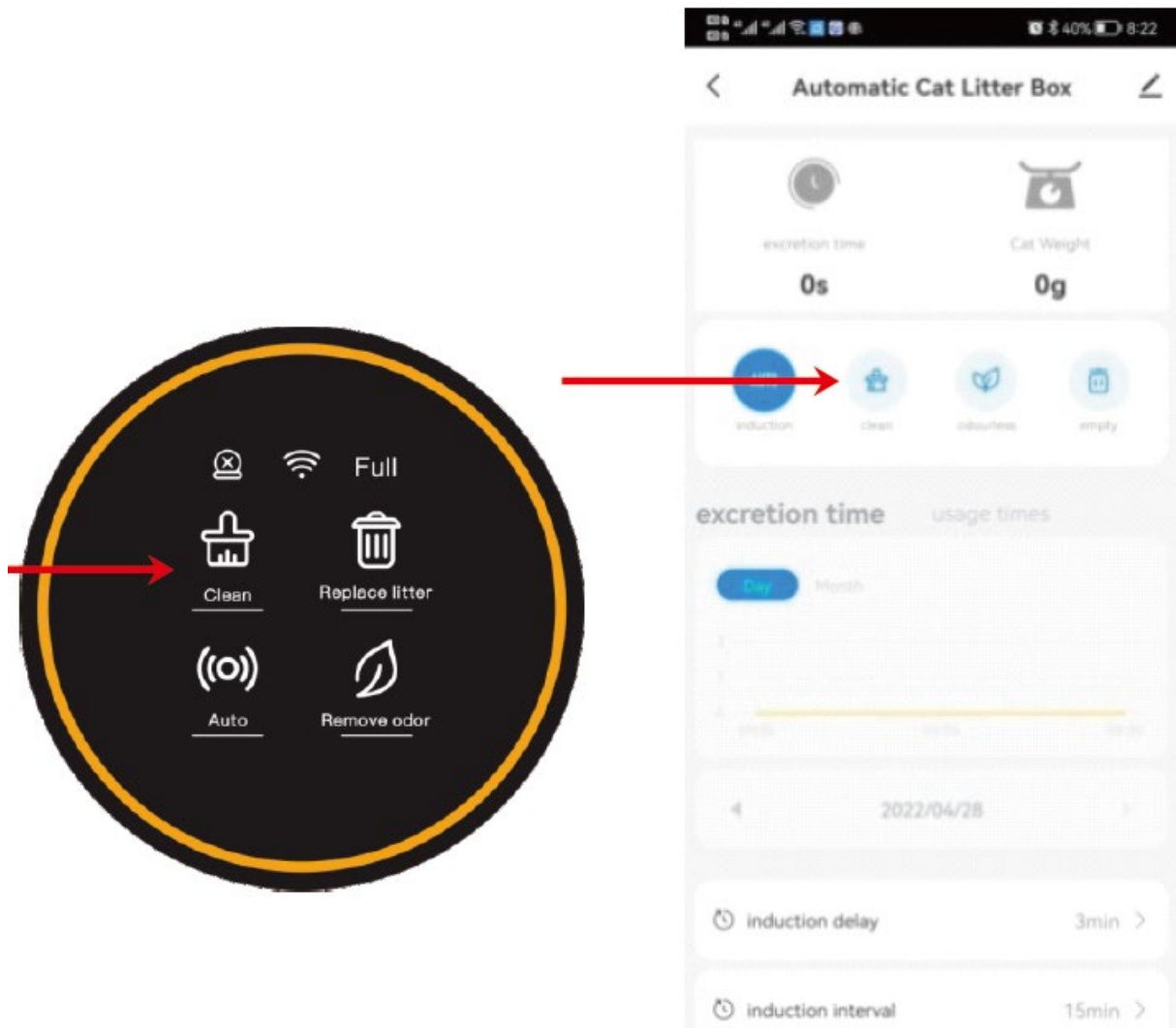

Megjegyzés:

A törlési folyamat során az összes gomb ideiglenesen le van tiltva. Ha más funkciókat kell végrehajtania, kérjük, várjon, amíg a törlés befejeződik.

Az alkalmazásban meghosszabbíthatja a tisztítási várakozási időt, ha macskájának hasmenése van, így az alomnak elegendő ideje marad a csomósodásra, és minimálisra csökkentheti a lágy ürülék hatását a szemetesben.

Ha a gépet újraindították, a "Tisztítás" eljárás várakozási ideje visszaáll az alapértelmezett 3 percre. Ezt az alkalmazásban állíthatja be, 0 és 60 perc közötti tartományban.

Több macskával rendelkező háztartásokban ajánlott meghosszabbítani a tisztítások közötti időközöket, hogy elkerülje a felesleges ismételt tisztításokat. Újraindítás után az alapértelmezett intervallum visszaáll 15 percre, amely szintén beállítható az alkalmazásban 0 és 120 perc közötti tartományban.

3.3 Macskaalom hozzáadása:

"Auto" üzemmódban, ha több mint 1 kg macskaalom adagol, az "Auto" lámpa villogni kezd. 30 perc elteltével az alom automatikusan kiegyenlítődik, és a súly kalibrálásra kerül. Ha nem szeretne 30 percet várni, egyszerűen nyomja meg és tartsa lenyomva a "Szag eltávolítása" gombot legalább 2 másodpercig. Az almot kiegyenlítik, és a súlyt azonnal kalibrálják.

2. módszer:

Kapcsolja ki a gépet, majd a macskaalom hozzáadása után kapcsolja be újra.

Megjegyzés:

Győződjön meg róla, hogy az alom magassága a MIN és MAX vonalak között van a hozzáadás után. Ha nem, akkor a 2. módszerrel állítsa be.

Az alkalmazásban a homokfelület korrekciója opcióval az alomfelületet is beállíthatja. (A 0. fokozatban a felület jobbra, a 6. fokozatban pedig balra dől).

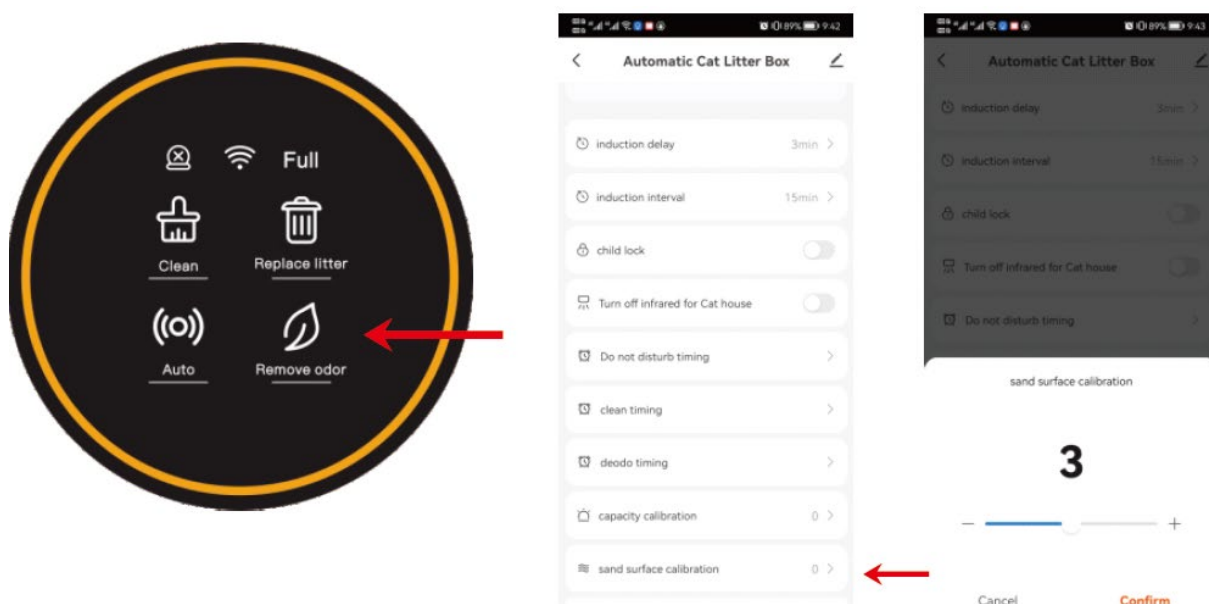

3.4 A szemét cseréje:

1. Cserélje ki a szemeteszsákokat egy új, üres zsákra.
2. Ügyeljen arra, hogy a maradék szemét közel legyen a MIN-vonalhoz, hogy a szemetes forgásakor ne folyjon ki.
3. Nyomja meg és tartsa lenyomva az "Alom cseréje" gombot 2 másodpercig, majd várja meg, amíg a gép kiüríti a maradék almot (ez körülbelül 3 percig tart).

4. A szemet eltakarítása után cserélje ki a szemeteszsákot egy másik üres zsákra.

Megjegyzés:

Ha véletlenül megnyomja a "Replace Litter" gombot, vagy elfelejti először kicserélni a szemeteszsákot, akkor a "Replace Litter" gombot újra megnyomhatja a törléshez.

Finom ásványi homok esetén: Annak érdekében, hogy a csere során (1. lépés) ne folyjon ki homok a zsák nyílásából, először nyomja meg és tartsa lenyomva a "Clean" gombot 2 másodpercig. Ezáltal a szemeteskukát 90°-kal elforgatja az óramutató járásával ellentétes irányba, biztosítva, hogy a zsák nyílása felfelé álljon. A zsák visszahelyezése után kövesse a 3. és 4. lépést a szokásos módon.

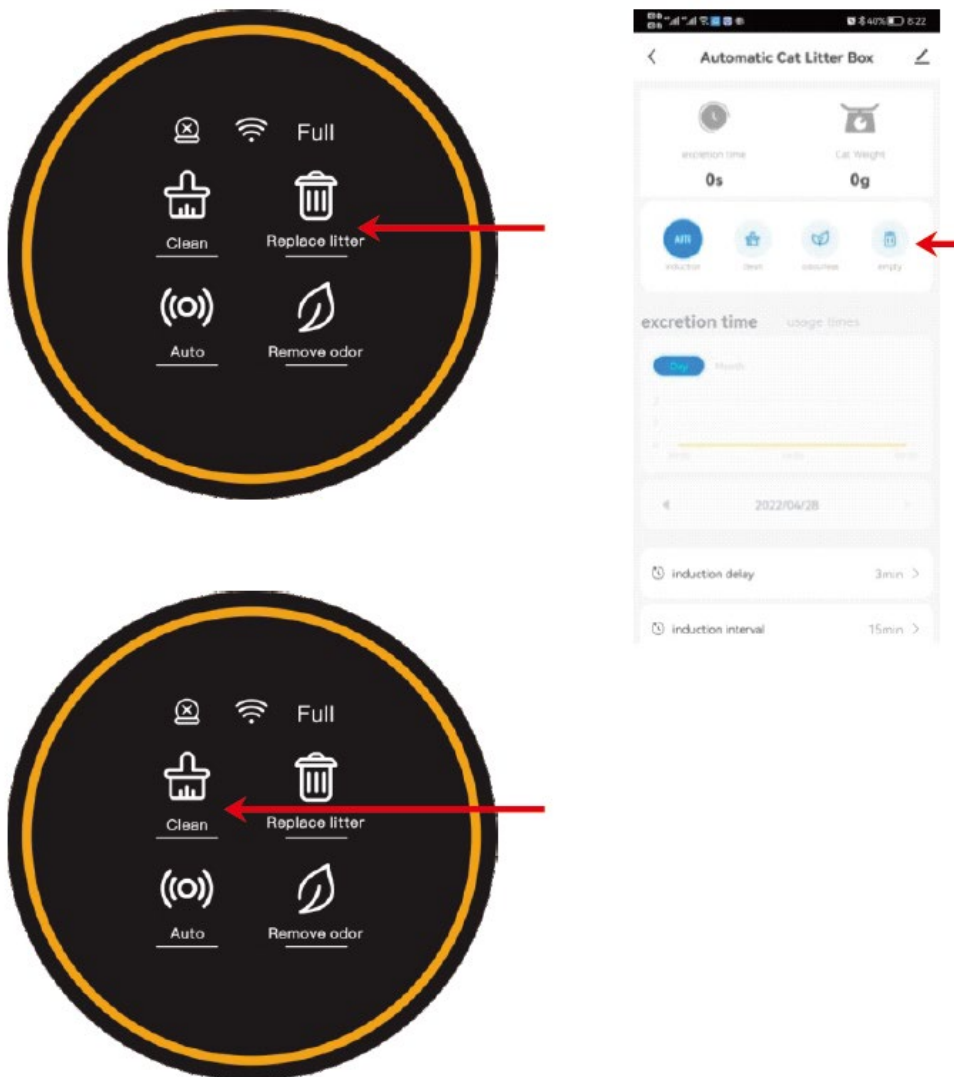

3.5 Szag eltávolítása:

1. módszer:

Nyomja meg a "Szag eltávolítása" gombot a panelen, vagy koppintson a "Szagtalanítás" gombra az alkalmazásban.

2. módszer:

Állítsa be a szagok eltávolításának rendszeres ütemezését az alkalmazásban.

Megjegyzés:

A gép minden tisztítási ciklus után 30 percig automatikusan eltávolítja a szagokat. Ha a macska ez idő alatt megy be, a szageltávolítás szünetel, és folytatódik, amint a macska elhagyja az alomtálat.

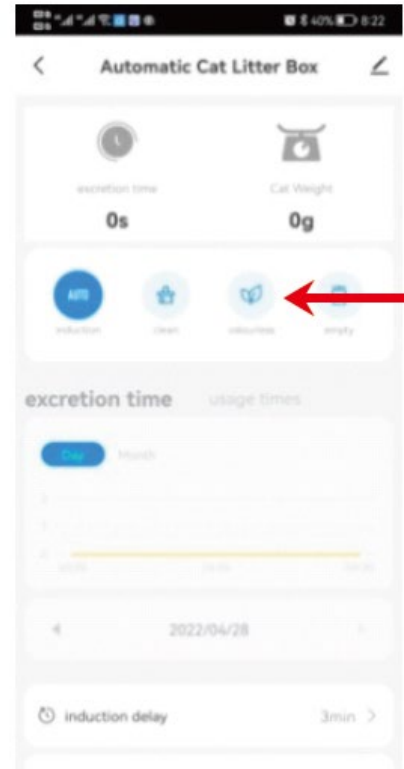

3.6 Cserélje ki a szemeteszákok.

Amikor a "Full" (tele) kijelző kigyullad, ideje kicserélni a szemeteszákok.

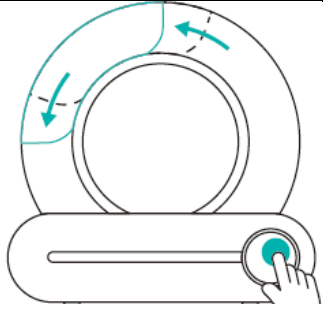
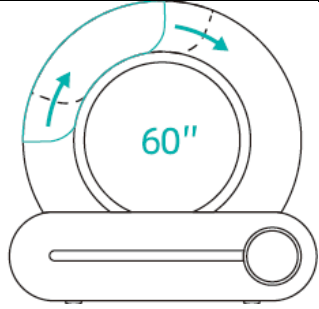
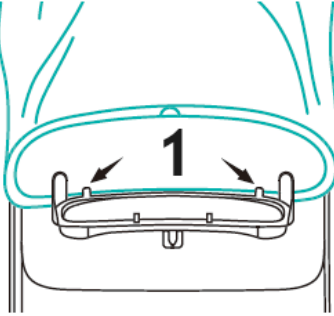
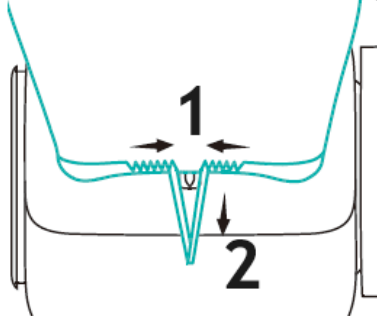
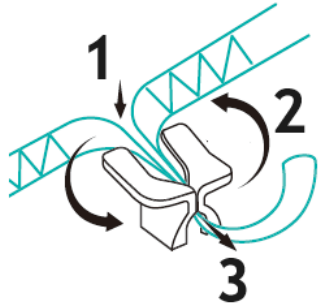
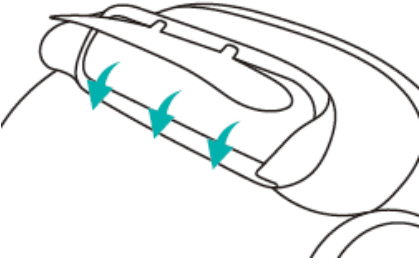
<p>1 Nyomja meg a "Clean" gombot 2 másodpercig, állítsa a hulladékgyűjtőt a zsákcseré szögéhez, nyissa ki a hulladékgyűjtőt és vegye ki a használt szemeteszákokot.</p>		<p>2 A zsákváltási szög 60 másodpercig tart, és a készülék 60 másodperc után automatikusan visszatér a normál állapotba. Ha az új szemeteszákok nem helyezik be 60 másodpercen belül, akkor a készülék normál állapotba való visszaállítása után folytatódhat.</p>	
<p>3 Az új szemeteszák húzósinórját a kötőköteghez igazítja, és a zsáknylás alsó szélét a rögzítőcsipesz alá szorítja.</p>	 <p>1 - Helymeghatározó klipsz</p>	<p>4 Tekerje a szemeteszákok a hulladékgyűjtő kapu külső kerete köré, és húzza ki a zsinórt.</p>	 <p>1 - Szigorítson 2 - Húzás</p>
<p>5 Nyomja be a húzósinórt a kötőfűzőbe, húzza meg és tekerje fel.</p>		<p>6 A telepítés után ellenőrizze, hogy a hulladékgyűjtő automata klipszes ajtaja nincs-e elzáródva, és normálisan nyílik-e és záródik-e. Rendezze el a szemeteszák hátulját úgy, hogy ne akadjon bele a szemetes fedele.</p>	

Megjegyzés:

A "Teljes" jelzés csak becslés. A különböző típusú macskaalmok - a térfogat, sűrűség és folyékonyság eltérései miatt - befolyásolhatják a "Full" felszólítás pontosságát. Az alkalmazásban beállíthatja a "Full" felszólítás késleltetését, hogy jobban megfeleljen a használatnak. Az alapértelmezett beállítás 0 (ami azt jelzi, hogy még van egy kis hely a zsákban), és a késleltetést legfeljebb 15-ig növelheti.

Ha a gép újraindul, a "Full" prompt késleltetés visszaáll az alapértelmezett 0 értékre. Szükség esetén az alkalmazásban újra beállíthatja.

Általában a hulladéktároló kapacitása egy macska esetében 15 napig, három macska esetében 5 napig elegendő. A szemeteszsákot a macskák számától vagy a környezeti tényezőktől, például a hőmérséklettől függően 5 naponta cserélheti.

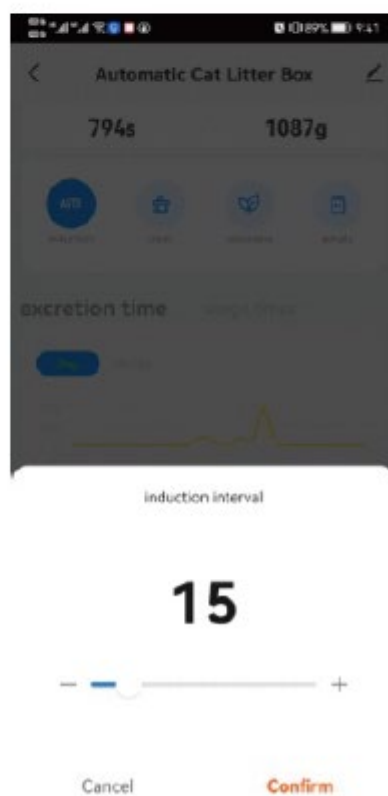
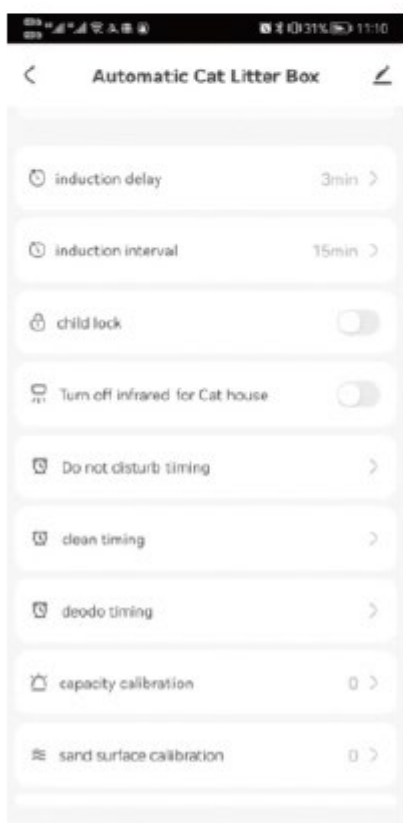

3.7 A kuka mosása

Kérjük, először kapcsolja ki a készüléket.

Nyissa ki a tárolórekesz csatját, és emelje ki a tárolót.

Győződjön meg róla, hogy a tartály teljesen megszáradt, mielőtt visszahelyezi az alapra.

Választható lépések:

Mosáskor a golyókamra gumidugóját eltávolíthatja a golyókamrából a könnyebb lefolyás érdekében.

Visszatelepítéskor győződjön meg arról, hogy az elülső oldalon lévő "Purify" felirat helyesen van-e igazítva.

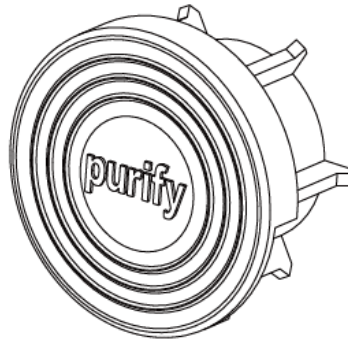

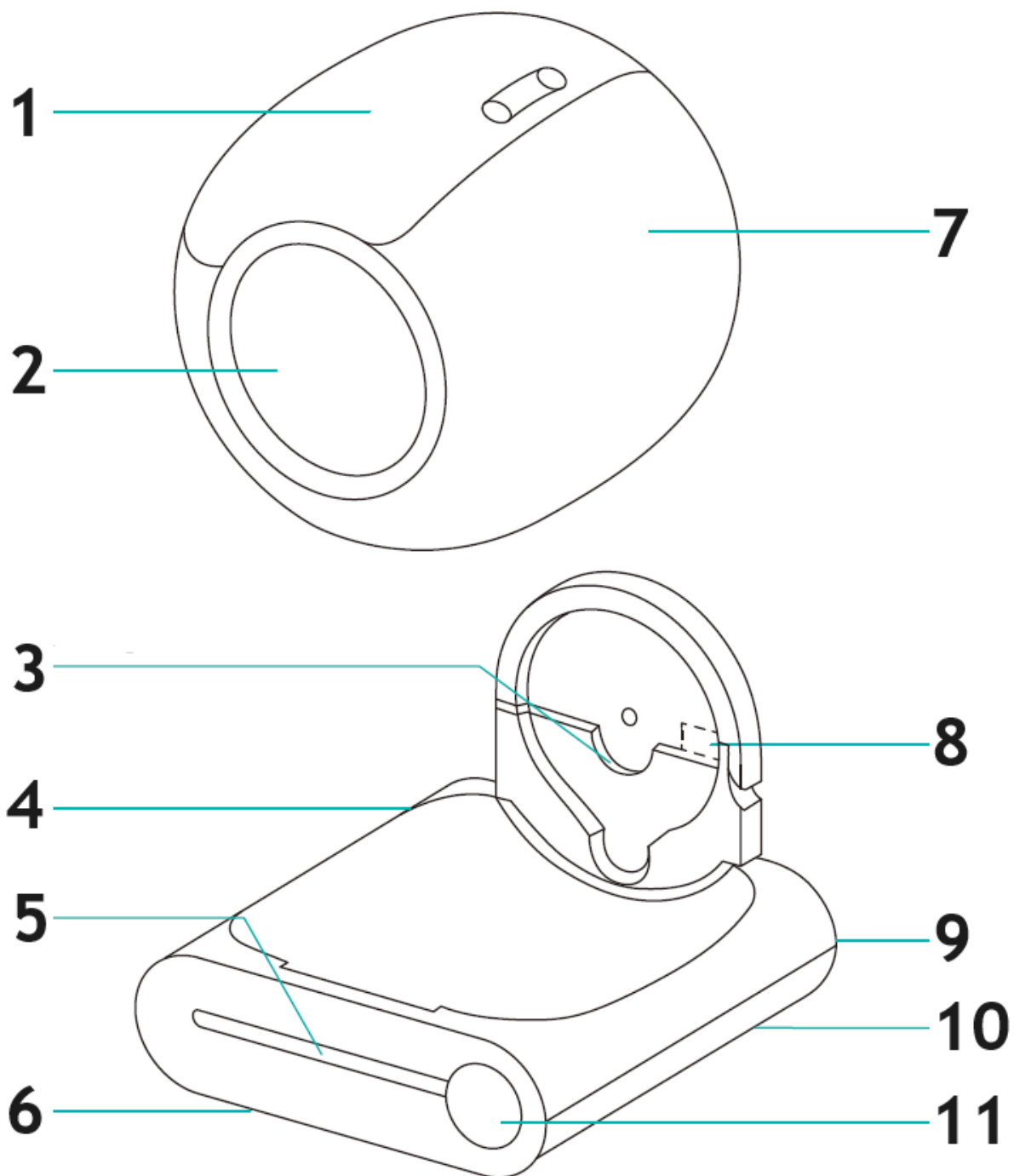

- 1 - Hulladékgyűjtő
- 2 - Bejárat
- 3 - A tengely rögzített horonya
- 4 - Házigazda
- 5 - Infravörös radar
- 6 - Súlyérzékelők (x4)
- 7 - Dob
- 8 - Lontisztító modul
- 9 - Elektromos aljzat
- 10 - Csat
- 11 - Kijelző és kezelőpanel

3.8 A billentyűzet zárolása

Nyomja meg és tartsa lenyomva az "AUTO" és a "REMOVE ODOR" gombokat több mint 2 másodpercig, vagy egyszerűen koppintson a "Gyermekzár" opcióra a telefonalkalmazásban a gyermekzár funkció engedélyezéséhez vagy letiltásához.

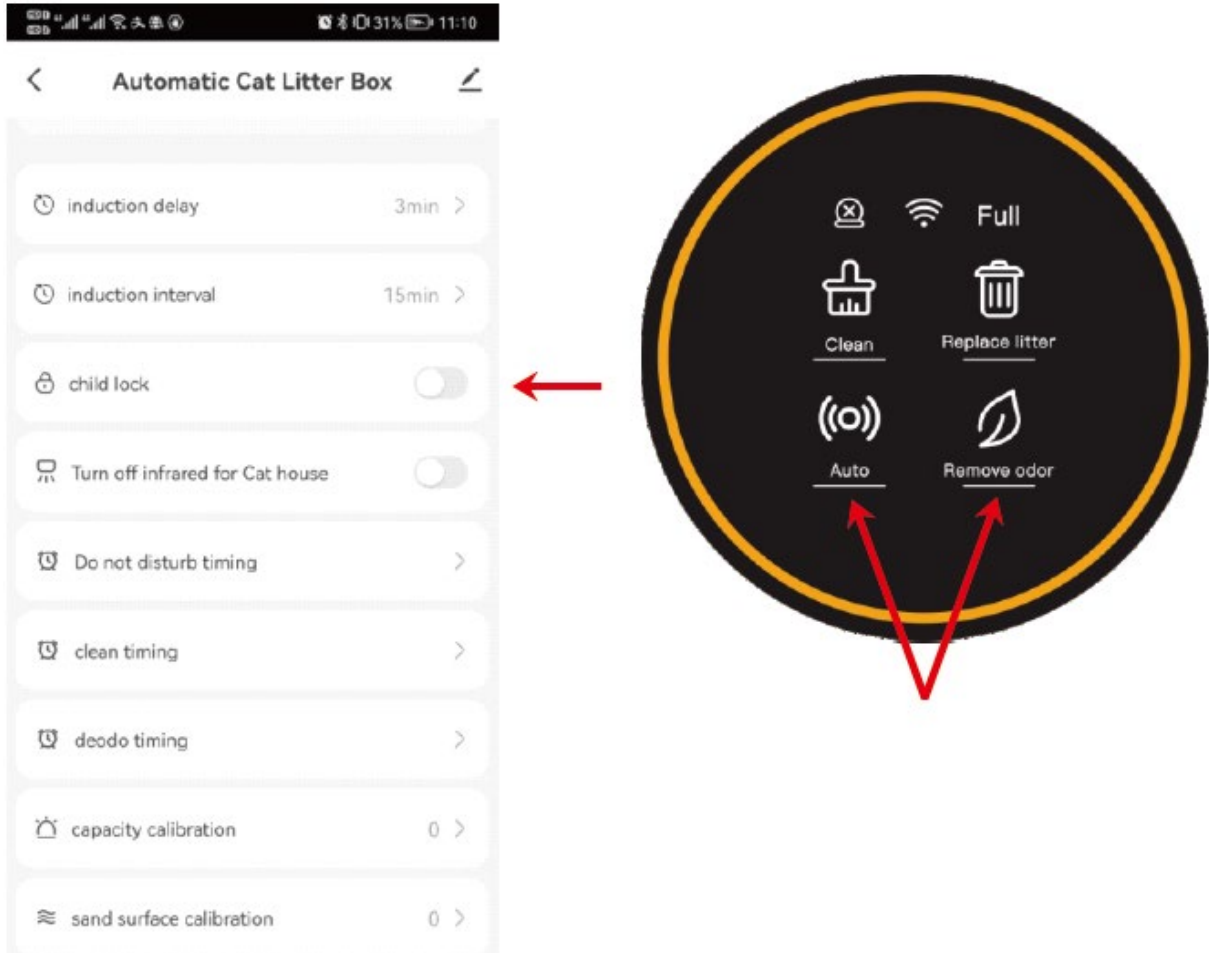

3.9 Az infravörös érzékelő bezárása vagy kinyitása

Ha a termék ketrecben vagy szűk helyen van elhelyezve, nyomja meg és tartsa lenyomva a "TISZTÍTÁS" és a "LITTER PÓTOLÁS" gombokat több mint 2 másodpercig, vagy használja az infravörös érzékelő opciót a telefonos alkalmazásban az érzékelő ki- vagy bekapcsolásához. Ez segít megelőzni a zárt tér okozta helytelen érzékelői leolvasásokat.

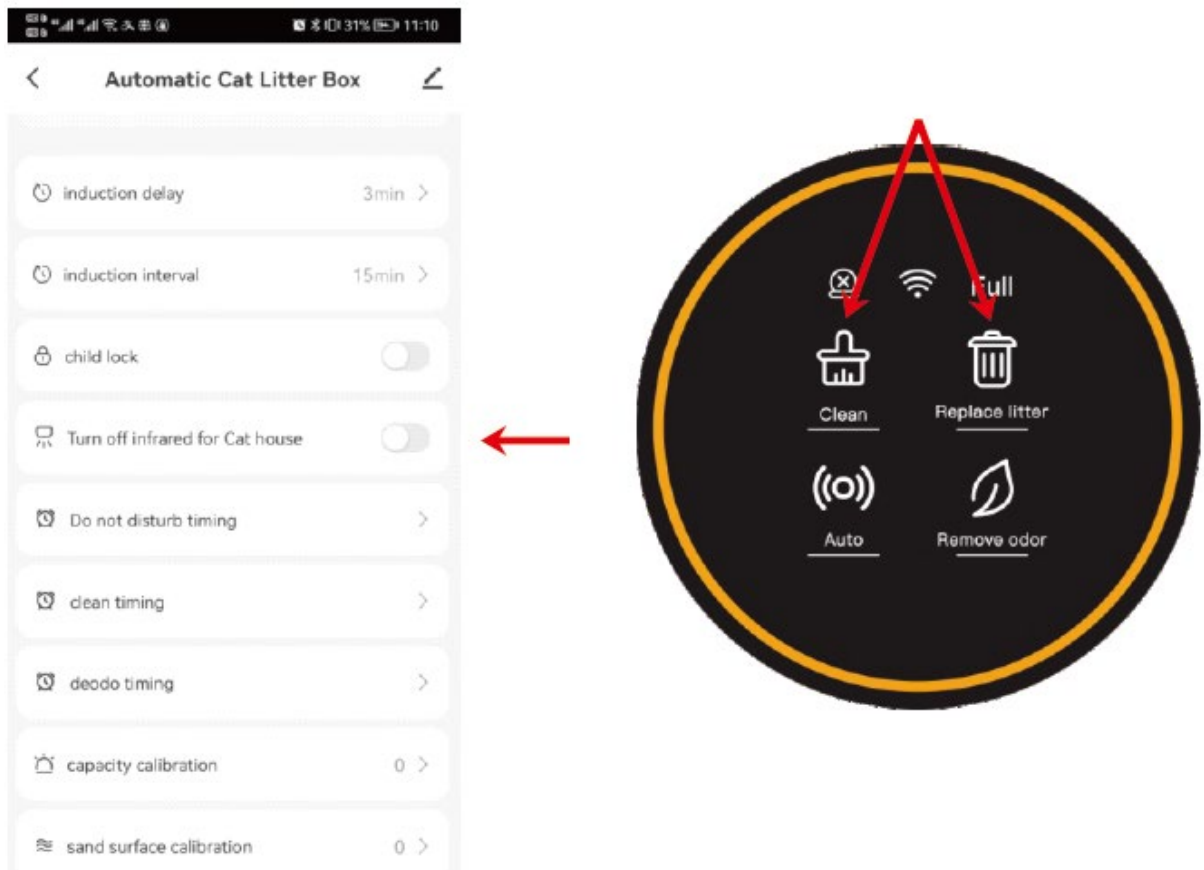

3.10 Időzítés

3.10.1 Alvó üzemmód

Ha a terméket a hálósobában helyezi el, az alkalmazásban engedélyezheti a "Ne zavarjon" funkciót, hogy megakadályozza, hogy a termék éjszaka aktiválódjon és megzavarja az alvást.

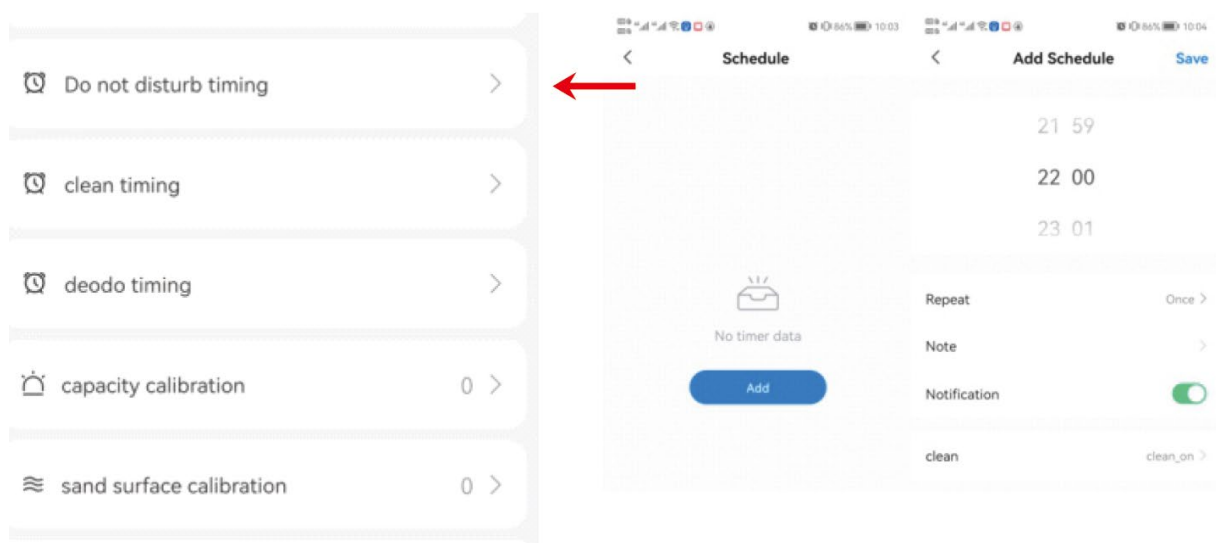

Értesítés

A "Ne zavarjanak" időszak alatt a panel fénye kialszik. A "Ne zavarjon" üzemmódból való azonnali kilépéshez egyszerűen érintse meg bármelyik gombot.

Ha a termék tisztítási üzemmódban van, amikor a "Ne zavarjon" beállítás van megadva, a gép a tisztítási ciklus befejezése után a "Ne zavarjon" üzemmódba lép.

3.10 Időzítés

Rendszeres takarítási mód

Az alkalmazásban a "Tisztítás időzítése" opció beállításával ütemezheti a rendszeres tisztítást.

Rendszeres szageltávolítás

Állítsa be a gépet a szagok rendszeres eltávolítására az alkalmazás "Deodo Timing" opciójának használatával.

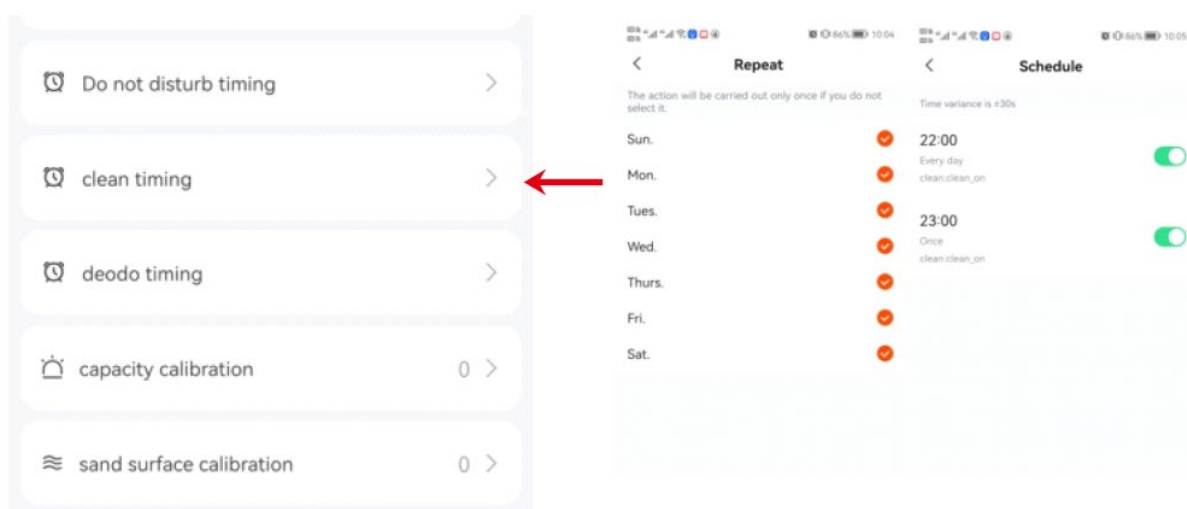



Denne brugervejledning er blevet oversat ved hjælp af maskinoversættelse. Vi har gjort alt for at sikre, at oversættelsen er nøjagtig, men vær opmærksom på, at automatiserede oversættelser ikke er perfekte og ikke er beregnet til at erstatte menneskelige oversættere. Den officielle version af brugervejledningen er på engelsk. Eventuelle forskelle mellem den oversatte version og den oprindelige engelske er ikke juridisk bindende. Hvis du har spørgsmål om nøjagtigheden af oversættelsen, bedes du henvise til den engelske version, som er den officielle reference. Flere sprogversioner er tilgængelige efter anmodning via info@expondo.com.

Tekniske data

Parameterbeskrivelse	Parameterværdi
Produktnavn	Kattetoilet selvrensende
Model	WIE-SL-03
Nominel spænding [V]	12V DC
Arbejdsstrøm [A]	Max 1A
Dimensioner (L*B*H) [cm]	49.6 * 48 * 48
Vægt [kg]	7,39

1. FØR FØRSTE BRUG

1. Placer maskinen på en fast, flad overflade.
2. Når du har placeret maskinen sikkert, skal du tilføje strøelse og sikre, at det ikke overstiger MAX-linjen.
3. Tænd for maskinen, og vent på, at den gennemfører selvtjekket. Når det er gjort, er den klar til at blive brugt af din kat.

1.2 Placering:

Placer maskinen på en flad overflade, og sørg for, at alle fire fødder har fuld kontakt med jorden.

Undgå at placere genstande, der er højere end 5 cm, inden for 30 cm foran maskinen, da det kan forstyrre katteidentifikationssensoren, der er placeret uden for enheden.

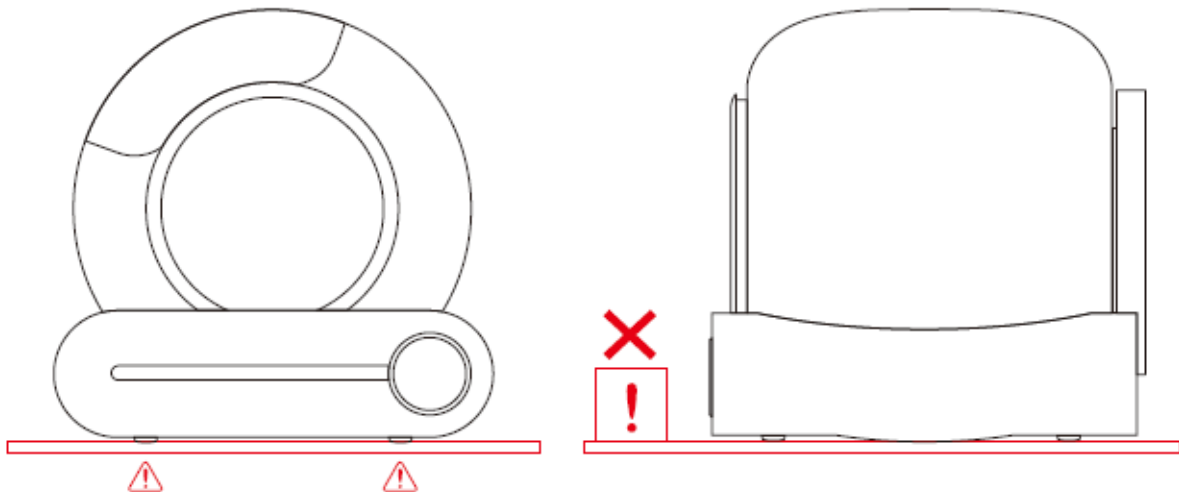

Bemærk: Hvis maskinen placeres på et blødt tæppe, skal du sørge for, at de to forreste fødder er placeret på kattegrusmatten eller tæppet for at sikre stabilitet.

1.3 Tilsæt strøsand:

Sørg for, at strøelsen er i vater, og at dens højde er mellem MAX- og MIN-linjerne. Mængden af strøelse kan justeres ud fra det faktiske behov.

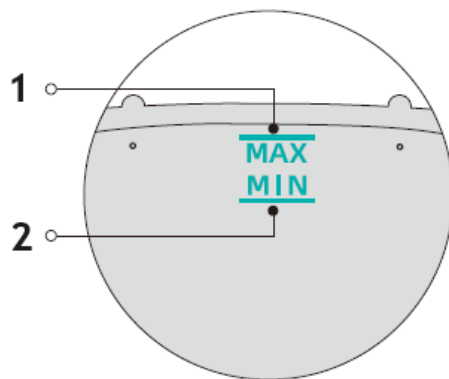
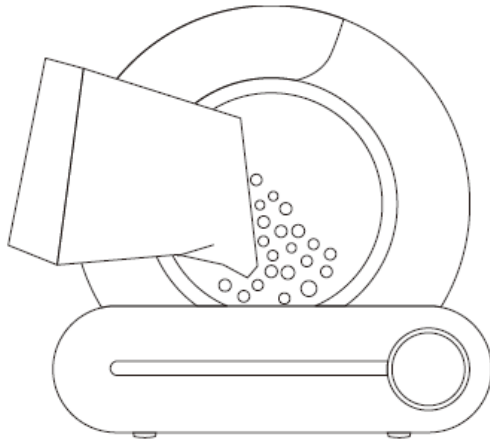

1 - MAX-linje - mængden af kattegrus bør ikke overstige MAX-linjen

2 - MIN-linje - mængden af kattegrus bør ikke være lavere end MIN-linjen

1.4 Brug:

1.4.1 Sæt adapteren i, og tænd for maskinen. Vent på, at selvkontrolprocessen er færdig, hvilket tager cirka 3 til 8 minutter. Maskinen går automatisk i sensortilstand efter selvtjekket, og det er ikke nødvendigt at justere nogen indstillinger.

1.4.2 Ca. 4 minutter efter, at katten er gået, vil maskinen automatisk rydde op i sammenklumpet affald.

1.4.3 Efter rengøringen aktiverer maskinen lugtkontrolfunktionen, som kører i 30 minutter.

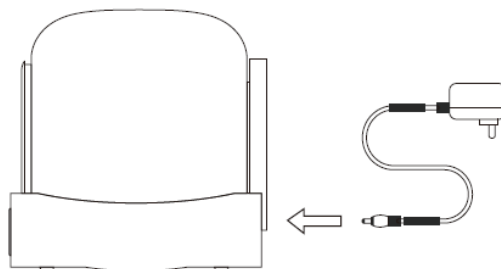

Bemærk:













Løft eller flyt ikke produktet, efter at det er blevet tændt, da det kan forstyrre vægtkalibreringen under nulstillingsprocessen.

Hvis produktet er placeret i et lukket rum eller i nærheden af en kilde til infrarød interferens, kan selvtjekket tage op til 8 minutter. Vær tålmodig under denne proces.

Hvis maskinen registrerer, at omgivelserne er uegnede til, at den infrarøde sensor kan fungere korrekt, deaktiveres den infrarøde detektion automatisk efter selvtjekket. I dette tilfælde vil det interne vægtdetekteringsystem tage over for at bestemme, hvornår katten kommer ind.

Under rengøringsprocessen er alle knapper midlertidigt deaktiveret. Vent på, at rengøringscyklussen er færdig, før du bruger andre funktioner.

Kontrolpanel

Kategori	Beskrivelse af driften	Handling	Status	Opfordrende tone
Værtsnøgle	Rengør.	Klik på 	Start rengøringen med det samme	En ring
	Udskift strøelse	Tryk på  i 2 sek.	Begynd at udskifte kattegrus	Lang ring i 1 s
	Rengøring af biler	Klik på 	Start automatisk rengøring	En ring
	Fjern lugt	Klik på 	Begynd at rense luften	En ring
	Deltag i netværk	Tryk på  i 2 sek.	Nulstil Wi-Fi for at begynde at deltage i netværk	Lang ring i 1 s
	Nivellering	Tryk på  i 2 sek.	Nivellering af produktet	Lang ring i 1 s
	Skift affaldspose	Tryk på  i 2 sek.	Juster tromlens vinkel til posens skifteposition	Lang ring i 1 s
	Lås/oplås	Tryk på  +  i 2 sek.	Låst/oplåst	Lang ring i 3 s
Indikator	Ringlampe	Belysning	Tænd for strømmen	
	Fejllampe (venstre)	Belysning 	Tromlen er ikke installeret eller kan ikke køre	
	Wi-Fi-lampe (i midten)	Belysning 	Enheden er tilsluttet	
		Blinker 	Enheden forsøger at oprette forbindelse til netværket	

		Uoplyst 	Enheden er ikke tilsluttet	
	Spild af fuld lampe (højre)	Belysning 	Påmind brugerne om at udskifte affaldsposen, når skraldespanden er næsten fuld	

2.1 Telefonapplikation

Scan nedenstående QR-kode med mobiltelefonen og download applikationen:



Eller søg på "TUYA"-appen, download den og installer den.

2.2 Netværk

2.2.1 Sørg for, at din telefon er tilsluttet et 2,4G Wi-Fi-netværk, og aktiver derefter Bluetooth og placeringstjenester.

2.2.2 Tryk på knappen "AUTO" og hold den nede i 2 sekunder. Wi-Fi-indikatoren begynder at blinke, hvilket indikerer, at maskinen er klar til at oprette forbindelse til netværket.

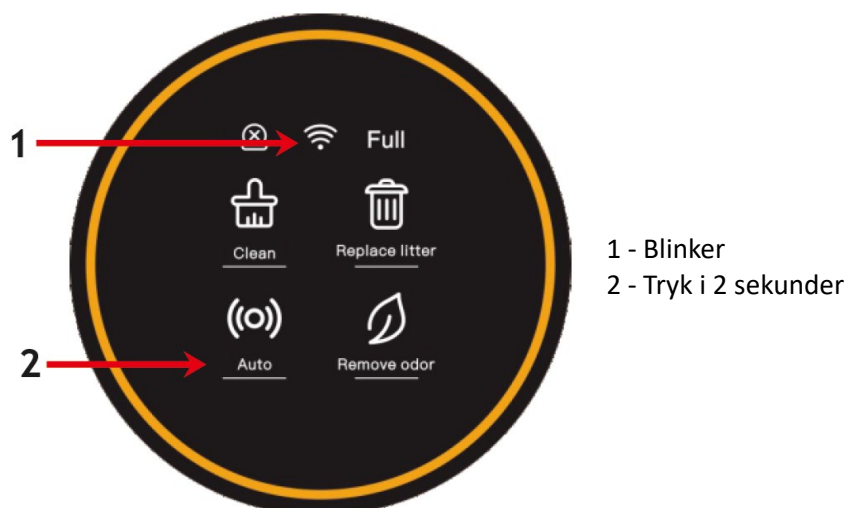

2.2.3 Åbn appen på din telefon for at tilføje enheden, eller brug den automatiske scanningsfunktion til at registrere maskinen.

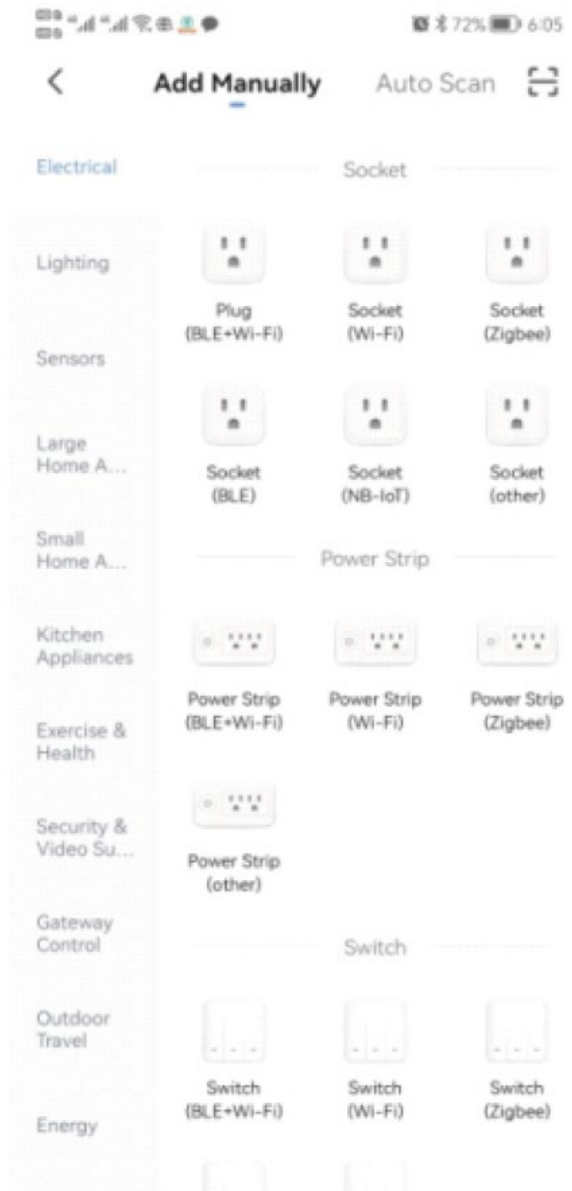
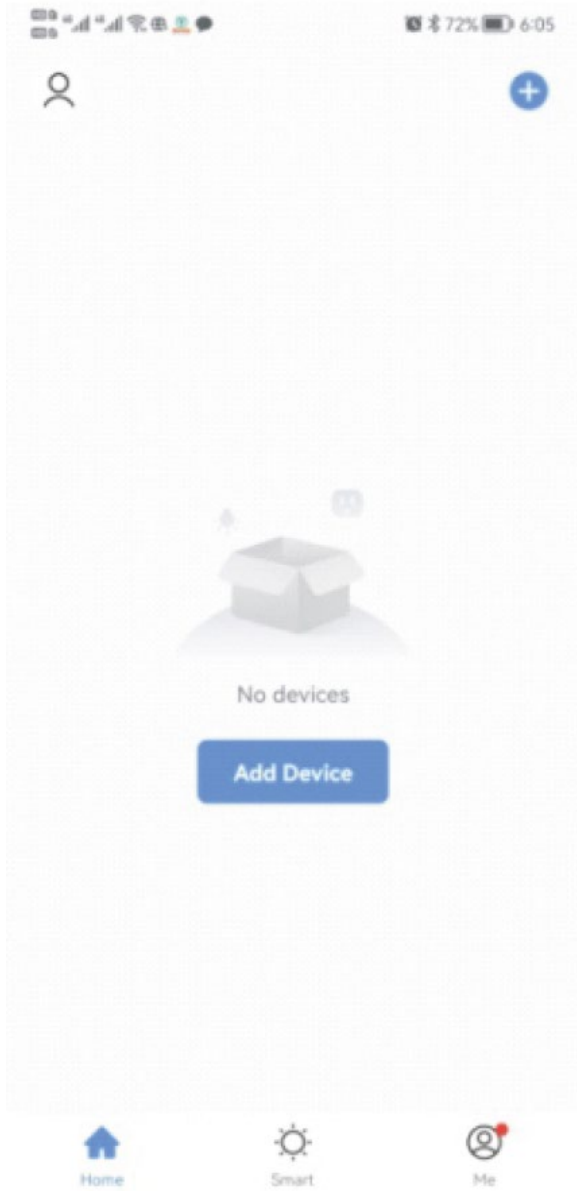

2.2.4 Fortsæt ved at klikke på "NÆSTE", når du har scannet maskinen.

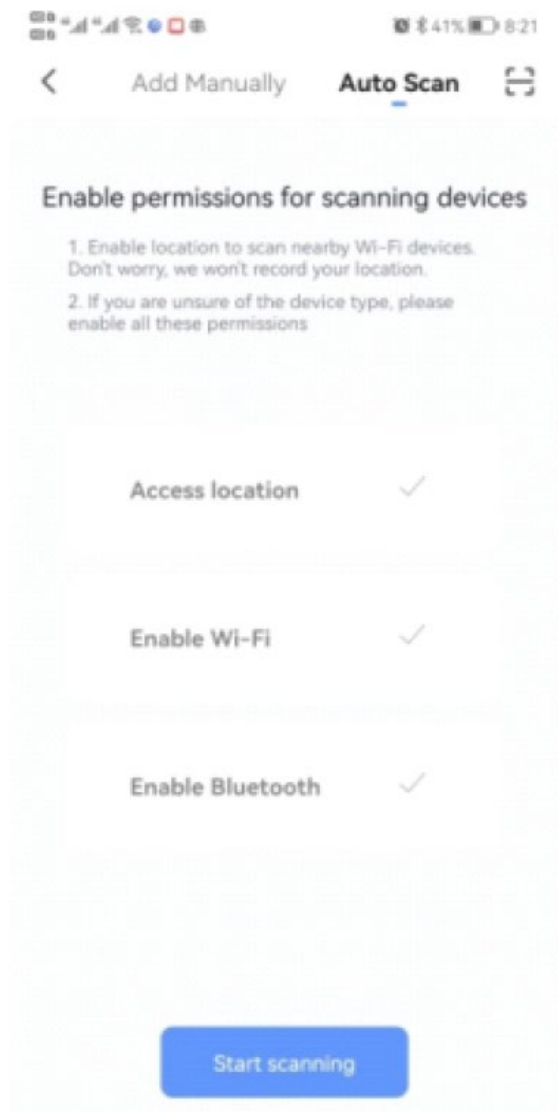

2.2.5 Fortsæt ved at klikke på "NEXT" efter at have indtastet Wi-Fi-data, og vent på forbindelse.

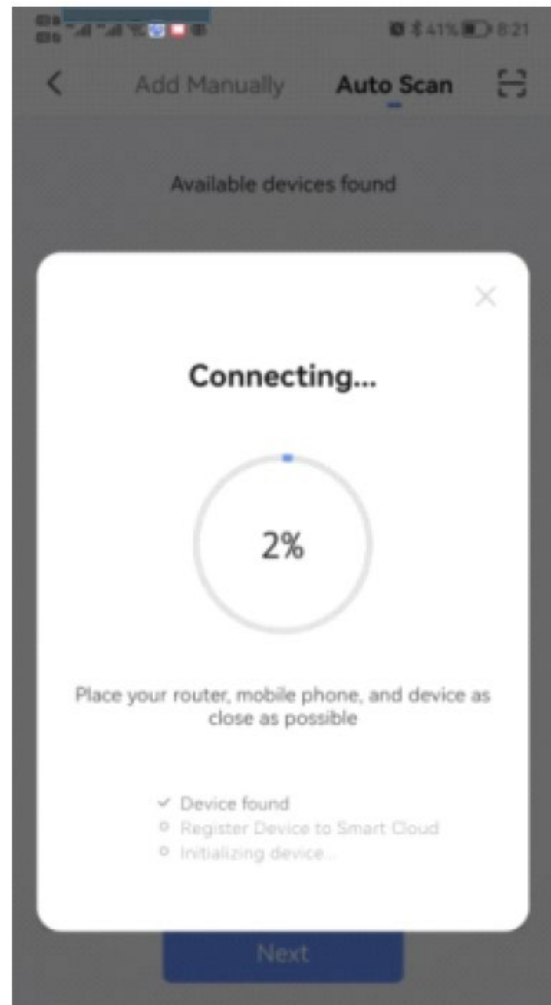
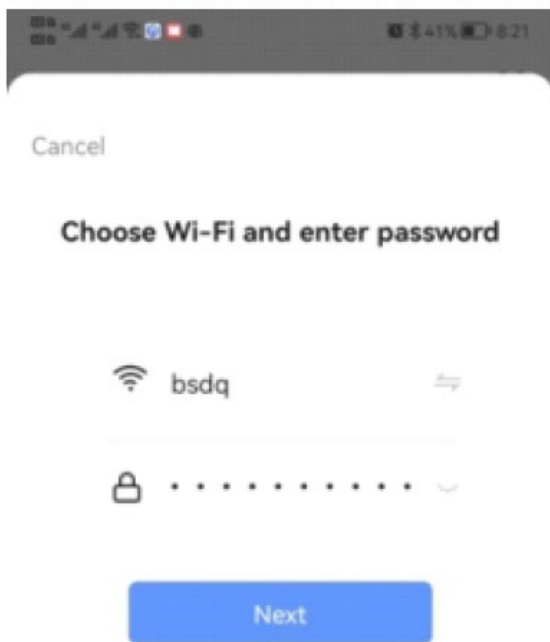

2.2.6 Når forbindelsen er oprettet, skal du åbne appen.

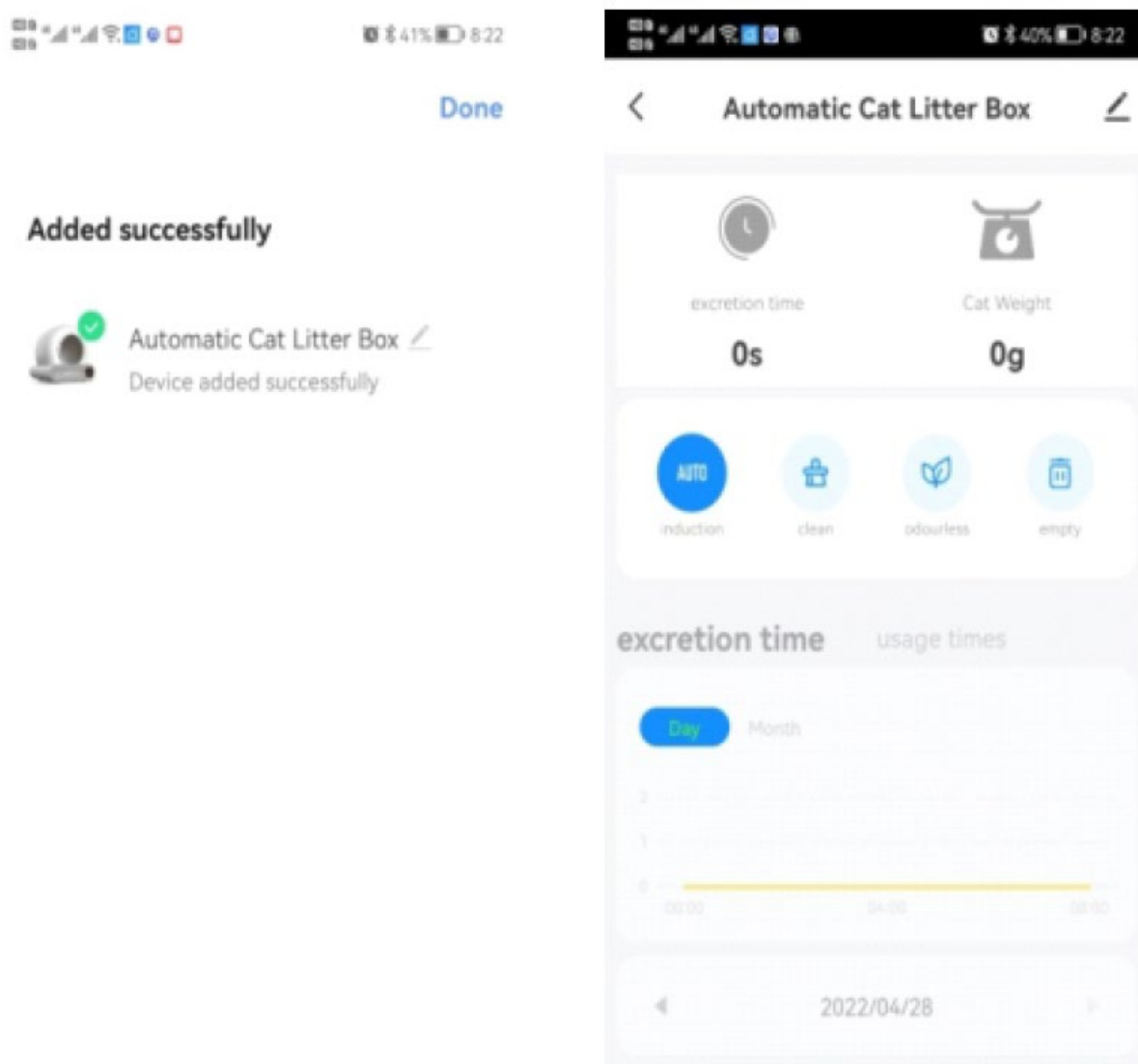

Bemærk:

Sørg for, at Wi-Fi, Bluetooth og placeringstjenester er aktiveret samtidigt.

Bekræft, at Wi-Fi fungerer på 2,4G-båndet, og at din telefon er forbundet til et 2,4G Wi-Fi-netværk. (Produktet understøtter ikke 5G-netværk).

Tjek, om Wi-Fi-indikatoren på maskinens panel blinker under netværksopsætningen.

Tjek, om dit Wi-Fi-hjemmenetværk fungerer korrekt, ved at se, om andre enheder kan oprette forbindelse uden problemer.

Sørg for, at den indtastede Wi-Fi-adgangskode er korrekt.

Hvis Wi-Fi-signalet er svagt, kan du prøve at flytte maskinen tættere på routeren og oprette forbindelse igen.

Tjek, om routeren er tilsluttet for mange enheder, da det kan medføre IP-adressekonflikter.

For dual-frequency-routere kan netværkskonfigurationen ikke udføres direkte. Brugere skal adskille 2,4G- og 5G-båndene i uafhængige kanaler i routerindstillingerne. Når den er adskilt, skal du vælge 2,4G-kanalen for at konfigurere netværket.

Brugsanvisning.

3.1 Automatisk tilstand.

Tryk på knappen "AUTO" på panelet eller i appen for at starte automatisk registrering af din katts ind- og udgang. Denne funktion aktiveres automatisk, når produktet tændes og gennemfører sit selvtjek.

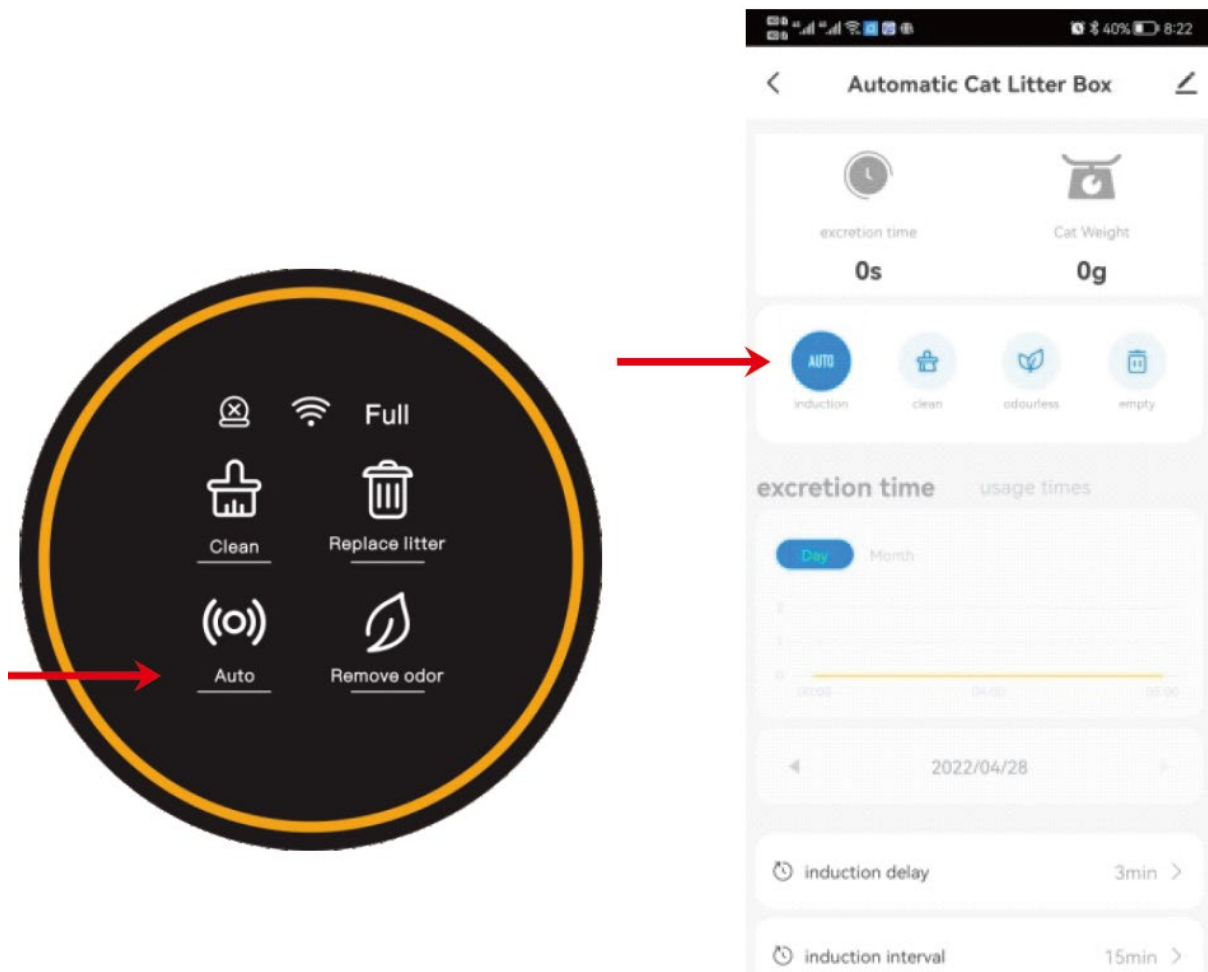

Bemærk:

Klik på "AUTO" på panelet eller i appen for at deaktivere auto-sensing-funktionen, hvis du har killinger, der vejer mindre end 1 kg, eller hvis din kat er drægtig. Klik derefter manuelt på "CLEAN" efter behov baseret på maskinens brug.

Hvis du bruger hurtigt klumpende strøelse, kan du justere "ventetid på rengøring" i appen til et kortere interval, f.eks. 1 minut, for hurtigt at rengøre strøelsen og minimere lugten. I husholdninger med flere katte kan du justere "rengøringsintervallet" i appen til en længere varighed, f.eks. 30 minutter, for at undgå unødvendige gentagne rengøringer.

Hvis katten bliver i skraldespanden i mere end 10 sekunder, registreres det som potteadfærd. Tre minutter efter at katten er gået, begynder den automatiske rengøringsproces. (Standardintervallet mellem rengøringerne er sat til 15 minutter for at forhindre, at maskinen aktiveres for ofte, når den bruges af flere katte. Hvis maskinen ikke bliver ren, efter at din anden kat har brugt den, kan det skyldes, at der var mindre end 15 minutter mellem de to hændelser).

Hvis app-knappen ikke reagerer eller synkroniseres med panelet, skal du kontrollere netværksforbindelsen eller omkonfigurere netværket. Alternativt kan du prøve at klikke på den tilsvarende knap i appen og gentage handlingen en eller to gange.

3.2 Rengøring

Klik på "CLEAN" på panelet eller i appen for at starte rengøringen med det samme.

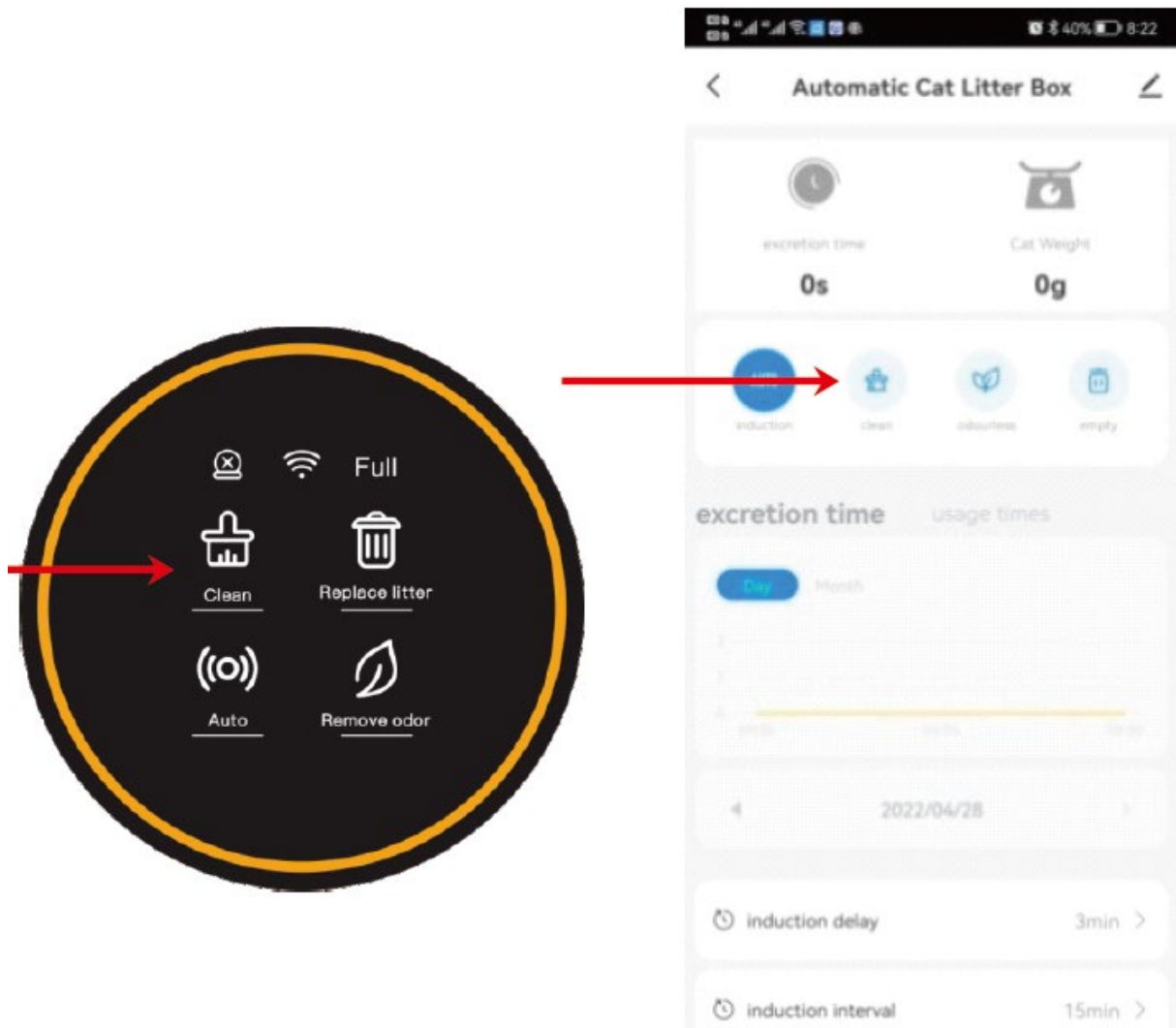

Bemærk:

Under clearingprocessen er alle knapper midlertidigt deaktiveret. Hvis du har brug for at udføre andre funktioner, skal du vente, indtil clearingen er færdig.

I appen kan du forlænge ventetiden på rengøring, når din kat har diarré, så kattegruset får tid nok til at klumpe sig sammen og minimerer påvirkningen fra blød afføring i affaldsspanden.

Hvis maskinen er blevet genstartet, nulstilles ventetiden for "Rens"-proceduren til standardværdien på 3 minutter. Du kan justere dette i appen med et interval på 0 til 60 minutter.

I husholdninger med flere katte anbefales det at forlænge intervallet mellem rensningerne for at undgå unødvendige gentagne rensninger. Efter en genstart vender standardintervallet tilbage til 15 minutter, som også kan justeres i appen inden for et interval på 0 til 120 minutter.

3.3 Tilføj kattegrus:

I tilstanden "Auto" vil "Auto"-lampen begynde at blinke, når du tilføjer mere end 1 kg kattegrus. Efter 30 minutter bliver strølsen automatisk nivelleret, og vægten bliver kalibreret. Hvis du ikke vil vente i 30 minutter, skal du blot trykke på knappen "Fjern lugt" og holde den nede i 2 sekunder eller mere. Strølsen bliver nivelleret, og vægten bliver kalibreret med det samme.

Metode 2:

Sluk for maskinen, og tænd den igen, når du har lagt kattegrus i.

Bemærk:

Sørg for, at strøselshøjden er mellem MIN- og MAX-linjerne efter tilføjslen. Hvis det ikke er tilfældet, skal du justere ved hjælp af metode 2.

Du kan også justere strøoverfladen i appen ved hjælp af muligheden for at korrigere sandoverfladen. (I klasse 0 hælder overfladen mod højre, og i klasse 6 hælder den mod venstre).

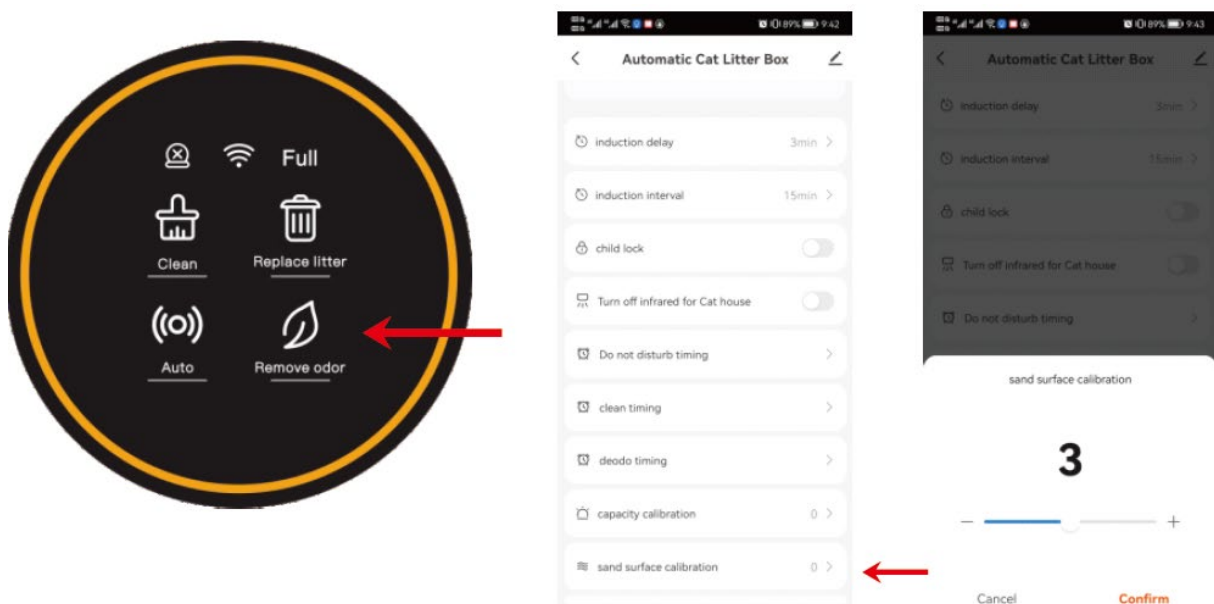

3.4 Udskift affald:

1. Udskift skraldeposen med en ny, tom pose.
2. Sørg for, at det resterende affald er tæt på MIN-linjen for at forhindre overløb, når beholderen roterer.
3. Tryk og hold knappen "Replace Litter" nede i 2 sekunder, og vent derefter på, at maskinen fjerner det resterende strøelse (det tager ca. 3 minutter).

4. Når affaldet er fjernet, skal du erstatte affaldsposen med en anden tom pose.

Bemærk:

Hvis du ved et uheld kommer til at trykke på knappen "Replace Litter" eller glemmer at skifte affaldsposen først, kan du trykke på "Replace Litter" igen for at annullere.

For fint mineralsand: For at undgå, at der kommer sand ud af posens åbning under udskiftningen (trin 1), kan du først trykke på "Clean" og holde den nede i 2 sekunder. Dette vil dreje affaldsspanden 90° mod uret og sikre, at poseåbningen er placeret opad. Efter udskiftning af posen skal du følge trin 3 og 4 som normalt.

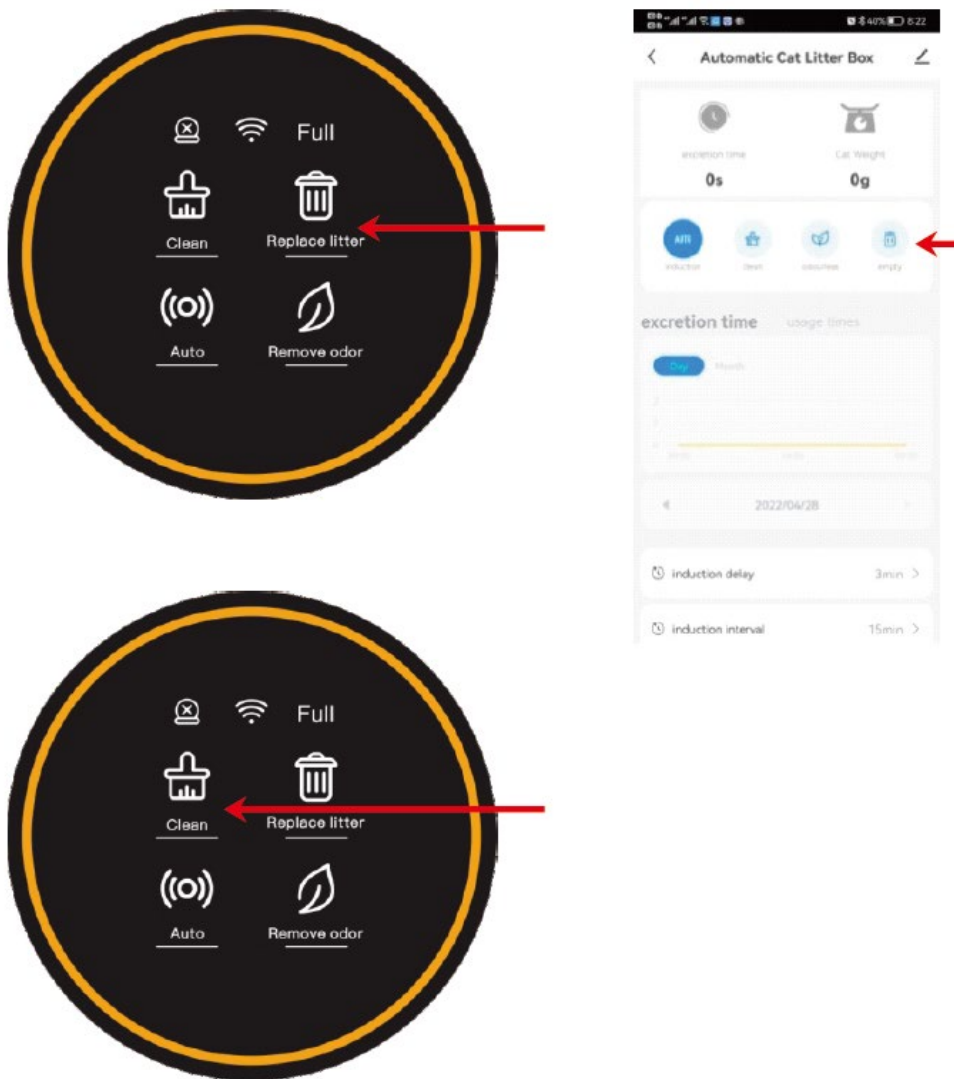

3.5 Fjern lugt:

Metode 1:

Tryk på knappen "Remove Odor" på panelet, eller tryk på "Odorless" i appen.

Metode 2:

Indstil en regelmæssig tidsplan for lugtfjernelse i appen.

Bemærk:

DA

Maskinen fjerner automatisk lugte i 30 minutter efter hver rengøringscyklus. Hvis din kat kommer ind i løbet af dette tidsrum, vil lugtfjernelsen blive sat på pause og genoptages, når din kat forlader kattebakken.

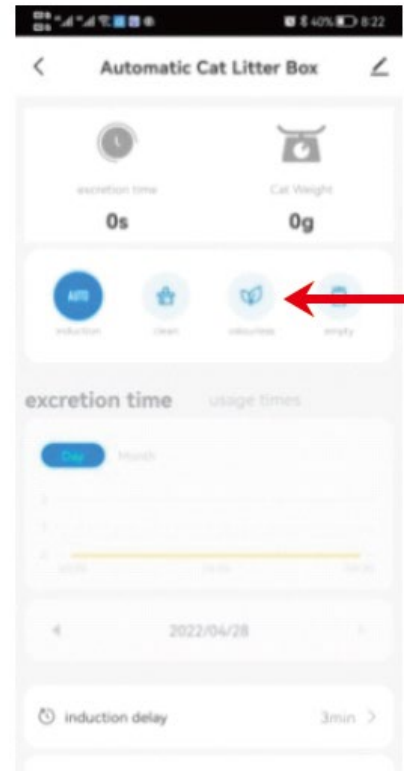

3.6 Udskift affaldsposen.

Når indikatoren "Fuld" lyser, er det tid til at udskifte skraldeposen.

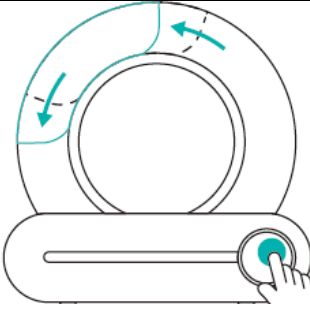
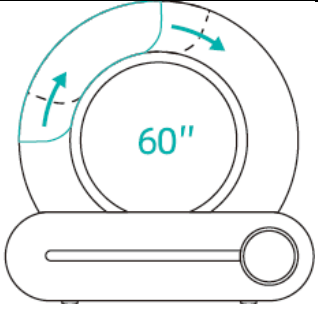
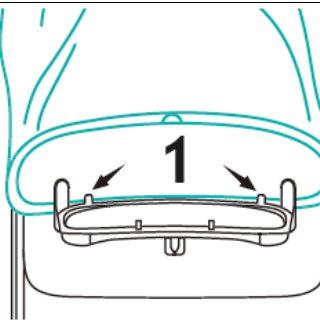
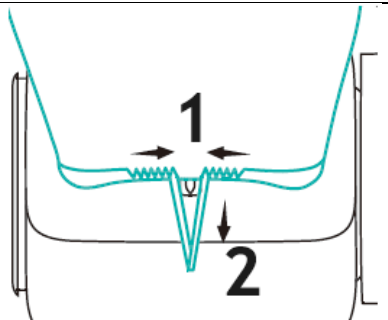
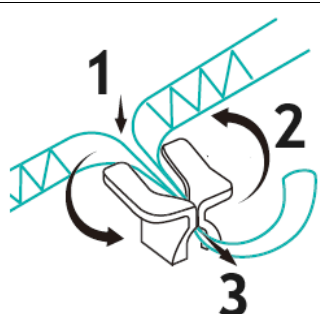
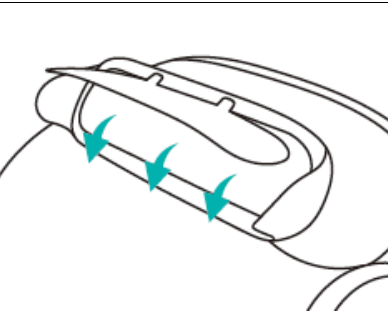
<p>1 Tryk på "Clean" i 2 sekunder, juster affaldsspanden til poseskiftvinklen, åbn affaldsspanden, og tag den brugte affaldspose ud.</p>		<p>2 Poseskiftet varer i 60 sekunder, og efter 60 sekunder vender apparatet automatisk tilbage til sin normale tilstand. Hvis den nye affaldspose ikke er installeret inden for 60 sekunder, kan den fortsætte, efter at enheden er vendt tilbage til sin normale tilstand.</p>	
<p>3 Snoren på den nye affaldspose rettes ind efter sammenbindingsbunken, og den nederste kant af posens åbning klemmes fast under låseclipsen.</p>	 <p>1 - Lokaliseringsclips</p>	<p>4 Vikl skraldeposen rundt om den ydre ramme på affaldsspandens låge, og træk snoren ud.</p>	 <p>1 - Stram op 2 - Træk</p>
<p>5 Tryk snoren ind i bindebunken, stram til, og sno den.</p>		<p>6 Efter installationen skal du kontrollere, at affaldsbeholderens automatiske kliklåge ikke er blokeret og kan åbnes og lukkes normalt. Placer bagsiden af skraldeposen, så den ikke bliver fanget af affaldsspandens låg.</p>	

Bemærk:

DA

Indikatoren "Fuld" er kun et skøn. Forskellige typer kattegrus - på grund af variationer i volumen, tæthed og fluiditet - kan påvirke nøjagtigheden af "Fuld"-meddelelsen. Du kan justere forsinkelsen af "Fuld"-meddelelsen i appen, så den passer bedre til din brug. Standardindstillingen er 0 (hvilket indikerer, at der stadig er lidt plads tilbage i posen), og du kan øge forsinkelsen op til maksimalt 15.

Hvis maskinen genstartes, nulstilles forsinkelsen for "Fuld" til standardværdien 0. Du kan justere det igen i appen, hvis det er nødvendigt.

Generelt kan affaldskapaciteten holde i op til 15 dage for en kat eller 5 dage for tre katte. Du kan udskifte affaldsposen hver 5. dag afhængigt af antallet af katte eller miljøfaktorer som temperatur.

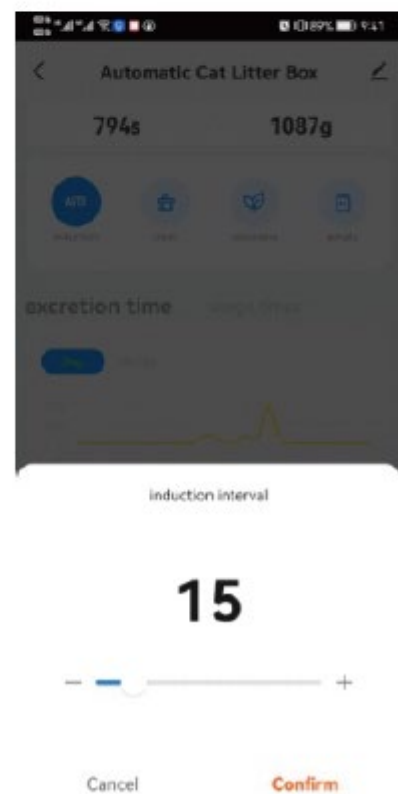
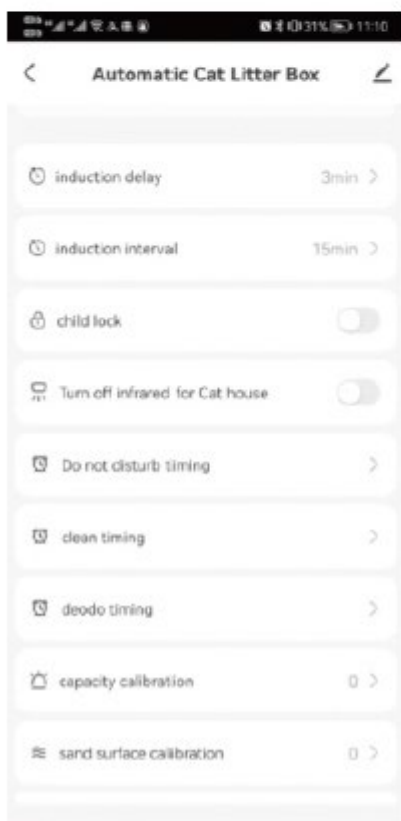

3.7 Vask af skraldespanden

Sluk venligst for maskinen først.

Åbn spændet til skraldespandsrummet, og løft skraldespanden ud.

Sørg for, at beholderen er helt tør, før du sætter den tilbage på basen.

Valgfrie trin:

Når du vasker beholderen, kan du fjerne gummiproppen fra kuglekammeret for at lette afløbet.

Når du geninstallerer, skal du sørge for, at "Purify"-etiketten på forsiden er korrekt justeret.

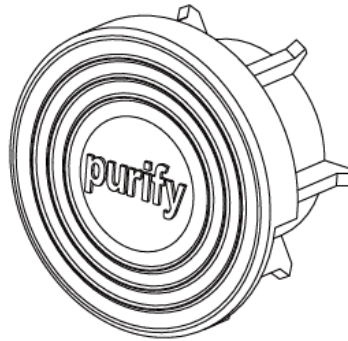

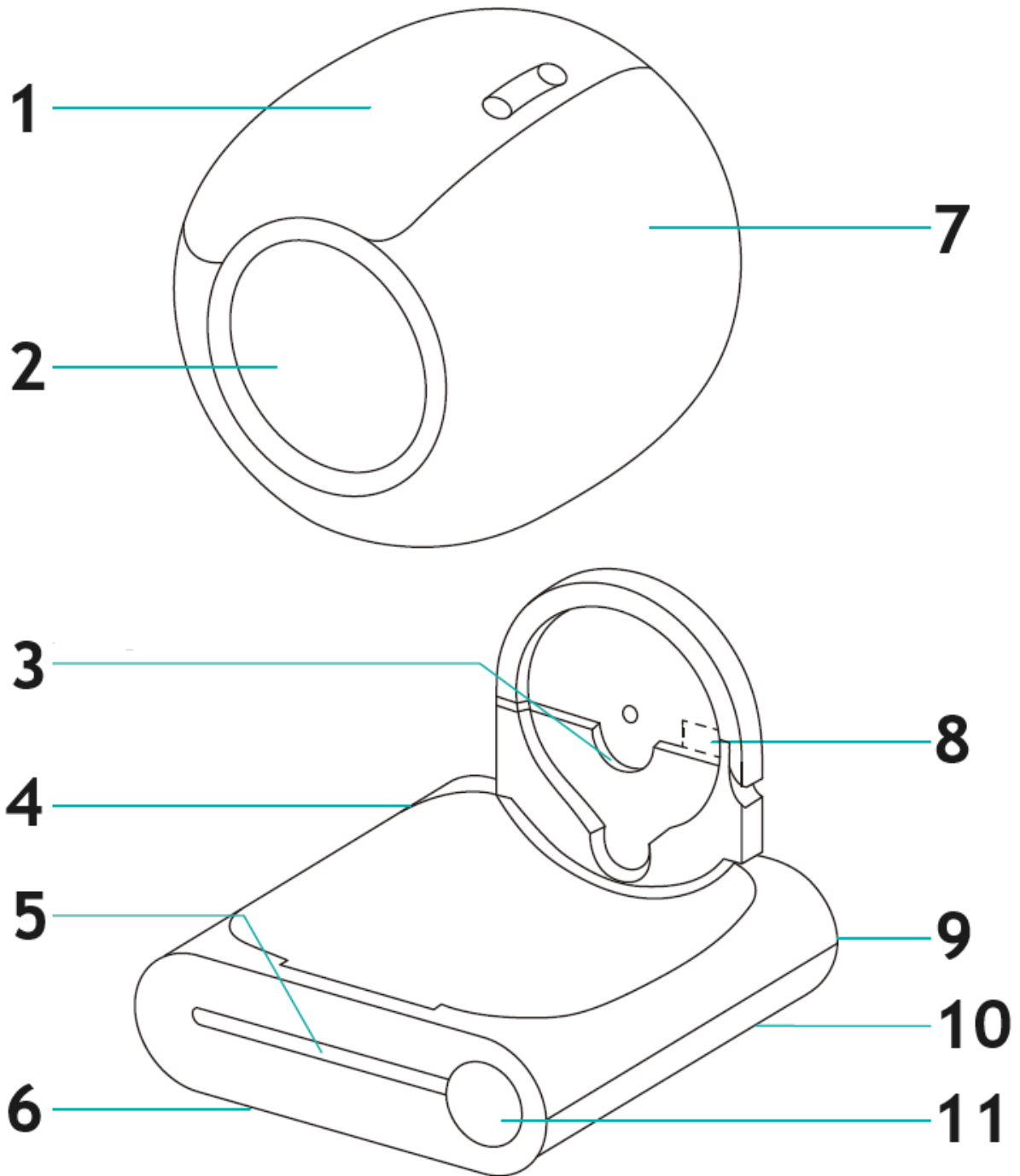

- 1 - Affaldsspand
- 2 - Indgang
- 3 - Akslens faste rille
- 4 - Vært
- 5 - Infrarød radar
- 6 - Vægtsensorer (x4)
- 7 - Tromme
- 8 - Ionrensningsmodul
- 9 - Strømuttag
- 10 - Spændebånd
- 11 - Display og kontrolpanel

3.8 Lås tastaturet

Tryk og hold både knapperne "AUTO" og "REMOVE ODOR" nede i mere end 2 sekunder, eller tryk blot på "Child Lock" i telefonappen for at aktivere eller deaktivere børnesikringsfunktionen.

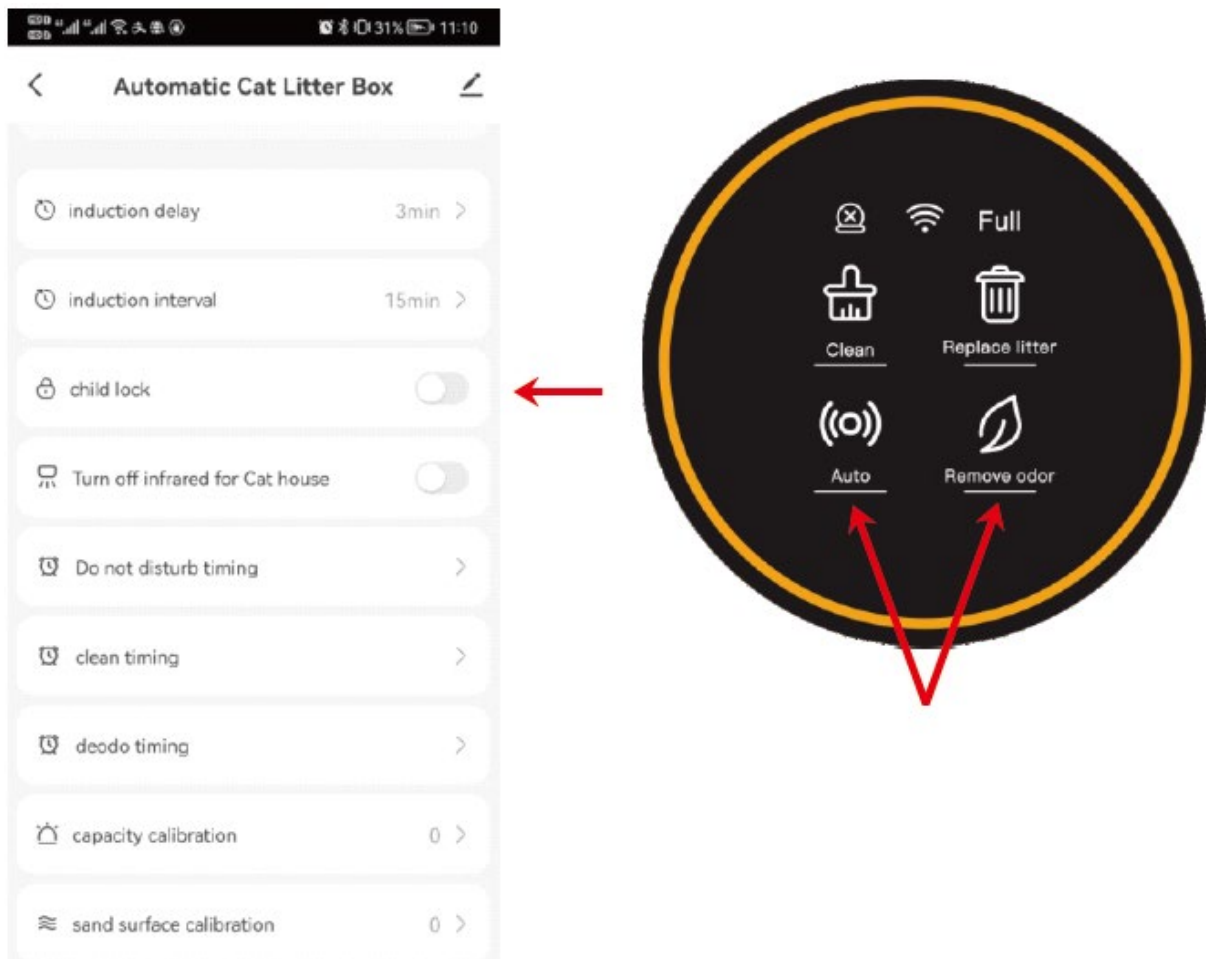

3.9 Luk eller åbn den infrarøde sensor

Hvis produktet er placeret i et bur eller et snævert rum, skal du holde knapperne "CLEAN" og "REPLACE LITTER" nede i mere end 2 sekunder eller bruge den infrarøde sensor i telefonappen til at slå sensoren fra eller til. Dette vil hjælpe med at forhindre forkerte sensor aflæsninger forårsaget af det begrænsede rum.

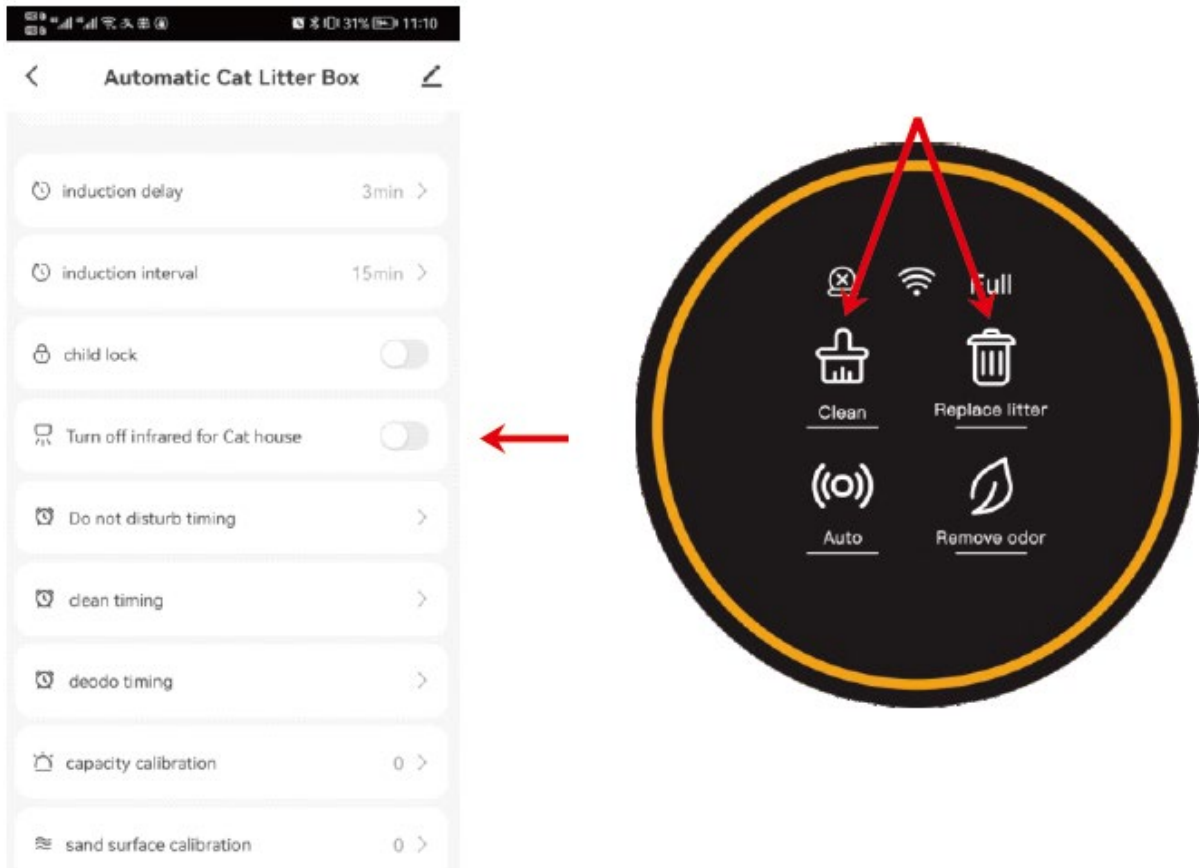

3.10 Timing

3.10.1 Dvaletilstand

Når produktet placeres i soveværelset, kan du aktivere "Forstyr ikke"-funktionen i appen for at forhindre, at produktet aktiveres i løbet af natten og forstyrrer din søvn.

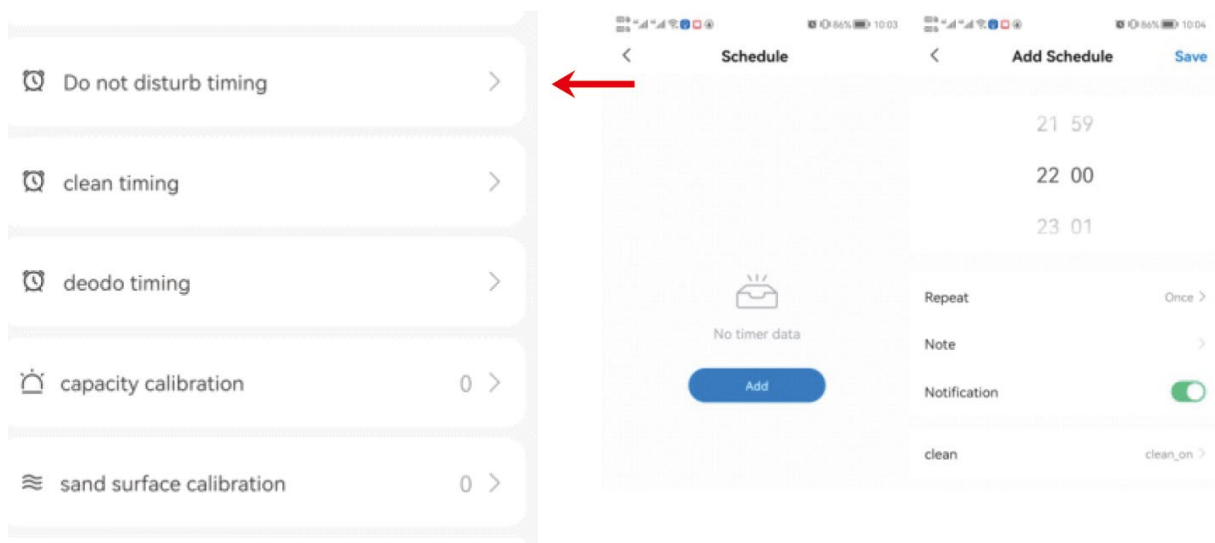

Opsigelse

I løbet af "Forstyr ikke"-perioden vil lyset på panelet være slukket. For at afslutte "Forstyr ikke"-tilstanden med det samme skal du blot trykke på en vilkårlig knap.

Hvis produktet er i rengøringsstilstand, når "Forstyr ikke" er indstillet, vil maskinen gå i "Forstyr ikke"-tilstand, når rengøringscyklussen er færdig.

3.10 Timing

Regelmæssig oprydningstilstand

Du kan planlægge regelmæssig rengøring ved at indstille "Clean Timing" i appen.

Regelmæssig fjernelse af lugt

Indstil maskinen til at fjerne lugte regelmæssigt ved at bruge indstillingen "Deodo Timing" i appen.

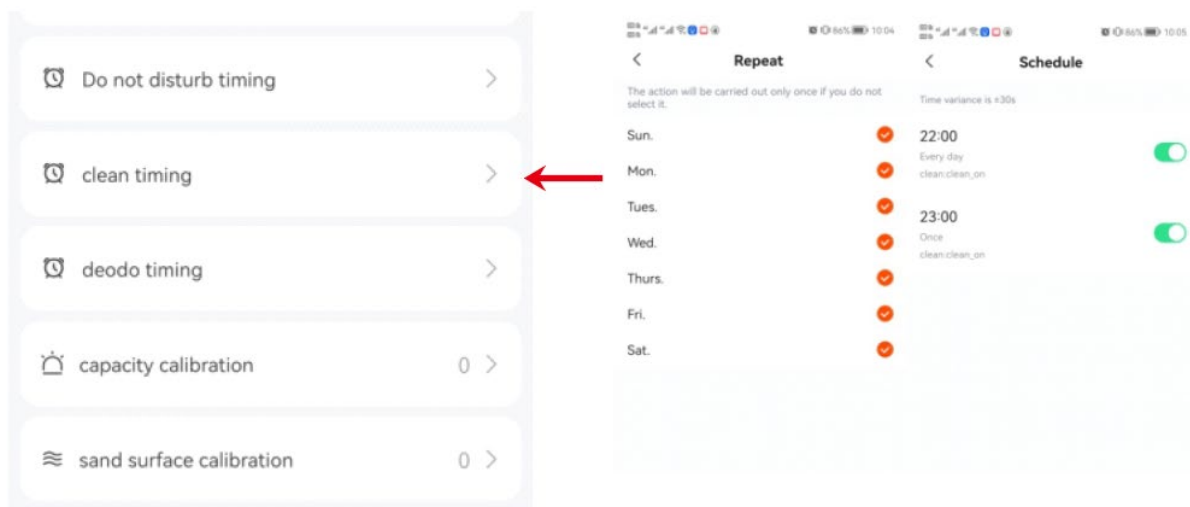



Tämä käyttöopas on käännetty konekäännöksellä. Olemme tehneet kaikkemme varmistaaksemme käännöksen tarkkuuden, mutta huomaa, että automaattiset käännökset eivät ole täydellisiä eivätkä ne ole tarkoitettu korvaamaan ihmiskääntäjiä. Käyttöoppaan virallinen versio on englanninkielinen. Erot käännetyn version ja alkuperäisen englanninkielisen version välillä eivät ole oikeudellisesti sitovia. Jos sinulla on kysyttävää käännöksen oikeellisuudesta, katso englanninkielinen versio, joka on virallinen viite. Lisää kieliversioita on saatavilla pyynnöstä osoitteesta info@expondo.com.

Tekniset tiedot

Parametrin kuvaus	Parametrin arvo
Tuotteen nimi	Itsepuhdistuva kissanvessa
Malli	WIE-SL-03
Nimellisjännite [V]	12V DC
Käyttövirta [A]	Max 1A
Mitat (P*L*K) [cm]	49.6 * 48 * 48
Paino [kg]	7,39

1. ENNEN ENSIMMÄISTÄ KÄYTTÖÄ

1. Aseta kone kiinteälle, tasaiselle alustalle.
2. Kun olet sijoittanut koneen turvallisesti, lisää kuivikkeita varmistaen, että se ei ylitä MAX-viivaa.
3. Kytke koneeseen virta ja odota, että se suorittaa itsetarkistuksen. Kun se on valmis, se on valmis kissasi käytettäväksi.

1.2 Sijoitus:

Aseta kone tasaiselle alustalle varmistaen, että kaikki neljä jalkaa ovat täysin kosketuksissa maahan.

Vältä asettamasta yli 5 cm korkeampia esineitä 30 cm:n etäisyydelle koneesta, koska tämä saattaa häiritä laitteen ulkopuolella sijaitsevaa kissan tunnistusanturia.

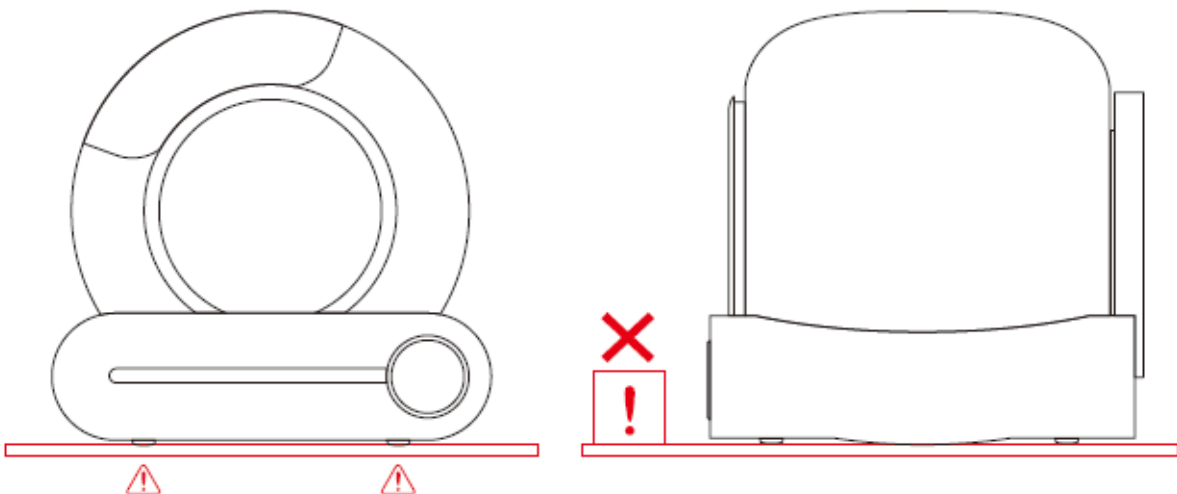

Huomautus: Jos asetat koneen pehmeälle matolle, varmista, että kaksi etujalkaa on asetettu kissanhiekkamatolle vakauden takaamiseksi.

1.3 Lisää hiekkahiekkaa:

Varmista, että kuivike on vaakatasossa siten, että sen korkeus on MAX- ja MIN-viivojen välissä. Kuivikkeiden määrää voidaan säätää todellisen käyttötarpeen mukaan.

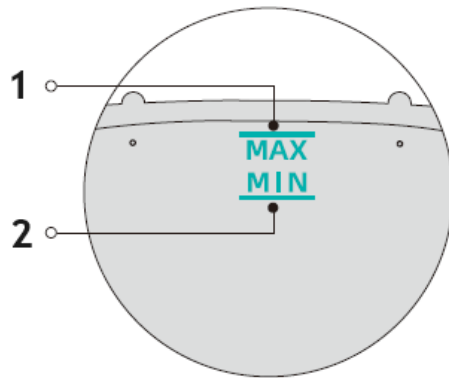
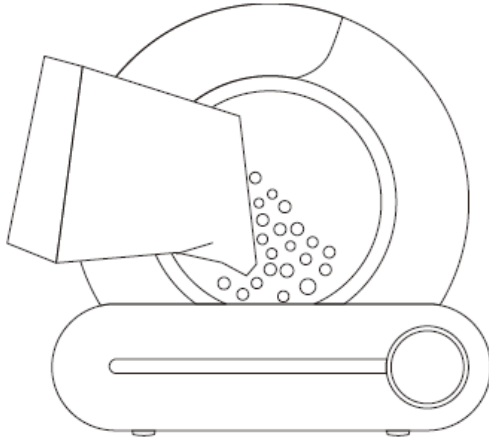

1 – MAX rivi – kissanhiekan määrä ei saa ylittää MAX-viivaa

2 – MIN-viiva – kissanhiekan määrä ei saa olla pienempi kuin MIN-viiva

1.4 Käyttö:

1.4.1 Kytke sovitin pistorasiaan ja kytke koneeseen virta. Odota itsetarkistusprosessin valmistumista, mikä kestää noin 3–8 minuuttia. Kone siirtyy automaattisesti tunnistustilaan itsetarkistuksen jälkeen, eikä asetuksia tarvitse muuttaa.

1.4.2 Noin 4 minuuttia kissan lähtemisen jälkeen kone siivoaa automaattisesti kaikki paakkuuntuneet jätteet.

1.4.3 Puhdistuksen jälkeen kone aktivoi hajunhallintatoiminnon, joka on käynnissä 30 minuuttia.

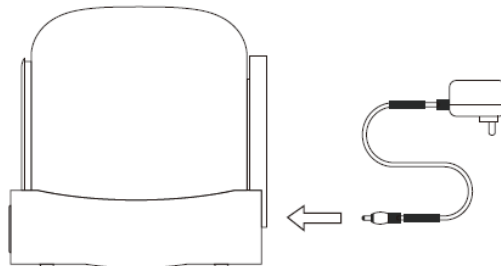

Huomautus:















Älä nosta tai siirrä tuotetta sen jälkeen, kun se on käynnistetty, koska tämä voi häiritä painon kalibrointia nollausprosessin aikana.

Jos tuote sijoitetaan suljettuun tilaan tai lähelle infrapunahäiriölähdettä, itsetarkastus voi kestää jopa 8 minuuttia. Ole kärsivällinen tämän prosessin aikana.

Jos laite havaitsee, että ympäristö ei sovellu infrapuna-anturin toimimiseen oikein, infrapunatunnistus poistetaan automaattisesti käytöstä itsetarkistuksen jälkeen. Tässä tapauksessa sisäinen painontunnistusjärjestelmä ottaa tehtävänsä määrittääkseen, milloin kissa tulee sisään.

Puhdistusprosessin aikana kaikki painikkeet ovat tilapäisesti pois käytöstä. Odota puhdistusjakson päättymistä ennen kuin käytät muita toimintoja.

Ohjauspaneeli

Luokka	Toiminto	Käyttö	Status	Kehottava ääni
Isäntäavain	Puhdas	Napsauta 	Aloita puhdistus välittömästi	Yksi rengas
	Vaihda pentue	Paina  2 sekunnin ajan	Aloita kissanhiekan vaihtaminen	Pitkä sormus 1 s
	Automaattinen puhdistus	Napsauta 	Aloita automaattinen puhdistus	Yksi rengas
	Poista haju	Napsauta 	Aloita ilman puhdistaminen	Yksi rengas
	Liity verkkoon	Paina  2 sekunnin ajan	Nollaa Wi-Fi aloittaaksesi verkkoon liittymisen	Pitkä sormus 1 s
	Vaaitus	Paina  2 sekunnin ajan	Tuotteen tasoitus	Pitkä sormus 1 s
	Vaihda roskapussi	Paina  2 sekunnin ajan	Säädä rummun kulma pussin vaihtoasentoon	Pitkä sormus 1 s
	Lukitse/Avaa	Paina  +  2 sekunnin ajan	Lukittu / Avattu	Pitkä sormus 3 s
Ilmainen	Sormuslamppu	Valaistus 	Virta päälle	
	Vikavallo (vasemmalla)	Valaistus 	Rumpua ei ole asennettu tai se ei voi toimia	
	Wi-Fi-lamppu (keskellä)	Valaistus 	Laite on kytketty	
		Vilkkuu 	Laite yrittää muodostaa yhteyden verkkoon	
		Valaisematon 	Laitetta ei ole kytketty	

	Jäte täynnä lamppu (oikea)	Valaistus Full	Muistuta käyttäjiä vaihtamaan roskapussi, kun roskakori on melkein täynnä	
--	-------------------------------	-----------------------	---	--

2.1 Puhelinsovellus

Skannaa alla oleva QR-koodi matkapuhelimella ja lataa sovellus:



Tai etsi "TUYA"-sovellus, lataa se ja asenna.

2.2 Verkottuminen

2.2.1 Varmista, että puhelimesi on yhdistetty 2,4G Wi-Fi-verkkoon, ja ota sitten Bluetooth- ja sijaintipalvelut käyttöön.

2.2.2 Paina ja pidä "AUTO"-painiketta painettuna 2 sekunnin ajan. Wi-Fi-ilmaisimien alku vilkkua, mikä osoittaa, että laite on valmis muodostamaan yhteyden verkkoon.



2.2.3 Avaa sovellus puhelimesi lisätäksesi laite tai käytä automaattista skannausominaisuutta laitteen tunnistamiseen.

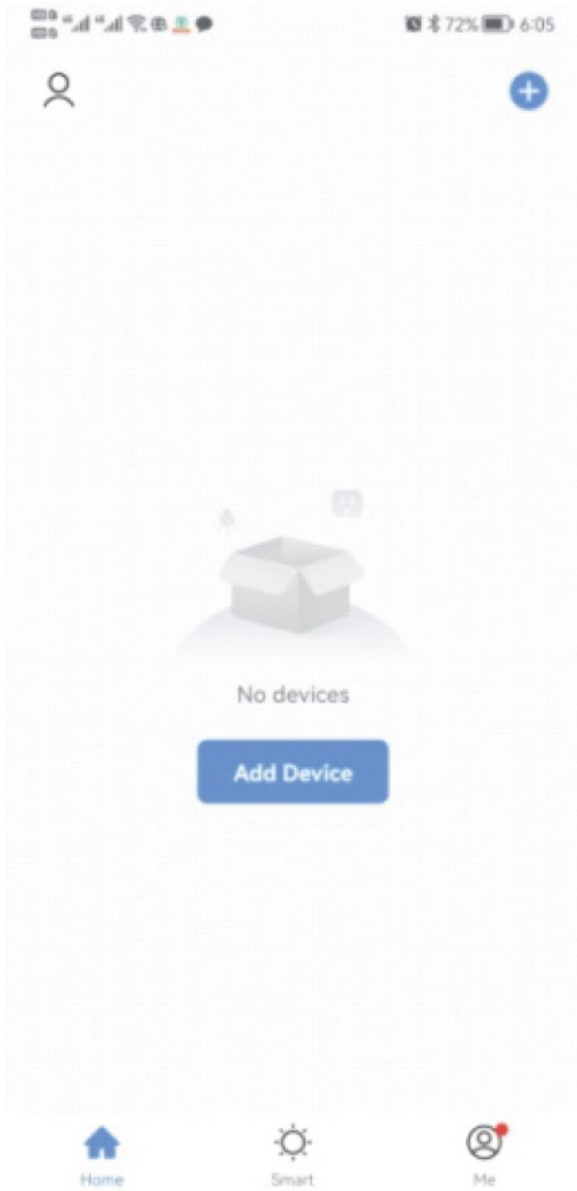

2.2.4 Jatka napsauttamalla "NEXT" laitteen skannauksen jälkeen.

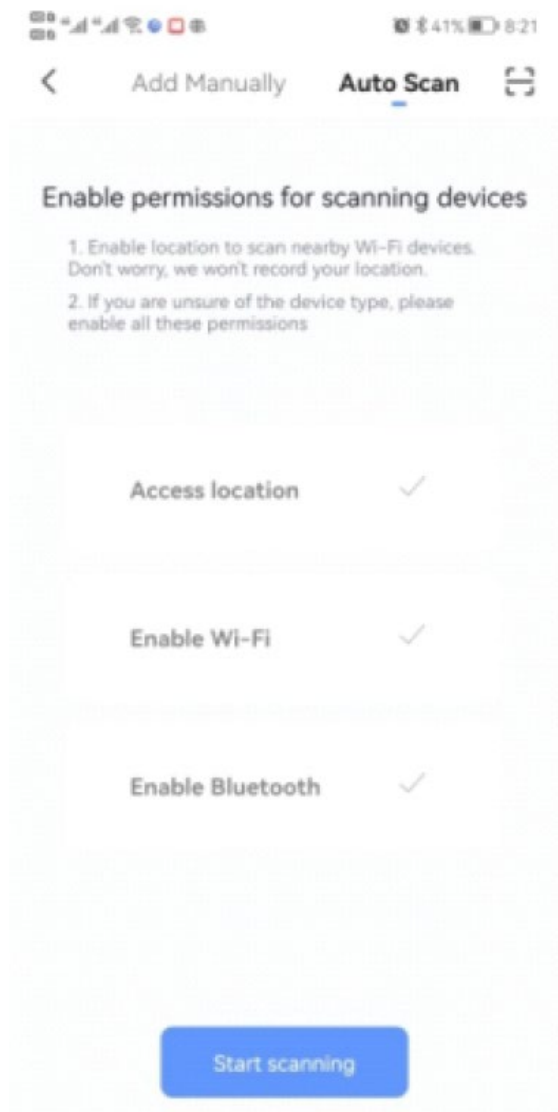

2.2.5 Jatka napsauttamalla "SEURAAVA" Wi-Fi-tietojen syöttämisen jälkeen ja odota yhteyttä.

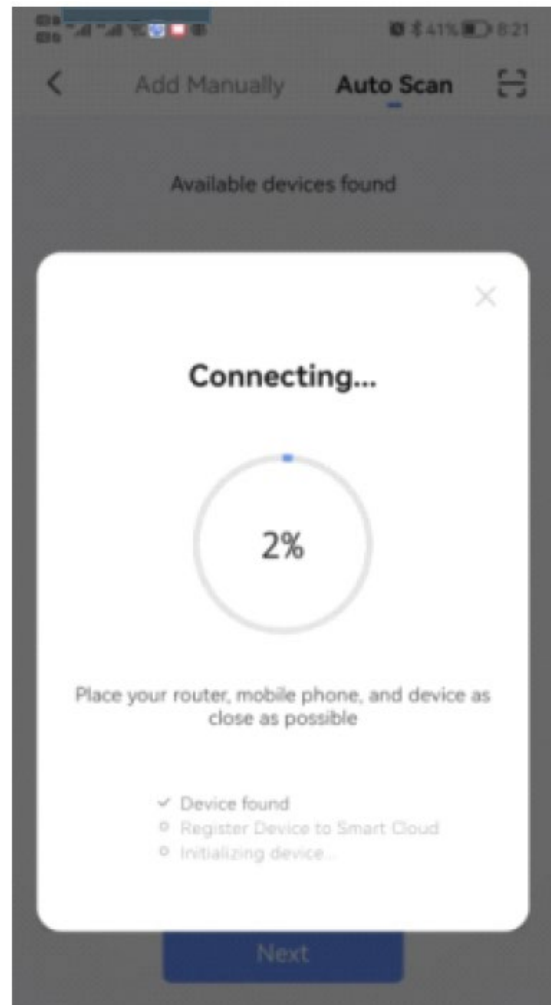
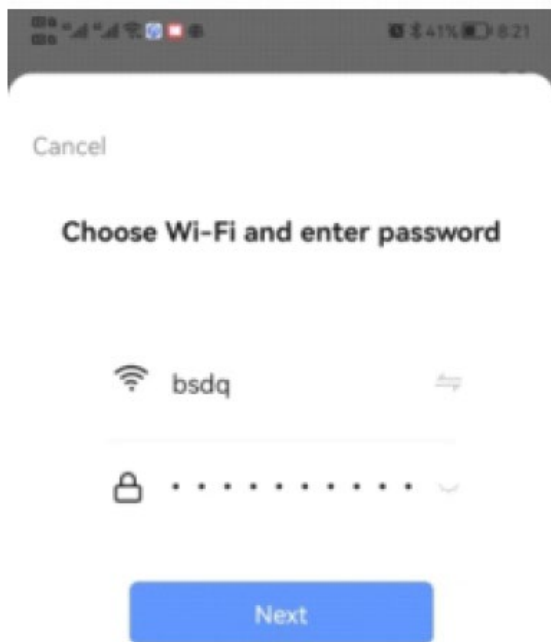

2.2.6 Kun yhteys onnistui, avaa sovellus.

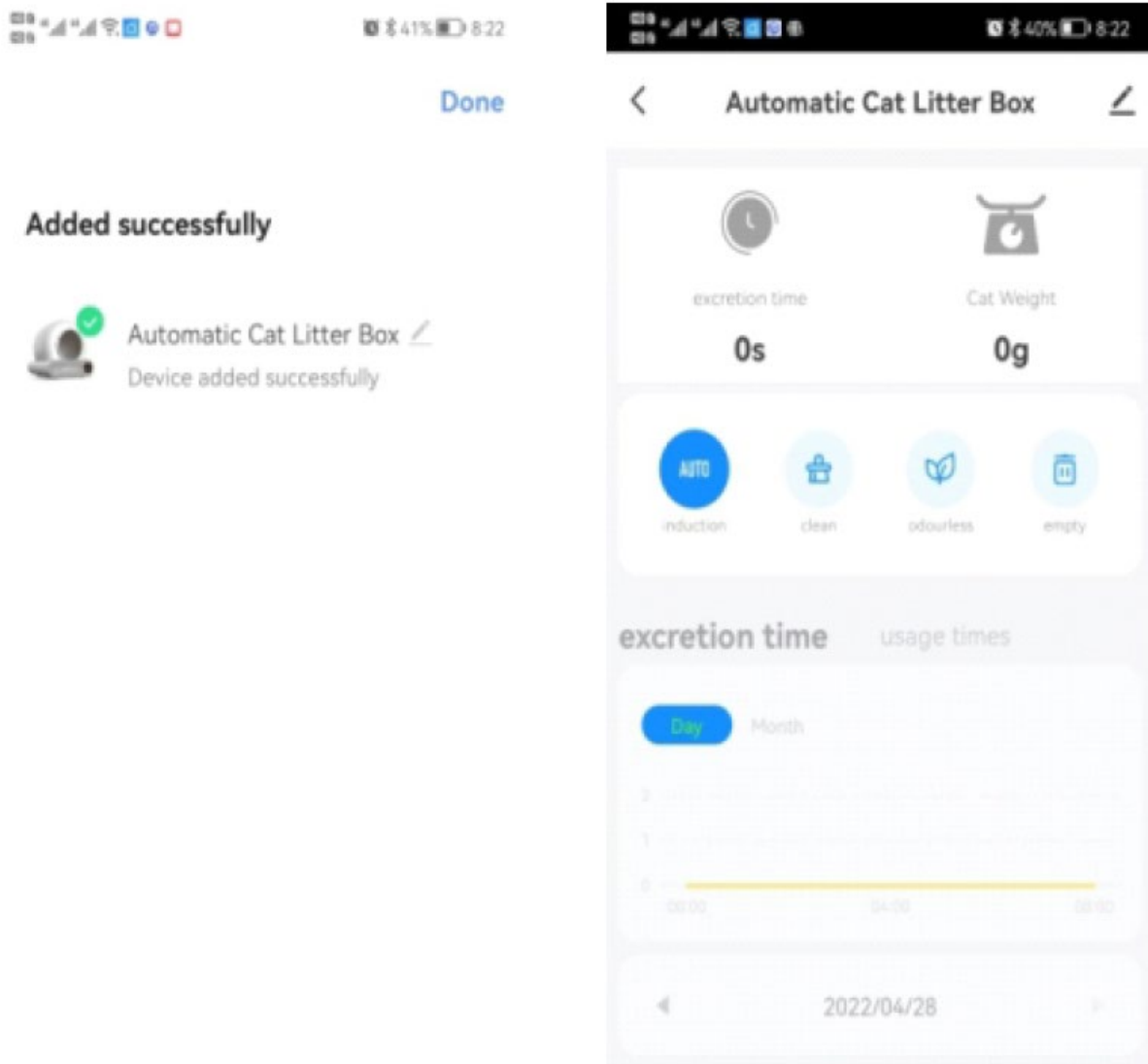

Huomautus:

Varmista, että Wi-Fi-, Bluetooth- ja sijaintipalvelut ovat kaikki käytössä samanaikaisesti.

Varmista, että Wi-Fi toimii 2,4G-kaistalla ja että puhelimesi on yhdistetty 2,4G Wi-Fi-verkkoon. (Tuote ei tue 5G-verkkoja.)

Tarkista, vilkkuuko laitteen paneelin Wi-Fi-ilmaisien verkon asennuksen aikana.

Varmista, että kotisi Wi-Fi-verkkosi toimii oikein tarkistamalla, voivatko muut laitteet muodostaa yhteyden ilman ongelmia.

Varmista, että syötetty Wi-Fi-salasana on oikea.

Jos Wi-Fi-signaali on heikko, siirrä laite lähemmäs reitintä ja muodosta yhteys uudelleen.

Tarkista, onko reititin liitetty liian moneen laitteeseen, koska tämä voi aiheuttaa IP-osoiteristiriitoja.

Kaksitaajuuksisten reitittimien verkkomäärittelyä ei voi tehdä suoraan. Käyttäjien on erotettava 2.4G- ja 5G-kaistat itsenäisiksi kanaviksi reitittimen asetuksissa. Kun olet eronnut, määritä verkko valitsemalla 2,4G-kanava.

Käyttöohjeet.

3.1 Automaattinen tila.

Paina "AUTO"-painiketta paneelissa tai sovelluksessa aloittaaksesi kissan sisääntulon ja poistumisen automaattisen havaitsemisen. Tämä ominaisuus aktivoituu automaattisesti, kun tuotteeseen kytketään virta, ja se suorittaa itsetarkistuksensa.

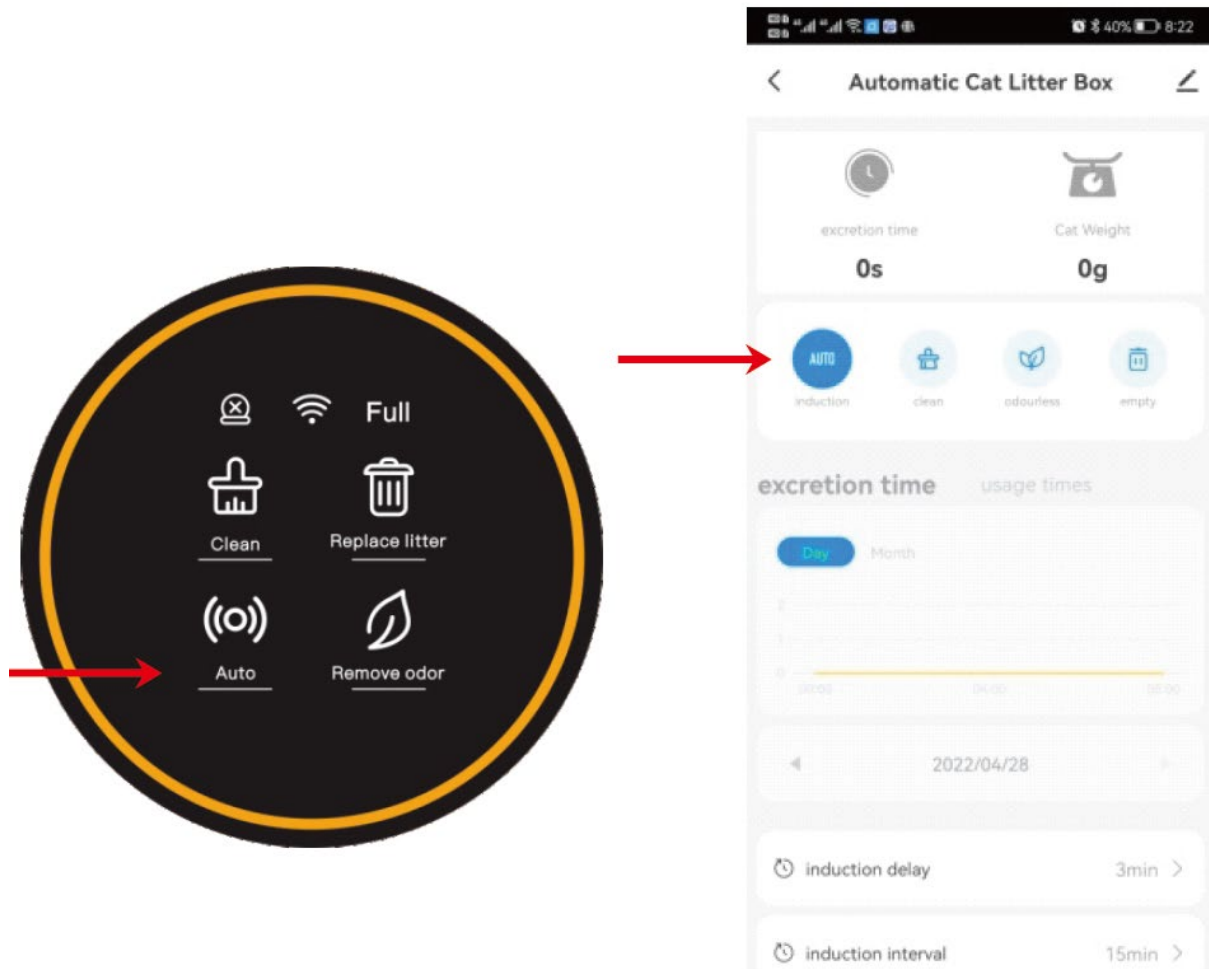

Huomautus:

Napsauta "AUTO" paneelissa tai sovelluksessa poistaaksesi automaattisen tunnistustoiminnon käytöstä, jos sinulla on alle 1 kg painavia kissanpentuja tai jos kissasi on raskaana. Napsauta sitten manuaalisesti "PUHDISTA" tarvittaessa koneen käytön mukaan.

Jos käytät nopeasti paakkuuntuvaa kuiviketta, voit säätää "puhdistuksen odotusaikaa" sovelluksessa lyhyemmäksi, esim. 1 minuuttiin, puhdistaksesi kuivikkeen nopeasti ja minimoiksesi hajun. Usean kissan kotitalouksissa voit säätää "siivousvälin" sovelluksessa pidemmäksi, esimerkiksi 30 minuutiksi, välttääksesi tarpeettomia toistuvia siivouksia.

Jos kissa pysyy roskakorissa yli 10 sekuntia, se havaitaan pottailuksi. Kolme minuuttia kissan lähtemisen jälkeen automaattinen puhdistusprosessi alkaa. (Oletusarvoinen puhdistusten välinen aika on 15 minuuttia, jotta kone ei käynnisty liian usein, kun useat kissat käyttävät sitä. Jos kone ei puhdistu toisen kissan käytön jälkeen, se voi johtua siitä, että kahden tapahtuman välinen aika oli alle 15 minuuttia.)

Jos sovelluspainike ei vastaa tai synkronoi paneelin kanssa, tarkista verkkoyhteys tai määritä verkko uudelleen. Vaihtoehtoisesti voit yrittää napsauttaa vastaavaa painiketta sovelluksessa ja toistaa toiminto kerran tai kahdesti.

3.2 Puhdistus

Aloita puhdistus välittömästi napsauttamalla paneelissa tai sovelluksessa PUHDISTA.

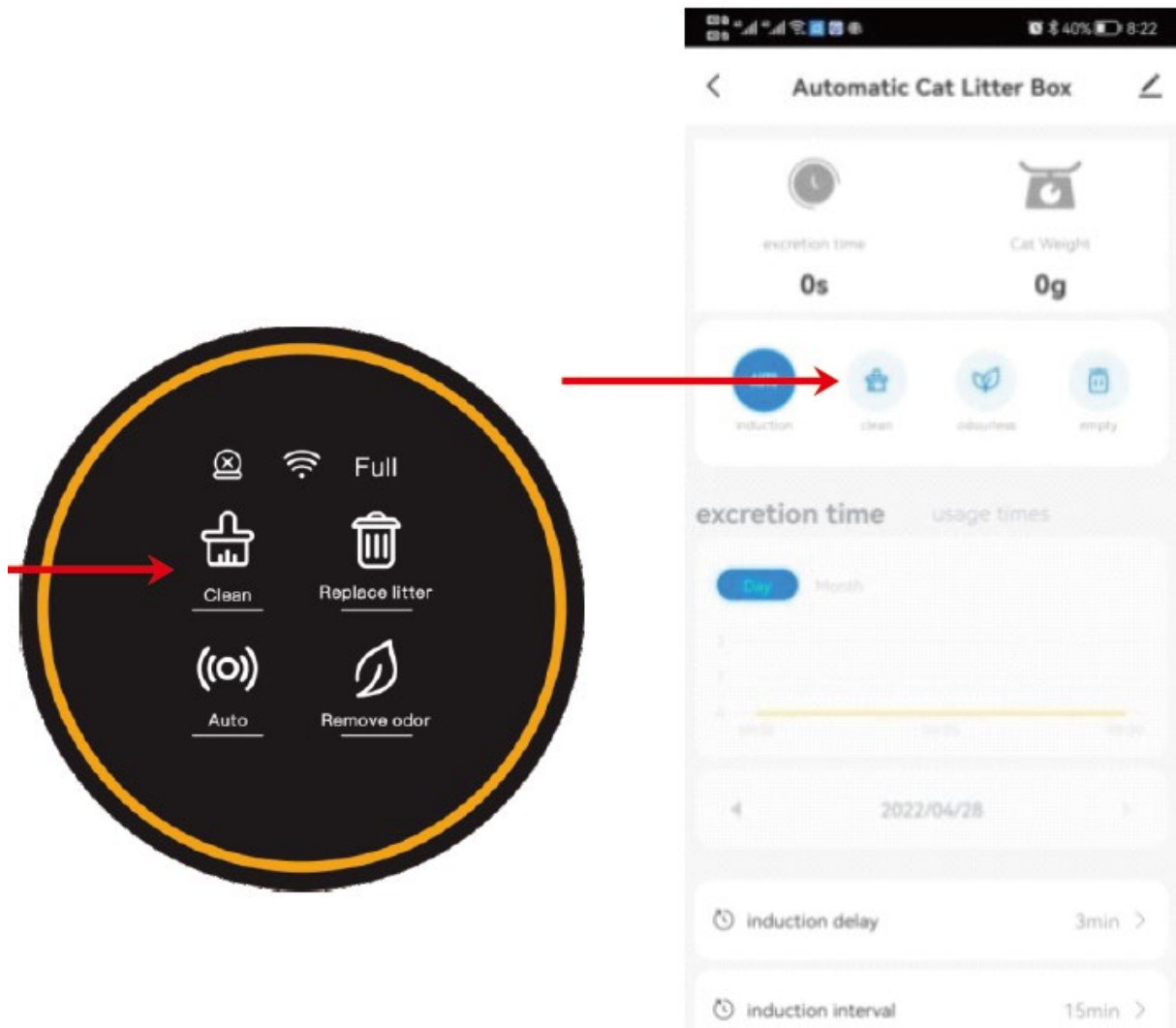

Huomautus:

Tyhjennysprosessin aikana kaikki painikkeet ovat tilapäisesti pois käytöstä. Jos sinun on suoritettava muita toimintoja, odota, kunnes tyhjennys on valmis.

Sovelluksessa voit pidentää siivouksen odotusaikaa, kun kissasi on ripuli, jolloin pentueelle jää riittävästi aikaa paakkuuntua ja minimoi pehmeiden ulosteiden vaikutus roskakoriin.

Jos kone on käynnistetty uudelleen, "Clean"-toimenpiteen odotusaika palautuu oletusarvoksi 3 minuuttia. Voit säätää tätä sovelluksessa välillä 0–60 minuuttia.

Kotitalouksissa, joissa on useita kissoja, on suositeltavaa pidentää raivausten välistä aikaväliä tarpeettoman toistuvan siivouksen välttämiseksi. Uudelleenkäynnistyksen jälkeen oletusväli palautuu 15 minuuttiin, jota voidaan myös säätää sovelluksessa välillä 0-120 minuuttia.

3.3 Lisää kissanhiekka:

Kun "Auto"-tilassa lisäät yli 1 kg kissanhiekkaa, "Auto"-valo alkaa vilkkua. 30 minuutin kuluttua pentue tasoitetaan automaattisesti ja paino kalibroidaan. Jos et halua odottaa 30 minuuttia, paina ja pidä "Poista haju" -painiketta painettuna vähintään 2 sekuntia. Pentue tasoitetaan ja paino kalibroidaan välittömästi.

Tapa 2:

Sammuta kone ja käynnistä se uudelleen kissanhiekan lisäämisen jälkeen.

Huomautus:

Varmista, että pentueen korkeus on MIN- ja MAX-rivien välissä lisäämisen jälkeen. Jos näin ei ole, säädä menetelmällä 2.

Voit myös säätää kuivikkeen pintaa sovelluksessa käyttämällä hiekkapinnan korjausvaihtoehtoa. (Luokalla 0 pinta kallistuu oikealle ja luokassa 6 vasemmalle.)

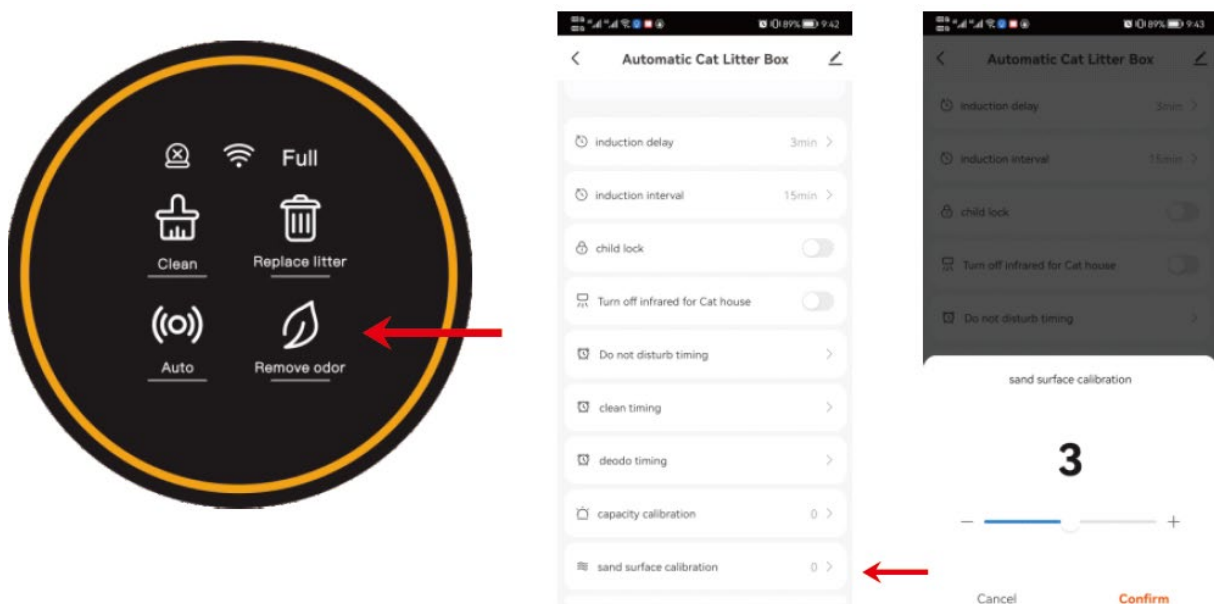

3.4 Vaihda pentue:

1. Vaihda roskapussi uuteen, tyhjään.
2. Varmista, että jäljelle jäänyt kuivike on lähellä MIN-viivaa estääksesi ylivuodon säiliön pyöriessä.
3. Paina "Vaihda kuivike" -painiketta ja pidä sitä painettuna 2 sekuntia ja odota sitten, että kone tyhjentää jäljellä olevat kuivikkeet (tämä kestää noin 3 minuuttia).

4. Kun roska on siivottu, vaihda roskapussi toiseen tyhjään.

Huomautus:

Jos painat vahingossa "Vaihda pentue" -painiketta tai unohdat vaihtaa roskapussin ensin, voit peruuttaa painamalla "Vaihda pentue" uudelleen.

Hienolle mineraalihakalle: Välttääksesi hiekkaa läikkymästä pussin aukosta vaihdon aikana (vaihe 1), paina ensin "Puhdista" ja pidä sitä painettuna 2 sekunnin ajan. Tämä kääntää roskakoria 90° vastapäivään varmistaen, että pussin aukko on ylöspäin. Kun olet vaihtanut pussin, noudata vaiheita 3 ja 4 tavalliseen tapaan.

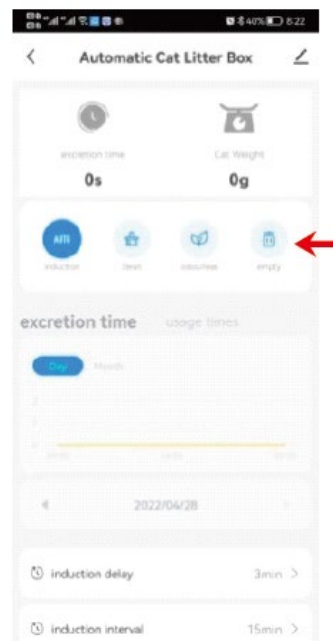

3.5 Poista haju:

Tapa 1:

Paina paneelin "Poista haju" -painiketta tai napauta "Hajuton" sovelluksessa.

Tapa 2:

Aseta säännöllinen aikataulu hajunpoistolle sovelluksessa.

Huomautus:

Kone poistaa hajut automaattisesti 30 minuutin ajan jokaisen puhdistusjakson jälkeen. Jos kissasi tulee sisään tänä aikana, hajunpoisto keskeytyy ja jatkuu, kun kissasi poistuu hiekkalaatikosta.

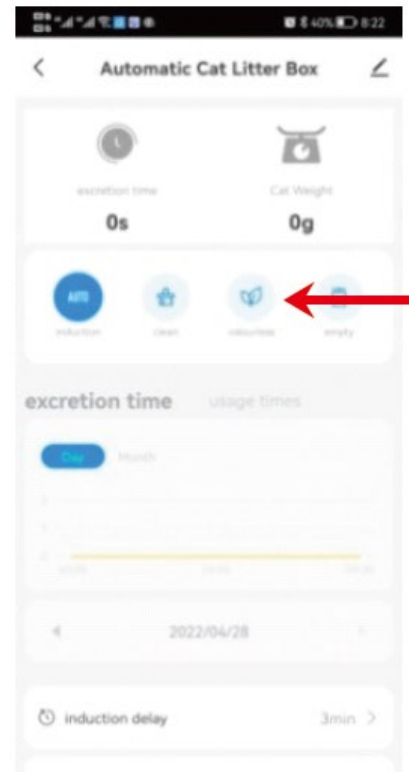

3.6 Vaihda roskapussi.

Kun "Täysi"-merkkivalo syttyy, on aika vaihtaa roskapussi.

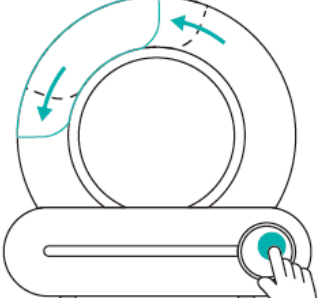
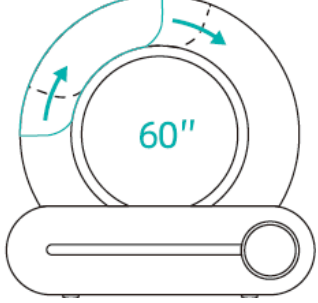
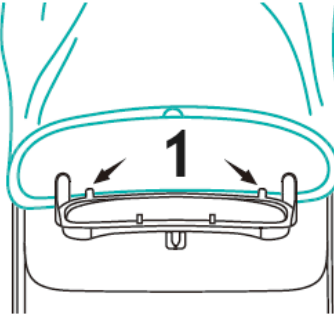
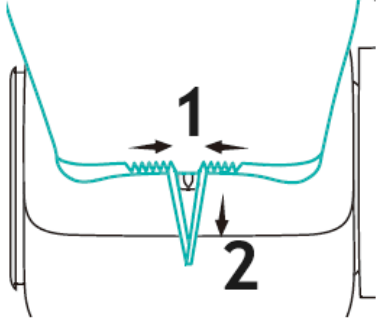
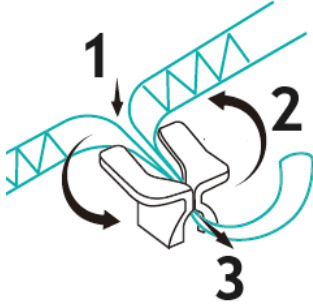
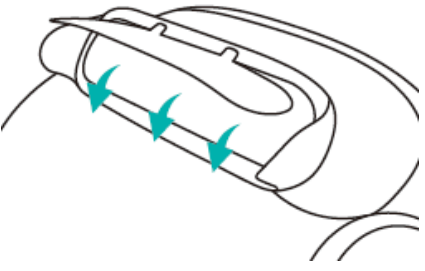
<p>1 Paina "Puhdista" 2 sekuntia, säädä roskakori pussin vaihtokulmaan, avaa roskakori ja ota käytetty roskapussi pois.</p>		<p>2 Pussin vaihtokulma kestää 60 sekuntia ja laite palaa automaattisesti 60 sekunnin kuluttua normaalitilaan. Jos uutta roskapussia ei asenneta 60 sekunnin kuluessa, se voi jatkua, kun laite on palautettu normaalitilaan.</p>	
<p>3 Uuden roskapussin kiristysnauha on kohdistettu sidontapinon kanssa ja pussin aukon alareuna on kiinnitetty kohdistuspidikkeen alle.</p>	 <p>1 – Paikannusklipsi</p>	<p>4 Kiedo roskapussi roskakoriportin ulkokehyksen ympärille ja vedä kiristysnauha ulos.</p>	 <p>1 – Kiristä 2 - Vedä</p>
<p>5 Paina kiristysnyöri sidontapinoon, kiristä ja kela se.</p>		<p>6 Varmista asennuksen jälkeen, että roskakorin automaattinen kiinnitysluukku ei ole tukossa ja että se voi avautua ja sulkeutua normaalisti. Järjestä roskapussin takaosa niin, ettei se jää roskakorin kanteen.</p>	

Huomautus:

"Täysi"-osoitin on vain arvio. Erityyppiset kissanhiekat – tilavuuden, tiheyden ja juoksevuuden vaihteluista johtuen – voivat vaikuttaa "Täysi"-kehotteen tarkkuuteen. Voit säätää "Full"-kehotteen viivettä sovelluksessa paremmin käyttöösi sopivaksi. Oletusasetus on 0 (ilmaisee, että laukussa on vielä vähän tilaa), ja voit lisätä viivettä enintään 15:een.

Jos kone käynnistetään uudelleen, "Full"-kehotteen viive palautuu oletusarvoon 0. Voit tarvittaessa säätää sitä uudelleen sovelluksessa.

Yleensä jätteen varastointikapasiteetti voi kestää jopa 15 päivää yhdelle kissalle tai 5 päiväksi kolmelle kissalle. Voit vaihtaa roskapussin 5 päivän välein riippuen kissojen lukumäärästä tai ympäristötekijöistä, kuten lämpötilasta.

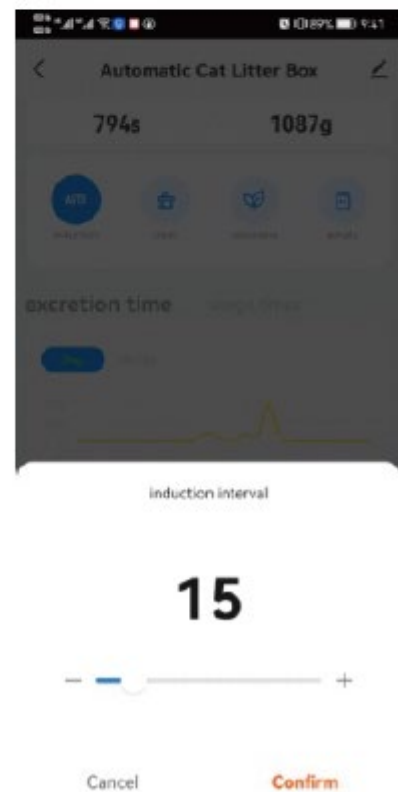
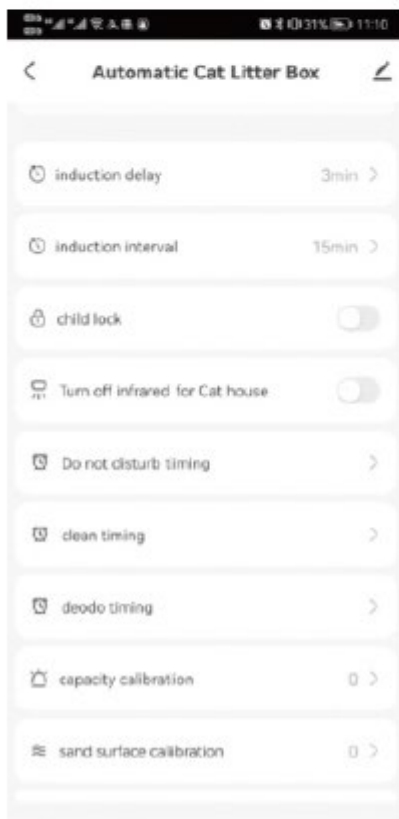

3.7 Säiliön pesu

Sammuta kone ensin.

Avaa roskakorilokeron solki ja nosta roskakori ulos.

Varmista, että roskakori on täysin kuiva, ennen kuin asetat sen takaisin alustalle.

Valinnaiset vaiheet:

Kun peset roskakoria, voit poistaa kumitulpan pallokammioista tyhjennyksen helpottamiseksi.

Kun asennat uudelleen, varmista, että "Puhdista" -tarra edessä on oikein kohdistettu.

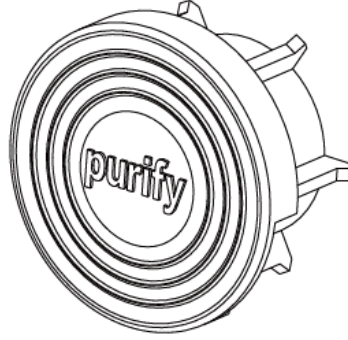

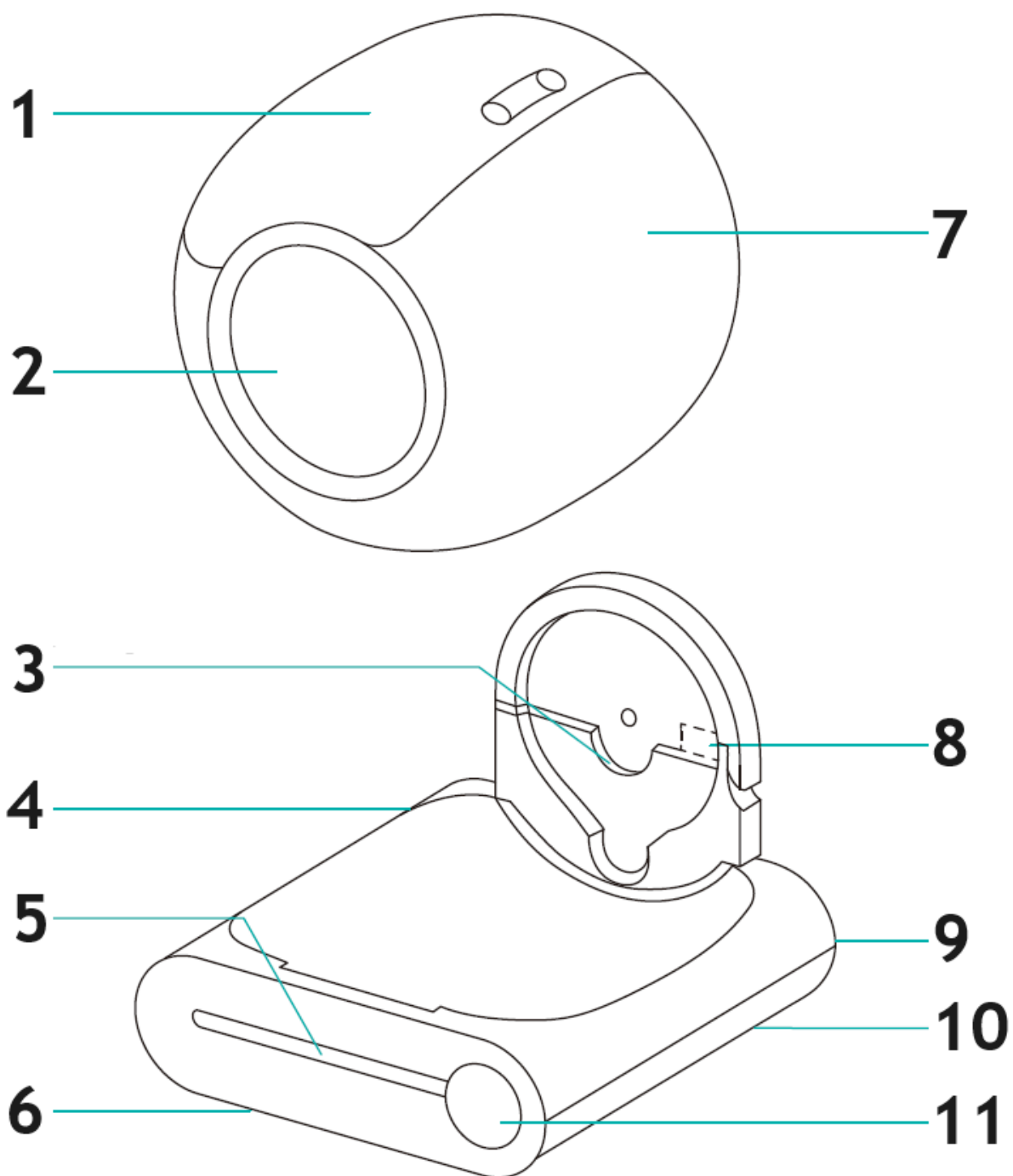

- 1 – Roskakori
- 2 – Sisäänkäynti
- 3 – Akselin kiinteä ura
- 4 – Isäntä
- 5 – Infrapunatutka
- 6 – Painoanturit (x4)
- 7 – rumpu
- 8 – Ioninpuhdistusmoduuli
- 9 – Pistorasia
- 10 – lukko
- 11 – Näyttö ja ohjauspaneeli

3.8 Lukitse näppäimistö

Paina ja pidä sekä AUTO- että POISTA HAJU -painikkeita painettuna yli 2 sekunnin ajan tai napauta vain puhelinsovelluksen "Lapsilukko" -vaihtoehtoa ottaaksesi lapsilukon käyttöön tai pois käytöstä.

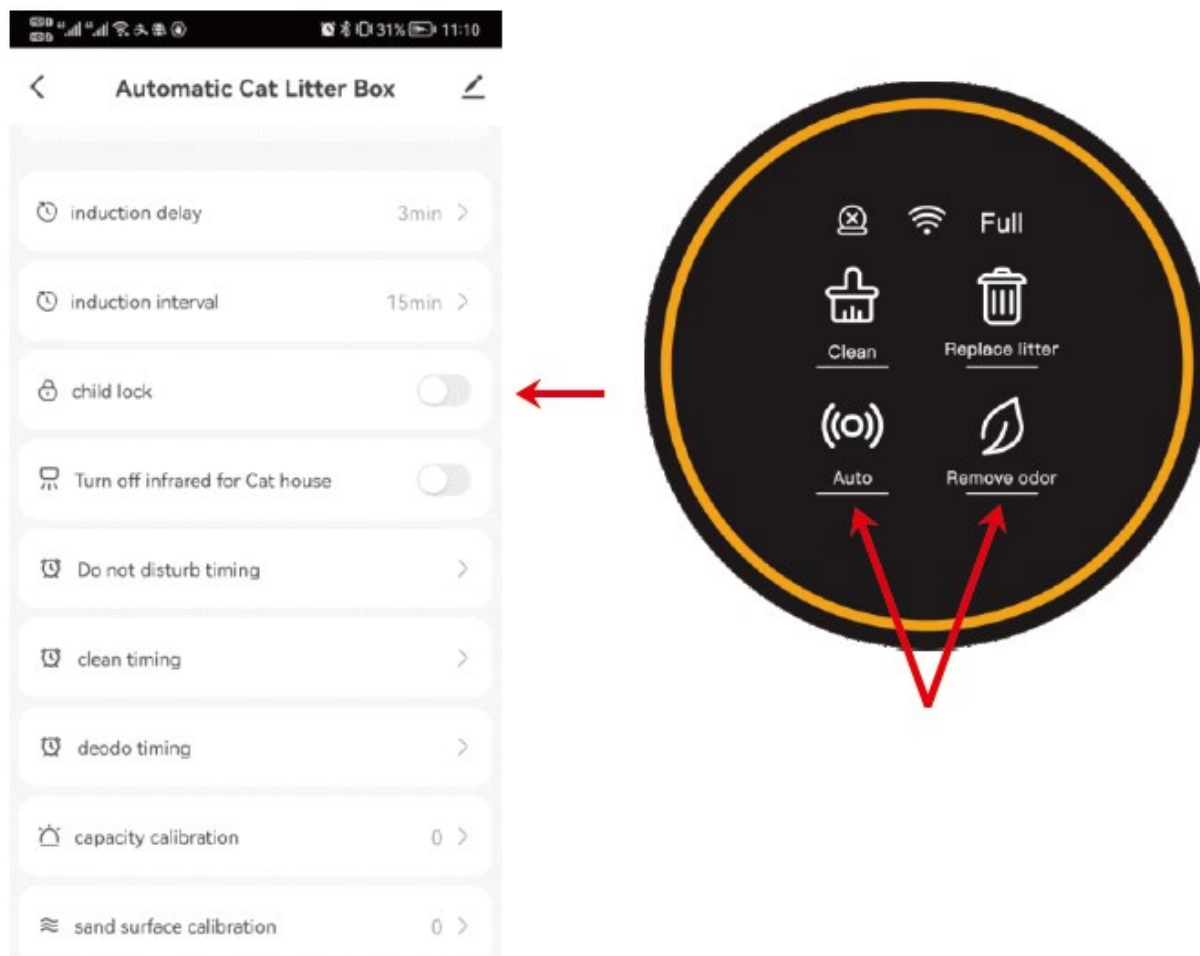

3.9 Sulje tai avaa infrapuna-anturi

Jos tuote sijoitetaan häkkiin tai ahtaaseen tilaan, paina ja pidä painettuna "PUHDISTA"- ja "VAIHDA POSKI"-painikkeita yli 2 sekuntia tai käytä puhelinsovelluksen infrapuna-anturivaihtoehtoa anturien sammuttamiseksi tai päälle kytkemiseksi. Tämä auttaa estämään ahtaasta tilasta johtuvat väärät anturin lukemat.

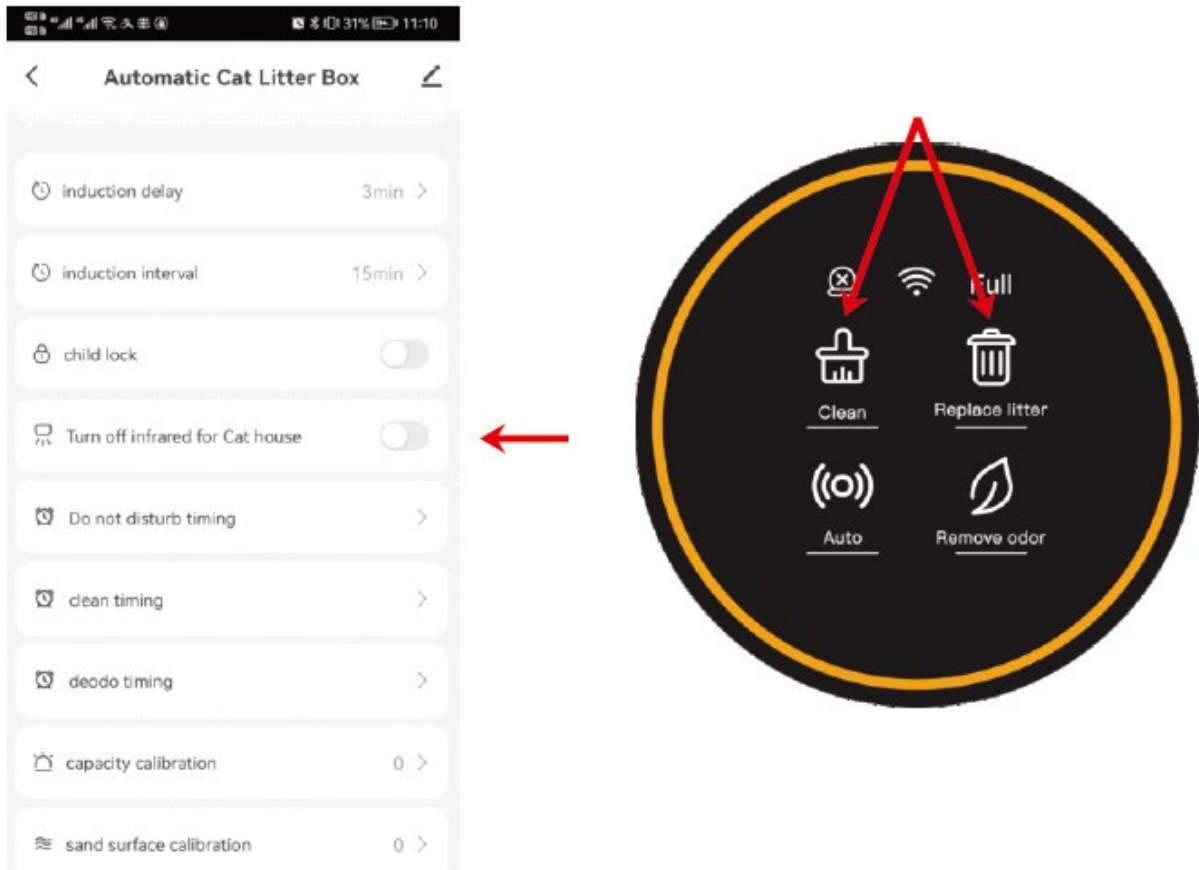

3.10 Ajoitus

3.10.1 Lepotila

Kun tuote asetetaan makuuhuoneeseen, voit ottaa sovelluksessa käyttöön "Älä häiritse" -ominaisuuden estääksesi tuotteen aktivoitumisen yön aikana ja häiritsemästä untasi.

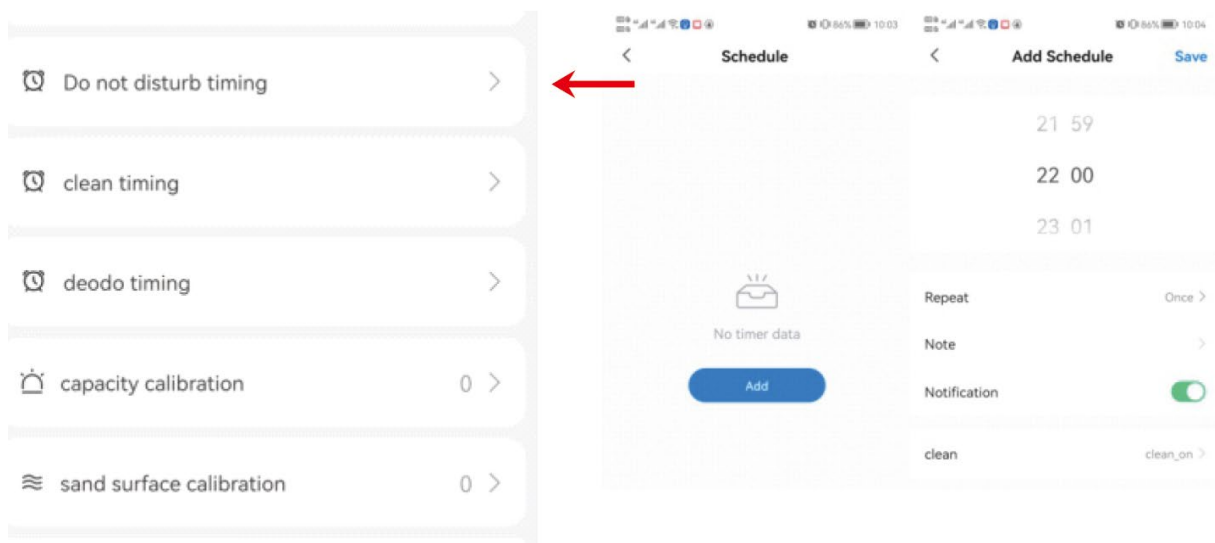

Huomaa

Älä häiritse -jakson aikana paneelin valo sammuu. Voit poistua Älä häiritse -tilasta välittömästi koskettamalla mitä tahansa painiketta.

Jos tuote on puhdistustilassa, kun "Älä häiritse" on asetettu, laite siirtyy "Älä häiritse" -tilaan puhdistusjakson päätyttyä.

3.10 Ajoitus

Säännöllinen puhdistustila

Voit ajoittaa säännöllisen siivouksen asettamalla "Clean Timing" -vaihtoehdon sovelluksessa.

Säännöllinen hajunpoisto

Aseta kone poistamaan hajut säännöllisesti käyttämällä sovelluksen Deodo Timing -vaihtoehtoa.

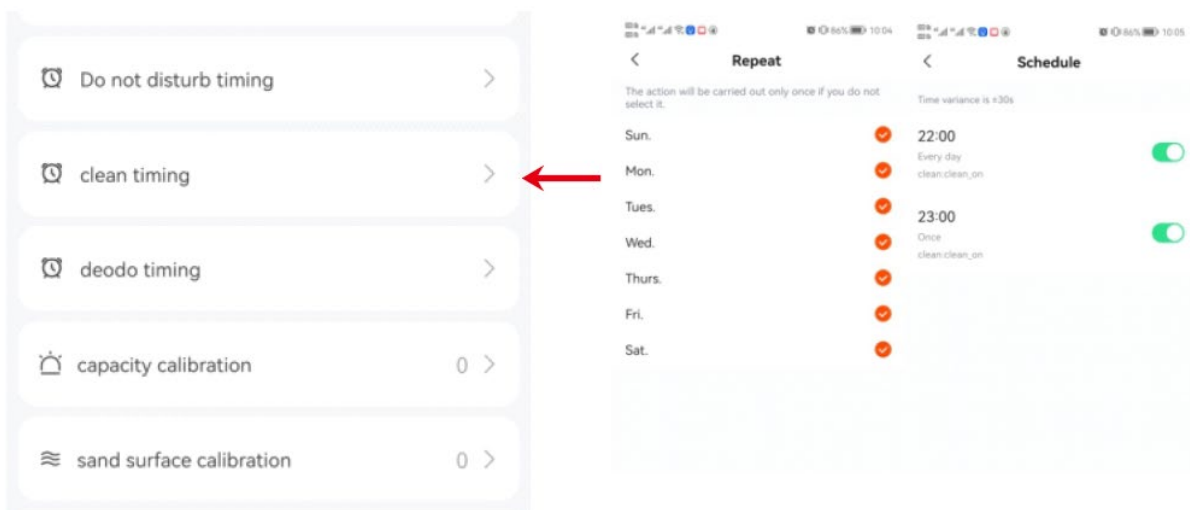



Deze gebruikershandleiding is vertaald met behulp van machinevertaling. Wij hebben er alles aan gedaan om ervoor te zorgen dat de vertaling nauwkeurig is, maar houd er rekening mee dat automatische vertalingen niet perfect zijn en niet bedoeld zijn om menselijke vertalers te vervangen. De officiële versie van de gebruikershandleiding is in het Engels. Eventuele verschillen tussen de vertaalde versie en de originele Engelse versie zijn niet juridisch bindend. Als u vragen hebt over de juistheid van de vertaling, raadpleeg dan de Engelse versie; dit is de officiële referentie. Versies in andere talen zijn op aanvraag verkrijgbaar via info@expondo.com.

Technische gegevens

Beschrijving parameter	Waarde parameter
Productnaam	Zelfreinigende kattenbak
Model	WIE-SL-03
Nominale spanning [V]	12V gelijkstroom
Werkstroom [A]	Maximaal 1A
Afmetingen (L*B*H) [cm]	49.6 * 48 * 48
Gewicht [kg]	7,39

1. VOOR HET EERSTE GEBRUIK

1. Plaats het apparaat op een stevig, vlak oppervlak.
2. Nadat u de machine stevig op zijn plaats hebt gezet, voegt u strooisel toe. Zorg ervoor dat het strooisel de MAX-lijn niet overschrijdt.
3. Schakel het apparaat in en wacht tot de zelftest is voltooid. Zodra dit is gebeurd, kan uw kat het gebruiken.

1.2 Plaatsing:

Plaats de machine op een vlakke ondergrond en zorg ervoor dat alle vier de poten volledig contact maken met de grond.

Plaats geen voorwerpen die hoger zijn dan 5 cm binnen een afstand van 30 cm vóór het apparaat. Dit kan de werking van de kattenidentificatiesensor aan de buitenkant van het apparaat verstoren.

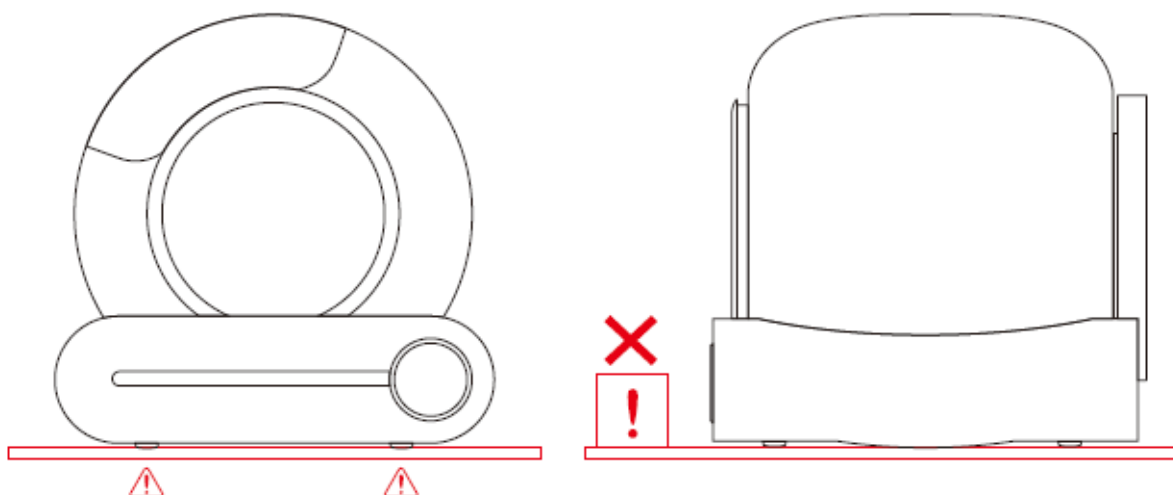

Let op: Als u het apparaat op een zacht tapijt plaatst, zorg er dan voor dat de twee voorste poten op de kattenbakmat of het tapijt staan voor extra stabiliteit.

1.3 Strooizand toevoegen:

Zorg ervoor dat de kattenbakvulling waterpas ligt, met de hoogte tussen de MAX- en MIN-lijnen. De hoeveelheid zwerfvuil kan worden aangepast op basis van de werkelijke gebruiksbehoeften.

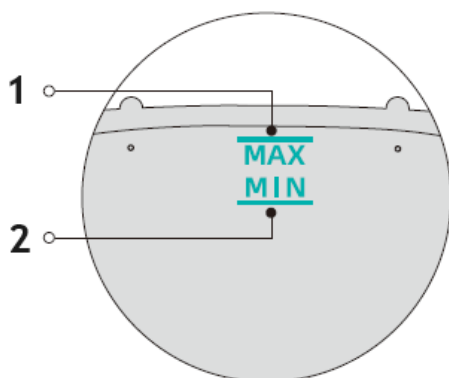
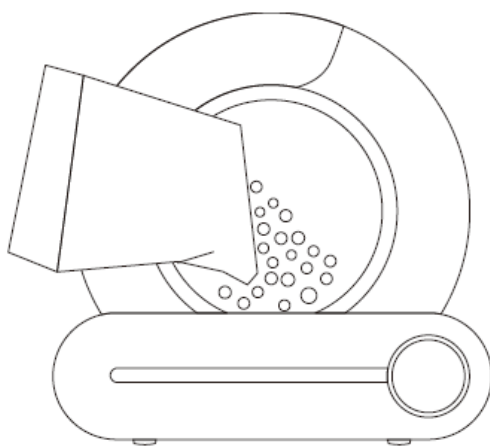

1 – MAX-lijn – de hoeveelheid kattenbakvulling mag de MAX-lijn niet overschrijden

2 – MIN-lijn – de hoeveelheid kattenbakvulling mag niet lager zijn dan de MIN-lijn

1.4 Gebruik:

1.4.1 Sluit de adapter aan en zet het apparaat aan. Wacht tot het zelfcontroleproces is voltooid. Dit duurt ongeveer 3 tot 8 minuten. Na de zelfcontrole schakelt het apparaat automatisch over naar de detectiemodus, zonder dat u instellingen hoeft aan te passen.

1.4.2 Ongeveer 4 minuten nadat de kat weg is, ruimt het apparaat automatisch alle samengeklonterde ontlasting op.

1.4.3 Na het reinigen activeert het apparaat de geurbestrijdingsfunctie, die 30 minuten lang zal werken.

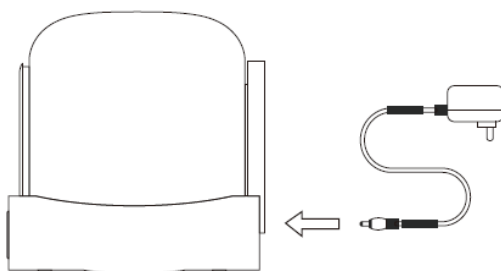

Opmerking:









Til of verplaats het product niet nadat het is ingeschakeld, omdat dit de gewichtskalibratie tijdens het resetproces kan verstoren.





Als het product zich in een afgesloten ruimte of in de buurt van een bron van infraroodinterferentie bevindt, kan de zelftest tot 8 minuten duren. Wees geduldig tijdens dit proces.

Als het apparaat detecteert dat de omgeving niet geschikt is voor een goede werking van de infraroodsensor, wordt de infrarooddetectie na de zelftest automatisch uitgeschakeld. In dit geval neemt het interne gewichtsdetectiesysteem het over om te bepalen wanneer de kat naar binnen gaat.

Tijdens het reinigingsproces worden alle knoppen tijdelijk uitgeschakeld. Wacht tot de reinigingscyclus is voltooid voordat u andere functies gebruikt.

Besturingspaneel

Categorie	Functie	Anvendelse	Staat	Snelle toon
Hostsleutel	Schoon	Klik 	Begin direct met schoonmaken	Eén ring
	Vervang afval	Pers gedurende 2 seconden 	Begin met het vervangen van kattenbakvulling	Lange ring voor 1 s
	Autoreiniging	Klik 	Start autoreiniging	Eén ring
	Geur verwijderen	Klik 	Begin met het zuiveren van de lucht	Eén ring
	Sluit je aan bij het netwerk	Pers gedurende 2 seconden 	Reset wifi om verbinding met het netwerk te maken	Lange ring voor 1 s
	Nivellering	Pers gedurende 2 seconden 	Het product nivelleren	Lange ring voor 1 s
	Vuilniszak vervangen	Pers gedurende 2 seconden 	Pas de trommelhoek aan op de positie waar de zak wordt verwisseld	Lange ring voor 1 s
	Vergrendelen/ontgrendelen	Pers  +  gedurende 2 seconden	Vergrendeld/Ontgrendeld	Lange ring voor 3 s
Indicator	Ringlamp	Verlichting	Inschakelen	

	Storingslamp (links)	Verlichting 	Trommel is niet geïnstalleerd of kan niet draaien	
	Wi-Fi-lamp (midden)	Verlichting 	Het apparaat is aangesloten	
		Knipperend 	Het apparaat probeert verbinding te maken met het netwerk	
		Onverlicht 	Het apparaat is niet aangesloten	
	Afval volle lamp (rechts)	Verlichting 	Herinner gebruikers eraan om de vuilniszak te vervangen wanneer de afvalbak bijna vol is	

2.1 Telefoonapplicatie

Scan onderstaande QR-code met uw mobiele telefoon en download de applicatie:



Of zoek naar de app "TUYA", download deze en installeer deze.

2.2 Netwerken

2.2.1 Zorg ervoor dat uw telefoon is verbonden met een 2,4G Wi-Fi-netwerk en schakel vervolgens Bluetooth en Locatievoorzieningen in.

2.2.2 Houd de knop "AUTO" 2 seconden ingedrukt. Het Wi-Fi-lampje begint te knipperen. Dit geeft aan dat het apparaat klaar is om verbinding te maken met het netwerk.

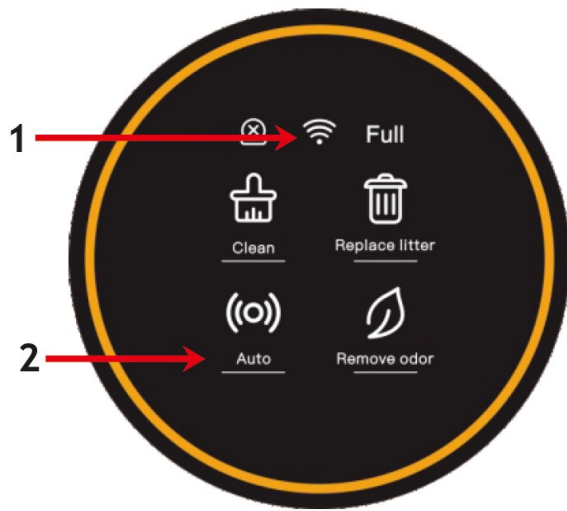

- 1 – Knipperen
- 2 – Druk 2 seconden lang

2.2.3 Open de app op uw telefoon om het apparaat toe te voegen of gebruik de automatische scanfunctie om het apparaat te detecteren.

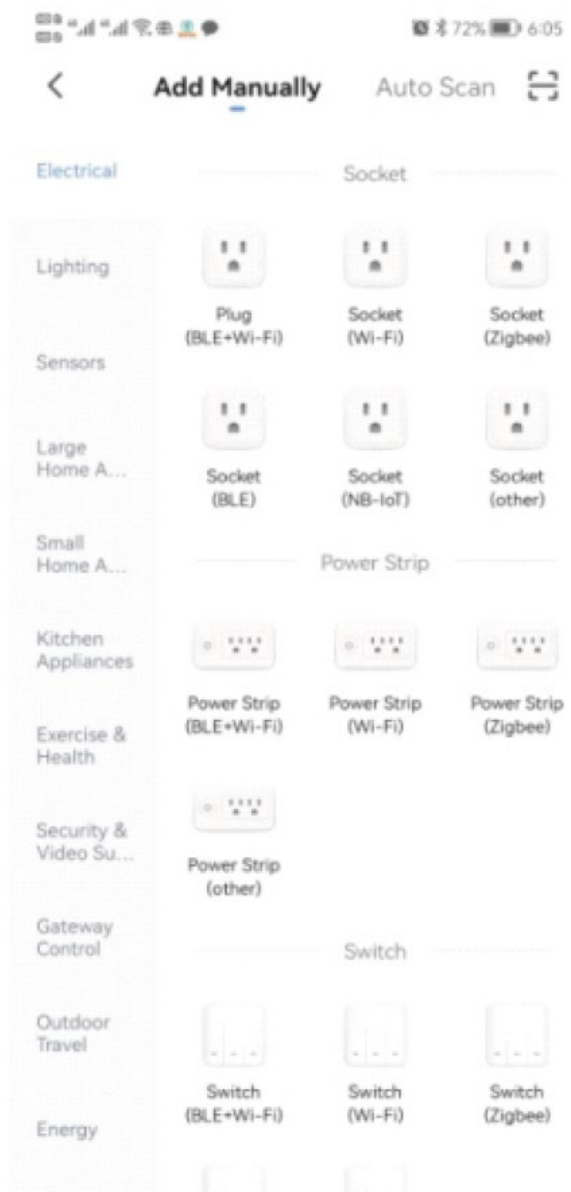
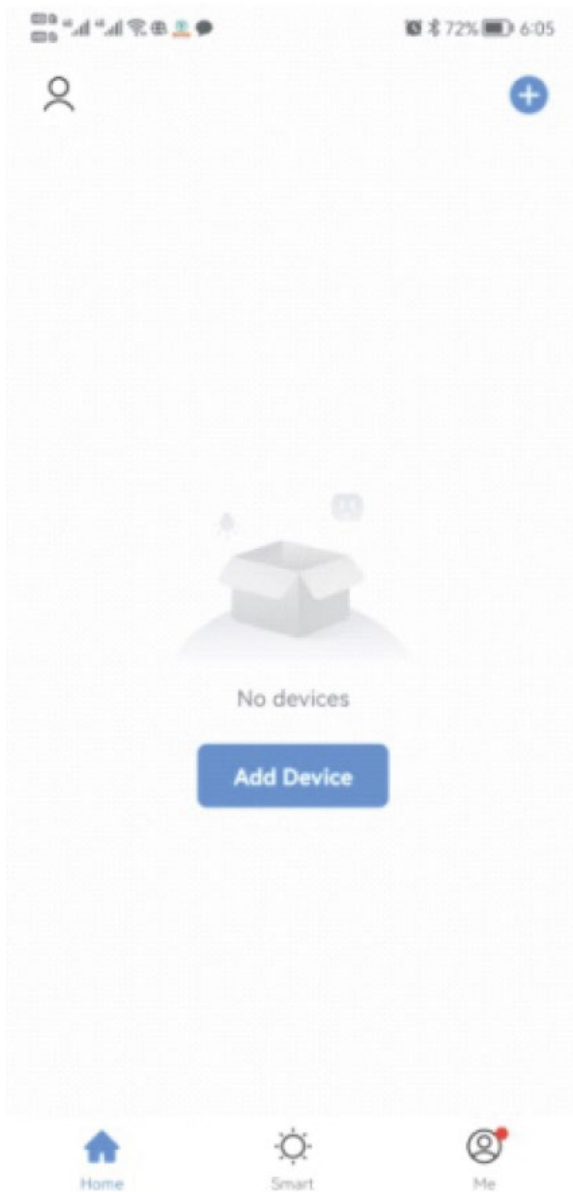

2.2.4 Ga verder door op “VOLGENDE” te klikken nadat u de machine hebt gescand.

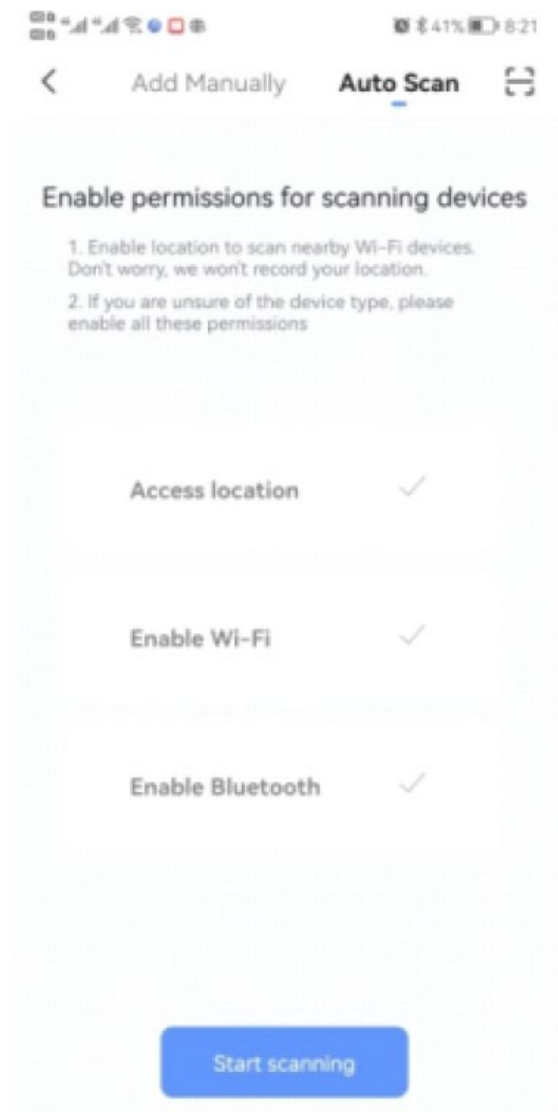

2.2.5 Ga verder door op "VOLGENDE" te klikken nadat u de Wi-Fi-gegevens hebt ingevoerd en wacht op de verbinding.

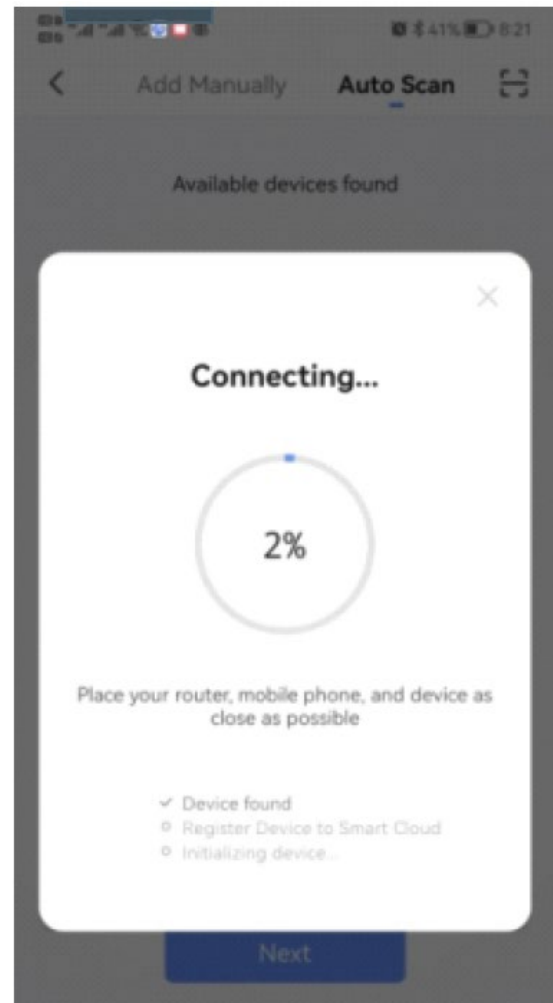
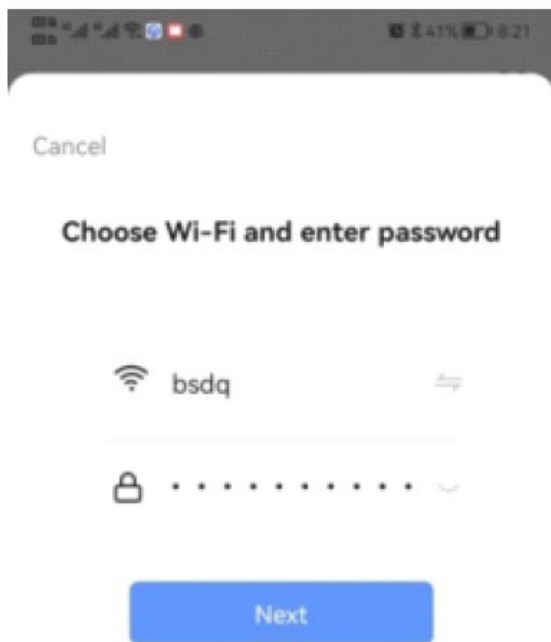

2.2.6 Zodra de verbinding succesvol is, opent u de app.

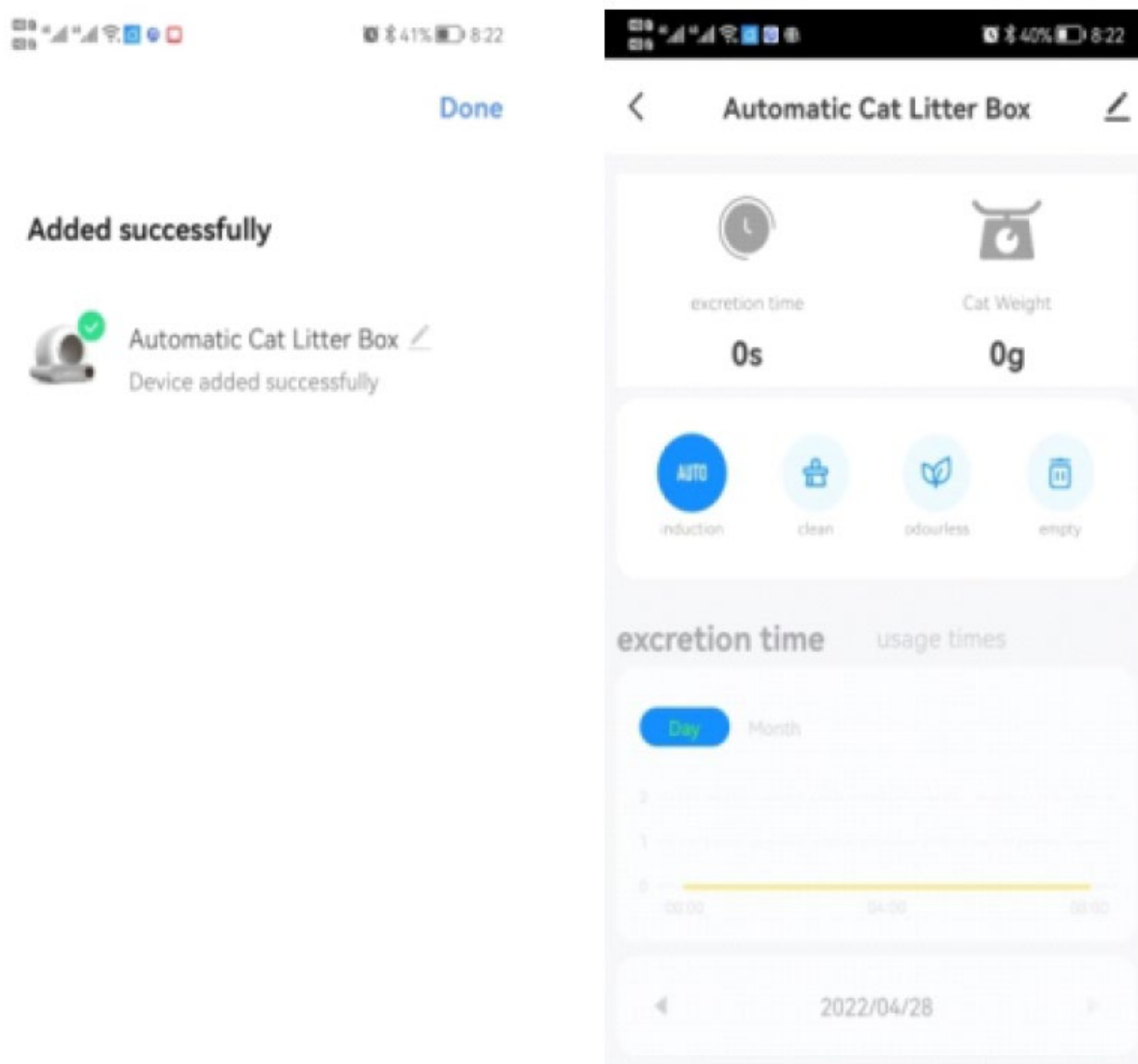

Opmerking:

Zorg ervoor dat Wi-Fi, Bluetooth en locatievoorzieningen allemaal tegelijkertijd zijn ingeschakeld.

Controleer of de wifi op de 2,4G-band werkt en of uw telefoon is verbonden met een 2,4G wifi-netwerk. (Het product ondersteunt geen 5G-netwerken.)

Controleer of het Wi-Fi-lampje op het bedieningspaneel van het apparaat knippert tijdens de netwerkinstelling.

Controleer of uw wifi-thuisnetwerk goed functioneert door te kijken of andere apparaten zonder problemen verbinding kunnen maken.

Controleer of het ingevoerde wifi-wachtwoord correct is.

Als het wifi-sigitaal zwak is, probeer dan het apparaat dichterbij de router te plaatsen en maak opnieuw verbinding.

Controleer of de router met te veel apparaten is verbonden, omdat dit IP-adresconflicten kan veroorzaken.

Voor routers met dubbele frequentie kan de netwerkconfiguratie niet rechtstreeks worden uitgevoerd. Gebruikers moeten de 2,4G- en 5G-banden in onafhankelijke kanalen splitsen in de routerinstellingen. Nadat de verbindingen zijn gescheiden, selecteert u het 2.4G-kanaal om het netwerk te configureren.

Gebruiksaanwijzing.

3.1 Automatische modus.

Druk op de knop "AUTO" op het paneel of in de app om automatisch te detecteren waar uw kat in en uit het huis gaat. Deze functie wordt automatisch geactiveerd wanneer het product wordt ingeschakeld en de zelftest is voltooid.

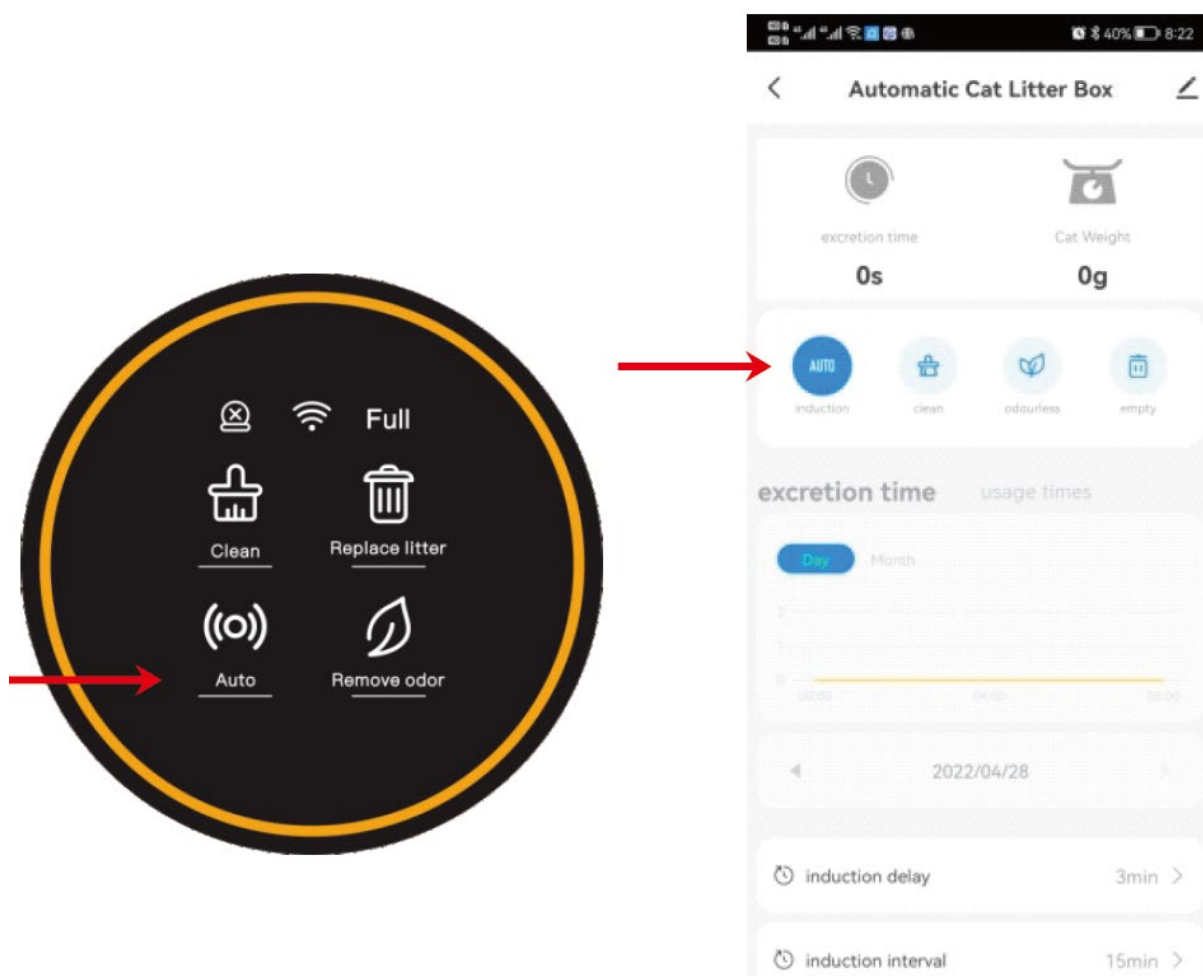

Opmerking:

Klik op "AUTO" op het paneel of in de app om de automatische detectiefunctie uit te schakelen als u kittens hebt die minder dan 1 kg wegen of als uw kat zwanger is. Klik vervolgens handmatig op 'OPSCHOONMAKEN', afhankelijk van het gebruik van de machine.

Als u snel klonterende kattenbakvulling gebruikt, kunt u de 'wachtijd voor het schoonmaken' in de app aanpassen naar een korter interval, bijvoorbeeld 1 minuut, om de kattenbakvulling snel schoon te maken en de geur te minimaliseren. Voor huishoudens met meerdere katten kunt u het

'reinigingsinterval' in de app aanpassen naar een langere duur, bijvoorbeeld 30 minuten, om onnodig herhaaldelijk schoonmaken te voorkomen.

Als de kat langer dan 10 seconden in de bak blijft, wordt dit gezien als poepgedrag. Drie minuten nadat de kat weg is, begint het automatische reinigingsproces. (De standaardinterval tussen de reinigingsbeurten is ingesteld op 15 minuten om te voorkomen dat het apparaat te vaak wordt geactiveerd wanneer het door meerdere katten wordt gebruikt.) Als de machine niet schoonmaakt nadat uw tweede kat hem heeft gebruikt, kan het zijn dat de tijd tussen de twee schoonmaakbeurten minder dan 15 minuten bedroeg.)

Als de app-knop niet reageert of niet synchroniseert met het paneel, controleer dan de netwerkverbinding of configureer het netwerk opnieuw. U kunt er ook voor kiezen om op de overeenkomstige knop in de app te klikken en de actie een of twee keer te herhalen.

3.2 Reinigen

Klik op "SCHOONMAKEN" op het paneel of in de app om direct met schoonmaken te beginnen.

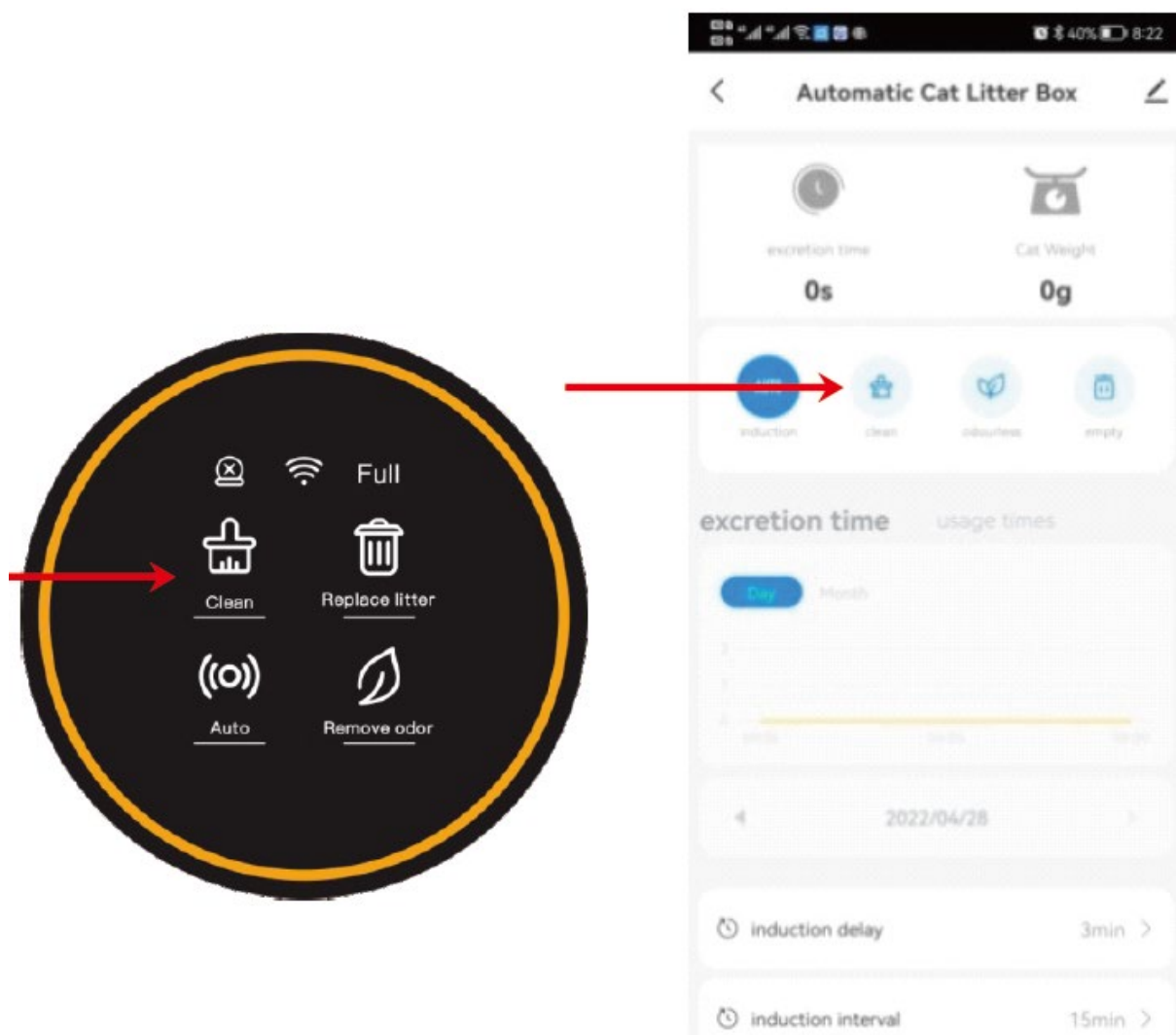

Opmerking:

Tijdens het wissen zijn alle knoppen tijdelijk uitgeschakeld. Als u andere functies wilt uitvoeren, wacht dan tot het wissen is voltooid.

In de app kunt u de wachttijd voor het schoonmaken van de kattenbak verlengen als uw kat diarree heeft. Zo krijgt de kattenbakvulling voldoende tijd om te klonteren en wordt de impact van zachte ontlasting in de afvalbak tot een minimum beperkt.

Als de machine opnieuw is opgestart, wordt de wachttijd voor de 'Schoonmaak'-procedure teruggezet naar de standaardwaarde van 3 minuten. U kunt dit in de app aanpassen, van 0 tot 60 minuten.

Voor huishoudens met meerdere katten is het raadzaam om de tijd tussen het schoonmaken te verlengen, zodat onnodig herhaaldelijk schoonmaken wordt voorkomen. Na een herstart wordt het standaardinterval teruggezet naar 15 minuten. U kunt dit ook in de app aanpassen binnen een bereik van 0 tot 120 minuten.

3.3 Kattenbakvulling toevoegen:

In de "Auto"-modus begint het "Auto"-lampje te knipperen wanneer u meer dan 1 kg kattenbakvulling toevoegt. Na 30 minuten wordt de strooisellaag automatisch genivelleerd en het gewicht gekalibreerd. Als u geen 30 minuten wilt wachten, houdt u de knop 'Geur verwijderen' eenvoudigweg 2 seconden of langer ingedrukt. De strooisellaag wordt genivelleerd en het gewicht wordt onmiddellijk gekalibreerd.

Methode 2:

Zet het apparaat uit en weer aan nadat u kattenbakvulling hebt toegevoegd.

Opmerking:

Zorg ervoor dat de hoogte van de strooisellaag tussen de MIN- en MAX-lijnen ligt nadat u de strooisellaag hebt toegevoegd. Als dit niet het geval is, pas het dan aan met Methode 2.

U kunt het strooiseloppervlak ook aanpassen in de app met de optie voor het corrigeren van het zandoppervlak. (In groep 0 helt het oppervlak naar rechts, in groep 6 helt het naar links.)

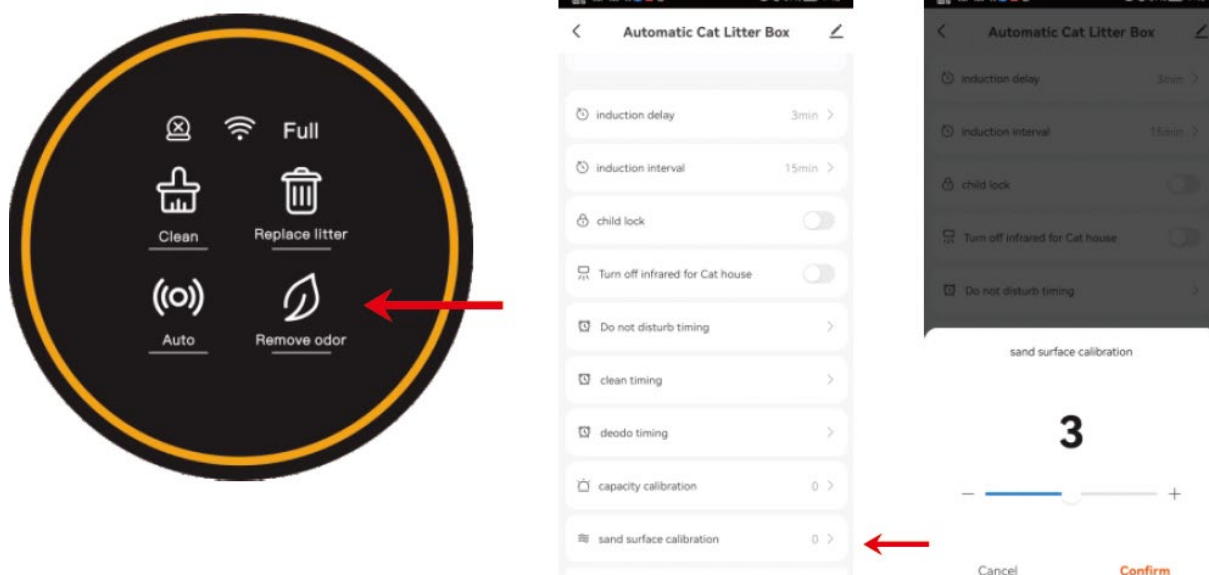

3.4 Vervang het afval:

1. Vervang de vuilniszak door een nieuwe, lege.
2. Zorg ervoor dat het resterende afval zich dicht bij de MIN-lijn bevindt om overlopen te voorkomen wanneer de bak draait.
3. Houd de knop 'Litter vervangen' 2 seconden ingedrukt en wacht vervolgens tot de machine de resterende rommel heeft verwijderd (dit duurt ongeveer 3 minuten).
4. Nadat u het zwerfvuil heeft opgeruimd, vervangt u de vuilniszak door een lege zak.

Opmerking:

Als u per ongeluk op de knop 'Vervang afval' drukt of vergeet eerst de vuilniszak te vervangen, kunt u nogmaals op 'Vervang afval' drukken om te annuleren.

Voor fijn mineraalzand: Om te voorkomen dat er zand uit de opening van de zak lekt tijdens het vervangen (stap 1), kunt u eerst de knop 'Reinigen' 2 seconden ingedrukt houden. Hierdoor draait de afvalbak 90° tegen de klok in, waardoor de opening van de zak omhoog komt. Nadat u de zak hebt vervangen, volgt u stap 3 en 4 zoals gebruikelijk.

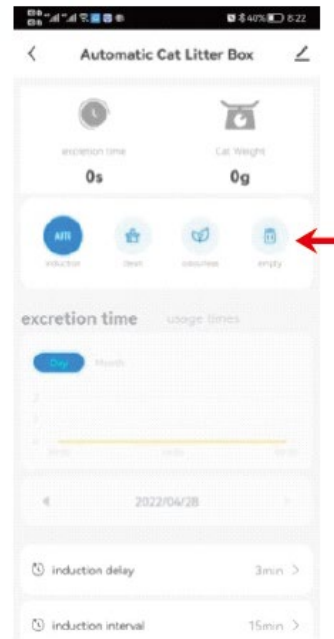

3.5 Geur verwijderen:

Methode 1:

Druk op de knop 'Geur verwijderen' op het paneel of tik op 'Geurloos' in de app.

Methode 2:

Stel in de app een vast schema in voor het verwijderen van geuren.

Opmerking:

Het apparaat verwijdert automatisch 30 minuten lang na elke reinigingscyclus geuren. Als uw kat in deze periode de kattenbak binnenkomt, wordt de geurverwijdering onderbroken. Deze wordt hervat zodra uw kat de kattenbak verlaat.

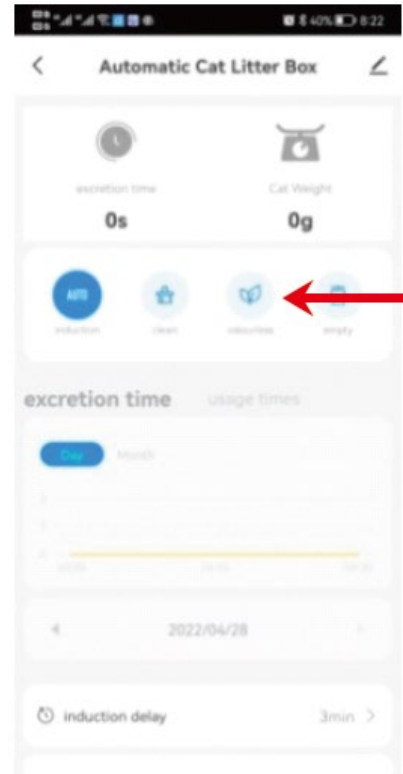

3.6 Vervang de vuilniszak.

Wanneer het indicatielampje 'Vol' gaat branden, is het tijd om de vuilniszak te vervangen.

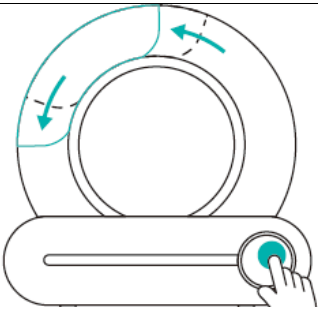
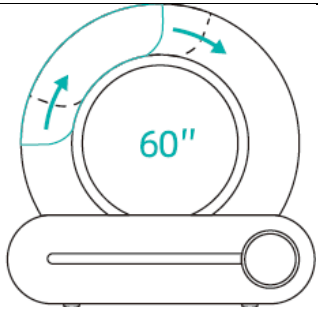
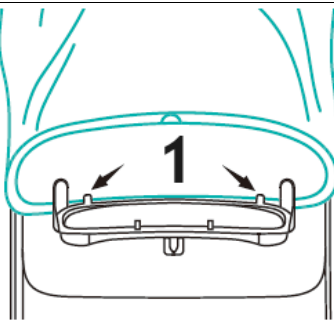
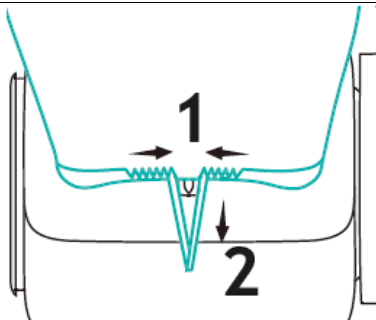
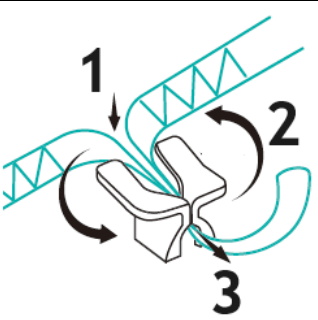
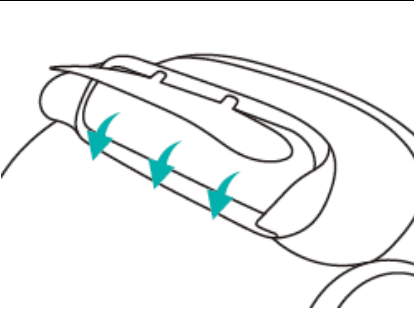
<p>1 Druk 2 seconden op "Clean", stel de afvalbak in op de hoek voor het verwisselen van de zak, open de afvalbak en haal de gebruikte vuilniszak eruit.</p>		<p>2 De zakwisselhoek duurt 60 seconden en het apparaat keert na 60 seconden automatisch terug naar de normale stand. Als de nieuwe vuilniszak niet binnen 60 seconden wordt geïnstalleerd, kan het apparaat doorgaan nadat het weer in de normale staat is teruggekeerd</p>	
<p>3 Het trekkoord van de nieuwe vuilniszak ligt op één lijn met de stapel vastgebonden zakken en de onderkant van de zakopening wordt onder de bevestigingsclip geklemd.</p>	 <p>1 – Locatieclip</p>	<p>4 Wikkel de vuilniszak om het buitenste frame van de afvalbakklep en trek het trekkoord eruit.</p>	 <p>1 – Aandraaien 2 - Trekken</p>
<p>5 Duw het trekkoord in de vastbindpool, trek het strak en wikkel het op.</p>		<p>6 Controleer na de installatie of de automatische clipdeur van de afvalbak niet geblokkeerd is en normaal kan openen en sluiten. Plaats de achterkant van de vuilniszak zodanig dat deze niet vast komt te zitten in het deksel van de afvalbak.</p>	

Opmerking:

De indicator "Vol" is slechts een schatting. Verschillende soorten kattenbakvulling kunnen, vanwege verschillen in volume, dichtheid en vloeibaarheid, de nauwkeurigheid van de 'Vol'-prompt beïnvloeden. U kunt de vertraging van de 'Volledige' prompt in de app aanpassen, zodat deze beter aansluit op uw gebruik. De standaardinstelling is 0 (wat aangeeft dat er nog wat ruimte over is in de tas). U kunt de vertraging verhogen tot maximaal 15.

Als de machine opnieuw wordt opgestart, wordt de vertraging voor de volledige prompt teruggezet naar de standaardwaarde van 0. Indien nodig kunt u dit in de app opnieuw aanpassen.

Over het algemeen kan de afvalopslagcapaciteit maximaal 15 dagen duren voor één kat, of 5 dagen voor drie katten. U kunt de vuilniszak elke 5 dagen vervangen, afhankelijk van het aantal katten en omgevingsfactoren zoals de temperatuur.

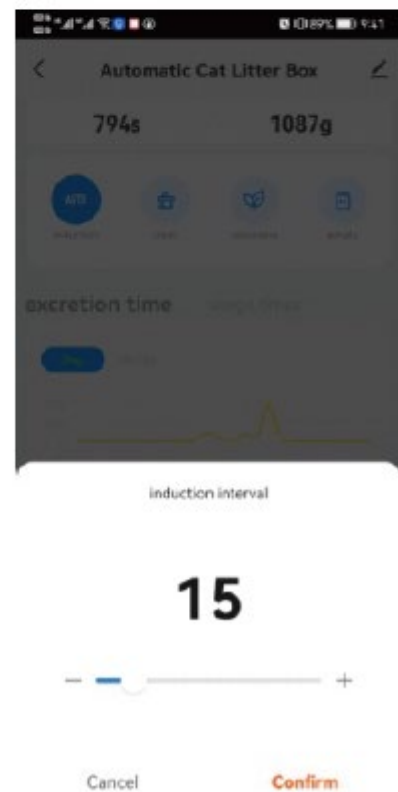
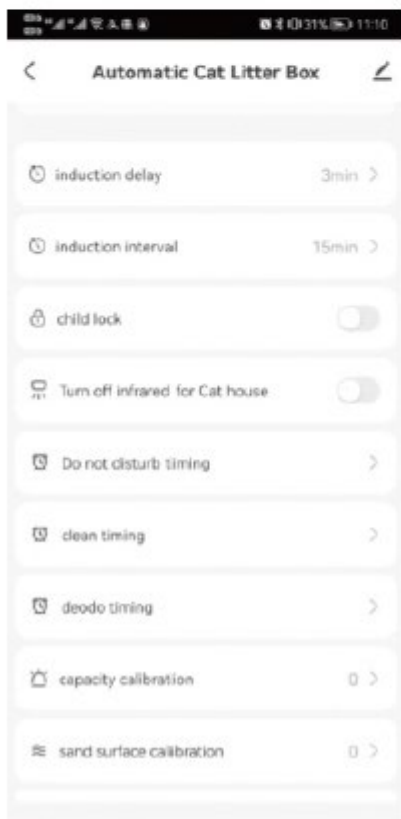

3.7 De bak wassen

Schakel eerst het apparaat uit.

Open de gesp van het opbergvak en til het opbergvak eruit.

Zorg ervoor dat de bak helemaal droog is voordat u deze terugplaatst op de basis.

Optionele stappen:

Wanneer u de bak wast, kunt u de rubberen stop uit de balkamer verwijderen, zodat het water gemakkelijker kan weglopen.

Zorg er bij het opnieuw installeren voor dat het 'Purify'-label op de voorkant correct is uitgelijnd.

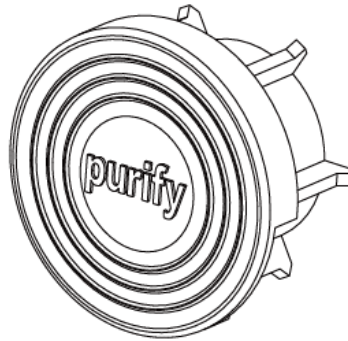

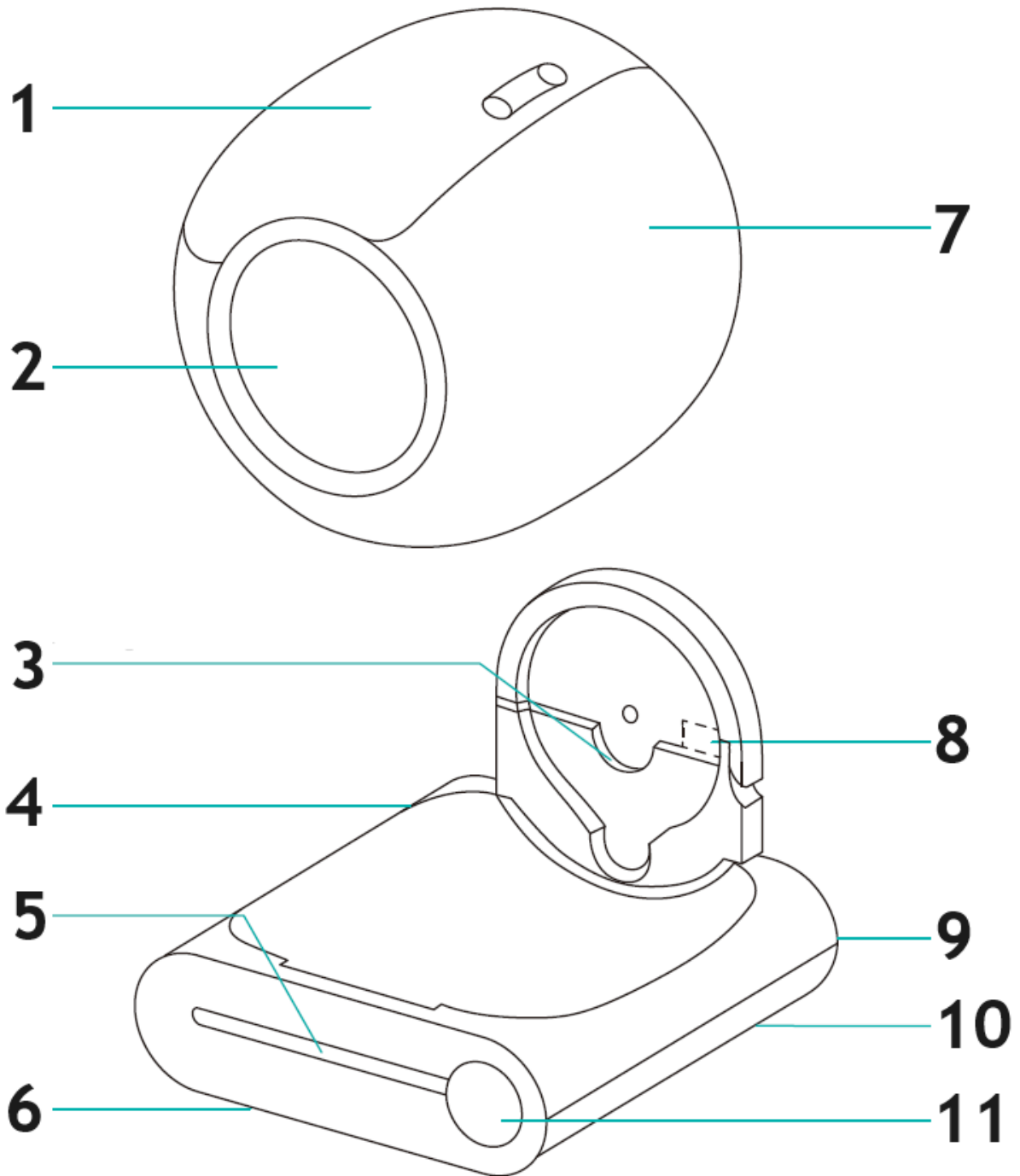

- 1 – Afvalbak
- 2 – Ingang
- 3 – Vaste groef van de as
- 4 – Gastheer
- 5 – Infraroodradar
- 6 – Gewichtssensoren (x4)
- 7 – Trommel
- 8 – Ionenzuiveringsmodule
- 9 – Stopcontact
- 10 – Sluiting
- 11 – Weergave en bedieningspaneel

3.8 Het toetsenbord vergrendelen

Houd de knoppen "AUTO" en "REMOVE ODOR" langer dan 2 seconden ingedrukt, of tik gewoon op de optie "Kinderslot" in de telefoon-app om de kinderslotfunctie in of uit te schakelen.

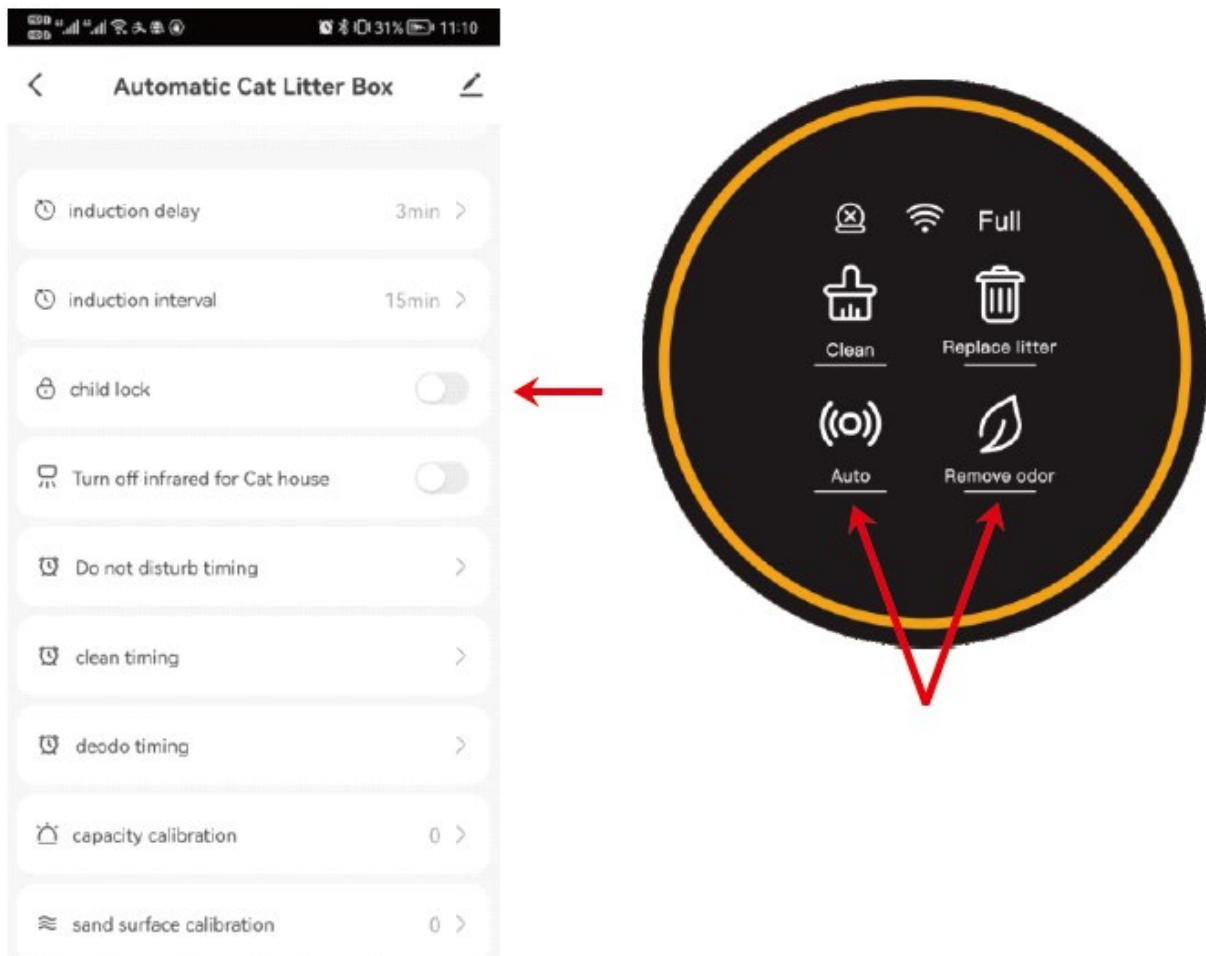

3.9 Sluit of open de infraroodsensor

Als het product in een kooi of een smalle ruimte wordt geplaatst, houdt u de knoppen "CLEAN" en "REPLACE LITTER" langer dan 2 seconden ingedrukt of gebruikt u de optie voor infraroodsensor in de telefoon-app om de sensor uit of in te schakelen. Hiermee voorkomt u dat er onjuiste sensormetingen worden uitgevoerd vanwege de beperkte ruimte.

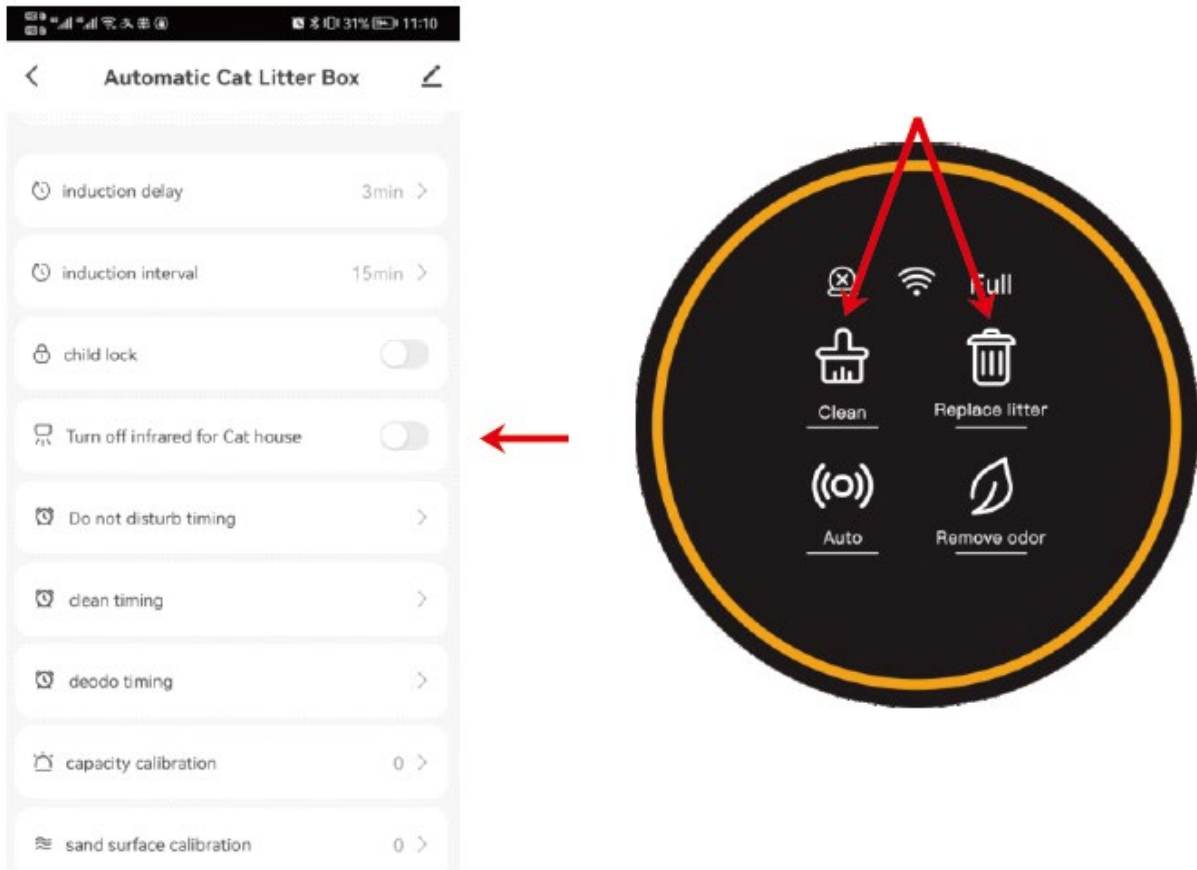

3.10 Tijdstip

3.10.1 Slaapstand

Wanneer u het product in de slaapkamer plaatst, kunt u in de app de functie 'Niet storen' inschakelen. Zo voorkomt u dat het product 's nachts wordt geactiveerd en uw slaap verstoort.

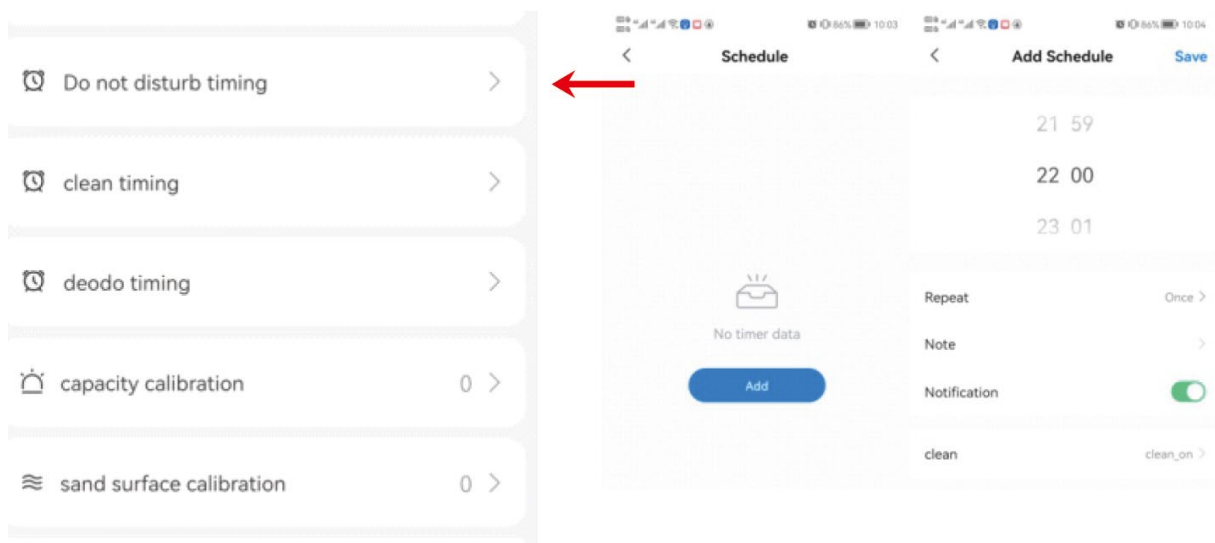

Kennisgeving

Tijdens de 'Niet storen'-periode is het lampje op het paneel uit. Om de modus 'Niet storen' direct te verlaten, drukt u eenvoudig op een willekeurige knop.

Als het product zich in de reinigingsmodus bevindt terwijl "Niet storen" is ingesteld, schakelt het apparaat over naar de modus "Niet storen" nadat de reinigingscyclus is voltooid.

3.10 Tijdstip

Normale opruimmodus

U kunt regelmatige schoonmaak inplannen door de optie 'Schoonmaaktijd' in de app in te stellen.

Regelmatige geurverwijdering

Stel het apparaat zo in dat het regelmatig nare geurtjes verwijdert door de optie 'Deodo Timing' in de app te gebruiken.

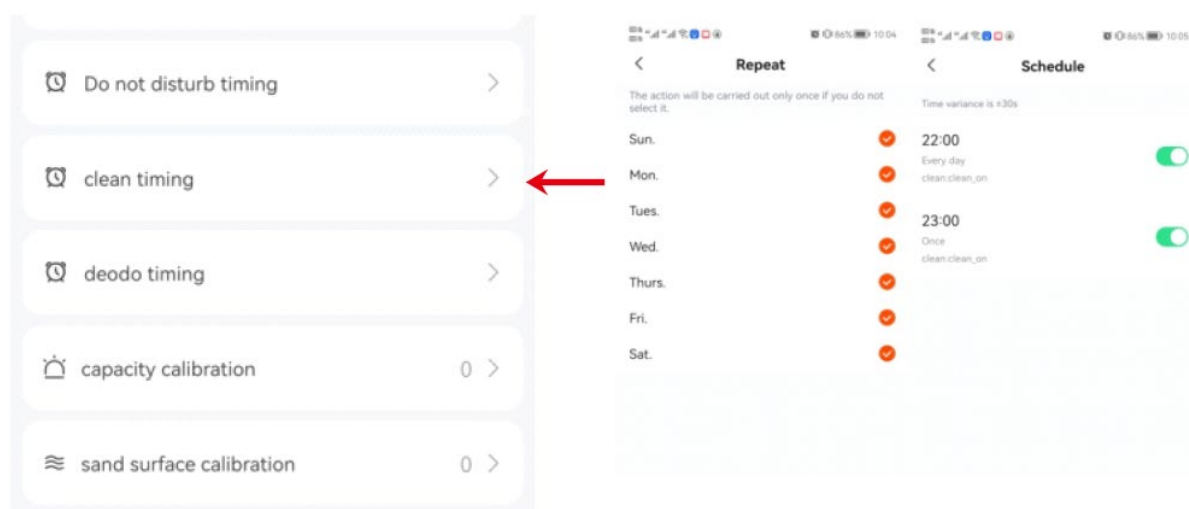



Denne brukerhåndboken er oversatt ved hjelp av maskinoversettelse. Vi har gjort vårt ytterste for å sikre at oversettelsen er nøyaktig, men vær oppmerksom på at automatiserte oversettelser ikke er perfekte og ikke er ment å erstatte menneskelige oversettere. Den offisielle versjonen av brukerhåndboken er på engelsk. Eventuelle forskjeller mellom den oversatte versjonen og den originale engelske versjonen er ikke juridisk bindende. Hvis du har spørsmål om nøyaktigheten av oversettelsen, vennligst se den engelske versjonen, som er den offisielle referansen. Flere språkversjoner er tilgjengelig på forespørsel via info@expondo.com.

Tekniske data

Beskrivelse av parameter	Parameterv verdi
Produktnavn	Selvrensende kattedo
Modell	WIE-SL-03
Nominell spenning [V]	12V DC
Arbeidsstrøm [A]	Maks 1A
Dimensjoner (L*B*H) [cm]	49.6 * 48 * 48
Vekt [kg]	7.39

1. FØR FØRSTE BRUK

1. Plasser maskinen på en fast, flat overflate.
2. Etter å ha plassert maskinen sikkert, fyll på søppel, og sørg for at den ikke overskrider MAX-linjen.
3. Slå på maskinen og vent til den fullfører selvsjekken. Når den er ferdig, er den klar til bruk for katten din.

1.2 Plassering:

Plasser maskinen på en flat overflate, og sørg for at alle fire føttene er i full kontakt med bakken.

Unngå å plassere gjenstander høyere enn 5 cm innenfor 30 cm foran maskinen, da dette kan forstyrre katteidentifikasjonssensoren utenfor enheten.

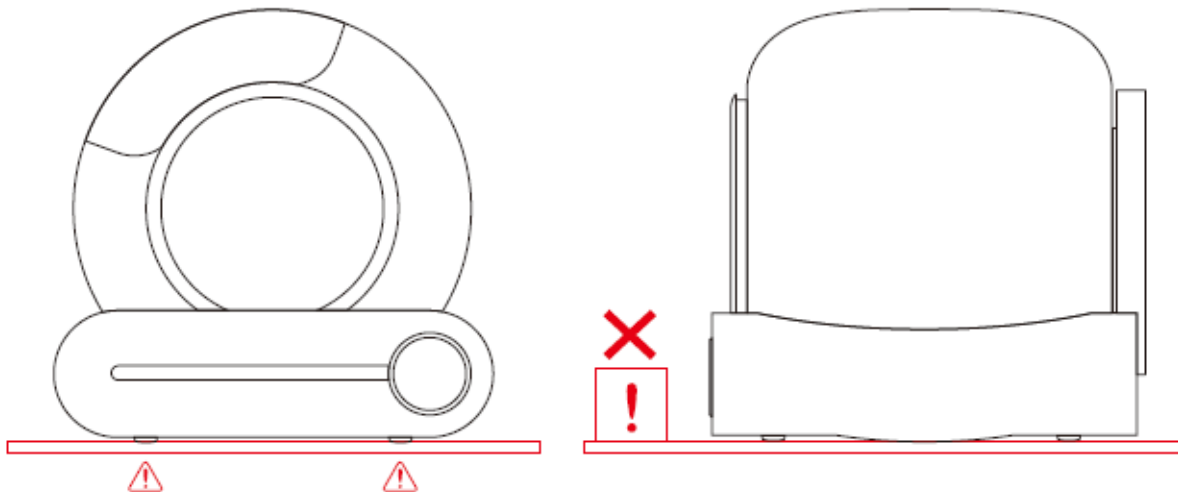

Merk: Hvis du plasserer maskinen på et mykt teppe, sørg for at de to fremre føttene er plassert på kattesandmatten eller -teppet for stabilitet.

1.3 Legg til strøsand:

Sørg for at søppelet er jevnt, med høyden mellom MAX- og MIN-linjene. Mengden strø kan justeres basert på faktisk bruksbehov.

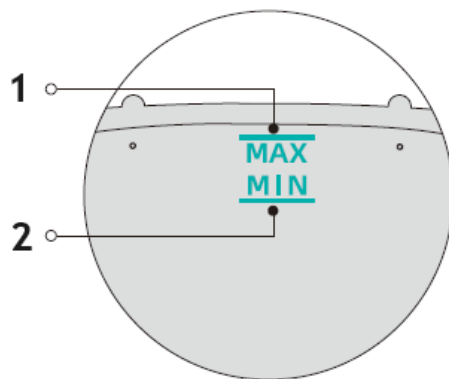
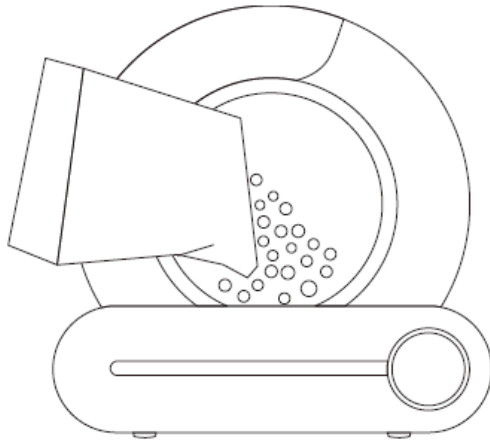

1 – MAX Line – mengden kattesand bør ikke overstige MAX-linjen

2 – MIN-linje – mengden kattesand skal ikke være lavere enn MIN-linjen

1.4 Bruk:

1.4.1 Koble til adapteren og slå på maskinen. Vent til selvsjekkprosessen er fullført, som vil ta omtrent 3 til 8 minutter. Maskinen går automatisk inn i sensormodus etter selvsjekken, uten behov for å justere noen innstillinger.

1.4.2 Omtrent 4 minutter etter at katten drar, vil maskinen automatisk rydde opp alt sammenklumpet avfall.

1.4.3 Etter rengjøring vil maskinen aktivere luktkontrollfunksjonen, som vil gå i 30 minutter.

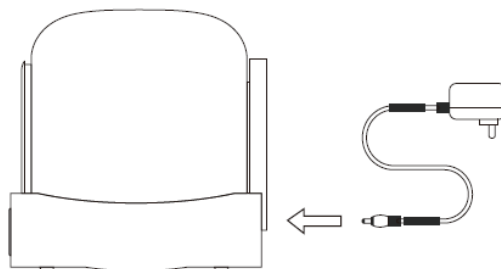

Note:













Ikke løft eller flytt produktet etter at det har blitt slått på, da dette kan forstyrre vektkalibreringen under tilbakestillingsprosessen.

Hvis produktet plasseres i et begrenset rom eller i nærheten av en kilde til infrarød interferens, kan selvsjekken ta opptil 8 minutter. Vær tålmodig under denne prosessen.

Hvis maskinen oppdager at miljøet er uegnet for at den infrarøde sensoren skal fungere som den skal, vil den infrarøde deteksjonen automatisk deaktiveres etter selvsjekken. I dette tilfellet vil det interne vektdeteksjonssystemet ta over for å avgjøre når katten kommer inn.

Under rensprosessen er alle knappene midlertidig deaktivert. Vent til rengjøringscyklusen er ferdig før du bruker andre funksjoner.

Styrepanel

Kategori	Funksjon	Bruk	Status	Spørretone
Vertsnøkkel	Rengjøre	Klikk 	Start rengjøring umiddelbart	En ring
	Bytt ut søppel	Pressen  i 2 sek	Begynn å bytte ut kattesand	Lang ring i 1 s
	Automatisk rengjøring	Klikk 	Start automatisk rengjøring	En ring
	Fjern lukt	Klikk 	Begynn å rense luften	En ring
	Bli med i nettverket	Pressen  i 2 sek	Tilbakestill Wi-Fi for å begynne å bli med i nettverket	Lang ring i 1 s
	Utjevning	Pressen  i 2 sek	Utjevning av produktet	Lang ring i 1 s
	Bytt søppelsekk	Pressen  i 2 sek	Juster trommelvinkelen til posen som skifter posisjon	Lang ring i 1 s
	Lås/lås opp	Pressen  +  i 2 sek	Låst/lås opp	Lang ring i 3 s
Indikator	Ringlampe	Belysning	Slå på	
	Feillampe (venstre)	Belysning 	Trommelen er ikke installert eller kan ikke kjøres	
	Wi-Fi-lampe (midt)	Belysning 	Enheten er tilkoblet	
		Blinker 	Enheten prøver å koble til nettverket	
		Ikke opplyst 	Enheten er ikke tilkoblet	
	Avfall full lampe (høyre)	Belysning Full	Minn brukerne på å bytte søppelsekk når søppeldunken er nesten full	

2.1 Telefonapplikasjon

Skann QR-koden nedenfor med mobiltelefonen og last ned applikasjonen:



Eller søk «TUYA»-appen, last den ned og installer.

2.2 Nettverk

2.2.1 Sørg for at telefonen er koblet til et 2,4G Wi-Fi-nettverk, og aktiver deretter Bluetooth og posisjonstjenester.

2.2.2 Trykk og hold inne "AUTO"-knappen i 2 sekunder. Wi-Fi-indikatoren vil begynne å blinke, noe som indikerer at maskinen er klar til å koble til nettverket.

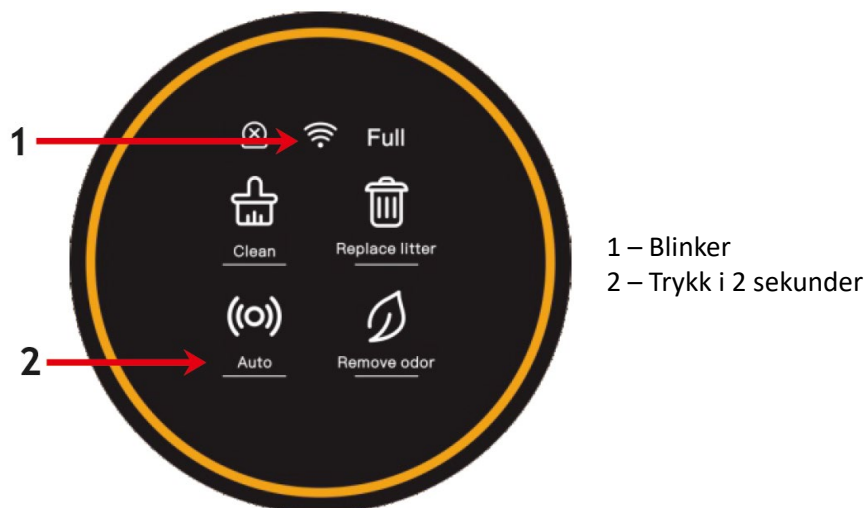

2.2.3 Åpne appen på telefonen for å legge til enheten, eller bruk den automatiske skannefunksjonen for å oppdage maskinen.

NO

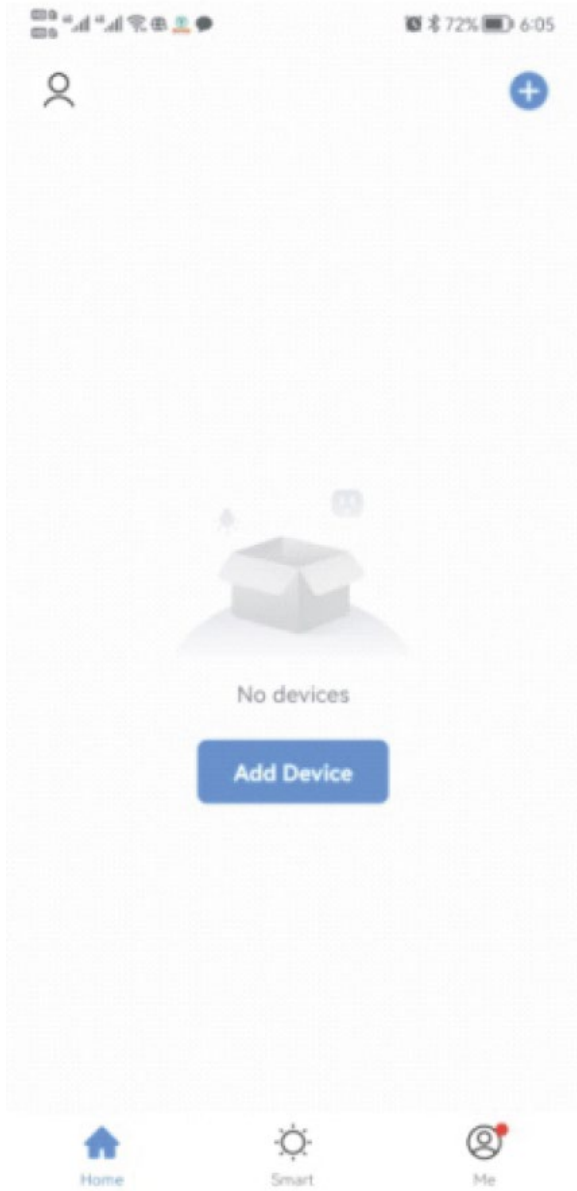

NO

2.2.4 Fortsett ved å klikke "NESTE" etter å ha skannet maskinen.

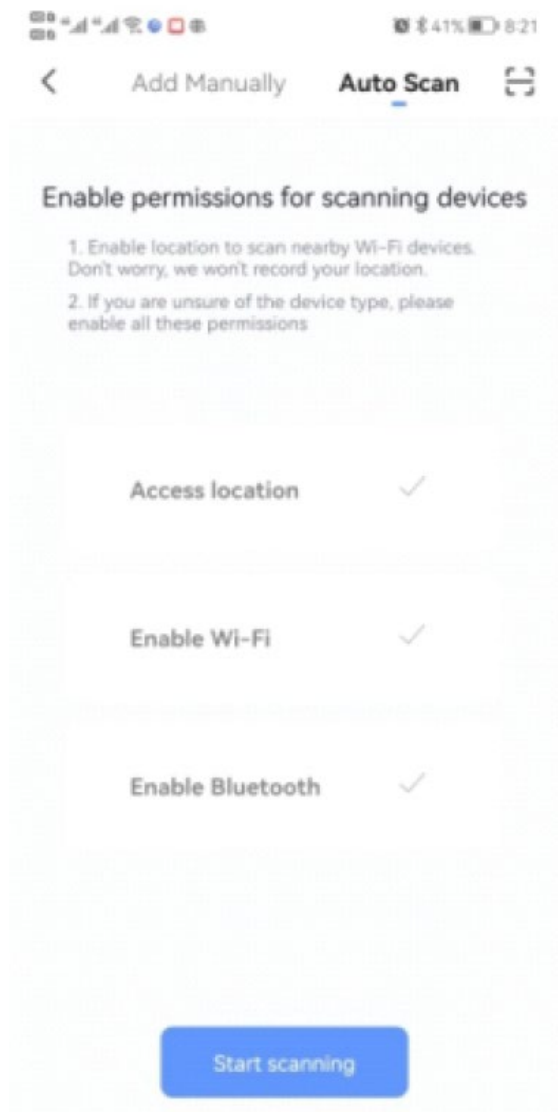

NO

2.2.5 Fortsett ved å klikke "NESTE" etter å ha lagt inn Wi-Fi-data og vent på tilkobling.

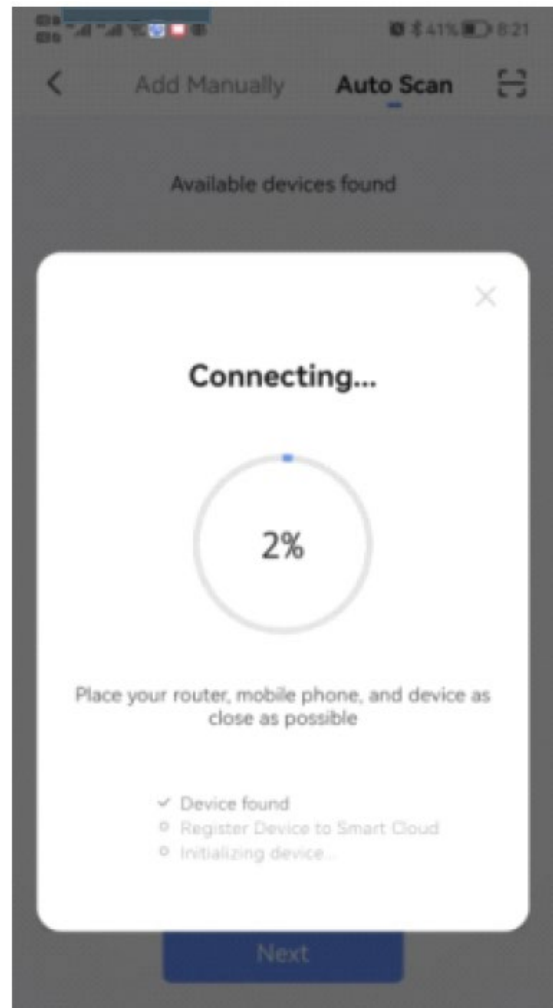
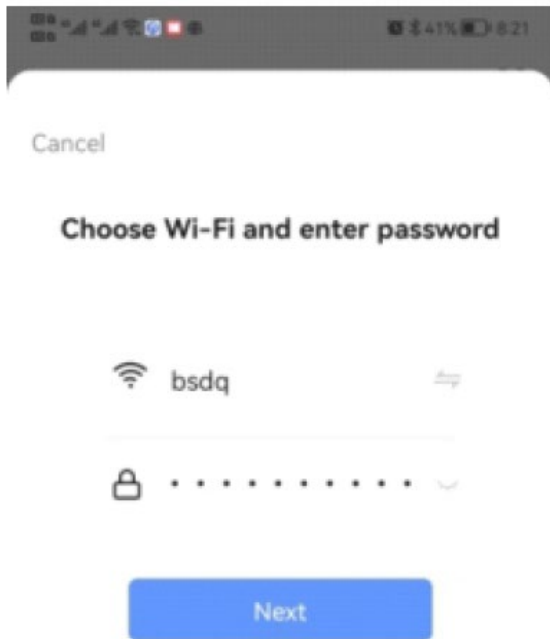

2.2.6 Når tilkoblingen var vellykket, åpner du appen.

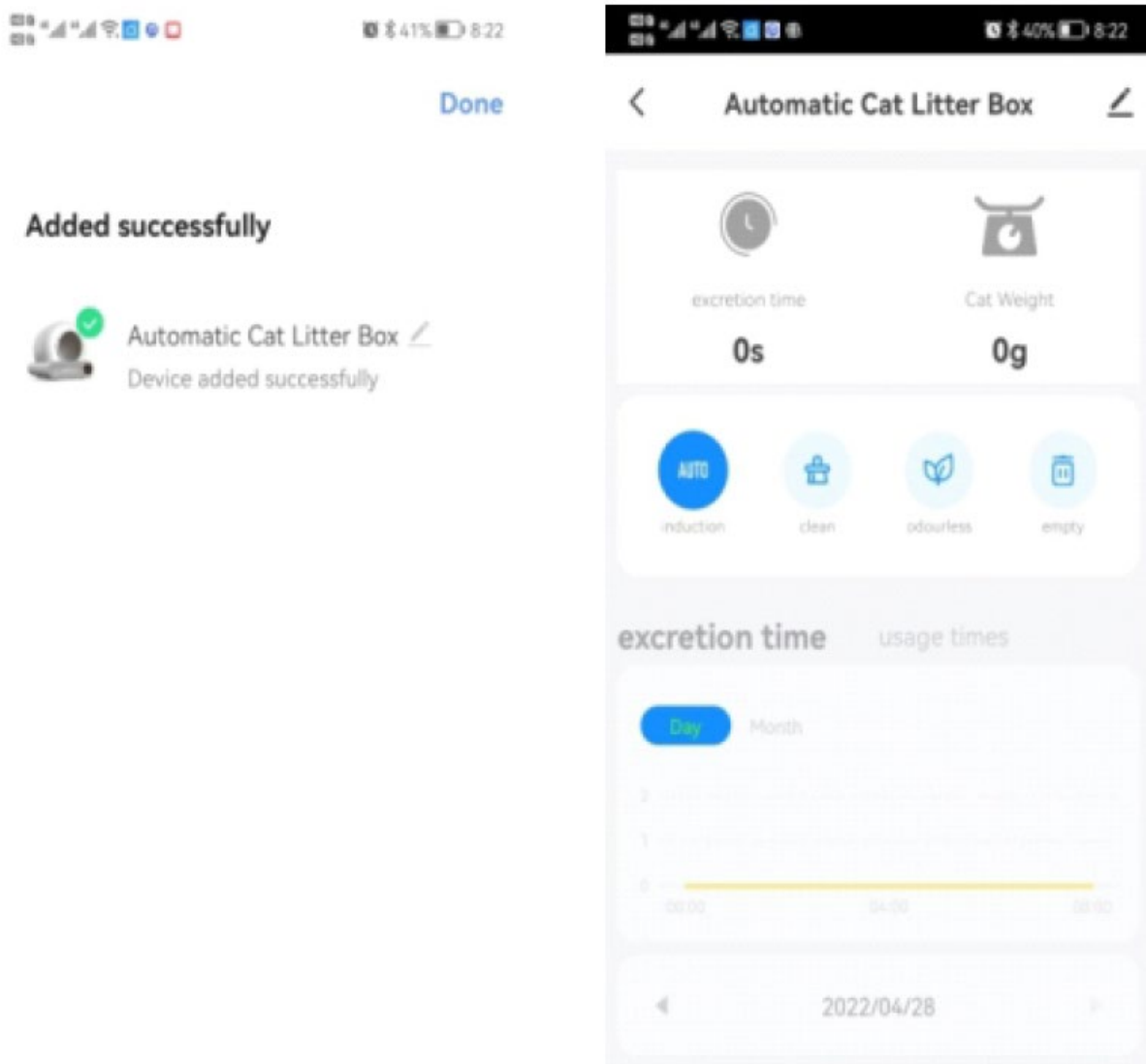

Note:

Sørg for at Wi-Fi, Bluetooth og posisjonstjenester alle er aktivert samtidig.

Bekreft at Wi-Fi fungerer på 2.4G-båndet og at telefonen er koblet til et 2.4G Wi-Fi-nettverk. (Produktet støtter ikke 5G-nettverk.)

Sjekk om Wi-Fi-indikatoren på maskinens panel blinker under nettverksoppsettet.

Kontroller om Wi-Fi-hjemmenettverket ditt fungerer som det skal ved å se om andre enheter kan koble til uten problemer.

Kontroller at Wi-Fi-passordet som er angitt er riktig.

Hvis Wi-Fi-signalet er svakt, kan du prøve å flytte maskinen nærmere ruterens og koble til på nytt.

Sjekk om ruterens er koblet til for mange enheter, da dette kan forårsake IP-adressekonflikter.

For rutere med to frekvenser kan ikke nettverkskonfigurasjon gjøres direkte. Brukere må skille 2,4G- og 5G-båndene i uavhengige kanaler i ruterinnstillingene. Når du er adskilt, velger du 2.4G-kanalen for å konfigurere nettverket.

Bruksanvisning.

3.1 Automodus.

Trykk på "AUTO"-knappen på panelet eller i appen for å starte automatisk gjenkjenning av kattens inn- og utreise. Denne funksjonen aktiveres automatisk når produktet slås på og fullfører sin egenkontroll.

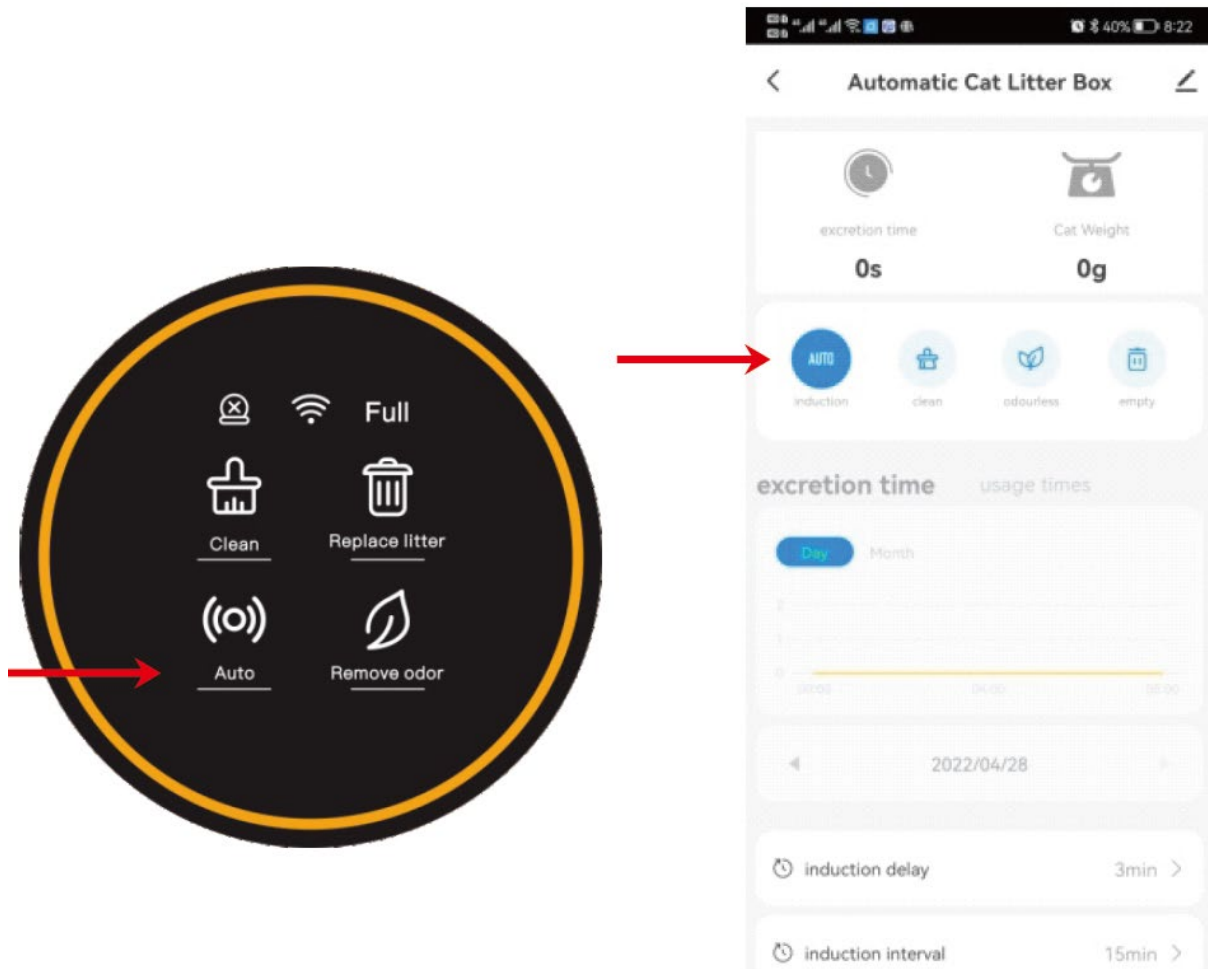

Note:

Vennligst klikk "AUTO" på panelet eller i appen for å deaktivere auto-sensing-funksjonen hvis du har kattunger som veier mindre enn 1 kg eller hvis katten din er drektig. Klikk deretter manuelt på "RENGJØR" etter behov basert på maskinens bruk.

Hvis du bruker hurtigklumpende søppel, kan du justere «rengjøringsventetiden» i appen til et kortere intervall, for eksempel 1 minutt, for raskt å rense søppelet og minimere lukt. For husholdninger med flere katter kan du justere «rengjøringsintervallet» i appen til en lengre varighet, for eksempel 30 minutter, for å unngå unødvendige gjentatte rengjøringer.

Hvis katten blir i søppelbøtta i mer enn 10 sekunder, oppdages det som potteatferd. Tre minutter etter at katten går, starter den automatiske rengjøringsprosessen. (Standardintervallet mellom rengjøringer er satt til 15 minutter for å forhindre at maskinen aktiveres for ofte når den brukes av flere katter. Hvis maskinen ikke renses etter at den andre katten din har brukt den, kan det skyldes at tiden mellom de to hendelsene var mindre enn 15 minutter.)

Hvis app-knappen ikke reagerer eller synkroniserer med panelet, må du kontrollere nettverkstilkoblingen eller konfigurere nettverket på nytt. Alternativt kan du prøve å klikke på den tilsvarende knappen på appen og gjenta handlingen en eller to ganger.

3.2 Rengjøring

Klikk "CLEAN" på panelet eller på appen for å starte rengjøringen umiddelbart.

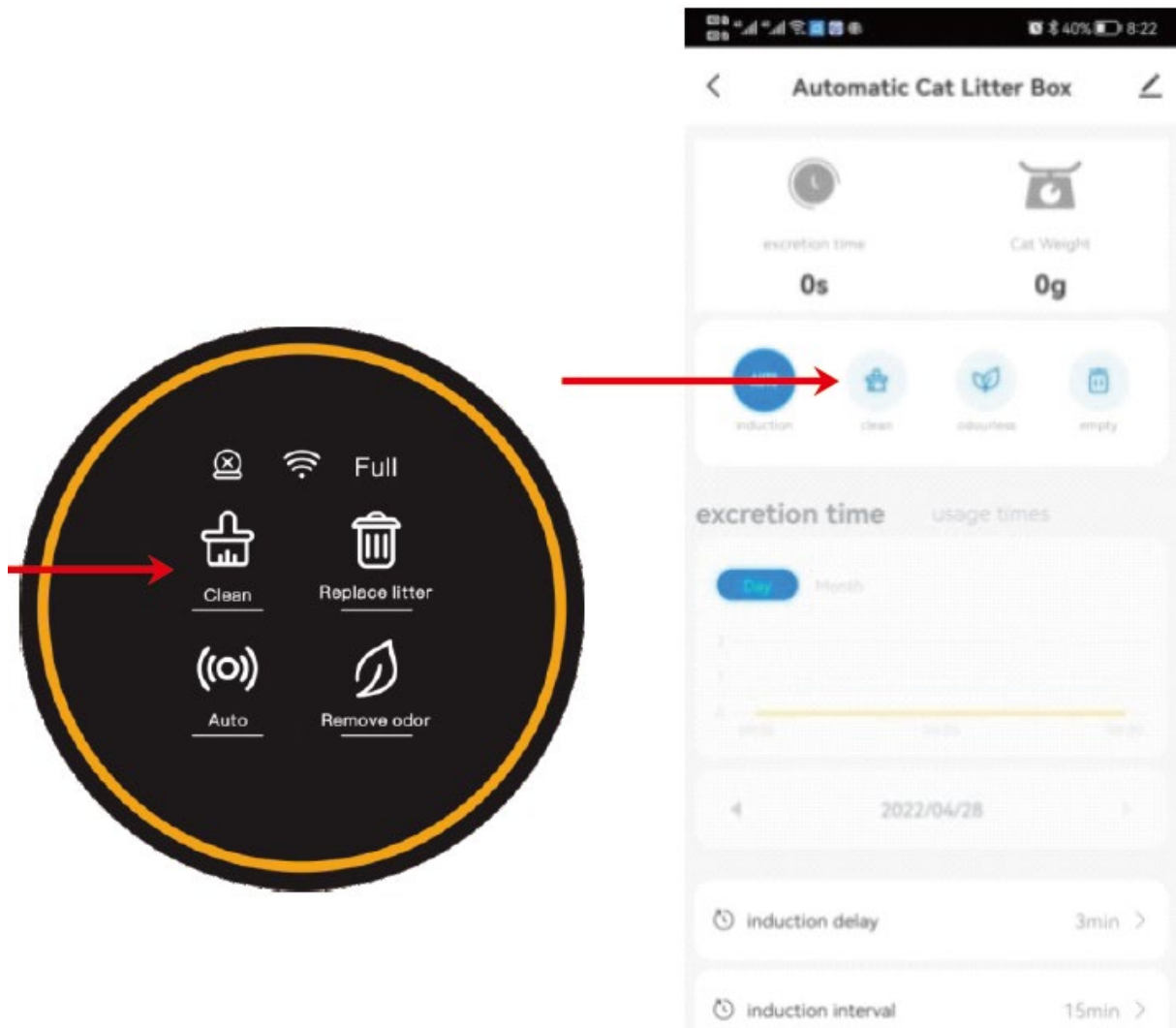

Note:

Under tømmeprosessen er alle knapper midlertidig deaktivert. Hvis du trenger å utføre andre funksjoner, vennligst vent til slettingen er fullført.

I appen kan du forlenge ventetiden for rengjøring når katten din har diaré, slik at søppelet får nok tid til å klumpe seg og minimere virkningen av myk avføring i avfallsbeholderen.

Hvis maskinen har blitt startet på nytt, vil ventetiden for "Rengjør"-prosedyren tilbakestilles til standardverdien på 3 minutter. Du kan justere dette i appen, med en rekkevidde på 0 til 60 minutter.

For husholdninger med flere katter, anbefales det å forlenge intervallet mellom ryddinger for å unngå unødvendig gjentatt rengjøring. Etter en omstart vil standardintervallet gå tilbake til 15 minutter, som også kan justeres i appen innen et område på 0 til 120 minutter.

3.3 Legg til kattesand:

I "Auto"-modus, når du legger til mer enn 1 kg kattesand, vil "Auto"-lyset begynne å blinke. Etter 30 minutter vil søppelet automatisk jevnes ut, og vekten vil bli kalibrert. Hvis du ikke vil vente i 30 minutter, trykk og hold "Fjern lukt"-knappen i 2 sekunder eller mer. Strøet vil bli jevnet, og vekten vil bli kalibrert umiddelbart.

Metode 2:

Slå av maskinen og slå den på igjen etter at du har lagt til kattesand.

Note:

Sørg for at kullhøyden er mellom MIN- og MAX-linjene etter tilsetning. Hvis den ikke er det, må du justere ved å bruke metode 2.

Du kan også justere søppeloverflaten i appen ved å bruke alternativet for korrigering av sandoverflate. (I grad 0 vipper overflaten til høyre, og i grad 6 vipper den til venstre.)

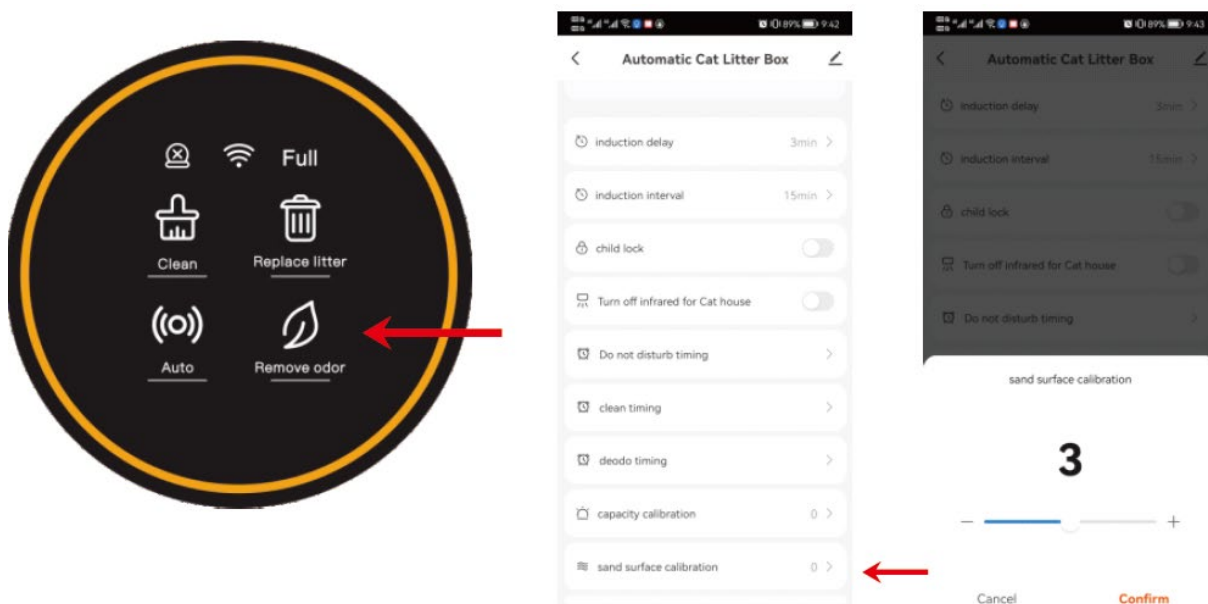

3.4 Bytt ut søppel:

1. Bytt ut søppelsekken med en ny, tom.
2. Sørg for at det gjenværende søppelet er nær MIN-linjen for å forhindre overløp når beholderen roterer.
3. Trykk og hold inne "Erstatt søppel"-knappen i 2 sekunder, og vent til maskinen har tømt gjenværende søppel (dette vil ta ca. 3 minutter).

4. Etter at søppelet er ryddet, erstatter du søppelposen med en annen tom.

Note:

Hvis du ved et uhell trykker på "Erstatt søppel"-knappen eller glemmer å bytte søppelsekk først, kan du trykke på "Erstatt søppel" igjen for å avbryte.

For fin mineralsand: For å unngå at det søler sand fra posens åpning under utskifting (trinn 1), kan du først trykke og holde inne "Clean" i 2 sekunder. Dette vil rotere søppelbingen 90° mot klokken, og sikre at poseåpningen er plassert oppover. Etter at du har skiftet posen, følg trinn 3 og 4 som vanlig.

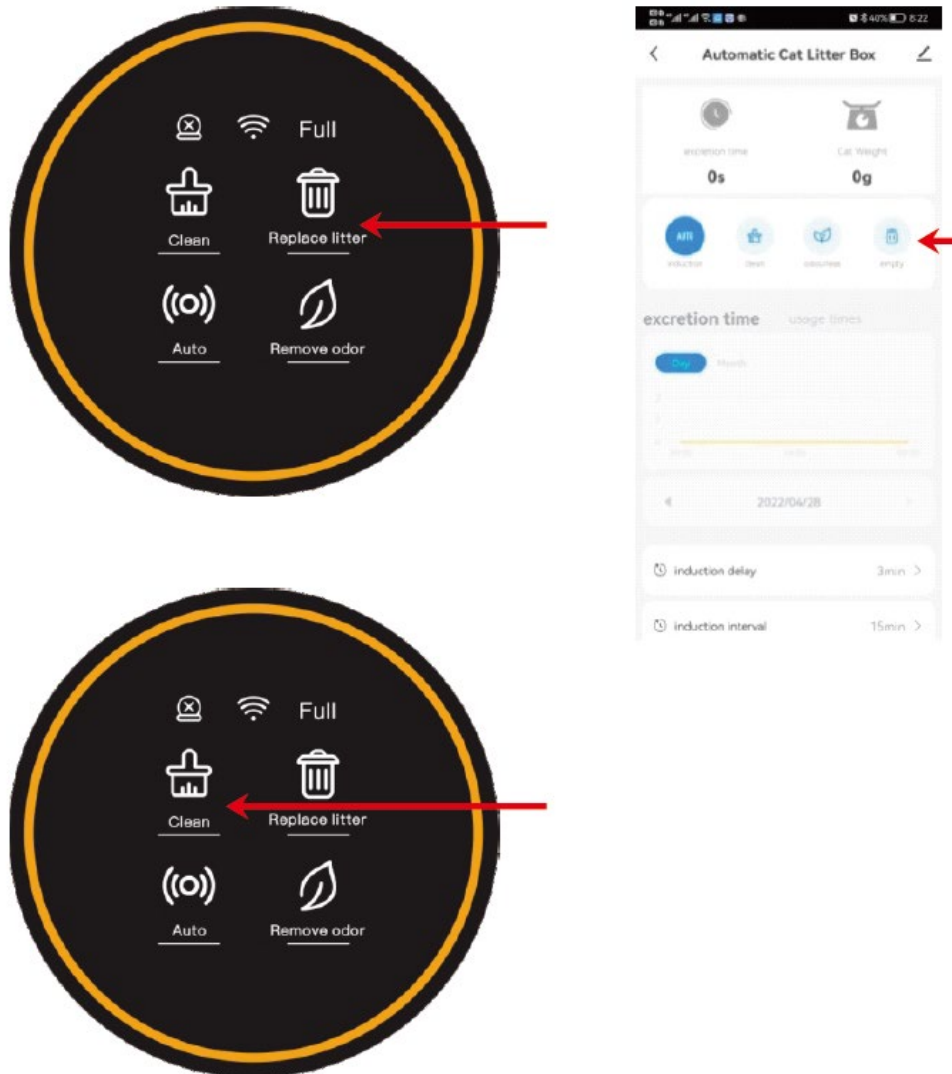

3.5 Fjern lukt:

Metode 1:

Trykk på "Fjern lukt"-knappen på panelet eller trykk på "Luktfri" i appen.

Metode 2:

Sett en vanlig tidsplan for luktfjerning i appen.

Note:

NO

Maskinen vil automatisk fjerne lukt i 30 minutter etter hver tømmesyklus. Hvis katten din kommer inn i løpet av denne tiden, stopper luktfjerningen og fortsetter når katten forlater søppelboksen.

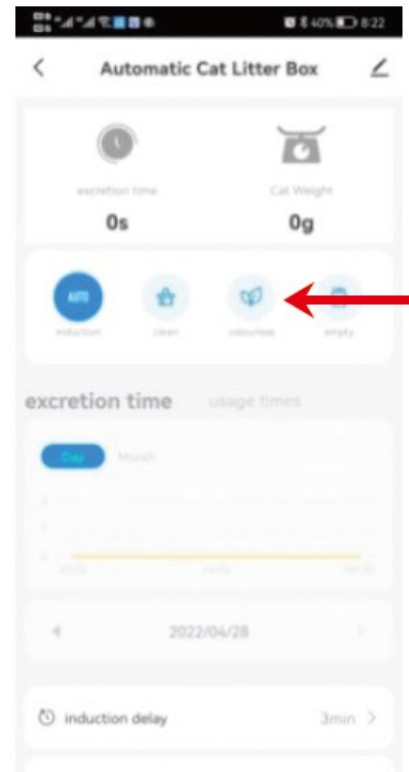

3.6 Bytt søppelsekk.

Når "Full"-indikatoren lyser, er det på tide å bytte ut søppelsekken.

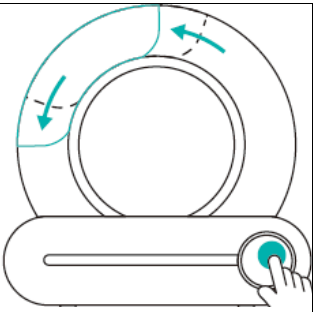
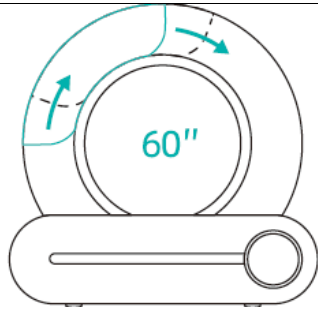
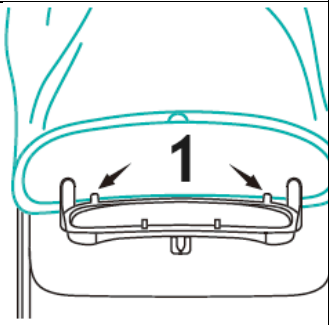
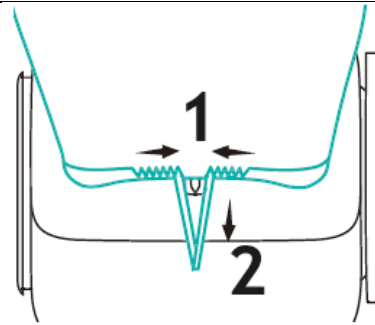
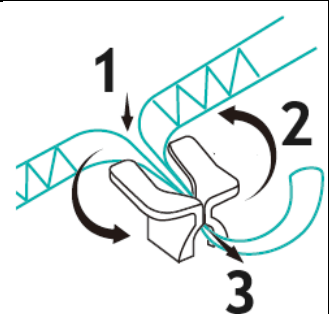
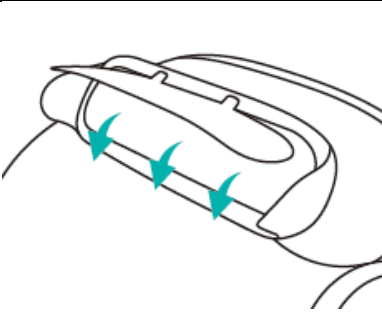
<p>1 Trykk på "Rens" i 2 sekunder, juster avfallsbeholderen til posens skiftevinkel, åpne avfallsbeholderen og ta ut den brukte søppelsekken.</p>		<p>2 Posebyttevinkelen varer i 60 sekunder, og enheten går automatisk tilbake etter 60 sekunder til normal tilstand. Hvis den nye søppelposen ikke er installert innen 60 sekunder, kan den fortsette etter at enheten er tilbake til normal tilstand</p>	
<p>3 Snøret til den nye søppelposen er på linje med oppbindingshaugen, og den nedre kanten av sekkåpningen klemmes fast under lokaliseringsskipsen.</p>	 <p>1 – Lokaliseringsklipsen</p>	<p>4 Pakk søppelposen rundt den ytre rammen av avfallsbeholderporten og trekk ut snoren.</p>	 <p>1 – Stram til 2 - Trekk</p>
<p>5 Press snøret inn i oppbindingshaugen, stram til og vind den.</p>		<p>6 Etter installasjonen, bekreft at den automatiske klemdøren til avfallsbeholderen ikke er blokkert og kan åpne og lukke normalt. Ordne baksiden av søppelposen for å unngå å bli fanget av avfallsbeholderdekslet.</p>	

Note:

"Full"-indikatoren er bare et estimat. Ulike typer kattesand – på grunn av variasjoner i volum, tetthet og flyt – kan påvirke nøyaktigheten til "Full"-prompten. Du kan justere forsinkelsen for "Full"-ledeteksten i appen for å passe bedre til din bruk. Standardinnstillingen er 0 (som indikerer at det fortsatt er litt plass igjen i posen), og du kan øke forsinkelsen til maksimalt 15.

Hvis maskinen startes på nytt, vil "Full"-forespørselsforsinkelsen tilbakestilles til standardverdien på 0. Du kan justere den igjen i appen om nødvendig.

NO

Generelt kan avfallslagringskapasiteten vare i opptil 15 dager for én katt, eller 5 dager for tre katter. Du kan bytte ut søppelsekken hver 5. dag avhengig av antall katter eller miljøfaktorer som temperatur.

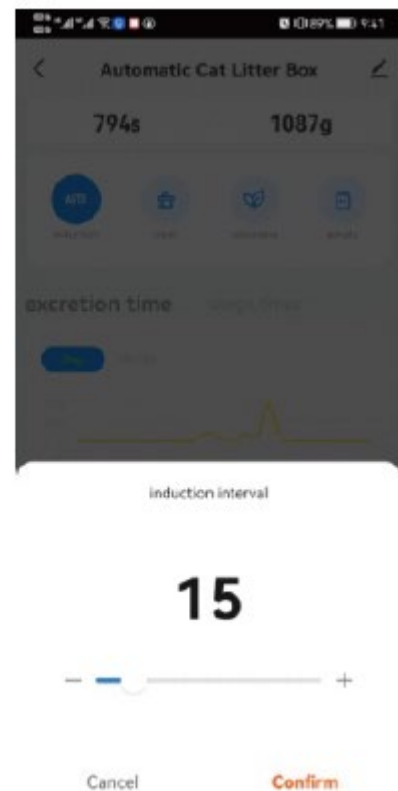
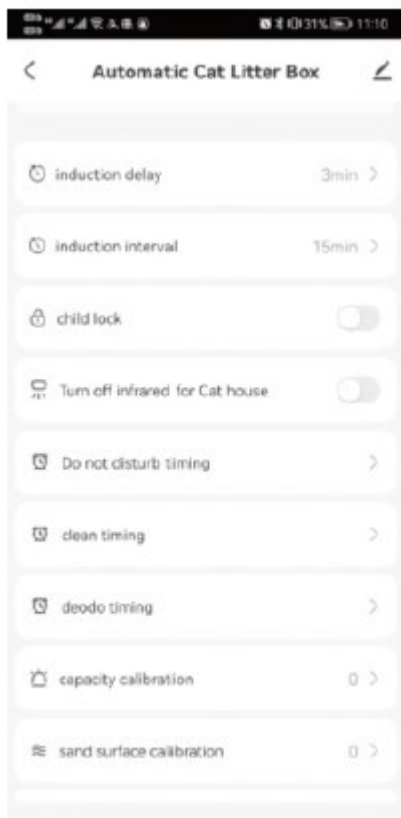

3.7 Vasking av beholderen

Slå av maskinen først.

Åpne spennen på søppelrommet og løft søppelkassen ut.

NO

Sørg for at beholderen er helt tørr før du setter den tilbake på basen.

Valgfrie trinn:

Når du vasker beholderen, kan du fjerne gummipluggen fra kulekammeret for enklere drenering.

Når du installerer på nytt, sørg for at "Purify"-etiketten på forsiden er riktig justert.

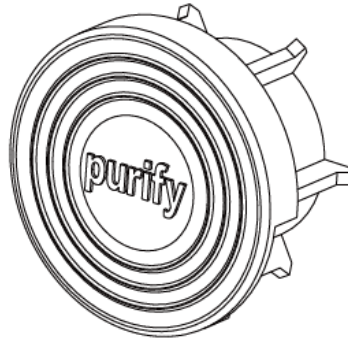

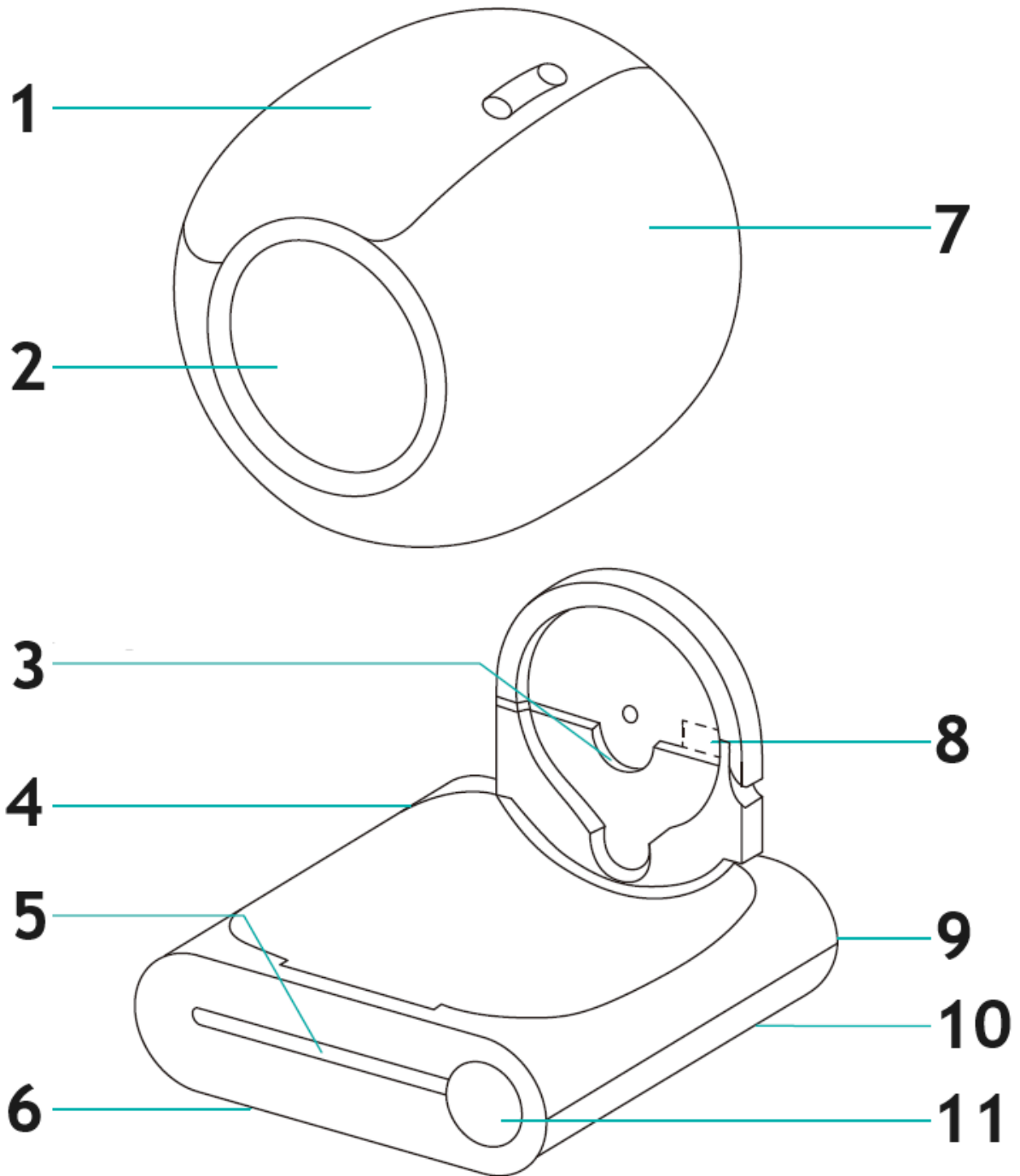

- 1 – Avfallsbeholder
- 2 – Inngang
- 3 – Aksel fast spor
- 4 – Vert
- 5 – Infrarød radar
- 6 – Vektsensorer (x4)
- 7 – Tromme
- 8 – Ionerensemodul
- 9 – Strømuttak
- 10 – Lås
- 11 – Display og kontrollpanel

3.8 Lås tastaturet

Trykk og hold inne både "AUTO"- og "FJERN LUKT"-knappene i mer enn 2 sekunder, eller bare trykk på "Barnelås"-alternativet i telefonappen for å aktivere eller deaktivere barnesikringsfunksjonen.

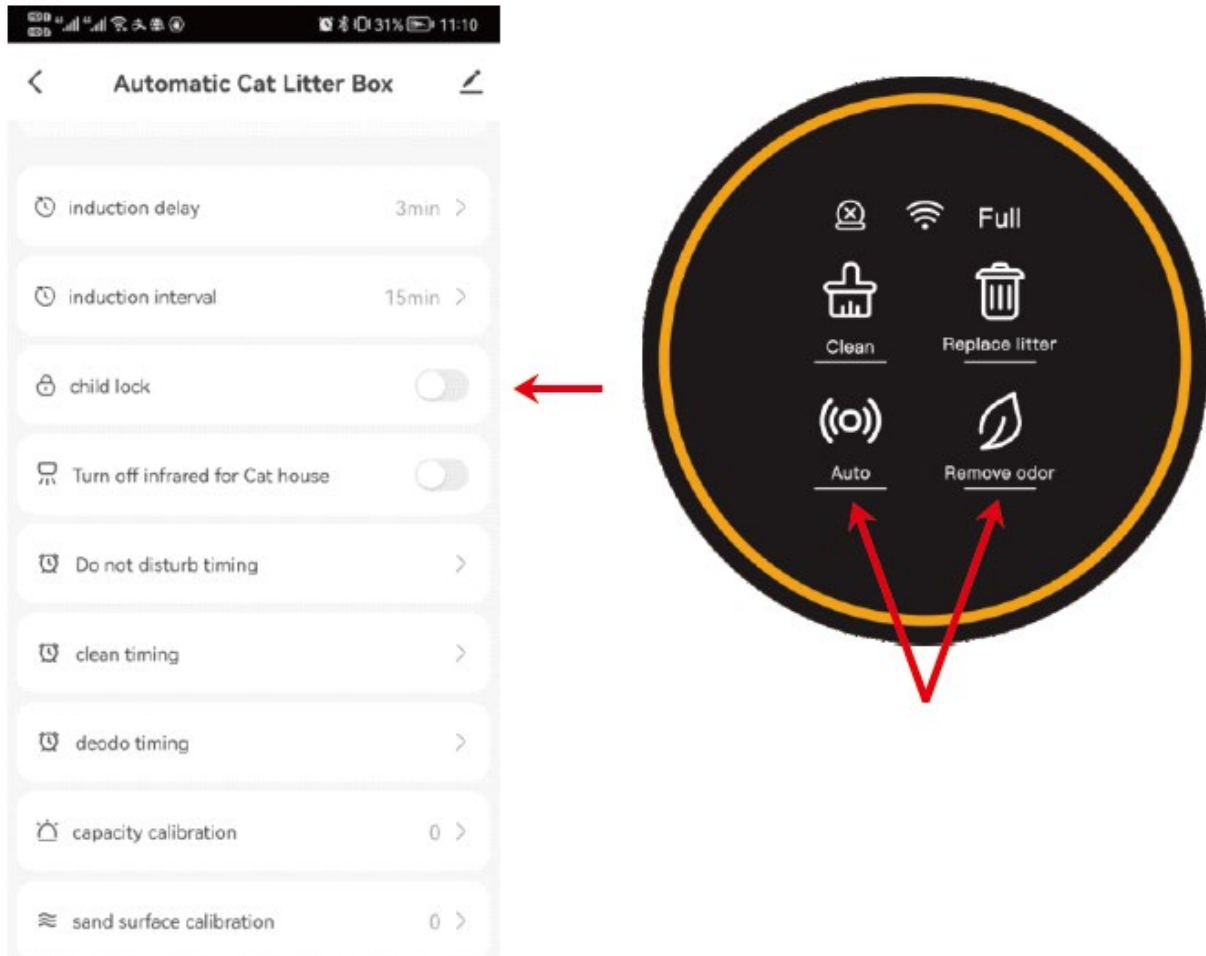

3.9 Lukk eller åpne den infrarøde sensoren

Hvis produktet er plassert i et bur eller et trangt rom, trykker og holder du knappene "CLEAN" og "REPLACE LITTER" i mer enn 2 sekunder, eller bruk det infrarøde sensoralternativet i telefonappen for å slå sensoren av eller på. Dette vil bidra til å forhindre feil sensoravlesninger forårsaket av det trange rommet.

NO

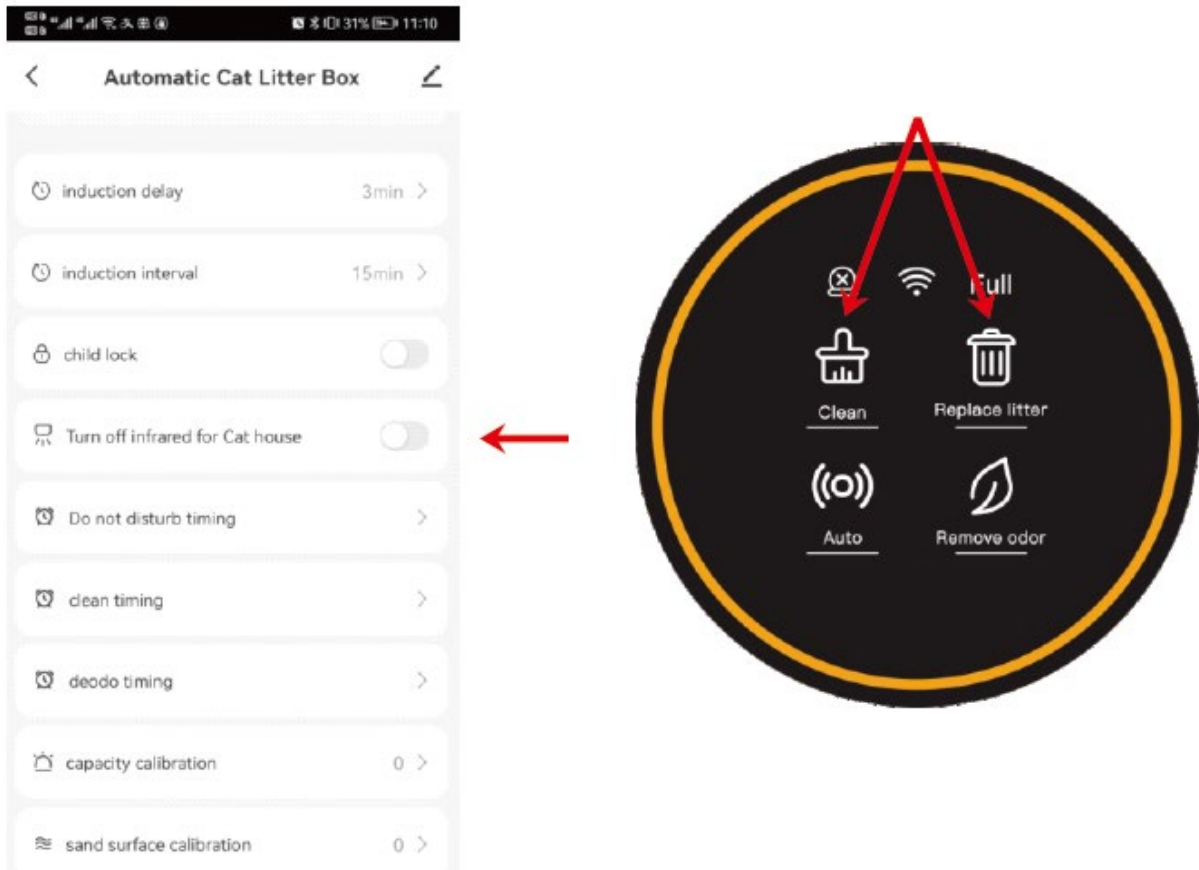

3.10 Timing

3.10. 1 Hvilemodus

Når produktet er plassert på soverommet, kan du aktivere «Ikke forstyr»-funksjonen i appen for å forhindre at produktet aktiveres om natten og forstyrrer søvnen din.

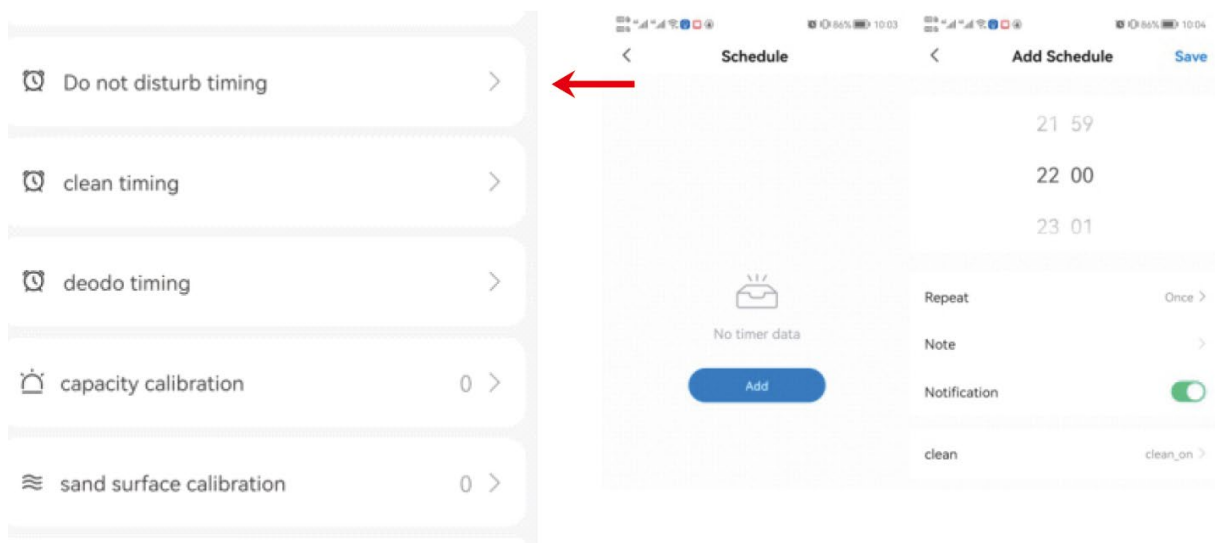

Legg merke til

Under "Ikke forstyr"-perioden vil lyset på panelet være av. For å avslutte "Ikke forstyr"-modus umiddelbart, trykk ganske enkelt på en knapp.

Hvis produktet er i rensemodus når "Ikke forstyr" er satt, vil maskinen gå inn i "Ikke forstyr"-modus etter at rengjøringscyklusen er ferdig.

3.10 Timing

Vanlig oppryddingsmodus

Du kan planlegge regelmessig rengjøring ved å angi alternativet "Rengjøring" i appen.

Regelmessig luktfjerning

Still inn maskinen til å fjerne lukt regelmessig ved å bruke "Deodo Timing"-alternativet i appen.

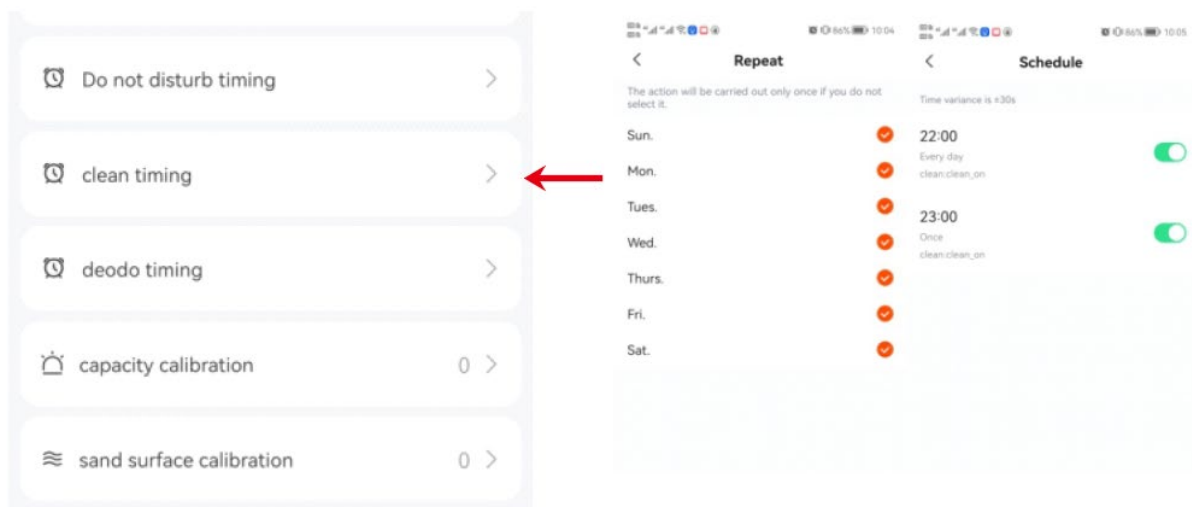



Denna användarmanual har översatts med maskinöversättning. Vi har ansträngt oss för att säkerställa att översättningen är korrekt, men observera att automatiska översättningar inte är perfekta och inte är avsedda att ersätta mänskliga översättare. Den officiella versionen av användarmanualen är på engelska. Eventuella skillnader mellan den översatta versionen och den engelska originalversionen är inte juridiskt bindande. Om du har några frågor om översättningens riktighet, se den engelska versionen, som är den officiella referensen. Fler språkversioner finns tillgängliga på begäran via info@expondo.com.

Tekniska data

Parameterbeskrivning	Parametervärde
Produktnamn	Självrengörande kattlåda
Modell	WIE-SL-03
Märkspänning [V]	12V DC
Arbetsström [A]	Max 1A
Mått (L*B*H) [cm]	49.6 * 48 * 48
Vikt [kg]	7,39

1. INNAN FÖRSTA ANVÄNDNING

1. Placera maskinen på en stadig, plan yta.
2. Efter att ha placerat maskinen säkert, lägg till strö och se till att det inte överskrider MAX-linjen.
3. Slå på maskinen och vänta på att den ska slutföra självkontrollen. När den är klar är den redo för din katt att använda.

1.2 Placering:

Placera maskinen på en plan yta och se till att alla fyra fötterna är i full kontakt med marken.

Undvik att placera föremål som är högre än 5 cm inom 30 cm framför maskinen, eftersom detta kan störa kattidentifieringssensorn utanför enheten.

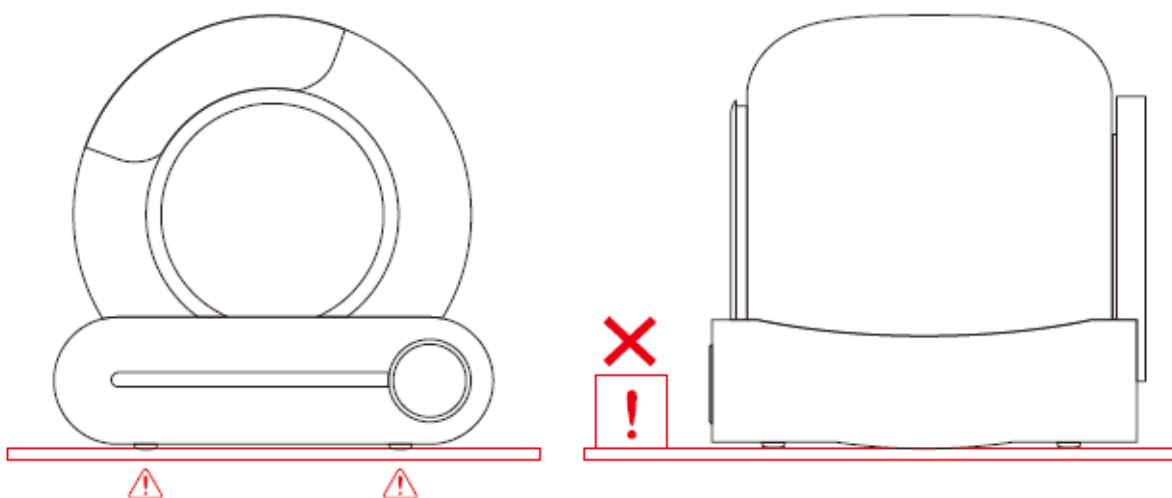

Obs: Om du placerar maskinen på en mjuk matta, se till att de två främre fötterna är placerade på kattsandsmattan eller mattan för stabilitet.

1.3 Lägg till strö sand:

Se till att ströet är jämnt, med dess höjd mellan MAX- och MIN-linjerna. Mängden strö kan justeras utifrån faktiska användningsbehov.

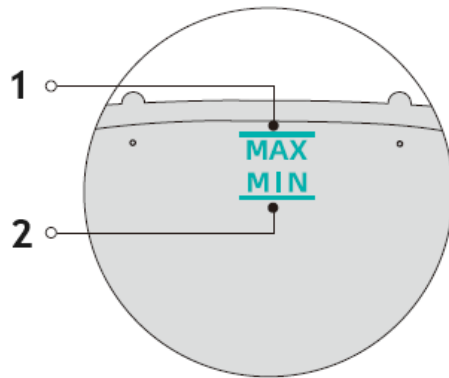
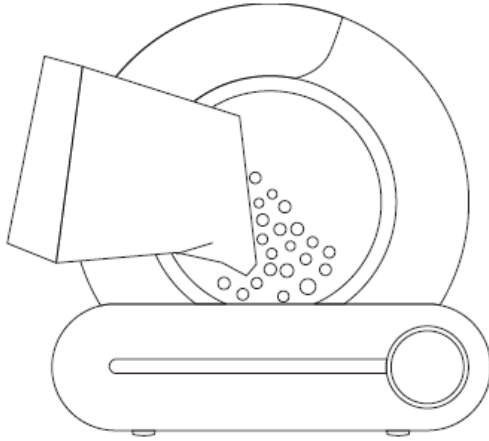

1 – MAX Line – mängden kattsand bör inte överstiga MAX-linjen

2 – MIN-linje – mängden kattsand bör inte vara lägre än MIN-linjen

1.4 Använd:

1.4.1 Anslut adaptern och slå på maskinen. Vänta tills självkontrollprocessen är klar, vilket tar cirka 3 till 8 minuter. Maskinen går automatiskt in i avkänningsläget efter självkontrollen, utan att behöva justera några inställningar.

1.4.2 Ungefär 4 minuter efter att katten lämnat kommer maskinen automatiskt att rensa upp eventuellt klumpat avfall.

1.4.3 Efter rengöring kommer maskinen att aktivera luktkontrollfunktionen, som kommer att köras i 30 minuter.

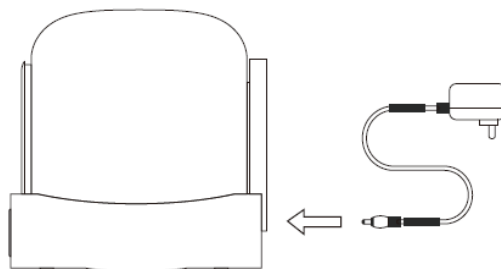

Notera:















Lyft eller flytta inte produkten efter att den har slagits på, eftersom detta kan störa viktkalibreringen under återställningsprocessen.

Om produkten placeras i ett begränsat utrymme eller nära en källa till infraröd störning kan självkontrollen ta upp till 8 minuter. Vänligen ha tålamod under denna process.

Om maskinen upptäcker att miljön är olämplig för att den infraröda sensorn ska fungera korrekt, kommer den infraröda detekteringen att automatiskt inaktiveras efter självkontrollen. I det här fallet kommer det interna vikt-detekteringsystemet att ta över för att avgöra när katten kommer in.

Under rengöringsprocessen är alla knappar tillfälligt inaktiverade. Vänta tills rengöringscykeln är klar innan du använder andra funktioner.

Kontrollpanel

Kategori	Funktion	Användning	Status	Snabbton
Värdnyckel	Rena	Klick 	Börja städa omedelbart	En ring
	Byt ut strö	Trycka  i 2 sek	Börja byta ut kattsand	Lång ring i 1 s
	Automatisk rengöring	Klick 	Starta automatisk rengöring	En ring
	Ta bort lukt	Klick 	Börja rena luften	En ring
	Gå med i nätverket	Trycka  i 2 sek	Återställ Wi-Fi för att börja ansluta till nätverket	Lång ring i 1 s
	Utjämning	Trycka  i 2 sek	Utjämning av produkten	Lång ring i 1 s
	Byt soppåse	Trycka  i 2 sek	Justera trummans vinkel till väskans byteläge	Lång ring i 1 s
	Lås/lås upp	Trycka  +  i 2 sek	Låst/Upplåst	Lång ring i 3 s
Indikator	Ringlampa	Belysning	Ström på	
	Fellampa (vänster)	Belysning 	Drum är inte installerad eller kan inte köras	
	Wi-Fi-lampa (mitten)	Belysning 	Enheter är ansluten	
		Blinkande 	Enheter försöker ansluta till nätverket	
		Obelyst 	Enheter är inte ansluten	
	Avfall full lampa	Belysning 	Påminn användarna om att byta ut soppåsen när soptunnan är nästan full	

	(höger)			
--	---------	--	--	--

2.1 Telefonapplikation

Skanna nedanstående QR-kod med mobiltelefonen och ladda ner applikationen:



Eller sök "TUYA" app, ladda ner den och installera.

2.2 Nätverk

2.2.1 Se till att din telefon är ansluten till ett 2,4G Wi-Fi-nätverk och aktivera sedan Bluetooth och platstjänster.

2.2.2 Tryck och håll "AUTO"-knappen intryckt i 2 sekunder. Wi-Fi-indikatorn börjar blinka, vilket indikerar att maskinen är redo att ansluta till nätverket.

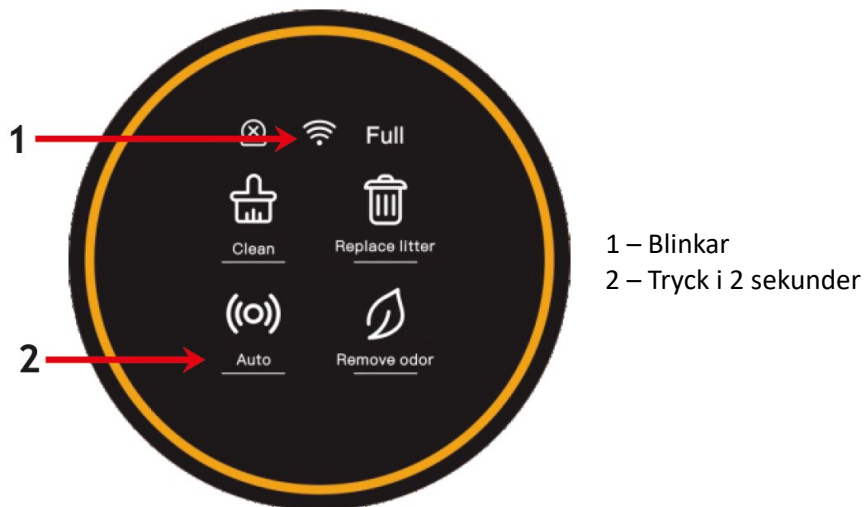

2.2.3 Öppna appen på din telefon för att lägga till enheten, eller använd den automatiska skanningsfunktionen för att upptäcka maskinen.

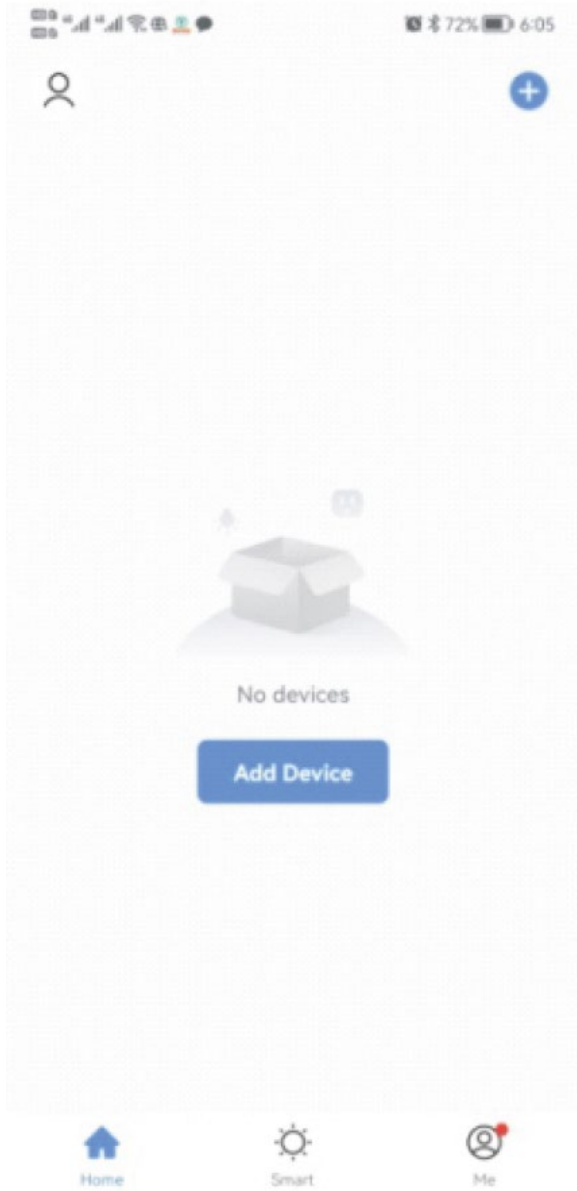

2.2.4 Fortsätt genom att klicka på "NEXT" efter att ha skannat maskinen.

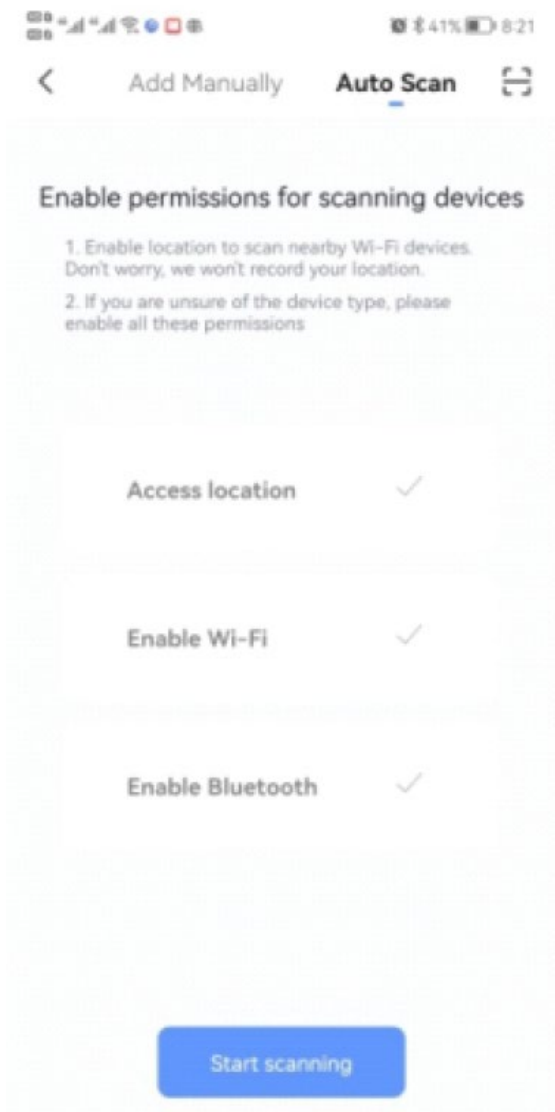

2.2.5 Fortsätt genom att klicka på "NEXT" efter att ha matat in Wi-Fi-data och vänta på anslutning.

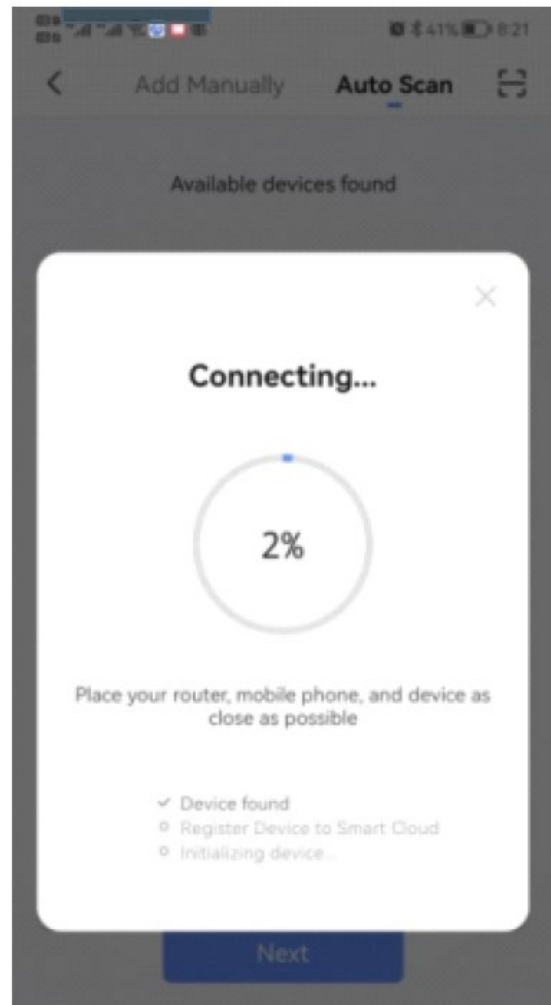
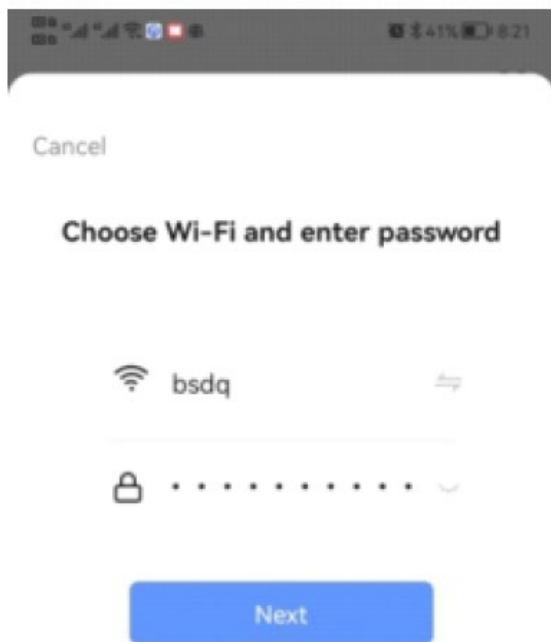

2.2.6 När anslutningen lyckades öppnar du appen.

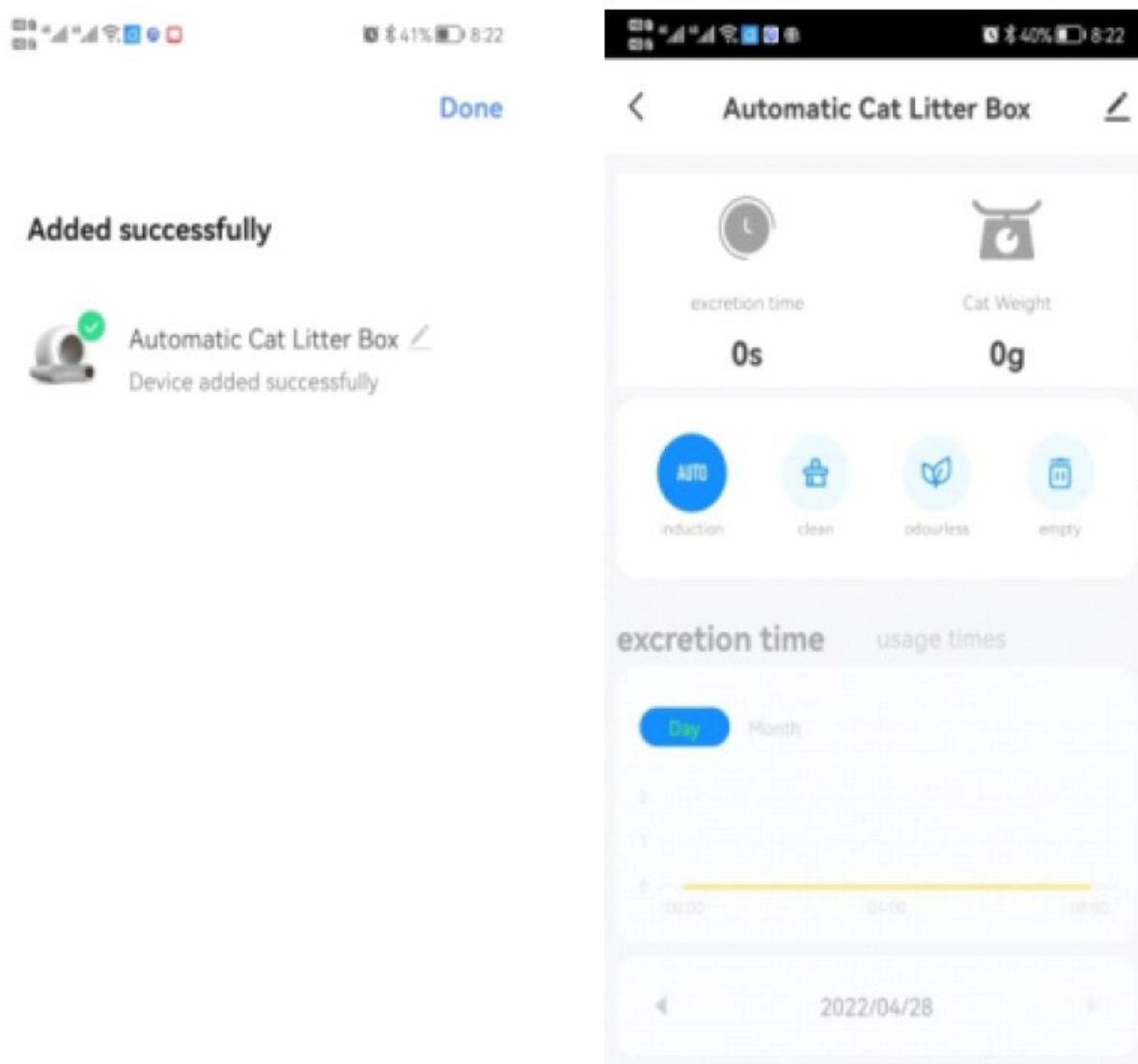

Notera:

Se till att Wi-Fi, Bluetooth och platstjänster alla är aktiverade samtidigt.

Bekräfta att Wi-Fi fungerar på 2,4G-bandet och att din telefon är ansluten till ett 2,4G Wi-Fi-nätverk. (Produkten stöder inte 5G-nätverk.)

Kontrollera om Wi-Fi-indikatorn på maskinens panel blinkar under nätverksinstallationen.

Kontrollera om ditt Wi-Fi-hemnätverk fungerar korrekt genom att se om andra enheter kan ansluta utan problem.

Se till att det angivna Wi-Fi-lösenordet är korrekt.

Om Wi-Fi-signalen är svag, försök att flytta maskinen närmare routern och anslut igen.

Kontrollera om routern är ansluten till för många enheter, eftersom det kan orsaka IP-adresskonflikter.

För routrar med dubbla frekvenser kan nätverkskonfiguration inte göras direkt. Användare måste separera 2,4G- och 5G-banderna i oberoende kanaler i routerinställningarna. När du är separerad väljer du 2.4G-kanalen för att konfigurera nätverket.

Bruksanvisning.

3.1 Autoläge.

Tryck på knappen "AUTO" på panelen eller i appen för att starta automatisk upptäckt av din katts in- och utträde. Den här funktionen aktiveras automatiskt när produkten slås på och slutför sin självkontroll.

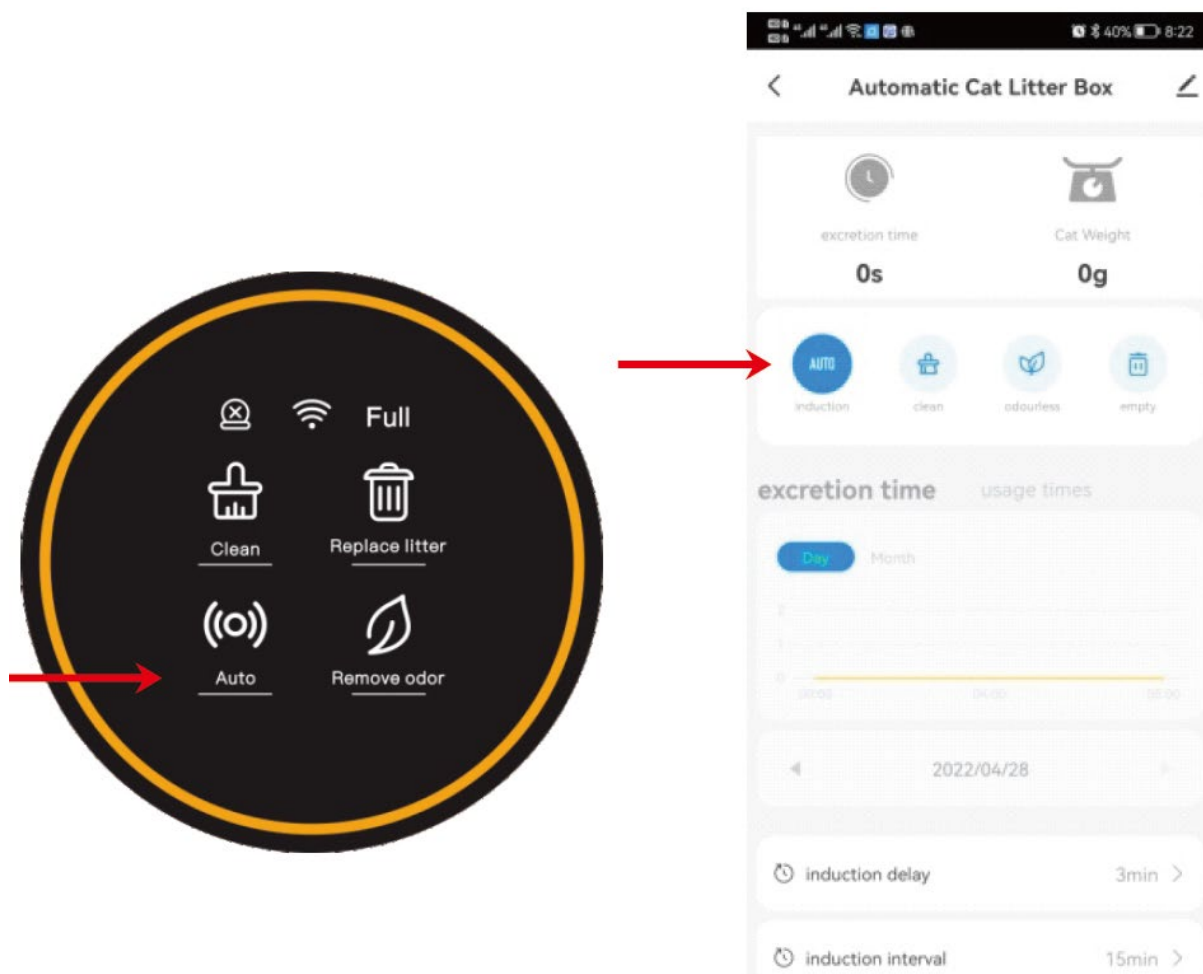

Notera:

Klicka på "AUTO" på panelen eller i appen för att inaktivera den automatiska avkänningsfunktionen om du har kattungar som väger mindre än 1 kg eller om din katt är dräktig. Klicka sedan på "RENSA" manuellt efter behov baserat på maskinens användning.

Om du använder snabbklumpande strö kan du justera "rengöringsväntetiden" i appen till ett kortare intervall, till exempel 1 minut, för att snabbt rengöra ströet och minimera lukt. För hushåll med flera katter kan du justera "städintervallet" i appen till en längre tid, till exempel 30 minuter, för att förhindra onödiga upprepade städningar.

Om katten stannar i soptunnan i mer än 10 sekunder upptäcks det som pottbeteende. Tre minuter efter att katten lämnat börjar den automatiska rengöringsprocessen. (Standardintervallet mellan rengöringar är inställt på 15 minuter för att förhindra att maskinen aktiveras för ofta när den används av flera katter. Om maskinen inte städar efter att din andra katt har använt den, kan det bero på att tiden mellan de två händelserna var mindre än 15 minuter.)

Om appknappen inte svarar eller synkroniserar med panelen, kontrollera nätverksanslutningen eller konfigurera om nätverket. Alternativt kan du prova att klicka på motsvarande knapp i appen och upprepa åtgärden en eller två gånger.

3.2 Rengöring

Klicka på "CLEAN" på panelen eller på appen för att börja städa direkt.

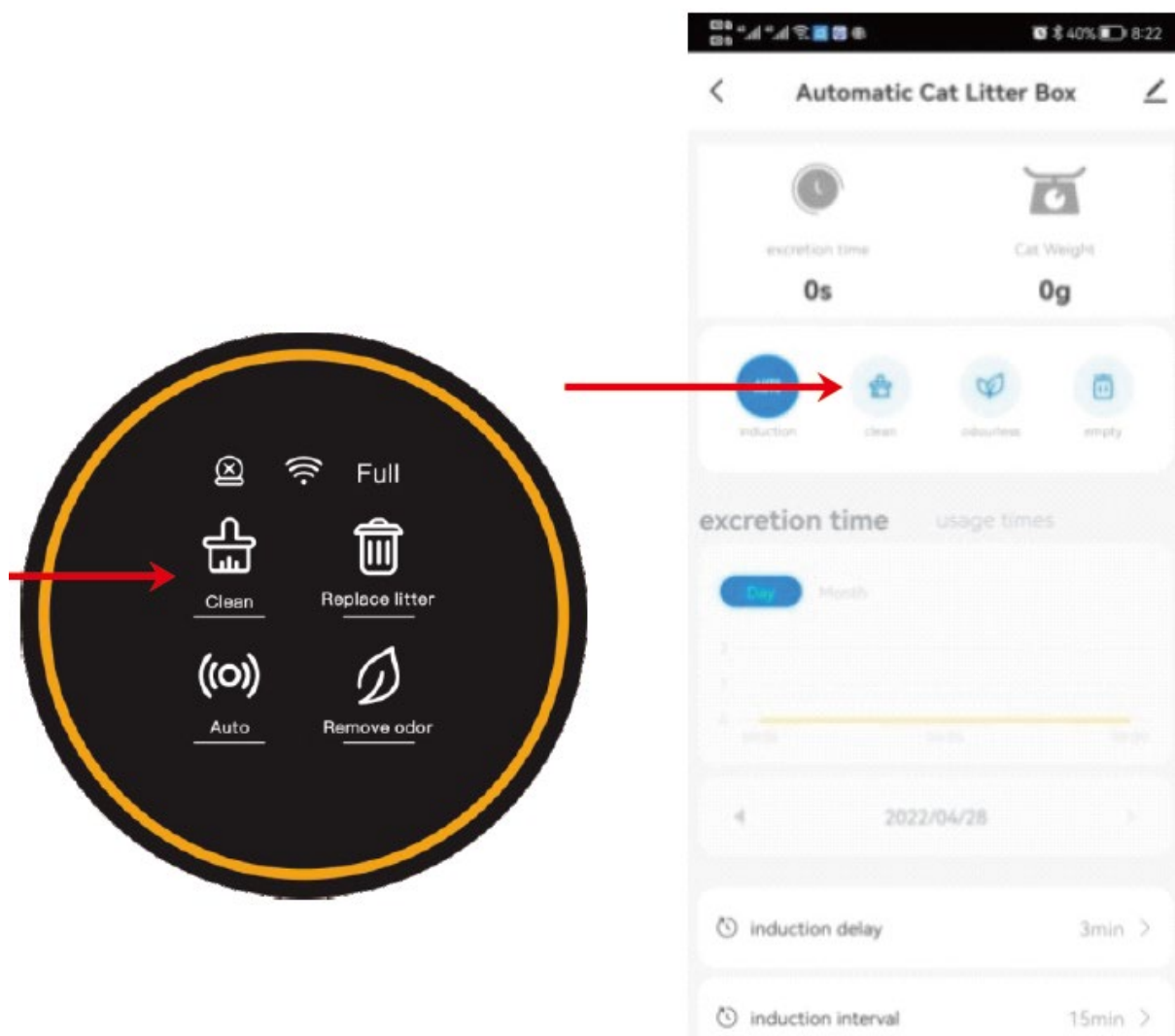

Notera:

Under rensningsprocessen är alla knappar tillfälligt inaktiverade. Om du behöver utföra andra funktioner, vänta tills rensningen är klar.

I appen kan du förlänga städningväntetiden när din katt har diarré, vilket ger ströet tillräckligt med tid att klumpa sig och minimerar påverkan av mjuk avföring i soptunnan.

Om maskinen har startats om kommer väntetiden för "Rengör"-proceduren att återställas till standardinställningen 3 minuter. Du kan justera detta i appen, med ett intervall på 0 till 60 minuter.

För hushåll med flera katter, rekommenderas att förlänga intervallet mellan röjningarna för att undvika onödiga upprepade städningar. Efter en omstart återgår standardintervallet till 15 minuter, vilket även kan justeras i appen inom ett intervall på 0 till 120 minuter.

3.3 Lägg till kattsand:

I "Auto"-läge, när du lägger till mer än 1 kg kattsand, börjar "Auto"-lampan att blinka. Efter 30 minuter kommer ströet automatiskt att jämnas ut och vikten kalibreras. Om du inte vill vänta i 30 minuter trycker du bara på och håller knappen "Ta bort lukt" i 2 sekunder eller mer. Ströet kommer att jämnas ut och vikten kalibreras omedelbart.

Metod 2:

Stäng av maskinen och sätt på den igen efter att du har lagt till kattsand.

Notera:

Se till att ströhöjden är mellan MIN- och MAX-linjerna efter tillsatsen. Om det inte är det, justera med metod 2.

Du kan också justera ströytan i appen med alternativet för korrigering av sandyta. (I klass 0 lutar ytan åt höger och i klass 6 lutar den åt vänster.)

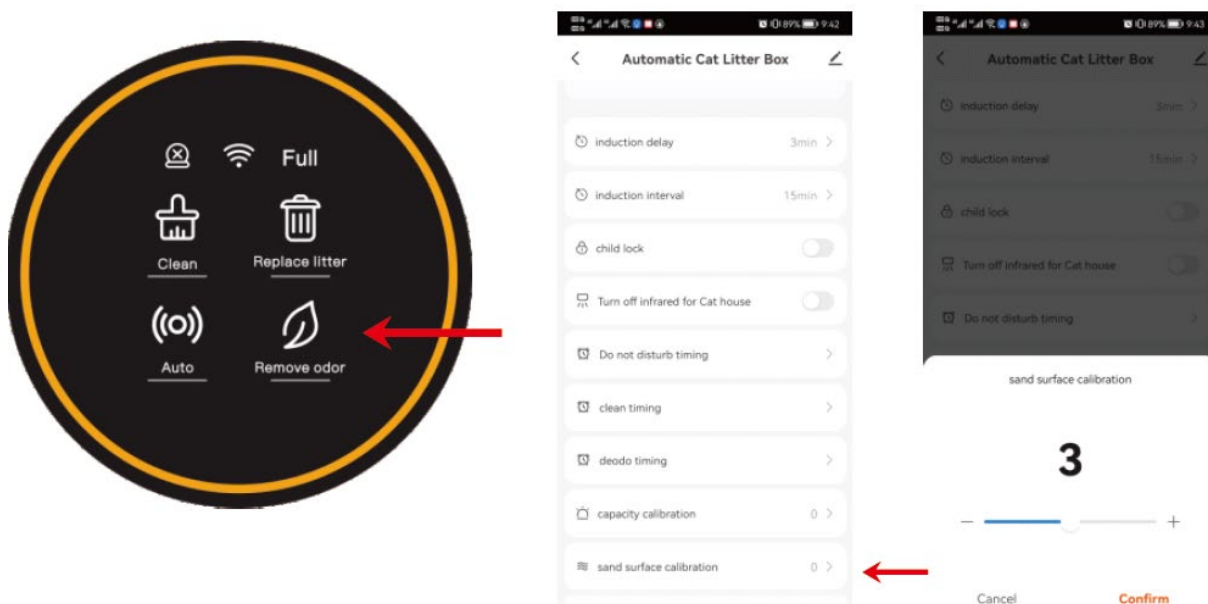

3.4 Byt ut strö:

1. Byt ut soppåsen mot en ny, tom.
2. Se till att resterande strö är nära MIN-linjen för att förhindra översvämning när behållaren roterar.
3. Tryck och håll knappen "Ersätt skräp" i 2 sekunder, vänta sedan tills maskinen har tömt resterande skräp (detta tar cirka 3 minuter).

4. När skräpet har rensats, byt ut soppåsen mot en annan tom.

Notera:

Om du av misstag trycker på knappen "Ersätt kull" eller glömmer att byta soppåsen först, kan du trycka på "Ersätt kull" igen för att avbryta.

För fin mineralsand: För att undvika att sand spills från påsens öppning vid byte (steg 1) kan du först trycka och hålla inne "Clean" i 2 sekunder. Detta kommer att rotera papperskorgen 90° moturs, vilket säkerställer att påsens öppning är placerad uppåt. När du har bytt ut påsen, följ steg 3 och 4 som vanligt.

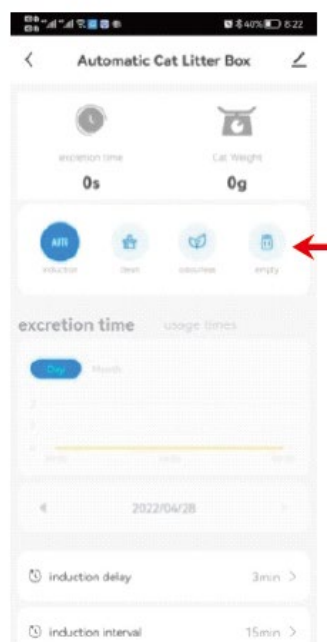

3.5 Ta bort lukt:

Metod 1:

Tryck på knappen "Ta bort lukt" på panelen eller tryck på "Luktfri" i appen.

Metod 2:

Ställ in ett regelbundet schema för borttagning av lukt i appen.

Notera:

Maskinen tar automatiskt bort lukt i 30 minuter efter varje rensningscykel. Om din katt kommer in under denna tid, kommer luktborttagningen att pausa och återupptas när din katt lämnar kattlådan.

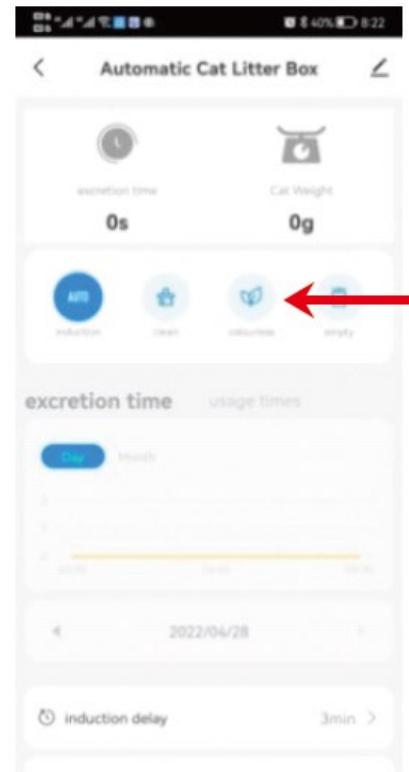
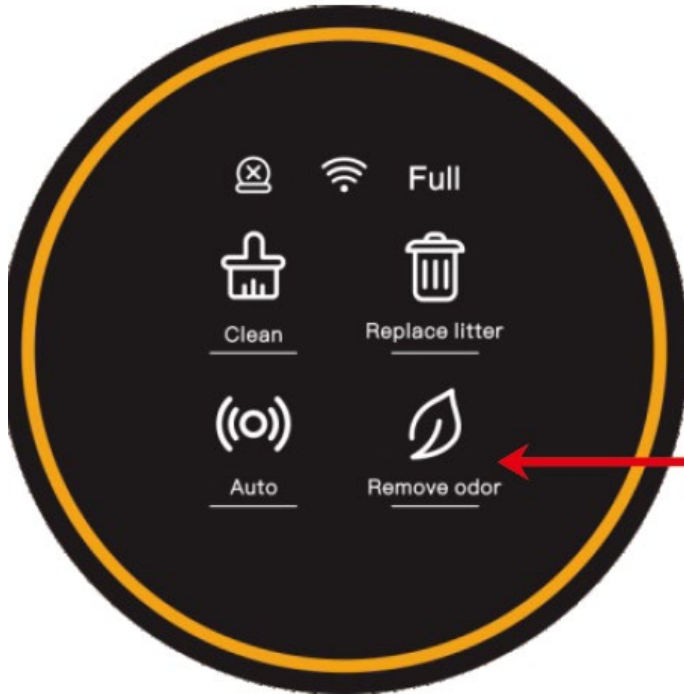

3.6 Byt ut soppåsen.

När "Full"-indikatorn tänds är det dags att byta ut soppåsen.

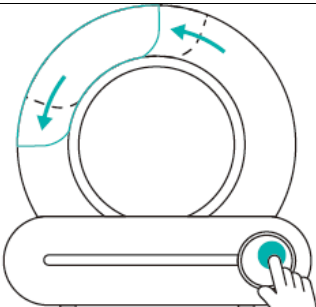
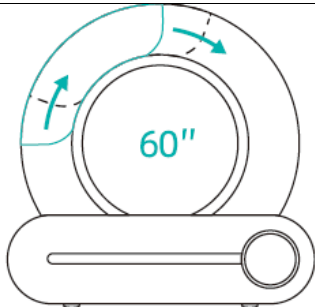
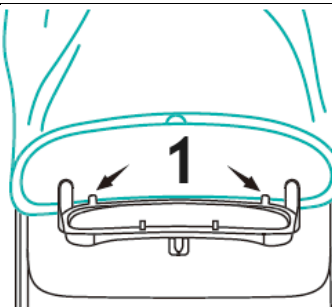
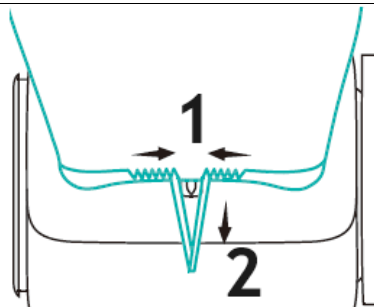
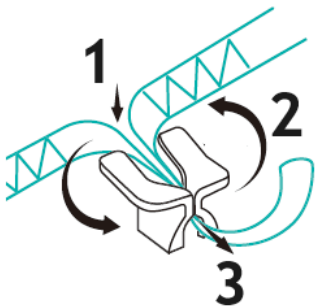
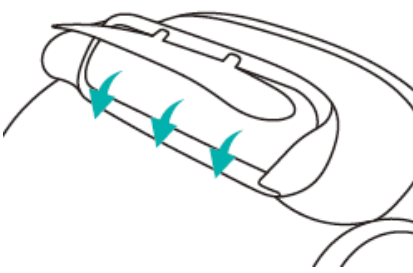
<p>1 Tryck på "Rengör" i 2 sekunder, justera soptunnan till påsens bytevinkel, öppna soptunnan och ta ut den använda soppåsen.</p>		<p>2 Väskans bytevinkel varar i 60 sekunder och enheten återgår automatiskt efter 60 sekunder till sitt normala tillstånd. Om den nya soppåsen inte installeras inom 60 sekunder kan den fortsätta efter att enheten har återställts till sitt normala tillstånd</p>	
<p>3 Dragsnöret på den nya soppåsen är i linje med hopbindningshögen och den nedre kanten av påsöppningen kläms fast under lokaliseringsskämman .</p>	 <p>1 – Lokaliseringsklämma</p>	<p>4 Linda soppåsen runt den yttre ramen på soptunnan och dra ut dragsnöret.</p>	 <p>1 – Dra åt 2 - Dra</p>
<p>5 Tryck in dragsnöret i bindningshögen, dra åt och linda upp det.</p>		<p>6 Efter installationen , kontrollera att den automatiska klämdörren till soptunnan inte är blockerad och kan öppnas och stängas normalt. Ordna baksidan av</p>	

		soppåsen så att den inte fastnar i soptunnan.	
--	--	--	--

Notera:

"Fullständig"-indikatorn är bara en uppskattning. Olika typer av kattsand - på grund av variationer i volym, densitet och flytande - kan påverka noggrannheten i "Full"-prompten. Du kan justera fördröjningen av "Full"-prompten i appen för att bättre passa din användning. Standardinställningen är 0 (vilket indikerar att det fortfarande finns lite utrymme kvar i väskan), och du kan öka fördröjningen upp till maximalt 15.

Om maskinen startas om kommer fördröjningen "Full" att återställas till standardvärdet 0. Du kan justera det igen i appen om det behövs.

Generellt kan avfallslagringskapaciteten hålla i upp till 15 dagar för en katt, eller 5 dagar för tre katter. Du kan byta soppåsen var 5:e dag beroende på antalet katter eller miljöfaktorer som temperatur.

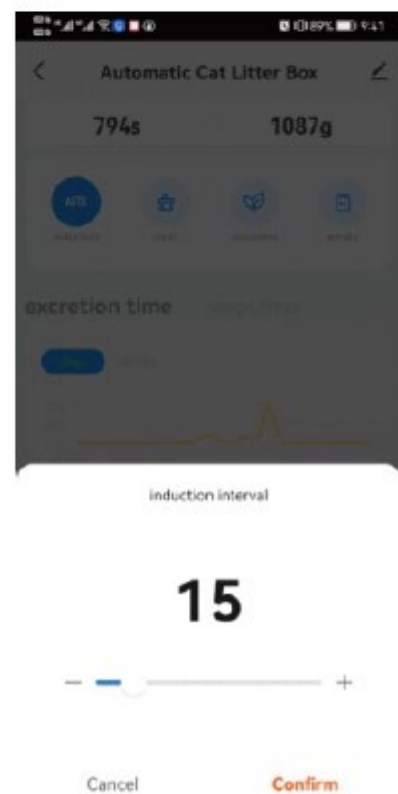
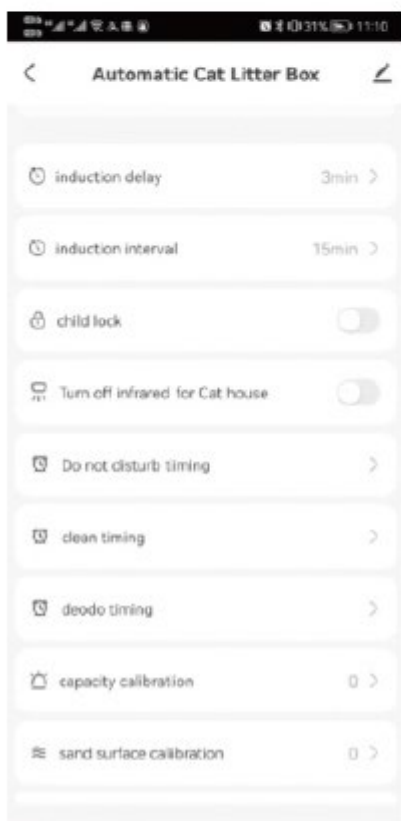

3.7 Tvätta soptunnan

Stäng av maskinen först.

Öppna spännet på sofpaketet och lyft ut soptunnan.

Se till att behållaren är helt torr innan du sätter tillbaka den på basen.

Valfria steg:

När du tvättar soptunnan kan du ta bort gummipluggen från kulkammaren för enklare dränering.

När du installerar om, se till att "Purify"-etiketten på framsidan är korrekt inriktad.

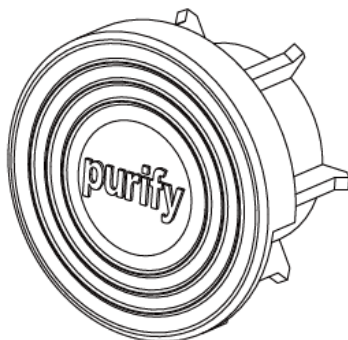

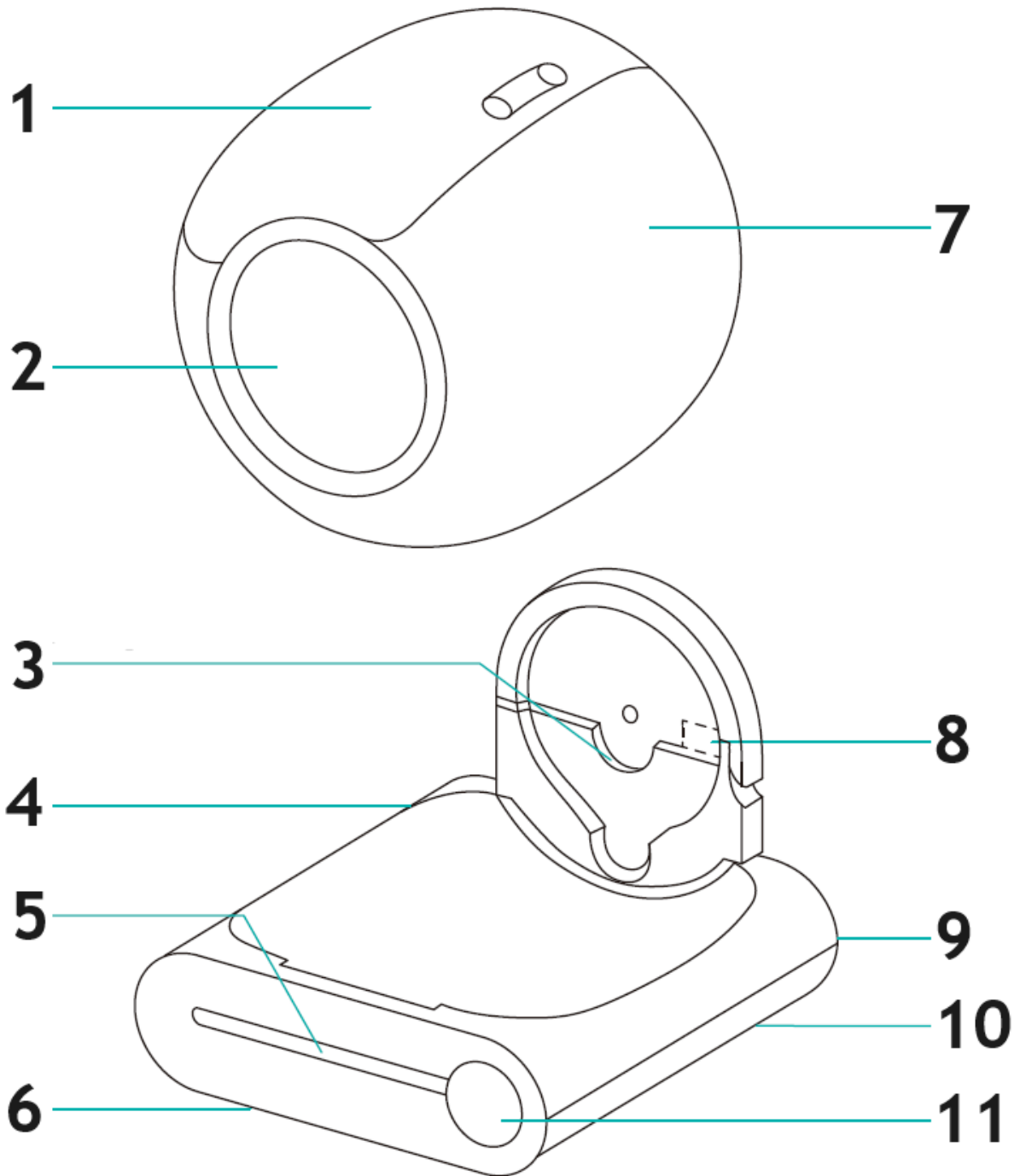

- 1 – Avfallskärl
- 2 – Entré
- 3 – Axel fast spår
- 4 – Värld
- 5 – Infraröd radar
- 6 – Viktsensorer (x4)
- 7 – Trumma
- 8 – Jonreningssmodul
- 9 – Eluttag
- 10 – Spänne
- 11 – Display och kontrollpanel

3.8 Lås tangentbordet

Tryck och håll in både "AUTO" och "TA BORT LUKT"-knapparna i mer än 2 sekunder, eller tryck helt enkelt på alternativet "Barnlås" i telefonappen för att aktivera eller inaktivera barnlåsfunktionen.

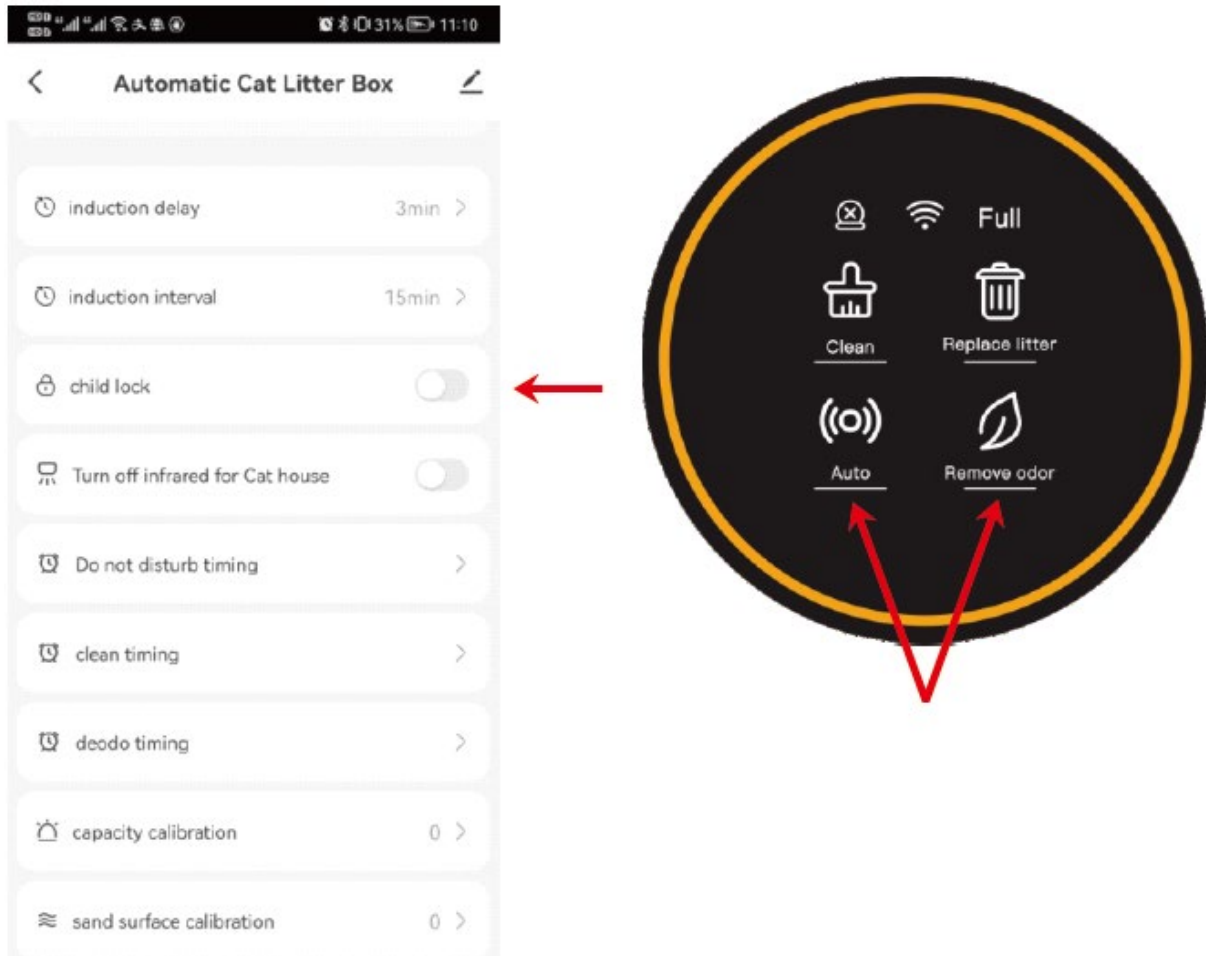

3.9 Stäng eller öppna den infraröda sensorn

Om produkten är placerad i en bur eller ett trångt utrymme, tryck och håll ned knapparna "RENSA" och "BYT STRÖL" i mer än 2 sekunder, eller använd alternativet för infraröd sensor i telefonappen för att stänga av eller slå på sensorn. Detta hjälper till att förhindra felaktiga sensoravläsningar orsakade av det begränsade utrymmet.

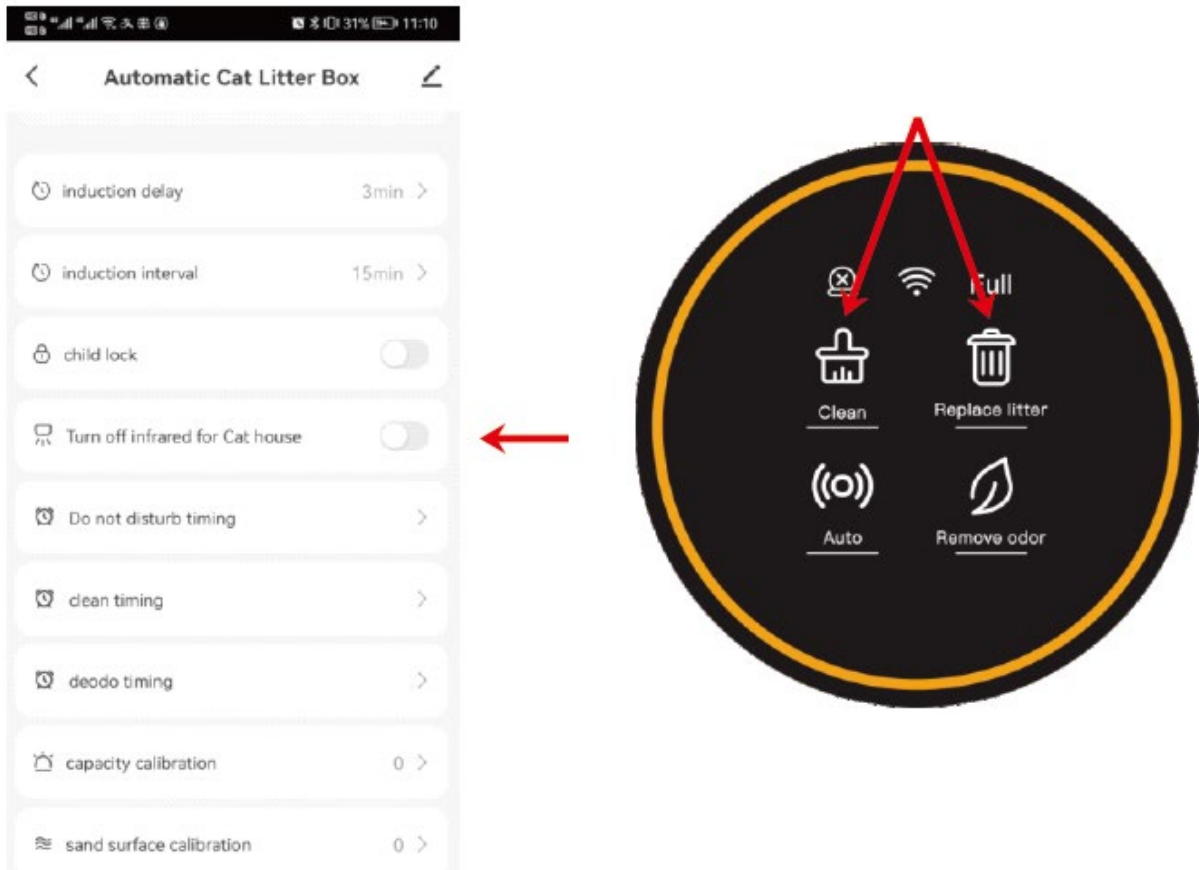

3.10 Timing

3.10.1 Viloläge

När produkten placeras i sovrummet kan du aktivera funktionen "Stör ej" i appen för att förhindra att produkten aktiveras under natten och stör din sömn.

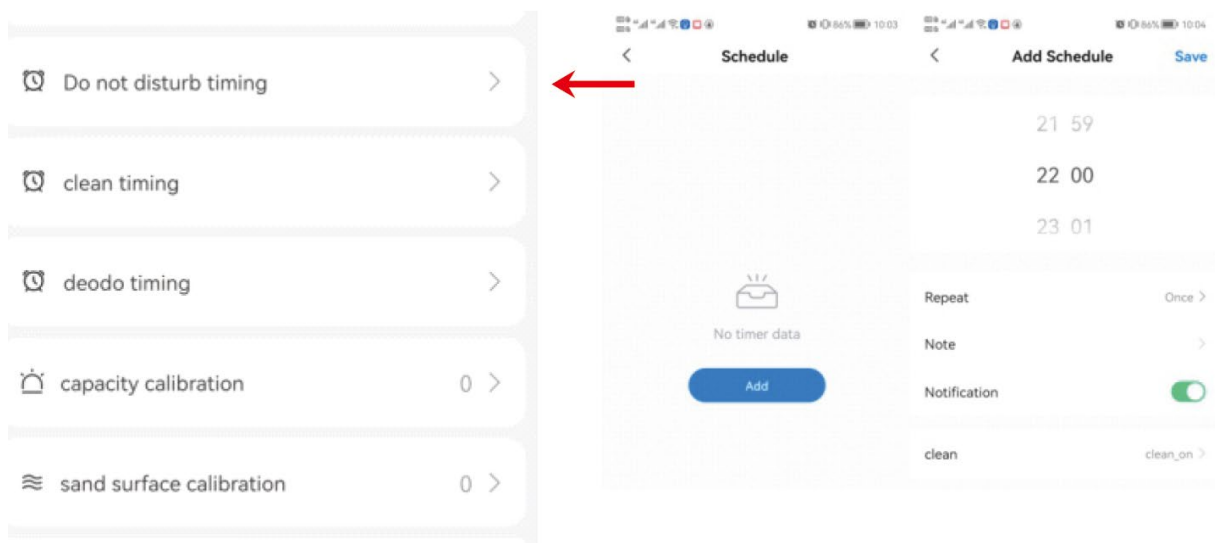

Varsel

Under "Stör ej"-perioden kommer lampan på panelen att vara släckt. För att avsluta "Stör ej"-läget omedelbart, tryck helt enkelt på valfri knapp.

Om produkten är i rengöringsläge när "Stör ej" är inställt, går maskinen in i "Stör ej"-läge efter att rengöringscykeln är klar.

3.10 Timing

Vanligt rengöringsläge

Du kan schemalägga regelbunden rengöring genom att ställa in alternativet "Clean Timing" i appen.

Regelbunden luktborttagning

Ställ in maskinen på att ta bort lukt regelbundet genom att använda alternativet "Deodo Timing" i appen.

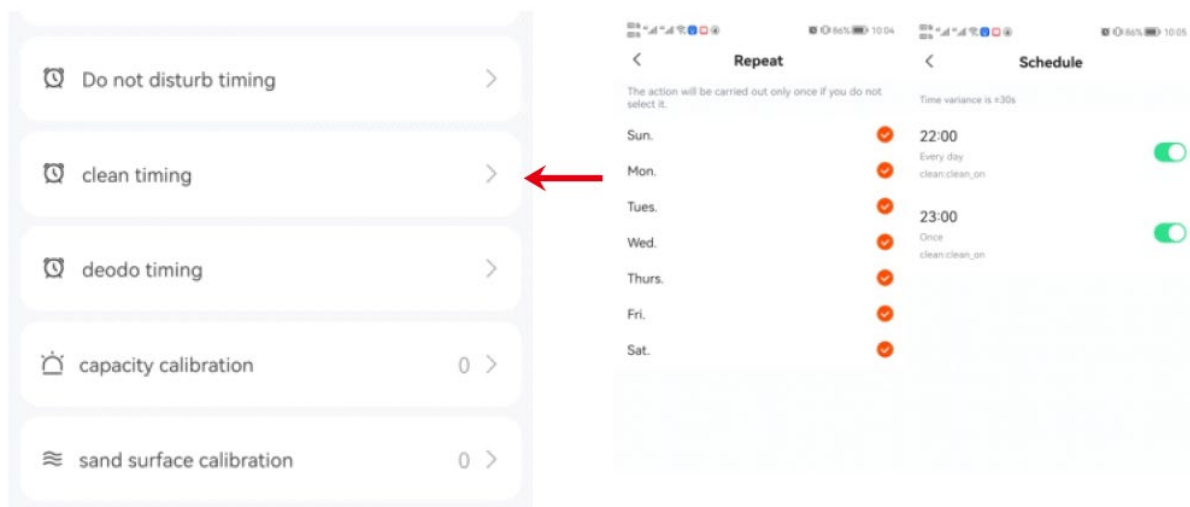



Este Manual do Usuário foi traduzido usando tradução automática. Fizemos todos os esforços para garantir que a tradução seja precisa, mas observe que as traduções automatizadas não são perfeitas e não têm como objetivo substituir tradutores humanos. A versão oficial do Manual do Usuário está em inglês. Quaisquer diferenças entre a versão traduzida e o original em inglês não são juridicamente vinculativas. Caso tenha alguma dúvida sobre a precisão da tradução, consulte a versão em inglês, que é a referência oficial. Versões em outros idiomas estão disponíveis mediante solicitação através de info@expondo.com.

Dados técnicos

Descrição do parâmetro	Valor do parâmetro
Nome do produto	Caixa de areia para gatos autolimpante
Modelo	WIE-SL-03
Tensão nominal [V]	12 V CC
Corrente de trabalho [A]	Máx. 1A
Dimensões (C*L*A) [cm]	49,6 * 48 * 48
Peso [kg]	7,39

1. ANTES DO PRIMEIRO USO

1. Coloque a máquina sobre uma superfície firme e plana.
2. Após posicionar a máquina com segurança, adicione areia, certificando-se de que ela não exceda a linha MAX.
3. Ligue a máquina e aguarde até que ela conclua a autoverificação. Uma vez feito isso, ele estará pronto para seu gato usar.

1.2 Posicionamento:

Coloque a máquina em uma superfície plana, certificando-se de que todos os quatro pés estejam em contato total com o chão.

Evite colocar objetos com mais de 5 cm de altura a 30 cm da máquina, pois isso pode interferir no sensor de identificação de gatos localizado fora da unidade.

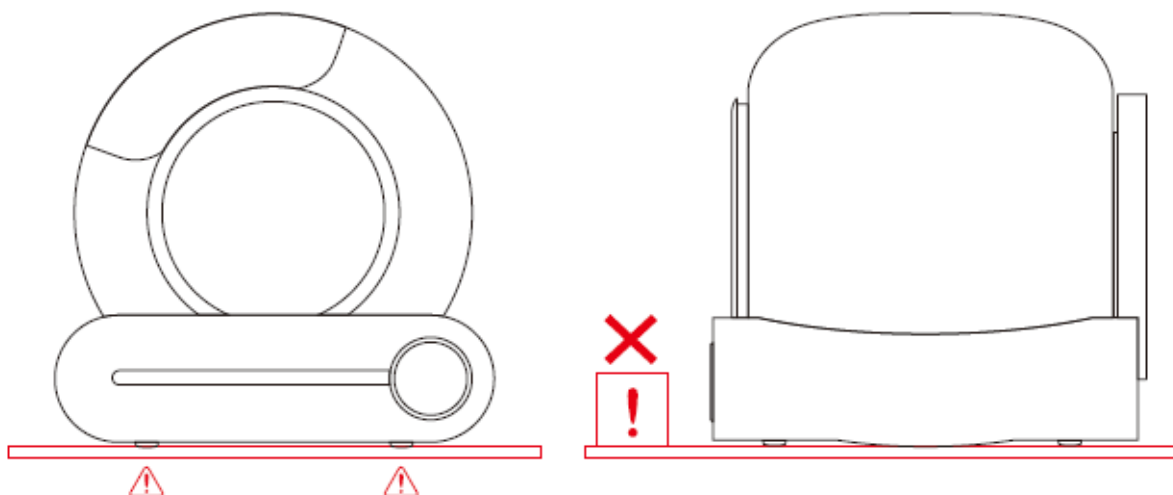

Observação: se colocar a máquina em um tapete macio, certifique-se de que os dois pés dianteiros estejam posicionados no tapete de areia para gatos ou no tapete para estabilidade.

1.3 Adicionar areia para cama:

Certifique-se de que a cama esteja nivelada, com a altura entre as linhas MAX e MIN. A quantidade de lixo pode ser ajustada com base nas necessidades reais de uso.

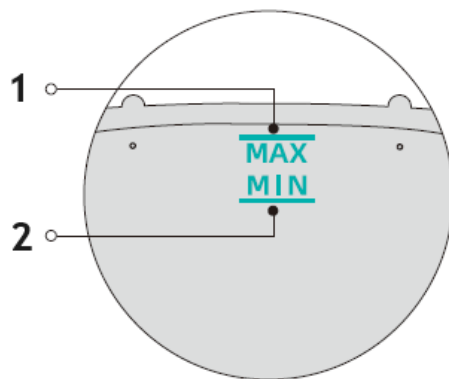
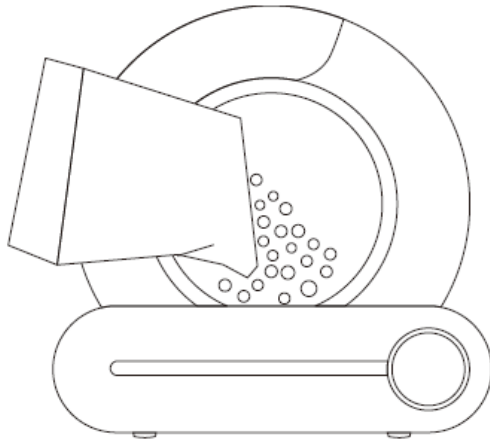

1 – Linha MAX – a quantidade de areia para gatos não deve ultrapassar a linha MÁX.

2 – Linha MIN – a quantidade de areia para gatos não deve ser menor que a linha MIN

1.4 Utilização:

1.4.1 Conecte o adaptador e ligue a máquina. Aguarde a conclusão do processo de autoverificação, o que levará aproximadamente de 3 a 8 minutos. A máquina entrará automaticamente no modo de detecção após a autoverificação, sem necessidade de ajustar nenhuma configuração.

1.4.2 Cerca de 4 minutos após o gato sair, a máquina limpará automaticamente todos os resíduos aglomerados.

1.4.3 Após a limpeza, a máquina ativará a função de controle de odores, que funcionará por 30 minutos.

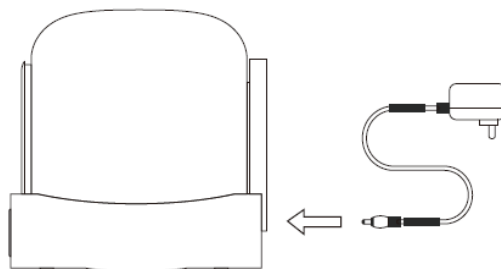

Observação:











Não levante ou mova o produto depois que ele estiver ligado, pois isso pode interferir na calibração do peso durante o processo de reinicialização.





Se o produto for colocado em um espaço confinado ou próximo a uma fonte de interferência infravermelha, a autoverificação poderá levar até 8 minutos. Seja paciente durante este processo.

Se a máquina detectar que o ambiente não é adequado para o funcionamento adequado do sensor infravermelho, a detecção infravermelha será desativada automaticamente após a autoverificação. Neste caso, o sistema interno de detecção de peso assumirá o controle para determinar quando o gato entra.

Durante o processo de limpeza, todos os botões são temporariamente desativados. Aguarde o término do ciclo de limpeza antes de usar outras funções.

Painel de controlo

Categoria	Função	Utilização	Status	Tom rápido
Chave do host	Limpar	Clique 	Comece a limpar imediatamente	Um anel
	Substituir lixo	Imprensa por 2 segundos 	Comece a substituir a areia para gatos	Toque longo por 1 s
	Limpeza automática	Clique 	Iniciar limpeza automática	Um anel
	Remover odor	Clique 	Comece a purificar o ar	Um anel
	Junte-se à rede	Imprensa por 2 segundos 	Reinicie o Wi-Fi para começar a ingressar na rede	Toque longo por 1 s
	Nivelamento	Imprensa por 2 segundos 	Nivelando o produto	Toque longo por 1 s
	Trocar saco de lixo	Imprensa por 2 segundos 	Ajuste o ângulo do tambor para a posição de troca do saco	Toque longo por 1 s
	Bloquear/Desbloquear	Imprensa  +  por 2 segundos	Bloqueado/Desbloqueado	Anel longo por 3 s
Indicador	Lâmpada de anel	Iluminação	Ligar	
	Lâmpada de falha (esquerda)	Iluminação 	O tambor não está instalado ou não pode ser executado	
	Lâmpada Wi-Fi (meio)	Iluminação	O dispositivo está conectado	

				
		Piscando 	O dispositivo está tentando se conectar à rede	
		Apagado 	O dispositivo não está conectado	
	Lâmpada cheia de resíduos (direita)	Iluminação 	Lembre os usuários de substituir o saco de lixo quando a lixeira estiver quase cheia	

2.1 Aplicação de telefone

Escaneie o código QR abaixo com o celular e baixe o aplicativo:



Ou pesquise o aplicativo "TUYA", baixe-o e instale-o.

2.2 Rede

2.2.1 Certifique-se de que seu telefone esteja conectado a uma rede Wi-Fi 2.4G e ative os serviços Bluetooth e de localização.

2.2.2 Pressione e segure o botão "AUTO" por 2 segundos. O indicador Wi-Fi começará a piscar, indicando que a máquina está pronta para se conectar à rede.



2.2.3 Abra o aplicativo no seu telefone para adicionar o dispositivo ou use o recurso de verificação automática para detectar a máquina.

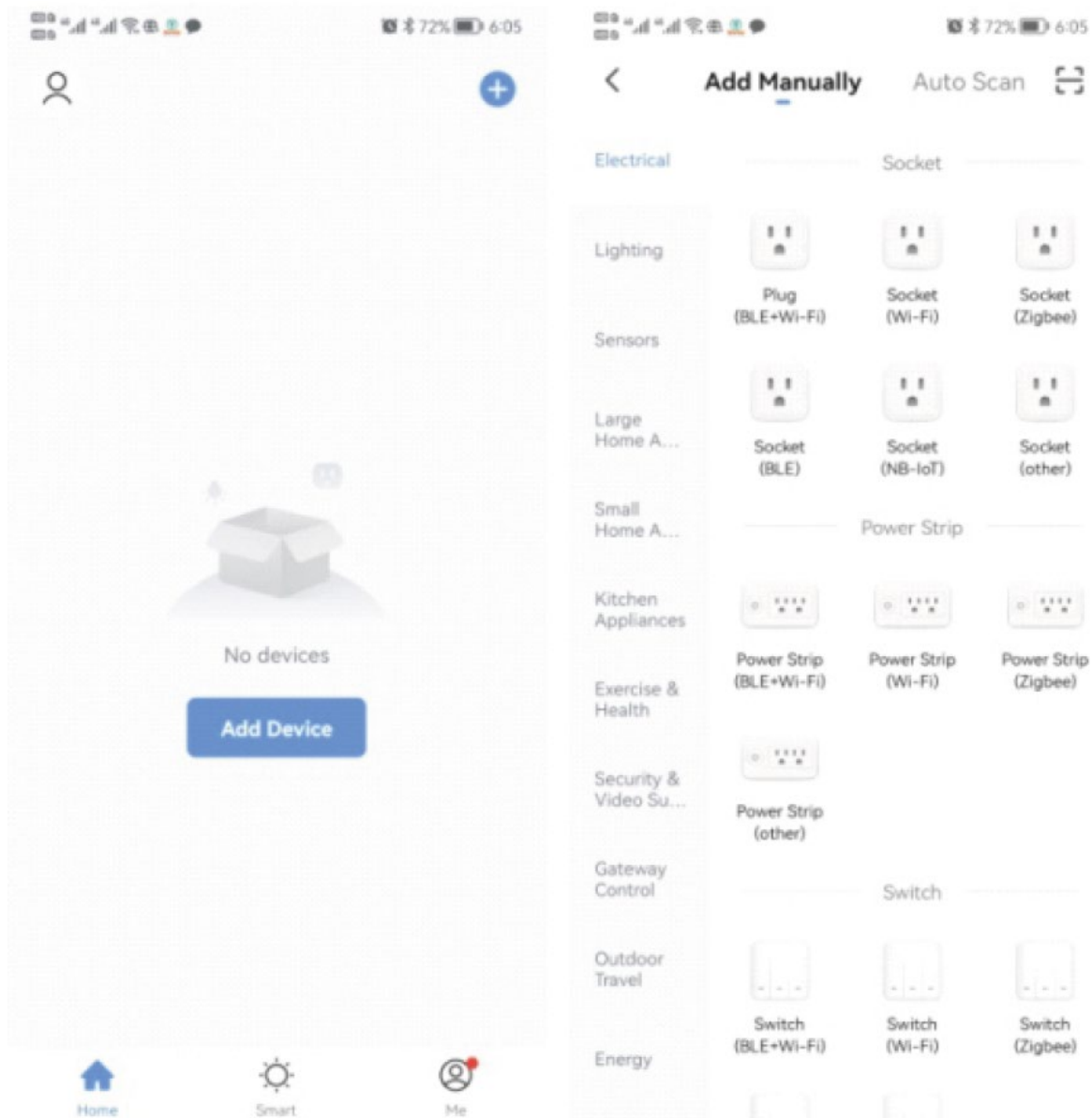

2.2.4 Continue clicando em “PRÓXIMO” após escanear a máquina.

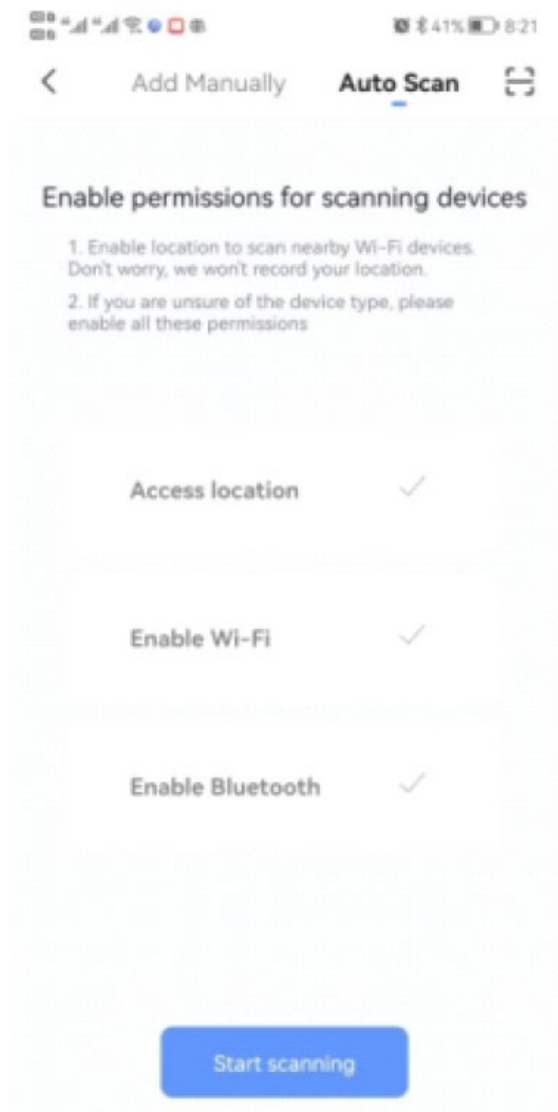

2.2.5 Continue clicando em "PRÓXIMO" após inserir os dados do Wi-Fi e aguarde a conexão.

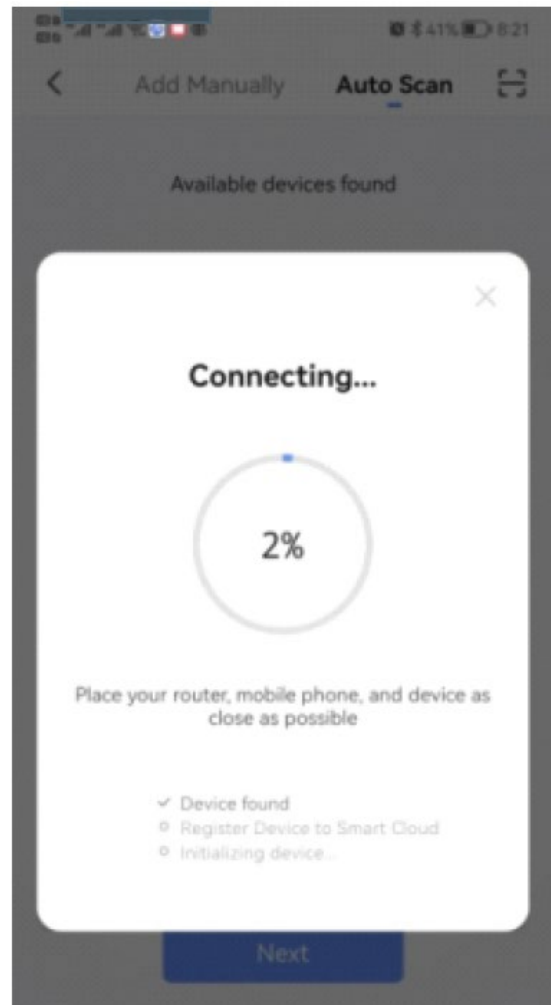
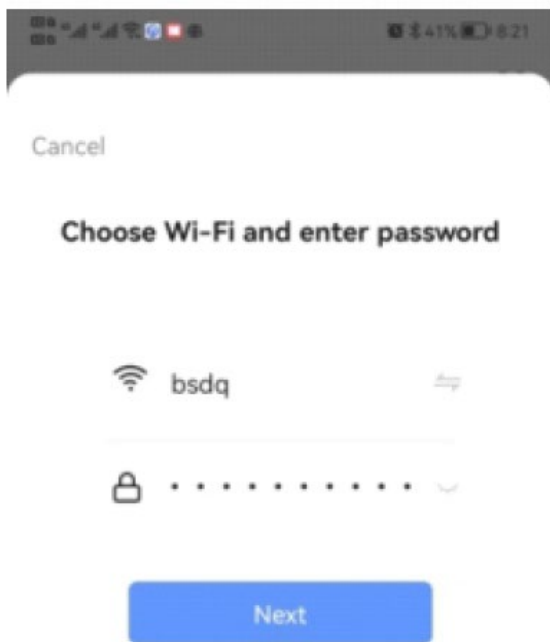

2.2.6 Após a conexão ser bem-sucedida, abra o aplicativo.

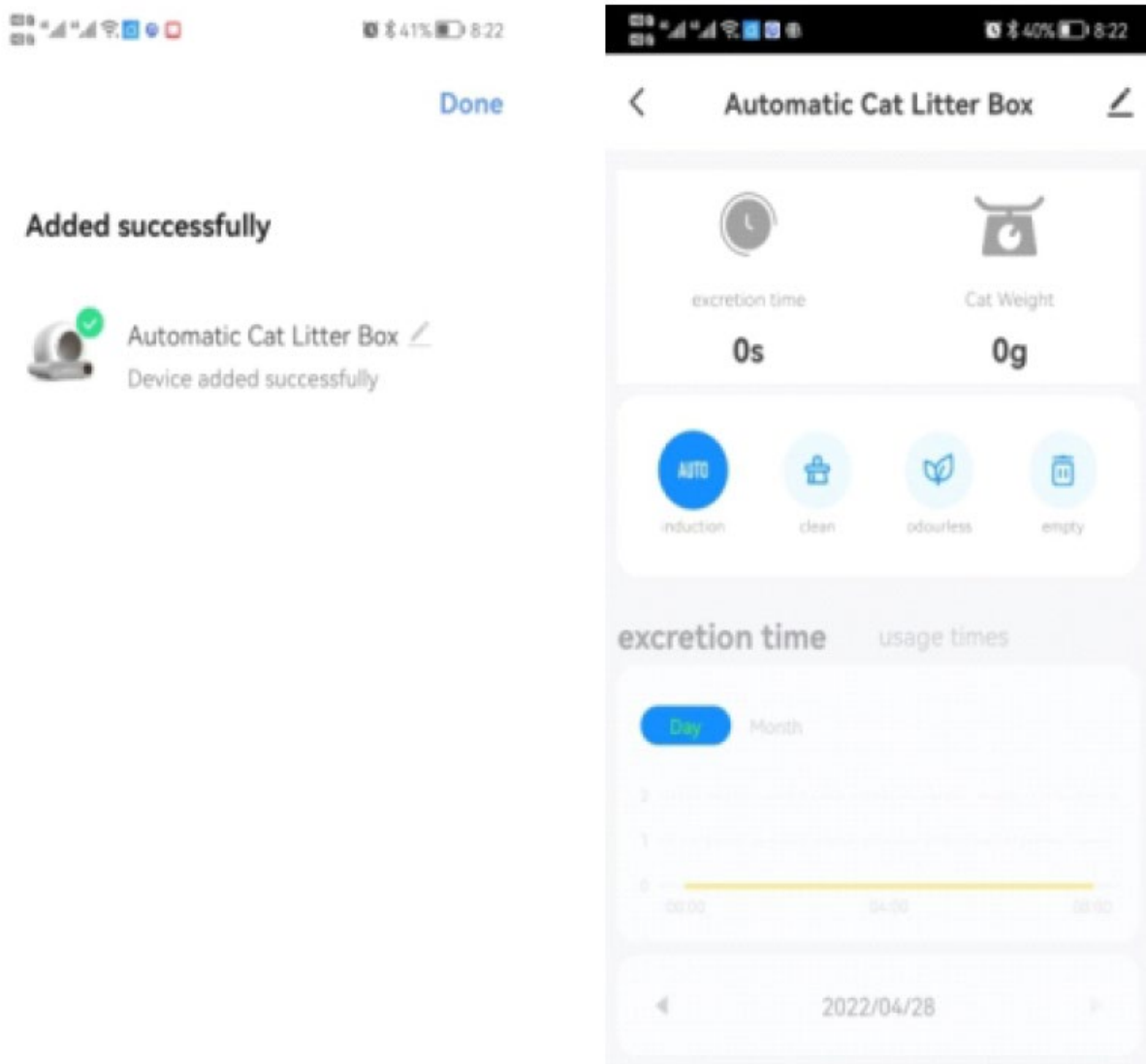

Observação:

Certifique-se de que os serviços Wi-Fi, Bluetooth e localização estejam todos ativados simultaneamente.

Confirme se o Wi-Fi está operando na banda 2.4G e se seu telefone está conectado a uma rede Wi-Fi 2.4G. (O produto não oferece suporte a redes 5G.)

Verifique se o indicador de Wi-Fi no painel da máquina está piscando durante a configuração da rede.

Verifique se sua rede Wi-Fi doméstica está funcionando corretamente observando se outros dispositivos conseguem se conectar sem problemas.

Certifique-se de que a senha do Wi-Fi inserida esteja correta.

Se o sinal Wi-Fi estiver fraco, tente aproximar a máquina do roteador e reconecte.

Verifique se o roteador está conectado a muitos dispositivos, pois isso pode causar conflitos de endereço IP.

Para roteadores de frequência dupla, a configuração de rede não pode ser feita diretamente. Os usuários precisam separar as bandas 2,4G e 5G em canais independentes nas configurações do roteador. Uma vez separados, selecione o canal 2.4G para configurar a rede.

Instruções de operação.

3.1 Modo automático.

Pressione o botão "AUTO" no painel ou no aplicativo para iniciar a detecção automática da entrada e saída do seu gato. Este recurso é ativado automaticamente quando o produto é ligado e conclui sua autoverificação.

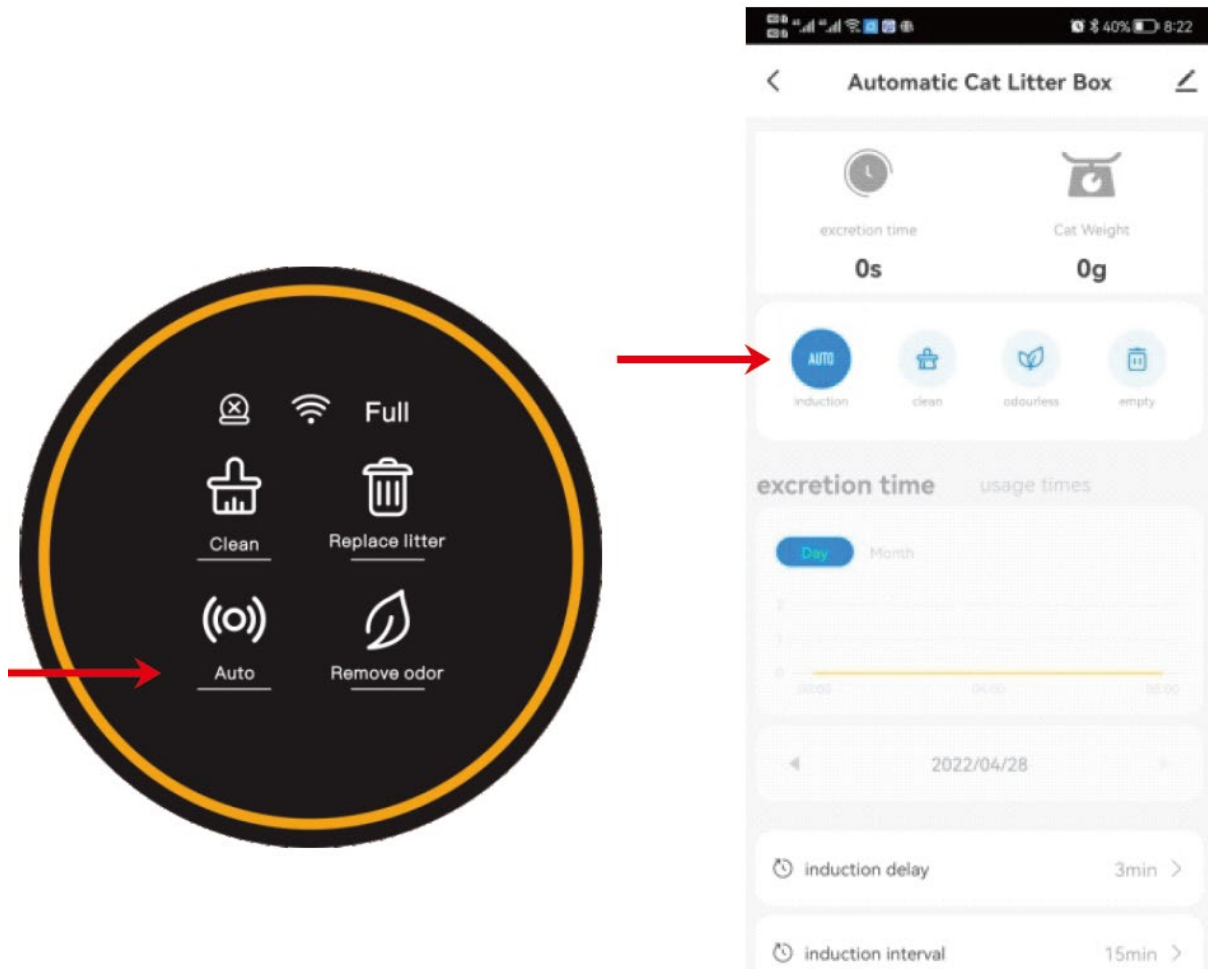

Observação:

Clique em "AUTO" no painel ou no aplicativo para desativar a função de detecção automática se você tiver gatinhos pesando menos de 1 kg ou se sua gata estiver prenha. Em seguida, clique manualmente em "LIMPAR" conforme necessário, com base no uso da máquina.

Se estiver usando areia de aglomeração rápida, você pode ajustar o "tempo de espera para limpeza" no aplicativo para um intervalo menor, como 1 minuto, para limpar a areia rapidamente e minimizar o odor. Para lares com vários gatos, você pode ajustar o "intervalo de limpeza" no aplicativo para uma duração maior, como 30 minutos, para evitar limpezas repetidas desnecessárias.

Se o gato permanecer no lixo por mais de 10 segundos, isso é detectado como comportamento de penico. Três minutos após o gato sair, o processo de limpeza automática começará. (O intervalo padrão entre as limpezas é definido como 15 minutos para evitar que a máquina seja ativada com muita frequência quando usada por vários gatos. Se a máquina não limpar depois que seu segundo gato a usar, pode ser porque o tempo entre os dois eventos foi inferior a 15 minutos.)

Se o botão do aplicativo não responder ou não sincronizar com o painel, verifique a conexão de rede ou reconfigure a rede. Como alternativa, tente clicar no botão correspondente no aplicativo e repita a ação uma ou duas vezes.

3.2 Limpeza

Clique em “LIMPAR” no painel ou no aplicativo para iniciar a limpeza imediatamente.

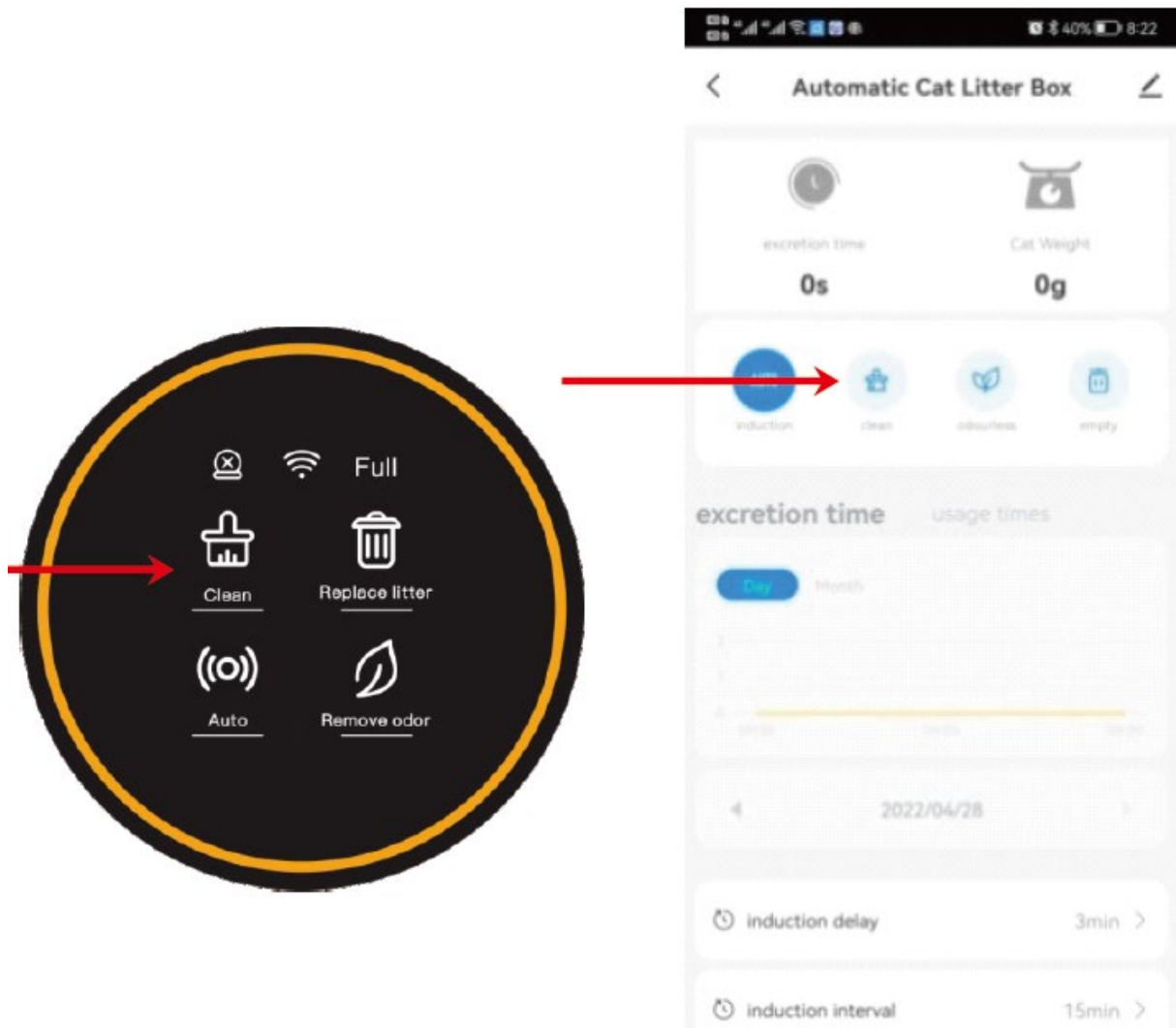

Observação:

Durante o processo de limpeza, todos os botões são temporariamente desabilitados. Se precisar executar outras funções, aguarde até que a limpeza seja concluída.

No aplicativo, você pode estender o tempo de espera para limpeza quando seu gato estiver com diarreia, dando tempo suficiente para que a areia se aglomere e minimizando o impacto das fezes moles na lixeira.

Se a máquina tiver sido reiniciada, o tempo de espera do procedimento "Limpeza" será redefinido para o padrão de 3 minutos. Você pode ajustar isso no aplicativo, com um intervalo de 0 a 60 minutos.

Para lares com vários gatos, é recomendável aumentar o intervalo entre as limpezas para evitar limpezas repetidas desnecessárias. Após a reinicialização, o intervalo padrão voltará a ser de 15 minutos, que também pode ser ajustado no aplicativo dentro de um intervalo de 0 a 120 minutos.

3.3 Adicione areia para gatos:

No modo "Automático", quando você adiciona mais de 1 kg de areia para gatos, a luz "Automático" começa a piscar. Após 30 minutos, a cama será nivelada automaticamente e o peso será calibrado. Se você não quiser esperar 30 minutos, basta pressionar e segurar o botão "Remover odor" por 2 segundos ou mais. A cama será nivelada e o peso será calibrado imediatamente.

Método 2:

Desligue a máquina e ligue-a novamente após adicionar a areia para gatos.

Observação:

Certifique-se de que a altura da cama esteja entre as linhas MIN e MAX após a adição. Caso contrário, ajuste usando o Método 2.

Você também pode ajustar a superfície da ninhada no aplicativo usando a opção de correção da superfície da areia. (No grau 0, a superfície inclina para a direita e, no grau 6, ela inclina para a esquerda.)

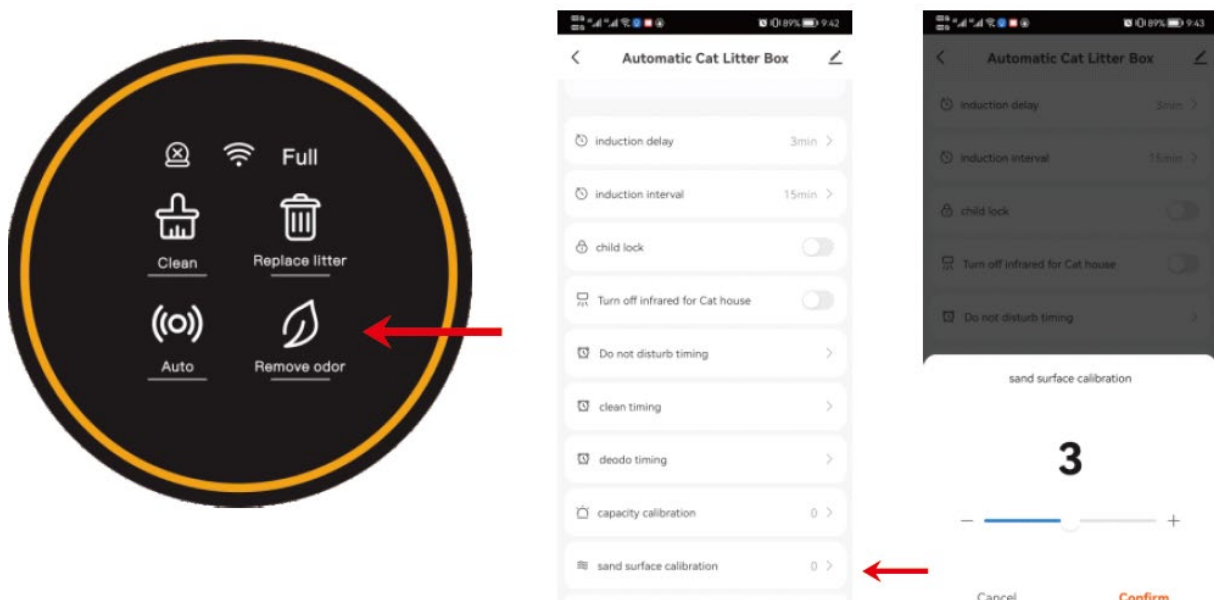

3.4 Substituir lixo:

1. Substitua o saco de lixo por um novo e vazio.
2. Certifique-se de que o restante do lixo esteja próximo da linha MIN para evitar transbordamento quando o recipiente girar.

3. Pressione e segure o botão "Substituir lixo" por 2 segundos e aguarde até que a máquina limpe o lixo restante (isso levará cerca de 3 minutos).
4. Depois que o lixo for removido, substitua o saco de lixo por outro vazio.

Observação:

Se você acidentalmente pressionar o botão "Substituir Lixo" ou esquecer de trocar o saco de lixo primeiro, você pode pressionar "Substituir Lixo" novamente para cancelar.

Para areia mineral fina: para evitar que a areia vazze pela abertura do saco durante a substituição (etapa 1), você pode primeiro pressionar e segurar "Limpar" por 2 segundos. Isso girará a lixeira 90° no sentido anti-horário, garantindo que a abertura do saco fique posicionada para cima. Depois de recolocar a bolsa, siga os passos 3 e 4 normalmente.

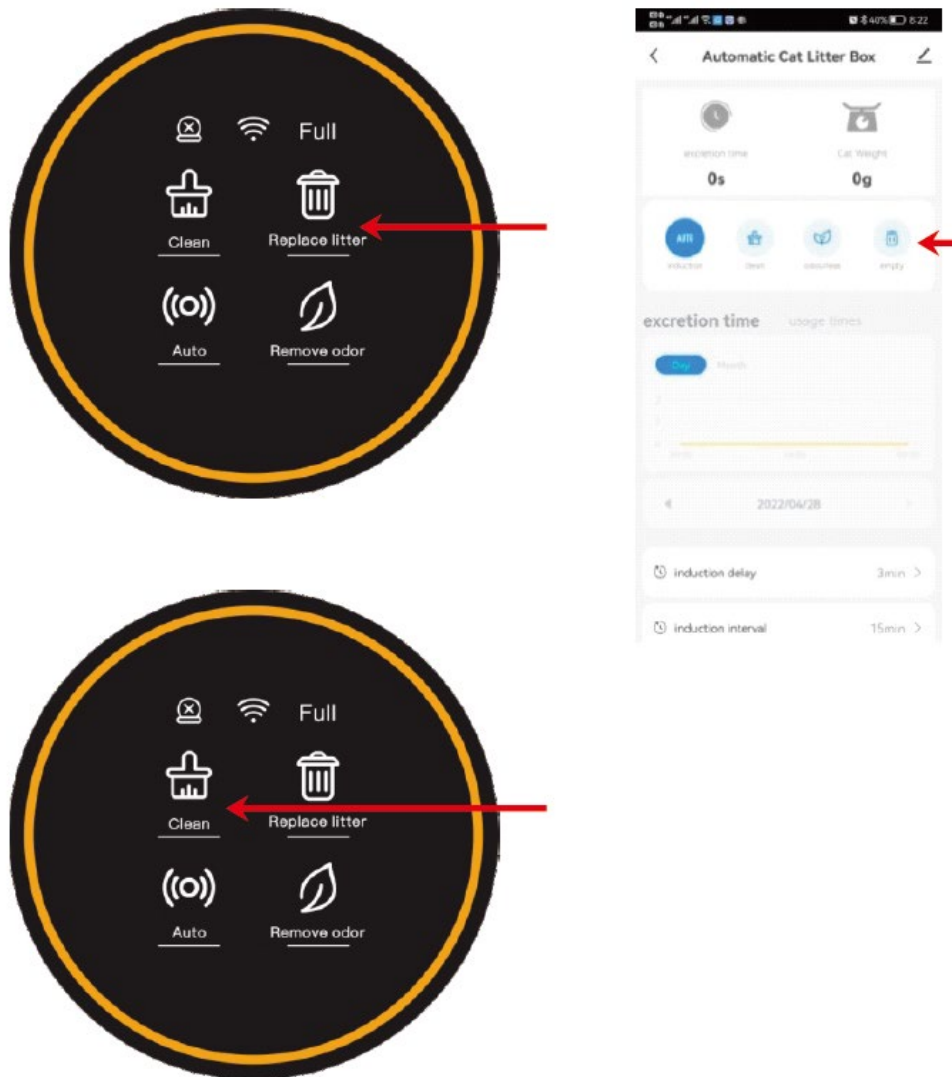

3.5 Remova o odor:

Método 1:

Pressione o botão "Remover Odor" no painel ou toque em "Sem Odor" no aplicativo.

Método 2:

Defina um cronograma regular para remoção de odores no aplicativo.

Observação:

A máquina removerá odores automaticamente por 30 minutos após cada ciclo de limpeza. Se o seu gato entrar durante esse período, a remoção do odor será interrompida e retomada assim que o gato sair da caixa de areia.

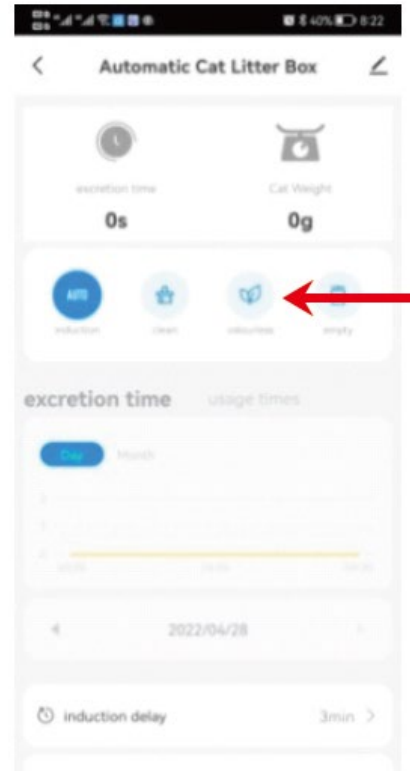

3.6 Substitua o saco de lixo.

Quando o indicador "Cheio" acender, é hora de substituir o saco de lixo.

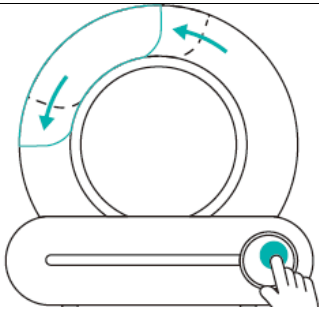
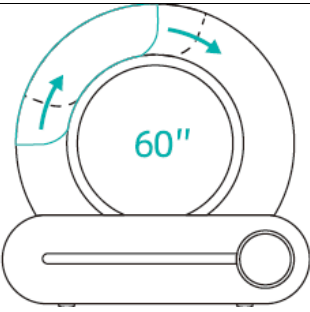
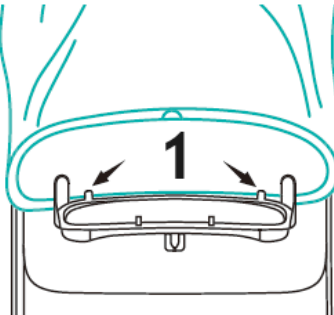
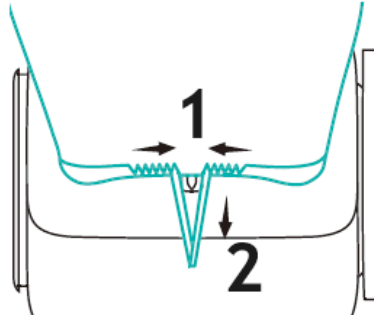
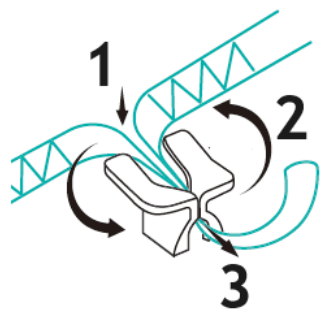
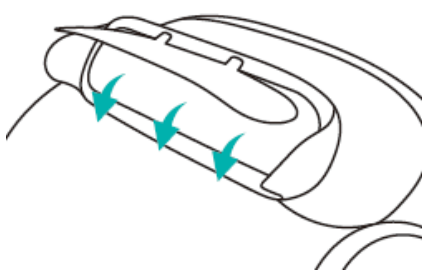
<p>1 Pressione "Limpar" por 2 segundos, ajuste o recipiente de resíduos para o ângulo de troca do saco, abra o recipiente de resíduos e retire o saco de lixo usado.</p>		<p>2 O ângulo de troca da bolsa dura 60 segundos e o dispositivo retorna automaticamente ao seu estado normal após 60 segundos. Se o novo saco de lixo não for instalado em 60 segundos, ele poderá continuar após o dispositivo retornar ao seu estado normal</p>	
<p>3 O cordão do novo saco de lixo é alinhado com a pilha de amarração, e a borda inferior da abertura do saco é presa sob o clipe de localização.</p>	 <p>1 – Clipe de localização</p>	<p>4 Enrole o saco de lixo ao redor da estrutura externa do portão da lixeira e puxe o cordão.</p>	 <p>1 – Aperte 2 - Puxar</p>
<p>5 Pressione o cordão na pilha de amarração, aperte e enrole.</p>		<p>6 Após a instalação, confirme se a porta automática do compartimento de lixo não está bloqueada e pode abrir e fechar normalmente. Arrume a parte de trás do saco de lixo para evitar que ele fique preso na tampa da lixeira.</p>	

Observação:

O indicador "Cheio" é apenas uma estimativa. Diferentes tipos de areia para gatos — devido a variações de volume, densidade e fluidez — podem influenciar a precisão do aviso "Cheio". Você

pode ajustar o atraso do prompt "Completo" no aplicativo para melhor se adequar ao seu uso. A configuração padrão é 0 (indicando que ainda há um pouco de espaço na bolsa) e você pode aumentar o atraso até um máximo de 15.

Se a máquina for reiniciada, o atraso do prompt "Completo" será redefinido para o valor padrão de 0. Você pode ajustá-lo novamente no aplicativo, se necessário.

Geralmente, a capacidade de armazenamento de resíduos pode durar até 15 dias para um gato, ou 5 dias para três gatos. Você pode substituir o saco de lixo a cada 5 dias, dependendo do número de gatos ou de fatores ambientais, como temperatura.

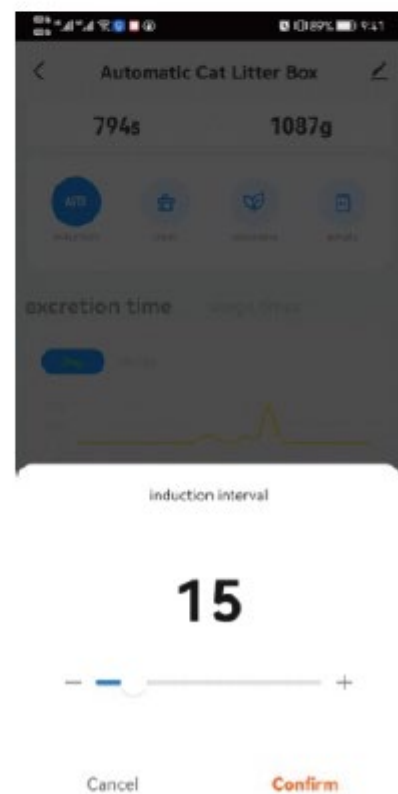
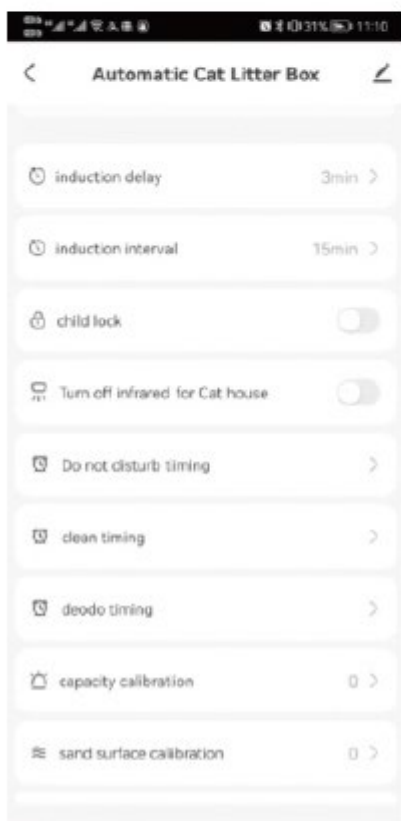

3.7 Lavagem do caixote do lixo

Desligue a máquina primeiro.

Abra a fivela do compartimento do lixo e levante o lixo para fora.

Certifique-se de que o recipiente esteja completamente seco antes de colocá-lo de volta na base.

Etapas opcionais:

Ao lavar o recipiente, você pode remover o tampão de borracha da câmara de bolas para facilitar a drenagem.

Ao reinstalar, certifique-se de que a etiqueta "Purify" na parte frontal esteja alinhada corretamente.

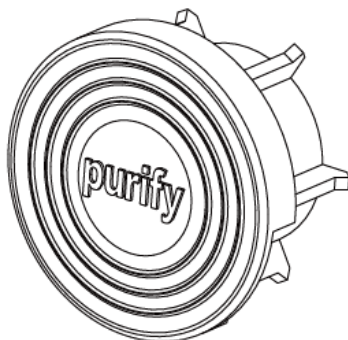

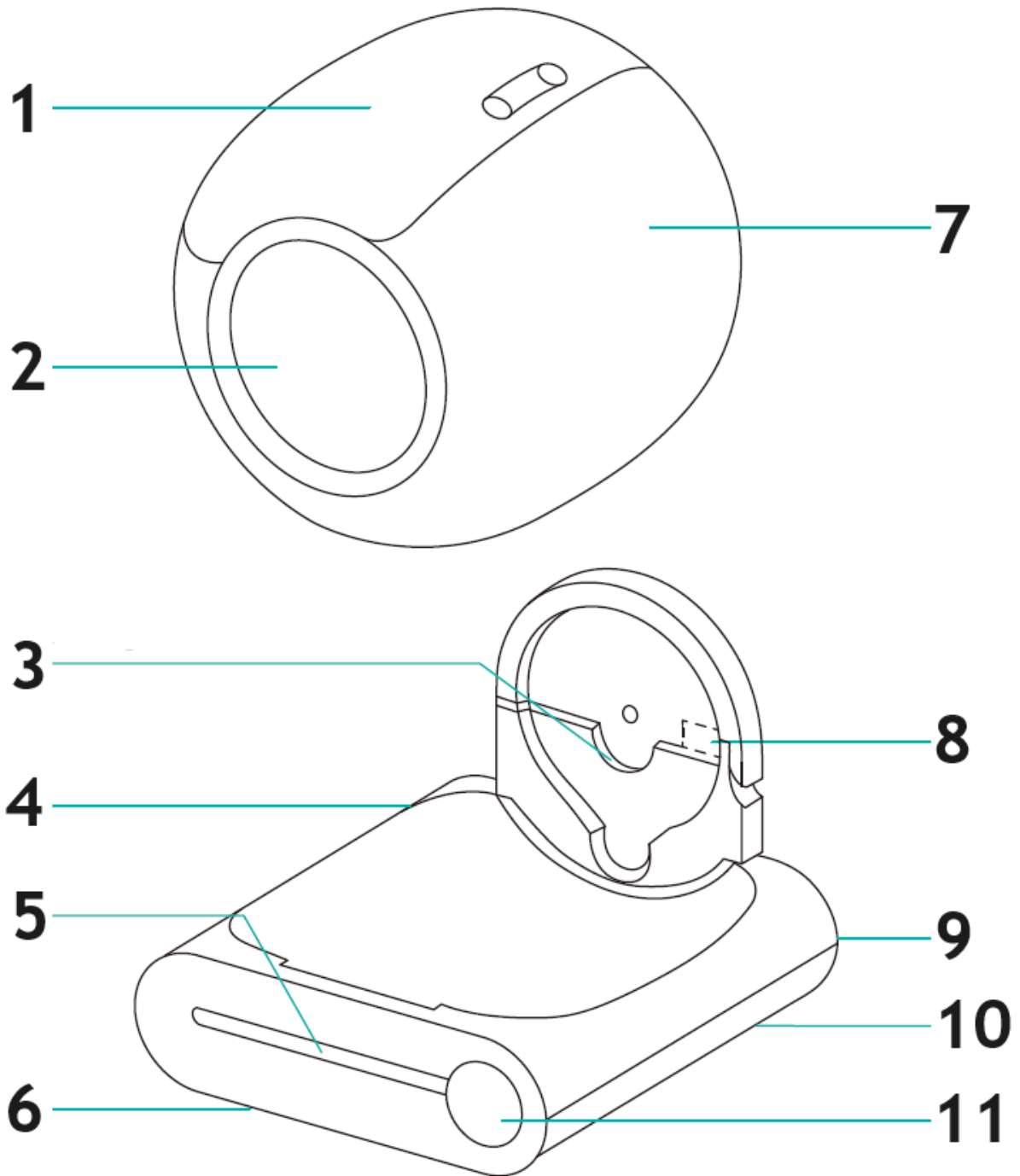

- 1 – Lixeira
- 2 – Entrada
- 3 – Ranhura fixa do eixo
- 4 – Anfitrião
- 5 – Radar infravermelho
- 6 – Sensores de peso (x4)
- 7 – Tambor
- 8 – Módulo de purificação de íons
- 9 – Tomada elétrica
- 10 – Fecho
- 11 – Painel de controle e display

3.8 Bloqueie o teclado

Pressione e segure os botões “AUTO” e “REMOVER ODOR” por mais de 2 segundos ou simplesmente toque na opção “Bloqueio para crianças” no aplicativo do telefone para ativar ou desativar a função de bloqueio para crianças.

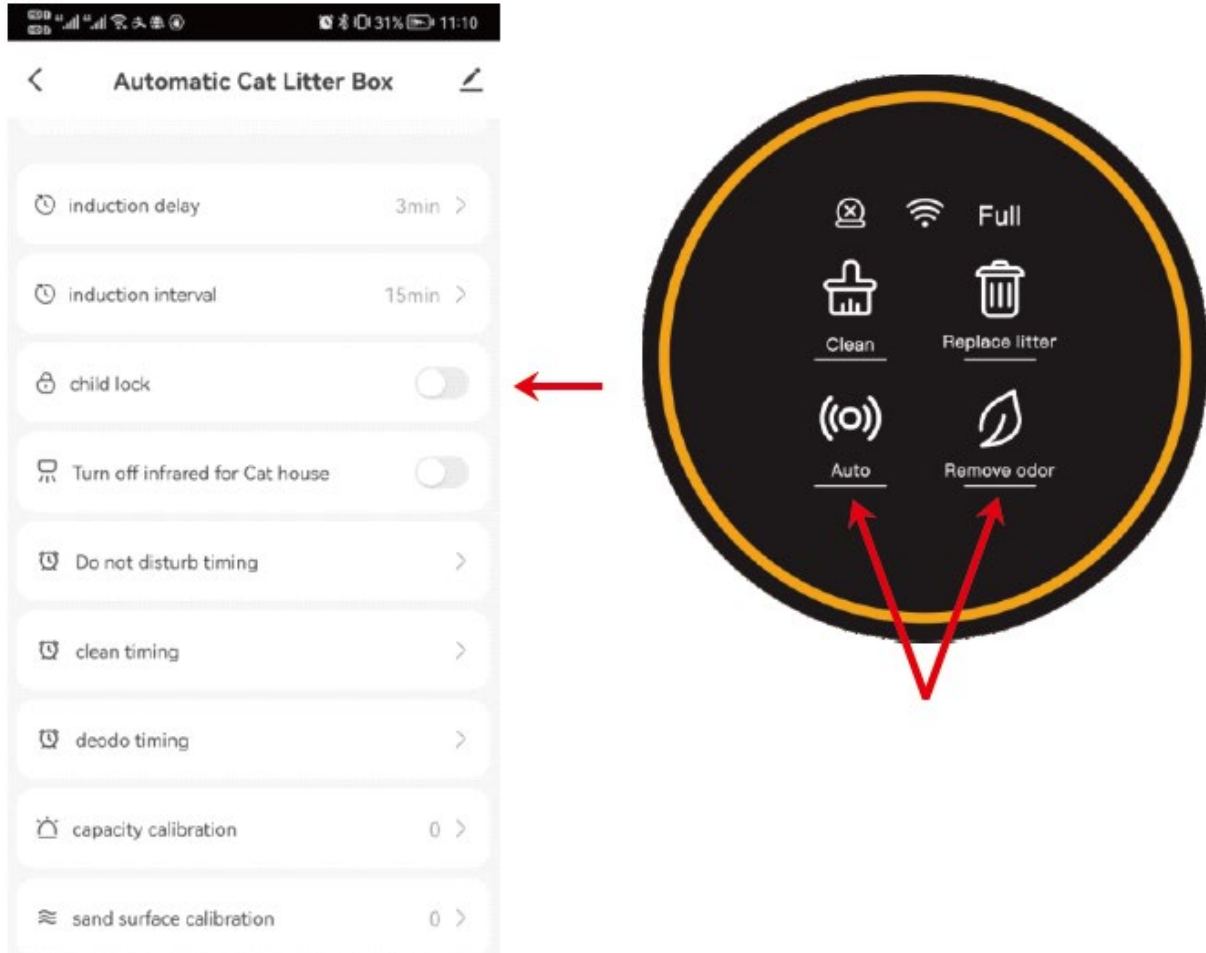

3.9 Feche ou abra o sensor infravermelho

Se o produto for colocado em uma gaiola ou em um espaço estreito, pressione e segure os botões “LIMPAR” e “TROCAR LIXO” por mais de 2 segundos ou use a opção de sensor infravermelho no aplicativo do telefone para ligar ou desligar o sensor. Isso ajudará a evitar leituras incorretas do sensor causadas pelo espaço confinado.

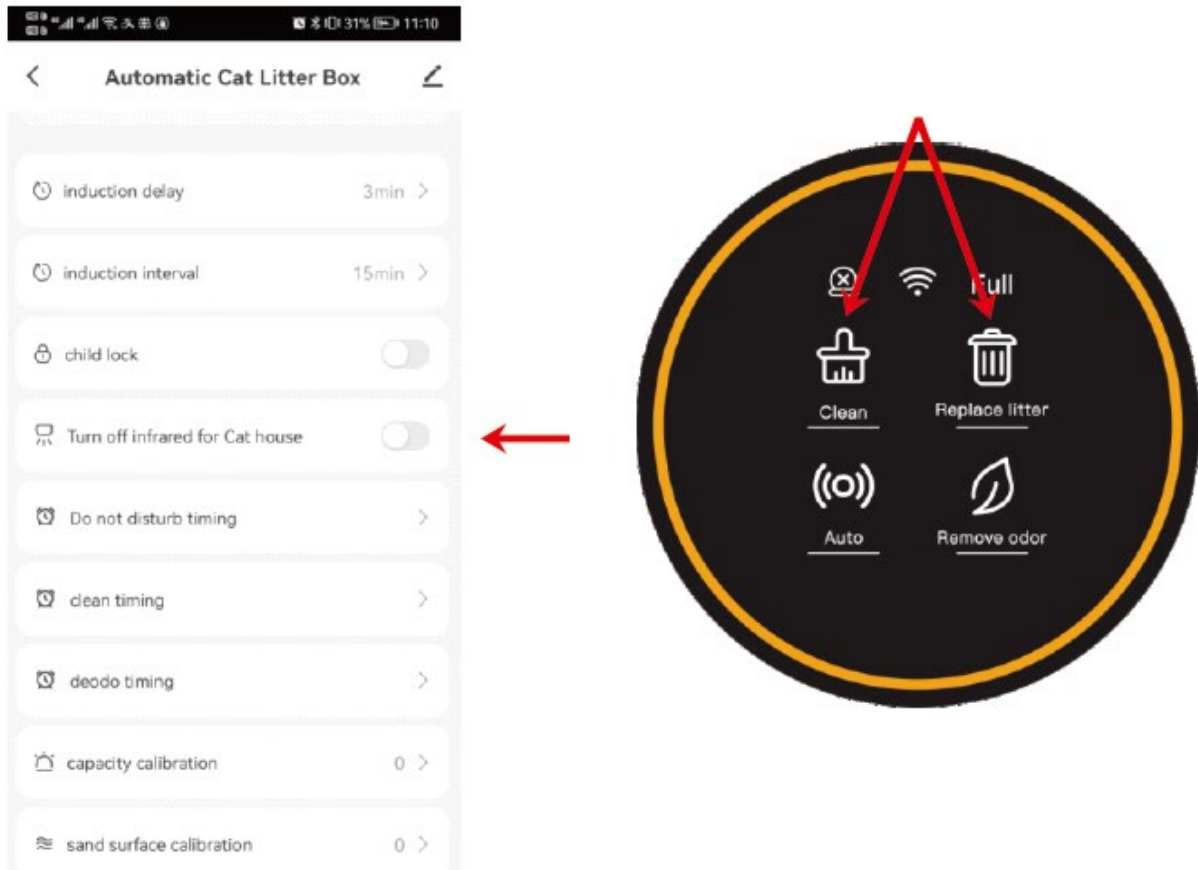

3.10 Cronometragem

3.10.1 Modo de suspensão

Quando o produto estiver no quarto, você pode ativar o recurso "Não perturbe" no aplicativo para evitar que o produto seja ativado durante a noite e atrapalhe seu sono.

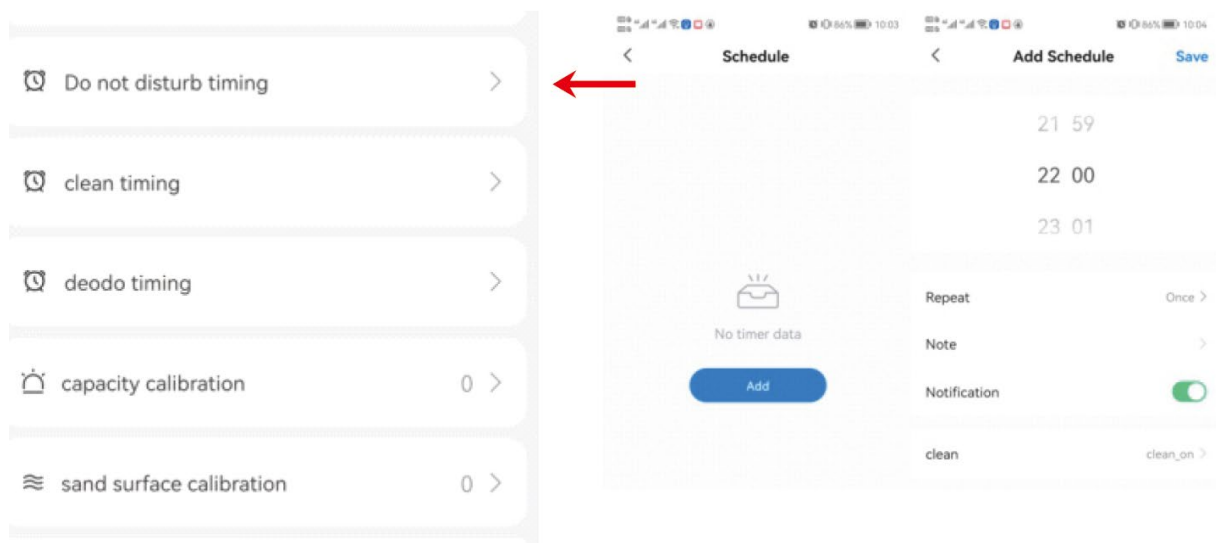

Perceber

Durante o período "Não Perturbe", a luz do painel ficará apagada. Para sair do modo "Não Perturbe" imediatamente, basta tocar em qualquer botão.

Se o produto estiver no modo de limpeza quando "Não perturbe" estiver definido, a máquina entrará no modo "Não perturbe" após o término do ciclo de limpeza.

3.10 Cronometragem

Modo de limpeza regular

Você pode agendar uma limpeza regular definindo a opção "Horário de limpeza" no aplicativo.

Remoção regular de odores

Configure a máquina para remover odores regularmente usando a opção "Deodo Timing" no aplicativo.

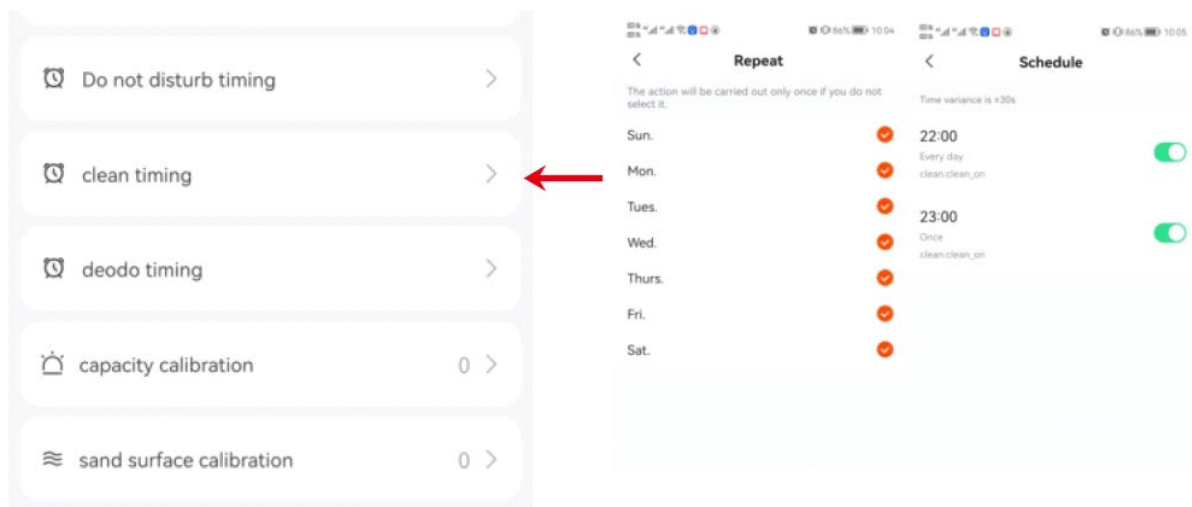



Táto používateľská príručka bola preložená pomocou strojového prekladu. Vyvinuli sme maximálne úsilie, aby bol preklad presný, ale upozorňujeme, že automatické preklady nie sú dokonalé a nie sú určené na to, aby nahradili ľudských prekladateľov. Oficiálna verzia používateľskej príručky je v angličtine. Akékoľvek rozdiely medzi preloženou verziou a originálnou angličtinou nie sú právne záväzné. Ak máte akékoľvek otázky týkajúce sa presnosti prekladu, pozrite si anglickú verziu, ktorá je oficiálnou referenciou. Ďalšie jazykové verzie sú k dispozícii na vyžiadanie na adrese info@expondo.com.

Technické údaje

Popis parametra	Hodnota parametra
Názov produktu	Samočistiaci box na odpadky
Model	WIE-SL-03
Menovité napätie [V]	12V DC
Pracovný prúd [A]	Maximálne 1A
Rozmery (D*Š*V) [cm]	49.6 * 48 * 48
Hmotnosť [kg]	7,39

1. PRED PRVÝM POUŽITÍM

1. Umiestnite stroj na pevný, rovný povrch.
2. Po bezpečnom umiestnení stroja pridajte podstielku a uistite sa, že nepresahuje rysku MAX.
3. Zapnite stroj a počkajte, kým dokončí samokontrolu. Po dokončení je pripravený na použitie pre vašu mačku.

1.2 Umiestnenie:

Umiestnite stroj na rovný povrch a uistite sa, že všetky štyri nohy sú v úplnom kontakte so zemou.

Neumiestňujte žiadne predmety vyššie ako 5 cm do vzdialenosti 30 cm pred stroj, pretože to môže rušiť senzor identifikácie mačiek umiestnený mimo jednotky.

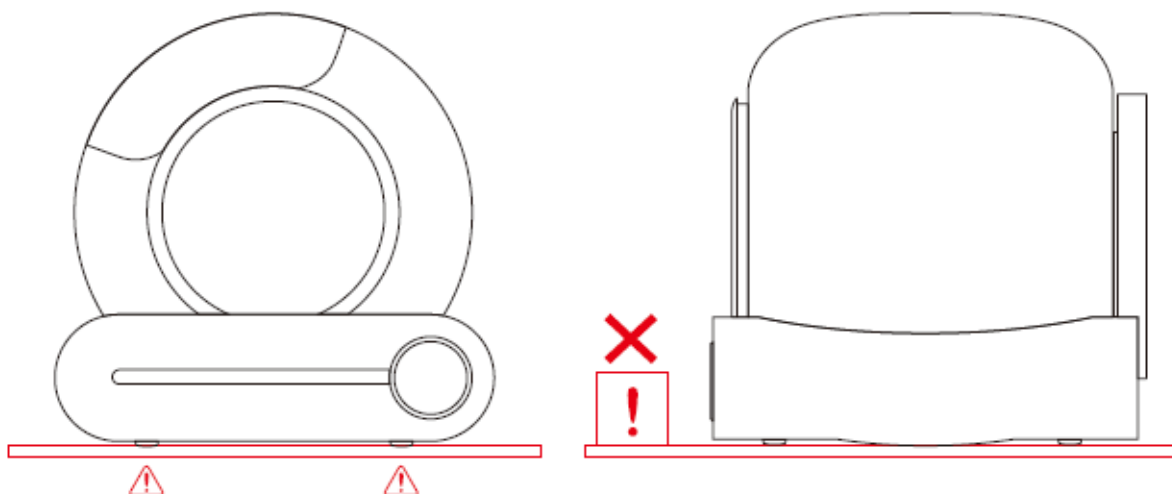

Poznámka: Ak umiestnite stroj na mäkký koberec, uistite sa, že dve predné nožičky sú umiestnené na podložke alebo koberci, aby bola zaistená stabilita.

1.3 Pridajte posypový piesok:

Uistite sa, že stelivo je vyrovnané a jeho výška je medzi čiarami MAX a MIN. Množstvo podstielky je možné upraviť na základe skutočných potrieb použitia.

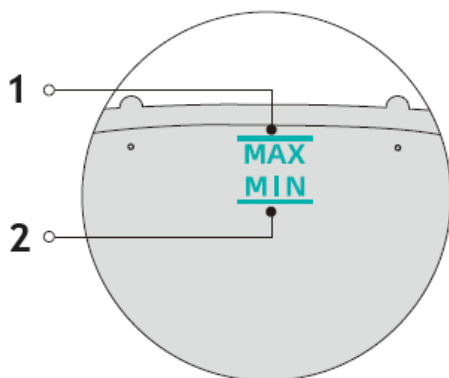
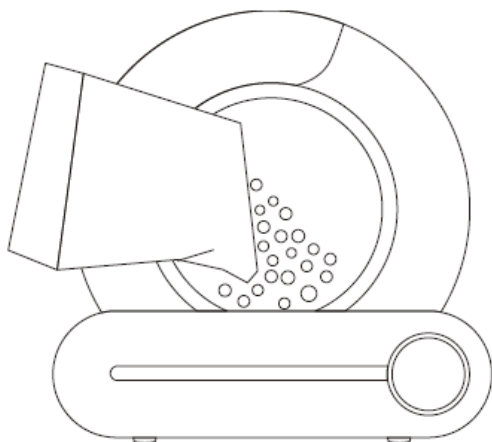

1 – riadok MAX – množstvo podstielky pre mačky by nemalo presiahnuť rysku MAX

2 – čiara MIN – množstvo podstielky pre mačky by nemalo byť nižšie ako čiara MIN

1.4 Použitie:

1.4.1 Zapojte adaptér a zapnite stroj. Počkejte na dokončenie procesu samokontroly, čo bude trvať približne 3 až 8 minút. Zariadenie po samokontrolu automaticky prejde do režimu snímania bez potreby upravovať akékoľvek nastavenia.

1.4.2 Približne 4 minúty po odchode mačky stroj automaticky vyčistí všetok nahromadený odpad.

1.4.3 Po vyčistení stroj aktivuje funkciu kontroly zápachu, ktorá pobeží 30 minút.

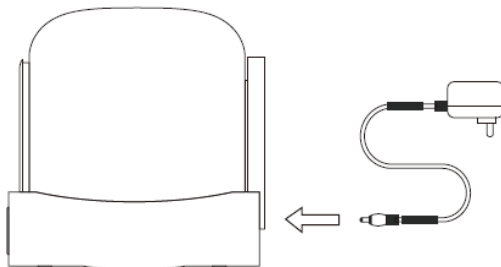

Poznámka:













Po zapnutí výrobok nezdvíhajte ani nepremiestňujte, pretože to môže narušiť kalibráciu závažia počas procesu resetovania.

Ak je výrobok umiestnený v uzavretom priestore alebo blízko zdroja infračerveného rušenia, samokontrola môže trvať až 8 minút. Počas tohto procesu buďte trpezliví.

Ak zariadenie zistí, že prostredie nie je vhodné pre správnu funkciu infračerveného snímača, infračervená detekcia sa po samokontrole automaticky vypne. V tomto prípade prevezme vnútorný systém detekcie hmotnosti, aby určil, kedy mačka vstúpi.

Počas procesu čistenia sú všetky tlačidlá dočasne deaktivované. Pred použitím iných funkcií počkajte na dokončenie cyklu čistenia.

Ovládací panel

Kategória	Funkcia	Prevádzka	Stav	Pohotový tón
Kľúč hostiteľa	Čistý	Kliknite 	Okamžite začnite čistiť	Jeden prsteň
	Vymeňte podstielku	Stlačte tlačidlo  na 2 sek	Začnite vymieňať podstielku pre mačky	Dlhé zvonenie na 1 s
	Automatické čistenie	Kliknite 	Spustite automatické čistenie	Jeden prsteň
	Odstráňte zápach	Kliknite 	Začnite čistiť vzduch	Jeden prsteň
	Pripojte sa k sieti	Stlačte tlačidlo  na 2 sek	Resetujte Wi-Fi, aby ste sa mohli pripojiť k sieti	Dlhé zvonenie na 1 s
	Nivelácia	Stlačte tlačidlo  na 2 sek	Vyrovnanie produktu	Dlhé zvonenie na 1 s
	Vymeňte vrece na odpady	Stlačte tlačidlo  na 2 sek	Nastavte uhol bubna do polohy výmeny vrecka	Dlhé zvonenie na 1 s
	Zamknúť/Odomknúť	Stlačte tlačidlo  +  na 2 sek	Zamknuté/Odomknuté	Dlhé zvonenie na 3 s
Indikátor	Kruhová lampa	Osvetlenie	Zapnite	
	Kontrolka poruchy (vľavo)	Osvetlenie 	Drum nie je nainštalovaný alebo sa nedá spustiť	
	Indikátor Wi-Fi (uprostred)	Osvetlenie 	Zariadenie je pripojené	
		Bliká 	Zariadenie sa pokúša pripojiť k sieti	
		Neosvetlené 	Zariadenie nie je pripojené	

	Lampa plného odpadu (vpravo)	Osvetlenie Full	Pripomeňte používateľom, aby vymenili vrecia na odpadky, keď je odpadkový kôš takmer plný
--	------------------------------	------------------------	---

2.1 Telefónna aplikácia

Naskenujte nižšie uvedený QR kód pomocou mobilného telefónu a stiahnite si aplikáciu:



Alebo vyhľadajte aplikáciu „TUYA“, stiahnite si ju a nainštalujte.

2.2 Vytváranie sietí

2.2.1 Uistite sa, že je váš telefón pripojený k 2,4G Wi-Fi sieti a potom povoľte Bluetooth a služby určovania polohy.

2.2.2 Stlačte a podržte tlačidlo "AUTO" na 2 sekundy. Indikátor Wi-Fi začne blikať, čo znamená, že zariadenie je pripravené na pripojenie k sieti.

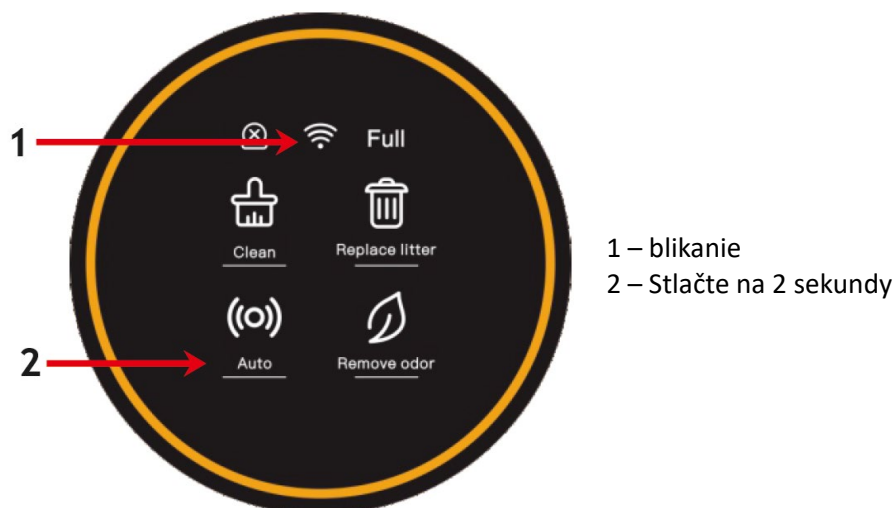

2.2.3 Otvorte aplikáciu v telefóne a pridajte zariadenie alebo použite funkciu automatického skenovania na zistenie zariadenia.

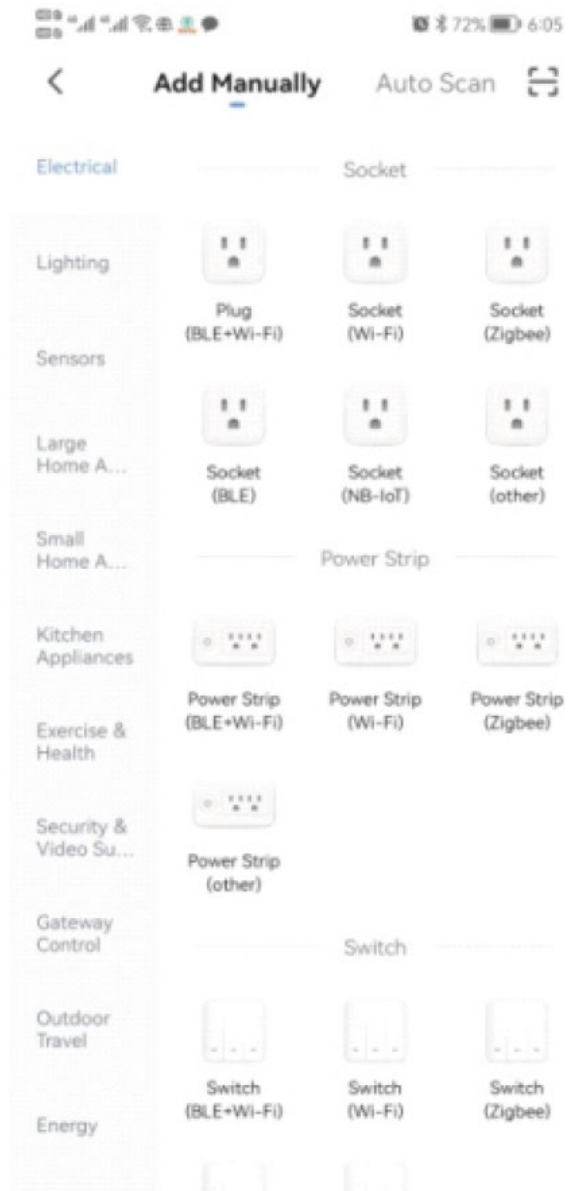
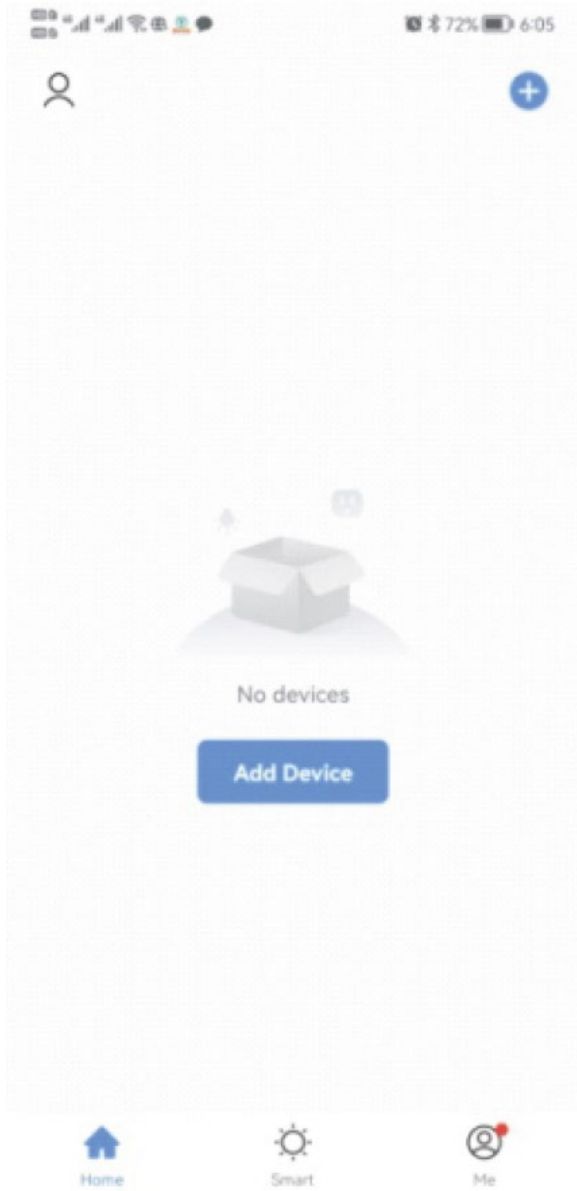

2.2.4 Po naskenovaní zariadenia pokračujte kliknutím na „NEXT“.

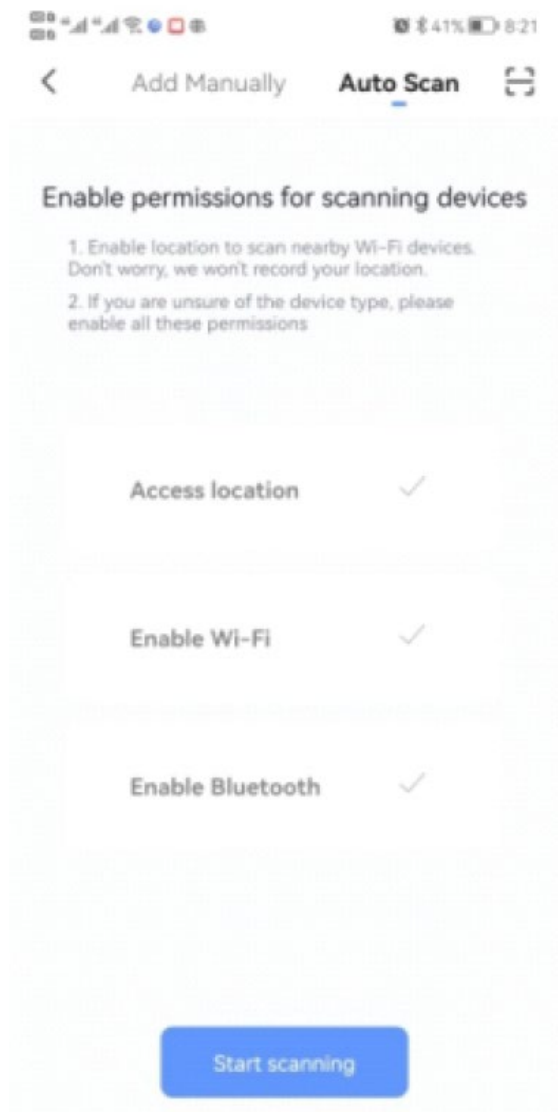

2.2.5 Po zadání údajov Wi-Fi pokračujte kliknutím na „ĎALEJ“ a počkajte na pripojenie.

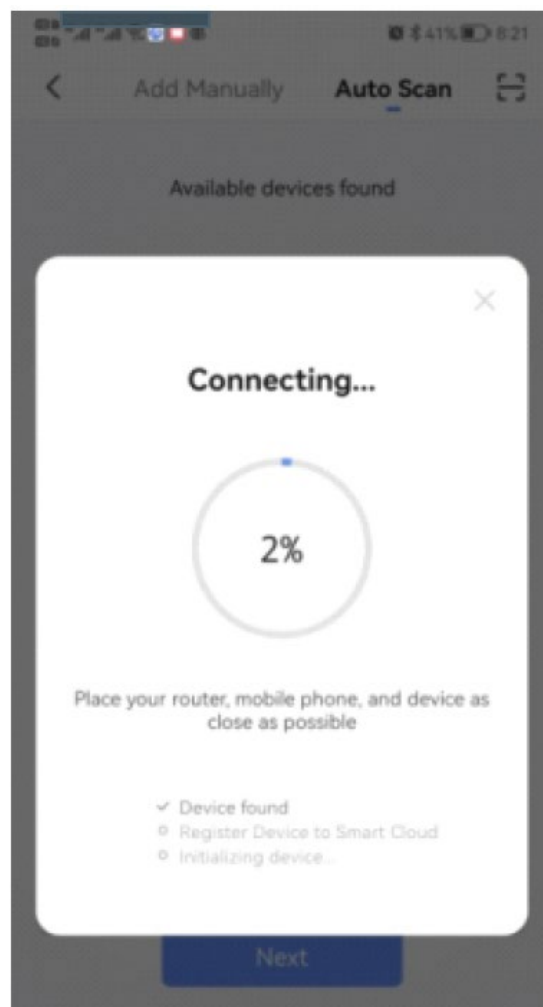
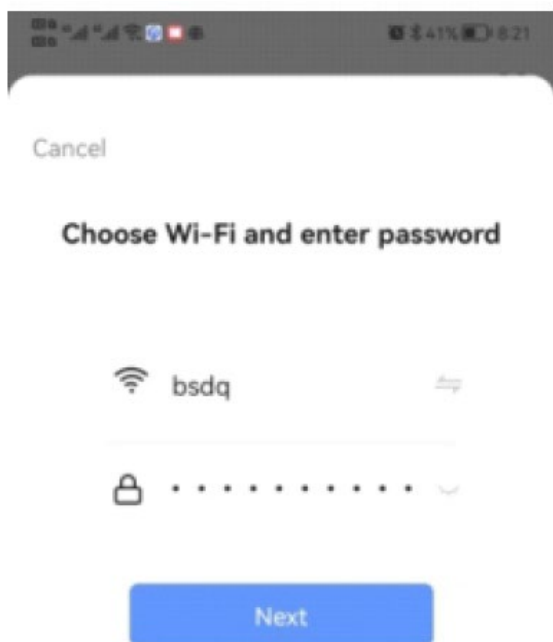

2.2.6 Po úspešnom pripojení otvorte aplikáciu.

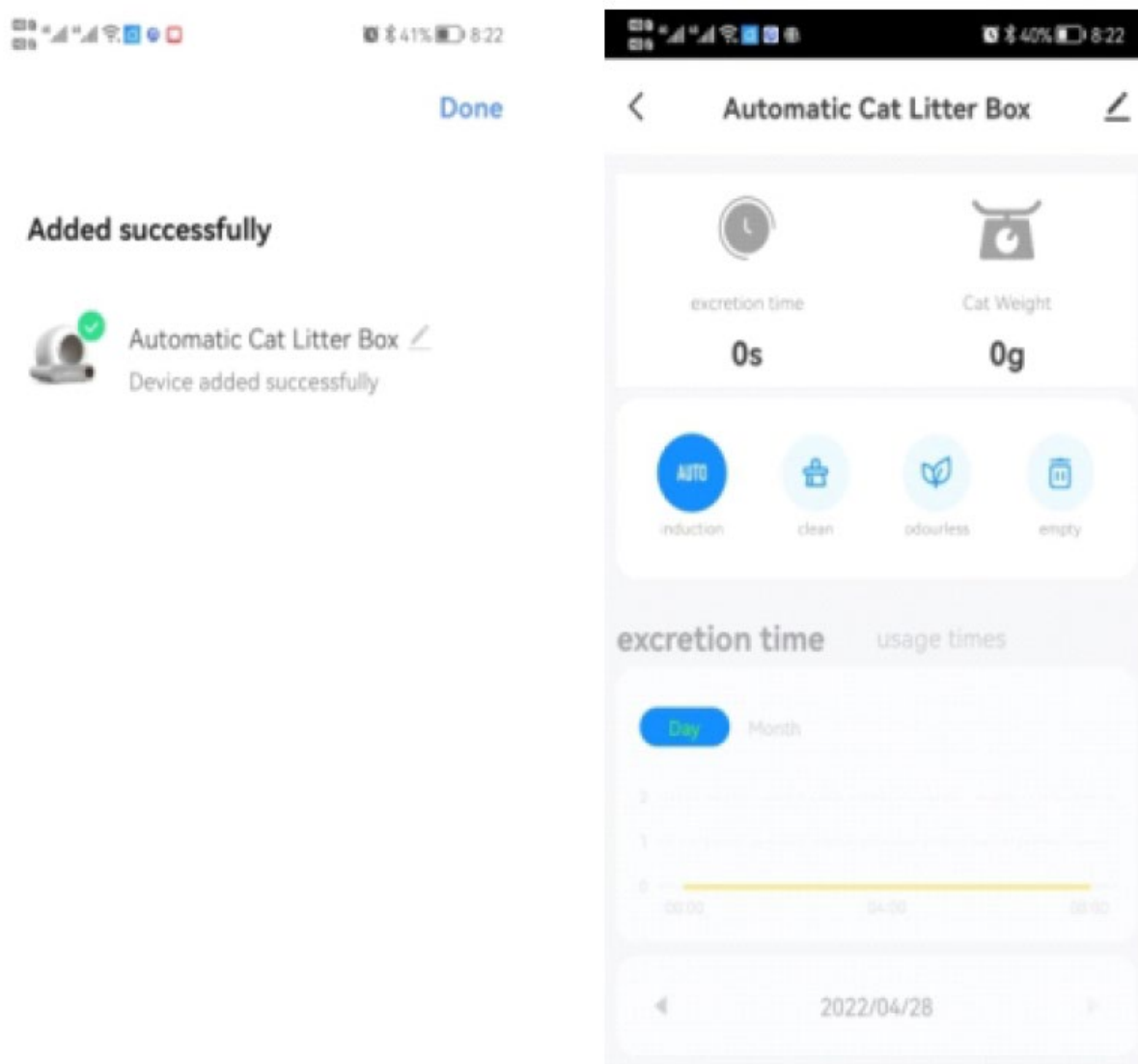

Poznámka:

Uistite sa, že sú súčasne povolené Wi-Fi, Bluetooth a lokalizačné služby.

Uistite sa, že Wi-Fi funguje v pásme 2,4G a že váš telefón je pripojený k sieti Wi-Fi 2,4G. (Produkt nepodporuje sieť 5G.)

Skontrolujte, či počas nastavovania siete bliká indikátor Wi-Fi na paneli zariadenia.

Overte, či vaša domáca sieť Wi-Fi funguje správne, a to tak, že zistíte, či sa iné zariadenia môžu pripojiť bez problémov.

Uistite sa, že zadané heslo Wi-Fi je správne.

Ak je signál Wi-Fi slabý, skúste presunúť zariadenie bližšie k smerovaču a znova sa pripojiť.

Skontrolujte, či nie je smerovač pripojený k príliš veľkému počtu zariadení, pretože by to mohlo spôsobiť konflikty adres IP.

V prípade dvojfrekvenčných smerovačov nie je možné konfiguráciu siete vykonať priamo. Používatelia musia v nastaveniach smerovača oddeliť pásma 2,4G a 5G do nezávislých kanálov. Po oddelení vyberte kanál 2,4G na konfiguráciu siete.

Návod na obsluhu.

3.1 Automatický režim.

Stlačením tlačidla „AUTO“ na paneli alebo v aplikácii spustíte automatickú detekciu vstupu a výstupu vašej mačky. Táto funkcia sa aktivuje automaticky po zapnutí produktu a dokončí samokontrolu.

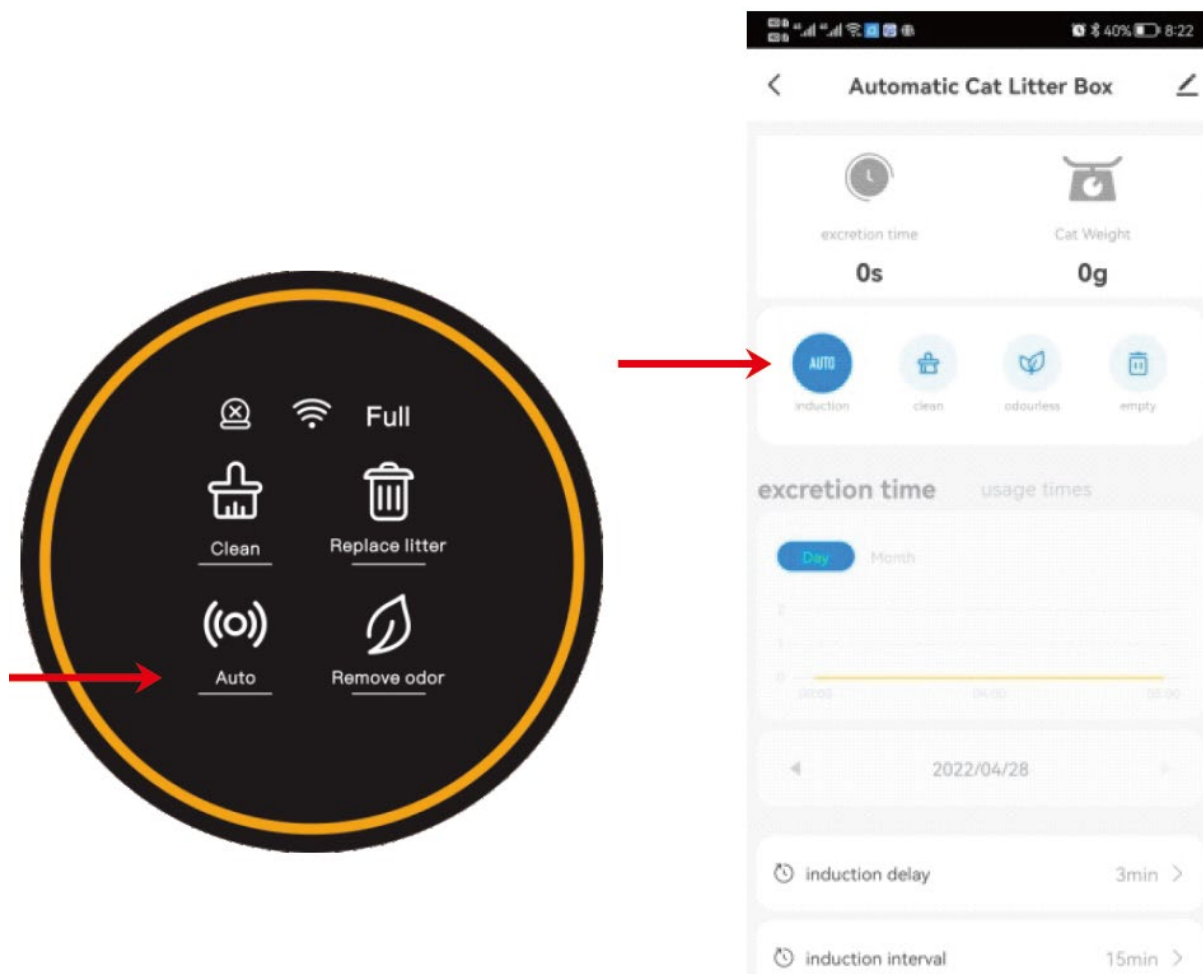

Poznámka:

Kliknite na „AUTO“ na paneli alebo v aplikácii, aby ste deaktivovali funkciu automatického snímania, ak máte mačiatka vážiace menej ako 1 kg alebo ak je vaša mačka tehotná. Potom manuálne kliknite na "CLEAN" podľa potreby na základe používania zariadenia.

Ak používate podstielku s rýchlym zhukom, môžete v aplikácii upraviť „čas čakania na čistenie“ na kratší interval, napríklad 1 minútu, aby ste podstielku rýchlo vyčistili a minimalizovali zápach. Pre domácnosti s viacerými mačkami môžete v aplikácii upraviť „interval čistenia“ na dlhšiu dobu, napríklad 30 minút, aby ste predišli zbytočnému opakovanému upratovaniu.

Ak mačka zostane v koši dlhšie ako 10 sekúnd, ide o správanie na nočník. Tri minúty po odchode mačky sa spustí proces automatického čistenia. (Predvolený interval medzi čisteniami je nastavený na 15 minút, aby sa predišlo príliš častému spusteniu stroja pri používaní viacerými mačkami. Ak sa stroj nevyčistí po tom, čo ho použije vaša druhá mačka, môže to byť spôsobené tým, že čas medzi týmito dvoma udalosťami bol kratší ako 15 minút.)

Ak tlačidlo aplikácie nereaguje alebo sa nesynchronizuje s panelom, skontrolujte sieťové pripojenie alebo prekonfigurujte sieť. Prípadne skúste kliknúť na príslušné tlačidlo v aplikácii a akciu zopakujte raz alebo dvakrát.

3.2 Čistenie

Kliknutím na „CLEAN“ na paneli alebo v aplikácii okamžite spustíte čistenie.

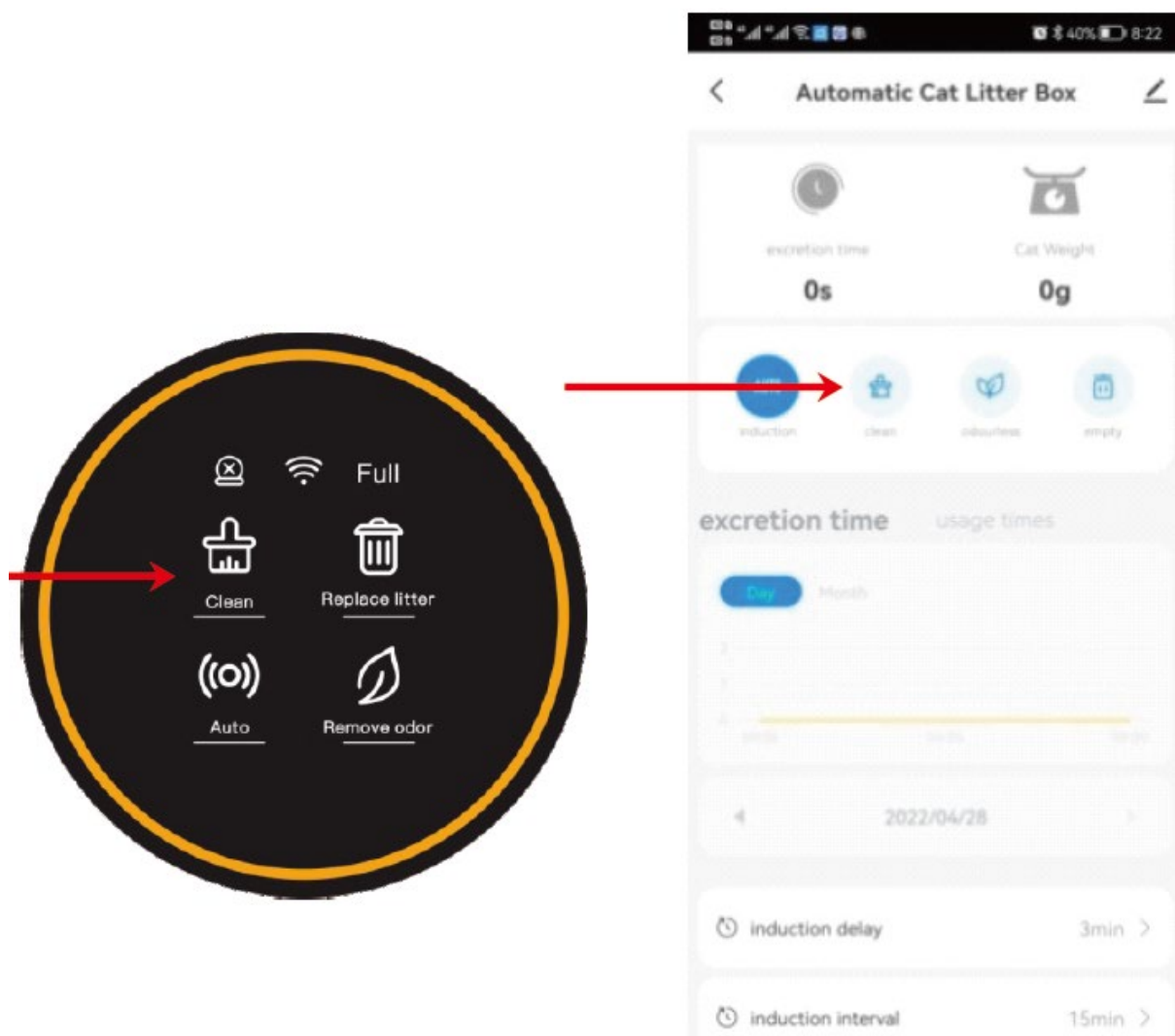

Poznámka:

Počas procesu vymazania sú všetky tlačidlá dočasne deaktivované. Ak potrebujete vykonať ďalšie funkcie, počkajte, kým sa vymazanie nedokončí.

V aplikácii môžete predĺžiť čakaciu dobu na čistenie, keď má vaša mačka hnačku, čo podstielke poskytne dostatok času na zhlukovanie a minimalizuje vplyv mäkkých výkalov v odpadkovom koši.

Ak bol stroj reštartovaný, čakacia doba postupu "Čistenie" sa obnoví na predvolenú hodnotu 3 minúty. Môžete to upraviť v aplikácii v rozsahu 0 až 60 minút.

V domácnostiach s viacerými mačkami sa odporúča predĺžiť interval medzi čistením, aby sa predišlo zbytočnému opakovanému upratovaniu. Po reštarte sa predvolený interval vráti na 15 minút, ktorý je možné upraviť aj v aplikácii v rozsahu 0 až 120 minút.

3.3 Pridanie steliva pre mačky:

Keď v režime „Auto“ pridáte viac ako 1 kg steliva pre mačky, kontrolka „Auto“ začne blikať. Po 30 minútach sa podstielka automaticky vyrovná a váha sa nakalibruje. Ak nechcete čakať 30 minút, jednoducho stlačte a podržte tlačidlo „Odstrániť zápach“ na 2 sekundy alebo dlhšie. Podstielka sa vyrovná a váha sa okamžite kalibruje.

Metóda 2:

Po pridaní steliva pre mačky vypnite stroj a znova ho zapnite.

Poznámka:

Po pridaní skontrolujte, či je výška podstielky medzi čiarami MIN a MAX. Ak nie, upravte to pomocou metódy 2.

Môžete tiež upraviť povrch podstielky v aplikácii pomocou možnosti korekcie povrchu piesku. (V stupni 0 sa povrch nakloní doprava a v stupni 6 sa nakloní doľava.)

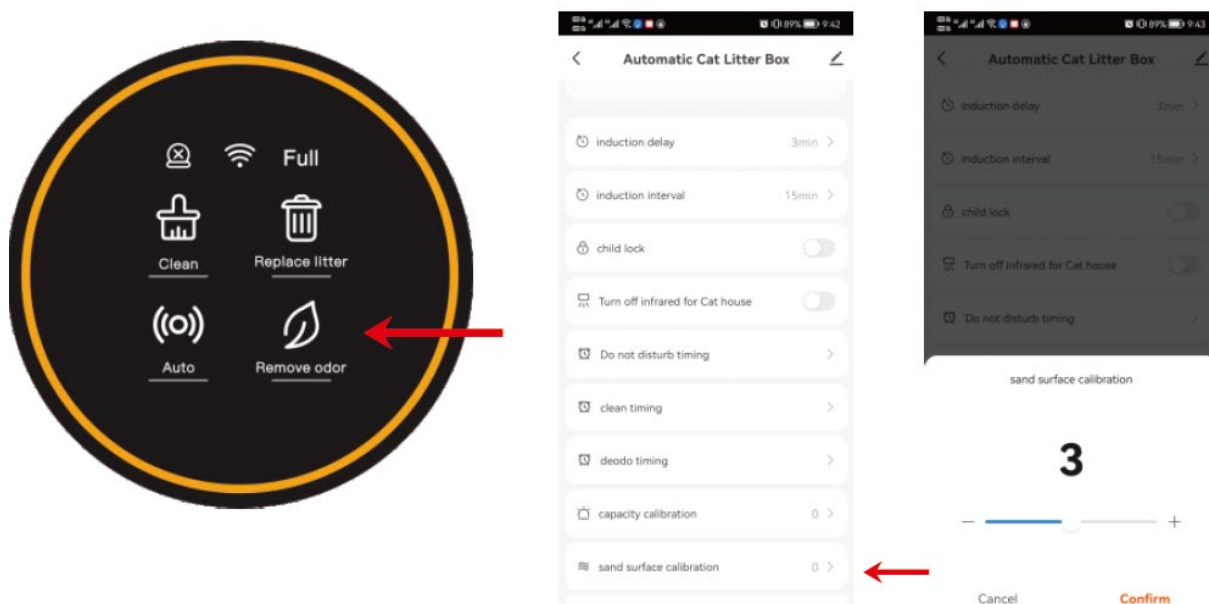

3.4 Výmena steliva:

1. Vymeňte vrece na odpadky za nové, prázdne.
2. Uistite sa, že zostávajúca podstielka je v blízkosti čiary MIN, aby sa zabránilo pretečeniu, keď sa kôš otáča.
3. Stlačte a na 2 sekundy podržte tlačidlo „Vymeniť podstielku“, potom počkajte, kým stroj nevyčistí zvyšnú podstielku (to bude trvať asi 3 minúty).

4. Po vyčistení odpadu vymeňte vrece na odpadky za iné prázdne.

Poznámka:

Ak omylom stlačíte tlačidlo „Vymeniť odpadky“ alebo zabudnete najskôr vymeniť vrece na odpadky, môžete ho zrušiť opätovným stlačením tlačidla „Vymeniť podstielku“.

Pre jemný minerálny piesok: Aby ste zabránili vysypaniu piesku z otvoru vreca počas výmeny (krok 1), môžete najskôr stlačiť a podržať tlačidlo „Čistiť“ na 2 sekundy. Tým sa odpadkový kôš otočí o 90° proti smeru hodinových ručičiek, čím sa zabezpečí, že otvor vreca bude umiestnený nahor. Po výmene vreca postupujte podľa krokov 3 a 4 ako obvykle.

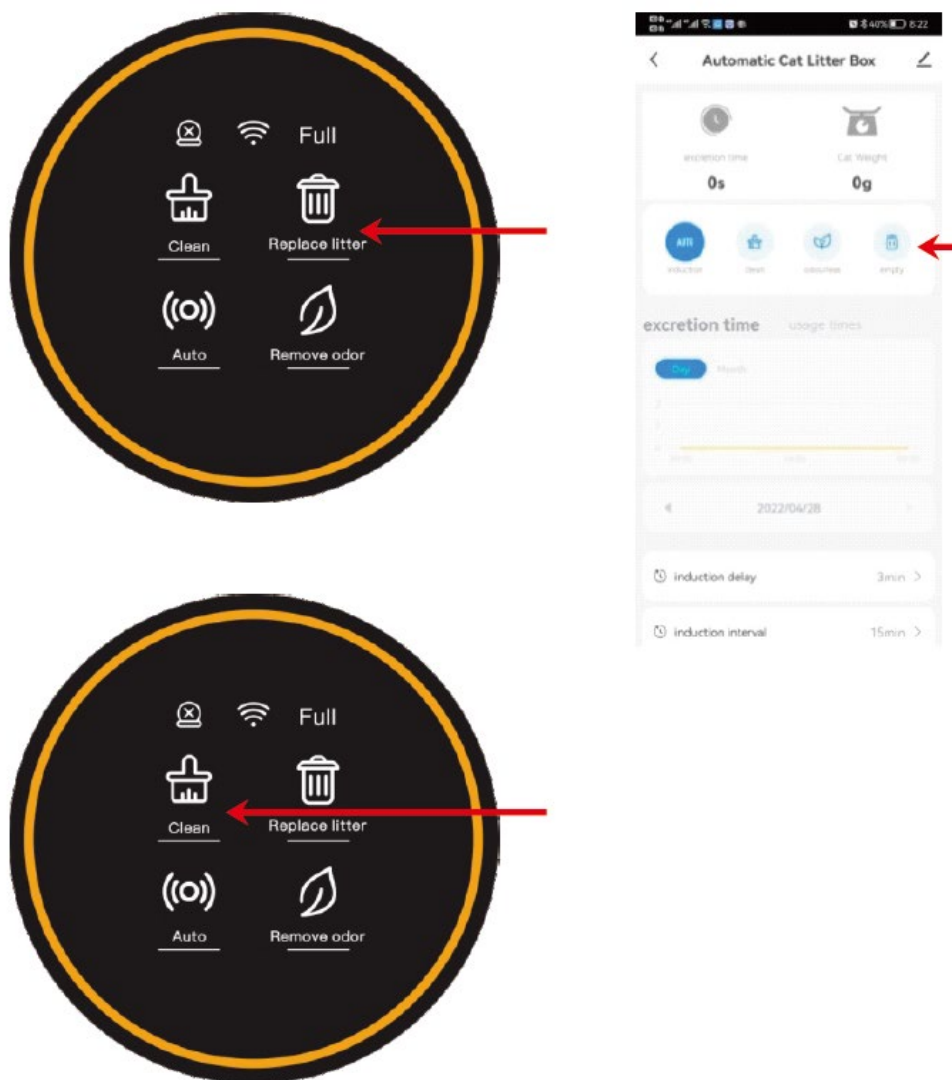

3.5 Odstráňte zápach:

Metóda 1:

Stlačte tlačidlo „Odstrániť zápach“ na paneli alebo v aplikácii klepnite na „Bez zápachu“.

Metóda 2:

Nastavte si v aplikácii pravidelný plán odstraňovania zápachu.

Poznámka:

Zariadenie automaticky odstráni pachy po dobu 30 minút po každom cykle čistenia. Ak vaša mačka vstúpi počas tejto doby, odstraňovanie zápachu sa pozastaví a obnoví sa, keď mačka opustí podstielku.

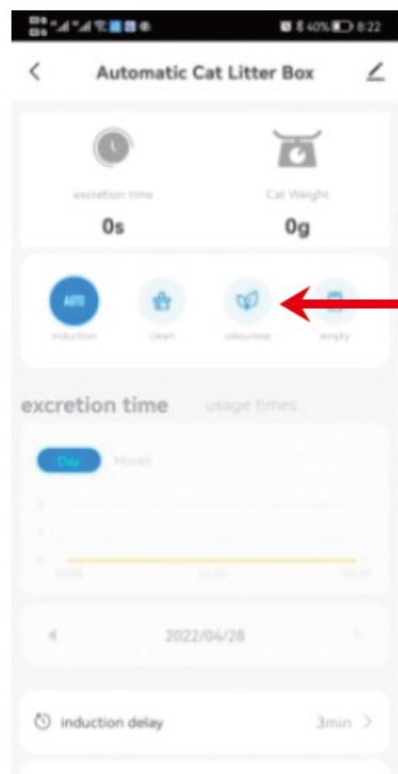

3.6 Vymeňte vrece na odpadky.

Keď sa rozsvieti indikátor "Plná", je čas vymeniť vrece na odpadky.

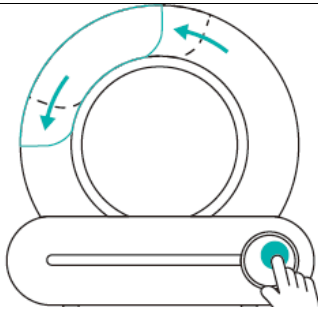
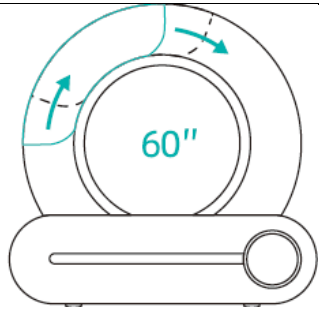
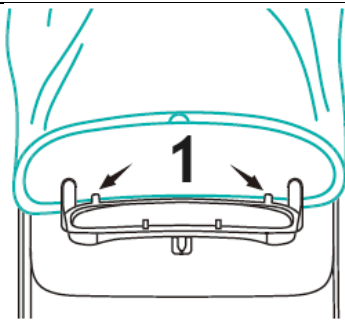
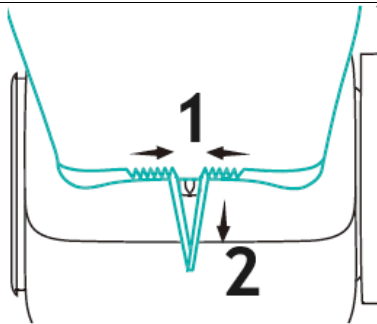
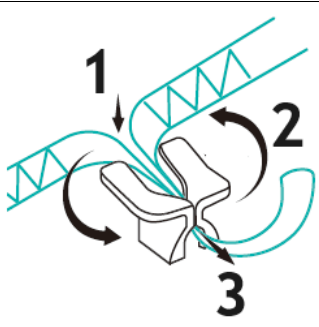
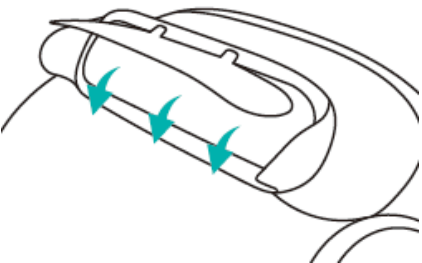
<p>1 Stlačte tlačidlo „Clean“ na 2 sekundy, nastavte kôš na uhol výmeny vreca, otvorte kôš a vyberte použité vrece na odpadky.</p>		<p>2 Uhol výmeny vreca trvá 60 sekúnd a zariadenie sa po 60 sekundách automaticky vráti do normálneho stavu. Ak nové vrečko na odpad nenainštalujete do 60 sekúnd, môže pokračovať po vrátení zariadenia do normálneho stavu</p>	
<p>3 Sťahovacia šnúra nového vreca na odpadky je zarovnaná s hromadou na viazanie a spodný okraj otvoru vreca je zovretý pod polohovacou sponou.</p>	 <p>1 – Lokalizačný klip</p>	<p>4 Omotajte vrece na odpadky okolo vonkajšieho rámu brány odpadkového koša a vytiahnite šnúrku.</p>	 <p>1 – Uťahnite 2 - Potiahnite</p>
<p>5 Zatlačte šnúrku do zväzku, utiahnite a naviňte.</p>		<p>6 Po inštalácii sa uistite, že automatické dverka odpadkového koša nie sú zablokované a môžu sa normálne otvárať a zatvárať. Usporiadajte zadnú časť vreca na odpadky tak, aby sa nezachytilo krytom odpadkového koša.</p>	

Poznámka:

Ukazovateľ "Full" je len odhad. Rôzne typy podstielky pre mačky – kvôli zmenám v objeme, hustote a tekutosti – môžu ovplyvniť presnosť výzvy „Plná“. Oneskorenie výzvy „Úplné“ v aplikácii môžete upraviť tak, aby lepšie vyhovovalo vášmu používaniu. Predvolené nastavenie je 0 (čo znamená, že v taške je ešte kúsok miesta) a oneskorenie môžete zvýšiť až na maximálne 15.

Ak sa stroj reštartuje, oneskorenie výzvy "Plné" sa resetuje na predvolenú hodnotu 0. V prípade potreby ho môžete znova upraviť v aplikácii.

Vo všeobecnosti môže kapacita skladovania odpadu trvať až 15 dní pre jednu mačku alebo 5 dní pre tri mačky. Vrečko na odpadky môžete vymeniť každých 5 dní v závislosti od počtu mačiek alebo faktorov prostredia, ako je teplota.

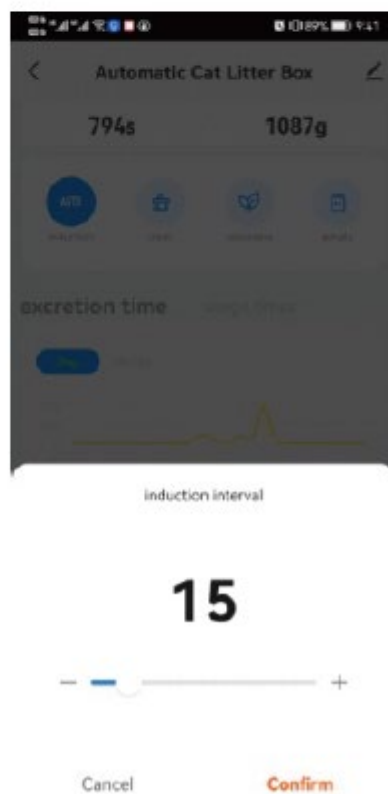
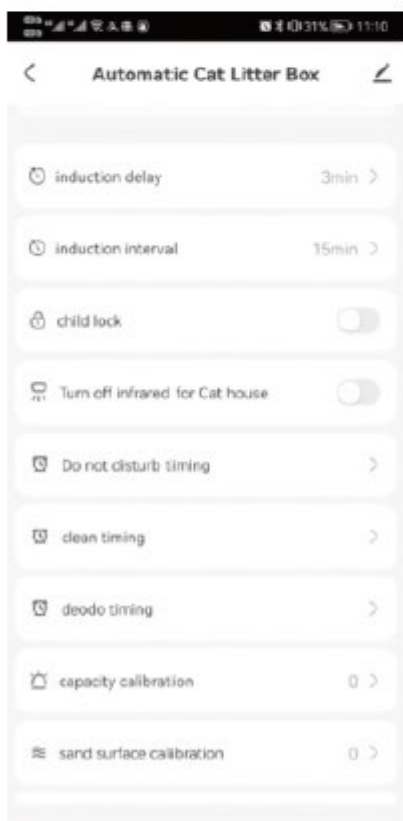
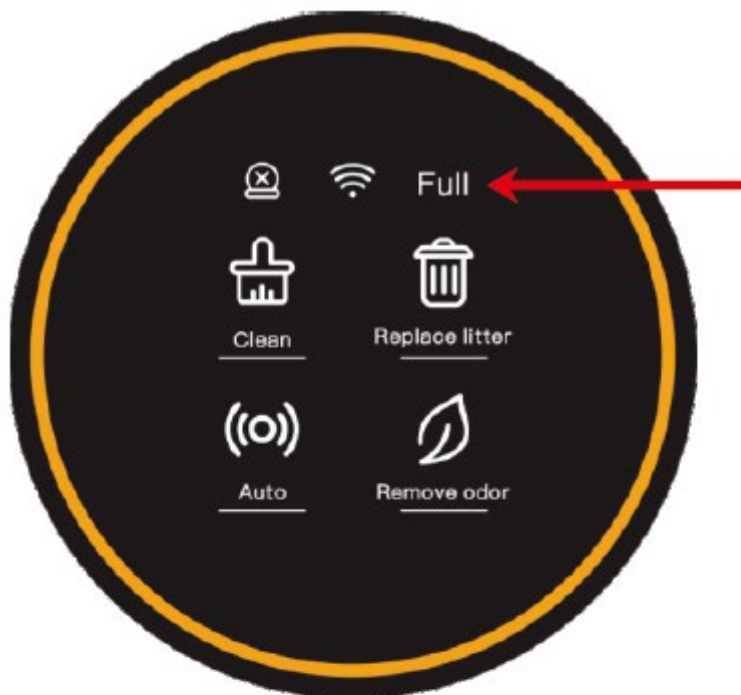

3.7 Umývanie koša

Najskôr vypnite stroj.

Otvorte pracku priehradky na odpadkový kôš a vyberte kôš.

Pred umiestnením nádoby späť na základňu sa uistite, že je nádoba úplne suchá.

Voliteľné kroky:

Pri umývaní koša môžete odstrániť gumenú zátku z guľovej komory pre ľahšie vyprázdnenie.

Pri opätovnej inštalácii sa uistite, že štítok „Purify“ na prednej strane je správne zarovnaný.

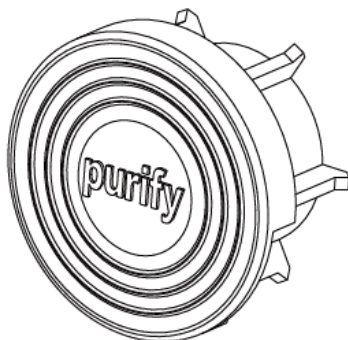

SK

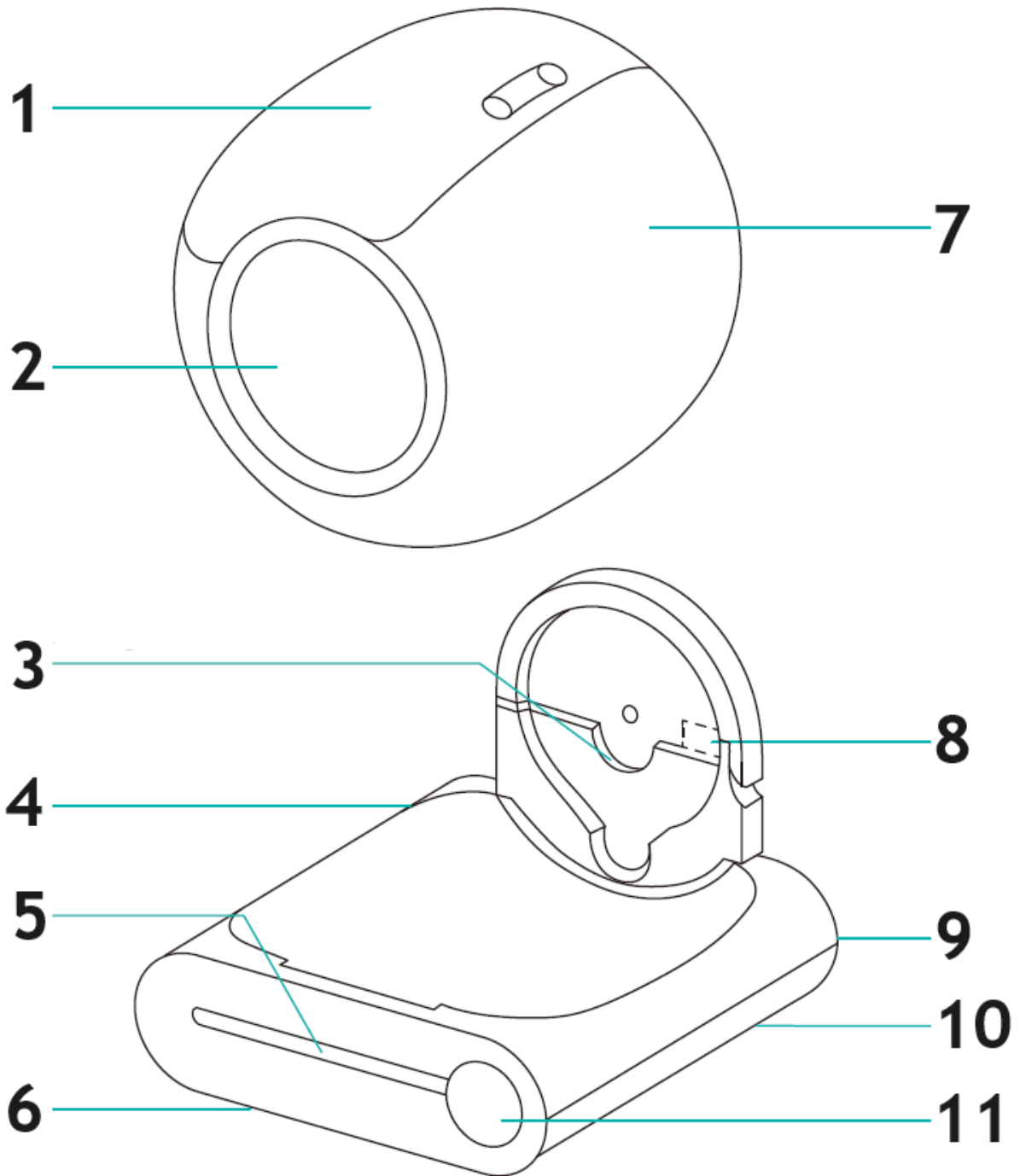

- 1 – Odpadkový kôš
- 2 – Vchod
- 3 – Pevná drážka hriadeľa
- 4 – Hostiteľ
- 5 – Infračervený radar
- 6 – Sensory hmotnosti (x4)
- 7 – Bubon
- 8 – Modul iónového čistenia
- 9 – Zásuvka
- 10 – Spona
- 11 – Displej a ovládací panel

3.8 Uzamknutie klávesnice

Stlačte a podržte tlačidlá „AUTO“ a „ODSTRÁNIŤ ZÁPACH“ na viac ako 2 sekundy alebo jednoducho klepnite na možnosť „Detská zámka“ v aplikácii telefónu, čím aktivujete alebo deaktivujete funkciu detskej zámky.

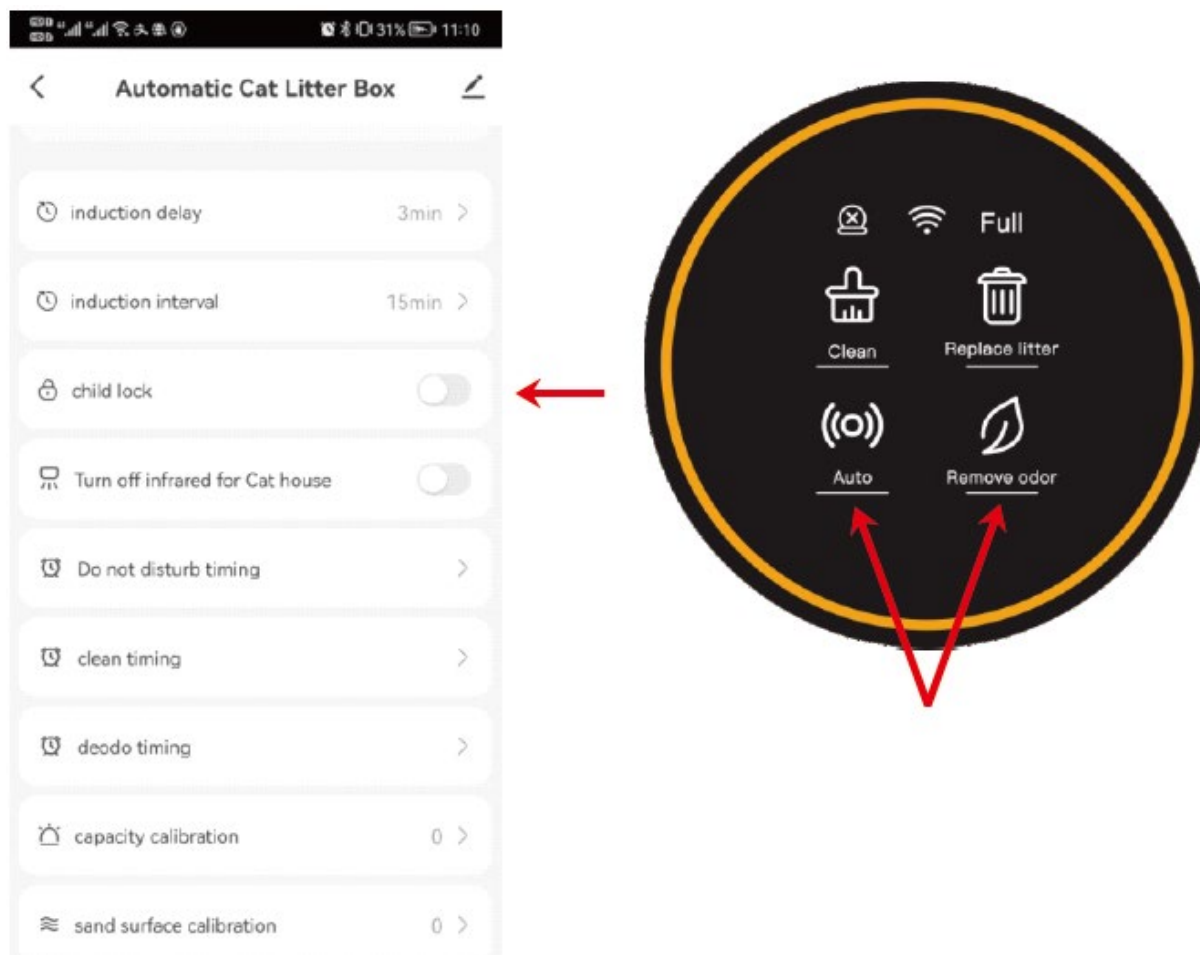

3.9 Zatvorte alebo otvorte infračervený senzor

Ak je výrobok umiestnený v kletke alebo v úzkom priestore, stlačte a podržte tlačidlá „ČISTIŤ“ a „VYMENIŤ PODLIETKO“ na viac ako 2 sekundy, alebo senzor vypnite alebo zapnite pomocou možnosti infračerveného senzora v aplikácii telefónu. Pomôže to zabrániť nesprávnym údajom snímača spôsobeným obmedzeným priestorom.

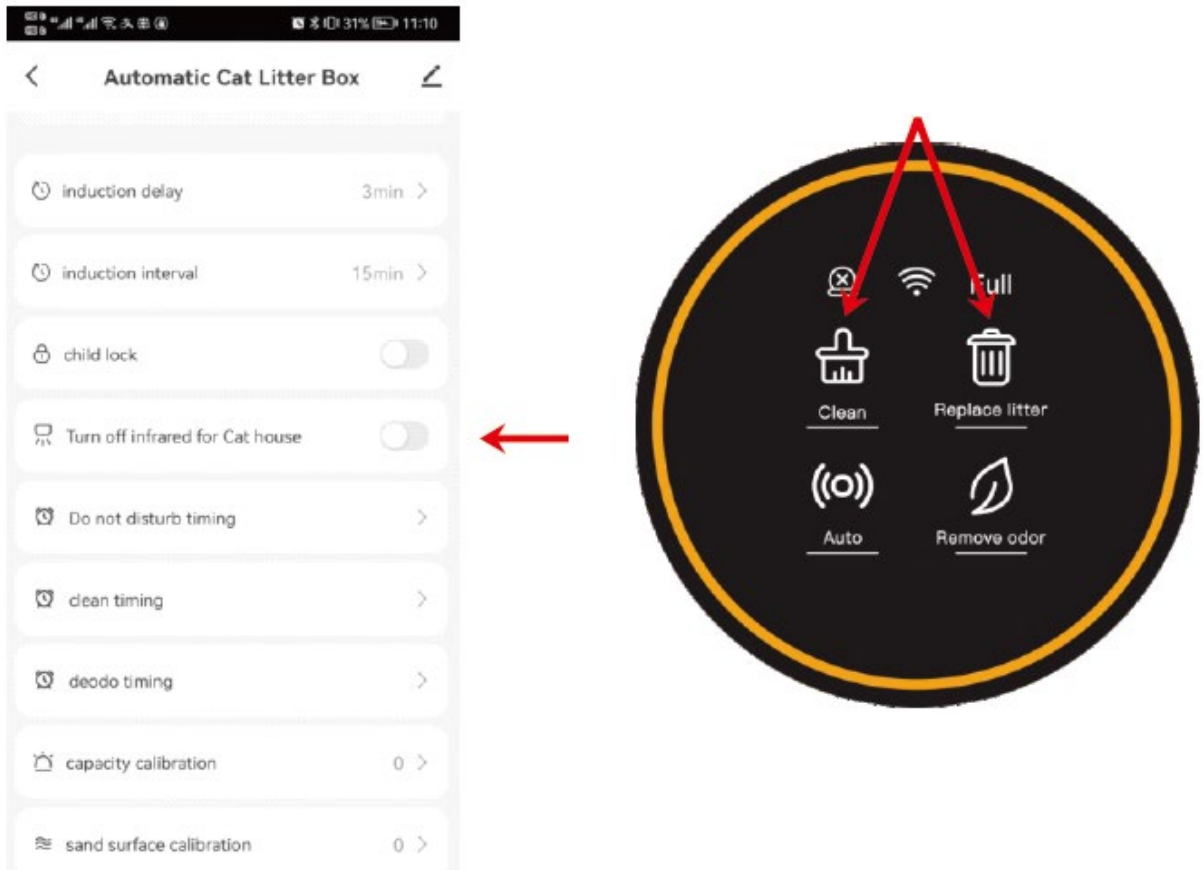

3.10 Načasovanie

3.10.1 Režim spánku

Keď je produkt umiestnený v spálni, môžete v aplikácii povoliť funkciu „Nerušit“, aby ste zabránili aktivácii produktu počas noci a rušeniu vášho spánku.

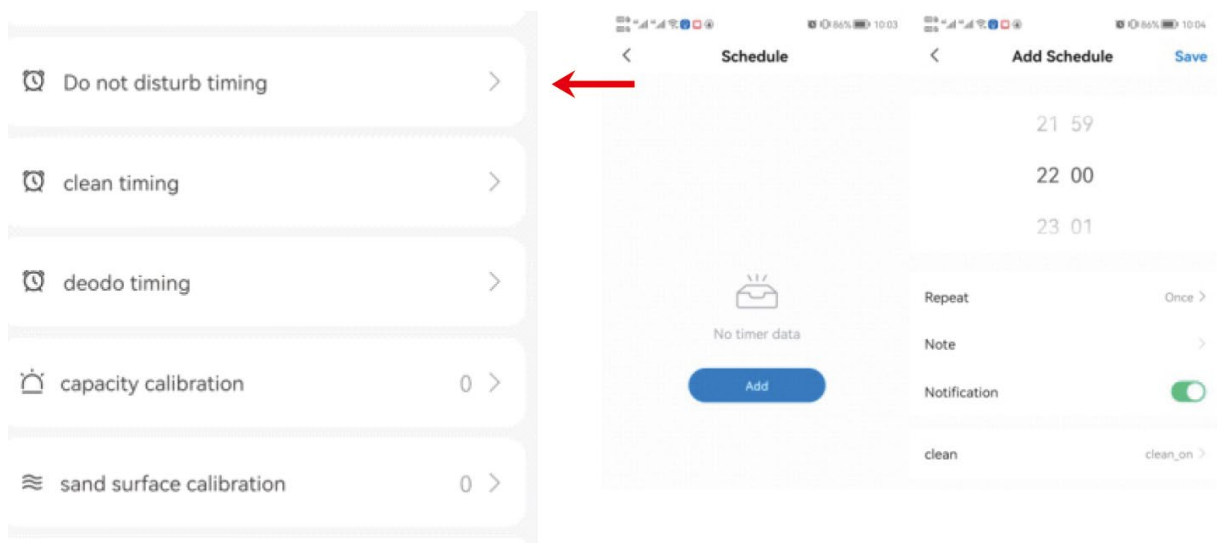

Všimnite si

Počas obdobia „Nerušit“ bude svetlo na paneli vypnuté. Ak chcete režim „Nerušit“ okamžite ukončiť, jednoducho sa dotknite ľubovoľného tlačidla.

Ak je produkt v režime čistenia, keď je nastavená možnosť „Nerušit“, zariadenie prejde do režimu „Nerušit“ po dokončení cyklu čistenia.

3.10 Načasovanie

Režim pravidelného čistenia

Pravidelné čistenie môžete naplánovať nastavením možnosti „Čistenie načasovania“ v aplikácii.

Pravidelné odstraňovanie zápachu

Nastavte stroj na pravidelné odstraňovanie pachov pomocou možnosti „Deodo Timing“ v aplikácii.

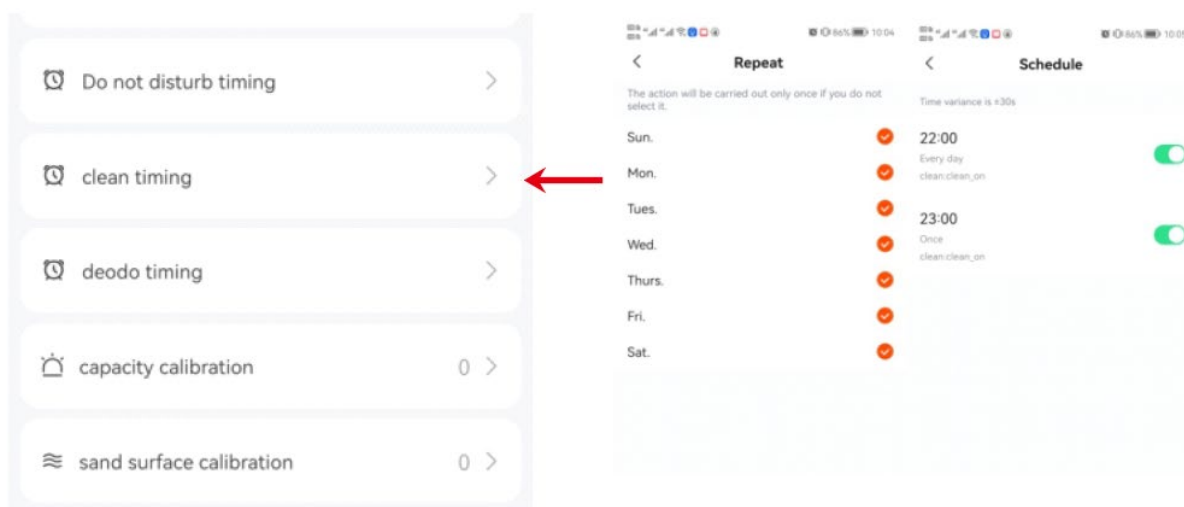



Това ръководство за потребителя е преведено чрез машинен превод. Положиме всички усилия, за да гарантираме, че преводът е точен, но имайте предвид, че автоматизираните преводи не са перфектни и не са предназначени да заменят човешки преводачи. Официалната версия на ръководството за потребителя е на английски език. Всички разлики между преведената версия и оригиналния английски не са правно обвързващи. Ако имате някакви въпроси относно точността на превода, моля, вижте английската версия, която е официалната справка. Повече езикови версии са достъпни при заявка чрез info@expondo.com.

Технически данни

Описание на параметъра	Стойност на параметъра
Име на продукта	Умна котешка тоалетна
Модел	WIE-SL-03
Номинално напрежение [V]	12V DC
Работен ток [A]	Макс 1A
Размери (Д*Ш*В) [cm]	49.6 * 48 * 48
Тегло [kg]	7,39

1. ПРЕДИ ПЪРВА УПОТРЕБА

1. Поставете машината върху твърда, равна повърхност.
2. След като позиционирате стабилно машината, добавете постеля, като се уверите, че не надвишава линията MAX.
3. Включете машината и изчакайте да завърши самопроверката. Веднъж готово, то е готово за употреба от вашата котка.

1.2 Поставяне:

Поставете машината върху равна повърхност, като се уверите, че четирите ѝ крака са в пълен контакт със земята.

Избягвайте да поставяте предмети, по-високи от 5 см в рамките на 30 см пред машината, тъй като това може да попречи на сензора за идентификация на котка, разположен извън уреда.

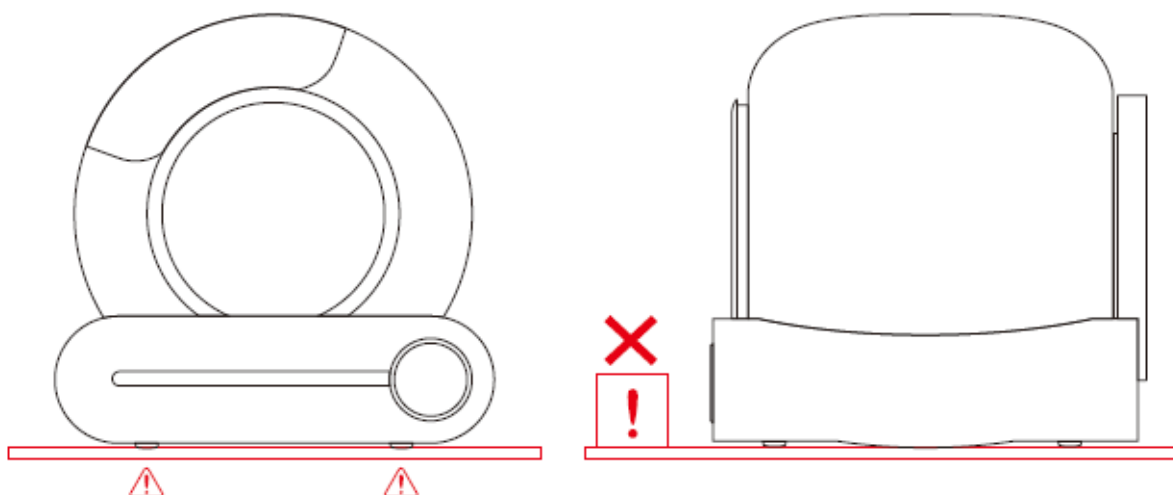

Забележка: Ако поставите машината върху мек килим, уверете се, че двете предни крачета са разположени върху постелката за котешка тоалетна или килима за стабилност.

1.3 Добавяне на пясък за отпадъци:

Уверете се, че постелята е нивелирана, с височина между линиите MAX и MIN. Количеството постелята може да се регулира въз основа на действителните нужди за използване.

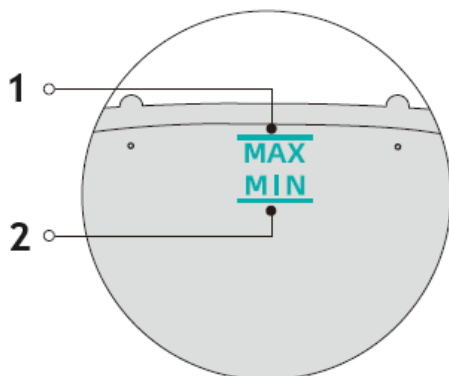
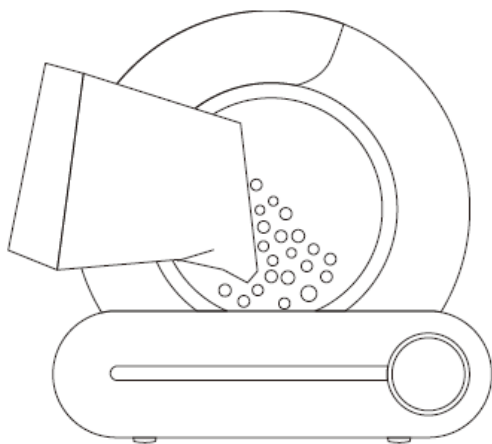

1 – линия MAX – количеството котешка тоалетна не трябва да надвишава линията MAX

2 – Линия MIN – количеството котешка тоалетна не трябва да е по-ниско от линията MIN

1.4 Използване:

1.4.1 Включете адаптера и включете машината. Изчакайте процесът на самопроверка да завърши, което ще отнеме приблизително 3 до 8 минути. Машината автоматично ще влезе в режим на отчитане след самопроверката, без да е необходимо да коригирате никакви настройки.

1.4.2 Около 4 минути след като котката си тръгне, машината автоматично ще почисти всички натрупани отпадъци.

1.4.3 След почистване машината ще активира функцията за контрол на миризмата, която ще работи в продължение на 30 минути.

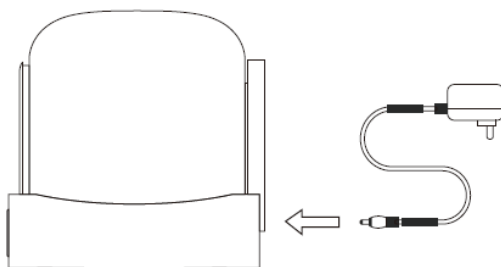

Забележка:











Не вдигайте и не премествайте продукта, след като е бил включен, тъй като това може да попречи на калибрирането на теглото по време на процеса на нулиране.

Ако продуктът е поставен в затворено пространство или близо до източник на инфрачервени смущения, самопроверката може да отнеме до 8 минути. Моля, бъдете търпеливи по време на този процес.

Ако машината открие, че средата е неподходяща за правилното функциониране на инфрачервения сензор, инфрачервеното откриване ще бъде автоматично деактивирано след самопроверката. В този случай вътрешната система за откриване на тегло ще поеме, за да определи кога котката влиза.

По време на процеса на почистване всички бутони са временно деактивирани. Моля, изчакайте цикълът на почистване да приключи, преди да използвате други функции.

Контролен панел

Категория	функция	Операция	Статус	Бърз тон
Ключ за хост	Чисто	Кликнете 	Започнете почистването незабавно	Един пръстен
	Сменете постелята	Натиснете  за 2 сек	Започнете да подменяте котешка тоалетна	Дълъг пръстен за 1 сек
	Автоматично почистване	Кликнете 	Стартирайте автоматичното почистване	Един пръстен
	Премахнете миризмата	Кликнете 	Започнете да пречиствате въздуха	Един пръстен
	Присъединете се към мрежата	Натиснете  за 2 сек	Нулирайте Wi-Fi, за да започнете да се присъединявате към мрежата	Дълъг пръстен за 1 сек
	Изравняване	Натиснете  за 2 сек	Изравняване на продукта	Дълъг пръстен за 1 сек
	Сменете торбата за боклук	Натиснете  за 2 сек	Регулирайте ъгъла на барабана към позицията за смяна на торбата	Дълъг пръстен за 1 сек
	Заклучване/Отключване	Натиснете  +  за 2 сек	Заклучен/Отключен	Дълъг пръстен за 3 s
Индикатор	Лампа с пръстен	Осветление	Включване	
	Лампа за повреда (вляво)	Осветление 	Барабанът не е инсталиран или не може да работи	

	Wi-Fi лампа (в средата)	Осветление 	Устройството е свързано	
		мига 	Устройството се опитва да се свърже с мрежата	
		Неосветен 	Устройството не е свързано	
	Изтощена пълна лампа (вдясно)	Осветление 	Напомнете на потребителите да сменят торбата за боклук, когато кофата за отпадъци е почти пълна	

2.1 Приложение за телефон

Сканирайте долния QR код с мобилния телефон и изтеглете приложението:



Или потърсете приложението „TUYA“, изтеглете го и инсталирайте.

2.2 Работа в мрежа

2.2.1 Уверете се, че телефонът ви е свързан към 2.4G Wi-Fi мрежа и след това активирайте Bluetooth и услугите за местоположение.

2.2.2 Натиснете и задръжте бутона "AUTO" за 2 секунди. Wi-Fi индикаторът ще започне да мига, което показва, че устройството е готово за свързване към мрежата.

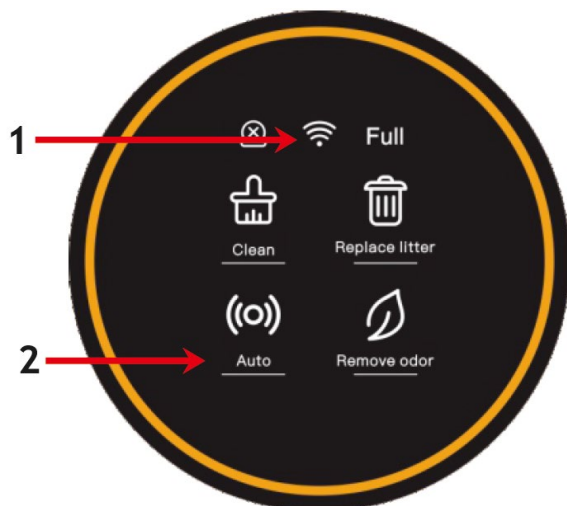

1 – Мига

2 – Натиснете за 2 секунди

2.2.3 Отворете приложението на телефона си, за да добавите устройството, или използвайте функцията за автоматично сканиране, за да откриете машината.

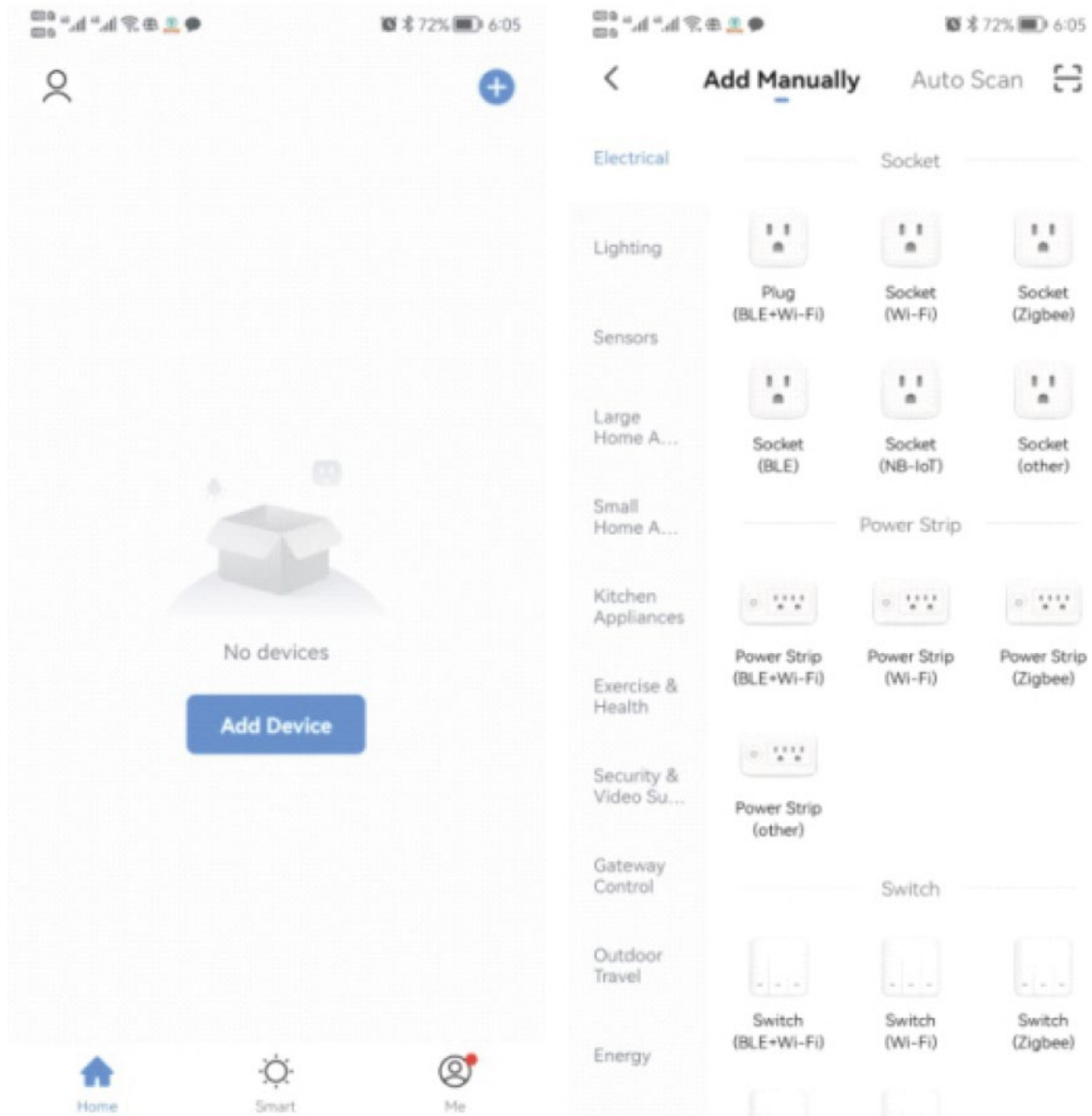

2.2.4 Продължете, като щракнете върху “NEXT” след сканиране на машината.

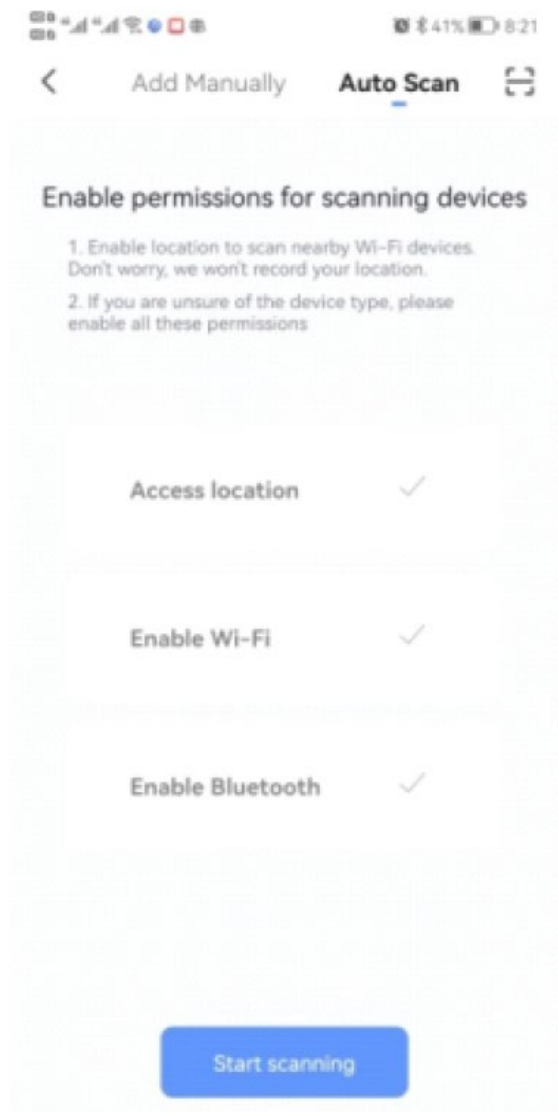

2.2.5 Продължете, като щракнете върху „СЛЕДВАЩ“ след въвеждане на Wi-Fi данни и изчакайте връзка.

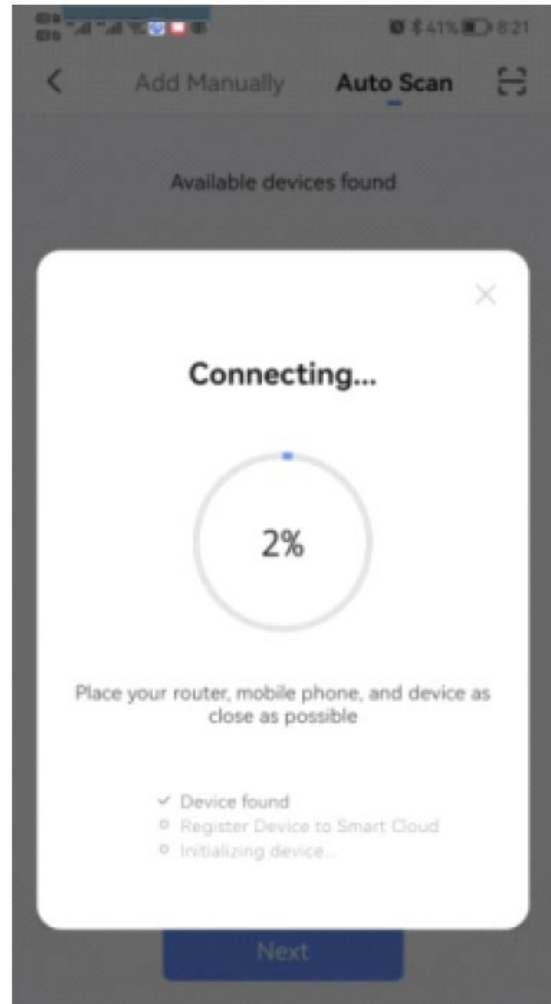
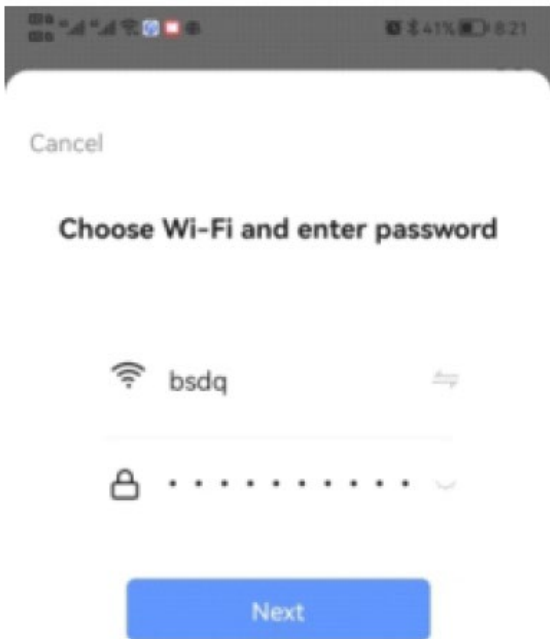

2.2.6 След като връзката е успешна, отворете приложението.

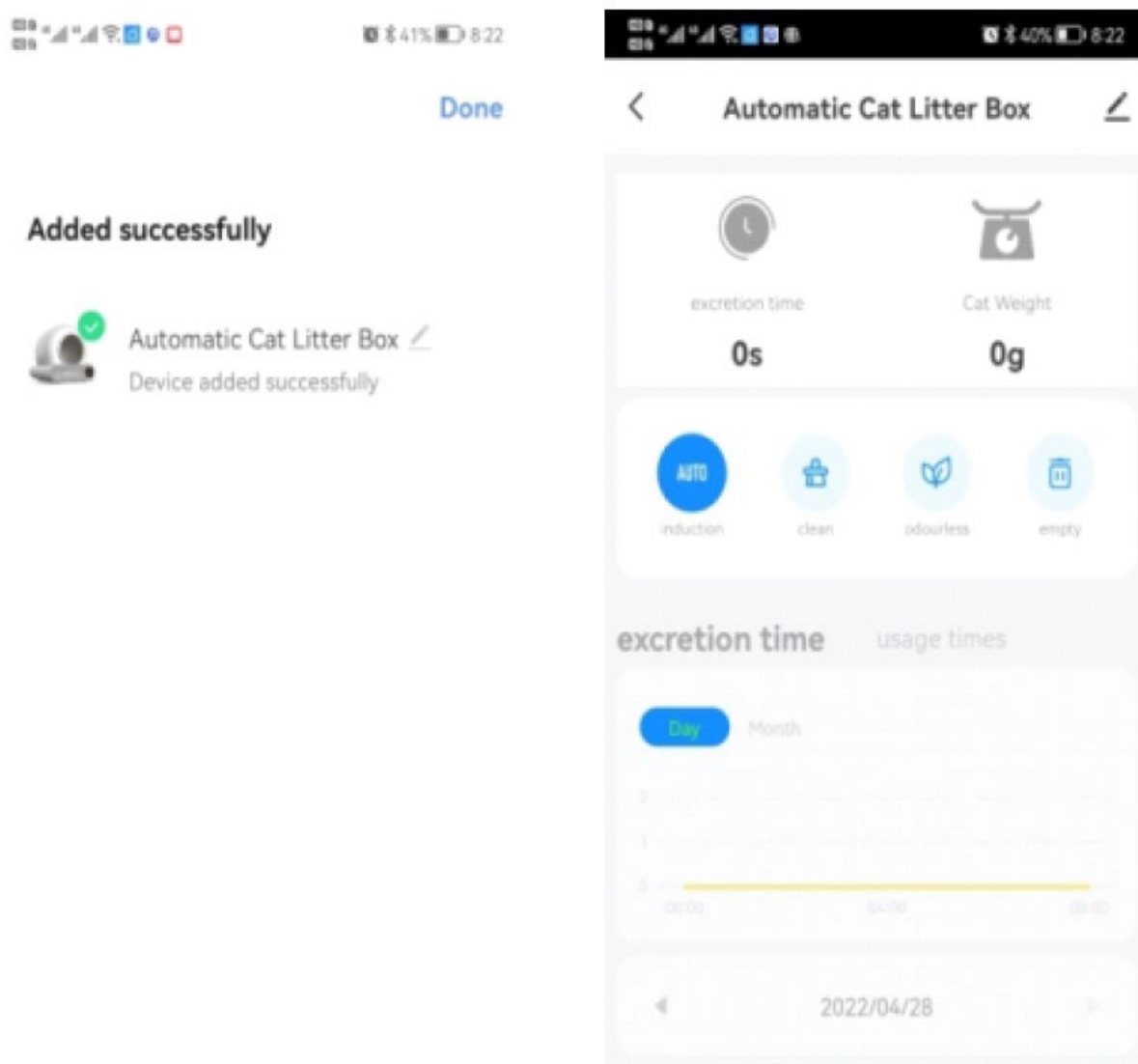

Забележка:

Уверете се, че Wi-Fi, Bluetooth и услугите за местоположение са активирани едновременно.

Потвърдете, че Wi-Fi работи в 2.4G честотната лента и че телефонът ви е свързан към 2.4G Wi-Fi мрежа. (Продуктът не поддържа 5G мрежи.)

Проверете дали Wi-Fi индикаторът на панела на устройството мига по време на настройката на мрежата.

Проверете дали вашата домашна Wi-Fi мрежа функционира правилно, като видите дали други устройства могат да се свързват без проблеми.

Уверете се, че въведената Wi-Fi парола е правилна.

Ако Wi-Fi сигналът е слаб, опитайте да преместите устройството по-близо до рутера и да се свържете отново.

Проверете дали рутерът е свързан с твърде много устройства, тъй като това може да причини конфликти на IP адреси.

За двучестотни рутери мрежовата конфигурация не може да се извърши директно. Потребителите трябва да разделят 2.4G и 5G лентите на независими канали в настройките на рутера. След като се разделите, изберете 2.4G канал, за да конфигурирате мрежата.

Инструкции за експлоатация.

3.1 Автоматичен режим.

Натиснете бутона "AUTO" на панела или в приложението, за да започнете автоматично откриване на влизането и излизането на вашата котка. Тази функция се активира автоматично, когато продуктът е включен и завърши своята самопроверка.

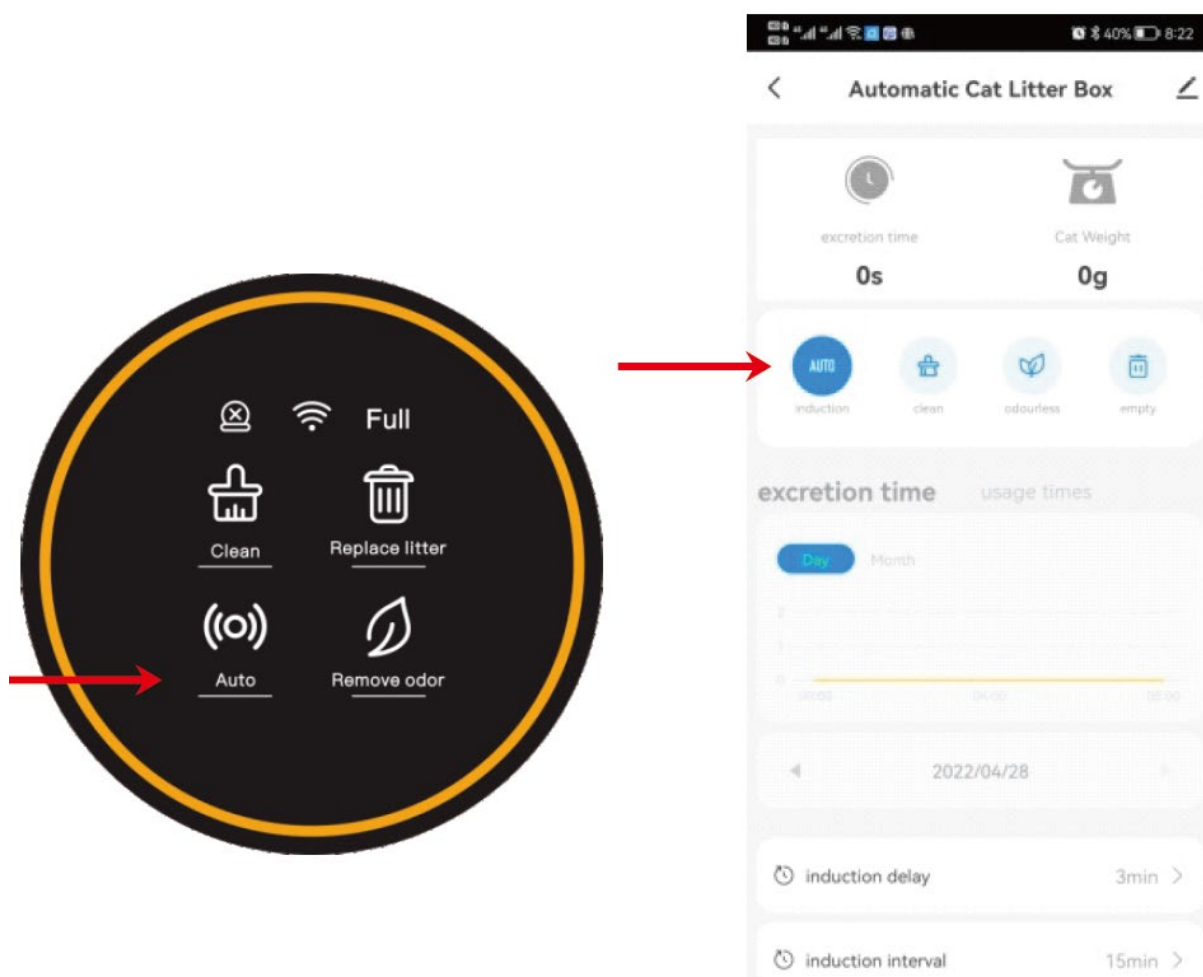

Забележка:

Моля, щракнете върху „АВТОМАТИЧНО“ на панела или в приложението, за да деактивирате функцията за автоматично отчитане, ако имате котенца с тегло под 1 кг или ако котката ви е бременна. След това щракнете ръчно върху „CLEAN“, ако е необходимо въз основа на използването на машината.

Ако използвате бързо събираща се постеля, можете да настроите „времето за изчакване за почистване“ в приложението на по-кратък интервал, като например 1 минута, за бързо почистване на постеля и минимизиране на миризмата. За домакинствата с няколко котки можете да регулирате „интервала на почистване“ в приложението на по-голяма

продължителност, като например 30 минути, за да предотвратите ненужни повтарящи се почиствания.

Ако котката остане в кошчето за повече от 10 секунди, това се разпознава като поведение на гърне. Три минути след като котката напусне, процесът на автоматично почистване ще започне. (Интервалът по подразбиране между почистванията е зададен на 15 минути, за да се предотврати твърде честото активиране на машината, когато се използва от няколко котки. Ако машината не почиства, след като втората ви котка я използва, това може да се дължи на факта, че времето между двете събития е било по-малко от 15 минути.)

Ако бутонът на приложението не реагира или не се синхронизира с панела, моля, проверете мрежовата връзка или преконфигурирайте мрежата. Като алтернатива опитайте да щракнете върху съответния бутон в приложението и повторете действието веднъж или два пъти.

3.2 Почистване

Щракнете върху „CLEAN“ на панела или в приложението, за да започнете незабавно почистване.

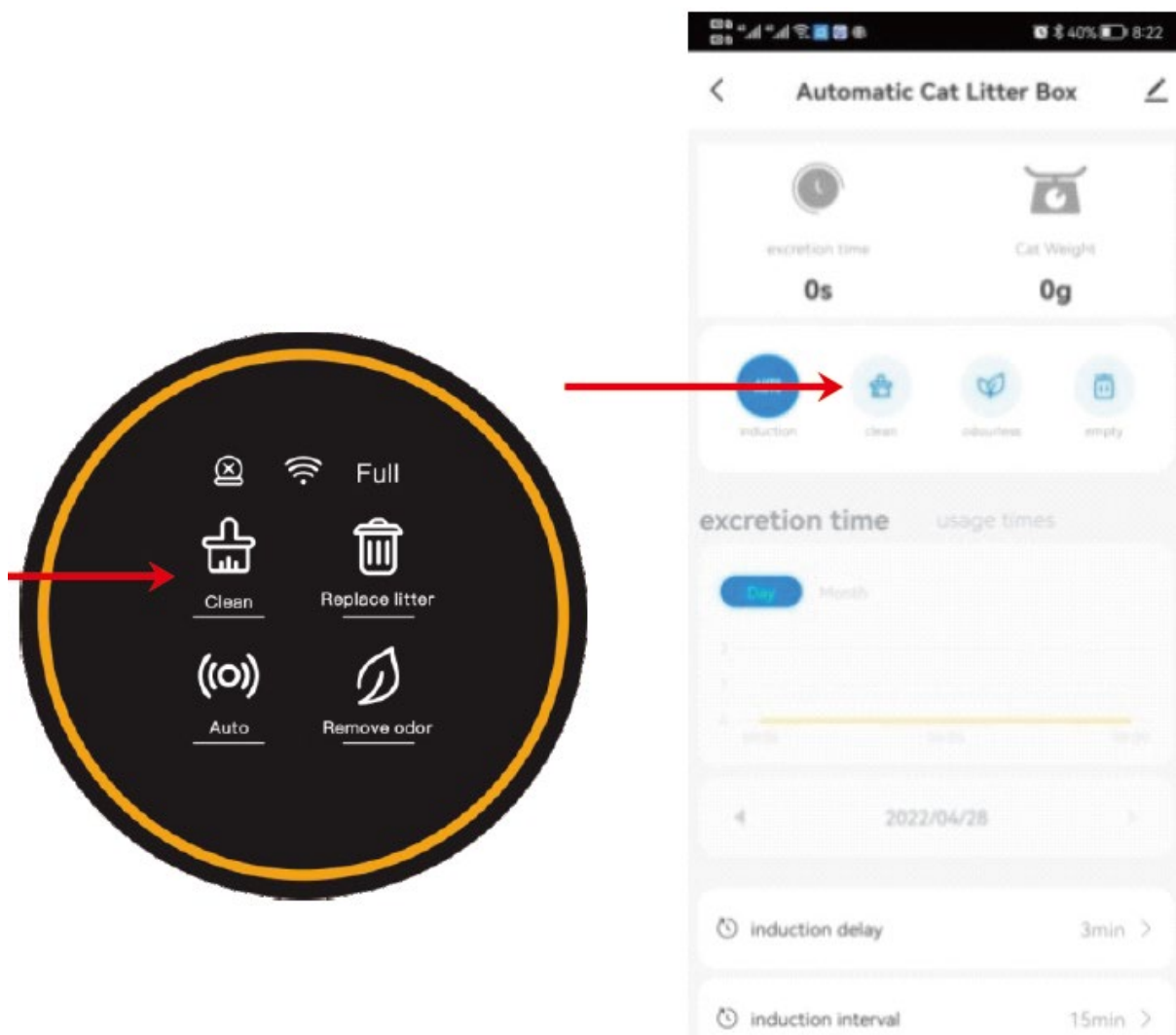

Забележка:

По време на процеса на изчистване всички бутони са временно деактивирани. Ако трябва да извършите други функции, моля, изчакайте, докато изчистването приключи.

В приложението можете да удължите времето за изчакване за почистване, когато котката ви има диария, като позволите на постелята достатъчно време да се слепи и минимизирате въздействието на меките изпражнения в кофата за отпадъци.

Ако машината е била рестартирана, времето за изчакване на процедурата "Почистване" ще се върне към 3 минути по подразбиране. Можете да регулирате това в приложението с диапазон от 0 до 60 минути.

За домакинства с няколко котки се препоръчва да се удължи интервалът между почистванията, за да се избегнат ненужни повтарящи се почиствания. След рестартиране интервалът по подразбиране ще се върне на 15 минути, който също може да се регулира в приложението в диапазон от 0 до 120 минути.

3.3 Добавете котешка тоалетна:

В режим "Автоматичен", когато добавите повече от 1 кг котешка тоалетна, индикаторът "Автоматичен" ще започне да мига. След 30 минути постелката автоматично ще се нивелира и теглото ще се калибрира. Ако не искате да чакате 30 минути, просто натиснете и задръжте бутона „Премахване на миризмата“ за 2 секунди или повече. Постелята ще бъде изравнена и теглото ще бъде калибрирано незабавно.

Метод 2:

Изключете машината и я включете отново, след като добавите котешка тоалетна.

Забележка:

Уверете се, че височината на постелята е между линиите MIN и MAX след добавяне. Ако не е, коригирайте, като използвате метод 2.

Можете също така да регулирате повърхността на отпадъците в приложението, като използвате опцията за корекция на пясъчната повърхност. (В степен 0 повърхността се накланя надясно, а в степен 6 се накланя наляво.)

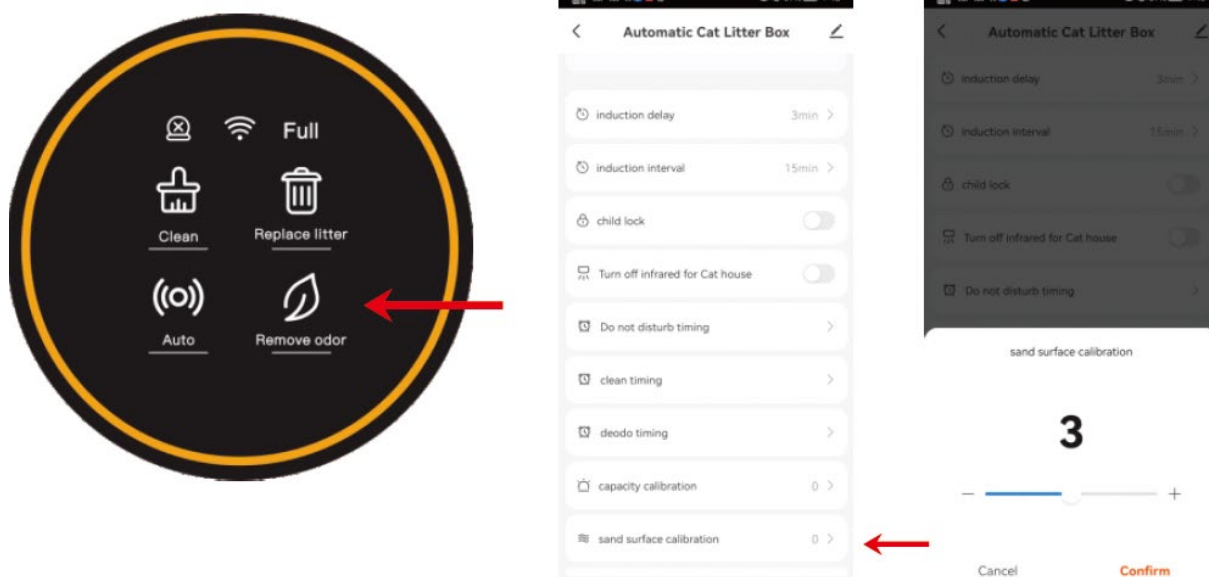

3.4 Смяна на постеля:

1. Сменете торбата за боклук с нова, празна.
2. Уверете се, че оставащата постеля е близо до линията MIN, за да предотвратите преливане, когато кошчето се върти.
3. Натиснете и задръжте бутона „Смяна на отпадъците“ за 2 секунди, след което изчакайте машината да изчисти оставащите отпадъци (това ще отнеме около 3 минути).
4. След като боклукът е изчистен, сменете торбата за боклук с друга празна.

Забележка:

Ако случайно натиснете бутона „Смяна на отпадъците“ или забравите първо да смените торбата за боклук, можете да натиснете отново „Смяна на отпадъците“, за да отмените.

За фин минерален пясък: За да избегнете изсипването на пясък от отвора на торбата по време на смяната (стъпка 1), можете първо да натиснете и задръжите "Почистване" за 2 секунди. Това ще завърти кошчето за отпадъци на 90° обратно на часовниковата стрелка, като гарантира, че отворът на торбата е позициониран нагоре. След като смените торбата, следвайте стъпки 3 и 4 както обикновено.

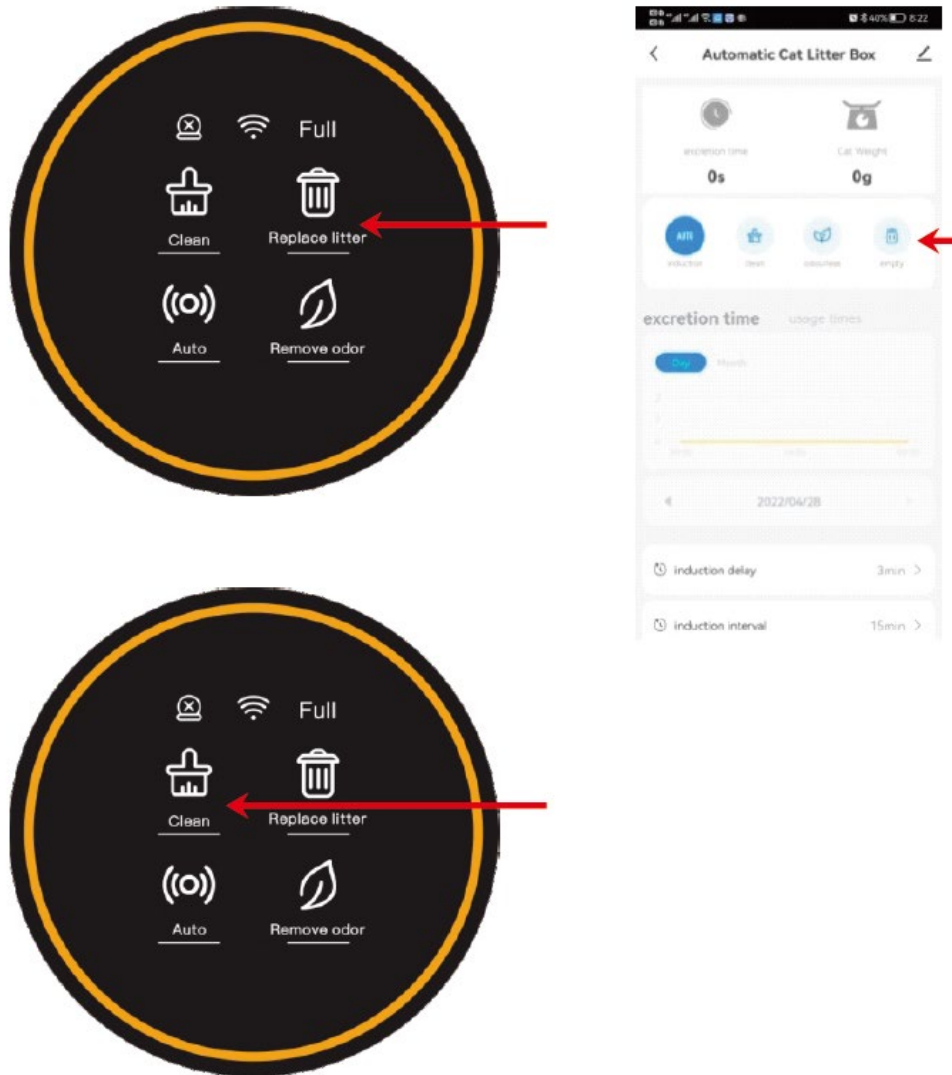

3.5 Премахнете миризмата:

Метод 1:

Натиснете бутона „Премахване на миризма“ на панела или докоснете „Без миризма“ в приложението.

Метод 2:

Задайте редовен график за премахване на миризми в приложението.

Забележка:

Машината автоматично премахва миризмите за 30 минути след всеки цикъл на почистване. Ако котката ви влезе през това време, премахването на миризмата ще спре и ще се възобнови, след като котката ви излезе от кутията за отпадъци.

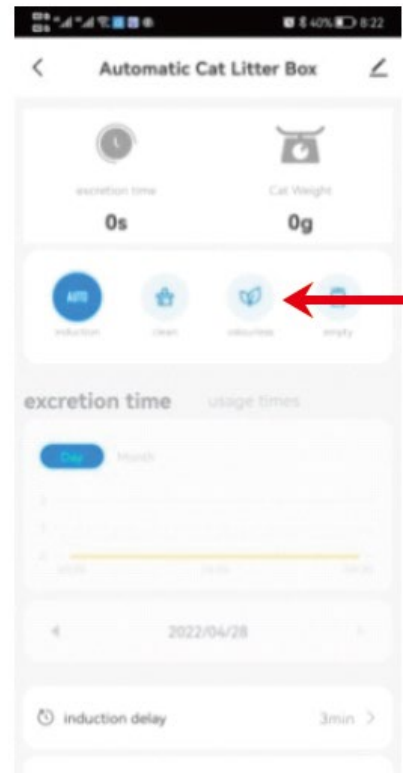

3.6 Сменете торбата за боклук.

Когато индикаторът "Пълен" светне, е време да смените торбата за боклук.

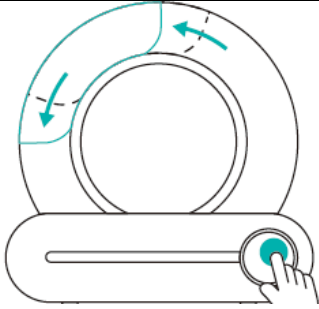
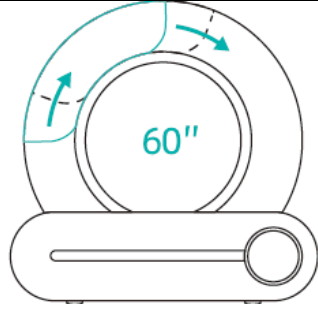
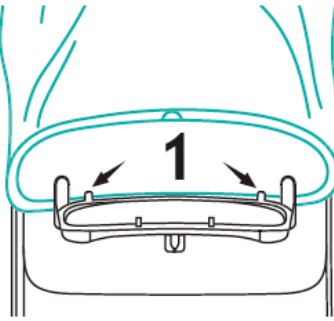
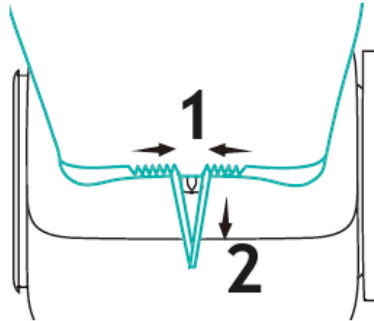
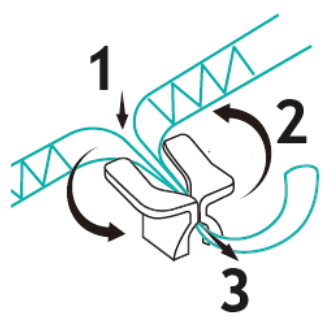
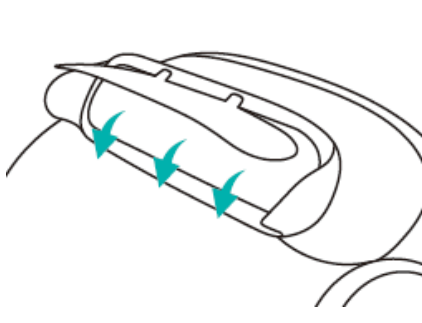
<p>1 Натиснете "Clean" за 2 секунди, регулирайте кошчето за боклук на ъгъла на промяна на торбата, отворете кошчето за отпадъци и извадете използваната торба за боклук.</p>		<p>2 Ъгълът на смяна на чантата продължава 60 секунди и устройството автоматично се връща след 60 секунди в нормалното си състояние. Ако новата торба за боклук не бъде инсталирана в рамките на 60 секунди, тя може да продължи, след като устройството се върне в нормалното си състояние</p>	
<p>3 Шнурът на новата торба за боклук е подравнен с купчината за завързване, а долният ръб на отвора на торбата е захванат под фиксиращата скоба.</p>	 <p>1 – Щипка за локализиране</p>	<p>4 Увийте торбата за боклук около външната рамка на портата на кофата за отпадъци и издърпайте шнура.</p>	 <p>1 – Стегнете се 2 - Издърпайте</p>
<p>5 Натиснете шнура в купчината за завързване, затегнете го и го навийте.</p>		<p>6 След монтажа се уверете, че автоматичната щипка на вратата на кофата за отпадъци не е блокирана и може да се отваря и затваря нормално. Подредете задната страна на торбата за боклук, за да предотвратите</p>	

		захващане от капака на кофата за отпадъци.	
--	--	--	--

Забележка:

Индикаторът "Пълен" е само приблизителна. Различните видове котешка тоалетна – поради вариациите в обема, плътността и течливостта – могат да повлияят на точността на подканата „Пълен“. Можете да регулирате забавянето на подканата „Пълен“ в приложението, за да отговаря по-добре на вашето използване. Настройката по подразбиране е 0 (което показва, че има още малко място в чантата) и можете да увеличите забавянето до максимум 15.

Ако машината се рестартира, забавянето на подканата „Пълен“ ще се нулира до стойността по подразбиране от 0. Можете да го коригирате отново в приложението, ако е необходимо.

Обикновено капацитетът за съхранение на отпадъци може да издържи до 15 дни за една котка или 5 дни за три котки. Можете да сменяте торбата за боклук на всеки 5 дни в зависимост от броя на котките или факторите на околната среда като температура.

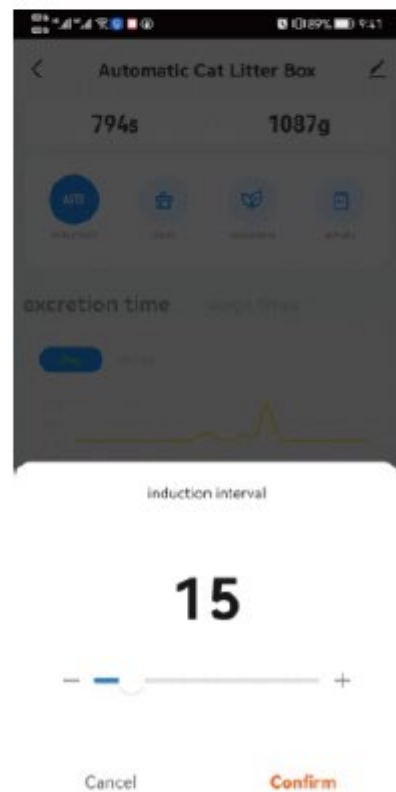
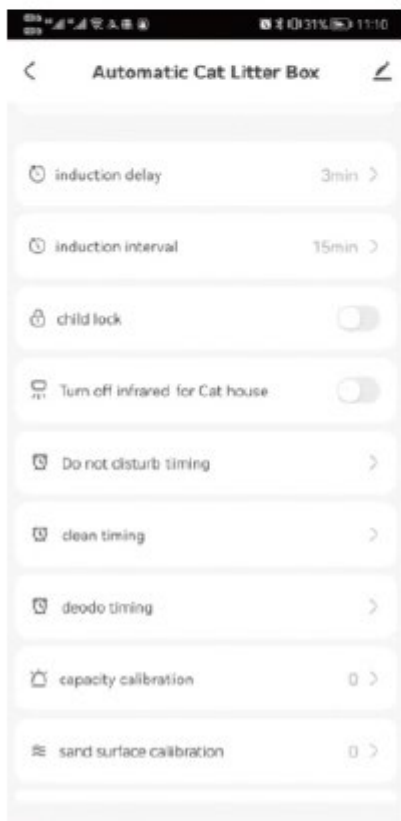

3.7 Измиване на кошчето

Моля, първо изключете машината.

Отворете ключалката на отделениято за боклук и извадете кошчето.

Уверете се, че кошчето е напълно сухо, преди да го поставите обратно върху основата.

Незадължителни стъпки:

Когато миете кошчето, можете да отстраните гумената тапа от топката за по-лесно оттичане.

Когато преинсталирате, уверете се, че етикетът "Purify" отпред е правилно подравнен.

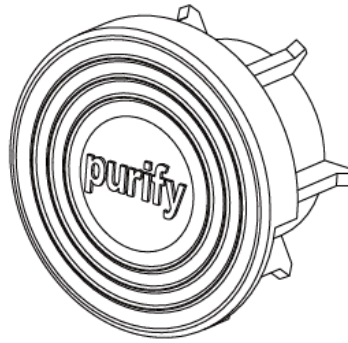

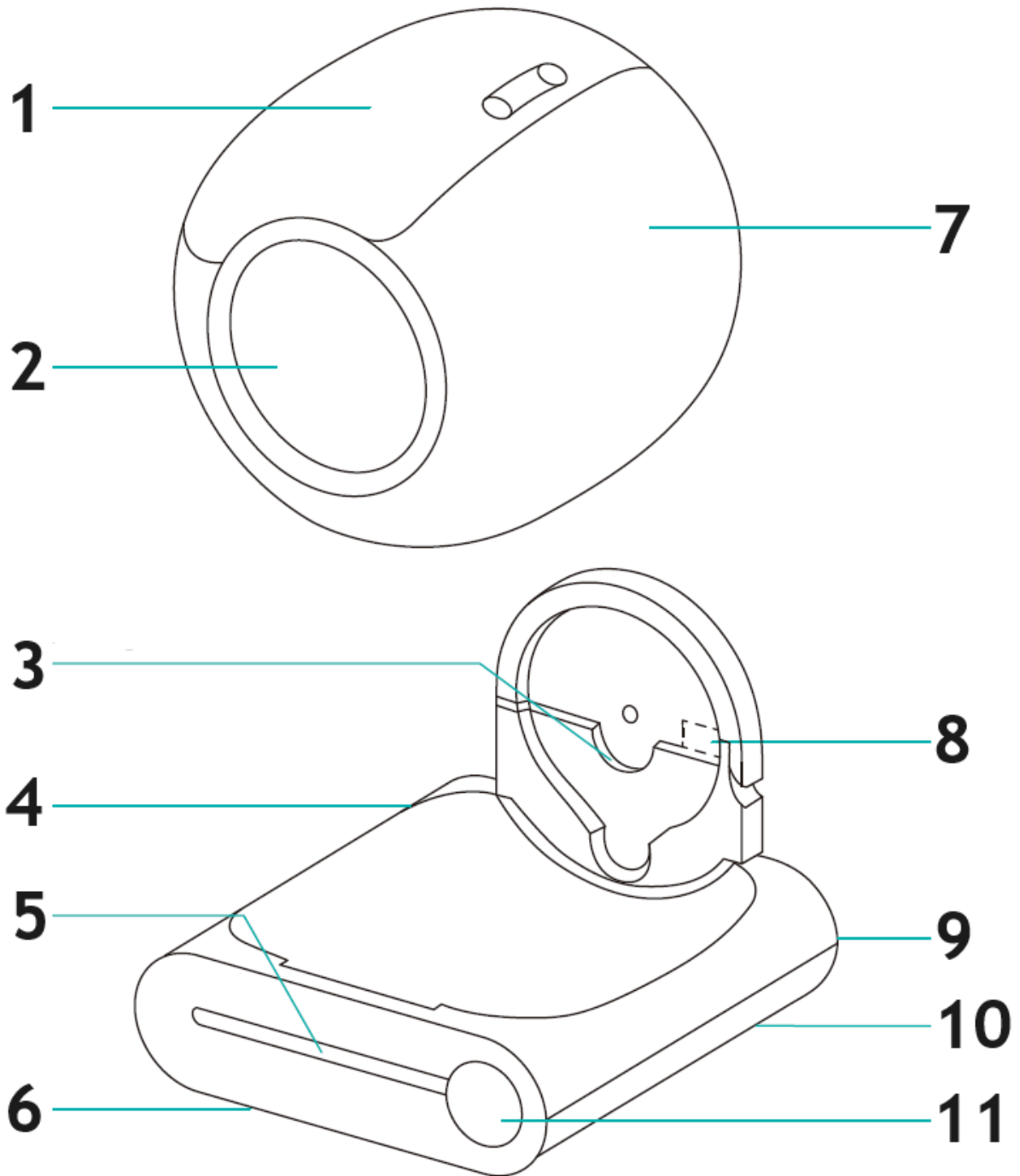

- 1 – Кошче за отпадъци
- 2 – Вход
- 3 – Фиксиран жлеб на вала
- 4 – Домакин
- 5 – Инфрочервен радар
- 6 – Сензори за тегло (x4)
- 7 – Барабан
- 8 – Модул за пречистване на йони
- 9 – Букса за захранване
- 10 – Закопчалка
- 11 – Дисплей и контролен панел

3.8 Заклучване на клавиатурата

Натиснете и задръжте двата бутона „АВТОМАТИЧНО“ и „ПРЕМАХНЕТЕ МИРИЗМА“ за повече от 2 секунди или просто докоснете опцията „Заклучване за деца“ в приложението на телефона, за да активирате или деактивирате функцията за заключване за деца.

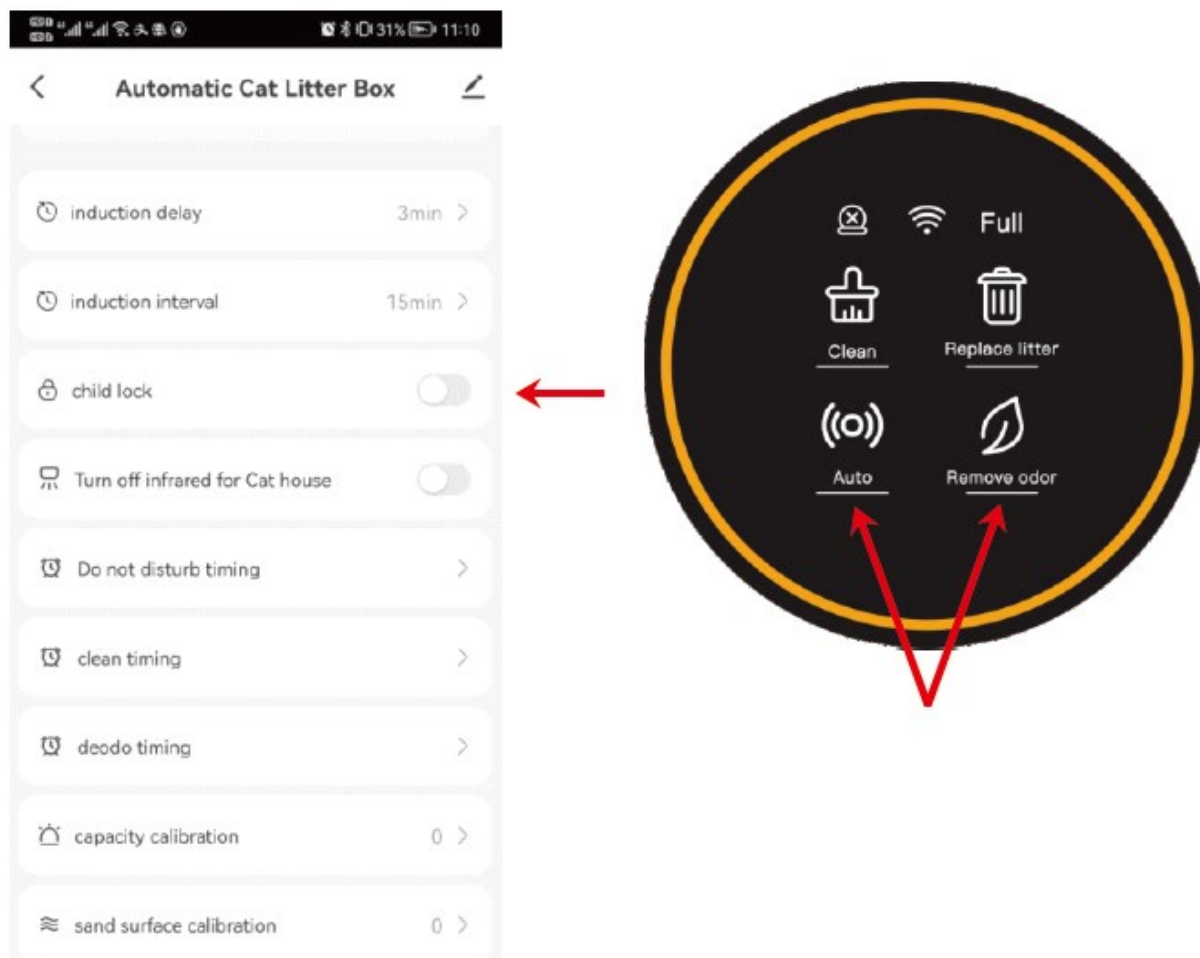

3.9 Затворете или отворете инфрачервения сензор

Ако продуктът е поставен в клетка или тясно пространство, натиснете и задръжте бутоните „CLEAN“ и „REPLACE LITTER“ за повече от 2 секунди или използвайте опцията за инфрачервен сензор в приложението на телефона, за да изключите или включите сензора. Това ще помогне за предотвратяване на неправилни показания на сензора, причинени от затвореното пространство.

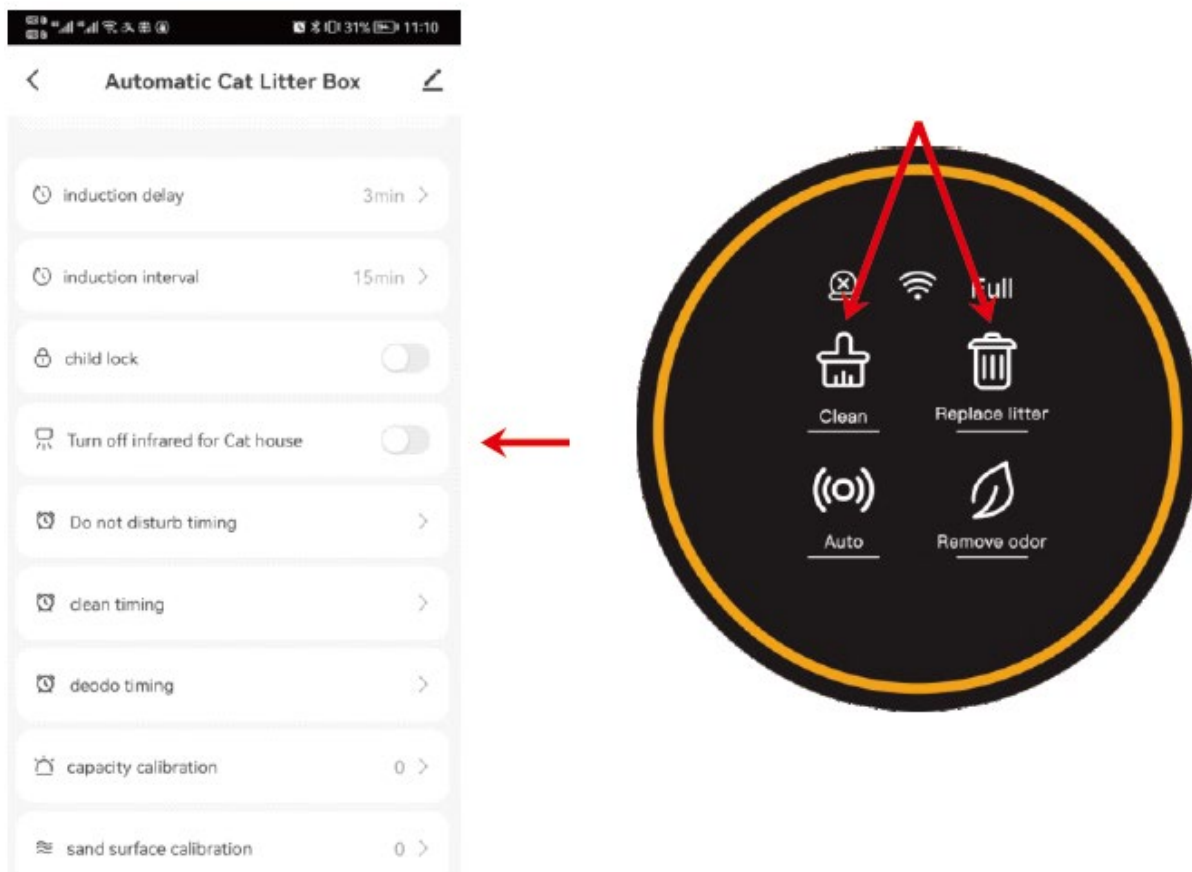

3.10 Времетраене

3.10.1 Режим на заспиване

Когато продуктът е поставен в спалнята, можете да активирате функцията „Не безпокойте“ в приложението, за да предотвратите активирането на продукта през нощта и да смущава съня ви.

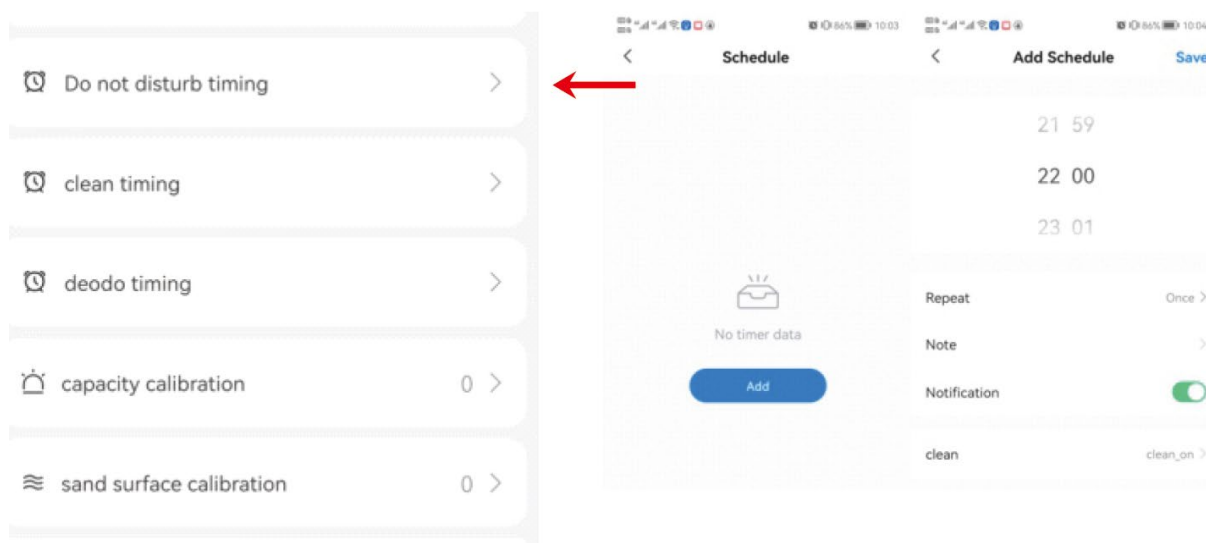

Забележете

По време на периода „Не безпокойте“ светлината на панела ще бъде изключена. За да излезете незабавно от режим „Не ме безпокойте“, просто докоснете произволен бутон.

Ако продуктът е в режим на почистване, когато е зададено „Не безпокойте“, машината ще влезе в режим „Не безпокойте“, след като цикълът на почистване приключи.

3.10 Времетраене

Редовен режим на почистване

Можете да планирате редовно почистване, като зададете опцията „Време за почистване“ в приложението.

Редовно премахване на миризми

Настройте машината да премахва миризмите редовно, като използвате опцията „Deodo Timing“ в приложението.

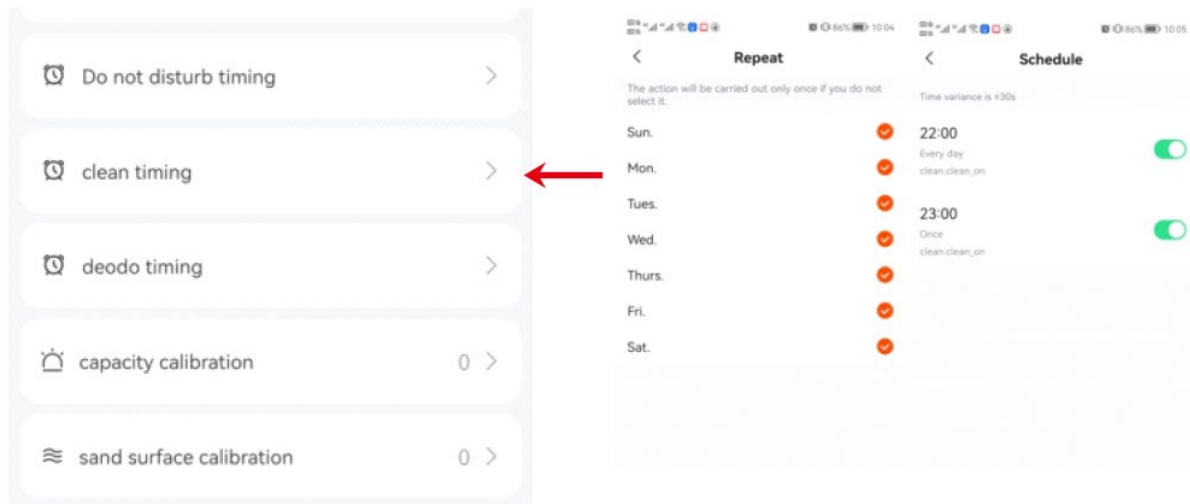



Αυτό το εγχειρίδιο χρήστη έχει μεταφραστεί με τη χρήση αυτόματης μετάφρασης. Έχουμε καταβάλει κάθε δυνατή προσπάθεια για να διασφαλίσουμε ότι η μετάφραση είναι ακριβής, αλλά σημειώστε ότι οι αυτοματοποιημένες μεταφράσεις δεν είναι τέλειες και δεν προορίζονται να αντικαταστήσουν τους ανθρώπινους μεταφραστές. Η επίσημη έκδοση του Εγχειριδίου χρήσης είναι στα Αγγλικά. Τυχόν διαφορές μεταξύ της μεταφρασμένης έκδοσης και της αρχικής αγγλικής έκδοσης δεν είναι νομικά δεσμευτικές. Εάν έχετε ερωτήσεις σχετικά με την ακρίβεια της μετάφρασης, ανατρέξτε στην αγγλική έκδοση, η οποία είναι η επίσημη αναφορά. Περισσότερες γλωσσικές εκδόσεις είναι διαθέσιμες κατόπιν αιτήματος μέσω του info@expondo.com.

Τεχνικά στοιχεία

Περιγραφή παραμέτρων	Τιμή παραμέτρου
Όνομα προϊόντος	Έξυπνο κουτί απορριμάτων γάτας
Μοντέλο	WIE-SL-03
Ονομαστική τάση [V]	12V DC
Ρεύμα εργασίας [A]	Μέγιστο 1A
Διαστάσεις (Μ*Π*Υ) [cm]	49.6 * 48 * 48
Βάρος [kg]	7,39

1. ΠΡΙΝ ΤΗΝ ΠΡΩΤΗ ΧΡΗΣΗ

1. Τοποθετήστε το μηχάνημα σε μια σταθερή, επίπεδη επιφάνεια.
2. Αφού τοποθετήσετε το μηχάνημα με ασφάλεια, προσθέστε σκουπίδια, διασφαλίζοντας ότι δεν υπερβαίνει τη γραμμή MAX.
3. Ενεργοποιήστε το μηχάνημα και περιμένετε να ολοκληρώσει τον αυτοέλεγχο. Μόλις γίνει, είναι έτοιμο να το χρησιμοποιήσει η γάτα σας.

1.2 Τοποθέτηση:

Τοποθετήστε το μηχάνημα σε μια επίπεδη επιφάνεια, διασφαλίζοντας ότι και τα τέσσερα πόδια είναι σε πλήρη επαφή με το έδαφος.

Αποφύγετε την τοποθέτηση αντικειμένων με ύψος μεγαλύτερο από 5 cm σε απόσταση 30 cm μπροστά από το μηχάνημα, καθώς αυτό μπορεί να επηρεάσει τον αισθητήρα αναγνώρισης γάτας που βρίσκεται έξω από τη μονάδα.

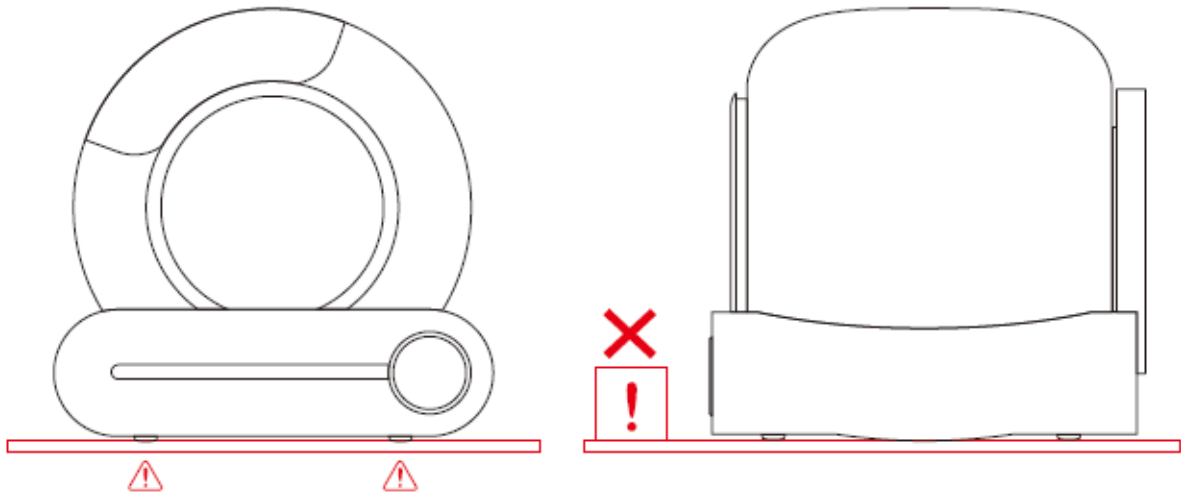

Σημείωση: Εάν τοποθετείτε το μηχάνημα σε ένα μαλακό χαλί, βεβαιωθείτε ότι τα δύο μπροστινά πόδια είναι τοποθετημένα στο χαλάκι ή στο χαλί απορριμμάτων γάτας για σταθερότητα.

1.3 Προσθέστε άμμο απορριμμάτων:

Βεβαιωθείτε ότι τα απορρίμματα είναι ισοπεδωμένα, με το ύψος τους μεταξύ των γραμμών MAX και MIN. Η ποσότητα των απορριμμάτων μπορεί να ρυθμιστεί με βάση τις πραγματικές ανάγκες χρήσης.

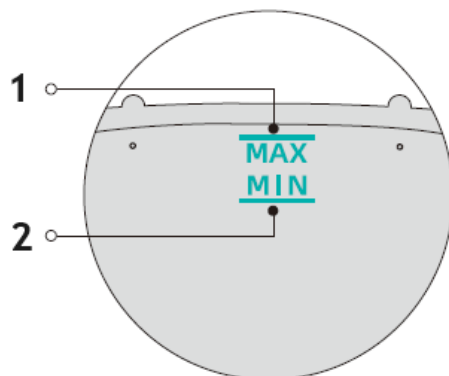
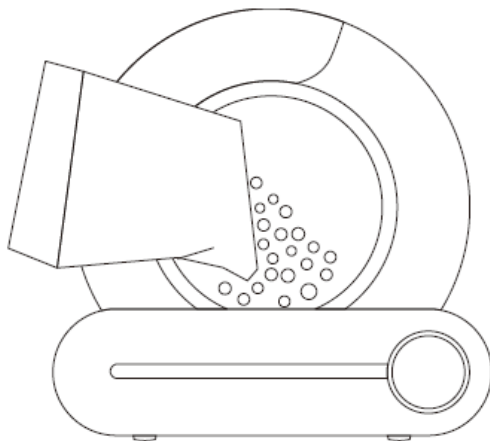

1 – MAX Line – η ποσότητα της άμμου γάτας δεν πρέπει να υπερβαίνει τη γραμμή MAX

2 – Γραμμή MIN – η ποσότητα απορριμμάτων γάτας δεν πρέπει να είναι μικρότερη από τη γραμμή MIN

1.4 Χρήση:

1.4.1 Συνδέστε τον προσαρμογέα και ενεργοποιήστε το μηχάνημα. Περιμένετε να ολοκληρωθεί η διαδικασία αυτοελέγχου, η οποία θα διαρκέσει περίπου 3 έως 8 λεπτά. Το μηχάνημα θα εισέλθει

αυτόματα στη λειτουργία ανίχνευσης μετά τον αυτοέλεγχο, χωρίς να χρειάζεται να προσαρμόσετε καμία ρύθμιση.

1.4.2 Περίπου 4 λεπτά μετά την αναχώρηση της γάτας, το μηχάνημα θα καθαρίσει αυτόματα τυχόν συσσωρευμένα απόβλητα.

1.4.3 Μετά τον καθαρισμό, το μηχάνημα θα ενεργοποιήσει τη λειτουργία ελέγχου οσμών, η οποία θα λειτουργεί για 30 λεπτά.

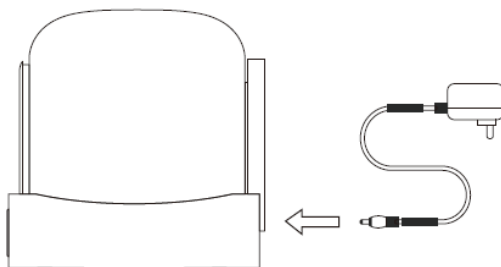

Σημείωμα:

Μην σηκώνετε και μην μετακινείτε το προϊόν αφού έχει ενεργοποιηθεί, καθώς αυτό μπορεί να επηρεάσει τη βαθμονόμηση του βάρους κατά τη διαδικασία επαναφοράς.









Εάν το προϊόν τοποθετηθεί σε περιορισμένο χώρο ή κοντά σε πηγή υπέρυθρων παρεμβολών, ο αυτοέλεγχος μπορεί να διαρκέσει έως και 8 λεπτά. Παρακαλούμε να είστε υπομονετικοί κατά τη διάρκεια αυτής της διαδικασίας.

Εάν το μηχάνημα εντοπίσει ότι το περιβάλλον δεν είναι κατάλληλο για τη σωστή λειτουργία του αισθητήρα υπέρυθρων, η ανίχνευση υπέρυθρων θα απενεργοποιηθεί αυτόματα μετά τον αυτοέλεγχο. Σε αυτήν την περίπτωση, το εσωτερικό σύστημα ανίχνευσης βάρους θα αναλάβει να καθορίσει πότε θα εισέλθει η γάτα.

Κατά τη διαδικασία καθαρισμού, όλα τα κουμπιά απενεργοποιούνται προσωρινά. Περιμένετε να ολοκληρωθεί ο κύκλος καθαρισμού πριν χρησιμοποιήσετε άλλες λειτουργίες.

Πίνακας ελέγχου

Κατηγορία	Λειτουργία	Λειτουργία	Κατάσταση	Προειδοποιητικός τόνος
Κλειδί κεντρικού υπολογιστή	Καθαρός	Κλικ 	Ξεκινήστε αμέσως τον καθαρισμό	Ένα δαχτυλίδι
	Αντικαταστήστε τα σκουπίδια	Τύπος για 2 δευτερόλεπτα 	Ξεκινήστε να αντικαθιστάτε τα απορρίμματα γάτας	Μακρύ δαχτυλίδι για 1 s
	Αυτόματος καθαρισμός	Κλικ 	Ξεκινήστε τον αυτόματο καθαρισμό	Ένα δαχτυλίδι
	Αφαιρέστε τη μυρωδιά	Κλικ 	Ξεκινήστε να καθαρίζετε τον αέρα	Ένα δαχτυλίδι
	Εγγραφείτε στο δίκτυο	Τύπος για 2 	Επαναφέρετε το Wi-Fi για να ξεκινήσετε τη σύνδεση στο δίκτυο	Μακρύ δαχτυλίδι για 1 s

		δευτερόλεπτα		
	ισοπέδωση	Τύπος  για 2 δευτερόλεπτα	Ισοπέδωση του προϊόντος	Μακρύ δαχτυλίδι για 1 s
	Αλλάξτε σακούλα σκουπιδιών	Τύπος  για 2 δευτερόλεπτα	Προσαρμόστε τη γωνία του τυμπάνου στη θέση αλλαγής της τσάντας	Μακρύ δαχτυλίδι για 1 δευτερόλεπτο
	Κλείδωμα/Ξεκλείδωμα	Τύπος   + για 2 δευτερόλεπτα	Κλειδωμένο/Ξεκλείδωμα	Μακρύ δαχτυλίδι για 3 δευτερόλεπτα
Δείκτης	Δαχτυλίδι Φωτιστικό	Φωτισμός	Ενεργοποίηση	
	Λυχνία βλάβης (αριστερά)	Φωτισμός 	Το τύμπανο δεν έχει εγκατασταθεί ή δεν μπορεί να λειτουργήσει	
	Λάμπα Wi-Fi (μεσαία)	Φωτισμός 	Η συσκευή είναι συνδεδεμένη	
		Αναβοσβήνει 	Η συσκευή προσπαθεί να συνδεθεί στο δίκτυο	
		Άφωτο 	Η συσκευή δεν είναι συνδεδεμένη	
Πλήρης λάμπα απορριμμάτων (δεξιά)	Φωτισμός 	Υπενθυμίστε στους χρήστες να αντικαταστήσουν τη σακούλα σκουπιδιών όταν ο κάδος απορριμμάτων είναι σχεδόν γεμάτος		

2.1 Εφαρμογή τηλεφώνου

Σαρώστε τον παρακάτω κωδικό QR με το κινητό τηλέφωνο και κατεβάστε την εφαρμογή:



Ή αναζητήστε την εφαρμογή "ΤΥΥΑ", κατεβάστε την και εγκαταστήστε την.

2.2 Δικτύωση

2.2.1 Βεβαιωθείτε ότι το τηλέφωνό σας είναι συνδεδεμένο σε δίκτυο Wi-Fi 2.4G και, στη συνέχεια, ενεργοποιήστε τις υπηρεσίες Bluetooth και τοποθεσίας.

2.2.2 Πατήστε και κρατήστε πατημένο το κουμπί "ΑΥΤΟ" για 2 δευτερόλεπτα. Η ένδειξη Wi-Fi θα αρχίσει να αναβοσβήνει, υποδεικνύοντας ότι το μηχάνημα είναι έτοιμο να συνδεθεί στο δίκτυο.

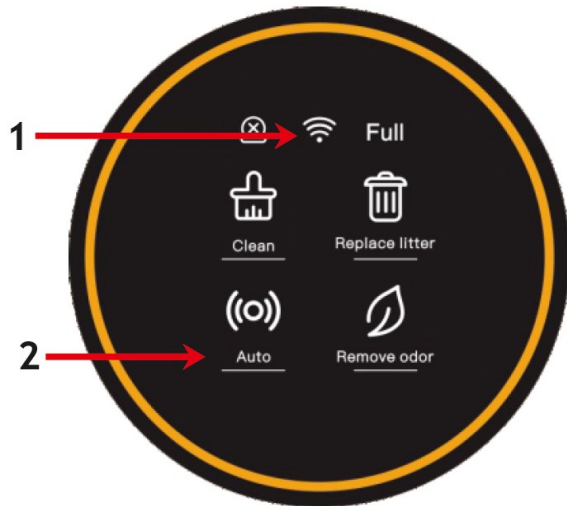

1 – Αναβοσβήνει

2 – Πατήστε για 2 δευτερόλεπτα

2.2.3 Ανοίξτε την εφαρμογή στο τηλέφωνό σας για να προσθέσετε τη συσκευή ή χρησιμοποιήστε τη λειτουργία αυτόματης σάρωσης για να εντοπίσετε το μηχάνημα.

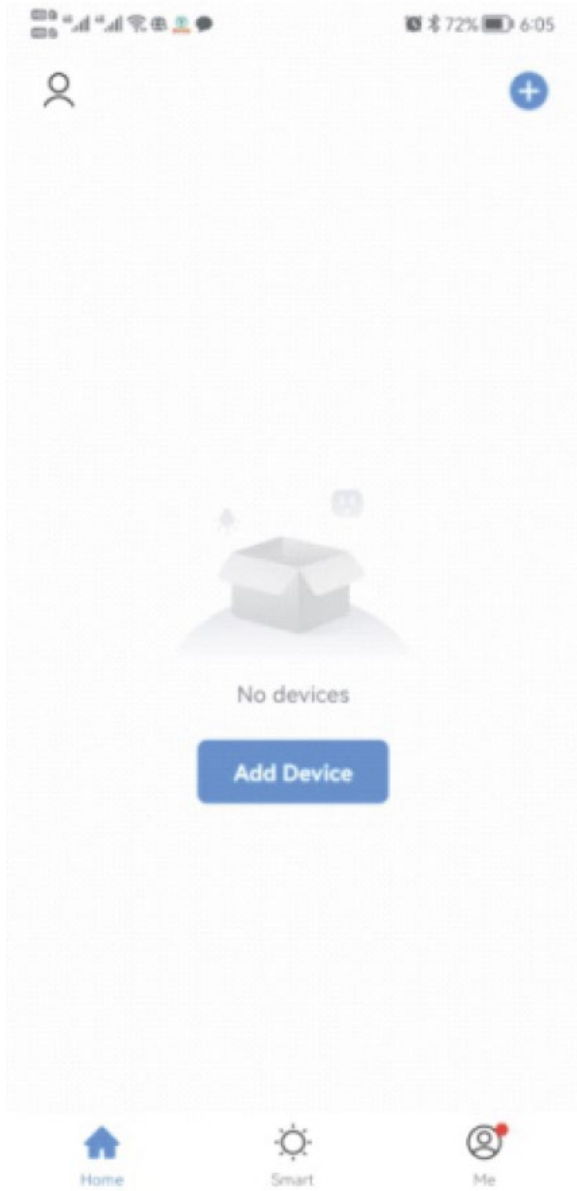

2.2.4 Συνεχίστε κάνοντας κλικ στο «NEXT» μετά τη σάρωση του μηχανήματος.

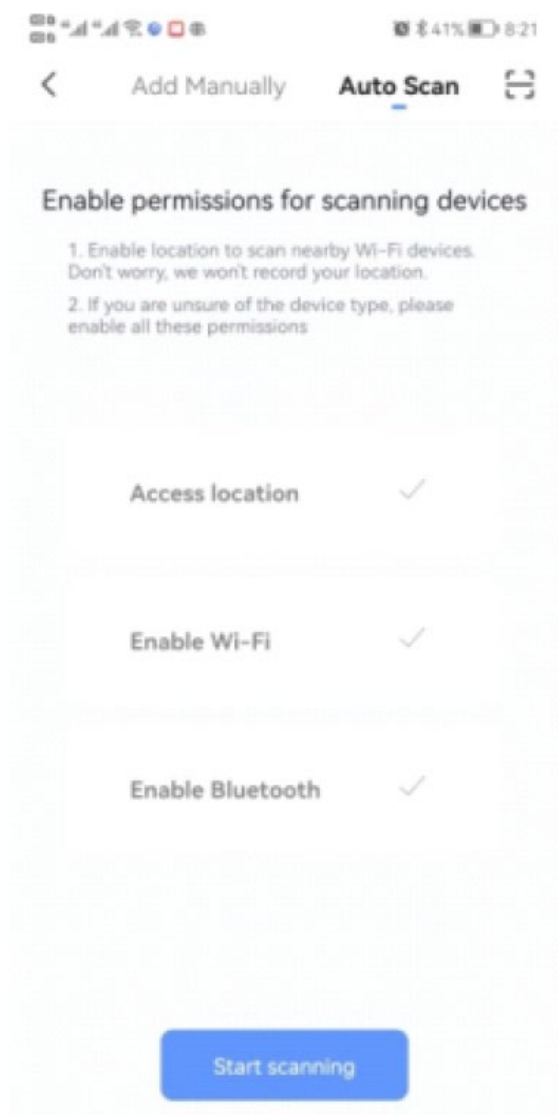

2.2.5 Συνεχίστε κάνοντας κλικ στο "ΕΠΟΜΕΝΟ" μετά την εισαγωγή δεδομένων Wi-Fi και περιμένετε για σύνδεση.

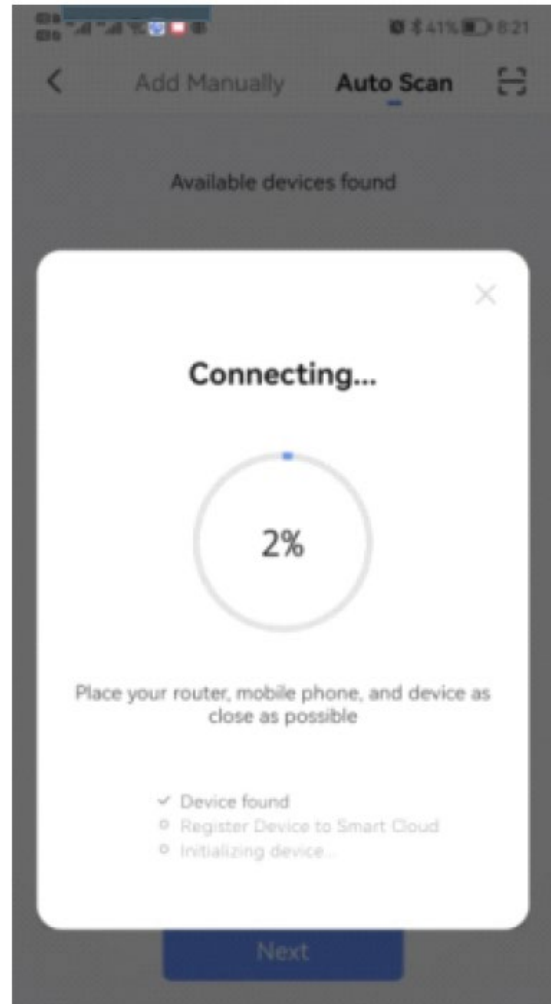
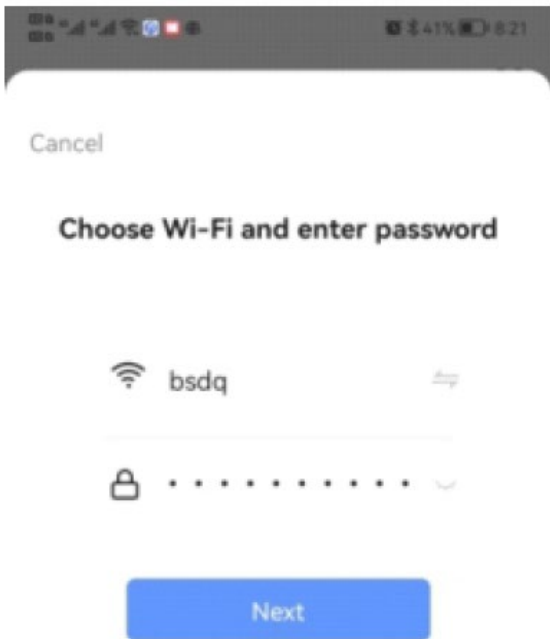

2.2.6 Μόλις η σύνδεση ήταν επιτυχής, ανοίξτε την Εφαρμογή.

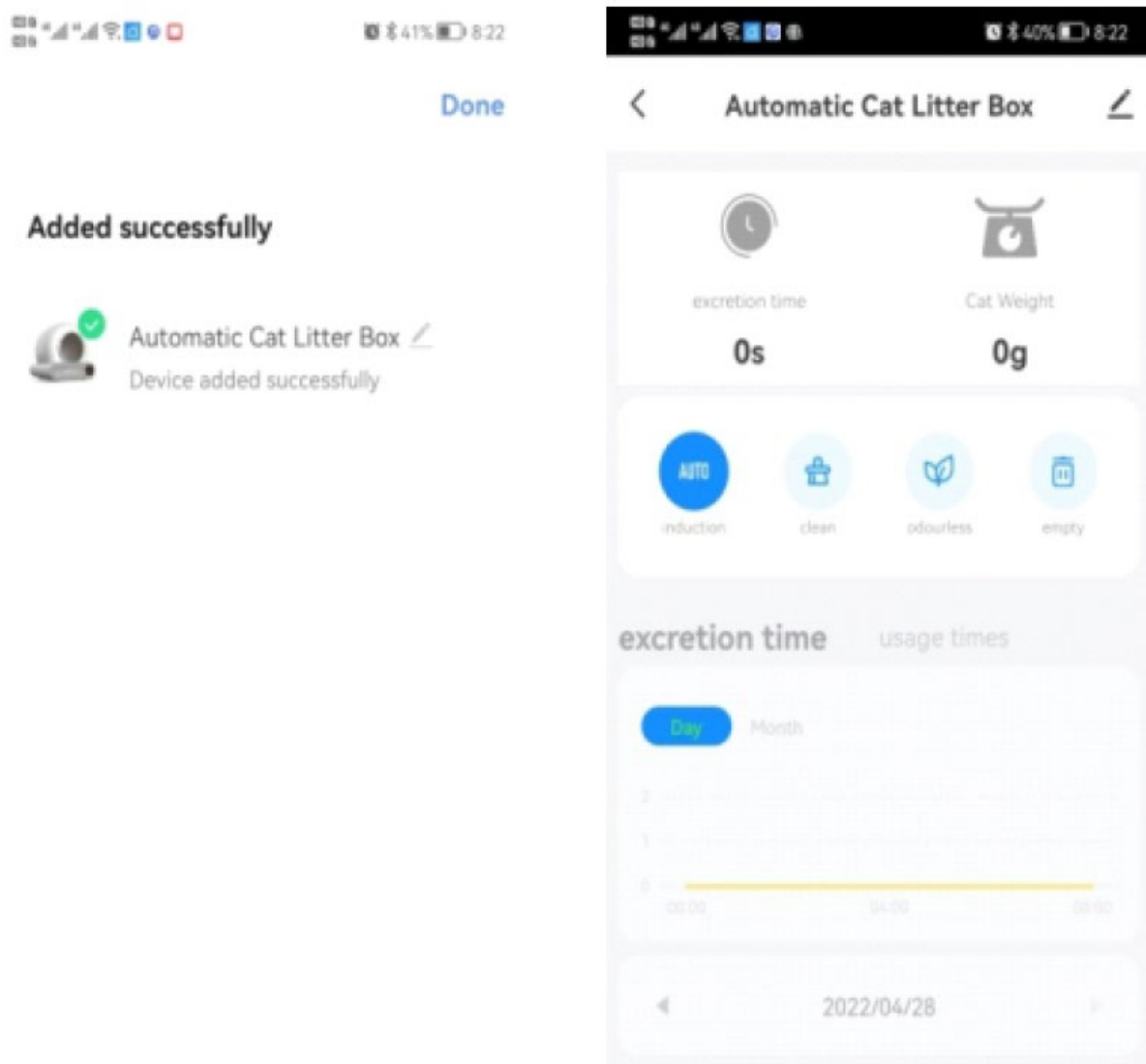

Σημείωμα:

Βεβαιωθείτε ότι οι υπηρεσίες Wi-Fi, Bluetooth και τοποθεσίας είναι όλες ταυτόχρονα ενεργοποιημένες.

Επιβεβαιώστε ότι το Wi-Fi λειτουργεί στη ζώνη 2,4G και ότι το τηλέφωνό σας είναι συνδεδεμένο σε δίκτυο Wi-Fi 2,4G. (Το προϊόν δεν υποστηρίζει δίκτυα 5G.)

Ελέγξτε εάν η ένδειξη Wi-Fi στον πίνακα του μηχανήματος αναβοσβήνει κατά τη ρύθμιση του δικτύου.

Επαληθεύστε εάν το οικιακό σας δίκτυο Wi-Fi λειτουργεί σωστά, ελέγχοντας εάν άλλες συσκευές μπορούν να συνδεθούν χωρίς προβλήματα.

Βεβαιωθείτε ότι ο κωδικός πρόσβασης Wi-Fi που καταχωρίσατε είναι σωστός.

Εάν το σήμα Wi-Fi είναι αδύναμο, δοκιμάστε να μετακινήσετε το μηχάνημα πιο κοντά στο δρομολογητή και επανασυνδέστε το.

Ελέγξτε εάν ο δρομολογητής είναι συνδεδεμένος σε πάρα πολλές συσκευές, καθώς αυτό θα μπορούσε να προκαλέσει διενέξεις διευθύνσεων IP.

Για δρομολογητές διπλής συχνότητας, η διαμόρφωση δικτύου δεν μπορεί να γίνει απευθείας. Οι χρήστες πρέπει να διαχωρίσουν τις ζώνες 2.4G και 5G σε ανεξάρτητα κανάλια στις ρυθμίσεις του δρομολογητή. Μόλις διαχωριστεί, επιλέξτε το κανάλι 2.4G για να διαμορφώσετε το δίκτυο.

Οδηγίες λειτουργίας.

3.1 Αυτόματη λειτουργία.

Πατήστε το κουμπί "AUTO" στον πίνακα ή στην εφαρμογή για να ξεκινήσει η αυτόματη ανίχνευση της εισόδου και της εξόδου της γάτας σας. Αυτή η δυνατότητα ενεργοποιείται αυτόματα όταν το προϊόν είναι ενεργοποιημένο και ολοκληρώνει τον αυτοέλεγχό του.

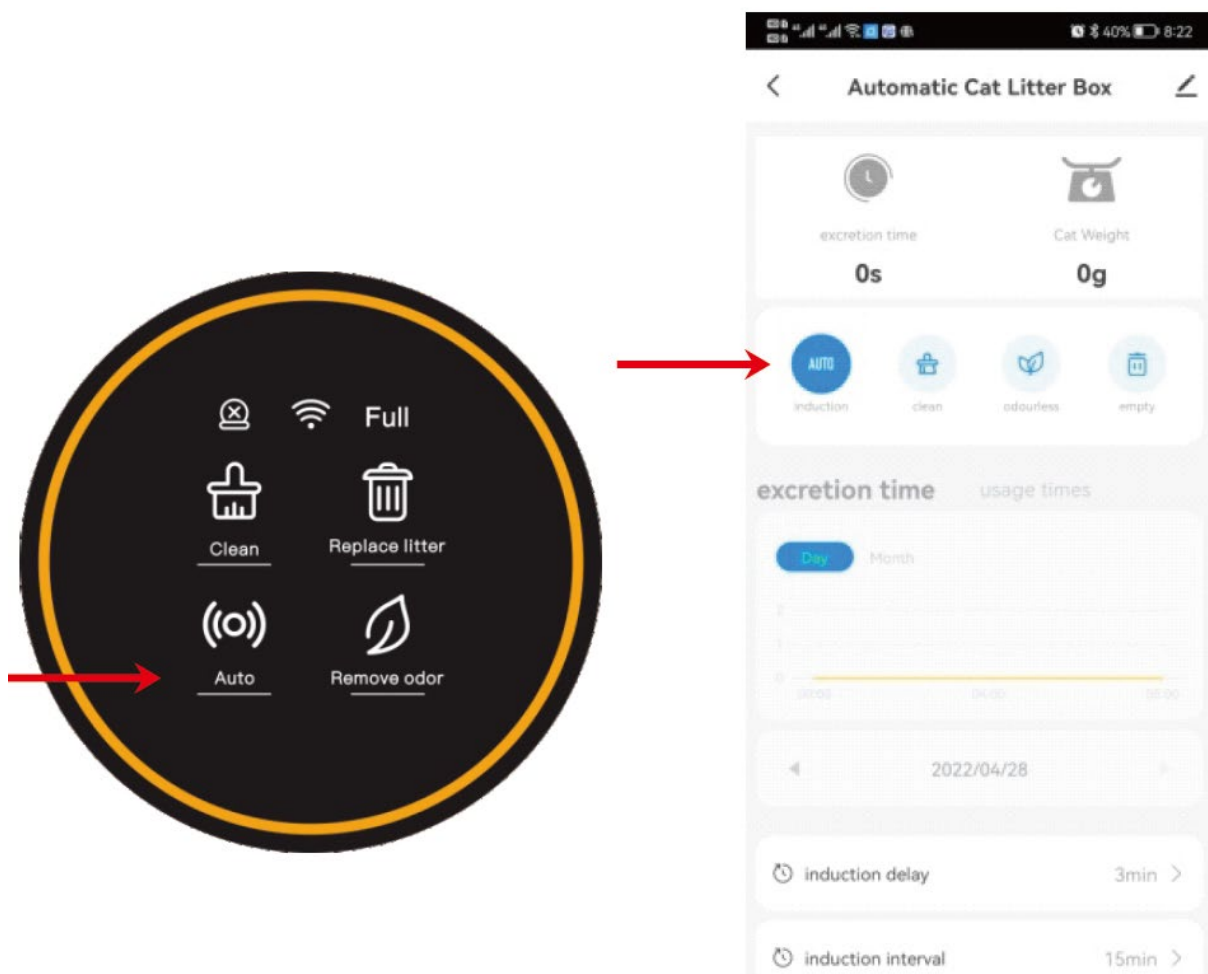

Σημείωμα:

Κάντε κλικ στο "AUTO" στον πίνακα ή στην εφαρμογή για να απενεργοποιήσετε τη λειτουργία αυτόματης ανίχνευσης εάν έχετε γατάκια που ζυγίζουν λιγότερο από 1 κιλό ή εάν η γάτα σας είναι έγκυος. Στη συνέχεια, κάντε χειροκίνητα κλικ στο "CLEAN" όπως απαιτείται, ανάλογα με τη χρήση του μηχανήματος.

Εάν χρησιμοποιείτε απορρίμματα με γρήγορη συσσώρευση, μπορείτε να προσαρμόσετε τον "χρόνο αναμονής καθαρισμού" στην εφαρμογή σε μικρότερο διάστημα, όπως 1 λεπτό, για να καθαρίσετε γρήγορα τα απορρίμματα και να ελαχιστοποιήσετε την οσμή. Για νοικοκυριά με πολλές γάτες, μπορείτε να προσαρμόσετε το "διάστημα καθαρισμού" στην εφαρμογή σε μεγαλύτερη διάρκεια, όπως 30 λεπτά, για να αποτρέψετε περιττούς επαναλαμβανόμενους καθαρισμούς.

Εάν η γάτα μείνει στον κάδο για περισσότερα από 10 δευτερόλεπτα, ανιχνεύεται ως ασήμαντη συμπεριφορά. Τρία λεπτά μετά την αναχώρηση της γάτας, θα ξεκινήσει η διαδικασία αυτόματου καθαρισμού. (Το προεπιλεγμένο διάστημα μεταξύ των καθαρισμών έχει ρυθμιστεί στα 15 λεπτά για να αποτρέψει την πολύ συχνή ενεργοποίηση του μηχανήματος όταν χρησιμοποιείται από πολλές γάτες. Εάν το μηχάνημα δεν καθαρίζει αφού το χρησιμοποιήσει η δεύτερη γάτα σας, μπορεί να οφείλεται στο ότι ο χρόνος μεταξύ των δύο γεγονότων ήταν μικρότερος από 15 λεπτά.)

Εάν το κουμπί εφαρμογής δεν ανταποκρίνεται ή δεν συγχρονίζεται με τον πίνακα, ελέγξτε τη σύνδεση δικτύου ή διαμορφώστε ξανά το δίκτυο. Εναλλακτικά, δοκιμάστε να κάνετε κλικ στο αντίστοιχο κουμπί στην εφαρμογή και επαναλάβετε την ενέργεια μία ή δύο φορές.

3.2 Καθαρισμός

Κάντε κλικ στο "CLEAN" στον πίνακα ή στην εφαρμογή για να ξεκινήσει αμέσως ο καθαρισμός.

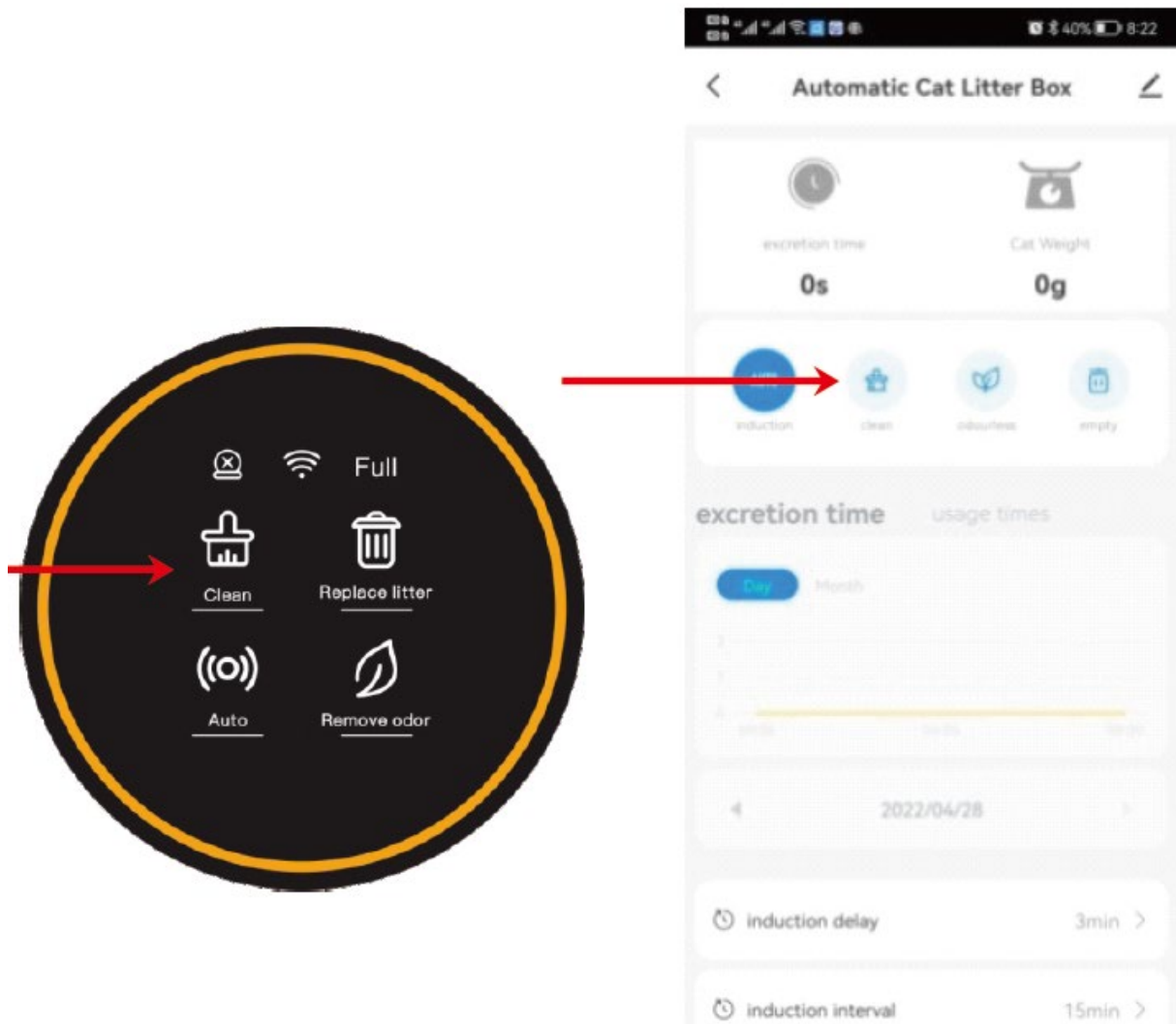

Σημείωμα:

Κατά τη διαδικασία εκκαθάρισης, όλα τα κουμπιά απενεργοποιούνται προσωρινά. Εάν πρέπει να εκτελέσετε άλλες λειτουργίες, περιμένετε μέχρι να ολοκληρωθεί η εκκαθάριση.

Στην εφαρμογή, μπορείτε να επεκτείνετε τον χρόνο αναμονής καθαρισμού όταν η γάτα σας έχει διάρροια, επιτρέποντας στα απορρίμματα αρκετό χρόνο να συσσωρευτούν και ελαχιστοποιώντας την επίδραση των μαλακών περιττωμάτων στον κάδο απορριμμάτων.

Εάν το μηχάνημα έχει επανεκκινηθεί, ο χρόνος αναμονής της διαδικασίας "Καθαρισμός" θα επανέλθει στην προεπιλογή των 3 λεπτών. Μπορείτε να το προσαρμόσετε στην εφαρμογή, με εύρος από 0 έως 60 λεπτά.

Για νοικοκυριά με πολλές γάτες, συνιστάται να παρατείνετε το διάστημα μεταξύ των καθαρισμών για να αποφύγετε περιττούς επαναλαμβανόμενους καθαρισμούς. Μετά από επανεκκίνηση, το προεπιλεγμένο διάστημα θα επανέλθει στα 15 λεπτά, το οποίο μπορεί επίσης να ρυθμιστεί στην εφαρμογή εντός εύρους από 0 έως 120 λεπτά.

3.3 Προσθήκη άμμου γάτας:

Στη λειτουργία "Auto", όταν προσθέσετε περισσότερα από 1 κιλό άμμου γάτας, η λυχνία "Auto" θα αρχίσει να αναβοσβήνει. Μετά από 30 λεπτά, τα απορρίμματα θα ισοπεδωθούν αυτόματα και το βάρος θα βαθμονομηθεί. Εάν δεν θέλετε να περιμένετε 30 λεπτά, απλώς πατήστε και κρατήστε πατημένο το κουμπί "Αφαίρεση οσμής" για 2 δευτερόλεπτα ή περισσότερο. Τα απορρίμματα θα ισοπεδωθούν και το βάρος θα βαθμονομηθεί αμέσως.

Μέθοδος 2:

Απενεργοποιήστε το μηχάνημα και ενεργοποιήστε το ξανά αφού προσθέσετε άμμο γάτας.

Σημείωμα:

Βεβαιωθείτε ότι το ύψος των απορριμμάτων είναι μεταξύ των γραμμών MIN και MAX μετά την προσθήκη. Εάν δεν είναι, προσαρμόστε χρησιμοποιώντας τη Μέθοδο 2.

Μπορείτε επίσης να προσαρμόσετε την επιφάνεια απορριμμάτων στην εφαρμογή χρησιμοποιώντας την επιλογή διόρθωσης επιφάνειας άμμου. (Στον βαθμό 0, η επιφάνεια γέρνει προς τα δεξιά και στον βαθμό 6, γέρνει προς τα αριστερά.)

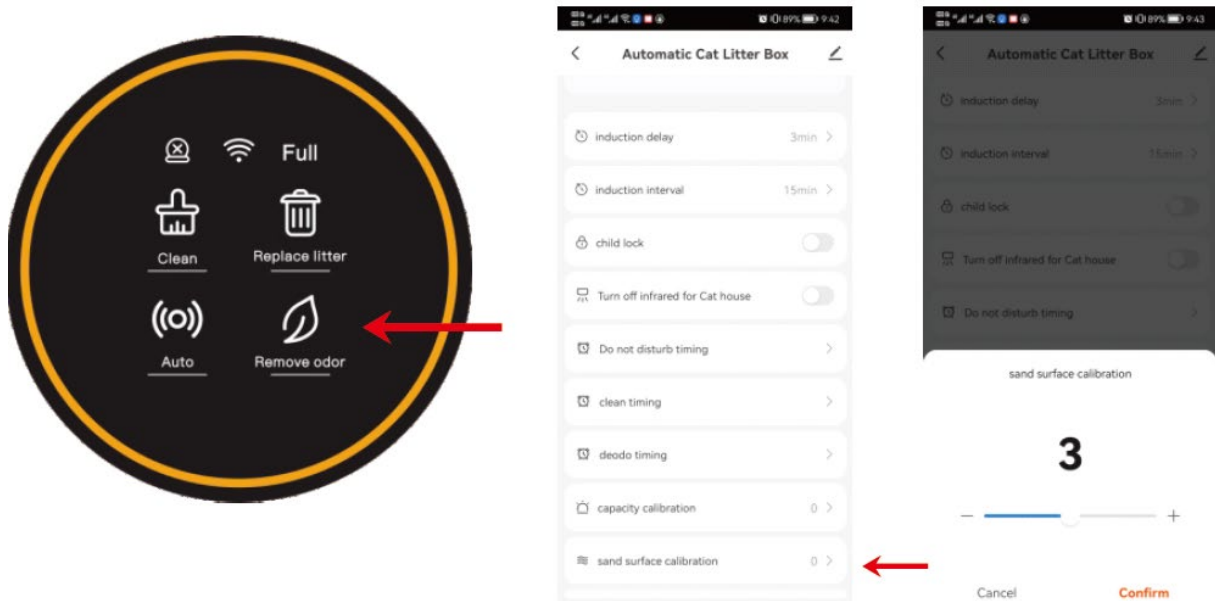

3.4 Αντικατάσταση απορριμμάτων:

1. Αντικαταστήστε τη σακούλα σκουπιδιών με μια νέα, άδεια.
2. Βεβαιωθείτε ότι τα απορρίμματα που απομένουν είναι κοντά στη γραμμή MIN για να αποτρέψετε την υπερχειλίση όταν ο κάδος περιστρέφεται.
3. Πατήστε και κρατήστε πατημένο το κουμπί "Replace Litter" για 2 δευτερόλεπτα και μετά περιμένετε να καθαρίσει το μηχάνημα τα υπόλοιπα σκουπίδια (αυτό θα διαρκέσει περίπου 3 λεπτά).
4. Αφού καθαρίσετε τα σκουπίδια, αντικαταστήστε τη σακούλα σκουπιδιών με άλλη άδεια.

Σημείωμα:

Εάν πατήσετε κατά λάθος το κουμπί "Αντικατάσταση απορριμμάτων" ή ξεχάσετε να αλλάξετε πρώτα τη σακούλα σκουπιδιών, μπορείτε να πατήσετε ξανά "Αντικατάσταση απορριμμάτων" για ακύρωση.

Για λεπτή ορυκτή άμμο: Για να μην χυθεί άμμος από το άνοιγμα της σακούλας κατά την αντικατάσταση (βήμα 1), μπορείτε πρώτα να πατήσετε και να κρατήσετε πατημένο το "Clean" για 2 δευτερόλεπτα. Αυτό θα περιστρέψει τον κάδο απορριμμάτων κατά 90° αριστερόστροφα, διασφαλίζοντας ότι το άνοιγμα της σακούλας είναι τοποθετημένο προς τα πάνω. Μετά την αντικατάσταση της τσάντας, ακολουθήστε τα βήματα 3 και 4 ως συνήθως.

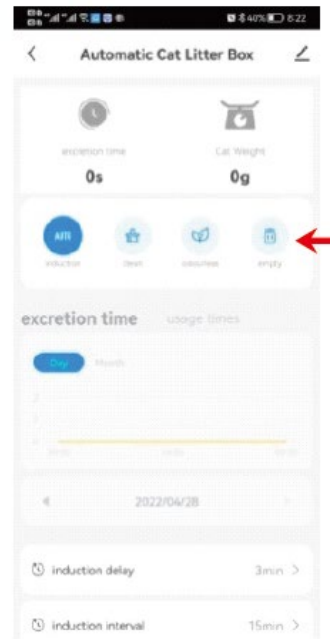

3.5 Αφαιρέστε την οσμή:

Μέθοδος 1:

Πατήστε το κουμπί "Κατάργηση οσμής" στον πίνακα ή πατήστε "Άοσμο" στην εφαρμογή.

Μέθοδος 2:

Ορίστε ένα τακτικό πρόγραμμα για την αφαίρεση οσμών στην εφαρμογή.

Σημείωμα:

Το μηχάνημα θα αφαιρεί αυτόματα τις οσμές για 30 λεπτά μετά από κάθε κύκλο καθαρισμού. Εάν η γάτα σας εισέλθει κατά τη διάρκεια αυτής της περιόδου, η αφαίρεση της οσμής θα σταματήσει και θα συνεχιστεί μόλις η γάτα σας βγει από το κουτί απορριμμάτων.

EL

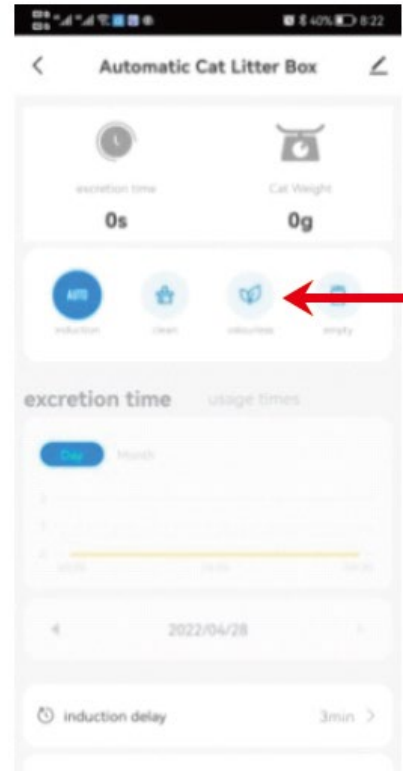
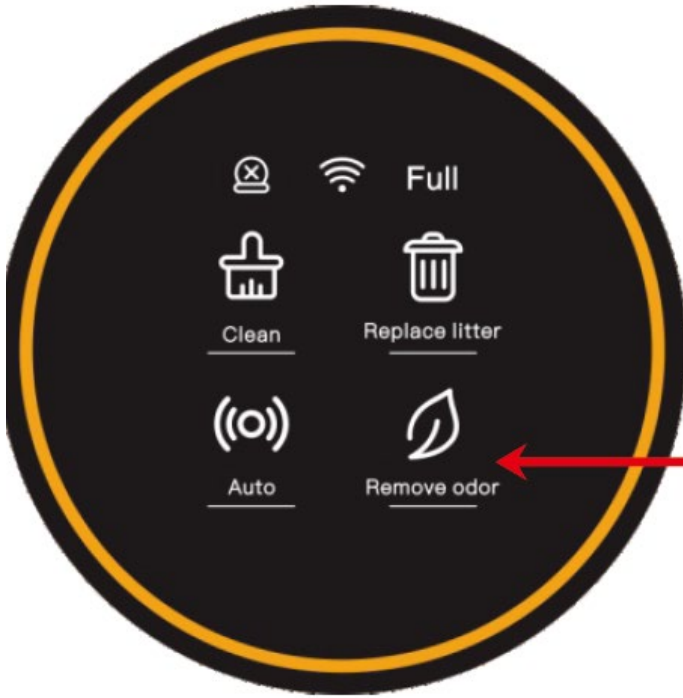

3.6 Αντικαταστήστε τη σακούλα σκουπιδιών.

Όταν ανάψει η ένδειξη "Full", ήρθε η ώρα να αντικαταστήσετε τη σακούλα σκουπιδιών.

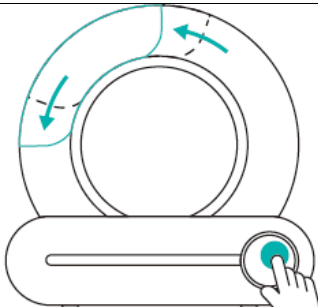
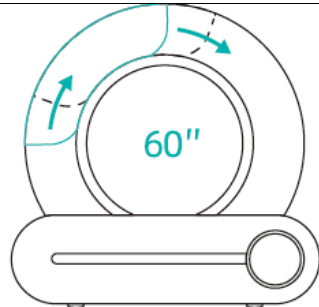
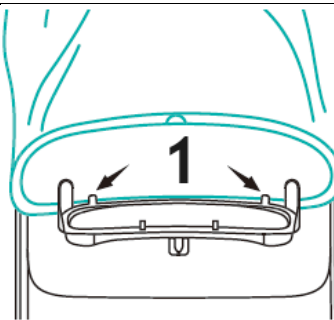
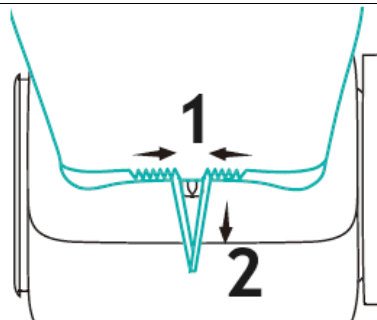
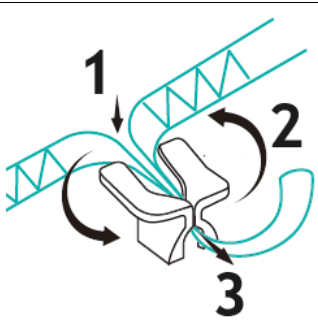
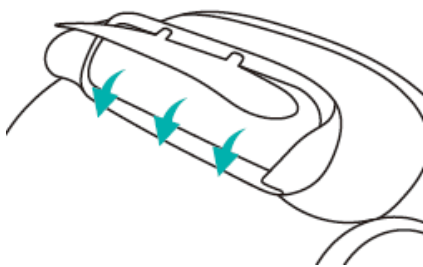
<p>1 Πατήστε "Clean" για 2 δευτερόλεπτα, προσαρμόστε τον κάδο απορριμμάτων στη γωνία αλλαγής της σακούλας, ανοίξτε τον κάδο απορριμμάτων και αφαιρέστε τη χρησιμοποιημένη σακούλα σκουπιδιών.</p>		<p>2 Η γωνία αλλαγής τσάντας διαρκεί για 60 δευτερόλεπτα και η συσκευή επανέρχεται αυτόματα μετά από 60 δευτερόλεπτα στην κανονική της κατάσταση. Εάν η νέα σακούλα απορριμμάτων δεν εγκατασταθεί εντός 60 δευτερολέπτων, μπορεί να συνεχίσει μετά την επιστροφή της συσκευής στην κανονική της κατάσταση</p>	
<p>3 Το κορδόνι περισφίξης της νέας σακούλας απορριμμάτων είναι ευθυγραμμισμένο με το σωρό δεσίματος και το κάτω άκρο του ανοίγματος της σακούλας στερεώνεται κάτω από το κλιπ τοποθέτησης.</p>	 <p>1 - Κλιπ εντοπισμού</p>	<p>4 Τυλίξτε τη σακούλα σκουπιδιών γύρω από το εξωτερικό πλαίσιο της πύλης του κάδου απορριμμάτων και τραβήξτε έξω το κορδόνι περισφίξης.</p>	 <p>1 - Σφίξτε 2 - Τραβήξτε</p>
<p>5 Πιέστε το κορδόνι περισφίξης στο πέλος, σφίξτε και τυλίξτε το.</p>		<p>6 Μετά την εγκατάσταση, βεβαιωθείτε ότι η αυτόματη κλιπ πόρτα του κάδου απορριμμάτων δεν είναι φραγμένη και μπορεί να ανοίγει και να</p>	

		κλείνει κανονικά. Τοποθετήστε το πίσω μέρος της σακούλας σκουπιδιών για να μην πιαστεί από το κάλυμμα του κάδου απορριμμάτων.	
--	--	---	--

Σημείωμα:

Ο δείκτης "Πλήρης" είναι μόνο μια εκτίμηση. Διαφορετικοί τύποι απορριμμάτων γάτας—λόγω διακυμάνσεων στον όγκο, την πυκνότητα και τη ρευστότητα—μπορούν να επηρεάσουν την ακρίβεια της προτροπής "Full". Μπορείτε να προσαρμόσετε την καθυστέρηση της προτροπής "Πλήρης" στην εφαρμογή για να ταιριάζει καλύτερα στη χρήση σας. Η προεπιλεγμένη ρύθμιση είναι 0 (υποδηλώνει ότι υπάρχει ακόμα λίγος χώρος στην τσάντα) και μπορείτε να αυξήσετε την καθυστέρηση έως το πολύ 15.

Εάν το μηχάνημα επανεκκινηθεί, η καθυστέρηση προτροπής "Πλήρης" θα επανέλθει στην προεπιλεγμένη τιμή του 0. Μπορείτε να το προσαρμόσετε ξανά στην εφαρμογή εάν χρειάζεται.

Γενικά, η χωρητικότητα αποθήκευσης απορριμμάτων μπορεί να διαρκέσει έως και 15 ημέρες για μία γάτα ή 5 ημέρες για τρεις γάτες. Μπορείτε να αντικαθιστάτε τη σακούλα σκουπιδιών κάθε 5 ημέρες ανάλογα με τον αριθμό των γατών ή περιβαλλοντικούς παράγοντες όπως η θερμοκρασία.

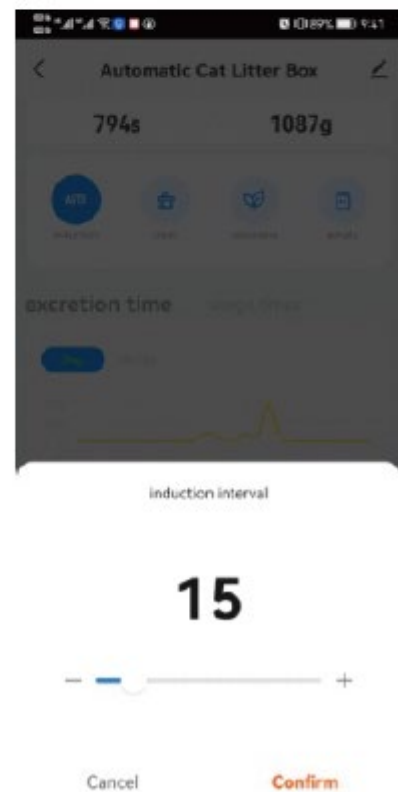
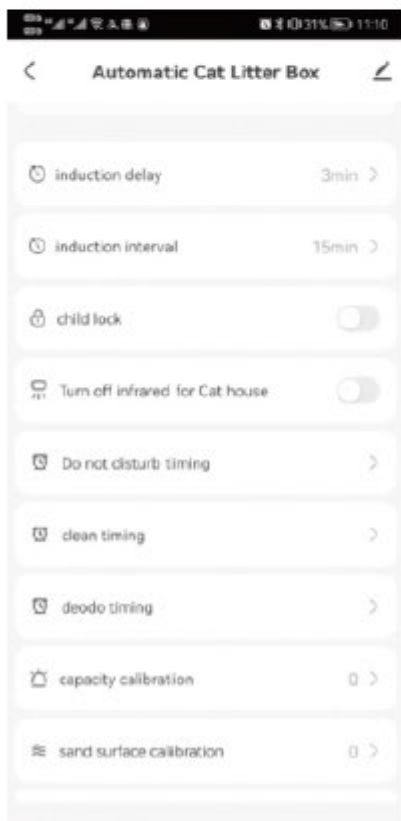

3.7 Πλύσιμο του κάδου

Απενεργοποιήστε πρώτα το μηχάνημα.

Ανοίξτε την πόρπη του χώρου απορριμμάτων και ανασηκώστε τον κάδο έξω.

Βεβαιωθείτε ότι ο κάδος είναι εντελώς στεγνός πριν τον τοποθετήσετε ξανά στη βάση.

Προαιρετικά βήματα:

Όταν πλένετε τον κάδο, μπορείτε να αφαιρέσετε το λαστιχένιο πώμα από τον σφαιρικό θάλαμο για ευκολότερη αποστράγγιση.

Κατά την επανεγκατάσταση, βεβαιωθείτε ότι η ετικέτα "Purify" στο μπροστινό μέρος είναι σωστά ευθυγραμμισμένη.

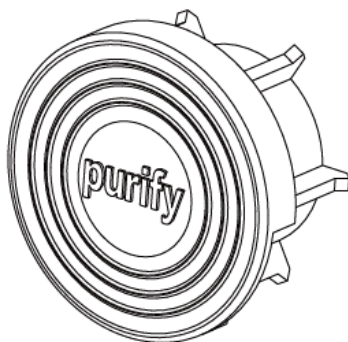

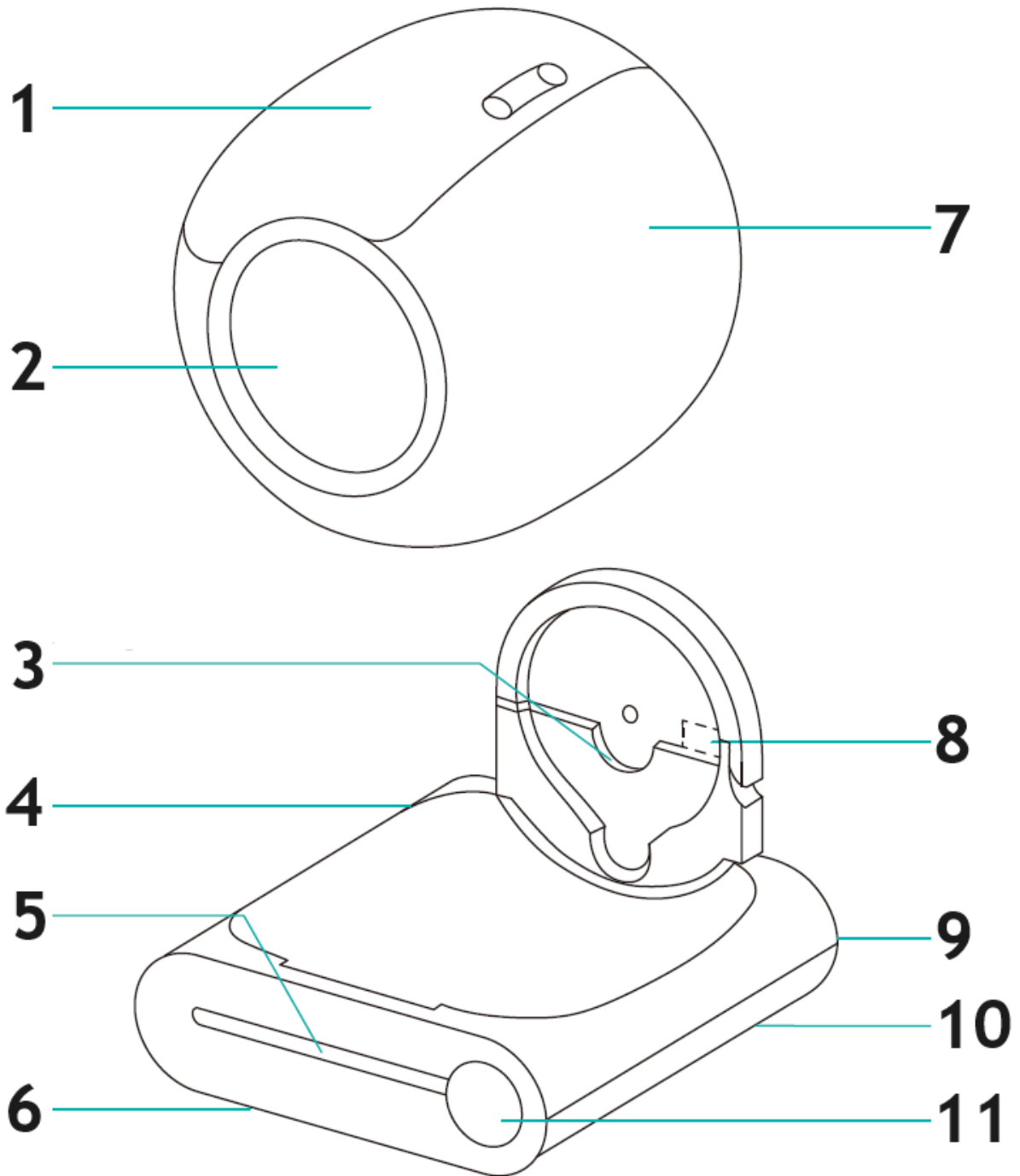

- 1 – Κάδος απορριμμάτων
- 2 – Είσοδος
- 3 – Σταθερή αυλάκωση άξονα
- 4 – Οικοδεσπότης
- 5 – Υπέρυθρο ραντάρ
- 6 – Αισθητήρες βάρους (x4)
- 7 – Τύμπανο
- 8 – Μονάδα καθαρισμού ιόντων
- 9 – Πρίζα ρεύματος
- 10 – Κούμπωμα
- 11 – Οθόνη και πίνακας ελέγχου

3.8 Κλείδωμα του πληκτρολογίου

Πατήστε παρατεταμένα και τα δύο κουμπιά "AUTO" και "REMOVE ODOR" για περισσότερο από 2 δευτερόλεπτα ή απλώς πατήστε την επιλογή "Child Lock" στην εφαρμογή τηλεφώνου για να ενεργοποιήσετε ή να απενεργοποιήσετε τη λειτουργία κλειδώματος για παιδιά.

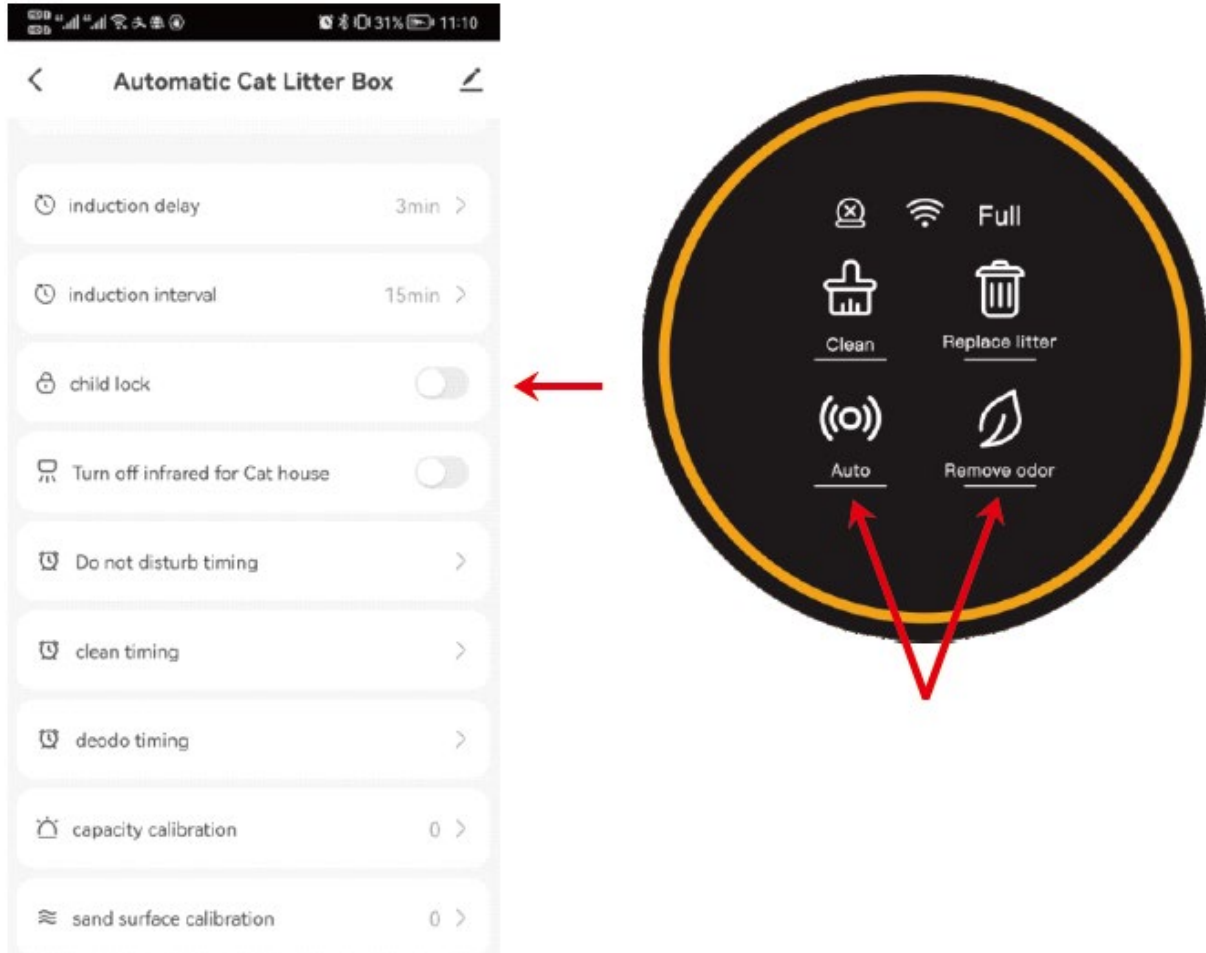

3.9 Κλείστε ή ανοίξτε τον αισθητήρα υπέρυθρων

Εάν το προϊόν είναι τοποθετημένο σε κλουβί ή σε στενό χώρο, πατήστε παρατεταμένα τα κουμπιά "CLEAN" και "REPLACE LITTER" για περισσότερο από 2 δευτερόλεπτα ή χρησιμοποιήστε την επιλογή αισθητήρα υπέρυθρων στην εφαρμογή τηλεφώνου για να απενεργοποιήσετε ή να ενεργοποιήσετε τον αισθητήρα. Αυτό θα βοηθήσει στην αποφυγή εσφαλμένων μετρήσεων του αισθητήρα που προκαλούνται από τον περιορισμένο χώρο.

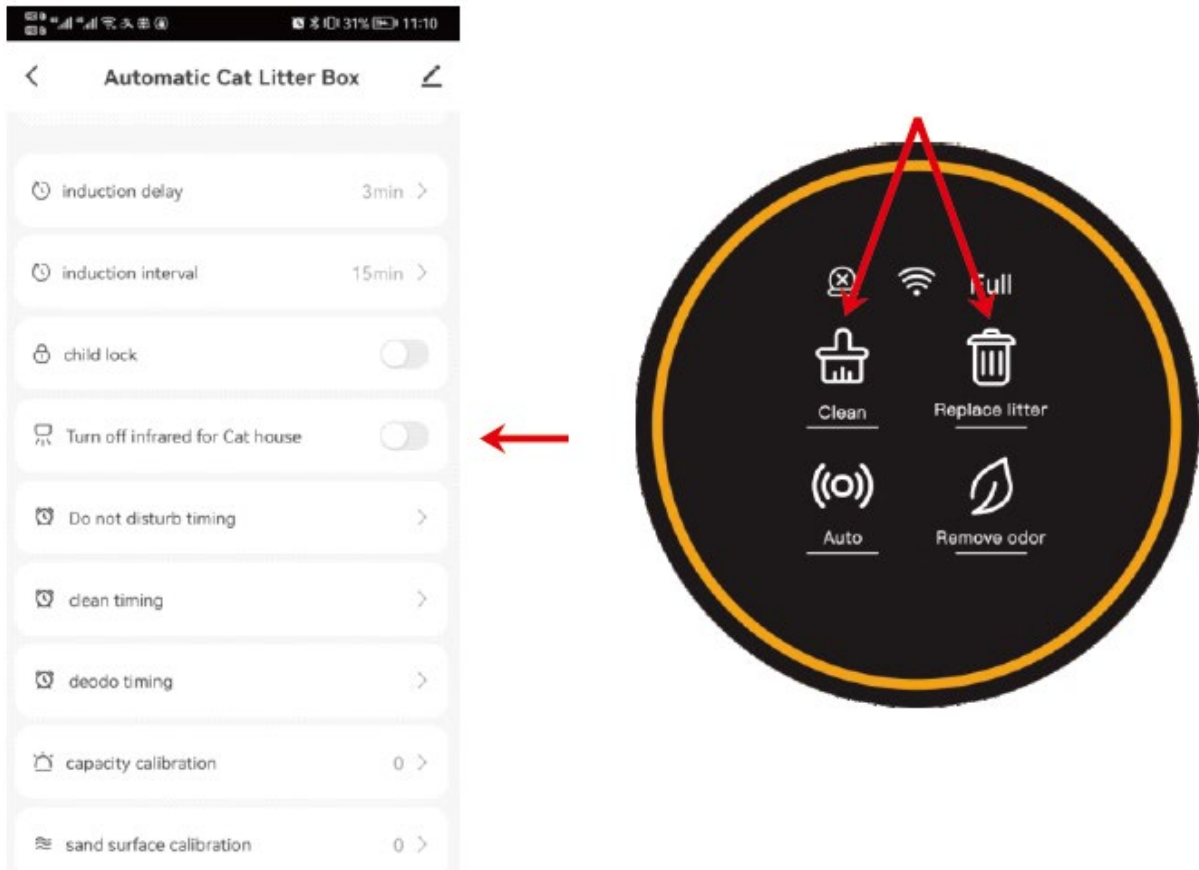

3.10 Χρονισμός

3.10. 1 Λειτουργία ύπνου

Όταν το προϊόν τοποθετείται στην κρεβατοκάμαρα, μπορείτε να ενεργοποιήσετε τη λειτουργία "Μην ενοχλείτε" στην εφαρμογή για να αποτρέψετε την ενεργοποίηση του προϊόντος κατά τη διάρκεια της νύχτας και τη διαταραχή του ύπνου σας.

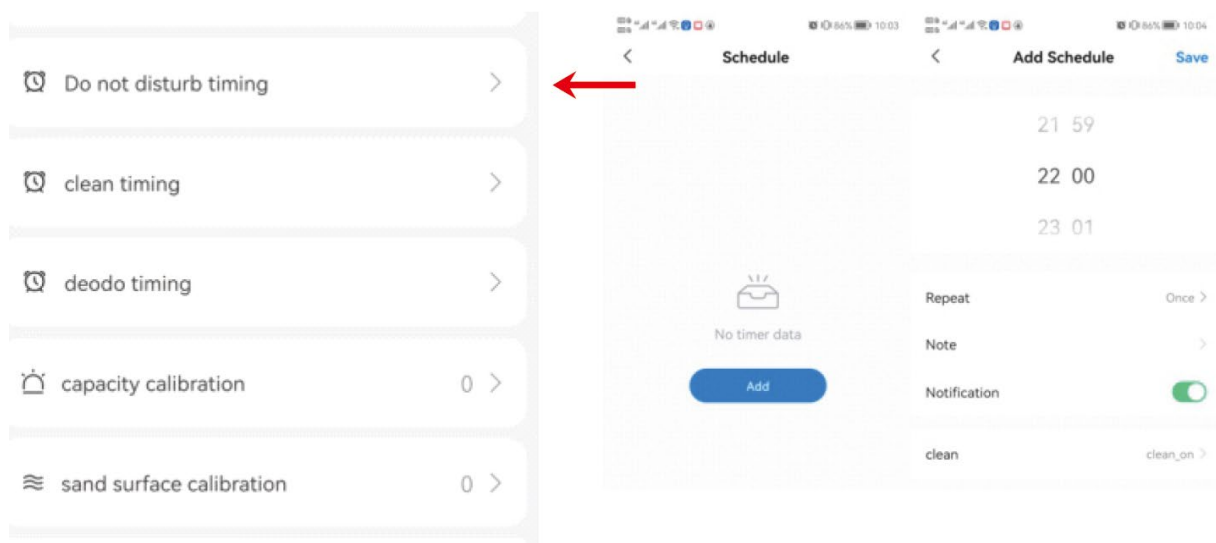

Ανακοίνωση

Κατά τη διάρκεια της περιόδου "Μην ενοχλείτε", το φως στον πίνακα θα είναι σβηστό. Για άμεση έξοδο από τη λειτουργία "Μην ενοχλείτε", απλώς αγγίξτε οποιοδήποτε κουμπί.

Εάν το προϊόν βρίσκεται σε λειτουργία καθαρισμού όταν έχει ρυθμιστεί το "Do Not Disturb", το μηχάνημα θα μεταβεί στη λειτουργία "Do Not Disturb" μετά την ολοκλήρωση του κύκλου καθαρισμού.

3.10 Χρονοσμός

Λειτουργία κανονικού καθαρισμού

Μπορείτε να προγραμματίσετε τακτικό καθαρισμό ορίζοντας την επιλογή "Clean Timing" στην εφαρμογή.

Τακτική αφαίρεση οσμής

Ρυθμίστε το μηχάνημα ώστε να αφαιρεί τις οσμές τακτικά χρησιμοποιώντας την επιλογή "Deodo Timing" στην εφαρμογή.

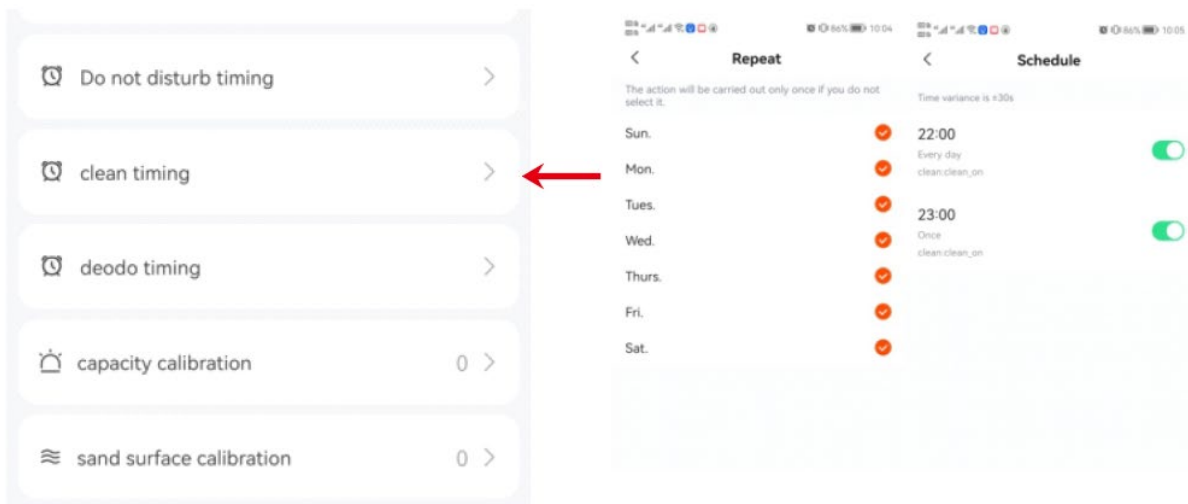



Ovaj korisnički priručnik preveden je strojnim prijevodom. Uložili smo sve napore kako bismo osigurali točnost prijevoda, ali imajte na umu da automatizirani prijevodi nisu savršeni i nisu namijenjeni zamjeni ljudskih prevoditelja. Službena verzija korisničkog priručnika je na engleskom jeziku. Sve razlike između prevedene verzije i izvornog engleskog jezika nisu pravno obvezujuće. Ako imate pitanja o točnosti prijevoda, pogledajte englesku verziju, koja je službena referenca. Verzije na više jezika dostupne su na zahtjev putem info@expondo.com.

Tehnički podaci

Opis parametra	Vrijednost parametra
Naziv proizvoda	Pametni mačji pijesak
Model	WIE-SL-03
Nazivni napon [V]	12V DC
Radna struja [A]	Maks. 1A
Dimenzije (D*Š*V) [cm]	49.6 * 48 * 48
Težina [kg]	7,39

1. PRIJE PRVE UPOTREBE

1. Postavite stroj na čvrstu, ravnu površinu.
2. Nakon sigurnog postavljanja stroja, dodajte stelju, pazeći da ne prijeđe liniju MAX.
3. Uključite uređaj i pričekajte da dovrši samoprovjeru. Nakon što je gotov, spreman je za korištenje vaše mačke.

1.2 Položaj:

Postavite stroj na ravnu površinu, pazeći da su sve četiri noge u potpunom kontaktu s tlom.

Izbjegavajte postavljanje predmeta viših od 5 cm unutar 30 cm ispred stroja, jer to može ometati senzor za identifikaciju mačke koji se nalazi izvan uređaja.

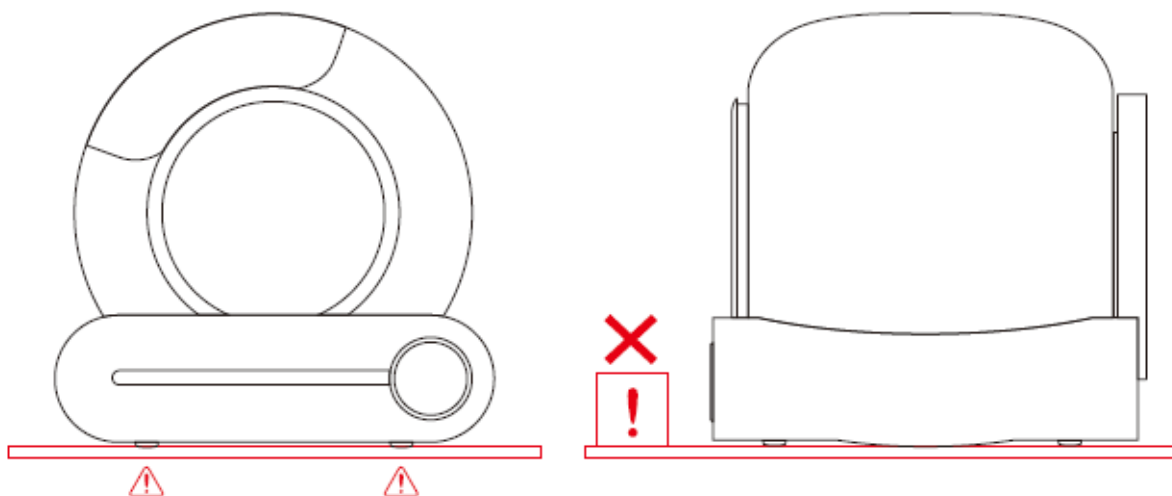

Napomena: Ako postavljate stroj na mekani tepih, provjerite jesu li dvije prednje noge postavljene na podlogu za mačji pijesak ili tepih radi stabilnosti.

1.3 Dodajte pijesak za posip:

Uvjerite se da je prostirka izravnana, s visinom između linija MAX i MIN. Količina stelje može se prilagoditi na temelju stvarnih potreba korištenja.

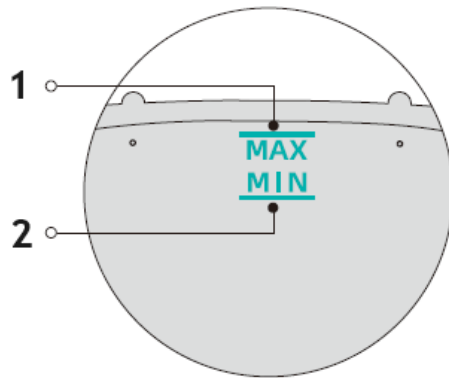
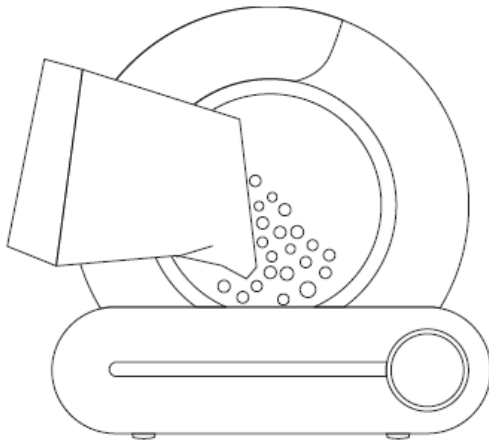

1 – linija MAX – količina mačjeg pijeska ne smije prelaziti liniju MAX

2 – MIN linija – količina mačjeg pijeska ne smije biti manja od MIN linije

1.4 Upotreba:

1.4.1 Uključite adapter i uključite uređaj. Pričekajte da se završi proces samoprovjere, koji će trajati otprilike 3 do 8 minuta. Stroj će automatski ući u način rada senzora nakon samoprovjere, bez potrebe za podešavanjem postavki.

1.4.2 Oko 4 minute nakon što mačka ode, stroj će automatski očistiti sav zgrudani otpad.

1.4.3 Nakon čišćenja, stroj će aktivirati funkciju kontrole mirisa, koja će raditi 30 minuta.

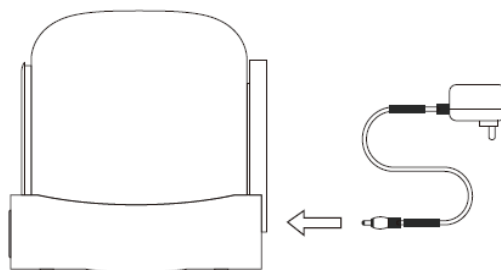

Bilješka:













Nemojte podizati niti pomicati proizvod nakon što je uključen jer to može ometati kalibraciju težine tijekom procesa resetiranja.

Ako se proizvod nalazi u zatvorenom prostoru ili u blizini izvora infracrvenih smetnji, samoprovjera može trajati do 8 minuta. Budite strpljivi tijekom ovog procesa.

Ako uređaj otkrije da okolina nije prikladna za ispravno funkcioniranje infracrvenog senzora, infracrveno otkrivanje automatski će se onemogućiti nakon samoprovjere. U tom slučaju, interni sustav za detekciju težine preuzet će da odredi kada mačka uđe.

Tijekom procesa čišćenja, svi gumbi su privremeno onemogućeni. Molimo pričekajte da završi ciklus čišćenja prije korištenja drugih funkcija.

Upravljačka ploča

Kategorija	Funkcija	Operacija	Status	Brzi ton
Ključ domaćina	Čist	Klik 	Odmah počnite s čišćenjem	Jedan prsten
	Zamijenite stelju	Pritisnite  2 sek	Počnite mijenjati pijesak za mačke	Dugo zvoni 1 s
	Automatsko čišćenje	Klik 	Pokrenite automatsko čišćenje	Jedan prsten
	Ukloniti miris	Klik 	Počnite pročišćavati zrak	Jedan prsten
	Pridružite se mreži	Pritisnite  2 sek	Resetirajte Wi-Fi za početak pridruživanja mreži	Dugo zvoni 1 s
	Niveliranje	Pritisnite  2 sek	Izravnavanje proizvoda	Dugo zvoni 1 s
	Promijenite vreću za smeće	Pritisnite  2 sek	Podesite kut bubnja prema položaju za promjenu vrećice	Dugo zvoni 1 s
	Zaključaj/Otključaj	Pritisnite  +  2 sek	Zaključano/Otključano	Dugo zvoni 3 s
Indikator	Prstenasta svjetiljka	Rasvjeta	Uključivanje	
	Lampica greške (lijevo)	Rasvjeta 	Bubanj nije instaliran ili ne može raditi	
	Wi-Fi žaruljica (u sredini)	Rasvjeta 	Uređaj je povezan	
		Bljeskanje 	Uređaj se pokušava spojiti na mrežu	
		Neosvijetljen 	Uređaj nije povezan	

	Puna rashodna lampa (desno)	Rasvjeta Full	Podsjetite korisnike da zamijene vreću za smeće kada je kanta za otpad skoro puna	
--	-----------------------------	----------------------	---	--

2.1 Telefonska aplikacija

Skenirajte donji QR kod mobitelom i preuzmite aplikaciju:



Ili potražite aplikaciju "TUYA", preuzmite je i instalirajte.

2.2 Umrežavanje

2.2.1 Provjerite je li vaš telefon povezan na 2.4G Wi-Fi mrežu, a zatim omogućite Bluetooth i usluge lokacije.

2.2.2 Pritisnite i držite tipku "AUTO" 2 sekunde. Wi-Fi indikator će početi treperiti, pokazujući da je uređaj spreman za povezivanje s mrežom.

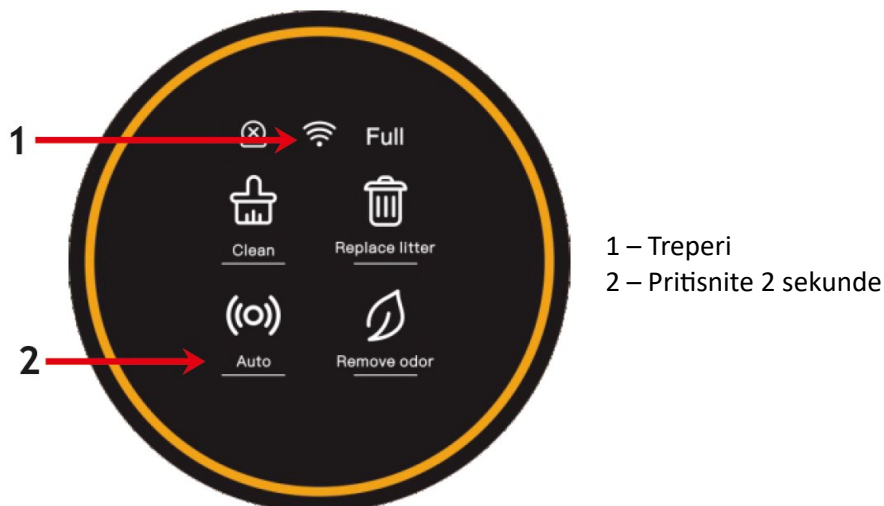

2.2.3 Otvorite aplikaciju na svom telefonu za dodavanje uređaja ili upotrijebite značajku automatskog skeniranja za otkrivanje stroja.

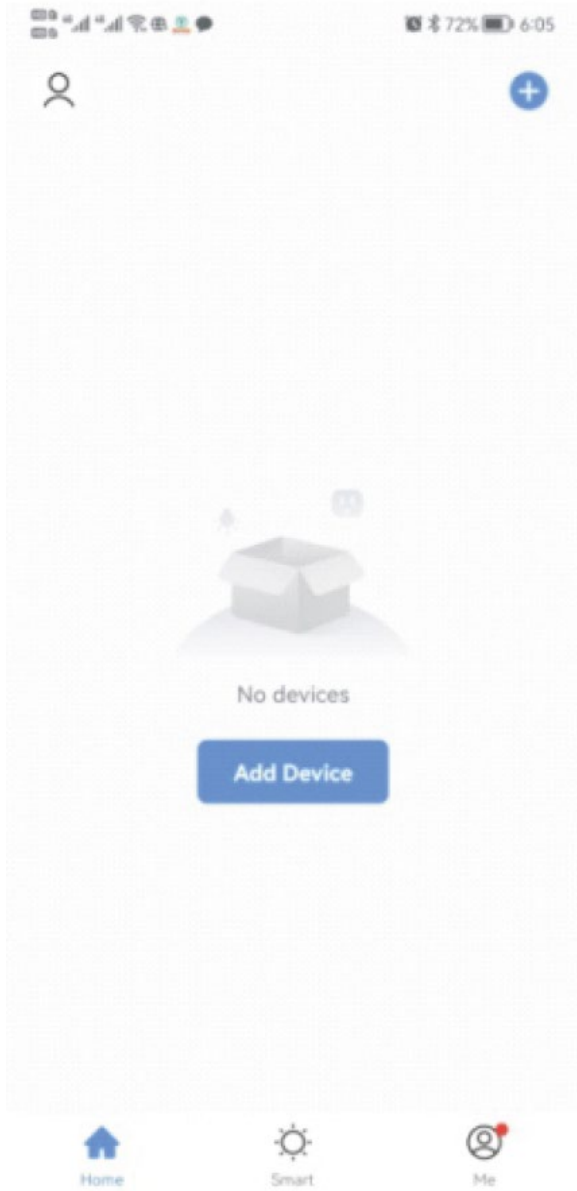

2.2.4 Nastavite klikom na “DALJE” nakon skeniranja stroja.

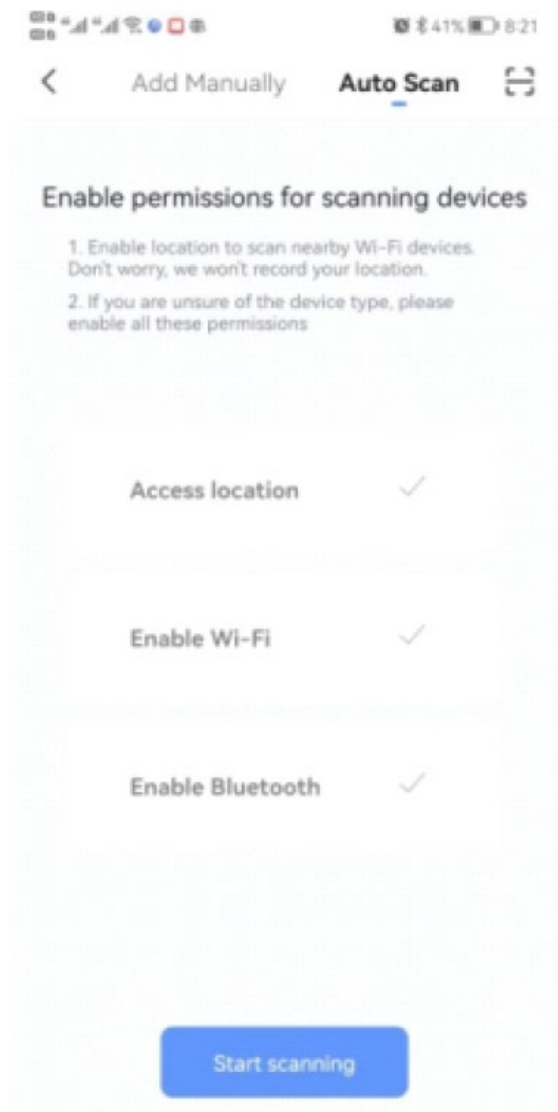

2.2.5 Nastavite klikom na "SLJEDEĆE" nakon unosa Wi-Fi podataka i pričekajte vezu.

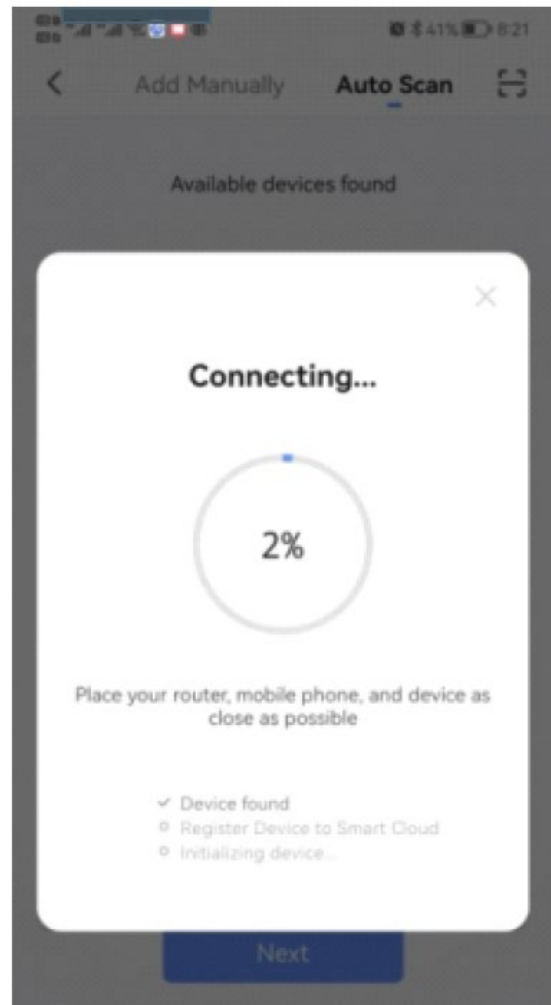
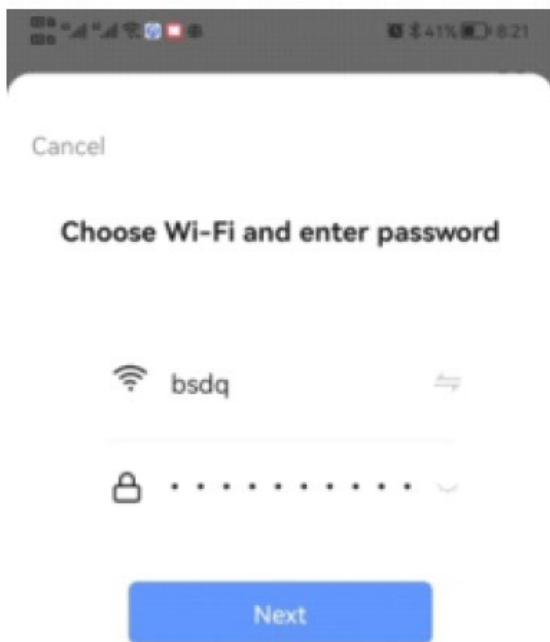

2.2.6 Nakon što je veza bila uspješna, otvorite aplikaciju.

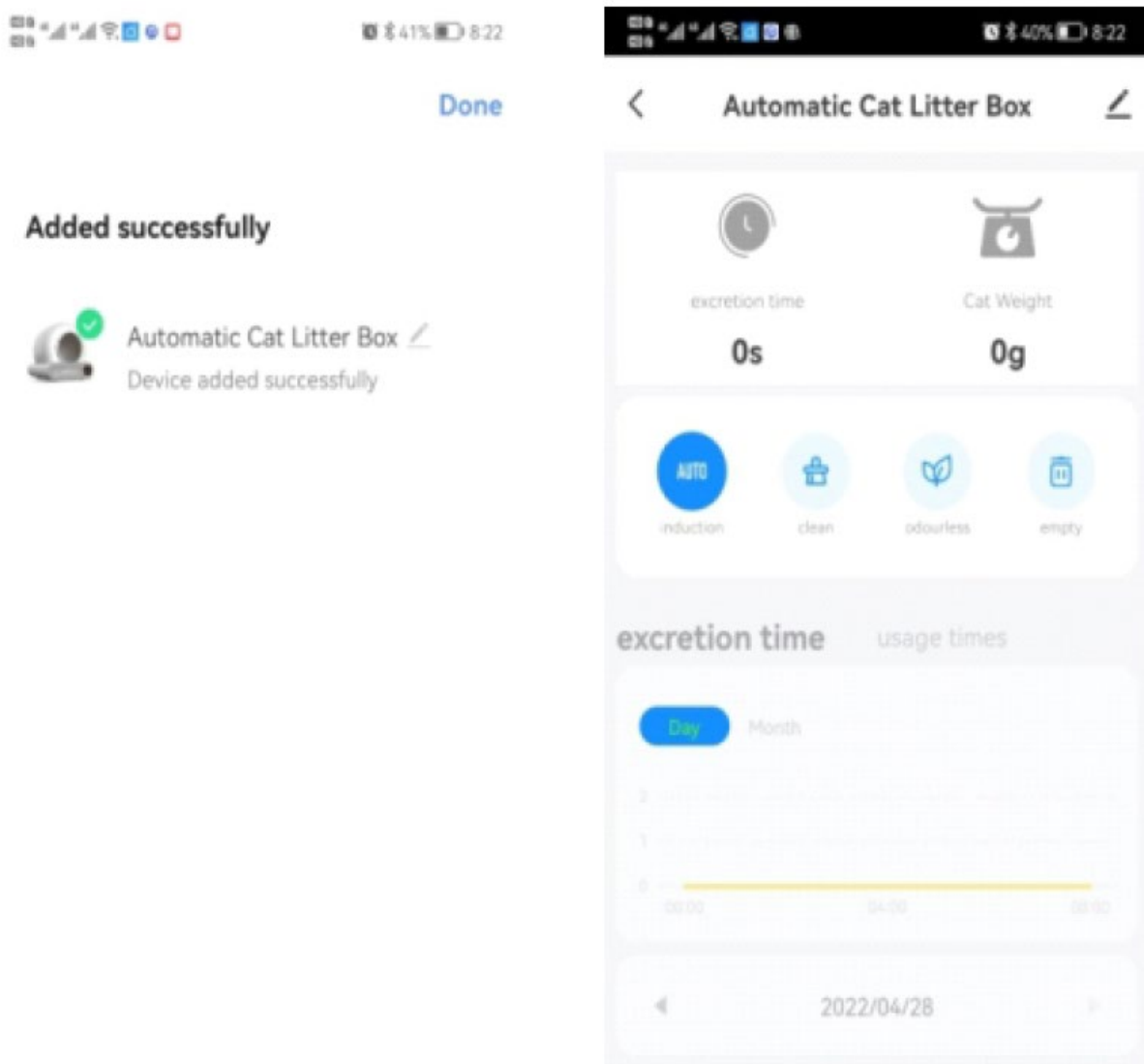

Bilješka:

Provjerite jesu li Wi-Fi, Bluetooth i usluge lokacije omogućene istovremeno.

Potvrdite da Wi-Fi radi na 2.4G pojasu i da je vaš telefon povezan na 2.4G Wi-Fi mrežu. (Proizvod ne podržava 5G mreže.)

Provjerite treperi li Wi-Fi indikator na ploči uređaja tijekom postavljanja mreže.

Provjerite radi li vaša kućna Wi-Fi mreža ispravno tako da vidite mogu li se drugi uređaji povezati bez problema.

Provjerite je li unesena lozinka za Wi-Fi točna.

Ako je Wi-Fi signal slab, pokušajte približiti uređaj usmjerivaču i ponovno se spojite.

Provjerite je li usmjerivač povezan s previše uređaja jer bi to moglo uzrokovati sukobe IP adresa.

Za dvofrekventne usmjerivače konfiguracija mreže ne može se izvršiti izravno. Korisnici trebaju razdvojiti pojaseve 2.4G i 5G u neovisne kanale u postavkama usmjerivača. Nakon odvajanja odaberite 2.4G kanal za konfiguraciju mreže.

Upute za rad.

3.1 Automatski način rada.

Pritisnite gumb "AUTO" na ploči ili u aplikaciji za početak automatskog otkrivanja ulaska i izlaska vaše mačke. Ova se značajka automatski aktivira kada se proizvod uključi i završi samoprovjeru.

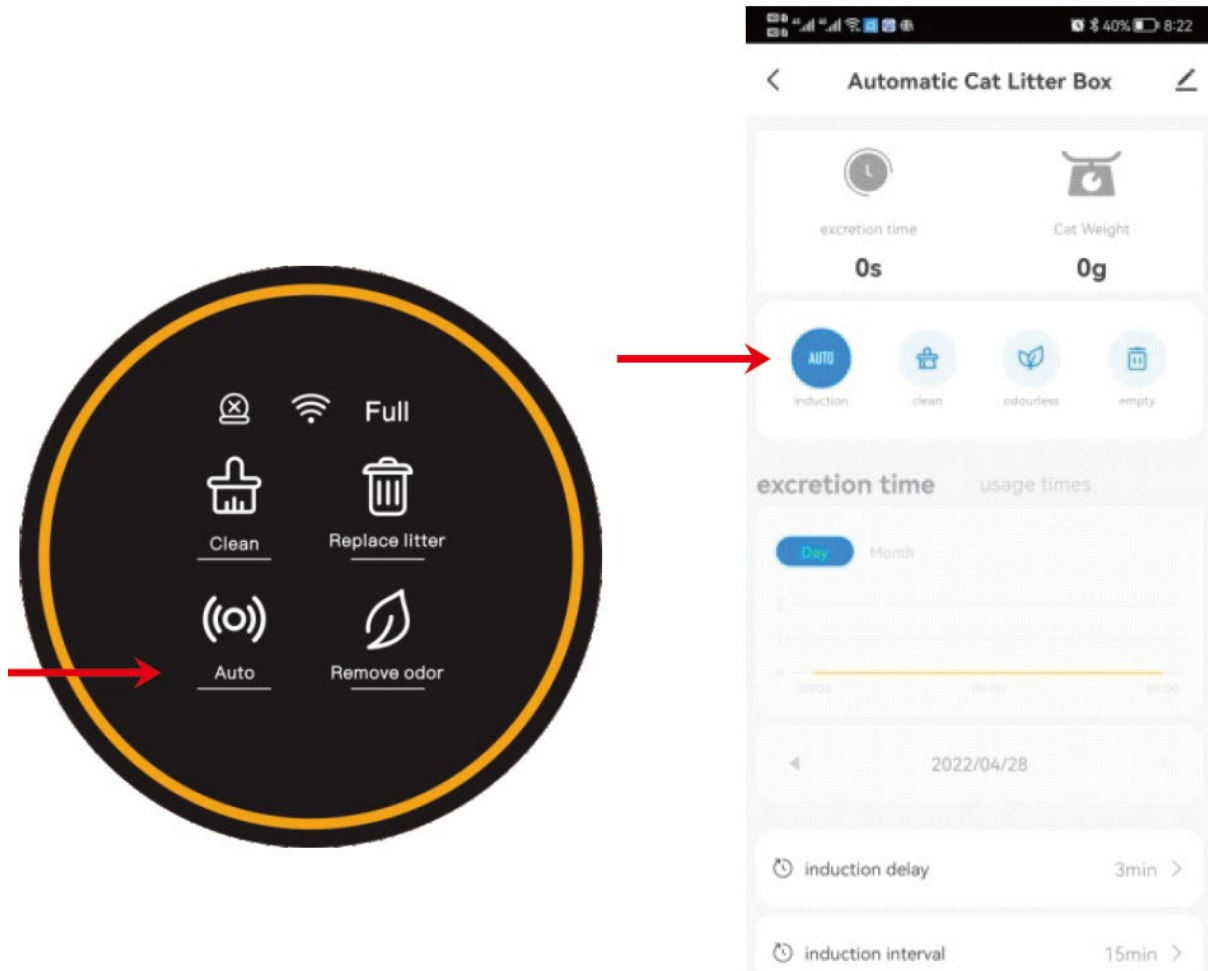

Bilješka:

Kliknite "AUTO" na ploči ili u aplikaciji kako biste onemogućili funkciju automatskog otkrivanja ako imate mačiće manje od 1 kg ili ako je vaša mačka trudna. Zatim ručno kliknite "CLEAN" prema potrebi na temelju upotrebe stroja.

Ako koristite stelju koja se brzo skuplja, možete podesiti "vrijeme čekanja čišćenja" u aplikaciji na kraći interval, primjerice 1 minutu, kako biste brzo očistili stelju i smanjili miris. Za kućanstva s više mačaka, možete podesiti "interval čišćenja" u aplikaciji na dulje trajanje, kao što je 30 minuta, kako biste spriječili nepotrebna ponovljena čišćenja.

Ako mačka ostane u kanti dulje od 10 sekundi, to se otkriva kao ponašanje bez lonca. Tri minute nakon što mačka ode, započet će automatski proces čišćenja. (Zadani interval između čišćenja postavljen je na 15 minuta kako bi se spriječilo prečesto aktiviranje stroja kada ga koristi više mačaka. Ako stroj ne čisti nakon što ga vaša druga mačka koristi, to može biti zato što je vrijeme između dva događaja bilo manje od 15 minuta.)

Ako gumb aplikacije ne reagira ili se ne sinkronizira s pločom, provjerite mrežnu vezu ili ponovno konfigurirajte mrežu. Alternativno, pokušajte kliknuti odgovarajući gumb na aplikaciji i ponovite radnju jednom ili dvaput.

3.2 Čišćenje

Pritisnite "CLEAN" na ploči ili u aplikaciji kako biste odmah započeli čišćenje.

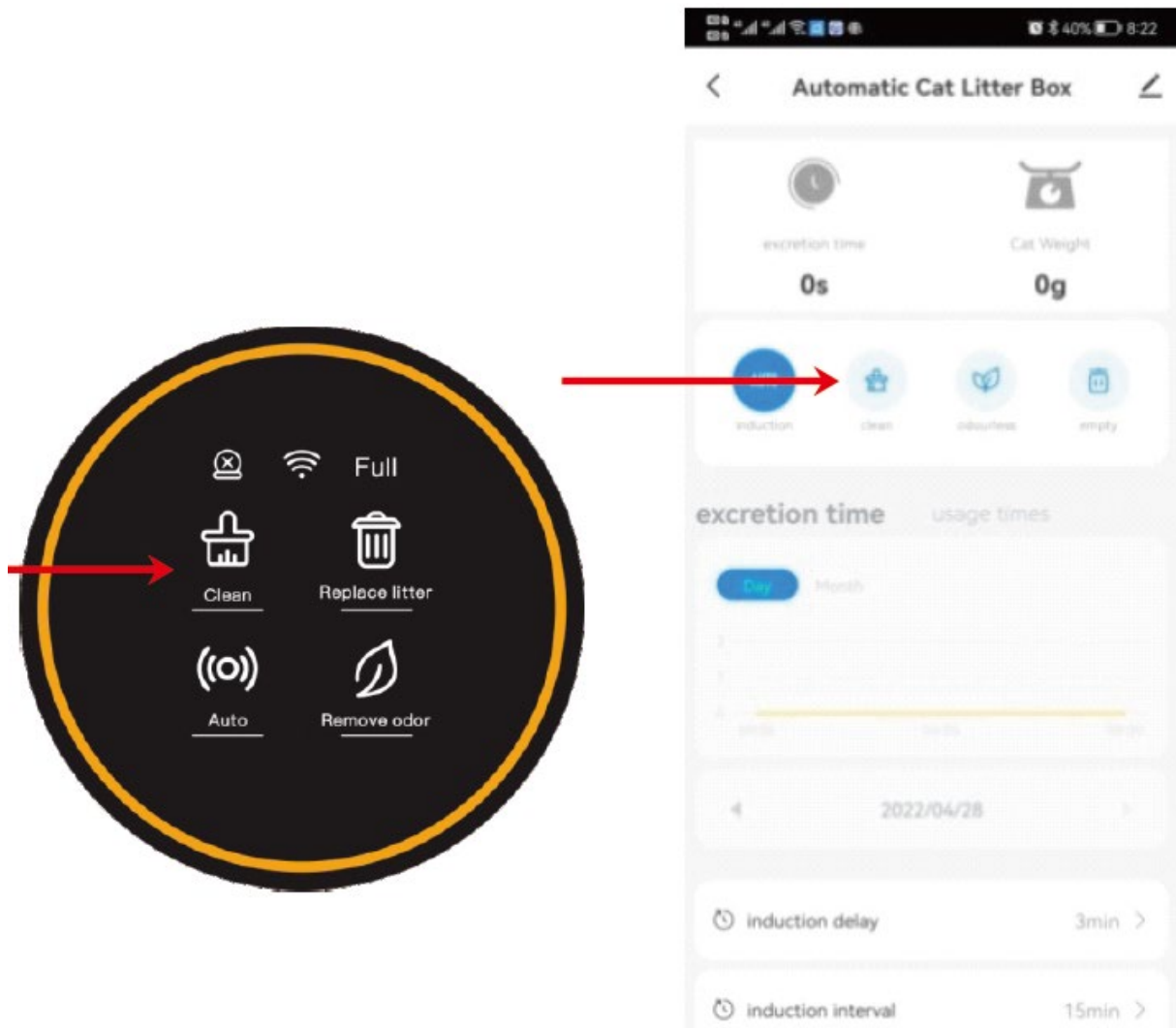

Bilješka:

Tijekom procesa čišćenja, svi gumbi su privremeno onemogućeni. Ako trebate izvršiti druge funkcije, pričekajte dok se čišćenje ne završi.

U aplikaciji možete produžiti vrijeme čekanja na čišćenje kada vaša mačka ima proljev, dopuštajući stielji dovoljno vremena da se skupi i minimalizira utjecaj mekog izmeta u kantu za otpad.

Ako je stroj ponovno pokrenut, vrijeme čekanja postupka "Clean" će se vratiti na zadanu vrijednost od 3 minute. To možete prilagoditi u aplikaciji, u rasponu od 0 do 60 minuta.

Za kućanstva s više mačaka preporučuje se produžiti interval između čišćenja kako bi se izbjegla nepotrebna ponovljena čišćenja. Nakon ponovnog pokretanja, zadani interval vratit će se na 15 minuta, što se također može podesiti u aplikaciji u rasponu od 0 do 120 minuta.

3.3 Dodajte pijesak za mačke:

U načinu rada "Auto", kada dodate više od 1 kg pijeska za mačke, lampica "Auto" će početi bljeskati. Nakon 30 minuta stelja će se automatski izravnati, a težina će se kalibrirati. Ako ne želite čekati 30 minuta, jednostavno pritisnite i držite gumb "Ukloni miris" 2 sekunde ili više. Stelja će se izravnati, a težina će se odmah kalibrirati.

Metoda 2:

Isključite stroj i ponovno ga uključite nakon dodavanja mačjeg pijeska.

Bilješka:

Osigurajte da je visina stelje između MIN i MAX linija nakon dodavanja. Ako nije, prilagodite pomoću 2. metode.

Također možete podesiti površinu smeća u aplikaciji pomoću opcije korekcije površine pijeska. (U stupnju 0 površina se naginje udesno, au stupnju 6 naginje ulijevo.)

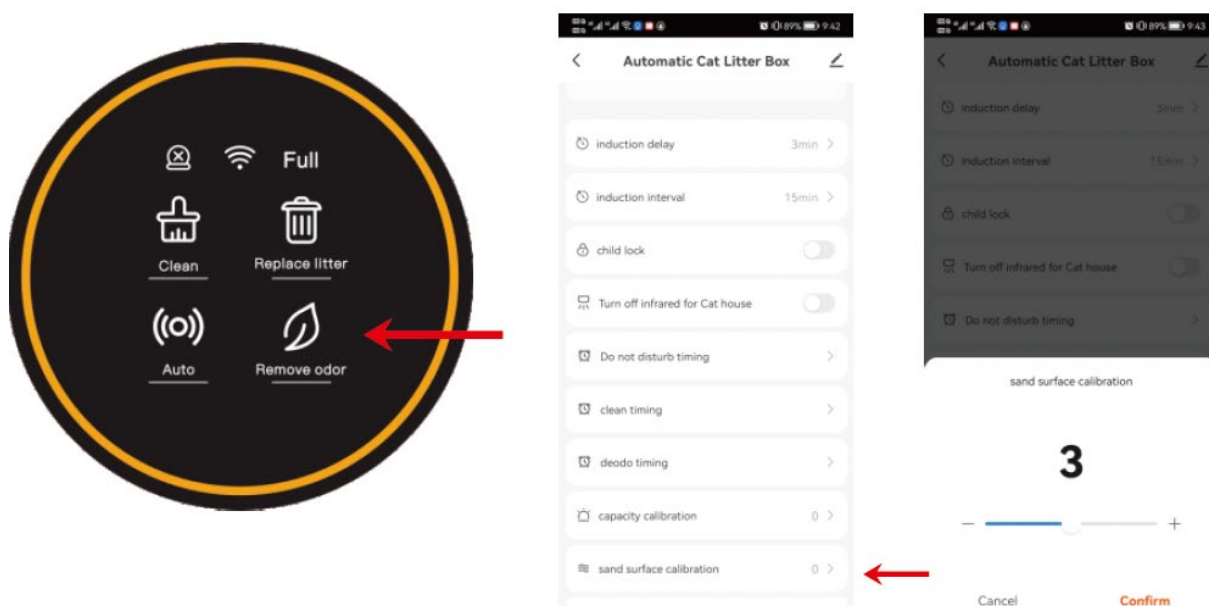

3.4 Zamjena stelje:

1. Zamijenite vreću za smeće novom, praznom.
2. Uvjerite se da je preostali otpad blizu linije MIN kako biste spriječili prelijevanje kad se kanta okreće.
3. Pritisnite i držite tipku "Zamijeni stelju" 2 sekunde, a zatim pričekajte da stroj ukloni preostalu stelju (to će trajati oko 3 minute).

4. Nakon što ste očistili stelju, zamijenite vreću za smeće drugom praznom.

Bilješka:

Ako slučajno pritisnete tipku "Zamijeni stelju" ili zaboravite najprije promijeniti vreću za smeće, možete ponovno pritisnuti "Zamijeni stelju" za poništavanje.

Za fini mineralni pijesak: Kako biste izbjegli prosipanje pijeska iz otvora vrećice tijekom zamjene (korak 1), možete najprije pritisnuti i držati "Clean" 2 sekunde. Ovo će okrenuti posudu za otpatke za 90° u smjeru suprotnom od kazaljke na satu, osiguravajući da je otvor vrećice postavljen prema gore. Nakon zamjene vrećice, slijedite korake 3 i 4 kao i obično.

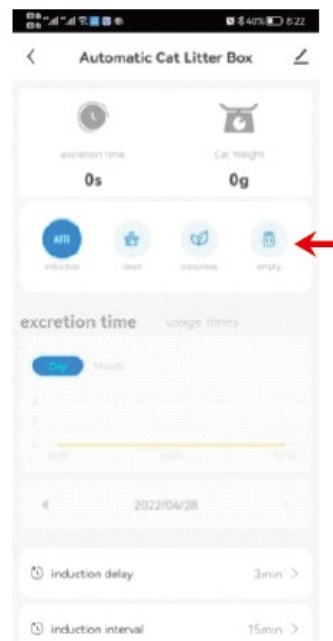

3.5 Uklonite miris:

Metoda 1:

Pritisnite gumb "Ukloni miris" na ploči ili dodirnite "Bez mirisa" u aplikaciji.

Metoda 2:

Postavite redoviti raspored za uklanjanje mirisa u aplikaciji.

Bilješka:

Stroj će automatski ukloniti mirise 30 minuta nakon svakog ciklusa čišćenja. Ako vaša mačka uđe za to vrijeme, uklanjanje mirisa će se zaustaviti i nastaviti kada mačka izađe iz kutije s pijeskom.

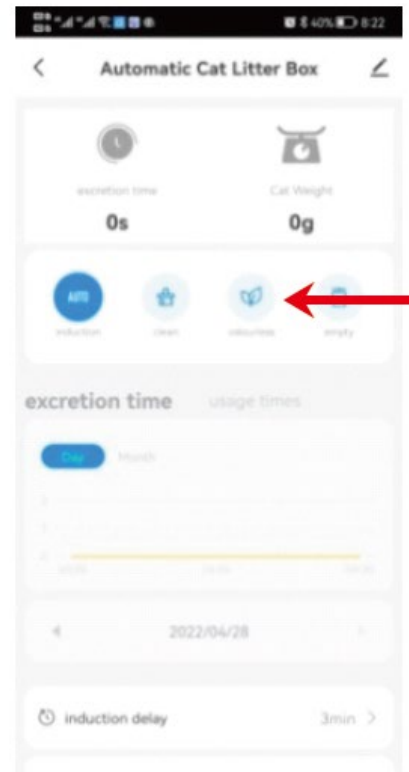

3.6 Zamijenite vreću za smeće.

Kada indikator "Puna" zasvijetli, vrijeme je da zamijenite vreću za smeće.

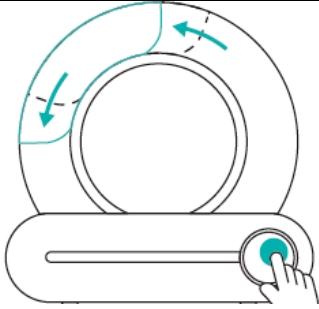
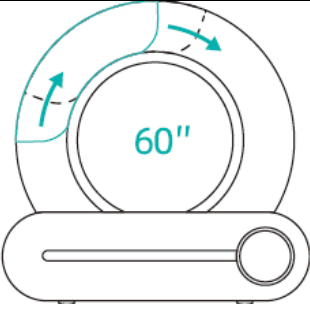
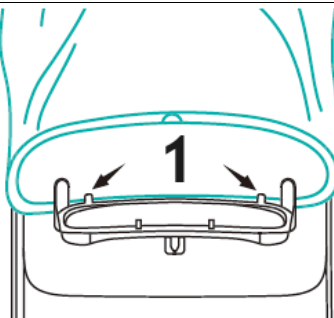
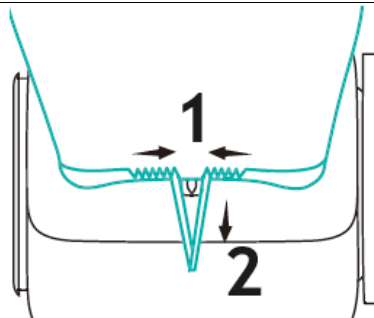
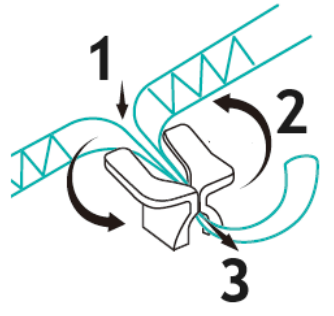
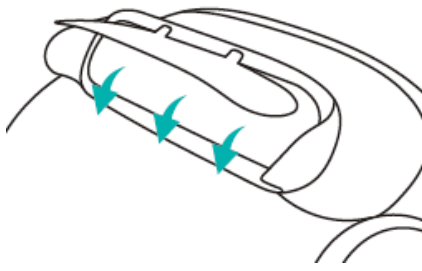
<p>1 Pritisnite "Clean" na 2 sekunde, namjestite kantu za smeće pod kutom promjene vrećice, otvorite kantu za smeće i izvadite iskorištenu vreću za smeće.</p>		<p>2 Kut promjene vrećice traje 60 sekundi, a uređaj se nakon 60 sekundi automatski vraća u normalno stanje. Ako se nova vreća za smeće ne postavi unutar 60 sekundi, može se nastaviti nakon što se uređaj vrati u normalno stanje</p>	
<p>3 Uzica za zatezanje nove vreće za smeće poravnata je s hrpom za vezivanje, a donji rub otvora vreće stegnut je ispod kopče za lociranje.</p>	 <p>1 – klip za lociranje</p>	<p>4 Omotajte vreću za smeće oko vanjskog okvira vrata kante za otpad i izvadite uzicu.</p>	 <p>1 – Zategnite se 2 - Povucite</p>
<p>5 Utisnite uzicu u hrpu za vezivanje, zategnite je i namotajte.</p>		<p>6 Nakon postavljanja, provjerite da automatska vratašca kante za otpad nisu blokirana i da se mogu normalno otvarati i zatvarati. Namjestite stražnji dio vreće za smeće kako biste spriječili da vas uhvati poklopac kante za otpad.</p>	

Bilješka:

Indikator "Puno" samo je procjena. Različite vrste mačjeg pijeska—zbog varijacija u volumenu, gustoći i fluidnosti—mogu utjecati na točnost upita "Puno". Možete prilagoditi odgodu upita "Potpuno" u

aplikaciji kako bi bolje odgovarala vašoj upotrebi. Zadana postavka je 0 (što ukazuje da je u vrećici ostalo još malo prostora), a odgodu možete povećati do najviše 15.

Ako se stroj ponovno pokrene, odgoda odziva "Puno" vratit će se na zadanu vrijednost od 0. Ako je potrebno, možete ga ponovno prilagoditi u aplikaciji.

Općenito, kapacitet skladištenja otpada može trajati do 15 dana za jednu mačku, odnosno 5 dana za tri mačke. Vreću za smeće možete zamijeniti svakih 5 dana, ovisno o broju mačaka ili okolišnim čimbenicima poput temperature.

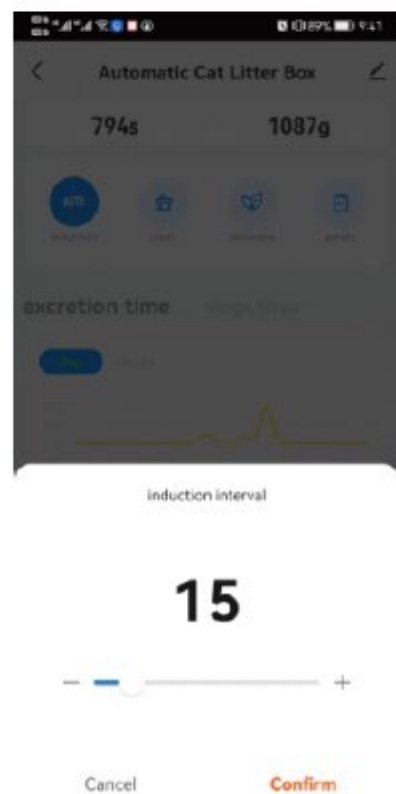
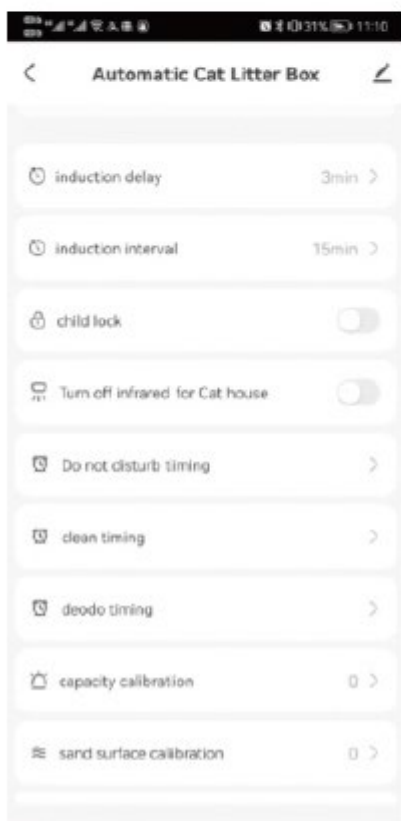

3.7 Pranje kante

Prvo isključite stroj.

Otvorite kopču pretinca za smeće i izvadite spremnik.

Uvjerite se da je kanta potpuno suha prije nego što je vratite na bazu.

Neobavezni koraci:

Prilikom pranja kante možete ukloniti gumeni čep iz komore kuglice radi lakšeg pražnjenja.

Prilikom ponovne instalacije, provjerite je li oznaka "Purify" na prednjoj strani ispravno poravnata.

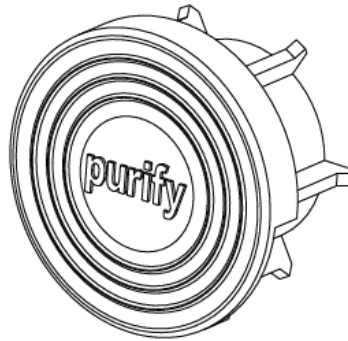

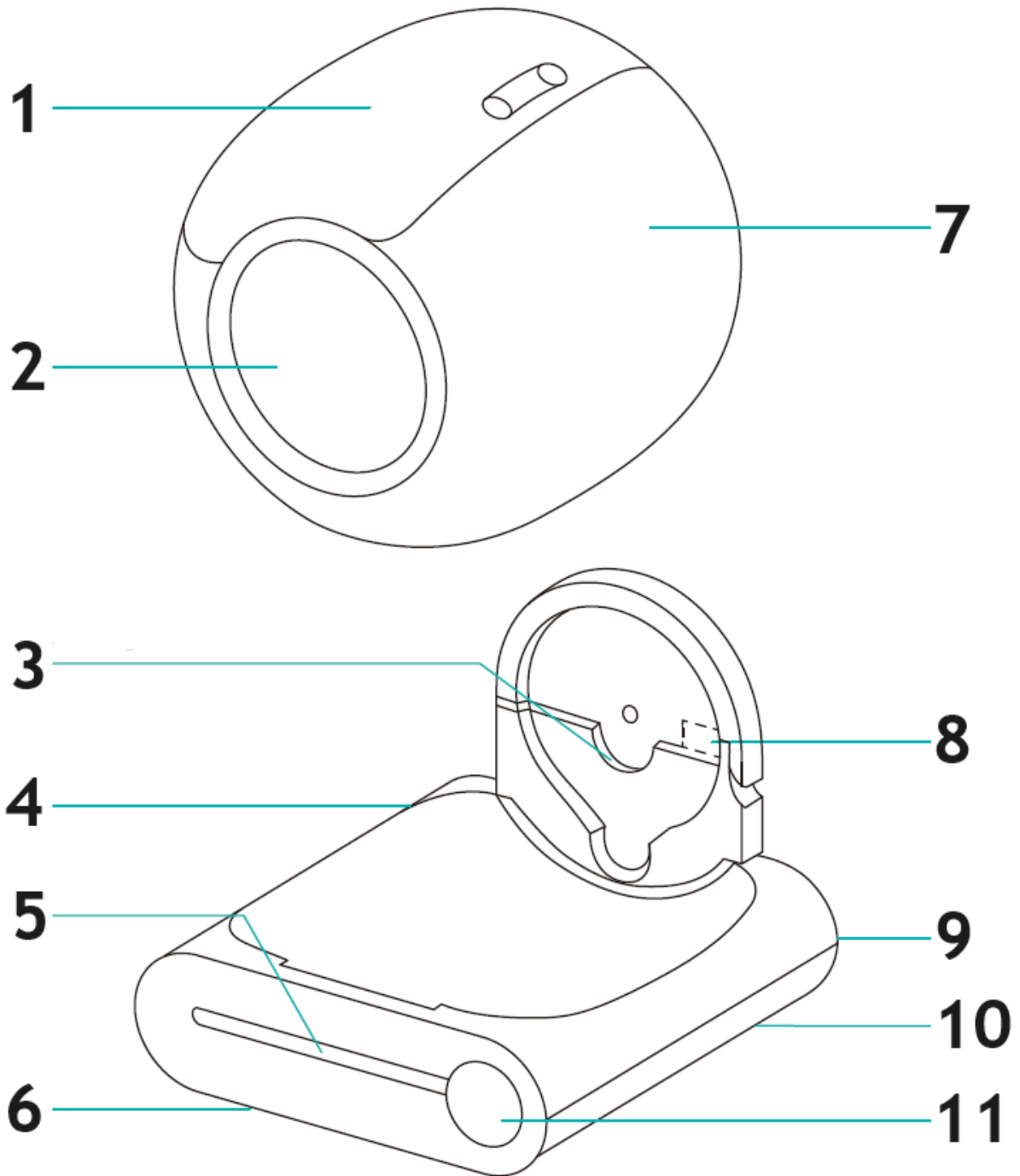

- 1 – Kanta za otpatke
- 2 – Ulaz
- 3 – Fiksni utor osovine
- 4 – Domaćin
- 5 – Infracrveni radar
- 6 – Senzori težine (x4)
- 7 – Bubañj
- 8 – Modul za pročišćavanje iona
- 9 – Utičnica za napajanje
- 10 – Kopča
- 11 – Zaslón i upravljačka ploča

3.8 Zaključajte tipkovnicu

Pritisnite i držite gumbе "AUTO" i "REMOVE ODOR" dulje od 2 sekunde ili jednostavno dodirnite opciju "Child Lock" u aplikaciji za telefon kako biste omogućili ili onemogućili funkciju zaključavanja za djecu.

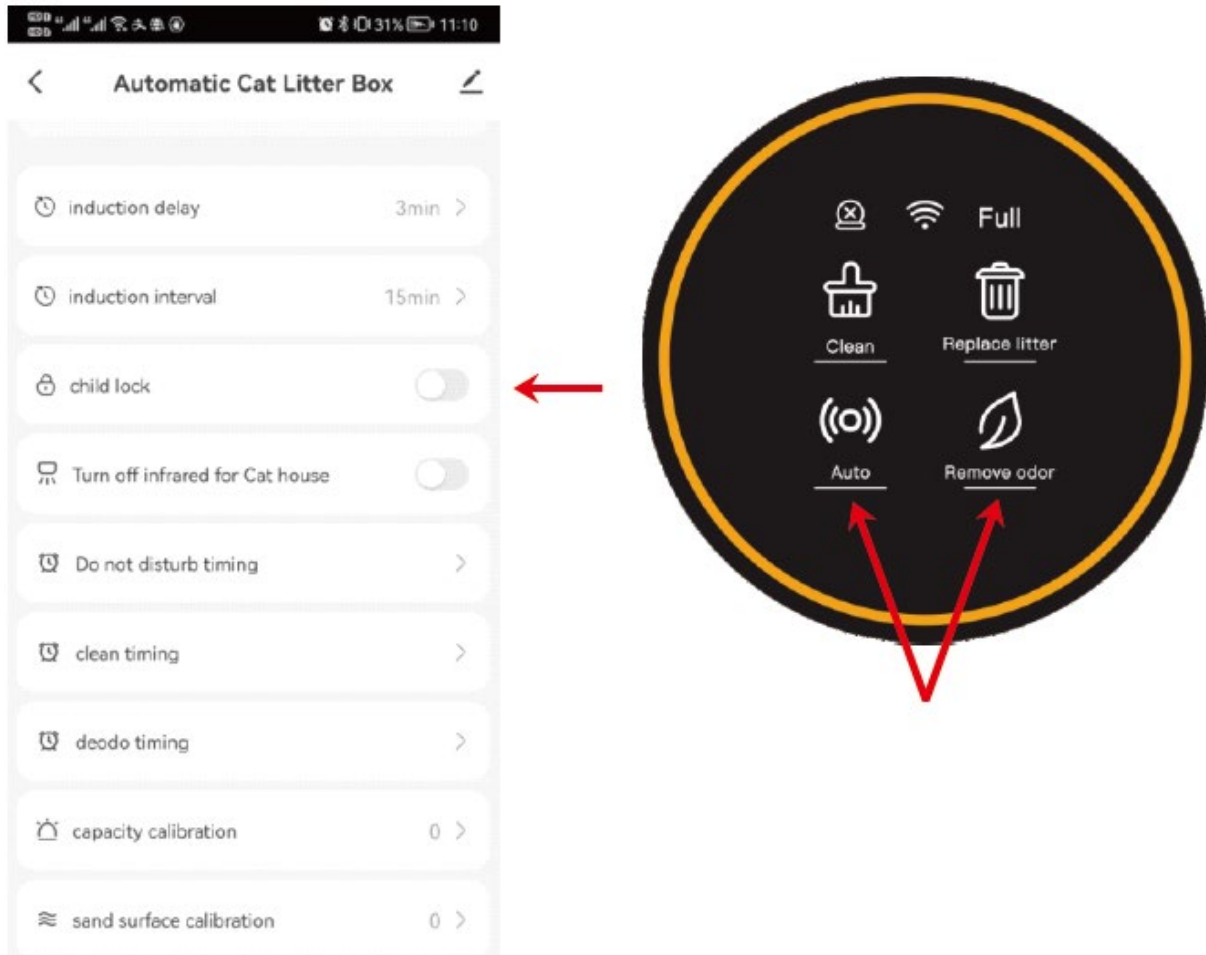

3.9 Zatvorite ili otvorite infracrveni senzor

Ako se proizvod nalazi u kavezu ili uskom prostoru, pritisnite i držite gumbе "CLEAN" i "REPLACE LITTER" dulje od 2 sekunde ili upotrijebite opciju infracrvenog senzora u aplikaciji za telefon kako biste isključili ili uključili senzor. To će pomoći u sprječavanju netočnih očitavanja senzora uzrokovanih skućenim prostorom.

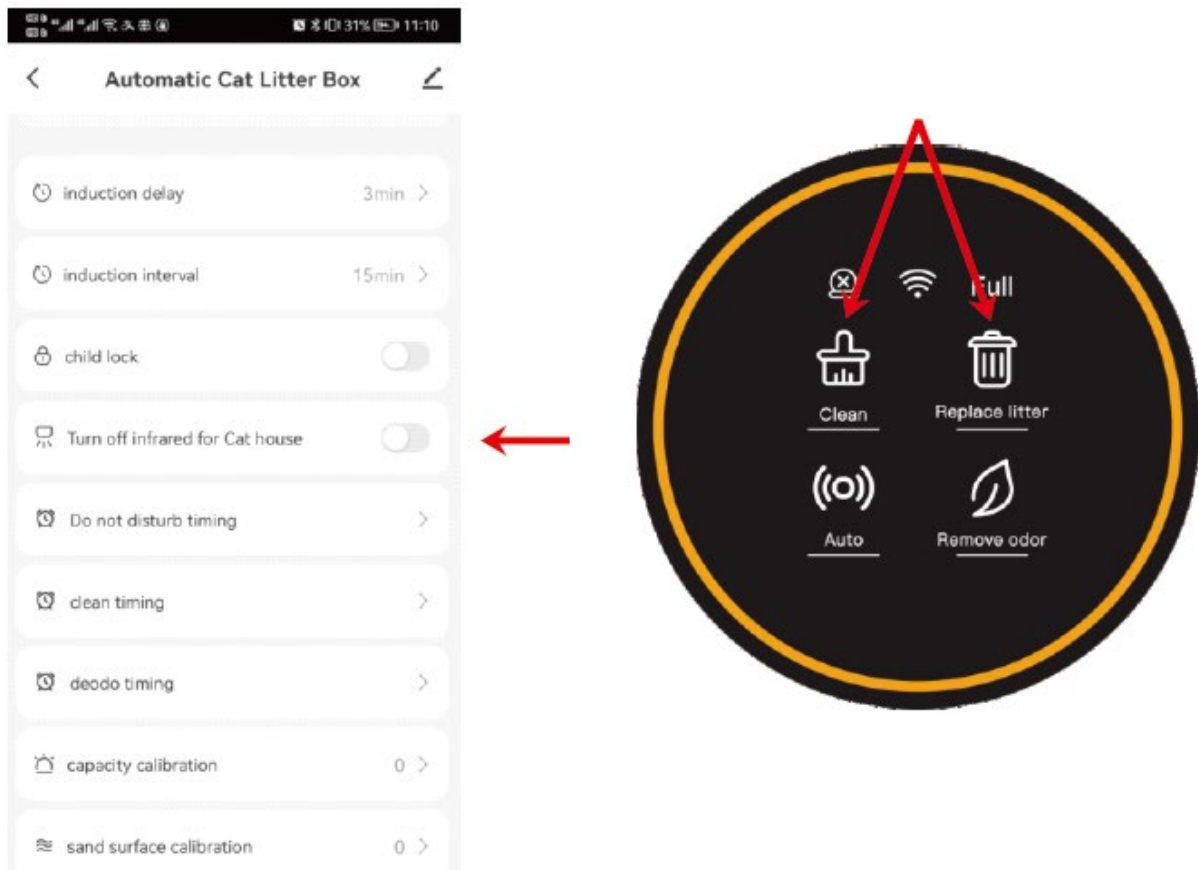

3.10 Vrijeme

3.10.1 Način mirovanja

Kada se proizvod nalazi u spavaćoj sobi, možete omogućiti značajku "Ne uznemiravaj" u aplikaciji kako biste spriječili da se proizvod aktivira tijekom noći i ometa vaš san.

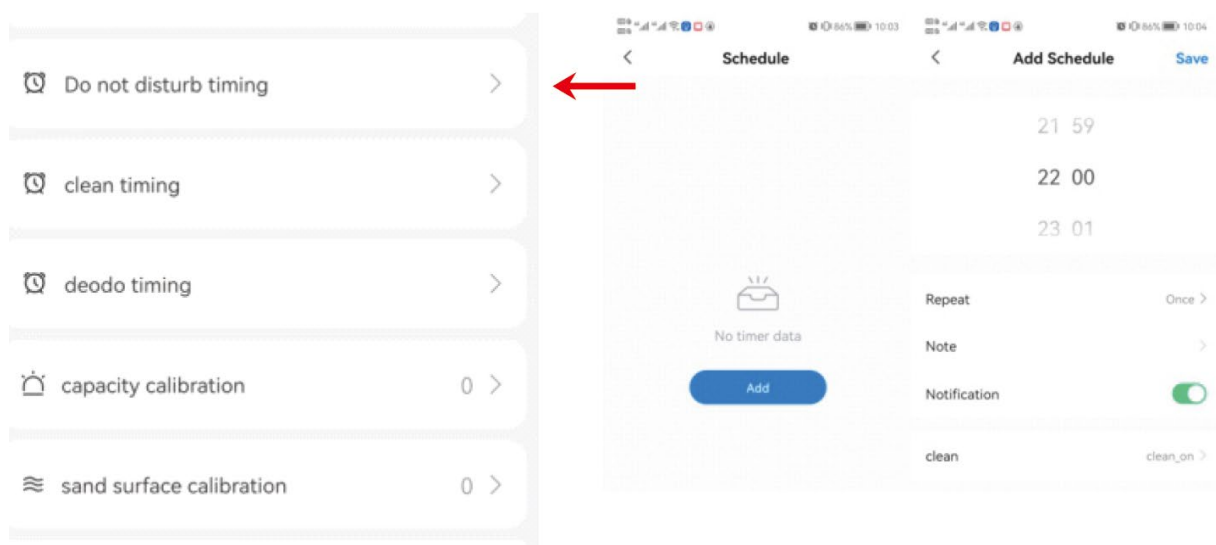

Obavijest

Tijekom razdoblja "Ne uznemiravaj", svjetlo na ploči bit će isključeno. Kako biste odmah izašli iz načina rada "Ne uznemiravaj", jednostavno dodirnite bilo koji gumb.

Ako je proizvod u načinu rada za čišćenje kada je postavljeno "Ne ometaj", uređaj će ući u način rada "Ne ometaj" nakon završetka ciklusa čišćenja.

3.10 Vrijeme

Redovni način čišćenja

Možete zakazati redovito čišćenje postavljanjem opcije "Clean Timing" u aplikaciji.

Redovito uklanjanje mirisa

Postavite stroj da redovito uklanja mirise pomoću opcije "Deodo Timing" u aplikaciji.

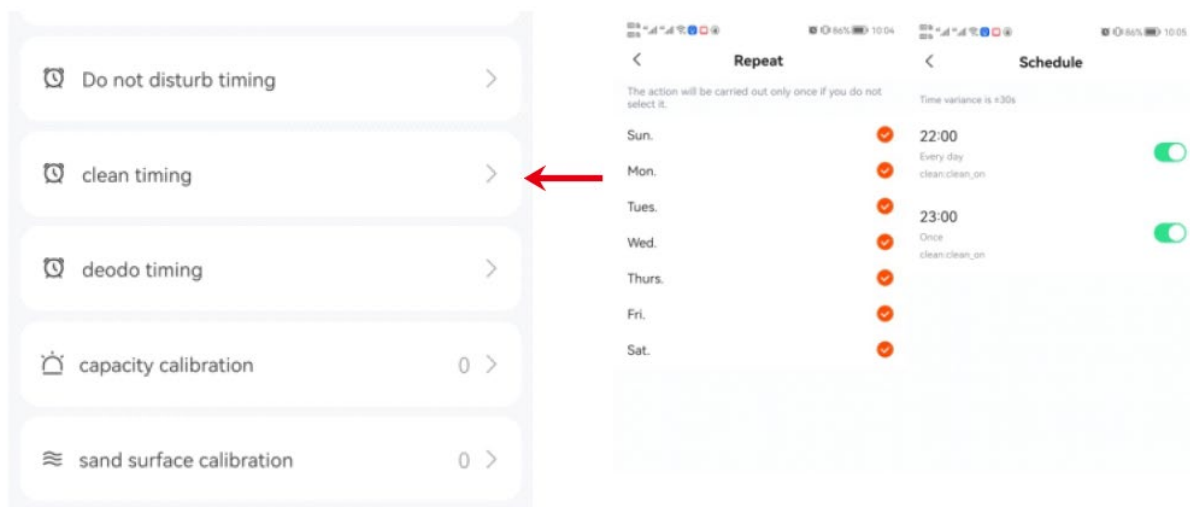



Šis vartotojo vadovas buvo išverstas naudojant mašininį vertimą. Dėjome visas pastangas, kad vertimas būtų tikslus, tačiau atminkite, kad automatiniai vertimai nėra tobuli ir nėra skirti pakeisti žmonių vertėjus. Oficiali vartotojo vadovo versija yra anglų kalba. Bet kokie skirtumai tarp išverstos versijos ir originalo anglų kalba nėra teisiškai įpareigojantys. Jei turite klausimų dėl vertimo tikslumo, žr. versiją anglų kalba, kuri yra oficiali nuoroda. Daugiau kalbų versijų galite gauti pateikę užklausą info@expondo.com.

Techniniai duomenys

Parametrų aprašymas	Parametrų reikšmė
Produkto pavadinimas	Išmani kačių kraiko dėžutė
Modelis	WIE-SL-03
Nominali įtampa [V]	12V DC
Darbinė srovė [A]	Max 1A
Matmenys (P*P*A) [cm]	49.6 * 48 * 48
Svoris [kg]	7,39

1. PRIEŠ NAUDOJANT PIRMAJĮ

1. Padėkite mašiną ant tvirto, lygaus paviršiaus.
2. Saugiai pastatę mašiną, įpilkite kraiko ir įsitinkinkite, kad jis neviršija MAX linijos.
3. Įjunkite aparatą ir palaukite, kol jis užbaigs savitikrą. Kai tai bus padaryta, jūsų katė bus paruošta naudoti.

1.2 Vieta:

Padėkite mašiną ant lygaus paviršiaus, užtikrindami, kad visos keturios kojos visiškai liestųsi su žeme.

Nestatykite jokių aukštesnių nei 5 cm daiktų 30 cm atstumu prieš įrenginį, nes tai gali trukdyti katės identifikavimo jutikliui, esančiam už įrenginio ribų.

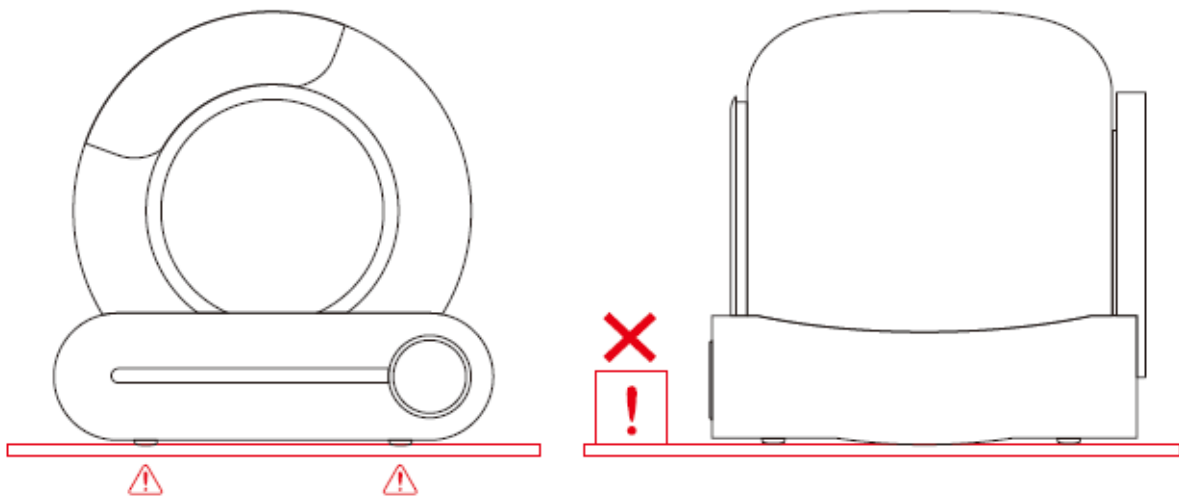

Pastaba: jei pastatote mašiną ant minkšto kilimo, įsitinkinkite, kad dvi priekinės kojos yra ant kačių kraiko kilimėlio arba kilimo, kad būtų stabilus.

1.3 Įpilkite kraiko smėlio:

Įsitikinkite, kad kraikas yra išlygintas, jo aukštis yra tarp MAX ir MIN linijų. Kraiko kiekis gali būti koreguojamas pagal faktinius naudojimo poreikius.

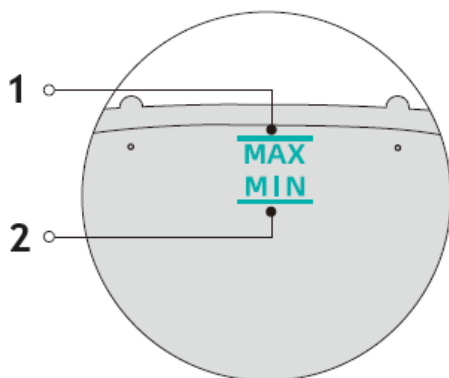
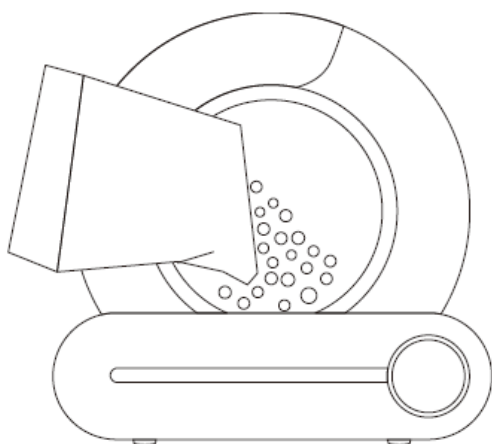

1 – MAX linija – kačių kraiko kiekis neturi viršyti MAX linijos

2 – MIN linija – kačių kraiko kiekis neturi būti mažesnis už MIN eilutę

1.4 Naudojimas:

1.4.1 Prijunkite adapterį ir įjunkite įrenginį. Palaukite, kol bus baigtas savitikros procesas. Tai užtruks maždaug 3–8 minutes. Po savitikros aparatas automatiškai persijungs į jutimo režimą ir nereikės keisti jokių nustatymų.

1.4.2 Praėjus maždaug 4 minutėms po katės pasitraukimo, mašina automatiškai išvalys visas susikaupusias atliekas.

1.4.3 Po valymo mašina suaktyvins kvapų kontrolės funkciją, kuri veiks 30 minučių.

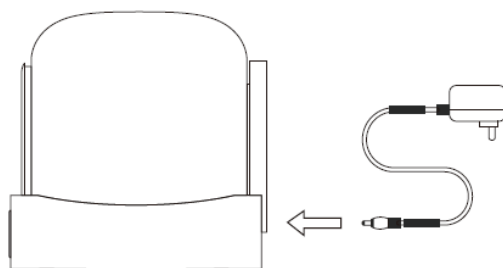

Pastaba:













Nekelkite ir nejudinkite gaminio po to, kai jis buvo įjungtas, nes tai gali sutrikdyti svorio kalibravimą nustatymo iš naujo metu.

Jei gaminys yra uždaroje erdvėje arba šalia infraraudonųjų spindulių trikdžių šaltinio, savitakra gali užtrukti iki 8 minučių. Būkite kantrūs šio proceso metu.

Jei aparatas nustato, kad aplinka netinkama infraraudonųjų spindulių jutikliui tinkamai veikti, infraraudonųjų spindulių aptikimas bus automatiškai išjungtas po savitikros. Tokiu atveju vidinė svorio aptikimo sistema ims nustatyti, kada katė įeis.

Valymo metu visi mygtukai laikinai išjungiami. Prieš naudodami kitas funkcijas, palaukite, kol baigsis valymo ciklas.

Valdymo skydelis

Kategorija	Funkcija	Operacija	Būsena	Greitas tonas
Pagrindinio kompiuterio raktas	Švarus	Spustelėkite 	Nedelsdami pradėkite valyti	Vienas žiedas
	Pakeiskite kraišką	Paspauskite  2 sek	Pradėkite keisti kačių kraišką	Ilgas žiedas 1 s
	Automatinis valymas	Spustelėkite 	Pradėkite automatinį valymą	Vienas žiedas
	Pašalinti kvapą	Spustelėkite 	Pradėkite valyti orą	Vienas žiedas
	Prisijunkite prie tinklo	Paspauskite  2 sek	Iš naujo nustatykite „Wi-Fi“, kad pradėtumėte prisijungti prie tinklo	Ilgas žiedas 1 s
	Išlyginimas	Paspauskite  2 sek	Gaminio išlyginimas	Ilgas žiedas 1 s
	Keisti šiukšlių maišą	Paspauskite  2 sek	Sureguliuokite būgno kampą į maišelio keitimo padėtį	Ilgas žiedas 1 s
	Užrakinti/Atrakinti	Paspauskite  +  2 sek	Užrakinta/atrakinta	Ilgas žiedas 3 s
Rodiklis	Žiedinė lempa	Apšvietimas	Maitinimas	
	Gedimo lemputė (kairėje)	Apšvietimas 	Būgnas neįdiegtas arba negali veikti	
	„Wi-Fi“ lemputė (vidurinė)	Apšvietimas 	Prietaisas prijungtas	
		Mirksi 	Įrenginys bando prisijungti prie tinklo	
		Neapšviestas 	Prietaisas neprijungtas	

	Visiškai švaistoma lempa (dešinėje)	Apšvietimas Full	Priminkite naudotojams pakeisti šiukšlių maišą, kai šiukšlių dėžė beveik pilna	
--	-------------------------------------	-------------------------	--	--

2.1 Telefono programa

Nuskaitykite žemiau esantį QR kodą mobiliuoju telefonu ir atsisiųskite programą:



Arba ieškokite „TUYA“ programėlės, atsisiųskite ją ir įdiekite.

2.2 Tinklo kūrimas

2.2.1 Įsitikinkite, kad telefonas prijungtas prie 2,4G Wi-Fi tinklo, tada įgalinkite „Bluetooth“ ir vietos nustatymo paslaugas.

2.2.2 Paspauskite ir 2 sekundes palaikykite mygtuką "AUTO". Pradės mirksėti „Wi-Fi“ indikatorius, rodantis, kad įrenginys yra pasirengęs prisijungti prie tinklo.



2.2.3 Atidarykite programą telefone, kad pridėtumėte įrenginį, arba naudokite automatinio nuskaitymo funkciją, kad aptiktumėte įrenginį.

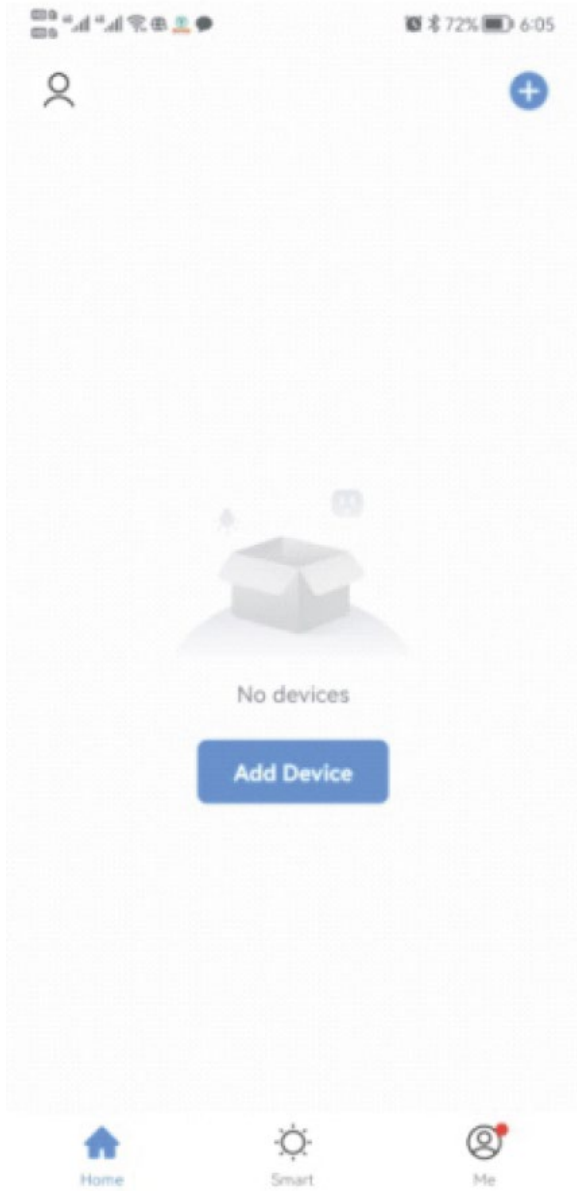

2.2.4 Nuskaitę aparatą, tęskite spustelėdami „KITAS“.

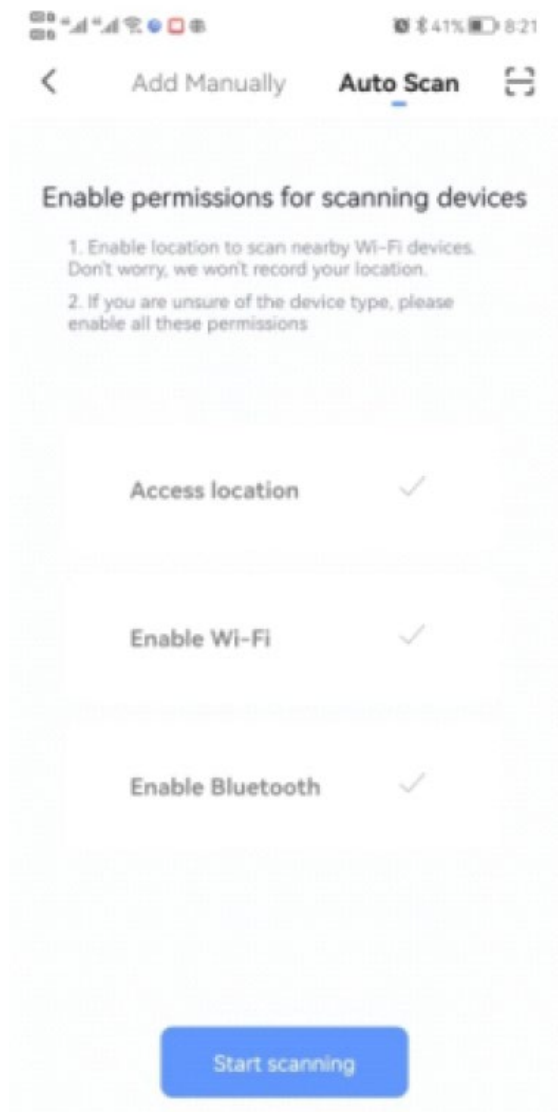

2.2.5 Įvedę „Wi-Fi“ duomenis tęskite spustelėdami „KITAS“ ir palaukite prisijungimo.

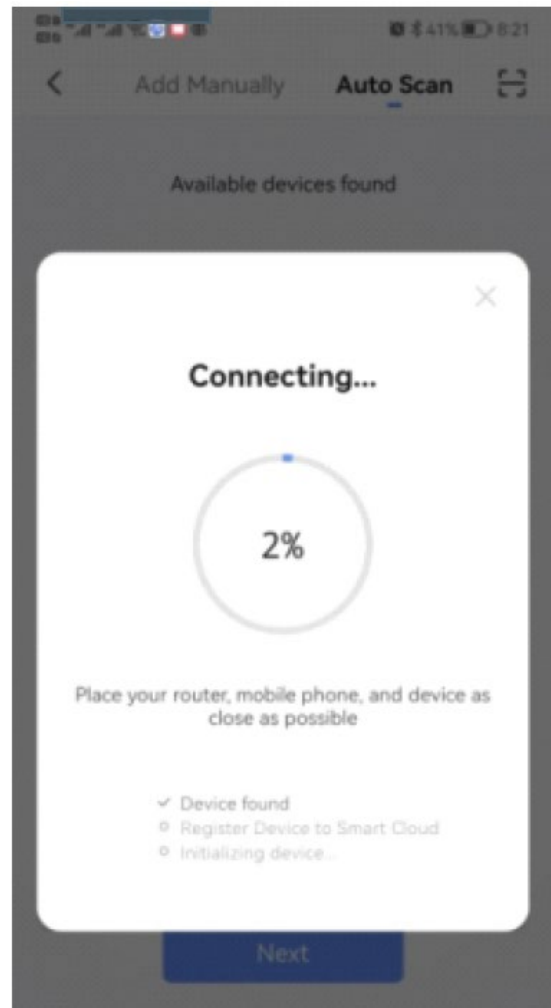
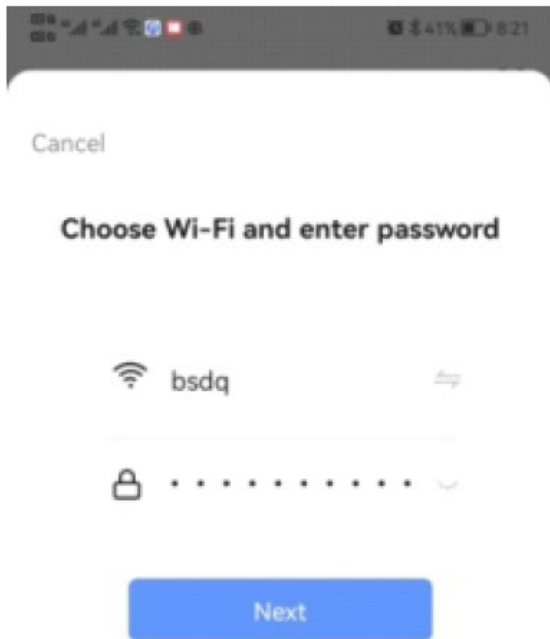

2.2.6 Kai ryšys buvo sėkmingas, atidarykite programą.

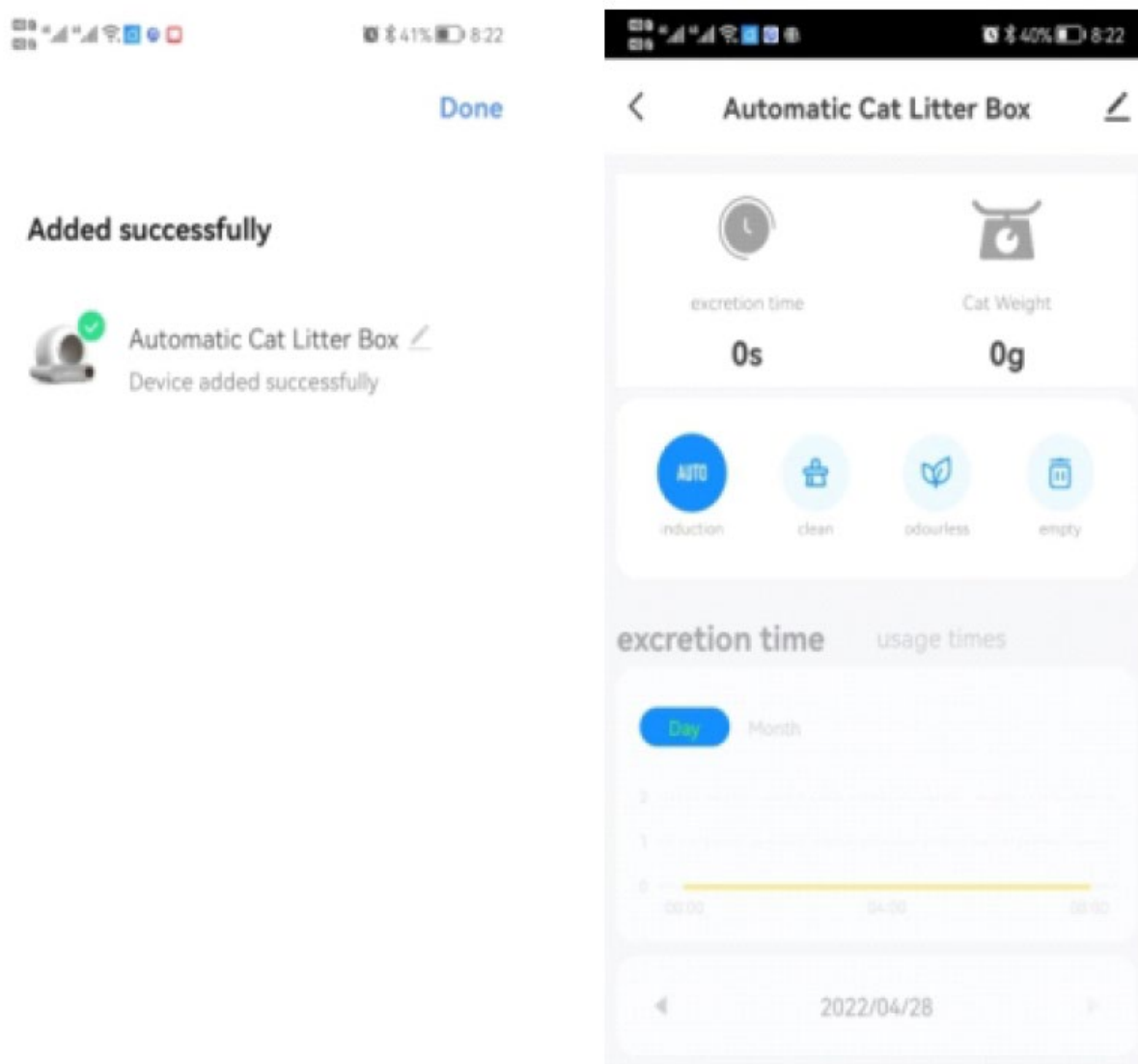

Pastaba:

Įsitikinkite, kad „Wi-Fi“, „Bluetooth“ ir vietos nustatymo paslaugos įjungtos vienu metu.

Įsitikinkite, kad „Wi-Fi“ veikia 2,4G juostoje ir ar jūsų telefonas prijungtas prie 2,4G „Wi-Fi“ tinklo. (Produktas nepalaiko 5G tinklų.)

Patikrinkite, ar tinklo sąrankos metu įrenginio skydelyje mirksi Wi-Fi indikatorius.

Patikrinkite, ar jūsų namų „Wi-Fi“ tinklas veikia tinkamai, patikrindami, ar kiti įrenginiai gali prisijungti be problemų.

Įsitikinkite, kad įvestas teisingas „Wi-Fi“ slaptažodis.

Jei „Wi-Fi“ signalas silpnas, pabandykite perkelti įrenginį arčiau maršruto parinktuvo ir vėl prisijungti.

Patikrinkite, ar maršrutizatorius prijungtas prie per daug įrenginių, nes tai gali sukelti IP adresų konfliktą.

Dviejų dažnių maršrutizatoriams tinklo konfigūruoti negalima tiesiogiai. Naudotojai maršrutizatoriaus nustatymuose turi atskirti 2.4G ir 5G juostas į nepriklausomus kanalus. Atskyrę pasirinkite 2,4G kanalą, kad sukongūruotumėte tinklą.

Naudojimo instrukcijos.

3.1 Automatinis režimas.

Paspauskite mygtuką „AUTO“ skydelyje arba programoje, kad pradėtumėte automatinį jūsų katės jėjimo ir išėjimo aptikimą. Ši funkcija įsijungia automatiškai, kai gaminys įjungiamas, ir baigia savitikrą.

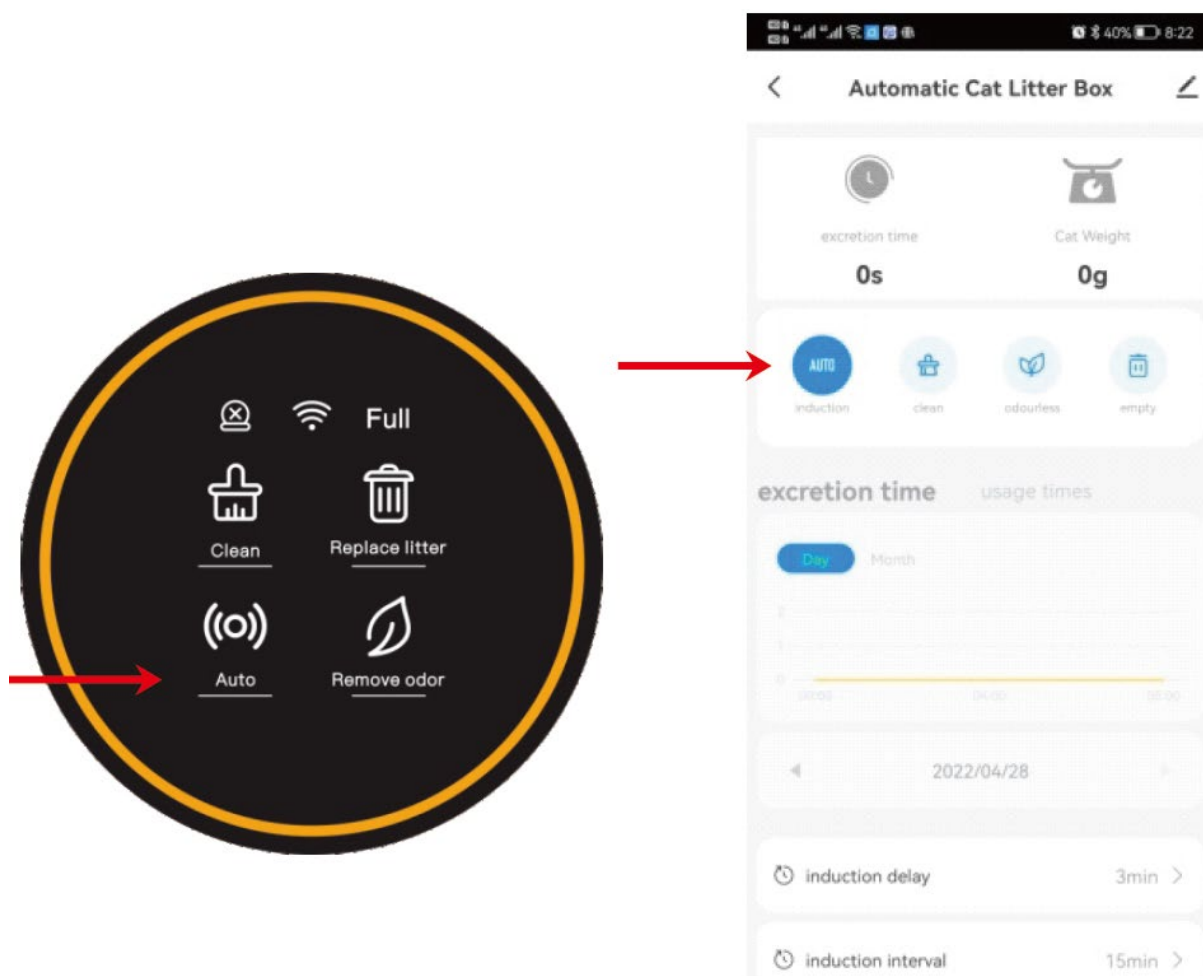

Pastaba:

Jei turite kačiukų, sveriančių mažiau nei 1 kg, arba jei jūsų katė nėščia, spustelėkite „AUTO“ skydelyje arba programoje, kad išjungtumėte automatinio jutimo funkciją. Tada rankiniu būdu spustelėkite „CLEAN“, jei reikia, atsižvelgdami į įrenginio naudojimą.

Jei naudojate greitai susitraukiantį kraiką, programėlėje galite pakoreguoti „valymo laukimo laiką“ į trumpesnį intervalą, pvz., 1 minutę, kad greitai išvalytumėte kraiką ir sumažintumėte kvapą. Namų ūkiuose, kuriuose yra daug kačių, galite nustatyti ilgesnį „valymo intervalą“ programoje, pvz., 30 minučių, kad išvengtumėte nereikalingo pakartotinio valymo.

Jei katė šiukšliadėžėje išbūna ilgiau nei 10 sekundžių, tai aptinkama kaip elgesys su puoduku. Praėjus trimis minutėms po katės išėjimo, prasidės automatinis valymo procesas. (Numatytasis intervalas tarp valymo yra 15 minučių, kad aparatas neįsijungtų per dažnai, kai juo naudojasi kelios katės. Jei mašina neišvalo po to, kai ją panaudojo antra katė, gali būti, kad laikas tarp dviejų įvykių buvo trumpesnis nei 15 minučių.)

Jei programos mygtukas nereaguoja arba nesinchronizuoja su skydeliu, patikrinkite tinklo ryšį arba iš naujo sukonfigūruokite tinklą. Arba pabandykite spustelėti atitinkamą mygtuką programoje ir pakartokite veiksmą vieną ar du kartus.

3.2 Valymas

Spustelėkite „CLEAN“ skydelyje arba programoje, kad pradėtumėte valyti nedelsiant.

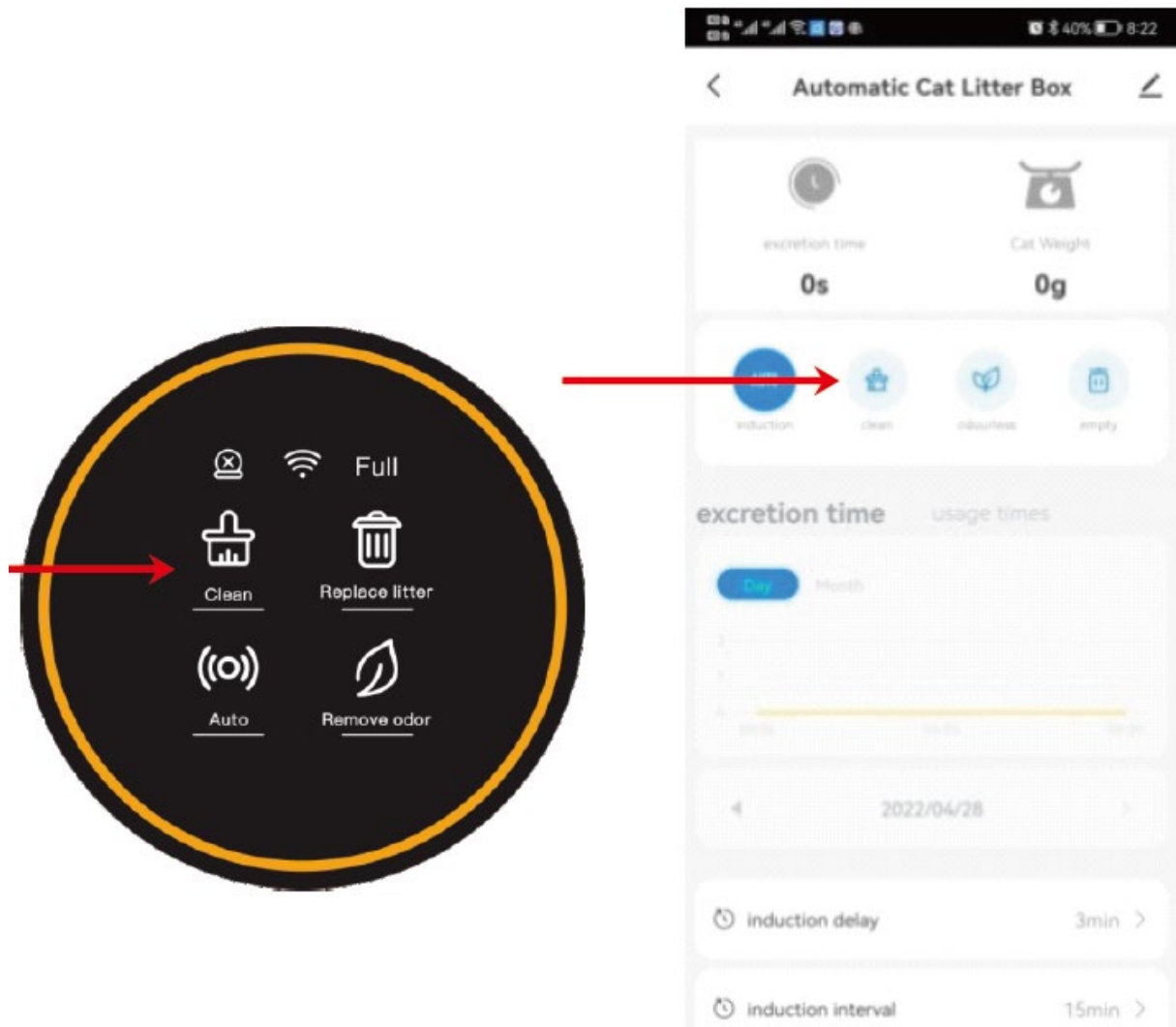

Pastaba:

Išvalymo proceso metu visi mygtukai laikinai išjungiami. Jei reikia atlikti kitas funkcijas, palaukite, kol išvalymas bus baigtas.

Programėlėje galite pratęsti valymo laukimo laiką, kai katė viduriuoja, kad kraikas pakankamai laiko suliptų ir sumažintų minkštų išmatų poveikį šiukšliadėžėje.

Jei aparatas buvo paleistas iš naujo, „Clean“ procedūros laukimo laikas bus iš naujo nustatytas į numatytąjį 3 minutes. Tai galite reguliuoti programoje nuo 0 iki 60 minučių.

Namų ūkiams, kuriuose yra daug kačių, rekomenduojama pailginti intervalą tarp valymų, kad būtų išvengta nereikalingo pakartotinio valymo. Paleidus iš naujo, numatytasis intervalas grįš į 15 minučių, kurį taip pat galima reguliuoti programoje nuo 0 iki 120 minučių.

3.3 Pridėti kačių kraiko:

Įjungus „Auto“ režimą, įpylus daugiau nei 1 kg kačių kraiko, pradės mirksėti „Auto“ lemputė. Po 30 minučių kraikas bus automatiškai išlygintas, o svoris bus sukalibruotas. Jei nenorite laukti 30 minučių, tiesiog paspauskite ir 2 sekundes ar ilgiau palaikykite mygtuką „Pašalinti kvapą“. Kraikas bus išlygintas, o svoris iš karto sukalibruotas.

2 būdas:

Įpylę kačių kraiko, išjunkite mašiną ir vėl įjunkite.

Pastaba:

Įsitikinkite, kad po pridėjimo kraiko aukštis yra tarp MIN ir MAX eilučių. Jei ne, pakoreguokite naudodami 2 metodą.

Taip pat galite reguliuoti šiukšlių paviršių programėlėje naudodami smėlio paviršiaus korekcijos parinktį. (0 klasėje paviršius pakrypsta į dešinę, o 6 klasėje – į kairę.)

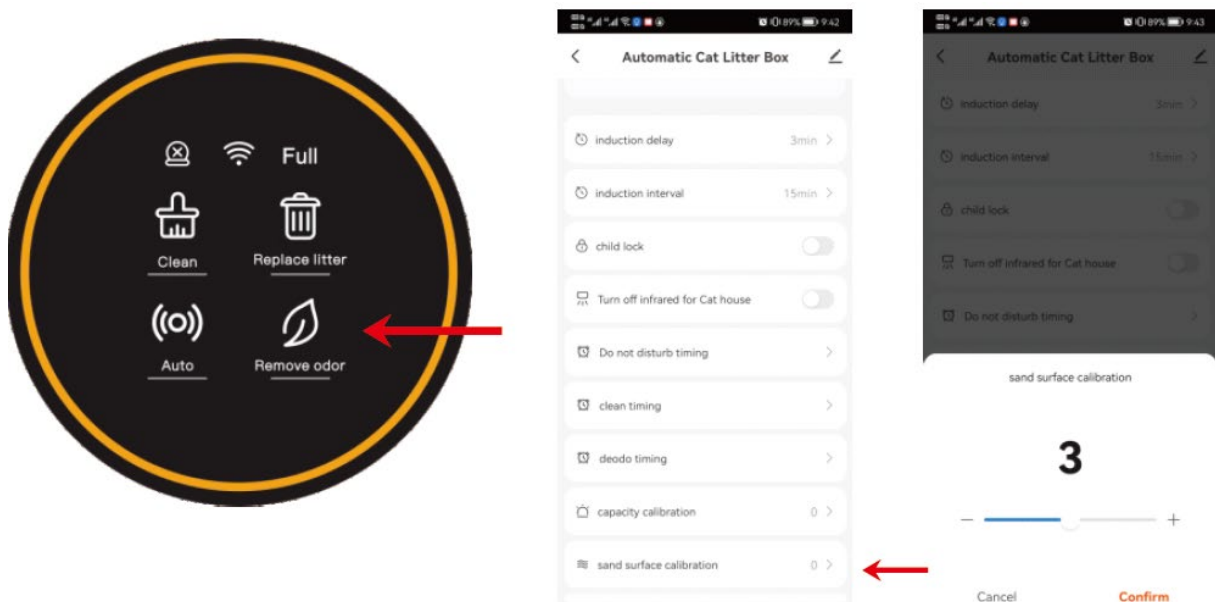

3.4 Pakeiskite kraiką:

1. Pakeiskite šiukšlių maišą nauju, tuščiu.
2. Įsitikinkite, kad likęs kraikas yra arti MIN linijos, kad išvengtumėte perpildymo, kai šiukšliadėžė sukasi.
3. Paspauskite ir 2 sekundes palaikykite mygtuką „Pakeisti kraiką“, tada palaukite, kol mašina išvalys likusį kraiką (tai užtruks apie 3 minutes).

4. Išvalę šiukšles, pakeiskite šiukšlių maišą kitu tuščiu.

Pastaba:

Jei netyčia paspaudėte mygtuką „Pakeisti kraiką“ arba pamiršote pirmiausia pakeisti šiukšlių maišą, galite dar kartą paspausti „Pakeisti kraiką“, kad atšauktumėte.

Smulkiam mineraliniam smėliui: kad smėlis neišsiliėtų iš maišelio angos pakeitimo metu (1 veiksmas), pirmiausia galite paspausti ir palaikyti 2 sekundes „Clean“. Taip šiukšlių dėžė pasuks 90° prieš laikrodžio rodyklę, užtikrinant, kad maišo anga būtų į viršų. Pakeitę maišelį, kaip įprasta, atlikite 3 ir 4 veiksmus.

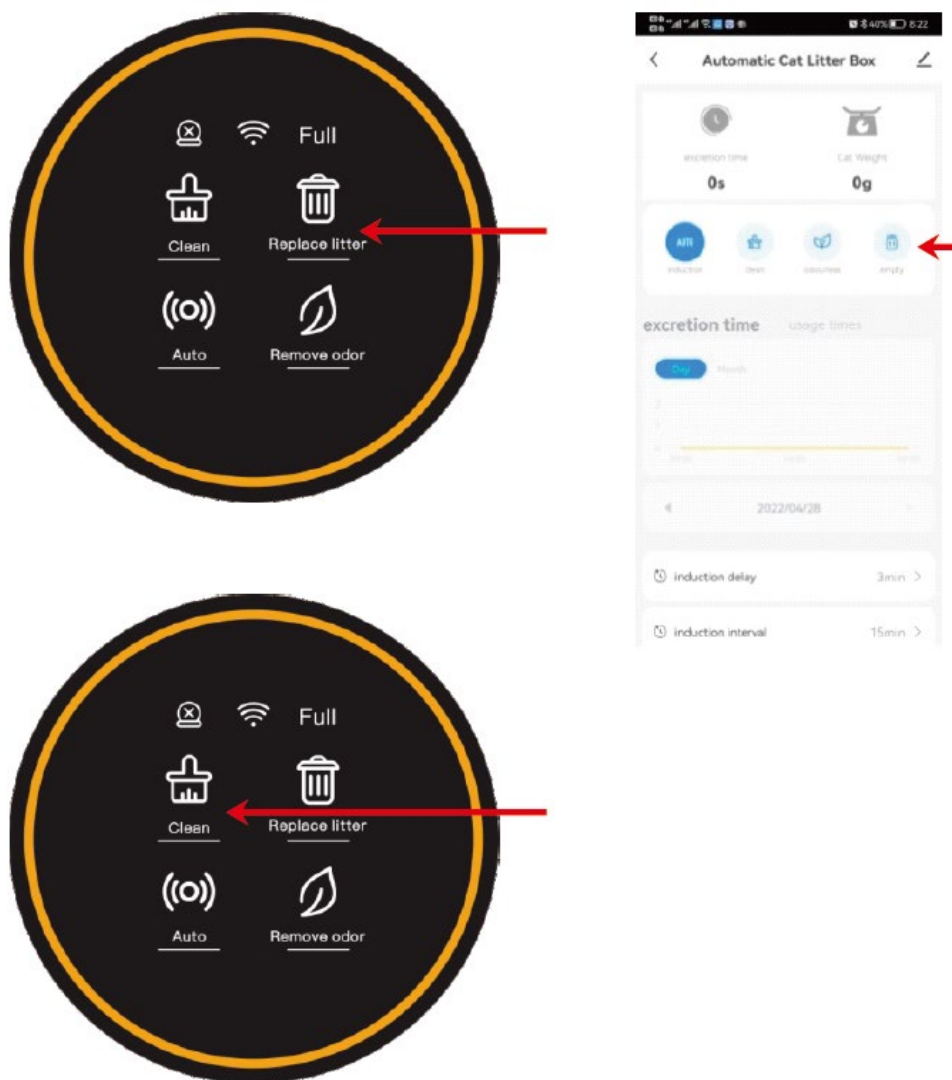

3.5 Pašalinkite kvapą:

1 būdas:

Paspauskite mygtuką "Pašalinti kvapą" skydelyje arba bakstelėkite "Bekvapis" programoje.

2 būdas:

Programėlėje nustatykite reguliary kvapų šalinimo tvarkaraštį.

Pastaba:

Aparatas automatiškai pašalins kvapus 30 minučių po kiekvieno valymo ciklo. Jei jūsų katė įeis per tą laiką, kvapo šalinimas bus pristabdytas ir tęsis, kai tik katė išeis iš kraiko dėžės.

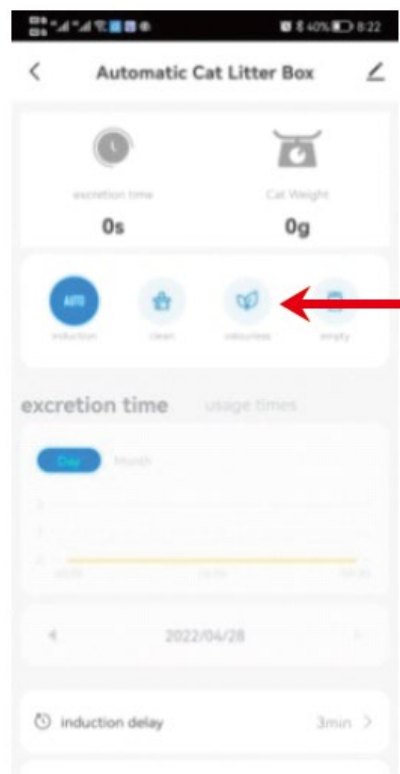
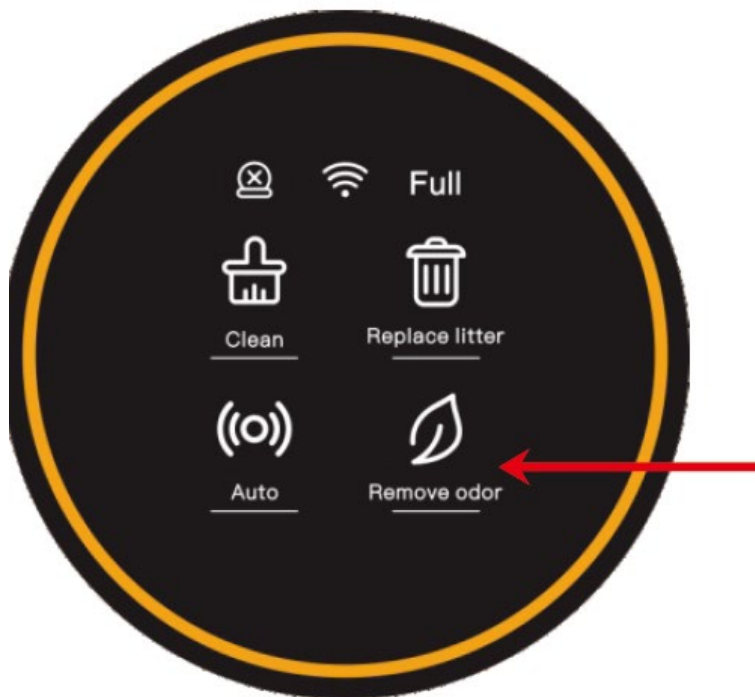

3.6 Pakeiskite šiukšlių maišą.

Kai užsidega indikatorius „Pilna“, laikas pakeisti šiukšlių maišą.

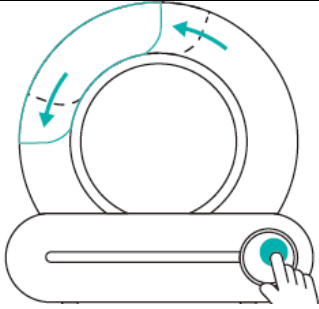
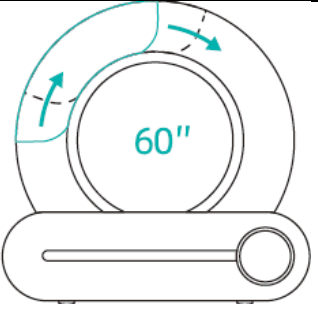
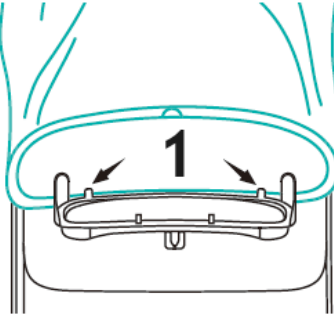
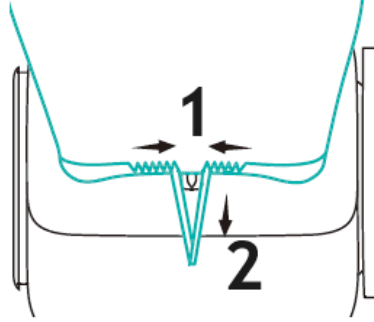
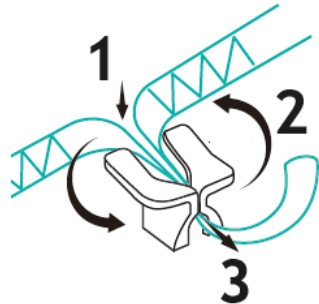
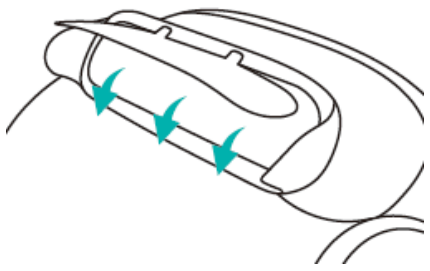
<p>1 Paspauskite „Clean“ 2 sekundes, sureguliuokite šiukšliadėžę maišo keitimo kampų, atidarykite šiukšliadėžę ir išimkite panaudotą šiukšlių maišą.</p>		<p>2 Maišelio keitimo kampas trunka 60 sekundžių, o prietaisas automatiškai grįžta į normalią būseną po 60 sekundžių. Jei naujas šiukšlių maišas neįdedamas per 60 sekundžių, jis gali tęstis, kai įrenginys grįš į normalią būseną</p>	
<p>3 Naujojo šiukšlių maišo virvelė yra sulygiuota su surišimo krūva, o apatinis maišo angos kraštas yra prispaustas po nustatymo segtuku.</p>	 <p>1 – vietos nustatymo klipas</p>	<p>4 Apvyniokite šiukšlių maišą aplink išorinį šiukšliadėžės vartų rėmą ir ištraukite virvelę.</p>	 <p>1 – priveržkite 2 – traukite</p>
<p>5 Įspauskite virvelę į surišimo krūvą, priveržkite ir suvyniokite.</p>		<p>6 Įdiegę įsitinkinkite, kad šiukšliadėžės automatinės spaustuko dūrelės neužsikimšusios ir gali normaliai atsidaryti bei užsidaryti. Uždėkite šiukšlių maišo galinę dalį, kad jos neužkliūtų šiukšliadėžės dangtis.</p>	

Pastaba:

Rodiklis „Visas“ yra tik apytikslis. Įvairūs kačių kraiko tipai (dėl tūrio, tankio ir sklandumo skirtumų) gali turėti įtakos raginimo „Visas“ tikslumui. Programoje galite koreguoti raginimo „Visa“ delną, kad ji geriau atitiktų jūsų naudojimą. Numatytasis nustatymas yra 0 (tai reiškia, kad krepšyje dar liko šiek tiek vietos), o delną galite padidinti iki daugiausiai 15.

Jei aparatas paleidžiamas iš naujo, „Visa“ raginimo delsa bus iš naujo nustatyta į numatytąją reikšmę 0. Jei reikia, programėlėje galite jį vėl koreguoti.

Paprastai vienai katei atliekų saugojimo talpa gali trukti iki 15 dienų, o trims katėms – iki 5 dienų. Šiukšlių maišą galite keisti kas 5 dienas, priklausomai nuo kačių skaičiaus arba aplinkos veiksnių, pvz., temperatūros.

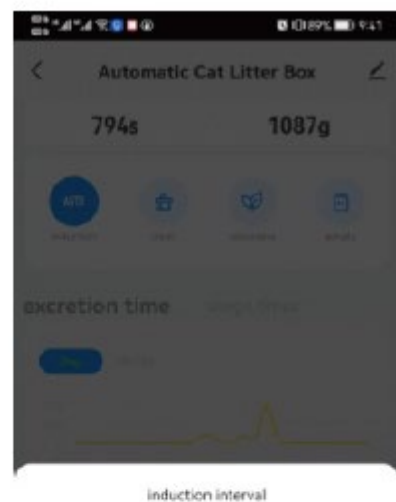
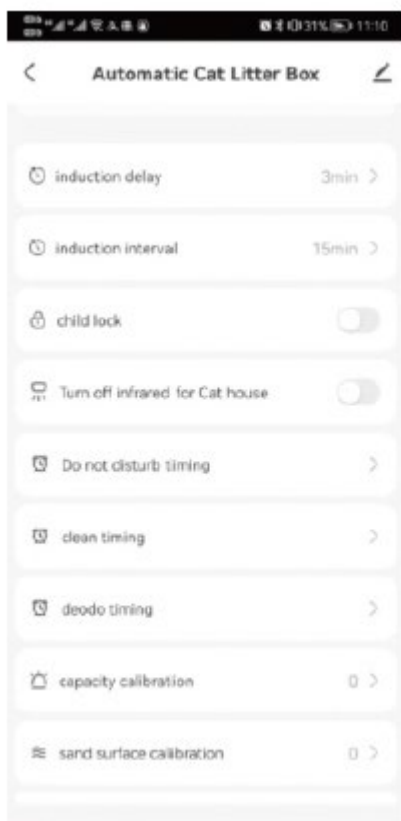

15



Cancel

Confirm

3.7 Šiukšliadėžės plovimas

Pirmiausia išjunkite mašiną.

Atidarykite šiukšliadėžės skyriaus sagtį ir iškelkite šiukšliadėžę.

Prieš padėdami atgal ant pagrindo, įsitikinkite, kad šiukšliadėžė yra visiškai sausa.

Pasirenkami veiksmai:

Plaudami šiukšliadėžę, galite išimti guminį kamštį iš rutulinės kameros, kad būtų lengviau išleisti vandenį.

Įrengdami iš naujo įsitikinkite, kad priekinėje pusėje esanti etiketė „Išvalyti“ yra tinkamai sulygiuota.

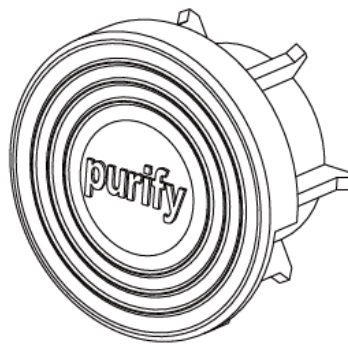

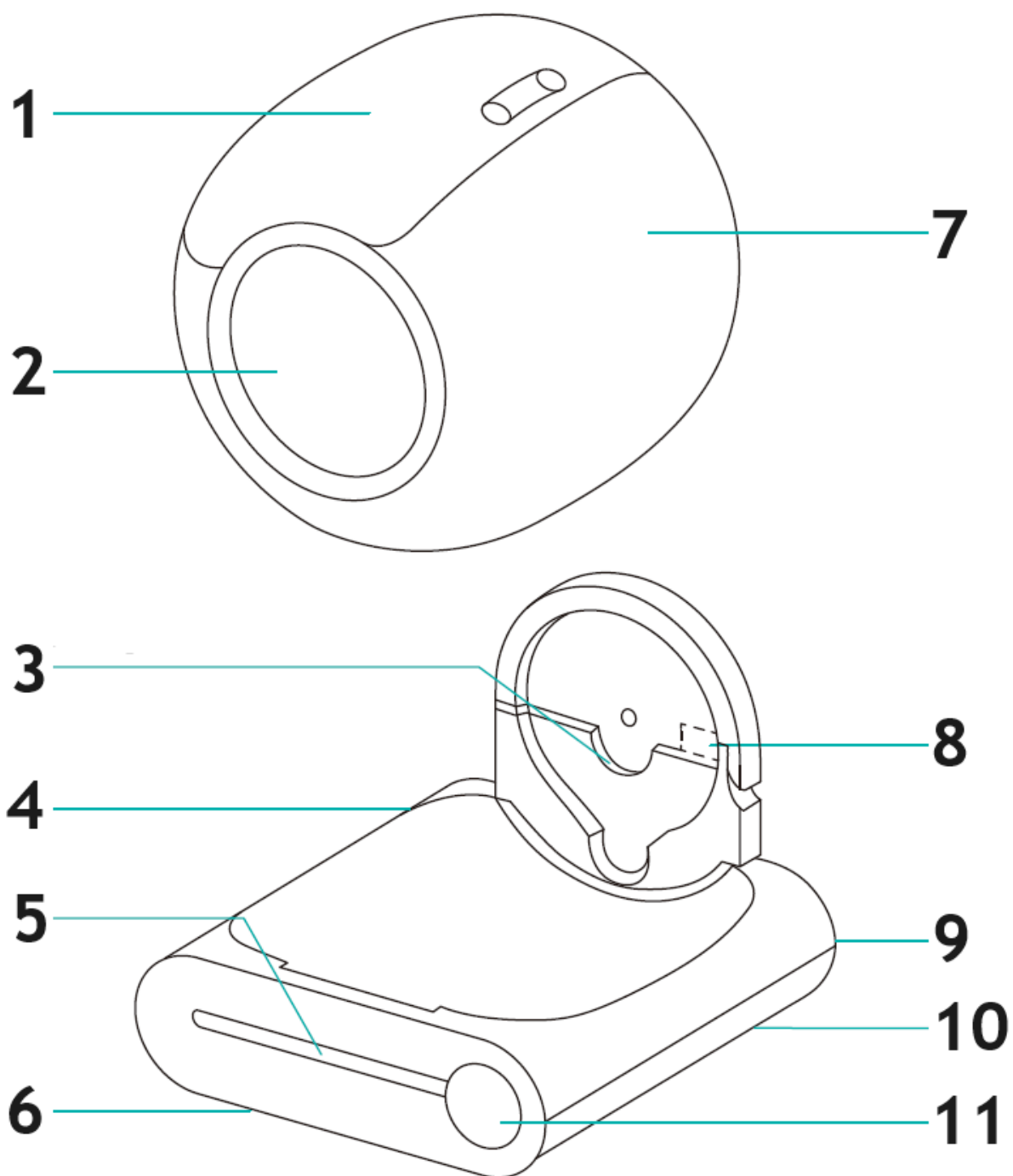

- 1 – šiuokšliadėžė
- 2 – Jėjimas
- 3 – veleno fiksuotas griovelis
- 4 – šeimininkas
- 5 – infraraudonųjų spindulių radaras
- 6 – Svorio jutikliai (x4)
- 7 – Būgnas
- 8 – Jonų valymo modulis
- 9 – Maitinimo lizdas
- 10 – Užsegimas
- 11 – Ekranas ir valdymo pultas

3.8 Užrakinkite klaviatūrą

Paspauskite ir palaikykite „AUTO“ ir „PAŠALINTI KVAPAS“ mygtukus ilgiau nei 2 sekundes arba tiesiog bakstelėkite parinktį „Užraktas nuo vaikų“ telefono programėlėje, kad įjungtumėte arba išjungtumėte užrakto nuo vaikų funkciją.

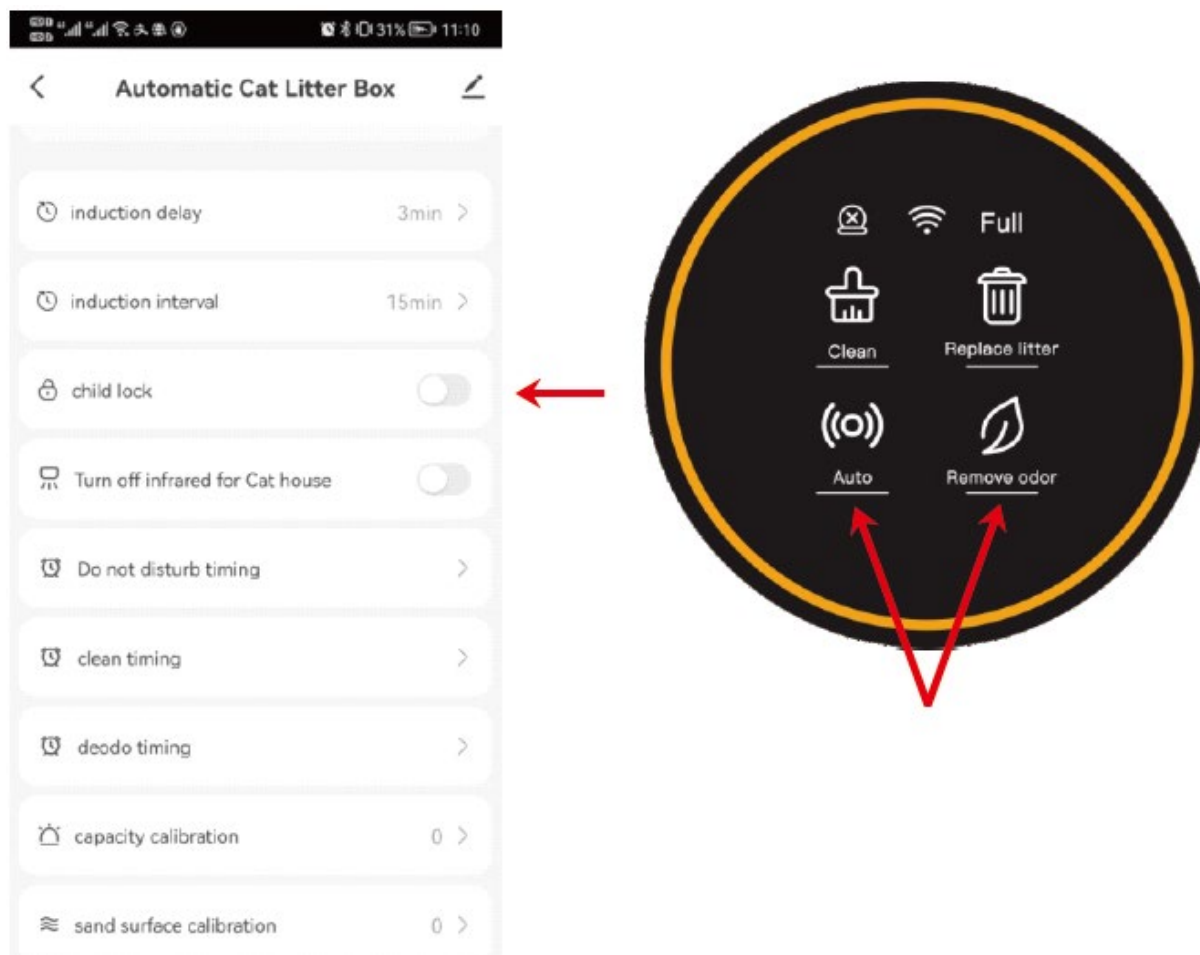

3.9 Uždarykite arba atidarykite infraraudonųjų spindulių jutiklį

Jei gaminys dedamas į narvą ar siaurą erdvę, paspauskite ir laikykite nuspaudę mygtukus „CLEAN“ ir „REPLACE LITTER“ ilgiau nei 2 sekundes arba naudokite infraraudonųjų spindulių jutiklio parinktį telefono programėlėje, kad išjungtumėte arba įjungtumėte jutiklį. Tai padės išvengti neteisingų jutiklio rodmenų, atsirandančių dėl uždaros erdvės.

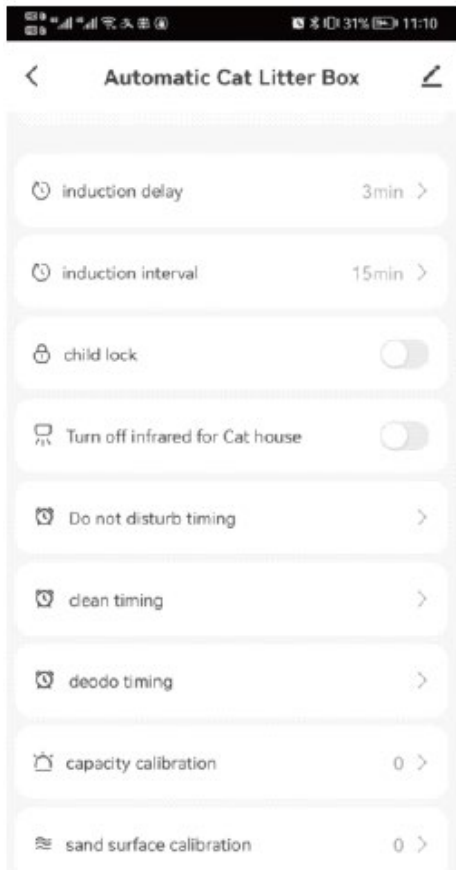

3.10 Laikas

3.10.1 Miego režimas

Pastačius gaminį miegamajame, programėlėje galite įjungti funkciją „Netrukdyti“, kad gaminys neįsijungtų naktį ir netrukdytų miegoti.

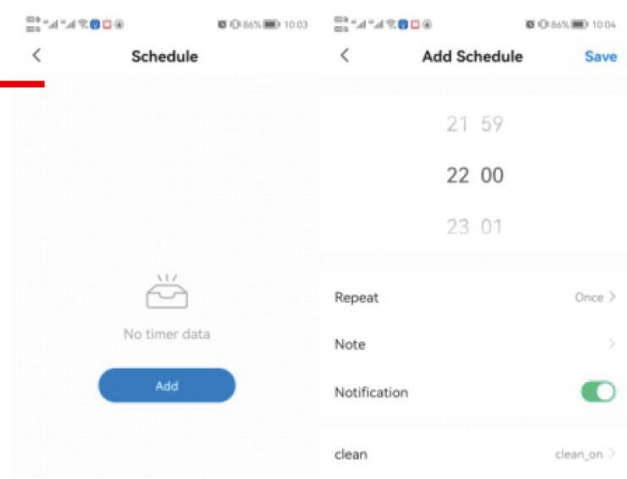
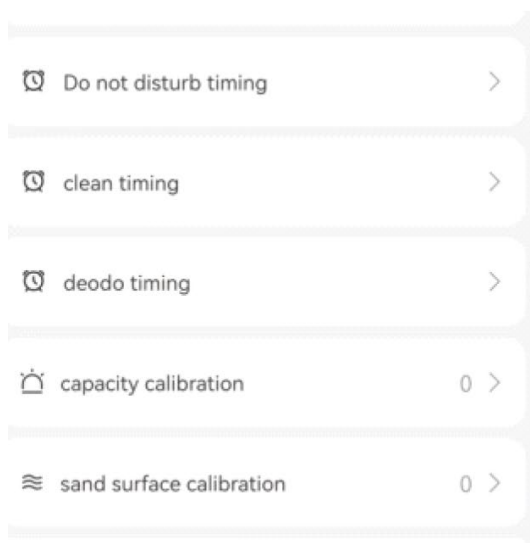

Pastaba

„Netrukdyti“ laikotarpiu skydelio lemputė bus išjungta. Norėdami iš karto išeiti iš režimo „Netrukdyti“, tiesiog palieskite bet kurį mygtuką.

Jei gaminys veikia valymo režimu, kai nustatyta „Netrukdyti“, baigus valymo ciklą, aparatas persijungs į režimą „Netrukdyti“.

3.10 Laikas

Reguliarus valymo režimas

Galite suplanuoti reguliary valymą programoje nustatydami parinktį „Valymo laikas“.

Reguliarus kvapų šalinimas

Naudodami programėlės parinktį „Deodo Timing“ nustatykite aparatą reguliariai šalinti kvapus.

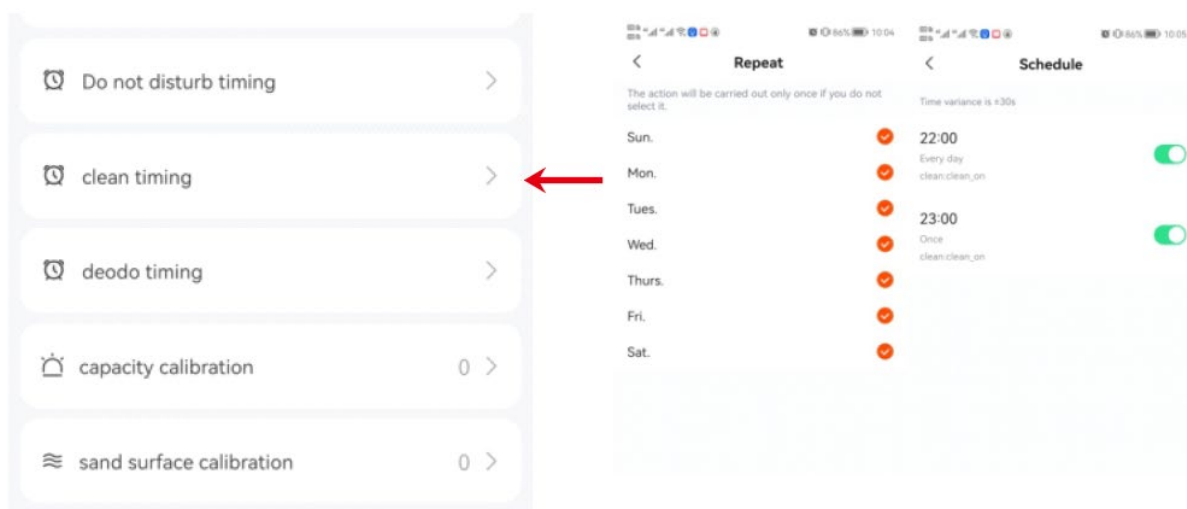



Acest manual de utilizare a fost tradus folosind traducerea automată. Am depus toate eforturile pentru a ne asigura că traducerea este exactă, dar vă rugăm să rețineți că traducerile automate nu sunt perfecte și nu sunt menite să înlocuiască traducătorii umani. Versiunea oficială a manualului de utilizare este în limba engleză. Orice diferență între versiunea tradusă și versiunea originală în limba engleză nu este obligatorie din punct de vedere juridic. Dacă aveți întrebări despre acuratețea traducerii, vă rugăm să consultați versiunea în limba engleză, care este referința oficială. Mai multe versiuni lingvistice sunt disponibile la cerere prin info@expondo.com.

Date tehnice

Descrierea parametrilor	Valoarea parametrului
Numele produsului	Litier inteligent pentru pisici
Model	WIE-SL-03
Tensiune nominală [V]	12V DC
Curent de lucru [A]	Max 1A
Dimensiuni (L*L*H) [cm]	49.6 * 48 * 48
Greutate [kg]	7,39

1. ÎNAINTE DE PRIMA UTILIZARE

1. Așezați mașina pe o suprafață fermă și plană.
2. După poziționarea în siguranță a mașinii, adăugați gunoi, asigurându-vă că nu depășește linia MAX.
3. Porniți aparatul și așteptați ca acesta să finalizeze autoverificarea. Odată gata, este gata de utilizare pentru pisica ta.

1.2 Plasare:

Așezați mașina pe o suprafață plană, asigurându-vă că toate cele patru picioare sunt în contact complet cu solul.

Evitați plasarea oricăror obiecte mai înalte de 5 cm la 30 cm în fața mașinii, deoarece acest lucru poate interfera cu senzorul de identificare a pisicii situat în afara unității.

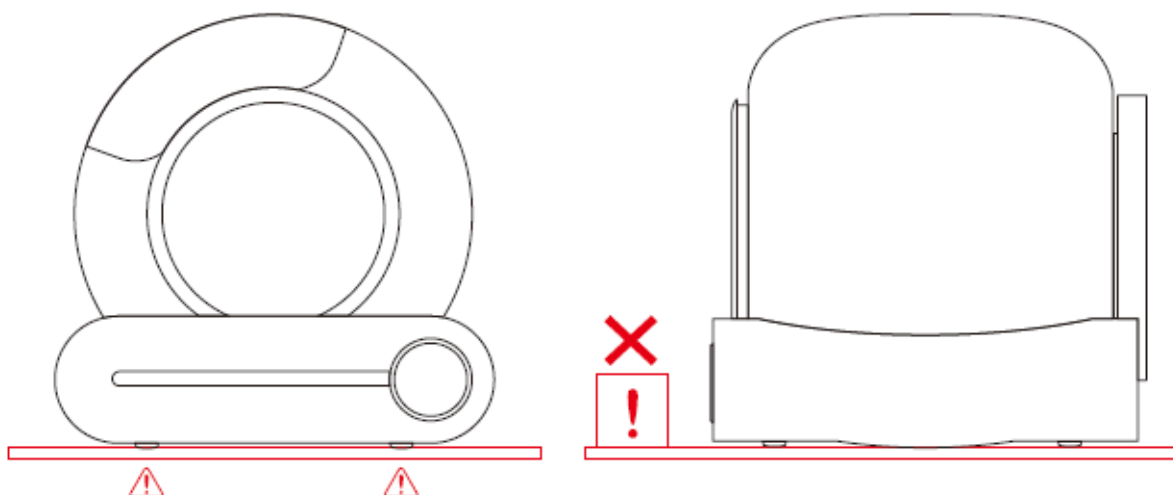

Notă: Dacă așezați mașina pe un covor moale, asigurați-vă că cele două picioare din față sunt poziționate pe covorașul pentru așternut pentru pisici sau pe covor pentru stabilitate.

1.3 Adăugați nisip pentru așternut:

Asigurați-vă că așternutul este nivelat, cu înălțimea între liniile MAX și MIN. Cantitatea de gunoi poate fi ajustată în funcție de nevoile reale de utilizare.

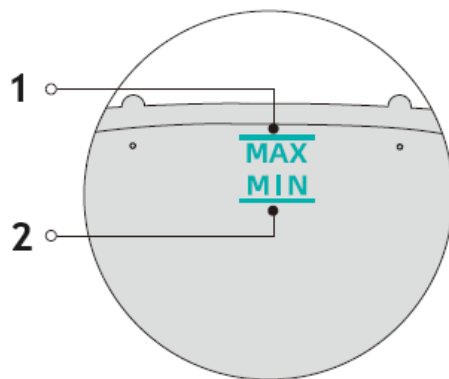
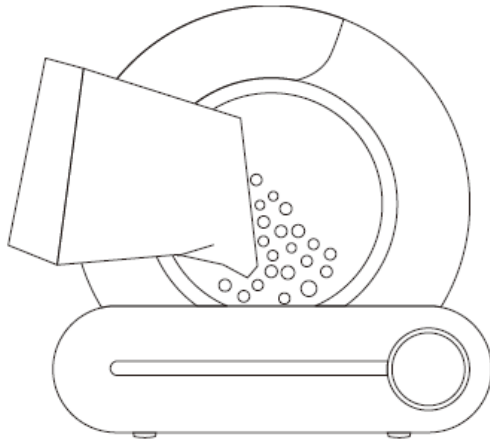

1 – Linia MAX – cantitatea de așternut pentru pisici nu trebuie să depășească linia MAX

2 – Linia MIN – cantitatea de așternut pentru pisici nu trebuie să fie mai mică decât linia MIN

1.4 Utilizare:

1.4.1 Conectați adaptorul și porniți mașina. Așteptați finalizarea procesului de autoverificare, care va dura aproximativ 3 până la 8 minute. Aparatul va intra automat în modul de detectare după autoverificare, fără a fi nevoie să ajustați nicio setare.

1.4.2 La aproximativ 4 minute după ce pisica pleacă, mașina va curăța automat orice deșeuri aglomerate.

1.4.3 După curățare, mașina va activa funcția de control al mirosurilor, care va funcționa timp de 30 de minute.

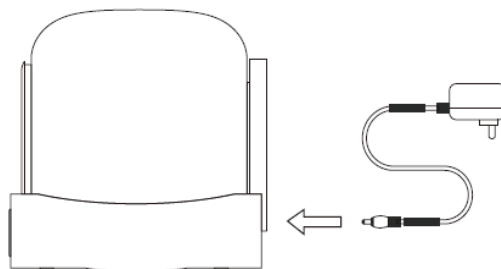

Nota:











Nu ridicați sau mutați produsul după ce a fost pornit, deoarece acest lucru poate interfera cu calibrarea greutății în timpul procesului de resetare.





Dacă produsul este plasat într-un spațiu închis sau în apropierea unei surse de interferență în infraroșu, autoverificarea poate dura până la 8 minute. Vă rugăm să aveți răbdare în timpul acestui proces.

Dacă aparatul detectează că mediul nu este adecvat pentru ca senzorul infraroșu să funcționeze corect, detectarea infraroșului va fi dezactivată automat după autoverificare. În acest caz, sistemul intern de detectare a greutății va prelua pentru a determina când intră pisica.

În timpul procesului de curățare, toate butoanele sunt temporar dezactivate. Vă rugăm să așteptați ca ciclul de curățare să se termine înainte de a utiliza alte funcții.

Panou de control

Categorie	Funcție	Operațiunea	Stare	Ton prompt
Cheie gazdă	Curat	Clic 	Începeți imediat curățarea	Un inel
	Înlocuiți gunoiul	Presă  timp de 2 sec	Începeți să înlocuiți așternutul pentru pisici	Inel lung timp de 1 s
	Curățare automată	Clic 	Începeți curățarea automată	Un inel
	Îndepărtați mirosul	Clic 	Începeți să purificați aerul	Un inel
	Alăturați-vă rețelei	Presă  timp de 2 sec	Resetați Wi-Fi pentru a începe să vă conectați la rețea	Inel lung timp de 1 s
	Nivelare	Presă  timp de 2 sec	Nivelarea produsului	Inel lung timp de 1 s
	Schimbați sac de gunoi	Presă  timp de 2 sec	Reglați unghiul tamburului la poziția de schimbare a sacului	Inel lung timp de 1 s
	Blocare/Deblocare	Presă  +  timp de 2 sec	Blocat/Deblocat	Inel lung timp de 3 s
Indicator	Lampă cu inel	Iluminat	Pornire	
	Lampă de eroare (stânga)	Iluminat 	Tamburul nu este instalat sau nu poate rula	

Lampă Wi-Fi (din mijloc)	Iluminat 	Dispozitivul este conectat
	Intermitent 	Dispozitivul încearcă să se conecteze la rețea
	Neaprinș 	Dispozitivul nu este conectat
Deșeuri lampa plină (dreapta)	Iluminat 	Amintiți-le utilizatorilor să înlocuiască sacul de gunoi atunci când coșul de gunoi este aproape plin

2.1 Aplicație telefonică

Scanați mai jos codul QR cu telefonul mobil și descărcați aplicația:



Sau căutați aplicația „TUYA”, descărcați-o și instalați-o.

2.2 Rețea

2.2.1 Asigurați-vă că telefonul este conectat la o rețea Wi-Fi 2.4G, apoi activați serviciile Bluetooth și de localizare.

2.2.2 Apăsăți și mențineți apăsat butonul „AUTO” timp de 2 secunde. Indicatorul Wi-Fi va începe să clipească, indicând că aparatul este gata să se conecteze la rețea.

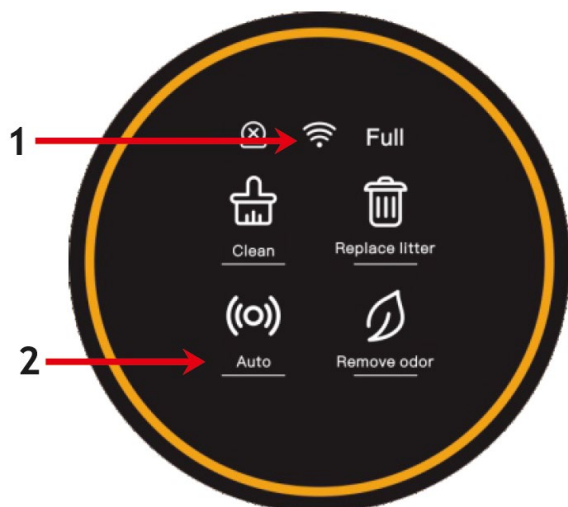

1 – Intermitent

2 – Apăsăți timp de 2 secunde

2.2.3 Deschideți aplicația pe telefon pentru a adăuga dispozitivul sau utilizați funcția de scanare automată pentru a detecta aparatul.

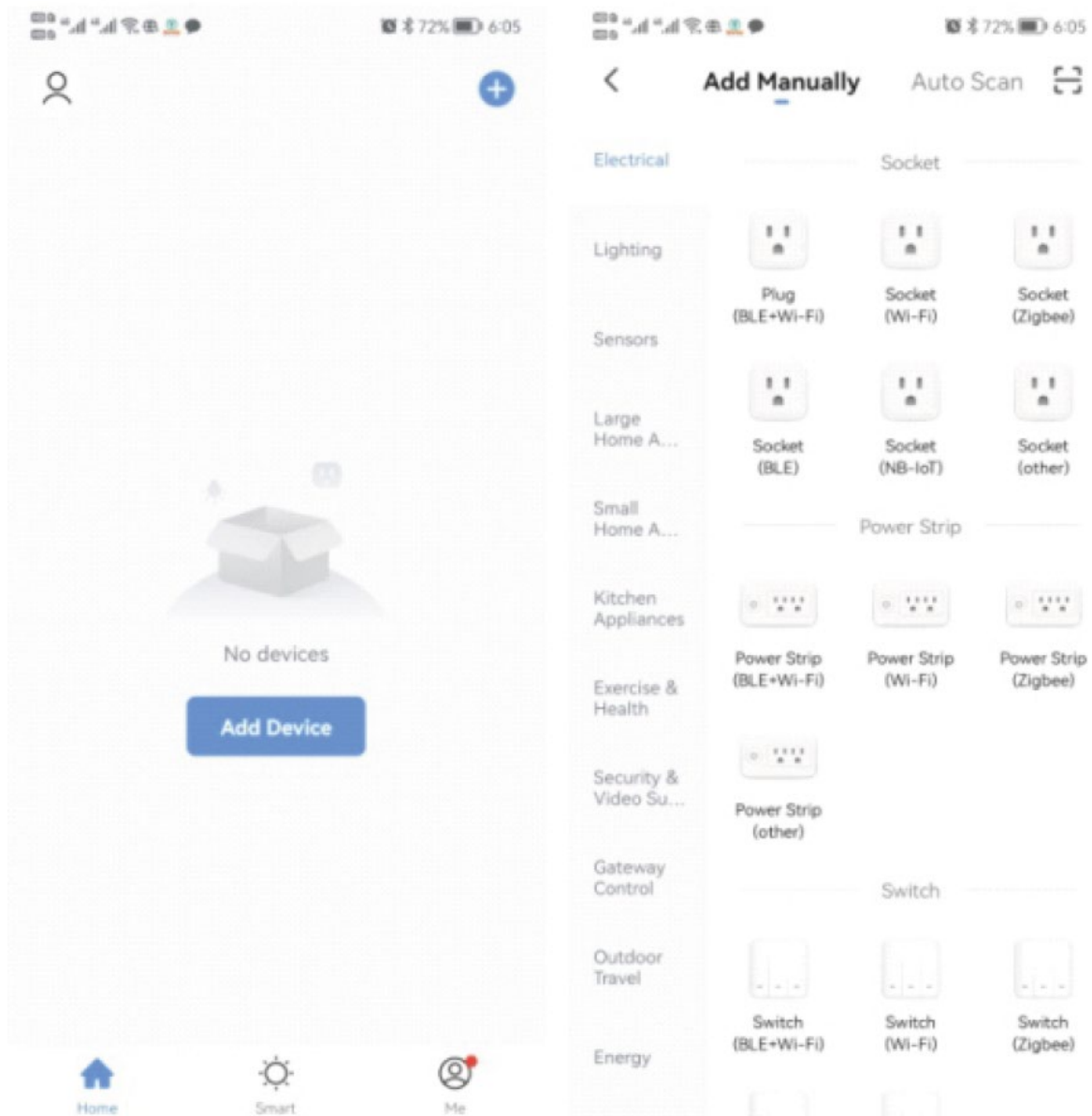

2.2.4 Continuați făcând clic pe „NEXT” după scanarea mașinii.

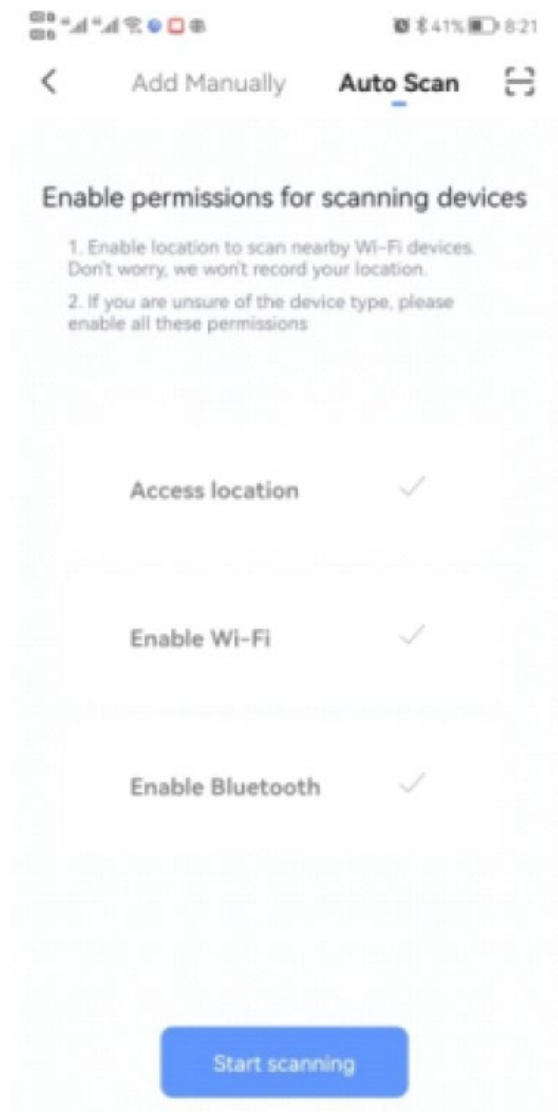

2.2.5 Continuați făcând clic pe „URMĂTOR” după introducerea datelor Wi-Fi și așteptați conexiunea.

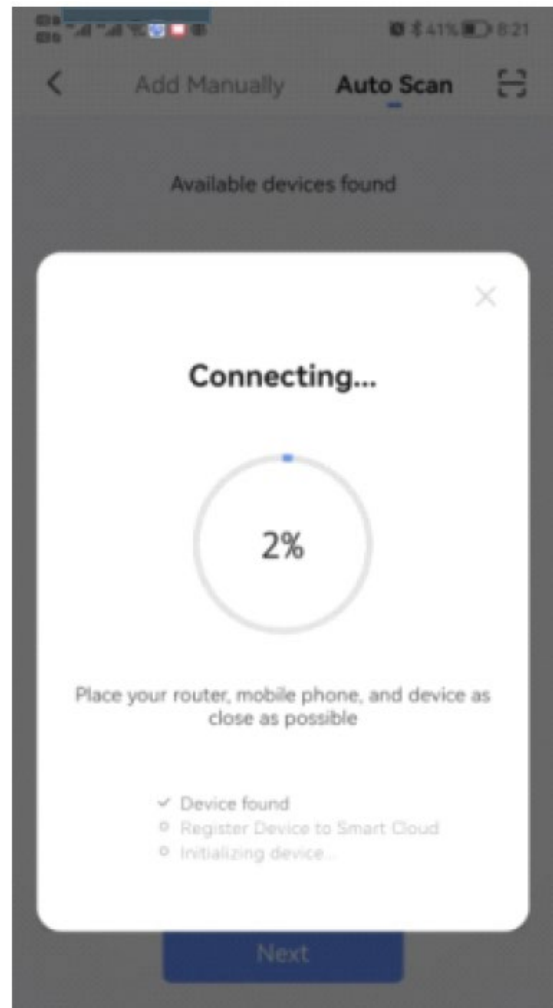
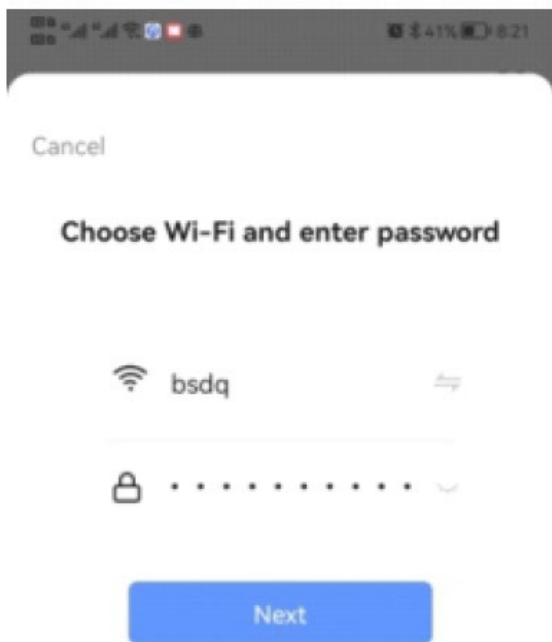

2.2.6 Odată ce conexiunea a avut succes, deschideți aplicația.

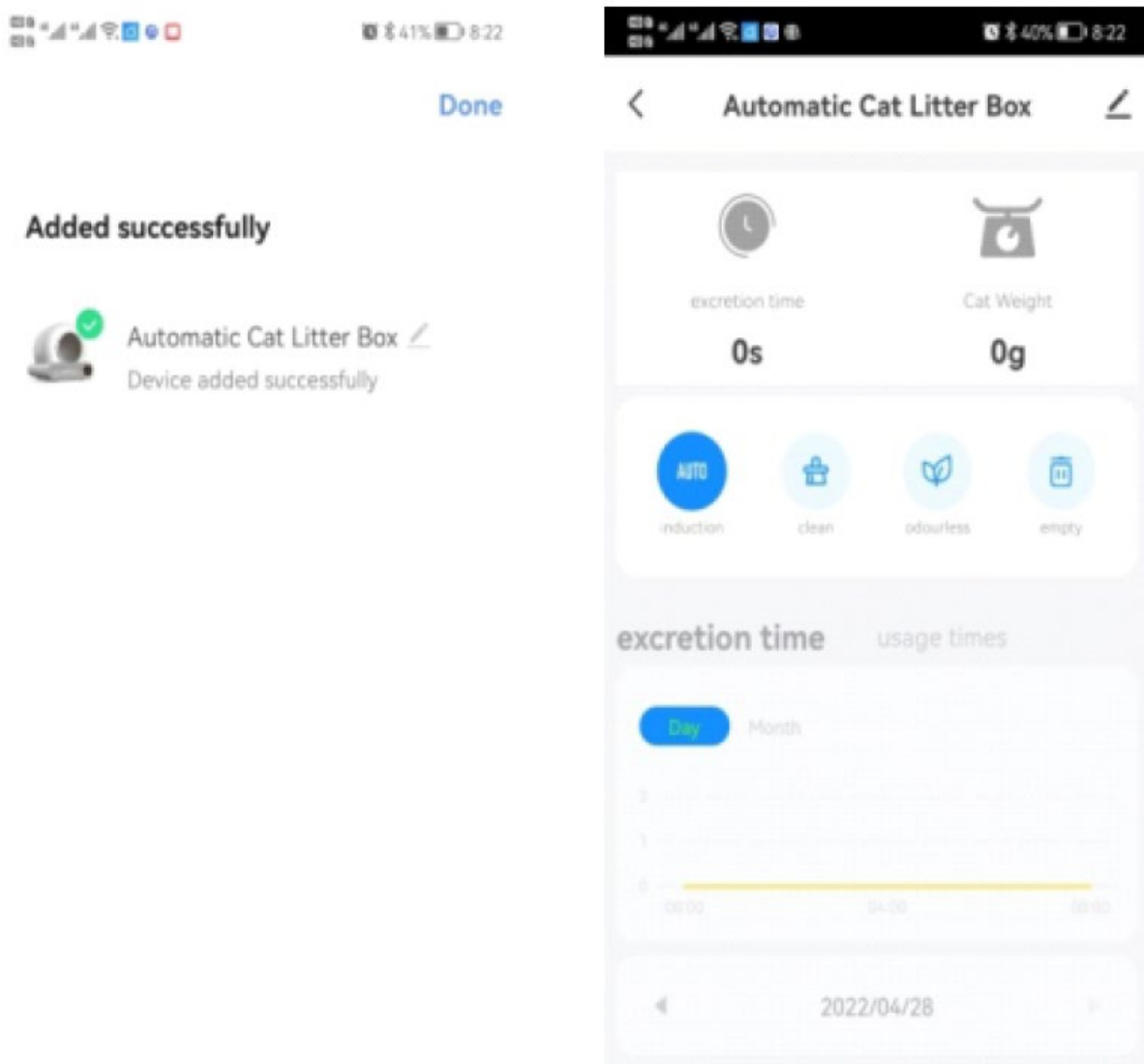

Nota:

Asigurați-vă că serviciile Wi-Fi, Bluetooth și de localizare sunt toate activate simultan.

Confirmați că Wi-Fi funcționează pe banda 2.4G și că telefonul dvs. este conectat la o rețea Wi-Fi 2.4G. (Produsul nu acceptă rețele 5G.)

Verificați dacă indicatorul Wi-Fi de pe panoul aparatului clipește în timpul configurării rețelei.

Verificați dacă rețeaua Wi-Fi de acasă funcționează corect, verificând dacă alte dispozitive se pot conecta fără probleme.

Asigurați-vă că parola Wi-Fi introdusă este corectă.

Dacă semnalul Wi-Fi este slab, încercați să mutați aparatul mai aproape de router și să vă reconectați.

Verificați dacă routerul este conectat la prea multe dispozitive, deoarece acest lucru ar putea cauza conflicte de adrese IP.

Pentru routerele cu frecvență duală, configurarea rețelei nu se poate face direct. Utilizatorii trebuie să separe benzile 2.4G și 5G în canale independente în setările routerului. Odată separat, selectați canalul 2.4G pentru a configura rețeaua.

Instrucțiuni de operare.

3.1 Modul automat.

Apăsați butonul „AUTO” de pe panou sau din aplicație pentru a începe detectarea automată a intrării și ieșirii pisicii. Această caracteristică se activează automat când produsul este pornit și își finalizează autoverificarea.

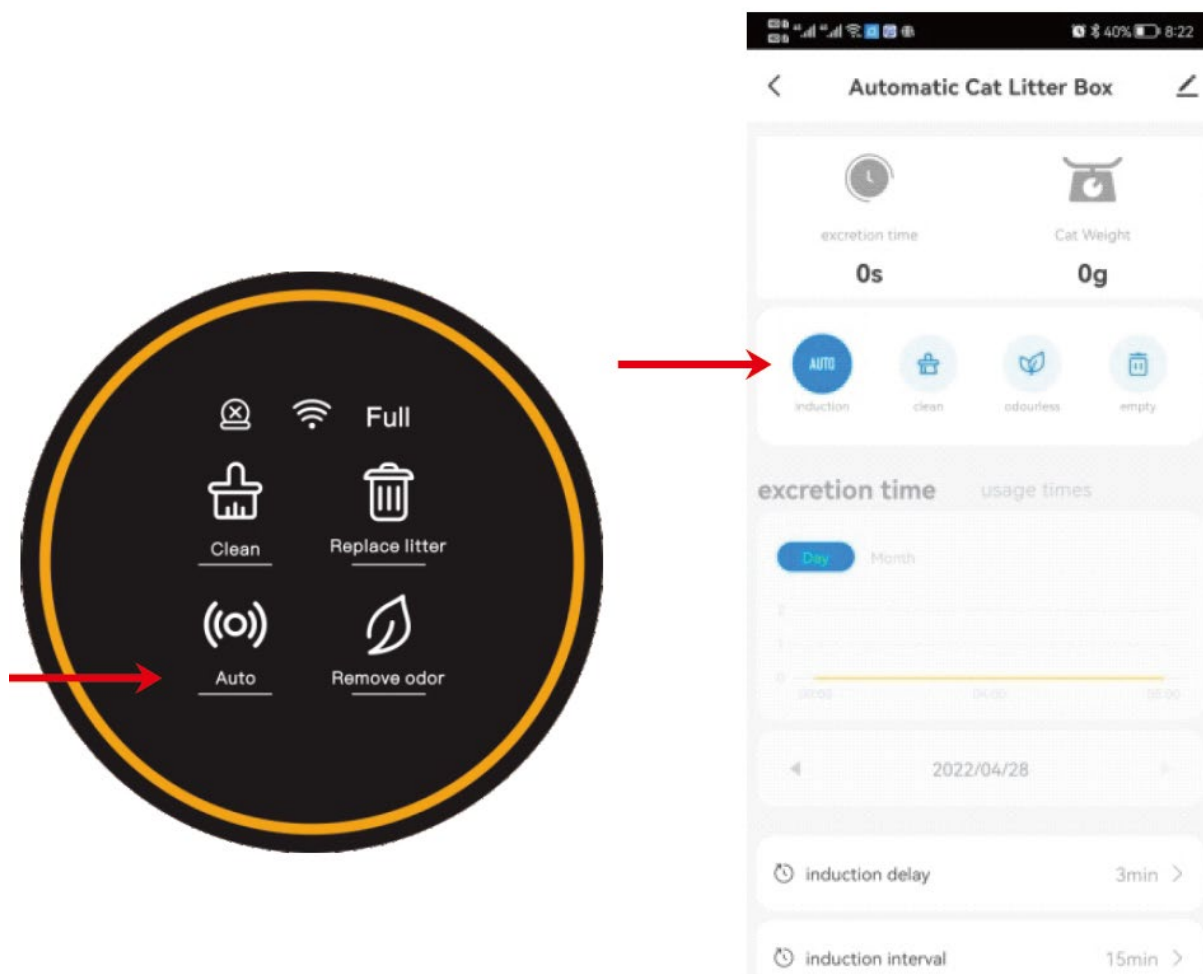

Nota:

Vă rugăm să faceți clic pe „AUTO” pe panou sau în aplicație pentru a dezactiva funcția de detectare automată dacă aveți pisoi care cântăresc mai puțin de 1 kg sau dacă pisica dumneavoastră este însărcinată. Apoi, faceți clic manual pe „CURATĂ” după cum este necesar, în funcție de utilizarea mașinii.

Dacă utilizați așternut care se adună rapid, puteți ajusta „timpul de așteptare pentru curățare” din aplicație la un interval mai scurt, cum ar fi 1 minut, pentru a curăța rapid așternutul și a minimiza mirosul. Pentru gospodăriile cu mai multe pisici, puteți ajusta „intervalul de curățare” din aplicație la o durată mai lungă, cum ar fi 30 de minute, pentru a preveni curățările repetate inutile.

Dacă pisica rămâne în coș mai mult de 10 secunde, este detectată ca comportament la olita. La trei minute după ce pisica pleacă, va începe procesul de curățare automată. (Intervalul implicit dintre curățări este setat la 15 minute pentru a preveni activarea prea des a mașinii atunci când este folosită de mai multe pisici. Dacă mașina nu curăță după ce a doua pisică a folosit-o, este posibil ca timpul dintre cele două evenimente a fost mai mic de 15 minute.)

Dacă butonul aplicației nu răspunde sau nu se sincronizează cu panoul, vă rugăm să verificați conexiunea la rețea sau să reconfigurați rețeaua. Alternativ, încercați să faceți clic pe butonul corespunzător din aplicație și repetați acțiunea o dată sau de două ori.

3.2 Curățare

Faceți clic pe „CURATĂ” pe panou sau pe aplicație pentru a începe imediat curățarea.

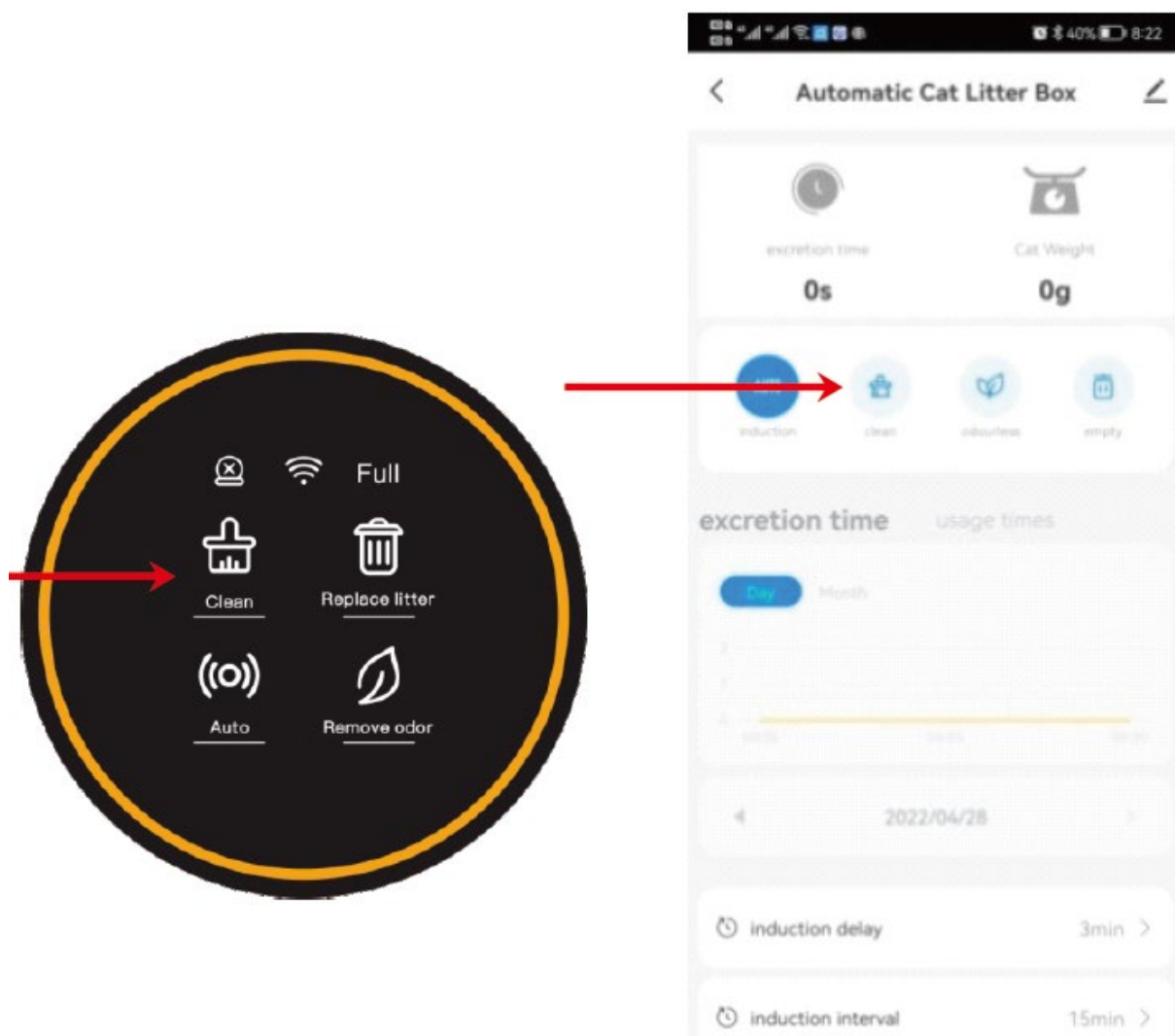

Nota:

În timpul procesului de ștergere, toate butoanele sunt dezactivate temporar. Dacă trebuie să efectuați alte funcții, vă rugăm să așteptați până când ștergerea este completă.

În aplicație, puteți prelungi timpul de așteptare pentru curățare atunci când pisica dumneavoastră are diaree, permițând așternutului suficient timp să se aglomereze și minimizând impactul fecalelor moi în coșul de gunoi.

Dacă mașina a fost repornită, timpul de așteptare al procedurii „Curățare” va fi resetat la valoarea implicită de 3 minute. Puteți ajusta acest lucru în aplicație, cu un interval de la 0 la 60 de minute.

Pentru gospodăriile cu mai multe pisici, se recomandă extinderea intervalului dintre defrișări pentru a evita curățările repetate inutile. După o repornire, intervalul implicit va reveni la 15 minute, care poate fi, de asemenea, ajustat în aplicație într-un interval de la 0 la 120 de minute.

3.3 Adăugați așternut pentru pisici:

În modul „Automat”, când adăugați mai mult de 1 kg de așternut pentru pisici, ledul „Automat” va începe să clipească. După 30 de minute, așternutul va fi automat nivelat, iar greutatea va fi calibrată. Dacă nu doriți să așteptați 30 de minute, pur și simplu apăsați și mențineți apăsat butonul „Eliminați mirosul” timp de 2 secunde sau mai mult. Litterul va fi nivelat, iar greutatea va fi calibrată imediat.

Metoda 2:

Opriti aparatul și porniți-l din nou după ce adăugați așternut pentru pisici.

Nota:

Asigurați-vă că înălțimea așternutului este între liniile MIN și MAX după adăugare. Dacă nu este, vă rugăm să ajustați folosind Metoda 2.

De asemenea, puteți ajusta suprafața așternutului în aplicație folosind opțiunea de corecție a suprafeței de nisip. (În gradul 0, suprafața se înclină spre dreapta, iar în gradul 6, se înclină spre stânga.)

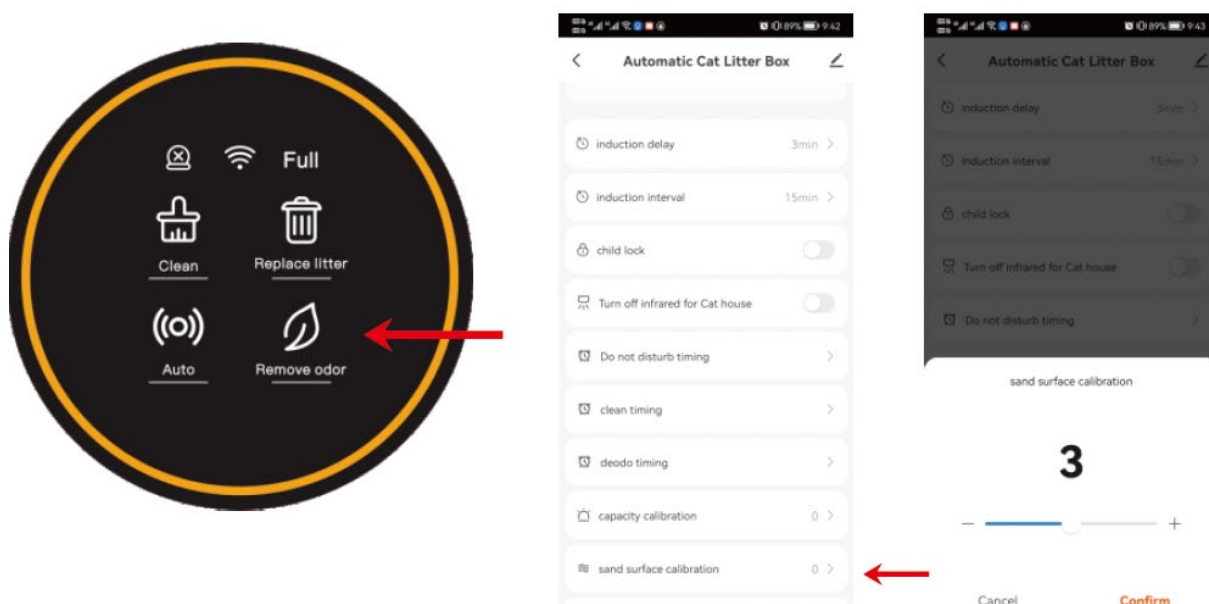

3.4 Înlocuiți gunoiul:

1. Înlocuiți sacul de gunoi cu unul nou, gol.
2. Asigurați-vă că așternutul rămas este aproape de linia MIN pentru a preveni debordarea atunci când coșul se rotește.

3. Apăsați și mențineți apăsat butonul „Înlocuire gunoi” timp de 2 secunde, apoi așteptați ca mașina să curețe gunoiul rămas (acest lucru va dura aproximativ 3 minute).
4. După ce gunoiul este curățat, înlocuiți sacul de gunoi cu altul gol.

Nota:

Dacă apăsați din greșeală butonul „Înlocuiți gunoiul” sau uitați să schimbați mai întâi sacul de gunoi, puteți apăsa din nou „Înlocuiți gunoiul” pentru a anula.

Pentru nisip mineral fin: Pentru a evita scurgerea nisipului din deschiderea pungii în timpul înlocuirii (pasul 1), puteți mai întâi să apăsați și să țineți apăsat „Clean” timp de 2 secunde. Aceasta va roti coșul de gunoi cu 90° în sens invers acelor de ceasornic, asigurându-se că deschiderea sacului este poziționată în sus. După înlocuirea pungii, urmați pașii 3 și 4 ca de obicei.

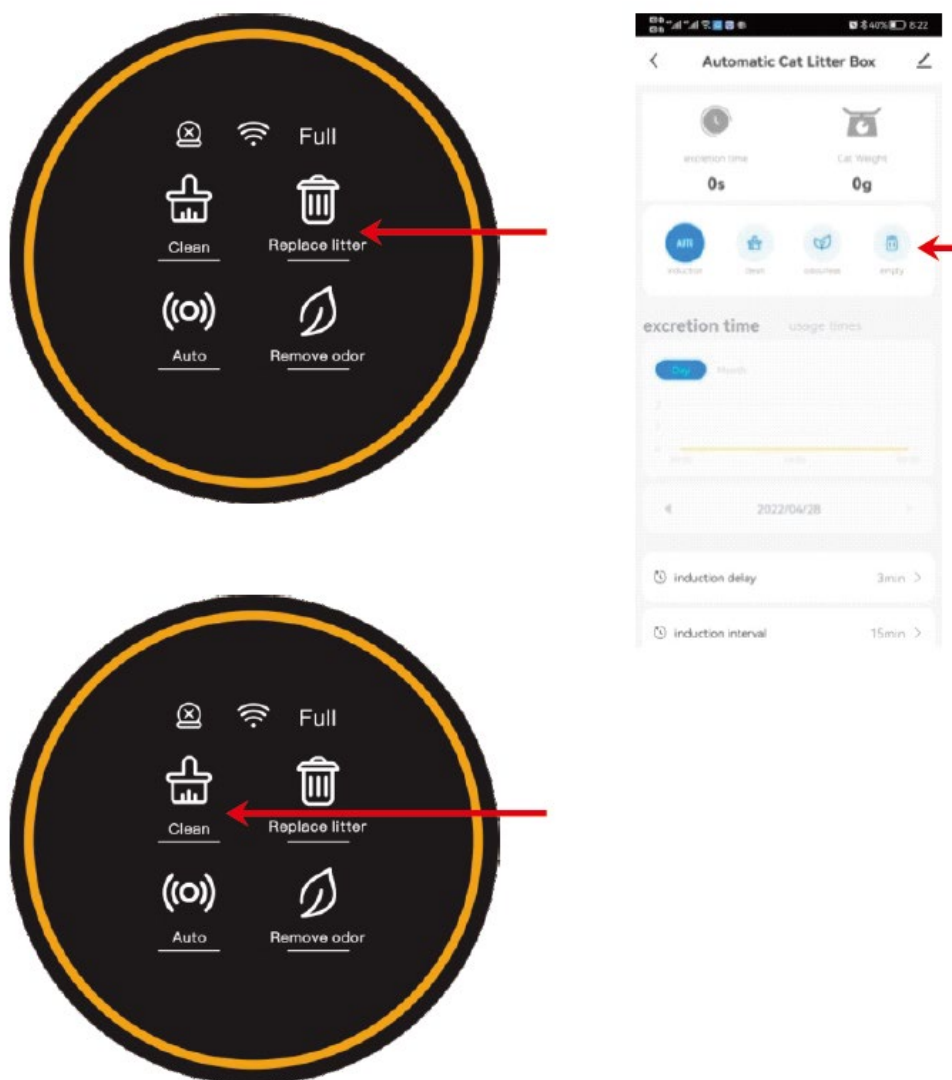

3.5 Eliminați mirosul:

Metoda 1:

Apăsați butonul „Eliminați mirosul” de pe panou sau atingeți „Fără miros” în aplicație.

Metoda 2:

Setați un program regulat pentru eliminarea mirosurilor în aplicație.

Nota:

Mașina va elimina automat mirosurile timp de 30 de minute după fiecare ciclu de curățare. Dacă pisica ta intră în acest timp, eliminarea mirosului se va întrerupe și va relua odată ce pisica ta iese din cutia de gunoi.

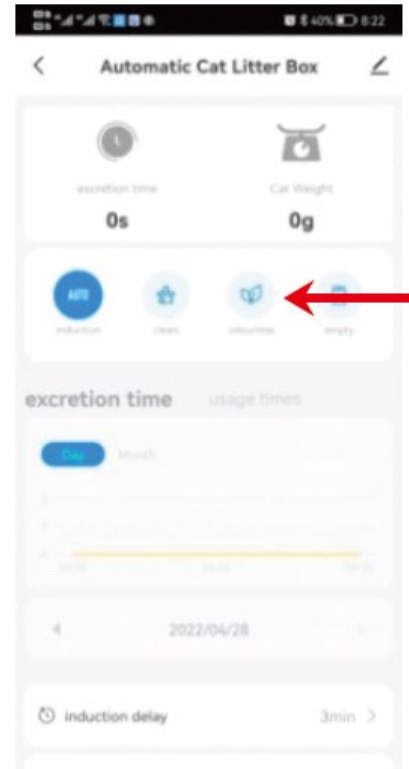
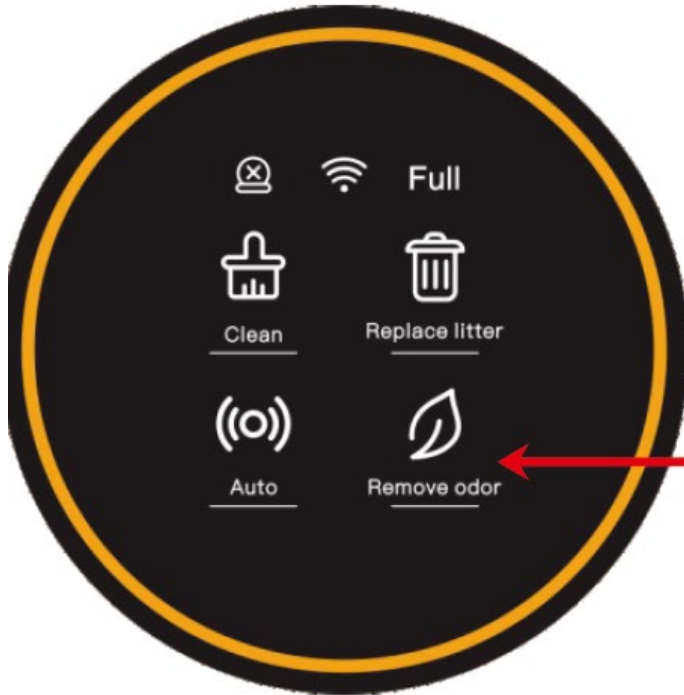

3.6 Înlocuiți sacul de gunoi.

Când indicatorul „Plin” se aprinde, este timpul să înlocuiți sacul de gunoi.

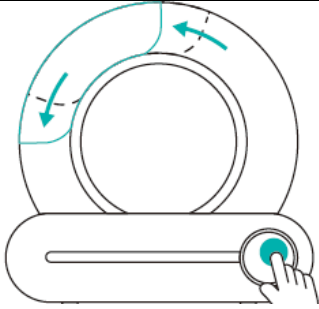
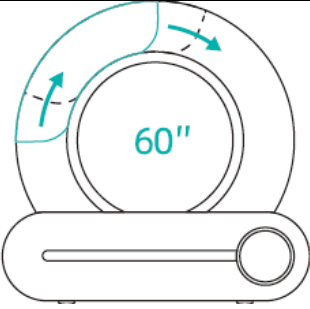
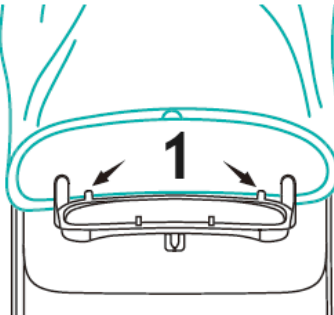
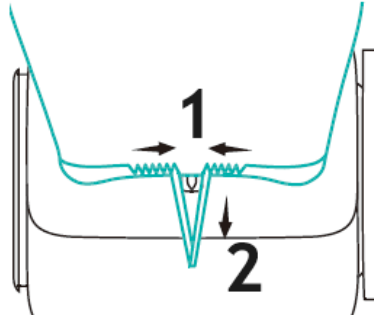
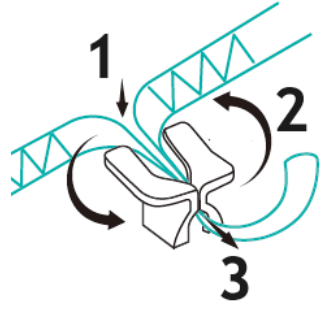
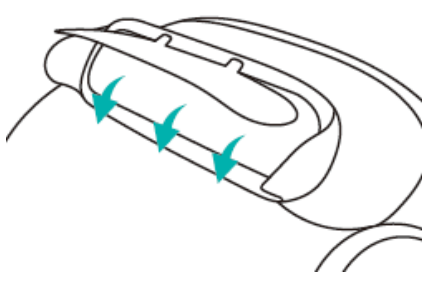
<p>1 Apăsați „Clean” timp de 2 secunde, reglați coșul de gunoi la unghiul de schimbare a sacului, deschideți coșul de gunoi și scoateți sacul de gunoi uzat.</p>		<p>2 Unghiul de schimbare a pungii durează 60 de secunde, iar dispozitivul revine automat după 60 de secunde la starea sa normală. Dacă noul sac de gunoi nu este instalat în 60 de secunde, acesta poate continua după ce dispozitivul revine la starea normală</p>	
<p>3 Snurul noului sac de gunoi este aliniat cu grămada de legare, iar marginea inferioară a deschiderii sacului este prinsă sub clema de localizare.</p>	 <p>1 – Clip de localizare</p>	<p>4 Înfășurați sacul de gunoi în jurul cadrului exterior al ușii coșului de gunoi și trageți șnurul.</p>	 <p>1 – Strângeți 2 - Trageți</p>
<p>5 Apăsați șnurul în grămada de legături, strângeți-l și înfășurați-l.</p>		<p>6 După instalare, confirmați că ușa cu clemă automată a coșului de gunoi nu este blocată și că se poate deschide și închide normal. Aranjați partea din spate a sacului de gunoi pentru a nu fi prins de capacul coșului de gunoi.</p>	

Nota:

Indicatorul „Complet” este doar o estimare. Diferite tipuri de așternut pentru pisici - datorită variațiilor de volum, densitate și fluiditate - pot influența acuratețea promptului „Complet”. Puteți

ajusta întârzierea solicitării „Complet” în aplicație pentru a se potrivi mai bine utilizării dvs. Setarea implicită este 0 (indicând că mai rămâne puțin spațiu în geantă) și puteți crește întârzierea până la maximum 15.

Dacă mașina este repornită, întârzierea de solicitare „Complet” se va reseta la valoarea implicită de 0. Dacă este necesar, îl puteți ajusta din nou în aplicație.

În general, capacitatea de depozitare a deșeurilor poate dura până la 15 zile pentru o pisică sau 5 zile pentru trei pisici. Puteți înlocui sacul de gunoi la fiecare 5 zile, în funcție de numărul de pisici sau de factorii de mediu precum temperatura.

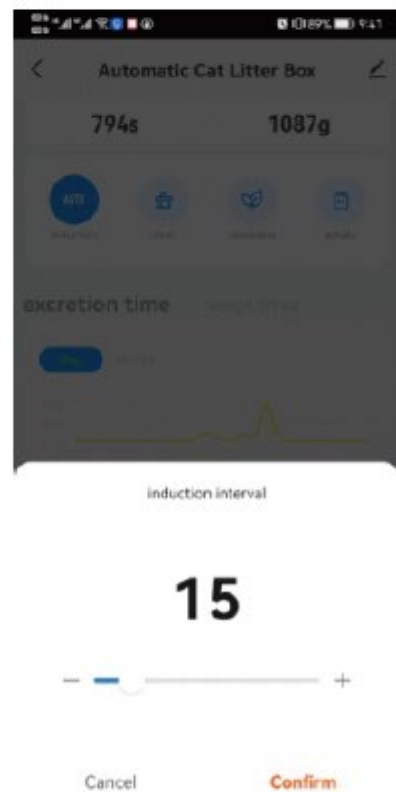
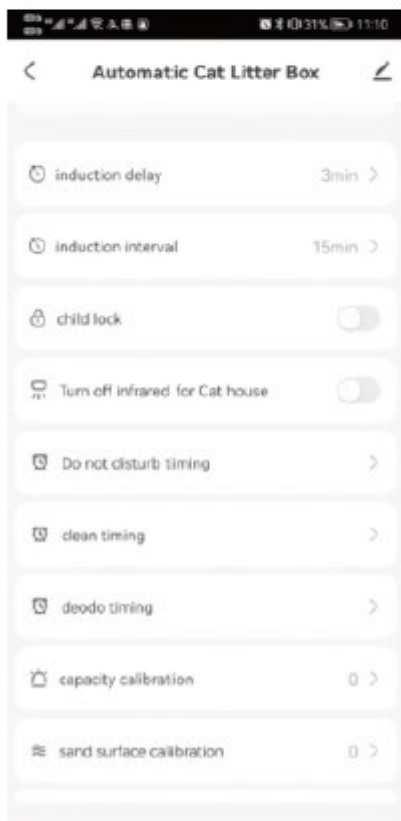

3.7 Spălarea coșului de gunoi

Vă rugăm să opriți mai întâi aparatul.

Deschideți catarama compartimentului de gunoi și ridicați coșul afară.

Asigurați-vă că recipientul este complet uscat înainte de a-l pune înapoi pe bază.

Pași opționali:

Când spălați coșul de gunoi, puteți scoate dopul de cauciuc din camera cu bile pentru o scurgere mai ușoară.

Când reinstalați, asigurați-vă că eticheta „Purify” de pe față este aliniată corect.

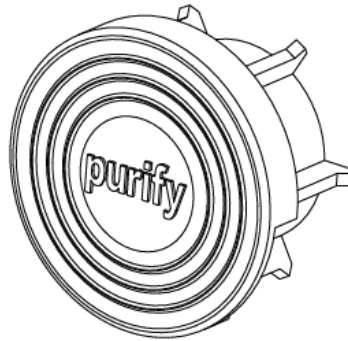

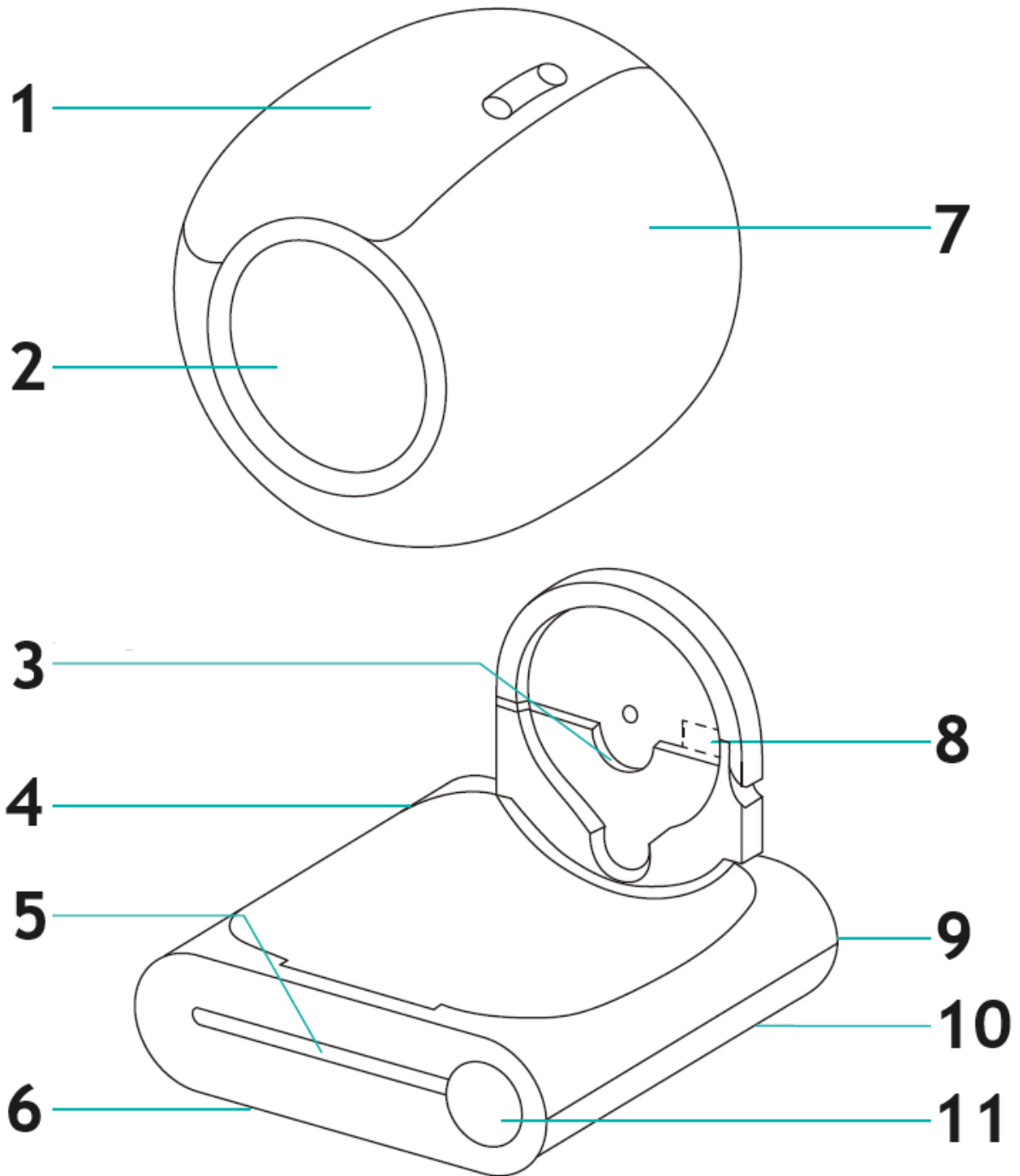

- 1 – Coș de gunoi
- 2 – Intrarea
- 3 – Canelură fixă a arborelui
- 4 – Gazdă
- 5 – Radar cu infraroșu
- 6 – Senzori de greutate (x4)
- 7 – Tambur
- 8 – Modul purificare ionică
- 9 – Priză
- 10 – Închizătoare
- 11 – Afișaj și panou de control

3.8 Blocați tastatura

Apăsați și mențineți apăsată ambele butoane „AUTO” și „ELIMINARE MIROS” mai mult de 2 secunde sau pur și simplu atingeți opțiunea „Blocare copii” din aplicația pentru telefon pentru a activa sau dezactiva funcția de blocare a copiilor.

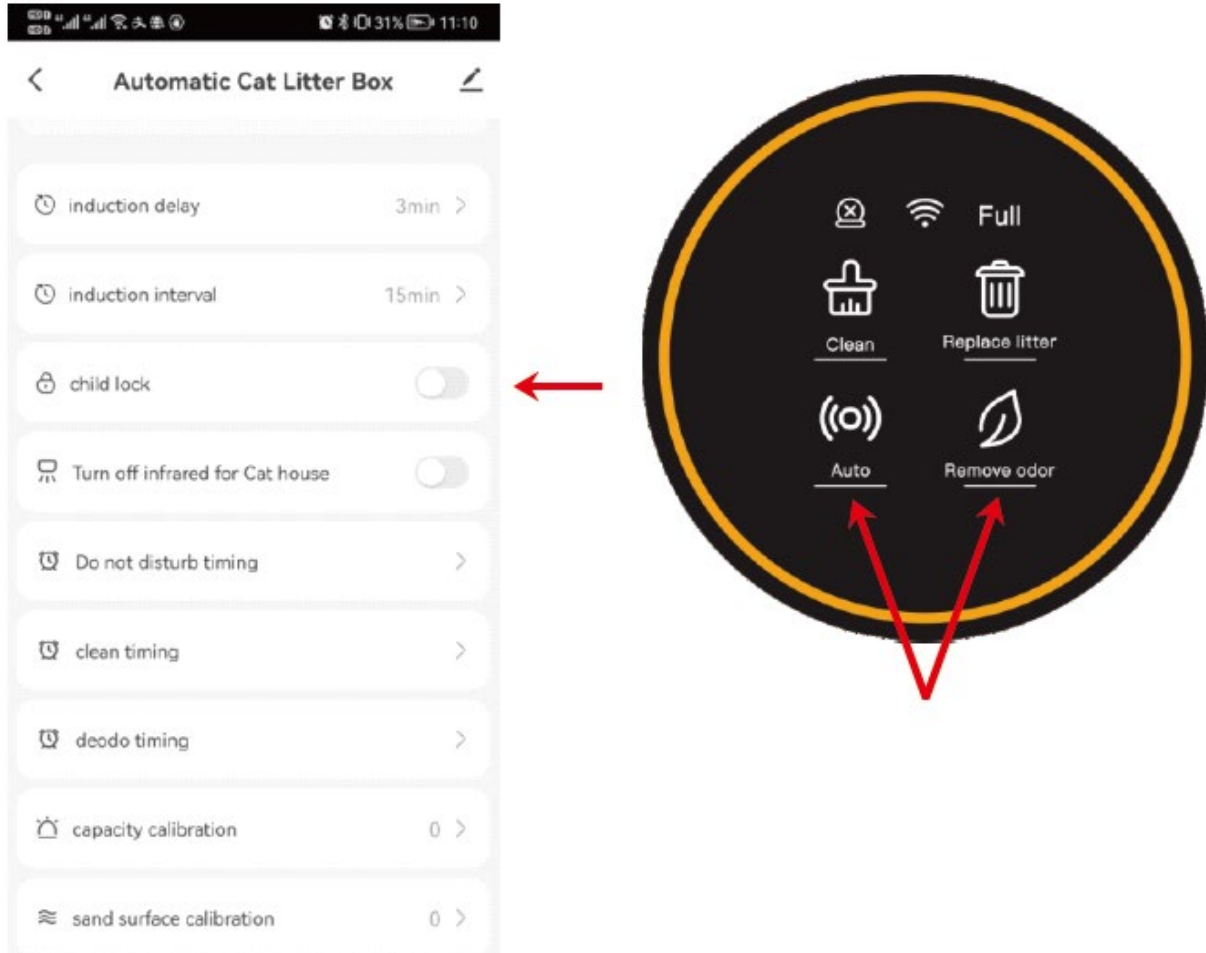

3.9 Închideți sau deschideți senzorul infraroșu

Dacă produsul este plasat într-o cușcă sau într-un spațiu îngust, apăsați și mențineți apăsată butoanele „CURĂȚARE” și „ÎNLOCUIȚI LITTERUL” mai mult de 2 secunde sau utilizați opțiunea senzor infraroșu din aplicația pentru telefon pentru a opri sau a porni senzorul. Acest lucru va ajuta la prevenirea citirilor incorecte ale senzorului cauzate de spațiul restrâns.

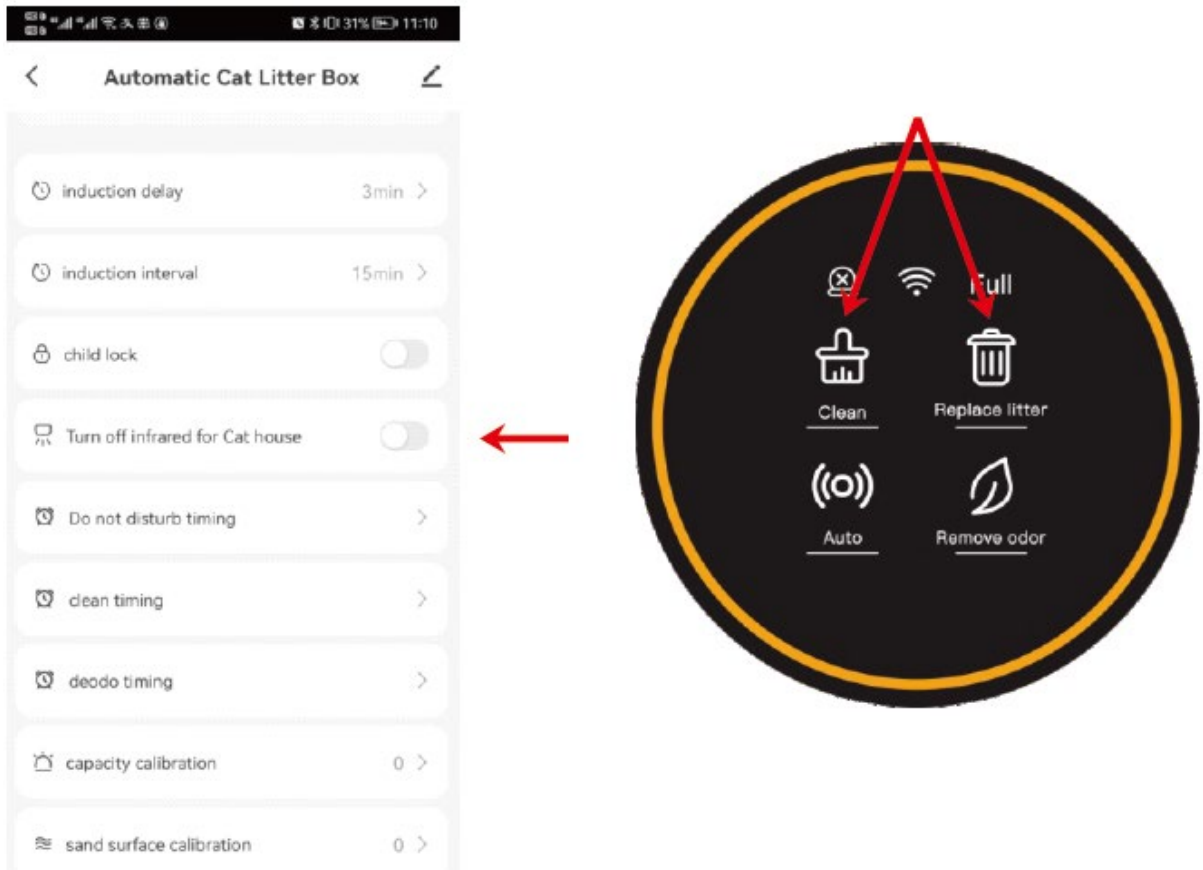

3.10 Cronometrare

3.10.1 Modul de repaus

Când produsul este plasat în dormitor, puteți activa funcția „Nu deranja” în aplicație pentru a preveni activarea produsului în timpul nopții și perturbarea somnului.

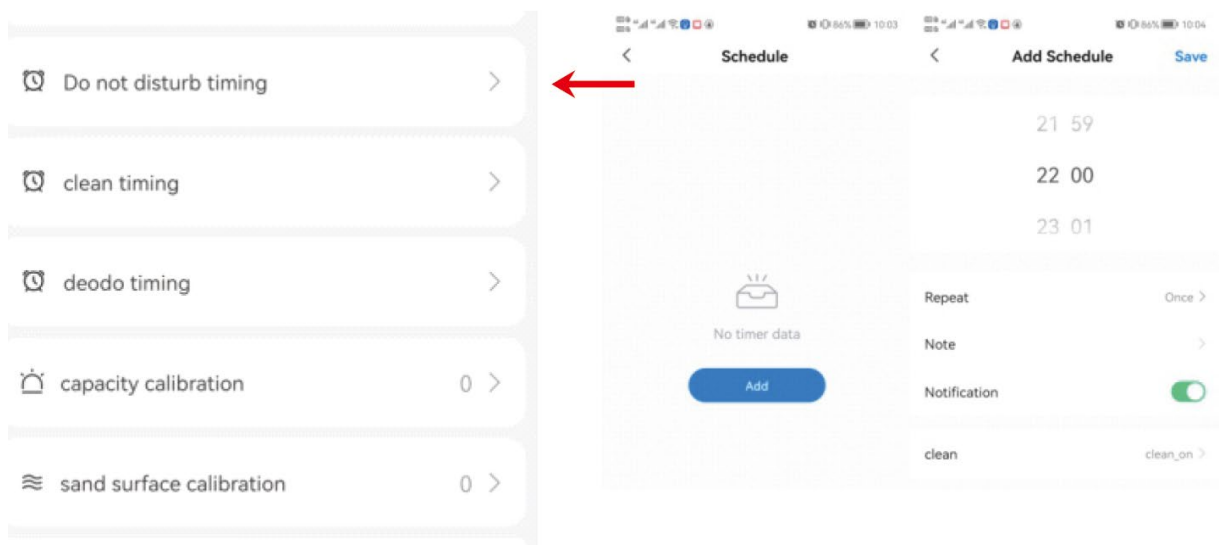

Observa

În timpul perioadei „Nu deranja”, ledul de pe panou se va stinge. Pentru a ieși imediat din modul „Nu deranja”, atingeți orice buton.

Dacă produsul este în modul de curățare când este setat „Nu deranja”, aparatul va intra în modul „Nu deranja” după terminarea ciclului de curățare.

3.10 Cronometrare

Modul obișnuit de curățare

Puteți programa curățarea regulată setând opțiunea „Clean Timing” din aplicație.

Îndepărtarea regulată a mirosurilor

Setați mașina să elimine mirosurile în mod regulat utilizând opțiunea „Deodo Timing” din aplicație.

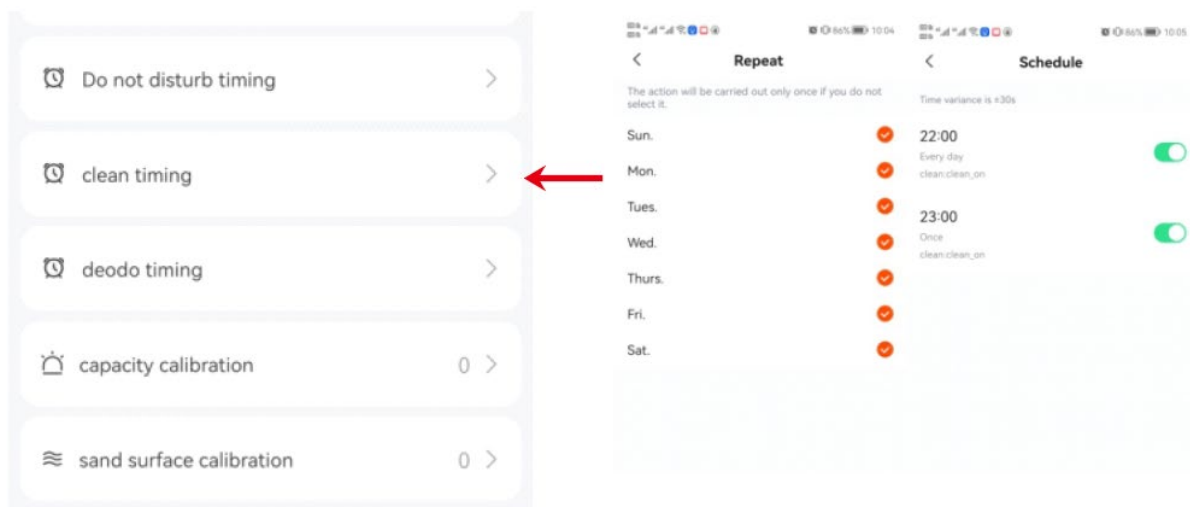



Ta uporabniški priročnik je bil preveden s strojnim prevajanjem. Potrudili smo se, da bi zagotovili točnost prevoda, vendar upoštevajte, da avtomatizirani prevodi niso popolni in niso namenjeni nadomestitvi človeških prevajalcev. Uradna različica uporabniškega priročnika je v angleščini. Morebitne razlike med prevedeno različico in izvirno angleščino niso pravno zavezujoče. Če imate kakršna koli vprašanja o točnosti prevoda, si oglejte angleško različico, ki je uradna referenca. Več jezikovnih različic je na voljo na zahtevo preko info@expondo.com.

Tehnični podatki

Opis parametra	Vrednost parametra
Ime izdelka	Pametni mačji pesek
Model	WIE-SL-03
Nazivna napetost [V]	12V DC
Delovni tok [A]	Največ 1A
Mere (D*Š*V) [cm]	49.6 * 48 * 48
Teža [kg]	7,39

1. PRED PRVO UPORABO

1. Stroj postavite na trdno, ravno površino.
2. Ko ste stroj varno postavili, dodajte stelje, pri čemer pazite, da ne preseže črte MAX.
3. Vključite napravo in počakajte, da zaključí samopreverjanje. Ko je končano, je pripravljeno za uporabo vaše mačke.

1.2 Postavitev:

Stroj postavite na ravno površino in zagotovite, da so vse štiri noge v popolnem stiku s tlemi.

Izogibajte se postavljanju kakršnih koli predmetov, višjih od 5 cm, znotraj 30 cm pred stroj, saj lahko to moti senzor za identifikacijo mačk, ki se nahaja zunaj enote.

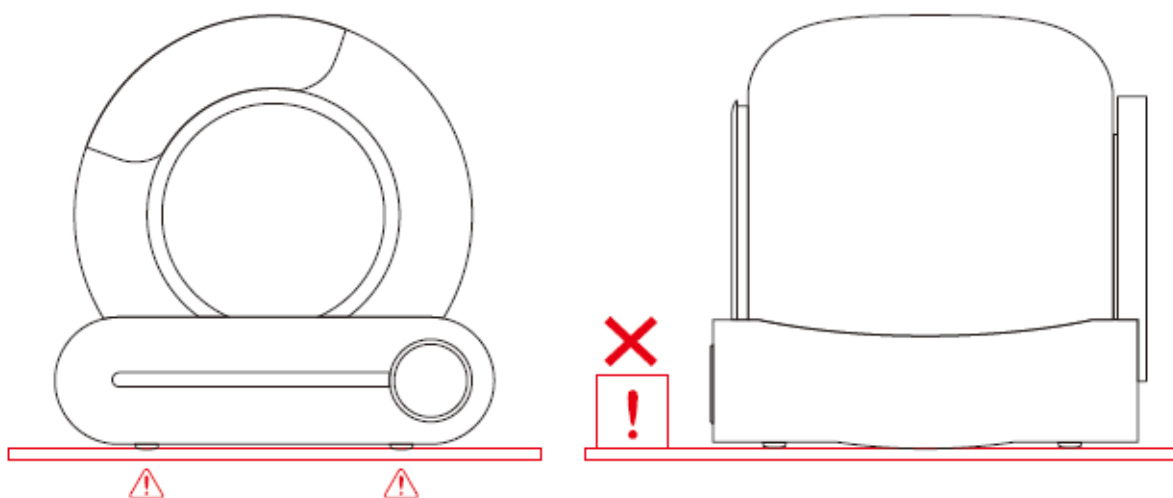

Opomba: Če stroj postavite na mehko preprogo, se prepričajte, da sta prednji nogi zaradi stabilnosti nameščeni na mačji pesek ali preprogo.

1.3 Dodajte nasipni pesek:

Prepričajte se, da je stelja poravnana, njena višina med črtama MAX in MIN. Količino smeti je mogoče prilagoditi glede na dejanske potrebe uporabe.

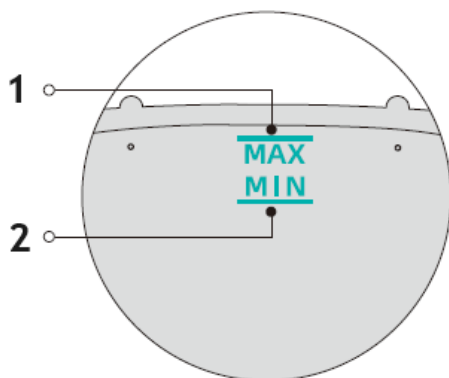
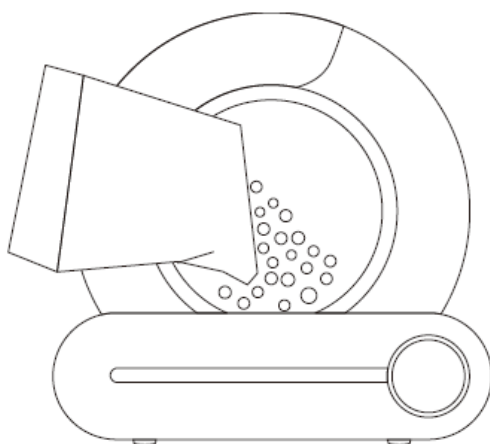

1 – vrstica MAX – količina mačjega peska ne sme presegati črte MAX

2 – Črta MIN – količina mačjega peska ne sme biti nižja od črte MIN

1.4 Uporaba:

1.4.1 Priključite adapter in vklopite stroj. Počakajte, da se postopek samopreverjanja zaključi, kar bo trajalo približno 3 do 8 minut. Naprava bo samodejno prešla v način zaznavanja po samopreverjanju, brez potrebe po prilagajanju nastavitvev.

1.4.2 Približno 4 minute po tem, ko mačka odide, bo stroj samodejno očistil morebitne strnjene odpadke.

1.4.3 Po čiščenju bo stroj aktiviral funkcijo nadzora vonjav, ki bo delovala 30 minut.

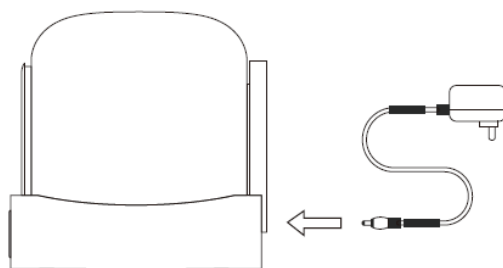

Opomba:













Ne dvigujte ali premikajte izdelka, ko je bil vklopljen, saj lahko to moti umerjanje teže med postopkom ponastavitve.

Če je izdelek nameščen v zaprtem prostoru ali blizu vira infrardečih motenj, lahko samopreverjanje traja do 8 minut. Med tem postopkom bodite potrpežljivi.

Če naprava zazna, da okolje ni primerno za pravilno delovanje infrardečega senzorja, bo infrardeče zaznavanje po samopreverjanju samodejno onemogočeno. V tem primeru bo notranji sistem za zaznavanje teže prevzel, da ugotovi, kdaj mačka vstopi.

Med postopkom čiščenja so vsi gumbi začasno onemogočeni. Počakajte, da se cikel čiščenja konča, preden uporabite druge funkcije.

Nadzorna plošča

Kategorija	funkcija	Delovanje	Stanje	Pozivni ton
Ključ gostitelja	čisto	Kliknite 	Takoj začnite s čiščenjem	En prstan
	Zamenjajte stelje	Pritisnite  za 2 sekundi	Začnite zamenjati mačji pesek	Dolgo zvonjenje za 1 s
	Samodejno čiščenje	Kliknite 	Zaženite samodejno čiščenje	En prstan
	Odstranite vonj	Kliknite 	Začnite čistiti zrak	En prstan
	Pridružite se omrežju	Pritisnite  za 2 sekundi	Ponastavite Wi-Fi, da se začnete pridružiti omrežju	Dolgo zvonjenje za 1 s
	Niveliranje	Pritisnite  za 2 sekundi	Izravnavanje izdelka	Dolgo zvonjenje za 1 s
	Zamenjajte vrečko za smeti	Pritisnite  za 2 sekundi	Prilagodite kot bobna položaju za menjavo vrečke	Dolgo zvonjenje za 1 s
	Zakleni/Odkleni	Pritisnite  +  za 2 sekundi	Zaklenjeno/odklenjeno	Dolgo zvonjenje za 3 s
Indikator	Obročna svetilka	Razsvetljava	Vklop	
	Lučka za napako (levo)	Razsvetljava 	Boben ni nameščen ali ne deluje	
	Wi-Fi lučka (sredina)	Razsvetljava 	Naprava je povezana	
		Utripa 	Naprava se poskuša povezati z omrežjem	
		Neosvetljeno 	Naprava ni povezana	

	Odpadna polna svetilka (desno)	Razsvetljava Full	Opomnite uporabnike, naj zamenjajo vrečko za smeti, ko je koš za smeti skoraj poln	
--	--------------------------------	--------------------------	--	--

2.1 Telefonska aplikacija

Skenirajte spodnjo kodo QR z mobilnim telefonom in prenesite aplikacijo:



Ali pa poiščite aplikacijo »TUYA«, jo prenesite in namestite.

2.2 Omrežje

2.2.1 Prepričajte se, da je vaš telefon povezan z omrežjem 2.4G Wi-Fi, nato pa omogočite Bluetooth in lokacijske storitve.

2.2.2 Pritisnite in držite gumb "AUTO" 2 sekundi. Indikator Wi-Fi bo začel utripati, kar pomeni, da je naprava pripravljena za povezavo z omrežjem.

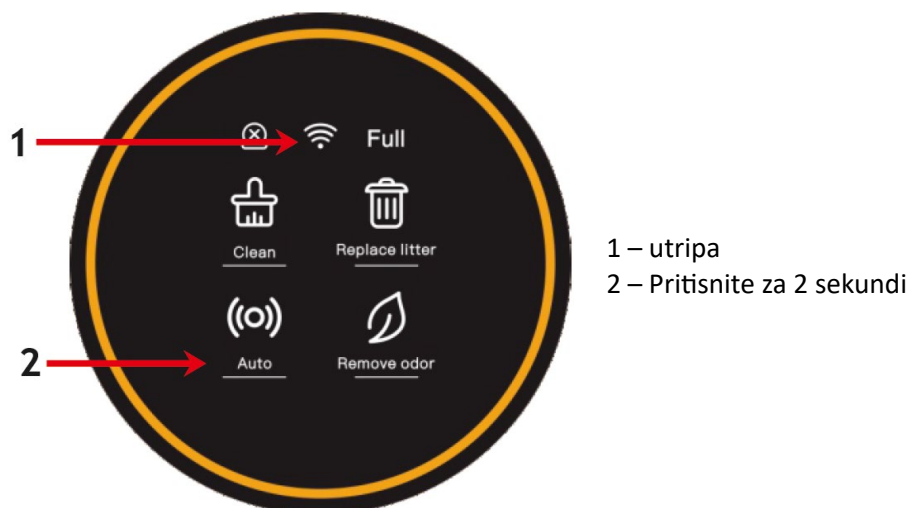

2.2.3 Odprite aplikacijo v telefonu, da dodate napravo, ali uporabite funkcijo samodejnega skeniranja, da zaznate napravo.

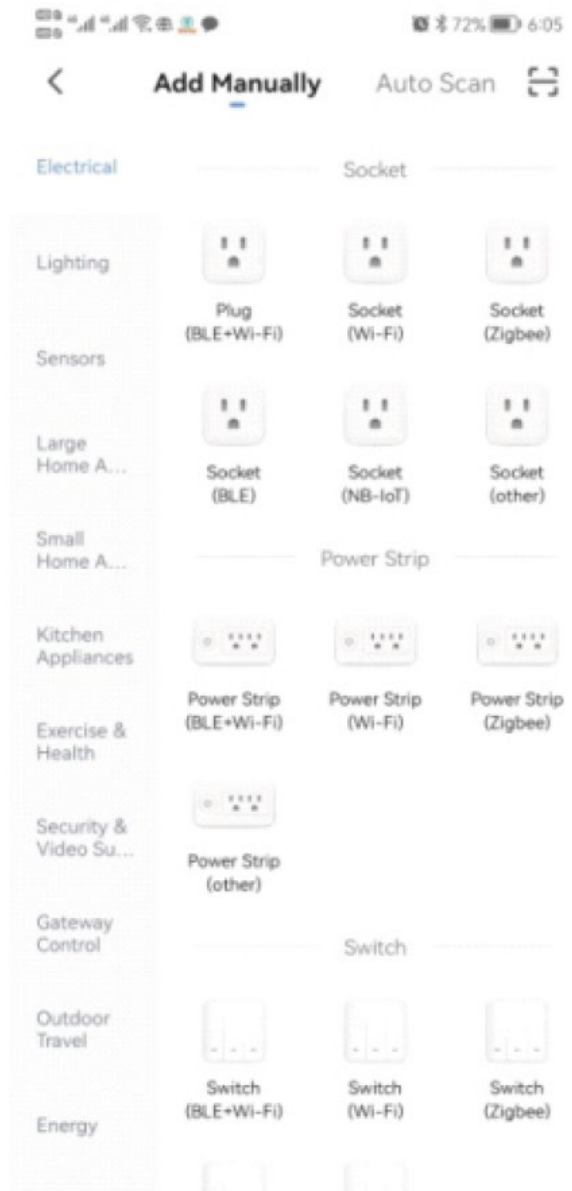
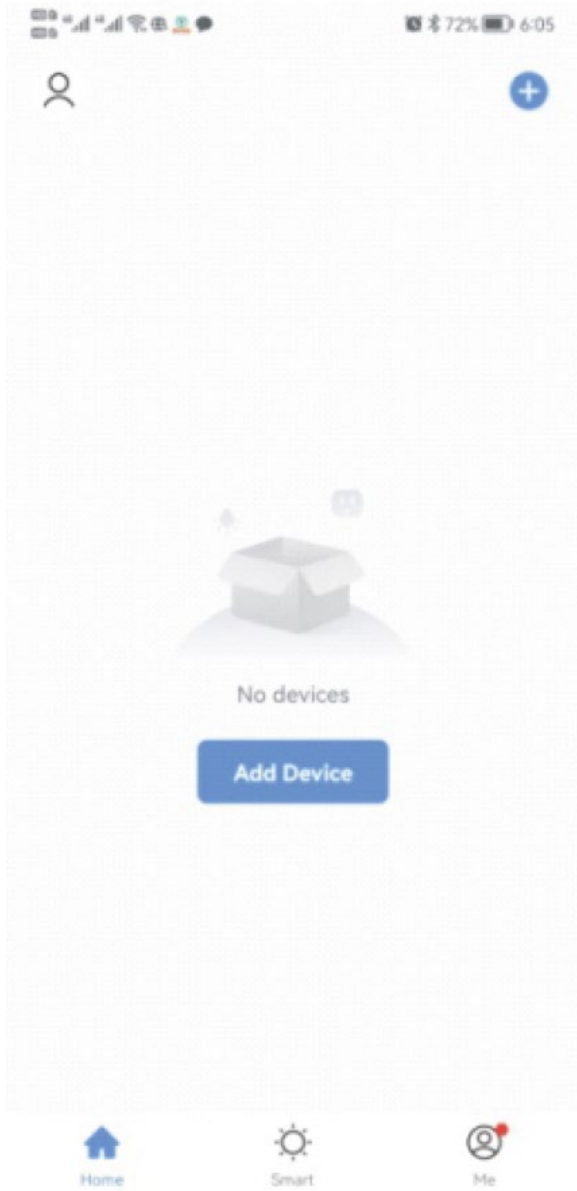

2.2.4 Nadaljujte s klikom na "NAPREJ" po skeniranju naprave.

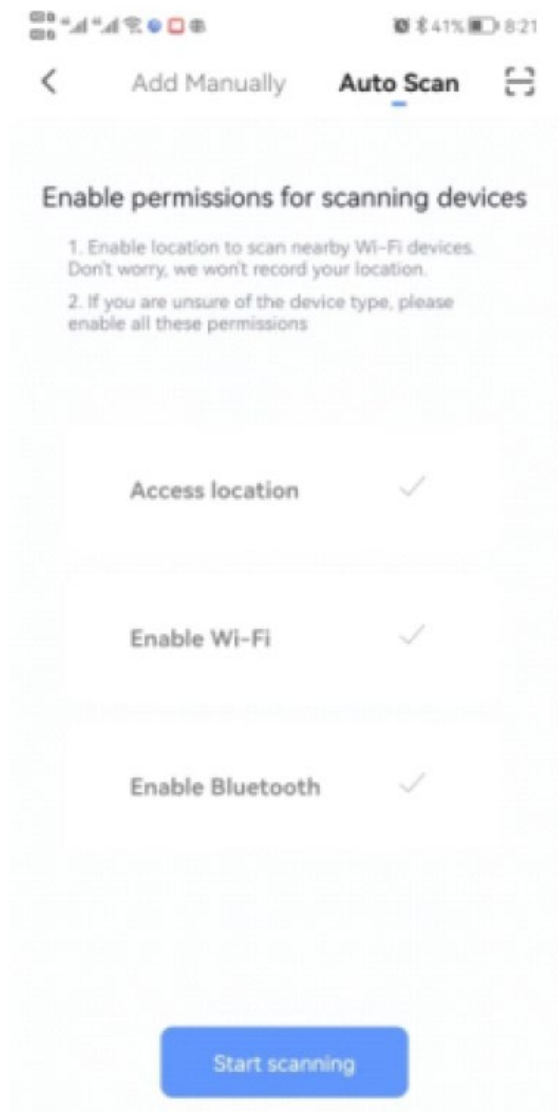

2.2.5 Nadaljujte s klikom na "NAPREJ" po vnosu podatkov Wi-Fi in počakajte na povezavo.

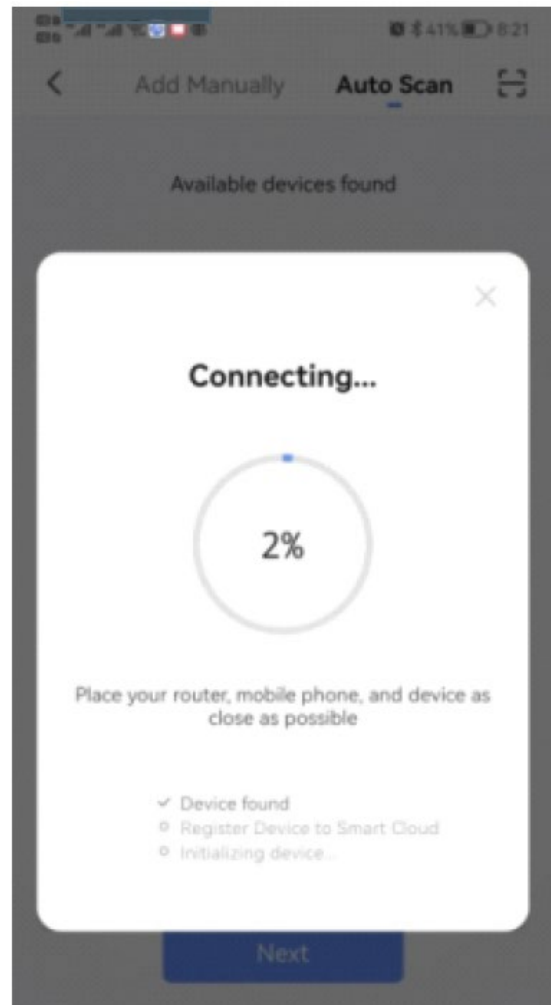
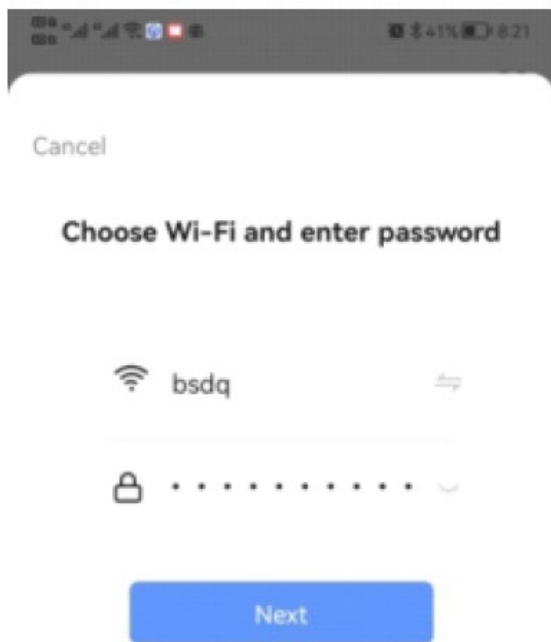

2.2.6 Ko je povezava uspešna, odprite aplikacijo.

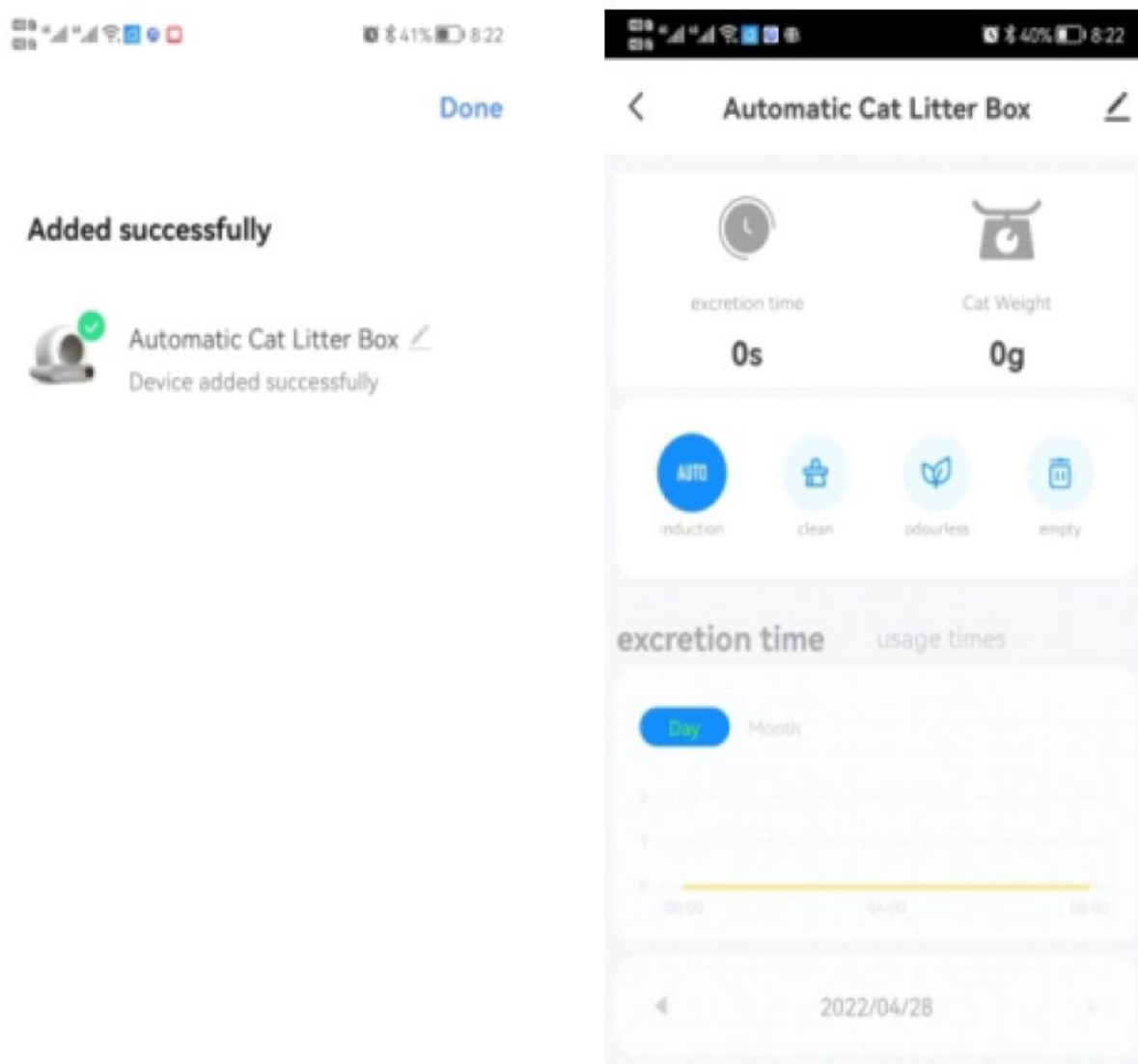

Opomba:

Zagotovite, da so Wi-Fi, Bluetooth in lokacijske storitve omogočene hkrati.

Prepričajte se, da Wi-Fi deluje v pasu 2.4G in da je vaš telefon povezan v omrežje 2.4G Wi-Fi. (Izdelek ne podpira omrežij 5G.)

Preverite, ali med nastavitvijo omrežja indikator Wi-Fi na plošči naprave utripa.

Preverite, ali vaše domače omrežje Wi-Fi deluje pravilno, tako da preverite, ali se lahko druge naprave povežejo brez težav.

Prepričajte se, da je vneseno geslo za Wi-Fi pravilno.

Če je signal Wi-Fi šibek, poskusite premakniti napravo bližje usmerjevalniku in se znova povezati.

Preverite, ali je usmerjevalnik povezan s preveč napravami, saj lahko to povzroči spore naslovov IP.

Pri dvofrekvenčnih usmerjevalnikih konfiguracije omrežja ni mogoče izvesti neposredno. Uporabniki morajo pasove 2.4G in 5G ločiti na neodvisne kanale v nastavitvah usmerjevalnika. Po ločitvi izberite kanal 2.4G za konfiguracijo omrežja.

Navodila za uporabo.

3.1 Samodejni način.

Pritisnite gumb "AUTO" na plošči ali v aplikaciji, da začnete samodejno zaznavati vstop in izstop vaše mačke. Ta funkcija se samodejno aktivira, ko je izdelek vklopljen in dokonča samopreverjanje.

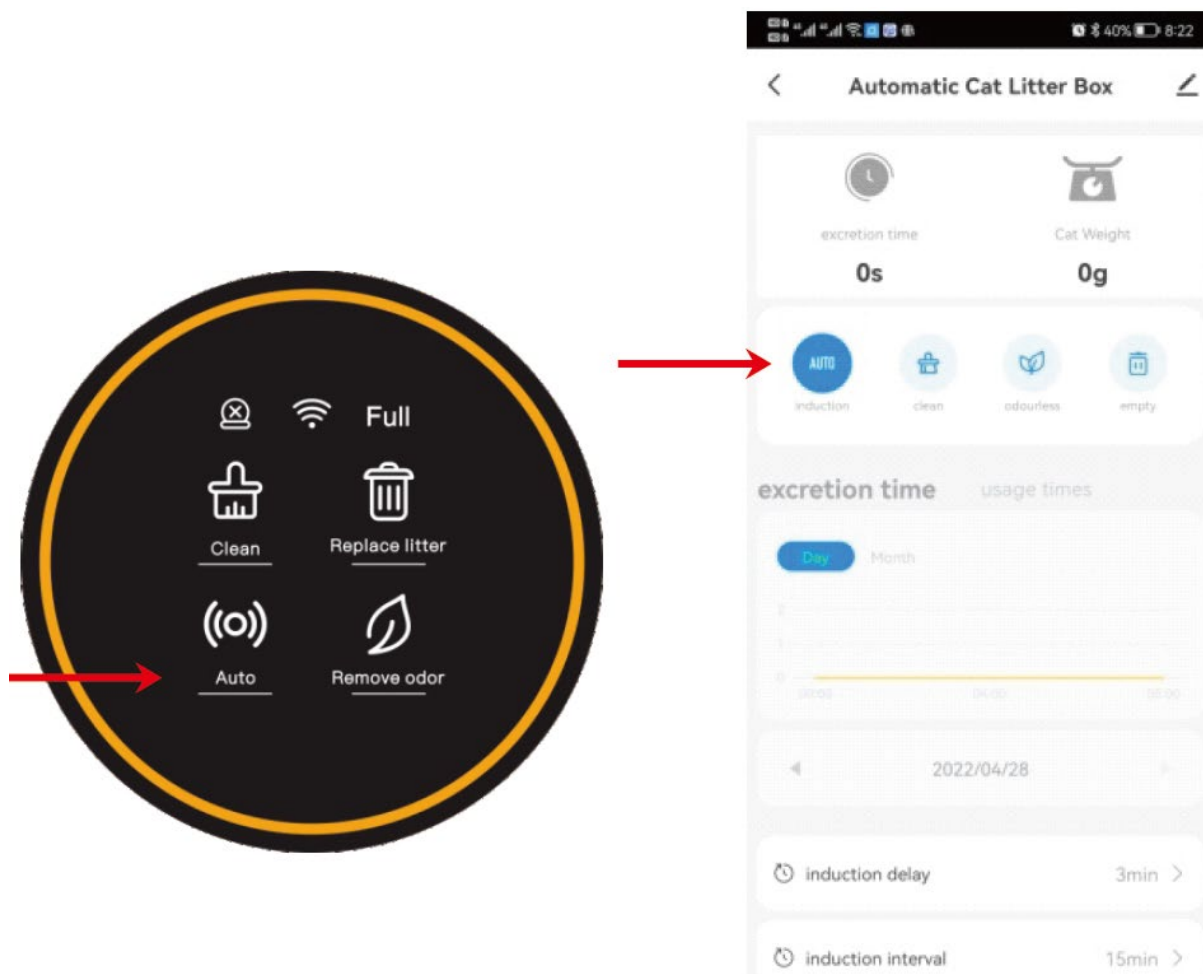

Opomba:

Kliknite »SAMODEJNO« na plošči ali v aplikaciji, da onemogočite funkcijo samodejnega zaznavanja, če imate mačje mladiče, ki tehtajo manj kot 1 kg, ali če je vaša mačka breja. Nato ročno kliknite »ČISTI«, kot je potrebno glede na uporabo naprave.

Če uporabljate pesek, ki se hitro strdi, lahko v aplikaciji prilagodite »čakalni čas čiščenja« na krajši interval, na primer 1 minuto, da hitro očistite pesek in zmanjšate vonjave. Za gospodinjstva z več mačkami lahko "interval čiščenja" v aplikaciji prilagodite na daljše trajanje, na primer 30 minut, da preprečite nepotrebna ponavljajoča se čiščenja.

Če mačka ostane v smetnjaku več kot 10 sekund, je to zaznано kot vedenje kot kahlica. Tri minute po tem, ko mačka odide, se začne samodejni postopek čiščenja. (Privzeti interval med čiščenjem je nastavljen na 15 minut, da se prepreči prepogosto aktiviranje stroja, ko ga uporablja več mačk. Če stroj ne očisti, potem ko ga vaša druga mačka uporabi, je to morda zato, ker je bil čas med obema dogodkoma krajši od 15 minut.)

Če se gumb aplikacije ne odziva ali ne sinhronizira s ploščo, preverite omrežno povezavo ali znova konfigurirajte omrežje. Druga možnost je, da poskusite klikniti ustrezen gumb v aplikaciji in ponovite dejanje enkrat ali dvakrat.

3.2 Čiščenje

Kliknite »CLEAN« na plošči ali v aplikaciji, da takoj začnete s čiščenjem.

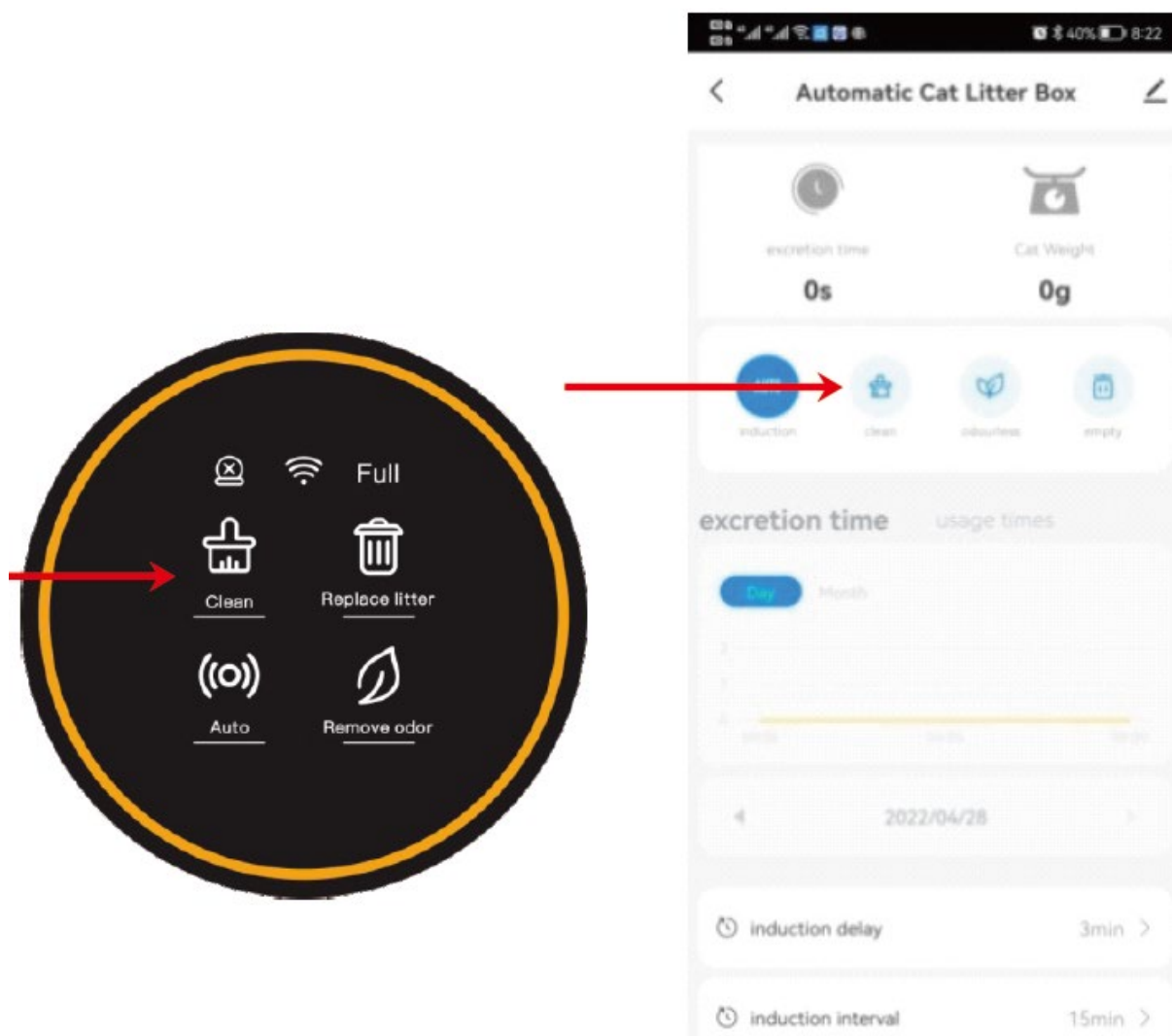

Opomba:

Med postopkom čiščenja so vsi gumbi začasno onemogočeni. Če morate izvesti druge funkcije, počakajte, da se čiščenje konča.

V aplikaciji lahko podaljšate čakalni čas čiščenja, ko ima vaša mačka drisko, s čimer omogočite stelju dovolj časa, da se strdi, in zmanjšate vpliv mehkih iztrebkov v koš za odpadke.

Če ste stroj znova zagnali, se bo čakalni čas postopka "Čiščenje" ponastavil na privzeto 3 minute. To lahko prilagodite v aplikaciji v razponu od 0 do 60 minut.

Za gospodinjstva z več mačkami je priporočljivo podaljšati interval med čiščenjem, da se izognete nepotrebemu ponavljajočemu čiščenju. Po ponovnem zagonu se privzeti interval vrne na 15 minut, ki ga je mogoče prilagoditi tudi v aplikaciji v razponu od 0 do 120 minut.

3.3 Dodajte mačji pesek:

V načinu "Auto", ko dodate več kot 1 kg mačjega peska, začne lučka "Auto" utripati. Po 30 minutah se bo stelja samodejno izravnala, teža pa umerjena. Če ne želite čakati 30 minut, preprosto pritisnite in držite gumb "Odstrani vonj" 2 sekundi ali več. Stelja bo poravnana in teža bo takoj umerjena.

2. način:

Po dodajanju mačjega peska izklopite stroj in ga ponovno vključite.

Opomba:

Prepričajte se, da je višina stelje med črtama MIN in MAX po dodajanju. Če ni, prilagodite z 2. metodo.

Površino smeti lahko prilagodite tudi v aplikaciji z možnostjo korekcije peščene površine. (V razredu 0 se površina nagne v desno, v razredu 6 pa v levo.)

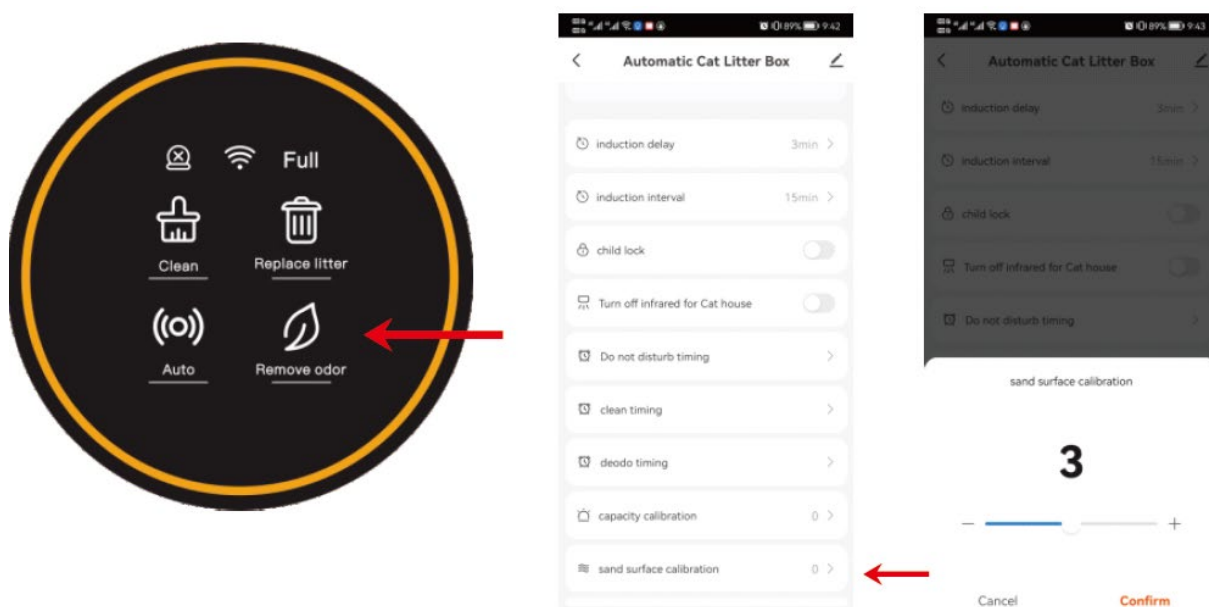

3.4 Zamenjava stelje:

1. Zamenjajte vrečko za smeti z novo, prazno.
2. Prepričajte se, da je preostala stelja blizu črte MIN, da preprečite prelivanje, ko se koš vrti.
3. Pritisnite in 2 sekundi držite gumb "Zamenjaj posip", nato počakajte, da stroj odstrani preostalo posip (to bo trajalo približno 3 minute).
4. Ko je stelja očiščena, zamenjajte vrečko za smeti z drugo prazno.

Opomba:

Če pomotoma pritisnete gumb "Zamenjaj odpadke" ali pozabite najprej zamenjati vrečko za smeti, lahko znova pritisnete "Zamenjaj odpadke" za preklic.

Za fin mineralni pesek: Da bi se izognili razsipavanju peska iz odprtine vrečke med menjavo (korak 1), lahko najprej pritisnete in 2 sekundi držite "Čiščenje". To bo zasukalo koš za smeti za 90° v nasprotni smeri urinega kazalca in zagotovilo, da bo odprtina vrečke obrnjena navzgor. Ko zamenjate vrečko, sledite korakoma 3 in 4 kot običajno.

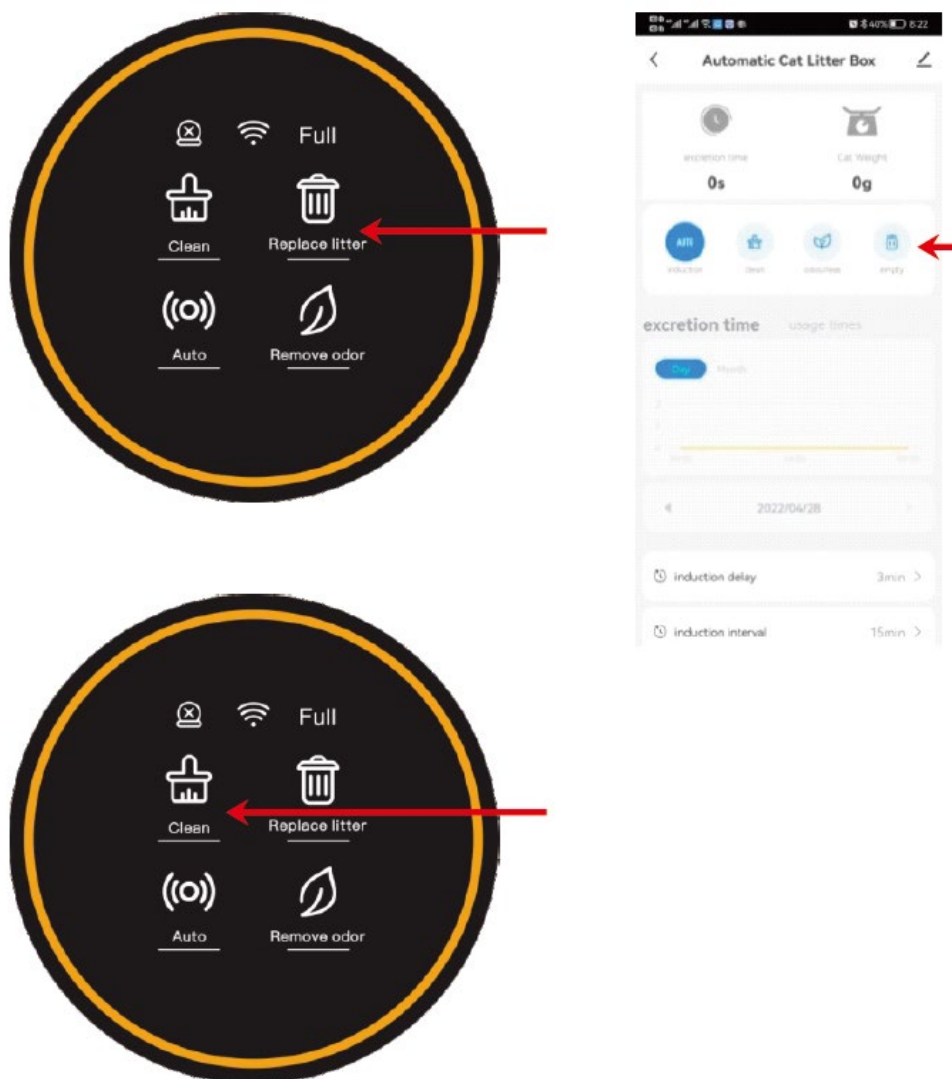

3.5 Odstranite vonj:

1. način:

Pritisnite gumb »Odstrani vonj« na plošči ali tapnite »Brez vonja« v aplikaciji.

2. način:

Nastavite reden urnik za odstranjevanje vonjav v aplikaciji.

Opomba:

Stroj bo samodejno odstranil vonjave 30 minut po vsakem ciklu čiščenja. Če vaša mačka vstopi v tem času, se bo odstranjevanje vonjav ustavilo in nadaljevalo, ko vaša mačka zapusti pesek.

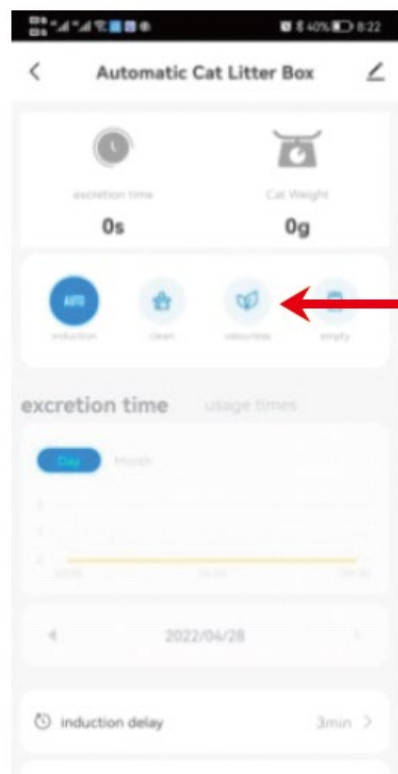

3.6 Zamenjajte vrečko za smeti.

Ko zasveti indikator "Full", je čas, da zamenjate vrečko za smeti.

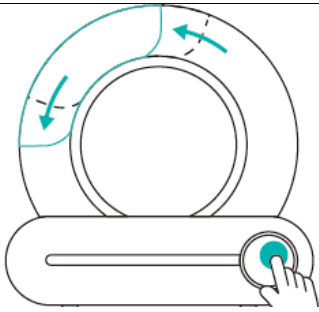
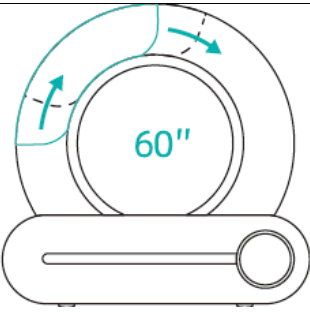
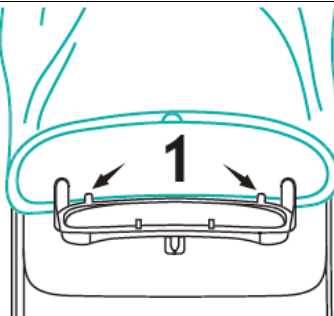
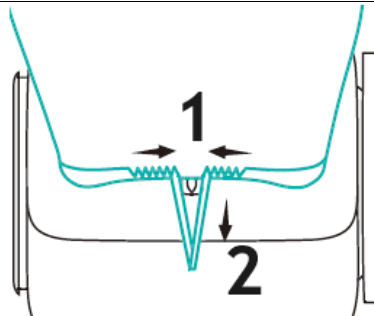
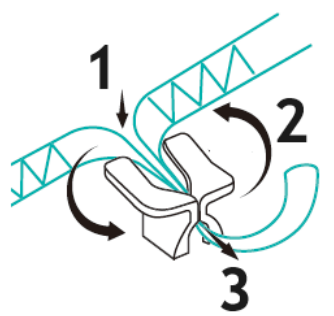
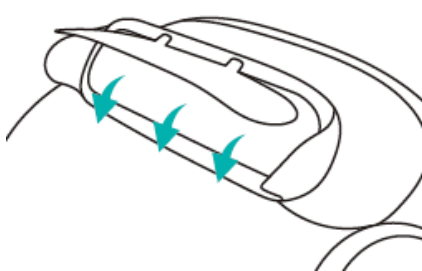
<p>1 Pritisnite "Clean" za 2 sekundi, nastavite koš za smeti na kot menjave vrečke, odprite koš za smeti in odstranite uporabljeno vrečko za smeti.</p>		<p>2 Kot menjave vrečke traja 60 sekund in naprava se po 60 sekundah samodejno vrne v normalno stanje. Če nova vrečka za smeti ni nameščena v 60 sekundah, se lahko nadaljuje, ko se naprava vrne v normalno stanje</p>	
<p>3 Zatezna vrstica nove vreče za smeti je poravnana z veznim kupom, spodnji rob odprtine vreče pa je vpet pod lokacijsko sponko.</p>	 <p>1 – Lokacijska sponka</p>	<p>4 Vrečko za smeti ovijte okoli zunanega okvirja vrat zabojnika za smeti in izvlecite vrstico.</p>	 <p>1 – Zategnite se 2 - Potegnite</p>
<p>5 Zategnite vrstico v vezni kup, jo zategnite in navijte.</p>		<p>6 Po namestitvi se prepričajte, da samodejna zaporna vrata koša za smeti niso blokirana in se lahko normalno odpirajo in zapirajo. Postavite hrbtno stran vreče za smeti, da preprečite, da bi jo zagrabil pokrov posode za smeti.</p>	

Opomba:

Indikator "Polno" je samo ocena. Različne vrste mačjega peska – zaradi razlik v prostornini, gostoti in tekočnosti – lahko vplivajo na točnost poziva »Polno«. V aplikaciji lahko prilagodite zakasnitev poziva »Polno«, da bo boljše ustrezala vaši uporabi. Privzeta nastavitev je 0 (kar pomeni, da je v vrečki še malo prostora), zakasnitev pa lahko povečate na največ 15.

Če stroj znova zaženete, se zakasnitev poziva »Polno« ponastavi na privzeto vrednost 0. Po potrebi ga lahko znova prilagodite v aplikaciji.

Na splošno lahko skladiščenje odpadkov traja do 15 dni za eno mačko ali 5 dni za tri mačke. Vrečko za smeti lahko zamenjate vsakih 5 dni, odvisno od števila mačk ali okoljskih dejavnikov, kot je temperatura.

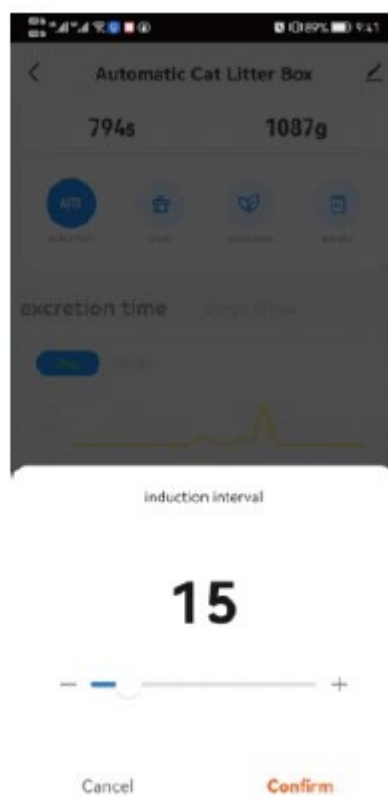
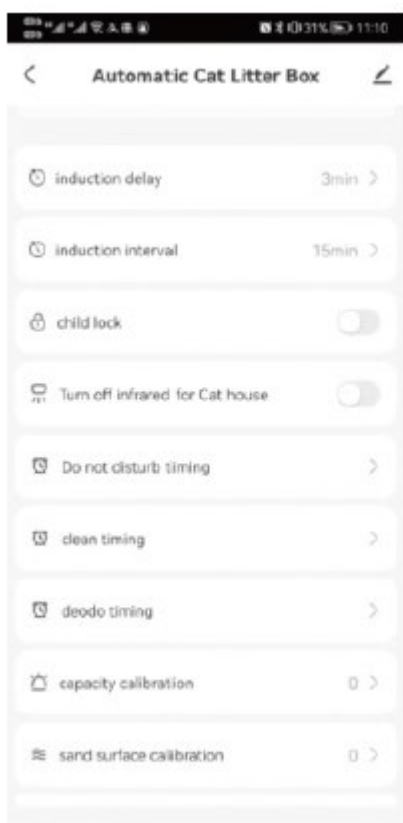

3.7 Pomivanje smetnjaka

Najprej izklopite stroj.

Odprite zaponko predala za koš in dvignite koš.

Prepričajte se, da je smetnjak popolnoma suh, preden ga postavite nazaj na podstavek.

Izbirni koraki:

Pri pranju smetnjaka lahko odstranite gumijasti čep iz kroglične komore za lažje odtekanje.

Pri ponovni namestitvi se prepričajte, da je oznaka "Purify" na sprednji strani pravilno poravnana.

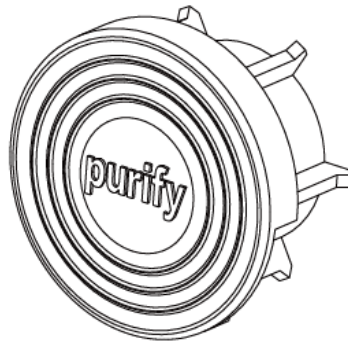

SL

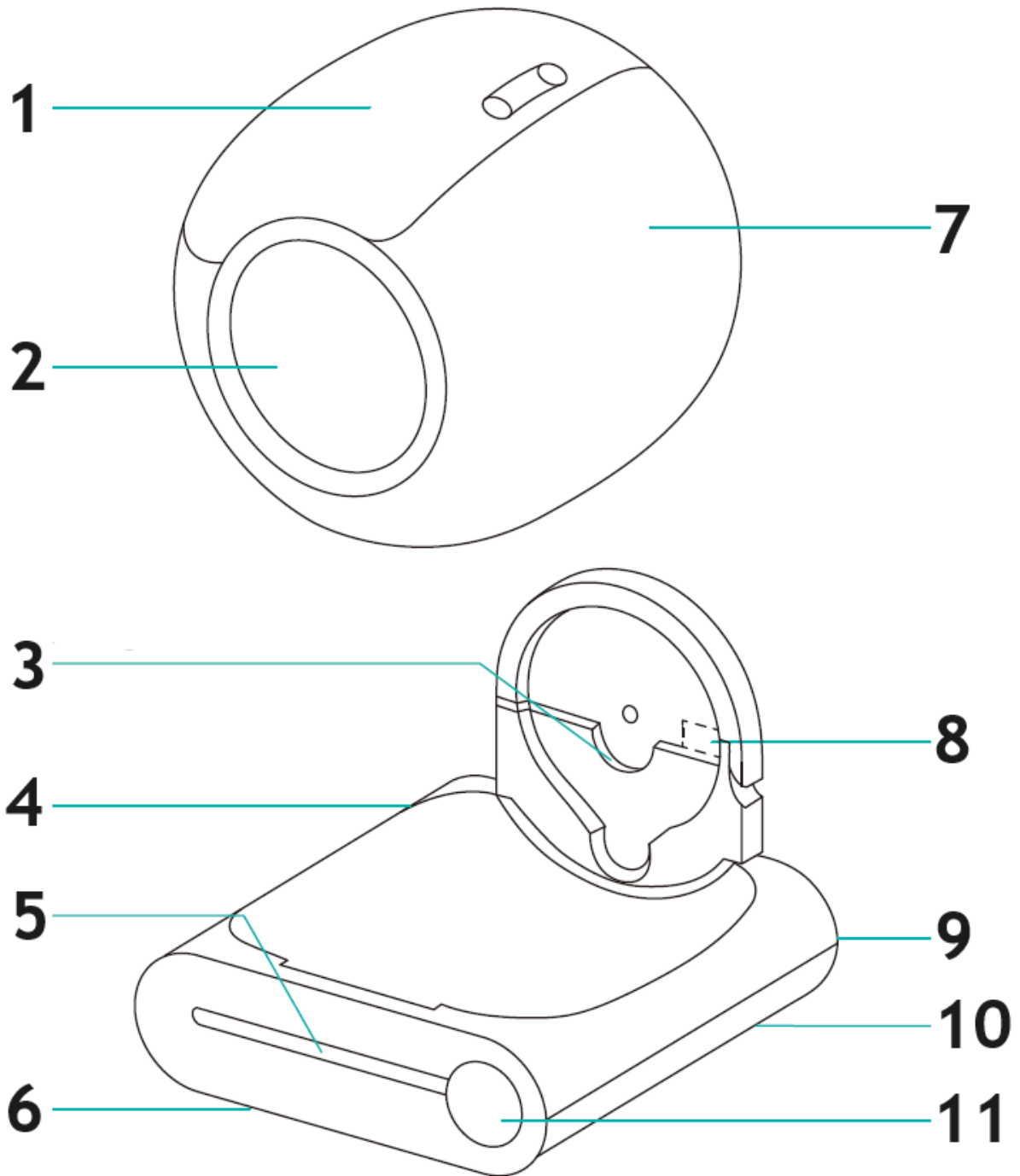

- 1 – Koš za smeti
- 2 – Vhod
- 3 – Fiksni utor gredi
- 4 – Gostitelj
- 5 – Infrardeči radar
- 6 – Senzorji teže (x4)
- 7 – boben
- 8 – Modul za čiščenje ionov
- 9 – Električna vtičnica
- 10 – Zaponka
- 11 – Zaslón in nadzorna plošča

3.8 Zaklepanje tipkovnice

Pritisnite in držite oba gumba "AUTO" in "REMOVE ODOR" za več kot 2 sekundi ali preprosto tapnite možnost "Child Lock" v aplikaciji telefona, da omogočite ali onemogočite funkcijo otroške ključavnice.

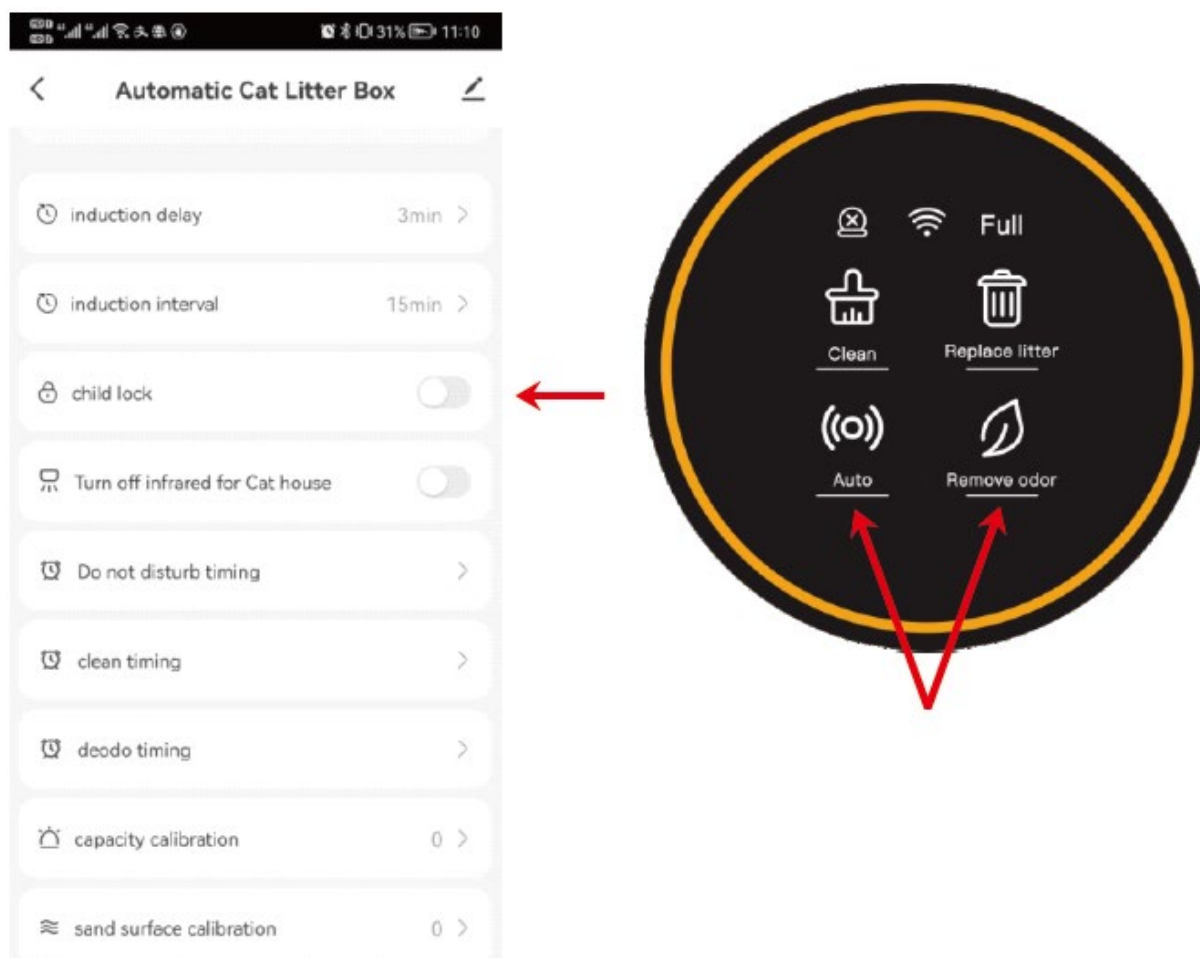

3.9 Zaprite ali odprite infrardeči senzor

Če je izdelek nameščen v kletki ali ozkem prostoru, pritisnite in držite gumba "CLEAN" in "REPLACE LITTER" za več kot 2 sekundi ali uporabite možnost infrardečega senzorja v aplikaciji telefona, da izklopite ali vklopite senzor. To bo pomagalo preprečiti napačne odčitke senzorjev zaradi zaprtega prostora.

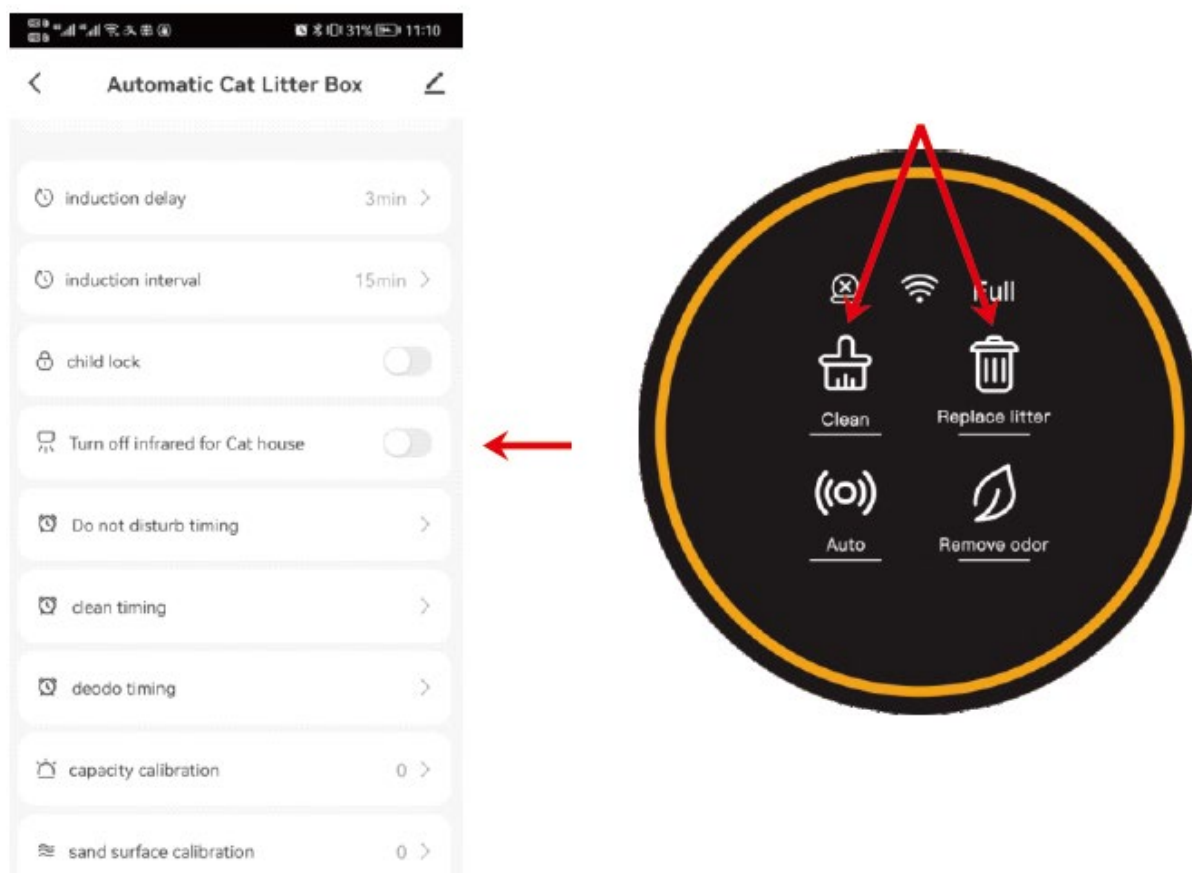

3.10 Časovna razporeditev

3.10.1 Način mirovanja

Ko izdelek postavite v spalnico, lahko v aplikaciji omogočite funkcijo »Ne moti«, da preprečite, da bi se izdelek ponoči aktiviral in motil vaš spanec.

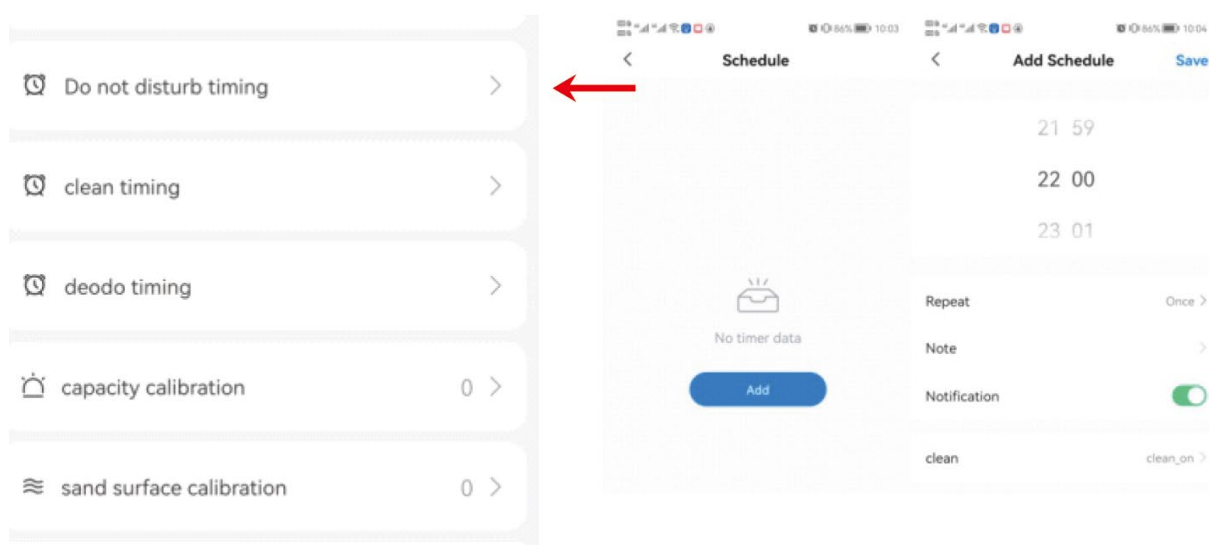

Obvestilo

Med obdobjem »Ne moti« bo lučka na plošči ugasnjena. Če želite takoj zapustiti način »Ne moti«, se preprosto dotaknite katerega koli gumba.

Če je izdelek v načinu čiščenja, ko je nastavljeno »Ne moti«, bo naprava po končanem ciklu čiščenja prešla v način »Ne moti«.

3.10 Časovna razporeditev

Način rednega čiščenja

Redno čiščenje lahko načrtujete tako, da v aplikaciji nastavite možnost »Čas čiščenja«.

Redno odstranjevanje neprijetnih vonjav

Nastavite stroj za redno odstranjevanje vonjav z uporabo možnosti »Deodo Timing« v aplikaciji.

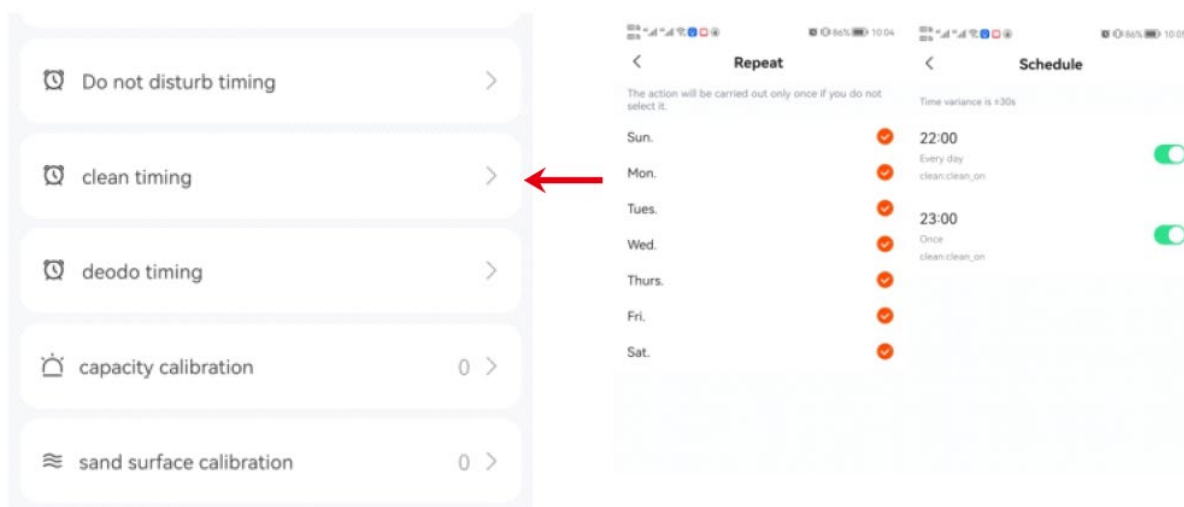

UMWELT – UND ENTSORGUNGSHINWEISE

Hersteller an Verbraucher

Sehr geehrte Damen und Herren,

gebrauchte Elektro – und Elektronikgeräte dürfen gemäß europäischer Vorgaben [1] nicht zum unsortierten Siedlungsabfall gegeben werden, sondern müssen getrennt erfasst werden. Das Symbol der Abfalltonne auf Rädern weist auf die Notwendigkeit der getrennten Sammlung hin. Helfen auch Sie mit beim Umweltschutz. Sorgen Sie dafür, dieses Gerät, wenn Sie es nicht mehr weiter nutzen wollen, in die hierfür vorgesehenen Systeme der Getrenntsammlung zu geben.



In Deutschland sind Sie gesetzlich [2] verpflichtet, ein Altgerät einer vom unsortierten Siedlungsabfall getrennten Erfassung zuzuführen. Die öffentlich – rechtlichen Entsorgungsträger (Kommunen) haben hierzu Sammelstellen eingerichtet, an denen Altgeräte aus privaten Haushalten ihres Gebietes für Sie kostenfrei entgegengenommen werden. Möglicherweise holen die rechtlichen Entsorgungsträger die Altgeräte auch bei den privaten Haushalten ab.

Bitte informieren Sie sich über Ihren lokalen Abfallkalender oder bei Ihrer Stadt – oder Gemeindeverwaltung über die in Ihrem Gebiet zur Verfügung stehenden Möglichkeiten der Rückgabe oder Sammlung von Altgeräten.

[1] RICHTLINIE 2002/96/EG DES EUROPÄISCHEN PARLAMENTS UND DES RATES

ÜBER ELEKTRO – UND ELEKTRONIK – ALTGERÄTE

[2] Gesetz über das Inverkehrbringen, die Rücknahme und die umweltverträgliche Entsorgung

von Elektro – und Elektronikgeräten (Elektro – und Elektronikgerätegesetz – ElektroG).

Utylizacja produktu

Produkty elektryczne i elektroniczne po zakończeniu okresu eksploatacji wymagają segregacji i oddania ich do wyznaczonego punktu odbioru. Nie wolno wyrzucać produktów elektrycznych razem z odpadami gospodarstwa domowego. Zgodnie z dyrektywą WEEE 2012/19/UE obowiązującą w Unii Europejskiej, urządzenia elektryczne i elektroniczne wymagają segregacji i utylizacji w wyznaczonych miejscach. Dbając o prawidłową utylizację, przyczyniasz się do ochrony zasobów naturalnych i zmniejszasz negatywny wpływ oddziaływania na środowisko, człowieka i otoczenie. Zgodnie z krajowym prawodawstwem, nieprawidłowe usuwanie odpadów elektrycznych i elektronicznych może być karane!

For the disposal of the device please consider and act according to the national and local rules and regulations.

CONTACT

expondo Polska sp. z o.o. sp. k.

ul. Nowy Kisielin-Innowacyjna 7
66-002 Zielona Góra | Poland, EU

e-mail: info@expondo.com