



LOCKER

STAR_MCAB_15

USER MANUAL

BEDIENUNGSANLEITUNG
INSTRUKCJA OBSŁUGI
NÁVOD K POUŽITÍ
MANUEL D'UTILISATION
ISTRUZIONI PER L'USO
MANUAL DE INSTRUCCIONES

CONTENT | INHALT | TREŠĆ | OBSAH | CONTENU | CONTENUTO | CONTENIDO



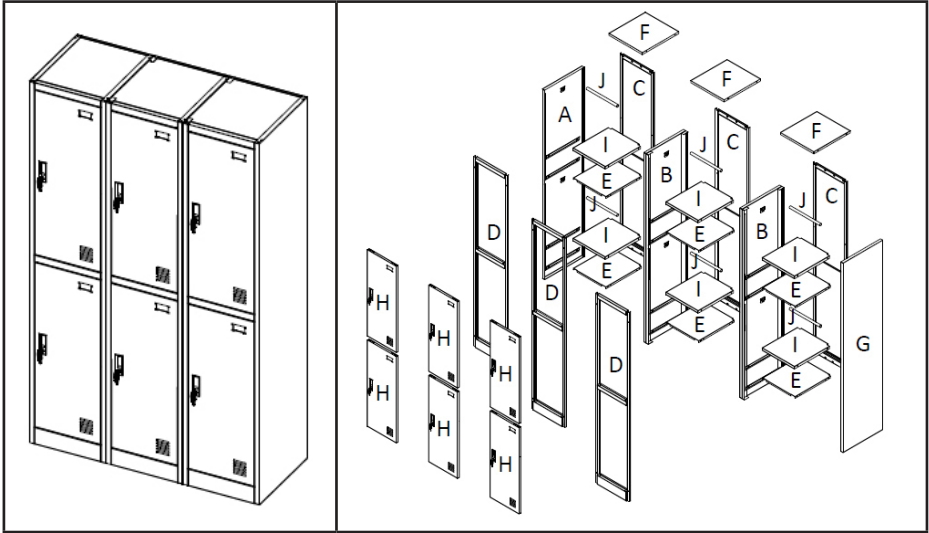

PRODUKTNAME	SCHLISSFACHSCHRANK
PRODUCT NAME	LOCKER
NAZWA PRODUKTU	SZAFKA ZE SCHOWKAMI
NÁZEV VÝROBKU	SKŘÍŇKA S UZAMYKATELNÝMI ZÁSUVKAMI
NOM DU PRODUIT	ARMOIRE À CASIERS
NOME DEL PRODOTTO	ARMADIETTO
NOMBRE DEL PRODUCTO	ARMARIO CASILLERO
MODELL	
PRODUCT MODEL	
MODEL PRODUKTU	
MODEL VÝROBKU	STAR_MCAB_15
MODÈLE	
MODELLO	
MODELO	
IMPORTEUR	
IMPORTER	
IMPORTER	
DOVOZCE	EXPONDO POLSKA SP. Z O.O. SP. K.
IMPORTATEUR	
IMPORTATORE	
IMPORTADOR	
ADRESSE VON IMPORTEUR	
IMPORTER ADDRESS	
ADRES IMPORTERA	
ADRESA DOVOZCE	UL. NOWY KISIELIN-INNOWACYJNA 7, 66-002 ZIELONA GÓRA POLAND, EU
ADRESSE DE L'IMPORTATEUR	
INDIRIZZO DELL'IMPORTATORE	
DIRECCIÓN DEL IMPORTADOR	





PRODUKTZEICHNUNGEN | PRODUCT'S VIEW | RYSUNKI PRODUKTU | NÁKRESY PRODUKTU | SCHÉMAS DU PRODUIT | LE ILLUSTRAZIONI DI PRODOTTO | LAS ILUSTRACIONES DE PRODUCTO

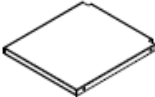

VERZEICHNIS DER ELEMENTE | THE LIST OF ITEMS | WYKAZ ELEMENTÓW | SEZNAM SOUČÁSTÍ | LISTE DES ÉLÉMENTS | LISTA DEGLI ELEMENTI | LISTA DE ELEMENTOS

A		1
B		2

C		3
D		3
E		6
F		3
G		1

H		6
I		6
J		6
K		24
L		12
M		6,6

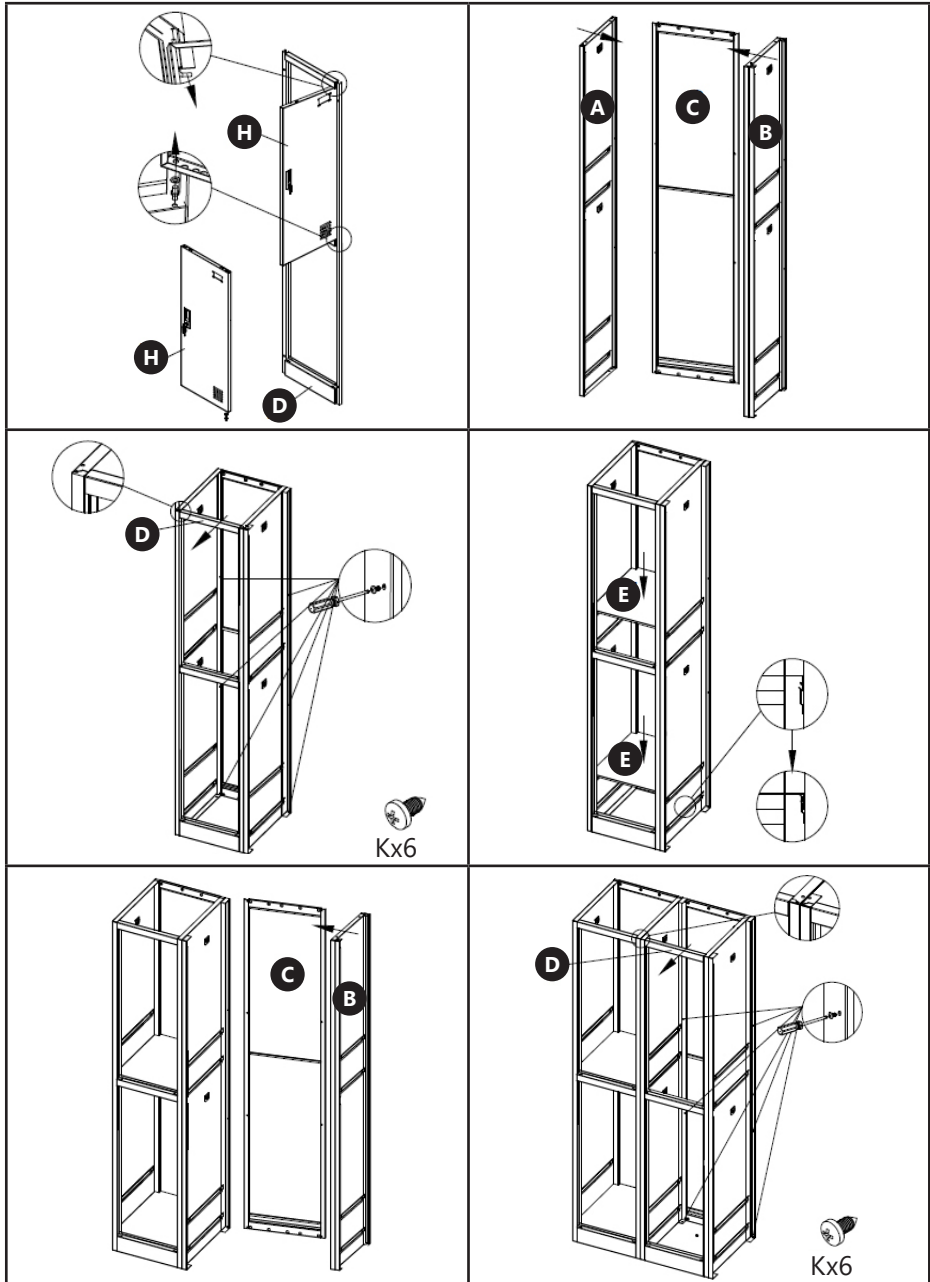

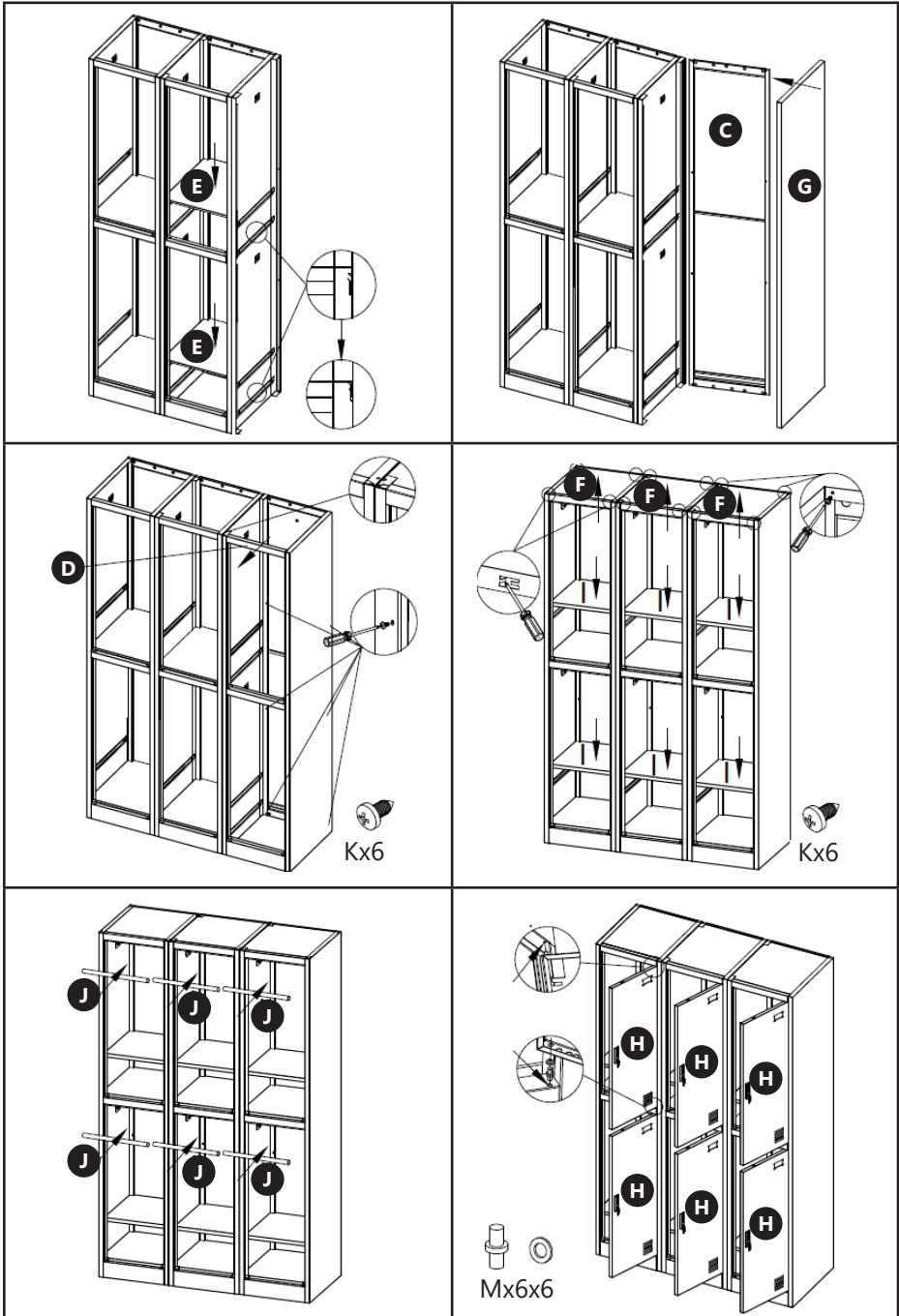

**DE**

ACHTUNG! Verwenden Sie bei der Montage einen Gummihammer, um Beschädigungen zu vermeiden!
ACHTUNG! Bitte stellen Sie das Produkt an die Wand!

EN

CAUTION! Use a rubber hammer during assembly to avoid damages!
CAUTION! Please place the product against wall!

PL

UWAGA! Podczas montażu należy używać gumowego młotka, aby uniknąć uszkodzeń!
UWAGA! Produkt należy ustawić przy ścianie!

CZ

POZOR! Při montáži použijte gumovou paličku, aby nedošlo k poškození!
POZOR! Umístěte produkt ke zdi!

FR

ATTENTION! Pour éviter tout dommage lors de l'installation utilisez un marteau en caoutchouc !
ATTENTION! Veuillez placer le produit contre le mur !

IT

ATTENZIONE! Durante l'installazione utilizzare un martello di gomma per evitare danni!
ATTENZIONE! Per favore, collocare il prodotto contro una parete!

ES

¡ATENCIÓN! Use un mazo de goma durante el montaje para evitar daños ¡
¡ATENCIÓN! Por favor, coloque el producto contra la pared¡

NOTES/NOTIZEN

NOTES/NOTIZEN

NOTES/NOTIZEN



UNSER HAUPTZIEL IST DIE ZUFRIEDENHEIT UNSERER KUNDEN!
BEI FRAGEN KONTAKTIEREN SIE UNS BITTE UNTER:

OUR CUSTOMERS' SATISFACTION IS OUR MAIN GOAL!
PLEASE CONTACT US WITH QUESTIONS AT:

NASZYM GŁÓWNYM CELEM JEST SATYSFAKCJA KLIENTÓW
W PRZYPADKU PYTAŃ PROSIMY O KONTAKT Z PRZEDSTAWICIELEM
W DANYM KRAJU:

NAŠÍM HLAVNÍM CÍLEM JE SPOKOJENOST NAŠICH ZÁKAZNÍKŮ! V PŘÍPADĚ
OTÁZEK NÁS PROŠÍM KONTAKTUJTE NA:

NOTRE BUT PREMIER EST VOTRE SATISFACTION!
POUR TOUTE QUESTION, CONTACTEZ NOUS SUR:

NUESTRO OBJETIVO PRINCIPAL ES LA SATISFACCIÓN DE NUESTROS CLIENTES!
SI TIENE PREGUNTAS, POR FAVOR PÓNGANSE EN CONTACTO CON NOSTROS EN:

I NOSTRO PRINCIPALE OBIETTIVO È LA SODDISFAZIONE DEI NOSTRI CLIENTI!
PER EVENTUALI DOMANDE PER FAVORE, CI CONTATTINO SOTTO:

CONTACT

expondo Polska sp. z o.o. sp. k.
ul. Nowy Kisielin-Innowacyjna 7
66-002 Zielona Góra | Poland, EU
e-mail: info@expondo.de