

## Safety & Operating Instructions

DE	Sicherheits- und Betriebsanweisungen
PL	Instrukcje dotyczące bezpieczeństwa i obsługi
CZ	Bezpečnostní a provozní pokyny
FR	Consignes de sécurité et d'utilisation
IT	Istruzioni per la sicurezza e l'uso
ES	Instrucciones de seguridad y funcionamiento
HU	Biztonsági és használati útmutató
DK	Sikkerheds- og betjeningsvejledning
FI	Turvallisuus- ja käyttöohjeet
NO	Sikkerhets- og bruksanvisning
NL	Veiligheids- en bedieningsinstructies
SE	Säkerhets- och bruksanvisningar
PT	Instruções de segurança e de funcionamento
SK	Bezpečnostné a prevádzkové pokyny
BG	Инструкции за безопасност и експлоатация
GR	Οδηγίες ασφαλείας και λειτουργίας
HR	Sigurnosne i upute za rad
LT	Saugos ir naudojimo instrukcijos
RO	Instrucțiuni de siguranță și operare
SL	Varnost in navodila za uporabo

## Office metal drawer cabinet

<b>DE</b>	Produktname	Bürometallschubladenschrank
<b>EN</b>	Product name	Office metal drawer cabinet
<b>PL</b>	Nazwa produktu	Metalowa szafka biurowa z szufladami
<b>CZ</b>	Název výrobku	Kovová kancelářská zásuvková skříň
<b>FR</b>	Nom du produit	Armoire à tiroirs en métal pour bureau
<b>IT</b>	Nome del prodotto	Cassettiera in metallo per ufficio
<b>ES</b>	Nombre del producto	Armario de cajones metálico para oficina
<b>HU</b>	Termék neve	Fém irodai fiókos szekrény
<b>DA</b>	Produktnavn	Metalskuffeskab til kontoret
<b>FI</b>	Tuotteen nimi	Metallinen toimistolaatikosto
<b>NL</b>	Productnaam	Metalen ladekast voor kantoor
<b>NO</b>	Produktnavn	Metallskuffeskap til kontoret
<b>SE</b>	Produktnamn	Metallskåp med lådor för kontor
<b>PT</b>	Nome do produto	Armário de gavetas metálico para escritório
<b>SK</b>	Názov produktu	Kovová skrinka so zásuvkami do kancelárie
<b>BG</b>	Име на продукта	Метален офисен шкаф с чекмеджета
<b>EL</b>	Όνομα προϊόντος	Μεταλλική συρταριέρα γραφείου
<b>HR</b>	Naziv proizvoda	Metalni uredski ormar s ladicama
<b>LT</b>	Produkto pavadinimas	Metalo stalčius biurui
<b>RO</b>	Numele produsului	Dulap metalic cu sertare pentru birou
<b>SL</b>	Ime izdelka	Kovinska omara s predali za pisarno
<b>DE</b> Modell   <b>EN</b> Product model   <b>PL</b> Model produktu   <b>CZ</b> Model výrobku   <b>FR</b> Modèle   <b>IT</b> Modello   <b>ES</b> Modelo   <b>HU</b> Modell   <b>DA</b> Model   <b>FI</b> Tuotteen malli   <b>NL</b> Productmodel   <b>NO</b> Produktmodell   <b>SE</b> Produktmodell   <b>PT</b> Modelo do produto   <b>SK</b> Model   <b>BG</b> Модел на продукт   <b>EL</b> Μοντέλο προϊόντος   <b>HR</b> Model proizvoda   <b>LT</b> : Gaminio modelis   <b>RO</b> : Model de produs   <b>SL</b> : Model izdelka		STAR_MCAB_10
<b>DE</b> Hersteller   <b>EN</b> Manufacturer   <b>PL</b> Producent   <b>CZ</b> Výrobce   <b>FR</b> Fabricant   <b>IT</b> Produttore   <b>ES</b> Fabricante   <b>HU</b> Termelő   <b>DA</b> Producent   <b>FI</b> Valmistaja   <b>NL</b> Producent   <b>NO</b> Produsent   <b>SE</b> Tillverkare   <b>PT</b> Fabricante   <b>SK</b> Výrobca   <b>BG</b> Производител   <b>EL</b> Κατασκευαστής   <b>HR</b> Proizvođač   <b>LT</b> Gamintojas   <b>RO</b> Producător   <b>SL</b> Proizvajalec		expondo Polska sp. z o.o. sp. k.
<b>DE</b> Anschrift des Herstellers   <b>EN</b> Manufacturer Address   <b>PL</b> Adres producenta   <b>CZ</b> Adresa výrobce   <b>FR</b> Adresse du fabricant   <b>IT</b> Indirizzo del produttore   <b>ES</b> Dirección del fabricante   <b>HU</b> A gyártó címe   <b>DA</b> Producentens adresse   <b>FI</b> Valmistajan osoite   <b>NL</b> Adres producent   <b>NO</b> Produsentens adresse   <b>SE</b> Tillverkarens adress   <b>PT</b> Endereço do fabricante   <b>SK</b> Adresa výrobcu   <b>BG</b> Адрес на производителя   <b>EL</b> : Διεύθυνση κατασκευαστή   <b>HR</b> Adresa proizvođača   <b>LT</b> Gamintojo adresas   <b>RO</b> Adresa producătorului   <b>SL</b> Naslov proizvajalca		ul. Nowy Kisielin – Innowacyjna 7, 66-002 Zielona Góra   Poland, EU

Dieses Benutzerhandbuch wurde mithilfe einer maschinellen Übersetzung erstellt. Wir haben uns nach Kräften bemüht, die Genauigkeit der Übersetzung zu gewährleisten. Bitte beachten Sie jedoch, dass automatische Übersetzungen nicht perfekt sind und menschliche Übersetzer nicht ersetzen können. Die offizielle Version des Benutzerhandbuchs ist in Englisch. Etwaige Unterschiede zwischen der übersetzten Fassung und dem englischen Original sind rechtlich nicht bindend. Sollten Sie Fragen zur Richtigkeit der Übersetzung haben, beziehen Sie sich bitte auf die englische Version, die die offizielle Referenz ist. Weitere Sprachversionen sind auf Anfrage über [info@expondo.com](mailto:info@expondo.com) erhältlich.

## Sicherheits- und Bedienungshinweise

**Produktname:** Metallschrank für Büros mit Schubladen

**Modellbezeichnung:** STAR\_MCAB\_10

**VERWENDEN SIE DAS GERÄT NUR, WENN SIE DIESE  
BEDIENUNGSANLEITUNG SORGFÄLTIG GELESEN UND VERSTANDEN  
HABEN.**

### Sicherheitshinweise

**Warnung:** Lesen Sie alle Sicherheitshinweise und Anweisungen. Die Nichtbeachtung der Warnhinweise und Anweisungen kann zu schweren Verletzungen führen.

#### 1. Allgemeine Sicherheit

- Dieses Produkt ist nur für den vorgesehenen Gebrauch bestimmt.
- Verwenden Sie das Gerät nicht für andere Zwecke als die in diesem Handbuch beschriebenen Arbeit mit dem Gerät.
- Bewahren Sie die Gebrauchsanweisung zum späteren Nachschlagen auf.
- Das Produkt ist für die Aufbewahrung von Büromaterialien, Akten/persönlichen Dokumenten (bis zum Format A4/F4) und leichten Werkzeugen in einer professionellen oder privaten Büroumgebung konzipiert.

#### 2. Mögliche Risiken und Gefährdungen

##### Kippgefahr

- Eine Überlastung der Schubladen, insbesondere wenn sie gleichzeitig ausgezogen werden, kann zum Umkippen des Schrankes führen, wodurch die Gefahr von Verletzungen oder Sachschäden besteht.
- Stellen Sie sicher, dass der Schrank auf einer ebenen, stabilen Fläche steht und an der Wand befestigt ist, falls dies in der Montageanleitung angegeben ist.

##### Quetschstellen

- Beim Bewegen oder Öffnen von Schubladen können Quetschstellen entstehen, die zu Verletzungen an Fingern oder Händen führen können. Seien Sie vorsichtig beim Öffnen und Schließen von Schubladen.

### **Scharfe Kanten**

- Bei unsachgemäßer Handhabung während der Montage oder Verwendung können scharfe Kanten freigelegt werden, die Schnitt- oder Schürfwunden verursachen können. Gehen Sie bei der Montage aller Komponenten vorsichtig vor und tragen Sie gegebenenfalls Handschuhe.

### **Stabilitätsrisiko**

- Eine Überschreitung des Maximalgewichts der Schubladen kann die strukturelle Integrität des Schrankes beeinträchtigen. Legen Sie keine schweren Gegenstände ab und verwenden Sie keine Schubladen für unbeabsichtigte Zwecke.

### **Einklemmungsgefahr**

- Kleine Kinder können auf oder in den Schrank klettern, wodurch die Gefahr besteht, dass sie sich verletzen oder einklemmen. Beaufsichtigen Sie Kinder immer in der Nähe des Schrankes und sichern Sie ihn gegen Umkippen.

### **Brandgefahr**

- Die Metallkonstruktion kann bei einem Brand Wärme leiten, was die Gefahr von Verbrennungen oder Verletzungen erhöhen kann. Der Schrank sollte nicht in der Nähe von offenen Flammen oder Wärmequellen aufgestellt werden.

### **Chemisches Risiko**

- Die Beschichtung oder Farbe auf der Metalloberfläche kann bei hohen Temperaturen oder Feuer Dämpfe freisetzen. Achten Sie darauf, dass der Schrank in einer gut belüfteten Umgebung verwendet wird und vermeiden Sie den Kontakt mit Chemikalien, die die Oberfläche angreifen könnten.

### **Unsachgemäße Montage oder Verwendung**

- Ein falscher Zusammenbau oder die Verwendung von Nicht-Originalteilen kann die Sicherheit und Funktionalität beeinträchtigen. Befolgen Sie stets die Montageanleitung und verwenden Sie Originalteile.

### **Gewicht und Handhabung**

- Das Gewicht des Schrankes kann beim Transport oder bei der Montage ein Risiko darstellen. Wenden Sie die richtigen Hebetekniken an und suchen Sie Hilfe, um Verletzungen zu vermeiden.

## **3. Betriebssicherheit**

- Verwenden Sie das Produkt nur auf einer stabilen, ebenen Fläche.
- Nehmen Sie das Produkt nicht in Betrieb, wenn es beschädigt ist oder nicht richtig funktioniert.
- Von kleinen Kindern fernhalten.

## **4. Sicherheit bei der Wartung**

- Reparaturen sollten nur von qualifiziertem Personal durchgeführt werden.
- Verwenden Sie nur Original-Ersatzteile.

## **5. Warnsymbole**







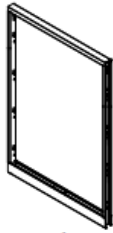

- **Vorsicht:** Weist auf eine potenziell gefährliche Situation hin, die, wenn sie nicht vermieden wird, zu leichten oder mittelschweren Verletzungen führen kann.

DE

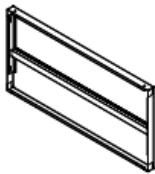
- **Warnung:** Weist auf eine potenziell gefährliche Situation hin, die, wenn sie nicht vermieden wird, zum Tod oder zu schweren Verletzungen führen kann.
- **Mögliche Risiken und Gefahren:** Auflistung aller Risiken und Gefahren, die direkt oder indirekt mit der Verwendung oder dem Missbrauch des Produkts verbunden sind.

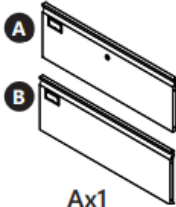
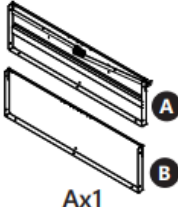
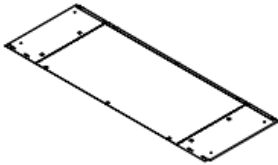
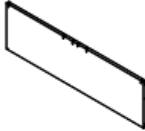
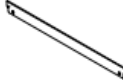
---

## Montage

 x1	 x1	 x1	 x1
 x1	 x1	 Ax1 Bx3	 Ax1 Bx3
 x4		 x4	 x16
 x4	 x1	 x6	

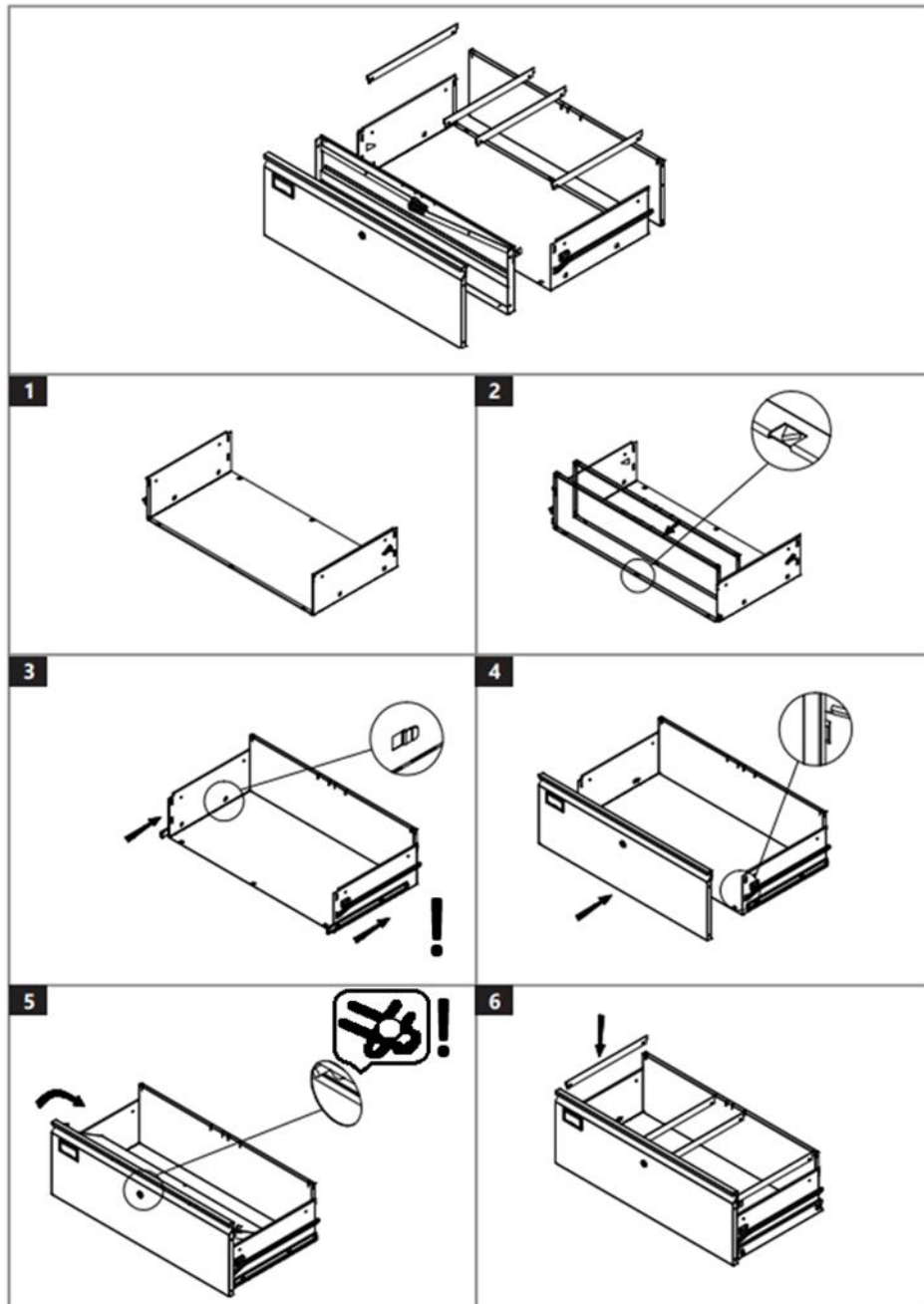

**HINWEIS** (Schritt 3 und 4): Montieren Sie die Front der Schublade nicht, bevor Sie nicht den kleinsten Teil der Schubladenschiene auf beiden Seiten der Schublade befestigt haben! Ziehen Sie dazu den kleinsten Teil jeder Schiene aus der Schienenbaugruppe heraus - ziehen Sie die Schienenbaugruppe vollständig ein, und drücken Sie dann auf die Kunststoffflasche im Inneren der Schiene, um den kleinsten Schienenteil herauszuschieben. Dieses Teil wird an der Schubladenseite befestigt, indem es in die Öffnungen an der Schubladenseite geschoben wird.

**WICHTIG:** In jedem Schienensatz gibt es eine linke (L) und eine rechte (R) Schienenbaugruppe - überprüfen Sie diese anhand der Markierungen auf den Schienen.

**HINWEIS 5:** Bei der Montage der mit einem Schloss ausgestatteten Schubladenfront ist darauf zu achten, dass auf der Innenseite die Löcher in den Schlossfängern über dem Schlosszylinderstift liegen - beim Drehen des Schlosses müssen sich beide Fänger gleichzeitig bewegen.

DE

WICHTIG: Die abschließbare Schublade muss von der Oberseite des Schrankes aus zuerst befestigt werden.

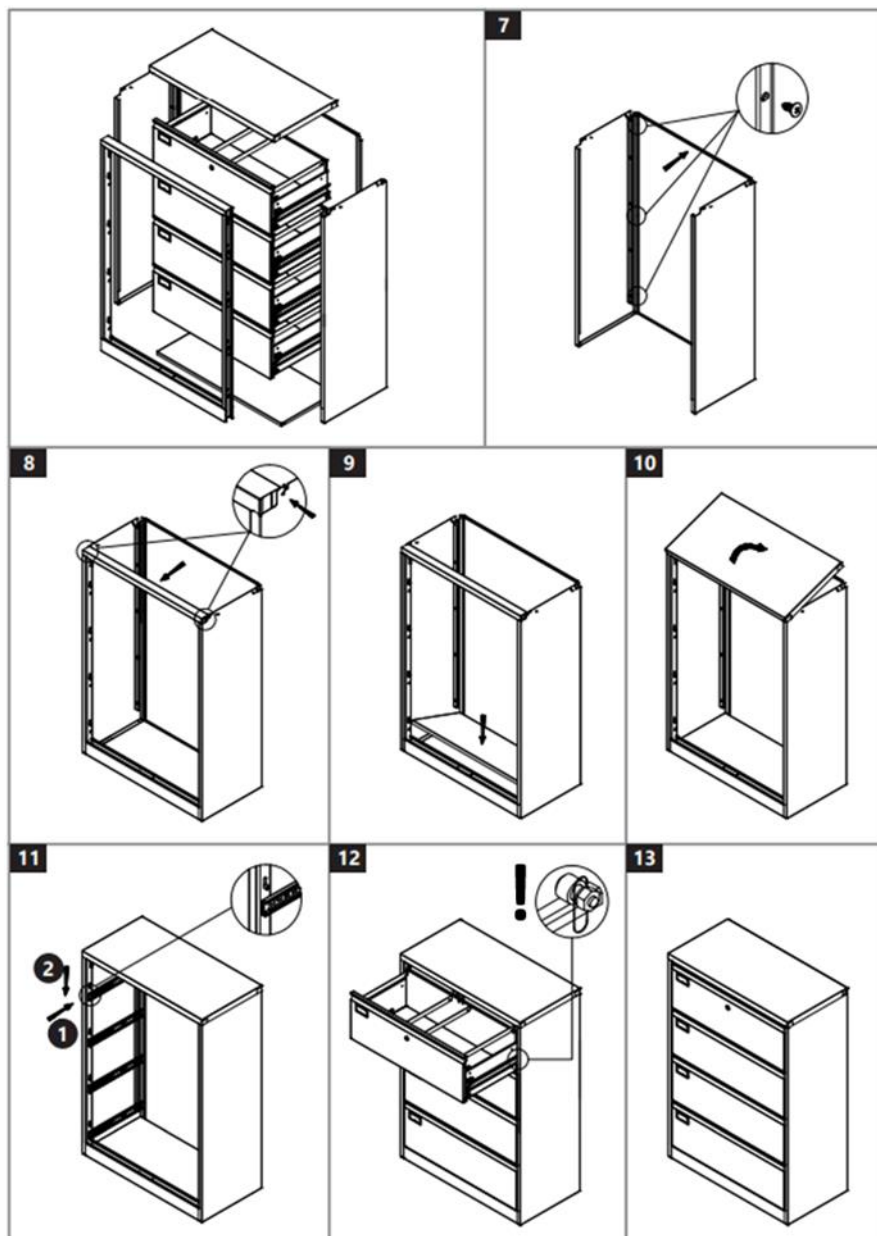

HINWEIS (Schritt 11):



HINWEIS (Schritt 12): Diese Verriegelungsstifte sollten sich oberhalb der Schiene jeder Schublade befinden und sich als Teil des Verriegelungsmechanismus frei auf und ab bewegen - nicht festziehen!

---

## Wartung und Reinigung

### 1. Regelmäßige Wartung

- Überprüfen Sie das Produkt regelmäßig auf Anzeichen von Verschleiß oder Beschädigung.
- Ersetzen Sie beschädigte Teile sofort.

### 2. Reinigung

- Verwenden Sie ein weiches, feuchtes Tuch, um die Außenseite zu reinigen.
- Verwenden Sie keine Scheuermittel oder Lösungsmittel.
- Spritzen Sie das Gerät nicht mit einem Wasserstrahl ab. Tauchen Sie es nicht in Wasser ein.

### 3. Lagerung

- An einem kühlen, trockenen Ort aufbewahren.
  - Vor Staub und Feuchtigkeit schützen.
- 

## Konformitätserklärung

Wir, expondo Polska sp. z o.o. sp. k., erklären in alleiniger Verantwortung, dass der Metallschrank für Büros, Modell STAR\_MCAB\_10, auf den sich diese Erklärung bezieht, mit den einschlägigen Harmonisierungsrechtsvorschriften der Union übereinstimmt:

- Verordnung (EU) 2023/988 (Verordnung über die allgemeine Produktsicherheit)

## Kontakt zum Hersteller

expondo Polska sp. z o.o. sp. k.

ul. Nowy Kisielin – Innowacyjna 7, 66-002 Zielona Góra | Poland, EU

DE

[info@expondo.com](mailto:info@expondo.com)

[www.expondo.de](http://www.expondo.de)

*This User Manual has been translated using machine translation. We have made every effort to ensure the translation is accurate, but please note that automated translations are not perfect and are not meant to replace human translators. The official version of the User Manual is in English. Any differences between the translated version and the original English are not legally binding. If you have any questions about the accuracy of the translation, please refer to the English version, which is the official reference. More language versions are available upon request via [info@expondo.com](mailto:info@expondo.com).*

## Safety and operation instructions

**Product name:** Office metal drawer cabinet

**Model name:** STAR\_MCAB\_10

**DO NOT USE THE DEVICE UNLESS YOU HAVE THOROUGHLY READ AND UNDERSTOOD THIS USER MANUAL.**

---

### Safety Instructions

**Warning:** Read all safety warnings and instructions. Failure to follow the warnings and instructions may result in serious injury.

#### 1. General Safety

- This product is for the intended use only.
- Do not use the product for purposes other than those described in this manual.
- Keep this manual for future reference.
- The product is designed for holding office supplies, files/personal documents (up to A4/F4 format), and lightweight tools in a professional or home office setting.

#### 2. Potential risks and hazards

##### **Tipping hazard**

- Overloading drawers, particularly if extended simultaneously, may cause the cabinet to tip over, posing a risk of injury or damage to property.
- Ensure the cabinet is placed on a level, stable surface and secured to the wall if indicated in the assembly instructions.

##### **Pinch points**

- Moving or opening drawers may create pinch points that could result in injury to fingers or hands. Exercise caution when opening and closing drawers.

##### **Sharp edges**

- Improper handling during assembly or use may expose sharp edges that could cause cuts or abrasions. Handle all components carefully and wear gloves if necessary during assembly.

##### **Stability risk**

- Exceeding the maximum load capacity of the drawers can compromise the structural integrity of the cabinet. Do not place heavy objects or use drawers for unintended purposes.

**Entrapment hazard**

- Small children may climb onto or into the cabinet, risking injury or entrapment. Always supervise children around the cabinet and secure it to prevent tipping.

**Fire hazard**

- The metal construction may conduct heat during a fire, potentially intensifying the risk of burns or injury. The cabinet should not be placed near open flames or heat sources.

**Chemical risk**

- The coating or paint on the metal surface may emit fumes if exposed to high temperatures or fire. Ensure the cabinet is used in a well-ventilated environment and avoid contact with chemicals that may degrade the finish.

**Improper assembly or use**

- Incorrect assembly or the use of non-original parts may compromise safety and functionality. Always follow the assembly instructions and use original components.

**Weight and handling**

- The cabinet's weight may pose a risk during transportation or assembly. Use proper lifting techniques and seek assistance to avoid injury.

**3. Operational safety**

- Use the product only on a stable, level surface.
- Do not operate the product if it is damaged or malfunctioning.
- Keep away from small children.







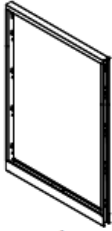

**4. Maintenance safety**

- Only qualified personnel should perform repairs.
- Use only original spare parts.

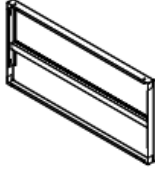
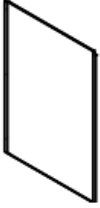
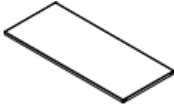
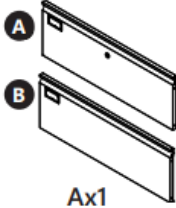
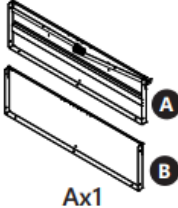
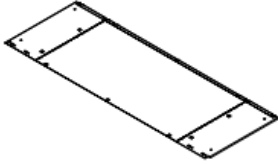
**5. Warning symbols**

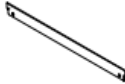
- **Caution:** Indicates a potentially hazardous situation which, if not avoided, could result in minor or moderate injury.
  - **Warning:** Indicates a potentially hazardous situation which, if not avoided, could result in death or serious injury.
  - **Potential risks and hazards:** Lists all risks and hazards directly or indirectly connected with the use or misuse of the product.
-

Assembly

 <p>x1</p>	 <p>x1</p>	 <p>x1</p>	 <p>x1</p>
 <p>x1</p>	 <p>x1</p>	 <p>Ax1 Bx3</p>	 <p>Ax1 Bx3</p>
 <p>x4</p>		 <p>x4</p>	 <p>x16</p>
 <p>x4</p>	 <p>x1</p>	 <p>x6</p>	

EN

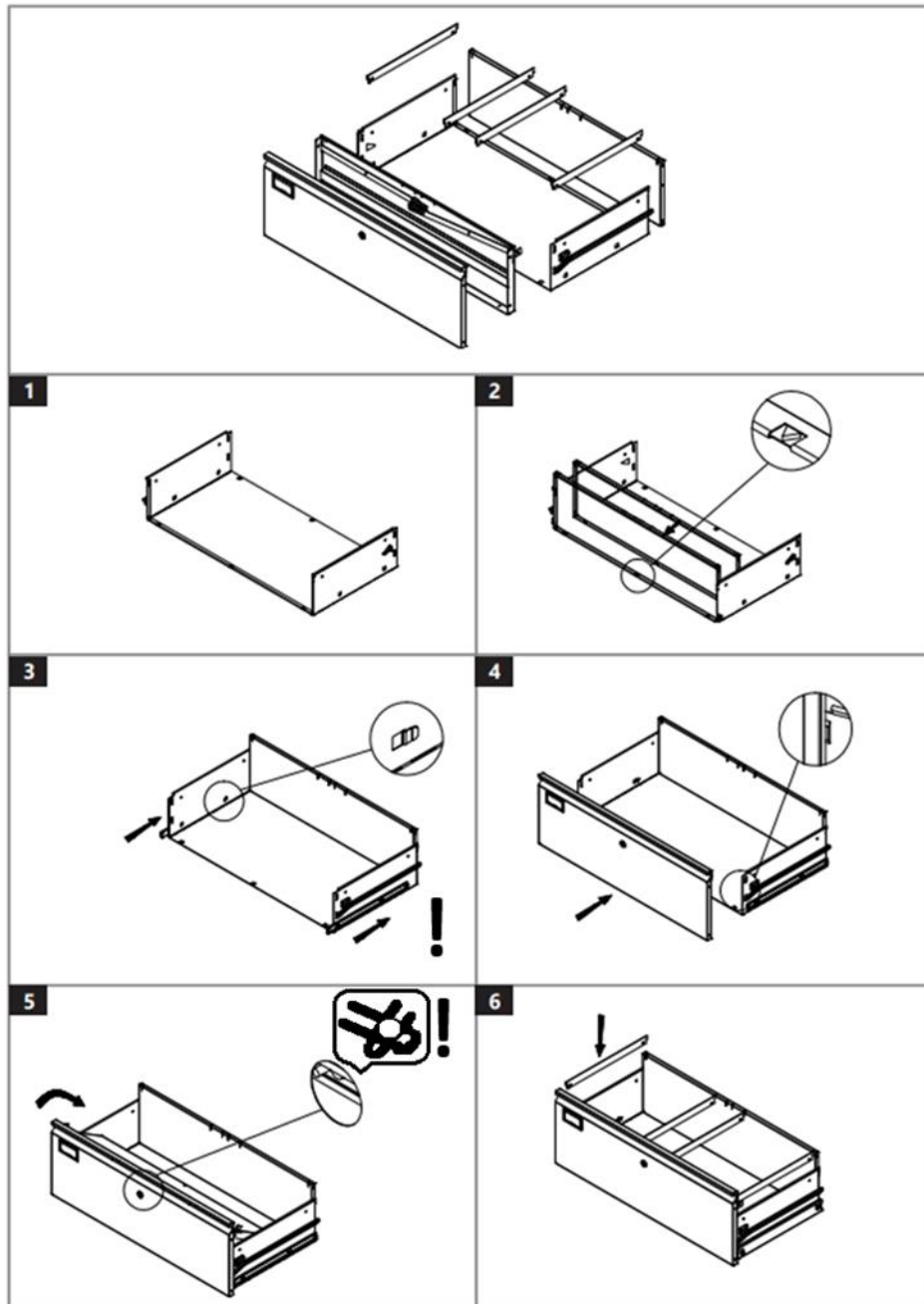

NOTE (step 3 and 4): do not install the front of the drawer before fixing the smallest part of the drawer rail assembly on both sides of the drawer first! To do it, remove the smallest part of each rail from the rail assembly – fully retract the rail assembly, and then press the plastic tab inside the rail to slide the smallest rail part out. This part should be attached to the drawer side – by sliding it in the openings on the drawer side.

IMPORTANT: in each set of rails assembly there is a left (L) and right (R) rail assembly – check for these the marks on the rails.

NOTE 5: When installing the front of the drawer equipped with a lock, make sure that on the inside the holes in the lock latches are superimposed on the lock cylinder pin - when turning the lock, both latches should move in the same time.

IMPORTANT: the lockable drawer should be on fixed first from the top of the cabinet.

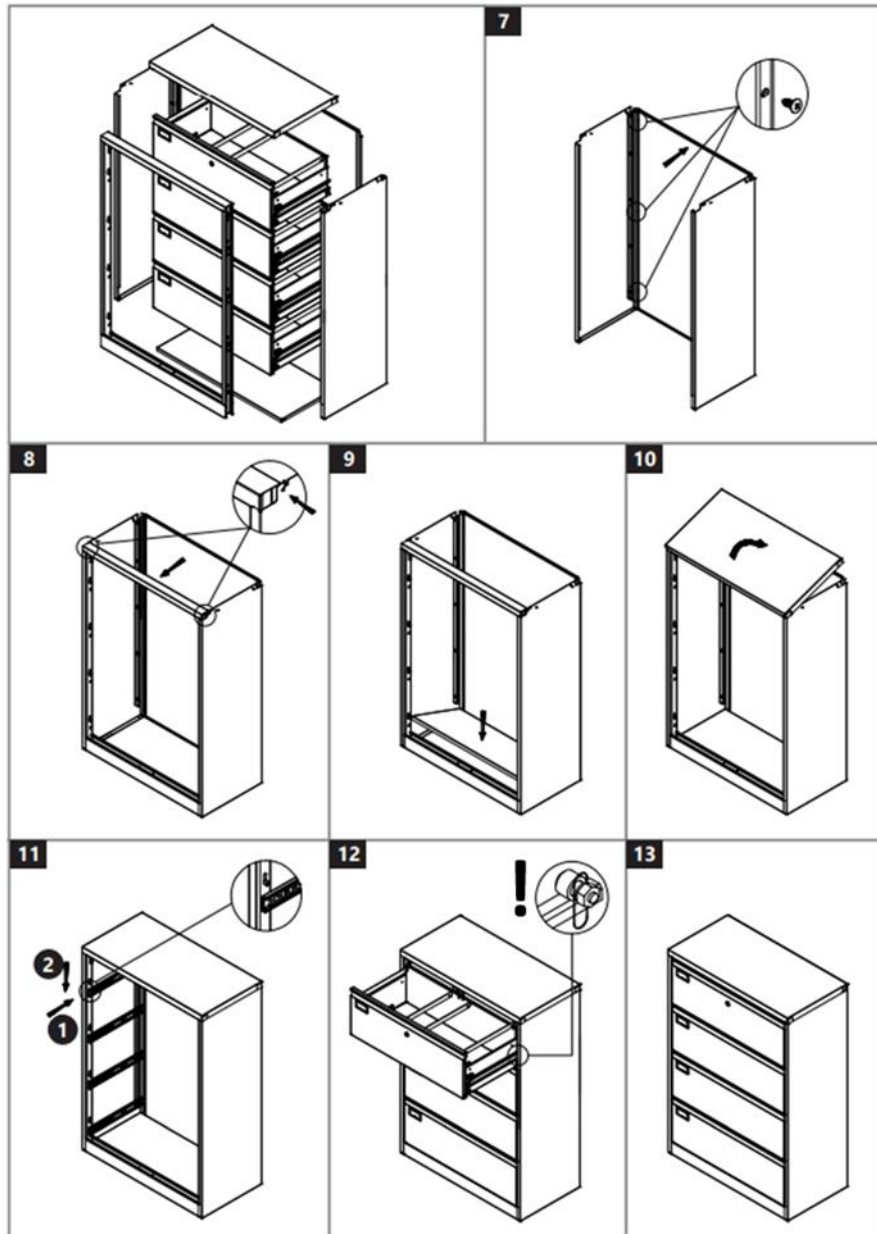

NOTE (step 11):



NOTE (step 12): these latching pins should be above the rail assembly of each drawer and freely move up-and-down as a part of the locking mechanism - do not tight them!

---

## Maintenance and Cleaning

### 1. Regular Maintenance

- Inspect the product regularly for signs of wear or damage.
- Replace any damaged parts immediately.

### 2. Cleaning

- Use a soft, damp cloth to clean the exterior.
- Do not use abrasive cleaners or solvents.
- Do not spray the device with a water jet or submerge it in water.

### 3. Storage

- Store in a cool, dry place.
  - Protect from dust and moisture.
- 

## Declaration of Compliance

We, expondo Polska sp. z o.o. sp. k., declare under our sole responsibility that the office metal drawer cabinet, odel STAR\_MCAB\_10, to which this declaration relates, is in conformity with the relevant Union harmonization legislation:

- Regulation (EU) 2023/988 (General Product Safety Regulation)

## Manufacturer contact

expondo Polska sp. z o.o. sp. k.

ul. Nowy Kisielin – Innowacyjna 7, 66-002 Zielona Góra | Poland, EU

[info@expondo.com](mailto:info@expondo.com)

[www.expondo.co.uk](http://www.expondo.co.uk)

Niniejsza instrukcja obsługi została przetłumaczona za pomocą tłumaczenia maszynowego. Dołożyliśmy wszelkich starań, aby zapewnić dokładność tłumaczenia. Należy jednak pamiętać, że tłumaczenia automatyczne nie są doskonałe i nie mają na celu zastąpienia tłumaczy. Oficjalna wersja instrukcji obsługi jest w języku angielskim. Wszelkie różnice między wersją przetłumaczoną a oryginałem w języku angielskim nie są prawnie wiążące. Jeśli masz jakiegokolwiek pytania dotyczące dokładności tłumaczenia, zapoznaj się z wersją angielską, która jest wersją oficjalną. Więcej wersji językowych jest dostępnych na życzenie pod adresem [info@expondo.com](mailto:info@expondo.com).

## Instrukcje bezpieczeństwa użytkowania i obsługi

Nazwa produktu: Szafa metalowa biurowa z szufladami

Nazwa modelu: STAR\_MCAB\_10

**NIE UŻYWAJ URZĄDZENIA, JEŚLI NIE PRZECZYTAŁEŚ DOKŁADNIE I NIE ZROZUMIAŁEŚ TEJ INSTRUKCJI OBSŁUGI.**

### Instrukcje bezpieczeństwa

**Ostrzeżenie:** Należy przeczytać wszystkie ostrzeżenia i instrukcje dotyczące bezpieczeństwa. Nieprzestrzeganie ostrzeżeń i instrukcji może skutkować poważnymi obrażeniami.

#### 1. Bezpieczeństwo ogólne

- Ten produkt jest przeznaczony wyłącznie do zamierzonego użytku.
- Nie należy używać produktu do celów innych niż opisane w niniejszej instrukcji pracy z urządzeniem.
- Zachować instrukcję użytkowania w celu jej późniejszego użycia.
- Produkt jest przeznaczony do przechowywania materiałów biurowych, teczek/dokumentów osobistych (do formatu A4/F4) i lekkich narzędzi w środowisku profesjonalnym lub domowym.

#### 2. Potencjalne ryzyka i zagrożenia

##### Ryzyko przewrócenia

- Przeciężenie szuflad, zwłaszcza jeśli są wysuwane jednocześnie, może spowodować przewrócenie się szafki, co stwarza ryzyko obrażeń ciała lub uszkodzenia mienia.
- Upewnij się, że szafka jest umieszczona na równej, stabilnej powierzchni i przymocowana do ściany, jeśli tak wskazano w instrukcji montażu.

##### Punkty zaciskania

- Przesuwanie lub otwieranie szuflad może powodować powstawanie punktów zaciskania, co grozi obrażeniami palców lub dłoni. Należy zachować ostrożność przy otwieraniu i zamykaniu szuflad.

##### Ostre krawędzie

- Niewłaściwe obchodzenie się z produktem podczas montażu lub użytkowania może spowodować odstąpienie ostrych krawędzi, mogących spowodować skaleczenia lub otarcia. Podczas montażu należy obchodzić się ostrożnie ze wszystkimi elementami i w razie konieczności założyć rękawice.

#### **Ryzyko stabilności**

- Przekroczenie maksymalnego obciążenia szuflad może naruszyć integralność strukturalną szafki. Nie umieszczaj ciężkich przedmiotów i nie używaj szuflad niezgodnie z ich przeznaczeniem.

#### **Niebezpieczeństwo uwięzienia**

- Małe dzieci mogą wspinać się na szafkę lub do jej wnętrza, narażając się na ryzyko obrażeń lub uwięzienia. Zawsze nadzoruj dzieci przebywające w pobliżu szafki i zabezpiecz ją, aby się nie przewróciła.

#### **Zagrożenie pożarem**

- Konstrukcja metalowa może przewodzić ciepło w czasie pożaru, co potencjalnie zwiększa ryzyko oparzeń lub obrażeń. Szafki nie należy umieszczać w pobliżu otwartego ognia lub źródeł ciepła.

#### **Ryzyko chemiczne**

- Powłoka lub farba na powierzchni metalu może wydzielać opary, jeśli zostanie wystawiona na działanie wysokich temperatur lub ognia. Należy zadbać o to, aby szafka była użytkowana w dobrze wentylowanym pomieszczeniu i unikać kontaktu z substancjami chemicznymi, które mogą uszkodzić wykończenie.

#### **Niewłaściwy montaż lub użytkowanie**

- Nieprawidłowy montaż lub użycie nieoryginalnych części może mieć negatywny wpływ na bezpieczeństwo i funkcjonalność. Zawsze postępuj zgodnie z instrukcją montażu i używaj oryginalnych komponentów.

#### **Waga i obsługa**

- Waga szafki może stanowić ryzyko podczas transportu i montażu. Stosuj prawidłowe techniki podnoszenia i zasięgaj pomocy, aby uniknąć obrażeń.

### **3. Bezpieczeństwo użytkowania**

- Praca z urządzeniem powinna odbywać się wyłącznie na stabilnej, równej powierzchni.
- Nie używaj produktu, jeśli jest uszkodzony lub działa nieprawidłowo.
- Trzymać z dala od małych dzieci.

### **4. Bezpieczeństwo konserwacji**







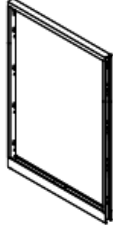

- Napraw powinien dokonywać wyłącznie wykwalifikowany personel.
- Stosuj wyłącznie oryginalne części zamienne.

### **5. Symbole ostrzegawcze**

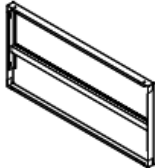
- **Ostrzeżenie:** Oznacza potencjalnie niebezpieczną sytuację, która, jeśli się jej nie uniknie, może spowodować niewielkie lub umiarkowane obrażenia.
- **Ostrzeżenie:** Oznacza potencjalnie niebezpieczną sytuację, która, jeśli się jej nie uniknie, może spowodować śmierć lub poważne obrażenia.

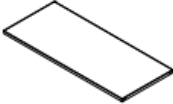
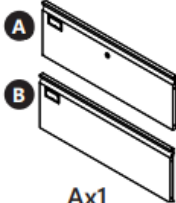
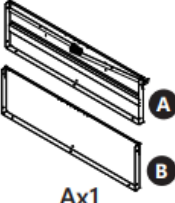
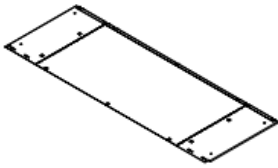
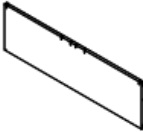
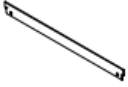
- **Potencjalne ryzyka i zagrożenia:** Wymienia wszystkie ryzyka i zagrożenia bezpośrednio lub pośrednio związane z użytkowaniem lub niewłaściwym użytkowaniem produktu.

## Montaż

 x1	 x1	 x1	 x1
 x1	 x1	 Ax1 Bx3	 Ax1 Bx3
 x4		 x4	 x16
 x4	 x1	 x6	

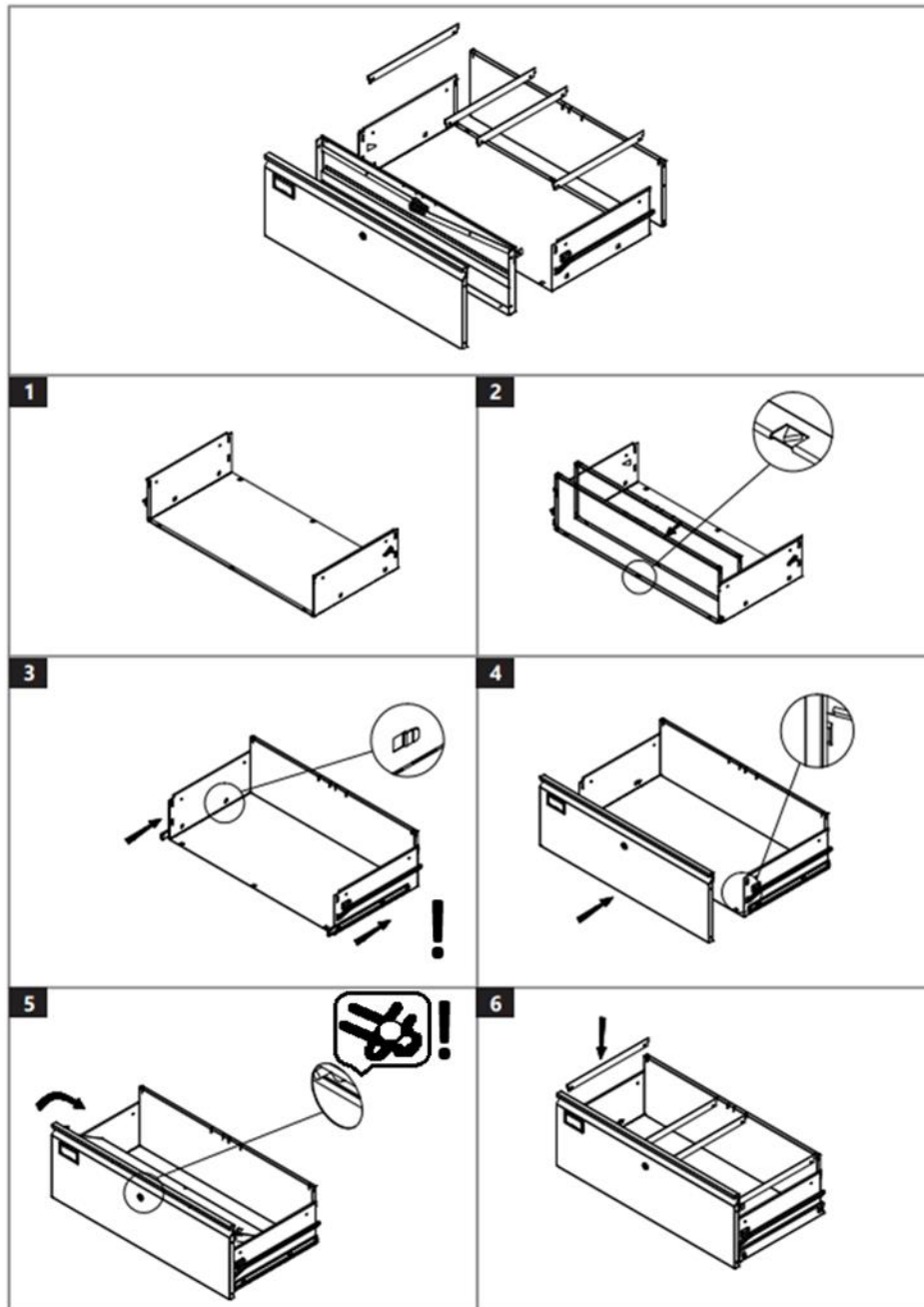

**UWAGA** (krok 3 i 4): nie instaluj frontu szuflady, dopóki nie zamontujesz najpierw najmniejszej części zespołu prowadnic szuflady po obu stronach szuflady! Aby to zrobić, należy wyjąć najmniejszą część każdej szyny z zespołu szyn – całkowicie schować zespół szyn, a następnie nacisnąć plastikową zakładkę wewnątrz szyny, aby wysunąć najmniejszą część szyny. Tę część należy przymocować do boku szuflady, wsuwając ją w otwory znajdujące się w boku szuflady.

**WAŻNE:** w każdym zestawie szyn znajduje się lewy (L) i prawy (R) zestaw szyn – sprawdź oznaczenia na szynach.

**UWAGA 5:** Przy montażu frontu szuflady wyposażonego w zamek należy zwrócić uwagę, aby od strony wewnętrznej otwory w zatrzaskach zamka nachodziły na trzpień cylindra zamka – przy przekręcaniu zamka oba zatrzaski powinny przesunąć się jednocześnie.

**WAŻNE:** zamykaną szufladę należy zamontować najpierw, licząc od góry szafki.

PL

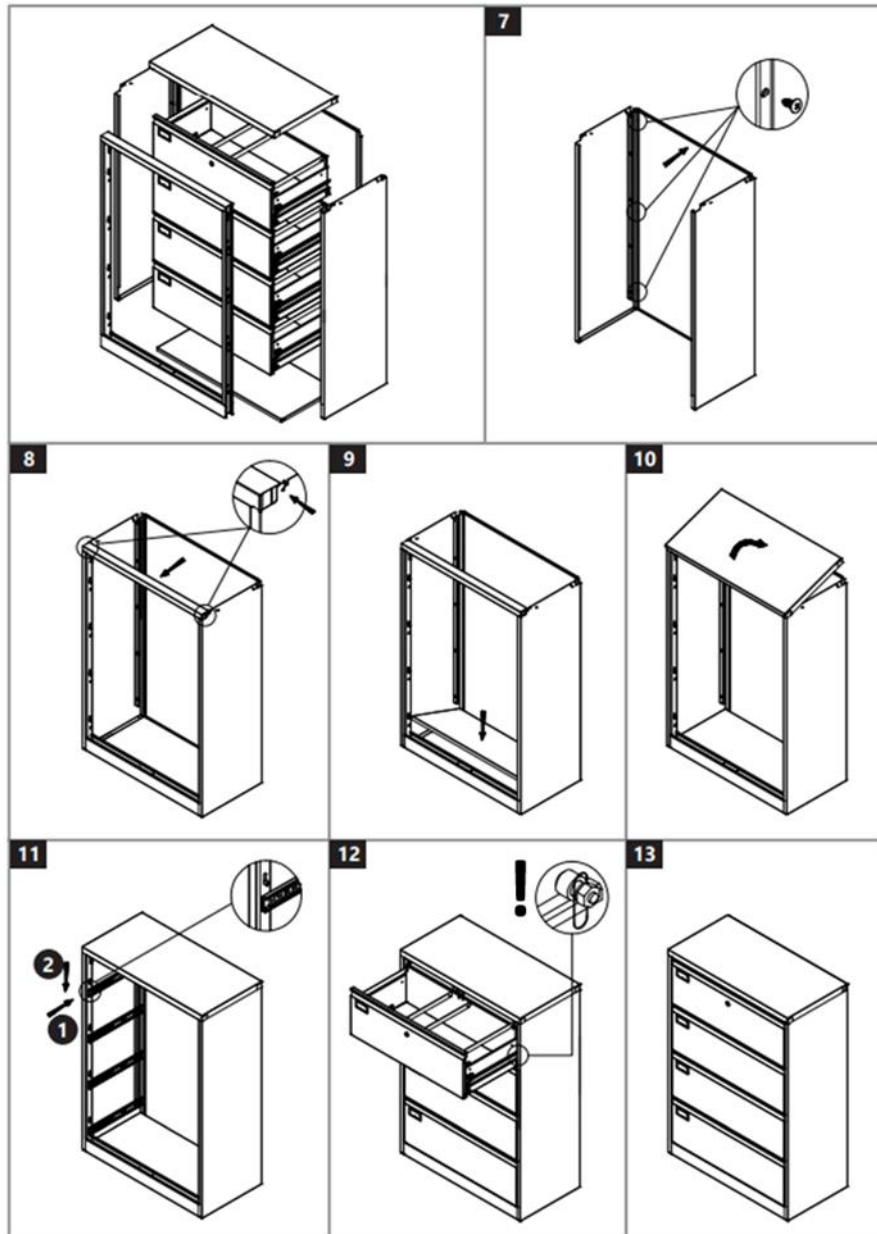

UWAGA (krok 11):



UWAGA (krok 12): te kołki zatrzaskowe powinny znajdować się ponad zespołem szyn każdej szuflady i swobodnie poruszać się w górę i w dół, stanowiąc część mechanizmu blokującego – nie dokręcaj ich!

---

## Konserwacja i czyszczenie

### 1. Regularna konserwacja

- Regularnie sprawdzaj, czy produkt nie nosi śladów zużycia lub uszkodzeń.
- Natychmiast wymień wszelkie uszkodzone części.

### 2. Czyszczenie

- Do czyszczenia powierzchni zewnętrznych należy używać miękkiej, wilgotnej ściereczki.
- Nie należy używać środków czyszczących o właściwościach ściernych ani rozpuszczalników.
- Nie wolno spryskiwać urządzenia strumieniem wody i zanurzać go w wodzie.

### 3. Przechowywanie

- Przechowywać w chłodnym i suchym miejscu.
  - Chronić przed kurzem i wilgocią.
- 

## Deklaracja zgodności

My, expondo Polska sp. z o.o. sp. k., oświadczamy na własną odpowiedzialność, że szafa metalowa biurowa z szufladami, model STAR\_MCAB\_10, której dotyczy niniejsza deklaracja, jest zgodna z odpowiednimi przepisami harmonizacyjnymi Unii Europejskiej:

- Rozporządzenie (UE) 2023/988 (Rozporządzenie w sprawie ogólnego bezpieczeństwa produktów)

## Kontakt z producentem

expondo Polska sp. z o.o. sp. k.

ul. Nowy Kisielin – Innowacyjna 7, 66-002 Zielona Góra | Poland, EU

[info@expondo.com](mailto:info@expondo.com)

[www.expondo.pl](http://www.expondo.pl)

Tato uživatelská příručka byla přeložena pomocí strojového překladu. Vynaložili jsme maximální úsilí, aby byl překlad přesný, ale uvědomte si, že automatické překlady nejsou dokonalé a nejsou určeny k tomu, aby nahradily lidské překladače. Oficiální verze uživatelské příručky je v angličtině. Jakékoli rozdíly mezi přeloženou verzí a původní angličtinou nejsou právně závazné. Máte-li jakékoli dotazy ohledně přesnosti překladu, podívejte se prosím na anglickou verzi, která je oficiálním odkazem. Další jazykové verze jsou k dispozici na vyžádání na adrese [info@expondo.com](mailto:info@expondo.com).

## Pokyny k bezpečnosti a bezpečnosti používání

Název výrobku: **Kovová kancelářská zásuvková skříň**

Název modelu: **STAR\_MCAB\_10**

**NEPOUŽÍVEJTE ZAŘÍZENÍ, POKUD JSTE DŮKLADNĚ PŘEČETLI A POROZUMĚLI TUTO UŽIVATELSKOU PŘÍRUČKU.**

### Bezpečnostní pokyny

**Varování:** Přečtěte si všechna bezpečnostní varování a pokyny. Nedodržení varování a pokynů může vést k vážnému zranění.

#### 1. Obecná bezpečnost

- Tento produkt je určen pouze pro zamýšlené použití.
- Nepoužívejte výrobek k jiným účelům, než které jsou popsány v tomto návodu k práci se zařízením.
- Uchovejte návod na použití zařízení za účelem jeho dalšího použití v budoucnu.
- Produkt je navržen nebo uchovává kancelářské potřeby, soubory/osobní dokumenty (až do formátu A4/F4) a lehké nástroje v profesionálním prostředí nebo v domácí kanceláři.

#### 2. Potenciální rizika a nebezpečí

##### Nebezpečí převrácení

- Přetížení zásuvek, zejména pokud jsou vysunuty současně, může způsobit převrácení skříňe, což představuje riziko zranění nebo poškození majetku.
- Ujistěte se, že je skříň umístěna na rovném, stabilním povrchu a připevněna ke zdi, pokud je to uvedeno v montážních pokynech.

##### Štípací body

- Přesouvání nebo otevírání zásuvek může způsobit sevření, které by mohlo způsobit poranění prstů nebo rukou. Při otevírání a zavírání zásuvek buďte opatrní.

##### Ostré hrany

- Nesprávná manipulace během montáže nebo používání může odkrýt ostré hrany, které by mohly způsobit řezné rány nebo oděrky. Se všemi

součástmi zacházejte opatrně a v případě potřeby při montáži používejte rukavice.

#### **Riziko stability**

- Překročení maximálního zatížení zásuvek může narušit strukturální integritu skříně. Nepokládejte těžké předměty a nepoužívejte zásuvky k nezamýšleným účelům.

#### **Nebezpečí uvíznutí**

- Malé děti mohou vlézt na skříně nebo do ní, čímž riskují zranění nebo zachycení. Vždy dohlížejte na děti kolem skříně a zajistěte ji, aby se nepřevrátila.

#### **Nebezpečí požáru**

- Kovová konstrukce může při požáru vést teplo, což potenciálně zvyšuje riziko popálení nebo zranění. Skříně by neměla být umístěna v blízkosti otevřeného ohně nebo zdrojů tepla.

#### **Chemické riziko**

- Povlak nebo barva na kovovém povrchu mohou při vystavení vysokým teplotám nebo ohni uvolňovat výpary. Zajistěte, aby byla skříně používána v dobře větraném prostředí a vyhněte se kontaktu s chemikáliemi, které mohou poškodit povrchovou úpravu.

#### **Nesprávná montáž nebo použití**

- Nesprávná montáž nebo použití neoriginálních dílů může ohrozit bezpečnost a funkčnost. Vždy dodržujte montážní návod a používejte originální komponenty.

#### **Hmotnost a manipulace**

- Hmotnost skříně může představovat riziko během přepravy nebo montáže. Používejte správné techniky zvedání a vyhledejte pomoc, abyste předešli zranění.

### **3. Bezpečnost používání**

- Práce se zařízením by měla probíhat pouze na stabilním, rovném povrchu.
- Neprovozujte výrobek, pokud je poškozený nebo nefunkční.
- Uchovávejte mimo dosah malých dětí.







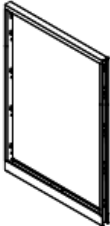

### **4. Bezpečnost údržby**

- Opravy by měl provádět pouze kvalifikovaný personál.
- Používejte pouze originální náhradní díly.

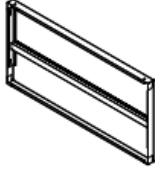
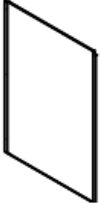
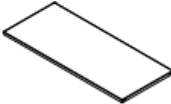
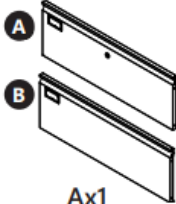
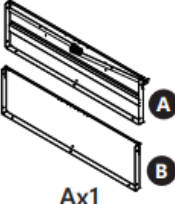
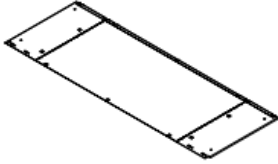
### **5. Výstražné symboly**

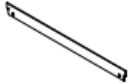
- **Upozornění:** Označuje potenciálně nebezpečnou situaci, která, pokud se jí nevyhnete, může vést k lehkému nebo středně těžkému zranění.
  - **Varování:** Označuje potenciálně nebezpečnou situaci, která, pokud se jí nevyhnete, může mít za následek smrt nebo vážné zranění.
  - **Potenciální rizika a nebezpečí:** Uvádí všechna rizika a nebezpečí přímo nebo nepřímo související s použitím nebo nesprávným použitím produktu.
-

## Montáž

 x1	 x1	 x1	 x1
 x1	 x1	 Ax1 Bx3	 Ax1 Bx3
 x4		 x4	 x16
 x4	 x1	 x6	

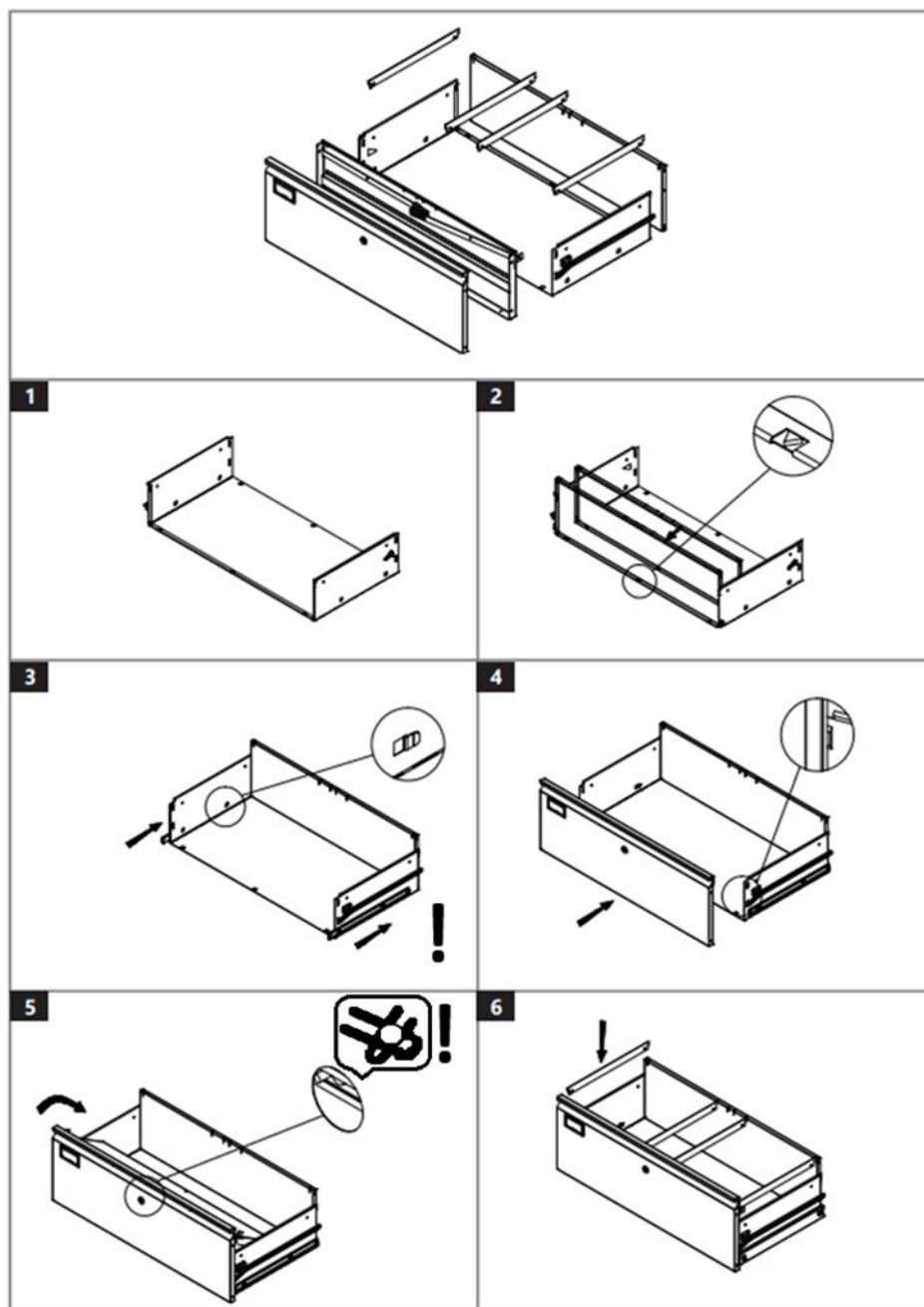

**POZNÁMKA (krok 3 a 4):** neinstalujte přední část zásuvky dříve, než nejprve upevníte nejmenší část sestavy kolejnice zásuvky na obě strany zásuvky! Chcete-li to provést, vyjměte nejmenší část každé kolejnice ze sestavy kolejnice – zcela zatáhněte sestavu kolejnice a poté stiskněte plastovou západku uvnitř kolejnice, aby se nejmenší část kolejnice vysunula ven. Tento díl by měl být připevněn ke straně zásuvky – zasunutím do otvorů na straně zásuvky.

**DŮLEŽITÉ:** v každé sadě kolejníc je sestava levé (L) a pravé (R) kolejnice – zkontrolujte, zda jsou na kolejnicích značky.

**POZNÁMKA 5:** Při instalaci čela zásuvky vybavené zámkem se ujistěte, že na vnitřní straně jsou otvory v západkách zámku překryty na čepu cylindrické vložky zámku - při otáčení zámku by se měly obě západky pohybovat současně.

**DŮLEŽITÉ:** uzamykatelná zásuvka by měla být upevněna nejprve od horní části skříně.

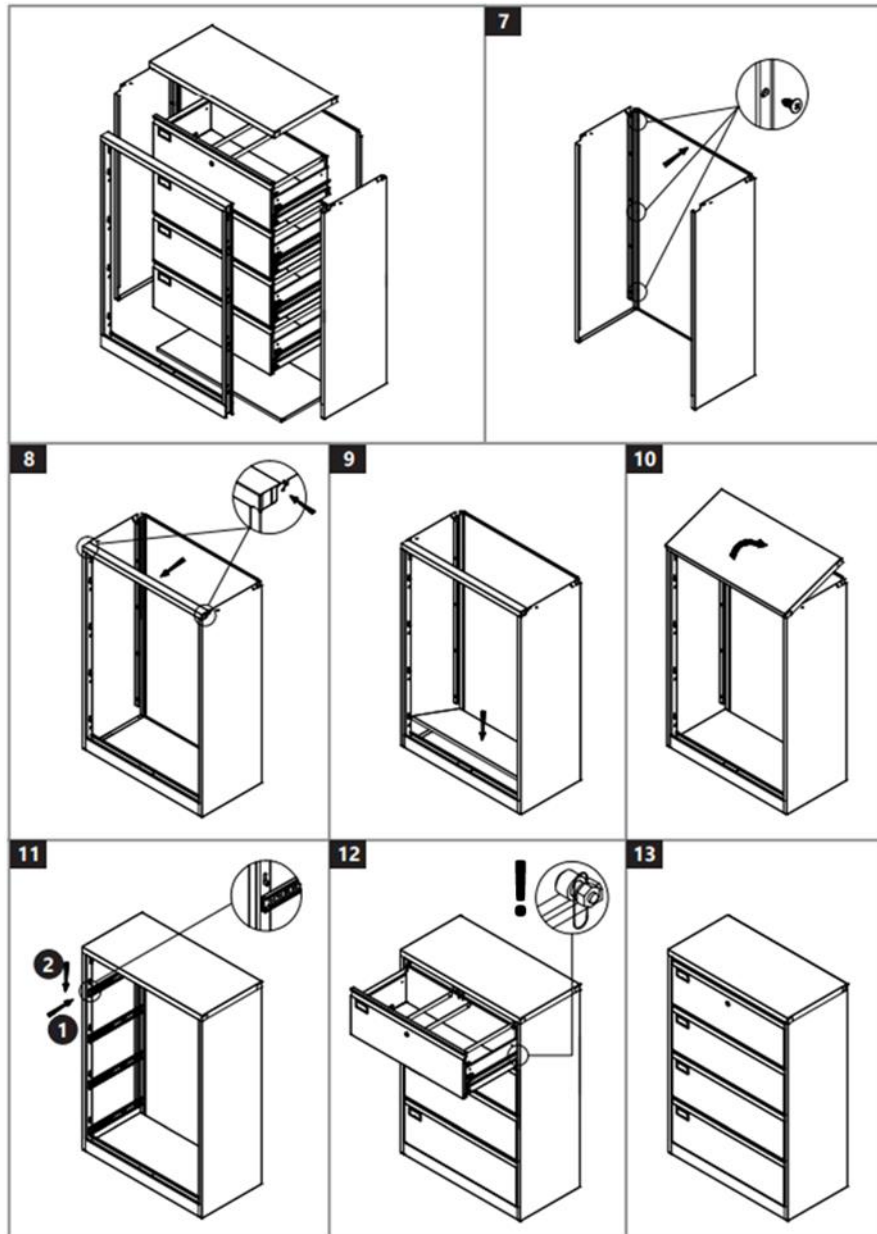

POZNÁMKA (krok 11):



POZNÁMKA (krok 12): tyto západkové kolíky by měly být nad sestavou kolejnic každé zásuvky a volně se pohybovat nahoru a dolů jako součást zajišťovacího mechanismu - neutahujte je!

---

## Údržba a čištění

### 1. Pravidelná údržba

- Výrobek pravidelně kontrolujte, zda nejeví známky opotřebení nebo poškození.
- Poškozené díly ihned vyměňte.

### 2. Čištění

- K čištění vnějšku používejte měkký, vlhký hadřík.
- Nepoužívejte abrazivní čisticí prostředky nebo rozpouštědla.
- Zařízení nestříkejte proudem vody ani jej neponořujte do vody.

### 3. Skladování

- Skladujte na chladném a suchém místě.
  - Chraňte před prachem a vlhkostí.
- 

## Prohlášení o shodě

My, expondo Polska sp. z oo sp. k. prohlašujeme na svou výhradní odpovědnost, že kancelářská kovová zásuvková skříň, odel STAR\_MCAB\_10, na kterou se toto prohlášení vztahuje, je v souladu s příslušnými harmonizačními právními předpisy Unie:

- Nařízení (EU) 2023/988 (obecné nařízení o bezpečnosti výrobků)

## Kontakt na výrobce

expondo Polska sp. z o.o. sp. k.

ul. Nowy Kisielin – Innowacyjna 7, 66-002 Zielona Góra | Poland, EU

[info@expondo.com](mailto:info@expondo.com)

[www.expondo.cz](http://www.expondo.cz)

Ce manuel d'utilisation a été traduit à l'aide d'une traduction automatique. Nous avons fait tout notre possible pour garantir l'exactitude de la traduction, mais veuillez noter que les traductions automatiques ne sont pas parfaites et ne sont pas destinées à remplacer les traducteurs humains. La version officielle du manuel d'utilisation est en anglais. Les éventuelles différences entre la version traduite et l'original anglais ne sont pas juridiquement contraignantes. Si vous avez des questions sur l'exactitude de la traduction, veuillez vous référer à la version anglaise, qui est la référence officielle. D'autres versions linguistiques sont disponibles sur demande via [info@expondo.com](mailto:info@expondo.com).

## Consignes de sécurité et d'utilisation

**Nom du produit :** Armoire en métal pour le bureau à tiroirs

**Nom du modèle :** STAR\_MCAB\_10

**N'UTILISEZ PAS L'APPAREIL À MOINS D'AVOIR LU ET COMPRIS  
ATTENTIVEMENT CE MANUEL D'UTILISATION.**

### Consignes de sécurité

**Avertissement :** lisez tous les avertissements et instructions de sécurité. Le non-respect des avertissements et des instructions peut entraîner des blessures graves.

#### 1. Sécurité générale

- Ce produit est destiné uniquement à l'usage prévu.
- N'utilisez pas le produit à d'autres fins que celles décrites dans ce manuel.
- Conserver le mode d'emploi pour référence future.
- Le produit est conçu pour contenir des fournitures de bureau, des fichiers/documents personnels (jusqu'au format A4/F4) et des outils légers dans un environnement professionnel ou de bureau à domicile.

#### 2. Risques et dangers potentiels

##### **Risque de basculement**

- La surcharge des tiroirs, en particulier s'ils sont déployés simultanément, peut provoquer le basculement de l'armoire, ce qui présente un risque de blessure ou de dommages matériels.
- Assurez-vous que l'armoire est placée sur une surface plane et stable et fixée au mur si indiqué dans les instructions de montage.

##### **Points de pincement**

- Le déplacement ou l'ouverture des tiroirs peut créer des points de pincement susceptibles d'entraîner des blessures aux doigts ou aux mains. Soyez prudent lorsque vous ouvrez et fermez les tiroirs.

##### **Bords tranchants**

- Une mauvaise manipulation lors de l'assemblage ou de l'utilisation peut exposer des bords tranchants susceptibles de provoquer des coupures

ou des abrasions. Manipulez tous les composants avec précaution et portez des gants si nécessaire lors de l'assemblage.

#### **Risque de stabilité**

- Dépasser la capacité de charge maximale des tiroirs peut compromettre l'intégrité structurelle de l'armoire. Ne placez pas d'objets lourds et n'utilisez pas les tiroirs à des fins non prévues.

#### **Risque de piégeage**

- Les jeunes enfants peuvent grimper sur ou dans l'armoire, risquant ainsi de se blesser ou de rester coincés. Surveillez toujours les enfants autour de l'armoire et fixez-la pour éviter tout basculement.

#### **Risque d'incendie**

- La construction métallique peut conduire la chaleur lors d'un incendie, ce qui peut potentiellement intensifier le risque de brûlures ou de blessures. L'armoire ne doit pas être placée à proximité de flammes nues ou de sources de chaleur.

#### **Risque chimique**

- Le revêtement ou la peinture sur la surface métallique peut émettre des fumées s'il est exposé à des températures élevées ou au feu. Assurez-vous que l'armoire est utilisée dans un environnement bien ventilé et évitez tout contact avec des produits chimiques susceptibles de dégrader la finition.

#### **Montage ou utilisation incorrecte**

- Un montage incorrect ou l'utilisation de pièces non originales peuvent compromettre la sécurité et la fonctionnalité. Suivez toujours les instructions de montage et utilisez des composants d'origine.

#### **Poids et maniabilité**

- Le poids de l'armoire peut présenter un risque lors du transport ou du montage. Utilisez des techniques de levage appropriées et demandez de l'aide pour éviter les blessures.

### **3. Sécurité d'utilisation**

- Utiliser le produit uniquement sur une surface stable et plane.
- N'utilisez pas le produit s'il est endommagé ou s'il ne fonctionne pas correctement.
- Tenir hors de portée des jeunes enfants.







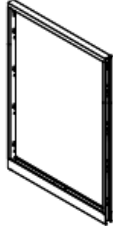

### **4. Sécurité de l'entretien**

- Seul un personnel qualifié doit effectuer les réparations.
- Utilisez uniquement des pièces de rechange d'origine.

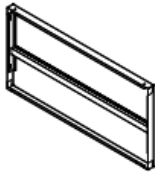
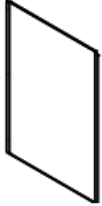
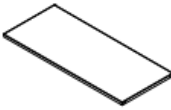
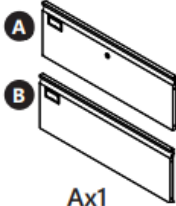
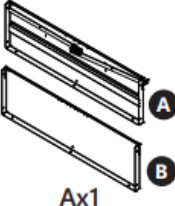
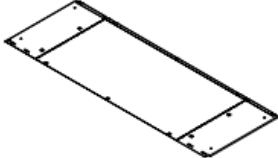
### **5. Symboles d'avertissement**

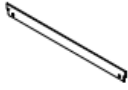
- **Attention** : indique une situation potentiellement dangereuse qui, si elle n'est pas évitée, pourrait entraîner des blessures mineures ou modérées.
- **Avertissement** : indique une situation potentiellement dangereuse qui, si elle n'est pas évitée, pourrait entraîner la mort ou des blessures graves.
- Risques et dangers potentiels : Énumère tous les risques et dangers directement ou indirectement liés à l'utilisation ou à la mauvaise utilisation du produit.

## Montage

 x1	 x1	 x1	 x1
 x1	 x1	 Ax1 Bx3	 Ax1 Bx3
 x4		 x4	 x16
 x4	 x1	 x6	

FR

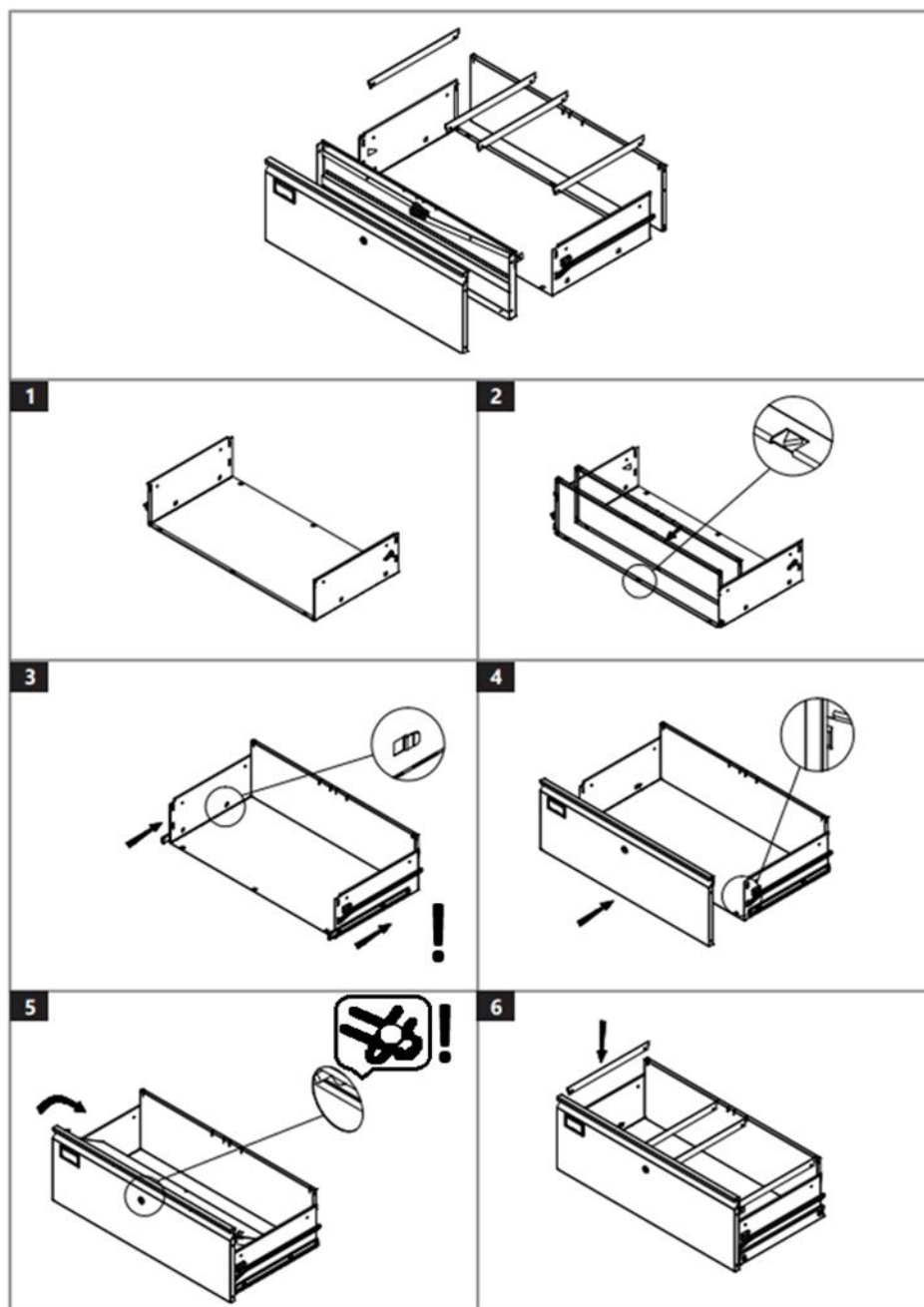

**REMARQUE** (étapes 3 et 4) : n'installez pas l'avant du tiroir avant d'avoir d'abord fixé la plus petite partie de l'assemblage du rail du tiroir des deux côtés du tiroir ! Pour ce faire, retirez la plus petite partie de chaque rail de l'ensemble de rails – rétractez complètement l'ensemble de rails, puis appuyez sur la languette en plastique à l'intérieur du rail pour faire glisser la plus petite partie du rail vers l'extérieur. Cette pièce doit être fixée sur le côté du tiroir – en la faisant glisser dans les ouvertures sur le côté du tiroir.

**IMPORTANT** : dans chaque ensemble de rails, il y a un ensemble de rails gauche (L) et droit (R) – vérifiez les marques sur les rails.

**REMARQUE 5** : Lors de l'installation de la façade du tiroir équipé d'une serrure, assurez-vous qu'à l'intérieur les trous des loquets de la serrure se superposent à la goupille du cylindre de serrure - lors de la rotation de la serrure, les deux loquets doivent se déplacer en même temps.

FR

IMPORTANT : le tiroir verrouillable doit être fixé en premier à partir du haut de l'armoire.

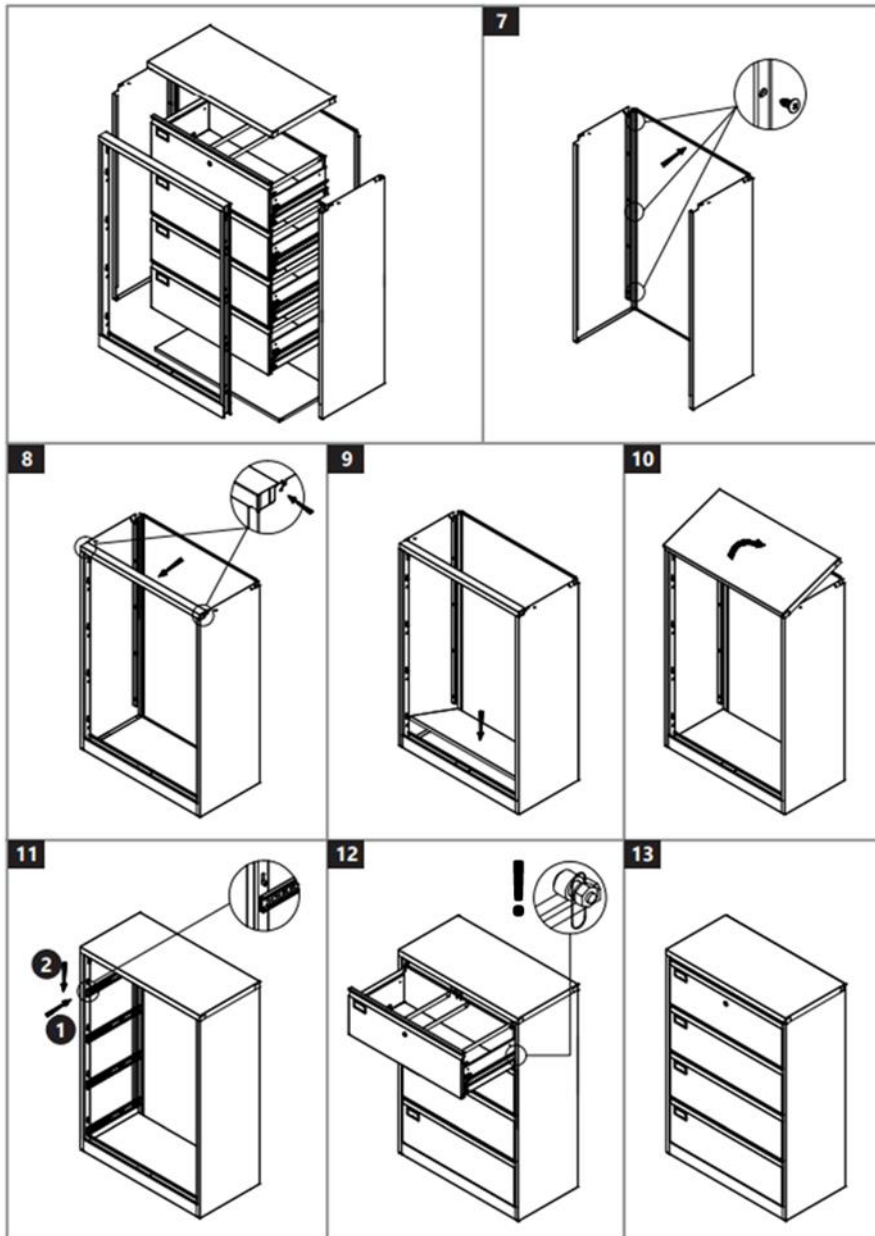

REMARQUE (étape 11) :



REMARQUE (étape 12) : ces goupilles de verrouillage doivent se trouver au-dessus de l'assemblage du rail de chaque tiroir et se déplacer librement de haut en bas dans le cadre du mécanisme de verrouillage - ne les serrez pas !

---

## Entretien et nettoyage

### 1. Entretien régulier

- Inspectez régulièrement le produit pour détecter tout signe d'usure ou de dommage.
- Remplacez immédiatement toute pièce endommagée.

### 2. Nettoyage

- Utilisez un chiffon doux et humide pour nettoyer l'extérieur.
- N'utilisez pas de nettoyeurs abrasifs ni de solvants.
- Ne pas pulvériser l'appareil avec un jet d'eau ni l'immerger dans l'eau.

### 3. Stockage

- Conserver dans un endroit frais et sec.
  - Protéger de la poussière et de l'humidité.
- 

## Déclaration de conformité

Nous, expondo Polska sp. z oo sp. k., déclarons sous notre seule responsabilité que l'armoire en métal pour le bureau, modèle STAR\_MCAB\_10, à laquelle se rapporte la présente déclaration, est conforme à la législation d'harmonisation de l'Union en vigueur :

- Règlement (UE) 2023/988 (Règlement sur la sécurité générale des produits)

## Coordonnées du fabricant

expondo Polska sp. z o.o. sp. k.

ul. Nowy Kisielin – Innowacyjna 7, 66-002 Zielona Góra | Poland, EU

[info@expondo.com](mailto:info@expondo.com)

[www.expondo.fr](http://www.expondo.fr)

Questo manuale utente è stato tradotto utilizzando la traduzione automatica. Abbiamo fatto ogni sforzo per garantire l'accuratezza della traduzione, ma tieni presente che le traduzioni automatiche non sono perfette e non intendono sostituire i traduttori umani. La versione ufficiale del Manuale d'uso è in inglese. Eventuali differenze tra la versione tradotta e quella originale in inglese non sono giuridicamente vincolanti. In caso di dubbi sull'accuratezza della traduzione, fare riferimento alla versione inglese, che è il riferimento ufficiale. Versioni in altre lingue sono disponibili su richiesta scrivendo a [info@expondo.com](mailto:info@expondo.com).

## Istruzioni di sicurezza di utilizzo e di funzionamento

**Nome del prodotto:** Armadio in metallo per uffici

**Nome modello:** STAR\_MCAB\_10

**NON UTILIZZARE IL DISPOSITIVO SE NON SI È LETTO E COMPRESO  
ATTENTAMENTE IL PRESENTE MANUALE D'USO.**

### Istruzioni di sicurezza

**Attenzione:** leggere tutte le avvertenze e le istruzioni di sicurezza. La mancata osservanza delle avvertenze e delle istruzioni può causare gravi lesioni.

#### 1. Sicurezza generale

- Questo prodotto è destinato esclusivamente all'uso previsto.
- Non utilizzare il prodotto per scopi diversi da quelli descritti nel presente manuale.
- Conservare il manuale d'istruzioni per il futuro utilizzo.
- Il prodotto è progettato per contenere forniture per ufficio, fascicoli/documenti personali (fino al formato A4/F4) e utensili leggeri in un ambiente di lavoro professionale o domestico.

#### 2. Potenziali rischi e pericoli

##### **Rischio di ribaltamento**

- Il sovraccarico dei cassetti, in particolare se estesi contemporaneamente, può causare il ribaltamento del mobile, con conseguente rischio di lesioni personali o danni alla proprietà.
- Assicurarsi che il mobile sia posizionato su una superficie piana e stabile e fissato alla parete se indicato nelle istruzioni di montaggio.

##### **Punti di pizzicamento**

- Spostando o aprendo i cassetti si possono creare punti di schiacciamento che potrebbero causare lesioni alle dita o alle mani. Prestare attenzione quando si aprono e si chiudono i cassetti.

##### **Spigoli vivi**

- Una manipolazione impropria durante il montaggio o l'uso può esporre bordi taglienti che potrebbero causare tagli o abrasioni. Maneggiare con

cura tutti i componenti e, se necessario, indossare guanti durante il montaggio.

**Rischio di stabilità**

- Il superamento della capacità di carico massima dei cassetti può compromettere l'integrità strutturale del mobile. Non appoggiare oggetti pesanti e non utilizzare i cassetti per scopi diversi da quelli previsti.

**Rischio di intrappolamento**

- I bambini piccoli potrebbero arrampicarsi sul mobile o entrarvi, rischiando di ferirsi o di rimanere intrappolati. Sorvegliare sempre i bambini in prossimità del mobile e fissarlo per evitare che si ribalti.

**Rischio di incendio**

- La struttura in metallo può condurre calore in caso di incendio, aumentando potenzialmente il rischio di ustioni o lesioni. Il mobile non deve essere posizionato vicino a fiamme libere o fonti di calore.

**Rischio chimico**

- Il rivestimento o la vernice sulla superficie metallica possono emettere fumi se esposti ad alte temperature o al fuoco. Assicurarsi che il mobile venga utilizzato in un ambiente ben ventilato ed evitare il contatto con sostanze chimiche che potrebbero degradarne la finitura.

**Montaggio o utilizzo improprio**

- Un montaggio non corretto o l'utilizzo di ricambi non originali possono compromettere la sicurezza e la funzionalità. Seguire sempre le istruzioni di montaggio e utilizzare componenti originali.

**Peso e maneggevolezza**

- Il peso del mobile potrebbe rappresentare un rischio durante il trasporto o il montaggio. Utilizzare tecniche di sollevamento adeguate e chiedere assistenza per evitare lesioni.

**3. Sicurezza di utilizzo**

- Utilizzare il prodotto solo su una superficie stabile e piana.
- Non utilizzare il prodotto se danneggiato o malfunzionante.
- Tenere lontano dalla portata dei bambini piccoli.







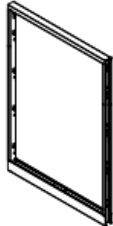

**4. Sicurezza di manutenzione**

- Le riparazioni devono essere eseguite esclusivamente da personale qualificato.
- Utilizzare solo ricambi originali.

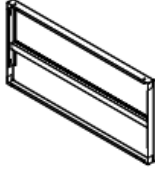
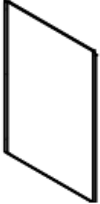
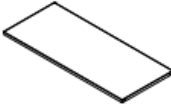
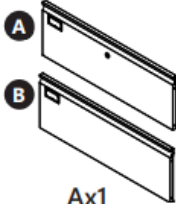
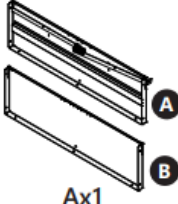
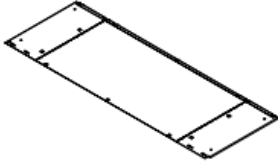
**5. Simboli di avvertimento**

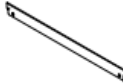
- **Attenzione:** indica una situazione potenzialmente pericolosa che, se non evitata, potrebbe provocare lesioni lievi o moderate.
  - **Attenzione:** indica una situazione potenzialmente pericolosa che, se non evitata, potrebbe provocare morte o lesioni gravi.
  - **Potenziati rischi e pericoli:** elenca tutti i rischi e i pericoli direttamente o indirettamente connessi all'uso o all'uso improprio del prodotto.
- 
-

## Montaggio

 x1	 x1	 x1	 x1
 x1	 x1	 Ax1 Bx3	 Ax1 Bx3
 x4	 x4	 x16	
 x4	 x1	 x6	

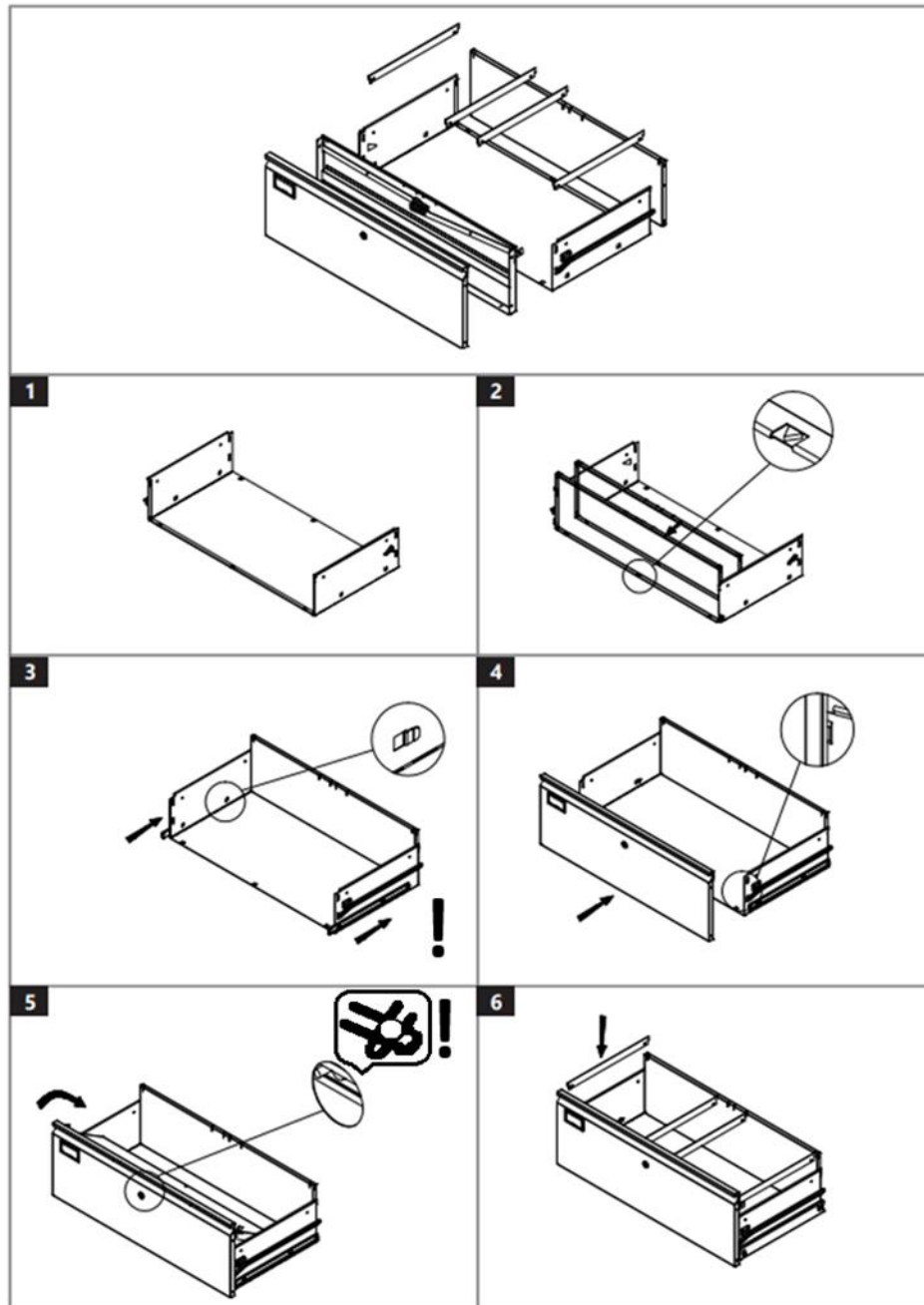

NOTA (fasi 3 e 4): non installare la parte anteriore del cassetto prima di aver fissato la parte più piccola del gruppo guida del cassetto su entrambi i lati del cassetto! Per farlo, rimuovere la parte più piccola di ogni rotaia dal gruppo rotaia, ritrarre completamente il gruppo rotaia, quindi premere la linguetta di plastica all'interno della rotaia per far scorrere fuori la parte più piccola della rotaia. Questa parte deve essere fissata al lato del cassetto, inserendola nelle aperture presenti sul lato del cassetto.

**IMPORTANTE:** in ogni set di binari è presente un binario sinistro (L) e uno destro (R): verificare la presenza di questi segni sui binari.

NOTA 5: Quando si installa la parte anteriore del cassetto dotato di serratura, assicurarsi che all'interno i fori dei fermi della serratura siano sovrapposti al perno del cilindro della serratura: quando si gira la serratura, entrambi i fermi devono muoversi contemporaneamente.

IT

**IMPORTANTE:** il cassetto con serratura deve essere fissato per primo partendo dalla parte superiore del mobile.

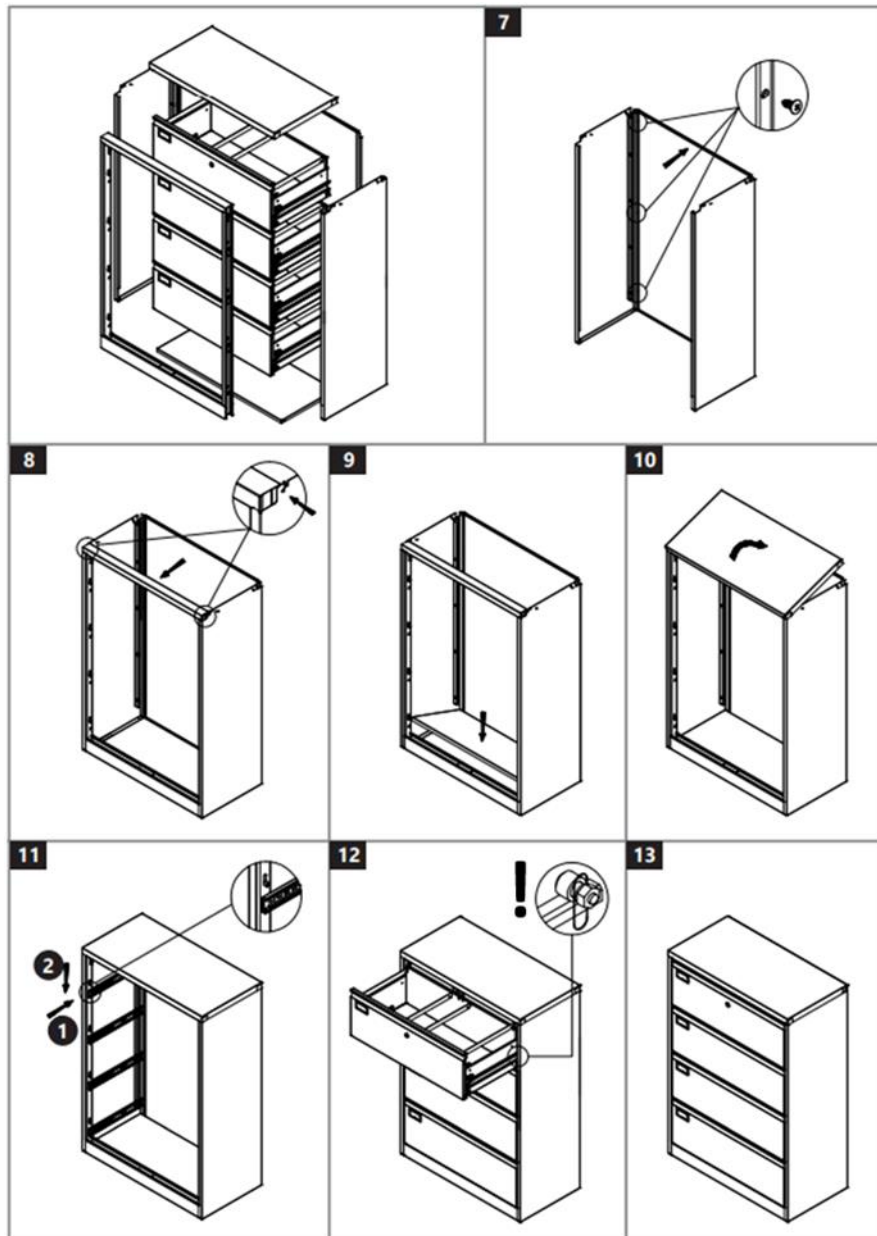

NOTA (passo 11):



NOTA (passaggio 12): questi perni di bloccaggio devono trovarsi sopra il gruppo guide di ciascun cassetto e muoversi liberamente su e giù come parte del meccanismo di bloccaggio: non stringerli!

---

## Manutenzione e pulizia

### 1. Manutenzione ordinaria

- Ispezionare regolarmente il prodotto per verificare eventuali segni di usura o danni.
- Sostituire immediatamente eventuali parti danneggiate.

### 2. Pulizia

- Per pulire l'esterno, utilizzare un panno morbido e umido.
- Non utilizzare detergenti abrasivi o solventi.
- Non spruzzare l'apparecchio con un getto d'acqua né immergerlo in acqua.

### 3. Conservazione

- Conservare in luogo fresco e asciutto.
  - Proteggere da polvere e umidità.
- 

## Dichiarazione di conformità

Noi, expondo Polska sp. z oo sp. k., dichiariamo sotto la nostra esclusiva responsabilità che l'armadio in metallo per uffici, modello STAR\_MCAB\_10, a cui si riferisce la presente dichiarazione, è conforme alla pertinente normativa di armonizzazione dell'Unione:

- Regolamento (UE) 2023/988 (Regolamento sulla sicurezza generale dei prodotti)

## Contatto del produttore

expondo Polska sp. z o.o. sp. k.

ul. Nowy Kisielin – Innowacyjna 7, 66-002 Zielona Góra | Poland, EU

[info@expondo.com](mailto:info@expondo.com)



*Este manual de usuario ha sido traducido mediante traducción automática. Hemos hecho todo lo posible para garantizar que la traducción sea precisa, pero tenga en cuenta que las traducciones automáticas no son perfectas y no están destinadas a reemplazar a los traductores humanos. La versión oficial del Manual del Usuario está en inglés. Cualquier diferencia entre la versión traducida y el original en inglés no es legalmente vinculante. Si tiene alguna pregunta sobre la exactitud de la traducción, consulte la versión en inglés, que es la referencia oficial. Están disponibles versiones en más idiomas previa solicitud a [info@expondo.com](mailto:info@expondo.com).*

## Instrucciones de seguridad de uso y funcionamiento

**Nombre del producto:** Armario de metal para oficina

**Nombre del modelo:** STAR\_MCAB\_10

**NO UTILICE EL DISPOSITIVO A MENOS QUE HAYA LEÍDO Y ENTENDIDO  
COMPLETAMENTE ESTE MANUAL DEL USUARIO.**

### Instrucciones de seguridad

**Advertencia:** Lea todas las advertencias e instrucciones de seguridad. No seguir las advertencias e instrucciones puede provocar lesiones graves.

#### 1. Seguridad general

- Este producto es sólo para el uso previsto.
- No utilice el aparato para fines distintos a los descritos en este manual de manejo del aparato.
- Guardar este manual para futuras consultas.
- El producto está diseñado para guardar suministros de oficina, archivos/documentos personales (hasta formato A4/F4) y herramientas livianas en un entorno profesional o de oficina en el hogar.

#### 2. Riesgos y peligros potenciales

##### **Peligro de vuelco**

- Sobrecargar los cajones, especialmente si se extienden simultáneamente, puede provocar que el gabinete se vuelque, lo que representa un riesgo de lesiones o daños a la propiedad.
- Asegúrese de que el gabinete esté colocado sobre una superficie nivelada y estable y asegurado a la pared si se indica en las instrucciones de montaje.

##### **Puntos de pinzamiento**

- Mover o abrir cajones puede crear puntos de pinzamiento que podrían provocar lesiones en los dedos o las manos. Tenga cuidado al abrir y cerrar cajones.

##### **Bordes afilados**

- Una manipulación inadecuada durante el montaje o el uso puede dejar expuestos bordes afilados que podrían causar cortes o abrasiones. Manipule todos los componentes con cuidado y utilice guantes si es necesario durante el montaje.

**Riesgo de estabilidad**

- Exceder la capacidad máxima de carga de los cajones puede comprometer la integridad estructural del gabinete. No coloque objetos pesados ni utilice los cajones para fines no previstos.

**Peligro de atrapamiento**

- Los niños pequeños pueden subirse o entrar en el gabinete, con riesgo de sufrir lesiones o quedar atrapados. Supervise siempre a los niños alrededor del gabinete y asegúrelo para evitar que se vuelque.

**Peligro de incendio**

- La construcción metálica puede conducir calor durante un incendio, intensificando potencialmente el riesgo de quemaduras o lesiones. El gabinete no debe colocarse cerca de llamas abiertas o fuentes de calor.

**Riesgo químico**

- El revestimiento o la pintura de la superficie metálica pueden emitir humos si se exponen a altas temperaturas o al fuego. Asegúrese de que el gabinete se utilice en un entorno bien ventilado y evite el contacto con productos químicos que puedan degradar el acabado.

**Montaje o uso inadecuado**

- Un montaje incorrecto o el uso de piezas no originales pueden comprometer la seguridad y la funcionalidad. Siga siempre las instrucciones de montaje y utilice componentes originales.

**Peso y manejo**

- El peso del gabinete puede suponer un riesgo durante el transporte o el montaje. Utilice técnicas de levantamiento adecuadas y busque ayuda para evitar lesiones.

**3. Seguridad de uso**

- Utilice el manejo del aparato únicamente sobre una superficie estable y nivelada.
- No utilice el producto si está dañado o no funciona correctamente.
- Mantener alejado de los niños pequeños.







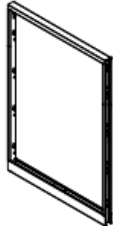

**4. Seguridad de mantenimiento**

- Sólo personal calificado debe realizar reparaciones.
- Utilice únicamente repuestos originales.

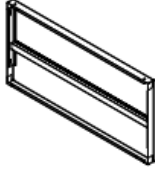
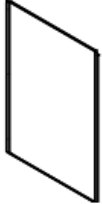
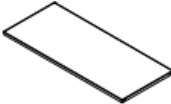
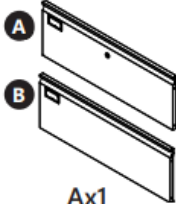
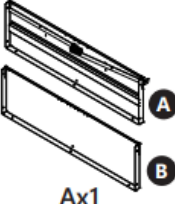
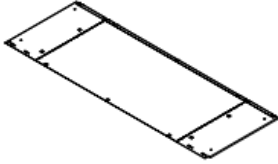
**5. Símbolos de advertencia**

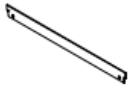
- **Precaución:** Indica una situación potencialmente peligrosa que, si no se evita, podría provocar lesiones leves o moderadas.
  - **Advertencia:** Indica una situación potencialmente peligrosa que, si no se evita, podría provocar la muerte o lesiones graves.
  - **Riesgos y peligros potenciales:** enumera todos los riesgos y peligros relacionados directa o indirectamente con el uso o mal uso del producto.
-

Montaje

 <p>x1</p>	 <p>x1</p>	 <p>x1</p>	 <p>x1</p>
 <p>x1</p>	 <p>x1</p>	 <p>Ax1 Bx3</p>	 <p>Ax1 Bx3</p>
 <p>x4</p>		 <p>x4</p>	 <p>x16</p>
 <p>x4</p>	 <p>x1</p>	 <p>x6</p>	

ES

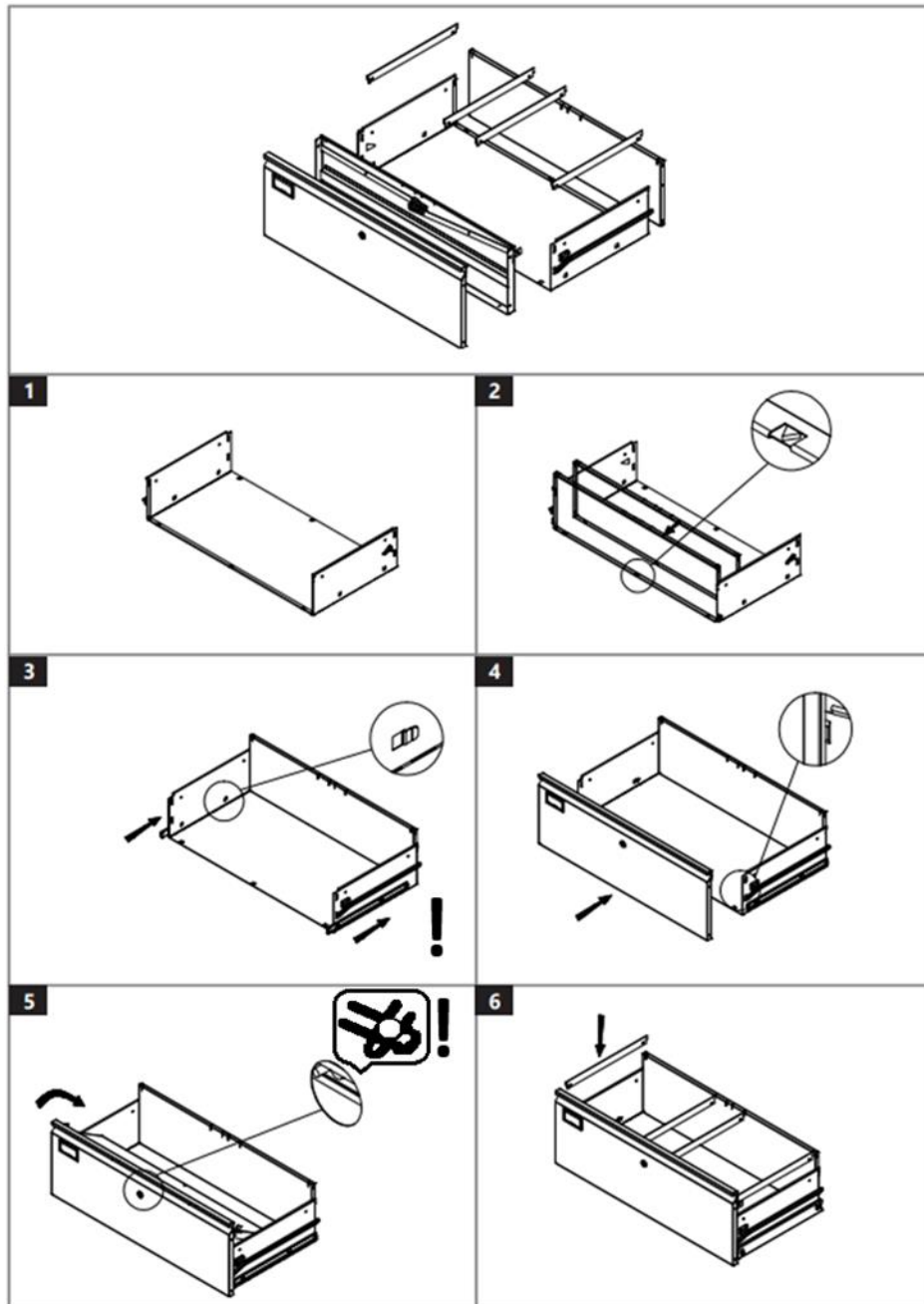

NOTA (pasos 3 y 4): ¡no instale el frente del cajón antes de fijar primero la parte más pequeña del conjunto del riel del cajón en ambos lados del cajón! Para hacerlo, retire la parte más pequeña de cada riel del conjunto del riel: retraiga completamente el conjunto del riel y luego presione la pestaña de plástico dentro del riel para deslizar la parte más pequeña del riel hacia afuera. Esta pieza debe fijarse al lateral del cajón, deslizándola en las aberturas del lateral del cajón.

IMPORTANTE: en cada conjunto de rieles hay un conjunto de riel izquierdo (L) y un conjunto de riel derecho (R); verifique estas marcas en los rieles.

NOTA 5: Al instalar el frente del cajón equipado con cerradura, asegúrese de que en el interior los orificios de los pestillos de la cerradura estén superpuestos al pasador del cilindro de la cerradura: al girar la cerradura, ambos pestillos deben moverse al mismo tiempo.

ES

IMPORTANTE: el cajón con cerradura debe fijarse primero desde la parte superior del gabinete.

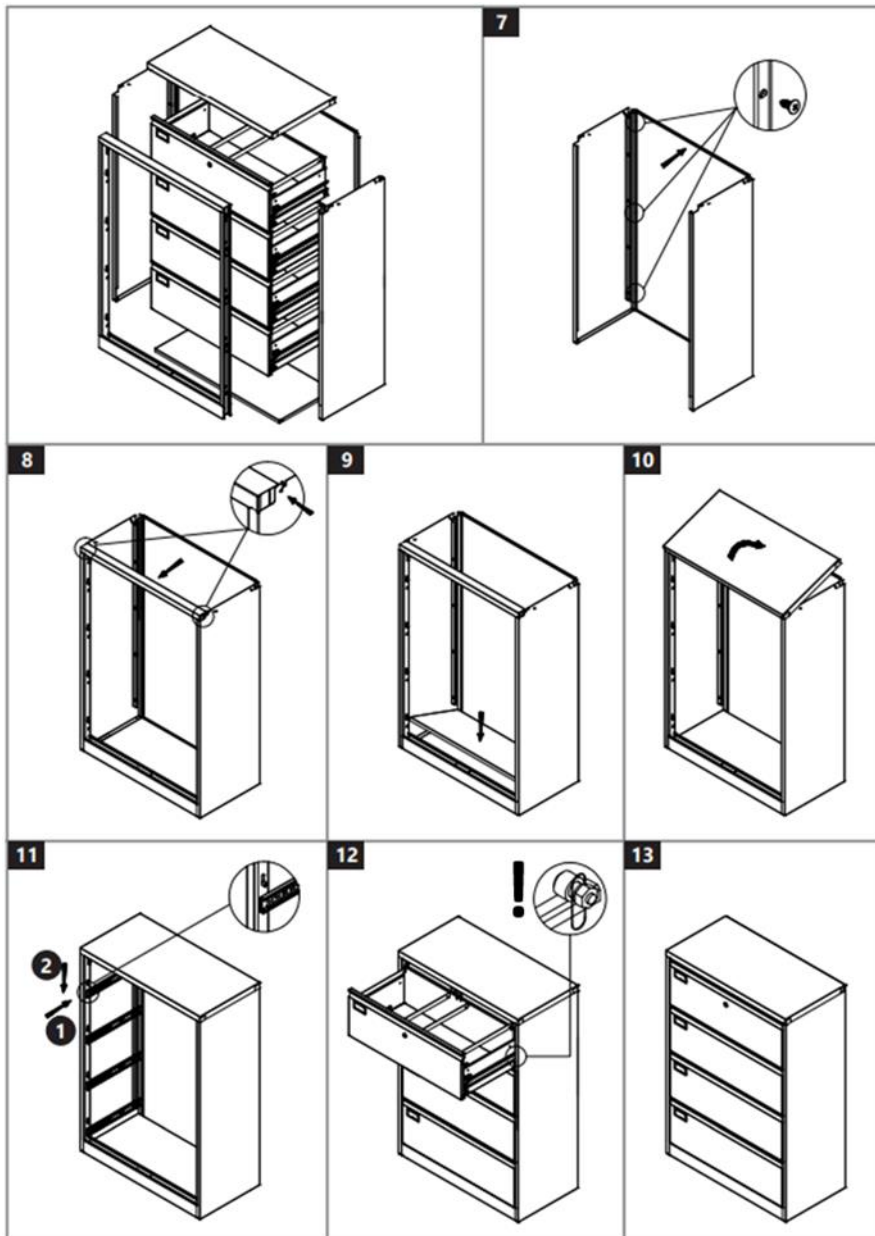

NOTA (paso 11):



NOTA (paso 12): estos pasadores de cierre deben estar por encima del conjunto del riel de cada cajón y moverse libremente hacia arriba y hacia abajo como parte del mecanismo de bloqueo. ¡No los apriete!

---

## Mantenimiento y limpieza

### 1. Mantenimiento regular

- Inspeccione periódicamente el producto para detectar signos de desgaste o daños.
- Reemplace inmediatamente cualquier pieza dañada.

### 2. Limpieza

- Utilice un paño suave y húmedo para limpiar el exterior.
- No utilice limpiadores abrasivos ni disolventes.
- No rocíe el dispositivo con un chorro de agua ni lo sumerja en agua.

### 3. Almacenamiento

- Conservar en un lugar fresco y seco.
  - Proteger del polvo y la humedad.
- 

## Declaración de conformidad

Nosotros, expondo Polska sp. z oo sp. k., declaramos bajo nuestra exclusiva responsabilidad que el armario de metal para oficina, modelo STAR\_MCAB\_10, al que se refiere la presente declaración, es conforme con la legislación de armonización de la Unión pertinente:

- Reglamento (UE) 2023/988 (Reglamento sobre seguridad general de los productos)

## Contacto del fabricante

expondo Polska sp. z o.o. sp. k.

ul. Nowy Kisielin – Innowacyjna 7, 66-002 Zielona Góra | Poland, EU

ES

[info@expondo.com](mailto:info@expondo.com)

[www.expondo.es](http://www.expondo.es)

Ezt a felhasználói kézikönyvet gépi fordítással fordították le. Minden erőfeszítést megtettünk a fordítás pontosságának biztosítása érdekében, de kérjük, vegye figyelembe, hogy az automatizált fordítások nem tökéletesek, és nem az emberi fordítók helyettesítésére szolgálnak. A felhasználói kézikönyv hivatalos változata angol nyelvű. A lefordított változat és az eredeti angol nyelvű változat közötti eltérések nem jogilag kötelező érvényűek. Ha bármilyen kérdése van a fordítás pontosságával kapcsolatban, kérjük, olvassa el az angol nyelvű változatot, amely a hivatalos hivatkozási alap. További nyelvi változatok kérésre a [info@expondo.com](mailto:info@expondo.com) címen érhetők el.

## Biztonsági és üzemeltetési utasítások

**Termék megnevezése:** Irodai fém fiókos szekrény

**Modell neve:** STAR\_MCAB\_10

**NE HASZNÁLJA A KÉSZÜLÉKET, HA NEM OLVASTA ÉS ÉRTETTE MEG  
ALAPOSAN EZT A HASZNÁLATI ÚTMUTATÓT.**

### Biztonsági utasítások

**Figyelmeztetés:** Olvassa el az összes biztonsági figyelmeztetést és utasítást. A figyelmeztetések és utasítások figyelmen kívül hagyása súlyos sérüléseket okozhat.

#### 1. Általános biztonság

- Ez a termék kizárólag a rendeltetésszerű használatra készült.
- Ne használja a terméket a jelen kézikönyvben leírtaktól eltérő célokra.
- Őrizze meg a használati útmutatót, mivel később is szüksége lehet rá.
- A terméket irodai kellékek, iratok/személyes dokumentumok (A4/F4 formátumig) és könnyű eszközök tárolására tervezték professzionális vagy otthoni irodai környezetben.

#### 2. Potenciális kockázatok és veszélyek

##### Billenésveszély

- A fiókok túlterhelése, különösen ha egyszerre vannak kihúzva, a szekrény felborulását okozhatja, ami sérülés vagy anyagi kár veszélyét rejti magában.
- Győződjön meg róla, hogy a szekrényt vízszintes, stabil felületre helyezte, és rögzítse a falhoz, ha az összeszerelési utasításban szerepel.

##### Csípési pontok

- A fiókok mozgatása vagy kinyitása olyan beszorulási pontokat hozhat létre, amelyek az ujjak vagy a kéz sérüléséhez vezethetnek. Legyen óvatos a fiókok nyitásakor és zárásakor.

##### Éles élek

- Az összeszerelés vagy használat során történő helytelen kezelés során éles élek kerülhetnek felszínre, amelyek vágásokat vagy horzsolásokat

okozhatnak. Az összes alkatrészt óvatosan kezelje, és az összeszerelés során szükség esetén viseljen kesztyűt.

#### **Stabilitási kockázat**

- A fiókok maximális terhelésének túllépése veszélyeztetheti a szekrény szerkezeti integritását. Ne helyezzen el nehéz tárgyakat, és ne használja a fiókokat nem rendeltetésszerűen.

#### **Csapdába esés veszélye**

- A kisgyermek felmászhat a szekrényre vagy a szekrénybe, sérülést vagy beszorulást kockáztatva. Mindig felügyelje a gyermekeket a szekrény körül, és rögzítse azt a felborulás megakadályozása érdekében.

#### **Tűzveszély**

- A fémszerkezet tűz esetén vezetheti a hőt, ami fokozhatja az égési sérülések vagy sérülések kockázatát. A szekrényt nem szabad nyílt láng vagy hőforrás közelében elhelyezni.

#### **Kémiai kockázat**

- A fémfelületen lévő bevonat vagy festék magas hőmérsékletnek vagy tűznek kitéve füstöt bocsáthat ki. Biztosítsa, hogy a szekrényt jól szellőző környezetben használja, és kerülje a felületet roncsoló vegyi anyagokkal való érintkezést.

#### **Nem megfelelő összeszerelés vagy használat**

- A helytelen összeszerelés vagy a nem eredeti alkatrészek használata veszélyeztetheti a biztonságot és a funkcionalitást. Mindig kövesse az összeszerelési utasításokat és használjon eredeti alkatrészeket.

#### **Súly és kezelés**

- A szekrény súlya kockázatot jelenthet a szállítás vagy összeszerelés során. A sérülések elkerülése érdekében használja a megfelelő emelési technikákat, és kérjen segítséget.

### **3. Biztonságos használat**

- A terméket csak stabil, sík felületen használja.
- Ne működtesse a terméket, ha az sérült vagy hibásan működik.
- Tartsa távol kisgyermekektől.







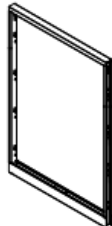

### **4. Karbantartási biztonság**

- A javításokat csak szakképzett személyzet végezheti.
- Csak eredeti pótalkatrészeket használjon.

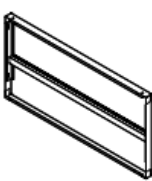
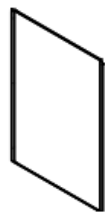
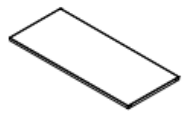
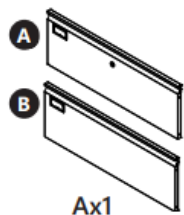
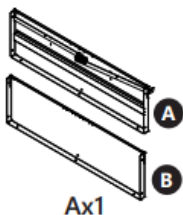
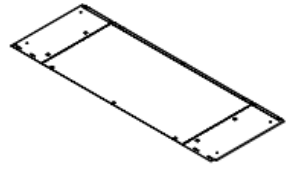
### **5. Figyelmeztető szimbólumok**

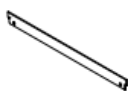
- **Vigyázat!** Olyan potenciálisan veszélyes helyzetet jelez, amely, ha nem kerüljük el, kisebb vagy közepes sérülést okozhat.
  - **Figyelmeztetés:** Olyan potenciálisan veszélyes helyzetet jelez, amely, ha nem kerüljük el, halálhoz vagy súlyos sérüléshez vezethet.
  - **Potenciális kockázatok és veszélyek:** Felsorolja a termék használatával vagy helytelen használatával közvetlenül vagy közvetve kapcsolatos összes kockázatot és veszélyt.
-

Felszerelés

 <p>x1</p>	 <p>x1</p>	 <p>x1</p>	 <p>x1</p>
 <p>x1</p>	 <p>x1</p>	 <p>Ax1 Bx3</p>	 <p>Ax1 Bx3</p>
 <p>x4</p>		 <p>x4</p>	 <p>x16</p>
 <p>x4</p>	 <p>x1</p>	 <p>x6</p>	

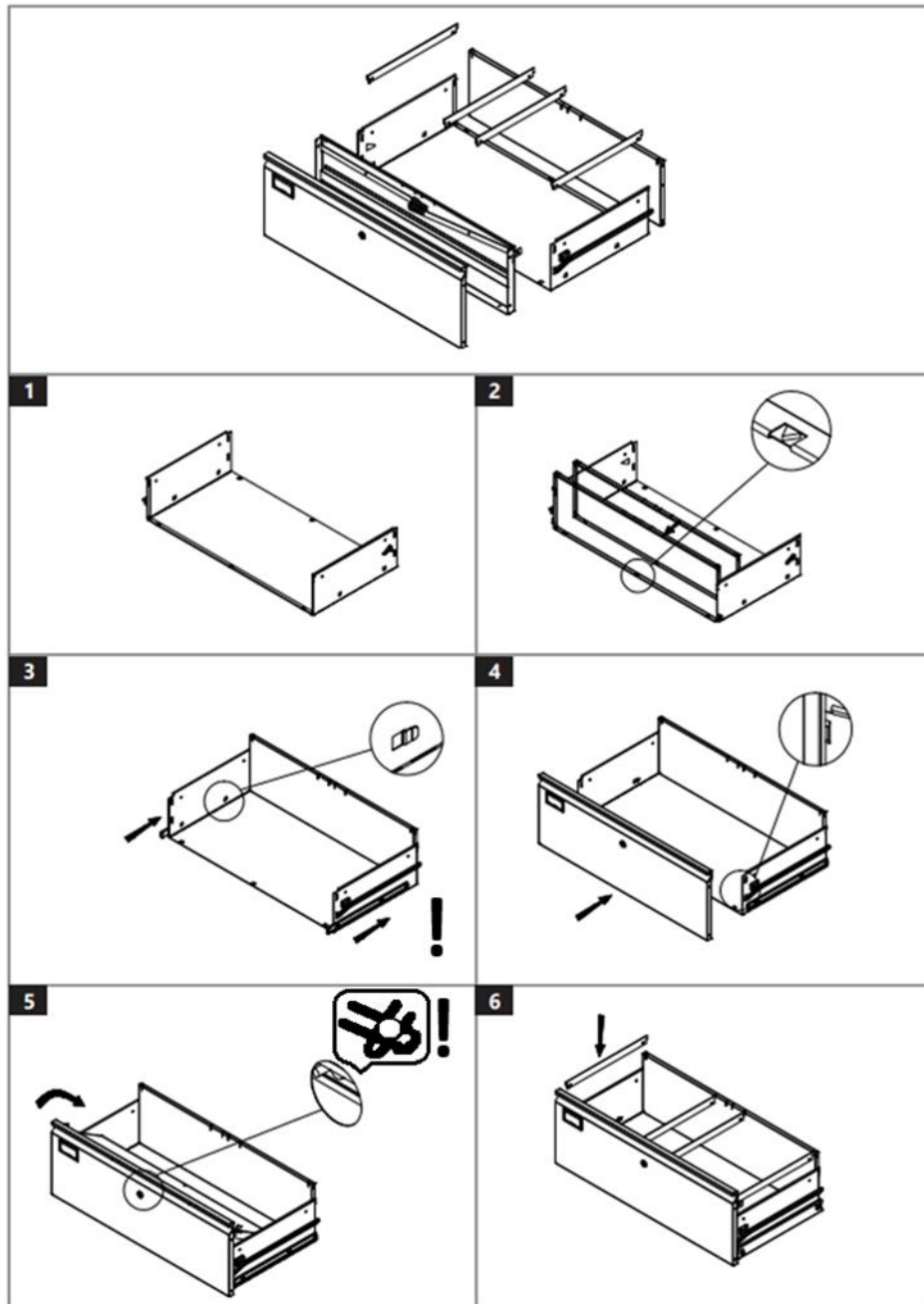

**MEGJEGYZÉS (3. és 4. lépés):** ne szerelje be a fiók elejét, mielőtt a fiók két oldalán először a fiók sínszerelvényének legkisebb részét rögzítené! Ehhez távolítsa el az egyes sínrészek legkisebb részét a sínegységből - húzza be teljesen a sínegységet, majd nyomja meg a sín belsejében lévő műanyag fület a legkisebb sínrész kicsúsztatásához. Ezt az alkatrészt a fiók oldalához kell rögzíteni - a fiók oldalán lévő nyílásokba csúsztatva.

**FONTOS:** minden sínkészletben van egy bal (L) és egy jobb (R) sínkészlet - ellenőrizze ezeket a jeleket a síneken.

**5. MEGJEGYZÉS:** A zárral felszerelt fiók elülső részének felszerelésekor ügyeljen arra, hogy a zár reteszének furatai belülről a zárhenger csapjait fedjék - a zár elfordításakor mindkét retesznek egyszerre kell elmozdulnia.

**FONTOS:** a zárható fióknak a szekrény tetejétől először kell rögzítve lennie.

HU

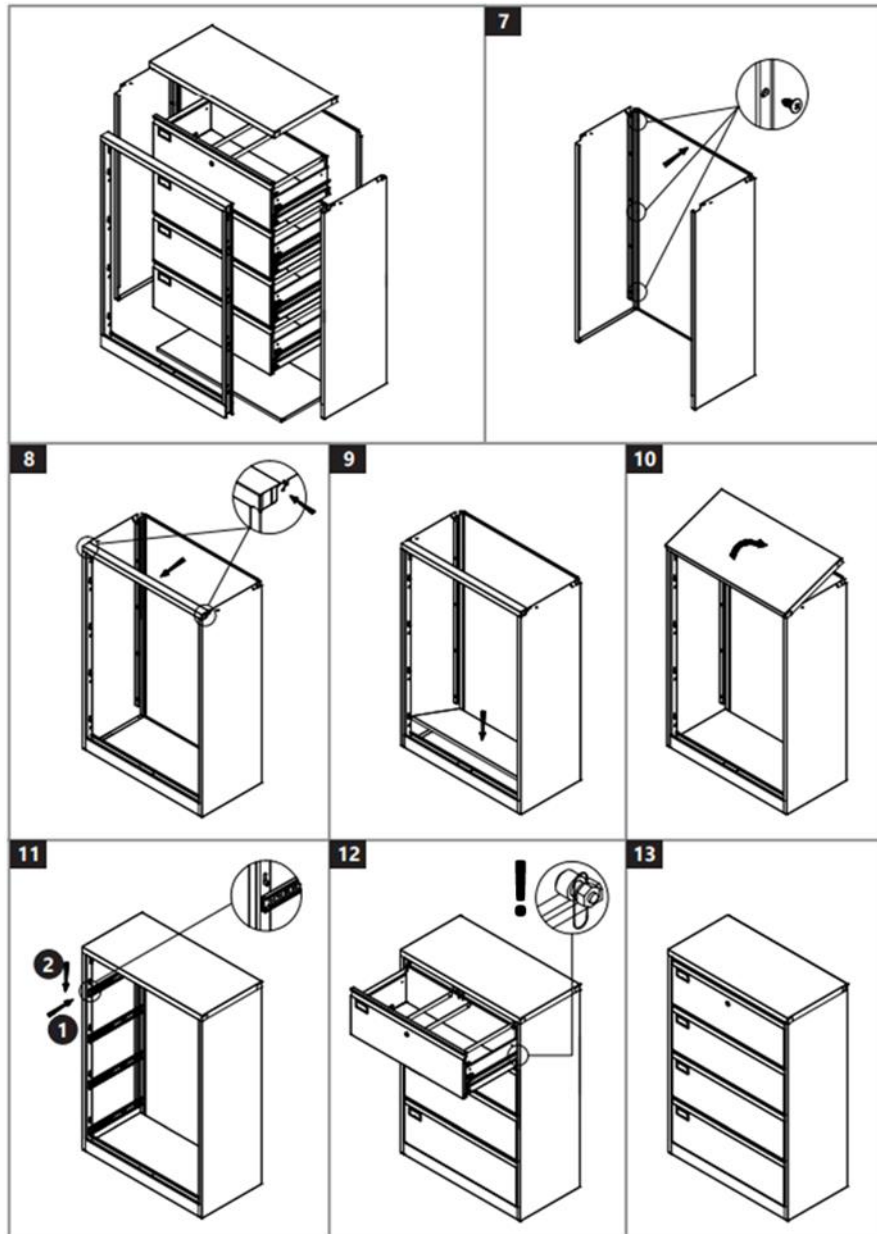

MEGJEGYZÉS (11. lépés):



MEGJEGYZÉS (12. lépés): ezeknek a reteszelő csapoknak az egyes fiókok sínszerkezete felett kell lenniük, és a reteszelési mechanizmus részeként szabadon mozogniuk kell fel-le - ne feszítse meg őket!

---

## Karbantartás és tisztítás

### 1. Rendszeres karbantartás

- Rendszeresen ellenőrizze a terméket a kopás vagy sérülés jelei miatt.
- A sérült alkatrészeket azonnal cserélje ki.

### 2. Tisztítás

- A külső felület tisztításához használjon puha, nedves ruhát.
- Ne használjon súrolószereket vagy oldószereket.
- Ne permetezze a készüléket vízsugárral, és ne merítse vízbe.

### 3. Tárolás

- Hűvös, száraz helyen tárolja.
  - Védje a portól és a nedvességtől.
- 

## Megfelelőségi nyilatkozat

Mi, az expondo Polska sp. z o.o. sp. k., saját felelősségünkre kijelentjük, hogy az irodai fém fiókos szekrény, odel STAR\_MCAB\_10, amelyre ez a nyilatkozat vonatkozik, megfelel a vonatkozó uniós harmonizációs jogszabályoknak:

- 2023/988/EU rendelet (általános termékbiztonsági rendelet)

## Gyártó kapcsolattartó

expondo Polska sp. z o.o. sp. k.

ul. Nowy Kisielin – Innowacyjna 7, 66-002 Zielona Góra | Poland, EU

[info@expondo.com](mailto:info@expondo.com)

[www.expondo.hu](http://www.expondo.hu)

Denne brugervejledning er blevet oversat ved hjælp af maskinoversættelse. Vi har gjort alt for at sikre, at oversættelsen er nøjagtig, men vær opmærksom på, at automatiserede oversættelser ikke er perfekte og ikke er beregnet til at erstatte menneskelige oversættere. Den officielle version af brugervejledningen er på engelsk. Eventuelle forskelle mellem den oversatte version og den originale engelske er ikke juridisk bindende. Hvis du har spørgsmål om nøjagtigheden af oversættelsen, bedes du henvise til den engelske version, som er den officielle reference. Flere sprogversioner er tilgængelige efter anmodning via [info@expondo.com](mailto:info@expondo.com).

## Sikkerheds- og betjeningsinstruktioner

**Produkt navn:** Skuffeskab til kontor i metal

**Modelnavn:** STAR\_MCAB\_10

**BRUG IKKE ENHEDEN, MEDMINDRE DU HAR LÆST OG FORSTÅET DENNE  
BRUGERVEJLEDNING GRUNDIGT.**

### Sikkerhedsinstruktioner

**Advarsel:** Læs alle sikkerhedsadvarsler og instruktioner. Hvis man ikke følger advarselserne og instruktionerne, kan det medføre alvorlige skader.

#### 1. Generel sikkerhed

- Dette produkt er kun til den tilsigtede brug.
- Brug ikke produktet til andre formål end dem, der er beskrevet i denne vejledning.
- Gem betjeningsvejledningen til fremtidig brug.
- Produktet er designet til at holde kontorartikler, filer/personlige dokumenter (op til A4/F4-format) og letvægtsværktøjer i et professionelt eller hjemmekontor.

#### 2. Potentielle risici og farer

##### Fare for at vælte

- Overbelastning af skuffer, især hvis de trækkes ud samtidig, kan få skabet til at vælte, hvilket kan medføre risiko for personskade eller materielle skader.
- Sørg for, at skabet er placeret på en plan, stabil overflade og fastgjort til væggen, hvis det er angivet i monteringsvejledningen.

##### Klemmepunkter

- Flytning eller åbning af skuffer kan skabe klemmepunkter, der kan resultere i skader på fingre eller hænder. Vær forsigtig, når du åbner og lukker skuffer.

##### Skarpe kanter

- Forkert håndtering under samling eller brug kan udsætte skarpe kanter, der kan forårsage snitsår eller hudafskrabninger. Håndter alle

DA

komponenter forsigtigt, og brug om nødvendigt handsker under monteringen.

#### **Stabilitetsrisiko**

- Hvis skuffernes maksimale belastningskapacitet overskrides, kan det gå ud over skabets strukturelle integritet. Placer ikke tunge genstande eller brug skuffer til utilsigtede formål.

#### **Fare for indespærring**

- Små børn kan klatre op på eller ind i skabet og risikere at komme til skade eller komme i klemme. Hold altid øje med børn i nærheden af skabet, og fastgør det, så det ikke kan vælte.

#### **Brandfare**

- Metalkonstruktionen kan lede varme under en brand, hvilket potentielt kan øge risikoen for forbrændinger eller skader. Skabet må ikke placeres i nærheden af åben ild eller varmekilder.

#### **Kemisk risiko**

- Belægningen eller malingen på metaloverfladen kan afgive dampe, hvis den udsættes for høje temperaturer eller ild. Sørg for, at skabet bruges i et godt ventileret miljø, og undgå kontakt med kemikalier, der kan nedbryde finishen.

#### **Forkert montering eller brug**

- Forkert montering eller brug af uoriginale dele kan kompromittere sikkerhed og funktionalitet. Følg altid monteringsvejledningen, og brug originale komponenter.

#### **Vægt og håndtering**

- Skabets vægt kan udgøre en risiko under transport eller montering. Brug korrekte løfteteknikker, og søg hjælp for at undgå skader.

### **3. Brugssikkerhed**

- Arbejd kun med apparatet på et stabilt, plant underlag.
- Brug ikke produktet, hvis det er beskadiget eller ikke fungerer korrekt.
- Holdes væk fra små børn.







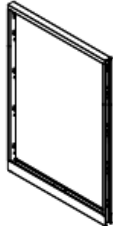

### **4. Sikkerhed ved vedligeholdelse**

- Kun kvalificeret personale bør udføre reparationer.
- Brug kun originale reservedele.

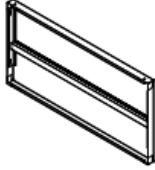
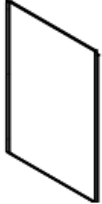
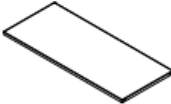
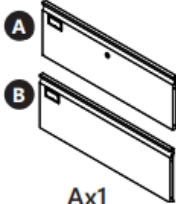
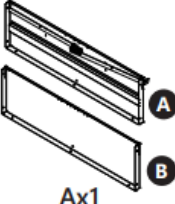
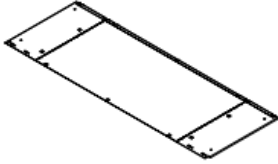
### **5. Advarselssymboler**

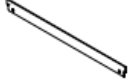
- **Forsigtig:** Angiver en potentielt farlig situation, som, hvis den ikke undgås, kan resultere i mindre eller moderate skader.
  - **Advarsel:** Angiver en potentielt farlig situation, som, hvis den ikke undgås, kan resultere i død eller alvorlig personskade.
  - **Potentielle risici og farer:** Viser alle risici og farer, der er direkte eller indirekte forbundet med brug eller misbrug af produktet.
-

Montering

 <p>x1</p>	 <p>x1</p>	 <p>x1</p>	 <p>x1</p>
 <p>x1</p>	 <p>x1</p>	 <p>Ax1 Bx3</p>	 <p>Ax1 Bx3</p>
 <p>x4</p>		 <p>x4</p>	 <p>x16</p>
 <p>x4</p>	 <p>x1</p>	 <p>x6</p>	

DA

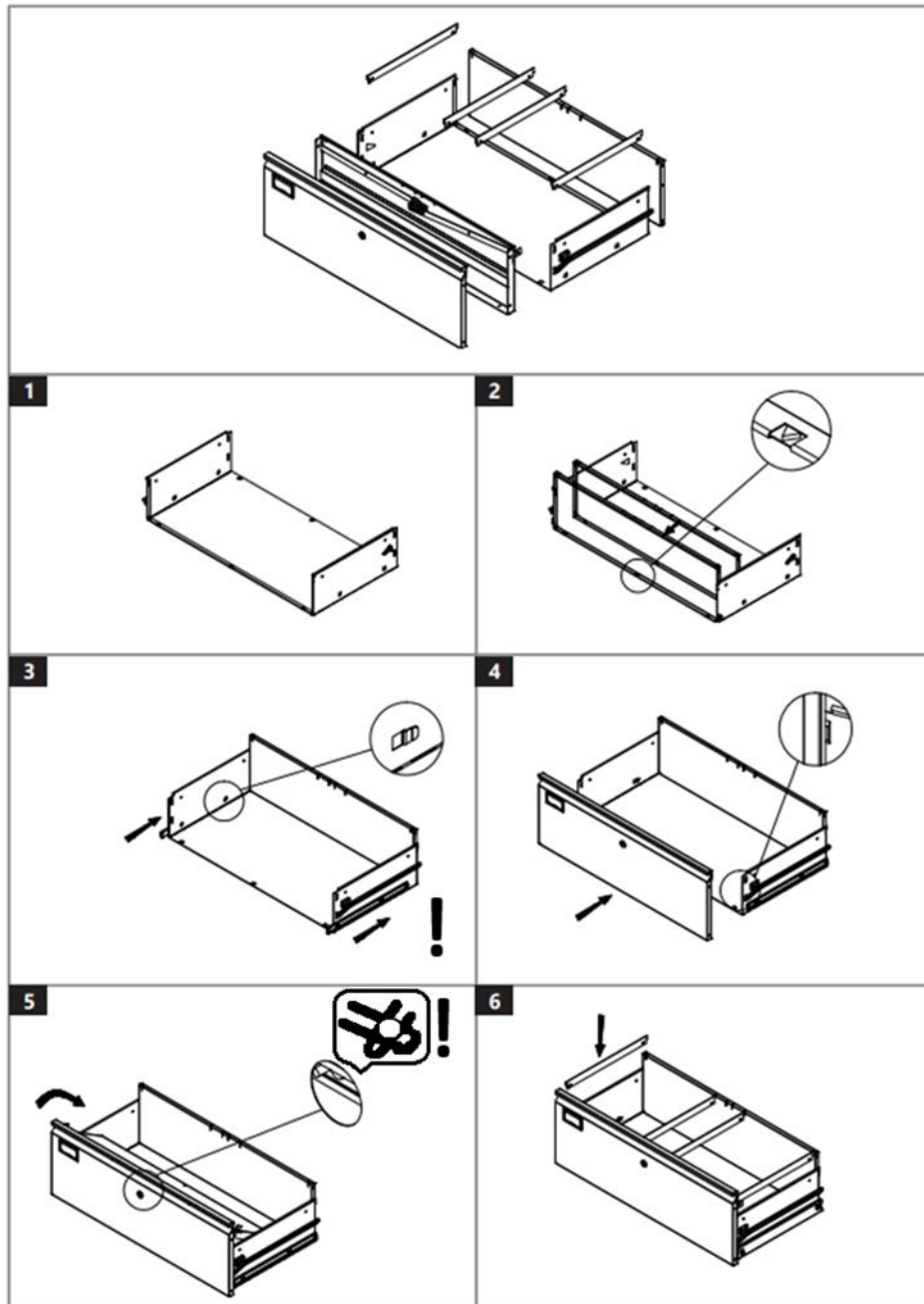

**BEMÆRK** (trin 3 og 4): Monter ikke skuffens forside, før den mindste del af skuffeskinnen er monteret på begge sider af skuffen! For at gøre det skal du fjerne den mindste del af hver skinne fra skinnesamlingen - træk skinnesamlingen helt tilbage, og tryk derefter på plastiktappen inde i skinnen for at skubbe den mindste skinnedel ud. Denne del skal sættes fast på skuffesiden - ved at skubbe den ind i åbningerne på skuffesiden.

**VIGTIGT:** I hvert sæt skinner er der en venstre (L) og en højre (R) skinne - tjek mærkerne på skinnerne for disse.

**BEMÆRK 5:** Når du monterer fronten på en skuffe, der er udstyret med en lås, skal du sørge for, at hullerne i låseknapperne på indersiden ligger oven på låsecylinderstiften - når du drejer på låsen, skal begge knapper bevæge sig på samme tid.

**VIGTIGT:** Den låsbare skuffe skal sidde fast først fra toppen af skabet.

DA

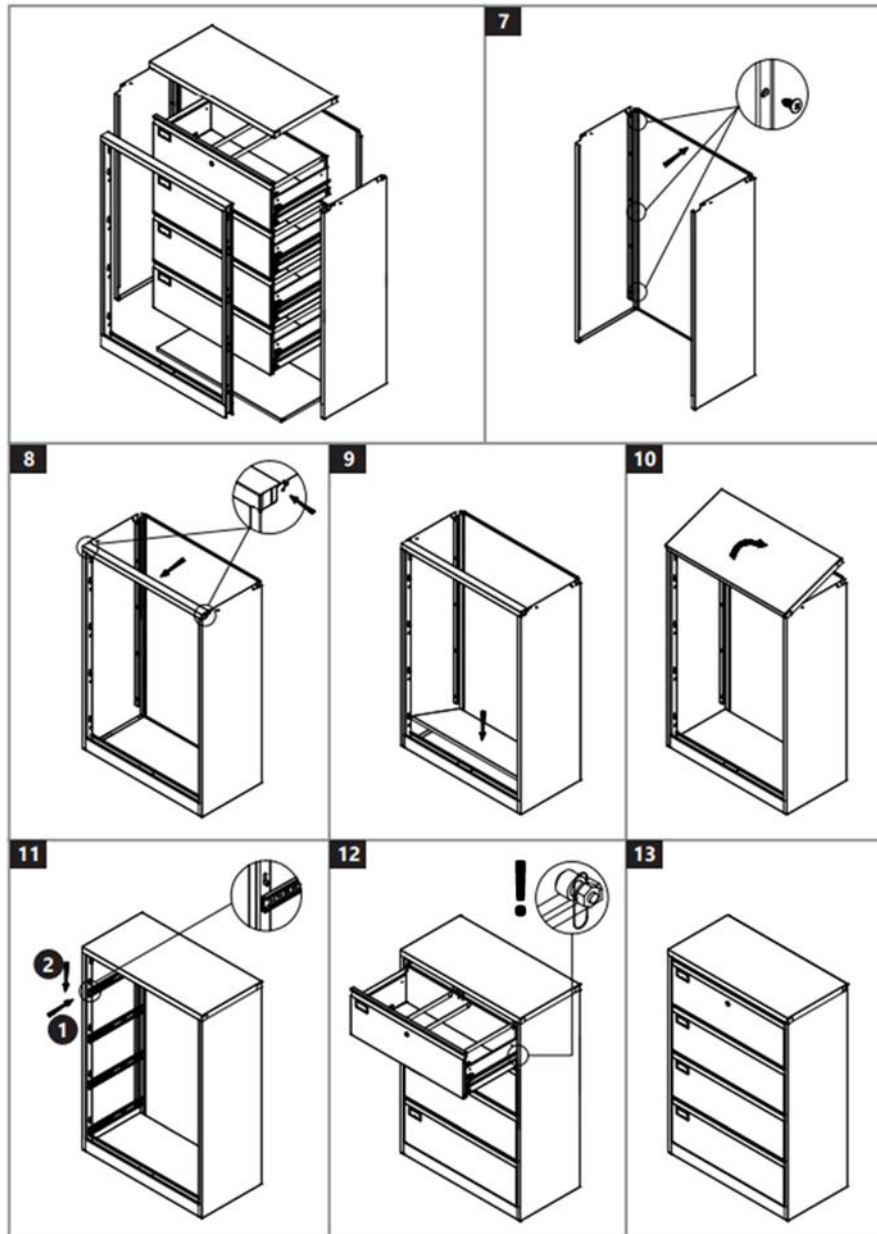

BEMÆRK (trin 11):



DA

BEMÆRK (trin 12): Disse låsetapper skal være over skinnesamlingen på hver skuffe og bevæge sig frit op og ned som en del af låsemekanismen - stram dem ikke!

---

## Vedligeholdelse og rengøring

### 1. Regelmæssig vedligeholdelse

- Efterse produktet regelmæssigt for tegn på slitage eller skader.
- Udskift straks eventuelle beskadigede dele.

### 2. Rengøring:

- Brug en blød, fugtig klud til at rengøre ydersiden.
- Brug ikke slibende rengøringsmidler eller opløsningsmidler.
- Apparatet må ikke sprøjtes med en vandstråle eller nedsænkes i vand.

### 3. Opbevaring

- Opbevares på et køligt, tørt sted.
  - Beskyt mod støv og fugt.
- 

## Erklæring om overensstemmelse

Vi, expondo Polska sp. z o.o. sp. k., erklærer på eget ansvar, at metalskuffeskabet til kontoret, odel STAR\_MCAB\_10, som denne erklæring vedrører, er i overensstemmelse med den relevante EU-harmoniseringslovgivning:

- Forordning (EU) 2023/988 (Forordning om generel produktsikkerhed)

## Kontakt til producent

expondo Polska sp. z o.o. sp. k. (expondo Polska Anpartsselskab, Kommanditselskab)

ul. Nowy Kisielin – Innowacyjna 7, 66-002 Zielona Góra | Poland, EU

[info@expondo.com](mailto:info@expondo.com)

[www.expondo.dk](http://www.expondo.dk)

Tämä käyttöopas on käännetty konekäännöksellä. Olemme tehneet kaikkemme varmistaaksemme käännöksen tarkkuuden, mutta huomaa, että automaattiset käännökset eivät ole täydellisiä eivätkä ne ole tarkoitettu korvaamaan ihmiskääntäjiä. Käyttöoppaan virallinen versio on englanninkielinen. Erot käännetyn version ja alkuperäisen englanninkielisen version välillä eivät ole oikeudellisesti sitovia. Jos sinulla on kysyttävää käännöksen tarkkuudesta, katso englanninkielinen versio, joka on virallinen viite. Lisää kieliversioita on saatavilla pyynnöstä osoitteesta [info@expondo.com](mailto:info@expondo.com).

## Turvallisuus- ja käyttöohjeet

**Tuotteen nimi:** Toimiston metallinen laatikkokaappi

**Mallin nimi:** STAR\_MCAB\_10

**ÄLÄ KÄYTÄ LAITETTA, ELLET OLE LUKENUT JA SISÄISTÄNYT NÄITÄ  
KÄYTTÖOHJEITA PERUSTEELLISESTI.**

### Turvallisuusohjeet

**Varoitus:** Lue kaikki turvallisuusvaroitukset ja -ohjeet. Varoitusten ja ohjeiden noudattamatta jättäminen voi johtaa vakavaan loukkaantumiseen.

#### 1. Yleinen turvallisuus

- Tämä tuote on tarkoitettu vain aiottuun käyttöön.
- Älä käytä tuotetta muihin kuin tässä käyttöoppaassa kuvattuihin tarkoituksiin.
- Säilytä tämä käyttöopas myöhempää tarvetta varten.
- Tuote on suunniteltu tai sisältää toimistotarvikkeita, tiedostoja/henkilökohtaisia asiakirjoja (jopa A4/F4-muotoon) ja kevyitä työkaluja ammattikäyttöön tai kotitoimistoon.

#### 2. Mahdolliset riskit ja vaarat

##### **Kaatumisvaara**

- Laatikoiden ylikuormittaminen, varsinkin jos niitä pidennetään samanaikaisesti, voi saada kaapin kaatumaan, mikä voi aiheuttaa loukkaantumis- tai omaisuusvahinkojen vaaran.
- Varmista, että kaappi on asetettu tasaiselle, vakaalle alustalle ja kiinnitetty seinään, jos asennusohjeissa niin mainitaan.

##### **Purista pisteitä**

- Laatikoiden siirtäminen tai avaaminen voi aiheuttaa puristuskohtia, jotka voivat johtaa sormien tai käsien loukkaantumiseen. Ole varovainen avaaessasi ja sulkeessasi laatikoita.

##### **Terävät reunat**

- Väärä käsittely asennuksen tai käytön aikana voi paljastaa teräviä reunoja, jotka voivat aiheuttaa viiltoja tai hankausta. Käsittele kaikkia osia huolellisesti ja käytä käsineitä tarvittaessa asennuksen aikana.

#### **Vakausriski**

- Laatikoiden maksimikantavuuden ylittäminen voi vaarantaa kaapin rakenteellisen eheyden. Älä aseta raskaita esineitä tai käytä laatikoita tahattomiin tarkoituksiin.

#### **Puristumisvaara**

- Pienet lapset voivat kiivetä kaapin päälle tai sisälle, mikä voi aiheuttaa loukkaantumisen tai puristuksiin jäämisen. Valvo aina lapsia kaapin ympärillä ja kiinnitä se kaatumisen estämiseksi.

#### **Tulipalon vaara**

- Metallirakenne voi johtaa lämpöä tulipalon aikana, mikä voi lisätä palovammojen tai loukkaantumisvaaraa. Kaappia ei saa sijoittaa avotulen tai lämmönlähteiden lähelle.

#### **Kemiallinen riski**

- Metallipinnalla oleva pinnoite tai maali voi päästää höyryä alttiiksi korkeille lämpötiloille tai tulelle. Varmista, että kaappia käytetään hyvin ilmastoidussa ympäristössä ja välttä kosketusta kemikaalien kanssa, jotka voivat heikentää pintaa.

#### **Virheellinen asennus tai käyttö**

- Virheellinen kokoaminen tai muiden kuin alkuperäisten osien käyttö voi vaarantaa turvallisuuden ja toiminnallisuuden. Noudata aina asennusohjeita ja käytä alkuperäisiä osia.

#### **Paino ja käsiteltävyys**

- Kaapin paino voi aiheuttaa riskin kuljetuksen tai asennuksen aikana. Käytä asianmukaisia nostotekniikoita ja hae apua loukkaantumisen välttämiseksi.

### **3. Käyttöturvallisuus**

- Käytä tuotetta vain vakaalla, tasaisella alustalla.
- Älä käytä tuotetta, jos se on vaurioitunut tai viallinen.
- Pidä poissa pienten lasten ulottuvilta.







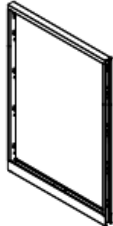

### **4. Huoltoturvallisuus**

- Vain pätevä henkilöstö saa suorittaa korjauksia.
- Käytä vain alkuperäisiä varaosia.

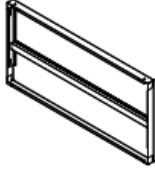
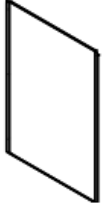
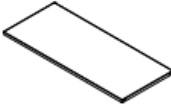
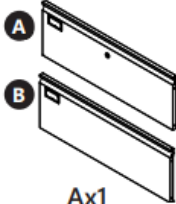
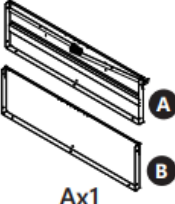
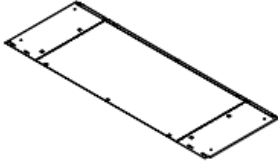
### **5. Varoitussymbolit**

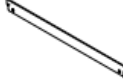
- **Varoitus:** Ilmaisee mahdollisesti vaarallista tilannetta, joka voi johtaa lievään tai kohtalaiseen loukkaantumiseen, jos sitä ei vältetä.
  - **Varoitus:** Ilmaisee mahdollisesti vaarallista tilannetta, joka voi johtaa kuolemaan tai vakavaan loukkaantumiseen, jos sitä ei vältetä.
  - **Mahdolliset riskit ja vaarat:** Luettelo kaikki riskit ja vaarat, jotka liittyvät suoraan tai välillisesti tuotteen käyttöön tai väärinkäyttöön.
-

Kokoonpano

 <p>x1</p>	 <p>x1</p>	 <p>x1</p>	 <p>x1</p>
 <p>x1</p>	 <p>x1</p>	 <p>Ax1 Bx3</p>	 <p>Ax1 Bx3</p>
 <p>x4</p>		 <p>x4</p>	 <p>x16</p>
 <p>x4</p>	 <p>x1</p>	 <p>x6</p>	

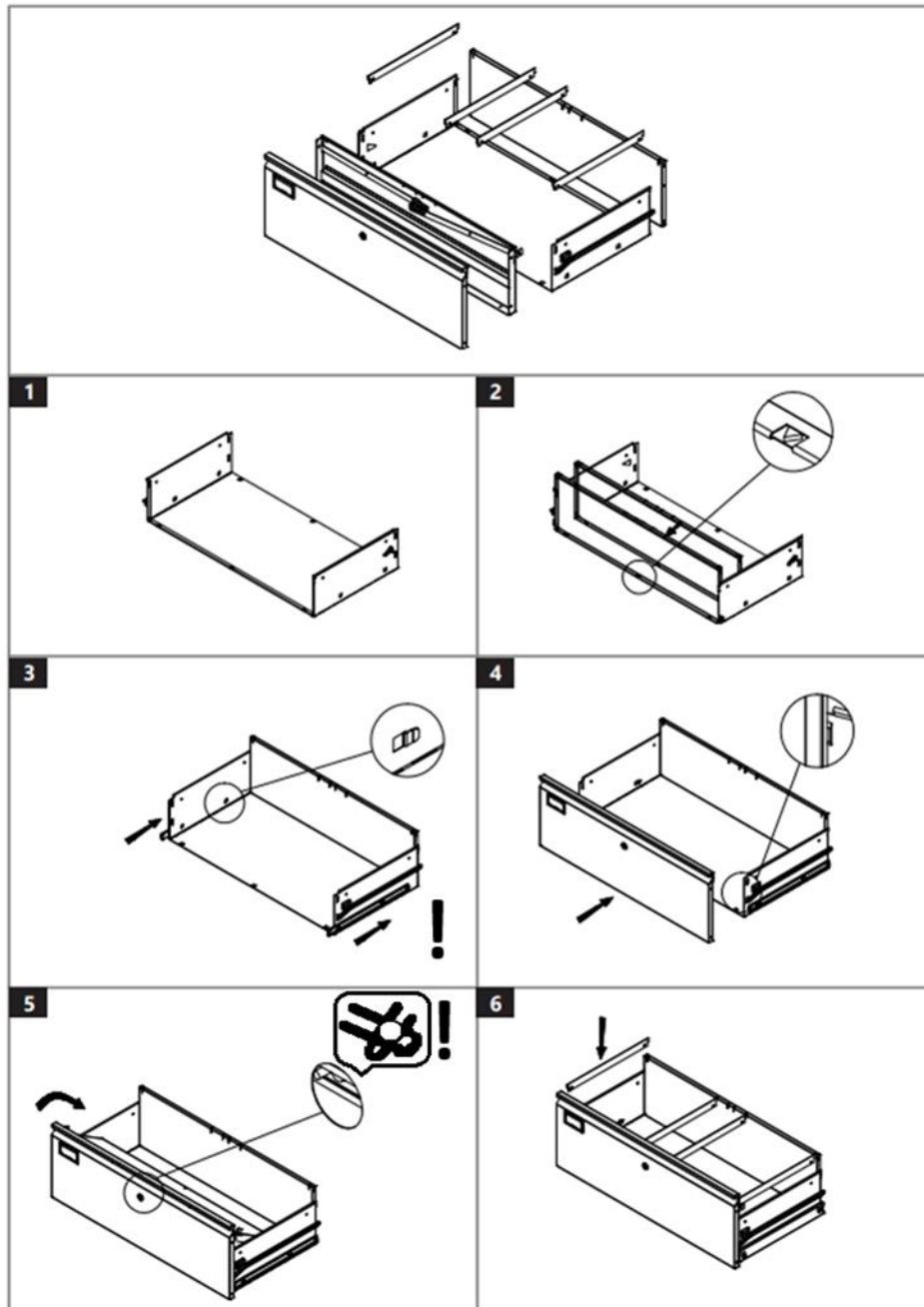

HUOMAA (vaiheet 3 ja 4): älä asenna laatikon etuosaa ennen kuin olet ensin kiinnittänyt laatikon kiskokokoonpanon pienimmän osan laatikon molemmille puolille! Tee se poistamalla kunkin kiskon pienin osa kiskokokoonpanosta – vedä kiskokokoonpano kokonaan sisään ja paina sitten kiskon sisällä olevaa muovikielekettä liu'uttaaksesi pienin kiskon osa ulos. Tämä osa tulee kiinnittää laatikon puolelle – liu'uttamalla se laatikon puolella oleviin aukkoihin.

TÄRKEÄÄ: jokaisessa kiskosarjassa on vasen (L) ja oikea (R) kiskokokoonpano – tarkista kiskojen merkit.

HUOMAA 5: Kun asennat lukolla varustetun laatikon etuosaa, varmista, että sisäpuolella lukkosalpojen reiät ovat lukkosylinterin tapin päällä - lukkoa käännettäessä molempien salvojen tulee liikkua samanaikaisesti.

TÄRKEÄÄ: lukittavan laatikon tulee olla kiinnitettyinä ensin kaapin yläosasta.

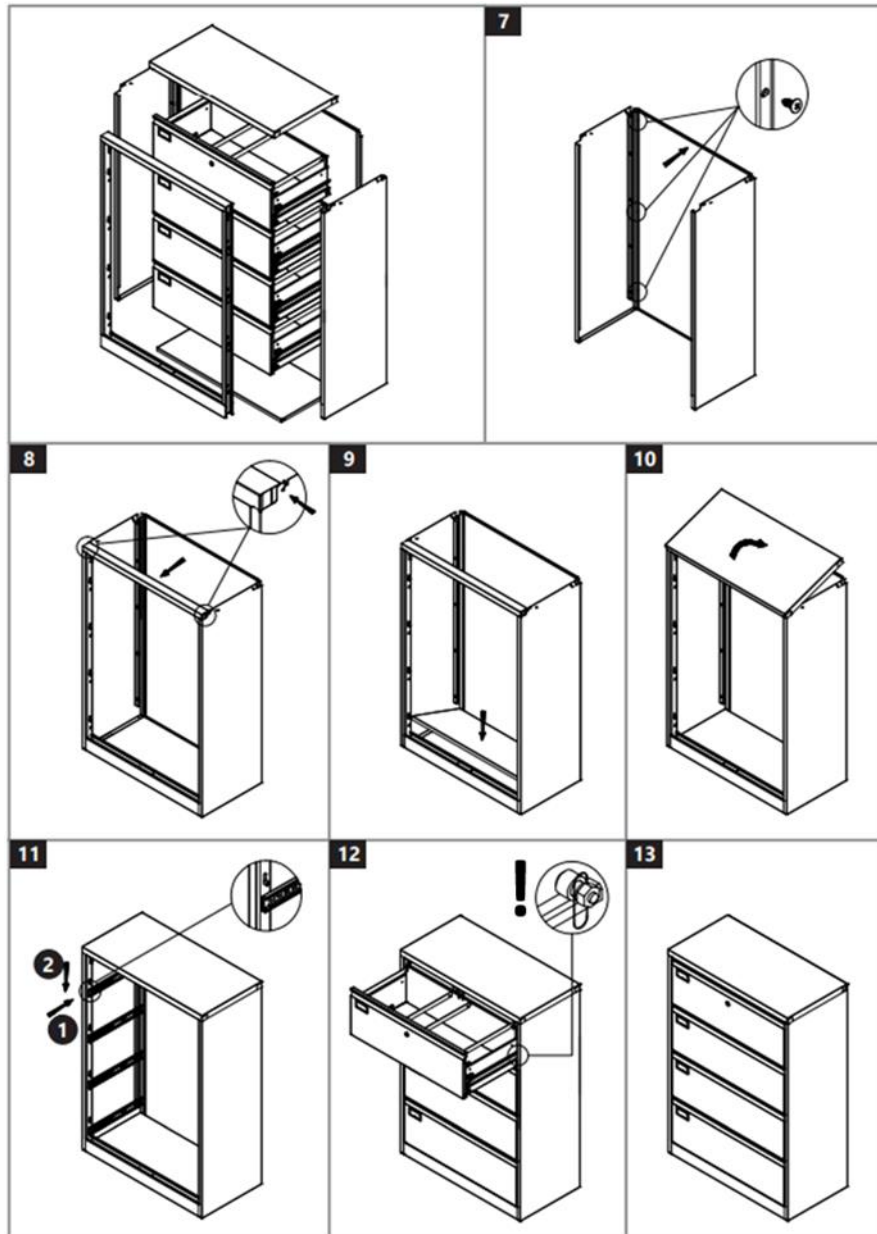

HUOMAA (vaihe 11):



HUOMAA (vaihe 12): näiden lukitustappien tulee olla jokaisen laatikon kiskokokoonpanon yläpuolella ja liikkua vapaasti ylös ja alas osana lukitusmekanismia - älä kiristä niitä!

---

## Huolto ja puhdistus

### 1. Säännöllinen huolto

- Tarkista tuote säännöllisesti kulumisen tai vaurioiden varalta.
- Vaihda vaurioituneet osat välittömästi.

### 2. Puhdistus

- Puhdista ulkopuoli pehmeällä, kostealla liinalla.
- Älä käytä hankaavia puhdistusaineita tai liuottimia.
- Älä suihkuta laitetta vesisuihkulla tai upota sitä veteen.

### 3. Varastointi

- Säilytä viileässä, kuivassa paikassa.
  - Suojaa pölyltä ja kosteudelta.
- 

## Vaatimustenmukaisuusvakuutus

Me, expondo Polska sp. z oo sp. k., vakuuttaa omalla vastuullamme, että toimiston metallilaatikkokaappi, malli STAR\_MCAB\_10, jota tämä vakuutus koskee, on asiaankuuluvan unionin yhdenmukaistamislainsäädännön mukainen:

- Asetus (EU) 2023/988 (yleinen tuoteturvallisuusasetus)

## Valmistajan yhteystiedot

expondo Polska sp. z o.o. sp. k.

ul. Nowy Kisielin – Innowacyjna 7, 66-002 Zielona Góra | Poland, EU

[info@expondo.com](mailto:info@expondo.com)

[www.expondo.fi](http://www.expondo.fi)

*Deze gebruikershandleiding is vertaald met behulp van machinevertaling. Wij hebben er alles aan gedaan om ervoor te zorgen dat de vertaling nauwkeurig is, maar houd er rekening mee dat automatische vertalingen niet perfect zijn en niet bedoeld zijn om menselijke vertalers te vervangen. De officiële versie van de gebruikershandleiding is in het Engels. Eventuele verschillen tussen de vertaalde versie en de originele Engelse versie zijn niet juridisch bindend. Als u vragen hebt over de juistheid van de vertaling, raadpleeg dan de Engelse versie; dit is de officiële referentie. Versies in andere talen zijn op aanvraag verkrijgbaar via [info@expondo.com](mailto:info@expondo.com).*

## Veiligheids- en bedieningsinstructies

**Productnaam:** Metalen ladekast voor *kantoor*

**Modelnaam:** STAR\_MCAB\_10

**GEBRUIK HET APPARAAT ALLEEN ALS U DEZE GEBRUIKERSHANDLEIDING  
GRONDIG HEBT GELEZEN EN BEGREPEN.**

### Veiligheidsinstructies

**Waarschuwing:** Lees alle veiligheidswaarschuwingen en instructies. Het niet opvolgen van de waarschuwingen en instructies kan leiden tot ernstig letsel.

#### 1. Algemene veiligheid

- Dit product is uitsluitend bestemd voor het beoogde gebruik.
- Gebruik het product niet voor andere doeleinden dan die beschreven in deze handleiding.
- Bewaar deze handleiding voor toekomstig gebruik.
- Het product is ontworpen voor het opbergen van kantoorbenodigdheden, bestanden/persoonlijke documenten (tot A4/F4-formaat) en lichtgewicht gereedschap in een professionele of thuishantooromgeving.

#### 2. Mogelijke risico's en gevaren

##### **Kantelgevaar**

- Als u de laden overbelast, vooral als ze tegelijkertijd worden uitgeschoven, kan de kast omvallen. Dit kan letsel of schade aan eigendommen tot gevolg hebben.
- Zorg ervoor dat de kast op een vlakke, stabiele ondergrond staat en aan de muur wordt bevestigd, indien aangegeven in de montage-instructies.

##### **Knelpunten**

- Bij het verplaatsen of openen van lades kunnen er knelpunten ontstaan, waardoor u uw vingers of handen kunt verwonden. Wees voorzichtig bij het openen en sluiten van lades.

##### **Scherpe randen**

- Bij onjuiste behandeling tijdens de montage of het gebruik kunnen er scherpe randen ontstaan die snij- of schaafwonden kunnen veroorzaken.

Ga voorzichtig om met alle onderdelen en draag indien nodig handschoenen tijdens de montage.

#### **Stabiliteitsrisico**

- Als u de maximale draagkracht van de laden overschrijdt, kan dit de structurele integriteit van de kast in gevaar brengen. Plaats geen zware voorwerpen op de lades en gebruik ze niet voor onbedoelde doeleinden.

#### **Gevaar voor beknelling**

- Kleine kinderen kunnen op of in de kast klimmen en zo verwondingen of beknelling riskeren. Houd kinderen altijd in de gaten in de buurt van de kast en zet de kast vast om te voorkomen dat deze omvalt.

#### **Brandgevaar**

- De metalen constructie kan tijdens een brand warmte geleiden, waardoor het risico op brandwonden of letsel groter wordt. Plaats de kast niet in de buurt van open vuur of warmtebronnen.

#### **Chemisch risico**

- De coating of verf op het metalen oppervlak kan dampen afgeven als deze wordt blootgesteld aan hoge temperaturen of vuur. Zorg ervoor dat de kast in een goed geventileerde omgeving wordt gebruikt en vermijd contact met chemicaliën die de afwerking kunnen aantasten.

#### **Onjuiste montage of gebruik**

- Onjuiste montage of het gebruik van niet-originele onderdelen kan de veiligheid en functionaliteit in gevaar brengen. Volg altijd de montage-instructies en gebruik originele onderdelen.

#### **Gewicht en handling**

- Het gewicht van de kast kan een risico vormen tijdens het transport of de montage. Gebruik de juiste tiltechnieken en vraag om hulp om letsel te voorkomen.

### **3. Operationele veiligheid**

- Gebruik het product alleen op een stabiele, vlakke ondergrond.
- Gebruik het product niet als het beschadigd is of niet goed functioneert.
- Buiten bereik van kleine kinderen houden.







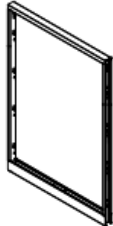

### **4. Onderhoudsveiligheid**

- Alleen gekwalificeerd personeel mag reparaties uitvoeren.
- Gebruik uitsluitend originele reserveonderdelen.

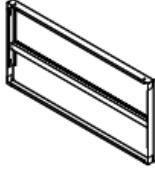
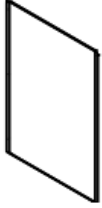
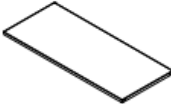
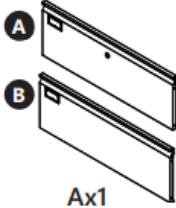
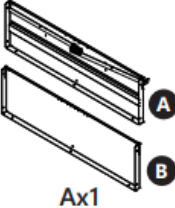
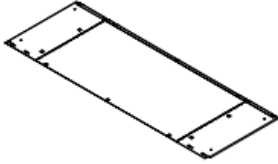
### **5. Waarschuwingssymbolen**

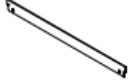
- **Let op:** Geeft een potentieel gevaarlijke situatie aan die, indien niet vermeden, kan leiden tot licht tot matig letsel.
  - **Waarschuwing:** Geeft een potentieel gevaarlijke situatie aan die, indien niet vermeden, kan leiden tot de dood of ernstig letsel.
  - **Mogelijke risico's en gevaren:** Geeft een overzicht van alle risico's en gevaren die direct of indirect verband houden met het gebruik of misbruik van het product.
- 
-

Montage

 <p>x1</p>	 <p>x1</p>	 <p>x1</p>	 <p>x1</p>
 <p>x1</p>	 <p>x1</p>	 <p>Ax1 Bx3</p>	 <p>Ax1 Bx3</p>
 <p>x4</p>		 <p>x4</p>	 <p>x16</p>
 <p>x4</p>	 <p>x1</p>	 <p>x6</p>	

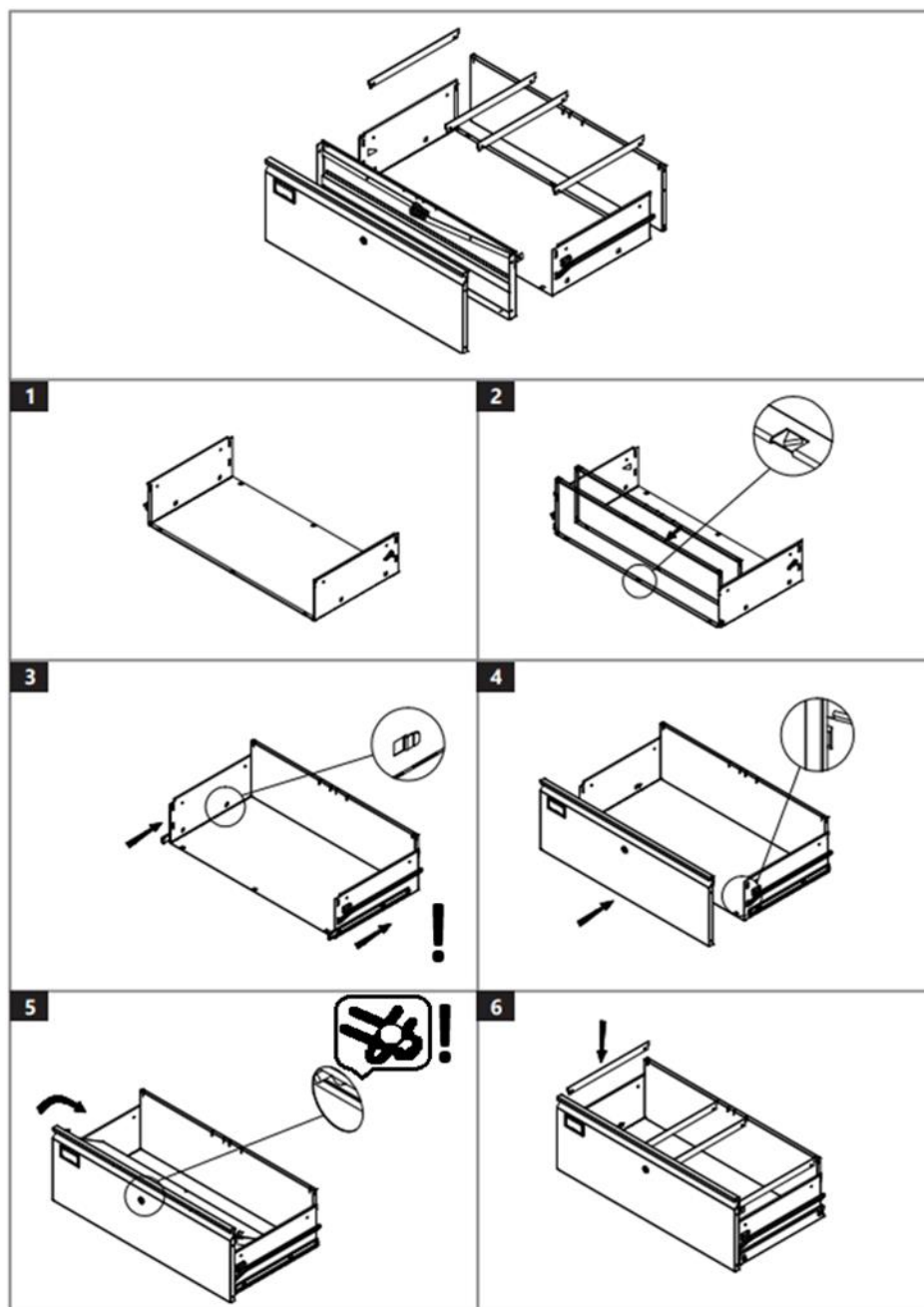

LET OP (stap 3 en 4): monteer de voorkant van de lade pas nadat u het kleinste onderdeel van de ladegeleider aan beide zijden van de lade hebt bevestigd! Om dit te doen, verwijdert u het kleinste deel van elke rail uit de railconstructie. Trek de railconstructie volledig terug en druk vervolgens op het plastic lipje in de rail om het kleinste raildeel eruit te schuiven. Dit onderdeel moet aan de zijkant van de lade worden bevestigd door het in de openingen aan de zijkant van de lade te schuiven.

**BELANGRIJK:** in elke set rails is er een linker (L) en rechter (R) rail. Controleer de markeringen op de rails.

**OPMERKING 5:** Wanneer u de voorkant van de lade met slot monteert, moet u ervoor zorgen dat de gaten in de slotgrendels aan de binnenkant over de cilinderpen van het slot heen liggen. Wanneer u het slot draait, moeten beide grendels tegelijkertijd bewegen.

NL

**BELANGRIJK:** de afsluitbare lade moet als eerste van bovenaf aan de kast worden bevestigd.

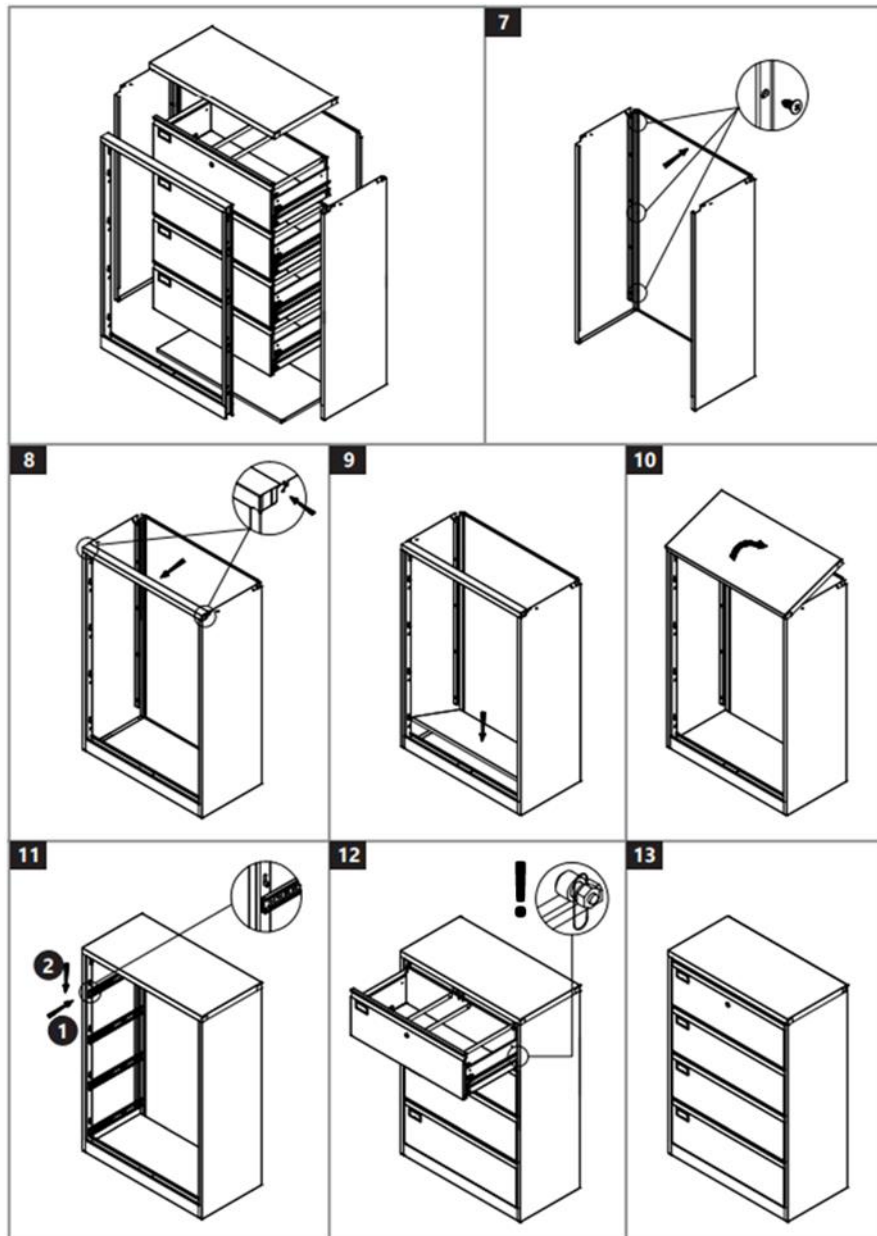

OPMERKING (stap 11):



LET OP (stap 12): Deze vergrendelingspennen moeten zich boven de rails van elke lade bevinden en vrij op en neer kunnen bewegen als onderdeel van het vergrendelingsmechanisme. Draai ze niet te vast!

---

## Onderhoud en reiniging

### 1. Regelmatig onderhoud

- Controleer het product regelmatig op tekenen van slijtage of schade.
- Vervang beschadigde onderdelen onmiddellijk.

### 2. Schoonmaak

- Gebruik een zachte, vochtige doek om de buitenkant schoon te maken.
- Gebruik geen schurende reinigingsmiddelen of oplosmiddelen.
- Spuit het apparaat niet af met een waterstraal en dompel het niet onder in water.

### 3. Opslag

- Bewaren op een koele, droge plaats.
  - Beschermen tegen stof en vocht.
- 

## Verklaring van overeenstemming

Wij, expondo Polska sp. z oo sp. k., verklaren onder onze eigen verantwoordelijkheid dat de metalen ladekast voor kantoor, model STAR\_MCAB\_10, waarop deze verklaring betrekking heeft, in overeenstemming is met de relevante harmonisatiewetgeving van de Unie:

- Verordening (EU) 2023/988 (Algemene verordening productveiligheid)

## Contactpersoon fabrikant

expondo Polska sp. z o.o. sp. k.

ul. Nowy Kisielin – Innowacyjna 7, 66-002 Zielona Góra | Poland, EU

[info@expondo.com](mailto:info@expondo.com)



Denne brukerhåndboken er oversatt ved hjelp av maskinoversettelse. Vi har gjort vårt ytterste for å sikre at oversettelsen er nøyaktig, men vær oppmerksom på at automatiserte oversettelser ikke er perfekte og ikke er ment å erstatte menneskelige oversettere. Den offisielle versjonen av brukerhåndboken er på engelsk. Eventuelle forskjeller mellom den oversatte versjonen og den originale engelske versjonen er ikke juridisk bindende. Hvis du har spørsmål om nøyaktigheten av oversettelsen, vennligst se den engelske versjonen, som er den offisielle referansen. Flere språkversjoner er tilgjengelig på forespørsel via [info@expondo.com](mailto:info@expondo.com).

## Sikkerhets- og driftsinstruksjoner

**Produktnavn:** Skuffeskap i metall for kontor

**Modellnavn:** STAR\_MCAB\_10

**IKKE BRUK APPARATET MED MINDRE DU HAR LEST OG FORSTÅTT DENNE BRUKSANVISNINGEN GRUNDIG.**

### Sikkerhetsinstruksjoner

**Advarsel:** Les alle sikkerhetsadvarsler og instruksjoner. Unnlatelse av å følge advarslene og instruksjonene kan føre til alvorlig skade.

#### 1. Generell sikkerhet

- Dette produktet er kun til tiltenkt bruk.
- Ikke bruk produktet til andre formål enn de som er beskrevet i denne håndboken.
- Ta vare på denne håndboken for fremtidig referanse.
- Produktet er designet eller inneholder kontorrekvisita, filer/personlige dokumenter (opptil A4/F4-format) og lettvektsverktøy i profesjonelle omgivelser eller hjemmekontorer.

#### 2. Potensielle risikoer og farer

##### Tippfare

- Overbelastning av skuffer, spesielt hvis de trekkes ut samtidig, kan føre til at skapet velter, noe som utgjør en risiko for personskade eller skade på eiendom.
- Sørg for at skapet er plassert på en jevn, stabil overflate og festet til veggen hvis det er angitt i monteringsanvisningen.

##### Klempunkter

- Å flytte eller åpne skuffer kan skape klempunkter som kan føre til skade på fingre eller hender. Vær forsiktig når du åpner og lukker skuffer.

##### Skarpe kanter

- Feil håndtering under montering eller bruk kan avdekke skarpe kanter som kan forårsake kutt eller slitasje. Håndter alle komponenter forsiktig og bruk hansker om nødvendig under monteringen.

#### **Stabilitetsrisiko**

- Overskridelse av den maksimale lastekapasiteten til skuffene kan kompromittere den strukturelle integriteten til skapet. Ikke plasser tunge gjenstander eller bruk skuffer til utilsiktede formål.

#### **Innklemmingsfare**

- Små barn kan klatre opp på eller inn i skapet, og risikere å bli skadet eller fastklemt. Hold alltid tilsyn med barn rundt skapet og fest det for å forhindre at det tipper.

#### **Brannfare**

- Metallkonstruksjonen kan lede varme under brann, noe som potensielt øker risikoen for brannskader eller skader. Skapet bør ikke plasseres i nærheten av åpen ild eller varmekilder.

#### **Kjemisk risiko**

- Belegget eller malingen på metalloverflaten kan avgi røyk hvis den utsettes for høye temperaturer eller brann. Sørg for at skapet brukes i et godt ventilert miljø og unngå kontakt med kjemikalier som kan forringe finishen.

#### **Feil montering eller bruk**

- Feil montering eller bruk av uoriginale deler kan kompromittere sikkerhet og funksjonalitet. Følg alltid monteringsanvisningen og bruk originale komponenter.

#### **Vekt og håndtering**

- Skapets vekt kan utgjøre en risiko under transport eller montering. Bruk riktige løfteteknikker og søk hjelp for å unngå skade.

### **3. Driftssikkerhet**

- Bruk produktet kun på en stabil, jevn overflate.
- Ikke bruk produktet hvis det er skadet eller ikke fungerer.
- Holdes unna små barn.







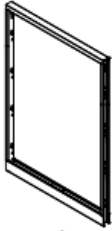

### **4. Vedlikeholdssikkerhet**

- Kun kvalifisert personell skal utføre reparasjoner.
- Bruk kun originale reservedeler.

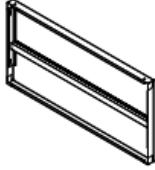
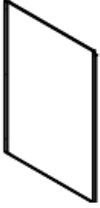
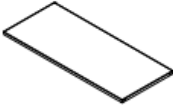
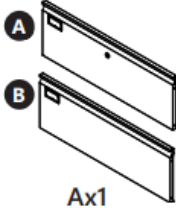
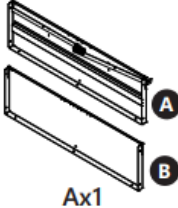
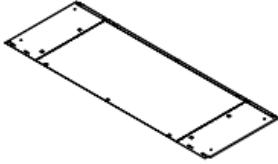
### **5. Advarselssymboler**

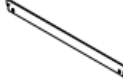
- **Forsiktig:** Indikerer en potensielt farlig situasjon som, hvis den ikke unngås, kan resultere i mindre eller moderate skader.
  - **Advarsel:** Indikerer en potensielt farlig situasjon som, hvis den ikke unngås, kan føre til død eller alvorlig skade.
  - **Potensielle risikoer og farer:** Lister opp alle risikoer og farer direkte eller indirekte forbundet med bruk eller misbruk av produktet.
-

Forsamling

 <p>x1</p>	 <p>x1</p>	 <p>x1</p>	 <p>x1</p>
 <p>x1</p>	 <p>x1</p>	 <p>Ax1 Bx3</p>	 <p>Ax1 Bx3</p>
 <p>x4</p>		 <p>x4</p>	 <p>x16</p>
 <p>x4</p>	 <p>x1</p>	 <p>x6</p>	

NO

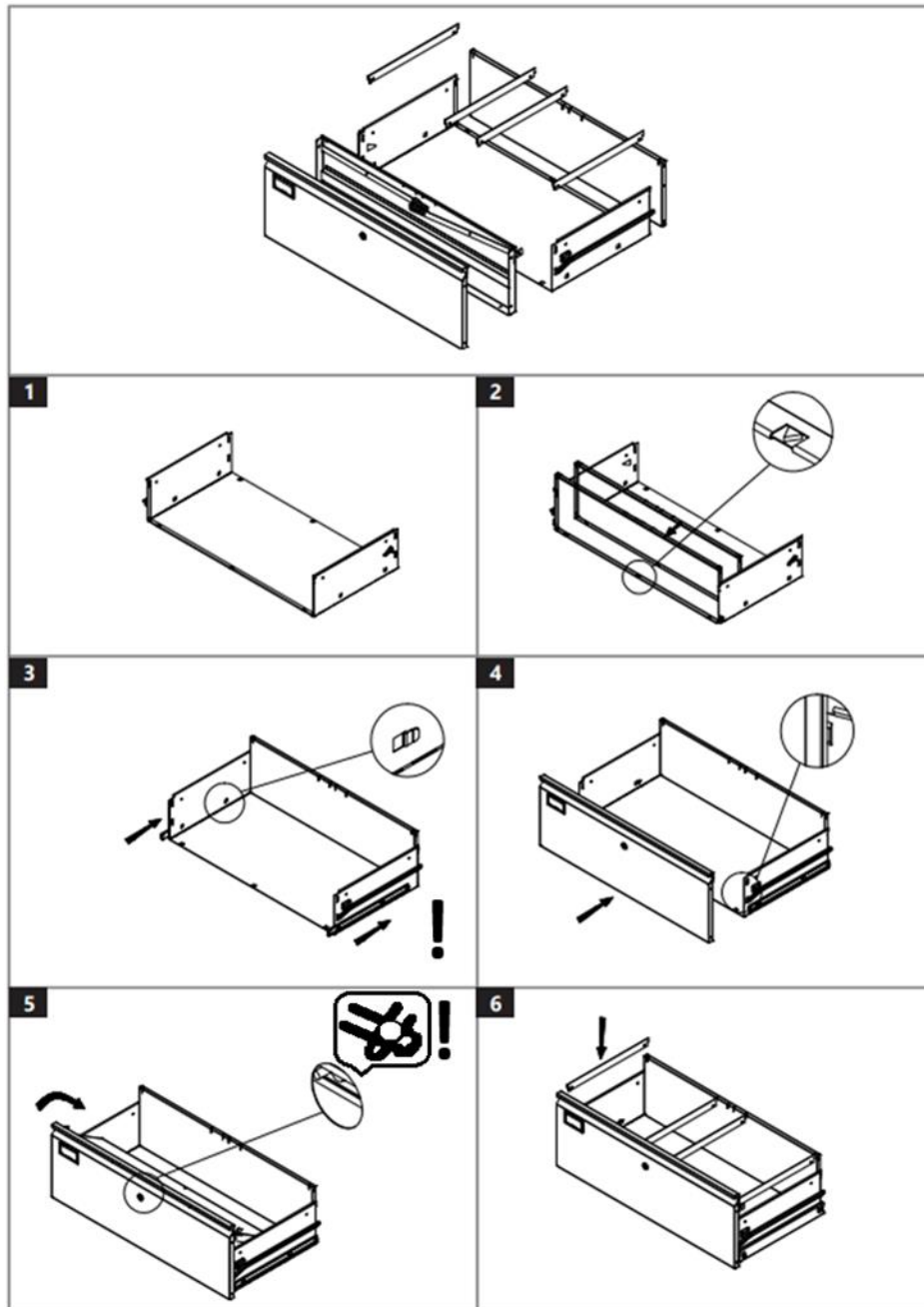

MERK (trinn 3 og 4): ikke installer fronten av skuffen før du har festet den minste delen av skuffeskinnen på begge sider av skuffen først! For å gjøre det, fjern den minste delen av hver skinne fra skinneenheten – trekk skinneenheten helt tilbake, og trykk deretter på plasttappen inne i skinnen for å skyve den minste skinnedelen ut. Denne delen skal festes til skuffesiden – ved å skyve den inn i åpningene på skuffesiden.

VIKTIG: i hvert sett med skinner er det en venstre (L) og høyre (R) skinneenhet – sjekk for disse merkene på skinnene.

MERK 5: Når du installerer fronten på skuffen utstyrt med en lås, sørg for at hullene i låselåsene på innsiden er lagt over låsesylinderpinnen - når du dreier låsen, skal begge låsene bevege seg inn samtidig.

VIKTIG: den låsbare skuffen skal festes først fra toppen av skapet.

NO

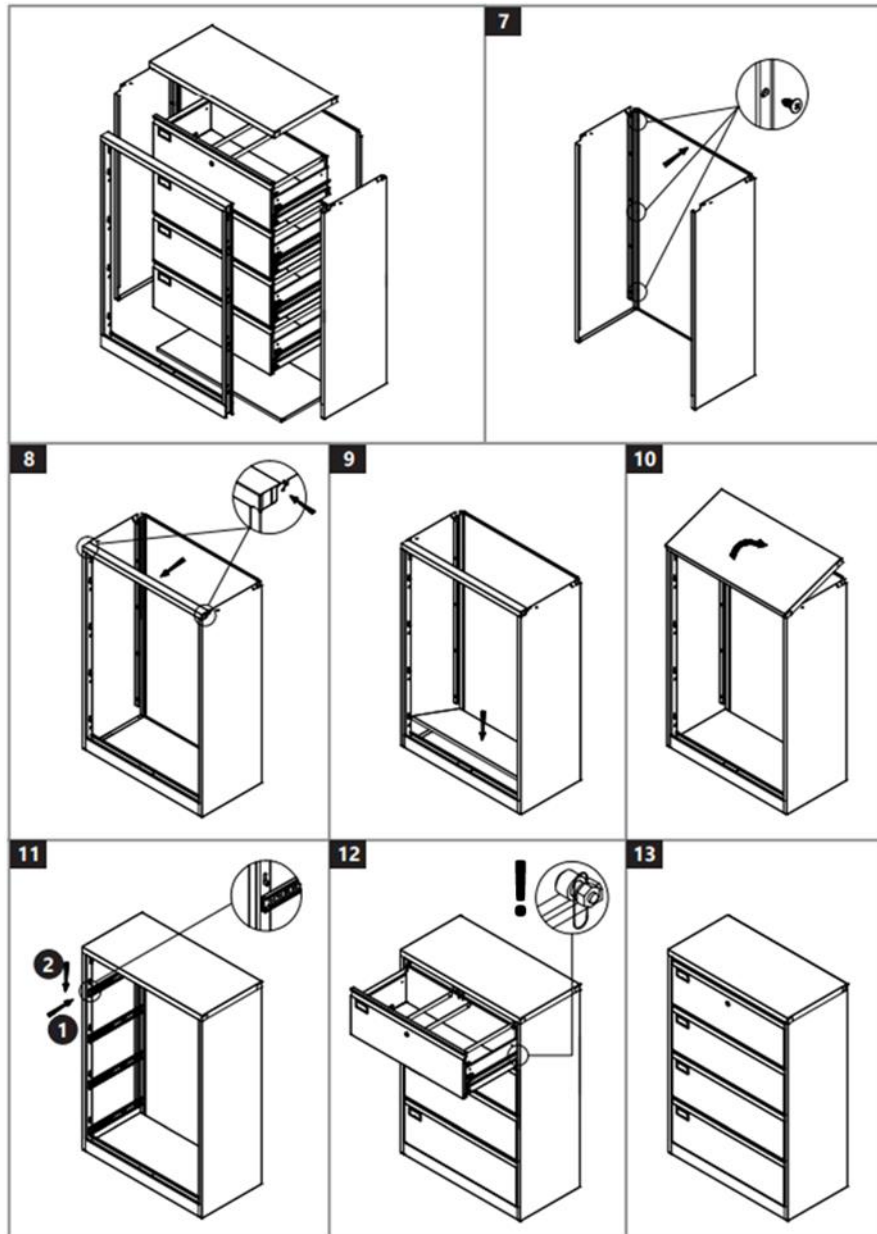

MERK (trinn 11):



NO

MERK (trinn 12): disse låsepinnene skal være over skinneheten til hver skuff og bevege seg fritt opp og ned som en del av låsemekanismen - ikke stram dem!

---

## Vedlikehold og rengjøring

### 1. Regelmessig vedlikehold

- Inspiser produktet regelmessig for tegn på slitasje eller skade.
- Skift ut skadede deler umiddelbart.

### 2. Rengjøring

- Bruk en myk, fuktig klut til å rengjøre utsiden.
- Ikke bruk skurende rengjøringsmidler eller løsemidler.
- Apparatet må ikke sprayes med vannstråle eller senkes ned i vann.

### 3. Lagring

- Oppbevares på et kjølig, tørt sted.
  - Beskytt mot støv og fuktighet.
- 

## Erklæring om samsvar

Vi, expondo Polska sp. z oo sp. k., erklærer under vårt eneansvar at kontorets metallskuffeskap, odel STAR\_MCAB\_10, som denne erklæringen gjelder, er i samsvar med relevant unionsharmoniseringslovgivning:

- Forordning (EU) 2023/988 (Generell produktsikkerhetsforordning)

## Produsentkontakt

expondo Polska sp. z o.o. sp. k.

ul. Nowy Kisielin – Innowacyjna 7, 66-002 Zielona Góra | Poland, EU

[info@expondo.com](mailto:info@expondo.com)

[www.expondo.no](http://www.expondo.no)

Denna användarmanual har översatts med maskinöversättning. Vi har ansträngt oss för att säkerställa att översättningen är korrekt, men observera att automatiska översättningar inte är perfekta och inte är avsedda att ersätta mänskliga översättare. Den officiella versionen av användarmanualen är på engelska. Eventuella skillnader mellan den översatta versionen och den engelska originalversionen är inte juridiskt bindande. Om du har några frågor om översättningens riktighet, se den engelska versionen, som är den officiella referensen. Fler språkversioner finns tillgängliga på begäran via [info@expondo.com](mailto:info@expondo.com).

## Säkerhets- och driftsinstruktioner

**Produktnamn:** Office metall lådska

**Modellnamn:** STAR\_MCAB\_10

**ANVÄND INTE APPARATEN OM DU INTE HAR LÄST IGENOM OCH FÖRSTÅTT DENNA BRUKSANVISNING.**

### Säkerhetsinstruktioner

**Varning:** Läs alla säkerhetsvarningar och instruktioner. Underlåtenhet att följa varningarna och instruktionerna kan leda till allvarliga skador.

#### 1. Allmän säkerhet

- Denna produkt är endast för avsedd användning.
- Använd inte produkten för andra ändamål än de som beskrivs i denna bruksanvisning.
- Spara denna handbok för framtida referens.
- Produkten är designad eller innehåller kontorsmaterial, filer/personliga dokument (upp till A4/F4-format) och lättviktsverktyg i en professionell miljö eller hemmakontor.

#### 2. Potentiella risker och faror

##### Tipprisk

- Överbelastning av lådor, särskilt om de dras ut samtidigt, kan få skåpet att välta, vilket medför risk för person- eller egendomsskador.
- Se till att skåpet är placerat på en jämn, stabil yta och fäst vid väggen om det anges i monteringsanvisningen.

##### Nyppunkter

- Flytta eller öppna lådor kan skapa klämpunkter som kan leda till skada på fingrar eller händer. Var försiktig när du öppnar och stänger lådor.

##### Skarpa kanter

- Felaktig hantering under montering eller användning kan exponera vassa kanter som kan orsaka skärsår eller skavsår. Hantera alla komponenter varsamt och använd handskar vid behov under monteringen.

##### Stabilitetsrisk

## SE

- Att överskrida lådornas maximala lastkapacitet kan äventyra skåpets strukturella integritet. Placera inte tunga föremål och använd inte lådor för oavsiktliga ändamål.

### **Instängningsrisk**

- Små barn kan klättra upp på eller in i skåpet och riskera att skadas eller fastna. Övervaka alltid barn runt skåpet och säkra det så att det inte tippas.

### **Brandrisk**

- Metallkonstruktionen kan leda värme under en brand, vilket potentiellt ökar risken för brännskador eller skador. Skåpet bör inte placeras nära öppna lågor eller värmekällor.

### **Kemisk risk**

- Beläggningen eller färgen på metallytan kan avge ångor om den utsätts för höga temperaturer eller brand. Se till att skåpet används i en välventilerad miljö och undvik kontakt med kemikalier som kan försämra finishen.

### **Felaktig montering eller användning**

- Felaktig montering eller användning av icke-originaldelar kan äventyra säkerhet och funktionalitet. Följ alltid monteringsanvisningarna och använd originalkomponenter.

### **Vikt och hantering**

- Skåpets vikt kan utgöra en risk vid transport eller montering. Använd lämpliga lyfttekniker och sök hjälp för att undvika skador.

## **3. Driftsäkerhet**

- Använd endast produkten på en stabil, jämn yta.
- Använd inte produkten om den är skadad eller inte fungerar.
- Förvaras åtskilt från små barn.







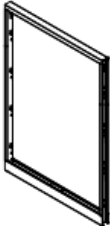

## **4. Underhållssäkerhet**

- Endast kvalificerad personal bör utföra reparationer.
- Använd endast originalreservdelar.

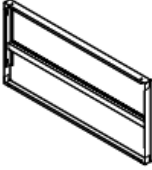
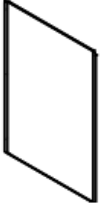
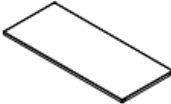
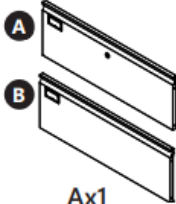
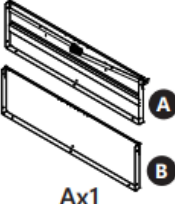
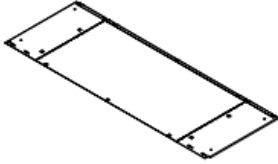
## **5. Varningssymboler**

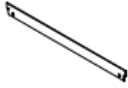
- **Varning:** Indikerar en potentiellt farlig situation som, om den inte undviks, kan resultera i mindre eller måttlig skada.
  - **Varning:** Indikerar en potentiellt farlig situation som, om den inte undviks, kan resultera i dödsfall eller allvarlig skada.
  - **Potentiella risker och faror:** Listar alla risker och faror som är direkt eller indirekt kopplade till användning eller felaktig användning av produkten.
-

## Montering

 x1	 x1	 x1	 x1
 x1	 x1	 Ax1 Bx3	 Ax1 Bx3
 x4	 x4	 x16	
 x4	 x1	 x6	

SE

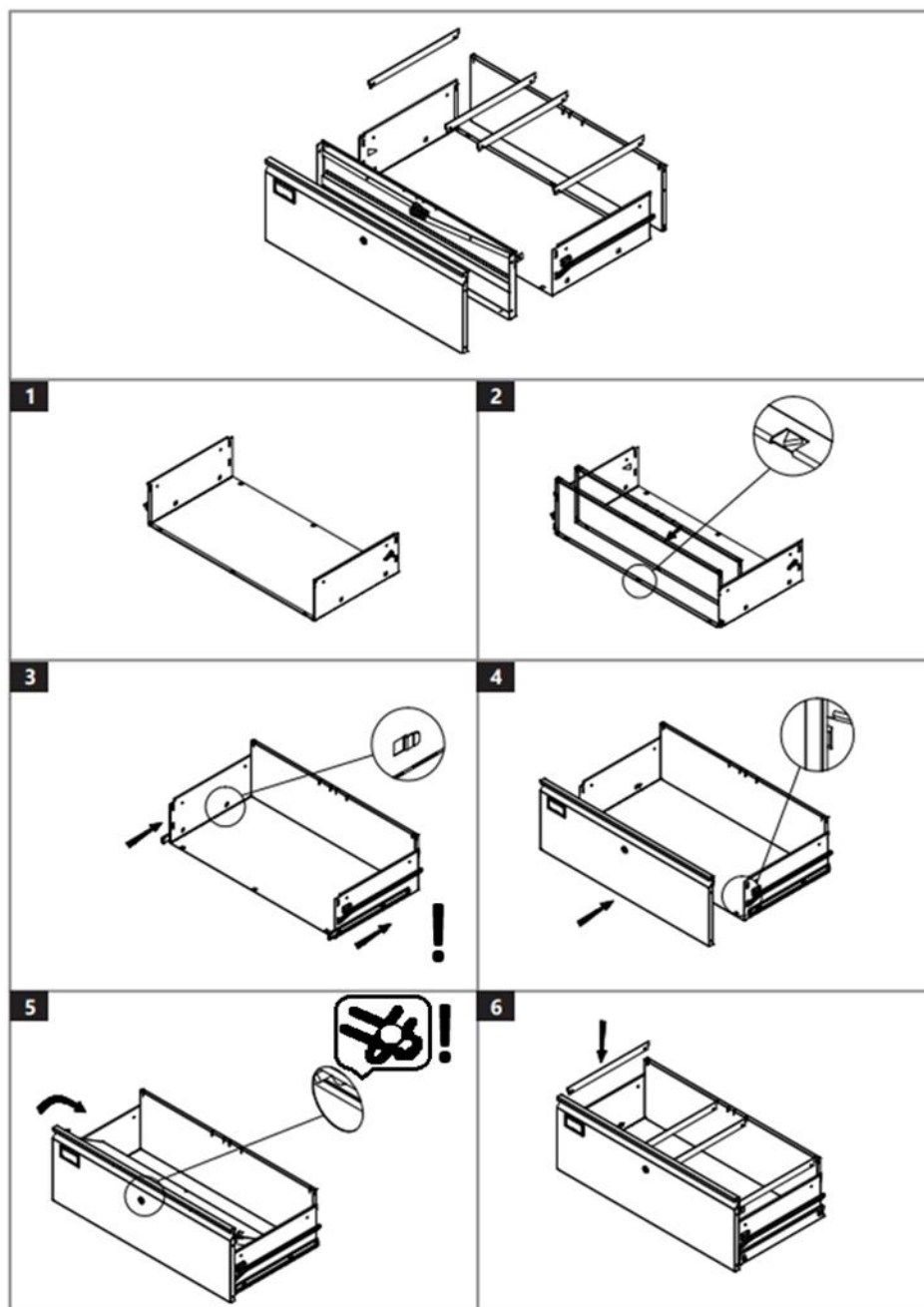

OBS (steg 3 och 4): installera inte framsidan av lådan innan du har fixerat den minsta delen av lådskena på båda sidor av lådan först! För att göra det, ta bort den minsta delen av varje skena från skenenheten – dra tillbaka skenenheten helt och tryck sedan på plastfliken inuti skenan för att skjuta ut den minsta skendelen. Denna del ska fästas på lådsidan – genom att skjuta in den i öppningarna på lådsidan.

VIKTIGT: i varje uppsättning skenenheter finns en vänster (L) och höger (R) skenenhet – kontrollera efter dessa märken på skenorna.

ANMÄRKNING 5: När du installerar framsidan av lådan utrustad med ett lås, se till att hålen i låsspärrarna på insidan är överlagrade på låscylinderstiftet - när du vrider låset ska båda spärrarna flyttas in samtidigt.

VIKTIGT: den låsbara lådan ska fästas först från toppen av skåpet.

SE

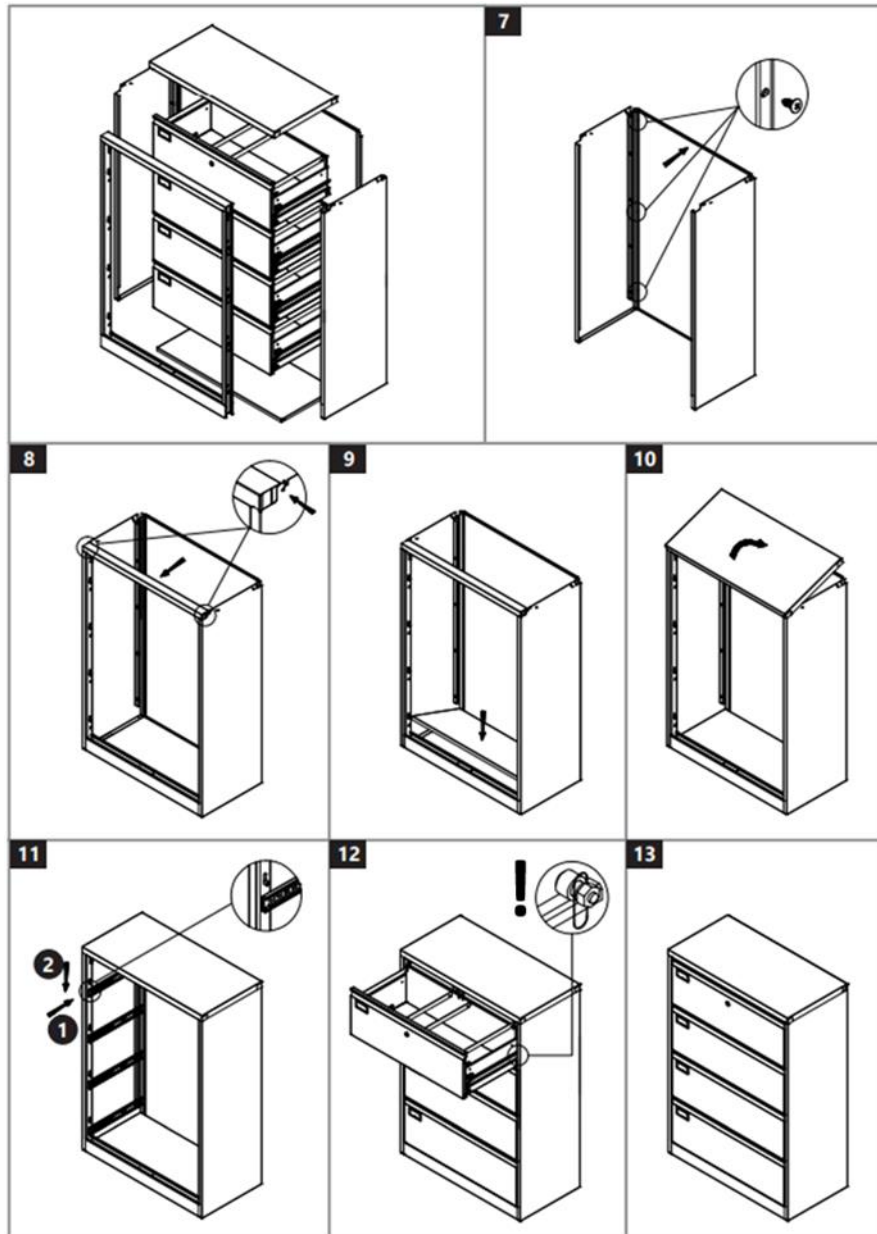

OBS (steg 11):



OBS (steg 12): dessa spärrstift ska vara ovanför skenenheten i varje låda och fritt röra sig upp och ner som en del av låsmekanismen - dra inte åt dem!

---

## Underhåll och rengöring

### 1. Regelbundet underhåll

- Inspektera produkten regelbundet för tecken på slitage eller skador.
- Byt ut skadade delar omedelbart.

### 2. Rengöring

- Använd en mjuk, fuktig trasa för att rengöra utsidan.
- Använd inte slipande rengöringsmedel eller lösningsmedel.
- Apparaten får inte sprutas med en vattenstråle eller sänkas ned i vatten.

### 3. Lagring

- Förvara på en sval, torr plats.
  - Skydda mot damm och fukt.
- 

## Försäkran om överensstämmelse

Vi, expondo Polska sp. z oo sp. k., förklarar under vårt ensamma ansvar att kontorets metallådsåp, odel STAR\_MCAB\_10, som denna deklaration hänför sig till, är i överensstämmelse med relevant unionsharmoniseringslagstiftning:

- Förordning (EU) 2023/988 (allmän produktsäkerhetsförordning)

## Tillverkarens kontakt

expondo Polska sp. z o.o. sp. k.

ul. Nowy Kisielin – Innowacyjna 7, 66-002 Zielona Góra | Poland, EU

[info@expondo.com](mailto:info@expondo.com)

[www.expondo.se](http://www.expondo.se)

*Este Manual do Usuário foi traduzido usando tradução automática. Fizemos todos os esforços para garantir que a tradução seja precisa, mas observe que as traduções automatizadas não são perfeitas e não têm como objetivo substituir tradutores humanos. A versão oficial do Manual do Usuário está em inglês. Quaisquer diferenças entre a versão traduzida e o original em inglês não são juridicamente vinculativas. Caso tenha alguma dúvida sobre a precisão da tradução, consulte a versão em inglês, que é a referência oficial. Versões em outros idiomas estão disponíveis mediante solicitação através de [info@expondo.com](mailto:info@expondo.com).*

## Instruções de segurança e operação

**Nome do produto:** Armário de gaveta de metal para escritório

**Nome do modelo:** STAR\_MCAB\_10

**NÃO UTILIZE O DISPOSITIVO SEM TER LIDO E COMPREENDIDO ESTE MANUAL DO UTILIZADOR.**

### Instruções de segurança

**Aviso:** Leia todos os avisos e instruções de segurança. O não cumprimento dos avisos e instruções pode resultar em ferimentos graves.

#### 1. Segurança Geral

- Este produto é somente para o uso pretendido.
- Não utilize o produto para finalidades diferentes das descritas neste manual.
- Guarde este manual para referência futura.
- O produto foi projetado para armazenar materiais de escritório, arquivos/documentos pessoais (até o formato A4/F4) e ferramentas leves em um ambiente profissional ou de escritório doméstico.

#### 2. Riscos e perigos potenciais

##### Risco de tombamento

- Gavetas sobrecarregadas, principalmente se forem abertas simultaneamente, podem fazer com que o armário tombe, representando um risco de ferimentos ou danos materiais.
- Certifique-se de que o gabinete esteja colocado em uma superfície nivelada e estável e preso à parede, conforme indicado nas instruções de montagem.

##### Pontos de aperto

- Mover ou abrir gavetas pode criar pontos de aperto que podem resultar em ferimentos nos dedos ou nas mãos. Tenha cuidado ao abrir e fechar gavetas.

##### Bordas afiadas

- O manuseio inadequado durante a montagem ou uso pode expor bordas afiadas que podem causar cortes ou abrasões. Manuseie todos os componentes com cuidado e use luvas, se necessário, durante a montagem.

**Risco de estabilidade**

- Exceder a capacidade máxima de carga das gavetas pode comprometer a integridade estrutural do armário. Não coloque objetos pesados nem use as gavetas para fins não pretendidos.

**Perigo de aprisionamento**

- Crianças pequenas podem subir ou entrar no armário, correndo o risco de se machucar ou ficar presas. Sempre supervise as crianças ao redor do armário e prenda-o para evitar que ele tombe.

**Risco de incêndio**

- A construção metálica pode conduzir calor durante um incêndio, potencialmente intensificando o risco de queimaduras ou ferimentos. O gabinete não deve ser colocado perto de chamas ou fontes de calor.

**Risco químico**

- O revestimento ou tinta na superfície metálica pode emitir fumaça se exposto a altas temperaturas ou fogo. Certifique-se de que o gabinete seja usado em um ambiente bem ventilado e evite o contato com produtos químicos que possam degradar o acabamento.

**Montagem ou uso impróprio**

- A montagem incorreta ou o uso de peças não originais podem comprometer a segurança e a funcionalidade. Siga sempre as instruções de montagem e utilize componentes originais.

**Peso e manuseio**

- O peso do gabinete pode representar um risco durante o transporte ou a montagem. Use técnicas de levantamento adequadas e procure ajuda para evitar lesões.

**3. Segurança operacional**

- Utilize o produto somente em superfícies estáveis e niveladas.
- Não opere o produto se ele estiver danificado ou com defeito.
- Mantenha longe de crianças pequenas.







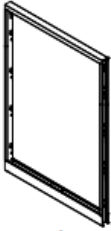

**4. Segurança de manutenção**

- Somente pessoal qualificado deve realizar reparos.
- Utilize somente peças de reposição originais.

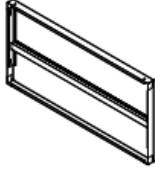
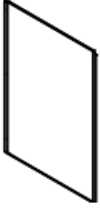
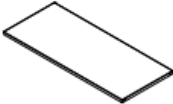
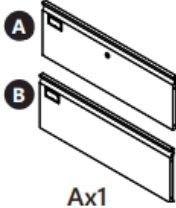
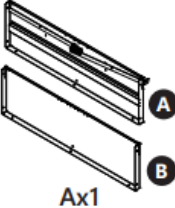
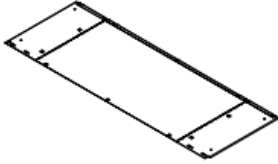
**5. Símbolos de advertência**

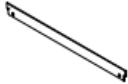
- **Cuidado:** indica uma situação potencialmente perigosa que, se não for evitada, pode resultar em ferimentos leves ou moderados.
  - **Aviso:** indica uma situação potencialmente perigosa que, se não for evitada, pode resultar em morte ou ferimentos graves.
  - Riscos e perigos potenciais: lista todos os riscos e perigos direta ou indiretamente relacionados ao uso ou uso indevido do produto.
-

Conjunto

 <p>x1</p>	 <p>x1</p>	 <p>x1</p>	 <p>x1</p>
 <p>x1</p>	 <p>x1</p>	 <p>Ax1 Bx3</p>	 <p>Ax1 Bx3</p>
 <p>x4</p>		 <p>x4</p>	 <p>x16</p>
 <p>x4</p>	 <p>x1</p>	 <p>x6</p>	

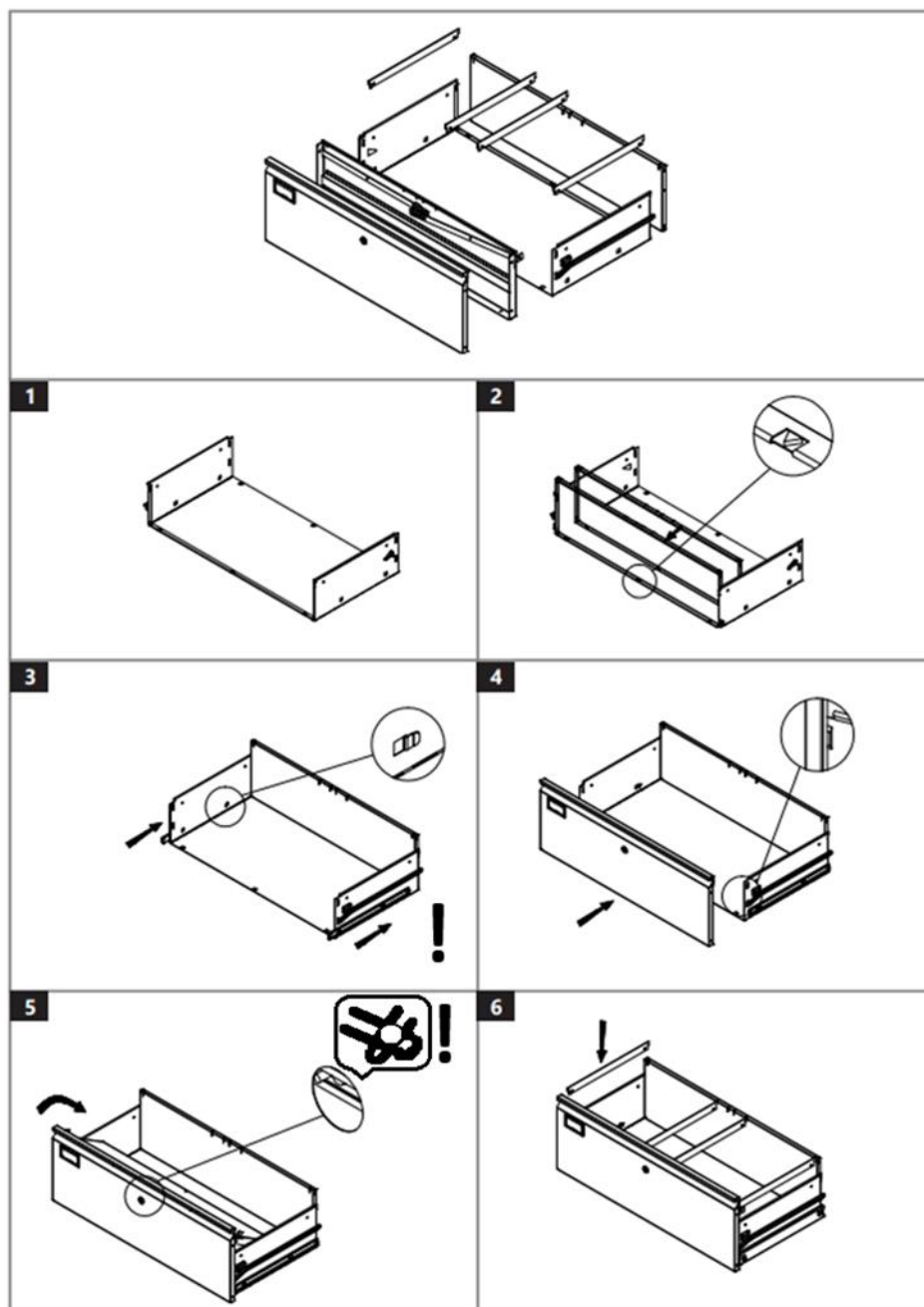

**OBSERVAÇÃO** (etapas 3 e 4): não instale a parte frontal da gaveta antes de fixar primeiro a menor parte do conjunto do trilho da gaveta em ambos os lados da gaveta! Para fazer isso, remova a menor parte de cada trilho do conjunto do trilho – retraia totalmente o conjunto do trilho e, em seguida, pressione a aba de plástico dentro do trilho para deslizar a menor parte do trilho para fora. Esta parte deve ser fixada na lateral da gaveta – deslizando-a nas aberturas na lateral da gaveta.

**IMPORTANTE**: em cada conjunto de trilhos há um conjunto de trilhos esquerdo (L) e direito (R) – verifique as marcas nos trilhos.

**OBSERVAÇÃO 5**: Ao instalar a parte frontal da gaveta equipada com fechadura, certifique-se de que, na parte interna, os furos das travas da fechadura fiquem sobrepostos ao pino do cilindro da fechadura - ao girar a fechadura, ambas as travas devem se mover ao mesmo tempo.

PT

IMPORTANTE: a gaveta com fechadura deve ser fixada primeiro na parte superior do armário.

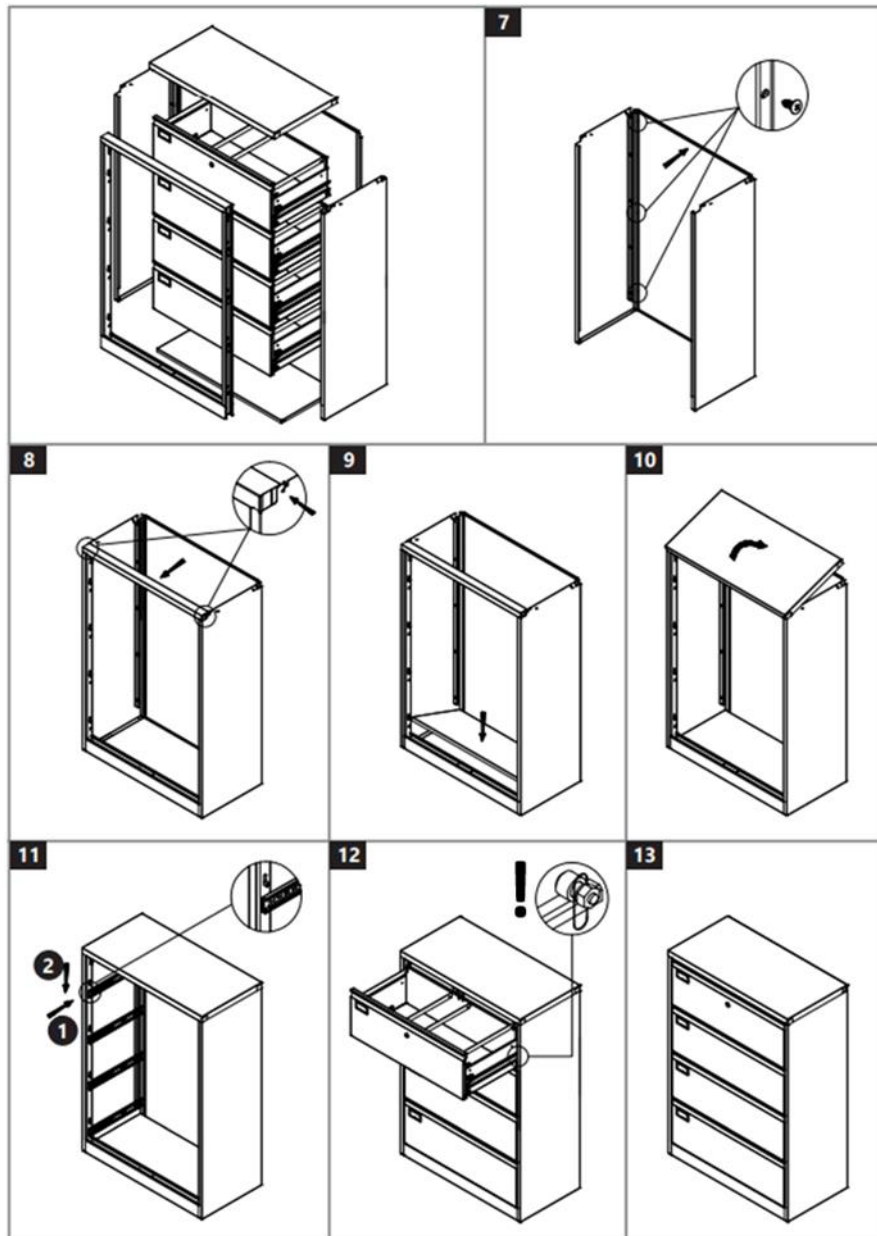

NOTA (etapa 11):



**OBSERVAÇÃO** (etapa 12): esses pinos de trava devem ficar acima do conjunto de trilhos de cada gaveta e mover-se livremente para cima e para baixo como parte do mecanismo de travamento - não os aperte!

---

## Manutenção e Limpeza

### 1. Manutenção regular

- Inspecione o produto regularmente para verificar sinais de desgaste ou danos.
- Substitua imediatamente quaisquer peças danificadas.

### 2. Limpeza

- Use um pano macio e úmido para limpar o exterior.
- Não utilize produtos de limpeza abrasivos ou solventes.
- Não pulverizar o aparelho com um jacto de água nem o submergir em água.

### 3. Armazenar

- Armazene em local fresco e seco.
  - Proteja contra poeira e umidade.
- 

## Declaração de conformidade

Nós, expondo Polska sp. z oo sp. k., declaramos sob nossa exclusiva responsabilidade que o armário de gavetas de metal para escritório, modelo STAR\_MCAB\_10, ao qual esta declaração se refere, está em conformidade com a legislação de harmonização da União relevante:

- Regulamento (UE) 2023/988 (Regulamento Geral de Segurança dos Produtos)

## Contato do fabricante

expondo Polska sp. z o.o. sp. k.

ul. Nowy Kisielin-Innowacyjna 7, 66-002 Zielona Góra | Poland, EU

PT

[info@expondo.com](mailto:info@expondo.com)

[www.expondo.pt](http://www.expondo.pt)

Táto používateľská príručka bola preložená pomocou strojového prekladu. Vyvinuli sme maximálne úsilie, aby bol preklad presný, ale upozorňujeme, že automatické preklady nie sú dokonalé a nie sú určené na to, aby nahradili ľudských prekladateľov. Oficiálna verzia používateľskej príručky je v angličtine. Akékoľvek rozdiely medzi preloženou verzou a originálnou angličtinou nie sú právne záväzné. Ak máte akékoľvek otázky týkajúce sa presnosti prekladu, pozrite si anglickú verziu, ktorá je oficiálnou referenciou. Ďalšie jazykové verzie sú k dispozícii na vyžiadanie na adrese [info@expondo.com](mailto:info@expondo.com).

## Bezpečnostné a prevádzkové pokyny

**Názov produktu:** Kancelárska kovová zásuvková skrinka

**Názov modelu:** STAR\_MCAB\_10

**NEPOUŽÍVAJTE ZARIADENIE, POKIAĽ STE SI DÔKLADNE NEPREČÍTALI TÚTO  
POUŽÍVATEĽSKÚ PRÍRUČKU A NEPOROZUMELI JEJ.**

### Bezpečnostné pokyny

**Upozornenie:** Prečítajte si všetky bezpečnostné upozornenia a pokyny. Nedodržanie upozornení a pokynov môže mať za následok vážne zranenie.

#### 1. Všeobecná bezpečnosť

- Tento výrobok je určený len na zamýšľané použitie.
- Výrobok nepoužívajte na iné účely, ako sú tie, ktoré sú popísané v tomto návode.
- Uschovajte si tento návod pre budúce použitie.
- Produkt je navrhnutý alebo obsahuje kancelárske potreby, súbory/osobné dokumenty (až do formátu A4/F4) a ľahké nástroje v profesionálnom alebo domácom prostredí.

#### 2. Potenciálne riziká a nebezpečenstvá

##### Nebezpečenstvo prevrátenia

- Preťaženie zásuviek, najmä ak sú vysunuté súčasne, môže spôsobiť prevrátenie skrinky, čo predstavuje riziko zranenia alebo poškodenia majetku.
- Uistite sa, že je skrinka umiestnená na rovnom, stabilnom povrchu a pripevnená k stene, ak je to uvedené v montážnych pokynoch.

##### Štipka bodov

- Premiestňovanie alebo otváranie zásuviek môže spôsobiť zovretie, čo môže viesť k poraneniu prstov alebo rúk. Pri otváraní a zatváraní zásuviek buďte opatrní.

##### Ostré hrany

- Nesprávna manipulácia počas montáže alebo používania môže odkryť ostré hrany, ktoré by mohli spôsobiť rezné rany alebo odreniny. So

všetkými komponentmi manipulujte opatrne av prípade potreby počas montáže noste rukavice.

#### **Riziko stability**

- Prekročenie maximálnej nosnosti zásuviek môže ohroziť štrukturálnu integritu skrinky. Neumiestňujte ťažké predmety ani nepoužívajte zásuvky na neúmyselné účely.

#### **Nebezpečenstvo zachytenia**

- Malé deti môžu vyliezť na skrinku alebo do nej, čím riskujú zranenie alebo zachytenie. Vždy dohliadajte na deti okolo skrinky a zaistite ju, aby sa neprevrátila.

#### **Nebezpečenstvo požiaru**

- Kovová konštrukcia môže počas požiaru viesť teplo, čo môže zvýšiť riziko popálenín alebo poranenia. Skriňa by nemala byť umiestnená v blízkosti otvoreného ohňa alebo zdrojov tepla.

#### **Chemické riziko**

- Povlak alebo farba na kovovom povrchu môže pri vystavení vysokým teplotám alebo ohňu uvoľňovať výpary. Zaistite, aby sa skriňa používala v dobre vetranom prostredí a vyhnite sa kontaktu s chemikáliami, ktoré môžu poškodiť povrchovú úpravu.

#### **Nesprávna montáž alebo použitie**

- Nesprávna montáž alebo použitie neoriginálnych dielov môže ohroziť bezpečnosť a funkčnosť. Vždy dodržiavajte montážne pokyny a používajte originálne komponenty.

#### **Hmotnosť a manipulácia**

- Hmotnosť skrinky môže predstavovať riziko počas prepravy alebo montáže. Používajte správne zdvíhacie techniky a vyhľadajte pomoc, aby ste sa vyhli zraneniu.

### **3. Prevádzková bezpečnosť**

- Výrobok používajte iba na stabilnom, rovnom povrchu.
- Výrobok neprevádzkujte, ak je poškodený alebo nefunkčný.
- Uchovávajte mimo dosahu malých detí.







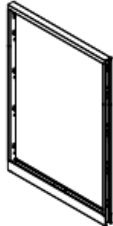

### **4. Bezpečnosť údržby**

- Opravy by mal vykonávať iba kvalifikovaný personál.
- Používajte iba originálne náhradné diely.

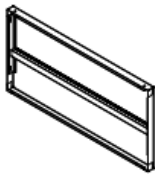
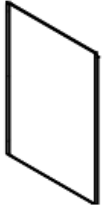
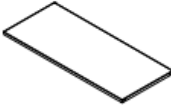
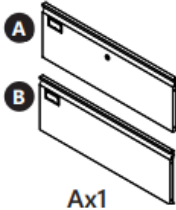
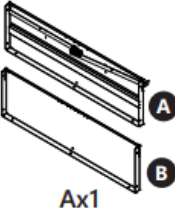
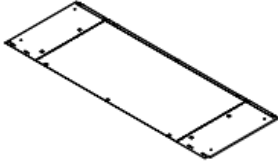
### **5. Výstražné symboly**

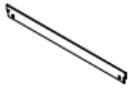
- **Upozornenie:** Označuje potenciálne nebezpečnú situáciu, ktorá, ak sa jej nezabráni, môže viesť k ľahkému alebo stredne ťažkému zraneniu.
  - **Varovanie:** Označuje potenciálne nebezpečnú situáciu, ktorá, ak sa jej nezabráni, môže mať za následok smrť alebo vážne zranenie.
  - **Potenciálne riziká a nebezpečenstvá:** Uvádza všetky riziká a nebezpečenstvá priamo alebo nepriamo spojené s používaním alebo nesprávnym používaním produktu.
-

## Montáž

 x1	 x1	 x1	 x1
 x1	 x1	 Ax1 Bx3	 Ax1 Bx3
 x4		 x4	 x16
 x4	 x1	 x6	

SK

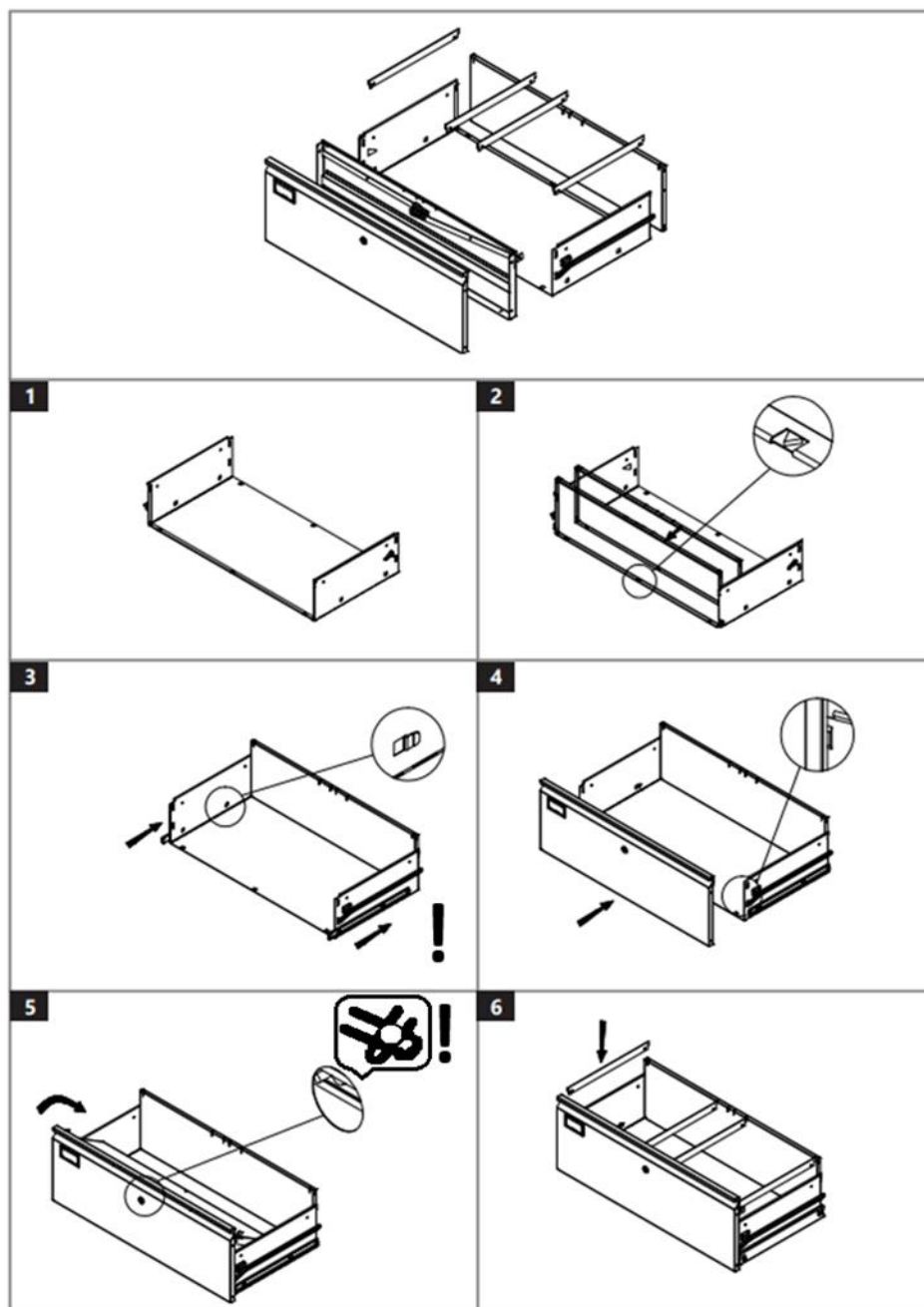

**POZNÁMKA** (krok 3 a 4): neinštalujte prednú časť zásuvky skôr, ako najskôr pripevníte najmenšiu časť zostavy koľajníc zásuvky na obe strany zásuvky! Ak to chcete urobiť, odstráňte najmenšiu časť každej koľajníc zo zostavy koľajníc – úplne zatiahnite zostavu koľajníc a potom stlačte plastovú úchytку vo vnútri koľajníc, aby ste vysunuli najmenšiu časť koľajníc. Táto časť by mala byť pripevnená k strane zásuvky – zasunutím do otvorov na strane zásuvky.

**DÔLEŽITÉ:** v každej súprave koľajníc je ľavá (L) a pravá (R) zostava koľajníc – skontrolujte ich značky na koľajniciach.

**POZNÁMKA 5:** Pri inštalácii prednej časti zásuvky vybavenej zámkom sa uistite, že otvory v západkách zámku sú na vnútornej strane prekryté na kolíku cylindrickej vložky zámku - pri otáčaní zámku by sa obe západky mali pohybovať súčasne.

**DÔLEŽITÉ:** uzamykateľná zásuvka by mala byť pripevnená najskôr zhora na skrinke.

SK

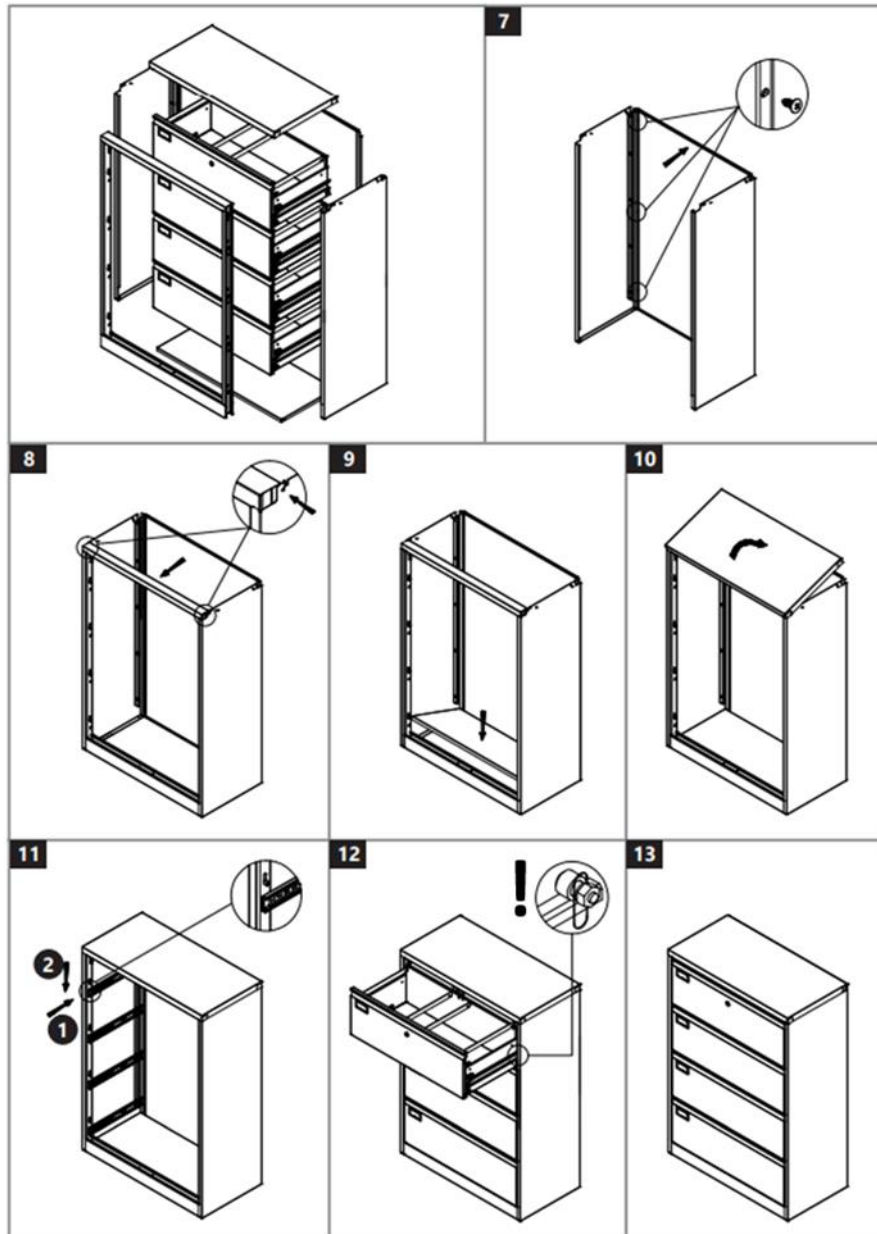

POZNÁMKA (krok 11):



POZNÁMKA (krok 12): tieto západkové kolíky by sa mali nachádzať nad zostavou koľajníc každej zásuvky a ako súčasť uzamykacieho mechanizmu by sa mali voľne pohybovať nahor a nadol – neťahujte ich!

---

## Údržba a čistenie

### 1. Pravidelná údržba

- Pravidelne kontrolujte výrobok, či nevykazuje známky opotrebovania alebo poškodenia.
- Poškodené diely ihneď vymeňte.

### 2. Upratovanie

- Na čistenie exteriéru použite mäkkú, vlhkú handričku.
- Nepoužívajte abrazívne čistiace prostriedky ani rozpúšťadlá.
- Zariadenie nestriekajte prúdom vody ani ho do nej neponárajte.

### 3. Skladovanie

- Skladujte na chladnom a suchom mieste.
  - Chráňte pred prachom a vlhkosťou.
- 

## Vyhlásenie o zhode

My, expondo Polska sp. z oo sp. k., vyhlasujeme na vlastnú zodpovednosť, že kancelárska kovová zásuvková skrinka, odel STAR\_MCAB\_10, na ktorú sa toto vyhlásenie vzťahuje, je v súlade s príslušnou harmonizačnou legislatívou Únie:

- Nariadenie (EÚ) 2023/988 (všeobecné nariadenie o bezpečnosti výrobkov)

## Kontakt na výrobcu

expondo Polska sp. z oo sp. k.

ul. Nowy Kisielin – Innowacyjna 7, 66-002 Zielona Góra | Poľsko, EÚ

[info@expondo.com](mailto:info@expondo.com)

[www.expondo.sk](http://www.expondo.sk)

Това ръководство за потребителя е преведено чрез машинен превод. Положихме всички усилия, за да гарантираме, че преводът е точен, но имайте предвид, че автоматизираните преводи не са перфектни и не са предназначени да заменят човешки преводачи. Официалната версия на ръководството за потребителя е на английски език. Всички разлики между преведената версия и оригиналния английски не са правно обвързващи. Ако имате някакви въпроси относно точността на превода, моля, вижте английската версия, която е официалната справка. Повече езикови версии са достъпни при заявка чрез [info@expondo.com](mailto:info@expondo.com).

## Инструкции за безопасност и експлоатация

Име на **продукта**: Офис метален шкаф с чекмеджета

Име на **модела**: STAR\_MCAB\_10

**НЕ ИЗПОЛЗВАЙТЕ УСТРОЙСТВОТО, ОСВЕН АКО НЕ СТЕ ПРОЧЕЛИ И РАЗБРАЛИ ТОВА РЪКОВОДСТВО ЗА ПОТРЕБИТЕЛЯ.**

### Инструкции за безопасност

**Предупреждение:** Прочетете всички предупреждения и инструкции за безопасност. Неспазването на предупрежденията и инструкциите може да доведе до сериозно нараняване.

#### 1. Обща безопасност

- Този продукт е предназначен само за употреба по предназначение.
- Не използвайте продукта за цели, различни от описаните в това ръководство.
- Запазете това ръководство за бъдещи справки.
- Продуктът е проектиран или съхранява офис консумативи, файлове/лични документи (до формат А4/Ф4) и леки инструменти в професионална или домашна офис среда.

#### 2. Потенциални рискове и опасности

##### Опасност от преобръщане

- Претоварването на чекмеджетата, особено ако се удължат едновременно, може да доведе до преобръщане на шкафа, създавайки риск от нараняване или повреда на имущество.
- Уверете се, че шкафтът е поставен на равна, стабилна повърхност и закрепен към стената, ако е посочено в инструкциите за монтаж.

##### Точки за прищипване

- Преместването или отварянето на чекмеджетата може да създаде точки на прищипване, които могат да доведат до нараняване на пръстите или ръцете. Бъдете внимателни, когато отваряте и затваряте чекмеджетата.

**Остри ръбове**

- Неправилното боравене по време на сглобяване или употреба може да изложи остри ръбове, които могат да причинят порязвания или ожулвания. Работете внимателно с всички компоненти и носете ръкавици, ако е необходимо, по време на монтажа.

**Риск за стабилност**

- Превишаването на максималния капацитет на натоварване на чекмеджетата може да компрометира структурната цялост на шкафа. Не поставяйте тежки предмети и не използвайте чекмеджета за непредвидени цели.

**Опасност от прихващане**

- Малките деца могат да се покатерят върху или в шкафа, рискувайки да бъдат наранени или заклещени. Винаги наглеждайте децата около шкафа и го обезопасявайте, за да предотвратите преобръщане.

**Опасност от пожар**

- Металната конструкция може да провежда топлина по време на пожар, което потенциално увеличава риска от изгаряния или нараняване. Шкафът не трябва да се поставя близо до открит пламък или източници на топлина.

**Химически риск**

- Покритието или боята върху металната повърхност може да отделят изпарения, ако бъдат изложени на високи температури или огън. Уверете се, че шкафът се използва в добре проветрива среда и избягвайте контакт с химикали, които могат да влошат покритието.

**Неправилно сглобяване или използване**

- Неправилното сглобяване или използването на неоригинални части може да компрометира безопасността и функционалността. Винаги следвайте инструкциите за монтаж и използвайте оригинални компоненти.

**Тегло и работа**

- Теглото на шкафа може да представлява риск по време на транспортиране или сглобяване. Използвайте подходящи техники за повдигане и потърсете помощ, за да избегнете нараняване.

**3. Оперативна безопасност**

- Използвайте продукта само върху стабилна, равна повърхност.
- Не работете с продукта, ако е повреден или не функционира добре.
- Пазете от малки деца.

**4. Безопасност при поддръжка**







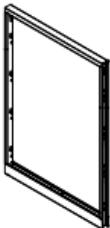

- Само квалифициран персонал трябва да извършва ремонти.
- Използвайте само оригинални резервни части.

**5. Предупредителни символи**

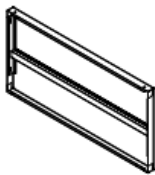
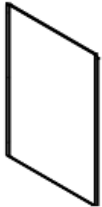
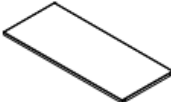
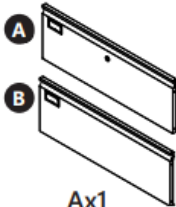
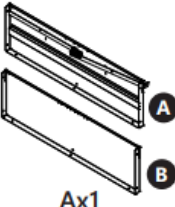
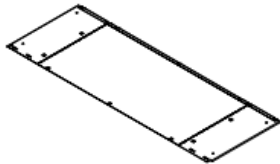
- **Внимание:** Показва потенциално опасна ситуация, която, ако не бъде избегната, може да доведе до леко или средно нараняване.

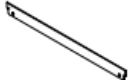
- **Предупреждение:** Показва потенциално опасна ситуация, която, ако не бъде избегната, може да доведе до смърт или сериозно нараняване.
- **Потенциални рискове и опасности:** Изброява всички рискове и опасности, пряко или непряко свързани с употребата или неправилната употреба на продукта.

## Сглобяване

 x1	 x1	 x1	 x1
 x1	 x1	 Ax1 Bx3	 Ax1 Bx3
 x4		 x4	 x16
 x4	 x1	 x6	

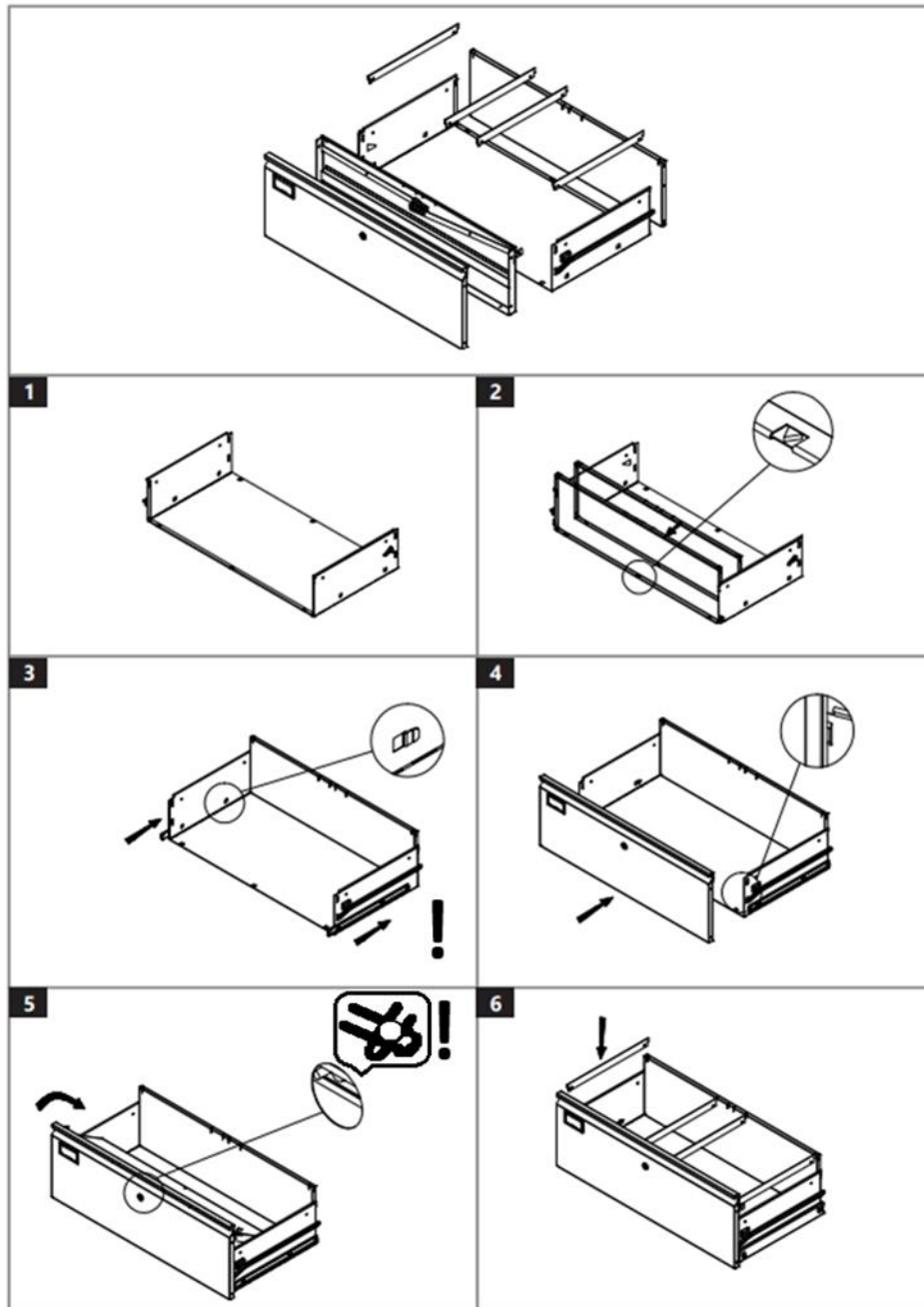

**ЗАБЕЛЕЖКА** (стъпка 3 и 4): не монтирайте предната част на чекмеджето, преди първо да фиксирате най-малката част от релсовия комплект от двете страни на чекмеджето! За да го направите, отстранете най-малката част от всяка релса от модула на релсата – приберете напълно модула на релсата и след това натиснете пластмасовото ухо вътре в релсата, за да плъзнете най-малката част на релсата навън. Тази част трябва да се прикрепя към страната на чекмеджето – като се плъзне в отворите от страната на чекмеджето.

**ВАЖНО:** във всеки комплект релси има лява (L) и дясна (R) релса – проверете за това маркировките на релсите.

**ЗАБЕЛЕЖКА 5:** Когато монтирате предната част на чекмеджето, оборудвано с ключалка, уверете се, че от вътрешната страна дупките в ключалките на ключалката са насложени върху щифта на цилиндъра на ключалката - при завъртане на ключалката и двете резета трябва да се движат едновременно.

BG

ВАЖНО: заключващото се чекмедже трябва да бъде фиксирано първо от горната страна на шкафа.

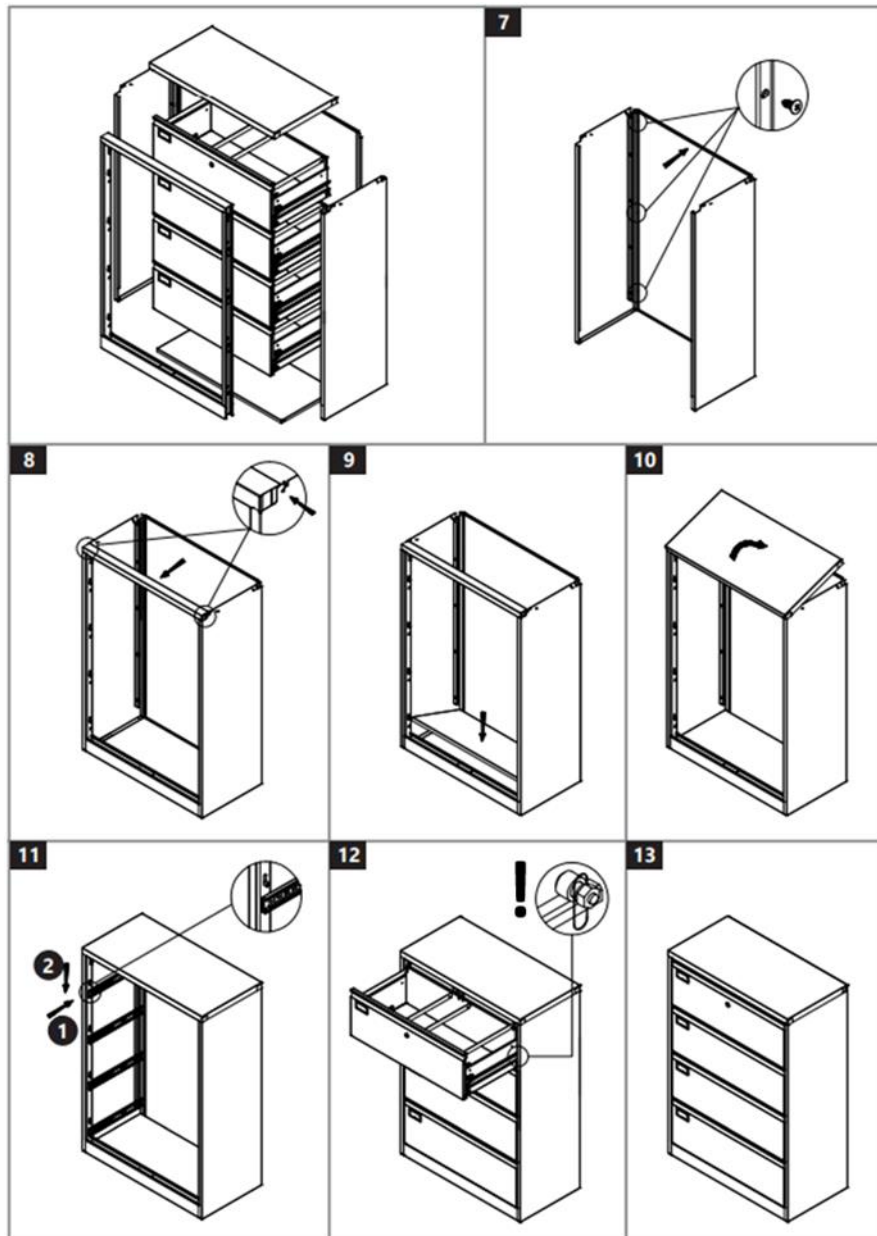

ЗАБЕЛЕЖКА (стъпка 11):



**ЗАБЕЛЕЖКА (стъпка 12):** тези заключващи щифтове трябва да са над релсите на всяко чекмедже и да се движат свободно нагоре-надолу като част от заключващия механизъм - не ги затягайте!

---

## Поддръжка и почистване

### 1. Редовна поддръжка

- Проверявайте редовно продукта за признаци на износване или повреда.
- Незабавно сменете всички повредени части.

### 2. Почистване

- Използвайте мека, влажна кърпа, за да почистите външността.
- Не използвайте абразивни почистващи препарати или разтворители.
- Не пръскайте устройството с водна струя и не го потапяйте във вода.

### 3. Съхранение

- Съхранявайте на хладно и сухо място.
  - Пазете от прах и влага.
- 

## Декларация за съответствие

Ние, expondo Polska sp. z oo sp. k., декларираме на наша лична отговорност, че офисният метален шкаф с чекмеджета, odel STAR\_MCAB\_10, за който се отнася тази декларация, е в съответствие със съответното законодателство на Съюза за хармонизация:

- Регламент (ЕС) 2023/988 (Общ регламент относно безопасността на продуктите)

## Контакт с производителя

expondo Polska sp. z oo sp. k.

BG

ул. Nowy Kisielin – Innowacyjna 7, 66-002 Zielona Góra | Полша, ЕС

[info@expondo.com](mailto:info@expondo.com)

[www.expondo.bg](http://www.expondo.bg)

Αυτό το εγχειρίδιο χρήστη έχει μεταφραστεί με τη χρήση αυτόματης μετάφρασης. Έχουμε καταβάλει κάθε δυνατή προσπάθεια για να διασφαλίσουμε ότι η μετάφραση είναι ακριβής, αλλά σημειώστε ότι οι αυτοματοποιημένες μεταφράσεις δεν είναι τέλειες και δεν προορίζονται να αντικαταστήσουν τους ανθρώπινους μεταφραστές. Η επίσημη έκδοση του Εγχειριδίου χρήσης είναι στα Αγγλικά. Τυχόν διαφορές μεταξύ της μεταφρασμένης έκδοσης και της αρχικής αγγλικής έκδοσης δεν είναι νομικά δεσμευτικές. Εάν έχετε ερωτήσεις σχετικά με την ακρίβεια της μετάφρασης, ανατρέξτε στην αγγλική έκδοση, η οποία είναι η επίσημη αναφορά. Περισσότερες γλωσσικές εκδόσεις είναι διαθέσιμες κατόπιν αιτήματος μέσω του [info@expondo.com](mailto:info@expondo.com).

## Οδηγίες ασφάλειας και λειτουργίας

Όνομα προϊόντος: **Μεταλλικό συρτάρι γραφείου**

Όνομα μοντέλου: **STAR\_MCAB\_10**

**ΜΗ ΧΡΗΣΙΜΟΠΟΙΗΣΤΕ ΤΗ ΣΥΣΚΕΥΗ ΕΚΤΟΣ ΑΝ ΕΧΕΤΕ ΔΙΑΒΑΣΕΙ ΚΑΙ ΚΑΤΑΝΟΗΣΕ ΠΟΛΥ ΠΟΛΥ ΑΥΤΟ ΤΟΝ ΕΓΧΕΙΡΙΔΙΟ ΧΡΗΣΤΗ.**

### Οδηγίες Ασφαλείας

**Προειδοποίηση:** Διαβάστε όλες τις προειδοποιήσεις και οδηγίες ασφαλείας. Η μη τήρηση των προειδοποιήσεων και των οδηγιών μπορεί να οδηγήσει σε σοβαρό τραυματισμό.

#### 1. Γενική Ασφάλεια

- Αυτό το προϊόν προορίζεται μόνο για την προβλεπόμενη χρήση.
- Μη χρησιμοποιείτε το προϊόν για σκοπούς άλλους από αυτούς που περιγράφονται σε αυτό το εγχειρίδιο.
- Φυλάξτε αυτό το εγχειρίδιο για μελλοντική αναφορά.
- Το προϊόν έχει σχεδιαστεί ή περιέχει προμήθειες γραφείου, αρχεία/προσωπικά έγγραφα (έως A4/F4) και ελαφριά εργαλεία σε επαγγελματικό περιβάλλον ή γραφείο στο σπίτι.

#### 2. Πιθανοί κίνδυνοι και κίνδυνοι

##### Κίνδυνος ανατροπής

- Η υπερφόρτωση των συρταριών, ιδιαίτερα εάν επεκταθεί ταυτόχρονα, μπορεί να προκαλέσει την ανατροπή του ντουλαπιού, θέτοντας κίνδυνο τραυματισμού ή υλικών ζημιών.
- Βεβαιωθείτε ότι το ντουλάπι είναι τοποθετημένο σε επίπεδη, σταθερή επιφάνεια και στερεωμένο στον τοίχο, εάν υποδεικνύεται στις οδηγίες συναρμολόγησης.

##### Σημεία τσιμπήματος

- Η μετακίνηση ή το άνοιγμα των συρταριών μπορεί να δημιουργήσει σημεία τσιμπήματος που θα μπορούσαν να προκαλέσουν τραυματισμό

στα δάχτυλα ή τα χέρια. Να είστε προσεκτικοί όταν ανοίγετε και κλείνετε συρτάρια.

#### **Αιχμηρές άκρες**

- Ο ακατάλληλος χειρισμός κατά τη συναρμολόγηση ή τη χρήση μπορεί να εκθέσει αιχμηρές άκρες που θα μπορούσαν να προκαλέσουν κοψίματα ή εκδορές. Χειριστείτε όλα τα εξαρτήματα προσεκτικά και φοράτε γάντια εάν χρειάζεται κατά τη συναρμολόγηση.

#### **Κίνδυνος σταθερότητας**

- Η υπέρβαση της μέγιστης χωρητικότητας φορτίου των συρταριών μπορεί να θέσει σε κίνδυνο τη δομική ακεραιότητα του ντουλαπιού. Μην τοποθετείτε βαριά αντικείμενα και μην χρησιμοποιείτε συρτάρια για ανεπιθύμητους σκοπούς.

#### **Κίνδυνος παγίδευσης**

- Τα μικρά παιδιά μπορεί να σκαρφαλώσουν πάνω ή μέσα στο ντουλάπι, κινδυνεύοντας να τραυματιστούν ή να παγιδευτούν. Να επιβλέπετε πάντα τα παιδιά γύρω από το ντουλάπι και να το ασφαλίσετε για να αποφύγετε την ανατροπή.

#### **Κίνδυνος πυρκαγιάς**

- Η μεταλλική κατασκευή μπορεί να μεταδώσει τη θερμότητα κατά τη διάρκεια πυρκαγιάς, εντείνοντας ενδεχομένως τον κίνδυνο εγκαυμάτων ή τραυματισμού. Το ντουλάπι δεν πρέπει να τοποθετείται κοντά σε ανοιχτές φλόγες ή πηγές θερμότητας.

#### **Χημικός κίνδυνος**

- Η επίστρωση ή το χρώμα στη μεταλλική επιφάνεια μπορεί να εκπέμψει αναθυμιάσεις εάν εκτεθεί σε υψηλές θερμοκρασίες ή φωτιά. Βεβαιωθείτε ότι το ντουλάπι χρησιμοποιείται σε καλά αεριζόμενο περιβάλλον και αποφύγετε την επαφή με χημικές ουσίες που μπορεί να αλλοιώσουν το φινιρίσμα.

#### **Ακατάλληλη συναρμολόγηση ή χρήση**

- Η εσφαλμένη συναρμολόγηση ή η χρήση μη γνήσιων ανταλλακτικών ενδέχεται να θέσουν σε κίνδυνο την ασφάλεια και τη λειτουργικότητα. Ακολουθείτε πάντα τις οδηγίες συναρμολόγησης και χρησιμοποιείτε γνήσια εξαρτήματα.

#### **Βάρος και χειρισμός**

- Το βάρος του ντουλαπιού μπορεί να αποτελέσει κίνδυνο κατά τη μεταφορά ή τη συναρμολόγηση. Χρησιμοποιήστε κατάλληλες τεχνικές ανύψωσης και αναζητήστε βοήθεια για να αποφύγετε τραυματισμούς.

### **3. Λειτουργική ασφάλεια**

- Χρησιμοποιήστε το προϊόν μόνο σε σταθερή, επίπεδη επιφάνεια.
- Μη χρησιμοποιείτε το προϊόν εάν είναι κατεστραμμένο ή δυσλειτουργεί.
- Μακριά από μικρά παιδιά.

### **4. Ασφάλεια συντήρησης**

- Μόνο εξειδικευμένο προσωπικό πρέπει να εκτελεί επισκευές.
- Χρησιμοποιείτε μόνο γνήσια ανταλλακτικά.

### **5. Προειδοποιητικά σύμβολα**

- **Προσοχή:** Υποδεικνύει μια δυνητικά επικίνδυνη κατάσταση η οποία, εάν δεν αποφευχθεί, θα μπορούσε να οδηγήσει σε ελαφρύ ή μέτριο τραυματισμό.
- **Προειδοποίηση:** Υποδεικνύει μια δυνητικά επικίνδυνη κατάσταση η οποία, εάν δεν αποφευχθεί, μπορεί να οδηγήσει σε θάνατο ή σοβαρό τραυματισμό.
- **Πιθανοί κίνδυνοι και κίνδυνοι:** Απαριθμεί όλους τους κινδύνους και τους κινδύνους που συνδέονται άμεσα ή έμμεσα με τη χρήση ή την κακή χρήση του προϊόντος.

## Συνέλευση

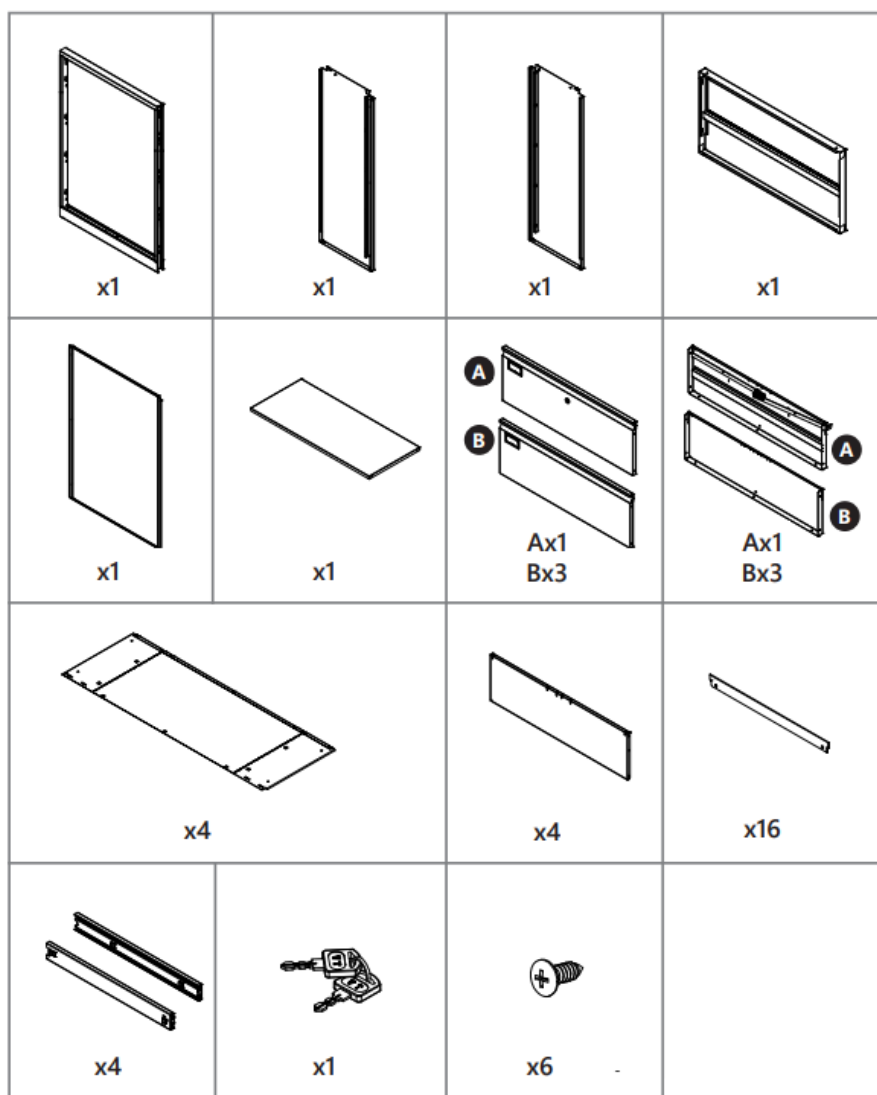

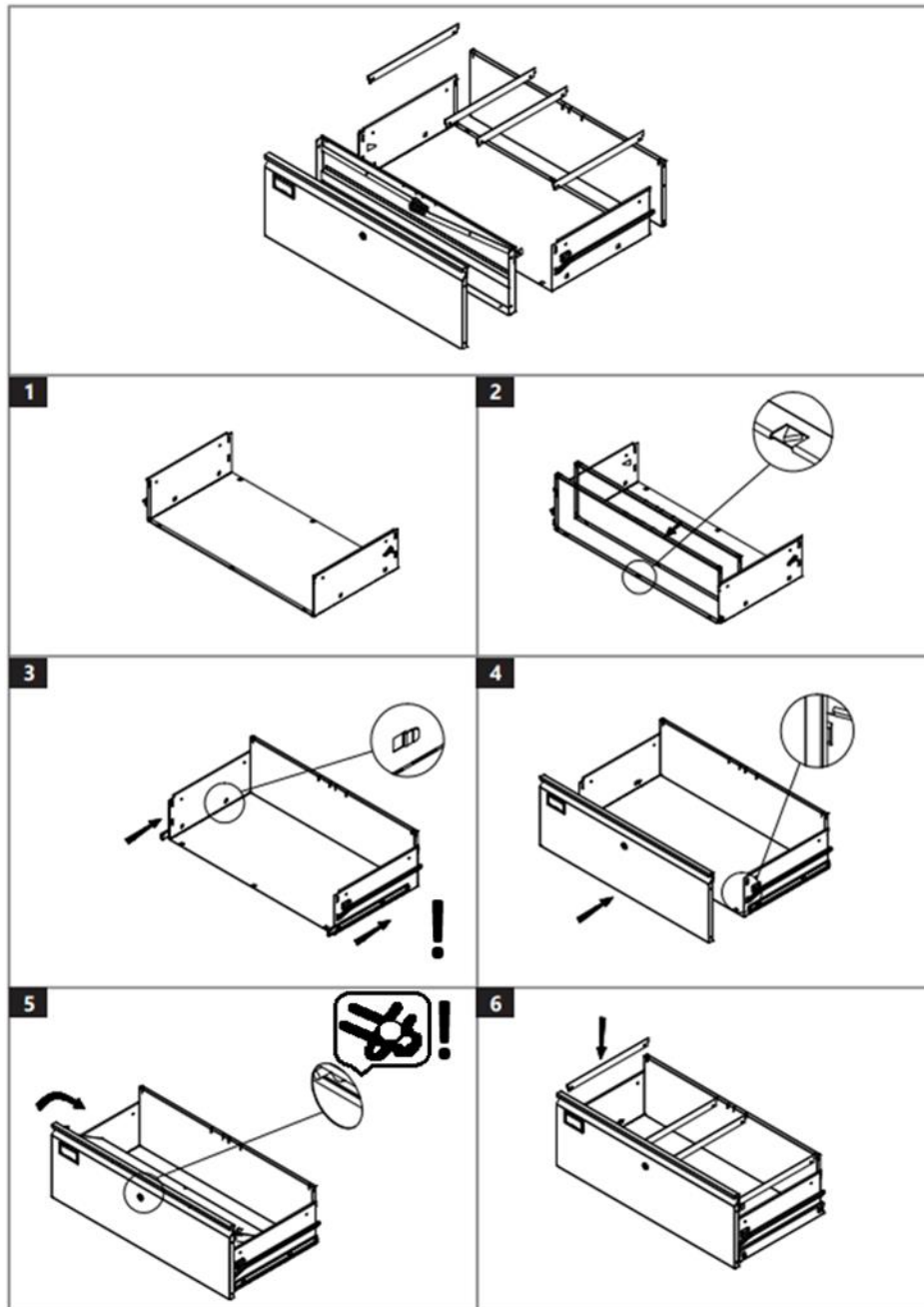

**ΣΗΜΕΙΩΣΗ** (βήμα 3 και 4): μην τοποθετείτε το μπροστινό μέρος του συρταριού προτού στερεώσετε πρώτα το μικρότερο μέρος του συγκροτήματος της ράγας του συρταριού και στις δύο πλευρές του συρταριού! Για να το κάνετε αυτό, αφαιρέστε το μικρότερο τμήμα κάθε ράγας από το συγκρότημα ράγας – τραβήξτε πλήρως τη διάταξη ράγας και, στη συνέχεια, πιέστε την πλαστική γλωττίδα μέσα στη ράγα για να σύρετε το μικρότερο τμήμα της ράγας προς τα έξω. Αυτό το μέρος πρέπει να στερεωθεί στην πλευρά του συρταριού – σύροντάς το στα ανοίγματα στην πλευρά του συρταριού.

**ΣΗΜΑΝΤΙΚΟ:** σε κάθε συγκρότημα σιδηροτροχιών υπάρχει ένα συγκρότημα ράγας αριστερά (L) και δεξιά (R) – ελέγξτε για αυτά τα σημάδια στις ράγες.

**ΣΗΜΕΙΩΣΗ 5:** Όταν τοποθετείτε το μπροστινό μέρος του συρταριού εξοπλισμένο με κλειδαριά, βεβαιωθείτε ότι στο εσωτερικό οι οπές στις ασφάλειες ασφάλισης βρίσκονται πάνω στον πείρο του κυλίνδρου ασφάλισης - όταν περιστρέψετε την κλειδαριά, και τα δύο μάνδαλα πρέπει να κινούνται ταυτόχρονα.

EL

ΣΗΜΑΝΤΙΚΟ: το συρτάρι που κλειδώνει πρέπει να είναι στερεωμένο πρώτα από το πάνω μέρος του ντουλαπιού.

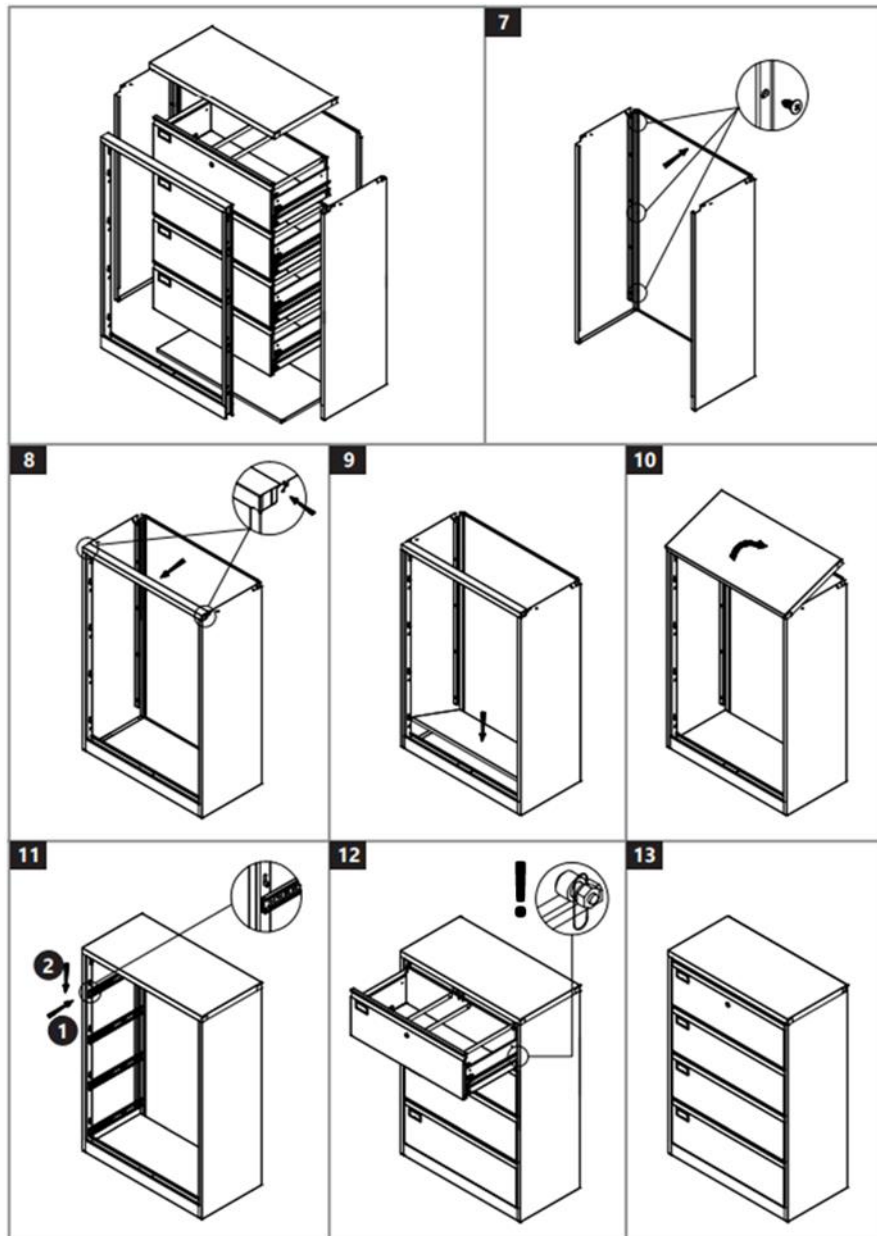

ΣΗΜΕΙΩΣΗ (βήμα 11):



ΣΗΜΕΙΩΣΗ (βήμα 12): αυτοί οι πείροι μανδάλωσης πρέπει να βρίσκονται πάνω από το συγκρότημα ράγας κάθε συρταριού και να κινούνται ελεύθερα πάνω-κάτω ως μέρος του μηχανισμού ασφάλισης - μην τους σφίγγετε!

---

## Συντήρηση και Καθαρισμός

### 1. Τακτική Συντήρηση

- Επιθεωρείτε το προϊόν τακτικά για σημάδια φθοράς ή ζημιάς.
- Αντικαταστήστε αμέσως τυχόν κατεστραμμένα μέρη.

### 2. Καθάρισμα

- Χρησιμοποιήστε ένα μαλακό, υγρό πανί για να καθαρίσετε το εξωτερικό.
- Μη χρησιμοποιείτε λειαντικά καθαριστικά ή διαλύτες.
- Μην ψεκάζετε τη συσκευή με πίδακα νερού και μην τη βυθίζετε σε νερό.

### 3. Αποθήκευση

- Φυλάσσεται σε δροσερό, ξηρό μέρος.
- Προστατέψτε από τη σκόνη και την υγρασία.

---

## Δήλωση Συμμόρφωσης

Εμείς, expondo Polska sp. z oo sp. κ., δηλώνουμε με αποκλειστική μας ευθύνη ότι το μεταλλικό ντουλάπι συρταριών γραφείου, odel STAR\_MCAB\_10, στο οποίο αναφέρεται η παρούσα δήλωση, συμμορφώνεται με τη σχετική ενωσιακή νομοθεσία εναρμόνισης:

- Κανονισμός (ΕΕ) 2023/988 (Γενικός Κανονισμός Ασφάλειας Προϊόντων)

## Επικοινωνία με τον κατασκευαστή

expondo Polska sp. z oo sp. κ.

ul. Nowy Kisielin – Innowacyjna 7, 66-002 Zielona Góra | Πολωνία, ΕΕ

[info@expondo.com](mailto:info@expondo.com)

[www.expondo.gr](http://www.expondo.gr)



Ovaj korisnički priručnik preveden je strojnim prijevodom. Uložili smo sve napore kako bismo osigurali točnost prijevoda, ali imajte na umu da automatizirani prijevodi nisu savršeni i nisu namijenjeni zamjeni ljudskih prevoditelja. Službena verzija korisničkog priručnika je na engleskom jeziku. Sve razlike između prevedene verzije i izvornog engleskog jezika nisu pravno obvezujuće. Ako imate pitanja o točnosti prijevoda, pogledajte englesku verziju, koja je službena referenca. Verzije na više jezika dostupne su na zahtjev putem [info@expondo.com](mailto:info@expondo.com).

## Upute za sigurnost i rad

**Naziv proizvoda:** Uredski metalni ormar s ladicama

**Naziv modela:** STAR\_MCAB\_10

**NEMOJTE KORISTITI UREĐAJ OSIM AKO Niste TEMELJITO PROČITALI I  
RAZUMIJELI OVAJ KORISNIČKI PRIRUČNIK.**

### Sigurnosne upute

**Upozorenje:** Pročitajte sva sigurnosna upozorenja i upute. Nepoštivanje upozorenja i uputa može dovesti do ozbiljnih ozljeda.

#### 1. Opća sigurnost

- Ovaj proizvod je samo za namjeravanu upotrebu.
- Nemojte koristiti proizvod u svrhe koje nisu opisane u ovom priručniku.
- Sačuvajte ovaj priručnik za buduću upotrebu.
- Proizvod je dizajniran ili sadrži uredski materijal, datoteke/osobne dokumente (do formata A4/F4) i lagane alate u profesionalnom ili kućnom uredu.

#### 2. Potencijalni rizici i opasnosti

##### **Opasnost od prevrtanja**

- Preopterećenje ladica, osobito ako se istovremeno izvlače, može uzrokovati prevrtanje ormarića, što predstavlja opasnost od ozljeda ili materijalne štete.
- Provjerite je li ormarić postavljen na ravnu, stabilnu površinu i pričvršćen za zid ako je navedeno u uputama za sastavljanje.

##### **Točke štipanja**

- Pomicanje ili otvaranje ladica može stvoriti točke priklještenja koje mogu dovesti do ozljeda prstiju ili ruku. Budite oprezni pri otvaranju i zatvaranju ladica.

##### **Oštri rubovi**

- Nepravilno rukovanje tijekom sastavljanja ili uporabe može izložiti oštre rubove koji mogu izazvati posjekotine ili ogrebotine. Pažljivo rukujte svim komponentama i po potrebi nosite rukavice tijekom sastavljanja.

##### **Rizik stabilnosti**

- Prekoračenje najveće nosivosti ladica može ugroziti strukturni integritet ormara. Nemojte stavljati teške predmete ili koristiti ladice u nepredviđene svrhe.

**Opasnost od uklještenja**

- Mala djeca se mogu popeti na ili u ormarić, riskirajući ozljede ili zarobljavanje. Uvijek nadzirite djecu oko ormarića i osigurajte ga kako biste spriječili prevrtanje.

**Opasnost od požara**

- Metalna konstrukcija može provoditi toplinu tijekom požara, potencijalno povećavajući rizik od opekline ili ozljeda. Ormarić se ne smije postavljati blizu otvorenog plamena ili izvora topline.

**Kemijski rizik**

- Premaz ili boja na metalnoj površini mogu ispuštati pare ako su izloženi visokim temperaturama ili vatri. Pobrinite se da se kućište koristi u dobro prozračenom okruženju i izbjegavajte kontakt s kemikalijama koje mogu oštetiti završni sloj.

**Nepravilna montaža ili uporaba**

- Nepravilna montaža ili uporaba neoriginalnih dijelova može ugroziti sigurnost i funkcionalnost. Uvijek slijedite upute za sastavljanje i koristite originalne komponente.

**Težina i rukovanje**

- Težina ormarića može predstavljati rizik tijekom transporta ili sastavljanja. Koristite odgovarajuće tehnike dizanja i potražite pomoć kako biste izbjegli ozljede.

**3. Pogonska sigurnost**

- Koristite proizvod samo na stabilnoj, ravnoj površini.
- Nemojte koristiti proizvod ako je oštećen ili neispravan.
- Držati dalje od male djece.







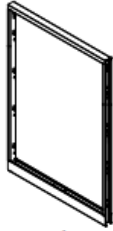

**4. Sigurnost održavanja**

- Samo kvalificirano osoblje smije obavljati popravke.
- Koristite samo originalne rezervne dijelove.

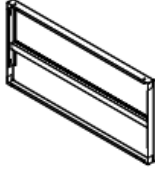
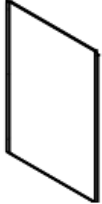
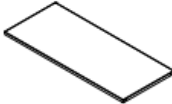
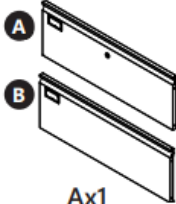
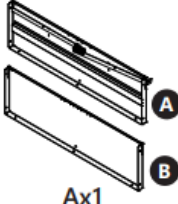
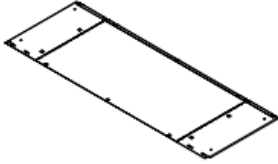
**5. Simboli upozorenja**

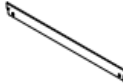
- **Oprez:** Označava potencijalno opasnu situaciju koja bi, ako se ne izbjegne, mogla dovesti do manje ili srednje teške ozljede.
  - **Upozorenje:** Označava potencijalno opasnu situaciju koja, ako se ne izbjegne, može dovesti do smrti ili ozbiljne ozljede.
  - **Potencijalni rizici i opasnosti:** Navodi sve rizike i opasnosti izravno ili neizravno povezane s uporabom ili zlouporabom proizvoda.
-

Skupština

 <p>x1</p>	 <p>x1</p>	 <p>x1</p>	 <p>x1</p>
 <p>x1</p>	 <p>x1</p>	 <p>Ax1 Bx3</p>	 <p>Ax1 Bx3</p>
 <p>x4</p>		 <p>x4</p>	 <p>x16</p>
 <p>x4</p>	 <p>x1</p>	 <p>x6</p>	

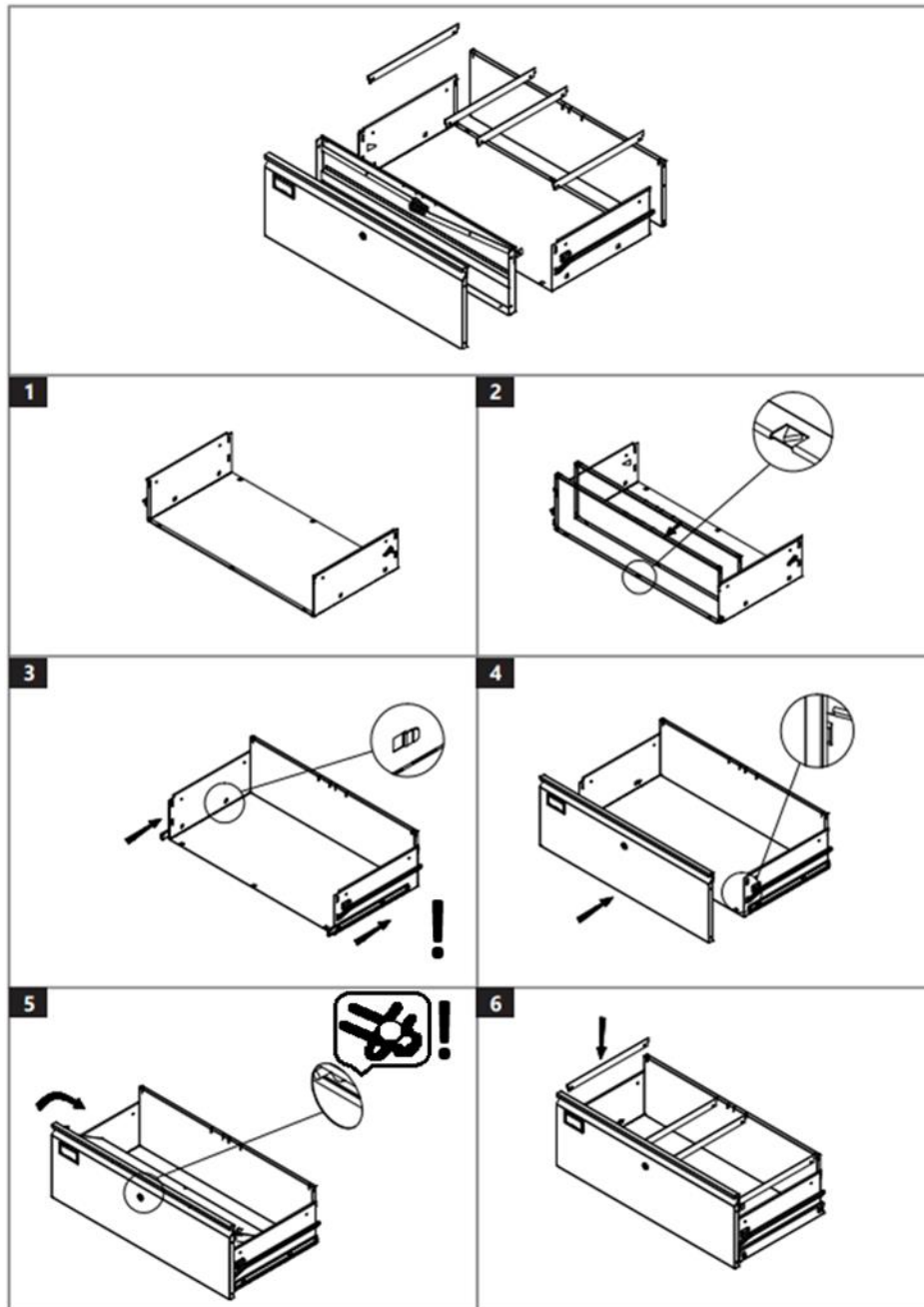

**NAPOMENA** (korak 3 i 4): nemojte postavljati prednji dio ladice prije nego što najprije pričvrstite najmanji dio sklopa tračnica ladice na obje strane ladice! Da biste to učinili, uklonite najmanji dio svake tračnice iz sklopa tračnice – potpuno uvucite sklop tračnice, a zatim pritisnite plastični jezičak unutar tračnice kako biste izvukli najmanji dio tračnice. Ovaj dio treba pričvrstiti na stranu ladice – uvlačenjem u otvore na strani ladice.

**VAŽNO:** u svakom sklopu sklopa tračnica postoji lijevi (L) i desni (R) sklop tračnica – provjerite ima li ovih oznaka na tračnicama.

**NAPOMENA 5:** Prilikom postavljanja prednje strane ladice opremljene bravom, pazite da su rupe u zasunima brave s unutarnje strane postavljene na iglu cilindra brave - kada okrećete bravu, oba zasuna bi se trebala pomicati u isto vrijeme.

**VAŽNO:** ladica koja se zaključava trebala bi biti pričvršćena prva s vrha ormarića.

HR

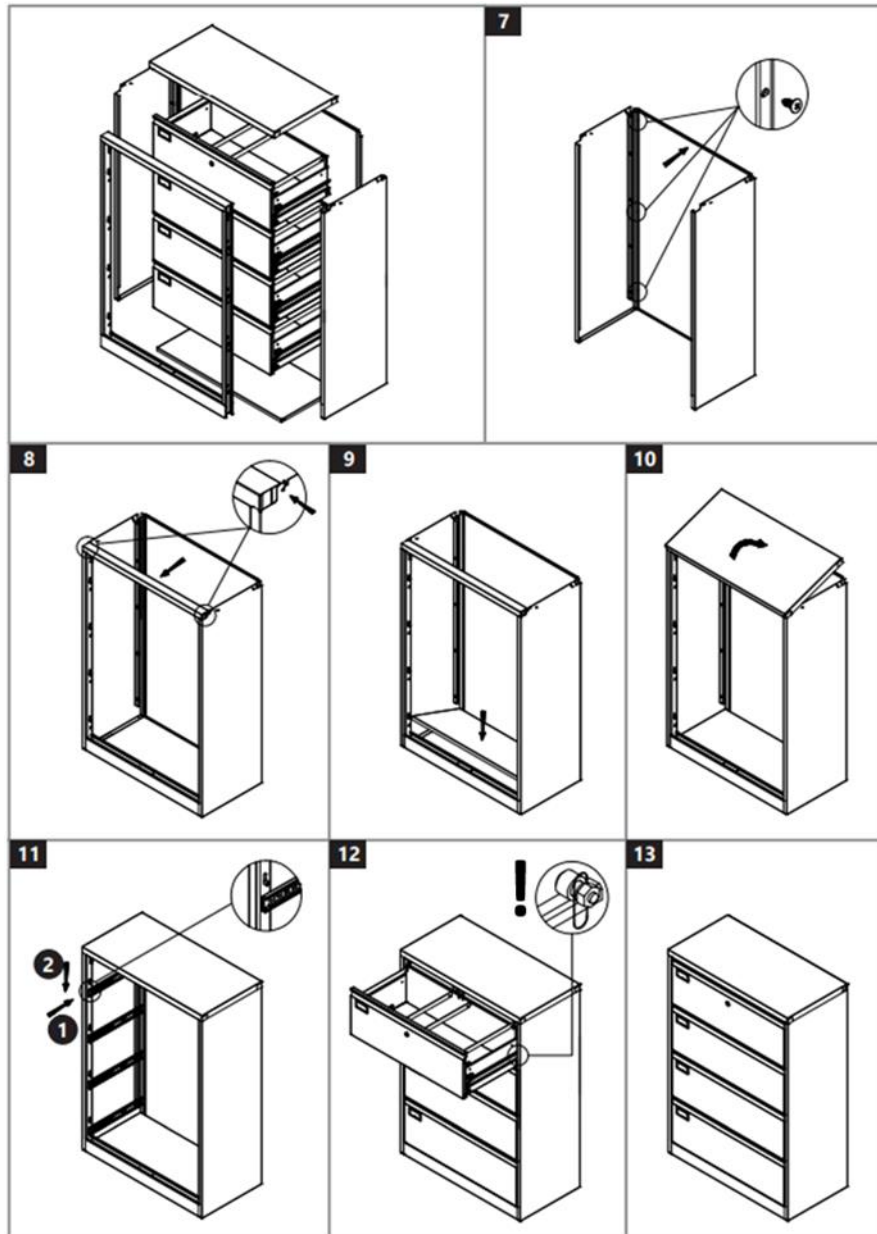

NAPOMENA (korak 11):



NAPOMENA (korak 12): ove sigurnosne igle trebaju biti iznad sklopa tračnica svake ladice i slobodno se kretati gore-dolje kao dio mehanizma za zaključavanje - nemojte ih stezati!

---

## Održavanje i čišćenje

### 1. Redovito održavanje

- Redovito provjeravajte ima li na proizvodu znakova istrošenosti ili oštećenja.
- Odmah zamijenite sve oštećene dijelove.

### 2. Čišćenje

- Za čišćenje vanjskog dijela koristite meku, vlažnu krp.
- Nemojte koristiti abrazivna sredstva za čišćenje ili otapala.
- Ne prskajte uređaj vodenim mlazom niti ga potapajte u vodu.

### 3. Skladištenje

- Čuvati na hladnom i suhom mjestu.
  - Zaštititi od prašine i vlage.
- 

## Izjava o sukladnosti

Mi, expondo Polska sp. z oo sp. k., izjavljujemo pod našom isključivom odgovornošću da je uredski metalni ormar s ladicama, odel STAR\_MCAB\_10, na koji se ova izjava odnosi, u skladu s relevantnim zakonodavstvom Unije za usklađivanje:

- Uredba (EU) 2023/988 (Opća uredba o sigurnosti proizvoda)

## Kontakt proizvođača

expondo Polska sp. z oo sp. k.

ul. Nowy Kisielin – Innowacyjna 7, 66-002 Zielona Góra | Poljska, EU

[info@expondo.com](mailto:info@expondo.com)

[www.expondo.hr](http://www.expondo.hr)

Šis vartotojo vadovas buvo išverstas naudojant mašininį vertimą. Dėjome visas pastangas, kad vertimas būtų tikslus, tačiau atminkite, kad automatiniai vertimai nėra tobuli ir nėra skirti pakeisti žmonių vertėjus. Oficiali vartotojo vadovo versija yra anglų kalba. Bet kokie skirtumai tarp išverstos versijos ir originalo anglų kalba nėra teisiškai įpareigojantys. Jei turite klausimų dėl vertimo tikslumo, žr. versiją anglų kalba, kuri yra oficiali nuoroda. Daugiau kalbų versijų galite gauti pateikę užklausą [info@expondo.com](mailto:info@expondo.com).

## Saugos ir naudojimo instrukcijos

**Produkto pavadinimas:** Biuro metalinė stalčių spintelė

**Modelio pavadinimas:** STAR\_MCAB\_10

**NENAUDOKITE PRIETAISO, NES AIDŽIAI PERSKAITYTE IR SUPRASTOJATE ŠĮ NAUDOTOJIMO VADOVĄ.**

### Saugos instrukcijos

**Įspėjimas:** perskaitykite visus saugos įspėjimus ir instrukcijas. Perspėjimų ir nurodymų nesilaikymas gali sukelti rimtų sužalojimų.

#### 1. Bendra sauga

- Šis gaminys skirtas tik pagal paskirtį.
- Nenaudokite gaminio kitiems tikslams, nei aprašyti šiame vadove.
- Išsaugokite šį vadovą ateityje.
- Produktas sukurtas arba talpinamas biuro reikmenims, failams/asmeniniams dokumentams (iki A4/F4 formato) ir lengviems įrankiams profesionalioje arba namų biuro aplinkoje.

#### 2. Galimi pavojai ir pavojai

##### Apvirtimo pavojus

- Perkraunant stalčius, ypač tuo pačiu metu ištraukus, spintelė gali apvirti, o tai gali sukelti sužalojimo arba turto sugadinimo pavojų.
- Įsitikinkite, kad spintelė yra ant lygaus, stabilaus paviršiaus ir pritvirtinta prie sienos, jei tai nurodyta surinkimo instrukcijose.

##### Suspausti taškai

- Perkeliant arba atidarant stalčius gali atsirasti suspaudimo taškų, dėl kurių gali būti sužeisti pirštai ar rankos. Būkite atsargūs atidarydami ir uždarydami stalčius.

##### Aštrūs kraštai

- Netinkamai elgiantis surenkant arba naudojant, gali atsirasti aštrių briaunų, dėl kurių gali atsirasti įpjovimų ar įbrėžimų. Atsargiai elkitės su visais komponentais ir, jei reikia, dėvėkite pirštines surinkimo metu.

##### Stabilumo rizika

- Viršijus maksimalią stalčių apkrovą, gali būti pažeistas spintelės konstrukcinis vientisumas. Nedėkite sunkių daiktų ir nenaudokite stalčių nenumatytiems tikslams.

#### **Įstrigimo pavojus**

- Maži vaikai gali lipti ant spintelės arba į ją, rizikuodami susižaloti arba įstrigti. Visada prižiūrėkite vaikus aplink spintelę ir pritvirtinkite, kad neapvirstų.

#### **Gaisro pavojus**

- Metalinė konstrukcija gaisro metu gali praleisti šilumą, todėl gali padidėti nudegimų ar sužeidimų pavojus. Spintelės negalima statyti šalia atviros liepsnos ar šilumos šaltinių.

#### **Cheminė rizika**

- Danga arba dažai ant metalinio paviršiaus gali skleisti dūmus, jei juos veikia aukšta temperatūra arba ugnis. Užtikrinkite, kad spintelė būtų naudojama gerai vėdinamoje aplinkoje ir venkite sąlyčio su cheminėmis medžiagomis, kurios gali pabloginti apdailą.

#### **Netinkamas surinkimas arba naudojimas**

- Neteisingas surinkimas arba neoriginalių dalių naudojimas gali pakenkti saugai ir funkcionalumui. Visada laikykitės surinkimo instrukcijų ir naudokite originalius komponentus.

#### **Svoris ir valdymas**

- Spintelės svoris gali kelti pavojų transportuojant arba montuojant. Naudokite tinkamus kėlimo būdus ir kreipkitės pagalbos, kad nesusižeistumėte.

### **3. Eksploatacijos sauga**

- Naudokite gaminį tik ant stabilaus, lygaus paviršiaus.
- Nenaudokite gaminio, jei jis pažeistas arba netinkamai veikia.
- Saugoti nuo mažų vaikų.







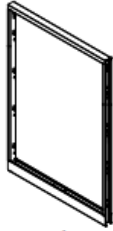

### **4. Techninės priežiūros sauga**

- Remontą turėtų atlikti tik kvalifikuoti darbuotojai.
- Naudokite tik originalias atsargines dalis.

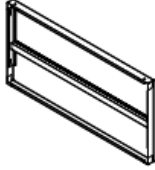
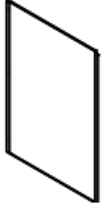
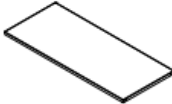
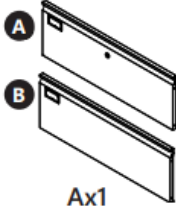
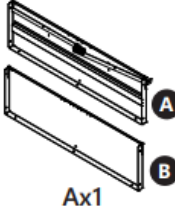
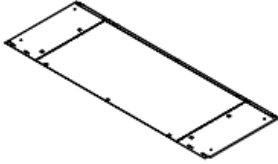
### **5. Įspėjamieji simboliai**

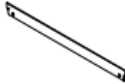
- **Atsargiai:** Nurodo potencialiai pavojingą situaciją, kurios neišvengus gali būti padaryta nedidelė arba vidutinė trauma.
  - **Įspėjimas:** Nurodo potencialiai pavojingą situaciją, kuri, jei jos nebus išvengta, gali baigtis mirtimi arba rimtu sužalojimu.
  - **Galimi pavojai ir pavojai:** pateikiamos visos rizikos ir pavojai, tiesiogiai ar netiesiogiai susiję su gaminio naudojimu ar netinkamu naudojimu.
-

Surinkimas

 <p>x1</p>	 <p>x1</p>	 <p>x1</p>	 <p>x1</p>
 <p>x1</p>	 <p>x1</p>	 <p>Ax1 Bx3</p>	 <p>Ax1 Bx3</p>
 <p>x4</p>		 <p>x4</p>	 <p>x16</p>
 <p>x4</p>	 <p>x1</p>	 <p>x6</p>	

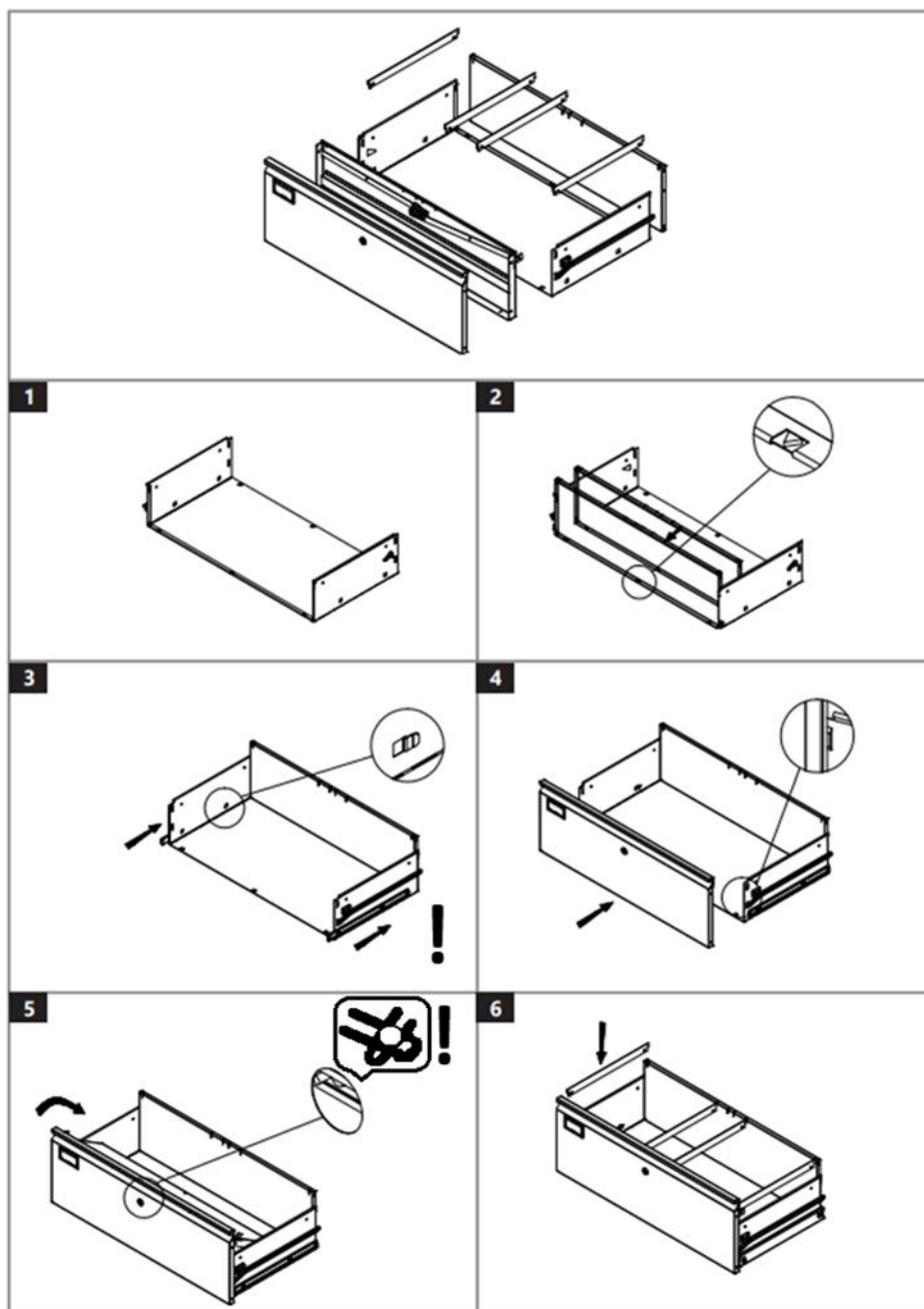

**PASTABA (3 ir 4 žingsniai):** nemontuokite stalčiaus priekinės dalies prieš tai, kai prieš tai abiejose stalčiaus pusėse pritvirtinsite mažiausią stalčiaus bėgelio dalį! Norėdami tai padaryti, nuimkite mažiausią kiekvieno bėgio dalį nuo bėgio agregato – iki galo atitraukite bėgio agregatą, tada paspauskite bėgelio viduje esantį plastikinį skirtuką, kad išstumtumėte mažiausią bėgio dalį. Šią dalį reikia pritvirtinti prie stalčiaus pusės – įstumiant į stalčiaus pusėje esančias angas.

**SVARBU:** kiekviename bėgių komplekte yra kairysis (L) ir dešinysis (R) bėgių mazgas – patikrinkite, ar jie yra ant bėgių.

**5 PASTABA:** Montuodami stalčiaus priekinę dalį su užraktu, įsitinkite, kad vidinėje pusėje spygnos skląsčių skylės yra ant spygnos cilindro kaiščio – sukant užraktą abu skląščiai turi judėti vienu metu.

**SVARBU:** rakinamas stalčius turi būti pritvirtintas pirmiausia nuo spintelės viršaus.

LT

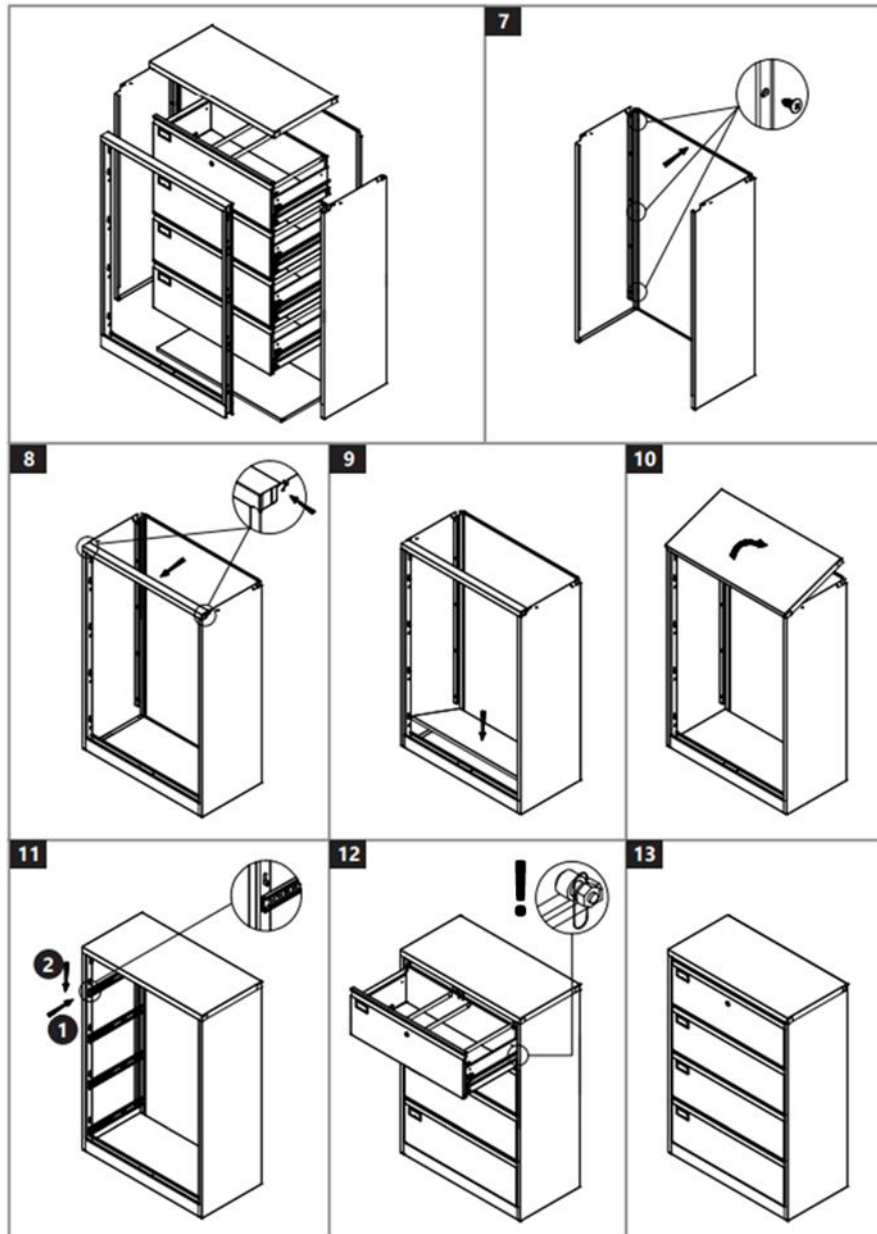

PASTABA (11 veiksmas):



PASTABA (12 veiksmas): šie fiksavimo kaiščiai turi būti virš kiekvieno stalčiaus bėgelio ir laisvai judėti aukštyn ir žemyn kaip fiksavimo mechanizmo dalis – jų neužveržkite!

---

## Priežiūra ir valymas

### 1. Reguliari priežiūra

- Reguliariai tikrinkite gaminį, ar nėra nusidėvėjimo ar pažeidimo požymių.
- Nedelsdami pakeiskite visas pažeistas dalis.

### 2. Valymas

- Išorę valykite minkšta, drėgna šluoste.
- Nenaudokite abrazyvinių valiklių ar tirpiklių.
- Nepurškite prietaiso vandens srove ir nenardinkite į vandenį.

### 3. Sandėliavimas

- Laikyti vėsioje, sausoje vietoje.
  - Saugoti nuo dulkių ir drėgmės.
- 

## Atitikties deklaracija

Mes, expondo Polska sp. z oo sp. k., prisiimdami savo atsakomybę, pareiškiame, kad biuro metalinė stalčių spintelė, modelis STAR\_MCAB\_10, su kuria susijusi ši deklaracija, atitinka atitinkamus Sąjungos derinimo teisės aktus:

- Reglamentas (ES) 2023/988 (Bendrasis gaminių saugos reglamentas)

## Gamintojo kontaktas

expondo Polska sp. z oo sp. k.

ul. Nowy Kisielin – Innowacyjna 7, 66-002 Zielona Góra | Lenkija, ES

[info@expondo.com](mailto:info@expondo.com)

[www.expondo.lt](http://www.expondo.lt)

Acest manual de utilizare a fost tradus folosind traducerea automată. Am depus toate eforturile pentru a ne asigura că traducerea este exactă, dar vă rugăm să rețineți că traducerile automate nu sunt perfecte și nu sunt menite să înlocuiască traducătorii umani. Versiunea oficială a manualului de utilizare este în limba engleză. Orice diferență între versiunea tradusă și versiunea originală în limba engleză nu este obligatorie din punct de vedere juridic. Dacă aveți întrebări despre acuratețea traducerii, vă rugăm să consultați versiunea în limba engleză, care este referința oficială. Mai multe versiuni lingvistice sunt disponibile la cerere prin [info@expondo.com](mailto:info@expondo.com).

## Instrucțiuni de siguranță și operare

Nume produs: **Dulap cu sertare metalice pentru birou**

Nume model: **STAR\_MCAB\_10**

**NU UTILIZAȚI DISPOZITIVUL DECĂ DACĂ CITIȚI CU ATENȚIE ȘI AȚI ÎNȚELES  
ACEST MANUAL DE UTILIZARE.**

### Instrucțiuni de siguranță

**Avertisment:** Citiți toate avertismentele și instrucțiunile de siguranță. Nerespectarea avertismentelor și instrucțiunilor poate duce la vătămări grave.

#### 1. Siguranța generală

- Acest produs este doar pentru utilizarea prevăzută.
- Nu utilizați produsul în alte scopuri decât cele descrise în acest manual.
- Păstrați acest manual pentru referințe viitoare.
- Produsul este proiectat sau conține rechizite de birou, fișiere/documente personale (până în format A4/F4) și instrumente ușoare într-un cadru profesional sau de birou la domiciliu.

#### 2. Riscuri și pericole potențiale

##### Pericol de răsturnare

- Supraîncărcarea sertarelor, în special dacă sunt extinse simultan, poate cauza răsturnarea dulapului, prezentând un risc de rănire sau deteriorare a proprietății.
- Asigurați-vă că dulapul este așezat pe o suprafață plană, stabilă și fixat de perete, dacă este indicat în instrucțiunile de asamblare.

##### Puncte de prindere

- Mișcarea sau deschiderea sertarelor poate crea puncte de strângere care ar putea duce la rănirea degetelor sau a mâinilor. Aveți grijă când deschideți și închideți sertarele.

##### Margini ascuțite

- Manipularea necorespunzătoare în timpul asamblării sau utilizării poate expune marginile ascuțite care ar putea cauza tăieturi sau abraziuni.

Manipulați toate componentele cu grijă și purtați mănuși dacă este necesar în timpul asamblării.

**Risc de stabilitate**

- Depășirea capacității maxime de încărcare a sertarelor poate compromite integritatea structurală a dulapului. Nu așezați obiecte grele și nu folosiți sertare în scopuri nedorite.

**Pericol de prindere**

- Copiii mici se pot urca pe sau în dulap, riscând rănirea sau blocarea. Supravegheați întotdeauna copiii în jurul dulapului și fixați-l pentru a preveni răsturnarea.

**Pericol de incendiu**

- Construcția metalică poate conduce căldura în timpul unui incendiu, potențial intensificând riscul de arsuri sau răniri. Dulapul nu trebuie amplasat lângă flăcări deschise sau surse de căldură.

**Risc chimic**

- Acoperirea sau vopseaua de pe suprafața metalică pot emite vapori dacă sunt expuse la temperaturi ridicate sau la foc. Asigurați-vă că dulapul este utilizat într-un mediu bine ventilat și evitați contactul cu substanțele chimice care pot degrada finisajul.

**Asamblare sau utilizare necorespunzătoare**

- Asamblarea incorectă sau utilizarea de piese neoriginale poate compromite siguranța și funcționalitatea. Urmați întotdeauna instrucțiunile de asamblare și utilizați componente originale.

**Greutate și manevrabilitate**

- Greutatea dulapului poate prezenta un risc în timpul transportului sau asamblării. Utilizați tehnici adecvate de ridicare și căutați asistență pentru a evita rănirea.

**3. Siguranța în exploatare**

- Utilizați produsul numai pe o suprafață stabilă și plană.
- Nu utilizați produsul dacă este deteriorat sau funcționează defectuos.
- A se păstra departe de copiii mici.







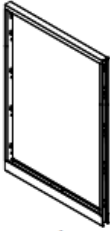

**4. Siguranța întreinerii**

- Reparațiile trebuie efectuate numai de personal calificat.
- Folosiți numai piese de schimb originale.

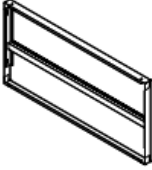
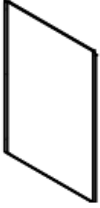
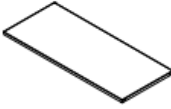
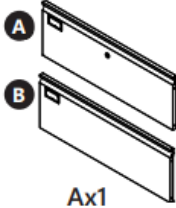
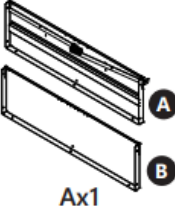
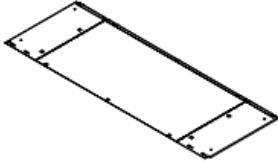
**5. Simboluri de avertizare**

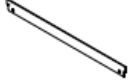
- **Atenție:** indică o situație potențial periculoasă care, dacă nu este evitată, ar putea duce la vătămări minore sau moderate.
  - **Avertisment:** Indică o situație potențial periculoasă care, dacă nu este evitată, ar putea duce la moarte sau vătămări grave.
  - Riscuri și pericole potențiale: Enumeră toate riscurile și pericolele legate direct sau indirect de utilizarea sau utilizarea greșită a produsului.
-

Asamblare

 <p>x1</p>	 <p>x1</p>	 <p>x1</p>	 <p>x1</p>
 <p>x1</p>	 <p>x1</p>	 <p>Ax1 Bx3</p>	 <p>Ax1 Bx3</p>
 <p>x4</p>		 <p>x4</p>	 <p>x16</p>
 <p>x4</p>	 <p>x1</p>	 <p>x6</p>	

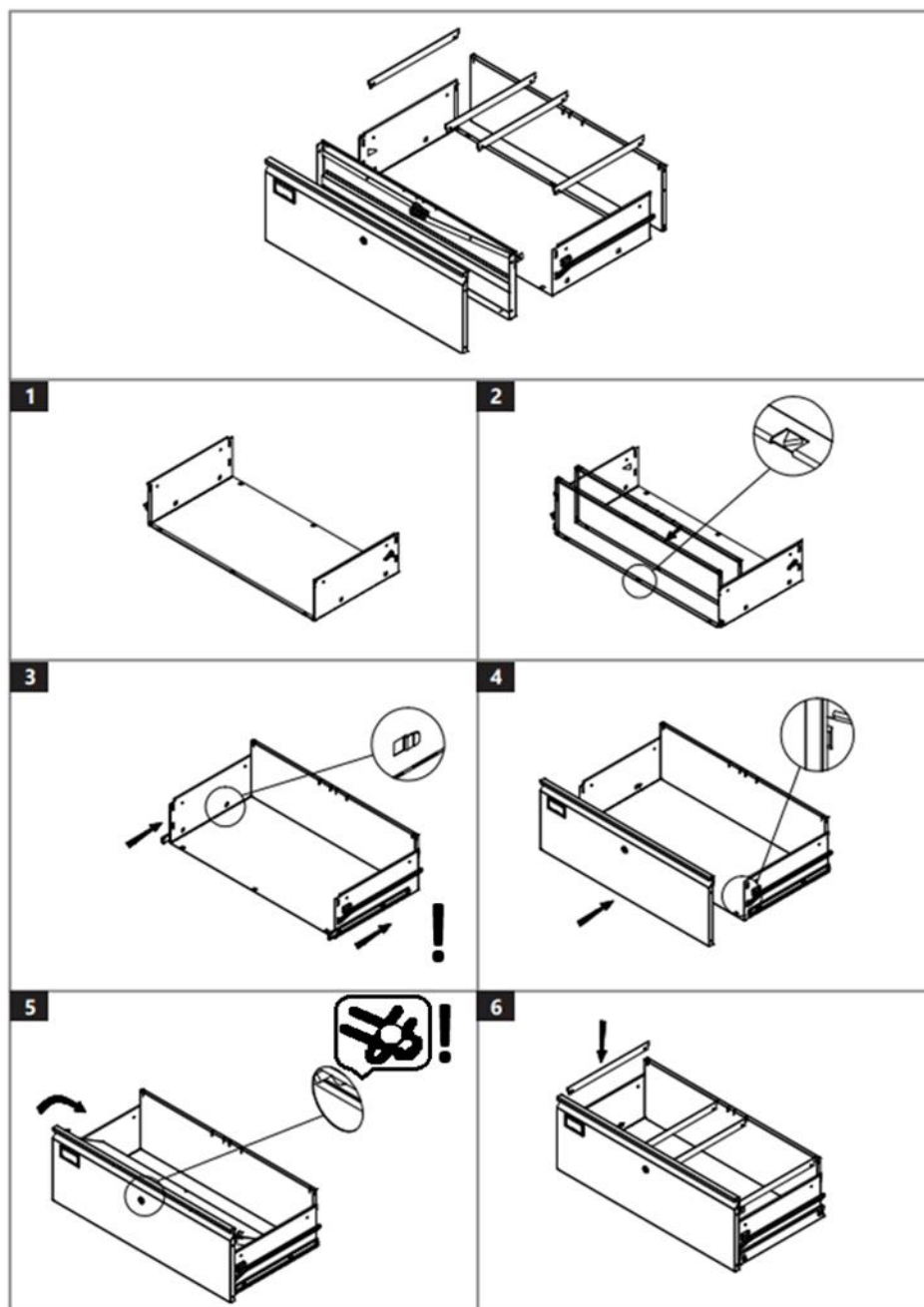

NOTĂ (pasul 3 și 4): nu instalați partea frontală a sertarului înainte de a fixa mai întâi cea mai mică parte a ansamblului șinei sertarului pe ambele părți ale sertarului! Pentru a face acest lucru, scoateți cea mai mică parte a fiecărei șine din ansamblul șinei – rețineți complet ansamblul șinei și apoi apăsați urechea de plastic din interiorul șinei pentru a glisa cea mai mică parte a șinei în afară. Această piesă trebuie atașată de partea sertarului - prin glisarea ei în deschiderile de pe partea sertarului.

IMPORTANT: în fiecare ansamblu de șine există un ansamblu de șine stânga (L) și dreapta (R) - verificați pentru acestea semnele de pe șine.

NOTĂ 5: Când instalați partea frontală a sertarului echipat cu încuietoare, asigurați-vă că în interior orificiile zăvoarelor încuietorilor sunt suprapuse pe știftul cilindric al încuietorului - la rotirea încuietorului, ambele zăvoare ar trebui să se miște în același timp.

RO

IMPORTANT: sertarul care poate fi încuiat trebuie să fie fixat mai întâi din partea de sus a dulapului.

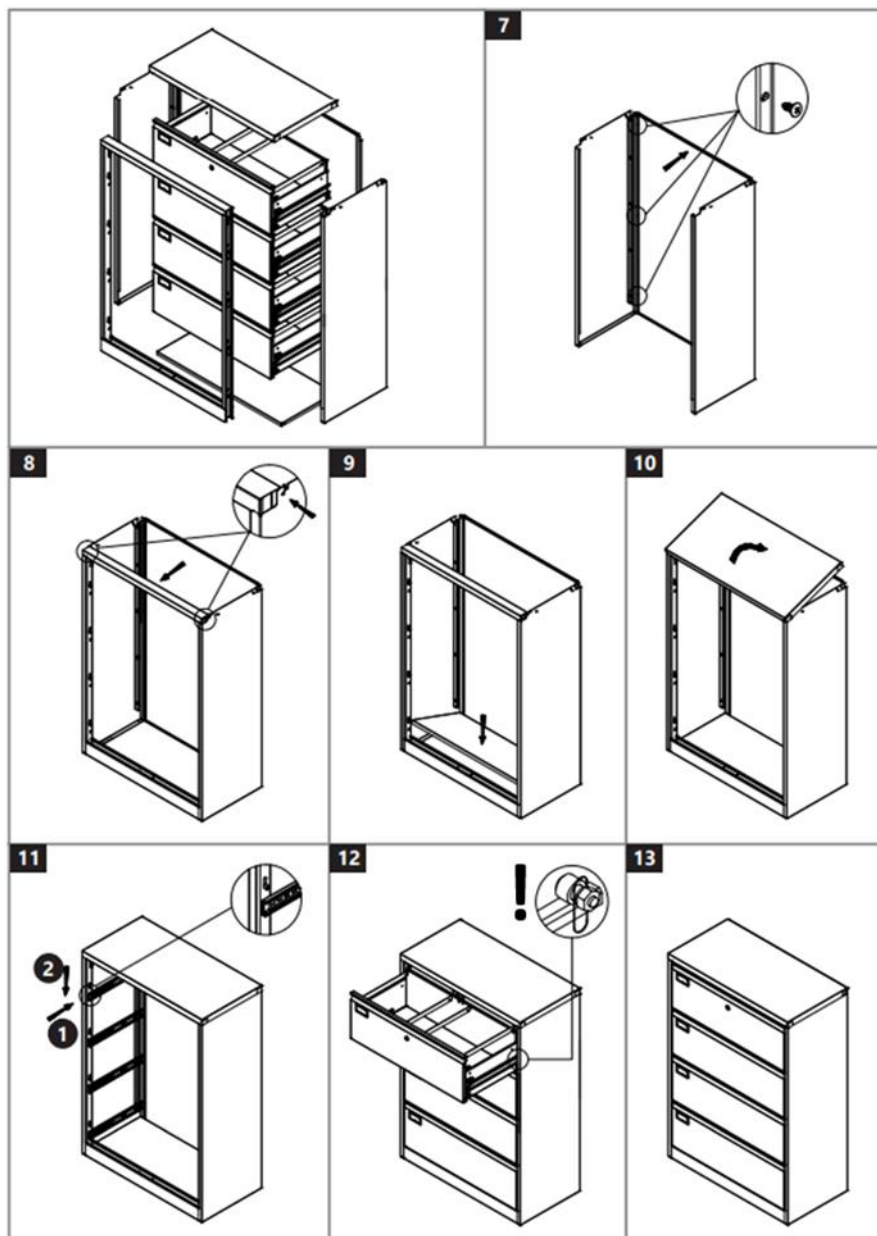

NOTĂ (pasul 11):



NOTĂ (pasul 12): acești știfturi de blocare trebuie să fie deasupra ansamblului șinei fiecărui sertar și să se miște liber în sus și în jos ca parte a mecanismului de blocare - nu le strângeți!

---

## Întreținere și curățare

### 1. Întreținere regulată

- Inspectați regulat produsul pentru semne de uzură sau deteriorare.
- Înlocuiți imediat toate piesele deteriorate.

### 2. Curățenie

- Utilizați o cârpă moale și umedă pentru a curăța exteriorul.
- Nu utilizați agenți de curățare abrazivi sau solvenți.
- Nu pulverizați dispozitivul cu un jet de apă și nu îl scufundați în apă.

### 3. Depozitare

- A se pastra într-un loc răcoros și uscat.
  - Protejați de praf și umiditate.
- 

## Declarație de conformitate

Noi, expondo Polska sp. z oo sp. k., declarăm pe propria noastră răspundere că dulapul cu sertar metalic de birou, odel STAR\_MCAB\_10, la care se referă această declarație, este în conformitate cu legislația de armonizare relevantă a Uniunii:

- Regulamentul (UE) 2023/988 (Regulamentul general privind siguranța produselor)

## Contact cu producătorul

expondo Polska sp. z oo sp. k.

ul. Nowy Kisielin – Innowacyjna 7, 66-002 Zielona Góra | Polonia, UE

[info@expondo.com](mailto:info@expondo.com)



Ta uporabniški priročnik je bil preveden s strojnim prevajanjem. Potrudili smo se, da bi zagotovili točnost prevoda, vendar upoštevajte, da avtomatizirani prevodi niso popolni in niso namenjeni nadomestitvi človeških prevajalcev. Uradna različica uporabniškega priročnika je v angleščini. Morebitne razlike med prevedeno različico in izvirno angleščino niso pravno zavezujoče. Če imate kakršna koli vprašanja o točnosti prevoda, si oglejte angleško različico, ki je uradna referenca. Več jezikovnih različic je na voljo na zahtevo preko [info@expondo.com](mailto:info@expondo.com).

## Varnostna navodila in navodila za uporabo

Ime izdelka: Pisarniška kovinska omara s predali

Ime modela: STAR\_MCAB\_10

**NAPRAVE NE UPORABLJAJTE, RAZEN, ČE STE TEMELJITO PREBRALI IN RAZUMELI TEGA UPORABNIŠKEGA PRIROČNIKA.**

### Varnostna navodila

**Opozorilo:** preberite vsa varnostna opozorila in navodila. Neupoštevanje opozoril in navodil lahko povzroči resne poškodbe.

#### 1. Splošna varnost

- Ta izdelek je samo za predvideno uporabo.
- Izdelka ne uporabljajte za namene, ki niso opisani v tem priročniku.
- Ta priročnik shranite za poznejšo uporabo.
- Izdelek je namenjen za shranjevanje pisarniškega materiala, datotek/osebnih dokumentov (do formata A4/F4) in lahkih orodij v profesionalni ali domači pisarni.

#### 2. Potencialna tveganja in nevarnosti

##### Nevarnost prevrnitve

- Preobremenitev predalov, še posebej, če so hkrati izvlečeni, lahko povzroči, da se omarica prevrne, kar predstavlja tveganje za poškodbe ali materialno škodo.
- Prepričajte se, da je omarica postavljena na ravno, stabilno površino in pritrjena na steno, če je navedeno v navodilih za montažo.

##### Pinch točke

- Premikanje ali odpiranje predalov lahko povzroči stisnjene točke, ki lahko povzročijo poškodbe prstov ali rok. Pri odpiranju in zapiranju predalov bodite previdni.

##### Ostri robovi

- Nepravilno ravnanje med sestavljanjem ali uporabo lahko izpostavi ostre robove, ki lahko povzročijo ureznine ali odrgnine. Z vsemi komponentami ravnajte previdno in med sestavljanjem po potrebi nosite rokavice.

##### Tveganje stabilnosti

- Preseganje največje nosilnosti predalov lahko ogrozi strukturno celovitost omare. Ne postavljajte težkih predmetov in ne uporabljajte predalov za nepredvidene namene.

#### **Nevarnost zagozditve**

- Majhni otroci lahko splezajo na omarico ali vanjo, s čimer tvegajo poškodbe ali ujetje. Otroke v bližini omare vedno nadzorujte in jih zavarujte, da se ne prevrnejo.

#### **Nevarnost požara**

- Kovinska konstrukcija lahko med požarom prevaja toploto, kar lahko poveča tveganje opeklin ali poškodb. Omare ne smete postaviti v bližino odprtega ognja ali virov toplote.

#### **Kemično tveganje**

- Premaz ali barva na kovinski površini lahko oddajata hlape, če sta izpostavljena visokim temperaturam ali ognju. Zagotovite, da se omarica uporablja v dobro prezračenem okolju in se izogibajte stiku s kemikalijami, ki lahko poškodujejo zaključek.

#### **Nepravilna montaža ali uporaba**

- Nepravilna montaža ali uporaba neoriginalnih delov lahko ogrozi varnost in funkcionalnost. Vedno upoštevajte navodila za montažo in uporabljajte originalne komponente.

#### **Teža in rokovanje**

- Teža ohišja lahko predstavlja tveganje med transportom ali sestavljanjem. Uporabljajte ustrezne tehnike dviganja in poiščite pomoč, da preprečite poškodbe.

### **3. Obratovalna varnost**

- Izdelek uporabljajte le na stabilni, ravni površini.
- Izdelka ne uporabljajte, če je poškodovan ali ne deluje pravilno.
- Hraniti izven dosega majhnih otrok.







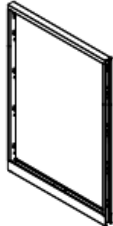

### **4. Varnost vzdrževanja**

- Popravila naj izvaja samo usposobljeno osebje.
- Uporabljajte le originalne nadomestne dele.

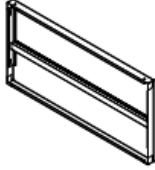
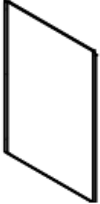
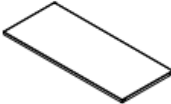
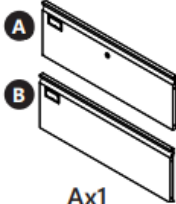
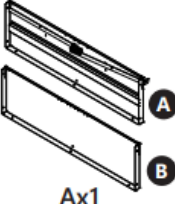
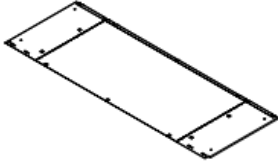
### **5. Opozorilni simboli**

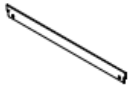
- **Pozor:** Označuje potencialno nevarno situacijo, ki lahko, če se ji ne izognete, povzroči manjšo ali srednje težko poškodbo.
  - **Opozorilo:** Označuje potencialno nevarno situacijo, ki lahko povzroči smrt ali resne poškodbe, če se ji ne izognete.
  - **Potencialna tveganja in nevarnosti:** navaja vsa tveganja in nevarnosti, neposredno ali posredno povezane z uporabo ali napačno uporabo izdelka.
-

## Montaža

 x1	 x1	 x1	 x1
 x1	 x1	 Ax1 Bx3	 Ax1 Bx3
 x4	 x4	 x16	
 x4	 x1	 x6	

SL

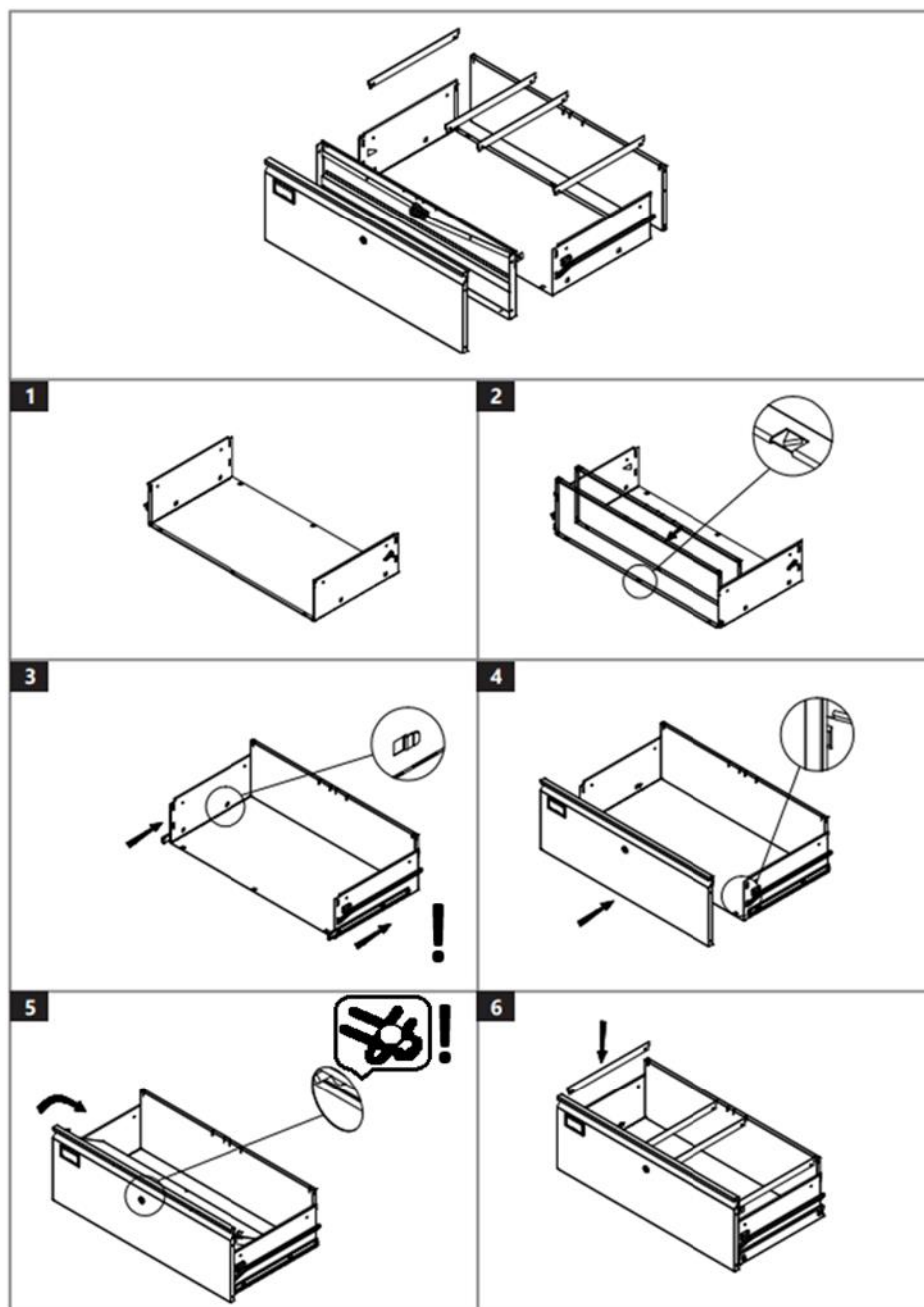

OPOMBA (korak 3 in 4): ne nameščajte sprednjega dela predala, dokler najprej ne pritrdite najmanjšega dela sklopa tirnice predala na obeh straneh predala! To storite tako, da odstranite najmanjši del vsake tirnice iz sklopa tirnice – popolnoma umaknite sklop tirnice in nato pritisnite plastični jeziček znotraj tirnice, da potisnete najmanjši del tirnice ven. Ta del pritrdite na stran predala – tako, da ga potisnete v odprtine na strani predala.

POMEMBNO: v vsakem kompletu tirnic sta levi (L) in desni (R) sklop tirnic – preverite te oznake na tirnicah.

OPOMBA 5: Pri nameščanju sprednjega dela predala, opremljenega s ključavnico, se prepričajte, da so luknje v zapahih ključavnice na notranji strani prekrite z zatičem cilindra ključavnice – pri obračanju ključavnice se morata oba zapaha premakniti istočasno.

SL

POMEMBNO: predal, ki ga je mogoče zakleniti, mora biti pritrjen najprej z vrha omare.

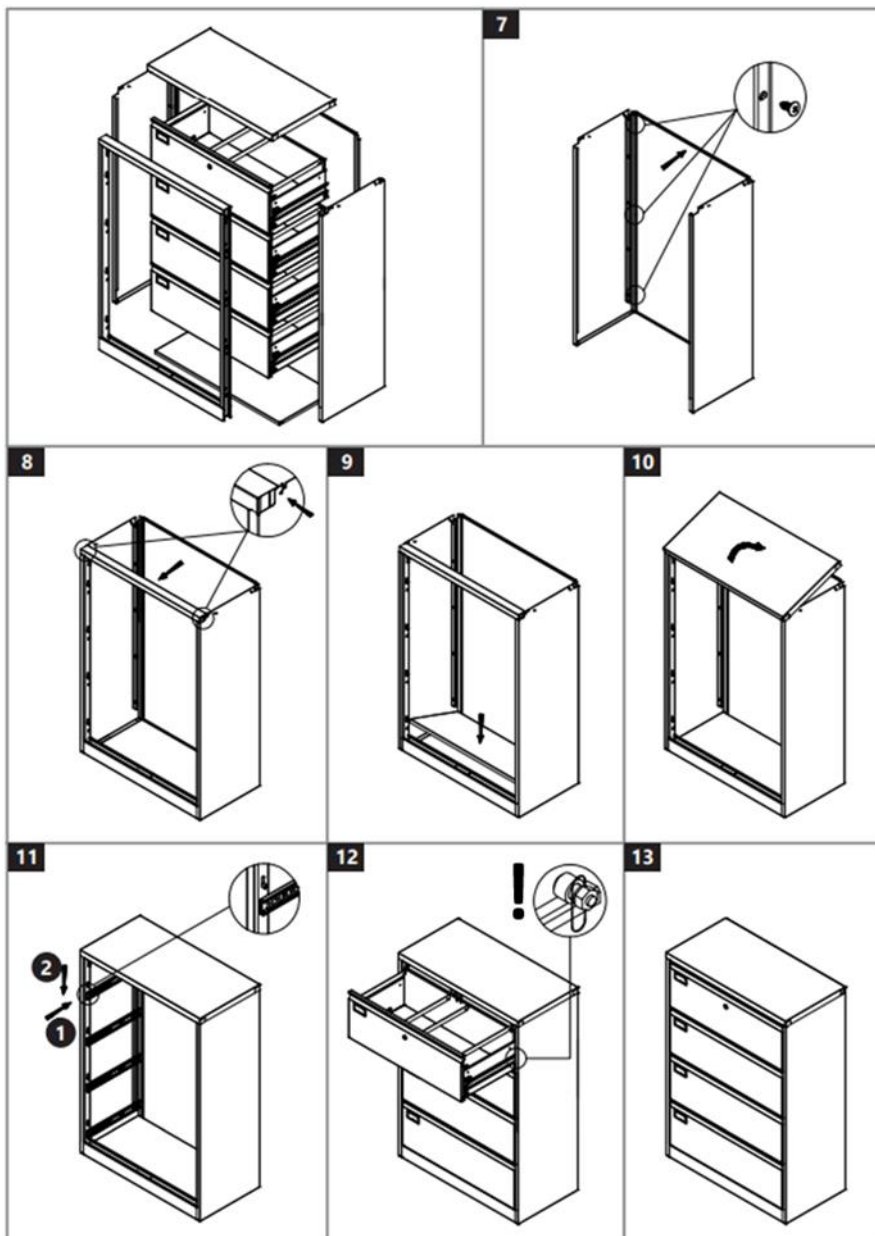

OPOMBA (11. korak):



OPOMBA (korak 12): ti zaskočni zatiči morajo biti nad sklopom tirnice vsakega predala in se prosto premikati navzgor in navzdol kot del zaklepnega mehanizma – ne zategnite jih!

---

## Vzdrževanje in čiščenje

### 1. Redno vzdrževanje

- Redno pregledujte izdelek glede znakov obrabe ali poškodb.
- Poškodovane dele takoj zamenjajte.

### 2. Čiščenje

- Za čiščenje zunanosti uporabite mehko, vlažno krpo.
- Ne uporabljajte abrazivnih čistil ali topil.
- Naprave ne pršite z vodnim curkom in je ne potaplajte v vodo.

### 3. Shranjevanje

- Hraniti na hladnem in suhem mestu.
  - Zaščitite pred prahom in vlago.
- 

## Izjava o skladnosti

Mi, expondo Polska sp. z oo sp. k., s polno odgovornostjo izjavljamo, da je pisarniška kovinska predalna omara, odel STAR\_MCAB\_10, na katero se nanaša ta izjava, v skladu z ustrezno harmonizacijsko zakonodajo Unije:

- Uredba (EU) 2023/988 (Splošna uredba o varnosti proizvodov)

## Kontakt proizvajalca

expondo Polska sp. z oo sp. k.

ul. Nowy Kisielin – Innowacyjna 7, 66-002 Zielona Góra | Poljska, EU

[info@expondo.com](mailto:info@expondo.com)

[www.expondo.si](http://www.expondo.si)

# Environmental and disposal information

Producer to customer

Dear Sir or Madam,

Let's take care of the environment! The product you own should not be disposed of with household waste. According to applicable regulations (Directive 2012/19/EU and other local regulations), used equipment must be taken to designated collection points for proper disposal and recycling.



## How to Handle the Product at the End of Its Lifecycle?

- 1. Electrical and Electronic Equipment:** Products marked with the crossed-out wheeled bin symbol must not be disposed of with household waste. You can:
  - Take it to your local collection point for electrical and electronic equipment.
  - Use the “one-for-one” system (returning the old device when purchasing a new one, if available in your region).
- 2. Batteries and Accumulators:** If the product contains batteries, remove them before recycling and take them to designated battery collection points.
- 3. Packaging Materials:** Packaging, such as cardboard or plastic, should be sorted and placed in recycling bins.

## Why is This Important?

Proper disposal of equipment and packaging materials:

- Protects the environment from harmful substances.
- Enables the recovery of valuable resources.
- Reduces the amount of waste sent to landfills.

## Where to Find Information?

Information about waste collection points can be found on local authorities' websites or through your recycling service provider. If needed, contact our customer service team, who will gladly provide further details.

Thank you for your care for the environment and commitment to recycling!

## Contact

expondo Polska sp. z o.o. sp. k.  
ul. Nowy Kisielin – Innowacyjna 7  
66-002 Zielona Góra | Poland, EU  
info@expondo.com