



FLAT BENCH

GR-MG 56

USER MANUAL

BEDIENUNGSANLEITUNG | INSTRUKCJA OBSŁUGI
NÁVOD K POUŽITÍ | MANUEL D'UTILISATION
ISTRUZIONI PER L'USO | MANUAL DE INSTRUCCIONES

HIGH PERFORMANCE. GERMAN DESIGN.

DE	Produktname:	BANK ZUM DRÜCKEN DER AUF DER BANK LIEGENDEN LANGHANTEL MIT SCHRÄGEM KOPF NACH OBEN
EN	Product name:	OLYMPIC FLAT BENCH
PL	Nazwa produktu:	ŁAWKA DO WYCISKANIA SZTANGI LEŻĄC NA ŁAWCE SKOŚNEJ-GŁOWĄ W GÓRĘ
CZ	Název výrobku	LAVIČKA ROVNÁ
FR	Nom du produit:	BANC DE MUSCULATION COMPLET - PLAT
IT	Nome del prodotto:	PANCA PIANA OLIMPIONICA
ES	Nombre del producto:	BANCO OLÍMPICO PLANO
HU	Termék neve	FERDE FEKVENYOMÓ PAD
DA	Produktnavn	BÆNKPRES, HVOR MAN LIGGER PÅ SKRÅBÆNKEN MED HOVEDET OPAD
DE	Modell:	GR-MG56
EN	Product model:	
PL	Model produktu:	
CZ	Model výrobku	
FR	Modèle:	
IT	Modello:	
ES	Modelo:	
HU	Modell	
DA	Model	
DE	Hersteller	expondo Polska sp. z o.o. sp. k.
EN	Manufacturer	
PL	Producent	
CZ	Výrobce	
FR	Fabricant	
IT	Produttore	
ES	Fabricante	
HU	Termelő	
DA	Producent	
DE	Anschrift des Herstellers	ul. Nowy Kisielin – Innowacyjna 7, 66-002 Zielona Góra Poland, EU
EN	Manufacturer Address	
PL	Adres producenta	
CZ	Adresa výrobce	
FR	Adresse du fabricant	
IT	Indirizzo del produttore	
ES	Dirección del fabricante	
HU	A gyártó címe	
DA	Producentens adresse	

Technische Daten

Beschreibung des Parameters	Wert des Parameters
Produktname	BANK ZUM DRÜCKEN DER AUF DER BANK LIEGENDEN LANGHANTEL MIT SCHRÄGEM KOPF NACH OBEN
Modell	GR-MG56
Abmessungen (Breite / Tiefe / Höhe) [mm]	1800x1710x1520
Gewicht des Geräts [kg]	87
Maximales Gewicht (Benutzer + Trainingsgewicht) [kg]	300
Bereich der Benutzergröße [cm]	bis 185
Geräteklasse	SB

1. Allgemeine Beschreibung

Diese Gebrauchsanweisung soll Ihnen helfen, das Gerät sicher und zuverlässig zu benutzen. Das Produkt wurde streng nach den technischen Spezifikationen unter Verwendung der neuesten Technologien und Komponenten und Einhaltung höchster Qualitätsstandards entwickelt und hergestellt.

**VOR DEM GEBRAUCH IST
DIE GEBRAUCHSANWEISUNG SORGFÄLTIG ZU LESEN UND
ZUR KENNTNIS ZU NEHMEN.**

Um einen langen und zuverlässigen Betrieb des Geräts zu gewährleisten, ist darauf zu achten, dass es gemäß dieser Gebrauchsanweisung sachgemäß bedient und gewartet wird. Die in dieser Gebrauchsanweisung enthaltenen technischen Daten und Spezifikationen sind aktuell. Der Hersteller behält sich das Recht vor, Änderungen zum Zwecke der Qualitätsverbesserung vorzunehmen. Unter Berücksichtigung des technischen Fortschritts und der Möglichkeiten zur Lärminderung wurde das Gerät so entwickelt und gebaut, dass das Risiko durch Lärmemissionen auf ein Minimum reduziert wird.

Symbolerklärung



Lesen Sie vor der Verwendung unbedingt die Gebrauchsanweisung.



ACHTUNG! Die Abbildungen in dieser Gebrauchsanweisung dienen nur der Veranschaulichung und können in einigen Details vom tatsächlichen Aussehen des Produkts abweichen.

Das Original der Gebrauchsanweisung ist die deutsche Fassung. Die anderen Sprachversionen sind Übersetzungen aus der deutschen Sprache.

2. Betriebssicherheit



ACHTUNG! Lesen Sie alle Sicherheitshinweise und alle Anweisungen. Die Nichtbeachtung der Warnungen und Anweisungen kann zu schweren Verletzungen oder zum Tod führen.

Der Begriff „Gerät“ oder „Produkt“ in den Warnhinweisen und in der Beschreibung der Anleitung bezieht sich auf BANK ZUM DRÜCKEN DER AUF DER BANK LIEGENDEN LANGHANTEL MIT SCHRÄGEM KOPF NACH OBEN.

2.1. Sicherheit

- a) Wenn Sie Zweifel an der Funktionstüchtigkeit des Produkts haben oder wenn es beschädigt ist, wenden Sie sich bitte an den Kundendienst des Herstellers.
- b) Reparaturen am Produkt dürfen nur vom Kundendienst des Herstellers durchgeführt werden. Führen Sie keine Reparaturen selbst durch!
- c) Bewahren Sie die Gebrauchsanweisung zum späteren Nachschlagen auf. Bei Weitergabe des Gerätes an Dritte ist auch die Gebrauchsanweisung mitzugeben.
- d) Verpackungselemente und kleine Montageelemente sind für Kinder unzugänglich aufzubewahren.
- e) Halten Sie das Gerät von Kindern und Haustieren fern.

2.2. Eigenschutz

- a) Tragen Sie weder lose Kleidung noch Schmuck. Halten Sie Haare, Kleidung und Handschuhe von beweglichen Teilen fern. Lose Kleidung, Schmuck oder lange Haare können sich in beweglichen Teilen verfangen.

-
- b) Beim Transport und der Übertragung des Geräts vom Lager zum Einsatzort sind die Arbeitsschutzvorschriften für die manuelle Handhabung beim Transport zu berücksichtigen, die in dem Land gelten, in dem das Gerät eingesetzt wird.
 - c) Reinigen Sie das Gerät regelmäßig, um eine dauerhafte Schmutzablagerung zu vermeiden.
 - d) Es ist verboten, in die Konstruktion des Geräts einzugreifen, um seine Parameter oder Konstruktion zu ändern.
 - e) Halten Sie die Geräte von Feuer- und Wärmequellen fern.
 - f) Trainingsgeräte dürfen nur dort eingesetzt werden, wo der Zugang vom Eigentümer genau kontrolliert werden kann.
 - g) Trainingsgeräte dürfen nur an Stellen verwendet werden, die von anderen Personen überwacht werden.
 - h) Kinder und Personen mit eingeschränkten psychischen, sensorischen und geistigen Funktionen sollten fern von der Ausrüstung gehalten werden.
 - i) Durch unsachgemäßes oder übermäßiges Training kann es zu Gesundheitsgefahren kommen. Es ist Rücksprache mit dem Trainer zu halten, um die richtige Übungsmethode und die entsprechende Belastung auszuwählen.
 - j) Vor Gebrauch ist zu prüfen, ob alle Lastaufnahmemittel die Übungen nicht beeinträchtigen und ob alle Einstellelemente richtig eingestellt sind.
 - k) Halten Sie das Produkt in einem guten technischen Zustand. Prüfen Sie vor jeder Arbeit, dass keine allgemeinen Schäden oder Schäden an beweglichen Teilen vorliegen (Risse in Teilen und Komponenten oder andere Umstände, die den sicheren Betrieb des Geräts beeinträchtigen können). Lassen Sie das Gerät im Schadensfall vor Gebrauch reparieren.
 - l) Die maximale Produktbelastung darf nicht überschritten werden. Die Überschreitung des maximal zulässigen Gewichts des Benutzers oder der Belastung für Übungen kann zu Produktschäden oder schweren Verletzungen führen.
 - m) Das Produkt darf nur im Innenbereich verwendet werden. Das Produkt darf keiner Feuchtigkeit ausgesetzt werden.
 - n) Es wird empfohlen, Übungen unter dem Auge eines professionellen Trainers durchzuführen.
 - o) Vor Beginn der Übung ist sicherzustellen, dass keine Einstellelemente des Produkts auf dem Weg der Bewegung der Person steht, durch die die Übungen ausgeführt werden.
 - p) Wärmen Sie sich immer auf, bevor Sie das Gerät benutzen.
 - q) Wenn Sie während des Trainings störende Symptome wie Brustschmerzen, Schwindel, Kurzatmigkeit usw. bemerken, beenden Sie das Training sofort und konsultieren Sie Ihren Arzt.
 - r) Stellen Sie das Gerät auf eine stabile, trockene und ebene Fläche und achten Sie darauf, dass der Mindestabstand von 0,6 m um das Gerät herum eingehalten wird.

-
- s) Bevor Sie mit dem Training beginnen, konsultieren Sie Ihren Arzt hinsichtlich Ihres Gesundheitszustands.



ACHTUNG! Obwohl das Gerät so konstruiert wurde, dass es sicher und mit angemessenen Sicherheitsvorrichtungen ausgestattet ist, und trotz der Verwendung von zusätzlichen Sicherheitsmaßnahmen des Benutzers, besteht beim Betrieb des Geräts dennoch ein geringes Unfall- oder Verletzungsrisiko. Während der Verwendung werden Vorsicht und gesunder Menschenverstand empfohlen.

3. Bestimmungsgemäßer Gebrauch

Das Gerät dient zum Belastungstraining der oberen Körperpartie unter Anwendung entsprechender Übungen.

Das Produkt ist für den Einsatz in professionellen Fitnessclubs, Fitnessstudios, Wohngemeinschaften usw. bestimmt.

Für Schäden, die durch unsachgemäßen Gebrauch entstehen, haftet der Anwender.

3.1. Beschreibung des Geräts



- 1 – Gestell
- 2 – Kopflehne
- 3 – Rücklehne
- 4 – Sitz
- 5 – Sitzhöhenverstellung
- 6 – Lastöse
- 7 – Stangehalter
- 8 – Abstützung des Sitzes

3.2. Einrichtung vor Inbetriebnahme

AUFSTELLUNG DES GERÄTS

Betreiben Sie das Gerät stets auf einer ebenen, stabilen, sauberen, feuerfesten und trockenen Fläche und außerhalb der Reichweite von Kindern und Personen mit eingeschränkten geistigen, sensorischen und intellektuellen Fähigkeiten. Es ist ein Mindestabstand von 0,6 m um das Gerät herum einzuhalten.

MONTAGE DES GERÄTS

Zur sachgemäßen Montage des Gerätes sind folgende Geräte vorzubereiten und zu verwenden:

1. Schlüssel M6
2. Schlüssel M10
3. Zwei Schlüssel 13/16"
4. Zwei Schlüssel 17/19"

Das Gerät ist in der Reihenfolge zusammenzubauen, die in den nachstehenden Abbildungen dargestellt ist. Vor der Montage ist es empfohlen, die Bestandteile zu gruppieren.

Bauteile der Konstruktionsverbindungen:

Ansicht	Bezeichnung	Größe	Menge
	Zylinderschraube mit Innensechskant	M12x65	4
	Unterlegscheibe	M12	14
	Mutter	M12	7
	Zylinderschraube mit Innensechskant	M8x20	8
	Zylinderschraube mit Innensechskant	M12x100	3
	Unterlegscheibe	M8	10
	Anschlussplatte	220x50x5	3

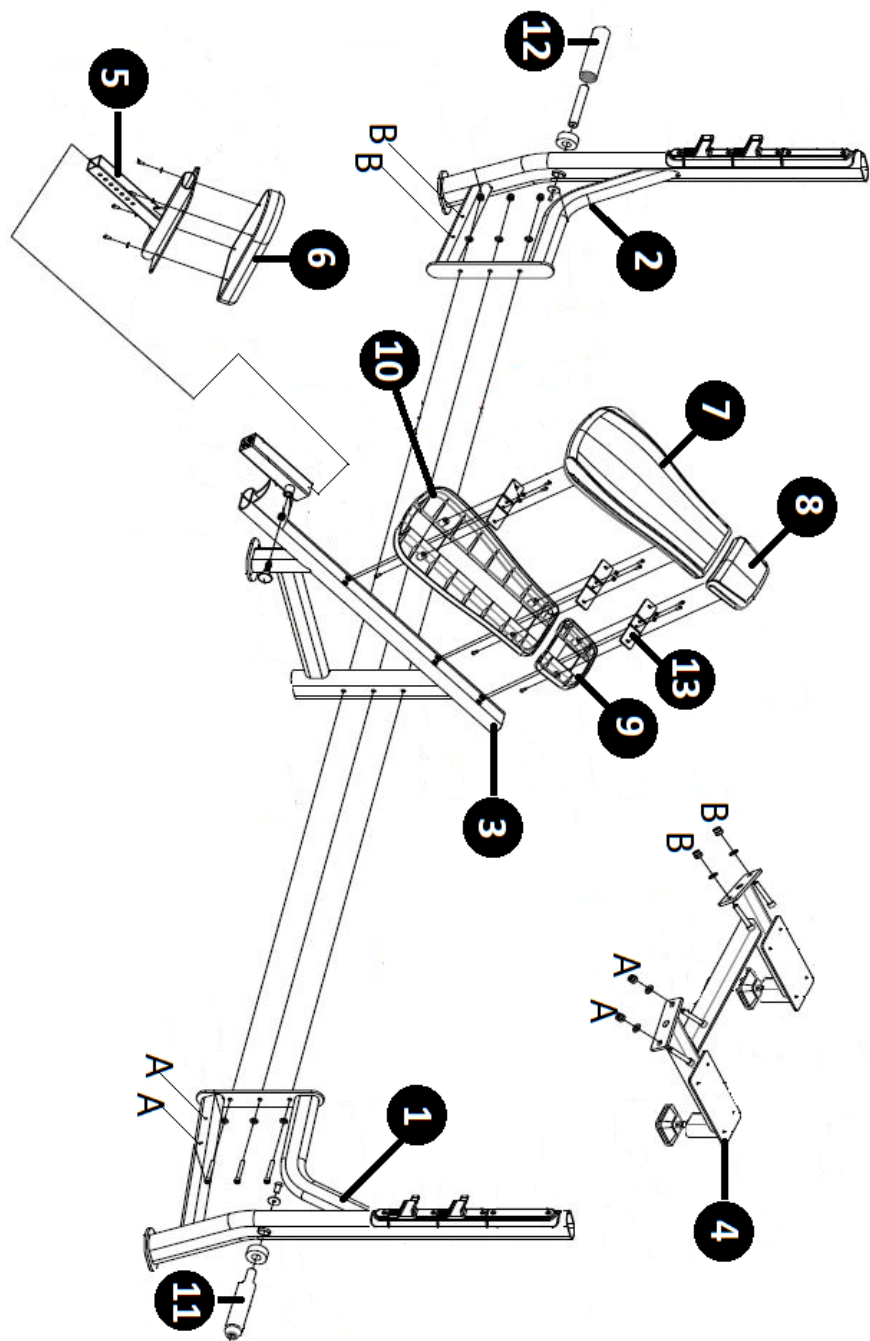

SCHRITT I.



- a) Seitliche Gestelle – rechts, links (1, 2) am Hauptrahmen (3) montieren. Zu diesem Zweck sind die seitlichen Gestelle an beiden Seiten des Hauptrahmens anzulegen und die Lochachsen auszurichten. Schraube M12x100 mit Unterlegscheibe M12 von der Seite des rechten, seitlichen Gestells einführen und gleichzeitig durch alle Lochachsen durchführen. Linkes, seitliches Gestell mit Unterlegscheibe M12 und Sicherungsmutter M12 verriegeln.



SCHRITT II.



- a) Sitzstütze (5) mit montiertem Sitz (6) in die Mitte der Öffnung des Hauptrahmens einschieben. Dazu die Einstellsperrn ausfahren. Stütze einfahren und gewünschte Höhe einstellen. Die Öffnungen ausrichten und den Sperrbolzen für die Höheneinstellung einschieben.
- b) Seitliche Lastaufnahmen (11, 12) in die Bohrungsachsen der Gestelle (1, 2) einsetzen. Die Schraubverbindungen mit Unterlegscheiben sind an den Aufnahmebolzen befestigt. Für die Montage der Konstruktion ist zuerst die Befestigung zu demontieren. Anschließend den Griffbolzen von außen durch die Bohrungsachse durchführen. Von innen mit Unterlegscheiben und Schrauben (M8x20) befestigen. Für die Halterung auf der linken/rechten Seite wird die Montage analog durchgeführt.

SCHRITT III.



- a) Plattform (4) an den seitlichen Gestellen befestigen. An den seitlichen Gestellen ist eine Verbindungsstütze (1, 2) anzulegen. Bohrungsachsen ausrichten. Mit Schrauben M12x65, Unterlegscheiben M12 und Muttern M12 befestigen.

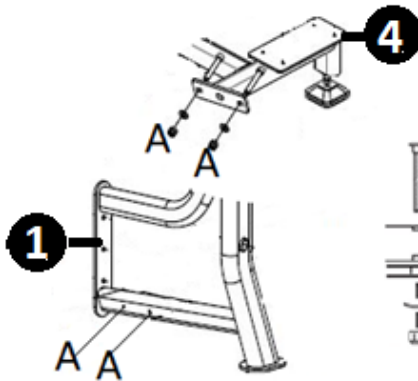

SCHRITT IV.



- a) Lehnegestelle (10) und Kopfstütze (9) am Hauptrahmen (3) befestigen. Dazu drei Verstärkungsplatten (13) auf das Gestell setzen.
- b) Auf die so vorbereitete Konstruktion die Rückenlehne und die Kopfstütze aufsetzen.

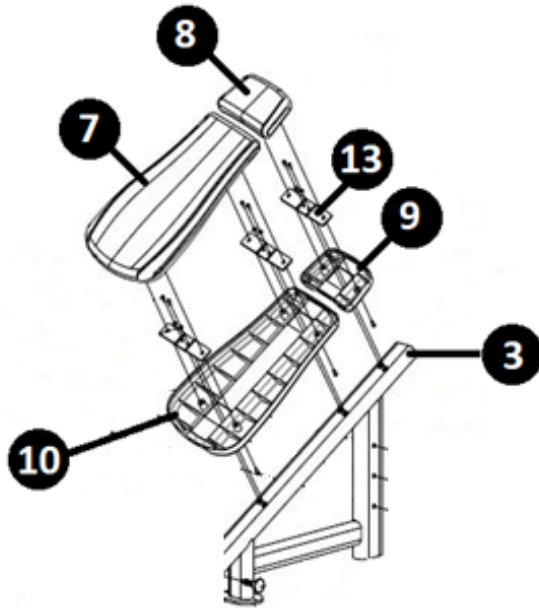

Alle Verbindungen des Geräts müssen ordnungsgemäß befestigt und angezogen sein. Nach der Durchführung dieser Montagetätigkeiten können Sie das Gerät in Betrieb nehmen.

Vor jedem Gebrauch ist die Höhe des Sitzes nach eigenen Präferenzen einzustellen. Die Höhenverstellung des Gerätes erfolgt durch Lösen des Pins zum Sperren der Sitzhöhe und Heraus- bzw. Aufschieben des Regelrohres. Nach der Festlegung der gewünschten Arbeitshöhe ist die Regulierung durch das Einsetzen der Einstellsperre in die jeweilige Bohrung zu sperren.

⚠️ ACHTUNG! Nach jeder Einstellung ist zu beachten, dass die Sitzhöhenverriegelung korrekt eingesetzt wurde.

3.3. Reinigung und Wartung

- Nach jeder Reinigung sollten alle Komponenten sorgfältig getrocknet werden, bevor das Gerät wieder eingesetzt wird.
- Lagern Sie das Gerät an einem trockenen und kühlen Ort, geschützt vor Feuchtigkeit und direkter Sonneneinstrahlung.
- Spritzen Sie das Gerät nicht mit Wasserstrahl ab und tauchen Sie es nicht in Wasser.
- Überprüfen Sie das Gerät regelmäßig auf Funktionsfähigkeit und eventuelle Schäden.
- Verwenden Sie zur Reinigung ein weiches Tuch.

-
- f) Verwenden Sie zur Reinigung keine scharfen und/oder metallischen Gegenstände (z. B. eine Drahtbürste oder einen Metallschaber), da diese die Oberfläche des Geräts beschädigen können.
 - g) Reinigen Sie das Gerät nicht mit säurehaltigen Substanzen, medizinischen Produkten, Verdünnern, Kraftstoff, Öl oder anderen Chemikalien, da dies zu Schäden am Gerät führen kann.
 - h) Vor der Arbeit mit dem Gerät sind die Befestigungen täglich zu überprüfen.
 - i) Vor der Arbeit mit dem Gerät ist täglich die Stabilität der montierten Lehne und des Sitzes zu prüfen.
 - j) Es wird empfohlen, einmal wöchentlich die Standsicherheit des Gerätes zu überprüfen.

Nach der Nutzungsbeendigung darf dieses Produkt nicht mit dem normalen Hausmüll entsorgt werden, sondern es muss einer Sammel- und Recyclingstelle von Elektro- und Elektronikgeräten zugeführt werden. Dies wird durch das Symbol auf dem Produkt, der Gebrauchsanweisung oder der Verpackung angezeigt. Die im Gerät verwendeten Kunststoffe sind gemäß ihrer Kennzeichnung wiederverwendbar. Dank der Wiederverwendung, dem Einsatz von Materialien oder anderen Formen der Verwendung von gebrauchten Geräten leisten einen wichtigen Beitrag zum Schutz unserer Umwelt.

Die Informationen über die zuständige Entsorgungsstelle von Altgeräten bekommen Sie bei örtlichen Behörden.

Technical data

Parameter description	Parameter value
Product name	OLYMPIC FLAT BENCH
Model	GR-MG56
Dimensions (Width / Depth / Height) [mm]	1800x1710x1520
Machine weight [kg]	87
Maximum weight (user + training weight) [kg]	300
User height range [cm]	Up to 185
Machine class	SB

1. General description

These instructions are intended to assist you in safe and reliable use. The product is designed and manufactured strictly according to technical specifications using the latest technology and components and maintaining the highest quality standards.

READ THE INSTRUCTIONS CAREFULLY AND UNDERSTAND THEM BEFORE USE.

To ensure long and reliable operation of the machine, care should be taken to operate and maintain it correctly in accordance with the instructions. The technical data and specifications contained in these instructions are up-to-date. The manufacturer reserves the right to make changes for the purpose of quality improvement. Taking technological progress and the possibility to reduce noise into account, the machine is designed and built so that risks resulting from noise emissions are reduced to the lowest possible level.

Explanation of symbols



Read the instructions before use.



NOTE! The illustrations in this manual are for illustrative purposes only and may differ in some details from the actual product appearance.

The original version of the instructions is the German version. Other language versions are translations from German.

2. Operation safety



NOTE! Read all safety warnings and all instructions. Failure to follow the warnings and instructions may result in serious injury or death.

The term “machine” or “product” in the warnings and instructions refers to an OLYMPIC FLAT BENCH.

2.1. Safety

- a) If in doubt as to whether the product is working properly or if you detect damage, contact the manufacturer's service.
- b) Repairs of the product may only be carried out by the manufacturer's service. Do not carry out repairs yourself!
- c) Keep these instructions for future reference. If the machine is to be passed on to third parties, the instructions for use must be handed over together with it.
- d) Keep packaging parts and small assembly parts out of the reach of children.
- e) Keep the machine away from children and animals

2.2. Personal safety

- a) Do not wear loose clothing or jewellery. Keep hair, clothing and gloves away from moving parts. Loose clothing, jewellery or long hair can be caught by moving parts.
- b) When transporting and moving the machine from the place of storage to the place of use, follow the health and safety regulations for manual transport that apply in the country in which the machine is used.
- c) Clean the machine regularly to prevent the permanent accumulation of dirt.
- d) It is forbidden to tamper with the machine in order to change its parameters or design.
- e) Keep the machine away from sources of fire and heat.
- f) Training equipment can only be used in places where access to it is controlled in detail by the owner.
- g) Training equipment can only be used in places supervised by other people.
- h) Children and adults with impaired mental, sensory and mental functions should be kept away from the equipment.

-
- i) Incorrect or excessive training may result in a health hazard, so you should consult your trainer to choose the right exercise method and the right load.
 - j) Before use, check that any weight protection elements do not interfere with the exercises and that all adjustment elements have been correctly positioned.
 - k) Keep the machine in good working order. Before each use, check for general damage or damage to moving parts (cracks in parts and components or any other condition that may affect the safe operation of the machine). If damaged, have the machine repaired before use.
 - l) Do not exceed the maximum product load. Exceeding the maximum permissible user weight or exercise load may cause damage to the product or serious injury.
 - m) The product should only be used indoors. The product must not be exposed to moisture.
 - n) It is recommended that exercises should be performed under the guidance of a professional trainer.
 - o) Before starting the exercise, make sure that no adjustment element of the product protrudes on the way of exercising person's movement.
 - p) Always warm up before using the device.
 - q) If you experience disturbing symptoms during exercise, e.g. chest pain, dizziness, shortness of breath, etc., stop training immediately and consult a physician.
 - r) Set the machine on a stable, dry and flat surface, maintaining at least 0.6 m of free space around it.
 - s) Before starting the exercise consult your physician to determine if there are any health contraindications.



NOTE! Although the machine has been designed to be safe and has been equipped with adequate safeguards, and despite the use of additional safety measures, there is still a small risk of accident or injury when operating it. Caution and common sense are advised when using the machine.

3. Operation rules

The machine is used to train upper body parts, using correct exercises.

The product is intended for use in professional fitness clubs, gyms, housing communities, etc.

The user is responsible for any damage caused by incorrect operation.

3.1. Machine description



- 1 – Frame
- 2 – Headrest
- 3 – Backrest
- 4 – Seat
- 5 – Seat height adjustment
- 6 – Load holder
- 7 – Barbell holder
- 8 – Seat support

3.2. Preparing for operation

MACHINE LOCATION

Always operate the machine on a level, stable, clean, fireproof and dry surface and out of the reach of children and persons with impaired mental, sensory and intellectual abilities. Keep at least 0.6 m of free space around the machine.







MACHINE ASSEMBLY

In order to install the machine correctly, prepare and use the following tools:

1. M6 wrench
2. M10 wrench
3. Two 13/16" wrenches
4. Two 17/19" wrenches

The machine should be installed in the sequence presented below. Before installation, it is recommended to group the components.

Structural connection elements:

View	Name	Size	Quantity
	Hex head screw with Allen socket	M12x65	4
	Washer	M12	14
	Nut	M12	7
	Hex head screw with Allen socket	M8x20	8
	Hex head screw with Allen socket	M12x100	3
	Washer	M8	10
	Connecting plate	220x50x5	3

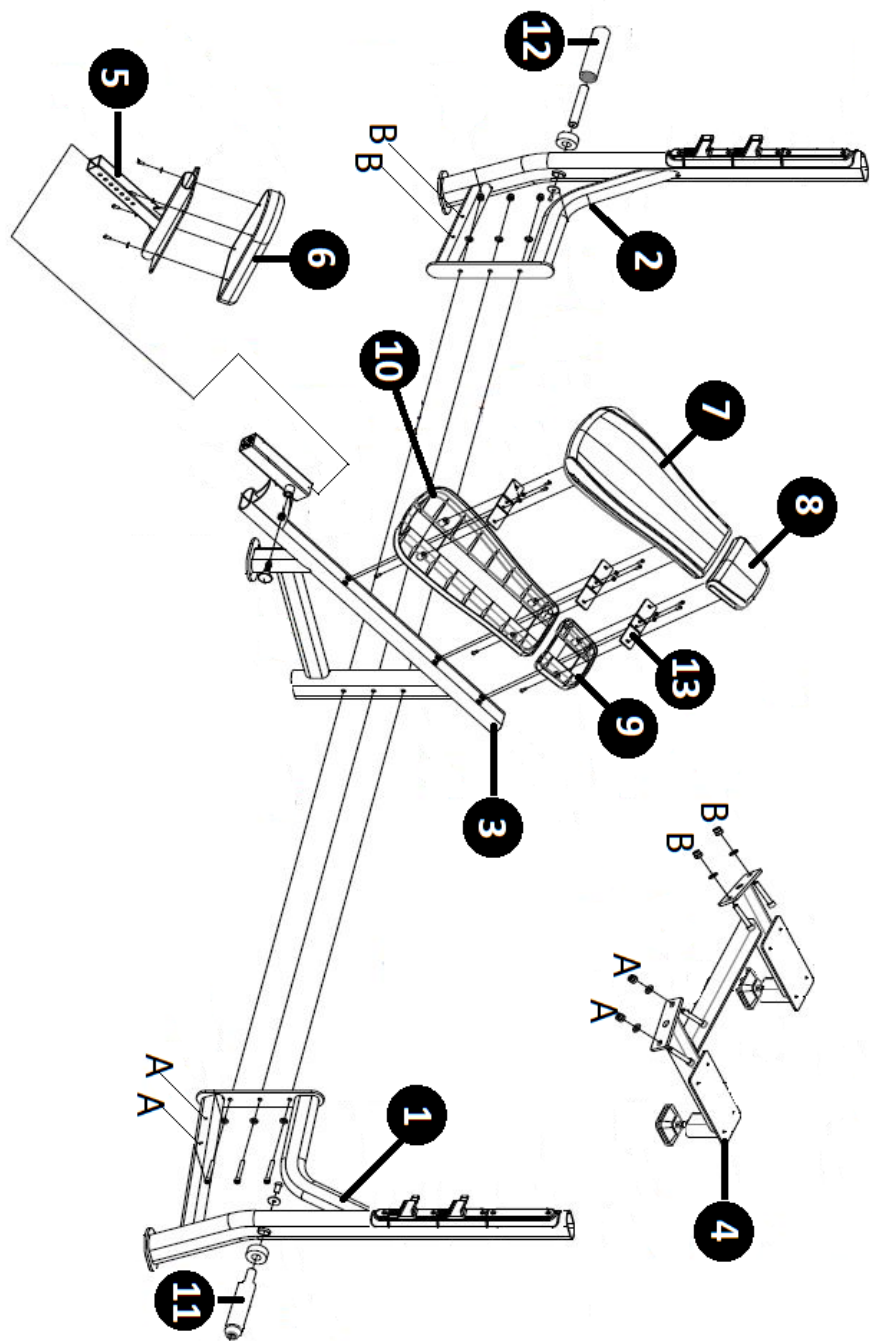

STEP I



- a) Mount the side (right, left) machine support frames (1, 2) on the main frame (3). For this purpose, apply the side support frames on both sides of the main frame and align the hole axes. Insert the M12x100 screw with the M12 washer, from the side of the right side support frame, routing it through all hole axes. Secure the assembly, from the side of the left side support frame, with the M12 washer and M12 locknut.



STEP II



- a) Insert the seat bracket (5) with the seat (6) installed into the axis of the main frame opening. To do this, extend the adjustment lock pin. Insert the bracket and set the desired height. Align the holes and secure them by inserting the height adjustment lock pin.
- b) Place the side load holders (11, 12) in the frame hole (1, 2) axes. Mount the connection screws with washers to the handle pins. To install the structure, remove the fastener. Then, from the outside, guide the holder pin through the hole axis. Attach from the inside with a washer and screw (M8x20). Install the left/right handle using a similar procedure.

STEP III



- a) Fasten the platform (4) to the side support frames. Place the fastening bracket on the side support frames (1, 2). Align the hole axes. Fasten with M12x65 screws, M12 washers and M12 nuts.

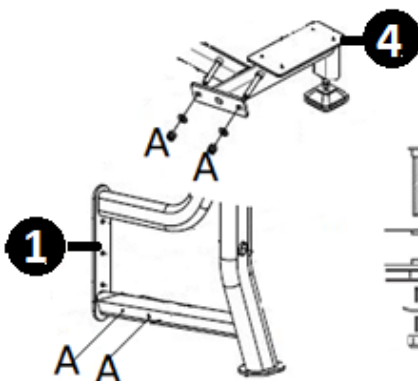

STEP IV



- a) Fasten the backrest (10) and headrest (9) support frames to the main frame (3). For this purpose, place three reinforcement plates (13) on the support frames.
- b) Place the backrest and headrest on the assembly mounted as above.

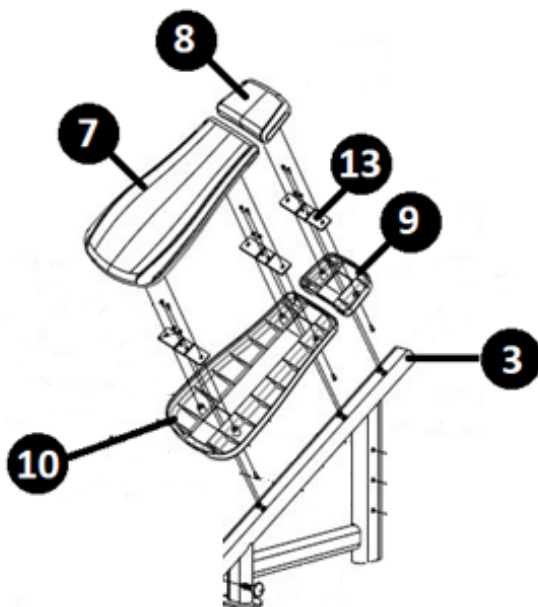

All connections of the machine should be fixed and pressed correctly. After completing the assembly activities, it is allowed to start working with the machine.

Before each use, adjust the seat height according to your preferences. The height of the machine is adjusted by releasing the seat height adjustment lock pin and extending or retracting the adjustment tube. After determining the desired working height, lock the adjusting element by placing the lock pin in a given hole.



NOTE! After each adjustment, remember to see if the seat height adjustment lock pin has been seated correctly.

3.3. Cleaning and maintenance

- a) After each cleaning, all components should be well dried before the machine is used again.
- b) Store the machine in a dry and cool place protected from moisture and direct sunlight.
- c) Do not spray the machine with a stream of water and do not immerse it in water.
- d) Regularly inspect the machine for technical failure and damage.
- e) Use a soft cloth for cleaning.
- f) Do not use sharp and/or metal objects for cleaning (e.g. a wire brush or metal scraper) as these may damage the surface of the machine.
- g) Do not clean the machine with acidic substances, medical products, thinners, fuel, oil or other chemicals as they may damage it.
- h) Check the fasteners every day before working with the machine.
- i) Every day before starting work with the machine, check the stability of the installed backrest and seat.
- j) Once a week, it is recommended that the stability of the machine mounting should be checked.

At the end of its service life, this product must not be disposed of with normal household waste, but should be taken to a collection point for electric and electronic machine recycling. This is shown by the symbol placed on the product, operating manual or the packaging. Materials used in the machine can be reused according to their intended use. By reusing materials or conducting other forms of disposing of worn machines, you make a significant contribution to the protection of our environment.

A local administration will provide you with information about the correct facility for worn equipment disposal.

Dane techniczne

Opis parametru	Wartość parametru
Nazwa produktu	ŁAWKA DO WYCISKANIA SZTANGI LEŻĄC NA ŁAWCE SKOŚNEJ – GŁOWĄ W GÓRĘ
Model	GR-MG56
Wymiary (Szerokość / Głębokość / Wysokość) [mm]	1800x1710x1520
Ciężar urządzenia [kg]	87
Maksymalny ciężar (użytkownik + ciężar treningowy) [kg]	300
Zakres wzrostu użytkownika [cm]	do 185
Klasa urządzenia	SB

1. Ogólny opis

Instrukcja przeznaczona jest do pomocy w bezpiecznym i niezawodnym użytkowaniu. Produkt jest zaprojektowany i wykonany ściśle według wskazań technicznych przy użyciu najnowszych technologii i komponentów oraz przy zachowaniu najwyższych standardów jakości.

PRZED PRZYSTĄPIENIEM DO PRACY NALEŻY DOKŁADNIE PRZECZYTAĆ I ZROZUMIEĆ NINIEJSZĄ INSTRUKCJĘ.

Dla zapewnienia długiej i niezawodnej pracy urządzenia należy dbać o jego prawidłową obsługę oraz konserwację zgodnie ze wskazówkami zawartymi w tej instrukcji. Dane techniczne i specyfikacje zawarte w tej instrukcji obsługi są aktualne. Producent zastrzega sobie prawo dokonywania zmian związanych z podwyższeniem jakości. Uwzględniając postępowanie techniczne i możliwość ograniczenia hałasu, urządzenie zaprojektowano i zbudowano tak, aby ryzyko jakie wynika z emisji hałasu ograniczyć do najniższego poziomu.

Objaśnienie symboli



Przed użyciem należy zapoznać się z instrukcją.



UWAGA! Ilustracje w niniejszej instrukcji obsługi mają charakter poglądowy i w niektórych szczegółach mogą różnić się od rzeczywistego wyglądu produktu.

Instrukcją oryginalną jest niemiecka wersja instrukcji. Pozostałe wersje językowe są tłumaczeniami z języka niemieckiego.

2. Bezpieczeństwo użytkowania



UWAGA! Przeczytać wszystkie ostrzeżenia dotyczące bezpieczeństwa oraz wszystkie instrukcje. Niezastosowanie się do ostrzeżeń i instrukcji może spowodować ciężkie obrażenia ciała lub śmierć.

Termin „urządzenie” lub „produkt” w ostrzeżeniach i w opisie instrukcji odnosi się do ŁAWKA DO WYCISKANIA SZTANGI LEŻĄC NA ŁAWCE SKOŚNEJ – GŁOWĄ W GÓRĘ.

2.1. Bezpieczeństwo

- a) W razie wątpliwości czy produkt działa poprawnie lub stwierdzenia uszkodzenia należy skontaktować się z serwisem producenta.
- b) Naprawę produktu może wykonać wyłącznie serwis producenta. Nie wolno dokonywać napraw samodzielnie!
- c) Zachować instrukcję użytkowania w celu jej późniejszego użycia. W razie, gdyby urządzenie miało zostać przekazane osobom trzecim, to wraz z nim należy przekazać również instrukcję użytkowania.
- d) Elementy opakowania oraz drobne elementy montażowe należy przechowywać w miejscu niedostępnym dla dzieci.
- e) Urządzenie trzymać z dala od dzieci i zwierząt.

2.2. Bezpieczeństwo osobiste

- a) Nie należy nosić luźnej odzieży ani biżuterii. Włosy, odzież i rękawice utrzymywać z dala od części ruchomych. Luźna odzież, biżuteria lub długie włosy mogą zostać chwyczone przez ruchome części.
- b) Przy transportowaniu i przenoszeniu urządzenia z miejsca magazynowania do miejsca użytkowania należy uwzględnić zasady bezpieczeństwa i higieny pracy przy ręcznych pracach transportowych obowiązujących w kraju, w którym urządzenia są użytkowane.
- c) Należy regularnie czyścić urządzenie, aby nie dopuścić do trwałego osadzenia się zanieczyszczeń.

-
- d) Zabrania się ingerowania w konstrukcję urządzenia celem zmiany jego parametrów lub budowy.
 - e) Trzymać urządzenia z dala od źródeł ognia i ciepła.
 - f) Sprzęt treningowy może być używany wyłącznie w miejscach, w których dostęp do niego jest szczegółowo kontrolowany przez właściciela.
 - g) Sprzęt treningowy może być używany tylko w miejscach nadzorowanych przez inne osoby.
 - h) Dzieci oraz osoby o ograniczonych funkcjach psychicznych, sensorycznych i umysłowych należy trzymać z dala od sprzętu.
 - i) Z niewłaściwego lub nadmiernego treningu może wynikać zagrożenie zdrowia, należy skonsultować się z trenerem, aby wybrać właściwą metodę ćwiczeń i odpowiednie obciążenie.
 - j) Przed użyciem należy sprawdzić, czy wszelkie elementy zabezpieczające ciężar nie przeszkadzają w wykonywaniu ćwiczeń oraz czy wszelkie elementy regulacyjne zostały prawidłowo ustawione.
 - k) Utrzymywać produkt w dobrym stanie technicznym. Sprawdzać przed każdym użyciem czy nie posiada uszkodzeń ogólnych lub związanych z elementami ruchomymi (pęknięcia części i elementów lub wszelkie inne warunki, które mogą mieć wpływ na bezpieczne działanie produktu). W przypadku uszkodzenia, oddać produkt do naprawy przed użyciem.
 - l) Nie przekraczać maksymalnego obciążenia produktu. Przekroczenie maksymalnej dopuszczalnej wagi użytkownika lub obciążenia do ćwiczeń może spowodować uszkodzenie produktu lub poważne obrażenia.
 - m) Produkt powinien być używany wyłącznie wewnątrz pomieszczeń. Produkt nie może być narażony na wilgoć.
 - n) Zalecane jest, aby wykonywać ćwiczenia pod okiem profesjonalnego trenera.
 - o) Przed rozpoczęciem ćwiczenia należy upewnić się, że na drodze ruchu osoby ćwiczącej nie wystaje, żaden element regulacyjny produktu.
 - p) Zawsze należy wykonać rozgrzewkę przed rozpoczęciem korzystania z urządzenia.
 - q) W przypadku odczuwania podczas ćwiczeń niepokojących symptomów np. bólu w klatce piersiowej, zawrotów głowy, braku tchu itp. należy bezzwłocznie przerwać trening oraz skonsultować się z lekarzem.
 - r) Urządzenie ustawić na stabilnej, suchej i płaskiej powierzchni, dbając o zachowanie minimalnego odstępu 0,6m wolnej przestrzeni wokół.
 - s) Przed rozpoczęciem ćwiczeń należy skonsultować się z lekarzem w celu ustalenia stanu zdrowia.



urządzeniem. Zaleca się zachowanie ostrożności i rozsądku podczas jego użytkowania.

3. Zasady użytkowania

Urządzenie służy do przeprowadzenia treningu wysiłkowego górnych partii ciała, przy zastosowaniu odpowiednich ćwiczeń.

Produkt przeznaczony jest do użytku w profesjonalnych klubach fitness, siłowniach, wspólnotach mieszkaniowych itp..

Odpowiedzialność za wszelkie szkody powstałe w wyniku użytkowania niezgodnego z przeznaczeniem ponosi użytkownik.

3.1. Opis urządzenia



- 1 – Stelaż
- 2 – Podgłówek
- 3 – Oparcie
- 4 – Siedzisko
- 5 – Regulacja wysokości siedziska
- 6 – Uchwyt na obciążenie
- 7 – Uchwyt na sztangę
- 8 – Podpora siedziska

3.2. Przygotowanie do pracy

UMIEJSCOWIENIE URZĄDZENIA

Urządzenie należy zawsze użytkować na równej, stabilnej, czystej, ognioodpornej i suchej powierzchni i poza zasięgiem dzieci oraz osób ograniczonych funkcjach psychicznych, sensorycznych i umysłowych. Należy zachować minimalny odstęp 0,6m wolnej przestrzeni wokół urządzenia.

MONTAŻ URZĄDZENIA

W celu poprawnego montażu urządzenia należy przygotować i użyć przyrządów:

1. Klucz M6
2. Klucz M10
3. Dwa klucze 13/16"
4. Dwa klucze 17/19"

Montaż urządzenia powinien przebiegać zgodnie z kolejnością przedstawioną poniżej. Przed przystąpieniem do montażu zaleca się pogrupowanie elementów składowych.

Elementy łączeń konstrukcji:

Widok	Nazwa	Rozmiar	Ilość
	Śruba z łbem walcowym z gniazdem sześciokątnym	M12x65	4
	Podkładka	M12	14
	Nakrętka	M12	7
	Śruba z łbem walcowym z gniazdem sześciokątnym	M8x20	8
	Śruba z łbem walcowym z gniazdem sześciokątnym	M12x100	3
	Podkładka	M8	10
	Płytką łączeniowa	220x50x5	3

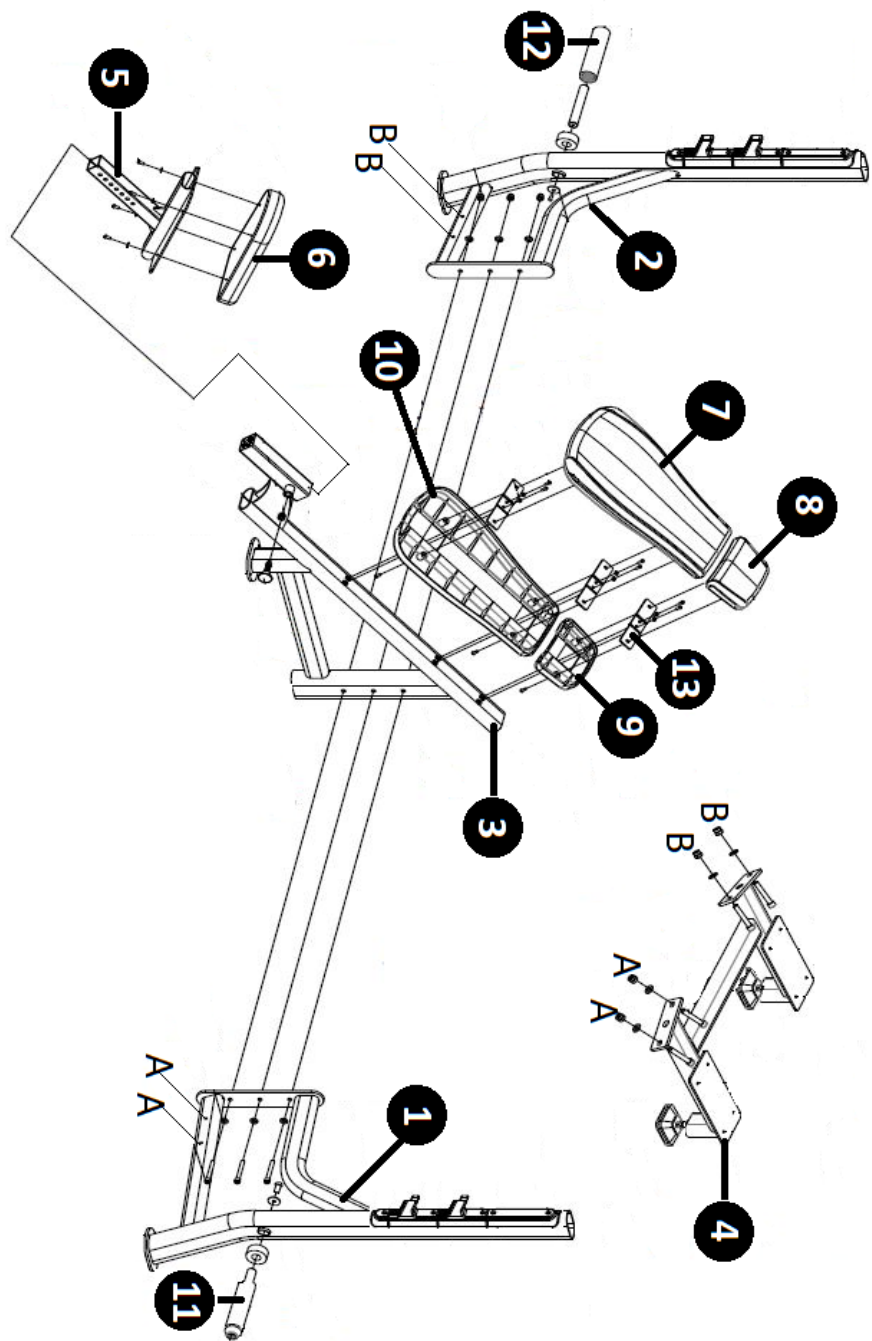

KROK I



- a) Boczne stelaże – prawy, lewy urządzenia (1, 2) zamontować do głównej ramy (3). W tym celu przyłożyć boczne stelaże po obu stronach ramy głównej oraz zrównać osie otworów. Śrubę M12x100 z podkładką M12 wprowadzić od strony prawego, bocznego stelaża, przeprowadzając jednocześnie przez wszystkie osie otworów. Od strony lewego, bocznego stelaża zablokować za pomocą podkładki M12 i nakrętki zabezpieczającej M12.



KROK II



- a) Wspornik siedziska (5) z zamontowanym siedziskiem (6) należy wsunąć do osi otworu ramy głównej. W tym celu wysunąć pin blokady regulacji. Wsunąć wspornik oraz ustawić żądaną wysokość. Zrównując otwory, zablokować poprzez wsunięcie pinu blokady regulacji wysokości.
- b) Boczne uchwyty na obciążenia (11, 12) osadzić w osiach otworów stelaży (1, 2). Śruby łączeniowe z podkładkami zamocowane są do trzpieni uchwytów. W celu montażu konstrukcji należy najpierw zdemontować mocowanie. Następnie, od zewnętrznej strony, przez oś otworu przeprowadzić trzpień uchwytu. Od wewnątrz przytwierdzić za pomocą podkładki oraz śruby (M8x20). Montaż analogiczny dla uchwytu lewego/prawego.

KROK III



- a) Platformę (4) przymocować do bocznych stelaży. Przyłożyć wspornik łączeniowy do bocznych stelaży (1, 2). Zrównać osie otworów. Przytwierdzić za pomocą śrub M12x65, podkładek M12 oraz nakrętek M12.

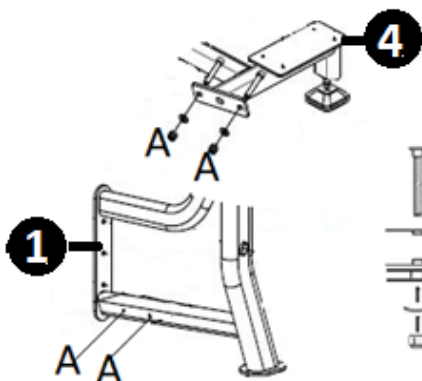

KROK IV



- a) Stelaże oparcia (10) oraz podgłówka (9) zamocować do głównej ramy (3). W tym celu na stelażu osadzić trzy płytki wzmacniające (13).
- b) Na tak przygotowaną konstrukcję nasadzić oparcie oraz podgłówek.

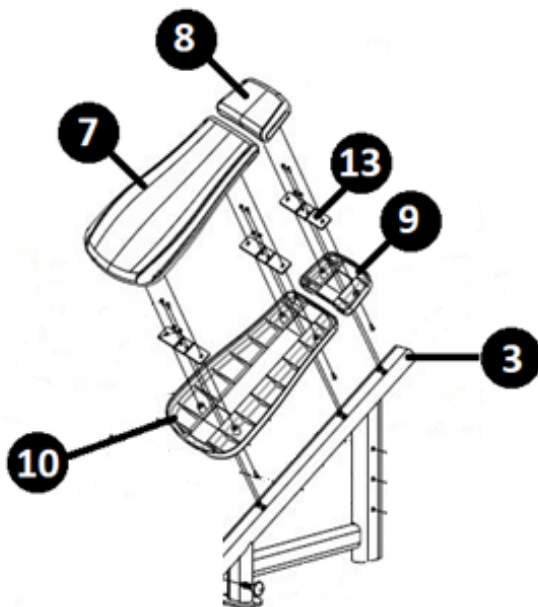

Wszystkie łączenia urządzenia powinny być odpowiednio zamocowane oraz dociśnięte. Po przeprowadzeniu danych czynności montażowych dopuszcza się rozpoczęcie pracy z urządzeniem.

Przed każdym użyciem, należy wyregulować wysokość siedziska według własnych preferencji. Regulacja wysokości urządzenia następuje poprzez zwolnienie pinu blokady wysokości siedziska oraz wysuwaniu bądź nasuwaniu rury regulacyjnej. Po ustaleniu żądanej wysokości pracy należy zablokować regulację poprzez osadzenie pinu blokady w danym otworze.



UWAGA! Po każdej regulacji należy pamiętać, aby sprawdzić czy pin blokady wysokości siedziska został prawidłowo osadzony.

3.3. Czyszczenie i konserwacja

- a) Po każdym czyszczeniu wszystkie elementy należy dobrze wysuszyć, zanim urządzenie zostanie ponownie użyte.
- b) Urządzenie należy przechowywać w suchym i chłodnym miejscu chronionym przed wilgocią i bezpośrednim promieniowaniem słonecznym.
- c) Zabrania się spryskiwania urządzenia strumieniem wody lub zanurzania urządzenia w wodzie.
- d) Należy wykonywać regularne przeglądy urządzenia pod kątem jego sprawności technicznej oraz wszelkich uszkodzeń.
- e) Do czyszczenia należy używać miękkiej ściereczki.
- f) Do czyszczenia nie wolno używać ostrych i/lub metalowych przedmiotów (np. drucianej szczotki lub metalowej łopatki) ponieważ mogą one uszkodzić powierzchnię materiału, z którego wykonane jest urządzenie.
- g) Nie czyścić urządzenia substancją o odczynie kwasowym, środkami przeznaczenia medycznego, rozcieńczalnikami, paliwem, olejami lub innymi substancjami chemicznymi może to spowodować uszkodzenie urządzenia.
- h) Każdego dnia przed przystąpieniem do pracy z urządzeniem należy sprawdzić mocowania.
- i) Każdego dnia przed przystąpieniem do pracy z urządzeniem należy sprawdzić stabilność zamontowanego oparcia oraz siedziska.
- j) Raz na tydzień zaleca się sprawdzenie stabilności mocowania urządzenia.

Po zakończeniu okresu użytkowania nie wolno usuwać niniejszego produktu poprzez normalne odpady komunalne, lecz należy go oddać do punktu zbiórki i recyklingu urządzeń elektrycznych i elektronicznych. Informuje o tym symbol, umieszczony na produkcie, instrukcji obsługi lub opakowaniu. Zastosowane w urządzeniu tworzywa nadają się do powtórnego użycia zgodnie z ich oznaczeniem. Dzięki powtórnemu użyciu, wykorzystaniu materiałów lub innym formom wykorzystania zużytych urządzeń wnoszą Państwo istotny wkład w ochronę naszego środowiska.

Informacji o właściwym punkcie usuwania zużytych urządzeń udzieli Państwu lokalna administracja.

Technické údaje

Popis parametru	Hodnota parametru
Název výrobku	LAVIČKA ROVNÁ
Model	GR-MG56
Rozměry (Šířka / Hloubka / Výška)[mm]	1800x1710x1520
Hmotnost zařízení [kg]	87
Maximální hmotnost (uživatel + tréninková závaží) [kg]	300
Rozsah výšky uživatele [cm]	až 185
Třída zařízení	SB

1. Obecný popis

Návod je určen jako pomůcka pro bezpečné a spolehlivé používání. Výrobek je navržen a vyroben striktně podle technických pokynů s použitím nejnovějších technologií a komponent a také za dodržení nejvyšších standardů kvality.

**PŘED ZAHÁJENÍM PRÁCE SI DŮKLADNĚ
A S POROZUMĚNÍM PŘEČTĚTE TENTO NÁVOD.**

Abyste zajistili dlouhodobou a spolehlivou práci tohoto zařízení, musíte zajistit jeho správnou obsluhu a údržbu, a to v souladu s pokyny, jež jsou obsaženy v tomto návodu. Technické údaje a specifikace obsažené v tomto návodu jsou aktuální. Výrobce si vyhrazuje právo provádět změny, které souvisí se zvyšováním kvality. S ohledem na technický pokrok a možnost omezení hluku bylo zařízení navrženo a vyrobeno tak, aby bylo riziko, které vyplývá z hlukových emisí, omezeno na nejnižší úroveň.

Vysvětlení symbolů



Před použitím se seznamte s návodem.



POZOR!

Obrázky v tomto návodu k obsluze mají pouze ilustrativní charakter a v některých detailech se mohou lišit od skutečného vzhledu výrobku.

Originálním návodem je německá verze návodu. Ostatní jazykové verze jsou překlady z němčiny.

2. Bezpečnost používání



POZOR! Přečte se všechny výstrahy, které se týkají bezpečnosti, a také všechny návody. Nerespektování výstrah a nedodržování návodů může způsobit vážná zranění nebo být příčinou smrti.

Pojem "zařízení" nebo "výrobek" v upozorněních a v popisu návodu se vztahuje na LAVIČKA ROVNÁ.

2.1. Bezpečnost

- a) Pokud máte pochybnosti, zda výrobek pracuje správně, nebo v případě výskytu poruchy kontaktujte servis výrobce.
- b) Opravy výrobku může provádět pouze servis výrobce. Je zakázáno provádět opravy svépomocně!
- c) Uchovávejte návod na použití zařízení za účelem jeho dalšího použití v budoucnu. Pokud bude zařízení předáno třetí osobě, musí být společně s ním předán také návod na jeho použití.
- d) Části obalu a malé montážní prvky musí být uskladněny v místě, které je mimo dosah dětí.
- e) Uchovávejte zařízení mimo dosah dětí a zvířat.

2.2. Osobní bezpečnost

- a) Nenoste volný oděv ani šperky. Vlasy, oděv a rukavice udržujte v bezpečné vzdálenosti od pohyblivých částí. Volný oděv, šperky nebo dlouhé vlasy mohou být zachyceny pohyblivými částmi zařízení.
- b) Při přepravě a přenášení zařízení z místa jeho skladování na místo používání musí být zohledněny pravidla bezpečnosti a hygieny práce, která se týkají manuální práce při dopravě a přepravě, a která jsou platná ve státě, v němž jsou zařízení používána.
- c) Zařízení pravidelně čistěte, aby nedocházelo k trvalému usazování špíny.
- d) Je zakázáno zasahovat do konstrukce zařízení za účelem změny jeho parametrů nebo složení.

-
- e) Uchovávejte zařízení mimo dosah zdrojů otevřeného ohně a tepla.
 - f) Tréninkové vybavení smí být používáno pouze v prostorách, kde je přístup k němu pečlivě kontrolován majitelem.
 - g) Tréninkové vybavení smí být používáno pouze na místech, která jsou pod dohledem jiných osob.
 - h) Děti a osoby se sníženými mentálními, smyslovými a duševními funkcemi by se měly nacházet mimo dosah zařízení.
 - i) V důsledku nesprávného nebo nadměrného tréninku mohou vzniknout zdravotní rizika, poraďte se s trenérem, abyste zvolili správnou metodu cvičení a správnou závaží.
 - j) Před použitím zkontrolujte, zda všechny prvky zajišťující závaží nepřekáží při cvičení a zda jsou všechna nastavení správně nastavena.
 - k) Udržujte výrobek v dobrém technickém stavu. Před každým použitím zkontrolujte, zda není zařízení poškozeno, zejména zda nejsou poškozené pohyblivé části (prasknutí částí a prvků nebo veškeré jiné podmínky, které mohou mít vliv na bezpečnou funkci zařízení). V případě zjištění poškození výrobek nepoužívejte a odevzdejte jej do opravy.
 - l) Nepřekračujte maximální zatížení výrobku. Překročení maximální hmotnosti uživatele nebo závaží při cvičení může poškodit produkt nebo způsobit vážné zranění.
 - m) Výrobek by měl být používán pouze v interiéru. Výrobek nesmí být vystaven vlhkosti.
 - n) Doporučuje se cvičit pod dohledem profesionálního trenéra.
 - o) Před zahájením cvičení se ujistěte, že žádné nastavovací prvky výrobku nevyčnívají do dráhy pohybu cvičící osoby.
 - p) Před použitím zařízení vždy proveďte rozcvičení.
 - q) Pokud během cvičení pocítíte znepokojivé příznaky, jako je bolest na hrudi, závratě, dušnost atd., okamžitě přerušete trénink a poraďte se se svým lékařem.
 - r) Umístěte zařízení na stabilní, suchý a rovný povrch, přičemž dbejte na dodržení minimální vzdálenosti 0,6 m volného prostoru kolem.
 - s) Před zahájením cvičení se poraďte s lékařem, aby zjistil váš zdravotní stav.



POZOR! I když bylo zařízení navrženo tak, aby bylo bezpečné, bylo vybaveno odpovídajícími bezpečnostními prostředky a také kromě použití dodatečných prvků pro ochranu uživatele, existuje během práce s tímto zařízením stále vysoká pravděpodobnost nehody nebo způsobení úrazu. Doporučujeme během jeho používání dodržovat bezpečnost a používat zdravý rozum.

3.2. Příprava k práci

UMÍSTĚNÍ ZAŘÍZENÍ

Zařízení musí být používáno vždy na rovném, stabilním, čistém a suchém povrchu, který je odolný proti požáru, musí být mimo dosah dětí a také osob, které mají omezené psychické, sensorické a duševní funkce. Dodržujte minimální vzdálenost 0,6 m volného prostoru kolem zařízení.







MONTÁŽ ZAŘÍZENÍ

Pro správné sestavení zařízení připravte a použijte následující nástroje:

1. Klíč M6
2. Klíč M10
3. Dva klíče 13/16"
4. Dva klíče 17/19"

Sestavení zařízení by mělo probíhat v níže uvedeném pořadí. Před zahájením montáže se doporučuje seskupit komponenty.

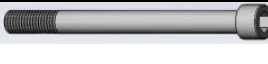
Spojovací prvky konstrukce:

Náhled	Název	Velikost	Množství
	Šroub se šestihrannou hlavou a vnitřním šestihranem	M12x65	4
	Podložka	M12	14
	Matice	M12	7
	Šroub se šestihrannou hlavou a vnitřním šestihranem	M8x20	8
	Šroub se šestihrannou hlavou a vnitřním šestihranem	M12x100	3
	Podložka	M8	10
	Spojovací deska	220x50x5	3

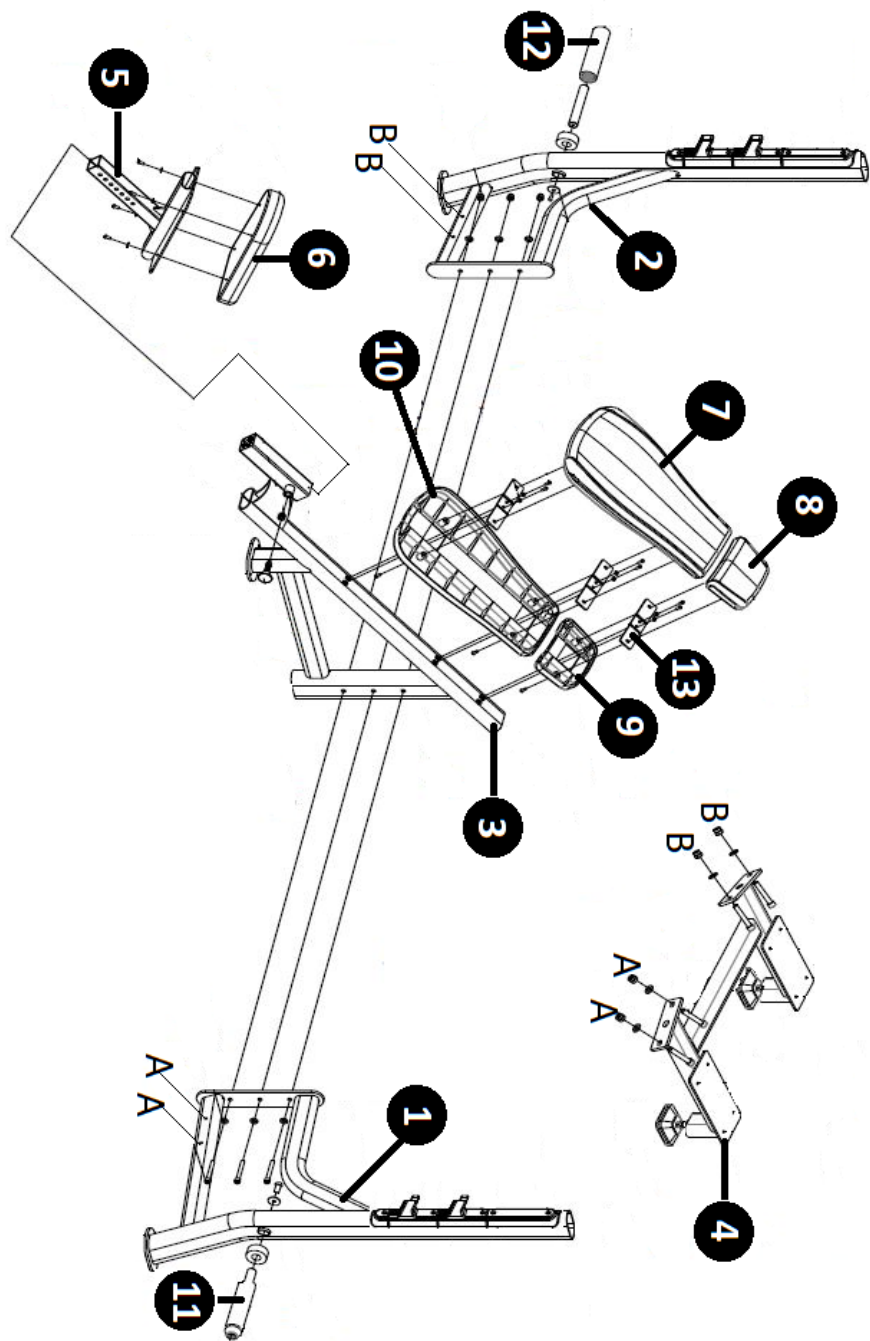

KROK I



- a) Boční stojany - namontujte pravý a levý (1, 2) na hlavní rám (3). Za tímto účelem položte boční stojany na obě strany hlavního rámu a vyrovnejte osy otvorů. Vložte šroub M12x100 s podložkou M12 ze strany pravého bočního stojanu a současně jej protáhněte všemi osami otvorů. Ze strany levého bočního stojanu zajistěte pomocí podložky M12 a pojistné matice M12.



KROK II



- a) Držák sedadla (5) s namontovaným sedlem (6) by měl být vložen do osy otvoru hlavního rámu. Za tímto účelem vysuňte pojistný kolík nastavení. Vložte držák a nastavte požadovanou výšku. Zarovnejte otvory a zajistěte vložení pojistného kolíku nastavení výšky.
- b) Umístěte boční držáky zatížení (11, 12) do os otvorů stojanu (1, 2). Spojovací šrouby s podložkami jsou připevněny k čepům držáků. Aby bylo možné konstrukci sestavit, je třeba nejprve odstranit upevnění. Poté z vnější strany protáhněte kolík držáku osou otvoru. Zajistěte zevnitř podložkou a šroubem (M8x20). Analogická montáž pro levý/pravý úchop.

KROK III



- a) Připevněte plošinu (4) k bočním stojanům. Připevněte spojovací podpěru k bočním stojanům (1, 2). Vyrovnajte osy otvorů. Upevněte pomocí šroubů M12x65, podložek M12 a matic M12.

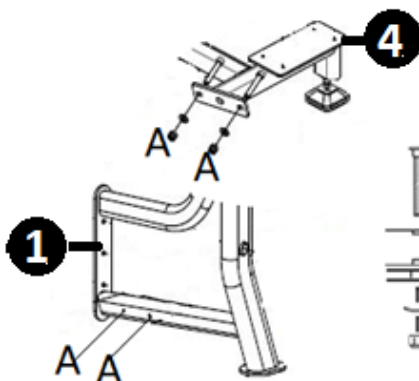

KROK IV



- a) Připevněte rámy opěradla (10) a opěrku hlavy (9) k hlavnímu rámu (3). Za tímto účelem umístěte na rámy tři výztužné desky (13).
- b) Na takto připravenou konstrukci umístěte opěradlo a opěrku hlavy.

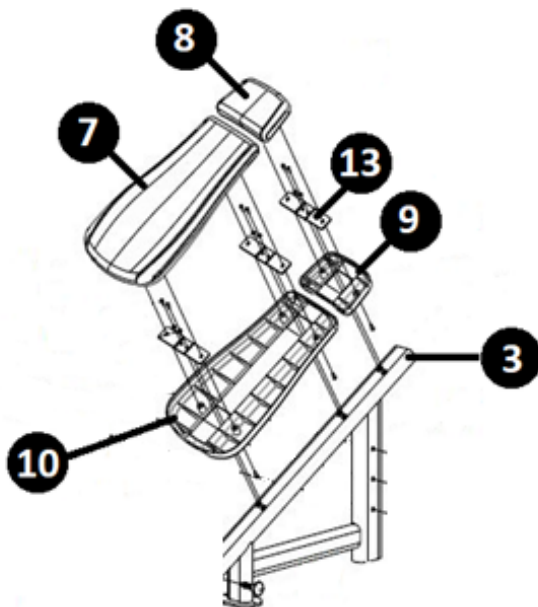

Všechny spoje zařízení by měly být řádně upevněny a dotaženy. Po provedení daných montážních operací je povoleno začít používat zařízení.

Před každým použitím nastavte výšku sedadla podle svých preferencí. Výška zařízení se nastavuje uvolněním zajišťovacího kolíku výšky sedadla a vysunutím

nebo zasunutím nastavovací trubky. Po nastavení požadované pracovní výšky zajistěte nastavení zasunutím zajišťovacího kolíku do příslušného otvoru.



POZOR! Po každém nastavení nezapomeňte zkontrolovat, zda je pojistný kolík výšky sedadla správně usazen.

3.3. Čištění a údržba

- a) Po každém čištění je nutné všechny prvky dokonale osušit, než bude zařízení znovu použito.
- b) Zařízení je nutno skladovat na suchém a chladném místě, které je chráněno proti vlhkosti a přímému slunečnímu záření.
- c) Je zakázáno čistit zařízení proudem vody nebo ponořovat zařízení do vody.
- d) Je nutné provádět pravidelné prohlídky zařízení s ohledem na jeho technickou funkčnost a také jeho veškerá poškození.
- e) K čištění používejte měkký hadřík.
- f) K čištění je zakázáno používat ostré a/nebo kovové předměty (např. drátěný kartáč nebo kovovou lopatku), protože tyto předměty mohou poškodit povrch materiálu, ze kterého je zařízení vyrobeno.
- g) Nečistěte zařízení látkami s kyselým pH, prostředky určenými pro použití v lékařství, ředidly, palivy, oleji nebo jinými chemickými látkami, může to vést k poškození zařízení.
- h) Každý den před zahájením používání zařízení zkontrolujte upevňovací prvky.
- i) Každý den před zahájením používání zařízení zkontrolujte stabilitu namontovaného opěradla a sedadla.
- j) Stabilitu upevnění zařízení se doporučuje kontrolovat jednou týdně.

Po skončení životnosti nesmí být tento výrobek likvidován společně s běžným domovním odpadem, ale musí být odevzdán na sběrném místě pro

recyklace elektrických a elektronických zařízení. Informuje o tom symbol na výrobku, v návodu k použití nebo na obalu. Materiály použité v zařízení lze znovu použít v souladu s jejich označením. Opětovným použitím, opětovným použitím materiálů nebo jinými formami použití použitých zařízení významně přispíváte k ochraně našeho životního prostředí.

Informace o vhodném místě likvidace použitého zařízení poskytne místní správa.

Caractéristiques techniques

Description paramètre	Valeur paramètre
Nom du produit	BANC DE MUSCULATION COMPLET - PLAT
Modèle	GR-MG56
Dimensions (Largeur / Profondeur / Hauteur)[mm]	1800x1710x1520
Poids de la machine [kg]	87
Poids maximum (utilisateur + poids d'entraînement) [kg]	300
Plage de taille de l'utilisateur [cm]	jusqu'à 185
Classe de l'appareil	SB

1. Description générale

Ce mode d'emploi a pour but de vous aider à utiliser l'appareil en sécurité et de manière fiable. Le produit est conçu et fabriqué strictement selon les indications techniques, en utilisant les dernières technologies et composants, et en maintenant les normes de qualité les plus élevées.

AVANT DE COMMENCER À TRAVAILLER VEUILLEZ LIRE ET COMPRENDRE CES INSTRUCTIONS.

Afin d'assurer un fonctionnement durable et fiable de l'appareil, il est nécessaire de veiller à son bon fonctionnement et à sa maintenance conformément aux directives contenues dans ce manuel. Les données techniques et les spécifications de ce manuel sont à jour. Le fabricant se réserve le droit d'apporter des modifications liées afin d'en augmenter la qualité. Compte tenu du progrès technique et de la possibilité de réduire le bruit, l'appareil a été conçu et construit de telle sorte que le risque résultant des émissions sonores soit limité au niveau le plus bas.

Explication des symboles



Avant utilisation, assurez-vous de lire les instructions.



ATTENTION ! Les illustrations de ce manuel sont fournies à titre indicatif uniquement et peuvent différer dans certains détails du produit réel.

Le manuel d'origine est la version allemande du manuel. Les autres versions linguistiques sont des traductions de l'allemand.

2. Sécurité d'utilisation



ATTENTION ! Lisez tous les avertissements de sécurité et toutes les instructions. Le non-respect des avertissements et des instructions peut entraîner des blessures graves ou la mort.

Le terme « appareil » ou « produit » dans les avertissements et dans la description du manuel fait référence au BANC DE MUSCULATION COMPLET - PLAT.

2.1. Sécurité

- a) En cas de doutes concernant le bon fonctionnement de l'appareil ou d'éventuels dommages, contactez le service client du fabricant.
- b) Le produit ne peut être réparé que par le service client du fabricant. Ne faites pas de réparations vous-même !
- c) Conservez le mode d'emploi pour référence future. Si l'appareil est confié à des tiers, le mode d'emploi doit également leur être remis avec celui-ci.
- d) Les éléments d'emballage et les petits éléments d'assemblage doivent être tenus hors de portée des enfants.
- e) Gardez l'appareil hors de portée des enfants et des animaux domestiques.

2.2. Sécurité personnelle

- a) Ne portez pas de vêtements amples ni de bijoux. Gardez vos cheveux, vos vêtements et vos gants éloignés des pièces mobiles. Les vêtements amples, les bijoux ou les cheveux longs peuvent être happés par les pièces mobiles.
- b) Lors du transport et du déplacement de l'appareil depuis son lieu de stockage jusqu'à son lieu d'utilisation, tenez compte des principes de santé et de sécurité au travail dans les transports manuels en vigueur dans le pays où les appareils sont utilisés.
- c) Nettoyez régulièrement l'appareil pour éviter une accumulation permanente de saleté.
- d) Il est interdit de modifier la construction de l'appareil afin de modifier ses paramètres ou sa construction.
- e) Tenez l'appareil éloigné des sources de feu et de chaleur.

-
- f) L'équipement d'entraînement ne peut être utilisé que dans des zones dont l'accès est soigneusement contrôlé par le propriétaire.
 - g) L'équipement d'entraînement ne peut être utilisé que dans des lieux surveillés par d'autres personnes.
 - h) Les enfants et les personnes dont les fonctions psychiques, sensorielles et mentales sont réduites doivent être tenus à l'écart de l'équipement.
 - i) Des risques pour la santé peuvent découler d'un entraînement inapproprié ou excessif, consultez votre entraîneur pour sélectionner la bonne méthode d'exercice et la bonne charge.
 - j) Avant utilisation, vérifiez que tous les éléments de fixation du poids ne gênent pas l'exercice et que tous les réglages sont correctement réglés.
 - k) Gardez le produit en bon état de fonctionnement. Avant chaque utilisation, vérifiez qu'il n'y a pas de dommages généraux ou liés aux pièces mobiles (fissures des pièces et composants ou toute autre condition pouvant affecter le fonctionnement sûr de l'appareil). En cas de dommage, faites réparer l'appareil avant utilisation.
 - l) Ne dépassez pas la charge maximale du produit. Le dépassement du poids maximal de l'utilisateur ou de la charge d'exercice peut endommager le produit ou causer des blessures graves.
 - m) Le produit ne doit être utilisé qu'à l'intérieur. Le produit ne doit pas être exposé à l'humidité.
 - n) Il est recommandé de faire de l'exercice sous la supervision d'un entraîneur professionnel.
 - o) Avant de commencer l'exercice, assurez-vous qu'aucun élément de réglage du produit ne dépasse sur le chemin de la personne qui s'entraîne.
 - p) Echauffez-vous toujours avant d'utiliser la machine.
 - q) Si vous ressentez des symptômes de gêne pendant l'exercice, par exemple des douleurs thoraciques, des étourdissements, un essoufflement, etc., arrêtez immédiatement l'entraînement et consultez votre médecin.
 - r) Placez l'appareil sur une surface stable, sèche et plane en veillant à garder une distance minimale de 0,6 m d'espace libre autour de celui-ci.
 - s) Avant de commencer l'exercice, consultez un médecin pour déterminer votre état de santé.



ATTENTION ! Malgré le fait que l'appareil ait été conçu pour être sûr, dispose de moyens de protection adéquats et malgré l'utilisation d'éléments de sécurité supplémentaires pour l'utilisateur, il existe toujours un faible risque d'accident ou de blessure lors de l'utilisation de l'appareil. Il est recommandé de faire preuve de prudence et de bon sens lors de son utilisation.

3. Règles d'utilisation

L'appareil est utilisé pour effectuer un entraînement physique des parties supérieures du corps, à l'aide d'exercices appropriés.

Le produit est destiné à être utilisé dans des clubs de fitness professionnels, des gymnases, des copropriétés, etc.

L'utilisateur est responsable de tout dommage résultant d'une utilisation non conforme du produit.

3.1. Description de l'appareil



- 1 - Grille
- 2 - Appui-tête
- 3 - Dossier
- 4 - Siège
- 5 - Réglage de la hauteur du siège
- 6 - Support de charge
- 7 - Porte-haltère
- 8 - Support de siège

3.2. Préparation au travail

PLACEMENT DE L'APPAREIL

L'appareil doit toujours être utilisé sur une surface plane, stable, propre, ignifuge et sèche et hors de portée des enfants et des personnes ayant des fonctions psychiques, sensorielles et mentales réduites. Il convient de maintenir une distance minimale de 0,6 m d'espace libre autour de l'appareil.







ASSEMBLAGE DE L'APPAREIL

Afin d'assembler correctement l'appareil, préparez et utilisez les outils suivants :

1. Clé M6
2. Clé M10
3. Deux clés 13/16"
4. Deux clés 17/19"

Installez l'appareil dans l'ordre indiqué ci-dessous. Avant de commencer le montage, il est recommandé de regrouper les éléments.

Éléments de montage de la structure :

Représentation	Nom	Dimension	Quantité
	Vis d'assemblage à six pans creux	M12x65	4
	Rondelle	M12	14
	Écrou	M12	7
	Vis d'assemblage à six pans creux	M8x20	8
	Vis d'assemblage à six pans creux	M12x100	3
	Rondelle	M8	10
	Plaque de connexion	220x50x5	3

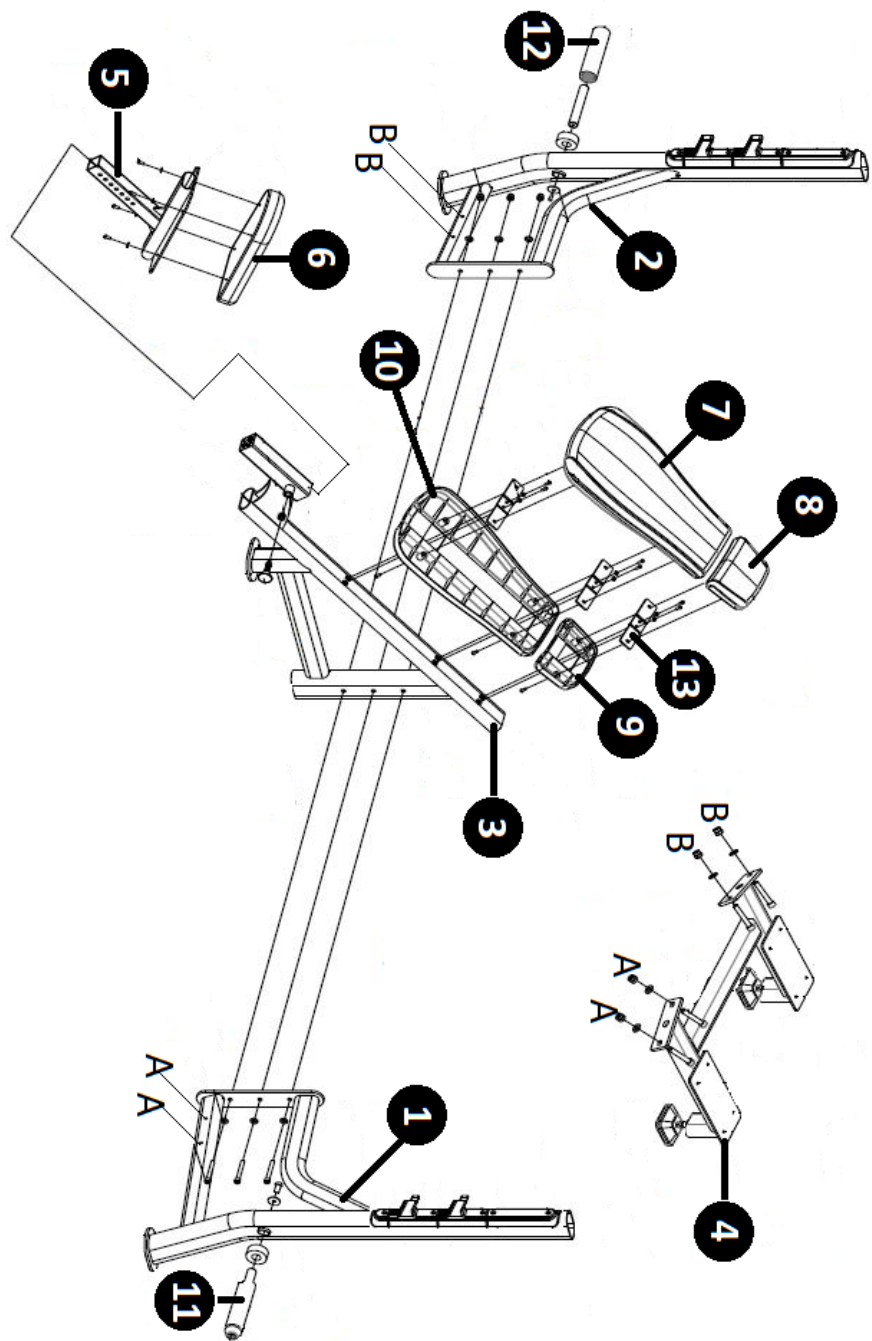

ÉTAPE I



- a) Cadres latéraux - montez les dispositifs droit et gauche (1, 2) sur le cadre principal (3). Pour ce faire, placez les cadres latéraux de part et d'autre du cadre principal et alignez les axes des trous. Insérez le boulon M12x100 avec la rondelle M12 du côté du cadre latéral droit, en le passant simultanément à travers tous les axes des trous. Du côté du rack latéral gauche, verrouillez avec la rondelle M12 et l'écrou de blocage M12.



ÉTAPE II



- a) Le support de siège (5) avec le siège monté (6) doit être inséré dans l'axe de l'ouverture du cadre principal. Pour ce faire, faites glisser la goupille de verrouillage de réglage. Rétractez le support et réglez la hauteur souhaitée. En alignant les trous, verrouillez en insérant la goupille de verrouillage de réglage de la hauteur.
- b) Placer les supports de charge latéraux (11, 12) dans les axes des ouvertures du rack (1, 2). Des boulons de connexion avec des rondelles sont fixés aux goupilles de préhension. Pour assembler la structure, la fixation doit d'abord être retirée. Ensuite, depuis l'extérieur, guidez la goupille du support à travers l'axe du trou. Fixez depuis l'intérieur avec une rondelle et une vis (M8x20). Le montage est analogue à la poignée gauche/droite.

ÉTAPE III



- a) Fixez la plate-forme (4) aux supports latéraux. Placez le support de connexion sur les racks latéraux (1, 2). Alignez les axes des trous. Fixez avec des boulons M12x65, des rondelles M12 et des écrous M12.

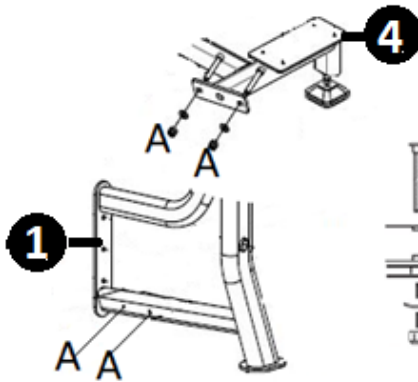

ÉTAPE IV



- a) Fixez les cadres du dossier (10) et l'appui-tête (9) au cadre principal (3). Pour cela, placez trois plaques de renfort (13) sur les crémaillères.
- b) Placez le dossier et l'appui-tête sur la structure préparée.

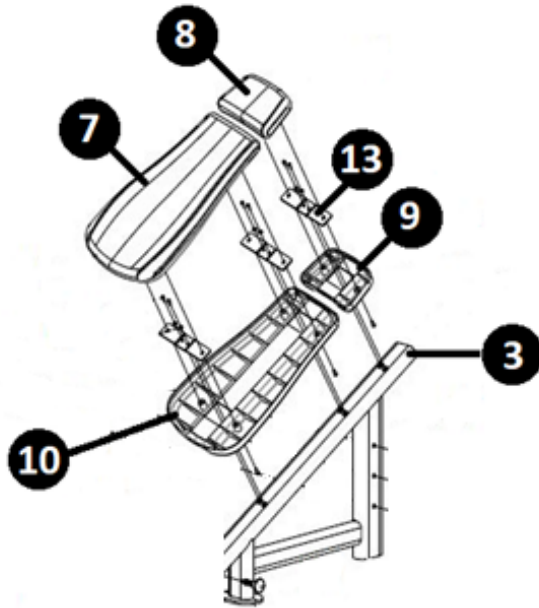

Toutes les connexions de l'appareil doivent être correctement fixées et serrées. Après avoir effectué les activités d'assemblage données, vous pouvez commencer à travailler avec l'appareil.

Avant chaque utilisation, ajustez la hauteur du siège selon vos préférences. La hauteur de l'appareil est ajustée en relâchant la goupille de verrouillage de la hauteur du siège et en étendant ou en faisant glisser le tube de réglage. Après avoir déterminé la hauteur de travail requise, la régulation doit être bloquée en insérant une goupille de blocage dans un trou donné.

! **ATTENTION !** Après chaque réglage, n'oubliez pas de vérifier que la goupille de verrouillage de la hauteur du siège est bien en place.

3.3. Nettoyage et entretien

- a) Après chaque nettoyage, séchez tous les composants avant de réutiliser l'appareil.
- b) Rangez l'appareil dans un endroit frais et sec, à l'abri de l'humidité et de la lumière directe du soleil.
- c) Il est interdit de pulvériser l'appareil avec un jet d'eau ou d'immerger l'appareil dans l'eau.
- d) Des inspections régulières de l'appareil doivent être effectuées afin de vérifier son état technique et la présence d'éventuels dommages.
- e) Utilisez un chiffon doux pour le nettoyage.

-
- f) N'utilisez pas d'objets pointus et/ou métalliques (par exemple une brosse métallique ou une spatule métallique) pour le nettoyage car ils pourraient endommager la surface du matériau à partir duquel l'appareil est fabriqué.
 - g) Ne nettoyez pas l'appareil avec des substances acides, des agents médicaux, des diluants, du carburant, des huiles ou d'autres produits chimiques, cela pourrait endommager l'appareil.
 - h) Chaque jour avant de commencer à travailler avec l'appareil, vérifiez les fixations.
 - i) Chaque jour, avant de commencer à travailler avec l'appareil, vérifiez la stabilité du dossier et du siège montés.
 - j) Il est recommandé de vérifier la stabilité du montage de l'appareil une fois par semaine.

À la fin de sa vie utile, ce produit ne doit pas être jeté avec les déchets ménagers normaux, mais doit être apporté à un point de collecte pour le recyclage des appareils électriques et électroniques. Ceci est indiqué par le symbole sur le produit, le manuel ou l'emballage. Les matériaux utilisés dans l'appareil peuvent être réutilisés conformément à leur marquage. En réutilisant les matériaux ou d'autres formes d'utilisation d'appareils usagés, vous apportez une contribution significative à la protection de notre environnement.

L'administration locale vous fournira des informations sur le point approprié pour l'élimination des appareils usagés.

Dati tecnici

Descrizione del parametro	Valore del parametro
Nome del prodotto	PANCA PIANA OLIMPIONICA
Modello	GR-MG56
Dimensioni (Larghezza / Profondità / Altezza) [mm]	1800x1710x1520
Peso del dispositivo [kg]	87
Peso massimo (utente + peso di allenamento) [kg]	300
Gamma di altezza dell'utente [cm]	fino al 185
Classe del dispositivo	SB

1. Descrizione generale

Le istruzioni servono come supporto nell'utilizzo sicuro ed efficace. Il prodotto è progettato e realizzato secondo precise indicazioni tecniche con l'utilizzo di tecnologie e componenti più innovativi ed elevati standard di qualità.

PRIMA DI INIZIARE AD UTILIZZARE IL PRODOTTO, LEGGERE ATTENTAMENTE E COMPRENDERE LE PRESENTI ISTRUZIONI.

Per assicurare il funzionamento duraturo ed efficace del dispositivo, occorre utilizzarlo in modo corretto e conservarlo conformemente alle indicazioni comprese nelle presenti istruzioni. I dati tecnici e le caratteristiche incluse nelle presenti istruzioni d'utilizzo sono aggiornate. Il produttore si riserva il diritto di apportare modifiche relative all'aumento della qualità. Tenendo conto del progresso tecnico e della possibilità di ridurre il rumore, l'apparecchio è stato progettato e costruito per limitare al minimo i rischi derivanti dalle emissioni di rumore.

Significato dei simboli



Prima dell'utilizzo, leggere attentamente le istruzioni.



ATTENZIONE! Le illustrazioni incluse nelle istruzioni d'utilizzo sono a carattere illustrativo e in alcuni dettagli possono differenziarsi dall'aspetto reale del prodotto.

Le istruzioni originali sono le istruzioni in versione tedesca. Le altre versioni linguistiche sono traduzioni dalla lingua tedesca.

2. Sicurezza d'utilizzo

ATTENZIONE! Leggere tutti gli avvertimenti relativi alla sicurezza e tutte le istruzioni. L'inosservanza delle avvertenze e delle istruzioni può causare gravi danni corporei o morte.

La parola "dispositivo" o "prodotto" utilizzata nelle avvertenze e nella descrizione delle istruzioni si riferisce al PANCA PIANA OLIMPIONICA.

2.1. Sicurezza

- a) In caso di dubbi relativi al corretto funzionamento del prodotto o se questo è danneggiato, si prega di contattare il servizio di assistenza del produttore.
- b) Le riparazioni devono essere eseguite solo dall'assistenza del produttore. È vietato eseguire le riparazioni in modo autonomo!
- c) Conservare le istruzioni per il loro successivo utilizzo. Se il dispositivo dovesse essere dato ad estranei, occorre fornirgli anche le istruzioni d'uso.
- d) Gli elementi dell'imballaggio e i piccoli elementi di montaggio devono essere tenuti fuori dalla portata dei bambini.
- e) Tenere il dispositivo fuori dalla portata dei bambini e degli animali.

2.2. Sicurezza personale

- a) Non indossare abiti larghi né gioielli. Tenere i capelli, i vestiti e i guanti lontani dalle parti mobili. Indumenti larghi, gioielli o capelli lunghi possono rimanere impigliati nelle parti in movimento.
- b) Durante il trasporto e lo spostamento del dispositivo dal luogo di stoccaggio al luogo di utilizzo, tenere conto delle norme di salute e sicurezza sul lavoro relative alle operazioni manuali di trasporto in vigore nel paese in cui vengono utilizzati i dispositivi.
- c) Pulire regolarmente il dispositivo per prevenire l'accumulo permanente di impurità.
- d) È vietato apportare modifiche alla struttura del dispositivo per modificarne i parametri o la costruzione.
- e) Tenere il dispositivo lontano da fonti di fuoco e calore.

-
- f) Le attrezzature per l'allenamento possono essere utilizzate solo nelle aree in cui l'accesso ad esse è specificamente controllato dal proprietario.
 - g) Le attrezzature per l'allenamento possono essere utilizzate solo in aree sorvegliate da altri.
 - h) I bambini e le persone con funzioni mentali, sensoriali o intellettuali ridotte devono essere tenuti lontani dalle attrezzature.
 - i) I rischi per la salute possono derivare da un allenamento improprio o eccessivo, consultare un allenatore per scegliere il giusto metodo di esercizio e il giusto carico.
 - j) Prima dell'uso, controllare che eventuali vincoli di peso non interferiscano con l'esercizio e che le regolazioni siano impostate correttamente.
 - k) Mantenere il prodotto in buono stato tecnico. Prima di ogni attività, verificare che non vi siano danneggiamenti generici o relativi a parti mobili (rottture delle parti e componenti o qualsiasi altra condizione che possa pregiudicare il funzionamento sicuro del dispositivo). In caso di danneggiamenti, far riparare il dispositivo prima dell'utilizzo.
 - l) Non superare il carico massimo del prodotto. Il superamento del peso massimo dell'utente o del carico di esercizio può causare danni al prodotto o gravi lesioni.
 - m) Il prodotto dovrebbe essere usato solo in interni. Il prodotto non deve essere esposto all'umidità.
 - n) Si raccomanda di allenarsi sotto la guida di un allenatore professionista.
 - o) Prima di iniziare l'esercizio, assicurarsi che nessun elemento di regolazione del prodotto sporga nel percorso del movimento della persona che si allena.
 - p) Eseguire sempre un riscaldamento prima di usare il dispositivo.
 - q) Se si verificano sintomi preoccupanti durante l'esercizio, ad esempio dolore al petto, vertigini, mancanza di respiro, ecc, interrompere immediatamente l'allenamento e consultare un medico.
 - r) Posizionare il dispositivo su una superficie stabile, asciutta e piana con uno spazio minimo di 0,6m intorno ad esso.
 - s) Consultare il medico prima di iniziare l'esercizio per determinare la propria condizione medica.



ATTENZIONE! Nonostante il dispositivo sia stato progettato per essere sicuro, disponga di adeguati dispositivi di protezione e nonostante l'utilizzo di ulteriori elementi di sicurezza per l'utente, esiste ancora un piccolo rischio di incidenti o lesioni durante l'utilizzo del dispositivo. Si raccomanda di essere cauti e usare il buon senso durante il suo utilizzo.

3. Uso

Il dispositivo è utilizzato per l'allenamento delle parti superiori del corpo, con esercizi appropriati.

Il prodotto è destinato all'uso in fitness club professionali, palestre, comunità residenziali, ecc.

L'utente è responsabile per eventuali danni derivanti da un uso improprio.

3.1. Descrizione del dispositivo



1 – Telaio

2 – Poggiatesta

3 – Schienale

4 - Sedile

5 – Regolazione dell'altezza del sedile

6 – Portacarichi

7 - Supporto per il bilanciere

8 - Supporto del sedile

3.2. Preparazione all'utilizzo

POSIZIONAMENTO DEL DISPOSITIVO

Il dispositivo deve essere sempre utilizzato su una superficie piana, stabile, pulita, ignifuga ed asciutta e fuori dalla portata dei bambini e delle persone con funzioni psichiche, sensoriali e mentali ridotte. Si deve mantenere una distanza minima di 0,6 m intorno al dispositivo.

MONTAGGIO DEL DISPOSITIVO

Per assemblare correttamente il dispositivo, è necessario preparare e utilizzare gli strumenti:

1. Chiave M6
2. Chiave M10
3. Due chiavi 13/16"
4. Due chiavi 17/19"

Il montaggio del dispositivo deve seguire la sequenza mostrata nelle illustrazioni seguenti. Prima di procedere al montaggio si raccomanda di raggruppare i componenti.

Elementi di giunti di costruzione:

Vista	Nome	Dimensione	Quantità
	Vite a testa cilindrica con presa esagonale	M12x65	4
	Rondella	M12	14
	Dado	M12	7
	Vite a testa cilindrica con presa esagonale	M8x20	8
	Vite a testa cilindrica con presa esagonale	M12x100	3
	Rondella	M8	10
	Piastra di collegamento	220x50x5	3

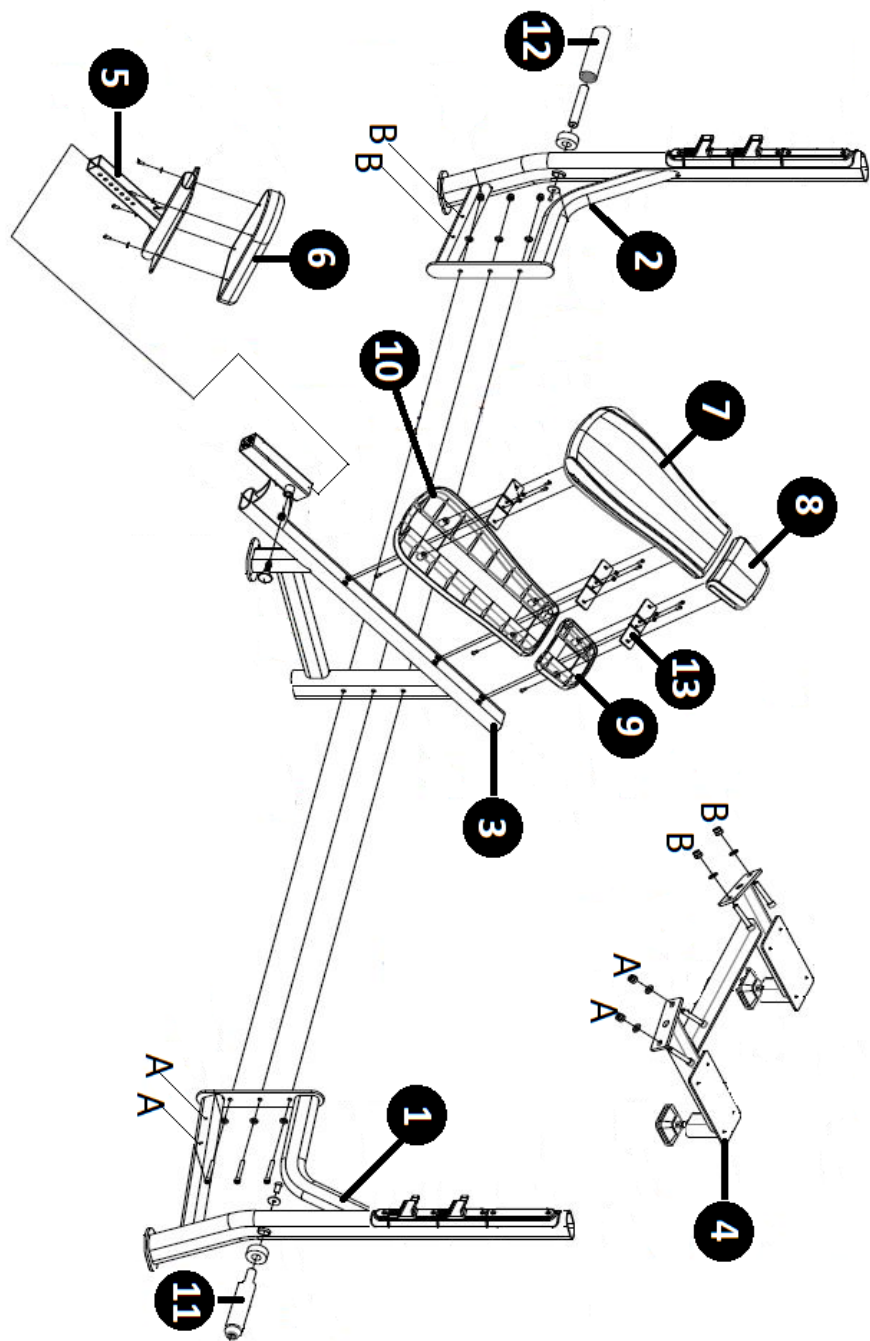

PASSO I



- a) Montare i telai laterali del dispositivo, destro e sinistro (1, 2), sul telaio principale (3). Per fare questo, mettere i telai laterali su entrambi i lati del telaio principale e allineare gli assi dei fori. Inserire la vite M12x100 con la rondella M12 dal telaio laterale di destra, facendolo passare attraverso tutti gli assi dei fori allo stesso tempo. Dal telaio laterale di sinistra, bloccare con la rondella M12 e il controdado M12.



PASSO II



- a) Far scorrere il supporto del sedile (5) con il sedile montato (6) nell'asse del foro del telaio principale. Per fare questo, estrarre il perno di bloccaggio della regolazione. Inserire il supporto e impostare l'altezza desiderata. Allineando i fori, bloccare in posizione inserendo il perno di blocco della regolazione dell'altezza.
- b) Inserire i portacarichi laterali (11, 12) negli assi dei fori del telaio (1, 2). Le vite di collegamento con le rondelle sono fissati ai perni della maniglia. Per installare la struttura, i supporti devono essere rimossi. Poi, dal lato esterno, fare passare il perno della maniglia attraverso l'asse del foro. Fissare dall'interno con la rondella e la vite (M8x20). Il montaggio analogo al portacarichi destro/sinistro.

PASSO II



- a) Fissare la piattaforma (4) ai telai laterali. Fissare il supporto di collegamento ai telai laterali (1, 2). Allineare i fori. Fissare con le viti M12x65, le rondelle M12 e i dadi M12.

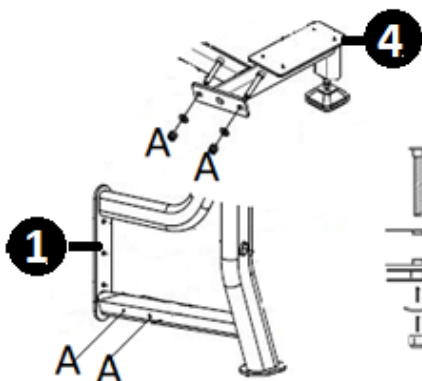

PASSO IV



- a) Fissare i telai dello schienale (10) e del poggiatesta (9) al telaio principale (3). Per fare questo, mettere tre piastre di rinforzo (13) sui telai.
- b) Posizionare lo schienale e il poggiatesta sulla costruzione così preparata.

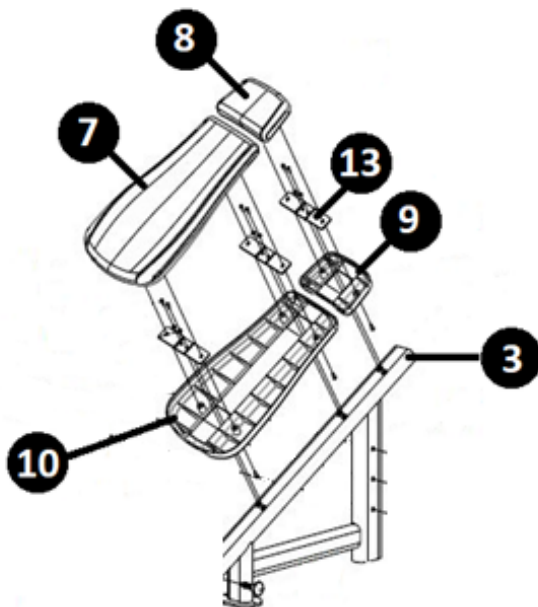

Tutte le connessioni del dispositivo devono essere fissati e serrati correttamente. Dopo aver completato le fasi di assemblaggio, si può iniziare a lavorare con il dispositivo.

Prima di ogni utilizzo, regolare l'altezza del sedile secondo le proprie preferenze. L'altezza del dispositivo viene regolata rilasciando il perno di bloccaggio dell'altezza del sedile ed estendendo o ritraendo il tubo di regolazione. Una volta stabilita l'altezza di lavoro desiderata, la regolazione deve essere bloccata inserendo il perno di bloccaggio nel rispettivo foro.



ATTENZIONE!



Dopo ogni regolazione, ricordarsi di controllare che il perno di bloccaggio dell'altezza del sedile sia posizionato correttamente.

3.3. Pulizia e manutenzione

- a) Dopo ogni pulizia, asciugare accuratamente tutti gli elementi prima di riutilizzare il dispositivo.
- b) Conservare il dispositivo in luogo asciutto e fresco, protetto dall'umidità e dall'azione diretta dei raggi solari.
- c) È vietato spruzzare il dispositivo con un getto d'acqua o immergere il dispositivo in acqua.
- d) È necessario eseguire revisioni regolari del dispositivo per quanto riguarda l'efficienza tecnica ed eventuali danneggiamenti.
- e) Per pulire, utilizzare un panno morbido.
- f) Per pulire, non utilizzare oggetti appuntiti e/o metallici (ad esempio spazzole metalliche o spatole metalliche), in quanto possono danneggiare la superficie del materiale con cui è realizzato il dispositivo.
- g) Non pulire il dispositivo con sostanze acide, agenti ad uso medico, diluenti, carburante, oli o altre sostanze chimiche per evitare di danneggiare il dispositivo.
- h) Controllare i fissaggi ogni giorno prima di utilizzare il dispositivo.
- i) Controllare la stabilità dello schienale e del sedile installati ogni giorno prima di utilizzare il dispositivo.
- j) Una volta alla settimana è consigliabile controllare la stabilità dell'attacco.

Alla fine della sua vita utile, questo prodotto non deve essere smaltito con i normali rifiuti domestici ma deve essere portato in un centro di raccolta e riciclaggio di apparecchiature elettriche ed elettroniche. Questo è indicato dal simbolo posto sul prodotto, sulle istruzioni per l'uso o sull'imballaggio. I materiali utilizzati in questo dispositivo sono riciclabili secondo la loro marcatura. Riutilizzando, riproponendo o utilizzando in altro modo l'attrezzatura usata, si dà un importante contributo alla protezione del nostro ambiente.

La vostra amministrazione locale vi fornirà informazioni sul punto di smaltimento appropriato

Datos técnicos

Descripción del parámetro	Valor del parámetro
Nombre del producto	BANCO OLÍMPICO PLANO
Modelo	GR-MG56
Medidas [Ancho x Profundidad x Altura; mm]	1800x1710x1520
Peso del aparato [kg]	87
Peso máximo (usuario + peso de entrenamiento) [kg]	300
Rango de altura del usuario [cm]	hasta 185
Clase del aparato	SB

1. Descripción general

El manual está pensado para ayudar para un uso seguro y fiable. El producto está diseñado y fabricado siguiendo estrictamente las especificaciones técnicas, utilizando la tecnología y los componentes más modernos y manteniendo los más altos estándares de calidad.

ANTES DE EMPEZAR A TRABAJAR HAY QUE LEER Y COMPRENDER ATENTAMENTE ESTE MANUAL.

Para garantizar un funcionamiento duradero y fiable del aparato, se debe prestar atención a su correcto funcionamiento y mantenimiento de acuerdo con las instrucciones de este manual. Los datos técnicos y las especificaciones de este manual están actualizados. El fabricante se reserva el derecho a realizar cambios para mejorar la calidad. Teniendo en cuenta los avances tecnológicos y la posibilidad de reducir el ruido, el aparato está diseñado y construido de tal manera que el riesgo resultante de las emisiones de ruido se reduce al mínimo.

Explicación de los símbolos



Lea las instrucciones antes de utilizar el aparato.



¡ATENCIÓN! Las ilustraciones de este manual son solo para fines ilustrativos y pueden diferir en algunos detalles del aspecto real del producto.

El manual original es la versión alemana. Las otras versiones lingüísticas son traducciones del alemán.

2. Seguridad de uso



¡ATENCIÓN! Leer todas las advertencias de seguridad y todas las instrucciones. El incumplimiento de las advertencias e instrucciones puede provocar lesiones graves o la muerte.

El término "aparato" o "producto" en las advertencias y en la descripción de las instrucciones se refiere a BANCO OLÍMPICO PLANO.

2.1. Seguridad

- a) Si tiene alguna duda sobre el funcionamiento del producto o si está dañado, póngase en contacto con el servicio técnico del fabricante.
- b) Las reparaciones del producto solo pueden ser realizadas por el servicio técnico del fabricante. ¡No realizar las reparaciones por sí solo!
- c) Conservar este manual para futuras consultas. Si el aparato se va a entregar a un tercero, el manual de usuario también debe entregarse con él.
- d) Guardar las piezas del embalaje y las piezas pequeñas de montaje fuera del alcance de los niños.
- e) Mantenga el aparato fuera del alcance de los niños y los animales.

2.2. Seguridad personal

- a) No lleve ropa suelta ni joyas. Mantenga el pelo, la ropa y los guantes alejados de las piezas móviles. La ropa suelta, las joyas o el pelo largo pueden quedar atrapados por las piezas móviles.
- b) Al transportar y trasladar el aparato desde el lugar de almacenamiento hasta el lugar de uso, deben tenerse en cuenta las normas de seguridad e higiene para la manipulación manual que se aplican en el país en el que se utiliza el aparato.
- c) Limpiar regularmente el aparato para evitar que se deposite permanentemente la suciedad.
- d) Está prohibido manipular la estructura del aparato para cambiar sus parámetros o su construcción.
- e) Mantener el aparato alejado de fuentes de fuego y calor.

-
- f) Los aparatos de gimnasia solo pueden utilizarse en zonas cuyo acceso esté específicamente controlado por el propietario.
 - g) Los aparatos de ejercicio solo pueden utilizarse en zonas supervisadas por otras personas.
 - h) Los niños y de las personas con funciones mentales, sensoriales o intelectuales reducidas deben permanecer alejadas el aparato.
 - i) Los riesgos para la salud pueden surgir de un entrenamiento inadecuado o excesivo, consultar a un entrenador para elegir el método de ejercicio correcto y la carga adecuada.
 - j) Antes de cada uso comprobar si todos los elementos que fijan el peso no molestan para hacer ejercicios y si los ajustes están correctamente configurados.
 - k) Mantener el producto en buen estado de funcionamiento. Comprobar antes de cada uso si hay daños generales o relacionados con las piezas móviles (grietas en las piezas y componentes o cualquier otra condición que pueda afectar al funcionamiento seguro del aparato). En caso de daños, entregar el producto para su reparación antes de utilizarlo.
 - l) No debe superarse la carga máxima del producto. Superar el peso máximo permitido del usuario o las pesas puede dañar el producto o causar lesiones graves.
 - m) El producto solo debe utilizarse en interiores. El producto no debe estar expuesto a la humedad.
 - n) Se recomienda hacer el ejercicio bajo la supervisión de un entrenador profesional.
 - o) Antes de comenzar el ejercicio, asegurarse de que ningún elemento de ajuste del producto sobresale en la trayectoria del movimiento de la persona que hace ejercicios.
 - p) Realizar siempre un calentamiento antes de utilizar el aparato.
 - q) En caso de tener síntomas preocupantes durante el ejercicio, por ejemplo, dolor en el pecho, mareos, falta de aire, etc., hay que dejar de entrenar inmediatamente y consultar a un médico.
 - r) Colocar el aparato sobre una superficie estable, seca y plana, y mantener una distancia mínima de 0,6 m de espacio libre a su alrededor.
 - s) Consultar al médico para determinar el estado de salud antes de empezar a hacer ejercicios.



¡ATENCIÓN! Aunque el aparato está diseñado para ser seguro, tiene medidas de protección adecuadas, y a pesar del uso de elementos adicionales de seguridad para el usuario, sigue existiendo un pequeño riesgo de accidente o lesión al manipularlo. Es aconsejable tener precaución y sentido común al utilizarlo.

3. Normas de uso

El aparato se utiliza para el entrenamiento de las partes superiores del cuerpo mediante ejercicios adecuados.

El producto está destinado a ser utilizado en gimnasios, comunidades de vecinos, etc.

El usuario es responsable de cualquier daño resultante del mal uso.

3.1. Descripción del aparato



- 1 - Marco
- 2 - Reposacabezas
- 3 - Respaldo
- 4 - Asiento
- 5 - Ajuste de la altura del asiento
- 6 - Soporte de carga
- 7 - Soporte de barra
- 8 - Soporte del asiento

3.2. Preparación para el trabajo

UBICACIÓN DEL APARATO

El aparato debe utilizarse siempre sobre una superficie plana, estable, limpia, ignífuga y seca, y fuera del alcance de los niños y de las personas con funciones mentales, sensoriales o intelectuales reducidas. Debe mantenerse un espacio libre mínimo de 0,6 m alrededor del aparato.

MONTAJE DEL APARATO

Para montar el aparato correctamente, es necesario preparar y utilizar herramientas:

1. Llave M6
2. Llave M10
3. Dos llaves 13/16"
4. Dos llaves 17/19"

El montaje del aparato debe seguir la secuencia indicada a continuación. Se recomienda agrupar los componentes antes del montaje.

Elementos de conexión de la estructura:

Vista	Nombre	Tamaño	Cantidad
	Tornillo de cabeza hexagonal	M12x65	4
	Arandela	M12	14
	Tuerca	M12	7
	Tornillo de cabeza hexagonal	M8x20	8
	Tornillo de cabeza hexagonal	M12x100	3
	Arandela	M8	10
	Placa de unión	220x50x5	3

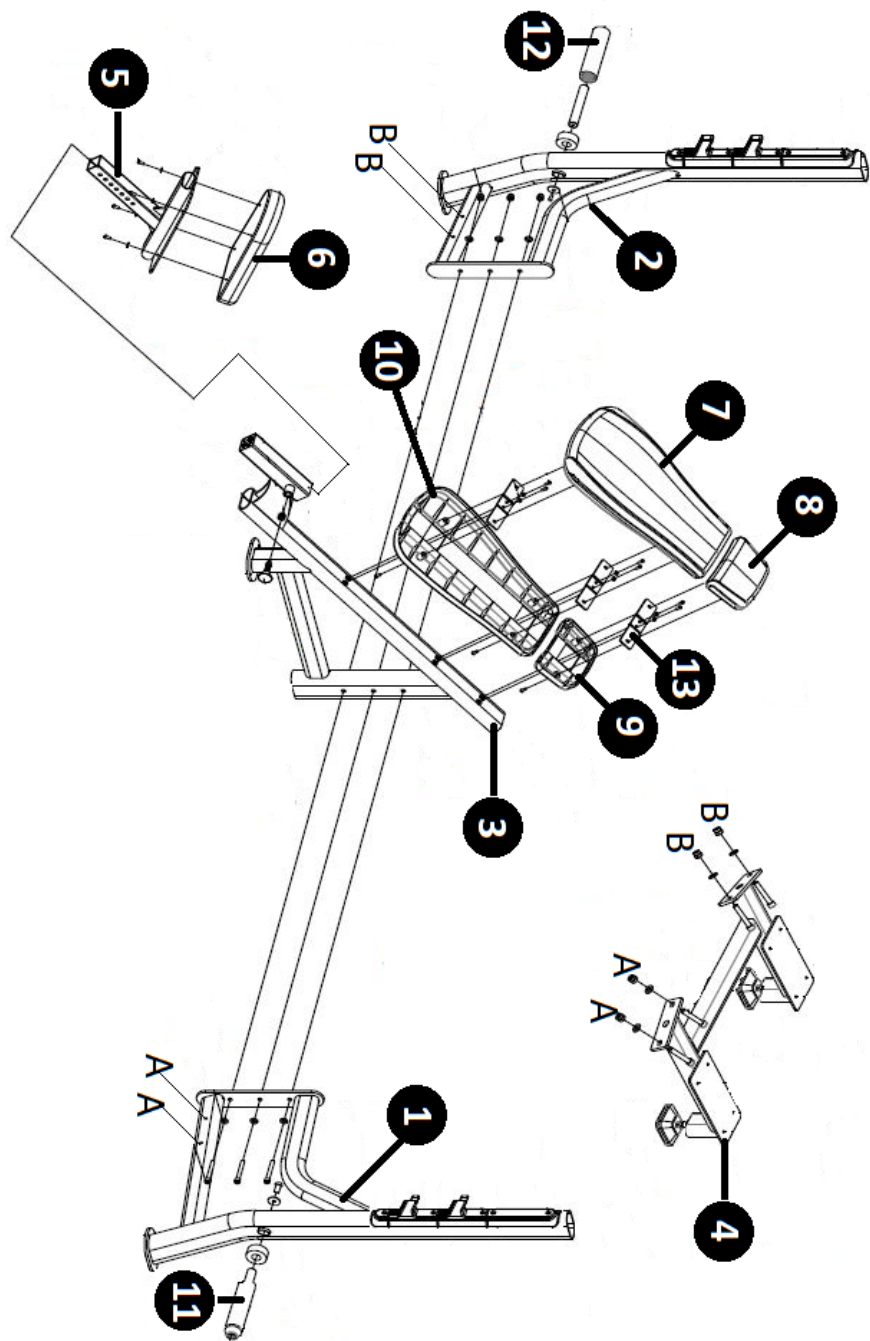

PASO I

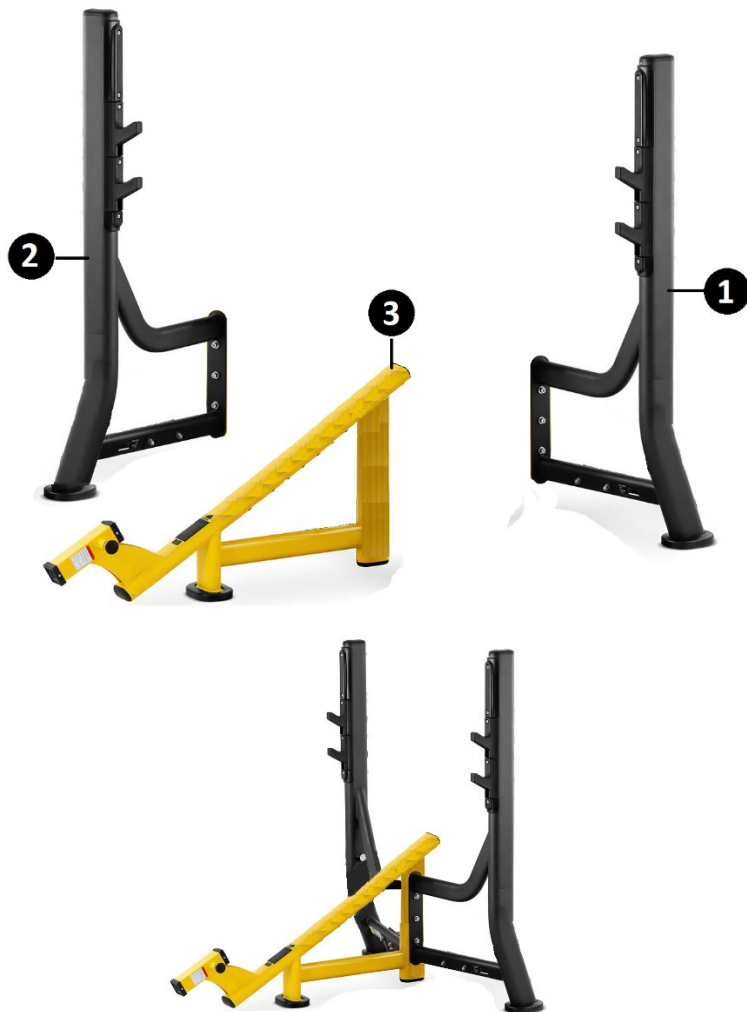

- a) Montar los marcos laterales derecho e izquierda (1, 2) en el marco principal (3). Para ello, colocar los marcos laterales a ambos lados del marco principal y alinear los ejes de orificios. Introducir el tornillo M12x100 con la arandela M12 desde el lado derecho, pasándolo por todos los ejes de orificios al mismo tiempo. Desde el marco izquierdo, bloquear con la arandela M12 y la tuerca M12.



PASO II



- a) Deslizar el soporte del asiento (5) con el asiento montado (6) en el eje del orificio del marco principal. Para ello, sacar el pasador de bloqueo de ajuste. Insertar el soporte y ajustar la altura deseada. Alineando los orificios, bloquearlos insertando el pasador de bloqueo del ajuste de altura.
- b) Colocar los soportes de carga laterales (11, 12) en los ejes de orificios del marco (1, 2). Los tornillos de conexión con arandelas se fijan a los pernos de soportes. Para montar la estructura, primero hay que desmontar la fijación. A continuación, desde el lado exterior, pasar el pasador del soporte por el eje del orificio. Fijar desde el interior con la arandela y el tornillo (M8x20). El montaje análogo es para el soporte izquierdo/derecho.

PASO III



- a) Fijar la plataforma (4) a los marcos laterales. Fijar el soporte de conexión a los marcos laterales (1, 2). Alinear los ejes de orificios. Fijar con tornillos M12x65, arandelas M12 y tuercas M12.

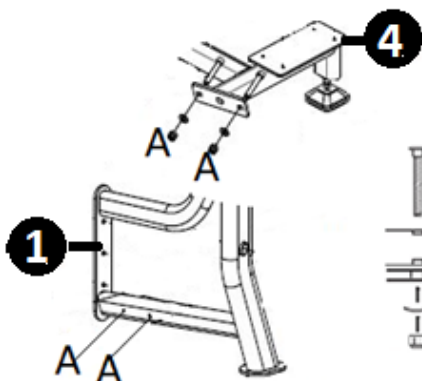

PASO IV



- Fijar los marcos del respaldo (10) y del reposacabezas (9) al marco principal (3). Para ello, colocar tres placas de refuerzo (13) en los marcos.
- Colocar el respaldo y el reposacabezas sobre la construcción preparada.

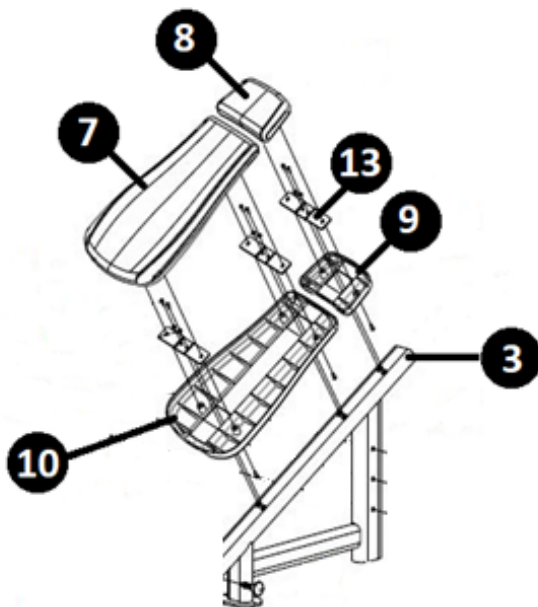

Todas las uniones del aparato deben estar bien sujetas y apretadas. Una vez realizados estos pasos de montaje, se puede empezar a trabajar con el aparato. Antes de cada uso, ajustar la altura del asiento según las preferencias. La altura del aparato se ajusta soltando el pasador de bloqueo de la altura del asiento y

extendiendo o retrayendo el tubo de ajuste. Una vez fijada la altura de trabajo deseada, bloquear el ajuste introduciendo el pasador de bloqueo en el orificio correspondiente.



¡ATENCIÓN! Después de cada ajuste, hay que comprobar si el pasador de bloqueo de la altura del asiento está correctamente colocado.

3.3. Limpieza y mantenimiento

- a) Después de cada limpieza, todos los componentes deben secarse bien antes de volver a utilizar el aparato.
- b) Guardar el aparato en un lugar seco y fresco, protegido de la humedad y de la luz solar directa.
- c) Está prohibido rociar el aparato con un chorro de agua o sumergirlo en agua.
- d) Realizar inspecciones periódicas del aparato para asegurarse de que está en buen estado de funcionamiento y de que no se ha producido ningún daño.
- e) Usar un paño suave para la limpieza.
- f) No usar objetos afilados y/o metálicos (por ejemplo, un cepillo de alambre o una espátula de metal) para la limpieza, ya que pueden dañar la superficie del aparato.
- g) No limpiar el aparato con sustancias ácidas, productos médicos, diluyentes, combustible, aceite u otros productos químicos, ya que esto podría dañar el aparato.
- h) Comprobar las fijaciones cada día antes de usar el aparato.
- i) Comprobar la estabilidad del respaldo y del asiento instalados cada día antes de utilizar el aparato.
- j) Una vez a la semana es aconsejable comprobar la estabilidad de fijación.

Al final de su vida útil, este producto no debe eliminarse con la basura doméstica normal, sino que debe llevarse a un centro de recogida y reciclaje de aparatos eléctricos y electrónicos. Esto se indica mediante un símbolo en el producto, el manual de usuario o el embalaje. Los materiales utilizados en el aparato son reciclables según su designación. Al reutilizar, reaprovechar o utilizar de otro modo los equipos usados, usted hace una importante contribución a la protección de nuestro medio ambiente.

Su administración local podrá proporcionarle información sobre el punto correcto de eliminación de los aparatos desechados.

Műszaki adatok

Paraméter leírása	Paraméter értéke
Termék megnevezése	FERDE FEKVENYOMÓ PAD
Típus	GR-MG56
Méreték (Szélesség / Mélység / Magasság) [mm]	1800x1710x1520
Berendezés tömege [kg]	87
Maximum tömeg (felhasználó + edzési terhelés) maximum tömege [kg]	300
Felhasználó magassága [cm]	max. 185
Berendezés osztálya	SB

1. Általános leírás

Az utasítás célja, hogy segítse a biztonságos és megbízható használatot. A termék tervezése és kivitelezése szigorúan a műszaki előírások szerint, a legmodernebb technológiák és komponensek használatával, a legmagasabb minőségi normák betartása mellett történt.

**A MUNKA MEGKEZDÉSE ELŐTT GONDOSAN OLVASSA ÁT
ÉS ÉRTELMEZZE A JELEN UTASÍTÁST!**

A berendezés hosszú és megbízható működésének biztosítása céljából ügyelni kell annak megfelelő kezelésére és karbantartására, a jelen utasítás útmutatásainak megfelelően. A jelen kezelési utasításban megadott műszaki adatok és specifikációk naprakészek. A gyártó fenntartja magának a minőség javításával kapcsolatos változtatások jogát. Figyelembe véve a műszaki fejlődést és a zajszint korlátozásának lehetőségét, a készülék tervezése és felépítése a zajkibocsátásból eredő kockázat minimálisra csökkentésével valósult meg.

Jelmagyarázat



Használat előtt olvassa el a használati útmutatót!



FIGYELEM! A jelen utasítás illusztrációi szemléltető jellegűek, és esetenként eltérhetnek a termék tényleges kinézetétől.

Eredeti utasításnak a német változat tekintendő. A többi nyelvi változat a német eredeti fordítása.

2. Biztonságos használat



FIGYELEM! Olvasson el minden biztonsági figyelmeztetést és útmutatót! A figyelmeztetések és az útmutató előírásainak megszegése súlyos testi sérüléssel vagy életveszéllyel járhat.

A figyelmeztetésben és az útmutatóban használt „eszköz” vagy „termék” kifejezés alatt FERDE FEKVENYOMÓ PAD értendő.

2.1. Biztonság

- a) Ha kétsége merül fel, hogy a berendezés megfelelően működik-e, vagy ha sérülést észlel, lépjen kapcsolatba a gyártó szervizével!
- b) Az eszköz javítását kizárólag a gyártó szervize végezheti el. Tilos a javítást saját kezűleg végezni!
- c) A használati útmutatót őrizze meg, hogy később is segítségére legyen! Ha a készüléket harmadik félnek adja át, a készülékkel együtt át kell adnia a használati utasítást is.
- d) A csomagolás részei és az apró szerkezeti elemek gyermekek elől elzárva tartandók.
- e) Gyermekektől és állatoktól távol tartandó.

2.2. Személyes biztonság

- a) Tilos bő ruházatot vagy ékszert viselni! Haját, ruházatát és kesztyűjét tartsa biztonságos távolságban a mozgó alkatrészekről! Bő ruházat, ékszer és hosszú haj becsípődhet a berendezés mozgó részei közé.
- b) A készülék raktározási helyről a felhasználási helyre történő szállítása vagy áthelyezése során be kell tartani a készülék felhasználási országában érvényes, kézi szállításra vonatkozó munkavédelmi szabályokat.
- c) Az eszközt rendszeresen tisztítani kell a tartós lerakódások megelőzése érdekében.
- d) Tilos az eszköz szerkezetébe bármit beépíteni az eszköz működési paramétereinek javítása érdekében.
- e) Az eszközt óvni kell tűz- és hőforrástól.

-
- f) Az edzőkészülék kizárólag olyan helyen használható, ahol az eszközhöz való hozzáférést különösen jól tudja kontrollálni a tulajdonos.
 - g) Az edzőkészülék kizárólag más személyek által felügyelt helyen használható.
 - h) Gyermekeket és korlátozott mentális, érzékszervi vagy szellemi képességű személyeket távol kell tartani az eszköztől.
 - i) Nem megfelelő vagy túlzott edzés egészségügyi kockázatot jelent, a megfelelő edzési módszer és megfelelő terhelés kiválasztása érdekében edzővel kell konzultálni.
 - j) Használat előtt ellenőrizze, hogy a terhelést biztosító elemek nem zavarják-e a gyakorlatok végzésében, és hogy az állítóelemek megfelelően legyenek beállítva!
 - k) Tartsa a terméket jó műszaki állapotban! Minden használat előtt ellenőrizze, hogy az eszköz nem sérült-e egészében vagy mozgó alkatrészeiben (repedt alkatrészek vagy elemek, vagy fennállnak-e olyan körülmények, amelyek az eszköz működését veszélyessé tehetik)! Sérülés esetén a terméket használat előtt adja le javításra!
 - l) Ne lépje túl a termék maximum terhelhetőségét! A maximum megengedett felhasználói tömeg vagy edzési terhelés túllépése a termék sérüléséhez vagy súlyos testi sérüléshez vezethet.
 - m) A termék kizárólag beltéren használható. A terméket tilos nedvességnek kitenni.
 - n) A gyakorlatokat profi edző felügyeletével ajánlott végezni.
 - o) A gyakorlatok megkezdése előtt ellenőrizze, hogy a terméknek semmilyen állítóeleme ne legyen az edzést végző személy mozgásának az útjában!
 - p) A készülék használatának megkezdése előtt mindig melegítsen be!
 - q) Amennyiben edzés során aggasztó tüneteket, pl. mellkasi fájdalmat, szédülést, légszomjat stb. érez, azonnal szakítsa meg az edzést, és konzultáljon orvossal!
 - r) A berendezést stabil, száraz és lapos felületre helyezze, és ügyeljen rá, hogy hagyjon körülötte minimum 0,6m szabad területet!
 - s) Edzés megkezdése előtt az egészségügyi állapota meghatározása céljából konzultáljon orvossal!



FIGYELEM! Bár az eszközt biztonságosra tervezték és ellátták megfelelő biztonsági felszereléssel, valamint a felhasználó biztonságát fokozó további tartozékokkal, az eszközzel végzett munka ennek ellenére sérülés vagy baleset alacsony szintű kockázatával jár. Használata közben fokozott óvatossággal és körültekintéssel kell eljárni.

3. A használat szabályai

A készülék a felső testrészek erősítő edzésére szolgál a megfelelő gyakorlatok végzésével.

Profi fitness klubokban, konditermekben, lakóközösségekben stb. történő használatra tervezett termék.

A nem rendeltetésszerű használatból eredő minden kárért a felhasználó viseli a felelősséget.

3.1. Berendezés leírása



1 – Váz

2 – Fejtámasz

3 – Támla

4 – Ülész

5 – Ülés magasság állító

6 – Súly fogantyúja

7 – Súlyzó fogantyúja

8 – Üléstámasz

3.2. Munkára való előkészítés

BERENDEZÉS ELHELYEZÉSE

A berendezést mindig egyenes, stabil, tiszta, tűzálló és száraz felületen üzemeltesse, gyermekektől és korlátozott pszichikai, érzékelési és szellemi funkciókkal rendelkező személyektől távol! Minimum 0,6m szabad teret kell hagyni a berendezés körül.







BERENDEZÉS ÖSSZESZERELÉSE

A berendezés megfelelő összeszereléséhez a következőket készítse elő és használja:

1. M6 kulcs
2. M10 kulcs
3. 2 db 13/16" kulcs
4. 2 db 17/19" kulcs

A berendezés összeszerelését az alább bemutatott sorrendben végezze! A szerelés megkezdése előtt érdemes az alkotóelemeket csoportosítani.

Szerkezet csatlakozóelemei:

Nézet	Megnevezés	Méret	Mennyiség
	Hatlapfejű csavar hatszög foglalattal	M12x65	4
	Alátét	M12	14
	Anyá	M12	7
	Hatlapfejű csavar hatszög foglalattal	M8x20	8
	Hatlapfejű csavar hatszög foglalattal	M12x100	3
	Alátét	M8	10
	Csatlakozólap	220x50x5	3

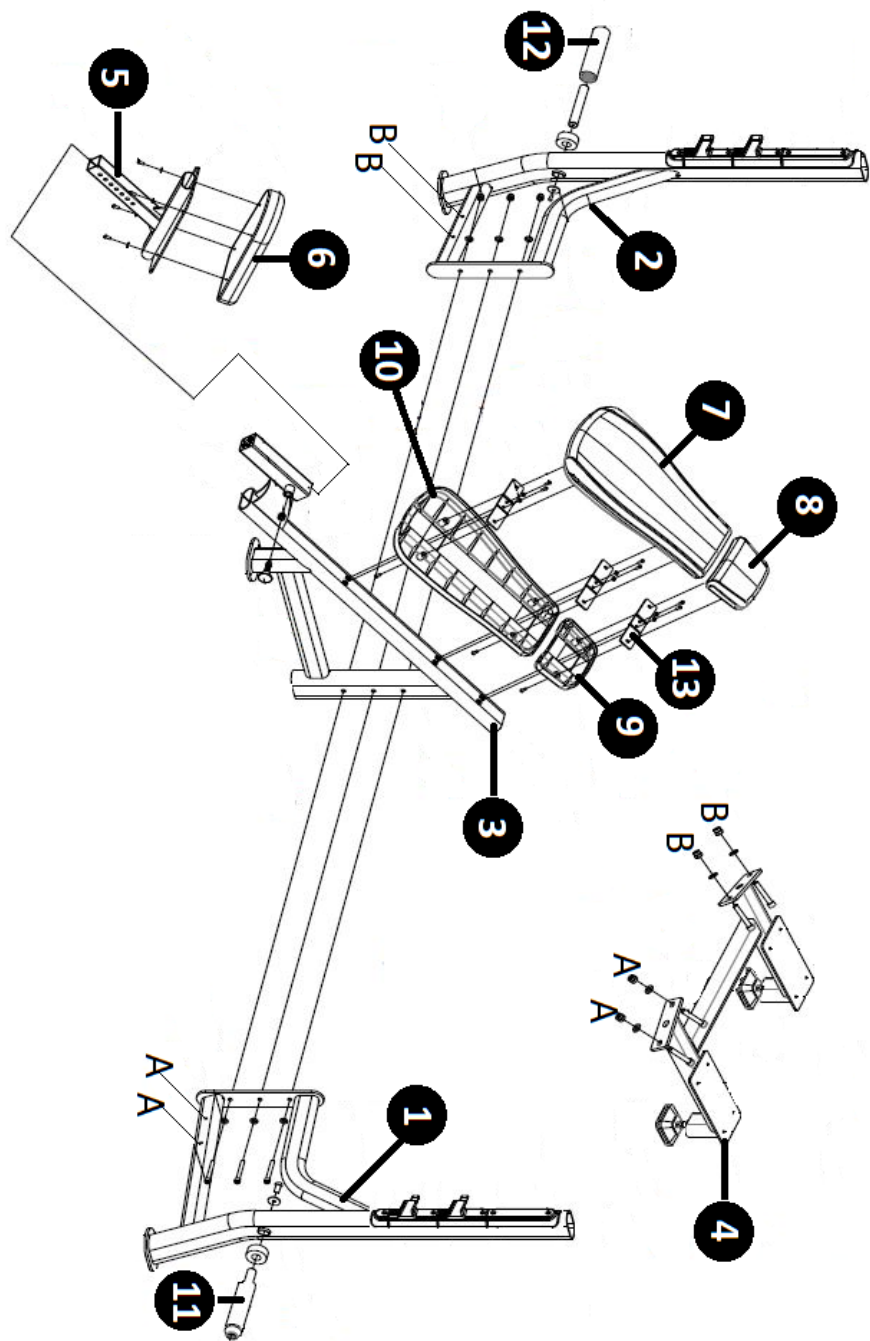

1. LÉPÉS



- a) Az oldalsó vázakat – a berendezés jobb és bal oldalát (1, 2) szerelje fel a fő keretre (3)! Ehhez helyezze az oldalsó vázakat a fő keret két oldalára, és hozza egy tengelybe a nyílásokat! M12x100 csavart és M12 alátétet vezessen be az oldalsó váz jobb oldaláról, és közben vezesse át a nyílások összes tengelyén! Az oldalsó váz bal oldaláról rögzítse M12 alátéttel és M12 rögzítőanyáival!



2. LÉPÉS



- a) Az üléstámaszt (5) a felszerelt ülésel (6) csúsztassa be a fő keret nyílásának tengelyébe! Ehhez csúsztassa ki a szabályozás zárolókapcsát! Csúsztassa be a támasztékokat, és állítsa be a kívánt magasságot! A nyílások szintbe hozása után a magasságállítást zárolókapcsának a becsúsztatása után zárolja a magasságot!
- b) Az oldalsó teherfogantyúkat (11, 12) helyezze a váz nyílásainak (1, 2) a tengelyébe! A csatlakozócsavarok és az alátétek a fogantyúk tuskáihoz vannak rögzítve. A szerkezet összeszereléséhez először szerelje le a rögzítést! Ezután kívülről vezesse át a fogantyú tuskóját a nyílás tengelyébe! Rögzítse belülről alátéttel és csavarral (M8x20)! A bal/jobbsó fogantyú felszerelése egyformán történik.

3. LÉPÉS



- a) A platformot (4) rögzítse az oldalsó vázakhoz! Helyezze a csatlakozótámaszt az oldalsó vázakhoz (1, 2)! Hozza egy tengelybe a nyílásokat! Rögzítse M12x65 csavarokkal, M12 alátétekkel és M12 anyákkal!

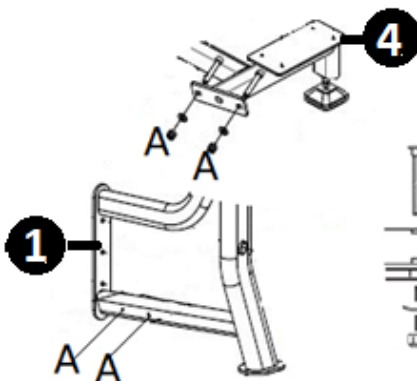

4. LÉPÉS



- a) A támla (10) és a fejtámasz (9) vázát rögzítse a fő keretre (3)! Ehhez a vázra helyezzen rá három rögzítőlapot (13)!
- b) Az így előkészített szerkezetre ültesse rá a támlát és a fejtámlát!

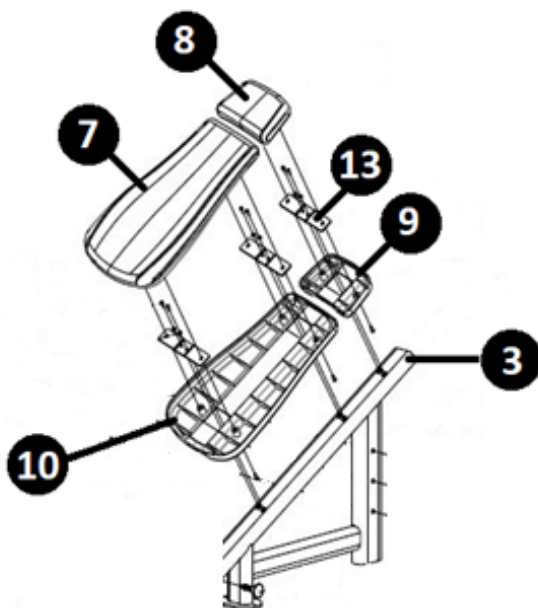

A berendezés összes csatlakozását megfelelően kell rögzíteni, és kellőképpen szorosnak kell lenniük. Az adott szerelési műveletek elvégzését követően megkezdhető a készülékkel való munkavégzés.

Minden használat előtt állítsa be az ülés magasságát saját igényeinek megfelelően! A készülék magasságállítását a magasságállítás zárolókapcsánál a

feloldásával és az állítócső ki- vagy behúzásával végezhető el. A kívánt magasság beállítása után rögzítse a beállítást a zárolókapocsnak az adott nyílásba helyezésével!



FIGYELEM! Állítás után mindenképpen ellenőrizze le, hogy az ülésmagasság zárolókapcsa megfelelően lett-e behelyezve!

3.3. Tisztítás, karbantartás

- a) Minden tisztítás után szárítson meg jól minden elemet, mielőtt újból használatba venné a berendezést!
- b) Az eszközt száraz és hűvös, nedvességtől és közvetlen napsugárzástól védett helyen kell tárolni.
- c) Tilos a berendezést vízszaggal permetezni, vagy vízbe meríteni.
- d) A berendezést rendszeresen szemlézni kell műszaki állapot és sérülésmentesség szempontjából.
- e) Tisztításra puha törlőruhát használjon!
- f) A tisztításhoz ne használjon éles és/vagy fém tárgyakat (pl. drótkéfért vagy fémlapátkát), mivel ezek megsérthetik a berendezés anyagának a felületét!
- g) Az eszköz tisztításához ne használjon savas hatású anyagot, orvosi célokra szánt szereket, hígítókat, üzemanyagot, olajokat, se más vegyszert, mert a berendezés ezektől megsérülhet!
- h) A készülék használatának megkezdése előtt minden nap ellenőrizze a rögzítést!
- i) A készülék használatának megkezdése előtt minden nap ellenőrizze a felszerelt támla és ülés stabilitását!
- j) Hetente egyszer ajánlott a készülék rögzítési stabilitásának ellenőrzése.

Az élettartam lejártá után a terméket tilos a hagyományos háztartási hulladékkal együtt kidobni, ehelyett át kell adni elektromos és elektronikai berendezések újrahasznosítására szakosodott gyűjtőpontra. Erről a terméken, a használati utasításon vagy a csomagoláson látható szimbólum tájékoztat. A berendezésben felhasznált anyagok jelölésük szerint újból felhasználhatók. Újbóli felhasználással, az anyagok újbóli felhasználásával vagy a használt berendezés más formában történő felhasználásával Ön jelentős mértékben hozzájárul környezetünk védelméhez.

Az illetékes használt berendezés ártalmatlanító pontról a helyi önkormányzat nyújt tájékoztatást.

Specifikationer

Parameters beskrivelse	Parameters værdi
Produktnavn	BÆNKPRES, HVOR MAN LIGGER PÅ SKRÅBÆNKEN MED HOVEDET OPAD
Model	GR-MG56
Mål (bredde x dybde x højde) [mm]	1800x1710x1520
Produktets vægt [kg]	87
Maksimal vægt (bruger + træningsvægt) [kg]	300
Brugerhøjdeområde [cm]	op til 185
Produktklasse	SB

1. Generel beskrivelse

Denne brugsanvisning skal hjælpe dig med at betjene produktet på sikker og pålidelig vis. Produktet er designet og fremstillet nøje efter de gældende tekniske forskrifter, ved hjælp af de nyeste teknologier og komponenter, og ved anvendelse af de højeste kvalitetsstandarder.

LÆS DENNE BRUGSANVISNING GRUNDIGT IGENNEM OG FORSTÅ INDHOLDET, FØR DU TAGER PRODUKTET I BRUG.

For at sikre en lang og pålidelig drift af produktet er det nødvendigt, at produktet betjenes og vedligeholdes i overensstemmelse med retningslinjerne, der er specificeret i denne brugsanvisning. Tekniske data og specifikationer i denne brugsanvisning er aktuelle. Producenten forbeholder sig retten til at foretage eventuelle ændringer, der anses for at være en forbedring af det oprindelige produkt. Under hensyntagen til den tekniske udvikling og muligheder for støjbegrænsning blev produktet udviklet og opbygget således, at risikoen forbundet med støjemission begrænses til et minimum.

Symbolforklaring



Læs vejledningen før brug.



BEMÆRK! Billederne i denne brugsanvisning tjener udelukkende som illustration. De kan i visse detaljer afvige fra det faktiske produkt.

Den originale brugsanvisning er udarbejdet på tysk. De øvrige sprogversioner er oversættelser fra tysk.

2. Brugssikkerhed



BEMÆRK! Alle instruktioner og sikkerhedsadvarsler skal læses. Manglende overholdelse af advarslerne og instruktionerne kan resultere i elektrisk stød, brand og/eller alvorlig personskade eller død.

Udtrykket "maskine" eller "produkt" i advarslerne og i instruktionerne henviser til - BÆNKPRES, HVOR MAN LIGGER PÅ SKRÅBÆNKEN MED HOVEDET OPAD.

2.1. Personlig sikkerhed

- a) Du skal kontakte producentens service, hvis du er i tvivl om produktet fungerer korrekt, eller hvis der findes skader på produktet.
- b) Produktet må kun repareres af producentens service. Du må ikke foretage reparationer selv!
- c) Brugsvejledningen skal gemmes til fremtid brug. Hvis produktet videregives til tredjemand, skal brugsvejledningen medfølge.
- d) Visse elementer, såsom emballageelementer og små samleelementer bør opbevares utilgængeligt for børn.
- e) Produktet skal opbevares utilgængeligt for børn og kæledyr.

2.2. Personlig sikkerhed

- a) Bær ikke løst tøj eller smykker. Hold dit hår, tøj og handsker væk fra roterende dele. Løst tøj, smykker og langt hår kan blive fanget i maskinens roterende dele.
- b) Ved transport og flytning af produktet fra opbevaringsstedet til brugsstedet skal der tages hensyn til sikkerheden og sundheden under arbejdet i forbindelse med manuel transport i det land, hvor produktet anvendes.
- c) Maskinen skal rengøres regelmæssigt for at forhindre permanent bundfældning af snavs.
- d) Det er forbudt at forstyrre konstruktionen af produktet for at ændre dets parametre eller konstruktion.
- e) Maskinen skal holdes væk fra brand- og varmekilder.

-
- f) Træningsudstyr må kun anvendes i områder, hvor adgangen til det er specifikt kontrolleret af ejeren.
 - g) Træningsudstyr må kun anvendes i områder, der er overvåget af andre.
 - h) Børn og personer med nedsat psykisk, sensorisk og mental funktionsevne skal holdes væk fra maskinen.
 - i) Du kan risikere at blive udsat for upassende eller overdreven træning. Kontakt din instruktør for at vælge den rigtige træningsmetode og den rigtige belastning.
 - j) Før brug skal du sørge for, at alle vægtbeskyttelseskomponenter ikke er i vejen for træningen, og at alle justeringer er placeret korrekt.
 - k) Maskinen skal holdes i god teknisk stand. Før man påbegynder arbejde, bør man kontrollere, at der ikke er generelle skader eller skader i forbindelse med roterende dele (såsom revner i dele og komponenter eller andre forhold, der kan påvirke en sikker betjening af produktet). I tilfælde af synlige skader skal produktet repareres før brug.
 - l) Man må ikke overskride den maksimale belastning af produktet. Hvis den maksimale brugervægt eller træningsbelastning overskrides, kan det forårsage beskadigelse af produktet.
 - m) Produktet må kun anvendes indendørs. Produktet må ikke udsættes for fugt.
 - n) Det anbefales, at du træner med en professionel træner.
 - o) Før du påbegynder træningen, skal du sikre dig, at ingen del af produktjusteringen stikker ud i træningspersonens bane.
 - p) Du skal altid varme op før maskinen tages i brug.
 - q) Hvis du oplever forstyrrende symptomer under træning, såsom brystsmertes, svimmelhed, åndenød osv. afbryd straks træningen og kontakt din læge.
 - r) Maskinen skal placeres på en tør, stabil og glad overflade. En fri plads omkring maskinen på minimum 0,6 m skal overholdes.
 - s) Du skal kontakte din egen læge for at afgøre om dit helbred. Det skal du gøre inden træningsbegyndelse.



BEMÆRK! Der er stadig en lille risiko for uheld eller personskade, mens du arbejder med maskinen, selv om at produktet er designet til at være sikker og har tilstrækkelige beskyttelsesmidler. Også selv om yderligere brugersikkerhedselementer vil blive brugt. Når produktet betjenes, skal man være forsigtig og bruge sund fornuft.

3. Forholdsregler ved brug

Maskinen egner sig til at træne forskellige kropsdele med de rigtige øvelser. Produktet er beregnet til brug i professionelle fitnessklubber, fitnesscentre, boligområder osv.

Enhver skade, der skyldes forkert brug, er brugerens ansvar.

3.1. Beskrivelse af produktet



- 1 – Ramme
- 2 - Nakkestøtte
- 3 – Ryglæn
- 4 – Sæde
- 5 - Justering af sædehøjde
- 6 - Belastningsholder
- 7 - Vægtstang holder
- 8 – Sædestøtte

3.2. Forberedelse til brug

PLACERING AF MASKINEN

Produktet skal til enhver tid placeres på et jævnt, stabilt, rent, brandsikkert og tørt underlag, uden for rækkevidde af børn og personer med nedsat psykisk, sensorisk eller mental funktionsevne. Der skal være en minimumsafstand på 0,6 m omkring maskinen.

MONTERING AF PRODUKTET

For at montere maskinen korrekt skal du forberede og bruge følgende værktøjer:

1. M6 nøgle
2. M10 nøgle
3. 2 nøgler 13/16"
4. 2 nøgler 17/19"

For at samle produktet korrekt, skal montering følges i samme rækkefølge som vist nedenfor. Det anbefales at gruppere komponenterne før samling.

Komponenter til konstruktionsforbindelsen:

Udsigt	Navn	Størrelse	Antal
	Sekskantskrue	M12x65	4
	Underlagsskive	M12	14
	Møtrik	M12	7
	Sekskantskrue	M8x20	8
	Sekskantskrue	M12x100	3
	Underlagsskive	M8	10
	Forbindelsespladen	220x50x 5	3

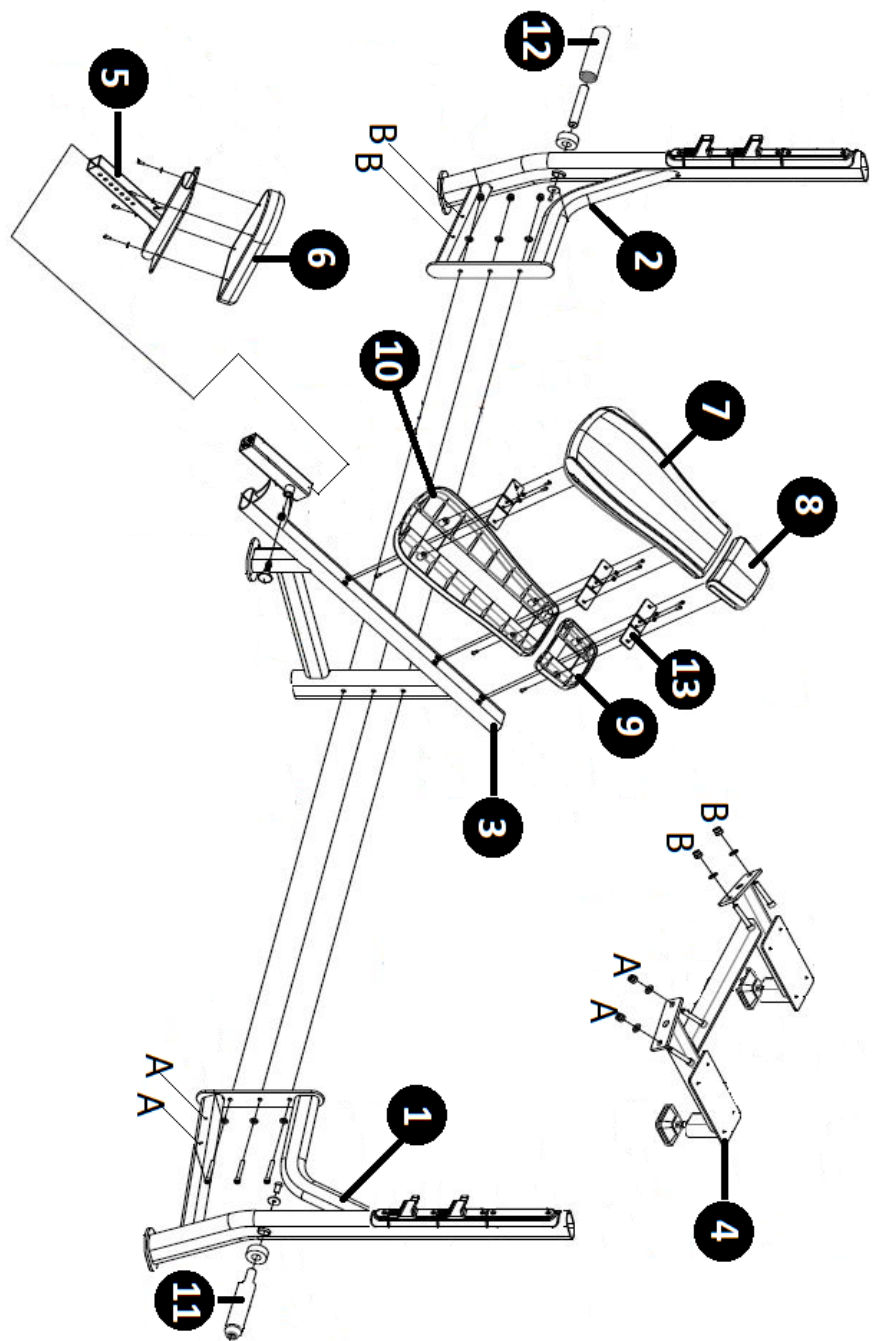

TRIN I

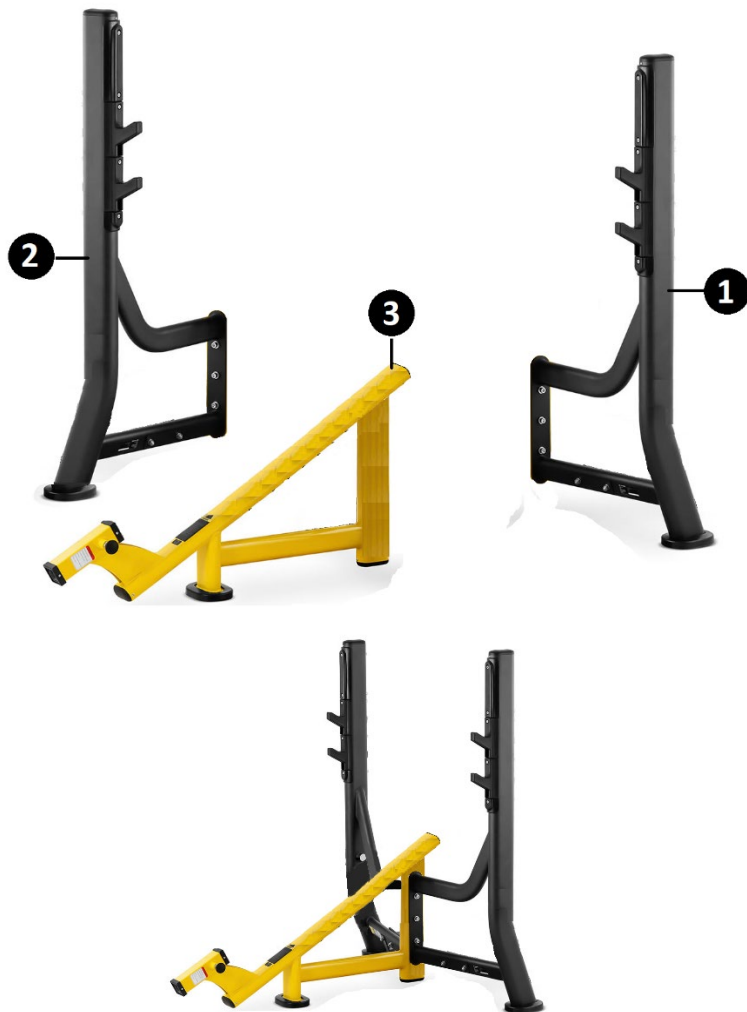

- a) Siderammer - monter højre, venstre af maskinen (1, 2) i hovedrammen (3). Dette gøres ved at placere siderammerne på begge sider af hovedrammen og justere hullerne. Indsæt M12x100 skruen med en M12 underlagsskive i højre ramme på samme tid gennem alle hullerne. Fra venstre ramme låses med M12 underlagsskive og M12 låsemøtrik.



TRIN II



- a) Sædestøtte (5) med sædet (6) monteret skal indsættes i midten af hoveddrammens hul. Dette gøres ved at skubbe stiften på justeringslåsen ud. Indsæt støtten, og juster den til den ønskede højde. Ret hullerne ind ved at indsætte låsestiften til højdejustering.
- b) Monter sidebelastningshåndtagene (11, 12) i rammehullerne (1, 2). Forbindelsesskruerne og underlagsskiverne er fastgjort til støttestifterne. For at samle strukturen skal fastgørelsen demonteres. Før derefter støttestiften fra ydersiden gennem hullet. Fastgør med underlagsskiven og skruen (M8x20) indefra. Samme montering for venstre/højre håndtag.

TRIN III



- a) Fastgør platformen (4) til siderammene. Placer forbindelsesbeslaget på siderammerne (1, 2). Juster hullerne. Fastgør med M12x65 skruer, M12 underlagsskiver og M12 møtrikker.

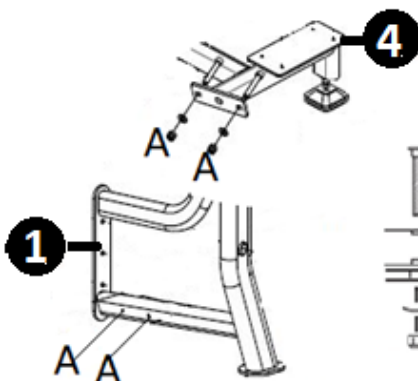

TRIN IV



- a) Fastgør ryglænsrammerne (10) og nakkestøtten (9) til hovedrammen (3). For at gøre dette monteres de tre forstærkningsplader (13) på rammerne.
- b) På strukturen forberedt på denne måde sættes ryglænet og nakkestøtten.

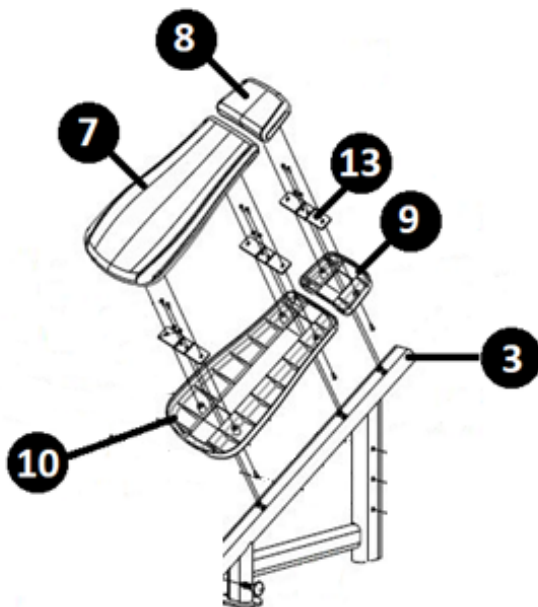

Sørg for, at alle forbindelser er korrekt fastgjort og tilspændt. Når installationen er fuldført, er det tilladt at begynde at arbejde med produktet.

Før hver brug skal du justere højden på justeringsbeslaget i henhold til dine præferencer. Produktets højde justeres ved at udløse justeringslåsen og

forlænge eller skubbe støtten. Når den ønskede arbejdshøjde er fastlagt, låses beslaget ved at låse justeringslåsen fast i hullet.



BEMÆRK!



Efter hver justering skal du sørge for, at justeringslåsen er korrekt siddende på plads.

3.3. Rengøring og vedligeholdelse

- a) Hver eneste gang efter rengøring skal alle dele tørres grundigt af, før produktet tages i brug igen.
- b) Maskinen skal opbevares på et køligt og tørt sted, væk fra direkte sollys og fugt.
- c) Det er forbudt at lægge maskinen under kraftige vandstråler eller nedsænke den helt i vand.
- d) Maskinen skal kontrolleres regelmæssigt for den tekniske stand og eventuelle skader.
- e) Maskinen skal rengøres med en blød og fugtig klud.
- f) Brug ikke skarpe genstande og genstande i metal (som stålbørster eller metalspartler) til rengøring, da de kan beskadige maskinens lakke og overflader.
- g) Der må ikke bruges syreholdige rengøringsmidler eller midler til særlige medicinske formål, fortyndingsmidler, benzin, olie eller andre kemikalier, da disse stoffer kan beskadige maskinen.
- h) Kontroller beslagene, før du arbejder med produktet hver dag.
- i) Kontroller ryglænets og sædets stabilitet, før produktet betjenes hver dag.
- j) Det anbefales at kontrollere produktets monteringsstabilitet en gang om ugen.

Er produktet udtjent må det ikke bortskaffes sammen med almindeligt husholdningsaffald, men det skal afleveres til et center for indsamling og genbrug af elektrisk og elektronisk udstyr. Det indikeres af symbolet placeret på produktet, betjeningsvejledningen eller emballagen. Materialer brugt til produktion af udstyret egner sig til genbrug i overensstemmelse med mærkning af de enkelte materialer. Ved genbrug, genanvendelse af materialer eller andre former for genbrug af brugt udstyr yder De et væsentligt bidrag til miljøbeskyttelse. Oplysninger om det rette center for bortskaffelse af brugt udstyr kan rekvireres hos de lokale myndigheder.



UNSER HAUPTZIEL IST DIE ZUFRIEDENHEIT UNSERER KUNDEN!
BEI FRAGEN KONTAKTIEREN SIE UNS BITTE UNTER:

OUR CUSTOMERS' SATISFACTION IS OUR MAIN GOAL!
PLEASE CONTACT US WITH QUESTIONS AT:

NASZYM GŁÓWNYM CELEM JEST SATYSFAKCJA KLIENTÓW
W PRZYPADKU PYTAŃ PROSIMY O KONTAKT Z PRZEDSTAWICIELEM
W DANYM KRAJU:

NAŠÍM HLAVNÍM CÍLEM JE SPOKOJENOST NAŠICH ZÁKAZNÍKŮ! V PŘÍPADĚ OTÁZEK
NÁS PROŠÍM KONTAKTUJTE NA:

NOTRE BUT PREMIER EST VOTRE SATISFACTION!
POUR TOUTE QUESTION, CONTACTEZ NOUS SUR:

NUESTRO OBJETIVO PRINCIPAL ES LA SATISFACCIÓN DE NUESTROS CLIENTES!
SI TIENE PREGUNTAS, POR FAVOR PÓNGANSE EN CONTACTO CON NOSTROS EN:

I NOSTRO PRINCIPALE OBIETTIVO È LA SODDISFAZIONE DEI NOSTRI CLIENTI!
PER EVENTUALI DOMANDE PER FAVORE, CI CONTATTINO SOTTO:

CONTACT

expondo Polska sp. z o.o. sp. k.

ul. Nowy Kisielin – Innowacyjna 7
66-002 Zielona Góra | Poland, EU

e-mail: info@expondo.com