

# hillvert

**HT-ELBERT170**  
**HT-ELBERT60**

**LAWN ROLLER**

BEDIENUNGSANLEITUNG  
USER MANUAL  
INSTRUKCJA OBSŁUGI  
NÁVOD K POUŽITÍ  
MANUEL D'UTILISATION  
ISTRUZIONI PER L'USO  
MANUAL DE INSTRUCCIONES

[expondo.com](http://expondo.com)

DEUTSCH	3
ENGLISH	5
POLSKI	7
ČESKY	9
FRANÇAIS	11
ITALIANO	13
ESPAÑOL	15

PRODUKTNAME	RASENWALZE
PRODUCT NAME	LAWN ROLLER
NAZWA PRODUKTU	WALEC OGRODOWY DO TRAWY
NÁZEV VÝROBKU	VÁLEC NA TRÁVNÍK
NOM DU PRODUIT	ROULEAU DE JARDIN
NOME DEL PRODOTTO	RULLO DA GIARDINO
NOMBRE DEL PRODUCTO	RODILLO APISONADOR
MODELL	
PRODUCT MODEL	
MODEL PRODUKTU	
MODEL VÝROBKU	HT-ELBERT170
MODÈLE	HT-ELBERT60
MODELLO	
MODELO	
HERSTELLER	
MANUFACTURER	
PRODUCENT	
VÝROBCE	EXPONDO POLSKA SP. Z O.O. SP. K.
FABRICANT	
PRODUTTORE	
FABRICANTE	
ANSCHRIFT DES HERSTELLERS	
MANUFACTURER ADDRESS	
ADRES PRODUCENTA	
ADRESA VÝROBCE	UL. NOWY KISIELIN-INNOWACYJNA 7, 66-002 ZIELONA GÓRA   POLAND, EU
ADRESSE DU FABRICANT	
INDIRIZZO DEL PRODUTTORE	
DIRECCIÓN DEL FABRICANTE	

TECHNISCHE DATEN

Parameter	Werte	
Produktname	RASENWALZE	
Modell	HT-ELBERT170	HT-ELBERT60
Trommelkapazität	170kg	60L
Abmessungen [mm]	1100x1050x400	1200x576x315
Gewicht einer leeren Zylinderwalze [kg]	21	12,5

ALLGEMEINE BESCHREIBUNG

Diese Anleitung ist als Hilfe für eine sichere und zuverlässige Nutzung gedacht. Das Produkt wurde strikt nach den technischen Vorgaben und unter Verwendung modernster Technologien und Komponenten sowie unter Wahrung der höchsten Qualitätsstandards entworfen und angefertigt.

**VOR INBETRIEBNAHME MUSS DIE ANLEITUNG GENAU DURCHGELESEN UND VERSTANDEN WERDEN.**

Für einen langen und zuverlässigen Betrieb des Geräts muss auf die richtige Handhabung und Wartung entsprechend den in dieser Anleitung angeführten Vorgaben geachtet werden. Die in dieser Anleitung angegebenen technischen Daten und die Spezifikation sind aktuell. Der Hersteller behält sich das Recht vor, im Rahmen der Verbesserung der Qualität Änderungen vorzunehmen.

ERLÄUTERUNG DER SYMBOLE

	Das Produkt erfüllt die geltenden Sicherheitsnormen.
	ACHTUNG!, WARNUNG! oder HINWEIS!, um auf bestimmte Umstände aufmerksam zu machen (allgemeines Warnzeichen).
	Handschutz benutzen.
	Fußschutz benutzen.
	ACHTUNG! Warnung vor Handverletzungen!

**HINWEIS!** In der vorliegenden Anleitung sind Beispielbilder vorhanden, die vom tatsächlichen Aussehen das Produkt abweichen können. Die originale Anweisung ist die deutschsprachige Fassung. Sonstige Sprachfassungen sind Übersetzungen aus der deutschen Sprache.

NUTZUNGSSICHERHEIT

Die Begriffe „Gerät“ oder „Produkt“ in den Warnungen und Beschreibung des Handbuchs beziehen sich auf RASENWALZE.

- Bei Zweifeln, ob das Produkt ordnungsgemäß funktioniert, oder wenn Schäden festgestellt werden, wenden Sie sich bitte an den Kundendienst des Herstellers.
  - Es ist nicht gestattet, das Gerät im Zustand der Ermüdung, Krankheit, unter Einfluss von Alkohol, Drogen oder Medikamenten zu betreiben, wenn das die Fähigkeit das Gerät zu bedienen, einschränkt.
  - Das Gerät darf nur von körperlich geeigneten Personen bedient werden, die zu ihrem Benutzen fähig und entsprechend geschult sind und die diese Bedienungsanleitung gelesen und verstanden haben und im Rahmen der Sicherheit und des Gesundheitsschutzes am Arbeitsplatz geschult wurden.
  - Seien Sie aufmerksam und verwenden Sie Ihren gesunden Menschenverstand beim Betreiben des Gerätes. Ein Moment der Unaufmerksamkeit während der Arbeit kann zu schweren Verletzungen führen.
  - Benutzen Sie eine persönliche Schutzausrüstung, die den in Punkt 1 der Symbolerläuterungen vorgegebenen Maßgaben entspricht. Die Verwendung einer geeigneten und zertifizierten Schutzausrüstung verringert das Verletzungsrisiko.
  - Nicht verwendete Werkzeuge sind außerhalb der Reichweite von Kindern sowie von Personen aufzubewahren, welche weder das Gerät noch die Anleitung kennen. In den Händen unerfahrener Personen können diese Geräte eine Gefahr darstellen.
  - Halten Sie das Gerät stets in einem einwandfreien Zustand. Prüfen Sie vor jeder Inbetriebnahme, ob am Gerät und seinen beweglichen Teilen Schäden vorliegen (defekte Komponenten oder andere Faktoren, die den sicheren Betrieb der Maschine beeinträchtigen könnten). Im Falle eines Schadens muss das Gerät vor Gebrauch in Reparatur gegeben werden.
  - Reparatur und Wartung von Geräten dürfen nur von qualifiziertem Fachpersonal und mit Originalersatzteilen durchgeführt werden. Nur so wird die Sicherheit während der Nutzung gewährleistet.
- ACHTUNG!** Obwohl das Gerät in Hinblick auf Sicherheit entworfen wurde und über Schutzmechanismen sowie zusätzlicher Sicherheitselemente verfügt, besteht bei der Bedienung eine geringe Unfall- oder Verletzungsgefahr. Es wird empfohlen, bei der Nutzung Vorsicht und Vernunft walten zu lassen.

## NUTZUNGSBEDINGUNGEN

Das Gerät wird zur Durchführung von Gartenarbeiten verwendet, z.B.: Bodenverdichtung, Rasennivellierung oder Härtungspfade.

Das Produkt ist nur für den Heimgebrauch bestimmt!

**Für alle Schäden bei nicht sachgemäßer Verwendung haftet allein der Betreiber.**

**ACHTUNG:** Die Walzentrommel kann mit Wasser oder Sand gefüllt werden. Wenn Sie Wasser bei Temperaturen unter 0 °C verwenden, fügen Sie Frostschutzmittel hinzu. Es wird jedoch empfohlen, das Wasser nach Beendigung der Arbeiten unabhängig vom Wetter aus der Trommel zu entfernen. Eine solche Handlung bzw. Vorgehensweise gewährleistet eine längere Lebensdauer des Geräts. Es wird empfohlen, einen Trichter zu verwenden, wenn die Trommel mit Sand gefüllt wird. Der Zustand des Sandes sollte überprüft und die Füllung regelmäßig gewechselt werden (bei seltener Verwendung die Trommel nach jeder abgeschlossenen Arbeit leeren).

## AUFBAU DES GERÄTES- MODELL HT-ELBERT170

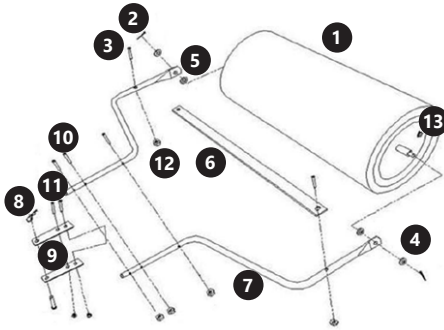

NR	KOMPONENTEN DES SETS	MENGE
1	Trommel	1
2	Splint	2
3	40mm Feststellschraube	2
4	Unterlegscheibe	2
5	Kunststoffhülle	2
6	Schaber	1
7	Deichsel	2
8	R-Clip	1
9	Klemmbacken	2
10	70mm Schraube	3
11	55 mm Schraube	2
12	Mutter	7
13	Einfülldeckel der Trommelfüllung	1

## AUFBAU DES GERÄTES- MODELL HT-ELBERT600

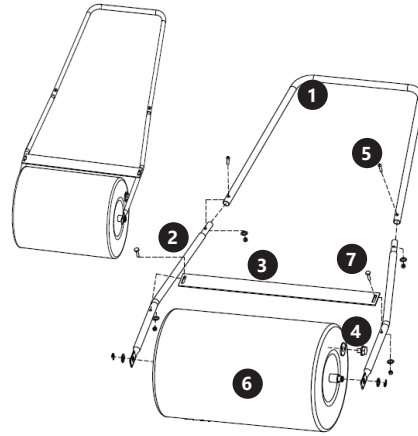

NR	KOMPONENTEN DES SETS	MENGE
1	Oberer Griff	1
2	Unterer Griff	2
3	Schaber	1
4	Einfüll-/Trommeleinfülldeckel	1
5	Befestigungssatz 1	2
6	Trommel	1
7	Befestigungssatz 2	2

## REINIGUNG UND WARTUNG

- Verwenden Sie zur Reinigung der Oberfläche ausschließlich Mittel ohne ätzende Inhaltsstoffe.
- Lassen Sie nach jeder Reinigung alle Teile gut trocknen, bevor das Gerät erneut verwendet wird.
- Bewahren Sie das Gerät an einem trockenen, kühlen, vor Feuchtigkeit und direkter Sonneneinstrahlung geschütztem Ort auf.
- In Hinblick auf technische Effizienz und zur Vorbeugung vor Schäden sollte das Gerät regelmäßig überprüft werden.
- Zum Reinigen ist ein weicher, feuchter Lappen zu verwenden.
- Zum Reinigen darf man keine scharfen und/oder Metallgegenstände (z.B. Drahtbürste oder Metallspachtel) benutzen, weil diese die Oberfläche des Materials, aus dem das Gerät hergestellt ist, beschädigen können.
- Reinigen Sie das Gerät nicht mit säurehaltigen Substanzen. Medizinische Geräte, Verdünnern, Kraftstoff, Öle oder andere Chemikalien können das Gerät beschädigen.

## TECHNICAL DATA

Parameter description	Parameter value	
Product name	LAWN ROLLER	
Modell	HT-ELBERT170	HT-ELBERT60
Trommelkapazität	170kg	60L
Abmessungen [mm]	1100x1050x400	1200x576x315
Gewicht einer leeren Zylinderwalze [kg]	21	12,5

## GENERAL DESCRIPTION

The user manual is designed to assist in the safe and trouble-free use of the device. The product is designed and manufactured in accordance with strict technical guidelines, using state-of-the-art technologies and components. Additionally, it is produced in compliance with the most stringent quality standards.

**DO NOT USE THE DEVICE UNLESS YOU HAVE THOROUGHLY READ AND UNDERSTOOD THIS USER MANUAL.**

To increase the product life of the device and to ensure trouble-free operation, use it in accordance with this user manual and regularly perform maintenance tasks. The technical data and specifications in this user manual are up to date. The manufacturer reserves the right to make changes associated with quality improvement.

## LEGEND

	Read instructions before use.
	WARNING! or CAUTION! or REMEMBER! Applicable to the given situation.(general warning sign)
	Wear protective gloves.
	Wear foot protection.
	ATTENTION! Hand crush hazard!

**PLEASE NOTE!** Drawings in this manual are for illustration purposes only and in some details may differ from the actual product. The original operation manual is written in German. Other language versions are translations from the German.

## USAGE SAFETY

The terms „device“ or „product“ are used in the warnings and instructions to refer to LAWN ROLLER.

- If you are unsure about whether the product is operating correctly or if you find damage, please contact the manufacturer's service centre.
- Do not use the device when tired, ill or under the influence of alcohol, narcotics or medication which can significantly impair the ability to operate the device.
- The device can be handled only by physically fit persons who are capable of handling it, properly trained, familiar with this manual and trained within the scope of occupational health and safety.
- When working with the device, use common sense and stay alert. Temporary loss of concentration while using the device may lead to serious injuries.
- Use personal protective equipment as required for working with the device, specified in section 1 (Legend).  
The use of correct and approved personal protective equipment reduces the risk of injury.
- When not in use, store in a safe place, away from children and people not familiar with the device who have not read the user manual. The device may pose a hazard in the hands of inexperienced users.
- Keep the device in perfect technical condition. Before each use check for general damage and especially check for cracked parts or elements and for any other conditions which may impact the safe operation of the device. If damage is discovered, hand over the device for repair before use.
- Device repair or maintenance should be carried out by qualified persons, only using original spare parts. This will ensure safe use.



**ATTENTION!** Despite the safe design of the device and its protective features, and despite the use of additional elements protecting the operator, there is still a slight risk of accident or injury when using the device. Stay alert and use common sense when using the device.

## USE GUIDELINES

The device is used to perform gardening works such as soil compaction, lawn leveling or paths hardening.

The product is intended for home use only!

**The user is liable for any damage resulting from unintended use of the device.**

**CAUTION:** The roller drum can be filled with water or sand. When using water of temperatures below 0 ° C, add an antifreezer. However, it is recommended to remove the water from the drum after finishing work, regardless of the weather. Such action will ensure a longer life of the device. It is recommended to use a funnel when filling the drum with sand. The condition of the sand should be checked and the filling should be changed regularly (in case of infrequent use, empty the drum after each finished work).

#### ASSEMBLING THE APPLIANCE – MODEL HT-ELBERT170

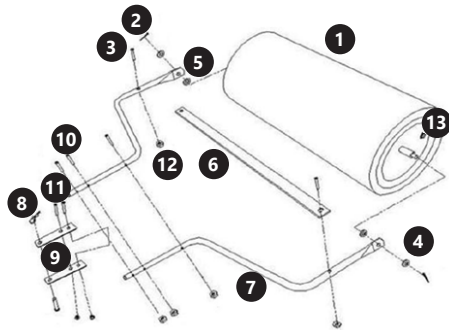

NR	ELEMENTS OF THE SET	QUANTITY
1	Drum	1
2	Pin	2
3	40 mm locking screw	2
4	Washer	2
5	Plastic bushing	2
6	Scraper	1
7	Drawbar	2
8	R clip	1
9	Jaws	2
10	70 mm screw	3
11	55 mm screw	2
12	Nut	7
13	Inlet cap of the drum filling	1

#### ASSEMBLING THE APPLIANCE – MODEL HT-ELBERT600

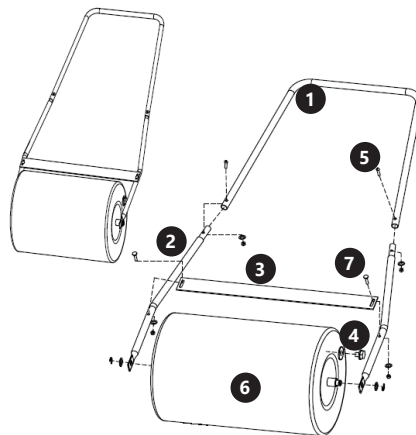

NR	ELEMENTS OF THE SET	QUANTITY
1	Upper handle	1
2	Bottom handle	2
3	Scraper	1
4	Inlet cap of the drum filling	1
5	Fixing kit 1	2
6	Drum	1
7	Fixing kit 2	2

#### CLEANING AND MAINTENANCE

- Use only non-corrosive cleaners to clean the surface.
- After cleaning the device, all parts should be dried completely before using it again.
- Store the unit in a dry, cool place, free from moisture and direct exposure to sunlight.
- The device must be regularly inspected to check its technical efficiency and spot any damage.
- Use a soft, damp cloth for cleaning.
- Do not use sharp and/or metal objects for cleaning (e.g. a wire brush or a metal spatula) because they may damage the surface material of the appliance.
- Do not clean the device with an acidic substance, agents of medical purposes, thinners, fuel, oils or other chemical substances because it may damage the device.

#### DANE TECHNICZNE

Opis parametru	Wartość parametru	
Nazwa produktu	WALEC OGRODOWY DO TRAWY	
Model	HT-ELBERT170	HT-ELBERT60
Pojemność bębna	170kg	60L
Wymiary [mm]	1100x1050x400	1200x576x315
Ciężar pustego walca [kg]	21	12,5

#### OGÓLNY OPIS

Instrukcja przeznaczona jest do pomocy w bezpiecznym i niezawodnym użytkowaniu. Produkt jest zaprojektowany i wykonany ściśle według wskazań technicznych przy użyciu najnowszych technologii i komponentów oraz przy zachowaniu najwyższych standardów jakości.

#### PRZED PRZYSTĄPIENIEM DO PRACY NALEŻY DOKŁADNIE PRZECZYTAĆ I ZROZUMIEĆ NINIEJSZĄ INSTRUKCJĘ.

Dla zapewnienia długiej i niezawodnej pracy urządzenia należy dbać o jego prawidłową obsługę oraz konserwację zgodnie ze wskazówkami zawartymi w tej instrukcji. Dane techniczne i specyfikacje zawarte w tej instrukcji obsługi są aktualne. Producent zastrzega sobie prawo dokonywania zmian związanych z podwyższeniem jakości. Uwzględniając postęp techniczny i możliwość ograniczenia hałasu, urządzenie zaprojektowano i zbudowano tak, aby ryzyko jakie wynika z emisji hałasu ograniczyć do najniższego poziomu.

#### OBJAŚNIENIE SYMBOLI

	Przed użyciem należy zapoznać się z instrukcją.
	<b>UWAGA!</b> lub <b>OSTRZEŻENIE!</b> lub <b>PAMIĘTAJ!</b> opisująca daną sytuację (ogólny znak ostrzegawczy).
	Stosować rękawice ochronne.
	Stosować ochronę stóp.
	<b>UWAGA!</b> Niebezpieczeństwo zgniecenia dłoni!

**UWAGA!** Ilustracje w niniejszej instrukcji obsługi mają charakter poglądowy i w niektórych szczegółach mogą różnić się od rzeczywistego wyglądu produktu.

Instrukcją oryginalną jest niemiecka wersja instrukcji. Pozostałe wersje językowe są tłumaczeniami z języka niemieckiego.

#### BEZPIECZEŃSTWO UŻYTKOWNIA

Termin „urządzenie” lub „produkt” w ostrzeżeniach i w opisie instrukcji odnosi się do: WALEC OGRODOWY DO TRAWY.

- W razie wątpliwości czy produkt działa poprawnie lub stwierdzenia uszkodzenia należy skontaktować się z serwisem producenta.
- Niedozwolone jest obsługiwanie urządzenia w stanie zmęczenia, choroby, pod wpływem alkoholu, narkotyków lub leków, które ograniczają w istotnym stopniu zdolności obsługi urządzenia.
- Urządzenie mogą obsługiwać osoby sprawne fizycznie, zdolne do jego obsługi i odpowiednio wyszkolone, które zapoznały się z niniejszą instrukcją oraz zostały przeszkolone w zakresie bezpieczeństwa i higieny pracy.
- Należy być uważnym, kierować się zdrowym rozsądkiem podczas pracy urządzeniem. Chwila nieuwagi podczas pracy, może doprowadzić do poważnych obrażeń ciała.
- Należy używać środków ochrony osobistej wymaganych przy pracy urządzeniem wyszczególnionych w punkcie 1 objaśnienia symboli. Stosowanie odpowiednich, atestowanych środków ochrony osobistej zmniejsza ryzyko doznania urazu.
- Nieużywane urządzenia należy przechowywać w miejscu niedostępnym dla dzieci oraz osób nieznających urządzenia lub tej instrukcji obsługi. Urządzenia są niebezpieczne w rękach niedoświadczonych użytkowników.
- Utrzymywać urządzenie w dobrym stanie technicznym. Sprawdzaj przed każdą pracą czy nie posiada uszkodzeń ogólnych lub związanych z elementami ruchomymi (pęknięcia części i elementów lub wszelkie inne warunki, które mogą mieć wpływ na bezpieczne działanie urządzenia). W przypadku uszkodzenia, oddać urządzenie do naprawy przed użyciem.
- Naprawa oraz konserwacja urządzeń powinna być wykonywana przez wykwalifikowane osoby przy użyciu wyłącznie oryginalnych części zamiennych. Zapewni to bezpieczeństwo użytkownika.

**UWAGA!** Pomimo iż urządzenie zostało zaprojektowane tak aby było bezpieczne, posiadało odpowiednie środki ochrony oraz pomimo użycia dodatkowych elementów zabezpieczających użytkownika, nadal istnieje niewielkie ryzyko wypadku lub odniesienia obrażeń w trakcie pracy z urządzeniem. Zaleca się zachowanie ostrożności i rozsądku podczas jego użytkowania.

#### ZASADY UŻYTKOWNIA

Urządzenie służy do wykonywania prac ogrodniczych takich jak: ubijanie ziemi, wyrównywanie trawnika czy utwardzanie ścieżek. Produkt jest przeznaczony tylko do użytku domowego! **Odpowiedzialność za wszelkie szkody powstałe w wyniku użytkowania niezgodnego z przeznaczeniem ponosi użytkownik.**

UWAGA: Bęben walca można napędnąć wodą lub piaskiem. Używając wody podczas temperatur poniżej 0°C należy dodać środek przeciw zamarzaniu. Zaleca się jednak usunięcie wody z bębna zawsze po zakończeniu pracy, niezależnie od pogody. Takie działanie zapewni dłuższą żywotność urządzenia. Napeniając bęben piaskiem zaleca się użycie lejka. Stan piasku należy kontrolować, a wypłnienie regularnie zmieniać (przy rzadkim użyciu opróżniać bęben po każdej zakończonyj pracy).

## MONTAŻ URZĄDZENIA – MODEL HT-ELBERT170

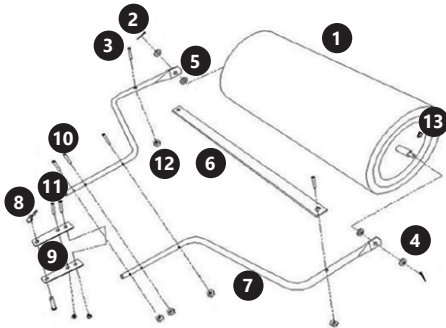

NR	ELEMENTY ZESTAWU	ILOŚĆ
1	Bęben	1
2	Zawlecзка	2
3	Śruba zabezpieczająca 40mm	2
4	Podkładka	2
5	Plastikowa tuleja	2
6	Skrobak	1
7	Dyszel	2
8	Klips R	1
9	Szczęki	2
10	Śruba 70mm	3
11	Śruba 55mm	2
12	Nakrętka	7
13	Zakrętka wlewu/wsypu wypłnienia bębna	1

## MONTAŻ URZĄDZENIA – MODEL HT-ELBERT60

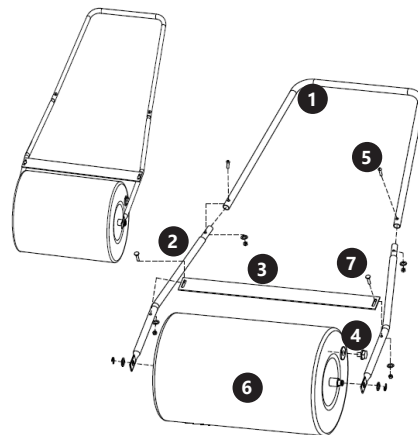

NR	ELEMENTY ZESTAWU	ILOŚĆ
1	Uchwyt górny	1
2	Uchwyt dolny	2
3	Skrobak	1
4	Zakrętka wlewu/wsypu wypłnienia bębna	1
5	Zestaw mocujący 1	2
6	Bęben	1
7	Zestaw mocujący 2	2

## CLEANING AND MAINTENANCE

- Use only non-corrosive cleaners to clean the surface.
- After cleaning the device, all parts should be dried completely before using it again.
- Store the unit in a dry, cool place, free from moisture and direct exposure to sunlight.
- The device must be regularly inspected to check its technical efficiency and spot any damage.
- Use a soft, damp cloth for cleaning.
- Do not use sharp and/or metal objects for cleaning (e.g. a wire brush or a metal spatula) because they may damage the surface material of the appliance.
- Do not clean the device with an acidic substance, agents of medical purposes, thinners, fuel, oils or other chemical substances because it may damage the device.

## TECHNICKÉ ÚDAJE

Popis parametru	Hodnota parametru	
Název výrobku	VÁLEC NA TRÁVNÍK	
Model	HT-ELBERT170	HT-ELBERT60
Kapacita bubnu	170kg	60L
Rozměry [mm]	1100x1050x400	1200x576x315
Hmotnost prázdného válce [kg]	21	12,5

## VŠEOBECNÝ POPIS

Návod slouží jako nápověda pro bezpečné a spolehlivé používání výrobku. Výrobek je navržen a vyroben přesně podle technických údajů za použití nejnovějších technologií a komponentů a za dodržení nejvyšších jakostních norem.

**PŘED ZAHÁJENÍM PRÁCE SI DŮKLADNĚ PŘEČTĚTE TENTO NÁVOD A UJISTĚTE SE, ŽE JSTE POCHOPILI VŠECHNY POKYNY.**

Pro zajištění dlouhého a spolehlivého fungování zařízení pravidelně provádějte revize a údržbu v souladu s pokyny uvedenými v tomto návodu. Technické údaje a specifikace uvedené v návodu jsou aktuální. Výrobce si vyhrazuje právo provádět změny za účelem zvýšení kvality.

## VYSVĚTLENÍ SYMBOLŮ

	Před použitím výrobku se seznáme s návodem.
	UPOZORNĚNÍ! nebo VAROVÁNÍ! nebo PAMATUJTE! popisující danou situaci. (všeobecná výstražná značka).
	Používejte ochranné rukavice.
	Používejte ochranu obou.
	VAROVÁNÍ! Nebezpečí pohmoždění rukou!

**POZOR!** Obrázky v tomto návodu jsou pouze ilustrační a v některých detailech se od skutečného vzhledu výrobku mohou lišit. Originálním návodem je německá verze návodu. Ostatní jazykové verze jsou překladem z německého jazyka.

## BEZPEČNOST POUŽÍVÁNÍ

Pojem „zařízení“ nebo „výrobek“ v bezpečnostních pokynech a návodu se vztahuje na VÁLEC NA TRÁVNÍK.

- Budete-li mít pochybnosti, zda výrobek funguje správně, nebo zjistíte poškození, kontaktujte servis výrobce.
- Zařízení nepoužívejte, jste-li unaveni nebo pod vlivem drog, alkoholu nebo léků, které významně snižují schopnost zařízení ovládat.

- S výrobkem mohou pracovat pouze fyzicky zdravé osoby, které jsou schopné ho obsluhovat. Musejí být náležitě proškolené z hlediska bezpečnosti a ochrany zdraví při práci a seznámené s tímto návodem.
- Při práci se zařízením buďte pozorní, řiďte se zdravým rozumem. Chvilka nepozornosti při práci může vést k vážnému úrazu.
- Používejte osobní ochranné pomůcky vyžadované pro práci se zařízením, specifikované v bodě 1 vysvětlením symbolů. Používání vhodných, atestovaných osobních ochranných prostředků snižuje nebezpečí úrazu.
- Nepoužívaná zařízení uchovávejte mimo dosah dětí a osob, které nejsou seznámeny se zařízením nebo návodem k obsluze. Zařízení jsou nebezpečná v rukou nezkušených uživatelů.
- Zařízení udržujte v dobrém technickém stavu. Kontrolujte před každou prací jeho celkový stav i jednotlivé díly a ujistěte se, že je vše v dobrém stavu, a uživateli tak při práci se zařízením nehrozí žádná nebezpečí. V případě, že zjistíte poškození, nechte zařízení opravit.
- Opravu a údržbu zařízení by měly provádět pouze kvalifikované osoby za výhradního použití originálních náhradních dílů. Zajistí to bezpečné používání zařízení.



**POZNÁMKA!** I když zařízení bylo navrženo tak, aby bylo bezpečné, tedy má vhodné bezpečnostní prvky, tak i přes použití dodatečné ochrany uživatelem při práci se zařízením nadále existuje malé riziko úrazu nebo poranění. Doporučuje se zachovat opatrnost a zdravý rozum při jeho používání.

## ZÁSADY POUŽÍVÁNÍ

Zařízení se používá k provádění zahradnických prací, jako je zhutňování půdy, vyrovnání trávníku nebo zpevňování cest. Zařízení je určeno pouze pro domácí použití!

**Odpovědnost za veškeré škody vzniklé v důsledku použití zařízení v rozporu s určením nese uživatel.**

**POZNÁMKA:** Buben válce lze naplnit vodou nebo pískem. Při použití vody při teplotách pod 0°C přidejte nemrzoucí směs. Po dokončení prací se však doporučuje vodu z bubnu odstranit, bez ohledu na počasí. Takový postup zaručí delší životnost zařízení. Při plnění bubnu pískem se doporučuje použít trčtyř. Je třeba kontrolovat stav písku a pravidelně měnit náplň (v případě nepravdivelného použití buben po každé dokončené práci vyprázdněte).

## MONTÁŽ ZAŘÍZENÍ- MODEL HT-ELBERT170

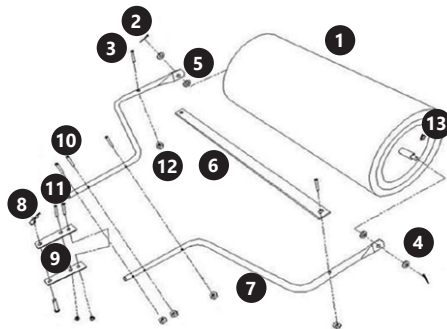

NR	PRVKY SOUPRAVY	POCET
1	Buben	1
2	Závlačka	2
3	Zajišťovací šroub 40 mm	2
4	Podložka	2
5	Plastové pouzdro	2
6	Škrabka	1
7	Oj	2
8	Klip R	1
9	Čelisti	2
10	Šroub 70mm	3
11	Šroub 55mm	2
12	Matic	7
13	Uzávěr nalévání/nasypání náplně bubnu	1

## MONTÁŽ ZAŘÍZENÍ- MODEL HT-ELBERT600

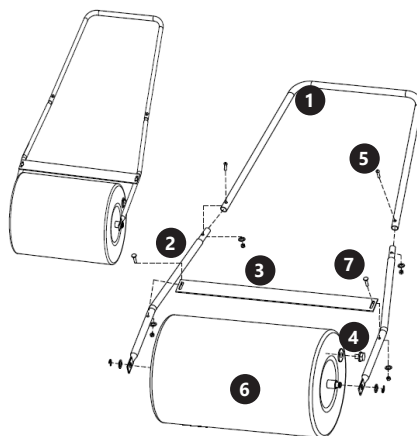

NR	PRVKY SOUPRAVY	POCET
1	Horní držák	1
2	Dolní držák	2
3	Škrabka	1
4	Uzávěr nalévání/nasypání náplně bubnu	1
5	Upevňovací sada 1	2
6	Buben	1
7	Upevňovací sada 2	2

## ČIŠTĚNÍ A ÚDRŽBA

- K čištění povrchu zařízení použijte výhradně prostředky neobsahující žíravé látky.
- Po každém čištění je nutno všechny prvky dobře osušit, než bude zařízení opět použito.
- Zařízení skladujte na suchém a chladném místě, chráněném proti vlhkosti a přímému slunečnímu svitu.
- Pravidelně provádějte revize zařízení a kontrolujte, zda je technicky způsobilé a není poškozeno.
- K čištění používejte měkký, vlhký hadřík.
- K čištění nepoužívejte ostré ani kovové předměty (například drátěný kartáč nebo kovovou obraběčku), protože mohou poškodit povrch materiálu, z něhož je zařízení vyrobeno.
- Zařízení nečistěte přípravky s kyselým pH, dezinfekčními prostředky, ředidly, palivem, oleji nebo jinými chemickými látkami, může to poškodit zařízení.

## DETAILS TECHNIQUES

Description des paramètres	Valeur des paramètres	
Nom du produit	ROULEAU DE JARDIN	
Modèle	HT-ELBERT170	HT-ELBERT60
Capacité du tambour	170kg	60L
Dimensions [cm]	1100x1050x400	1200x576x315
Poids du rouleau vide [kg]	21	12,5

## DESCRIPTION GENERALE

L'objectif du présent manuel est de favoriser une utilisation sécuritaire et fiable de l'appareil. Le produit a été conçu et fabriqué en respectant étroitement les directives techniques applicables et en utilisant les technologies et composants les plus modernes. Il est conforme aux normes de qualité les plus élevées.

**LISEZ ATTENTIVEMENT LE PRÉSENT MANUEL ET ASSUREZ-VOUS DE BIEN LE COMPRENDRE AVANT LA PREMIÈRE UTILISATION.**

Afin de garantir le fonctionnement fiable et durable de l'appareil, il est nécessaire d'utiliser et d'entretenir ce dernier conformément aux consignes figurant dans le présent manuel. Les caractéristiques et les spécifications contenues dans ce document sont à jour. Le fabricant se réserve le droit de procéder à des modifications à des fins d'amélioration du produit.

## VYSVĚTLENÍ SYMBOLŮ

	Respectez les consignes du manuel.
	ATTENTION !, AVERTISSEMENT ! et REMARQUE attirent l'attention sur des circonstances spécifiques (symboles d'avertissement généraux).
	Portez des protections pour les mains.
	Portez des protections pour les pieds.
	ATTENTION ! Mise en garde liée à un risque de blessures des mains!

**REMARQUE !** Les illustrations contenues dans le présent manuel sont fournies à titre explicatif. Votre appareil peut ne pas être identique.

La version originale de ce manuel a été rédigée en allemand. Toutes les autres versions sont des traductions de l'allemand.

## CONSIGNES DE SECURITE

Les notions d'appareil, de machine et de produit figurant dans les descriptions et les consignes du manuel se rapportent à/au ROULEAU DE JARDIN.

- En cas de doute quant au bon fonctionnement de l'appareil ou si vous constatez des dommages sur celui-ci, veuillez communiquer avec le service client du fabricant.
- N'utilisez pas l'appareil lorsque vous êtes fatigué, malade, sous l'effet de drogues ou de médicaments et que cela pourrait altérer votre capacité à utiliser l'appareil.
- Seules des personnes aptes physiquement à se servir de l'appareil, qui ont suivi une formation appropriée et ont lu ce manuel d'utilisation peuvent utiliser le produit. En outre, ces personnes doivent connaître les exigences liées à la santé et à la sécurité au travail.
- Soyez attentif et faites preuve de bon sens lors que vous utilisez l'appareil. Un moment d'inattention pendant le travail peut entraîner des blessures graves.
- Utilisez l'équipement de protection individuel approprié pour l'utilisation de l'appareil, conformément aux indications faites dans le tableau des symboles, au point 1. L'utilisation de l'équipement de protection individuel adéquat certifié réduit le risque de blessures.
- Avant d'effectuer des réglages sur l'appareil, de remplacer des accessoires ou de travailler avec l'appareil de manière générale, débranchez la conduite d'air comprimé. Une telle mesure préventive réduit le risque d'accidents.
- Les outils qui ne sont pas en cours d'utilisation doivent être mis hors de portée des enfants et des personnes qui ne connaissent ni l'appareil, ni le manuel d'utilisation s'y rapportant. Entre les mains de personnes inexpérimentées, ce genre d'appareils peut représenter un danger.
- Maintenez l'appareil en parfait état de marche. Avant chaque utilisation, vérifiez l'absence de dommages en général et au niveau des pièces mobiles (assurez-vous qu'aucune pièce ni composant n'est cassé et vérifiez que rien ne compromet le fonctionnement sécuritaire de l'appareil). En cas de dommages, l'appareil doit impérativement être envoyé en réparation avant d'être utilisé de nouveau.
- La réparation et l'entretien des appareils doivent être effectués uniquement par un personnel qualifié, à l'aide de pièces de rechange d'origine. Cela garantit la sécurité d'utilisation.

**ATTENTION !** Bien que l'appareil ait été conçu en accordant une attention spéciale à la sécurité et qu'il comporte des dispositifs de protection, ainsi que des caractéristiques de sécurité supplémentaires, il n'est pas possible d'exclure entièrement tout risque de blessure lors de son utilisation. Nous recommandons de faire preuve de prudence et de bon sens lorsque vous utilisez l'appareil.

## CONDITIONS D'UTILISATION

L'appareil est utilisé pour effectuer des travaux de jardinage tels que le compactage du sol, le nivellement de la pelouse ou le durcissement des chemins.

Le produit est destiné uniquement à l'utilisation privée !

**L'utilisateur porte l'entière responsabilité pour l'ensemble des dommages attribuables à un usage inapproprié.**

**ATTENTION:** Le tambour du rouleau peut être rempli d'eau ou de sable. Lorsque vous utilisez de l'eau à des températures inférieures à 0 ° C, ajoutez du produit antigel. Cependant, il est recommandé d'éliminer l'eau du tambour après la fin de l'utilisation, quelles que soient les conditions météorologiques. Une telle action assurera une durée de vie plus longue de l'appareil. Il est recommandé d'utiliser un entonnoir lors du remplissage du tambour avec du sable. L'état du sable doit être vérifié et il doit être changé régulièrement (en cas d'utilisation peu fréquente, vider le tambour après chaque utilisation).

## MONTAGE DE L'APPAREIL – MODÈLE HT-ELBERT170

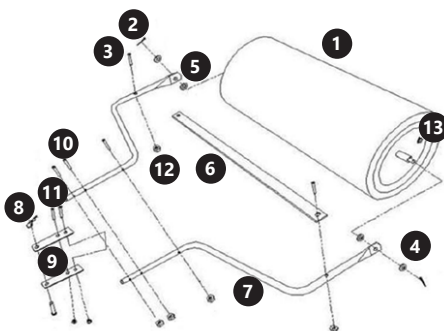

NR	ÉLÉMENTS D'ENSEMBLE	QUANTITE
1	Tambour	1
2	Goupille	2
3	Vis de verrouillage 40 mm	2
4	Rondelle	2
5	Manchon en plastique	2
6	Grattoir	1
7	Timon	2
8	Cliips R	1
9	Mâchoires	2
10	Vis 70mm	3
11	Vis 55mm	2
12	Écrou	7
13	Bouchon de remplissage / verseur de remplissage du tambour	1

## MONTAGE DE L'APPAREIL – MODÈLE HT-ELBERT600

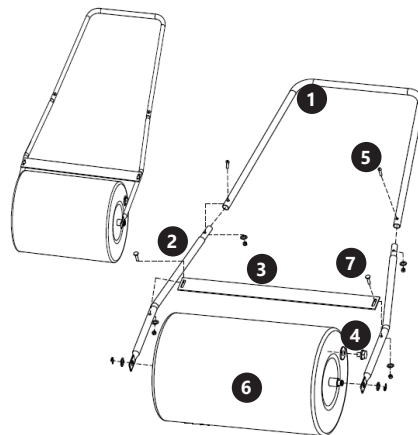

NR	ÉLÉMENTS D'ENSEMBLE	QUANTITE
1	Poignée supérieure	1
2	Poignée inférieure	2
3	Grattoir	1
4	Bouchon de remplissage / verseur de remplissage du tambour	1
5	Kit de fixation 1	2
6	Tambour	1
7	Kit de fixation 2	2

## NETTOYAGE ET ENTRETIEN

- Pour nettoyer les différentes surfaces, n'utilisez que des produits sans agents corrosifs.
- Laissez bien sécher tous les composants après chaque nettoyage avant de réutiliser l'appareil.
- Conservez l'appareil dans un endroit propre, frais et sec, à l'abri de l'humidité et des rayons directs du soleil.
- Contrôlez régulièrement l'appareil pour vous assurer qu'il fonctionne correctement et ne présente aucun dommage.
- Il est conseillé de laver l'appareil uniquement avec un chiffon mou et humide.
- N'utilisez aucun objet présentant des arêtes tranchantes, ni objet métallique (tels qu'une brosse ou une spatule en métal) pour le nettoyage car ils pourraient endommager la surface de l'appareil.
- Ne nettoyez pas l'appareil pas avec des substances acides. L'équipement médical, les solvants, les carburants, les huiles et les produits chimiques peuvent endommager l'appareil.

## DATI TECNICI

Parametri - Descrizione	Parametri - Valore	
Nome del prodotto	RULLO DA GIARDINO	
Modello	HT-ELBERT170	HT-ELBERT60
Capacità di riempimento	170kg	60L
Dimensioni [cm]	1100x1050x400	1200x576x315
Peso a vuoto [kg]	21	12,5

## DESCRIZIONE GENERALE

Queste istruzioni sono intese come ausilio per un uso sicuro e affidabile. Il prodotto è stato rigorosamente progettato e realizzato secondo le direttive tecniche e l'utilizzo delle tecnologie e componenti più moderne e seguendo gli standard di qualità più elevati.

**PRIMA DELLA MESSA IN FUNZIONE È NECESSARIO AVER LETTO E COMPRESO LE ISTRUZIONI D'USO .**

Per un funzionamento duraturo e affidabile del dispositivo assicurarsi di maneggiarlo e curarne la manutenzione secondo le disposizioni presentate in questo manuale. I dati e le specifiche tecniche indicati in questo manuale sono attuali. Il fornitore si riserva il diritto di apportare delle migliorie nel contesto del miglioramento dei propri prodotti.

## SPIEGAZIONE DEI SIMBOLI

	Leggere attentamente le istruzioni.
	<b>ATTENZIONE o AVVERTENZA!</b> o <b>NOTA!</b> per richiamare l'attenzione su determinate circostanze (indicazioni generali di avvertenza).
	Utilizzare dei guanti protettivi.
	Utilizzare una protezione per i piedi.
	<b>ATTENZIONE!</b> Pericolo di lesione alle mani!

**AVVERTENZA!** Le immagini contenute in questo manuale sono puramente indicative e potrebbero differire dal prodotto.

Il manuale originale è stato scritto in tedesco. Le versioni in altre lingue sono traduzioni dalla lingua tedesca.

## SICUREZZA NELL'IMPIEGO

Il termine „apparecchio“ o „prodotto“ nelle avvertenze e descrizioni contenute nel manuale si riferisce alla/al RULLO DA GIARDINO.

- In presenza di dubbi sul corretto funzionamento del dispositivo o se ci sono dei danni, rivolgersi al servizio clienti del produttore.
- Non è consentito l'uso del dispositivo in uno stato di affaticamento, malattia, sotto l'influenza di alcol, droghe o farmaci, se questi limitano la capacità di utilizzare il dispositivo.
- Il dispositivo può essere usato solo da persone con capacità fisiche adeguate che sono state adeguatamente istruite e che hanno letto queste istruzioni, le hanno capite e hanno appreso le norme di sicurezza e di protezione sul posto di lavoro.
- Prestare attenzione e usare il buon senso quando si utilizza il dispositivo. Un momento di distrazione durante il lavoro può causare gravi lesioni.
- Utilizzare dispositivi di protezione individuale adeguati quando si utilizza il dispositivo, conformemente alle specifiche indicate nella spiegazione dei simboli al punto 1. L'uso di dispositivi di protezione individuale adeguati e certificati riduce il rischio di lesioni.
- Gli strumenti inutilizzati devono essere tenuti fuori dalla portata dei bambini e delle persone che non hanno familiarità con il dispositivo e le istruzioni d'uso. Nelle mani di persone inesperte, questo dispositivo può rappresentare un pericolo.
- Mantenere il dispositivo in perfette condizioni. Prima di ogni utilizzo, verificare che non vi siano danni generali o danni alle parti mobili (frattura di parti e componenti o altre condizioni che potrebbero compromettere il funzionamento sicuro del prodotto). In caso di danni, l'unità deve essere riparata prima dell'uso.
- La riparazione e la manutenzione dell'attrezzatura devono essere eseguite esclusivamente da personale specializzato qualificato e con pezzi di ricambio originali. Ciò garantisce la sicurezza durante l'uso.

**ATTENZIONE!** Anche se l'apparecchiatura è stata progettata per essere sicura, sono presenti degli ulteriori meccanismi di sicurezza. Malgrado l'applicazione di queste misure supplementari di sicurezza sussiste comunque il rischio di ferirsi. Si raccomanda inoltre di usare cautela e buon senso.

## CONDIZIONI D'USO

L'attrezzo serve per i lavori di giardinaggio come schiacciamento del terreno, livellamento del prato o compattamento dei sentieri.

Questo prodotto è destinato esclusivamente all'uso domestico!

**L'operatore è responsabile di tutti i danni derivanti da un uso improprio.**

**ATTENZIONE:** Il rullo può essere riempito con acqua o sabbia. Usando l'acqua con le temperature inferiori a 0°C aggiungere l'antigelo. Si consiglia comunque di rimuovere sempre tutta l'acqua dal rullo dopo aver terminato il lavoro, indipendentemente dalle temperature, per garantire la vita più lunga dell'attrezzo. Usando la sabbia, si consiglia l'uso di un imbuto. Controllare le condizioni della sabbia e sostituirla periodicamente (in caso dell'uso non frequente, svuotare il rullo dopo ogni utilizzo).

## MONTAGGIO DEL DISPOSITIVO - MODELLO HT-ELBERT170

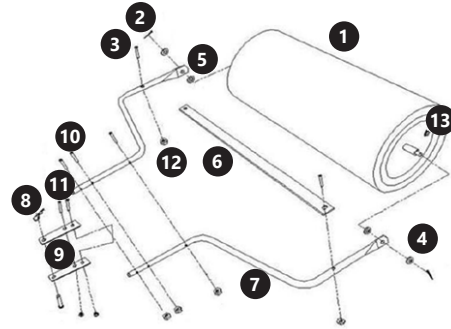

NR	ELEMENTI DEL KIT	QUANTI
1	Rullo	1
2	Coppiglia	2
3	Vite di fissaggio 40mm	2
4	Rondella	2
5	Boccola in plastica	2
6	Raschiatore antisporcio	1
7	Staffa	2
8	Coppiglia a R	1
9	Attacco	2
10	Bullone 70mm	3
11	Bullone 55mm	2
12	Dado	7
13	Tappo riempimento acqua/sabbia	1

## MONTAGGIO DEL DISPOSITIVO - MODELLO HT-ELBERT600

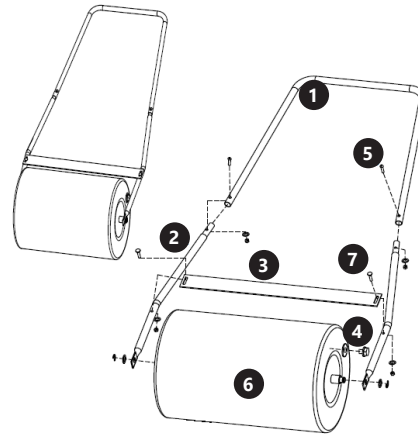

NR	ELEMENTI DEL KIT	QUANTI
1	Manico superiore	1
2	Manico inferiore	2
3	Raschiatore antisporcio	1
4	Tappo riempimento acqua/sabbia	1
5	Gruppo di fissaggio 1	2
6	Rullo	1
7	Gruppo di fissaggio 2	2

## PULIZIA E MANUTENZIONE

- Per pulire la superficie utilizzare solo detergenti senza ingredienti corrosivi.
- Dopo la pulizia, prima di riutilizzare l'apparecchio, asciugare tutte le parti.
- Tenere l'apparecchio in un luogo asciutto, fresco, protetto dall'umidità e dalla luce diretta del sole.
- Effettuare controlli regolari del dispositivo per mantenerlo efficiente e privo di danni.
- Per la pulizia utilizzare un panno morbido e umido.
- Non utilizzare oggetti appuntiti o / e metallici (come una spazzola o una spatola metallica) per la pulizia, poiché potrebbero danneggiare la superficie del materiale con cui è fatto il dispositivo.
- Non pulire il dispositivo con sostanze acide. Attrezzature mediche, diluente per vernici, carburante, olio o altre sostanze chimiche possono danneggiare l'unità.

## DATOS TÉCNICOS

Parámetro - Descripción	Parámetro - Valor	
Nombre del producto	RODILLO APISONADOR	
Modelo	HT-ELBERT170	HT-ELBERT60
Capacidad del tambor	170kg	60L
Dimensiones [mm]	1100x1050x400	1200x576x315
Peso del rodillo vacío [kg]	21	12,5

## DESCRIPCIÓN GENERAL

Este manual ha sido elaborado para favorecer un empleo seguro y fiable. El producto ha sido estrictamente diseñado y fabricado conforme a las especificaciones técnicas y para ello se han utilizado las últimas tecnologías y componentes, manteniendo los más altos estándares de calidad.

**ANTES DE LA PUESTA EN FUNCIONAMIENTO, LEA LAS INSTRUCCIONES MINUCIOSAMENTE Y ASEGÚRESE DE COMPRENDERLAS.**

Para garantizar un funcionamiento duradero y fiable del aparato, el manejo y mantenimiento deben llevarse a cabo de acuerdo con las instrucciones de este manual. Los datos técnicos y las especificaciones de este manual están actualizados. El fabricante se reserva el derecho de realizar modificaciones para mejorar la calidad.

## EXPLICACIÓN DE LOS SÍMBOLOS

	Respetar las instrucciones de uso.
	¡ATENCIÓN! ¡ADVERTENCIA! o ¡NOTA! para llamar la atención sobre ciertas circunstancias (señal general de advertencia).
	Utilizar guantes de protección.
	Utilizar calzado de seguridad.
	¡ATENCIÓN! ¡Advertencia de lesiones en manos!

**¡ADVERTENCIA!** En este manual se incluyen fotos ilustrativas que podrían no coincidir exactamente con la apariencia real del dispositivo.

El texto en alemán corresponde a la versión original. Los textos en otras lenguas son traducciones del original en alemán.

## SEGURIDAD

Conceptos como „aparato“ o „producto“ en las advertencias y descripciones de este manual se refieren a RODILLO APISONADOR.

- En caso de duda sobre si el producto funciona correctamente o si detectara daños, póngase en contacto con el servicio de atención al cliente del fabricante.
- No está permitido utilizar el aparato en estado de fatiga, enfermedad, bajo la influencia del alcohol, drogas o medicamentos, ya que estos limitan la capacidad de manejo del aparato.
- El producto solamente puede utilizarse por personas con la forma física adecuada para el trabajo, con el equipo de protección personal apropiado, que hayan leído atentamente y comprendido este manual de instrucciones y que cumplan con la normativa en materia de seguridad y salud para el trabajo correspondiente.
- Actúe con precaución y use el sentido común cuando maneje este producto. La más breve falta de atención durante el trabajo puede causar lesiones graves.
- Utilice el equipo de protección personal necesario para el empleo de este dispositivo, de acuerdo con las especificaciones del punto 1 de las explicaciones de los símbolos.  
El uso de un equipo de protección personal apropiado y certificado reduce el riesgo de lesiones.
- Mantenga las herramientas fuera del alcance de los niños y de las personas que no estén familiarizadas con el equipo en sí o no hayan recibido las instrucciones pertinentes al respecto. En manos de personas inexpertas este equipo puede representar un peligro.
- Mantenga el aparato en perfecto estado de funcionamiento. Antes de cada trabajo, compruébelo en busca de daños generales o de piezas móviles (fractura de piezas y componentes u otras condiciones que puedan perjudicar el funcionamiento seguro de la máquina). En caso de daños, el aparato debe ser reparado antes de volver a ponerse en funcionamiento.
- La reparación y el mantenimiento de los equipos solo pueden ser realizados por personal cualificado y siempre empleando piezas de repuesto originales. Esto garantiza la seguridad durante el uso.

**¡ATENCIÓN!** Aunque en la fabricación de este aparato se ha prestado gran importancia a la seguridad, dispone de ciertos mecanismos de protección extras. A pesar del uso de elementos de seguridad adicionales, existe el riesgo de lesiones durante el funcionamiento, por lo que se recomienda proceder con precaución y sentido común.

**INSTRUCCIONES DE USO**

El aparato sirve para realizar trabajos de jardinería como explanar, nivelar el césped o endurecer los caminos.

¡El producto solamente puede utilizarse de forma privada!  
**El usuario es responsable de los daños derivados de un uso inadecuado del aparato.**

**ATENCIÓN:** El tambor se puede rellenar de agua o arena. Al usar agua con temperaturas por debajo de 0 °C, añade un anticongelante. No obstante, recomendamos retirar el agua del carrete cada vez que acabe de trabajar, independientemente del tiempo. De este modo, prolongará la vida útil del aparato. Para llenar el tambor de arena, recomendamos usar un embudo.

**MONTAJE DE LA MÁQUINA- MODELO HT-ELBERT170**

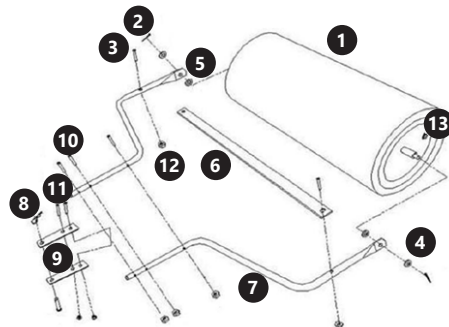

NR	ELEMENTOS DEL KIT	CANTIDAD
1	Tambor	1
2	Tapón	2
3	Tornillo de sujeción 40 mm	2
4	Arandela	2
5	Casquillo de plástico	2
6	Rascador	1
7	Enganche	2
8	Pinza R	1
9	Mordazas	2
10	Tornillo 70 mm	3
11	Tornillo 55 mm	2
12	Tuerca	7
13	Tapón de la entrada para el relleno del tambor	1

**MONTAJE DE LA MÁQUINA – MODELO HT-ELBERT600**

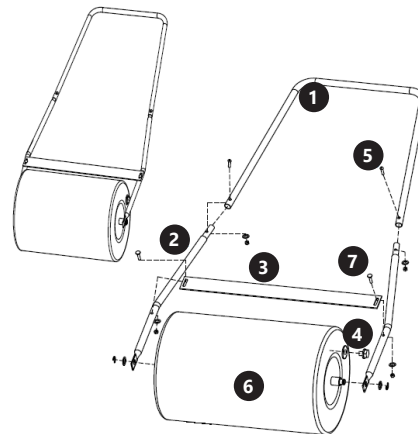

NR	ELEMENTOS DEL KIT	CANTIDAD
1	Mango superior	1
2	Mango inferior	2
3	Rascador	1
4	Tapón de la entrada para el relleno del tambor	1
5	Conjunto de sujeción 1	2
6	Tambor	1
7	Conjunto de sujeción 2	2

**LIMPIEZA Y MANTENIMIENTO**

- a) Para limpiar la superficie, utilice solo productos que no contengan sustancias corrosivas.
- b) Después de cada limpieza, deje secar bien todas las piezas antes de volver a utilizar el aparato.
- c) Guarde el aparato en un lugar seco, fresco y protegido de la humedad y la radiación solar directa.
- d) En lo que respecta a la eficiencia técnica y posibles daños, el dispositivo debe ser revisado regularmente. Para su limpieza utilizar un paño húmedo y suave.
- f) No utilizar para la limpieza objetos de metal puntiagudos y/o afilados (p.ej. cepillos metálicos o espátulas de metal), ya que podrían dañar la superficie del material del que está hecho el aparato.
- g) No limpie el aparato con limpiadores que puedan contener sustancias ácidas. Los aparatos médicos, disolventes, carburantes, aceites y otros químicos podrían dañar el producto.

**NOTES/NOTIZEN**





UNSER HAUPTZIEL IST DIE ZUFRIEDENHEIT UNSERER KUNDEN!  
BEI FRAGEN KONTAKTIEREN SIE UNS BITTE UNTER:

OUR CUSTOMERS' SATISFACTION IS OUR MAIN GOAL!  
PLEASE CONTACT US WITH QUESTIONS AT:

NASZYM GŁÓWNYM CELEM JEST SATYSFAKCJA KLIENTÓW  
W PRZYPADKU PYTAŃ PROSIMY O KONTAKT Z PRZEDSTAWICIELEM  
W DANYM KRAJU:

NAŠÍM HLAVNÍM CÍLEM JE SPOKOJENOST NAŠICH ZÁKAZNÍKŮ! V PŘÍPADĚ OTÁZEK  
NÁS PROŠÍM KONTAKTUJTE NA:

NOTRE BUT PREMIER EST VOTRE SATISFACTION!  
POUR TOUTE QUESTION, CONTACTEZ NOUS SUR:

NUESTRO OBJETIVO PRINCIPAL ES LA SATISFACCIÓN DE NUESTROS CLIENTES!  
SI TIENE PREGUNTAS, POR FAVOR PÓNGANSE EN CONTACTO CON NOSTROS EN:

I NOSTRO PRINCIPALE OBIETTIVO È LA SODDISFAZIONE DEI NOSTRI CLIENTI!  
PER EVENTUALI DOMANDE PER FAVORE, CI CONTATTINO SOTTO:

## CONTACT

expondo Polska sp. z o.o. sp. k.

ul. Nowy Kisielin-Innowacyjna 7  
66-002 Zielona Góra | Poland, EU

e-mail: [info@expondo.com](mailto:info@expondo.com)

[expondo.com](https://expondo.com)