

# USER MANUAL



expondo.com

BEDIENUNGSANLEITUNG  
INSTRUKCJA OBSŁUGI  
NÁVOD K POUŽITÍ  
MANUEL D'UTILISATION  
ISTRUZIONI PER L'USO  
MANUAL DE INSTRUCCIONES  
HASZNÁLATI ÚTMUTATÓ  
BRUGSANVISNING

---

PHYSA BARTON BLACK  
PHYSA BARTON BEIGE  
PHYSA BARTON WHITE

---

HAIRDRESSER CHAIR

PRODUKTNAME	FRISEURSTUHL
PRODUCT NAME	HAIRDRESSER CHAIR
NAZWA PRODUKTU	FOTEL FRYZJERSKI
NÁZEV VÝROBKU	KADEŘNICKÉ KŘESLO
NOM DU PRODUIT	FAUTEUIL DE COIFFURE
NOME DEL PRODOTTO	SEDIA DA PARRUCCHIERE
NOMBRE DEL PRODUCTO	SILLÓN DE PELUQUERÍA
TERMÉK NEVE	FODRÁSZ SZÉK
PRODUKTNAVN	FRISØR STOL
MODELL	
PRODUCT MODEL	
MODEL PRODUKTU	
MODEL VÝROBKU	PHYSA BARTON BLACK
MODÈLE	PHYSA BARTON BEIGE
MODELLO	PHYSA BARTON WHITE
MODELO	
MODELL	
MODEL	
HERSTELLER	
MANUFACTURER	
PRODUCENT	
VÝROBCE	
FABRICANT	EXPONDO POLSKA SP. Z O.O. SP. K.
PRODUTTORE	
FABRICANTE	
TERMELÓ	
PRODUCENT	
ANSCHRIFT DES HERSTELLERS	
MANUFACTURER ADDRESS	
ADRES PRODUCENTA	
ADRESA VÝROBCE	
ADRESSE DU FABRICANT	UL. NOWY KISIELIN-INNOWACYJNA 7, 66-002 ZIELONA GÓRA   POLAND, EU
INDIRIZZO DEL PRODUTTORE	
DIRECCIÓN DEL FABRICANTE	
A GYÁRTÓ CÍME	
PRODUCENTENS ADRESSE	

## DE



Gebrauchsanweisung beachten.



**ACHTUNG:** In der vorliegenden Anleitung sind Beispielbilder vorhanden, die vom tatsächlichen Aussehen das Produkt abweichen können.

Diese Bedienungsanleitung wurde für Sie maschinell übersetzt. Wir arbeiten kontinuierlich daran, eine akkurate Übersetzung zu liefern. Allerdings ist keine maschinelle Übersetzung perfekt. Die offizielle Bedienungsanleitung ist die englische Version. Etwaige Abweichungen oder Unterschiede in der Übersetzung sind weder bindend noch haben sie eine rechtliche Wirkung für die Einhaltung oder Durchsetzung von Vorschriften. Sollten Fragen zur Genauigkeit der Informationen in der Bedienungsanleitung aufkommen, beziehen Sie sich bitte auf die englische Version dieser Inhalte. Sie ist die offizielle Version.

- Stellen Sie sich nicht auf das Produkt und verwenden Sie es nicht als Leiter.
- Dieses Produkt ist für die Nutzung durch jeweils eine Person vorgesehen.
- Dieses Produkt ist für eine Person mit einem Gewicht von maximal 113 kg bestimmt.
- Benutzen Sie dieses Produkt nur, wenn alle Schrauben und Knöpfe fest angezogen sind.
- Überprüfen Sie alle Bolzen, Schrauben und Knöpfe alle 90 Tage. Wenn welche locker sind, ziehen Sie sie fest.
- Die Nichtbeachtung dieser Anweisungen kann zu schweren oder tödlichen Verletzungen führen.
- Einige Teile sind schwer und/oder haben scharfe Kanten. Bitte installieren Sie sie vorsichtig, um Verletzungen zu vermeiden.
- Bewahren Sie das Produkt während der Montage aufgrund der vorhandenen Kleinteile außerhalb der Reichweite von Kindern auf.

## EN



Read instructions before use.



**PLEASE NOTE!** Drawings in this manual are for illustration purposes only and in some details may differ from the actual product.

This User Manual has been translated for your convenience using machine translation. Reasonable efforts have been made to provide an accurate translation; however, no automated translation is perfect nor is it intended to replace human translators. The official User Manual is the English version. Any discrepancies or differences created in the translation are not binding and have no legal effect for compliance or enforcement purposes. If any questions arise related to the accuracy of the information contained in the User Manual, please refer to the English version of those contents which is the official version.

- Do not stand on the product or use it as a ladder.
- This product is intended for use by one person at a time.
- This product is intended for one person weighing a maximum of 113 kg.
- Do not use this product unless all screws and knobs are securely tightened.
- Inspect all bolts, screws and knobs every 90 days. Tighten if any are loose.
- Failure to follow these instructions could result in serious injury or death.
- Some parts are heavy and/or have sharp edges, please install them carefully to avoid injury.
- Due to the presence of small parts, keep the product out of the reach of children during assembly.

## PL



Przed użyciem należy zapoznać się z instrukcją.



**UWAGA!** Ilustracje w niniejszej instrukcji obsługi mają charakter poglądowy i w niektórych szczegółach mogą różnić się od rzeczywistego wyglądu produktu.

Niniejsza instrukcja obsługi została przetłumaczona dla wygody użytkownika przy użyciu tłumaczenia maszynowego. Podjęto rozsądne wysiłki, aby zapewnić dokładne tłumaczenie; jednak żadne automatyczne tłumaczenie nie jest doskonałe, ani nie ma na celu zastąpienia ludzkich tłumaczy. Oficjalną instrukcją obsługi jest wersja angielska. Wszelkie rozbieżności lub różnice powstałe w tłumaczeniu nie są wiążące i nie mają skutków prawnych dla celów zgodności lub egzekwowania przepisów. Jeśli pojawią się jakiegokolwiek pytania związane z dokładnością informacji zawartych w instrukcji obsługi, należy zapoznać się z angielską wersją tych treści, która jest wersją oficjalną.

- Nie stawać na produkcie i nie używać go jako drabiny.
- Ten produkt jest przeznaczony do użytku przez jedną osobę jednocześnie.
- Ten produkt jest przeznaczony dla jednej osoby o wadze maksymalnie 113 kg.
- Nie używać tego produktu, jeśli wszystkie śruby, wkręty i pokręta nie są dobrze dokręcone.
- Sprawdzać wszystkie śruby, wkręty i pokręta co 90 dni. Dokręcić, jeśli którekolwiek są luźne.
- Niezastosowanie się do tych instrukcji może spowodować poważne obrażenia lub śmierć.
- Niektóre części są ciężkie i/lub mają ostre krawędzie, należy je instalować ostrożnie, aby uniknąć zranienia.
- Ze względu na obecność małych części, podczas montażu należy trzymać produkt poza zasięgiem dzieci.

CZ



Před použitím výrobku se seznamte s návodem.

**! POZOR!** Obrázky v tomto návodu jsou pouze ilustrační a v některých detailech se od skutečného vzhledu výrobku mohou lišit.

Tento návod k použití byl přeložen strojově. Vždy se snažme o poskytnutí přesného překladu. Žádný strojový překlad však není dokonalý. Rovněž neslouží k nahrazení překladu lidskou osobou. Oficiální návod k použití je dostupný v anglické verzi. Případné nesrovnalosti nebo rozdíly v překladu nejsou závazné a nemají žádný právní účinek pro účely dodržování předpisů nebo jejich vymáhání. V případě jakýchkoli otázek ohledně správnosti informací uvedených v návodu k použití se řiďte anglickou verzí tohoto obsahu. Jedná se o oficiální verzi.

- Nestoupejte na výrobek ani jej nepoužívejte jako žebřík.
- Tento produkt je určen pro použití vždy jednou osobou.
- Tento výrobek je určen pro jednu osobu s maximální hmotností 113 kg.
- Nepoužívejte tento výrobek, pokud nejsou všechny šrouby a knoflíky bezpečně utaženy.
- Zkontrolujte všechny šrouby, šrouby a knoflíky každých 90 dní. Utáhněte, pokud jsou nějaké uvolněné.
- Nedodržení těchto pokynů může vést k vážnému zranění nebo smrti.
- Některé části jsou těžké a/nebo mají ostré hrany, instalujte je prosím opatrně, aby nedošlo ke zranění.
- Vzhledem k přítomnosti malých částí udržujte výrobek během montáže mimo dosah dětí.

FR



Respectez les consignes du manuel.

**! REMARQUE!** Les illustrations contenues dans le présent manuel sont fournies à titre explicatif. Votre appareil peut ne pas être identique.

Ce manuel d'utilisation a été traduit à l'aide d'une traduction automatique pour votre confort. Des efforts raisonnables ont été faits pour vous fournir une traduction précise ; cependant, aucune traduction automatique n'est parfaite et ne pourra jamais remplacer les traducteurs humains. La version anglaise est la version officielle de nos manuels d'utilisation. Toute divergence ou différence créée par la traduction n'est pas contraignante et n'a aucun effet juridique à des fins de conformité ou d'application. En cas de questions relatives à l'exactitude des informations contenues dans le manuel d'utilisation, veuillez-vous référer à la version anglaise de ces contenus en tant que version officielle.

- Ne vous tenez pas debout sur le produit et ne l'utilisez pas comme échelle.
- Ce produit est destiné à être utilisé par une seule personne à la fois.
- Ce produit est destiné à une personne pesant au maximum 113 kg.
- N'utilisez pas ce produit à moins que toutes les vis et tous les boutons ne soient bien serrés.
- Inspectez tous les boulons, vis et boutons tous les 90 jours. Resserrez si certains sont desserrés.
- Le non-respect de ces instructions pourrait entraîner des blessures graves, voire la mort.
- Certaines pièces sont lourdes et/ou ont des bords tranchants, veuillez les installer avec soin pour éviter les blessures.
- En raison de la présence de petites pièces, conserver le produit hors de portée des enfants lors du montage.

IT



Respectez les consignes du manuel.

**! AVVERTENZA!** Le immagini contenute in questo manuale sono puramente indicative e potrebbero differire dal prodotto.

Questo manuale di istruzioni è stato tradotto con la traduzione automatica. Ci sforziamo costantemente di fornire una traduzione accurata. Tuttavia, nessuna traduzione automatica è perfetta, né intende sostituire la traduzione umana. Il manuale di istruzioni ufficiale è nella versione inglese. Eventuali discrepanze o differenze create dalla traduzione non sono vincolanti e non hanno alcun effetto legale ai fini della conformità o dell'esecuzione. In caso di domande relative all'accuratezza delle informazioni contenute nel manuale di istruzioni, consultare la versione inglese dei contenuti, in quanto questa è la versione ufficiale.

- Non salire sul prodotto né utilizzarlo come scala.
- Questo prodotto è destinato all'uso da parte di una persona alla volta.
- Questo prodotto è destinato a una persona che pesa al massimo 113 kg.
- Non utilizzare questo prodotto se tutte le viti e le manopole non sono serrate saldamente.
- Ispezionare tutti i bulloni, le viti e le manopole ogni 90 giorni. Stringere se qualcuno è allentato.
- La mancata osservanza di queste istruzioni potrebbe provocare lesioni gravi o mortali.
- Alcune parti sono pesanti e/o presentano spigoli vivi, installarle con attenzione per evitare lesioni.
- A causa della presenza di piccole parti, tenere il prodotto fuori dalla portata dei bambini durante il montaggio.

ES



Respetar las instrucciones de uso.

**! ¡ADVERTENCIA!** En este manual se incluyen fotos ilustrativas que podrían no coincidir exactamente con la apariencia real del dispositivo.

Este manual de instrucciones ha sido traducido automáticamente. Nos esforzamos constantemente por ofrecer una traducción precisa. Sin embargo, ninguna traducción automática es perfecta. Tampoco pretende sustituir a la traducción realizada por un ser humano. El manual de instrucciones oficial es la versión inglesa. Cualquier discrepancia o diferencia en la traducción no es vinculante ni tiene ningún efecto legal a efectos de cumplimiento o ejecución. En caso de duda sobre la exactitud de la información incluida en las instrucciones de uso, consulte la versión inglesa de estos contenidos, ya que esta es la versión oficial.

- No se suba al producto ni lo utilice como escalera.
- Este producto está diseñado para que lo utilice una persona a la vez.
- Este producto está destinado a una persona con un peso máximo de 113 kg.
- No utilice este producto a menos que todos los tornillos y perillas estén bien apretados.
- Inspeccione todos los pernos, tornillos y perillas cada 90 días. Apriete si alguno está flojo.
- El incumplimiento de estas instrucciones podría provocar lesiones graves o la muerte.
- Algunas piezas son pesadas y/o tienen bordes afilados; instálelas con cuidado para evitar lesiones.
- Debido a la presencia de piezas pequeñas, mantenga el producto fuera del alcance de los niños durante el montaje.

HU



Használat előtt olvassa el a használati utasítást.

**! VIGYÁZAT!** A használati utasítás illusztrációi szemléltető jellegűek és bizonyos részletekben eltérhetnek a tényleges terméktől.

Kérjük, vegye figyelembe, hogy ez a használati útmutató gépi fordítással készült. Arra törekszünk, hogy a fordítások a lehető legpontosabbak legyenek, azonban egyetlen gépi fordítás sem tökéletes, és nem is célja, hogy helyettesítse az emberi fordítást. A hivatalos használati útmutató az angol nyelvű változat. A fordításban keletkezett eltérések vagy különbségek nem kötelező érvényűek, és nincs jogi hatásuk a megfelelőség vagy a végrehajtás szempontjából. Ha bármilyen kérdés merül fel a használati útmutatóban szereplő információk pontosságával kapcsolatban, kérjük, hivatkozzon ezen tartalmak angol nyelvű változatára, amely a hivatalos változat.

- Ne álljon a termékre, és ne használja létraként.
- Ezt a terméket egyszerre csak egy személy használhatja.
- Ez a termék egy legfeljebb 113 kg súlyú személy számára készült.
- Csak akkor használja ezt a terméket, ha minden csavar és gomb szorosan meg van húzva.
- 90 naponta ellenőrizze az összes csavart, csavart és gombot. Húzza meg, ha valamelyik meglazult.
- Ezen utasítások be nem tartása súlyos sérülést vagy halált okozhat.
- Egyes részek nehezek és/vagy éles szélűek, ezért óvatosan szerelje fel őket a sérülések elkerülése érdekében.
- Az apró alkatrészek jelenléte miatt az összeszerelés során tartsa távol a terméket gyermekektől.

DA







Læs betjeningsvejledningen inden brug.



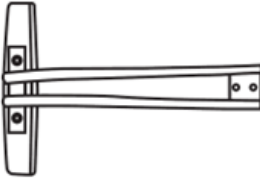

**! OBS!** Illustrationerne i denne betjeningsvejledning er kun til reference og kan i nogle detaljer afvige fra det faktiske produkt.

Bemærk at denne brugervejledning er maskinoversat. Skønt der er blevet gjort en stor arbejdsindsats for at få oversættelserne så præcise som muligt, er ingen maskineoversættelser perfekte, og er heller ikke ment som erstatning for en menneskelig oversættelse. Den officielle brugervejledning er den engelske version. Vi hæfter ikke juridisk for misforståelser som følge af maskinelle fejlversættelser. Såfremt der opstår tvivl om meningen, henviser vi til den engelske brugsanvisning da dette er den officielle version.

- Stå ikke på produktet eller brug det som en stige.
- Dette produkt er beregnet til brug af én person ad gangen.
- Dette produkt er beregnet til én person, der maksimalt vejer 113 kg.
- Brug ikke dette produkt, medmindre alle skruer og knopper er forsvarligt spændt.
- Efterse alle bolte, skruer og knopper hver 90. dag. Spænd, hvis nogen er løse.
- Manglende overholdelse af disse instruktioner kan resultere i alvorlig personskade eller død.
- Nogle dele er tunge og/eller har skarpe kanter. Installer dem omhyggeligt for at undgå skader.
- På grund af tilstedeværelsen af små dele skal produktet opbevares utilgængeligt for børn under montering.

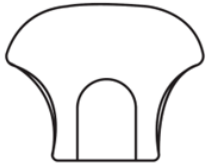
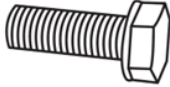
LISTE DER TEILE | LIST OF PARTS | LISTA CZĘŚCI | SEZNAM DÍLŮ | LISTE DES PIÈCES  
ELENCO DELLE PARTI | LISTA DE PIEZAS | ALKATRÉSZEK LISTÁJA | LISTE OVER DELE

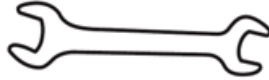
EN Part number DE Artikelnummer PL Numer części CZ Číslo dílu FR Numéro d'article IT Numero di parte ES Número de pieza HU Cikkszám DA Varenummer	DE Zeichnung EN Drawing PL Rysunek CZ Výkres FR Dessin IT Disegno ES Dibujo HU Rajz DA Tegning	DE Beschreibung EN Description PL Opis CZ Popis FR Description IT Descrizione ES Descripción HU Leírás DA Beskrivelse	DE Menge EN Quantity PL Ilość CZ Množství FR Quantité IT Quantità ES Cantidad HU Mennyiség DA Antal
A		DE Pumpe EN Pump PL Pompa CZ Čerpadlo FR Pompe IT Pompa ES Bomba HU Szivattyú DA Pumpe	1
B		DE Base EN Base PL Podstawa CZ Základna FR Base IT Base ES Base HU Bázis DA Grundlag	1
C		DE Fußstütze EN Footrest PL Podnózek CZ Opěrka nohou FR Repose pieds IT Poggiapiedi ES Reposapiés HU Lábtartó DA Fodstøtte	1
D		DE Armlehne EN Armrest PL Podłokietnik CZ Opěradlo FR Accoudoir IT Bracciolo ES Brazo HU Karfa DA Armlæn	2
E		DE Fußhebel EN Foot lever PL Dźwignia nożna CZ Nožní páka FR Levier au pied IT Leva a pedale ES Palanca de pie HU Lábkar DA Fodhåndtag	1

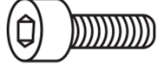
F		DE Sitz EN Seat PL Siedzisko CZ Sedadlo FR Siège IT Posto a sedere ES Asiento HU Ülész DA Sæde	1
G		DE Rückenlehne EN Bascakrest PL Oparcie CZ Opěrka zad FR Dossier IT Schienale ES Respaldo HU Háttámla DA Ryglæn	1
H		DE Schraube M8x16 EN Screw M8x16 PL Śruba M8x16 CZ Šroub M8x16 FR Vis M8x16 IT Vite M8x16 ES Tornillo M8x16 HU M8x16 csavar DA Skruer M8x16	8
I		DE Schraube M8x35 EN Screw M8x35 PL Śruba M8x35 CZ Šroub M8x35 FR Vis M8x35 IT Vite M8x35 ES Tornillo M8x35 HU M8x35 csavar DA Skruer M8x35	3
J		DE Schlüssel EN Wrench PL Klucz CZ Klíč FR Clé IT Chiave inglese ES Llave inglesa HU Csavarkulcs DA Skruenøgle	1
K		DE Splint EN Split pin PL Dzielony pin CZ Závlačka FR Goupille fendue IT Coppiglia ES Pasador HU Osztott tű DA Split pin	1
L		DE Schraube M6x16 EN Screw M6x16 PL Śruba M6x16 CZ Šroub M6x16 FR Vis M6x16 IT Vite M6x16 ES Tornillo M6x16 HU M6x16 csavar DA Skruer M6x16	6

ZUSAMMENBAUEN DES PRODUKTS | ASSEMBLING THE EQUIPMENT | SKŁADANIE SPRZĘTU  
SKLÁDÁNÍ ZAŘÍZENÍ | ASSEMBLAGE DU PRODUIT | MONTAGGIO DEL PRODOTTO | MONTAJE  
DEL PRODUCTO | BERENDEZÉSEK ÖSSZESZERELÉSE | SAMLING AF UDSTYR

DE | Alle Schrauben sind vormontiert, zur Montage bitte die entsprechenden Schrauben herausdrehen.

EN | All screws are pre-assembled, please unscrew the corresponding screws for assembly.

PL | Wszystkie śruby są wstępnie zamontowane. Przed montażem należy odkręcić odpowiednie śruby.

CZ | Všechny šrouby jsou předmontované, pro montáž odšroubujte příslušné šrouby.

FR | Toutes les vis sont pré-assemblées, veuillez dévisser les vis correspondantes pour l'assemblage.

IT | Tutte le viti sono premontate, svitare le viti corrispondenti per il montaggio.

ES | Todos los tornillos están premontados, desenrosque los tornillos correspondientes para el montaje.

HU | Minden csavar előre össze van szerelve, kérjük, csavarja ki a megfelelő csavarokat az összeszereléshez.

DA | Alle skruer er formonterede, skru venligst de tilsvarende skruer af for montering.

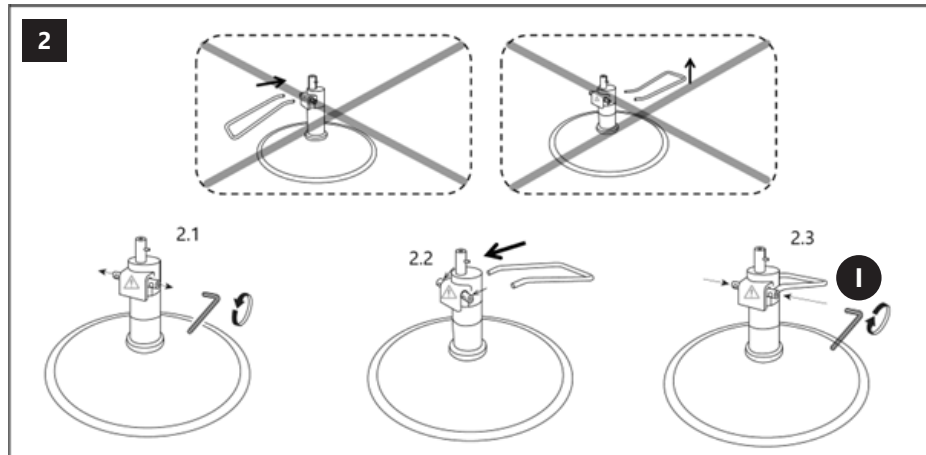
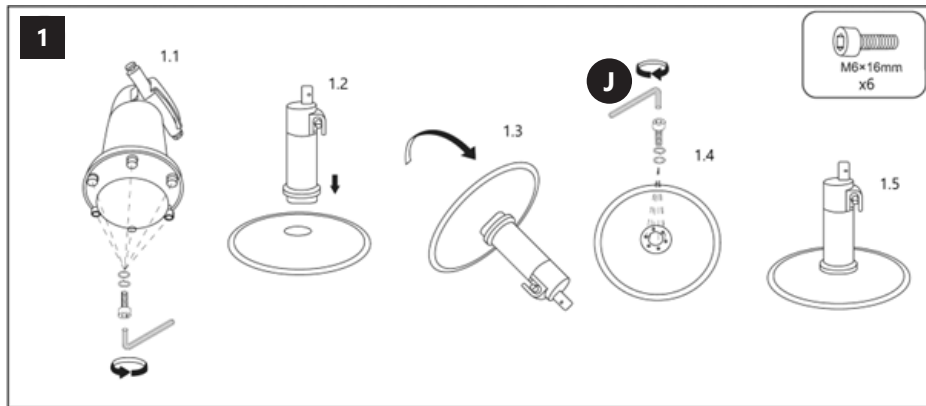

DE | WICHTIGE NOTIZEN

- Überprüfen Sie die Vorder- und Rückseite des Pedals und die Einführrichtung.
  - Das Produkt kann sich nicht nach oben oder unten bewegen, wenn die Einführung in die falsche Richtung erfolgt.
- 2.1 Schrauben lösen, aber nicht herausdrehen.  
2.2 Setzen Sie das Pedal in die Löcher ein.  
2.3 Schrauben festziehen.

EN | IMPORTANT NOTES

- Confirm the front and back of the pedal and insert direction.
  - The product can't move up or down if the insertion is in the wrong direction.
- 2.1 Loosen the screws, but do not unscrew them.  
2.2 Insert the pedal into the holes.  
2.3 Tighten the screws.

PL | WAŻNE NOTATKI

- Sprawdzić przód i tył pedału oraz kierunek wkładania.
  - Produkt nie może poruszać się w górę ani w dół, jeśli pedał zostanie włożony w złym kierunku.
- 2.1 Poluzować śruby, ale ich nie odkręcać całkowicie.  
2.2 Włożyć pedał w otwory.  
2.3 Dokręcić śruby.

CZ | DŮLEŽITÉ POZNÁMKY

- Zkontrolujte přední a zadní část pedálu a směr zasunutí.
  - Produkt se nemůže posunout nahoru nebo dolů, pokud je vložení nesprávným směrem.
- 2.1 Povolte šrouby, ale nevyšroubujte je.  
2.2 Vložte pedál do otvorů.  
2.3 Utáhněte šrouby.

FR | NOTES IMPORTANTES

- Vérifiez l'avant et l'arrière de la pédale et le sens d'insertion.
  - Le produit ne peut pas monter ou descendre si l'insertion est dans la mauvaise direction.
- 2.1 Desserrez les vis, mais ne les dévissez pas.  
2.2 Insérez la pédale dans les trous.  
2.3 Serrer les vis.

IT | NOTE IMPORTANTI

- Confermare la parte anteriore e posteriore del pedale e la direzione di inserimento.
  - Il prodotto non può spostarsi verso l'alto o verso il basso se l'inserimento avviene nella direzione sbagliata.
- 2.1 Allentare le viti, ma non svitarle.  
2.2 Inserire il pedale nei fori.  
2.3 Stringere le viti.

ES | NOTAS IMPORTANTES

- Confirme la parte delantera y trasera del pedal y la dirección de inserción.
  - El producto no puede moverse hacia arriba o hacia abajo si la inserción se realiza en la dirección incorrecta.
- 2.1 Afloje los tornillos, pero no los desatornille.  
2.2 Insertar el pedal en los agujeros.  
2.3 Apretar los tornillos.

HU | FONTOS JEGYZETEK

- Erősítse meg a pedál elejét és hátulját, és helyezze be az irányt.
  - A termék nem tud felfelé vagy lefelé mozogni, ha a behelyezés rossz irányban van.
- 2.1 Lazítsa meg a csavarokat, de ne csavarja ki őket.  
2.2 Helyezze be a pedált a lyukakba.  
2.3 Húzza meg a csavarokat.

DA | VIGTIGE BEMÆRKNINGER

- Bekræft forsiden og bagsiden af pedalen og indføringsretningen.
  - Produktet kan ikke bevæge sig op eller ned, hvis indføringen er i den forkerte retning.
- 2.1 Løsn skruerne, men skru dem ikke af.  
2.2 Indsæt pedalen i hullerne.  
2.3 Spænd skruerne.

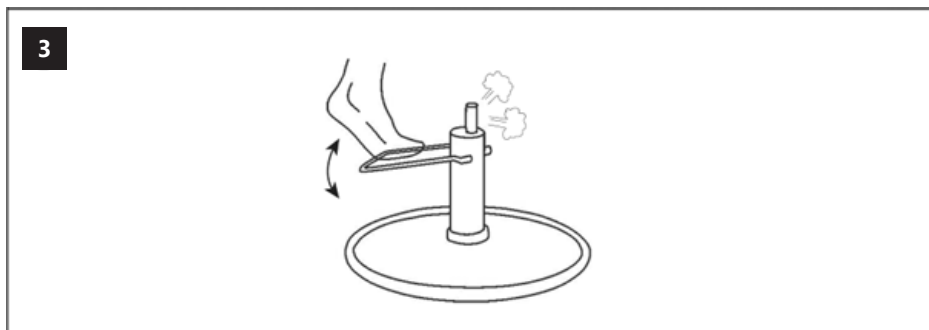

DE | Aufmerksamkeit! Die Hydraulikpumpe wird auf die höchste Position angehoben, dann wird das Pedal auf die unterste getreten. Wiederholen Sie diesen Vorgang also drei- bis viermal, um die Luft aus der Hydraulikpumpe abzulassen.

EN | Attention! The hydraulic pump is raised to the highest position, then the pedal is stepped on the lowest, so repeat three to four times to discharge the air from the hydraulic pump.

PL | Uwaga! Pompę hydrauliczną podnosi się do najwyższego położenia, następnie pedał należy wcisnąć do najniższego, dlatego należy powtórzyć tę czynność trzy do czterech razy, aby spuścić powietrze z pompy hydraulicznej.

CZ | Pozor! Hydraulické čerpadlo se zvedne do nejvyšší polohy, poté sešlápně pedál do nejnižší polohy, takže opakujte třikrát až čtyřikrát, abyste vypustili vzduch z hydraulického čerpadla.

FR | Attention ! La pompe hydraulique est levée jusqu'à la position la plus haute, puis la pédale est enfoncée sur la position la plus basse, répétez donc trois à quatre fois pour évacuer l'air de la pompe hydraulique.

IT | Attenzione! La pompa idraulica viene sollevata nella posizione più alta, quindi il pedale viene premuto nella posizione più bassa, quindi ripetere tre o quattro volte per scaricare l'aria dalla pompa idraulica.

ES | ¡Atención! La bomba hidráulica se eleva a la posición más alta, luego se pisa el pedal en la posición más baja, así que repita tres o cuatro veces para descargar el aire de la bomba hidráulica.

HU | Figyelem! A hidraulika szivattyút a legmagasabb helyzetbe emeljük, majd a pedált a legalacsonyabbra kell nyomni, ezért ismétlje meg három-négyszer a levegő kiürítéséhez a hidraulika szivattyúból.

DA | OBS! Hydraulikpumpen hæves til højeste position, hvorefter pedalen trædes på det laveste, så gentag tre til fire gange for at udlede luften fra hydraulikpumpen.

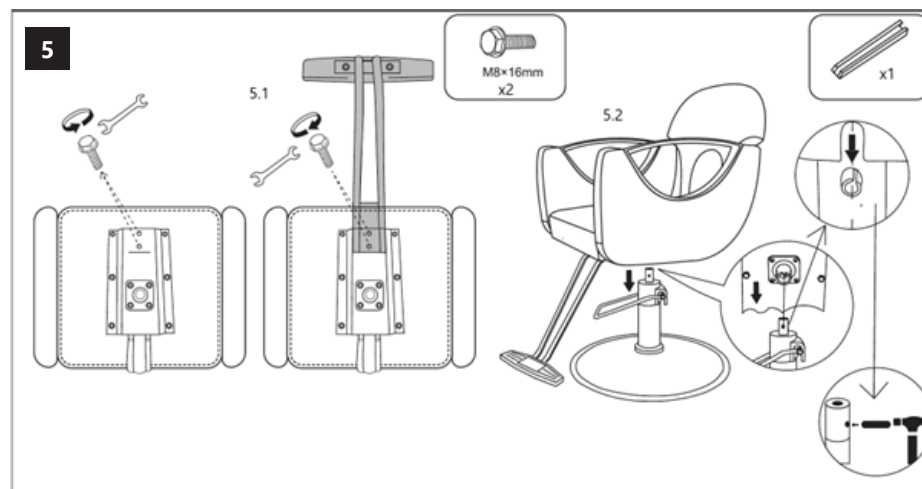
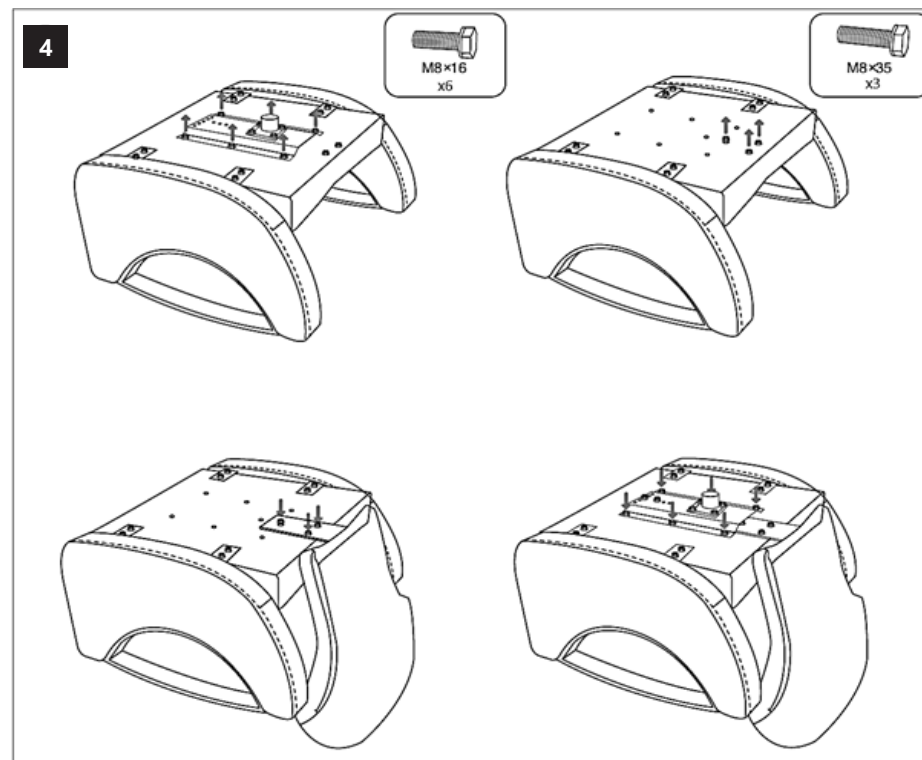

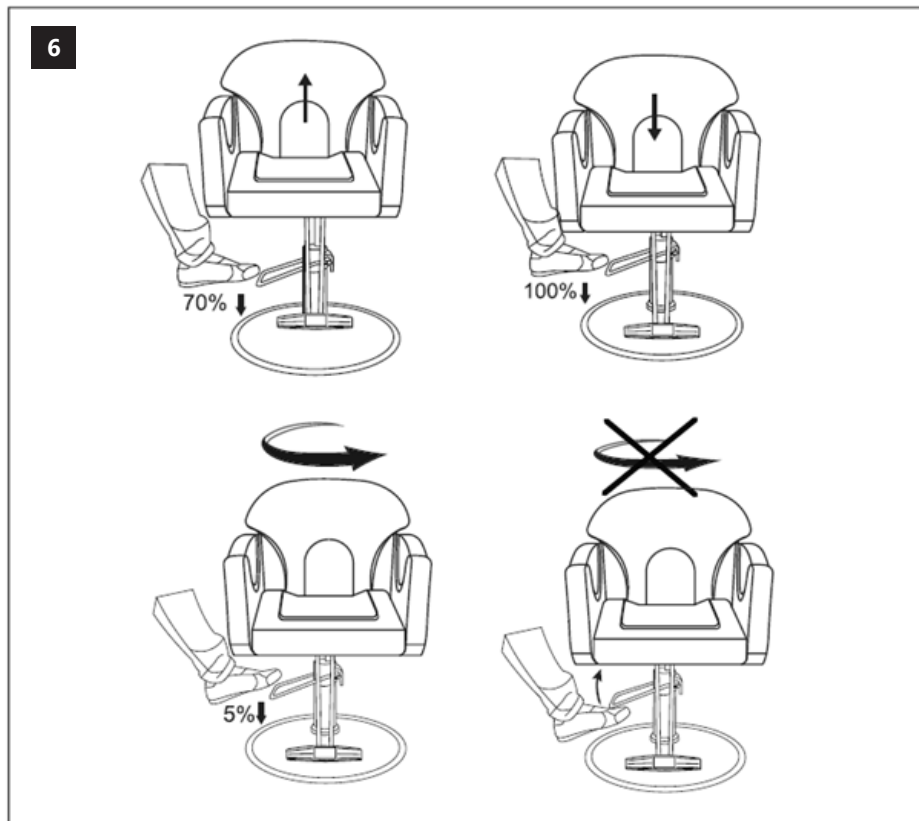

DE

- 6.1 Drücken Sie wiederholt vorsichtig auf das Pedal, um das Produkt anzuheben.  
 6.2 Um das Produkt abzusenken, drücken und halten Sie das Pedal in der unteren Position.  
 6.3 Heben Sie das Pedal an, um ein Drehen des Produkts zu verhindern.

EN

- 6.1 Gently press the pedal repeatedly to rise the product.  
 6.2 To lower the product, press and hold the pedal in the lower position.  
 6.3 Lift the pedal to prevent the product from turning.

PL

- 6.1 Delikatnie nacisnąć kilkakrotnie pedał, aby podnieść produkt.  
 6.2 Aby obniżyć produkt, należy nacisnąć i przytrzymać pedał w dolnej pozycji.  
 6.3 Podnieść pedał, aby zapobiec obracaniu się produktu.

CZ

- 6.1 Opakovaným jemným sešlápnutím pedálu se výrobek zvedne.  
 6.2 Chcete-li výrobek snížit, stiskněte a podržte pedál ve spodní poloze.  
 6.3 Zvedněte pedál, abyste zabránili otáčení výrobku.

FR

- 6.1 Appuyez doucement et plusieurs fois sur la pédale pour faire monter le produit.  
 6.2 Pour abaisser le produit, appuyez et maintenez la pédale en position basse.  
 6.3 Soulevez la pédale pour empêcher le produit de tourner.

IT

- 6.1 Premere delicatamente e ripetutamente il pedale per sollevare il prodotto.  
 6.2 Per abbassare il prodotto, tenere premuto il pedale nella posizione inferiore.  
 6.3 Sollevare il pedale per evitare che il prodotto giri.

ES

- 6.1 Presione suavemente el pedal repetidamente para elevar el producto.  
 6.2 Para bajar el producto, presione y mantenga presionado el pedal en la posición inferior.  
 6.3 Levante el pedal para evitar que el producto gire.

HU

- 6.1 Nyomja meg ismételten finoman a pedált a termék felemeléséhez.  
 6.2 A termék leengedéséhez nyomja meg és tartsa lenyomva a pedált az alsó helyzetben.  
 6.3 Emelje fel a pedált, hogy megakadályozza a termék elfordulását.

DA

- 6.1 Tryk forsigtigt på pedalen gentagne gange for at hæve produktet.  
 6.2 For at sænke produktet skal du trykke og holde pedalen nede i den nederste position.  
 6.3 Løft pedalen for at forhindre produktet i at dreje.



07.06.2024





Our customers' satisfaction is our main goal!

Please contact us with questions AT:

Unser Hauptziel ist die Zufriedenheit unserer Kunden!

bei fragen kontaktieren Sie uns bitte unter:

Naszym głównym celem jest satysfakcja klientów

W przypadku pytań prosimy o kontakt z przedstawicielem w danym kraju:

Naším hlavním cílem je spokojenost našich zákazníků!

V případě otázek nás prosím kontaktujte na:

Notre but premier est votre satisfaction!

pour toute question, contactez nous sur:

Nuestro objetivo principal es la satisfacción de nuestros clientes!

si tiene preguntas, por favor pónganse en contacto con nosotros en:

I nostro principale obiettivo è la soddisfazione dei nostri clienti!

per eventuali domande per favore, ci contattino sotto:

Legfőbb célunk ügyfeleink elégedettsége. Kérdés esetén, kérjük,  
vegye fel a kapcsolatot az adott országban működő kereskedelmi képviselővel:

Kundetilfredshed er vores hovedmålsætning.

Ved spørgsmål kontakt venligst din lokale distributør:

## **CONTACT**

expondo Polska sp. z o.o. sp. k.

ul. Nowy Kisielin-Innowacyjna 7

66-002 Zielona Góra | POLAND, EU

e-mail: [info@expondo.com](mailto:info@expondo.com)