

STAMOS | *soldering*

S-LS-10

BEDIENUNGSANLEITUNG

User manual | Manuel d'utilisation | Istruzioni per l'uso | Manual de instrucciones

INHALT | CONTENT | CONTENU | CONTENIDO | TREŚĆ

DE	3
EN	9
PL	15
IT	22
ES	29
FR	36
CZ	43

SICHERHEITSHINWEISE

Allgemeine Sicherheitshinweise bei der Benutzung von Elektrogeräten:

Um das Verletzungsrisiko durch Feuer oder Stromschlag zu minimieren, bitten wir Sie stets einige grundlegende Sicherheitsvorkehrungen zu treffen, wenn Sie dieses Gerät verwenden. Bitte lesen Sie diese Bedienungsanleitung sorgfältig und vergewissern Sie sich, dass keine Fragen offen bleiben. Bewahren Sie diese Betriebsanleitung bitte sorgfältig in der Nähe des Produktes auf, um bei Fragen auch später noch einmal nachschlagen zu können. Verwenden Sie immer einen geerdeten Stromanschluss mit der richtigen Netzspannung (siehe Anleitung oder Typenschild)! Falls Sie Zweifel haben, ob der Anschluss geerdet ist, lassen Sie ihn durch einen qualifizierten Fachmann überprüfen. Benutzen Sie niemals ein defektes Stromkabel! Öffnen Sie dieses Gerät nicht in feuchter oder nasser Umgebung, genauso wenig mit nassen oder feuchten Händen, außerdem sollten Sie das Gerät vor direkter Sonneneinstrahlung schützen. Betreiben Sie das Gerät immer an einem geschützten Ort, sodass niemand auf Kabel treten, über sie fallen und/oder sie beschädigen kann. Sorgen Sie darüber hinaus für ausreichende Luftzirkulation, wodurch Sie die Kühlung des Gerätes verbessern und gleichzeitig Wärmestaus vermeiden.

Ziehen Sie vor der Reinigung dieses Gerätes den Netzstecker und benutzen Sie zur Reinigung nur ein feuchtes Tuch. Vermeiden Sie den Einsatz von Putzmitteln und achten Sie darauf, dass keine Flüssigkeit in das Gerät eindringt, bzw. darin verbleibt.

Das Innere dieses Gerätes enthält keine durch den Benutzer zu wartende Teile. Überlassen Sie Wartung, Abgleich und Reparatur qualifiziertem Fachpersonal. Im Falle eines Fremdeingriffs erlischt die Gewährleistung!

Allgemeine Hinweise bei der Benutzung von unseren Geräten:

- Betriebsanweisung aufstellen und Beschäftigte über bestimmungsgemäßen Umgang mit dem Gerät unterweisen. Die Betriebsanweisung muss am Betriebsort jederzeit zugänglich sein.
- Ausreichende Luftzirkulation gewährleisten. Stellen Sie dazu das Gerät in einem Abstand von mehr als 10cm von Wänden oder anderen Geräten auf und sorgen Sie im Nutzungsraum für ausreichende Lüftung.
- Vergewissern Sie sich, dass sich nichts Entzündbares in der Nähe vom Gerät befindet.
- Während der Erstbenutzung kann unter Umständen aus dem Geräterinnen etwas Rauch von den Heizelementen aufsteigen. Dies ist ein ganz normaler Vorgang, es sollte lediglich für eine entsprechende Lüftung gesorgt werden.
- Einige Teile dieses Gerätes können sehr warm werden. Um Verletzungen zu vermeiden, seien Sie beim Berühren dieser Flächen vorsichtig.
- Das Gerät regelmäßig reinigen, damit sich kein Schmutz auf Dauer festsetzen kann.

TECHNISCHES DATENBLATT

Modell	6109 S-LS-10
Spannung (V)	230 ~ 50Hz
Nennstrom (A)	15
Leistung (W)	1270
Arbeitstemperatur (°C)	0 / +40
Lagerungstemperatur (°C)	-20 / +80
Luftfeuchtigkeit der Lagerung	35% / 45%
LÖTSTATION	
Temperaturbereich (°C)	200 - 480
Ausgangsleistung (W)	75
Temperaturbeständigkeit	±1 °C
Widerstand der Lötspitze	< 2ohm
Spannung der Lötspitze	< 2mV
HEISSLUFT-ENTLÖTSTATION	
Temperaturbereich (°C)	100 - 480
Ausgangsleistung (W)	650
Temperaturbeständigkeit	± 1°C
Geschwindigkeit der Luftströmung (L/min)	130
ERHITZER	
Temperaturbereich (°C)	50 - 400
Temperaturbeständigkeit	± 2°C
Oberfläche der Platte (mm)	120 x 120

VERWENDUNGSBEREICH

Das Gerät ist vorgesehen für:

1. Löten oder Entlöten elektronischer Elemente wie beispielsweise: SOIC, CHIP, QFP, PLCC, BGA, SMD usw. insbesondere für die BGA-Module, Hauptplatinen in der Elektrogeräten.
2. Schrumpfen, Trocknen von Farbe, Entfernen von Klebstoffen, Abtauen, Wärmedämmung, Kunststoffschweißen.

Für alle Schäden bei nicht bestimmungsgemäßer Verwendung haftet allein der Betreiber.

WIE FUNKTIONIERT DAS GERÄT – DAS GRUNDPRINZIP

Produktübersicht:



1. Leitung/Kabel für Heißluft-Entlöter
2. Schalter der Heißluft -Entlötstation
3. Schalter der Heizplatte
4. Schalter der Lötstation
5. Anschlussklemme Lötcolben
6. Taste zur Temperaturverringerng des Lötcolbens
7. Taste zur Temperaturerhöhung des Lötcolbens
8. Taste zur Temperaturverringerng der Heizplatte
9. Taste zur Temperaturerhöhung der Heizplatte
10. Taste zur Temperaturverringerng Heißluft-Entlöter
11. Taste zur Temperaturerhöhung Heißluft-Entlöter
12. Temperaturanzeige des Lötcolbens
13. Temperaturanzeige der Heizplatte
14. Temperaturanzeige Heißluft-Entlöter
15. Temperaturanzeige Lötstation
16. Temperaturanzeige Heizplatte
17. Temperaturanzeige Heißluft-Entlötstation
18. Luftzufuhranzeige
19. Luftzufuhrregler

VOR DER ERSTEN BENUTZUNG

Prüfung nach Erhalt der Ware

Bei Erhalt der Ware, prüfen Sie die Verpackung auf Unversehrtheit und öffnen Sie diese. Wenn die Verpackung Beschädigungen aufweist, so setzen Sie sich innerhalb von 3 Tagen in Verbindung mit der Transportgesellschaft und Ihrem Vertriebspartner, und dokumentieren so gut wie möglich die Beschädigungen. Stellen Sie das volle Paket nicht verkehrt herum auf! Sollten Sie das Paket weiter transportieren, achten Sie bitte darauf, dass es horizontal und stabil gehalten wird.

Entsorgung der Verpackung

Es wird darum gebeten, das Verpackungsmaterial (Pappe, Plastikbänder und Styropor) zu behalten, um im Servicefall das Gerät bestmöglich geschützt zurücksenden zu können!

AUFBAU DES GERÄTES

Platzierung des Gerätes

Das Gerät sollte auf eine Arbeitsfläche aufgestellt werden, welche mindestens den Maßen des Gerätes entspricht. Die Arbeitsfläche sollte gerade sein, trocken und eine passende Höhe haben, um eine optimale Arbeitsweise zu ermöglichen und soll hitzebeständig sein.

Achten Sie darauf, dass die Stromversorgung des Gerätes den Angaben auf dem Typenschild entspricht.

BEDIENUNG DER HEISSLUFT-LÖTSTATION

1. Das Gerät auf einem stabilen Untergrund anbringen, der Heißluft-Entlöter in der Halterung unterbringen.
2. Das Netzkabel an das Gerät anschließen, entsprechende Düse an den Kolben anschließen.
3. Gerät an den an der Rückseite befindlichen Hauptschalter anschließen, die Heißluft-Entlötstation an den Schalter anschließen (2); der Kolben erwärmt sich jetzt.
4. Einstellen der Temperatur: Mit den Tasten (10) und (11) die gewünschte Temperatur einstellen. Die Temperaturanzeige (14) beginnt regelmäßig aufzuleuchten, wenn der LötKolben die entsprechende Temperatur erreicht hat.
5. Einstellen der Luftzufuhr: Die gewünschte Luftzufuhr über den Luftzufuhrregler (19) einstellen. Die Anzeige (18) gibt die aktuelle Luftzufuhr an.
6. Nach Abschluss der Arbeiten ist der Heißluft-Entlöter in der Halterung unterzubringen und über den Schalter (2) auszuschalten.
7. Wenn das Gerät über einen längeren Zeitraum nicht verwendet werden sollte, muss es von der elektrischen Zufuhr abgeschaltet werden.
8. **ACHTUNG:**Verdecken Sie während des Arbeitens nicht die Lufteinlässe am Heißluft-Entlöter, dies kann zu Schäden am Lüfter und der Heizeinheit führen.



BEDIENUNG DER LÖTSTATION

1. Das Gerät auf einem stabilen Untergrund anbringen, der Heißluft-Entlöter in der Halterung unterbringen.
2. Das Netzkabel an das Gerät anschließen, entsprechende Düse an den Kolben anschließen.
3. Das Gerät an den an der Rückseite befindlichen Hauptschalter anschließen, die Heißluft-Entlötstation an den Schalter anschließen (4); der Kolben erwärmt sich nun.
4. Temperatureinstellung: Mit den Tasten (6) und (7) die gewünschte Temperatur einstellen. Die Temperaturanzeige des LötKolbens (12) blinkt bei Erreichen der entsprechenden Temperatur auf.
5. Nach Abschluss der Arbeiten ist der Heißluft-Entlöter in der Halterung unterzubringen und über den Schalter (4) auszuschalten.
6. Wenn das Gerät über einen längeren Zeitraum nicht verwendet werden sollte, muss es von der elektrischen Zufuhr abgeschaltet werden.

BEDIENUNG DER HEIZPLATTE

Schalter (6) dient zur Einstellung der Temperatur in den gewünschten Einheiten ($^{\circ}\text{C}$ – Celsius, $^{\circ}\text{F}$ – Fahrenheit)

BEDIENUNG DES DC-NETZTEILS

1. Das Gerät auf einem stabilen Untergrund anbringen.
2. Das Netzkabel an das Gerät anschließen.
3. Das Gerät an den an der Rückseite befindlichen Hauptschalter anschließen; die Heizplatte mit Schalter (3) anschalten.
4. Einstellung der Temperatur: Mit den Tasten (8) und (9) die gewünschte Temperatur einstellen. Die Temperaturanzeige (13) blinkt regelmäßig auf, wenn die Heizplatte die eingestellte Temperatur erreicht hat.
5. Nach abgeschossener Arbeit die Platte mit Schalter (3) ausschalten.
6. Wenn das Gerät über einen längeren Zeitraum nicht verwendet werden sollte, trennen Sie das Gerät vom Netzstrom.

TEMPERATURKOMPENSATION

Modus Temperaturkompensation - Zugang:

- Für die Lötstation: Den LötKolben mit Schalter (4) einschalten, danach gleichzeitig die Taste (8) drücken /Taste zur Verminderung der Heizplattentemperatur/ sowie (10) /Taste zur Verminderung der Temperatur des Heißluft-Entlötlers/ für etwa drei Sekunden drücken. Das Display zeigt dann „00“. Mit den Taten (6) und (7) den Wert der Temperaturkompensation für den LötKolben einstellen.
- Für die Heißluft-Entlötstation: Den LötKolben mit Taste (2) anschalten, danach gleichzeitig die Tasten (8) /Taste zur Temperaturverringering der Heizplatte/ und (10) /Taste zur Temperaturverminderung des Heißluft-Entlötlers/ ca. drei Sekunden drücken. Das Display zeigt „00“ an. Mit den Tasten (10) und (11) den Kompensationswert der Temperatur für den LötKolben einstellen.
- Für die Heizplatte: Den Heizer mit Taste (3) einschalten, daraufhin gleichzeitig die Tasten (8) /Taste zur Verringerung der Temperatur der Heizplatte/ und (10) /Taste zur Verringerung der Temperatur des Heißluft-Entlötlers/ für etwa drei Sekunden drücken. Das Display zeigt jetzt „00“. Mit den Tasten (8) und (9) den Kompensationswert der Temperatur für die Heizplatte einstellen.

Das oben angeführte Verfahren kann für jede Stationen einzeln, für zwei oder für alle miteinander verbundenen Stationen durchgeführt werden. Der Bereich der Kompensation, der eingestellt werden kann, beträgt von -50 bis zu + 50 °C. Nach Einstellung des gewünschten Wertes speichert das Gerät die angegebenen Werte und geht nach ca. fünf Sekunden automatisch in den Arbeitsmodus über.

ALLGEMEINE ANMERKUNGEN

1. Wenn das Display „---“ anzeigt bedeutet dies, dass die Ausgangstemperatur unter 100 °C liegt und die Heißluft-Entlötstation sich im Modus „STAND BY“ befindet. Der Heißluft-Entlötler befindet sich in der Halterung.
2. Wenn das Display „S-E“, bedeutet dies, dass der LötKolben nicht angeschlossen ist; es kann sein, dass bei der Heißluft-Entlötstation ein Problem mit dem Sensor vorliegt.
3. Beim Einschalten des Gerätes müssen sich beide Kolben in der jeweiligen Halterung befinden.
4. Man muss sicher gehen, dass die Spitze der Heißluft-Entlötstation sauber ist und keine Hindernisse oder Blockaden aufweist.
5. Während der Nutzung kleinerer Düsen ist daran zu denken, dass die Luftzufuhr der montierten Düse entspricht, sowie, um zu vermeiden, dass der Heißluft-Entlötstation beschädigt wird, dass keine zu hohe Luftzufuhr zusammen mit zu hoher Temperatur über einen zu langen Zeitraum stattfindet.
6. Je nach den Erwartungen des Benutzers können verschiedene Einstellungen des Luftdurchlaufs geringfügige Temperaturunterschiede hervorrufen. Der minimale Abstand zwischen der Spitze der Heißluft-Entlötstation und dem zu bearbeitenden Gegenstand beträgt 2 mm.
7. Bitte eine gute Luftzufuhr in den Räumen sichern, in welchen das Gerät verwendet wird. Darüber hinaus sollte dieses an einem gut belüfteten Ort untergebracht werden, damit die Abfuhr von Wärme gewährleistet wird.

SICHERHEITSHINWEISE

1. Die Düsen dürfen nicht unter Kraftanwendung installiert werden. Hierzu keine Zangen oder Pinzetten benutzen.
2. Die Düsen und die Endstücke erst auswechseln, wenn sie vollkommen erkalte sind.
3. Es ist untersagt, das Gerät in der Nähe leicht entzündbarer Gase, Bestandteile oder vergleichbarer Substanzen einzusetzen. Die Düsen und die Kolben wie auch die der Heißluft-Entlötstation entströmende Luft haben eine sehr hohe Temperatur. Berühren, genauso wie das direkte Ausrichten auf den Körper und das Gesicht, sind untersagt, da Verbrennungen eintreten können.
4. Nach längerem Einsatz der Heißluft-Entlötstation kann sich am Endstück Staub ansetzen. Dieser ist regelmäßig zu entfernen, damit die Luftdurchlässigkeit nicht beeinträchtigt wird.
5. Eine zu hohe Arbeitstemperatur des LötKolbens kann die Funktionsfähigkeit der Endstücke beeinträchtigen.
6. Die Lötspitze muss regelmäßig mithilfe eines Schwammes oder mit Flussmitteln gereinigt werden, um das Oxidieren der Spitze zu vermeiden.

AUSTAUSCH DER HEIZELEMENTE DER HEISSLUFT-ENTLÖTSTATION

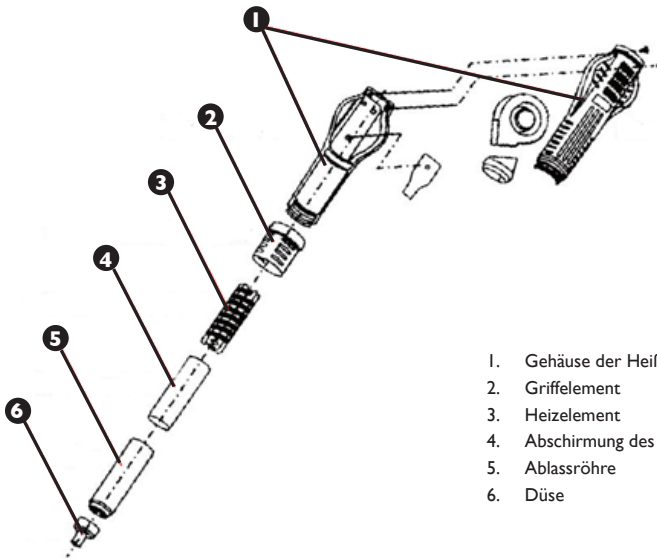

1. Gehäuse der Heißluft-Entlötstation
2. Griffelement
3. Heizelement
4. Abschirmung des Heizelements
5. Ablassröhre
6. Düse

1. Vor Auswechseln des Heizelementes muss überprüft werden, dass die Heißluft-Entlötstation vollkommen abgekühlt ist.
2. Die Schrauben von der Abdeckung des Kolbens entfernen.
3. Den Griff (2) lösen die Umfassung des LötKolbens abnehmen.
4. Den Ventilator vorsichtig herausnehmen und die Schrauben, welche die Platte mit den Leitungen verbindet, vorsichtig herausdrehen.
5. Heizelement von der Plate trennen (hierbei auf die Verbindung der Leitungen achten).
6. Heizelement aus der Umfassung herausnehmen, dabei darauf achten, dass die Leitung für die Erdung nicht beschädigt wird.
7. Das neue Heizelement mit MICA umwickeln und in die Umfassung an die entsprechende Stelle zurückschieben.
8. Schließen Sie die Drähte an die Platte entsprechend ihrer ursprünglichen Verbindung an.
9. Den LötKolben in der umgekehrten Reihenfolge wieder zusammensetzen.

AUSTAUSCH DES HEIZELEMENTS UND DER LÖTKOLBENSPIITZE

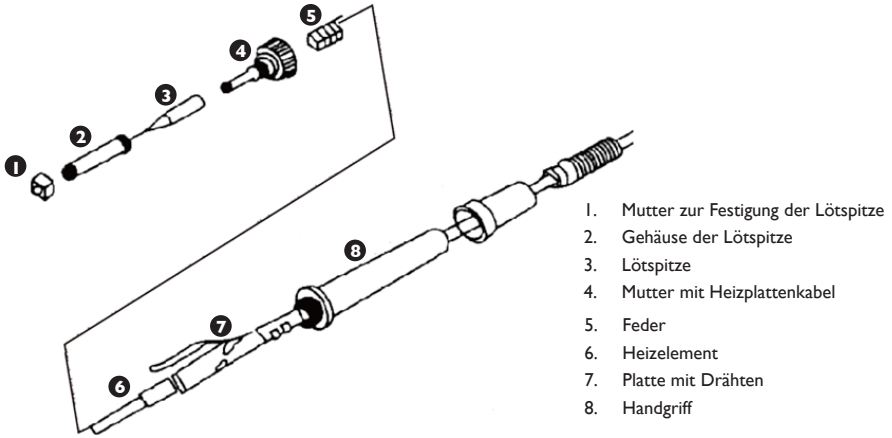

1. Mutter zur Festigung der Lötspitze
2. Gehäuse der Lötspitze
3. Lötspitze
4. Mutter mit Heizplattenkabel
5. Feder
6. Heizelement
7. Platte mit Drähten
8. Handgriff

Austausch der Lötspitze und des Heizelementes stellen Sie sicher, dass der LötKolben völlig erkalte ist.

1. Austausch der Lötspitze: Entfernen Sie die Mutter, die die Abdeckung der Lötspitze sichert und entfernen Sie die Abdeckung. Ersetzen Sie diese durch eine neue, Abdeckung aufsetzen und Mutter festdrehen.
2. Austausch des Heizelementes: Die Mutter, welche die Fassung der Lötspitze sichert, abschrauben und die Fassung der Lötspitze herausnehmen. Die Fassung, die das Heizelement (4) sichert, abschrauben und das Heizelement (6) vorsichtig herauschieben, zusammen mit der Platte mit den Drähten. Austauschen. Dabei auf die Verbindung der Drähte achten.

STANDARDREINIGUNG

Allgemeine Anmerkungen

- Spritzen Sie niemals das Gerät ab. Es dürfen bei der Reinigung keinerlei Bürsten oder Utensilien benutzt werden, welche die Geräteoberfläche beschädigen können.
- Bevor Sie anfangen zu reinigen, trennen Sie das Gerät von der Stromversorgung.

REGELMÄSSIGE PRÜFUNG DES GERÄTES

Prüfen Sie regelmäßig, ob Elemente des Gerätes Beschädigungen aufweisen. Sollte dies der Fall sein, wenden Sie sich an Ihren Verkäufer, um Nachbesserungen vorzunehmen.

Was tun im Problem fall?

Kontaktieren Sie Ihren Verkäufer und bereiten Sie folgende Angaben vor:

- Rechnungs- und Seriennummer (letztere finden Sie auf dem Typenschild)
- Ggf. ein Foto des defekten Teils
- Ihr Servicemitarbeiter kann besser eingrenzen, worin das Problem besteht, wenn Sie es so präzise wie möglich beschreiben. Formulierungen wie z.B. „das Gerät heizt nicht“ können missverständlich sein, und bedeuten, dass das Gerät zu wenig oder eben gar nicht heizt. Dies sind aber zwei verschiedene Fehlerursachen!
- Geben Sie stets den Zustand der Leuchten an, da dies die Diagnose erleichtert. Je detaillierter Ihre Angaben sind, umso schneller kann Ihnen geholfen werden!

ACHTUNG: Öffnen Sie niemals das Gerät ohne Rücksprache mit dem Kundenservice. Dies kann Ihren Gewährleistungsanspruch beeinträchtigen!

EN

CAUTIONSGeneral safety information for the use of electrical devices:

To avoid injury from fire or electric shock, please ensure compliance with safety instructions when using this device. Please read the instruction carefully and make sure that you have understood it well. Keep the manual near the equipment to be able to read it at any time. Always use current sources connected to the ground and providing the necessary voltage (indicated on the label on the device). If you have any doubt, let an electrician check that your outlet is properly grounded. Never use a damaged power cable. Do not open the unit in damp or wet environment, or if you are wet yourself. Protect the unit of solar radiation. Use the device in a protected location to avoid damaging the equipment or endangering others. Make sure the device is able to cool and avoid placing it too close to other devices that produce heat. Before cleaning, disconnect it. Use a soft damp cloth for cleaning. Avoid using detergent and make sure that no liquid enters the unit. No internal element of this device needs to be maintained by the user. An opening of the device without our approval leads to a loss of warranty.

General safety information for the use of the device:

- The user manual should be kept close to the device and should always be accessible for the users. Instruct your employees how to use the device properly.
- Make sure the hot air can circulate well and place the device more than 10 cm away from walls and other electrical devices. Aerate well the working area.
- Do not place the device close to combustible materials.
- It may happen that by first use, the heating element produces a light smoke. This is absolutely normal. Simply check that the smoke can evaporate and that a good aeration is provided.
- Clean the device regularly to avoid a durable encrustation of dirt.

TECHNICAL DETAILS

Model	6109 S-LS-10
Voltage (V)	230 ~ 50Hz
Rated current (A)	15
Power (W)	1270
Work temperature (°C)	0 / +40
Storage temperature (°C)	-20 / +80
Storage humidity	35% / 45%
SOLDERING IRON	
Temperature range (°C)	200-480
Output power (W)	75
Temperature stability	±1 °C
Tip ground resistance	< 2ohm
Tip ground voltage	< 2mV
SMD REWORK	
Temperature range (°C)	100 - 480
Output power (W)	650
Temperature stability	± 1°C
Airflow (L/min)	130
PREHEATER	
Temperature range (°C)	50 - 400
Temperature stability	± 2°C
Plate dimensions (mm)	120 x 120

USAGE PURPOSE

The device is designed for:

1. Different kind of soldering, de-soldering of the electronic components such as: SOIC, CHIP, QFP, PLCC, SMD, etc. especially for BGA modules, motherboards in electronic devices.
2. Shrinking, paint drying, adhesive removal, thawing, warming, plastic welding.

Any damage resulting from a non-conform use of the device is payable by the user!

PRINCIPLE OF OPERATION

Assembly:



1. SMD rework gun cable
2. SMD rework gun switch on / off
3. preheater switch on / off
4. soldering iron switch on / off
5. soldering iron connection socket
6. soldering iron temperature decreasing button
7. soldering iron temperature increasing button
8. preheater temperature decreasing button
9. preheater temperature increasing button
10. SMD rework gun temperature decreasing button
11. SMD rework gun temperature increasing button
12. soldering iron heating indicator
13. preheater heating indicator
14. SMD rework gun heating indicator
15. soldering iron temperature display
16. preheater temperature display
17. SMD rework temperature display
18. airflow volume indicator
19. airflow volume adjustment knob

BEFORE FIRST USE

Upon receipt of the goods, check the packaging for integrity and open it. If the packaging is damaged, please contact your transport company and distributor within 3 days, and document the damages as detailed as possible. Do not turn the package upside down! When transporting the package, please ensure that it is kept horizontal and stable. Please keep all packaging materials (cardboard, plastic tapes and styrofoam), so that in case of a problem, the device can be sent back to the service centre in accurate condition.

Disposing of packaging

The various items used for packaging (cardboard, plastic straps, polyurethane foam) should be conserved, so that the device can be sent back to the service center in best conditions in case of problem!

INSTALLING THE APPLIANCE

Appliance location

The work surface where the device will be located must be suitable for the size of the appliance, please refer to the measurements.

The work surface must be levelled, dry, heat-resistant and at a fitting height from the ground to enable a proper use of the device.

The power cord connected to the appliance must be properly grounded and correspond to the technical details.

SMD REWORK STATION

1. Device must be placed on stable work table, SMD rework gun must be placed into the holder.
2. Fix the appropriate nozzle and connect the device to the power source.
3. Turn on the device with the main switch placed at the back of the device, turn on the SMD rework gun with switch (2), gun will start to heat.
4. Temperature setting: using buttons (10) and (11) set the desired temperature. Heating indicator (14) will be flashing regularly when the gun reaches desired temperature.
5. Airflow volume adjustment: set the desired airflow volume using knob (19). Airflow volume will be shown on the indicator (18).
6. After work, the SMD rework gun should be placed into the holder. Turn off the SMD rework by switch (2).
7. If the device is not using for a long time, it should be completely disconnected from the power source.
8. NOTE: It is forbidden to cover the air intake holes on the handle of a SMD rework gun during work. This may cause serious damages of the fan and the heater!



SOLDERING IRON OPERATION

1. Device must be placed on stable work table, soldering iron must be placed into the holder.
2. Fix the appropriate soldering tip and connect the device to the power source.
3. Turn on the device with the main switch placed at the back of the device, turn on the soldering iron with switch (4), it will start to heat.
4. Temperature setting: using buttons (6) and (7) set the desired temperature. Heating indicator (12) will be flashing regularly when the soldering iron reaches desired temperature.
5. After work, the soldering iron should be placed into the holder. Turn off the soldering station by switch (4).
6. If the device is not used for a long time, it should be completely disconnected from the power source.

PREHEATER OPERATION

1. Device must be placed on stable work table.
2. Connect the device to the power source.
3. Turn on the device with the main switch placed at the back of the device, turn on the preheater plate with switch (3), it will start to heat.
4. Temperature setting: using buttons (8) and (9) set the desired temperature. Heating indicator (13) will be flashing regularly when the soldering iron reaches desired temperature.
5. After work, turn off the preheating plate by switch (3).
6. If the device is not used for a long time, it should be completely disconnected from the power source.

GENERAL REMARKS

1. If the display is showing the „---“, it means that the output temperature is lower than 100 °C, SMD rework station is in stand by mode, SMD rework gun is placed in the holder.
2. If the display is showing “S-E” it means that soldering iron is disconnected, and HOT AIR gun is having problem with the heat sensor.
3. When the device is being turned on, both soldering iron and HOT AIR gun should be placed in their holders.
4. The outlet of the SMD rework gun should be clean and free from any obstacles.
5. When using small nozzles, it should be remembered that the air flow should be suitable to the diameter of the fixed nozzle. In order to avoid any SMD rework gun damages, too high air flow along with the high temperature mustn't be used for a long period of time.
6. Depending on user's needs, different air flow settings may cause slight variations in temperatures value. The minimum distance between the outlet of the HOT AIR gun and the subject is 2 mm.
7. Good ventilation of the room in which the appliance is used must be provided. In addition, the device should be placed in a location with good air circulation to dissipate heat.

SAFETY ISSUES REMARKS

1. Nozzles should be installed without the use of excessive force, also do not use the pliers or tweezers. Do not over tighten the mounting screws of the nozzle.
2. Tips and nozzles can be changed when the SMD rework gun and the soldering iron are completely cold.
3. It is forbidden to use the device near the flammable or combustible elements and objects or at similar places. Tips and nozzles as well as the air coming out of the HOT AIR gun have very high temperature, it is forbidden to touch these elements as well as it is forbidden to put the hot air directly to face or body. This can cause serious burns.
4. After long time of use, the outlet of SMD rework gun may be covered with some dust. The outlet should be cleaned on a regular basis in order to ensure undisturbed air flow.
5. Too high temperature of the soldering iron may be the cause of reduction of the functionality of the soldering tips.
6. Soldering iron tip must be cleaned regularly using sponge and plate on a layer of tin to prevent tips oxidation.

REPLACEMENT OF HOT AIR REWORK HEATING ELEMENT

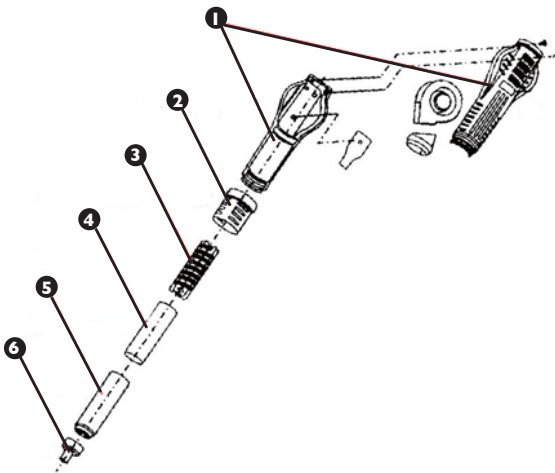

1. HOT AIR gun covers
2. element of the handle
3. heater
4. heater cover
5. outlet pipe
6. nozzle

1. Before heater replacement make sure that the SMD rework gun is completely cold.
2. Remove the screws in the gun covers.
3. Unscrew the element of the handle (2) and take off the gun covers.
4. Gently remove the fan and remove the wire board screws.
5. Disconnect the heater from the wire board (pay attention to the wires connection order).
6. Remove the heater from the housing, pay attention to the steel grounding wire.
7. New heater should be wrapped with new mica paper and then it should be placed inside the housing.
8. Connect the wires to the board in accordance with their original connection method.
9. Fix the gun in reverse order.

REPLACEMENT OF THE SOLDERING IRON TIP AND SOLDERING IRON HEATING CORE ELEMENT

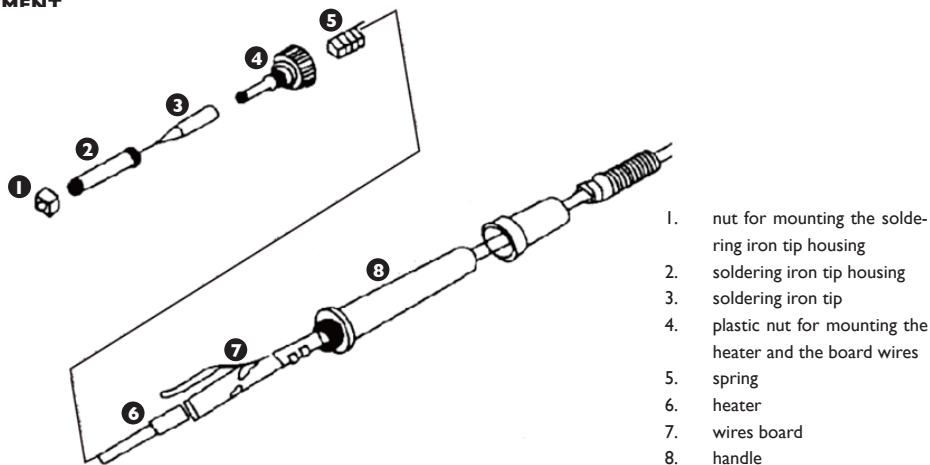

Before heater replacement make sure that the soldering iron is completely cold.

1. **SOLDERING IRON TIP REPLACEMENT:** remove the nut for mounting the soldering iron tip housing and take off the housing. Replace the tip with the new one, place the housing and fix all with the plastic nut.
2. **HEATER REPLACEMENT:** remove the nut for mounting the soldering iron tip housing and take off the housing along with the tip. Remove the nut for fixing the heater (4) and gently remove the heater (6) along with the board with wires (7). Replace the whole remembering the wires connection order.

REGULAR CLEANING

Generalities

- Never clean the device with a pressurized water-jet, industrial cleaners, and brushes or any other type of cleaning utensil that could damage the surface of the appliance.
- Before cleaning you must remove the electricity supply plug isolating the appliance from the main power circuit.

REGULAR CONTROL OF THE DEVICE

Control regularly that the device doesn't present any damage. If it should be the case, please contact your customer service to solve the problem.

What to do in case of problem?

Please contact your customer service and prepare following information:

- Invoice number and serial number (the latest is to be found on the technical plate on the device).
- If relevant, a picture of the damaged, broken or defective part.
- It will be easier for your customer service clerk to determinate the source of the problem if you make a detailed and precise description of the matter. Avoid formulations like "the device doesn't heat", which may mean that it doesn't heat enough or even not at all. Though, those two possibilities have a different causation!

The more detailed your information, the quicker the customer service will be able to answer your problem rapidly and efficiently!

CAUTION: Never open the device without the authorization of your customer service. This can lead to a loss of warranty!

PL

ZALECENIA ODNOŚNIE BEZPIECZEŃSTWA

Ogólne zalecenia odnośnie bezpieczeństwa podczas użytkowania urządzeń elektrycznych:

W celu zminimalizowania ryzyka obrażeń na skutek działania ognia lub porażenia prądem prosimy Państwa o stałe przestrzeganie kilku podstawowych zasad bezpieczeństwa podczas użytkowania urządzenia. Prosimy o staranne przeczytanie niniejszej instrukcji użytkowania i upewnienie się, że znaleźli Państwo odpowiedzi na wszystkie pytania dotyczące tego urządzenia. Prosimy o staranne przechowywanie niniejszej instrukcji użytkowania w pobliżu produktu, aby w razie pojawienia się pytań można było do niej jeszcze raz powrócić również w późniejszym czasie. Prosimy zawsze stosować uziemione przyłącze prądu z prawidłowym napięciem sieciowym (patrz instrukcja lub tabliczka znamionowa)! W razie wątpliwości w odniesieniu do tego, czy przyłącze jest uziemione, prosimy zlecić sprawdzenie tego wykwalifikowanemu specjalście. Nigdy nie należy stosować niesprawnego kabla zasilania! Urządzenia nie należy otwierać w wilgotnym lub mokrym miejscu ani też mokrymi lub wilgotnymi rękoma. Poza tym urządzenie należy chronić przed bezpośrednim promieniowaniem słonecznym. Urządzenie należy użytkować zawsze w bezpiecznym miejscu, tak aby nikt nie mógł nadepnąć na kabel, przewrócić się o niego i/lub uszkodzić go. Przed przystąpieniem do czyszczenia urządzenia należy wyciągnąć wtyczkę sieciową, a do czyszczenia używać jedynie wilgotnej ściereczki. Należy unikać stosowania środków czyszczących i uważać, aby jakkolwiek ciecz nie dostała się do urządzenia i/lub tam nie pozostała.

Należy wyłączyć urządzenie natychmiast po zauważeniu nieprawidłowości w sposobie jego funkcjonowania. Powinno się również wyciągnąć wtyczkę z gniazdka sieciowego, gdy urządzenie nie jest używane. Wykonanie prac związanych z konserwacją, wyregulowaniem i naprawą urządzenia należy zlecić wyspecjalizowanemu personelowi. W przypadku napraw dokonywanych przez osoby trzecie gwarancja wygasa!

Ogólne zalecenia odnośnie użytkowania

- Należy sporządzić i udostępnić instrukcję eksploatacji i przeszkolić osoby zatrudnione w zakresie zgodnego z przeznaczeniem obchodzenia się. Instrukcja eksploatacji musi być stale dostępna w miejscu eksploatacji urządzenia.
- Należy zapewnić wystarczającą cyrkulację powietrza. W tym celu urządzenie należy ustawić z zachowaniem odstępów powyżej 10cm od ściany lub innych urządzeń oraz zadbać o wystarczającą wentylację w pomieszczeniu, w którym jest ono użytkowane.
- Należy upewnić się, że w pobliżu urządzenia nie znajdują się jakiegokolwiek zapalne substancje lub przedmioty.
- W niektórych przypadkach podczas pierwszego użycia z wnętrza urządzenia może wydobywać się dym z elementów grzejnych. Jest to zjawisko całkowicie normalne. Należy zadbać jedynie o odpowiednią wentylację.
- Niektóre elementy urządzenia mogą się bardzo nagrzewać. W celu uniknięcia obrażeń należy zachować ostrożność podczas dotykania tych powierzchni.
- Należy regularnie czyścić urządzenie, aby nie dopuścić do trwałego osadzenia się zanieczyszczeń.

KARTA DANYCH TECHNICZNYCH

Model	6109 S-LS-10
Napięcie (V)	230 ~ 50Hz
Prąd znamionowy (A)	15
Moc (W)	1270
Temperatura pracy (°C)	0 / +40
Temperatura składowania (°C)	-20 / +80
Wilgotność składowania	35% / 45%
STACJA LUTOWNICZA	
Zakres temperatury (°C)	200 - 480
Moc wyjściowa (W)	75
Stabilność temperatury	±1 °C
Rezystancja grota	< 2ohm
Napięcie grota	< 2mV

STACJA HOT AIR	
Zakres temperatury (°C)	100-480
Moc wyjściowa (W)	650
Stabilność temperatury	±1 °C
Prędkość przepływu powietrza (L/min)	130
PODGRZEWACZ	
Zakres temperatury (°C)	50 - 400
Stabilność temperatury	±2 °C
Powierzchnia płyty (mm)	120 x 120

OBSZAR ZASTOSOWANIA

Urządzenie przeznaczone jest do:

1. Różnego rodzaju lutowania lub rozlutowywania elementów elektronicznych, takie jak: SOIC, CHIP, QFP, PLCC, SMD, itp. w szczególności do modułów BGA, płyt głównych w urządzeniach elektronicznych.
2. Obkurczania, suszenia farb, usuwania klejów, rozmrażania, ocieplania, spawania tworzyw sztucznych.

Odpowiedzialność za wszelkie szkody powstałe w wyniku użytkowania niezgodnego z przeznaczeniem ponosi użytkownik.

JAK FUNKCJONUJE URZĄDZENIE – PODSTAWOWA ZASADA

Budowa urządzenia:



- | | | | |
|-----|--|-----|---|
| 1. | przewód kolby hot air | 13. | wskaźnik grzania płyty podgrzewacza |
| 2. | włącznik stacji hot air | 14. | wskaźnik grzania kolby hot air |
| 3. | włącznik płyty podgrzewacza | 15. | wyświetlacz temperatury stacji lutowniczej |
| 4. | włącznik stacji lutowniczej | 16. | wyświetlacz temperatury podgrzewacza |
| 5. | gniazdo podłączenia kolby lutowniczej | 17. | wyświetlacz temperatury stacji hot air |
| 6. | przycisk zmniejszenia temperatury kolby lutowniczej | 18. | wskaźnik ilości przepływu powietrza |
| 7. | przycisk zwiększenia temperatury kolby lutowniczej | 19. | pokrętko regulacji ilości przepływu powietrza |
| 8. | przycisk zmniejszenia temperatury płyty podgrzewacza | | |
| 9. | przycisk zwiększenia temperatury płyty podgrzewacza | | |
| 10. | przycisk zmniejszenia temperatury kolby hot air | | |
| 11. | przycisk zwiększenia temperatury kolby hot air | | |
| 12. | wskaźnik grzanie kolby lutowniczej | | |

PRZED PIERWSZYM UŻYCIEM

Kontrola po otrzymaniu towaru.

W momencie otrzymania towaru należy sprawdzić opakowanie pod kątem występowania ewentualnych uszkodzeń i otworzyć je. Jeżeli opakowanie jest uszkodzone prosimy o skontaktowanie się w przeciągu 3 dni z przedsiębiorstwem transportowym lub Państwa dystrybutorem oraz o udokumentowanie uszkodzeń w jak najlepszy sposób. Prosimy nie stawiać pełnego opakowania do góry nogami! Jeżeli opakowanie będzie ponownie transportowane prosimy zadbać o to, by było ono przewożone w pozycji poziomej i by było stabilnie ustawione.

Utylizacja opakowania

Prosimy o zachowanie elementów opakowania (tektury, plastikowych taśm oraz styropianu), aby w razie konieczności oddania urządzenia do serwisu można go było jak najlepiej ochronić na czas przesyłki!

MONTAŻ URZĄDZENIA

Umiejscowienie urządzenia

Urządzenie powinno się ustawić na powierzchni roboczej, która pod względem wymiarów będzie co najmniej odpowiadała wymiarom urządzenia. W celu umożliwienia optymalnej pracy urządzenia powierzchnia robocza powinna być prosta, sucha, mieć odpowiednią wysokość i być odporna na działanie ciepła.

Należy pamiętać o tym, by zasilanie urządzenia energią odpowiadało danym podanym na tabliczce znamionowej!

OBŚŁUGA STACJI HOT AIR

1. Urządzenie należy umieścić na stabilnym podłożu, kolbę hot air należy umieścić w uchwycie.
2. Podłączyć przewód zasilający urządzenie, zainstalować odpowiednią dyszę w kolbie.
3. Włączyć urządzenie włącznikiem głównym znajdującym się z tyłu urządzenia, włączyć kolbę hot air włącznikiem (2), kolba zacznie się nagrzewać.
4. Ustawienie temperatury: przyciskami (10) i (11) ustawić żadaną temperaturę. Wskaźnik podgrzewania (14) będzie migał regularnie gdy kolba osiągnie ustawioną temperaturę.
5. Ustawienie przepływu powietrza: ustawić żądany przepływ pokręteł regulacji ilości przepływu powietrza (19). Wskaźnik (18) pokaże aktualną ilość przepływającego powietrza.
6. Po skończonej pracy, kolbę HOT AIR należy umieścić w uchwycie i wyłączyć ją włącznikiem (2).
7. W przypadku gdy urządzenie nie jest używane przez długi okres czasu należy odłączyć je od zasilania.
8. UWAGA: Zabrania się zakrywania otworów wlotowych powietrza na uchwycie kolby hot air w trakcie jej pracy. Może to doprowadzić do uszkodzenia wentylatora oraz grzałki!



OBŚŁUGA STACJI LUTOWNICZEJ

1. Urządzenie należy umieścić na stabilnym podłożu, kolbę lutowniczą należy umieścić w uchwycie.
2. Podłączyć przewód zasilający urządzenie, zainstalować odpowiednią końcówkę lutowniczą w kolbie.
3. Włączyć urządzenie włącznikiem głównym znajdującym się z tyłu urządzenia, włączyć kolbę lutowniczą włącznikiem (4), kolba zacznie się nagrzewać.
4. Ustawienie temperatury: przyciskami (6) i (7) ustawić żadaną temperaturę. Wskaźnik podgrzewania (12) będzie migał regularnie gdy kolba osiągnie ustawioną temperaturę.
5. Po skończonej pracy, kolbę lutowniczą należy umieścić w uchwycie i wyłączyć ją włącznikiem (4).
6. W przypadku gdy urządzenie nie jest używane przez długi okres czasu należy odłączyć je od zasilania.

OBŚŁUGA PODGRZEWACZA

1. Urządzenie należy umieścić na stabilnym podłożu.
2. Podłączyć przewód zasilający urządzenie.
3. Włączyć urządzenie włącznikiem głównym znajdującym się z tyłu urządzenia, włączyć płytę podgrzewacza włącznikiem (3).
4. Ustawienie temperatury: przyciskami (8) i (9) ustawić żadaną temperaturę. Wskaźnik podgrzewania (13) będzie migał regularnie gdy płyta osiągnie ustawioną temperaturę.
5. Po skończonej pracy, wyłączyć płytę włącznikiem (3).
6. W przypadku gdy urządzenie nie jest używane przez długi okres czasu należy odłączyć je od zasilania.

KOMPENSACJA TEMPERATURY

W wejście w tryb ustawiania kompensacji temperatury:

- Dla stacji lutowniczej: włączyć kolbę lutowniczą przyciskiem (4), następnie nacisnąć jednocześnie przyciski (8 - przycisk zmniejszenia temperatury płyty podgrzewacza) oraz (10 - przycisk zmniejszenia temperatury kolby hot air) przez około 3 sekundy. Wyświetlacz pokaże „00”. Przyciskami (6) oraz (7) ustawić wartość kompensacji temperatury dla kolby lutowniczej.
- Dla stacji hot air: włączyć kolbę hot air przyciskiem (2), następnie nacisnąć jednocześnie przyciski (8 - przycisk zmniejszenia temperatury płyty podgrzewacza) oraz (10 - przycisk zmniejszenia temperatury kolby hot air) przez około 3 sekundy. Wyświetlacz pokaże „00”. Przyciskami (10) oraz (11) ustawić wartość kompensacji temperatury dla kolby lutowniczej.
- Dla płyty podgrzewacza: włączyć podgrzewacz przyciskiem (3), następnie nacisnąć jednocześnie przyciski (8 - przycisk zmniejszenia temperatury płyty podgrzewacza) oraz (10 - przycisk zmniejszenia temperatury kolby hot air) przez około 3 sekundy. Wyświetlacz pokaże „00”. Przyciskami (8) oraz (9) ustawić wartość kompensacji temperatury dla płyty podgrzewacza.

Powyższą procedurę można przeprowadzić dla każdej stacji z osobna lub dla dwóch dowolnych lub dla wszystkich stacji włączonych razem. Zakres kompensacji jaki można ustawić wynosi od -50 do +50 °C. Po ustawieniu żądanej wartości urządzenie zapamięta ustawione wartości i przejdzie automatycznie w tryb pracy po około 5 sekundach.

UWAGI OGÓLNE

1. W przypadku gdy wyświetlacz pokazuje „---” oznacza to że temperatura wyjściowa wynosi poniżej 100 °C, stacja hot air jest w trybie czuwania („STAND BY”) a kolba hot air jest umieszczona w uchwycie.
2. W przypadku gdy wyświetlacz pokazuje „S-E” oznacza to, że kolba lutownicza jest odłączona; w kolbie hot air występuje problem z czujnikiem.
3. W momencie włączania urządzenia obie kolby muszą znajdować się w odpowiednich uchwytach.
4. Należy upewnić się, że wylot kolby hot air jest czysty i nie zawiera żadnych blokad ani przeszkód.
5. Podczas korzystania z małych dysz należy pamiętać o tym aby przepływ powietrza był dostosowany do zamontowanej dyszy oraz aby uniknąć uszkodzenia kolby hot air nie należy utrzymywać wysokiego przepływu powietrza wraz z wysoką temperaturą przez zbyt długi okres czasu.
6. W zależności od wymagań użytkownika, różne ustawienia przepływu powietrza mogą powodować nieznaczne różnice w temperaturze. Minimalna odległość między wylotem kolby hot air a przedmiotem wynosi 2 mm.
7. Należy zapewnić dobrą wentylację pomieszczenia w którym urządzenie jest użytkowane. Ponadto urządzenie powinno być umieszczone w miejscu zapewniającym dobry przepływ powietrza celem odprowadzenia ciepła.

UWAGI ODNOŚNIE BEZPIECZEŃSTWA

1. Dysze należy instalować bez użycia przesadnej siły, nie należy używać do tego celu obcęgow czy szczypiec. Nie należy zbyt mocno przykręcać śrub mocujących dyszę.
2. Dysze i końcówki można wymieniać gdy kolby są całkowicie zimne.
3. Zabrania się używania urządzenia w pobliżu elementów, gazów łatwopalnych lub innych tego typu obiektów. Dysze oraz końcówki kolb jak również powietrze wydobywające się z kolby hot air mają bardzo wysoką temperaturę, zabrania się dotykania tych elementów, jak również kierowania strumienia gorącego powietrza bezpośredni ona ciało lub twarz. Grozi to poparzeniem.
4. Po długim użytkowaniu kolby hot air, wylot kolby może pokryć się kurzem. Wylot należy czyścić regularnie aby przepływ powietrza nie był zakłócony.
5. Zbyt wysoka temperatura pracy kolby lutowniczej może zredukować funkcjonalność końcówki lutowniczej.
6. Końcówka lutownicza musi być czyszczona regularnie przy pomocy gąbki i topnika aby zapobiec utlenianiu się końcówki.

WYMIANA ELEMENTU GRZEWCZEGO KOLBY HOT AIR

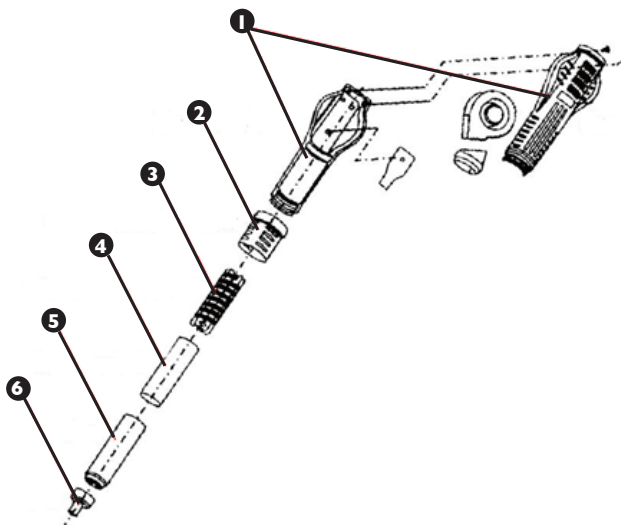

1. obudowa kolby hot air
2. element uchwytu
3. grzałka
4. osłona grzałki
5. rurka wylotowa
6. dysza

1. Przed wymianą elementu grzewczego należy się upewnić, że kolba hot air jest całkowicie zimna.
2. Odkręcić śrubki mocujące obudowę kolby.
3. Odkręcić element uchwytu (2) i zdjąć obudowę kolby.
4. Delikatnie zdjąć wentylator i odkręcić śrubki mocujące płytkę z przewodami.
5. Odłączyć grzałkę od płytki (zwrócić uwagę na podłączenie przewodów).
6. Usunąć grzałkę z obudowy, zwrócić uwagę na to by nie uszkodzić metalowego przewodu uziemiającego.
7. Nową grzałkę owinąć papierem mika i wsunąć w obudowę w odpowiednie miejsce.
8. Podłączyć przewody do płytki zgodnie z ich pierwotnym podłączeniem.
9. Złożyć kolbę w odwrotnej kolejności.

WYMIANA ELEMENTU GRZEWCZEGO ORAZ KOŃCÓWKI KOLBY LUTOWNICZEJ

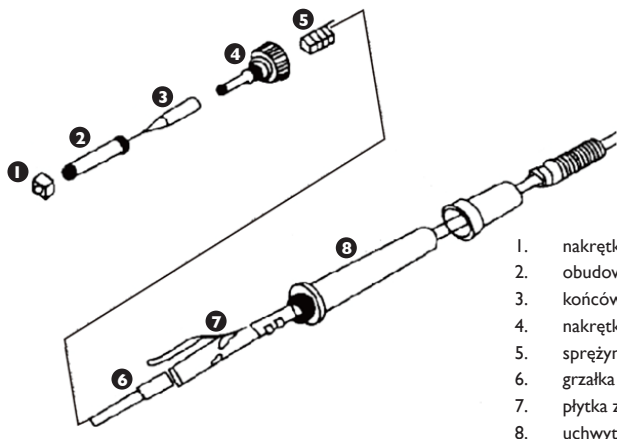

1. nakrętka mocująca obudowę końcówki lutowniczej
2. obudowa końcówki lutowniczej
3. końcówka lutownicza
4. nakrętka mocująca grzałkę wraz z płytką z przewodami
5. sprężyna
6. grzałka
7. płytkę z przewodami
8. uchwyt

Przed wymianą końcówki lutowniczej oraz elementu grzewczego należy się upewnić, że kolba lutownicza jest całkowicie zimna.

1. **WYMIANA KOŃCÓWKI LUTOWNICZEJ:** Odkręcić nakrętkę mocującą obudowę końcówki lutowniczej i zdjąć obudowę końcówki. Wymienić końcówkę na nową, założyć obudowę i skrócić nakrętką.
2. **WYMIANA GRZAŁKI:** Odkręcić nakrętkę mocującą obudowę końcówki lutowniczej i zdjąć obudowę końcówki. Odkręcić nakrętkę mocującą grzałkę (4) i delikatnie wysunąć grzałkę (6) wraz z płytką z przewodami (7). Wymienić całość pamiętając o sposobie podłączenia przewodów.

STANDARDOWE CZYSZCZENIE

Uwagi ogólne

- Nigdy nie należy spryskiwać urządzenia. Do czyszczenia nie należy używać jakichkolwiek szczotek czy przyborów, które mogłyby uszkodzić powierzchnię urządzenia.
- Przed rozpoczęciem czyszczenia urządzenie należy odłączyć od źródła zasilania energią.

REGULARNA KONTROLA URZĄDZENIA

Należy regularnie sprawdzać, czy elementy urządzenia nie są uszkodzone. Jeżeli elementy te będą uszkodzone, to należy zwrócić się do sprzedawcy z prośbą o ich naprawę.

Co należy zrobić w przypadku pojawienia się problemu?

Należy skontaktować się ze sprzedawcą i przygotować następujące dane:

- Numer faktury oraz numer seryjny (nr seryjny podany jest na tabliczce znamionowej).
- Ewentualnie zdjęcie niesprawnej części.
- Pracownik serwisu jest w stanie lepiej ocenić, na czym polega problem, jeżeli opiszą go Państwo w sposób tak precyzyjny, jak jest to tylko możliwe.

Sformułowania, takie jak np. „urządzenie nie grzeje” mogą być dwuznaczne i oznaczają zarówno, że urządzenie grzeje za słabo lub w ogóle nie grzeje. Są to jednak dwie różne przyczyny usterek!

Im bardziej szczegółowe są dane, tym szybciej można Państwu pomóc!

UWAGA: Nigdy nie wolno otwierać urządzenia bez konsultacji z serwisem klienta. Może to prowadzić do utraty gwarancji!



NORME DI SICUREZZA

Norme di sicurezza generali per l'utilizzo di molti apparecchi elettrici:

Per minimizzare il rischio di ferite provocate da scottature o bruciature e da un riscaldamento eccessivo dell'apparecchio si prega di osservare attentamente e rispettare le norme e procedure di sicurezza, prima di utilizzare l'apparecchio.

Leggere attentamente le istruzioni d'uso

Conservare accuratamente il presente manuale d'uso insieme al dispositivo, per poterlo consultare in qualunque momento in caso di dubbi circa l'utilizzo. Utilizzare sempre un allacciamento di corrente a terra con la tensione adeguata (consultare le istruzioni o i dettagli tecnici)!! In caso di incertezza circa il cavo di messa a terra, rivolgersi a un tecnico. Non utilizzare mai un cavo difettoso! Non utilizzare l'apparecchio in ambienti umidi e non maneggiarlo con le mani bagnate o umide. Proteggere inoltre il dispositivo dall'esposizione diretta ai raggi solari. Utilizzare l'apparecchio in un ambiente protetto e assicurarsi che nessuno possa inciampare su cavi e/o danneggiarlo. Fate in modo che ci sia una circolazione d'aria sufficiente, in quanto un ambiente areato migliora il raffreddamento dell'apparecchio e impedisce il surriscaldamento del prodotto.

Scollegare l'apparecchio dalla corrente e procedere alla pulizia del dispositivo con uno straccio umido. Evitare l'uso di detersivi ed evitare la penetrazione di acqua e/o sostanze liquide all'interno del dispositivo.

La parte interna di questa apparecchiatura non deve essere manomessa in alcun modo dall'utente. Affidare le operazioni di manutenzione e riparazione esclusivamente a personale specializzato. In caso di intervento esterno da parte dell'utente, la garanzia decade!

Consigli di utilizzo generali:

- L'utente deve assolutamente leggere attentamente le istruzioni d'uso del dispositivo. Le istruzioni di funzionamento devono essere sempre a portata di mano al momento dell'utilizzo.
- Assicurarsi che vi sia sempre un'aerazione sufficiente. Mantenere l'apparecchio ad una distanza di più di 10 cm dalle pareti o da altri attrezzi e assicurarsi che l'ambiente di lavoro sia correttamente arieggiato.
- Assicurarsi che non vi siano elementi infiammabili vicino all'apparecchio.
- Durante il primo utilizzo può capitare che dall'interno dell'apparecchio fuoriesca del fumo generato dagli elementi riscaldanti. Ciò è normale ed è per questo motivo per cui l'apparecchio deve essere utilizzato sempre in luoghi sufficientemente ventilati.
- Alcune parti di questo apparecchio possono surriscaldarsi. Per evitare lesioni, evitare il contatto diretto con il dispositivo.
- Pulire regolarmente l'apparecchio, in modo da evitare l'accumulo di sporcizia.

SCHEDA TECNICA

Modello	6109 S-LS-10
Tensione (V)	230 ~ 50Hz
Corrente nominale (A)	15
Potenza (W)	1270
Temperatura di lavoro (°C)	0 / +40
Temperatura di stoccaggio (°C)	-20 / +80
Umidità nell'ambiente di stoccaggio	35% / 45%
STAZIONE SALDANTE	
Scala di temperatura (°C)	200 - 480
Alimentazione (W)	75
Resistenza alla temperatura esterna	± 1 °C
Resistenza della punta di saldatura	< 2ohm
Tensione del saldatoio	< 2mV
STAZIONE DISSALDANTE AD ARIA CALDA	
Scala di temperatura (°C)	100 - 480
Alimentazione (W)	650
Resistenza alla temperatura esterna	± 1°C
Velocità di afflusso d'aria (l/min.)	130
RISCALDATORE	
Scala di temperatura (°C)	50 - 400
Resistenza alla temperatura esterna	± 2°C
Superficie della piastra (mm)	120 x 120

CAMPO DI APPLICAZIONE

Il dispositivo è stato progettato per:

1. Saldare o dissaldare elementi elettronici come ad esempio: SOIC, CIRCUITO INTEGRATO, QFP, PLCC, BGA, SMD ecc. in particolare per i moduli di BGA, schede di memoria di apparecchi elettronici.
2. Restringimento, asciugatura di colori, rimozione di collanti, scioglimento, isolamento termico, saldatura di materie plastiche.

L'utente è il solo e unico responsabile dei danni causati da un utilizzo improprio del dispositivo.

COME FUNZIONA L'APPARECCHIO - CONCETTO BASE

Panoramica sul prodotto:



1. Cavo dissaldatore ad aria calda
2. Interruttore - Punta dissaldante ad aria calda
3. Interruttore della piastra riscaldante
4. Interruttore della stazione saldante
5. Pinza di collegamento del saldatoio
6. Tasto per regolare la temperatura del saldatoio
7. Tasto per aumentare la temperatura del saldatoio
8. Tasto per diminuire la temperatura della piastra riscaldante
9. Tasto per aumentare la temperatura della piastra riscaldante
10. Tasto per diminuire la temperatura della punta dissaldante ad aria calda
11. Tasto per aumentare la temperatura della punta dissaldante ad aria calda
12. Indicatore temperatura del saldatore
13. valore temperatura piastra riscaldante
14. Indicazione di temperatura - Stazione dissaldante ad aria calda
15. Temperatura - Stazione saldante
16. Valore temperatura piastra riscaldante
17. Indicazione di temperatura - Stazione dissaldante ad aria calda
18. Valore flusso d'aria
19. Regolatore automatico del flusso d'aria

OPERAZIONI DA EFFETTUARE PRIMA DEL PRIMO UTILIZZO

Controlli da effettuare a ricezione merce

Controllare che il pacco ricevuto sia integro e aprirlo solo in seguito. Se l'imballaggio appare danneggiato contattare il corriere responsabile nell'arco di 3 giorni dalla ricezione del pacco e documentare i danni il più accuratamente possibile. Si prega di non capovolgere la confezione! Nel caso in cui fosse necessario trasportare il pacco, fissarlo in posizione orizzontale in modo da evitare danni il più possibile.

Smaltimento dell'imballaggio

Si prega di conservare l'intero imballaggio (cartone, nastro adesivo e polistirolo), nel caso in cui per problemi di funzionamento fosse necessario rispedire il prodotto al Servizio Clienti!

MONTAGGIO DEL DISPOSITIVO

Posizionamento del dispositivo

Il dispositivo deve essere posizionato su un piano di lavoro adatto alle dimensioni del dispositivo. Per garantire un utilizzo ottimale dell'apparecchio, il piano di lavoro deve essere perfettamente in piano, risultare asciutto e resistente al calore, nonché posto ad un'altezza adeguata per effettuare il lavoro correttamente.

Assicurarsi che l'alimentazione del dispositivo sia compatibile con le indicazioni della scheda tecnica.

FUNZIONAMENTO DELLA STAZIONE DISSALDANTE AD ARIA CALDA

1. Porre il dispositivo su una superficie di lavoro stabile e riporre il dissaldatore ad aria calda nell'apposito supporto.
2. Collegare il cavo di rete all'apparecchio e inserire l'ugello desiderato nel dissaldatore.
3. Accendere il dispositivo mediante l'interruttore posto sul retro dell'apparecchio-, collegare il dissaldatore all'interruttore (2); la punta inizia a riscaldarsi.
4. Impostazione della temperatura: Impostare la temperatura desiderata tramite i tasti (10) e (11). Il valore di temperatura (14) inizia a lampeggiare, quando il saldatore ha raggiunto la temperatura indicata.
5. Impostare il flusso d'aria: impostare l'approvvigionamento di aria desiderato tramite la manopola di impostazione valori. Il valore (18) segnala l'apporto di aria in tempo reale.
6. Una volta terminato il lavoro riporre il saldatore nell'apposito supporto. Spegnere il saldatoio tramite l'apposito interruttore (2).
7. Se l'apparecchio non viene utilizzato per un lungo periodo, scollegarlo dalla rete elettrica.
8. **ATTENZIONE:** Durante l'utilizzo non coprire mai le prese d'aria del dissaldatore ad aria calda, questo può provocare danni all'elemento riscaldante.



USO DELLA STAZIONE SALDANTE

1. Porre il dispositivo su una superficie di lavoro stabile e riporre il saldatoio nell'apposito supporto.
2. Collegare il cavo di rete all'apparecchio e inserire l'ugello desiderato.
3. Accendere il dispositivo mediante l'interruttore posto sul retro dell'apparecchio, collegare il saldatore all'interruttore (4); la punta inizia a riscaldarsi.
4. Impostazione della temperatura: impostare la temperatura desiderata tramite i tasti (6) e (7). Il valore di temperatura del saldatoio (12) lampeggia non appena viene raggiunta la temperatura richiesta.
5. Una volta terminato l'uso, riporre il saldatoio sull'apposito supporto e spegnere il dispositivo per mezzo dell'apposito interruttore (4).
6. Se l'apparecchio non viene usato per un periodo di tempo prolungato, scollegarlo dalla rete elettrica.

FUNZIONAMENTO DELLA PIASTRA RISCALDANTE

L'interruttore (6) serve per selezionare l'unità di misura della temperatura ($^{\circ}\text{C}$ – Celsius, $^{\circ}\text{F}$ – Fahrenheit)

FUNZIONAMENTO DELL'ALIMENTATORE

1. Porre il dispositivo su una superficie di lavoro stabile.
2. Collegare l'alimentatore alla corrente.
3. Accendere il dispositivo mediante l'interruttore posto sul retro dell'apparecchio, Accendere la piastra riscaldante tramite l'apposito interruttore(3).
4. Impostazione della temperatura: Impostare la temperatura desiderata tramite i tasti (8) e (9). Il valore di temperatura lampeggia regolarmente una volta che la piastra riscaldante ha raggiunto la temperatura impostata.
5. Una volta terminato il lavoro spegnere la piastra con l'interruttore (3).
6. Qualora non si dovesse utilizzare il dispositivo per un periodo di tempo prolungato, disconnettere l'apparecchio dalla rete elettrica.

COMPENSAZIONE DI TEMPERATURA

Modalità compensazione di temperatura - entrata:

- per la stazione saldante: accendere il saldatoio con l'interruttore (4), in seguito premere il tasto (8) per ridurre la temperatura della piastra riscaldante (10) /nonché il tasto per diminuire la temperatura della punta dissaldante ad aria calda per circa 3 secondi. Il display mostra il valore „00,„. Impostare la temperatura del saldatoio con i cursori (6) e (7).
- per la punta dissaldante ad aria calda: accendere il saldatoio con il tasto (2), in seguito premere contemporaneamente i due tasti (8) per diminuire la temperatura della piastra riscaldante e (10) nonché il tasto per diminuire la temperatura della punta dissaldante ad aria calda per circa 3 secondi. Il display mostra il valore „00,„. Con i cursori (10) e (11) impostare il valore di compensazione della temperatura per il saldatoio.
- per la piastra riscaldante: attivare l'elemento riscaldante con l'interruttore (3) e premere contemporaneamente i tasti (8) per ridurre la temperatura della piastra riscaldante e (10) per ridurre la temperatura della punta dissaldante ad aria calda per tre secondi. Il display mostra il valore „00,„. Impostare con i tasti (8) e (9) i valori di compensazione della piastra riscaldante.

La procedura descritta sopra può essere effettuata singolarmente, o per due o più stazioni collegate tra loro. Il range di temperatura di compensazione è ristretto tra i -50 e i+ 50 °C. Una volta impostato il valore desiderato, il dispositivo memorizza i valori selezionati e trascorsi circa 5 secondi entra in funzione.

NOTE GENERALI

1. Quando il display mostra questo simbolo „---“, significa che la temperatura di uscita è inferiore a 100 °C e la stazione dissaldante ad aria calda si trova in modalità „STAND BY“. Il dissaldatore ad aria calda si trova sul supporto.
2. Quando il display mostra la scritta „S-E“ vuol dire che il saldatoio non è collegato; è possibile che vi sia un problema nel sensore della stazione dissaldante ad aria calda.
3. All'accensione dell'apparecchio è necessario che entrambi i saldatoi si trovino sui relativi supporti.
4. Occorre assicurarsi che la punta del dissaldante ad aria calda sia pulita e non siano presenti ostacoli o ostruzioni.
5. Durante l'utilizzo di ugelli più piccoli, assicurarsi che il tubo dell'aria corrisponda agli ugelli montati. Inoltre, al fine di evitare il danneggiamento della stazione dissaldante ad aria calda, controllare che non si verifichi un eccessivo afflusso di aria a una temperatura troppo alta per un periodo di tempo prolungato.
6. A seconda delle esigenze dell'utente, le diverse impostazioni dell'afflusso di aria possono generare lievi differenze di temperatura. La distanza minima tra la punta della stazione dissaldante ad aria calda e l'oggetto da lavorare è di 2 mm.
7. Assicurare una buona circolazione di aria nei luoghi in cui l'apparecchio viene utilizzato. Collocare inoltre l'apparecchio in un luogo ben ventilato, in modo da consentire la dissipazione del calore.

NORME DI SICUREZZA

1. Gli ugelli non devono essere installati applicando una forza. Non utilizzare pinze o tenaglie.
2. Prima di sostituire gli ugelli e le estremità, attendere che si siano completamente raffreddati.
3. È proibito collocare l'apparecchio in prossimità di gas, componenti o sostanze facilmente infiammabili. Gli ugelli, i saldatori e l'aria della punta dissaldante hanno temperature estremamente elevate. Non toccare o esporre direttamente il corpo e il viso a questi elementi in quanto sussiste il pericolo di ustioni.
4. Al termine di un uso prolungato della stazione dissaldante ad aria calda è possibile che si depositi della polvere sulla parte terminale. La polvere deve essere regolarmente rimossa, per evitare di compromettere la permeabilità dell'aria.
5. Una temperatura di lavoro troppo elevata del saldatoio può compromettere il funzionamento delle parti terminali.
6. La punta saldante deve essere pulita regolarmente per mezzo di una spugna o flussanti, per evitare l'ossidazione della punta.

SOSTITUZIONE DEGLI ELEMENTI RISCALDANTI DEL DISSALDATORE AD ARIA CALDA

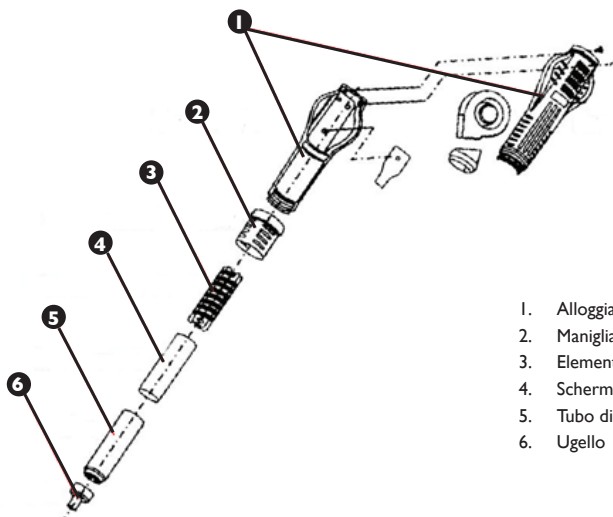

1. Alloggiamento della stazione dissaldante ad aria calda
2. Maniglia
3. Elemento riscaldante
4. Schermatura dell'elemento riscaldante
5. Tubo di scarico
6. Ugello

1. Prima di sostituire l'elemento riscaldante, attendere che la stazione dissaldante ad aria calda si sia completamente raffreddata.
2. Rimuovere le viti dal coperchio del saldatore.
3. Allentare la maniglia (2) per rimuovere l'involucro del saldatoio.
4. Rimuovere con cautela il ventilatore e svitare con cura le viti che collegano la piastra con i tubi.
5. Separare l'elemento riscaldante dalla piastra (facendo attenzione al collegamento dei tubi).
6. Rimuovere l'elemento riscaldante dall'involucro, facendo attenzione che la linea non venga danneggiata a causa della messa a terra.
7. Avvolgere il nuovo elemento riscaldante con fogli di MICA e spingerlo nell'involucro nella posizione corrispondente.
8. Collegare i fili alla piastra in base alla loro connessione originale.
9. Rimontare il saldatoio in ordine inverso.

SOSTITUZIONE DELL'ELEMENTO RISCALDANTE E DELLA PUNTA SALDANTE

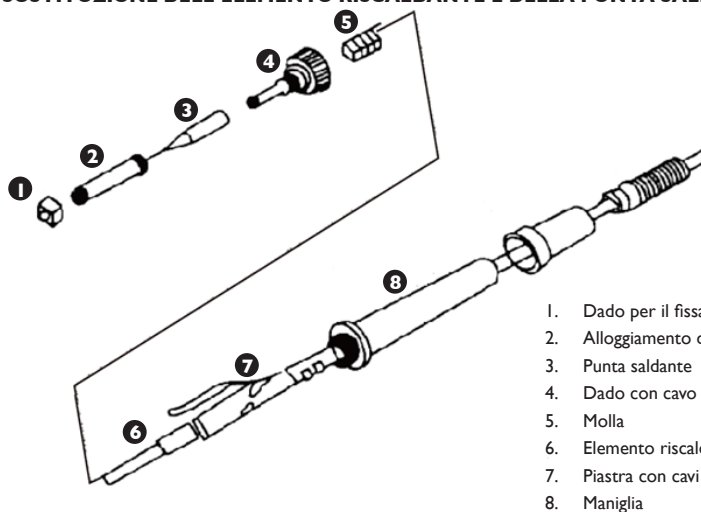

1. Dado per il fissaggio della punta saldante
2. Alloggiamento della punta saldante
3. Punta saldante
4. Dado con cavo per piastra riscaldante
5. Molla
6. Elemento riscaldante
7. Piastra con cavi
8. Maniglia

Prima di sostituire la punta saldante e l'elemento riscaldante assicurarsi che il saldatoio si sia completamente raffreddato.

1. Sostituzione della punta saldante: Svitare il dado che fissa la protezione della punta saldante e rimuovere la protezione. Sostituire la protezione e fissare nuovamente il dado.
2. Sostituzione dell'elemento riscaldante: Svitare il dado alla base della punta saldante e rimuovere la struttura della punta saldante. Svitare la struttura dell'elemento riscaldante (4) e rimuovere con cautela l'elemento riscaldante (6), insieme alla piastra ed ai cavi. Sostituire l'elemento riscaldante. Prestare particolare attenzione al collegamento dei dati.

PULIZIA STANDARD

Note generali

- È severamente vietato esporre il dispositivo a getti d'acqua diretti. È vietato l'uso di spazzole o altri utensili che potrebbero danneggiare le superfici dell'apparecchiatura.
- Prima di effettuare operazioni di pulizia, scollegare il dispositivo dalla corrente.

REGOLARE CONTROLLO DELL'APPARECCHIO

Verificare regolarmente che gli elementi dell'apparecchio non presentino danni. In caso di rilevazione di difetti o danni contattare il rivenditore per effettuare le modifiche necessarie. Cosa fare in caso si verificano problemi?

Contattare il rivenditore e fornire i seguenti dati:

- Numero di fatturazione e numero di serie (quest'ultimo si trova sulla targhetta del dispositivo)
- Fornire una foto del pezzo difettoso
- Provvedere a descrivere il problema che avete riscontrato nel modo più preciso possibile in modo che il servizio clienti sia in grado di circoscrivere il problema e di risolverlo. Descrizioni del tipo „l'apparecchio non riscalda“ possono essere ambigue e significare che l'apparecchio si riscalda troppo poco o che non si riscalda per niente. Queste sono tuttavia cause di due disfunzioni ben diverse dell'apparecchio!
- Comunicare sempre la condizione delle spie per facilitare la diagnosi: più dettagliate sono le informazioni fornite, più sarà facile e veloce trovare una soluzione!

N.B.: Non aprire o smontare mai l'apparecchio senza l'autorizzazione del servizio clienti. Questa operazione non autorizzata fa decadere la garanzia!

IES



MEDIDAS DE SEGURIDAD

Instrucciones generales sobre seguridad en el uso de dispositivos eléctricos:

Para reducir el riesgo de lesiones por quemadura o electrocución, le rogamos que tenga en cuenta ciertas instrucciones de seguridad cuando utilice este aparato. Lea detenidamente el manual de instrucciones de este dispositivo y asegúrese de entender todas las consignas de seguridad. Conserve este manual de instrucciones para posibles consultas posteriores. Antes de conectar el aparato asegúrese que el enchufe dispone de toma de tierra y que los datos de conexión (tensión y frecuencia) de la placa en el producto coincidan con los de la red eléctrica. Es imprescindible que estos datos coincidan para no originar daños en el aparato. En caso de duda, consulte a un técnico electricista. No utilice el dispositivo si el cable está dañado! No abra este aparato en un entorno con mucha humedad, ni tampoco con las manos mojadas. Evite exponer este aparato a la radiación solar directa. Ubique este producto en un lugar con suficiente ventilación y seguro, de manera que nadie pueda pisar o tropezarse con el cable.

Desconecte el equipo del suministro eléctrico antes de proceder con su limpieza y utilice un trapo húmedo para este fin. Evite el uso de detergentes y tenga especial cuidado a que ningún líquido penetre en el aparato.

El mantenimiento de los componentes del dispositivo debe de ser realizado por técnicos autorizados. Una intervención por personal no autorizado conlleva la pérdida de la garantía.

Instrucciones generales sobre el uso de nuestros aparatos:

- Familiarícese con este manual de instrucciones y forme a terceras personas que puedan tener acceso a este dispositivo. Este manual debe de estar siempre disponible en el sitio de trabajo. Mantenga este manual de instrucciones siempre cerca del sitio de trabajo.
- Garantice suficiente circulación de aire alrededor de este aparato, dejando una distancia de 10 cm entre el dispositivo y la pared u otro dispositivo.
- Cerciórese de no colocar ningún producto inflamable cerca de esta máquina.
- Durante el primer uso, puede que salga algo de humo de la resistencia de este aparato. Garantice por ello, una buena ventilación alrededor del aparato.
- Algunas partes del aparato pueden llegar a calentarse considerablemente. Para evitar daños, tenga cuidado antes de tocarlas.
- Limpie regularmente el dispositivo, para evitar que la suciedad se incruste de permanentemente.

INFORMACIÓN TÉCNICA

Modelo	6109 S-LS-10
Tensión (V)	230 ~ 50Hz
Corriente nominal (A)	15
Potencia (W)	1270

Temperatura ambiental °C	0 / +40
Temperatura del almacenaje(°C)	-20 / +80
Humedad relativa de almacenaje	35% / 45%

ESTACIÓN DE SOLDADURA

Rango de temperatura (°C)	200 - 480
Corriente de salida (W)	75
Resistencia a la temperatura	±1 °C
Resistencia del soldador	< 2ohm
Tensión del cautín	< 2mV

UNIDAD DE AIRE CALIENTE	
Rango de temperatura(°C)	100 - 480
Corriente de salida (W)	650
Resistencia a la temperatura	± 1°C
Velocidad del flujo de aire (l./min.)	130
CALENTADOR	
Rango de temperatura(°C)	50 - 400
Resistencia a la temperatura	± 2°C
Superficie de la placa (milímetros)	120 x 120

CAMPO DE APLICACIÓN

El equipo ha sido diseñado para:

1. Soldar y desoldar elementos electrónicos como: SOIC, CHIP, QFP, PLCC, BGA, SMD etc. particularmente para módulos de BGA, placas base en aparatos eléctricos.
2. Contraído, secado de pintura, eliminado de pegamento, descongelado, aislamiento térmico, soldadura de plástico.

El usuario es responsable de los daños derivados de un uso inadecuado de la máquina.

FUNCIONAMIENTO DEL EQUIPO - PRINCIPIO BÁSICO

Descripción del producto:



1. Conexión para la pistola de aire
2. Interruptor de la pistola de aire caliente
3. Interruptor de la placa calentadora
4. Interruptor del soldador
5. Conexión del soldador
6. Tecla de reducción de la temperatura del soldador
7. Tecla de incremento de la temperatura del soldador
8. Tecla de reducción de la temperatura del la placa calentadora
9. Tecla de incremento de la placa calentadora

10. Tecla de reducción de la temperatura de la pistola de aire
11. Tecla de incremento de la temperatura de la pistola de aire
12. Indicador de temperatura del soldador
13. Indicador de temperatura de la placa calentadora
14. Indicador de temperatura de la pistola de aire
15. Indicador de la temperatura del soldador
16. Indicador de temperatura de la placa calentadora
17. Indicador de temperatura de la unidad de aire caliente
18. Indicador del flujo de aire
19. Regulador del flujo de aire

ANTES DEL PRIMER USO

Comprobación a realizar tras la recepción de la mercancía

A la recepción del producto cerciórese que el embalaje no presenta daños y proceda a abrirlo. En caso de que el paquete presentara desperfectos, le rogamos que se ponga en contacto tanto con el transportista como con el vendedor y documente el alcance de los daños de la manera más precisa posible. Nunca dé vuelta al paquete.

Retirada del embalaje

¡Rogamos mantenga el embalaje original (cartón, bridas de plástico y poliestireno), para poder devolver el aparato lo mejor protegido posible, en caso de que fuera necesaria una reparación!

MONTAJE DE LA MÁQUINA

Colocación del equipo

El equipo se debe instalar en una superficie de trabajo que tenga por lo menos las mismas dimensiones que el dispositivo. La superficie de trabajo debe ser plana, seca y debe de tener una altura que permita trabajar cómodamente. Asimismo, asegúrese de que la superficie sea resistente al calor.

Cerciórese de que la fuente de alimentación se corresponde con las indicaciones en la placa características técnicas.

OPERACIÓN DE LA UNIDAD DE AIRE CALIENTE

1. Coloque el aparato en una superficie estable y la pistola de aire en el soporte previsto para ese fin.
2. Enchufe el equipo a la corriente y monte la boquilla correspondiente en la pistola de aire caliente.
3. Encienda el dispositivo a través del interruptor principal situado en su parte posterior del equipo y active la unidad de aire caliente pulsando el interruptor (2); la pistola se calentará.
4. Ajuste de la temperatura: Con las teclas (10) y (11) puede ajustar la temperatura. La pantalla (14) parpadeará repetidamente cuando la pistola haya alcanzado la temperatura seleccionada.
5. Ajuste del flujo de aire: Puede adecuar el flujo de aire a través del regulador (19) previsto a este fin. El display (18) mostrará el flujo de aire actual.
6. Una vez terminado el trabajo, coloque la pistola de aire en su soporte y apague la unidad con el interruptor (2).
7. Si no va a utilizar el equipo durante un periodo de tiempo, se recomienda desconectarlo de la corriente.
8. **NOTA:** No cubra las ranuras de ventilación de la unidad de aire caliente mientras trabaje para evitar dañar el ventilador y la resistencia.



OPERACIÓN DE LA ESTACIÓN DE SOLDADURA

1. Coloque el aparato en una superficie estable y la pistola de aire en el soporte previsto para ese fin.
2. Enchufe el equipo a la corriente y monte la boquilla correspondiente en la pistola de aire.
3. Encienda el dispositivo a través del interruptor principal situado en su parte posterior del equipo, active la unidad de aire caliente pulsando el interruptor (4); la pistola se calentará.
4. Ajuste de la temperatura: Con las teclas (6) y (7) puede ajustar la temperatura deseada. La pantalla del soldador (12) parpadeará cuando se alcance la temperatura seleccionada.

- Una vez terminado el trabajo, coloque la pistola de aire en su soporte y apague la unidad con el interruptor (4).
- Si no va a utilizar el equipo durante un periodo de tiempo, se recomienda desconectarlo de la corriente.

OPERACIÓN DE LA PLACA CALENTADORA

El interruptor (6) sirve para el ajustar la temperatura en la unidad deseada (°C - centígrados, °F - Fahrenheit).

OPERACIÓN DE LA FUENTE DE ALIMENTACIÓN CC (DC)

- Coloque el aparato en una superficie estable.
- Conecte el equipo al suministro eléctrico.
- Encienda el dispositivo a través del interruptor principal situado en su parte posterior del equipo, active la placa calentadora con el interruptor (3).
- Ajuste de la temperatura: Con las teclas (8) y (9) puede regular la temperatura deseada. La pantalla de la temperatura (13) parpadeará cuando la placa alcance la temperatura deseada.
- Una vez terminado el trabajo, apague la placa calentadora con el interruptor (3).
- Si no va a utilizar el equipo durante un periodo de tiempo, se recomienda desconectarlo de la corriente.

COMPENSACIÓN DE LA TEMPERATURA

Acceso al modo de compensación de la temperatura:

- Para el soldador: Encienda el soldador con el interruptor (4) y pulse a mismo tiempo la tecla (8) y la (10) durante tres segundos. La pantalla mostrará „00“. Podrá regular el valor de compensación de la temperatura con los botones (6) y (7).
- Para la unidad de aire caliente: Encienda el soldador con el interruptor (2) y mantenga los botones (8) y (10) pulsados durante 3 segundos. La pantalla mostrará „00“. Con los botones (10) y (11) podrá ajustar el valor de compensación de la temperatura del soldador.
- Para la placa calentadora: Conecte el calentador con el interruptor (3) y después mantenga pulsadas los botones (8) y (10) durante 3 segundos. La pantalla mostrará „00“ y podrá regular el valor de la compensación de temperatura con los botones (8) y (9).

El proceso descrito arriba puede ser aplicado a cada estación, a 2 estaciones o a las 3 disponibles en este equipo. El valor de compensación se puede regular en un intervalo de -50 hasta +50 °C. Tras la selección del valor deseado, el equipo lo memoriza y vuelve a funcionar pasados 5 segundos.

INFORMACIONES GENERALES

- Si el display indica „---“ significa que la temperatura de trabajo es inferior a 100°C y la unidad de aire caliente se encuentra en modo de „stand by“. La pistola de aire caliente se encuentra en el soporte.
- Si el display muestra „S-E“, significa que el caudín no está conectado; lo que puede significar que la unidad de aire caliente presente un problema con el sensor.
- Al encender el equipo, tanto el caudín como la pistola de aire caliente tienen que estar situados en sus soportes.
- Asegúrese de que la punta de la pistola de aire está limpia y sin objetos que la bloqueen.
- Cuando utilice boquillas pequeñas, asegúrese que el flujo de aire es acorde con la dimensión de las mismas, para evitar que la unidad de aire caliente resulte dañada, debido a un excesivo caudal a tan alta temperatura.
- Dependiendo de las exigencias del usuario, los diferentes ajustes en el flujo de aire pueden provocar leves diferencias de temperatura. La distancia mínima entre la punta de la pistola de aire caliente y el objeto debe de ser de 2 mm.
- Garantice una buena circulación del aire en la estancia de trabajo. Asimismo, se ruega ubicar el equipo en un emplazamiento con una buena ventilación, para ayudar a disipar el calor.

MEDIDAS DE SEGURIDAD

- Las boquillas no deben de ser instaladas aplicando fuerza. Evite utilizar pinzas o tenazas para este fin.
- Asegúrese que las boquillas y la pieza de trabajo estén frías, antes de proceder con su sustitución.
- Está prohibido colocar el aparato cerca de gases o líquidos inflamables. Las boquillas, las puntas del caudín, el soldador y el flujo de aire alcanzan una temperatura muy elevada. No aproxime estos elementos al cuerpo a la cara, para evitar el riesgo de graves quemaduras.
- Después de un uso prolongado de este dispositivo es posible que se deposite algo de polvo sobre la pieza de trabajo. Debe de retirar este polvo regularmente, para garantizar la permeabilidad del aire.
- Una temperatura demasiado alta del caudín puede deteriorar el funcionamiento de la pieza de trabajo.
- Limpie la punta del caudín con regularidad, utilizando una esponja o fundente, para evitar su oxidación.

SUSTITUCIÓN DE LOS ELEMENTOS CALEFACTORES DEL LA UNIDAD DE AIRE CALIENTE

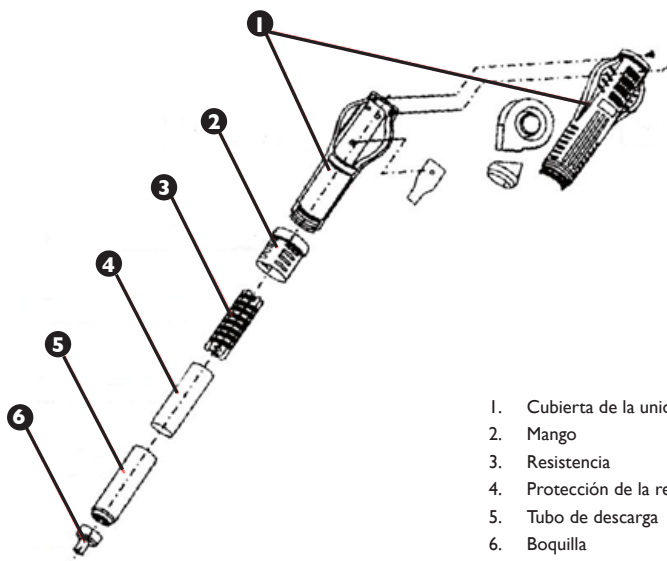

1. Cubierta de la unidad de aire caliente
2. Mango
3. Resistencia
4. Protección de la resistencia
5. Tubo de descarga
6. Boquilla

1. Antes de sustituir cualquiera de los elementos calefactores, asegúrese de que se han enfriado.
2. Retire los tornillos de la tapa del calentador.
3. Afloje el mango (2) para retirar la cubierta del calentador.
4. Retire el ventilador, con cuidado, y desenrosque los tornillos que unen la placa con los cables.
5. Separe la resistencia de la placa (tenga cuidado con los cables).
6. Extraiga la resistencia de su cubierta, prestando atención a no dañar el cable de tierra.
7. Envuelva la nueva resistencia en mica y colóquela de nuevo en su casquillo.
8. Conecte los alambres a la placa, en las conexiones originales.
9. Montar el calentador en el orden inverso.

SUSTITUCIÓN DE LA RESISTENCIA Y DE LA PUNTA DEL CAUTÍN

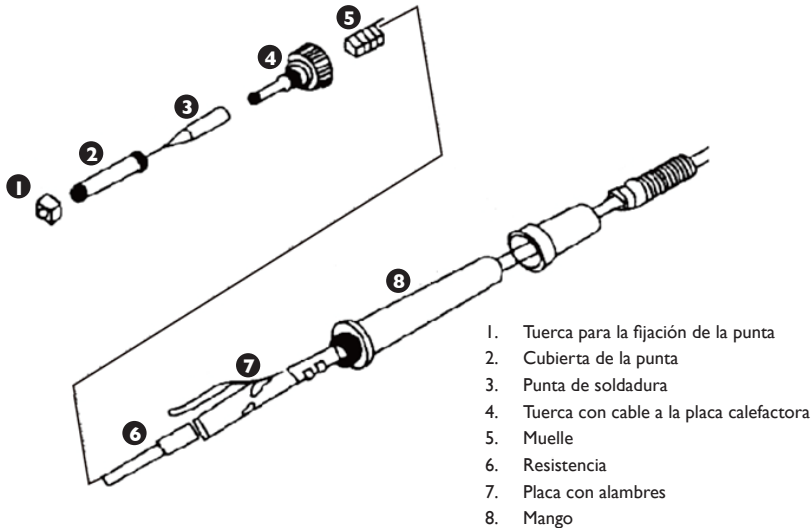

1. Tuerca para la fijación de la punta
2. Cubierta de la punta
3. Punta de soldadura
4. Tuerca con cable a la placa calefactora
5. Muelle
6. Resistencia
7. Placa con alambres
8. Mango

Antes de proceder con el cambio de la punta de soldadura o de la resistencia, espere a que el cautín se enfríe.

1. Cambio de la punta de soldadura: Desenrosque la tuerca que fija el tapón de la punta y retírelo. A continuación proceda a cambiar la punta por una nueva, vuelva a poner el tapón y enrosque la tuerca.
2. Sustitución de la resistencia: Desenrosque la tuerca que fija la carcasa del cautín, y retire esta cobertura. A continuación retire la tapa de la resistencia (4) y desenrosque con cuidado la tuerca (6) junto con la placa con los alambres, prestando especial atención a no dañarlos.

LIMPIEZA ESTÁNDAR

Recomendaciones generales

- Evite mojar el dispositivo. Para la limpieza no utilice cepillos o utensilios que puedan dañar la superficie del aparato.
- Antes de proceder con la limpieza, desconecte el dispositivo del suministro eléctrico.

COMPROBACIONES REGULARES A REALIZAR EN EL DISPOSITIVO

Compruebe periódicamente que los componentes del equipo no estén dañados. En caso de avería, diríjase al vendedor para solucionar el problema. ¿Qué hacer en caso de problemas?

Póngase en contacto con el vendedor y prepare la siguiente información:

- Número de factura o de serie (éste último lo encontrará en la placa de informaciones técnicas en el dispositivo)
- En caso de necesidad, tome una foto de la pieza averiada.
- Cuanto más detallada sea la información que nos aporte, más rápido y exacto podrá ser el diagnóstico de nuestro servicio post-venta. Informaciones como p. ej.: „el dispositivo no calienta“ pueden ser confusas y significar que el equipo no calienta nada o que calienta muy poco. Lo cual puede tener origen en 2 causas diferentes.
- Por ello, es importante detallar el estado de los pilotos luminosos, ya que ayudan a elaborar un diagnóstico. En cuanto más detallada sea la información que aporte, más rápido podremos darle una solución.

Atención: Nunca abra el equipo sin consultar previamente a nuestro servicio post-venta. ¡Esto puede llevar a una pérdida de la garantía!

FR

CONSIGNES DE SÉCURITÉ

Consignes de sécurité générales pour de l'utilisation des appareils électriques:

Afin de diminuer les risques de brûlures, d'incendie ou d'électrocution, veuillez observer constamment ces quelques consignes de sécurité de base lors de l'utilisation de l'appareil. Veuillez lire soigneusement ces instructions d'emploi et assurez-vous que vous avez trouvé réponse à toutes vos questions avant d'utiliser l'appareil. Conservez soigneusement ce manuel à proximité du produit pour pouvoir le consulter au cas où vous nécessiteriez des informations. Utilisez toujours un raccord électrique relié à la terre avec une tension adaptée à votre appareil (voir manuel d'utilisation ou plaque signalétique)! Si vous avez des doutes sur le fait que votre prise soit reliée à la terre, faites-la vérifier par un spécialiste qualifié. N'utilisez jamais un câble électrique défectueux! N'ouvrez pas l'appareil dans un environnement humide ou mouillé, ni avec des mains humides ou mouillées. L'appareil doit également être protégé des rayons directs du soleil. Ne mettez l'appareil en marche que dans un espace protégé, de manière à ce que personne ne marche sur les câbles, ne se prenne les pieds dedans ni ne les abîme. Veuillez également à ce que la pièce soit aérée et que l'air y circule bien, afin de faciliter le refroidissement de l'appareil et d'éviter les surchauffes.

Veuillez débrancher l'appareil avant de le nettoyer et veuillez n'utiliser qu'un chiffon mouillé pour le nettoyage. Évitez d'utiliser des produits de nettoyage et assurez-vous qu'aucun liquide ne s'infilte / reste dans l'appareil.

L'intérieur de l'appareil ne doit pas être nettoyé / entretenu par l'utilisateur. Confiez l'entretien, le réglage et les réparations à une personne qualifiée. La garantie ne sera plus valable en cas d'interventions de tiers à l'intérieur de l'appareil!

Instructions générales pour l'utilisation de nos appareils:

- Avoir lu le manuel d'utilisation et être au courant de l'utilisation conforme de l'appareil. Conserver soigneusement le manuel. Le mode d'emploi doit être accessible à tout moment sur le lieu d'utilisation de l'appareil.
- Assurez-vous que la pièce soit suffisamment aérée / ventilée. Placez l'appareil à une distance minimale de 10 cm des murs ou des autres appareils et assurez-vous que la pièce, dans laquelle vous devez travailler, soit suffisamment aérée.
- Assurez-vous que l'appareil ne soit pas placé à côté de substances inflammables
- Dans certains cas, lors de la première utilisation, il peut arriver que de la fumée s'échappe des éléments chauffants à l'intérieur de l'appareil. C'est un processus tout à fait normal, l'appareil devra simplement être correctement aéré.
- Certains éléments de l'appareil peuvent devenir extrêmement chauds. Afin d'éviter tout incident, soyez très prudents avec les surfaces et éléments chauds.
- Nettoyez régulièrement l'appareil afin de ne pas laisser la saleté s'y installer durablement.

FICHE TECHNIQUE

Modèle	6109 S-LS-10
Tension (V)	230 ~ 50Hz
Courant nominal (A)	15
Puissance (W)	1270
Plage de température (°C)	0 / +40
Température de stockage (°C)	-20 / -80
Humidité de stockage	35% / 45%
STATION DE SOUDAGE	
Plage de température (°C)	200 - 480
Puissance (W)	75
Résistance à la température	± 1 °C
Résistance de la panne	< 2ohm
Tension de la panne	< 2mV
STATION DE DESSOUDAGE À AIR CHAUD	
Plage de température (°C)	100 - 480
Puissance (W)	650
Résistance à la température	± 1 °C
Vitesse du flux d'air (L/ min)	130
PLAQUE CHAUFFANTE	
Plage de température (°C)	50 - 400
Résistance à la température	± 2 °C
Surface de la plaque (mm)	120 x 120

DOMAINE D'UTILISATION

L'appareil est prévu pour:

1. Souder et dessouder des éléments électroniques tels que les SOIC, CHIP, QFP, PLCC, BGA, SMD, etc.
2. Rétrécir, sécher de la peinture, enlever des adhésifs, dégivrer, isoler, souder des matières plastiques.

Seul l'utilisateur sera tenu responsable en cas de dommages causés par le non-respect de ces consignes.

COMMENT FONCTIONNE L'APPAREIL – PRINCIPE DE BASE

Aperçu du produit



1. Câble/raccord pour la buse à air chaud
2. Commutateur de la station à air chaud
3. Commutateur de la plaque chauffante
4. Commutateur de la station de soudage
5. Raccord pour fer à souder
6. Touche pour abaisser la température de la buse à air
7. Touche pour augmenter la température de la buse à air
8. Touche pour abaisser la température de la plaque chauffante
9. Touche pour augmenter la température de la plaque chauffante
10. Touche pour abaisser la température de la station de soudage
11. Touche pour augmenter la température de la station de soudage
12. Affichage de la température de la station de dessoudage à air chaud
13. Affichage de la température de la plaque chauffante
14. Affichage de la température de la buse à air
15. Affichage de la température de la station de dessoudage à air chaud
16. Affichage de la température de la plaque chauffante
17. Affichage de la température de la station de dessoudage à air chaud
18. Affichage du débit d'air
19. Régulateur du débit d'air

AVANT LA PREMIÈRE UTILISATION

Vérification des réception de l'appareil

Dès réception de la marchandise, vérifiez l'état et l'intégrité de l'emballage puis ouvrez-le. Dans le cas où le colis semble endommagé, veuillez prendre contact avec la société de transport et la société de vente dans les 3 jours en donnant en maximum d'informations et/ou de photos afin de décrire au mieux les dommages constatés. Ne mettez pas le paquet à l'envers! Si le paquet doit être transporté, faites attention à ce qu'il soit stable et tenu à l'horizontale.

Colis d'emballage

Veillez garder l'emballage de l'appareil (carton, plastique, polystyrène) afin de pouvoir le renvoyer dans les meilleures conditions en cas de besoin.

MONTAGE DE L'APPAREIL

Mise en place de l'appareil

L'appareil doit être placé sur une surface de travail ayant au moins les mêmes dimensions que l'appareil. La surface de travail doit être plane, sèche, avoir un niveau approprié permettant un fonctionnement optimal et être résistante à la chaleur. Assurez-vous que l'alimentation électrique correspond aux indications figurant sur la plaque de l'appareil.

UTILISATION DE LA STATION DE DESSOUDAGE À AIR CHAUD

1. L'appareil doit être placé sur une surface stable, La buse à air doit être fixé sur le support.
2. Branchez l'appareil à la prise secteur, fixez la buse souhaitée sur le poste à dessouder à air chaud.
3. Allumez l'appareil avec l'interrupteur principal situé à l'arrière de l'appareil, allumez le fer à souder avec l'interrupteur (2), la buse commence à chauffer.
4. Réglage de la température: Réglér la température de la buse à air avec les touches (11) et (10), L'affichage de fonctionnement (14) clignote alors régulièrement lorsque la buse aura atteint la température correspondante.
5. Réglage du débit de l'air: Réglér le débit de l'air souhaité à l'aide du bouton rotatif (19) pendant le fonctionnement de la buse. La valeur réglée s'affichera sur (18).
6. Une fois le travail achevé, remettez la buse dans son support, éteignez ensuite l'appareil à l'aide du bouton (2).
7. Si l'appareil ne doit pas être utilisé pendant une longue période, débranchez l'appareil de l'alimentation électrique.
8. ATTENTION : Ne pas recouvrir l'entrée d'air de la buse à air chaud pendant celle-ci fonctionne, cela pourra endommager la buse ainsi que l'unité de chauffe.



UTILISATION DU FER À SOUDER

1. L'appareil doit être placé sur une surface stable, le fer à souder doit être fixé sur le support.
2. Branchez l'appareil à la prise secteur, fixez la panne souhaitée sur le fer à souder.
3. Allumez l'appareil avec l'interrupteur principal situé à l'arrière de l'appareil, allumez le fer à souder avec l'interrupteur (4), le fer à souder commence à chauffer.
4. Réglage de la température: Réglér la température du fer à souder avec les touches (6) et (7). L'affichage de la température du fer à souder (12) clignote jusqu'à atteindre la température souhaitée.
5. Une fois le travail achevé, remettez le fer à souder dans son support, éteignez ensuite l'appareil à l'aide du bouton (4).
6. Si l'appareil ne doit pas être utilisé pendant une longue période, débranchez l'appareil de l'alimentation électrique.

CHANGEMENT DE L'UNITÉ DE TEMPÉRATURE AFFICHÉE (C/F)

L'interrupteur (6) sert à régler la température avec l'unité de température choisie (°C – Celsius, °F – Fahrenheit).

UTILISATION DE LA PLAQUE CHAUFFANTE

1. L'appareil doit être placé sur un sol stable.
2. Brancher le câble d'alimentation à l'appareil
3. Branchez l'appareil via la prise secteur situé au dos, allumer la plaque chauffante à l'aide de l'interrupteur (3).
4. Réglage de la température: Réglér la température de la plaque chauffante avec les touches (8) et (9). L'affichage de température (13) clignotera régulièrement jusqu'à ce que la plaque chauffante ait atteint la température souhaitée.
5. Une fois le travail achevé, éteignez l'appareil à l'aide du bouton (3).
6. Si l'appareil ne doit pas être utilisé pendant une longue période, débranchez l'appareil de l'alimentation électrique.

RÉGLAGE DE LA COMPENSATION DE TEMPÉRATURE

Modus Compensation de la température - Fonctionnement:

- Pour la station de soudage : Allumer le fer à souder avec l'interrupteur (4) puis appuyer simultanément sur la touche (8) / Touche pour abaisser la température de la plaque chauffante / ou bien la touche (10) / Touche pour abaisser la température de la buse à air pendant environ 3 secondes. L'écran affichera alors „00“. Avec les touches (6) et (7), réglez la valeur de la compensation de température pour le fer à souder.
- Pour la station de dessoudage: Allumer la buse à air avec la touche (2), puis appuyer simultanément sur la touche (8) / Touche pour abaisser la température de la plaque chauffante / ou bien la touche (10) / Touche pour abaisser la température de la buse à air pendant environ 3 secondes. L'écran affichera alors „00“. Avec les touches (10) et (11), réglez la valeur de la compensation de température pour la buse à air.
- Pour la plaque chauffante: Allumer la plaque chauffante avec la touche (3), puis appuyer simultanément sur la touche (8) / Touche pour abaisser la température de la plaque chauffante / ou bien la touche (10) / Touche pour abaisser la température de la buse à air pendant environ 3 secondes. L'écran affichera alors „00“. Avec les touches (8) et (9), réglez la valeur de la compensation de température pour le fer à souder.

Le procédé, présenté ci-dessus, peut être appliqué sur chaque station séparément, pour deux à la fois ou bien pour toutes stations à la fois. La plage de la compensation réglable va de -50 jusqu'à +50°. Après avoir entré les valeurs souhaitées, l'appareil les enregistre et revient en mode de travail après 5 secondes.

REMARQUES GÉNÉRALES

1. Si l'écran affiche « --- », cela signifie que la température de sortie se situe en dessous de 100 °C et que le poste à dessouder à air chaud se trouve en mode « STAND BY ». Le poste à dessouder à air chaud se trouve sur le support.
2. Si l'écran affiche « SE », cela signifie que le fer à souder n'est pas branché; il se peut que le poste à dessouder ait un problème avec le capteur.
3. Il faut veiller à ce que l'extrémité du poste à dessouder à air chaud soit propre et dégagé de tout obstacle ou blocage.
4. Lors de l'utilisation de petites buses, veillez à ce que l'alimentation en air corresponde à la buse choisie, et pour éviter que la station du poste à dessouder à air chaud ne soit endommagée, qu'il n'y ait aucune alimentation en air excessive couplée à une température trop élevée pendant une longue période.
5. Selon ses besoins, l'utilisateur peut grâce de légères variations de température modifier les paramètres du passage de l'air. La distance minimale entre le haut du poste à dessouder à air chaud et l'objet à traiter est de 2 mm.
6. Assurez une bonne ventilation dans les locaux où est utilisé l'appareil. En outre, celui-ci doit être installé dans un endroit bien ventilé pour permettre l'évacuation de la chaleur.
7. Lors de l'allumage de l'appareil, veuillez-vous assurer que le fer à souder et la buse à air se trouvent dans leur support respectif.

INFORMATIONS DE SÉCURITÉ

1. Les buses ne doivent pas être installées de force. N'utilisez pas de pinces ou pincettes pour cela.
2. Retirez les buses et les embouts une fois qu'elles ont complètement refroidies.
3. Il est interdit d'utiliser l'appareil à proximité de gaz hautement inflammables, de composants ou de substances comparables. Les buses et les fers ainsi que l'air venant du poste à dessouder à air chaud ont une température très élevée. ne les touchez pas et ne les approchez pas du corps et du visage pour éviter les brûlures.
4. Après une longue utilisation du poste à dessouder à air chaud, de la poussière peut s'être accumulée à l'extrémité. Elle doit être régulièrement enlevée afin que la perméabilité à l'air ne soit pas compromise.
5. Une température de fonctionnement trop élevée du fer à souder peut nuire à la fonctionnalité des pièces à son extrémité.
6. La panne doit être nettoyée régulièrement à l'aide d'une éponge ou avec de liquides pour éviter l'oxydation de la partie supérieure.

REPLACEMENT DES ÉLÉMENTS CHAUFFANTS DU POSTE À DESSOLDER À AIR CHAUD

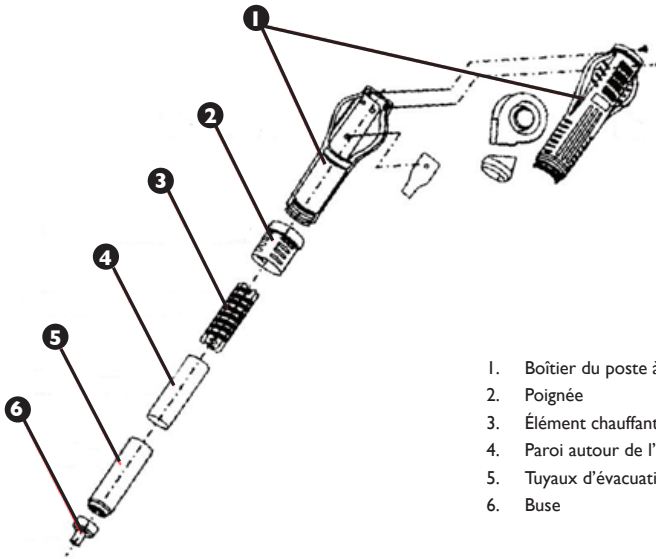

- 1. Boîtier du poste à dessolder à air chaud
- 2. Poignée
- 3. Élément chauffant
- 4. Paroi autour de l'élément chauffant
- 5. Tuyaux d'évacuation
- 6. Buse

1. Avant de remplacer l'élément chauffant, vérifiez que le poste à dessolder à air chaud ait complètement refroidi.
2. Retirez les vis du couvercle du fer.
3. Retirez la poignée (2) pour desserrer le caisson du fer à souder.
4. Retirez prudemment le ventilateur et dévissez les boulons reliant la plaque avec les conduits.
5. Avant de remplacer l'élément chauffant, vérifiez que le poste à dessolder à air chaud est complètement refroidi.
6. Retirez les vis du couvercle du fer.
7. Retirez la poignée (2) pour desserrer le caisson du fer à souder.
8. Retirez prudemment le ventilateur et dévissez les boulons reliant la plaque avec les conduits..
9. Remontez le fer à souder dans l'ordre inverse.

CHANGEMENT DES ÉLÉMENTS CHAUFFANTS ET DE LA PANNE

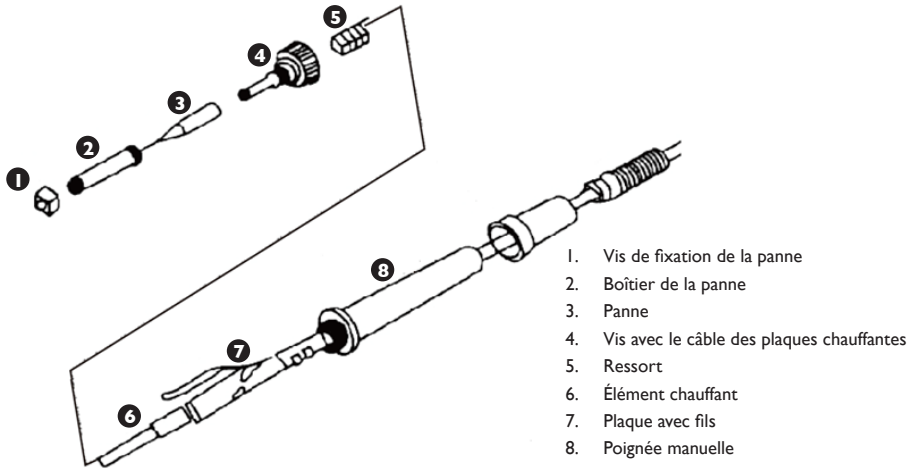

1. Vis de fixation de la panne
2. Boîtier de la panne
3. Panne
4. Vis avec le câble des plaques chauffantes
5. Ressort
6. Élément chauffant
7. Plaque avec fils
8. Poignée manuelle

LORS DU CHANGEMENT DE LA PANNE ET DE L'ÉLÉMENT CHAUFFANT, ASSUREZ-VOUS QUE LE FER SOIT ENTIÈREMENT REFRIGIDIS.

1. Remplacement de la panne: retirez la vis servant à fixer le couvercle et retirez la panne. Remplacez-la avec un nouvel élément et serrez la vis.
2. Remplacement de l'élément chauffant : dévissez la vis qui fixe le support de la panne et retirez le support de la panne. Dévissez le support qui retient l'élément chauffant (4) et retirez avec précaution l'élément chauffant (6) en même temps que la plaque avec les fils. Remplacez-le. Faites attention lors du branchement des fils.

NETTOYAGE COURANT

Remarques

- Ne vaporisez jamais de l'eau sur l'appareil. Ne vous servez jamais de brosses ou ustensiles qui pourraient endommager la surface de l'appareil pendant le nettoyage.
- Avant de commencer le nettoyage, débranchez l'appareil de l'alimentation.

VÉRIFICATIONS RÉGULIÈRES DE L'APPAREIL

Veillez régulièrement vérifier l'état des différents éléments de l'appareil, afin de voir si ceux-ci présentent des signes d'endommagement. Si ce cas se présente, veuillez contacter votre revendeur afin de solutionner le problème. Que faire en cas de problème?

Contactez votre revendeur et préparez les documents suivants:

- Numéros de facture et de série (ce dernier se trouve sur la plaque signalétique)
- Éventuellement, des photos des pièces endommagées.
- Décrivez le problème le plus précisément possible afin que le service-client puisse au mieux comprendre et identifier le problème. Les formulations comme, par exemple, « L'appareil ne chauffe pas » peuvent être mal comprises et peuvent signifier que l'appareil ne chauffe pas assez voire pas du tout. Ce sont deux problèmes bien distincts!
- Veuillez constamment indiquer l'état des témoins de contrôle lumineux étant donné que leur comportement est significatif et fait office de diagnostic. Plus détaillées vos indications seront, plus rapides seront les réponses et solutions du service-client.

ATTENTION: N'ouvrez jamais l'appareil sans l'accord du service client. Cela peut entraîner une perte de garantie!

ICZ

BEZPEČNOSTNÍ POKYNYObecné bezpečnostní pokyny při používání elektrických zařízení:

Aby se minimalizovalo riziko zranění v důsledku požáru nebo úrazu elektrickým proudem, dodržujte základní bezpečnostní principy při používání zařízení. Přečtěte si pečlivě tento návod a ujistěte se, že jste si našli odpovědi na všechny Vaše otázky týkající se tohoto zařízení. Ušchovejte tento návod v blízkosti zařízení pro pozdější použití. Vždy používejte uzemnění se správným síťovým napětím (viz návod nebo typový štítek)! V případě pochybnosti o tom, zda je připojení uzemněno, svěřte kontrolu kvalifikovanému odborníkovi. Nikdy nepoužívejte poškozený napájecí kabel! Zařízení by nemělo být otevřeno ve vlhkém nebo mokřem prostředí ani mokřýma nebo vlhkýma rukama. Kromě toho chraňte zařízení před přímým slunečním zářením. Vždy používejte zařízení na bezpečném místě tak, aby nikdo nemohl šlápnout, zakopnout a/nebo poškodit kabel. Před čištěním zařízení vytáhněte zástrčku ze zásuvky, k čištění používejte pouze vlhký hadřík. Nepoužívejte čisticí prostředky a dbejte na to, aby se jakákoliv kapalina nedostala do zařízení.

Vypněte zařízení ihned po zjištění nesrovnalostí ve způsobu jeho fungování. Vytáhněte zástrčku ze zásuvky, když není zařízení používáno. Údržbu, nastavení a opravy zařízení svěřte odbornému personálu. V případě oprav prováděných třetími osobami záruka zaniká!

Obecné pokyny při používání:

- Připravte a poskytněte návod k obsluze a proveďte školení zaměstnanců v rozsahu manipulace se zařízením v souladu s jeho určením. Návod by měl být vždy uschován na místě provozu zařízení.
- Zajistěte dostatečnou cirkulaci vzduchu. Za tímto účelem musí být zařízení umístěno více než 10 cm od stěny nebo dalších zařízení, zajistěte dostatečnou cirkulaci v místnosti, kde je zařízení provozováno.
- Ujistěte se, že v blízkosti zařízení nejsou žádné hořlavé látky nebo předměty.
- V některých případech při prvním použití z vnitřní části zařízení může unikat kouř z topných prvků. To je zcela normální. Zajistěte dostatečnou cirkulaci vzduchu.
- Některé prvky zařízení se silně zahřívají. Aby se zabránilo zranění, buďte opatrní při dotyku těchto povrchů.
- Pravidelně čistěte zařízení, aby nedošlo k trvalému usazování nečistot.

TECHNICKÁ SPECIFIKACE

Model	6109 S-LS-10
Napětí (V)	230 ~ 50Hz
Jmenovitý proud (A)	15
Výkon (W)	1270
Provozní teplota (°C)	0 / +40
Skladovací teplota (°C)	-20 / +80
Skladovací vlhkost	35% / 45%
PÁJECÍ STANICE	
Teplotní rozsah (°C)	200 - 480
Výstupní výkon (W)	75
Stabilita teploty	±1 °C
Odpor hrotu	< 2ohm
Napětí hrotu	< 2mV
HEISSLUFT-ENTLÖTSTATION	
Teplotní rozsah (°C)	100 - 480
Výstupní výkon (W)	650
Stabilita teploty	± 1°C
Rychlost průtoku vzduchu (L/min)	130
OHŘÍVAČ	
Teplotní rozsah (°C)	50 - 400
Stabilita teploty	± 2°C
Povrch desky (mm)	120 x 120

OBLAST POUŽITÍ

Zařízení je určeno pro:

1. Různého typu pájení nebo rozpájení elektronických prvků jako jsou: SOIC, CHIP, QFP, PLCC, BGA, SMD apod., zejména pro moduly BGA, základní desky v elektronických zařízeních.
2. Smršťování, sušení barev, odstraňování lepidel, rozmrazování, zateplení, svařování plastu.

Odpovědnost za veškeré škody vzniklé v důsledku použití v rozporu s určením nese uživatel.

FUNGOVÁNÍ ZAŘÍZENÍ – ZÁKLADNÍ PRINCIP

Konstrukce zařízení:



- | | |
|--|--|
| 1. kabel páječky hot air | 12. indikátor hřání páječky |
| 2. spínač stanice hot air | 13. indikátor hřání desky ohřivače |
| 3. spínač desky ohřivače | 14. indikátor hřání páječky hot air |
| 4. spínač pájecí stanice | 15. displej teploty pájecí stanice |
| 5. zásuvka pro připojení páječky | 16. displej teploty ohřivače |
| 6. tlačítko pro snížení teploty páječky | 17. displej teploty stanice hot air |
| 7. tlačítko pro zvýšení teploty páječky | 18. indikátor průtoku vzduchu |
| 8. tlačítko pro snížení teploty desky ohřivač | 19. otočný knoflík pro nastavení průtoku vzduchu |
| 9. tlačítko pro zvýšení teploty páječky | |
| 10. tlačítko pro snížení teploty páječky hot air | |
| 11. tlačítko pro zvýšení teploty páječky hot air | |

PŘED PRVNÍM POUŽITÍM

Kontrola po převzetí zboží

V okamžiku převzetí zboží zkontrolujte, zda není obal poškozen a otevřete jej. Pokud je obal poškozen, obraťte se do 3 dnů na dovozce nebo distributora a zdokumentujte poškození nejlepším možným způsobem. Neumísťujte plný obal vzhůru nohama! Pokud bude obal opět přepravován, dbejte na to, aby byl umístěn pevně ve vodorovné poloze.

Likvidace obalu

Uchovejte prvky obalu (kartony, plastové pásky a polystyren), aby v případě potřeby dát zařízení do servisu, bylo zařízení dobře chráněno během přepravy!

MONTÁŽ ZAŘÍZENÍUmístění zařízení

Zařízení by mělo být umístěno na provozní ploše, jíž rozměry odpovídají rozměrům zařízení. Za účelem umožnit optimální provoz zařízení, by měla být provozní plocha rovná, suchá, na odpovídající výšce a odolná vůči teplotě.

Pamatujte, aby napájení zařízení odpovídalo údajům na typovém štítku!

OVLÁDÁNÍ STANICE HOT AIR

1. Umístěte zařízení na stabilní ploše, páječku hot air umístěte do držáku.
2. Připojte napájecí kabel, namontujte v páječce příslušnou trysku.
3. Zapněte zařízení hlavním spínačem umístěným na zadní straně zařízení, zapněte páječku hot air spínačem (2), páječka se začne zahřívat.
4. Nastavení teploty: tlačítka (10) a (11) nastavte požadovanou teplotu. Indikátor hřání (14) začne pravidelně blikat, když dosáhne páječka nastavenou teplotu.
5. Nastavení průtoku vzduchu: nastavte požadovaný průtok vzduchu otočným knoflíkem pro nastavení průtoku vzduchu (19). Indikátor (18) zobrazí aktuální hodnotu průtoku vzduchu.
6. Po ukončení práce umístěte páječku HOT AIR do držáku a vypněte ji spínačem (2).
7. Pokud není zařízení používáno delší dobu, odpojte jej od zdroje napájení.
8. **POZOR:** Je zakázáno zakrývat větrací otvory na držáku páječky hot air během jejího používání. To může způsobit poškození ventilátoru a ohříváče!

**OVLÁDÁNÍ PÁJECÍ STANICE**

1. Umístěte zařízení na stabilní ploše, páječku umístěte do držáku.
2. Připojte napájecí kabel, namontujte v páječce příslušný pájecí hrot.
3. Zapněte zařízení hlavním spínačem umístěným na zadní straně zařízení, zapněte páječku spínačem (4), páječka se začne zahřívat.
4. Nastavení teploty: tlačítka (6) a (7) nastavte požadovanou teplotu. Indikátor hřání (12) začne pravidelně blikat, když dosáhne páječka nastavenou teplotu.
5. Po ukončení práce umístěte páječku do držáku a vypněte ji spínačem (4).
6. Pokud není zařízení používáno delší dobu, odpojte jej od zdroje napájení.

OVLÁDÁNÍ OHŘÍVAČE

1. Umístěte zařízení na stabilní ploše.
2. Připojte napájecí kabel.
3. Zapněte zařízení hlavním spínačem umístěným na zadní straně zařízení, zapněte desku ohříváče spínačem (3).
4. Nastavení teploty: tlačítka (8) a (9) nastavte požadovanou teplotu. Indikátor hřání (13) začne pravidelně blikat, když dosáhne páječka nastavenou teplotu.
5. Po ukončení práce vypněte desku spínačem (3).
6. Pokud není zařízení používáno delší dobu, odpojte jej od zdroje napájení.

TEPLOTNÍ KOMPENZACEVstup do režimu nastavení teplotní kompenzace:

- Pro pájecí stanice: zapněte páječku tlačítkem (4), potom stiskněte najednou tlačítka (8 – tlačítko pro snížení teploty desky ohříváče) a (10 – tlačítko pro snížení teploty páječky hot air) a udrzte je asi 3 sekundy. Na displeji se zobrazí „00“. Tlačítka (6) a (7) nastavte hodnotu kompenzace teploty pro páječku.
- Pro stanice hot air: zapněte páječku hot air tlačítkem (2), potom stiskněte najednou tlačítko (8 - tlačítko pro snížení teploty desky ohříváče) a (10 - tlačítko pro snížení teploty páječky hot air) a udrzte je asi 3 sekundy. Na displeji se zobrazí „00“. Tlačítka (10) a (11) nastavte hodnotu kompenzace teploty pro páječku.

- Pro desku ohříváče: zapněte ohříváč tlačítkem (3), potom stiskněte najednou tlačítka (8 - tlačítko pro snížení teploty desky ohříváče) a (10 – tlačítko pro snížení teploty páječky hot air) a udržte je asi 3 sekundy. Na displeji se zobrazí „00“. Tlačítka (8) a (9) nastavte hodnotu kompenzace teploty pro desku ohříváče.

Tento postup může být proveden pro každou stanicí odděleně nebo pro dvě či všechny stanice spolu. Rozsah nastavení kompenzace je od -50 do + 50°C. Po nastavení požadované hodnoty zařízení uloží nastavené hodnoty a se automaticky přepne do provozního režimu po asi 5 sekundách.

OBEČNÉ POZNÁMKY

1. Pokud se na displeji zobrazí „---“ znamená, že výstupní teplota je nižší než 100°C, stanice hot air je v pohotovostním režimu („STAND BY“), a páječka hot air se nachází v držáku.
2. Pokud se na displeji zobrazí „S-E“ znamená, že je páječka odpojená; v páječce hot air je problém s čidlem.
3. V okamžiku zapínání zařízení obě páječky se musí nacházet v příslušných držácích.
4. Ujistěte se, že výstup páječky hot air je čistý a nemá žádné blokády či překážky.
5. Při používání malých trysek si pamatujte, že musí být průtok vzduchu přizpůsoben konkrétní trysce a aby se zabránilo poškození páječky hot air neudržujte vysoký průtok vzduchu spolu s vysokou teplotou příliš dlouho.
6. V závislosti na požadavcích uživatele mohou různá nastavení průtoku vzduchu způsobit bezvýznamné kolísání teplot. Minimální vzdálenost mezi výstupem páječky hot air a předmětem je 2 mm.
7. Zajistěte dobré větrání místnosti, kde je zařízení používáno. Kromě toho by mělo být zařízení umístěno v místě s dobrou cirkulací vzduchu pro odvod tepla.

BEZPEČNOSTNÍ

1. Trysky instalujte bez použití nadměrné síly, nepoužívejte kleště. Nedotahujte upevňovací šrouby trysek příliš silně.
2. Trysky a hroty lze vyměnit pouze když je páječka zcela chladná.
3. Je zakázáno používat zařízení v blízkosti hořlavých materiálů, plynů nebo jiných tohoto typu předmětů. Trysky a hroty páječek, a také vzduch vycházející z páječky hot air mají velmi vysokou teplotu, je zakázáno se dotýkat těchto prvků, a také nasměrovat proud horkého vzduchu přímo na tělo nebo obličej. To může způsobit popáleniny.
4. Po delší době používání páječky hot air se může její výstup pokrýt prachem. Čistěte výstup pravidelně, aby zajistit správný průtok vzduchu.
5. Příliš vysoká provozní teplota páječky může snížit funkčnost pájecího hrotu.
6. Pájecí hrot musí být čistěn pravidelně houbičkou a tavidlem, aby se zabránilo oxidaci hrotu.

VÝMĚNA OHŘÍVAČE PÁJEČKY HOT AIR

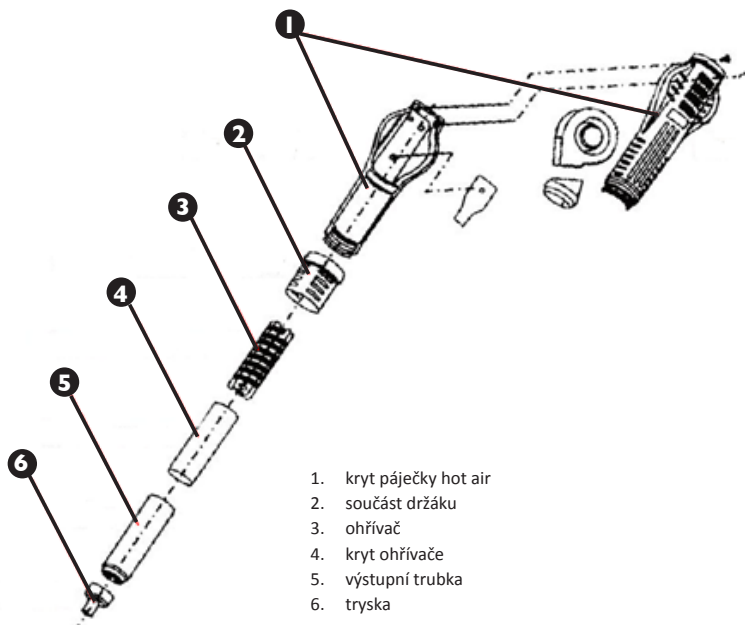

1. kryt páječky hot air
2. součást držáku
3. ohříváč
4. kryt ohříváče
5. výstupní trubka
6. tryska

1. Před výměnou ohřívače se ujistěte, že je páječka hot air zcela chladná.
2. Odšroubujte upevňovací šrouby krytu páječky.
3. Odšroubujte součást držáku (2) a odstraňte kryt páječky.
4. Jemně odstraňte ventilátor a odšroubujte upevňovací šrouby desky s kabely.
5. Odpojte ohřívač od desky (dejte pozor na připojení kabelů).
6. Vyjměte ohřívač z krytu, dejte pozor aby nepoškodit kovový zemnicí vodič.
7. Nový ohřívač zabalte do papíru mika a vsuňte do krytu na vhodné místo.
8. Připojte kabely k desce v souladu s jejich původním uspořádáním.
9. Smontujte páječku – proveďte činnosti v opačném pořadí.

VÝMĚNA OHŘÍVAČE A HROTU PÁJEČKY

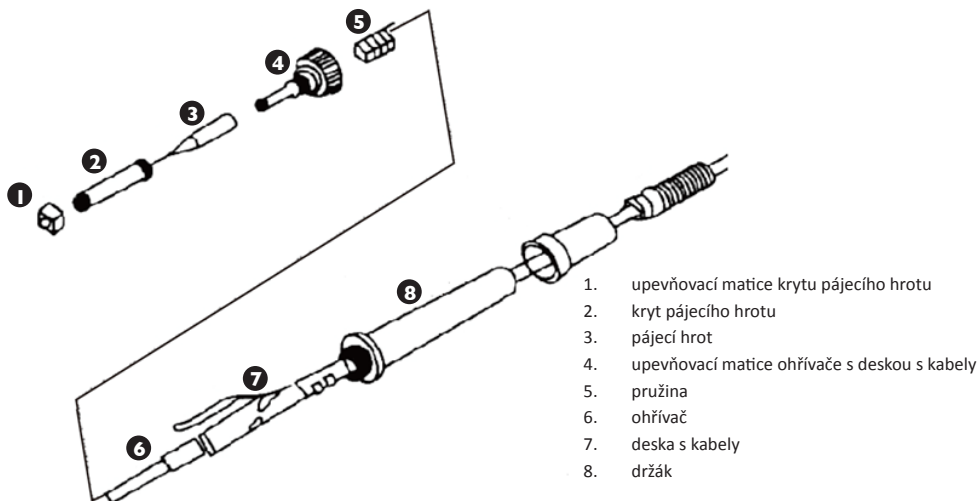

Před výměnou pájecího hrotu a ohřívače se ujistěte, že je páječka zcela chladná.

1. **VÝMĚNA PÁJECÍHO HROTU:** Odšroubujte upevňovací matici krytu pájecího hrotu a odstraňte kryt hrotu. Vyměňte hrot za nový, umístěte kryt a sešroubujte.
2. **VÝMĚNA OHŘÍVAČE:** Odšroubujte upevňovací matici pájecího hrotu a odstraňte kryt hrotu. Odšroubujte upevňovací matici ohřívače (4) a jemně vysuňte ohřívač (6) spolu s deskou s kabely (7). Vyměňte všechno, dejte pozor na připojení kabelů.

STANDARDNÍ ČIŠTĚNÍ

Obecné poznámky

- Nikdy nepostříkujte zařízení vodou. K čištění nepoužívejte žádné kartáče či nástroje, které by mohly poškodit povrch zařízení.
- Před čištěním zařízení odpojte jej od zdroje napájení.

PRAVIDELNÁ KONTROLA ZAŘÍZENÍ

Pravidelně kontrolujte, zda nejsou součásti zařízení poškozeny. Když jsou součásti poškozeny, obraťte se na prodejce a požádejte o jejich opravu.

Co dělat, když se objeví nějaký problém?

Obraťte se na prodejce a poskytněte následující informace:

- číslo faktury a sériové číslo (sériové číslo je uvedeno na typovém štítku).
- případně foto vadného dílu.
- Pracovník servisních služeb lépe posoudí problém, když tento bude popsán tak přesně, jak je to možné.

Fráze jako např. „zařízení nehřeje“ může být dvojnásobná a může znamenat jak to, že hřeje zařízení slabě, tak i to, že nehřeje vůbec. Jedná se o dvě různé příčiny poruch!

Čím podrobnější informace, tím rychlejší řešení problému!

VAROVÁNÍ: Nikdy neotevírejte zařízení bez konzultace se servisním střediskem. To může vést ke ztrátě záruky!

DE

Hiermit bestätigen wir, dass die hier in dieser Anleitung aufgeführten Geräte CE-konform sind.

EN

We hereby certify that the appliances listed in this manual are CE compliant.

FR

Par la présente, nous confirmons que les appareils présentés dans ce mode d'emploi sont conformes aux normes Ce.

PL

Niniejszym potwierdzamy, że urządzenia opisane w tej instrukcji są zgodne z deklaracją CE.

IT

Con la presente documentazione si certifica che i dispositivi descritti all'interno del manuale sono conformi alle vigenti norme CE.

ES

Por la presente confirmamos que los dispositivos detallados en este manual son conformes con las normativas de la CE.

Umwelt- und Entsorgungshinweise

Hersteller an Verbraucher

Sehr geehrte Damen und Herren,

gebrauchte Elektro- und Elektronikgeräte dürfen gemäß europäischer Vorgaben **[1]** nicht zum unsortierten Siedlungsabfall gegeben werden, sondern müssen getrennt erfasst werden. Das Symbol der Abfalltonne auf Rädern weist auf die Notwendigkeit der getrennten Sammlung hin. Helfen auch Sie mit beim Umweltschutz. Sorgen Sie dafür, dieses Gerät, wenn Sie es nicht mehr weiter nutzen wollen, in die hierfür vorgesehenen Systeme der Getrenntsammlung zu geben.



In Deutschland sind Sie gesetzlich **[2]** verpflichtet, ein Altgerät einer vom unsortierten Siedlungsabfall getrennten Erfassung zuzuführen. Die öffentlich - rechtlichen Entsorgungsträger (Kommunen) haben hierzu Sammelstellen eingerichtet, an denen Altgeräte aus privaten Haushalten ihres Gebietes für Sie kostenfrei entgegengenommen werden. Möglicherweise holen die rechtlichen Entsorgungsträger die Altgeräte auch bei den privaten Haushalten ab.

Bitte informieren Sie sich über Ihren lokalen Abfallkalender oder bei Ihrer Stadt- oder Gemeindeverwaltung über die in Ihrem Gebiet zur Verfügung stehenden Möglichkeiten der Rückgabe oder Sammlung von Altgeräten.

[1] RICHTLINIE 2002/96/EG DES EUROPÄISCHEN PARLAMENTS UND DES RATES
ÜBER ELEKTRO- UND ELEKTRONIK - ALTGERÄTE

[2] Gesetz über das Inverkehrbringen, die Rücknahme und die umweltverträgliche Entsorgung von Elektro- und Elektronikgeräten (Elektro- und Elektronikgerätegesetz - ElektroG).

Utylizacja produktu

Produkty elektryczne i elektroniczne po zakończeniu okresu eksploatacji wymagają segregacji i oddania ich do wyznaczonego punktu odbioru. Nie wolno wyrzucać produktów elektrycznych razem z odpadami gospodarstwa domowego. Zgodnie z dyrektywą WEEE 2012/19/UE obowiązującą w Unii Europejskiej, urządzenia elektryczne i elektroniczne wymagają segregacji i utylizacji w wyznaczonych miejscach. Dbając o prawidłową utylizację, przyczyniasz się do ochrony zasobów naturalnych i zmniejszasz negatywny wpływ oddziaływania na środowisko, człowieka i otoczenie. Zgodnie z krajowym prawodawstwem, nieprawidłowe usuwanie odpadów elektrycznych i elektronicznych może być karane!

For the disposal of the device please consider and act according to the national and local rules and regulations.

CONTACT

emaks spółka z ograniczoną
odpowiedzialnością sp.k.

Ul. Dekoracyjna 3
65-155 Zielona Góra

Nr. kom.: +48 506 06 05 74
E-mail: info@emaks.pl

expon^{do}
www.expondo.de