



**ROYAL**  
c a t e r i n g

## **BEDIENUNGSANLEITUNG**

User manual | Instrukcja | Návod k použití | Manuel d'utilisation | Istruzioni per l'uso | Manual de instrucciones

# **ELECTRIC PASTA MAKER**

- **RC-EPM220**
- **RC-EPM180**
- **RC-EPM160**



**Deutsch** 3  
**English** 7  
**Polski** 11  
**Česky** 15  
**Français** 19  
**Italiano** 23  
**Español** 27

PRODUKTNAME	ELEKTRISCHE NUDELMACHINE-220	ELEKTRISCHE NUDELMACHINE-180	ELEKTRISCHE NUDELMACHINE-160
PRODUCT NAME	ELECTRIC PASTA MAKER - 220	ELECTRIC PASTA MAKER - 180	ELECTRIC PASTA MAKER - 160
NAZWA PRODUKTU	MASZYNA DO MAKARONU ELEKTRYCZNA - 220	MASZYNA DO MAKARONU ELEKTRYCZNA - 180	MASZYNA DO MAKARONU ELEKTRYCZNA - 160
NÁZEV VÝROBKU	ELEKTRICKÝ STROJ NA TĚSTOVINY - 220	ELEKTRICKÝ STROJ NA TĚSTOVINY - 180	ELEKTRICKÝ STROJ NA TĚSTOVINY - 160
NOM DU PRODUIT	MACHINE À PÂTES ÉLECTRIQUE - 220	MACHINE À PÂTES ÉLECTRIQUE - 180	MACHINE À PÂTES ÉLECTRIQUE - 160
NOME DEL PRODOTTO	MACCHINA ELETTRICA PER FARE LA PASTA - 220	MACCHINA ELETTRICA PER FARE LA PASTA - 180	MACCHINA ELETTRICA PER FARE LA PASTA - 160
NOMBRE DEL PRODUCTO	MÁQUINA ELÉCTRICA PARA HACER PASTA - 220	MÁQUINA ELÉCTRICA PARA HACER PASTA - 180	MÁQUINA ELÉCTRICA PARA HACER PASTA - 160
MODELL			
PRODUCT MODEL			
MODEL PRODUKTU			
MODEL VÝROBKU	RC-EPM220	RC-EPM180	RC-EPM160
MODÈLE			
MODELLO			
MODELO			
IMPORTEUR			
IMPORTER			
IMPORTER			
DOVOZCE	EXPONDO POLSKA SP. Z O.O. SP. K.		
IMPORTATEUR			
IMPORTATORE			
IMPORTADOR			
ADRESSE VON IMPORTEUR			
IMPORTER ADDRESS			
ADRES IMPORTERA			
ADRESA DOVOZCE	UL. NOWY KISIELIN-INNOWACYJNA 7, 66-002 ZIELONA GÓRA   POLAND, EU		
ADRESSE DE L'IMPORTATEUR			
INDIRIZZO DELL'IMPORTATORE			
DIRECCIÓN DEL IMPORTADOR			

TECHNISCHE DATEN

Parameter	Werte		
Produktname	ELEKTRISCHE NUDELMACHINE		
	220	180	160
Modell	RC-EPM220	RC-EPM180	RC-EPM160
	Nennspannung [V~/Frequenz [Hz]		
230~/50			
Nennleistung [W]		600	450
Schutzklasse			
I			
Schutzart IP			
IPX1			
Entfernung zwischen den Walzen [mm]			
1-12			
Abmessungen [mm]	365x395x460	320x370x425	325x290x415
	Gewicht [kg]		
20			19
			17

1. ALLGEMEINE BESCHREIBUNG

Diese Anleitung ist als Hilfe bei der sicheren und zuverlässigen Nutzung gedacht. Das Produkt wurde strikt nach den technischen Vorgaben und unter Verwendung modernster Technologien und Komponenten sowie unter Wahrung der höchsten Qualitätsstandards entworfen und angefertigt.

**VOR INBETRIEBNAHME MUSS DIE ANLEITUNG GENAU DURCHGELESEN UND VERSTANDEN WERDEN.**

Für einen langen und zuverlässigen Betrieb des Geräts muss auf die richtige Handhabung und Wartung entsprechend den in dieser Anleitung angeführten Vorgaben geachtet werden. Die in dieser Anleitung angegebenen technischen Daten und die Spezifikation sind aktuell. Der Hersteller behält sich das Recht vor, im Rahmen der Verbesserung der Qualität Änderungen vorzunehmen. Unter Berücksichtigung des technischen Fortschritts und der Geräuschreduzierung wurde das Gerät so entworfen und produziert, dass das infolge der Geräuschemission entstehende Risiko auf dem niedrigsten Niveau gehalten wird.

ERLÄUTERUNG DER SYMBOLE

	Das Produkt erfüllt die geltenden Sicherheitsnormen.
	Gebrauchsanweisung beachten.
	Recyclingprodukt.
	ACHTUNG!, WARNUNG! oder HINWEIS!, um auf bestimmte Umstände aufmerksam zu machen (allgemeines Warnzeichen).
	ACHTUNG! Warnung vor elektrischer Spannung!
	ACHTUNG! Warnung vor Handverletzungen!

Nur zur Verwendung in geschlossenen Räumen.

Vorsicht bei sich drehenden Komponenten! Es besteht die Gefahr von schweren Verletzungen!

**HINWEIS!** In der vorliegenden Anleitung sind Beispielbilder vorhanden, die von dem tatsächlichen Aussehen der Produkt abweichen können. Die ursprüngliche Bedienungsanleitung ist die deutschsprachige Fassung. Sonstige Sprachfassungen sind Übersetzungen aus der deutschen Sprache.

2. NUTZUNGSSICHERHEIT

**ACHTUNG!** Lesen Sie alle Sicherheitshinweise und alle Anweisungen durch. Die Nichtbeachtung der Warnungen und Anweisungen kann zu elektrischen Schlägen, Feuer und / oder schweren Verletzungen oder Tod führen.

Die Begriffe „Gerät“ oder „Produkt“ in den Warnungen und Beschreibung des Handbuchs beziehen sich auf ELEKTRISCHE NUDELMACHINE.

2.1. ELEKTRISCHE SICHERHEIT

- a) Der Gerätestecker muss mit der Steckdose kompatibel sein. Ändern Sie den Stecker in keiner Weise. Originalstecker und passende Steckdosen vermindern das Risiko eines elektrischen Schlags.
- b) Vermeiden Sie das Berühren von geerdeten Bauteilen wie Rohrleitungen, Heizkörpern, Öfen und Kühlschränken. Es besteht das erhöhte Risiko eines elektrischen Schlags, wenn Ihr Körper durch nasse Oberflächen und in feuchter Umgebung geerdet ist. Wasser, das in das Gerät eintritt, erhöht das Risiko von Beschädigungen und elektrischen Schlägen.
- c) Berühren Sie das Gerät nicht mit nassen oder feuchten Händen.
- d) Verwenden Sie das Kabel nicht in unsachgemäßer Weise. Verwenden Sie es niemals zum Tragen des Geräts oder zum Herausziehen des Steckers. Halten Sie das Kabel von Hitze, Öl, scharfen Kanten oder beweglichen Teilen fern. Beschädigte oder geschweißte Kabel erhöhen das Risiko eines elektrischen Schlags.
- e) Wenn sich die Verwendung des Geräts in feuchter Umgebung nicht verhindern lässt, verwenden Sie einen Fehlerstromschutzschalter (RCD). Mit einem RCD verringert sich das Risiko eines elektrischen Schlags.
- f) Es ist verboten, das Gerät zu verwenden, wenn das Netzkabel beschädigt ist oder offensichtliche Gebrauchsspuren aufweist. Ein beschädigtes Netzkabel sollte von einem qualifizierten Elektriker oder vom Kundendienst des Herstellers ersetzt werden.
- g) Tauchen Sie Kabel, Stecker bzw. das Gerät nicht in Wasser oder andere Flüssigkeiten, um einen Stromschlag zu vermeiden. Verwenden Sie das Gerät nicht auf nassen Oberflächen.
- h) **ACHTUNG LEBENSGEFAHR!** Tauchen und Halten Sie das Gerät während des Reinigens oder des Betriebes nie in Wasser oder andere Flüssigkeiten.

- i) Benutzen Sie das Gerät nicht in Räumen mit sehr hoher Luftfeuchtigkeit oder in unmittelbarer Nähe von Wasserbehältern!
- j) Lassen Sie das Gerät nicht nass werden. Gefahr eines elektrischen Schlags!

## 2.2. SICHERHEIT AM ARBEITSPLATZ

- a) Halten Sie Ihren Arbeitsplatz sauber und gut beleuchtet. Unordnung oder schlechte Beleuchtung kann zu Unfällen führen. Handeln Sie vorausschauend, beobachten Sie, was getan wird, und nutzen Sie Ihren gesunden Menschenverstand bei der Verwendung des Gerätes.
- b) Benutzen Sie das Gerät nicht in explosionsgefährdeten Bereichen, zum Beispiel in Gegenwart von brennbaren Flüssigkeiten, Gasen oder Staub. Geräte können unter Umständen Funken erzeugen, welche Staub oder Dämpfe entzünden können.
- c) Im Falle eines Schadens oder einer Störung sollte das Gerät sofort ausgeschaltet und dies einer autorisierten Person gemeldet werden.
- d) Wenn Sie nicht sicher sind, ob das Gerät ordnungsgemäß funktioniert, wenden Sie sich an den Service des Herstellers.
- e) Reparaturen dürfen nur vom Service des Herstellers durchgeführt werden. Führen Sie keine Reparaturen auf eigene Faust durch!
- f) Zum Löschen des Gerätes bei Brand oder Feuer, nur Pulverfeuerlöscher oder Kohlendioxidlöscher (CO<sub>2</sub>) verwenden.
- g) Halten Sie Kinder und Unbefugte fern; Unachtsamkeit kann zum Verlust der Kontrolle über das Gerät führen.
- h) Bewahren Sie die Gebrauchsanleitung für den weiteren Gebrauch auf. Sollte das Gerät an Dritte weitergegeben werden, muss die Gebrauchsanleitung mit ausgehändigt werden.
- i) Verpackungselemente und kleine Montageteile außerhalb der Reichweite von Kindern aufbewahren.
- j) Halten Sie das Gerät von Kindern und Tieren fern.

**HINWEIS!** Kinder und Unbeteiligte müssen bei der Arbeit mit diesem Gerät gesichert werden.

## 2.3. PERSÖNLICHE SICHERHEIT

- a) Es ist nicht gestattet, das Gerät im Zustand der Ermüdung, Krankheit, unter Einfluss von Alkohol, Drogen oder Medikamenten zu betreiben, wenn das die Fähigkeit das Gerät zu bedienen, einschränkt.
- b) Die Maschine darf nur durch entsprechend geschulte, zur Bedienung geeignete und physisch gesunde Personen bedient werden, die die vorliegende Anleitung gelesen haben und die Arbeitsschutzanforderungen kennen.
- c) Die Maschine darf nicht von Kindern oder Personen mit eingeschränkten physischen, sensorischen und geistigen Fähigkeiten oder ohne entsprechende Erfahrung und entsprechendes Wissen bedient werden. Dies ist nur unter Aufsicht einer für die Sicherheit zuständigen Person und nach einer Einweisung in die Bedienung der Maschine gestattet.
- d) Seien Sie aufmerksam und verwenden Sie Ihren gesunden Menschenverstand beim Betreiben des Gerätes. Ein Moment der Unaufmerksamkeit während der Arbeit kann zu schweren Verletzungen führen.

- e) Vergewissern Sie sich vor dem Anschließen des Geräts an eine Stromquelle, dass der Schalter ausgeschaltet ist.
- f) Überschätzen Sie Ihre Fähigkeiten nicht. Sorgen Sie für einen sicheren Stand während der Arbeit. Dies gibt Ihnen eine bessere Kontrolle über das Gerät im Falle unerwarteter Situationen.
- g) Tragen Sie keine weite Kleidung oder Schmuck. Halten Sie Haare, Kleidung und Handschuhe von beweglichen Teilen fern. Lose Kleidung, Schmuck oder lange Haare können durch sich bewegende Teile erfasst werden.
- h) Entfernen Sie alle Einstellwerkzeuge oder Schlüssel, bevor Sie das Gerät einschalten. Gegenstände, die in rotierenden Teilen verbleiben, können zu Schäden und Verletzungen führen.
- i) Das Gerät ist kein Spielzeug. Kinder sollten in der Nähe des Geräts unter Aufsicht stehen, um Unfälle zu vermeiden.
- j) Legen Sie keine Hände oder Gegenstände in das laufende Gerät!

## 2.4. SICHERE ANWENDUNG DES GERÄTS

- a) Benutzen Sie das Gerät nicht, wenn der EIN-/AUS-Schalter nicht ordnungsgemäß funktioniert. Geräte, die nicht über den Schalter gesteuert werden können, sind gefährlich und müssen repariert werden.
- b) Trennen Sie das Gerät vom Stromnetz, bevor Sie Zubehör einstellen, auswechseln oder wenn Sie das Gerät nicht mehr verwenden. Dies verringert das Risiko einer versehentlichen Inbetriebnahme.
- c) Nicht verwendete Werkzeuge sind außerhalb der Reichweite von Kindern sowie von Personen aufzubewahren, welche weder das Gerät noch die Anleitung kennen. In den Händen unerfahrener Personen können diese Geräte eine Gefahr darstellen.
- d) Halten Sie das Gerät stets in einem einwandfreien Zustand. Prüfen Sie vor jeder Inbetriebnahme, ob am Gerät und seinen beweglichen Teilen Schäden vorliegen (defekte Komponenten oder andere Faktoren, die den sicheren Betrieb der Maschine beeinträchtigen könnten). Im Falle eines Schadens muss das Gerät vor Gebrauch in Reparatur gegeben werden.
- e) Halten Sie das Gerät außerhalb der Reichweite von Kindern.
- f) Reparatur und Wartung von Geräten dürfen nur von qualifiziertem Fachpersonal und mit Originalersatzteilen durchgeführt werden. Nur so wird die Sicherheit während der Nutzung gewährleistet.
- g) Um die Funktionsfähigkeit des Gerätes zu gewährleisten, dürfen die werksmäßig montierten Abdeckungen oder Schrauben nicht entfernt werden.
- h) Beachten Sie bei Transport zwischen Lager und Bestimmungsort und Handhabung des Gerätes die Grundsätze für Gesundheits- und Arbeitsschutz des Landes, in dem das Gerät verwendet wird.
- i) Vermeiden Sie Situationen, in denen das Gerät bei laufendem Betrieb unter schwerer Last stoppt. Dies kann zu Überhitzung und damit zu einer Beschädigung des Gerätes führen.
- j) Berühren Sie keine beweglichen Teile oder Zubehörteile, es sei denn, das Gerät wurde vom Netz getrennt.

- k) Es ist verboten, das Gerät während des Betriebs zu schieben, umzustellen oder zu drehen.
- l) Lassen Sie dieses Gerät während des Betriebs nicht unbeaufsichtigt.
- m) Das Gerät muss regelmäßig gereinigt werden, damit sich nicht dauerhaft Schmutz festsetzt.
- n) Das Gerät ist kein Spielzeug. Reinigung und Wartung dürfen nicht von Kindern ohne Aufsicht durch eine erwachsene Person durchgeführt werden.
- o) Es ist untersagt, in den Aufbau des Geräts einzugreifen, um seine Parameter oder Konstruktion zu ändern.
- p) Geräte von Feuer – und Wärmequellen fernhalten.
- q) Überlasten Sie das Gerät nicht.
- r) Die Ventilationsöffnungen dürfen nicht verdeckt werden!

**ACHTUNG!** Obwohl das Gerät mit dem Gedanken an die Sicherheit entworfen wurde, besitzt es bestimmte Schutzmechanismen. Trotz der Verwendung zusätzlicher Sicherheitselemente besteht bei der Bedienung immer noch ein Verletzungsrisiko. Es wird empfohlen, bei der Nutzung Vorsicht und Vernunft walten zu lassen.

## 3. NUTZUNGSBEDINGUNGEN

Das Produkt ist ausschließlich zum Rollen und Schneiden von Nudelteig vorgesehen. Das Produkt ist für den kommerziellen Gebrauch bestimmt.

**Für alle Schäden bei nicht sachgemäßer Verwendung haftet allein der Betreiber.**

### 3.1. GERÄTEBESCHREIBUNG

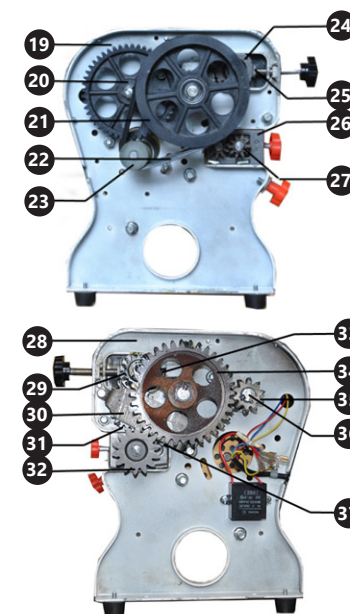
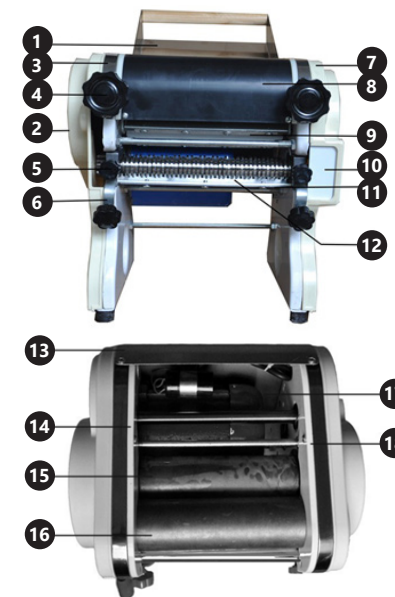

1. Einzug
2. Abdeckung
3. Antriebsabdeckung
4. Drehknopf für die Walzen
5. Einstellknopf für Messer
6. Messerdrücker/ Drehknopf des Messerdrückers
7. Abdeckung II
8. Schutzabdeckung
9. Rollenschaber
10. Getriebeabdeckung
11. Messerhaltedrücker II
12. Messerschaber
13. Hintere Abdeckung
14. Frontpaneelblock I.
15. Nudelrolle bzw. Nudelwalze I.
16. Nudelrolle II
17. Motor
18. Frontpaneelblock II
19. Rahmen I.
20. Reduktionszahnradgetriebe
21. Verbindungsgetriebe
22. Riemen
23. Kleine Riemenscheibe
24. Lager
25. Lagergehäuse
26. Messer mit Schieber
27. Zahnrad des Messers I.
28. Rahmen II
29. Zahnrad der Welle I.
30. Befestigungsstelle des Antriebsgetriebes
31. Getriebe I.
32. Messerzahnrad II
33. Feder

34. Wellenrad II
35. Zahnrad des Getriebes
36. Antriebsradachse
37. Getriebe II

### 3.2. VORBEREITUNG ZUR VERWENDUNG ARBEITSPLATZ DES GERÄTES

Verwenden Sie das Gerät nicht bei Umgebungstemperaturen über 40°C sein und einer relativen Luftfeuchtigkeit über 85%. Stellen Sie das Gerät so auf, dass eine gute Luftzirkulation gewährleistet ist. Es ist auf allen Seiten ein Abstand von mindestens 10 cm einzuhalten. Halten Sie das Gerät von heißen Flächen fern. Das Gerät sollte immer auf einer ebenen, stabilen, sauberen, feuerfesten und trockenen Oberfläche und außerhalb der Reichweite von Kindern und Personen mit eingeschränkten geistigen, sensorischen und psychischen Fähigkeiten verwendet werden. Stellen Sie sicher, dass der Netzstecker jederzeit zugänglich und nicht verdeckt ist. Achten Sie darauf, dass die Stromversorgung des Gerätes den Angaben auf dem Produktschild entspricht. Befestigen Sie den Einzug bzw. den Lader an der Maschine, nachdem Sie ihn diese aus der Box herausgenommen haben. Reinigen Sie das Gerät vor dem ersten Gebrauch mit einem weichen, trockenen Tuch. Führen Sie zum Reinigen des Nudelholzes und des Messers mehrmals ein Stück Teig durch die Walzen. Der zur Reinigung verwendete Kuchen sollte weggeworfen werden.

### 3.3. ARBEIT MIT DEM GERÄT

1. Stecken Sie den Stecker in eine Steckdose.
2. Der Teig wird in der Maschine gerollt, nachdem die Messer aus der Maschine entfernt wurden. Lösen Sie zum Entfernen die Drehnöpfe des Drückers (6) und entfernen Sie die Messerhalterungen. Dann entfernen Sie vorsichtig die Messer.
3. Stellen Sie den Abstand zwischen den Rollen mit dem Walzeneinstellknopf (4) ein. Stellen Sie zunächst den maximalen Abstand ein.
4. Schalten Sie die Maschine ein, legen Sie den Teig auf den Einzug und schieben Sie ihn in Richtung der Walzen. Wiederholen Sie den Vorgang, bis die gewünschte Teigdicke erreicht ist, und verringern Sie in der Zwischenzeit den Abstand zwischen den Walzen.
5. Um die Nudeln zu schneiden, legen Sie die Messer in die Maschine und stellen Sie sie mit dem Messereinstellknopf (5) ein. Drehen Sie den Drehknopf im Uhrzeigersinn, um dünne Nudeln zu erhalten und wenn Sie den Knopf gegen den Uhrzeigersinn drehen, werden die Nudeln breiter.
6. Um zu verhindern, dass Nudeln zusammenkleben, streuen Sie Mehl auf beide Seiten des ausgerollten Teigs, bevor Sie mit dem Schneiden beginnen.
7. Schalten Sie nach Abschluss der Arbeiten die Stromversorgung aus, ziehen Sie den Stecker aus der Steckdose und reinigen Sie die Maschine - insbesondere die Rollen bzw. Walzen und Messer.

### 3.4. REINIGUNG UND WARTUNG

- a) Vor jeder Reinigung und Einstellung, dem Austausch von Zubehör oder wenn das Gerät nicht benutzt wird, muss der Netzstecker gezogen werden und das Gerät vollständig abkühlen. Warten Sie ab, bis die rotierenden Elemente stehen bleiben.

- b) Bewahren Sie das Gerät an einem trockenen, kühlen, vor Feuchtigkeit und direkter Sonneneinstrahlung geschütztem Ort auf.
- c) Es ist verboten, das Gerät mit einem Wasserstrahl zu besprühen oder in Wasser zu tauchen.
- d) In Hinblick auf technische Effizienz und zur Vorbeugung vor Schäden sollte das Gerät regelmäßig überprüft werden.
- e) Zum Reinigen darf man keine scharfen und/oder Metallgegenstände (z.B. Drahtbürste oder Metallspachtel) benutzen, weil diese die Oberfläche des Materials, aus dem das Gerät hergestellt ist, beschädigen können.
- f) Entfernen Sie nach Abschluss der Arbeiten immer die Teigreste von den Maschinenteilen.
- g) Verwenden Sie zum Reinigen ein weiches Tuch, Küchenpapier oder eine Bürste mit weichen Borsten.
- h) Um ein Einfrieren der Maschine und übermäßige Geräusche zu vermeiden, tragen Sie nach jedem Gebrauch eine kleine Menge Pflanzenöl auf die beweglichen Teile auf.

### ENTSORGUNG GEBRAUCHTER GERÄTE

Dieses Produkt darf nicht über den normalen Hausmüll entsorgt werden. Geben Sie das Gerät bei entsprechenden Sammel- und Recyclinghöfen für Elektro- und Elektronikgeräte ab. Überprüfen Sie das Symbol auf dem Produkt, der Bedienungsanleitung und der Verpackung. Die bei der Konstruktion des Gerätes verwendeten Kunststoffe können entsprechend ihrer Kennzeichnung recycelt werden. Mit der Entscheidung für das Recycling leisten Sie einen wesentlichen Beitrag zum Schutz unserer Umwelt. Wenden Sie sich an die örtlichen Behörden, um Informationen über Ihre lokale Recyclinganlagen zu erhalten.

### TECHNICAL DATA

Parameter description	Parameter value		
Product name	ELECTRIC PASTA MAKER		
	220	180	160
Model	RC- -EPM220	RC- -EPM180	RC- -EPM160
Rated voltage [V~]/ Frequency [Hz]	230~/50		
Rated power [W]	600	450	
Protection class	I		
Protection rating IP	IPX1		
Distance between rollers [mm]	1-12		
Dimensions [mm]	365x395 x460	320x370 x425	325x290 x415
Weight [kg]	20	19	17

### 1. GENERAL DESCRIPTION

The user manual is designed to assist in the safe and trouble-free use of the device. The product is designed and manufactured in accordance with strict technical guidelines, using state-of-the-art technologies and components. Additionally, it is produced in compliance with the most stringent quality standards.

**DO NOT USE THE DEVICE UNLESS YOU HAVE THOROUGHLY READ AND UNDERSTOOD THIS USER MANUAL.**

To increase the product life of the device and to ensure trouble-free operation, use it in accordance with this user manual and regularly perform maintenance tasks. The technical data and specifications in this user manual are up to date. The manufacturer reserves the right to make changes associated with quality improvement. The device is designed to reduce noise emission risks to a minimum, taking into account technological progress and noise reduction opportunities.

### LEGEND

	The product satisfies the relevant safety standards.
	Read instructions before use.
	The product must be recycled.
	WARNING! or CAUTION! or REMEMBER! Applicable to the given situation (general warning sign).
	ATTENTION! Electric shock warning!
	ATTENTION! Hand crush hazard!
	Only use indoors.
	Pay attention to the rotating components! There is a risk of injury!

**PLEASE NOTE!** Drawings in this manual are for illustration purposes only and in some details it differ from the actual product.

The original operation manual is in German. Other language versions are translations from German.

### 2. USAGE SAFETY

**ATTENTION!** Read all safety warnings and all instructions. Failure to follow the warnings and instructions may result in an electric shock, fire and/or serious injury or even death.

The terms „device“ or „product“ are used in the warnings and instructions to refer to ELECTRIC PASTA MAKER.

#### 2.1. ELECTRICAL SAFETY

- a) The plug must fit the socket. Do not modify the plug in any way. Using original plugs and matching sockets reduces the risk of electric shock.
- b) Avoid touching earthed elements such as pipes, heaters, boilers and refrigerators. There is an increased risk of electric shock if the earthed device is exposed to rain, comes into direct contact with a wet surface or is operating in a damp environment. Water getting into the device increases the risk of damage to the device and of electric shock.
- c) Do not touch the device with wet or damp hands.
- d) Use the cable only for its designated use. Never use it to carry the device or to pull the plug out of a socket. Keep the cable away from heat sources, oil, sharp edges or moving parts. Damaged or tangled cables increase the risk of electric shock.
- e) If using the device in a damp environment cannot be avoided, a residual current device (RCD) should be applied. The use of an RCD reduces the risk of electric shock.
- f) Do not use the device if the power cord is damaged or shows obvious signs of wear. A damaged power cord should be replaced by a qualified electrician or the manufacturer's service centre.
- g) To avoid electric shock, do not immerse the cord, plug or device in water or other liquids. Do not use the device on wet surfaces.
- h) ATTENTION! DANGER TO LIFE! While cleaning, never immerse the device in water or other liquids.
- i) Do not use in very humid environments or in the direct vicinity of water tanks.
- j) Prevent the device from getting wet. Risk of electric shock!

#### 2.2. SAFETY IN THE WORKPLACE

- a) Make sure the workplace is clean and well lit. A messy or poorly lit workplace may lead to accidents. Try to think ahead, observe what is going on and use common sense when working with the device.
- b) Do not use the device in a potentially explosive environment, for example in the presence of flammable liquids, gases or dust. The device generates sparks which may ignite dust or fumes.
- c) If you discover damage or irregular operation, immediately switch the device off and report it to a supervisor without delay.
- d) If there are any doubts as to the correct operation of the device, contact the manufacturer's support service.



- e) Only the manufacturer's service point may repair the device. Do not attempt any repairs independently!
- f) In case of fire, use a powder or carbon dioxide (CO<sub>2</sub>) fire extinguisher (one intended for use on live electrical devices) to put it out.
- g) Children or unauthorised persons are forbidden to enter a work station. (A distraction may result in loss of control over the device).
- h) Please keep this manual available for future reference. If this device is passed on to a third party, the manual must be passed on with it.
- i) Keep packaging elements and small assembly parts in a place not available to children.
- j) Keep the device away from children and animals.

**REMEMBER!** When using the device, protect children and other bystanders.

### 2.3. PERSONAL SAFETY

- a) Do not use the device when tired, ill or under the influence of alcohol, narcotics or medication which can significantly impair the ability to operate the device.
- b) The machine may be operated by physically fit persons who are able to handle the machine, are properly trained, who have reviewed this operating manual and have received training in occupational health and safety.
- c) The machine is not designed to be handled by persons (including children) with limited mental and sensory functions or persons lacking relevant experience and/or knowledge unless they are supervised by a person responsible for their safety or they have received instruction on how to operate the machine.
- d) When working with the device, use common sense and stay alert. Temporary loss of concentration while using the device may lead to serious injuries.
- e) To prevent the device from accidentally switching on, make sure the switch is on the OFF position before connecting to a power source.
- f) Do not overestimate your abilities. When using the device, keep your balance and remain stable at all times. This will ensure better control over the device in unexpected situations.
- g) Do not wear loose clothing or jewellery. Keep hair, clothes and gloves away from moving parts. Loose clothing, jewellery or long hair may get caught in moving parts.
- h) Remove all adjusting tools or spanners before turning the device on. A tool or spanner left in the revolving part of the device may cause injury.
- i) The device is not a toy. Children must be supervised to ensure that they do not play with the device.
- j) Do not put your hands or other items inside the device while it is in use!

### 2.4. SAFE DEVICE USE

- a) Do not use the device if the ON/OFF switch does not function properly (does not switch the device on and off). Devices which cannot be switched on and off using the ON/OFF switch are hazardous, should not be operated and must be repaired.
- b) Make sure the plug is disconnected from the socket before attempting any adjustments, accessory replacements or before putting the device aside. Such precautions will reduce the risk of accidentally activating the device.

- c) When not in use, store in a safe place, away from children and people not familiar with the device who have not read the user manual. The device may pose a hazard in the hands of inexperienced users.
- d) Keep the device in perfect technical condition. Before each use check for general damage and especially check for cracked parts or elements and for any other conditions which may impact the safe operation of the device. If damage is discovered, hand over the device for repair before use.
- e) Keep the device out of the reach of children.
- f) Device repair or maintenance should be carried out by qualified persons, only using original spare parts. This will ensure safe use.
- g) To ensure the operational integrity of the device, do not remove factory-fitted guards and do not loosen any screws.
- h) When transporting and handling the device between the warehouse and the destination, observe the occupational health and safety principles for manual transport operations which apply in the country where the device will be used.
- i) Avoid situations where the device stops working during use due to excessive loading. This may result in overheating of the drive elements and damage to the device.
- j) Do not touch articulated parts or accessories unless the device has been disconnected from the power source.
- k) Do not move, adjust or rotate the device in the course of work.
- l) Do not leave this appliance unattended while it is in use.
- m) Clean the device regularly to prevent stubborn grime from accumulating.
- n) The device is not a toy. Cleaning and maintenance may not be carried out by children without supervision by an adult person.
- o) It is forbidden to interfere with the structure of the device in order to change its parameters or construction.
- p) Keep the device away from sources of fire and heat.
- q) Do not overload the device.
- r) Do not cover the ventilation openings!

**ATTENTION!** Despite the safe design of the device and its protective features, and despite the use of additional elements protecting the operator, there is still a slight risk of accident or injury when using the device. Stay alert and use common sense when using the device.

### 3. USE GUIDELINES

The product is intended for rolling and cutting only pasta dough. The product is intended for commercial use.

**The user is liable for any damage resulting from unintended use of the device.**

### 3.1. DEVICE DESCRIPTION

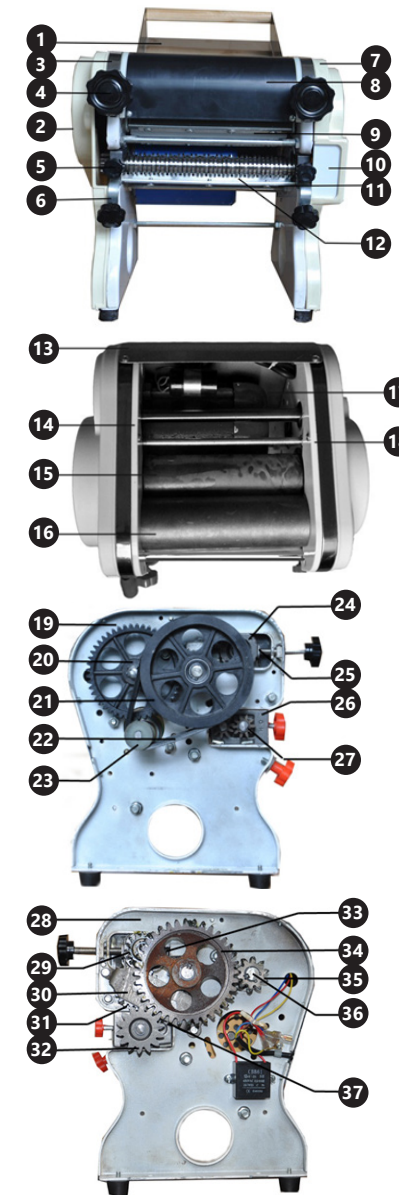

1. Feeder
2. Cover I
3. Drive cover
4. Roller adjustment knob
5. Knives adjustment knob
6. Knife presser / knife presser knob
7. Cover II
8. Protective cover
9. Roller scraper
10. Transmission cover
11. Knife presser II
12. Knife scraper
13. Rear cover
14. Front panel block I
15. Pasta roller I
16. Pasta roller II
17. Engine
18. Front panel block II
19. Frame I
20. Reduction gear
21. Connecting transmission
22. Belt
23. Small pulley
24. Bearing
25. Bearing cover
26. Knife with a zipper
27. Knife gear I
28. Rama II
29. Shaft gear I
30. Mounting the drive transmission
31. Transmission I
32. Knife gear II
33. Spring
34. Shaft gear II
35. Transmission gear
36. Drive gear axle
37. Transmission II

### 3.2. PREPARING FOR USE APPLIANCE LOCATION

The temperature of environment must not be higher than 40°C and the relative humidity should be less than 85%. Ensure good ventilation in the room in which the device is being used. There should be at least 10 cm distance between each side of the device and the wall or other objects. The device should always be used when positioned on an even, stable, clean, fireproof and dry surface, and be out of the reach of children and persons with limited mental and sensory functions. Position the device such that you always have access to the power plug. The power cord connected to the appliance must be properly grounded and correspond to the technical details on the product label.

After removing from the box, attach the feeder to it. Before the first use, clean the device with a soft, dry cloth. To clean the shaft and knife, pass a piece of dough through the rollers several times. The cake used for cleaning should be thrown away.

### 3.3. DEVICE USE

1. Insert the plug into an electrical outlet.
2. The dough is rolled in the machine after the knives are removed. To remove them, loosen the presser adjustment knobs (6) and remove the knife pressers. Then carefully remove the knives.

3. Adjust the space between the rollers with the roller adjustment knob (4). First, set the maximum distance.
4. Turn the machine on and place the dough on the feeder, pushing it towards the rollers. Repeat the operation until the desired thickness of the dough is obtained, in the meantime reducing the distance between the rollers.
5. To cut the pasta, place the knives in the machine and adjust them using the knife adjustment knob (5). Turning the knob clockwise will make thin pasta, while turning the knob counterclockwise – wide pasta.
6. To prevent pasta from sticking together, sprinkle flour on both sides of the rolled out dough before you start cutting it.
7. After finishing work, turn the power off, remove the plug from the socket and then clean the machine – especially the rollers and knives.

#### 3.4. CLEANING AND MAINTENANCE

- a) Unplug the mains plug and allow the device to cool completely before each cleaning, adjustment or replacement of accessories, or if the device is not being used. Wait for the rotating elements to stop.
- b) Store the unit in a dry, cool place, free from moisture and direct exposure to sunlight.
- c) Do not spray the device with a water jet or submerge it in water.
- d) The device must be regularly inspected to check its technical efficiency and spot any damage.
- e) Do not use sharp and/or metal objects for cleaning (e.g. a wire brush or a metal spatula) because they may damage the surface material of the appliance.
- f) After finishing work, always remove the remains of the dough from the machine parts.
- g) For cleaning, use a soft cloth, kitchen paper or a soft bristled brush.
- h) To prevent the machine from freezing and excessive noise, a small amount of vegetable oil should be applied on the moving parts after each use.

#### DISPOSING OF USED DEVICES

Do not dispose of this device in municipal waste systems. Hand it over to an electric and electrical device recycling and collection point. Check the symbol on the product, instruction manual and packaging. The plastics used to construct the device can be recycled in accordance with their markings. By choosing to recycle you are making a significant contribution to the protection of our environment. Contact local authorities for information on your local recycling facility.

#### DANE TECHNICZNE

Opis parametru	Wartość parametru		
Nazwa produktu	MASZYNA DO MAKARONU ELEKTRYCZNA		
	220	180	160
Model	RC- -EPM220	RC- -EPM180	RC- -EPM160
Napięcie zasilania [V~]/Częstotliwość [Hz]	230~/50		
Moc znamionowa [W]	600	450	
Klasa ochronności	I		
Klasa ochrony IP	IPX1		
Odległość między wałkami [mm]	1-12		
Wymiary [mm]	365x395 x460	320x370 x425	325x290 x415
Ciężar [kg]	20	19	17

#### 1. OGÓLNY OPIS

Instrukcja przeznaczona jest do pomocy w bezpiecznym i niezawodnym użytkowaniu. Produkt jest zaprojektowany i wykonany ściśle według wskazań technicznych przy użyciu najnowszych technologii i komponentów oraz przy zachowaniu najwyższych standardów jakości.

**PRZED PRZYSTĄPIENIEM DO PRACY NALEŻY DOKŁADNIE PRZECZYTAĆ I ZROZUMIEĆ NINIEJSZĄ INSTRUKCJĘ.**

Dla zapewnienia długiej i niezawodnej pracy urządzenia należy dbać o jego prawidłową obsługę oraz konserwację zgodnie ze wskazówkami zawartymi w tej instrukcji. Dane techniczne i specyfikacje zawarte w tej instrukcji obsługi są aktualne. Producent zastrzega sobie prawo dokonywania zmian związanych z podwyższeniem jakości. Uwzględniając postęp techniczny i możliwość ograniczenia hałasu, urządzenie zaprojektowano i zbudowano tak, aby ryzyko jakie wynika z emisji hałasu ograniczyć do najniższego poziomu.

#### OBJAŚNIENIE SYMBOLI

	Produkt spełnia wymagania odpowiednich norm bezpieczeństwa.
	Przed użyciem należy zapoznać się z instrukcją.
	Produkt podlegający recyklingowi.
	UWAGA! lub OSTRZEŻENIE! lub PAMIĘTAJ! opisująca daną sytuację (ogólny znak ostrzegawczy).
	UWAGA! Ostrzeżenie przed porażeniem prądem elektrycznym!
	UWAGA! Niebezpieczeństwo zgniecenia dłoni!



Do użytku tylko wewnątrz pomieszczeń.



Uwaga na obracające się elementy tnące!  
Możliwość skaleczenia!



**UWAGA!** Ilustracje w niniejszej instrukcji obsługi mają charakter poglądowy i w niektórych szczegółach mogą różnić się od rzeczywistego wyglądu produktu.

Instrukcją oryginalną jest niemiecka wersja instrukcji. Pozostałe wersje językowe są tłumaczeniami z języka niemieckiego.

#### 2. BEZPIECZEŃSTWO UŻYTKOWANIA



**UWAGA!** Przeczytaj wszystkie ostrzeżenia dotyczące bezpieczeństwa oraz wszystkie instrukcje. Niezastosowanie się do ostrzeżeń i instrukcji może spowodować porażenie prądem, pożar i/lub ciężkie obrażenia ciała lub śmierć.

Termin „urządzenie” lub „produkt” w ostrzeżeniach i w opisie instrukcji odnosi się do MASZYNY DO MAKARONU ELEKTRYCZNEJ.

#### BEZPIECZEŃSTWO ELEKTRYCZNE

- a) Wtyczka urządzenia musi pasować do gniazda. Nie modyfikować wtyczki w jakikolwiek sposób. Oryginalne wtyczki i pasujące gniazda zmniejszają ryzyko porażenia prądem.
- b) Unikaj dotykania uziemionych elementów, takich jak rury, grzejniki, piece i lodówki. Istnieje zwiększone ryzyko porażenia prądem, jeśli ciało jest uziemione i dotyka urządzenia narażonego na bezpośrednie działanie deszczu, mokrej nawierzchni i pracy w wilgotnym otoczeniu. Przedostanie się wody do urządzenia zwiększa ryzyko jego uszkodzenia oraz porażenia prądem.
- c) Nie wolno dotykać urządzenia mokrymi lub wilgotnymi rękoma.
- d) Nie należy używać przewodu w sposób niewłaściwy. Nigdy nie używać go do przenoszenia urządzenia lub do wyciągania wtyczki z gniazda. Trzymać przewód z dala od źródeł ciepła, oleju, ostrych krawędzi lub ruchomych części. Uszkodzone lub poplątane przewody zwiększają ryzyko porażenia prądem.
- e) Jeśli nie można uniknąć używania urządzenia w środowisku wilgotnym, należy stosować wyłącznik różnicowo-prądowy (RCD). Używanie RCD zmniejsza ryzyko porażenia prądem.
- f) Zabrania się używania urządzenia, jeśli przewód zasilający jest uszkodzony lub nosi wyraźne oznaki zużycia. Uszkodzony przewód zasilający powinien być wymieniony przez wykwalifikowanego elektryka lub serwis producenta.
- g) Aby uniknąć porażenia prądem elektrycznym, nie należy zanurzać kabla, wtyczki ani samego urządzenia w wodzie lub innym płynie. Nie wolno używać urządzenia na mokrych powierzchniach.
- h) **UWAGA – ZAGROŻENIE ŻYCIA!** Podczas czyszczenia lub użytkowania urządzenia nigdy nie wolno zanurzać go w wodzie lub innych cieczach.
- i) Nie należy używać urządzenia w pomieszczeniach o bardzo dużej wilgotności!
- j) Nie wolno dopuszczać do zamoczenia urządzenia. Ryzyko porażenia prądem!

## BEZPIECZEŃSTWO W MIEJSCU PRACY

- Utrzymywać porządek w miejscu pracy i dobre oświetlenie. Nieporządek lub złe oświetlenie może prowadzić do wypadków. Należy być przewidującym, obserwować co się robi i zachowywać rozsądek podczas używania urządzenia.
- Nie używać urządzenia w strefie zagrożenia wybuchem, na przykład w obecności łatwopalnych cieczy, gazów lub pyłów.
- W razie stwierdzenia uszkodzenia lub nieprawidłowości w pracy urządzenia należy je bezwzględnie wyłączyć i zgłosić to do osoby uprawnionej.
- W razie wątpliwości czy urządzenie działa poprawnie, należy skontaktować się z serwisem producenta.
- Naprawy urządzenia może wykonać wyłącznie serwis producenta. Nie wolno dokonywać napraw samodzielnie!
- W przypadku zapróżnienia ognia lub pożaru, do gaszenia urządzenia pod napięciem należy używać wyłącznie gaśnic proszkowych lub śniegowych (CO<sub>2</sub>). Na stanowisku pracy nie mogą przebywać dzieci ani osoby nieupoważnione.
- Zachować instrukcję użytkowania w celu jej późniejszego użycia. W razie, gdyby urządzenie miało zostać przekazane osobom trzecim, to wraz z nim należy przekazać również instrukcję użytkowania.
- Elementy opakowania oraz drobne elementy montażowe należy przechowywać w miejscu niedostępnym dla dzieci.
- Urządzenie trzymać z dala od dzieci i zwierząt.

**⚠️ PAMIĘTAJ!** Należy chronić dzieci i inne osoby postronne podczas pracy urządzeniem.

## BEZPIECZEŃSTWO OSOBISTE

- Niedozwolone jest obsługiwanie urządzenia w stanie zmęczenia, choroby, pod wpływem alkoholu, narkotyków lub leków, które ograniczają w istotnym stopniu zdolności obsługi urządzenia.
- Maszynę mogą obsługiwać osoby sprawne fizycznie, zdolne do jej obsługi i odpowiednio wyszkolone, które zapoznały się z niniejszą instrukcją oraz zostały przeszkolone w zakresie bezpieczeństwa i higieny pracy.
- Maszyna nie jest przeznaczona do tego, by była użytkowana przez osoby (w tym dzieci) o ograniczonych funkcjach psychicznych, sensorycznych i umysłowych lub nieposiadające odpowiedniego doświadczenia i/lub wiedzy, chyba że są one nadzorowane przez osobę odpowiedzialną za ich bezpieczeństwo lub otrzymały od niej wskazówki dotyczące tego, jak należy obsługiwać maszynę.
- Należy być uważnym, kierować się zdrowym rozsądkiem podczas pracy urządzeniem. Chwila nieuwagi podczas pracy, może doprowadzić do poważnych obrażeń ciała.
- Aby zapobiegać przypadkowemu uruchomieniu upewnij się, że przełącznik jest w pozycji wyłączonej przed podłączeniem do źródła zasilania.
- Nie należy przeceniać swoich możliwości. Utrzymywać balans i równowagę ciała przez cały czas pracy. Umożliwia to lepszą kontrolę nad urządzeniem w nieoczekiwanych sytuacjach.

- Nie należy nosić luźnej odzieży ani biżuterii. Włosy, odzież i rękawice utrzymywać z dala od części ruchomych. Luźna odzież, biżuteria lub długie włosy mogą zostać chwyczone przez ruchome części.
- Należy usunąć wszelkie narzędzia regulujące lub klucze przed włączeniem urządzenia. Narzędzie lub klucz pozostawiony w obracającej się części urządzenia może spowodować obrażenia ciała.
- Urządzenie nie jest zabawką. Dzieci powinny być pilnowane, aby nie bawiły się urządzeniem.
- Nie wkładać rąk, przedmiotów do wnętrza pracującego urządzenia!

## BEZPIECZNE STOSOWANIE URZĄDZENIA

- Nie należy używać urządzenia, jeśli przełącznik ON/OFF nie działa sprawnie (nie załącza i nie wyłącza się). Urządzenia, które nie mogą być kontrolowane za pomocą przełącznika są niebezpieczne, nie mogą pracować i muszą zostać naprawione.
- Przed przystąpieniem do regulacji, wymiany osprzętu lub odłożeniem narzędzia należy wyciągnąć wtyczkę z gniazda. Taki środek zapobiegawczy zmniejsza ryzyko przypadkowego uruchomienia.
- Nieużywane urządzenia należy przechowywać w miejscu niedostępnym dla dzieci oraz osób nieznających urządzenia lub tej instrukcji obsługi. Urządzenia są niebezpieczne w rękach niedoświadczonych użytkowników.
- Utrzymywać urządzenie w dobrym stanie technicznym. Sprawdzać przed każdą pracą czy nie posiada uszkodzeń ogólnych lub związanych z elementami ruchomymi (pęknięcia części i elementów lub wszelkie inne warunki, które mogą mieć wpływ na bezpieczne działanie urządzenia). W przypadku uszkodzenia, oddać urządzenie do naprawy przed użyciem.
- Urządzenie należy chronić przed dziećmi.
- Naprawa oraz konserwacja urządzeń powinna być wykonywana przez wykwalifikowane osoby przy użyciu wyłącznie oryginalnych części zamiennych. Zapewni to bezpieczeństwo użytkownika.
- Aby zapewnić zaprojektowaną integralność operacyjną urządzenia, nie należy usuwać zainstalowanych fabrycznie osłon lub odkręcać śrub.
- Przy transportowaniu i przenoszeniu urządzenia z miejsca magazynowania do miejsca użytkowania należy uwzględnić zasady bezpieczeństwa i higieny pracy przy ręcznych pracach transportowych obowiązujących w kraju, w którym urządzenia są użytkowane.
- Należy unikać sytuacji, gdy urządzenie podczas pracy, zatrzymuje się pod wpływem dużego obciążenia. Może spowodować to przegrzanie się elementów napędowych i w konsekwencji uszkodzenie urządzenia.
- Nie wolno dotykać części lub akcesoriów ruchomych, chyba że urządzenie zostało odłączone od zasilania.
- Zabrania się przesuwania, przestawiania i obracania urządzenia będącego w trakcie pracy.
- Nie należy pozostawiać włączonego urządzenia bez nadzoru.
- Należy regularnie czyścić urządzenie, aby nie dopuścić do trwałego osadzenia się zanieczyszczeń.
- Urządzenie nie jest zabawką. Czyszczenie i konserwacja nie mogą być wykonywane przez dzieci bez nadzoru osoby dorosłej.

- Zabrania się ingerowania w konstrukcję urządzenia celem zmiany jego parametrów lub budowy.
- Trzymać urządzenia z dala od źródeł ognia i ciepła.
- Nie należy przeciążać urządzenia.
- Nie wolno zasłaniać otworów wentylacyjnych urządzenia!

**⚠️ UWAGA!** Pomimo iż urządzenie zostało zaprojektowane tak aby było bezpieczne, posiadało odpowiednie środki ochrony oraz pomimo użycia dodatkowych elementów zabezpieczających użytkownika, nadal istnieje niewielkie ryzyko wypadku lub odniesienia obrażeń w trakcie pracy z urządzeniem. Zaleca się zachowanie ostrożności i rozsądku podczas jego użytkowania.

## 3. ZASADY UŻYTKOWANIA

Produkt jest przeznaczony do wałkowania i krojenia wyłącznie ciasta na makaron. Produkt jest przeznaczony do użytku komercyjnego.

**Odpowiedzialność za wszelkie szkody powstałe w wyniku użytkowania niezgodnego z przeznaczeniem ponosi użytkownik.**

### 3.1. OPIS URZĄDZENIA

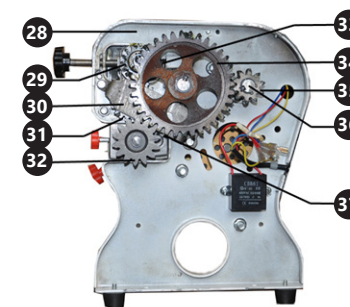
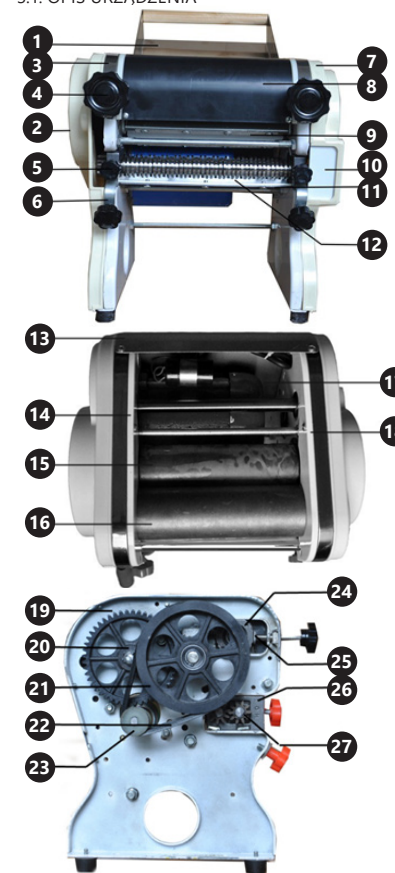

- Podajnik
- Osłona I
- Pokrywa napędu
- Pokrętko regulacji wałków
- Pokrętko regulacji noży
- Dociskacz noża/Pokrętko dociskacza noża
- Osłona II
- Osłona ochronna
- Skrobak walca
- Osłona przekładni
- Dociskacz noża II
- Skrobak noża
- Tyłna osłona
- Blok panelu przedniego I
- Wałek do makaronu I
- Wałek do makaronu II
- Silnik
- Blok panelu przedniego II
- Rama I
- Koło zębate redukujące
- Przekładnia połączeniowa
- Pas
- Małe koło pasowe
- Łożysko
- Osłona łożyska
- Nóż z suwakiem
- Koło zębate noża I
- Rama II
- Koło zębate wałka I
- Mocowanie przekładni napędu
- Przekładnia I
- Koło zębate noża II
- Sprężyna
- Koło zębate wałka II
- Koło zębate przekładni
- Oś przełożenia napędu
- Przekładnia II

### 3.2. PRZYGOTOWANIE DO PRACY UMIEJSCOWIENIE URZĄDZENIA

Temperatura otoczenia nie może przekraczać 40°C a wilgotność względna nie powinna przekraczać 85%. Urządzenie należy ustawić w sposób zapewniający dobrą cyrkulację powietrza. Należy utrzymać minimalny odstęp 10 cm od każdej ściany urządzenia. Urządzenie należy trzymać z dala od wszelkich gorących powierzchni. Urządzenie należy zawsze użytkować na równej, stabilnej, czystej, ognioodpornej i suchej powierzchni i poza zasięgiem dzieci oraz osób ograniczonych funkcjach psychicznych,



sensorycznych i umysłowych. Urządzenie należy umiejscowić w taki sposób, by w dowolnej chwili można się było dostać do wtyczki sieciowej. Należy pamiętać o tym, by zasilanie urządzenia energią odpowiadało danym podanym na tabliczce znamionowej!

Po wyjęciu z pudełka do maszyny należy zamocować do niej podajnik. Przed pierwszym użyciem należy wyczyścić urządzenie przy pomocy miękkiej, suchej ściereczki. Aby wyczyścić wałek i nóż należy kilkukrotnie przepuścić kawałek ciasta przez wałki. Ciasto użyte do czyszczenia należy wyrzucić.

### 3.3. PRACA Z URZĄDZENIEM

1. Włożyć wtyczkę do gniazdka elektrycznego.
2. Wałkowanie ciasta w maszynie odbywa się po wyjęciu z niej noży. Aby je wyjąć należy poluzować pokrętkę regulacji dociskacza (6) oraz wyjąć dociskacze noży. Następnie ostrożnie wyjąć noże.
3. Wyregulować przestrzeń między wałkami za pomocą pokrętki regulacji wałków (4). Na początek ustawić maksymalną odległość.
4. Włączyć maszynę i umieścić ciasto na podajniku, popychając je w stronę wałków. Powtarzać czynność aż do uzyskania pożądanej grubości ciasta, w międzyczasie zmniejszając odstęp między wałkami.
5. Aby pokroić makaron należy umieścić noże w maszynie i wyregulować je za pomocą pokrętki regulacji noży (5). Przekraczając pokrętkę zgodnie z ruchem wskazówek zegara otrzymamy cienki makaron, natomiast przekraczając pokrętkę przeciwnie do wskazówek zegara – szeroki.
6. Aby zapobiec sklejanii się makaronu, przed przystąpieniem do jego krojenia należy posypać mąką obie strony rozwałkowanego ciasta.
7. Po skończonej pracy należy wyłączyć zasilanie, wyjąć wtyczkę z gniazdka a następnie wyczyścić maszynę – w szczególności wałki i noże.

### 3.4. CZYSZCZENIE I KONSERWACJA

- a) Przed każdym czyszczeniem, regulacją, wymianą osprzętu, a także jeżeli urządzenie nie jest używane, należy wyciągnąć wtyczkę sieciową i całkowicie ochłodzić urządzenie. Odczekać, aż wirujące elementy zatrzymają się.
- b) Urządzenie należy przechowywać w suchym i chłodnym miejscu chronionym przed wilgocią i bezpośrednim promieniowaniem słonecznym.
- c) Zabrania się spryskiwania urządzenia strumieniem wody lub zanurzania urządzenia w wodzie.
- d) Należy wykonywać regularne przeglądy urządzenia pod kątem jego sprawności technicznej oraz wszelkich uszkodzeń.
- e) Do czyszczenia nie wolno używać ostrych i/lub metalowych przedmiotów (np. drucianej szczotki lub metalowej łopatki) ponieważ mogą one uszkodzić powierzchnię materiału, z którego wykonane jest urządzenie.
- f) Po skończonej pracy należy zawsze usuwać resztki ciasta z części maszyny.
- g) Do czyszczenia należy używać miękkiej ściereczki, papieru kuchennego lub szczotki z miękkim włosiem.
- h) Aby zapobiec zawieszaniu się maszyny oraz nadmiernemu hałasowi, należy po każdym użyciu nakładać niewielką ilość oleju roślinnego na jej ruchome części.

### USUWANIE ZUŻYTYCH URZĄDZEŃ.

Po zakończeniu okresu użytkowania nie wolno usuwać niniejszego produktu poprzez normalne odpady komunalne, lecz należy go oddać do punktu zbiórki i recyklingu urządzeń elektrycznych i elektronicznych. Informuje o tym symbol, umieszczony na produkcie, instrukcji obsługi lub opakowaniu. Zastosowane w urządzeniu tworzywa nadają się do powtórnego użycia zgodnie z ich oznaczeniem. Dzięki powtórnemu użyciu, wykorzystaniu materiałów lub innym formom wykorzystania zużytych urządzeń wnoszą Państwo istotny wkład w ochronę naszego środowiska. Informacji o właściwym punkcie usuwania zużytych urządzeń udzieli Państwu lokalna administracja.

### TECHNICKE ÚDAJE

Popis parametru	Hodnota parametru		
Název výrobku	ELEKTRICKÝ STROJ NA TĚSTOVINY		
	Model	180	160
Model	RC- -EPM220	RC- -EPM180	RC- -EPM160
Jmenovité napětí napájení [V~/-]/ Frekvence [Hz]	230~/50		
Jmenovitý výkon [W]	600	450	
Třída ochrany	I		
Stupeň ochrany IP	IPX1		
Vzdálenost mezi válci [mm]	1-12		
Rozměry [mm]	365x395 x460	320x370 x425	325x290 x415
Hmotnost [kg]	20	19	17

### 1. VŠEOBECNÝ POPIS

Návod slouží jako nápověda pro bezpečné a spolehlivé používání výrobku. Výrobek je navržen a vyroben přesně podle technických údajů za použití nejnovějších technologií a komponentů a za dodržení nejvyšších jakostních norem.

**PŘED ZAHÁJENÍM PRÁCE SI DŮKLADNĚ PŘEČTĚTE TENTO NÁVOD A UJISTĚTE SE, ŽE JSTE POCHOPILI VŠECHNY POKYNY.**

Pro zajištění dlouhého a spolehlivého fungování zařízení pravidelně provádějte revize a údržbu v souladu s pokyny uvedenými v tomto návodu. Technické údaje a specifikace uvedené v návodu jsou aktuální. Výrobce si vyhrazuje právo provést změny za účelem zvýšení kvality. Vzhledem k technickému pokroku a možnosti omezení hluku bylo zařízení navrženo a vyrobeno tak, aby nebezpečí vyplývající z emise hluku bylo omezeno na nejnižší úroveň.

### VYSVĚTLENÍ SYMBOLŮ

	Výrobek splňuje požadavky příslušných bezpečnostních norem.
	Před použitím výrobku se seznámte s návodem.
	Recyklovatelný výrobek.
	UPOZORNĚNÍ! nebo VAROVÁNÍ! nebo PAMATUJTE! popisující danou situaci (všeobecná výstražná značka).
	VAROVÁNÍ! Nebezpečí úrazu elektrickým proudem!
	VAROVÁNÍ! Nebezpečí pohmoždění rukou!
	Pouze k použití ve vnitřních prostorech.
	Pozor na rotující řezné prvky! Nebezpečí pořezání!

**⚠ POZOR!** Obrázky v tomto návodu jsou ilustrační. V některých detailech se od skutečného vzhledu zařízení mohou lišit.

Originálním návodem je německá verze návodu. Ostatní jazykové verze jsou překladem z německého jazyka.

### 2. BEZPEČNOST POUŽÍVÁNÍ

**⚠ POZNÁMKA!** Přečtěte si tento návod včetně všech bezpečnostních pokynů. Nedodržování návodu a pokynů může vést k úrazu elektrickým proudem, požáru anebo těžkému úrazu či smrti.

Pojem „zařízení“ nebo „výrobek“ v bezpečnostních pokynech a návodu se vztahuje na ELEKTRICKÝ STROJ NA TĚSTOVINY.

#### 2.1. ELEKTRICKÁ BEZPEČNOST

- a) Daná zásuvka musí být se zástrčkou zařízení kompatibilní. Zástrčku žádným způsobem neupravujte. Originální zástrčky a příslušné zásuvky snižují nebezpečí úrazu elektrickým proudem.
- b) Nedotýkejte se uzemněných předmětů jako jsou trubky, topidla, kamna a chladničky. Pokud je zařízení uzemněno, existuje zvýšené nebezpečí úrazu elektrickým proudem v následku působení deště, mokrého povrchu a práce se zařízením ve vlhkém prostředí. Proniknutí vody do zařízení zvyšuje nebezpečí jeho poškození a úrazu elektrickým proudem.
- c) Zařízení se nedotýkejte mokřými nebo vlhkými rukama.
- d) Napájecí kabel nepoužívejte na jiné účely, než na které je určen. Nikdy jej nepoužívejte k přenašení zařízení nebo k vytahování zástrčky ze síťové zásuvky. Držte jej mimo dosah tepla, oleje, ostrých hran nebo rotujících dílů. Poškozené nebo zamožené elektrické napájecí kabely zvyšují nebezpečí úrazu elektrickým proudem.
- e) Pokud není možné vyhnout se práci se zařízením ve vlhkém prostředí, použijte při tom proudový chránič (RCD). Používání RCD snižuje nebezpečí úrazu elektrickým proudem.
- f) Je zakázáno používat zařízení, pokud je napájecí kabel poškozený nebo má zjevné známky opotřebení. Poškozený napájecí kabel musí být vyměněn kvalifikovaným elektrikářem nebo v servisním středisku výrobce.
- g) Aby nedošlo k zasažení elektrickým proudem, nesmíte kabel, zástrčku ani samotné zařízení ponořovat do vody nebo jiné tekutiny. Je zakázáno používat zařízení na mokřém povrchu.
- h) **POZOR – OHROŽENÍ ŽIVOTA!** Během čištění nebo používání zařízení nikdy nesmí být ponořováno ve vodě nebo jiných kapalinách.
- i) Zařízení nepoužívejte v prostředí s velmi vysokou vlhkostí / v přímé blízkosti nádrží s vodou!
- j) Zařízení nenoste do vody. Hrozí nebezpečí úrazu elektrickým proudem!

#### 2.2. BEZPEČNOST NA PRACOVÍŠTI

- a) Na pracovišti udržujte pořádek a mějte dobré osvětlení. Nepořádek nebo špatné osvětlení mohou vést k úrazům. Buďte předvídaví a sledujte, co se během práce kolem vás děje. Při práci se zařízením vždy zachovávejte zdravý rozum.



- b) Se zařízením nepracujte ve výbušném prostředí, například v přítomnosti hořlavých kapalin, plynů nebo prachu. Zařízení vytváří jiskření, skrze které může dojít ke vznícení prachu nebo výparů.
- c) Pokud zjistíte, že zařízení nepracuje správně, nebo je poškozeno, ihned jej vypněte a poruchu nahláste autorizované osobě.
- d) Pokud máte pochybnosti o tom, zda zařízení funguje správně, kontaktujte servis výrobce.
- e) Opravy zařízení může provádět pouze servis výrobce. Opravy neprovádějte sami!
- f) V případě vzniku požáru k hašení zařízení pod napětím používejte pouze práškové nebo sněhové hasicí přístroje (CO<sub>2</sub>).
- g) Na pracovišti se nesmí zdržovat děti a nepovolané osoby. (Nepozornost může způsobit ztrátu kontroly nad zařízením.)
- h) Návod k obsluze uschovejte za účelem jeho pozdějšího použití. V případě předání zařízení třetím osobám musí být spolu se zařízením předán rovněž návod k obsluze.
- i) Obalový materiál a drobné montážní prvky uchovávejte na místě nedostupném pro děti.
- j) Zařízení mějte v dostatečné vzdálenosti od dětí a zvířat.

**⚠ PAMATUJTE!** Při práci se zařízením chraňte děti a jiné nepovolané osoby.

### 2.3. OSOBNÍ BEZPEČNOST

- a) Zařízení nepoužívejte, jste-li unaveni nebo pod vlivem drog, alkoholu nebo léků, které významně snižují schopnost zařízení ovládat.
- b) Zařízení smí obsluhovat fyzicky zdatné osoby, které s ním umí zacházet, byly příslušně vyškoleny k jeho obsluze, seznámily se s tímto návodem a byly také proškoleny v oblasti bezpečnosti a ochrany zdraví při práci.
- c) Zařízení není určeno k tomu, aby jej používaly osoby (včetně dětí) s omezenými psychickými, smyslovými nebo duševními schopnostmi nebo osoby bez příslušných zkušeností anebo znalostí, ledaže jsou pod dohledem osoby zodpovědné za jejich bezpečnost nebo od ní obdržely pokyny, jak zařízení obsluhovat.
- d) Při práci se zařízením buďte pozorní, řiďte se zdravým rozumem. Chvilka nepozornosti při práci může vést k vážnému úrazu.
- e) Zabraňte náhodnému spuštění. Ujistěte se, že je spínač ve vypnuté poloze před připojením zařízení k napájecímu zdroji.
- f) Nepřeceňujte své schopnosti. Udržujte stabilní postoj a rovnováhu po celou dobu práce. To vám umožní lépe ovládat zařízení v neočekávaných situacích.
- g) Nenoste volné oblečení nebo šperky. Vlasy, oděv a rukavice udržujte v bezpečné vzdálenosti od rotujících dílů. Volný oděv, šperky nebo dlouhé vlasy mohou zachytit rotující díly.
- h) Odstraňte veškeré seřizovací nástroje nebo klíče před zapnutím zařízení. Nástroje nebo klíče ponechané v rotujících dílech zařízení mohou způsobit vážný úraz.
- i) Zařízení není hračka. Dohlížejte na děti, aby si nehrály se zařízením.
- j) Pokud je zařízení v provozu, nevkládejte do něj ruce ani žádné předměty!

### 2.4. BEZPEČNÉ POUŽÍVÁNÍ ZAŘÍZENÍ

- a) Zařízení nepoužívejte, pokud spínač pro zapnutí a vypnutí zařízení nefunguje správně. Zařízení, které nelze ovládat spínačem, je nebezpečné a musí být opraveno.
- b) Vytáhněte zástrčku ze zásuvky před jakýmkoliv seřizením, výměnou příslušenství nebo odložením zařízení. Toto opatření snižuje riziko náhodného zapnutí.
- c) Nepoužívaná zařízení uchovávejte mimo dosah dětí a osob, které nejsou seznámeny se zařízením nebo návodem k obsluze. Zařízení jsou nebezpečná v rukou nezkušených uživatelů.
- d) Zařízení udržujte v dobrém technickém stavu. Kontrolujte před každou prací jeho celkový stav i jednotlivé díly a ujistěte se, že je vše v dobrém stavu, a uživatel tak při práci se zařízením nehrozí žádné nebezpečí. V případě, že zjistíte poškození, nechte zařízení opravit.
- e) Udržujte zařízení mimo dosah dětí.
- f) Opravu a údržbu zařízení by měly provádět pouze kvalifikované osoby za výhradního použití originálních náhradních dílů. Zajistí to bezpečné používání zařízení.
- g) Pro zachování navržené mechanické integrity zařízení neodstraňujte předem namontované kryty nebo neuvolňujte šrouby.
- h) Při přemísťování zařízení z místa skladování na místo používání berte v úvahu pracovní zásady bezpečnosti a ochrany zdraví v rámci přenesení břemena platné v zemi, ve které se zařízení používá.
- i) Zabraňte situaci, kdy se zapnuté zařízení zastaví vlivem velkého zatížení. Může to způsobit přehřátí hnacích součástí a v následku poškození zařízení.
- j) Pokud zařízení nebylo odpojeno od napájení, nedotýkejte se rotujících dílů ani součástí.
- k) Nepřesouvejte, nepřenašejte a neotáčejte zařízení v provozu.
- l) Zapnuté zařízení nenechávejte bez dozoru.
- m) Pravidelně čistěte zařízení, aby nedošlo k trvalému usazování nečistot.
- n) Zařízení není hračka. Čištění a údržbu nesmí provádět děti bez dohledu dospělé osoby.
- o) Nezasahujte do zařízení s cílem změnit jeho parametry nebo konstrukci.
- p) Udržujte zařízení mimo zdroje ohně a tepla.
- q) Zařízení nepřetěžujte.
- r) Nezakrývejte větrací otvory!



**POZNÁMKA!** I když zařízení bylo navrženo tak, aby bylo bezpečné, tedy má vhodné bezpečnostní prvky, tak i přes použití dodatečné ochrany uživatelem při práci se zařízením nadále existuje malé riziko úrazu nebo poranění. Doporučuje se zachovat opatrnost a zdravý rozum při jeho používání.

### 3. ZÁSADY POUŽÍVÁNÍ

Výrobek je určen k válení a kájení těsta na těstoviny. Výrobek je určen ke komerčnímu využití.

**Odpovědnost za veškeré škody vzniklé v důsledku použití zařízení v rozporu s určením nese uživatel.**

### 3.1. POPIS ZAŘÍZENÍ

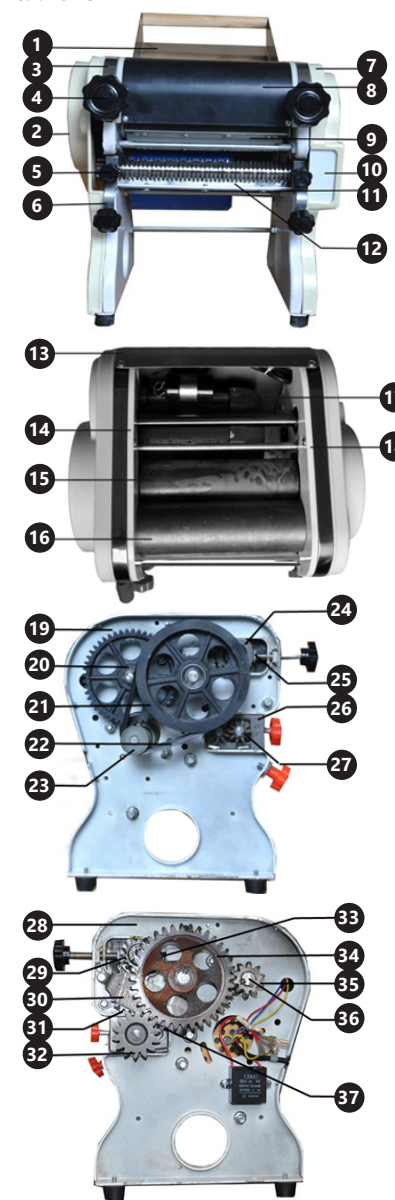

1. Podavač
2. Kryt I
3. Víko pohonu
4. Otočný knoflík pro nastavení válečků
5. Otočný knoflík pro nastavení nastavení
6. Přítlak nože/Otočný knoflík nastavení přítlaku nože
7. Kryt II
8. Ochranný kryt
9. Škrabka na váleček
10. Kryt převodovky
11. Přítlak nože II
12. Škrabka na nůž
13. Zadní kryt
14. Blok čelního panelu I
15. Váleček na těstoviny I
16. Váleček na těstoviny II
17. Motor
18. Blok čelního panelu II
19. Rám I
20. Redukční ozubené kolo
21. Spojovací převodovka
22. Řemen
23. Malá kladka
24. Ložisko
25. Kryt ložiska
26. Nůž s jezdcem
27. Ozubené kolo nože I
28. Rám II
29. Ozubené kolo válečku I
30. Upevnění převodovky pohonu
31. Převodovka I
32. Ozubené kolo nože II
33. Pružina
34. Ozubené kolo válečku II
35. Ozubené kolo převodovky
36. Hřídel převodovky pohonu
37. Převodovka II

### 3.2. PŘÍPRAVA K PRÁCI UMÍSTĚNÍ ZAŘÍZENÍ

Teplota okolí nesmí být vyšší než 40°C a relativní vlhkost nesmí být vyšší než 85%. Zařízení postavte takovým způsobem, aby byla zajištěna dobrá cirkulace vzduchu. Vzdálenost zařízení od stěny by neměla být menší než 10 cm. Zařízení se musí nacházet daleko od jakéhokoli horkého povrchu. Zařízení vždy používejte na rovnoměrném, stabilním, čistém a ohnivzdorném povrchu, mimo dosah dětí a osob s omezenými psychickými, smyslovými a duševními funkcemi. Zařízení umístěte takovým způsobem, abyste v každém okamžiku měli ničím nezatarasený přístup k elektrické zásuvce. Ujistěte se, aby hodnota proudu, kterým je zařízení napájeno, byly shodné s údaji uvedenými na technickém štítku zařízení!

Po vyjmutí z krabice je třeba ke stroji připevnit podavač. Před prvním použitím očistěte zařízení pomocí měkkého, suchého hadříku. Pro vyčištění válečku a nože je třeba nechat několikrát projít mezi válečky kousek těsta. Těsto použité k vyčištění vyhodte.

### 3.3. PRÁCE SE ZAŘÍZENÍM

1. Zapojte zástrčku do elektrické zásuvky.
2. Válet těsto můžete po vyjmutí nožů ze stroje. Pokud je chcete vyjmout, povolte otočné knoflíky přítlaku (6) a vytáhněte přítlaky nožů. Poté opatrně nože vyjměte.

3. Pomocí otočného knoflíku nastavení válečků (4) nastavte mezeru mezi válečky. Na začátek ji nastavte na maximální vzdálenost.
4. Zapněte stroj a těsto umístěte na podavači, přičemž je posouvajte ve směru válečků. Toto opakujte, dokud nedosáhnete požadované tloušťky těsta, mezitím zmenšujte mezeru mezi válečky.
5. Pokud chcete těstoviny nakrájet, umístěte ve stroji nože a nastavte je pomocí otočného knoflíku pro nastavení nožů (5). Otáčením knoflíku ve směru hodinových ručiček budou těstoviny tenké, otáčením knoflíku proti směru hodinových ručiček budou těstoviny široké.
6. Abyste zabránili slepování těstovin, před jejich krájením obě strany vyváleného těsta posypte moukou.
7. Po ukončení práce vypněte napájení, vytáhněte zástrčku ze zásuvky a poté strojek vyčistěte – zejména válečky a nože.

#### 3.4. ČIŠTĚNÍ A ÚDRŽBA

- a) Před každým čištěním, seřizováním, výměnou příslušenství a také vždy, když zařízení nepoužíváte, vytáhněte síťovou zástrčku a nechte zařízení úplně vychladnout. Počkejte, až se rotující prvky zastaví.
- b) Zařízení skladujte na suchém a chladném místě, chráněném proti vlhkosti a přímému slunečnímu svitu.
- c) Je zakázáno zařízení polévat vodou nebo je do vody ponořovat.
- d) Pravidelně provádějte revize zařízení a kontrolujte, zda je technicky způsobilé a není poškozeno.
- e) K čištění nepoužívejte ostré ani kovové předměty (například drátěný kartáč nebo kovovou obrabečku), protože mohou poškodit povrch materiálu, z něhož je zařízení vyrobeno.
- f) Vždy po ukončení práce odstraňte zbytky těsta ze součástek stroje.
- g) K čištění používejte měkký hadřík, kuchyňské papírové utěrky nebo kartáček s měkkými štětinami.
- h) Abyste zabránili poruchám stroje a nadměrnému hluku, je třeba po každém použití nanášet na pohyblivé části stroje malé množství rostlinného oleje.

#### LIKVIDACE OPOTŘEBENÝCH ZAŘÍZENÍ

Po ukončení doby používání nevyhazujte tento výrobek společně s komunálním odpadem, ale odevzdejte jej k recyklaci do sběrný elektrických a elektronických zařízení. O tom informuje symbol umístěný na zařízení, v návodu k obsluze nebo na obalu. Komponenty použité v zařízení jsou vhodné pro užitkování v souladu s jejich označením. Díky užitkování, recyklaci nebo jiným způsobům využití opotřebených zařízení významně přispíváte k ochraně životního prostředí. Informace o příslušné sběrné opotřebených zařízení poskytnete místní obecní nebo městský úřad.

#### DÉTAILS TECHNIQUES

Description des paramètres	Valeur des paramètres		
Nom du produit	MACHINE À PÂTES ÉLECTRIQUE		
	220	180	160
Modèle	RC- -EPM220	RC- -EPM180	RC- -EPM160
Tension nominale [V~]/Fréquence [Hz]	230~/50		
Puissance nominale [W]	600	450	
Classe de protection	I		
Classe de protection IP	IPX1		
Distance entre les rouleaux [mm]	1-12		
Dimensions [mm]	365x395 x460	320x370 x425	325x290 x415
Poids [kg]	20	19	17

#### 1. DESCRIPTION GÉNÉRALE

L'objectif du présent manuel est de favoriser une utilisation sécuritaire et fiable de l'appareil. Le produit a été conçu et fabriqué en respectant étroitement les directives techniques applicables et en utilisant les technologies et composants les plus modernes. Il est conforme aux normes de qualité les plus élevées.

**AVANT LA MISE EN SERVICE, LES INSTRUCTIONS D'UTILISATION DOIVENT ÊTRE LUES ET COMPRISES DE FAÇON PRÉCISE.**

Afin de garantir le fonctionnement fiable et durable de l'appareil, il est nécessaire d'utiliser et d'entretenir ce dernier conformément aux consignes figurant dans le présent manuel. Les caractéristiques et les spécifications contenues dans ce document sont à jour. Le fabricant se réserve le droit de procéder à des modifications à des fins d'amélioration du produit. L'appareil a été mis au point et fabriqué en tenant compte des progrès techniques et de la réduction de bruit afin de réduire au maximum les risques liés aux émissions sonores.

#### SYMBOLES

	Le produit est conforme aux normes de sécurité en vigueur.
	Respectez les consignes du manuel.
	Collecte séparée.
	ATTENTION !, AVERTISSEMENT ! et REMARQUE attirent l'attention sur des circonstances spécifiques (symboles d'avertissement généraux).

	ATTENTION ! Mise en garde liée à la tension électrique !
	ATTENTION ! Mise en garde liée à un risque de blessures des mains !
	Pour l'utilisation intérieure uniquement.
	Faire attention aux composants rotatifs! Ils peuvent causer des blessures graves!

**ATTENTION!** Certaines illustrations, présentes dans cette notice, peuvent différer de la véritable apparence de l'appareil.

La version originale de ce manuel a été rédigée en allemand. Les autres versions sont des traductions de l'allemand.

#### 2. SÉCURITÉ D'EMPLOI

**ATTENTION!** Lisez attentivement toutes les consignes de sécurité et toutes les instructions. Le non-respect des avertissements et instructions peut entraîner des chocs électriques, des incendies et/ou des blessures graves ou la mort.

Les notions d'« appareil », de « machine » et de « produit » figurant dans les descriptions et les consignes du manuel se rapportent à/au MACHINE À PÂTES ÉLECTRIQUE.

#### 2.1. SÉCURITÉ ÉLECTRIQUE

- a) La fiche de l'appareil doit être compatible avec la prise électrique. Ne modifiez d'aucune façon la fiche électrique. L'utilisation de la fiche originale et d'une prise électrique adaptée diminue les risques de chocs électriques.
- b) Évitez de toucher aux composants mis à la terre comme les tuyaux, les radiateurs, les fours et les réfrigérateurs. Le risque de chocs électriques augmente lorsque votre corps est mis à la terre par le biais de surfaces trempées et d'un environnement humide. La pénétration d'eau dans l'appareil accroît le risque de dommages et de chocs électriques.
- c) Ne touchez pas l'appareil lorsque vos mains sont humides ou mouillées.
- d) N'utilisez pas le câble d'une manière différant de son usage prévu. Ne vous en servez jamais pour porter l'appareil. Ne tirez pas sur le câble pour débrancher l'appareil. Tenez le câble à l'écart de la chaleur, de l'huile, des arêtes vives et des pièces mobiles. Les câbles endommagés ou soudés augmentent le risque de chocs électriques.
- e) Si vous n'avez d'autre choix que de vous servir de l'appareil dans un environnement humide, utilisez un dispositif différentiel à courant résiduel (DDR). Un DDR réduit le risque de chocs électriques.
- f) Il est interdit d'utiliser l'appareil si le câble d'alimentation est endommagé ou s'il présente des signes visibles d'usure. Le câble d'alimentation endommagé doit être remplacé par un électricien qualifié ou le centre de service du fabricant.
- g) Pour éviter tout risque d'électrocution, n'immergez pas le câble, la prise ou l'appareil dans l'eau ou tout autre liquide. N'utilisez pas l'appareil sur des surfaces humides.
- h) ATTENTION DANGER DE MORT ! Ne trempez et n'immergez jamais l'appareil dans l'eau ou dans d'autres liquides pendant le nettoyage ou le fonctionnement.

- i) N'utilisez pas l'appareil dans des pièces où le taux d'humidité est très élevé, ni à proximité immédiate de récipients d'eau !
- j) Ne mouillez pas l'appareil. Risque de chocs électriques!

## 2.2. SÉCURITÉ AU POSTE DE TRAVAIL

- a) Veillez à ce que votre poste de travail soit toujours propre et bien éclairé. Le désordre ou un éclairage insuffisant peuvent entraîner des accidents. Soyez prévoyant, observez les opérations et faites preuve de bon sens lorsque vous utilisez l'appareil.
- b) N'utilisez pas l'appareil dans les zones à risque d'explosion, par exemple à proximité de liquides, de gaz ou de poussières inflammables. Certains appareils peuvent produire des étincelles susceptibles d'enflammer la poussière et les vapeurs.
- c) En cas de dommages ou de mauvais fonctionnement, l'appareil doit être mis hors tension immédiatement et la situation doit être rapportée à une personne compétente.
- d) En cas d'incertitude quant au fonctionnement correct de l'appareil, contactez le service client du fabricant.
- e) Seul le service du fabricant peut effectuer des réparations. Ne tentez aucune réparation par vous-même !
- f) En cas de feu ou d'incendie, utilisez uniquement des extincteurs à poudre ou au dioxyde de carbone (CO<sub>2</sub>) pour éteindre les flammes sur l'appareil.
- g) Aucun enfant ni personne non autorisée ne doit se trouver sur les lieux de travail. (Le non-respect de cette consigne peut entraîner la perte de contrôle sur l'appareil).
- h) Conservez le manuel d'utilisation afin de pouvoir le consulter ultérieurement. En cas de cession de l'appareil à un tiers, l'appareil doit impérativement être accompagné du manuel d'utilisation.
- i) Tenez les éléments d'emballage et les pièces de fixation de petit format hors de portée des enfants.
- j) Tenez l'appareil hors de portée des enfants et des animaux.

**REMARQUE!** Veillez à ce que les enfants et les personnes qui n'utilisent pas l'appareil soient en sécurité durant le travail.

## 2.3. SÉCURITÉ DES PERSONNES

- a) N'utilisez pas l'appareil lorsque vous êtes fatigué, malade, sous l'effet de drogues ou de médicaments et que cela pourrait altérer votre capacité à utiliser l'appareil.
- b) Seules des personnes ayant suivi une formation appropriée, qui sont aptes à se servir de l'appareil et en bonne santé physique peuvent utiliser la machine. En outre, ces personnes doivent avoir lu le présent manuel et connaître les exigences liées à la santé et à la sécurité au travail.
- c) Cette machine n'est pas conçue pour être utilisée par les personnes dont les facultés physiques, sensorielles ou mentales sont limitées (enfants y compris), ni par des personnes sans expérience ou connaissances adéquates, à moins qu'elles se trouvent sous la supervision et la protection d'une personne responsable ou qu'une telle personne leur ait transmis des consignes appropriées en lien avec l'utilisation de la machine.

- d) Soyez attentif et faites preuve de bon sens lors que vous utilisez l'appareil. Un moment d'inattention pendant le travail peut entraîner des blessures graves.
- e) Afin de prévenir la mise en marche accidentelle de l'appareil, assurez-vous que celui-ci est éteint et que l'interrupteur se trouve sur arrêt avant de procéder au branchement.
- f) Ne surestimez pas vos capacités. Adoptez toujours une position de travail stable vous permettant de garder l'équilibre. Vous aurez ainsi un meilleur contrôle en cas de situations inattendues.
- g) Ne portez ni vêtements amples ni bijoux. Tenez vos cheveux, vos vêtements et vos gants à l'écart des pièces mobiles. Les vêtements amples, les bijoux et les cheveux longs peuvent être happés par les pièces mobiles.
- h) Avant de démarrer l'appareil, enlevez tous les outils de réglage et toutes les clés utilisées. La présence d'objet au niveau des pièces en rotation peut causer des dommages et des blessures.
- i) Cet appareil n'est pas un jouet. Les enfants doivent demeurer sous la supervision d'un adulte afin qu'ils ne jouent pas avec l'appareil.
- j) N'insérez ni les mains, ni tout autre objet dans l'appareil lorsqu'il fonctionne !

## 2.4. UTILISATION SÉCURITAIRE DE L'APPAREIL

- a) N'utilisez pas l'appareil si l'interrupteur MARCHE/ARRÊT ne fonctionne pas correctement. Les appareils qui ne peuvent pas être contrôlés à l'aide d'un interrupteur sont dangereux et doivent être réparés.
- b) Débranchez l'appareil avant de procéder à tout réglage, changement d'accessoire, ou mise de côté d'outils. Cette mesure préventive réduit le risque de mise en marche accidentelle.
- c) Les outils qui ne sont pas en cours d'utilisation doivent être mis hors de portée des enfants et des personnes qui ne connaissent ni l'appareil, ni le manuel d'utilisation s'y rapportant. Entre les mains de personnes inexpérimentées, ce genre d'appareils peut représenter un danger.
- d) Maintenez l'appareil en parfait état de marche. Avant chaque utilisation, vérifiez l'absence de dommages en général et au niveau des pièces mobiles (assurez-vous qu'aucune pièce ni composant n'est cassé et vérifiez que rien ne compromet le fonctionnement sécuritaire de l'appareil). En cas de dommages, l'appareil doit impérativement être envoyé en réparation avant d'être utilisé de nouveau.
- e) Tenez l'appareil hors de portée des enfants.
- f) La réparation et l'entretien des appareils doivent être effectués uniquement par un personnel qualifié, à l'aide de pièces de rechange d'origine. Cela garantit la sécurité d'utilisation.
- g) Pour garantir l'intégrité opérationnelle de l'appareil, les couvercles et les vis posés à l'usine ne doivent pas être retirés.
- h) Lors du transport, de l'installation et de l'utilisation de l'appareil, respectez les dispositions d'hygiène et de sécurité en vigueur dans le pays d'utilisation.
- i) Évitez de soumettre l'appareil à une charge excessive entraînant son arrêt. Cela peut causer une surchauffe des composants d'entraînement et endommager l'appareil.

- j) Ne touchez ni les pièces mobiles, ni les accessoires à moins que l'appareil n'ait été préalablement débranché.
- k) Il est défendu de pousser, de déplacer ou de tourner l'appareil pendant son fonctionnement.
- l) Ne laissez pas l'appareil fonctionner sans surveillance.
- m) Nettoyez régulièrement l'appareil pour en prévenir l'encrassement.
- n) Cet appareil n'est pas un jouet. Le nettoyage et l'entretien ne doivent pas être effectués par des enfants, à moins qu'ils se trouvent sous la supervision d'un adulte responsable.
- o) Il est défendu de modifier l'appareil pour en changer les paramètres ou la construction.
- p) Gardez le produit à l'écart des sources de feu et de chaleur.
- q) Ne surchargez pas l'appareil.
- r) Ne couvrez pas les orifices de ventilation !

**ATTENTION!** Bien que l'appareil ait été conçu en accordant une attention spéciale à la sécurité et qu'il comporte des dispositifs de protection, ainsi que des caractéristiques de sécurité supplémentaires, il n'est pas possible d'exclure entièrement tout risque de blessure lors de son utilisation. Nous recommandons de faire preuve de prudence et de bon sens lorsque vous utilisez l'appareil.

## 3. CONDITIONS D'UTILISATION

Le produit est destiné à laminer et couper la pâte à pâtes uniquement. Le produit n'est pas destiné à un usage commercial.

**L'utilisateur porte l'entière responsabilité pour l'ensemble des dommages attribuables à un usage inapproprié.**

### 3.1. DESCRIPTION DE L'APPAREIL

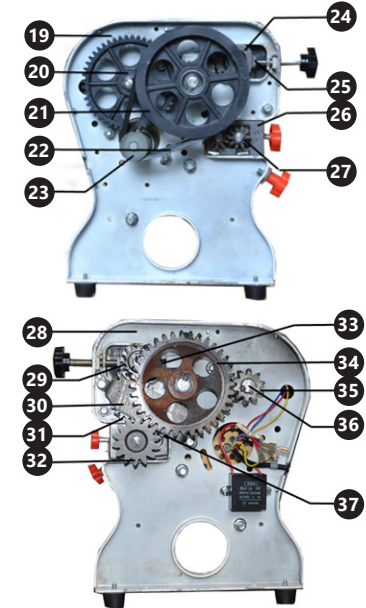
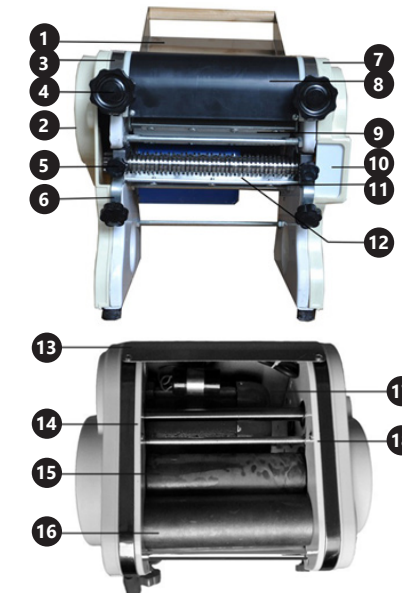

1. Chargeur
2. Couverture I
3. Capot d'entraînement
4. Bouton de réglage des rouleaux
5. Bouton de réglage des couteaux
6. Dispositif de maintien du couteau/ bouton de maintien du couteau
7. Couverture II
8. Couverture de protection
9. Grattoir de rouleau
10. Couvercle d'engrenage
11. Dispositif de maintien du couteau I
12. Grattoir de couteau
13. Couvercle arrière
14. Bloc de panneau avant I
15. Rouleau à pâtes I
16. Rouleau à pâtes II
17. Moteur
18. Bloc de panneau avant II
19. Cadre I
20. Roue dentée de réduction
21. Engrenage de connexion
22. Courroie
23. Poulie de courroie
24. Roulement
25. Protection de roulement
26. Couteau avec curseur
27. Pignon du couteau I
28. Cadre II
29. Pignon du rouleau I
30. Fixation du pignon d'entraînement
31. Engrenage I
32. Pignon du couteau II



33. Ressort
34. Pignon du rouleau II
35. Roue dentée d'engrenage
36. Axe d'engrenage d'entraînement
37. Engrenage II

### 3.2. PRÉPARATION À L'UTILISATION CHOIX DE L'EMPLACEMENT DE L'APPAREIL

La température ambiante ne doit pas dépasser 40 °C et le taux d'humidité relative ne doit pas être de plus de 85 %. Positionnez l'appareil de sorte qu'une bonne circulation d'air soit assurée. Vérifiez qu'un espace d'au moins 10 cm est libre de chaque côté de l'appareil. Tenez l'appareil à l'écart des surfaces chaudes. Utilisez toujours l'appareil sur une surface plane, stable, propre, ininflammable et sèche, hors de portée des enfants et des personnes présentant des capacités physiques, sensorielles ou mentales diminuées. Placez l'appareil de sorte que la fiche soit accessible en permanence et non couverte. Assurez-vous que l'alimentation électrique correspond aux indications figurant sur la plaque signalétique du produit.

Une fois la machine retirée de la boîte, fixez-y le chargeur. Avant la première utilisation, nettoyez l'appareil avec un chiffon doux et sec. Pour nettoyer le rouleau et le couteau, passez plusieurs fois un morceau de pâte à travers les rouleaux. La pâte utilisée pour le nettoyage doit être jetée.

### 3.3. UTILISATION DE L'APPAREIL

1. Insérez la fiche dans la prise électrique.
2. La pâte est laminée dans la machine une fois les couteaux retirés de la machine. Pour les retirer, desserrez les boutons de la pince de maintien (6) et retirez les fixations des couteaux. Ensuite, retirez les couteaux avec prudence.
3. Ajustez l'espace entre les rouleaux avec le bouton de réglage des rouleaux (4). Tout d'abord, réglez la distance maximale.
4. Allumez la machine et placez la pâte sur le chargeur, en la poussant vers les rouleaux. Répétez l'opération jusqu'à obtention de l'épaisseur souhaitée de la pâte, en réduisant entre-temps la distance entre les rouleaux.
5. Pour couper les pâtes, placez les couteaux dans la machine et ajustez-les à l'aide du bouton de réglage des couteaux (5). En tournant le bouton dans le sens horaire on obtiendra des pâtes minces, en tournant le bouton dans le sens antihoraire - des pâtes larges.
6. Pour éviter que les pâtes se collent, saupoudrez de farine des deux côtés de la pâte étalée avant de la couper.
7. Une fois l'utilisation terminée, coupez l'alimentation, retirez la fiche de la prise et nettoyez la machine, en particulier les rouleaux et les couteaux.

### 3.4. NETTOYAGE ET ENTRETIEN

- a) Avant chaque nettoyage ou réglage, avant tout changement d'accessoire et lorsque vous ne comptez pas utiliser l'appareil pour une période prolongée, débranchez l'appareil et laissez-le refroidir complètement. Attendre que les éléments en rotation s'arrêtent.
- b) Conservez l'appareil dans un endroit propre, frais et sec, à l'abri de l'humidité et des rayons directs du soleil.

- c) Il est interdit d'asperger l'appareil d'eau ou de l'immerger dans l'eau.
- d) Contrôlez régulièrement l'appareil pour vous assurer qu'il fonctionne correctement et ne présente aucun dommage.
- e) N'utilisez aucun objet présentant des arêtes tranchantes, ni objet métallique (tels qu'une brosse ou une spatule en métal) pour le nettoyage car ils pourraient endommager la surface de l'appareil.
- f) Une fois l'utilisation terminée, retirez toujours les restes de pâte des pièces de la machine.
- g) Pour le nettoyage, utilisez un chiffon doux, du papier absorbant ou une brosse à poils doux.
- h) Pour éviter que la machine ne se bloque et ne fasse trop de bruit, une petite quantité d'huile végétale doit être appliquée sur les pièces mobiles après chaque utilisation.

### MISE AU REBUT DES APPAREILS USAGÉS

À la fin de sa vie, ce produit ne doit pas être jeté dans les ordures ménagères ; il doit impérativement être remis dans un point de collecte et de recyclage pour appareils électroniques et électroménagers. Un symbole à cet effet figure sur le produit, l'emballage ou dans le manuel d'utilisation. Les matériaux utilisés lors de la fabrication de l'appareil sont recyclables conformément à leur désignation. En recyclant ces matériaux, en les réutilisant ou en utilisant les appareils usagés d'une autre manière, vous contribuez grandement à protéger notre environnement. Pour obtenir de plus amples informations sur les points de collecte appropriés, adressez-vous à vos autorités locales.

### DATI TECNICI

Parametri - Descrizione	Parametri - Valore		
Nome del prodotto	MACCHINA ELETTRICA PER FARE LA PASTA		
	220	180	160
Modello	RC- -EPM220	RC- -EPM180	RC- -EPM160
Tensione nominale [V~]/Frequenza [Hz]	230~/50		
Potenza nominale [W]	600	450	
Classe di protezione	I		
Classe di protezione IP	IPX1		
Distanza tra i rulli [mm]	1-12		
Dimensioni [mm]	365x395 x460	320x370 x425	325x290 x415
Peso [kg]	20	19	17

### 1. DESCRIZIONE GENERALE

Queste istruzioni sono intese come ausilio per un uso sicuro e affidabile. Il prodotto è stato rigorosamente progettato e realizzato secondo le direttive tecniche e l'utilizzo delle tecnologie e componenti più moderne e seguendo gli standard di qualità più elevati.

**PRIMA DELLA MESSA IN FUNZIONE È NECESSARIO AVER LETTO E COMPRESO LE ISTRUZIONI D'USO.**

Per un funzionamento duraturo e affidabile del dispositivo assicurarsi di maneggiarlo e curarne la manutenzione secondo le disposizioni presentate in questo manuale. I dati e le specifiche tecniche indicati in questo manuale sono attuali. Il fornitore si riserva il diritto di apportare delle migliorie nel contesto del miglioramento dei propri prodotti.

### SPIEGAZIONE DEI SIMBOLI

	Il prodotto soddisfa le attuali norme di sicurezza.
	Leggere attentamente le istruzioni.
	Prodotto riciclabile.
	ATTENZIONE o AVVERTENZA! o NOTA! per richiamare l'attenzione su determinate circostanze (indicazioni generali di avvertenza).
	ATTENZIONE! Pericolo di tensione elettrica!
	ATTENZIONE! Pericolo di lesione alle mani!



Usare solo in ambienti chiusi.



Fare attenzione alle componenti rotanti!  
Sussiste il pericolo di lesioni gravi!



**IMPORTANTE!** Le immagini contenute in questo manuale sono puramente indicative e potrebbero differire dal prodotto.

Il manuale originale è stato scritto in tedesco. Le versioni in altre lingue sono traduzioni dalla lingua tedesca.

### 2. SICUREZZA NELL'IMPIEGO



**ATTENZIONE!** Leggere le istruzioni d'uso e di sicurezza. Non prestare attenzione alle avvertenze e alle istruzioni può condurre a shock elettrici, incendi, gravi lesioni o addirittura al decesso.

Il termine „apparecchio” o „prodotto” nelle avvertenze e descrizioni contenute nel manuale si riferisce alla/al MACCHINA ELETTRICA PER FARE LA PASTA.

### 2.1. SICUREZZA ELETTRICA

- a) La spina del dispositivo deve essere compatibile con la presa. Non cambiare la spina per alcun motivo. Le spine e le prese originali riducono il rischio di scosse elettriche.
- b) Evitare che il dispositivo tocchi componenti collegati a terra come tubi, radiatori, forni e frigoriferi. Il rischio di scosse elettriche aumenta se il corpo viene messo a terra su superfici umide o in un ambiente umido. L'acqua che entra nel dispositivo aumenta il rischio di danni e scosse elettriche.
- c) Non toccare l'apparecchio con mani umide o bagnate.
- d) Non utilizzare il cavo in modo improprio. Non utilizzarlo mai per trasportare l'apparecchio o rimuoverlo la spina. Tenere il cavo lontano da fonti di calore, oli, bordi appuntiti e da parti in movimento. I cavi danneggiati o saldati aumentano il rischio di scosse elettriche.
- e) Se non è possibile evitare che il dispositivo venga utilizzato in un ambiente umido, utilizzare un interruttore differenziale. Un interruttore differenziale riduce il rischio di scosse elettriche.
- f) Si consiglia l'uso dell' apparecchio qualora il cavo di alimentazione sia danneggiato o presenti segni di usura. Il cavo di alimentazione danneggiato deve essere sostituito da un elettricista qualificato o dal servizio di assistenza del fabbricante.
- g) Per evitare scosse elettriche, non immergere il cavo, la spina o il dispositivo in acqua o altri liquidi. Non utilizzare il dispositivo su superfici bagnate.
- h) **ATTENZIONE: PERICOLO DI MORTE!** Non immergere il dispositivo in acqua o altri liquidi durante la pulizia o la messa in funzione.
- i) Non utilizzare l'apparecchio in ambienti con umidità molto elevata / nelle immediate vicinanze di contenitori d'acqua!
- j) Non bagnare il dispositivo. Rischio di scossa elettrica!

### 2.2. SICUREZZA SUL LAVORO

- a) Mantenere il posto di lavoro pulito e ben illuminato. Il disordine o una scarsa illuminazione possono portare a incidenti. Essere sempre prudenti, osservare che cosa si sta facendo e utilizzare il buon senso quando si adopera il dispositivo.



- b) Non usare il dispositivo all'interno di luoghi altamente combustibili, per esempio in presenza di liquidi, gas o polveri infiammabili. Il dispositivo può produrre scintille in presenza di polvere o vapore infiammabili.
- c) In presenza di un danno o un difetto, il dispositivo deve subito essere spento e bisogna avvisare una persona autorizzata.
- d) Se non si è sicuri del corretto funzionamento del dispositivo, rivolgersi al servizio assistenza del fornitore.
- e) Le riparazioni devono essere eseguite esclusivamente dal servizio assistenza del produttore. Non eseguire le riparazioni da soli!
- f) In caso di incendio, utilizzare solo estintori a polvere o ad anidride carbonica (CO<sub>2</sub>).
- g) I bambini e le persone non autorizzate non devono essere presenti sul posto di lavoro. (La disattenzione può causare la perdita del controllo sul dispositivo).
- h) Conservare le istruzioni d'uso per uso futuro. Nel caso in cui il dispositivo venisse affidato a terzi, consegnare anche queste istruzioni.
- i) Tenere gli elementi di imballaggio e le piccole parti di assemblaggio fuori dalla portata dei bambini.
- j) Tenere il dispositivo fuori dalla portata dei bambini e degli animali.
- AVVERTENZA!** Quando si lavora con questo dispositivo, i bambini e le persone non coinvolti devono essere protetti.
- ### 2.3. SICUREZZA PERSONALE
- a) Non è consentito l'uso del dispositivo in uno stato di affaticamento, malattia, sotto l'influenza di alcol, droghe o farmaci, se questi limitano la capacità di utilizzare il dispositivo.
- b) Il dispositivo deve essere utilizzato solo da personale adeguatamente istruito, fisicamente in grado di utilizzare il dispositivo e in buona salute, che abbia letto questo manuale e conosca le normative sulla sicurezza sul posto di lavoro.
- c) Questa macchina non è adatta per essere utilizzata da persone, bambini compresi, con ridotte capacità fisiche, sensoriali o mentali, così come da privi di adeguata esperienza e/o conoscenze. Si fa eccezione per coloro i quali siano sorvegliati da un responsabile qualificato che si prenda carico della loro sicurezza e abbia ricevuto istruzioni dettagliate al riguardo.
- d) Prestare attenzione e usare il buon senso quando si utilizza il dispositivo. Un momento di disattenzione durante il lavoro può causare gravi lesioni.
- e) Per evitare avviamenti accidentali, prima di collegare il dispositivo a una fonte di alimentazione assicurarsi che questo sia spento.
- f) Non sopravvalutare le proprie capacità. Mantenere l'equilibrio durante il lavoro, in questo modo è possibile controllare meglio il dispositivo in caso di situazioni impreviste.
- g) Non indossare indumenti larghi o gioielli. Tenere capelli, indumenti e guanti lontano da parti in movimento. Vestiti sciolti, gioielli o capelli lunghi possono impigliarsi nelle parti in movimento.
- h) Rimuovere tutti gli strumenti di regolazione o chiavi prima di accendere il dispositivo. Gli oggetti che rimangono nelle parti rotanti possono condurre a danni e lesioni.
- i) Questo dispositivo non è un giocattolo. I bambini devono essere sorvegliati affinché non giochino con il prodotto.
- j) Non mettere mani o oggetti nel dispositivo in movimento!
- ### 2.4. USO SICURO DEL DISPOSITIVO
- a) Non utilizzare il dispositivo se l'interruttore ON/OFF non funziona correttamente (non accendere o spegnere il dispositivo). I dispositivi con interruttore difettoso sono pericolosi quindi devono essere riparati.
- b) Prima della regolazione, della sostituzione degli accessori o dello stoccaggio, estrarre la spina dalla presa. Tali misure preventive riducono il rischio di avviamento accidentale.
- c) Gli strumenti inutilizzati devono essere tenuti fuori dalla portata dei bambini e delle persone che non hanno familiarità con il dispositivo e le istruzioni d'uso. Nelle mani di persone inesperte, questo dispositivo può rappresentare un pericolo.
- d) Mantenere il dispositivo in perfette condizioni. Prima di ogni utilizzo, verificare che non vi siano danni generali o danni alle parti mobili (frattura di parti e componenti o altre condizioni che potrebbero compromettere il funzionamento sicuro del prodotto). In caso di danni, l'unità deve essere riparata prima dell'uso.
- e) Tenere il dispositivo fuori dalla portata dei bambini.
- f) La riparazione e la manutenzione dell'attrezzatura devono essere eseguite esclusivamente da personale specializzato qualificato e con pezzi di ricambio originali. Ciò garantisce la sicurezza durante l'uso.
- g) Per garantire l'integrità di funzionamento dell'apparecchio, i coperchi o le viti installati in fabbrica non devono essere rimossi.
- h) Quando si trasporta e si sposta l'apparecchiatura dal luogo di deposito al luogo di utilizzo, i requisiti di sicurezza e di igiene per la movimentazione manuale devono essere rispettati per il paese in cui l'apparecchiatura viene utilizzata.
- i) Evitare situazioni in cui l'unità si arresta a causa di un carico eccessivo durante il funzionamento. Ciò può causare il surriscaldamento dei componenti e quindi danni al dispositivo.
- j) Non toccare parti mobili o accessori senza aver scollegato il dispositivo dall'alimentazione.
- k) È vietato spostare o ruotare il dispositivo durante il funzionamento.
- l) Non lasciare il dispositivo incustodito mentre è in uso.
- m) Pulire regolarmente l'apparecchio in modo da evitare l'accumulo di sporcizia.
- n) Questo apparecchio non è un giocattolo! La pulizia e la manutenzione non devono essere eseguite da bambini a meno che non siano sotto la supervisione di un adulto.
- o) È vietato intervenire sulla costruzione del dispositivo per modificare i suoi parametri o la sua costruzione.
- p) Tenere dispositivi lontano da fonti di fuoco e calore.
- q) Non sovraccaricare il dispositivo.
- r) Le aperture di ventilazione non devono essere coperte!

**ATTENZIONE!** Anche se l'apparecchiatura è stata progettata per essere sicura, sono presenti degli ulteriori meccanismi di sicurezza. Malgrado l'applicazione di queste misure supplementari di sicurezza sussiste comunque il rischio di ferirsi. Si raccomanda inoltre di usare cautela e buon senso.

### 3. CONDIZIONI D'USO

Il prodotto serve esclusivamente per stendere e tagliare la pasta. Il prodotto è destinato all'uso commerciale. **L'operatore è responsabile di tutti i danni derivanti da un uso improprio.**

#### 3.1. DESCRIZIONE DEL DISPOSITIVO

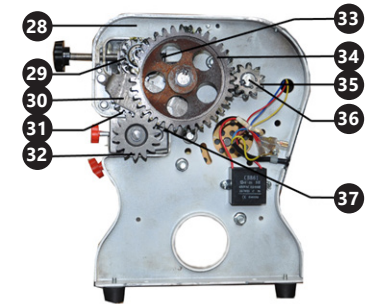
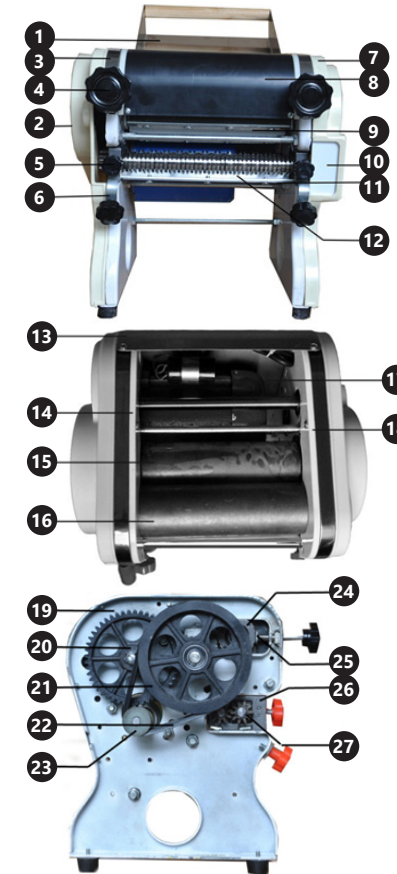

1. Alimentatore
2. Riparo I
3. Coperchio di trasmissione
4. Manopola di regolazione dei rulli
5. Manopola di regolazione dei coltelli
6. Pressore del coltello/Manopola del pressore del coltello
7. Riparo II
8. Riparo di protezione
9. Raschiatore dell'albero
10. Riparo della trasmissione
11. Pressore del coltello II
12. Raschiatore del coltello
13. Riparo posteriore
14. Blocco del pannello anteriore I
15. Rullo per la pasta I
16. Rullo II
17. Motore
18. Blocco del pannello anteriore II
19. Telaio I
20. Ruota dentata di riduzione
21. Ingranaggio di collegamento
22. Cinghia
23. Puleggia piccola
24. Cuscinetto
25. Copertura del cuscinetto
26. Coltello con cursore
27. Ruota dentata del coltello I
28. Telaio II
29. Ruota dentata del rullo I
30. Fissaggio dell'ingranaggio di trasmissione
31. Ingranaggio I
32. Ruota dentata del coltello II
33. Molle
34. Ruota dentata del rullo II
35. Ruota dentata dell'ingranaggio
36. Asse del rapporto di trasmissione
37. Ingranaggio II

#### 3.2. PREPARAZIONE AL FUNZIONAMENTO POSIZIONAMENTO DEL DISPOSITIVO

La temperatura ambiente non deve superare i 40°C e l'umidità relativa non deve superare l'85%. Posizionare l'apparecchio in modo da garantire una buona circolazione dell'aria. Garantire una distanza di almeno 10 cm tra il dispositivo e altri apparecchi o strutture circostanti. Tenere il dispositivo lontano da fonti di calore. Il dispositivo va sempre utilizzato su una superficie piana, stabile, pulita, ignifuga e asciutta, lontano dalla portata dei bambini

e di persone con capacità psichiche, sensoriali e mentali ridotte. Posizionare il dispositivo in modo che la spina sia facilmente accessibile e non risulti ostruita. Assicurarsi che l'alimentazione corrisponda a quella indicata sul quadro tecnico del prodotto.

Dopo aver rimosso dalla scatola alla macchina, collegare l'alimentatore ad esso. Prima del primo utilizzo, pulire il dispositivo con un panno morbido e asciutto. Per pulire il rullo e il coltello, passare più volte un pezzo di pasta tra i rulli. La torta utilizzata per la pulizia deve essere gettata via.

### 3.3. LAVORARE CON IL DISPOSITIVO

1. Inserire la spina in una presa elettrica.
2. L'impasto viene steso nella macchina dopo che i coltelli sono stati rimossi dalla macchina. Per rimuoverli, allentare le manopole di regolazione del pressore (6) e rimuovere i pressori dei coltelli. Quindi rimuovere con attenzione i coltelli.
3. Regolare lo spazio tra i rulli con la manopola di regolazione del rullo (4). Per prima cosa, imposta la distanza massima.
4. Accendere la macchina e posizionare la pasta sull'alimentatore, spingendola verso i rulli. Ripetere l'operazione fino ad ottenere lo spessore desiderato dell'impasto, riducendo nel frattempo la distanza tra i rulli.
5. Per tagliare la pasta inserire i coltelli nella macchina e regolarli agendo sulla manopola regolazione coltelli (5). Ruotando la manopola in senso orario si otterrà una pasta sottile, mentre ruotando la manopola in senso antiorario - larga.
6. Per evitare che la pasta si attacchi, cospargere di farina su entrambi i lati dell'impasto steso prima di iniziare a tagliarlo.
7. Dopo aver terminato il lavoro, spegnere l'alimentazione, rimuovere la spina dalla presa e quindi pulire la macchina, in particolare i rulli e i coltelli.

### 3.4. PULIZIA E MANUTENZIONE

- a) Prima di pulire o regolare il dispositivo, prima di sostituire gli accessori o quando il dispositivo non viene utilizzato, staccare la spina e lasciarlo raffreddare completamente. Attendere che le parti rotanti si arrestino.
- b) Tenere l'apparecchio in un luogo asciutto, fresco, protetto dall'umidità e dalla luce diretta del sole.
- c) È vietato spruzzare il dispositivo con un getto d'acqua o immergere il dispositivo in acqua.
- d) Effettuare controlli regolari del dispositivo per mantenerlo efficiente e privo di danni.
- e) Non utilizzare oggetti appuntiti o / e metallici (come una spazzola o una spatola metallica) per la pulizia, poiché potrebbero danneggiare la superficie del materiale con cui è fatto il dispositivo.
- f) Dopo aver terminato il lavoro, rimuovere sempre i resti dell'impasto dalle parti della macchina.
- g) Per la pulizia, utilizzare un panno morbido, carta da cucina o una spazzola a setole morbide.
- h) Per evitare il congelamento della macchina e un rumore eccessivo, applicare una piccola quantità di olio vegetale sulle parti in movimento dopo ogni utilizzo.

### SMALTIMENTO DELLE ATTREZZATURE USATE

Questo prodotto, se non più funzionante, non deve essere smaltito insieme ai normali rifiuti, ma deve essere consegnato ad un'organizzazione competente per lo smaltimento dei dispositivi elettrici e elettronici. Maggiori informazioni sono reperibili sull'etichetta sul prodotto, sul manuale di istruzioni o sull'imballaggio. I materiali utilizzati nel dispositivo possono essere riciclati secondo indicazioni. Riutilizzando i materiali o i dispositivi, si contribuisce a tutelare l'ambiente circostante. Le informazioni sui rispettivi punti di smaltimento sono reperibili presso le autorità locali.

### DATOS TÉCNICOS

Parámetro - Descripción	Parámetro - Valor		
Nombre del producto	MÁQUINA ELÉCTRICA PARA HACER PASTA		
	220	180	160
Modelo	RC- -EPM220	RC- -EPM180	RC- -EPM160
Voltaje [V ~]/ Frecuencia [Hz]	230~/50		
Potencia nominal [W]	600	450	
Clase de protección	I		
Clase de protección IP	IPX1		
Distancia entre rodillos [mm]	1-12		
Dimensiones [mm]	365x395 x460	320x370 x425	325x290 x415
Peso [kg]	20	19	17

### 1. DESCRIPCIÓN GENERAL

Este manual ha sido elaborado para favorecer un empleo seguro y fiable. El producto ha sido estrictamente diseñado y fabricado conforme a las especificaciones técnicas y para ello se han utilizado las últimas tecnologías y componentes, manteniendo los más altos estándares de calidad.

**ANTES DE LA PUESTA EN FUNCIONAMIENTO, LEA LAS INSTRUCCIONES MINUCIOSAMENTE Y ASEGÚRESE DE COMPRENDERLAS.**

Para garantizar un funcionamiento duradero y fiable del aparato, el manejo y mantenimiento deben llevarse a cabo de acuerdo con las instrucciones de este manual. Los datos técnicos y las especificaciones de este manual están actualizados. El fabricante se reserva el derecho de realizar modificaciones para mejorar la calidad. Teniendo en cuenta los avances técnicos en materia de reducción del ruido, el equipo ha sido diseñado y fabricado para mantener el riesgo de emisiones sonoras al nivel más bajo posible.

### EXPLICACIÓN DE LOS SÍMBOLOS

	El producto cumple con las normas de seguridad vigentes.
	Respetar las instrucciones de uso.
	Producto reciclable.
	¡ATENCIÓN! ¡ADVERTENCIA! o ¡NOTA! para llamar la atención sobre ciertas circunstancias (señal general de advertencia).
	¡ATENCIÓN! ¡Advertencia de tensión eléctrica!
	¡ATENCIÓN! ¡Advertencia de lesiones en manos!



Uso exclusivo en áreas cerradas.



¡Preste atención a las piezas en movimiento!  
¡Hay peligro de graves lesiones!



**¡ADVERTENCIA!** En este manual se incluyen fotos ilustrativas, que podrían no coincidir exactamente con la apariencia real del dispositivo.

El texto en alemán corresponde a la versión original. Los textos en otras lenguas son traducciones del original en alemán.

### 2. SEGURIDAD



**¡ATENCIÓN!** Lea todas las instrucciones e indicaciones de seguridad. La inobservancia de las advertencias e instrucciones al respecto puede provocar descargas eléctricas, incendios, lesiones graves e incluso la muerte.

Conceptos como „aparato“ o „producto“ en las advertencias y descripciones de este manual se refieren a MÁQUINA ELÉCTRICA PARA HACER PASTA .

#### 2.1. SEGURIDAD ELÉCTRICA

- a) La clavija del aparato debe ser compatible con el enchufe. No cambie la clavija bajo ningún concepto. Las clavijas originales y los enchufes apropiados disminuyen el riesgo de descarga eléctrica.
- b) Evite tocar componentes conectados a tierra como tuberías, radiadores, hornos y refrigeradores. Existe un mayor riesgo de descarga eléctrica si su cuerpo está conectado a tierra mediante superficies mojadas o en ambientes húmedos. Si entrara agua en el aparato aumentaría el riesgo de daños y descargas eléctricas.
- c) No toque el dispositivo con las manos mojadas o húmedas.
- d) No utilice el cable de manera inadecuada. Nunca tire de él para desplazar el aparato o para desconectarlo del enchufe. Por favor, mantenga el cable alejado de bordes afilados, aceite, calor o aparatos en movimiento. Los cables dañados o soldados aumentan el riesgo de descargas eléctricas.
- e) En caso de no poder evitar que el aparato se emplee en un entorno húmedo, utilice un interruptor de corriente residual (RCD). Con este RCD reduce el peligro de descargas eléctricas.
- f) No utilice el dispositivo si el cable de alimentación se encuentra dañado o presenta signos evidentes de desgaste. Los cables dañados deben ser reemplazados por un electricista o por el servicio del fabricante.
- g) Para evitar electrocutarse, no se debe sumergir el cable, los enchufes ni el propio aparato en agua o en cualquier otro fluido. No utilizar el aparato en superficies mojadas.
- h) ¡ATENCIÓN, PELIGRO DE MUERTE! Nunca sumerja el equipo en agua u otros líquidos durante su limpieza o funcionamiento.
- i) ¡No utilizar el aparato en locales con humedad muy elevada / en las inmediaciones de depósitos de agua!
- j) ¡No permita que el aparato se moje! ¡Peligro de electrocución!

## 2.2. SEGURIDAD EN EL PUESTO DE TRABAJO

- Mantenga el lugar de trabajo limpio y bien iluminado. El desorden o la mala iluminación pueden provocar accidentes. Tenga cuidado, preste atención al trabajo que está realizando y use el sentido común cuando utilice el dispositivo.
- No utilice el aparato en atmósferas potencialmente explosivas, p. ej., en la cercanía de líquidos, gases o polvo inflamables. Bajo determinadas circunstancias los aparatos generan chispas que pueden inflamar polvo o vapores circundantes.
- En caso de avería o mal funcionamiento, apague el aparato y contacte con el servicio técnico autorizado. Si no está seguro de que la unidad funcione correctamente, póngase en contacto con el servicio técnico del fabricante.
- Las reparaciones solo pueden ser realizadas por el servicio técnico del fabricante. ¡No realice reparaciones por su cuenta!
- En caso de incendio, utilice únicamente extintores de polvo o dióxido de carbono (CO<sub>2</sub>) para apagar el aparato.
- Se prohíbe la presencia de niños y personas no autorizadas en el lugar de trabajo (la falta de atención puede llevar a la pérdida de control del equipo).
- Conserve el manual de instrucciones para futuras consultas. Este manual debe ser entregado a toda persona que vaya a hacer uso del dispositivo.
- Los elementos de embalaje y pequeñas piezas de montaje deben mantenerse alejados del alcance de los niños.
- Mantenga el equipo alejado de niños y animales.

**AVVERTENZA!** Quando si lavora con questo dispositivo, i bambini e le persone non coinvolte devono essere protetti.

## 2.3. SEGURIDAD PERSONAL

- No está permitido utilizar el aparato en estado de fatiga, enfermedad, bajo la influencia del alcohol, drogas o medicamentos, ya que estos limitan la capacidad de manejo del aparato.
- La máquina debe ser manipulada exclusivamente por operarios con la formación adecuada y físicamente sanos, que hayan leído las presentes instrucciones y conozcan los requisitos en materia de seguridad y salud.
- Esta máquina no debe ser utilizada por personas (entre ellas niños) con capacidades físicas, sensoriales o mentales reducidas, o con falta de la experiencia y/o los conocimientos necesarios, a menos que sean supervisadas por una persona responsable de su seguridad o que hayan recibido de esta persona responsable las indicaciones pertinentes en relación al manejo de la máquina.
- Actúe con precaución y use el sentido común cuando maneje este producto. La más breve falta de atención durante el trabajo puede causar lesiones graves.
- Para evitar una puesta en marcha accidental, asegúrese de que el interruptor esté apagado antes de conectar la clavija a una fuente de alimentación.
- No sobreestime sus habilidades. Mantenga el equilibrio durante el trabajo. Esto le da un mejor control sobre el dispositivo en caso de situaciones inesperadas.

- No utilice ropa holgada o adornos tales como joyas. Mantenga el cabello, la ropa y los guantes alejados de las piezas móviles. La ropa holgada, las joyas o el cabello largo pueden quedar atrapados en las piezas móviles.
- Antes de encender el equipo, aleje todas las herramientas o destornilladores utilizados para su ajuste. Los objetos que permanezcan sobre piezas rotatorias podrían ocasionar desperfectos y lesiones.
- Este aparato no es un juguete. Debe controlar que los niños no jueguen con él.
- ¡No coloque las manos ni otros objetos sobre el aparato en funcionamiento!

## 2.4. MANEJO SEGURO DEL APARATO

- No utilice la unidad si el interruptor ON/OFF no funcionara correctamente (no enciende o apaga). Los aparatos que no pueden ser controlados por interruptores son peligrosos. Estos pueden y deben ser reparados.
- Antes de ajustar o cambiar accesorios o desmontar herramientas, desconecte el enchufe de la toma de corriente. Estas medidas preventivas reducen el riesgo de una puesta en marcha accidental.
- Mantenga las herramientas fuera del alcance de los niños y de las personas que no estén familiarizadas con el equipo en sí o no hayan recibido las instrucciones pertinentes al respecto. En manos de personas inexpertas este equipo puede representar un peligro.
- Mantenga el aparato en perfecto estado de funcionamiento. Antes de cada trabajo, compruébelo en busca de daños generales o de piezas móviles (fractura de piezas y componentes u otras condiciones que puedan perjudicar el funcionamiento seguro de la máquina). En caso de daños, el aparato debe ser reparado antes de volver a ponerse en funcionamiento.
- Mantenga la unidad fuera del alcance de los niños.
- La reparación y el mantenimiento de los equipos solo pueden ser realizados por personal cualificado y siempre empleando piezas de repuesto originales. Esto garantiza la seguridad durante el uso.
- A fin de asegurar la integridad operativa del dispositivo, no se deben retirar las cubiertas o los tornillos instalados de fábrica.
- Al transportar o trasladar el equipo desde su lugar de almacenamiento hasta su lugar de utilización, se observarán los requisitos de seguridad e higiene para la manipulación manual en el país en que se utilice el equipo.
- Evite situaciones en las que el aparato haya de trabajar en exceso. Esto podría ocasionar el sobrecalentamiento de sus componentes y, con ello, daños en el equipo.
- No toque ninguna pieza o accesorio móvil a menos que el aparato haya sido desconectado de la corriente eléctrica.
- Está prohibido mover, cambiar o girar el aparato durante su funcionamiento.
- No deje este equipo sin supervisión mientras esté en funcionamiento.
- Limpie regularmente el dispositivo para evitar que la suciedad se incruste permanentemente.

- Este aparato no es un juguete. La limpieza y el mantenimiento no deben ser llevados a cabo por niños que no estén bajo la supervisión de adultos.
- Se prohíbe realizar cambios en la construcción del dispositivo para modificar sus parámetros o diseño.
- Mantenga el dispositivo alejado de fuentes de fuego o calor.
- No permita que el aparato se sobrecargue.
- ¡Los orificios de ventilación no deben cubrirse!

**¡ATENCIÓN!** Aunque en la fabricación de este aparato se ha prestado gran importancia a la seguridad, dispone de ciertos mecanismos de protección extras. A pesar del uso de elementos de seguridad adicionales, existe el riesgo de lesiones durante el funcionamiento, por lo que se recomienda proceder con precaución y sentido común.

## 3. INSTRUCCIONES DE USO

El producto está diseñado para amasar y cortar únicamente masa de pasta. El producto está destinado al uso comercial. El usuario es responsable de los daños derivados de un uso inadecuado del aparato.

### 3.1. DESCRIPCIÓN DEL APARATO

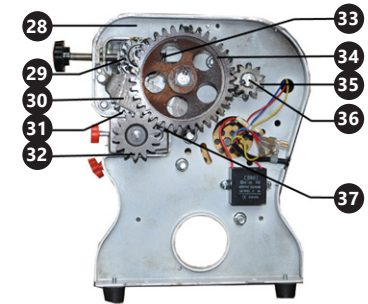
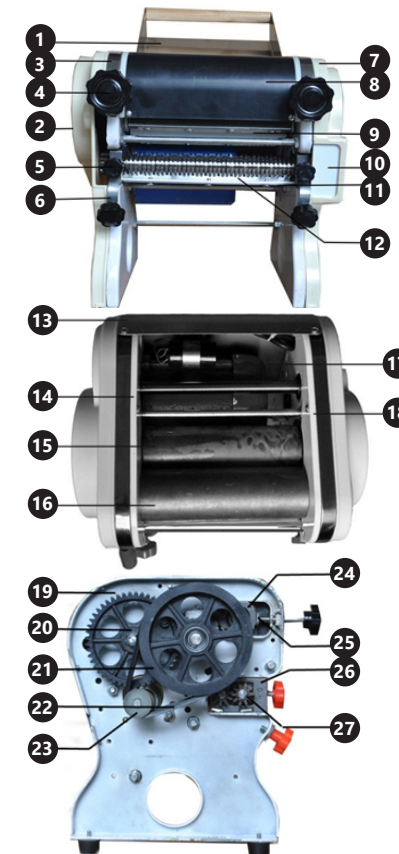

- Bandeja de carga
- Carcasa I
- Cubierta de la transmisión
- Perilla de ajuste de rodillos
- Perilla de ajuste de cuchillas
- Sujeción de cuchilla / Perilla de sujeción de cuchilla
- Carcasa II
- Carcasa protectora
- Raspador de rodillo
- Cubierta de engranajes
- Sujeción de la cuchilla II
- Raspador de cuchilla
- Cubierta trasera
- Bloque del panel frontal I
- Rodillo para pasta I
- Rodillo para pasta II
- Motor
- Bloque del panel frontal II
- Marco I
- Reductor
- Rueda de conexión
- Cinta
- Polea pequeña
- Rodamiento
- Cubierta de rodamiento
- Cuchilla ajustable
- Engranaje de cuchilla I
- Marco II
- Engranaje de rodillo I
- Estructura de engranajes de transmisión
- Transmisión I
- Engranaje de cuchilla II
- Muelle
- Engranaje de rodillo II
- Engranaje de transmisión
- Eje del engranaje de transmisión
- Transmisión II

### 3.2. PREPARACIÓN PARA LA PUESTA EN MARCHA LUGAR DE TRABAJO

La temperatura ambiente no debe superar los 40°C y la humedad relativa no debe exceder el 85%. Instale el equipo teniendo en cuenta que debe garantizarse una buena ventilación. Para ello hay que respetar una distancia perimetral mínima de al menos 10 cm. Mantenga el aparato alejado de superficies calientes. El aparato se debe usar siempre en una superficie plana, estable, limpia, ignífuga y seca, fuera del alcance de los niños y de personas con funciones psíquicas, mentales y sensoriales

limitadas. Ubique el aparato de modo que el enchufe esté siempre accesible y donde nada pueda cubrirlo. Asegúrese de que las características del suministro eléctrico se corresponden con las indicaciones que aparecen en la placa de características del artículo.

Después de sacar de la caja, monte la bandeja de carga en la máquina. Antes del primer uso, limpie el dispositivo con un paño suave y seco. Para limpiar el rodillo y la cuchilla, pase un trozo de masa por los rodillos varias veces. La masa utilizada para la limpieza debe desecharse.

3.3. MANEJO DEL APARATO

1. Inserte el enchufe en una toma de corriente.
2. La masa se amasa en la máquina tras sacar las cuchillas de la máquina. Para quitarlas, afloje las perillas de la sujeción (6) y retire la sujeción de la cuchilla. A continuación, retire con cuidado las cuchillas.
3. Regule el espacio entre los rodillos con la perilla de ajuste de los rodillos (4). Inicialmente, establezca la distancia máxima.
4. Encienda la máquina y coloque la masa en la bandeja de carga, empujándola hacia los rodillos. Repita la operación hasta obtener el grosor de masa deseado, reduciendo mientras tanto la distancia entre los rodillos.
5. Para cortar la pasta, coloque las cuchillas en la máquina y ajústelas con la perilla de ajuste de las cuchillas (5). Girando la perilla en el sentido de las agujas del reloj, se obtendrá una pasta fina, mientras que girando la perilla en sentido contrario a las agujas del reloj, ancha.
6. Para evitar que la pasta se pegue, espolvoree harina en ambos lados de la masa amasada antes de comenzar a cortarla.
7. Después de terminar el trabajo, apague el dispositivo, desconecte el enchufe y luego limpie la máquina, especialmente los rodillos y cuchillas.

3.4. LIMPIEZA Y MANTENIMIENTO

- a) Antes de limpiar y ajustar, sustituir accesorios o cuando no tenga previsto utilizar el equipo, desenchufe el cable de alimentación y deje que la unidad se enfríe completamente. Espere a que los elementos giratorios se detengan.
- b) Guarde el aparato en un lugar seco, fresco y protegido de la humedad y la radiación solar directa.
- c) Prohibido rociar agua sobre el dispositivo o sumergirlo en agua.
- d) En lo que respecta a la eficiencia técnica y posibles daños, el dispositivo debe ser revisado regularmente.
- e) No utilizar para la limpieza objetos de metal puntiagudos y/o afilados (p.ej. cepillos metálicos o espátulas de metal), ya que podrían dañar la superficie del material del que está hecho el aparato.
- f) Una vez finalizado el trabajo, retire siempre los restos de masa de las piezas de la máquina.
- g) Para la limpieza, utilice un paño suave, papel de cocina o un cepillo de cerdas suaves.
- h) Para evitar que la máquina se bloquee y haga ruido excesivo, se debe aplicar una pequeña cantidad de aceite vegetal a los elementos móviles después de cada uso.

ELIMINACIÓN DE DISPOSITIVOS USADOS

Tras su vida útil, este producto no debe tirarse al contenedor de basura doméstico, sino que ha de entregarse en el punto limpio correspondiente para recolección y reciclaje de aparatos eléctricos. Al respecto informa el símbolo situado sobre el producto, las instrucciones de uso o el embalaje. Los materiales utilizados en este aparato son reciclables, conforme a su designación. Con la reutilización, aprovechamiento de materiales u otras formas de uso de los aparatos utilizados, contribuirás a proteger el medio ambiente. Para obtener información sobre los puntos de recogida y reciclaje contacte con las autoridades locales competentes.

NAMEPLATE TRANSLATIONS

<b>1 Importer:</b> expondo Polska sp. z o.o. sp. k. ul. Nowy Kisielin-Innowacyjna 7, 66-002 Zielona Góra Poland, EU		
<b>2 Product Name:</b> <b>3 Model:</b> <b>4 Power:</b> <b>5 Voltage/Frequency:</b> <b>6 Class:</b> <b>7 Weight:</b>		
<b>8 Production Year:</b> <b>9 Serial No.:</b>		 <b>IPX1</b>
expondo.de		

	1	2	3	4	5
DE	Importeur	Produktname	Modell	Leistung	Spannung/Frequenz
EN	Importer	Product Name	Model	Power	Voltage/Frequency
PL	Importer	Nazwa produktu	Model	Moc	Napięcie znamionowe/Częstotliwość
CZ	Dovozce	Název výrobku	Model	Jmenovitý výkon	Jmenovitě napájecí napětí/Frekvence
FR	Importateur	Nom du produit	Modèle	Puissance	Tension/Fréquence
IT	Importatore	Nome del prodotto	Modello	Potenza	Tensione/Frequenza
ES	Importador	Nombre del producto	Modelo	Potencia	Voltaje/Frecuencia
	6	7	8	9	
DE	Schutzklasse	Gewicht	Produktionsjahr	Ordnungsnummer	
EN	Protection class	Weight	Production Year	Serial No.	
PL	Klasa ochronności	Ciężar	Rok produkcji	Numer serii	
CZ	Třída ochrany	Hmotnost	Rok výroby	Sériové číslo	
FR	Classe de protection	Poids	Année de production	Numéro de serie	
IT	Classe di protezione	Peso	Anno di produzione	Numero di serie	
ES	Clase de protección	Peso	Año de producción	Número de serie	



---

## Umwelt – und Entsorgungshinweise

---

### Hersteller an Verbraucher

Sehr geehrte Damen und Herren,

gebrauchte Elektro – und Elektronikgeräte dürfen gemäß europäischer Vorgaben **[1]** nicht zum unsortierten Siedlungsabfall gegeben werden, sondern müssen getrennt erfasst werden. Das Symbol der Abfalltonne auf Rädern weist auf die Notwendigkeit der getrennten Sammlung hin. Helfen auch Sie mit beim Umweltschutz. Sorgen Sie dafür, dieses Gerät, wenn Sie es nicht mehr weiter nutzen wollen, in die hierfür vorgesehenen Systeme der Getrenntsammlung zu geben.



In Deutschland sind Sie gesetzlich **[2]** verpflichtet, ein Altgerät einer vom unsortierten Siedlungsabfall getrennten Erfassung zuzuführen. Die öffentlich – rechtlichen Entsorgungsträger (Kommunen) haben hierzu Sammelstellen eingerichtet, an denen Altgeräte aus privaten Haushalten ihres Gebietes für Sie kostenfrei entgegengenommen werden. Möglicherweise holen die rechtlichen Entsorgungsträger die Altgeräte auch bei den privaten Haushalten ab.

Bitte informieren Sie sich über Ihren lokalen Abfallkalender oder bei Ihrer Stadt – oder Gemeindeverwaltung über die in Ihrem Gebiet zur Verfügung stehenden Möglichkeiten der Rückgabe oder Sammlung von Altgeräten.

**[1]** RICHTLINIE 2002/96/EG DES EUROPÄISCHEN PARLAMENTS UND DES RATES  
ÜBER ELEKTRO – UND ELEKTRONIK – ALTGERÄTE

**[2]** Gesetz über das Inverkehrbringen, die Rücknahme und die umweltverträgliche Entsorgung  
von Elektro – und Elektronikgeräten (Elektro – und Elektronikgerätegesetz – ElektroG).

### Utylizacja produktu

Produkty elektryczne i elektroniczne po zakończeniu okresu eksploatacji wymagają segregacji i oddania ich do wyznaczonego punktu odbioru. Nie wolno wyrzucać produktów elektrycznych razem z odpadami gospodarstwa domowego. Zgodnie z dyrektywą WEEE 2012/19/UE obowiązującą w Unii Europejskiej, urządzenia elektryczne i elektroniczne wymagają segregacji i utylizacji w wyznaczonych miejscach. Dbając o prawidłową utylizację, przyczyniasz się do ochrony zasobów naturalnych i zmniejszasz negatywny wpływ oddziaływania na środowisko, człowieka i otoczenie. Zgodnie z krajowym prawodawstwem, nieprawidłowe usuwanie odpadów elektrycznych i elektronicznych może być karane!

For the disposal of the device please consider and act according to the national and local rules and regulations.

---

## CONTACT

expondo Polska sp. z o.o. sp. k.

ul. Nowy Kisielin-Innowacyjna 7  
66-002 Zielona Góra | Poland, EU

e-mail: [info@expondo.de](mailto:info@expondo.de)