



ROYAL
c a t e r i n g

BEDIENUNGSANLEITUNG

User manual | Manuel d'utilisation | Istruzioni per l'uso | Manual de instrucciones | Instrukcja | Návod k použití

DEEP FAT CHIP FRYER

- RCEF 16DH-I
- RCEF 10EH-I



Deutsch	3
English	6
Polski	9
Česky	12
Français	15
Italiano	18
Español	21

NAZWA PRODUKTU	FRYTOWNICA ELEKTRYCZNA
PRODUKTNAME	ELEKTRO FRITTEUSE
PRODUCT NAME	DEEP FAT CHIP FRYER
NOM DU PRODUIT	FRITEUSE ÉLECTRIQUE
NOME DEL PRODOTTO	FRIGGITRICE ELETTRICA
NOMBRE DEL PRODUCTO	FREIDORA
NÁZEV VÝROBKU	ELEKTRICKÉ FRITOVACÍ HRNCE
MODEL PRODUKTU	
MODELL	
PRODUCT MODEL	RCEF 16DH-1
MODÈLE	RCEF 10EH-1
MODELLO	
MODELO	
MODEL VÝROBKU	
NAZWA PRODUCENTA	
NAME DES HERSTELLERS	
MANUFACTURER NAME	
NOM DU FABRICANT	EXPONDO POLSKA SP. Z O.O. SP. K.
NOME DEL PRODUTTORE	
NOMBRE DEL FABRICANTE	
NÁZEV VÝROBCE	
ADRES PRODUCENTA	
ANSCHRIFT DES HERSTELLERS	
MANUFACTURER ADDRESS	
ADRESSE DU FABRICANT	UL. NOWY KISIELIN-INNOWACYJNA 7, 66-002 ZIELONA GÓRA POLAND, EU
INDIRIZZO DEL FORNITORE	
DIRECCIÓN DEL FABRICANTE	
ADRESA VÝROBCE	

- Lesen Sie die Bedienungsanleitung sorgfältig.
- Elektrische Geräte dürfen nicht mit dem Hausmüll entsorgt werden.
- Das Gerät entspricht der CE-Erklärung.
- Nur für den Innenbereich geeignet.
- Achtung! Heiße Oberfläche – Verbrennungsrisiko.
- Schutzklasse.

HINWEIS! In der vorliegenden Anleitung sind Beispielbilder vorhanden, die von dem tatsächlichen Aussehen der Maschine abweichen können. Die Bedienungsanleitung wurde deutschsprachig verfasst. Weitere Sprachfassungen sind Übersetzungen aus der deutschen Bedienungsanleitung.

BEDIENUNGSANLEITUNG
SICHERHEITSHINWEISE
 Allgemeine Sicherheitshinweise bei der Benutzung von Elektrogeräten:

Um das Verletzungsrisiko durch Feuer oder Stromschlag gering zu halten, bitten wir Sie, einige grundlegende Sicherheitsanweisungen zu beachten, wenn Sie dieses Gerät verwenden. Bitte lesen Sie diese Bedienungsanleitung sorgfältig und vergewissern Sie sich, dass keine Fragen offenbleiben. Bewahren Sie diese Betriebsanleitung bitte sorgfältig in der Nähe des Produktes auf, um bei Fragen auch später noch einmal nachschlagen zu können. Verwenden Sie stets einen geerdeten Stromanschluss mit der richtigen Netzspannung (siehe Anleitung oder Produktschild). Sollten Sie bezüglich des Anschlusses Zweifel haben, lassen Sie ihn durch einen qualifizierten Fachmann überprüfen. Benutzen Sie niemals ein defektes Stromkabel! Öffnen Sie dieses Gerät nicht in feuchter oder nasser Umgebung, ebenso nicht mit nassen oder feuchten Händen. Außerdem sollten Sie das Gerät vor direkter Sonneneinstrahlung schützen. Betreiben Sie das Gerät nur an geschützten Orten, sodass niemand auf Kabel treten, über sie stürzen und/oder sie beschädigen kann. Sorgen Sie darüber hinaus für ausreichende Luftzirkulation, damit die Kühlung des Gerätes gewährleistet ist und Wärmestaus vermieden werden. Ziehen Sie vor der Reinigung dieses Gerätes den Netzstecker und benutzen Sie zur Reinigung ein feuchtes Tuch. Vermeiden Sie den Einsatz von Putzmitteln und achten Sie darauf, dass keine Flüssigkeit in das Gerät eintritt bzw. darin verbleibt. Das Innere dieses Gerätes enthält keine für den Benutzer wartungspflichtigen Teile. Überlassen Sie Wartung, Abgleich und Reparatur qualifiziertem Fachpersonal. Im Falle eines Fremdeingriffs verfällt der Gewährleistungsanspruch!

- SICHERHEITSHINWEISE**
- Lesen Sie diese Gebrauchsanweisung vor Inbetriebnahme des Gerätes sorgfältig durch! Beachten Sie alle Sicherheitshinweise, um Schäden durch falschen Gebrauch zu vermeiden!
 - Bewahren Sie die Gebrauchsanleitung für den weiteren Gebrauch auf. Sollte dieses Gerät an Dritte weitergegeben werden, muss die Gebrauchsanleitung mit ausgehändigt werden.
 - Verwenden Sie das Gerät nur für den vorgesehenen Zweck und nur in Innenräumen.

- Im Falle von unsachgemäßem Gebrauch oder falscher Handhabung kann keine Haftung für eventuell auftretende Schäden übernommen werden.
- Vor dem ersten Gebrauch prüfen Sie bitte, ob die Art des Stroms und die Netzspannung mit den Angaben auf dem Produktschild kompatibel sind.
- Dieses Gerät ist nicht dafür geeignet, durch Personen, einschließlich Kindern, mit eingeschränkten physischen, sinnlichen oder geistigen Fähigkeiten, sowie mangelnder Erfahrung und/oder mangelndem Wissen benutzt zu werden. Als Ausnahme gilt, wenn diese durch eine für ihre Sicherheit zuständige Person beaufsichtigt werden, oder Gebrauchsanweisungen erhalten haben.
- STROMSCHLAGEFAHR! Versuchen Sie niemals, das Gerät selbst zu reparieren. Lassen Sie stattdessen das Gerät im Störfall nur von qualifizierten Fachleuten reparieren.
- Überprüfen Sie regelmäßig den Netzstecker und das Netzkabel. Sollte das Netzkabel beschädigt werden, muss es durch den Hersteller, den Kundendienst oder eine ähnliche Person ersetzt werden, um Gefährdungen zu vermeiden.
- Verhindern Sie eine Beschädigung des Netzkabels durch Quetschen, Knicken oder Anschlagen an scharfen Kanten und halten Sie es von heißen Oberflächen und offenen Flammen fern.
- ACHTUNG LEBENSGEFAHR!** Tauchen und Halten Sie das Gerät während des Reinigens oder des Betriebes nie in Wasser oder andere Flüssigkeiten.
- Öffnen Sie unter keinen Umständen das Gehäuse.

TECHNISCHE DETAILS

Produktname	Elektro Fritteuse 2x16l	Elektro Fritteuse 10l
Modell	RCEF 16DH-1	RCEF 10EH-1
Nennspannung [V]	230~	230~
Frequenz [Hz]	50	
Nennleistung [kW]	2x3,2	3
Kapazität [l]	2x16	10
Ölmenge max. [l]	12	9
Max. Temperaturbereich [°C]	200	
Gewicht [kg]	24	8

ANWENDUNGSGEBIET
 Die elektrische Fritteuse ist nur zum Frittieren von Lebensmitteln bestimmt.
 Die elektrische Fritteuse bitte nicht verwenden für:

- das Aufheizen anderer Stoffe;
- das Aufwärmen von zucker-, süßstoff-, säure-, laugen – oder alkoholhaltiger Flüssigkeiten;
- das Aufwärmen und Erhitzen entzündlicher, gesundheitsschädlicher, sich leicht verflüchtiger oder ähnlicher Flüssigkeiten bzw. Stoffe.

Für alle Schäden bei nicht zweckgemäßer Verwendung haftet allein der Betreiber.

VOR DER ERSTEN BENUTZUNG

Prüfen Sie die Verpackung bei Erhalt der Ware auf Mängel und öffnen Sie diese, falls keine vorhanden sind. Falls die Verpackung Beschädigungen aufweist, setzen Sie sich innerhalb von 3 Tagen mit der Transportgesellschaft und Ihrem Vertriebspartner in Verbindung. Dokumentieren Sie die Beschädigungen so gut wie möglich. Stellen Sie das Paket nicht mit dem Inhalt über Kopf auf! Sollten Sie das Paket weiter transportieren, halten Sie es aufrecht und stabil.

ENTSORGUNG DER VERPACKUNG

Es wird darum gebeten, das Verpackungsmaterial (Pappe, Plastikbänder und Styropor) zu behalten, um das Gerät im Servicefall bestmöglich geschützt zurücksenden zu können!

AUFBAU DES GERÄTES

PLATZIERUNG DES GERÄTES

Die Temperatur der Umgebung sollte nicht höher als 45°C sein und die relative Luftfeuchtigkeit sollte 85% nicht überschreiten. Das Gerät ist so aufzustellen, dass eine gute Luftzirkulation gewährleistet ist. Es ist auf allen Seiten ein Mindestabstand von wenigsten 10 cm einzuhalten. Halten Sie das Gerät von allen heißen Flächen fern. Betreiben Sie das Gerät stets auf einer ebenen, stabilen, sauberen, feuerfesten und trockenen Fläche und außerhalb der Reichweite von Kindern oder Personen mit geistigen Behinderungen. Platzieren Sie das Gerät so, dass der Netzstecker jederzeit zugänglich und nicht verdeckt ist. Achten Sie darauf, dass die Stromversorgung des Gerätes den Angaben auf dem Produktschild entspricht. Vor der ersten Anwendung sind das Gerät und alle seine Bestandteile auszubauen und zu reinigen.

WIE FUNKTIONIERT DAS GERÄT? – DAS GRUNDPRINZIP

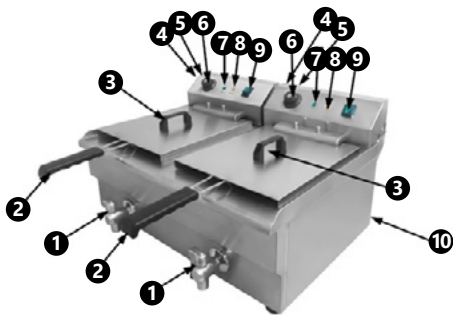

1. Kran mit Ablasshahn
2. Griff mit Korb
3. Abdeckung
4. RESET-Taste (an der Rückseite des Geräts)
5. Netzkabel (an der Rückseite des Geräts)
6. Thermostat
7. Thermostat-Arbeitslampe
8. Stromanzeige
9. EIN/AUS-Schalter
10. Erdung (an der Rückseite des Geräts)

ACHTUNG! Das Bild zeigt das Modell RCEF 16DH-1. Das Modell RCEF 10EH-1 ist ein Einzelmodell – alle Tasten und Funktionen sind die gleichen wie beim Modell RCEF 16DH-1.

1. Füllen Sie Öl zum Verarbeiten von Lebensmitteln in die Ölbehälter ein, sodass der Stand zwischen dem markierten Minimum und Maximum steht.
2. Stellen Sie das Thermostat auf „0“ und stecken Sie den Stecker in die Steckdose.
3. Schalten Sie das Gerät mit dem ON / OFF-Schalter ein (der RCEF 16DH-1 hat separate Schalter für jeden Korb). Die grüne Kontrollleuchte leuchtet auf. Stellen Sie dann die gewünschte Temperatur ein (im Uhrzeigersinn). Das orangefarbene Licht leuchtet auf und das Heizelement beginnt sich aufzuheizen. Wenn die gewünschte Temperatur erreicht ist, erlischt das orangefarbene Licht. Der Thermostat hält die erforderliche Temperatur aufrecht, indem er das Heizelement automatisch ein- oder ausschaltet. Auf diese Weise erhält das Gerät die erforderliche Temperatur und spart Strom. Es kann mit dem Frittieren begonnen werden.
4. Dazu benutzen Sie die mitgelieferten Frittierkörbe, an die Sie vorher die Griffe anmontieren. Legen Sie die gewünschten Lebensmittel in den Frittierkorb und senken Sie ihn in das Öl. Wenn Sie das Essen frittiert haben, hängen Sie den Korb bitte auf den Nagel, der an der elektrischen Schaltfläche angebracht ist, um das überschüssige Öl abtropfen zu lassen.
5. Die Abdeckung für den Frittierbehälter ist dazu gedacht, um den Inhalt warmzuhalten und vor Verschmutzungen zu schützen. Wenn Sie die Abdeckung platzieren wollen, stellen Sie sicher, dass sich kein Wasser darauf befindet.
6. Wenn Sie mit dem Frittieren fertig sind, drücken Sie die Heizelemente an der elektrischen Schaltfläche nach hinten raus, sodass die elektrische Schaltfläche um 90° verschoben wird und die Heizelemente vertikal in der Luft über dem Behälter stehen, damit nun das Öl abtropfen kann.
7. Schalten Sie das Gerät mit dem ON / OFF-Schalter aus.
8. Unsere Fritteusen sind mit einem Sicherheitsschalter ausgestattet. Beim Anheben des elektrischen Bedienelementes samt Heizstäben wird automatisch die Stromzufuhr unterbrochen, damit keine Unfälle passieren.
9. Nach dem Abkühlen auf Raumtemperatur können Sie das Öl mit dem Ablasshahn ablassen.
10. Bitte denken Sie immer daran, das Thermostat nach dem Frittieren auf die Position „0“ zu stellen (gegen den Uhrzeigersinn) und den Stromstecker rauszuziehen.
11. Damit es zu keiner Beschädigung des Thermostates kommt, soll man entweder Öl oder flüssiges Fett verwenden. Damit es zu keiner Beschädigung des Thermostates kommt, verwenden Sie bitte Öl oder flüssiges Fett. Die Fritteuse darf nur mit dem geschmolzenen Stangenfett gefüllt werden. **ACHTUNG!** Das Gerät hat einen Überhitzungsschutz. Wenn sich das Gerät während des Betriebs überhitzt, schaltet es sich sofort aus. Warten Sie ca. 15 Minuten, schrauben Sie den Sicherheitshahn ab, drücken Sie die RESET-Taste und drehen Sie den Sicherheitshahn wieder ein. Das Gerät kann wieder verwendet werden.

EINLEGEN DES KORBS



TRANSPORT UND LAGERUNG

Beim Transport sollte das Gerät vor Erschütterung geschützt werden. Achten Sie auf Stürze und stellen Sie den Grill nicht auf den Kopf. Lagern Sie es in einer gut durchlüfteten Umgebung mit trockener Luft und ohne korrosive Gase.

REINIGUNG UND WARTUNG

- Ziehen Sie vor jeder Reinigung und nach jedem Gebrauch den Netzstecker und lassen Sie das Gerät vollständig abkühlen.
- Lassen Sie das Öl ab und entfernen Sie das Heizelement.
- Reinigen Sie das Gerät mit einem feuchten Tuch oder verwenden Sie natürlichen Essig, der zum Spülen von Geschirr geeignet ist.
- Es ist verboten, die elektrische Schalttafel mit Wasser zu waschen. Dies kann das Gerät beschädigen und einen Wasserschaden verursachen, damit würde die Garantie erlöschen.
- Verwenden Sie zum Reinigen der Oberfläche ausschließlich Mittel ohne ätzende Inhaltsstoffe.
- Lassen Sie nach jeder Reinigung alle Teile gut trocknen, bevor das Gerät erneut verwendet wird.
- Bewahren Sie das Gerät an einem trockenen, kühlen, vor Feuchtigkeit und direkter Sonneneinstrahlung geschütztem Ort auf.

REGELMÄSSIGE PRÜFUNG DES GERÄTES

Prüfen Sie regelmäßig, ob Elemente des Gerätes eventuelle Beschädigungen aufweisen. Sollte dies der Fall sein, darf das Gerät nicht mehr benutzt werden. Wenden Sie sich umgehend an Ihren Verkäufer, um das Gerät reparieren zu lassen.

Was tun im Problemfall?

Kontaktieren Sie Ihren Verkäufer und bereiten Sie folgende Angaben vor:

- Rechnungs – und Seriennummer (letztere finden Sie auf dem Typenschild).
- Ggf. ein Foto des defekten Teils aufnehmen.
- Ihr Servicemitarbeiter kann besser eingrenzen worin das Problem besteht, wenn Sie es so präzise wie möglich beschreiben. Je detaillierter Ihre Angaben sind, umso schneller kann Ihnen geholfen werden!

ACHTUNG: Öffnen Sie die Maschine niemals ohne Rücksprache mit dem Kundenservice. Dies kann Ihren Gewährleistungsanspruch beeinträchtigen!



The operation manual must be reviewed.



Never dispose of electrical equipment together with household waste.



This machine conforms to the CE declarations.



For indoor use only.



Attention! Hot surface may cause burns.



Class I protection.



PLEASE NOTE! Drawings in this manual are for illustration purposes only and in some details it may differ from the actual machine.

The original operation manual is in German. Other language versions are translations from German.

USER MANUAL

SAFETY INSTRUCTIONS

General safety information for the use of electrical devices. To avoid injury from fire or electric shock, please ensure the compliance with the safety instructions when using this device. Please read the instructions carefully and make sure that you have understood them well. Keep the manual near the equipment to be able to read it at any time. Always use current sources which are connected to the ground and which provide the necessary voltage (this info is indicated on the label on the device). If you have any doubts, let an electrician check that your outlet is properly grounded. Never use a damaged power cable. Do not open the unit in damp or wet environment, or if your hands or body are damped or wet. Protect the unit from solar radiation. Use the device in a protected location to avoid damaging the equipment or endangering others. Make sure the device is able to cool and avoid placing it too close to other devices that produce heat. Before cleaning the device, disconnect it from the power source. Use a soft damp cloth for cleaning. Avoid using detergents and make sure that no liquid enters the unit. No internal element of this device needs to be maintained by the user. Opening the device without our approval leads to a loss of warranty!

SAFETY GUIDELINES

1. Please read and understand these instructions carefully before operating the device! Please observe the safety guidelines carefully in order to prevent damages through improper use!
2. Please keep this manual available for future reference. If this device is passed on to third parties, the manual must be passed on with it.
3. Only use this device indoors and for its intended use.
4. We do not offer any warranty for damages resulting from improper use or incorrect operation.
5. Before the first use, check whether the main voltage type and current comply with the indicated data on the type plate.
6. This device is not intended to be used by persons (including children) with limited physical, sensory or mental aptitude, as well as lack of experience and/or knowledge, unless they are supervised by a person responsible for their safety or if they have received instructions as to how the device is used.
7. **ELECTRIC SHOCK HAZARD!** Do not attempt to repair the unit yourself. In case of device failures, repairs must be done by qualified experts.

8. Please check the main plug and the power cable regularly. If the power cable for this device is damaged, it has to be replaced by the manufacturer or its customer service or another qualified person in order to prevent hazards.
9. Prevent damages to the power cable by avoiding squeezing or bending it or rubbing it on sharp edges. Also keep the power cable away from hot surfaces and open flames.
10. **ATTENTION! DANGER TO LIFE!** While cleaning, never immerse the device in water or other liquids.
11. Under no circumstances should the housing be opened.

TECHNICAL DATA

Product name	2x16l litre deep fat chip fryer	10l deep fat chip fryer
Model	RCEF 16DH-1	RCEF 10EH-1
Rated voltage [V]	230~	230~
Frequency [Hz]	50	
Rated power [kW]	2x3.2	3
Capacity [l]	2x16	10
Oil quantity max [l]	12	9
Max. temperature range [°C]	200	
Weight [kg]	24	8

SCOPE OF APPLICATION

The fryer is exclusively designed to fry food.

Do not use the fryer to:

- heat other substances or objects;
- warm up liquids containing sugar, sweeteners, acids, bases or alcohols;
- warm or warm up flammable, noxious, particularly volatile, or any other toxic substances.

The user is liable for any damage resulting from nonintended use of the device.

BEFORE THE FIRST USE

Upon receipt of the goods, check the packaging for integrity and open it. If the packaging is damaged, please contact your transport company and distributor within 3 days, and document the damages as detailed as possible. Do not turn the package upside down! When transporting the package, please ensure that it is kept horizontal and stable.

DISPOSAL OF THE PACKAGING

Please keep all packaging materials (cardboard, plastic tapes and Styrofoam), so that in case of a problem, the device can be sent back to the service centre in accurate condition!

INSTALLING THE APPLIANCE

APPLIANCE LOCATION

The temperature of the environment must not exceed 45°C and the relative humidity should not exceed 85%.

Ensure good ventilation in the room in which the device is used. The distance between the back of the chain toaster and the wall should be at least 20 cm, a minimum distance between the sides of the device and the walls should be at least 10 cm on each side and 35 cm between the top of the device and the ceiling. Keep the device away from hot surfaces. Operate the device on flat, stable, clean, refractory and dry surfaces out of the reach of children and people with mental disabilities. Install the device making sure that constant access to the main plug is ensured. The power cord connected to the appliance must be properly grounded and correspond to the technical details. Before the first use, remove all elements and clean them along with the entire device.

PRINCIPLE OF OPERATION

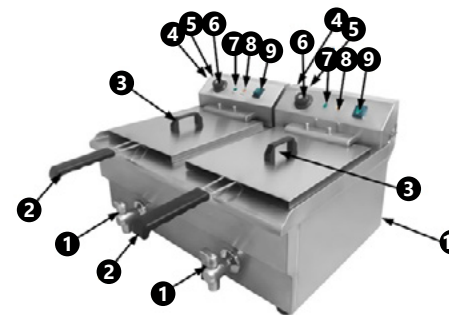

1. tap with release valve
2. handle with basket
3. lid
4. RESET button (at the back of the device)
5. power cable at the back of the device)
6. thermostat
7. thermostat light
8. power light
9. ON / OFF switch
10. earth (at the back of the device)

ATTENTION! The RCEF 16DH-1 model is shown in the photograph. The 10EH-1 is a single model – all buttons and functions are the same as for the RCEF 16DH-1 model.

1. Fill the tanks with oil so that level is between the marks of minimum and maximum level.
2. Set the thermostat to „0“ and insert the plug into an electricity socket.
3. Use the ON/OFF switch to turn the device on (the RCEF 16DH-1 model has separate switches for each basket). The green light will come on. Then select the required temperature (in a clockwise direction); the orange light will come on and the heating element will begin heating up. Once the required temperature has been reached, the heating orange light will go off. The thermostat will maintain the required temperature by automatically switching the heating element on and off. This maintains the required temperature and saves electricity. You may begin frying.
4. Use the baskets after mounting the handles. Place food in the basket and immerse it into the oil. When the food is tried, hang the basket up on the nail to let the oil drop off.

5. The covers are designed to keep the content warm and t protect it from dirt. If you want to use the covers, make sure they are not wet.
6. When you have finished working, tilt the heating elements 90 degrees backwards. The heating elements are vertical, and the oil can drop off.
7. Use the ON / OFF switches to turn the device on.
8. Our fryers are equipped with a safety button. When the heating element is tilted back, it turns automatically to prevent from accidents.
9. Once the oil cools down to room temperature, discharge it using the release valve.
10. Make sure the thermostat is back to „0“ (adjust the thermostat knob anticlockwise) when you have finished your work and disconnect the fryer.
11. It is recommended to use only liquid oil or fat in the fryer to avoid damages of the temperature limiter. It is not recommended to put block fat in the fryer – block fat should be melted before putting it into the fryer.

ATTENTION! The device has a sensor to prevent it from overheating. If the device overheats when in use it will automatically switch off. Then wait approx. 15 minutes, unscrew the cap which protects the reset button, press RESET and screw the protective cap back on. The device may be used again.

ATTACHING THE HANDLE TO THE BASKET



TRANSPORTATION AND STORAGE

During transport, the machine should be protected from shaking, falling and turning upside down. Store it in a properly ventilated place with dry air and without any corrosive gas.

CLEANING AND MAINTENANCE

- Always unplug the device before cleaning it and after each use.
- Discharge oil and remove heating element.
- Use a damp cloth suitable for cleaning devices or use natural vinegar suitable for food grade equipment.
- Do not use water to wash the electric control panel as this might cause damage and invalidate the warranty.
- Use cleaner without corrosive substances to clean surface.
- After cleaning the device, all parts should be dried before reusing it.
- Store the unit in a dry, cool place, free from moisture and direct exposure to sunlight.

CHECK REGULARLY THE DEVICE

Regularly check the machine for signs of damage. If the machine is damaged, please stop using it immediately and contact your customer service to solve the problem.

What to do in case of a problem? Please contact your customer service and prepare the following information:

- Invoice number and serial number (the latter is to be found on the technical plate on the device).
- If relevant, take a picture of the damaged, broken or defective part.
- It will be easier for your customer service clerk to determine the source of the problem if you give a detailed and precise description of the matter. The more detailed your information, the better customer service will be able to solve your problem rapidly and efficiently!

CAUTION: Never open the device without the authorization of your customer service. This can lead to a loss of warranty!



Należy zapoznać się z instrukcją obsługi.



Nie wolno wyrzucać urządzeń elektrycznych razem z odpadami gospodarstwa domowego.



Urządzenie jest zgodne z deklaracją CE.



Tylko do zastosowań wewnątrz budynków.



Uwaga! Gorąca powierzchnia może spowodować oparzenia.



Urządzenie I klasy ochronności.



UWAGA! Ilustracje w niniejszej instrukcji obsługi mają charakter poglądowy i w niektórych szczegółach mogą różnić się od rzeczywistego wyglądu maszyny.

Instrukcją oryginalną jest niemiecka wersja instrukcji. Pozostałe wersje językowe są tłumaczeniami z języka niemieckiego.

INSTRUKCJA OBSŁUGI

ZALECENIA ODNOŚNIE BEZPIECZEŃSTWA

Ogólne zalecenia odnośnie bezpieczeństwa podczas użytkowania urządzeń elektrycznych:
W celu zminimalizowania ryzyka obrażeń na skutek działania ognia lub porażenia prądem prosimy Państwa o stałe przestrzeganie kilku podstawowych zasad bezpieczeństwa podczas użytkowania urządzenia. Prosimy o staranne przeczytanie niniejszej instrukcji użytkowania i upewnienie się, że znaleźli Państwo odpowiedzi na wszystkie pytania dotyczące tego urządzenia. Prosimy o staranne przechowywanie niniejszej instrukcji użytkowania w pobliżu produktu, aby w razie pojawienia się pytań można było do niej jeszcze raz powrócić również w późniejszym czasie. Prosimy zawsze stosować uziemione przyłącze prądu z prawidłowym napięciem sieciowym (patrz instrukcja lub tabliczka znamionowa)! W razie wątpliwości w odniesieniu do tego, czy przyłącze jest uziemione, prosimy zlecić sprawdzenie tego wykwalifikowanemu specjalście. Nigdy nie należy stosować niesprawnego kabla zasilania! Urządzenia nie należy otwierać w wilgotnym lub mokrym miejscu ani też mokrymi lub wilgotnymi rękoma. Poza tym urządzenie należy chronić przed bezpośrednim promieniowaniem słonecznym. Urządzenie należy użytkować zawsze w bezpiecznym miejscu, tak aby nikt nie mógł nadepnąć na kabel, przewrócić się o niego i/lub uszkodzić go. Przed przystąpieniem do czyszczenia urządzenia należy wyciągnąć wtyczkę sieciową, a do czyszczenia używać jedynie wilgotnej ściereczki. Należy unikać stosowania środków czyszczących i uważać, aby jakkolwiek ciecz nie dostała się do urządzenia i/lub tam nie pozostała. Należy wyłączyć urządzenie natychmiast po zauważeniu nieprawidłowości w sposobie jego funkcjonowania. Powinno się również wyciągnąć wtyczkę z gniazdka sieciowego, gdy urządzenie nie jest używane. Wykonanie prac związanych z konserwacją, wyregulowaniem i naprawą urządzenia należy zlecić wyspecjalizowanemu personelowi. W przypadku napraw dokonywanych przez osoby trzecie gwarancja wygasa!

WSKAZÓWKI BEZPIECZEŃSTWA

1. Przed przystąpieniem do uruchomienia prosimy o dokładne przeczytanie niniejszej instrukcji! Należy przestrzegać wszystkich wskazówek bezpieczeństwa,

2. aby unikać szkód powstałych na skutek użytkowania niezgodnego z przeznaczeniem!
Zachowaj instrukcję użytkowania w celu jej późniejszego użycia. W razie gdyby urządzenie miało zostać przekazane osobom trzecim, to wraz z nim należy przekazać również instrukcję użytkowania.
3. Urządzenie należy stosować wyłącznie zgodnie z przeznaczeniem i tylko wewnątrz pomieszczeń.
4. W przypadku użytkowania niezgodnego z przeznaczeniem lub nieprawidłowej obsługi wyklucza się odpowiedzialność za powstałe ewentualnie szkody.
5. Przed pierwszym użyciem prosimy sprawdzić, czy rodzaj prądu i napięcie sieciowe odpowiadają danym wskazanym na tabliczce znamionowej.
6. Urządzenie nie jest przeznaczone do tego, by było użytkowane przez osoby (w tym dzieci) o ograniczonych funkcjach psychicznych, sensorycznych i umysłowych lub nieposiadające odpowiedniego doświadczenia i/lub wiedzy, chyba że są one nadzorowane przez osobę odpowiedzialną za ich bezpieczeństwo lub otrzymały od niej wskazówki dotyczące tego, jak należy obsługiwać urządzenie.
7. **NIEBEZPIECZEŃSTWO PORĄŻENIA PRĄDEM!** Nigdy nie próbuj samemu naprawiać urządzenia. W razie awarii zleć naprawę urządzenia wyłącznie wykwalifikowanemu specjalistom.
8. Sprawdzaj regularnie wtyczkę sieciową i kabel zasilający. Jeżeli kabel zasilający urządzenia jest uszkodzony, to, aby uniknąć zagrożenia, producent, jego serwis klienta lub osoba o podobnych kwalifikacjach musi go wymienić.
9. Należy zapobiegać uszkodzeniu kabla zasilającego na skutek jego zgniecenia, przełamania lub przetarcia na ostrych krawędziach oraz trzymać go z dala od gorących powierzchni i otwartych źródeł ognia.
10. **UWAGA – ZAGROŻENIE ŻYCIA!** Podczas czyszczenia lub użytkowania urządzenia nigdy nie wolno zanurzać go w wodzie lub innych cieczach. Urządzenia nigdy nie należy trzymać pod bieżącą wodą lub polewać innymi cieczami.
11. Pod żadnym pozorem nie należy otwierać obudowy.

DANE TECHNICZNE

Nazwa produktu	Frytownica elektryczna 2x16l	Frytownica elektryczna 10l
Model	RCEF 16DH-1	RCEF 10EH-1
Znamionowe napięcie zasilania [V]	230~	230~
Częstotliwość [Hz]	50	
Moc znamionowa [kW]	2x3.2	3
Pojemność [l]	2x16	10
Ilość oleju max [l]	12	9
Maks. zakres temperatury [°C]	200	
Waga [kg]	24	8

OBSZAR ZASTOSOWANIA

Frytownica przeznaczona jest wyłącznie do smażenia produktów spożywczych w głębokim tłuszczu.

Frytownicy elektrycznej nie należy stosować do:

- podgrzewania innych materiałów,
- podgrzewania cieczy zawierających cukier, słodzik, kwasy, alkalia lub alkohol;
- odgrzewania i rozgrzewania zapalnych, szkodliwych dla zdrowia, łatwo ulatniających się lub tym podobnych cieczy i/lub materiałów.

Odpowiedzialność za wszelkie szkody powstałe w wyniku użytkowania niezgodnego z przeznaczeniem ponosi użytkownik.

PRZED PIERWSZYM UŻYCIEM

Kontrola po otrzymaniu towaru

W momencie otrzymania towaru należy sprawdzić opakowanie pod kątem występowania ewentualnych uszkodzeń i otworzyć je. Jeżeli opakowanie jest uszkodzone prosimy o skontaktowanie się w przeciągu 3 dni z przedsiębiorstwem transportowym lub Państwa dystrybutorem oraz o udokumentowanie uszkodzeń w jak najlepszy sposób. Prosimy nie stawić pełnego opakowania do góry nogami! Jeżeli opakowanie będzie ponownie transportowane prosimy zadbać o to, by było ono przewożone w pozycji poziomej i by było stabilnie ustawione.

UTYLIZACJA OPAKOWANIA

Prosimy o zachowanie elementów opakowania (tektury, plastikowych taśm oraz styropianu), aby w razie konieczności oddania urządzenia do serwisu można go było jak najlepiej ochronić na czas przesyłki!

MONTAŻ URZĄDZENIA**UMIEJSCOWIENIE URZĄDZENIA**

Temperatura otoczenia nie może przekraczać 45°C a wilgotność względna nie powinna przekraczać 85%. Urządzenie należy ustawić w sposób zapewniający dobrą cyrkulację powietrza. Należy utrzymać minimalny odstęp 10 cm od każdej ściany urządzenia. Urządzenie należy trzymać z dala od wszelkich gorących powierzchni. Urządzenie należy zawsze użytkować na równej, stabilnej, czystej, ognioodpornej i suchej powierzchni i poza zasięgiem dzieci i osób chorych umysłowo. Urządzenie należy umiejscowić w taki sposób, by w dowolnej chwili można się było dostać do wtyczki sieciowej. Należy pamiętać o tym, by zasilanie urządzenia energią odpowiadało danym podanym na tabliczce znamionowej!

Przed pierwszym użyciem zdemontować wszystkie elementy i umyć je jak również umyć całe urządzenie.

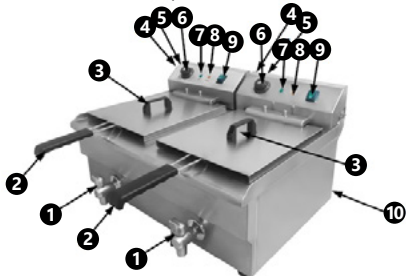
JAK FUNKCJONUJE URZĄDZENIE – PODSTAWOWA ZASADA

1. kranik z kurkiem spustowym
 2. uchwyt z koszem
 3. pokrywa
 4. przycisk RESET (z tyłu urządzenia)
 5. przewód zasilania (z tyłu urządzenia)
 6. termostat
 7. kontrolka pracy termostatu
 8. kontrolka zasilania
 9. włącznik ON / OFF
 10. uziemienie (z tyłu urządzenia)
- UWAGA! Zdjęcie przedstawia model RCEF 16DH-1, model RCEF 10EH-1 jest modelem pojedynczym – wszystkie przyciski i funkcje są takie same jak w modelu RCEF 16DH-1.

1. Napełnić wannę olejem przewidzianym do zastosowań gastronomicznych, tak żeby poziom oleju znalazł się pomiędzy znacznikiem maksimum i minimum.
2. Ustawić termostat w położeniu „0” i włożyć wtyczkę do gniazda elektrycznego.
3. Włączyć urządzenie włącznikiem ON/OFF (urządzenie RCEF 16DH-1 posiada osobne włączniki dla każdego z koszy). Zielona lampka kontrolna zaświeci się. Następnie należy ustawić wymaganą temperaturę (zgodnie z ruchem wskazówek zegara); pomarańczowa kontrolka zaświeci się a element grzejny zacznie się nagrzewać. Jeżeli wymagana temperatura zostanie osiągnięta, to pomarańczowa lampka gaśnie. Termostat utrzymuje wymaganą temperaturę włączając lub wyłączając automatycznie element grzejny. W ten sposób utrzymuje on wymaganą temperaturę i oszczędza energię elektryczną. Można rozpocząć smażenie.
4. Do smażenia używamy dostarczonych koszy na frytki, do których należy przednio przymocować uchwyty. Smażoną potrawę należy włożyć do kosza. Kosz zanurzamy w oleju. Kosz po usmażeniu potrawy należy powiesić na wieszaku, który przymocowany jest przy panelu sterującym. W ten sposób pozostały olej ścieknie z kosza.
5. Pokrywa wanny olejowej służy do utrzymania ciepła oraz ochrony przed zabrudzeniem. Przed zastosowaniem pokrywy należy upewnić się, czy nie znajduje się na niej woda.
6. Po zakończeniu smażenia wypychamy elementy grzewcze przy panelu sterującym na zewnątrz, tak że panel przesunie się o 90° a elementy grzewcze znajdą się w pozycji pionowej w powietrzu nad wanną. W ten sposób resztkę oleju spłynie do wanny. Należy wyłączyć urządzenie włącznikami ON / OFF.
7. Frytownice wyposażone są we włącznik bezpieczeństwa. Podczas podnoszenia elektrycznego pulpitu wraz z prętami grzewczymi zostaje odcięty dopływ prądu.
9. Olej po schłodzeniu do temperatury pokojowej spuszcza się za pomocą kurków spustowych.
10. Zawsze po zakończeniu smażenia należy pamiętać o ustawieniu termostatu w położeniu „0” (odrotnie do ruchu wskazówek zegara) oraz odłączyć urządzenie od sieci elektrycznej.
11. Aby uniknąć uszkodzenia termostatu należy używać tylko oleju lub płynnego tłuszczu. Nie zaleca się umieszczania we frytownicy tłuszczu w formie stałej – tłuszcz w takiej formie powinien być roztopiony przed umieszczeniem go we frytownicy.

UWAGA! Urządzenie posiada czujnik przeciw przegrzaniu się. Jeżeli urządzenie przegrzeje się podczas pracy to natychmiast wyłączy się. Należy wtedy odczekać ok. 15 minut, odkręcić kurek zabezpieczający kurek reset, wcisnąć przycisk RESET i zakręcić kurek zabezpieczający. Urządzenie może z powrotem być używane.

MONTAŻ UCHWYTU W KOSZYKU**TRANSPORT I PRZECHOWYWANIE**

Podczas transportu urządzenie należy zabezpieczyć przed wstrząsami i przewróceniem się oraz nie ustawiać go „do góry nogami”. Urządzenie należy przechowywać w dobrze wentylowanym pomieszczeniu, w którym obecne jest suche powietrze i nie występują gazy powodujące korozję.

CZYSZCZENIE I KONSERWACJA

- Przed każdym czyszczeniem, a także jeżeli urządzenie nie jest używane, należy wyciągnąć wtyczkę sieciową i całkowicie ochłodzić urządzenie.
- Należy spuścić olej i zdjąć element grzejny.
- Należy użyć wilgotnej szmatki przeznaczonej do czyszczenia urządzeń lub wykorzystać naturalny ocet, który nadaje się do mycia urządzeń gastronomicznych.
- Zabronione jest mycie elektrycznego pulpitu sterującego wodą, ponieważ mogłoby to spowodować uszkodzenie i utratę gwarancji.
- Do czyszczenia powierzchni należy stosować wyłącznie środki niezawierające substancji żrących.
- Po każdym czyszczeniu wszystkie elementy należy dobrze wysuszyć, zanim urządzenie zostanie ponownie użyte.
- Urządzenie należy przechowywać w suchym i chłodnym miejscu chronionym przed wilgocią i bezpośrednim promieniowaniem słonecznym.

REGULARNA KONTROLA URZĄDZENIA







Należy regularnie sprawdzać, czy elementy urządzenia nie są uszkodzone. Jeżeli tak jest, należy zaprzestać użytkowania urządzenia. Proszę niezwłocznie zwrócić się do sprzedawcy w celu przeprowadzenia naprawy.

Co należy zrobić w przypadku pojawienia się problemu?

Należy skontaktować się ze sprzedawcą i przygotować następujące dane:

- Numer faktury oraz numer seryjny (nr seryjny podany jest na tabliczce znamionowej).
- Ewentualnie zdjęcie niesprawnej części.
- Pracownik serwisu jest w stanie lepiej ocenić, na czym polega problem, jeżeli opiszą go Państwo w sposób tak precyzyjny, jak jest to tylko możliwe. Im bardziej szczegółowe są dane, tym szybciej można Państwu pomóc!

UWAGA: Nigdy nie wolno otwierać urządzenia bez konsultacji z serwisem klienta. Może to prowadzić do utraty gwarancji!

-  Seznamte se s návodem k obsluze.
-  Elektrická zařízení nesmí být vyhozena spolu se směsným domovním odpadem.
-  Zařízení je v souladu s prohlášením o shodě CE.
-  Použití pouze uvnitř budov.
-  Pozor! Horký povrch může způsobit popáleniny.
-  Zařízení I. třídy ochrany.

POZOR! Obrázky v tomto návodu jsou ilustrační a v některých detailech se od skutečného vzhledu stroje mohou lišit.

Originálním návodem je německá verze návodu. Ostatní jazykové verze jsou překladem z německého jazyka.

**NÁVOD K OBSLUZE
BEZPEČNOSTNÍ DOPORUČENÍ**

Obecná bezpečnostní doporučení týkající se používání elektrických zařízení:

Za účelem minimalizace rizika úrazu v důsledku působení ohně nebo úrazu elektrickým proudem Vás žádáme o trvalé dodržování několika základních bezpečnostních pravidel během používání zařízení. Pečlivě si prosím přečtete tento návod k obsluze a ujistěte se, že jste našli všechny odpovědi na otázky týkající se tohoto zařízení. Tento návod prosím pečlivě uchovávejte poblíž výrobků, v případě dotazů se k němu budete moci později vrátit. Vždy prosím používejte uzemněný zdroj elektrického proudu se správným síťovým napětím (viz návod nebo štítek)! V případě pochybností, zda je zapojení uzemněno, vyhledejte pro provedení kontroli kvalifikovaného odborníka. Nikdy nepoužívejte poškozený napájecí kabel! Neotvírejte zařízení na vlhkém nebo mokřem místě, ani mokřima nebo vlhkými rukama. Chraňte zařízení před přímým slunečním světlem. Zařízení vždy používejte na bezpečném místě tak, aby nikdo nemohl stoupnout na kabel, zakopnout o něj a/nebo ho poškodit. Před zahájením čištění zařízení vytáhněte zástrčku ze zásuvky a k čištění používejte pouze vlhký hadřík. Nepoužívejte čisticí prostředky a dávejte pozor, aby se jakákoliv kapalina nedostala do a/ nebo nezůstala v zařízení. Neprodleně po zjištění nesprávného fungování zařízení je nutno zařízení vypnout. Zástrčku ze zásuvky vytáhněte rovněž tehdy, pokud zařízení nepoužíváte. Práce spojené s údržbou, regulací a opravou zařízení může provádět pouze specializovaný personál. V případě provedení oprav třetími osobami záruka zaniká!

BEZPEČNOSTNÍ POKYNY

1. Před uvedením do provozu si důkladně přečtete tento návod! Dodržujte všechny bezpečnostní pokyny, vyhněte se tak škodám vzniklým v důsledku použití zařízení v rozporu s jeho určením!
2. Návod k obsluze uschovejte za účelem jeho pozdějšího použití. Pokud by zařízení mělo být předáno třetí osobě, spolu s ním jim předejte rovněž návod k obsluze.
3. Zařízení je možno používat výhradně v souladu s jeho určením a pouze v místnostech.
4. Případě použití zařízení v rozporu s jeho určením nebo nesprávné obsluhy je vyloučena odpovědnost za případně vzniklé škody.

5. Před prvním použitím zkontrolujte, zda jsou druh proudu a síťové napětí shodné s údaji uvedenými na technickém štítku zařízení.
6. Zařízení není určeno k tomu, aby bylo používáno osobami (včetně dětí) s funkčními fyzickými, sensorickými a mentálními poruchami nebo osobami bez příslušných zkušeností a/nebo znalostí, ledaže jsou tyto osoby pod dohledem osoby zodpovědné za jejich bezpečí nebo od této osoby obdržely pokyny týkající se toho, jak je zařízení nutno používat.
7. **NEBEZPEČÍ ÚRAZU ELEKTRICKÝM PROUDEM!** Nikdy se zařízení nepokoušejte opravovat sami. V případě poruchy zařízení předejte k opravě pouze kvalifikovaným odborníkům.
8. Pravidelně kontrolujte zástrčku a napájecí kabel. Pokud je napájecí kabel zařízení poškozen, jeho výměnu může provést pouze jeho zákaznický servis nebo osoba s podobnými kvalifikacemi.
9. Zabraňte poškození napájecího kabelu v důsledku jeho rozmáčknutí, zlomení nebo předření na ostrých hranách a držte ho daleko od horkých povrchů a otevřených zdrojů ohně.
10. **POZOR – OHROŽENÍ ŽIVOTA!** Během čištění nebo používání zařízení nikdy nesmí být ponořováno do vody nebo jiných kapalin. Zařízení nikdy nesmí být vystaveno vlivu tekoucí vody nebo poléváno jinými kapalinami.
11. V žádném případě nedemontujte těleso zařízení.

TECHNICKÉ ÚDAJE

Název výrobku	ELEKTRICKÉ FRITOVACÍ HRNCE 2x16l	ELEKTRICKÉ FRITOVACÍ HRNCE 10l
Model	RCEF 16DH-1	RCEF 10EH-1
Jmenovité napětí napájení [V]	230~	230~
Frekvence [Hz]	50	
Jmenovitý výkon [kW]	2x3.2	3
Objem [l]	2x16	10
Množství oleje max [l]	12	9
Max. rozmezí teploty [°C]	200	
Hmotnost [kg]	24	8

OBLAST POUŽITÍ

ELEKTRICKÉ FRITOVACÍ HRNCE je určena pouze pro smažení potravinářských výrobků v hlubokém tuku.

Nepoužívejte ELEKTRICKÉ FRITOVACÍ HRNCE pro:

- ohřívání dalších produktů,
- zahřívání kapalin obsahujících cukr, sladidla, kyseliny, alkálie nebo alkohol;
- zahřívání a předehřívání hořlavých, zdraví škodlivých, snadno oxidujících a podobných kapalin a/nebo produktů.

Odpovědnost za veškeré škody vzniklé v důsledku použití zařízení v rozporu s určením nese uživatel.

PŘED PRVNÍM POUŽITÍM

V okamžiku obdržení zboží je třeba zkontrolovat případná vnější poškození obalu a poté ho otevřít. Pokud je obal poškozený, kontaktujte prosím v průběhu 3 dnů přeprave nebo Vašeho distributora a zdokumentujte poškození nejlepším možným způsobem. Nepokládejte celý obal vzhůru nohama. Pokud bude balení opět přepravováno, zajistěte prosím, aby bylo přepravováno ve vodorovné poloze a aby bylo uloženo stabilně

UTILIZACE OBALU

Zachovejte prosím prvky obalu (karton, plastové pásky a polystyren), aby v případě nutnosti odevzdání zařízení do servisu ho bylo možné po dobu přepravy chránit nejlepším možným způsobem!

**MONTÁŽ ZAŘÍZENÍ
UMÍSTĚNÍ ZAŘÍZENÍ**

Teplota okolí nesmí být vyšší nežli 45°C a relativní vlhkost nesmí být vyšší nežli 85%. Zařízení postavte takovým způsobem, aby byla zajištěna dobrá cirkulace vzduchu. Vzdálenost zařízení od stěny by neměla být menší než 10 cm. Zařízení se musí nacházet daleko od veškerých horkých povrchů. Zařízení musí být vždy používáno na rovném, stabilním, čistém, žáruvzdorném a suchém povrchu a mimo dosah dětí a osob s mentálním postižením. Zařízení umístěte takovým způsobem, abyste v každém okamžiku měli nerušený přístup k elektrické zásuvce. Pamatujte na to, aby hodnoty proudu, kterým je zařízení napájeno, byly shodné s údaji uvedenými na technickém štítku zařízení! Před prvním použitím demontujte všechny díly a umyjte je, a také umyjte celé zařízení.

JAK ZAŘÍZENÍ FUNGUJE – ZÁKLADNÍ PRAVIDLO

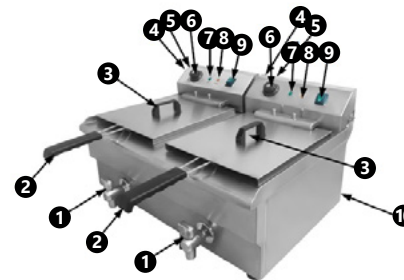

1. vypouštěcí kohout
2. držák s košem
3. víko
4. tlačítko RESET (v zadní části zařízení)
5. napájecí kabel (v zadní části zařízení)
6. termostat
7. kontrolka práce termostatu
8. kontrolka napájení
9. vypínač ON / OFF
10. uzemnění (v zadní části zařízení)

UPOZORNĚNÍ! Na fotografii je znázorněn model RCEF 16DH-1, model RCEF 10EH-1 je jednotlivý model – všechna tlačítka a funkce jsou stejná jako v modelu RCEF 16DH-1.

1. Naplňte misku olejem určeným pro použití v gastronomii tak, aby se hladina oleje ustálila mezi značkou maxima a minima.

2. Nastavte termostat do polohy „0“ a vložte zástrčku do elektrické zásuvky.
3. Zapněte zařízení vypínačem ON/OFF (zařízení RCEF 16DH-1 má zvláštní vypínače pro každý koš). Rozsvítí se zelená kontrolka. Pak je nutné nastavit požadovanou teplotu (ve směru pohybu hodinových ručiček); rozsvítí se oranžová kontrolka a topné těleso začne hřát. Jakmile bude dosažena požadovaná teplota, oranžová kontrolka zhasne. Termostat udržuje požadovanou teplotu automatickým zapínáním a vypínáním topného tělesa. Tímto způsobem udržuje požadovanou teplotu a šetří elektrickou energii. Můžete zahájit smažení.
4. Na smažení použijeme dodávané košíky na hranolky, ke kterým je nutné předem připevnit držáky. Smažené jídlo je nutné vložit do košíku. Košík posuňte do oleje. Po usmažení jídla košík pověsíme na věšák, který je upevněn vedle ovládacího panelu. Tímto způsobem bude moci zbylý olej stékat z košíku.
5. Víko olejové misky slouží k udržování tepla a k ochraně před znečištěním. Před použitím víka je nutné se ujistit, zda se na něm nenachází voda.
6. Po dokončení smažení vytlačíme topné prvky u ovládacího panelu směrem ven, takže panel se posune o 90° a topné prvky budou ve svislé poloze ve vzduchu nad miskou. Tímto způsobem zbytek oleje steče do misky.
7. Zařízení vypněte vypínači ON/OFF.
8. Fritovací hrnce jsou vybaveny bezpečnostním vypínačem. Při zvednutí elektrického pultu s topnými tyčemi bude přerušena přívod proudu.
9. Olej pak po ochlazení na pokojovou teplotu vypouštěcí pomocí vypouštěcího kohoutku.
10. Vždy po dokončení smažení pamatujte na nastavení termostatu do polohy „0“ (proti směru pohybu hodinových ručiček) a odpojte zařízení od elektrické zásuvky.
11. Aby se zabránilo poškození termostatu, použijte pouze olej nebo tekutý tuk. Nedoporučuje se dávat do fritovacího hrnce tuk v tuhém stavu – tuk v této formě je nutné před vložením do fritovacího hrnce rozpustit. **UPOZORNĚNÍ!** Zařízení je vybaveno pojistkou proti přehřátí. Pokud se zařízení během provozu přehřeje, okamžitě se vypne. Pak je třeba vyčkat cca 15 minut, odsroubovat pojistný kohout, který zajišťuje tlačítko reset, stisknout tlačítko RESET a opět zašroubovat pojistný kohout. Zařízení pak můžeme opět použít.

MONTÁŽ DRŽÁKU V KOŠÍKU



PŘEPRAVA A USKLADNĚNÍ

Během přepravy je zařízení nutno zabezpečit proti otřesům a převrácení a nepokládat ho vzhůru nohama. Zařízení skladujte v době ventilované místnosti, ve které je suchý vzduch, a nevyskytují se plyny způsobující korozi.

ČIŠTĚNÍ A ÚDRŽBA

- Před každým čištěním, a také pokud zařízení není používáno, odpojte zástrčku ze zásuvky a nechte zařízení zcela vychladnout.
- Vypusťte olej a sejměte topné těleso.
- Použijte navlhčený hadřík určený k čištění zařízení nebo využijte přírodní ocet, který je vhodný k mytí gastronomických zařízení.
- Je zakázáno mýt elektrický ovládací pult vodou, protože by mohlo dojít k jeho poškození a ztrátě záruky.
- K čištění povrchu používejte výhradně prostředky neobsahující žíravé látky.
- Po každém čištění je nutno všechny prvky dobře osušit, než bude zařízení opět použito.
- Zařízení skladujte na suchém a chladném místě, chráněném proti vlhkosti a přímému slunečnímu svitu.

PRAVIDELNÁ KONTROLA ZAŘÍZENÍ

Pravidelně kontrolujte, zda díly zařízení nejsou poškozeny. Pokud ano, přestaňte zařízení používat. Neprodleně se obraťte na prodejce za účelem provedení opravy. Jak je nutno postupovat v případě výskytu problému?

Kontaktujte prodejce a připravte si následující údaje:

- Číslo faktury a sériové číslo zařízení (sériové číslo je uvedeno na technickém štítku).
- Případná fotografie nefunkčního dílu.
- Zaměstnanec servisu bude schopen lépe vyhodnotit, v čem spočívá problém, pokud ho popíšete co možná nejpřesněji. Čím podrobnější budou uvedené údaje, tím rychleji získáte pomoc!

POZOR: Zařízení nesmí být v žádném případě otevřeno bez konzultace zákaznického servisu. Hrozí riziko ztráty záruky!



Veillez lire attentivement ces instructions d'emploi.



Les appareils électriques ne doivent pas être jetés dans des poubelles ménagères.



L'appareil est conforme aux directives européennes en vigueur.



Adapté seulement pour un usage en intérieur.



Attention! Surfaces chaudes – risque de brûlure!



Classe de protection.



ATTENTION! Certaines illustrations, présentes dans cette notice, peuvent différer de la véritable apparence de l'appareil.

La notice d'utilisation a été rédigée en allemand. Toutes les autres versions linguistiques sont des traductions depuis la notice d'utilisation en allemand.

MANUEL D'UTILISATION
CONSIGNES DE SÉCURITÉ

Consignes de sécurité générales relatives à l'utilisation d'appareils électriques:

Afin de minimiser les risques de blessures dues au feu ou aux chocs électriques, veuillez constamment prendre en considération les consignes et indications de sécurité lorsque vous utilisez l'appareil. Veuillez lire attentivement ces instructions d'emploi et assurez-vous d'avoir trouvé réponse à toutes vos questions. Conservez soigneusement cette notice à proximité de l'article afin de pouvoir le consulter plus tard en cas de besoin. Utilisez toujours une prise électrique reliée à la terre et avec la bonne tension secteur (v. Guide ou plaque signalétique)! Dans le cas où vous auriez des doutes quant au raccordement de votre appareil, veuillez faire vérifier votre installation par un électricien qualifié. N'utilisez jamais de câble électrique défectueux! N'ouvrez pas l'appareil dans un environnement humide, et veillez à ce que vos mains ne soient ni humides ni mouillées. De plus, protégez l'appareil des rayonnements directs du soleil. Ne mettez l'appareil en marche que dans un espace protégé, de manière à ce que personne ne marche sur les câbles, ne se prenne les pieds dedans, ni ne les abîme. Veillez également à ce que la pièce, dans laquelle se trouve l'appareil, soit suffisamment aérée afin d'éviter une concentration trop importante de chaleur mais aussi pour faciliter le refroidissement de l'appareil. Pensez à toujours débrancher l'appareil avant de le nettoyer et utilisez un chiffon humide pour le nettoyage. N'utilisez pas de produits de nettoyage et veillez à ce qu'aucun fluide ne s'infilte dans l'appareil ou ne reste à l'intérieur. L'intérieur de l'appareil ne doit pas être nettoyé par l'utilisateur. Confiez l'entretien, le réglage et les réparations à une personne qualifiée. Le droit à la garantie expire en cas d'intervention étrangère!

CONSIGNES DE SÉCURITÉ

1. Veuillez lire attentivement ces instructions d'emploi avant d'utiliser l'appareil. Veuillez respecter les consignes de sécurité afin d'éviter tout incident lié à une utilisation non conforme!
2. Conservez le mode d'emploi à disposition pour les utilisations à venir. Si cet appareil est utilisé par une autre personne, celle-ci doit impérativement être

informée des conditions d'utilisation et disposer du manuel.

3. N'utilisez cet appareil que pour l'usage prescrit et seulement en intérieur.
4. Le constructeur décline toute responsabilité en cas de dommages résultant d'un usage inapproprié ou d'une manipulation non conforme de l'appareil.
5. Avant la première utilisation, veuillez vérifier que la tension électrique ainsi que le type de courant utilisé soient compatibles avec les données présentes sur la plaque signalétique.
6. Cet appareil ne doit pas être utilisé par des personnes (enfants compris) ayant des capacités physiques, mentales ou sensorielles réduites. Sont considérées comme des exceptions les personnes ayant lu le mode d'emploi ou étant complètement responsables de leur propre sécurité.
7. **DANGERS D'ÉLECTROCUTION!** N'essayez jamais de réparer l'appareil par vous-même. En cas de dysfonctionnement, faites réparer l'appareil par un spécialiste qualifié.
8. Contrôlez régulièrement la prise et le câble d'alimentation. Si le câble secteur de cet appareil est endommagé, celui-ci doit être remplacé par le fabricant, le service client ou une personne qualifiée pour éviter tout danger.
9. Protégez le câble d'éventuelles pressions, coupures, frottements, en le tenant à l'abri de surfaces pointues, tranchantes, chauffantes, et à l'abri des flammes.
10. **ATTENTION DANGER DE MORT!** Ne plongez jamais l'appareil dans l'eau ou dans tout autre liquide, ni lors de son fonctionnement, ni lors du nettoyage.
11. N'ouvrez sous aucun prétexte le boîtier de l'appareil.

DÉTAILS TECHNIQUES

Nom du produit	Friteuse électrique 2x16l	Friteuse électrique 10l
Modèle	RCEF 16DH-1	RCEF 10EH-1
Tension nominale [V]	230~	230~
Fréquence [Hz]	50	
Puissance nominale [kW]	2x3.2	3
Capacité [l]	2x16	10
Quantité d'huile max. [l]	12	9
Domaine de température max. [°C]	200	
Poids [kg]	24	8

APPLICATION

La friteuse électrique est seulement destinée à faire frire des aliments.

Veillez ne pas utiliser la friteuse électrique pour:

- faire chauffer d'autres substances;
- réchauffer des liquides contenant du sucre, des édulcorants, des acides, des bases ou de l'alcool.
- faire chauffer et réchauffer des liquides ou substances inflammables, nuisibles à la santé, volatiles ou similaires.

L'utilisateur assume toute responsabilité en cas de dommages liés à un usage inapproprié de l'appareil.

AVANT LA PREMIÈRE UTILISATION

Dès réception de la marchandise, veuillez inspecter le colis et ouvrez-le afin de s'assurer qu'aucun élément ou composant du colis ne soit manquant. Si l'emballage est endommagé, prenez contact sous 3 jours avec la société de transport ainsi qu'avec votre distributeur et fournissez un maximum d'indications et photos des dégâts. Documentez les éventuels dégâts avec le plus de précision possible. Ne tenez jamais le colis à l'envers! Si vous devez transporter ou manipuler le colis, assurez-vous qu'il soit maintenu droit et de manière stable.

TRAITEMENT DES DÉCHETS

Veuillez garder l'emballage de l'appareil (carton, plastique, polystyrène) afin de pouvoir le renvoyer dans les meilleures conditions en cas de besoin.

MONTAGE DE L'APPAREIL INSTALLATION DE L'APPAREIL

La température ambiante, de la pièce où se trouve l'appareil, ne doit pas dépasser 45°C et l'humidité de l'air ne doit pas excéder 85%. L'appareil doit être positionné de manière à ce qu'une bonne circulation d'air soit garantie. Sur tous les côtés, une distance minimale d'un peu moins de 10 cm doit être maintenu entre l'appareil et son environnement. Maintenez l'appareil à distance de toute surface chaude. Utilisez l'appareil uniquement sur une surface plane, stable, propre, sèche, réfractaire (résistante à la chaleur et au feu), et en dehors de la portée des enfants et des personnes handicapées mentales. Placez l'appareil de manière à ce que la prise soit accessible à tout moment. Veillez à ce que l'alimentation en courant respecte les valeurs indiquées sur la plaque signalétique. Veuillez désassembler et nettoyer tous les éléments de l'appareil avant de l'utiliser une première fois.

COMMENT FONCTIONNE L'APPAREIL? – PRINCIPE DE BASE

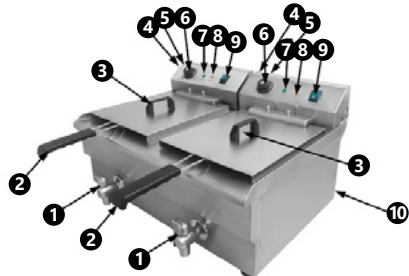

1. Grue avec robinet de vidange
2. Panier avec poignée
3. Couvercle
4. Touche-RESET (au dos de l'appareil)
5. Câble d'alimentation (au dos de l'appareil)
6. Thermostat
7. Éclairage du thermostat
8. Voyant d'alimentation
9. Interrupteur de marche/arrêt
10. Mise à terre (au dos de l'appareil)

ATTENTION! L'image montre le modèle RCEF 16DH-1. Le modèle RCEF 10EH-1 est un modèle unique – toutes les touches et fonctions sont les mêmes que dans le modèle RCEF 16DH-1.

1. Remplissez le bac à friture avec de l'huile pour faire frire les aliments, de telle façon que le niveau de remplissage soit compris entre les repères minimum et maximum.
2. Réglez le thermostat sur „0” et branchez la fiche dans la prise.
3. Mettez l'appareil en marche en appuyant sur l'interrupteur ON/ OFF (Le RCEF 16DH-1 a un interrupteur distinct pour chaque panier). Le témoin de contrôle vert s'allume. Réglez alors la température souhaitée (dans le sens des aiguilles d'une montre). Le voyant orange s'allume et l'élément de chauffage commence à chauffer. Lorsque la température souhaitée est atteinte, le voyant orange s'éteint. Le thermostat maintient la température requise en allumant ou éteignant automatiquement l'élément de chauffage. L'appareil est ainsi réglé à la température requise et économise de l'électricité. Vous pouvez commencer à faire frire les aliments.
4. Pour ce faire, utilisez les paniers à friture fournis, auxquels vous avez au préalable fixé les poignées. Déposez les aliments souhaités dans le panier à friture et abaissez le dans l'huile. Une fois la nourriture frite, veuillez accrocher le panier sur le clou de suspension disposé à côté du bouton électrique pour laisser égoutter l'huile excédentaire.
5. Le couvercle du bac à friture est conçu pour maintenir le contenu au chaud et protéger des salissures. Si vous voulez mettre en place le couvercle, vérifiez qu'il n'y a pas d'eau dessus.
6. Une fois la friture terminée, poussez les éléments de chauffage à côté du bouton électrique vers l'arrière, décalant ainsi le bouton électrique de 90° et disposant les éléments de chauffage verticalement enas l'air au-dessus du bac, afin de pouvoir laisser l'huile s'égoutter.
7. Éteignez l'appareil avec le bouton ON/OFF.
8. Nos friteuses sont équipées d'un interrupteur de sécurité. Si l'élément de commande électrique et les barres chauffantes sont soulevés, l'alimentation électrique est automatiquement interrompue, afin d'éviter les accidents.
9. Après refroidissement à température ambiante, vous pouvez vidanger l'huile grâce au robinet de vidange.
10. Veuillez toujours penser à replacer le thermostat sur la position „0” après la friture (dans le sens inverse des aiguilles d'une montre) et à débrancher la fiche électrique.
11. Afin d'éviter un endommagement du thermostat, il convient d'utiliser soit de l'huile, soit de la graisse liquide. La friteuse ne doit être remplie qu'avec la graisse en bloc fondue.
ATTENTION! L'appareil a une protection anti-surchauffe. Si l'appareil surchauffe pendant le fonctionnement, il s'éteint immédiatement. Attendez environ 15 minutes, dévissez le robinet de sécurité, appuyez sur la touche RESET et resserrez le robinet de sécurité. L'appareil peut à nouveau être utilisé.

MISE EN PLACE DU PANIER



TRANSPORT ET STOCKAGE

Si vous transportez cet appareil, veuillez-le protéger des secousses et des chutes. Ne posez rien sur la partie supérieure de l'appareil. Stockez-le dans un environnement sec et bien aéré, à l'abri des gaz corrosifs.

NETTOYAGE ET ENTRETIEN

- Après chaque utilisation et avant chaque nettoyage, débranchez l'appareil et laissez-le refroidir complètement.
- Vidangez l'huile et retirez l'élément de chauffage.
- Nettoyez l'appareil avec un chiffon humide ou utilisez du vinaigre naturel approprié pour rincer la vaisselle.
- Il est interdit de laver le tableau électrique avec de l'eau. Ceci peut endommager l'appareil et provoquer des dégâts causés par l'eau, rendant la garantie invalide
- Pour nettoyer la surface, n'utilisez que des agents sans ingrédients corrosifs.
- Laisser bien sécher toutes les pièces après chaque nettoyage avant de réutiliser l'appareil.
- Conservez l'appareil dans un endroit frais, sec, à l'abri de l'humidité et des rayons directs du soleil.

EXAMEN RÉGULIER DE L'APPAREIL







Contrôlez régulièrement le bon état des différents éléments de l'appareil. Si l'un d'entre eux est endommagé, l'appareil ne doit plus être utilisé. Adressez-vous immédiatement à votre vendeur pour faire réparer l'appareil.

Que faire en cas de problème?

Prenez contact avec votre revendeur muni des documents suivants:

- Vos numéros de facture et de série (vous trouverez ce dernier sur la plaque signalétique)
- Le cas échéant, une photo de l'élément endommagé
- Une description précise du problème aidera votre conseiller à en identifier la cause. Plus détaillées seront vos indications, plus rapidement nous pourrions vous aider!

ATTENTION: N'ouvrez jamais l'appareil sans l'accord préalable du service client. Cela pourrait compromettre votre droit à la garantie!

	Leggere attentamente le istruzioni d'uso.
	Non smaltire apparecchi elettrici insieme a rifiuti domestici.
	Il dispositivo è conforme alla dichiarazione di conformità CE.
	Adatto solo per uso interno.
	Attenzione! Superfici calde – Rischio di ustioni.
	Classe di protezione.

ATTENZIONE! Le immagini in questo manuale sono puramente dimostrative per cui i singoli dettagli possono differire dall'aspetto reale dell'apparecchio.

Il manuale originale è stato scritto in tedesco. Le versioni in altre lingue sono traduzioni dal tedesco.

ISTRUZIONI PER L'USO NORME DI SICUREZZA

Norme di sicurezza generali per l'utilizzo di apparecchi elettrici:

Per minimizzare il rischio di lesioni a causa di incendi o scosse elettriche si prega di osservare alcune misure di sicurezza per l'utilizzo di questo dispositivo. Si prega di leggere attentamente questo manuale di istruzioni e assicurarsi di non aver alcun dubbio al riguardo. Conservare con cura e a portata di mano queste istruzioni in maniera tale da poterle consultare in seguito. Utilizzare sempre una fonte di energia con messa a terra dotata della tensione corretta (si prega di prendere visione delle istruzioni o dell'etichetta del prodotto). Se non si è sicuri delle norme di installazione far comprovare l'impianto da un tecnico qualificato. Non usare mai un cavo di alimentazione difettoso! Non aprire questo apparecchio in un ambiente umido o bagnato o con mani bagnate o umide. È necessario inoltre proteggere il dispositivo dalla luce diretta del sole. Utilizzare l'apparecchio solo in luoghi protetti, così che nessuno possa calpestare il cavo, inciamparvi e/o arrecarvi danni. Garantire un'areazione sufficiente per favorire il raffreddamento dell'unità e impedire l'accumulo di calore. Estrarre la spina prima di pulire l'apparecchio e utilizzare un panno umido per la pulizia. Evitare l'uso di detersivi e assicurarsi che nessun liquido penetri l'apparecchio o vi permanga. L'interno di questo apparecchio non contiene parti che richiedono manutenzione da parte dell'utente. Far eseguire i lavori di manutenzione, regolazione e riparazione a personale qualificato. Nel caso di intervento esterno la garanzia decade a effetto immediato!

NORME DI SICUREZZA

- Leggere attentamente questo manuale di istruzioni prima di azionare l'apparecchio! Osservare tutte le norme di sicurezza per evitare danni dovuti a uso improprio!
- Conservare le istruzioni d'uso per un futuro utilizzo. Nel caso in cui il dispositivo venisse affidato a terzi, consegnare anche queste istruzioni d'uso.
- Utilizzare l'apparecchio solo per lo scopo previsto e solo al chiuso.
- Nel caso di un uso improprio o di manomissione, il produttore o il rivenditore non potrà essere ritenuto responsabile per eventuali danni.

- Prima del primo utilizzo, si prega di verificare che il tipo di corrente e di tensione corrispondano alle caratteristiche riportate sull'etichetta del prodotto.
- Questo dispositivo non è adatto per essere utilizzato da persone, bambini compresi, con ridotte capacità fisiche, sensoriali o mentali, così come da privi di adeguata esperienza e/o conoscenze. Si fa eccezione per coloro i quali siano sorvegliati da un responsabile qualificato che si prenda carico della loro sicurezza e abbia ricevuto istruzioni dettagliate al riguardo.
- PERICOLO DI SCOSSA ELETTRICA! Non tentare di riparare l'apparecchio autonomamente. In caso di guasto far riparare il dispositivo da professionisti qualificati.
- Controllare regolarmente la spina e il cavo di alimentazione. Se il cavo di alimentazione è danneggiato deve essere sostituito tramite il produttore, l'operatore del servizio clienti o chi possa farne le veci, al fine di evitare qualsiasi rischio.
- Evitare di danneggiare il cavo di alimentazione: non piegarlo, attorcigliarlo o sfregarlo contro spigoli appuntiti, tenerlo lontano da superfici calde e fiamme libere.
- ATTENZIONE: PERICOLO DI MORTE! Non immergere il dispositivo in acqua o altri liquidi durante la pulizia o la messa in funzione.
- Non aprire in nessun caso l'alloggiamento.

DETTAGLI TECNICI

Nome del prodotto	Friggitrice elettrica 2x16l	Friggitrice elettrica 10l
Modello	RCEF 16DH-1	RCEF 10EH-1
Tensione nominale [V]	230~	230~
Frequenza [Hz]	50	
Potenza nominale [kW]	2x3.2	3
Capacità [l]	2x16	10
Max. quantità di olio [l]	12	9
Max. Intervallo di temperatura [°C]	200	
Peso [kg]	24	8

INDICAZIONI D'USO

La friggitrice elettrica è progettata solamente per friggere alimenti.

Si prega di non utilizzarla per:

- il riscaldamento di altre sostanze,
- il riscaldamento di liquidi contenenti zucchero, dolcificanti, acidi, soluzioni alcaline o alcolici;
- riscaldare sostanze o liquidi infiammabili, nocivi alla salute, facilmente volatili o simili.

L'operatore è responsabile di tutti i danni derivanti da un uso improprio.

PRIMA DEL PRIMO UTILIZZO

Controllare l'imballaggio del pacco al momento della consegna e aprirlo solo se risulta intatto. Se la confezione risulta danneggiata contattare entro 3 giorni la compagnia

di trasporto e il rivenditore documentando i danni il più precisamente possibile. Si prega di non capovolgere la confezione! Nel caso in cui fosse necessario trasportare il pacco, mantenerlo diritto e stabile.

SMALTIMENTO DELL'IMBALLAGGIO

Si prega di conservare l'intero imballaggio (cartone, nastro adesivo e polistirolo), nel caso in cui per problemi di funzionamento fosse necessario rispedito il prodotto al servizio clienti!

MONTAGGIO DELLA MACCHINA POSIZIONAMENTO DELL'UNITÀ

La temperatura dell'ambiente non deve essere superiore ai 45°C e l'umidità dell'aria non deve superare l'85%. Posizionare il dispositivo in modo che sia garantita un'ottimale circolazione dell'aria. Garantire una distanza di almeno 10 cm tra il dispositivo e altri apparecchi o strutture circostanti. Tenere il dispositivo lontano da fonti di calore. Azionare l'apparecchio su una superficie piana, stabile, pulita, ignifuga e asciutta, nonché fuori dalla portata di bambini o portatori di disabilità. Posizionare il dispositivo in modo che la spina sia facilmente accessibile e non risulti ostruita. Assicurarsi che l'alimentazione corrisponda a quella indicata sul quadro tecnico del prodotto. Prima del primo utilizzo si consiglia di smontare tutte le componenti e pulirne le superfici.

COME FUNZIONA IL DISPOSITIVO? – PRINCIPIO DI BASE

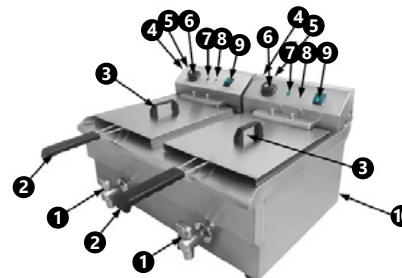

- Rubinetto con scarico
- Impugnatura con cestello
- Copertura
- Pulsante RESET (sul retro dell'unità)
- Cavo di alimentazione (sul retro dell'unità)
- Termostato
- Termostato della lampada da lavoro
- Indicatore per la corrente elettrica
- Interruttore ON/OFF
- Messa a terra (sul retro dell'unità)

ATTENZIONE! L'immagine mostra il modello RCEF 16DH-1. Il RCEF 10EH-1 è un modello singolo – tutti i pulsanti e le funzioni sono uguali a quelli del RCEF 16DH-1.

- Riempire il contenitore dell'olio con olio per alimenti, la quantità deve stare tra il massimo e il minimo indicati.
- Impostare il termostato su „0“ e inserire la spina nella presa.
- Accendere l'unità con l'interruttore ON/OFF (il modello RCEF 16DH-1 ha interruttori separati per ogni cestello).

LA spia verde si illumina. Impostare ora la temperatura desiderata (in senso orario), la spia arancione si accende e il riscaldatore inizia a scaldarsi. Quando viene raggiunta la temperatura desiderata, la luce arancione si spegne. Il termostato mantiene la temperatura necessaria, spegnendo e accendendo automaticamente il riscaldatore. In questo modo il dispositivo mantiene la temperatura necessaria e si risparmia energia. Ora si può cominciare a friggere.

- Utilizzare il cestello incluso nella spedizione a cui va prima montata l'impugnatura. Posizionare gli alimenti desiderati nel cestello, poi immergere quest'ultimo nell'olio. Dopo aver fritto gli alimenti, appendere il cestello sul gancio attaccato alla superficie con il quadro dei comandi, per far sgocciolare l'olio in eccesso.
- La copertura della friggitrice è pensata per mantenere il contenuto caldo e per proteggerlo dallo sporco. Se desiderate chiudere la friggitrice, assicuratevi che sulla copertura non ci sia acqua.
- Quando la frittura è terminata, premere il riscaldatore sulla superficie elettrica dei comandi verso dietro in modo che la superficie elettrica venga spostata di 90° e il riscaldatore venga posizionato in verticale sopra il contenitore. In questo modo è possibile far scolare l'olio.
- Spegnere adesso la macchina con l'interruttore principale ON / OFF.
- Le naste friggatrici sono dotate di un interruttore di sicurezza. Al sollevamento del pannello di controllo elettrico unitamente alla barra di riscaldamento, l'alimentazione elettrica viene interrotta automaticamente, affinché non si verifichi alcun incidente.
- Dopo il raggiungimento della temperatura ambiente, far defluire l'olio mediante il tubo di scarico.
- Impostare sempre il termostato della friggitrice sulla posizione „0“ (in senso antiorario) e scollegare la spina di alimentazione.
- Per evitare danni al termostato, utilizzare olio o grasso liquido. La friggitrice può essere riempita solo con grasso liquido. ATTENZIONE! L'apparecchio è dotato di una protezione contro il surriscaldamento. Se l'apparecchio si surriscalda durante il funzionamento, spegnerlo immediatamente. Attendere circa 15 minuti, svitare il rubinetto di sicurezza, premere il tasto RESET e riavvitare il rubinetto di sicurezza. L'apparecchiatura può ora essere riutilizzata.

INSERIMENTO DEL CESTELLO

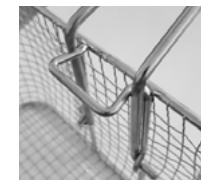

TRASPORTO E STOCCAGGIO

Durante il trasporto il dispositivo deve essere protetto da urti e cadute. Fare attenzione alle cadute e non capovolgere la griglia. Conservare in luogo ben ventilato con aria secca senza gas corrosivi.

PULIZIA E MANUTENZIONE

- Rimuovere la spina dalla corrente prima di effettuare la pulizia e dopo ogni uso e far raffreddare completamente l'apparecchio.
- Far defluire l'olio e rimuovere il riscaldatore.
- Pulire l'apparecchio con un panno umido o utilizzare aceto naturale adatto alla pulizia delle stoviglie.
- Non lavare il quadro elettrico con l'acqua. Ciò potrebbe danneggiare il dispositivo e invalidare la garanzia.
- Per pulire la superficie utilizzare solo detergenti senza ingredienti corrosivi.
- Dopo la pulizia, prima di riutilizzare l'apparecchio, asciugare tutte le parti.
- Tenere l'apparecchio in un luogo asciutto, fresco, protetto dall'umidità e dalla luce diretta del sole.

CONTROLLI REGOLARI DELLA MACCHINA

Verificare regolarmente che gli elementi dell'apparecchio non presentino danni. Nel caso in cui si riscontrassero danni, è severamente vietato qualsiasi impiego del dispositivo. Si prega di contattare il venditore di riferimento affinché vengano effettuate le modifiche necessarie.

Cosa fare in caso di problemi?

Contattare il venditore e fornire i seguenti dati:

- Numero di fatturazione e numero di serie (dei quali l'ultimo si trova sulla targhetta del dispositivo).
- Se possibile fornire una foto del pezzo difettoso.
- Provvedere a descrivere il problema che avete riscontrato nel modo più preciso possibile in modo che il servizio clienti sia in grado di circoscrivere il problema e di risolverlo. Più dettagliate sono le informazioni fornite, maggiore è l'aiuto che possiamo fornire!

ATTENZIONE: Non aprire mai o smontare l'apparecchio senza l'autorizzazione del servizio clienti. Ciò comporta la decadenza della garanzia a effetto immediato!



Por favor, lea detenidamente este manual de instrucciones.



Está prohibido tirar dispositivos eléctricos al contenedor de basura doméstico.



El producto cumple con la normativa CE.



Apto solo para el uso en interiores.



¡Atención! ¡Superficie caliente – riesgo de quemaduras!



Clase de protección.

¡NOTA! En este manual se incluyen fotos ilustrativas, que podrían no coincidir exactamente con la apariencia real del dispositivo.

El texto en alemán corresponde a la versión original. Los textos en otras lenguas son traducciones de las instrucciones en alemán.

MANUAL DE INSTRUCCIONES

MEDIDAS DE SEGURIDAD

Medidas generales de seguridad para el uso de dispositivos eléctricos: Para reducir el riesgo de lesiones por quemadura o electrocución, le rogamos que tome siempre ciertas precauciones básicas de seguridad cuando utilice este aparato. Por favor, lea con detenimiento este manual de instrucciones y cerciórese de que no tiene dudas al respecto. Guarde cuidadosamente este manual con el producto para poder consultarlo cuando lo necesite. ¡Utilice siempre una conexión eléctrica con toma a tierra y con el voltaje adecuado (véase el manual o la placa de características del producto)! Si tiene dudas con respecto a dicha conexión, haga que un técnico cualificado la compruebe. ¡Nunca utilice un cable de corriente defectuoso! No abra este dispositivo en un entorno húmedo o mojado, y mucho menos con las manos húmedas. Además, debe proteger el dispositivo de la radiación solar directa. Ponga en marcha el equipo solamente en lugares seguros, donde nadie pueda pisar los cables, caerse sobre ellos o dañarlos. Asegúrese también de que la ventilación sea suficiente para garantizar la refrigeración del aparato y, al mismo tiempo, evitar la acumulación de calor. Desenchufe el dispositivo antes de limpiarlo y utilice solo un trapo húmedo para ello. Evite el uso de detergentes y tenga cuidado de que ningún líquido penetre y se estanque en el equipo. El interior de este equipo contiene piezas cuyo mantenimiento no debe ser efectuado por el usuario. Deje las tareas de mantenimiento y reparación al personal técnico cualificado. ¡Cualquier intervención externa conllevará la extinción de la garantía!

MEDIDAS DE SEGURIDAD

1. ¡Lea detenidamente este manual de instrucciones antes de poner en marcha el dispositivo! ¡Respete todas las medidas de seguridad para evitar daños derivados de un uso inadecuado del equipo!
2. Conserve el manual de instrucciones para futuras consultas. Este manual debe ser entregado a toda persona que vaya a hacer uso del dispositivo.
3. Utilice el equipo solo para los fines previstos y únicamente en espacios interiores.
4. No nos hacemos responsables de los daños ocasionados por un uso indebido o un manejo incorrecto del dispositivo.

5. Antes de utilizarlo por primera vez, verifique que el tipo de corriente y el voltaje de la conexión que va a utilizar coinciden con los datos indicados en la placa de características del dispositivo.
6. Este aparato no debe ser utilizado por niños, ni tampoco por personas con capacidades físicas, sensoriales o mentales reducidas o con falta de experiencia y/o conocimiento, a menos que sean supervisadas por un responsable de su seguridad.
7. ¡PELIGRO DE ELECTROCUCIÓN! Nunca intente reparar el equipo usted mismo. En caso de avería, deje que lo repare únicamente personal técnico cualificado.
8. Examine regularmente el enchufe y el cable del adaptador. Si el cable estuviese deteriorado, deberá ser reemplazado por un técnico autorizado, a fin de evitar riesgos.
9. Absténgase de aplastar, doblar o rozar el cable, y manténgalo siempre alejado de fuego o superficies calientes.
10. ¡ATENCIÓN, PELIGRO DE MUERTE! Nunca sumerja el equipo en agua u otros líquidos durante su limpieza o funcionamiento.
11. No abra la carcasa del dispositivo bajo ninguna circunstancia.

DATOS TÉCNICOS

Nombre del producto	Freidora eléctrica 2x16l	Freidora eléctrica 10l
Modelo	RCEF 16DH-1	RCEF 10EH-1
Voltaje nominal [V]	230~	230~
Frecuencia [Hz]	50	
Potencia nominal [kW]	2x3.2	3
Capacidad [l]	2x16	10
Capacidad máxima de aceite [l]	12	9
Temperatura máxima [°C]	200	
Peso [kg]	24	8

ÁMBITO DE APLICACIÓN

Esta freidora eléctrica esta exclusivamente concebida para freír alimentos.

No utilizar esta freidora para:

- calentar otros materiales;
- calentar, azúcar, edulcorantes, soluciones ácidas, alcalinas o alcohólicas
- para calentar líquidos o sustancias inflamables, volátiles, perjudiciales para la salud u otros líquidos o sustancias similares.

El usuario es responsable de los daños derivados de un uso inadecuado del producto.

ANTES DEL PRIMER USO

A la recepción de la mercancía, compruebe el estado del embalaje y ábralo solamente si estuviera en buen estado. Si el embalaje estuviera dañado póngase en contacto con la empresa de transportes y con el distribuidor en un plazo

máximo de 3 días, documentando los desperfectos de la manera más precisa posible. ¡No coloque el embalaje al revés! En caso de tener que volver a transportar el paquete, manténgalo derecho y estable.

ELIMINACIÓN DEL EMBALAJE

¡Rogamos mantenga el embalaje original (cartón, bridas de plástico y poliestireno) para poder devolver el aparato lo mejor protegido posible, en caso de que fuera necesaria una reparación!

MONTAJE DE LA MÁQUINA COLOCACIÓN DEL EQUIPO

La temperatura ambiente no debe sobrepasar los 45°C y la humedad relativa no debe exceder del 85%. El equipo debe situarse de forma que la correcta ventilación del mismo esté garantizada. Para ello hay que respetar una distancia lateral mínima de al menos 10 cm. Mantenga el aparato alejado de superficies calientes. Póngalo en funcionamiento sobre una superficie plana, estable, limpia, resistente al fuego y seca, y siempre fuera del alcance de niños, así como de personas con capacidades mentales reducidas. Ubique el aparato de modo que el enchufe esté siempre accesible y donde nada pueda cubrirlo. Asegúrese de que las características del suministro eléctrico se corresponden con las indicaciones que aparecen en la placa características del artículo. Antes del primer uso, desmonte el aparato y limpie todas sus piezas.

¿CÓMO FUNCIONA EL APARATO? – PRINCIPIO BÁSICO

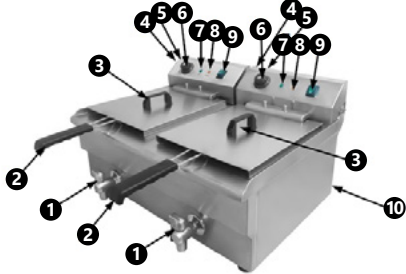

1. Grifo de vaciado
2. Cesta con asa
3. Tapa
4. Tecla de RESET (en la parte posterior del aparato)
5. Cable de conexión (en la parte posterior del aparato)
6. Termostato
7. Indicador de funcionamiento del termostato
8. Indicador de corriente
9. Interruptor de encendido ON/OFF
10. Toma a tierra (en la parte posterior del aparato)

¡ATENCIÓN! La imagen muestra el modelo RCEF 16DH-1. El modelo RCEF 10EH-1 es un modelo diferente – todas las teclas y funciones son iguales a las del modelo RCEF 16DH-1

1. Rellene la cuba correspondiente con aceite para uso alimenticio, de forma que el nivel quede entre el máximo y el mínimo marcado en la cuba.
2. Ajuste el termostato a „0” y conecte el enchufe a la corriente.
3. Encienda el interruptor ON/OFF (el modelo RCEF 16DH-1 tiene interruptores separados para cada cuba). La luz verde de control se enciende.

4. Ajuste ahora la temperatura al valor deseado (en el sentido de las agujas del reloj). La luz naranja se enciende y la resistencia comienza a calentarse. Una vez alcanzada la temperatura deseada, la luz naranja se apaga. El termostato mantendrá la temperatura seleccionada, ya que la resistencia se encenderá y apagará automáticamente a tal fin. De esta forma se mantiene la temperatura ahorrando a su vez energía. Ahora puede empezar a freír.
 4. Para ello utilice la cesta incluida en el envío, a la que previamente ha de fijar el mango. Coloque los alimentos a cocinar en la cesta y sumérgala en el aceite. Una vez haya frito el contenido, coloque la cesta en el soporte, que se encuentra adherido al mando de funciones, para dejar escurrir el aceite sobrante.
 5. La tapa está diseñada para que el contenido se mantenga caliente a la vez que queda protegido de suciedad y agentes externos. Cuando coloque la tapa, asegúrese que no haya agua sobre la misma.
 6. Una vez terminado el proceso, extraiga la resistencia empujando hacia atrás el cuadro de mandos, para que este se desplace 90° y la resistencia quede suspendida en el aire sobre la cuba, escurriendo así el aceite sobrante.
 7. Encienda el equipo con el interruptor ON/OFF.
 8. Nuestras freidoras disponen de un sistema de seguridad. Al levantar las resistencias junto al cuadro de mandos, el suministro eléctrico se interrumpe automáticamente para evitar accidentes.
 9. Una vez el aceite se haya enfriado, vaciar la cuba.
 10. Recuerde siempre poner el termostato en posición „0” una vez finalizado el uso (en sentido contrario a las agujas del reloj) y desenchufar de la corriente.
 11. Para evitar daños en el termostato, utilice únicamente aceite o grasa líquida. La freidora se debe llenar únicamente con grasa líquida.
- ¡ATENCIÓN! El equipo tiene una protección contra sobrecalentamiento. Si el aparato se sobrecalentara durante el funcionamiento, apáguelo inmediatamente. Espere unos 15 minutos, abra la llave de seguridad, presione la tecla RESET y vuelva a cerrar la llave de seguridad. El equipo podrá utilizarse de nuevo.

INSERTO DE LA CESTA



TRANSPORTE Y ALMACENAJE

Cuando transporte el dispositivo, protéjalo de golpes y sacudidas. Preste atención a las caídas y no ponga lo coloque boca abajo. Almacénelo en un ambiente bien ventilado, sin humedad y lejos de gases corrosivos.

LIMPIEZA Y MANTENIMIENTO

- Después de cada uso y antes de su limpieza, desenchufe el aparato y deje que se enfríe completamente.

- Vacíe el aceite y retire la resistencia.
- Limpie el equipo con un paño húmedo o utilice vinagre apto para limpiar vajilla.
- Se prohíbe limpiar el cuadro eléctrico con agua. Esto podría dañar la unidad debido al agua, anulando la garantía.
- Para limpiar la superficie, utilice solo productos que no contengan sustancias corrosivas.
- Después de cada limpieza, deje secar bien todas las piezas antes de volver a utilizar el aparato.
- Guarde el aparato en un lugar seco, fresco y protegido de la humedad y la radiación solar directa.

REVISIÓN PERIÓDICA DEL PRODUCTO

Compruebe regularmente si los componentes del aparato están deteriorados. Dado el caso, no continúe utilizando el aparato. Contacte de inmediato al vendedor para realizar la reparación correspondiente.

¿Qué hacer en caso de problemas?

Póngase en contacto con el vendedor y prepare la siguiente información:

- Número de factura y número de serie (este último se encuentra en la placa de características técnicas).
- En caso necesario, incluya una foto de la pieza defectuosa.
- El personal del servicio técnico podrá determinar mejor cuál es el problema cuanto más detallada sea la descripción. Cuanto más detallada y precisa sea la información, más rápido podremos ayudarle.

ATENCIÓN: Nunca intente reparar o desmontar el producto sin consultar previamente con el servicio técnico. ¡Esto puede conllevar la extinción de la garantía!



NAMEPLATE TRANSLATIONS

NOTES/NOTIZEN

1 Manufacturer expondo Polska sp. z o.o. sp. k. ul. Nowy Kisielin-Innowacyjna 7, 66-002 Zielona Góra Poland, EU		   
2 Product name	Deep fat chip fryer	
3 Model		
4 Capacity		
5 Power		
6 Voltage/Frequency		
7 Dimensions		
8 Weight		
9 Production year		
10 Serial No.		
DESIGN MADE IN GERMANY expondo.de		

	1	2	3	4	5	6
DE	Hersteller	Produktname	Modell	Kapazität	Leistung	Spannung/Frequenz
EN	Manufacturer	Product Name	Model	Capacity	Power	Voltage/Frequency
PL	Producent	Nazwa produktu	Model	Pojemność	Moc	Napięcie/Częstotliwość
CZ	Výrobce	Název výrobku	Model	Objem	Jmenovitý výkon	Jmenovité napájecí napětí/Frekvence
FR	Fabriquant	Nom du produit	Modèle	Capacité	Puissance	Tension/Fréquence
IT	Produttore	Nome del prodotto	Modello	Capacità	Potenza	Tensione/Frequenza
ES	Fabricante	Nombre del producto	Modelo	Capacidad	Potencia	Voltaje/Frecuencia
	7	8	9	10	11	
DE	Größe	Gewicht	Produktionsjahr	Ordnungsnummer	Klasse I	
EN	Dimensions	Weight	Production Year	Serial No.	Class I	
PL	Wymiary	Waga	Rok produkcji	Numer serii	Klasa I	
CZ	Velikost	Hmotnost	Rok výroby	Sériové číslo	Třída I	
FR	Dimensions	Poids	Année de production	Numéro de serie	Classe I	
IT	Dimensioni	Peso	Anno di produzione	Numero di serie	Classe I	
ES	Dimensiones	Peso	Año de producción	Número de serie	Clase I	



DE

Hiermit bestätigen wir, dass die hier in dieser Anleitung aufgeführten Geräte CE-konform sind.

EN

We hereby certify that the appliances listed in this manual are CE compliant.

FR

Par la présente, nous confirmons que les appareils présentés dans ce mode d'emploi sont conformes aux normes CE.

PL

Niniejszym potwierdzamy, że urządzenia opisane w tej instrukcji są zgodne z deklaracją CE.

IT

Con la presente documentazione si certifica che i dispositivi descritti all'interno del manuale sono conformi alle vigenti norme CE.

ES

Por la presente confirmamos que los dispositivos detallados en este manual son conformes con las normativas de la CE.

CZ

Tímto potvrzujeme, že všechny produkty uvedené v této uživatelské příručce disponují CE prohlášením o shodě.

Umwelt – und Entsorgungshinweise

Hersteller an Verbraucher

Sehr geehrte Damen und Herren,

gebrauchte Elektro – und Elektronikgeräte dürfen gemäß europäischer Vorgaben **[1]** nicht zum unsortierten Siedlungsabfall gegeben werden, sondern müssen getrennt erfasst werden. Das Symbol der Abfalltonne auf Rädern weist auf die Notwendigkeit der getrennten Sammlung hin. Helfen auch Sie mit beim Umweltschutz. Sorgen Sie dafür, dieses Gerät, wenn Sie es nicht mehr weiter nutzen wollen, in die hierfür vorgesehenen Systeme der Getrenntsammlung zu geben.



In Deutschland sind Sie gesetzlich **[2]** verpflichtet, ein Altgerät einer vom unsortierten Siedlungsabfall getrennten Erfassung zuzuführen. Die öffentlich – rechtlichen Entsorgungsträger (Kommunen) haben hierzu Sammelstellen eingerichtet, an denen Altgeräte aus privaten Haushalten ihres Gebietes für Sie kostenfrei entgegengenommen werden. Möglicherweise holen die rechtlichen Entsorgungsträger die Altgeräte auch bei den privaten Haushalten ab.

Bitte informieren Sie sich über Ihren lokalen Abfallkalender oder bei Ihrer Stadt – oder Gemeindeverwaltung über die in Ihrem Gebiet zur Verfügung stehenden Möglichkeiten der Rückgabe oder Sammlung von Altgeräten.

[1] RICHTLINIE 2002/96/EG DES EUROPÄISCHEN PARLAMENTS UND DES RATES
ÜBER ELEKTRO – UND ELEKTRONIK – ALTGERÄTE

[2] Gesetz über das Inverkehrbringen, die Rücknahme und die umweltverträgliche Entsorgung von Elektro – und Elektronikgeräten (Elektro – und Elektronikgerätegesetz – ElektroG).

Utylizacja produktu

Produkty elektryczne i elektroniczne po zakończeniu okresu eksploatacji wymagają segregacji i oddania ich do wyznaczonego punktu odbioru. Nie wolno wyrzucać produktów elektrycznych razem z odpadami gospodarstwa domowego. Zgodnie z dyrektywą WEEE 2012/19/UE obowiązującą w Unii Europejskiej, urządzenia elektryczne i elektroniczne wymagają segregacji i utylizacji w wyznaczonych miejscach. Dbając o prawidłową utylizację, przyczyniasz się do ochrony zasobów naturalnych i zmniejszasz negatywny wpływ oddziaływania na środowisko, człowieka i otoczenie. Zgodnie z krajowym prawodawstwem, nieprawidłowe usuwanie odpadów elektrycznych i elektronicznych może być karane!

For the disposal of the device please consider and act according to the national and local rules and regulations.

CONTACT

expondo Polska sp. z o.o. sp. k.

ul. Nowy Kisielin-Innowacyjna 7
66-002 Zielona Góra | Poland, EU

e-mail: info@expondo.de