



3 DRAWERS CABINET

STAR_MCAB_19

USER MANUAL

BEDIENUNGSANLEITUNG
INSTRUKCJA OBSŁUGI
NÁVOD K POUŽITÍ
MANUEL D'UTILISATION
ISTRUZIONI PER L'USO
MANUAL DE INSTRUCCIONES



CONTENT | INHALT | TREŠĆ | OBSAH | CONTENU | CONTENUTO | CONTENIDO

PRODUKTNAME	SCHRANK MIT 3 SCHUBLADEN
PRODUCT NAME	3 DRAWERS CABINET
NAZWA PRODUKTU	SZAFKA Z 3 SZUFLADAMI
NÁZEV VÝROBKU	SKŘÍŇKA SE TŘEMI ZÁSUVKAMI
NOM DU PRODUIT	CLASSEUR À 3 TIROIRS
NOME DEL PRODOTTO	ARMADIO CON 3 CASSETTI
NOMBRE DEL PRODUCTO	ARCHIVO CON TRES CAJONES
MODELL	
PRODUCT MODEL	
MODEL PRODUKTU	
MODEL VÝROBKU	STAR_MCAB_19
MODÈLE	
MODELLO	
MODELO	
IMPORTEUR	
IMPORTER	
IMPORTER	
DOVOZCE	EXPONDO POLSKA SP. Z O.O. SP. K.
IMPORTATEUR	
IMPORTATORE	
IMPORTADOR	
ADRESSE VON IMPORTEUR	
IMPORTER ADDRESS	
ADRES IMPORTERA	
ADRESA DOVOZCE	UL. NOWY KISIELIN-INNOWACYJNA 7, 66-002 ZIELONA GÓRA POLAND, EU
ADRESSE DE L'IMPORTATEUR	
INDIRIZZO DELL'IMPORTATORE	
DIRECCIÓN DEL IMPORTADOR	

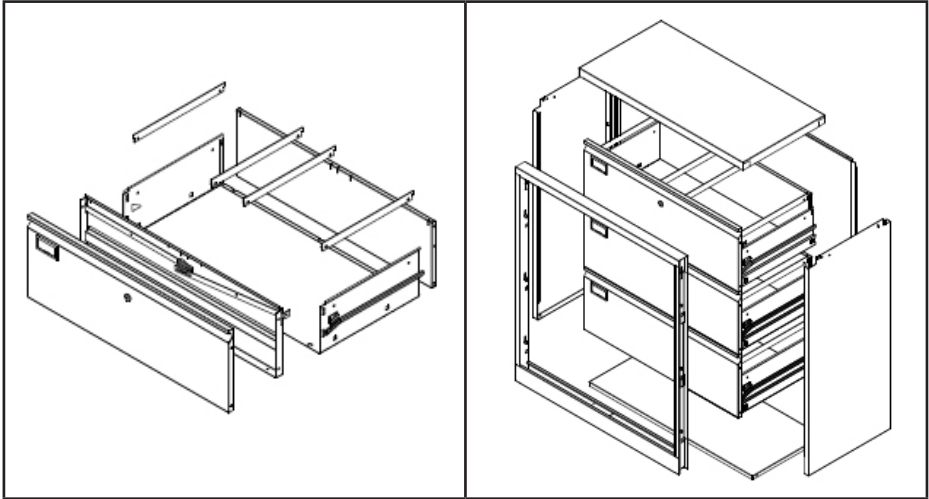

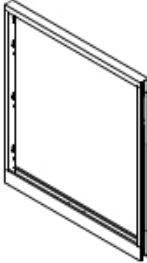

PRODUKTZEICHNUNGEN | PRODUCT'S VIEW | RYSUNKI PRODUKTU | NÁKRESY PRODUKTU | SCHÉMAS DU PRODUIT | LE ILLUSTRAZIONI DI PRODOTTO | LAS ILUSTRACIONES DE PRODUCTO

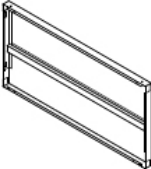
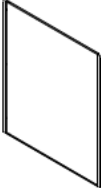
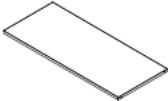
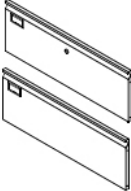
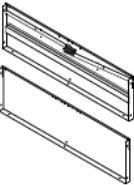

VERZEICHNIS DER ELEMENTE | THE LIST OF ITEMS | WYKAZ ELEMENTÓW | SEZNAM SOUČÁSTÍ | LISTE DES ÉLÉMENTS | LISTA DEGLI ELEMENTI | LISTA DE ELEMENTOS

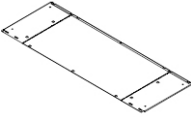
A		1
B		1

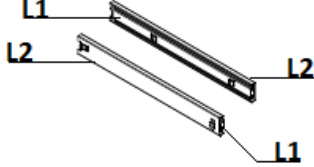
C		1
D		1
E		1
F		1
G		1,2
H		1,2

I		3
J		3
K		12
L		3 (2xL1, 2xL2)
M		1
N		6

DE

L (L1 - internes Element an der Schublade befestigt, L2 - externes Element am Schrankkörper befestigt)

EN

L (L1- internal element fixed to the drawer, L2- external element fixed to the cabinet)

PL

L (L1- element wewnętrzny mocowany do szuflady, L2- element zewnętrzny mocowany do korpusu szafki)

CZ

L (L1 - vnitřní prvek připevněný k zásuvce, L2 - vnější prvek připevněný ke skříni)

FR

L (L1 - élément interne fixé au tiroir, L2 - élément externe fixé au bâti de l'armoire)

IT

L (L1 - elemento interno fissato al cassetto, L2 - elemento esterno fissato all'armadio)

ES

L(L1 - elemento interno fijado al cajón, L2 - elemento externo fijado al armario)

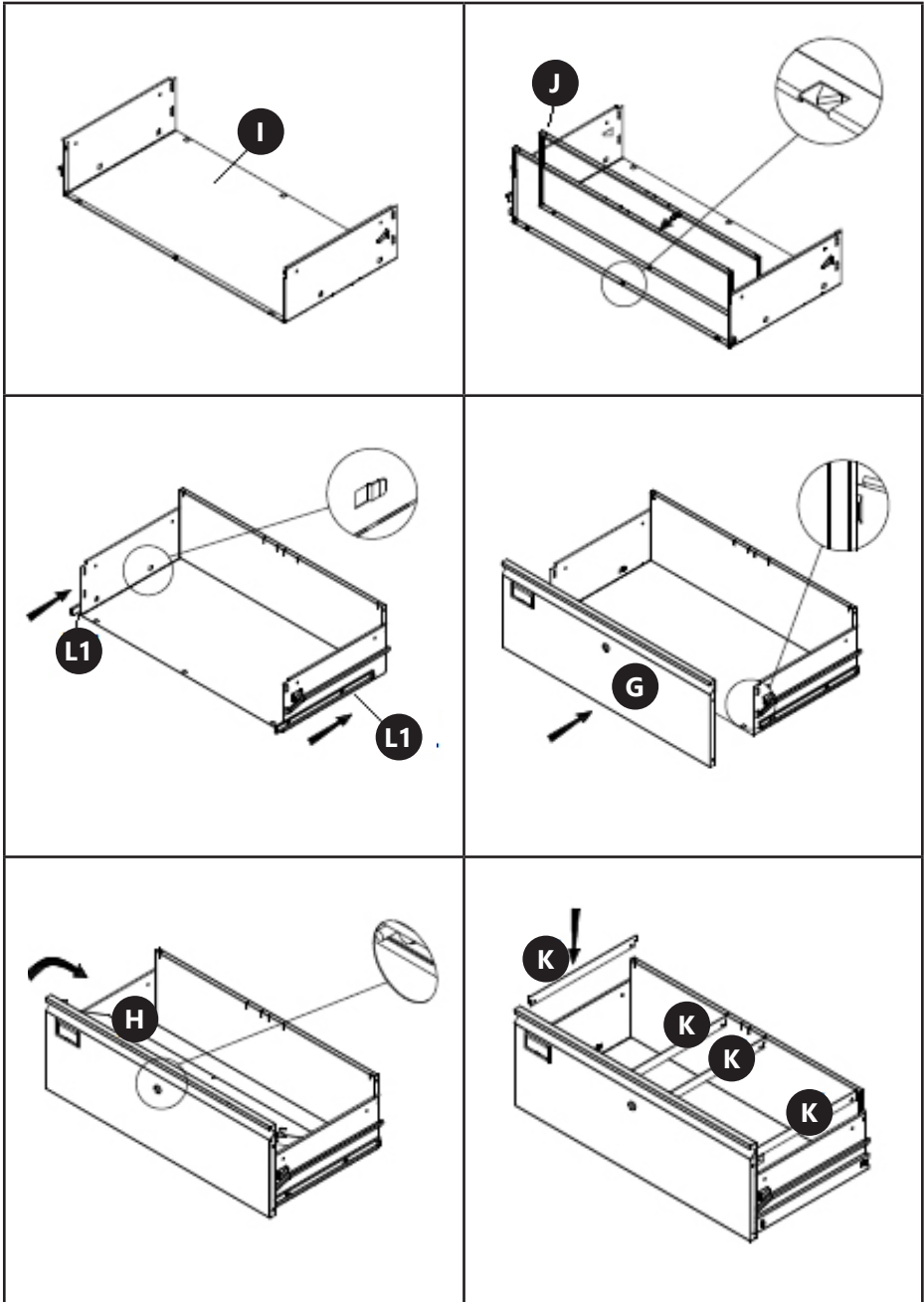

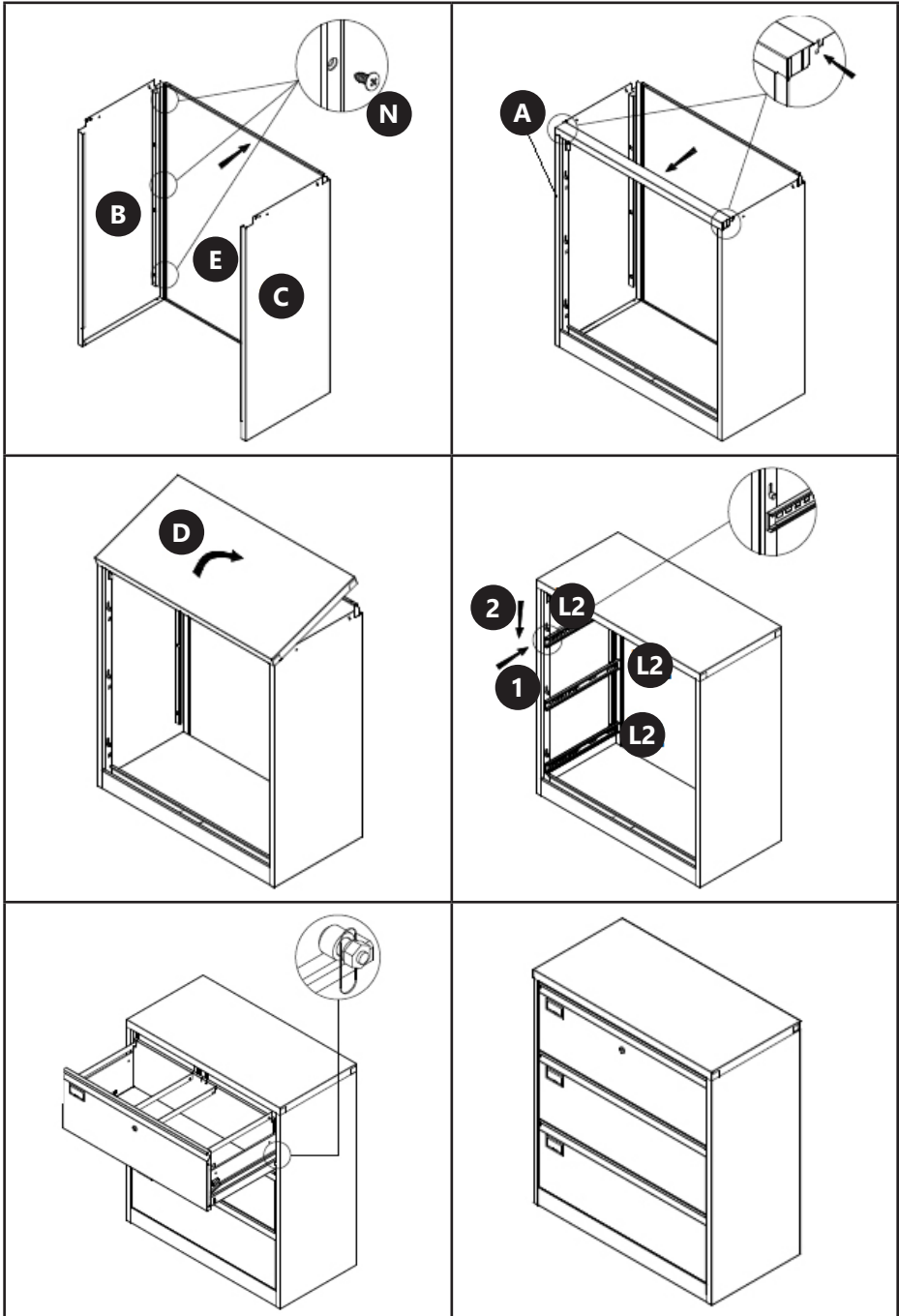

**DE**

ACHTUNG! Verwenden Sie bei der Montage einen Gummihammer, um Beschädigungen zu vermeiden!

ACHTUNG! Bitte stellen Sie das Produkt an die Wand!

Die maximale Belastung der Schublade beträgt 30 kg.

EN

CAUTION! Use a rubber hammer during assembly to avoid damages!

CAUTION! Please place the product against wall!

The maximum load of the drawer is 30 kg.

PL

UWAGA! Podczas montażu należy używać gumowego młotka, aby uniknąć uszkodzeń!

UWAGA! Produkt należy ustawić przy ścianie!

Maksymalne obciążenie szuflady to 30 kg.

CZ

POZOR! Při montáži používejte gumovou paličku, aby nedošlo k poškození!

POZOR! Umístěte produkt ke zdi!

Maximální zatížení zásuvky je 30 kg.

FR

ATTENTION! Pour éviter tout dommage lors de l'installation utilisez un marteau en caoutchouc !

ATTENTION! Veuillez placer le produit contre le mur !

La capacité de charge maximale du tiroir est de 30 kg.

IT

ATTENZIONE! Durante l'installazione utilizzare un martello di gomma per evitare danni!

ATTENZIONE! Per favore, collocare il prodotto contro una parete!

La capacità di carico massima del cassetto è pari a 30 kg.

ES

¡ATENCIÓN! Use un mazo de goma durante el montaje para evitar daños ¡

¡ATENCIÓN! Por favor, coloque el producto contra la pared¡

La capacidad de carga del cajón es de 30 kg.

NOTES/NOTIZEN

NOTES/NOTIZEN

NOTES/NOTIZEN



UNSER HAUPTZIEL IST DIE ZUFRIEDENHEIT UNSERER KUNDEN!
BEI FRAGEN KONTAKTIEREN SIE UNS BITTE UNTER:

OUR CUSTOMERS' SATISFACTION IS OUR MAIN GOAL!
PLEASE CONTACT US WITH QUESTIONS AT:

NASZYM GŁÓWNYM CELEM JEST SATYSFAKCJA KLIENTÓW
W PRZYPADKU PYTAŃ PROSIMY O KONTAKT Z PRZEDSTAWICIELEM
W DANYM KRAJU:

NAŠÍM HLAVNÍM CÍLEM JE SPOKOJENOST NAŠICH ZÁKAZNÍKŮ! V PŘÍPADĚ
OTÁZEK NÁS PROŠÍM KONTAKTUJTE NA:

NOTRE BUT PREMIER EST VOTRE SATISFACTION!
POUR TOUTE QUESTION, CONTACTEZ NOUS SUR:

NUESTRO OBJETIVO PRINCIPAL ES LA SATISFACCIÓN DE NUESTROS CLIENTES!
SI TIENE PREGUNTAS, POR FAVOR PÓNGANSE EN CONTACTO CON NOSTROS EN:

I NOSTRO PRINCIPALE OBIETTIVO È LA SODDISFAZIONE DEI NOSTRI CLIENTI!
PER EVENTUALI DOMANDE PER FAVORE, CI CONTATTINO SOTTO:

CONTACT

expondo Polska sp. z o.o. sp. k.
ul. Nowy Kisielin-Innowacyjna 7
66-002 Zielona Góra | Poland, EU
e-mail: info@expondo.de