

EXPANDO

FIRE PIT

## USER MANUAL

---

BEDIENUNGSANLEITUNG  
INSTRUKCJA OBSŁUGI  
NÁVOD K POUŽITÍ  
MANUEL D'UTILISATION  
ISTRUZIONI PER L'USO  
MANUAL DE INSTRUCCIONES  
HASZNÁLATI ÚTMUTATÓ  
BRUGSANVISNING  
ΚΑΥΤΤÖΗJE  
GEBRUIKSAANWIJZING  
BRUKSANVISNING INSTRUÇÕES  
DE UTILIZAÇÃO  
POUŽÍVATEĽSKÁ PRÍRUČKA  
РЪКОВОДСТВО ЗА УПОТРЕБА  
ΟΔΗΓΙΕΣ ΧΡΗΣΗΣ  
UPUTE ZA UPORABU  
NAUDOJIMO INSTRUKCIJA  
MANUAL DE UTILIZARE  
NAVODILA ZA UPORABO

<b>DE</b>	Produktname	Feuerschale
<b>EN</b>	Product name	Fire Pit
<b>PL</b>	Nazwa produktu	Palenisko ogrodowe
<b>CZ</b>	Název výrobku	Ohniště
<b>FR</b>	Nom du produit	Brasero
<b>IT</b>	Nome del prodotto	Braciere
<b>ES</b>	Nombre del producto	Brasero
<b>HU</b>	Termék neve	Tűzrakó tál
<b>DA</b>	Produktnavn	Bålfad
<b>FI</b>	Tuotteen nimi	Tulipata
<b>NL</b>	Productnaam	Vuurschaal
<b>NO</b>	Produktnavn	Bålpanne
<b>SE</b>	Produktnamn	Eldstad
<b>PT</b>	Nome do produto	Fogueira
<b>SK</b>	Názov produktu	Ohnisko
<b>BG</b>	Име на продукта	Огнище
<b>EL</b>	Όνομα προϊόντος	Τζάκι εξωτερικού χώρου
<b>HR</b>	Naziv proizvoda	Posuda za vatru
<b>LT</b>	Produkto pavadinimas	Laužvietė
<b>RO</b>	Numele produsului	Vatră de foc
<b>SL</b>	Ime izdelka	Kurišče
<b>DE</b> Modell   <b>EN</b> Product model   <b>PL</b> Model produktu   <b>CZ</b> Model výrobku   <b>FR</b> Modèle   <b>IT</b> Modello   <b>ES</b> Modelo   <b>HU</b> Modell   <b>DA</b> Model   <b>FI</b> Tuotteen malli   <b>NL</b> Productmodel   <b>NO</b> Produktmodell   <b>SE</b> Produktmodell   <b>PT</b> Modelo do produto   <b>SK</b> Model   <b>BG</b> Модел на продукт   <b>EL</b> Μοντέλο προϊόντος   <b>HR</b> Model proizvoda   <b>LT</b> : Gaminio modelis   <b>RO</b> : Model de produs   <b>SL</b> : Model izdelka		UNI_FP_100
<b>DE</b> Hersteller   <b>EN</b> Manufacturer   <b>PL</b> Producent   <b>CZ</b> Výrobce   <b>FR</b> Fabricant   <b>IT</b> Produttore   <b>ES</b> Fabricante   <b>HU</b> Termelő   <b>DA</b> Producent   <b>FI</b> Valmistaja   <b>NL</b> Producent   <b>NO</b> Produsent   <b>SE</b> Tillverkare   <b>PT</b> Fabricante   <b>SK</b> Výrobca   <b>BG</b> Производител   <b>EL</b> Κατασκευαστής   <b>HR</b> Proizvođač   <b>LT</b> Gamintojas   <b>RO</b> Producător   <b>SL</b> Proizvajalec		expondo Polska sp. z o.o. sp. k.
<b>DE</b> Anschrift des Herstellers   <b>EN</b> Manufacturer Address   <b>PL</b> Adres producenta   <b>CZ</b> Adresa výrobce   <b>FR</b> Adresse du fabricant   <b>IT</b> Indirizzo del produttore   <b>ES</b> Dirección del fabricante   <b>HU</b> A gyártó címe   <b>DA</b> Producentens adresse   <b>FI</b> Valmistajan osoite   <b>NL</b> Adres producent   <b>NO</b> Produsentens adresse   <b>SE</b> Tillverkarens adress   <b>PT</b> Endereço do fabricante   <b>SK</b> Adresa výrobcu   <b>BG</b> Адрес на производителя   <b>EL</b> : Διεύθυνση κατασκευαστή   <b>HR</b> Adresa proizvođača   <b>LT</b> Gamintojo adresas   <b>RO</b> Adresa producătorului   <b>SL</b> Naslov proizvajalca		ul. Nowy Kisielin – Innowacyjna 7, 66-002 Zielona Góra   Poland, EU



Dieses Benutzerhandbuch wurde mithilfe einer maschinellen Übersetzung erstellt. Wir haben uns nach Kräften bemüht, die Genauigkeit der Übersetzung zu gewährleisten. Bitte beachten Sie jedoch, dass automatische Übersetzungen nicht perfekt sind und menschliche Übersetzer nicht ersetzen können. Die offizielle Version des Benutzerhandbuchs ist in Englisch. Etwaige Unterschiede zwischen der übersetzten Fassung und dem englischen Original sind rechtlich nicht bindend. Sollten Sie Fragen zur Richtigkeit der Übersetzung haben, beziehen Sie sich bitte auf die englische Version, die die offizielle Referenz ist. Weitere Sprachversionen sind auf Anfrage unter [info@expondo.com](mailto:info@expondo.com) erhältlich.

## 1. Technische Daten

*Tabelle 1: Technische Daten des Produkts*

Beschreibung des Parameters	Wert der Parameter
Produktname	Feuerschale
Modell	UNI_FP_100
Farbe	Schwarz
Dicke [mm]	1,2
Innenmaße [cm]	37 x 37 x 18



## 2. Allgemeine Beschreibung



Das Benutzerhandbuch soll Ihnen helfen, das Gerät sicher und störungsfrei zu benutzen. Das Produkt wurde nach strengen technischen Nutzungsbedingungen unter Verwendung modernster Technologien und Komponenten entwickelt und hergestellt. Darüber hinaus gelten für die Herstellung strengste Qualitätsstandards.

**VERWENDEN SIE DAS GERÄT NUR, WENN SIE DIESE BEDIENUNGSANLEITUNG SORGFÄLTIG GELESEN UND VERSTANDEN HABEN.**

Um die Lebensdauer des Geräts zu verlängern und einen störungsfreien Betrieb zu gewährleisten, verwenden Sie es gemäß dieser Bedienungsanleitung und führen Sie regelmäßig Wartungsarbeiten durch. Die technischen Daten und Spezifikationen in diesem Benutzerhandbuch sind auf dem neuesten Stand. Der Hersteller behält sich das Recht vor, im Rahmen der Qualitätsverbesserung Änderungen vorzunehmen. Die Konzeption des Geräts minimiert das Risiko von Lärmemissionen. Hierfür wurden fortschrittlichste technische Entwicklung zur Lärminderung berücksichtigt.

### 2.1. Legende

Symbol	Beschreibung des Geräts
	Das Produkt erfüllt die relevanten Sicherheitsstandards.
	Lesen Sie vor der Inbetriebnahme die Gebrauchsanweisung.

	Das Produkt muss recycelt werden.
	<b>WARNUNG!</b> oder <b>VORSICHT!</b> oder <b>BEACHTEN!</b> Gilt je nach Situation. (Allgemeines Warnschild)

 **HINWEIS! DIE ZEICHNUNGEN IN DIESEM HANDBUCH DIENEN NUR ZUR VERANSCHAULICHUNG UND KÖNNEN IN EINIGEN DETAILS VOM TATSÄCHLICHEN PRODUKT ABWEICHEN.**

### 3. Nutzungsbedingungen

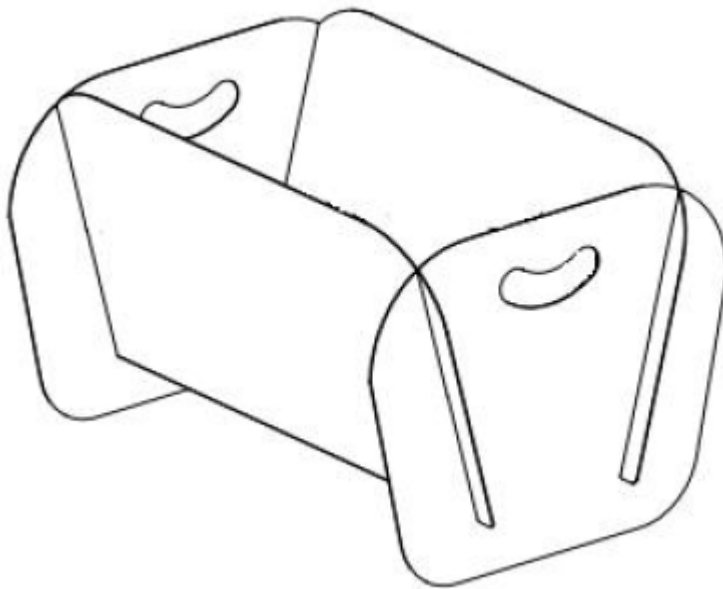

**DER BENUTZER HAFTET FÜR ALLE SCHÄDEN, DIE DURCH UNBEABSICHTIGTE VERWENDUNG DES GERÄTS ENTSTEHEN.**

### 3.1. Gerätebeschreibung

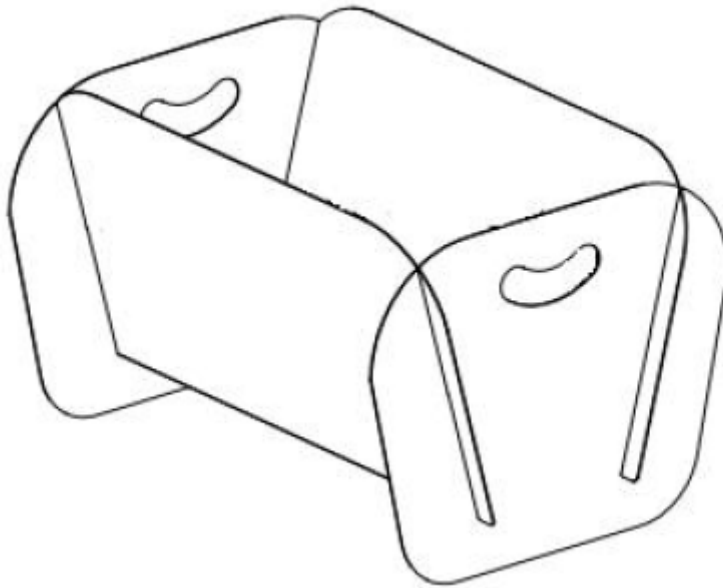

### 3.2. Zusammenbau des Geräts

Teilleiste:

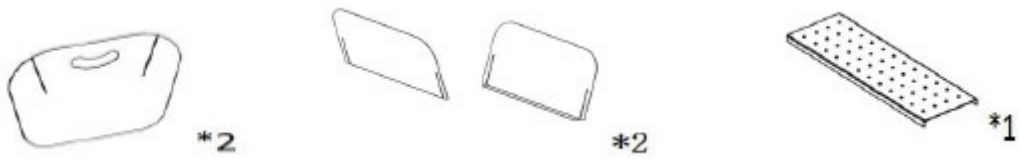

Montageschritte:

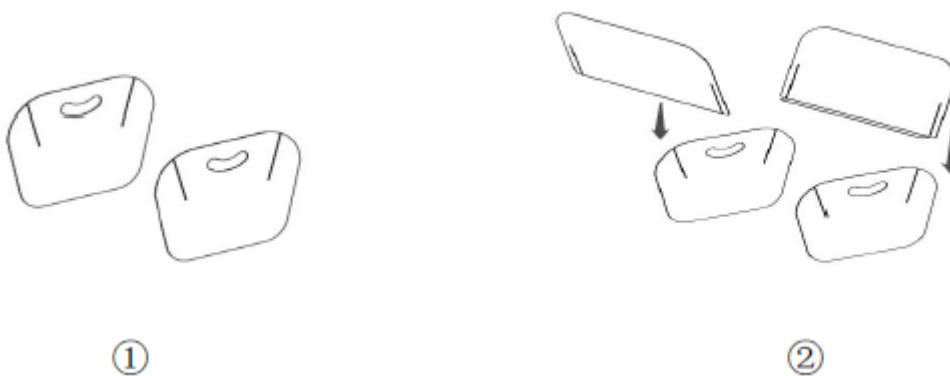

1. Beide Seitenpolster mit Griffen bereitlegen
2. Vorder- und Rückpolster an der Schnittlinie einlegen

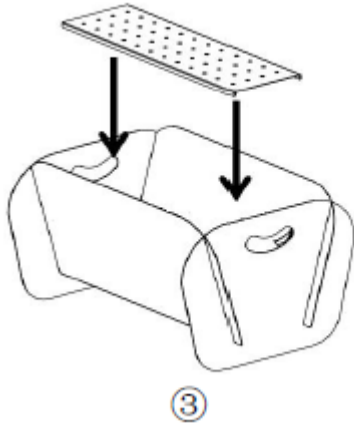

3. Kohleplatte einlegen

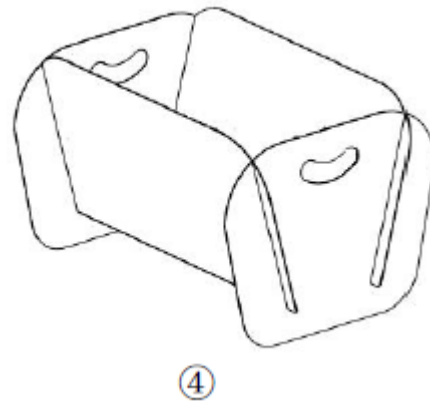

4. Komplett montieren



This User Manual has been translated using machine translation. We have made every effort to ensure the translation is accurate, but please note that automated translations are not perfect and are not meant to replace human translators. The official version of the User Manual is in English. Any differences between the translated version and the original English are not legally binding. If you have any questions about the accuracy of the translation, please refer to the English version, which is the official reference. More language versions are available upon request via [info@expondo.com](mailto:info@expondo.com).

## 1. Technical data

*Table 1: Technical data of the product*

Parameter description	Parameter value
Product name	Fire Pit
Model	UNI_FP_100
Colour	Black
Thickness [mm]	1.2
Inner dimensions [cm]	37 x 37 x 18



## 2. General description

The user manual is designed to assist in the safe and trouble-free use of the device. The product is designed and manufactured in accordance with strict technical guidelines, using state-of-the-art technologies and components. Additionally, it is produced in compliance with the most stringent quality standards.

### **DO NOT USE THE DEVICE UNLESS YOU HAVE THOROUGHLY READ AND UNDERSTOOD THIS USER MANUAL.**

To increase the product life of the device and to ensure trouble-free operation, use it in accordance with this user manual and regularly perform maintenance tasks. The technical data and specifications in this user manual are up to date. The manufacturer reserves the right to make changes associated with quality improvement. The device is designed to reduce noise emission risks to a minimum, taking into account technological progress and noise reduction opportunities.

### 2.1. Legend

Icon	Description
	The product satisfies the relevant safety standards.
	Read instructions before use.
	The product must be recycled.



**WARNING!** or **CAUTION!** or **REMEMBER!** Applicable to the given situation.  
(general warning sign)

 **PLEASE NOTE! DRAWINGS IN THIS MANUAL ARE FOR ILLUSTRATION PURPOSES ONLY AND IN SOME DETAILS MAY DIFFER FROM THE ACTUAL PRODUCT.**

### 3. Use guidelines

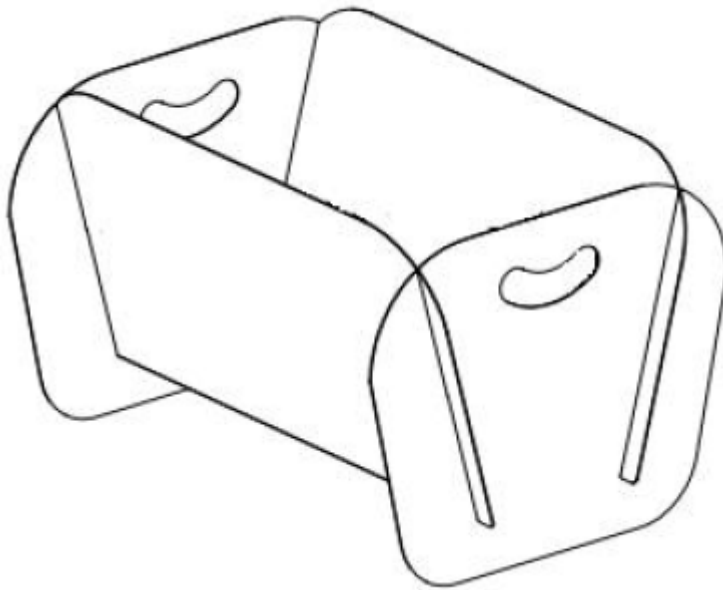

**THE USER IS LIABLE FOR ANY DAMAGE RESULTING FROM UNINTENDED USE OF THE DEVICE.**

### 3.1. Device description

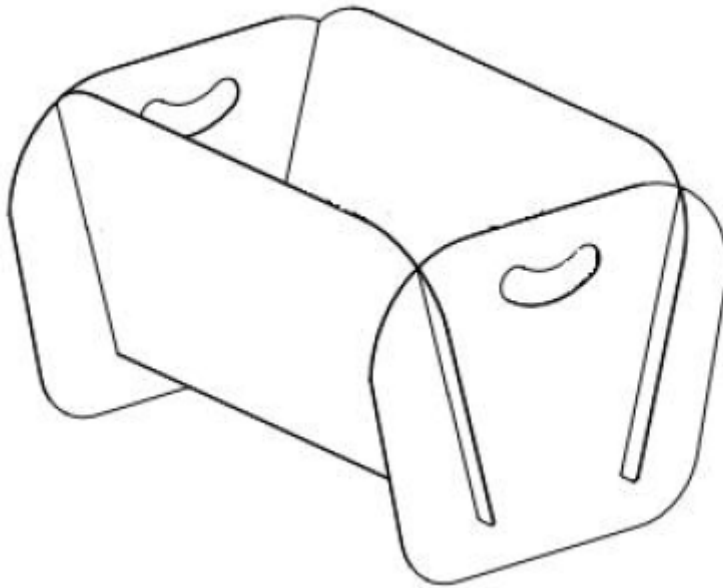

### 3.2. Assembling the device

Part List:

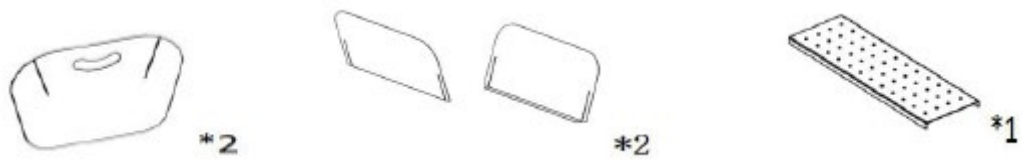

Assembly steps:

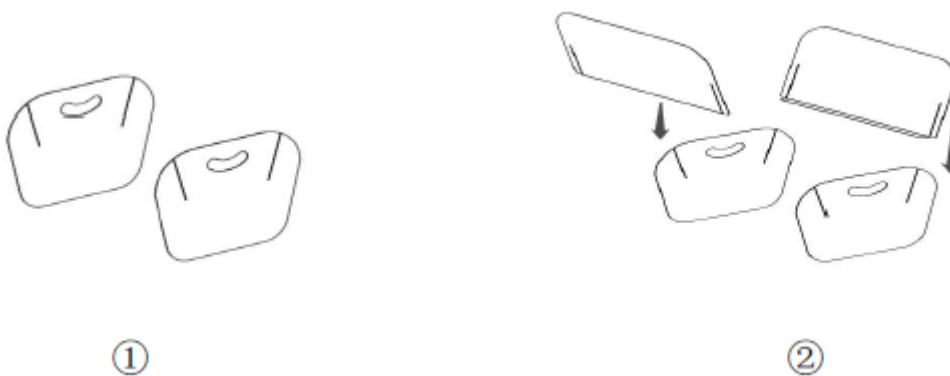

1. Get both side pads with handles ready
2. Insert the front and rear pads by the cutting line

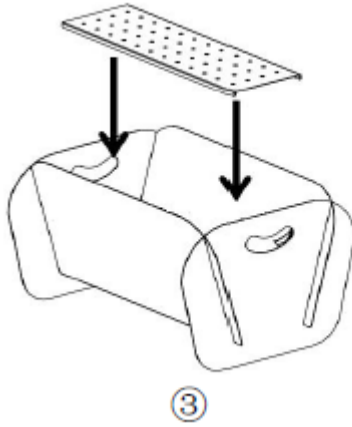

3. Put in charcoal board

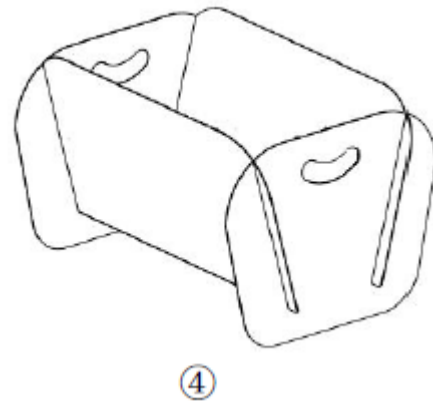

4. Install complete



Niniejsza instrukcja obsługi została przetłumaczona przy użyciu tłumaczenia maszynowego. Dołożyliśmy wszelkich starań, aby zapewnić dokładność tłumaczenia, ale należy pamiętać, że tłumaczenia automatyczne nie są doskonałe i nie mają na celu zastąpienia tłumaczy. Oficjalna wersja instrukcji obsługi jest w języku angielskim. Wszelkie różnice między wersją przetłumaczoną a oryginalnym angielskim nie są prawnie wiążące. W przypadku pytań dotyczących dokładności tłumaczenia, należy zapoznać się z wersją angielską, która jest oficjalnym odniesieniem. Więcej wersji językowych jest dostępnych na żądanie za pośrednictwem [info@expondo.com](mailto:info@expondo.com).

## 1. Dane techniczne

Tabela 1: Dane techniczne produktu

Opis parametru	Wartość parametru
Nazwa produktu	palenisko ogrodowe
Model	UNI_FP_100
Kolor	Czarny
Grubość [mm]	1,2
Wymiary wewnętrzne [cm]	37 x 37 x 18



## 2. Opis ogólny



Instrukcja obsługi ma pomóc w bezpiecznym i bezproblemowym korzystaniu z urządzenia. Produkt został zaprojektowany i wyprodukowany zgodnie ze ścisłymi wytycznymi technicznymi, przy użyciu najnowocześniejszych technologii i komponentów. Ponadto jest produkowany zgodnie z najbardziej rygorystycznymi normami jakości.

### **NIE UŻYWAJ URZĄDZENIA, JEŚLI NIE PRZECZYTAŁEŚ DOKŁADNIE I NIE ZROZUMIAŁEŚ TEJ INSTRUKCJI OBSŁUGI.**

Aby wydłużyć żywotność urządzenia i zapewnić jego bezawaryjną pracę, należy używać go zgodnie z niniejszą instrukcją obsługi i regularnie wykonywać prace konserwacyjne. Dane techniczne i specyfikacje zawarte w niniejszej instrukcji obsługi są aktualne. Producent zastrzega sobie prawo do wprowadzania zmian związanych z poprawą jakości. Urządzenie zostało zaprojektowane tak, aby zminimalizować ryzyko emisji hałasu, biorąc pod uwagę postęp technologiczny i możliwości redukcji hałasu.

### 2.1. Legenda

Ikona	Opis urządzenia
	Produkt spełnia odpowiednie normy bezpieczeństwa.
	Przed użyciem należy przeczytać instrukcję.

	Produkt należy poddać recyklingowi.
	<b>OSTRZEŻENIE!</b> lub <b>UWAGA!</b> lub <b>PAMIĘTAJ!</b> Dotyczy danej sytuacji. (ogólny znak ostrzegawczy)

 **PAMIĘTAJ!** RYSUNKI W NINIEJSZEJ INSTRUKCJI SŁUŻĄ WYŁĄCZNIE CELOM ILUSTRACYJNYM I W NIEKTÓRYCH SZCZEGÓŁACH MOGĄ RÓŻNIĆ SIĘ OD RZECZYWISTEGO PRODUKTU.

### 3. Wytyczne użytkowania

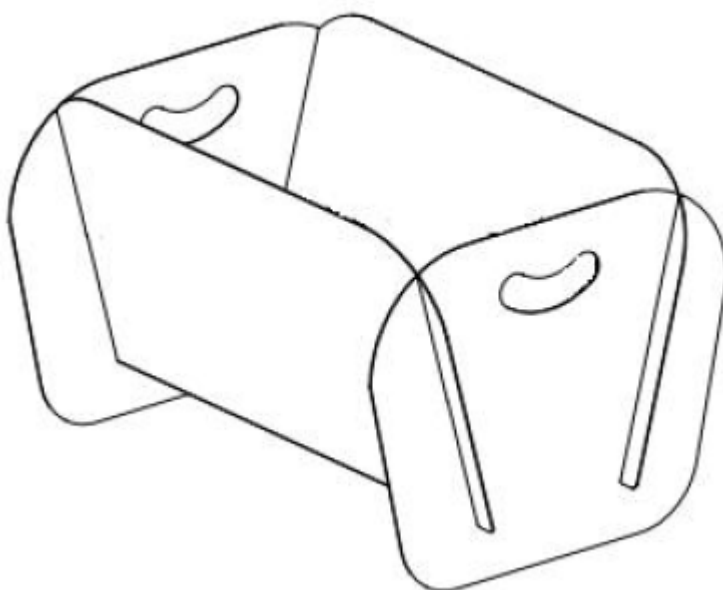

**UŻYTKOWNIK PONOSI ODPOWIEDZIALNOŚĆ ZA WSZELKIE SZKODY WYNIKAJĄCE Z NIEZAMIERZONEGO UŻYTKOWANIA URZĄDZENIA.**

### 3.1. Opis urządzenia

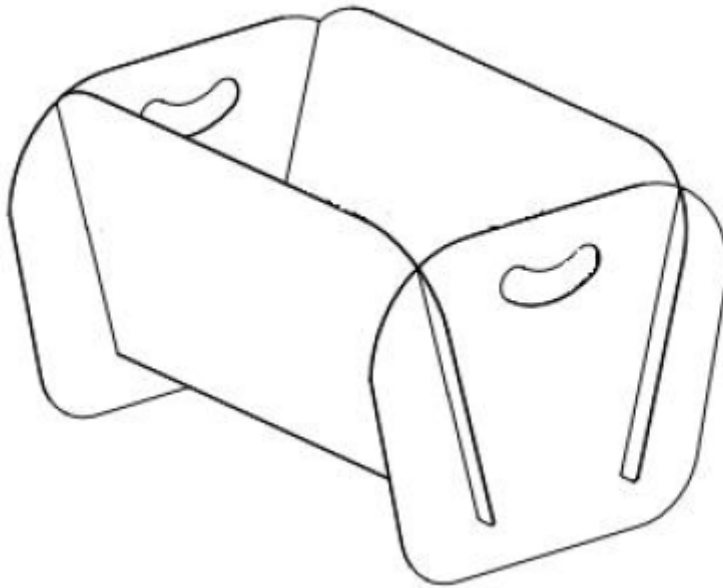

### 3.2. Montaż urządzenia

Lista części:

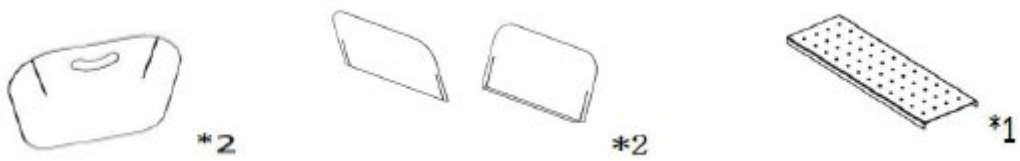

Kroki montażu:

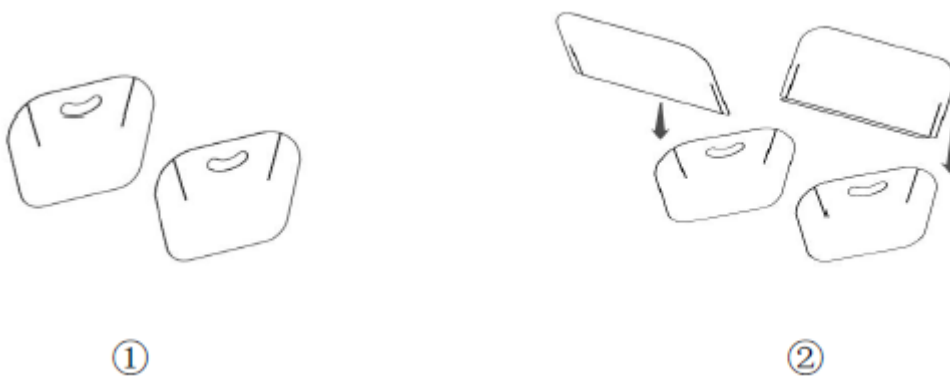

1. Przygotuj obie boczne podkładki z uchwytami
2. Włóż przednią i tylną podkładkę wzdłuż linii cięcia

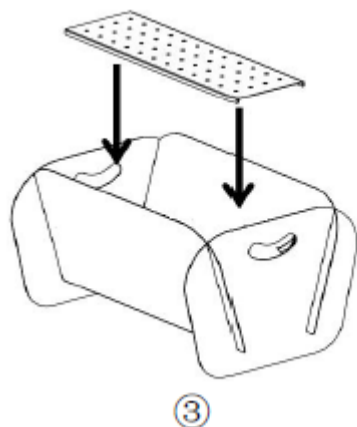

3. Umieść płytę węglową

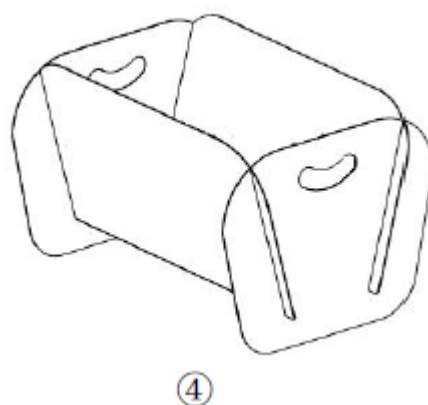

4. Zainstaluj całość



Tato uživatelská příručka byla přeložena pomocí strojového překladu. Vynaložili jsme veškeré úsilí, abychom zajistili přesnost překladu, ale upozorňujeme, že automatické překlady nejsou dokonalé a nenahrazují lidské překladače. Oficiální verze uživatelské příručky je v angličtině. Jakékoli rozdíly mezi přeloženou verzí a originální angličtinou nejsou právně závazné. Máte-li jakékoli dotazy ohledně přesnosti překladu, obraťte se na anglickou verzi, která je oficiální referencí. Další jazykové verze jsou k dispozici na vyžádání prostřednictvím [info@expondo.com](mailto:info@expondo.com).

## 1. Technické údaje

Tabulka 1: Technické údaje produktu

Popis parametru	Hodnota parametru
Název výrobku	Ohniště
Model	UNI_FP_100
Barva	Černá
Tloušťka [mm]	1,2
Vnitřní rozměry [cm]	37 x 37 x 18

## 2. Všeobecný popis

Uživatelská příručka je navržena tak, aby vám pomohla s bezpečným a bezproblémovým používáním zařízení. Produkt je navržen a vyroben v souladu s přísnými technickými pokyny s použitím nejmodernějších technologií a komponentů. Navíc je vyroben v souladu s nejpřísnějšími normami kvality.

**NEPOUŽÍVEJTE ZAŘÍZENÍ, POKUD JSTE SI TUTO UŽIVATELSKOU PŘÍRUČKU DŮKLADNĚ NEPŘEČETLI A NEPOROZUMĚLI JÍ.**

Pro prodloužení životnosti zařízení a zajištění bezproblémového provozu jej používejte v souladu s touto uživatelskou příručkou a pravidelně provádějte údržbu. Technické údaje a specifikace v této uživatelské příručce jsou aktuální. Výrobce si vyhrazuje právo na změny související se zlepšením kvality. Zařízení je navrženo tak, aby minimalizovalo rizika emisí hluku s ohledem na technologický pokrok a možnosti snížení hluku.

### 2.1. Legenda

Ikona	Popis zařízení
	Výrobek splňuje příslušné bezpečnostní normy.
	Před použitím si přečtěte pokyny.
	Výrobek musí být recyklován.



**VAROVÁNÍ!** nebo **POZOR!** nebo **PAMATUJTE!** Platí pro danou situaci.  
(obecné výstražné znamení)

 **NEZAPOMEŇTE!** VÝKRESY V TÉTO PŘÍRUČCE SLOUŽÍ POUZE PRO ILUSTRACNÍ ÚČELY A V NĚKTERÝCH DETAILECH SE MOHOU LIŠIT OD SKUTEČNÉHO PRODUKTU.

### 3. Zásady používání

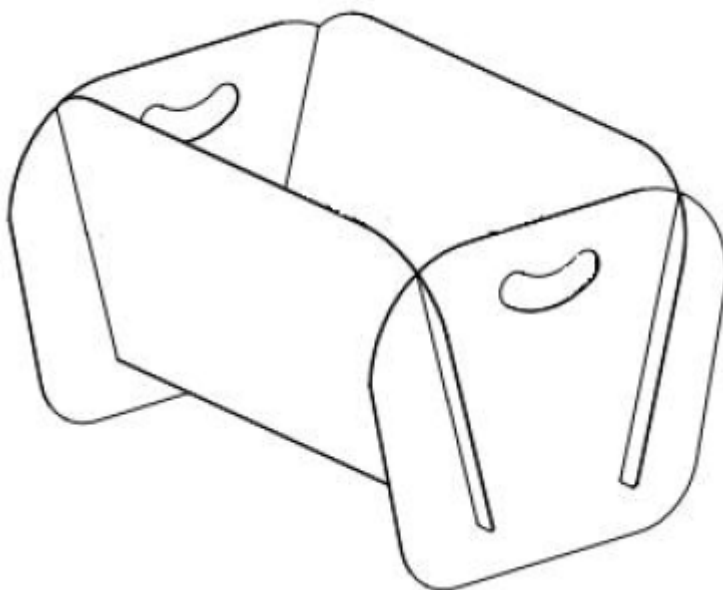

**UŽIVATEL JE ODPOVĚDNÝ ZA JAKÉKOLI ŠKODY ZPŮSOBENÉ NEZÁMĚRNÝM POUŽITÍM ZAŘÍZENÍ.**

### 3.1. Popis zařízení

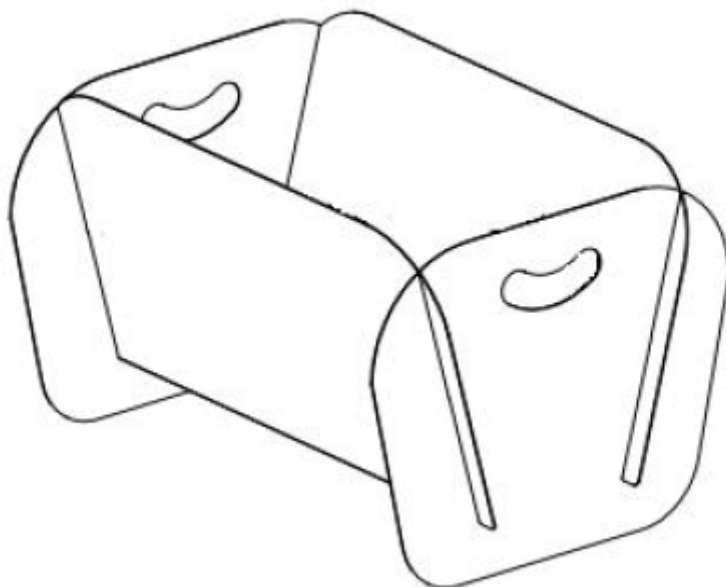

### 3.2. Sestavení zařízení

Seznam součástí:

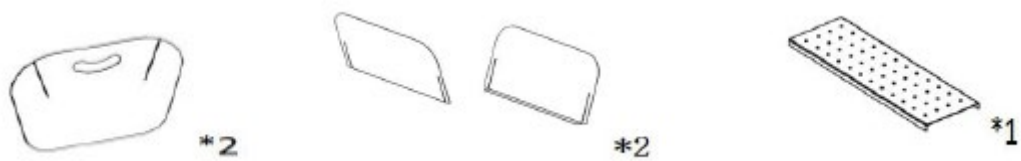

Kroky montáže:

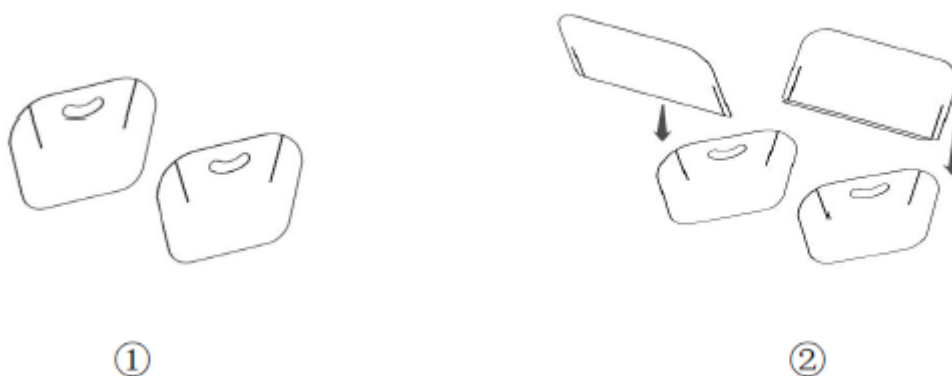

1. Připravte si obě boční podložky s rukojeťmi
2. Vložte přední a zadní podložku podle linie řezu

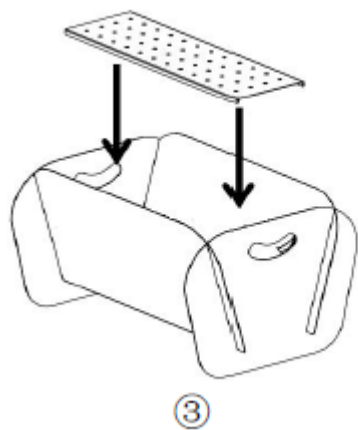

3. Vložte desku s dřevěným uhlím

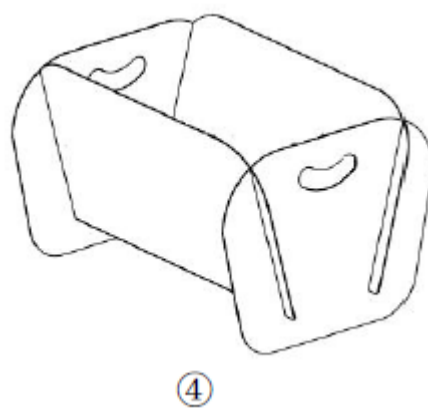

4. Dokončete instalaci



Ce manuel d'utilisation a été traduit automatiquement. Bien que nous ayons tout mis en œuvre pour garantir l'exactitude de la traduction, veuillez noter que les traductions automatiques ne sont pas parfaites et ne sauraient remplacer les traductions humaines. La version officielle du manuel d'utilisation est en anglais. Toute différence entre la version traduite et la version originale anglaise n'a aucune valeur juridique. Pour toute question relative à l'exactitude de la traduction, veuillez vous référer à la version anglaise, qui fait foi. D'autres versions linguistiques sont disponibles sur demande à l'adresse [info@expondo.com](mailto:info@expondo.com).

## 1. Caractéristiques techniques

Tableau 1 : Caractéristiques techniques du produit

Description du paramètre	Valeur du paramètre
Nom de produit	Braséro extérieur
Modèle	UNI_FP_100
Couleur	Noir
Épaisseur [mm]	1,2
Dimensions intérieures [cm]	37 x 37 x 18



## 2. Description générale



Ce manuel d'utilisation a pour but de vous aider à utiliser l'appareil en toute sécurité et sans problème. Le produit est conçu et fabriqué conformément à des directives techniques strictes, utilisant des technologies et des composants de pointe. De plus, il est produit conformément aux normes de qualité les plus rigoureuses.

### **N'UTILISEZ PAS L'APPAREIL AVANT D'AVOIR LU ET COMPRIS ATTENTIVEMENT CE MANUEL D'UTILISATION.**

Pour prolonger la durée de vie de l'appareil et garantir son bon fonctionnement, utilisez-le conformément à ce manuel d'utilisation et effectuez régulièrement les opérations d'entretien. Les caractéristiques techniques et les spécifications de ce manuel sont à jour. Le fabricant se réserve le droit d'apporter des modifications liées à l'amélioration de la qualité. L'appareil est conçu pour minimiser les risques d'émissions sonores, en tenant compte des progrès technologiques et des possibilités de réduction du bruit.

### 2.1. Légende

Icône	Description de l' appareil
	Le produit est conforme aux normes de sécurité en vigueur.
	Lire les instructions avant utilisation.

	Le produit doit être recyclé.
	<b>AVERTISSEMENT !</b> ou <b>ATTENTION !</b> ou <b>N'OUBLIEZ PAS !</b> Applicable à la situation donnée. (Avertissement général)

 **N'OUBLIEZ PAS ! LES ILLUSTRATIONS DE CE MANUEL SONT FOURNIES À TITRE INDICATIF UNIQUEMENT ET PEUVENT DIFFÉRER DU PRODUIT RÉEL.**

### 3. Règles d'utilisation

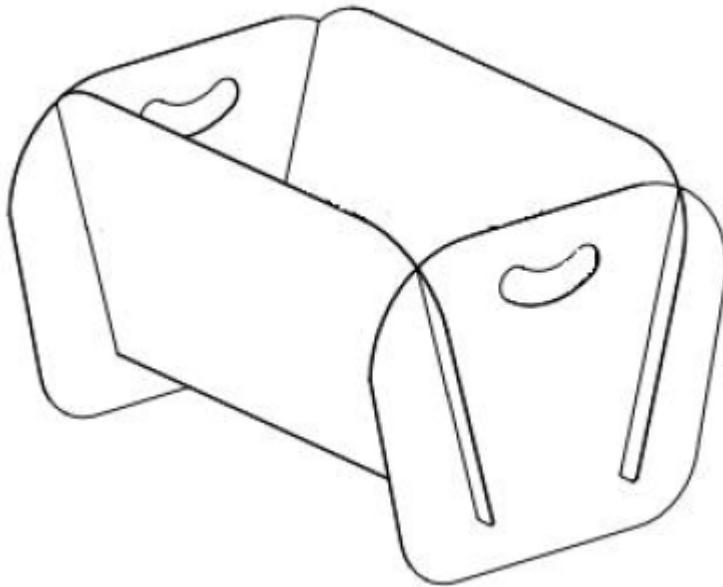

**L'UTILISATEUR EST RESPONSABLE DE TOUT DOMMAGE RÉSULTANT D'UNE UTILISATION NON CONFORME DE L'APPAREIL.**

### 3.1. Description de l'appareil

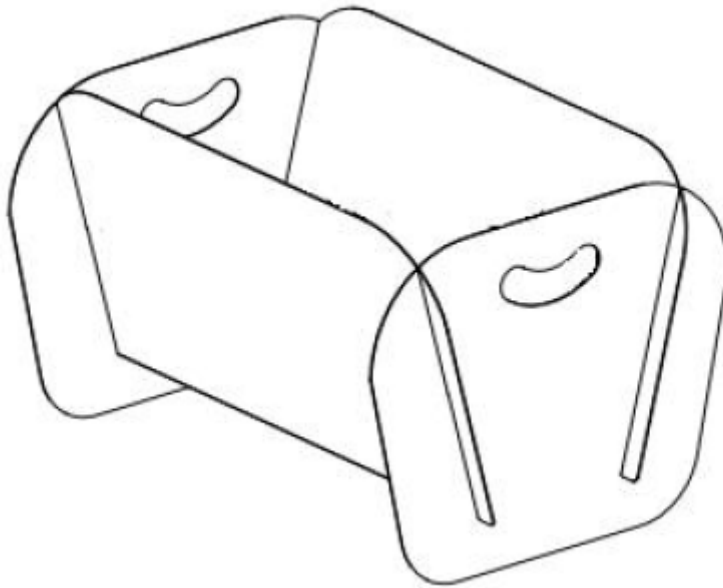

### 3.2. Assemblage de l'appareil

Liste des pièces

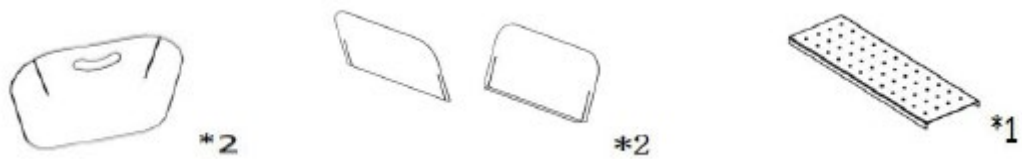

Étapes d'assemblage

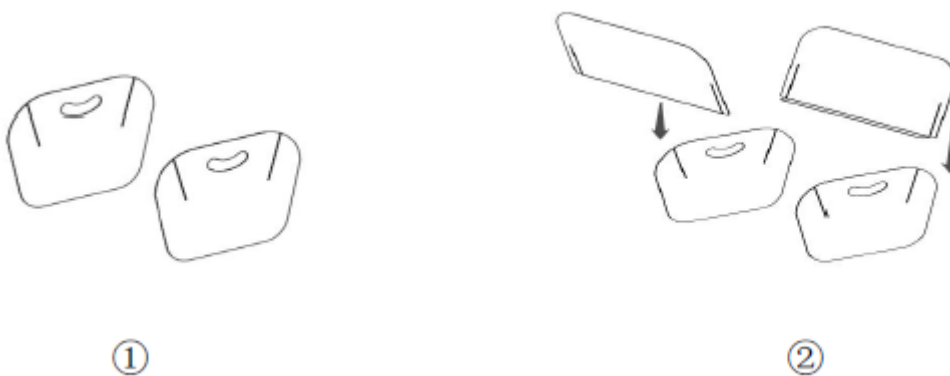

1. Préparez les deux coussinets latéraux avec poignées

2. Insérez les coussinets avant et arrière en suivant la ligne de découpe

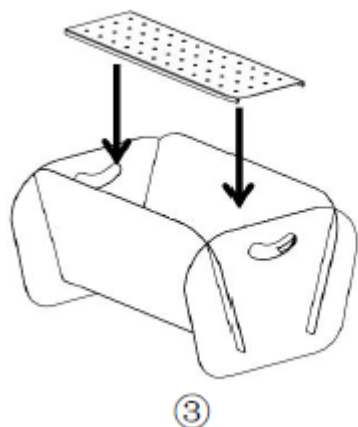

3. Placez la plaque de charbon

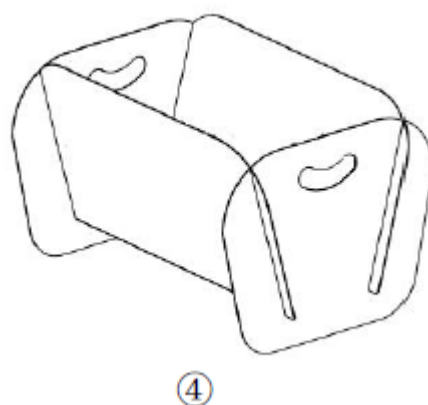

4. Installez l'ensemble



Questo Manuale d'Uso è stato tradotto utilizzando la traduzione automatica. Abbiamo fatto tutto il possibile per garantire l'accuratezza della traduzione, ma si prega di notare che le traduzioni automatiche non sono perfette e non intendono sostituire i traduttori umani. La versione ufficiale del Manuale d'Uso è in inglese. Eventuali differenze tra la versione tradotta e l'originale in inglese non sono legalmente vincolanti. In caso di dubbi sull'accuratezza della traduzione, si prega di fare riferimento alla versione inglese, che è il riferimento ufficiale. Ulteriori versioni linguistiche sono disponibili su richiesta tramite [info@expondo.com](mailto:info@expondo.com).

## 1. Dati tecnici

Tabella 1: Dati tecnici del prodotto

Descrizione del parametro	Valore del parametro
Nome del prodotto	Braciere
Modello	UNI_FP_100
Colore	Nero
Spessore [mm]	1,2
Dimensioni interne [cm]	37 x 37 x 18



## 2. Descrizione generale



Il manuale d'uso è stato progettato per assistere nell'utilizzo sicuro e senza problemi del dispositivo. Il prodotto è progettato e fabbricato in conformità con rigorose linee guida tecniche, utilizzando tecnologie e componenti all'avanguardia. Inoltre, è prodotto in conformità con i più severi standard di qualità.

**NON UTILIZZARE IL DISPOSITIVO SE NON SI È LETTO E COMPRESO ACCURATAMENTE IL PRESENTE MANUALE D'USO.**

Per aumentare la durata del prodotto e garantire un funzionamento senza problemi, utilizzarlo in conformità con questo manuale d'uso ed eseguire regolarmente le operazioni di manutenzione. I dati tecnici e le specifiche in questo manuale d'uso sono aggiornati. Il produttore si riserva il diritto di apportare modifiche associate al miglioramento della qualità. Il dispositivo è progettato per ridurre al minimo i rischi di emissione di rumore, tenendo conto del progresso tecnologico e delle opportunità di riduzione del rumore.

### 2.1. Legenda

Icona	Descrizione del dispositivo
	Il prodotto soddisfa le norme di sicurezza pertinenti.
	Leggere le istruzioni prima dell'uso.

	Il prodotto deve essere riciclato.
	<b>AVVERTENZA!</b> o <b>ATTENZIONE!</b> o <b>RICORDA!</b> Applicabile alla situazione data. (segnale di avvertimento generale)

 **ATTENZIONE!** I DISEGNI IN QUESTO MANUALE SONO SOLO A SCOPO ILLUSTRATIVO E IN ALCUNI DETTAGLI POSSONO DIFFERIRE DAL PRODOTTO REALE.

### 3. Principi di utilizzo

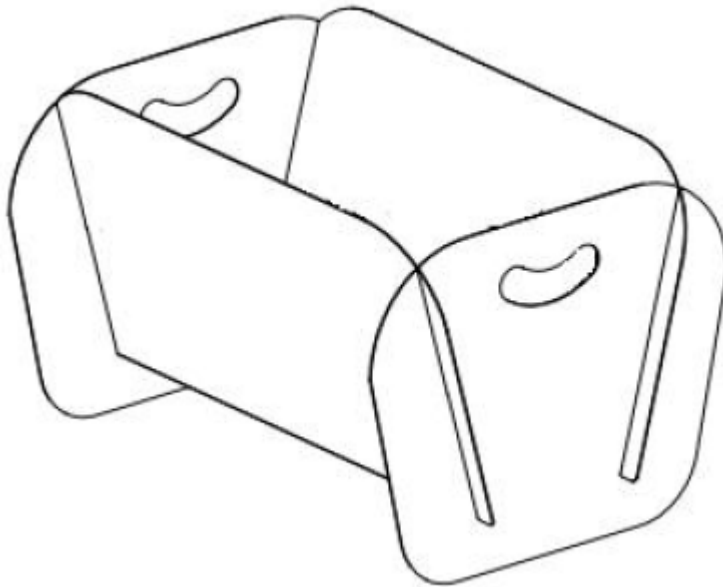

**L'UTENTE È RESPONSABILE DI QUALSIASI DANNO DERIVANTE DA UN USO IMPROPRIO DEL DISPOSITIVO.**

### 3.1. Descrizione del dispositivo

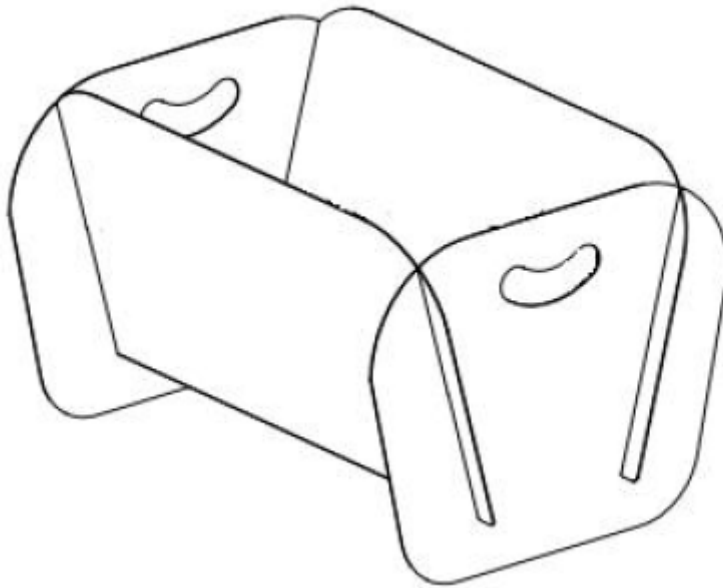

### 3.2. Assemblaggio del dispositivo

Elenco delle parti:

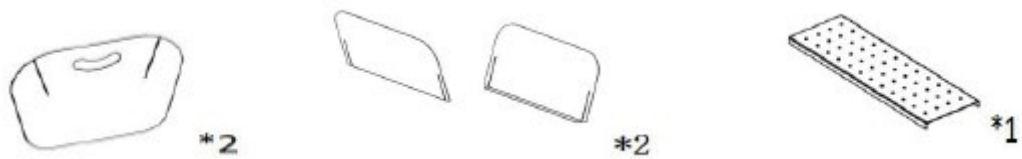

Fasi di assemblaggio:

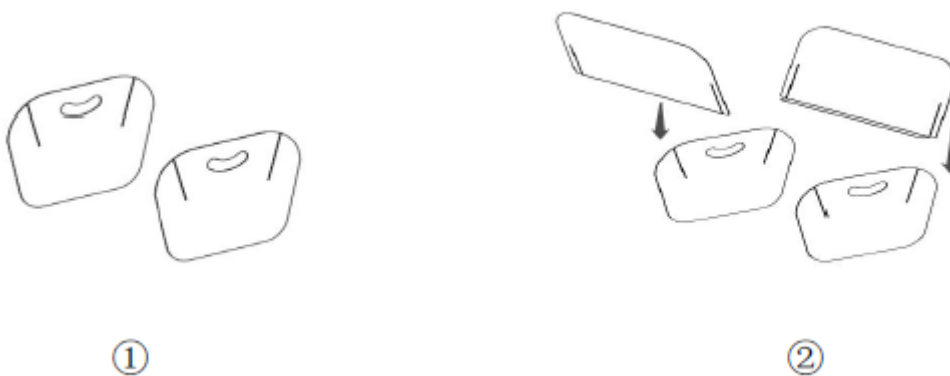

1. Preparare entrambi i cuscinetti laterali con maniglie
2. Inserire i cuscinetti anteriore e posteriore lungo la linea di taglio

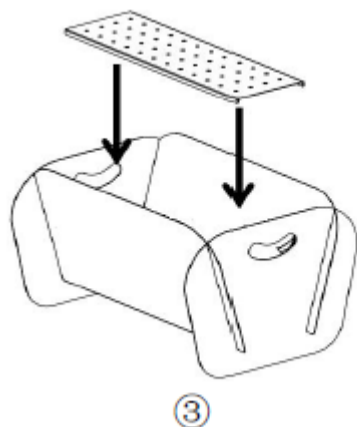

3. Inserire la piastra di carbone

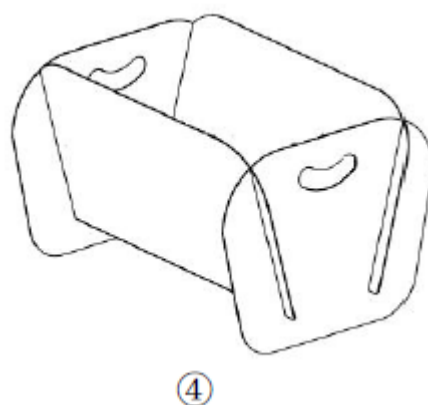

4. Installare completamente



Este manual de usuario ha sido traducido mediante traducción automática. Hemos hecho todo lo posible para garantizar la precisión de la traducción, pero tenga en cuenta que las traducciones automáticas no son perfectas y no pretenden sustituir a los traductores humanos. La versión oficial del manual de usuario está en inglés. Cualquier diferencia entre la versión traducida y el original en inglés no es legalmente vinculante. Si tiene alguna duda sobre la precisión de la traducción, consulte la versión en inglés, que es la referencia oficial. Hay más versiones en otros idiomas disponibles previa solicitud a través de [info@expondo.com](mailto:info@expondo.com).

## 1. Características técnicas

*Tabla 1: Datos técnicos del producto*

Descripción del parámetro	Valor del parámetro
Nombre del producto	brasero para fogata
Modelo	UNI_FP_100
Color	Negro
Grosor [mm]	1,2
Dimensiones internas [cm]	37 x 37 x 18



## 2. Descripción general



El manual de usuario está diseñado para ayudar en el uso seguro y sin problemas del dispositivo. El producto está diseñado y fabricado de acuerdo con estrictas directrices técnicas, utilizando tecnologías y componentes de última generación. Además, se produce de conformidad con los estándares de calidad más rigurosos.

**NO UTILICE EL DISPOSITIVO A MENOS QUE HAYA LEÍDO Y COMPRENDIDO COMPLETAMENTE ESTE MANUAL DE USUARIO.**

Para aumentar la vida útil del dispositivo y garantizar un funcionamiento sin problemas, utilícelo de acuerdo con este manual de usuario y realice tareas de mantenimiento periódicas. Los datos técnicos y las especificaciones de este manual de usuario están actualizados. El fabricante se reserva el derecho de realizar cambios relacionados con la mejora de la calidad. El dispositivo está diseñado para reducir al mínimo los riesgos de emisión de ruido, teniendo en cuenta el progreso tecnológico y las oportunidades de reducción de ruido.

### 2.1. Leyenda

Icono	Descripción del dispositivo
	El producto cumple con las normas de seguridad pertinentes.
	Lea las instrucciones antes de usarlo.

	El producto debe reciclarse.
	<b>ADVERTENCIA!</b> o <b>PRECAUCIÓN!</b> o <b>¡RECUERDE!</b> Aplicable a la situación dada. (señal de advertencia general)

 **¡RECUERDE! LOS DIBUJOS DE ESTE MANUAL SON SOLO PARA FINES ILUSTRATIVOS Y ALGUNOS DETALLES PUEDEN DIFERIR DEL PRODUCTO REAL.**

### 3. Instrucciones de uso

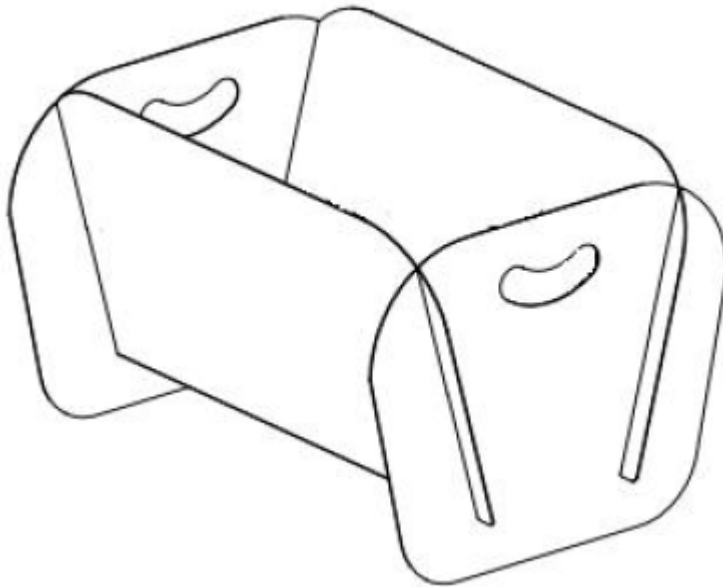

**EL USUARIO ES RESPONSABLE DE CUALQUIER DAÑO RESULTANTE DEL USO NO PREVISTO DEL DISPOSITIVO.**

### 3.1. Descripción del producto

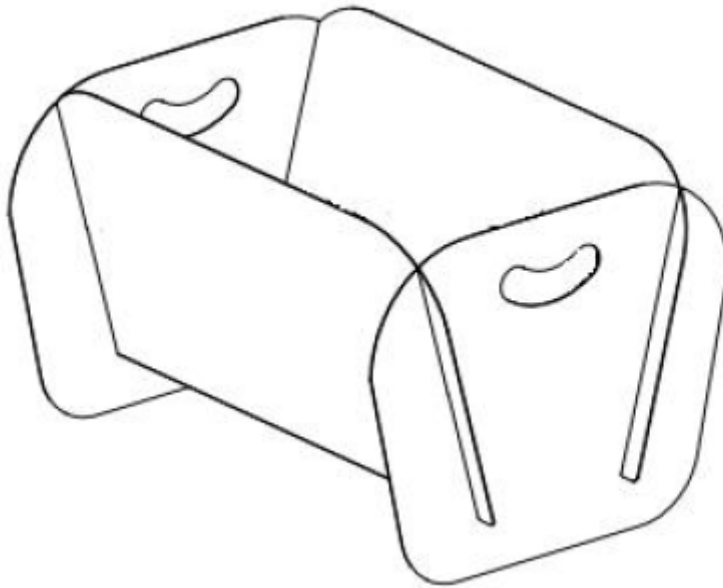

### 3.2. Montaje del dispositivo

Lista de piezas:

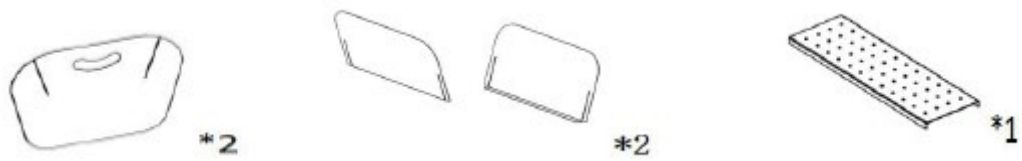

Pasos de montaje:

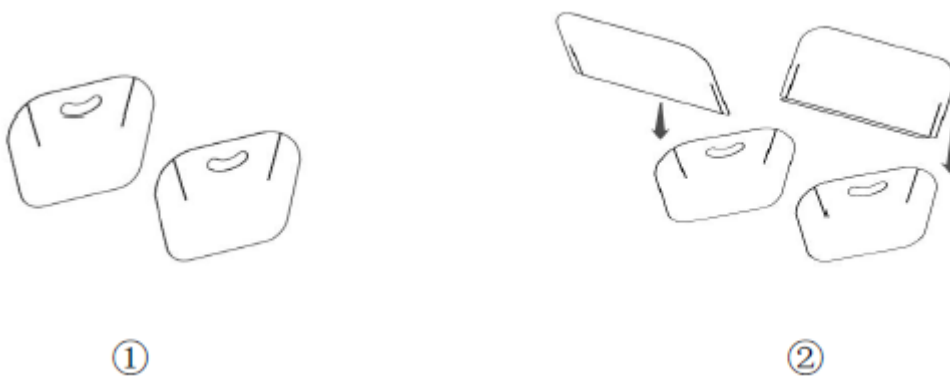

1. Prepare ambas almohadillas laterales con asas
2. Inserte las almohadillas delantera y trasera por la línea de corte

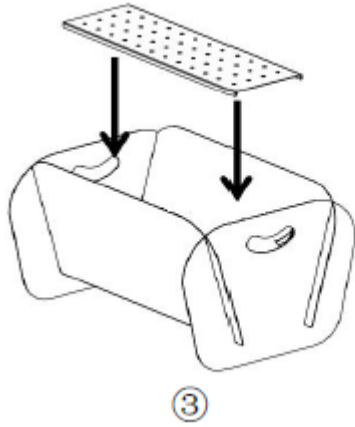

3. Coloque la placa de carbón completo

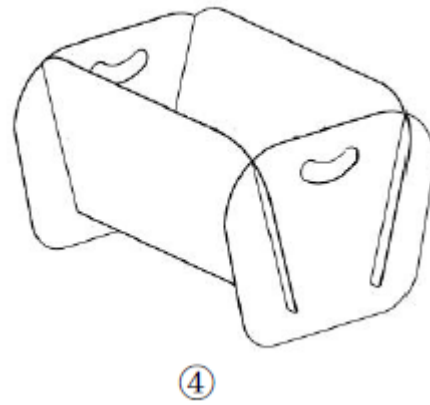

4. Instale el conjunto



Ez a felhasználói kézikönyv gépi fordítással készült. Mindent megtettünk a fordítás pontosságának biztosítása érdekében, de kérjük, vegye figyelembe, hogy az automatikus fordítások nem tökéletesek, és nem helyettesítik az emberi fordítót. A felhasználói kézikönyv hivatalos verziója angol nyelven készült. A fordított és az eredeti angol nyelvű változat közötti eltérések jogilag nem kötelező érvényűek. Ha bármilyen kérdése van a fordítás pontosságával kapcsolatban, kérjük, tekintse meg az angol nyelvű verziót, amely a hivatalos referencia. További nyelvi verziók kérésre elérhetők az info@expondo.com címen.

## 1. Műszaki adatok

1. táblázat: A termék műszaki adatai

Paraméter leírása	Paraméter értéke
Precíziós mérleg	Tűzrakóhely
Modell	UNI_FP_100
Szín	Fekete
Vastagság [mm]	1,2
Belső méretek [cm]	37 x 37 x 18



## 2. Általános leírás



A felhasználói kézikönyv célja, hogy segítse a készülék biztonságos és problémamentes használatát. A terméket szigorú műszaki irányelveknek megfelelően, a legmodernebb technológiák és alkatrészek felhasználásával tervezték és gyártották. Ezenkívül a legszigorúbb minőségi szabványoknak megfelelően gyártották.

**NE HASZNÁLJA A KÉSZÜLÉKET CSAK AKKOR, HA ALAPOSAN ELOLVASTA ÉS MEGÉRTETTE EZT A FELHASZNÁLÓI KÉZIKÖNYVET.**

A készülék élettartamának növelése és a problémamentes működés biztosítása érdekében használja azt a használati útmutatónak megfelelően, és rendszeresen végezzen karbantartási feladatokat. A használati útmutatóban szereplő műszaki adatok és specifikációk naprakészek. A gyártó fenntartja a jogot a minőségfejlesztéssel kapcsolatos változtatásokra. A készüléket úgy tervezték, hogy a zajkibocsátási kockázatokat minimálisra csökkentse, figyelembe véve a technológiai fejlődést és a zajcsökkentési lehetőségeket.

### 2.1. Jelmagyarázat

Ikron	A készülék leírása
	A termék megfelel a vonatkozó biztonsági szabványoknak.
	Használat előtt olvassa el az utasításokat.

	A terméket újra kell hasznosítani.
	<b>FIGYELMEZTETÉS!</b> vagy <b>VIGYÁZAT!</b> vagy <b>NE FELEDJE!</b> Az adott helyzetre vonatkozik. (általános figyelmeztető jelzés)

 **NE FELEDJE!** A KÉZIKÖNYVBEN TALÁLHATÓ RAJZOK CSAK ILLUSZTRÁCIÓK, ÉS EGYES RÉSZLETEKBEN ELTÉRHETNEK A TÉNYLEGES TERMÉKTŐL.

### 3. Üzemeltetés szabályai

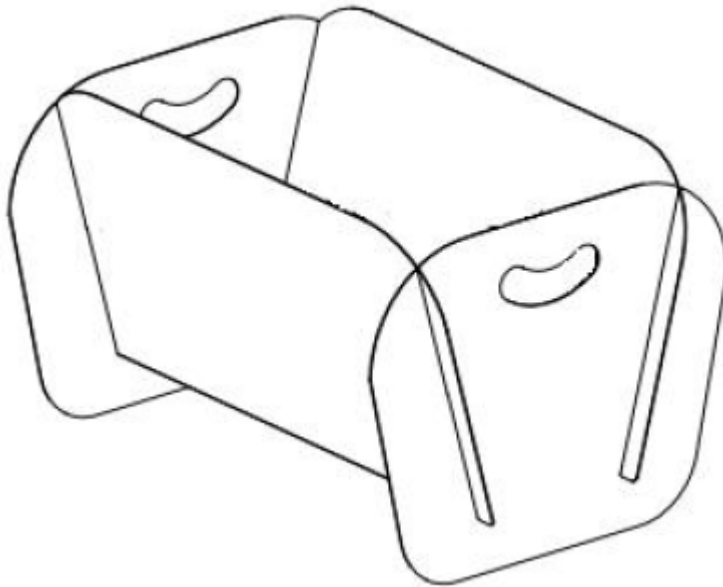

**A FELHASZNÁLÓ FELELŐS A KÉSZÜLÉK NEM SZÁNDÉKOS HASZNÁLATÁBÓL EREDMÉNYEZETT BÁRMILYEN KÁRÉRT.**

### 3.1. a készülék leírása

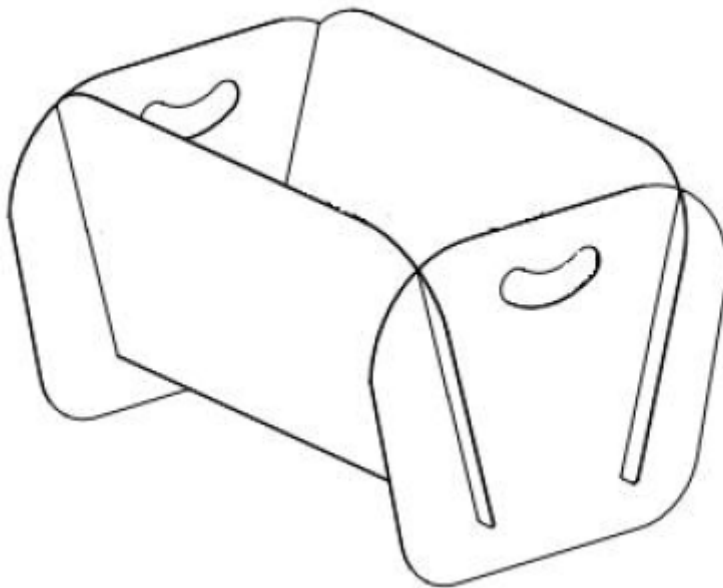

### 3.2. A készülék összeszerelése

Alkatrészlista:

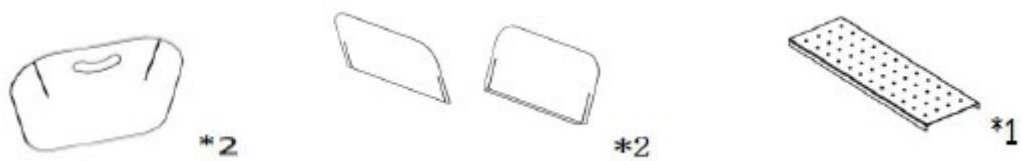

Összeszerelési lépések:

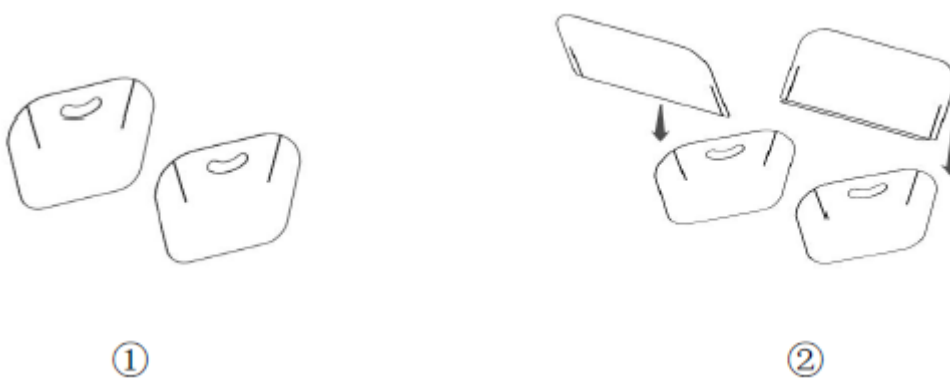

1. Készítse elő mindkét oldalsó párnát fogantyúkkal

2. Helyezze be az elülső és a hátsó párnákat a vágási vonal mentén

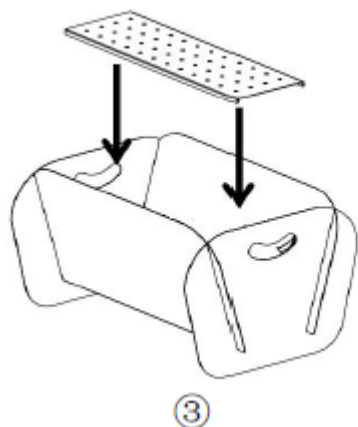

3. Helyezze be a szénlapot

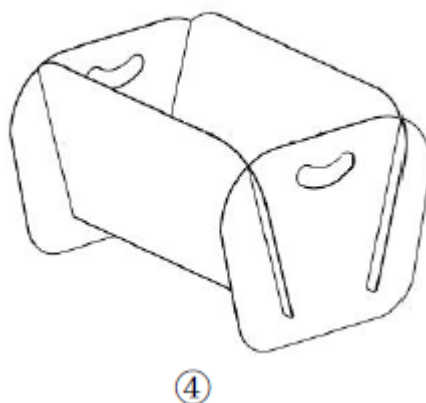

4. Készülék beszerelése



Denne brugermanual er blevet oversat ved hjælp af maskinoversættelse. Vi har gjort alt for at sikre, at oversættelsen er nøjagtig, men bemærk venligst, at automatiserede oversættelser ikke er perfekte og ikke er beregnet til at erstatte menneskelige oversættere. Den officielle version af brugermanualen er på engelsk. Eventuelle forskelle mellem den oversatte version og den originale engelske version er ikke juridisk bindende. Hvis du har spørgsmål om nøjagtigheden af oversættelsen, henvises til den engelske version, som er den officielle reference. Flere sprogversioner er tilgængelige efter anmodning via [info@expondo.com](mailto:info@expondo.com).

## 1. Tekniske data

Tabel 1: Tekniske data for produktet

Parameterbeskrivelse	Parameterværdi
Produktnavn	Fire Pit
Model	UNI_FP_100
Farve	Sort
Tykkelse [mm]	1,2
Indvendige dimensioner [cm]	37 x 37 x 18

## 2. Generel beskrivelse



Brugermanualen er designet til at hjælpe med sikker og problemfri brug af enheden. Produktet er designet og fremstillet i overensstemmelse med strenge tekniske retningslinjer ved hjælp af den nyeste teknologi og komponenter. Derudover er den produceret i overensstemmelse med de strengeste kvalitetsstandarder.

### **BRUG IKKE ENHEDEN, MEDMINDRE DU HAR LÆST OG FORSTÅET DENNE BRUGERMANUAL GRUNDIGT.**

For at forlænge enhedens levetid og sikre problemfri drift skal den anvendes i overensstemmelse med denne brugermanual og regelmæssigt udføres vedligeholdelsesopgaver. De tekniske data og specifikationer i denne brugermanual er opdaterede. Producenten forbeholder sig retten til at foretage ændringer i forbindelse med kvalitetsforbedringer. Enheden er designet til at reducere risici for støjemission til et minimum under hensyntagen til teknologiske fremskridt og muligheder for støjreduktion.

### 2.1. Forklaring

Ikon	Beskrivelse af apparatet
	Produktet opfylder de relevante sikkerhedsstandarder.
	Læs instruktionerne før brug.

	Produktet skal genbruges.
	<b>ADVARSEL!</b> eller <b>FORSIGTIG!</b> eller <b>HUSK!</b> Gælder for den givne situation. (generelt advarselstegn)

 **OBS! TEGNINGER I DENNE MANUAL ER KUN TIL ILLUSTRATIONSFORMÅL OG KAN I NOGLE DETALJER AFVIGE FRA DET FAKTISKE PRODUKT.**

### 3. Brugsbetingelser

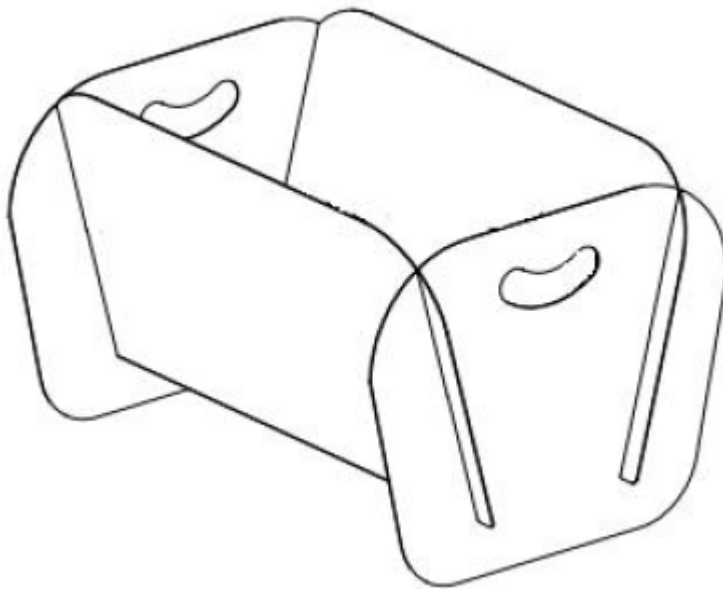

**BRUGEREN ER ANSVARLIG FOR ENHVER SKADE, DER OPSTÅR SOM FØLGE AF UTILSIGTET BRUG AF ENHEDEN.**

### 3.1. Beskrivelse af apparatet

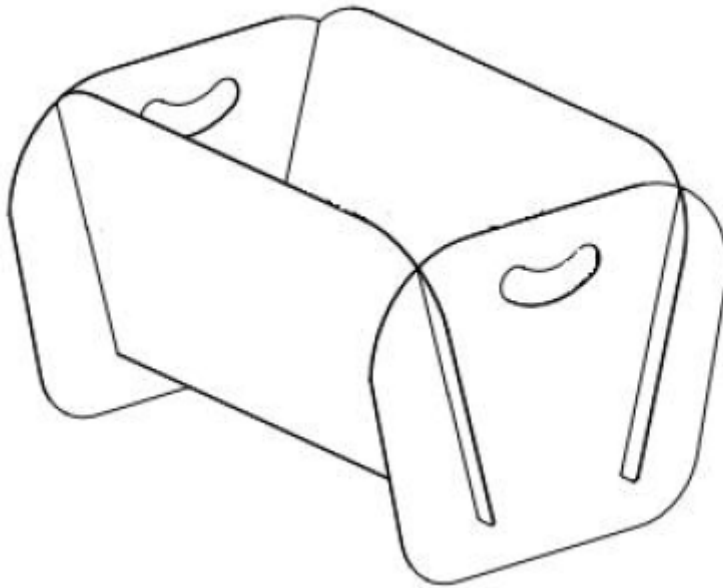

### 3.2. Samling af enheden

Deleliste:

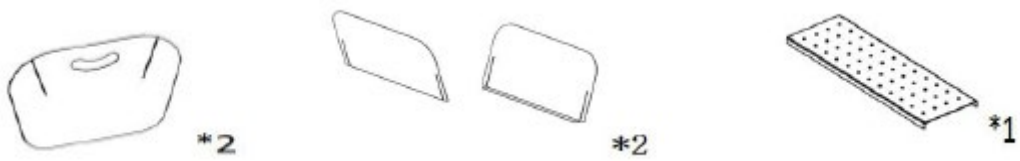

Samlingstrin:

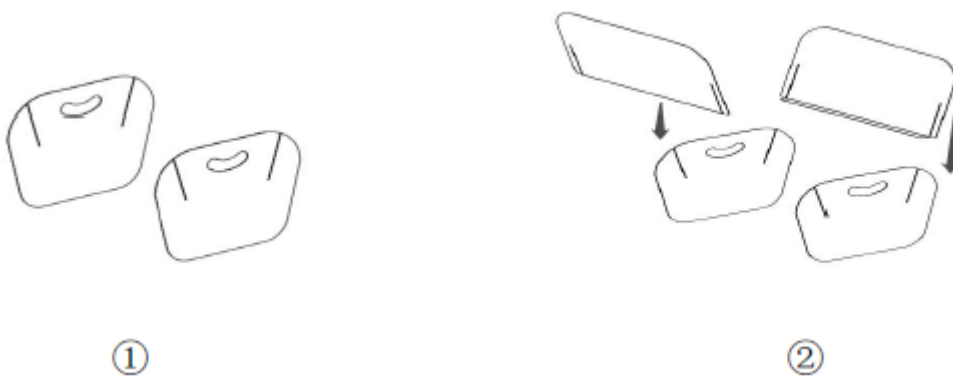

1. Klargør begge sidepuder med håndtag

2. Indsæt frem- og bagpuder ved skærelinjen

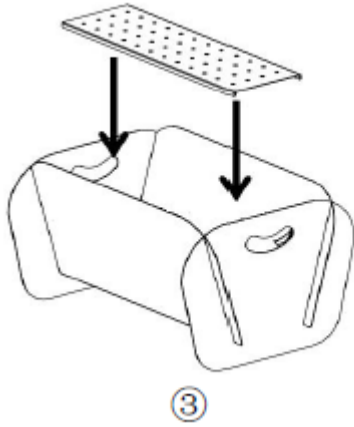

3. Sæt kulbrættet i

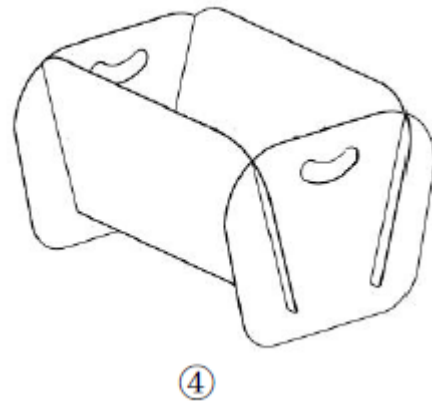

4. Installer komplet



Tämä käyttöopas on käännetty konekäännöksellä. Olemme tehneet kaikkemme varmistaaksemme käännöksen tarkkuuden, mutta huomaa, että konekäännökset eivät ole täydellisiä eivätkä niiden ole tarkoitus korvata ihmiskääntäjiä. Käyttöoppaan virallinen versio on englanniksi. Käännetyn version ja alkuperäisen englanninkielisen version väliset erot eivät ole oikeudellisesti sitovia. Jos sinulla on kysyttävää käännöksen oikeellisuudesta, katso englanninkielistä versiota, joka on virallinen lähde. Lisää kieliversioita on saatavilla pyynnöstä osoitteesta info@expondo.com.

## 1. Tekniset tiedot

*Taulukko 1: Tuotteen tekniset tiedot*

Parametrin kuvaus	Parametrin arvo
Tuotteen nimi	Tulipaikka
Malli	UNI_FP_100
Väri	Musta
Paksuus [mm]	1,2
Sisämitat [cm]	37 x 37 x 18



## 2. Yleiskuvaus

Käyttöohje on suunniteltu auttamaan laitteen turvallisessa ja tarkoituksenmukaisessa käytössä. Tuote on suunniteltu ja valmistettu tiukkojen teknisten ohjeiden mukaisesti käyttäen uusinta teknologiaa ja komponentteja. Lisäksi se vastaa tiukimpia laatuvaatimuksia.

### **ÄLÄ KÄYTÄ LAITETTA, ELLET OLE LUKENUT JA SISÄISTÄNYT NÄITÄ KÄYTTÖOHJEITA PERUSTEELLISESTI.**

Laitteen käyttöään pidentämiseksi ja virheettömän toiminnan varmistamiseksi käytä laitetta tämän käyttöohjeen mukaisesti ja suorita tarvittavat huoltotoimenpiteet säännöllisesti. Näiden käyttöohjeiden sisältämät tekniset tiedot ja spesifikaatiot ovat ajan tasalla. Valmistaja pidättää oikeuden tehdä niihin laadun parantamiseen liittyviä muutoksia. Laite on suunniteltu siten, että melupäästöriskit ovat mahdollisimman pienet ottaen huomioon tekniikan kehitys ja melun vähentämismahdollisuudet.

### 2.1. Merkkien selitys

Kuvake	Kuvaus
	Tuote täyttää asiaankuuluvat turvallisuusstandardit.
	Lue ohjeet ennen käyttöä.
	Tuote on kierrätettävä.



**VAROITUS!, HUOMAUTUS! tai MUISTUTUS!** Kyseiseen tilanteeseen sopiva.  
(yleinen varoitusmerkki)

**!** HUOM! TÄMÄN KÄYTTÖOHJEEN PIIRUSTUKSET OVAT VAIN HAVAINNOLLISTAVIA, JA NE VOIVAT JOILTAKIN OSIN POIKETA TODELLISESTA TUOTTEESTA.

### 3. Yleiset käyttöohjeet

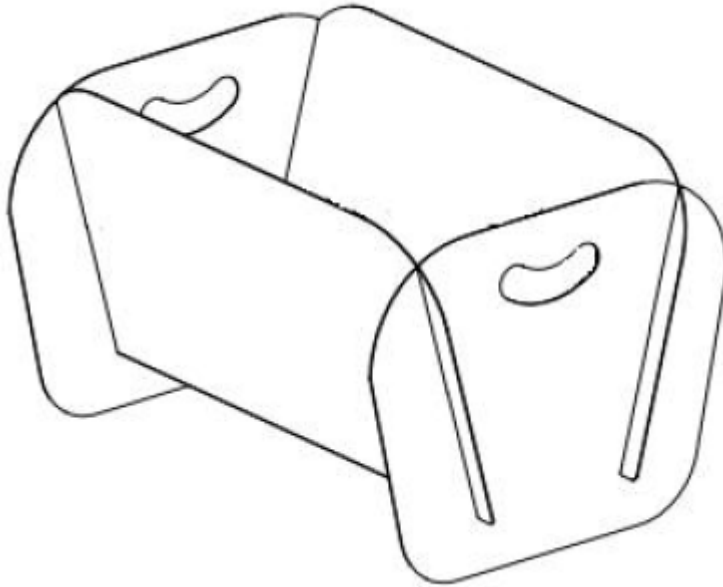

**KÄYTTÄJÄ ON VASTUUSSA KAIKISTA VAHINGOISTA, JOTKA JOHTUVAT LAITTEEN TARKOITUKSETTOMASTA KÄYTÖSTÄ.**

### 3.1. Laitteen kuvaus

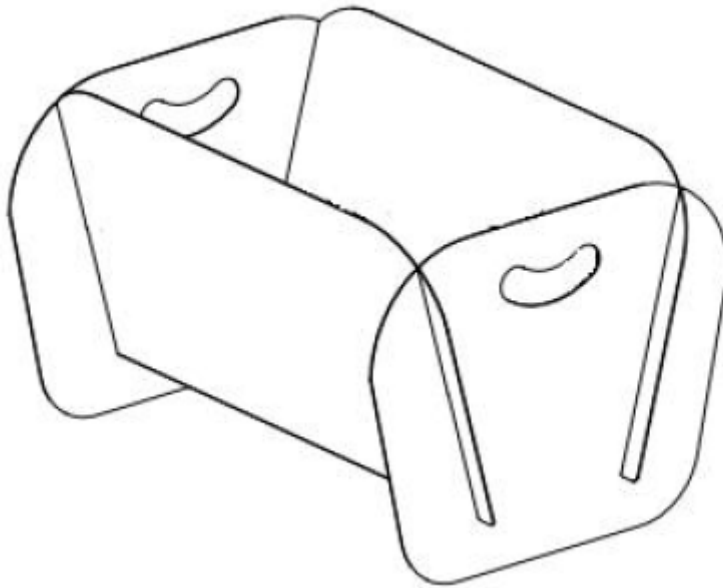

### 3.2. Laitteen kokoaminen

Osaluettelo:

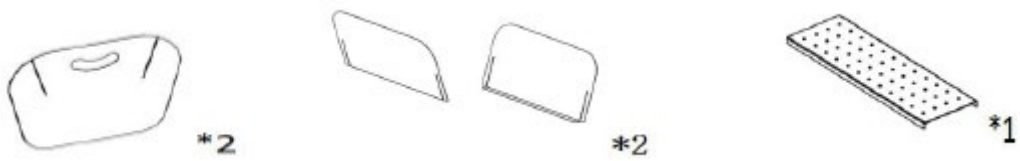

Kokoamisvaiheet:

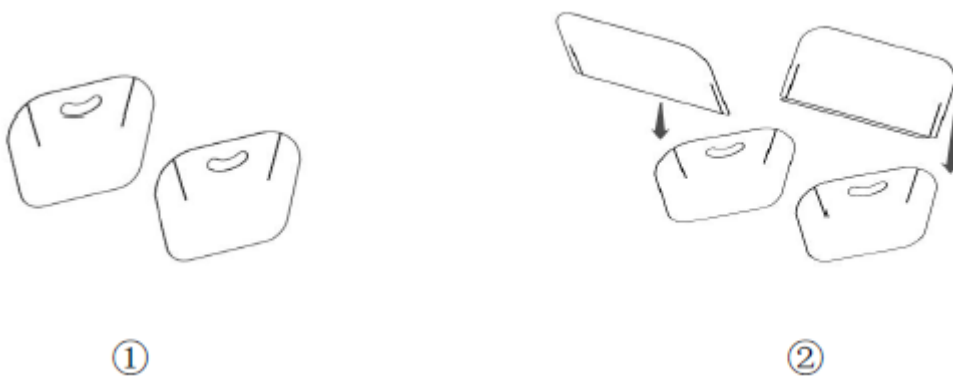

1. Valmistele molemmat sivupehmusteet kahvoineen
2. Aseta etu- ja takapehmusteet leikkausviivaa pitkin

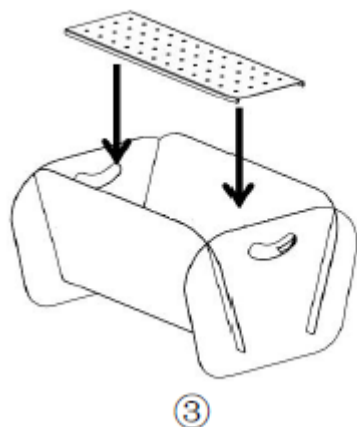

3. Aseta hiililauta paikoilleen

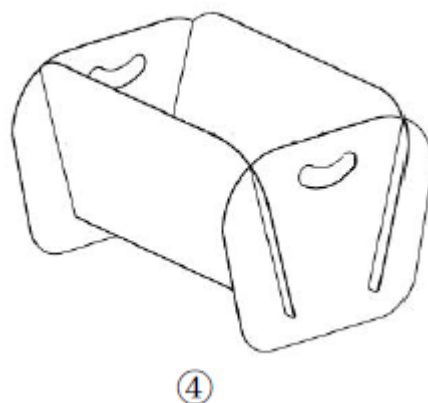

4. Asennus valmis



Deze gebruikershandleiding is machinaal vertaald. We hebben ons best gedaan om de vertaling zo nauwkeurig mogelijk te maken, maar houd er rekening mee dat automatische vertalingen niet perfect zijn en niet bedoeld zijn om menselijke vertalers te vervangen. De officiële versie van de gebruikershandleiding is in het Engels. Eventuele verschillen tussen de vertaalde versie en het originele Engels zijn niet juridisch bindend. Als u vragen heeft over de nauwkeurigheid van de vertaling, raadpleeg dan de Engelse versie, die de officiële referentie is. Meer taalversies zijn op aanvraag beschikbaar via [info@expondo.com](mailto:info@expondo.com).

## 1. Technische gegevens

Tabel 1: Technische gegevens van het product

Beschrijving parameter	Waarde parameter
Productnaam	Vuurkorf
Model	UNI_FP_100
Kleur	Zwart
Dikte [mm]	1,2
Binnenafmetingen [cm]	37 x 37 x 18



## 2. Algemene beschrijving



De gebruikershandleiding is bedoeld als hulpmiddel bij een veilig en probleemloos gebruik van het apparaat. Het product is ontworpen en vervaardigd volgens strikte technische richtlijnen, met gebruikmaking van de modernste technologieën en componenten. Bovendien wordt het geproduceerd volgens de strengste kwaliteitsnormen.

**GEBRUIK HET APPARAAT ALLEEN ALS U DEZE GEBRUIKERSHANDLEIDING GRONDIG HEBT GELEZEN EN BEGREPEN.**

Om de levensduur van het apparaat te verlengen en een probleemloze werking te garanderen, dient u het te gebruiken in overeenstemming met deze gebruikershandleiding en regelmatig onderhoudswerkzaamheden uit te voeren. De technische gegevens en specificaties in deze handleiding zijn actueel. De fabrikant behoudt zich het recht om wijzigingen aan te brengen in verband met kwaliteitsverbetering. Het toestel is ontworpen om de risico's van geluidsemisatie tot een minimum te beperken, rekening houdend met de technologische vooruitgang en de mogelijkheden tot geluidsreductie.

### 2.1. Legenda

Pictogram	Beschrijving
	Het product voldoet aan de relevante veiligheidsnormen.
	Lees de instructies voor gebruik.

	Het product moet worden gerecycled.
	<b>WAARSCHUWING ! of VOORZICHTIG! of HERINNERING!</b> Van toepassing op de gegeven situatie. (algemeen waarschuwingssignaal)

 **LET OP! DE TEKENINGEN IN DEZE HANDLEIDING DIENEN UITSLUITEND TER ILLUSTRATIE EN KUNNEN IN SOMMIGE DETAILS AFWIJKEN VAN HET WERKELIJKE PRODUCT.**

### 3. Gebruik richtlijnen

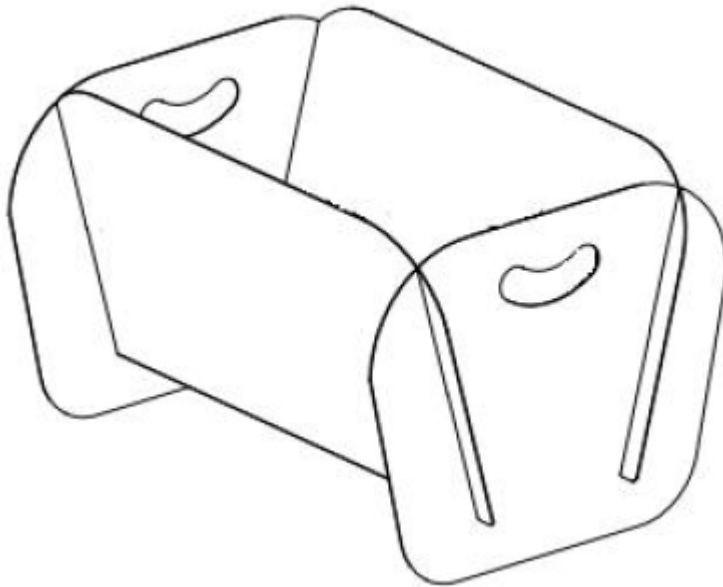

**DE GEBRUIKER IS AANSPRAKELIJK VOOR SCHADE DIE VOORTKOMT UIT ONBEDOELD GEBRUIK VAN HET APPARAAT.**

### 3.1. Beschrijving van het apparaat

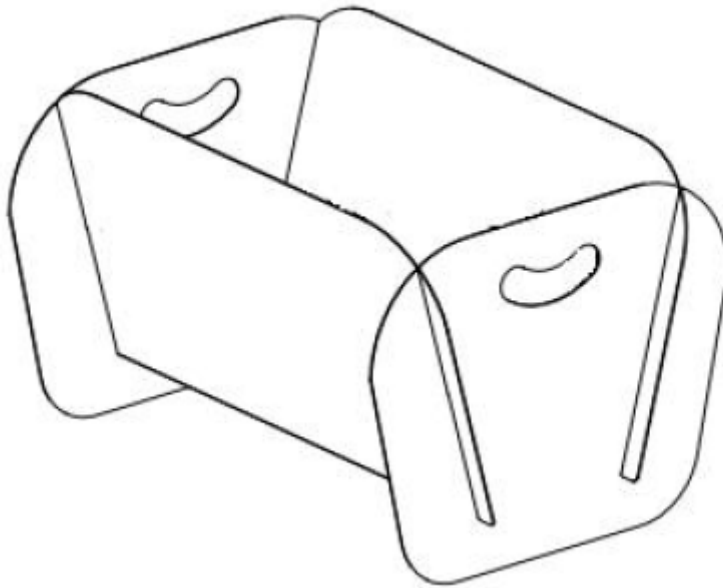

### 3.2. Assemblage van het apparaat

Onderdelenlijst:

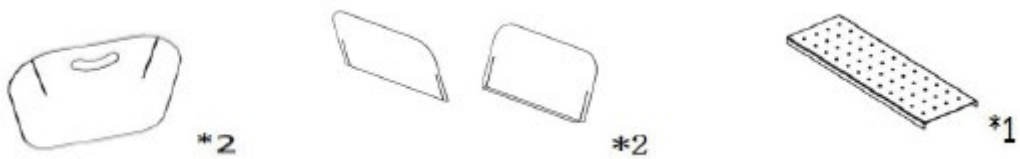

Montage-instructies:

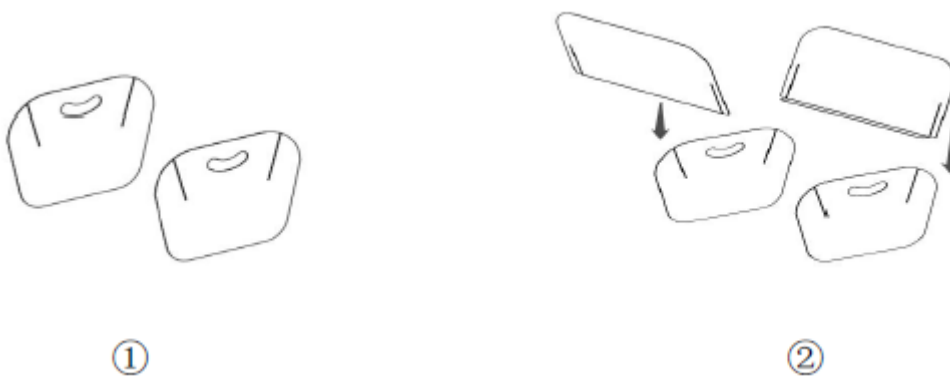

1. Zorg dat beide zijpanelen met handgrepen klaar liggen
2. Plaats de voor- en achterpanelen langs de snijlijn

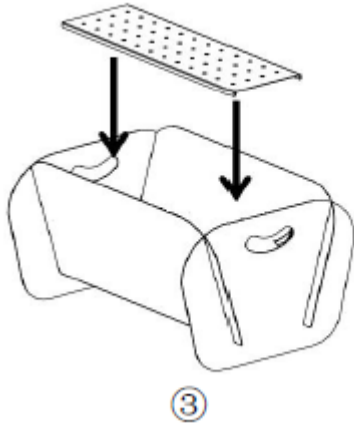

3. Plaats de houtskoolplaat

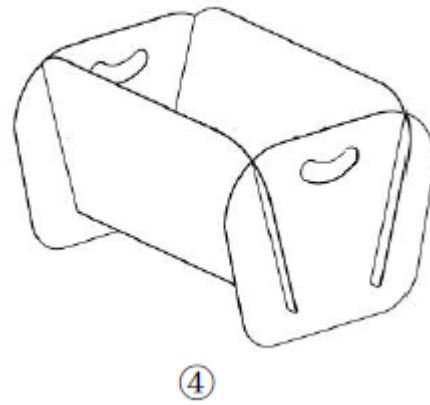

4. Installeer de vuurkorf volledig



Denne brukerhåndboken er oversatt med maskinoversettelse. Vi har gjort vårt ytterste for å sikre at oversettelsen er nøyaktig, men vær oppmerksom på at automatiserte oversettelser ikke er perfekte og ikke er ment å erstatte menneskelige oversettere. Den offisielle versjonen av brukerhåndboken er på engelsk. Eventuelle forskjeller mellom den oversatte versjonen og den originale engelske versjonen er ikke juridisk bindende. Hvis du har spørsmål om nøyaktigheten av oversettelsen, kan du se den engelske versjonen, som er den offisielle referansen. Flere språkversjoner er tilgjengelige på forespørsel via [info@expondo.com](mailto:info@expondo.com).

## 1. Tekniske data

Tabell 1: Tekniske data for produktet

Beskrivelse av parameter	Parameterverdi
Produktnavn	Bålplass
Modell	UNI_FP_100
Farge	Svart
Tykkelse [mm]	1,2
Indre mål [cm]	37 x 37 x 18

## 2. Generell beskrivelse

Bruksanvisningen er utformet for å hjelpe deg med sikker og problemfri bruk av apparatet. Produktet er designet og produsert i henhold til strenge tekniske retningslinjer, med bruk av toppmoderne teknologi og komponenter. I tillegg produseres den i samsvar med de strengeste kvalitetsstandardene.

### **IKKE BRUK APPARATET MED MINDRE DU HAR LEST OG FORSTÅTT DENNE BRUKSANVISNINGEN GRUNDIG.**

For å forlenge apparatets levetid og sikre problemfri drift må det brukes i samsvar med denne bruksanvisningen og vedlikeholdes regelmessig. De tekniske dataene og spesifikasjonene i denne brukerhåndboken er oppdaterte. Produsenten forbeholder seg retten til å gjøre endringer i forbindelse med kvalitetsforbedringer. Enheten er utformet for å redusere risikoen for støytslipp til et minimum, og tar hensyn til den teknologiske utviklingen og mulighetene for støyreduksjon.

### 2.1. Legende

Ikon	Beskrivelse
	Produktet oppfyller de relevante sikkerhetsstandardene.
	Les instruksjonene før bruk.
	Produktet må resirkuleres.



**ADVARSEL!** eller **FORSIKTIG!** eller **HUSK!** Gjelder for den aktuelle situasjonen.  
(generelt advarselsskilt)

 **OBS! TEGNINGENE I DENNE HÅNDBOKEN ER KUN MENT SOM ILLUSTRASJONER, OG ENKELTE DETALJER KAN AVVIKE FRA DET FAKTISKE PRODUKTET.**

### 3. Retningslinjer for bruk

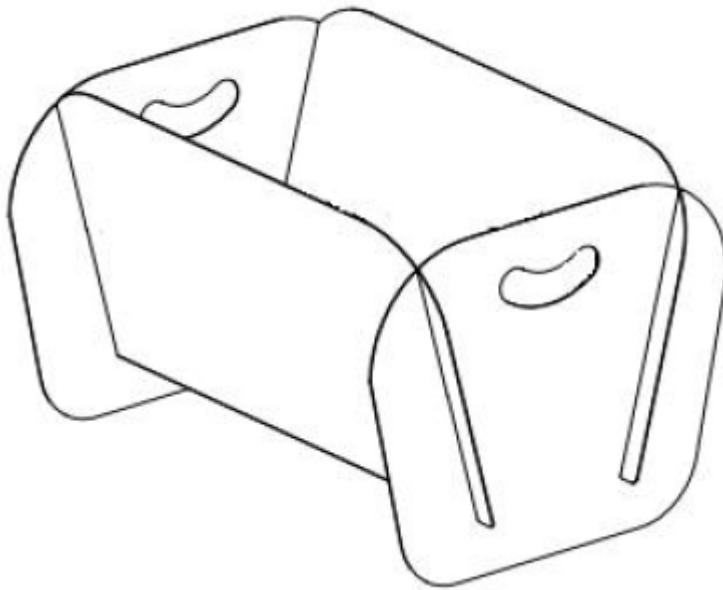

**BRUKEREN ER ANSVARLIG FOR ENHVER SKADE SOM FØLGE AV UTILTENKT BRUK AV ENHETEN.**

### 3.1. Beskrivelse av enheten

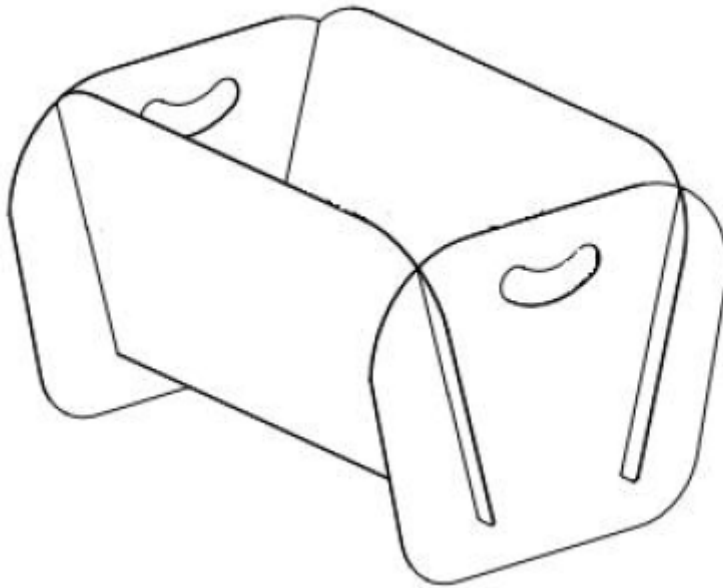

### 3.2. Montering av enheten

Deleliste:



Monteringstrinn:

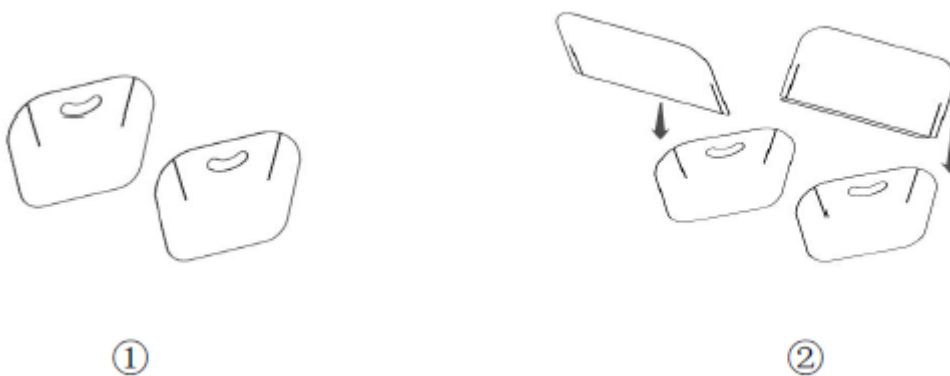

1. Gjør begge sideputene med håndtak klare
2. Sett inn fra- og bakputene ved skjærelinjen

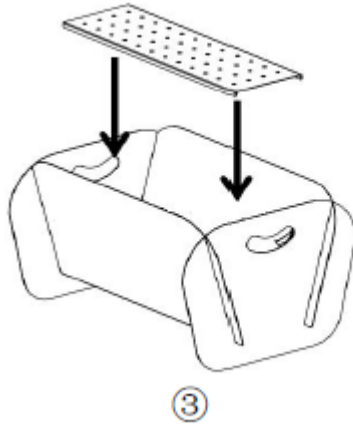

3. Sett inn kullbrettet

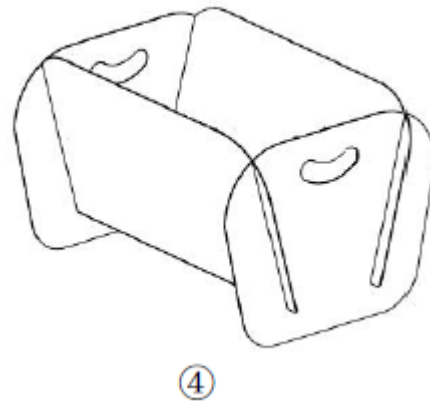

4. Installering fullført



Denna användarmanual har översatts med maskinöversättning. Vi har gjort allt för att säkerställa att översättningen är korrekt, men observera att automatiserade översättningar inte är perfekta och inte är avsedda att ersätta mänskliga översättare. Den officiella versionen av användarmanualen är på engelska. Eventuella skillnader mellan den översatta versionen och den engelska originalversionen är inte juridiskt bindande. Om du har några frågor om översättningens noggrannhet, vänligen se den engelska versionen, som är den officiella referensen. Fler språkversioner finns tillgängliga på begäran via [info@expondo.com](mailto:info@expondo.com).

## 1. Tekniska data

Tabell 1: Tekniska data för produkten

Parameterbeskrivning	Parametervärde
Produktnamn	Eldstad
Modell	UNI_FP_100
Färg	Svart
Tjocklek [mm]	1,2
Innermått [cm]	37 x 37 x 18

## 2. Allmän beskrivning



Bruksanvisningen är avsedd att underlätta en säker och problemfri användning av apparaten. Produkten är konstruerad och tillverkad i enlighet med strikta tekniska riktlinjer, med hjälp av modern teknik och komponenter. Dessutom har den tillverkats i enlighet med de mest noggranna kvalitetsstandarderna.

### **ANVÄND INTE APPARATEN OM DU INTE HAR LÄST IGENOM OCH FÖRSTÅTT DENNA BRUKSANVISNING.**

För att öka apparatens livslängd och säkerställa en problemfri drift ska du använda den i enlighet med denna bruksanvisning och regelbundet utföra underhållsåtgärder. De tekniska data och specifikationer som anges i denna bruksanvisning är aktuella. Tillverkaren förbehåller sig rätten att göra ändringar i samband med kvalitetsförbättringar. Med beaktande av tekniska framsteg och möjligheten att begränsa buller har apparaten designats och byggts så att risken för bulleremission minskas till lägsta möjliga nivå.

### 2.1. Förklaring av symbolerna

Ikön	Beskrivning
	Produkten uppfyller de relevanta säkerhetsstandarderna.
	Läs instruktionerna före användning.

	Produkten måste återvinnas.
	<b>VARNING!</b> eller <b>FÖRSIKTIGHET!</b> eller <b>KOM IHÅG!</b> Tillämpas på den givna situationen. (allmän varningssymbol)

 **OBSERVERA! ILLUSTRATIONERNA I DENNA BRUKSANVISNING ÄR ENDAST AVSEDDA SOM REFERENS OCH VISSA DETALJER KAN SKILJA SIG FRÅN DEN FAKTISKA PRODUKTEN.**

### 3. Riktlinjer för användning

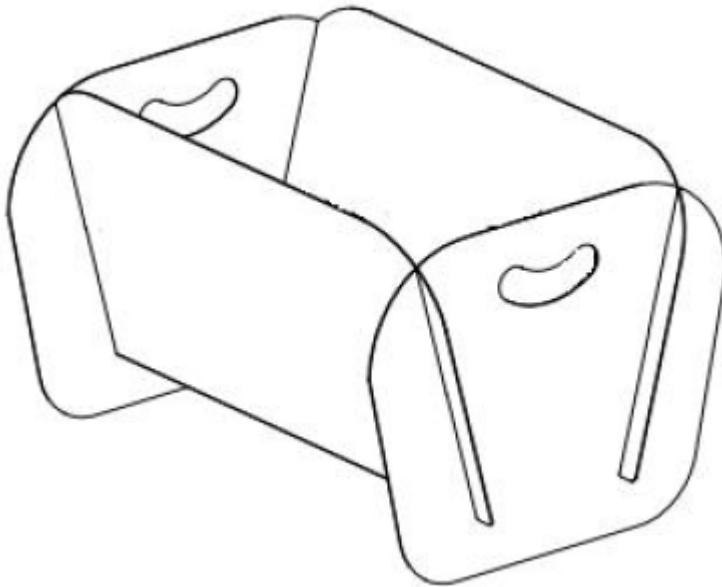

**ANVÄNDARE ÄR ANSVARIG FÖR ALLA SKADOR SOM UPPSTÅR TILL FÖLJD AV OAVSIKTLIG ANVÄNDNING AV ENHETEN.**

### 3.1. Beskrivning av apparaten

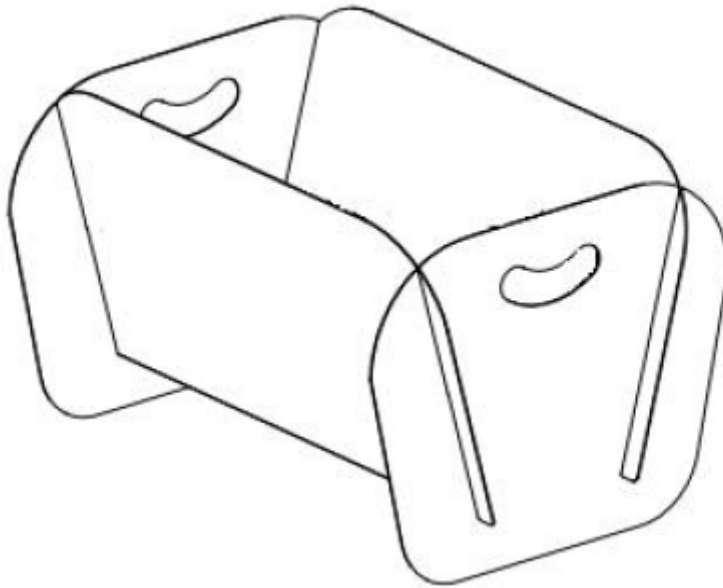

### 3.2. Montering av apparaten

Dellista:

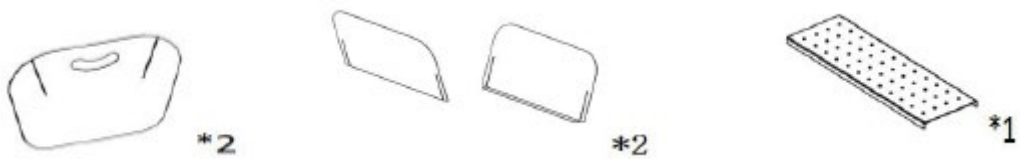

Monteringssteg:

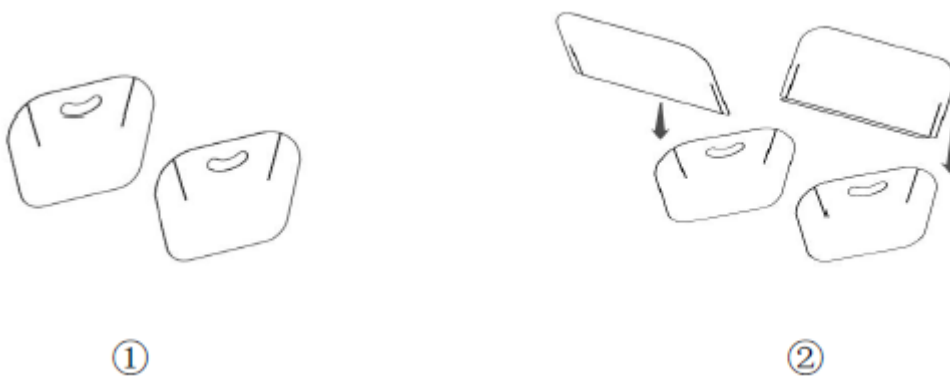

1. Förbered båda sidokuddarna med handtag
2. Sätt i de främre och bakre dynorna vid skärlinjen

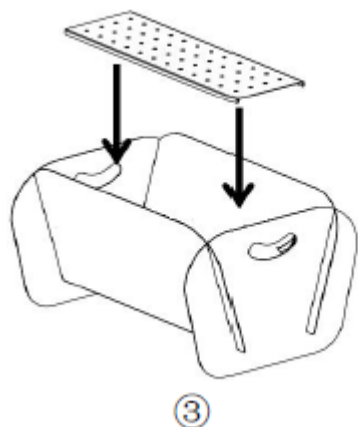

3. Sätt i kolbrädan

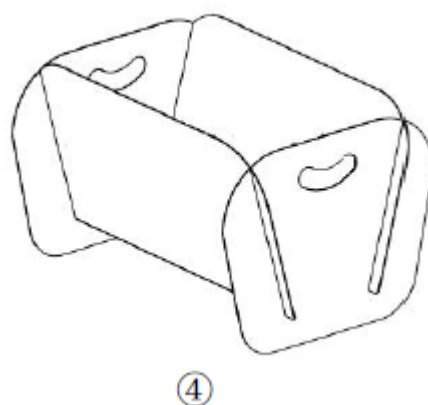

4. Färdig installation



Este Manual do Usuário foi traduzido por meio de tradução automática. Fizemos todos os esforços para garantir a precisão da tradução, mas observe que as traduções automáticas não são perfeitas e não devem substituir os tradutores humanos. A versão oficial do Manual do Usuário está em inglês. Quaisquer diferenças entre a versão traduzida e o original em inglês não são juridicamente vinculativas. Se você tiver alguma dúvida sobre a precisão da tradução, consulte a versão em inglês, que é a referência oficial. Outras versões em outros idiomas estão disponíveis mediante solicitação pelo e-mail [info@expondo.com](mailto:info@expondo.com).

## 1. Dados técnicos

*Tabela 1: Dados técnicos do produto*

Descrição do parâmetro	Valor do parâmetro
Nome do produto	Fire Pit
Modelo	UNI_FP_100
Cor	Preto
Espessura [mm]	1,2
Dimensões internas [cm]:	37 x 37 x 18



## 2. Descrição geral

O manual do utilizador foi concebido para ajudar na utilização segura e sem problemas do dispositivo. O produto é concebido e fabricado de acordo com diretrizes técnicas rigorosas, utilizando tecnologias e componentes de última geração. Além disso, é produzido em conformidade com as mais rigorosas normas de qualidade.

### **NÃO UTILIZE O DISPOSITIVO SEM TER LIDO E COMPREENDIDO ESTE MANUAL DO UTILIZADOR.**

Para aumentar a vida útil do aparelho e garantir um funcionamento sem problemas, utilize-o de acordo com este manual de instruções e efetue regularmente tarefas de manutenção. Os dados técnicos e as especificações contidas neste manual do utilizador estão atualizados. O fabricante reserva-se o direito de efetuar alterações associadas à melhoria da qualidade. O dispositivo foi concebido para reduzir ao mínimo os riscos de emissão de ruído, tendo em conta o progresso tecnológico e as oportunidades de redução do ruído.

### 2.1. Legenda

Ícone	Descrição
	O produto está em conformidade com as normas de segurança aplicáveis.
	Leia as instruções antes de utilizar.
	O produto deve ser reciclado.



**AVISO!** ou **CUIDADO!** ou **LEMBRETE!** Aplicável à situação em causa.  
(sinal de aviso geral)

 **POR FAVOR, OBSERVE! OS DESENHOS DESTE MANUAL SERVEM APENAS PARA FINS ILUSTRATIVOS E, EM ALGUNS PORMENORES, PODEM DIFERIR DO PRODUTO REAL.**

### 3. Orientações de utilização

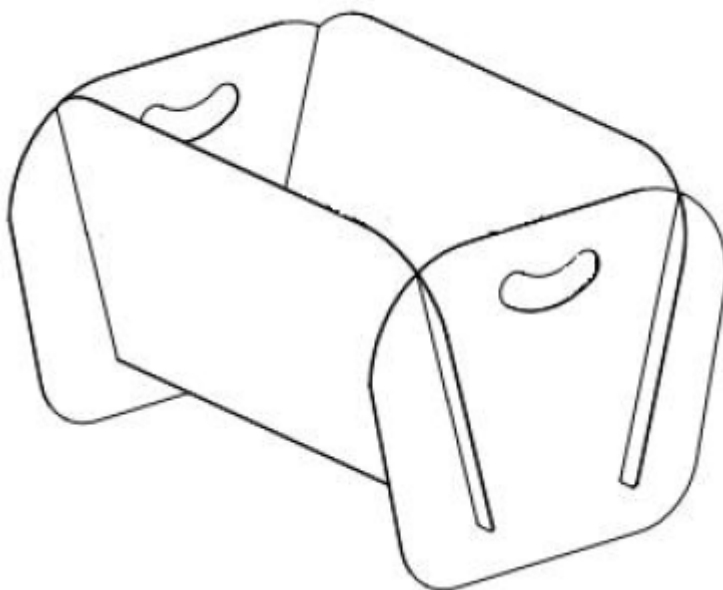

**O USUÁRIO É RESPONSÁVEL POR QUAISQUER DANOS RESULTANTES DO USO INDEVIDO DO APARELHO.**

### 3.1. Descrição do dispositivo

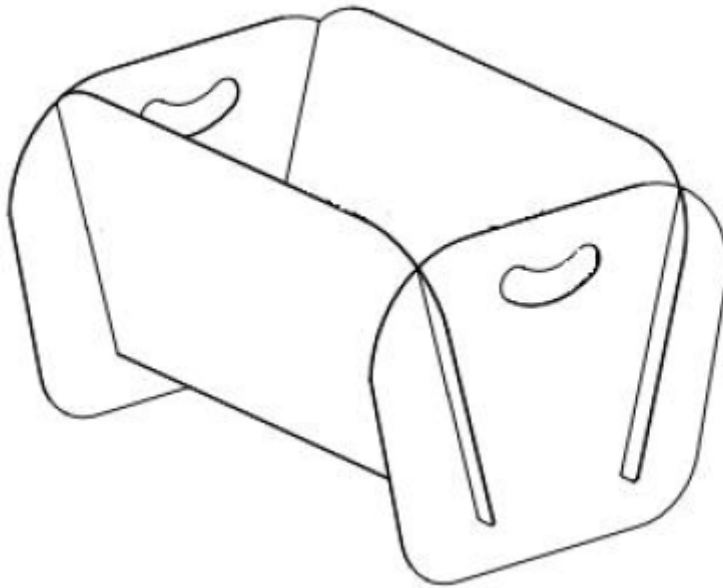

### 3.2. Montagem do aparelho

Lista de peças:

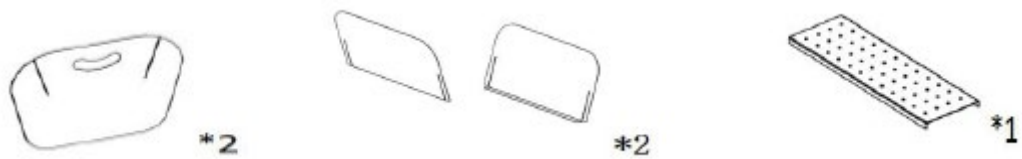

Etapas de montagem:

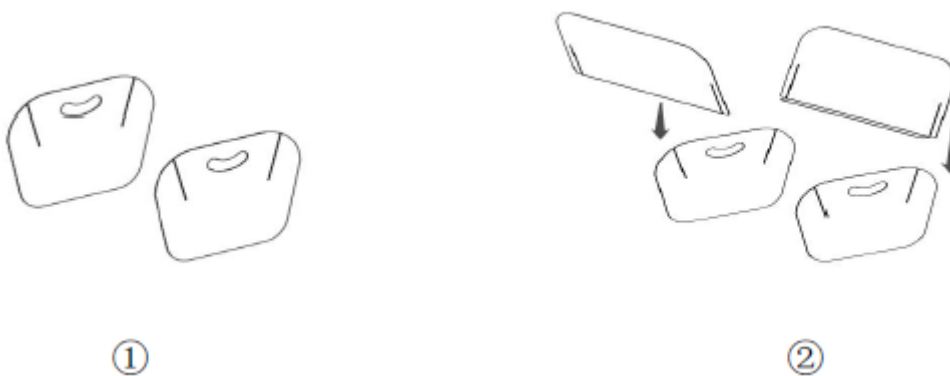

1. Prepare as duas almofadas laterais com alças

2. Insira as almofadas dianteira e traseira pela linha de corte

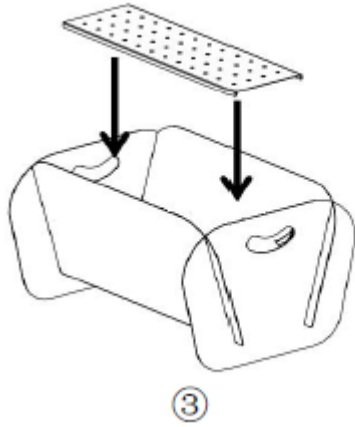

3. Coloque a placa de carvão

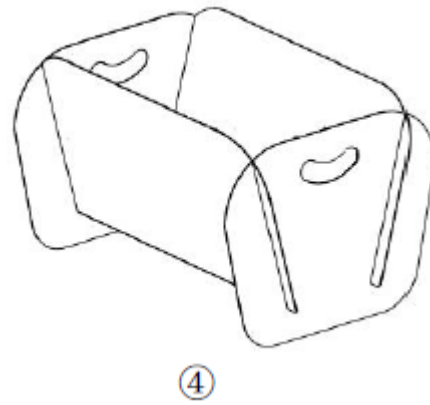

4. Instale completamente



Táto používateľská príručka bola preložená pomocou strojového prekladu. Vynaložili sme maximálne úsilie, aby sme zabezpečili presnosť prekladu, ale upozorňujeme, že automatické preklady nie sú dokonalé a nie sú určené na nahradenie ľudských prekladateľov. Oficiálna verzia používateľskej príručky je v angličtine. Akékoľvek rozdiely medzi preloženou verziou a originálnou angličtinou nie sú právne záväzné. Ak máte akékoľvek otázky týkajúce sa presnosti prekladu, pozrite si anglickú verziu, ktorá je oficiálnou referenciou. Ďalšie jazykové verzie sú k dispozícii na požiadanie prostredníctvom info@expondo.com.

## 1. Technické údaje

Tabuľka 1: Technické údaje produktu

Popis parametra	Hodnota parametra
Názov produktu	Ohnisko
Model	UNI_FP_100
Farba	Čierna
Hrúbka [mm]	1,2
Vnútorne rozmery [cm]	37 x 37 x 18



## 2. Všeobecný popis

Používateľská príručka je vytvorená s cieľom zaistiť bezpečné a bezproblémové používanie zariadenia. Produkt je navrhnutý a vyrobený v súlade s prísnyimi technickými smernicami s použitím najmodernejších technológií a komponentov. Okrem toho sa vyrába v súlade s najprísnejšími kvalitatívnymi normami.

### **NEPOUŽÍVAJTE ZARIADENIE, POKIAĽ STE SI DÔKLADNE NEPREČÍTALI TÚTO POUŽÍVATEĽSKÚ PRÍRUČKU A NEPOROZUMELI JEJ.**

Aby ste predĺžili životnosť výrobku a zaistili jeho bezproblémovú prevádzku, používajte ho v súlade s touto používateľskou príručkou a pravidelne vykonávajte údržbu. Technické údaje a špecifikácie uvedené v tejto používateľskej príručke sú aktuálne. Výrobca si vyhradzuje právo na zmeny súvisiace s vylepšením kvality. Zariadenie je navrhnuté tak, aby sa riziká emisií hluku znížili na minimum, pričom sa zohľadňuje technologický pokrok a možnosti zníženia hluku.

### 2.1. Legenda

Ikona	Popis
	Výrobok spĺňa príslušné bezpečnostné normy.
	Pred použitím si prečítajte pokyny.
	Výrobok sa musí recyklovať.



**VAROVANIE!** alebo **POZOR!** alebo **UPOZORNENIE!** Platí pre danú situáciu.  
(všeobecné výstražné znamenie)

 **UPOZORNENIE!** NÁKRESY V TEJTO PRÍRUČKE SLÚŽIA LEN NA ILUSTRÁCIU A NIEKTORÉ DETAILY SA MÔŽU LÍŠIŤ OD SKUTOČNÉHO VÝROBKU.

### 3. Pokyny na používanie

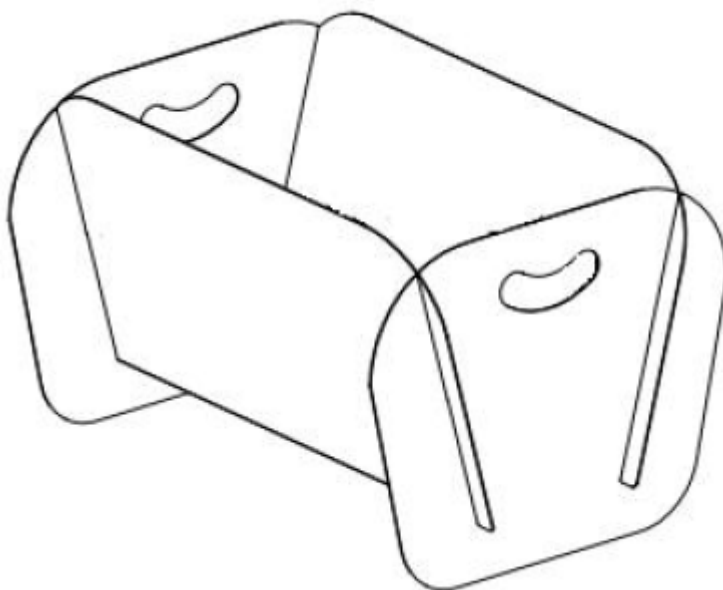

**POUŽÍVATEĽ JE ZODPOVEDNÝ ZA AKÉKOĽVEK POŠKODENIE SPÔSOBENÉ NEURČENÝM POUŽITÍM ZARIADENIA.**

### 3.1. Popis zariadenia

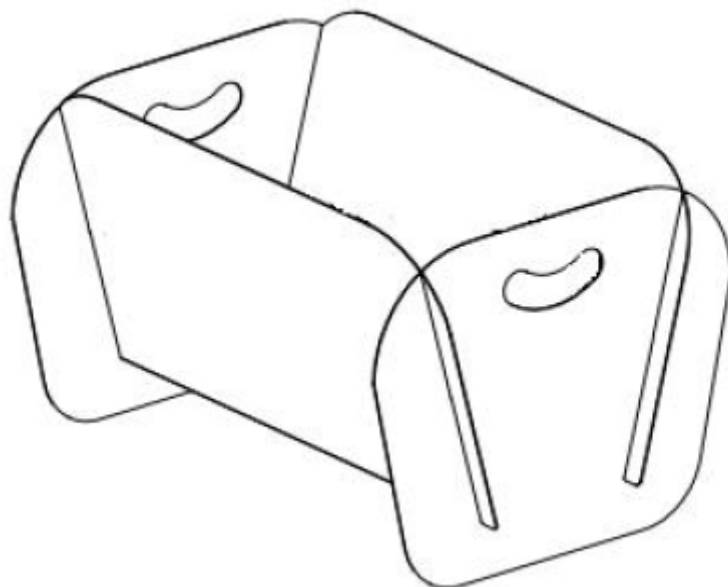

### 3.2. Montáž zariadenia

Zoznam dielov:

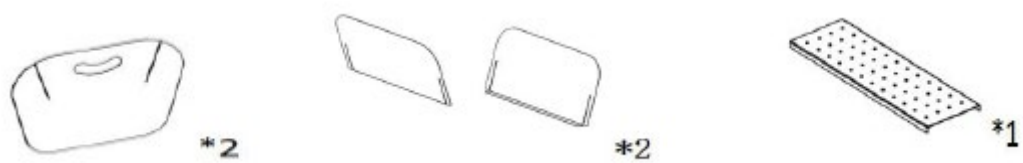

Kroky montáže:

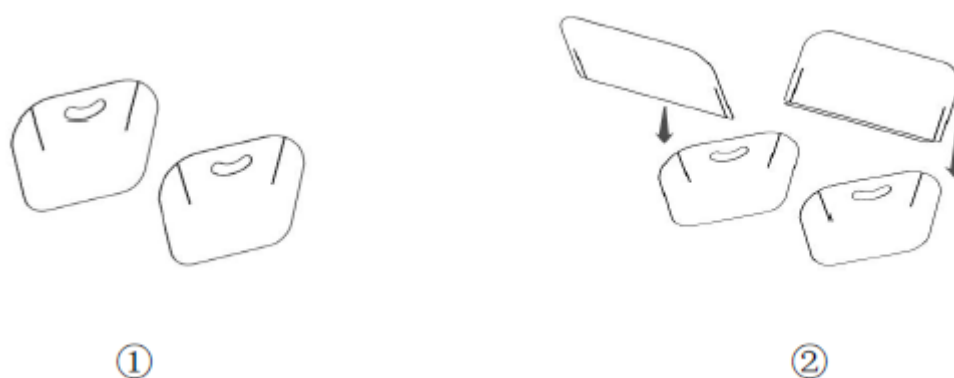

1. Pripravte si obe bočné podložky s rukoväťami
2. Vložte prednú a zadnú podložku podľa čiary rezu

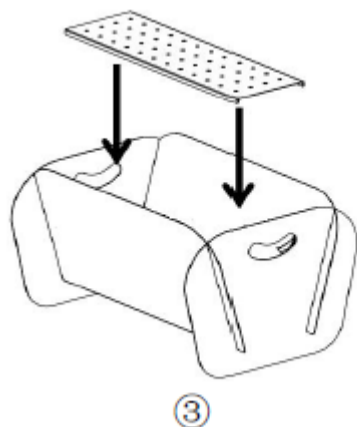

3. Vložte dosku na drevené uhlie

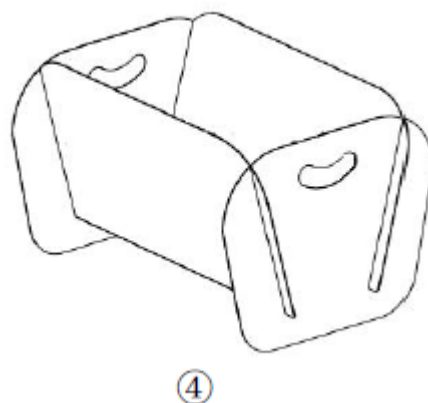

4. Dokončíte inštaláciu



Това ръководство за потребителя е преведено с помощта на машинен превод. Положили сме всички усилия, за да гарантираме точността на превода, но моля, обърнете внимание, че автоматизираните преводи не са перфектни и не са предназначени да заменят човешките преводачи. Официалната версия на ръководството за потребителя е на английски език. Всички разлики между преведената версия и оригиналния английски език не са правно обвързващи. Ако имате въпроси относно точността на превода, моля, вижте английската версия, която е официалната референтна версия. Повече езикови версии са достъпни при поискване чрез [info@expondo.com](mailto:info@expondo.com).

## 1. Технически данни

Т а б л и ц а 1: Т е х н и ч е с к и д а н н и н а п р о д у к т а

Описание на параметъра	Стойност на параметъра
Име на продукта	Огнище
Модел	UNI_FP_100
Цвят	Черен
Дебелина [мм]	1,2
Вътрешни размери [см]	37 x 37 x 18



## 2. Общо описание



Ръководството за потребителя е предназначено да помогне за безопасната и безпроблемна употреба на устройството. Продуктът е проектиран и произведен в съответствие със строги технически указания, като се използват най-съвременни технологии и компоненти. Освен това, той е произведен в съответствие с най-строгите стандарти за качество.

**НЕ ИЗПОЛЗВАЙТЕ УСТРОЙСТВОТО, АКО НЕ СТЕ ПРОЧЕЛИ И РАЗБРАЛИ ВНИМАТЕЛНО ТОВА РЪКОВОДСТВО ЗА ПОТРЕБИТЕЛЯ.**

За да увеличите живота на устройството и да осигурите безпроблемна работа, използвайте го в съответствие с това ръководство за потребителя и редовно извършвайте задачи по поддръжка. Техническите данни и спецификации в това ръководство за потребителя са актуални. Производителят си запазва правото да прави промени, свързани с подобряване на качеството. Устройството е проектирано да намали до минимум рисковете от шумови емисии, като се вземат предвид технологичният прогрес и възможностите за намаляване на шума.

### 2.1. Легенда

И к о н а	О п и с а н и е
	Продуктът отговаря на съответните стандарти за безопасност.
	Прочетете инструкциите преди употреба.

	Продуктът трябва да бъде рециклиран.
	<b>ПРЕДУПРЕЖДЕНИЕ!</b> или <b>ВНИМАНИЕ!</b> или <b>ЗАПОМНЕТЕ!</b> Приложимо за дадената ситуация. (общ предупредителен знак)

 **МОЛЯ, ОБЪРНЕТЕ ВНИМАНИЕ! ЧЕРТЕЖИТЕ В ТОВА РЪКОВОДСТВО СА САМО С ИЛЮСТРАТИВНА ЦЕЛ И В НЯКОИ ДЕТАЙЛИ МОЖЕ ДА СЕ РАЗЛИЧАВАТ ОТ ДЕЙСТВИТЕЛНИЯ ПРОДУКТ.**

### 3. Указания за употреба

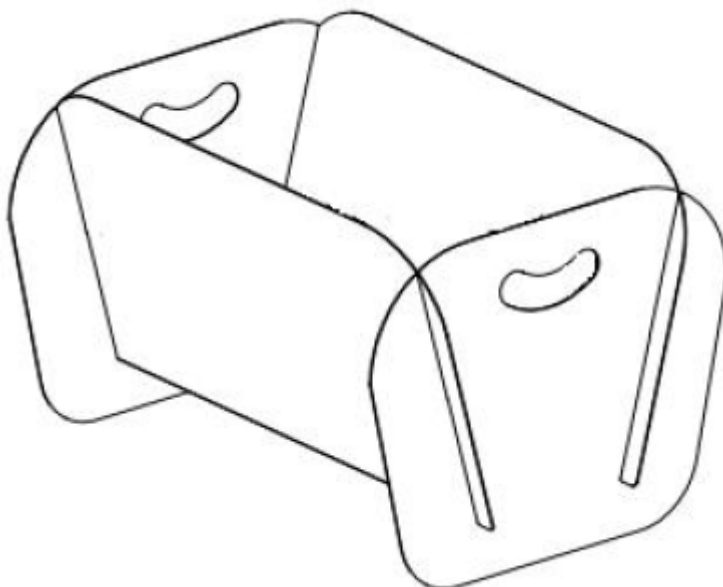

**ПОТРЕБИТЕЛЯТ Е ОТГОВОРЕН ЗА ВСЯКАКВИ ЩЕТИ, В РЕЗУЛТАТ ОТ НЕПРЕДНАЗНАЧЕНАТА УПОТРЕБА НА УСТРОЙСТВОТО.**

### 3.1. Описание на устройството

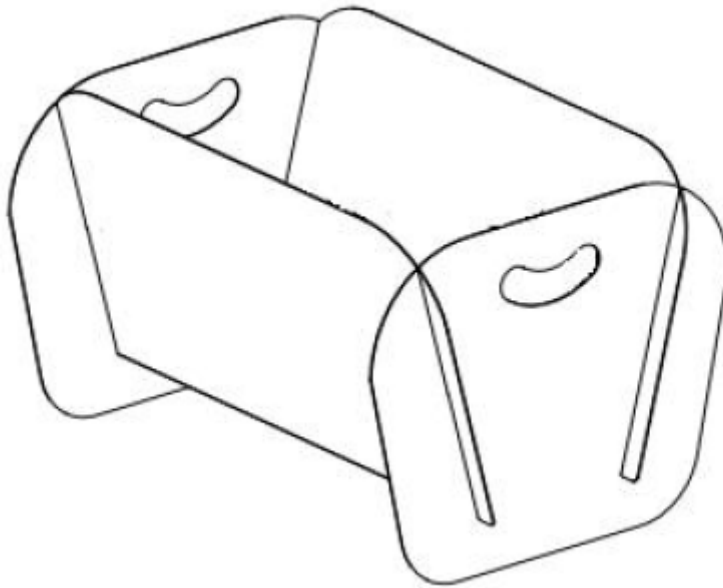

### 3.2. Сглобяване на устройството

Списък с части:

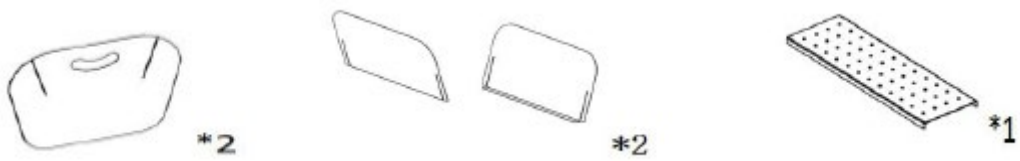

Стъпки за сглобяване:

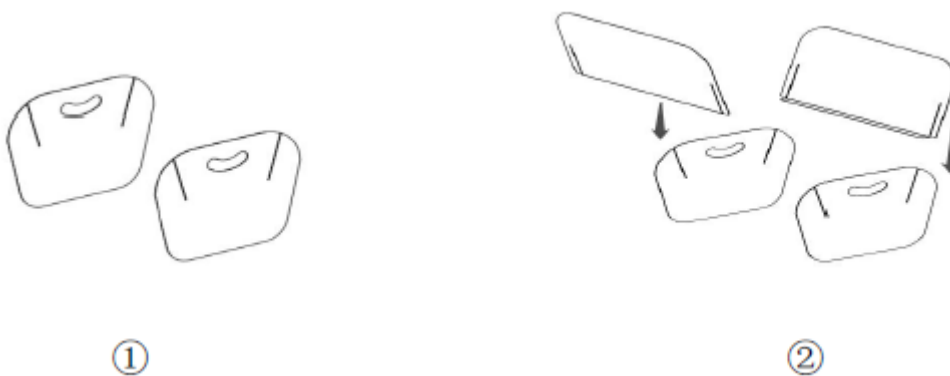

1. Подгответе двете странични подложки с дръжки
2. Поставете предната и задната подложки по линията на рязане

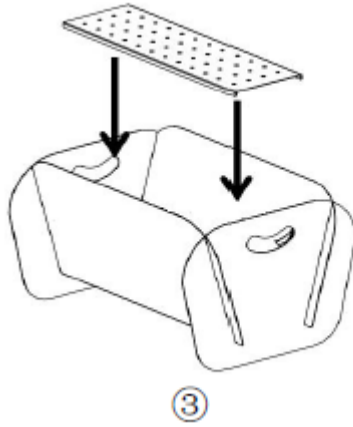

3. Поставете дъската за дървени въглища  
монтажа

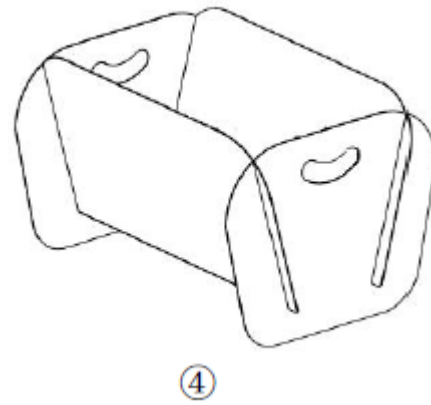

4. Завършете



Αυτό το Εγχειρίδιο Χρήστη έχει μεταφραστεί με μηχανική μετάφραση. Έχουμε καταβάλει κάθε δυνατή προσπάθεια για να διασφαλίσουμε την ακρίβεια της μετάφρασης, αλλά λάβετε υπόψη ότι οι αυτοματοποιημένες μεταφράσεις δεν είναι τέλειες και δεν προορίζονται να αντικαταστήσουν τους ανθρώπινους μεταφραστές. Η επίσημη έκδοση του Εγχειριδίου Χρήστη είναι στα Αγγλικά. Τυχόν διαφορές μεταξύ της μεταφρασμένης έκδοσης και της πρωτότυπης αγγλικής γλώσσας δεν είναι νομικά δεσμευτικές. Εάν έχετε οποιοσδήποτε ερωτήσεις σχετικά με την ακρίβεια της μετάφρασης, ανατρέξτε στην αγγλική έκδοση, η οποία αποτελεί την επίσημη αναφορά. Περισσότερες γλωσσικές εκδόσεις είναι διαθέσιμες κατόπιν αιτήματος μέσω του info@expondo.com.

## 1. Τεχνικά δεδομένα

Πίνακας 1: Τεχνικά δεδομένα του προϊόντος

Περιγραφή παραμέτρου	Τιμή παραμέτρου
Όνομα προϊόντος	Εστίαση
Μοντέλο	UNI_FP_100
Χρώμα	Μαύρο
Πάχος [mm]	1,2
Εσωτερικές διαστάσεις [cm]	37 x 37 x 18

## 2. Γενική περιγραφή





Το εγχειρίδιο χρήστη έχει σχεδιαστεί για να βοηθά στην ασφαλή και χωρίς προβλήματα χρήση της συσκευής. Το προϊόν έχει σχεδιαστεί και κατασκευαστεί σύμφωνα με αυστηρές τεχνικές οδηγίες, χρησιμοποιώντας τεχνολογίες και εξαρτήματα αιχμής. Επιπλέον, παράγεται σύμφωνα με τα πιο αυστηρά πρότυπα ποιότητας.

**ΜΗΝ ΧΡΗΣΙΜΟΠΟΙΕΙΤΕ ΤΗ ΣΥΣΚΕΥΗ ΕΚΤΟΣ ΑΝ ΕΧΕΤΕ ΔΙΑΒΑΣΕΙ ΚΑΙ ΚΑΤΑΝΟΗΣΕΙ ΠΡΟΣΕΚΤΙΚΑ ΑΥΤΟ ΤΟ ΕΓΧΕΙΡΙΔΙΟ ΧΡΗΣΗΣ.**

Για να αυξήσετε τη διάρκεια ζωής της συσκευής και να διασφαλίσετε την απρόσκοπτη λειτουργία της, χρησιμοποιήστε την σύμφωνα με το παρόν εγχειρίδιο χρήστη και εκτελείτε τακτικά εργασίες συντήρησης. Τα τεχνικά δεδομένα και οι προδιαγραφές σε αυτό το εγχειρίδιο χρήστη είναι ενημερωμένα. Ο κατασκευαστής διατηρεί το δικαίωμα να κάνει αλλαγές που σχετίζονται με τη βελτίωση της ποιότητας. Η συσκευή έχει σχεδιαστεί για να μειώνει στο ελάχιστο τους κινδύνους εκπομπής θορύβου, λαμβάνοντας υπόψη την τεχνολογική πρόοδο και τις ευκαιρίες μείωσης του θορύβου.

### 2.1. Υπόμνημα

Εικόνα	Περιγραφή
ο ν ί δ ι ο	

	Το προϊόν πληροί τα σχετικά πρότυπα ασφαλείας.
	Διαβάστε τις οδηγίες πριν από τη χρήση.
	Το προϊόν πρέπει να ανακυκλωθεί.
	<b>ΠΡΟΕΙΔΟΠΟΙΗΣΗ!</b> ή <b>ΠΡΟΣΟΧΗ!</b> ή <b>ΘΥΜΗΘΕΙΤΕ!</b> Ισχύει για την δεδομένη περίπτωση. (γενικό προειδοποιητικό σύμβολο)

 **ΣΗΜΕΙΩΣΤΕ!** ΤΑ ΣΧΕΔΙΑ ΣΕ ΑΥΤΟ ΤΟ ΕΓΧΕΙΡΙΔΙΟ ΕΙΝΑΙ ΜΟΝΟ ΓΙΑ ΛΟΓΟΥΣ ΑΠΕΙΚΟΝΙΣΗΣ ΚΑΙ ΣΕ ΟΡΙΣΜΕΝΕΣ ΛΕΠΤΟΜΕΡΕΙΕΣ ΕΝΔΕΧΕΤΑΙ ΝΑ ΔΙΑΦΕΡΟΥΝ ΑΠΟ ΤΟ ΠΡΑΓΜΑΤΙΚΟ ΠΡΟΪΟΝ.

### 3. Οδηγίες χρήσης

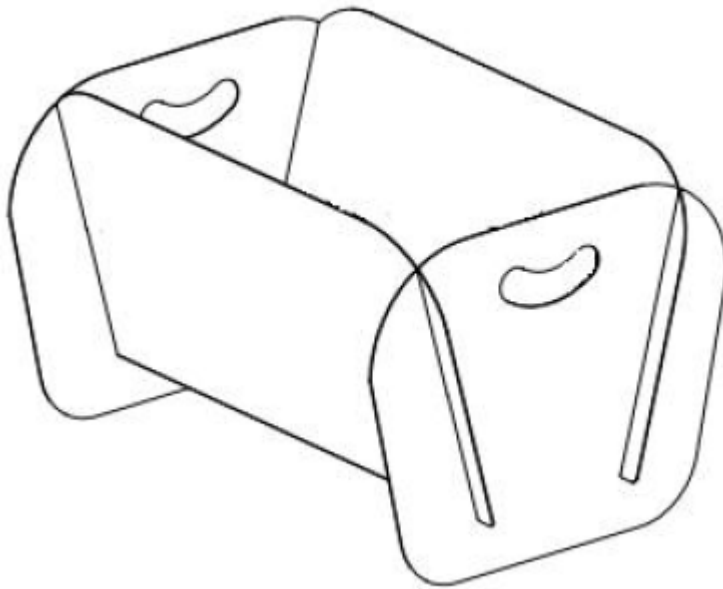

**Ο ΧΡΗΣΤΗΣ ΕΙΝΑΙ ΥΠΕΥΘΥΝΟΣ ΓΙΑ ΟΠΟΙΑΔΗΠΟΤΕ ΖΗΜΙΑ ΠΡΟΚΥΨΕΙ ΑΠΟ ΑΚΟΥΣΙΑ ΧΡΗΣΗ ΤΗΣ ΣΥΣΚΕΥΗΣ.**

### 3.1. Περιγραφή συσκευής

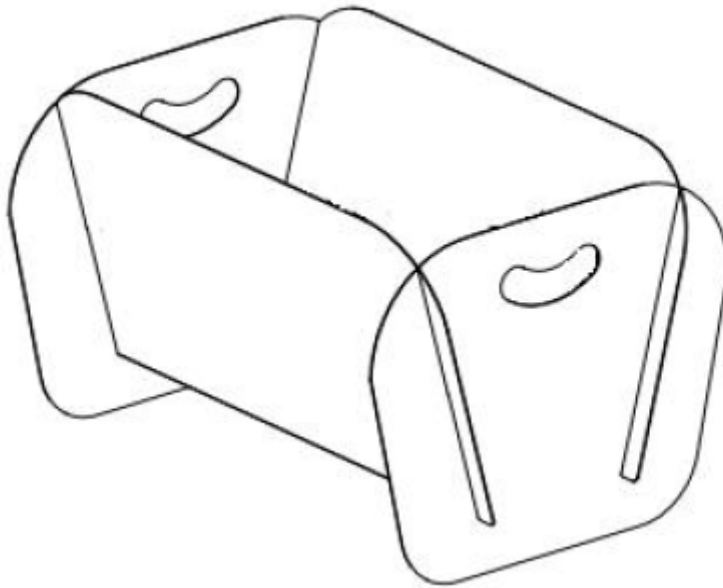

### 3.2. Συναρμολόγηση της συσκευής

Λίστα εξαρτημάτων:

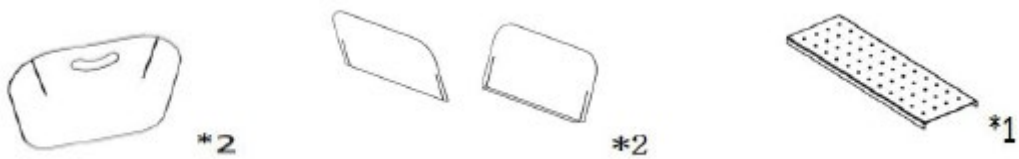

Βήματα συναρμολόγησης:

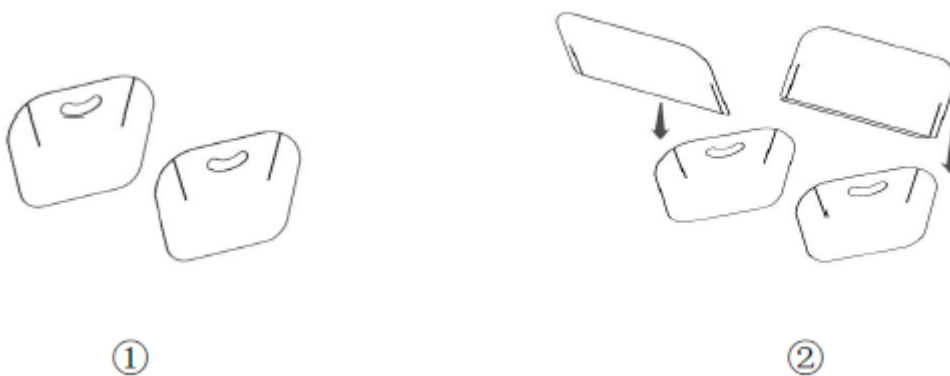

1. Ετοιμάστε και τα δύο πλευρικά τακάκια με τις λαβές

2. Τοποθετήστε τα μπροστινά και τα πίσω τακάκια από τη γραμμή κοπής

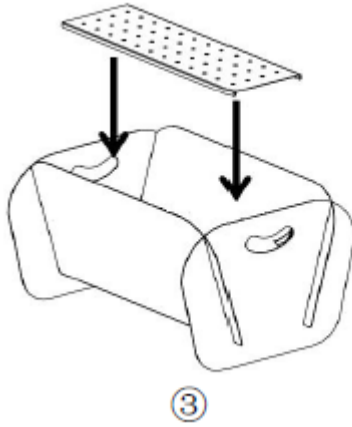

3. Τοποθετήστε το χαρτόνι κάρβουνου εγκατάσταση

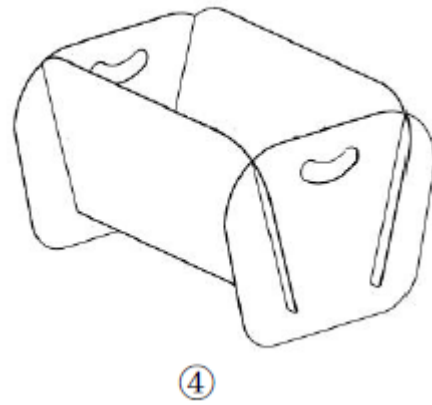

4. Ολοκληρώστε την



Ovaj korisnički priručnik preveden je strojnim prevođenjem. Uložili smo maksimalan napor kako bismo osigurali točnost prijevoda, ali imajte na umu da automatizirani prijevodi nisu savršeni i nisu namijenjeni zamjeni ljudskih prevoditelja. Službena verzija korisničkog priručnika je na engleskom jeziku. Sve razlike između prevedene verzije i izvornog engleskog jezika nisu pravno obvezujuće. Ako imate bilo kakvih pitanja o točnosti prijevoda, pogledajte englesku verziju koja je službena referenca. Više jezičnih verzija dostupno je na zahtjev putem [info@expondo.com](mailto:info@expondo.com).

## 1. Tehnički podaci

Tablica 1: Tehnički podaci o proizvodu

Opis parametra	Vrijednost parametra
Naziv proizvoda	Ložište
Model	UNI_FP_100
Boja	Crna
Debljina [mm]	1,2
Unutarnje dimenzije [cm]	37 x 37 x 18

## 2. Opći opis

Korisnički priručnik osmišljen je kako bi pomogao u sigurnoj i nesmetanoj upotrebi uređaja. Proizvod je dizajniran i proizveden u skladu sa strogim tehničkim smjernicama, koristeći najsuvremenije tehnologije i komponente. Osim toga, proizveden je u skladu s najstrožim standardima kvalitete.

### **NE KORISTITE UREĐAJ AKO NISTE PAŽLJIVO PROČITALI I RAZUMJELI OVAJ KORISNIČKI PRIRUČNIK.**

Kako biste produžili vijek trajanja uređaja i osigurali nesmetan rad, koristite ga u skladu s ovim korisničkim priručnikom i redovito obavljajte zadatke održavanja. Tehnički podaci i specifikacije u ovom korisničkom priručniku su ažurirani. Proizvođač zadržava pravo na promjene povezane s poboljšanjem kvalitete. Uređaj je dizajniran kako bi se rizici emisije buke sveli na minimum, uzimajući u obzir tehnološki napredak i mogućnosti smanjenja buke.

### 2.1. Legenda

Ikona	Opis
	Proizvod zadovoljava relevantne sigurnosne standarde.
	Pročitajte upute prije upotrebe.
	Proizvod se mora reciklirati.
	<b>UPOZORENJE!</b> ili <b>OPREZ!</b> ili <b>ZAPAMTITE!</b> Primjenjivo na danu situaciju. (opći znak upozorenja)

**⚠ NAPOMENA! CRTEŽI U OVOM PRIRUČNIKU SLUŽE SAMO U ILUSTRATIVNE SVRHE I U NEKIM DETALJIMA MOGU SE RAZLIKOVATI OD STVARNOG PROIZVODA.**

### 3. Smjernice za upotrebu

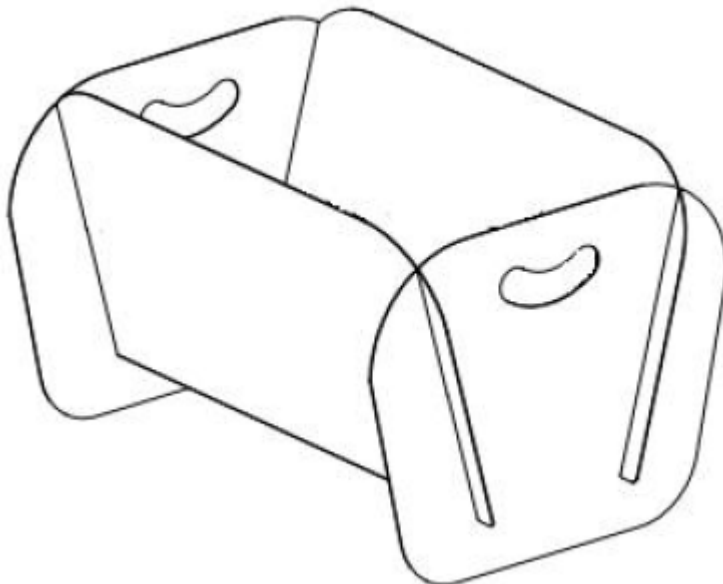

**KORISNIK JE ODGOVORAN ZA BILO KAKVU ŠETU NASTALU NENAMJERNOM UPORABOM UREĐAJA.**

#### 3.1. Opis uređaja

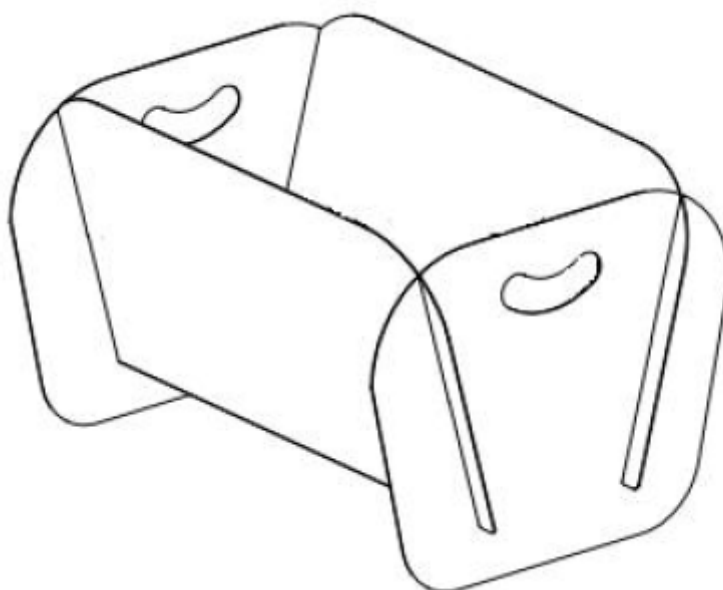

## 3.2. Sastavljanje uređaja

Popis dijelova:

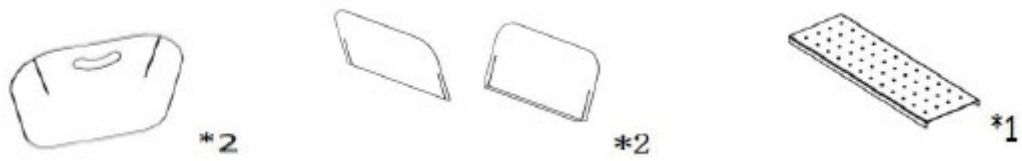

Koraci sastavljanja:

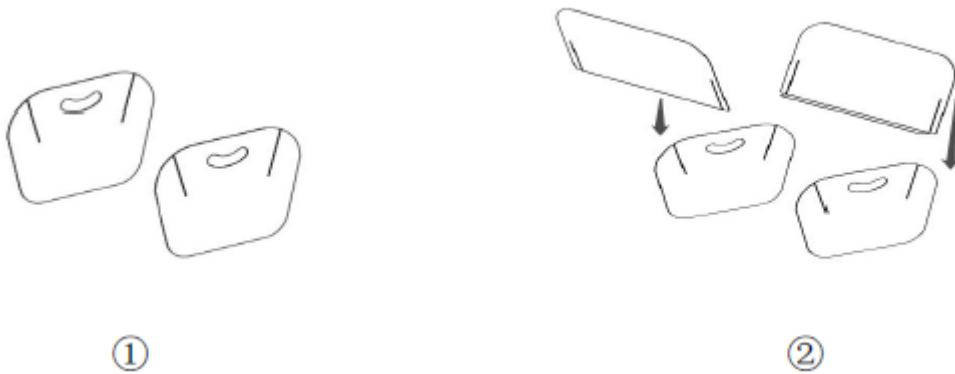

1. Pripremite obje bočne pločice s ručkama
2. Umetnite prednju i stražnju pločicu uz liniju rezanja

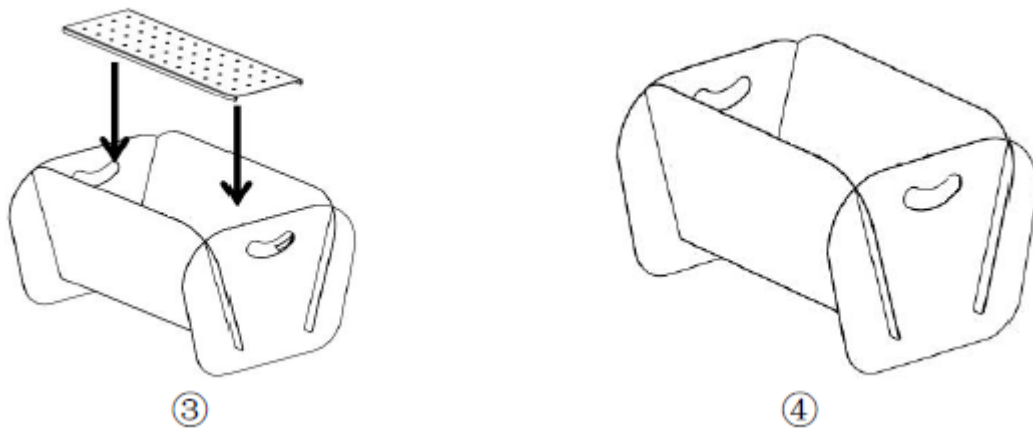

3. Postavite ploču s ugljenom

4. Završite instalaciju



Šis naudotojo vadovas išverstas naudojant mašininį vertimą. Dėjome visas pastangas, kad vertimas būtų tikslus, tačiau atkreipkite dėmesį, kad automatiniai vertimai nėra tobuli ir neturi pakeisti žmonių vertėjų. Oficiali naudotojo vadovo versija yra anglų kalba. Bet kokie skirtumai tarp išverstos versijos ir originalo anglų kalbos nėra teisiškai įpareigojantys. Jei turite klausimų dėl vertimo tikslumo, žr. anglų kalbą, kuri yra oficiali nuoroda. Daugiau kalbų versijų galite gauti paprašę el. pašto adresu [info@expondo.com](mailto:info@expondo.com).

## 1. Techniniai duomenys

1 lentelė: Gaminio techniniai duomenys

Parametro aprašymas	Parametro vertė
Gaminio pavadinimas	Laužavietė
Modelis	UNI_FP_100
Spalva	Juoda
Storis [mm]	1,2
Vidiniai matmenys [cm]	37 x 37 x 18

## 2. Bendras aprašymas

Naudotojo vadovas skirtas padėti saugiai ir be problemų naudoti įrenginį. Gaminys suprojektuotas ir pagamintas laikantis griežtų techninių gairių, naudojant pažangiausias technologijas ir komponentus. Be to, jis pagamintas laikantis griežčiausių kokybės standartų.

### **NENAUDOKITE ĮRENGINIO, JEI AŠTRIAI NEPERSKAITĖTE IR NESUPRATOTE ŠIO NAUDOTOJO VADOVO.**

Norėdami pailginti įrenginio tarnavimo laiką ir užtikrinti sklandų veikimą, naudokite jį pagal šį naudotojo vadovą ir reguliariai atlikite techninės priežiūros darbus. Šiame naudotojo vadove pateikti techniniai duomenys ir specifikacijos yra atnaujinti. Gamintojas pasilieka teisę atlikti su kokybės gerinimu susijusius pakeitimus. Įrenginys suprojektuotas taip, kad triukšmo skleidžiamo triukšmo rizika būtų kuo mažesnė, atsižvelgiant į technologinę pažangą ir triukšmo mažinimo galimybes.

### 2.1. Legenda

Piktograma	Aprašymas
	Produktas atitinka atitinkamus saugos standartus.
	Prieš naudojimą perskaitykite instrukcijas.
	Produktas turi būti perdirbamas.



**ĮSPĖJIMAS!** arba **ATSARGIAI!** arba **ATMINTINĖ!** Taikoma konkrečiai situacijai.  
(bendras įspėjamasis ženklas)

 **PASTABA!** ŠIO VADOVO BRĖŽINIAI YRA TIK ILIUSTRACINIAI IR KAI KURIOSE DETALĖSE GALI SKIRTIS NUO TIKROJO GAMINIO.

### 3. Naudojimo gairės

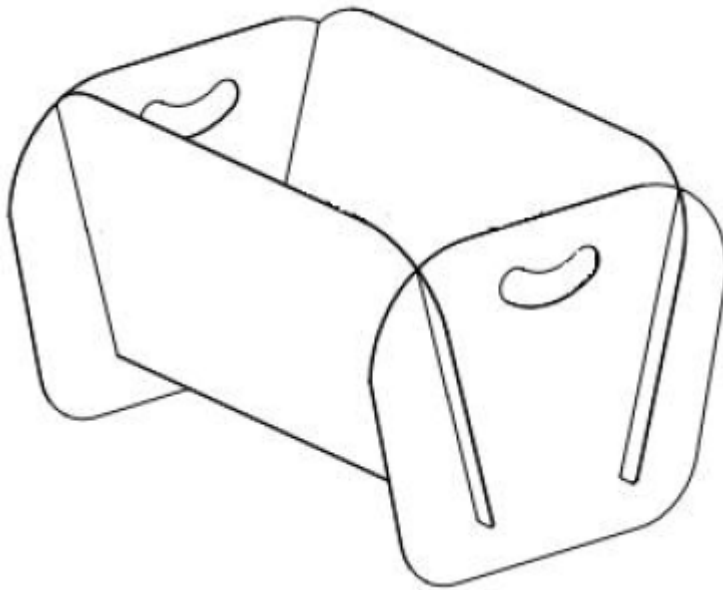

**NAUDOTOJAS YRA ATSAKINGAS UŽ BET KOKIĄ ŽALĄ, ATsirANDANČIĄ DĖL NETINKAMO ĮRENGINIO NAUDOJIMO.**

### 3.1. Įrenginio aprašymas

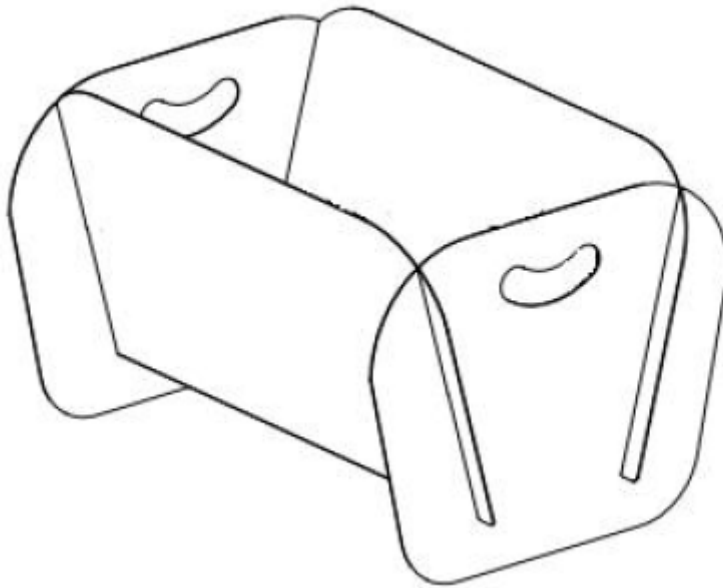

### 3.2. Įrenginio surinkimas

Dalių sąrašas:

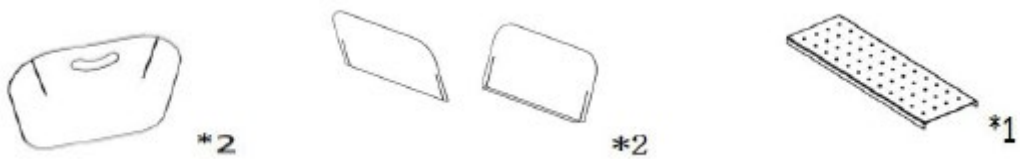

Surinkimo žingsniai:

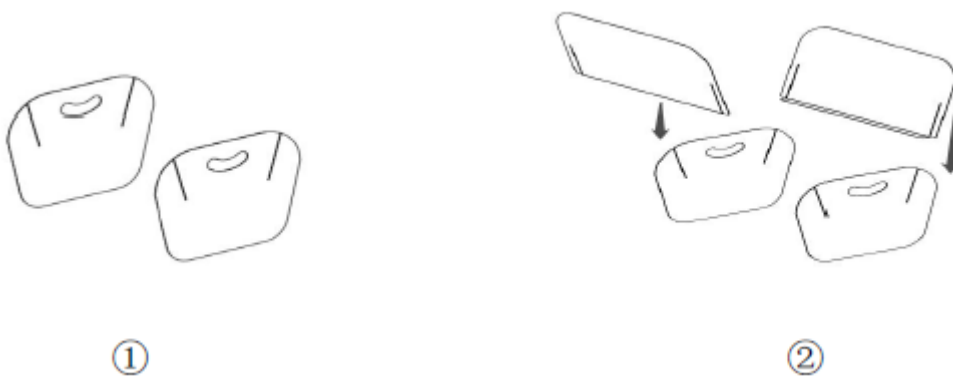

1. Paruoškite abu šoninius pagalvėles su rankenomis
2. Įdėkite priekinę ir galinę pagalvėles pagal pjovimo liniją

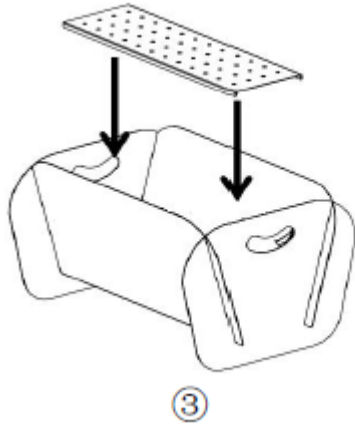

3. Įdėkite anglies lentą

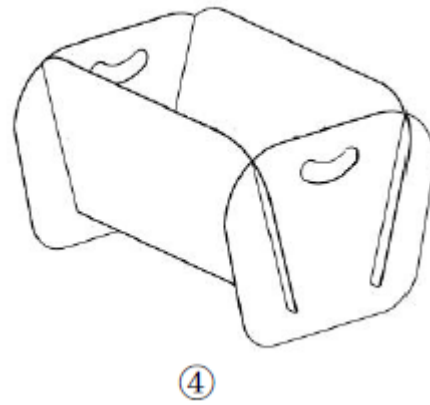

4. Užbaigtas montavimas



Acest Manual de utilizare a fost tradus prin traducere automată. Am depus toate eforturile pentru a ne asigura că traducerea este corectă, dar rețineți că traducerile automate nu sunt perfecte și nu sunt menite să înlocuiască traducătorii umani. Versiunea oficială a Manualului de utilizare este în limba engleză. Orice diferențe dintre versiunea tradusă și versiunea originală în limba engleză nu au caracter obligatoriu din punct de vedere juridic. Dacă aveți întrebări cu privire la acuratețea traducerii, vă rugăm să consultați versiunea în limba engleză, care este referința oficială. Mai multe versiuni lingvistice sunt disponibile la cerere prin intermediul adresei de e-mail [info@expondo.com](mailto:info@expondo.com).

## 1. Date tehnice

Tabelul 1: Date tehnice ale produsului

Descrierea parametrului	Valoarea parametrului
Denumire produs	Focar
Model	UNI_FP_100
Culoare	Negru
Grosime [mm]	1,2
Dimensiuni interioare [cm]	37 x 37 x 18

## 2. Descriere generală



Manualul de utilizare este conceput pentru a ajuta la utilizarea sigură și fără probleme a dispozitivului. Produsul este proiectat și fabricat în conformitate cu instrucțiunile tehnice stricte, utilizând tehnologii și componente de ultimă generație. În plus, este produs în conformitate cu cele mai stricte standarde de calitate.

### **NU UTILIZAȚI DISPOZITIVUL DACĂ ATI CITIT ȘI ÎNȚELES CU CURIERE ACEST MANUAL DE UTILIZARE.**

Pentru a crește durata de viață a dispozitivului și pentru a asigura o funcționare fără probleme, utilizați-l în conformitate cu acest manual de utilizare și efectuați în mod regulat sarcinile de întreținere. Datele tehnice și specificațiile din acest manual de utilizare sunt actualizate. Producătorul își rezervă dreptul de a efectua modificări asociate cu îmbunătățirea calității. Dispozitivul este conceput pentru a reduce la minimum riscurile legate de emisiile de zgomot, ținând cont de progresul tehnologic și de oportunitățile de reducere a zgomotului.

### 2.1. Legendă

Pictogramă	Descriere
	Produsul îndeplinește standardele de siguranță relevante.
	Citiți instrucțiunile înainte de utilizare.

	Produsul trebuie reciclat.
	<b>AVERTISMENT!</b> sau <b>ATENȚIE!</b> sau <b>REȚINEȚI!</b> Aplicabil situației date. (semn de avertizare general)

 **VĂ RUGĂM SĂ REȚINEȚI! DESENELE DIN ACEST MANUAL SUNT DOAR CU TITLU ILUSTRATIV ȘI POT DIFERI ÎN ANUMITE DETALII DE PRODUSUL REAL.**

### 3. Instrucțiuni de utilizare

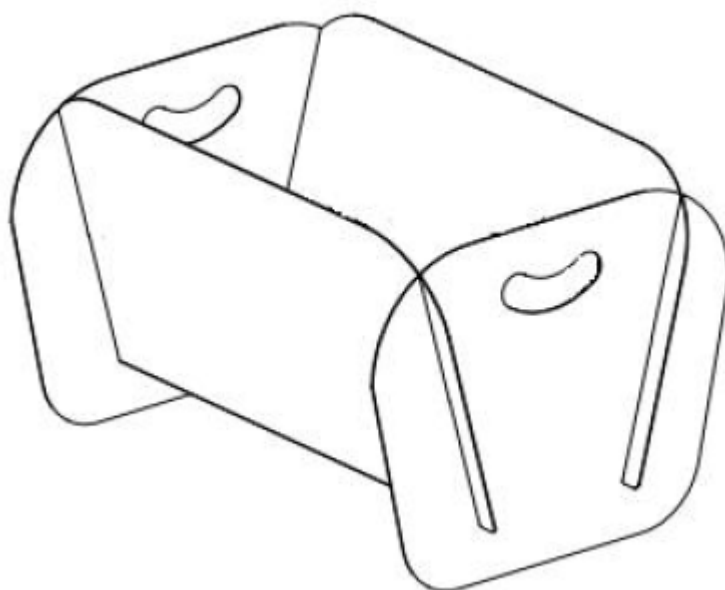

**UTILIZATORUL ESTE RESPONSABIL PENTRU ORICE DAUNE REZULTATE DIN UTILIZAREA NECONORATĂ A DISPOZITIVULUI.**

### 3.1. Descrierea dispozitivului

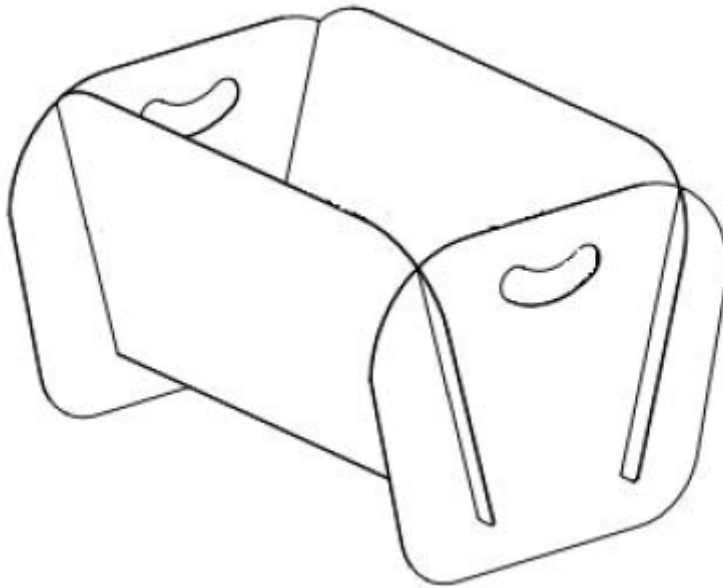

### 3.2. Asamblarea dispozitivului

Lista pieselor:

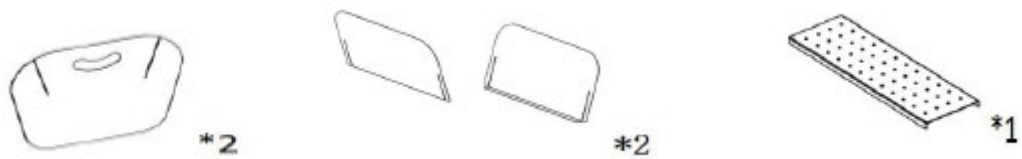

Pași de asamblare:

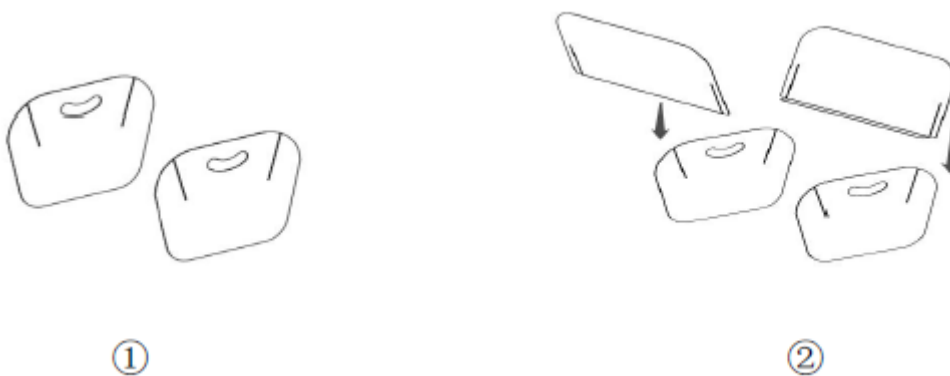

1. Pregătiți ambele plăcuțe laterale cu mânere
2. Introduceți plăcuțele din față și din spate de linia de tăiere

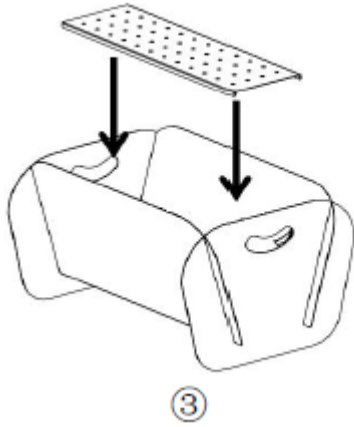

3. Introduceți placa de cărbune

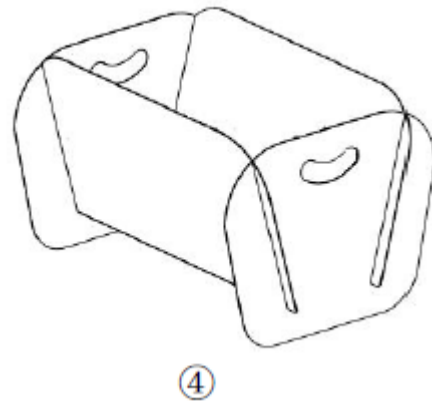

4. Instalați complet



Ta uporabniški priročnik je bil preveden s strojnimi prevajanjem. Potrudili smo se, da bi zagotovili točnost prevoda, vendar upoštevajte, da avtomatizirani prevodi niso popolni in niso namenjeni nadomestitvi človeških prevajalcev. Uradna različica uporabniškega priročnika je v angleščini. Morebitne razlike med prevedeno različico in izvorno angleščino niso pravno zavezujoče. Če imate kakršna koli vprašanja o točnosti prevoda, se obrnite na angleško različico, ki je uradna referenca. Več jezikovnih različic je na voljo na zahtevo prek [info@expondo.com](mailto:info@expondo.com).

## 1. Tehnični podatki

Tabela 1: Tehnični podatki izdelka

Opis parametra	Vrednost parametra
Ime izdelka	Kurišče
Model	UNI_FP_100
Barva	Črna
Debelina [mm]	1,2
Notranje dimenzije [cm]	37 x 37 x 18

## 2. Splošni opis

Uporabniški priročnik je zasnovan tako, da vam pomaga pri varni in nemoteni uporabi naprave. Izdelek je zasnovan in izdelan v skladu s strogimi tehničnimi smernicami z uporabo najsodobnejših tehnologij in komponent. Poleg tega je izdelan v skladu z najstrožjimi standardi kakovosti.

### **NAPRAVE NE UPORABLJAJTE, ČE NISTE TEMELJNO PREBRALI IN RAZUMELI TEGA UPORABNIŠKEGA PRIROČNIKA.**

Za podaljšanje življenjske dobe naprave in zagotovitev nemotene delovanja jo uporabljajte v skladu s tem uporabniškim priročnikom in redno izvajajte vzdrževalna dela. Tehnični podatki in specifikacije v tem uporabniškem priročniku so posodobljeni. Proizvajalec si pridržuje pravico do sprememb, povezanih z izboljšanjem kakovosti. Naprava je zasnovana tako, da čim bolj zmanjša tveganja za emisije hrupa, pri čemer upošteva tehnološki napredek in možnosti za zmanjšanje hrupa.

### 2.1. Legenda

Ikona	Opis
	Izdelek izpolnjuje ustrezne varnostne standarde.
	Pred uporabo preberite navodila.
	Izdelek je treba reciklirati.
	<b>OPOZORILO!</b> ali <b>POZOR!</b> ali <b>NE ZAPOMRZNITE SE!</b> Velja za dano situacijo. (splošni opozorilni znak)

 **PROSIMO, UPOŠTEVAJTE! RISBE V TEM PRIROČNIKU SO ZGOLJ ILUSTRATIVNE IN SE LAHKO V NEKATERIH PODROBNOSTIH RAZLIKUJEJO OD DEJANSKEGA IZDELKA.**

### 3. Smernice za uporabo

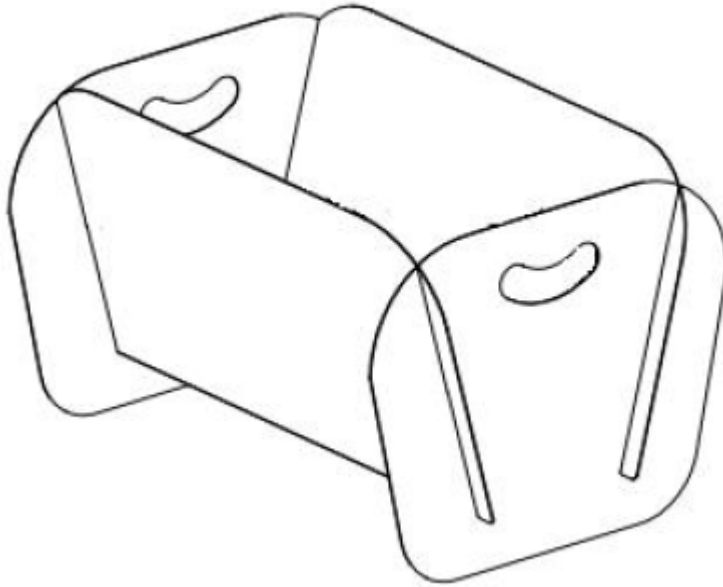

**UPORABNIK JE ODGOVOREN ZA VSAKO ŠKODO, KI NASTANE ZARADI NENAMERNE UPORABE NAPRAVE.**

#### 3.1. Opis naprave

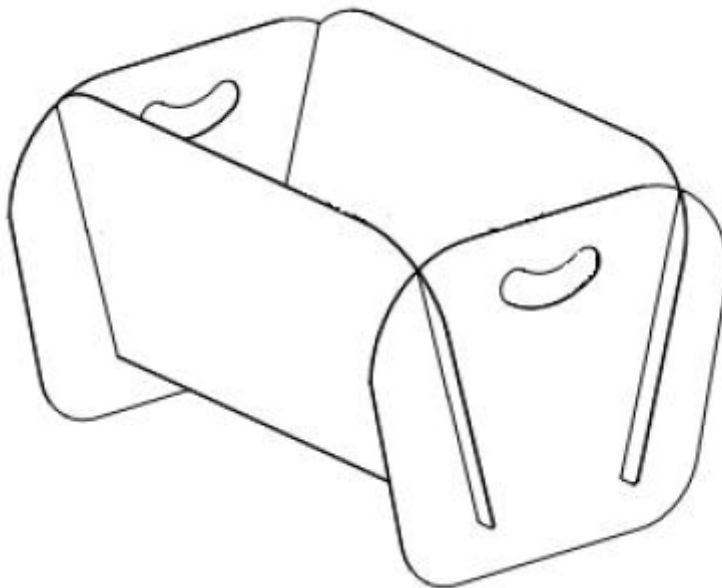

## 3.2. Sestavljanje naprave

Seznam delov:

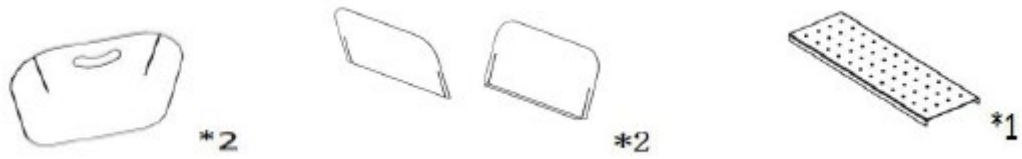

Koraki za sestavljanje:

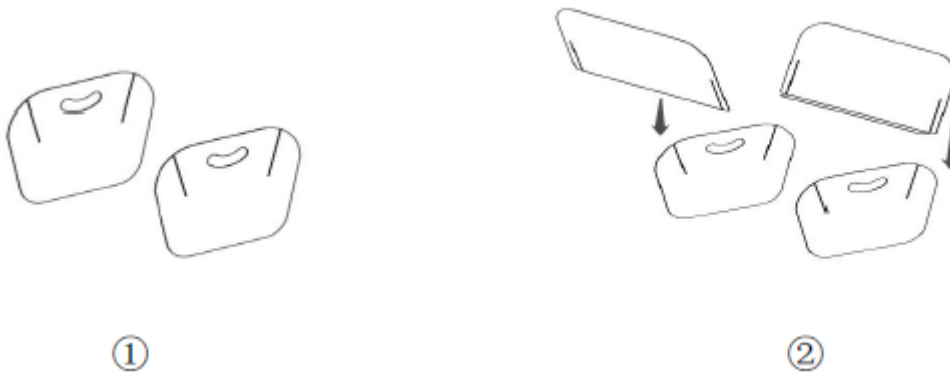

1. Pripravite obe stranski blazinici z ročaji
2. Vstavite sprednjo in zadnjo blazinico ob liniji reza

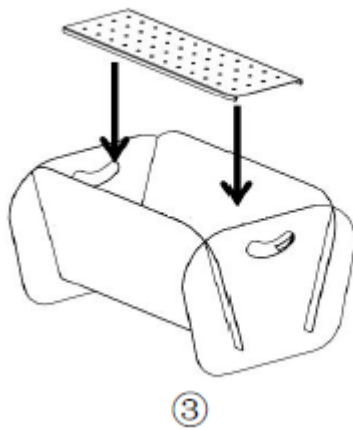

3. Vstavite ogljeno ploščo

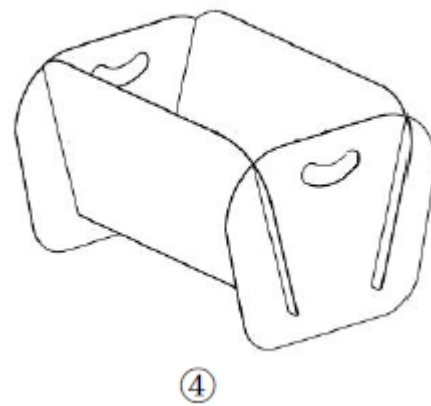

4. Zaključite namestitev

**UMWELT- UND ENTSORGUNGSHINWEISE:** Bitte beachten und befolgen Sie bei der Entsorgung des Geräts die nationalen und örtlichen Vorschriften und Bestimmungen.



**ENVIRONMENTAL AND DISPOSAL INSTRUCTIONS:** For the disposal of the device please consider and act according to the national and local rules and regulations.

**INFORMACJE DOTYCZĄCE ŚRODOWISKA I UTYLIZACJI:** Przy utylizacji urządzenia należy przestrzegać krajowych i lokalnych przepisów oraz regulacji.

**INFORMACE O ŽIVOTNÍM PROSTŘEDÍ A LIKVIDACI:** Při likvidaci zařízení dodržujte prosím národní a místní pravidla a předpisy.

**CONSIGNES DE PROTECTION DE L'ENVIRONNEMENT ET D'ÉLIMINATION :** Pour l'élimination de l'appareil, veuillez respecter les règles et réglementations nationales et locales en vigueur.

**INFORMAZIONI AMBIENTALI E SULLO SMALTIMENTO:** Per lo smaltimento del dispositivo, si prega di osservare e agire in conformità con le norme e i regolamenti nazionali e locali.

**INSTRUCCIONES DE MEDIO AMBIENTE Y ELIMINACIÓN:** Para la eliminación del dispositivo, tenga en cuenta y actúe de acuerdo con las normas y regulaciones nacionales y locales.

**KÖRNYEZETVÉDELMI ÉS ÁRTALMATLANÍTÁSI TUDNIVALÓK:** A készülék ártalmatlanításakor kérjük, vegye figyelembe és kövesse a nemzeti és helyi szabályokat és előírásokat.

**MILJØ- OG BORTSKAFFELSEANVISNINGER:** Ved bortskaffelse af apparatet bedes du overholde og handle i overensstemmelse med de nationale og lokale regler og bestemmelser.

**YMPÄRISTÖ- JA HÄVITTÄMISOHJEET:** Laitteen hävittämisessä on noudatettava kansallisia ja paikallisia sääntöjä ja määräyksiä.

**MILIEU- EN AFVALVERWERKINGSINSTRUCTIES:** Neem bij het weggooien van het apparaat de nationale en lokale regels en voorschriften in acht.

**MILJØ- OG AVFALLSHÅNTERINGSINSTRUKSJONER:** Ved avhending av enheten, vennligst følg nasjonale og lokale lover og regler.

**MILJÖ- OCH AVFALLSHANTERINGSANVISNINGAR:** Vid kassering av enheten, vänligen beakta och följ nationella och lokala lagar och bestämmelser.

**INSTRUÇÕES AMBIENTAIS E DE ELIMINAÇÃO:** Para a eliminação do dispositivo, por favor, considere e aja de acordo com as normas e regulamentos nacionais e locais.

**INFORMÁCIE O ŽIVOTNOM PROSTREDÍ A LIKVIDÁCI:** Pri likvidácii zariadenia dodržiavajte vnútroštátne a miestne pravidlá a predpisy.

**УКАЗАНИЯ ЗА ОКОЛНАТА СРЕДА И ИЗВЪРЛЯНЕ:** За извървянето на устройството, моля, съобразете се и действайте в съответствие с националните и местните правила и разпоредби.

**ΥΠΟΔΕΙΞΙΣ ΓΙΑ ΤΟ ΠΕΡΙΒΑΛΛΟΝ ΚΑΙ ΤΗΝ ΑΠΟΡΡΙΨΗ:** Για την απόρριψη της συσκευής, παρακαλείσθε να λάβετε υπόψη και να ενεργήσετε σύμφωνα με τους εθνικούς και τοπικούς κανόνες και κανονισμούς.

**NAPOMENE O ZAŠTITI OKOLIŠA I ZBRINJAVANJU:** Prilikom zbrinjavanja uređaja molimo pridržavajte se nacionalnih i lokalnih pravila i propisa.

**APLINKOSAUGOVOS IR ŠALINIMO NURODYMAI:** Šalindami prietaisą, laikykitės nacionalinių ir vietinių taisyklių bei taisyklių.

**INSTRUCTIUNI PRIVIND MEDIUL ȘI ELIMINAREA:** Pentru eliminarea dispozitivului, vă rugăm să țineți cont și să acționați în conformitate cu regulile și reglementările naționale și locale.

**NAVODILA ZA OKOLJE IN ODSTRANJEVANJE:** Pri odstranjevanju naprave upošteвайте nacionalna in lokalna pravila ter predpise.

## CONTACT

expondo Polska sp. z o.o. sp. k. ul. Nowy Kisielin-Innowacyjna 7

66-002 Zielona Góra | Poland, EU

e-mail: info@expondo.com

expondo.com

