



## USER MANUAL

---

BEDIENUNGSANLEITUNG

INSTRUKCJA OBSŁUGI

NÁVOD K POUŽITÍ

MANUEL D'UTILISATION

ISTRUZIONI PER L'USO

MANUAL DE

INSTRUCCIONES

HASZNÁLATI ÚTMUTATÓ

BRUGSANVISNING

KÄYTTÖOHJE

TRAMPOLINE  
**UNI\_TRAMPOLINE\_05**  
**UNI\_TRAMPOLINE\_06**

|                 |           |
|-----------------|-----------|
| <b>DEUTSCH</b>  | <b>3</b>  |
| <b>ENGLISH</b>  | <b>7</b>  |
| <b>POLSKI</b>   | <b>11</b> |
| <b>ČESKY</b>    | <b>15</b> |
| <b>FRANÇAIS</b> | <b>19</b> |
| <b>ITALIANO</b> | <b>23</b> |
| <b>ESPAÑOL</b>  | <b>27</b> |
| <b>MAGYAR</b>   | <b>31</b> |
| <b>DANSK</b>    | <b>35</b> |
| <b>SUOMI</b>    | <b>39</b> |

|   |   |
|---|---|
| PRODUKTNAME<br>PRODUCT NAME<br>NAZWA PRODUKTU<br>NÁZEV VÝROBKU<br>NOM DU PRODUIT<br>NOME DEL PRODOTTO<br>NOMBRE DEL PRODUCTO<br>TERMÉK NEVE<br>PRODUKTNVN<br>TUOTTEEN NIMI  | TRAMPOLIN<br>TRAMPOLINE<br>TRAMPOLINA<br>TRAMPOLÍNA<br>TRAMPOLINE<br>TRAMPOLINO<br>TRAMPOLÍN<br>TRAMBULIN<br>TRAMPOLIN<br>TRAMPOLIINI |
| MODELL<br>PRODUCT MODEL<br>MODEL PRODUKTU<br>MODEL VÝROBKU<br>MODÈLE<br>MODELLO<br>MODELO<br>MODELL<br>MODEL<br>MALLI   | UNI_TRAMPOLINE_05<br>UNI_TRAMPOLINE_06  |
| HERSTELLER<br>MANUFACTURER<br>PRODUCENT<br>VÝROBCE<br>FABRICANT<br>PRODUTTORE<br>FABRICANTE<br>TERMELŐ<br>PRODUCENT<br>VALMISTAJA   | EXPONDO POLSKA SP. Z O.O. SP. K.  |
| ANSCHRIFT DES HERSTELLERS<br>MANUFACTURER ADDRESS<br>ADRES PRODUCTENTA<br>ADRESA VÝROBCE<br>ADRESSE DU FABRICANT<br>INDIRIZZO DEL PRODUTTORE<br>DIRECCIÓN DEL FABRICANTE<br>A GYÁRTÓ CÍME<br>PRODUCENTENS ADRESSE<br>VALMISTAJAN OSOITE | UL. NOWY KISIELIN-INNOWACYJNA 7, 66-002 ZIELONA GÓRA   POLAND, EU   |

## BEDIENUNGSANLEITUNG

## TECHNISCHE DATEN

| Parameter   | Werte                  |                        |
|---|------------------------|------------------------|
| Produktname   | TRAMPOLIN              |                        |
| Modell  | UNI_TRAM-<br>POLINE_05 | UNI_TRAM-<br>POLINE_06 |
| Max. Belastung [kg]                                       | 120                    | 100                    |
| Durchmesser der Sprungmatte [mm]                          | 3050                   | 2440                   |
| Höhe des Sicherheitsnetzes [mm]                           | 1700                   | 1500                   |
| Höhe der Sprungfläche [mm]                                | 740                    | 550                    |
| Gewicht des Produkts [kg]                                 | 43,2                   | 32,5                   |
| Das Produkt ist für Benutzer im folgenden Alter bestimmt: | 6+                     | 3+                     |
| Abmessungen [Breite x Tiefe x Höhe] [mm]                  | 3450x3250<br>x2500     | 2600x2600<br>x2120     |



## 1. ALLGEMEINE BESCHREIBUNG

Diese Anleitung ist als Hilfe für eine sichere und zuverlässige Nutzung gedacht. Das Produkt wurde strikt nach den technischen Vorgaben und unter Verwendung modernster Technologien und Komponenten sowie unter Wahrung der höchsten Qualitätsstandards entworfen und angefertigt.

**VOR INBETRIEBNAHME MUSS DIE ANLEITUNG GENAU DURCHGELESEN UND VERSTANDEN WERDEN.**

Für einen langen und zuverlässigen Betrieb des Geräts muss auf die richtige Handhabung und Wartung entsprechend den in dieser Anleitung angeführten Vorgaben geachtet werden. Die in dieser Anleitung angegebenen technischen Daten und die Spezifikation sind aktuell. Der Hersteller behält sich das Recht vor, im Rahmen der Verbesserung der Qualität Änderungen vorzunehmen. Unter Berücksichtigung des technischen Fortschritts und der Geräuschreduzierung wurde das Gerät so entworfen und produziert, dass das infolge der Geräuschemission entstehende Risiko auf dem niedrigsten Niveau gehalten wird.

## ERLÄUTERUNG DER SYMBOLE

|   |   |
|---|---|
|   | Das Produkt erfüllt die geltenden Sicherheitsnormen.                          |
|  | Gebrauchsanweisung beachten.  |
|  | Das Produkt darf nicht von Personen zwischen 0 und 3 Jahren verwendet werden. |

 **HINWEIS!** In der vorliegenden Anleitung sind Beispielbilder vorhanden, die vom tatsächlichen Aussehen das Produkt abweichen können.

Die originale Anweisung ist die deutschsprachige Fassung. Sonstige Sprachfassungen sind Übersetzungen aus der deutschen Sprache.

## 2. NUTZUNGSSICHERHEIT



**ACHTUNG!** Lesen Sie alle Sicherheitshinweise und alle Anweisungen. Die Nichtbeachtung der Sicherheitshinweise und Anweisungen kann zu schweren Verletzungen oder zum Tod führen.

Der Begriff „Gerät“ oder „Produkt“ in den Warnhinweisen und der Gebrauchsanweisung bezieht sich auf das TRAMPOLIN.

## 2.1. SICHERHEIT

- a) Halten Sie den Arbeitsbereich aufgeräumt und gut beleuchtet. Unordnung oder schlechte Beleuchtung kann zu Unfällen führen. Beim Gebrauch des Gerätes seien Sie vorausschauend, passen Sie darauf, was Sie tun, und nutzen Sie Ihren gesunden Menschenverstand.
- b) Wenn Sie nicht sicher sind, ob das Gerät ordnungsgemäß funktioniert, wenden Sie sich an den Kundendienst des Herstellers.
- c) Reparaturen dürfen nur vom Kundendienst des Herstellers durchgeführt werden. Führen Sie Reparaturen nicht selbst durch!
- d) Bewahren Sie diese Anleitung zum späteren Nachschlagen auf. Soll das Gerät an Dritte weitergegeben werden, muss auch die Gebrauchsanweisung mit übergeben werden.
- e) Die Bedienung des Geräts bei Müdigkeit oder Krankheit sowie unter dem Einfluss von Alkohol, Drogen oder Medikamenten, die zu einer erheblichen Einschränkung der Fähigkeit der Bedienung des Geräts führen, ist untersagt.
- f) Bewahren Sie unbenutzte Geräte außerhalb der Reichweite von Kindern und Personen auf, die nicht mit dem Gerät oder dieser Anleitung vertraut sind.
- g) Halten Sie das Gerät in gutem Betriebszustand. Prüfen Sie vor jedem Einsatz, ob allgemeine Schäden oder Schäden an beweglichen Teilen vorliegen (Risse in Bauteilen und Komponenten oder andere Zustände, die den sicheren Betrieb des Geräts beeinträchtigen können). Im Falle einer Beschädigung lassen Sie das Gerät vor der Benutzung reparieren.
- h) Die Reparatur und Wartung der Geräte ist von qualifiziertem Personal unter ausschließlicher Verwendung von Originalersatzteilen durchzuführen. Dies gewährleistet eine sichere Verwendung.
- i) Es ist untersagt die Konstruktion des Geräts zu verändern, um die Parameter oder Bauweise des Geräts zu modifizieren.
- j) Überlasten Sie das Gerät nicht. Die Überschreitung der zulässigen Belastung kann zu Beschädigungen des Produkts führen.
- k) Konsultieren Sie vor dem Beginn Ihres Trainings einen Arzt, um jegliche medizinischen Kontraindikationen auszuschließen.
- l) Wärmen Sie sich immer zunächst auf, bevor Sie das Gerät verwenden.
- m) Wenn Sie während des Trainings irgendeine Form von Schmerzen verspüren, z. B. Brustschmerzen, Schwindel, Atemnot usw., muss das Training sofort abgebrochen werden und konsultieren Sie bitte Ihren Arzt.
- n) Das Produkt muss durch einen Erwachsenen zusammengebaut und kontrolliert werden.

- o) Das Produkt darf nur verwendet werden, wenn es ordnungsgemäß zusammengebaut wurde. Durch den falschen Zusammenbau des Produkts können Körperverletzungen des Benutzers verursacht werden.
- p) Seile, Verbindungsstücke, Ringe und andere Befestigungselemente müssen auf Beschädigungen hin überprüft werden, die durch Abrieb, Dehnung und Abnutzung verursacht werden können.
- q) Alle Teile des Produkts müssen vollständig und unbeschädigt sein, um Unfälle zu vermeiden.
- r) Die Fläche unter dem Produkt muss frei von gefährlichen Elementen sein, die schwere Verletzungen verursachen können.
- s) Drittpersonen (einschließlich von Kindern und Tieren) müssen aus dem Nutzungsbereich (Spielbereich) des Produkts ferngehalten werden.
- t) Kinder müssen während der Nutzung des Produkts beaufsichtigt werden.
- u) Vor jeder Nutzung müssen die Schrauben, Muttern und Befestigungen überprüft und festgezogen werden.
- v) Trampoline mit einer Höhe von über 51cm sind für Kinder unter 6 Jahren nicht geeignet.
- w) Das Produkt darf durch Schwangere nicht verwendet werden.
- x) Es ist verboten, Tiere auf die Trampolinfläche zu lassen.
- y) Das Produkt muss auf einer ebenen, trockenen und flachen Oberfläche aufgestellt werden, wobei ein sicherer Freiraum um das Gerät eingehalten werden muss. Das Produkt darf nicht in der Nähe von Wänden, Zäunen, Schwimmbecken und anderen Hindernissen aufgestellt werden.
- z) Bevor das Produkt benutzt wird, muss sichergestellt werden, dass sich keine Gegenstände unter dem Produkt befinden. Es muss ebenfalls sichergestellt werden, dass sich keine gefährlichen Objekte über dem Produkt befinden, wie z. B. Äste oder Stromleitungen.
- aa) Während der Verwendung des Trampolins muss unbedingt das im Set enthaltene Sicherheitsnetz verwendet werden.
- bb) Es ist verboten, von anderen, hohen Gegenständen in der Nähe, z. B. Leitern, auf das Trampolin zu springen. Das Springen von dem Trampolin auf den Boden ist verboten. Das Trampolin darf nicht verwendet werden, um auf andere Objekte zu springen.
- cc) Das Produkt darf nicht bei verschmutzter oder nass Oberfläche oder bei ungünstigen Wetterbedingungen verwendet werden.
- dd) Es dürfen keine Gegenstände in den Bereich des Trampolins getragen werden. Bevor das Trampolin bestiegen wird, muss sichergestellt werden, dass alle unnötigen und spitzen Gegenstände aus den Taschen genommen wurden.
- ee) Es wird empfohlen, während der Nutzung des Trampolins Sportkleidung und Socken zu tragen. Es dürfen keine Schuhe getragen werden.
- ff) Der Benutzer sollte sich während der Nutzung in der Mitte des Trampolins befinden, um die Gefahr der Beschädigung der Federn und eines Zusammenstoßes mit dem Rahmen zu minimieren.

- gg) Das Produkt sollte nur durch eine Person verwendet werden. Durch die gleichzeitige Nutzung des Produkts durch mehrere Personen wird das Verletzungsrisiko bei einem Zusammenstoß der Benutzer erhöht.
- hh) Saltos, Drehungen und andere akrobatische Übungen sind verboten. Hierdurch wird die Gefahr eines gefährlichen Sturzes, beispielsweise auf den Kopf, erhöht, was zu schweren Verletzungen, Lähmungen oder zum Tod führen kann.



**ACHTUNG!** Obwohl das Gerät in Hinblick auf Sicherheit entworfen wurde und über Schutzmechanismen sowie zusätzlicher Sicherheitselemente verfügt, besteht bei der Bedienung eine geringe Unfall- oder Verletzungsgefahr. Es wird empfohlen, bei der Nutzung Vorsicht und Vernunft walten zu lassen.

3. NUTZUNGSBEDINGUNGEN

Das Trampolin ist ein Gerät, das zur Durchführung von Gymnastikübungen bestimmt ist.

**Für alle Schäden bei nicht sachgemäßer Verwendung haftet allein der Betreiber.**



**ACHTUNG!** Das Modell UNI\_TRAMPOLINE\_05 ist für Benutzer über 6 Jahren bestimmt.



**ACHTUNG!** Das Modell UNI\_TRAMPOLINE\_06 ist für Benutzer über 3 Jahren bestimmt.

3.1. GERÄTEBESCHREIBUNG

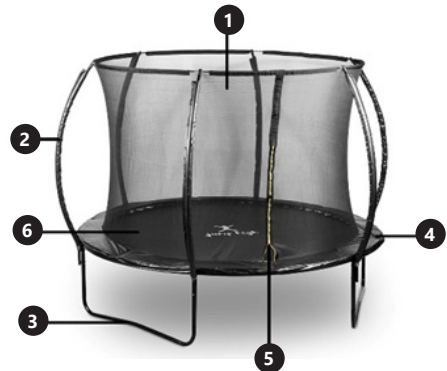

- 1. Sicherheitsnetz
- 2. Rahmenstangen mit Polsterung
- 3. Standfüße
- 4. Federabdeckung
- 5. Eingang mit Reißverschluss
- 6. Sprungmatte



3.2. VORBEREITUNG FÜR DEN BETRIEB  
ZUSAMMENBAU DES GERÄTS

Es wird empfohlen, die Bauteile entsprechend zu gruppieren, bevor der Zusammenbau begonnen wird.

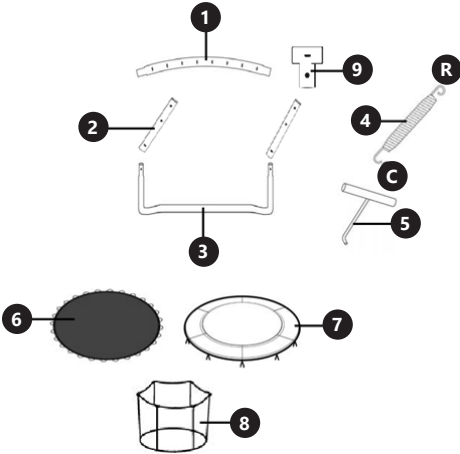

- 1. Rahmenbogen der Sprungmatte (x6)
- 2. Verlängerung der Standfüße (x6)
- 3. Standfüße (x3)
- 4. Feder (x48)
- R. R-förmige Seite der Feder
- C. C-förmige Seite der Feder
- 5. Federschlüssel
- 6. Sprungmatte
- 7. Federabdeckung mit Befestigungsbändern
- 8. Sicherheitsnetz mit Reißverschluss
- 9. T-Verbindung

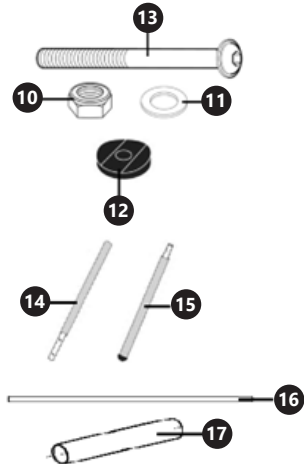

- 10. Mutter (x12)
- 11. Unterlage (x12)
- 12. Distanzscheibe (x12)
- 13. lange Schraube (x12)
- 14. untere Stange (x6)
- 15. obere Stange (x6)
- 16. Glasfaserstab (nur UNI\_TRAMPOLINE\_06)
- 17. Aufsatz (x6)

- a) Den Rahmen der Sprungmatte (1) kreisförmig anordnen. Mit T-Verbindungen (9) abwechselnd durch das Einschieben verbinden. So lange zusammensetzen, bis die Schienen keinen vollständigen Kreis bilden. Den vorbereiteten Rahmen auf dem Boden legen.

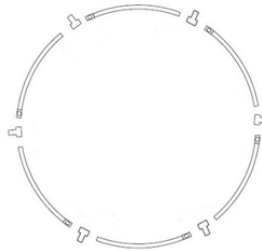

- b) Zum Zusammenbau der Standfüße (3) übergehen. Auf beiden Seiten des Standfußes die Verlängerungen (2) befestigen - hierzu müssen die Teile ineinander geschoben werden.



- c) Die so vorbereitete Konstruktion, den Kreis und die Standfüße, miteinander verbinden. Die Endstücke der Standfußrahmen in die Öffnungen der T-Verbindungen des Rahmens einsetzen. Die Stabilität der Verbindungen prüfen und gegebenenfalls fester eindrücken.

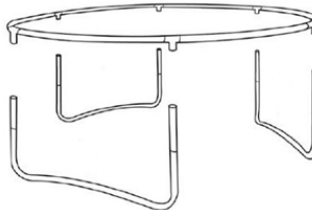

- d) Den kreisförmigen Rahmen auf die Standfüße stellen.
- e) In der Mitte der Konstruktion die Sprungmatte (6) mit dem Logo nach oben ausbreiten.
- f) Für die korrekte Montage der Federn (4), die den Rahmen mit der Sprungmatte verbinden, muss auf die Endstücke der Haken geachtet werden. Das R-förmige Ende muss in den Rand der Trampolinmatte eingehakt werden. Den mitgelieferten Federschlüssel (5) am C-förmige Ende einhaken. Die Feder spannen und in der Öffnung im kreisförmigen Rahmen einsetzen. Es muss darauf geachtet werden, dass bei dem Einsetzen der Sprungmatte immer die gegenüberliegenden Federn eingesetzt werden, damit die entsprechende Spannung der Matte sichergestellt wird.

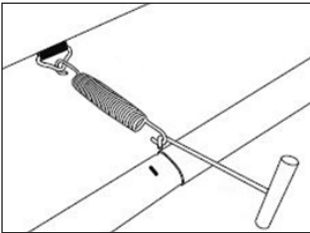

- g) Die montierten Federn durch das Aufsetzen der Abdeckung (7) abdecken. Durch das fest Anbringen des Befestigungsbänder am kreisförmigen Rahmen befestigen.
- h) Die unteren Stangen (14) an den Standfüßen befestigen. Hierzu die langen Schrauben (13), Distanzscheiben (12), Unterlagen (11) und Muttern (10) verwenden. In die Achsen der Öffnungen der unteren Stangen die Schrauben einsetzen, von der Außenseite aus mit den Distanzscheiben absichern. Die so vorbereitete Konstruktion in die Achsen der Öffnungen in den Standfüßen des Produkts einsetzen. Von der Außenseite aus die Unterlagen aufsetzen und mit den Muttern absichern. Die Stabilität der Verbindungen prüfen und gegebenenfalls festziehen. Die Montage aller Elemente durchführen.

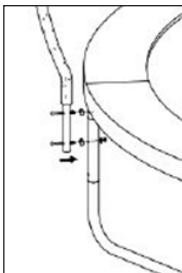
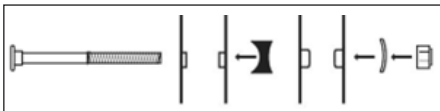

- i) Auf die schmalen Enden der unteren Stangen die breiteren Endstücke der oberen Stangen (15) aufsetzen. Fest eindrücken. Bei der Montage muss darauf geachtet werden, dass die oberen Enden der zu montierenden Stangen mit Klammern zum Aufhängen des Sicherheitsnetzes versehen sind.
- j) Zur Montage des Sicherheitsnetzes übergehen. UNI\_TRAMPOLINE\_05: In die Öffnung im Netz den Glasfaserstab (16) einsetzen. Beide Enden mit den Aufsätzen(17) verbinden. Den so geformten Ring montieren, indem er nacheinander in die Klammern der Stangen eingehakt wird. Den unteren Rand des Netzes absichern. Zu diesem Zweck die Leine zwischen der Öffnung im Netzes und dem Rand der Matte einfädeln. Die Enden gut absichern, indem sie festgebunden werden. UNI\_TRAMPOLINE\_06: Die Hüllen des Sicherheitsnetzes oben auf den Stangen befestigen. Nachdem das gesamte Sicherheitsnetz entsprechend verteilt wurde, muss die Hülle bis nach unten geschoben werden. Den unteren Rand des Netzes absichern. Zu diesem Zweck müssen am Rand der Matte die Karabiner der Montagebänder befestigt werden.

**⚠ ACHTUNG!** Die Federn müssen in einer bestimmten Reihenfolge eingebaut werden! Es wird empfohlen, die Federn in jede vierte oder fünfte Öffnung einzusetzen, um eine zu hohe Spannung zu vermeiden!

3.3. REINIGUNG UND WARTUNG

- a) Verwenden Sie zur Reinigung der Oberfläche nur nicht-korrosive Mittel.
- b) Lagern Sie das Gerät an einem trockenen und kühlen Ort, geschützt vor Feuchtigkeit und direkter Sonneneinstrahlung.
- c) Das Gerät muss regelmäßig hinsichtlich seiner technischen Leistungsfähigkeit und auf eventuelle Schäden hin überprüft werden.
- d) Verwenden Sie zur Reinigung ein weiches Tuch.

ENTSORGUNG VON ALTGERÄTEN.

Altgeräte dürfen nicht im Hausabfall entsorgt werden, sondern muss an einer Recycling-Sammelstelle für Elektro- und Elektronikgeräte abgegeben werden. Dies wird durch das Symbol, das auf dem Produkt, der Anleitung oder der Verpackung angezeigt ist, kenntlich gemacht. Die im Gerät verwendeten Materialien können entsprechend ihrer Kennzeichnung wiederverwendet werden. Durch die Wiederverwendung, die Verwendung von Materialien oder andere Formen der Nutzung gebrauchter Geräte leisten Sie einen wesentlichen Beitrag zum Schutz unserer Umwelt. Bei Ihrer örtlichen Verwaltung erhalten Sie entsprechende Informationen über geeignete Stelle für die Entsorgung von Altgeräten.

## USER MANUAL

## TECHNICAL DATA

| Parameter description                   | Parameter value    |                    |
|---|--------------------|--------------------|
| Product name                            | TRAMPOLINE         |                    |
| Model                                   | UNI_TRAM-POLINE_05 | UNI_TRAM-POLINE_06 |
| Maximum load [kg]                       | 120                | 100                |
| Mat diameter [mm]                       | 3050               | 2440               |
| Height of the safety net [mm]           | 1700               | 1500               |
| Jumping surface height [mm]             | 740                | 550                |
| Unit weight [kg]                        | 43,2               | 32,5               |
| Minimum age                             | 6+                 | 3+                 |
| Dimensions [Width x Depth x Height; mm] | 3450x3250 x2500    | 2600x2600 x2120    |

## 1. GENERAL DESCRIPTION

The user manual is designed to assist in the safe and trouble-free use of the device. The product is designed and manufactured in accordance with strict technical guidelines, using state-of-the-art technologies and components. Additionally, it is produced in compliance with the most stringent quality standards.

**DO NOT USE THE DEVICE UNLESS YOU HAVE THOROUGHLY READ AND UNDERSTOOD THIS USER MANUAL.**

To increase the product life of the device and to ensure trouble-free operation, use it in accordance with this user manual and regularly perform maintenance tasks. The technical data and specifications in this user manual are up to date. The manufacturer reserves the right to make changes associated with quality improvement. The device is designed to reduce noise emission risks to a minimum, taking into account technological progress and noise reduction opportunities.

## EXPLANATION OF SYMBOLS



The product satisfies the relevant safety standards.



Read instructions before use.



The product must not be used by children between 0 and 3 years of age.



**PLEASE NOTE!** Drawings in this manual are for illustration purposes only and in some details may differ from the actual product.

The original operation manual is written in German. Other language versions are translations from the German.

## 2. USAGE SAFETY



**ATTENTION!** Read all safety warnings and all instructions. Failure to follow warnings and instructions could result in serious injury or even death.

The term „unit“ or „product“ in the warnings and in the description of the instructions refers to the TRAMPOLINE.

## 2.1. SAFETY

- a) Keep the work area tidy and well lit. Disorder or poor lighting can lead to accidents. Be foresighted, watch what you are doing and use common sense when using the unit.
- b) If you have any doubts as to whether the unit is working properly or if it is damaged, contact the manufacturer's service department.
- c) Only the manufacturer's service department may repair the unit. Do not carry out repairs yourself!
- d) Keep these instructions for use for future reference. If the unit is to be passed on to a third party, the operating instructions must also be handed over together with the unit.
- e) Do not operate this unit if you are tired, ill or under the influence of alcohol, drugs or medication that could impair your ability to operate the unit.
- f) Keep unused equipment out of the reach of children and out of the reach of anyone unfamiliar with the unit or this instruction manual.
- g) Keep the unit in good working condition. Check before each use for general damage or damage to moving parts (cracks in parts and components or any other condition that may affect the safe operation of the unit). If damaged, have the unit repaired before use.
- h) Repairs and maintenance should be carried out by qualified personnel using only original spare parts. This will ensure the safety of use.
- i) Do not tamper with the unit to alter its performance or design.
- j) Do not overload the unit. Exceeding the maximum allowable user weight may result in unit damage.
- k) Before exercising, consult your physician to determine if you have any health contraindications.
- l) Always perform a warm-up before using the unit.
- m) If you experience any alarming symptoms while exercising, such as chest pain, dizziness, shortness of breath, etc., stop exercising immediately and consult your physician.
- n) The unit must be assembled and inspected by an adult.
- o) Use a properly assembled unit. Incorrect assembly may result in injury to the user.
- p) Ropes, connectors, rings and other fasteners must be inspected for damage from abrasion, tension and wear.
- q) All parts of the unit must be complete and undamaged to avoid accidents.
- r) The area under the unit should be free of dangerous parts that can cause severe injury.
- s) Do not allow third parties (including children and animals) in the area of use (play area) of the unit.
- t) Supervise children when using the unit.
- u) Check and tighten all bolts, nuts and fasteners before each use.
- v) Trampolines exceeding 51cm in height are unsuitable for children under 6 years of age.
- w) The unit must not be used by pregnant women.
- x) Allowing animals on the surface of the trampoline is forbidden.

- y) Place the unit on a stable, dry and flat surface, taking care to maintain a safe and clear space around it. Do not place the unit near walls, fences, pools or other obstacles.
- z) Before using the unit, make sure that there are no objects under the surface. Also make sure there are no dangerous objects above the unit, such as branches or electrical wires.
- aa) Use the included safety net when using the trampoline is imperative.
- bb) Jumping on the trampoline from other high objects in the vicinity, such as ladders is forbidden. Do not jump off the trampoline onto the ground. Do not use the trampoline to jump onto other objects.
- cc) Do not use the unit when its surface is dirty or wet, or during inclement weather.
- dd) Do not bring objects into the trampoline area. Make sure that clothing pockets are emptied of unnecessary and sharp objects before getting on the trampoline.
- ee) When using the trampoline, wearing sportswear and socks is recommended. Do not wear shoes.
- ff) The user should stay centered on the trampoline during operation to minimize the risk of damaging the springs or hitting against the frame.
- gg) The unit should only be used by one person. Use of the unit by more than one person at the same time increases the risk of injury if users collide.
- hh) Performing flips, spins or other acrobatics is forbidden. This increases the risk of a dangerous fall e.g. on the head, which may result in serious injury, paralysis or death.

**⚠ ATTENTION!** Despite the safe design of the device and its protective features, and despite the use of additional elements protecting the operator, there is still a slight risk of accident or injury when using the device. Stay alert and use common sense when using the device.

**3. RULES OF USE**

The user is responsible for any damage resulting from improper use.

**The user is responsible for any damage resulting from misuse.**

**⚠ CAUTION!** Model UNI\_TRAMPOLINE\_05 is for users over 6 years old.

**⚠ CAUTION!** Model UNI\_TRAMPOLINE\_06 is for users over 3 years old.

**3.1. DESCRIPTION**



- 1. Safety net
- 2. Post with cover
- 3. Base
- 4. Spring guard
- 5. Entry with zipper
- 6. Jumping mat



**3.2. PREPARATION FOR OPERATION  
ASSEMBLY OF THE UNIT**

Grouping the components together before assembly is recommended.

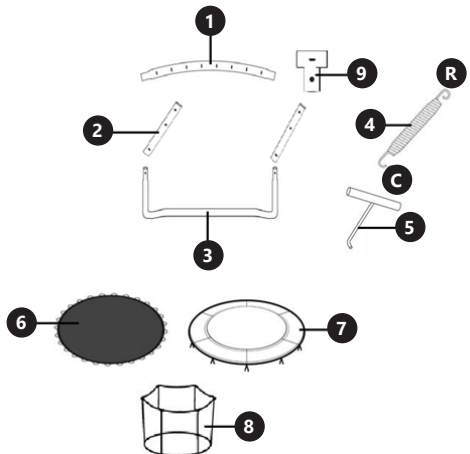

1. Frame arch of the jumping mat (x6)
2. Base extension (x6)
3. Base of the unit (x3)
4. Spring (x48)
- R. Spring end in the „R“ shape
- C. Spring end in the „C“ shape
5. Wrench for springs
6. Jumping mat
7. Spring cover with mounting straps
8. Safety net with zipper
9. „T“ type connector

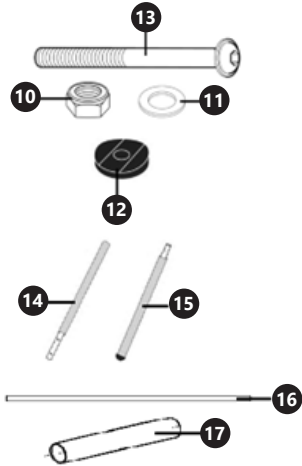

10. Nut (x12)
11. Washer (x12)
12. Spacer (x12)
13. Long bolt (x12)
14. Lower post (x6)
15. Upper post (x6)
16. Fibreglass rod (UNI\_TRAMPOLINE\_06 only)
17. Cap (x6)

- a) Arrange the frame of the jumping mat (1) into a circular shape. Connect it alternately with „T“ connectors (9) by sliding in. Fold until the rails form a complete circle. Lay the prepared frame on the ground.

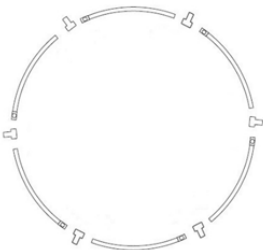

- b) Move to the assembly of the bases (3). Connect the base on both sides. Connect the base on both sides with the extension (2), for this purpose slide the elements over each other.



- c) Join the prepared structures, the circle and the bases together. Insert the frame ends of the bases into the „T“ holes of the frame. Check the stability of the connections and tighten if necessary.

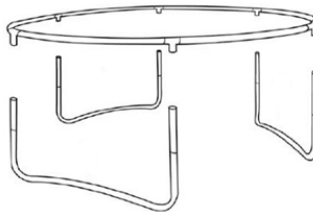

- d) Place the circle on the bases.
- e) In the center of the structure lay the jumping mat (6) with the logo upwards.
- f) To correctly install the springs (4) connecting the frame and the jumping mat, pay attention to the ends of the hooks. Hook the „R“ end to the rim of the trampoline mat. With the included spring wrench (5), hook on the „C“ end. Tightening the spring, install in the opening of the circle frame. Be sure to always connect the springs opposite each other when installing to ensure proper tension on the mat.

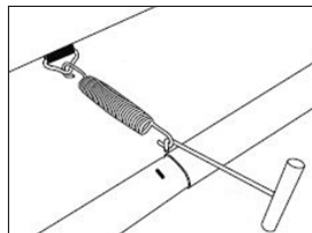

- g) Cover the installed springs by applying the cover (7). Attach by tying the mounting straps tightly to the circle frame.
- h) Attach the lower poles (14) to the bases of the unit. Use the supplied long bolts (13), spacers (12), washers (11) and nuts (10). Insert the bolts into the axis of the holes of the lower pole and secure it from the outside with spacers. The structure prepared in this way should be inserted into the axis of the holes of the unit base. From the outside, insert the washers and secure with nuts. Check the stability of the joints and tighten if necessary. Assemble all the elements.

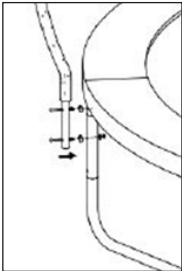
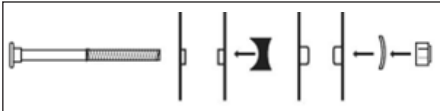

- i) Place the wider end of the upper frames (15) on the narrower end of the lower posts. Press firmly. During assembly, make sure the upper ends of the mounted frames have the clips for hanging the safety net.
- j) Continue with the installation of the safety net. UNI\_TRAMPOLINE\_05: Insert the fiberglass rod (16) into the opening of the net. Connect both ends with the socket (17). Assemble the circle thus formed by hooking it successively to the post clamps. Secure the lower edge of the net. To do so, alternately weave a rope between the opening of the net and the rim of the mat. Secure the end firmly by tying it down. UNI\_TRAMPOLINE\_06: Slide the safety net covers over the tops of the posts. Once the entire safety net is properly positioned, slide the covers down. Secure the lower edge of the net. To do this, attach the opening of the mounting straps to the rim of the mat.



**CAUTION!** The installation of springs must be done in a certain sequence! Installing the springs every 4th or 5th hole is recommended to avoid too much load!

### 3.3. CLEANING AND MAINTENANCE

- Use only non-corrosive cleaning agents for cleaning the surfaces.
- Store the unit in a dry and cool place protected from moisture and direct sunlight.
- Perform regular inspections of the unit checking technical fitness and any damages.
- Use a soft cloth for cleaning.

### DISPOSAL OF USED UNITS.

At the end of its useful life, this unit should not be disposed of with normal household waste but should be taken to a collection point for the recycling of electrical and electronic equipment. This is indicated by the symbol on the unit, operating instructions or packaging. The materials used in this unit are recyclable according to their marking. You will be making an important contribution to protecting our environment by reusing, recycling or otherwise disposing of used units. Your local administration will provide you with information about the appropriate disposal point for used units.

## INSTRUKCJA OBSŁUGI

## DANE TECHNICZNE

| Opis parametru                                  | Wartość parametru  |                    |
|---|--------------------|--------------------|
| Nazwa produktu                                  | TRAMPOLINA         |                    |
| Model   | UNI_TRAM-POLINE_05 | UNI_TRAM-POLINE_06 |
| Maksymalne obciążenie [kg]                      | 120                | 100                |
| Średnica maty [mm]                              | 3050               | 2440               |
| Wysokość siatki zabezpieczającej [mm]           | 1700               | 1500               |
| Wysokość powierzchni do skakania [mm]           | 740                | 550                |
| Ciężar urządzenia [kg]                          | 43,2               | 32,5               |
| Wiek przeznaczenia                              | 6+                 | 3+                 |
| Wymiary [Szerokość x Głębokość x Wysokość] [mm] | 3450x3250 x2500    | 2600x2600 x2120    |



## 1. OGÓLNY OPIS

Instrukcja przeznaczona jest do pomocy w bezpiecznym i niezawodnym użytkowaniu. Produkt jest zaprojektowany i wykonany ściśle według wskazań technicznych przy użyciu najnowszych technologii i komponentów oraz przy zachowaniu najwyższych standardów jakości.

**PRZED PRZYSTĄPIENIEM DO PRACY NALEŻY DOKŁADNIE PRZECZYTAĆ I ZROZUMIEĆ NINIEJSZĄ INSTRUKCJĘ.**

Dla zapewnienia długiej i niezawodnej pracy urządzenia należy dbać o jego prawidłową obsługę oraz konserwację zgodnie ze wskazówkami zawartymi w tej instrukcji. Dane techniczne i specyfikacje zawarte w tej instrukcji obsługi są aktualne. Producent zastrzega sobie prawo dokonywania zmian związanych z podwyższeniem jakości. Uwzględniając postęp techniczny i możliwość ograniczenia hałasu, urządzenie zaprojektowano i zbudowano tak, aby ryzyko jakie wynika z emisji hałasu ograniczyć do najniższego poziomu.

## OBJAŚNIENIE SYMBOLI

-  Produkt spełnia wymagania odpowiednich norm bezpieczeństwa.
-  Przed użyciem należy zapoznać się z instrukcją.
-  Produkt nie może być użytkowany przez osoby między 0 a 3 rokiem życia.

 **UWAGA!** Ilustracje w niniejszej instrukcji obsługi mają charakter poglądowy i w niektórych szczegółach mogą różnić się od rzeczywistego wyglądu produktu.

Instrukcją oryginalną jest niemiecka wersja instrukcji. Pozostałe wersje językowe są tłumaczeniami z języka niemieckiego.

## 2. BEZPIECZEŃSTWO UŻYTKOWANIA

 **UWAGA!** Przeczytać wszystkie ostrzeżenia dotyczące bezpieczeństwa oraz wszystkie instrukcje. Niezastosowanie się do ostrzeżeń i instrukcji może spowodować porażenie prądem, pożar i/lub ciężkie obrażenia ciała lub śmierć.

Termin „urządzenie” lub „produkt” w ostrzeżeniach i w opisie instrukcji odnosi się do TRAMPOLINA.

## 2.1. Bezpieczeństwo

- a) Utrzymywać porządek w miejscu pracy i dobre oświetlenie. Nieporządek lub złe oświetlenie może prowadzić do wypadków. Należy być przewidującym, obserwować co się robi i zachowywać rozsądek podczas używania urządzenia.
- b) W razie wątpliwości czy produkt działa poprawnie lub stwierdzenia uszkodzenia należy skontaktować się z serwisem producenta.
- c) Naprawę produktu może wykonać wyłącznie serwis producenta. Nie wolno dokonywać napraw samodzielnie!
- d) Zachować instrukcję użytkowania w celu jej późniejszego użycia. W razie, gdyby urządzenie miało zostać przekazane osobom trzecim, to wraz z nim należy przekazać również instrukcję użytkowania.
- e) Niedozwolone jest obsługiwanie urządzenia w stanie zmęczenia, choroby, pod wpływem alkoholu, narkotyków lub leków, które ograniczają w istotnym stopniu zdolności obsługi urządzenia.
- f) Nieużywane urządzenia należy przechowywać w miejscu niedostępnym dla dzieci oraz osób nieznających urządzenia lub tej instrukcji obsługi.
- g) Utrzymywać urządzenie w dobrym stanie technicznym. Sprawdzać przed każdą pracą czy nie posiada uszkodzeń ogólnych lub związanych z elementami ruchomymi (pęknięcia części i elementów lub wszelkie inne warunki, które mogą mieć wpływ na bezpieczne działanie urządzenia). W przypadku uszkodzenia, oddać urządzenie do naprawy przed użyciem.
- h) Naprawa oraz konserwacja urządzeń powinna być wykonywana przez wykwalifikowane osoby przy użyciu wyłącznie oryginalnych części zamiennych. Zapewni to bezpieczeństwo użytkowania.
- i) Zabrania się ingerowania w konstrukcję urządzenia celem zmiany jego parametrów lub budowy.
- j) Nie należy przeciążać urządzenia. Przekroczenie maksymalnej dopuszczalnej wagi użytkownika może spowodować uszkodzenie produktu.
- k) Przed rozpoczęciem ćwiczeń należy skonsultować się z lekarzem w celu ustalenia, czy nie ma przeciwwskazań zdrowotnych.
- l) Zawsze należy wykonać rozgrzewkę przed rozpoczęciem korzystania z urządzenia.
- m) W przypadku odczuwania podczas ćwiczeń niepokojących symptomów np. bólu w klatce piersiowej, zawrotów głowy, braku tchu itp. należy bezzwłocznie przerwać trening oraz skonsultować się z lekarzem.
- n) Produkt musi być złożony i sprawdzony przez osobę dorosłą.

- o) Należy użytkować poprawnie złożony produkt. Niepoprawne złożenie produktu może być przyczyną obrażeń ciała użytkownika.
- p) Liny, łączniki, pierścienie i inne elementy mocowania należy sprawdzać pod kątem uszkodzeń w wyniku ścierania, rozciągania oraz zużycia.
- q) Wszystkie części produktu muszą być kompletne i bez uszkodzeń, aby uniknąć wypadków.
- r) Powierzchnia pod produktem powinna być wolna od niebezpiecznych elementów mogących być przyczyną ciężkiego urazu.
- s) Nie dopuszczać osób trzecich w obszar użytkowania (strefę zabawy) produktu (w tym dzieci i zwierząt).
- t) Należy nadzorować dzieci podczas korzystania z produktu.
- u) Przed każdym użyciem sprawdzić i dokręcić wszystkie śruby, nakrętki oraz mocowania.
- v) Trampoliny przekraczające 51cm wysokości są nieodpowiednie dla dzieci poniżej 6 roku życia.
- w) Produkt nie może być używana przez kobiety w ciąży.
- x) Zabrania się wpuszczać zwierzęta na powierzchnię trampoliny.
- y) Produkt ustawić na stabilnej, suchej i płaskiej powierzchni, dbając o zachowanie bezpiecznej, wolnej przestrzeni wokół. Nie umieszczać produktu w pobliżu ścian, ogrodzeń, basenów oraz innych przeszkód.
- z) Przed rozpoczęciem korzystania z produktu należy upewnić się, czy pod jego powierzchnią nie znajdują się żadne przedmioty. Należy także upewnić się, czy ponad produktem nie znajdują się niebezpieczne obiekty, np. gałęzie lub przewody elektryczne.
- aa) Podczas korzystania z trampoliny należy bezwzględnie używać dołączonej do zestawu siatki bezpieczeństwa.
- bb) Zabrania się skakać na trampolinę z innych, wysokich obiektów znajdujących się w pobliżu, np. drabin. Nie należy zeskakiwać z trampoliny na ziemię. Nie używać trampoliny do wskakiwania na inne obiekty.
- cc) Nie używać produktu, gdy jego powierzchnia jest zanieczyszczona lub mokra, a także w czasie niesprzyjających warunków atmosferycznych.
- dd) Nie wnosić przedmiotów w obszar trampoliny. Przed wejściem na trampolinę należy upewnić się, że kieszenie odzieży zostały opróżnione ze zbędnych oraz ostrych przedmiotów.
- ee) Podczas użytkowania trampoliny zaleca się wykorzystywać odzież sportową oraz skarpetki. Nie należy zakładać obuwia.
- ff) Użytkownik powinien utrzymywać się w centrum trampoliny podczas eksploatacji, aby zminimalizować ryzyko uszkodzenia sprężyn lub uderzenia o ramę.
- gg) Produkt powinien być używany wyłącznie przez jedną osobę. Korzystanie z produktu przez większą ilość osób w tym samym czasie zwiększa ryzyko zranienia w przypadku kolizji użytkowników.
- hh) Zabrania się wykonywania salt, obrotów oraz innych akrobacji. Zwiększa to ryzyko niebezpiecznego upadku np. na głowę, co może skutkować poważnymi obrażeniami ciała, paralizem lub śmiercią.

**⚠ UWAGA!** Pomimo iż urządzenie zostało zaprojektowane tak aby było bezpieczne, posiadała odpowiednie środki ochrony oraz pomimo użycia dodatkowych elementów zabezpieczających użytkownika, nadal istnieje niewielkie ryzyko wypadku lub odniesienia obrażeń w trakcie pracy z urządzeniem. Zaleca się zachowanie ostrożności i rozsądku podczas jego użytkowania.

### 3. ZASADY UŻYTKOWANIA

Trampolina jest przyrządem przeznaczonym do wykonywania ćwiczeń gimnastycznych.

**Odpowiedzialność za wszelkie szkody powstałe w wyniku użytkowania niezgodnego z przeznaczeniem ponosi użytkownik.**

**⚠ UWAGA!** Model UNI\_TRAMPOLINE\_05 przeznaczony jest dla użytkowników powyżej 6 r.ż..

**⚠ UWAGA!** Model UNI\_TRAMPOLINE\_06 przeznaczony jest dla użytkowników powyżej 3 r.ż..

#### 3.1. OPIS URZĄDZENIA

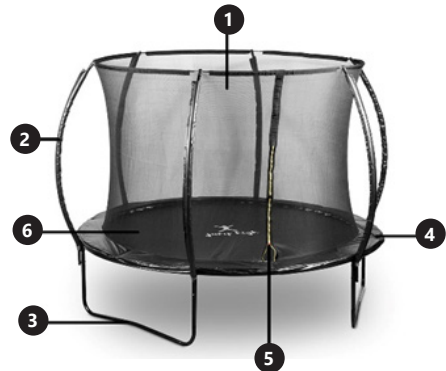

1. Siatka zabezpieczająca
2. Słupki z osłoną
3. Podstawa
4. Osłona sprężyn
5. Wejście z zamkiem błyskawicznym
6. Mata do skakania



### 3.2. PRZYGOTOWANIE DO PRACY MONTAŻ URZĄDZENIA

Przed przystąpieniem do montażu zaleca się pogrupowanie elementów składowych.

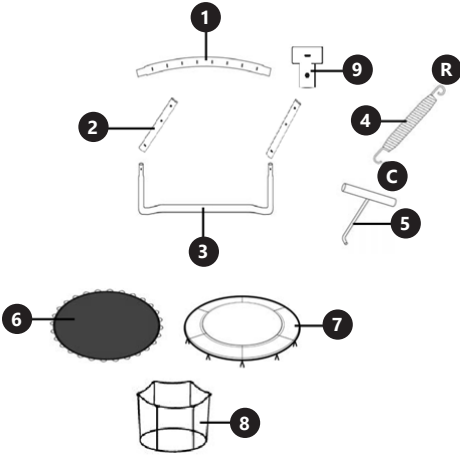

1. Łuk stelaża maty do skakania (x6)
2. Przedłużenie podstawy (x6)
3. Podstawa urządzenia (x3)
4. Sprężyna (x48)
- R. Zakończenie sprężyny w kształcie „R”
- C. Zakończenie sprężyny w kształcie „C”
5. Klucz do sprężyn
6. Mata do skakania
7. Osłona sprężyn z taśmami montażowymi
8. Siatka zabezpieczająca z zamkiem błyskawicznym
9. Łącznik typu „T”

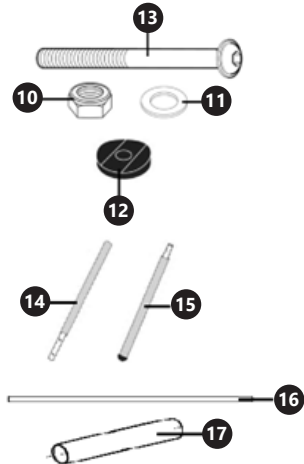

10. Nakrętka (x12)
11. Podkładka (x12)
12. Przekładka dystansowa (x12)
13. Śruba długa (x12)
14. Dolny słup (x6)
15. Górny słup (x6)
16. Pręt z włókna szklanego (tylko UNI\_TRAMPOLINE\_06)
17. Nasadka (x6)

- a) Stelaż maty do skakania (1) ułożyć w kształt koła. Połączyć naprzemiennie z łącznikami typu „T” (9) poprzez wsunięcie. Składać dopóki szyny nie utworzą pełnego okręgu. Ułożyć przygotowany stelaż na ziemi.

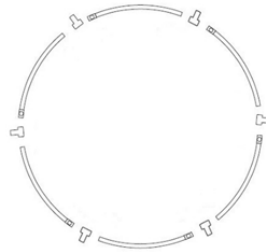

- b) Przejść do montażu podstaw (3). Podstawę połączyć obustronnie z przedłużeniem (2), w tym celu nasunąć elementy na siebie.



- c) Tak przygotowane konstrukcje, okrąg oraz podstawy połączyć ze sobą. Wsunąć końce ramy podstaw do otworów łączników „T” stelaża. Sprawdzić stabilność połączeń, ewentualnie dociśnąć.

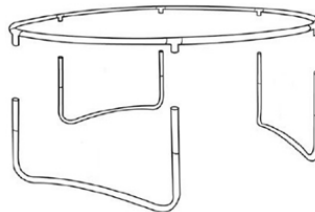

- d) Ustawić okrąg na podstawach.
- e) Po środku konstrukcji rozłożyć matę do skakania (6), logiem do góry.
- f) Aby poprawnie zamontować sprężyny (4) łączące stelaż oraz matę do skakania, należy zwrócić uwagę na końce haków. Końcem „R” zaczepić o obręcz maty trampoliny. Dołączonym kluczem do sprężyn (5) zahaczyć o koniec „C”. Naciągając sprężynę, zamontować w otworze ramy okręgu. Należy pamiętać, by przy montażu zawsze łączyć sprężyny przeciwnie, zapewniając odpowiedni naciąg maty.

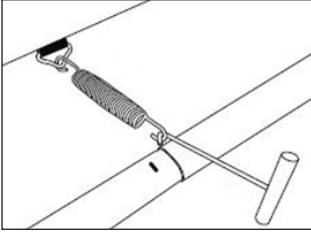

- g) Zasłonić zamontowane sprężyny poprzez nałożenie osłony (7). Przymocować, przywiązując ciasno taśmy montażowe do ramy okręgu.
- h) Przymocować dolne słupy (14) do podstaw urządzenia. W tym celu użyć dołączonych śrub długich (13), przekładek dystansowych (12), podkładek (11) oraz nakrętek (10). Do osi otworów dolnego słupa wsunąć śruby, od zewnętrznej strony zabezpieczyć przekładkami dystansowymi. Tak przygotowaną konstrukcję nasadzić do osi otworów podstawy urządzenia. Od zewnętrznej strony nasunąć podkładowki oraz zabezpieczyć nakrętkami. Sprawdzić stabilność łączeń, ewentualnie docisnąć. Przeprowadzić montaż wszystkich elementów.

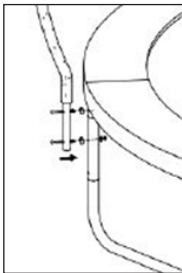
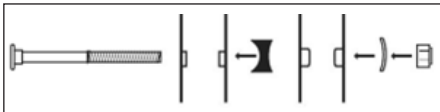

- i) Na węższe końce dolnych słupów nasadzić szerszym zakończeniem górne stelaże (15). Mocno docisnąć. Podczas montażu należy pamiętać, aby górne zakończenia montowanych stelaży posiadały klamry do zawieszenia siatki ochronnej.
- j) Przejść do montażu siatki zabezpieczającej. UNI\_TRAMPOLINE\_05: Do otworu siatki wprowadzić pręt z włókna szklanego (16). Oba końce połączyć nasadką (17). Tak uformowany okrąg zamontować, zaczepiając kolejno o klamry słupów. Zabezpieczyć dolny brzeg siatki. W tym celu przeplatać naprzemiennie linę między otworem siatki, a obręczą maty. Zakończenie solidnie zabezpieczyć, przywiązując. UNI\_TRAMPOLINE\_06: Nasunąć pokrowce siatki zabezpieczającej na wierzchołki słupków. Po odpowiednim rozmieszczeniu całej sieci bezpieczeństwa należy nasunąć pokrowce do dołu. Zabezpieczyć dolny brzeg siatki. W tym celu zamocować do obręczy maty karabinki pasków montażowych.



**UWAGA!** Instalowanie sprężyn musi przebiegać w określonej sekwencji! Zaleca się montowanie sprężyn co 4 lub 5 otwór, aby uniknąć zbyt dużego obciążenia!

### 3.3. CZYSZCZENIE I KONSERWACJA

- a) Do czyszczenia powierzchni należy stosować wyłącznie środki niezawierające substancji żrących.
- b) Urządzenie należy przechowywać w suchym i chłodnym miejscu chronionym przed wilgocią i bezpośrednim promieniowaniem słonecznym.
- c) Należy wykonywać regularne przeglądy urządzenia pod kątem jego sprawności technicznej oraz wszelkich uszkodzeń.
- d) Do czyszczenia należy używać miękkiej ściereczki.

### USUWANIE ZUŻYTYCH URZĄDZEŃ.

Po zakończeniu okresu użytkowania nie wolno usuwać niniejszego produktu poprzez normalne odpady komunalne, lecz należy go oddać do punktu zbiórki i recyklingu urządzeń elektrycznych i elektronicznych. Informuje o tym symbol, umieszczony na produkcie, instrukcji obsługi lub opakowaniu. Zastosowane w urządzeniu tworzywa nadają się do powtórnego użycia zgodnie z ich oznaczeniem. Dzięki powtórnemu użyciu, wykorzystaniu materiałów lub innym formom wykorzystania zużytych urządzeń wnoszą Państwo istotny wkład w ochronę naszego środowiska. Informacji o właściwym punkcie usuwania zużytych urządzeń udzieli Państwu lokalna administracja.

## NÁVOD K POUŽITÍ

## TECHNICKÉ ÚDAJE

| Popis parametru                        | Hodnota parametru  |                    |
|--|--------------------|--------------------|
| Název výrobku                          | TRAMPOLÍNA         |                    |
| Model                                  | UNI_TRAM-POLINE_05 | UNI_TRAM-POLINE_06 |
| Maximální zatížení [kg]                | 120                | 100                |
| Průměr odrazové plochy [mm]            | 3050               | 2440               |
| Výška ochranné sítě [mm]               | 1700               | 1500               |
| Výška skákací plochy [mm]              | 740                | 550                |
| Hmotnost zařízení [kg]                 | 43,2               | 32,5               |
| Věkové rozmezí                         | 6+                 | 3+                 |
| Rozměry [šířka x hloubka x výška] [mm] | 3450x3250 x2500    | 2600x2600 x2120    |



## 1. VŠEOBECNÝ POPIS

Návod slouží jako nápověda pro bezpečné a spolehlivé používání výrobku. Výrobek je navržen a vyroben přesně podle technických údajů za použití nejnovějších technologií a komponentů a za dodržení nejvyšších jakostních norem.

**PŘED ZAŘÍZENÍM PRÁCE SI DŮKLADNĚ PŘEČTĚTE TENTO NÁVOD A UJISTĚTE SE, ŽE JSTE POUCHOPILI VŠECHNY POKYNY.**

Pro zajištění dlouhého a spolehlivého fungování zařízení pravidelně provádějte revize a údržbu v souladu s pokyny uvedenými v tomto návodu. Technické údaje a specifikace uvedené v návodu jsou aktuální. Výrobce si vyhrazuje právo provádět změny za účelem zvýšení kvality. Vzhledem k technickému pokroku a možnosti omezení hluku bylo zařízení navrženo a vyrobeno tak, aby nebezpečí vyplývající z emise hluku bylo omezeno na nejnižší úroveň.

## VYSVĚTLENÍ SYMBOLŮ

-  Výrobek splňuje požadavky příslušných bezpečnostních norem.
-  Před použitím výrobku se seznamte s návodem.
-  Výrobek nesmí používat osoby mezi 0 a 3 lety věku.

 **POZOR!** Obrázky v tomto návodu jsou pouze ilustrační a v některých detailech se od skutečného vzhledu výrobku mohou lišit.

Originálním návodem je německá verze návodu. Ostatní jazykové verze jsou překladem z německého jazyka.

## 2. BEZPEČNOST POUŽÍVÁNÍ

 **POZNÁMKA!** Prostudujte si všechna varování týkající se bezpečnosti a všechny pokyny. Nedodržování varování a pokynů může způsobit těžké zranění nebo smrt.

Výrazy „zařízení“ nebo „výrobek“ použité u varování a v pokynech se týkají TRAMPOLÍNY.

## 2.1. BEZPEČNOST

- a) Na pracovišti udržujte pořádek a zajistěte dostatečné osvětlení. Nepořádek nebo nedostatečné osvětlení může vést k nehodám a úrazům. Při používání zařízení předcházejte nebezpečným situacím, pozorujte, co se děje, a chovejte se rozumně.
- b) V případě pochybností, zda výrobek funguje správně, nebo při zjištění jeho poškození kontaktujte servis výrobce.
- c) Opravy výrobku smí provádět výhradně servis výrobce. Výrobek nikdy neopravujte sami!
- d) Pokyny k používání si uložte pro pozdější použití. Pokud má být zařízení předáno třetím osobám, předajte současně s ním rovněž pokyny k používání.
- e) Obsluha zařízení v případě únavy, nemoci, konzumace alkoholu, omamných látek nebo léků, které do značné míry omezují schopnosti pracovníka obsluhujícího zařízení, je zakázána.
- f) Nepoužívané zařízení uložte mimo dosah dětí a osob neznajících zařízení nebo tyto pokyny k obsluze.
- g) Zařízení udržujte v dobrém technickém stavu. Před každou prací zkontrolujte, zda zařízení není poškozeno nebo nejsou poškozeny jeho pohyblivé části (praskliny částí nebo veškeré jiné podmínky, které mohou mít vliv na bezpečný chod zařízení). V případě poškození předejte zařízení do opravy ještě před jeho použitím.
- h) Opravu a údržbu zařízení musí provádět kvalifikovaní pracovníci pomocí výhradně originálních náhradních dílů. Bude tak zajištěno bezpečné používání.
- i) Je zakázáno zasahovat do konstrukce zařízení a provádět změny jeho parametrů nebo konstrukce.
- j) Zařízení nepřetěžujte. Překročení maximální povolené nosnosti může způsobit poškození výrobku.
- k) Než začnete cvičit, poradte se s lékařem, zda nemáte ke cvičení zdravotní kontraindikace.
- l) Než začnete používat zařízení, vždy se napřed rozcvičte.
- m) Pokud při cvičení pocítujete znepokojivé příznaky, např. bolest v hrudníku, závrat, dechovou nedostatečnost apod., okamžitě trénink přerušete a poradte se s lékařem.
- n) Výrobek musí být smontovaný a musí ho zkontrolovat dospělá osoba.
- o) Používejte správně smontovaný výrobek. Chybně smontování výrobku může způsobit zranění uživatele.
- p) Lana, spojky, kroužky a jiné montážní prvky zkontrolujte na poškození, které může plynout z otěru, tahu či opotřebením.
- q) Všechny díly výrobku musí být kompletní a nepoškozené, aby se zabránilo úrazům.
- r) Plocha pod výrobkem by měla být zbavena nebezpečných předmětů, které by mohly způsobit těžký úraz.
- s) Nedovolte třetím osobám vstupovat do oblasti používání (zóny zábavy) výrobku (ani dětem a zvířatům).

- t) Při používání výrobku mějte děti pod kontrolou.
- u) Před každým použitím zkontrolujte a utáhněte všechny šrouby, matice a montážní součástky.
- v) Trampolíny o výšce nad 51 cm jsou nevhodné pro děti mladší 6 let.
- w) Výrobek nesmějí používat těhotné ženy.
- x) Je zakázáno pouštět na povrch trampolíny zvířata.
- y) Výrobek postavte na pevný, suchý a rovný povrch, dbejte na zachování bezpečného volného prostoru kolem zařízení. Výrobek neumísťujte v blízkosti stěn, oplocení, bazénů a jiných překážek.
- z) Než začnete výrobek používat, ujistěte se, že se pod jeho povrchem nenacházejí žádné předměty. Přesvědčte se také, že ani nad výrobkem se nenacházejí nebezpečné objekty, např. větve nebo elektrické vedení.
- aa) Při používání trampolíny je bezpodmínečně nutné mít nainstalovány bezpečnostní síť, která je součástí balení.
- bb) Je zakázáno skákat na trampolínu z jiných, vysokých objektů nacházejících se poblíž, např. z žebříků. Není možné seskakovat z trampolíny na zem. Nepoužívejte trampolínu k vyskakování na jiné objekty.
- cc) Výrobek nepoužívejte, pokud je jeho povrch znečištěný nebo mokry, a také za nepříznivých povětrnostních podmínek.
- dd) Do blízkosti trampolíny nepřinášejte žádné předměty. Před vstupem na trampolínu se ujistěte, že jste z kapes oděvu vyndali nepotřebné a ostré předměty.
- ee) Při používání trampolíny se doporučuje mít na sobě sportovní oděv a ponožky. Nenazouvejte si boty.
- ff) Uživatel by se měl za provozu držet uprostřed trampolíny, aby se minimalizovalo riziko poškození pružin nebo úderu o rám.
- gg) Výrobek by měla používat výhradně jedna osoba. Použití výrobku větším množstvím osob ve stejnou chvíli zvyšuje riziko zranění v případě kolize uživatelů.
- hh) Je zakázáno provádět salta, otáčky a jiné akrobatické cviky. Zvyšuje se tím riziko nebezpečného pádu např. na hlavu, což může mít za následek vážná zranění, paralýzu nebo smrt.



**POZNÁMKA!** I když zařízení bylo navrženo tak, aby bylo bezpečné, tedy má vhodné bezpečnostní prvky, tak i přes použití dodatečné ochrany uživatelem při práci se zařízením nadále existuje malé riziko úrazu nebo poranění. Doporučuje se zachovat opatrnost a zdravý rozum při jeho používání.

### 3. ZÁSADY POUŽÍVÁNÍ

Trampolína je výrobek určený ke gymnastickému cvičení.

**Odpovědnost za veškeré škody způsobené v důsledku používání, které je v rozporu s určením zařízení, nese uživatel.**



**UPOZORNĚNÍ!** Model UNI\_TRAMPOLINE\_05 je určen pro uživatele starší 6 let.



**UPOZORNĚNÍ!** Model UNI\_TRAMPOLINE\_06 je určen pro uživatele starší 3 let.

### 3.1. POPIS ZAŘÍZENÍ

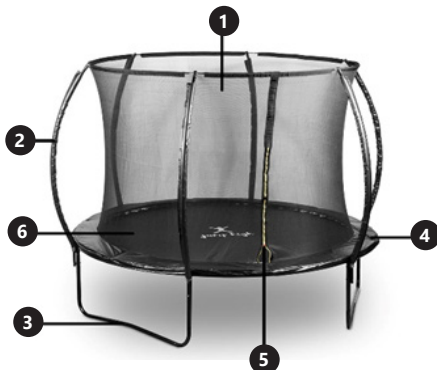

1. Ochranná síť
2. Sloupek s ochranným obalem
3. Podstavec
4. Kryt pružin
5. Vchod na zip
6. Skákací plocha



### 3.2. PŘÍPRAVA K PROVOZU MONTÁŽ ZAŘÍZENÍ

Před zahájením montáže doporučujeme si jednotlivé součásti roztřídit do skupin.

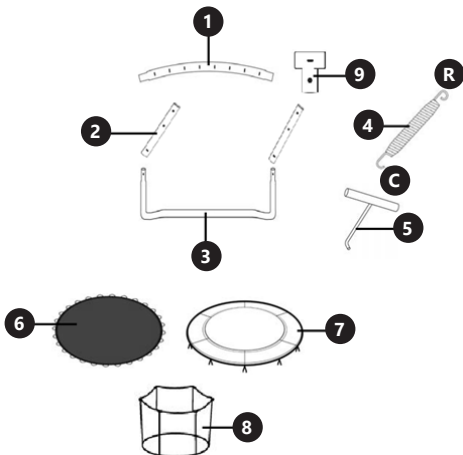

1. Oblouk stojanu skákací plochy (x6)
2. Prodlužovací díl podstavce (x6)
3. Podstavec zařízení (x3)
4. Pružina (x48)
- R. Konec pružiny ve tvaru „R“
- C. Konec pružiny ve tvaru „C“
5. Klíč na pružiny
6. Skákací plocha
7. Kryt pružin s montážními páskami
8. Ochranná síť na zip
9. Spojovací „T“ díl

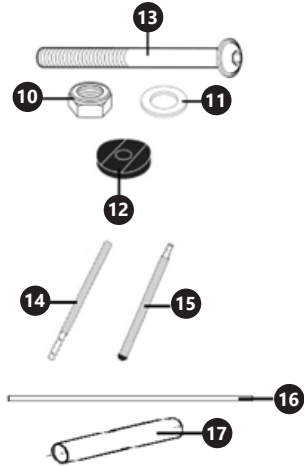

10. Matice (x12)
11. Podložka (x12)
12. Distanční kroužek (x12)
13. Dlouhý šroub (x12)
14. Dolní sloup (x6)
15. Horní sloup (x6)
16. Tyč ze skelných vláken  
(pouze UNI\_TRAMPOLINE\_06)
17. Nástavec (x6)

- a) Stojan skákací plochy (1) smontujte do tvaru kruhu. Střídavě ho pospojujte s „T“ spojkami (9) zasouváním. Montujte tak dlouho, dokud lišty nevytvoří celý kruh. Připravený stojan položte na zem.

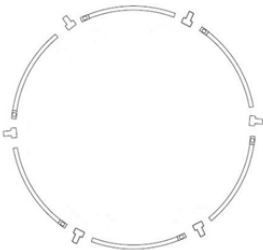

- b) Přejděte k montáži podstavců (3). Podstavec spojte z obou stran s prodlužovacím dílem (2), za tímto účelem zasuňte díly do sebe.



- c) Takto připravené konstrukce, kruh a podstavce vzájemně pospojujte. Konce rámu podstavců zasuňte do „T“ otvorů ve spojkách stojanu. Zkontrolujte stabilitu spojů, případně dotiskněte.

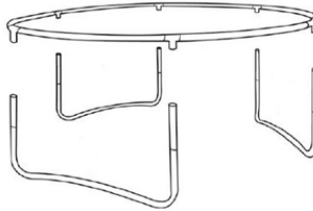

- d) Postavte kruh na podstavce.
- e) Uvnitř konstrukce rozložte skákací plochu (6) logem nahoru.
- f) Aby byly správně namontovány pružiny (4) spojující stojan se skákací plochou, dejte pozor na konce háků. Konec „R“ zachyťte o obruč skákací plochy trampolíny. Pomocí přiloženého klíče (5) zachyťte pružiny za konec „C“. Při natahování pružiny ji namontujte do otvoru v rámu kruhu. Pamatujte na to, aby při montáži byly vždy spojovány protilehlé pružiny, což zajistí správné napnutí skákací plochy.

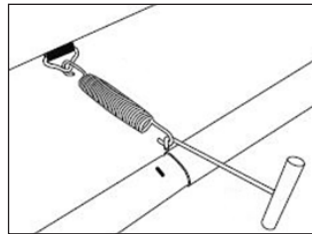

- g) Namontované pružiny zakryjte nasazením krytu (7). Těsným přivázáním připevněte montážní pásky k rámu kruhu.
- h) Dolní sloupce (14) připevněte k podstavcům zařízení. K tomuto účelu použijte přiložené dlouhé šrouby (13), distanční kroužky (12), podložky (11) a matice (10). Do os otvorů v dolním sloupu zasuňte šrouby, které zvenčí zajistěte distančními kroužky. Takto připravenou konstrukci nasadte na osy otvorů v podstavci zařízení. Zvenčí nasadte podložky a zajistěte maticemi. Zkontrolujte stabilitu spojů, případně je přitlačte. Všechny součástky smontujte.

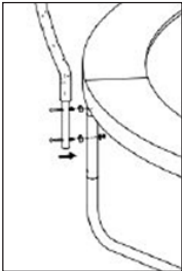
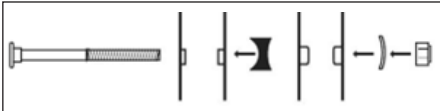

- i) Na užší konce dolních sloupů nasadte širším koncem horní stojany (15). Silně je přitlačte. Při montáži pamatujte na to, že horní konce montovaných stojanů musí mít úchytky pro zavěšení ochranné sítě.
- j) Přejděte na montáž ochranné sítě.  
 UNI\_TRAMPOLINE\_05: Do otvoru sítě vložte tyč ze skelných vláken (16). Oba konce spojte nástavcem (17). Takto připravený kruh namontujte postupným zachycováním o úchytky na sloupech. Zajistěte dolní okraj sítě. Za tímto účelem střídavě propleťte lano mezi otvorem sítě a obručí skákací plochy. Konec zajistěte pevným přivázáním.  
 UNI\_TRAMPOLINE\_06: Povlaky ochranné sítě nasadte na vrcholky sloupů. Po správném rozložení celé ochranné sítě nasuňte povlaky dolů. Zajistěte dolní okraj sítě. Pro tento účel namontujte na obruč skákací plochy karabiny montážních pásek.

**UPOZORNĚNÍ!** Instalace pružin musí být provedena v daném pořadí! Doporučuje se montovat pružiny vždy do každého 4. nebo 5. otvoru, aby se zabránilo příliš vysoké zátěži!

### 3.3. ČIŠTĚNÍ A ÚDRŽBA

- Na čištení ploch zařízení použijte výhradně přípravky neobsahující leptavé látky.
- Zařízení uchovávejte na suchém a chladném místě chráněném před vlhkostí a přímým slunečním zářením.
- Zařízení pravidelně kontrolujte z hlediska jeho technické funkčnosti a na jakákoli poškození.
- K čištění použijte měkký hadřík.

### LIKVIDACE OPOTŘEBOVANÝCH ZAŘÍZENÍ.

Po skončení životnosti toto zařízení nelikvidujte s běžným komunálním odpadem, ale odevzdejte ho do sběrného dvora za účelem recyklace elektrických a elektronických zařízení. Informujte o tom symbol umístěný na výrobku, v pokynech k obsluze nebo na obalu. Plasty použité v zařízení jsou vhodné pro opakované použití v souladu s jejich označením. Díky opakovanému použití, využití materiálů nebo jiným formám využívání opotřebovaných zařízení významně přispíváte k ochraně našeho životního prostředí. Informace o příslušném sběrném dvoře pro likvidaci opotřebovaných zařízení vám poskytne orgán místní samosprávy.

## MANUEL D'UTILISATION

## CARACTÉRISTIQUES TECHNIQUES

| Désignation du paramètre                         | Valeur du paramètre |                    |
|--|---------------------|--------------------|
| Nom du produit                                   | TRAMPOLINE          |                    |
| Modèle   | UNI_TRAM-POLINE_05  | UNI_TRAM-POLINE_06 |
| Capacité de charge maximale [kg]                 | 120                 | 100                |
| Diamètre du tapis [mm]                           | 3050                | 2440               |
| Hauteur de filet antichute [mm]                  | 1700                | 1500               |
| Hauteur de la surface à sauter [mm]              | 740                 | 550                |
| Poids de l'appareil [kg]                         | 43,2                | 32,5               |
| Âge  | 6+                  | 3+                 |
| Dimensions [Largeur x Profondeur x Hauteur] [mm] | 3450x3250 x2500     | 2600x2600 x2120    |

## 1. DESCRIPTION GÉNÉRALE

L'objectif du présent manuel est de favoriser une utilisation sécuritaire et fiable de l'appareil. Le produit a été conçu et fabriqué en respectant étroitement les directives techniques applicables et en utilisant les technologies et composants les plus modernes. Il est conforme aux normes de qualité les plus élevées.

**LISEZ ATTENTIVEMENT LE PRÉSENT MANUEL ET ASSUREZ-VOUS DE BIEN LE COMPRENDRE AVANT LA PREMIÈRE UTILISATION.**

Afin de garantir le fonctionnement fiable et durable de l'appareil, il est nécessaire d'utiliser et d'entretenir ce dernier conformément aux consignes figurant dans le présent manuel. Les caractéristiques et les spécifications contenues dans ce document sont à jour. Le fabricant se réserve le droit de procéder à des modifications à des fins d'amélioration du produit. L'appareil a été mis au point et fabriqué en tenant compte des progrès techniques et de la réduction de bruit afin de réduire au maximum les risques liés aux émissions sonores.

## SIGNIFICATION DES SYMBOLES

 Le produit est conforme aux normes de sécurité en vigueur.

 Respectez les consignes du manuel.

 Le produit ne doit pas être exploité par les enfants âgés de moins de 3 ans.

 **REMARQUE !** Les illustrations contenues dans le présent manuel sont fournies à titre explicatif. Votre appareil peut ne pas être identique.

La version originale de ce manuel a été rédigée en allemand. Toutes les autres versions sont des traductions de l'allemand.

## 2. CONSIGNES DE SÉCURITÉ

 **ATTENTION !** Lisez tous les avertissements de sécurité et toutes les instructions. Le non-respect des avertissements et des instructions peut entraîner des blessures graves ou la mort.

Le terme « appareil » ou « produit » utilisé dans les avertissements et dans le mode d'emploi désigne le TRAMPOLINE.

## 2.1. SÉCURITÉ

- Veillez à ce que le lieu de travail soit bien rangé et bien éclairé. Tout désordre ou mauvais éclairage risque d'entraîner des accidents. Soyez prévoyant et raisonnable, faites attention à ce que vous faites lors de l'utilisation de l'appareil.
- En cas de doute quant au bon fonctionnement du produit ou si vous constatez qu'il est endommagé, contactez le service après-vente du fabricant.
- Le produit ne peut être réparé que par le service après-vente du fabricant. N'effectuez pas les réparations vous-même !
- Conservez ce mode d'emploi pour tout usage ultérieur. Si l'appareil doit être transmis à un tiers, ce mode d'emploi sera livré avec l'appareil.
- N'utilisez pas l'appareil si vous êtes fatigué, malade ou sous l'influence de l'alcool, de drogues ou de médicaments qui limitent considérablement votre capacité à l'utiliser.
- Lorsque vous n'utilisez pas l'appareil, tenez-le hors de portée des enfants et de toute personne ne connaissant pas l'appareil ou ce mode d'emploi.
- Maintenez l'appareil en bon état de marche. Avant chaque utilisation, assurez-vous de l'absence d'endommagements généraux et de ceux de pièces mobiles (fissures de pièces ou de composants ou toute autre condition susceptible de peser sur la sécurité de fonctionnement de l'appareil). En cas d'endommagement, faites réparer l'appareil avant de l'utiliser.
- La réparation et l'entretien des appareils doivent être effectués par un personnel qualifié, n'utilisant que des pièces de rechange d'origine. Cela garantira la sécurité d'utilisation.
- Il est interdit d'intervenir sur la structure de l'appareil afin de la modifier ou modifier les caractéristiques de l'appareil.
- Évitez de surcharger l'appareil. L'utilisation par des personnes ayant un poids corporel supérieur à celui autorisé peut entraîner des dommages à l'appareil.
- Consultez votre médecin avant de commencer tout programme d'exercices pour déterminer s'il existe des contre-indications de santé.
- Effectuez toujours un échauffement avant d'utiliser l'appareil.
- Si vous sentez mal ou vous éprouvez des douleurs thoraciques, des vertiges, un essoufflement, etc., cessez immédiatement l'exercice et consultez un médecin.
- Le produit doit être assemblé et inspecté par un adulte.

- o) Il faut utiliser un produit correctement assemblé. Un assemblage incorrect du produit peut entraîner des blessures pour l'utilisateur.
- p) Les cordages, les attaches, les anneaux et les autres dispositifs de fixation doivent être vérifiés pour s'assurer qu'ils ne sont pas endommagés par l'abrasion, la tension et l'usure.
- q) Toutes les composantes du produit doivent être complètes et intactes pour éviter les accidents.
- r) La surface se trouvant sous le produit doit être exempte d'éléments dangereux pouvant causer des blessures graves.
- s) Ne laissez pas de tiers pénétrer dans la zone d'utilisation (aire de jeu) du produit (y compris les enfants et les animaux).
- t) Surveillez les enfants durant l'utilisation du produit.
- u) Vérifiez et serrez tous les boulons, écrous et fixations avant chaque utilisation.
- v) Les trampolines dont la hauteur dépasse 51 cm ne conviennent pas aux enfants de moins de 6 ans.
- w) Le produit ne peut pas être utilisé par les femmes enceintes.
- x) Il est interdit de faire entrer des animaux sur la surface du trampoline.
- y) Placez le produit sur une surface plane, stable et sèche, avec au moins 0,5 m d'espace libre de chaque côté. Ne placez pas le produit à proximité de murs, de clôtures, de piscines ou d'autres obstructions.
- z) Avant d'utiliser le produit, vérifiez qu'il n'y a pas d'objets en dessous. Vérifiez également qu'il n'y a pas d'objets dangereux au-dessus du produit, notamment des branches ou des câbles électriques.
- aa) Il est indispensable d'utiliser le filet antichute fourni avec le trampoline.
- bb) Il est interdit de sauter sur le trampoline depuis des objets élevés situés à proximité, comme des échelles. Ne sautez pas du trampoline par terre. N'utilisez pas le trampoline pour sauter sur d'autres objets.
- cc) N'utilisez pas le produit lorsque sa surface est salie ou mouillée, ou dans des conditions météorologiques défavorables.
- dd) Ne pas amener d'objets dans la zone du trampoline. Avant de monter sur le trampoline, assurez-vous que les poches de vos vêtements ont été vidées de tout objet inutile ou pointu.
- ee) Il est recommandé de porter des vêtements de sport et des chaussettes pour utiliser le trampoline. Ne portez pas de chaussures.
- ff) Pendant les sauts, l'utilisateur doit rester au centre du trampoline afin de minimiser le risque d'endommager les ressorts ou de heurter la structure métallique.
- gg) Le produit est réservé à être utilisé par une seule personne. L'utilisation du produit par plusieurs personnes en même temps augmente le risque de blessure en cas de collision entre les utilisateurs.
- hh) Ne pas tenter de sauts périlleux, de rotations ou d'autres acrobaties. Cela augmente le risque d'une chute dangereuse, avec réception sur la tête, qui peut entraîner des blessures graves, une paralysie ou la mort.

**⚠ ATTENTION !** Bien que l'appareil ait été conçu en accordant une attention spéciale à la sécurité et qu'il comporte des dispositifs de protection, ainsi que des caractéristiques de sécurité supplémentaires, il n'est pas possible d'exclure entièrement tout risque de blessure lors de son utilisation. Nous recommandons de faire preuve de prudence et de bon sens lorsque vous utilisez l'appareil.

### 3. RÈGLES D'UTILISATION

Le trampoline est un appareil prévu pour les exercices de gymnastique.

**L'utilisateur est responsable de tout dommage résultant de toute utilisation contraire à la destination de l'appareil.**

**⚠ ATTENTION !** Le modèle UNI\_TRAMPOLINE\_05 est réservé aux utilisateurs âgés de plus de 6 ans.

**⚠ ATTENTION !** Le modèle UNI\_TRAMPOLINE\_06 est réservé aux utilisateurs âgés de plus de 3 ans.

#### 3.1. DESCRIPTION DE L'APPAREIL



1. Filet antichute
2. Tube avec protection
3. Pieds
4. Protection des ressorts
5. Entrée avec fermeture éclair
6. Toile à sauter



## 3.2. PRÉPARATION AU FONCTIONNEMENT

## ASSEMBLAGE DE L'APPAREIL

Disposez les pièces du trampoline dans les groupes avant de les assembler.

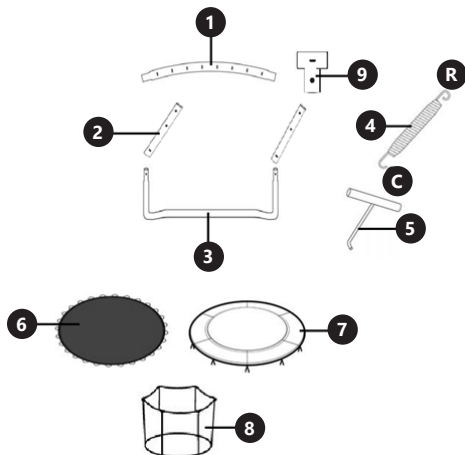

1. Arceau du cadre du tapis de saut (x6)
2. Rallonge des supports pieds (x6)
3. Supports pieds (x3)
4. Ressort (x48)
- R. Extrémité R du ressort
- C. Extrémité C du ressort
5. Clé ressorts
6. Toile à sauter
7. Couverture des ressorts avec bandes de fixation
8. Filet antichute avec fermeture éclair
9. Connecteur en T

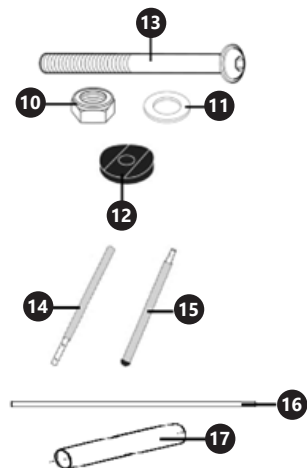

10. Écrou (x12)
11. Rondelle (x12)
12. Intercalaire (x12)
13. Vis longue (x12)
14. Tube partie basse (x6)
15. Tube partie haute (x6)
16. Tige en fibre de verre (uniquement dans UNI\_TRAMPOLINE\_06)
17. Manchon (x6)

- a) Disposez la structure métallique du tapis de saut (1) en formant un cercle. Connectez alternativement avec les connecteurs en T (9) en les faisant glisser. Répétez jusqu'à former un cercle complet. Posez le cadre préparé sur le sol.

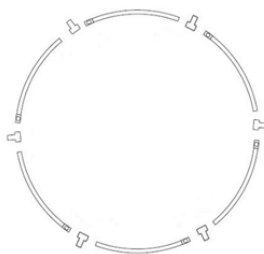

- b) Procédez à l'assemblage des supports pieds (3). Connectez le support des deux côtés avec la rallonge (2) en faisant glisser les éléments les uns sur les autres.



- c) Reliez les structures, le cercle et les supports entre eux. Faites glisser les extrémités du support dans les trous de connexion en T de la structure. Vérifiez la stabilité des connexions, resserrez-les si nécessaire.

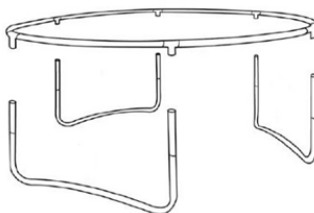

- d) Positionnez le cercle sur les supports.
- e) Disposez le tapis de saut (6) au milieu de la structure, le logo vers le haut.
- f) Pour installer correctement les ressorts (4) reliant la structure et le tapis de saut, faites attention aux extrémités des crochets. Accrochez l'extrémité R au bord du tapis de trampoline. Utilisez la clé ressorts (5) fournie pour l'accrocher à l'extrémité C. Tendez le ressort et installez-le dans l'ouverture du cadre du cercle. Au moment de l'installation, n'oubliez pas de toujours connecter les ressorts l'un en face de l'autre afin de garantir une tension adéquate sur le tapis.

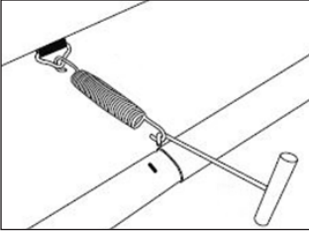

- g) Recouvrez les ressorts installés avec le couvercle (7). Fixez en attachant fermement les bandes de montage au cadre du cercle.
- h) Fixez les tubes partie basse (14) aux supports de l'appareil. Utilisez pour cela les vis longues (13), les intercalaires (12), les rondelles (11) et les écrous (10) fournis. Insérez les vis dans les axes des trous du tube partie basse, sécurisez-les avec des intercalaires du côté extérieur. Insérez la structure ainsi préparée dans l'axe des trous du support de l'appareil. Placez des rondelles à l'extérieur et sécurisez-les avec des écrous. Vérifiez la stabilité des connexions, resserrez-les si nécessaire. Réalisez l'assemblage de tous les éléments.

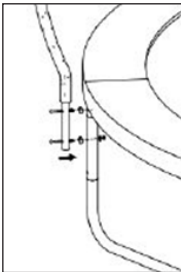
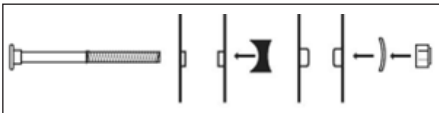

- i) Placez l'extrémité la plus large des tubes partie haute (15) sur l'extrémité la plus étroite des tubes partie basse. Bien serrer. Durant l'assemblage, veillez à ce que les extrémités supérieures des structures assemblées soient munies de crochets pour suspendre le filet antichute.
- j) Passez à l'installation du filet antichute. UNI\_TRAMPOLINE\_05 : Insérez la tige en fibre de verre (16) dans l'ouverture du filet/ Raccordez les deux extrémités avec le manchon (17). Assemblez le cercle ainsi formé en l'accrochant successivement aux attaches des tubes. Sécurisez le bord inférieur du filet. Pour ce faire, tissez alternativement une corde entre l'ouverture du filet et le bord du tapis. Fixez solidement l'extrémité en l'attachant. UNI\_TRAMPOLINE\_06 : Faites glisser les couvertures de filet antichute sur le haut des poteaux. Une fois que l'ensemble du filet antichute est correctement positionné, faites glisser les couvertures vers le bas. Sécurisez le bord inférieur du filet. À cette fin fixez les mousquetons des sangles de montage au bord du tapis.



**ATTENTION !** Les ressorts sont à installer dans un ordre précis ! Il est conseillé d'installer les ressorts tous les 4 ou 5 trous pour éviter une charge excessive !

### 3.3. NETTOYAGE ET ENTRETIEN

- a) Pour nettoyer la surface, n'utilisez que des produits libres de substances caustiques.
- b) Conservez l'appareil dans un endroit sec et frais, à l'abri de l'humidité et des rayons directs du soleil.
- c) Effectuez des inspections régulières de l'appareil pour vous assurer qu'il est en bon état de fonctionnement et qu'aucun dommage n'est survenu.
- d) Nettoyez avec un chiffon doux ou une éponge.

### ENLÈVEMENT DE L'APPAREIL USAGÉ

A la fin de sa vie utile, ce produit ne doit pas être jeté avec les déchets ménagers normaux mais doit être apporté à un centre de collecte et de recyclage des équipements électriques et électroniques. Cela est indiqué par un symbole sur le produit, dans le manuel d'utilisation ou sur l'emballage. Les matériaux utilisés dans l'appareil sont recyclables selon leur désignation. En réutilisant, en réaffectant ou en utilisant d'une autre manière les équipements usagés, vous apportez une contribution importante à la protection de notre environnement. Consultez votre administration locale pour trouver une déchetterie appropriée.

## ISTRUZIONI PER L'USO

## DATI TECNICI

| Descrizione del parametro                          | Valore del parametro |                    |
|--|----------------------|--------------------|
| Nome del prodotto                                  | TAPPETO ELASTICO     |                    |
| Modello  | UNI_TRAM-POLINE_05   | UNI_TRAM-POLINE_06 |
| Carico massimo [kg]                                | 120                  | 100                |
| Diametro del tappeto [mm]                          | 3050                 | 2440               |
| Altezza della rete di sicurezza [mm]               | 1700                 | 1500               |
| Altezza dell'area di salto [mm]                    | 740                  | 550                |
| Peso del dispositivo [kg]                          | 43,2                 | 32,5               |
| Età di destinazione                                | 6+                   | 3+                 |
| Dimensioni [Larghezza x Profondità x Altezza] [mm] | 3450x3250 x2500      | 2600x2600 x2120    |



## 1. DESCRIZIONE GENERALE

Queste istruzioni sono intese come ausilio per un uso sicuro e affidabile. Il prodotto è stato rigorosamente progettato e realizzato secondo le direttive tecniche e l'utilizzo delle tecnologie e componenti più moderne e seguendo gli standard di qualità più elevati.

**PRIMA DELLA MESSA IN FUNZIONE È  
NECESSARIO AVER LETTO E COMPRESO LE  
ISTRUZIONI D'USO**

Per un funzionamento duraturo e affidabile del dispositivo assicurarsi di maneggiarlo e curarne la manutenzione secondo le disposizioni presentate in questo manuale. I dati e le specifiche tecniche indicati in questo manuale sono attuali. Il fornitore si riserva il diritto di apportare delle migliorie nel contesto del miglioramento dei propri prodotti. L'apparecchiatura è stata progettata e realizzata tenendo in considerazione il progresso tecnico e la riduzione di rumore, in maniera tale da mantenere al minimo i possibili rischi derivanti dalle emissioni di rumore.

## SPIEGAZIONE DEI SIMBOLI

-  Il prodotto soddisfa le attuali norme di sicurezza.
-  Leggere attentamente le istruzioni.
-  Il prodotto non può essere utilizzato da persone di età compresa tra 0 e 3 anni.

 **AVVERTENZA!** Le immagini contenute in questo manuale sono puramente indicative e potrebbero differire dal prodotto.

Il manuale originale è stato scritto in tedesco. Le versioni in altre lingue sono traduzioni dalla lingua tedesca.

## 2. SICUREZZA NELL'IMPIEGO

 **ATTENZIONE!** Leggere tutte le avvertenze relative alla sicurezza e tutte le istruzioni. La mancata osservazione delle avvertenze e delle istruzioni può causare danni fisici o morte.

Il termine „apparecchio“ o „prodotto“ nelle avvertenze e nella descrizione delle istruzioni si riferisce al TAPPETO ELASTICO.

## 2.1. SICUREZZA

- a) Mantenere l'area di lavoro ordinata e ben illuminata. Il disordine o la scarsa illuminazione possono provocare incidenti. Bisogna essere previdenti, fare attenzione a quello che si fa e usare il buon senso utilizzando l'apparecchio.
- b) In caso di dubbi sul corretto funzionamento del prodotto o in caso di constatazione di un danno, si prega di contattare il servizio di assistenza del produttore.
- c) Il prodotto può essere riparato esclusivamente dal servizio di assistenza del produttore. Non eseguire le riparazioni da soli!
- d) Conservare il manuale d'uso per utilizzo futuro. Se l'apparecchio deve essere trasferito a terzi, anche il manuale d'uso deve essere consegnato insieme all'apparecchio.
- e) Non utilizzare l'apparecchio quando si è stanchi, malati o sotto l'influenza di alcol, droghe o farmaci che limitano sostanzialmente la capacità di utilizzare l'apparecchio.
- f) Tenere l'apparecchio inutilizzata fuori dalla portata dei bambini e di chiunque non abbia familiarità con l'apparecchio o con questo manuale.
- g) Mantenere l'apparecchio in uno stato tecnico buono. Controllare prima di ogni operazione che non ci siano danni generali o relativi alle parti in movimento (crepe nelle parti e nei componenti o qualsiasi altra condizione che possa influenzare il funzionamento sicuro dell'apparecchio). In caso di danno, far riparare l'apparecchio prima dell'uso.
- h) La riparazione e la manutenzione delle apparecchiature dovrebbe essere effettuate da personale qualificato utilizzando esclusivamente parti di ricambio originali. Questo garantirà un utilizzo sicuro.
- i) È vietato manomettere il design dell'apparecchio per modificarne i parametri o la costruzione.
- j) Non sovraccaricare l'apparecchio. Il superamento del peso massimo consentito dell'utente può danneggiare il prodotto.
- k) Consultare un medico prima di iniziare l'esercizio per determinare se ci sono controindicazioni di salute.
- l) Eseguire sempre un riscaldamento prima di usare il dispositivo.
- m) Se si verificano sintomi preoccupanti durante l'esercizio, ad esempio dolore al petto, vertigini, mancanza di respiro, ecc, interrompere immediatamente l'allenamento e consultare un medico.
- n) Il prodotto deve essere montato e controllato da un adulto.
- o) Utilizzare un prodotto correttamente assemblato. Il montaggio errato del prodotto può causare lesioni all'utente.
- p) Corde, elementi di collegamento, anelli e altri elementi di fissaggio devono essere ispezionati per individuare eventuali danni dovuti all'abrasione, alla tensione e all'usura.

- q) Tutte le parti del prodotto devono essere complete e non danneggiate per evitare incidenti.
- r) L'area sotto il prodotto deve essere priva di elementi pericolosi che potrebbero causare lesioni gravi.
- s) Non permettere a terzi di entrare nell'area di utilizzo (area di gioco) del prodotto (inclusi bambini e animali).
- t) Sorvegliare i bambini quando usano il prodotto.
- u) Controllare e stringere tutti i bulloni, i dadi e gli elementi di fissaggio prima di ogni utilizzo.
- v) I trampolini alti più di 51 cm non sono adatti ai bambini sotto i 6 anni.
- w) Il prodotto non deve essere usato da donne incinte.
- x) È vietato far salire animali sulla superficie del trampolino.
- y) Posizionare il prodotto su una superficie stabile, asciutta e piatta, assicurandosi di mantenere uno spazio sicuro e libero intorno ad esso. Non posizionare il prodotto vicino a muri, recinzioni, piscine o altri ostacoli.
- z) Prima di usare il prodotto, assicurarsi che non ci siano oggetti sotto di esso. Bisogna anche assicurarsi che non ci siano oggetti pericolosi sopra il prodotto, come rami o cavi elettrici.
- aa) Quando si utilizza il trampolino è essenziale utilizzare la rete di sicurezza in dotazione.
- bb) È vietato saltare sul trampolino da altri oggetti alti nelle vicinanze, come le scale. Non saltare dal trampolino a terra. Non usare il trampolino per saltare su altri oggetti.
- cc) Non utilizzare il prodotto quando la sua superficie è contaminata o bagnata, o durante condizioni climatiche avverse.
- dd) Non portare oggetti nell'area del trampolino. Prima di salire sul trampolino, assicuratevi che le tasche dei vostri vestiti siano state svuotate da oggetti inutili e taglienti.
- ee) Quando si usa il trampolino si raccomanda di usare abbigliamento sportivo e calzini. Non indossare calzature.
- ff) L'utente deve mantenersi al centro del trampolino durante il suo utilizzo per ridurre al minimo il rischio di danneggiare le molle o di colpire il telaio.
- gg) Il prodotto dovrebbe essere usato solo da una persona. L'uso del prodotto da parte di più persone allo stesso tempo aumenta il rischio di lesioni in caso di collisione tra utenti.
- hh) È vietato eseguire salti mortali, rotazioni o altre acrobazie. Questo aumenta il rischio di una caduta pericolosa, ad esempio sulla testa, che può provocare lesioni gravi, paralisi o morte.

**⚠ ATTENZIONE!** Anche se l'apparecchiatura è stata progettata per essere sicura, sono presenti degli ulteriori meccanismi di sicurezza. Malgrado l'applicazione di queste misure supplementari di sicurezza sussiste comunque il rischio di ferirsi. Si raccomanda inoltre di usare cautela e buon senso.

### 3. PRINCIPI DI UTILIZZO

Il trampolino è un dispositivo progettato per esercizi ginnici.

**L'utente è responsabile di qualsiasi danno derivante da un uso improprio.**

**⚠ ATTENZIONE!** Il modello UNI\_TRAMPOLINE\_05 è destinato a utenti di età superiore ai 6 anni.

**⚠ ATTENZIONE!** Il modello UNI\_TRAMPOLINE\_06 è destinato a utenti di età superiore ai 3 anni.

#### 3.1. DESCRIZIONE DEL DISPOSITIVO



1. Rete di sicurezza
2. Palo imbottito
3. Piede a W
4. Coperchio a molla
5. Ingresso con cerniera
6. Tappetino per saltare



#### 3.2. PREDISPOSIZIONE AL LAVORO MONTAGGIO DELL'APPARECCHIO

Si raccomanda di raggruppare i componenti prima del montaggio.

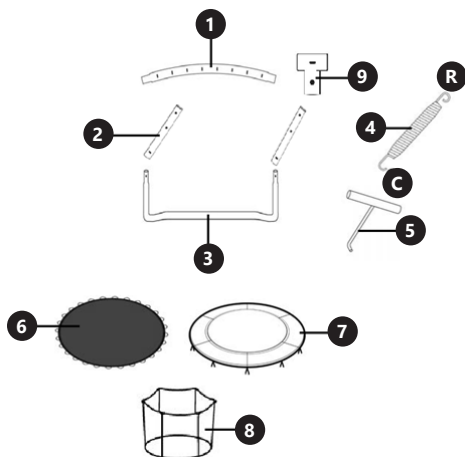

1. Tubo curvo del telaio (x6)
2. Estensione del piede a W (x6)
3. Piede a W (x3)
4. Molla (x48)
- R. Estremità della molla a forma di "R"
- C. Estremità della molla a forma di "C"
5. Chiave a molla
6. Tappetino per saltare
7. Coperchio a molla con cinghie di montaggio
8. Rete di sicurezza con cerniera
9. Connettore tipo „T"

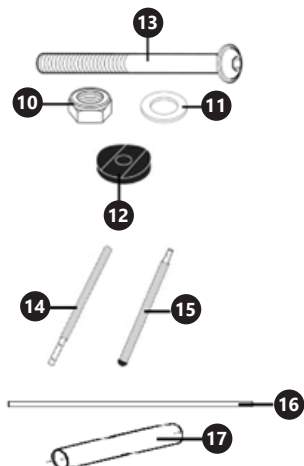

10. Dado (x12)
11. Rondella (x12)
12. Distanziatore (x12)
13. Bullone lungo (x12)
14. Palo inferiore (x6)
15. Palo superiore (x6)
16. Asta in fibra di vetro (solo en UNI\_TRAMPOLINE\_06)
17. Cappuccio (x6)

- a) Disporre il telaio del tappetino per saltare (1) a forma di cerchio. Collegare alternativamente con i connettori a „T" (9) facendoli scorrere. Piegare fino a che i tubi formino un cerchio completo. Posare a terra il telaio preparato.

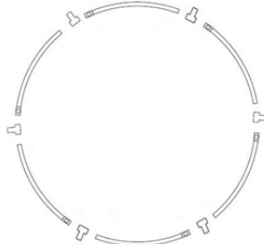

- b) Passare al montaggio dei piedi (3). Collegare il piede all'estensione (2) su entrambi i lati facendo scorrere i componenti l'uno sull'altro.



- c) Collegare il cerchio e i piedi a W insieme. Far scorrere le estremità dei piedi a W nei fori dei connettori a „T" del telaio. Controllare la stabilità delle connessioni, stringere se necessario.

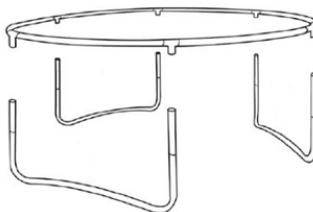

- d) Posizionare il cerchio sui piedi a W.
- e) Disporre il tappetino per saltare (6) al centro della struttura, con il logo verso l'alto.
- f) Per installare correttamente le molle (4) che collegano il telaio e il tappetino per saltare, fare attenzione alle estremità dei ganci. Agganciare l'estremità „R“ al bordo del tappetino del trampolino. Usare la chiave a molla in dotazione (5) per agganciarla all'estremità „C“. Tendere la molla e installarla nell'apertura del telaio circolare. Bisogna ricordare di collegare sempre le molle una di fronte all'altra durante l'installazione per garantire una tensione adeguata sul tappetino.

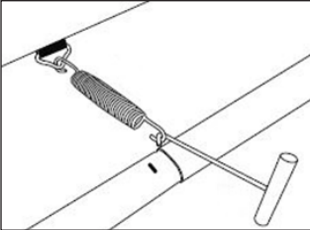

- g) Coprire le molle installate mettendo il coperchio (7) sopra di esse. Fissare legando saldamente le cinghie di montaggio al telaio circolare.
- h) Fissare i pali inferiori (14) ai piedi del dispositivo. Per fare questo, usare i bulloni lunghi (13), i distanziatori (12), le rondelle (11) e i dadi (10) forniti. Inserire i bulloni negli assi dei fori del palo inferiore, fissarli con i distanziatori all'esterno. La struttura così preparata deve essere inserita nell'asse dei fori dei piedi del dispositivo. Dall'esterno, mettere le rondelle e fissarle con i dadi. Controllare la stabilità dei giunti, stringere se necessario. Eseguire il montaggio di tutti i componenti.

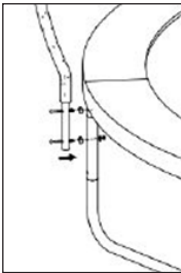
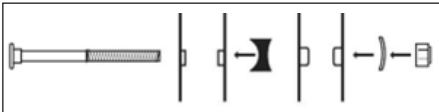

- i) Posizionare l'estremità più larga dei pali superiori (15) sull'estremità più stretta dei pali inferiori. Premere con decisione. Durante il montaggio, assicurarsi che le estremità superiori dei pali abbiano dei morsetti per appendere la rete di sicurezza.
- j) Passare all'installazione della rete di sicurezza. UNI\_TRAMPOLINE\_05: Inserire l'asta in fibra di vetro (16) nell'apertura della rete. Collegare entrambe le estremità con il cappuccio (17). Montare il cerchio così formato agganciandolo ai morsetti dei pali. Fissare il bordo inferiore della rete. Per fare questo, intrecciate alternativamente una corda tra l'apertura della rete e il bordo del tappetino. Fissare l'estremità in modo sicuro legandola. UNI\_TRAMPOLINE\_06: Far scorrere le coperture della rete di sicurezza sulla parte superiore dei pali. Una volta che l'intera rete di sicurezza è stata dispiegata correttamente, far scorrere le coperture verso il basso. Fissare il bordo inferiore della rete. Per fare questo, attaccare i moschettoni delle cinghie di montaggio al bordo del tappetino.



**ATTENZIONE!** Le molle devono essere installate in una sequenza specifica! Si consiglia di installare le molle ogni 4° o 5° foro per evitare un carico eccessivo!

### 3.3. PULIZIA E MANUTENZIONE

- a) Usare solo agenti non corrosivi per la pulizia della superficie.
- b) Conservare l'apparecchio in un luogo asciutto e fresco, al riparo dall'umidità e dalla luce solare diretta.
- c) Eseguire ispezioni regolari dell'apparecchio per assicurarsi che sia in buone condizioni di funzionamento e che non si siano verificati danni.
- d) Pulire con un panno non abrasivo.

### SMALTIMENTO DELLE APPARECCHIATURE USURATE.

Alla fine della sua vita utile, questo prodotto non deve essere smaltito con i normali rifiuti domestici, ma deve essere portato in un punto di raccolta per il riciclaggio di apparecchiature elettriche ed elettroniche. Ne informa il simbolo, collocato sul prodotto, sulle istruzioni per l'uso o sull'imballaggio. Le materie plastiche utilizzate nel dispositivo sono adatte al riutilizzo secondo la loro etichettatura. Potete dare un contributo importante alla protezione del nostro ambiente riutilizzando materiali e altri modi di utilizzare l'apparecchiatura usata.

L'amministrazione locale sarà in grado di fornire informazioni sul punto di smaltimento appropriato.

## MANUAL DE INSTRUCCIONES

## CARACTERÍSTICAS TÉCNICAS

| Descripción del parámetro                          | Valor del parámetro |                    |
|--|---------------------|--------------------|
| Denominación del producto                          | CAMA ELÁSTICA       |                    |
| Modelo   | UNI_TRAM-POLINE_05  | UNI_TRAM-POLINE_06 |
| Carga máxima [kg]                                  | 120                 | 100                |
| Diámetro de la lona [mm]                           | 3050                | 2440               |
| Altura de la malla protectora [mm]                 | 1700                | 1500               |
| Altura de la superficie para saltar [mm]           | 740                 | 550                |
| Peso del equipo [kg]                               | 43,2                | 32,5               |
| Edad   | 6+                  | 3+                 |
| Dimensiones [anchura × profundidad × altura] [ mm] | 3450x3250 x2500     | 2600x2600 x2120    |



## 1. DESCRIPCIÓN GENERAL

Este manual ha sido elaborado para favorecer un empleo seguro y fiable. El producto ha sido estrictamente diseñado y fabricado conforme a las especificaciones técnicas y para ello se han utilizado las últimas tecnologías y componentes, manteniendo los más altos estándares de calidad.

**ANTES DE LA PUESTA EN FUNCIONAMIENTO, LEA LAS INSTRUCCIONES MINUCIOSAMENTE Y ASEGÚRESE DE COMPRENDERLAS.**

Para garantizar un funcionamiento duradero y fiable del aparato, el manejo y mantenimiento deben llevarse a cabo de acuerdo con las instrucciones de este manual. Los datos técnicos y las especificaciones de este manual están actualizados. El fabricante se reserva el derecho de realizar modificaciones para mejorar la calidad. Teniendo en cuenta los avances técnicos en materia de reducción del ruido, el equipo ha sido diseñado y fabricado para mantener el riesgo de emisiones sonoras al nivel más bajo posible.

## ACLARACIÓN DE LOS SÍMBOLOS

|  |  |
|--|--|
|  | El producto cumple con las normas de seguridad vigentes.                         |
|  | Respetar las instrucciones de uso.   |
|  | Il prodotto non può essere utilizzato da persone di età compresa tra 0 e 3 anni. |

 **¡ADVERTENCIA!** En este manual se incluyen fotos ilustrativas que podrían no coincidir exactamente con la apariencia real del dispositivo.

El texto en alemán corresponde a la versión original. Los textos en otras lenguas son traducciones del original en alemán.

## 2. SEGURIDAD

 **¡ATENCIÓN!** Leer todas las advertencias de seguridad y todos los manuales e instrucciones. El incumplimiento de avisos e instrucciones puede causar lesiones graves o la muerte.

Por el término “equipo” o “producto” en estas advertencias y en las descripciones del manual de uso se entiende la CAMA ELÁSTICA.

## 2.1. SEGURIDAD

- a) Mantener la zona de trabajo ordenada y bien iluminada. El desorden o la mala iluminación pueden provocar accidentes. Hay que ser previsor, observar lo que se hace y actuar con sentido común al utilizar el equipo.
- b) Si tiene alguna duda sobre el funcionamiento del producto o si este está dañado, póngase en contacto con el servicio técnico del fabricante.
- c) Cualquier reparación del producto deberá ser realizada por el servicio técnico del fabricante. ¡No reparar el producto por cuenta propia!
- d) Guardar el manual de uso para permitir su consulta en futuro. En caso de transmitir el equipo a otra persona, deberá entregarse también el manual de uso.
- e) No utilice la máquina si está cansado, enfermo o bajo la influencia de alcohol, drogas o medicamentos que limiten sustancialmente su capacidad para manejar el equipo.
- f) Guardar los dispositivos inactivos fuera del alcance de los niños y de las personas que no estén familiarizadas con el dispositivo o con este manual de uso.
- g) Mantener el producto en buen estado técnico. Antes de cada uso comprobar si hay daños generales o daños relacionados con las piezas móviles (grietas en las piezas y los elementos o cualquier otra condición que pueda afectar al funcionamiento seguro del producto). En el caso del daño, hacer reparar el equipo antes de usarlo.
- h) Cualquier operación de reparación y mantenimiento debe ser realizada por el personal cualificado y utilizando repuestos originales. Así la seguridad de uso será garantizada.
- i) No manipular la estructura del equipo para cambiar sus parámetros o el diseño.
- j) No sobrecargar el dispositivo. Si el usuario pesa más del peso máximo permitido, esto puede dañar el producto.
- k) Antes de comenzar a hacer ejercicio, consulte a un médico para determinar si existe alguna contraindicación para la salud.
- l) Realice siempre un calentamiento antes de usar el equipo.
- m) Si experimenta síntomas alarmantes durante el ejercicio, tales como dolor de pecho, mareos, dificultad para respirar, etc., deje de entrenar inmediatamente y consulte a un médico.
- n) El producto debe ser ensamblado y verificado por un adulto.
- o) Utilice el producto correctamente montado. El producto incorrectamente ensamblado puede causar lesiones corporales.

- p) Controle las cuerdas, las uniones, los anillos y otros elementos de fijación en cuanto a los posibles daños por abrasión, tracción o desgaste.
  - q) Todas las partes del producto deben estar completas y sin daños para evitar accidentes.
  - r) La superficie bajo el producto debe estar libre de elementos peligrosos que puedan causar graves lesiones.
  - s) No permita que personas ajenas, niños y animales entren en el área de uso del producto.
  - t) Supervise a los niños cuando utilicen el producto.
  - u) Antes de cada uso, controle y apriete todos los tornillos, las tuercas y otros elementos de fijación.
  - v) Las camas elásticas con una altura superior a 51 cm no son adecuadas para niños menores de 6 años.
  - w) El producto no debe ser utilizado por mujeres embarazadas.
  - x) No deje que los animales se suban en la cama elástica.
  - y) Coloque el producto sobre una superficie estable, seca y plana, asegurándose de que haya una distancia de seguridad alrededor del equipo. No coloque el producto cerca de paredes, vallas, piscinas u otros obstáculos.
  - z) Antes del uso, asegúrese de que no hay objetos debajo del producto. También asegúrese de que no hay objetos peligrosos, como ramas de árboles o cables eléctricos, por encima del producto.
  - aa) La cama elástica debe utilizarse junto con la malla protectora suministrada.
  - bb) Queda prohibido saltar en la cama elástica desde otras estructuras cercanas, como escaleras. No saltar desde la cama elástica en el suelo. No utilizar la cama elástica para saltar en otras estructuras.
  - cc) No utilizar el producto si su superficie está ensuciada o mojada, o durante condiciones meteorológicas adversas.
  - dd) No lleve objetos a la zona de la cama elástica. Antes de subir en la cama elástica, asegúrese de que no tiene objetos punzantes en el bolsillo.
  - ee) Es recomendable llevar ropa deportiva y calcetines durante el uso de la cama elástica. No llevar calzado.
  - ff) El usuario debe estar en el centro de la cama elástica para minimizar el riesgo de daños en los muelles o golpes contra el marco.
  - gg) El producto solo debe ser utilizado por una persona. El uso por más personas al mismo tiempo aumenta el riesgo de lesiones en caso de colisión entre usuarios.
  - hh) Queda prohibido dar saltos con giro, piruetas y otras acrobacias. Esto aumenta el riesgo de una caída peligrosa, por ejemplo, sobre la cabeza, que puede provocar lesiones graves, parálisis o incluso la muerte.
- ⚠ ¡ATENCIÓN!** Aunque en la fabricación de este aparato se ha prestado gran importancia a la seguridad, dispone de ciertos mecanismos de protección extras. A pesar del uso de elementos de seguridad adicionales, existe el riesgo de lesiones durante el funcionamiento, por lo que se recomienda proceder con precaución y sentido común.

3. CONDICIONES DE USO

La cama elástica es un equipo diseñado para realizar ejercicios gimnásticos.

**En caso de cualquier daño producido por el uso distinto al uso previsto de la herramienta, será responsable el usuario.**

- ⚠ ¡AVISO!** El modelo UNI\_TRAMPOLINE\_05 está destinado a usuarios mayores de 6 años.
- ⚠ ¡AVISO!** El modelo UNI\_TRAMPOLINE\_06 está destinado a usuarios mayores de 3 años.

3.1. DESCRIPCIÓN DEL EQUIPO



- 1. Malla protectora
- 2. Montante con envoltura
- 3. Base
- 4. Protección de los muelles
- 5. Entrada con cremallera
- 6. Lona de salto



3.2. PREPARACIÓN PARA EL TRABAJO  
ENSAMBLAJE DEL DISPOSITIVO

Es recomendable agrupar los componentes antes del ensamblaje.

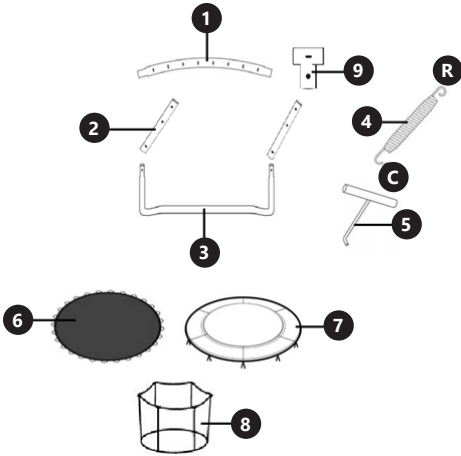

1. Segmento del aro (x6)
2. Extensión del pie (x6)
3. Pie en U (x3)
4. Muelle (x48)
- R. Extremidad "R" del muelle
- C. Extremidad "C" del muelle
5. Tensor de muelles
6. Lona de salto
7. Almohadilla protectora de muelles con correas
8. Malla protectora con cremallera
9. Unión tipo "T"

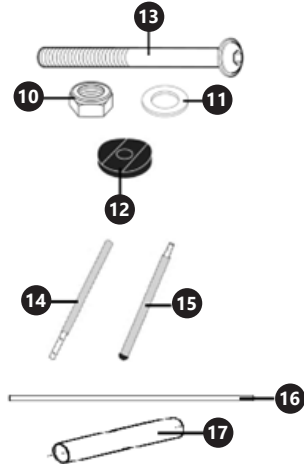

10. Tuerca (x12)
11. Arandela (x12)
12. Elemento distanciador (x12)
13. Tornillo largo (x12)
14. Montante inferior (x6)
15. Montante superior (x6)
16. Varilla de fibra de vidrio (solo en UNI\_TRAMPOLINE\_06)
17. Manguito (x6)

a) Coloque los segmentos del aro (1) para formar un círculo. Ensamble los segmentos con las uniones tipo "T" (9). Continúe el ensamblaje hasta completar el círculo. Coloque el aro ensamblado en el suelo.

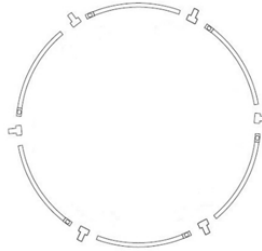

b) Proceda al ensamblaje de los pies (3). Coloque las extensiones (2) sobre ambos extremos del pie.



c) Una las estructuras al aro. Introduzca los extremos de los pies en los orificios de las uniones tipo "T" del aro. Compruebe la estabilidad de las uniones y apriételas si es necesario.

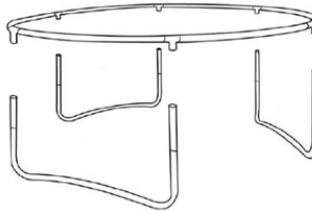

- d) Coloque el aro sobre los pies.
- e) En el centro de la estructura despliegue la lona de salto (6), el logotipo hacia arriba.
- f) Para ensamblar correctamente los muelles (4) que unen la lona de saltar al aro, preste atención a los extremos de los ganchos. La extremidad "R" debe engancharse en el aro. Enganche en la extremidad "C" con el tensor de muelles suministrado. Tense el muelle y coloque su extremidad en el orificio del aro. Tense siempre los muelles opuestos para garantizar una tensión adecuada de la lona.

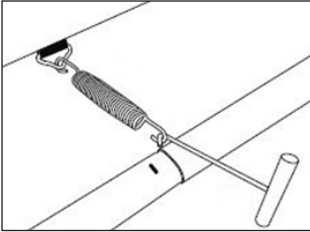

- g) Cubra los muelles con la almohadilla protectora (7). Ate las correas firmemente al aro.
- h) Fije los montantes inferiores (14) a los pies del equipo. Para ello, utilice los tornillos largos (13), los elementos distanciadores (12), las arandelas (11) y las tuercas (10). Inserte los tornillos en los agujeros del montante inferior y asegúrelos con los elementos distanciadores en el lado exterior. Coloque la estructura en los agujeros de los pies. Coloque las arandelas en el lado exterior y asegúrelas con las tuercas. Compruebe la estabilidad de las uniones y apriételas si es necesario. Ensamble todos los elementos.

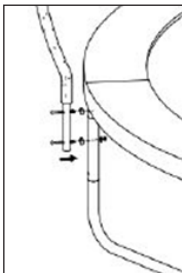
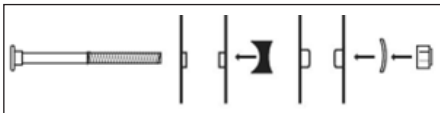

- i) Una las extremidades más anchas de los montantes superiores (15) a las extremidades más estrechas de los montantes inferiores. Apriete firmemente. Durante el ensamblaje, asegúrese de que los extremos superiores estén provistos de grapas fijar la malla protectora.
- j) Proceda al montaje de la malla protectora. UNI\_TRAMPOLINE\_05: Introduzca la varilla de fibra de vidrio (16) en el agujero de la malla. Una ambas extremidades con el manguito (17). Instale la malla enganchándola de las grapas de los montantes. Asegure el borde inferior de la malla. Para ello, enhebre la cuerda entre una abertura de la malla y el aro. Al final, ate todo firmemente. UNI\_TRAMPOLINE\_06: Coloque todas las mangas de la malla protectora sobre los montantes. A continuación, deslice las mangas hacia abajo. Asegure el borde inferior de la malla. Para ello, fije los mosquetones de las correas al aro.



**¡AVISO!** ¡Los muelles deben ser colocarse en el orden adecuado! ¡Es recomendable colocar los muelles cada 4° o 5° orificio para evitar la sobrecarga!

**3.3. LIMPIEZA Y MANTENIMIENTO**

- a) Para la limpieza de superficies no deben utilizarse productos con propiedades corrosivas.
- b) Guardar el dispositivo en un lugar fresco y seco, protegido de la humedad y de la luz solar directa.
- c) Se deben realizar inspecciones periódicas del equipo para asegurarse de que está en buen estado de funcionamiento y de que no se ha producido ningún daño.
- d) Limpiar con un paño suave.

**ELIMINACIÓN DE DISPOSITIVOS USADOS.**

Al final de su vida útil, este producto no debe desecharse con la basura doméstica normal, sino que debe llevarse a un punto de recogida para el reciclaje de aparatos eléctricos y electrónicos. Lo informa el símbolo ubicado en el producto, en las instrucciones de uso o en el embalaje. Los materiales utilizados en este equipo son reciclables de acuerdo con su marcado. Se contribuye de forma importante a la protección del medio ambiente reutilizando, reciclando o eliminando de otra forma los equipos usados. La administración local le proporcionará información sobre el punto adecuado para desechar los equipos usados.

## HASZNÁLATI ÚTMUTATÓ

## MŰSZAKI ADATOK

| Magyarázat Paraméterek                        | Érték Paraméterek  |                    |
|---|--------------------|--------------------|
| Termék neve                                   | CAMA ELÁSTICA      |                    |
| Modell  | UNI_TRAM-POLINE_05 | UNI_TRAM-POLINE_06 |
| Maximális terhelhetőség [kg]                  | 120                | 100                |
| Az ugrószőnyeg kerülete [mm]                  | 3050               | 2440               |
| A biztonsági háló magassága [mm]              | 1700               | 1500               |
| Ugrásfelület magassága [mm]                   | 740                | 550                |
| A készülék súlya [kg]                         | 43,2               | 32,5               |
| Ajánlott korosztály                           | 6+                 | 3+                 |
| Méreték [Szélesség x Mélység x Magasság] [mm] | 3450x3250 x2500    | 2600x2600 x2120    |



## 1. ÁLTALÁNOS LEÍRÁS

Az utasítás célja az, hogy segítse a termék biztonságos és megbízható használatát. A termék tervezése és kivitelezése szigorúan a műszaki javallatok szerint történt a legújabb technológiák és komponensek felhasználásával, a legmagasabb minőségi normák betartása mellett.

**A HASZNÁLAT MEGKEZDÉS ELŐTT GONDOSAN OLVASSA EL ÉS ÉRTELMEZZE A JELEN UTASÍTÁST.**

A berendezés hosszú és megbízható működésének biztosítása érdekében gondoskodjon annak megfelelő kezeléséről és karbantartásáról az utasításban foglalt útmutatások szerint. Az utasításban köztölt műszaki adatok és specifikációk aktuálisak. A gyártó fenntartja magának a jogot a minőség javítását célzó műszaki változtatások bevezetésére.

## SZIMBÓLUMOK JELENTÉSE

-  A termék megfelel a vonatkozó biztonsági szabványok követelményeinek.
-  Használat előtt olvassa el a használati utasítást.
-  A terméket 0-3 éves gyermekek nem használhatják.

 **FIGYELEM!** A jelen kezelési utasításban lévő illusztrációk szemléltető jellegűek, és bizonyos részleteikben eltérhetnek a termék tényleges kinézetétől.

Eredeti utasításnak a német változat tekintendő. A többi nyelvi változat a német változat fordítása.

## 2. HASZNÁLATI BIZTONSÁG

 **FIGYELEM!** Olvassa el az összes biztonsági figyelmeztetést és a teljes használati utasítást. A figyelmeztetések és utasítások figyelmen kívül hagyása súlyos sérüléseket vagy halálos balesetet okozhat.

A figyelmeztetésekben és a használati utasításban szereplő „készlék” vagy „termék” kifejezés a TRAMBULIN-ra vonatkozik.

## 2.1. BIZTONSÁG

- a) Ügyeljen a munkahelyen a rendre és a jó megvilágításra. A rendtelenség vagy a rossz megvilágítás balesetekhez vezethet. Legyen előrelátó, ügyeljen a cselekedeteire és használja a józan eszét a berendezés használata során.
- b) Ha bizonytalan abban, hogy a termék megfelelően működik-e, vagy sérülést észlel, lépjen kapcsolatba a gyártó szervizével.
- c) A terméket csak a gyártó szerveze javíthatja. Tilos önálló javításokat végezni a terméken!
- d) A használati utasítást meg kell őrizni, később is szükség lehet rá. Ha a készüléket átadja egy következő tulajdonosnak, a használati utasítást is mindenképpen a termékkel együtt át kell adni.
- e) Tilos a készüléket fáradtan, betegesen vagy alkohol, kábítószer vagy olyan gyógyszer hatása alatt használni, amely jelentősen korlátozza a koncentrációs képességet.
- f) Az épp használaton kívüli készüléket tartsa távol gyermekektől és olyan személyektől, akik nem ismerik a készüléket vagy a használati utasítást.
- g) Tartsa a készüléket jó műszaki állapotban. Minden munka előtt ellenőrizze, hogy nincsenek-e sérülések a burkolaton vagy a mozgó alkatrészekben (repedések az alkatrészekben és alegységeken, vagy bármilyen más körülmény, amely befolyásolhatja a készülék biztonságos működését). Sérülés esetén a készüléket használat előtt javítsa meg.
- h) A készülékek javítását és karbantartását csak szakképzett személyek végezhetik, kizárólag eredeti csereszártszerek használatával. Ez biztosítja a biztonságos használatot.
- i) Tilos módosítani a készülék felépítését paramétereinek vagy kialakításának megváltoztatása érdekében.
- j) Ne terhelje túl a készüléket. Ha az eszköz használójának súlya túllépi a maximális megengedett terhelést, az termék tönkremenetelét okozhatja.
- k) A használatának megkezdése előtt az orvosi elajjavaslatok felmérése érdekében konzultáljon orvosával.
- l) Az eszköz használata előtt mindig be kell melegíteni.
- m) Ha zavaró tüneteket tapasztal edzés közben, például mellkasi fájdalmat, szédülést, légszomjat stb., azonnal hagyja abba az edzést, és forduljon orvoshoz.
- n) A terméket felnőtnnek kell összeállítania és ellenőriznie.
- o) Használjon megfelelően összeállított terméket. A termék megfelelő összeszerelésének elmulasztása a felhasználó sérülését okozhatja.
- p) Ellenőrizze a kapcsok, kötelek, gyűrűk és egyéb rögzítőelemek kopás, nyúlás és elhasználódás által okozott sérüléseit.
- q) A balesetek elkerülése érdekében a termék minden részének hiánytalannak és sértetlennek kell lennie.

- r) A termék alatti felületen nem lehetnek veszélyes elemek, amelyek súlyos sérülést okozhatnának.
- s) Tartsa távol a harmadik feleket a termék használati területétől (játsszótérétől), beleértve a gyermekeket és az állatokat is.
- t) A gyermekeket felügyelni kell a termék használatakor.
- u) Minden használat előtt ellenőrizze és húzza meg az összes csavart, anyát és rögzítőelemet.
- v) Az 51 cm-nél magasabb trambulinn 6 év alatti gyermekek számára nem alkalmas.
- w) A terméket terhes nők nem használhatják.
- x) Tilos állatokat felengedni a trambulinn felületére.
- y) Helyezze a terméket stabil, száraz és sík felületre, szabad területre, ügyelve a biztonságra. Ne helyezze a terméket falak, kerítés, medence vagy más akadályok közelébe.
- z) A termék használata előtt győződjön meg arról, hogy a felülete alatt nincsenek tárgyak. Győződjön meg arról is, hogy a termék felett nincsenek veszélyes tárgyak, például ágak vagy elektromos vezetékek.
- aa) A trambulinn használatakor feltétlenül szükséges a készletben található védőháló használata.
- bb) Tilos a trambulinnra felugrani más, a közelben lévő magas tárgyról, pl. létráról. Ne ugorjon a trambulinnról a földre. Ne használja a trambulint arra, hogy más tárgyra ugorjon.
- cc) Ne használja a terméket, ha a felülete piszkos vagy nedves, ne használja kedvezőtlen időjárási körülmények között.
- dd) Ne vigyen be tárgyakat a trambulinn területére. Mielőtt felmegye a trambulinnra, győződjön meg arról, hogy a ruhája zsebei ki vannak ürítve, nincsenek benne felesleges és éles tárgyak.
- ee) A trambulinn használatakor sportruházat és zokni használata javasolt. Cipőt nem szabad hordani.
- ff) A felhasználónak használat közben a trambulinn közepén kell maradnia, hogy minimalizálja a rugók sérülésének vagy a kerethez való ütközés kockázatát.
- gg) A terméket csak egy személy használhatja. Ha a terméket egynél több személy használja egyidejűleg, a felhasználók összeütközése esetén megnő a sérülések veszélye.
- hh) Tilos szaltó, csavar, vagy más akrobatikai mutatványok végzése. Ez növeli a veszélyes helyzetek, pl. fejre esés kockázatát, ami súlyos sérülést, bénulást vagy halált okozhat.

**⚠ FIGYELEM!** Bár a berendezést biztonságosra tervezték és ellátták a megfelelő biztonsági felszereléssel, valamint a felhasználó biztonságát fokozó további tartozékokkal, a berendezéssel végzett munka ennek ellenére sérülés vagy baleset alacsony szintű kockázatával jár. Ezért javasoljuk, hogy óvatosan és megfontoltan üzemeltesse.

**3. ÜZEMELTETÉS SZABÁLYAI**

A trambulinn egy olyan eszköz, amelyet gimnasztikai gyakorlatok végzésére terveztek.

**A felhasználó felelős a nem rendeltetészerű használatból eredő bármilyen károkért.**

**⚠ VIGYÁZAT!** Az UNI\_TRAMPOLINE\_05 modell 6 évesnél idősebb felhasználók számára készült.

**⚠ VIGYÁZAT!** Az UNI\_TRAMPOLINE\_06 modell 3 évesnél idősebb felhasználók számára készült.

**3.1. A KÉSZÜLÉK LEÍRÁSA**



- 1. Biztonsági háló
- 2. Védőelemmel felszerelt oszlop
- 3. Váz
- 4. Rugófedő
- 5. Cipzárral záródó bejárat
- 6. Ugrószőnyeg



**3.2. BEÜZEMELÉS ELŐTT**

**A KÉSZÜLÉK ÖSSZESZERELÉSE**

Az összeszerelés megkezdése előtt ajánlatos az alkatrészeket csoportosítani.

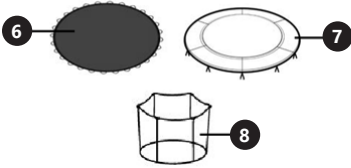
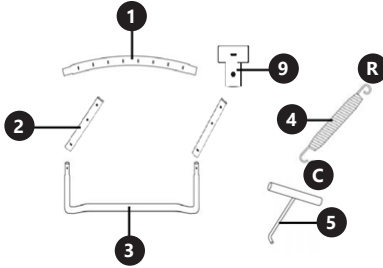

1. Az ugrószőnyeg állványának íve (x6)
2. Vázhosszabbító (x6)
3. A készülék váza (x3)
4. Rugó (x48)
- R. „R” alakú rugóvég
- C. „C” alakú rugóvég
5. Rugókulcs
6. Ugrószőnyeg
7. Rugóvédők és rögzítőpántok
8. Cipzárral ellátott védőháló
9. „T” alakú összekötő elem

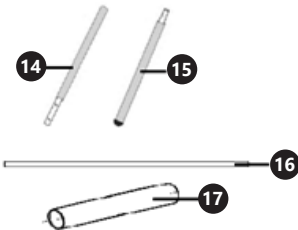
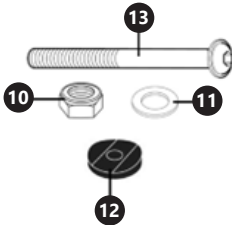

10. Csavar (x12)
11. Alátét (x12)
12. Távnövelő (x12)
13. Hosszú csavar (x12)
14. Alsó oszlop (x6)
15. Felső oszlop (x6)
16. Üvegszálas rúd (csak a UNI\_TRAMPOLINE\_06)
17. Helyezék (x6)

- a) Az ugrószőnyeg állványának íveit (1) helyezze el kör alakban. Kapcsolja össze őket a „T” (9) összekötő elemmel. Addig folytassa, amíg az ívek egy teljes kört nem alkotnak. Helyezze az így elkészített állványt a földre.

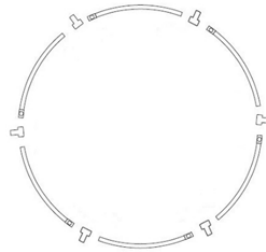

- b) Folytassa az váz (3) összeszerelésével. Csatlakoztassa a vázat a vázhosszabbítóval (2) mindkét oldalon, ehhez csúsztassa egymásra az elemeket.



- c) Az így elkészített körvázat és vázat kapcsolja össze. Illessze a váz végeit az állvány „T” összekötő elemeihez. Ellenőrizze a csatlakozások biztonságosságát, szükség esetén erősítsen rajtuk.

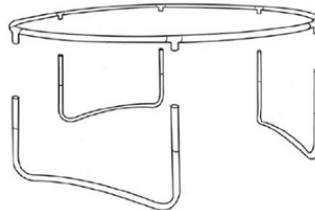

- e) Helyezze az ugrószőnyeget (6) a szerkezet közepére úgy, hogy a logó felfelé nézzen.
- f) A keretet és az ugrószőnyeget összekötő rugók (4) megfelelő felszereléséhez ügyeljen a horgok végére. Az „R” végnél rögzítse a trambulinszőnyeget a peremhez. A mellékelt rugós kulccsal (5) akassza a „C” végre. A rugók feszítésével illessze az keretre őket. Ne feledje, hogy a rugókat mindig sorban átlósan csatlakoztassa felszereléskor, ügyelve arra, hogy a szőnyeg megfelelően meg legyen feszítve minden oldalról.

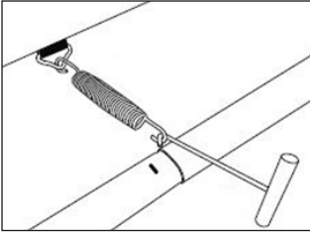

- g) Fedje le a felszerelt rugókat a védeőelem (7) felhelyezésével. Rögzítse a rögzítőhevedereket szorosan a kör keretéhez.
- h) Rögzítse az alsó oszlopokat (14) a készülék aljához. Ehhez használja a mellékelt hosszú csavarokat (13), távnövelőket (12), alátéteket (11) és csavarokat (10). Helyezze be a csavarokat az alsó oszlop furatainak tengelyébe, rögzítse kívülről a távnövelőkkel. Helyezze az így elkészített szerkezetet a készülék váztengelyének nyílásaiba. Az alátéteket kívülről helyezze fel és rögzítse a csavarokkal. Ellenőrizze a csatlakozások biztonságosságát, szükség esetén erősítsen rajtuk. Minden elemet szereljen össze.

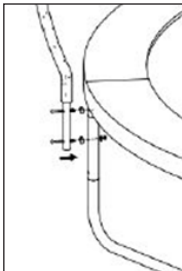
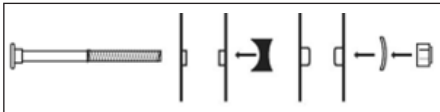

- i) Az alsó oszlopok keskenyebb végeire helyezze fel a váz felső, szélesebb végeit (15). Nyomja rá határozottan. Az összeszerelés során ne feledje, hogy a váz felső végéin ott legyenek a bilincsek a védőháló felszereléséhez.
- j) Folytassa a biztonsági háló összeszerelésével.

UNI\_TRAMPOLINE\_05: Helyezze be az üvegszálás rudat (16) a hálónyílásba. Csatlakoztassa mindkét végét a helyezéssel (17). Szerelje fel az így kialakított kört az oszlopbilincsekhez egymás után történő rögzítésével. Rögzítse a háló alsó részét. Ehhez fűzze át a madzagot a háló nyílásain és a váz pereme között. Rögzítse biztonságosan a madzag végét úgy, hogy megköti.

UNI\_TRAMPOLINE\_06: Csúsztassa a biztonsági háló ponyváját az oszlopok tetejére. Miután a teljes biztonsági hálót megfelelően felhelyezte, csúsztassa lefelé a ponyvát. Rögzítse a háló alsó részét. Ehhez rögzítse a rögzítőhevederek karabinereit a szőnyeg pereméhez.



**VIGYÁZAT!** A rugókat meghatározott sorrendben kell felszerelni! A túl nagy terhelés elkerülése érdekében ajánlott minden 4. vagy 5. furatba szerelni a rugókat!

3.3. TISZTÍTÁS ÉS KARBANTARTÁS

- a) A felület tisztítására csak maró anyagoktól mentes tisztítószereket szabad használni.
- b) A készüléket hűvös és száraz helyen, nedvességtől és közvetlen napfénytől védve kell tárolni.
- c) A készüléket rendszeresen ellenőrizni kell, hogy nincsenek-e rajta sérülések és megfelelően működik-e.
- d) A tisztításhoz puha rongyot vagy szivacsot kell használni.

A HASZNÁLT KÉSZÜLÉKEK UTILIZÁLÁSA

Az élettartamának végén nem szabad ezt a készüléket a háztartási hulladékkal együtt kidobni. Hanem egy az elektromos és elektronikus készülékek újrahasznosításával foglalkozó gyűjtőhelyen kell leadni. Ezt a terméken, a használati útmutatóban vagy a csomagoláson található szimbólum jelzi. A készülékben használt anyagok a jelölésüknek megfelelően újrahasznosíthatóak. Az újrafelhasználással, anyagok újrahasznosításával vagy a használt eszközök más módon történő használatával jelentős mértékben hozzájárul környezetünk védelméhez. A helyi hatóságoknál lehet tájékozódni a használt eszközök helyi hulladékkezelő gyűjtőhelyéről.

## BRUGSANVISNING

## TEKNISKE DATA

| Parameter beskrivelse                    | Parameter værdi    |                    |
|--|--------------------|--------------------|
| Produktnavn                              | TRAMPOLIN          |                    |
| Model                                    | UNI_TRAM-POLINE_05 | UNI_TRAM-POLINE_06 |
| Maksimal belastning [kg]                 | 120                | 100                |
| Måttediameter [mm]                       | 3050               | 2440               |
| Højde på sikkerhedsnet [mm]              | 1700               | 1500               |
| Springfladehøjde [mm]                    | 740                | 550                |
| Enhedsvægt [kg]                          | 43,2               | 32,5               |
| Bestemmelsesalder                        | 6+                 | 3+                 |
| Dimensioner [Bredde x Dybde x Højde; mm] | 3450x3250 x2500    | 2600x2600 x2120    |



## 1. GENEREL BESKRIVELSE

Denne brugsanvisning skal hjælpe dig med at betjene produktet på sikker og pålidelig vis. Produktet er designet og fremstillet nøje efter de gældende tekniske forskrifter, ved hjælp af de nyeste teknologier og komponenter, og ved anvendelse af de højeste kvalitetsstandarder.

**LÆS DENNE BRUGSANVISNING GRUNDIGT IGENNEM OG FORSTÅ INDHOLDET, FØR DU TAGER PRODUKTET I BRUG.**

For at sikre en lang og pålidelig drift af produktet er det nødvendigt, at produktet betjenes og vedligeholdes i overensstemmelse med retningslinjerne, der er specificeret i denne brugsanvisning. Tekniske data og specifikationer i denne brugsanvisning er aktuelle. Producenten forbeholder sig retten til at foretage eventuelle ændringer, der anses for at være en forbedring af det oprindelige produkt.

## SYMBOLFORKLARING

-  Produktet opfylder kravene, angivet i de relevante sikkerhedsstandarder.
-  Læs betjeningsvejledningen inden brug.
-  Produktet kan ikke bruges af personer mellem 0 og 3 år.

**⚠ BEMÆRK!** Billederne i denne brugsanvisning tjener udelukkende som illustration. De kan i visse detaljer afvige fra det faktiske produkt.

Den originale brugsanvisning er udarbejdet på tysk. De øvrige sprogsversioner er oversættelser fra tysk.

## 2. BRUGSikkerhed

**⚠ BEMÆRK!** Læs alle sikkerhedsadvarsler og alle instruktioner. Manglende overholdelse af advarslerne og instruktionerne kan resultere i alvorlig personskade eller død.

Udtrykket „apparat“ eller „produkt“ i advarslerne og betjeningsvejledningen refererer til TRAMPOLIN.

## 2.1. SIKKERHED

- a) Oprethold orden på arbejdspladsen og god belysning. Uorden eller dårlig belysning kan føre til ulykker. Vær fremadrettet, se hvad du laver, og brug sund fornuft, når du bruger dette udstyr.
- b) Hvis du er i tvivl om produktet fungerer korrekt, eller hvis der findes skader, skal du kontakte producentens kundeservice.
- c) Produktet må kun repareres af producentens kundeservice. Foretag ikke reparationer selv!
- d) Gem betjeningsvejledningen til senere brug. Hvis apparatet videregives til tredjemand, skal betjeningsvejledningen også afleveres sammen med apparatet.
- e) Det er forbudt at betjene apparatet i en tilstand af træthed, sygdom, alkoholpåvirkning, brug af stoffer eller lægemidler, der i væsentlig grad begrænser evnen til at betjene apparatet.
- f) Opbevar inaktive apparater uden for børns rækkevidde og personer, der ikke kender enheden eller denne betjeningsvejledning.
- g) Hold apparatet i god teknisk stand. Kontroller, at der ikke er generelle skader eller fejl i forbindelse med bevægelige dele (revner i dele og komponenter eller andre forhold, der kan påvirke sikker drift af apparatet). I tilfælde af fejl skal apparatet repareres før brug.
- h) Reparation og vedligeholdelse af apparater bør udføres af kvalificerede personer, der kun anvender originale reservedele. Dette vil sikre sikker brug.
- i) Det er forbudt at forstyrre konstruktionen af apparatet for at ændre dets parametre eller konstruktion.
- j) Overbelast ikke apparatet. Hvis den maksimale brugervægt overskrides, kan produktet blive beskadiget.
- k) Inden du starter træningen, skal du kontakte en læge for at fastslå din helbredstilstand.
- l) Lav altid en opvarmning, inden apparatet tages i brug.
- m) Hvis du oplever forstyrrende symptomer under træning, f.eks. brystmerter, svimmelhed, åndenød osv., skal du straks stoppe træningen og kontakte din læge.
- n) Produktet skal samles og efterses af en voksen.
- o) Brug et korrekt samlet produkt. Forkert montering af produktet kan forårsage skade på brugeren.
- p) Tjek reb, fastgørelsesanordninger, ringe og andre fastgørelsesanordninger for skader fra slid, strækning og slid.
- q) Alle produktkomponenter skal være komplette og ubeskadigede for at undgå ulykker.
- r) Overfladen under produktet skal være fri for farlige elementer, der kan forårsage alvorlig personskade.
- s) Hold tredjemand væk fra produktets anvendelsesområde (legeområde) (inklusive børn og dyr).
- t) Børn skal være under opsyn, når de bruger produktet.

- u) Før hver brug skal du kontrollere og spænde alle bolte, møtrikker og fastgørelsesanordninger.
- v) Trampoliner over 51 cm høje er ikke egnede til børn under 6 år.
- w) Produktet må ikke anvendes af gravide kvinder.
- x) Det er forbudt at lukke dyr op på trampolinenes overflade.
- y) Placer apparatet på en stabil, tør og flad overflade, og sørg for at holde en mindsteafstand på 0,5 m omkring det. Anbring ikke produktet i nærheden af vægge, hegn, svømmebassiner og andre forhindringer.
- z) Sørg for, at der ikke er genstande under dets overflade. Sørg også for, at der ikke er farlige genstande, såsom grene eller elektriske ledninger, over produktet.
- aa) Ved brug af trampolinen er det absolut nødvendigt at bruge det medfølgende sikkerhedsnet.
- bb) Det er forbudt at hoppe op på trampolinen fra andre, høje genstande i nærheden, fx stiger. Spring ikke fra trampolinen til jorden. Brug ikke trampolinen til at hoppe på andre genstande.
- cc) Brug ikke produktet, når dets overflade er snavset eller våd, eller under ugunstige vejrforhold.
- dd) Bring ikke genstande ind i trampolinområdet. Sørg for, at lommerne med tøj er tømte for unødvendige og skarpe genstande, før du stiger på trampolinen.
- ee) Det anbefales at bruge sportstøj og sokker ved brug af trampolinen. Sko bør ikke bæres.
- ff) Brugeren bør opholde sig i midten af trampolinen under brug for at minimere risikoen for beskadigelse af fjedrene eller slag på skulderen.
- gg) Produktet bør kun bruges af én person. Brug af produktet af mere end én person på samme tid øger risikoen for skader i tilfælde af en bruger-kollision.
- hh) Det er forbudt at udføre saltomortale, spins og anden akrobatik. Dette øger risikoen for et farligt fald, for eksempel på hovedet, hvilket kan resultere i alvorlige kvæstelser, lammelser eller død.

**⚠ BEMÆRK!** Der er stadig en lille risiko for uheld eller personskaade, mens du arbejder med maskinen, selv om at produktet er designet til at være sikker og har tilstrækkelige beskyttelsesmidler. Også selv om yderligere brugersikkerhedselementer vil blive brugt. Når produktet betjenes, skal man være forsigtig og bruge sund fornuft.

### 3. BRUGSBETINGELSER

Trampolinen er en enhed designet til at udføre gymnastiske øvelser.

**Brugeren er ansvarlig for enhver skade, der skyldes brug i modstrid med den tilsigtede anvendelse.**

**⚠ OBS!** UNI\_TRAMPOLINE\_05-modellen er beregnet til brugere over 6 år.

**⚠ OBS!** UNI\_TRAMPOLINE\_05-modellen er beregnet til brugere over 3 år.

#### 3.1. BESKRIVELSE AF APPARATET



1. Sikkerhedsnet
2. Stolpe med dæksel
3. Base
4. Fjederbetræk
5. Indgang med lynlås
6. Hoppemåtte



#### 3.2. FORBEREDELSE TIL ARBEJDE MONTERING AF APPARATET

Det anbefales at gruppere komponenterne før monteringen påbegyndes.

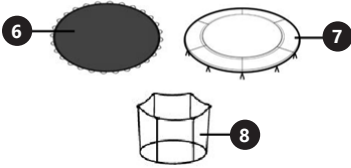
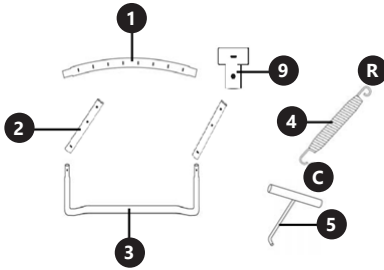

1. Bueramme hoppemåtte (x6)
2. Baseforlængelse (x6)
3. Apparatbase (x3)
4. Fjeder (x48)
- R. „R“-formet fjederafslutning
- C. „C“-formet fjederafslutning
5. Fjedernøgle
6. Hoppemåtte
7. Fjederbetræk med samletrøpper
8. Sikkerhedsnet med lynlås
9. „T“-type stik

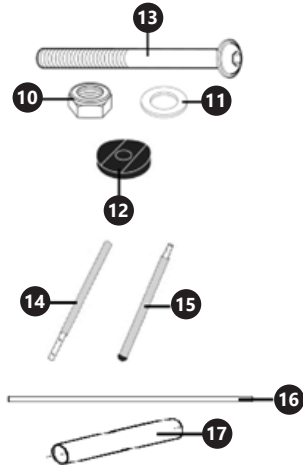

10. Møtrik (x12)
11. Underlagsskive (x12)
12. Afstandsstykke (x12)
13. Lang skrue (x12)
14. Bundstang (x6)
15. Topstang (x6)
16. Glasfiberstang (kun i UNI\_TRAMPOLINE\_06)
17. Hætte (x6)

- a) Arranger rammen af hoppemåtte (1) i form af en cirkel. Forbind skiftevis med „T“-stikket (9) ved at skubbe. Fold indtil skinnerne danner en hel cirkel. Placer det forberedte stativ på jorden.

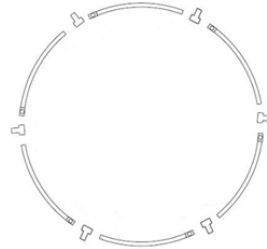

- b) Fortsæt til samlingen af baserne (3) Forbind basen på begge sider med forlængelsen (2), for at gøre dette skub elementerne over hinanden.



- c) Forbind de forberedte strukturer, cirklen og baserne med hinanden. Sæt enderne af bundrammen ind i hullerne i stativets „T“-forbindelser. Kontrollér, at tilslutningerne er sikre, spænd om nødvendigt.

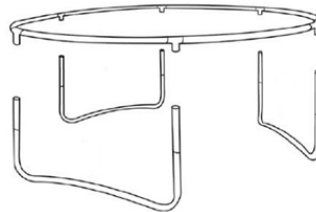

- d) Placer cirklen på baserne.
- e) Placer hoppemåttan (6) i midten af strukturen med logoet opad.
- f) For korrekt montering af fjedrene (4), der forbinde rammen og hoppemåttan, skal du være opmærksom på enderne af krogene. Fastgør trampolinmåttan til bøjlen ved at bruge enden af „R“et. Sæt enden af „C“-et på med den medfølgende fjedernøgle (5). Installer den i hullet i cirkelrammen, mens du vikler fjederen. Husk altid at forbinde fjedrene diagonalt ved montering, og sørg for, at måttan er korrekt spændt.

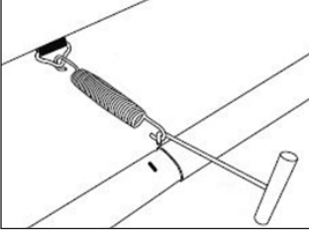

- g) Dæk de installerede fjedre til ved at sætte betrækket på (7). Fastgør ved stramt at binde monteringsstropperne til cirkelns ramme.
- h) Fastgør de nederste stolper (14) til bunden af enheden. For at gøre dette skal du bruge de medfølgende lange skruer (13), afstandsstykker (12), underlagsskiver (11) og møtrikker (10). Indsæt skruerne i hullerne på akslen i den nederste stang, fastgør derefter med afstandsstykkerne udefra. Placer den forberedte struktur på basehullerne på enhedens aksel. Skub underlagsskiverne udefra og fastgør dem med møtrikkerne. Kontroller stabiliteten af forbindelserne, spænd om nødvendigt. Monter alle komponenter.

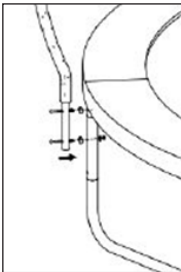
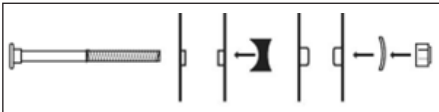

- i) Sæt de øverste stativer (15) med den bredere ende på de mindre ender af de nederste stolper. Tryk godt fast. Husk, at de øverste ender af stængerne, der skal samles, skal have klemmer til ophængning af beskyttelsesnettet under monteringen.
- j) Gå videre til samlingen af sikkerhedsnettet. UNI\_TRAMPOLINE\_05: Indsæt glasfiberstangen (16) i netåbningen. Forbind begge ender med hættan (17). Installer den dannede cirkel ved at hægte den successivt på stangklemmerne. Fastgør den nederste kant af nettet. For at gøre dette skal du væve snoren skiftevis mellem åbningen af nettet og kanten af måttan. Fastgør afslutningen sikkert ved at binde den i enden. UNI\_TRAMPOLINE\_06: Skub beskyttelsesnettets overtræk over toppen af stolperne. Når hele sikkerhedsnettet er korrekt placeret, skubbes overtrækkene nedad. Fastgør den nederste kant af nettet. For at gøre dette skal du fastgøre karabinhagerne på monteringsstropperne til kanten af måttan.



**OBS!** Fjedrene skal monteres i en bestemt rækkefølge! Det anbefales at installere fjedre hvert 4. eller 5. hul for at undgå for tung belastning.

### 3.3. RENGØRING OG VEDLIGEHOLDELSE

- a) Der må kun bruges ikke-ætsende midler til rengøring af overfladen.
- b) Opbevar apparatet på et køligt og tørt sted, beskyttet mod fugt og direkte sollys.
- c) Der bør udføres regelmæssig inspektion af apparatet med hensyn til dens tekniske effektivitet og eventuelle skader.
- d) Brug en blød klud til rengøring.

### BORTSKAFFELSE AF BRUGTE UDSTYR.

Ved slutningen af dets levetid må dette produkt ikke bortskaffes sammen med almindeligt husholdningsaffald, men skal bringes til et indsamlingssted for genbrug af elektriske og elektroniske apparater. Dette er angivet med symbolet på produktet, brugsvejledningen eller emballagen. Materialerne, der bruges i apparatet kan genbruges i overensstemmelse med deres mærkning. Takket være genbrug af brugte enheder yder du et væsentligt bidrag til beskyttelsen af vores miljø.

Lokal administration giver dig oplysninger om det relevante punkt til bortskaffelse af brugte enheder.

## KÄYTTÖOHJE

## TEKNISET TIEDOT

| Parametrin kuvaus                     | Parametrin arvo   |                   |
|---------------------------------------|-------------------|-------------------|
| Tuotteen nimi                         | TRAMPOLIINI       |                   |
| Malli                                 | UNI_TRAMPOLINE_05 | UNI_TRAMPOLINE_06 |
| Suurin kuormitus [kg]                 | 120               | 100               |
| Maton halkaisija [mm]                 | 3050              | 2440              |
| Turvaverkon korkeus [mm]              | 1700              | 1500              |
| Hyppypinnan korkeus [mm]              | 740               | 550               |
| Yksikköpaino [kg]                     | 43,2              | 32,5              |
| Vähimmäisikä                          | 6+                | 3+                |
| Mitat [Leveys x Syvyys x Korkeus; mm] | 3450x3250 x2500   | 2600x2600 x2120   |



## 1. YLEINEN KUVAUS

Tämä käyttöohje on suunniteltu auttamaan laitteen turvallisessa ja häiriöttömässä käytössä. Tuote on suunniteltu ja valmistettu tiukkojen teknisten ohjeiden mukaisesti, hyödyntäen nykyaikaisinta teknologiaa ja komponentteja. Lisäksi se on valmistettu tiukimpien laatuvaatimusten mukaisesti.

**ÄLÄ KÄYTÄ LAITETTA, ELLET OLE  
HUOLELLISESTI LUKENUT JA YMMÄRTÄNYT  
TÄTÄ KÄYTTÖOHJETTA.**

Laitteen käyttöänsä pidentämiseksi ja häiriöttömän toiminnan varmistamiseksi käytä sitä tämän käyttöohjeen mukaisesti ja suorita huoltotoimenpiteet säännöllisesti. Tämän käyttöohjeen tekniset tiedot ja erittelyt ovat ajan tasalla. Valmistaja pidättää oikeuden tehdä muutoksia laadun parantamiseksi. Laitte on suunniteltu minimoimaan melupäästöjen riskit, ottaen huomioon teknologinen kehitys ja melunvaimennusmahdollisuudet.

## SYMBOLIEN SELITYKSET

|  |  |
|--|--|
|  | Tuote täyttää asiaankuuluvat turvallisuusstandardit. |
|  | Lue ohjeet ennen käyttöä.                            |
|  | Tuotetta eivät saa käyttää 0–3-vuotiaat lapset.      |

 **HUOMIO!** Tämän oppaan kuvat ovat ainoastaan havainnollistamistarkoituksessa ja voivat joiltakin osin poiketa varsinaisesta tuotteesta.

Alkuperäinen käyttöohje on kirjoitettu saksaksi. Muiden kieliversioiden käännökset ovat saksankielisestä versiosta.

## 2. KÄYTTÖTURVALLISUUS

 **HUOMIO!** Lue kaikki turvavaroitukset ja ohjeet. Varotoimenpiteiden ja ohjeiden laiminlyönti voi johtaa vakaviin vammoihin tai jopa kuolemaan.

Termi „yksikkö“ tai „tuote“ varoituksissa ja ohjeiden kuvauksessa viittaa TRAMPOLIINIIN.

## 2.1. TURVALLISUUS

- Pidä työskentelyalue siistinä ja hyvin valaistuna. Hämmennys tai huono valaistus voivat aiheuttaa onnettomuuksia. Ole ennakkoiva, tarkkaile mitä teet ja käytä tervettä järkeä käyttäessäsi laitetta.
- Jos sinulla on epäilystä laitteen toimivuudesta tai jos se on vaurioitunut, ota yhteyttä valmistajan huoltopalveluun.
- Ainoastaan valmistajan huoltopalvelu saa korjata laitteen. Älä tee korjauksia itse!
- Säilytä nämä käyttöohjeet myöhempää käyttöä varten. Jos laite siirretään kolmannelle osapuolelle, käyttöohjeet on annettava laitteen mukana.
- Älä käytä tätä laitetta, jos olet väsynyt, sairas tai alkoholin, huumeiden tai lääkkeiden vaikutuksen alaisena, jotka voivat heikentää kykyäsi käyttää laitetta.
- Säilytä käyttämättömät laitteet lasten ulottumattomissa ja henkilöiden ulottumattomissa, jotka eivät ole perehtyneet laitteeseen tai tämän käyttöohjeen sisältöön.
- Pidä laite hyvässä toimintakunnossa. Tarkista ennen jokaista käyttöä yleiset vauriot tai vauriot liikkuvissa osissa (halkeamat osissa ja komponenteissa tai muut olosuhteet, jotka voivat vaikuttaa laitteen turvalliseen käyttöön). Jos laite on vaurioitunut, anna sen korjata ennen käyttöä. Korjaukset ja huollot tulee suorittaa pätevän henkilöstön toimesta käyttäen vain alkuperäisiä varaosia. Tämä varmistaa turvallisen käytön.
- Älä sekoile laitteen kanssa muutaaksesi sen suorituskykyä tai rakennetta.
- Älä ylikuormita laitetta. Suurin sallittu käyttäjän paino ylittäminen voi johtaa laitteen vaurioitumiseen.
- Ennen harjoittelua, ota yhteyttä lääkäriisi varmistaksesi, ettei sinulla ole terveydellisiä vasta-aiheita.
- Suorita aina lämmittely ennen laitteen käyttöä.
- Jos tunnet huolestuttavia oireita harjoittelun aikana, kuten rintakipua, huijausta, hengenahdistusta jne., lopeta harjoittelu välittömästi ja ota yhteyttä lääkäriisi.
- Laitteen tulee koota ja tarkastaa aikuinen henkilö.
- Käytä oikein koottua laitetta. Väärä kokoaminen voi aiheuttaa käyttäjälle vammoja.
- Köydet, liittimet, renkaat ja muut kiinnittimet tulee tarkastaa kulumisen, jännityksen ja käytön aiheuttamien vaurioiden varalta.
- Kaikkien laitteen osien tulee olla täydellisiä ja vahingoittumattomia onnettomuuksien välttämiseksi.
- Laitteen alla oleva alue tulee olla vapaa vaarallisista osista, jotka voivat aiheuttaa vakavia vammoja.
- Älä salli kolmansien osapuolien (mukaan lukien lapset ja eläimet) olla laitteen käyttöalueella (leikkialueella).
- Valvo lapsia laitteen käytön aikana.
- Tarkista ja kiristä kaikki pultit, mutterit ja kiinnittimet ennen jokaista käyttöä.
- Trampoliinit, jotka ylittävät 51 cm korkeuden, eivät sovellu alle 6-vuotiaille lapsille.
- Laitetta ei saa käyttää raskaana olevat naiset.
- Eläinten salliminen trampoliiniin pinnalle on kielletty.

- y) Aseta laite vakaan, kuivan ja tasaisen pinnan päälle huolehtien siitä, että sen ympärillä on turvallinen ja esteeton tila. Älä sijoita laitetta seinien, aitojen, altaiden tai muiden esteiden läheisyyteen.
- z) Ennen laitteen käyttöä varmista, ettei pinnan alla ole esineitä. Varmista myös, ettei laitteen yläpuolella ole vaarallisia esineitä, kuten oksia tai sähköjohtoja.
- aa) Turvaverkon käyttäminen trampoliinia käytettäessä on ehdottoman tärkeää.
- bb) Trampoliinille hyppäminen läheisistä korkeista esineistä, kuten tikkailta, on kielletty. Älä hyppää trampoliinilta maahan. Älä käytä trampoliinia hyppäämiseen muihin esineisiin.
- cc) Älä käytä laitetta, kun sen pinta on likainen tai märkä, tai huonon sään aikana.
- dd) Älä tuo esineitä trampoliinialueelle. Varmista, että vaatteiden taskut on tyhjennetty tarpeettomista ja terävistä esineistä ennen trampoliinille menoa.
- ee) Trampoliinia käytettäessä urheiluvaatteiden ja sukkien käyttäminen on suositeltavaa. Älä käytä kenkiä.
- ff) Käyttäjän tulisi pysyä keskellä trampoliinia käytön aikana, jotta minimoidaan jousien vaurioitumisriski tai törmäminen kehykseen.
- gg) Laitetta tulee käyttää vain yhdellä henkilöllä kerrallaan. Laitteen käyttäminen useamman henkilön toimesta samanaikaisesti lisää loukkaantumisriskiä, jos käyttäjät törmäävät toisiinsa.
- hh) Voittien, pyörähdysten tai muiden akrobaattisten temppujen tekeminen on kielletty. Tämä lisää vaarallisen kaatumisen riskiä, kuten päähän kaatumista, joka voi johtaa vakaviin vammoihin, halvaantumiseen tai kuolemaan.
- !** **HUOMIO!** Laitteen turvallisesta rakenteesta ja sen suojaavista ominaisuuksista huolimatta, sekä käyttäjää suojaavien lisäosien käytöstä huolimatta, laitteen käytössä on edelleen pieni onnettomuus- tai vammatariski. Pysy valppaana ja käytä tervettä järkeä käyttäessäsi laitetta.

### 3. KÄYTTÖSÄÄNNÖT

Käyttäjä on vastuussa kaikista vääristä käytöstä aiheutuneista vahingoista.

**Käyttäjä on vastuussa kaikista väärikkäytöksestä aiheutuneista vahingoista.**

**!** **VAROITUS!** Malli UNI\_TRAMPOLINE\_05 on yli 6-vuotiaille käyttäjille.

**!** **VAROITUS!** Malli UNI\_TRAMPOLINE\_06 on yli 3-vuotiaille käyttäjille.

### 3.1. KUVAUS



1. Turvaverkko
2. Pylväs suojuksella
3. Pohja
4. Jousisuojuus
5. Sisäänkäynti vetoketjulla
6. Hyppymatto



### 3.2. VALMISTELU KÄYTTÖÖN LAITTEEN KOONNIN ASENTAMINEN

On suositeltavaa ryhmitellä osat yhteen ennen kokoamista.

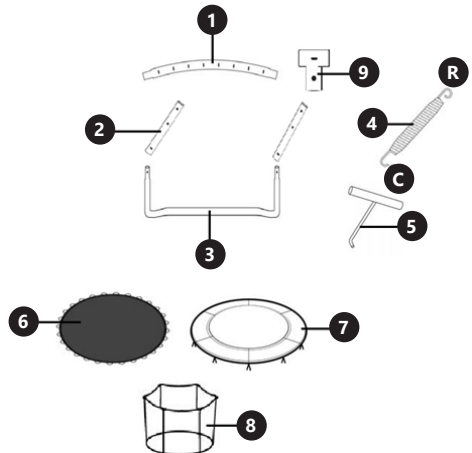

1. Hyppymaton kehyskaari (x6)
2. Pohjan jatke (x6)
3. Laitteen pohja (x3)
4. Jousi (x48)
- R. Jousen pää „R” -muodossa
- C. Jousen pää „C” -muodossa
5. Avain jousille
6. Hyppymatto
7. Jousisuojaus kiinnityshihnoilla
8. Turvaverkko vetoketjulla
9. „T” tyyppinen liitin

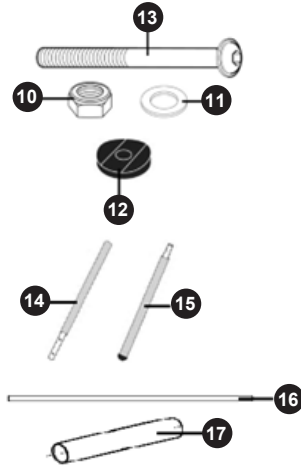

10. Mutteri (x12)
11. Aluslevy (x12)
12. Välikappale (x12)
13. Pitkä pultti (x12)
14. Alempi pylväs (x6)
15. Ylempi pylväs (x6)
16. Lasikuituputki (vain UNI\_TRAMPOLINE\_06)
17. Korkki (x6)

- a) Aseta hyppymaton kehys (1) ympyrän muotoon. Yhdistä se vuorotellen „T” liittimillä (9) liu'uttamalla ne paikoilleen. Taita, kunnes kiskot muodostavat täydellisen ympyrän. Aseta valmistettu kehys maahan.

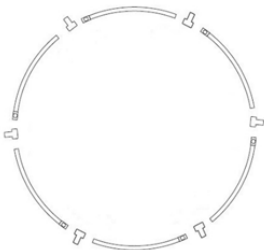

- b) Siirry laitteen pohjan (3) kokoamiseen. Yhdistä pohja molemmilta puolilta jatkeella (2) liu'uttamalla osat toistensa päälle.



- c) Yhdistä valmistelemat rakenteet, ympyrä ja pohjat, toisiinsa. Aseta pohjan kehysosien päät „T” -reikiin kehyksessä. Tarkista liitosten vakaus ja kiristä tarvittaessa.

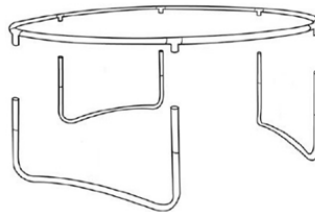

- d) Aseta ympyrä pohjien päälle.
- e) Aseta hyppymatto (6) rakenteen keskelle logo ylöspäin.
- f) Jousien (4) oikein asentaminen, jotka yhdistävät kehysen ja hyppymaton, edellyttää huomiota koukkujen päihin. Kiinnitä „R” -pää trampoliinimaton reunaan. Käytä mukana tulevaa jousiavainta (5) kiinnittäaksesi „C” -pään. Kiristä jousi ja aseta se ympyräkehysen aukkoon. Varmista aina, että asennat jouset vastakkaisille puolille, jotta mattoon saadaan oikea jännitys.

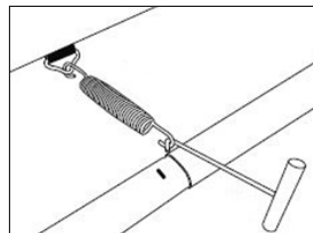

- g) Peitä asennetut jouset kiinnittämällä peite (7). Kiinnitä se solmimalla kiinnityshihnat tiukasti ympyrän muotoiseen kehukseen.
- h) Kiinnitä alemmat pylvääät (14) laitteen jalkoihin. Käytä mukana toimitettuja pitkiä pultteja (13), välikappaleita (12), aluslevyjä (11) ja muttereita (10). Aseta pultit alaspylvään reikien akseliin ja kiinnitä se ulkopuolelta välikappaleilla. Tällä tavoin valmistettu rakenne tulee asettaa laitteen pohjan reikien akseliin. Ulkopuolelta aseta aluslevyt ja kiinnitä muttereilla. Tarkista liitosten vakaus ja kiristä tarvittaessa. Kokoa kaikki osat.

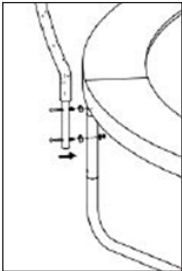
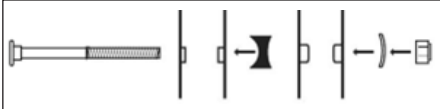

- i) Aseta yläkehysten (15) leveämpi pää alempien pylväiden Kokoamisen aikana varmista, että asennettujen kehysten yläpäissä on klipsit turvaverkon ripustamista varten.
- j) Jatka turvaverkon asennusta.  
 UNI\_TRAMPOLINE\_05: Aseta lasikuituputki (16) verkon aukkoon. Yhdistä molemmat päät liittimellä (17). Kokoa näin muodostettu ympyrä kiinnittämällä se vuorotellen pylvään kiinnikkeisiin. Kiinnitä verkon alareuna. Tee tämä pujottamalla köysi vuorotellen verkon aukon ja maton reunan väliin. Kiinnitä pää tukevasti solmimalla se.  
 UNI\_TRAMPOLINE\_06: Liuku turvaverkon suojuukset pylväiden päiden yli. Kun koko turvaverkko on oikein sijoitettu, liu'uta suojuukset alas. Kiinnitä verkon alareuna. Tee tämä kiinnittämällä kiinnityshihnojen aukko maton reunaan.



**VAROITUS!** Jousien asennus on tehtävä tiettyssä järjestyksessä! Jousien asentaminen joka neljanteen tai viidenteen reikään on suositeltavaa liiallisen kuormituksen välttämiseksi!

### 3.3. PUHDISTUS JA HUOLTO

- Käytä vain korroosionkestäviä puhdistusaineita pintojen puhdistamiseen.
- Säilytä laite kuivassa ja viileässä paikassa, suojattuna kosteudelta ja suoralta auringonvalolta.
- Suorita säännöllisiä tarkastuksia laitteen teknisen kunnan ja mahdollisten vaurioiden tarkistamiseksi.
- Käytä puhdistamiseen pehmeää kangasta.

**KÄYTETTYJEN LAITTEIDEN HÄVITTÄMINEN.** Laitteen käyttöiän päättyessä tätä laitetta ei tule hävittää tavallisen kotitalousjätteen mukana, vaan se tulee viedä keräyspisteeseen sähköisten ja elektronisten laitteiden kierrätystä varten. Tämä on merkitty laitteessa, käyttöohjeissa tai pakkauksessa olevalla symbolilla. Tässä laitteessa käytetyt materiaalit ovat kierrätettävissä merkintöjensä mukaisesti. Uusimalla, kierrättämällä tai muulla tavoin hävittämällä käytetyt laitteet teet tärkeän panoksen ympäristömme suojelemiseksi. Paikallinen viranomainen tarjoaa sinulle tietoa käytettyjen laitteiden asianmukaisista hävityspisteistä.

NOTES/NOTIZEN

## Umwelt – und Entsorgungshinweise

### Hersteller an Verbraucher

Sehr geehrte Damen und Herren,

gebrauchte Elektro – und Elektronikgeräte dürfen gemäß europäischer Vorgaben **[1]** nicht zum unsortierten Siedlungsabfall gegeben werden, sondern müssen getrennt erfasst werden. Das Symbol der Abfalltonne auf Rädern weist auf die Notwendigkeit der getrennten Sammlung hin. Helfen auch Sie mit beim Umweltschutz. Sorgen Sie dafür, dieses Gerät, wenn Sie es nicht mehr weiter nutzen wollen, in die hierfür vorgesehenen Systeme der Getrenntsammlung zu geben.



In Deutschland sind Sie gesetzlich **[2]** verpflichtet, ein Altgerät einer vom unsortierten Siedlungsabfall getrennten Erfassung zuzuführen. Die öffentlich – rechtlichen Entsorgungsträger (Kommunen) haben hierzu Sammelstellen eingerichtet, an denen Altgeräte aus privaten Haushalten ihres Gebietes für Sie kostenfrei entgegengenommen werden. Möglicherweise holen die rechtlichen Entsorgungsträger die Altgeräte auch bei den privaten Haushalten ab.

Bitte informieren Sie sich über Ihren lokalen Abfallkalender oder bei Ihrer Stadt – oder Gemeindeverwaltung über die in Ihrem Gebiet zur Verfügung stehenden Möglichkeiten der Rückgabe oder Sammlung von Altgeräten.

**[1]** RICHTLINIE 2002/96/EG DES EUROPÄISCHEN PARLAMENTS UND DES RATES  
ÜBER ELEKTRO – UND ELEKTRONIK – ALTGERÄTE

**[2]** Gesetz über das Inverkehrbringen, die Rücknahme und die umweltverträgliche Entsorgung von Elektro – und Elektronikgeräten (Elektro – und Elektronikgerätegesetz – ElektroG).

### Utylizacja produktu

Produkty elektryczne i elektroniczne po zakończeniu okresu eksploatacji wymagają segregacji i oddania ich do wyznaczonego punktu odbioru. Nie wolno wyrzucać produktów elektrycznych razem z odpadami gospodarstwa domowego. Zgodnie z dyrektywą WEEE 2012/19/UE obowiązującą w Unii Europejskiej, urządzenia elektryczne i elektroniczne wymagają segregacji i utylizacji w wyznaczonych miejscach. Dbając o prawidłową utylizację, przyczyniasz się do ochrony zasobów naturalnych i zmniejszasz negatywny wpływ oddziaływania na środowisko, człowieka i otoczenie. Zgodnie z krajowym prawodawstwem, nieprawidłowe usuwanie odpadów elektrycznych i elektronicznych może być karane!

For the disposal of the device please consider and act according to the national and local rules and regulations.

## CONTACT

expondo Polska sp. z o.o. sp. k.

ul. Nowy Kisielin-Innowacyjna 7  
66-002 Zielona Góra | Poland, EU

e-mail: [info@expondo.com](mailto:info@expondo.com)

