

## **FIREWOOD LIFTER**

## **USER MANUAL**

Bedienungsanleitung

User manual

Instrukcja Obsługi

Návod k použití

Manuel d'utilisation

Istruzioni per l'uso

Manual de instrucciones

Használati útmutató

Brugsanvisning

INHALT | CONTENT | TREŠĆ | OBSAH | CONTENU | CONTENUTO | CONTENIDO | TARTALOM | INDHOLD

|   |  |
|---|--|
| PRODUKTNAME<br>PRODUCT NAME<br>NAZWA PRODUKTU<br>NÁZEV VÝROBKU<br>NOM DU PRODUIT<br>NOME DEL PRODOTTO<br>NOMBRE DEL PRODUCTO<br>TERMÉK NEVE<br>PRODUKTNAVN  | STAMMWENDER<br>FIREWOOD LIFTER<br>PODNOŠNIK ŠCINKOWY<br>ZVEDAČ PALIVOVÉHO DŘEVA<br>LEVE-BUCHES<br>SOLLEVATORE DI LEGNA DA ARDERE<br>LEVANTADOR DE LEÑA<br>TÚZIFA EMELO<br>BRÆNDELØFTER |
| MODELL<br>PRODUCT MODEL<br>MODEL PRODUKTU<br>MODEL VÝROBKU<br>MODÈLE<br>MODELLO<br>MODELO<br>MODELL<br>MODEL  | HI-LJE-115   |
| ABMESSUNGEN [BREITE X TIEFE X HÖHE; MM]<br>DIMENSIONS [WIDTH X DEPTH X HEIGHT; MM]<br>WYMIARY [SZEROKOŚĆ X GŁĘBOKOŚĆ X WYSOKOŚĆ; MM]<br>ROZMĚRY [ŠÍŘKA X HLOUBKA X VÝŠKA; MM]<br>DIMENSIONS [LARGEUR X PROFONDEUR X HAUTEUR; MM]<br>DIMENSIONI [LARGHEZZA X PROFONDITÀ X ALTEZZA; MM]<br>DIMENSIONES [ANCHO X PROFUNDIDAD X ALTURA; MM]<br>MÉRETEK [SZÉLESSÉG / MÉLYSÉG / MAGASSÁG; MM]<br>DIMENSIONER [BREDDE / DYBDE / HØJDE; MM] | 115 x 260 x 1295   |
| GEWICHT [KG]<br>WEIGHT [KG]<br>CIĘŻAR [KG]<br>HMOTNOST [KG]<br>POIDS [KG]<br>PESO [KG]<br>PESO [KG]<br>SÚLY [KG]<br>VÆGT [KG]   | 8,3  |
| MANUFACTURER / ANSCHRIFT DES HERSTELLERS<br>MANUFACTURER / MANUFACTURER ADDRESS<br>PRODUCENT / ADRES PRODUCENTA<br>VÝROBCE / ADRESA VÝROBCE<br>FABRICANT / ADRESSE DU FABRICANT<br>PRODUTTORE / INDIRIZZO DEL PRODUTTORE<br>FABRICANTE / DIRECCIÓN DEL FABRICANTE<br>TERMÉLO / A GYÁRTÓ CÍME<br>PRODUCENT / PRODUCENTENS ADRESSE  | EXPONDO POLSKA SP. Z O.O. SP. K.<br>UL. NOWY KISIELIN-INNOWACYJNA 7, 66-002 ZIELONA GÓRA   POLAND, EU  |

ERLÄUTERUNG DER SYMBOLE

|  |   |
|--|---|
|  | Gebrauchsanweisung beachten.  |
|  | ACHTUNG!, WARNUNG! oder HINWEIS!, um auf bestimmte Umstände aufmerksam zu machen (allgemeines Warnzeichen). |
|  | Augenschutz benutzen.   |
|  | Handschutz benutzen.  |
|  | Fußschutz benutzen.   |
|  | Sperren.  |
|  | ACHTUNG! Warnung vor Handverletzungen!  |
|  | Berühren verboten!  |

**ACHTUNG!** Lesen Sie alle Sicherheitshinweise und alle Anweisungen durch. Die Nichtbeachtung der Warnungen und Anweisungen kann zu schweren Verletzungen bis hin zum Tod führen. Die Begriffe „Gerät“ oder „Produkt“ in den Warnungen und Beschreibung des Handbuchs beziehen sich auf STAMMWENDER.

SICHERHEIT AM ARBEITSPLATZ

- a) Halten Sie Ihren Arbeitsplatz sauber und gut beleuchtet. Unordnung oder schlechte Beleuchtung kann zu Unfällen führen. Handeln Sie vorausschauend, beobachten Sie, was getan wird, und nutzen Sie Ihren gesunden Menschenverstand bei der Verwendung des Gerätes.
  - b) Im Falle eines Schadens oder einer Störung sollte das Gerät sofort ausgeschaltet und dies einer autorisierten Person gemeldet werden.
  - c) Reparaturen dürfen nur vom Service des Herstellers durchgeführt werden. Führen Sie keine Reparaturen auf eigene Faust durch!
  - d) Halten Sie Kinder und Unbefugte fern; Unachtsamkeit kann zum Verlust der Kontrolle über das Gerät führen. Während des Betriebs produziert das Gerät Staub und Schmutz. Schützen Sie unbeteiligte Personen vor schädlichen Auswirkungen.
  - e) Bewahren Sie die Gebrauchsanleitung für den weiteren Gebrauch auf. Sollte das Gerät an Dritte weitergegeben werden, muss die Gebrauchsanleitung mit ausgehändigt werden.
  - f) Verpackungs-elemente und kleine Montage-teile außerhalb der Reichweite von Kindern aufbewahren. Halten Sie das Gerät von Kindern und Tieren fern.
  - g) Im Laufe der Nutzung dieses Werkzeugs einschließlich anderer Werkzeuge soll man sich nach übrigen Betriebsanweisungen richten.
- HINWEIS!** Kinder und Unbeteiligte müssen bei der Arbeit mit diesem Gerät gesichert werden.

PERSÖNLICHE SICHERHEIT

- a) Es ist nicht gestattet, das Gerät im Zustand der Ermüdung, Krankheit, unter Einfluss von Alkohol, Drogen oder Medikamenten zu betreiben, wenn das die Fähigkeit das Gerät zu bedienen, einschränkt.

- b) Das Gerät darf nur von körperlich geeigneten Personen bedient werden, die zu ihrem Benutzen fähig und entsprechend geschult sind und die diese Bedienungsanleitung gelesen und verstanden haben und im Rahmen der Sicherheit und des Gesundheitsschutzes am Arbeitsplatz geschult wurden.
- c) Seien Sie aufmerksam und verwenden Sie Ihren gesunden Menschenverstand beim Betreiben des Gerätes. Ein Moment der Unaufmerksamkeit während der Arbeit kann zu schweren Verletzungen führen.
- d) Benutzen Sie eine persönliche Schutzausrüstung, die den in Punkt 1 der Symbolerläuterungen vorgegebenen Maßgaben entspricht. Die Verwendung einer geeigneten und zertifizierten Schutzausrüstung verringert das Verletzungsrisiko.
- e) Überschätzen Sie Ihre Fähigkeiten nicht. Sorgen Sie für einen sicheren Stand während der Arbeit. Dies gibt Ihnen eine bessere Kontrolle über das Gerät im Falle unerwarteter Situationen.
- f) Das Gerät ist kein Spielzeug. Kinder sollten in der Nähe des Geräts unter Aufsicht stehen, um Unfälle zu vermeiden.

SICHERE ANWENDUNG DES GERÄTS

- a) Überhitzen Sie das Gerät nicht. Verwenden Sie nur geeignete Werkzeuge für die jeweilige Anwendung. Richtig ausgewählte Geräte und der sorgsame Umgang mit ihnen führen zu besseren Arbeitsergebnissen.
- b) Nicht verwendete Werkzeuge sind außerhalb der Reichweite von Kindern sowie von Personen aufzubewahren, welche weder das Gerät noch die Anleitung kennen. In den Händen unerfahrener Personen können diese Geräte eine Gefahr darstellen.
- c) Halten Sie das Gerät stets in einem einwandfreien Zustand. Prüfen Sie vor jeder Inbetriebnahme, ob am Gerät und seinen beweglichen Teilen Schäden vorliegen (defekte Komponenten oder andere Faktoren, die den sicheren Betrieb der Maschine beeinträchtigen könnten). Im Falle eines Schadens muss das Gerät vor Gebrauch in Reparatur gegeben werden.
- d) Halten Sie das Gerät außerhalb der Reichweite von Kindern.
- e) Reparatur und Wartung von Geräten dürfen nur von qualifiziertem Fachpersonal und mit Originalersatzteilen durchgeführt werden. Nur so wird die Sicherheit während der Nutzung gewährleistet.
- f) Um die Funktionsfähigkeit des Gerätes zu gewährleisten, dürfen die werksmäßig montierten Abdeckungen oder Schrauben nicht entfernt werden.
- g) Beachten Sie bei Transport zwischen Lager und Bestimmungsort und Handhabung des Gerätes die Grundsätze für Gesundheits- und Arbeitsschutz des Landes, in dem das Gerät verwendet wird.
- h) Das Gerät muss regelmäßig gereinigt werden, damit sich nicht dauerhaft Schmutz festsetzt.
- i) Es ist untersagt, in den Aufbau des Geräts einzugreifen, um seine Parameter oder Konstruktion zu ändern.
- j) Geräte von Feuer – und Wärmequellen fernhalten.

**ACHTUNG!** Obwohl das Gerät mit dem Gedanken an die Sicherheit entworfen wurde, besitzt es bestimmte Schutzmechanismen. Trotz der Verwendung zusätzlicher Sicherheitselemente besteht bei der Bedienung immer noch ein Verletzungsrisiko. Es wird empfohlen, bei der Nutzung Vorsicht und Vernunft walten zu lassen.

## LEGEND

|   |  |
|---|--|
|  | Read instructions before use.  |
|  | WARNING! or CAUTION! or REMEMBER! A general warning sign concerning a given situation. |
|  | Wear protective goggles.   |
|  | Wear protective gloves.  |
|  | Wear head protection.  |
|  | Wear foot protection.  |
|  | ATTENTION! Hand crush hazard!  |
|  | ATTENTION! Suspended weight!   |

 **ATTENTION!** Read all safety warnings and all instructions. Failure to follow the warnings and instructions may result in serious injury or even death. The terms „device“ or „product“ are used in the warnings and instructions to refer to FIREWOOD LIFTER.

## SAFETY IN THE WORKPLACE

- Make sure the workplace is clean and well lit. A messy or poorly lit workplace may lead to accidents. Try to think ahead, observe what is going on and use common sense when working with the device.
- If you discover damage or irregular operation, immediately switch the device off and report it to a supervisor without delay.
- Only the manufacturer's service point may repair the device. Do not attempt any repairs independently!
- Children or unauthorised persons are forbidden to enter a work station. A distraction may result in loss of control over the device.
- The device produces dust and debris during operation. It is important to protect bystanders from their harmful effects.
- Please keep this manual available for future reference. If this device is passed on to a third party, the manual must be passed on with it.
- Keep packaging elements and small assembly parts in a place not available to children.
- Keep the device away from children and animals.
- If this device is used together with another equipment, the remaining instructions for use shall also be followed.

 **REMEMBER!** When using the device, protect children and other bystanders.

## PERSONAL SAFETY

- Do not use the device when tired, ill or under the influence of alcohol, narcotics or medication which can significantly impair the ability to operate the device.
- The device can be handled only by physically fit persons who are capable of handling it, properly trained, familiar with this manual and trained within the scope of occupational health and safety.









- When working with the device, use common sense and stay alert. Temporary loss of concentration while using the device may lead to serious injuries.
- Use personal protective equipment as required for working with the device, specified in section 1 "Legend". The use of correct and approved personal protective equipment reduces the risk of injury.
- Do not overestimate your abilities. When using the device, keep your balance and remain stable at all times. This will ensure better control over the device in unexpected situations.
- The device is not a toy. Children must be supervised to ensure that they do not play with the device.

## SAFE DEVICE USE

- Do not overload the device. Use the appropriate tools for the given task. A correctly-selected device will perform the task for which it was designed better and in a safer manner.
- When not in use, store in a safe place, away from children and people not familiar with the device who have not read the user manual. The device may pose a hazard in the hands of inexperienced users.
- Keep the device in perfect technical condition. Before each use check for general damage, especially check moving components for cracked parts or elements, and for any other conditions which may impact the safe operation of the device. If damage is discovered, hand over the device for repair before use.
- Keep the device out of the reach of children.
- Device repair or maintenance should be carried out by qualified persons, only using original spare parts. This will ensure safe use.
- To ensure the operational integrity of the device, do not remove factory-fitted guards and do not loosen any screws.
- When transporting and handling the device between the warehouse and the destination, observe the occupational health and safety principles for manual transport operations which apply in the country where the device will be used.
- Clean the device regularly to prevent stubborn grime from accumulating.
- It is forbidden to interfere with the structure of the device in order to change its parameters or construction.
- Keep the device away from sources of fire and heat.

 **ATTENTION!** Despite the safe design of the device and its protective features, and despite the use of additional elements protecting the operator, there is still a slight risk of accident or injury when using the device. Stay alert and use common sense when using the device.

## OBJAŚNIENIE SYMBOLI

|   |   |
|---|---|
|  | Przed użyciem należy zapoznać się z instrukcją.   |
|  | UWAGA! lub OSTRZEŻENIE! lub PAMIĘTAJ! Ogólny znak ostrzegawczy opisujący daną sytuację. |
|  | Założyć okulary ochronne.   |
|  | Stosować rękawice ochronne.   |
|  | Stosować ochronę głowy.   |
|  | Stosować ochronę stóp.  |
|  | UWAGA! Niebezpieczeństwo zgniecenia dłoni!  |
|  | UWAGA! Wiszący ciężar!  |

 **UWAGA!** Przeczytać wszystkie ostrzeżenia dotyczące bezpieczeństwa oraz wszystkie instrukcje. Niezastosowanie się do ostrzeżeń i instrukcji może spowodować ciężkie obrażenia ciała lub śmierć.

Termin „urządzenie“ lub „produkt“ w ostrzeżeniach i w opisie instrukcji odnosi się do PODNOŚNIK ŚCINKOWY.

## BEZPIECZEŃSTWO W MIEJSCU PRACY

- Utrzymywać porządek w miejscu pracy i dobre oświetlenie. Nieporządek lub złe oświetlenie może prowadzić do wypadków. Należy być przewidującym, obserwować co się robi i zachowywać rozsądek podczas używania urządzenia.
- W razie stwierdzenia uszkodzenia lub nieprawidłowości w pracy urządzenia należy je bezzwłocznie wyłączyć i zgłosić to do osoby uprawnionej.
- Naprawy urządzenia może wykonać wyłącznie serwis producenta. Nie wolno dokonywać napraw samodzielnie!
- Na stanowisku pracy nie mogą przebywać dzieci ani osoby nieupoważnione. Nieuwaga może spowodować utratę kontroli nad urządzeniem.
- Podczas pracy z urządzeniem wytwarza się pył oraz odłamki. Należy zabezpieczyć osoby postronne przed ich szkodliwym działaniem.
- Zachować instrukcję użytkowania w celu jej późniejszego użycia. W razie gdyby urządzenie miało zostać przekazane osobom trzecim, to wraz z nim należy przekazać również instrukcję użytkowania.
- Elementy opakowania oraz drobne elementy montażowe należy przechowywać w miejscu niedostępnym dla dzieci.
- Urządzenie trzymać z dala od dzieci i zwierząt.
- W trakcie użytkowania tego urządzenia wraz z innymi urządzeniami należy zastosować się również do pozostałych instrukcji użytkowania.

 **PAMIĘTAĆ!** należy chronić dzieci i inne osoby postronne podczas pracy urządzeniem.

## BEZPIECZEŃSTWO OSOBISTE

- Niedozwolone jest obsługiwanie urządzenia w stanie zmęczenia, choroby, pod wpływem alkoholu, narkotyków lub leków, które ograniczają w istotnym stopniu zdolności obsługi urządzenia.

- Urządzenie mogą obsługiwać osoby sprawne fizycznie, zdolne do jego obsługi i odpowiednio wyszkolone, które zapoznały się z niniejszą instrukcją oraz zostały przeszkolone w zakresie bezpieczeństwa i higieny pracy.
- Należy być uważnym i kierować się zdrowym rozsądkiem podczas pracy z urządzeniem. Chwila nieuwagi podczas pracy może doprowadzić do poważnych obrażeń ciała.
- Należy używać środków ochrony osobistej wymaganych przy pracy z urządzeniem wyszczególnionych w punkcie 1. „Objaśnienia symboli“. Stosowanie odpowiednich, atestowanych środków ochrony osobistej zmniejsza ryzyko doznania urazu.
- Nie należy przeceniać swoich możliwości. Utrzymywać balans i równowagę ciała przez cały czas pracy. Umożliwia to lepszą kontrolę nad urządzeniem w nieoczekiwanych sytuacjach.
- Urządzenie nie jest zabawką. Dzieci powinny być pilnowane, aby nie bawiły się urządzeniem.

## BEZPIECZNE STOSOWANIE URZĄDZENIA

- Nie należy przeciążać urządzenia. Używać narzędzi odpowiednich do danego zastosowania. Prawidłowo dobrane urządzenie wykona lepiej i bezpieczniej pracę, dla którego zostało zaprojektowane.
- Nie używane urządzenia należy przechowywać w miejscu niedostępnym dla dzieci oraz osób nieznających urządzenia lub tej instrukcji obsługi. Urządzenia są niebezpieczne w rękach niedoświadczonych użytkowników.
- Utrzymywać urządzenie w dobrym stanie technicznym. Sprawdzając przed każdą pracą, czy nie posiada uszkodzeń ogólnych lub związanych z elementami ruchomymi (pęknięcia części i elementów lub wszelkie inne warunki, które mogą mieć wpływ na bezpieczne działanie urządzenia). W przypadku uszkodzenia, oddać urządzenie do naprawy przed użyciem.
- Urządzenie należy chronić przed dziećmi.
- Naprawa oraz konserwacja urządzeń powinna być wykonywana przez wykwalifikowane osoby przy użyciu wyłącznie oryginalnych części zamiennych. Zapewni to bezpieczeństwo użytkownika.
- Aby zapewnić zaprojektowaną integralność operacyjną urządzenia, nie należy usuwać zainstalowanych fabrycznie osłon lub odkręcać śrub.
- Przy transportowaniu i przenoszeniu urządzenia z miejsca magazynowania do miejsca użytkowania należy uwzględnić zasady bezpieczeństwa i higieny pracy przy ręcznych pracach transportowych obowiązujących w kraju, w którym urządzenia są użytkowane.
- Należy regularnie czyścić urządzenie, aby nie dopuścić do trwałego osadzenia się zanieczyszczeń.
- Zabrania się ingerowania w konstrukcję urządzenia celem zmiany jego parametrów lub budowy.
- Trzymać urządzenia z dala od źródeł ognia i ciepła.

 **UWAGA!** Pomimo iż urządzenie zostało zaprojektowane tak aby było bezpieczne, posiadało odpowiednie środki ochrony oraz pomimo użycia dodatkowych elementów zabezpieczających użytkownika, nadal istnieje niewielkie ryzyko wypadku lub odniesienia obrażeń w trakcie pracy z urządzeniem. Zaleca się zachowanie ostrożności i rozsądku podczas jego użytkowania.

## VYSVĚTLENÍ SYMBOLU

|  |  |
|--|--|
|  | Před použitím výrobku se seznamte s návodem.                         |
|  | UPOZORNĚNÍ! nebo VAROVÁNÍ! nebo PAMATUJTE! popisující danou situaci. |
|  | Používejte ochranné brýle.   |
|  | Používejte ochranné rukavice.  |
|  | Používejte ochranu hlavy.  |
|  | Používejte ochranu obuv.   |
|  | VAROVÁNÍ! Nebezpečí pohmoždění rukou!                                |
|  | VAROVÁNÍ! Zavěšené břemeno!  |

**POZNÁMKA!** Přečtěte si tento návod včetně všech bezpečnostních pokynů. Nedodržování návodu a výstrah může způsobit těžký úraz nebo smrt. Pojem „zařízení“ nebo „výrobek“ v bezpečnostních pokynech a návodu se vztahuje na ZVEDAČ PALIVOVÉHO DŘEVA.

## BEZPEČNOST NA PRACOVISTI

- Na pracovišti udržujte pořádek a mějte dobré osvětlení. Nepořádek nebo špatné osvětlení mohou vést k úrazům. Buďte předvídaví a sledujte, co se během práce kolem vás děje. Při práci se zařízením vždy zachovávejte zdravý rozum.
- Pokud zjistíte, že zařízení nepracuje správně, nebo je poškozeno, ihned jej vypněte a poruchu nahlaste autorizované osobě.
- Opravy zařízení může provádět pouze servis výrobce. Opravy neprovádějte sami!
- Na pracovišti se nesmí zdržovat děti a nepovolané osoby. (Nepozornost může způsobit ztrátu kontroly nad zařízením.)
- Při práci se zařízením vzniká velké množství prachů a úlomků, chraňte přihlížející osoby proti jejich škodlivému vlivu.
- Návod k obsluze uschovejte za účelem jeho pozdějšího použití. V případě předání zařízení třetí osobě musí být spolu se zařízením předán rovněž návod k obsluze.
- Obalový materiál a drobné montážní prvky uchovávejte na místě nedostupném pro děti.
- Zařízení mějte v dostatečné vzdálenosti od dětí a zvířat.
- Pokud společně s tímto nástrojem používáte nějaké další nářadí, pak musíte dodržovat také jeho návod k použití.

**PAMATUJTE!** Při práci se zařízením chraňte děti a jiné nepovolané osoby.

## OSOBNÍ BEZPEČNOST

- Zařízení nepoužívejte, jste-li unaveni nebo pod vlivem drog, alkoholu nebo léků, které významně snižují schopnost zařízení ovládat.
- S výrobkem mohou pracovat pouze fyzicky zdravé osoby, které jsou schopné ho obsluhovat. Musejí být náležitě proškolené z hlediska bezpečnosti a ochrany zdraví při práci a seznámené s tímto návodem.

- Při práci se zařízením buďte pozorní, řiďte se zdravým rozumem. Chvilka nepozornosti při práci může vést k vážnému úrazu.
- Používejte osobní ochranné pomůcky vyžadované pro práci se zařízením, specifikované v bodě 1 vysvětlením symbolů. Používání vhodných, atestovaných osobních ochranných prostředků snižuje nebezpečí úrazu.
- Nepřeceňujte své schopnosti. Udržujte stabilní postoj a rovnováhu po celou dobu práce. To vám umožní lépe ovládat zařízení v neočekávaných situacích.
- Zařízení není hračka. Dohlížejte na děti, aby si nehrály se zařízením.

## BEZPEČNÉ POUŽÍVÁNÍ ZAŘÍZENÍ

- Zařízení nepřetěžujte. Pro daný úkol použijte vždy správný typ nářadí. Správně zvolené nářadí lépe a bezpečněji provede práci, pro kterou bylo navrženo.
- Nepoužívaná zařízení uchovávejte mimo dosah dětí a osob, které nejsou seznámeny se zařízením nebo návodem k obsluze. Zařízení jsou nebezpečná v rukou nezkušených uživatelů.
- Zařízení udržujte v dobrém technickém stavu. Kontrolujte před každou prací jeho celkový stav i jednotlivé díly a ujistěte se, že je vše v dobrém stavu, a uživateli tak při práci se zařízením nehrozí žádné nebezpečí. V případě, že zjistíte poškození, nechte zařízení opravit.
- Udržujte zařízení mimo dosah dětí.
- Opravy a údržbu zařízení by měly provádět pouze kvalifikované osoby za výhradního použití originálních náhradních dílů. Zajisti to bezpečné používání zařízení.
- Pro zachování navržené mechanické integrity zařízení neodstraňujte předem namontované kryty nebo neuvolňujte šrouby.
- Při přemísťování zařízení z místa skladování na místo používání berte v úvahu pracovní zásady bezpečnosti a ochrany zdraví v rámci přenesení břemena platné v zemi, ve které se zařízení používá.
- Pravidelně čistěte zařízení, aby nedošlo k trvalému usazování nečistot.
- Nezasahujte do zařízení s cílem změnit jeho parametry nebo konstrukci.
- Udržujte zařízení mimo zdroje ohně a tepla.

**POZNÁMKA!** I když zařízení bylo navrženo tak, aby bylo bezpečné, tedy má vhodné bezpečnostní prvky, tak i přes použití dodatečné ochrany uživatelem při práci se zařízením nadále existuje malé riziko úrazu nebo poranění. Doporučuje se zachovat opatrnost a zdravý rozum při jeho používání.

## SYMBOLS

|  |  |
|--|--|
|  | Respectez les consignes du manuel.   |
|  | ATTENTION !, AVERTISSEMENT ! et REMARQUE attirent l'attention sur des circonstances spécifiques (symboles d'avertissement généraux). |
|  | Portez une protection oculaire.  |
|  | Portez des protections pour les mains.   |
|  | Portez un équipement de protection de la tête.   |
|  | Portez des protections pour les pieds.   |
|  | ATTENTION ! Mise en garde liée à un risque de blessures des mains !  |
|  | ATTENTION ! Mise en garde liée à des charges suspendues !  |

**ATTENTION!** Veuillez lire attentivement toutes les consignes de sécurité et toutes les instructions. Le non-respect des avertissements et des consignes de sécurité peut entraîner des blessures graves ou la mort.

Les notions d'« appareil », de « machine » et de « produit » figurant dans les descriptions et les consignes du manuel se rapportent à/au LEVE-BUCHES.

## SÉCURITÉ AU POSTE DE TRAVAIL

- Veillez à ce que votre poste de travail soit toujours propre et bien éclairé. Le désordre ou un éclairage insuffisant peuvent entraîner des accidents. Soyez prévoyant, observez les opérations et faites preuve de bon sens lorsque vous utilisez l'appareil.
- En cas de dommages ou de mauvais fonctionnement, l'appareil doit être mis hors tension immédiatement et la situation doit être rapportée à une personne compétente.
- Seul le service du fabricant peut effectuer des réparations. Ne tentez aucune réparation par vous-même !
- Aucun enfant ni personne non autorisée ne doit se trouver sur les lieux de travail. (Le non-respect de cette consigne peut entraîner la perte de contrôle sur l'appareil).
- Durant le fonctionnement, l'appareil produit de la poussière et de la saleté. Les personnes qui n'utilisent pas l'appareil doivent être protégées contre les effets néfastes de celui-ci.
- Conservez le manuel d'utilisation afin de pouvoir le consulter ultérieurement. En cas de cession de l'appareil à un tiers, l'appareil doit impérativement être accompagné du manuel d'utilisation.
- Tenez les éléments d'emballage et les pièces de fixation de petit format hors de portée des enfants.
- Tenez l'appareil hors de portée des enfants et des animaux.
- Lors de l'utilisation combinée de cet appareil avec d'autres outils, respectez également les consignes se rapportant à ces outils.

**REMARQUE!** Veuillez à ce que les enfants et les personnes qui n'utilisent pas l'appareil soient en sécurité durant le travail.

## SÉCURITÉ DES PERSONNES

- N'utilisez pas l'appareil lorsque vous êtes fatigué, malade, sous l'effet de drogues ou de médicaments et que cela pourrait altérer votre capacité à utiliser l'appareil.
- Seules des personnes aptes physiquement à se servir de l'appareil, qui ont suivi une formation appropriée et ont lu ce manuel d'utilisation peuvent utiliser le produit. En outre, ces personnes doivent connaître les exigences liées à la santé et à la sécurité au travail.
- Soyez attentif et faites preuve de bon sens lors que vous utilisez l'appareil. Un moment d'inattention pendant le travail peut entraîner des blessures graves.
- Utilisez l'équipement de protection individuel approprié pour l'utilisation de l'appareil, conformément aux indications faites dans le tableau des symboles, au point 1. L'utilisation de l'équipement de protection individuel adéquat certifié réduit le risque de blessures.
- Ne surestimez pas vos capacités. Adoptez toujours une position de travail stable vous permettant de garder l'équilibre. Vous aurez ainsi un meilleur contrôle en cas de situations inattendues.
- Cet appareil n'est pas un jouet. Les enfants doivent demeurer sous la supervision d'un adulte afin qu'ils ne jouent pas avec l'appareil.

## UTILISATION SÉCURITAIRE DE L'APPAREIL

- Ne faites pas surchauffer l'appareil. Utilisez les outils appropriés pour l'usage que vous en faites. Le choix d'appareils appropriés et l'utilisation soignée de ceux-ci produisent de meilleurs résultats.
- Les outils qui ne sont pas en cours d'utilisation doivent être mis hors de portée des enfants et des personnes qui ne connaissent ni l'appareil, ni le manuel d'utilisation s'y rapportant. Entre les mains de personnes inexpérimentées, ce genre d'appareils peut représenter un danger.
- Maintenez l'appareil en parfait état de marche. Avant chaque utilisation, vérifiez l'absence de dommages en général et au niveau des pièces mobiles (assurez-vous qu'aucune pièce ni composant n'est cassé et vérifiez que rien ne compromet le fonctionnement sécuritaire de l'appareil). En cas de dommages, l'appareil doit impérativement être envoyé en réparation avant d'être utilisé de nouveau.
- Tenez l'appareil hors de portée des enfants.
- La réparation et l'entretien des appareils doivent être effectués uniquement par un personnel qualifié, à l'aide de pièces de rechange d'origine. Cela garantit la sécurité d'utilisation.
- Pour garantir l'intégrité opérationnelle de l'appareil, les couvercles et les vis posés à l'usine ne doivent pas être retirés.
- Lors du transport, de l'installation et de l'utilisation de l'appareil, respectez les dispositions d'hygiène et de sécurité en vigueur dans le pays d'utilisation.
- Nettoyez régulièrement l'appareil pour en prévenir l'encrassement.
- Il est défendu de modifier l'appareil pour en changer les paramètres ou la construction.
- Gardez le produit à l'écart des sources de feu et de chaleur.

**ATTENTION!** Bien que l'appareil ait été conçu en accordant une attention spéciale à la sécurité et qu'il comporte des dispositifs de protection, ainsi que des caractéristiques de sécurité supplémentaires, il n'est pas possible d'exclure entièrement tout risque de blessure lors de son utilisation. Nous recommandons de faire preuve de prudence et de bon sens lorsque vous utilisez l'appareil.

SPIEGAZIONE DEI SIMBOLI

|  |  |
|--|--|
|  | Leggere attentamente le istruzioni.  |
|  | <b>ATTENZIONE o AVVERTENZA! o NOTA!</b> per richiamare l'attenzione su determinate circostanze (indicazioni generali di avvertenza). |
|  | Indossare una protezione per gli occhi.  |
|  | Utilizzare dei guanti protettivi.  |
|  | Utilizzare un casco.   |
|  | Utilizzare una protezione per i piedi.   |
|  | <b>ATTENZIONE!</b> Pericolo di lesione alle mani!  |
|  | <b>ATTENZIONE!</b> Avviso di carichi sospesi!  |

**ATTENZIONE!** Leggere le istruzioni d'uso e di sicurezza. Non prestare attenzione alle avvertenze e alle istruzioni può condurre a gravi lesioni o addirittura al decesso.

Il termine „apparecchio“ o „prodotto“ nelle avvertenze e descrizioni contenute nel manuale si riferisce alla/ al SOLLEVATORE DI LEGNA DA ARDERE.

SICUREZZA SUL LAVORO

- a) Mantenere il posto di lavoro pulito e ben illuminato. Il disordine o una scarsa illuminazione possono portare a incidenti. Essere sempre prudenti, osservare che cosa si sta facendo e utilizzare il buon senso quando si adopera il dispositivo.
- b) In presenza di un danno o un difetto, il dispositivo deve subito essere spento e bisogna avvisare una persona autorizzata.
- c) Le riparazioni devono essere eseguite esclusivamente dal servizio assistenza del produttore. Non eseguire le riparazioni da soli!
- d) I bambini e le persone non autorizzate non devono essere presenti sul posto di lavoro. (La disattenzione può causare la perdita del controllo sul dispositivo).
- e) Durante il funzionamento il dispositivo produce rumore e polvere. Le persone devono essere protette da possibili danni.
- f) Conservare le istruzioni d'uso per uso futuro. Nel caso in cui il dispositivo venisse affidato a terzi, consegnare anche queste istruzioni.
- g) Tenere gli elementi di imballaggio e le piccole parti di assemblaggio fuori dalla portata dei bambini.
- h) Tenere il dispositivo fuori dalla portata dei bambini e degli animali.
- i) Durante l'impiego del dispositivo in contemporanea con altri dispositivi, è consigliabile rispettare le altre istruzioni d'uso.

**AVVERTENZA!** Quando si lavora con questo dispositivo, i bambini e le persone non coinvolte devono essere protetti.

SICUREZZA PERSONALE

- a) Non è consentito l'uso del dispositivo in uno stato di affaticamento, malattia, sotto l'influenza di alcol, droghe o farmaci, se questi limitano la capacità di utilizzare il dispositivo.

- b) Il dispositivo può essere usato solo da persone con capacità fisiche adeguate che sono state adeguatamente istruite e che hanno letto queste istruzioni, le hanno capite e hanno appreso le norme di sicurezza e di protezione sul posto di lavoro.
- c) Prestare attenzione e usare il buon senso quando si utilizza il dispositivo. Un momento di disattenzione durante il lavoro può causare gravi lesioni.
- d) Utilizzare dispositivi di protezione individuale adeguati quando si utilizza il dispositivo, conformemente alle specifiche indicate nella spiegazione dei simboli al punto 1. L'uso di dispositivi di protezione individuale adeguati e certificati riduce il rischio di lesioni.
- e) Non sopravvalutare le proprie capacità. Mantenere l'equilibrio durante il lavoro, in questo modo è possibile controllare meglio il dispositivo in caso di situazioni impreviste.
- f) Questo dispositivo non è un giocattolo. I bambini devono essere sorvegliati affinché non giochino con il prodotto.

USO SICURO DEL DISPOSITIVO

- a) Non far surriscaldare il dispositivo. Utilizzare strumenti appropriati. Dispositivi scelti correttamente e un attento utilizzo degli stessi portano a risultati migliori.
- b) Gli strumenti inutilizzati devono essere tenuti fuori dalla portata dei bambini e delle persone che non hanno familiarità con il dispositivo e le istruzioni d'uso. Nelle mani di persone inesperte, questo dispositivo può rappresentare un pericolo.
- c) Mantenere il dispositivo in perfette condizioni. Prima di ogni utilizzo, verificare che non vi siano danni generali o danni alle parti mobili (frattura di parti e componenti o altre condizioni che potrebbero compromettere il funzionamento sicuro del prodotto). In caso di danni, l'unità deve essere riparata prima dell'uso.
- d) Tenere il dispositivo fuori dalla portata dei bambini.
- e) La riparazione e la manutenzione dell'attrezzatura devono essere eseguite esclusivamente da personale specializzato qualificato e con pezzi di ricambio originali. Ciò garantisce la sicurezza durante l'uso.
- f) Per garantire l'integrità di funzionamento dell'apparecchio, i coperchi o le viti installati in fabbrica non devono essere rimossi.
- g) Quando si trasporta e si sposta l'apparecchiatura dal luogo di deposito al luogo di utilizzo, i requisiti di sicurezza e di igiene per la movimentazione manuale devono essere rispettati per il paese in cui l'apparecchiatura viene utilizzata.
- h) Pulire regolarmente l'apparecchio in modo da evitare l'accumulo di sporcizia.
- i) È vietato intervenire sulla costruzione del dispositivo per modificare i suoi parametri o la sua costruzione.
- j) Tenere dispositivi lontani da fonti di fuoco e calore.

**ATTENZIONE!** Anche se l'apparecchiatura è stata progettata per essere sicura, sono presenti degli ulteriori meccanismi di sicurezza. Malgrado l'applicazione di queste misure supplementari di sicurezza sussiste comunque il rischio di ferirsi. Si raccomanda inoltre di usare cautela e buon senso.

EXPLICACIÓN DE LOS SÍMBOLOS

|  |   |
|--|---|
|  | Respetar las instrucciones de uso.  |
|  | <b>¡ATENCIÓN! ¡ADVERTENCIA! o ¡NOTA!</b> para llamar la atención sobre ciertas circunstancias (señal general de advertencia). |
|  | Utilizar protección para los ojos.  |
|  | Utilizar guantes de protección.   |
|  | Utilizar protección para la cabeza.   |
|  | Utilizar calzado de seguridad.  |
|  | <b>¡ATENCIÓN! ¡Advertencia de lesiones en manos!</b>  |
|  | <b>¡ATENCIÓN! ¡Advertencia de carga flotante!</b>   |

**¡ATENCIÓN!** Lea todas las instrucciones e indicaciones de seguridad. La inobservancia de las advertencias e instrucciones al respecto puede provocar lesiones graves o incluso la muerte.

Conceptos como „aparato“ o „producto“ en las advertencias y descripciones de este manual se refieren a LEVANTADOR DE LEÑA.

SEGURIDAD EN EL PUESTO DE TRABAJO

- a) Mantenga el lugar de trabajo limpio y bien iluminado. El desorden o la mala iluminación pueden provocar accidentes. Tenga cuidado, preste atención al trabajo que está realizando y use el sentido común cuando utilice el dispositivo.
- b) En caso de avería o mal funcionamiento, apague el aparato y contacte con el servicio técnico autorizado.
- c) Las reparaciones solo pueden ser realizadas por el servicio técnico del fabricante. ¡No realice reparaciones por su cuenta!
- d) Se prohíbe la presencia de niños y personas no autorizadas en el lugar de trabajo (la falta de atención puede llevar a la pérdida de control del equipo).
- e) Durante el funcionamiento la unidad produce polvo y suciedad. Las terceras personas deben protegerse contra los posibles efectos nocivos.
- f) Conserve el manual de instrucciones para futuras consultas. Este manual debe ser entregado a toda persona que vaya a hacer uso del dispositivo.
- g) Los elementos de embalaje y pequeñas piezas de montaje deben mantenerse alejados del alcance de los niños.
- h) Mantenga el equipo alejado de niños y animales.
- i) Al utilizar este equipo junto con otros, también deben observarse otras instrucciones de uso.

**¡ADVERTENCIA!** Los niños y las personas no autorizadas deben estar asegurados cuando trabajen con esta unidad.

SEGURIDAD PERSONAL

- a) No está permitido utilizar el aparato en estado de fatiga, enfermedad, bajo la influencia del alcohol, drogas o medicamentos, ya que estos limitan la capacidad de manejo del aparato.
- b) El producto solamente puede utilizarse por personas con la forma física adecuada para el trabajo, con el equipo de protección personal apropiado, que hayan leído atentamente y comprendido este manual

de instrucciones y que cumplan con la normativa en materia de seguridad y salud para el trabajo correspondiente.

- c) Actúe con precaución y use el sentido común cuando maneje este producto. La más breve falta de atención durante el trabajo puede causar lesiones graves.
- d) Utilice el equipo de protección personal necesario para el empleo de este dispositivo, de acuerdo con las especificaciones del punto 1 de las explicaciones de los símbolos. El uso de un equipo de protección personal apropiado y certificado reduce el riesgo de lesiones.
- e) No sobrestime sus habilidades. Mantenga el equilibrio durante el trabajo. Esto le da un mejor control sobre el dispositivo en caso de situaciones inesperadas.
- f) Este aparato no es un juguete. Debe controlar que los niños no jueguen con él.

MANEJO SEGURO DEL APARATO

- a) No permita que el aparato se sobrecaliente. Utilice las herramientas apropiadas para cada trabajo. Debe seleccionarse el aparato adecuado para cada aplicación y utilizarse conforme al fin para el que ha sido diseñado, para conseguir así los mejores resultados.
- b) Mantenga las herramientas fuera del alcance de los niños y de las personas que no estén familiarizadas con el equipo en sí o no hayan recibido las instrucciones pertinentes al respecto. En manos de personas inexpertas este equipo puede representar un peligro.
- c) Mantenga el aparato en perfecto estado de funcionamiento. Antes de cada trabajo, compruébelo en busca de daños generales o de piezas móviles (fractura de piezas y componentes u otras condiciones que puedan perjudicar el funcionamiento seguro de la máquina). En caso de daños, el aparato debe ser reparado antes de volver a ponerse en funcionamiento.
- d) Mantenga la unidad fuera del alcance de los niños.
- e) La reparación y el mantenimiento de los equipos solo pueden ser realizados por personal cualificado y siempre empleando piezas de repuesto originales. Esto garantiza la seguridad durante el uso.
- f) A fin de asegurar la integridad operativa del dispositivo, no se deben retirar las cubiertas o los tornillos instalados de fábrica.
- g) Al transportar o trasladar el equipo desde su lugar de almacenamiento hasta su lugar de utilización, se observarán los requisitos de seguridad e higiene para la manipulación manual en el país en que se utilice el equipo.
- h) Limpie regularmente el dispositivo para evitar que la suciedad se incruste permanentemente.
- i) Se prohíbe realizar cambios en la construcción del dispositivo para modificar sus parámetros o diseño.
- j) Mantenga el dispositivo alejado de fuentes de fuego o calor.

**¡ATENCIÓN!** Aunque en la fabricación de este aparato se ha prestado gran importancia a la seguridad, dispone de ciertos mecanismos de protección extras. A pesar del uso de elementos de seguridad adicionales, existe el riesgo de lesiones durante el funcionamiento, por lo que se recomienda proceder con precaución y sentido común.

JELMAGYARÁZAT

|  |   |
|--|---|
|  | Használat előtt olvassa el a használati útmutatót.  |
|  | A FIGYELEM! a VIGYÁZAT! vagy a NE FELEDJE! az adott helyzetre figyelmeztet (általános figyelmeztető jel). |
|  | Védőszemüveg használata kötelező.   |
|  | Védőkesztyű használata kötelező.  |
|  | Fejvédő használata kötelező.  |
|  | Lábbvédő használata kötelező.   |
|  | VIGYÁZAT! Kéz sérülésének veszélye!   |
|  | VIGYÁZAT! Függő teher!  |

**FIGYELEM!** Olvasson el minden biztonsági figyelmeztetést és útmutatót. A figyelmeztetések és az útmutató előírásainak megszegése súlyos testi sérülést vagy halált okozhat.  
A figyelmeztetésben és az útmutatóban használt „eszköz” vagy „termék” kifejezés alatt a következők értendők: TÚZIFA EMELO.

MUNKAVÉDELEM

- a) A munkavégzés helyén tartson rendet és biztosítson megfelelő világítást. A rendtelenség és a gyér világítás balesethez vezethet. Az eszköz használata közben legyen előrelátó és körültekintő, és cselekedjék megfontoltan.
  - b) Ha az eszközön sérülést talál vagy hibás működést állapít meg, azonnal kapcsolja ki, és jelentse egy erre jogosult személynek.
  - c) Az eszköz javítását kizárólag a gyártó szervize végezheti el. Tilos a javítást saját kezűleg elvégezni!
  - d) A munkaállomáson nem tartózkodhat gyermek vagy illetéktelen személy. (Figyelmenlenség miatt elveszitheti uralmát az eszköz felett.)
  - e) Az eszköz használata közben por és törmelék keletkezik, melynek káros hatásától meg kell óvni a közelben tartózkodókat.
  - f) A használati útmutatót őrizze meg, hogy később is segítségére legyen. Amennyiben az eszköz harmadik személynek kerül átadásra, az eszközzel együtt a használati útmutatót is oda kell adni.
  - g) A csomagolás részei és az apró szerkezeti elemek gyermekek elől elzárva tartandók.
  - h) Gyermekektől és állatoktól távol tartandó.
  - i) Ha az eszközt más eszközzel egyidejűleg használja, a többi használati útmutatót is be kell tartania.
- EMLÉKEZTETŐ!** A gyermekeket és egyéb személyeket védje a berendezés üzemeltetése során!

SZEMÉLYES BIZTONSÁG

- a) Önnek tilos az eszközt használnia, ha fáradt, beteg, vagy alkohol, kábítószer, illetve olyan gyógyszer befolyása alatt áll, amelyik lényegesen korlátozza az ön képességeit az eszköz használatában.
- b) Az eszközt csak fizikailag erre alkalmas, megfelelően képzett személyek használhatják, akik megismerkedtek e használati útmutatóval, és részesültek munkavédelmi képzésben.

- c) Az eszköz használata közben legyen körültekintő, és döntsön józan megfontolások alapján. A munka közben megengedett pillanatnyi figyelmenlenség komoly testi sérülésekkel járhat.
- d) Az eszköz használata közben viselni kell az 1. pont jelmagyarázatában említett munkavédelmi felszerelést. A megfelelő és bevizsgált munkavédelmi felszerelés csökkenti a sérülés kockázatát.
- e) Ne becsülje túl saját lehetőségeit. A munkavégzés során mindvégig igyekezzék megőrizni testi egyensúlyát. Ezáltal a váratlan helyzetekben jobban képes lesz megőrizni uralmát a eszköz felett.
- f) Az eszköz nem játékszer. Ügyeljen arra, hogy a gyermekek ne játsszanak a eszközzel.

AZ ESZKÖZ BIZTONSÁGOS HASZNÁLATA

- a) Ne terhelje túl a eszközt. Olyan eszközt használjon, amely az adott feladatra alkalmas. A jól megválasztott eszközzel jobban és nagyobb biztonsággal végezhető el a munka, amelyre az eszközt tervezték.
- b) Ha az eszköz használaton kívül van, tartsa gyermekek, képzetlen vagy jelen használati útmutatót nem ismerő személyek elől elzárt helyen. Képzetlenek kezében az eszköz veszélyt jelent.
- c) Tartsa az eszközt jó műszaki állapotban. Minden munkavégzés előtt ellenőrizze, hogy az eszköz nem sérült-e egészében vagy mozgó alkatrészeiben (repedt alkatrészek vagy elemek), vagy fennállnak-e olyan körülmények, amelyek az eszköz működését veszélyessé tehetik. Ha az eszköz megsérült, használat előtt meg kell javíttatni.
- d) A eszközt óvja gyermekektől.
- e) A eszköz karbantartását csak szakképzett személy végezheti, és kizárólag eredeti pótalkatrészek felhasználásával. Ez biztosítja a felhasználó biztonságát.
- f) Az eszköz rendeltetés szerinti helyes működésének megóvása érdekében nem szabad eltávolítani a gyárilag beépített védőlemezeket vagy csavarokat.
- g) Az eszköz tárolóhelyiségéből a munkavégzés helyére történő szállításkor vagy hordozásakor szem előtt kell tartani az adott országban hatályos munkavédelmi előírásokat a kézzel végzendő szállítási munkák vonatkozásában.
- h) Az eszközt rendszeresen tisztítani kell a tartós lerakódások megelőzése érdekében.
- i) Tilos az eszköz szerkezetébe bármit beépíteni az eszköz működési paramétereinek javítása érdekében.
- j) Az eszközt óvni kell tűz- és hőforrástól.

**FIGYELEM!** Bár az eszközt biztonságosra tervezték és ellátták megfelelő biztonsági felszereléssel, valamint a felhasználó biztonságát fokozó további tartozékokkal, az eszközzel végzett munka ennek ellenére sérülés vagy baleset alacsony szintű kockázatával jár. Használata közben fokozott óvatossággal és körültekintéssel kell eljárni.

FORKLARING AF SYMBOLER

|  |   |
|--|---|
|  | Læs denne brugsanvisning før du tager produktet i brug.   |
|  | BEMÆRK! eller ADVARSEL! eller HUSK! angiver forholdsregler, der skal tages (generelt advarselsskilt). |
|  | Brug sikkerhedsbriller.   |
|  | Brug beskyttelseshandsker.  |
|  | Brug hovedbeskyttelse.  |
|  | Brug sikkerhedsfodtøj.  |
|  | BEMÆRK! Fare for klemning! Pas på hænder!   |
|  | BEMÆRK! Hængende last!  |

**BEMÆRK!** Læs og følg alle sikkerhedsadvarsler og instruktioner. Manglende overholdelse af advarslerne og instruktionerne kan resultere i alvorlig personskade eller død.  
Betegnelsen "maskine" eller "produkt" i det efterfølgende henviser til: BRÆNDELØFTER.

SIKKERHED I ARBEJDSOMRÅDET

- a) Hold arbejdsområdet ryddet og godt oplyst. Rodede eller mørke områder kan medføre ulykker. Vær opmærksom på hvad du laver, og brug sund fornuft, når du anvender maskinen.
  - b) Når det konstateres, at maskinen er defekt eller beskadiget, må den straks tages ud af brug og den ansvarlige person kontaktes.
  - c) Reparationer på maskinen må kun udføres af en autoriseret servicetekniker. Forsøg ikke selv at reparere maskinen!
  - d) Børn og uautoriserede personer skal holdes væk fra arbejdsområdet. (Uopmærksomhed kan medføre tab af kontrol over maskinen.)
  - e) Under arbejdet med maskinen opstår støv og splinter, beskyt derfor omkringstående personer mod skadelige virkninger heraf.
  - f) Gem denne brugsanvisning til senere brug. Hvis du overlader maskinen til andre personer, skal brugsanvisningen altid følge med.
  - g) Emballagekomponenter og små bestanddele bør opbevares utilgængeligt for børn.
  - h) Hold altid børn og kæledyr væk fra maskinen.
  - i) Hvis maskinen bruges sammen med andre maskiner eller udstyr, skal de anvisninger, der er gældende for den pågældende maskine eller udstyr, også følges nøje.
- HUSK!** Børn og andre tilstedeværende personer skal beskyttes under arbejde med udstyret.

PERSONLIG SIKKERHED

- a) Brug ikke maskinen, når du er træt, syg eller under indflydelse af alkohol, euforiserende stoffer eller medicin, der i væsentlig grad forringet din evne til at betjene maskinen.
- b) Maskinen kan kun betjenes af personer med fuld forlighed, som er trænet i brug af maskinen, og som har læst denne brugsanvisning og som er blevet gjort bekendt med anvisningerne vedrørende arbejdsmiljø og sikkerhed.

- c) Vær opmærksom på hvad du laver, og brug sund fornuft, når du anvender maskinen. Et øjebliklig uopmærksomhed når du arbejder med maskinen kan resultere i alvorlig personskade.
- d) Brug de personlige værnemidler, som arbejdet kræver. For forklaring af symboler se i øvrigt pkt. 1. Anvendelse af passende godkendt beskyttelsesudstyr begrænser risikoen for personskade.
- e) Overvurder ikke dine egne muligheder. Hold god balance og kroppsstabilitet under hele arbejdet for bedre at kunne kontrollere maskinen i uventede situationer.
- f) Denne maskine er ikke et legetøj. Børn skal være under opsyn for at sikre, at de ikke leger med maskinen.

SIKKERHED VED BRUG

- a) Overbelast ikke maskinen. Brug de værktøjer, der er egnet til den pågældende anvendelse. Du vil kunne arbejde bedre og sikrere, når du bruger det redskab der bedst passer til opgaven.
  - b) Maskinen, når den ikke bruges, skal opbevares uden for rækkevidde af børn og personer, der ikke har kendskab til maskinen eller denne brugsanvisning. Maskiner er farlige i hænderne på uerfarne brugere. Maskinen skal holdes i god teknisk stand. Hver gang før du begynder at arbejde skal du tjekke om maskinen er intakt og kontrollere de bevægelige dele (for revner eller andre forhold, der kan påvirke maskinens sikkerhed). Konstateres der skader på maskinen, skal disse udbedres, før maskinen tages i brug igen.
  - d) Maskinen skal opbevares utilgængeligt for børn.
  - e) Reparation og vedligeholdelse af maskinen skal udføres af en autoriseret servicetekniker. For at sikre sikkerheden ved brug må der kun anvendes originale reservedele.
  - f) For at sikre, at maskinen kører problemfrit som forventet, må du ikke fjerne de oprindeligt monterede dæksler og skruer.
  - g) Ved transport og flytning af maskinen fra opbevaringsstedet til arbejdspladsen skal de i landet gældende regler for arbejdsikkerhed ved manual transport følges nøje.
  - h) Rengør maskinen regelmæssigt for at forhindre vedvarende ophobning af snæs.
  - i) Det er ikke tilladt at foretage indgreb i maskinens konstruktion for at ændre på maskinens parametre. Maskinen skal holdes væk fra brand- og varmekilder.
- BEMÆRK!** Selvom udstyret blev designet, så det er sikkerhedsmæssigt forsvarligt, er forsynet med passende beskyttelsesmidler og selvom der blev anvendt supplerende dele, der har til formål at beskytte brugeren, er der stadig en lille risiko for ulykke eller tilskadekomst under arbejde vha. udstyret. Det anbefales af udvise forsigtighed og sund fornuft under brug af udstyret.

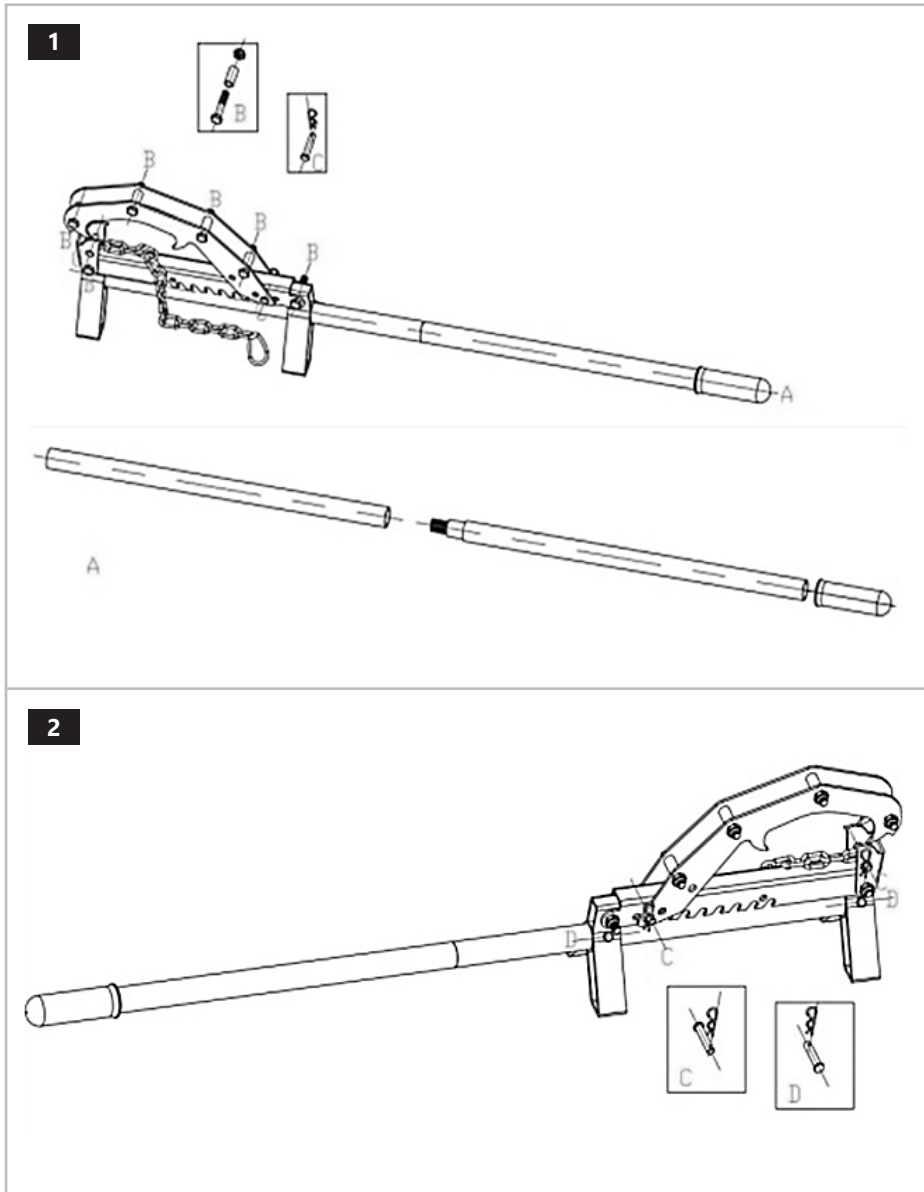







UNSER HAUPTZIEL IST DIE ZUFRIEDENHEIT UNSERER KUNDEN!  
BEI FRAGEN KONTAKTIEREN SIE UNS BITTE UNTER:

OUR CUSTOMERS' SATISFACTION IS OUR MAIN GOAL!  
PLEASE CONTACT US WITH QUESTIONS AT:

NASZYM GŁÓWNYM CELEM JEST SATYSFAKCJA KLIENTÓW  
W PRZYPADKU PYTAŃ PROSIMY O KONTAKT Z PRZEDSTAWICIELEM  
W DANYM KRAJU:

NAŠÍM HLAVNÍM CÍLEM JE SPOKOJENOST NAŠICH ZÁKAZNÍKŮ! V PŘÍPADĚ OTÁZEK  
NÁS PROŠÍM KONTAKTUJTE NA:

NOTRE BUT PREMIER EST VOTRE SATISFACTION!  
POUR TOUTE QUESTION, CONTACTEZ NOUS SUR:

NUESTRO OBJETIVO PRINCIPAL ES LA SATISFACCIÓN DE NUESTROS CLIENTES!  
SI TIENE PREGUNTAS, POR FAVOR PÓNGANSE EN CONTACTO CON NOSTROS EN:

I NOSTRO PRINCIPALE OBIETTIVO È LA SODDISFAZIONE DEI NOSTRI CLIENTI!  
PER EVENTUALI DOMANDE PER FAVORE, CI CONTATTINO SOTTO:

LEGFŐBB CÉLUNK ÜGYFELEINK ELÉGEDETTSÉGE.  
KÉRDÉS ESETÉN, KÉRJÜK, VEGYE FEL A KAPCSOLATOT AZ ADOTT ORSZÁGBAN  
MŰKÖDŐ KERESKEDELMİ KÉPVISELETTEL:

KUNDETILFREDSHED ER VORES HOVEDMÅLSÆTNING.  
VED SPØRGSMÅL KONTAKT VENLIGST DIN LOKALE DISTRIBUTØR:

## CONTACT

expondo Polska sp. z o.o. sp. k.

ul. Nowy Kisielin-Innowacyjna 7  
66-002 Zielona Góra | Poland, EU

e-mail: [info@expondo.com](mailto:info@expondo.com)

[expondo.com](https://expondo.com)