

HT-VC-400

CORDLESS POOL VACUUM CLEANER

BEDIENUNGSANLEITUNG
USER MANUAL
INSTRUKCJA OBSŁUGI
NÁVOD K POUŽITÍ
MANUEL D'UTILISATION
ISTRUZIONI PER L'USO
MANUAL DE INSTRUCCIONES
HASZNÁLATI ÚTMUTATÓ
BRUGSANVISNING
KÄYTTÖOHJE
GEBRUIKSAANWIJZING
BRUKSANVISNING
INSTRUÇÕES DE UTILIZAÇÃO
POUŽÍVATEĽSKÁ PRÍRUČKA
РЪКОВОДСТВО ЗА УПОТРЕБА
ΟΔΗΓΙΕΣ ΧΡΗΣΗΣ
UPUTE ZA UPORABU
NAUDOJIMO INSTRUKCIJA
MANUAL DE UTILIZARE
NAVODILA ZA UPORABO

DE	Produktname	Poolsauger
EN	Product name	Cordless pool vacuum cleaner
PL	Nazwa produktu	Bezprzewodowy odkurzacz do basenu
CZ	Název výrobku	Akumulátorový bazénový vysavač
FR	Nom du produit	Aspirateur de piscine sans fil
IT	Nome del prodotto	Aspirapolvere per piscina senza fili
ES	Nombre del producto	Aspiradora de piscina inalámbrica
HU	Termék neve	Akkus medence porszívó
DA	Produktnavn	Ledningsfri poolstøvsuger
FI	Tuotteen nimi	Langaton allaspölynimuri
NL	Productnaam	Snoerloze zwembadstofzuiger
NO	Produktnavn	Trådløs bassengstøvsuger
SE	Produktnamn	Sladdlös pooldammsugare
PT	Nome do produto	Aspirador de pó para piscina sem fio
SK	Názov produktu	Akumulátorový bazénový vysávač
BG	Име на продукта	Безжична прахосмукачка за басейн
EL	Όνομα προϊόντος	Ασύρματη ηλεκτρική σκούπα πισίνας
HR	Naziv proizvoda	Bežični usisivač za bazen
LT	Produkto pavadinimas	Belaidis baseino dulkių siurblys
RO	Numele produsului	Aspirator de piscina fara fir
SL	Ime izdelka	Brezžični sesalnik za bazen
DE Modell EN Product model PL Model produktu CZ Model výrobku FR Modèle IT Modello ES Modelo HU Modell DA Model FI Tuotteen malli NL Productmodel NO Produktmodell SE Produktmodell PT Modelo do produto SK Model BG Модел на продукт EL Μοντέλο προϊόντος HR Model proizvoda LT : Gaminio modelis RO : Model de produs SL : Model izdelka		HT-VC-400
DE Hersteller EN Manufacturer PL Producent CZ Výrobce FR Fabricant IT Produttore ES Fabricante HU Termelő DA Producent FI Valmistaja NL Producent NO Produsent SE Tillverkare PT Fabricante SK Výrobca BG Производител EL Κατασκευαστής HR Proizvođač LT Gamintojas RO Producător SL Proizvajalec		expondo Polska sp. z o.o. sp. k.
DE Anschrift des Herstellers EN Manufacturer Address PL Adres producenta CZ Adresa výrobce FR Adresse du fabricant IT Indirizzo del produttore ES Dirección del fabricante HU A gyártó címe DA Producentens adresse FI Valmistajan osoite NL Adres producent NO Produsentens adresse SE Tillverkarens adress PT Endereço do fabricante SK Adresa výrobcu BG Адрес на производителя EL : Διεύθυνση κατασκευαστή HR Adresa proizvođača LT Gamintojo adresas RO Adresa producătorului SL Naslov proizvajalca		ul. Nowy Kisielin – Innowacyjna 7, 66-002 Zielona Góra Poland, EU



Dieses Benutzerhandbuch wurde mit Hilfe einer maschinellen Übersetzung erstellt. Wir haben uns nach Kräften bemüht, die Genauigkeit der Übersetzung zu gewährleisten. Bitte beachten Sie jedoch, dass automatische Übersetzungen nicht perfekt sind und menschliche Übersetzer nicht ersetzen können. Die offizielle Version des Benutzerhandbuchs ist in Englisch. Etwaige Unterschiede zwischen der übersetzten Fassung und dem englischen Original sind rechtlich nicht bindend. Sollten Sie Fragen zur Richtigkeit der Übersetzung haben, beziehen Sie sich bitte auf die englische Version, die die offizielle Referenz ist. Weitere Sprachversionen sind auf Anfrage über info@expondo.com erhältlich.

Technische Daten

Beschreibung des Parameters	Parameterwert
Produktname	Kabelloser Pool-Staubsauger
Modell	HT-VC-400
Nennspannung [V~]	18
Nennleistung [W]	40
IP	X8
Batterie	D170-507A
Verwendet mit Batterieladegerät	XH2150-1500WG
Eingang des Batterieladegeräts [V~] / Hz / A	230 / 50 / 0.8
Ausgang des Batterieladegeräts [V~] / A	21.5 / 1.5
Max. Wassertemperatur [°C]	35
Schutzklasse	II
Abmessungen [Breite * Länge * Höhe; mm]	172*240*830
Gewicht [kg]	1,94

1. Allgemeine Beschreibung





Das Benutzerhandbuch soll Ihnen helfen, das Gerät sicher und störungsfrei zu benutzen. Das Produkt wird nach strengen technischen Richtlinien unter Verwendung modernster Technologien und Komponenten entwickelt und hergestellt. Darüber hinaus wird es unter Einhaltung der strengsten Qualitätsstandards hergestellt.

**VERWENDEN SIE DAS GERÄT NUR, WENN SIE DIESE BEDIENUNGSANLEITUNG
SORGFÄLTIG GELESEN UND VERSTANDEN HABEN.**

Um die Lebensdauer des Geräts zu verlängern und einen störungsfreien Betrieb zu gewährleisten, verwenden Sie es gemäß dieser Bedienungsanleitung und führen Sie regelmäßig Wartungsarbeiten durch. Die technischen Daten und Spezifikationen in diesem Benutzerhandbuch sind auf dem neuesten Stand. Der Hersteller behält sich das Recht vor, im Rahmen der Qualitätsverbesserung Änderungen vorzunehmen. Das Gerät ist so konzipiert, dass die Risiken von Lärmemissionen auf ein Minimum reduziert werden, wobei der technische Fortschritt und die Möglichkeiten zur Lärminderung berücksichtigt werden.

Legende

	Das Produkt entspricht den einschlägigen Sicherheitsnormen.
---	---

	Lesen Sie vor dem Gebrauch die Gebrauchsanweisung.
	Das Produkt muss recycelt werden.
	WARNUNG! oder VORSICHT! oder HINWEIS! Anwendbar auf die gegebene Situation. (allgemeines Warnzeichen)
	ACHTUNG! Warnung vor Stromschlag!

 **ACHTUNG!** Lesen Sie alle Sicherheitshinweise und alle Anweisungen. Die Nichtbeachtung der Warnhinweise und Anweisungen kann zu einem elektrischen Schlag, Brand und/oder schweren Verletzungen oder sogar zum Tod führen.

Die in den Warnhinweisen und Anleitungen verwendeten Begriffe "Gerät" oder "Produkt" beziehen sich auf:

Kabelloser Pool-Staubsauger

1.1. Elektrische Sicherheit

- a) Der Stecker muss in die Steckdose passen. Nehmen Sie am Stecker keinerlei Modifikationen vor. Die Verwendung von Originalsteckern und passenden Steckdosen verringert das Risiko eines Stromschlags.
- b) Vermeiden Sie das Berühren von geerdeten Elementen wie Rohren, Heizungen, Boilern und Kühlschränken. Es besteht ein erhöhtes Risiko eines Stromschlags, wenn das geerdete Gerät Regen ausgesetzt ist, in direkten Kontakt mit einer nassen Oberfläche kommt oder in einer feuchten Umgebung betrieben wird. Wenn Wasser in das Gerät eindringt, besteht die Gefahr von Schäden am Gerät und von Stromschlägen.
- c) Berühren Sie das Gerät nicht mit nassen oder feuchten Händen, wenn es an das Ladegerät angeschlossen ist.
- d) Verwenden Sie das Kabel nur für den vorgesehenen Zweck. Verwenden Sie ihn niemals, um das Gerät zu tragen oder den Stecker aus der Steckdose zu ziehen. Halten Sie das Kabel von Wärmequellen, Öl, scharfen Kanten oder beweglichen Teilen fern. Beschädigte oder verhedderte Kabel erhöhen das Risiko eines Stromschlags.
- e) Verwenden Sie das Gerät nicht mehr, wenn das Netzkabel oder der Adapter beschädigt ist oder Anzeichen von Verschleiß aufweist. Ein beschädigtes Netzgerät muss ersetzt werden. Ein beschädigtes Netzkabel sollte von einem qualifizierten Elektriker oder dem Service-Center des Herstellers ersetzt werden.
- f) Verwenden Sie das Produkt nicht, wenn sich Personen im Wasser befinden.
- g) Achten Sie beim Aufladen darauf, dass das Gerät an einem überflutungssicheren und vor Feuchtigkeit geschützten Ort in die Steckdose gesteckt wird.
- h) Schalten Sie das Gerät vor dem Aufladen aus.
- i) Verwenden Sie zum Aufladen des Geräts nur das Original-Ladegerät.
- j) Beim Aufladen sollte sich das Gerät in einem sauberen, trockenen und gut belüfteten Raum befinden.

- k) Stellen Sie sicher, dass das Gerät und das Ladegerät vor dem Aufladen trocken sind.

1.2. Sicherheit am Arbeitsplatz

- a) Sorgen Sie dafür, dass der Arbeitsplatz sauber und gut beleuchtet ist. Ein unordentlicher oder schlecht beleuchteter Arbeitsplatz kann zu Unfällen führen. Versuchen Sie, vorausschauend zu denken, das Geschehen zu beobachten und den gesunden Menschenverstand einzusetzen, wenn Sie mit dem Gerät arbeiten.
- b) Verwenden Sie das Gerät nicht in einer explosionsgefährdeten Umgebung, z. B. in Gegenwart von brennbaren Flüssigkeiten, Gasen oder Staub. Das Gerät erzeugt Funken, die Staub oder Dämpfe entzünden können.
- c) Wenn Sie sich nicht sicher sind, ob das Produkt ordnungsgemäß funktioniert, oder wenn Sie Schäden feststellen, wenden Sie sich bitte an das Service-Center des Herstellers.
- d) Reparaturen am Produkt dürfen nur vom Service-Center des Herstellers durchgeführt werden. Versuchen Sie nicht, Reparaturen selbst durchzuführen!
- e) Verwenden Sie im Falle eines Brandes einen Pulver- oder Kohlendioxid (CO₂)-Feuerlöscher (der für die Verwendung an stromführenden Geräten vorgesehen ist), um den Brand zu löschen.
- f) Verwenden Sie das Gerät in einem gut belüfteten Raum.
- g) Bitte bewahren Sie dieses Handbuch zum späteren Nachschlagen auf. Wird dieses Gerät an einen Dritten weitergegeben, muss die Bedienungsanleitung mitgegeben werden.
- h) Bewahren Sie Verpackungselemente und kleine Montageteile an einem für Kinder unzugänglichen Ort auf.
- i) Halten Sie das Gerät von Kindern und Tieren fern.
- j) Wenn dieses Gerät zusammen mit einem anderen Gerät verwendet wird, sind auch die übrigen Gebrauchsanweisungen zu befolgen.



Immer beachten! Schützen Sie bei der Verwendung des Geräts Kinder und andere Unbeteiligte.

1.3. Eigenschutz

- a) Benutzen Sie das Gerät nicht, wenn Sie müde oder krank sind oder unter dem Einfluss von Alkohol, Betäubungsmitteln oder Medikamenten stehen, die die Fähigkeit, das Gerät zu bedienen, erheblich beeinträchtigen können.
- b) Das Gerät ist nicht dafür bestimmt, durch Personen (einschließlich Kinder) mit eingeschränkten geistigen und sensorischen Fähigkeiten oder Personen mit mangelnder Erfahrung und/oder mangelndem Wissen benutzt zu werden, es sei denn, sie werden durch eine für ihre Sicherheit zuständige Person beaufsichtigt oder erhalten von ihr eine Einweisung in die Bedienung des Gerätes.
- c) Verwenden Sie bei der Arbeit mit dem Gerät Ihren gesunden Menschenverstand und bleiben Sie aufmerksam. Vorübergehender Konzentrationsverlust bei der Benutzung des Geräts kann zu schweren Verletzungen führen.
- d) Tragen Sie keine weite Kleidung und keinen Schmuck. Halten Sie Haare, Kleidung und Handschuhe von den beweglichen Teilen fern. Lose Kleidung, Schmuck oder lange Haare können sich in beweglichen Teilen verfangen.

- e) Das Gerät ist kein Spielzeug. Kinder müssen beaufsichtigt werden, um sicherzustellen, dass sie nicht mit dem Gerät spielen.
- f) Stecken Sie nicht Ihre Hände oder andere Gegenstände in das Gerät, während es in Betrieb ist!

1.4. Sichere Verwendung des Geräts

- a) Stellen Sie sicher, dass das Rad fest sitzt. Verwenden Sie die geeigneten Werkzeuge für die jeweilige Aufgabe. Ein richtig gewähltes Gerät erfüllt die Aufgabe, für die es konzipiert wurde, besser und sicherer.
- b) Verwenden Sie das Gerät nicht, wenn der EIN/AUS-Schalter nicht richtig funktioniert (das Gerät lässt sich nicht ein- und ausschalten). Geräte, die sich nicht mit dem EIN/AUS-Schalter ein- und ausschalten lassen, sind gefährlich, dürfen nicht betrieben werden und müssen repariert werden.
- c) Vergewissern Sie sich, dass der Stecker aus der Steckdose gezogen ist, bevor Sie Einstellungen vornehmen, Zubehörteile auswechseln oder das Gerät beiseite legen. Diese Vorsichtsmaßnahmen verringern das Risiko einer versehentlichen Aktivierung des Geräts.
- d) Wenn Sie das Gerät nicht benutzen, bewahren Sie es an einem sicheren Ort auf, fern von Kindern und Personen, die nicht mit dem Gerät vertraut sind und die Bedienungsanleitung nicht gelesen haben. Das Gerät kann in den Händen von unerfahrenen Benutzern eine Gefahr darstellen.
- e) Halten Sie das Gerät in technisch einwandfreiem Zustand. Überprüfen Sie das Gerät vor jedem Gebrauch auf allgemeine Schäden und insbesondere auf gerissene Teile oder Elemente sowie auf alle anderen Bedingungen, die den sicheren Betrieb des Geräts beeinträchtigen können. Wenn Sie einen Schaden feststellen, geben Sie das Gerät vor der Benutzung zur Reparatur.
- f) Bewahren Sie das Gerät außerhalb der Reichweite von Kindern auf.
- g) Die Reparatur oder Wartung des Geräts sollte nur von qualifiziertem Personal und unter Verwendung von Originalersatzteilen durchgeführt werden. Dies gewährleistet eine sichere Verwendung.
- h) Um die Unversehrtheit des Geräts zu gewährleisten, dürfen die werkseitig angebrachten Schutzvorrichtungen nicht entfernt und keine Schrauben gelöst werden.
- i) Vermeiden Sie Situationen, in denen das Gerät während des Gebrauchs aufgrund übermäßiger Belastung nicht mehr funktioniert. Dies kann zu einer Überhitzung der Antriebselemente und zu Schäden am Gerät führen.
- j) Berühren Sie keine beweglichen Teile oder Zubehörteile, es sei denn, das Gerät ist von der Stromquelle getrennt worden.
- k) Reinigen Sie das Gerät regelmäßig, damit sich kein hartnäckiger Schmutz ansammeln kann.
- l) Das Gerät ist kein Spielzeug. Reinigungs- und Wartungsarbeiten dürfen von Kindern nicht ohne Aufsicht durch eine erwachsene Person durchgeführt werden.
- m) Es ist verboten, in die Struktur des Geräts einzugreifen und seine Parameter oder Konstruktion zu verändern.
- n) Halten Sie das Gerät von Feuer- und Wärmequellen fern.
- o) Bitte vermeiden Sie es, das Gerät zum Reinigen von scharfen Gegenständen zu verwenden, da sonst das Gerät und der Filter beschädigt werden.
- p) Lassen Sie das Produkt nicht trocken laufen und verwenden Sie es nicht, wenn der Einlass vollständig geschlossen ist.
- q) Das Produkt kann bei Wassertemperaturen von 4°C bis 35°C eingesetzt werden.

- r) Um unnötige Schäden oder Verletzungen zu vermeiden, halten Sie Haare, Schmuck, Körperteile oder Kleidung vom Einlass fern, da dieser bei Betrieb des Geräts einen Sog erzeugt.
- s) Das Gerät darf nicht zum Reinigen von brennbaren oder explosiven Flüssigkeiten verwendet werden.



ACHTUNG! Trotz der sicheren Konstruktion des Geräts und seiner Schutzvorrichtungen sowie trotz der Verwendung zusätzlicher Elemente zum Schutz des Bedieners besteht bei der Verwendung des Geräts ein geringes Unfall- oder Verletzungsrisiko. Bleiben Sie wachsam und nutzen Sie Ihren gesunden Menschenverstand, wenn Sie das Gerät benutzen.

2. Leitlinien verwenden

Das Produkt wurde entwickelt, um Sedimente, Blätter, Haare, Sand und andere Verunreinigungen aus Wasser mit einer Temperatur von bis zu 35 °C zu entfernen. Dies ermöglicht die Reinigung von beheizten Pools oder Whirlpools, ohne dass das Wasser abgekühlt werden muss.

Der Benutzer haftet für alle Schäden, die durch eine nicht bestimmungsgemäße Verwendung des Geräts entstehen.

2.1. Beschreibung des Geräts

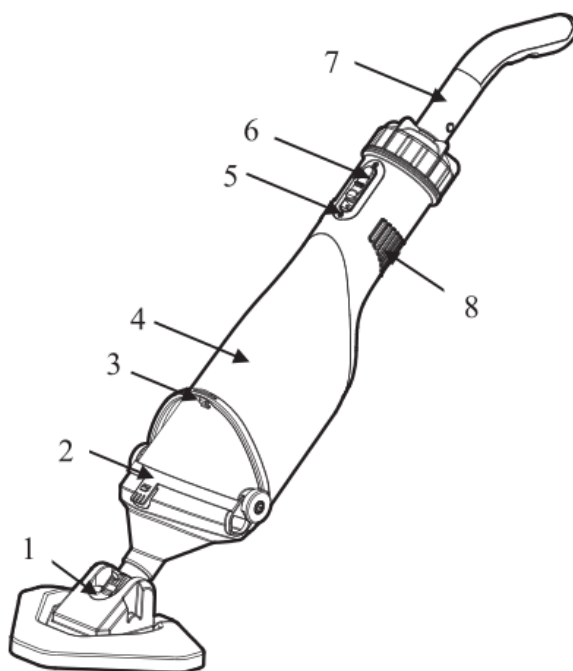

Nummer des Teils	Beschreibung des Geräts
1	Drecksauger
2	Filternetzring
3	Maulschlüssel
4	Hauptpumpengehäuse
5	Schnittstelle zum Laden
6	Schalter
7	Griff
8	Auslass

2.2. Vorbereitung der Nutzung

Um ein komplettes Gerät zu montieren, müssen der Griff und der Schmutzsauger in der abgebildeten Reihenfolge in die Pumpe eingebaut werden.

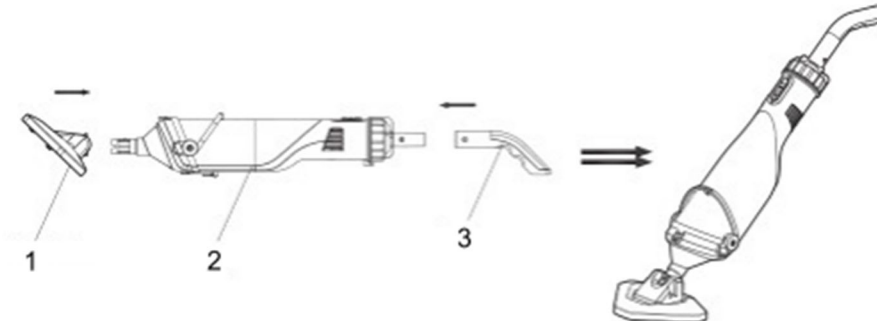

1- Drecksauger

2- Pumpe

3- Griff

Drücken Sie den Schalter nach unten, um den Reiniger einzuschalten. Der Abstand zwischen dem Grundierwasserspiegel und der horizontalen Fläche sollte 30 cm betragen.

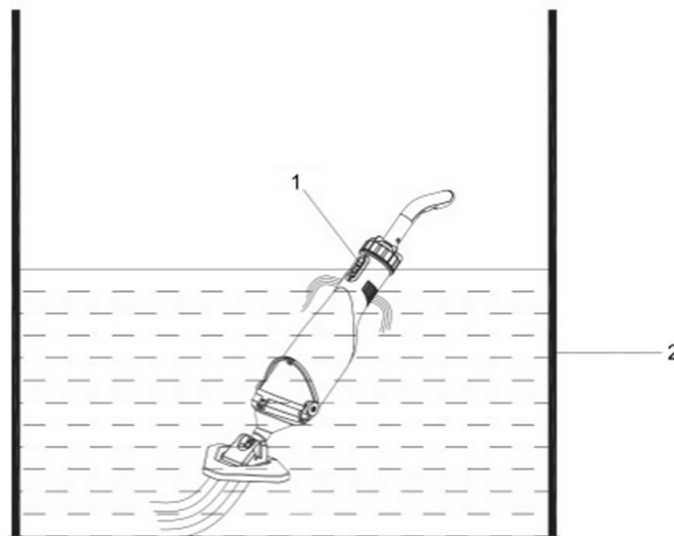

1- Schalter

2- Der Pegel des Ansaugwassers beträgt 30 cm. Zum Reinigen des Filternetzes öffnen Sie bitte den Schraubenschlüssel, den oberen und unteren Verschluss des Filternetzes, nehmen den Abfall aus dem Filternetz und spülen es aus.

2.3. Verwendung des Geräts

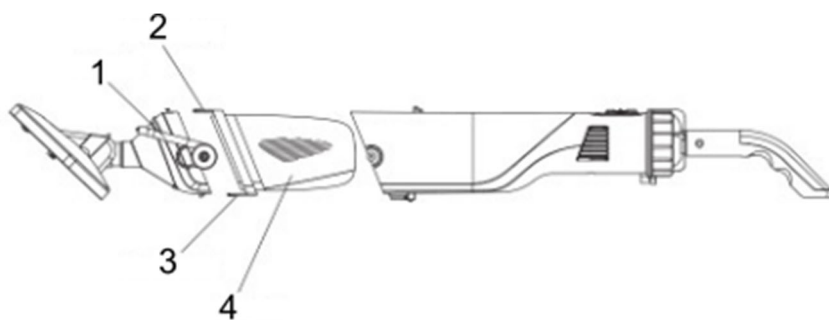

- 1- Maulschlüssel
- 2- Obere Klappe
- 3- Untere Klappe
- 4- Filternetz

Verbinden Sie das Ladegerät mit dem Produkt, wie in der Abbildung gezeigt. Spezifikation des Ladegeräts: **Eingang 230V, 50Hz, 0,8A; Ausgang 21VDC, 1,5A.**

Wenn die Anzeige während des Ladevorgangs rot leuchtet, bedeutet dies, dass der Akku geladen wird; wenn die Anzeige grün leuchtet, bedeutet dies, dass das Gerät vollständig geladen ist. Vor dem ersten Gebrauch laden Sie das Produkt bitte 1,5 Stunden lang auf. Nach einer vollständigen Aufladung kann das Gerät 50-60 Minuten lang arbeiten.

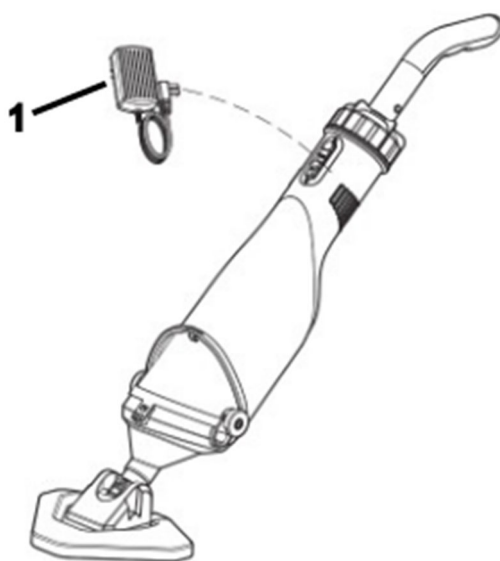

1-Ladegerät

2.4. Reinigung und Wartung

1. Das Produkt ist grundsätzlich wartungsfrei. Um eine lange Lebensdauer zu gewährleisten, empfehlen wir jedoch eine regelmäßige Kontrolle und Pflege.



WARNUNG: Schalten Sie das Gerät vor jeder Wartung aus.

2. Wenn das Produkt längere Zeit nicht benutzt wird oder über die Wintermonate entfernt werden muss, spülen Sie es mit Wasser aus, leeren Sie es vollständig und lassen Sie es trocknen.
3. Bei Frostgefahr muss das Produkt vollständig entleert werden.
4. Vergewissern Sie sich nach längeren Stillstandszeiten, dass sich der Rotor richtig dreht, indem Sie das Gerät kurz ein- und ausschalten.

Entsorgung von Altgeräten

Entsorgen Sie dieses Gerät nicht über den Hausmüll. Geben Sie es bei einer Recycling- und Sammelstelle für Elektro- und Elektronikgeräte ab. Überprüfen Sie das Symbol auf dem Produkt, der Gebrauchsanweisung und der Verpackung. Die für die Herstellung des Geräts verwendeten Kunststoffe können entsprechend ihrer Kennzeichnung recycelt werden. Indem Sie sich für das Recycling entscheiden, leisten Sie einen wichtigen Beitrag zum Schutz unserer Umwelt.

Wenden Sie sich an die örtlichen Behörden, um Informationen über Ihre örtliche Recyclinganlage zu erhalten.

2.5. Fehlerbehebung

In den meisten Fällen sind Sie in der Lage, Probleme selbst zu beheben.

Fehler	Mögliche Ursache	Abhilfe
Versäumnis, den Abfall zu reinigen.	Die Batterie ist leer.	Wenn Sie das Gerät aufladen, kann es 50-60 Minuten lang arbeiten, nachdem es vollständig aufgeladen wurde.
	Das Laufrad ist beschädigt.	Reparieren oder ersetzen Sie das Laufrad.
	Das Laufrad ist blockiert.	Schalten Sie das Gerät aus und überprüfen Sie das Laufrad.
	Der Filterbeutel ist voll.	Reinigen Sie den Abfall im Filtersack.
Die Abfälle werden aus den vorderen Teilen entfernt.	Prüfen Sie, ob das Ventil beschädigt ist.	Wechseln Sie das Rückschlagventil aus.
Der Abfall wird aus dem Filternetz entfernt.	Das Filternetz ist beschädigt.	Wechseln Sie das Filternetz.
Der Griff/die Verlängerungsstange lässt sich nicht verbinden.	Das verbindende V-Kabel ist beschädigt.	Wechseln Sie die V-Kordel.
Das Produkt lässt sich nicht aufladen.	Die Batterie ist beschädigt.	Wenden Sie sich an Ihren Händler, um die Batterie zu ersetzen. Warnung! Um eine Beschädigung des Reinigers zu vermeiden, kaufen Sie bitte die Original-Lithiumbatterie, um sie zu ersetzen.
	Das Ladegerät ist beschädigt.	Tauschen Sie das Ladegerät aus. Warnung! Um eine Beschädigung des Produkts durch das Ladegerät zu vermeiden, kaufen Sie bitte das Original-Ladegerät, um es zu ersetzen.



This User Manual has been translated using machine translation. We have made every effort to ensure the translation is accurate, but please note that automated translations are not perfect and are not meant to replace human translators. The official version of the User Manual is in English. Any differences between the translated version and the original English are not legally binding. If you have any questions about the accuracy of the translation, please refer to the English version, which is the official reference. More language versions are available upon request via info@expondo.com.

Technical data

Parameter description	Parameter value
Product name	Cordless Pool Vacuum Cleaner
Model	HT-VC-400
Rated voltage [V~]	18
Rated power [W]	40
IP	X8
Battery	D170-507A
Used with Battery charger	XH2150-1500WG
Input of Battery Charger [V~] / Hz / A	230 / 50 / 0.8
Output of Battery Charger [V~] / A	21.5 / 1.5
Max. Water Temp [°C]	35
Protection class	II
Dimensions [width * length * height; mm]	172*240*830
Weight [kg]	1.94



1. General description



The user manual is designed to assist in the safe and trouble-free use of the device. The product is designed and manufactured in accordance with strict technical guidelines, using state-of-the-art technologies and components. Additionally, it is produced in compliance with the most stringent quality standards.

DO NOT USE THE DEVICE UNLESS YOU HAVE THOROUGHLY READ AND UNDERSTOOD THIS USER MANUAL.

To increase the product life of the device and to ensure trouble-free operation, use it in accordance with this user manual and regularly perform maintenance tasks. The technical data and specifications in this user manual are up to date. The manufacturer reserves the right to make changes associated with quality improvement. The device is designed to reduce noise emission risks to a minimum, taking into account technological progress and noise reduction opportunities.

Legend

	The product satisfies the relevant safety standards.
	Read instructions before use.

	The product must be recycled.
	WARNING! or CAUTION! or REMEMBER! Applicable to the given situation. (general warning sign)
	ATTENTION! Electric shock warning!

 **ATTENTION!** Read all safety warnings and all instructions. Failure to follow the warnings and instructions may result in electric shock, fire and/or serious injury or even death.

The terms "device" or "product" are used in the warnings and instructions to refer to:

Cordless Pool Vacuum Cleaner

1.1. Electrical safety

- a) The plug must fit the socket. Do not modify the plug in any way. Using original plugs and matching sockets reduces the risk of electric shock.
- b) Avoid touching earthed elements such as pipes, heaters, boilers, and refrigerators. There is an increased risk of electric shock if the earthed device is exposed to rain, comes into direct contact with a wet surface, or is operating in a damp environment. Water getting into the device increases the risk of damage to the device and of electric shock.
- c) Do not touch the device with wet or damp hands when it is connected to the charger.
- d) Use the cable only for its designated use. Never use it to carry the device or to pull the plug out of a socket. Keep the cable away from heat sources, oil, sharp edges, or moving parts. Damaged or tangled cables increase the risk of electric shock.
- e) Discontinue use if the power cord or adapter is damaged or shows signs of wear. A damaged power supply must be replaced. A damaged power cord should be replaced by a qualified electrician or the manufacturer's service center.
- f) Do not use the product when there are people in the water.
- g) When charging, make sure that the appliance is plugged into a socket in a place where there is no risk of flooding, and which is protected against moisture.
- h) Turn off the product before charging.
- i) Only use the original charger to charge the device.
- j) When charging, the device should be in a clean, dry, and well-ventilated room.
- k) Make sure the device and charger are dry before charging.

1.2. Safety in the workplace

- a) Make sure the workplace is clean and well lit. A messy or poorly lit workplace may lead to accidents. Try to think ahead, observe what is going on and use common sense when working with the device.

- b) Do not use the device in a potentially explosive environment, for example in the presence of flammable liquids, gases or dust. The device generates sparks which may ignite dust or fumes.
- c) If you are unsure whether the product is operating correctly or if you find damage, please contact the manufacturer's service center.
- d) Only the manufacturer's service center may make repairs to the product. Do not attempt to make repairs yourself!
- e) In case of fire, use a powder or carbon dioxide (CO₂) fire extinguisher (one intended for use on live electrical devices) to put it out.
- f) Use the device in a well-ventilated space.
- g) Please keep this manual available for future reference. If this device is passed on to a third party, the manual must be passed on with it.
- h) Keep packaging elements and small assembly parts in a place not available to children.
- i) Keep the device away from children and animals.
- j) If this device is used together with another equipment, the remaining instructions for use shall also be followed.



Remember! When using the device, protect children and other bystanders.

1.3. Personal safety

- a) Do not use the device when tired, ill or under the influence of alcohol, narcotics or medication which can significantly impair the ability to operate the device.
- b) The device is not designed to be handled by people (including children) with limited mental and sensory functions or persons lacking relevant experience and/or knowledge unless they are supervised by a person responsible for their safety or they have received instruction on how to operate the device.
- c) When working with the device, use common sense and stay alert. Temporary loss of concentration while using the device may lead to serious injuries.
- d) Do not wear loose clothing or jewelry. Keep hair, clothes and gloves away from moving parts. Loose clothing, jewelry or long hair may get caught in moving parts.
- e) The device is not a toy. Children must be supervised to ensure that they do not play with the device.
- f) Do not put your hands or other items inside the device while it is in use!

1.4. Safe device use

- a) Do not overload the device. Use the appropriate tools for the given task. A correctly-selected device will perform the task for which it was designed better and in a safer manner.
- b) Do not use the device if the ON/OFF switch does not function properly (does not switch the device on and off). Devices which cannot be switched on and off using the ON/OFF switch are hazardous, should not be operated and must be repaired.

- c) Make sure the plug is disconnected from the socket before attempting any adjustments, accessory replacements or before putting the device aside. Such precautions will reduce the risk of accidentally activating the device.
- d) When not in use, store in a safe place, away from children and people not familiar with the device who have not read the user manual. The device may pose a hazard in the hands of inexperienced users.
- e) Keep the device in perfect technical condition. Before each use check for general damage and especially check for cracked parts or elements and for any other conditions which may impact the safe operation of the device. If damage is discovered, hand over the device for repair before use.
- f) Keep the device out of the reach of children.
- g) Device repair or maintenance should be carried out by qualified people, only using original spare parts. This will ensure safe use.
- h) To ensure the operational integrity of the device, do not remove factory-fitted guards and do not loosen any screws.
- i) Avoid situations where the device stops working during use due to excessive loading. This may result in overheating of the drive elements and damage to the device.
- j) Do not touch articulated parts or accessories unless the device has been disconnected from the power source.
- k) Clean the device regularly to prevent stubborn grime from accumulating.
- l) The device is not a toy. Cleaning and maintenance may not be carried out by children without supervision by an adult person.
- m) It is forbidden to interfere with the structure of the device to change its parameters or construction.
- n) Keep the device away from sources of fire and heat.
- o) Please avoid using the device to clean sharp objects, otherwise the device and the filter will be damaged.
- p) Do not allow to run dry and do not use the product with the inlet completely closed.
- q) The product can work with water temperature from 4°C to 35°C.
- r) To avoid unnecessary damage or injury, keep hair, jewelry, body parts, or clothing away from the inlet as it generates suction when the device is in operation.
- s) The device must not be used to purify flammable or explosive liquids.



ATTENTION! Despite the safe design of the device and its protective features, and despite the use of additional elements protecting the operator, there is still a slight risk of accident or injury when using the device. Stay alert and use common sense when using the device.

2. Use guidelines

The product is designed to remove sediment, leaves, hair, sand, and other debris from water up to 35 °C. This enables cleaning of heated pools or hot tubs without the need to cool the water.

The user is liable for any damage resulting from unintended use of the device.

2.1. Device description

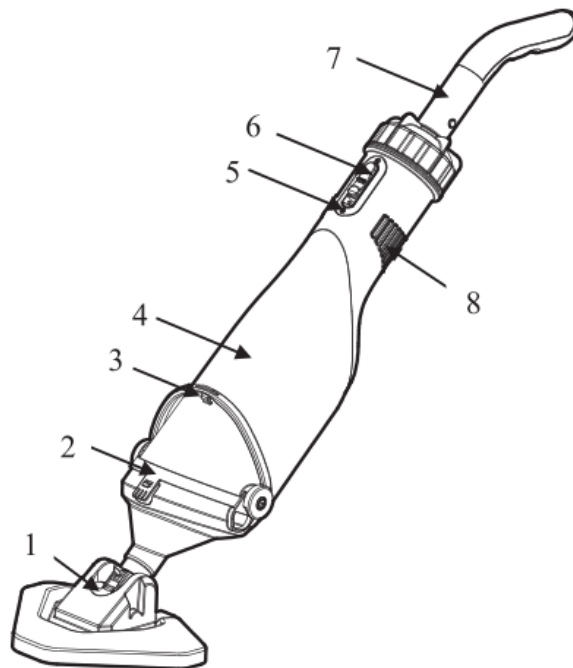

Part number	Description
1	Dirt sucker
2	Filter net ring
3	Wrench
4	Main pump casing
5	Charging interface
6	Switch
7	Handle
8	Outlet

2.2. Preparing for use

To assemble a complete machine, the handle and dirt sucker should be installed into the pump in order as the figure shows.

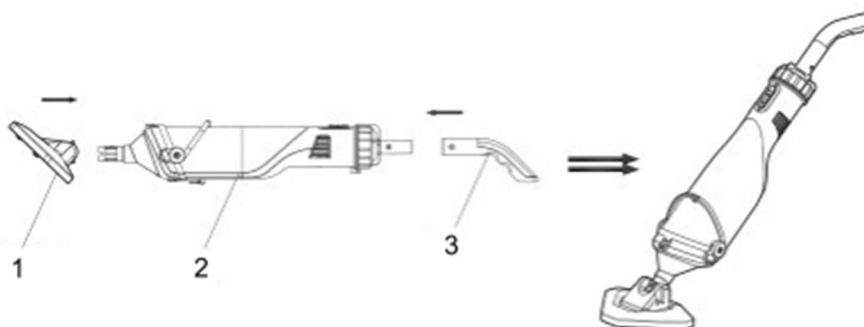

1- Dirt sucker

2- Pump

3- Handle

Push down the switch to turn on the cleaner. The distance between the priming water level and the horizontal surface should be 30cm.

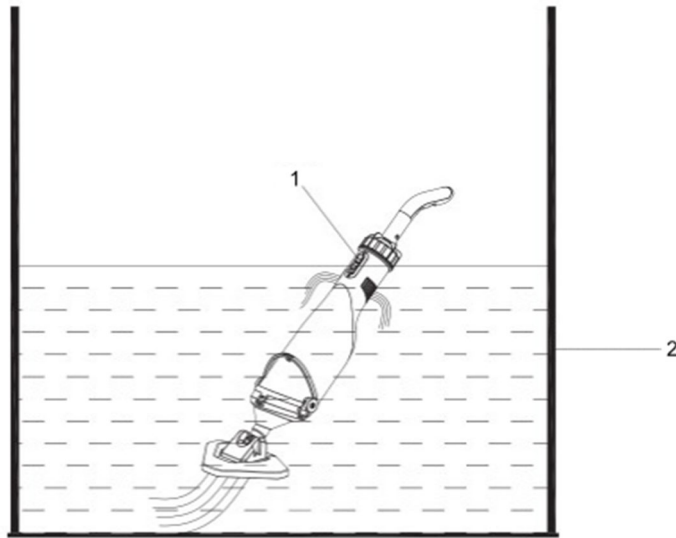

1- Switch

- 2- Priming water level is 30cm. When cleaning the filter net, please open the wrench, the upper and lower hasps attached to the filter net, take out the waste in the filter net, and rinse it.

2.3. Device use

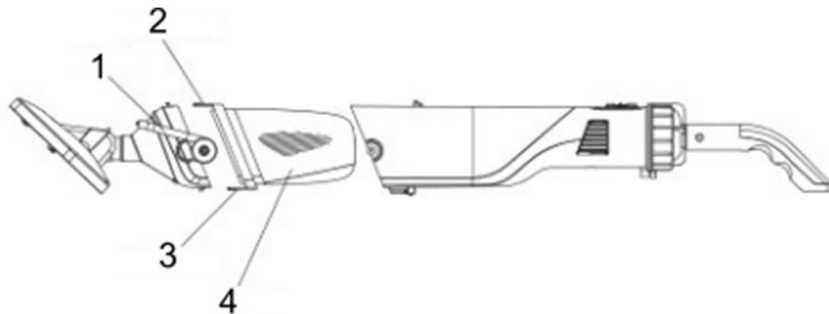

1- Wrench

2- Upper hasp

3- Lower hasp

4- Filter net

Connect the charger with the product as the figure shows. The specification of the charger: **Input 230V, 50Hz, 0.8A; Output 21VDC, 1.5A.**

During the charging process, if the indicator light turns red, it means the battery is charging; if the indicator light turns green, it means the product is fully charged. Before the first use, please charge the product for 1.5 hours. After being fully charged, the product can work for 50-60 minutes.

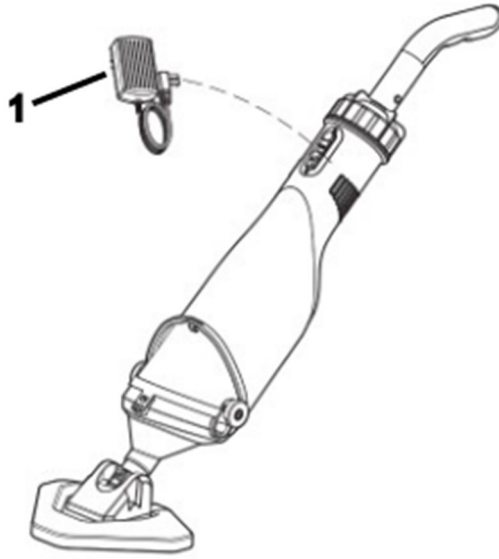

1-Charger

2.4. Cleaning and maintenance

1. The product is basically maintenance free. To ensure a long service life, however, we recommend regular checks and care.



WARNING! Before every servicing, switch off the product.

2. If the product is not going to be used for a long time or has to be removed for the winter months, rinse it out with water, empty it completely, and allow it to dry.
3. If there is a risk of frost, the product must be emptied completely.
4. After long stoppages, make sure the rotor turns correctly by briefly switching the product on and off.

Disposing of used devices

Do not dispose of this device in municipal waste systems. Hand it over to an electric and electrical device recycling and collection point. Check the symbol on the product, instruction manual, and packaging. The plastics used to construct the device can be recycled following their markings. By choosing to recycle you are making a significant contribution to the protection of our environment.

Contact local authorities for information on your local recycling facility.

2.5. Troubleshooting

In most cases, you will be able to troubleshoot problems easily by yourself.

Problem	Possible cause	Solution
Fail to clean the waste.	The battery runs out.	Recharge the product, and it can work for 50-60 minutes after being fully charged.
	The impeller is damaged.	Repair or replace the impeller.

	The impeller is blocked.	Turn off the product and check the impeller.
	The filter bag is full.	Clean the waste in the filter bag.
Waste gets out from the front parts.	Check whether the valve is damaged.	Change the check valve.
Waste gets out from the filter net.	The filter net is damaged.	Change the filter net.
The handle/extension pole fails to connect.	The connective V-Cord is damaged.	Change the V-Cord.
The product fails to be charged.	The battery is damaged.	Correspond with the dealer to replace the battery. Warning! To avoid damaging the cleaner, please purchase the original lithium battery to replace it.
	The charger is damaged.	Replace the charger. Warning! To avoid damaging the product caused by the charger, please purchase the original charger to replace it.



Niniejsza instrukcja obsługi została przetłumaczona za pomocą tłumaczenia maszynowego. Dołożyliśmy wszelkich starań, aby zapewnić dokładność tłumaczenia. Należy jednak pamiętać, że tłumaczenia automatyczne nie są doskonałe i nie mają na celu zastąpienia tłumaczy. Oficjalna wersja instrukcji obsługi jest w języku angielskim. Wszelkie różnice między wersją przetłumaczoną a oryginałem w języku angielskim nie są prawnie wiążące. Jeśli masz jakiegokolwiek pytania dotyczące dokładności tłumaczenia, zapoznaj się z wersją angielską, która jest wersją oficjalną. Więcej wersji językowych jest dostępnych na życzenie pod adresem info@expondo.com.

Dane techniczne

Opis parametru	Wartość parametru
Nazwa produktu	Bezprzewodowy odkurzacz basenowy
Model	HT-VC-400
Napięcie znamionowe [V~]	18
Moc znamionowa [W]	40
IP	X8
Bateria	D170-507A
Używany z ładowarką baterii	XH2150-1500WG
Wejście ładowarki akumulatora [V~] / Hz / A	230 / 50 / 0.8
Wyjście ładowarki akumulatora [V~] / A	21.5 / 1.5
Maks. Temperatura wody [°C]	35
Klasa ochrony	II
Wymiary [szerokość * długość * wysokość; mm]	172*240*830
Ciężar [kg]	1,94

1. Opis ogólny





Instrukcja obsługi ma na celu pomóc w bezpiecznym i bezproblemowym korzystaniu z urządzenia. Produkt zaprojektowano i wyprodukowano zgodnie ze ścisłymi wytycznymi technicznymi, przy użyciu najnowocześniejszych technologii i komponentów. Ponadto jest on produkowany zgodnie z najbardziej rygorystycznymi standardami jakości.

NIE UŻYWAJ URZĄDZENIA, JEŚLI NIE PRZECZYTAŁEŚ DOKŁADNIE I NIE ZROZUMIAŁEŚ TEJ INSTRUKCJI OBSŁUGI.

Aby wydłużyć żywotność urządzenia i zapewnić jego bezawaryjną pracę, należy używać go zgodnie z niniejszą instrukcją obsługi i regularnie wykonywać prace konserwacyjne. Dane techniczne i specyfikacje zawarte w niniejszej instrukcji obsługi są aktualne. Producent zastrzega sobie prawo do wprowadzania zmian związanych z poprawą jakości. Urządzenie zaprojektowano tak, aby zminimalizować ryzyko emisji hałasu, biorąc pod uwagę postęp technologiczny i możliwości redukcji hałasu.

Legenda

	Produkt spełnia odpowiednie normy bezpieczeństwa.
---	---

	Przed użyciem przeczytaj instrukcję.
	Produkt należy poddać recyklingowi.
	OSTRZEŻENIE! lub UWAGA! lub PAMIĘTAJ! Dotyczy opisanej sytuacji. (ogólny znak ostrzegawczy)
	UWAGA! Ostrzeżenie przed porażeniem prądem!

 **UWAGA!** Przeczytać wszystkie ostrzeżenia dotyczące bezpieczeństwa oraz wszystkie instrukcje. Niedostosowanie się do ostrzeżeń i instrukcji może skutkować porażeniem prądem, pożarem i/lub poważnymi obrażeniami, a nawet śmiercią.

Terminy „urządzenie” i „produkt” używane w ostrzeżeniach i instrukcjach odnoszą się do:

Bezprzewodowy odkurzacz basenowy

1.1. Bezpieczeństwo elektryczne

- a) Wtyczka musi pasować do gniazdka. Nie modyfikować wtyczki w jakikolwiek sposób. Stosowanie oryginalnych wtyczek i pasujących gniazdek zmniejsza ryzyko porażenia prądem.
- b) Unikaj dotykania uziemionych elementów, takich jak rury, grzejniki, kotły i lodówki. Ryzyko porażenia prądem elektrycznym wzrasta, jeśli uziemione urządzenie będzie narażone na działanie deszczu, będzie miało bezpośredni kontakt z mokrą powierzchnią lub będzie używane w wilgotnym środowisku. Dostanie się wody do urządzenia zwiększa ryzyko jego uszkodzenia oraz porażenia prądem.
- c) Nie dotykaj urządzenia mokrymi lub wilgotnymi rękami, gdy jest ono podłączone do ładowarki.
- d) Używaj kabla wyłącznie zgodnie z jego przeznaczeniem. Nigdy nie należy używać go do przenoszenia urządzenia lub wyciągania wtyczki z gniazdka. Trzymaj kabel z dala od źródeł ciepła, oleju, ostrych krawędzi i ruchomych części. Uszkodzone lub splątane kable zwiększają ryzyko porażenia prądem.
- e) Należy zaprzestać używania urządzenia, jeśli przewód zasilający lub zasilacz są uszkodzone lub noszą ślady zużycia. Uszkodzony zasilacz należy wymienić. Uszkodzony przewód zasilający powinien zostać wymieniony przez wykwalifikowanego elektryka lub serwis producenta.
- f) Nie należy używać produktu, jeżeli w wodzie znajdują się ludzie.
- g) Podczas ładowania należy upewnić się, że urządzenie jest podłączone do gniazdka w miejscu, w którym nie ma ryzyka zalania i które jest chronione przed wilgocią.
- h) Przed ładowaniem wyłącz produkt.
- i) Do ładowania urządzenia należy używać wyłącznie oryginalnej ładowarki.
- j) Podczas ładowania urządzenie powinno znajdować się w czystym, suchym i dobrze wentylowanym pomieszczeniu.
- k) Przed ładowaniem upewnij się, że urządzenie i ładowarka są suche.

1.2. Bezpieczeństwo w miejscu pracy

- a) Upewnij się, że miejsce pracy jest czyste i dobrze oświetlone. Nieporządek w miejscu pracy i słabe oświetlenie mogą być przyczyną wypadków. Staraj się myśleć perspektywicznie, obserwuj, co się dzieje i kieruj się zdrowym rozsądkiem podczas pracy z urządzeniem.
- b) Nie należy używać urządzenia w środowisku potencjalnie zagrożonym wybuchem, na przykład w obecności łatwopalnych cieczy, gazów lub pyłów. Urządzenie generuje iskry, które mogą spowodować zapłon pyłu lub oparów.
- c) Jeśli nie masz pewności, czy produkt działa prawidłowo lub jeśli zauważysz jakiegokolwiek uszkodzenie, skontaktuj się z serwisem producenta.
- d) Napraw produktu może dokonywać wyłącznie serwis producenta. Nie próbuj dokonywać napraw samodzielnie!
- e) W przypadku pożaru należy ugasić go gaśnicą proszkową lub gaśnicą dwutlenkową (CO₂) (przeznaczoną do gaszenia urządzeń elektrycznych pod napięciem).
- f) Używaj urządzenia w dobrze wentylowanym pomieszczeniu.
- g) Prosimy zachować tę instrukcję do wykorzystania w przyszłości. W przypadku przekazania urządzenia osobie trzeciej należy przekazać jej również instrukcję obsługi.
- h) Przechowuj elementy opakowania oraz małe części montażowe w miejscu niedostępnym dla dzieci.
- i) Urządzenie trzymać z dala od dzieci i zwierząt.
- j) W przypadku stosowania niniejszego urządzenia w połączeniu z innym sprzętem należy przestrzegać także pozostałych instrukcji użytkowania.



Pamiętać! Podczas korzystania z urządzenia należy zapewnić bezpieczeństwo dzieciom i osobom postronnym.

1.3. Bezpieczeństwo osobiste

- a) Nie należy używać urządzenia, jeżeli jest się zmęczonym, chorym lub pod wpływem alkoholu, narkotyków lub leków, które mogą znacząco ograniczyć zdolność obsługi urządzenia.
- b) Urządzenie nie jest przeznaczone do obsługi przez osoby (w tym dzieci) o ograniczonych funkcjach umysłowych i sensorycznych lub osoby nieposiadające odpowiedniego doświadczenia i/lub wiedzy, chyba że będą one nadzorowane przez osobę odpowiedzialną za ich bezpieczeństwo lub otrzymają od niej instrukcje dotyczące obsługi urządzenia.
- c) Podczas pracy z urządzeniem należy zachować zdrowy rozsądek i czujność. Chwilowa utrata koncentracji podczas korzystania z urządzenia może spowodować poważne obrażenia.
- d) Nie należy nosić luźnej odzieży ani biżuterii. Trzymaj włosy, ubranie i rękawice z dala od ruchomych części. Luźne ubrania, biżuteria lub długie włosy mogą zostać wciągnięte przez ruchome części.
- e) Urządzenie nie jest zabawką. Dzieci muszą znajdować się pod nadzorem, aby mieć pewność, że nie bawią się urządzeniem.
- f) Nie wkładaj rąk ani innych przedmiotów do wnętrza urządzenia, gdy jest ono używane!

1.4. Bezpieczne użytkowanie urządzenia

- a) Nie należy przeciążać urządzenia. Użyj odpowiednich narzędzi do danego zadania. Prawidłowo dobrane urządzenie będzie lepiej i bezpieczniej wykonywało zadanie, do którego zostało zaprojektowane.
- b) Nie należy używać urządzenia, jeżeli przełącznik WŁ./WYŁ. nie działa prawidłowo (nie włącza i nie wyłącza urządzenia). Urządzenia, których nie można włączyć lub wyłączyć za pomocą przełącznika WŁ./WYŁ., są niebezpieczne, nie powinny być używane i muszą zostać naprawione.
- c) Przed przystąpieniem do jakichkolwiek regulacji, wymiany akcesoriów lub odłożenia urządzenia należy upewnić się, że wtyczka jest odłączona od gniazdka. Takie środki ostrożności zmniejszą ryzyko przypadkowego uruchomienia urządzenia.
- d) Gdy nie korzystasz z urządzenia, przechowuj je w bezpiecznym miejscu, poza zasięgiem dzieci i osób niezaznajomionych z urządzeniem i niezapoznających się z instrukcją obsługi. Urządzenie może stwarzać zagrożenie w rękach niedoświadczonych użytkowników.
- e) Utrzymuj urządzenie w doskonałym stanie technicznym. Przed każdym użyciem należy sprawdzić, czy nie występują ogólne uszkodzenia, a w szczególności, czy nie ma pękniętych części lub elementów, albo czy nie występują inne warunki, które mogą mieć wpływ na bezpieczną pracę urządzenia. W przypadku stwierdzenia uszkodzeń należy przed użyciem oddać urządzenie do naprawy.
- f) Przechowywać urządzenie w miejscu niedostępnym dla dzieci.
- g) Naprawy lub konserwacje urządzenia powinny być wykonywane przez osoby wykwalifikowane, przy użyciu wyłącznie oryginalnych części zamiennych. Zapewni to bezpieczne użytkowanie.
- h) Aby zapewnić integralność działania urządzenia, nie należy usuwać fabrycznie zamontowanych osłon ani odkręcać żadnych śrub.
- i) Unikaj sytuacji, w których urządzenie przestaje działać w trakcie użytkowania z powodu nadmiernego obciążenia. Może to spowodować przegrzanie elementów napędowych i uszkodzenie urządzenia.
- j) Nie dotykaj ruchomych części ani akcesoriów, jeśli urządzenie nie jest odłączone od źródła zasilania.
- k) Regularnie czyść urządzenie, aby zapobiec gromadzeniu się uporczywych zabrudzeń.
- l) Urządzenie nie jest zabawką. Dzieciom nie wolno wykonywać prac czyszczących i konserwacyjnych bez nadzoru osoby dorosłej.
- m) Zabrania się jakiegokolwiek ingerencji w konstrukcję urządzenia, zmiany jego parametrów lub konstrukcji.
- n) Trzymaj urządzenie z dala od źródeł ognia i ciepła.
- o) Nie należy używać urządzenia do czyszczenia ostrych przedmiotów, gdyż może to spowodować uszkodzenie urządzenia i filtra.
- p) Nie dopuścić do pracy produktu na sucho i nie używać go z całkowicie zamkniętym wlotem.
- q) Produkt może pracować w temperaturze wody od 4°C do 35°C.
- r) Aby uniknąć niepotrzebnych uszkodzeń lub obrażeń, trzymaj włosy, biżuterię, części ciała i ubrania z dala od wlotu, ponieważ wytwarza on ssanie podczas pracy urządzenia.
- s) Urządzenia nie wolno stosować do oczyszczania cieczy łatwopalnych lub wybuchowych.



UWAGA! Mimo bezpiecznej konstrukcji urządzenia i jego funkcji ochronnych, a także zastosowania dodatkowych elementów zabezpieczających operatora, istnieje niewielkie ryzyko wypadku lub obrażeń podczas korzystania z urządzenia. Zachowaj czujność i kieruj się zdrowym rozsądkiem podczas korzystania z urządzenia.

2. Wytyczne użytkowania

Produkt przeznaczony jest do usuwania osadów, liści, włosów, piasku i innych zanieczyszczeń z wody do 35 °C. Umożliwia to czyszczenie podgrzewanych basenów lub jacuzzi bez konieczności schładzania wody.

Użytkownik ponosi odpowiedzialność za wszelkie szkody powstałe na skutek niewłaściwego użycia urządzenia.

2.1. Opis urządzenia

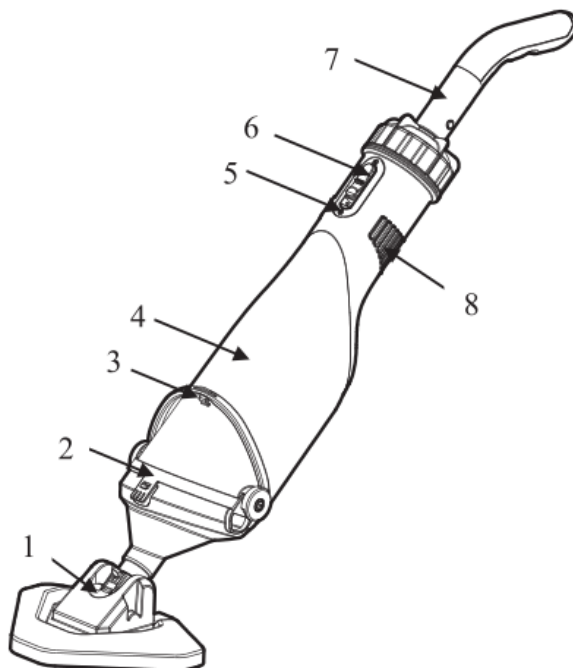

Numer części	Opis urządzenia
1	Odkurzacz brudu
2	Pierścień siatki filtracyjnej
3	Klucz płaski
4	Obudowa pompy głównej
5	Interfejs ładowania
6	Przełącznik
7	Uchwyt
8	Wylot

2.2. Przygotowanie do użycia

Aby zmontować całą maszynę, należy zamontować w pompie uchwyt i odkurzacz w kolejności pokazanej na rysunku.

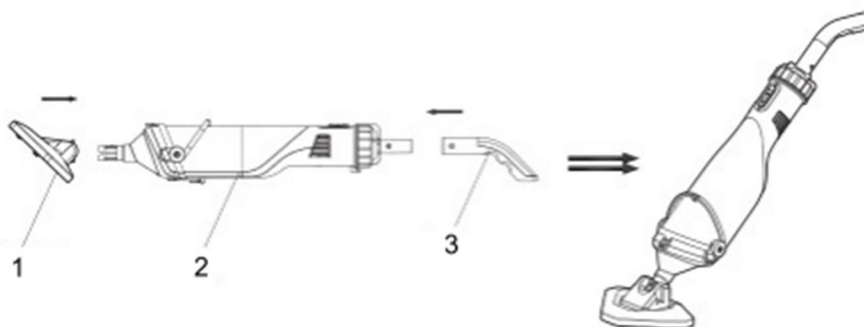

1- Odkurzacz brudu

2- Pompka

3- Uchwyt

Aby włączyć odkurzacz, naciśnij przełącznik. Odległość między poziomem wody zalewowej a powierzchnią poziomą powinna wynosić 30 cm.

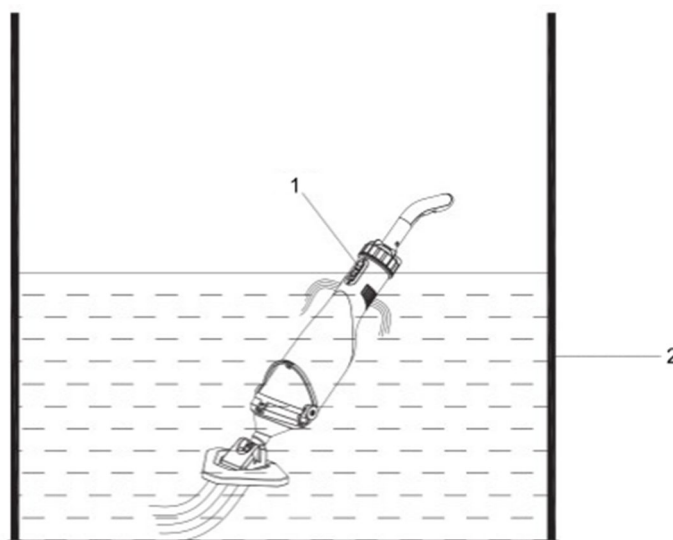

1- Przełącznik

2- Poziom wody zalewowej wynosi 30 cm. Aby wyczyścić siatkę filtra, otwórz klucz, górne i dolne zatrzaski przymocowane do siatki filtra, usuń zanieczyszczenia z siatki filtra i wypłucz ją.

2.3. Użycie urządzenia

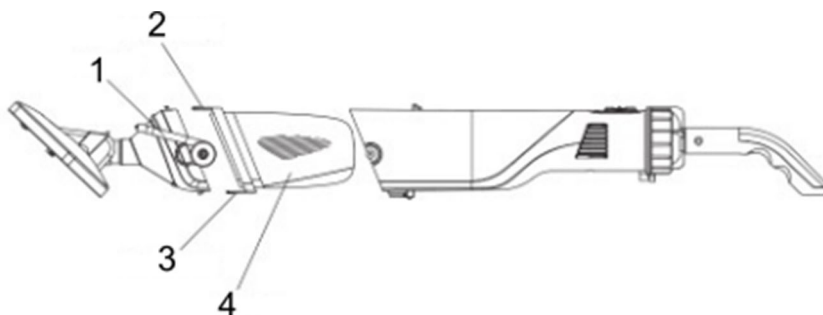

1- Klucz płaski

- 2- Górny zaczepek
- 3- Dolna klamra
- 4- Siatka filtracyjna

Podłącz ładowarkę do produktu tak, jak pokazano na rysunku. Specyfikacja ładowarki: **Wejście 230 V, 50 Hz, 0,8 A; Wyjście 21 V DC, 1,5 A.**

Podczas ładowania, jeśli kontrolka świeci na czerwono, oznacza to, że akumulator jest ładowany; jeśli kontrolka świeci na zielono, oznacza to, że produkt jest w pełni naładowany. Przed pierwszym użyciem należy ładować produkt przez 1,5 godziny. Po pełnym naładowaniu produkt może pracować przez 50–60 minut.

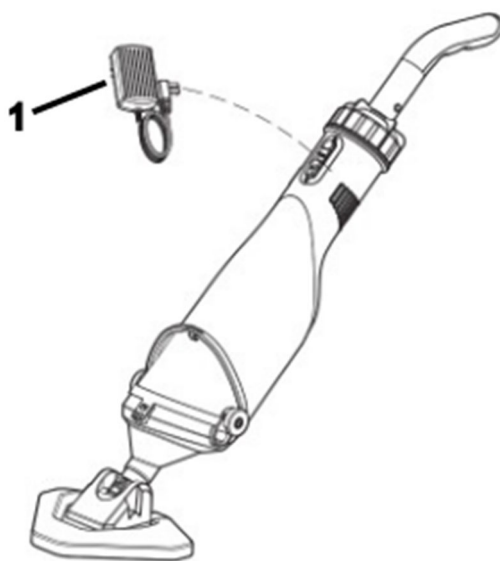

1-ładowarka

2.4. Czyszczenie i konserwacja

1. Produkt praktycznie nie wymaga konserwacji. Aby jednak zapewnić długą żywotność urządzenia, zalecamy regularne kontrole i pielęgnację.



OSTRZEŻENIE: Przed każdym serwisowaniem wyłącz produkt.

2. Jeśli produkt nie będzie używany przez dłuższy czas lub musi zostać zdemontowany na okres zimowy, należy go wypłukać wodą, całkowicie opróżnić i pozostawić do wyschnięcia.
3. Jeśli istnieje ryzyko wystąpienia przymrozków, produkt należy całkowicie opróżnić.
4. Po dłuższym przestoju należy na krótko włączyć i wyłączyć urządzenie, aby upewnić się, że wirnik obraca się prawidłowo.

Utylizacja zużytych urządzeń

Nie wyrzucaj tego urządzenia do miejskich systemów utylizacji odpadów. Oddaj go do punktu zbiórki i recyklingu urządzeń elektrycznych i elektronicznych. Sprawdź symbol na produkcie, instrukcję obsługi i opakowanie. Plastik użyty do budowy urządzenia można poddać recyklingowi zgodnie z jego oznaczeniami. Wybierając recykling, wnosisz znaczący wkład w ochronę naszego środowiska.

Aby uzyskać informacje na temat najbliższego zakładu recyklingu, skontaktuj się z lokalnymi władzami.

2.5. Rozwiązywanie problemów

W większości przypadków będziesz w stanie łatwo samodzielnie rozwiązać problemy.

Problem	Możliwa przyczyna	Rozwiązanie
Nie udało się oczyścić odpadów.	Bateria się rozładowała.	Naładuj produkt, a po pełnym naładowaniu może on działać przez 50–60 minut.
	Wirnik jest uszkodzony.	Napraw lub wymień wirnik.
	Wirnik jest zablokowany.	Wyłącz produkt i sprawdź wirnik.
	Worek filtrujący jest pełny.	Wyczyść zanieczyszczenia w worku filtracyjnym.
Odpadki wydostają się przez przednie części.	Sprawdź, czy zawór nie jest uszkodzony.	Wymień zawór zwrotny.
Odpadki wydostają się z siatki filtra.	Siatka filtra jest uszkodzona.	Wymień siatkę filtra.
Uchwyt/przedłużacz nie łączy się.	Uszkodzony jest przewód łączący V-Cord.	Wymień V-Cord.
Nie można naładować produktu.	Akumulator jest uszkodzony.	Skontaktuj się ze sprzedawcą w celu wymiany akumulatora. Ostrzeżenie! Aby uniknąć uszkodzenia odkurzacza, należy zakupić oryginalną baterię litową w celu jej wymiany.
	Ładowarka jest uszkodzona.	Wymień ładowarkę. Ostrzeżenie! Aby uniknąć uszkodzenia produktu spowodowanego ładowarką, należy zakupić oryginalną ładowarkę w celu jej wymiany.



Tato uživatelská příručka byla přeložena pomocí strojového překladu. Vynaložili jsme maximální úsilí, aby byl překlad přesný, ale uvědomte si, že automatické překlady nejsou dokonalé a nejsou určeny k tomu, aby nahradily lidské překladače. Oficiální verze uživatelské příručky je v angličtině. Jakékoli rozdíly mezi přeloženou verzí a původní angličtinou nejsou právně závazné. Máte-li jakékoli dotazy ohledně přesnosti překladu, podívejte se prosím na anglickou verzi, která je oficiálním odkazem. Další jazykové verze jsou k dispozici na vyžádání na adrese info@expondo.com.

Technické údaje

Popis parametru	Hodnota parametru
Stůl pro horní frézku	Akumulátorový bazénový vysavač
Model	HT-VC-400
Jmenovité napětí [V~]	18
Jmenovitý výkon[W]	40
IP	X8
Baterie	D170-507A
Používá se s nabíječkou baterií	XH2150-1500WG
Vstup nabíječky baterií [V~] / Hz / A	230 / 50 / 0.8
Výstup nabíječky baterií [V~] / A	21.5 / 1.5
Max. Teplota vody [°C]	35
Třída ochrany	II
Rozměry [šířka * délka * výška; mm]	172*240*830
Hmotnost [kg]	1,94



1. Obecný popis



Uživatelská příručka je navržena tak, aby pomohla bezpečnému a bezproblémovému používání zařízení. Výrobek je navržen a vyroben v souladu s přísnými technickými směrnici, za použití nejmodernějších technologií a komponentů. Navíc se vyrábí v souladu s nejpřísnějšími standardy kvality.

NEPOUŽÍVEJTE ZAŘÍZENÍ, POKUD JSTE DŮKLADNĚ PŘEČETLI A POROZUMĚLI TUTO UŽIVATELSKOU PŘÍRUČKU.

Chcete-li prodloužit životnost zařízení a zajistit bezporuchový provoz, používejte jej v souladu s tímto návodem k použití a pravidelně provádějte údržbu. Technické údaje a specifikace v této uživatelské příručce jsou aktuální. Výrobce si vyhrazuje právo na změny spojené se zlepšováním kvality. Zařízení je navrženo tak, aby snižovalo rizika emisí hluku na minimum, s ohledem na technologický pokrok a možnosti snížení hluku.

Legenda

	Výrobek splňuje příslušné bezpečnostní normy.
	Před použitím si přečtěte pokyny.

	Výrobek musí být recyklován.
	VAROVÁNÍ! nebo POZOR! nebo PAMATUJ! Použitelné na danou situaci. (všeobecné varovné znamení)
	POZOR! Varování před úrazem elektrickým proudem!

 **POZOR!** Přečte si všechny výstrahy, které se týkají bezpečnosti, a také všechny návody. Nedodržení varování a pokynů může mít za následek úraz elektrickým proudem, požár a/nebo vážné zranění nebo dokonce smrt.

Výraz „zařízení“ nebo „výrobek“ se v upozorněních a v popisu příručky vztahuje na následující zboží:

Akumulátorový bazénový vysavač

1.1. Elektrická bezpečnost

- a) Zástrčka musí pasovat do zásuvky. Zástrčku v žádném případě nijak neupravujte. Použití originálních zástrček a odpovídajících zásuvek snižuje riziko úrazu elektrickým proudem.
- b) Nedotýkejte se uzemněných prvků, jako jsou potrubí, ohřívače, kotle a chladničky. Pokud je uzemněné zařízení vystaveno dešti, přímému kontaktu s mokřým povrchem nebo pokud je provozováno ve vlhkém prostředí, existuje zvýšené riziko úrazu elektrickým proudem. Vniknutí vody do přístroje zvyšuje riziko poškození přístroje a úrazu elektrickým proudem.
- c) Nedotýkejte se zařízení mokřými nebo vlhkými rukama, když je připojeno k nabíječce.
- d) Používejte kabel pouze k účelu, ke kterému je určen. Nikdy jej nepoužívejte k přenášení zařízení nebo k vytahování zástrčky ze zásuvky. Udržujte kabel v dostatečné vzdálenosti od zdrojů tepla, oleje, ostrých hran nebo pohyblivých částí. Poškozené nebo zamotané kabely zvyšují riziko úrazu elektrickým proudem.
- e) Pokud je napájecí kabel nebo adaptér poškozen nebo vykazuje známky opotřebení, přestaňte jej používat. Poškozený napájecí zdroj je nutné vyměnit. Poškozený napájecí kabel by měl vyměnit kvalifikovaný elektrikář nebo servisní středisko výrobce.
- f) Nepoužívejte výrobek, pokud jsou ve vodě lidé.
- g) Při nabíjení se ujistěte, že je spotřebič zapojen do zásuvky v místě, kde nehrozí zaplavení a které je chráněno před vlhkostí.
- h) Před nabíjením výrobek vypněte.
- i) K nabíjení zařízení používejte pouze originální nabíječku.
- j) Při nabíjení by zařízení mělo být v čisté, suché a dobře větrané místnosti.
- k) Před nabíjením se ujistěte, že jsou zařízení a nabíječka suché.

1.2. Bezpečnost na pracovišti

- a) Ujistěte se, že pracoviště je čisté a dobře osvětlené. Nepořádek nebo špatně osvětlené pracoviště může vést k nehodám. Snažte se myslet dopředu, pozorujte, co se děje a při práci s přístrojem používejte zdravý rozum.
- b) Nepoužívejte zařízení v potenciálně výbušném prostředí, například v přítomnosti hořlavých kapalin, plynů nebo prachu. Zařízení vytváří jiskry, které mohou zapálit prach nebo výpary.
- c) Pokud si nejste jisti, zda produkt funguje správně nebo pokud zjistíte poškození, kontaktujte servisní středisko výrobce.
- d) Opravy výrobku smí provádět pouze servisní středisko výrobce. Nepokoušejte se provádět opravy sami!
- e) V případě požáru použijte k uhašení práškový nebo oxid uhličitý (CO₂) hasicí přístroj (určený pro použití na elektrických zařízeních pod napětím).
- f) Používejte zařízení v dobře větraném prostoru.
- g) Uschovejte prosím tento návod k dispozici pro budoucí použití. Pokud je toto zařízení předáno třetí straně, je nutné s ním předat i návod.
- h) Uchovávejte obalové prvky a malé montážní díly na místě, které není dostupné dětem.
- i) Zařízení uložte mimo dosah dětí a zvířat.
- j) Pokud je toto zařízení používáno společně s jiným zařízením, je třeba také dodržovat zbývající pokyny k použití.



Zapamatujte si! Při používání zařízení chraňte děti a ostatní kolemjdoucí.

1.3. Osobní bezpečnost

- a) Zařízení nepoužívejte, jste-li unavení, nemocní nebo pod vlivem alkoholu, omamných látek nebo léků, které mohou výrazně zhoršit schopnost ovládat zařízení.
- b) Zařízení není navrženo tak, aby s ním manipulovaly osoby (včetně dětí) s omezenými mentálními a smyslovými funkcemi nebo osoby bez příslušných zkušeností a/nebo znalostí, pokud nejsou pod dohledem osoby odpovědné za jejich bezpečnost nebo nedostaly instrukce, jak zařízení ovládat.
- c) Při práci se zařízením používejte zdravý rozum a buďte ve střehu. Dočasná ztráta koncentrace při používání zařízení může vést k vážným zraněním.
- d) Nenoste volný oděv ani šperky. Udržujte vlasy, oděv a rukavice mimo pohyblivé části. Volný oděv, šperky nebo dlouhé vlasy mohou být zachyceny pohyblivými částmi.
- e) Zařízení není hračka. Děti musí být pod dozorem, aby bylo zajištěno, že si se zařízením nebudou hrát.
- f) Nevkládejte ruce ani jiné předměty do zařízení, když je v provozu!

1.4. Bezpečné používání zařízení

- a) Je nutné se přesvědčit, zda je kolo na zařízení umístěno stabilně. Použijte vhodné nástroje pro daný úkol. Správně zvolené zařízení splní úkol, pro který bylo navrženo, lépe a bezpečněji.

- b) Zařízení nepoužívejte, pokud spínač ON/OFF nefunguje správně (nezapíná a nevypíná zařízení). Zařízení, která nelze zapnout a vypnout pomocí vypínače ON/OFF, jsou nebezpečná, neměla by být provozována a musí být opravena.
- c) Před jakýmkoliv nastavením, výměnou příslušenství nebo před odložením zařízení se ujistěte, že je zástrčka odpojena ze zásuvky. Taková opatření sníží riziko náhodné aktivace zařízení.
- d) Pokud zařízení nepoužíváte, uložte jej na bezpečném místě, mimo dosah dětí a osob, které nejsou obeznámeny s přístrojem, které si nepřečetly návod k použití. Zařízení může představovat nebezpečí v ruce nezkoušených uživatelů.
- e) Udržujte zařízení v perfektním technickém stavu. Před každým použitím zkontrolujte, zda nedošlo k celkovému poškození a zejména zkontrolujte, zda nejsou prasklé části nebo prvky a zda nedošlo k dalším podmínkám, které by mohly ovlivnit bezpečný provoz zařízení. Pokud zjistíte poškození, předejte zařízení před použitím k opravě.
- f) Udržujte zařízení mimo dosah dětí.
- g) Opravu nebo údržbu zařízení by měli provádět kvalifikovaní lidé, pouze s použitím originálních náhradních dílů. To zajistí bezpečné používání.
- h) Aby byla zajištěna provozní integrita zařízení, neodstraňujte ochranné kryty namontované ve výrobě a nepovolujte žádné šrouby.
- i) Vyhněte se situacím, kdy zařízení během používání přestane fungovat kvůli nadměrnému zatížení. To může vést k přehřátí hnacích prvků a poškození zařízení.
- j) Nedotýkejte se kloubových částí nebo příslušenství, pokud nebylo zařízení odpojeno od zdroje napájení.
- k) Zařízení pravidelně čistěte, abyste zabránili hromadění odolných nečistot.
- l) Zařízení není hračka. Čištění a údržbu nesmějí provádět děti bez dozoru dospělé osoby.
- m) Je zakázáno zasahovat do konstrukce zařízení za účelem změny jeho parametrů nebo konstrukce.
- n) Udržujte zařízení mimo zdroje ohně a tepla.
- o) Nepoužívejte zařízení k čištění ostrých předmětů, jinak dojde k poškození zařízení a filtru.
- p) Nenechte vyschnout a nepoužívejte výrobek s úplně uzavřeným přívodem.
- q) Výrobek může pracovat s teplotou vody od 4°C do 35°C.
- r) Abyste se vyhnuli zbytečnému poškození nebo zranění, udržujte vlasy, šperky, části těla nebo oblečení v dostatečné vzdálenosti od vstupu, protože při provozu zařízení generuje sání.
- s) Zařízení se nesmí používat k čištění hořlavých nebo výbušných kapalin.



POZOR! I přes bezpečnou konstrukci zařízení a jeho ochranné vlastnosti a přes použití přídavných prvků chránících obsluhu stále existuje mírné riziko nehody nebo zranění při používání zařízení. Při používání zařízení buďte ve střehu a používejte zdravý rozum.

2. Použijte pokyny

Přípravek je určen k odstraňování usazenin, listí, vlasů, písku a jiných nečistot z vody do 35 °C. To umožňuje čištění vyhřívacích bazénů nebo vířivek bez nutnosti chlazení vody.

Uživatel je odpovědný za jakékoli škody způsobené neúmyslným použitím zařízení.

2.1. Popis zařízení

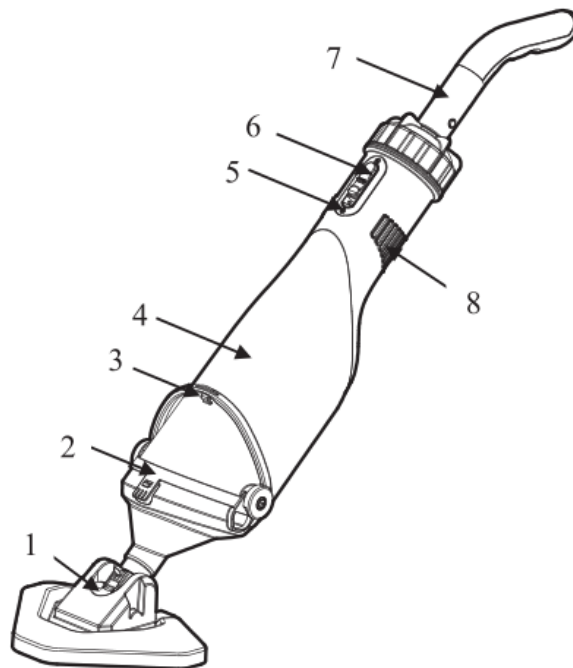

Číslo dílu	Popis zařízení
1	Vysavač špíny
2	Kroužek filtrační sítě
3	Plochý klíč
4	Skříň hlavního čerpadla
5	Nabíjecí rozhraní
6	Vypínač
7	Držák
8	Outlet

2.2. Příprava k použití

Chcete-li sestavit kompletní stroj, rukojeť a vysavač nečistot by měly být instalovány do čerpadla v pořadí, jak ukazuje obrázek.

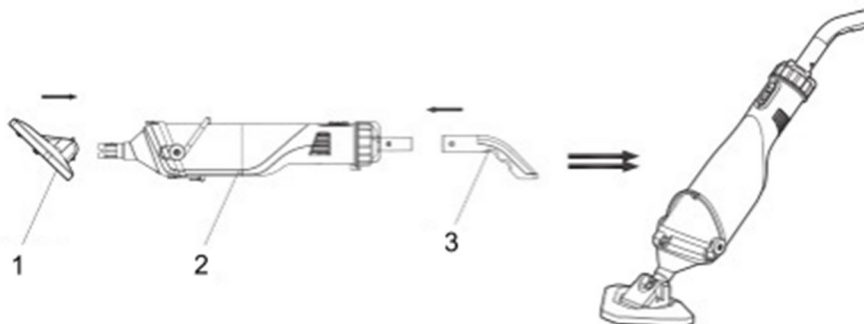

1- Vysavač špíny

2- Čerpadlo

3- Držák

Pro zapnutí vysavače stiskněte spínač. Vzdálenost mezi hladinou základní vody a vodorovným povrchem by měla být 30 cm.

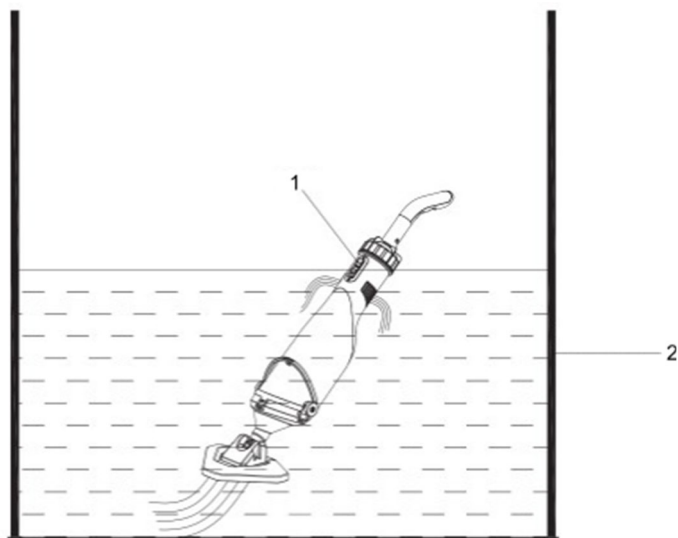

1- Vypínač

- 2- Hladina napouštěcí vody je 30 cm. Při čištění filtrační sítky otevřete klíč, horní a spodní úchyty připojené k filtrační síťce, vyjměte odpad ve filtrační síťce a opláchněte ji.

2.3. Použití zařízení

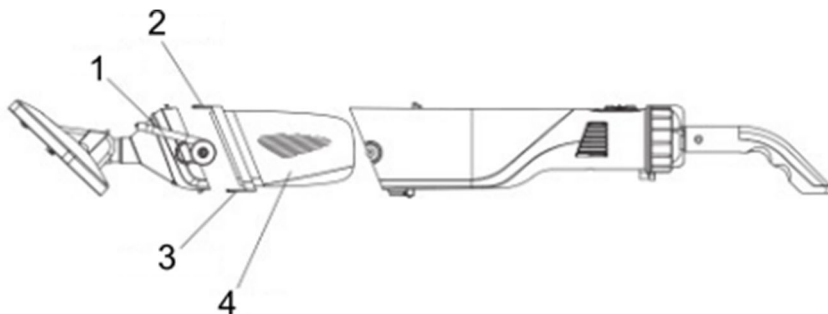

- 1- Plochý klíč
- 2- Horní hasp
- 3- Spodní hasp
- 4- Filtrační síť

Připojte nabíječku k produktu, jak ukazuje obrázek. Specifikace nabíječky: **Vstup 230V, 50Hz, 0,8A; Výstup 21VDC, 1,5A.**

Pokud se během procesu nabíjení kontrolka rozsvítí červeně, znamená to, že se baterie nabíjí; pokud se kontrolka rozsvítí zeleně, znamená to, že je produkt plně nabitý. Před prvním použitím nabíjejte výrobek po dobu 1,5 hodiny. Po úplném nabití může produkt fungovat 50-60 minut.

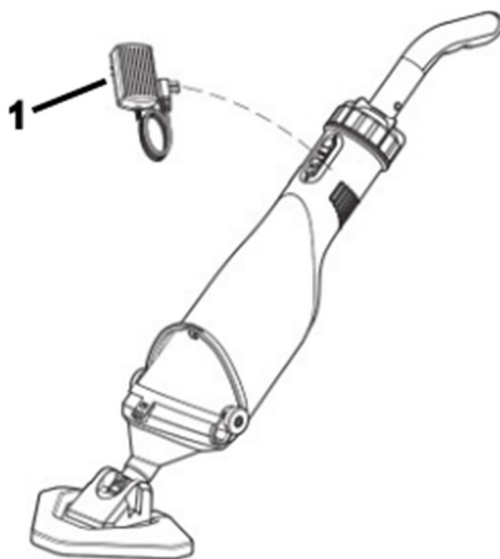

1-nabíječka

2.4. ČISTĚNÍ A ÚDRŽBA

1. Výrobek je v zásadě bezúdržbový. Pro zajištění dlouhé životnosti však doporučujeme pravidelné kontroly a péči.



VAROVÁNÍ: Před každým servisem výrobek vypněte.

2. Nebudete-li výrobek delší dobu používat nebo je nutné jej na zimní měsíce odstranit, opláchněte jej vodou, zcela vyprázdněte a nechte uschnout.
3. Při nebezpečí mrazu je nutné výrobek zcela vyprázdnit.
4. Po dlouhých odstavkách se ujistěte, že se rotor správně otáčí krátkým zapnutím a vypnutím produktu.

Likvidace použitých přístrojů

Nevyhazujte toto zařízení do komunálního odpadu. Předajte jej na sběrné a recyklační místo elektrických a elektrických zařízení. Zkontrolujte symbol na produktu, návodu k použití a balení. Plasty použité ke konstrukci zařízení lze recyklovat podle jejich označení. Výběrem recyklace významně přispíváte k ochraně našeho životního prostředí.

Informace o místním recyklačním zařízení získáte od místních úřadů.

2.5. Řešení problémů

Ve většině případů budete schopni problémy snadno vyřešit sami.

Problém	Možná příčina	Řešení
Nepodařilo se vyčistit odpad.	Baterie se vybije.	Nabijte produkt a po úplném nabití může fungovat 50–60 minut.
	Oběžné kolo je poškozené.	Opravte nebo vyměňte oběžné kolo.

	Oběžné kolo je zablokované.	Vypněte výrobek a zkontrolujte oběžné kolo.
	Filtrační sáček je plný.	Vyčistěte odpad ve filtračním sáčku.
Z předních částí vytéká odpad.	Zkontrolujte, zda není ventil poškozen.	Vyměňte zpětný ventil.
Odpad se dostává z filtrační sítě.	Filtrační síť je poškozená.	Vyměňte filtrační síť.
Rukojeť/prodlužovací tyč se nepodařilo připojit.	Spojovací kabel V-Cord je poškozený.	Vyměňte V-Cord.
Produkt se nepodařilo nabít.	Baterie je poškozená.	Požádejte prodejce o výměnu baterie. Varování! Abyste zabránili poškození vysavače, zakupte si originální lithiovou baterii, abyste ji mohli vyměnit.
	Nabíječka je poškozená.	Vyměňte nabíječku. Varování! Abyste předešli poškození produktu způsobenému nabíječkou, zakupte si originální nabíječku a vyměňte ji.



Ce manuel d'utilisation a été traduit à l'aide d'une traduction automatique. Nous avons fait tout notre possible pour garantir l'exactitude de la traduction, mais veuillez noter que les traductions automatiques ne sont pas parfaites et ne sont pas destinées à remplacer les traducteurs humains. La version officielle du manuel d'utilisation est en anglais. Les éventuelles différences entre la version traduite et l'original anglais ne sont pas juridiquement contraignantes. Si vous avez des questions sur l'exactitude de la traduction, veuillez vous référer à la version anglaise, qui est la référence officielle. D'autres versions linguistiques sont disponibles sur demande via info@expondo.com.

Caractéristiques techniques

Description du paramètre	Valeur du paramètre
Nom de produit	Aspirateur de piscine sans fil
Modèle	HT-VC-400
Tension nominale [V~]	18
Puissance nominale [W]	40
Propriété intellectuelle	X8
Batterie	D170-507A
Utilisé avec un chargeur de batterie	XH2150-1500WG
Entrée du chargeur de batterie [V~] / Hz / A	230 / 50 / 0.8
Sortie du chargeur de batterie [V~] / A	21.5 / 1.5
Max. Température de l'eau [°C]	35
Classe de protection	II
Dimensions [largeur * longueur * hauteur; mm]	172*240*830
Poids [kg]	1,94

1. Description générale





Le manuel d'utilisation est conçu pour vous aider à utiliser l'appareil en toute sécurité et sans problème. Le produit est conçu et fabriqué conformément à des directives techniques strictes, en utilisant des technologies et des composants de pointe. De plus, il est produit dans le respect des normes de qualité les plus strictes.

N'UTILISEZ PAS L'APPAREIL À MOINS D'AVOIR LU ET COMPRIS ATTENTIVEMENT CE MANUEL D'UTILISATION.

Pour augmenter la durée de vie de l'appareil et garantir un fonctionnement sans problème, utilisez-le conformément à ce manuel d'utilisation et effectuez régulièrement les tâches de maintenance. Les données techniques et spécifications contenues dans ce manuel d'utilisation sont à jour. Le fabricant se réserve le droit d'apporter des modifications liées à l'amélioration de la qualité. L'appareil est conçu pour réduire au minimum les risques d'émission de bruit, en tenant compte des progrès technologiques et des possibilités de réduction du bruit.

Légende

	Le produit répond aux normes de sécurité en vigueur.
---	--

	Lire les instructions avant utilisation.
	Le produit doit être recyclé.
	ATTENTION ! ou ATTENTION ! ou SOUVIENS-TOI ! Applicable à la situation donnée. (panneau d'avertissement général)
	ATTENTION! Attention aux chocs électriques !

 **ATTENTION!** Lire tous les avertissements de sécurité et toutes les instructions. Le non-respect des avertissements et des instructions peut entraîner un choc électrique, un incendie et/ou des blessures graves, voire la mort.

Le terme "dispositif" ou "produit" dans les avertissements et dans la description du manuel fait référence à l'intitulé suivant:

Aspirateur de piscine sans fil

1.1. Sécurité électrique

- a) La fiche doit s'adapter à la prise. Ne pas modifier la fiche de quelque manière que ce soit. L'utilisation de fiches d'origine et de prises adaptées réduit le risque de choc électrique.
- b) Évitez de toucher les éléments reliés à la terre tels que les tuyaux, les radiateurs, les chaudières et les réfrigérateurs. Le risque de choc électrique est accru si l'appareil relié à la terre est exposé à la pluie, entre en contact direct avec une surface humide ou fonctionne dans un environnement humide. La pénétration d'eau dans l'appareil augmente le risque d'endommagement de l'appareil et de choc électrique.
- c) Ne touchez pas l'appareil avec les mains mouillées ou humides lorsqu'il est connecté au chargeur.
- d) Utilisez le câble uniquement pour l'usage auquel il est destiné. Ne l'utilisez jamais pour transporter l'appareil ou pour débrancher la fiche d'une prise. Gardez le câble éloigné des sources de chaleur, de l'huile, des bords tranchants ou des pièces mobiles. Les câbles endommagés ou emmêlés augmentent le risque de choc électrique.
- e) Cessez l'utilisation si le cordon d'alimentation ou l'adaptateur est endommagé ou présente des signes d'usure. Une alimentation électrique endommagée doit être remplacée. Un cordon d'alimentation endommagé doit être remplacé par un électricien qualifié ou le centre de service du fabricant.
- f) N'utilisez pas le produit lorsqu'il y a des personnes dans l'eau.
- g) Lors de la charge, assurez-vous que l'appareil est branché sur une prise située dans un endroit où il n'y a aucun risque d'inondation et qui est protégée contre l'humidité.
- h) Éteignez le produit avant de le charger.
- i) Utilisez uniquement le chargeur d'origine pour charger l'appareil.
- j) Lors du chargement, l'appareil doit être dans une pièce propre, sèche et bien aérée.

- k) Assurez-vous que l'appareil et le chargeur sont secs avant de les charger.

1.2. Sécurité au travail

- a) Assurez-vous que le lieu de travail est propre et bien éclairé. Un lieu de travail en désordre ou mal éclairé peut entraîner des accidents. Essayez d'anticiper, d'observer ce qui se passe et de faire preuve de bon sens lorsque vous travaillez avec l'appareil.
- b) N'utilisez pas l'appareil dans un environnement potentiellement explosif, par exemple en présence de liquides, de gaz ou de poussières inflammables. L'appareil génère des étincelles qui peuvent enflammer la poussière ou les fumées.
- c) Si vous n'êtes pas sûr que le produit fonctionne correctement ou si vous constatez des dommages, veuillez contacter le centre de service du fabricant.
- d) Seul le centre de service du fabricant peut effectuer des réparations sur le produit. N'essayez pas d'effectuer les réparations vous-même !
- e) En cas d'incendie, utilisez un extincteur à poudre ou à dioxyde de carbone (CO₂) (destiné à être utilisé sur des appareils électriques sous tension) pour l'éteindre.
- f) Utiliser l'appareil dans un espace bien aéré.
- g) Veuillez conserver ce manuel à disposition pour référence ultérieure. Si cet appareil est transmis à un tiers, le manuel doit être transmis avec lui.
- h) Conserver les éléments d'emballage et les petites pièces d'assemblage dans un endroit hors de portée des enfants.
- i) Stocker le produit hors de la portée des enfants et des animaux.
- j) Si cet appareil est utilisé avec un autre équipement, les autres instructions d'utilisation doivent également être respectées.



Important ! Lors de l'utilisation de l'appareil, protégez les enfants et les autres personnes à proximité.

1.3. Sécurité personnelle

- a) N'utilisez pas l'appareil lorsque vous êtes fatigué, malade ou sous l'influence de l'alcool, de stupéfiants ou de médicaments qui peuvent considérablement altérer la capacité d'utilisation de l'appareil.
- b) L'appareil n'est pas conçu pour être manipulé par des personnes (y compris des enfants) ayant des fonctions mentales et sensorielles limitées ou des personnes dénuées d'expérience et/ou de connaissances pertinentes, à moins qu'elles ne soient supervisées par une personne responsable de leur sécurité ou qu'elles aient reçu des instructions sur la façon d'utiliser l'appareil.
- c) Lorsque vous travaillez avec l'appareil, faites preuve de bon sens et restez vigilant. Une perte temporaire de concentration lors de l'utilisation de l'appareil peut entraîner des blessures graves.
- d) Ne portez pas de vêtements amples ni de bijoux. Gardez les cheveux, les vêtements et les gants loin des pièces mobiles. Les vêtements amples, les bijoux ou les cheveux longs peuvent se coincer dans les pièces mobiles.
- e) L'appareil n'est pas un jouet. Les enfants doivent être surveillés pour s'assurer qu'ils ne jouent pas avec l'appareil.

- f) Ne mettez pas vos mains ou d'autres objets à l'intérieur de l'appareil pendant son utilisation !

1.4. Utilisation sûre de l'appareil

- a) Assurez-vous que la roue est installée de manière stable. Utiliser les outils appropriés à la tâche donnée. Un appareil correctement sélectionné exécutera mieux la tâche pour laquelle il a été conçu et de manière plus sûre.
- b) N'utilisez pas l'appareil si l'interrupteur MARCHE/ARRÊT ne fonctionne pas correctement (n'allume et n'éteint pas l'appareil). Les appareils qui ne peuvent pas être allumés et éteints à l'aide de l'interrupteur marche/arrêt sont dangereux, ne doivent pas être utilisés et doivent être réparés.
- c) Assurez-vous que la fiche est débranchée de la prise avant de tenter tout réglage, tout remplacement d'accessoire ou avant de mettre l'appareil de côté. De telles précautions réduiront le risque d'activation accidentelle de l'appareil.
- d) Lorsqu'il n'est pas utilisé, rangez-le dans un endroit sûr, hors de portée des enfants et des personnes ne connaissant pas l'appareil et n'ayant pas lu le manuel d'utilisation. L'appareil peut présenter un danger entre les mains d'utilisateurs inexpérimentés.
- e) Maintenez l'appareil en parfait état technique. Avant chaque utilisation, vérifiez l'absence de dommages généraux et en particulier l'absence de pièces ou d'éléments fissurés et toute autre condition pouvant avoir un impact sur le fonctionnement sûr de l'appareil. Si des dommages sont constatés, remettez l'appareil en réparation avant utilisation.
- f) Gardez l'appareil hors de portée des enfants.
- g) La réparation ou l'entretien de l'appareil doit être effectué par des personnes qualifiées, en utilisant uniquement des pièces de rechange d'origine. Cela garantira une utilisation sûre.
- h) Pour garantir l'intégrité opérationnelle de l'appareil, ne retirez pas les protections montées en usine et ne desserrez aucune vis.
- i) Évitez les situations où l'appareil cesse de fonctionner pendant l'utilisation en raison d'une charge excessive. Cela peut entraîner une surchauffe des éléments d'entraînement et endommager l'appareil.
- j) Ne touchez pas les pièces articulées ou les accessoires à moins que l'appareil n'ait été débranché de la source d'alimentation.
- k) Nettoyez régulièrement l'appareil pour éviter l'accumulation de saletés tenaces.
- l) L'appareil n'est pas un jouet. Le nettoyage et l'entretien ne peuvent pas être effectués par des enfants sans la surveillance d'un adulte.
- m) Il est interdit d'intervenir sur la structure de l'appareil pour en modifier les paramètres ou la construction.
- n) Gardez l'appareil loin des sources de feu et de chaleur.
- o) Veuillez éviter d'utiliser l'appareil pour nettoyer des objets tranchants, sinon l'appareil et le filtre seront endommagés.
- p) Ne pas laisser fonctionner à sec et ne pas utiliser le produit avec l'arrivée d'eau complètement fermée.
- q) Le produit peut fonctionner avec une température d'eau de 4°C à 35°C.
- r) Pour éviter tout dommage ou blessure inutile, éloignez les cheveux, les bijoux, les parties du corps ou les vêtements de l'entrée, car elle génère une aspiration lorsque l'appareil est en fonctionnement.
- s) L'appareil ne doit pas être utilisé pour purifier des liquides inflammables ou explosifs.



ATTENTION! Malgré la conception sûre de l'appareil et ses dispositifs de protection, et malgré l'utilisation d'éléments supplémentaires protégeant l'opérateur, il existe toujours un léger risque d'accident ou de blessure lors de l'utilisation de l'appareil. Restez vigilant et faites preuve de bon sens lorsque vous utilisez l'appareil.

2. Directives d'utilisation

Le produit est conçu pour éliminer les sédiments, les feuilles, les cheveux, le sable et autres débris de l'eau jusqu'à 35 °C. Cela permet de nettoyer les piscines chauffées ou les spas sans avoir à refroidir l'eau.

L'utilisateur est responsable de tout dommage résultant d'une utilisation non conforme de l'appareil.

2.1. Description de l'appareil

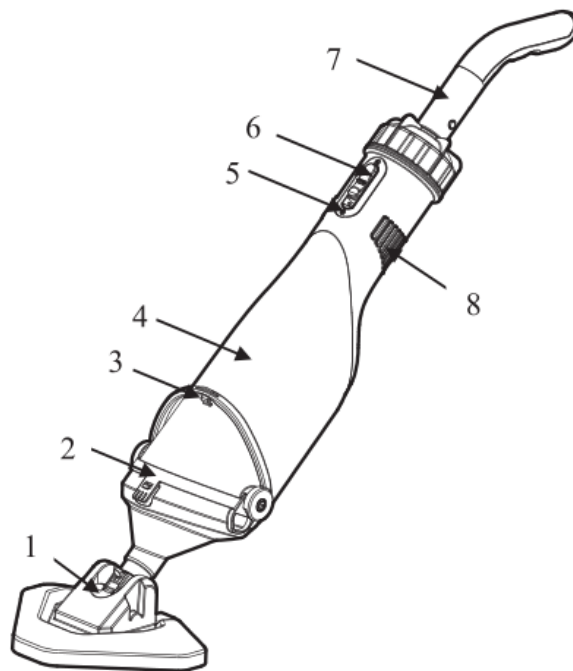

Numéro de la pièce	Description de l'appareil
1	Aspirateur de saleté
2	Anneau de filet filtrant
3	Clé plate
4	Corps de pompe principal
5	Interface de chargement
6	Commutateur
7	Poignée
8	Sortie

2.2. Préparation à l'utilisation

Pour assembler une machine complète, la poignée et l'aspirateur de saleté doivent être installés dans la pompe dans l'ordre comme le montre la figure.

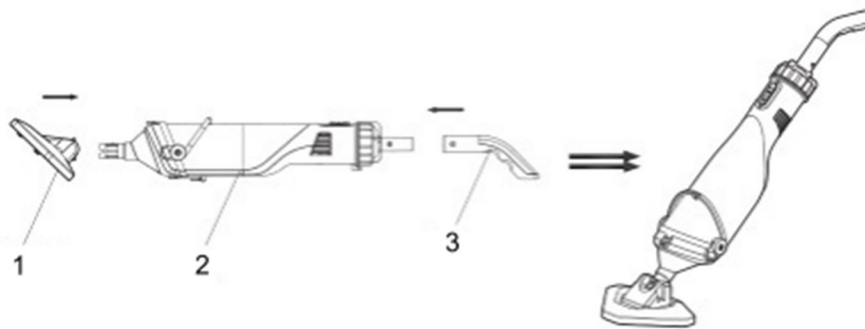

1- Aspirateur de saleté

2- Pompe

3- Poignée

Appuyez sur l'interrupteur pour allumer le nettoyeur. La distance entre le niveau d'eau d'amorçage et la surface horizontale doit être de 30 cm.

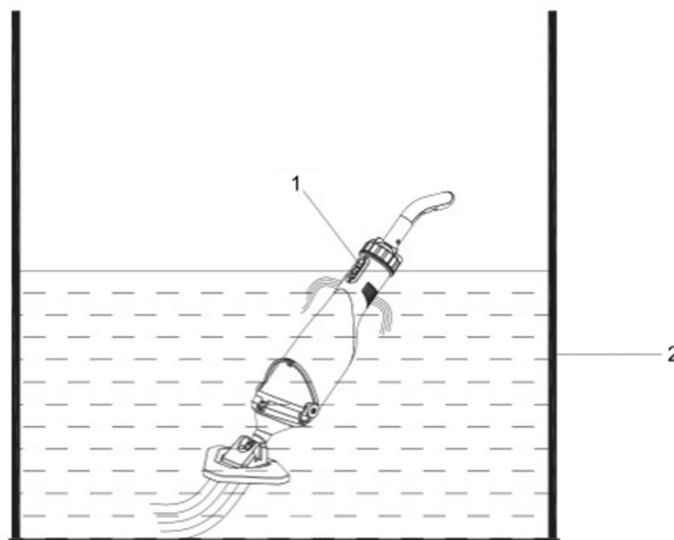

1- Commutateur

2- Le niveau d'eau d'amorçage est de 30 cm. Lors du nettoyage du filet filtrant, veuillez ouvrir la clé, les fermoirs supérieur et inférieur fixés au filet filtrant, retirez les déchets du filet filtrant et rincez-le.

2.3. Utilisation de l'appareil

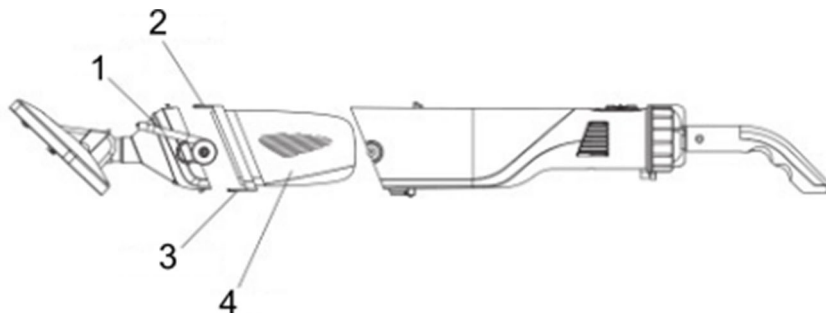

1- Clé plate

- 2- Moraillon supérieur
- 3- Moraillon inférieur
- 4- Filet filtrant

Connectez le chargeur au produit comme indiqué sur la figure. Spécifications du chargeur : **Entrée 230 V, 50 Hz, 0,8 A ; Sortie 21 V CC, 1,5 A.**

Pendant le processus de charge, si le voyant devient rouge, cela signifie que la batterie est en charge ; si le voyant devient vert, cela signifie que le produit est complètement chargé. Avant la première utilisation, veuillez charger le produit pendant 1,5 heure. Une fois complètement chargé, le produit peut fonctionner pendant 50 à 60 minutes.

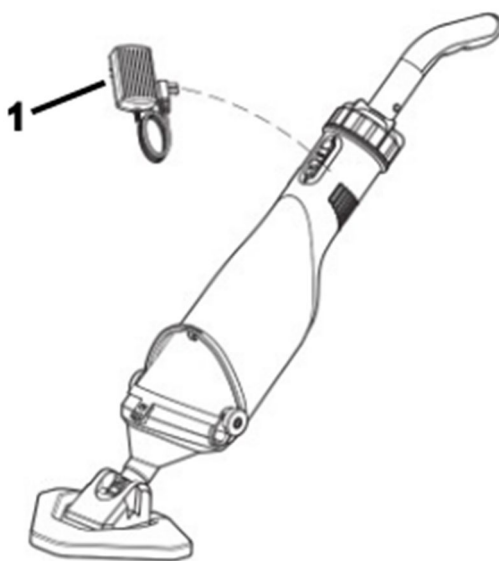

1-Chargeur

2.4. Nettoyage et entretien

1. Le produit ne nécessite pratiquement aucun entretien. Afin de garantir une longue durée de vie, nous recommandons toutefois des contrôles et des entretiens réguliers.



AVERTISSEMENT : Avant chaque entretien, éteignez le produit.

2. Si le produit n'est pas utilisé pendant une longue période ou doit être retiré pendant les mois d'hiver, rincez-le à l'eau, videz-le complètement et laissez-le sécher.
3. En cas de risque de gel, le produit doit être vidé entièrement.
4. Après de longs arrêts, assurez-vous que le rotor tourne correctement en allumant et en éteignant brièvement le produit.

Élimination des appareils usagés

Ne jetez pas cet appareil dans les déchets municipaux. Remettez-le à un point de collecte et de recyclage des appareils électriques et électroniques. Vérifiez le symbole sur le produit, le manuel d'instructions et l'emballage. Les plastiques utilisés pour construire l'appareil peuvent être recyclés en suivant leurs

marquages. En choisissant de recycler, vous contribuez significativement à la protection de notre environnement.

Contactez les autorités locales pour obtenir des informations sur votre centre de recyclage local.

2.5. Résolution de problèmes

Dans la plupart des cas, vous serez en mesure de résoudre les problèmes facilement par vous-même.

Problème	Cause(s) possible(s)	Solution
Ne parvient pas à nettoyer les déchets.	La batterie est épuisée.	Rechargez le produit et il pourra fonctionner pendant 50 à 60 minutes après avoir été complètement chargé.
	La turbine est endommagée.	Réparer ou remplacer la turbine.
	La turbine est bloquée.	Éteignez le produit et vérifiez la turbine.
	Le sac filtrant est plein.	Nettoyez les déchets dans le sac filtrant.
Les déchets sortent par les parties avant.	Vérifiez si la valve est endommagée.	Changer le clapet anti-retour.
Les déchets sortent du filet filtrant.	Le filet filtrant est endommagé.	Changer le filet filtrant.
La poignée/rallonge ne parvient pas à se connecter.	Le cordon de connexion en V est endommagé.	Changer le cordon en V.
Le produit ne parvient pas à être chargé.	La batterie est endommagée.	Contactez le revendeur pour remplacer la batterie. Avertissement! Pour éviter d'endommager le nettoyeur, veuillez acheter la batterie au lithium d'origine pour le remplacer.
	Le chargeur est endommagé.	Remplacez le chargeur. Avertissement! Pour éviter d'endommager le produit à cause du chargeur, veuillez acheter le chargeur d'origine pour le remplacer.



Questo manuale utente è stato tradotto utilizzando la traduzione automatica. Abbiamo fatto ogni sforzo per garantire l'accuratezza della traduzione, ma tieni presente che le traduzioni automatiche non sono perfette e non intendono sostituire i traduttori umani. La versione ufficiale del Manuale d'uso è in inglese. Eventuali differenze tra la versione tradotta e quella originale in inglese non sono giuridicamente vincolanti. In caso di dubbi sull'accuratezza della traduzione, fare riferimento alla versione inglese, che è il riferimento ufficiale. Versioni in altre lingue sono disponibili su richiesta scrivendo a info@expondo.com.

Dati tecnici

Descrizione del parametro	Valore del parametro
Nome del prodotto	Aspirapolvere per piscina senza fili
Modello	HT-VC-400
Tensione nominale [V~]	18
Potenza nominale [W]	40
Proprietà intellettuale	X8
Batteria	Codice D170-507A
Utilizzato con caricabatterie	Modello XH2150-1500WG
Ingresso del caricabatteria [V~] / Hz / A	230 / 50 / 0.8
Uscita del caricabatteria [V~] / A	21.5 / 1.5
Max. Temperatura dell'acqua [°C]	35
Classe di protezione	II
Dimensioni [larghezza * lunghezza * altezza; mm]	172*240*830
Peso [kg]	1,94

1. Descrizione generale





Il manuale utente è concepito per aiutare a utilizzare il dispositivo in modo sicuro e senza problemi. Il prodotto è progettato e realizzato secondo rigide linee guida tecniche, utilizzando tecnologie e componenti all'avanguardia. Inoltre, viene prodotto nel rispetto dei più rigorosi standard qualitativi.

NON UTILIZZARE IL DISPOSITIVO SE NON SI È LETTO E COMPRESO ATTENTAMENTE IL PRESENTE MANUALE D'USO.

Per aumentare la durata di vita del dispositivo e garantirne un funzionamento senza problemi, utilizzarlo secondo le istruzioni contenute nel presente manuale d'uso ed eseguire regolarmente interventi di manutenzione. I dati tecnici e le specifiche riportati nel presente manuale utente sono aggiornati. Il produttore si riserva il diritto di apportare modifiche volte al miglioramento della qualità. Il dispositivo è progettato per ridurre al minimo i rischi di emissione di rumore, tenendo conto del progresso tecnologico e delle opportunità di riduzione del rumore.

Leggenda

	Il prodotto soddisfa le norme di sicurezza pertinenti.
---	--

	Leggere le istruzioni prima dell'uso.
	Il prodotto deve essere riciclato.
	ATTENZIONE! o ATTENZIONE! o RICORDA! Applicabile alla situazione data. (segnale di avvertimento generale)
	ATTENZIONE! Attenzione al rischio di scosse elettriche!

 **ATTENZIONE!** Leggere tutte le avvertenze relative alla sicurezza e tutte le istruzioni. La mancata osservanza delle avvertenze e delle istruzioni può causare scosse elettriche, incendi e/o lesioni gravi o addirittura la morte.

I termini "dispositivo" o "prodotto" vengono utilizzati nelle avvertenze e nelle istruzioni per fare riferimento a:

Aspirapolvere per piscina senza fili

1.1. Sicurezza elettrica

- a) La spina deve adattarsi alla presa. Non modificare la spina in alcun modo. Utilizzando spine originali e prese adatte si riduce il rischio di scosse elettriche.
- b) Evitare di toccare elementi collegati a terra come tubi, riscaldatori, caldaie e frigoriferi. Il rischio di scosse elettriche aumenta se il dispositivo con messa a terra viene esposto alla pioggia, entra in contatto diretto con una superficie bagnata o viene utilizzato in un ambiente umido. L'infiltrazione di acqua nel dispositivo aumenta il rischio di danni al dispositivo stesso e di scosse elettriche.
- c) Non toccare il dispositivo con mani bagnate o umide quando è collegato al caricabatterie.
- d) Utilizzare il cavo solo per l'uso cui è destinato. Non utilizzarlo mai per trasportare l'apparecchio o per staccare la spina dalla presa di corrente. Tenere il cavo lontano da fonti di calore, olio, bordi taglienti o parti in movimento. I cavi danneggiati o aggrovigliati aumentano il rischio di scosse elettriche.
- e) Interrompere l'uso se il cavo di alimentazione o l'adattatore risultano danneggiati o mostrano segni di usura. Un alimentatore danneggiato deve essere sostituito. Un cavo di alimentazione danneggiato deve essere sostituito da un elettricista qualificato o dal centro di assistenza del produttore.
- f) Non utilizzare il prodotto quando ci sono persone in acqua.
- g) Durante la ricarica, assicurarsi che l'apparecchio sia collegato a una presa di corrente situata in un luogo in cui non vi sia rischio di allagamento e che sia protetta dall'umidità.
- h) Spegnerne il prodotto prima di caricarlo.
- i) Per caricare il dispositivo utilizzare esclusivamente il caricabatterie originale.
- j) Durante la ricarica, il dispositivo deve essere posizionato in un ambiente pulito, asciutto e ben ventilato.
- k) Prima di procedere alla ricarica, assicurarsi che il dispositivo e il caricabatterie siano asciutti.

1.2. Sicurezza sul posto di lavoro

- a) Assicurarsi che il posto di lavoro sia pulito e ben illuminato. Un ambiente di lavoro disordinato o scarsamente illuminato può causare incidenti. Cercate di pensare in anticipo, osservate cosa sta succedendo e usate il buon senso quando lavorate con il dispositivo.
- b) Non utilizzare il dispositivo in un ambiente potenzialmente esplosivo, ad esempio in presenza di liquidi, gas o polveri infiammabili. Il dispositivo genera scintille che possono incendiare polvere o fumi.
- c) Se non si è certi del corretto funzionamento del prodotto o se si riscontrano danni, contattare il centro di assistenza del produttore.
- d) Le riparazioni del prodotto possono essere effettuate solo presso il centro assistenza del produttore. Non tentare di effettuare riparazioni da solo!
- e) In caso di incendio, utilizzare un estintore a polvere o ad anidride carbonica (CO₂) (idoneo all'uso su apparecchi elettrici sotto tensione) per spegnerlo.
- f) Utilizzare il dispositivo in un luogo ben ventilato.
- g) Si prega di conservare questo manuale a portata di mano per eventuali riferimenti futuri. Se questo apparecchio viene ceduto a terzi, anche il manuale deve essere consegnato insieme all'apparecchio.
- h) Conservare gli elementi dell'imballaggio e le piccole parti di montaggio in un luogo non accessibile ai bambini.
- i) Tenere il dispositivo lontano dalla portata dei bambini e degli animali.
- j) Se questo dispositivo viene utilizzato insieme ad altre apparecchiature, è necessario seguire anche le restanti istruzioni per l'uso.



Ricordati! Durante l'uso del dispositivo, proteggere i bambini e le altre persone presenti.

1.3. Sicurezza personale

- a) Non utilizzare l'apparecchio quando si è stanchi, malati o sotto l'effetto di alcol, narcotici o farmaci che possono compromettere significativamente la capacità di utilizzare l'apparecchio.
- b) Il dispositivo non è progettato per essere utilizzato da persone (bambini compresi) con capacità mentali e sensoriali limitate o prive di esperienza e/o conoscenza in materia, a meno che non siano supervisionate da una persona responsabile della loro sicurezza o abbiano ricevuto istruzioni su come utilizzare il dispositivo.
- c) Quando si lavora con il dispositivo, usare il buon senso e rimanere vigili. La perdita temporanea di concentrazione durante l'uso del dispositivo può causare gravi lesioni.
- d) Non indossare abiti larghi o gioielli. Tenere capelli, vestiti e guanti lontani dalle parti in movimento. Abiti larghi, gioielli o capelli lunghi potrebbero impigliarsi nelle parti in movimento.
- e) Il dispositivo non è un giocattolo. I bambini devono essere sorvegliati per assicurarsi che non giochino con il dispositivo.
- f) Non mettere le mani o altri oggetti all'interno del dispositivo mentre è in uso!

1.4. Utilizzo sicuro del dispositivo

- a) Assicurarsi che la ruota sia posizionata in modo stabile. Utilizzare gli strumenti appropriati per il compito assegnato. Un dispositivo correttamente selezionato svolgerà meglio e in modo più sicuro il compito per cui è stato progettato.
- b) Non utilizzare l'apparecchio se l'interruttore ON/OFF non funziona correttamente (non accende e spegne l'apparecchio). I dispositivi che non possono essere accesi e spenti tramite l'interruttore ON/OFF sono pericolosi, non devono essere utilizzati e devono essere riparati.
- c) Prima di effettuare qualsiasi regolazione, sostituzione di accessori o prima di riporre l'apparecchio, assicurarsi che la spina sia scollegata dalla presa. Tali precauzioni ridurranno il rischio di attivazione accidentale del dispositivo.
- d) Quando non lo si utilizza, conservarlo in un luogo sicuro, lontano dalla portata dei bambini e delle persone che non hanno familiarità con il dispositivo e che non hanno letto il manuale d'uso. Il dispositivo potrebbe rappresentare un pericolo nelle mani di utenti inesperti.
- e) Mantenere il dispositivo in perfette condizioni tecniche. Prima di ogni utilizzo, controllare che non vi siano danni generali e in particolare che non vi siano parti o elementi rotti e che non vi siano altre condizioni che potrebbero compromettere il funzionamento sicuro del dispositivo. Se si riscontrano danni, consegnare l'apparecchio per la riparazione prima dell'uso.
- f) Tenere il dispositivo fuori dalla portata dei bambini.
- g) La riparazione o la manutenzione dell'apparecchio devono essere eseguite da personale qualificato, utilizzando esclusivamente ricambi originali. Ciò garantirà un utilizzo sicuro.
- h) Per garantire l'integrità funzionale del dispositivo, non rimuovere le protezioni montate in fabbrica e non allentare alcuna vite.
- i) Evitare situazioni in cui il dispositivo smette di funzionare durante l'uso a causa di un carico eccessivo. Ciò potrebbe causare il surriscaldamento degli elementi di azionamento e danneggiare il dispositivo.
- j) Non toccare le parti articolate o gli accessori se il dispositivo non è stato scollegato dalla fonte di alimentazione.
- k) Pulire regolarmente il dispositivo per evitare l'accumulo di sporcizia ostinata.
- l) Il dispositivo non è un giocattolo. La pulizia e la manutenzione non devono essere eseguite da bambini senza la supervisione di un adulto.
- m) È vietato intervenire sulla struttura del dispositivo per modificarne i parametri o la costruzione.
- n) Tenere il dispositivo lontano da fonti di fuoco e di calore.
- o) Si prega di evitare di utilizzare il dispositivo per pulire oggetti appuntiti, altrimenti sia il dispositivo che il filtro potrebbero danneggiarsi.
- p) Non lasciare che il prodotto funzioni a secco e non utilizzare il prodotto con l'ingresso completamente chiuso.
- q) Il prodotto può funzionare con temperature dell'acqua comprese tra 4°C e 35°C.
- r) Per evitare danni o lesioni inutili, tenere capelli, gioielli, parti del corpo o indumenti lontani dall'ingresso, poiché genera aspirazione quando il dispositivo è in funzione.
- s) Il dispositivo non deve essere utilizzato per purificare liquidi infiammabili o esplosivi.



ATTENZIONE! Nonostante la progettazione sicura del dispositivo e le sue caratteristiche di protezione, e nonostante l'impiego di elementi aggiuntivi per la protezione dell'operatore,

sussiste comunque un leggero rischio di incidenti o lesioni durante l'utilizzo del dispositivo. Siate vigili e usate il buon senso quando utilizzate il dispositivo.

2. Linee guida per l'uso

Il prodotto è progettato per rimuovere sedimenti, foglie, capelli, sabbia e altri detriti dall'acqua fino a 35 °C. Ciò consente la pulizia di piscine riscaldate o vasche idromassaggio senza la necessità di raffreddare l'acqua.

L'utente è responsabile di eventuali danni derivanti da un uso improprio del dispositivo.

2.1. Descrizione del dispositivo

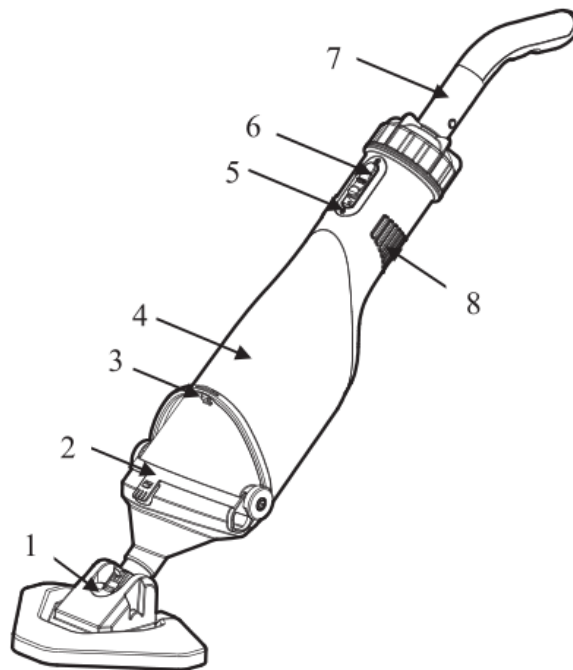

Numero di parte	Descrizione del dispositivo
1	Aspirapolvere
2	Anello di rete filtrante
3	Chiave piatta
4	Corpo pompa principale
5	Interfaccia di ricarica
6	Selettore
7	Maniglia
8	Preso

2.2. Preparazione all'uso

Per assemblare una macchina completa, la maniglia e l'aspiratore dello sporco devono essere installati nella pompa nell'ordine mostrato nella figura.

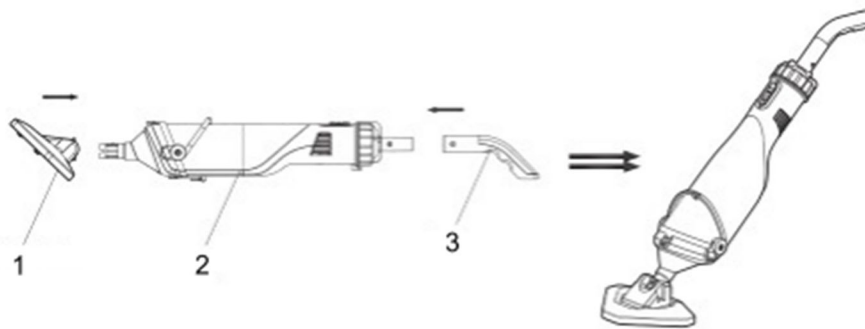

1- Aspirapolvere

2- Pompetta

3- Maniglia

Premere l'interruttore per accendere l'aspirapolvere. La distanza tra il livello dell'acqua di adescamento e la superficie orizzontale deve essere di 30 cm.

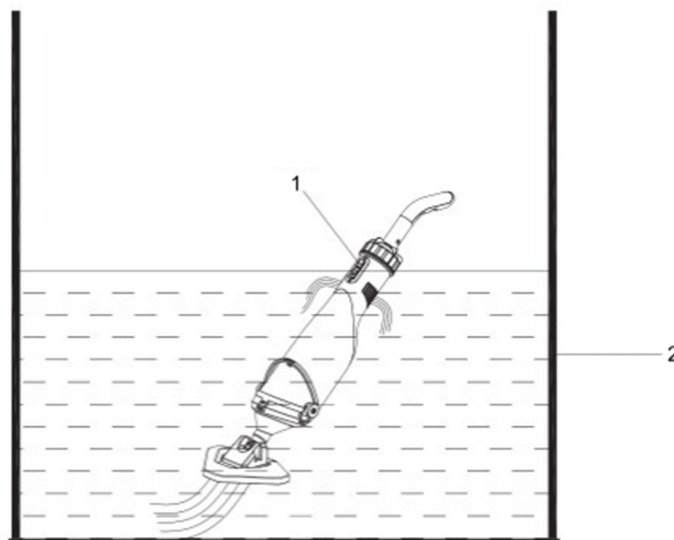

1- Selettore

2- Il livello dell'acqua di adescamento è di 30 cm. Durante la pulizia della rete del filtro, aprire la chiave inglese, i ganci superiore e inferiore fissati alla rete del filtro, rimuovere i rifiuti dalla rete del filtro e risciacquarla.

2.3. Utilizzo del dispositivo

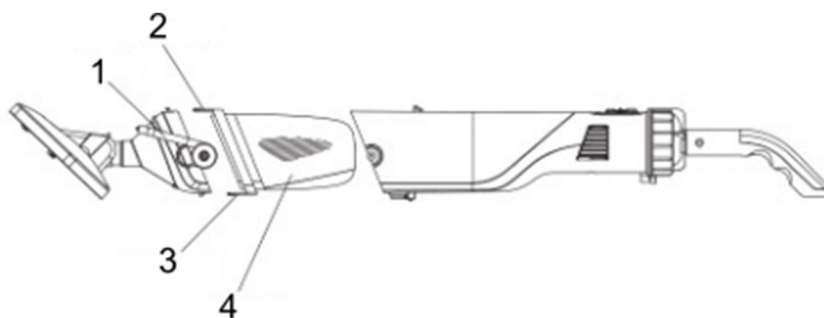

1- Chiave piatta

- 2- Ganci superiori
- 3- Ganci inferiori
- 4- Rete filtrante

Collegare il caricabatterie al prodotto come mostrato nella figura. Specifiche del caricabatterie: **Ingresso 230 V, 50 Hz, 0,8 A; Uscita 21 V CC, 1,5 A.**

Durante il processo di ricarica, se la spia diventa rossa, significa che la batteria è in carica; se la spia diventa verde, significa che il prodotto è completamente carico. Prima del primo utilizzo, caricare il prodotto per 1,5 ore. Dopo una carica completa, il prodotto può funzionare per 50-60 minuti.

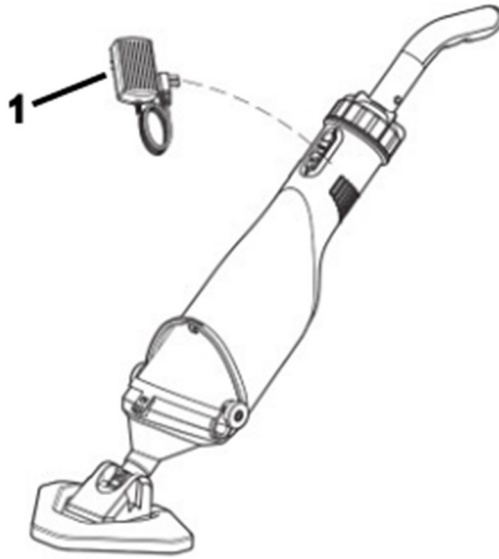

1-Caricabatterie

2.4. Pulizia e manutenzione

1. Il prodotto è praticamente esente da manutenzione. Per garantire una lunga durata, tuttavia, consigliamo controlli e cure regolari.



AVVERTENZA! Prima di ogni intervento di manutenzione, spegnere il prodotto.

2. Se il prodotto non verrà utilizzato per un lungo periodo o deve essere rimosso per i mesi invernali, sciacquarlo con acqua, svuotarlo completamente e lasciarlo asciugare.
3. In caso di rischio di gelo, il prodotto deve essere svuotato completamente.
4. Dopo lunghe soste, accertarsi che il rotore giri correttamente accendendo e spegnendo brevemente il prodotto.

Smaltimento dei dispositivi usati

Non smaltire questo dispositivo nei sistemi di smaltimento dei rifiuti urbani. Consegnarlo a un punto di raccolta e riciclaggio di apparecchiature elettriche ed elettroniche. Controllare il simbolo sul prodotto, sul manuale di istruzioni e sulla confezione. Le plastiche utilizzate per costruire il dispositivo possono essere riciclate seguendo le relative marcature. Scegliendo di riciclare contribuisce in modo significativo alla tutela del nostro ambiente.

Per informazioni sull'impianto di riciclaggio più vicino, contattare le autorità locali.

2.5. Risoluzione dei problemi

Nella maggior parte dei casi, sarai in grado di risolvere facilmente i problemi da solo.

Problema	Possibile causa	Soluzione
Non pulire i rifiuti.	La batteria si scarica.	Ricaricare il prodotto: una volta completamente carico, potrà funzionare per 50-60 minuti.
	La girante è danneggiata.	Riparare o sostituire la girante.
	La girante è bloccata.	Spegnere il prodotto e controllare la girante.
	Il sacchetto filtro è pieno.	Pulire i rifiuti nel sacchetto filtro.
I rifiuti fuoriescono dalle parti anteriori.	Controllare se la valvola è danneggiata.	Sostituire la valvola di ritegno.
I rifiuti escono dalla rete filtrante.	La rete del filtro è danneggiata.	Sostituire la retina del filtro.
La maniglia/asta di prolunga non si collega.	Il cavo connettivo V-Cord è danneggiato.	Sostituire il V-Cord.
Il prodotto non si carica.	La batteria è danneggiata.	Contattare il rivenditore per sostituire la batteria. Avvertimento! Per evitare di danneggiare l'aspirapolvere, si consiglia di acquistare la batteria al litio originale per sostituirla.
	Il caricabatterie è danneggiato.	Sostituisci il caricabatterie. Avvertimento! Per evitare danni al prodotto causati dal caricabatterie, acquistare il caricabatterie originale per sostituirlo.



Este manual de usuario ha sido traducido mediante traducción automática. Hemos hecho todo lo posible para garantizar que la traducción sea precisa, pero tenga en cuenta que las traducciones automáticas no son perfectas y no están destinadas a reemplazar a los traductores humanos. La versión oficial del Manual del Usuario está en inglés. Cualquier diferencia entre la versión traducida y el original en inglés no es legalmente vinculante. Si tiene alguna pregunta sobre la exactitud de la traducción, consulte la versión en inglés, que es la referencia oficial. Están disponibles versiones en más idiomas previa solicitud a info@expondo.com.

Características técnicas

Descripción del parámetro	Valor del parámetro
Nombre del producto	Aspiradora de piscina inalámbrica
Modelo	HT-VC-400
Tensión nominal [V~]	18
Potencia nominal [W]	40
Propiedad intelectual	X8
Batería	D170-507A
Utilizado con cargador de batería	XH2150-1500WG
Entrada del cargador de batería [V~] / Hz / A	230 / 50 / 0.8
Salida del cargador de batería [V~] / A	21.5 / 1.5
Máx. Temperatura del agua [°C]	35
Clase de protección	II
Dimensiones [ancho * largo * alto; mm]	172*240*830
Peso [kg]	1,94

1. Descripción general



El manual del usuario está diseñado para ayudar en el uso seguro y sin problemas del dispositivo. El producto está diseñado y fabricado de acuerdo con estrictas pautas técnicas, utilizando tecnologías y componentes de última generación. Además, se produce cumpliendo los más estrictos estándares de calidad.

**NO UTILICE EL DISPOSITIVO A MENOS QUE HAYA LEÍDO Y ENTENDIDO
COMPLETAMENTE ESTE MANUAL DEL USUARIO.**

Para aumentar la vida útil del dispositivo y garantizar un funcionamiento sin problemas, utilícelo de acuerdo con este manual del usuario y realice tareas de mantenimiento periódicamente. Los datos técnicos y las especificaciones de este manual de usuario están actualizados. El fabricante se reserva el derecho de realizar cambios asociados a la mejora de la calidad. El dispositivo está diseñado para reducir al mínimo los riesgos de emisión de ruido, teniendo en cuenta el progreso tecnológico y las posibilidades de reducción de ruido.

Leyenda

	El producto cumple con las normas de seguridad pertinentes.
	Lea las instrucciones antes de usar.

	El producto debe ser reciclado.
	¡ADVERTENCIA! o ¡PRECAUCIÓN! o ¡RECUERDA! Aplicable a la situación dada. (señal de advertencia general)
	¡ATENCIÓN! ¡Advertencia de descarga eléctrica!

 **¡ATENCIÓN!** Leer todas las advertencias de seguridad y todos los manuales e instrucciones. No seguir las advertencias e instrucciones puede provocar descarga eléctrica, incendio y/o lesiones graves o incluso la muerte.

Los términos "dispositivo" o "producto" se utilizan en las advertencias e instrucciones para referirse a:

Aspiradora de piscina inalámbrica

1.1. Seguridad eléctrica

- a) El enchufe debe encajar en la toma. Nunca modificar el enchufe de ninguna manera. El uso de enchufes y tomas de corriente originales reduce el riesgo de descarga eléctrica.
- b) Evite tocar elementos conectados a tierra como tuberías, calentadores, calderas y refrigeradores. Existe un mayor riesgo de descarga eléctrica si el dispositivo conectado a tierra está expuesto a la lluvia, entra en contacto directo con una superficie húmeda o funciona en un entorno húmedo. La entrada de agua en el dispositivo aumenta el riesgo de daños en el dispositivo y de descarga eléctrica.
- c) No toque el dispositivo con las manos mojadas o húmedas cuando esté conectado al cargador.
- d) Utilice el cable únicamente para el uso previsto. Nunca lo utilice para transportar el dispositivo ni para desenchufarlo de una toma de corriente. Mantenga el cable alejado de fuentes de calor, aceite, bordes afilados o piezas móviles. Los cables dañados o enredados aumentan el riesgo de descarga eléctrica.
- e) Deje de usarlo si el cable de alimentación o el adaptador están dañados o muestran signos de desgaste. Una fuente de alimentación dañada debe ser reemplazada. Un cable de alimentación dañado debe ser reemplazado por un electricista calificado o por el centro de servicio del fabricante.
- f) No utilice el producto cuando haya personas en el agua.
- g) Al cargar, asegúrese de que el aparato esté enchufado a una toma de corriente en un lugar donde no haya riesgo de inundaciones y que esté protegido contra la humedad.
- h) Apague el producto antes de cargarlo.
- i) Utilice únicamente el cargador original para cargar el dispositivo.
- j) Durante la carga, el dispositivo debe estar en una habitación limpia, seca y bien ventilada.
- k) Asegúrese de que el dispositivo y el cargador estén secos antes de cargarlos.

1.2. Seguridad en el lugar de trabajo

- a) Asegúrese de que el lugar de trabajo esté limpio y bien iluminado. Un lugar de trabajo desordenado o mal iluminado puede provocar accidentes. Intente pensar con anticipación, observar lo que sucede y usar el sentido común al trabajar con el dispositivo.
- b) No utilice el dispositivo en un entorno potencialmente explosivo, por ejemplo en presencia de líquidos, gases o polvos inflamables. El dispositivo genera chispas que pueden encender polvo o humos.
- c) Si no está seguro de si el producto funciona correctamente o si encuentra daños, comuníquese con el centro de servicio del fabricante.
- d) Sólo el centro de servicio del fabricante puede realizar reparaciones al producto. ¡No intente hacer reparaciones usted mismo!
- e) En caso de incendio, utilice un extintor de polvo o de dióxido de carbono (CO₂) (diseñado para uso en dispositivos eléctricos activos) para apagarlo.
- f) Utilice el dispositivo en un espacio bien ventilado.
- g) Conserve este manual disponible para futuras consultas. Si este dispositivo se entrega a un tercero, se deberá entregar el manual junto con el mismo.
- h) Conservar los elementos de embalaje y las pequeñas piezas de montaje fuera del alcance de los niños.
- i) Mantener el equipo fuera del alcance de los niños y los animales.
- j) Si este dispositivo se utiliza junto con otro equipo, también se deberán seguir las demás instrucciones de uso.



¡Recuerde! Al utilizar el dispositivo, proteja a los niños y a otras personas cercanas.

1.3. Seguridad personal

- a) No utilice el dispositivo si está cansado, enfermo o bajo la influencia de alcohol, narcóticos o medicamentos que puedan afectar significativamente la capacidad para utilizar el dispositivo.
- b) El dispositivo no está diseñado para ser manipulado por personas (incluidos niños) con funciones mentales y sensoriales limitadas o personas que carezcan de la experiencia y/o conocimientos pertinentes, a menos que estén supervisadas por una persona responsable de su seguridad o hayan recibido instrucciones sobre cómo operar el dispositivo.
- c) Al trabajar con el dispositivo, use el sentido común y manténgase alerta. La pérdida temporal de concentración durante el uso del dispositivo puede provocar lesiones graves.
- d) No usar ropa suelta ni joyas. Mantenga el cabello, la ropa y los guantes alejados de las piezas móviles. La ropa suelta, las joyas o el cabello largo pueden quedar atrapados en las piezas móviles.
- e) El dispositivo no es un juguete. Los niños deben ser supervisados para garantizar que no jueguen con el dispositivo.
- f) ¡No coloque las manos ni otros objetos dentro del dispositivo mientras esté en uso!

1.4. Uso seguro del dispositivo

- a) Asegurarse de la colocación estable de la rueda. Utilice las herramientas adecuadas para la tarea en cuestión. Un dispositivo correctamente seleccionado realizará mejor y de forma más segura la tarea para la que fue diseñado.

- b) No utilice el dispositivo si el interruptor de ENCENDIDO/APAGADO no funciona correctamente (no enciende ni apaga el dispositivo). Los dispositivos que no se pueden encender y apagar con el interruptor ON/OFF son peligrosos, no deben operarse y deben repararse.
- c) Asegúrese de que el enchufe esté desconectado de la toma de corriente antes de intentar realizar cualquier ajuste, reemplazar accesorios o dejar el dispositivo a un lado. Estas precauciones reducirán el riesgo de activar accidentalmente el dispositivo.
- d) Cuando no esté en uso, guárdelo en un lugar seguro, lejos de los niños y de personas que no estén familiarizadas con el dispositivo y que no hayan leído el manual del usuario. El dispositivo puede suponer un peligro en manos de usuarios inexpertos.
- e) Mantener el dispositivo en perfecto estado técnico. Antes de cada uso, compruebe que no haya daños generales y, especialmente, que no haya piezas o elementos agrietados ni ninguna otra condición que pueda afectar al funcionamiento seguro del dispositivo. Si se detectan daños, entregue el dispositivo para su reparación antes de usarlo.
- f) Mantenga el dispositivo fuera del alcance de los niños.
- g) La reparación o el mantenimiento del dispositivo debe ser realizado por personal calificado, utilizando únicamente repuestos originales. Esto garantizará un uso seguro.
- h) Para garantizar la integridad operativa del dispositivo, no retire las protecciones instaladas de fábrica ni afloje ningún tornillo.
- i) Evite situaciones en las que el dispositivo deje de funcionar durante el uso debido a una carga excesiva. Esto puede provocar un sobrecalentamiento de los elementos de accionamiento y daños en el dispositivo.
- j) No toque las piezas articuladas ni los accesorios a menos que el dispositivo esté desconectado de la fuente de alimentación.
- k) Limpie el dispositivo periódicamente para evitar que se acumule suciedad persistente.
- l) El dispositivo no es un juguete. La limpieza y el mantenimiento no podrán ser realizados por niños sin la supervisión de una persona adulta.
- m) Está prohibido interferir en la estructura del dispositivo para cambiar sus parámetros o construcción.
- n) Mantenga el dispositivo alejado de fuentes de fuego y calor.
- o) Evite utilizar el dispositivo para limpiar objetos afilados, de lo contrario, el dispositivo y el filtro se dañarán.
- p) No deje que funcione en seco y no utilice el producto con la entrada completamente cerrada.
- q) El producto puede funcionar con temperaturas de agua de 4°C a 35°C.
- r) Para evitar daños o lesiones innecesarios, mantenga el cabello, las joyas, partes del cuerpo o la ropa lejos de la entrada, ya que genera succión cuando el dispositivo está en funcionamiento.
- s) El dispositivo no debe utilizarse para purificar líquidos inflamables o explosivos.



¡ATENCIÓN! A pesar del diseño seguro del dispositivo y de sus características de protección, y a pesar del uso de elementos adicionales que protegen al operador, todavía existe un ligero riesgo de accidente o lesiones al utilizar el dispositivo. Manténgase alerta y use el sentido común al utilizar el dispositivo.

2. Pautas de uso

El producto está diseñado para eliminar sedimentos, hojas, cabellos, arena y otros residuos del agua hasta 35 °C. Esto permite limpiar piscinas climatizadas o jacuzzis sin necesidad de enfriar el agua.

El usuario es responsable de cualquier daño resultante de un uso no previsto del dispositivo.

2.1. Descripción del dispositivo

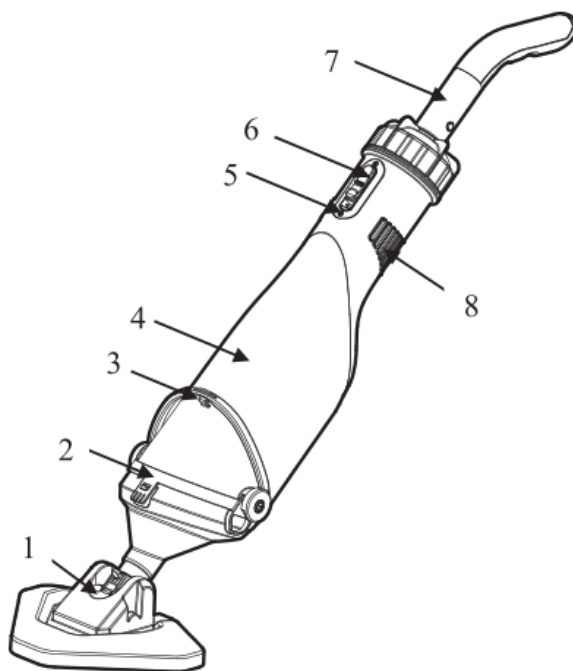

Número del elemento	Descripción del dispositivo
1	Aspirador de suciedad
2	Anillo de red filtrante
3	Llave plana
4	Carcasa de la bomba principal
5	Interfaz de carga
6	Interruptor
7	Agarradero
8	Salida

2.2. Preparación para el uso

Para ensamblar una máquina completa, el mango y el aspirador de suciedad deben instalarse en la bomba en el orden que muestra la figura.

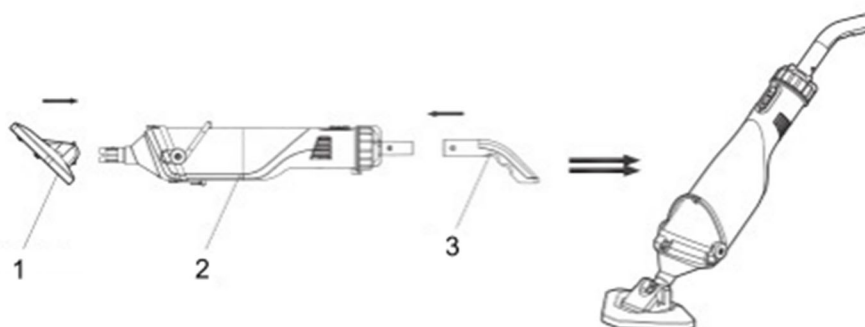

1- Aspirador de suciedad

2- Bomba

3- Agarradero

Presione el interruptor para encender el limpiador. La distancia entre el nivel del agua de cebado y la superficie horizontal debe ser de 30 cm.

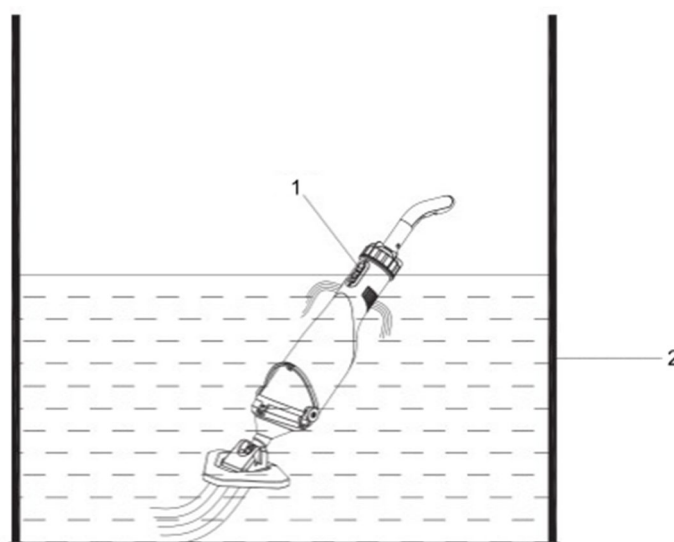

1- Interruptor

2- El nivel de agua de cebado es de 30 cm. Al limpiar la red del filtro, abra la llave, los pestillos superior e inferior unidos a la red del filtro, saque los desechos de la red del filtro y enjuáguela.

2.3. Uso del dispositivo

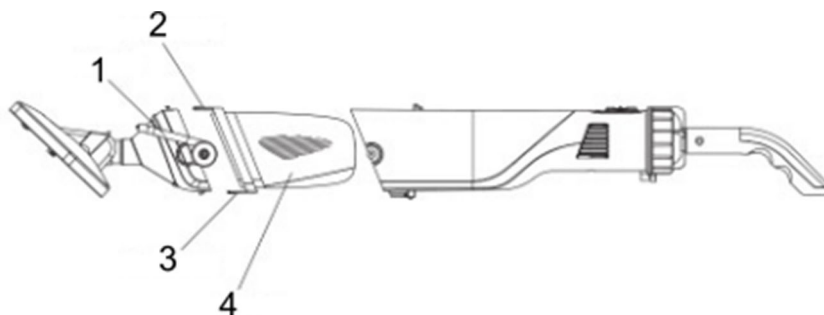

1- Llave plana

- 2- Cerrojo superior
- 3- Cerrojo inferior
- 4- Red de filtrado

Conecte el cargador al producto como se muestra en la figura. La especificación del cargador: **Entrada 230 V, 50 Hz, 0,8 A; Salida 21 V CC, 1,5 A.**

Durante el proceso de carga, si la luz indicadora se vuelve roja, significa que la batería se está cargando; si la luz indicadora se vuelve verde, significa que el producto está completamente cargado. Antes del primer uso, cargue el producto durante 1,5 horas. Después de estar completamente cargado, el producto puede funcionar durante 50 a 60 minutos.

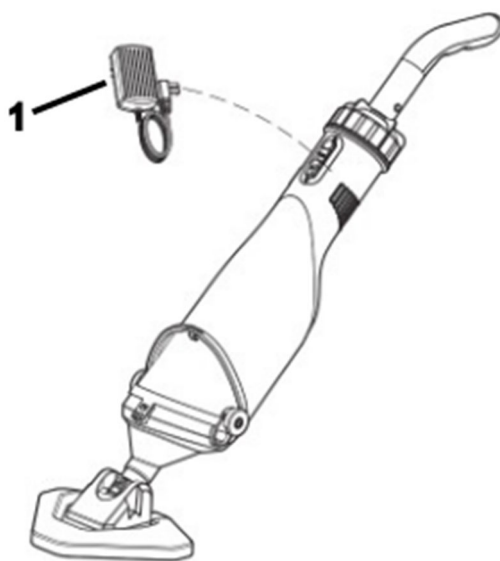

1-Cargador

2.4. Limpieza y mantenimiento

1. El producto prácticamente no requiere mantenimiento. Sin embargo, para garantizar una larga vida útil, recomendamos realizar controles y cuidados regulares.



ADVERTENCIA: Antes de cada mantenimiento, apague el producto.

2. Si el producto no se va a utilizar durante un tiempo prolongado o hay que retirarlo durante los meses de invierno, enjuáguelo con agua, vacíelo completamente y déjelo secar.
3. Si existe riesgo de heladas, el producto deberá vaciarse completamente.
4. Después de paradas prolongadas, asegúrese de que el rotor gira correctamente encendiendo y apagando brevemente el producto.

Eliminación de dispositivos usados

No deseche este dispositivo en los sistemas de residuos municipales. Entrégalo en un punto de recogida y reciclaje de aparatos eléctricos y electrónicos. Verifique el símbolo en el producto, el manual de instrucciones y el embalaje. Los plásticos utilizados para construir el dispositivo se pueden reciclar siguiendo sus

marcados. Al elegir reciclar estás haciendo una contribución significativa a la protección de nuestro medio ambiente.

Comuníquese con las autoridades locales para obtener información sobre su instalación de reciclaje local.

2.5. Resolución de problemas

En la mayoría de los casos, usted mismo podrá solucionar los problemas fácilmente.

Problema	Posible causa	Solución
No limpiar los residuos.	La batería se agotó.	Recargue el producto y podrá funcionar durante 50 a 60 minutos después de estar completamente cargado.
	El impulsor está dañado.	Reparar o reemplazar el impulsor.
	El impulsor está bloqueado.	Apague el producto y verifique el impulsor.
	La bolsa de filtro está llena.	Limpie los residuos en la bolsa de filtro.
Los desechos salen por las partes delanteras.	Compruebe si la válvula está dañada.	Cambie la válvula de retención.
Los residuos salen de la red de filtrado.	La red del filtro está dañada.	Cambie la red del filtro.
El mango/poste de extensión no se conecta.	El cable de conexión V-Cord está dañado.	Cambie el V-Cord.
El producto no se puede cargar.	La batería está dañada.	Póngase en contacto con el distribuidor para reemplazar la batería. ¡Advertencia! Para evitar dañar el limpiador, compre la batería de litio original para reemplazarlo.
	El cargador está dañado.	Reemplace el cargador. ¡Advertencia! Para evitar dañar el producto causado por el cargador, compre el cargador original para reemplazarlo.



Ezt a felhasználói kézikönyvet gépi fordítással fordították le. Minden erőfeszítést megtettünk a fordítás pontosságának biztosítása érdekében, de kérjük, vegye figyelembe, hogy az automatizált fordítások nem tökéletesek, és nem az emberi fordítók helyettesítésére szolgálnak. A felhasználói kézikönyv hivatalos változata angol nyelvű. A lefordított változat és az eredeti angol nyelvű változat közötti eltérések nem jogilag kötelező érvényűek. Ha bármilyen kérdése van a fordítás pontosságával kapcsolatban, kérjük, olvassa el az angol nyelvű változatot, amely a hivatalos hivatkozási alap. További nyelvi változatok kérésre a info@expondo.com címen érhetők el.

Műszaki adatok

Paraméter leírása	Paraméter értéke
Precíziós mérleg	Akkus medence porszívó
Modell	HT-VC-400
Névleges feszültség [V~]	18
Névleges teljesítmény [W]	40
IP	X8
Akkumulátor	D170-507A
Akkumulátortöltővel használható	XH2150-1500WG
Az akkumulátortöltő bemenete [V~] / Hz / A	230 / 50 / 0.8
Az akkumulátortöltő kimenete [V~] / A	21.5 / 1.5
Max. Vízhőmérséklet [°C]	35
Védelmi osztály	II
Méreték [szélesség * hosszúság * magasság; mm]	172*240*830
Súly [kg]	1,94

1. Általános leírás





A felhasználói kézikönyv célja, hogy segítse a készülék biztonságos és problémamentes használatát. A terméket szigorú műszaki irányelvek szerint, a legkorszerűbb technológiák és alkatrészek felhasználásával tervezik és gyártják. Ezenkívül a legszigorúbb minőségi előírásoknak megfelelően készül.

NE HASZNÁLJA A KÉSZÜLÉKET, HA NEM OLVASTA ÉS ÉRTETTE MEG ALAPOSAN EZT A HASZNÁLATI ÚTMUTATÓT.

A készülék élettartamának meghosszabbítása és a problémamentes működés biztosítása érdekében használja a készüléket a jelen használati útmutatónak megfelelően, és rendszeresen végezze el a karbantartási feladatokat. A jelen felhasználói kézikönyvben szereplő műszaki adatok és specifikációk naprakészek. A gyártó fenntartja a jogot a minőség javításával kapcsolatos változtatásokra. A készüléket úgy tervezték, hogy a technológiai fejlődés és a zajcsökkentési lehetőségek figyelembevételével a lehető legkisebbre csökkentsék a zajkibocsátás kockázatát.

Legenda

	A termék megfelel a vonatkozó biztonsági előírásoknak.
---	--

	Használat előtt olvassa el a használati utasítást.
	A terméket újra kell hasznosítani.
	FIGYELMEZTETÉS! vagy VIGYÁZAT! vagy EMLÉKEZTETÉS! Az adott helyzetre alkalmazható. (általános figyelmeztető jel)
	FIGYELEM! Elektromos áramütésre figyelmeztetés!

 **FIGYELEM!** Olvasson el minden biztonsági figyelmeztetést és útmutatót! A figyelmeztetések és utasítások figyelmen kívül hagyása áramütést, tüzet és/vagy súlyos sérülést vagy akár halált is okozhat.

A figyelmeztetéseken és utasításokban az "eszköz" vagy "termék" kifejezések a következőkre utalnak:

Akkus medence porszívó

1.1. Elektromosságra vonatkozó biztonsági szabályok

- A dugónak illeszkednie kell a csatlakozóaljzathoz. A villásdugót semmilyen módon ne módosítsa. Az eredeti dugók és a megfelelő aljzatok használata csökkenti az áramütés veszélyét.
- Kerülje a földelt elemek, például csövek, fűtőtestek, kazánok és hűtőszekrények érintését. Fokozottan fennáll az áramütés veszélye, ha a földelt készüléket eső éri, nedves felülettel közvetlenül érintkezik, vagy nedves környezetben működik. A készülékbe kerülő víz növeli a készülék károsodásának és az áramütés veszélyét.
- Ne érintse meg a készüléket nedves vagy nedves kézzel, amikor az a töltőhöz van csatlakoztatva.
- A kábelt csak a rendeltetésszerű használatra használja. Soha ne használja a készülék hordozására vagy a dugó kihúzására a konnektorból. Tartsa a kábelt távol hőforrásoktól, olajtól, éles széléktől vagy mozgó alkatrészekről. A sérült vagy összegabalyodott kábelek növelik az áramütés veszélyét.
- Ne használja a készüléket, ha a tápkábel vagy az adapter sérült vagy kopás jeleit mutatja. A sérült tápegységet ki kell cserélni. A sérült tápkábelt szakképzett villanyszerelőnek vagy a gyártó szervizközpontjának kell kicserélnie.
- Ne használja a terméket, ha emberek vannak a vízben.
- Töltéskor ügyeljen arra, hogy a készüléket olyan konnektorba csatlakoztassa, ahol nem áll fenn az árvízveszély, és amely védett a nedvességtől.
- A töltés előtt kapcsolja ki a terméket.
- Csak az eredeti töltőt használja a készülék töltéséhez.
- Töltés közben a készüléknek tiszta, száraz és jól szellőző helyiségben kell lennie.
- Töltés előtt győződjön meg róla, hogy a készülék és a töltő száraz.

1.2. Munkahelyre vonatkozó biztonsági szabályok

- a) Győződjön meg arról, hogy a munkahely tiszta és jól megvilágított. A rendetlen vagy rosszul megvilágított munkahely balesetekhez vezethet. Próbáljon előre gondolkodni, figyelje meg, mi történik, és használja a józan eszét, amikor a készülékkel dolgozik.
- b) Ne használja a készüléket robbanásveszélyes környezetben, például gyúlékony folyadékok, gázok vagy por jelenlétében. A készülék szikrákat generál, amelyek meggyújthatják a port vagy a füstöt.
- c) Ha nem biztos abban, hogy a termék megfelelően működik-e, vagy ha sérülést talál, forduljon a gyártó szervizközpontjához.
- d) A termék javítását kizárólag a gyártó szervizközpontja végezheti el. Ne próbálja meg saját maga elvégezni a javításokat!
- e) Tűz esetén por- vagy szén-dioxid (CO₂) tűzoltó készülékkel oltsa el a tüzet (olyan készülékkel, amelyet feszültség alatt álló elektromos berendezésekre szántak).
- f) A készüléket jól szellőző helyiségben használja.
- g) Kérjük, hogy ezt a kézikönyvet a későbbi használathoz tartsa kéznél. Ha ezt a készüléket harmadik félnek adják át, a kézikönyvet is át kell adni vele együtt.
- h) A csomagolóelemeket és az apró szerelési alkatrészeket gyermekek számára nem hozzáférhető helyen tartsa.
- i) Tartsa távol a készüléket gyermekektől és háziállatoktól!
- j) Ha ezt a készüléket egy másik berendezéssel együtt használják, a többi használati utasítást is be kell tartani.



Ne feledje! A készülék használatakor védje a gyermekeket és a közelben tartózkodókat.

1.3. Személyekre vonatkozó biztonsági szabályok

- a) Ne használja a készüléket fáradtan, betegen, illetve alkohol, kábítószeres vagy gyógyszerek hatása alatt, amelyek jelentősen ronthatják a készülék kezelési képességét.
- b) A készüléket nem úgy tervezték, hogy korlátozott szellemi és érzékszervi funkciókkal rendelkező személyek (beleértve a gyermekeket is) vagy a megfelelő tapasztalattal és/vagy ismeretekkel nem rendelkező személyek kezeljék, kivéve, ha a biztonságukért felelős személy felügyeli őket, vagy ha a készülék kezelésére vonatkozó utasítást kaptak.
- c) A készülékkel végzett munka során használja a józan eszét, és maradjon éber. A készülék használata közbeni átmeneti koncentrációvesztés súlyos sérülésekhez vezethet.
- d) Ne viseljen laza ruházatot vagy ékszert. Tartsa távol a haját, ruhát és kesztyűt a mozgó alkatrészekről. A laza ruházat, ékszerek vagy hosszú haj beakadhat a mozgó alkatrészekbe.
- e) A készülék nem játék. A gyermekeket felügyelni kell, hogy ne játszanak a készülékkel.
- f) Használat közben ne tegye a kezét vagy más tárgyakat a készülék belsejébe!

1.4. Biztonságos eszközhasználat

- a) Ne terhelje túl a berendezést! Használja az adott feladathoz megfelelő eszközöket. A helyesen kiválasztott eszköz jobban és biztonságosabban végzi el azt a feladatot, amelyre tervezték.
- b) Ne használja a készüléket, ha a ON/OFF kapcsoló nem működik megfelelően (nem kapcsolja be és ki a készüléket). Azok a készülékek, amelyek nem kapcsolhatók be és ki az ON/OFF kapcsolóval, veszélyesek, nem szabad működtetni őket, és meg kell javíttatni.
- c) Győződjön meg róla, hogy a dugó ki van húzva az aljzatból, mielőtt bármilyen beállítással, tartozékcserevel próbálkozna, vagy mielőtt félretenné a készüléket. Ezek az óvintézkedések csökkentik a készülék véletlen aktiválásának kockázatát.
- d) Amikor nem használja, tárolja biztonságos helyen, gyermekektől és a készüléket nem ismerő személyektől, akik nem olvasták el a használati útmutatót, távol. A készülék veszélyt jelenthet a tapasztalatlan felhasználók kezében.
- e) Tartsa a készüléket tökéletes műszaki állapotban. Minden használat előtt ellenőrizze az általános sérüléseket, és különösen a megrepedt alkatrészeket vagy elemeket, valamint minden olyan egyéb körülményt, amely hatással lehet a készülék biztonságos működésére. Ha sérülést észlel, használat előtt adja át a készüléket javításra.
- f) Tartsa a készüléket gyermekek elől elzárva.
- g) A készülék javítását vagy karbantartását csak szakképzett személyek végezhetik, kizárólag eredeti pótalkatrészek felhasználásával. Ez biztosítja a biztonságos használatot.
- h) A készülék működési épségének biztosítása érdekében ne távolítsa el a gyárilag felszerelt védőburkolatokat, és ne lazítsa meg a csavarokat.
- i) Kerülje el azokat a helyzeteket, amikor a készülék a túlzott terhelés miatt használat közben leáll. Ez a meghajtóelemek túlmelegedéséhez és a készülék károsodásához vezethet.
- j) Ne érintse meg a csuklós részeket vagy tartozékokat, kivéve, ha a készüléket leválasztották az áramforrásról.
- k) Rendszeresen tisztítsa meg a készüléket, hogy megakadályozza a makacs szennyeződések felhalmozódását.
- l) A készülék nem játék. A tisztítást és karbantartást gyermekek felnőtt személy felügyelete nélkül nem végezhetik.
- m) Tilos beavatkozni a készülék szerkezetébe annak paramétereinek vagy felépítésének megváltoztatása érdekében.
- n) Tartsa a készüléket tűz- és hőforrásoktól távol.
- o) Kérjük, ne használja a készüléket éles tárgyak tisztítására, különben a készülék és a szűrő megsérül.
- p) Ne hagyja kiszáradni, és ne használja a terméket teljesen zárt beömlőnyílással.
- q) A termék 4°C és 35°C közötti víz hőmérsékleten működik.
- r) A szükségtelen sérülések vagy sérülések elkerülése érdekében tartsa távol a haját, ékszereket, testrészeket vagy ruházatot a bemeneti nyílástól, mivel a készülék működése közben szívást generál.
- s) A készülék nem használható gyúlékony vagy robbanásveszélyes folyadékok tisztítására.



FIGYELEM! A készülék biztonságos kialakítása és védőfunkciói, valamint a kezelőt védő kiegészítő elemek használata ellenére a készülék használata során még mindig fennáll a baleset vagy sérülés kockázata. Maradjon éber és használja a józan eszt a készülék használatakor.

2. Használati iránymutatások

A terméket úgy tervezték, hogy 35 °C-ig eltávolítsa a vízből az üledéket, leveleket, hajszájakat, homokot és egyéb szennyeződések. Ez lehetővé teszi a fűtött medencék vagy pezsgőfürdők tisztítását a víz hűtése nélkül.

A felhasználó felel a készülék nem rendeltetésszerű használatából eredő károkért.

2.1. Eszköz leírása

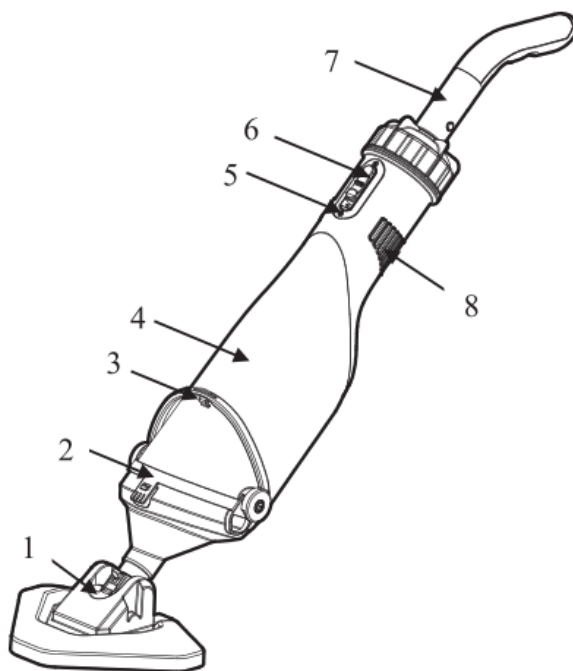

Alkatrész száma	A készülék leírása
1	Dirt sucker
2	Szűrőháló gyűrű
3	Laposkulcs
4	Fő szivattyúház
5	Töltő interfész
6	Kapcsoló
7	Fogantyú
8	Kimenet

2.2. Felkészülés a használatra

A teljes gép összeszereléséhez a fogantyút és a szennyeződésszívót az ábrán látható sorrendben kell a szivattyúba szerelni.

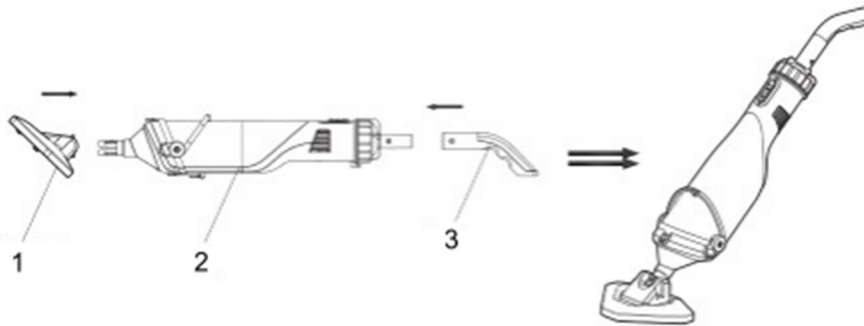

- 1- Dirt sucker
- 2- Szivattyú
- 3- Fogantyú

Nyomja le a kapcsolót a tisztító bekapcsolásához. Az alapozóvíz szintje és a vízszintes felület közötti távolságnak 30 cm-nek kell lennie.

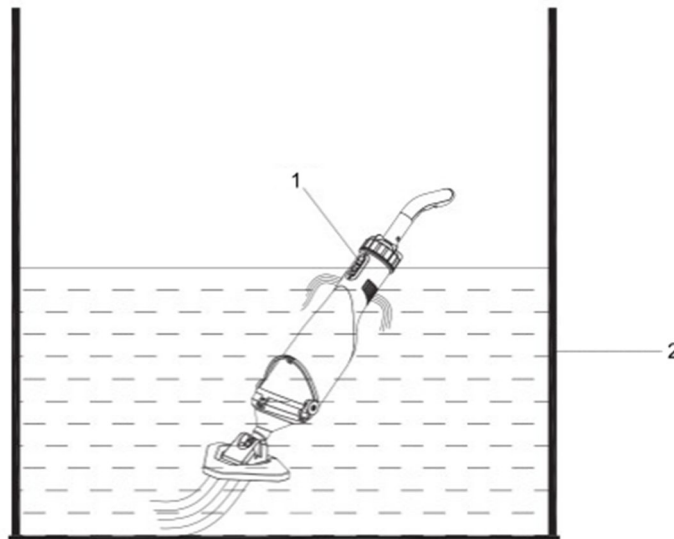

- 1- Kapcsoló

- 2- Az alapozóvíz szintje 30 cm. A szűrőháló tisztításakor kérjük, nyissa ki a kulcsot, a szűrőháléhoz rögzített felső és alsó reteszeket, vegye ki a szűrőhálóban lévő hulladékot, és öblítse ki.

2.3. Eszközhasználat

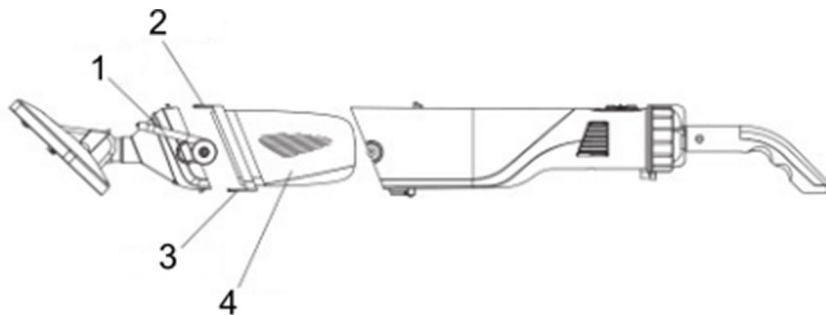

- 1- Laposkulcs

- 2- Felső hasp
- 3- Alsó haspántok
- 4- Szűrőháló

Csatlakoztassa a töltőt a termékhez az ábrán látható módon. A töltő specifikációja: **bemenet 230V, 50Hz, 0,8A; kimenet 21VDC, 1,5A.**

A töltési folyamat során, ha a jelzőfény pirosra vált, az azt jelenti, hogy az akkumulátor töltődik; ha a jelzőfény zöldre vált, az azt jelenti, hogy a termék teljesen feltöltődött. Az első használat előtt kérjük, töltse fel a terméket 1,5 órán keresztül. Teljesen feltöltve a termék 50-60 percig működhet.

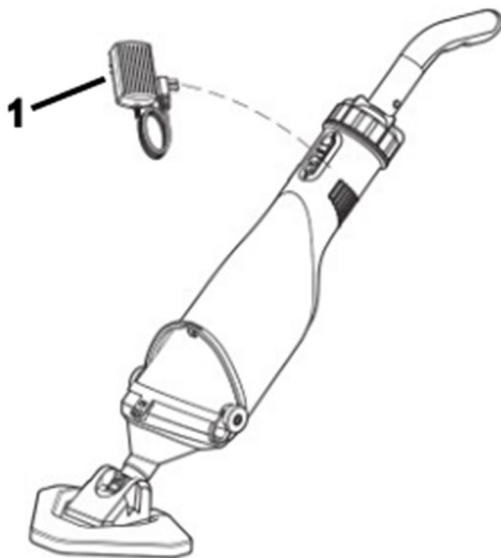

1-töltő

2.4. Tisztítás és karbantartás

1. A termék alapvetően karbantartásmentes. A hosszú élettartam biztosítása érdekében azonban javasoljuk a rendszeres ellenőrzést és ápolást.



VIGYÁZAT: Minden szervizelés előtt kapcsolja ki a terméket.

2. Ha a terméket hosszabb ideig nem fogja használni, vagy a téli hónapokra el kell távolítani, öblítse ki vízzel, ürítse ki teljesen, és hagyja megszáradni.
3. Fagyveszély esetén a terméket teljesen ki kell üríteni.
4. Hosszabb leállások után győződjön meg arról, hogy a rotor megfelelően forog-e a termék rövid ideig tartó be- és kikapcsolásával.

A használt eszközök ártalmatlanítása

Ne dobja ezt a készüléket a kommunális hulladékrendszerekbe. Adja át egy elektromos és elektromos készülék újrahasznosító és gyűjtőhelyen. Ellenőrizze a terméken, a használati utasításon és a csomagoláson található szimbólumot. A készülék gyártásához használt műanyagok a jelölésüknek megfelelően újrahasznosíthatók. Azzal, hogy az újrahasznosítást választja, jelentősen hozzájárul környezetünk védelméhez.

A helyi újrahasznosító létesítményre vonatkozó információkért forduljon a helyi hatóságokhoz.

2.5. Hibaelhárítás

A legtöbb esetben a problémákat könnyedén meg tudja oldani egyedül is.

Probléma	Lehetséges ok	Megoldás
A hulladék tisztításának elmulasztása.	Az akkumulátor lemerül.	Töltse fel a terméket, és a teljes feltöltés után 50-60 percig működhet.
	A járókerék megsérült.	Javítsa meg vagy cserélje ki a járókereket.
	A járókerék eltömődött.	Kapcsolja ki a terméket, és ellenőrizze a járókereket.
	A szűrőzsák megtelt.	Tisztítsa meg a szűrőzsákban lévő hulladékot.
A hulladék az elülső részekből kerül ki.	Ellenőrizze, hogy a szelep nem sérült-e meg.	Cserélje ki az ellenőrző szelepet.
A hulladék kijut a szűrőhálóból.	A szűrőháló megsérült.	Cserélje ki a szűrőhálót.
A fogantyú/hosszabbító rúd nem csatlakozik.	A csatlakozó V-zsinór megsérült.	Cserélje ki a V-zsinórt.
A termék nem töltődik fel.	Az akkumulátor megsérült.	Az akkumulátor cseréje érdekében vegye fel a kapcsolatot a kereskedővel. Figyelem! A tisztító károsodásának elkerülése érdekében, kérjük, vásároljon eredeti lítium akkumulátort a cseréhez.
	A töltő megsérült.	Cserélje ki a töltőt. Figyelem! A töltő által okozott termékkárosodás elkerülése érdekében, kérjük, vásárolja meg az eredeti töltőt a cseréhez.



Denne brugervejledning er blevet oversat ved hjælp af maskinoversættelse. Vi har gjort alt for at sikre, at oversættelsen er nøjagtig, men vær opmærksom på, at automatiserede oversættelser ikke er perfekte og ikke er beregnet til at erstatte menneskelige oversættere. Den officielle version af brugervejledningen er på engelsk. Eventuelle forskelle mellem den oversatte version og den oprindelige engelske er ikke juridisk bindende. Hvis du har spørgsmål om nøjagtigheden af oversættelsen, bedes du henvise til den engelske version, som er den officielle reference. Flere sprogversioner er tilgængelige efter anmodning via info@expondo.com.

Tekniske data

Parameterbeskrivelse	Parameterværdi
Produktnavn	Ledningsfri poolstøvsuger
Model	HT-VC-400
Nominal spænding [V~]	18
Nominal effekt[W]	40
IP	X8
Batteri	D170-507A
Bruges med batterioplader	XH2150-1500WG
Batteriladerens indgang [V~] / Hz / A	230 / 50 / 0.8
Udgang fra batterioplader [V~] / A	21.5 / 1.5
Maks. Vandtemperatur [°C]	35
Beskyttelsesklasse	II
Dimensioner [bredde * længde * højde; mm].	172*240*830
Vægt [kg]	1,94

1. Generel beskrivelse





Brugervejledningen er designet til at hjælpe med sikker og problemfri brug af enheden. Produktet er designet og fremstillet i overensstemmelse med strenge tekniske retningslinjer ved hjælp af de mest avancerede teknologier og komponenter. Derudover er det produceret i overensstemmelse med de strengeste kvalitetsstandarder.

**BRUG IKKE ENHEDEN, MEDMINDRE DU HAR LÆST OG FORSTÅET DENNE
BRUGERVEJLEDNING GRUNDIGT.**

For at øge enhedens levetid og sikre problemfri drift skal du bruge den i overensstemmelse med denne brugervejledning og regelmæssigt udføre vedligeholdelsesopgaver. De tekniske data og specifikationer i denne brugervejledning er opdaterede. Producenten forbeholder sig ret til at foretage ændringer i forbindelse med kvalitetsforbedringer. Enheden er designet til at reducere risikoen for støjemission til et minimum under hensyntagen til teknologiske fremskridt og muligheder for støjreduktion.

Legende

	Produktet opfylder de relevante sikkerhedsstandarder.
--	---

	Læs instruktionerne før brug.
	Produktet skal genbruges.
	ADVARSEL! eller FORSIGTIG ! eller HUSK! Gælder for den givne situation. (generelt advarselsskilt)
	OBS! Advarsel om elektrisk stød!

 **OBS!** Læs alle sikkerhedsadvarsler og alle instruktioner. Hvis advarslerne og instruktionerne ikke følges, kan det medføre elektrisk stød, brand og/eller alvorlig personskade eller endda død.

Udtrykkene "enhed" eller "produkt" bruges i advarslerne og instruktionerne til at henvise til:

Ledningsfri poolstøvsuger

1.1. Elektrisk sikkerhed

- a) Stikket skal passe til stikkontakten. Du må ikke ændre stikket på nogen måde. Brug af originale stik og matchende stikkontakter reducerer risikoen for elektrisk stød.
- b) Undgå at røre ved jordforbundne elementer som rør, varmeapparater, kedler og køleskabe. Der er øget risiko for elektrisk stød, hvis den jordede enhed udsættes for regn, kommer i direkte kontakt med en våd overflade eller bruges i et fugtigt miljø. Hvis der trænger vand ind i apparatet, øges risikoen for skader på apparatet og for elektrisk stød.
- c) Rør ikke ved enheden med våde eller fugtige hænder, når den er tilsluttet opladeren.
- d) Brug kun kablet til det formål, det er beregnet til. Brug den aldrig til at bære enheden eller til at trække stikket ud af en stikkontakt. Hold kablet væk fra varmekilder, olie, skarpe kanter eller bevægelige dele. Beskadigede eller sammenfildrede kabler øger risikoen for elektrisk stød.
- e) Afbryd brugen, hvis netledningen eller adapteren er beskadiget eller viser tegn på slitage. En beskadiget strømforsyning skal udskiftes. En beskadiget netledning skal udskiftes af en kvalificeret elektriker eller producentens servicecenter.
- f) Brug ikke produktet, når der er mennesker i vandet.
- g) Ved opladning skal du sørge for, at apparatet er tilsluttet en stikkontakt på et sted, hvor der ikke er risiko for oversvømmelse, og som er beskyttet mod fugt.
- h) Sluk for produktet, før det oplades.
- i) Brug kun den originale oplader til at oplade enheden.
- j) Når enheden oplades, skal den stå i et rent, tørt og godt ventileret rum.
- k) Sørg for, at enheden og opladeren er tørre før opladning.

1.2. Sikkerhed på arbejdspladsen

- a) Sørg for, at arbejdspladsen er ren og godt oplyst. En rodet eller dårligt oplyst arbejdsplads kan føre til ulykker. Prøv at tænke fremad, observere, hvad der sker, og brug din sunde fornuft, når du arbejder med enheden.
- b) Brug ikke enheden i et potentielt eksplosivt miljø, f.eks. i nærheden af brandfarlige væsker, gasser eller støv. Apparatet frembringer gnister, som kan antænde støv eller dampe.
- c) Hvis du er i tvivl om, hvorvidt produktet fungerer korrekt, eller hvis du finder skader, skal du kontakte producentens servicecenter.
- d) Kun producentens servicecenter må foretage reparationer af produktet. Forsøg ikke selv at udføre reparationer!
- e) I tilfælde af brand skal du bruge en pulver- eller kuldioxid (CO₂)-brandslukker (en, der er beregnet til brug på strømførende elektriske apparater) til at slukke den.
- f) Brug enheden i et godt ventileret rum.
- g) Opbevar venligst denne manual til senere brug. Hvis denne enhed overdrages til en tredjepart, skal manualen overdrages sammen med den.
- h) Opbevar emballageelementer og små monteringsdele på et sted, der ikke er tilgængeligt for børn.
- i) Hold apparatet væk fra børn og kæledyr.
- j) Hvis denne enhed bruges sammen med andet udstyr, skal de øvrige brugsanvisninger også følges.



OBS! Beskyt børn og andre tilskuere, når du bruger apparatet.

1.3. Personlig sikkerhed

- a) Brug ikke apparatet, hvis du er træt, syg eller påvirket af alkohol, narkotika eller medicin, som i væsentlig grad kan forringe evnen til at betjene apparatet.
- b) Apparatet er ikke beregnet til at blive håndteret af personer (herunder børn) med begrænsede mentale og sensoriske funktioner eller personer, der mangler relevant erfaring og/eller viden, medmindre de er under opsyn af en person, der er ansvarlig for deres sikkerhed, eller de har modtaget instruktion i, hvordan apparatet skal betjenes.
- c) Brug din sunde fornuft og vær opmærksom, når du arbejder med enheden. Midlertidigt tab af koncentration under brug af apparatet kan føre til alvorlige skader.
- d) Bær ikke løst tøj eller smykker. Hold hår, tøj og handsker væk fra bevægelige dele. Løstsiddende tøj, smykker eller langt hår kan komme i klemme i bevægelige dele.
- e) Enheden er ikke et stykke legetøj. Børn skal være under opsyn for at sikre, at de ikke leger med enheden.
- f) Sæt ikke dine hænder eller andre genstande ind i enheden, mens den er i brug!

1.4. Sikker brug af enheden

- a) Maskinen skal være placeret på et stabilt underlag. Brug de rigtige værktøjer til den givne opgave. En korrekt valgt enhed vil udføre den opgave, den er designet til, bedre og på en mere sikker måde.

- b) Brug ikke enheden, hvis ON/OFF-kontakten ikke fungerer korrekt (den tænder og slukker ikke for enheden). Enheder, der ikke kan tændes og slukkes med ON/OFF-knappen, er farlige, bør ikke betjenes og skal repareres.
- c) Sørg for, at stikket er taget ud af stikkontakten, før du foretager justeringer eller udskifter tilbehør, eller før du lægger enheden til side. Sådanne forholdsregler vil reducere risikoen for at aktivere enheden ved et uheld.
- d) Når den ikke er i brug, skal den opbevares på et sikkert sted, væk fra børn og personer, der ikke er fortrolige med enheden, og som ikke har læst brugervejledningen. Apparatet kan udgøre en fare i hænderne på uerfarne brugere.
- e) Hold enheden i perfekt teknisk stand. Før hver brug skal du tjekke for generelle skader og især for revnede dele eller elementer og for andre forhold, der kan påvirke den sikre drift af enheden. Hvis du opdager en skade, skal du aflevere enheden til reparation før brug.
- f) Opbevar enheden utilgængeligt for børn.
- g) Reparation eller vedligeholdelse af enheden skal udføres af kvalificerede personer, og der må kun bruges originale reservedele. Det sikrer en sikker brug.
- h) For at sikre enhedens funktionsdygtighed må de fabriksmonterede afskærmninger ikke fjernes, og skruerne må ikke løsnes.
- i) Undgå situationer, hvor enheden holder op med at fungere under brug på grund af for stor belastning. Det kan resultere i overophedning af drivelementerne og beskadigelse af enheden.
- j) Rør ikke ved leddelte dele eller tilbehør, medmindre enheden er koblet fra strømkilden.
- k) Rengør enheden regelmæssigt for at forhindre, at der samler sig genstridigt snavs.
- l) Enheden er ikke et stykke legetøj. Rengøring og vedligeholdelse må ikke udføres af børn uden opsyn af en voksen person.
- m) Det er forbudt at gribe ind i enhedens struktur for at ændre dens parametre eller konstruktion.
- n) Hold enheden væk fra ild- og varmekilder.
- o) Undgå at bruge apparatet til at rengøre skarpe genstande, da apparatet og filteret ellers vil blive beskadiget.
- p) Lad det ikke løbe tørt, og brug ikke produktet med helt lukket indløb.
- q) Produktet kan arbejde med vandtemperaturer fra 4°C til 35°C.
- r) For at undgå unødvendige skader skal du holde hår, smykker, kropsdele eller tøj væk fra indløbet, da det genererer sug, når enheden er i drift.
- s) Apparatet må ikke bruges til at rense brandfarlige eller eksplosive væsker.



OBS! På trods af apparatets sikre design og dets beskyttelsesfunktioner, og på trods af brugen af ekstra elementer til beskyttelse af operatøren, er der stadig en lille risiko for ulykker eller skader, når apparatet bruges. Vær opmærksom og brug din sunde fornuft, når du bruger enheden.

2. Brug retningslinjer

Produktet er designet til at fjerne sediment, blade, hår, sand og andet snavs fra vand op til 35 °C. Det gør det muligt at rengøre opvarmede pools eller spabade uden at skulle afkøle vandet.

Brugeren er ansvarlig for eventuelle skader som følge af utilsigtet brug af enheden.

2.1. Beskrivelse af enheden

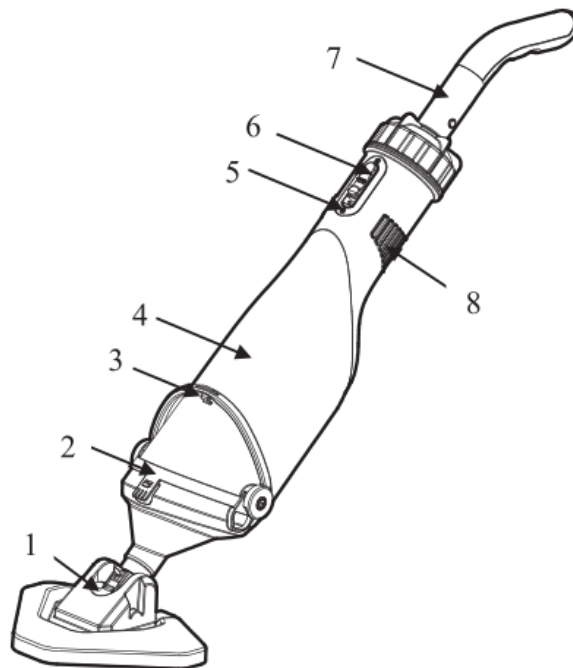

Delnummer	Beskrivelse af apparatet
1	Snavsesuger
2	Filtnet-ring
3	Skruenøgle
4	Hovedpumpens hus
5	Interface til opladning
6	Kontakt
7	Håndtag
8	Udløb

2.2. Klargøring til brug

For at samle en komplet maskine skal håndtaget og snavssugereren monteres i pumpen i den rækkefølge, som figuren viser.

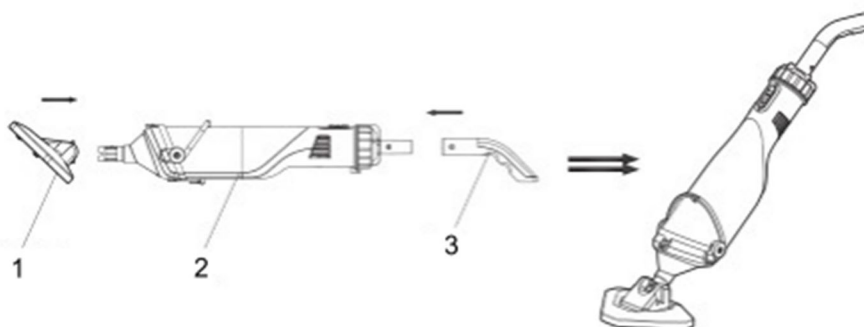

1- Snavsesuger

2- Pumpe

3- Håndtag

Tryk kontakten ned for at tænde for rengøringsmidlet. Afstanden mellem grundvandsniveauet og den vandrette overflade skal være 30 cm.

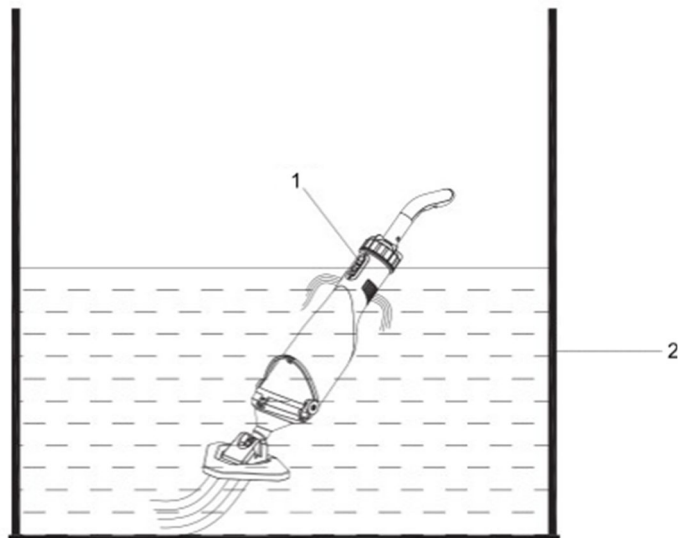

1- Kontakt

- 2- Grundvandsniveauet er 30 cm. Når du renser filternettet, skal du åbne skruenøglen, den øverste og nederste haspe, der er fastgjort til filternettet, tage affaldet ud af filternettet og skylle det.

2.3. Brug af enhed

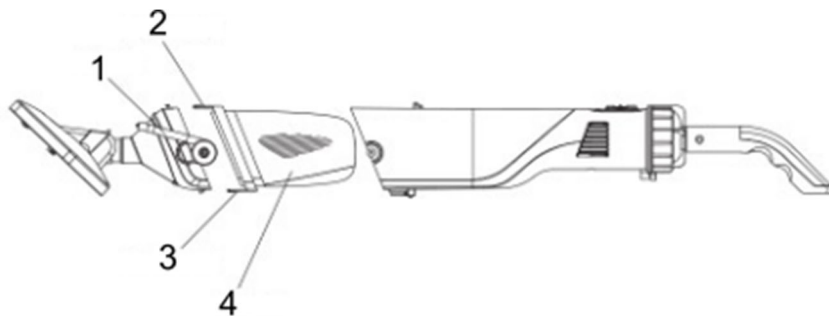

- 1- Skruenøgle
2- Øvre haspe
3- Nedre haspe
4- Filternet

Forbind opladeren med produktet som vist på figuren. Opladerens specifikationer: **Input 230V, 50Hz, 0,8A;** **Output 21VDC, 1,5A.**

Hvis indikatorlyset bliver rødt under opladningen, betyder det, at batteriet oplades; hvis indikatorlyset bliver grønt, betyder det, at produktet er fuldt opladet. Inden første brug skal produktet oplades i 1,5 time. Når produktet er fuldt opladet, kan det arbejde i 50-60 minutter.

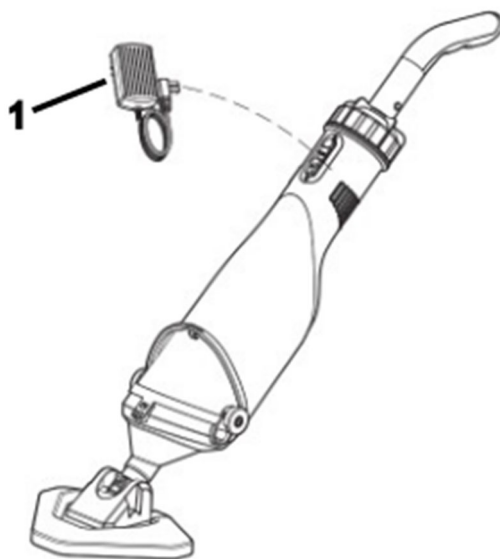

1 oplader

2.4. Rengøring og vedligeholdelse

1. Produktet er stort set vedligeholdelsesfrit. For at sikre en lang levetid anbefaler vi dog regelmæssig kontrol og pleje.



OBS! Sluk for produktet før hver service.

2. Hvis produktet ikke skal bruges i lang tid eller skal fjernes i vintermånederne, skal du skylle det ud med vand, tømme det helt og lade det tørre.
3. Hvis der er risiko for frost, skal produktet tømmes helt.
4. Efter lange stop skal du sikre dig, at rotoren drejer korrekt ved kortvarigt at tænde og slukke for produktet.

Bortskaffelse af brugte enheder

Bortskaf ikke denne enhed i det kommunale affaldssystem. Aflever den på et genbrugs- og indsamlingssted for elektriske apparater. Tjek symbolet på produktet, brugsanvisningen og emballagen. Den plast, der bruges til at konstruere enheden, kan genbruges efter deres mærkning. Ved at vælge at genbruge yder du et væsentligt bidrag til beskyttelsen af vores miljø.

Kontakt de lokale myndigheder for at få oplysninger om din lokale genbrugsstation.

2.5. Problemløsning

I de fleste tilfælde vil du nemt kunne løse problemerne selv.

Problem	Mulig årsag	Løsning
Undlader at rengøre affaldet.	Batteriet løber tør.	Genoplad produktet, og det kan fungere i 50-60 minutter, når det er fuldt opladet.
	Pumpehjulet er	Reparer eller udskift pumpehjulet.

	beskadiget.	
	Pumpehjulet er blokeret.	Sluk for produktet, og kontroller pumpehjulet.
	Filterposen er fuld.	Rens affaldet i filterposen.
Affald kommer ud fra de forreste dele.	Kontrollér, om ventilen er beskadiget.	Skift kontraventilen.
Affald slipper ud af filternettet.	Filternettet er beskadiget.	Skift filternet.
Håndtaget/forlængerstangen kan ikke forbindes.	Den forbindende V-Cord er beskadiget.	Skift V-ledningen.
Produktet kan ikke oplades.	Batteriet er beskadiget.	Kontakt forhandleren for at få udskiftet batteriet. Advarsel! For at undgå at beskadige rengøringsmidlet skal du købe det originale litiumbatteri som erstatning.
	Opladeren er beskadiget.	Udskift opladeren. Advarsel! For at undgå at beskadige produktet på grund af opladeren, skal du købe den originale oplader som erstatning.



Tämä käyttöopas on käännetty konekäännöksellä. Olemme tehneet kaikkemme varmistaaksemme käännöksen tarkkuuden, mutta huomaa, että automaattiset käännökset eivät ole täydellisiä eivätkä ne ole tarkoitettu korvaamaan ihmiskääntäjiä. Käyttöoppaan virallinen versio on englanninkielinen. Erot käännetyn version ja alkuperäisen englanninkielisen version välillä eivät ole oikeudellisesti sitovia. Jos sinulla on kysyttävää käännöksen tarkkuudesta, katso englanninkielinen versio, joka on virallinen viite. Lisää kieliversioita on saatavilla pyynnöstä osoitteesta info@expondo.com.

Tekniset tiedot

Parametrin kuvaus	Parametrin arvo
Tuotteen nimi	Langaton allaspölynimuri
Malli	HT-VC-400
Nimellisjännite [V~]	18
Nimellisteho [W]	40
IP	X8
Akku	D170-507A
Käytetty akkulaturin kanssa	XH2150-1500WG
Akkulaturin tulo [V~] / Hz / A	230 / 50 / 0.8
Akkulaturin ulostulo [V~] / A	21.5 / 1.5
Maks. Veden lämpötila [°C]	35
Suojausluokka	II
Mitat [leveys * pituus * korkeus; mm]	172*240*830
Paino [kg]	1,94



1. Yleiskuvaus



Käyttöohje on suunniteltu auttamaan laitteen turvallisessa ja tarkoituksenmukaisessa käytössä. Tuote on suunniteltu ja valmistettu tiukkojen teknisten ohjeiden mukaisesti käyttäen uusinta teknologiaa ja komponentteja. Lisäksi se vastaa tiukimpia laatuvaatimuksia.

ÄLÄ KÄYTÄ LAITETTA, ELLET OLE LUKENUT JA SISÄISTÄNYT NÄITÄ KÄYTTÖOHJEITA PERUSTEELLISESTI.

Laitteen käyttöiän pidentämiseksi ja virheettömän toiminnan varmistamiseksi käytä laitetta tämän käyttöohjeen mukaisesti ja suorita tarvittavat huoltotoimenpiteet säännöllisesti. Näiden käyttöohjeiden sisältämät tekniset tiedot ja spesifikaatiot ovat ajan tasalla. Valmistaja pidättää oikeuden tehdä niihin laadun parantamiseen liittyviä muutoksia. Laite on suunniteltu siten, että melupäästöriskit ovat mahdollisimman pienet ottaen huomioon tekniikan kehitys ja melun vähentämismahdollisuudet.

Merkkien selitys

	Tuote täyttää asiaankuuluvat turvallisuusstandardit.
	Lue ohjeet ennen käyttöä.

	Tuote on kierrätettävä.
	VAROITUS!, HUOMAUTUS! tai MUISTUTUS! Kyseiseen tilanteeseen sopiva. (yleinen varoitusmerkki)
	HUOMIO! Sähköiskuvaara!

 **HUOMIO!** Lue kaikki turvallisuutta koskevat varoitukset ja kaikki ohjeet. Varoitusten ja ohjeiden noudattamatta jättäminen voi johtaa sähköiskuun, tulipaloon ja/tai vakaviin vammoihin tai kuolemaan.

Varoituksissa ja ohjeissa käytetään termejä "laite" ja "tuote", joilla viitataan:

Langaton allaspölynimuri

1.1. Sähköturvallisuus

- a) Pistotulpan on sovittava pistorasiaan. Älä muokkaa pistotulppaa millään tavalla. Alkuperäisten pistotulppien ja yhteensopivien pistorasioiden käyttö vähentää sähköiskun vaaraa.
- b) Vältä koskettamasta maadoitettuja elementtejä, kuten putkia, lämmittimiä, kattiloita ja jääkaappeja. Sähköiskun vaara on lisääntynyt, jos maadoitettu laite altistuu sateelle, joutuu suoraan kosketukseen märän pinnan kanssa tai toimii kosteassa ympäristössä. Veden joutuminen laitteeseen lisää laitteen vaurioitumisen ja sähköiskun vaaraa.
- c) Älä koske laitteeseen märillä tai kosteilla käsillä, kun se on kytketty laturiin.
- d) Käytä johtoa vain sille tarkoitettuun käyttöön. Älä koskaan käytä sitä laitteen kantamiseen tai pistotulpan irrottamiseen pistorasiasta. Pidä kaapeli poissa lämmönlähteistä, öljystä, terävistä reunoista tai liikkuvista osista. Vahingoittuneet tai sotkeutuneet virtajohtot lisäävät sähköiskun vaaraa.
- e) Lopeta käyttö, jos virtajohto tai sovitin on vaurioitunut tai siinä näkyy kulumisen merkkejä. Vioittunut virtalähde on vaihdettava. Ammattitaitoisen sähköasentajan tai valmistajan huoltoliikkeen tulee vaihtaa vaurioitunut virtajohto.
- f) Älä käytä tuotetta, kun vedessä on ihmisiä.
- g) Varmista latauksen aikana, että laite on kytketty pistorasiaan paikassa, jossa ei ole tulvavaaraa ja joka on suojattu kosteudelta.
- h) Sammuta tuote ennen lataamista.
- i) Käytä laitteen lataamiseen vain alkuperäistä laturia.
- j) Latauksen aikana laitteen tulee olla puhtaassa, kuivassa ja hyvin ilmastoidussa huoneessa.
- k) Varmista, että laite ja laturi ovat kuivia ennen lataamista.

1.2. Turvallisuus työpaikalla

- a) Varmista, että työskentelyalue on siisti ja hyvin valaistu. Sotkuinen tai huonosti valaistu työskentelyalue voi johtaa onnettomuuksiin. Pysy aina valppaana, tarkkaile laitteen toimintaa ja käytä tervettä järkeä työskennellessäsi laitteen kanssa.
- b) Älä käytä laitetta mahdollisesti räjähdysriskissä tiloissa, joissa on esimerkiksi helposti syttyviä nesteitä, kaasuja tai pölyä. Laite synnyttää kipinöitä, jotka voivat sytyttää pölyjä tai kaasuja.
- c) Jos olet epävarma, toimiiko tuote oikein tai huomaat vaurioita, ota yhteyttä valmistajan huoltokeskukseen.
- d) Vain valmistajan huoltokeskus saa tehdä korjauksia tuotteeseen. Älä yritä tehdä korjauksia itse!
- e) Jos tulipalo syttyy, sammuta se jauhe- tai hiilidioksidisammuttimella (CO2) (joka on tarkoitettu käytettäväksi jännitteisten sähkölaitteiden sammuttamiseen).
- f) Käytä laitetta tilassa, jossa on hyvä ilmanvaihto.
- g) Pidä tämä käyttöohje tallessa myöhempää käyttöä varten. Jos tämä laite luovutetaan kolmannelle osapuolelle, käyttöohjeet on luovutettava sen mukana.
- h) Säilytä pakkauselementit ja pienet kokoonpano-osat lasten ulottumattomissa.
- i) Pidä laite poissa lasten ja eläinten ulottuvilta.
- j) Jos tätä laitetta käytetään yhdessä muiden laitteiden kanssa, on myös niiden käyttöohjeita noudatettava.



Muista! Kun käytät laitetta, suojaa lapsia ja muita sivullisia.

1.3. Henkilökohtainen turvallisuus

- a) Älä käytä laitetta väsyneenä, sairaana tai alkoholin, huumaavien aineiden tai sellaisten lääkkeiden vaikutuksen alaisena, jotka voivat merkittävästi heikentää kykyäsi käyttää laitetta.
- b) Laitetta ei ole suunniteltu sellaisten henkilöiden (mukaan lukien lapset) käsiteltäviksi, joilla on rajoitetut henkiset ja aistitoiminnot tai henkilöt, joilla ei ole asianmukaista kokemusta ja/tai tietämystä, ellei heidän turvallisuudestaan vastaava henkilö valvo heitä tai he ovat saaneet opastusta laitteen käyttöön. laite.
- c) Kun työskentelet laitteen kanssa, käytä tervettä järkeä ja pysy aina valppaana. Tilapäinen keskittymisen menetys laitteen käytön aikana voi johtaa vakaviin vammoihin.
- d) Älä käytä väljiä vaatteita ja koruja. Pidä hiukset, vaatteet ja käsineet poissa liikkuvista osista. Löysät vaatteet, korut tai pitkät hiukset voivat tarttua liikkuviin osiin.
- e) Tämä laite ei ole leikkikalua. Lapsia on valvottava, jotteivät he leikkisi laitteen kanssa.
- f) Älä laita käsiäsi tai muita esineitä laitteen sisälle, kun se on käytössä!

1.4. Laitteen turvallinen käyttö

- a) Älä ylikuormita laitetta. Käytä vain kulloiseenkin toimenpiteeseen sopivia työkaluja. Sopivat laitteet ja työkalut varmistavat toimenpiteiden paremman ja turvallisemman suorittamisen.

- b) Älä käytä laitetta, jos ON/OFF-kytkin ei toimi kunnolla (ei kytke laitetta päälle ja pois). Laitteet, joita ei voida kytkeä päälle ja pois päältä ON/OFF-kytkimellä, ovat vaarallisia, niitä ei saa käyttää ja ne on korjattava.
- c) Varmista, että pistotulppa on irrotettu pistorasiasta, ennen kuin muutat laitteen säätöjä, vaihdat sen lisävarusteita tai varastoit sen. Tällaiset varotoimenpiteet vähentävät laitteen tahattoman käynnistymisen riskiä.
- d) Kun laitetta ei käytetä, säilytä se turvallisessa paikassa, poissa lasten ja sellaisten henkilöiden ulottumattomissa, jotka eivät tunne laitetta ja jotka eivät ole lukeneet sen käyttöohjetta. Laite voi olla kokemattomien käyttäjien käsissä vaarallinen.
- e) Pidä laite teknisesti täydellisessä kunnossa. Tarkista ennen jokaista käyttöä yleisten vaurioiden varalta ja erityisesti halkeilevien osien tai elementtien varalta ja muista olosuhteista, jotka voivat vaikuttaa laitteen turvalliseen toimintaan. Jos havaitset minkäänlaisia vaurioita, laite on luovutettava korjattavaksi ennen sen käyttöä.
- f) Laite on pidettävä poissa lasten ulottuvilta.
- g) Laitteen korjauksen tai huollon saa suorittaa vain pätevä henkilö ja käyttää vain alkuperäisiä varaosia. Tämä varmistaa laitteen turvallisen käytön.
- h) Älä poista tehtaalla asennettuja suojuksia äläkä löysää ruuveja, jotta laite toimisi turvallisesti.
- i) Vältä tilanteita, joissa laite lakkaa toimimasta käytön aikana liiallisen kuormituksen vuoksi. Tämä voi johtaa käyttöelementtien ylikuumentumiseen ja laitteen vaurioitumiseen.
- j) Älä koske nivellettyihin osiin tai lisävarusteisiin, ellei laitetta ole irrotettu virtalähteestä.
- k) Puhdista laite säännöllisesti, jotta siihen ei kerry sitkeää likaa.
- l) Tämä laite ei ole leikkikalua. Lapset eivät saa suorittaa laitteen puhdistus- ja huoltotöitä ilman aikuisen henkilön valvontaa.
- m) Laitteen rakenteeseen puuttuminen sen parametrien tai rakenteen muuttamiseksi on kielletty.
- n) Pidä laite kaukana tulen- ja lämmönlähteistä.
- o) Älä käytä laitetta terävien esineiden puhdistamiseen, muuten laite ja suodatin vaurioituvat.
- p) Älä anna kuivua äläkä käytä tuotetta tuloaukon ollessa täysin suljettu.
- q) Tuote voi toimia veden lämpötilassa 4°C - 35°C.
- r) Välttääksesi tarpeettomia vaurioita tai vammoja, pidä hiukset, korut, ruumiinosat tai vaatteet loitolla tuloaukosta, koska ne muodostavat imua laitteen ollessa käytössä.
- s) Laitetta ei saa käyttää syttyvien tai räjähtävien nesteiden puhdistamiseen.



HUOMIO! Huolimatta laitteen turvallisesta rakenteesta, suojaominaisuuksista ja käyttäjää suojaavien lisäelementtien käytöstä, laitteen käyttöön sisältyy silti aina pieni onnettomuus- tai loukkaantumisenriski. Pysy valppaana ja käytä tervettä järkeä laitetta käyttäessäsi.

2. Yleiset käyttöohjeet

Tuote on suunniteltu poistamaan sedimenttiä, lehtiä, karvoja, hiekkaa ja muita roskia vedestä 35 °C asti. Tämä mahdollistaa lämmitettyjen uima-aldaiden tai kylpytynnyrien puhdistamisen ilman, että vettä tarvitsee jäädyttää.

Käyttäjä on vastuussa kaikista vahingoista, jotka aiheutuvat laitteen virheellisestä käytöstä.

2.1. Laitteen kuvaus

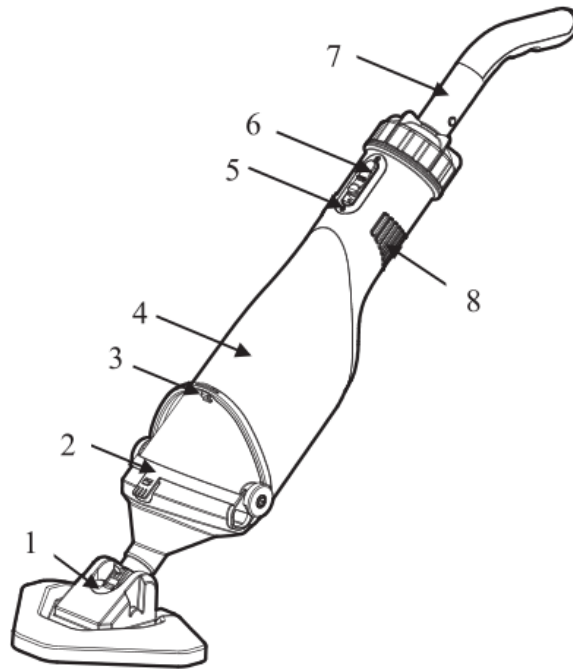

Osan numero	Kuvaus
1	Lian imejä
2	Suodatinverkon rengas
3	Jakoavain
4	Pumpun pääkotelo
5	Latausliittymä
6	Kytkin
7	Kahva
8	Pistorasia

2.2. Valmistelu käyttöä varten

Koko koneen kokoamiseksi kahva ja lianimuri tulee asentaa pumppuun kuvan osoittamassa järjestyksessä.

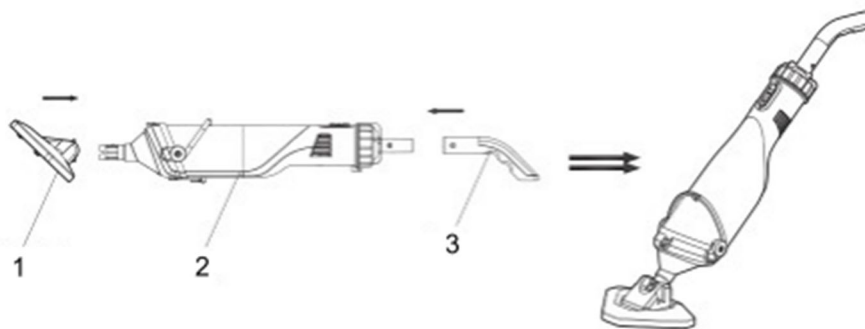

1- Lian imejä

2- Pumppu

3- Kahva

Paina kytkintä alas käynnistääksesi imurin. Pohjustusveden tason ja vaakapinnan välisen etäisyyden tulee olla 30 cm.

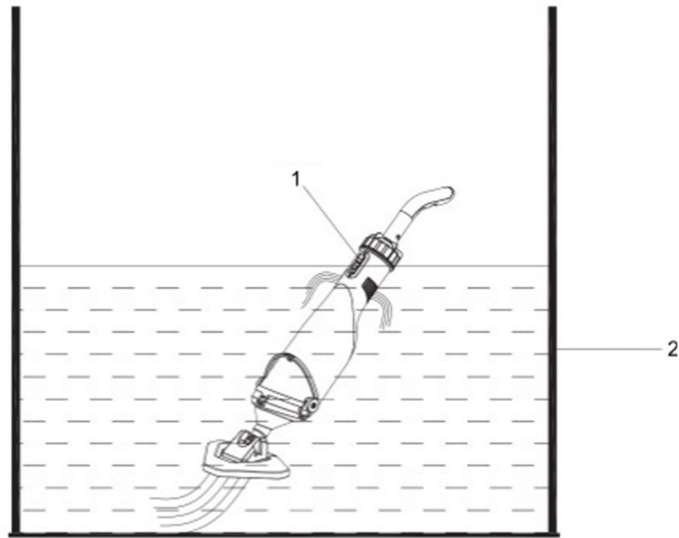

1- Kytkin

- 2- Pohjustusveden korkeus on 30 cm. Kun puhdistat suodatinverkkoa, avaa jakoavain, suodatinverkkoon kiinnitettyt ylä- ja alareunat, poista suodatinverkossa olevat jätteet ja huuhtelee se.

2.3. Laitteen käyttö

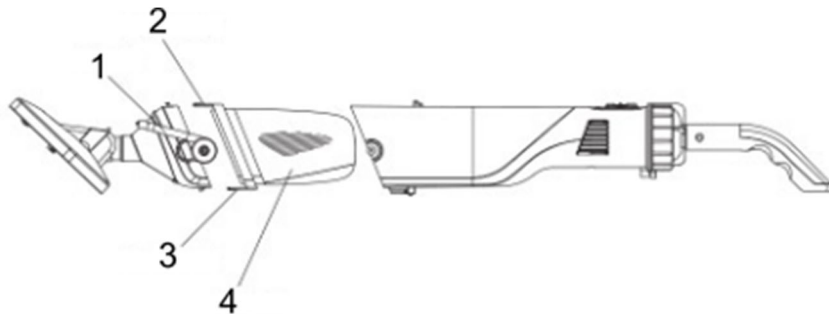

- 1- Jakoavain
2- Ylempi hasp
3- Alempi hasp
4- Suodatinverkko

Liitä laturi tuotteeseen kuvan osoittamalla tavalla. Laturin tekniset tiedot: **Tulo 230V, 50Hz, 0,8A; Lähtö 21VDC, 1,5A.**

Jos merkkivalo muuttuu punaiseksi latausprosessin aikana, se tarkoittaa, että akku latautuu; Jos merkkivalo muuttuu vihreäksi, se tarkoittaa, että tuote on ladattu täyteen. Lataa tuotetta 1,5 tuntia ennen ensimmäistä käyttökertaa. Täyteen latauksen jälkeen tuote voi toimia 50-60 minuuttia.

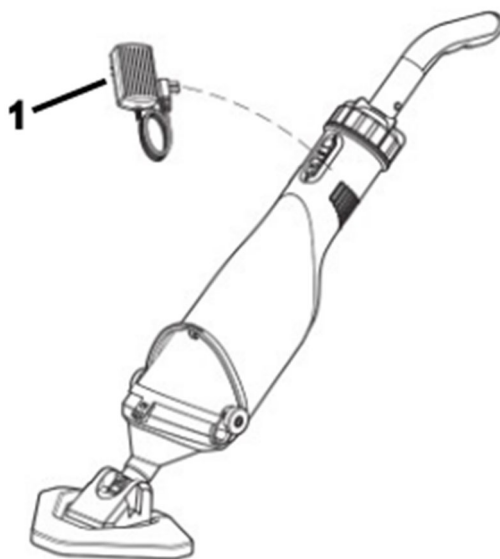

1-laturi

2.4. Puhdistaminen ja huolto

1. Tuote on periaatteessa huoltovapaa. Pitkän käyttöön varmistamiseksi suosittelemme kuitenkin säännöllisiä tarkastuksia ja hoitoa.



VAROITUS! Ennen jokaista huoltoa sammuta tuote.

2. Jos tuotetta ei aiota käyttää pitkään aikaan tai se on poistettava talvikuukausina, huuhtelee se vedellä, tyhjennä se kokonaan ja anna kuivua.
3. Jos on olemassa jäätymisvaara, tuote on tyhjennettävä kokonaan.
4. Pitkien seisokkien jälkeen varmista, että roottori pyörii oikein kytkemällä tuote lyhyesti päälle ja pois päältä.

Käytettyjen laitteiden hävittäminen

Älä hävitä laitetta yleisen kunnallisen jätehuollon kautta. Luovuta se sähkölaitteiden kierrätykseen erikoistuneeseen keräyspisteeseen. Tarkista tuotteesta, käyttöohjeesta ja pakkauksessa oleva symboli. Laitteen valmistuksessa käytetyt muovit voidaan kierrättää niiden merkintöjen mukaisesti. Kierrättämällä jätteet asianmukaisesti annat merkittävän panoksen ympäristönsuojeluun.

Ota yhteyttä paikallisiin viranomaisiin saadaksesi tietoa paikallisista kierrätyslaitoksista.

2.5. Ongelmien ratkaiseminen

Useimmissa tapauksissa voit tehdä vianmäärityksen helposti itse.

Ongelma	Mahdollinen syy	Ratkaisu
Jätteiden puhdistaminen epäonnistui.	Akku loppuu.	Lataa tuote ja se voi toimia 50-60 minuuttia täyteen latauksen jälkeen.
	Juoksupyörä on	Korjaa tai vaihda juoksupyörä.

	vaurioitunut.	
	Juoksupyörä on tukossa.	Sammuta tuote ja tarkista juoksupyörä.
	Suodatinpussi on täynnä.	Puhdista suodatinpussissa oleva jäte.
Jätettä tulee ulos etuosista.	Tarkista, onko venttiili vaurioitunut.	Vaihda takaiskuventtiili.
Suodatinverkosta tulee jätettä ulos.	Suodatinverkko on vaurioitunut.	Vaihda suodatinverkko.
Kahva/jatkonapa ei saa yhteyttä.	Liitäntä V-johto on vaurioitunut.	Vaihda V-johto.
Tuotetta ei voi ladata.	Akku on vaurioitunut.	Ota yhteyttä jälleenmyyjään akun vaihtamiseksi. Varoitus! Vältä imurin vahingoittuminen ostamalla alkuperäinen litiumakku sen vaihtamiseksi.
	Laturi on vaurioitunut.	Vaihda laturi. Varoitus! Vältä laturin aiheuttama tuotteen vaurioituminen ostamalla alkuperäinen laturi sen tilalle.



Deze gebruikershandleiding is vertaald met behulp van machinevertaling. Wij hebben er alles aan gedaan om ervoor te zorgen dat de vertaling nauwkeurig is, maar houd er rekening mee dat automatische vertalingen niet perfect zijn en niet bedoeld zijn om menselijke vertalers te vervangen. De officiële versie van de gebruikershandleiding is in het Engels. Eventuele verschillen tussen de vertaalde versie en de originele Engelse versie zijn niet juridisch bindend. Als u vragen hebt over de juistheid van de vertaling, raadpleeg dan de Engelse versie; dit is de officiële referentie. Versies in andere talen zijn op aanvraag verkrijgbaar via info@expondo.com.

Technische gegevens

Beschrijving parameter	Waarde parameter
Productnaam	Snoerloze zwembadstofzuiger
Model	HT-VC-400
Nominale spanning [V~]	18
Nominaal vermogen [W]	40
IE	X8
Batterij	D170-507A
Gebruikt met batterijlader	XH2150-1500WG
Ingang van batterijlader [V~] / Hz / A	230 / 50 / 0.8
Uitgang van batterijlader [V~] / A	21.5 / 1.5
Max. Watertemperatuur [°C]	35
Beschermingsklasse	II
Afmetingen [breedte * lengte * hoogte; mm]	172*240*830
Gewicht [kg]	1,94

1. Algemene beschrijving





De gebruikershandleiding is bedoeld als hulpmiddel bij een veilig en probleemloos gebruik van het apparaat. Het product is ontworpen en vervaardigd volgens strikte technische richtlijnen, met gebruikmaking van de modernste technologieën en componenten. Bovendien wordt het geproduceerd volgens de strengste kwaliteitsnormen.

**GEBRUIK HET APPARAAT ALLEEN ALS U DEZE GEBRUIKERSHANDLEIDING GRONDIG
HEBT GELEZEN EN BEGREPEN.**

Om de levensduur van het apparaat te verlengen en een probleemloze werking te garanderen, dient u het te gebruiken in overeenstemming met deze gebruikershandleiding en regelmatig onderhoudswerkzaamheden uit te voeren. De technische gegevens en specificaties in deze handleiding zijn actueel. De fabrikant behoudt zich het recht om wijzigingen aan te brengen in verband met kwaliteitsverbetering. Het toestel is ontworpen om de risico's van geluidsemisatie tot een minimum te beperken, rekening houdend met de technologische vooruitgang en de mogelijkheden tot geluidsreductie.

Legenda

	Het product voldoet aan de relevante veiligheidsnormen.
---	---

	Lees de instructies voor gebruik.
	Het product moet worden gerecycled.
	WAARSCHUWING ! of VOORZICHTIG! of HERINNERING! Van toepassing op de gegeven situatie. (algemeen waarschuwingssignaal)
	ATTENTIE! Elektrische schok waarschuwing!

 **ATTENTIE!** Lees alle veiligheidswaarschuwingen en alle instructies nauwkeurig. Het niet opvolgen van de waarschuwingen en instructies kan leiden tot elektrische schokken, brand en/of ernstig of zelfs dodelijk letsel.

De termen "apparaat" of "product" worden in de waarschuwingen en instructies gebruikt om te verwijzen naar:

Snoerloze zwembadstofzuiger

1.1. Elektrische veiligheid

- a) De stekker moet in het stopcontact passen. Verander op geen enkele manier iets aan de stekker. Het gebruik van originele stekkers en passende stopcontacten vermindert het risico van elektrische schokken.
- b) Raak geaarde elementen zoals leidingen, verwarmingstoestellen, boilers en koelkasten niet aan. Er is een verhoogd risico op een elektrische schok als het geaarde apparaat wordt blootgesteld aan regen, direct in contact komt met een nat oppervlak of in een vochtige omgeving wordt gebruikt. Als er water in het apparaat komt, neemt het risico van schade aan het apparaat en van een elektrische schok toe.
- c) Raak het apparaat niet aan met natte of vochtige handen wanneer het is aangesloten op de oplader.
- d) Gebruik de kabel alleen voor het beoogde doel. Gebruik het nooit om het apparaat te dragen of om de stekker uit het stopcontact te trekken. Houd de kabel uit de buurt van warmtebronnen, olie, scherpe randen en bewegende onderdelen. Beschadigde of kabels die door elkaar geraakt zijn verhogen het risico op elektrische schokken.
- e) Stop met het gebruik als het netsnoer of de adapter beschadigd is of tekenen van slijtage vertoont. Een beschadigde voeding moet vervangen worden. Een beschadigd netsnoer moet worden vervangen door een gekwalificeerde elektricien of door het servicecentrum van de fabrikant.
- f) Gebruik het product niet als er mensen in het water zijn.
- g) Zorg er bij het opladen voor dat het apparaat is aangesloten op een stopcontact op een plek waar geen risico op overstroming bestaat en dat beschermd is tegen vocht.
- h) Schakel het product uit voordat u het oplaadt.
- i) Gebruik uitsluitend de originele oplader om het apparaat op te laden.
- j) Wanneer u het apparaat oplaadt, moet u het in een schone, droge en goed geventileerde ruimte bewaren.
- k) Zorg ervoor dat het apparaat en de oplader droog zijn voordat u ze oplaadt.

1.2. Veiligheid op de werkplek

- a) Zorg ervoor dat de werkplek schoon en goed verlicht is. Een rommelige of slecht verlichte werkplek kan leiden tot ongelukken. Probeer vooruit te denken, observeer wat er gebeurt en gebruik gezond verstand wanneer u met het apparaat werkt.
- b) Gebruik het apparaat niet in een potentieel explosieve omgeving, bijvoorbeeld in aanwezigheid van ontvlambare vloeistoffen, gassen of stof. Het apparaat genereert vonken die stof of dampen kunnen ontsteken.
- c) Als u niet zeker weet of het product goed werkt of als u schade constateert, neem dan contact op met het servicecentrum van de fabrikant.
- d) Alleen het servicecentrum van de fabrikant mag reparaties aan het product uitvoeren. Probeer zelf geen reparaties uit te voeren!
- e) Gebruik in geval van brand een poeder- of kooldioxide (CO₂) brandblusser (een die bestemd is voor gebruik op onder spanning staande elektrische apparaten) om de brand te blussen.
- f) Gebruik het apparaat in een goed geventileerde ruimte.
- g) Bewaar deze handleiding voor toekomstig gebruik. Als dit apparaat aan een derde wordt doorgegeven, moet de handleiding worden meegegeven.
- h) Bewaar verpakkingselementen en kleine montagedelen op een plaats die niet toegankelijk is voor kinderen.
- i) Houd het apparaat uit de buurt van kinderen en dieren.
- j) Indien dit apparaat samen met andere apparatuur wordt gebruikt, moeten ook de overige gebruiksaanwijzingen worden opgevolgd.



Herinner! Bescherm kinderen en andere omstanders bij het gebruik van het apparaat.

1.3. Persoonlijke veiligheid

- a) Gebruik het apparaat niet als u moe of ziek bent of onder invloed van alcohol, verdovende middelen of medicijnen die het vermogen om het apparaat te bedienen aanzienlijk kunnen beperken.
- b) Het apparaat is niet bedoeld om te worden bediend door personen (inclusief kinderen) met beperkte geestelijke en sensorische functies of personen die niet over de benodigde ervaring en/of kennis beschikken, tenzij zij onder toezicht staan van een persoon die verantwoordelijk is voor hun veiligheid of tenzij zij instructies hebben gekregen over de bediening van het apparaat.
- c) Gebruik bij het werken met het apparaat uw gezond verstand en blijf alert. Tijdelijk concentratieverlies tijdens het gebruik van het apparaat kan leiden tot ernstig letsel.
- d) Draag geen loshangende kleding of sieraden. Houd haar, kleding en handschoenen uit de buurt van bewegende delen. Losse kleding, sieraden of lang haar kunnen vast komen te zitten in bewegende delen.
- e) Het apparaat is geen speelgoed. Kinderen moeten onder toezicht staan om ervoor te zorgen dat ze niet met het apparaat spelen.
- f) Steek uw handen of andere voorwerpen niet in het apparaat terwijl het in gebruik is!

1.4. Veilig gebruik van het apparaat

- a) Overbelast het apparaat niet. Gebruik het juiste gereedschap voor de gegeven taak. Een juist gekozen apparaat zal de taak waarvoor het is ontworpen beter en veiliger uitvoeren.
- b) Gebruik het apparaat niet als de AAN/UIT-schakelaar niet goed functioneert (het apparaat niet aan- en uitzet). Apparaten die niet met de AAN/UIT-schakelaar aan en uit gezet kunnen worden, zijn gevaarlijk en mogen niet gebruikt worden. Ze moeten gerepareerd worden.
- c) Zorg ervoor dat de stekker uit het stopcontact is gehaald voordat u aanpassingen of accessoires vervangt of het apparaat aan de kant legt. Dergelijke voorzorgsmaatregelen verminderen het risico dat het apparaat per ongeluk wordt geactiveerd.
- d) Bewaar het apparaat wanneer het niet in gebruik is op een veilige plaats, uit de buurt van kinderen en mensen die het apparaat niet kennen en de gebruiksaanwijzing niet hebben gelezen. Het apparaat kan een gevaar vormen in de handen van onervaren gebruikers.
- e) Houd het apparaat in perfecte technische staat. Controleer het apparaat vóór elk gebruik op algemene schade en controleer vooral op gebarsten onderdelen of elementen en op andere omstandigheden die de veilige werking van het apparaat kunnen beïnvloeden. Indien schade wordt geconstateerd, dient het apparaat voor gebruik ter reparatie te worden aangeboden.
- f) Houd het apparaat buiten het bereik van kinderen.
- g) Reparaties en onderhoud aan het apparaat dienen te worden uitgevoerd door gekwalificeerde personen, waarbij uitsluitend originele reserveonderdelen worden gebruikt. Dit garandeert een veilig gebruik.
- h) Om de operationele integriteit van het apparaat te waarborgen, mogen in de fabriek gemonteerde afschermingen niet worden verwijderd en mogen geen schroeven worden losgedraaid.
- i) Vermijd situaties waarin het apparaat tijdens het gebruik stopt met werken als gevolg van overmatige belasting. Dit kan leiden tot oververhitting van de aandrijfelementen en schade aan het apparaat.
- j) Raak gelede onderdelen of accessoires niet aan, tenzij het apparaat van de stroombron is losgekoppeld.
- k) Maak het apparaat regelmatig schoon om te voorkomen dat hardnekkig vuil zich ophoopt.
- l) Het apparaat is geen speelgoed. Reiniging en onderhoud mogen niet door kinderen worden uitgevoerd zonder toezicht van een volwassene persoon.
- m) Het is verboden om in te grijpen in de structuur van het apparaat om de parameters of de constructie ervan te veranderen.
- n) Houd het apparaat uit de buurt van vuur- en warmtebronnen.
- o) Gebruik het apparaat niet om scherpe voorwerpen schoon te maken, anders raken het apparaat en het filter beschadigd.
- p) Laat het product niet leeglopen en gebruik het niet met een volledig gesloten inlaat.
- q) Het product kan worden gebruikt bij watertemperaturen van 4°C tot 35°C.
- r) Om onnodige schade of letsel te voorkomen, dient u uw haar, sieraden, lichaamsdelen of kleding uit de buurt van de inlaat te houden, aangezien dit zuigkracht genereert wanneer het apparaat in werking is.
- s) Het apparaat mag niet worden gebruikt om ontvlambare of explosieve vloeistoffen te zuiveren.



ATTENTIE! Ondanks het veilige ontwerp van het apparaat en de beschermende functies ervan, en ondanks het gebruik van extra elementen ter bescherming van de bediener, bestaat er toch een klein risico op een ongeval of letsel bij het gebruik van het apparaat. Blijf alert en gebruik uw gezond verstand wanneer u het apparaat gebruikt.

2. Gebruik richtlijnen

Het product is ontworpen om sediment, bladeren, haar, zand en ander vuil uit water tot 35 °C te verwijderen. Dit maakt het mogelijk om verwarmde zwembaden of hot tubs te reinigen zonder het water te hoeven koelen.

De gebruiker is aansprakelijk voor alle schade die voortvloeit uit onbedoeld gebruik van het apparaat.

2.1. Beschrijving van het apparaat

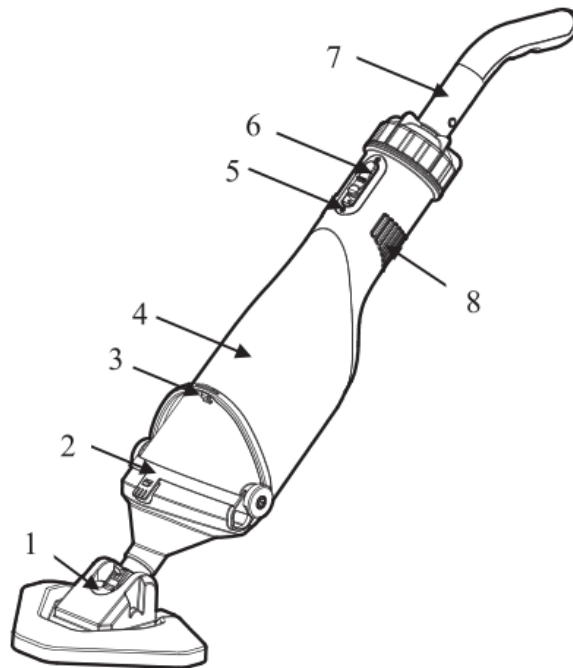

Artikelnummer	Beschrijving
1	Vuilzuiger
2	Filternet ring
3	Moersleutel
4	Hoofdpompbehuizing
5	Oplaadinterface
6	Schakelaar
7	Handvat
8	Uitlaat

2.2. Klaarmaken voor gebruik

Om een complete machine te monteren, moeten de hendel en de vuilzuiger in de pomp worden gemonteerd, zoals weergegeven in de afbeelding.

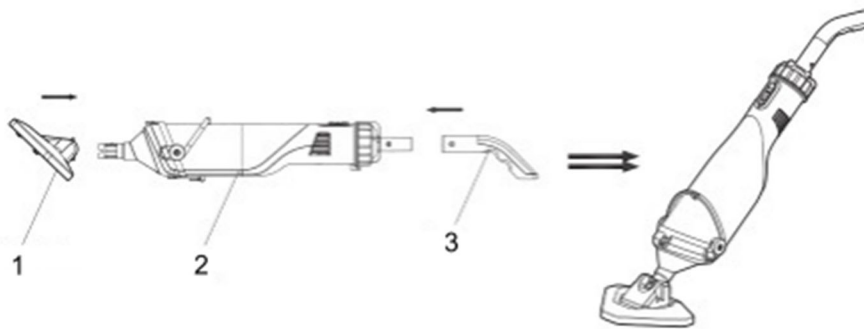

1- Vuilzuiger

2- Pomp

3- Handvat

Druk op de schakelaar om de reiniger in te schakelen. De afstand tussen het aanzuigwaterpeil en het horizontale oppervlak moet 30 cm bedragen.

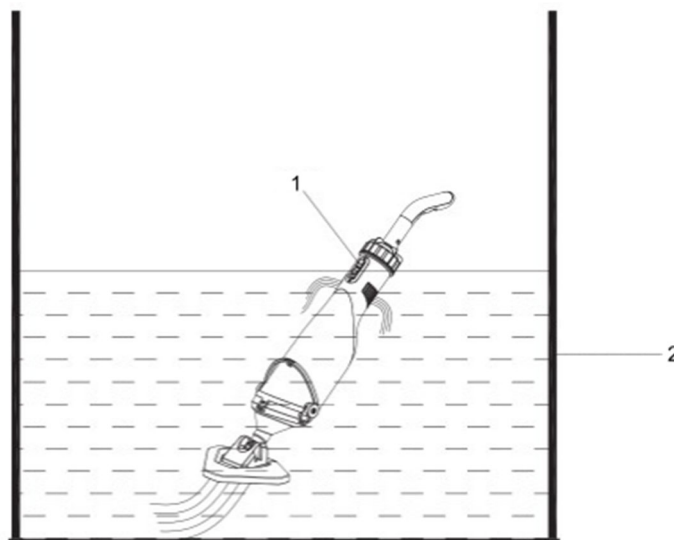

1- Schakelaar

2- Het aanzuigwaterpeil bedraagt 30 cm. Wanneer u het filternet schoonmaakt, opent u de sleutel en de bovenste en onderste grendels die aan het filternet zijn bevestigd. Haal het vuil uit het filternet en spoel het filternet schoon.

2.3. Gebruik van het apparaat

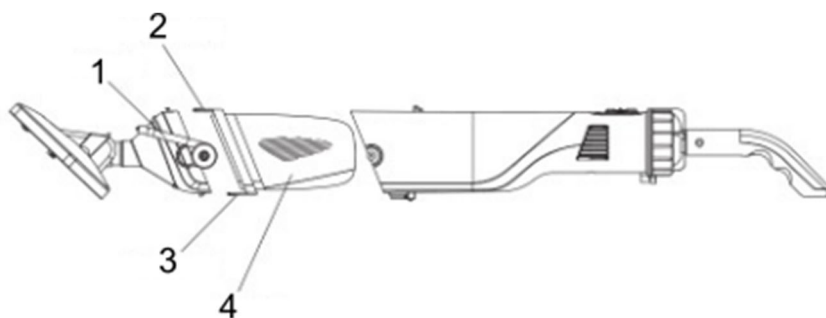

1- Moersleutel

- 2- Bovenste grendel
- 3- Onderste grendel
- 4- Filternet

Sluit de oplader aan op het product zoals afgebeeld. De specificaties van de lader: **Ingang 230V, 50Hz, 0,8A; uitgang 21VDC, 1,5A.**

Als het indicatielampje tijdens het opladen rood brandt, betekent dit dat de batterij wordt opgeladen. Als het indicatielampje groen brandt, betekent dit dat het product volledig is opgeladen. Laad het product voor het eerste gebruik 1,5 uur op. Nadat het product volledig is opgeladen, kan het 50-60 minuten werken.

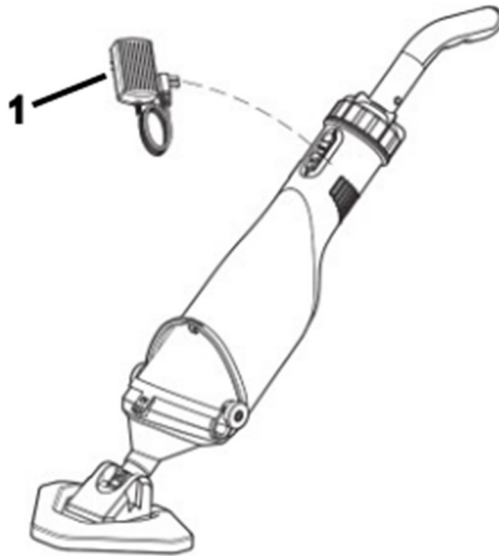

1-Oplader

2.4. Reiniging en onderhoud

1. Het product is in principe onderhoudsvrij. Om een lange levensduur te garanderen, adviseren wij u om het apparaat regelmatig te controleren en te onderhouden.



WAARSCHUWING! Schakel het product uit vóór elke onderhoudsbeurt.

2. Als u het product langere tijd niet gebruikt of als u het gedurende de wintermaanden uit de vriezer wilt halen, spoel het dan uit met water, leeg het volledig en laat het drogen.
3. Indien er kans op vorst is, dient het product volledig geleegd te worden.
4. Controleer na een lange stilstand of de rotor correct draait door het product kort aan en uit te zetten.

Afvoeren van gebruikte apparaten

Gooi dit apparaat niet in gemeentelijke afvalsystemen. Lever het in bij een recycling- en verzamelpunt voor elektrische apparaten. Controleer het symbool op het product, de gebruiksaanwijzing en de verpakking. De kunststoffen die voor de productie van het apparaat zijn gebruikt, kunnen volgens de markeringen worden gerecycled. Door te kiezen voor recycling levert u een belangrijke bijdrage aan de bescherming van het milieu.

Neem contact op met plaatselijke autoriteiten voor informatie over plaatselijke recycling.

2.5. Problemen oplossen

In de meeste gevallen kunt u de problemen eenvoudig zelf oplossen.

Probleem	Mogelijke oorzaak	Oplossing
Het afval niet opruimen.	De batterij is leeg.	Laad het product op en het kan 50-60 minuten werken nadat het volledig is opgeladen.
	Het waaier is beschadigd.	Repareer of vervang de waaier.
	Het waaier is geblokkeerd.	Schakel het product uit en controleer de waaier.
	De filterzak is vol.	Maak het afval in de filterzak schoon.
Afval wordt via de voorkant afgevoerd.	Controleer of de klep beschadigd is.	Vervang het terugslagventiel.
Afvalstoffen worden uit het filternet verwijderd.	Het filternet is beschadigd.	Vervang het filternet.
De handgreep/verlengstok kan niet worden aangesloten.	Het verbindende V-snoer is beschadigd.	Vervang het V-snoer.
Het product kan niet worden opgeladen.	De batterij is beschadigd.	Neem contact op met de dealer om de batterij te vervangen. Waarschuwing! Om schade aan de stofzuiger te voorkomen, raden wij u aan de originele lithiumbatterij te vervangen.
	De oplader is beschadigd.	Vervang de oplader. Waarschuwing! Om te voorkomen dat het product beschadigd raakt door de oplader, raden wij u aan om de originele oplader te kopen ter vervanging.



Denne brukerhåndboken er oversatt ved hjelp av maskinoversettelse. Vi har gjort vårt ytterste for å sikre at oversettelsen er nøyaktig, men vær oppmerksom på at automatiserte oversettelser ikke er perfekte og ikke er ment å erstatte menneskelige oversettere. Den offisielle versjonen av brukerhåndboken er på engelsk. Eventuelle forskjeller mellom den oversatte versjonen og den originale engelske versjonen er ikke juridisk bindende. Hvis du har spørsmål om nøyaktigheten av oversettelsen, vennligst se den engelske versjonen, som er den offisielle referansen. Flere språkversjoner er tilgjengelig på forespørsel via info@expondo.com.

Tekniske data

Beskrivelse av parameter	Parameterverdi
Produktnavn	Trådløs bassengstøvsuger
Modell	HT-VC-400
Nominell spenning [V~]	18
Nominell effekt [W]	40
IP	X8
Batteri	D170-507A
Brukes med batterilader	XH2150-1500WG
Inngang for batterilader [V~] / Hz / A	230 / 50 / 0.8
Utgang fra batterilader [V~] / A	21.5 / 1.5
Maks. Vanntemperatur [°C]	35
Beskyttelsesklasse	II
Dimensjoner [bredde * lengde * høyde; mm]	172*240*830
Vekt [kg]	1.94

1. Generell beskrivelse



Bruksanvisningen er utformet for å hjelpe deg med sikker og problemfri bruk av apparatet. Produktet er designet og produsert i henhold til strenge tekniske retningslinjer, med bruk av toppmoderne teknologi og komponenter. I tillegg produseres den i samsvar med de strengeste kvalitetsstandardene.

**IKKE BRUK APPARATET MED MINDRE DU HAR LEST OG FORSTÅTT DENNE
BRUKSANVISNINGEN GRUNDIG.**

For å forlenge apparatets levetid og sikre problemfri drift må det brukes i samsvar med denne bruksanvisningen og vedlikeholdes regelmessig. De tekniske dataene og spesifikasjonene i denne brukerhåndboken er oppdaterte. Produsenten forbeholder seg retten til å gjøre endringer i forbindelse med kvalitetsforbedringer. Enheten er utformet for å redusere risikoen for støyutslipp til et minimum, og tar hensyn til den teknologiske utviklingen og mulighetene for støyreduksjon.

Legende

	Produktet oppfyller de relevante sikkerhetsstandardene.
	Les instruksjonene før bruk.

	Produktet må resirkuleres.
	ADVARSEL! eller FORSIKTIG! eller HUSK! Gjelder for den aktuelle situasjonen. (generelt advarselsskilt)
	OBS! Advarsel om elektrisk støt!

 **OBS!** Les alle sikkerhetsinstruksjoner og alle bruksanvisninger. Unnlatelse av å følge advarslene og instruksjonene kan føre til elektrisk støt, brann og/eller alvorlige personskader eller dødsfall.

Begrepene "enhet" eller "produkt" brukes i advarslene og instruksjonene for å referere til:

Trådløs bassengstøvsuger

1.1. Elektrisk sikkerhet

- a) Støpselet må passe til stikkontakten. Ikke modifier støpselet på noen måte. Bruk av originale støpsler og tilhørende stikkontakter reduserer risikoen for elektrisk støt.
- b) Unngå å berøre jordede elementer som rør, varmeovner, kjeler og kjøleskap. Det er en økt risiko for elektrisk støt hvis den jordede enheten utsettes for regn, kommer i direkte kontakt med en våt overflate eller brukes i fuktige omgivelser. Hvis det kommer vann inn i apparatet, øker risikoen for skade på apparatet og for elektrisk støt.
- c) Ikke berør enheten med våte eller fuktige hender når den er koblet til laderen.
- d) Bruk kabelen kun til det den er beregnet for. Bruk den aldri til å bære apparatet eller til å trekke støpselet ut av stikkontakten. Hold kabelen unna varmekilder, olje, skarpe kanter eller bevegelige deler. Skadede eller sammenfiltrede kabler øker risikoen for elektrisk støt.
- e) Slutt å bruke hvis strømfledningen eller adapteren er skadet eller viser tegn på slitasje. En skadet strømforsyning må skiftes ut. En skadet strømfledning bør skiftes ut av en kvalifisert elektriker eller produsentens servicesenter.
- f) Ikke bruk produktet når det er mennesker i vannet.
- g) Ved lading, sørg for at apparatet er koblet til en stikkontakt på et sted hvor det ikke er fare for oversvømmelse, og som er beskyttet mot fuktighet.
- h) Slå av produktet før lading.
- i) Bruk kun den originale laderen til å lade enheten.
- j) Under lading bør enheten være i et rent, tørt og godt ventilert rom.
- k) Sørg for at enheten og laderen er tørre før lading.

1.2. Sikkerhet på arbeidsplassen

- a) Sørg for at arbeidsplassen er ren og godt opplyst. En rotete eller dårlig opplyst arbeidsplass kan føre til ulykker. Prøv å tenke fremover, observer hva som skjer og bruk sunn fornuft når du arbeider med apparatet.
- b) Ikke bruk enheten i eksplosjonsfarlige omgivelser, for eksempel i nærheten av brennbare væsker, gasser eller støv. Apparatet genererer gnister som kan antenne støv eller røyk.
- c) Hvis du er usikker på om produktet fungerer som det skal eller hvis du finner skader, vennligst kontakt produsentens servicesenter.
- d) Kun produsentens servicesenter kan utføre reparasjoner på produktet. Ikke forsøk å utføre reparasjoner selv!
- e) Ved brann skal du bruke et brannslukningsapparat med pulver eller karbondioksid (CO₂) (beregnet for bruk på strømførende elektrisk utstyr) for å slukke brannen.
- f) Bruk apparatet i et godt ventilert rom.
- g) Ta vare på denne håndboken for fremtidig bruk. Hvis dette apparatet gis videre til en tredjepart, må bruksanvisningen følge med.
- h) Oppbevar emballasjedeler og små monteringsdeler på et sted som er utilgjengelig for barn.
- i) Hold enheten borte fra barn og dyr.
- j) Hvis dette apparatet brukes sammen med annet utstyr, skal de øvrige bruksanvisningene også følges.



Husk! Beskytt barn og andre tilskuere når du bruker apparatet.

1.3. Personlig sikkerhet

- a) Ikke bruk apparatet når du er trøtt, syk eller påvirket av alkohol, narkotika eller medikamenter som kan påvirke evnen til å betjene apparatet i betydelig grad.
- b) Enheten er ikke designet for å håndteres av personer (inkludert barn) med begrensede mentale og sensoriske funksjoner eller personer som mangler relevant erfaring og/eller kunnskap med mindre de er under oppsyn av en person som er ansvarlig for deres sikkerhet eller de har mottatt instruksjoner om hvordan de skal betjene enhet.
- c) Bruk sunn fornuft og vær oppmerksom når du arbeider med apparatet. Midlertidig tap av konsentrasjon under bruk av apparatet kan føre til alvorlige personskader.
- d) Ikke bruk løse klær eller smykker. Hold hår, klær og hansker unna bevegelige deler. Løse klær, smykker eller langt hår kan sette seg fast i bevegelige deler.
- e) Apparatet er ikke et leketøy. Barn må være under oppsyn for å sikre at de ikke leker med apparatet.
- f) Ikke stikk hendene eller andre gjenstander inn i apparatet mens det er i bruk!

1.4. Sikker bruk av utstyret

- a) Ikke overbelast enheten. Bruk riktig verktøy til den aktuelle oppgaven. En korrekt valgt enhet vil utføre oppgaven den er designet for på en bedre og sikrere måte.
- b) Ikke bruk enheten hvis PÅ/AV-bryteren ikke fungerer som den skal (slår ikke enheten av og på). Enheter som ikke kan slås av og på med PÅ/AV-bryteren er farlige, bør ikke brukes og må repareres.

- c) Sørg for at støpselet er trukket ut av stikkontakten før du foretar justeringer, bytter tilbehør eller legger apparatet til side. Slike forholdsregler vil redusere risikoen for utilsiktet aktivering av enheten.
- d) Når apparatet ikke er i bruk, skal det oppbevares på et trygt sted, utilgjengelig for barn og personer som ikke er kjent med apparatet og som ikke har lest bruksanvisningen. Apparatet kan utgjøre en fare i hendene på uerfarne brukere.
- e) Hold enheten i perfekt teknisk stand. Kontroller før hver bruk for generelle skader, og sjekk spesielt for sprukne deler eller elementer og for andre forhold som kan påvirke sikker drift av enheten. Hvis du oppdager skader, må du levere enheten til reparasjon før bruk.
- f) Oppbevar enheten utilgjengelig for barn.
- g) Reparasjon eller vedlikehold av enheten skal utføres av kvalifiserte personer, kun med originale reservedeler. Dette sikrer trygg bruk.
- h) For å sikre at enheten fungerer som den skal, må du ikke fjerne de fabrikkmonterte beskyttelsene eller løsne skruene.
- i) Unngå situasjoner der enheten slutter å fungere under bruk på grunn av for stor belastning. Dette kan føre til overoppheting av drivelementene og skade på enheten.
- j) Ikke ta på leddede deler eller tilbehør med mindre enheten er koblet fra strømkilden.
- k) Rengjør enheten regelmessig for å unngå at det samler seg fastgrodd smuss.
- l) Apparatet er ikke et leketøy. Rengjøring og vedlikehold må ikke utføres av barn uten tilsyn av en voksen person.
- m) Det er forbudt å forstyrre strukturen til enheten for å endre parametere eller konstruksjon.
- n) Hold produktet borte fra ild og varmekilder.
- o) Unngå å bruke enheten til å rengjøre skarpe gjenstander, ellers vil enheten og filteret bli skadet.
- p) Ikke la det gå tørt og ikke bruk produktet med innløpet helt lukket.
- q) Produktet kan fungere med vanntemperaturer fra 4°C til 35°C.
- r) For å unngå unødvendig skade eller skade, hold hår, smykker, kroppsdeler eller klær unna innløpet da det genererer sug når enheten er i drift.
- s) Enheten må ikke brukes til å rense brennbare eller eksplosive væsker.



OBS! Til tross for apparatets sikre utforming og beskyttelsesfunksjoner, og til tross for bruk av ekstra elementer som beskytter operatøren, er det fortsatt en liten risiko for ulykker eller skader ved bruk av apparatet. Vær på vakt og bruk sunn fornuft når du bruker enheten.

2. Retningslinjer for bruk

Produktet er designet for å fjerne sediment, blader, hår, sand og annet rusk fra vann opp til 35 °C. Dette muliggjør rengjøring av oppvarmede bassenger eller boblebad uten behov for å avkjøle vannet.

Brukeren er ansvarlig for skader som oppstår som følge av utilsiktet bruk av apparatet.

2.1. Beskrivelse av enheten

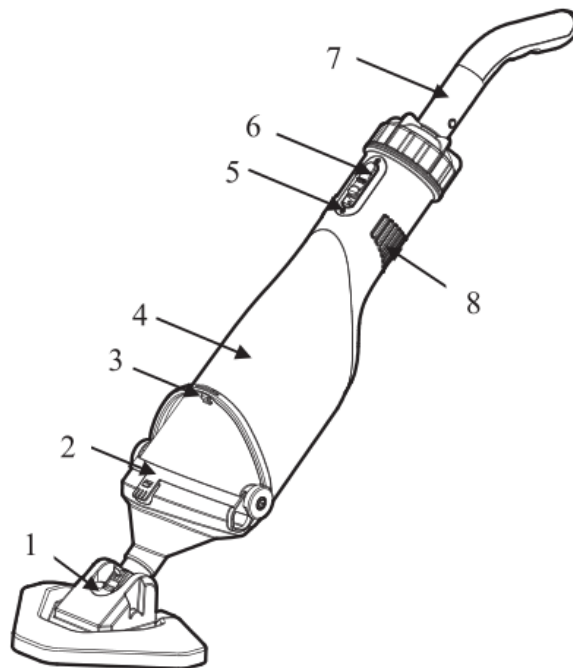

Artikkelnummer	Beskrivelse
1	Skittsuger
2	Filtnettring
3	Skiftenøkkel
4	Hovedpumpehus
5	Ladegrensesnitt
6	Bryter
7	Håndtak
8	Uttak

2.2. Klargjøring for bruk

For å sette sammen en komplett maskin, bør håndtaket og smussuger installeres i pumpen i den rekkefølge som figuren viser.

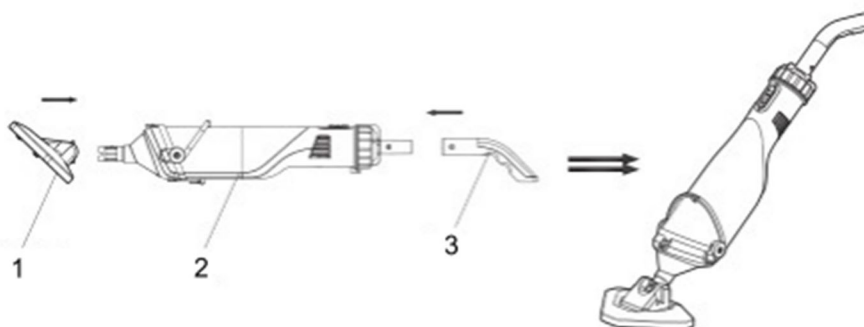

1- Skittsuger

2- Pumpe

3- Håndtak

Trykk ned bryteren for å slå på støvsugeren. Avstanden mellom grunningsvannstanden og den horisontale overflaten skal være 30 cm.

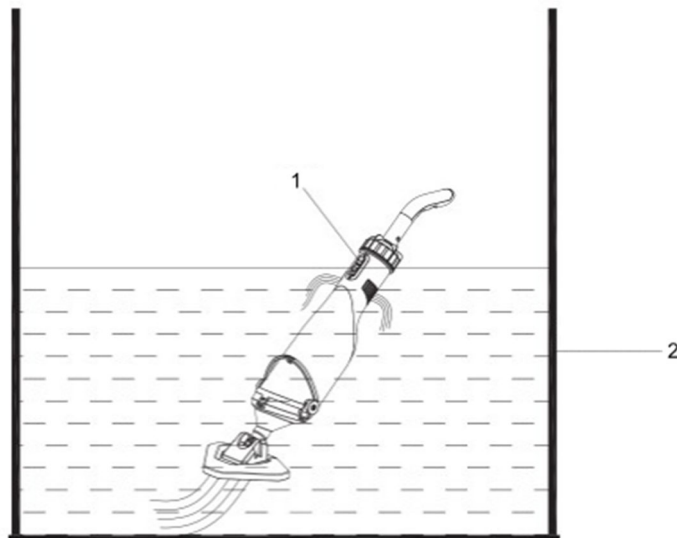

1- Bryter

- 2- Grunningsvannstanden er 30 cm. Når du rengjør filternettet, vennligst åpne skiftenøkkelen, de øvre og nedre haspene festet til filternettet, ta ut avfallet i filternettet og skyll det.

2.3. Bruk av enheten

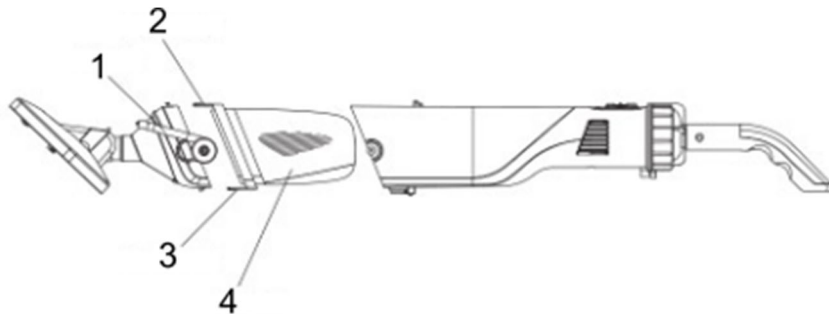

- 1- Skiftenøkkel
- 2- Øvre hasp
- 3- Nedre hasp
- 4- Filternett

Koble laderen til produktet som figuren viser. Spesifikasjonen til laderen: **Inngang 230V, 50Hz, 0,8A; Utgang 21VDC, 1,5A.**

Hvis indikatorlyset blir rødt under ladeprosessen, betyr det at batteriet lades; Hvis indikatorlampen lyser grønt, betyr det at produktet er fulladet. Før første gangs bruk, lad produktet i 1,5 time. Etter å være fulladet kan produktet fungere i 50-60 minutter.

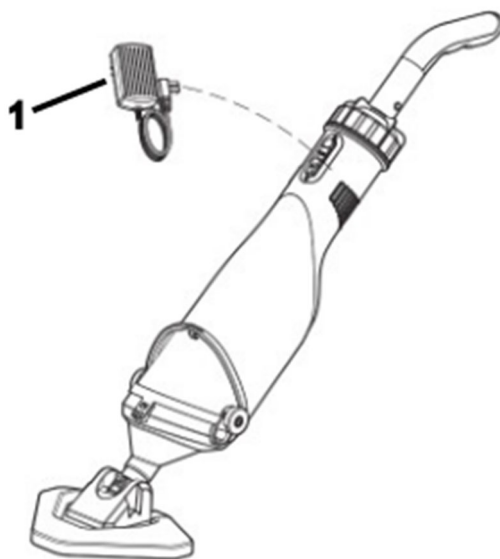

1-lader

2.4. Rengjøring og vedlikehold

1. Produktet er i utgangspunktet vedlikeholdsfritt. For å sikre lang levetid anbefaler vi imidlertid regelmessige kontroller og stell.



ADVARSEL! Før hver service, slå av produktet.

2. Hvis produktet ikke skal brukes på lang tid eller må fjernes for vintermånedene, skyll det ut med vann, tøm det helt og la det tørke.
3. Hvis det er fare for frost, må produktet tømmes helt.
4. Etter lange stans, sørg for at rotoren går riktig rundt ved å slå produktet på og av kort.

Kasering av brukte enheter

Apparatet må ikke kastes i det kommunale avfallssystemet. Lever den til et gjenvinnings- og innsamlingssted for elektriske apparater. Sjekk symbolet på produktet, bruksanvisningen og emballasjen. Plasten som brukes til å konstruere enheten kan resirkuleres etter deres merking. Når du velger å resirkulere, gir du et viktig bidrag til å beskytte miljøet.

Kontakt lokale myndigheter for informasjon om ditt lokale gjenvinningsanlegg.

2.5. Løsning av problemer

I de fleste tilfeller vil du være i stand til å feilsøke problemer enkelt selv.

Problem	Mulig årsak	Løsning
Unnlater å rense avfallet.	Batteriet går tomt.	Lad opp produktet, og det kan fungere i 50-60 minutter etter at det er fulladet.
	Impelleren er skadet.	Reparer eller bytt ut impelleren.

NO

	Impelleren er blokkert.	Slå av produktet og sjekk pumpehjulet.
	Filterposen er full.	Rengjør avfallet i filterposen.
Avfall kommer ut fra de fremre delene.	Sjekk om ventilen er skadet.	Bytt tilbakeslagsventil.
Avfall kommer ut fra filternettet.	Filternettet er skadet.	Bytt filternett.
Håndtaket/forlengelsesstangen kan ikke kobles til.	Den tilkoblede V-ledningen er skadet.	Bytt V-ledningen.
Produktet kan ikke lades.	Batteriet er skadet.	Ta kontakt med forhandleren for å bytte batteri. Advarsel! For å unngå å skade støvsugeren, kjøp det originale litiumbatteriet for å erstatte det.
	Laderen er skadet.	Bytt ut laderen. Advarsel! For å unngå å skade produktet forårsaket av laderen, vennligst kjøp den originale laderen for å erstatte den.



Denna användarmanual har översatts med maskinöversättning. Vi har ansträngt oss för att säkerställa att översättningen är korrekt, men observera att automatiska översättningar inte är perfekta och inte är avsedda att ersätta mänskliga översättare. Den officiella versionen av användarmanualen är på engelska. Eventuella skillnader mellan den översatta versionen och den engelska originalversionen är inte juridiskt bindande. Om du har några frågor om översättningens riktighet, se den engelska versionen, som är den officiella referensen. Fler språkversioner finns tillgängliga på begäran via info@expondo.com.

Tekniska data

Parameterbeskrivning	Parametervärde
Produktnamn	Sladdlös pooldammsugare
Modell	HT-VC-400
Märkspänning [V~]	18
Nominell effekt [W]	40
IP	X8
Batteri	D170-507A
Används med batteriladdare	XH2150-1500WG
Ingång för batteriladdare [V~] / Hz / A	230 / 50 / 0.8
Utgång från batteriladdaren [V~] / A	21.5 / 1.5
Max Vattentemperatur [°C]	35
Isolationsklass	II
Mått [bredd * längd * höjd; mm]	172*240*830
Vikt [kg]	1,94

1. Allmän beskrivning



Bruksanvisningen är avsedd att underlätta en säker och problemfri användning av apparaten. Produkten är konstruerad och tillverkad i enlighet med strikta tekniska riktlinjer, med hjälp av modern teknik och komponenter. Dessutom har den tillverkats i enlighet med de mest noggranna kvalitetsstandarderna.

**ANVÄND INTE APPARATEN OM DU INTE HAR LÄST IGENOM OCH FÖRSTÅTT DENNA
BRUKSANVISNING.**

För att öka apparatens livslängd och säkerställa en problemfri drift ska du använda den i enlighet med denna bruksanvisning och regelbundet utföra underhållsåtgärder. De tekniska data och specifikationer som anges i denna bruksanvisning är aktuella. Tillverkaren förbehåller sig rätten att göra ändringar i samband med kvalitetsförbättringar. Med beaktande av tekniska framsteg och möjligheten att begränsa buller har apparaten designats och byggts så att risken för bulleremission minskas till lägsta möjliga nivå.

Förklaring av symbolerna

	Produkten uppfyller de relevanta säkerhetsstandarderna.
	Läs instruktionerna före användning.

	Produkten måste återvinnas.
	VARNING! eller FÖRSIKTIGHET! eller KOM IHÅG! Tillämpas på den givna situationen. (allmän varningssymbol)
	UPPMÄRKSAMHET! Varning för elektrisk stöt!

 **OBS!** Läs alla säkerhetsvarningar och alla instruktioner. Om varningarna och instruktionerna inte följs kan det leda till elektriska stötar, brand och/eller allvarliga personskador eller till och med dödsfall.

Termerna "apparaten" eller "produkten" används i varningarna och instruktionerna för att hänvisa till:

Sladdlös pooldammsugare

1.1. Elsäkerhet

- a) Stickproppen måste passa i eluttaget. Modifiera aldrig stickproppen på något sätt. Användade av originalstickpropp och passande vägguttag minskar risken för elektriska stötar.
- b) Undvik att vidröra jordade element som rör, värmare, pannor och kylskåp. Det finns en ökad risk för elektriska stötar om den jordade enheten utsätts för regn, kommer i direkt kontakt med en våt yta eller arbetar i en fuktig miljö. Vatten som tränger in i apparaten ökar risken för skador på apparaten och för elektriska stötar.
- c) Rör inte enheten med våta eller fuktiga händer när den är ansluten till laddaren.
- d) Använd kabeln endast för det avsedda ändamålet. Använd den aldrig för att bära apparaten eller för att dra ut stickproppen ur ett uttag. Håll kabeln borta från värmekällor, olja, vassa kanter eller rörliga delar. Skadade eller trassliga kablar ökar risken för elektriska stötar.
- e) Sluta använda om nätsladden eller adaptern är skadad eller visar tecken på slitage. En skadad strömkälla måste bytas ut. En skadad nätsladd ska bytas ut av en kvalificerad elektriker eller tillverkarens servicecenter.
- f) Använd inte produkten när det finns människor i vattnet.
- g) Vid laddning, se till att apparaten är ansluten till ett uttag på en plats där det inte finns risk för översvämning och som är skyddad mot fukt.
- h) Stäng av produkten före laddning.
- i) Använd endast originalladdaren för att ladda enheten.
- j) Vid laddning bör enheten stå i ett rent, torrt och välventilerat rum.
- k) Se till att enheten och laddaren är torra innan du laddar.

1.2. Säkerhet på arbetsplatsen

- a) Se till att arbetsplatsen är ren och väl upplyst. En stökig eller dåligt upplyst arbetsplats kan leda till olyckor. Försök att tänka i förväg, var försiktig, uppmärksam på vad som händer och använd sunt förnuft när du arbetar med apparaten.
- b) Använd inte apparaten i en potentiellt explosiv miljö, t.ex. i närheten av brandfarliga vätskor, gaser eller damm. Apparaten genererar gnistor som kan antända damm eller rök och gaser.
- c) Om du är osäker på om produkten fungerar korrekt eller om du hittar skador, kontakta tillverkarens servicecenter.
- d) Endast tillverkarens servicecenter får utföra reparationer på produkten. Försök inte utföra reparationer på egen hand!
- e) Vid brand, använd en pulver- eller kolsyresläckare (CO₂) (en brandsläckare som är avsedd att användas på spänningssatta elektriska apparater) för att släcka branden.
- f) Använd apparaten i ett väl ventilerat utrymme.
- g) Förvara denna bruksanvisning så att den finns tillgänglig för framtida bruk/information. Om apparaten överläts till en tredje part måste bruksanvisningen överlätas tillsammans med apparaten.
- h) Förvara förpackningsdelar och små monteringsdelar på en plats som är oåtkomlig för barn.
- i) Håll apparaten borta från barn och djur.
- j) Om denna apparat används tillsammans med annan utrustning ska även de övriga bruksanvisningarna följas.



Kom ihåg! Skydda barn och andra personer som befinner sig i närheten när du använder apparaten.

1.3. Personlig säkerhet

- a) Använd inte apparaten om du är trött, sjuk eller påverkad av alkohol, narkotika eller mediciner som kan försämra förmågan att använda apparaten avsevärt.
- b) Enheten är inte utformad för att hanteras av personer (inklusive barn) med begränsade mentala och sensoriska funktioner eller personer som saknar relevant erfarenhet och/eller kunskap om de inte övervakas av en person som ansvarar för deras säkerhet eller de har fått instruktioner om hur man använder enheten. anordning.
- c) Använd sunt förnuft och var uppmärksam när du arbetar med apparaten. Tillfällig brist på koncentration vid användning av apparaten kan leda till allvarliga personskador.
- d) Bär inte löst sittande kläder eller smycken. Håll hår, kläder och handskar borta från rörliga delar. Lösa kläder, smycken eller långt hår kan fastna i rörliga delar.
- e) Apparaten är inte en leksak. Barn måste hållas under uppsikt för att säkerställa att de inte leker med apparaten.
- f) Stoppa inte in händerna eller andra föremål i apparaten medan den används!

1.4. Säker användning av apparaten

- a) Överbelasta inte apparaten. Använd de lämpliga verktygen för den givna uppgiften. En korrekt utvald apparat utför den uppgift som den är avsedd för bättre och på ett säkrare sätt.

- b) Använd inte enheten om ON/OFF-knappen inte fungerar korrekt (slår inte på och av enheten). Enheter som inte kan slås på och av med ON/OFF-knappen är farliga, bör inte användas och måste repareras.
- c) Se till att stickproppen är utdragen från uttaget innan du gör några justeringar, byter tillbehör eller innan du lägger undan apparaten. Sådana försiktighetsåtgärder minskar risken för att oavsiktligt aktivera apparaten.
- d) Förvara apparaten på en säker plats när den inte används, så att den är utom räckhåll för barn och personer som inte är bekanta med apparaten och som inte har läst bruksanvisningen. Apparaten kan vara farlig för oerfarna användare.
- e) Håll apparaten i perfekt tekniskt skick. Kontrollera före varje användning efter allmänna skador och särskilt efter spruckna delar eller element och för andra förhållanden som kan påverka enhetens säker användning. Om du upptäcker skador ska du lämna in apparaten för reparation innan användning.
- f) Förvara apparaten utom räckhåll för barn.
- g) Reparation eller underhåll av enheten bör utföras av kvalificerad personal, endast med originalreservdelar. Detta säkerställer en säker användning.
- h) För att säkerställa apparatens driftsäkerhet får fabriksmonterade skydd inte avlägsnas och skruvar inte lossas.
- i) Undvik situationer där apparaten slutar att fungera under användning på grund av för hög belastning. Detta kan leda till en överhettning av driftelementen och skador på apparaten.
- j) Rör inte vid ledade delar eller tillbehör om inte apparaten har kopplats bort från strömkällan.
- k) Rengör apparaten regelbundet för att förhindra att tuffa smutsavlagringar fastnar.
- l) Eheten är inte en leksak. Rengöring och underhåll får inte utföras av barn utan övervakning av en vuxen person.
- m) Det är förbjudet att störa enhetens struktur för att ändra dess parametrar eller konstruktion.
- n) Håll apparaten borta från eld- och värmekällor.
- o) Undvik att använda enheten för att rengöra vassa föremål, annars kommer enheten och filtret att skadas.
- p) Låt inte torka och använd inte produkten med inloppet helt stängt.
- q) Produkten kan arbeta med vattentemperaturer från 4°C till 35°C.
- r) För att undvika onödigt skada eller skada, håll hår, smycken, kroppsdelar eller kläder borta från inloppet eftersom det genererar sug när enheten är i drift.
- s) Eheten får inte användas för att rena brandfarliga eller explosiva vätskor.



OBS! Trots den säkra konstruktionen av apparaten och dess skyddsfunktioner, och trots användningen av ytterligare element som skyddar användaren, finns det fortfarande en liten risk för olycka eller skada vid användning av apparaten. Var hela tiden uppmärksam och använd sunt förnuft när du använder apparaten.

2. Riktlinjer för användning

Produkten är designad för att ta bort sediment, löv, hår, sand och annat skräp från vatten upp till 35 °C. Detta möjliggör rengöring av uppvärmda pooler eller badtunnor utan att vattnet behöver kylas.

Användaren är ansvarig för alla skador som uppstår till följd av icke avsedd användning av apparaten.

2.1. Beskrivning av apparaten

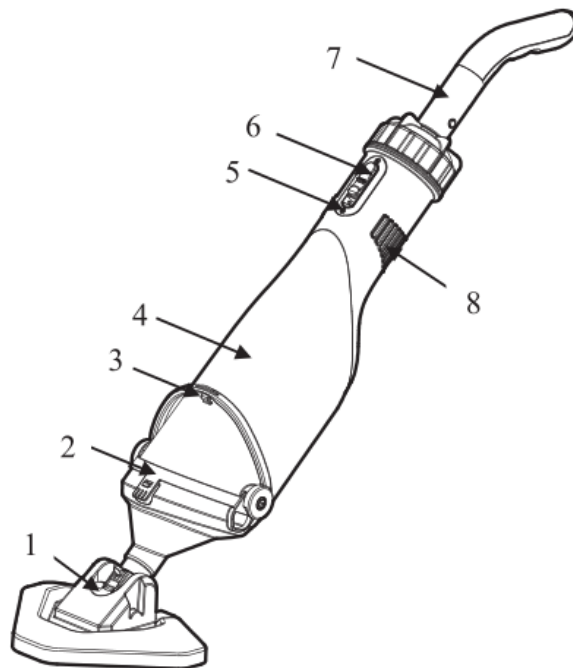

Nummer på del	Beskrivning
1	Smutssuger
2	Filternäring
3	Rycka
4	Huvudpumpens hölje
5	Laddningsgränssnitt
6	Växla
7	Handtag
8	Utlopp

2.2. Förberedelser för användning

För att montera en komplett maskin ska handtaget och smutssugaren installeras i pumpen i den ordning som bilden visar.

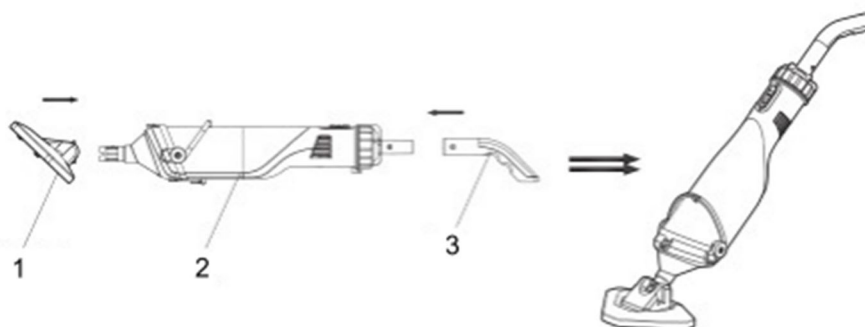

1- Smutssuger

2- Pump

3- Handtag

Tryck ned strömbrytaren för att slå på dammsugaren. Avståndet mellan grundvattennivån och den horisontella ytan bör vara 30 cm.

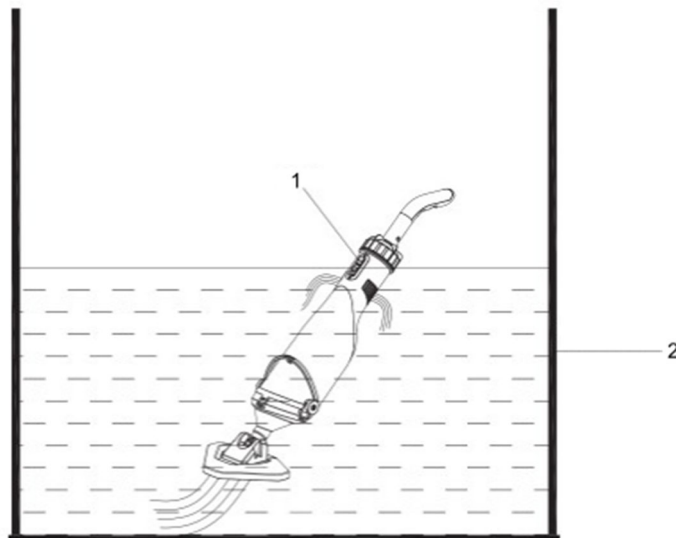

1- Växla

- 2- Grundvattennivån är 30 cm. När du rengör filternätet, öppna skiftnyckeln, de övre och nedre hasparna som är fästa vid filternätet, ta ut avfallet i filternätet och skölj det.

2.3. Användning av apparaten

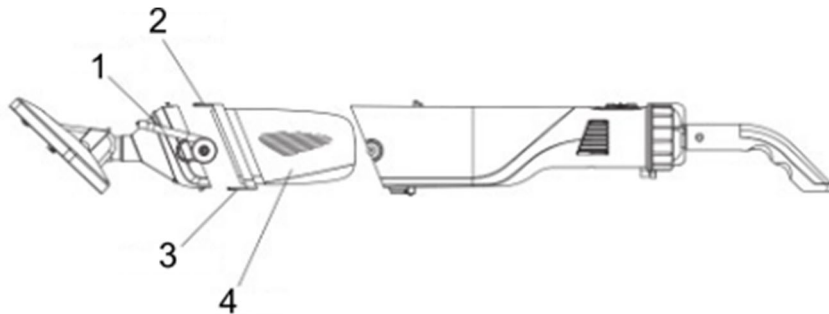

1- Rycka

2- Övre hasp

3- Nedre hasp

4- Filternät

Anslut laddaren till produkten som bilden visar. Specifikationen för laddaren: **Ingång 230V, 50Hz, 0,8A; Utgång 21VDC, 1,5A.**

Om indikatorlampan lyser rött under laddningsprocessen betyder det att batteriet laddas; om indikatorlampan blir grön betyder det att produkten är fulladdad. Före första användningen, ladda produkten i 1,5 timmar. Efter att vara fulladdad kan produkten fungera i 50-60 minuter.

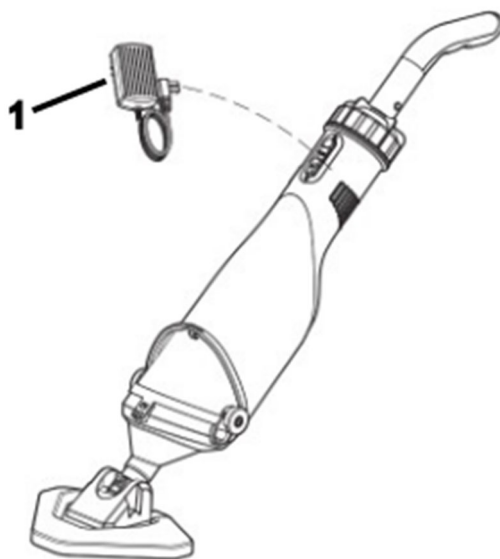

1-laddare

2.4. Rengöring och underhåll

1. Produkten är i princip underhållsfri. För att säkerställa en lång livslängd rekommenderar vi dock regelbundna kontroller och skötsel.



WARNING! Stäng av produkten före varje service.

2. Om produkten inte ska användas under en längre tid eller måste tas bort för vintermånaderna, skölj ur den med vatten, töm den helt och låt den torka.
3. Om det finns risk för frost måste produkten tömmas helt.
4. Efter långa stopp, se till att rotorn roterar korrekt genom att kort slå på och av produkten.

Kassera använda enheter

Släng inte apparaten i kommunala avfallssystem. Lämna den till en återvinnings- och insamlingsplats för elektriska och elektroniska apparater. Kontrollera symbolen på produkten, bruksanvisningen och förpackningen. Plasten som används för att konstruera enheten kan återvinnas enligt deras märkningar. Genom att välja att återvinna gör du en viktig insats för att skydda vår miljö.

Kontakta lokala myndigheter för information om din lokala återvinningsanläggning.

2.5. Felsökning

I de flesta fall kommer du att kunna felsöka problem enkelt själv.

Problem	Möjlig orsak	Lösning
Misslyckas med att rengöra avfallet.	Batteriet tar slut.	Ladda om produkten så kan den fungera i 50-60 minuter efter att den är fulladdad.
	Fläkthjulet är skadat.	Reparera eller byt ut pumphjulet.

	Fläkthjulet är blockerat.	Stäng av produkten och kontrollera pumphjulet.
	Filterpåsen är full.	Rengör avfallet i filterpåsen.
Avfall kommer ut från de främre delarna.	Kontrollera om ventilen är skadad.	Byt backventil.
Avfall kommer ut från filternätet.	Filternätet är skadat.	Byt filternät.
Handtaget/förlängningsstolpen går inte att ansluta.	V-kabeln är skadad.	Byt V-sladden.
Produkten kan inte laddas.	Batteriet är skadat.	Kontakta återförsäljaren för att byta batteri. Varning! För att undvika att skada rengöringsmedlet, köp det ursprungliga litiumbatteriet för att ersätta det.
	Laddaren är skadad.	Byt ut laddaren. Varning! För att undvika att skada produkten som orsakas av laddaren, köp originalladdaren för att ersätta den.



Este Manual do Usuário foi traduzido usando tradução automática. Fizemos todos os esforços para garantir que a tradução seja precisa, mas observe que as traduções automatizadas não são perfeitas e não têm como objetivo substituir tradutores humanos. A versão oficial do Manual do Usuário está em inglês. Quaisquer diferenças entre a versão traduzida e o original em inglês não são juridicamente vinculativas. Caso tenha alguma dúvida sobre a precisão da tradução, consulte a versão em inglês, que é a referência oficial. Versões em outros idiomas estão disponíveis mediante solicitação através de info@expondo.com.

Dados técnicos

Descrição do parâmetro	Valor do parâmetro
Nome do produto	Aspirador de pó para piscina sem fio
Modelo	HT-VC-400
Tensão nominal [V~]	18
Potência nominal [W]	40
Propriedade Intelectual	X8
Bateria	D170-507A
Usado com carregador de bateria	XH2150-1500WG
Entrada do carregador de bateria [V~] / Hz / A	230 / 50 / 0.8
Saída do carregador de bateria [V~] / A	21.5 / 1.5
Quantidade Temperatura da água [°C]	35
Classe de proteção	II
Dimensões [largura * comprimento * altura; mm]	172*240*830
Peso [kg]	1,94

1. Descrição geral





O manual do utilizador foi concebido para ajudar na utilização segura e sem problemas do dispositivo. O produto é concebido e fabricado de acordo com diretrizes técnicas rigorosas, utilizando tecnologias e componentes de última geração. Além disso, é produzido em conformidade com as mais rigorosas normas de qualidade.

NÃO UTILIZE O DISPOSITIVO SEM TER LIDO E COMPREENDIDO ESTE MANUAL DO UTILIZADOR.

Para aumentar a vida útil do aparelho e garantir um funcionamento sem problemas, utilize-o de acordo com este manual de instruções e efetue regularmente tarefas de manutenção. Os dados técnicos e as especificações contidas neste manual do utilizador estão atualizados. O fabricante reserva-se o direito de efetuar alterações associadas à melhoria da qualidade. O dispositivo foi concebido para reduzir ao mínimo os riscos de emissão de ruído, tendo em conta o progresso tecnológico e as oportunidades de redução do ruído.

Legenda

	O produto está em conformidade com as normas de segurança aplicáveis.
---	---

	Leia as instruções antes de utilizar.
	O produto deve ser reciclado.
	AVISO! ou CUIDADO! ou LEMBRETE! Aplicável à situação em causa. (sinal de aviso geral)
	ATENÇÃO! Aviso de choque elétrico!

 **ATENÇÃO!** Ler todas as precauções de segurança e todas as instruções. O não cumprimento dos avisos e instruções pode resultar em choque elétrico, incêndio e/ou ferimentos graves ou mesmo morte.

Os termos "dispositivo" ou "produto" são utilizados nos avisos e instruções para fazer referência a:

Aspirador de pó para piscina sem fio

1.1. Segurança elétrica

- a) A ficha deve encaixar na tomada. Não alterar a ficha de nenhum modo. A utilização de fichas originais e de tomadas adequadas reduz o risco de choque elétrico.
- b) Evite tocar em elementos aterrados, como canos, aquecedores, caldeiras e geladeiras. Há um risco maior de choque elétrico se o dispositivo aterrado for exposto à chuva, entrar em contato direto com uma superfície molhada ou estiver operando em um ambiente úmido. A entrada de água no aparelho aumenta o risco de danos no aparelho e de choques elétricos.
- c) Não toque no dispositivo com as mãos molhadas ou úmidas quando ele estiver conectado ao carregador.
- d) Utilizar o cabo apenas para o fim a que se destina. Nunca o utilize para transportar o aparelho ou para retirar a ficha de uma tomada. Mantenha o cabo longe de fontes de calor, óleo, bordas afiadas ou peças móveis. Cabos danificados ou emaranhados aumentam o risco de choque elétrico.
- e) Interrompa o uso se o cabo de alimentação ou o adaptador estiverem danificados ou apresentarem sinais de desgaste. Uma fonte de alimentação danificada deve ser substituída. Um cabo de alimentação danificado deve ser substituído por um electricista qualificado ou pelo centro de serviço do fabricante.
- f) Não utilize o produto quando houver pessoas na água.
- g) Ao carregar, certifique-se de que o aparelho esteja conectado a uma tomada em um local onde não haja risco de inundação e que seja protegido contra umidade.
- h) Desligue o produto antes de carregá-lo.
- i) Utilize somente o carregador original para carregar o dispositivo.
- j) Durante o carregamento, o dispositivo deve estar em um ambiente limpo, seco e bem ventilado.
- k) Certifique-se de que o dispositivo e o carregador estejam secos antes de carregar.

1.2. Segurança no local de trabalho

- a) Certifique-se de que o local de trabalho está limpo e bem iluminado. Um local de trabalho desarrumado ou mal iluminado pode dar origem a acidentes. Tente pensar no futuro, observar o que se está a passar e usar o bom senso ao trabalhar com o aparelho.
- b) Não utilize o aparelho num ambiente potencialmente explosivo, por exemplo, na presença de líquidos, gases ou poeiras inflamáveis. O aparelho gera faíscas que podem provocar a ignição de poeiras ou fumos.
- c) Se você não tiver certeza se o produto está funcionando corretamente ou se encontrar danos, entre em contato com o centro de serviço do fabricante.
- d) Somente o centro de assistência técnica do fabricante pode fazer reparos no produto. Não tentar efetuar reparações por conta própria!
- e) Em caso de incêndio, utilize um extintor de pó ou de dióxido de carbono (CO₂) (um extintor destinado a ser utilizado em aparelhos elétricos sob tensão) para o apagar.
- f) Utilizar o aparelho num local bem ventilado.
- g) Mantenha este manual disponível para referência futura. Se este aparelho for transmitido a terceiros, o manual deve ser transmitido com ele.
- h) Guardar os elementos da embalagem e as pequenas peças de montagem num local não acessível às crianças.
- i) Manter o aparelho afastado de crianças e animais.
- j) Se este dispositivo for utilizado em conjunto com outro equipamento, as restantes instruções de utilização também devem ser seguidas.



Lembrete! Quando utilizar o aparelho, proteja as crianças e outras pessoas que se encontrem nas proximidades.

1.3. Segurança pessoal

- a) Não utilize o aparelho se estiver cansado, doente ou sob a influência de álcool, estupefacientes ou medicamentos que possam afetar significativamente a capacidade de utilizar o aparelho.
- b) O dispositivo não foi projetado para ser manuseado por pessoas (incluindo crianças) com funções mentais e sensoriais limitadas ou pessoas sem experiência e/ou conhecimento relevantes, a menos que sejam supervisionadas por uma pessoa responsável por sua segurança ou tenham recebido instruções sobre como operar o dispositivo.
- c) Ao trabalhar com o dispositivo, use o bom senso e mantenha-se alerta. A perda temporária de concentração durante a utilização do aparelho pode provocar ferimentos graves.
- d) Não se deve usar vestuário solto nem bijutaria. Manter o cabelo, a roupa e as luvas afastados das peças em movimento. Roupas largas, joias ou cabelos longos podem ficar presos nas peças móveis.
- e) O dispositivo não é um brinquedo. As crianças devem ser vigiadas para garantir que não brincam com o aparelho.
- f) Não colocar as mãos ou outros objetos no interior do aparelho enquanto este estiver a ser utilizado!

1.4. Utilização segura do dispositivo

- a) Não sobrecarregar o aparelho. Utilizar as ferramentas adequadas para a tarefa em causa. Um dispositivo corretamente selecionado executará melhor e de forma mais segura a tarefa para a qual foi concebido.
- b) Não utilize o dispositivo se o interruptor ON/OFF não funcionar corretamente (não ligar nem desligar o dispositivo). Dispositivos que não podem ser ligados e desligados usando o interruptor ON/OFF são perigosos, não devem ser operados e devem ser reparados.
- c) Certifique-se de que a ficha está desligada da tomada antes de tentar efetuar quaisquer ajustes, substituições de acessórios ou antes de colocar o aparelho de lado. Estas precauções reduzem o risco de ativação acidental do dispositivo.
- d) Quando não estiver a ser utilizado, guarde-o num local seguro, longe do alcance de crianças e de pessoas não familiarizadas com o dispositivo e que não tenham lido o manual do utilizador. O aparelho pode constituir um perigo nas mãos de utilizadores inexperientes.
- e) Manter o aparelho em perfeitas condições técnicas. Antes de cada utilização, verifique se há danos gerais e, especialmente, se há peças ou elementos rachados e se há quaisquer outras condições que possam afetar a operação segura do dispositivo. Se forem detetados danos, entregar o aparelho para reparação antes de o utilizar.
- f) Manter o aparelho fora do alcance das crianças.
- g) O reparo ou a manutenção do dispositivo deve ser realizado por pessoas qualificadas, utilizando somente peças de reposição originais. Isto garantirá uma utilização segura.
- h) Para garantir a integridade operacional do dispositivo, não remova as proteções montadas na fábrica e não desaperte nenhum parafuso.
- i) Evite situações em que o dispositivo deixe de funcionar durante a utilização devido a uma carga excessiva. Isto pode provocar o sobreaquecimento dos elementos de acionamento e danificar o aparelho.
- j) Não tocar nas peças articuladas ou nos acessórios, exceto se o aparelho tiver sido desligado da fonte de alimentação.
- k) Limpe o aparelho regularmente para evitar a acumulação de sujidade persistente.
- l) O dispositivo não é um brinquedo. A limpeza e a manutenção não podem ser efetuadas por crianças sem a supervisão de um adulto.
- m) É proibido interferir na estrutura do dispositivo para alterar seus parâmetros ou construção.
- n) Manter o aparelho afastado de fontes de fogo e calor.
- o) Evite usar o dispositivo para limpar objetos pontiagudos, caso contrário, o dispositivo e o filtro serão danificados.
- p) Não deixe secar e não utilize o produto com a entrada completamente fechada.
- q) O produto pode funcionar com temperatura da água de 4°C a 35°C.
- r) Para evitar danos ou ferimentos desnecessários, mantenha cabelos, joias, partes do corpo ou roupas longe da entrada, pois ela gera sucção quando o dispositivo está em operação.
- s) O dispositivo não deve ser usado para purificar líquidos inflamáveis ou explosivos.



ATENÇÃO! Apesar da conceção segura do aparelho e das suas características de proteção, e apesar da utilização de elementos adicionais que protegem o operador, existe ainda um ligeiro

risco de acidente ou lesão durante a utilização do aparelho. Mantenha-se alerta e use o bom senso quando utilizar o dispositivo.

2. Orientações de utilização

O produto é projetado para remover sedimentos, folhas, cabelos, areia e outros detritos da água até 35 °C. Isso permite a limpeza de piscinas aquecidas ou banheiras de hidromassagem sem a necessidade de resfriar a água.

O utilizador é responsável por quaisquer danos resultantes de uma utilização não intencional do dispositivo.

2.1. Descrição do dispositivo

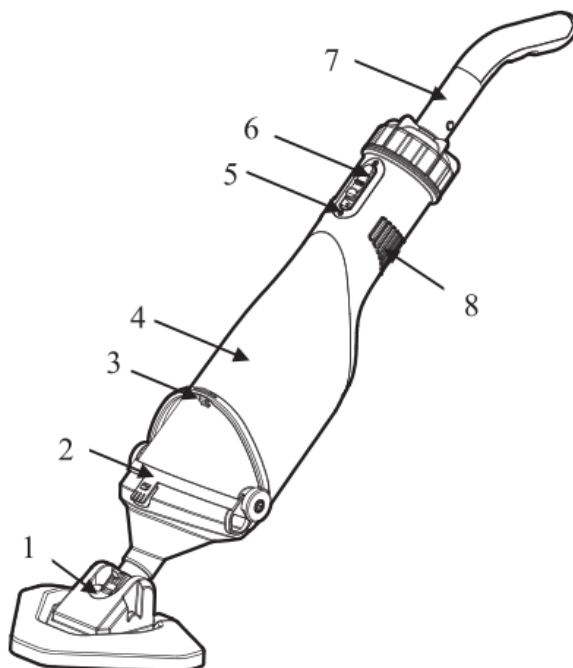

Número da peça	Descrição
1	Sugador de sujeira
2	Anel de rede de filtro
3	Chave inglesa
4	Carcaça da bomba principal
5	Interface de carregamento
6	Trocar
7	Pega
8	Tomada

2.2. Preparação para utilização

Para montar uma máquina completa, a alça e o sugador de sujeira devem ser instalados na bomba na ordem mostrada na figura.

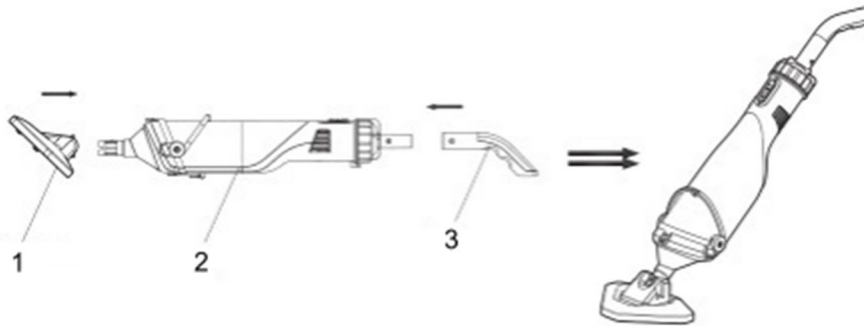

1- Sugador de sujeira

2- Bombear

3- Pega

Pressione o interruptor para ligar o limpador. A distância entre o nível da água de escorvamento e a superfície horizontal deve ser de 30 cm.

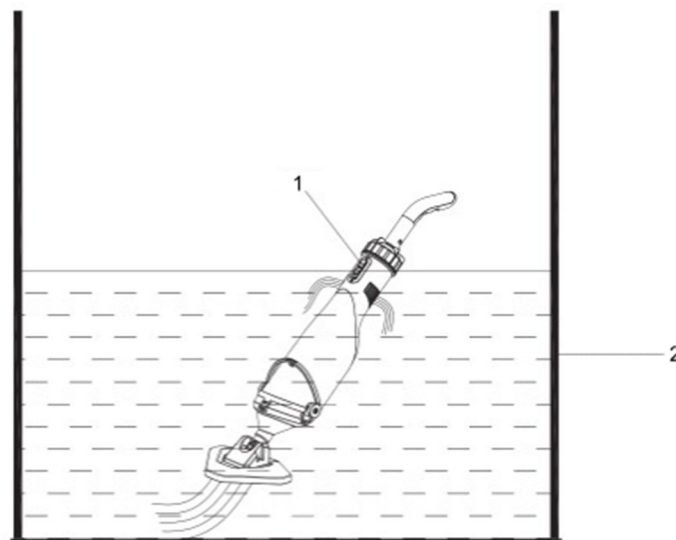

1- Trocar

2- O nível da água de escorvamento é de 30 cm. Ao limpar a rede do filtro, abra a chave, os fechos superiores e inferiores presos à rede do filtro, retire os resíduos da rede do filtro e enxágue.

2.3. Utilização do dispositivo

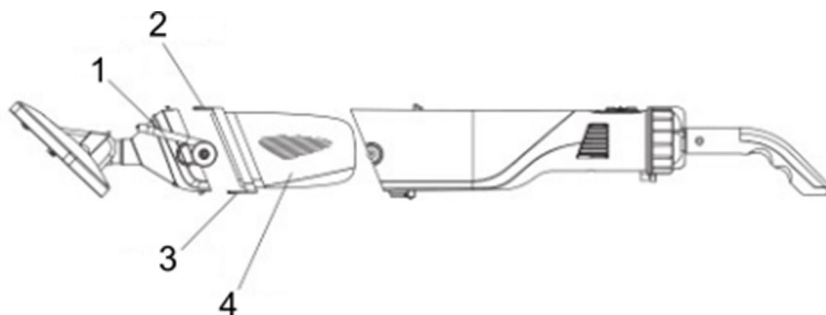

1- Chave inglesa

- 2- Fecho superior
- 3- Fecho inferior
- 4- Rede de filtro

Conecte o carregador ao produto conforme mostra a figura. A especificação do carregador: **Entrada 230 V, 50 Hz, 0,8 A; Saída 21 VCC, 1,5 A.**

Durante o processo de carregamento, se a luz indicadora ficar vermelha, significa que a bateria está carregando; se a luz indicadora ficar verde, significa que o produto está totalmente carregado. Antes do primeiro uso, carregue o produto por 1,5 hora. Após ser totalmente carregado, o produto pode funcionar por 50 a 60 minutos.

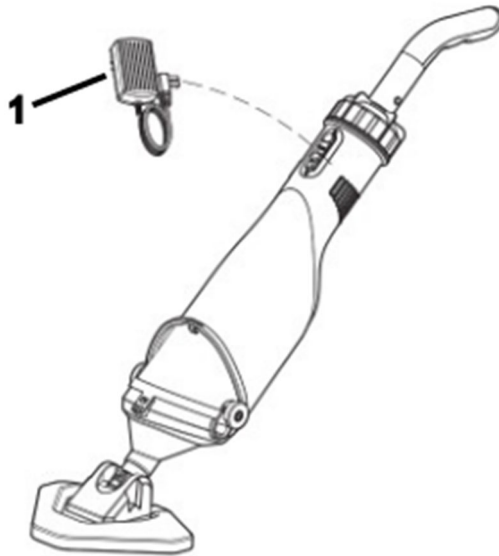

1-Carregador

2.4. Limpeza e manutenção

1. O produto basicamente não requer manutenção. No entanto, para garantir uma longa vida útil, recomendamos verificações e cuidados regulares.



CUIDADO! Desligue o produto antes de cada manutenção.

2. Se o produto não for usado por um longo período ou tiver que ser removido durante os meses de inverno, enxágue-o com água, esvazie-o completamente e deixe-o secar.
3. Se houver risco de geada, o produto deve ser esvaziado completamente.
4. Após longas paradas, certifique-se de que o rotor gire corretamente ligando e desligando o produto brevemente.

Descarte de dispositivos usados

Não eliminar este aparelho nos sistemas de resíduos urbanos. Entregue-o a um ponto de reciclagem e recolha de aparelhos elétricos e eletrodomésticos. Verifique o símbolo no produto, no manual de instruções e na embalagem. Os plásticos usados para construir o dispositivo podem ser reciclados seguindo

suas marcações. Ao optar por reciclar, está a dar um contributo significativo para a proteção do nosso ambiente.

Contactar as autoridades locais para obter informações sobre as instalações de reciclagem locais.

2.5. Resolução de problemas

Na maioria dos casos, você conseguirá solucionar problemas facilmente sozinho.

Problema	Causa possível	Solução
Não limpar os resíduos.	A bateria acabou.	Recarregue o produto e ele poderá funcionar por 50 a 60 minutos após estar totalmente carregado.
	O impulsor está danificado.	Repare ou substitua o impulsor.
	O impulsor está bloqueado.	Desligue o produto e verifique o impulsor.
	O saco do filtro está cheio.	Limpe os resíduos no saco do filtro.
Os resíduos saem pelas partes frontais.	Verifique se a válvula está danificada.	Troque a válvula de retenção.
Os resíduos saem pela rede do filtro.	A rede do filtro está danificada.	Troque a rede do filtro.
A alça/haste de extensão não conecta.	O cabo de conexão V está danificado.	Troque o V-Cord.
O produto não carrega.	A bateria está danificada.	Entre em contato com o revendedor para substituir a bateria. Aviso! Para evitar danos ao aspirador, compre a bateria de lítio original para substituí-lo.
	O carregador está danificado.	Substitua o carregador. Aviso! Para evitar danos ao produto causados pelo carregador, compre o carregador original para substituí-lo.



Táto používateľská príručka bola preložená pomocou strojového prekladu. Vyvinuli sme maximálne úsilie, aby bol preklad presný, ale upozorňujeme, že automatické preklady nie sú dokonalé a nie sú určené na to, aby nahradili ľudských prekladateľov. Oficiálna verzia používateľskej príručky je v angličtine. Akékoľvek rozdiely medzi preloženou verziou a originálnou angličtinou nie sú právne záväzné. Ak máte akékoľvek otázky týkajúce sa presnosti prekladu, pozrite si anglickú verziu, ktorá je oficiálnou referenciou. Ďalšie jazykové verzie sú k dispozícii na vyžiadanie na adrese info@expondo.com.

Technické údaje

Popis parametra	Hodnota parametra
Názov produktu	Akumulátorový bazénový vysávač
Model	HT-VC-400
Menovité napätie [V~]	18
Menovitý výkon [W]	40
IP	X8
Batéria	D170-507A
Používa sa s nabíjačkou batérií	XH2150-1500WG
Vstup nabíjačky batérie [V~] / Hz / A	230 / 50 / 0.8
Výstup z nabíjačky batérie [V~] / A	21.5 / 1.5
Max. Teplota vody [°C]	35
Trieda ochrany	II
Rozmery [šírka * dĺžka * výška; mm]	172*240*830
Hmotnosť [kg]	1,94



1. Všeobecný popis



Používateľská príručka je vytvorená s cieľom zaistiť bezpečné a bezproblémové používanie zariadenia. Produkt je navrhnutý a vyrobený v súlade s prísnyimi technickými smernicami s použitím najmodernejších technológií a komponentov. Okrem toho sa vyrába v súlade s najprísnejšími kvalitatívnymi normami.

**NEPOUŽÍVAJTE ZARIADENIE, POKIAĽ STE SI DÔKLADNE NEPREČÍTALI TÚTO
POUŽÍVATEĽSKÚ PRÍRUČKU A NEPOROZUMELI JEJ.**

Aby ste predĺžili životnosť výrobku a zaistili jeho bezproblémovú prevádzku, používajte ho v súlade s touto používateľskou príručkou a pravidelne vykonávajte údržbu. Technické údaje a špecifikácie uvedené v tejto používateľskej príručke sú aktuálne. Výrobca si vyhradzuje právo na zmeny súvisiace s vylepšením kvality. Zariadenie je navrhnuté tak, aby sa riziká emisií hluku znížili na minimum, pričom sa zohľadňuje technologický pokrok a možnosti zníženia hluku.

Legenda

	Výrobok spĺňa príslušné bezpečnostné normy.
	Pred použitím si prečítajte pokyny.

	Výrobok sa musí recyklovať.
	VAROVANIE! alebo POZOR! alebo UPOZORNENIE! Platí pre danú situáciu. (všeobecné výstražné znamenie)
	POZOR! Nebezpečenstvo úrazu elektrickým prúdom!

 **POZOR!** Prečítajte si všetky bezpečnostné upozornenia a všetky pokyny. Nedodržanie upozornení a pokynov môže mať za následok úraz elektrickým prúdom, požiar a/alebo vážne zranenie alebo dokonca smrť.

Pojmy "zariadenie" alebo "produkt" sa vo varovaniach a pokynoch používajú na označenie:

Akumulátorový bazénový vysávač

1.1. Elektrická bezpečnosť

- a) Zástrčka musí pasovať do zásuvky. Zástrčku nijako neupravujte. Používanie originálnych zástrčiek a kompatibilných zásuviek znižuje riziko úrazu elektrickým prúdom.
- b) Nedotýkajte sa uzemnených prvkov, ako sú potrubia, ohrievače, bojler a chladničky. Ak je uzemnené zariadenie vystavené dažďu, priamemu kontaktu s mokrým povrchom alebo ak je prevádzkované vo vlhkom prostredí, existuje zvýšené riziko úrazu elektrickým prúdom. Vniknutie vody do zariadenia zvyšuje riziko jeho poškodenia a úrazu elektrickým prúdom.
- c) Keď je zariadenie pripojené k nabíjačke, nedotýkajte sa ho mokrými alebo vlhkými rukami.
- d) Kábel používajte len na určené účely. Nikdy ho nepoužívajte na prenášanie zariadenia ani na vytiahnutie zástrčky zo zásuvky. Kábel uchovávajte mimo zdrojov tepla, oleja, ostrých hrán alebo pohyblivých častí. Poškodené alebo zamotané káble zvyšujú riziko úrazu elektrickým prúdom.
- e) Ak je napájací kábel alebo adaptér poškodený alebo vykazuje známky opotrebovania, prestaňte ho používať. Poškodený napájací zdroj je potrebné vymeniť. Poškodený napájací kábel by mal vymeniť kvalifikovaný elektrikár alebo servisné stredisko výrobcu.
- f) Výrobok nepoužívajte, keď sú vo vode ľudia.
- g) Pri nabíjaní dbajte na to, aby bol spotrebič zapojený do zásuvky na mieste, kde nehrozí zaplavenie a ktoré je chránené pred vlhkosťou.
- h) Pred nabíjaním výrobok vypnite.
- i) Na nabíjanie zariadenia používajte iba originálnu nabíjačku.
- j) Pri nabíjaní by zariadenie malo byť v čistej, suchej a dobre vetranej miestnosti.
- k) Pred nabíjaním sa uistite, že sú zariadenie a nabíjačka suché.

1.2. Bezpečnosť na pracovisku

- a) Postarajte sa o to, aby bolo pracovisko čisté a dobre osvetlené. Neporiadok alebo zlé osvetlenie môže viesť k nehodám. Pri práci so zariadením sa snažte myslieť dopredu, sledovať, čo sa deje, a používať zdravý rozum.
- b) Zariadenie nepoužívajte v prostredí s nebezpečenstvom výbuchu, napríklad v prítomnosti horľavých kvapalín, plynov alebo prachu. Zariadenie vytvára iskry, ktoré môžu zapáliť prach alebo výpary.
- c) Ak si nie ste istí, či produkt funguje správne alebo ak zistíte poškodenie, kontaktujte servisné stredisko výrobcu.
- d) Opravy produktu môže vykonávať iba servisné stredisko výrobcu. Nepokúšajte sa zariadenie opraviť sami!
- e) V prípade požiaru použite na uhasenie práškový hasiaci prístroj alebo hasiaci prístroj s oxidom uhličitým (CO₂)(určený na hasenie elektrických zariadení pod napätím).
- f) Zariadenie používajte v dobre vetranom priestore.
- g) Túto používateľskú príručku si ponechajte k dispozícii pre budúce použitie. Ak toto zariadenie odovzdáte tretej strane, je potrebné spolu s ním odovzdať aj príručku.
- h) Obalové prvky a malé montážne diely uchovávajte na mieste, ku ktorému nemajú prístup deti.
- i) Zariadenie uchovávajte mimo dosahu detí a zvierat.
- j) Ak toto zariadenie používate spolu s iným zariadením, je potrebné dodržiavať aj ostatné pokyny na používanie.



Upozornenie! Pri používaní zariadenia chráňte deti a ostatné okolostojace osoby.

1.3. Osobná bezpečnosť

- a) Zariadenie nepoužívajte, keď ste unavení, chorí alebo pod vplyvom alkoholu, omamných látok alebo liekov, ktoré môžu výrazne zhoršiť schopnosť ovládať ho.
- b) Zariadenie nie je navrhnuté tak, aby s ním manipulovali osoby (vrátane detí) s obmedzenými duševnými a zmyslovými funkciami alebo osoby, ktorým chýbajú príslušné skúsenosti a/alebo znalosti, pokiaľ nie sú pod dohľadom osoby zodpovednej za ich bezpečnosť alebo nedostali pokyny na obsluhu zariadenia. zariadení.
- c) Pri práci so zariadením používajte zdravý rozum a buďte ostražití. Dočasná strata koncentrácie počas používania zariadenia môže viesť k vážnym zraneniam.
- d) Nenoste voľné oblečenie ani šperky. Udržiavajte vlasy, oblečenie a rukavice mimo dosahu pohyblivých častí. Voľný odev, šperky alebo dlhé vlasy sa môžu zachytiť do pohyblivých častí.
- e) Zariadenie nie je hračka. Deti musia byť pod dohľadom, aby sa so zariadením nehrali.
- f) Počas používania nekladajte do zariadenia ruky ani iné predmety!

1.4. Bezpečné používanie zariadenia

- a) Zariadenie nepreťažujte. Používajte nástroje, ktoré sú vhodné pre príslušnú úlohu. Správne zvolené zariadenie bude vykonávať úlohu, na ktorú bolo navrhnuté, lepšie a bezpečnejšie.

- b) Zariadenie nepoužívajte, ak vypínač nefunguje správne (nezapína a nevypína zariadenie). Zariadenia, ktoré sa nedajú zapnúť a vypnúť pomocou vypínača ON/OFF, sú nebezpečné, nemali by sa používať a musia sa opraviť.
- c) Pred akýmkoľvek nastavovaním, výmenou príslušenstva alebo pred odložením zariadenia sa uistite, že zástrčka je odpojená od zásuvky. Takéto opatrenia znížia riziko náhodného spustenia zariadenia.
- d) Ak sa nepoužíva, uložte ho na bezpečné miesto, mimo dosahu detí a osôb, ktoré nie sú oboznámené so zariadením a neprečítali si návod na obsluhu. Zariadenie môže predstavovať nebezpečenstvo v rukách neskúsených používateľov.
- e) Udržujte zariadenie v bezchybnom technickom stave. Pred každým použitím skontrolujte, či nedošlo k celkovému poškodeniu a najmä skontrolujte, či nie sú prasknuté časti alebo prvky a či nie sú iné podmienky, ktoré by mohli ovplyvniť bezpečnú prevádzku zariadenia. Ak zistíte poškodenie, odovzdajte zariadenie pred použitím na opravu.
- f) Zariadenie uchovávajte mimo dosahu detí.
- g) Opravu alebo údržbu zariadenia by mali vykonávať kvalifikovaní ľudia, len s použitím originálnych náhradných dielov. Tým sa zaistí bezpečné používanie.
- h) Aby sa zabezpečila funkčná integrita zariadenia, neodstraňujte ochranné kryty namontované z výroby a neuvolňujte žiadne skrutky.
- i) Vyhnite sa situáciám, keď zariadenie prestane počas používania fungovať v dôsledku nadmerného zaťaženia. Môže to viesť k prehriatiu prvkov pohonu a poškodeniu zariadenia.
- j) Nedotýkajte sa kĺbových častí alebo príslušenstva, pokiaľ zariadenie nebolo odpojené od zdroja napájania.
- k) Zariadenie pravidelne čistite, aby ste zabránili usadzovaniu odolných nečistôt.
- l) Zariadenie nie je hračka. Čistenie a údržbu nesmú vykonávať deti bez dozoru dospeléj osoby.
- m) Je zakázané zasahovať do konštrukcie zariadenia za účelom zmeny jeho parametrov alebo konštrukcie.
- n) Zariadenie uchovávajte mimo dosahu zdrojov ohňa a tepla.
- o) Vyhnite sa používaniu prístroja na čistenie ostrých predmetov, inak sa prístroj a filter poškodia.
- p) Nenechajte vyschnúť a nepoužívajte výrobok s úplne uzavretým prívodom.
- q) Výrobok môže pracovať s teplotou vody od 4°C do 35°C.
- r) Aby ste predišli zbytočnému poškodeniu alebo zraneniu, držte vlasy, šperky, časti tela alebo oblečenie mimo prívodu, pretože pri prevádzke zariadenia generujú sanie.
- s) Zariadenie sa nesmie používať na čistenie horľavých alebo výbušných kvapalín.



POZOR! Napriek bezpečnej konštrukcii zariadenia a jeho ochranným prvkom, ako aj použitiu ďalších prvkov chrániacich obsluhujúcu osobu existuje pri používaní zariadenia mierne riziko nehody alebo poranenia. Pri používaní zariadenia buďte ostražití a používajte zdravý rozum.

2. Pokyny na používanie

Prípravok je určený na odstraňovanie usadenín, lístia, vlasov, piesku a iných nečistôt z vody do 35 °C. To umožňuje čistenie vyhrievaných bazénov alebo víriviek bez potreby chladenia vody.

Používateľ je zodpovedný za akékoľvek škody spôsobené neúmyselným používaním zariadenia.

2.1. Popis zariadenia

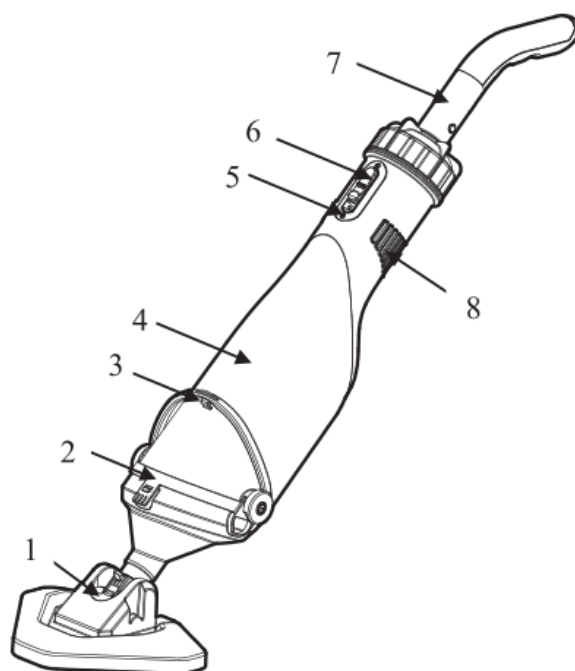

Diel č.	Popis
1	Vysávač nečistôt
2	Krúžok filtračnej siete
3	klúč
4	Hlavné puzdro čerpadla
5	Rozhranie nabíjania
6	Prepínač
7	Rukoväť
8	Outlet

2.2. Príprava na použitie

Na zostavenie kompletného stroja je potrebné namontovať rukoväť a odsávačku nečistôt do čerpadla v poradí, ako je znázornené na obrázku.

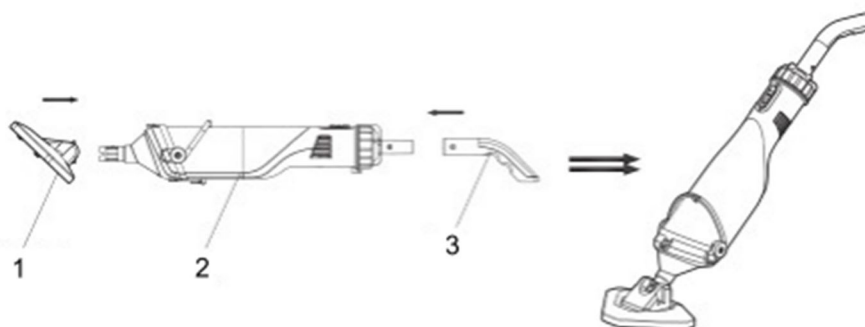

1- Vysávač nečistôt

2- Pumpa

3- Rukoväť

Zapnite vysávač stlačením vypínača. Vzďialenosť medzi hladinou penetračnej vody a vodorovným povrchom by mala byť 30 cm.

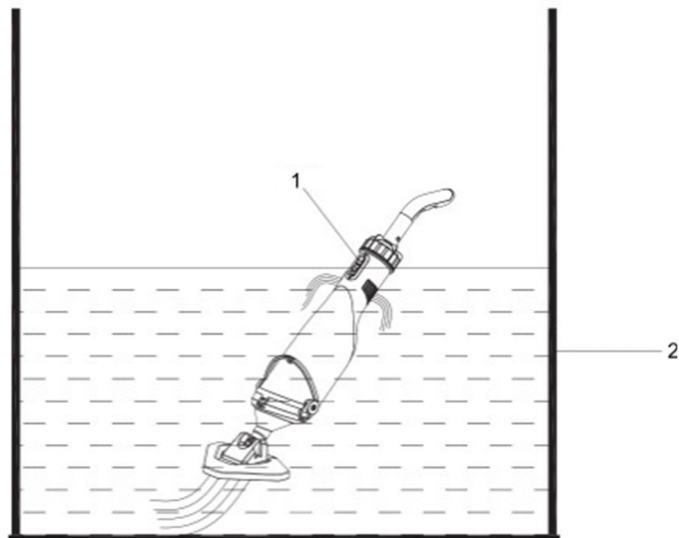

1- Prepínač

- 2- Hladina plniacej vody je 30 cm. Pri čistení filtračnej sieťky otvorte kľúč, horné a spodné úchytky pripevnené k sieťke filtra, vyberte odpad zo sieťky filtra a opláchnite ju.

2.3. Používanie zariadenia

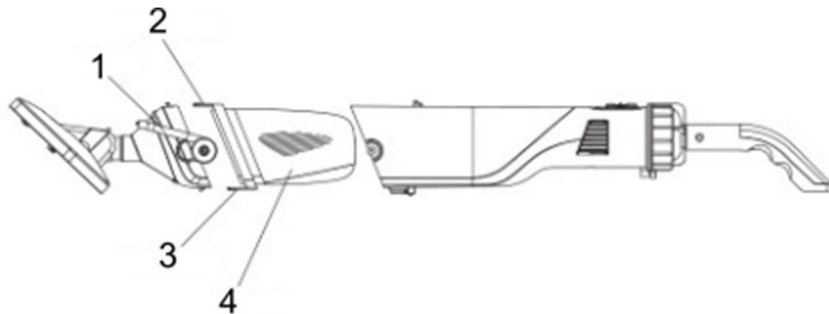

- 1- kľúč
2- Horná spona
3- Spodná hasp
4- Filtračná sieť

Pripojte nabíjačku k produktu, ako ukazuje obrázok. Špecifikácia nabíjačky: **Vstup 230V, 50Hz, 0,8A; Výstup 21VDC, 1,5A.**

Ak sa počas procesu nabíjania kontrolka rozsvieti na červeno, znamená to, že sa batéria nabíja; ak sa kontrolka rozsvieti na zeleno, znamená to, že produkt je plne nabitý. Pred prvým použitím výrobok nabíjajte 1,5 hodiny. Po úplnom nabití môže produkt fungovať 50-60 minút.

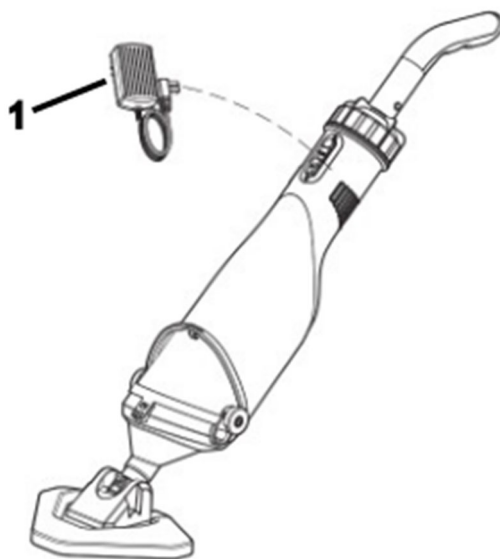

1-nabíjačka

2.4. Čistenie a údržba

1. Produkt je v podstate bezúdržbový. Pre zaistenie dlhej životnosti však odporúčame pravidelné kontroly a starostlivosť.



VÝSTRAHA! Pred každým servisom výrobok vypnite.

2. Ak sa výrobok nebude dlhší čas používať alebo sa musí na zimné mesiace odstrániť, opláchnite ho vodou, úplne vyprázdnite a nechajte vyschnúť.
3. Pri nebezpečenstve mrazu je potrebné výrobok úplne vyprázdniť.
4. Po dlhých odstavkách sa uistite, že sa rotor správne otáča krátkym zapnutím a vypnutím produktu.

Likvidácia použitých zariadení

Toto zariadenie nevyhadzujte do komunálneho odpadu. Odovzdajte ho na recyklačnom a zbernom mieste elektrických zariadení. Skontrolujte symbol na produkte, návode na použitie a balení. Plasty použité na konštrukciu zariadenia možno recyklovať podľa ich označenia. Ak sa rozhodnete zariadenie recyklovať, významne prispievate k ochrane nášho životného prostredia.

Informácie o miestnom recyklačnom zariadení získate od miestnych úradov.

2.5. Riešenie problémov

Vo väčšine prípadov budete môcť problémy ľahko vyriešiť sami.

Problém	Možná příčina	Riešenie
Zlyhanie pri čistení odpadu.	Batéria sa vybije.	Nabite produkt a po úplnom nabití môže fungovať 50-60 minút.
	Obežné koleso je poškodené.	Opravte alebo vymeňte obežné koleso.

	Obežné koleso je zablokované.	Vypnite produkt a skontrolujte obežné koleso.
	Filtračné vrečko je plné.	Vyčistite odpad vo filtračnom vrečku.
Z predných častí vyteká odpad.	Skontrolujte, či ventil nie je poškodený.	Vymeňte spätný ventil.
Odpad vychádza z filtračnej siete.	Filtračná sieť je poškodená.	Vymeňte filtračnú sieť.
Rukoväť/predĺžovacia tyč sa nepripája.	Spojovacia šnúra V-Cord je poškodená.	Vymeňte V-Cord.
Produkt sa nenabíja.	Batéria je poškodená.	Ak chcete vymeniť batériu, kontaktujte predajcu. POZOR! Aby ste predišli poškodeniu vysávača, zakúpte si originálnu lítiovú batériu, aby ste ju vymenili.
	Nabíjačka je poškodená.	Vymeňte nabíjačku. POZOR! Aby ste predišli poškodeniu produktu spôsobenému nabíjačkou, zakúpte si originálnu nabíjačku a vymeňte ju.



Това ръководство за потребителя е преведено чрез машинен превод. Положихме всички усилия, за да гарантираме, че преводът е точен, но имайте предвид, че автоматизираните преводи не са перфектни и не са предназначени да заменят човешки преводачи. Официалната версия на ръководството за потребителя е на английски език. Всички разлики между преведената версия и оригиналния английски не са правно обвързващи. Ако имате някакви въпроси относно точността на превода, моля, вижте английската версия, която е официалната справка. Повече езикови версии са достъпни при заявка чрез info@expondo.com.

Технически данни

Описание на параметъра	Стойност на параметъра
Име на продукта	Безжична прахосмукачка за басейн
Модел	HT-VC-400
Номинално напрежение [V~]	18
Номинална мощност [W]	40
IP	X8
Батерия	D170-507A
Използва се със зарядно за батерии	XH2150-1500WG
Вход на зарядно устройство за батерии [V~] / Hz / A	230 / 50 / 0.8
Мощност на зарядното устройство за батерии [V~] / A	21.5 / 1.5
Макс. Температура на водата [°C]	35
Клас на защита	II
Размери [ширина * дължина * височина; mm]	172*240*830
Тегло [kg]	1,94





1. Общо описание

Ръководството за потребителя е предназначено да помогне за безопасното и безпроблемно използване на устройството. Продуктът е проектиран и произведен в съответствие със строги технически указания, използвайки най-съвременни технологии и компоненти. Освен това се произвежда в съответствие с най-строгите стандарти за качество.

**НЕ ИЗПОЛЗВАЙТЕ УСТРОЙСТВОТО, ОСВЕН АКО НЕ СТЕ ПРОЧЕЛИ И РАЗБРАЛИ
ТОВА РЪКОВОДСТВО ЗА ПОТРЕБИТЕЛЯ.**

За да увеличите живота на устройството и да осигурите безпроблемна работа, използвайте го в съответствие с това ръководство за потребителя и редовно извършвайте дейности по поддръжката. Техническите данни и спецификации в това ръководство за потребителя са актуални. Производителят си запазва правото да прави промени, свързани с подобряване на качеството. Устройството е проектирано да намали до минимум рисковете от шумови емисии, като вземе предвид технологичния прогрес и възможностите за намаляване на шума.

Легенда

	Продуктът отговаря на съответните стандарти за безопасност.
	Прочетете инструкциите преди употреба.
	Продуктът трябва да бъде рециклиран.
	ПРЕДУПРЕЖДЕНИЕ! или ВНИМАНИЕ! или ЗАПОМНЕТЕ! Приложимо към дадената ситуация. (общ предупредителен знак)
	ВНИМАНИЕ! Предупреждение за токов удар!

 **ВНИМАНИЕ!** Прочетете всички предупреждения за безопасност и всички инструкции. Неспазването на предупрежденията и инструкциите може да доведе до токов удар, пожар и/или сериозно нараняване или дори смърт.

Термините "устройство" или "продукт" се използват в предупрежденията и инструкциите за позоваване на:

Безжична прахосмукачка за басейн

1.1. Електрическа безопасност

- a) Щепселът трябва да пасва на контакта. Не модифицирайте щепсела по никакъв начин. Използването на оригинални щепсели и подходящи контакти намалява риска от токов удар.
- b) Избягвайте да докосвате заземени елементи като тръби, нагреватели, бойлери и хладилници. Съществува повишен риск от токов удар, ако заземеното устройство е изложено на дъжд, влезе в пряк контакт с мокра повърхност или работи във влажна среда. Попадането на вода в устройството увеличава риска от повреда на устройството и от токов удар.
- c) Не докосвайте устройството с мокри или влажни ръце, когато е свързано към зарядното устройство.
- d) Използвайте кабела само по предназначение. Никога не го използвайте за носене на устройството или за изваждане на щепсела от контакт. Дръжте кабела далеч от източници на топлина, масло, остри ръбове или движещи се части. Повредените или заплетени кабели увеличават риска от токов удар.
- e) Прекратете употребата, ако захранващият кабел или адаптерът са повредени или показват признаци на износване. Повреденото захранване трябва да се смени. Повреден захранващ кабел трябва да се смени от квалифициран електротехник или сервизен център на производителя.
- f) Не използвайте продукта, когато във водата има хора.
- g) Когато зареждате, уверете се, че уредът е включен в контакт на място, където няма опасност от наводняване и което е защитено от влага.

- h) Изключете продукта преди зареждане.
- i) Използвайте само оригинално зарядно за зареждане на устройството.
- j) Когато зареждате, устройството трябва да е в чисто, сухо и добре проветриво помещение.
- k) Уверете се, че устройството и зарядното са сухи преди зареждане.

1.2. Безопасност на работното място

- a) Уверете се, че работното място е чисто и добре осветено. Разхвърляното или лошо осветено работно място може да доведе до злополуки. Опитайте се да мислите напред, наблюдавайте какво се случва и използвайте здрав разум, когато работите с устройството.
- b) Не използвайте устройството в потенциално експлозивна среда, например в присъствието на запалими течности, газове или прах. Устройството генерира искри, които могат да възпламенят прах или изпарения.
- c) Ако не сте сигурни дали продуктът работи правилно или откриете повреда, моля, свържете се със сервизния център на производителя.
- d) Само сервизният център на производителя може да извършва ремонт на продукта. Не се опитвайте да правите ремонт сами!
- e) В случай на пожар използвайте пожарогасител с прах или въглероден диоксид (CO₂) (предназначен за употреба върху електрически уреди под напрежение), за да го потушите.
- f) Използвайте устройството в добре проветриво помещение.
- g) Моля, запазете това ръководство за бъдещи справки. Ако това устройство бъде предадено на трета страна, ръководството трябва да бъде предадено с него.
- h) Съхранявайте елементите на опаковката и малките монтажни части на място, недостъпно за деца.
- i) Пазете уреда далеч от деца и животни.
- j) Ако това устройство се използва заедно с друго оборудване, трябва да се следват и останалите инструкции за употреба.



Запомнете! Когато използвате устройството, предпазвайте децата и другите минавачи.

1.3. Лична безопасност

- a) Не използвайте устройството, когато сте уморени, болни или под въздействието на алкохол, наркотици или лекарства, които могат значително да нарушат способността за работа с устройството.
- b) Устройството не е проектирано да се използва от хора (включително деца) с ограничени умствени и сетивни функции или лица без подходящ опит и/или познания, освен ако не са наблюдавани от лице, отговорно за тяхната безопасност, или са получили инструкции как да работят с устройство.
- c) Когато работите с устройството, използвайте здравия разум и бъдете нащрек. Временната загуба на концентрация по време на използване на устройството може да доведе до сериозни наранявания.

- d) Не носете широки дрехи или бижута. Дръжте косата, дрехите и ръкавиците далеч от движещи се части. Свободно облекло, бижута или дълга коса може да попаднат в движещи се части.
- e) Устройството не е играчка. Децата трябва да бъдат наблюдавани, за да се гарантира, че не си играят с устройството.
- f) Не поставяйте ръцете си или други предмети вътре в устройството, докато се използва!

1.4. Безопасно използване на устройството

- a) Не претоварвайте устройството. Използвайте подходящите инструменти за дадената задача. Правилно избраното устройство ще изпълни задачата, за която е проектирано по-добре и по-безопасен начин.
- b) Не използвайте устройството, ако превключвателят за ВКЛ./ИЗКЛ. не функционира правилно (не включва и изключва устройството). Устройствата, които не могат да се включват и изключват с превключвателя за ВКЛ./ИЗКЛ., са опасни, не трябва да се използват и трябва да се ремонтират.
- c) Уверете се, че щепселът е изключен от контакта, преди да се опитвате да регулирате, сменят аксесоари или преди да оставите устройството настрана. Такива предпазни мерки ще намалят риска от случайно активиране на устройството.
- d) Когато не се използва, съхранявайте на безопасно място, далеч от деца и хора, които не са запознати с устройството и не са прочели ръководството за употреба. Устройството може да представлява опасност в ръцете на неопитни потребители.
- e) Поддържайте уреда в перфектно техническо състояние. Преди всяка употреба проверете за общи повреди и особено проверете за напукани части или елементи и за всякакви други условия, които могат да повлияят на безопасната работа на устройството. Ако откриете повреда, предайте устройството за ремонт преди употреба.
- f) Пазете уреда от деца.
- g) Ремонтът или поддръжката на устройството трябва да се извършват от квалифицирани лица, като се използват само оригинални резервни части. Това ще гарантира безопасна употреба.
- h) За да осигурите работоспособността на устройството, не отстранявайте фабрично монтирани предпазители и не разхлабвайте никакви винтове.
- i) Избягвайте ситуации, при които устройството спира да работи по време на употреба поради прекомерно натоварване. Това може да доведе до прегряване на задвижващите елементи и повреда на устройството.
- j) Не докосвайте шарнирни части или аксесоари, освен ако устройството не е изключено от източника на захранване.
- k) Почиствайте устройството редовно, за да предотвратите натрупването на упорита мръсотия.
- l) Устройството не е играчка. Почистването и поддръжката не могат да се извършват от деца без надзор от възрастен.
- m) Забранява се намеса в структурата на устройството с цел промяна на параметрите или конструкцията му.
- n) Дръжте устройството далеч от източници на огън и топлина.
- o) Моля, избягвайте да използвате устройството за почистване на остри предмети, в противен случай устройството и филтърът ще се повредят.
- p) Не оставяйте да изсъхне и не използвайте продукта с напълно затворен вход.

- q) Продуктът може да работи с температура на водата от 4°C до 35°C.
- r) За да избегнете ненужни щети или наранявания, дръжте косата, бижутата, частите на тялото или дрехите далеч от входа, тъй като той генерира засмукване, когато устройството работи.
- s) Устройството не трябва да се използва за пречистване на запалими или експлозивни течности.



ВНИМАНИЕ! Въпреки безопасния дизайн на устройството и неговите защитни характеристики и въпреки използването на допълнителни елементи, предпазващи оператора, все още съществува малък риск от злополука или нараняване при използване на устройството. Бъдете нащрек и използвайте здравия разум, когато използвате устройството.

2. Използвайте насоки

Продуктът е предназначен за отстраняване на утайки, листа, косми, пясък и други отпадъци от вода до 35 °C. Това позволява почистване на отопляеми басейни или горещи вани без необходимост от охлаждане на водата.

Потребителят е отговорен за всички щети, произтичащи от непредвидена употреба на устройството.

2.1. Описание на устройството

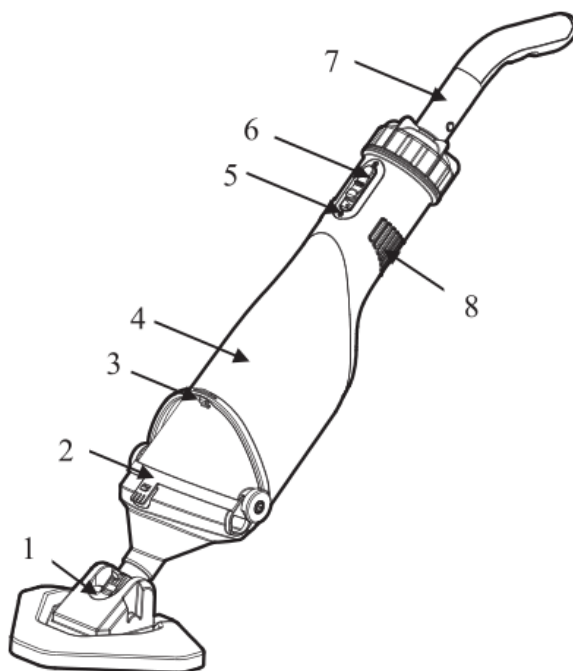

Номер на част	Описание
1	Изсмуквач на мръсотия
2	Филтърен мрежест пръстен
3	Гаечен ключ
4	Корпус на основната помпа
5	Интерфейс за зареждане
6	Превключване
7	Дръжка

8	Изход
---	-------

2.2. Подготовка за употреба

За да сглобите цялостна машина, дръжката и смукателят за мръсотия трябва да бъдат монтирани в помпата в реда, както е показано на фигурата.

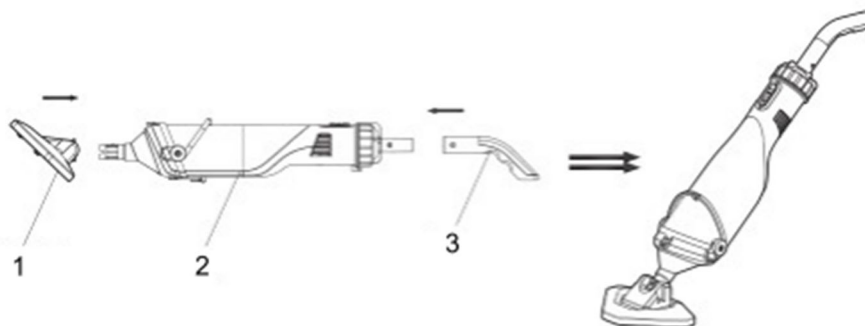

1- Изсмуквач на мръсотия

2- помпа

3- Дръжка

Натиснете надолу превключвателя, за да включите почистващия препарат. Разстоянието между нивото на водата за грундиране и хоризонталната повърхност трябва да бъде 30 см.

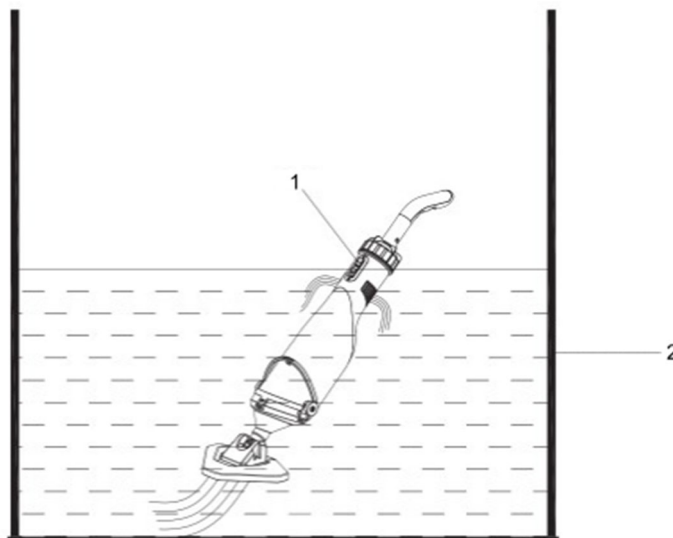

1- Превключване

2- Нивото на заливната вода е 30 см. Когато почиствате филтърната мрежа, моля, отворете гаечния ключ, горната и долната закопчалки, прикрепени към филтърната мрежа, извадете отпадъците във филтърната мрежа и ги изплакнете.

2.3. Използване на устройството

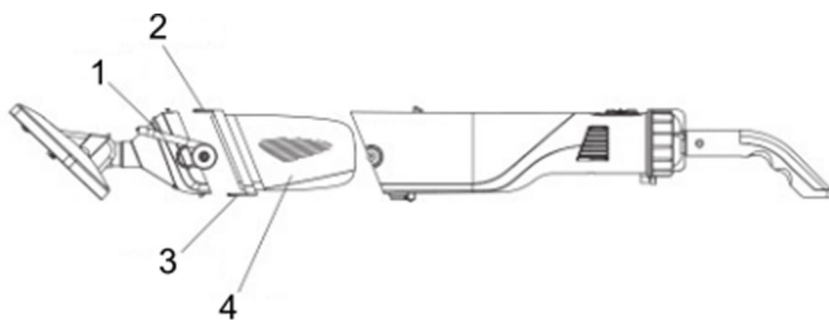

- 1- Гаечен ключ
- 2- Горна закопчалка
- 3- Долен закопчалка
- 4- Филтърна мрежа

Свържете зарядното устройство към продукта, както е показано на фигурата. Спецификация на зарядното устройство: **Вход 230V, 50Hz, 0.8A; Изход 21VDC, 1.5A.**

По време на процеса на зареждане, ако светлинният индикатор светне в червено, това означава, че батерията се зарежда; ако светлинният индикатор светне в зелено, това означава, че продуктът е напълно зареден. Преди първата употреба, моля, заредете продукта за 1,5 часа. След пълно зареждане продуктът може да работи 50-60 минути.

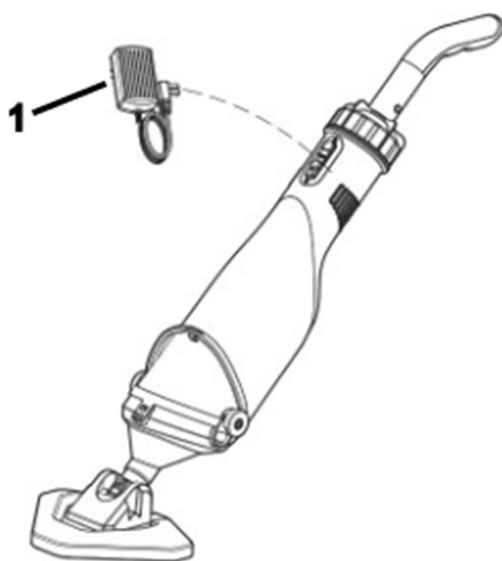

1-зарядно устройство

2.4. Почистване и поддръжка

1. Продуктът основно не изисква поддръжка. За да осигурите дълъг експлоатационен живот обаче, препоръчваме редовни проверки и грижи.



ПРЕДУПРЕЖДЕНИЕ! Преди всяко обслужване изключете продукта.

2. Ако продуктът няма да се използва дълго време или трябва да бъде премахнат за зимните месеци, изплакнете го с вода, изпразнете го напълно и го оставете да изсъхне.
3. Ако има опасност от замръзване, продуктът трябва да се изпразни напълно.
4. След дълги престои се уверете, че роторът се върти правилно, като включите и изключите продукта за кратко.

Изхвърляне на използвани устройства

Не изхвърляйте това устройство в общинските системи за отпадъци. Предайте го в пункт за рециклиране и събиране на електрически и електрически уреди. Проверете символа на продукта, ръководството за употреба и опаковката. Пластмасите, използвани за конструиране на устройството, могат да бъдат рециклирани, следвайки техните маркировки. Избирайки да рециклирате, вие допринасяте значително за опазването на околната среда.

Свържете се с местните власти за информация относно местното съоръжение за рециклиране.

2.5. Отстраняване на неизправности

В повечето случаи ще можете лесно да отстраните проблемите сами.

проблем	Възможна причина	Решение
Неуспешно почистване на отпадъците.	Батерията се изтощава.	Презаредете продукта и той може да работи 50-60 минути след пълно зареждане.
	Работното колело е повредено.	Ремонтирайте или сменете работното колело.
	Работното колело е блокирано.	Изключете продукта и проверете работното колело.
	Филтърната торба е пълна.	Почистете отпадъците във филтърната торба.
Отпадъците излизат от предните части.	Проверете дали вентилът е повреден.	Сменете възвратния клапан.
Отпадъците излизат от филтърната мрежа.	Филтърната мрежа е повредена.	Сменете филтърната мрежа.
Дръжката/удължителят не успява да се свърже.	Свързващият V-кабел е повреден.	Сменете V-кабела.
Продуктът не може да бъде зареден.	Батерията е повредена.	Свържете се с дилъра, за да смените батерията. Внимание! За да избегнете повреда на почистващия препарат, моля, купете оригиналната литиева батерия, за да я смените.
	Зарядното устройство е повредено.	Сменете зарядното. Внимание! За да избегнете повреда на продукта, причинена от зарядното устройство, моля, купете оригиналното зарядно устройство, за да го замените.



Αυτό το εγχειρίδιο χρήστη έχει μεταφραστεί με τη χρήση αυτόματης μετάφρασης. Έχουμε καταβάλει κάθε δυνατή προσπάθεια για να διασφαλίσουμε ότι η μετάφραση είναι ακριβής, αλλά σημειώστε ότι οι αυτοματοποιημένες μεταφράσεις δεν είναι τέλειες και δεν προορίζονται να αντικαταστήσουν τους ανθρώπινους μεταφραστές. Η επίσημη έκδοση του Εγχειριδίου χρήσης είναι στα Αγγλικά. Τυχόν διαφορές μεταξύ της μεταφρασμένης έκδοσης και της αρχικής αγγλικής έκδοσης δεν είναι νομικά δεσμευτικές. Εάν έχετε ερωτήσεις σχετικά με την ακρίβεια της μετάφρασης, ανατρέξτε στην αγγλική έκδοση, η οποία είναι η επίσημη αναφορά. Περισσότερες γλωσσικές εκδόσεις είναι διαθέσιμες κατόπιν αιτήματος μέσω του info@expondo.com.

Τεχνικά στοιχεία

Περιγραφή παραμέτρων	Τιμή παραμέτρου
Όνομα προϊόντος	Ασύρματη ηλεκτρική σκούπα πισίνας
Μοντέλο	HT-VC-400
Ονομαστική τάση [V~]	18
Ονομαστική ισχύς [W]	40
IP	X8
Μπαταρία	D170-507A
Χρησιμοποιείται με φορτιστή μπαταρίας	XH2150-1500WG
Είσοδος φορτιστή μπαταρίας [V~] / Hz / A	230 / 50 / 0.8
Έξοδος φορτιστή μπαταρίας [V~] / A	21.5 / 1.5
Μέγ. Θερμοκρασία νερού [°C]	35
Κατηγορία προστασίας	II
Διαστάσεις [πλάτος * μήκος * ύψος; mm]	172*240*830
Βάρος [kg]	1,94

1. Γενική περιγραφή





Το εγχειρίδιο χρήστη έχει σχεδιαστεί για να βοηθά στην ασφαλή και απρόσκοπτη χρήση της συσκευής. Το προϊόν έχει σχεδιαστεί και κατασκευαστεί σύμφωνα με αυστηρές τεχνικές οδηγίες, χρησιμοποιώντας τεχνολογίες και εξαρτήματα τελευταίας τεχνολογίας. Επιπλέον, παράγεται σύμφωνα με τα πιο αυστηρά πρότυπα ποιότητας.

ΜΗ ΧΡΗΣΙΜΟΠΟΙΗΣΤΕ ΤΗ ΣΥΣΚΕΥΗ ΕΚΤΟΣ ΑΝ ΕΧΕΤΕ ΔΙΑΒΑΣΕΙ ΚΑΙ ΚΑΤΑΝΟΗΣΕ ΠΟΛΥ ΠΟΛΥ ΑΥΤΟ ΤΟΝ ΕΓΧΕΙΡΙΔΙΟ ΧΡΗΣΤΗ.

Για να αυξήσετε τη διάρκεια ζωής του προϊόντος της συσκευής και να διασφαλίσετε τη λειτουργία χωρίς προβλήματα, χρησιμοποιήστε την σύμφωνα με το παρόν εγχειρίδιο χρήστη και εκτελείτε τακτικά εργασίες συντήρησης. Τα τεχνικά δεδομένα και οι προδιαγραφές σε αυτό το εγχειρίδιο χρήστη είναι ενημερωμένα. Ο κατασκευαστής διατηρεί το δικαίωμα να κάνει αλλαγές που σχετίζονται με τη βελτίωση της ποιότητας. Η συσκευή έχει σχεδιαστεί για να μειώνει τους κινδύνους εκπομπής θορύβου στο ελάχιστο, λαμβάνοντας υπόψη την τεχνολογική πρόοδο και τις ευκαιρίες μείωσης του θορύβου.

Θρύλος

	Το προϊόν πληροί τα σχετικά πρότυπα ασφαλείας.
--	--

	Διαβάστε τις οδηγίες πριν από τη χρήση.
	Το προϊόν πρέπει να ανακυκλώνεται.
	ΠΡΟΕΙΔΟΠΟΙΗΣΗ! ή ΠΡΟΣΟΧΗ! ή ΘΥΜΑΣΤΕ! Ισχύει για τη δεδομένη κατάσταση. (γενικό προειδοποιητικό σήμα)
	ΠΡΟΣΟΧΗ! Προειδοποίηση ηλεκτροπληξίας!

 **ΠΡΟΣΟΧΗ!** Διαβάστε όλες τις προειδοποιήσεις ασφαλείας και όλες τις οδηγίες. Η μη τήρηση των προειδοποιήσεων και των οδηγιών μπορεί να οδηγήσει σε ηλεκτροπληξία, πυρκαγιά και/ή σοβαρό τραυματισμό ή ακόμα και θάνατο.

Οι όροι "συσκευή" ή "προϊόν" χρησιμοποιούνται στις προειδοποιήσεις και τις οδηγίες για αναφορά:

Ασύρματη ηλεκτρική σκούπα πισίνας

1.1. Ηλεκτρική ασφάλεια

- a) Το φως πρέπει να ταιριάζει στην πρίζα. Μην τροποποιείτε το βύσμα με κανέναν τρόπο. Η χρήση γνήσιων βυσμάτων και αντίστοιχων πριζών μειώνει τον κίνδυνο ηλεκτροπληξίας.
- b) Αποφύγετε να αγγίζετε γειωμένα στοιχεία όπως σωλήνες, θερμάστρες, λέβητες και ψυγεία. Υπάρχει αυξημένος κίνδυνος ηλεκτροπληξίας εάν η γειωμένη συσκευή εκτεθεί στη βροχή, έρθει σε άμεση επαφή με υγρή επιφάνεια ή λειτουργεί σε υγρό περιβάλλον. Η είσοδος νερού στη συσκευή αυξάνει τον κίνδυνο ζημιάς στη συσκευή και ηλεκτροπληξίας.
- c) Μην αγγίζετε τη συσκευή με βρεγμένα ή υγρά χέρια όταν είναι συνδεδεμένη στο φορτιστή.
- d) Χρησιμοποιήστε το καλώδιο μόνο για την προβλεπόμενη χρήση του. Μην το χρησιμοποιείτε ποτέ για να μεταφέρετε τη συσκευή ή για να βγάλετε το φως από την πρίζα. Κρατήστε το καλώδιο μακριά από πηγές θερμότητας, λάδια, αιχμηρές άκρες ή κινούμενα μέρη. Τα κατεστραμμένα ή μπερδεμένα καλώδια αυξάνουν τον κίνδυνο ηλεκτροπληξίας.
- e) Διακόψτε τη χρήση εάν το καλώδιο τροφοδοσίας ή ο προσαρμογέας είναι κατεστραμμένο ή παρουσιάζει σημάδια φθοράς. Ένα κατεστραμμένο τροφοδοτικό πρέπει να αντικατασταθεί. Ένα κατεστραμμένο καλώδιο ρεύματος θα πρέπει να αντικατασταθεί από εξειδικευμένο ηλεκτρολόγο ή από το κέντρο σέρβις του κατασκευαστή.
- f) Μην χρησιμοποιείτε το προϊόν όταν υπάρχουν άτομα στο νερό.
- g) Κατά τη φόρτιση, βεβαιωθείτε ότι η συσκευή είναι συνδεδεμένη σε πρίζα σε μέρος όπου δεν υπάρχει κίνδυνος πλημμύρας και που προστατεύεται από την υγρασία.
- h) Απενεργοποιήστε το προϊόν πριν το φορτίσετε.
- i) Χρησιμοποιήστε μόνο τον γνήσιο φορτιστή για να φορτίσετε τη συσκευή.
- j) Κατά τη φόρτιση, η συσκευή πρέπει να βρίσκεται σε καθαρό, στεγνό και καλά αεριζόμενο δωμάτιο.
- k) Βεβαιωθείτε ότι η συσκευή και ο φορτιστής είναι στεγνά πριν τη φόρτιση.

1.2. Ασφάλεια στο χώρο εργασίας

- a) Βεβαιωθείτε ότι ο χώρος εργασίας είναι καθαρός και καλά φωτισμένος. Ένας ακατάστατος ή κακώς φωτισμένος χώρος εργασίας μπορεί να οδηγήσει σε ατυχήματα. Προσπαθήστε να σκεφτείτε μπροστά, παρατηρήστε τι συμβαίνει και χρησιμοποιήστε την κοινή λογική όταν εργάζεστε με τη συσκευή.
- b) Μη χρησιμοποιείτε τη συσκευή σε δυνητικά εκρηκτικό περιβάλλον, για παράδειγμα παρουσία εύφλεκτων υγρών, αερίων ή σκόνης. Η συσκευή παράγει σπινθήρες που μπορεί να αναφλέξουν σκόνη ή αναθυμιάσεις.
- c) Εάν δεν είστε βέβαιοι εάν το προϊόν λειτουργεί σωστά ή εάν διαπιστώσετε ζημιά, επικοινωνήστε με το κέντρο σέρβις του κατασκευαστή.
- d) Μόνο το κέντρο σέρβις του κατασκευαστή μπορεί να κάνει επισκευές στο προϊόν. Μην επιχειρήσετε να κάνετε επισκευές μόνοι σας!
- e) Σε περίπτωση πυρκαγιάς, χρησιμοποιήστε έναν πυροσβεστήρα σκόνης ή διοξειδίου του άνθρακα (CO₂) (ένας που προορίζεται για χρήση σε ηλεκτροφόρες συσκευές) για να τον σβήσετε.
- f) Χρησιμοποιήστε τη συσκευή σε καλά αεριζόμενο χώρο.
- g) Διατηρήστε αυτό το εγχειρίδιο διαθέσιμο για μελλοντική αναφορά. Εάν αυτή η συσκευή μεταβιβαστεί σε τρίτο μέρος, θα πρέπει να μεταβιβαστεί το εγχειρίδιο μαζί της.
- h) Φυλάξτε τα στοιχεία συσκευασίας και τα μικρά εξαρτήματα συναρμολόγησης σε μέρος που δεν είναι διαθέσιμο στα παιδιά.
- i) Κρατήστε τη συσκευή μακριά από παιδιά και ζώα.
- j) Εάν αυτή η συσκευή χρησιμοποιείται μαζί με άλλον εξοπλισμό, πρέπει επίσης να ακολουθούνται οι υπόλοιπες οδηγίες χρήσης.



Θυμάμαι! Όταν χρησιμοποιείτε τη συσκευή, προστατεύστε τα παιδιά και άλλους παρευρισκόμενους.

1.3. Προσωπική ασφάλεια

- a) Μη χρησιμοποιείτε τη συσκευή όταν είστε κουρασμένοι, άρρωστοι ή υπό την επήρεια αλκοόλ, ναρκωτικών ή φαρμάκων που μπορεί να επηρεάσουν σημαντικά την ικανότητα χειρισμού της συσκευής.
- b) Η συσκευή δεν έχει σχεδιαστεί για χειρισμό από άτομα (συμπεριλαμβανομένων παιδιών) με περιορισμένες νοητικές και αισθητηριακές λειτουργίες ή άτομα που δεν έχουν σχετική εμπειρία ή/και γνώση, εκτός εάν επιβλέπονται από άτομο υπεύθυνο για την ασφάλειά τους ή εάν έχουν λάβει οδηγίες για το πώς να χειρίζονται το συσκευή.
- c) Όταν εργάζεστε με τη συσκευή, χρησιμοποιήστε την κοινή λογική και παραμείνετε σε εγρήγορση. Η προσωρινή απώλεια συγκέντρωσης κατά τη χρήση της συσκευής μπορεί να οδηγήσει σε σοβαρούς τραυματισμούς.
- d) Μην φοράτε φαρδιά ρούχα ή κοσμήματα. Κρατήστε τα μαλλιά, τα ρούχα και τα γάντια μακριά από κινούμενα μέρη. Φαρδιά ρούχα, κοσμήματα ή μακριά μαλλιά μπορεί να πιαστούν σε κινούμενα μέρη.
- e) Η συσκευή δεν είναι παιχνίδι. Τα παιδιά πρέπει να επιβλέπονται για να διασφαλιστεί ότι δεν παίζουν με τη συσκευή.

- f) Μην βάζετε τα χέρια σας ή άλλα αντικείμενα μέσα στη συσκευή ενώ είναι σε χρήση!

1.4. Ασφαλής χρήση συσκευής

- a) Μην υπερφορτώνετε τη συσκευή. Χρησιμοποιήστε τα κατάλληλα εργαλεία για τη συγκεκριμένη εργασία. Μια σωστά επιλεγμένη συσκευή θα εκτελέσει την εργασία για την οποία σχεδιάστηκε καλύτερα και με πιο ασφαλή τρόπο.
- b) Μην χρησιμοποιείτε τη συσκευή εάν ο διακόπτης ON/OFF δεν λειτουργεί σωστά (δεν ενεργοποιεί και απενεργοποιεί τη συσκευή). Οι συσκευές που δεν μπορούν να ενεργοποιηθούν και να απενεργοποιηθούν χρησιμοποιώντας το διακόπτη ON/OFF είναι επικίνδυνες, δεν πρέπει να χρησιμοποιούνται και πρέπει να επισκευαστούν.
- c) Βεβαιωθείτε ότι το βύσμα είναι αποσυνδεδεμένο από την πρίζα πριν επιχειρήσετε οποιοσδήποτε ρυθμίσεις, αντικαταστάσεις εξαρτημάτων ή προτού αφήσετε τη συσκευή στην άκρη. Τέτοιες προφυλάξεις θα μειώσουν τον κίνδυνο τυχαίας ενεργοποίησης της συσκευής.
- d) Όταν δεν χρησιμοποιείται, αποθηκεύστε σε ασφαλές μέρος, μακριά από παιδιά και άτομα που δεν είναι εξοικειωμένα με τη συσκευή και δεν έχουν διαβάσει το εγχειρίδιο χρήσης. Η συσκευή μπορεί να αποτελέσει κίνδυνο στα χέρια άπειρων χρηστών.
- e) Διατηρήστε τη συσκευή σε άριστη τεχνική κατάσταση. Πριν από κάθε χρήση ελέγχετε για γενική ζημιά και ιδιαίτερα για ρωγμές εξαρτημάτων ή στοιχείων και για τυχόν άλλες συνθήκες που μπορεί να επηρεάσουν την ασφαλή λειτουργία της συσκευής. Εάν εντοπιστεί ζημιά, παραδώστε τη συσκευή για επισκευή πριν τη χρήση.
- f) Κρατήστε τη συσκευή μακριά από παιδιά.
- g) Η επισκευή ή η συντήρηση της συσκευής θα πρέπει να γίνεται από εξειδικευμένα άτομα, χρησιμοποιώντας μόνο γνήσια ανταλλακτικά. Αυτό θα εξασφαλίσει την ασφαλή χρήση.
- h) Για να διασφαλίσετε τη λειτουργική ακεραιότητα της συσκευής, μην αφαιρείτε προστατευτικά που έχουν τοποθετηθεί στο εργοστάσιο και μην χαλαρώνετε καμία βίδα.
- i) Αποφύγετε καταστάσεις όπου η συσκευή σταματά να λειτουργεί κατά τη χρήση λόγω υπερβολικής φόρτωσης. Αυτό μπορεί να οδηγήσει σε υπερθέρμανση των στοιχείων κίνησης και ζημιά στη συσκευή.
- j) Μην αγγίζετε αρθρωτά μέρη ή αξεσουάρ εκτός εάν η συσκευή έχει αποσυνδεθεί από την πηγή ρεύματος.
- k) Καθαρίζετε τακτικά τη συσκευή για να αποτρέψετε τη συσσώρευση επίμονης βρωμιάς.
- l) Η συσκευή δεν είναι παιχνίδι. Ο καθαρισμός και η συντήρηση δεν επιτρέπεται να εκτελούνται από παιδιά χωρίς επίβλεψη ενήλικα.
- m) Απαγορεύεται η παρέμβαση στη δομή της συσκευής για αλλαγή των παραμέτρων ή της κατασκευής της.
- n) Κρατήστε τη συσκευή μακριά από πηγές φωτιάς και θερμότητας.
- o) Αποφύγετε τη χρήση της συσκευής για τον καθαρισμό αιχμηρών αντικειμένων, διαφορετικά η συσκευή και το φίλτρο θα καταστραφούν.
- p) Μην αφήνετε να στεγνώσει και μην χρησιμοποιείτε το προϊόν με την είσοδο εντελώς κλειστή.
- q) Το προϊόν μπορεί να λειτουργήσει με θερμοκρασία νερού από 4°C έως 35°C.
- r) Για να αποφύγετε περιττή ζημιά ή τραυματισμό, κρατήστε τα μαλλιά, τα κοσμήματα, τα μέρη του σώματος ή τα ρούχα μακριά από την είσοδο καθώς προκαλεί αναρρόφηση όταν η συσκευή βρίσκεται σε λειτουργία.

- s) Η συσκευή δεν πρέπει να χρησιμοποιείται για τον καθαρισμό εύφλεκτων ή εκρηκτικών υγρών.



ΠΡΟΣΟΧΗ! Παρά τον ασφαλή σχεδιασμό της συσκευής και τα προστατευτικά χαρακτηριστικά της και παρά τη χρήση πρόσθετων στοιχείων που προστατεύουν τον χειριστή, εξακολουθεί να υπάρχει ένας μικρός κίνδυνος ατυχήματος ή τραυματισμού κατά τη χρήση της συσκευής. Μείνετε σε εγρήγορση και χρησιμοποιήστε την κοινή λογική όταν χρησιμοποιείτε τη συσκευή.

2. Χρησιμοποιήστε οδηγίες

Το προϊόν έχει σχεδιαστεί για να αφαιρεί ιζήματα, φύλλα, τρίχες, άμμο και άλλα υπολείμματα από νερό έως και 35 °C. Αυτό επιτρέπει τον καθαρισμό θερμαινόμενων πισινών ή υδρομασάζ χωρίς την ανάγκη ψύξης του νερού.

Ο χρήστης ευθύνεται για οποιαδήποτε ζημία προκύψει από ακούσια χρήση της συσκευής.

2.1. Περιγραφή συσκευής

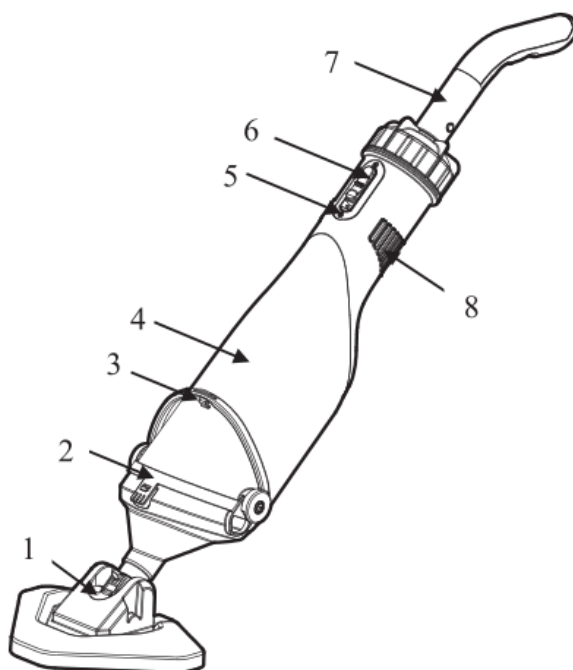

Αριθμός ανταλλακτικού	Περιγραφή
1	Κορόιδο βρωμιάς
2	Δακτύλιος διχτού φίλτρου
3	Κλειδί
4	Κύριο περίβλημα αντλίας
5	Διεπαφή φόρτισης
6	Διακόπτης
7	Λαβή
8	Εξοδος

2.2. Προετοιμασία για χρήση

Για να συναρμολογήσετε ένα πλήρες μηχάνημα, η λαβή και το ρολό ακαθαρσιών πρέπει να εγκατασταθούν στην αντλία με τη σειρά που δείχνει το σχήμα.

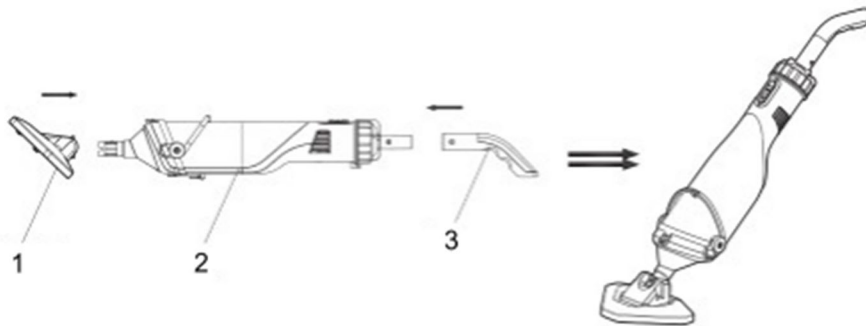

- 1- Κορόιδο βρωμιάς
- 2- Αντλία
- 3- Λαβή

Πιέστε προς τα κάτω το διακόπτη για να ενεργοποιήσετε το καθαριστικό. Η απόσταση μεταξύ της στάθμης του νερού ασταρώματος και της οριζόντιας επιφάνειας πρέπει να είναι 30 cm.

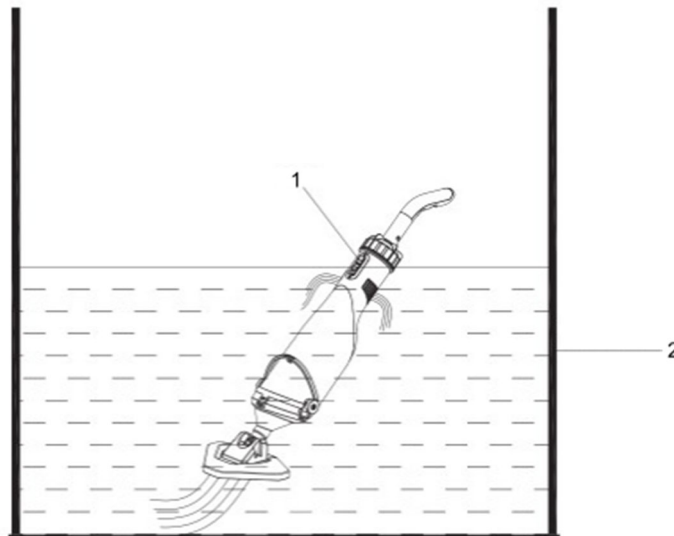

- 1- Διακόπτης
- 2- Η στάθμη του νερού ασταρώματος είναι 30 cm. Κατά τον καθαρισμό του διχτού φίλτρου, παρακαλούμε ανοίξτε το κλειδί, το επάνω και το κάτω άκρο που είναι προσαρτημένο στο δίχτυ φίλτρου, αφαιρέστε τα υπολείμματα στο φίλτρο και ξεπλύνετε.

2.3. Χρήση συσκευής

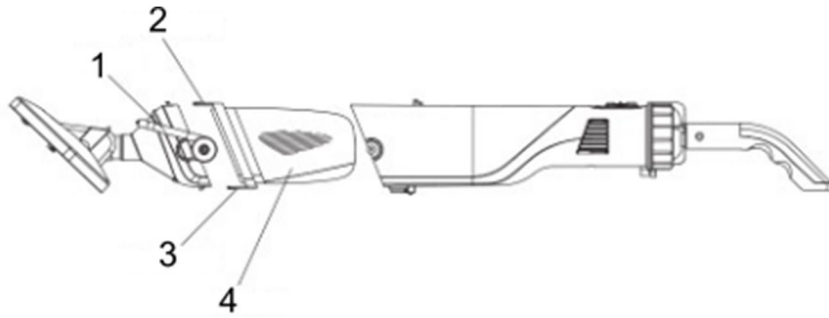

- 1- Κλειδί
- 2- Άνω κεφαλή
- 3- Χαμηλότερη λαβή
- 4- Δίχτυ φίλτρου

Συνδέστε το φορτιστή με το προϊόν όπως φαίνεται στην εικόνα. Οι προδιαγραφές του φορτιστή: **Είσοδος 230V, 50Hz, 0,8A; Έξοδος 21VDC, 1,5A.**

Κατά τη διάρκεια της διαδικασίας φόρτισης, εάν η ενδεικτική λυχνία γίνει κόκκινη, σημαίνει ότι η μπαταρία φορτίζεται. εάν η ενδεικτική λυχνία ανάβει πράσινη, σημαίνει ότι το προϊόν είναι πλήρως φορτισμένο. Πριν από την πρώτη χρήση, φορτίστε το προϊόν για 1,5 ώρα. Αφού φορτιστεί πλήρως, το προϊόν μπορεί να λειτουργήσει για 50-60 λεπτά.

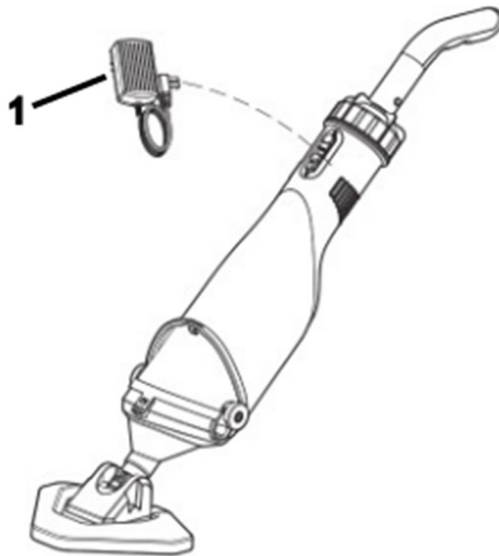

1-Φορτιστής

2.4. Καθαρισμός και συντήρηση

1. Το προϊόν είναι βασικά χωρίς συντήρηση. Ωστόσο, για να διασφαλιστεί μεγάλη διάρκεια ζωής, συνιστούμε τακτικούς ελέγχους και φροντίδα.



ΠΡΟΕΙΔΟΠΟΙΗΣΗ! Πριν από κάθε σέρβις, απενεργοποιήστε το προϊόν.

2. Εάν το προϊόν δεν πρόκειται να χρησιμοποιηθεί για μεγάλο χρονικό διάστημα ή πρέπει να αφαιρεθεί για τους χειμερινούς μήνες, ξεπλύνετε το με νερό, αδειάστε το εντελώς και αφήστε το να στεγνώσει.
3. Εάν υπάρχει κίνδυνος παγετού, το προϊόν πρέπει να αδειάσει εντελώς.
4. Μετά από μεγάλες διακοπές λειτουργίας, βεβαιωθείτε ότι ο ρότορας περιστρέφεται σωστά ενεργοποιώντας και απενεργοποιώντας για λίγο το προϊόν.

Απόρριψη χρησιμοποιημένων συσκευών

Μην απορρίπτετε αυτή τη συσκευή σε συστήματα αστικών απορριμμάτων. Παραδώστε το σε ένα σημείο ανακύκλωσης και συλλογής ηλεκτρικών και ηλεκτρικών συσκευών. Ελέγξτε το σύμβολο στο προϊόν, στο εγχειρίδιο οδηγιών και στη συσκευασία. Τα πλαστικά που χρησιμοποιούνται για την κατασκευή της συσκευής μπορούν να ανακυκλωθούν ακολουθώντας τις σημάνσεις τους. Επιλέγοντας την ανακύκλωση συμβάλλετε σημαντικά στην προστασία του περιβάλλοντος μας.

Επικοινωνήστε με τις τοπικές αρχές για πληροφορίες σχετικά με τις τοπικές εγκαταστάσεις ανακύκλωσης.

2.5. Αντιμέτωπιση προβλημάτων

Στις περισσότερες περιπτώσεις, θα μπορείτε να αντιμετωπίσετε εύκολα προβλήματα μόνοι σας.

Πρόβλημα	Πιθανή αιτία	Διάλυμα
Αποτυχία καθαρισμού των απορριμμάτων.	Η μπαταρία τελειώνει.	Επαναφορτίστε το προϊόν και μπορεί να λειτουργήσει για 50-60 λεπτά μετά την πλήρη φόρτιση.
	Η πτερωτή είναι κατεστραμμένη.	Επισκευάστε ή αντικαταστήστε την πτερωτή.
	Η πτερωτή είναι μπλοκαρισμένη.	Απενεργοποιήστε το προϊόν και ελέγξτε την πτερωτή.
	Η σακούλα φίλτρου είναι γεμάτη.	Καθαρίστε τα απόβλητα στη σακούλα φίλτρου.
Τα απόβλητα βγαίνουν από τα μπροστινά μέρη.	Ελέγξτε εάν η βαλβίδα είναι κατεστραμμένη.	Αλλάξτε τη βαλβίδα αντεπιστροφής.
Τα απόβλητα βγαίνουν από το δίχτυ φίλτρου.	Το φίλτρο έχει καταστραφεί.	Αλλάξτε το δίχτυ φίλτρου.
Η λαβή/πόλος προέκτασης αποτυγχάνει να συνδεθεί.	Το συνδετικό καλώδιο V είναι κατεστραμμένο.	Αλλάξτε το καλώδιο V.
Το προϊόν αποτυγχάνει να φορτιστεί.	Η μπαταρία έχει καταστραφεί.	Επικοινωνήστε με τον αντιπρόσωπο για την αντικατάσταση της μπαταρίας. Προειδοποίηση! Για να αποφύγετε την καταστροφή του καθαριστικού, αγοράστε την γνήσια μπαταρία λιθίου για να την αντικαταστήσετε.
	Ο φορτιστής έχει καταστραφεί.	Αντικαταστήστε το φορτιστή. Προειδοποίηση! Για να αποφύγετε την καταστροφή του προϊόντος που προκαλείται από τον φορτιστή, αγοράστε τον γνήσιο φορτιστή για να τον αντικαταστήσετε.



Ovaj korisnički priručnik preveden je strojnim prijevodom. Uložili smo sve napore kako bismo osigurali točnost prijevoda, ali imajte na umu da automatizirani prijevodi nisu savršeni i nisu namijenjeni zamjeni ljudskih prevoditelja. Službena verzija korisničkog priručnika je na engleskom jeziku. Sve razlike između prevedene verzije i izvornog engleskog jezika nisu pravno obvezujuće. Ako imate pitanja o točnosti prijevoda, pogledajte englesku verziju, koja je službena referenca. Verzije na više jezika dostupne su na zahtjev putem info@expondo.com.

Tehnički podaci

Opis parametra	Vrijednost parametra
Naziv proizvoda	Bežični usisivač za bazen
Model	HT-VC-400
Nazivni napon [V~]	18
Nazivna snaga [W]	40
IP	X8
Baterija	D170-507A
Koristi se s punjačem	XH2150-1500WG
Ulaz punjača baterije [V~] / Hz / A	230 / 50 / 0.8
Snaga punjača baterije [V~] / A	21.5 / 1.5
Maks. Temperatura vode [°C]	35
Klasa zaštite	II
Dimenzije [širina * duljina * visina; mm]	172*240*830
Težina [kg]	1,94



1. Opći opis



Korisnički priručnik je osmišljen kako bi pomogao u sigurnom i neometanom korištenju uređaja. Proizvod je dizajniran i proizveden u skladu sa strogim tehničkim smjernicama, korištenjem najsuvremenijih tehnologija i komponenti. Osim toga, proizvodi se u skladu s najstrožim standardima kvalitete.

NEMOJTE KORISTITI UREĐAJ OSIM AKO Niste TEMELJITO PROČITALI I RAZUMIJELI OVAJ KORISNIČKI PRIRUČNIK.

Kako biste produljili životni vijek uređaja i osigurali nesmetan rad, koristite ga u skladu s ovim korisničkim priručnikom i redovito obavljajte poslove održavanja. Tehnički podaci i specifikacije u ovom korisničkom priručniku su ažurni. Proizvođač zadržava pravo izmjena povezanih s poboljšanjem kvalitete. Uređaj je dizajniran za smanjenje rizika od emisije buke na minimum, uzimajući u obzir tehnološki napredak i mogućnosti smanjenja buke.

Legenda

	Proizvod zadovoljava relevantne sigurnosne standarde.
	Prije uporabe pročitajte upute.

	Proizvod se mora reciklirati.
	UPOZORENJE! ili OPREZ! ili ZAPAMTI! Primjenjivo na datu situaciju. (opći znak upozorenja)
	PAŽNJA! Upozorenje na električni udar!

 **PAŽNJA!** Pročitajte sva sigurnosna upozorenja i sve upute. Nepoštivanje upozorenja i uputa može dovesti do strujnog udara, požara i/ili ozbiljne ozljede ili čak smrti.

Izrazi "uređaj" ili "proizvod" koriste se u upozorenjima i uputama za:

Bežični usisivač za bazen

1.1. Električna sigurnost

- a) Utikač mora odgovarati utičnici. Nemojte ni na koji način mijenjati utikač. Korištenje originalnih utikača i odgovarajućih utičnica smanjuje rizik od strujnog udara.
- b) Izbjegavajte dodirivanje uzemljenih elemenata kao što su cijevi, grijalice, bojleri i hladnjaci. Postoji povećan rizik od strujnog udara ako je uzemljeni uređaj izložen kiši, dođe u izravan kontakt s mokrom površinom ili radi u vlažnom okruženju. Ulazak vode u uređaj povećava rizik od oštećenja uređaja i strujnog udara.
- c) Ne dirajte uređaj mokrim ili vlažnim rukama dok je priključen na punjač.
- d) Koristite kabel samo za njegovu namjenu. Nikada ga nemojte koristiti za nošenje uređaja ili za izvlačenje utikača iz utičnice. Držite kabel dalje od izvora topline, ulja, oštih rubova ili pokretnih dijelova. Oštećeni ili zmršeni kabeli povećavaju rizik od strujnog udara.
- e) Prekinite korištenje ako je kabel za napajanje ili adapter oštećen ili pokazuje znakove istrošenosti. Oštećeni izvor napajanja mora se zamijeniti. Oštećeni kabel za napajanje trebao bi zamijeniti kvalificirani električar ili servisni centar proizvođača.
- f) Nemojte koristiti proizvod kada su ljudi u vodi.
- g) Prilikom punjenja pazite da je uređaj uključen u utičnicu na mjestu gdje nema opasnosti od poplave i zaštićeno od vlage.
- h) Isključite proizvod prije punjenja.
- i) Za punjenje uređaja koristite samo originalni punjač.
- j) Prilikom punjenja uređaj treba biti u čistoj, suhoj i dobro prozračenoj prostoriji.
- k) Provjerite jesu li uređaj i punjač suhi prije punjenja.

1.2. Sigurnost na radnom mjestu

- a) Provjerite je li radno mjesto čisto i dobro osvijetljeno. Neuredno ili slabo osvijetljeno radno mjesto može dovesti do nezgoda. Pokušajte unaprijed razmišljati, promatrati što se događa i koristiti zdrav razum pri radu s uređajem.

- b) Nemojte koristiti uređaj u potencijalno eksplozivnom okruženju, na primjer u prisutnosti zapaljivih tekućina, plinova ili prašine. Uređaj stvara iskre koje mogu zapaliti prašinu ili pare.
- c) Ako niste sigurni radi li proizvod ispravno ili ako pronađete oštećenje, obratite se servisnom centru proizvođača.
- d) Samo servisni centar proizvođača smije popravljati proizvod. Ne pokušavajte sami popraviti!
- e) U slučaju požara, koristite aparat za gašenje požara prahom ili ugljičnim dioksidom (CO₂) (onaj namijenjen za korištenje na električnim uređajima pod naponom) za gašenje.
- f) Koristite uređaj u dobro prozračenom prostoru.
- g) Držite ovaj priručnik dostupnim za buduće potrebe. Ako se ovaj uređaj preda trećoj strani, priručnik se mora proslijediti s njim.
- h) Držite elemente pakiranja i sitne dijelove za sklapanje na mjestu nedostupnom djeci.
- i) Držite uređaj podalje od djece i životinja.
- j) Ako se ovaj uređaj koristi zajedno s drugom opremom, potrebno je također slijediti preostale upute za uporabu.



Upamtite! Prilikom korištenja uređaja zaštitite djecu i druge promatrače.

1.3. Osobna sigurnost

- a) Ne koristite uređaj ako ste umorni, bolesni ili pod utjecajem alkohola, narkotika ili lijekova koji mogu značajno umanjiti sposobnost rukovanja uređajem.
- b) Uređaj nije dizajniran da njime rukuju osobe (uključujući djecu) s ograničenim mentalnim i osjetilnim funkcijama ili osobe bez odgovarajućeg iskustva i/ili znanja, osim ako ih nadzire osoba odgovorna za njihovu sigurnost ili su primili upute o rukovanju uređajem uređaj.
- c) Kada radite s uređajem, koristite zdrav razum i budite oprezni. Privremeni gubitak koncentracije tijekom korištenja uređaja može dovesti do ozbiljnih ozljeda.
- d) Ne nosite široku odjeću ili nakit. Držite kosu, odjeću i rukavice dalje od pokretnih dijelova. Široka odjeća, nakit ili duga kosa mogu zapeti za pokretne dijelove.
- e) Uređaj nije igračka. Djeca moraju biti pod nadzorom kako bi se osiguralo da se ne igraju s uređajem.
- f) Nemojte stavljati ruke ili druge predmete u uređaj dok je u uporabi!

1.4. Sigurno korištenje uređaja

- a) Nemojte preoptereti uređaj. Koristite odgovarajuće alate za zadani zadatak. Ispravno odabran uređaj bolje će i sigurnije obaviti zadatak za koji je dizajniran.
- b) Nemojte koristiti uređaj ako prekidač za uključivanje/isključivanje ne radi ispravno (ne uključuje i ne isključuje uređaj). Uređaji koji se ne mogu uključiti i isključiti pomoću prekidača za uključivanje/isključivanje su opasni, ne smiju se koristiti i moraju se popraviti.
- c) Uvjerite se da je utikač isključen iz utičnice prije bilo kakvog podešavanja, zamjene pribora ili prije nego što odložite uređaj. Takve mjere opreza će smanjiti rizik od slučajnog aktiviranja uređaja.

- d) Kada nije u uporabi, spremite ga na sigurno mjesto, daleko od djece i osoba koje nisu upoznate s uređajem, a nisu pročitale upute za uporabu. Uređaj može predstavljati opasnost u rukama neiskusnih korisnika.
- e) Održavajte uređaj u savršenom tehničkom stanju. Prije svake uporabe provjerite ima li općeg oštećenja, a posebno provjerite ima li napuknutih dijelova ili elemenata te svih drugih uvjeta koji mogu utjecati na siguran rad uređaja. Ako se otkrije oštećenje, predajte uređaj na popravak prije uporabe.
- f) Držite uređaj izvan dohvata djece.
- g) Popravak ili održavanje uređaja trebaju obavljati kvalificirane osobe, samo uz korištenje originalnih rezervnih dijelova. To će osigurati sigurnu uporabu.
- h) Kako biste osigurali radni integritet uređaja, nemojte uklanjati tvornički ugrađene štitnike i ne otpuštati vijke.
- i) Izbjegavajte situacije u kojima uređaj prestane raditi tijekom korištenja zbog pretjeranog opterećenja. To može dovesti do pregrijavanja pogonskih elemenata i oštećenja uređaja.
- j) Nemojte dodirivati zglobove ili pribor osim ako uređaj nije isključen iz izvora napajanja.
- k) Redovito čistite uređaj kako biste spriječili nakupljanje tvrdokorne prljavštine.
- l) Uređaj nije igračka. Čišćenje i održavanje ne smiju obavljati djeca bez nadzora odrasle osobe.
- m) Zabranjeno je dirati u strukturu uređaja radi promjene njegovih parametara ili konstrukcije.
- n) Držite uređaj dalje od izvora vatre i topline.
- o) Izbjegavajte korištenje uređaja za čišćenje oštih predmeta, inače će se uređaj i filter oštetiti.
- p) Nemojte dopustiti da se osuši i nemojte koristiti proizvod s potpuno zatvorenim otvorom.
- q) Proizvod može raditi s vodom temperature od 4°C do 35°C.
- r) Kako biste izbjegli nepotrebno oštećenje ili ozljede, držite kosu, nakit, dijelove tijela ili odjeću dalje od ulaza jer stvara usisavanje dok uređaj radi.
- s) Uređaj se ne smije koristiti za pročišćavanje zapaljivih ili eksplozivnih tekućina.



PAŽNJA! Unatoč sigurnom dizajnu uređaja i njegovim zaštitnim značajkama te usprkos korištenju dodatnih elemenata koji štite operatera, još uvijek postoji mali rizik od nezgode ili ozljede pri korištenju uređaja. Budite oprezni i koristite zdrav razum kada koristite uređaj.

2. Koristite smjernice

Proizvod je dizajniran za uklanjanje taloga, lišća, dlaka, pijeska i drugih ostataka iz vode do 35 °C. To omogućuje čišćenje grijanih bazena ili vrućih kada bez potrebe za hlađenjem vode.

Korisnik je odgovoran za svu štetu nastalu nenamjenskom uporabom uređaja.

2.1. Opis uređaja

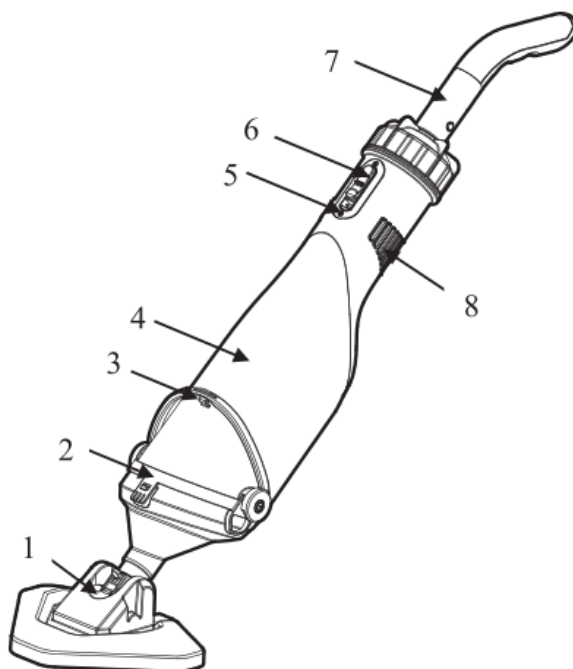

Broj dijela	Opis
1	Usisivač prljavštine
2	Mrežasti prsten filtera
3	Ključ
4	Kućište glavne pumpe
5	Sučelje za punjenje
6	Prekidač
7	Ručka
8	Izlaz

2.2. Priprema za upotrebu

Za sastavljanje kompletnog stroja, ručku i usisivač prljavštine treba ugraditi u pumpu redom kako prikazuje slika.

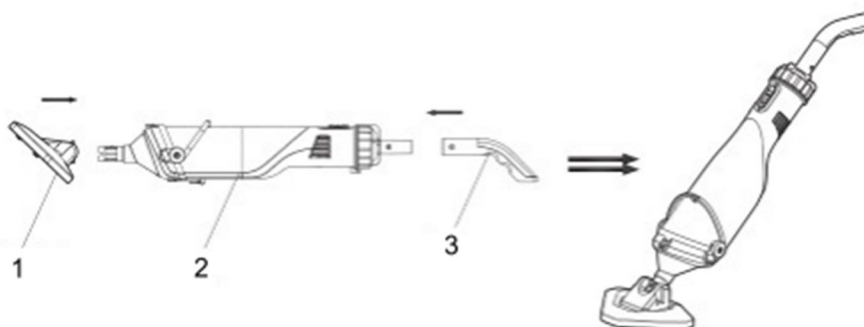

1- Usisivač prljavštine

2- Pumpa

3- Ručka

Pritisnite prekidač kako biste uključili usisivač. Udaljenost između razine temeljne vode i vodoravne površine treba biti 30 cm.

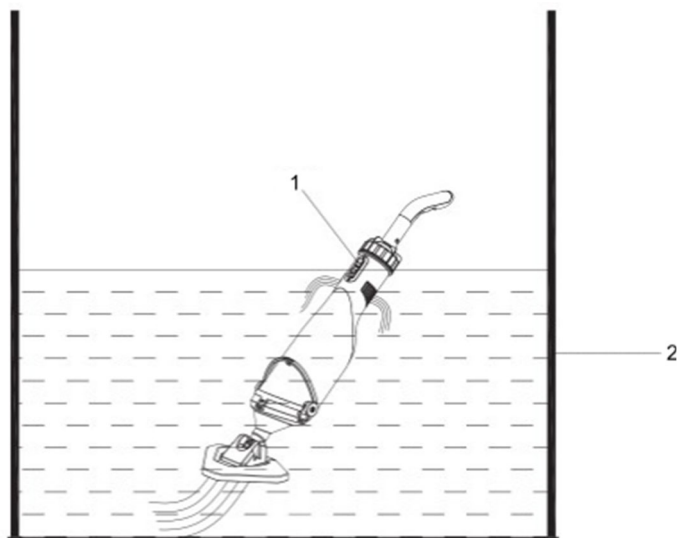

1- Prekidač

- 2- Razina početne vode je 30 cm. Kada čistite mrežicu filtera, otvorite ključ, gornju i donju kopču pričvršćenu na mrežicu filtera, izvadite otpad iz mrežice filtera i isperite ga.

2.3. Upotreba uređaja

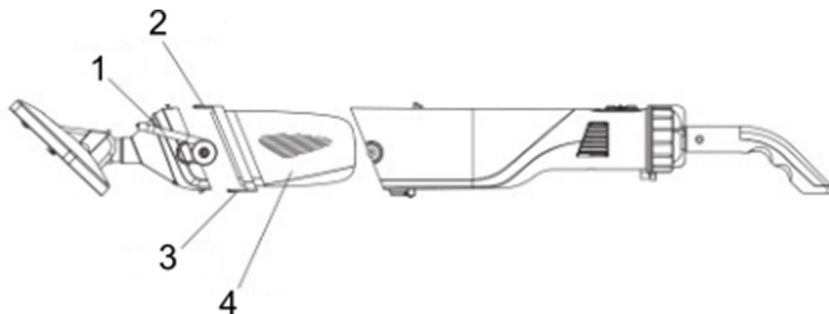

- 1- Ključ
2- Gornja kopča
3- Donji držač
4- Filtarska mreža

Spojite punjač s proizvodom kao što je prikazano na slici. Specifikacija punjača: **Ulaz 230V, 50Hz, 0,8A; Izlaz 21VDC, 1.5A.**

Tijekom procesa punjenja, ako svjetlo indikatora svijetli crveno, to znači da se baterija puni; ako indikator svijetli zeleno, to znači da je proizvod potpuno napunjen. Prije prve uporabe punite proizvod 1,5 sat. Nakon potpunog punjenja, proizvod može raditi 50-60 minuta.

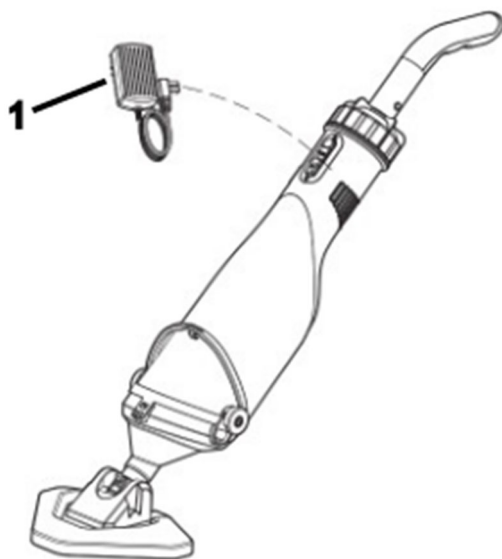

1-punjač

2.4. Čišćenje i održavanje

1. Proizvod u osnovi ne zahtijeva održavanje. Međutim, kako biste osigurali dug životni vijek, preporučujemo redovite provjere i njegu.



UPOZORENJE! Prije svakog servisiranja, isključite proizvod.

2. Ako se proizvod neće koristiti dulje vrijeme ili ga morate ukloniti tijekom zimskih mjeseci, isperite ga vodom, potpuno ispraznite i ostavite da se osuši.
3. Ako postoji opasnost od smrzavanja, proizvod se mora potpuno isprazniti.
4. Nakon dugih zastoja, provjerite okreće li se rotor pravilno kratkim uključivanjem i isključivanjem proizvoda.

Zbrinjavanje rabljenih uređaja

Nemojte odlagati ovaj uređaj u sustave komunalnog otpada. Predajte ga mjestu za prikupljanje i recikliranje električnih i električnih uređaja. Provjerite simbol na proizvodu, priručniku s uputama i pakiranju. Plastika koja se koristi za izradu uređaja može se reciklirati prema oznakama. Odabirom recikliranja dajete značajan doprinos zaštiti našeg okoliša.

Obratite se lokalnim vlastima za informacije o vašem lokalnom pogonu za recikliranje.

2.5. Rješavanje problema

U većini slučajeva probleme ćete moći lako riješiti sami.

Problem	Mogući uzrok	Otopina
Ne očistiti otpad.	Baterija se isprazni.	Ponovno napunite proizvod i on može raditi 50-60 minuta nakon što je potpuno napunjen.
	Impeler je	Popravite ili zamijenite impeler.

	oštećen.	
	Impeler je blokiran.	Isključite proizvod i provjerite impeler.
	Filter vrećica je puna.	Očistite otpad u filter vrećici.
Otpad izlazi iz prednjih dijelova.	Provjerite je li ventil oštećen.	Promijenite povratni ventil.
Otpad izlazi iz filterske mreže.	Filtarska mreža je oštećena.	Promijenite mrežicu filtera.
Ručka/produžni stup ne uspijeva se spojiti.	Spojni V-kabel je oštećen.	Promijenite V-kabel.
Proizvod se ne može naplatiti.	Baterija je oštećena.	Obratite se prodavaču radi zamjene baterije. Upozorenje! Kako biste izbjegli oštećenje usisivača, kupite originalnu litijsku bateriju kako biste je zamijenili.
	Punjač je oštećen.	Zamijenite punjač. Upozorenje! Kako biste izbjegli oštećenje proizvoda uzrokovano punjačem, kupite originalni punjač kako biste ga zamijenili.



Šis vartotojo vadovas buvo išverstas naudojant mašininį vertimą. Dėjome visas pastangas, kad vertimas būtų tikslus, tačiau atminti, kad automatiniai vertimai nėra tobuli ir nėra skirti pakeisti žmonių vertėjus. Oficiali vartotojo vadovo versija yra anglų kalba. Bet kokie skirtumai tarp išverstos versijos ir originalo anglų kalba nėra teisiškai įpareigojantys. Jei turite klausimų dėl vertimo tikslumo, žr. versiją anglų kalba, kuri yra oficiali nuoroda. Daugiau kalbų versijų galite gauti pateikę užklausą info@expondo.com.

Techniniai duomenys

Parametų aprašymas	Parametų reikšmė
Produkto pavadinimas	Belaidis baseino dulkių siurblys
Modelis	HT-VC-400
Nominali įtampa [V~]	18
Nominali galia [W]	40
IP	X8
Baterija	D170-507A
Naudotas su baterijų įkrovikliu	XH2150-1500WG
Akumuliatoriaus įkroviklio įvestis [V~] / Hz / A	230 / 50 / 0.8
Akumuliatoriaus įkroviklio išvestis [V~] / A	21.5 / 1.5
Maks. Vandens temperatūra [°C]	35
Apsaugos klasė	II
Matmenys [plotis * ilgis * aukštis; mm]	172*240*830
Svoris [kg]	1,94

1. Bendras aprašymas



Naudojimo vadovas skirtas padėti saugiai ir be problemų naudoti įrenginį. Gaminys suprojektuotas ir pagamintas laikantis griežtų techninių nurodymų, naudojant naujausias technologijas ir komponentus. Be to, jis gaminamas laikantis griežčiausių kokybės standartų.

NENAUDOKITE PRIETAISO, NES AIDŽIAI PERSKAITYTE IR SUPRASTOJATE ŠĮ NAUDOTOJIMO VADOVĄ.

Norėdami pailginti įrenginio gaminio naudojimo laiką ir užtikrinti, kad jis veiktų be problemų, naudokite jį pagal šį vartotojo vadovą ir reguliariai atlikite techninės priežiūros darbus. Techniniai duomenys ir specifikacijos šiame vartotojo vadove yra atnaujinti. Gamintojas pasilieka teisę daryti pakeitimus, susijusius su kokybės gerinimu. Įrenginys sukurtas taip, kad iki minimumo sumažintų triukšmo emisijos riziką, atsižvelgiant į technologijų pažangą ir triukšmo mažinimo galimybes.

Legenda

	Gaminys atitinka atitinkamus saugos standartus.
	Prieš naudodami perskaitykite instrukcijas.

	Produktas turi būti perdirbtas.
	ĮSPĖJIMAS! arba ATSARGIAI! arba ATMINKITE! Taikoma konkrečiai situacijai. (bendras įspėjamasis ženklas)
	DĖMESIO! Įspėjimas apie elektros smūgį!

 **DĖMESIO!** Perskaitykite visus saugos įspėjimus ir instrukcijas. Perspėjimų ir instrukcijų nesilaikymas gali sukelti elektros smūgį, gaisrą ir (arba) rimtus sužalojimus ar net mirtį.

Sąvokos „įrenginys“ arba „produktas“ vartojamos įspėjimuose ir instrukcijose:

Belaidis baseino dulkių siurblys

1.1. Elektros sauga

- a) Kištukas turi tilpti į lizdą. Jokiu būdu nemodifikuokite kištuko. Naudojant originalius kištukus ir atitinkamus lizdus sumažėja elektros smūgio rizika.
- b) Stenkitės neliesti įžemintų elementų, tokių kaip vamzdžiai, šildytuvai, katilai ir šaldytuvai. Padidėja elektros smūgio rizika, jei įžemintas įrenginys yra veikiamas lietaus, tiesiogiai liečiasi su šlapiu paviršiumi arba veikia drėgnoje aplinkoje. Į prietaisą patekęs vanduo padidina prietaiso sugadinimo ir elektros smūgio riziką.
- c) Nelieskite prietaiso šlapiomis ar drėgnomis rankomis, kai jis prijungtas prie įkroviklio.
- d) Kabelį naudokite tik pagal paskirtį. Niekada nenaudokite jo prietaisui nešti arba kištuko ištraukti iš lizdo. Laikykite laidą toliau nuo šilumos šaltinių, alyvos, aštrių briaunų ar judančių dalių. Pažeisti arba susipainioję laidai padidina elektros smūgio riziką.
- e) Nustokite naudoti, jei maitinimo laidas arba adapteris yra pažeistas arba yra nusidėvėjimo požymių. Sugadintas maitinimo šaltinis turi būti pakeistas. Pažeistą maitinimo laidą turi pakeisti kvalifikuotas elektrikas arba gamintojo techninės priežiūros centras.
- f) Nenaudokite gaminio, kai vandenyje yra žmonių.
- g) Įkraudami įsitikinkite, kad prietaisas įjungtas į elektros lizdą tokioje vietoje, kurioje nėra potvynio pavojaus ir kuri yra apsaugota nuo drėgmės.
- h) Prieš įkraudami gaminį išjunkite.
- i) Įrenginiui įkrauti naudokite tik originalų įkroviklį.
- j) Įkrovimo metu prietaisas turi būti švarioje, sausoje ir gerai vėdinamoje patalpoje.
- k) Prieš įkraudami įsitikinkite, kad įrenginys ir įkroviklis yra sausi.

1.2. Saugumas darbo vietoje

- a) Įsitikinkite, kad darbo vieta yra švari ir gerai apšviesta. Netvarkinga arba prastai apšviesta darbo vieta gali sukelti nelaimingų atsitikimų. Stenkitės galvoti į priekį, stebėti, kas vyksta, ir dirbdami su įrenginiu vadovaukitės sveiku protu.
- b) Nenaudokite prietaiso potencialiai sprogioje aplinkoje, pavyzdžiui, ten, kur yra degių skysčių, dujų ar dulkių. Prietaisas sukuria kibirkštis, kurios gali uždegti dulkes ar garus.
- c) Jei nesate tikri, ar gaminys veikia tinkamai, arba pastebėjote pažeidimų, susisiekite su gamintojo aptarnavimo centru.
- d) Tik gamintojo techninės priežiūros centras gali taisyti gaminį. Nebandykite taisyti patys!
- e) Gaisro atveju gesinimui naudokite miltelinį arba anglies dioksido (CO₂) gesintuvą (skirtą naudoti su įtampingu elektros prietaisu).
- f) Prietaisą naudokite gerai vėdinamoje vietoje.
- g) Išsaugokite šį vadovą, kad galėtumėte pasinaudoti ateityje. Jei šis įrenginys perduodamas trečiajai šaliai, kartu su juo turi būti perduotas ir vadovas.
- h) Pakavimo elementus ir mažas surinkimo dalis laikykite vaikams nepasiekiamoje vietoje.
- i) Saugokite prietaisą nuo vaikų ir gyvūnų.
- j) Jei šis prietaisas naudojamas kartu su kita įranga, taip pat turi būti laikomasi likusių naudojimo instrukcijų.



Prisimink! Naudodami prietaisą saugokite vaikus ir kitus pašalinius asmenis.

1.3. Asmeninis saugumas

- a) Nenaudokite prietaiso pavargę, susirgę arba apsvaigę nuo alkoholio, narkotinių medžiagų ar vaistų, kurie gali labai pabloginti gebėjimą valdyti prietaisą.
- b) Prietaisas nėra skirtas naudoti žmonėms (įskaitant vaikus), kurių psichikos ir jutimo funkcijos yra ribotos, arba asmenys, neturintys atitinkamos patirties ir (arba) žinių, nebent jie būtų prižiūrimi už jų saugumą atsakingo asmens arba jie būtų išmokyti, kaip valdyti įrenginį. prietaisas.
- c) Dirbdami su įrenginiu vadovaukitės sveiku protu ir būkite budrūs. Laikinas koncentracijos praradimas naudojant prietaisą gali sukelti rimtų sužalojimų.
- d) Nedėvėkite laisvų drabužių ar papuošalų. Plaukus, drabužius ir pirštines laikykite toliau nuo judančių dalių. Laisvi drabužiai, papuošalai ar ilgi plaukai gali įstrigti judančiose dalyse.
- e) Prietaisas nėra žaislas. Vaikai turi būti prižiūrimi, kad jie nežaistų su prietaisu.
- f) Nekiškite rankų ar kitų daiktų į prietaisą, kai jis naudojamas!

1.4. Saugus įrenginio naudojimas

- a) Neperkraudkite įrenginio. Naudokite tinkamas priemones duotai užduočiai atlikti. Teisingai parinktas įrenginys geriau ir saugiau atliks užduotį, kuriai jis buvo sukurtas.
- b) Nenaudokite prietaiso, jei ON/OFF jungiklis veikia netinkamai (nejungia ir neišjungia prietaiso). Prietaisai, kurių negalima įjungti ir išjungti naudojant įjungimo/išjungimo jungiklį, yra pavojingi, jų negalima naudoti ir juos reikia taisyti.

- c) Prieš reguliuodami, keisdami priedus arba padėdami įrenginį į šalį, įsitikinkite, kad kištukas ištrauktas iš lizdo. Tokios atsargumo priemonės sumažins riziką netyčia įjungti įrenginį.
- d) Kai nenaudojate, laikykite saugioje vietoje, nepasiekiamoje vaikų ir žmonių, kurie nėra susipažinę su prietaisu ir neperskaitė vartotojo vadovo. Prietaisas gali kelti pavojų nepatyrusių naudotojų rankose.
- e) Laikykite prietaisą nepriekaištingos techninės būklės. Prieš kiekvieną naudojimą patikrinkite, ar nėra bendrų pažeidimų, ypač patikrinkite, ar nėra įtrūkusių dalių ar elementų ir ar nėra kitų sąlygų, kurios gali turėti įtakos saugiam įrenginio veikimui. Jei aptinkama pažeidimų, prieš naudodami prietaisą atiduokite taisyti.
- f) Prietaisą laikykite vaikams nepasiekiamoje vietoje.
- g) Prietaiso remontą arba techninę priežiūrą turi atlikti kvalifikuoti žmonės, naudojant tik originalias atsargines dalis. Tai užtikrins saugų naudojimą.
- h) Kad prietaisas veiktų patikimai, nenuimkite gamykloje sumontuotų apsaugų ir neatlaisvinkite varžtų.
- i) Venkite situacijų, kai prietaisas nustoja veikti naudojimo metu dėl per didelės apkrovos. Dėl to gali perkaisti pavaros elementai ir sugadinti įrenginį.
- j) Nelieskite šarnyrinių dalių ar priedų, nebent įrenginys buvo atjungtas nuo maitinimo šaltinio.
- k) Reguliariai valykite prietaisą, kad nesikauptų sunkiai įveikiami nešvarumai.
- l) Prietaisas nėra žaislas. Vaikai negali atlikti valymo ir priežiūros darbų be suaugusio asmens priežiūros.
- m) Draudžiama kištis į įrenginio konstrukciją keisti jo parametrus ar konstrukciją.
- n) Prietaisą laikykite toliau nuo ugnies ir karščio šaltinių.
- o) Nenaudokite prietaiso aštriems daiktams valyti, kitaip prietaisas ir filtras bus pažeisti.
- p) Neleiskite išdžiūti ir nenaudokite gaminio visiškai uždarę įleidimo angą.
- q) Produktas gali veikti esant vandens temperatūrai nuo 4°C iki 35°C.
- r) Kad išvengtumėte nereikalingos žalos ar sužalojimo, plaukus, papuošalus, kūno dalis ar drabužius laikykite toliau nuo įleidimo angos, nes prietaisui veikiant susidaro siurbimas.
- s) Prietaiso negalima naudoti degiems ar sprogiems skysčiams valyti.



DĖMESIO! Nepaisant saugios prietaiso konstrukcijos ir jo apsauginių savybių bei papildomų operatorių saugančių elementų naudojimo, naudojant prietaisą išlieka nedidelė nelaimingo atsitikimo ar susižalojimo rizika. Naudodami įrenginį būkite budrūs ir vadovaukitės sveiku protu.

2. Naudokite gaires

Produktas skirtas pašalinti nuosėdas, lapus, plaukus, smėlį ir kitas šiukšles iš vandens iki 35 °C. Tai leidžia išvalyti šildomus baseinus ar kubilus, nereikia vėsinti vandens.

Naudotojas atsako už bet kokią žalą, atsiradusią dėl įrenginio naudojimo ne pagal paskirtį.

2.1. Įrenginio aprašymas

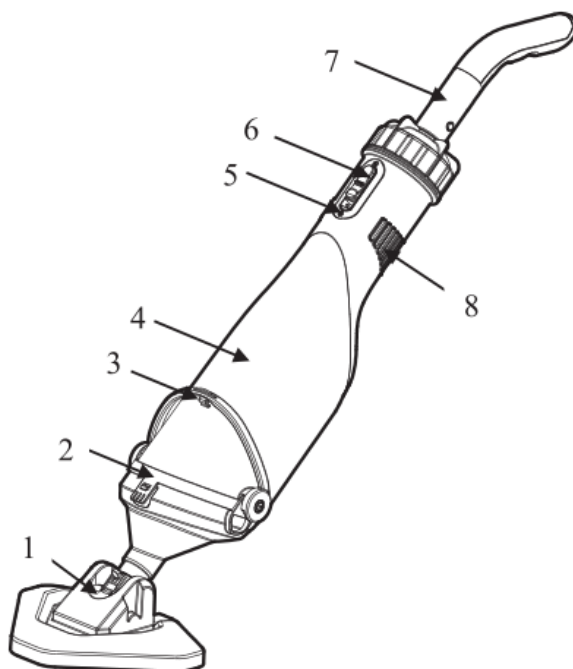

Dalies numeris	Aprašymas
1	Purvo siurblys
2	Filtro tinklo žiedas
3	Veržliaraktis
4	Pagrindinis siurblio korpusas
5	Įkrovimo sąsaja
6	Perjungti
7	Rankena
8	Išleidimo anga

2.2. Pasiruošimas naudojimui

Norint surinkti visą mašiną, rankena ir purvo siurblys turi būti sumontuoti siurblyje tokia tvarka, kaip parodyta paveikslėlyje.

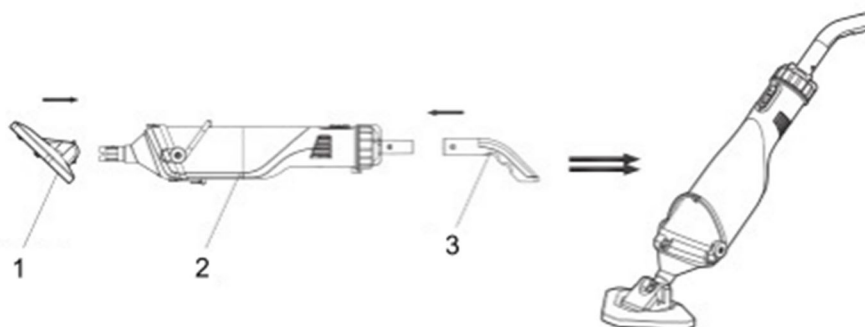

1- Purvo siurblys

2- Siurblys

3- Rankena

Paspauskite jungiklį žemyn, kad įjungtumėte valiklį. Atstumas tarp gruntinio vandens lygio ir horizontalaus paviršiaus turi būti 30 cm.

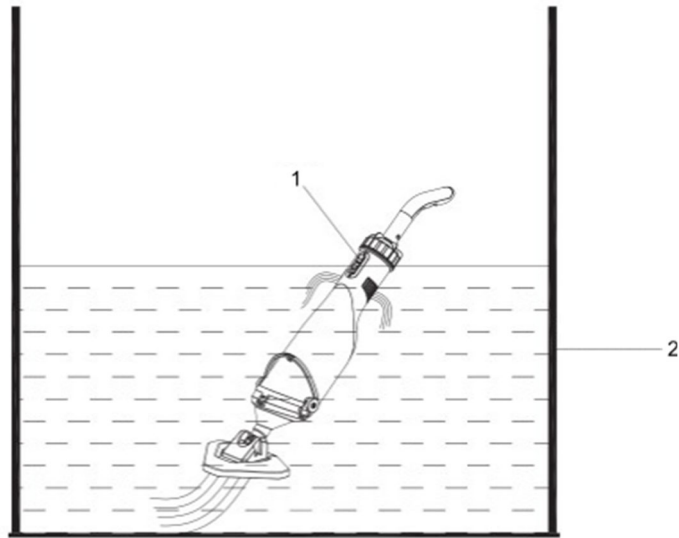

1- Perjungti

- 2- Grunto vandens lygis yra 30 cm. Valydami filtro tinklą atidarykite veržliaraktį, viršutinę ir apatinę filtro tinklelį, išimkite atliekas iš filtro tinklą ir nuplaukite.

2.3. Prietaiso naudojimas

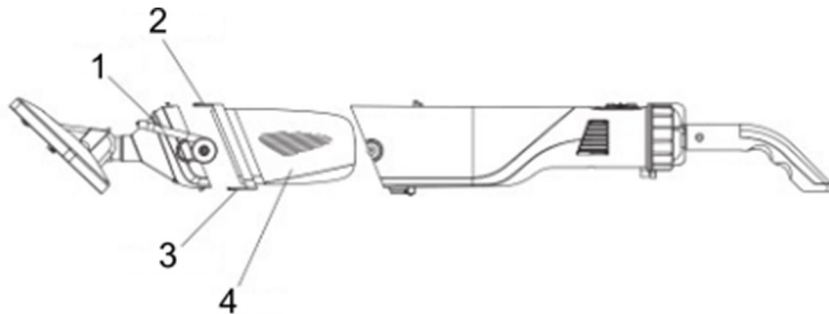

- 1- Veržliaraktis
- 2- Viršutinė hasp
- 3- Apatinė hasp
- 4- Filtro tinklelis

Prijunkite įkroviklį su gaminiu, kaip parodyta paveikslėlyje. Įkroviklio specifikacija: **Jėjimas 230V, 50Hz, 0,8A; Išėjimas 21VDC, 1,5A.**

Jeigu įkrovimo proceso metu indikatorius lemputė užsidega raudonai, tai reiškia, kad akumuliatorius kraunamas; jei indikatorius lemputė užsidega žaliai, tai reiškia, kad gaminys visiškai įkrautas. Prieš naudodami pirmą kartą, įkraukite gaminį 1,5 valandas. Visiškai įkrautas gaminys gali veikti 50-60 minučių.

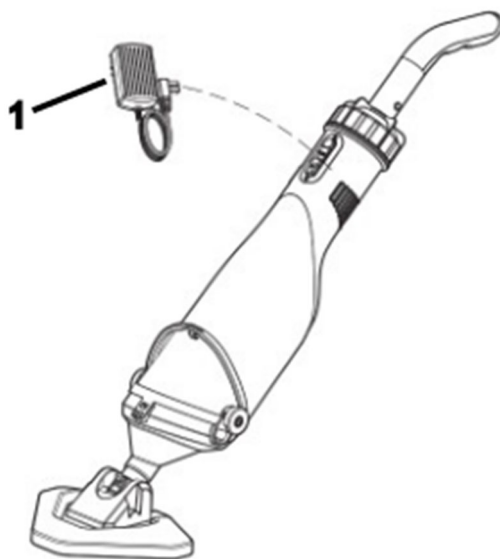

1-jkroviklis

2.4. Valymas ir priežiūra

1. Produktas iš esmės nereikalauja priežiūros. Tačiau norėdami užtikrinti ilgą tarnavimo laiką, rekomenduojame reguliariai tikrinti ir prižiūrėti.



ĮSPĖJIMAS! Prieš kiekvieną techninę priežiūrą išjunkite gaminį.

2. Jei gaminio neketinate naudoti ilgą laiką arba jį reikia išimti žiemos mėnesiams, nuplaukite vandeniu, visiškai ištuštinkite ir leiskite išdžiūti.
3. Jei kyla šalčio pavojus, gaminį reikia visiškai ištuštinti.
4. Po ilgų sustabdymų įsitinkinkite, kad rotorius sukasi tinkamai, trumpam įjungdami ir išjungdami gaminį.

Naudotų prietaisų išmetimas

Neišmeskite šio prietaiso į komunalinių atliekų sistemas. Perduokite jį į elektros ir elektros prietaisų perdirbimo ir surinkimo punktą. Patikrinkite simbolį ant gaminio, naudojimo instrukcijos ir pakuotės. Plastmasės, naudojamos gaminant įrenginį, gali būti perdirbamos pagal jų ženklimą. Pasirinkdami perdirbimą, labai prisidedate prie mūsų aplinkos apsaugos.

Norėdami gauti informacijos apie vietinę perdirbimo įmonę, susisiekite su vietinėmis valdžios institucijomis.

2.5. Trikčių šalinimas

Daugeliu atvejų galėsite lengvai išspręsti problemas patys.

Problema	Galima priežastis	Sprendimas
Nepavyko išvalyti atliekų.	Baterija išsikrauna.	Įkraukite gaminį ir jis gali veikti 50–60 minučių po pilno įkrovimo.
	Pažeistas sparnuotė.	Pataisykite arba pakeiskite sparnuotę.
	Darbaratis	Išjunkite gaminį ir patikrinkite sparnuotę.

	užblokuotas.	
	Filtro maišelis pilnas.	Išvalykite atliekas filtro maišelyje.
Atliekos išeina iš priekinių dalių.	Patikrinkite, ar nepažeistas vožtuvas.	Pakeiskite atbulinį vožtuvą.
Atliekos išeina iš filtro tinklo.	Filtro tinklelis pažeistas.	Pakeiskite filtro tinklą.
Nepavyksta prijungti rankenos / prailginimo stulpo.	Jungiamasis V formos laidas pažeistas.	Pakeiskite V formos laidą.
Nepavyko įkrauti gaminio.	Baterija pažeista.	Dėl baterijos keitimo susisiekite su pardavėju. Įspėjimas! Kad nesugadintumėte valiklio, įsigykite originalią ličio bateriją, kad ją pakeistumėte.
	Įkroviklis sugadintas.	Pakeiskite įkroviklį. Įspėjimas! Kad nepažeistumėte gaminio dėl įkroviklio, įsigykite originalų įkroviklį, kad jį pakeistumėte.



Acest manual de utilizare a fost tradus folosind traducerea automată. Am depus toate eforturile pentru a ne asigura că traducerea este exactă, dar vă rugăm să rețineți că traducerile automate nu sunt perfecte și nu sunt menite să înlocuiască traducătorii umani. Versiunea oficială a manualului de utilizare este în limba engleză. Orice diferență între versiunea tradusă și versiunea originală în limba engleză nu este obligatorie din punct de vedere juridic. Dacă aveți întrebări despre acuratețea traducerii, vă rugăm să consultați versiunea în limba engleză, care este referința oficială. Mai multe versiuni lingvistice sunt disponibile la cerere prin info@expondo.com.

Date tehnice

Descrierea parametrilor	Valoarea parametrului
Numele produsului	Aspirator de piscina fara fir
Model	HT-VC-400
Tensiune nominală [V~]	18
Putere nominală [W]	40
IP	X8
Baterie	D170-507A
Folosit cu încărcătorul de baterii	XH2150-1500WG
Intrare încărcător de baterie [V~] / Hz / A	230 / 50 / 0.8
Ieșirea încărcătorului de baterie [V~] / A	21.5 / 1.5
Max. Temperatura apei [°C]	35
Clasa de protecție	II
Dimensiuni [latime * lungime * inaltime; mm]	172*240*830
Greutate [kg]	1,94

1. Descriere generală



Manualul de utilizare este conceput pentru a ajuta la utilizarea în siguranță și fără probleme a dispozitivului. Produsul este proiectat și fabricat în conformitate cu ghiduri tehnice stricte, folosind tehnologii și componente de ultimă generație. În plus, este produs în conformitate cu cele mai stricte standarde de calitate.

NU UTILIZAȚI DISPOZITIVUL DECĂ DACĂ CITIȚI CU ATENȚIE ȘI AȚI ÎNȚELES ACEST MANUAL DE UTILIZARE.

Pentru a crește durata de viață a produsului și pentru a asigura o funcționare fără probleme, utilizați-l în conformitate cu acest manual de utilizare și efectuați în mod regulat sarcini de întreținere. Datele tehnice și specificațiile din acest manual de utilizare sunt actualizate. Producătorul își rezervă dreptul de a face modificări asociate cu îmbunătățirea calității. Dispozitivul este conceput pentru a reduce la minimum riscurile de emisie de zgomot, ținând cont de progresul tehnologic și de oportunitățile de reducere a zgomotului.

Legendă

	Produsul îndeplinește standardele de siguranță relevante.
	Citiți instrucțiunile înainte de utilizare.

	Produsul trebuie reciclat.
	AVERTIZARE! sau ATENȚIE! sau ȚINE minte! Aplicabil la situația dată. (semn general de avertizare)
	ATENȚIE! Avertisment de electrocutare!

 **ATENȚIE!** Citiți toate avertismentele de siguranță și toate instrucțiunile. Nerespectarea avertismentelor și instrucțiunilor poate duce la șoc electric, incendiu și/sau vătămare gravă sau chiar deces.

Termenii „dispozitiv” sau „produs” sunt utilizați în avertismente și instrucțiuni pentru a se referi la:

Aspirator de piscina fara fir

1.1. Siguranta electrica

- a) Ștecherul trebuie să se potrivească în priză. Nu modificați ștecherul în niciun fel. Utilizarea ștecherelor originale și a prizelor potrivite reduce riscul de electrocutare.
- b) Evitați atingerea elementelor legate la pământ, cum ar fi țevi, încălzitoare, cazane și frigidere. Există un risc crescut de electrocutare dacă dispozitivul cu împământare este expus ploii, intră în contact direct cu o suprafață umedă sau funcționează într-un mediu umed. Pătrunderea apei în dispozitiv crește riscul de deteriorare a dispozitivului și de electrocutare.
- c) Nu atingeți dispozitivul cu mâinile ude sau umede când este conectat la încărcător.
- d) Utilizați cablul numai pentru utilizarea specificată. Nu îl utilizați niciodată pentru a transporta dispozitivul sau pentru a scoate ștecherul dintr-o priză. Țineți cablul departe de surse de căldură, ulei, margini ascuțite sau părți în mișcare. Cablurile deteriorate sau încurcate cresc riscul de electrocutare.
- e) Întrerupeți utilizarea dacă cablul de alimentare sau adaptorul este deteriorat sau prezintă semne de uzură. O sursă de alimentare deteriorată trebuie înlocuită. Un cablu de alimentare deteriorat trebuie înlocuit de un electrician calificat sau de un centru de service al producătorului.
- f) Nu utilizați produsul atunci când sunt oameni în apă.
- g) La încărcare, asigurați-vă că aparatul este conectat la o priză într-un loc unde nu există riscul de inundare și care este protejat împotriva umezelii.
- h) Opriți produsul înainte de încărcare.
- i) Utilizați numai încărcătorul original pentru a încărca dispozitivul.
- j) La încărcare, dispozitivul trebuie să fie într-o cameră curată, uscată și bine ventilată.
- k) Asigurați-vă că dispozitivul și încărcătorul sunt uscate înainte de încărcare.

1.2. Siguranta la locul de munca

- a) Asigurați-vă că locul de muncă este curat și bine iluminat. Un loc de muncă dezordonat sau slab iluminat poate duce la accidente. Încercați să gândiți înainte, observați ce se întâmplă și folosiți bunul simț atunci când lucrați cu dispozitivul.

- b) Nu utilizați dispozitivul într-un mediu potențial exploziv, de exemplu în prezența lichidelor, gazelor sau prafului inflamabil. Dispozitivul generează scânteii care pot aprinde praf sau fum.
- c) Dacă nu sunteți sigur dacă produsul funcționează corect sau dacă observați daune, vă rugăm să contactați centrul de service al producătorului.
- d) Numai centrul de service al producătorului poate efectua reparații la produs. Nu încercați să faceți singur reparații!
- e) În caz de incendiu, utilizați un stingător cu pulbere sau dioxid de carbon (CO₂) (unul destinat utilizării la dispozitive electrice sub tensiune) pentru a-l stinge.
- f) Utilizați dispozitivul într-un spațiu bine ventilat.
- g) Vă rugăm să păstrați acest manual disponibil pentru referințe viitoare. Dacă acest dispozitiv este transmis unei terțe părți, manualul trebuie să fie transmis împreună cu acesta.
- h) Păstrați elementele de ambalare și piesele mici de asamblare într-un loc care nu este accesibil copiilor.
- i) Țineți aparatul departe de copii și animale.
- j) Dacă acest dispozitiv este utilizat împreună cu un alt echipament, trebuie respectate și celelalte instrucțiuni de utilizare.



Ține minte! Când utilizați dispozitivul, protejați copiii și alți trecători.

1.3. Siguranța personală

- a) Nu utilizați dispozitivul când sunteți obosit, bolnav sau sub influența alcoolului, a narcoticelor sau a medicamentelor care pot afecta semnificativ capacitatea de a utiliza dispozitivul.
- b) Dispozitivul nu este proiectat pentru a fi manipulat de persoane (inclusiv copii) cu funcții mentale și senzoriale limitate sau persoane fără experiență și/sau cunoștințe relevante, cu excepția cazului în care sunt supravegheate de o persoană responsabilă pentru siguranța lor sau dacă au primit instrucțiuni despre cum să opereze dispozitivul.
- c) Când lucrați cu dispozitivul, folosiți bunul simț și fiți atenți. Pierderea temporară a concentrării în timpul utilizării dispozitivului poate duce la răni grave.
- d) Nu purtați haine largi sau bijuterii. Țineți părul, hainele și mânușile departe de părțile mobile. Îmbrăcămintea largă, bijuteriile sau părul lung pot fi prinse în părțile mobile.
- e) Aparatul nu este o jucărie. Copiii trebuie supravegheați pentru a se asigura că nu se joacă cu dispozitivul.
- f) Nu introduceți mâinile sau alte obiecte în interiorul dispozitivului în timp ce acesta este în uz!

1.4. Utilizarea dispozitivului în siguranță

- a) Nu supraîncărcați dispozitivul. Utilizați instrumentele adecvate pentru sarcina dată. Un dispozitiv selectat corect va îndeplini sarcina pentru care a fost proiectat mai bine și într-un mod mai sigur.
- b) Nu utilizați dispozitivul dacă întrerupătorul ON/OFF nu funcționează corect (nu pornește și nu oprește și oprește dispozitivul). Dispozitivele care nu pot fi pornite și oprite cu ajutorul comutatorului ON/OFF sunt periculoase, nu trebuie operate și trebuie reparate.

- c) Asigurați-vă că ștecherul este deconectat de la priză înainte de a încerca orice reglare, înlocuire de accesorii sau înainte de a pune dispozitivul deoparte. Astfel de măsuri de precauție vor reduce riscul activării accidentale a dispozitivului.
- d) Când nu este utilizat, depozitați într-un loc sigur, departe de copii și de persoane care nu sunt familiarizate cu dispozitivul care nu au citit manualul de utilizare. Dispozitivul poate reprezenta un pericol în mâinile utilizatorilor fără experiență.
- e) Păstrați aparatul în stare tehnică perfectă. Înainte de fiecare utilizare, verificați dacă există daune generale și, în special, verificați dacă există părți sau elemente crăpate și orice alte condiții care pot afecta funcționarea în siguranță a dispozitivului. Dacă se constată o deteriorare, predați dispozitivul pentru reparare înainte de utilizare.
- f) Nu lăsați dispozitivul la îndemâna copiilor.
- g) Repararea sau întreținerea dispozitivului trebuie efectuată de persoane calificate, folosind doar piese de schimb originale. Acest lucru va asigura o utilizare în siguranță.
- h) Pentru a asigura integritatea operațională a dispozitivului, nu îndepărtați protecțiile montate din fabrică și nu slăbiți niciun șurub.
- i) Evitați situațiile în care dispozitivul nu mai funcționează în timpul utilizării din cauza încărcării excesive. Acest lucru poate duce la supraîncălzirea elementelor de antrenare și deteriorarea dispozitivului.
- j) Nu atingeți părțile articulate sau accesoriile decât dacă dispozitivul a fost deconectat de la sursa de alimentare.
- k) Curățați dispozitivul în mod regulat pentru a preveni acumularea murdăriei persistente.
- l) Aparatul nu este o jucărie. Curățarea și întreținerea nu pot fi efectuate de copii fără supravegherea unei persoane adulte.
- m) Este interzis să interferați cu structura dispozitivului pentru a modifica parametrii sau construcția acestuia.
- n) Țineți aparatul departe de surse de foc și căldură.
- o) Vă rugăm să evitați utilizarea dispozitivului pentru a curăța obiecte ascuțite, altfel dispozitivul și filtrul vor fi deteriorate.
- p) Nu lăsați să curgă uscat și nu utilizați produsul cu orificiul de admisie complet închis.
- q) Produsul poate lucra cu temperatura apei de la 4°C la 35°C.
- r) Pentru a evita deteriorarea sau rănirea inutile, țineți părul, bijuteriile, părțile corpului sau îmbrăcămintea departe de orificiul de admisie, deoarece generează aspirație atunci când dispozitivul este în funcțiune.
- s) Dispozitivul nu trebuie utilizat pentru a purifica lichide inflamabile sau explozive.



ATENȚIE! În ciuda designului sigur al dispozitivului și a caracteristicilor sale de protecție și în ciuda utilizării unor elemente suplimentare care protejează operatorul, există totuși un mic risc de accident sau rănire la utilizarea dispozitivului. Fii atent și folosește bunul simț atunci când folosești dispozitivul.

2. Utilizați instrucțiuni

Produsul este conceput pentru a îndepărta sedimentele, frunzele, părul, nisipul și alte resturi din apă până la 35 °C. Acest lucru permite curățarea piscinelor încălzite sau a căzilor cu hidromasaj fără a fi nevoie să răciți apa.

Utilizatorul este responsabil pentru orice daune rezultate din utilizarea neintenționată a dispozitivului.

2.1. Descrierea dispozitivului

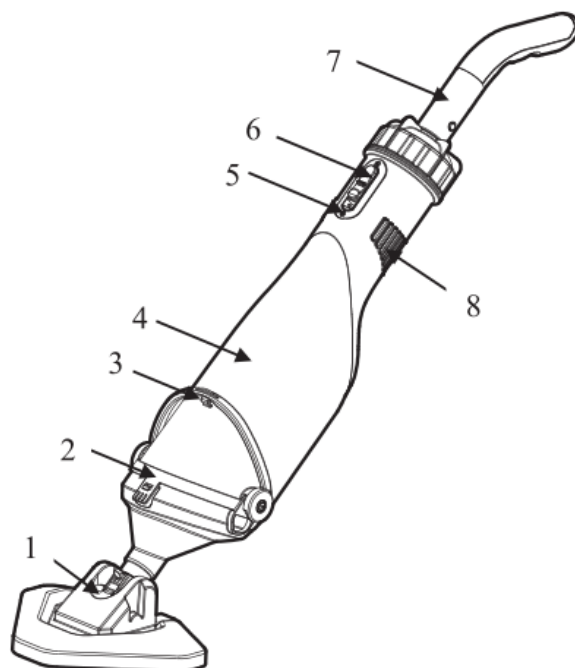

Numărul piesei	Descriere
1	Ventitor de murdărie
2	Inel de plasă filtrantă
3	Cheie
4	Carcasa pompei principale
5	Interfață de încărcare
6	Comutator
7	Mâner
8	Priză

2.2. Pregătirea pentru utilizare

Pentru a asambla o mașină completă, mânerul și aspiratorul de murdărie trebuie instalate în pompă în ordine, așa cum se arată în figură.

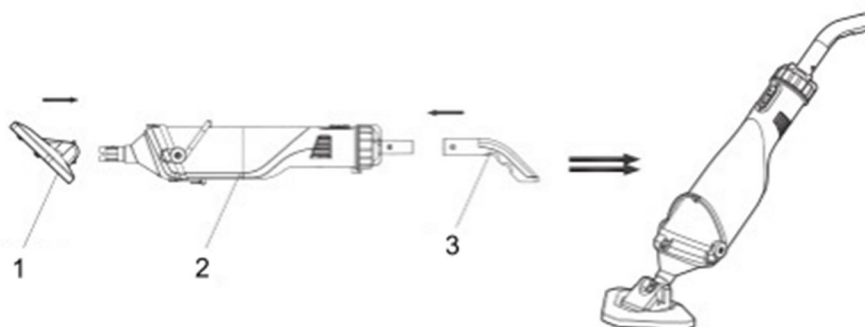

1- Ventitor de murdărie

2- Pompa

3- Mâner

Apăsați întrerupătorul pentru a porni aparatul de curățat. Distanța dintre nivelul apei de amorsare și suprafața orizontală trebuie să fie de 30 cm.

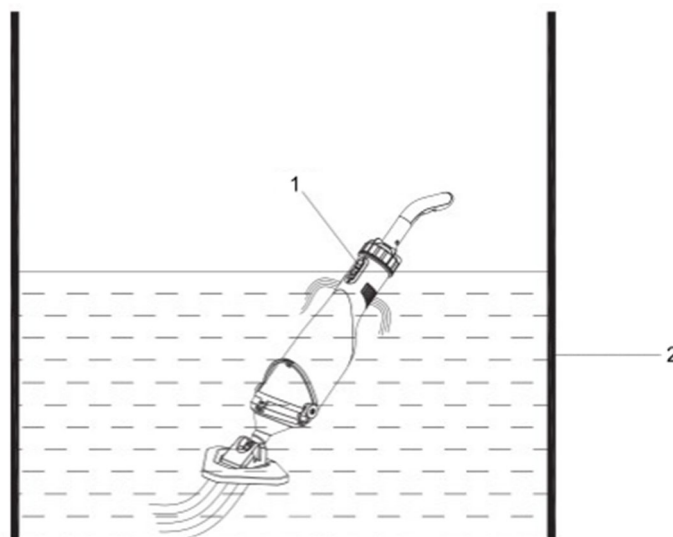

1- Comutator

- 2- Nivelul apei de amorsare este de 30 cm. Când curățați rețeaua de filtrare, vă rugăm să deschideți cheia, blocurile superioare și inferioare atașate la rețeaua de filtrare, scoateți deșeurile din rețeaua de filtrare și clățiți-le.

2.3. Utilizarea dispozitivului

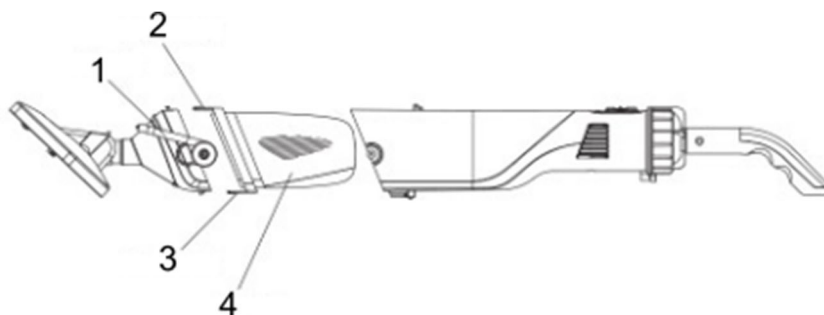

1- Cheie

2- Chip superior

3- Hap inferior

4- Filtru plasă

Conectați încărcătorul cu produsul așa cum se arată în figură. Specificatiile incarcatorului: **Intrare 230V, 50Hz, 0.8A; leșire 21VDC, 1.5A.**

În timpul procesului de încărcare, dacă indicatorul devine roșu, înseamnă că bateria se încarcă; dacă indicatorul luminos devine verde, înseamnă că produsul este încărcat complet. Înainte de prima utilizare, vă rugăm să încărcați produsul timp de 1,5 ore. După ce a fost încărcat complet, produsul poate funcționa timp de 50-60 de minute.

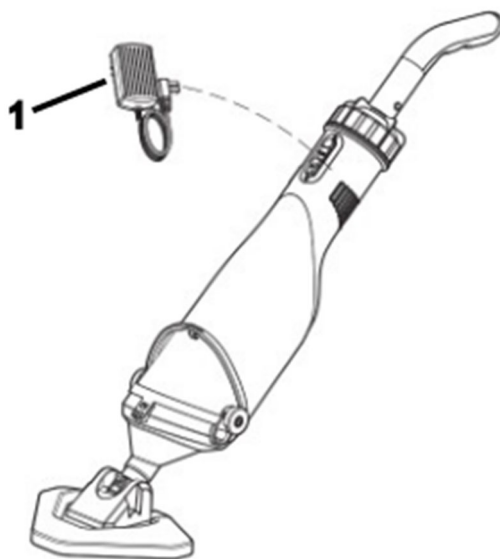

1-Încărcător

2.4. Curățare și întreținere

1. Produsul este practic fără întreținere. Pentru a asigura o durată lungă de viață, totuși, recomandăm verificări și îngrijire regulate.



AVERTIZARE! Înainte de fiecare întreținere, opriți produsul.

2. Dacă produsul nu va fi folosit pentru o perioadă lungă de timp sau trebuie îndepărtat în lunile de iarnă, clătiți-l cu apă, goliți-l complet și lăsați-l să se usuce.
3. Dacă există riscul de îngheț, produsul trebuie golit complet.
4. După opriri lungi, asigurați-vă că rotorul se rotește corect, pornind și oprind pentru scurt timp produsul.

Aruncarea dispozitivelor uzate

Nu aruncați acest dispozitiv în sistemele de deșeuri municipale. Predați-l la un punct de reciclare și colectare a dispozitivelor electrice și electronice. Verificați simbolul de pe produs, manualul de instrucțiuni și ambalaj. Materialele plastice folosite la construirea dispozitivului pot fi reciclate urmând marcajele lor. Alegând să reciclați, aduceți o contribuție semnificativă la protecția mediului nostru.

Contactați autoritățile locale pentru informații despre unitatea locală de reciclare.

2.5. Depanare

În cele mai multe cazuri, veți putea depana cu ușurință problemele singur.

Problemă	Cauza posibilă	Soluție
Nu reușiți să curățați deșeurile.	Bateria se epuizează.	Reîncărcați produsul și poate funcționa timp de 50-60 de minute după ce a fost încărcat complet.
	Rotorul este	Reparați sau înlocuiți rotorul.

	deteriorat.	
	Rotorul este blocat.	Opriți produsul și verificați rotorul.
	Sacul de filtru este plin.	Curățați deșeurile din sacul de filtru.
Deșeurile ies din părțile din față.	Verificați dacă supapa este deteriorată.	Schimbați supapa de reținere.
Deșeurile ies din plasa filtrantă.	Filtrul este deteriorat.	Schimbați rețeaua de filtrare.
Mânerul/stâlpul de prelungire nu se conectează.	Cablul conectiv în V este deteriorat.	Schimbați cablul în V.
Produsul nu reușește să fie încărcat.	Bateria este deteriorată.	Contactați distribuitorul pentru a înlocui bateria. Avertizare! Pentru a evita deteriorarea aparatului de curățat, vă rugăm să cumpărați bateria cu litiu originală pentru a o înlocui.
	Încărcătorul este deteriorat.	Înlocuiți încărcătorul. Avertizare! Pentru a evita deteriorarea produsului cauzată de încărcător, vă rugăm să cumpărați încărcătorul original pentru al înlocui.



Ta uporabniški priročnik je bil preveden s strojnimi prevajanjem. Potrudili smo se, da bi zagotovili točnost prevoda, vendar upoštevajte, da avtomatizirani prevodi niso popolni in niso namenjeni nadomestitvi človeških prevajalcev. Uradna različica uporabniškega priročnika je v angleščini. Morebitne razlike med prevedeno različico in izvirno angleščino niso pravno zavezujoče. Če imate kakršna koli vprašanja o točnosti prevoda, si oglejte angleško različico, ki je uradna referenca. Več jezikovnih različic je na voljo na zahtevo preko info@expondo.com.

Tehnični podatki

Opis parametra	Vrednost parametra
Ime izdelka	Brezžični sesalnik za bazen
Model	HT-VC-400
Nazivna napetost [V~]	18
Nazivna moč [W]	40
IP	X8
Baterija	D170-507A
Uporablja se s polnilnikom baterij	XH2150-1500WG
Vhod polnilnika akumulatorja [V~] / Hz / A	230 / 50 / 0.8
Izhodna moč polnilnika akumulatorja [V~] / A	21.5 / 1.5
Maks. Temperatura vode [°C]	35
Zaščitni razred	II
Dimenzije [širina * dolžina * višina; mm]	172*240*830
Teža [kg]	1,94

1. Splošni opis



Navodila za uporabo so namenjena varni in nemoteni uporabi naprave. Izdelek je zasnovan in izdelan v skladu s strogimi tehničnimi smernicami, z uporabo naj sodobnejših tehnologij in komponent. Poleg tega je izdelan v skladu z najstrožjimi standardi kakovosti.

**NAPRAVE NE UPORABLJAJTE, RAZEN, ČE STE TEMELJITO PREBRALI IN RAZUMELI
TEGA UPORABNIŠKEGA PRIROČNIKA.**

Da bi podaljšali življenjsko dobo naprave in zagotovili nemoteno delovanje, jo uporabljajte v skladu s tem uporabniškim priročnikom in redno izvajajte vzdrževalna dela. Tehnični podatki in specifikacije v tem uporabniškem priročniku so posodobljeni. Proizvajalec si pridržuje pravico do sprememb v zvezi z izboljšanjem kakovosti. Naprava je zasnovana tako, da z upoštevanjem tehnološkega napredka in možnosti zmanjševanja hrupa zmanjša tveganje emisije hrupa na minimum.

Legenda

	Izdelek izpolnjuje ustrezne varnostne standarde.
	Pred uporabo preberite navodila.

	Izdelek je treba reciklirati.
	OPOZORILO! ali POZOR! ali ZAPOMNI! Uporabno za dano situacijo. (splošen opozorilni znak)
	POZOR! Opozorilo na električni udar!

 **POZOR!** Preberite vsa varnostna opozorila in vsa navodila. Neupoštevanje opozoril in navodil lahko povzroči električni udar, požar in/ali resne poškodbe ali celo smrt.

Izraza "naprava" ali "izdelek" se v opozorilih in navodilih nanašata na:

Brezžični sesalnik za bazen

1.1. Električna varnost

- a) Vtič mora ustrezati vtičnici. Na noben način ne spreminjajte vtiča. Uporaba originalnih vtičev in ustreznih vtičnic zmanjša nevarnost električnega udara.
- b) Izogibajte se dotikanju ozemljenih elementov, kot so cevi, grelniki, kotli in hladilniki. Če je ozemljena naprava izpostavljena dežju, pride v neposreden stik z mokro površino ali če deluje v vlažnem okolju, obstaja povečana nevarnost električnega udara. Vdor vode v napravo poveča nevarnost poškodbe naprave in električnega udara.
- c) Naprave se ne dotikajte z mokrimi ali vlažnimi rokami, ko je priključena na polnilnik.
- d) Kabel uporabljajte samo za predvideno uporabo. Nikoli ga ne uporabljajte za prenašanje naprave ali za izvlek vtiča iz vtičnice. Kabel hranite stran od virov toplote, olja, ostrih robov ali gibljivih delov. Poškodovani ali zamotani kabli povečajo tveganje električnega udara.
- e) Prenehajte z uporabo, če je napajalni kabel ali adapter poškodovan ali kaže znake obrabe. Poškodovan napajalnik je treba zamenjati. Poškodovan napajalni kabel naj zamenja usposobljen električar ali servisni center proizvajalca.
- f) Izdelka ne uporabljajte, ko so v vodi ljudje.
- g) Pri polnjenju poskrbite, da bo aparat priključen v vtičnico na mestu, kjer ni nevarnosti poplave in je zaščiten pred vlago.
- h) Pred polnjenjem izklopite izdelek.
- i) Za polnjenje naprave uporabljajte samo originalni polnilnik.
- j) Med polnjenjem naj bo naprava v čistem, suhem in dobro prezračenem prostoru.
- k) Pred polnjenjem se prepričajte, da sta naprava in polnilnik suha.

1.2. Varnost na delovnem mestu

- a) Poskrbite, da bo delovno mesto čisto in dobro osvetljeno. Neurejeno ali slabo osvetljeno delovno mesto lahko povzroči nesreče. Poskusite razmišljati vnaprej, opazujte dogajanje in pri delu z napravo uporabljajte zdrav razum.

- b) Naprave ne uporabljajte v potencialno eksplozivnem okolju, na primer v prisotnosti vnetljivih tekočin, plinov ali prahu. Naprava ustvarja iskre, ki lahko vnamejo prah ali hlape.
- c) Če niste prepričani, ali izdelek deluje pravilno ali če ugotovite poškodbe, se obrnite na servisni center proizvajalca.
- d) Izdelek lahko popravlja samo proizvajalčev servisni center. Ne poskušajte popravljati sami!
- e) V primeru požara za gašenje uporabite gasilni aparat na prah ali ogljikov dioksid (CO₂) (namenjen za uporabo na električnih napravah pod napetostjo).
- f) Napravo uporabljajte v dobro prezračenem prostoru.
- g) Prosimo, da ta priročnik ostane na voljo za poznejšo uporabo. Če napravo predate tretji osebi, ji morate posredovati tudi priročnik.
- h) Embalažne elemente in majhne sestavne dele hranite na mestu, ki ni dostopno otrokom.
- i) Napravo hranite izven dosega otrok in živali.
- j) Če se ta naprava uporablja skupaj z drugo opremo, je treba upoštevati tudi preostala navodila za uporabo.



Ne pozabite! Pri uporabi naprave zaščitite otroke in druge navzoče.

1.3. Osebna varnost

- a) Naprave ne uporabljajte, če ste utrujeni, bolni ali pod vplivom alkohola, narkotikov ali zdravil, ki lahko bistveno poslabšajo sposobnost upravljanja naprave.
- b) Naprava ni zasnovana tako, da bi jo uporabljale osebe (vključno z otroki) z omejenimi duševnimi in senzoričnimi funkcijami ali osebe brez ustreznih izkušenj in/ali znanja, razen če jih nadzoruje oseba, odgovorna za njihovo varnost, ali če so prejeli navodila za uporabo naprave.
- c) Pri delu z napravo bodite zdravi in bodite pozorni. Začasna izguba koncentracije med uporabo naprave lahko povzroči resne poškodbe.
- d) Ne nosite ohlapnih oblačil ali nakita. Lase, oblačila in rokavice ne približujte gibljivim delom. Ohlapna oblačila, nakit ali dolgi lasje se lahko ujamejo v gibljive dele.
- e) Naprava ni igrača. Otroke je treba nadzorovati, da se zagotovi, da se z napravo ne igrajo.
- f) Ne vstavljajte rok ali drugih predmetov v napravo, medtem ko je v uporabi!

1.4. Varna uporaba naprave

- a) Ne preobremenjujte naprave. Uporabite ustrezna orodja za dano nalogo. Pravilno izbrana naprava bo nalogo, za katero je bila zasnovana, opravila bolje in varneje.
- b) Naprave ne uporabljajte, če stikalo za VKLOP/IZKLOP ne deluje pravilno (ne vklaplja in izklaplja naprave). Naprave, ki jih ni mogoče vklopiti in izklopiti s stikalom za VKLOP/IZKLOP, so nevarne, jih ne smete uporabljati in jih je treba popraviti.
- c) Prepričajte se, da je vtič izklopljen iz vtičnice, preden poskušate prilagoditi, zamenjati dodatno opremo ali preden napravo odložite. Takšni varnostni ukrepi bodo zmanjšali tveganje nenamernega aktiviranja naprave.

- d) Ko ni v uporabi, shranite na varno mesto, stran od otrok in ljudi, ki niso seznanjeni z napravo in niso prebrali uporabniškega priročnika. Naprava lahko predstavlja nevarnost v rokah neizkušenih uporabnikov.
- e) Napravo vzdržujte v brezhibnem tehničnem stanju. Pred vsako uporabo preverite morebitne splošne poškodbe in še posebej preverite morebitne počene dele ali elemente ter morebitna druga stanja, ki bi lahko vplivala na varno delovanje naprave. Če odkrijete poškodbe, pred uporabo odnesite napravo v popravilo.
- f) Napravo hranite izven dosega otrok.
- g) Popravilo ali vzdrževanje naprave naj izvajajo usposobljene osebe z uporabo samo originalnih nadomestnih delov. To bo zagotovilo varno uporabo.
- h) Za zagotovitev brezhibnosti delovanja naprave ne odstranjajte tovarniško nameščenih varoval in ne popuščajte nobenih vijakov.
- i) Izogibajte se situacijam, ko naprava med uporabo preneha delovati zaradi prevelike obremenitve. To lahko povzroči pregrevanje pogonskih elementov in poškodbe naprave.
- j) Ne dotikajte se zgibnih delov ali dodatkov, razen če je naprava izključena iz vira napajanja.
- k) Napravo redno čistite, da preprečite nabiranje trdovratne umazanije.
- l) Naprava ni igrača. Čiščenja in vzdrževanja ne smejo izvajati otroci brez nadzora odrasle osebe.
- m) Prepovedano je posegati v strukturo naprave za spreminjanje njenih parametrov ali konstrukcije.
- n) Napravo hranite stran od virov ognja in toplote.
- o) Izogibajte se uporabi naprave za čiščenje ostrih predmetov, sicer se poškodujete napravo in filter.
- p) Ne pustite, da se izsuši in izdelka ne uporabljajte s popolnoma zaprtim dovodom.
- q) Izdelek lahko deluje s temperaturo vode od 4°C do 35°C.
- r) Da bi se izognili nepotrebni škodi ali poškodbam, držite lase, nakit, dele telesa ali oblačila proč od vstopne odprtine, saj povzroča sesanje, ko naprava deluje.
- s) Naprave ne smete uporabljati za čiščenje vnetljivih ali eksplozivnih tekočin.



POZOR! Kljub varni zasnovi naprave in njenim zaščitnim funkcijam ter kljub uporabi dodatnih elementov, ki ščitijo operaterja, pri uporabi naprave še vedno obstaja majhna nevarnost nesreče ali poškodbe. Bodite pozorni in pri uporabi naprave uporabljajte zdrav razum.

2. Uporabite smernice

Izdelek je namenjen odstranjevanju usedlin, listja, las, peska in drugih umazanije iz vode do 35 °C. To omogoča čiščenje ogrevanih bazenov ali masažnih kadi brez potrebe po hlajenju vode.

Uporabnik odgovarja za vso škodo, ki nastane zaradi nenamenske uporabe naprave.

2.1. Opis naprave

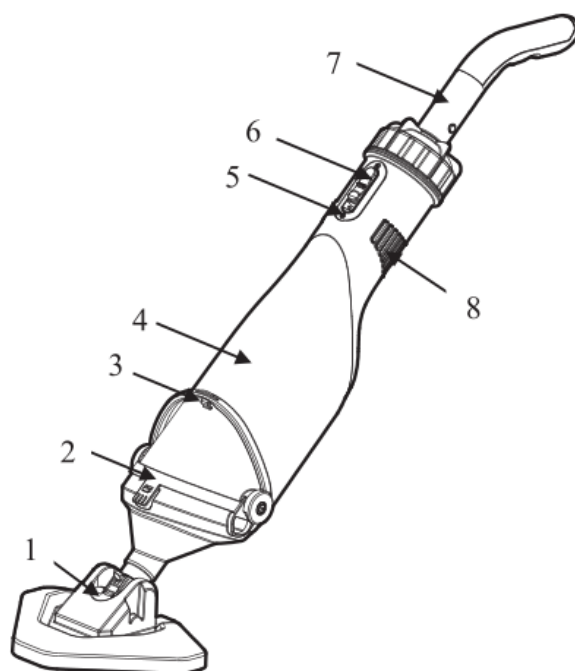

Številka dela	Opis
1	Sesalec umazanije
2	Mrežni obroč filtra
3	viličasti ključ
4	Ohišje glavne črpalke
5	Vmesnik za polnjenje
6	Stikalo
7	Ročaj
8	Izhod

2.2. Priprava za uporabo

Za sestavljanje celotnega stroja je treba ročaj in sesalec umazanije namestiti v črpalko v vrstnem redu, kot je prikazano na sliki.

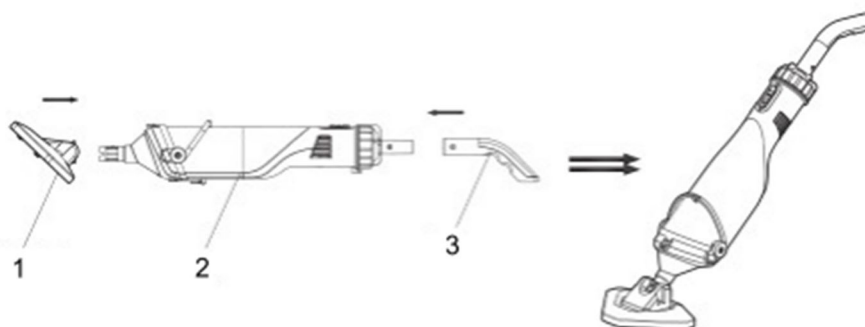

1- Sesalec umazanije

2- Črpalka

3- Ročaj

Potisnite stikalo navzdol, da vklopite čistilec. Razdalja med vodno gladino in vodoravno površino naj bo 30 cm.

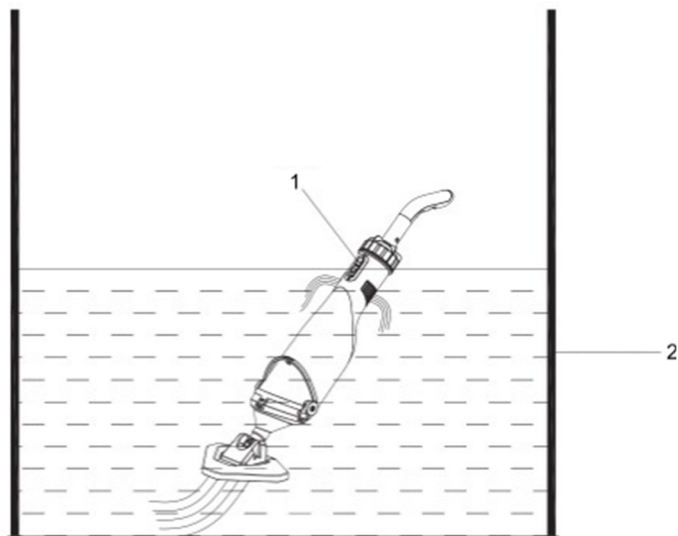

1- Stikalo

- 2- Nivo polnilne vode je 30 cm. Pri čiščenju filtrirne mreže odprite ključ, zgornji in spodnji zatič, pritrjen na filtrirno mrežo, odstranite odpadke iz filtrirne mreže in jih sperite.

2.3. Uporaba naprave

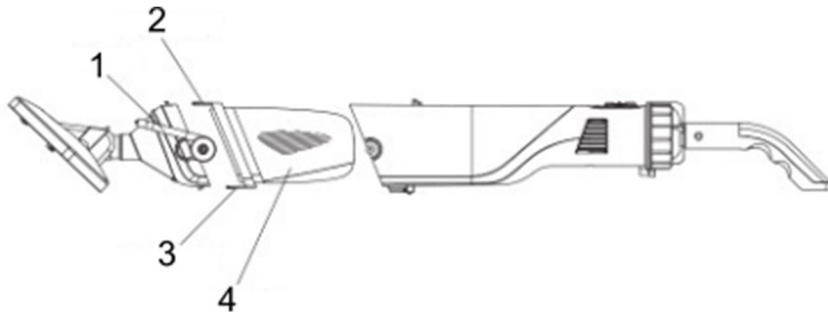

- 1- viličasti ključ
2- Zgornja zapora
3- Spodnja zapora
4- Filtrirna mreža

Povežite polnilnik z izdelkom, kot je prikazano na sliki. Specifikacija polnilnika: **Vhod 230V, 50Hz, 0,8A; Izhod 21 VDC, 1,5 A.**

Če indikatorska lučka med postopkom polnjenja sveti rdeče, to pomeni, da se baterija polni; če lučka sveti zeleno, je izdelek popolnoma napolnjen. Pred prvo uporabo izdelek polnite 1,5 ure. Po polni polnitvi lahko izdelek deluje 50-60 minut.

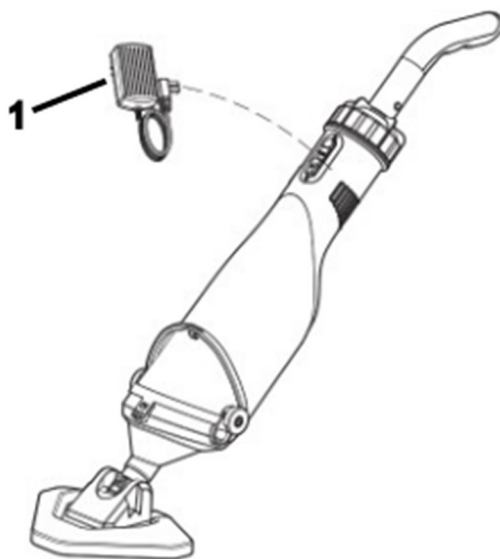

1-Polnilnik

2.4. Čiščenje in vzdrževanje

1. Izdelek načeloma ne potrebuje vzdrževanja. Za dolgo življenjsko dobo pa priporočamo redne preglede in nego.



OPOZORILO! Pred vsakim servisom izklopite izdelek.

2. Če izdelka ne boste uporabljali dlje časa ali ga morate odstraniti za zimske mesece, ga sperite z vodo, popolnoma izpraznite in pustite, da se posuši.
3. Če obstaja nevarnost zmrzali, je treba izdelek popolnoma izprazniti.
4. Po daljših prekinitev poskrbite, da se rotor pravilno vrti, tako da izdelek na kratko vklopite in izklopite.

Odstranjevanje rabljenih naprav

Te naprave ne odlagajte med komunalne odpadke. Predajte ga zbirnemu mestu za recikliranje električnih in električnih naprav. Preverite simbol na izdelku, navodilih za uporabo in embalaži. Plastiko, uporabljeno za izdelavo naprave, je mogoče reciklirati v skladu z oznakami. Z odločitvijo za recikliranje pomembno prispevate k varovanju našega okolja.

Za informacije o vašem lokalnem obratu za recikliranje se obrnite na lokalne oblasti.

2.5. Odpravljanje težav

V večini primerov boste težave zlahka odpravili sami.

Težava	Možen vzrok	rešitev
Ne očistite odpadkov.	Baterija se izprazni.	Ponovno napolnite izdelek in lahko deluje 50-60 minut po tem, ko je popolnoma napolnjen.
	Tekač je poškodovan.	Popravite ali zamenjajte rotor.
	Tekač je blokiran.	Izklopite izdelek in preverite rotor.

	Filtrirna vrečka je polna.	Očistite odpadke v filter vrečki.
Odpadki izstopajo iz sprednjih delov.	Preverite, ali je ventil poškodovan.	Zamenjajte povratni ventil.
Odpadki izstopijo iz filtrirne mreže.	Mreža filtra je poškodovana.	Zamenjajte filtrirno mrežo.
Ročaj/podaljšek se ne poveže.	Povezovalni V-kabel je poškodovan.	Zamenjajte V-kabel.
Izdelka ni mogoče zaračunati.	Baterija je poškodovana.	Za zamenjavo baterije se obrnite na prodajalca. Opozorilo! Da bi se izognili poškodbam čistilnika, kupite originalno litijevo baterijo in jo zamenjajte.
	Polnilnik je poškodovan.	Zamenjajte polnilec. Opozorilo! Da bi se izognili poškodbam izdelka zaradi polnilnika, kupite originalni polnilnik in ga zamenjajte.

Umwelt- und Entsorgungshinweise

Hersteller an Verbraucher

Sehr geehrte Damen und Herren,

gebrauchte Elektro- und Elektronikgeräte dürfen gemäß europäischer Vorgaben [1] nicht zum unsortierten Siedlungsabfall gegeben werden, sondern müssen getrennt erfasst werden. Das Symbol der Abfalltonne auf Rädern weist auf die Notwendigkeit der getrennten Sammlung hin. Helfen auch Sie mit beim Umweltschutz. Sorgen Sie dafür, dieses Gerät, wenn Sie es nicht mehr weiter nutzen wollen, in die hierfür vorgesehenen Systeme der Getrenntsammlung zu geben.



In Deutschland sind Sie gesetzlich [2] verpflichtet, ein Altgerät einer vom unsortierten Siedlungsabfall getrennten Erfassung zuzuführen. Die öffentlich - rechtlichen Entsorgungsträger (Kommunen) haben hierzu Sammelstellen eingerichtet, an denen Altgeräte aus privaten Haushalten ihres Gebietes für Sie kostenfrei entgegengenommen werden. Möglicherweise holen die rechtlichen Entsorgungsträger die Altgeräte auch bei den privaten Haushalten ab.

Bitte informieren Sie sich über Ihren lokalen Abfallkalender oder bei Ihrer Stadt- oder Gemeindeverwaltung über die in Ihrem Gebiet zur Verfügung stehenden Möglichkeiten der Rückgabe oder Sammlung von Altgeräten.

[1] RICHTLINIE 2002/96/EG DES EUROPÄISCHEN PARLAMENTS UND DES RATES
ÜBER ELEKTRO- UND ELEKTRONIK - ALTGERÄTE

[2] Gesetz über das Inverkehrbringen, die Rücknahme und die umweltverträgliche Entsorgung von Elektro- und Elektronikgeräten (Elektro- und Elektronikgerätegesetz - ElektroG).

Utylizacja produktu

Produkty elektryczne i elektroniczne po zakończeniu okresu eksploatacji wymagają segregacji i oddania ich do wyznaczonego punktu odbioru. Nie wolno wyrzucać produktów elektrycznych razem z odpadami gospodarstwa domowego. Zgodnie z dyrektywą WEEE 2012/19/UE obowiązującą w Unii Europejskiej, urządzenia elektryczne i elektroniczne wymagają segregacji i utylizacji w wyznaczonych miejscach. Dbając o prawidłową utylizację, przyczyniasz się do ochrony zasobów naturalnych i zmniejszasz negatywny wpływ oddziaływania na środowisko, człowieka i otoczenie. Zgodnie z krajowym prawodawstwem, nieprawidłowe usuwanie odpadów elektrycznych i elektronicznych może być karane!

For the disposal of the device please consider and act according to the national and local rules and regulations.

CONTACT

expondo Polska sp. z o.o. sp. k.

ul. Nowy Kisielin-Innowacyjna 7
66-002 Zielona Góra | Poland, EU

e-mail: info@expondo.com