

## Safety & Operating Instructions

DE	Sicherheits- und Betriebsanweisungen
PL	Instrukcje dotyczące bezpieczeństwa i obsługi
CZ	Bezpečnostní a provozní pokyny
FR	Consignes de sécurité et d'utilisation
IT	Istruzioni per la sicurezza e l'uso
ES	Instrucciones de seguridad y funcionamiento
HU	Biztonsági és használati útmutató
DK	Sikkerheds- og betjeningsvejledning
FI	Turvallisuus- ja käyttöohjeet
NO	Sikkerhets- og bruksanvisning
NL	Veiligheids- en bedieningsinstructies
SE	Säkerhets- och bruksanvisningar
PT	Instruções de segurança e de funcionamento
SK	Bezpečnostné a prevádzkové pokyny
BG	Инструкции за безопасност и експлоатация
GR	Οδηγίες ασφαλείας και λειτουργίας
HR	Sigurnosne i upute za rad
LT	Saugos ir naudojimo instrukcijos
RO	Instrucțiuni de siguranță și operare
SL	Varnost in navodila za uporabo

## Garden Dump Cart

<b>DE</b>	Produktname	Gartenschubkarre
<b>EN</b>	Product name	Garden Dump Cart
<b>PL</b>	Nazwa produktu	Wózek ogrodniczy do wywózki odpadów
<b>CZ</b>	Název výrobku	Zahrada vysypací vozík
<b>FR</b>	Nom du produit	Charrette de jardin à benne basculante
<b>IT</b>	Nome del prodotto	Carrello giardino ribaltabile
<b>ES</b>	Nombre del producto	Volquete de jardín
<b>HU</b>	Termék neve	Kertszállító szekér
<b>DA</b>	Produktnavn	Havecontainer
<b>FI</b>	Tuotteen nimi	Puutarhan rekkaveturi
<b>NL</b>	Productnaam	Tuinophaalwagen
<b>NO</b>	Produktnavn	Hagebilsen
<b>SE</b>	Produktnamn	Trädgårdskärra
<b>PT</b>	Nome do produto	Carrinho de jardim basculante
<b>SK</b>	Názov produktu	Záhradný odpadový vozík
<b>BG</b>	Име на продукта	Градинарска количка за изхвърляне на боклук
<b>EL</b>	Όνομα προϊόντος	Απορριπτής ανεμίσημα για κήπο
<b>HR</b>	Naziv proizvoda	Vrtni otpadni vagončić
<b>LT</b>	Produktu pavadinimas	Sodų išvežimo vežėjas
<b>RO</b>	Numele produsului	Carucior de grădină pentru depozitarea deșeurilor
<b>SL</b>	Ime izdelka	Vrtni odpadni voziček
<b>DE</b> Modell   <b>EN</b> Product model   <b>PL</b> Model produktu   <b>CZ</b> Model výrobku   <b>FR</b> Modèle   <b>IT</b> Modello   <b>ES</b> Modelo   <b>HU</b> Modell   <b>DA</b> Model   <b>FI</b> Tuotteen malli   <b>NL</b> Productmodel   <b>NO</b> Produktmodell   <b>SE</b> Produktmodell   <b>PT</b> Modelo do produto   <b>SK</b> Model   <b>BG</b> Модел на продукт   <b>EL</b> Μοντέλο προϊόντος   <b>HR</b> Model proizvoda   <b>LT</b> : Gaminio modelis   <b>RO</b> : Model de produs   <b>SL</b> : Model izdelka		HT-TWIN-150
<b>DE</b> Hersteller   <b>EN</b> Manufacturer   <b>PL</b> Producent   <b>CZ</b> Výrobce   <b>FR</b> Fabricant   <b>IT</b> Produttore   <b>ES</b> Fabricante   <b>HU</b> Termelő   <b>DA</b> Producent   <b>FI</b> Valmistaja   <b>NL</b> Producent   <b>NO</b> Produsent   <b>SE</b> Tillverkare   <b>PT</b> Fabricante   <b>SK</b> Výrobca   <b>BG</b> Производител   <b>EL</b> Κατασκευαστής   <b>HR</b> Proizvođač   <b>LT</b> Gamintojas   <b>RO</b> Producător   <b>SL</b> Proizvajalec		expondo Polska sp. z o.o. sp. k.
<b>DE</b> Anschrift des Herstellers   <b>EN</b> Manufacturer Address   <b>PL</b> Adres producenta   <b>CZ</b> Adresa výrobce   <b>FR</b> Adresse du fabricant   <b>IT</b> Indirizzo del produttore   <b>ES</b> Dirección del fabricante   <b>HU</b> A gyártó címe   <b>DA</b> Producentens adresse   <b>FI</b> Valmistajan osoite   <b>NL</b> Adres producent   <b>NO</b> Produsentens adresse   <b>SE</b> Tillverkarens adress   <b>PT</b> Endereço do fabricante   <b>SK</b> Adresa výrobcu   <b>BG</b> Адрес на производителя   <b>EL</b> : Διεύθυνση κατασκευαστή   <b>HR</b> Adresa proizvođača   <b>LT</b> Gamintojo adresas   <b>RO</b> Adresa producătorului   <b>SL</b> Naslov proizvajalca		ul. Nowy Kisielin – Innowacyjna 7, 66-002 Zielona Góra   Poland, EU



Dieses Benutzerhandbuch wurde mithilfe einer maschinellen Übersetzung erstellt. Wir haben uns nach Kräften bemüht, die Genauigkeit der Übersetzung zu gewährleisten. Bitte beachten Sie jedoch, dass automatische Übersetzungen nicht perfekt sind und menschliche Übersetzer nicht ersetzen können. Die offizielle Version des Benutzerhandbuchs ist in Englisch. Etwaige Unterschiede zwischen der übersetzten Fassung und dem englischen Original sind rechtlich nicht bindend. Sollten Sie Fragen zur Richtigkeit der Übersetzung haben, beziehen Sie sich bitte auf die englische Version, die die offizielle Referenz ist. Weitere Sprachversionen sind auf Anfrage über [info@expondo.com](mailto:info@expondo.com) erhältlich.

## Technische Daten

Beschreibung des Parameters	Wert der Parameter
Produktname	Gartenwagen
Modell	HT-TWIN-150
Abmessungen [Breite x Länge x Höhe; mm]	520 x 980 x 1000
Gewicht [kg]	22,9

### 1. Allgemeine Beschreibung

Das Benutzerhandbuch soll Ihnen helfen, das Gerät sicher und störungsfrei zu benutzen. Das Produkt wurde nach strengen technischen Nutzungsbedingungen unter Verwendung modernster Technologien und Komponenten entwickelt und hergestellt. Darüber hinaus gelten für die Herstellung strengste Qualitätsstandards.

**VERWENDEN SIE DAS GERÄT NUR, WENN SIE DIESE BEDIENUNGSANLEITUNG  
SORGFÄLTIG GELESEN UND VERSTANDEN HABEN.**

Um die Lebensdauer des Geräts zu verlängern und einen störungsfreien Betrieb zu gewährleisten, verwenden Sie es gemäß dieser Bedienungsanleitung und führen Sie regelmäßig Wartungsarbeiten durch. Die technischen Daten und Spezifikationen in diesem Benutzerhandbuch sind auf dem neuesten Stand. Der Hersteller behält sich das Recht vor, im Rahmen der Qualitätsverbesserung Änderungen vorzunehmen. Die Konzeption des Geräts minimiert das Risiko von Lärmemissionen. Hierfür wurden fortschrittlichste technische Entwicklung zur Lärminderung berücksichtigt.

#### Legende



Lesen Sie vor der Inbetriebnahme die Gebrauchsanweisung.



Schutzbrille tragen.



Es sind Schutzhandschuhe zu tragen.



Tragen Sie Fußschutz.



Tragen Sie Schutzkleidung.



**WARNUNG!** oder **VORSICHT!** oder **ERINNERUNG!** Anwendbar auf die gegebene Situation.  
(allgemeines Warnzeichen)



**HINWEIS!** Die Zeichnungen in diesem Handbuch dienen nur zur Veranschaulichung und können in einigen Details vom tatsächlichen Produkt abweichen.

## 2. Sicherheit bei der Verwendung



**ACHTUNG!** Lesen Sie alle Sicherheitshinweise und Anweisungen. Die Nichtbeachtung der Warnhinweise und Anweisungen kann zu schweren Verletzungen oder sogar zum Tod führen.

Die Begriffe "Gerät" oder "Produkt" werden in den Warnhinweisen und Anleitungen verwendet und beziehen sich auf: Gartenwagen.

### 2.1. Sicherheit am Arbeitsplatz

- a) Arbeiten Sie in einer sicheren Arbeitsumgebung. Halten Sie Ihren Arbeitsbereich sauber, gut beleuchtet und frei von Ablenkungen.
- b) Halten Sie Personen, die nicht die entsprechende Sicherheitsausrüstung tragen, vom Arbeitsbereich fern.
- c) Lagern Sie unbenutzte Geräte ordnungsgemäß an einem sicheren und trockenen Ort, um Rost oder Schäden zu vermeiden. Schließen Sie die Geräte weg und bewahren Sie sie außerhalb der Reichweite von Kindern auf.
- d) Sorgen Sie dafür, dass der Arbeitsplatz sauber und gut beleuchtet ist. Ein unordentlicher oder schlecht beleuchteter Arbeitsplatz kann zu Unfällen führen. Versuchen Sie, vorausschauend zu denken, das Geschehen zu beobachten und den gesunden Menschenverstand einzusetzen, wenn Sie mit dem Gerät arbeiten.
- e) Wenn Sie einen Schaden oder eine Funktionsstörung feststellen, schalten Sie das Gerät sofort aus und melden Sie es unverzüglich einer Aufsichtsperson.
- f) Wenn Sie sich nicht sicher sind, ob das Gerät ordnungsgemäß funktioniert, oder wenn Sie einen Schaden feststellen, wenden Sie sich bitte an die Kundendienststelle des Herstellers.
- g) Reparaturen am Gerät dürfen nur von der Servicestelle des Herstellers durchgeführt werden. Versuchen Sie nicht, Reparaturen selbst durchzuführen!
- h) Kindern oder unbefugten Personen ist das Betreten eines Arbeitsplatzes untersagt. Eine Ablenkung kann zum Verlust der Kontrolle über das Gerät führen.
- i) Verwenden Sie das Gerät in einem gut belüfteten Raum.
- j) Das Gerät erzeugt während des Betriebs Staub und Ablagerungen. Es ist wichtig, Unbeteiligte vor ihren schädlichen Auswirkungen zu schützen.
- k) Überprüfen Sie regelmäßig den Zustand der Sicherheitsetiketten. Wenn die Etiketten unleserlich sind, müssen sie ersetzt werden.
- l) Bitte bewahren Sie dieses Handbuch zum Nachschlagen auf. Geben Sie dieses Gerät an einen Dritten weiter, müssen Sie die Bedienungsanleitung mitgeben.
- m) Bewahren Sie das Verpackungsmaterial und kleine Montageteile an einem für Kinder unzugänglichen Ort auf.
- n) Halten Sie das Gerät von Kindern und Tieren fern.



**Immer beachten!** Schützen Sie bei der Verwendung des Geräts Kinder und andere Unbeteiligte.

### 2.2. Eigenschutz

- a) Tragen Sie immer eine Aufprallschutzbrille, die die Augen von vorne und von der Seite schützt.
- b) Tragen Sie Handschuhe, die einen auf die Arbeitsmaterialien abgestimmten Schutz bieten oder die Auswirkungen von Gerätevibrationen verringern.
- c) Tragen Sie Schutzkleidung, die für die Arbeitsumgebung und das Gerät geeignet ist.
- d) Rutschfestes Schuhwerk wird empfohlen, um den Halt und das Gleichgewicht in der Arbeitsumgebung zu gewährleisten.
- e) Tragen Sie Schuhe mit Stahlspitzen oder Stahlkappen, um Fußverletzungen durch herabfallende Gegenstände zu vermeiden.
- f) Benutzen Sie das Gerät nicht, wenn Sie müde oder krank sind oder unter dem Einfluss von Alkohol, Betäubungsmitteln oder Medikamenten stehen, die die Fähigkeit, das Gerät zu bedienen, erheblich beeinträchtigen können.

- g) Das Gerät darf nur von körperlich geeigneten Personen bedient werden, die in der Lage sind, mit der Maschine umzugehen, die entsprechend geschult sind, die diese Bedienungsanleitung gelesen haben und die eine Unterweisung in Arbeitssicherheit und Gesundheitsschutz erhalten haben.
- h) Verwenden Sie bei der Arbeit mit dem Gerät Ihren gesunden Menschenverstand und bleiben Sie aufmerksam. Vorübergehender Konzentrationsverlust bei der Benutzung des Geräts kann zu schweren Verletzungen führen.
- i) Verwenden Sie die für die Arbeit mit dem Gerät erforderliche persönliche Schutzausrüstung, wie in Abschnitt 1 "Legende" angegeben. Die Verwendung der richtigen und zugelassenen persönlichen Schutzausrüstung verringert das Verletzungsrisiko.
- j) Überschätzen Sie Ihre Fähigkeiten nicht. Achten Sie bei der Benutzung des Geräts auf Ihr Gleichgewicht und bleiben Sie stets stabil. Dadurch wird eine bessere Kontrolle über das Gerät in unerwarteten Situationen gewährleistet.
- k) Vermeiden Sie das Tragen von Kleidung oder Schmuck, die sich in den beweglichen Teilen des Geräts verfangen können. Halten Sie lange Haare bedeckt oder zusammengebunden.
- l) Das Gerät ist kein Spielzeug. Kinder müssen beaufsichtigt werden, um sicherzustellen, dass sie nicht mit dem Gerät spielen.

### 2.3. Sichere Verwendung des Geräts

- a) Bedienen Sie das Gerät nicht, wenn Sie müde sind oder unter dem Einfluss von Drogen, Alkohol oder Medikamenten stehen.
- b) Den Arbeitsbereich aufgeräumt und gut beleuchtet halten. Unordnung oder schlechte Beleuchtung kann zu Unfällen führen. Beim Gebrauch des Gerätes seien Sie vorausschauend, passen Sie darauf, was Sie tun, und nutzen Sie Ihren gesunden Menschenverstand.
- c) Bei Zweifeln an der Funktionstüchtigkeit des Geräts wenden Sie sich bitte an den Kundendienst des Herstellers.
- d) Reparaturen dürfen nur vom Kundendienst des Herstellers durchgeführt werden. Führen Sie Reparaturen nicht selbst durch!
- e) Bewahren Sie diese Anleitung zum späteren Nachschlagen auf. Soll das Gerät an Dritte weitergegeben werden, muss auch die Gebrauchsanweisung mit übergeben werden.
- f) Bewahren Sie Verpackungsteile und kleine Montageteile außerhalb der Reichweite von Kindern auf.
- g) Halten Sie das Gerät von Kindern und Tieren fern.
- h) Die Bedienung des Geräts bei Müdigkeit oder Krankheit sowie unter dem Einfluss von Alkohol, Drogen oder Medikamenten, die zu einer erheblichen Einschränkung der Fähigkeit der Bedienung des Geräts führen, ist untersagt.
- i) Das Gerät darf nicht von Personen (einschließlich Kindern) mit eingeschränkten geistigen, sensorischen oder intellektuellen Fähigkeiten oder von Personen mit mangelnder Erfahrung und/oder mangelnden Kenntnissen benutzt werden, es sei denn, sie werden beaufsichtigt oder sind von einer für ihre Sicherheit verantwortlichen Person in die Bedienung des Geräts eingewiesen worden.
- j) Das Gerät darf nur von Personen bedient werden, die körperlich fit und in der Lage sind, das Gerät zu bedienen, und die entsprechend geschult sind und diese Betriebsanleitung gelesen haben sowie in Arbeitssicherheit und Gesundheitsschutz unterwiesen wurden.
- k) Seien Sie vorsichtig und benutzen Sie Ihren gesunden Menschenverstand, wenn Sie mit dem Gerät arbeiten.
- l) Überschätzen Sie Ihre Fähigkeiten nicht. Achten Sie darauf, bei der Arbeit stets das Gleichgewicht und die Stabilität zu halten. Dies ermöglicht eine bessere Kontrolle des Geräts in unerwarteten Situationen.
- m) Bei dem Gerät handelt es sich nicht um ein Spielzeug. Kinder müssen beaufsichtigt werden, um sicherzustellen, dass sie nicht mit dem Gerät spielen.
- n) Das Gerät darf nicht überlastet werden.
- o) Halten Sie das Gerät in gutem Betriebszustand. Vor jedem Einsatz prüfen, ob allgemeine Schäden oder Schäden an beweglichen Teilen vorliegen (Risse in Bauteilen und Komponenten oder andere Zustände, die den sicheren Betrieb des Geräts beeinträchtigen können). Im Falle einer Beschädigung das Gerät vor der Benutzung reparieren lassen.
- p) Die Reparatur und Wartung der Geräte ist von qualifiziertem Personal unter ausschließlicher Verwendung von Originalersatzteilen durchzuführen. Dies gewährleistet eine sichere Verwendung.
- q) Um die Funktionstüchtigkeit zu gewährleisten, dürfen die werksseitig installierten Abdeckungen nicht entfernt und die Schrauben nicht gelöst werden.

- r) Vermeiden Sie Situationen, in denen das Gerät unter starker Belastung während des Betriebs stehen bleibt.
- s) Das Gerät muss regelmäßig gereinigt werden, um dauerhafte Ablagerungen von Schmutz zu verhindern.
- t) Bei dem Gerät handelt es sich nicht um ein Spielzeug. Die Benutzung, Reinigung und Wartung darf nicht von Kindern ohne Aufsicht von Erwachsenen durchgeführt werden.
- u) Es ist untersagt die Konstruktion des Produkts zu verändern, um die Parameter oder Bauweise des Geräts zu modifizieren.
- v) Das Gerät muss von Feuer- und Wärmequellen ferngehalten werden.
- w) Verwenden Sie zur Reinigung ein weiches, feuchtes Tuch.
- x) Es muss darauf geachtet werden, dass die Räder während der Nutzung auf kein Hindernis treffen, außerdem muss vermieden werden, dass sich lose Elemente in den Rädern verfangen.
- y) Das Gerät darf nur auf flachen, harten und ebenen Flächen verwendet werden.
- z) Das Gerät dient nicht zum Transportieren von Menschen oder Tieren und darf nicht zum Anheben von Lasten verwendet werden.
- aa) Der Wagen darf mit aufgeladener Ladung nicht unbeaufsichtigt gelassen werden.
- bb) Kontrollieren Sie das Gerät, die Bewegungen von Personen und die Arbeitsumgebung, um Verletzungen oder Schäden am Gerät zu vermeiden.
- cc) Bei der Bedienung eines Geräts nicht zu weit gehen. Richtiges Stehen und Gleichgewicht ermöglichen eine bessere Kontrolle in unerwarteten Situationen.
- dd) Verwenden Sie das richtige Gerät für die jeweilige Aufgabe. Dieses Gerät wurde für eine bestimmte Funktion entwickelt. Verändern Sie das Gerät nicht und verwenden Sie es nicht für einen anderen als den vorgesehenen Zweck.
- ee) Benutzen Sie dieses Gerät nur auf einem stabilen, ebenen und rutschfesten Untergrund, der die Last tragen kann. Achten Sie darauf, dass die Ladung mittig und sicher geladen ist.
- ff) Überschreiten Sie nicht das maximale Gesamt-Maximalgewicht von 149,6 kg (330 lb). Die Gewichtsangabe basiert auf einer gleichmäßig verteilten Last.
- gg) Verwenden Sie diesen Wagen nicht zum Transport von Personen.
- hh) Sollten Teile beschädigt, gebrochen oder verlegt worden sein, verwenden Sie den Wagen nicht, bis Sie Ersatzteile erhalten haben.
- ii) Verwenden Sie den Wagen nicht auf Oberflächen oder zum Transport von Gegenständen, die die Luftreifen oder Schläuche beschädigen können.



**ACHTUNG!** Obwohl das Gerät so entwickelt wurde, dass es sicher ist, besteht für den Benutzer beim Umgang mit dem Gerät trotz angemessener Sicherheitsvorkehrungen und trotz der Verwendung zusätzlicher Sicherheitsvorrichtungen dennoch ein geringes Unfall- oder Verletzungsrisiko. Es wird empfohlen, bei der Verwendung Vorsicht und gesunden Menschenverstand walten zu lassen.

### 3. Nutzungsbedingungen verwenden



Das Produkt ist für den Transport von Gartenzubehör bestimmt

**Der Benutzer haftet für alle Schäden, die durch eine nicht bestimmungsgemäße Verwendung des Geräts entstehen.**

#### 3.1. Montage und Installation

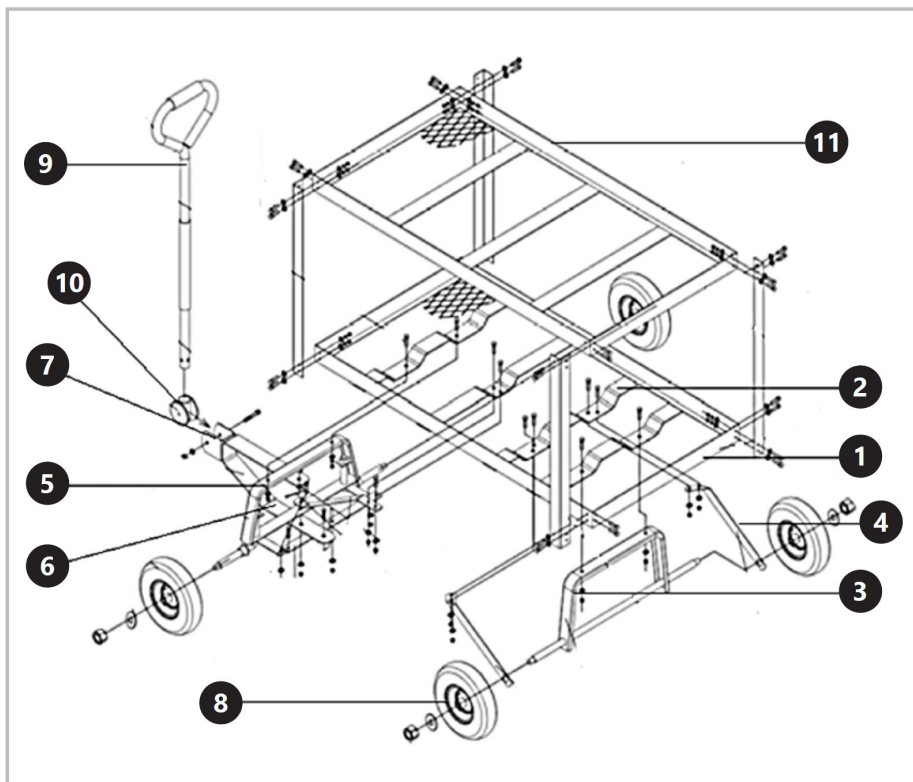

## INSTALLATION DES GERÄTS

1. Drehen Sie den Sockel [1] so, dass die Montagetraversen [2] des Sockels oben liegen. Schrauben Sie die hintere Stützachse mit M8x18-Schrauben, Unterlegscheiben und Muttern in die Löcher der hinteren Querstange [3].
2. Auf die Seiten der Achse die Verbindungselemente [4] aufsetzen, so dass die Öffnungen in den Verbindungselementen über den Öffnungen in der nächsten Montagequerstange der Basis liegen. In die Öffnungen sie Schrauben M8x18 samt den Unterlegscheiben und Muttern einsetzen und festschrauben.
3. Mit den Schrauben, Unterlegscheiben und Muttern M8x18 in den Öffnungen auf der vorderen Querstange die vordere Stützachse [5] befestigen.
4. An die vordere Stützachse die Steuerverbindung [6] befestigen.
5. Das Steuerstück [7] mit der kürzeren Seite an die Öffnung in der Mitte der vorderen Stützachse montieren und mit der längeren Seite in die Öffnung in der Steuerverbindung.
6. Das mittlere Verbindungselement an die vordere Stützachse und die Montagequerstange der Basis schrauben.
7. Auf den Enden der vorderen und hinteren Achse die Räder [8] aufsetzen und festschrauben.
8. Stecken Sie das Griffende [9] in die Hülse [10] und platzieren Sie es in der Mitte der Halterung am Gabelschaftende, richten Sie die Löcher aus und schrauben Sie es fest.
9. Den Gartenwagen so drehen, dass die Räder nach unten gerichtet sind.
10. Das obere Paneel [11] befestigen.

## 3.2. Reinigung und Wartung

- a) Pflegen Sie das Gerät mit Sorgfalt. Ein Gerät in gutem Zustand ist effizienter, leichter zu kontrollieren und hat weniger Probleme.
- b) Überprüfen Sie die Komponenten des Geräts in regelmäßigen Abständen. Reparieren oder ersetzen Sie beschädigte oder abgenutzte Komponenten. Verwenden Sie im Servicefall nur identische Ersatzteile.
- c) Reinigen Sie das Gerät vor dem Laden von Schmutz, Ablagerungen, Öl, Fett usw.
- d) Pflegen Sie die Etiketten und Typenschilder des Geräts. Diese enthalten wichtige Informationen. Wenn sie unleserlich sind oder fehlen, wenden Sie sich an Princess Auto Ltd. für Ersatz.



This User Manual has been translated using machine translation. We have made every effort to ensure the translation is accurate, but please note that automated translations are not perfect and are not meant to replace human translators. The official version of the User Manual is in English. Any differences between the translated version and the original English are not legally binding. If you have any questions about the accuracy of the translation, please refer to the English version, which is the official reference. More language versions are available upon request via [info@expondo.com](mailto:info@expondo.com).

## Technical data

Parameter description	Parameter value
Product name	Garden Dump Cart
Model	HT-TWIN-150
Dimensions [width x length x height; mm]	520 x 980 x 1000
Weight [kg]	22.9

### 1. General description

The user manual is designed to assist in the safe and trouble-free use of the device. The product is designed and manufactured in accordance with strict technical guidelines, using state-of-the-art technologies and components. Additionally, it is produced in compliance with the most stringent quality standards.

**DO NOT USE THE DEVICE UNLESS YOU HAVE THOROUGHLY READ AND UNDERSTOOD  
THIS USER MANUAL.**

To increase the product life of the device and to ensure trouble-free operation, use it in accordance with this user manual and regularly perform maintenance tasks. The technical data and specifications in this user manual are up to date. The manufacturer reserves the right to make changes associated with quality improvement. The device is designed to reduce noise emission risks to a minimum, taking into account technological progress and noise reduction opportunities.

#### Legend



Read instructions before use.



Wear protective goggles.



Wear protective gloves.



Wear foot protection.



Wear protective clothing.



**WARNING!** or **CAUTION!** or **REMEMBER!** Applicable to the given situation.  
(general warning sign)



**PLEASE NOTE!** Drawings in this manual are for illustration purposes only and in some details may differ from the actual product.

## 2. Usage safety



**ATTENTION!** Read all safety warnings and all instructions. Failure to follow the warnings and instructions may result in serious injury or even death.

The terms "device" or "product" are used in the warnings and instructions to refer to: Garden Dump Cart.

### 2.1. Safety in the workplace

- a) Operate in a safe work environment. Keep your work area clean, well-lit, and free of distractions.
- b) Keep anyone not wearing the appropriate safety equipment away from the work area.
- c) Store unused devices properly in a safe and dry location to prevent rust or damage. Lock devices away and keep out of the reach of children.
- d) Make sure the workplace is clean and well lit. A messy or poorly lit workplace may lead to accidents. Try to think ahead, observe what is going on and use common sense when working with the device.
- e) If you discover damage or irregular operation, immediately switch the device off and report it to a supervisor without delay.
- f) If you are unsure about whether the device is operating correctly or if you find damage, please contact the manufacturer's service centre.
- g) Only the manufacturer's service centre may make repairs to the device. Do not attempt to make repairs yourself!
- h) Children or unauthorised persons are forbidden to enter a work station. A distraction may result in loss of control over the device.
- i) Use the device in a well-ventilated space.
- j) The device produces dust and debris during operation. It is important to protect bystanders from their harmful effects.
- k) Regularly inspect the condition of the safety labels. If the labels are illegible, they must be replaced.
- l) Please keep this manual available for future reference. If this device is passed on to a third party, the manual must be passed on with it.
- m) Keep packaging elements and small assembly parts in a place not available to children.
- n) Keep the device away from children and animals.



**Remember!** When using the device, protect children and other bystanders.

### 2.2. Personal safety

- a) Always wear impact safety goggles that provide front and side protection for the eyes.
- b) Wear gloves that provide protection based on the work materials or to reduce the effects of device vibration.
- c) Wear protective clothing designed for the work environment and device.
- d) Non-skid footwear is recommended to maintain footing and balance in the work environment.
- e) Wear steel toe footwear or steel toe caps to prevent a foot injury from falling objects.
- f) Do not use the device when tired, ill or under the influence of alcohol, narcotics or medication which can significantly impair the ability to operate the device.
- g) The device may be operated by physically fit persons who are able to handle the machine, are properly trained, who have reviewed this operating manual and have received training in occupational health and safety.
- h) When working with the device, use common sense and stay alert. Temporary loss of concentration while using the device may lead to serious injuries.
- i) Use personal protective equipment as required for working with the device, specified in section 1 "Legend". The use of correct and approved personal protective equipment reduces the risk of injury.
- j) Do not overestimate your abilities. When using the device, keep your balance and remain stable at all times. This will ensure better control over the device in unexpected situations.
- k) Avoid wearing clothes or jewellery that can become entangled with the moving parts of a device. Keep long hair covered or bound.
- l) The device is not a toy. Children must be supervised to ensure that they do not play with the device.

## 2.3. Safe device use

- a) Do not operate any device when tired or under the influence of drugs, alcohol, or medications.
- b) Keep the work area tidy and well lit. Disorder or poor lighting can lead to accidents. Be foresighted, watch what you are doing and use common sense when using the unit.
- c) If you have any doubts as to whether the unit is working properly or if it is damaged, contact the manufacturer's service department.
- d) Only the manufacturer's service department may repair the unit. Do not carry out repairs yourself!
- e) Keep these instructions for use for future reference. If the unit is to be passed on to a third party, the operating instructions must also be handed over together with the unit.
- f) Keep the packaging and small assembly parts out of the reach of children.
- g) Keep the unit away from children and animals.
- h) Do not operate this unit if you are tired, ill or under the influence of alcohol, drugs or medication that could impair your ability to operate the unit.
- i) The unit is not intended to be used by persons (including children) with reduced mental, sensory, or intellectual functions or persons who lack experience and/or knowledge unless they are supervised or have been instructed by a person responsible for their safety on how to operate the unit.
- j) The unit may be operated by persons who are physically fit, capable of operating it, and appropriately trained, and who have read this instruction manual and have been trained in occupational safety and health.
- k) Use caution and common sense when operating this unit.
- l) Do not overestimate your capabilities. Maintain body balance and equilibrium at all times during operation. This allows for better control of the machine in unexpected situations.
- m) The unit is not a toy. Children should be watched to ensure that they do not play with the unit.
- n) Do not overload the unit.
- o) Keep the unit in good working condition. Check before each use for general damage or damage to moving parts (cracks in parts and components or any other condition that may affect the safe operation of the unit). If damaged, have the unit repaired before use.
- p) Repairs and maintenance should be carried out by qualified personnel using only original spare parts. This will ensure the safety of use.
- q) To ensure the designed operational integrity of the unit, do not remove factory-installed covers or loosen screws.
- r) Avoid situations in which the machine stops under heavy loads during operation.
- s) Clean the unit regularly to prevent permanent dirt build-up.
- t) The unit is not a toy. Using, cleaning and maintenance must not be performed by children without adult supervision.
- u) Do not tamper with the unit to alter its performance or design.
- v) Keep the unit away from sources of fire and heat.
- w) Use a soft, damp cloth for cleaning.
- x) Take care that the wheels do not encounter any obstacles during operation and avoid screwing in loose parts.
- y) Use the unit only on a flat, hard, level surface.
- z) The unit is not intended for transporting people or animals and must not be used for lifting loads.
- aa) Do not leave cart and load unattended.
- bb) Control the device, personal movement, and the work environment to avoid personal injury or damage to the device.
- cc) Do not overreach when operating a device. Proper footing and balance enable better control in unexpected situations.
- dd) Use the correct device for the job. This device was designed for a specific function. Do not modify or alter this device or use it for an unintended purpose.
- ee) Only use this device on a surface that is stable, level, not slippery, and capable of sustaining the load. Ensure that the load is centre-loaded and secure.
- ff) Do not exceed the overall maximum load capacity of 330 lb (149.6 kg). The weight rating is based on an evenly distributed load.
- gg) Do not use this cart to transport passengers.
- hh) If any parts become damaged, broken, or misplaced, do not use the cart until replacement parts have been obtained.

- ii) Do not use the cart on surfaces or for transporting objects that can cause damage to the pneumatic tires or tubes.



**CAUTION!** Although the product has been designed to be safe, with adequate safeguards, and despite the additional safety features provided to the user, there is still a slight risk of accident or injury when handling the unit. You are advised to use caution and common sense when using this product.

### 3. Use guidelines



The product is designed to transport gardening accessories

**The user is liable for any damage resulting from unintended use of the device.**

### 3.1. Assembly and installation

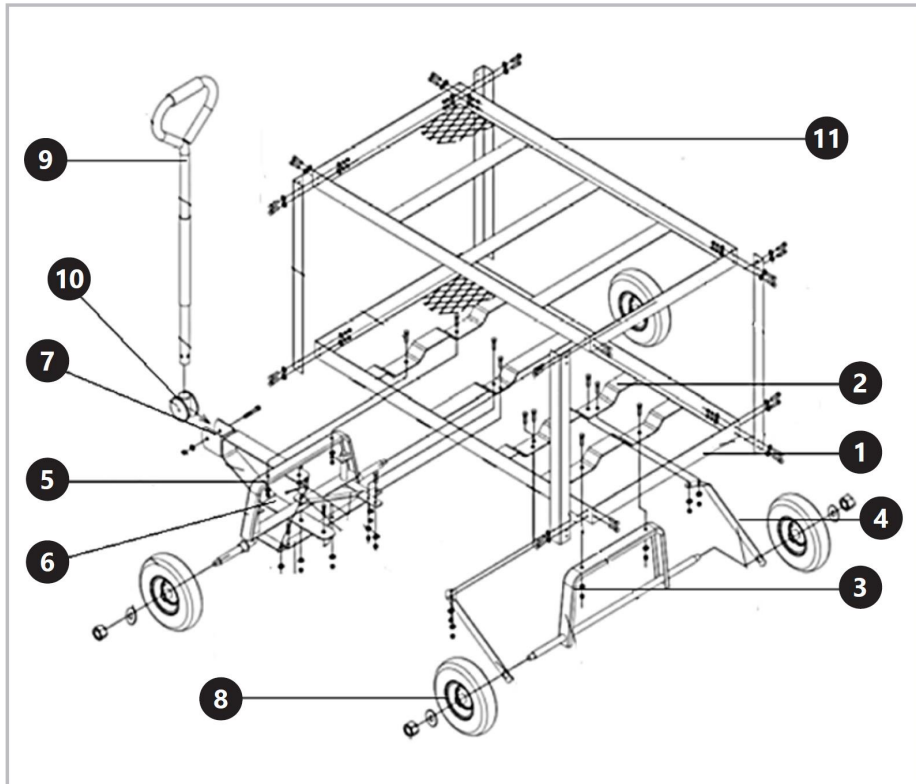

#### INSTALLATION OF THE UNIT

1. Rotate the base [1] so that the mounting crossbars [2] of the base are on top. Using M8x18 bolts, washers, and nuts, screw the rear support axle into the holes in the rear crossbar [3].
2. Place the clamping elements on the sides of the axle so that the holes in the clamping elements line up with the holes in the next base mounting crossbar. Put an M8x18 bolt with washer and nut through the holes and tighten.
3. Using M8x18 bolts, washers, and nuts, screw the front support axle [5] to the front crossbar.
4. Screw the control connector [6] to the front support axle.
5. Screw the short side of the steering unit [7] to the hole in the center of the front support axle and the long side to the hole in the steering coupling.
6. Screw the center fastener to the front support axle and the base mounting crossmember.
7. Place and screw the wheels [8] on the ends of the front and rear support axles.
8. Insert the handle end [9] into the sleeve [10] and place in the center of the bracket at the steerer end, align the holes, screw on.
9. Turn the cart with the wheels facing down.
10. Screw on the top panel [11].

### 3.2. Cleaning and maintenance

- a) Maintain the device with care. A device in good condition is efficient, easier to control, and will have fewer problems.
- b) Inspect the device components periodically. Repair or replace damaged or worn components. Only use identical replacement parts when servicing.
- c) Clean off any dirt, debris, oil, grease, etc. from the device before loading.
- d) Maintain the device's labels and name plates. These carry important information. If unreadable or missing, contact Princess Auto Ltd. for replacements.



Niniejsza instrukcja obsługi została przetłumaczona za pomocą tłumaczenia maszynowego. Dołożyliśmy wszelkich starań, aby zapewnić dokładność tłumaczenia. Należy jednak pamiętać, że tłumaczenia automatyczne nie są doskonałe i nie mają na celu zastąpienia tłumaczy. Oficjalna wersja instrukcji obsługi jest w języku angielskim. Wszelkie różnice między wersją przetłumaczoną a oryginałem w języku angielskim nie są prawnie wiążące. Jeśli masz jakiegokolwiek pytania dotyczące dokładności tłumaczenia, zapoznaj się z wersją angielską, która jest wersją oficjalną. Więcej wersji językowych jest dostępnych na życzenie pod adresem [info@expondo.com](mailto:info@expondo.com).

## Dane techniczne

Opis parametru	Wartość parametru
Nazwa produktu	Wózek ogrodowy transportowy na śmieci
Model	HT-TWIN-150
Wymiary [szerokość x długość x wysokość; mm]	520x980x1000
Ciężar [kg]	22,9

### 1. Opis ogólny

Instrukcja obsługi ma na celu pomóc w bezpiecznym i bezproblemowym korzystaniu z urządzenia. Produkt zaprojektowano i wyprodukowano zgodnie ze ścisłymi zasadami użytkowania technicznymi, przy użyciu najnowocześniejszych technologii i komponentów. Ponadto jest on produkowany zgodnie z najbardziej rygorystycznymi standardami jakości.

**NIE UŻYWAJ URZĄDZENIA, JEŚLI NIE PRZECZYTAŁEŚ DOKŁADNIE I NIE ZROZUMIAŁEŚ  
TEJ INSTRUKCJI OBSŁUGI.**

Aby wydłużyć żywotność urządzenia i zapewnić jego bezawaryjną pracę, należy używać go zgodnie z niniejszą instrukcją obsługi i regularnie wykonywać prace konserwacyjne. Dane techniczne i specyfikacje zawarte w niniejszej instrukcji obsługi są aktualne. Producent zastrzega sobie prawo do wprowadzania zmian związanych z poprawą jakości. Urządzenie zaprojektowano tak, aby zminimalizować ryzyko emisji hałasu, biorąc pod uwagę postęp technologiczny i możliwości redukcji hałasu.

#### Legenda



Przed użyciem przeczytaj instrukcję.



Załóż okulary ochronne.



Stosować rękawice ochronne.



Noś obuwie ochronne.



Noś odzież ochronną.



**UWAGA!** lub **UWAGA!** lub **PAMIĘTAJ!** Dotyczy opisanej sytuacji.  
(ogólny znak ostrzegawczy)



**PAMIĘTAJ!** Rysunki zawarte w niniejszej instrukcji służą wyłącznie celom poglądowym i w niektórych szczegółach mogą różnić się od rzeczywistego produktu.

## 2. Bezpieczeństwo użytkownika



### UWAGA!

Przeczytać wszystkie ostrzeżenia dotyczące bezpieczeństwa oraz wszystkie instrukcje. Nieprzestrzeganie ostrzeżeń i instrukcji może skutkować poważnymi obrażeniami lub nawet śmiercią.

Terminy „urządzenie” i „produkt” używane w ostrzeżeniach i instrukcjach odnoszą się do: wózka Garden Dump Cart.

### 2.1. Bezpieczeństwo w miejscu pracy

- a) Pracuj w bezpiecznym środowisku pracy. Utrzymuj swoje miejsce pracy w czystości, zadbaj o jego dobre oświetlenie i unikaj rozpraszaczy.
- b) Nie dopuszczać do miejsca pracy osób, które nie mają na sobie odpowiedniego sprzętu ochronnego.
- c) Nieużywane urządzenia należy przechowywać w bezpiecznym i suchym miejscu, aby zapobiec ich rdzewieniu lub uszkodzeniu. Trzymaj urządzenia w miejscu niedostępnym dla dzieci.
- d) Upewnij się, że miejsce pracy jest czyste i dobrze oświetlone. Nieporządek w miejscu pracy i słabe oświetlenie mogą być przyczyną wypadków. Staraj się myśleć perspektywicznie, obserwuj, co się dzieje i kieruj się zdrowym rozsądkiem podczas pracy z urządzeniem.
- e) W przypadku zauważenia uszkodzenia lub nieprawidłowego działania urządzenia należy natychmiast wyłączyć je i niezwłocznie zgłosić ten fakt przełożonemu.
- f) Jeśli nie masz pewności, czy urządzenie działa prawidłowo lub zauważyłeś jakieś uszkodzenie, skontaktuj się z serwisem producenta.
- g) Napraw urządzenia może dokonywać wyłącznie serwis producenta. Nie próbuj dokonywać napraw samodzielnie!
- h) Dzieciom i osobom nieupoważnionym zabrania się wstępu na stanowisko pracy. Rozproszenie uwagi może spowodować utratę kontroli nad urządzeniem.
- i) Używaj urządzenia w dobrze wentylowanym pomieszczeniu.
- j) Podczas pracy urządzenie wytwarza kurz i zanieczyszczenia. Ważne jest, aby chronić osoby postronne przed szkodliwym wpływem tych zjawisk.
- k) Regularnie sprawdzaj stan etykiet bezpieczeństwa. Jeżeli etykiety są nieczytelne, należy je wymienić.
- l) Prosimy zachować tę instrukcję do wykorzystania w przyszłości. W przypadku przekazania urządzenia osobie trzeciej należy przekazać jej również instrukcję obsługi.
- m) Przechowuj elementy opakowania oraz małe części montażowe w miejscu niedostępnym dla dzieci.
- n) Urządzenie trzymać z dala od dzieci i zwierząt.



**Pamiętać!** Podczas korzystania z urządzenia należy zapewnić bezpieczeństwo dzieciom i osobom postronnym.

### 2.2. Bezpieczeństwo osobiste

- a) Zawsze zakładaj okulary ochronne chroniące oczy przed uderzeniami z przodu i z boku.
- b) Należy nosić rękawice zapewniające ochronę dostosowaną do rodzaju materiałów roboczych lub redukujące skutki wibracji urządzenia.
- c) Należy nosić odzież ochronną przeznaczoną do danego środowiska pracy i urządzenia.
- d) Zaleca się noszenie obuwia antypoślizgowego, aby zapewnić sobie równowagę i równowagę w miejscu pracy.
- e) Noś obuwie ze stalowymi noskami lub ochraniacze na palce, aby zapobiec obrażeniom stóp spowodowanym przez spadające przedmioty.
- f) Nie należy używać urządzenia, jeżeli jest się zmęczonym, chorym lub pod wpływem alkoholu, narkotyków lub leków, które mogą znacząco ograniczyć zdolność obsługi urządzenia.
- g) Urządzenie mogą obsługiwać wyłącznie osoby sprawne fizycznie, które potrafią się nim posługiwać, zostały odpowiednio przeszkolone, zapoznały się z niniejszą instrukcją obsługi i przeszły szkolenie w zakresie bezpieczeństwa i higieny pracy.
- h) Podczas pracy z urządzeniem należy zachować zdrowy rozsądek i czujność. Chwilowa utrata koncentracji podczas korzystania z urządzenia może spowodować poważne obrażenia.
- i) Stosować środki ochrony osobistej wymagane przy pracy z urządzeniem, określone w rozdziale 1 „Legenda”. Stosowanie prawidłowego i zatwierdzonego sprzętu ochrony osobistej zmniejsza ryzyko obrażeń.

- j) Nie przeceniaj swoich umiejętności. Podczas korzystania z urządzenia należy cały czas zachowywać równowagę i stabilność. Dzięki temu będziesz mieć lepszą kontrolę nad urządzeniem w nieoczekiwanych sytuacjach.
- k) Unikaj noszenia ubrań i biżuterii, które mogą zaplątać się w ruchome części urządzenia. Długie włosy należy przykryć lub związać.
- l) Urządzenie nie jest zabawką. Dzieci muszą znajdować się pod nadzorem, aby mieć pewność, że nie bawią się urządzeniem.

### 2.3. Bezpieczne użytkowanie urządzenia

- a) Nie obsługuj żadnego urządzenia, jeżeli jesteś zmęczony lub pod wpływem narkotyków, alkoholu lub leków.
- b) Utrzymywać porządek w miejscu pracy i dobre oświetlenie. Nieporządek lub złe oświetlenie może prowadzić do wypadków. Należy być przewidującym, obserwować co się robi i zachowywać rozsądek podczas używania urządzenia.
- c) W razie wątpliwości czy urządzenie działa poprawnie należy skontaktować się z serwisem producenta.
- d) Naprawę produktu może wykonać wyłącznie serwis producenta. Nie wolno dokonywać napraw samodzielnie!
- e) Zachować instrukcję użytkowania w celu jej późniejszego użycia. W razie, gdyby urządzenie miało zostać przekazane osobom trzecim, to wraz z nim należy przekazać również instrukcję użytkowania.
- f) Elementy opakowania oraz drobne elementy montażowe należy przechowywać w miejscu niedostępnym dla dzieci.
- g) Urządzenie trzymać z dala od dzieci i zwierząt.
- h) Niedozwolone jest obsługiwanie urządzenia w stanie zmęczenia, choroby, pod wpływem alkoholu, narkotyków lub leków, które ograniczają w istotnym stopniu zdolności obsługi urządzenia.
- i) Urządzenie nie jest przeznaczone do użytku przez osoby (w tym dzieci) o ograniczonych funkcjach umysłowych, sensorycznych lub intelektualnych, a także przez osoby nieposiadające odpowiedniego doświadczenia i/lub wiedzy, chyba że znajdują się one pod nadzorem osoby odpowiedzialnej za ich bezpieczeństwo lub zostały przez nią poinstruowane, jak obsługiwać urządzenie.
- j) Urządzenie mogą obsługiwać osoby sprawne fizycznie, zdolne do jego obsługi, odpowiednio przeszkolone, które zapoznały się z niniejszą instrukcją obsługi i przeszły szkolenie w zakresie bezpieczeństwa i higieny pracy.
- k) Należy być uważnym, kierować się zdrowym rozsądkiem podczas pracy urządzeniem.
- l) Nie należy przeceniać swoich możliwości. Utrzymywać balans i równowagę ciała przez cały czas pracy. Umożliwia to lepszą kontrolę nad urządzeniem w nieoczekiwanych sytuacjach.
- m) Urządzenie nie jest zabawką. Dzieci powinny być pilnowane, aby nie bawiły się urządzeniem.
- n) Nie należy przeciążać produktu.
- o) Utrzymywać urządzenie w dobrym stanie technicznym. Przed każdym użyciem należy sprawdzić, czy nie występują ogólne uszkodzenia lub uszkodzenia ruchomych części (pęknięcia części i podzespołów lub inne stany, które mogą mieć wpływ na bezpieczną pracę urządzenia). W przypadku uszkodzenia, oddaj urządzenie do naprawy przed użyciem.
- p) Naprawa oraz konserwacja urządzeń powinna być wykonywana przez wykwalifikowane osoby przy użyciu wyłącznie oryginalnych części zamiennych. Zapewni to bezpieczeństwo użytkowania.
- q) Aby zapewnić zaprojektowaną integralność operacyjną, nie należy usuwać zainstalowanych fabrycznie osłon lub odkręcać śrub.
- r) Należy unikać sytuacji, gdy urządzenie podczas pracy, zatrzymuje się pod wpływem dużego obciążenia.
- s) Należy regularnie czyścić urządzenie, aby nie dopuścić do trwałego osadzenia się zanieczyszczeń
- t) Urządzenie nie jest zabawką. Dzieci nie mogą wykonywać żadnych czynności związanych z użytkowaniem, czyszczeniem i konserwacją produktu bez nadzoru osoby dorosłej.
- u) Zabrania się ingerowania w konstrukcję produktu celem zmiany jego parametrów lub budowy.
- v) Trzymać urządzenia z dala od źródeł ognia i ciepła.
- w) Do czyszczenia należy używać miękkiej, wilgotnej ściereczki.
- x) Należy uważać, aby koła nie napotkały żadnej przeszkody podczas pracy oraz unikać wkręcenie się luźnych elementów.
- y) Urządzenie należy użytkować wyłącznie na płaskiej, twardej i równej powierzchni.
- z) Urządzenie nie służy do transportowania ludzi i zwierząt oraz nie może być używane w celu podnoszenia ładunku.

- aa) Nie należy zostawiać wózka wraz z obciążeniem bez nadzoru.
- bb) Kontroluj urządzenie, ruchy osobiste i środowisko pracy, aby uniknąć obrażeń ciała lub uszkodzenia urządzenia.
- cc) Nie wychylaj się za daleko podczas obsługi urządzenia. Właściwe ustawienie stóp i równowaga umożliwiają lepszą kontrolę w nieoczekiwanych sytuacjach.
- dd) Użyj właściwego urządzenia do danego zadania. Urządzenie to zostało zaprojektowane do pełnienia konkretnej funkcji. Nie wolno modyfikować ani zmieniać tego urządzenia i używać go niezgodnie z jego przeznaczeniem.
- ee) Używaj urządzenia wyłącznie na stabilnej, równej, nieśliskiej powierzchni, która wytrzyma obciążenie. Upewnij się, że ładunek jest rozmieszczony centralnie i zabezpieczony.
- ff) Nie przekraczać maksymalnego obciążenia wynoszącego 330 funtów (149,6 kg). Maksymalne obciążenie podano przy równomiernie rozłożonym obciążeniu.
- gg) Nie należy używać tego wózka do przewozu pasażerów.
- hh) Jeśli jakakolwiek część ulegnie uszkodzeniu, pęknięciu lub zostanie zgubiona, nie należy używać wózka do czasu uzyskania części zamiennych.
- ii) Nie należy używać wózka na powierzchniach lub do transportu przedmiotów, które mogą uszkodzić opony lub dętki pneumatyczne.



**UWAGA!** Pomimo iż urządzenie zostało zaprojektowane tak aby było bezpieczne, posiadało odpowiednie środki ochrony oraz pomimo użycia dodatkowych elementów zabezpieczających użytkownika, nadal istnieje niewielkie ryzyko wypadku lub odniesienia obrażeń w trakcie pracy z urządzeniem. Zaleca się zachowanie ostrożności i rozsądku podczas jego użytkowania.

### 3. Wytyczne użytkowania



Produkt przeznaczony do transportu akcesoriów ogrodniczych

**Użytkownik ponosi odpowiedzialność za wszelkie szkody powstałe na skutek niewłaściwego użycia urządzenia.**

### 3.1. Montaż i instalacja

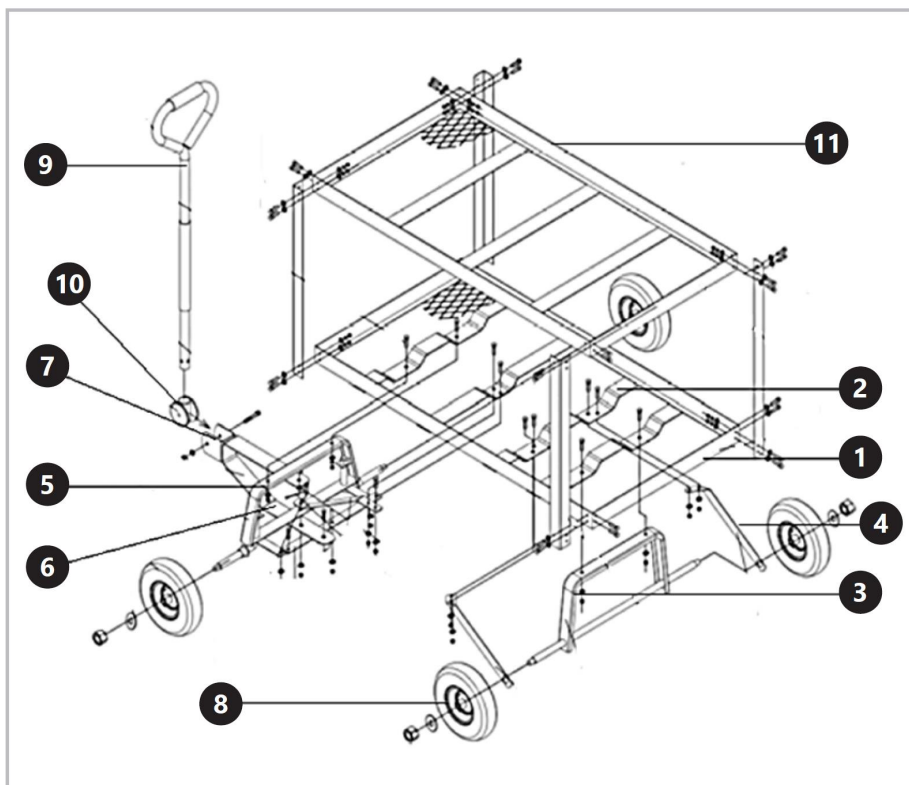

#### INSTALACJA URZĄDZENIA

1. Obróć podstawę [1] tak, aby poprzeczki montażowe [2] podstawy znalazły się na górze. Za pomocą śrub M8x18, podkładek i nakrętek przykręć tylną oś podporową do otworów w tylnej poprzeczce [3].
2. Po bokach osi nałóż elementy spinające [4] tak, aby otwory w elementach spinających wyrównały się z otworami w kolejnej poprzeczce montażowej podstawy. Przez otwory przełóż śrubę M8x18 wraz z podkładką i nakrętką i przykręć.
3. Za pomocą śrub, podkładek i nakrętek M8x18 przykręć do przedniej poprzeczki przednią oś wsporczą [5].
4. Do przedniej osi wsporczej przykręć złącze sterownicze [6].
5. Przykręć sterownicę [7] krótszym bokiem do otworu na środku przedniej osi wsporczej, a dłuższym bokiem do otworu w złączu sterowniczym.
6. Przykręć środkowy element spinający do przedniej osi wsporczej oraz poprzeczki montażowej podstawy.
7. Na końcach przedniej i tylnej osi wsporczej nałóż i nakręć koła [8].
8. Włóż koniec uchwyty [9] do tulei [10] i umieść w środku uchwyty przy końcu steru, wyrównaj otwory, przykręć.
9. Odwróć wózek kołami do dołu.
10. Przykręć górny panel [11].

### 3.2. Czyszczenie i konserwacja

- a) Należy dbać o urządzenie. Urządzenie w dobrym stanie jest wydajne, łatwiejsze w obsłudze i sprawia mniej problemów.
- b) Należy okresowo dokonywać przeglądu podzespołów urządzenia. Napraw lub wymień uszkodzone lub zużyte podzespoły. Dokonując serwisowania należy używać wyłącznie identycznych części zamiennych.
- c) Przed załadowaniem urządzenia należy je oczyścić z brudu, zanieczyszczeń, oleju, smaru itp.
- d) Należy dbać o etykiety i tabliczki znamionowe urządzenia. Zawierają ważne informacje. Jeśli są nieczytelne lub ich brakuje, skontaktuj się z Princess Auto Ltd. w celu uzyskania kopii zapasowej.



Tato uživatelská příručka byla přeložena pomocí strojového překladu. Udělali jsme vše pro to, aby byl překlad přesný, ale mějte na paměti, že automatické překlady nejsou dokonalé a nemají nahradit lidské překladače. Oficiální verze uživatelské příručky je v angličtině. Jakékoli rozdíly mezi přeloženou verzí a původní angličtinou nejsou právně závazné. Máte-li jakékoli dotazy ohledně přesnosti překladu, podívejte se prosím na anglickou verzi, která je oficiálním odkazem. Další jazykové verze jsou k dispozici na vyžádání na adrese [info@expondo.com](mailto:info@expondo.com).

## Technické údaje

Popis parametru	Hodnota parametru
Název výrobku	Zahradní Skládkový Vozík
Model	HT-TWIN-150
Rozměry [šířka x délka x výška; mm]	520 x 980 x 1000
Hmotnost [kg]	22,9

### 1. Všeobecný popis

Uživatelská příručka je navržena tak, aby napomáhala bezpečnému a bezproblémovému používání zařízení. Výrobek je navržen a vyroben v souladu s přísnými technickými zásadami používání, za použití nejmodernějších technologií a komponentů. Navíc se vyrábí v souladu s nejpřísnějšími standardy kvality.

**NEPOUŽÍVEJTE ZAŘÍZENÍ, POKUD JSTE DŮKLADNĚ PŘEČETLI A POROZUMĚLI TUTO UŽIVATELSKOU PŘÍRUČKU.**

Chcete-li zvýšit životnost zařízení a zajistit bezporuchový provoz, používejte jej v souladu s tímto návodem k použití a pravidelně provádějte údržbu. Technické údaje a specifikace v této uživatelské příručce jsou aktuální. Výrobce si vyhrazuje právo na změny spojené se zlepšováním kvality. Zařízení je navrženo tak, aby snižovalo rizika emisí hluku na minimum, s ohledem na technologický pokrok a možnosti snížení hluku.

#### Legenda



Před použitím si přečtete pokyny.



Používejte ochranné brýle.



Používejte ochranné rukavice.



Používejte ochranu nohou.



Používejte ochranný oděv.



**VAROVÁNÍ!** nebo **POZOR!** nebo **PAMATUJ!** Použitelné na danou situaci.  
(všeobecné varovné znamení)



**NEZAPOMEŇTE!** Výkresy v tomto návodu jsou pouze pro ilustrační účely a v některých detailech se mohou lišit od skutečného produktu.

### 2. Bezpečnost používání



**POZOR!** Přečte si všechny výstrahy, které se týkají bezpečnosti, a také všechny návody.

Nedodržení varování a pokynů může mít za následek vážné zranění nebo dokonce smrt.

Termíny "zařízení" nebo "produkt" jsou použity ve varováních a pokynech k odkazu na: zahradní vozík.

## 2.1. Bezpečnost na pracovišti

- a) Pracujte v bezpečném pracovním prostředí. Udržujte svůj pracovní prostor čistý, dobře osvětlený a bez rušivých vlivů.
- b) Udržujte všechny osoby, které nenesí vhodné bezpečnostní vybavení, mimo pracovní oblast.
- c) Nepoužívaná zařízení řádně skladujte na bezpečném a suchém místě, aby nedošlo ke korozi nebo poškození. Uzamkněte zařízení a uchovávejte je mimo dosah dětí.
- d) Ujistěte se, že pracoviště je čisté a dobře osvětlené. Nepořádek nebo špatně osvětlené pracoviště může vést k nehodám. Snažte se myslet dopředu, pozorujte, co se děje a při práci s přístrojem používejte zdravý rozum.
- e) Zjistíte-li poškození nebo nepravdivý provoz, okamžitě zařízení vypněte a neprodleně nahlase nadřízenému.
- f) Pokud si nejste jisti, zda zařízení funguje správně nebo pokud zjistíte poškození, kontaktujte servisní středisko výrobce.
- g) Opravy zařízení smí provádět pouze servisní středisko výrobce. Nepokoušejte se provádět opravy sami!
- h) Dětem nebo nepovolaným osobám je vstup na pracoviště zakázán. Rozptýlení může vést ke ztrátě kontroly nad zařízením.
- i) Zařízení používejte v dobře větraném prostoru.
- j) Zařízení během provozu produkuje prach a nečistoty. Je důležité chránit kolemjdoucí před jejich škodlivými účinky.
- k) Pravidelně kontrolujte stav bezpečnostních štítků. Pokud jsou štítky nečitelné, je třeba je vyměnit.
- l) Uchovávejte prosím tento návod k dispozici pro budoucí použití. Pokud je toto zařízení předáno třetí straně, je nutné s ním předat i návod.
- m) Uchovávejte obalové prvky a malé montážní díly na místě, které není dostupné dětem.
- n) Zařízení uložte mimo dosah dětí a zvířat.



**Zapamatujte si!** Při používání zařízení chraňte děti a ostatní kolemjdoucí.

## 2.2. Osobní bezpečnost

- a) Vždy používejte ochranné brýle proti nárazu, které poskytují přední a boční ochranu očí.
- b) Používejte rukavice, které poskytují ochranu na základě pracovních materiálů nebo snižují účinky vibrací zařízení.
- c) Používejte ochranný oděv určený pro pracovní prostředí a zařízení.
- d) Pro udržení nohy a rovnováhy v pracovním prostředí se doporučuje protiskluzová obuv.
- e) Používejte obuv s ocelovou špičkou nebo ocelové špičky, abyste zabránili zranění nohou padajícími předměty.
- f) Zařízení nepoužívejte, jste-li unavení, nemocní nebo pod vlivem alkoholu, omamných látek nebo léků, které mohou výrazně zhoršit schopnost ovládat zařízení.
- g) Zařízení mohou obsluhovat fyzicky zdatné osoby, které jsou schopné se strojem zacházet, jsou řádně proškoleny, prostudovaly si tento návod k obsluze a prošly školením o bezpečnosti a ochraně zdraví při práci.
- h) Při práci se zařízením používejte zdravý rozum a buďte ve střehu. Dočasná ztráta koncentrace při používání zařízení může vést k vážným zraněním.
- i) Používejte osobní ochranné prostředky požadované pro práci se zařízením, specifikované v části 1 „Legenda“. Používání správných a schválených osobních ochranných prostředků snižuje riziko zranění.
- j) Nepřeceňujte své schopnosti. Při používání zařízení udržujte rovnováhu a vždy zůstaňte stabilní. To zajistí lepší kontrolu nad zařízením v neočekávaných situacích.
- k) Vyvarujte se nošení oděvů nebo šperků, které by se mohly zamotat do pohyblivých částí zařízení. Dlouhé vlasy mějte zakryté nebo svázané.
- l) Zařízení není hračka. Děti musí být pod dozorem, aby bylo zajištěno, že si se zařízením nebudou hrát.

## 2.3. Bezpečné používání zařízení

- a) Neobsluhujte žádné zařízení, když jste unavení nebo pod vlivem drog, alkoholu nebo léků.

- b) Na pracovišti udržujte pořádek a zajistěte dostatečné osvětlení. Nepořádek nebo nedostatečné osvětlení může vést k nehodám a úrazům. Při používání zařízení předcházejte nebezpečným situacím, pozorujte, co se děje, a chovejte se rozumně.
- c) V případě pochybností, zda zařízení funguje správně, kontaktujte servis výrobce.
- d) Opravy výrobku smí provádět výhradně servis výrobce. Výrobek nikdy neopravujte sami!
- e) Pokyny k používání si uložte pro pozdější použití. Pokud má být zařízení předáno třetím osobám, předejte současně s ním rovněž pokyny k používání.
- f) Části balení a drobné montážní prvky ukládejte mimo dosah dětí.
- g) Zařízení uložte mimo dosah dětí a zvířat.
- h) Obsluha zařízení v případě únavy, nemoci, konzumace alkoholu, omamných látek nebo léků, které do značné míry omezují schopnosti pracovníka obsluhujícího zařízení, je zakázána.
- i) Jednotka není určena pro použití osobami (včetně dětí) se sníženými mentálními, smyslovými nebo intelektuálními funkcemi nebo osobami, které nemají zkušenosti a/nebo znalosti, pokud nejsou pod dozorem nebo nebyly poučeny osobou odpovědnou za jejich bezpečnost, jak jednotku ovládat.
- j) Jednotku mohou obsluhovat osoby, které jsou fyzicky způsobilé, schopné s ní pracovat a příslušně proškolené, které si přečetly tento návod k obsluze a byly proškoleny o bezpečnosti a ochraně zdraví při práci.
- k) Při používání zařízení dávejte pozor a řiďte se zdravým rozumem.
- l) Nepřeceňujte své možnosti. Po celou dobu práce udržujte rovnováhu. Ta umožňuje lepší kontrolu nad zařízením v neočekávaných situacích.
- m) Zařízení není hračka. Zabraňte dětem, aby si se zařízením hrály.
- n) Výrobek nepřetěžujte.
- o) Zařízení udržujte v dobrém technickém stavu. Před každou prací zkontrolujte, zda zařízení není poškozeno nebo nejsou poškozeny jeho pohyblivé části (praskliny částí nebo veškeré jiné podmínky, které mohou mít vliv na bezpečnou činnost zařízení). V případě poškození předejte zařízení do opravy ještě před jeho použitím.
- p) Opravu a údržbu zařízení musí provádět kvalifikovaní pracovníci pomocí výhradně originálních náhradních dílů. Bude tak zajištěno bezpečné používání.
- q) Aby byla zajištěna provozní integrita výrobku tak, jak byla navržena, neodstraňujte kryty instalované výrobcem ani šrouby.
- r) Zabraňte situacím, kdy se zařízení při práci zastaví vlivem velkého zatížení.
- s) Zařízení pravidelně čistěte, aby nedošlo k trvalému usazování nečistot.
- t) Zařízení není hračka. Používání, čištění a údržbu nesmějí provádět děti bez dozoru dospělé osoby.
- u) Je zakázáno zasahovat do konstrukce výrobku a provádět změny jeho parametrů nebo konstrukce.
- v) Zařízení nepoužívejte ani neukládejte v blízkosti zdrojů ohně a tepla.
- w) Na čištění používejte měkký a vlhký hadřík.
- x) Dbejte na to, aby se kola během provozu nedotýkala žádných překážek a aby se nezapletly žádné volné části.
- y) Používejte zařízení pouze na plochem, tvrdém a rovném povrchu.
- z) Zařízení není určeno pro přepravu osob nebo zvířat a nelze jej použít pro zvedání nákladu.
- aa) Nenechávejte vozík s nákladem bez dozoru.
- bb) Ovládejte zařízení, pohyb osob a pracovní prostředí, abyste předešli zranění osob nebo poškození zařízení.
- cc) Při obsluze zařízení se nepřesahujte. Správný postoj a rovnováha umožňují lepší kontrolu v neočekávaných situacích.
- dd) Použijte správné zařízení pro danou úlohu. Toto zařízení bylo navrženo pro specifickou funkci. Toto zařízení neopravujte ani neupravujte ani jej nepoužívejte k nezamýšlenému účelu.
- ee) Toto zařízení používejte pouze na povrchu, který je stabilní, rovný, nekluzký a schopný unést zátěž. Ujistěte se, že je náklad naložený uprostřed a zajištěný.
- ff) Nepřekračujte celkové maximální zatížení 330 lb (149,6 kg). Hmotnostní hodnocení je založeno na rovnoměrně rozloženém zatížení.
- gg) Nepoužívejte tento vozík k přepravě cestujících.
- hh) Pokud dojde k poškození, rozbití nebo nesprávnému umístění dílů, nepoužívejte vozík, dokud nezískáte náhradní díly.
- ii) Vozík nepoužívejte na površích nebo k přepravě předmětů, které by mohly poškodit pneumatiky nebo duše.



**UPOZORNĚNÍ!** Přestože zařízení bylo navrženo tak, aby bylo bezpečné a mělo dostatečné ochranné prostředky a navzdory použití dalších bezpečnostních prvků chránících uživatele, existuje i nadále malé riziko úrazu či zranění při práci se zařízením. Doporučujeme, abyste při používání s výrobkem nakládali opatrně a rozumně.

### 3. Použijte zásady používání



Výrobek je určen k přepravě zahradního příslušenství

**Uživatel je odpovědný za jakékoli škody způsobené neúmyslným použitím zařízení.**

### 3.1. Montáž a instalace

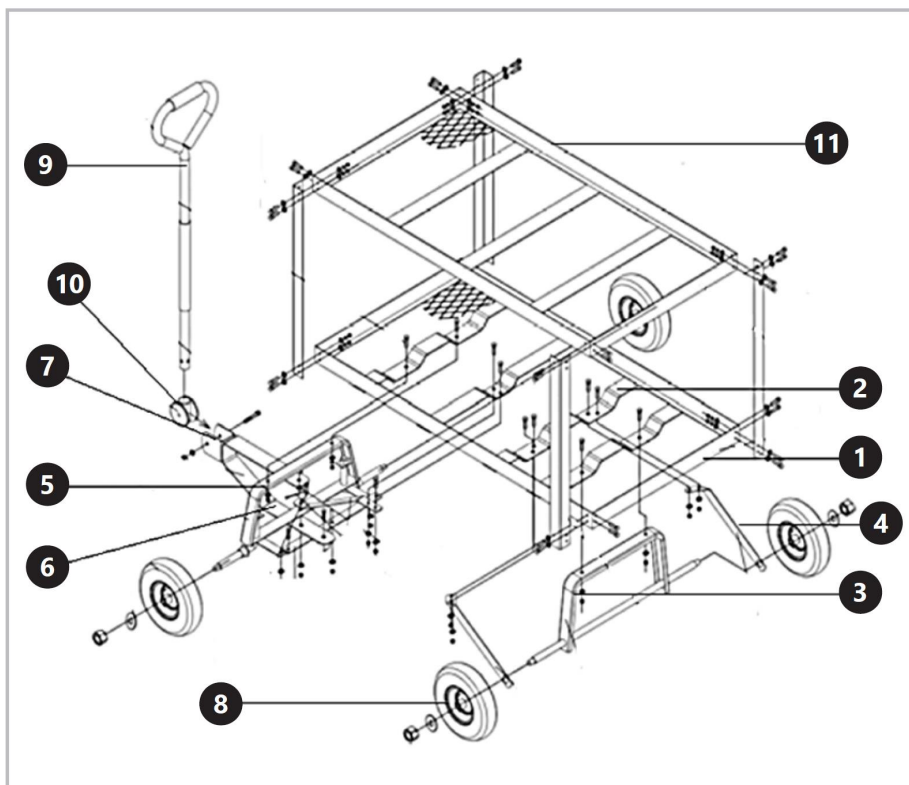

#### INSTALACE JEDNOTKY

1. Otočte základnu [1] tak, aby montážní příčky [2] základny byly nahoře. Pomocí šroubů, podložek a matic M8x18 našroubujte zadní nosnou osu do otvorů v zadní příčce [3].
2. Upevňovací prvky umístěte na boky nápravy [4] tak, aby otvory v upevňovacích prvcích lícovaly s otvory na další montážní příčce základny. Šroub M8x18 s podložkou a maticí prostrčte otvory a přišroubujte.
3. Pomocí šroubů, podložek a matic M8x18 přišroubujte přední podpěrnou nápravu k otvorům v přední příčce [5].
4. Přišroubujte ovládací spojku k přední podpěrné nápravě [6].
5. Přišroubujte korbíčku [7] kratší stranou k otvoru uprostřed přední podpěrné nápravy a delší stranou k otvoru v ovládací spojnici.
6. Přišroubujte středovou upevňovací prvek k přední podpěrné nápravě a montážní příčce základny.
7. Na konce přední a zadní podpěrné nápravy nasadte a přišroubujte kola [8].
8. Vložte konec rukojeti [9] do objímky [10] a umístěte do středu držáku na konci volantu, zarovnejte otvory a přišroubujte.
9. Otočte vozík tak, aby kola směřovala dolů.
10. Přišroubujte horní panel [11].

### 3.2. ČISTĚNÍ A ÚDRŽBA

- a) Zařízení udržujte opatrně. Zařízení v dobrém stavu je účinné, snáze se ovládá a bude mít méně problémů.
- b) Pravidelně kontrolujte součásti zařízení. Opravte nebo vyměňte poškozené nebo opotřebované součásti. Při servisu používejte pouze identické náhradní díly.
- c) Před vložením zařízení odstraňte veškeré nečistoty, zbytky, olej, mastnotu atd.
- d) Udržujte štítky zařízení a typové štítky. Ty nesou důležité informace. Pokud jsou nečitelné nebo chybí, obraťte se na společnost Princess Auto Ltd.



Ce manuel d'utilisation a été traduit à l'aide d'une traduction automatique. Nous avons fait tout notre possible pour garantir l'exactitude de la traduction, mais veuillez noter que les traductions automatiques ne sont pas parfaites et ne sont pas destinées à remplacer les traducteurs humains. La version officielle du manuel d'utilisation est en anglais. Les éventuelles différences entre la version traduite et l'original anglais ne sont pas juridiquement contraignantes. Si vous avez des questions sur l'exactitude de la traduction, veuillez vous référer à la version anglaise, qui est la référence officielle. D'autres versions linguistiques sont disponibles sur demande via [info@expondo.com](mailto:info@expondo.com).

## Caractéristiques techniques

Description du paramètre	Valeur du paramètre
Nom de produit	Brouette de jardin
Modèle	HT-TWIN-150
Dimensions [largeur x longueur x hauteur ; mm]	520 x 980 x 1000
Poids [kg]	22,9

### 1. Description générale

Le manuel d'utilisation est conçu pour vous aider à utiliser l'appareil en toute sécurité et sans problème. Le produit est conçu et fabriqué conformément à des règles d'utilisation techniques strictes, en utilisant des technologies et des composants de pointe. De plus, il est produit dans le respect des normes de qualité les plus strictes.

**N'UTILISEZ PAS L'APPAREIL À MOINS D'AVOIR LU ET COMPRIS ATTENTIVEMENT CE  
MANUEL D'UTILISATION.**

Pour augmenter la durée de vie de l'appareil et garantir un fonctionnement sans problème, utilisez-le conformément à ce manuel d'utilisation et effectuez régulièrement les tâches de maintenance. Les caractéristiques techniques et spécifications contenues dans ce manuel d'utilisation sont à jour. Le fabricant se réserve le droit d'apporter des modifications liées à l'amélioration de la qualité. L'appareil est conçu pour réduire au minimum les risques d'émission de bruit, en tenant compte des progrès technologiques et des possibilités de réduction du bruit.

#### Légende



Lire les instructions avant utilisation.



Portez des lunettes de sécurité.



Porter des gants de protection.



Portez des protections pour les pieds.



Portez des vêtements de protection.



**ATTENTION !** ou **ATTENTION !** ou **N'OUBLIEZ PAS !** Applicable à la situation donnée.  
(panneau d'avertissement général)



**N'OUBLIEZ PAS !** Les dessins de ce manuel sont fournis à titre d'illustration uniquement et peuvent différer du produit réel dans certains détails.

## 2. Sécurité d'utilisation



**ATTENTION!** Lire tous les avertissements de sécurité et toutes les instructions. Le non-respect des avertissements et des instructions peut entraîner des blessures graves, voire la mort.

Les termes « appareil » ou « produit » sont utilisés dans les avertissements et les instructions pour désigner : Brouette de jardin.

### 2.1. Sécurité au travail

- a) Travaillez dans un environnement de travail sécuritaire. Gardez votre espace de travail propre, bien éclairé et exempt de distractions.
- b) Tenir toute personne ne portant pas l'équipement de sécurité approprié éloignée de la zone de travail.
- c) Rangez correctement les appareils non utilisés dans un endroit sûr et sec pour éviter la rouille ou les dommages. Rangez les appareils sous clé et gardez-les hors de portée des enfants.
- d) Assurez-vous que le lieu de travail est propre et bien éclairé. Un lieu de travail en désordre ou mal éclairé peut entraîner des accidents. Essayez d'anticiper, d'observer ce qui se passe et de faire preuve de bon sens lorsque vous travaillez avec l'appareil.
- e) Si vous constatez des dommages ou un fonctionnement anormal, éteignez immédiatement l'appareil et signalez-le sans délai à un superviseur.
- f) Si vous n'êtes pas sûr du bon fonctionnement de l'appareil ou si vous constatez des dommages, veuillez contacter le centre de service du fabricant.
- g) Seul le centre de service du fabricant est autorisé à effectuer des réparations sur l'appareil. N'essayez pas d'effectuer les réparations vous-même !
- h) Il est interdit aux enfants ou aux personnes non autorisées de pénétrer dans un poste de travail. Une distraction peut entraîner une perte de contrôle de l'appareil.
- i) Utiliser l'appareil dans un espace bien aéré.
- j) L'appareil produit de la poussière et des débris pendant son fonctionnement. Il est important de protéger les personnes présentes à proximité de leurs effets nocifs.
- k) Inspectez régulièrement l'état des étiquettes de sécurité. Si les étiquettes sont illisibles, elles doivent être remplacées.
- l) Veuillez conserver ce manuel à disposition pour référence ultérieure. Si cet appareil est transmis à un tiers, le manuel doit être transmis avec lui.
- m) Conserver les éléments d'emballage et les petites pièces d'assemblage dans un endroit hors de portée des enfants.
- n) Stocker le produit hors de la portée des enfants et des animaux.



**Important !** Lors de l'utilisation de l'appareil, protégez les enfants et les autres personnes à proximité.

### 2.2. Sécurité personnelle

- a) Portez toujours des lunettes de protection contre les chocs qui offrent une protection frontale et latérale des yeux.
- b) Portez des gants qui assurent une protection en fonction des matériaux de travail ou pour réduire les effets des vibrations de l'appareil.
- c) Portez des vêtements de protection conçus pour l'environnement de travail et l'appareil.
- d) Des chaussures antidérapantes sont recommandées pour maintenir l'équilibre et la stabilité dans l'environnement de travail.
- e) Portez des chaussures à embout d'acier ou des embouts en acier pour éviter les blessures au pied causées par la chute d'objets.
- f) N'utilisez pas l'appareil lorsque vous êtes fatigué, malade ou sous l'influence de l'alcool, de stupéfiants ou de médicaments qui peuvent considérablement altérer la capacité d'utilisation de l'appareil.

- g) L'appareil peut être utilisé par des personnes physiquement aptes à manipuler la machine, correctement formées, ayant lu ce manuel d'utilisation et ayant reçu une formation en matière de santé et de sécurité au travail.
- h) Lorsque vous travaillez avec l'appareil, faites preuve de bon sens et restez vigilant. Une perte temporaire de concentration lors de l'utilisation de l'appareil peut entraîner des blessures graves.
- i) Utiliser l'équipement de protection individuelle requis pour travailler avec l'appareil, spécifié dans la section 1 « Légende ». L'utilisation d'équipements de protection individuelle corrects et approuvés réduit le risque de blessure.
- j) Ne surestimez pas vos capacités. Lorsque vous utilisez l'appareil, gardez votre équilibre et restez stable à tout moment. Cela garantira un meilleur contrôle de l'appareil dans des situations inattendues.
- k) Évitez de porter des vêtements ou des bijoux qui pourraient s'emmêler dans les pièces mobiles d'un appareil. Gardez les cheveux longs couverts ou attachés.
- l) L'appareil n'est pas un jouet. Les enfants doivent être surveillés pour s'assurer qu'ils ne jouent pas avec l'appareil.

### 2.3. Utilisation sûre de l'appareil

- a) N'utilisez aucun appareil lorsque vous êtes fatigué ou sous l'influence de drogues, d'alcool ou de médicaments.
- b) Veillez à ce que le lieu de travail soit bien rangé et bien éclairé. Tout désordre ou mauvais éclairage risquent d'entraîner des accidents. Soyez prévoyant et raisonnable, faites attention à ce que vous faites lors de l'utilisation de l'appareil.
- c) En cas de doute quant au bon fonctionnement de l'appareil, contactez le service après-vente du fabricant.
- d) Le produit ne peut être réparé que par le service après-vente du fabricant. N'effectuez pas les réparations vous-même !
- e) Conservez ce mode d'emploi pour tout usage ultérieur. Si l'appareil doit être transmis à un tiers, ce mode d'emploi sera livré avec l'appareil.
- f) Gardez les pièces d'emballage et les petites pièces d'assemblage hors de portée des enfants.
- g) Gardez l'appareil hors de portée des enfants et des animaux.
- h) N'utilisez pas l'appareil si vous êtes fatigué, malade ou sous l'influence de l'alcool, de drogues ou de médicaments qui limitent considérablement votre capacité à l'utiliser.
- i) L'appareil n'est pas destiné à être utilisé par des personnes (y compris des enfants) ayant des fonctions mentales, sensorielles ou intellectuelles réduites ou des personnes manquant d'expérience et/ou de connaissances, à moins qu'elles ne soient supervisées ou qu'elles aient reçu des instructions d'une personne responsable de leur sécurité sur la façon d'utiliser l'appareil.
- j) L'appareil peut être utilisé par des personnes physiquement aptes, capables de l'utiliser et correctement formées, qui ont lu ce manuel d'instructions et ont été formées à la sécurité et à la santé au travail.
- k) Soyez vigilant et raisonnable lorsque vous utilisez l'appareil.
- l) Ne surestimez pas vos capacités. Maintenez l'équilibre du corps à tout moment du travail. Cela permet de mieux contrôler l'appareil dans des situations inattendues.
- m) Cet appareil n'est pas un jouet. Surveillez les enfants pour vous assurer qu'ils ne jouent pas avec l'appareil.
- n) Évitez de surcharger le produit.
- o) Maintenez l'appareil en bon état de marche. Avant chaque utilisation, assurez-vous de l'absence d'endommagements généraux et de ceux de pièces mobiles (fissures de pièces ou de composants ou toute autre condition susceptible de peser sur la sécurité de fonctionnement de l'appareil). En cas d'endommagement, faites réparer l'appareil avant de l'utiliser.
- p) Les travaux de réparation ou d'entretien ne doivent être effectués que par un personnel qualifié avec des pièces de rechange originales. Cela garantira la sécurité d'utilisation.
- q) Pour assurer l'intégrité opérationnelle de l'appareil, ne retirez pas les protections installées en usine ni ne desserrez les vis.
- r) Évitez les situations où l'appareil s'arrête sous une forte charge pendant le fonctionnement.
- s) Nettoyez régulièrement l'appareil afin d'éviter une accumulation permanente de saletés.
- t) Cet appareil n'est pas un jouet. L'utilisation, le nettoyage et l'entretien ne doivent pas être effectués par des enfants sans la surveillance d'un adulte.

- u) Il est interdit d'apporter une quelconque modification à la construction du produit afin de changer ses paramètres ou sa construction.
  - v) Tenez l'appareil à l'écart des sources de chaleur et de feu.
  - w) Nettoyez avec un chiffon doux et légèrement humide.
  - x) Faites attention à ce que les roues ne rencontrent pas d'obstacle pendant le fonctionnement et évitez que des pièces détachées ne se coincent dans les roues.
  - y) L'appareil ne peut être utilisé que sur une surface plane, dure et nivelée.
  - z) Cet appareil n'est pas destiné au transport de personnes ou d'animaux et ne doit pas être utilisé pour soulever des charges.
  - aa) Ne laissez pas le chariot chargé sans surveillance.
  - bb) Contrôlez l'appareil, les mouvements personnels et l'environnement de travail pour éviter les blessures corporelles ou les dommages à l'appareil.
  - cc) Ne vous penchez pas trop en avant lorsque vous utilisez un appareil. Une bonne position et un bon équilibre permettent un meilleur contrôle dans des situations inattendues.
  - dd) Utilisez l'appareil adapté au travail. Cet appareil a été conçu pour une fonction spécifique. Ne modifiez pas cet appareil et ne l'utilisez pas à des fins non prévues.
  - ee) Utilisez cet appareil uniquement sur une surface stable, plane, non glissante et capable de supporter la charge. Assurez-vous que la charge est centrée et sécurisée.
  - ff) Ne pas dépasser la capacité de charge maximale globale de 330 lb (149,6 kg). Le poids nominal est basé sur une charge uniformément répartie.
  - gg) N'utilisez pas ce chariot pour transporter des passagers.
  - hh) Si des pièces sont endommagées, cassées ou égarées, n'utilisez pas le chariot jusqu'à ce que des pièces de rechange aient été obtenues.
  - ii) N'utilisez pas le chariot sur des surfaces ou pour transporter des objets pouvant endommager les pneus ou les chambres à air.
-  **ATTENTION !** Bien que l'appareil ait été conçu pour fonctionner en sécurité et muni de protections adéquates et d'éléments supplémentaires protégeant l'utilisateur, il existe toujours un petit risque d'accident ou de blessure lors de la manipulation de l'appareil. Soyez donc prudent et raisonnable lors de son utilisation.

### 3. Règles d'utilisation



Le produit est conçu pour transporter des accessoires de jardinage

**L'utilisateur est responsable de tout dommage résultant d'une utilisation non conforme de l'appareil.**

### 3.1. Montage et installation

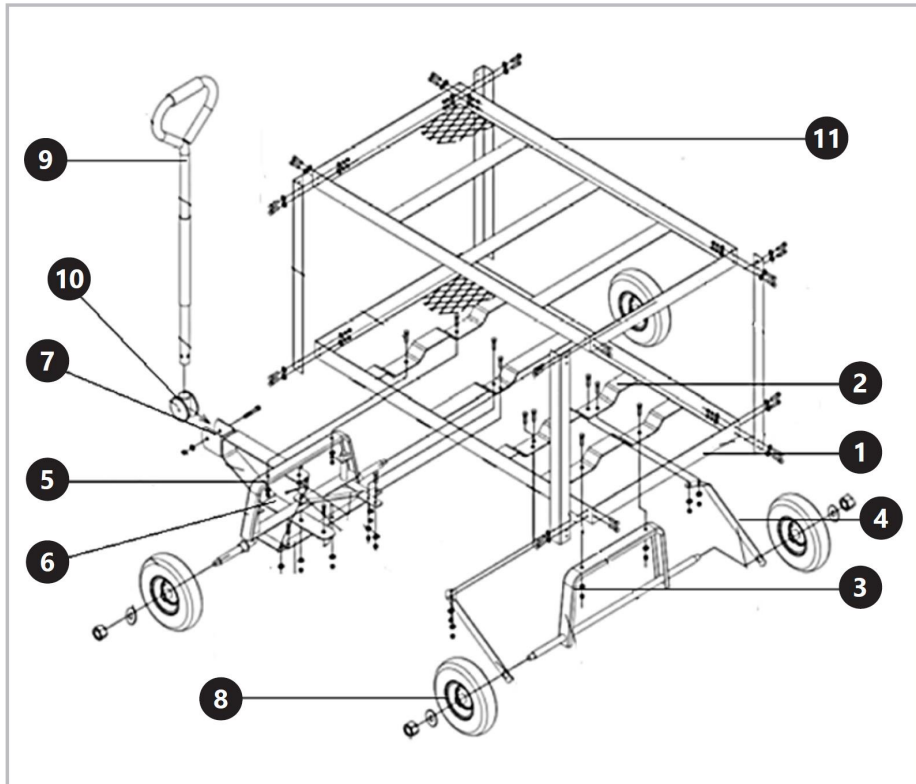

#### INSTALLATION DE L'UNITÉ

1. Faites pivoter la base [1] de manière à ce que les barres transversales de montage [2] de la base soient sur le dessus. À l'aide de boulons, de rondelles et d'écrous M8x18, vissez l'essieu de support arrière dans les trous de la barre transversale arrière [3].
2. Positionnez les éléments d'attache [4] sur les côtés de l'axe de manière à ce que les trous des éléments d'attache soient alignés avec les trous de la traverse de montage suivante de la base. Insérez une vis M8x18 avec une rondelle et un écrou dans les trous et vissez.
3. À l'aide de vis, de rondelles et d'écrous M8x18, vissez l'essieu de support avant [5] à la traverse avant.
4. Vissez le siège de la direction [6] à l'essieu porteur avant.
5. Vissez la direction [7] avec le côté le plus court dans le trou situé au centre de l'essieu porteur avant et avec le côté le plus long dans le trou du siège de la direction.
6. Vissez l'élément d'attache central à l'essieu porteur avant et à la traverse de montage de la base.
7. Installez et vissez les roues [8] aux extrémités des essieux porteurs avant et arrière.
8. Insérez l'extrémité de la poignée [9] dans le manchon [10] et placez-la au centre du support à l'extrémité du tube de direction, alignez les trous, vissez.
9. Tournez le chariot en plaçant les roues vers le bas.
10. Vissez le panneau supérieur [11].

### 3.2. Nettoyage et entretien

- a) Entretenez l'appareil avec soin. Un appareil en bon état est efficace, plus facile à contrôler et aura moins de problèmes.
- b) Inspectez périodiquement les composants de l'appareil. Réparer ou remplacer les composants endommagés ou usés. Lors de l'entretien, n'utilisez que des pièces de rechange identiques.
- c) Nettoyez toute saleté, débris, huile, graisse, etc. de l'appareil avant de le charger.
- d) Conservez les étiquettes et les plaques signalétiques de l'appareil. Ceux-ci contiennent des informations importantes. S'il est illisible ou manquant, contactez Princess Auto Ltd. pour les remplacements.



Questo manuale utente è stato tradotto utilizzando la traduzione automatica. Abbiamo fatto ogni sforzo per garantire l'accuratezza della traduzione, ma tieni presente che le traduzioni automatiche non sono perfette e non intendono sostituire i traduttori umani. La versione ufficiale del Manuale d'uso è in inglese. Eventuali differenze tra la versione tradotta e quella originale in inglese non sono giuridicamente vincolanti. In caso di dubbi sull'accuratezza della traduzione, fare riferimento alla versione inglese, che è il riferimento ufficiale. Versioni in altre lingue sono disponibili su richiesta scrivendo a [info@expondo.com](mailto:info@expondo.com).

## Dati tecnici

Descrizione del parametro	Valore del parametro
Nome del prodotto	Carrello ribaltabile da giardino
Modello	HT-TWIN-150
Dimensioni [larghezza x lunghezza x altezza; mm]	Dimensioni: 520 x 980 x 1000
Peso [kg]	22,9

### 1. Descrizione generale

Il manuale utente è concepito per aiutare a utilizzare il dispositivo in modo sicuro e senza problemi. Il prodotto è progettato e realizzato secondo rigidi principi di utilizzo tecnici, utilizzando tecnologie e componenti all'avanguardia. Inoltre, viene prodotto nel rispetto dei più rigorosi standard qualitativi.

**NON UTILIZZARE IL DISPOSITIVO SE NON SI È LETTO E COMPRESO ATTENTAMENTE IL PRESENTE MANUALE D'USO.**

Per aumentare la durata di vita del dispositivo e garantirne un funzionamento senza problemi, utilizzarlo secondo le istruzioni contenute nel presente manuale d'uso ed eseguire regolarmente interventi di manutenzione. I dati tecnici e le specifiche riportati nel presente manuale utente sono aggiornati. Il produttore si riserva il diritto di apportare modifiche volte al miglioramento della qualità. Il dispositivo è progettato per ridurre al minimo i rischi di emissione di rumore, tenendo conto del progresso tecnologico e delle opportunità di riduzione del rumore.

#### Leggenda



Leggere le istruzioni prima dell'uso.



Indossare gli occhiali protettivi.



Indossare guanti di protezione.



Indossare protezioni per i piedi.



Indossare indumenti protettivi.



**ATTENZIONE!** o **ATTENZIONE!** o **RICORDA!** Applicabile alla situazione data.  
(segnale di avvertimento generale)



**ATTENZIONE!** I disegni presenti nel presente manuale hanno solo scopo illustrativo e potrebbero differire in alcuni dettagli dal prodotto reale.

## 2. Sicurezza d'uso



**ATTENZIONE!** Leggere tutte le avvertenze relative alla sicurezza e tutte le istruzioni. La mancata osservanza delle avvertenze e delle istruzioni può provocare lesioni gravi o addirittura la morte.

Nelle avvertenze e nelle istruzioni, i termini "dispositivo" o "lavoro con l'apparecchio" vengono utilizzati per fare riferimento a: Carrello ribaltabile da giardino.

### 2.1. Sicurezza sul posto di lavoro

- a) Operare in un ambiente di lavoro sicuro. Mantieni la tua area di lavoro pulita, ben illuminata e libera da distrazioni.
- b) Tenere lontano dall'area di lavoro chiunque non indossi gli adeguati dispositivi di sicurezza.
- c) Conservare correttamente i dispositivi inutilizzati in un luogo sicuro e asciutto per evitare che arrugginiscono o si danneggino. Chiudere a chiave i dispositivi e tenerli fuori dalla portata dei bambini.
- d) Assicurarsi che il posto di lavoro sia pulito e ben illuminato. Un ambiente di lavoro disordinato o scarsamente illuminato può causare incidenti. Cercate di pensare in anticipo, osservate cosa sta succedendo e usate il buon senso quando lavorate con il dispositivo.
- e) Se si riscontrano danni o un funzionamento anomalo, spegnere immediatamente l'apparecchio e segnalarlo senza indugio a un supervisore.
- f) Se non si è sicuri del corretto funzionamento del dispositivo o se si riscontrano danni, contattare il centro di assistenza del produttore.
- g) Le riparazioni dell'apparecchio possono essere effettuate solo presso il centro di assistenza del produttore. Non tentare di effettuare riparazioni da solo!
- h) È vietato l'accesso alla postazione di lavoro ai bambini e alle persone non autorizzate. Una distrazione potrebbe causare la perdita del controllo del dispositivo.
- i) Utilizzare il dispositivo in un luogo ben ventilato.
- j) Durante il funzionamento il dispositivo produce polvere e detriti. È importante proteggere gli astanti dai loro effetti nocivi.
- k) Controllare regolarmente le condizioni delle etichette di sicurezza. Se le etichette sono illeggibili, devono essere sostituite.
- l) Si prega di conservare questo manuale a portata di mano per eventuali riferimenti futuri. Se questo apparecchio viene ceduto a terzi, anche il manuale deve essere consegnato insieme all'apparecchio.
- m) Conservare gli elementi dell'imballaggio e le piccole parti di montaggio in un luogo non accessibile ai bambini.
- n) Tenere il dispositivo lontano dalla portata dei bambini e degli animali.



**Ricordati!** Durante l'uso del dispositivo, proteggere i bambini e le altre persone presenti.

### 2.2. Sicurezza personale

- a) Indossare sempre occhiali di sicurezza antiurto che proteggano gli occhi frontalmente e lateralmente.
- b) Indossare guanti che garantiscano una protezione adeguata ai materiali di lavoro o che riducano gli effetti delle vibrazioni del dispositivo.
- c) Indossare indumenti protettivi adatti all'ambiente di lavoro e al dispositivo.
- d) Si consiglia di indossare calzature antiscivolo per mantenere l'equilibrio e l'equilibrio nell'ambiente di lavoro.
- e) Indossare calzature con puntale in acciaio o protezioni in acciaio per prevenire lesioni ai piedi causate dalla caduta di oggetti.
- f) Non utilizzare l'apparecchio quando si è stanchi, malati o sotto l'effetto di alcol, narcotici o farmaci che possono compromettere significativamente la capacità di utilizzare l'apparecchio.
- g) L'apparecchio può essere utilizzato da persone fisicamente idonee, in grado di maneggiare la macchina, adeguatamente formate, che abbiano letto il presente manuale operativo e ricevuto una formazione in materia di salute e sicurezza sul lavoro.
- h) Quando si lavora con il dispositivo, usare il buon senso e rimanere vigili. La perdita temporanea di concentrazione durante l'uso del dispositivo può causare gravi lesioni.

- i) Utilizzare i dispositivi di protezione individuale richiesti per lavorare con l'apparecchio, specificati nella sezione 1 "Legenda". L'uso di dispositivi di protezione individuale corretti e omologati riduce il rischio di lesioni.
- j) Non sopravvalutare le tue capacità. Durante l'utilizzo del dispositivo, mantenere sempre l'equilibrio e la stabilità. Ciò garantirà un migliore controllo del dispositivo in situazioni impreviste.
- k) Evitare di indossare abiti o gioielli che potrebbero impigliarsi nelle parti mobili di un dispositivo. Coprire o legare i capelli lunghi.
- l) Il dispositivo non è un giocattolo. I bambini devono essere sorvegliati per assicurarsi che non giochino con il dispositivo.

### 2.3. Utilizzo sicuro del dispositivo

- a) Non utilizzare alcun dispositivo quando si è stanchi o sotto l'effetto di droghe, alcol o medicinali.
- b) Mantieni l'area di lavoro ordinata e ben illuminata. Il disordine o la scarsa illuminazione possono provocare incidenti. Bisogna essere previdenti, fare attenzione a quello che si fa e usare il buon senso utilizzando l'apparecchio.
- c) In caso di dubbi sul corretto funzionamento del dispositivo, si prega di contattare il servizio di assistenza del produttore.
- d) Il prodotto può essere riparato esclusivamente dal servizio di assistenza del produttore. Non eseguire le riparazioni da soli!
- e) Conservare il manuale d'uso per utilizzo futuro. Se l'apparecchio deve essere trasferito a terzi, anche il manuale d'uso deve essere consegnato insieme all'apparecchio.
- f) Tenere le parti dell'imballaggio e le piccole parti di assemblaggio fuori dalla portata dei bambini.
- g) Tenere l'apparecchio lontano dalla portata dei bambini e degli animali.
- h) Non utilizzare l'apparecchio quando si è stanchi, malati o sotto l'influenza di alcol, droghe o farmaci che limitano sostanzialmente la capacità di utilizzare l'apparecchio.
- i) L'unità non è destinata all'uso da parte di persone (bambini compresi) con capacità mentali, sensoriali o intellettive ridotte o da persone prive di esperienza e/o conoscenza, a meno che non siano supervisionate o abbiano ricevuto istruzioni su come utilizzare l'unità da una persona responsabile della loro sicurezza.
- j) L'unità può essere utilizzata da persone fisicamente idonee, in grado di utilizzarla e opportunamente formate, che abbiano letto il presente manuale di istruzioni e siano state formate in materia di sicurezza e salute sul lavoro.
- k) Bisogna prestare attenzione, usare il buon senso durante il funzionamento dell'apparecchio.
- l) Non sopravvalutate le proprie capacità. Mantenere l'equilibrio del corpo e il bilanciamento in ogni momento durante il lavoro. Questo permette un migliore controllo dell'apparecchio in situazioni impreviste.
- m) L'apparecchio non è un giocattolo. I bambini non devono giocare con l'apparecchio.
- n) Non sovraccaricare il prodotto.
- o) Mantenere l'apparecchio in uno stato tecnico buono. Controlla prima di ogni operazione che non ci siano danni generali o relativi alle parti in movimento (crepe nelle parti e nei componenti o qualsiasi altra condizione che possa influenzare il funzionamento sicuro dell'apparecchio). In caso di danno, fai riparare l'apparecchio prima dell'uso.
- p) La riparazione e la manutenzione delle apparecchiature dovrebbero essere effettuate dal personale qualificato utilizzando esclusivamente parti di ricambio originali. Ciò garantirà un utilizzo sicuro.
- q) Per assicurare l'integrità operativa progettata, non rimuovere le coperture installate in fabbrica o allentare le viti.
- r) Evitare situazioni in cui l'apparecchio si ferma sotto un carico pesante durante il funzionamento.
- s) Pulire regolarmente l'apparecchio per evitare un accumulo permanente di sporco.
- t) L'apparecchio non è un giocattolo. L'uso, la pulizia e la manutenzione non devono essere eseguiti da bambini senza la supervisione di un adulto.
- u) È vietato manomettere il design del prodotto per modificarne i parametri o la costruzione.
- v) Tenere il dispositivo lontano da fonti di fuoco e di calore
- w) Per pulire bisogna usare un panno morbido e umido.
- x) Fare attenzione che le ruote non incontrino alcun ostacolo durante il funzionamento ed evitate l'avvolgimento degli elementi sciolti.
- y) Utilizzare il dispositivo solo su una superficie piana, dura e livellata.

- z) Il dispositivo non è destinato al trasporto di persone o animali e non deve essere utilizzato per sollevare carichi.
- aa) Non lasciare il carrello con il carico incustodito.
- bb) Controllare il dispositivo, i movimenti personali e l'ambiente di lavoro per evitare lesioni personali o danni al dispositivo.
- cc) Non sporgersi troppo quando si utilizza un dispositivo. Un appoggio e un equilibrio adeguati consentono un controllo migliore in situazioni impreviste.
- dd) Utilizzare il dispositivo corretto per il lavoro. Questo dispositivo è stato progettato per una funzione specifica. Non modificare o alterare questo dispositivo né utilizzarlo per scopi diversi da quelli previsti.
- ee) Utilizzare questo dispositivo solo su una superficie stabile, piana, non scivolosa e in grado di sostenere il carico. Assicurarsi che il carico sia posizionato centralmente e ben saldo.
- ff) Non superare la capacità di carico massima complessiva di 330 libbre (149,6 kg). La valutazione del peso si basa su un carico distribuito uniformemente.
- gg) Non utilizzare questo carrello per trasportare passeggeri.
- hh) Se una qualsiasi parte risulta danneggiata, rotta o smarrita, non utilizzare il carrello finché non si ottengono i pezzi di ricambio.
- ii) Non utilizzare il carrello su superfici o per trasportare oggetti che potrebbero danneggiare gli pneumatici o le camere d'aria.



**ATTENZIONE!** Anche se l'apparecchio è stato progettato per essere sicuro, sia dotato di adeguate protezioni, e nonostante l'uso di ulteriori elementi di sicurezza per l'utente, c'è ancora un piccolo rischio di incidente o lesione durante l'utilizzo dell'apparecchiatura. Si consiglia di mantenere la cautela e il buon senso durante l'utilizzo.

### 3. Principi di utilizzo



Il prodotto è progettato per trasportare accessori da giardinaggio

**L'utente è responsabile di eventuali danni derivanti da un uso improprio del dispositivo.**

### 3.1. Montaggio e installazione

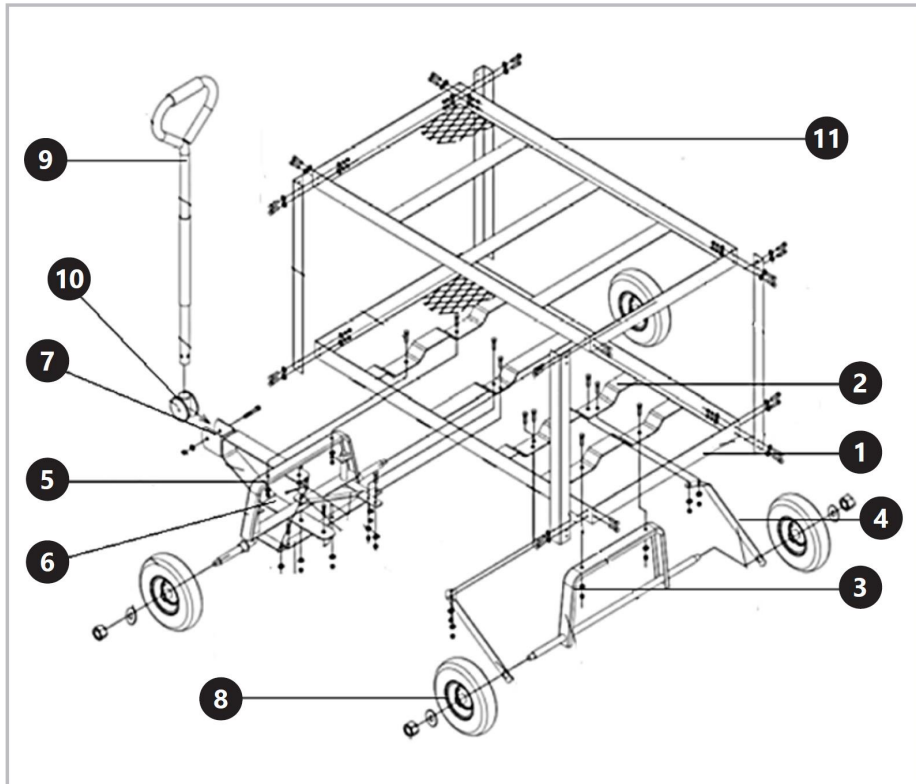

#### INSTALLAZIONE DELL'UNITÀ

1. Ruotare la base [1] in modo che le traverse di montaggio [2] della base siano in alto. Utilizzando bulloni, rondelle e dadi M8x18, avvitare l'asse di supporto posteriore nei fori della traversa posteriore [3].
2. Fissare gli elementi di serraggio [4] ai lati dell'asse in modo che i fori degli elementi di serraggio siano allineati con i fori della successiva traversa di montaggio della base. Mettere un bullone M8x18 con rondella e dado attraverso i fori e avvitare.
3. Avvitare l'asse di supporto anteriore [5] alla traversa anteriore con bulloni M8x18, rondelle e dadi.
4. Avvitare il giunto di comando [6] all'asse di supporto anteriore.
5. Avvitare la barra di comando [7] con il lato più corto al foro al centro dell'asse di supporto anteriore e con il lato più lungo al foro nel giunto di comando.
6. Avvitare il fissaggio centrale all'asse di supporto anteriore e alla traversa di montaggio della base.
7. Montare e avvitare le ruote [8] sulle estremità degli assi di supporto anteriore e posteriore.
8. Inserire l'estremità della maniglia [9] nel manicotto [10] e posizionarla al centro della staffa all'estremità dello sterzo, allineare i fori, avvitare.
9. Girare il carrello con le ruote rivolte verso il basso.
10. Avvitare il pannello superiore [11].

### 3.2. Pulizia e manutenzione

- a) Mantenete il dispositivo con cura. Un dispositivo in buone condizioni è efficiente, più facile da controllare e avrà meno problemi.
- b) Ispezionare periodicamente i componenti del dispositivo. Riparare o sostituire i componenti danneggiati o usurati. Durante la manutenzione utilizzare solo pezzi di ricambio identici.
- c) Prima di caricarlo, pulire il dispositivo da sporcizia, detriti, olio, grasso, ecc.
- d) Conservare le etichette e le targhette del dispositivo. Contengono informazioni importanti. Se illeggibile o mancante, contattare Princess Auto Ltd. per la sostituzione.



Este manual de usuario ha sido traducido mediante traducción automática. Hemos hecho todo lo posible para garantizar que la traducción sea precisa, pero tenga en cuenta que las traducciones automáticas no son perfectas y no están destinadas a reemplazar a los traductores humanos. La versión oficial del Manual del Usuario está en inglés. Cualquier diferencia entre la versión traducida y el original en inglés no es legalmente vinculante. Si tiene alguna pregunta sobre la exactitud de la traducción, consulte la versión en inglés, que es la referencia oficial. Están disponibles versiones en más idiomas previa solicitud a [info@expondo.com](mailto:info@expondo.com).

## Características técnicas

Descripción del parámetro	Valor del parámetro
Nombre del producto	Carro de jardín
Modelo	HT-TWIN-150
Dimensiones [anchura x longitud x altura; mm]	520 x 980 x 1000
Peso [kg]	22,9

### 1. Descripción general

El manual del usuario está diseñado para ayudar en el uso seguro y sin problemas del dispositivo. El producto está diseñado y fabricado de acuerdo con estrictas instrucciones de uso técnicas, utilizando tecnologías y componentes de última generación. Además, se produce cumpliendo los más estrictos estándares de calidad.

**NO UTILICE EL DISPOSITIVO A MENOS QUE HAYA LEÍDO Y ENTENDIDO  
COMPLETAMENTE ESTE MANUAL DEL USUARIO.**

Para aumentar la vida útil del dispositivo y garantizar un funcionamiento sin problemas, utilícelo de acuerdo con este manual del usuario y realice tareas de mantenimiento periódicamente. Los datos técnicos y las especificaciones de este manual de usuario están actualizados. El fabricante se reserva el derecho de realizar cambios asociados a la mejora de la calidad. El dispositivo está diseñado para reducir al mínimo los riesgos de emisión de ruido, teniendo en cuenta el progreso tecnológico y las posibilidades de reducción de ruido.

#### Leyenda



Lea las instrucciones antes de usar.



Utilizar gafas de seguridad.



Usar guantes de protección.



Use protección para los pies.



Use ropa protectora.



¡ADVERTENCIA! o ¡PRECAUCIÓN! o ¡RECUERDA! Aplicable a la situación dada.  
(señal de advertencia general)



¡RECUERDE! Los dibujos de este manual son sólo para fines ilustrativos y en algunos detalles pueden diferir del producto real.

## 2. Seguridad de uso



**¡ATENCIÓN!** Leer todas las advertencias de seguridad y todos los manuales e instrucciones. No seguir las advertencias e instrucciones puede provocar lesiones graves o incluso la muerte.

Los términos "dispositivo" o "producto" se utilizan en las advertencias e instrucciones para referirse a: Carro de jardín.

### 2.1. Seguridad en el lugar de trabajo

- a) Operar en un entorno de trabajo seguro. Mantenga su área de trabajo limpia, bien iluminada y libre de distracciones.
- b) Mantenga a cualquier persona que no use el equipo de seguridad adecuado alejada del área de trabajo.
- c) Guarde los dispositivos no utilizados de forma adecuada en un lugar seguro y seco para evitar la oxidación o daños. Guarde los dispositivos bajo llave y manténgalos fuera del alcance de los niños.
- d) Asegúrese de que el lugar de trabajo esté limpio y bien iluminado. Un lugar de trabajo desordenado o mal iluminado puede provocar accidentes. Intente pensar con anticipación, observar lo que sucede y usar el sentido común al trabajar con el dispositivo.
- e) Si detecta algún daño o funcionamiento irregular, apague inmediatamente el dispositivo e infórmelo a un supervisor sin demora.
- f) Si no está seguro de si el dispositivo funciona correctamente o si encuentra daños, comuníquese con el centro de servicio del fabricante.
- g) Sólo el centro de servicio del fabricante puede realizar reparaciones en el dispositivo. ¡No intente hacer reparaciones usted mismo!
- h) Está prohibido el acceso al puesto de trabajo a niños o personas no autorizadas. Una distracción puede provocar la pérdida de control sobre el dispositivo.
- i) Utilice el dispositivo en un espacio bien ventilado.
- j) El dispositivo produce polvo y residuos durante su funcionamiento. Es importante proteger a los transeúntes de sus efectos nocivos.
- k) Inspeccione periódicamente el estado de las etiquetas de seguridad. Si las etiquetas son ilegibles, deberán reemplazarse.
- l) Conserve este manual disponible para futuras consultas. Si este dispositivo se entrega a un tercero, se deberá entregar el manual junto con el mismo.
- m) Conservar los elementos de embalaje y las pequeñas piezas de montaje fuera del alcance de los niños.
- n) Mantener el equipo fuera del alcance de los niños y los animales.



**¡Recuerde!** Al utilizar el dispositivo, proteja a los niños y a otras personas cercanas.

### 2.2. Seguridad personal

- a) Utilice siempre gafas de seguridad contra impactos que proporcionen protección frontal y lateral para los ojos.
- b) Utilice guantes que proporcionen protección según los materiales de trabajo o para reducir los efectos de la vibración del dispositivo.
- c) Utilice ropa protectora diseñada para el entorno de trabajo y el dispositivo.
- d) Se recomienda calzado antideslizante para mantener el equilibrio y la estabilidad en el entorno de trabajo.
- e) Use calzado con puntera de acero o protectores de punta de acero para evitar lesiones en los pies causadas por la caída de objetos.
- f) No utilice el dispositivo si está cansado, enfermo o bajo la influencia de alcohol, narcóticos o medicamentos que puedan afectar significativamente la capacidad para utilizar el dispositivo.
- g) El dispositivo puede ser operado por personas físicamente aptas que puedan manejar la máquina, que estén capacitadas adecuadamente, que hayan revisado este manual de operación y hayan recibido capacitación en salud y seguridad ocupacional.
- h) Al trabajar con el dispositivo, use el sentido común y manténgase alerta. La pérdida temporal de concentración durante el uso del dispositivo puede provocar lesiones graves.

- i) Utilice el equipo de protección personal requerido para trabajar con el dispositivo, especificado en la sección 1 “Leyenda”. El uso de equipo de protección personal correcto y aprobado reduce el riesgo de lesiones.
- j) No sobreestime sus habilidades. Al utilizar el dispositivo, mantenga el equilibrio y permanezca estable en todo momento. Esto garantizará un mejor control del dispositivo en situaciones inesperadas.
- k) Evite usar ropa o joyas que puedan enredarse con las partes móviles de un dispositivo. Mantenga el cabello largo cubierto o atado.
- l) El dispositivo no es un juguete. Los niños deben ser supervisados para garantizar que no jueguen con el dispositivo.

### 2.3. Uso seguro del dispositivo

- a) No opere ningún dispositivo cuando esté cansado o bajo la influencia de drogas, alcohol o medicamentos.
- b) Mantenga la zona de trabajo ordenada y bien iluminada. El desorden o la mala iluminación pueden provocar accidentes. Hay que ser previsor, observar lo que se hace y actuar con sentido común al utilizar el equipo.
- c) Si tiene alguna duda sobre el funcionamiento del equipo, póngase en contacto con el servicio técnico del fabricante.
- d) Cualquier reparación del producto deberá ser realizada por el servicio técnico del fabricante. ¡No reparar el producto por cuenta propia!
- e) Guardar el manual de uso para permitir su consulta en futuro. En caso de transmitir el equipo a otra persona, deberá entregarse también el manual de uso.
- f) Mantener los elementos de embalaje y las partes pequeñas de montaje fuera del alcance de los niños.
- g) Mantener el equipo fuera del alcance de los niños y los animales.
- h) No utilice la máquina si está cansado, enfermo o bajo la influencia de alcohol, drogas o medicamentos que limiten sustancialmente su capacidad para manejar el equipo.
- i) La unidad no está diseñada para ser utilizada por personas (incluidos niños) con funciones mentales, sensoriales o intelectuales reducidas o personas que carezcan de experiencia y/o conocimientos, a menos que estén supervisadas o hayan recibido instrucciones de una persona responsable de su seguridad sobre cómo operar la unidad.
- j) La unidad puede ser operada por personas físicamente aptas, capaces de operarla y capacitadas adecuadamente, que hayan leído este manual de instrucciones y hayan recibido capacitación en seguridad y salud ocupacional.
- k) Mantener precaución y aplicar el sentido común durante el trabajo con esta herramienta.
- l) Cuidado con no sobrevalorar las fuerzas. Siempre mantener el equilibrio y el balance del cuerpo. Esto permite un mejor control de la herramienta en situaciones imprevistas.
- m) El dispositivo no es un juguete. Los niños deben ser supervisados para tener la seguridad de que no jueguen con el aparato.
- n) No sobrecargar el producto.
- o) Mantener el producto en buen estado técnico. Antes de cada uso compruebe si hay daños generales o daños relacionados con las piezas móviles (grietas en las piezas y los elementos o cualquier otra condición que pueda afectar al funcionamiento seguro del producto). En el caso del daño, haga reparar el equipo antes de usarlo.
- p) Cualquier operación de reparación y mantenimiento debe ser realizada por el personal cualificado y utilizando repuestos originales. Así la seguridad de uso será garantizada.
- q) Para garantizar la integridad operativa diseñada del producto, no retirar las cubiertas instaladas en fábrica ni desatornillar los tornillos.
- r) Evitar situaciones en las que el dispositivo se para durante el funcionamiento por sobrecarga.
- s) Limpiar regularmente la herramienta para evitar la acumulación permanente de suciedad.
- t) El dispositivo no es un juguete. El uso, la limpieza y el mantenimiento no deben ser realizados por niños sin la supervisión de un adulto.
- u) No manipular la estructura del producto para cambiar sus parámetros o el diseño.
- v) Mantener el equipo lejos de fuentes de fuego y calor
- w) Limpiar con un paño suave y húmedo.
- x) Se debe tener cuidado para dejar la zona libre de obstáculos durante el trabajo y evitar que objetos sueltos queden atrapados en las ruedas.

- y) El equipo solo puede utilizarse en una superficie plana, estable y nivelada.
- z) El equipo no sirve para transportar personas y los animales y no se puede utilizar para levantar una carga.
- aa) No se debe dejar el carro con carga sin vigilancia.
- bb) Controle el dispositivo, el movimiento personal y el entorno de trabajo para evitar lesiones personales o daños al dispositivo.
- cc) No se exceda al operar un dispositivo. Una postura y un equilibrio adecuados permiten un mejor control en situaciones inesperadas.
- dd) Utilice el dispositivo correcto para el trabajo. Este dispositivo fue diseñado para una función específica. No modifique ni altere este dispositivo ni lo utilice para un propósito no previsto.
- ee) Utilice este dispositivo únicamente sobre una superficie que sea estable, nivelada, no resbaladiza y capaz de soportar la carga. Asegúrese de que la carga esté centrada y segura.
- ff) No exceda la capacidad de carga máxima total de 330 lb (149,6 kg). La clasificación de peso se basa en una carga distribuida uniformemente.
- gg) No utilice este carrito para transportar pasajeros.
- hh) Si alguna pieza se daña, se rompe o se extravía, no utilice el carrito hasta obtener las piezas de repuesto.
- ii) No utilice el carrito sobre superficies o para transportar objetos que puedan dañar los neumáticos o cámaras de aire.



**¡ ADVERTENCIA!** Aunque el equipo ha sido diseñado para ser seguro, con las protecciones adecuadas, y a pesar del uso de elementos de seguridad adicionales para el usuario, sigue existiendo un pequeño riesgo de accidente o lesión al manipular el equipo. Se recomienda mantener precaución y actuar con sentido común al utilizarlo.

### 3. Instrucciones de uso



El producto está diseñado para transportar accesorios de jardinería.

**El usuario es responsable de cualquier daño resultante de un uso no previsto del dispositivo.**

### 3.1. Montaje e instalación

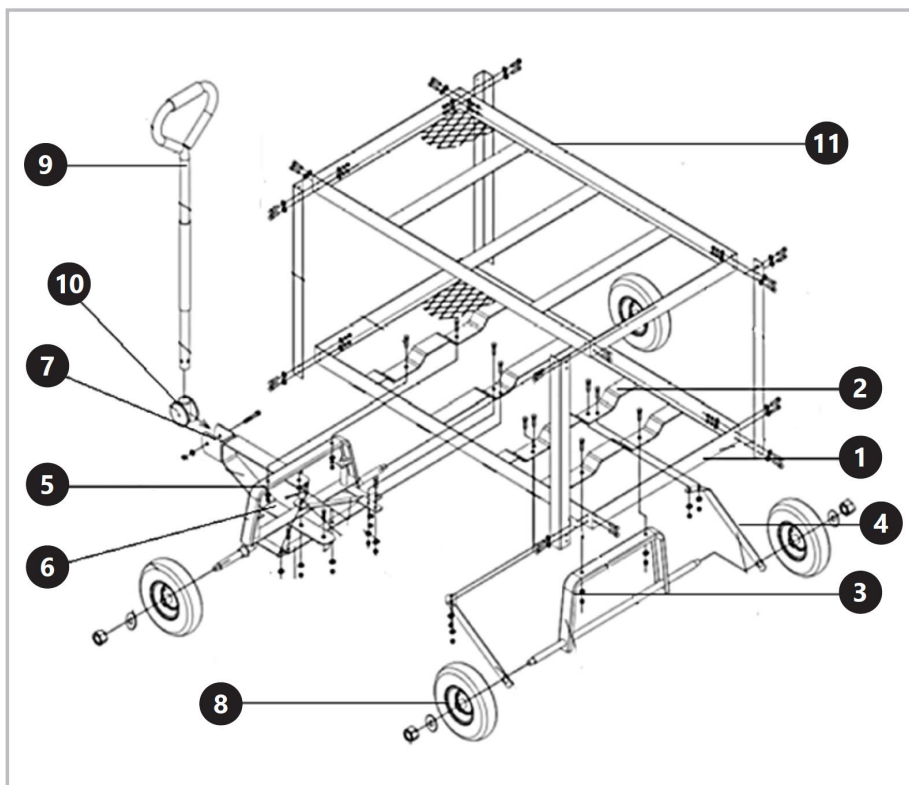

#### INSTALACIÓN DE LA UNIDAD

1. Gire la base [1] de modo que las barras transversales de montaje [2] de la base queden en la parte superior. Usando pernos M8x18, arandelas y tuercas, atornille el eje de soporte trasero en los orificios de la barra transversal trasera [3].
2. Coloque los elementos de sujeción [4] en los lados de eje para que los orificios de los elementos de fijación se alinee con los orificios en la siguiente barra de montaje de la base. Inserte tornillo M8x18 con arandela y tuerca en los orificios y apriételes.
3. Atornille el eje de soporte delantero [5] a la barra delantera utilizando tornillos, arandelas y tuercas M8x18.
4. Atornille el equipo de control a la barra de montaje delantera [6].
5. Atornille el extremo corto del equipo de control [7] al orificio en el centro de eje de soporte delantero, y el extremo largo al orificio en el equipo de control.
6. Atornille el elemento de sujeción central al eje de soporte delantero y la barra de montaje de la base.
7. Coloque y atornille las ruedas [8] en los extremos delantero y trasero del eje de soporte.
8. Inserte el extremo del mango [9] en el manguito [10] y colóquelo en el centro del soporte en el extremo del tubo de dirección, alinee los orificios y atornille.
9. Gire el carro con ruedas hacia abajo.
10. Atornille el panel superior [11].

### 3.2. Limpieza y mantenimiento

- a) Mantenga el dispositivo con cuidado. Un dispositivo en buen estado es eficiente, más fácil de controlar y tendrá menos problemas.
- b) Inspeccione periódicamente los componentes del dispositivo. Reparar o reemplazar componentes dañados o desgastados. Para realizar el mantenimiento, utilice únicamente piezas de repuesto idénticas.
- c) Limpie la suciedad, los residuos, el aceite, la grasa, etc. del dispositivo antes de cargarlo.

- d) Mantenga las etiquetas y placas de identificación del dispositivo. Estos contienen información importante. Si no se puede leer o falta algún dato, póngase en contacto con Princess Auto Ltd. para obtener reemplazos.



Ezt a felhasználói kézikönyvet gépi fordítással fordították le. Minden erőfeszítést megtettünk a fordítás pontosságának biztosítása érdekében, de kérjük, vegye figyelembe, hogy az automatizált fordítások nem tökéletesek, és nem az emberi fordítók helyettesítésére szolgálnak. A felhasználói kézikönyv hivatalos változata angol nyelvű. A lefordított változat és az eredeti angol nyelvű változat közötti eltérések nem jogilag kötelező érvényűek. Ha bármilyen kérdése van a fordítás pontosságával kapcsolatban, kérjük, olvassa el az angol nyelvű változatot, amely a hivatalos hivatkozási alap. További nyelvi változatok kérésre a [info@expondo.com](mailto:info@expondo.com) címen érhetők el.

## Műszaki adatok

Paraméter leírása	Paraméter értéke
Precíziós mérleg	Kerti szemetes kocsi
Modell	HT-TWIN-150
Méreték [szélesség x hosszúság x magasság; mm]	520 x 980 x 1000
Súly [kg]	22,9

### 1. Általános leírás

A felhasználói kézikönyv célja, hogy segítse a készülék biztonságos és problémamentes használatát. A terméket szigorú műszaki üzemeltetés szabályai szerint, a legkorszerűbb technológiák és alkatrészek felhasználásával tervezik és gyártják. Ezenkívül a legszigorúbb minőségi előírásoknak megfelelően készül.

**NE HASZNÁLJA A KÉSZÜLÉKET, HA NEM OLVASTA ÉS ÉRTETTE MEG ALAPOSAN EZT A HASZNÁLATI ÚTMUTATÓT.**

A készülék élettartamának meghosszabbítása és a problémamentes működés biztosítása érdekében használja a készüléket a jelen használati útmutatónak megfelelően, és rendszeresen végezze el a karbantartási feladatokat. A jelen felhasználói kézikönyvben szereplő műszaki adatok és specifikációk naprakészek. A gyártó fenntartja a jogot a minőség javításával kapcsolatos változtatásokra. A készüléket úgy tervezték, hogy a technológiai fejlődés és a zajszökkentési lehetőségek figyelembevételével a lehető legkisebbre csökkentse a zajkibocsátás kockázatát.

#### Legenda



Használat előtt olvassa el a használati utasítást.



Viseljen védőszemüveget.



Használjon védőkesztyűt.



Viseljen lábvédőt.



Viseljen védőruházatot.



**FIGYELEM!** vagy **VIGYÁZAT!** vagy **FIGYELEM!** vagy **FIGYELEM!** Az adott helyzetre alkalmazható. (általános figyelmeztető jel)



**NE FELEDJE!** A jelen kézikönyvben található rajzok csak illusztrációs célokat szolgálnak, és egyes részletek eltérhetnek a tényleges terméktől.

## 2. Használati biztonság



**FIGYELEM!** Olvasson el minden biztonsági figyelmeztetést és útmutatót! A figyelmeztetések és utasítások be nem tartása súlyos sérülést vagy akár halált is okozhat.

A figyelmeztetésekből és utasításokból az "eszköz" vagy "termék" kifejezések a következőkre utalnak: Kerti szemetes kocsi.

### 2.1. Munkahelyre vonatkozó biztonsági szabályok

- a) Biztonságos munkakörnyezetben dolgozzon. Tartsa a munkaterületét tisztán, jól megvilágítva és zavaró tényezőktől mentesen.
- b) Tartsa távol a munkaterülettől azokat, akik nem viselnek megfelelő védőfelszerelést.
- c) A fel nem használt készülékeket megfelelően, biztonságos és száraz helyen tárolja a rozsdásodás és a sérülések elkerülése érdekében. Zárja el a készülékeket, és tartsa őket gyermekek elől elzárva.
- d) Győződjön meg arról, hogy a munkahely tiszta és jól megvilágított. A rendetlen vagy rosszul megvilágított munkahely balesetekhez vezethet. Próbáljon előre gondolkodni, figyelje meg, mi történik, és használja a józan eszét, amikor a készülékkel dolgozik.
- e) Ha sérülést vagy szabálytalan működést észlel, azonnal kapcsolja ki a készüléket, és haladéktalanul jelentse a felügyelőnek.
- f) Ha nem biztos abban, hogy a készülék megfelelően működik-e, vagy ha sérülést talál, forduljon a gyártó szervizközpontjához.
- g) A készüléket kizárólag a gyártó szervizközpontja javíthatja. Ne próbálja meg saját maga elvégezni a javításokat!
- h) Gyermekeknek vagy illetéktelen személyeknek tilos a munkahelyre belépni. A figyelemelterelés a készülék feletti irányítás elvesztéséhez vezethet.
- i) A készüléket jól szellőző helyiségben használja.
- j) A készülék működése során por és törmelék keletkezik. Fontos, hogy megvédjük a járókelőket a káros hatásoktól.
- k) Rendszeresen ellenőrizze a biztonsági címkék állapotát. Ha a címkék olvashatatlanok, ki kell cserélni őket.
- l) Kérjük, hogy ezt a kézikönyvet a későbbi használathoz tartsa kéznél. Ha ezt a készüléket harmadik félnek adják át, a kézikönyvet is át kell adni vele együtt.
- m) A csomagolóelemeket és az apró szerelési alkatrészeket gyermekek számára nem hozzáférhető helyen tartsa.
- n) Tartsa távol a készüléket gyermekektől és háziállatoktól!



**Ne feledje!** A készülék használatakor védje a gyermekeket és a közelben tartózkodókat.

### 2.2. Személyekre vonatkozó biztonsági szabályok

- a) Mindig viseljen ütésálló védőszemüveget, amely elöl és oldalt védi a szemet.
- b) Viseljen olyan kesztyűt, amely a munkaanyagok alapján védelmet nyújt, vagy csökkenti a készülék rezgésének hatását.
- c) A munkakörnyezethez és az eszközhöz tervezett védőruházatot viseljen.
- d) A munkakörnyezetben a talajtartás és az egyensúly fenntartása érdekében csúszásmentes lábbeli ajánlott.
- e) A leeső tárgyak okozta lábsérülések megelőzése érdekében viseljen acélbetétes lábbelit vagy acélbetétes lábfejevédő sapkát.
- f) Ne használja a készüléket fáradtan, betegen, illetve alkohol, kábítószer vagy gyógyszerek hatása alatt, amelyek jelentősen ronthatják a készülék kezelési képességét.
- g) A készüléket olyan fizikailag alkalmas személyek kezelhetik, akik képesek a gép kezelésére, megfelelően képzettek, akik átnézték ezt a kezelési útmutatót, és akik munkavédelmi képzésben részesültek.
- h) A készülékkel végzett munka során használja a józan eszét, és maradjon éber. A készülék használata közbeni átmeneti koncentrációvesztés súlyos sérülésekhez vezethet.

- i) Használja a készülékkel való munkavégzéshez szükséges, az 1. "Legenda" szakaszban meghatározott egyéni védőfelszerelést. A megfelelő és jóváhagyott egyéni védőfelszerelés használata csökkenti a sérülés kockázatát.
- j) Ne becsülje túl a képességeit. A készülék használatakor mindig tartsa meg az egyensúlyát, és maradjon stabilan. Ez biztosítja a készülék jobb ellenőrzését váratlan helyzetekben.
- k) Kerülje az olyan ruhák vagy ékszerek viselését, amelyek beleakadhatnak a készülék mozgó részeibe. A hosszú haját tartsa fedve vagy bekötve.
- l) A készülék nem játék. A gyermekeket felügyelni kell, hogy ne játszanak a készülékkel.

### 2.3. Biztonságos eszközhasználat

- a) Ne kezelje a készüléket fáradtan, illetve kábítószer, alkohol vagy gyógyszerek hatása alatt.
- b) Ügyeljen a munkaterületen a rendre és a jó megvilágításra. A rendetlenség vagy a rossz megvilágítás balesetekhez vezethet. Legyen előrelátó, ügyeljen a cselekedeteire és használja a józan eszt a berendezés használata során.
- c) Ha bizonytalan abban, hogy a készülék megfelelően működik-e, lépjen kapcsolatba a gyártó szervizével.
- d) A terméket csak a gyártó szervize javíthatja. Tilos önálló javításokat végezni a terméken!
- e) A használati utasítást meg kell őrizni, később is szükség lehet rá. Ha a készüléket átadja egy következő tulajdonosnak, a használati utasítást is mindenképpen a termékkel együtt át kell adni.
- f) A csomagolás részeit és az apró alkatrészeket gyermekektől elzárva kell tartani.
- g) Tartsa távol a készüléket gyermekektől és háziállatoktól.
- h) Tilos a készüléket fáradtan, betegen vagy alkohol, kábítószer vagy olyan gyógyszer hatása alatt használni, amely jelentősen korlátozza a koncentrációs képességet.
- i) A készüléket nem szabad olyan személyeknek (beleértve a gyermekeket is) használniuk, akiknek szellemi, érzékszervi vagy értelmi funkciói korlátozottak, vagy akiknek nincs tapasztalatuk és/vagy ismereteik, kivéve, ha felügyelet alatt állnak, vagy a biztonságukért felelős személy utasította őket a készülék működtetésére.
- j) A készüléket csak olyan személyek üzemeltethetik, akik fizikailag alkalmasak, képesek a készülék üzemeltetésére, megfelelő képzettséggel rendelkeznek, és akik elolvasták ezt a használati útmutatót, valamint munkavédelmi és egészségügyi képzésben részesültek.
- k) Legyen óvatos, használja a józan eszt a készülék használata során.
- l) Ne becsülje túl képességeit. Mindenkor tartsa fenn teste egyensúlyát. Ez lehetővé teszi váratlan helyzetekben a készülék jobb irányítását.
- m) A készülék nem játék. Nem szabad megengedni, hogy gyermekek játszanak a készülékkel.
- n) Ne terhelje túl a terméket.
- o) Tartsa a készüléket jó műszaki állapotban. Minden munka előtt ellenőrizze, hogy nincsenek-e sérülések a burkolaton vagy a mozgó alkatrészekben (repedések az alkatrészekben és aegységeken, vagy bármilyen más körülmény, amely befolyásolhatja a készülék biztonságos működését). Sérülés esetén a készüléket használat előtt javítsa meg.
- p) A készülékek javítását és karbantartását csak szakképzett személyek végezhetik, kizárólag eredeti cserealkatrészek használatával. Ez biztosítja a biztonságos használatot.
- q) A működési integritás biztosítása érdekében tilos eltávolítani a gyári burkolatot vagy a csavarokat.
- r) Kerülje azokat a helyzeteket, amikor a készülék működés közben nagy terhelés miatt leállna.
- s) Rendszeresen tisztítsa meg a készüléket, hogy megakadályozza a szennyeződések felhalmozódást.
- t) A készülék nem játék. A készülék használatát, tisztítását és karbantartását gyermekek felnőtt felügyelete nélkül nem végezhetik.
- u) Tilos módosítani a termék felépítését paramétereinek vagy kialakításának megváltoztatása érdekében.
- v) Tartsa távol a készülékeket tűztől és más hőforrásoktól.
- w) A tisztításhoz nedves, puha rongyot kell használni.
- x) Ügyeljen arra, hogy működés közben a kerekek semmilyen akadályba ne ütközzenek, és a laza részek akadjanak be.
- y) A készüléket csak sík, kemény és egyenletes felületen használja.
- z) A készüléket nem emberek vagy állatok szállítására tervezték, és nem használható terhek emelésére.
- aa) Ne hagyja a kocsit a rakományával felügyelet nélkül.
- bb) Ellenőrizze a készüléket, a személyes mozgást és a munkakörnyezetet a személyi sérülések vagy a készülék károsodásának elkerülése érdekében.

- cc) Ne nyúljon túl a készülék működtetése közben. A megfelelő lábtartás és egyensúly lehetővé teszi a jobb irányítást váratlan helyzetekben.
- dd) Használja a megfelelő eszközt a munkához. Ezt az eszközt egy meghatározott funkcióra tervezték. Ne módosítsa vagy módosítsa ezt a készüléket, és ne használja azt nem rendeltetésszerű célra.
- ee) Csak olyan felületen használja ezt a készüléket, amely stabil, sík, nem csúszós és alkalmas a terhelés elviselésére. Győződjön meg arról, hogy a rakomány középre van terhelve és biztonságban van.
- ff) Ne lépje túl a 149,6 kg (330 font) teljes maximális terhelést. A súlyérték egyenletesen elosztott terhelésen alapul.
- gg) Ne használja ezt a kocsit utasok szállítására.
- hh) Ha bármelyik alkatrész megsérül, eltörik vagy rossz helyre kerül, ne használja a kocsit, amíg a cserealkatrészeket be nem szerzi.
- ii) Ne használja a kocsit olyan felületeken vagy olyan tárgyak szállítására, amelyek károsíthatják a gumiabroncsokat vagy csöveket.



**VIGYÁZAT!** Annak ellenére, hogy a készülék minél biztonságosabbra lett tervezve, fel lett szerelve megfelelő biztonsági eszközökkel, valamint a felhasználó biztonságát óvó plusz elemek használatának ellenére is fennáll a baleset vagy sérülés veszélye a készülékkel való munka során. A termék használata során járjon el óvatosan és a józan ész szabályai szerint.

### 3. Üzemeltetési szabályok



A terméket kertészeti kiegészítők szállítására tervezték

**A felhasználó felel a készülék nem rendeltetésszerű használatából eredő károkért.**

### 3.1. Összeszerelés és telepítés

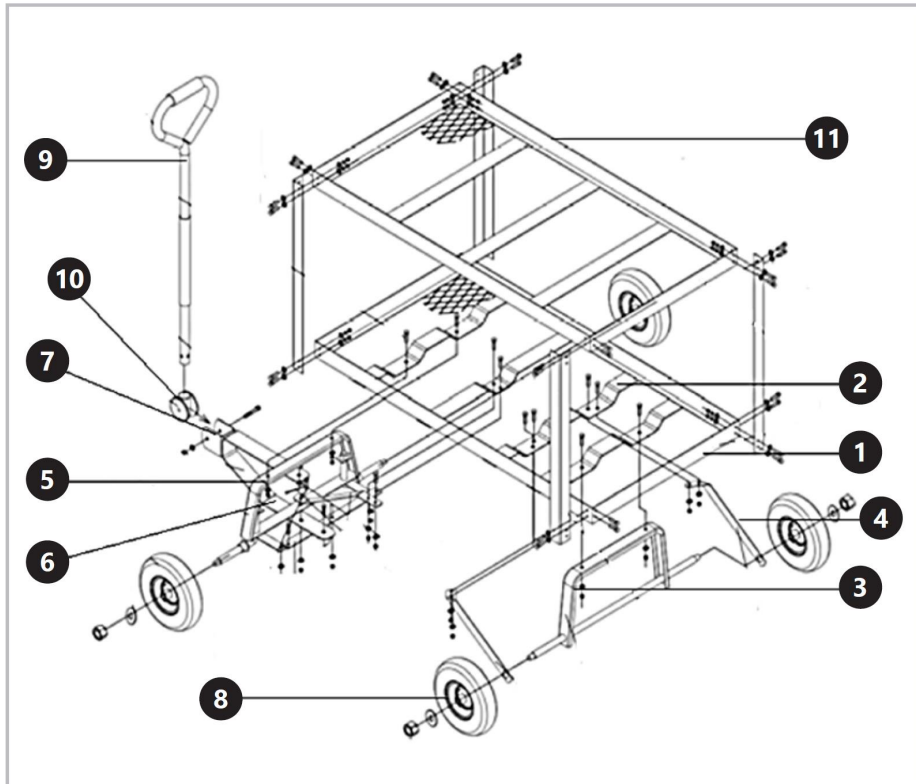

#### AZ EGYSÉG TELEPÍTÉSE

1. Forgassa el az alapot [1] úgy, hogy a rögzítő kereszttrudak [2] az alap tetején legyenek. A hátsó tartótengelyt M8x18-as csavarok, alátétek és anyák segítségével csavarja be a hátsó kereszttrúd [3] furataiba.
2. Helyezze rá a rögzítőelemeket [4] a tengely oldalaira úgy, hogy a rögzítőelemek furatai egy vonalba essenek a rögzítőalappal következő kereszttrúton lévő furatokkal. Dugjon át a lyukakon M8x18-as csavarokat és csavarja rá őket az alátétekkel és az anyacsavarral.
3. A M8x18-as csavarokkal, alátétekkel és anyacsavarokkal rögzítse az elülső támasztótengelyt [5] az elülső kereszttrúthoz.
4. Csavarja rá a vezérlőcsatlakozót [6] az első támasztótengelyre.
5. Csavarja be a kormánytengelyt [7] a rövidebb oldalával az első támasztótengely közepén lévő furathoz, a hosszabbik oldalával pedig a kormánycsuklóban lévő furathoz.
6. Csavarja rá a középső bilincset az első támasztótengelyre és az alaprögzítő kereszttrúdra.
7. Helyezze fel és csavarja fel a kerekeket [8] az elülső és a hátsó támasztótengely végére.
8. Helyezze a fogantyúvéget [9] a hüvelybe [10], és helyezze a konzol közepére a kormányvégnél, igazítsa a lyukakat, csavarja fel.
9. Fordítsa vissza a kocsit, legyenek a talajon a kerekei.
10. Csavarja fel a felső panelt [11].

### 3.2. Tisztítás és karbantartás

- a) A készüléket gondosan tartsa karban. Egy jó állapotban lévő készülék hatékony, könnyebben vezérelhető, és kevesebb probléma merül fel vele.
- b) Rendszeresen ellenőrizze a készülék alkatrészeit. Javítsa meg vagy cserélje ki a sérült vagy kopott alkatrészeket. A szervizelés során csak azonos cserealkatrészeket használjon.
- c) Betöltés előtt tisztítsa meg a készüléket a szennyeződésektől, törmelékektől, olajtól, zsírtól stb.
- d) Karbantartja a készülék címkéit és névtábláit. Ezek fontos információkat hordoznak. Ha nem olvasható vagy hiányzik, forduljon a Princess Auto Kft.-hez a pótlásért.



Denne brugervejledning er blevet oversat ved hjælp af maskinoversættelse. Vi har gjort alt for at sikre, at oversættelsen er nøjagtig, men vær opmærksom på, at automatiserede oversættelser ikke er perfekte og ikke er beregnet til at erstatte menneskelige oversættere. Den officielle version af brugervejledningen er på engelsk. Eventuelle forskelle mellem den oversatte version og den originale engelske er ikke juridisk bindende. Hvis du har spørgsmål om nøjagtigheden af oversættelsen, bedes du henvise til den engelske version, som er den officielle reference. Flere sprogversioner er tilgængelige efter anmodning via [info@expondo.com](mailto:info@expondo.com).

## Tekniske data

Parameterbeskrivelse	Parameterværdi
Produktnavn	Trækvogn til haven
Model	HT-TWIN-150
Dimensioner [bredde x dybde x højde; mm]	520 x 980 x 1000
Vægt [kg]	22,9

### 1. Generel beskrivelse

Brugervejledningen er designet til at hjælpe med sikker og problemfri brug af enheden. Produktet er designet og fremstillet i overensstemmelse med strenge tekniske brugsbetingelser ved hjælp af de mest avancerede teknologier og komponenter. Desuden er den produceret i overensstemmelse med de strengeste kvalitetsstandarder.

**BRUG IKKE ENHEDEN, MEDMINDRE DU HAR LÆST OG FORSTÅET DENNE  
BRUGERVEJLEDNING GRUNDIGT.**

For at øge enhedens levetid og sikre problemfri drift skal du bruge den i overensstemmelse med denne brugervejledning og regelmæssigt udføre vedligeholdelsesopgaver. De tekniske data og specifikationer i denne brugervejledning er opdaterede. Producenten forbeholder sig ret til at foretage ændringer i forbindelse med kvalitetsforbedringer. Enheden er designet til at reducere risikoen for støjemission til et minimum under hensyntagen til teknologiske fremskridt og muligheder for støjreduktion.

#### Legende



Læs instruktionerne før brug.



Brug sikkerhedsbriller.



Brug beskyttelseshandsker.



Brug fodbeskyttelse.



Brug beskyttelsestøj.



**ADVARSEL!** eller **FORSIGTIG!** eller **HUSK!** Gælder for den givne situation.  
(generelt advarselsskilt)



**OBS!** Tegningerne i denne manual er kun til illustration, og nogle detaljer kan afvige fra det faktiske produkt.

## 2. Sikkerhed ved brug

**OBS!**

Læs alle sikkerhedsadvarsler og alle instruktioner. Hvis du ikke følger advarslerne og instruktionerne, kan det resultere i alvorlig personskade eller endda død.

Udtrykkene "enhed" eller "produkt" bruges i advarslerne og instruktionerne til at henvise til: Trækvogn.

### 2.1. Sikkerhed på arbejdspladsen

- a) Arbejde i et sikkert arbejdsmiljø. Hold dit arbejdsområde rent, godt oplyst og fri for distraktioner.
- b) Hold alle, der ikke bærer det rette sikkerhedsudstyr, væk fra arbejdsområdet.
- c) Opbevar ubrugte enheder korrekt på et sikkert og tørt sted for at forhindre rust eller skader. Lås enhederne inde, og opbevar dem utilgængeligt for børn.
- d) Sørg for, at arbejdspladsen er ren og godt oplyst. En rodet eller dårligt oplyst arbejdsplads kan føre til ulykker. Prøv at tænke fremad, observere, hvad der sker, og brug din sunde fornuft, når du arbejder med enheden.
- e) Hvis du opdager skader eller uregelmæssig drift, skal du straks slukke for enheden og rapportere det til en tilsynsførende uden forsinkelse.
- f) Hvis du er i tvivl om, hvorvidt enheden fungerer korrekt, eller hvis du finder skader, skal du kontakte producentens servicecenter.
- g) Kun producentens servicecenter må udføre reparationer på enheden. Forsøg ikke selv at udføre reparationer!
- h) Børn eller uautoriserede personer må ikke komme ind på en arbejdsstation. En distraktion kan resultere i tab af kontrol over enheden.
- i) Brug enheden i et godt ventileret rum.
- j) Apparatet producerer støv og snavs under drift. Det er vigtigt at beskytte tilskuere mod deres skadelige virkninger.
- k) Kontrollér regelmæssigt sikkerhedsmærkaternes tilstand. Hvis etiketterne er ulæselige, skal de udskiftes.
- l) Opbevar venligst denne manual til senere brug. Hvis denne enhed overdrages til en tredjepart, skal manualen overdrages sammen med den.
- m) Opbevar emballageelementer og små monteringsdele på et sted, der ikke er tilgængeligt for børn.
- n) Hold apparatet væk fra børn og kæledyr.



**OBS!** Beskyt børn og andre tilskuere, når du bruger apparatet.

### 2.2. Personlig sikkerhed

- a) Brug altid sikkerhedsbriller, der beskytter øjnene både foran og på siden.
- b) Brug handsker, der giver beskyttelse baseret på arbejdsmaterialerne eller for at reducere virkningerne af enhedens vibrationer.
- c) Brug beskyttelsestøj, der er designet til arbejdsmiljøet og enheden.
- d) Skridsikkert fodtøj anbefales for at bevare fodfæstet og balancen i arbejdsmiljøet.
- e) Brug fodtøj med ståltå eller ståltåkappe for at undgå fodskader fra faldende genstande.
- f) Brug ikke apparatet, hvis du er træt, syg eller påvirket af alkohol, narkotika eller medicin, som i væsentlig grad kan forringe evnen til at betjene apparatet.
- g) Apparatet må betjenes af fysisk egnede personer, der er i stand til at håndtere maskinen, er korrekt uddannet, har gennemgået denne betjeningsvejledning og har modtaget undervisning i sundhed og sikkerhed på arbejdspladsen.
- h) Brug sund fornuft og vær opmærksom, når du arbejder med enheden. Midlertidigt tab af koncentration under brug af apparatet kan føre til alvorlige skader.
- i) Brug de personlige værnemidler, der er nødvendige for at arbejde med enheden, som angivet i afsnit 1 "Forklaring". Brug af korrekte og godkendte personlige værnemidler reducerer risikoen for skader.
- j) Lad være med at overvurdere dine evner. Når du bruger enheden, skal du holde balancen og være stabil hele tiden. Det sikrer bedre kontrol over enheden i uventede situationer.
- k) Undgå at bære tøj eller smykker, der kan blive viklet ind i de bevægelige dele af en enhed. Hold langt hår dækket eller bundet.

- l) Enheden er ikke et stykke legetøj. Børn skal være under opsyn for at sikre, at de ikke leger med enheden.

### 2.3. Sikker brug af enheden

- a) Betjen ikke apparatet, hvis du er træt eller påvirket af stoffer, alkohol eller medicin.
- b) Oprethold orden på arbejdspladsen og god belysning. Uorden eller dårlig belysning kan føre til ulykker. Vær fremadrettet, se hvad du laver, og brug sund fornuft, når du bruger dette udstyr.
- c) Hvis du er i tvivl om apparatet fungerer korrekt, skal du kontakte producentens kundeservice.
- d) Produktet må kun repareres af producentens kundeservice. Foretag ikke reparationer selv!
- e) Gem betjeningsvejledningen til senere brug. Hvis apparatet videregives til tredjemand, skal betjeningsvejledningen også afleveres sammen med apparatet.
- f) Emballageelementer og små samleelementer bør opbevares utilgængeligt for børn.
- g) Hold apparatet væk fra børn og kæledyr.
- h) Det er forbudt at betjene apparatet i en tilstand af træthed, sygdom, alkoholpåvirkning, brug af stoffer eller lægemidler, der i væsentlig grad begrænser evnen til at betjene apparatet.
- i) Enheden er ikke beregnet til at blive brugt af personer (herunder børn) med nedsatte mentale, sensoriske eller intellektuelle funktioner eller personer, der mangler erfaring og/eller viden, medmindre de er under opsyn eller er blevet instrueret af en person, der er ansvarlig for deres sikkerhed, i, hvordan de skal betjene enheden.
- j) Enheden må kun betjenes af personer, der er i god fysisk form, i stand til at betjene den og tilstrækkeligt uddannede, og som har læst denne brugsanvisning og er blevet uddannet i arbejdssikkerhed og sundhed.
- k) Vær forsigtig og brug sund fornuft, når du betjener apparatet.
- l) Overvurder ikke dine evner. Oprethold kropbalancen under hele arbejdstiden. Dette muliggør bedre kontrol af apparatet i uventede situationer.
- m) Apparatet er ikke et legetøj. Børn bør være under opsyn for at sikre, at de ikke leger med apparatet.
- n) Overbelast ikke apparatet.
- o) Hold apparatet i god teknisk stand. Kontroller, at der ikke er generelle skader eller fejl i forbindelse med bevægelige dele (revner i dele og komponenter eller andre forhold, der kan påvirke sikker drift af apparatet). I tilfælde af fejl skal apparatet repareres før brug.
- p) Reparation og vedligeholdelse af apparater bør udføres af kvalificerede personer, der kun bruger originale reservedele. Dette vil sikre sikker brug.
- q) For at sikre apparatets konstruerede driftsintegritet må du ikke fjerne fabriksinstallerede dæksler eller fjerne skruer.
- r) Brug ikke apparatet, hvis det stopper under hård belastning under drift.
- s) Rengør apparatet regelmæssigt for at forhindre permanent bundfældning af snavs.
- t) Apparatet er ikke et legetøj. Brug, rengøring og vedligeholdelse må ikke udføres af børn uden opsyn af en voksen.
- u) Det er forbudt at forstyrre konstruktionen af produktet for at ændre dets parametre eller konstruktion.
- v) Hold apparatet væk fra varmekilder og ild.
- w) Brug en blød og fugtig klud til rengøring.
- x) Sørg for, at hjulene ikke kommer i kontakt med nogen forhindringer under drift, og at løse dele ikke kan skrues i.
- y) Brug kun enheden på en flad, hård og jævn overflade.
- z) Enheden er ikke designet til transport af mennesker eller dyr og kan ikke bruges til at løfte byrder.
- aa) Efterlad ikke vognen uden opsyn med dens last.
- bb) Kontrollér enheden, personlige bevægelser og arbejdsmiljøet for at undgå personskade eller beskadigelse af enheden.
- cc) Stræk dig ikke for langt, når du betjener en enhed. Korrekt fodfæste og balance giver bedre kontrol i uventede situationer.
- dd) Brug den rigtige enhed til opgaven. Denne enhed er designet til en bestemt funktion. Du må ikke modificere eller ændre denne enhed eller bruge den til et utilsigtet formål.
- ee) Brug kun denne enhed på et underlag, der er stabilt, plant, ikke glat og i stand til at bære belastningen. Sørg for, at lasten er centreret og sikret.

- ff) Overskrid ikke den samlede maksimale belastningskapacitet på 149,6 kg (330 lb). Vægtangivelsen er baseret på en jævnt fordelt belastning.
- gg) Brug ikke denne vogn til at transportere passagerer.
- hh) Hvis dele bliver beskadiget, går i stykker eller forlægges, må vognen ikke bruges, før der er skaffet nye dele.
- ii) Brug ikke vognen på overflader eller til transport af genstande, der kan beskadige dækkene eller slangerne.



**OBS!** På trods af at apparatet er designet til at være sikker, har tilstrækkelige beskyttelsesmidler og på trods af brugen af yderligere brugersikkerhedselementer, er der stadig en lille risiko for uheld eller personskade, mens du arbejder med apparatet. Det anbefales at udvise forsigtighed og sund fornuft, når du bruger det.

### 3. Brugsbetingelser



Produktet er designet til at transportere havetilbehør

**Brugeren er ansvarlig for eventuelle skader som følge af utilsigtet brug af enheden.**

### 3.1. Montering og installation

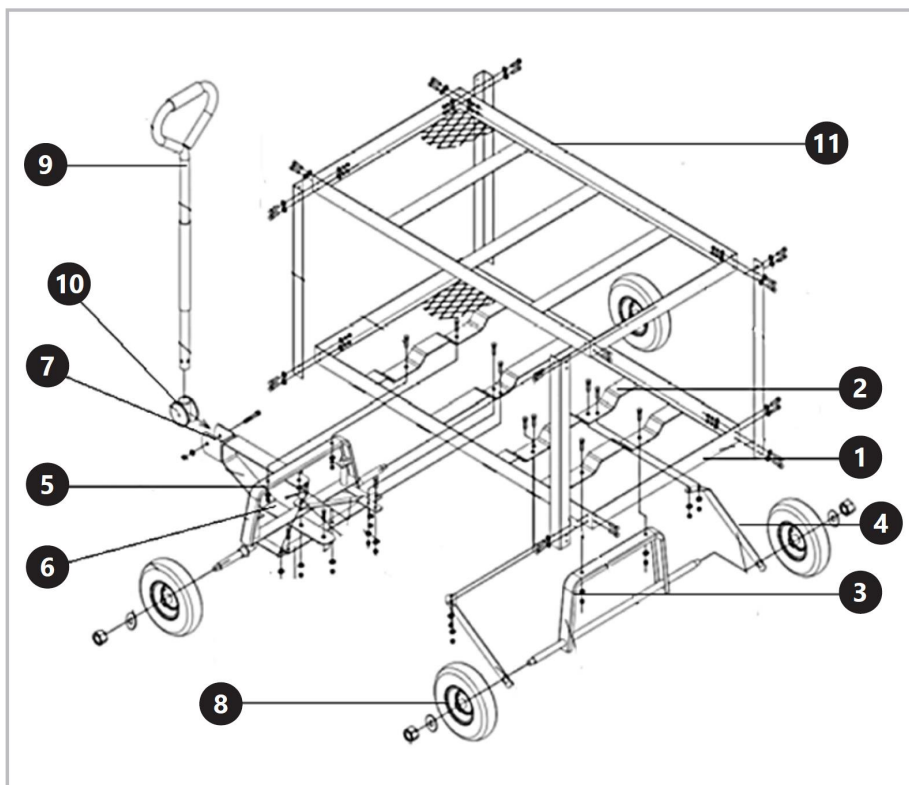

#### INSTALLATION AF ENHEDEN

1. Drej basen [1], så monteringsstængerne [2] på basen er øverst. Brug M8x18-bolte, skiver og møtrikker til at skru den bageste støtteaksel ind i hullerne i den bageste tværstang [3].
2. Placer spændeelementerne [4] på siderne af akslen, så hullerne i spændeelementerne flugter med hullerne på basens næste monterings tværstang. Sæt M8x18 skruen med underlagsskiven og møtrikken gennem hullerne og spænd.
3. Brug de medfølgende skruer, spændeskiver og M8x18 møtrikker til at fastgøre den forreste støtteaksel til den forreste tværstang.
4. Skru kontrolstikket [6] på den forreste støtteaksel.
5. Skru styrestangen [7] med den korte side til hullet i midten af den forreste støtteaksel, og den længere side til hullet i styreledet.
6. Skru det centrale spændeelement til den forreste støtteaksel og basens næste monterings tværstang.
7. Sæt hjulene [8] på enderne af den forreste og bageste støtteaksel.
8. Sæt håndtagets ende [9] ind i bøsningen [10], og placer den i midten af beslaget ved styrets ende, juster hullerne, og skru den fast.
9. Vend vognen med hjulene nede.
10. Skru toppanelet [11] på.

### 3.2. Rengøring og vedligeholdelse

- a) Vedligehold enheden med omhu. En enhed i god stand er effektiv, lettere at styre og vil have færre problemer.
- b) Efterse enhedens komponenter med jævne mellemrum. Reparer eller udskift beskadigede eller slidte komponenter. Brug kun identiske reservedele ved service.
- c) Fjern snavs, skidt, olie, fedt osv. fra enheden, før du lægger den i.
- d) Vedligehold enhedens etiketter og typeskilte. De indeholder vigtig information. Hvis den er ulæselig eller mangler, skal du kontakte Princess Auto Ltd. for at få den udskiftet.



Tämä käyttöopas on käännetty konekäännöksellä. Olemme tehneet kaikkemme varmistaaksemme käännöksen tarkkuuden, mutta huomaa, että automaattiset käännökset eivät ole täydellisiä eivätkä ne ole tarkoitettu korvaamaan ihmiskääntäjiä. Käyttöoppaan virallinen versio on englanninkielinen. Erot käännetyn version ja alkuperäisen englanninkielisen version välillä eivät ole oikeudellisesti sitovia. Jos sinulla on kysyttävää käännöksen tarkkuudesta, katso englanninkielinen versio, joka on virallinen viite. Lisää kieliversioita on saatavilla pyynnöstä osoitteesta [info@expondo.com](mailto:info@expondo.com).

## Tekniset tiedot

Parametrin kuvaus	Parametrin arvo
Tuotteen nimi	Puutarhan kaatovaunu
Malli	HT-TWIN-150
Mitat [leveys x pituus x korkeus; mm]	520 x 980 x 1000
Paino [kg]	22,9

### 1. Yleiskuvaus

Käyttöohje on suunniteltu auttamaan laitteen turvallisessa ja tarkoituksenmukaisessa käytössä. Tuote on suunniteltu ja valmistettu tiukkojen teknisten ohjeiden mukaisesti käyttäen uusinta teknologiaa ja komponentteja. Lisäksi se vastaa tiukimpia laatuvaatimuksia.

**ÄLÄ KÄYTÄ LAITETTA, ELLET OLE LUKENUT JA SISÄISTÄNYT NÄITÄ KÄYTTÖOHJEITA  
PERUSTEELLISESTI.**

Laitteen käyttöiän pidentämiseksi ja virheettömän toiminnan varmistamiseksi käytä laitetta tämän käyttöohjeen mukaisesti ja suorita tarvittavat huoltotoimenpiteet säännöllisesti. Näiden käyttöohjeiden sisältämät tekniset tiedot ja spesifikaatiot ovat ajan tasalla. Valmistaja pidättää oikeuden tehdä niihin laadun parantamiseen liittyviä muutoksia. Laite on suunniteltu siten, että melupäästöriskit ovat mahdollisimman pienet ottaen huomioon tekniikan kehitys ja melun vähentämismahdollisuudet.

#### Merkkien selitys



Lue ohjeet ennen käyttöä.



Käytä suojalaseja.



Käytä suojakäsineitä



Käytä jalkasuojia.



Käytä suojavaatetusta.



**VAROITUS!, HUOMAUTUS! tai MUISTUTUS!** Kyseiseen tilanteeseen sopiva.  
(yleinen varoitusmerkki)



**HUOM!** Tämän käyttöohjeen piirustukset ovat vain havainnollistavia, ja ne voivat joiltakin osin poiketa todellisesta tuotteesta.

## 2. Käyttöturvallisuus



**HUOMIO!** Lue kaikki turvallisuutta koskevat varoitukset ja kaikki ohjeet. Varoitusten noudattamatta jättäminen voi johtaa vakaviin vammoihin tai kuolemaan.

Varoituksissa ja ohjeissa käytetään termejä "laite" tai "tuote", joihin viitataan: Garden Dump Cart.

### 2.1. Turvallisuus työpaikalla

- a) Työskentele turvallisessa työympäristössä. Pidä työalueesi puhtaana, hyvin valaistuna ja vapaana häiriötekijöistä.
- b) Pidä henkilöt, jotka eivät käytä asianmukaisia turvavarusteita, poissa työalueelta.
- c) Säilytä käyttämättömät laitteet asianmukaisesti turvallisessa ja kuivassa paikassa ruosteen ja vaurioiden estämiseksi. Lukitse laitteet pois ja pidä ne lasten ulottumattomissa.
- d) Varmista, että työskentelyalue on siisti ja hyvin valaistu. Sotkuinen tai huonosti valaistu työskentelyalue voi johtaa onnettomuuksiin. Pysy aina valppaana, tarkkaile laitteen toimintaa ja käytä tervettä järkeä työskennellessäsi laitteen kanssa.
- e) Jos havaitset laitteessa vaurioita tai epäsäännöllistä toimintaa, kytke laite välittömästi pois päältä ja ilmoita asiasta viipymättä laitteesta vastuussa olevalle henkilölle.
- f) Jos olet epävarma siitä, toimiiko laite tarkoituksenmukaisesti, tai jos havaitset siinä vaurioita, ota yhteyttä valmistajan huoltoon.
- g) Ainoastaan valmistajan huoltokeskus saa tehdä laitteeseen korjauksia. Älä yritä tehdä korjauksia itse!
- h) Lapset ja asiattomat henkilöt eivät saa mennä työpisteeseen. Häiriötekijät voivat johtaa laitteen hallinnan menettämiseen.
- i) Käytä laitetta tilassa, jossa on hyvä ilmanvaihto.
- j) Laite tuottaa käytössä pölyä ja roskaa. On tärkeää suojella sivullisia niiden haitallisilta vaikutuksilta.
- k) Tarkasta säännöllisesti turvatarrojen kunto. Jos tarrat ovat lukukelvottomia, ne on vaihdettava.
- l) Pidä tämä käyttöohje tallessa myöhempää käyttöä varten. Jos tämä laite luovutetaan kolmannelle osapuolelle, käyttöohjeet on luovutettava sen mukana.
- m) Säilytä pakkauselementit ja pienet kokoonpano-osat lasten ulottumattomissa.
- n) Pidä laite poissa lasten ja eläinten ulottuvilta.



**Muista!** Kun käytät laitetta, suojaa lapsia ja muita sivullisia.

### 2.2. Henkilökohtainen turvallisuus

- a) Käytä aina törmäyssuojalaseja, jotka suojaavat silmiä edestä ja sivulta.
- b) Käytä käsineitä, jotka tarjoavat suojan työmateriaalin perusteella tai vähentävät laitteen tärinän vaikutuksia.
- c) Käytä työympäristöön ja laitteeseen suunniteltuja suojavaatteita.
- d) Liukumattomia jalkineita suositellaan jalansijan ja tasapainon säilyttämiseksi työympäristössä.
- e) Käytä teräskarkisia jalkineita tai teräskarkiä estääksesi putoavien esineiden aiheuttamat jalkavammat.
- f) Älä käytä laitetta väsyneenä, sairaana tai alkoholin, huumaavien aineiden tai sellaisten lääkkeiden vaikutuksen alaisena, jotka voivat merkittävästi heikentää kykyäsi käyttää laitetta.
- g) Laitetta voivat käyttää fyysisesti hyväkuntoiset henkilöt, jotka osaavat käsitellä konetta, ovat asianmukaisesti koulutettuja, jotka ovat tutustuneet tähän käyttöohjeeseen ja saaneet työterveys- ja työturvallisuuskoulutuksen.
- h) Kun työskentelet laitteen kanssa, käytä tervettä järkeä ja pysy aina valppaana. Tilapäinen keskittymisen menetys laitteen käytön aikana voi johtaa vakaviin vammoihin.
- i) Käytä laitteen kanssa työskennellessäsi tarvittavia henkilökohtaisia suojavarusteita, jotka on määritelty kohdassa 1 "Merkkien selitys". Asianmukaisten ja sertfioitujen henkilönsuojainten käyttö vähentää loukkaantumiseriskiä.
- j) Älä yliarvioi kykyäsi. Kun käytät laitetta, varmista, että pystyt ylläpitämään tasapainosi, ja että työskentelet tukevassa asennossa. Tämä takaa laitteen paremman hallinnan odottamattomissa tilanteissa.
- k) Vältä käyttämästä vaatteita tai koruja, jotka voivat takertua laitteen liikkuviin osiin. Pidä pitkät hiukset peitettynä tai sidottuna.
- l) Tämä laite ei ole leikkikalua. Lapsia on valvottava, jotteivät he leikkisi laitteen kanssa.

## 2.3. Laitteen turvallinen käyttö

- a) Älä käytä mitään laitetta väsyneenä tai huumeiden, alkoholin tai lääkkeiden vaikutuksen alaisena.
- b) Pidä työpaikalla järjestys ja hyvä valaistus. Epäjärjestys tai huono valaistus voivat johtaa onnettomuuksiin. Toimi ennakoivasti, katso mitä olet tekemässä ja käytä tervettä järkeä laitteen käytön aikana.
- c) Jos sinulla on epäilyksiä, toimiiko laite oikein, ota yhteys valmistajan huoltoon.
- d) Tuotteen saa korjata vain valmistajan huoltopalvelu. Omatoimisia korjauksia ei saa tehdä!
- e) Säilytä käyttöohje myöhempää käyttöä varten. Jos tuote luovutetaan kolmansille osapuolille, myös käyttöohje on luovutettava tuotteen mukana.
- f) Pakkauksen osat ja pienet asennusosat pitää säilyttää lasten ulottumattomissa.
- g) Pidä laite poissa lasten ja eläinten ulottuvilta.
- h) Laitetta ei saa käyttää väsyneenä, sairaana, alkoholin, huumeiden tai lääkkeiden vaikutuksen alaisena, jotka rajoittavat merkittävästi kykyä käyttää tuotetta.
- i) Laitetta ei ole tarkoitettu henkilöiden (mukaan lukien lasten) käytettäväksi, joilla on alentunut henkinen, sensorinen tai älyllinen toimintakyky tai henkilöt, joilla ei ole kokemusta ja/tai tietoa, ellei heidän turvallisuudestaan vastaava henkilö valvo heitä tai opasta heitä käyttämään laitetta.
- j) Koneita voivat käyttää fyysisesti hyväkuntoiset, sen käyttöön kykenevät ja asianmukaisesti koulutetut henkilöt, jotka ovat lukeneet tämän käyttöohjeen ja jotka ovat saaneet työterveys ja työturvallisuuskoulutuksen.
- k) Ole varovainen ja käytä tervettä harkintaa koneen käytön aikana.
- l) Ei saa yliarvioida omia mahdollisuuksia. Pidä kehosi koko ajan vakaana ja tasapainossa. Se mahdollistaa laitteen paremman hallinnan odottamattomissa tilanteissa.
- m) Laite ei ole leikkikalua. Lapsia on valvottava, jotteivät he leikkisi laitteen kanssa.
- n) Älä ylikuormita tuotetta.
- o) Pidä laite hyvässä teknisessä kunnossa. Tarkista ennen jokaista käyttöä, ettei laitteessa ole yleisiä tai liikkuvien osien vaurioita (osien halkeamat tai kaikki muut tekijät, joilla voi olla vaikutus laitteen turvalliseen toimintaan). Jos laite on vaurioitunut, anna laite korjattavaksi ennen käyttöä.
- p) Tuotteen korjauksen ja huollon saa suorittaa vain pätevä henkilö käyttäen ainoastaan alkuperäisvaraosia. Se varmistaa turvallisen käytön.
- q) Tehtaalla asennettuja suojia tai ruuveja ei saa irrottaa, jotta laitteen toimivuus suunnitellulla tavalla on varmistettu.
- r) Vältettävä tilanteita, joissa laite pysähtyy suuren kuormituksen vaikutuksesta käytön aikana.
- s) Laite on puhdistettava säännöllisesti, jottei epäpuhtauksia päästetä kerrostumaan pysyvästi.
- t) Laite ei ole leikkikalua. Lapset eivät saa käyttää, puhdistaa ja huoltaa ilman aikuisen valvontaa.
- u) Laitteen rakenteeseen puuttuminen sen parametrien tai rakenteen muuttamiseksi on kielletty.
- v) Pidä tuote etäällä syttymis- ja lämmönlähteistä.
- w) Käytä puhdistamiseen pehmeää ja kosteaa puhdistusliinaa.
- x) Varo, etteivät pyörät törmää esteisiin käytön aikana ja vältä irtonaisten osien ruuvaamista.
- y) Käytä laitetta vain tasaisella, kovalla ja tasaisella alustalla.
- z) Laitetta ei ole tarkoitettu ihmisten tai eläinten kuljettamiseen, eikä sitä saa käyttää kuormien nostamiseen.
- aa) Älä jätä kärryä ja kuormaa ilman valvontaa.
- bb) Hallitse laitetta, henkilökohtaista liikettä ja työympäristöä henkilövahinkojen tai laitteen vahingoittumisen välttämiseksi.
- cc) Älä kurkoile liikaa, kun käytät laitetta. Oikea asento ja tasapaino mahdollistavat paremman hallinnan odottamattomissa tilanteissa.
- dd) Käytä työhön oikeaa laitetta. Tämä laite on suunniteltu tiettyä toimintoa varten. Älä muuta tai muuta tätä laitetta tai käytä sitä ei-toivottuun tarkoitukseen.
- ee) Käytä tätä laitetta vain alustalla, joka on vakaa, tasainen, ei liukas ja kestää kuorman. Varmista, että kuorma on keskellä ja kiinnitetty.
- ff) Älä ylitä 330 lb:n (149,6 kg) enimmäiskuormitettavuutta. Painoluokitus perustuu tasaisesti jakautuneeseen kuormaan.
- gg) Älä käytä tätä kärryä matkustajien kuljettamiseen.
- hh) Jos jokin osa vaurioituu, rikkoutuu tai sijoittuu väärin, älä käytä kärryä ennen kuin olet hankkinut varaosat.

- ii) Älä käytä kärryä pinnoilla tai sellaisten esineiden kuljettamiseen, jotka voivat vahingoittaa ilmarenkaita tai putkia.



**HUOMIO!** Siitä huolimatta, että laite on suunniteltu siten, että se olisi turvallinen, että siinä olisi riittävät suojat, ja käyttäjän lisäturvaelementtien käytöstä huolimatta, on edelleen olemassa pieni onnettomuus- tai loukkaantumisriski laitteen käytön aikana. Sitä käytettäessä on suositeltavaa noudattaa varovaisuutta ja tervettä harkintaa.

### 3. Yleiset käyttöohjeet



Tuote on suunniteltu puutarhatarvikkeiden kuljettamiseen

**Käyttäjää on vastuussa kaikista vahingoista, jotka aiheutuvat laitteen virheellisestä käytöstä.**

### 3.1. Kokoaminen ja asennus

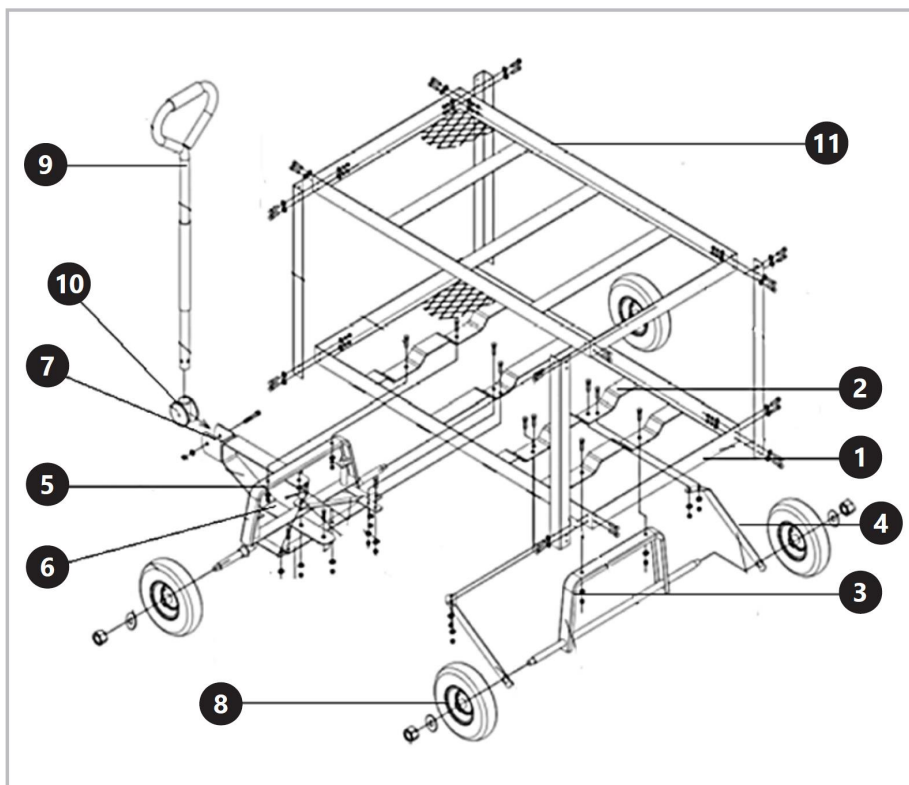

#### LAITTEEN ASENNUS

1. Kierrä alustaa [1] niin, että jalustan kiinnityspalkit [2] ovat ylhäällä. Ruuvaa takatukiakseli M8x18-pulteilla, aluslevyillä ja muttereilla takapoikkaispalkissa oleviin reikiin [3].
2. Aseta kiinnityselementit akselin sivuille siten, että kiristuselementtien reiät ovat linjassa seuraavan alustan kiinnityspoikkipalkin reikien kanssa. Laita M8x18 pultti aluslevyllä ja mutterilla reikien läpi ja kiristä.
3. Ruuvaa etutukiakseli [5] etummaiseen poikkipalkkiin M8x18-pulteilla, aluslevyillä ja muttereilla.
4. Ruuvaa ohjausliitin [6] etutukiakseliin.
5. Ruuvaa ohjausyksikön lyhyt sivu [7] etutukiakselin keskellä olevaan reikään ja pitkä sivu ohjauskytkimen reikään.
6. Ruuvaa keskikiinnike etutukiakseliin ja alustan kiinnityspalkkiin.
7. Aseta ja ruuvaa pyörät [8] etu- ja takatukiakselin päihin.
8. Aseta kahvan pää [9] holkkiin [10] ja aseta kannattimen keskelle ohjauspäässä, kohdistusta reiat, ruuvaa kiinni.
9. Käännä kärry pyörät alaspäin.
10. Ruuvaa yläpaneeli [11] kiinni.

### 3.2. Puhdistaminen ja huolto

- a) Huolla laitetta huolellisesti. Hyvässä kunnossa oleva laite on tehokas, helpompi hallita ja siinä on vähemmän ongelmia.
- b) Tarkista laitteen osat säännöllisesti. Korjaa tai vaihda vaurioituneet tai kuluneet osat. Käytä huollossa vain identtisiä varaosia.
- c) Puhdista lika, roskat, öljy, rasva jne. laitteesta ennen lataamista.
- d) Säilytä laitteen tarrat ja nimikilvet. Näissä on tärkeää tietoa. Jos se ei ole luettavissa tai puuttuu, ota yhteyttä Princess Auto Ltd:hen vaihtoa varten.



Deze gebruikershandleiding is vertaald met behulp van machinevertaling. Wij hebben er alles aan gedaan om ervoor te zorgen dat de vertaling nauwkeurig is, maar houd er rekening mee dat automatische vertalingen niet perfect zijn en niet bedoeld zijn om menselijke vertalers te vervangen. De officiële versie van de gebruikershandleiding is in het Engels. Eventuele verschillen tussen de vertaalde versie en de originele Engelse versie zijn niet juridisch bindend. Als u vragen hebt over de juistheid van de vertaling, raadpleeg dan de Engelse versie; dit is de officiële referentie. Versies in andere talen zijn op aanvraag verkrijgbaar via [info@expondo.com](mailto:info@expondo.com).

## Technische gegevens

Beschrijving parameter	Waarde parameter
Productnaam	Tuinstortkar
Model	HT-TWIN-150
Afmetingen [breedte x lengte x hoogte; mm]	520x980x1000
Gewicht [kg]	22,9

### 1. Algemene beschrijving

De gebruikershandleiding is bedoeld als hulpmiddel bij een veilig en probleemloos gebruik van het apparaat. Het product is ontworpen en vervaardigd volgens strikte technische richtlijnen, met gebruikmaking van de modernste technologieën en componenten. Bovendien wordt het geproduceerd volgens de strengste kwaliteitsnormen.

**GEBRUIK HET APPARAAT ALLEEN ALS U DEZE GEBRUIKERSHANDLEIDING GRONDIG  
HEBT GELEZEN EN BEGREPEN.**

Om de levensduur van het apparaat te verlengen en een probleemloze werking te garanderen, dient u het te gebruiken in overeenstemming met deze gebruikershandleiding en regelmatig onderhoudswerkzaamheden uit te voeren. De technische gegevens en specificaties in deze handleiding zijn actueel. De fabrikant behoudt zich het recht om wijzigingen aan te brengen in verband met kwaliteitsverbetering. Het toestel is ontworpen om de risico's van geluidsemisatie tot een minimum te beperken, rekening houdend met de technologische vooruitgang en de mogelijkheden tot geluidsreductie.

#### Legenda



Lees de instructies voor gebruik.



Draag een veiligheidsbril.



Draag veiligheidshandschoenen.



Draag voetbescherming.



Draag beschermende kleding.



**WAARSCHUWING ! of VOORZICHTIG! of HERINNERING!** Van toepassing op de gegeven situatie. (algemeen waarschuwingssignaal)



**LET OP!** De tekeningen in deze handleiding dienen uitsluitend ter illustratie en kunnen in sommige details afwijken van het werkelijke product.

## 2. Gebruiksveiligheid



**ATTENTIE!** Lees alle veiligheidswaarschuwingen en alle instructies nauwkeurig. Het niet opvolgen van de waarschuwingen en instructies kan leiden tot ernstig letsel of zelfs de dood.

In de waarschuwingen en instructies worden de termen "apparaat" en "product" gebruikt voor: Tuinafvalwagen.

### 2.1. Veiligheid op de werkplek

- a) Werk in een veilige werkomgeving. Zorg ervoor dat uw werkplek schoon, goed verlicht en vrij van afleidingen is.
- b) Houd personen die niet de juiste veiligheidsuitrusting dragen, uit de buurt van de werkplek.
- c) Bewaar ongebruikte apparaten op een veilige en droge plaats om roest en schade te voorkomen. Bewaar apparaten op een veilige plaats en buiten bereik van kinderen.
- d) Zorg ervoor dat de werkplek schoon en goed verlicht is. Een rommelige of slecht verlichte werkplek kan leiden tot ongelukken. Probeer vooruit te denken, observeer wat er gebeurt en gebruik gezond verstand wanneer u met het apparaat werkt.
- e) Als u schade of een onregelmatige werking ontdekt, moet u het apparaat onmiddellijk uitschakelen en dit aan een supervisor melden.
- f) Als u niet zeker weet of het apparaat correct werkt of als u schade aantreft, neem dan contact op met het servicecentrum van de fabrikant.
- g) Alleen het servicecentrum van de fabrikant mag het apparaat repareren. Probeer zelf geen reparaties uit te voeren!
- h) Kinderen of onbevoegden mogen de werkplek niet betreden. Afleiding kan leiden tot verlies van controle over het apparaat.
- i) Gebruik het apparaat in een goed geventileerde ruimte.
- j) Het apparaat produceert stof en puin tijdens de werking. Het is belangrijk om omstanders te beschermen tegen schadelijke gevolgen die door het apparaat worden verspreid.
- k) Controleer regelmatig de staat van de veiligheidslabels. Indien de etiketten onleesbaar zijn, moeten zij worden vervangen.
- l) Bewaar deze handleiding voor toekomstig gebruik. Als dit apparaat aan een derde wordt doorgegeven, moet de handleiding worden meegegeven.
- m) Bewaar verpakkingselementen en kleine montagedelen op een plaats die niet toegankelijk is voor kinderen.
- n) Houd het apparaat uit de buurt van kinderen en dieren.



**Herinner!** Bescherm kinderen en andere omstanders bij het gebruik van het apparaat.

### 2.2. Persoonlijke veiligheid

- a) Draag altijd een veiligheidsbril die de ogen aan de voor- en zijkant beschermt.
- b) Draag handschoenen die bescherming bieden op basis van de gebruikte materialen of om de effecten van trillingen van het apparaat te verminderen.
- c) Draag beschermende kleding die geschikt is voor de werkomgeving en het apparaat.
- d) Om grip en evenwicht te behouden op de werkplek, wordt het dragen van antislipschoenen aanbevolen.
- e) Draag schoenen met stalen neuzen of stalen kappen om voetletsel door vallende voorwerpen te voorkomen.
- f) Gebruik het apparaat niet als u moe of ziek bent of onder invloed van alcohol, verdovende middelen of medicijnen die het vermogen om het apparaat te bedienen aanzienlijk kunnen beperken.
- g) Het apparaat mag worden bediend door lichamelijk fitte personen die in staat zijn om met het apparaat om te gaan, die hiervoor zijn opgeleid, die deze bedieningshandleiding hebben doorgenomen en die een opleiding hebben gevolgd op het gebied van gezondheid en veiligheid op het werk.
- h) Gebruik bij het werken met het apparaat uw gezond verstand en blijf alert. Tijdelijk concentratieverlies tijdens het gebruik van het apparaat kan leiden tot ernstig letsel.

- i) Gebruik persoonlijke beschermingsmiddelen zoals vereist voor het werken met het toestel, gespecificeerd in sectie 1 "Legenda". Het gebruik van correcte en goedgekeurde persoonlijke beschermingsmiddelen vermindert het risico op letsel.
- j) Overschat de capaciteiten niet. Houd tijdens het gebruik van het apparaat uw evenwicht en blijf altijd stabiel. Dit zorgt voor een betere controle over het apparaat in onverwachte situaties.
- k) Draag geen kleding of sieraden die verstrikt kunnen raken in de bewegende onderdelen van een apparaat. Bedek of bind lang haar vast.
- l) Het apparaat is geen speelgoed. Kinderen moeten onder toezicht staan om ervoor te zorgen dat ze niet met het apparaat spelen.

### 2.3. Veilig gebruik van het apparaat

- a) Bedien geen enkel apparaat als u moe bent of onder invloed van drugs, alcohol of medicijnen.
- b) Oprethold orden på arbejdspladsen og god belysning. Rommel of slechte verlichting kan leiden tot ongelukken. Anticipeer, hou in de gaten wat er gebeurt en gebruik tijdens de het gebruik van het gereedschap uw gezonde verstand.
- c) Hvis du er i tvivl om apparatet fungerer korrekt, skal du kontakte producentens kundeservice.
- d) Reparaties mogen alleen worden uitgevoerd door een servicepunt van de fabrikant. Zelfstandige reparaties zijn niet toegestaan!
- e) Bewaar de gebruiksaanwijzing voor latere referentie. Indien het apparaat wordt doorgegeven aan derden, dan dient de gebruiksaanwijzing te worden meegegeven.
- f) Verpakkingsmaterialen of kleine montage-elementen dienen te worden bewaard op een plek ontoegankelijk voor kinderen.
- g) Apparaat dient buiten bereik van kinderen en dieren te blijven.
- h) Gebruik van apparaat is niet toegestaan in geval van vermoeidheid of ziekte, of indien onder invloed van alcohol, drugs of medicijnen die de bediening bemoeilijken.
- i) Het apparaat is niet bedoeld voor gebruik door personen (inclusief kinderen) met beperkte mentale, sensorische of intellectuele functies of personen die onvoldoende ervaring en/of kennis hebben, tenzij zij onder toezicht staan of instructies hebben gekregen van een persoon die verantwoordelijk is voor hun veiligheid over de bediening van het apparaat.
- j) Maskinen kan betjenes af fysisk velegnede, dygtige og korrekt uddannede personer, der har læst denne vejledning og er blevet uddannet i arbejdsmiljø og sikkerhed.
- k) Tijdens het gebruik van het apparaat dient alle voorzichtigheid in acht te worden genomen, op basis van gezond verstand.
- l) Overschat uw eigen vaardigheden niet. Bewaar uw evenwicht tijdens de werktijd. Hierdoor kan de machine onder controle worden gehouden in onverwachte situaties.
- m) Het apparaat is geen speelgoed. Kinderen dienen onder toezicht te blijven zodat ze niet met apparaat gaan spelen.
- n) Overbelast het product niet.
- o) Houd het apparaat in goede technische staat. Controleer iedere keer voor gebruik op beschadigingen of slijtage van bewegende onderdelen (scheuren in onderdelen en elementen, of andere omstandigheden die invloed kunnen hebben op de veilige operatie van het apparaat). In het geval van beschadiging dient het product voor gebruik te worden gerepareerd.
- p) Reparatie en onderhoud van het product dient te worden gedaan door gekwalificeerde mensen en alleen met originele reserveonderdelen. Dit verzekert de veiligheid tijdens het gebruik.
- q) Om de operationele integriteit van het apparaat zoals bedoeld te garanderen, mag u geen in de fabriek geïnstalleerde afdekkingen of schroeven verwijderen.
- r) Vermijd situaties waarbij het apparaat door een te grote belasting stopt met werken.
- s) Het apparaat dient regelmatig te worden gereinigd om blijvend vuil te voorkomen.
- t) Het apparaat is geen speelgoed. Het gebruik, de reiniging en het onderhoud mogen niet door kinderen worden uitgevoerd zonder toezicht van een volwassene.
- u) Het is niet toegestaan om de wijzigingen aan de constructie van apparaat door te voeren met als doel om de werking of constructie te wijzigen.
- v) Hou het apparaat buiten bereik van open vuur en warmtebronnen.
- w) Gebruik voor reinigen een zachte, vochtige doek.
- x) Zorg ervoor dat de wielen tijdens het gebruik geen obstakels tegenkomen en dat er geen losse onderdelen worden vastgeschroefd.

- y) Gebruik het apparaat alleen op een vlakke, harde en horizontale ondergrond.
  - z) Het apparaat is niet bedoeld voor het vervoeren van personen of dieren en mag niet worden gebruikt voor het heffen van lasten.
  - aa) Laat de kar en de lading niet onbeheerd achter.
  - bb) Houd het apparaat, uw persoonlijke bewegingen en de werkomgeving onder controle om persoonlijk letsel of schade aan het apparaat te voorkomen.
  - cc) Reik niet te ver wanneer u een apparaat bedient. Een goede houding en evenwicht zorgen voor een betere controle in onverwachte situaties.
  - dd) Gebruik het juiste apparaat voor de klus. Dit apparaat is ontworpen voor een specifieke functie. Wijzig of verander dit apparaat niet en gebruik het niet voor onbedoelde doeleinden.
  - ee) Gebruik dit apparaat alleen op een ondergrond die stabiel, vlak en niet glad is en de belasting kan dragen. Zorg ervoor dat de lading in het midden wordt geladen en goed vastzit.
  - ff) Overschrijd het maximale draagvermogen van 149,6 kg (330 lb) niet. Het draagvermogen is gebaseerd op een gelijkmatig verdeelde belasting.
  - gg) Gebruik deze kar niet om passagiers te vervoeren.
  - hh) Als er onderdelen beschadigd, kapot of kwijt raken, mag u de kar niet gebruiken totdat u vervangende onderdelen hebt gekregen.
  - ii) Gebruik de kar niet op oppervlakken of voor het vervoeren van voorwerpen die schade aan de luchtbanden of binnenbanden kunnen veroorzaken.
-  **LET OP!** Ondanks dat het apparaat ontworpen met veiligheid als doel, over voldoende veiligheidsmaatregelen beschikt en ondanks de inzet van extra waarborgen voor de veiligheid van de gebruiker, blijft er toch een klein risico bestaan op ongevallen of letsel tijdens bediening van het apparaat. Voorzichtigheid en gebruik van gezond verstand tijdens gebruik wordt aanbevolen.

### 3. Gebruik richtlijnen



Het product is ontworpen om tuinaccessoires te vervoeren

**De gebruiker is aansprakelijk voor alle schade die voortvloeit uit onbedoeld gebruik van het apparaat.**

### 3.1. Montage en installatie

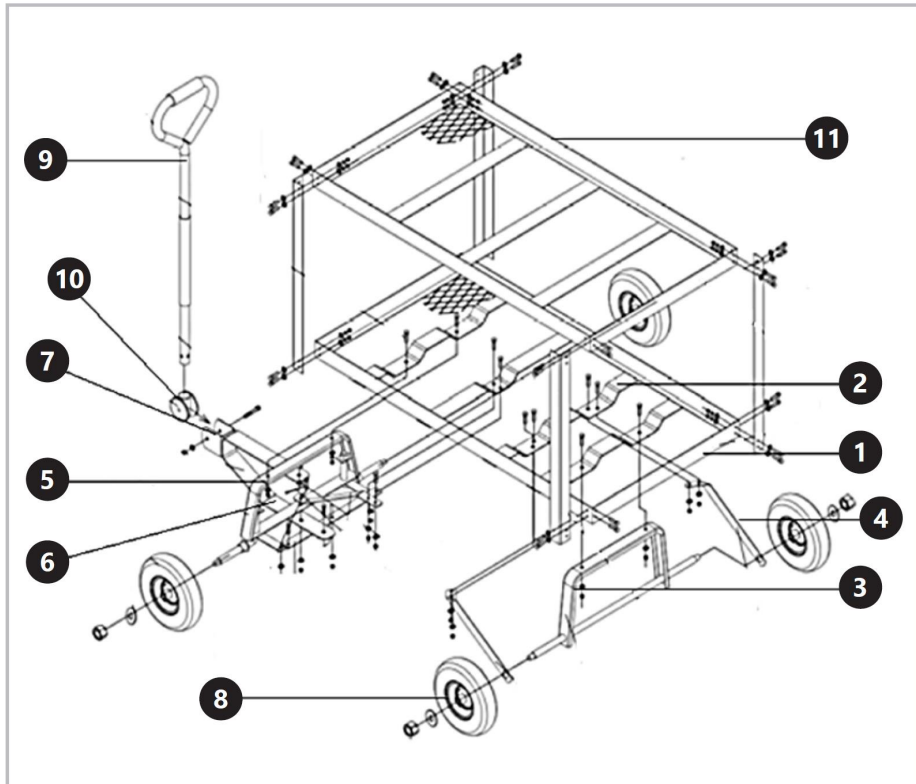

#### INSTALLATIE VAN DE EENHEID

1. Draai de basis [1] zodat de montagebalken [2] van de basis zich bovenaan bevinden. Schroef de achterste steunas met behulp van M8x18 bouten, ringen en moeren in de gaten in de achterste dwarsbalk [3].
2. Plaats de klemelementen aan de zijkanten van de as, zodat de gaten in de klemelementen op één lijn liggen met de gaten in de volgende basismontagebalk. Plaats een M8x18 bout met ring en moer door de gaten en draai deze vast.
3. Schroef de voorste steunas [5] met behulp van M8x18 bouten, ringen en moeren aan de voorste dwarsbalk.
4. Schroef de besturingsconnector [6] vast aan de voorste steunas.
5. Schroef de korte zijde van de stuureenheid [7] vast aan het gat in het midden van de voorste steunas en de lange zijde aan het gat in de stuurkoppeling.
6. Schroef de middelste bevestiging vast aan de voorste steunas en de basismontagedwarsbalk.
7. Plaats en schroef de wielen [8] op de uiteinden van de voorste en achterste steunassen.
8. Steek het handvatuiteinde [9] in de huls [10] en plaats het in het midden van de beugel aan het stuuruiteinde, lijn de gaten uit en schroef vast.
9. Draai de kar om, met de wielen naar beneden.
10. Schroef het bovenpaneel [11] vast.

### 3.2. Reiniging en onderhoud

- a) Onderhoud het apparaat zorgvuldig. Een apparaat in goede staat is efficiënt, gemakkelijker te bedienen en zal minder problemen veroorzaken.
- b) Controleer de onderdelen van het apparaat regelmatig. Repareer of vervang beschadigde of versleten onderdelen. Gebruik bij onderhoud uitsluitend identieke vervangingsonderdelen.
- c) Verwijder vuil, gruis, olie, vet, enz. van het apparaat voordat u het laadt.
- d) Onderhoud de etiketten en naamplaatjes van het apparaat. Deze bevatten belangrijke informatie. Als de tekst onleesbaar is of ontbreekt, neem dan contact op met Princess Auto Ltd. voor vervanging.



Denne brukerhåndboken er oversatt ved hjelp av maskinoversettelse. Vi har gjort vårt ytterste for å sikre at oversettelsen er nøyaktig, men vær oppmerksom på at automatiserte oversettelser ikke er perfekte og ikke er ment å erstatte menneskelige oversettere. Den offisielle versjonen av brukerhåndboken er på engelsk. Eventuelle forskjeller mellom den oversatte versjonen og den originale engelske versjonen er ikke juridisk bindende. Hvis du har spørsmål om nøyaktigheten av oversettelsen, vennligst se den engelske versjonen, som er den offisielle referansen. Flere språkversjoner er tilgjengelig på forespørsel via [info@expondo.com](mailto:info@expondo.com).

## Tekniske data

Beskrivelse av parameter	Parameterverdi
Produktnavn	Hagedumpervogn
Modell	HT-TWIN-150
Dimensjoner [bredde x lengde x høyde; mm]	520 x 980 x 1000
Vekt [kg]	22,9

### 1. Generell beskrivelse

Bruksanvisningen er utformet for å hjelpe deg med sikker og problemfri bruk av apparatet. Produktet er designet og produsert i henhold til strenge tekniske retningslinjer, med bruk av toppmoderne teknologi og komponenter. I tillegg produseres den i samsvar med de strengeste kvalitetsstandardene.

**IKKE BRUK APPARATET MED MINDRE DU HAR LEST OG FORSTÅTT DENNE  
BRUKSANVISNINGEN GRUNDIG.**

For å forlenge apparatets levetid og sikre problemfri drift må det brukes i samsvar med denne bruksanvisningen og vedlikeholdes regelmessig. De tekniske dataene og spesifikasjonene i denne brukerhåndboken er oppdaterte. Produsenten forbeholder seg retten til å gjøre endringer i forbindelse med kvalitetsforbedringer. Enheten er utformet for å redusere risikoen for støyutslipp til et minimum, og tar hensyn til den teknologiske utviklingen og mulighetene for støyreduksjon.

#### Legende



Les instruksjonene før bruk.



Bruk vernebriller.



Bruk vernehansker.



Bruk fotbeskyttelse.



Bruk verneklær.



**ADVARSEL!** eller **FORSIKTIG!** eller **HUSK!** Gjelder for den aktuelle situasjonen.  
(generelt advarselsskilt)



**OBS!** Tegningene i denne håndboken er kun ment som illustrasjoner, og enkelte detaljer kan avvike fra det faktiske produktet.

## 2. Sikkerhet ved bruk

**OBS!**

Les alle sikkerhetsinstruksjoner og alle bruksanvisninger. Unnlattelse av å følge advarslene og instruksjonene kan føre til alvorlige personskader eller dødsfall.

Begrepene "enhet" eller "produkt" brukes i advarslene og instruksjonene for å referere til: Garden Dump Cart.

### 2.1. Sikkerhet på arbeidsplassen

- a) Arbeid i et trygt arbeidsmiljø. Hold arbeidsområdet ditt rent, godt opplyst og fritt for distraksjoner.
- b) Hold personer som ikke har på seg passende sikkerhetsutstyr unna arbeidsområdet.
- c) Oppbevar ubrukte enheter riktig på et trygt og tørt sted for å forhindre rust eller skade. Lås enhetene unna og oppbevares utilgjengelig for barn.
- d) Sørg for at arbeidsplassen er ren og godt opplyst. En rotete eller dårlig opplyst arbeidsplass kan føre til ulykker. Prøv å tenke fremover, observer hva som skjer og bruk sunn fornuft når du arbeider med apparatet.
- e) Hvis du oppdager skader eller uregelmessig drift, må du straks slå av apparatet og rapportere det til en overordnet.
- f) Ta kontakt med produsentens servicesenter hvis du er usikker på om apparatet fungerer som det skal, eller hvis du oppdager skader.
- g) Det er kun produsentens servicesenter som kan utføre reparasjoner på apparatet. Ikke forsøk å utføre reparasjoner selv!
- h) Det er forbudt for barn og uvedkommende å oppholde seg på arbeidsplassen. En distraksjon kan føre til at du mister kontrollen over enheten.
- i) Bruk apparatet i et godt ventilert rom.
- j) Apparatet produserer støv og rusk under drift. Det er viktig å beskytte tilskuere mot skadevirkningene.
- k) Kontroller regelmessig at sikkerhetsetikettene er i god stand. Hvis etikettene er uleselige, må de byttes ut.
- l) Ta vare på denne håndboken for fremtidig bruk. Hvis dette apparatet gis videre til en tredjepart, må bruksanvisningen følge med.
- m) Oppbevar emballasjedeler og små monteringsdeler på et sted som er utilgjengelig for barn.
- n) Hold enheten borte fra barn og dyr.



**Husk!** Beskytt barn og andre tilskuere når du bruker apparatet.

### 2.2. Personlig sikkerhet

- a) Bruk alltid støtvernbriller som gir front- og sidebeskyttelse for øynene.
- b) Bruk hansker som gir beskyttelse basert på arbeidsmaterialene eller for å redusere effekten av enhetens vibrasjoner.
- c) Bruk verneklær designet for arbeidsmiljøet og enheten.
- d) Sklisikkert fottøy anbefales for å opprettholde fotfeste og balanse i arbeidsmiljøet.
- e) Bruk ståltåfottøy eller ståltåhetter for å forhindre fotskade fra fallende gjenstander.
- f) Ikke bruk apparatet når du er trøtt, syk eller påvirket av alkohol, narkotika eller medikamenter som kan påvirke evnen til å betjene apparatet i betydelig grad.
- g) Enheten kan betjenes av fysisk skikkete personer som er i stand til å håndtere maskinen, er godt opplært, som har gjennomgått denne bruksanvisningen og har fått opplæring i helse og sikkerhet på arbeidsplassen.
- h) Bruk sunn fornuft og vær oppmerksom når du arbeider med apparatet. Midlertidig tap av konsentrasjon under bruk av apparatet kan føre til alvorlige personskader.
- i) Bruk det personlige verneutstyret som kreves for å arbeide med enheten, som angitt i avsnitt 1 "Forklaring". Bruk av korrekt og godkjent personlig verneutstyr reduserer risikoen for personskader.
- j) Ikke overvurder evnene dine. Når du bruker enheten, må du holde balansen og være stabil til enhver tid. Dette sikrer bedre kontroll over enheten i uventede situasjoner.
- k) Unngå å bruke klær eller smykker som kan bli viklet inn i de bevegelige delene av en enhet. Hold langt hår dekket eller bundet.
- l) Apparatet er ikke et leketøy. Barn må være under oppsyn for å sikre at de ikke leker med apparatet.

## 2.3. Sikker bruk av utstyret

- a) Ikke bruk noen enhet når du er trøtt eller påvirket av narkotika, alkohol eller medisiner.
- b) Oppretthold orden på arbeidsplassen og sørg for god belysning. Uorden og dårlig belysning kan føre til ulykker. Du skal være fremsynt, passe på deg selv og bruke sunn fornuft når du bruker utstyret.
- c) Ta kontakt med produsentens service, hvis du er i tvil om produktet fungerer som det skal.
- d) Produktet kan bare repareres av produsentens service. Ikke utfør reparasjoner på egen hånd!
- e) Behold bruksanvisningen for fremtidig referanse. Hvis utstyret overføres til tredjepersoner, skal bruksanvisningen leveres sammen med utstyret.
- f) Elementer av emballasjen og små monterings-elementer skal oppbevares utilgjengelig for barn.
- g) Hold utstyret unna barn og dyr.
- h) Det er forbudt å bruke utstyret i tilfelle tretthet, sykdom, påvirkning av alkohol, narkotika eller medisiner som i vesentlig grad begrenser evnen til å håndtere utstyret.
- i) Enheten er ikke ment å brukes av personer (inkludert barn) med reduserte mentale, sensoriske eller intellektuelle funksjoner eller personer som mangler erfaring og/eller kunnskap med mindre de er overvåket eller har blitt instruert av en person som er ansvarlig for deres sikkerhet om hvordan enheten skal betjenes.
- j) Utstyret kan betjenes av personer i god fysisk stand, dyktige og skikkelig opplærte personer som har lest denne håndboken og har fått opplæring i HMS på arbeidsplassen.
- k) Vær forsiktig og bruk sunn fornuft når du bruker utstyret.
- l) Ikke overvurder dine evner. Oppretthold kroppens balanse i løpet av arbeid med utstyret. Dette gir bedre kontroll over utstyret i uventede situasjoner.
- m) Utstyret er ikke et leketøy. Barn skal overvåkes for å sikre at de ikke leker med utstyret.
- n) Produktet skal ikke overbelastes.
- o) Hold utstyret i god teknisk stand. Før hver bruk, kontroller om det ikke har oppstått generelle skader eller skader på bevegelige deler (sprekker i deler og komponenter eller andre forhold som kan påvirke sikker drift av utstyret). Hvis produktet er skadet, få det reparert før du bruker det igjen.
- p) Reparasjon og vedlikehold av produktet skal utføres av kvalifiserte personer ved hjelp av originale reservedeler. Dette vil garantere sikker bruk.
- q) For å sikre utstyrets designede driftsintegritet, må du ikke fjerne fabrikkinstallerte deksler eller skru løs skruer.
- r) Unngå situasjoner når utstyret stopper under drift på grunn av stor belastning.
- s) Rengjør utstyret regelmessig for å forhindre permanent tilsmussing.
- t) Utstyret er ikke et leketøy. Bruk, rengjøring og vedlikehold må ikke utføres av barn uten tilsyn av en voksen.
- u) Det er forbudt å modifisere konstruksjonen av utstyret for å endre dets parametere eller oppbygning.
- v) Hold utstyret borte fra ild og varmekilder.
- w) Bruk en myk, fuktig klut til rengjøring.
- x) Pass på at hjulene ikke møter noen hindringer under drift og unngå å skru inn løse deler.
- y) Bruk enheten kun på en flat, hard og jevn overflate.
- z) Enheten er ikke beregnet for transport av mennesker eller dyr og må ikke brukes til å løfte last.
- aa) Ikke la vogn og lasting være uten tilsyn.
- bb) Kontroller enheten, personlig bevegelse og arbeidsmiljøet for å unngå personskade eller skade på enheten.
- cc) Ikke strekk deg for langt når du bruker en enhet. Riktig fotfeste og balanse gir bedre kontroll i uventede situasjoner.
- dd) Bruk riktig enhet for jobben. Denne enheten er designet for en spesifikk funksjon. Ikke modifiser eller endre denne enheten eller bruk den til et utilsiktet formål.
- ee) Bruk denne enheten kun på en overflate som er stabil, jevn, ikke glatt og i stand til å tåle belastningen. Sørg for at lasten er midtbelastet og sikker.
- ff) Ikke overskrid den totale maksimale lastekapasiteten på 330 lb (149,6 kg). Vektvurderingen er basert på en jevnt fordelt last.
- gg) Ikke bruk denne vognen til å transportere passasjerer.
- hh) Hvis noen deler blir skadet, ødelagt eller feilplassert, må du ikke bruke vognen før reservedeler er anskaffet.
- ii) Ikke bruk vognen på overflater eller til transport av gjenstander som kan forårsake skade på de pneumatisk dekkene eller slangene.



**OBS!!!** Til tross for at utstyret er utformet for å være sikker, har tilstrekkelige beskyttelsesmidler og ekstra brukersikkerhets-elementer, er det fortsatt en liten risiko for ulykke eller skade mens du bruker utstyret. Det anbefales å utvise forsiktighet og sunn fornuft når du bruker det.

### 3. Retningslinjer for bruk



Produktet er designet for å transportere hageutstyr

**Brukeren er ansvarlig for skader som oppstår som følge av utilsiktet bruk av apparatet.**

### 3.1. Montering og installasjon

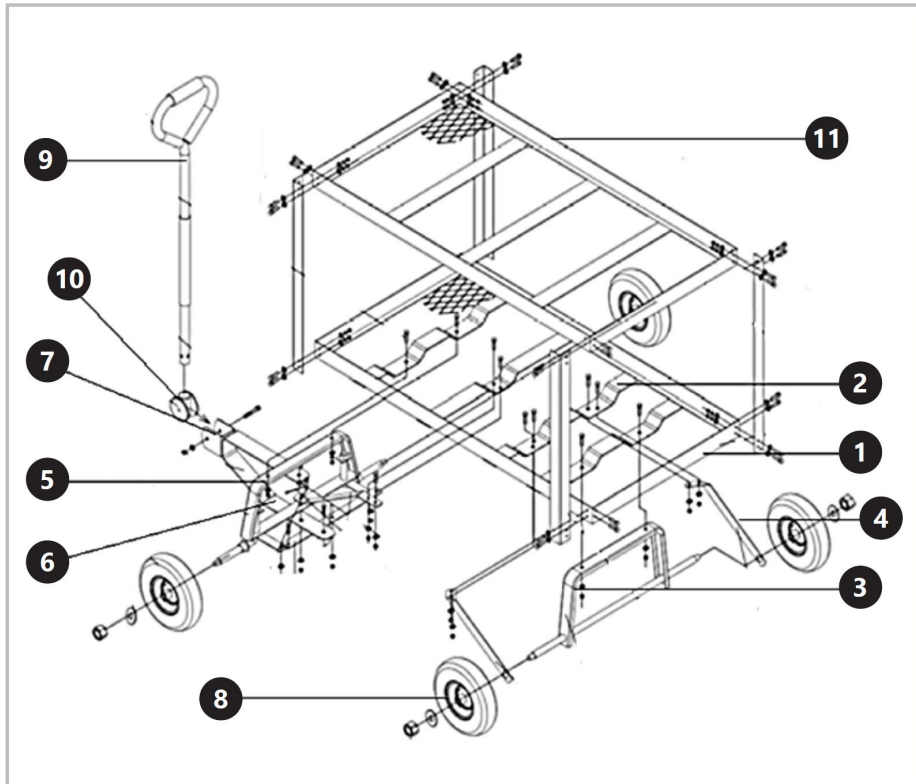

#### INSTALLASJON AV ENHETEN

1. Roter basen [1] slik at monteringsstøtstengene [2] på basen er på toppen. Bruk M8x18 bolter, skiver og muttere til å skru den bakre støtteakselen inn i hullene i den bakre tverrstangen [3].
2. Plasser spennelementene på sidene av akselen slik at hullene i spennelementene er på linje med hullene i neste bunnfestetverr. Sett en M8x18 bolt med skive og mutter gjennom hullene og stram til.
3. Bruk M8x18 bolter, skiver og muttere til å skru den fremre støtteakselen [5] til den fremre tverrstangen.
4. Skru kontrollkoblingen [6] til den fremre støtteakselen.
5. Skru kortsiden av styreenheten [7] til hullet i midten av fremre støtteaksel og langsiden til hullet i styrekoblingen.
6. Skru den midtre festeanordningen til den fremre støtteakselen og bunnmonteringsverrbjelken.
7. Plasser og skru hjulene [8] på endene av fremre og bakre støtteaksel.
8. Sett håndtaksenden [9] inn i hylsen [10] og plasser i midten av braketten ved styreenden, rett inn hullene, skru på.
9. Snu vognen med hjulene ned.
10. Skru på topppanelet [11].

### 3.2. Rengjøring og vedlikehold

- a) Vedlikehold enheten med forsiktighet. En enhet i god stand er effektiv, lettere å kontrollere og vil ha færre problemer.
- b) Inspiser enhetens komponenter med jevne mellomrom. Reparer eller bytt ut skadede eller slitte komponenter. Bruk kun identiske reservedeler ved service.
- c) Fjern smuss, rusk, olje, fett osv. fra enheten før du laster den.
- d) Ta vare på enhetens etiketter og navneskilt. Disse inneholder viktig informasjon. Hvis den er uleselig eller mangler, kontakt Princess Auto Ltd. for erstatninger.



Denna användarmanual har översatts med maskinöversättning. Vi har ansträngt oss för att säkerställa att översättningen är korrekt, men observera att automatiska översättningar inte är perfekta och inte är avsedda att ersätta mänskliga översättare. Den officiella versionen av användarmanualen är på engelska. Eventuella skillnader mellan den översatta versionen och den engelska originalversionen är inte juridiskt bindande. Om du har några frågor om översättningens riktighet, se den engelska versionen, som är den officiella referensen. Fler språkversioner finns tillgängliga på begäran via [info@expondo.com](mailto:info@expondo.com).

## Tekniska data

Parameterbeskrivning	Parametervärde
Produktnamn	Trädgårdsdumpvagn
Modell	HT-TWIN-150
Mått [bredd x längd x höjd; mm]	520 x 980 x 1000
Vikt [kg]	22,9

### 1. Allmän beskrivning

Bruksanvisningen är avsedd att underlätta en säker och problemfri användning av apparaten. Produkten är konstruerad och tillverkad i enlighet med strikta tekniska riktlinjer, med hjälp av modern teknik och komponenter. Dessutom har den tillverkats i enlighet med de mest noggranna kvalitetsstandarderna.

**ANVÄND INTE APPARATEN OM DU INTE HAR LÄST IGENOM OCH FÖRSTÅTT DENNA  
BRUKSANVISNING.**

För att öka apparatens livslängd och säkerställa en problemfri drift ska du använda den i enlighet med denna bruksanvisning och regelbundet utföra underhållsåtgärder. De tekniska data och specifikationer som anges i denna bruksanvisning är aktuella. Tillverkaren förbehåller sig rätten att göra ändringar i samband med kvalitetsförbättringar. Med beaktande av tekniska framsteg och möjligheten att begränsa buller har apparaten designats och byggts så att risken för bulleremission minskas till lägsta möjliga nivå.

#### Förklaring av symbolerna



Läs instruktionerna före användning.



Använd skyddsglasögon.



Använd skyddshandskar.



Använd fotskydd.



Använd skyddskläder.



**VARNING!** eller **FÖRSIKTIGHET!** eller **KOM IHÅG!** Tillämpas på den givna situationen. (allmän varningssymbol)



**OBSERVERA!** Illustrationerna i denna bruksanvisning är endast avsedda som referens och vissa detaljer kan skilja sig från den faktiska produkten.

## 2. Användningssäkerhet

**OBS!**

Läs alla säkerhetsvarningar och alla instruktioner. Om varningarna och anvisningarna inte följs kan det leda till allvarliga personskador eller till och med dödsfall.

Termerna "enhet" eller "produkt" används i varningarna och instruktionerna för att referera till: Trädgårdsdumpvagn.

### 2.1. Säkerhet på arbetsplatsen

- a) Arbeta i en säker arbetsmiljö. Håll ditt arbetsområde rent, väl upplyst och fritt från distraktioner.
- b) Håll någon som inte bär lämplig säkerhetsutrustning borta från arbetsområdet.
- c) Förvara oanvända enheter ordentligt på en säker och torr plats för att förhindra rost eller skador. Lås undan enheter och förvara utom räckhåll för barn.
- d) Se till att arbetsplatsen är ren och väl upplyst. En stökig eller dåligt upplyst arbetsplats kan leda till olyckor. Försök att tänka i förväg, var försiktig, uppmärksam på vad som händer och använd sunt förnuft när du arbetar med apparaten.
- e) Om du upptäcker skador eller oregelbunden/felaktig funktion ska du omedelbart stänga av apparaten och rapportera detta till en överordnad utan dröjsmål.
- f) Om du är osäker på om apparaten fungerar korrekt eller om du upptäcker skador, kontakta tillverkarens servicecenter.
- g) Endast tillverkarens servicecenter får utföra reparationer på apparaten. Försök inte utföra reparationer på egen hand!
- h) Barn eller obehöriga personer får inte vistas på en arbetsplats. En distraktion eller ouppmärksamhet kan leda till att du förlorar kontrollen över apparaten.
- i) Använd apparaten i ett väl ventilerat utrymme.
- j) Apparaten producerar damm och skräp under drift. Det är viktigt att skydda personer i närheten från deras skadliga effekter.
- k) Kontrollera regelbundet säkerhetsdekalernas skick. Om etiketterna är inte kan läsas måste de bytas ut.
- l) Förvara denna bruksanvisning så att den finns tillgänglig för framtida bruk/information. Om apparaten överläts till en tredje part måste bruksanvisningen överlätas tillsammans med apparaten.
- m) Förvara förpackningsdelar och små monteringsdelar på en plats som är oåtkomlig för barn.
- n) Håll apparaten borta från barn och djur.



**Kom ihåg!** Skydda barn och andra personer som befinner sig i närheten när du använder apparaten.

### 2.2. Personlig säkerhet

- a) Bär alltid skyddsglasögon som ger skydd på framsidan och sidan av ögonen.
- b) Använd handskar som ger skydd baserat på arbetsmaterialen eller för att minska effekterna av enhetens vibrationer.
- c) Bär skyddskläder utformade för arbetsmiljön och enheten.
- d) Halkfria skor rekommenderas för att bibehålla fotfäste och balans i arbetsmiljön.
- e) Bär tåskor av stål eller tåhatta av stål för att förhindra fotskador från fallande föremål.
- f) Använd inte apparaten om du är trött, sjuk eller påverkad av alkohol, narkotika eller mediciner som kan försämra förmågan att använda apparaten avsevärt.
- g) Enheten kan användas av fysiskt vältränade personer som kan hantera maskinen, är väl utbildade, som har läst igenom denna bruksanvisning och har fått utbildning i hälsa och säkerhet på arbetsplatsen.
- h) Använd sunt förnuft och var uppmärksam när du arbetar med apparaten. Tillfällig brist på koncentration vid användning av apparaten kan leda till allvarliga personskador.
- i) Använd personlig skyddsutrustning som krävs för att arbeta med apparaten, specificerad i avsnitt 1, "Förklaring av symbolerna". Användning av korrekt och godkänd personlig skyddsutrustning minskar risken för skador.
- j) Överskatta inte dina förmågor. Håll hela tiden balansen och var i ett stadigt läge när du använder apparaten. Detta ger bättre kontroll över apparaten i oväntade situationer.
- k) Undvik att bära kläder eller smycken som kan trassla in sig i enhetens rörliga delar. Håll långt hår täckt eller bundet.

- l) Apparaten är inte en leksak. Barn måste hållas under uppsikt för att säkerställa att de inte leker med apparaten.

### 2.3. Säker användning av apparaten

- a) Använd inte någon enhet när du är trött eller påverkad av droger, alkohol eller mediciner.
- b) Håll arbetsplatsen i god ordning och väl upplyst. Oordning eller bristfällig belysning på arbetsplatsen kan leda till olyckor. Var försiktig och uppmärksam på vad du gör och använd sunt förnuft när du använder utrustningen.
- c) Kontakta tillverkarens servicepersonal om du är osäker på om apparaten fungerar som den ska.
- d) Endast tillverkarens servicepersonal får reparera produkten. Försök inte reparera produkten själv!
- e) Spara bruksanvisningen för framtida bruk. Om utrustningen skulle överlämnas till tredje part så måste bruksanvisningen också överlämnas.
- f) Förvara allt förpackningsmaterial och små monteringsdetaljer utom räckhåll för barn.
- g) Håll utrustningen borta från barn och husdjur.
- h) Använd inte utrustningen om du är trött, sjuk eller påverkad av alkohol, droger eller läkemedel som avsevärt begränsar din förmåga att använda utrustningen.
- i) Enheten är inte avsedd att användas av personer (inklusive barn) med nedsatta mentala, sensoriska eller intellektuella funktioner eller personer som saknar erfarenhet och/eller kunskap om de inte övervakas eller har blivit instruerade av en person som ansvarar för deras säkerhet om hur enheten ska användas.
- j) Maskinen får endast användas av personer som är fysiskt lämpade för att hantera maskinen, har rätt utbildning, har läst igenom denna bruksanvisning och som har fått utbildning i arbetsmiljö och -säkerhet.
- k) Var uppmärksam och använd sunt förnuft när du använder apparaten.
- l) Överskatta inte din förmåga. Upprätthåll kroppsbalansen hela tiden under arbetet. Det ger dig bättre kontroll över utrustningen vid oväntade situationer.
- m) Utrustningen är ingen leksak. Barn ska övervakas för att säkerställa att de inte leker med utrustningen.
- n) Överbelasta inte produkten.
- o) Håll utrustningen i gott skick. Kontrollera alltid utrustningen med avseende på eventuella allmänna skador eller skador på rörliga delar (trasiga delar och komponenter eller andra omständigheter som kan påverka utrustningens säkerhet och funktion) innan arbetet påbörjas. Vid skada, se till att få enheten reparerad innan du använder den.
- p) Låt endast kvalificerad personal reparera och underhålla produkten, och tillåt endast att originalreservdelar används. Detta säkerställer en säker användning av utrustningen.
- q) För att garantera den driftsintegritet som har designats för utrustningen ska fabriksmonterade skydd eller skruvar inte tas bort.
- r) Undvik situationer där utrustningen stannar på grund av tung belastning under drift.
- s) Rengör utrustningen regelbundet för att förhindra tuffa smutsavlagringar.
- t) Utrustningen är ingen leksak. Användning, rengöring och underhåll får inte utföras av barn utan uppsikt av vuxen.
- u) Gör aldrig några ingrepp i utrustningens konstruktion för att ändra dess parametrar eller konstruktion.
- v) Håll utrustningen borta från eld- och värmekällor.
- w) Använd en mjuk, fuktig trasa för rengöring.
- x) Se till att hjulen inte stöter på några hinder under drift och undvik att skruva in lösa delar.
- y) Använd endast enheten på en plan, hård och plan yta.
- z) Enheten är inte avsedd för transport av människor eller djur och får inte användas för att lyfta last.
- aa) Lämna inte vagn och last utan uppsikt.
- bb) Kontrollera enheten, personliga rörelser och arbetsmiljön för att undvika personskador eller skador på enheten.
- cc) Gå inte för långt när du använder en enhet. Rätt fotfäste och balans ger bättre kontroll i oväntade situationer.
- dd) Använd rätt enhet för jobbet. Denna enhet är designad för en specifik funktion. Modifiera eller ändra inte denna enhet eller använd den för ett oavsiktligt ändamål.
- ee) Använd endast denna enhet på en yta som är stabil, jämn, inte hal och som klarar belastningen. Se till att lasten är mittbelastad och säker.

- ff) Överskrid inte den totala maximala lastkapaciteten på 330 lb (149,6 kg). Viktklassificeringen baseras på en jämnt fördelad last.
- gg) Använd inte denna vagn för att transportera passagerare.
- hh) Om några delar blir skadade, trasiga eller felplacerade, använd inte vagnen förrän reservdelar har erhållits.
- ii) Använd inte vagnen på ytor eller för att transportera föremål som kan skada pneumatiska däck eller slangar.



**OBS!** Trots att utrustningen är konstruerad för att vara säker och ha lämpliga skydd och trots användningen av ytterligare delar som ska skydda användaren finns det fortfarande en liten risk för olycka eller skada när du arbetar med utrustningen. Det rekommenderas att du är försiktig och använder sunt förnuft när du använder utrustningen.

### 3. Riktlinjer för användning



Produkten är designad för att transportera trädgårdstillbehör

**Användaren är ansvarig för alla skador som uppstår till följd av icke avsedd användning av apparaten.**

### 3.1. Montering och installation

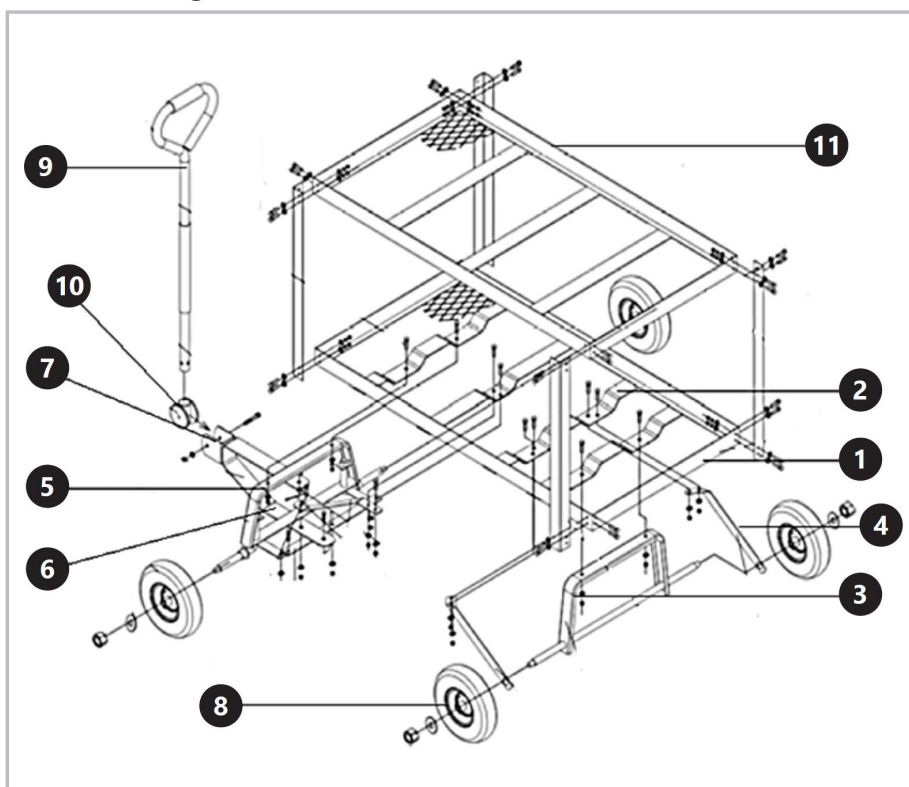

#### INSTALLATION AV ENHETEN

1. Vrid basen [1] så att monteringsvärstängerna [2] på basen är ovanpå. Använd M8x18 bultar, brickor och muttrar och skruva in den bakre stödaxeln i hålen i den bakre tvärbalken [3].
2. Placera klämelementen på axelns sidor så att hålen i klämelementen är i linje med hålen i nästa basmonteringstvår. Sätt en M8x18 bult med bricka och mutter genom hålen och dra åt.
3. Använd M8x18 bultar, brickor och muttrar, skruva fast den främre stödaxeln [5] till den främre tvärbalken.
4. Skruva fast styrkontakten [6] på den främre stödaxeln.
5. Skruva fast kortsidan av styrenheten [7] i hålet i mitten av den främre stödaxeln och långsidan i hålet i styrkopplingen.
6. Skruva fast mittfästet på den främre stödaxeln och basmonteringstvårbalken.
7. Placera och skruva fast hjulen [8] på ändarna av de främre och bakre stödaxlarna.
8. Sätt in handtagsändan [9] i hylsan [10] och placera i mitten av fästet vid styrändan, rikta in hålen, skruva fast.
9. Vrid vagnen med hjulen nedåt.
10. Skruva fast den övre panelen [11].

### 3.2. Rengöring och underhåll

- a) Underhåll enheten med omsorg. En enhet i gott skick är effektiv, lättare att kontrollera och kommer att ha färre problem.
- b) Inspektera enhetens komponenter regelbundet. Reparera eller byt ut skadade eller slitna komponenter. Använd endast identiska reservdelar vid service.
- c) Rengör smuts, skräp, olja, fett etc. från enheten innan du laddar den.
- d) Underhåll enhetens etiketter och namnskyltar. Dessa innehåller viktig information. Om den är oläslig eller saknas, kontakta Princess Auto Ltd. för ersättning.



Este Manual do Usuário foi traduzido usando tradução automática. Fizemos todos os esforços para garantir que a tradução seja precisa, mas observe que as traduções automatizadas não são perfeitas e não têm como objetivo substituir tradutores humanos. A versão oficial do Manual do Usuário está em inglês. Quaisquer diferenças entre a versão traduzida e o original em inglês não são juridicamente vinculativas. Caso tenha alguma dúvida sobre a precisão da tradução, consulte a versão em inglês, que é a referência oficial. Versões em outros idiomas estão disponíveis mediante solicitação através de [info@expondo.com](mailto:info@expondo.com).

## Dados técnicos

Descrição do parâmetro	Valor do parâmetro
Nome do produto	Carrinho de despejo de jardim
Modelo	HT-TWIN-150
Dimensões [largura x comprimento x altura; mm]	520 x 980 x 1000
Peso [kg]	22,9

### 1. Descrição geral

O manual do utilizador foi concebido para ajudar na utilização segura e sem problemas do dispositivo. O produto é concebido e fabricado de acordo com diretrizes técnicas rigorosas, utilizando tecnologias e componentes de última geração. Além disso, é produzido em conformidade com as mais rigorosas normas de qualidade.

**NÃO UTILIZE O DISPOSITIVO SEM TER LIDO E COMPREENDIDO ESTE MANUAL DO UTILIZADOR.**

Para aumentar a vida útil do aparelho e garantir um funcionamento sem problemas, utilize-o de acordo com este manual de instruções e efetue regularmente tarefas de manutenção. Os dados técnicos e as especificações contidas neste manual do utilizador estão atualizados. O fabricante reserva-se o direito de efetuar alterações associadas à melhoria da qualidade. O dispositivo foi concebido para reduzir ao mínimo os riscos de emissão de ruído, tendo em conta o progresso tecnológico e as oportunidades de redução do ruído.

#### Legenda



Leia as instruções antes de utilizar.



Ponha óculos de proteção.



Coloque luvas de proteção.



Use proteção para os pés.



Use vestuário de proteção.



**AVISO!** ou **CUIDADO!** ou **LEMBRETE!** Aplicável à situação em causa.  
(sinal de aviso geral)



**POR FAVOR, OBSERVE!** Os desenhos deste manual servem apenas para fins ilustrativos e, em alguns pormenores, podem diferir do produto real.

## 2. Segurança de utilização

**ATENÇÃO!**

Ler todos os avisos de segurança e todas as instruções. O não cumprimento dos avisos e instruções pode resultar em ferimentos graves ou mesmo morte.

Os termos "dispositivo" ou "produto" são usados nos avisos e instruções para se referir a: Carrinho de despejo de jardim.

### 2.1. Segurança no local de trabalho

- a) Opere em um ambiente de trabalho seguro. Mantenha sua área de trabalho limpa, bem iluminada e livre de distrações.
- b) Mantenha qualquer pessoa que não esteja usando o equipamento de segurança adequado longe da área de trabalho.
- c) Guarde os dispositivos não utilizados em um local seguro e seco para evitar ferrugem ou danos. Guarde os dispositivos em local seguro e fora do alcance das crianças.
- d) Certifique-se de que o local de trabalho está limpo e bem iluminado. Um local de trabalho desarrumado ou mal iluminado pode dar origem a acidentes. Tente pensar no futuro, observar o que se está a passar e usar o bom senso ao trabalhar com o aparelho.
- e) Se detectar danos ou um funcionamento irregular, desligue imediatamente o aparelho e comunique-o de imediato a um supervisor.
- f) Se não tiver a certeza de que o dispositivo está a funcionar corretamente ou se encontrar danos, contacte o centro de assistência técnica do fabricante.
- g) Apenas o centro de assistência técnica do fabricante pode efetuar reparações no dispositivo. Não tentar efetuar reparações por conta própria!
- h) É proibida a entrada de crianças ou pessoas não autorizadas nos postos de trabalho. Uma distração pode resultar na perda de controlo sobre o dispositivo.
- i) Utilizar o aparelho num local bem ventilado.
- j) O aparelho produz pó e detritos durante o funcionamento. É importante proteger os transeuntes dos seus efeitos nocivos.
- k) Inspeccionar regularmente o estado das etiquetas de segurança. Se as etiquetas forem ilegíveis, devem ser substituídas.
- l) Mantenha este manual disponível para referência futura. Se este aparelho for transmitido a terceiros, o manual deve ser transmitido com ele.
- m) Guardar os elementos da embalagem e as pequenas peças de montagem num local não acessível às crianças.
- n) Manter o aparelho afastado de crianças e animais.



**Lembrete!** Quando utilizar o aparelho, proteja as crianças e outras pessoas que se encontrem nas proximidades.

### 2.2. Segurança pessoal

- a) Use sempre óculos de segurança contra impactos que ofereçam proteção frontal e lateral para os olhos.
- b) Use luvas que forneçam proteção com base nos materiais de trabalho ou para reduzir os efeitos da vibração do dispositivo.
- c) Use roupas de proteção projetadas para o ambiente de trabalho e o dispositivo.
- d) Calçados antiderrapantes são recomendados para manter a estabilidade e o equilíbrio no ambiente de trabalho.
- e) Use calçados com biqueira de aço ou proteções de aço para evitar ferimentos nos pés causados por objetos que caem.
- f) Não utilize o aparelho se estiver cansado, doente ou sob a influência de álcool, estupefacientes ou medicamentos que possam afetar significativamente a capacidade de utilizar o aparelho.
- g) O dispositivo pode ser operado por pessoas fisicamente aptas, capazes de manusear a máquina, devidamente treinadas, que tenham revisado este manual de operação e recebido treinamento em saúde e segurança ocupacional.
- h) Ao trabalhar com o dispositivo, use o bom senso e mantenha-se alerta. A perda temporária de concentração durante a utilização do aparelho pode provocar ferimentos graves.

- i) Utilizar os equipamentos de proteção individual necessários para trabalhar com o aparelho, indicados na seção 1 "Legenda". A utilização de equipamento de proteção individual correto e aprovado reduz o risco de lesões.
- j) Não sobrevalorize as suas capacidades. Ao utilizar o aparelho, mantenha-se equilibrado e estável em todos os momentos. Isto garante um melhor controlo do dispositivo em situações inesperadas.
- k) Evite usar roupas ou joias que possam ficar presas nas partes móveis do dispositivo. Mantenha os cabelos longos cobertos ou presos.
- l) O dispositivo não é um brinquedo. As crianças devem ser vigiadas para garantir que não brincam com o aparelho.

### 2.3. Utilização segura do dispositivo

- a) Não opere nenhum dispositivo quando estiver cansado ou sob influência de drogas, álcool ou medicamentos.
- b) Manter o local de trabalho em ordem e bem iluminado. A desordem ou má iluminação podem provocar acidentes. É necessário prever, observar o que se faz e manter o bom senso durante a utilização do dispositivo.
- c) Em caso de dúvidas sobre se o dispositivo está a funcionar corretamente, é necessário contactar a assistência técnica do produtor.
- d) A reparação do produto apenas pode ser feita pela assistência técnica do produtor. Não é permitido efetuar reparações sozinho!
- e) Manter as instruções de utilização com vista à posterior utilização. No caso do dispositivo ser entregue a terceiros, é necessário entregar com este as instruções de utilização.
- f) Os elementos da embalagem e os elementos pequenos de montagem devem ser guardados num local inacessível a crianças.
- g) Manter o dispositivo longe de crianças e animais.
- h) Não é permitida a utilização do dispositivo quando estiver cansado, doente, sob a influência do álcool, estupefacientes ou medicamentos que limitem em grau significativo a capacidade de utilizar o dispositivo.
- i) A unidade não se destina a ser usada por pessoas (incluindo crianças) com funções mentais, sensoriais ou intelectuais reduzidas ou pessoas sem experiência e/ou conhecimento, a menos que sejam supervisionadas ou tenham sido instruídas por uma pessoa responsável por sua segurança sobre como operar a unidade.
- j) A máquina pode ser operada por pessoas fisicamente aptas, capazes de manusear a máquina, com formação adequada, que tenham lido este manual de instruções e que tenham recebido formação em segurança e saúde no trabalho.
- k) Deve ter-se cuidado e usar o bom senso durante o trabalho com o dispositivo.
- l) Não se deve sobrestimar as suas possibilidades. Manter o equilíbrio do corpo durante todo o funcionamento. Isto permite um melhor controlo do dispositivo em situações inesperadas.
- m) O dispositivo não é um brinquedo. As crianças devem ser vigiadas para não brincarem com o dispositivo.
- n) Não é permitido sobrecarregar o produto.
- o) Manter o dispositivo em bom estado técnico. Antes de cada funcionamento, verificar se não há danos gerais ou nos elementos móveis (peças e elementos rachados ou todos os outros estados que possam influir no funcionamento seguro do dispositivo). No caso de haver danos, entregue o dispositivo para ser reparado antes de o usar.
- p) A reparação e manutenção do produto deve ser efetuada por pessoas qualificadas, usando apenas peças sobresselentes originais. Isto garante uma utilização segura.
- q) Para garantir a integridade funcional projetada do dispositivo, não se deve eliminar a cobertura instalada em fábrica, nem desaparafusar os parafusos.
- r) Devem evitar-se situações em que o dispositivo para durante o funcionamento devido a uma grande sobrecarga.
- s) É necessário limpar regularmente o dispositivo para que não haja depósitos permanentes de sujidade.
- t) O dispositivo não é um brinquedo. A utilização, limpeza e manutenção não devem ser realizadas por crianças sem a supervisão de um adulto.
- u) É proibido mexer na construção do dispositivo para alterar os seus parâmetros ou construção.
- v) Manter o dispositivo longe de fontes de fogo e calor.

- w) Utilizar um pano macio e húmido para a limpeza.
- x) Tome cuidado para que as rodas não encontrem obstáculos durante a operação e evite aparafusar peças soltas.
- y) Use a unidade somente em superfícies planas, duras e niveladas.
- z) A unidade não se destina ao transporte de pessoas ou animais e não deve ser usada para içar cargas.
- aa) Não deixe o carrinho e a carga sem supervisão.
- bb) Controle o dispositivo, os movimentos pessoais e o ambiente de trabalho para evitar ferimentos pessoais ou danos ao dispositivo.
- cc) Não se estique demais ao operar um dispositivo. Posição correta dos pés e equilíbrio permitem melhor controle em situações inesperadas.
- dd) Use o dispositivo correto para o trabalho. Este dispositivo foi projetado para uma função específica. Não modifique ou altere este dispositivo nem o utilize para fins não pretendidos.
- ee) Use este dispositivo somente em uma superfície estável, nivelada, não escorregadia e capaz de suportar a carga. Certifique-se de que a carga esteja centralizada e segura.
- ff) Não exceda a capacidade máxima de carga total de 330 lb (149,6 kg). A classificação de peso é baseada em uma carga uniformemente distribuída.
- gg) Não utilize este carrinho para transportar passageiros.
- hh) Se alguma peça for danificada, quebrada ou perdida, não use o carrinho até que as peças de reposição sejam obtidas.
- ii) Não utilize o carrinho em superfícies ou para transportar objetos que possam causar danos aos pneus ou câmaras de ar.



**ATENÇÃO!** Apesar do dispositivo ter sido projetado para ser seguro, possuir os meios de proteção adequados e apesar da utilização de elementos adicionais de proteção do utilizador, continua a existir o pequeno risco de acidente ou de lesões durante o funcionamento do dispositivo. Recomenda-se que mantenha o cuidado e sensatez durante a sua utilização.

### 3. Orientações de utilização



O produto é projetado para transportar acessórios de jardinagem

**O utilizador é responsável por quaisquer danos resultantes de uma utilização não intencional do dispositivo.**

### 3.1. Montagem e instalação

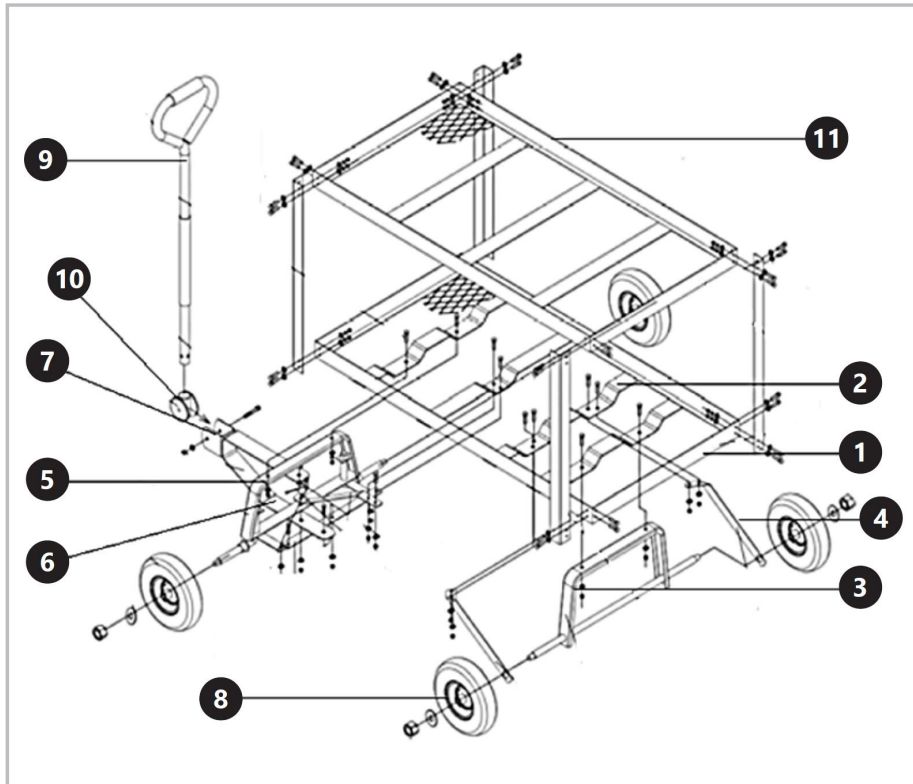

#### INSTALAÇÃO DA UNIDADE

1. Gire a base [1] de modo que as travessas de montagem [2] da base fiquem na parte superior. Usando parafusos M8x18, arruelas e porcas, aparafuse o eixo de suporte traseiro nos orifícios da barra transversal traseira [3].
2. Coloque os elementos de fixação nas laterais do eixo de modo que os furos nos elementos de fixação fiquem alinhados com os furos na próxima barra transversal de montagem da base. Coloque um parafuso M8x18 com arruela e porca nos furos e aperte.
3. Usando parafusos M8x18, arruelas e porcas, aparafuse o eixo de suporte dianteiro [5] na barra transversal dianteira.
4. Aparafuse o conector de controle [6] no eixo de suporte dianteiro.
5. Aparafuse o lado curto da unidade de direção [7] no orifício no centro do eixo de suporte dianteiro e o lado longo no orifício no acoplamento de direção.
6. Aparafuse o fixador central ao eixo de suporte dianteiro e à travessa de montagem da base.
7. Coloque e aparafuse as rodas [8] nas extremidades dos eixos de apoio dianteiro e traseiro.
8. Insira a extremidade da alça [9] na manga [10] e coloque no centro do suporte na extremidade da direção, alinhe os furos e aparafuse.
9. Vire o carrinho com as rodas voltadas para baixo.
10. Aparafuse o painel superior [11].

### 3.2. Limpeza e manutenção

- a) Faça a manutenção do dispositivo com cuidado. Um dispositivo em boas condições é eficiente, mais fácil de controlar e terá menos problemas.
- b) Inspeção os componentes do dispositivo periodicamente. Repare ou substitua componentes danificados ou desgastados. Utilize somente peças de reposição idênticas durante a manutenção.
- c) Limpe qualquer sujeira, detritos, óleo, graxa, etc. do dispositivo antes de carregá-lo.
- d) Mantenha as etiquetas e placas de identificação do dispositivo. Elas contêm informações importantes. Se estiver ilegível ou faltando, entre em contato com a Princess Auto Ltd. para substituições.



Táto používateľská príručka bola preložená pomocou strojového prekladu. Vyvinuli sme maximálne úsilie, aby bol preklad presný, ale upozorňujeme, že automatické preklady nie sú dokonalé a nie sú určené na to, aby nahradili ľudských prekladateľov. Oficiálna verzia používateľskej príručky je v angličtine. Akékoľvek rozdiely medzi preloženou verziou a originálnou angličtinou nie sú právne záväzné. Ak máte akékoľvek otázky týkajúce sa presnosti prekladu, pozrite si anglickú verziu, ktorá je oficiálnou referenciou. Ďalšie jazykové verzie sú k dispozícii na vyžiadanie na adrese [info@expondo.com](mailto:info@expondo.com).

## Technické údaje

Popis parametra	Hodnota parametra
Názov produktu	Záhradný skládkový vozík
Model	HT-TWIN-150
Rozmery [šírka x dĺžka x výška; mm]	520 x 980 x 1 000
Hmotnosť [kg]	22,9

### 1. Všeobecný popis

Používateľská príručka je vytvorená s cieľom zaistiť bezpečné a bezproblémové používanie zariadenia. Produkt je navrhnutý a vyrobený v súlade s prísnyimi technickými smernicami s použitím najmodernejších technológií a komponentov. Okrem toho sa vyrába v súlade s najprísnejšími kvalitatívnymi normami.

**NEPOUŽÍVAJTE ZARIADENIE, POKIAĽ STE SI DÔKLADNE NEPREČÍTALI TÚTO  
POUŽÍVATEĽSKÚ PRÍRUČKU A NEPOROZUMELI JEJ.**

Aby ste predĺžili životnosť výrobku a zaistili jeho bezproblémovú prevádzku, používajte ho v súlade s touto používateľskou príručkou a pravidelne vykonávajte údržbu. Technické údaje a špecifikácie uvedené v tejto používateľskej príručke sú aktuálne. Výrobca si vyhradzuje právo na zmeny súvisiace s vylepšením kvality. Zariadenie je navrhnuté tak, aby sa riziká emisií hluku znížili na minimum, pričom sa zohľadňuje technologický pokrok a možnosti zníženia hluku.

#### Legenda



Pred použitím si prečítajte pokyny.



Používajte ochranné okuliare.



Používajte ochranné rukavice.



Noste ochranu nôh.



Používajte ochranné oblečenie.



**VAROVANIE!** alebo **POZOR!** alebo **UPOZORNENIE!** Platí pre danú situáciu.  
(všeobecné výstražné znamenie)



**UPOZORNENIE!** Nákresy v tejto príručke slúžia len na ilustráciu a niektoré detaily sa môžu líšiť od skutočného výrobku.

## 2. Bezpečnosť pri používaní



### **POZOR!**

Prečítajte si všetky bezpečnostné upozornenia a všetky pokyny. Nedodržanie upozornení a pokynov môže mať za následok vážne zranenie alebo dokonca smrť.

Pojmy „zariadenie“ alebo „produkt“ sa používajú vo varovaniach a pokynoch, ktoré sa týkajú: Záhradný vozík.

### 2.1. Bezpečnosť na pracovisku

- a) Pracujte v bezpečnom pracovnom prostredí. Udržujte svoj pracovný priestor čistý, dobre osvetlený a bez rušivých vplyvov.
- b) Zabráňte tomu, aby sa osoby, ktoré nemajú na sebe vhodné bezpečnostné vybavenie, priblížili k pracovnej oblasti.
- c) Nepoužívané zariadenia riadne skladujte na bezpečnom a suchom mieste, aby ste predišli hrdzi alebo poškodeniu. Uzamknite zariadenia a uchovávajte ich mimo dosahu detí.
- d) Postarajte sa o to, aby bolo pracovisko čisté a dobre osvetlené. Neporiadok alebo zlé osvetlenie môže viesť k nehodám. Pri práci so zariadením sa snažte myslieť dopredu, sledovať, čo sa deje, a používať zdravý rozum.
- e) Ak zistíte, že zariadenie je poškodené alebo má nepravidelnú prevádzku, okamžite ho vypnite a bezodkladne to nahláste svojmu nadriadenému.
- f) Ak si nie ste istí, či výrobok funguje správne, alebo ak zistíte poškodenie, obráťte sa na servisné stredisko výrobcu.
- g) Opravy výrobku môže vykonávať len servisné stredisko výrobcu. Nepokúšajte sa zariadenie opraviť sami!
- h) Deťom alebo nepovolaným osobám je vstup na pracovisko zakázaný. Rozptýlenie môže mať za následok stratu kontroly nad zariadením.
- i) Zariadenie používajte v dobre vetranom priestore.
- j) Zariadenie počas prevádzky produkuje prach a nečistoty. Okolostojace osoby je potrebné chrániť pred ich škodlivými účinkami.
- k) Pravidelne kontrolujte stav bezpečnostných štítkov. Ak sú štítky nečitateľné, je potrebné ich vymeniť.
- l) Túto používateľskú príručku si ponechajte k dispozícii pre budúce použitie. Ak toto zariadenie odovzdáte tretej strane, je potrebné spolu s ním odovzdať aj príručku.
- m) Obalové prvky a malé montážne diely uchovávajte na mieste, ku ktorému nemajú prístup deti.
- n) Zariadenie uchovávajte mimo dosahu detí a zvierat.



**Upozornenie!** Pri používaní zariadenia chráňte deti a ostatné okolostojace osoby.

### 2.2. Osobná bezpečnosť

- a) Vždy noste ochranné okuliare proti nárazu, ktoré poskytujú prednú a bočnú ochranu očí.
- b) Noste rukavice, ktoré poskytujú ochranu na základe pracovných materiálov alebo na zníženie účinkov vibrácií zariadenia.
- c) Noste ochranný odev určený pre pracovné prostredie a zariadenie.
- d) Odporúča sa protišmyková obuv na udržanie nohy a rovnováhy v pracovnom prostredí.
- e) Noste obuv s oceľovou špičkou alebo oceľové špičky, aby ste predišli zraneniu nôh padajúcimi predmetmi.
- f) Zariadenie nepoužívajte, keď ste unavení, chorí alebo pod vplyvom alkoholu, omamných látok alebo liekov, ktoré môžu výrazne zhoršiť schopnosť ovládať ho.
- g) Zariadenie môžu obsluhovať fyzicky zdatné osoby, ktoré sú schopné obsluhovať stroj, sú riadne zaškolené, preštudovali tento návod na obsluhu a absolvovali školenie o bezpečnosti a ochrane zdravia pri práci.
- h) Pri práci so zariadením používajte zdravý rozum a buďte ostražití. Dočasná strata koncentrácie počas používania zariadenia môže viesť k vážnym zraneniam.
- i) Používajte osobné ochranné prostriedky podľa požiadaviek na prácu so zariadením, ktoré sú uvedené v časti 1 "Legenda". Používanie správnych a schválených osobných ochranných prostriedkov znižuje riziko úrazu.
- j) Nepreceňujte svoje schopnosti. Pri používaní zariadenia udržiavajte rovnováhu a zachovajte si stabilitu. To zaisťuje lepšiu kontrolu nad zariadením v neočakávaných situáciách.

- k) Vyhnite sa noseniu odevov alebo šperkov, ktoré sa môžu zamotať do pohyblivých častí zariadenia. Dlhé vlasy majte zakryté alebo zviazané.
- l) Zariadenie nie je hračka. Deti musia byť pod dohľadom, aby sa so zariadením nehrali.

### 2.3. Bezpečné používanie zariadenia

- a) Neobsluhujte žiadne zariadenie, keď ste unavení alebo pod vplyvom drog, alkoholu alebo liekov.
- b) Udržujte pracovný priestor uprataný a dobre osvetlený. Neporiadok alebo slabé osvetlenie môže viesť k nehodám. Buďte predvídavi, sledujte, čo robíte, a pri používaní jednotky používajte zdravý rozum.
- c) Ak máte akékoľvek pochybnosti o tom, či jednotka funguje správne alebo či je poškodená, kontaktujte servisné oddelenie výrobcu.
- d) Opravu jednotky môže vykonávať iba servisné oddelenie výrobcu. Nevykonávajte opravy sami!
- e) Túto používateľskú príručku si ponechajte k dispozícii pre budúce použitie. Ak má byť prístroj odovzdaný tretej osobe, je potrebné spolu s prístrojom odovzdať aj návod na obsluhu.
- f) Obal a malé montážne diely uchovávajte mimo dosahu detí.
- g) Udržujte jednotku mimo dosahu detí a zvierat.
- h) Toto zariadenie neprevádzkujte, ak ste unavení, chorí alebo pod vplyvom alkoholu, drog alebo liekov, ktoré by mohli zhoršiť vašu schopnosť ovládať zariadenie.
- i) Jednotka nie je určená na to, aby ju používali osoby (vrátane detí) so zníženými mentálnymi, zmyslovými alebo intelektuálnymi funkciami alebo osoby, ktoré nemajú skúsenosti a/alebo znalosti, pokiaľ nie sú pod dozorom alebo neboli poučené osobou zodpovednou za ich bezpečnosť, ako jednotku obsluhovať.
- j) Stroj môžu obsluhovať fyzicky zdatné osoby, ktoré sú schopné s ním manipulovať, sú riadne vyškolené, prečítali si tento návod na obsluhu a absolvovali školenie o bezpečnosti a ochrane zdravia pri práci.
- k) Pri obsluhu tohto zariadenia buďte opatrní a zdravý rozum.
- l) Nepreceňujte svoje schopnosti. Po celú dobu prevádzky udržiavajte telesnú rovnováhu a rovnováhu. To umožňuje lepšiu kontrolu nad strojom v neočakávaných situáciách.
- m) Jednotka nie je hračka. Na deti by sa malo dohliadať, aby sa zabezpečilo, že sa s jednotkou nebudú hrať.
- n) Nepreťažujte jednotku.
- o) Udržujte jednotku v dobrom prevádzkovom stave. Pred každým použitím skontrolujte, či nedošlo k všeobecnému poškodeniu alebo poškodeniu pohyblivých častí (praskliny v častiach a komponentoch alebo akýkoľvek iný stav, ktorý môže ovplyvniť bezpečnú prevádzku jednotky). Ak je poškodený, pred použitím ho nechajte opraviť.
- p) Opravu alebo údržbu zariadenia by mali vykonávať kvalifikované osoby a používať pri nej iba originálne náhradné diely. Tým sa zaistí bezpečné používanie.
- q) Aby ste zabezpečili navrhnutú prevádzkovú integritu jednotky, neodstraňujte kryty nainštalované vo výrobe ani neuvolňujte skrutky.
- r) Vyhnite sa situáciám, v ktorých sa stroj počas prevádzky zastaví pri veľkom zaťažení.
- s) Jednotku pravidelne čistite, aby ste predišli trvalému usadzovaniu nečistôt.
- t) Jednotka nie je hračka. Používanie, čistenie a údržbu nesmú vykonávať deti bez dozoru dospelaj osoby.
- u) Nemanipulujte s jednotkou, aby ste zmenili jej výkon alebo dizajn.
- v) Zariadenie uchovávajte mimo dosahu zdrojov ohňa a tepla.
- w) Na čistenie používajte mäkkú a vlhkú handričku.
- x) Dávajte pozor, aby sa kolesá počas prevádzky nestretli s prekážkami a zabránili priskrutkovaniu voľných častí.
- y) Zariadenie používajte iba na rovnom, tvrdom a rovnom povrchu.
- z) Jednotka nie je určená na prepravu osôb alebo zvierat a nesmie sa používať na zdvíhanie bremien.
- aa) Nenechávajte vozík a náklad bez dozoru.
- bb) Ovládajte zariadenie, pohyb osôb a pracovné prostredie, aby ste predišli zraneniu osôb alebo poškodeniu zariadenia.
- cc) Pri obsluhu zariadenia sa nenaťahujte. Správne postavenie a rovnováha umožňujú lepšiu kontrolu v neočakávaných situáciách.
- dd) Pre danú úlohu použite správne zariadenie. Toto zariadenie bolo navrhnuté pre špecifickú funkciu. Neupravujte ani neupravujte toto zariadenie ani ho nepoužívajte na neplánovaný účel.
- ee) Toto zariadenie používajte iba na povrchu, ktorý je stabilný, rovný, nie šmyklavý a schopný uniesť zaťaženie. Uistite sa, že náklad je naložený v strede a zaistený.

- ff) Neprekračujte celkovú maximálnu nosnosť 330 lb (149,6 kg). Hodnotenie hmotnosti je založené na rovnomernej rozložení zaťaženia.
- gg) Tento vozík nepoužívajte na prepravu cestujúcich.
- hh) Ak dôjde k poškodeniu, rozbitiu alebo nesprávnemu umiestneniu akýchkoľvek častí, nepoužívajte vozík, kým nezískate náhradné diely.
- ii) Vozík nepoužívajte na povrchoch alebo na prepravu predmetov, ktoré môžu poškodiť pneumatiky alebo duše.



**UPOZORNENIE!** Aj keď bol výrobok navrhnutý tak, aby bol bezpečný, s primeranými ochrannými opatreniami, a napriek dodatočným bezpečnostným funkciám poskytnutým používateľovi, stále existuje mierne riziko nehody alebo zranenia pri manipulácii s jednotkou. Pri používaní tohto produktu vám odporúčame postupovať opatrne a s rozumom.

### 3. Pokyny na používanie



Výrobok je určený na prepravu záhradného príslušenstva

**Používateľ je zodpovedný za akékoľvek škody spôsobené neúmyselným používaním zariadenia.**

### 3.1. Montáž a inštalácia

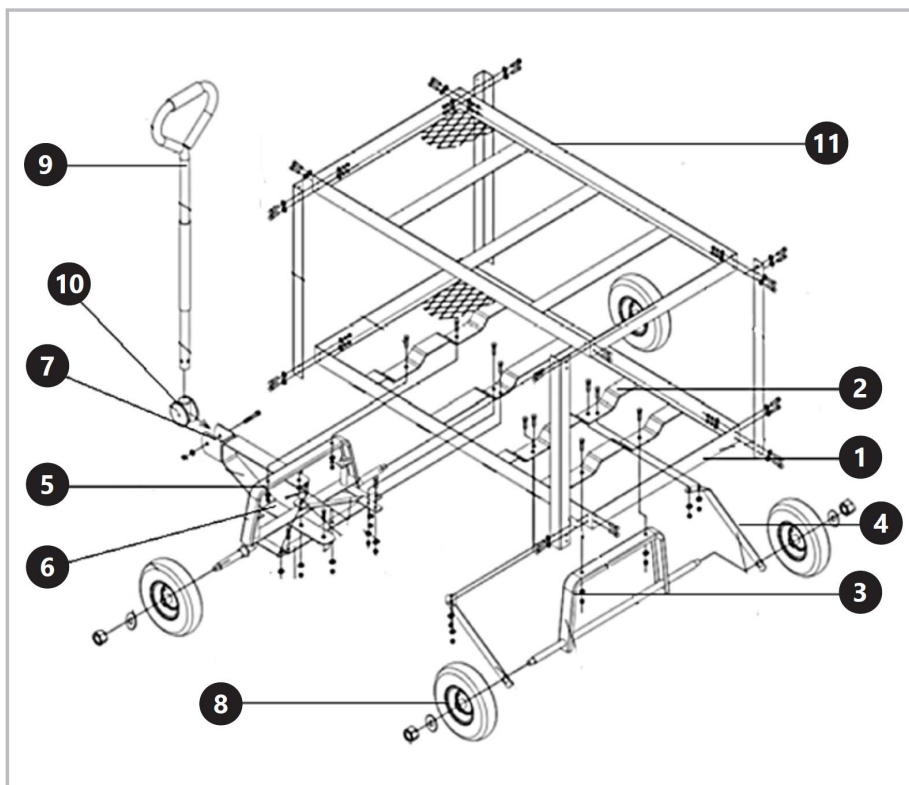

#### INŠTALÁCIA JEDNOTKY

1. Otočte základňu [1] tak, aby montážne priečky [2] základne boli navrchu. Pomocou skrutiek, podložiek a matíc M8x18 naskrutkujte zadnú podpornú nápravu do otvorov v zadnej priečke [3].
2. Upínacie prvky umiestnite na boky osí tak, aby otvory v upínacích prvkoch boli zarovnané s otvormi v ďalšej základnej montážnej priečke. Cez otvory prevlečte skrutku M8x18 s podložkou a maticou a utiahnite.
3. Pomocou skrutiek, podložiek a matíc M8x18 priskrutkujte prednú nosnú nápravu [5] k prednej priečke.
4. Naskrutkujte ovládací konektor [6] na prednú nosnú nápravu.
5. Priskrutkujte krátku stranu riadiacej jednotky [7] k otvoru v strede prednej podpornej nápravy a dlhú stranu k otvoru v spojke riadenia.
6. Priskrutkujte stredový upevňovací prvok na prednú nosnú nápravu a priečny nosník na upevnenie základne.
7. Nasadíte a priskrutkujte kolesá [8] na konce prednej a zadnej podpornej nápravy.
8. Vložte koniec rukoväte [9] do objímky [10] a umiestnite do stredu držiaka na konci riadenia, zarovnajtie otvory a priskrutkujte.
9. Otočte vozík s kolesami smerom nadol.
10. Priskrutkujte horný panel [11].

### 3.2. Čistenie a údržba

- a) Zariadenie udržiavajte opatrne. Zariadenie v dobrom stave je efektívne, ľahšie sa ovláda a bude mať menej problémov.
- b) Pravidelne kontrolujte komponenty zariadenia. Opravte alebo vymeňte poškodené alebo opotrebované komponenty. Pri servise používajte iba identické náhradné diely.
- c) Pred vložením odstráňte zo zariadenia všetky nečistoty, zvyšky, olej, masť atď.
- d) Udržujte štítky a štítky zariadenia. Tie nesú dôležité informácie. Ak je nečitateľný alebo chýba, kontaktujte spoločnosť Princess Auto Ltd. a požiadajte o výmenu.



Това ръководство за потребителя е преведено чрез машинен превод. Положихме всички усилия, за да гарантираме, че преводът е точен, но имайте предвид, че автоматизираните преводи не са перфектни и не са предназначени да заменят човешки преводачи. Официалната версия на ръководството за потребителя е на английски език. Всички разлики между преведената версия и оригиналния английски не са правно обвързващи. Ако имате някакви въпроси относно точността на превода, моля, вижте английската версия, която е официалната справка. Повече езикови версии са достъпни при заявка чрез [info@expondo.com](mailto:info@expondo.com).

## Технически данни

Описание на параметъра	Стойност на параметъра
Име на продукта	Градинска количка за изхвърляне
Модел	HT-TWIN-150
Размери [ширина x дължина x височина; mm]	520 x 980 x 1000
Тегло [kg]	22,9

### 1. Общо описание

Ръководството за потребителя е предназначено да помогне за безопасното и безпроблемно използване на устройството. Продуктът е проектиран и произведен в съответствие със строги технически указания, използвайки най-съвременни технологии и компоненти. Освен това се произвежда в съответствие с най-строгите стандарти за качество.

**НЕ ИЗПОЛЗВАЙТЕ УСТРОЙСТВОТО, ОСВЕН АКО НЕ СТЕ ПРОЧЕЛИ И РАЗБРАЛИ ТОВА  
РЪКОВОДСТВО ЗА ПОТРЕБИТЕЛЯ.**

За да увеличите живота на устройството и да осигурите безпроблемна работа, използвайте го в съответствие с това ръководство за потребителя и редовно извършвайте дейности по поддръжката. Техническите данни и спецификации в това ръководство за потребителя са актуални. Производителят си запазва правото да прави промени, свързани с подобряване на качеството. Устройството е проектирано да намали до минимум рисковете от шумови емисии, като вземе предвид технологичния прогрес и възможностите за намаляване на шума.

#### Легенда



Прочетете инструкциите преди употреба.



Носете защитни очила.



Носете защитни ръкавици.



Носете защита за краката.



Носете защитно облекло.



**ПРЕДУПРЕЖДЕНИЕ!** или **ВНИМАНИЕ!** или **ЗАПОМНЕТЕ!** Приложимо към дадената ситуация.  
(общ предупредителен знак)



**МОЛЯ, ОБЪРНЕТЕ ВНИМАНИЕ!** Чертежите в това ръководство са само за илюстрация и в някои детайли може да се различават от действителния продукт.

## 2. Безопасност при използване



**ВНИМАНИЕ!** Прочетете всички предупреждения за безопасност и всички инструкции. Неспазването на предупрежденията и инструкциите може да доведе до сериозно нараняване или дори смърт.

Термините "устройство" или "продукт" се използват в предупрежденията и инструкциите за препратка към: Градинска количка за сметища.

### 2.1. Безопасност на работното място

- a) Работете в безопасна работна среда. Поддържайте работното си място чисто, добре осветено и без разсейващи фактори.
- b) Дръжте всеки, който не носи подходящото оборудване за безопасност, далеч от работната зона.
- c) Съхранявайте неизползваните устройства правилно на безопасно и сухо място, за да предотвратите ръжда или повреда. Заклучете устройствата и ги дръжте далеч от деца.
- d) Уверете се, че работното място е чисто и добре осветено. Разхвърляното или лошо осветено работно място може да доведе до злополуки. Опитайте се да мислите напред, наблюдавайте какво се случва и използвайте здрав разум, когато работите с устройството.
- e) Ако откриете повреда или неправилна работа, незабавно изключете уреда и докладвайте незабавно на началник.
- f) Ако не сте сигурни дали устройството работи правилно или откриете повреда, моля, свържете се със сервизния център на производителя.
- g) Само сервизният център на производителя може да извършва ремонт на устройството. Не се опитвайте да правите ремонт сами!
- h) На деца и неупълномощени лица е забранено да влизат в работното място. Разсейването може да доведе до загуба на контрол над устройството.
- i) Използвайте устройството в добре проветриво помещение.
- j) Устройството произвежда прах и отломки по време на работа. Важно е да се предпазят минувачите от вредното им въздействие.
- k) Редовно проверявайте състоянието на етикетите за безопасност. Ако етикетите са нечетливи, трябва да се сменят.
- l) Моля, запазете това ръководство за бъдещи справки. Ако това устройство бъде предадено на трета страна, ръководството трябва да бъде предадено с него.
- m) Съхранявайте елементите на опаковката и малките монтажни части на място, недостъпно за деца.
- n) Пазете уреда далеч от деца и животни.



**Запомнете!** Когато използвате устройството, предпазвайте децата и другите минувачи.

### 2.2. Лична безопасност

- a) Винаги носете предпазни очила, които осигуряват предна и странична защита на очите.
- b) Носете ръкавици, които осигуряват защита въз основа на работните материали или за намаляване на ефектите от вибрациите на устройството.
- c) Носете защитно облекло, предназначено за работната среда и устройството.
- d) Препоръчват се неплъзгащи се обувки за поддържане на опора и баланс в работната среда.
- e) Носете обувки със стоманени пръсти или стоманени капачки, за да предотвратите нараняване на крака от падащи предмети.
- f) Не използвайте устройството, когато сте уморени, болни или под въздействието на алкохол, наркотици или лекарства, които могат значително да нарушат способността за работа с устройството.

- g) Уредът може да се управлява от физически здрави лица, които могат да боравят с машината, са подходящо обучени, които са прегледали това ръководство за работа и са преминали обучение по здравословни и безопасни условия на труд.
- h) Когато работите с устройството, използвайте здравия разум и бъдете нащрек. Временната загуба на концентрация по време на използване на устройството може да доведе до сериозни наранявания.
- i) Използвайте необходимите лични предпазни средства за работа с уреда, посочени в раздел 1 „Легенда“. Използването на правилни и одобрени лични предпазни средства намалява риска от нараняване.
- j) Не надценявайте способностите си. Когато използвате устройството, поддържайте равновесие и останете стабилни през цялото време. Това ще осигури по-добър контрол върху устройството в неочаквани ситуации.
- k) Избягвайте да носите дрехи или бижута, които могат да се заплетат в движещите се части на устройството. Дръжте дългата коса покрита или вързана.
- l) Устройството не е играчка. Децата трябва да бъдат наблюдавани, за да се гарантира, че не си играят с устройството.

### 2.3. Безопасно използване на устройството

- a) Не работете с никакви устройства, когато сте уморени или под въздействието на наркотици, алкохол или лекарства.
- b) Поддържайте работното място подредено и добре осветено. Разстройството или лошото осветление могат да доведат до инциденти. Бъдете предвидливи, внимавайте какво правите и използвайте здравия разум, когато използвате уреда.
- c) Ако имате някакви съмнения относно това дали устройството работи правилно или дали е повредено, свържете се със сервизния отдел на производителя.
- d) Само сервизният отдел на производителя може да ремонтира уреда. Не извършвайте ремонт сами!
- e) Запазете тези инструкции за употреба за бъдещи справки. Ако устройството трябва да бъде предадено на трето лице, ръководството за експлоатация също трябва да бъде предадено заедно с устройството.
- f) Пазете опаковката и малките сглобяеми части далеч от деца.
- g) Пазете уреда далеч от деца и животни.
- h) Не работете с този уред, ако сте уморени, болни или под въздействието на алкохол, наркотици или лекарства, които могат да нарушат способността ви да работите с уреда.
- i) Уредът не е предназначен за използване от лица (включително деца) с намалени умствени, сетивни или интелектуални функции или лица без опит и/или знания, освен ако не са под надзор или са инструктирани от лице, отговорно за тяхната безопасност, как да работят с уреда.
- j) Уредът може да се управлява от лица, които са физически годни, способни да работят с него и подходящо обучени, които са прочели това ръководство за употреба и са обучени за безопасност и здраве при работа.
- k) Бъдете внимателни и здрав разум, когато работите с този уред.
- l) Не надценявайте възможностите си. Поддържайте баланс и равновесие на тялото през цялото време на работа. Това позволява по-добър контрол на машината в неочаквани ситуации.
- m) Устройството не е играчка. Децата трябва да се наблюдават, за да се гарантира, че не си играят с уреда.
- n) Не претоварвайте уреда.
- o) Поддържайте уреда в добро работно състояние. Проверявайте преди всяка употреба за общи повреди или повреди на движещи се части (пукнатини в части и компоненти или всяко друго състояние, което може да повлияе на безопасната работа на уреда). Ако е повреден, поправете уреда преди употреба.
- p) Ремонтите и поддръжката трябва да се извършват от квалифициран персонал, като се използват само оригинални резервни части. Това ще гарантира безопасността на употреба.
- q) За да осигурите проектираната оперативна цялост на модула, не отстранявайте фабрично монтираните капази и не разхлабвайте винтовете.
- r) Избягвайте ситуации, при които машината спира при големи натоварвания по време на работа.
- s) Почиствайте уреда редовно, за да предотвратите трайно натрупване на мръсотия.

- t) Устройството не е играчка. Използването, почистването и поддръжката не трябва да се извършват от деца без надзор на възрастен.
- u) Не подправяйте уреда, за да промените неговата работа или дизайн.
- v) Дръжте уреда далече от източници на огън и топлина.
- w) Използвайте мека, влажна кърпа за почистване.
- x) Внимавайте колелата да не срещат препятствия по време на работа и избягвайте завинтването на разхлабени части.
- y) Използвайте уреда само върху равна, твърда и равна повърхност.
- z) Устройството не е предназначено за транспортиране на хора или животни и не трябва да се използва за повдигане на товари.
- aa) Не оставяйте количката и товара без надзор.
- bb) Контролирайте устройството, личните движения и работната среда, за да избегнете нараняване или повреда на устройството.
- cc) Не прекалявайте, когато работите с устройство. Правилното стъпало и баланс позволяват по-добър контрол в неочаквани ситуации.
- dd) Използвайте правилното устройство за работата. Това устройство е проектирано за специфична функция. Не модифицирайте или променяйте това устройство или го използвайте за непредвидени цели.
- ee) Използвайте това устройство само върху повърхност, която е стабилна, равна, не е хлъзгава и може да издържи товара. Уверете се, че товарът е централно зареден и сигурен.
- ff) Не превишавайте общата максимална товароносимост от 330 lb (149,6 kg). Теглото се основава на равномерно разпределено натоварване.
- gg) Не използвайте тази количка за превоз на пътници.
- hh) Ако някои части се повредят, счупят или загубят, не използвайте количката, докато не получите резервни части.
- ii) Не използвайте количката върху повърхности или за транспортиране на предмети, които могат да причинят повреда на пневматичните гуми или тръби.



**ВНИМАНИЕ!** Въпреки че продуктът е проектиран да бъде безопасен, с адекватни предпазни мерки и въпреки допълнителните функции за безопасност, предоставени на потребителя, все още съществува малък риск от злополука или нараняване при работа с устройството. Препоръчваме ви да бъдете внимателни и разумни, когато използвате този продукт.

### 3. Използвайте насоки



Продуктът е предназначен за транспортиране на градински принадлежности

**Потребителят е отговорен за всички щети, произтичащи от непредвидена употреба на устройството.**

#### 3.1. Монтаж и монтаж

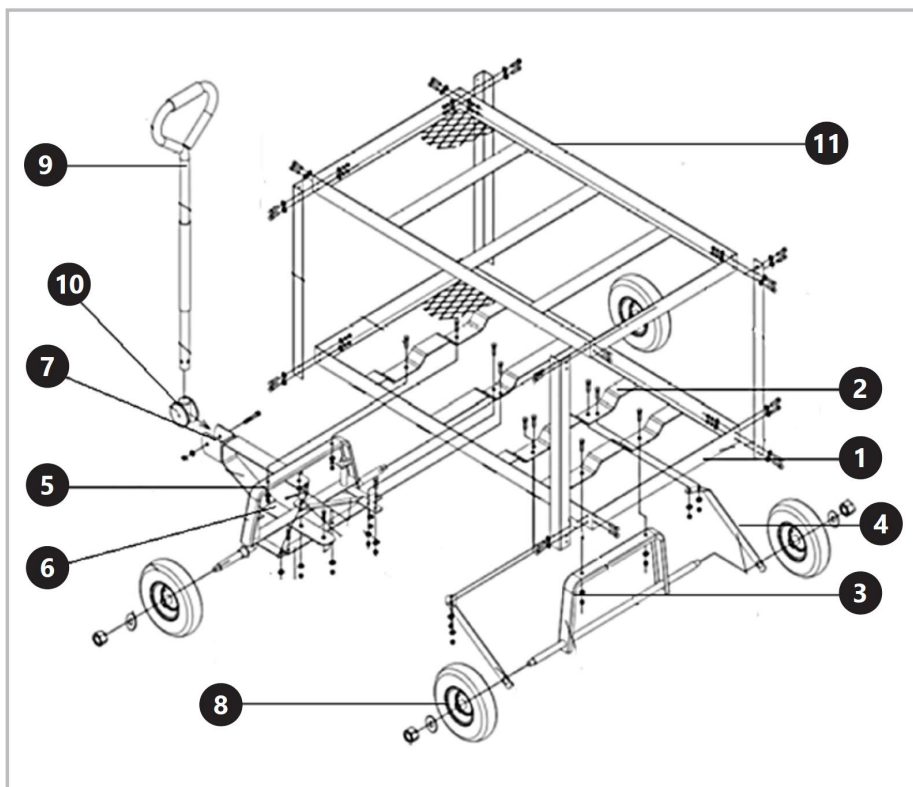

МОНТАЖ НА АГРЕГАТА

1. Завъртете основата [1] така, че монтажните напречни греди [2] на основата да са отгоре. Като използвате M8x18 болтове, шайби и гайки, завийте задната опорна ос в отворите на задната напречна греда [3].
2. Поставете затягащите елементи отстрани на оста, така че отворите в затягащите елементи да съвпадат с отворите в следващата напречна греда за монтаж на основата. Поставете болт M8x18 с шайба и гайка през отворите и затегнете.
3. Като използвате M8x18 болтове, шайби и гайки, завийте предната опорна ос [5] към предната напречна греда.
4. Завийте съединителя за управление [6] към предната опорна ос.
5. Завийте късата страна на кормилното устройство [7] към отвора в центъра на предната опорна ос и дългата страна към отвора в кормилния съединител.
6. Завийте централния крепеж към предната опорна ос и напречната греда за монтиране на основата.
7. Поставете и завийте колелата [8] в краищата на предната и задната опорна ос.
8. Поставете края на дръжката [9] в ръкава [10] и поставете в центъра на скобата в края на кормилното устройство, подравнете отворите, завийте.
9. Обърнете количката с колелата надолу.
10. Завийте горния панел [11].

## 3.2. Почистване и поддръжка

- a) Поддържайте устройството внимателно. Устройство в добро състояние е ефективно, по-лесно за управление и ще има по-малко проблеми.
- b) Периодично проверявайте компонентите на устройството. Поправете или сменете повредени или износени компоненти. Използвайте само идентични резервни части при обслужване.
- c) Почистете всякаква мръсотия, отломки, масло, грес и т.н. от устройството, преди да го заредите.
- d) Поддържайте етикетите и табелките на устройството. Те носят важна информация. Ако не се четат или липсват, свържете се с Princess Auto Ltd. за подмяна.



Αυτό το εγχειρίδιο χρήστη έχει μεταφραστεί με τη χρήση αυτόματης μετάφρασης. Έχουμε καταβάλει κάθε δυνατή προσπάθεια για να διασφαλίσουμε ότι η μετάφραση είναι ακριβής, αλλά σημειώστε ότι οι αυτοματοποιημένες μεταφράσεις δεν είναι τέλειες και δεν προορίζονται να αντικαταστήσουν τους ανθρώπινους μεταφραστές. Η επίσημη έκδοση του Εγχειριδίου χρήσης είναι στα Αγγλικά. Τυχόν διαφορές μεταξύ της μεταφρασμένης έκδοσης και της αρχικής αγγλικής έκδοσης δεν είναι νομικά δεσμευτικές. Εάν έχετε ερωτήσεις σχετικά με την ακρίβεια της μετάφρασης, ανατρέξτε στην αγγλική έκδοση, η οποία είναι η επίσημη αναφορά. Περισσότερες γλωσσικές εκδόσεις είναι διαθέσιμες κατόπιν αιτήματος μέσω του [info@expondo.com](mailto:info@expondo.com).

## Τεχνικά στοιχεία

Περιγραφή παραμέτρων	Τιμή παραμέτρου
Όνομα προϊόντος	Garden Dump Cart
Μοντέλο	HT-TWIN-150
Διαστάσεις [πλάτος x μήκος x ύψος; mm]	520 x 980 x 1000
Βάρος [kg]	22,9

### 1. Γενική περιγραφή

Το εγχειρίδιο χρήστη έχει σχεδιαστεί για να βοηθά στην ασφαλή και απρόσκοπτη χρήση της συσκευής. Το προϊόν έχει σχεδιαστεί και κατασκευαστεί σύμφωνα με αυστηρές τεχνικές οδηγίες, χρησιμοποιώντας τεχνολογίες και εξαρτήματα τελευταίας τεχνολογίας. Επιπλέον, παράγεται σύμφωνα με τα πιο αυστηρά πρότυπα ποιότητας.

**ΜΗ ΧΡΗΣΙΜΟΠΟΙΗΣΤΕ ΤΗ ΣΥΣΚΕΥΗ ΕΚΤΟΣ ΑΝ ΕΧΕΤΕ ΔΙΑΒΑΣΕΙ ΚΑΙ ΚΑΤΑΝΟΗΣΕ ΠΟΛΥ ΠΟΛΥ ΑΥΤΟ ΤΟΝ ΕΓΧΕΙΡΙΔΙΟ ΧΡΗΣΤΗ.**

Για να αυξήσετε τη διάρκεια ζωής του προϊόντος της συσκευής και να διασφαλίσετε τη λειτουργία χωρίς προβλήματα, χρησιμοποιήστε την σύμφωνα με το παρόν εγχειρίδιο χρήστη και εκτελείτε τακτικά εργασίες συντήρησης. Τα τεχνικά δεδομένα και οι προδιαγραφές σε αυτό το εγχειρίδιο χρήστη είναι ενημερωμένα. Ο κατασκευαστής διατηρεί το δικαίωμα να κάνει αλλαγές που σχετίζονται με τη βελτίωση της ποιότητας. Η συσκευή έχει σχεδιαστεί για να μειώνει τους κινδύνους εκπομπής θορύβου στο ελάχιστο, λαμβάνοντας υπόψη την τεχνολογική πρόοδο και τις ευκαιρίες μείωσης του θορύβου.

#### Θρύλος



Διαβάστε τις οδηγίες πριν από τη χρήση.



Φοράτε προστατευτικά γυαλιά.



Φοράτε προστατευτικά γάντια.



Φοράτε προστασία ποδιών.



Φοράτε προστατευτική ενδυμασία.



**ΠΡΟΕΙΔΟΠΟΙΗΣΗ! ή ΠΡΟΣΟΧΗ! ή ΘΥΜΑΣΤΕ!** Ισχύει για τη δεδομένη κατάσταση.  
(γενικό προειδοποιητικό σήμα)



**ΠΑΡΑΚΑΛΩ ΣΗΜΕΙΩΣΤΕ!** Τα σχέδια σε αυτό το εγχειρίδιο είναι μόνο για λόγους απεικόνισης και σε ορισμένες λεπτομέρειες μπορεί να διαφέρουν από το πραγματικό προϊόν.

## 2. Ασφάλεια χρήσης



### **ΠΡΟΣΟΧΗ!**

Διαβάστε όλες τις προειδοποιήσεις ασφαλείας και όλες τις οδηγίες. Η μη τήρηση των προειδοποιήσεων και των οδηγιών μπορεί να οδηγήσει σε σοβαρό τραυματισμό ή ακόμα και θάνατο.

Οι όροι "συσκευή" ή "προϊόν" χρησιμοποιούνται στις προειδοποιήσεις και τις οδηγίες που αναφέρονται στο: Garden Dump Cart.

### 2.1. Ασφάλεια στο χώρο εργασίας

- a) Λειτουργήστε σε ασφαλές εργασιακό περιβάλλον. Διατηρήστε τον χώρο εργασίας σας καθαρό, καλά φωτισμένο και απαλλαγμένο από περισπασμούς.
- b) Κρατήστε όποιον δεν φοράει τον κατάλληλο εξοπλισμό ασφαλείας μακριά από την περιοχή εργασίας.
- c) Αποθηκεύστε τις αχρησιμοποίητες συσκευές σωστά σε ασφαλές και στεγνό μέρος για να αποφύγετε τη σκουριά ή τη ζημιά. Κλειδώστε τις συσκευές μακριά και κρατήστε τις μακριά από παιδιά.
- d) Βεβαιωθείτε ότι ο χώρος εργασίας είναι καθαρός και καλά φωτισμένος. Ένας ακατάστατος ή κακώς φωτισμένος χώρος εργασίας μπορεί να οδηγήσει σε ατυχήματα. Προσπαθήστε να σκεφτείτε μπροστά, παρατηρήστε τι συμβαίνει και χρησιμοποιήστε την κοινή λογική όταν εργάζεστε με τη συσκευή.
- e) Εάν ανακαλύψετε ζημιά ή ακανόνιστη λειτουργία, απενεργοποιήστε αμέσως τη συσκευή και αναφέρετε το σε έναν επόπτη χωρίς καθυστέρηση.
- f) Εάν δεν είστε βέβαιοι για το εάν η συσκευή λειτουργεί σωστά ή εάν διαπιστώσετε ζημιά, επικοινωνήστε με το κέντρο σέρβις του κατασκευαστή.
- g) Μόνο το κέντρο σέρβις του κατασκευαστή μπορεί να κάνει επισκευές στη συσκευή. Μην επιχειρήσετε να κάνετε επισκευές μόνοι σας!
- h) Απαγορεύεται η είσοδος παιδιών ή μη εξουσιοδοτημένων ατόμων σε χώρο εργασίας. Μια απόσπαση της προσοχής μπορεί να έχει ως αποτέλεσμα την απώλεια του ελέγχου της συσκευής.
- i) Χρησιμοποιήστε τη συσκευή σε καλά αεριζόμενο χώρο.
- j) Η συσκευή παράγει σκόνη και υπολείμματα κατά τη λειτουργία. Είναι σημαντικό να προστατεύονται οι περαστικοί από τις επιβλαβείς επιπτώσεις τους.
- k) Ελέγχετε τακτικά την κατάσταση των ετικετών ασφαλείας. Εάν οι ετικέτες είναι δυσανάγνωστες, πρέπει να αντικατασταθούν.
- l) Διατηρήστε αυτό το εγχειρίδιο διαθέσιμο για μελλοντική αναφορά. Εάν αυτή η συσκευή μεταβιβαστεί σε τρίτο μέρος, θα πρέπει να μεταβιβαστεί το εγχειρίδιο μαζί της.
- m) Φυλάξτε τα στοιχεία συσκευασίας και τα μικρά εξαρτήματα συναρμολόγησης σε μέρος που δεν είναι διαθέσιμο στα παιδιά.
- n) Κρατήστε τη συσκευή μακριά από παιδιά και ζώα.



**Θυμάμαι!** Όταν χρησιμοποιείτε τη συσκευή, προστατεύστε τα παιδιά και άλλους παρευρισκόμενους.

### 2.2. Προσωπική ασφάλεια

- a) Να φοράτε πάντα προστατευτικά γυαλιά κρούσης που παρέχουν μπροστινή και πλαϊνή προστασία για τα μάτια.
- b) Φοράτε γάντια που παρέχουν προστασία με βάση τα υλικά εργασίας ή για να μειώσετε τις επιπτώσεις των κραδασμών της συσκευής.
- c) Φοράτε προστατευτική ενδυμασία σχεδιασμένη για το περιβάλλον εργασίας και τη συσκευή.
- d) Τα αντιολισθητικά υποδήματα συνιστώνται για τη διατήρηση της βάσης και της ισορροπίας στο περιβάλλον εργασίας.
- e) Φοράτε ασφάλινα παπούτσια για τα δάχτυλα ή ασφάλινα καλύμματα δακτύλων για να αποφύγετε τραυματισμό του ποδιού από πτώση αντικειμένων.
- f) Μη χρησιμοποιείτε τη συσκευή όταν είστε κουρασμένοι, άρρωστοι ή υπό την επήρεια αλκοόλ, ναρκωτικών ή φαρμάκων που μπορεί να επηρεάσουν σημαντικά την ικανότητα χειρισμού της συσκευής.
- g) Ο χειρισμός της συσκευής μπορεί να γίνει από άτομα με φυσική κατάσταση που είναι σε θέση να χειρίζονται το μηχάνημα, είναι κατάλληλα εκπαιδευμένα, που έχουν διαβάσει αυτό το εγχειρίδιο λειτουργίας και έχουν λάβει εκπαίδευση στην υγεία και ασφάλεια στην εργασία.

- h) Όταν εργάζεστε με τη συσκευή, χρησιμοποιήστε την κοινή λογική και παραμείνετε σε εγρήγορση. Η προσωρινή απώλεια συγκέντρωσης κατά τη χρήση της συσκευής μπορεί να οδηγήσει σε σοβαρούς τραυματισμούς.
- i) Χρησιμοποιήστε εξοπλισμό ατομικής προστασίας όπως απαιτείται για την εργασία με τη συσκευή, όπως καθορίζεται στην ενότητα 1 «Υπόμνημα». Η χρήση σωστού και εγκεκριμένου εξοπλισμού ατομικής προστασίας μειώνει τον κίνδυνο τραυματισμού.
- j) Μην υπερεκτιμάτε τις ικανότητές σας. Όταν χρησιμοποιείτε τη συσκευή, διατηρήστε την ισορροπία σας και παραμείνετε σταθεροί ανά πάσα στιγμή. Αυτό θα εξασφαλίσει καλύτερο έλεγχο της συσκευής σε απροσδόκητες καταστάσεις.
- k) Αποφύγετε να φοράτε ρούχα ή κοσμήματα που μπορεί να μπλέξουν με τα κινούμενα μέρη μιας συσκευής. Κρατήστε τα μακριά μαλλιά καλυμμένα ή δεμένα.
- l) Η συσκευή δεν είναι παιχνίδι. Τα παιδιά πρέπει να επιβλέπονται για να διασφαλιστεί ότι δεν παίζουν με τη συσκευή.

### 2.3. Ασφαλής χρήση συσκευής

- a) Μη χρησιμοποιείτε καμία συσκευή όταν είστε κουρασμένοι ή υπό την επήρεια ναρκωτικών, αλκοόλ ή φαρμάκων.
- b) Διατηρήστε την περιοχή εργασίας τακτοποιημένη και καλά φωτισμένη. Η διαταραχή ή ο κακός φωτισμός μπορεί να οδηγήσει σε ατυχήματα. Να είστε διορατικοί, να προσέχετε τι κάνετε και να χρησιμοποιείτε την κοινή λογική όταν χρησιμοποιείτε τη μονάδα.
- c) Εάν έχετε αμφιβολίες σχετικά με το εάν η μονάδα λειτουργεί σωστά ή εάν έχει υποστεί ζημιά, επικοινωνήστε με το τμήμα σέρβις του κατασκευαστή.
- d) Μόνο το τμήμα σέρβις του κατασκευαστή μπορεί να επισκευάσει τη μονάδα. Μην κάνετε επισκευές μόνοι σας!
- e) Φυλάξτε αυτές τις οδηγίες χρήσης για μελλοντική αναφορά. Εάν η μονάδα πρόκειται να παραδοθεί σε τρίτο μέρος, οι οδηγίες λειτουργίας πρέπει επίσης να παραδοθούν μαζί με τη μονάδα.
- f) Κρατήστε τη συσκευασία και τα μικρά μέρη συναρμολόγησης μακριά από παιδιά.
- g) Κρατήστε τη μονάδα μακριά από παιδιά και ζώα.
- h) Μη χρησιμοποιείτε αυτή τη μονάδα εάν είστε κουρασμένοι, άρρωστοι ή υπό την επήρεια αλκοόλ, ναρκωτικών ή φαρμάκων που θα μπορούσαν να βλάψουν την ικανότητά σας να χειρίζεστε τη μονάδα.
- i) Η μονάδα δεν προορίζεται για χρήση από άτομα (συμπεριλαμβανομένων παιδιών) με μειωμένες νοητικές, αισθητηριακές ή διανοητικές λειτουργίες ή άτομα με έλλειψη εμπειρίας ή/και γνώσης, εκτός εάν επιβλέπονται ή έχουν λάβει οδηγίες από άτομο υπεύθυνο για την ασφάλειά τους σχετικά με τον τρόπο λειτουργίας της μονάδας.
- j) Η μονάδα μπορεί να χρησιμοποιηθεί από άτομα που είναι σωματικά κατάλληλα, ικανά να τη χειριστούν και κατάλληλα εκπαιδευμένα και που έχουν διαβάσει αυτό το εγχειρίδιο οδηγιών και έχουν εκπαιδευτεί σε θέματα ασφάλειας και υγείας στην εργασία.
- k) Να είστε προσεκτικοί και κοινή λογική όταν χειρίζεστε αυτήν τη μονάδα.
- l) Μην υπερεκτιμάτε τις δυνατότητές σας. Διατηρήστε την ισορροπία και την ισορροπία του σώματος ανά πάσα στιγμή κατά τη λειτουργία. Αυτό επιτρέπει τον καλύτερο έλεγχο του μηχανήματος σε απροσδόκητες καταστάσεις.
- m) Η μονάδα δεν είναι παιχνίδι. Τα παιδιά πρέπει να παρακολουθούνται για να διασφαλιστεί ότι δεν παίζουν με τη μονάδα.
- n) Μην υπερφορτώνετε τη μονάδα.
- o) Διατηρήστε τη μονάδα σε καλή κατάσταση λειτουργίας. Ελέγξτε πριν από κάθε χρήση για γενική ζημιά ή ζημιά σε κινούμενα μέρη (ρωγμές σε εξαρτήματα και εξαρτήματα ή οποιαδήποτε άλλη κατάσταση που μπορεί να επηρεάσει την ασφαλή λειτουργία της μονάδας). Εάν έχει υποστεί ζημιά, επισκευάστε τη μονάδα πριν από τη χρήση.
- p) Οι επισκευές και η συντήρηση πρέπει να εκτελούνται από εξειδικευμένο προσωπικό χρησιμοποιώντας μόνο γνήσια ανταλλακτικά. Αυτό θα εξασφαλίσει την ασφάλεια χρήσης.
- q) Για να διασφαλίσετε τη σχεδιασμένη λειτουργική ακεραιότητα της μονάδας, μην αφαιρείτε τα εγκατεστημένα στο εργοστάσιο καλύμματα και μην χαλαρώνετε τις βίδες.
- r) Αποφύγετε καταστάσεις στις οποίες το μηχάνημα σταματά κάτω από μεγάλα φορτία κατά τη λειτουργία.
- s) Καθαρίζετε τακτικά τη μονάδα για να αποτρέψετε τη συσσώρευση μόνιμης βρωμιάς.

- t) Η μονάδα δεν είναι παιχνίδι. Η χρήση, ο καθαρισμός και η συντήρηση δεν πρέπει να εκτελούνται από παιδιά χωρίς την επίβλεψη ενήλικου.
- υ) Μην παραβιάζετε τη μονάδα για να αλλάξετε την απόδοση ή το σχεδιασμό της.
- ν) Κρατήστε τη μονάδα μακριά από πηγές φωτιάς και θερμότητας.
- ω) Χρησιμοποιήστε ένα μαλακό, υγρό πανί για τον καθαρισμό.
- ξ) Προσέξτε ώστε οι τροχοί να μην συναντήσουν εμπόδια κατά τη λειτουργία και αποφύγετε το βίδωμα σε χαλαρά μέρη.
- γ) Χρησιμοποιήστε τη μονάδα μόνο σε επίπεδη, σκληρή, επίπεδη επιφάνεια.
- ζ) Η μονάδα δεν προορίζεται για τη μεταφορά ανθρώπων ή ζώων και δεν πρέπει να χρησιμοποιείται για την ανύψωση φορτίων.
- aa) Μην αφήνετε το καρότσι και το φορτώνετε χωρίς επίβλεψη.
- bb) Ελέγξτε τη συσκευή, την προσωπική κίνηση και το περιβάλλον εργασίας για να αποφύγετε τραυματισμό ή ζημιά στη συσκευή.
- cc) Μην υπερβαίνετε κατά τη λειτουργία μιας συσκευής. Η σωστή βάση και η ισορροπία επιτρέπουν καλύτερο έλεγχο σε απροσδόκητες καταστάσεις.
- dd) Χρησιμοποιήστε τη σωστή συσκευή για την εργασία. Αυτή η συσκευή σχεδιάστηκε για μια συγκεκριμένη λειτουργία. Μην τροποποιείτε ή τροποποιείτε αυτή τη συσκευή και μην τη χρησιμοποιείτε για ακούσιο σκοπό.
- ee) Χρησιμοποιείτε αυτή τη συσκευή μόνο σε επιφάνεια που είναι σταθερή, επίπεδη, δεν γλιστράει και μπορεί να αντέξει το φορτίο. Βεβαιωθείτε ότι το φορτίο είναι στο κέντρο και ασφαλές.
- ff) Μην υπερβαίνετε τη συνολική μέγιστη χωρητικότητα φορτίου των 330 lb (149,6 kg). Η βαθμολογία βάρους βασίζεται σε ένα ομοιόμορφα κατανομημένο φορτίο.
- gg) Μην χρησιμοποιείτε αυτό το καλάθι για τη μεταφορά επιβατών.
- hh) Εάν κάποια εξαρτήματα καταστραφούν, σπάσουν ή τοποθετηθούν λανθασμένα, μην χρησιμοποιήσετε το καλάθι μέχρι να προμηθευτείτε ανταλλακτικά.
- ii) Μην χρησιμοποιείτε το καρότσι σε επιφάνειες ή για μεταφορά αντικειμένων που μπορεί να προκαλέσουν ζημιά στα ελαστικά ή τους σωλήνες αέρα.



**Π Ρ Ο Σ Ο Χ Η!** Παρόλο που το προϊόν έχει σχεδιαστεί για να είναι ασφαλές, με επαρκείς διασφαλίσεις και παρά τα πρόσθετα χαρακτηριστικά ασφαλείας που παρέχονται στον χρήστη, εξακολουθεί να υπάρχει ένας μικρός κίνδυνος ατυχήματος ή τραυματισμού κατά το χειρισμό της μονάδας. Συνιστάται να είστε προσεκτικοί και κοινή λογική όταν χρησιμοποιείτε αυτό το προϊόν.

### 3. Χρησιμοποιήστε οδηγίες



Το προϊόν έχει σχεδιαστεί για τη μεταφορά εξαρτημάτων κηπουρικής  
**Ο χρήστης ευθύνεται για οποιαδήποτε ζημία προκύψει από ακούσια χρήση της συσκευής.**

### 3.1. Συναρμολόγηση και εγκατάσταση

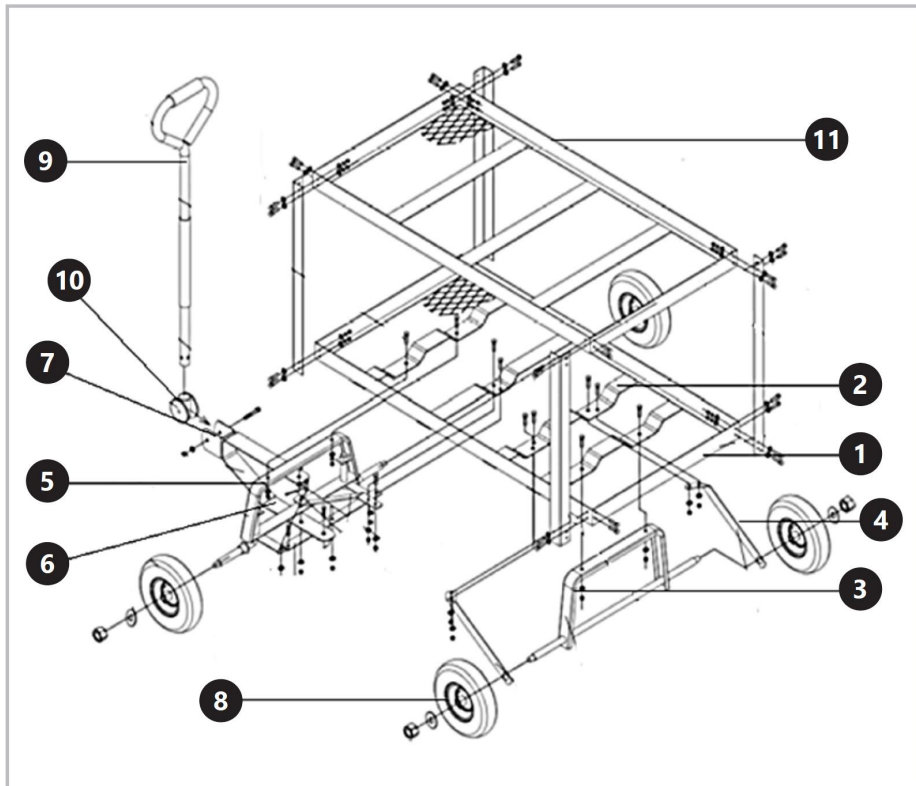

#### ΕΓΚΑΤΑΣΤΑΣΗ ΤΗΣ ΜΟΝΑΔΑΣ

1. Περιστρέψτε τη βάση [1] έτσι ώστε οι εγκάρσιες ράβδοι στερέωσης [2] της βάσης να βρίσκονται στην κορυφή. Χρησιμοποιώντας μπουλόνια, ροδέλες και παξιμάδια M8x18, βιδώστε τον πίσω άξονα στήριξης στις οπές στην πίσω εγκάρσια ράβδο [3].
2. Τοποθετήστε τα στοιχεία σύσφιξης στις πλευρές του άξονα έτσι ώστε οι οπές στα στοιχεία σύσφιξης να ευθυγραμμίζονται με τις οπές στην επόμενη εγκάρσια ράβδο στήριξης βάσης. Βάλτε ένα μπουλόνι M8x18 με ροδέλα και παξιμάδι μέσα από τις τρύπες και σφίξτε.
3. Χρησιμοποιώντας μπουλόνια, ροδέλες και παξιμάδια M8x18, βιδώστε τον μπροστινό άξονα στήριξης [5] στην μπροστινή εγκάρσια ράβδο.
4. Βιδώστε τη φίσα ελέγχου [6] στον μπροστινό άξονα στήριξης.
5. Βιδώστε τη κοντή πλευρά της μονάδας διεύθυνσης [7] στην οπή στο κέντρο του μπροστινού άξονα στήριξης και τη μακριά πλευρά στην οπή του συνδέσμου διεύθυνσης.
6. Βιδώστε τον κεντρικό συνδετήρα στον μπροστινό άξονα στήριξης και στην εγκάρσια δοκό στερέωσης βάσης.
7. Τοποθετήστε και βιδώστε τους τροχούς [8] στα άκρα του μπροστινού και του πίσω άξονα στήριξης.
8. Εισαγάγετε το άκρο της λαβής [9] στο χιτώνιο [10] και τοποθετήστε το στο κέντρο του βραχίονα στο άκρο του τιμονιού, ευθυγραμμίστε τις οπές, βιδώστε.
9. Γυρίστε το καρότσι με τους τροχούς στραμμένους προς τα κάτω.
10. Βιδώστε το επάνω πλαίσιο [11].

### 3.2. Καθαρισμός και συντήρηση

- a) Συντηρείτε τη συσκευή με προσοχή. Μια συσκευή σε καλή κατάσταση είναι αποτελεσματική, πιο εύκολη στον έλεγχο και θα έχει λιγότερα προβλήματα.

- b) Επιθεωρείτε περιοδικά τα εξαρτήματα της συσκευής. Επισκευάστε ή αντικαταστήστε τα κατεστραμμένα ή φθαρμένα εξαρτήματα. Χρησιμοποιείτε μόνο πανομοιότυπα ανταλλακτικά κατά το σέρβις.
- c) Καθαρίστε τυχόν βρωμιά, υπολείμματα, λάδια, γράσα κ.λπ. από τη συσκευή πριν τη φόρτωση.
- d) Διατηρήστε τις ετικέτες και τις πινακίδες ονομάτων της συσκευής. Αυτά φέρουν σημαντικές πληροφορίες. Εάν δεν είναι αναγνώσιμο ή λείπει, επικοινωνήστε με την Princess Auto Ltd. για αντικαταστάσεις.



Ovaj korisnički priručnik preveden je strojnim prijevodom. Uložili smo sve napore kako bismo osigurali točnost prijevoda, ali imajte na umu da automatizirani prijevodi nisu savršeni i nisu namijenjeni zamjeni ljudskih prevoditelja. Službena verzija korisničkog priručnika je na engleskom jeziku. Sve razlike između prevedene verzije i izvornog engleskog jezika nisu pravno obvezujuće. Ako imate pitanja o točnosti prijevoda, pogledajte englesku verziju, koja je službena referenca. Verzije na više jezika dostupne su na zahtjev putem [info@expondo.com](mailto:info@expondo.com).

## Tehnički podaci

Opis parametra	Vrijednost parametra
Naziv proizvoda	Vrtna kolica za smeće
Model	HT-TWIN-150
Dimenzije [širina x duljina x visina; mm]	520 x 980 x 1000
Težina [kg]	22,9

### 1. Opći opis

Korisnički priručnik je osmišljen kako bi pomogao u sigurnoj i neometanoj uporabi uređaja. Proizvod je dizajniran i proizveden u skladu sa strogim tehničkim smjernicama, korištenjem najsuvremenijih tehnologija i komponenti. Osim toga, proizvodi se u skladu s najstrožim standardima kvalitete.

**NEMOJTE KORISTITI UREĐAJ OSIM AKO NISTE TEMELJITO PROČITALI I RAZUMIJELI OVAJ  
KORISNIČKI PRIRUČNIK.**

Kako biste produžili vijek trajanja uređaja i osigurali nesmetan rad, koristite ga u skladu s ovim korisničkim priručnikom i redovito obavljajte poslove održavanja. Tehnički podaci i specifikacije u ovom korisničkom priručniku su ažurni. Proizvođač zadržava pravo izmjena povezanih s poboljšanjem kvalitete. Uređaj je dizajniran za smanjenje rizika od emisije buke na minimum, uzimajući u obzir tehnološki napredak i mogućnosti smanjenja buke.

#### Legenda



Prije uporabe pročitajte upute.



Nosite zaštitne naočale.



Nosite zaštitne rukavice.



Nosite zaštitu za noge.



Nosite zaštitnu odjeću.



**UPOZORENJE!** ili **OPREZ!** ili **ZAPAMTI!** Primjenjivo na datu situaciju.  
(opći znak upozorenja)



**NAPOMENA!** Crteži u ovom priručniku služe samo za ilustraciju i u nekim se detaljima mogu razlikovati od stvarnog proizvoda.

## 2. Sigurnost korištenja

**PAŽNJA!**

Pročitajte sva sigurnosna upozorenja i sve upute. Nepoštivanje upozorenja i uputa može dovesti do ozbiljnih ozljeda ili čak smrti.

Izrazi "uređaj" ili "proizvod" koriste se u upozorenjima i uputama za: Vrtna kolica za smeće.

### 2.1. Sigurnost na radnom mjestu

- a) Radite u sigurnom radnom okruženju. Održavajte svoje radno područje čistim, dobro osvijetljenim i bez ometanja.
- b) Držite osobe koje nemaju odgovarajuću sigurnosnu opremu dalje od radnog područja.
- c) Pravilno pohranite nekorištene uređaje na sigurno i suho mjesto kako biste spriječili hrđu ili oštećenje. Zaključajte uređaje i držite ih izvan dohvata djece.
- d) Provjerite je li radno mjesto čisto i dobro osvijetljeno. Neuredno ili slabo osvijetljeno radno mjesto može dovesti do nezgoda. Pokušajte unaprijed razmišljati, promatrati što se događa i koristiti zdrav razum pri radu s uređajem.
- e) Uočite li oštećenje ili nepravilan rad, odmah isključite uređaj i bez odlaganja prijavite nadređenom.
- f) Ako niste sigurni radi li uređaj ispravno ili ako pronađete oštećenje, obratite se servisnom centru proizvođača.
- g) Samo servisni centar proizvođača smije popravljati uređaj. Ne pokušavajte sami popraviti!
- h) Djeci i neovlaštenim osobama zabranjen je pristup radnom mjestu. Smetnja može dovesti do gubitka kontrole nad uređajem.
- i) Koristite uređaj u dobro prozračenom prostoru.
- j) Uređaj proizvodi prašinu i krhotine tijekom rada. Važno je zaštititi promatrače od njihovih štetnih učinaka.
- k) Redovito provjeravajte stanje sigurnosnih naljepnica. Ako su naljepnice nečitke, moraju se zamijeniti.
- l) Držite ovaj priručnik dostupnim za buduće potrebe. Ako se ovaj uređaj preda trećoj strani, priručnik se mora proslijediti s njim.
- m) Držite elemente pakiranja i sitne dijelove za sklapanje na mjestu nedostupnom djeci.
- n) Držite uređaj podalje od djece i životinja.



**Upamtite!** Prilikom korištenja uređaja zaštitite djecu i druge promatrače.

### 2.2. Osobna sigurnost

- a) Uvijek nosite zaštitne naočale za zaštitu od sudara koje pružaju prednju i bočnu zaštitu za oči.
- b) Nosite rukavice koje pružaju zaštitu temeljenu na radnim materijalima ili za smanjenje učinaka vibracija uređaja.
- c) Nosite zaštitnu odjeću namijenjenu radnom okruženju i uređaju.
- d) Preporuča se neklizajuća obuća za održavanje ravnoteže u radnom okruženju.
- e) Nosite obuću s čeličnim prstima ili čelične kapice kako biste spriječili ozljede stopala uslijed pada predmeta.
- f) Nemojte koristiti uređaj ako ste umorni, bolesni ili pod utjecajem alkohola, narkotika ili lijekova koji mogu značajno umanjiti sposobnost rukovanja uređajem.
- g) Uređajem smiju rukovati fizički sposobne osobe koje su sposobne rukovati strojem, odgovarajuće su obučene, pregledale su ove upute za uporabu i prošle obuku o zaštiti zdravlja i sigurnosti na radu.
- h) Kada radite s uređajem, koristite zdrav razum i budite oprezni. Privremeni gubitak koncentracije tijekom korištenja uređaja može dovesti do ozbiljnih ozljeda.
- i) Koristite osobnu zaštitnu opremu potrebnu za rad s uređajem, navedenu u odjeljku 1 "Legenda". Korištenje ispravne i odobrene osobne zaštitne opreme smanjuje rizik od ozljeda.
- j) Ne precjenjujte svoje sposobnosti. Kada koristite uređaj, održavajte ravnotežu i ostanite stabilni cijelo vrijeme. To će osigurati bolju kontrolu nad uređajem u neočekivanim situacijama.
- k) Izbjegavajte nošenje odjeće ili nakita koji se mogu zaplesti u pokretne dijelove uređaja. Držite dugu kosu pokrivenom ili svezanom.
- l) Uređaj nije igračka. Djeca moraju biti pod nadzorom kako bi se osiguralo da se ne igraju s uređajem.

## 2.3. Sigurno korištenje uređaja

- a) Nemojte koristiti nijedan uređaj ako ste umorni ili pod utjecajem droga, alkohola ili lijekova.
- b) Održavajte radni prostor urednim i dobro osvijetljenim. Nered ili loše osvijetljenje mogu dovesti do nezgoda. Budite dalekovidni, pazite što radite i koristite zdrav razum kada koristite jedinicu.
- c) Ako sumnjate u to radi li jedinica ispravno ili je oštećena, obratite se servisu proizvođača.
- d) Jedinicu može popraviti samo servisna služba proizvođača. Nemojte sami vršiti popravke!
- e) Sačuvajte ove upute za korištenje za buduću upotrebu. Ako uređaj treba predati trećoj osobi, zajedno s uređajem morate predati i upute za uporabu.
- f) Držite ambalažu i male dijelove izvan dohvata djece.
- g) Držite jedinicu dalje od djece i životinja.
- h) Nemojte koristiti ovaj uređaj ako ste umorni, bolesni ili pod utjecajem alkohola, droga ili lijekova koji bi mogli umanjiti vašu sposobnost upravljanja uređajem.
- i) Jedinica nije namijenjena za korištenje od strane osoba (uključujući djecu) sa smanjenim mentalnim, osjetilnim ili intelektualnim funkcijama ili osobama bez iskustva i/ili znanja, osim ako nisu pod nadzorom ili ako ih je osoba odgovorna za njihovu sigurnost uputila u rukovanje jedinicom.
- j) Jedinicom smiju rukovati osobe koje su fizički sposobne, sposobne za rukovanje i odgovarajuće obučene osobe koje su pročitale ovaj priručnik s uputama i obučene za sigurnost i zdravlje na radu.
- k) Budite oprezni i zdrav razum kada rukujete ovom jedinicom.
- l) Ne precjenjujte svoje mogućnosti. Održavajte ravnotežu i ravnotežu tijela cijelo vrijeme tijekom rada. To omogućuje bolju kontrolu stroja u neočekivanim situacijama.
- m) Jedinica nije igračka. Djecu treba nadzirati kako bi se osiguralo da se ne igraju jedinicom.
- n) Nemojte preoptereti jedinicu.
- o) Održavajte jedinicu u dobrom radnom stanju. Prije svake uporabe provjerite postoje li opća oštećenja ili oštećenja pokretnih dijelova (pukotine u dijelovima i komponentama ili bilo koje drugo stanje koje može utjecati na siguran rad jedinice). Ako je oštećen, dajte uređaj popraviti prije uporabe.
- p) Popravke i održavanje treba obavljati kvalificirano osoblje koristeći samo originalne rezervne dijelove. To će osigurati sigurnost korištenja.
- q) Kako biste osigurali projektirani radni integritet jedinice, nemojte uklanjati tvornički ugrađene poklopce niti otpuštati vijke.
- r) Izbjegavajte situacije u kojima se stroj zaustavlja pod velikim opterećenjem tijekom rada.
- s) Redovito čistite jedinicu kako biste spriječili trajno nakupljanje prljavštine.
- t) Jedinica nije igračka. Korištenje, čišćenje i održavanje ne smiju obavljati djeca bez nadzora odrasle osobe.
- u) Nemojte dirati jedinicu kako biste promijenili njezinu izvedbu ili dizajn.
- v) Držite jedinicu dalje od izvora vatre i topline.
- w) Za čišćenje koristite meku, vlažnu krpu.
- x) Pazite da kotači ne naiđu na prepreke tijekom rada i izbjegavajte zavrtnje labavih dijelova.
- y) Jedinicu koristite samo na ravnoj, tvrdoj i ravnoj površini.
- z) Jedinica nije namijenjena za prijevoz ljudi ili životinja i ne smije se koristiti za dizanje tereta.
- aa) Ne ostavljajte kolica i teret bez nadzora.
- bb) Kontrolirajte uređaj, osobno kretanje i radno okruženje kako biste izbjegli osobne ozljede ili oštećenje uređaja.
- cc) Ne preterujte dok rukujete uređajem. Pravilan oslonac i ravnoteža omogućuju bolju kontrolu u neočekivanim situacijama.
- dd) Koristite ispravan uređaj za posao. Ovaj uređaj je dizajniran za određenu funkciju. Nemojte modificirati ili mijenjati ovaj uređaj niti ga koristiti u nenamjenu svrhu.
- ee) Koristite ovaj uređaj samo na površini koja je stabilna, ravna, nije skliska i može izdržati opterećenje. Provjerite je li teret postavljen u sredini i siguran.
- ff) Nemojte prekoračiti ukupnu najveću nosivost od 330 lb (149,6 kg). Oznaka težine temelji se na ravnomjerno raspoređenom opterećenju.
- gg) Ne koristite ova kolica za prijevoz putnika.
- hh) Ako se bilo koji dio ošteti, slomi ili izgubi na mjestu, nemojte koristiti kolica dok se ne nabave zamjenski dijelovi.
- ii) Ne koristite kolica na površinama ili za prijevoz predmeta koji mogu oštetiti pneumatske gume ili zračnice.



**OPREZ!** Iako je proizvod dizajniran da bude siguran, s odgovarajućim zaštitnim mjerama i unatoč

dodatnim sigurnosnim značajkama koje su korisniku pružene, još uvijek postoji mali rizik od nezgode ili ozljede pri rukovanju jedinicom. Savjetuje se oprez i zdrav razum pri korištenju ovog proizvoda.

### 3. Koristite smjernice



Proizvod je dizajniran za transport vrtlarskog pribora

**Korisnik je odgovoran za svu štetu nastalu nenamjenskom uporabom uređaja.**

#### 3.1. Montaža i ugradnja

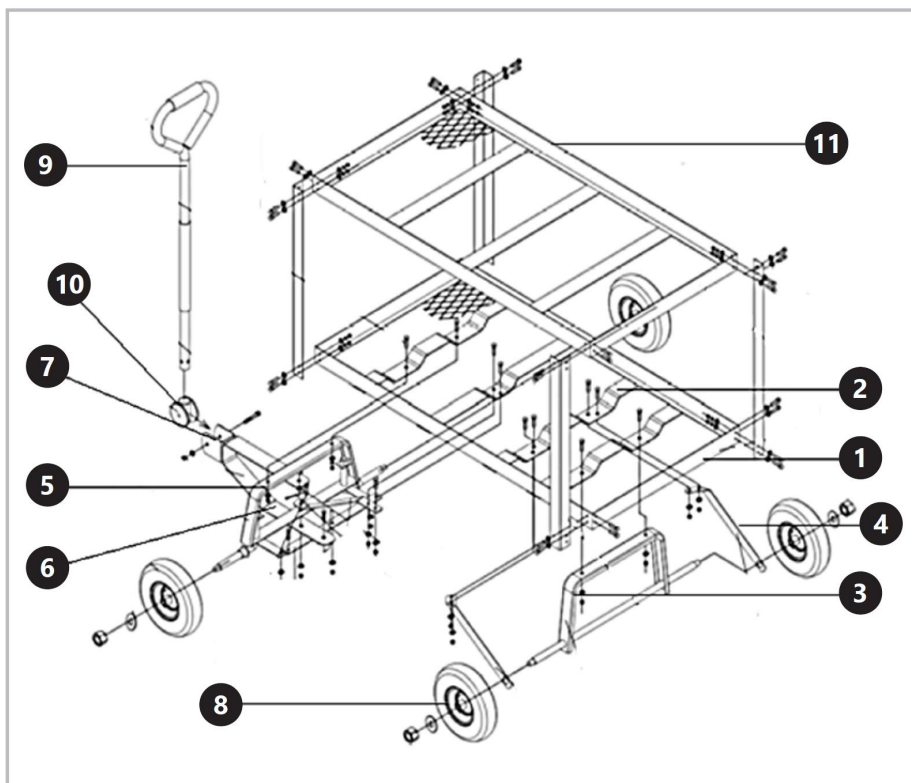

## UGRADNJA JEDINICE

1. Okrenite bazu [1] tako da poprečne šipke [2] baze budu na vrhu. Koristeći M8x18 vijke, podloške i matice, uvrnite stražnju potpornu osovinu u rupe na stražnjoj prečki [3].
2. Postavite elemente za stezanje na strane osovine tako da se rupe u elementima za stezanje poravnaju s rupama na sljedećoj poprečnoj šipki za montažu baze. Provucite M8x18 vijak s podloškom i maticom kroz rupe i zategnite.
3. Koristeći M8x18 vijke, podloške i matice, pričvrstite prednju potpornu osovину [5] na prednju prečku.
4. Pričvrstite upravljački priključak [6] na prednju potpornu osovину.
5. Pričvrstite kratku stranu upravljačke jedinice [7] na otvor u sredini prednje potporne osovine, a dužu stranu na otvor na spojnici upravljača.
6. Zavrtite središnji pričvršćivač na prednju potpornu osovину i poprečni nosač za montažu baze.
7. Postavite i pričvrstite kotače [8] na krajeve prednje i stražnje potporne osovine.
8. Umetnite kraj ručke [9] u čahuru [10] i postavite u središte nosača na kraju upravljača, poravnajte rupe, pričvrstite vijcima.
9. Okrenite kolica s kotačima prema dolje.
10. Zavrtite gornju ploču [11].

## 3.2. Čišćenje i održavanje

- a) Pažljivo održavajte uređaj. Uređaj u dobrom stanju je učinkovit, lakši za upravljanje i imat će manje problema.
- b) Povremeno pregledajte komponente uređaja. Popravite ili zamijenite oštećene ili istrošene komponente. Prilikom servisiranja koristite samo identične zamjenske dijelove.
- c) Očistite svu prljavštinu, ostatke, ulje, mast itd. s uređaja prije utovara.
- d) Održavajte naljepnice i pločice s nazivom uređaja. Oni nose važne informacije. Ako je nečitljiv ili nedostaje, kontaktirajte Princess Auto Ltd. radi zamjene.



Šis vartotojo vadovas buvo išverstas naudojant mašininį vertimą. Dėjome visas pastangas, kad vertimas būtų tikslus, tačiau atminkite, kad automatiniai vertimai nėra tobuli ir nėra skirti pakeisti žmonių vertėjus. Oficiali vartotojo vadovo versija yra anglų kalba. Bet kokie skirtumai tarp išverstos versijos ir originalo anglų kalba nėra teisiškai įpareigojantys. Jei turite klausimų dėl vertimo tikslumo, žr. versiją anglų kalba, kuri yra oficiali nuoroda. Daugiau kalbų versijų galite gauti pateikę užklausą [info@expondo.com](mailto:info@expondo.com).

## Techniniai duomenys

Parametrų aprašymas	Parametrų reikšmė
Produkto pavadinimas	Sodo sąvartynas
Modelis	HT-TWIN-150
Matmenys [plotis x ilgis x aukštis; mm]	520 x 980 x 1000
Svoris [kg]	22,9

### 1. Bendras aprašymas

Naudojimo vadovas skirtas padėti saugiai ir be problemų naudoti įrenginį. Gaminys suprojektuotas ir pagamintas laikantis griežtų techninių nurodymų, naudojant naujausias technologijas ir komponentus. Be to, jis gaminamas laikantis griežčiausių kokybės standartų.

**NENAUDOKITE PRIETAISO, NES AIDŽIAI PERSKAITYTE IR SUPRASTOJATE ŠĮ NAUDOTOJIMO VADOVĄ.**

Norėdami pailginti įrenginio gaminio naudojimo laiką ir užtikrinti, kad jis veiktų be problemų, naudokite jį pagal šį vartotojo vadovą ir reguliariai atlikite techninės priežiūros darbus. Techniniai duomenys ir specifikacijos šiame vartotojo vadove yra atnaujinti. Gamintojas pasilieka teisę daryti pakeitimus, susijusius su kokybės gerinimu. Įrenginys sukurtas taip, kad iki minimumo sumažintų triukšmo emisijos riziką, atsižvelgiant į technologijų pažangą ir triukšmo mažinimo galimybes.

#### Legenda



Prieš naudodami perskaitykite instrukcijas.



Dėvėkite apsauginius akinius.



Mūvėkite apsaugines pirštines.



Dėvėkite kojų apsaugą.



Dėvėkite apsauginius drabužius.



**ĮSPĖJIMAS!** arba **ATSARGIAI!** arba **ATMINKITE!** Taikoma konkrečiai situacijai.  
(bendras įspėjamasis ženklas)



**ATKREIPKITE DĖMESĮ!** Šio vadovo brėžiniai yra tik iliustravimo tikslais ir kai kuriomis detalėmis gali skirtis nuo tikrojo gaminio.

## 2. Naudojimo saugumas



**DĖMESIO!** Perskaitykite visus saugos įspėjimus ir instrukcijas. Perspėjimų ir nurodymų nesilaikymas gali sukelti rimtų sužalojimų ar net mirtį.

Įspėjimuose ir instrukcijose vartojami terminai „prietaisas“ arba „produktas“: Sodo sąvartynas.

### 2.1. Saugumas darbo vietoje

- a) Dirbti saugioje darbo aplinkoje. Laikykite savo darbo vietą švarią, gerai apšviestą ir netrukdykite.
- b) Asmenis, nedėvinčius atitinkamos saugos įrangos, laikykite toliau nuo darbo zonos.
- c) Nenaudojamus prietaisus tinkamai laikykite saugioje ir sausoje vietoje, kad išvengtumėte rūdžių ar pažeidimų. Užraskite prietaisus ir laikykite vaikams nepasiekiamoje vietoje.
- d) Įsitikinkite, kad darbo vieta yra švari ir gerai apšviesta. Netvarkinga arba prastai apšviesta darbo vieta gali sukelti nelaimingų atsitikimų. Stenkitės galvoti į priekį, stebėti, kas vyksta, ir dirbdami su įrenginiu vadovaukitės sveiku protu.
- e) Pastebėję pažeidimą ar nereguliarų veikimą, nedelsdami išjunkite įrenginį ir nedelsdami praneškite apie tai prižiūrėtojiui.
- f) Jei nesate tikri, ar įrenginys veikia tinkamai, arba pastebėjote pažeidimų, kreipkitės į gamintojo aptarnavimo centrą.
- g) Prietaisą taisyti gali tik gamintojo techninės priežiūros centras. Nebandykite taisyti patys!
- h) Vaikams ar pašaliniais asmenims įeiti į darbo vietą draudžiama. Dėl atitraukimo galite prarasti įrenginio kontrolę.
- i) Naudokite prietaisą gerai vėdinamoje vietoje.
- j) Prietaisas veikimo metu gamina dulkes ir šiukšles. Svarbu apsaugoti pašalinius asmenis nuo žalingo jų poveikio.
- k) Reguliariai tikrinkite saugos etikečių būklę. Jei etiketės neįskaitomos, jas reikia pakeisti.
- l) Išsaugokite šį vadovą, kad galėtumėte pasinaudoti ateityje. Jei šis įrenginys perduodamas trečiajam šaliai, kartu su juo turi būti perduotas ir vadovas.
- m) Pakavimo elementus ir mažas surinkimo dalis laikykite vaikams nepasiekiamoje vietoje.
- n) Saugokite prietaisą nuo vaikų ir gyvūnų.



**Prisimink!** Naudodami prietaisą saugokite vaikus ir kitus pašalinius asmenis.

### 2.2. Asmeninis saugumas

- a) Visada dėvėkite apsauginius akinius, kurie apsaugo akis priekyje ir šonuose.
- b) Mūvėkite pirštines, kurios apsaugotų pagal darbo medžiagas arba sumažintų prietaiso vibracijos poveikį.
- c) Dėvėkite apsauginius drabužius, skirtus darbo aplinkai ir įrenginiui.
- d) Norint išlaikyti koją ir pusiausvyrą darbo aplinkoje, rekomenduojama avėti neslidžių avalynę.
- e) Dėvėkite plieninę avalynę arba plieninius pirštų gaubtus, kad išvengtumėte pėdos sužeidimo dėl krintančių daiktų.
- f) Nenaudokite prietaiso pavargę, susirgę arba apsvaigę nuo alkoholio, narkotinių medžiagų ar vaistų, kurie gali labai pabloginti gebėjimą valdyti prietaisą.
- g) Prietaisą gali valdyti fiziškai pasirengę asmenys, kurie gali valdyti mašiną, yra tinkamai apmokyti, susipažinę su šiuo naudojimo vadovu ir yra apmokyti darbuotojų sveikatos ir saugos klausimais.
- h) Dirbdami su įrenginiu vadovaukitės sveiku protu ir būkite budrūs. Laikinas koncentracijos praradimas naudojant prietaisą gali sukelti rimtų sužalojimų.
- i) Naudokite asmenines apsaugos priemones, reikalingas darbui su prietaisu, nurodytas 1 skyriuje „Legenda“. Tinkamų ir patvirtintų asmeninių apsaugos priemonių naudojimas sumažina sužalojimo riziką.
- j) Nepervertinkite savo sugebėjimų. Naudodami įrenginį išlaikykite pusiausvyrą ir visada būkite stabilūs. Tai užtikrins geresnę įrenginio valdymą netikėtose situacijose.
- k) Nedėvėkite drabužių ar papuošalų, kurie gali įsipainioti į judančias prietaiso dalis. Ilgus plaukus laikykite uždengtus arba surištus.
- l) Prietaisas nėra žaistas. Vaikai turi būti prižiūrimi, kad jie nežaistų su prietaisu.

## 2.3. Saugus įrenginio naudojimas

- a) Nenaudokite prietaiso pavargę arba apsvaigę nuo narkotikų, alkoholio ar vaistų.
- b) Laikykitės darbo vietą tvarkingą ir gerai apšviestą. Sutrikimas arba prastas apšvietimas gali sukelti nelaimingų atsitikimų. Būkite įžvalgūs, stebėkite, ką darote, ir naudokitės sveiku protu, kai naudojate įrenginį.
- c) Jei abejojate, ar įrenginys veikia tinkamai, arba jei jis pažeistas, kreipkitės į gamintojo aptarnavimo skyrių.
- d) Įrenginį remontuoti gali tik gamintojo techninės priežiūros skyrius. Neatlikite remonto patys!
- e) Išsaugokite šias naudojimo instrukcijas, kad galėtumėte pasinaudoti ateityje. Jei įrenginys turi būti perduotas trečiajai šaliai, kartu su įrenginiu reikia perduoti ir naudojimo instrukciją.
- f) Pakuotę ir mažas surinkimo dalis laikykite vaikams nepasiekiamoje vietoje.
- g) Saugokite įrenginį nuo vaikų ir gyvūnų.
- h) Nenaudokite šio įrenginio, jei esate pavargęs, sergate arba esate apsvaigęs nuo alkoholio, narkotikų ar vaistų, kurie gali pakenkti jūsų gebėjimui valdyti įrenginį.
- i) Įrenginys nėra skirtas naudoti asmenims (įskaitant vaikus), kurių psichikos, jutimo ar intelekto funkcijos yra susilpnėjusios, arba asmenims, neturintiems patirties ir (arba) žinių, nebent jie yra prižiūrimi už jų saugumą atsakingo asmens arba yra instrukuoti, kaip valdyti įrenginį.
- j) Įrenginį gali valdyti asmenys, kurie yra fiziškai pasirengę, gali jį valdyti ir tinkamai apmokyti, perskaitę šią naudojimo instrukciją ir buvo apmokyti saugos ir sveikatos darbe.
- k) Naudodami šį įrenginį būkite atsargūs ir elkitės sveiku protu.
- l) Nepervertinkite savo galimybių. Eksploatacijos metu išlaikykite kūno pusiausvyrą ir pusiausvyrą. Tai leidžia geriau valdyti mašiną netikėtose situacijose.
- m) Prietaisas nėra žaislas. Vaikus reikia stebėti, kad jie nežaistų su įrenginiu.
- n) Neperkraukite įrenginio.
- o) Laikykitės įrenginį geros darbinės būklės. Prieš kiekvieną naudojimą patikrinkite, ar nėra bendrų pažeidimų arba judančių dalių pažeidimų (dėmenų ir komponentų įtrūkimų ar kitų sąlygų, kurios gali turėti įtakos saugiam įrenginio veikimui). Jei prietaisas pažeistas, prieš naudodami jį suremontuokite.
- p) Remontą ir techninę priežiūrą turi atlikti kvalifikuotas personalas, naudodamas tik originalias atsargines dalis. Tai užtikrins naudojimo saugumą.
- q) Kad užtikrintumėte suprojektuotą įrenginio veikimo vientisumą, nenuimkite gamykloje sumontuotų dangčių ir neatlaisvinkite varžtų.
- r) Venkite situacijų, kai mašina eksploatacijos metu sustos esant didelėms apkrovoms.
- s) Reguliariai valykite įrenginį, kad išvengtumėte nuolatinio nešvarumų kaupimosi.
- t) Prietaisas nėra žaislas. Vaikai neturi naudoti, valyti ir prižiūrėti be suaugusiųjų priežiūros.
- u) Negadinkite įrenginio, kad pakeistumėte jo veikimą ar dizainą.
- v) Saugokite įrenginį nuo ugnies ir šilumos šaltinių.
- w) Valymui naudokite minkštą, drėgną šluostę.
- x) Pasirūpinkite, kad ratai darbo metu nesusidurtų su kliūtimis ir neįsisuktų laisvų dalių.
- y) Prietaisą naudokite tik ant lygaus, kieto, lygaus paviršiaus.
- z) Įrenginys nėra skirtas žmonėms ar gyvūnams vežti ir negali būti naudojamas kroviniams kelti.
- aa) Nepalikite vežimėlio ir krovinio be priežiūros.
- bb) Valdykite prietaisą, asmeninį judėjimą ir darbo aplinką, kad išvengtumėte sužeidimų ar įrenginio sugadinimo.
- cc) Neopersistenkite, kai naudojate įrenginį. Tinkamas stovėjimas ir pusiausvyra leidžia geriau valdyti netikėtose situacijose.
- dd) Naudokite darbui tinkamą įrenginį. Šis įrenginys buvo sukurtas tam tikrai funkcijai. Nekeiskite ir nekeiskite šio įrenginio arba nenaudokite jo ne pagal paskirtį.
- ee) Šį prietaisą naudokite tik ant stabilaus, lygaus, neslidaus ir apkrovą atlaikančio paviršiaus. Įsitikinkite, kad krovinyje yra pakrautas centre ir tvirtas.
- ff) Neviršykite bendros maksimalios apkrovos 330 svarų (149,6 kg). Svorio įvertinimas pagrįstas tolygiai paskirstyta apkrova.
- gg) Nenaudokite šio vežimėlio keleiviams vežti.
- hh) Jei kurios nors dalys yra sugadintos, sulūžusios ar netinkamai padėtos, nenaudokite vežimėlio, kol neįsigysite atsarginių dalių.
- ii) Nenaudokite vežimėlio ant paviršių arba gabendami daiktus, kurie gali sugadinti pneumatines padangas ar vamzdžius.



**ATSARGIAI!** Nors gaminys buvo sukurtas taip, kad būtų saugus, su tinkamomis apsaugos priemonėmis ir nepaisant vartotojui pateiktų papildomų saugos priemonių, dirbant su įrenginiu vis dar yra nedidelis nelaimingo atsitikimo ar susižalojimo pavojus. Naudojant šį gaminį patariama būti atsargiems ir sveiku protu.

### 3. Naudokite gaires



Gaminys skirtas sodo reikmenims transportuoti

**Naudotojas atsako už bet kokią žalą, atsiradusią dėl įrenginio naudojimo ne pagal paskirtį.**

### 3.1. Surinkimas ir montavimas

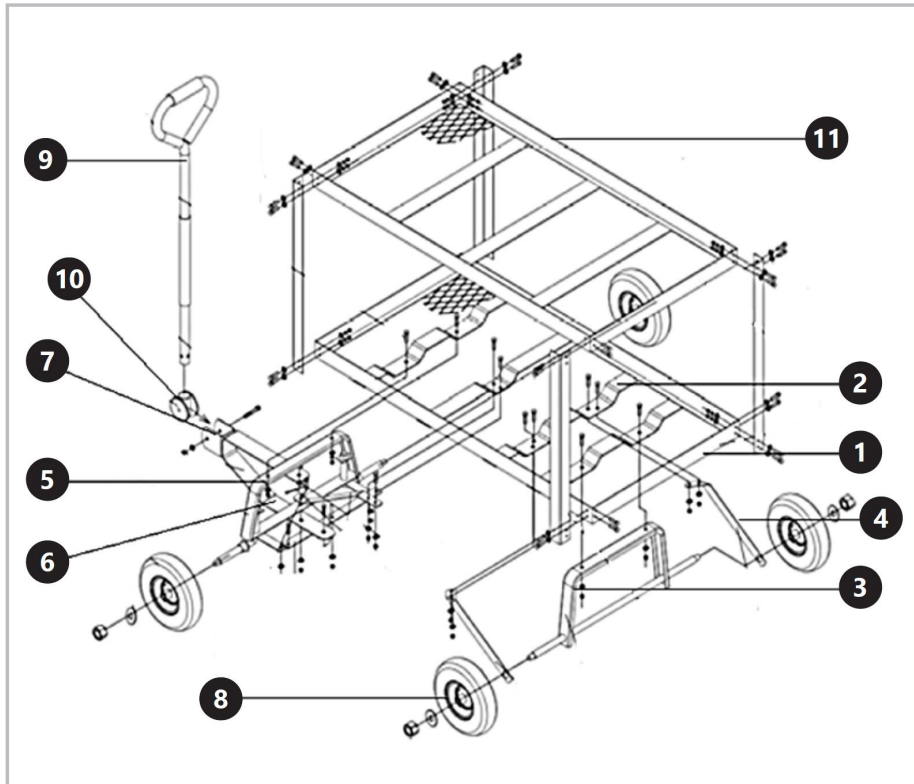

#### ĮRENGINIO MONTAVIMAS

1. Pasukite pagrindą [1] taip, kad pagrindo tvirtinimo skersiniai [2] būtų viršuje. Naudodami M8x18 varžtus, poveržles ir veržles, įsukite galinę atraminę ašį į galinio skersinio strypo angas [3].
2. Tvirtinimo elementus padėkite ant ašies šonų taip, kad tvirtinimo elementų skylės sutaptų su kito pagrindo tvirtinimo skersinio angomis. Įkiškite M8x18 varžtą su poveržle ir veržle per skylutes ir priveržkite.
3. Naudodami M8x18 varžtus, poveržles ir veržles, prisukite priekinę atraminę ašį [5] prie priekinio skersinio.
4. Prisukite valdymo jungtį [6] prie priekinės atraminės ašies.
5. Trumpąją vairo mechanizmo pusę [7] prisukite prie priekinės atraminės ašies centre esančios angos, o ilgąją – prie vairo movos angos.
6. Prisukite centrinį tvirtinimo elementą prie priekinės atraminės ašies ir pagrindo tvirtinimo skersinio.
7. Uždėkite ir prisukite ratus [8] priekinių ir galinių atraminių ašių galuose.
8. Įkiškite rankenos galą [9] į įvorę [10] ir įstatykite į laikiklio vidurį vairo gale, sulygiuokite skylės, prisukite.
9. Pasukite vežimėlių ratus žemyn.
10. Prisukite viršutinį skydelį [11].

### 3.2. Valymas ir priežiūra

- a) Prietaisą prižiūrėkite atsargiai. Geros būklės įrenginys yra efektyvus, lengviau valdomas ir turės mažiau problemų.
- b) Reguliariai tikrinkite prietaiso komponentus. Pataisykite arba pakeiskite pažeistus ar susidėvėjusius komponentus. Atliekant techninę priežiūrą naudokite tik identišką atsarginę dalis.
- c) Prieš pakraunant nuo įrenginio nuvalykite nešvarumus, šiukšles, alyvą, riebalus ir kt.
- d) Tvarkykite prietaiso etiketes ir vardines lenteles. Juose yra svarbi informacija. Jei jos neįskaitomos arba jos nėra, kreipkitės į Princess Auto Ltd.



Acest manual de utilizare a fost tradus folosind traducerea automată. Am depus toate eforturile pentru a ne asigura că traducerea este exactă, dar vă rugăm să rețineți că traduceri automate nu sunt perfecte și nu sunt menite să înlocuiască traducătorii umani. Versiunea oficială a manualului de utilizare este în limba engleză. Orice diferență între versiunea tradusă și versiunea originală în limba engleză nu este obligatorie din punct de vedere juridic. Dacă aveți întrebări despre acuratețea traducerii, vă rugăm să consultați versiunea în limba engleză, care este referința oficială. Mai multe versiuni lingvistice sunt disponibile la cerere prin [info@expondo.com](mailto:info@expondo.com).

## Date tehnice

Descrierea parametrilor	Valoarea parametrului
Numele produsului	Coș de gunoi de grădină
Model	HT-TWIN-150
Dimensiuni [latime x lungime x inaltime; mm]	520 x 980 x 1000
Greutate [kg]	22,9

### 1. Descriere generală

Manualul de utilizare este conceput pentru a ajuta la utilizarea în siguranță și fără probleme a dispozitivului. Produsul este proiectat și fabricat în conformitate cu ghiduri tehnice stricte, folosind tehnologii și componente de ultimă generație. În plus, este produs în conformitate cu cele mai stricte standarde de calitate.

**NU UTILIZAȚI DISPOZITIVUL DECĂ DACĂ CITIȚI CU ATENȚIE ȘI AȚI ÎNȚELES ACEST  
MANUAL DE UTILIZARE.**

Pentru a crește durata de viață a produsului și pentru a asigura o funcționare fără probleme, utilizați-l în conformitate cu acest manual de utilizare și efectuați în mod regulat sarcini de întreținere. Datele tehnice și specificațiile din acest manual de utilizare sunt actualizate. Producătorul își rezervă dreptul de a face modificări asociate cu îmbunătățirea calității. Dispozitivul este conceput pentru a reduce la minimum riscurile de emisie de zgomot, ținând cont de progresul tehnologic și de oportunitățile de reducere a zgomotului.

#### Legendă



Citiți instrucțiunile înainte de utilizare.



Purtați ochelari de protecție.



Purtați mănuși de protecție.



Purtați protecție pentru picioare.



Purtați îmbrăcăminte de protecție.



**AVERTIZARE!** sau **ATENȚIE!** sau **ȚINE minte!** Aplicabil la situația dată.  
(semn general de avertizare)



**VĂ RUGĂM SĂ REȚINEȚI!** Desenele din acest manual au doar scop ilustrativ și unele detalii pot diferi de produsul real.

## 2. Siguranța utilizării



### ATENȚIE!

Citiți toate avertismentele de siguranță și toate instrucțiunile. Nerespectarea avertismentelor și instrucțiunilor poate duce la răni grave sau chiar deces.

Termenii „dispozitiv” sau „produs” sunt utilizați în avertismente și instrucțiuni pentru a se referi la: Coș de gunoi de grădină.

### 2.1. Siguranța la locul de muncă

- a) Operați într-un mediu de lucru sigur. Păstrați-vă zona de lucru curată, bine iluminată și fără distrageri.
- b) Țineți pe oricine care nu poartă echipamentul de siguranță adecvat departe de zona de lucru.
- c) Depozitați dispozitivele neutilizate în mod corespunzător într-un loc sigur și uscat pentru a preveni rugina sau deteriorarea. Închideți dispozitivele și nu lăsați-le la îndemâna copiilor.
- d) Asigurați-vă că locul de muncă este curat și bine iluminat. Un loc de muncă dezordonat sau slab iluminat poate duce la accidente. Încercați să gândiți înainte, observați ce se întâmplă și folosiți bunul simț atunci când lucrați cu dispozitivul.
- e) Dacă descoperiți daune sau funcționare neregulată, opriți imediat dispozitivul și raportați-l fără întârziere unui supervisor.
- f) Dacă nu sunteți sigur dacă dispozitivul funcționează corect sau dacă observați daune, vă rugăm să contactați centrul de service al producătorului.
- g) Numai centrul de service al producătorului poate efectua reparații la dispozitiv. Nu încercați să faceți singur reparații!
- h) Copiilor sau persoanelor neautorizate le este interzisă intrarea într-un post de lucru. O distragere a atenției poate duce la pierderea controlului asupra dispozitivului.
- i) Utilizați dispozitivul într-un spațiu bine ventilat.
- j) Dispozitivul produce praf și resturi în timpul funcționării. Este important să-i protejezi pe trecători de efectele lor nocive.
- k) Verificați regulat starea etichetelor de siguranță. Dacă etichetele sunt ilizibile, acestea trebuie înlocuite.
- l) Vă rugăm să păstrați acest manual disponibil pentru referințe viitoare. Dacă acest dispozitiv este transmis unei terțe părți, manualul trebuie să fie transmis împreună cu acesta.
- m) Păstrați elementele de ambalare și piesele mici de asamblare într-un loc care nu este accesibil copiilor.
- n) Țineți aparatul departe de copii și animale.



**Ține minte!** Când utilizați dispozitivul, protejați copiii și alți trecători.

### 2.2. Siguranța personală

- a) Purtați întotdeauna ochelari de protecție împotriva impactului care oferă protecție frontală și laterală pentru ochi.
- b) Purtați mănuși care oferă protecție pe baza materialelor de lucru sau pentru a reduce efectele vibrațiilor dispozitivului.
- c) Purtați îmbrăcăminte de protecție concepută pentru mediul și dispozitivul de lucru.
- d) Încălțăminte antiderapante este recomandată pentru a menține picioarele și echilibrul în mediul de lucru.
- e) Purtați încălțăminte de oțel sau capace de oțel pentru a preveni rănirea piciorului din cauza căderii obiectelor.
- f) Nu utilizați dispozitivul când sunteți obosit, bolnav sau sub influența alcoolului, a narcoticelor sau a medicamentelor care pot afecta semnificativ capacitatea de a utiliza dispozitivul.
- g) Dispozitivul poate fi operat de persoane apte fizic care sunt capabile să manevreze mașina, sunt instruite corespunzător, care au revizuit acest manual de utilizare și au primit instruire în domeniul sănătății și siguranței în muncă.
- h) Când lucrați cu dispozitivul, folosiți bunul simț și fiți atenți. Pierderea temporară a concentrării în timpul utilizării dispozitivului poate duce la răni grave.
- i) Utilizați echipamentul individual de protecție conform cerințelor pentru lucrul cu dispozitivul, specificat în secțiunea 1 „Legendă”. Utilizarea echipamentului individual de protecție corect și aprobat reduce riscul de rănire.

- j) Nu vă supraestimați abilitățile. Când utilizați dispozitivul, mențineți echilibrul și rămâneți stabil în orice moment. Acest lucru va asigura un control mai bun asupra dispozitivului în situații neașteptate.
- k) Evitați să purtați haine sau bijuterii care se pot încurca cu părțile mobile ale unui dispozitiv. Păstrați părul lung acoperit sau legat.
- l) Aparatul nu este o jucărie. Copiii trebuie supravegheați pentru a se asigura că nu se joacă cu dispozitivul.

### 2.3. Utilizarea dispozitivului în siguranță

- a) Nu utilizați niciun dispozitiv când sunteți obosit sau sub influența drogurilor, alcoolului sau medicamentelor.
- b) Păstrați zona de lucru ordonată și bine iluminată. Dereglarea sau iluminarea slabă pot duce la accidente. Fiți prevăzător, urmăriți ce faceți și folosiți bunul simț atunci când utilizați unitatea.
- c) Dacă aveți îndoieli dacă unitatea funcționează corect sau dacă este deteriorată, contactați departamentul de service al producătorului.
- d) Numai departamentul de service al producătorului poate repara unitatea. Nu efectuați singur reparațiile!
- e) Păstrați aceste instrucțiuni pentru utilizare pentru referințe viitoare. Dacă unitatea urmează să fie predată unei terțe părți, instrucțiunile de utilizare trebuie de asemenea să fie predate împreună cu unitatea.
- f) Nu lăsați ambalajul și piesele mici de asamblare la îndemâna copiilor.
- g) Țineți unitatea departe de copii și animale.
- h) Nu utilizați această unitate dacă sunteți obosit, bolnav sau sub influența alcoolului, a drogurilor sau a medicamentelor care v-ar putea afecta capacitatea de a utiliza unitatea.
- i) Unitatea nu este destinată utilizării de către persoane (inclusiv copii) cu funcții mintale, senzoriale sau intelectuale reduse sau persoane cărora le lipsește experiența și/sau cunoștințele, cu excepția cazului în care sunt supravegheate sau au fost instruite de o persoană responsabilă pentru siguranța lor cu privire la modul de utilizare a unității.
- j) Unitatea poate fi utilizată de persoane apte fizic, capabile să o opereze și instruite corespunzător și care au citit acest manual de instrucțiuni și au fost instruite în domeniul securității și sănătății în muncă.
- k) Utilizați prudență și bunul simț atunci când utilizați această unitate.
- l) Nu vă supraestimați capacitățile. Menține echilibrul și echilibrul corpului în orice moment în timpul funcționării. Acest lucru permite un control mai bun al mașinii în situații neașteptate.
- m) Unitatea nu este o jucărie. Copiii trebuie supravegheați pentru a se asigura că nu se joacă cu unitatea.
- n) Nu supraîncărcați unitatea.
- o) Păstrați unitatea în stare bună de funcționare. Verificați înainte de fiecare utilizare dacă nu există daune generale sau deteriorări ale pieselor în mișcare (fisuri ale pieselor și componentelor sau orice altă stare care poate afecta funcționarea în siguranță a unității). Dacă este deteriorat, reparați unitatea înainte de utilizare.
- p) Reparațiile și întreținerea trebuie efectuate de personal calificat folosind doar piese de schimb originale. Acest lucru va asigura siguranța utilizării.
- q) Pentru a asigura integritatea operațională proiectată a unității, nu îndepărtați capacele instalate din fabrică și nu slăbiți șuruburile.
- r) Evitați situațiile în care mașina se oprește sub sarcini mari în timpul funcționării.
- s) Curățați unitatea în mod regulat pentru a preveni acumularea permanentă de murdărie.
- t) Unitatea nu este o jucărie. Utilizarea, curățarea și întreținerea nu trebuie efectuate de copii fără supravegherea unui adult.
- u) Nu modificați unitatea pentru a-i modifica performanța sau designul.
- v) Țineți unitatea departe de surse de foc și căldură.
- w) Utilizați o cârpă moale și umedă pentru curățare.
- x) Aveți grijă ca roțile să nu întâmpine obstacole în timpul funcționării și evitați înșurubarea pieselor slăbite.
- y) Utilizați unitatea numai pe o suprafață plană, tare și plană.
- z) Unitatea nu este destinată transportului de persoane sau animale și nu trebuie utilizată pentru ridicarea sarcinilor.
- aa) Nu lăsați căruciorul și încărcarea nesupravegheată.

- bb) Controlați dispozitivul, mișcarea personală și mediul de lucru pentru a evita rănirea personală sau deteriorarea dispozitivului.
- cc) Nu vă depășiți când utilizați un dispozitiv. Așezarea și echilibrul adecvate permit un control mai bun în situații neașteptate.
- dd) Utilizați dispozitivul corect pentru lucrare. Acest dispozitiv a fost proiectat pentru o anumită funcție. Nu modificați sau alterați acest dispozitiv și nu îl utilizați într-un scop nedorit.
- ee) Utilizați acest dispozitiv numai pe o suprafață stabilă, plană, nealunecoasă și capabilă să susțină sarcina. Asigurați-vă că sarcina este încărcată în centru și sigură.
- ff) Nu depășiți capacitatea totală maximă de încărcare de 330 lb (149,6 kg). Greutatea nominală se bazează pe o sarcină distribuită uniform.
- gg) Nu folosiți acest cărucior pentru a transporta pasageri.
- hh) Dacă vreo piesă este deteriorată, ruptă sau deplasată greșit, nu utilizați căruciorul până când nu au fost obținute piesele de schimb.
- ii) Nu utilizați căruciorul pe suprafețe sau pentru transportul de obiecte care pot provoca deteriorarea pneurilor sau a tuburilor.



**ATENȚIE!** Deși produsul a fost proiectat pentru a fi sigur, cu măsuri de protecție adecvate și în ciuda caracteristicilor suplimentare de siguranță oferite utilizatorului, există totuși un mic risc de accident sau rănire la manipularea unității. Vă sfătuiți să folosiți prudență și bunul simț atunci când utilizați acest produs.

### 3. Folosiți instrucțiuni



Produsul este conceput pentru a transporta accesorii de grădinarit

**Utilizatorul este responsabil pentru orice daune rezultate din utilizarea neintenționată a dispozitivului.**

### 3.1. Asamblare si instalare

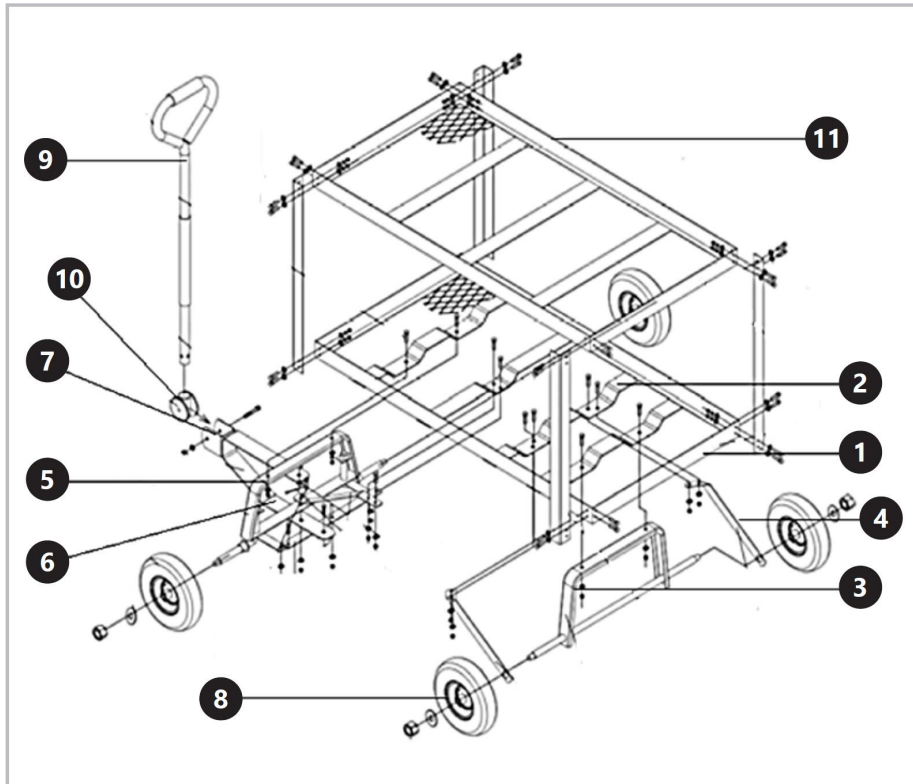

#### INSTALAREA UNITĂȚII

1. Rotiți baza [1] astfel încât barele transversale de montare [2] ale bazei să fie deasupra. Folosind șuruburi, șaibe și piulițe M8x18, înșurubați axa suport din spate în orificiile din bara transversală din spate [3].
2. Așezați elementele de prindere pe părțile laterale ale axei, astfel încât orificiile elementelor de prindere să se alinieze cu orificiile din următoarea bară transversală de montare a bazei. Puneți un șurub M8x18 cu șaibă și piuliță prin găuri și strângeți.
3. Folosind șuruburi, șaibe și piulițe M8x18, înșurubați axa suport față [5] la bara transversală din față.
4. Înșurubați conectorul de comandă [6] pe axa suport față.
5. Înșurubați partea scurtă a unității de direcție [7] în orificiul din centrul axei suport față și partea lungă în orificiul din cuplul de direcție.
6. Înșurubați elementul de fixare central pe axa suport față și pe traversa de fixare a bazei.
7. Așezați și înșurubați roțile [8] la capetele axelor suport față și spate.
8. Introduceți capătul mânerului [9] în manșonul [10] și puneți-l în centrul suportului la capătul de direcție, aliniați găurile, înșurubați.
9. Întoarceți căruciorul cu roțile în jos.
10. Înșurubați panoul superior [11].

### 3.2. Curățare și întreținere

- a) Întreține dispozitivul cu grijă. Un dispozitiv în stare bună este eficient, mai ușor de controlat și va avea mai puține probleme.
- b) Inspectați periodic componentele dispozitivului. Reparați sau înlocuiți componentele deteriorate sau uzate. Utilizați numai piese de schimb identice atunci când efectuați întreținerea.
- c) Curățați orice murdărie, resturi, ulei, grăsimi etc. de pe dispozitiv înainte de încărcare.
- d) Mențineți etichetele și plăcuțele de identificare ale dispozitivului. Acestea conțin informații importante. Dacă este imposibil de citit sau lipsește, contactați Princess Auto Ltd. pentru înlocuiri.



Ta uporabniški priročnik je bil preveden s strojnimi prevajanjem. Potrudili smo se, da bi zagotovili točnost prevoda, vendar upoštevajte, da avtomatizirani prevodi niso popolni in niso namenjeni nadomestitvi človeških prevajalcev. Uradna različica uporabniškega priročnika je v angleščini. Morebitne razlike med prevedeno različico in izvirno angleško različico niso pravno zavezujoče. Če imate kakršna koli vprašanja o točnosti prevoda, si oglejte angleško različico, ki je uradna referenca. Več jezikovnih različic je na voljo na zahtevo preko [info@expondo.com](mailto:info@expondo.com).

## Tehnični podatki

Opis parametra	Vrednost parametra
Ime izdelka	Vrtni odlagalni voziček
Model	HT-TWIN-150
Dimenzije [širina x dolžina x višina; mm]	520 x 980 x 1000
Teža [kg]	22,9

### 1. Splošni opis

Navodila za uporabo so namenjena varni in nemoteni uporabi naprave. Izdelek je zasnovan in izdelan v skladu s strogimi tehničnimi smernicami, z uporabo najsodobnejših tehnologij in komponent. Poleg tega je izdelan v skladu z najstrožjimi standardi kakovosti.

**NAPRAVE NE UPORABLJAJTE, RAZEN, ČE STE TEMELJITO PREBRALI IN RAZUMELI TEGA UPORABNIŠKEGA PRIROČNIKA.**

Da bi podaljšali življenjsko dobo naprave in zagotovili nemoteno delovanje, jo uporabljajte v skladu s tem uporabniškim priročnikom in redno izvajajte vzdrževalna dela. Tehnični podatki in specifikacije v tem uporabniškem priročniku so posodobljeni. Proizvajalec si pridržuje pravico do sprememb v zvezi z izboljšanjem kakovosti. Naprava je zasnovana tako, da z upoštevanjem tehnološkega napredka in možnosti zmanjševanja hrupa zmanjša tveganje emisije hrupa na minimum.

#### Legenda



Pred uporabo preberite navodila.



Nosite zaščitna očala.



Nosite zaščitne rokavice.



Nosite zaščito za noge.



Nosite zaščitno obleko.



**OPOZORILO!** ali **POZOR!** ali **ZAPOMNI!** Uporabno za dano situacijo. (splošen opozorilni znak)



**UPOŠTEVAJTE!** Risbe v tem priročniku so samo za ilustracijo in se lahko v nekaterih podrobnostih razlikujejo od dejanskega izdelka.

## 2. Varnost uporabe



### **POZOR!**

Preberite vsa varnostna opozorila in vsa navodila. Neupoštevanje opozoril in navodil lahko povzroči resne poškodbe ali celo smrt.

Izraza "naprava" ali "izdelek" se v opozorilih in navodilih nanašata na: Vrtni odlagalni voziček.

### 2.1. Varnost na delovnem mestu

- a) Delajte v varnem delovnem okolju. Vaše delovno mesto naj bo čisto, dobro osvetljeno in brez motenj.
- b) Osebe, ki nimajo ustrezne varnostne opreme, naj ne bodo v bližini delovnega območja.
- c) Neuporabljene naprave pravilno shranjujte na varnem in suhem mestu, da preprečite rjo ali poškodbe. Zaklenite naprave in jih hranite izven dosega otrok.
- d) Poskrbite, da bo delovno mesto čisto in dobro osvetljeno. Neurejeno ali slabo osvetljeno delovno mesto lahko povzroči nesreče. Poskusite razmišljati vnaprej, opazujte dogajanje in pri delu z napravo uporabljajte zdrav razum.
- e) Če ugotovite poškodbe ali nepravilno delovanje, napravo takoj izklopite in o tem nemudoma obvestite nadzornika.
- f) Če niste prepričani, ali naprava deluje pravilno ali če ugotovite poškodbe, se obrnite na servisni center proizvajalca.
- g) Napravo sme popravljati samo servis proizvajalca. Ne poskušajte popravljati sami!
- h) Otrokom ali nepooblaščenim osebam je prepovedan vstop na delovno mesto. Motnja lahko povzroči izgubo nadzora nad napravo.
- i) Napravo uporabljajte v dobro prezračenem prostoru.
- j) Naprava med delovanjem proizvaja prah in ostanke. Pomembno je zaščititi mimoidoče pred njihovimi škodljivimi učinki.
- k) Redno preverjajte stanje varnostnih nalepk. Če so nalepke nečitljive, jih je treba zamenjati.
- l) Prosimo, da ta priročnik ostane na voljo za poznejšo uporabo. Če napravo predate tretji osebi, ji morate posredovati tudi priročnik.
- m) Embalažne elemente in majhne sestavne dele hranite na mestu, ki ni dostopno otrokom.
- n) Napravo hranite izven dosega otrok in živali.



**Ne pozabite!** Pri uporabi naprave zaščitite otroke in druge navzoče.

### 2.2. Osebna varnost

- a) Vedno nosite zaščitna očala, ki nudijo sprednjo in stransko zaščito oči.
- b) Nosite rokavice, ki zagotavljajo zaščito glede na delovne materiale ali zmanjšajo učinke vibracij naprave.
- c) Nosite zaščitno obleko, oblikovano za delovno okolje in napravo.
- d) Priporočljiva je nedrseča obutev za ohranjanje opore in ravnotežja v delovnem okolju.
- e) Nosite obutev z jeklenimi prsti ali jeklene kapice, da preprečite poškodbe stopala zaradi padajočih predmetov.
- f) Naprave ne uporabljajte, če ste utrujeni, bolni ali pod vplivom alkohola, narkotikov ali zdravil, ki lahko bistveno poslabšajo sposobnost upravljanja naprave.
- g) Napravo lahko upravljajo fizično sposobne osebe, ki so sposobne rokovati s strojem, so ustrezno usposobljene, ki so pregledale ta priročnik za uporabo in se usposobile za varnost in zdravje pri delu.
- h) Pri delu z napravo bodite zdravi in bodite pozorni. Začasna izguba koncentracije med uporabo naprave lahko povzroči resne poškodbe.
- i) Za delo z napravo uporabljajte osebno zaščitno opremo, ki je navedena v poglavju 1 "Legenda". Uporaba pravilne in odobrene osebne zaščitne opreme zmanjša tveganje za poškodbe.
- j) Ne precenjujte svojih sposobnosti. Pri uporabi naprave ohranite ravnotežje in bodite ves čas stabilni. To bo zagotovilo boljši nadzor nad napravo v nepričakovanih situacijah.
- k) Izogibajte se nošenju oblačil ali nakita, ki se lahko zapletejo v gibljive dele naprave. Dolge lase imejte pokrite ali spete.
- l) Naprava ni igrača. Otroke je treba nadzorovati, da se zagotovi, da se ne igrajo z napravo.

## 2.3. Varna uporaba naprave

- a) Ne uporabljajte nobene naprave, če ste utrujeni ali pod vplivom mamil, alkohola ali zdravil.
- b) Delovni prostor naj bo urejen in dobro osvetljen. Nered ali slaba osvetlitev lahko povzročita nesrečo. Bodite previdni, pazite, kaj počnete, in pri uporabi enote uporabljajte zdrav razum.
- c) Če ste v dvomih, ali enota deluje pravilno ali je poškodovana, se obrnite na servisno službo proizvajalca.
- d) Napravo lahko popravlja le servisna služba proizvajalca. Ne izvajajte popravil sami!
- e) Ta navodila shranite za prihodnjo uporabo. Če boste napravo predali tretji osebi, morate skupaj z napravo izročiti tudi navodila za uporabo.
- f) Embalažo in majhne sestavne dele hranite izven dosega otrok.
- g) Enoto hranite izven dosega otrok in živali.
- h) Te enote ne uporabljajte, če ste utrujeni, bolni ali pod vplivom alkohola, mamil ali zdravil, ki bi lahko zmanjšala vašo sposobnost upravljanja enote.
- i) Enota ni namenjena uporabi s strani oseb (vključno z otroki) z zmanjšanimi duševnimi, senzoričnimi ali intelektualnimi funkcijami ali s pomanjkanjem izkušenj in/ali znanja, razen če so pod nadzorom osebe, odgovorne za njihovo varnost, o tem, kako upravljati z enoto.
- j) Napravo lahko upravljajo osebe, ki so fizično sposobne, za upravljanje sposobne in ustrezno usposobljene osebe, ki so prebrale ta navodila za uporabo in so bile usposobljene za varnost in zdravje pri delu.
- k) Pri upravljanju te enote bodite previdni in zdravi razum.
- l) Ne precenjujte svojih zmožnosti. Med delovanjem ves čas vzdržujte telesno ravnovesje in ravnotežje. To omogoča boljši nadzor nad strojem v nepričakovanih situacijah.
- m) Enota ni igrača. Na otroke je treba paziti, da se ne igrajo z enoto.
- n) Ne preobremenjujte enote.
- o) Enoto vzdržujte v dobrem delovnem stanju. Pred vsako uporabo preverite splošne poškodbe ali poškodbe gibljivih delov (razpoke v delih in komponentah ali katero koli drugo stanje, ki bi lahko vplivalo na varno delovanje enote). Če je poškodovana, dajte enoto pred uporabo popraviti.
- p) Popravila in vzdrževanje mora izvajati usposobljeno osebje z uporabo samo originalnih nadomestnih delov. To bo zagotovilo varnost uporabe.
- q) Da zagotovite načrtovano celovitost delovanja enote, ne odstranjujte tovarniško nameščenih pokrovov in ne zrahljajte vijakov.
- r) Izogibajte se situacijam, ko se stroj med delovanjem ustavi pod velikimi obremenitvami.
- s) Enoto redno čistite, da preprečite trajno nabiranje umazanije.
- t) Enota ni igrača. Uporabe, čiščenja in vzdrževanja ne smejo izvajati otroci brez nadzora odrasle osebe.
- u) Ne posegajte v enoto, da bi spremenili njeno delovanje ali obliko.
- v) Enoto hranite stran od virov ognja in toplote.
- w) Za čiščenje uporabite mehko, vlažno krpo.
- x) Pazite, da kolesa med delovanjem ne bodo naletela na ovire in se izogibajte privijanju ohlapnih delov.
- y) Enoto uporabljajte samo na ravni, trdi in ravni površini.
- z) Enota ni namenjena za prevoz ljudi ali živali in se ne sme uporabljati za dvigovanje bremen.
- aa) Ne puščajte vozička in tovora brez nadzora.
- bb) Nadzirajte napravo, osebno gibanje in delovno okolje, da preprečite telesne poškodbe ali poškodbe naprave.
- cc) Med upravljanjem naprave ne pretiravajte. Pravilna podlaga in ravnotežje omogočata boljši nadzor v nepričakovanih situacijah.
- dd) Uporabite pravilno napravo za delo. Ta naprava je bila zasnovana za posebno funkcijo. Ne spreminjajte ali spreminjajte te naprave ali je uporabljajte za nepredvidene namene.
- ee) To napravo uporabljajte samo na površini, ki je stabilna, ravna, ni spolzka in lahko prenese obremenitev. Prepričajte se, da je tovor naložen na sredino in varno.
- ff) Ne prekoračite skupne največje nosilnosti 330 lb (149,6 kg). Ocena teže temelji na enakomerno porazdeljeni obremenitvi.
- gg) Ne uporabljajte tega vozička za prevoz potnikov.
- hh) Če se kateri koli del poškoduje, zlomi ali založi, ne uporabljajte vozička, dokler ne dobite nadomestnih delov.
- ii) Vozička ne uporabljajte na površinah ali za prevoz predmetov, ki lahko poškodujejo pnevmatike ali zračnice.



**POZOR!** Čeprav je bil izdelek zasnovan tako, da je varen, z ustreznimi zaščitnimi ukrepi in kljub dodatnim varnostnim funkcijam, ki so na voljo uporabniku, pri ravnanju z enoto še vedno obstaja majhno tveganje za nesrečo ali poškodbo. Svetujemo vam, da ste pri uporabi tega izdelka previdni in zdravi razum.

### 3. Uporabite smernice



Izdelek je namenjen transportu vrtnarskih pripomočkov

**Uporabnik odgovarja za vso škodo, ki nastane zaradi nenamenske uporabe naprave.**

### 3.1. Montaža in namestitvev

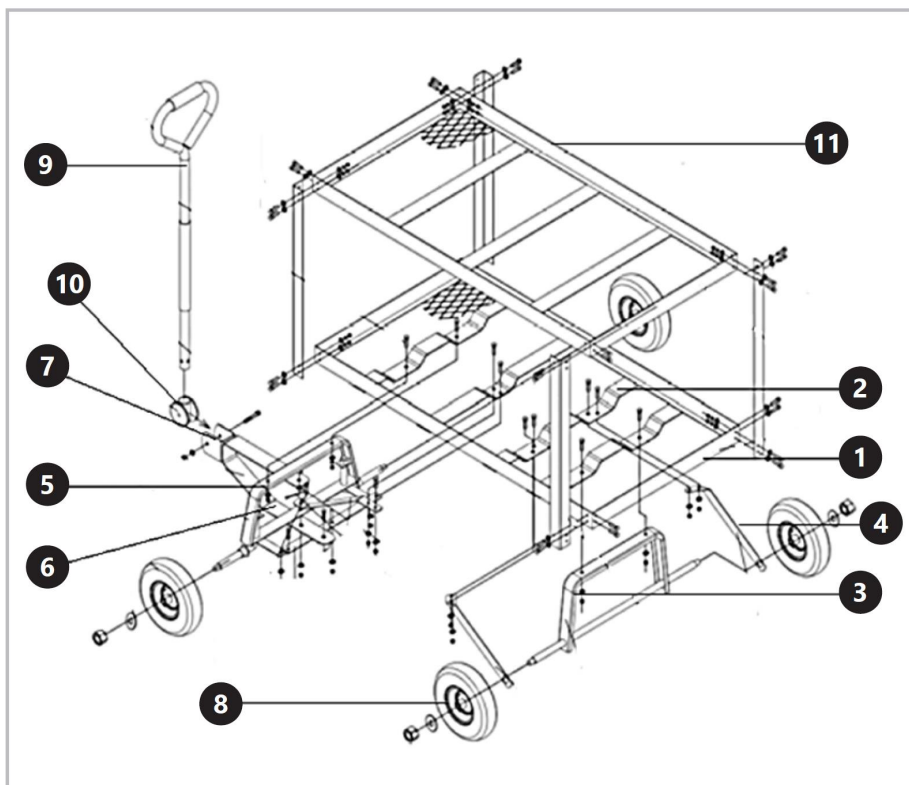

#### NAMESTITEV ENOTE

1. Obrnite podnožje [1] tako, da so pritrdilne prečke [2] podstavka na vrhu. Z vijaki M8x18, podložkami in maticami privijte zadnjo podporno os v luknje v zadnjem prečnem drogu [3].
2. Namestite vpenjalne elemente na straneh osi, tako da se luknje v vpenjalnih elementih poravnajo z luknjami v naslednji prečki za pritrditev na osnovo. Vstavite vijak M8x18 s podložko in matico skozi luknje in zategnite.
3. Z vijaki M8x18, podložkami in maticami privijte sprednjo podporno os [5] na sprednji prečnik.
4. Privijte krmilni konektor [6] na sprednjo nosilno os.
5. Privijte kratko stran krmilne enote [7] na luknjo v sredini sprednje podporne osi in dolgo stran na luknjo v krmilni sklopki.
6. Privijte sredinski pritrdilni element na sprednjo nosilno os in prečni nosilec.
7. Namestite in privijte kolesa [8] na konce sprednje in zadnje podporne osi.
8. Vstavite konec ročaja [9] v tulec [10] in ga postavite na sredino nosilca na koncu krmila, poravnajte luknje in privijte.
9. Obrnite voziček s kolesi navzdol.
10. Privijte zgornjo ploščo [11].

### 3.2. Čiščenje in vzdrževanje

- a) Napravo skrbno vzdržujte. Naprava v dobrem stanju je učinkovita, lažja za upravljanje in bo imela manj težav.
- b) Občasno preglejte komponente naprave. Popravite ali zamenjajte poškodovane ali obrabljene komponente. Pri servisiranju uporabljajte samo enake nadomestne dele.
- c) Pred nalaganjem z naprave očistite vso umazanijo, ostanke, olje, mast itd.
- d) Ohranite oznake in tablice z imeni naprave. Ti nosijo pomembne informacije. Če je neberljiv ali manjka, se za zamenjavo obrnite na Princess Auto Ltd.

# Environmental and disposal information

Producer to customer

Dear Sir or Madam,

Let's take care of the environment! The product you own should not be disposed of with household waste. According to applicable regulations (Directive 2012/19/EU and other local regulations), used equipment must be taken to designated collection points for proper disposal and recycling.



## How to Handle the Product at the End of Its Lifecycle?

- 1. Electrical and Electronic Equipment:** Products marked with the crossed-out wheeled bin symbol must not be disposed of with household waste. You can:
  - Take it to your local collection point for electrical and electronic equipment.
  - Use the “one-for-one” system (returning the old device when purchasing a new one, if available in your region).
- 2. Batteries and Accumulators:** If the product contains batteries, remove them before recycling and take them to designated battery collection points.
- 3. Packaging Materials:** Packaging, such as cardboard or plastic, should be sorted and placed in recycling bins.

## Why is This Important?

Proper disposal of equipment and packaging materials:

- Protects the environment from harmful substances.
- Enables the recovery of valuable resources.
- Reduces the amount of waste sent to landfills.

## Where to Find Information?

Information about waste collection points can be found on local authorities' websites or through your recycling service provider. If needed, contact our customer service team, who will gladly provide further details.

Thank you for your care for the environment and commitment to recycling!

## Contact

expondo Polska sp. z o.o. sp. k.  
ul. Nowy Kisielin – Innowacyjna 7  
66-002 Zielona Góra | Poland, EU  
info@expondo.com