



MOTOR TECHNICS

USER MANUAL

BEDIENUNGSANLEITUNG
INSTRUKCJA OBSŁUGI
NÁVOD K POUŽITÍ
MANUEL D'UTILISATION
ISTRUZIONI PER L'USO
MANUAL DE INSTRUCCIONES
HASZNÁLATI ÚTMUTATÓ
BRUGSANVISNINGENKEL
KÄYTTÖOHJE
GEBRUIKSAANWIJZING
BRUKSANVISNING
INSTRUÇÕES DE UTILIZAÇÃO
POUŽÍVATEĽSKÁ PRÍRUČKA
РЪКОВОДСТВО ЗА УПОТРЕБА
ΟΔΗΓΙΕΣ ΧΡΗΣΗΣ
UPUTE ZA UPORABU
NAUDOJIMO INSTRUKCIJA
MANUAL DE UTILIZARE
NAVODILA ZA UPORABO

PLASTERING MACHINE

DE	Produktname	Putzmaschine
EN	Product name	Plastering Machine
PL	Nazwa produktu	Maszyna do tynkowania
CZ	Název výrobku	Omítací stroj
FR	Nom du produit	Machine à plâtrer
IT	Nome del prodotto	Macchina intonacatrice
ES	Nombre del producto	Máquina de enlucido
HU	Termék neve	Vakológép
DA	Produktnavn	Pudsning maskine
FI	Tuotteen nimi	Rappauskone
NL	Productnaam	Pleistermachine
NO	Produktnavn	Pussmaskin
SE	Produktnamn	Putsmaskin
PT	Nome do produto	Máquina de reboco
SK	Názov produktu	Omietací stroj
BG	Име на продукта	Машина за мазилка
EL	Όνομα προϊόντος	Μηχανή σοβατίσματος
HR	Naziv proizvoda	Stroj za žbukanje
LT	Produkto pavadinimas	Tinkavimo mašina
RO	Numele produsului	Mașină de tencuit
SL	Ime izdelka	Omelna stroj
DE Modell EN Product model PL Model produktu CZ Model výrobku FR Modèle IT Modello ES Modelo HU Modell DA Model FI Tuotteen malli NL Productmodel NO Produktmodell SE Produktmodell PT Modelo do produto SK Model BG Модел на продукт EL Μοντέλο προϊόντος HR Model proizvoda LT : Gaminio modelis RO : Model de produs SL : Model izdelka		MSW-PU-20 MSW-PU-30
DE Hersteller EN Manufacturer PL Producent CZ Výrobce FR Fabricant IT Produttore ES Fabricante HU Termelő DA Producent FI Valmistaja NL Producent NO Produsent SE Tillverkare PT Fabricante SK Výrobca BG Производител EL Κατασκευαστής HR Proizvođač LT Gamintojas RO Producător SL Proizvajalec		expondo Polska sp. z o.o. sp. k.
DE Anschrift des Herstellers EN Manufacturer Address PL Adres producenta CZ Adresa výrobce FR Adresse du fabricant IT Indirizzo del produttore ES Dirección del fabricante HU A gyártó címe DA Producentens adresse FI Valmistajan osoite NL Adres producent NO Produsentens adresse SE Tillverkarens adress PT Endereço do fabricante SK Adresa výrobcu BG Адрес на производителя EL : Διεύθυνση κατασκευαστή HR Adresa proizvođača LT Gamintojo adresas RO Adresa producătorului SL Naslov proizvajalca		ul. Nowy Kisielin – Innowacyjna 7, 66-002 Zielona Góra Poland, EU



Diese Bedienungsanleitung wurde für Sie maschinell übersetzt. Wir arbeiten kontinuierlich daran, eine akkurate Übersetzung zu liefern. Allerdings ist keine maschinelle Übersetzung perfekt. Die offizielle Bedienungsanleitung ist die englische Version. Etwaige Abweichungen oder Unterschiede in der Übersetzung sind weder bindend noch haben sie eine rechtliche Wirkung für die Einhaltung oder Durchsetzung von Vorschriften. Sollten Fragen zur Genauigkeit der Informationen in der Bedienungsanleitung aufkommen, beziehen Sie sich bitte auf die englische Version dieser Inhalte. Sie ist die offizielle Version.

TECHNISCHE DATEN

Beschreibung des Parameters	Parameterwert	
Produktname	Verputzmaschine	
Modell	MSW-PU-20	MSW-PU-30
Nennspannung [V~] / Frequenz [Hz]	230 / 50	230 / 50
Nennleistung [W]	2200	2800
Betriebsdruck [bar]	20	30
Maximaler Betriebsdruck [psi]	290	435
Motorüberhitzungsschutz	ja	ja
Insulation class	F	F
Umdrehungsgeschwindigkeit [U/min]	Motor: 0 - 2500; Spirale: 0 - 160	Motor: 0 - 2500; Spirale: 0 - 160
IEC-Schutzklasse	I	I
Schutz der Besoldungsgruppe	IP54	IP54
Einschaltdauer eines Geräts	S1 - ???	S1 - ???
Durchflussmenge [l/min]	15	18
Maximale Korngröße [mm]	3	3
Luftdruck [bar]	10	10
Maximales Fassungsvermögen [l]	40	40
Abmessungen [Breite x Tiefe x Höhe; mm]	96 x 53 x 88	102 x 49 x 63
Gewicht [kg]	50	60,7

Bitte lesen Sie dieses Handbuch sorgfältig durch und bewahren Sie es auf, bevor Sie versuchen, das beschriebene Produkt zusammenzubauen, zu installieren, zu bedienen oder zu warten. Schützen Sie sich und andere, indem Sie alle Sicherheitshinweise befolgen. Die Nichtbeachtung der Anweisungen kann zu Personen- und/oder Sachschäden führen! Bewahren Sie die Anleitung zum späteren Nachschlagen auf.

Warnung!

Mörtelspritzmaschinen entwickeln hohe Sprühdreücke.



Achtung - Verletzungsgefahr!

- 1) Niemals mit den Fingern oder der Hand in den Sprühstrahl greifen!
Richten Sie die Sprühdüse niemals auf sich selbst oder andere Personen!
Beschichtungsmaterialien sind ätzend oder reizend!
Schützen Sie Ihre Haut und Augen!
- 2) Vor jeder Inbetriebnahme sind die folgenden Punkte gemäß der Betriebsanleitung zu beachten:
 - a. Beachten Sie die zulässigen Drücke.
 - b. Prüfen Sie alle Verbindungsteile auf Dichtheit.

- 3) Die Anweisungen zur regelmäßigen Reinigung und Wartung der Maschine sind strikt einzuhalten.

Beachten Sie vor jeder Arbeit an der Maschine und bei jeder Arbeitspause folgende Punkte:

- a. Beachten Sie die Aushärtungszeit des Beschichtungsmaterials.
- b. Machen Sie die Spritzlanze und den Mörtelschlauch drucklos.
- c. Schalten Sie die Saugpumpe aus.

SICHERHEITSVORSCHRIFTEN

Die folgenden Quellen sind nur eine Auswahl derjenigen, die Sicherheitsanforderungen für Mörtelförderer enthalten:

a) EN 12001:2003, Förder-, Spritz- und Verteilermaschinen für Beton und Mörtel - Sicherheitsanforderungen.

Alle örtlich geltenden Sicherheitsvorschriften müssen eingehalten werden.

Für den sicheren Umgang mit Mörtelspritzmaschinen sind insbesondere die folgenden Vorgaben zu beachten:

Verwendung der Mörtelspritzmaschine

Die Mörtelspritzmaschine darf nur für die Verarbeitung der beschriebenen Beschichtungsstoffe verwendet werden.

Jede andere Verwendung ist nicht erlaubt.

Zur bestimmungsgemäßen Verwendung gehören auch die Beachtung der Betriebsanleitung und die Einhaltung der Inspektions- und Wartungsbedingungen. Halten Sie die Betriebsanleitung immer am Einsatzort der Mörtelspritzmaschine bereit.

Verwenden Sie nur gekennzeichnete Mörtelschläuche mit einem Betriebsdruck von mindestens 40 bar.

Die Mörtelspritzmaschine ist ausschließlich für den gewerblichen Einsatz durch Fachleute bestimmt.

Schutz von Personen

Zum Schutz der Augen, der Haut und der Atmungsorgane: Schutzbrille, Schutzkleidung, Handschuhe tragen, eventuell Hautschutzcreme und Atemschutzgerät verwenden. Der Mörtelschlauch darf nicht abgekuppelt werden, solange er unter Druck steht. Achten Sie auf das Manometer! Tragen Sie eine Schutzbrille! Richten Sie die Sprühlanze nicht auf Personen!

Um Ihre Ohren zu schützen, tragen Sie einen Gehörschutz.

Tragen Sie Sicherheitsschuhe, wenn Sie die Maschine transportieren oder mit ihr arbeiten.

Personen, die nicht bei der Installation, der Montage oder dem Betrieb der Maschine helfen sollen, müssen sich von der Maschine fernhalten.

Atemschutzmasken

Stellen Sie dem Verarbeiter eine Atemmaske zur Verfügung, um sich vor Mineralstaub zu schützen.

Anschluss an das Netz nur über einen speziellen Einspeisepunkt, z. B. über einen Baustromverteiler, mit Fehlerstromschutzeinrichtung mit INF ≤ 30 mA.

Vermeiden Sie die Verschmutzung der Buchse für die Fernbedienung am Steuergerät.



Verletzungsgefahr durch austretendes Material. Prüfen Sie vor dem Einschalten immer, ob der Materialhahn an der Sprühlanze geschlossen ist. Schließen Sie den Materialhahn bei jeder Arbeitsunterbrechung.



Betreiben Sie die Mörtelspritzmaschine niemals, wenn der Rotor freiliegt oder wenn der Behälter entfernt wurde.

Greifen Sie nicht in den Rotor, wenn er sich bewegt. Gefahr der Quetschung.

Vorsicht, wenn Sie lange Haare haben. Tragen Sie bei der Arbeit nur eng anliegende Kleidung.

Stecken Sie keine Gegenstände oder Körperteile durch das Schutzgitter.

Quetschgefahr beim Einklappen der Griffe, beim Zusammenbau der Pumpeneinheit und beim Anschließen des Mörtelschlauchs.

Reinigung und Wartung

Niemals den Mörtelschlauch abkuppeln oder die Maschine zerlegen, wenn sie unter Druck steht. Den Druck auf dem Manometer ablesen.

Schalten Sie bei Wartungsarbeiten die Teerspritzmaschine immer aus, ziehen Sie den Netzstecker und sichern Sie ihn gegen versehentliches Wiedereinstecken.

Motor und Steuergerät der Mörtelspritzmaschine nicht mit einem Wasserstrahl, Hochdruckreiniger oder Dampf Hochdruckreiniger abspritzen. Gefahr von Kurzschlüssen durch eindringendes Wasser.

Elektrische Ausrüstung

Arbeiten an der elektrischen Ausrüstung der Maschine dürfen nur von einer Elektrofachkraft durchgeführt werden. Die elektrischen Anlagen sind regelmäßig zu überprüfen. Beseitigen Sie Fehler wie lose Verbindungen oder verbrannte Kabel.

Halten Sie das Etikett auf der Mörtelspritzmaschine sauber und leserlich.



Verletzungsgefahr durch undichten Hochdruckschlauch. Verschleiß und Verbindungen sowie eine nicht dem Zweck des Geräts entsprechende Verwendung können zu Undichtigkeiten im Mörtelschlauch führen. Durch eine Leckage kann Flüssigkeit in die Haut injiziert werden.

Mörtelschlauch

- Mörtelschläuche müssen vor ihrer Verwendung gründlich überprüft werden.
- Ersetzen Sie einen beschädigten Mörtelschlauch sofort. Reparieren Sie defekte Mörtelschläuche niemals selbst!
- Vermeiden Sie scharfe Biegungen und Falten: Der kleinste Biegeradius beträgt etwa 80 cm.
- Der Mörtelschlauch darf nicht überfahren werden. Schützen Sie sich vor scharfen Gegenständen und Kanten.
- Ziehen Sie niemals an dem Mörtelschlauch, um das Gerät zu bewegen. Der Mörtelschlauch darf nicht verdreht werden.
- Verlegen Sie den Mörtelschlauch so, dass man nicht über ihn stolpern kann.



Verwenden Sie nur Originalschläuche, um Funktionalität, Sicherheit und Haltbarkeit zu gewährleisten.



Das Risiko einer Beschädigung steigt mit dem Alter des Mörtelschlauchs.

DP empfiehlt den Austausch von Mörtelschläuchen nach 6 Jahren.

ARBEITEN MIT DER MÖRTELSPRITZMASCHINE

Die Saugpumpe ist für den Einsatz und die Verarbeitung von fertig gemischten mineralischen Beschichtungsstoffen konzipiert.

Das Gerät ist nicht für die Verwendung als Reinigungsgerät vorgesehen.

Funktion der Mörtelspritzmaschine

Das Beschichtungsmaterial wird über den Behälter zugeführt. Der Spiralförderer führt das Beschichtungsmaterial der Exzentrerschneckenpumpe zu. Durch die Saugwirkung wird das Beschichtungsmaterial in die Exzentrerschneckenpumpe geleitet. Diese Pumpe baut den für die Förderung durch den Mörtelschlauch erforderlichen Druck auf. Die für die Zerstäubung erforderliche Druckluft wird an der Sprühlanze zugeführt. Die Mörtelspritzmaschine kann über die elektrische Steuerung ein- und ausgeschaltet werden. Dies kann auch zur Steuerung der Fördermenge genutzt werden.

Durch die stufenlos regulierbare Förderleistung des Beschichtungsmaterials kann ein weiches, gleichmäßiges Sprühbild erreicht werden.

Verarbeitbare Beschichtungsmaterialien

- Wärmedämmverbundsystem Haftvermittler (Mineral- und Kunstharzsysteme)
- Kunstharzpflaster bis zu 3 mm Korngröße
- Silikatputze bis zu 3 mm Korngröße
- Siliconharzpflaster bis zu 3 mm Korngröße
- Mineralische Endbeschichtungen bis zu 3 mm Korngröße
- Leichtputzsysteme mit bis zu 3 mm Korngröße
- Abgekratzter Stuck bis zu einer Körnung von 3 mm
- Wärmedämmende Putze
- Sanierputz
- Porenbeton-Beschichtung
- Quarz-Kunststoff
- Dachbeschichtungen
- Brandschutzbeschichtungen
- Mineralische Dichtungsschlämme
- Bitumen-Emulsionen
- Panzerungsspachtel
- Flüssige Raufasertapete
- Fugenmörtel für Fensterflügel
- Kunstharz-Putzgrund
- Waschgrundierung
- Füllfarbe, auch faserig
- Elastische Beschichtung
- Akustikputz, kunstharzgebunden
- Füllstoffe, kunstharzgebunden

Alle Beschichtungsmaterialien müssen für die maschinelle Verarbeitung geeignet sein. Beachten Sie das Produktdatenblatt des zu verarbeitenden Beschichtungsmaterials.

Verwenden Sie andere Beschichtungsstoffe nur nach Absprache mit dem Hersteller oder dem anwendungstechnischen Dienst.

ERLÄUTERENDE GRAFIK

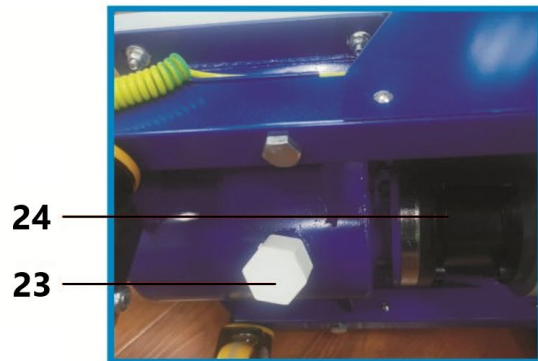
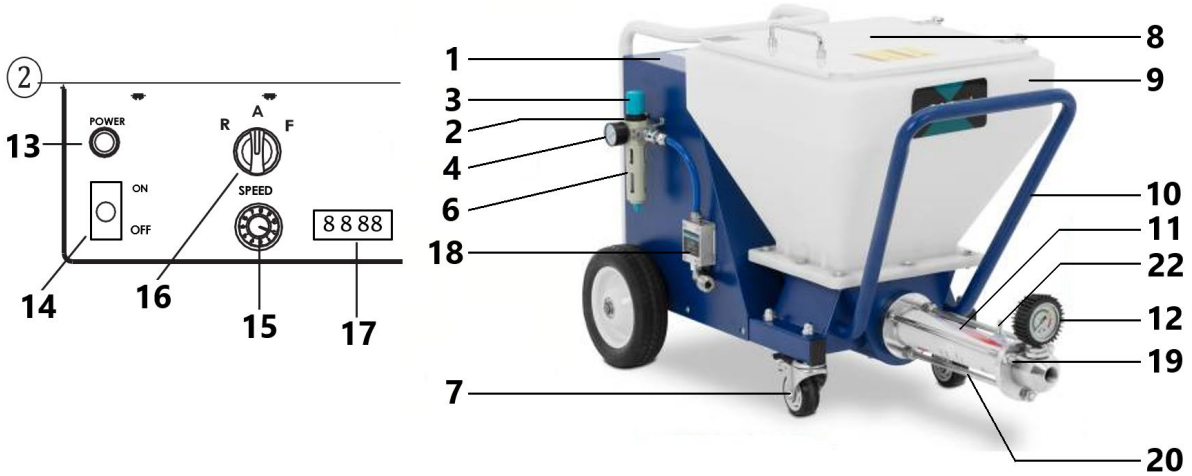

Artikel	Beschreibung des Geräts	Artikel	Beschreibung des Geräts
1	Steuertafel	13	Stromanzeigeleuchte
2	Lufteinlass	14	Ein-Aus-Schalte (ON/OFF)
3	Luftdruckregler	15	Geschwindigkeitsschalter
4	Luftdruckmesser	16	Schalter manuell/automatisch
5	Motor	17	Geschwindigkeits-Display
6	Öl-Wasser-Trenner	18	Pneumatischer Sensor
7	Universal-Rad	19	Gehäuse des Auslassventils
8	Staubschutzhülle	20	Fixierschraube
9	Steckdose	21	Stromkabel
10	Gestell	22	Erdungsdrahtklemme
11	Schneckenpumpengehäuse	23	Ablassventil
12	Manometer	24	Getriebe

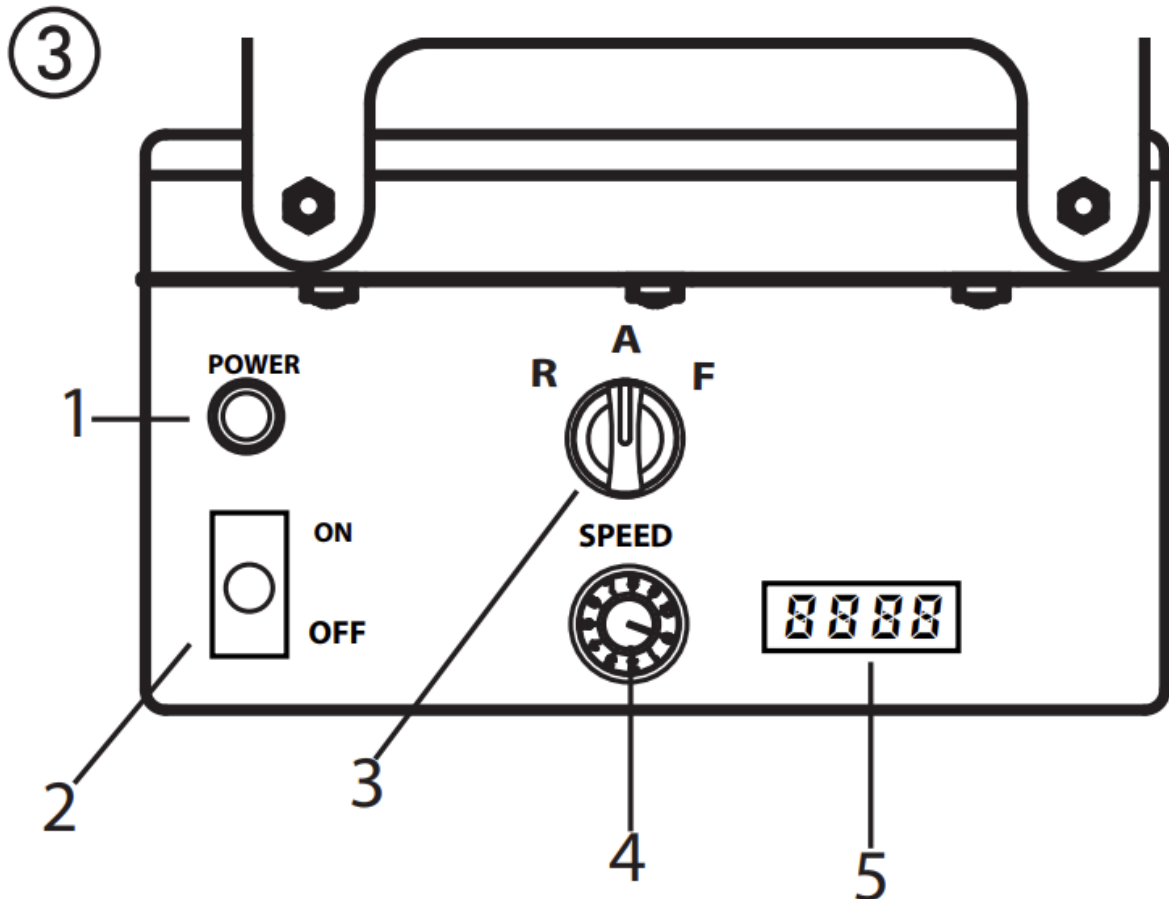

Bedienelemente und Anzeigen am Gerät

- 1 - Betriebsleuchte (Power)
- 2 - Netzschalter
- 3 - Wahlschalter für Betriebsart
- 4 - Liefervolumen-Controller
- 5 - Geschwindigkeits-Display

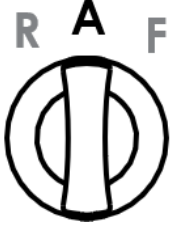

Der Fördermengenregler (Abb. 3, 1) dient zur stufenlosen Regulierung der Förderleistung von 0-10.

Der Wahlschalter bietet die folgenden Modi:

	<p>Stellung "AUTO" = automatisch Grundeinstellung für die Steuerung mit einer automatischen Sprühlanze</p>
	<p>Stellung "F" = manuelle Aktivierung Schaltet die Mörtelspritzmaschine ein. Diese Einstellung ist erforderlich für:</p> <ul style="list-style-type: none"> • Demontage des Pumpenaggregats <p>Bei der Verwendung der Pneumatiklanze wird diese Einstellung auch für:</p> <ul style="list-style-type: none"> • Vorspülung des Mörtelschlauchs zur Verbesserung der Gleitfähigkeit des Materials • Reinigung
	<p>Stellung "R" = Rückwärtsgang</p> <p>Diese Einstellung ist erforderlich für:</p> <ul style="list-style-type: none"> • Druckentlastung des Mörtelschlauchs • Zusammenbau des Pumpenaggregats

Ausführliche Erklärung der Verwendung von Wahlschaltern:

Wenn sich der Wahlschalter in der Stellung "A" befindet und mit der Materialabschaltung an der automatischen Sprühlanze ein- und ausgeschaltet werden kann.

Wenn keine Sprühlanze montiert ist (z.B.: Montage/Demontage des Pumpenaggregats), wird die Maschine über die Schalterstellung "F" ein- und über die Stellung "A" ausgeschaltet.

Da die Luftzufuhr durch den Kompressor zum Reinigen des Mörtelschlauchs abgeschaltet werden muss, wird die Pneumatiklanze nicht über die Materialabspernung gesteuert. In diesem Fall muss die Maschine also auch in der Stellung "F" eingeschaltet werden.

Wichtig: Die Steuerung über den Wahlschalter und die Materialabschaltung werden gleich behandelt.



Die Maschine kann jederzeit von der Stellung "A" (Steuerung über Materialabschaltung) auf "F" umgestellt werden.

Wir empfehlen daher, dass nur eine Person das Gerät bedient.

Die Betriebsleuchte (ROT) zeigt an, dass die Maschine eingeschaltet und betriebsbereit ist.



Die Antriebseinheit erwärmt sich während des Betriebs. Dies ist normal und kein Zeichen einer Fehlfunktion.

Kompressor (Zubehör)

Ansaugvolumen 590 l/min

Hinweis: Betreiben Sie den Kompressor nur in Übereinstimmung mit der beiliegenden Bedienungsanleitung.

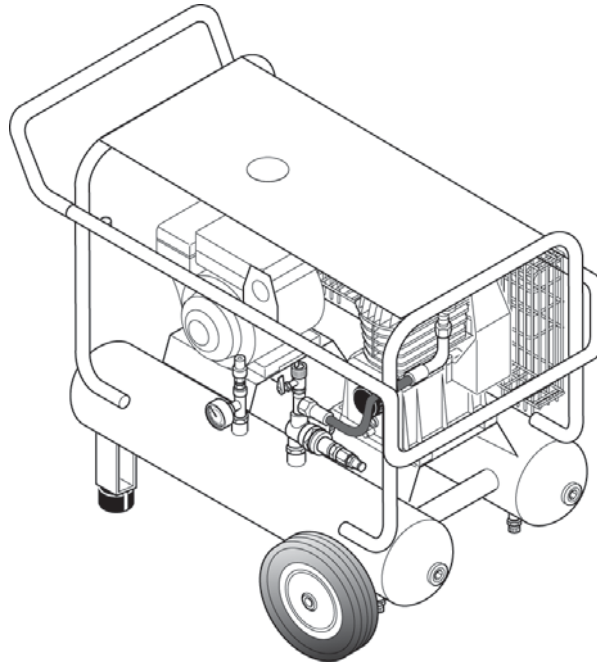

Mörtelschlauch für pneumatische Sprühlanze

- 1 - Materialanschluss Mörtelspritzmaschine
- 2 - Zerstäuberluftanschluss Druckluftzufuhr
- 3 - Materialanschluss Sprühlanze
- 4 - Mörtelschlauch
- 5 - Sprühlanze mit Zerstäuberluftanschluss

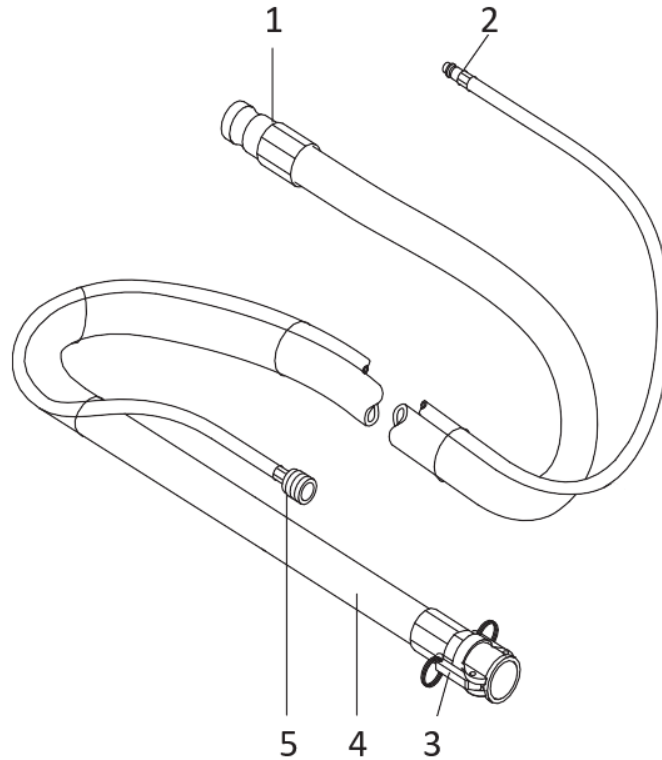

Sprühlanze

- 1 - Materialanschluss (Schnellkupplung nicht abgebildet)
- 2 - Kombierter Material- und Lufthahn:
- 3 - Texturspitze:
In der Sprühlanze können verschiedene Texturspitzen verwendet werden. Die Größe der Düse hängt von der Granulatgröße des Beschichtungsmaterials und dem gewünschten Sprühbild ab.
- 4 - Luftmengenregler
- 5 - Anschluss für Zerstäubungsluft

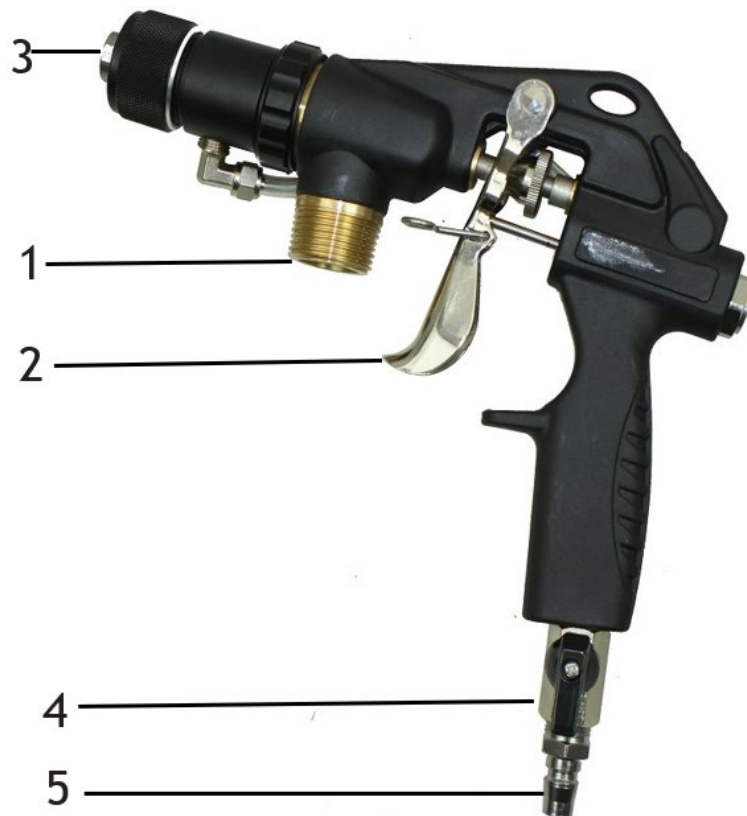

- Überprüfen Sie den festen Sitz des Pumpenaggregats.
- Mörtelschlauch (Abb. 7, 1) anschließen und mit Klemmhebeln (Abb. 7, 2) sichern.
- Zerstäuberluftanschluss am Mörtelschlauch mit dem vorderen Anschluss am Griff und Kompressorluftschlauch (Zubehör) mit dem Anschluss am Öl-Wasser-Trenner verbinden

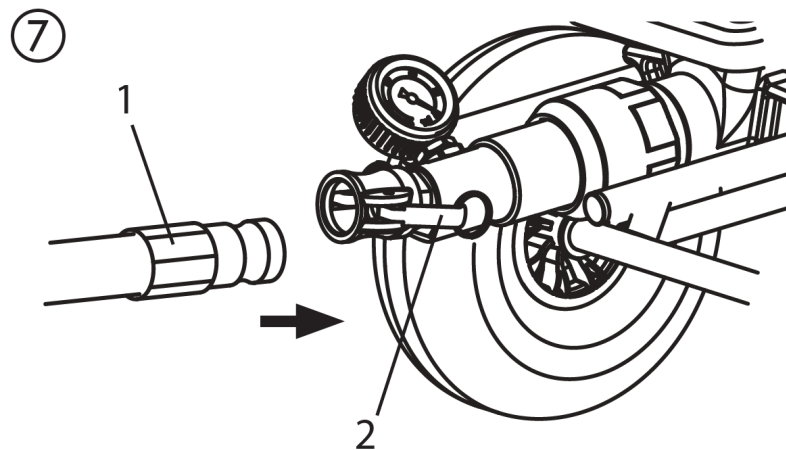

- Wählen Sie eine für das Material geeignete Sprühspitze aus:
Die Spitzengröße sollte mindestens das Dreifache der Granulatgröße betragen, z.B. Granulatgröße Kunstharzputze -> 3 mm Spitzengröße -> 10 mm

Vorbereiten der Mörtelspritzmaschine

Empfohlenes Gleitmittel für den Mörtelschlauch



Wasser ist als Gleitmittel nicht ausreichend. Gefahr der Verstopfung!

Verwenden Sie Zellulosekleister (z. B. Metylan-Tapetenkleister)

- Füllen Sie 2-3 l Zellulosepaste in den Behälter.
- Schließen Sie die Mörtelspritzmaschine an das Stromnetz an.
- Die Betriebsleuchte (1) zeigt die Betriebsbereitschaft an.



Verletzungsgefahr durch austretendes Material. Vor dem Einschalten immer prüfen, ob der Materialhahn an der Sprühlanze geschlossen ist. Bei Arbeitsunterbrechung Materialhahn schließen.

Spülen Sie den Mörtelschlauch (pneumatische Sprühlanze)

- Schalten Sie den Kompressor aus.



Knicken Sie den Mörtelschlauch nicht! Schützen Sie es vor Beschädigungen, z. B. vor dem Überfahren, sowie vor scharfen Gegenständen und Kanten.

- Halten Sie die Sprühlanze über einen leeren Eimer.
- Stellen Sie den Wahlschalter auf "F".
- Materialhahn an der Sprühlanze öffnen.
- Wenn Zellulosepaste aus der Spitze austritt, schließen Sie den Materialhahn.
- Stellen Sie den Wahlschalter auf "A".
- Beschichtungsmaterial in das Gefäß einfüllen.



Bei mineralischen Beschichtungsstoffen das Gefäß nur zur Hälfte füllen.

- Positionieren Sie die Sprühlanze wieder über dem Eimer.
- Stellen Sie den Wahlschalter auf "F".
- Materialhahn an der Sprühlanze öffnen.
- Sobald Beschichtungsmaterial aus der Sprühlanze austritt, Materialhahn schließen.
- Stellen Sie den Wahlschalter auf "A".
- Kompressor einschalten.
- Die Mörtelspritzmaschine ist jetzt voll und bereit.

Beginn des Sprühvorgangs

- Öffnen Sie den Luftmengenregler und den Materialhahn an der Sprühlanze.
- Stellen Sie den Materialfluss mit dem Fördermengenregler am Steuergerät ein und justieren Sie die Luftmenge durch Verstellen des Luftmengenreglers, um das gewünschte Spritzbild zu erhalten.

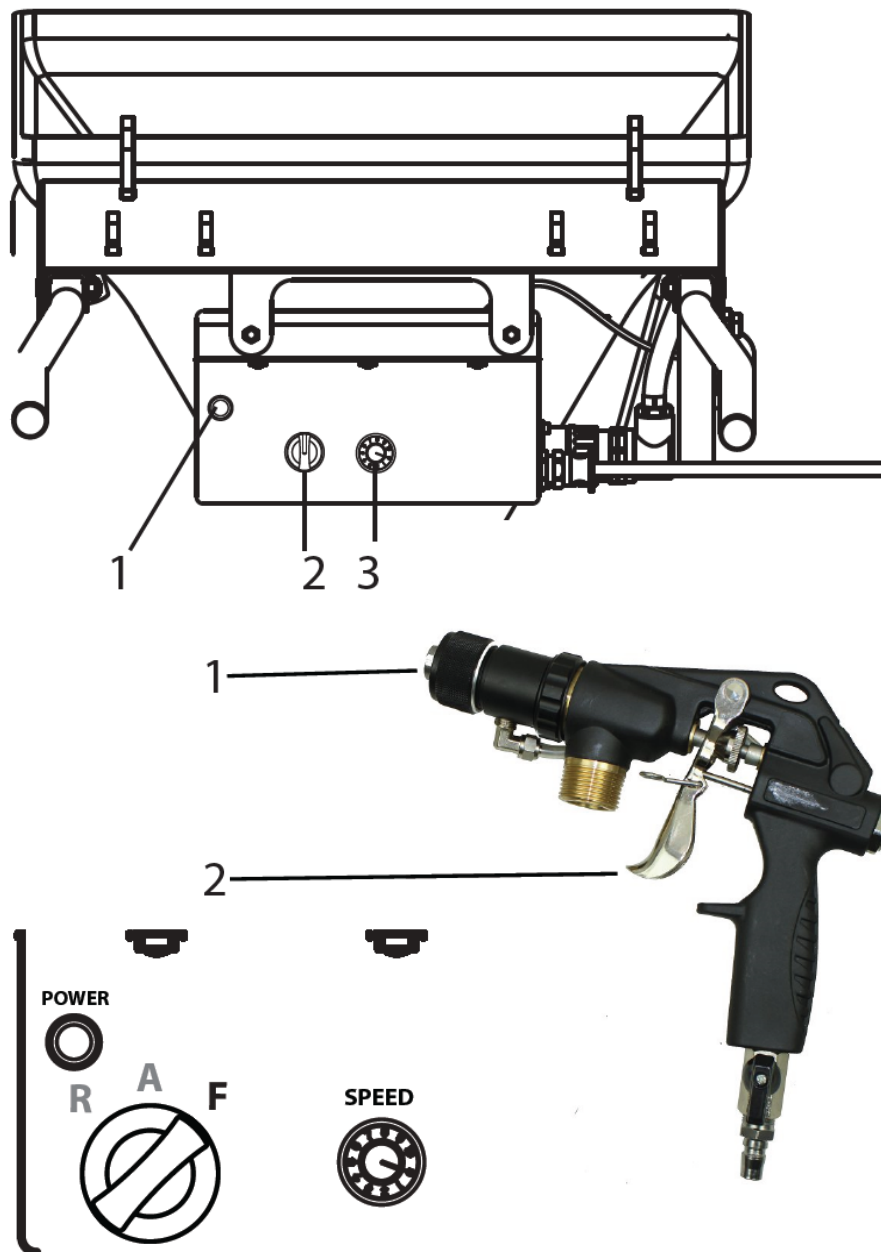

Wichtig! Lassen Sie die Mörtelspritzmaschine nicht trocken laufen. Schalten Sie das Gerät sofort aus, wenn kein Material mehr aus der Düse kommt oder die Sprühlinie unregelmäßig wird. Mögliche Ursachen für das Problem und deren Behebung finden Sie im Kapitel "Behebung von Störungen".



Erhöhter Verschleiß des Materialabgriffs. Verwenden Sie den Materialhahn nicht zum Einstellen des Materialvolumens. Zu diesem Zweck sollte der Delivery Volume Controller verwendet werden.

Ende des Sprühvorgangs

- Schließen Sie den Materialhahn
- den Luftstromregler schließen



Schließen Sie den Materialhahn immer am Ende des Spritzvorgangs.

ANWENDUNGSTECHNIK

Sprühtechnik

Halten Sie die Sprühlanze beim Sprühen in einem gleichmäßigen Abstand von 30 - 60 cm zum Objekt. Andernfalls ist das Sprühbild ungleichmäßig.

Das Sprühbild hängt vom Beschichtungsmaterial, der Viskosität, der Düsengröße, der Förderleistung und der Menge der Zerstäuberluft ab.

Beispiele:

Feine Textur -> große Menge an Zerstäuberluft

Raue Textur -> geringe Menge an Zerstäuberluft

Höhere Förderleistung -> größere Menge an Zerstäubungsluft

Testen Sie die gewünschte Textur auf einer Testfläche.

Die seitliche Begrenzung des Sprühstrahls sollte nicht zu scharf sein. Der Abstand zwischen der Sprühlanze und dem Objekt sollte dementsprechend gewählt werden.

Die Spritzkante sollte allmählich verlaufen, um das Überlappen der nächsten Schicht zu erleichtern.

Wird die Sprühlanze parallel und in einem Winkel von 90° zur zu beschichtenden Fläche geführt, wird der Farnebel minimiert.

Anmerkung:

Scharfkantige Körner und Pigmente führen zu einem hohen Verschleiß von Pumpe, Mörtelschlauch, Materialhahn und Spitze.



Bei der Verwendung des Mörtelschlauchs während der Arbeit auf einem Gerüst ist es am besten, den Schlauch immer an der Außenseite des Gerüsts entlang zu führen.

ABSCHALTUNG UND REINIGUNG



Reinigen Sie den Motor und die Steuereinheit der Mörtelspritzmaschine nicht feucht. Und auf keinen Fall das Gerät mit Hochdruckreinigern oder Hochdruckdampfreinigern abspritzen. Gefahr von Kurzschlüssen durch eindringendes Wasser.

Reinigung des Mörtelschlauchs

- Pumpen Sie, bis das Gefäß leer ist.



Wichtig! Lassen Sie die Mörtelspritzmaschine nicht trocken laufen. Schalten Sie das Gerät sofort aus, wenn kein Material mehr aus der Düse kommt oder die Sprühlinie unregelmäßig wird. Mögliche Ursachen für das Problem und deren Behebung finden Sie im Kapitel "Behebung von Störungen".

- Mörtelspritzmaschine und Kompressor ausschalten.
- Materialhahn an der Sprühlanze schließen.
- Entfernen Sie die Texturspitze von der Sprühlanze und reinigen Sie sie.
- Geben Sie Wasser in den Behälter und halten Sie die Sprühlanze über einen leeren Eimer.

Wichtig! Lassen Sie die Mörtelspritzmaschine nicht trocken laufen. Achten Sie während des Reinigungsvorgangs darauf, dass sich immer genügend Wasser im Behälter befindet.

- Stellen Sie den Liefermengenregler auf "5".
- Stellen Sie den Wahlschalter mit der Druckluftlanze auf "A".



Der Mörtelschlauch darf NICHT unter Druck stehen.

Stellen Sie ggf. den Wahlschalter kurz auf "R" (Rückwärtsgang).

Beobachten Sie das Manometer --> 0 bar. Tragen Sie eine Schutzbrille.

- Mörtelschlauch von der Pumpeneinheit abkoppeln.
- Sprühlanze vom Mörtelschlauch abkoppeln.
- Reinigungskugel in den Mörtelschlauch einführen und den Mörtelschlauch wieder anschließen
- Stellen Sie den Wahlschalter auf "F".
- Nach ein paar Sekunden wird die Reinigungskugel aus der Sprühlanze ausgestoßen.
- Je nach verarbeitetem Beschichtungsmaterial ist der Reinigungsvorgang 3 - 4 Mal zu wiederholen.



Der Mörtelschlauch darf NICHT unter Druck stehen.

Stellen Sie ggf. den Wahlschalter kurz auf "R" (Rückwärtsgang).

Beobachten Sie das Manometer --> 0 bar. Tragen Sie eine Schutzbrille.

- Stellen Sie den Wahlschalter auf "A".
- Mörtelschlauch von der Pumpeneinheit abkoppeln.

Reinigung des Geräts und Auswechseln des Stators

- Mörtelspritzmaschine reinigen.
Dazu Graphitpumpengleitmittel oder mit Spülmittel vermisches Wasser durch die Pumpe pumpen

Demontage



Die Mörtelspritzmaschine muss drucklos sein.

Stellen Sie ggf. den Wahlschalter kurz auf "R" (Rückwärtsgang).

Beobachten Sie das Manometer --> 0 bar.

Tragen Sie eine Schutzbrille.



Trennen Sie die Fernbedienung und die externen Bedienelemente ab. Nur die Person, die die Maschine bedient, darf das Pumpenaggregat entfernen.

- Wahlschalter (1) auf "A" stellen und Fördermengenregler (2) auf "0" stellen.
- Lösen Sie die Überwurfmutter am Pumpenschlauch mit dem Spezialschlüssel (ca. eine Vierteldrehung)
- Drücken Sie den Klemmhebel (3) nach vorne, um die Verriegelung zu lösen.
- Haken Sie die Haken (4) aus und klappen Sie sie zur Seite.
- Stellen Sie den Fördermengenregler (2) auf 1 oder 2.

- Halten Sie den Behälter mit einer Hand. Stellen Sie den Wahlschalter auf Position "F". Sobald sich das Pumpenaggregat (5) gelöst hat, Wahlschalter auf "A" stellen und Pumpenaggregat abnehmen.
- Ziehen Sie den Netzstecker.
- Die Pumpenleitung (6) mit dem mitgelieferten Spezialschlüssel von der Pumpeneinheit (5) lösen/abschrauben.
- Den Stator (7) vom Pumpenrohr abnehmen.

Reinigung des Pumpenaggregats

- Reinigen Sie die Pumpeneinheit (5) mit einem Wasserstrahl und einer geeigneten Flaschenbürste.
- Reinigen Sie den Behälter (8) mit einem Wasserstrahl und einer geeigneten Bürste.
- Reinigen Sie das Schutzgitter mit einer Heizkörperbürste.
- Reinigen Sie auch den Rotor (9), den Stator (7) und das Pumpenrohr (6) gründlich mit Wasser und ggf. mit einer Bürste.
- Reinigen Sie die Flachdichtung (10).
- Anschließend Rotor (9) und Stator (7) mit einem geeigneten Pumpenschmiermittel einsprühen.
- Halten Sie das Gewinde des Pumpengehäuses und des Pumpenschlauchs sauber, damit es nach der Montage nicht zu Undichtigkeiten kommt.

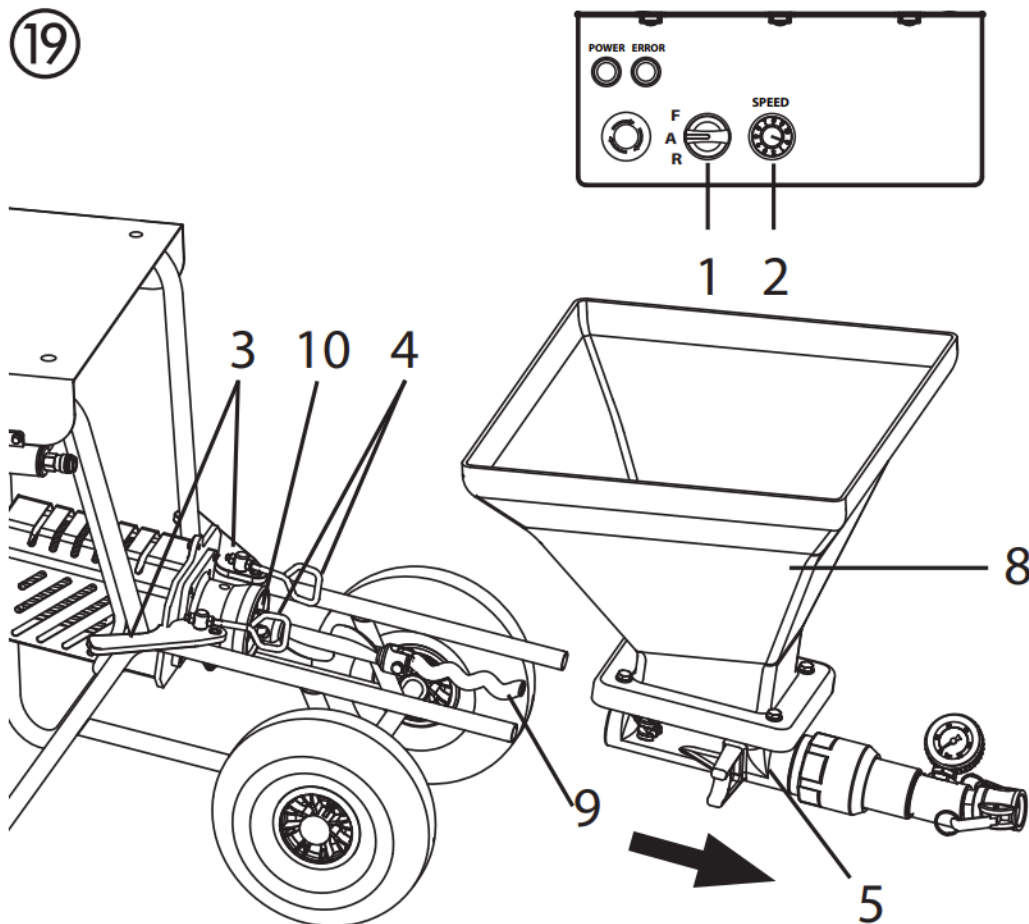

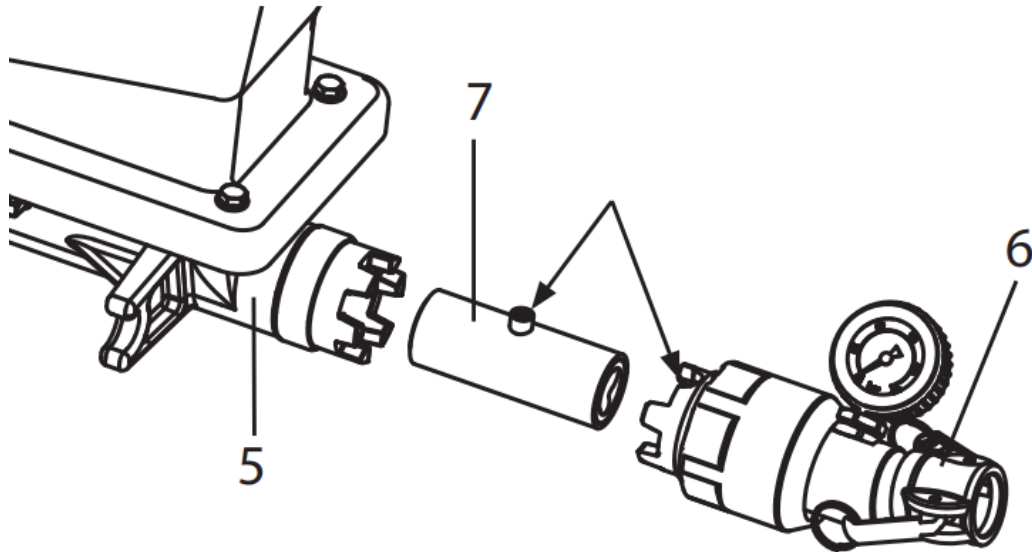

Befestigung

- Stator (7) so in das Pumpenrohr (6) einsetzen, dass der Zapfen in der größten Ausparung sitzt.
- Schrauben Sie das Pumpenrohr mit dem Spezialschlüssel wieder auf die Pumpeneinheit (5).

Reinigung der Sprühlanze

- Reinigen Sie die Texturspitze.
- Verwenden Sie Reinigungsnadeln, um die Luftlöcher in der Texturspitze zu reinigen.
- Reinigen und schmieren Sie den O-Ring (Abb. 20, 1).
- Reinigen Sie die Sprühlanze und das Materialrohr von innen mit einer Flaschenbürste (0342 329).
- Reinigen Sie alle Gewinde gründlich.
- Spülen Sie die Sprühlanze mit klarem Wasser aus. Öffnen und schließen Sie den Materialhahn dabei dreimal.

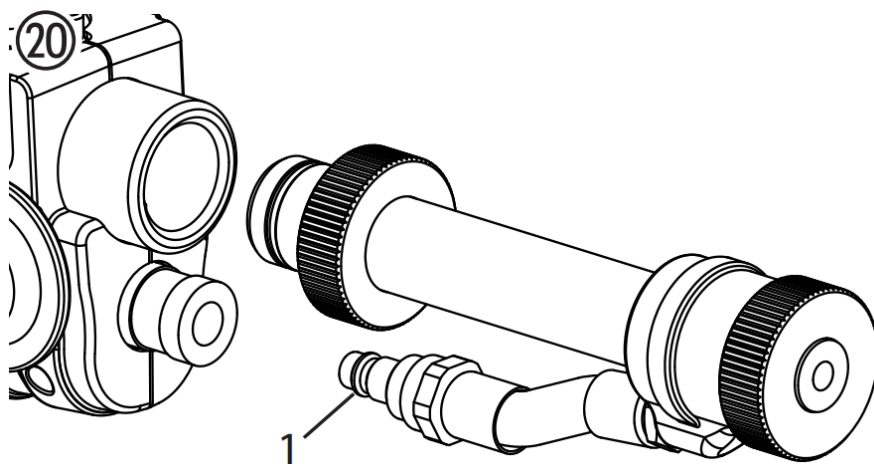

WARTUNG



ACHTUNG! Vor allen Arbeiten und Wartungsarbeiten muss die Maschine unbedingt durch Ziehen des Steckers spannungsfrei gemacht werden. Es besteht sonst die Gefahr eines Kurzschlusses!

Reparaturen dürfen nur von qualifiziertem Personal durchgeführt werden, das über die entsprechende Ausbildung und Erfahrung verfügt. Das Gerät muss nach jeder Reparatur von einer Elektrofachkraft geprüft werden.

Die Mörtelspritzmaschine ist so konzipiert, dass ein Minimum an Pflege und Wartung erforderlich ist. Allerdings müssen die folgenden Arbeiten durchgeführt und die Komponenten regelmäßig überprüft werden:

Mechanische Wartung

- Das Gewinde am Pumpenschlauch und am Pumpengehäuse sauber halten und ggf. abdichten.
- Prüfen Sie die Dichtungen an allen Kupplungen und Anschlussstücken auf Dichtheit. Gegebenenfalls verschlissene Dichtungen ersetzen.
- Prüfen Sie vor jeder Benutzung, ob die folgenden Teile beschädigt sind:
 - Mörtelschlauch
 - Stromkabel
 - Steuereinheit
 - Verbindungskabel für die Fernbedienung (falls vorhanden)

Elektrische Wartung

Der elektrische Antrieb und seine Lüftungsschlitze sind stets sauber zu halten und dürfen nicht mit Wasser gereinigt werden. Gefahr eines Kurzschlusses.

Lange Perioden der Nichtbenutzung

Wird die Mörtelspritzmaschine über einen längeren Zeitraum nicht benutzt, muss sie gründlich gereinigt und gegen Korrosion geschützt werden.



Entfernen Sie den Stator vom Pumpenaggregat und achten Sie darauf, dass er sich nicht am Rotor festsetzen kann.

Austausch des Rotors (Abb. 21)

- Lösen Sie die Befestigungsschraube (1) und entfernen Sie den alten Rotor (2).
- Neuen Rotor mit neuer Befestigungsschraube montieren.
- Befestigungsschraube mit Loctite 243 einkleben.



Hinweis: Verwenden Sie nur Loctite 243.

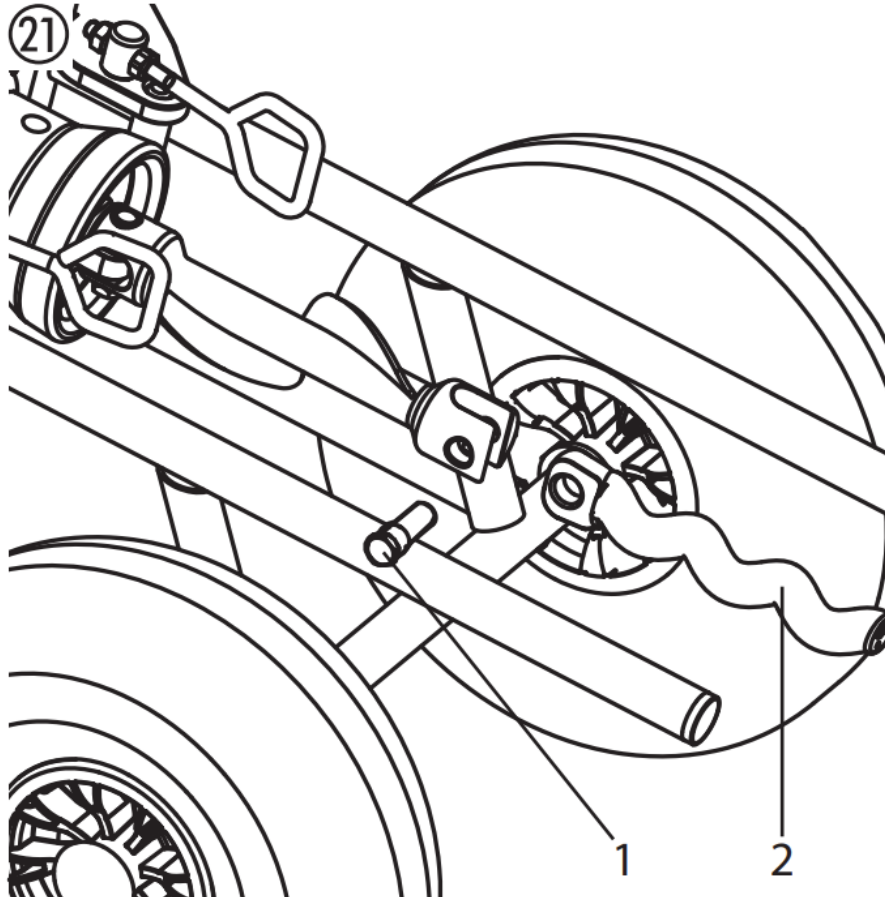

BESEITIGUNG VON FEHLERN

Störung	Mögliche Ursache	Beseitigung
Mörtelspritzmaschine läuft nicht.	Liefervolumen-Controller ist auf "0" eingestellt Schlauch nicht angeschlossen oder beschädigt	Erhöhung der Liefermenge Steuerschlauch prüfen
Mörtelspritzmaschine läuft nicht.	Stromversorgung fehlt.	Stecken Sie den Netzstecker ein. Überprüfen Sie das Netzkabel auf Beschädigungen und tauschen Sie es ggf. aus. Prüfen Sie die Stromzufuhr
Mörtelspritzmaschine läuft nicht.	Die Mörtel-Spritzmaschine war überlastet/überhitzt.	Schließen Sie den Materialhahn und ziehen Sie den Netzstecker. Schalten Sie die Mörtelspritzmaschine nach etwa 5 Minuten wieder ein.
Mörtelspritzmaschine kann - den Rotor nicht drehen	Rotor steckt im Stator fest. Die Pumpe wurde nicht mit Pumpengleitmitteln geschmiert.	Stellen Sie den Wahlschalter abwechselnd kurz auf "F" (vorwärts) - "R" (rückwärts). Wenden Sie sich an den Kundendienst, wenn das Problem nicht behoben werden kann.
Die Mörtelspritzmaschine baut den Druck im Mörtelschlauch auf. Das Beschichtungsmaterial kommt jedoch nicht an der Sprühlanze an.	Beschichtungsmaterial "Pfropfen" im Mörtelschlauch. Mörtelschlauch nicht mit Zellulosepaste vorgespült.	Machen Sie den Mörtelschlauch drucklos - stellen Sie den Wahlschalter auf "R" (Rückwärtsgang). Pumpen Sie das Beschichtungsmaterial zurück in den Behälter.  Der Mörtelschlauch darf NICHT unter Druck stehen. Beobachten Sie das Manometer --> 0 bar. Tragen Sie eine Schutzbrille. Mörtelschlauch abkuppeln und mit Wasserschlauch abspülen. Nach dem Entfernen des Stopfens füllen Sie Zellulosepaste in den Mörtelschlauch. Kuppeln Sie den Mörtelschlauch wieder an.

Störung	Mögliche Ursache	Beseitigung
<p>Beim Sprühen wird plötzlich kein Beschichtungsmaterial mehr freigesetzt.</p>	<p>Die Texturspitze ist aufgrund von Verunreinigungen im Beschichtungsmaterial oder aufgrund einer zu großen Granulatgröße verstopft.</p> <p>Texturspitze zu klein.</p> <p>Beschichtungsmaterial "Pfropfen" im Mörtelschlauch. Mörtelschlauch nicht mit Zellulosepaste vorgespült.</p> <p>Kein Beschichtungsmaterial im Behälter. Die Pumpe hat Luft angesaugt.</p>	<p>Schalten Sie die Mörtelspritzmaschine aus. Schließen Sie den Materialhahn an der Spritzlanze. Entfernen Sie die Texturspitze und reinigen Sie sie.</p> <p>Wählen Sie eine größere Texturspitze. Faustformel: Granulatgröße x 3 --> Spitzengröße</p> <p>Machen Sie den Mörtelschlauch drucklos - stellen Sie den Wahlschalter auf "R" (Rückwärtsgang). Pumpen Sie das Beschichtungsmaterial zurück in den Behälter.</p> <p> Der Mörtelschlauch darf NICHT unter Druck stehen. Beobachten Sie das Manometer --> 0 bar. Tragen Sie eine Schutzbrille.</p> <p>Mörtelschlauch abkuppeln und mit Wasserschlauch abspülen. Nach dem Entfernen des Stopfens füllen Sie Zellulosepaste in den Mörtelschlauch. Kuppeln Sie den Mörtelschlauch wieder an.</p> <p>Füllen Sie den Behälter mit Beschichtungsmaterial auf und pumpen Sie ihn um, bis das Beschichtungsmaterial blasenfrei austritt. Achtung! Füllen Sie immer ausreichend Beschichtungsmaterial nach. Lassen Sie die Pumpe nicht trocken laufen. Die Pumpe überhitzt sich, wodurch die Gefahr von "Pfropfen" besteht.</p>
<p>Das Sprühbild ist nicht sauber und gleichmäßig.</p>	<p>Die Luftkanäle in der Texturspitze sind teilweise mit Beschichtungsmaterial verschlossen.</p> <p>Luftmenge falsch eingestellt.</p>	<p>Schalten Sie die Mörtelspritzmaschine aus. Schließen Sie den Materialhahn an der Spritzlanze. Entfernen Sie die Texturspitze. Reinigen Sie die Luftkanäle der Texturspitze.</p> <p>Ändern Sie die Einstellung der Luftmenge.</p>

	<p>Schlechte Reinigung der Mörtelspritzmaschine</p> <p>Kein Beschichtungsmaterial im Behälter. Die Pumpe hat Luft angesaugt.</p>	<p>Mörtelspritzmaschine gründlich reinigen</p> <p>Füllen Sie den Behälter mit Beschichtungsmaterial auf und pumpen Sie ihn um, bis das Beschichtungsmaterial blasenfrei austritt.</p> <p>Achtung! Füllen Sie immer ausreichend Beschichtungsmaterial nach. Lassen Sie die Pumpe nicht trocken laufen. Die Pumpe überhitzt sich, wodurch die Gefahr von "Pfropfen" besteht.</p>
--	--	---

Störung	Mögliche Ursache	Beseitigung
<p>Der Druck am Manometer steigt auf mehr als 40 bar.</p>	<p>Die Viskosität des Beschichtungsmaterials ist zu hoch.</p> <p>Mörtelschlauchdurchmesser zu klein.</p> <p>Der Mörtelschlauch ist zu lang.</p> <p>Beschichtungsmaterial "Pfropfen" im Mörtelschlauch.</p> <p>Mörtelschlauch nicht mit Zellulosepaste vorgespült.</p>	<p>Verdünnen Sie das Beschichtungsmaterial.</p> <p>Verwenden Sie einen Mörtelschlauch mit einem größeren Durchmesser.</p> <p>Verwenden Sie einen kürzeren Mörtelschlauch.</p> <p>Machen Sie den Mörtelschlauch drucklos - stellen Sie den Wahlschalter auf "R" (Rückwärtsgang).</p> <p>Pumpen Sie das Beschichtungsmaterial zurück in den Behälter.</p> <p> Der Mörtelschlauch darf NICHT unter Druck stehen. Beobachten Sie das Manometer --> 0 bar. Tragen Sie eine Schutzbrille.</p> <p>Mörtelschlauch abkuppeln und mit Wasserschlauch abspülen. Nach dem Entfernen des Stopfens füllen Sie Zellulosepaste in den Mörtelschlauch. Kuppeln Sie den Mörtelschlauch wieder an.</p>
<p>Die Mörtelspritzmaschine pumpt nicht genug Beschichtungsmaterial.</p>	<p>Förderleistung zu niedrig gewählt.</p> <p>Mörtelschlauchdurchmesser zu klein. Stator verschlissen.</p> <p>Texturspitze zu klein.</p> <p>Förderleistung zu niedrig gewählt.</p>	<p>Stellen Sie den Lautstärkeregler höher ein.</p> <p>Verwenden Sie einen Mörtelschlauch mit einem größeren Durchmesser.</p> <p>Montieren Sie einen neuen Stator, ggf. auch einen neuen Rotor.</p>

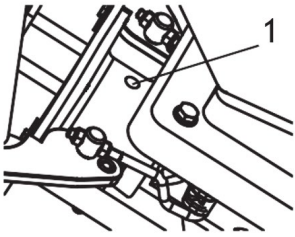
	<p>Mörtelschlauchdurchmesser zu klein. Stator verschlissen.</p> <p>Texturspitze zu klein.</p>	<p>Achtung! Aufsprühen von Pumpengleitmitteln.</p> <p>Wählen Sie eine größere Texturspitze.</p> <p>Faustformel: Granulatgröße x 3 -> Spitzengröße</p>
<p>Das Beschichtungsmaterial tritt an der Inspektionsöffnung (1) aus.</p> 	<p>Die Wellendichtung, die zwischen dem Pumpenaggregat und dem Antriebsaggregat abdichtet, ist verschlissen.</p>	<p>Stellen Sie die Arbeiten sofort ein, da sonst Beschichtungsmaterial in den Antrieb gelangen und zu einem Defekt führen kann.</p> <p>Reinigen Sie die Maschine und wenden Sie sich an den Kundendienst.</p>

Wenn der Defekt nicht auf einen der oben genannten Fehler zurückzuführen ist, lassen Sie den Defekt durch den Kundendienst beheben.

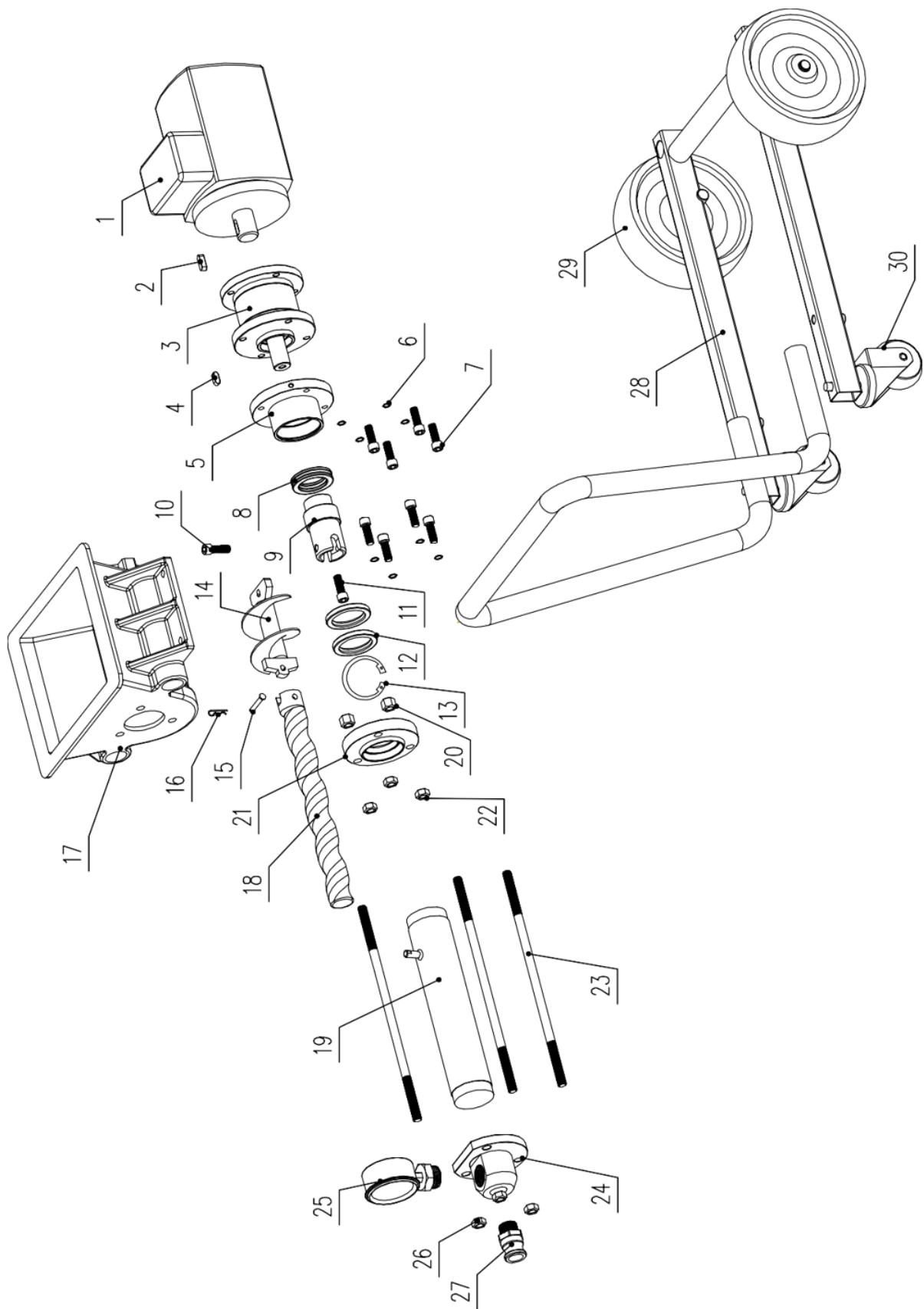

Artikel	Beschreibung des Geräts	Menge	Artikel	Beschreibung des Geräts	Menge
1	Motor	1	16	R-förmige Schnalle	1
2	Dübel	1	17	Steckdose	1
3	Getriebe	1	18	Rotor	1
4	Dübel	1	19	Stator	1
5	Abtriebsflansch	1	20	Schnecke	3
6	Federunterlage	4	21	Hinterer Flansch, Stator	1
7	Schnecke	4	22	Fixierschraube	3
8	Lager	1	23	Lange Schraube	3
9	Ausgangsachse	1	24	Auslass-Block	1
10	Sperrschraube	1	25	Manometer	1
11	Schnecke	1	26	Fixierschraube	3
12	Öldichtung	2	27	Steckverbinder	1
13	Andrücker	1	28	Gestell	1
14	Aufgabeschacht	1	29	Rad	2
15	Dübel	1	30	Universal-Rad	2



This User Manual has been translated for your convenience using machine translation. Reasonable efforts have been made to provide an accurate translation; however, no automated translation is perfect nor is it intended to replace human translators. The official User Manual is the English version. Any discrepancies or differences created in the translation are not binding and have no legal effect for compliance or enforcement purposes. If any questions arise related to the accuracy of the information contained in the User Manual, please refer to the English version of those contents which is the official version.

TECHNICAL DATA

Parameter description	Parameter value	
Product name	Plastering Machine	
Model	MSW-PU-20	MSW-PU-30
Rated voltage [V~] / frequency [Hz]	230 / 50	230 / 50
Rated power [W]	2200	2800
Working pressure [bar]	20	30
Maximum working pressure [psi]	290	435
Motor overheat protection	yes	yes
Insulation class	F	F
Rotation speed [rpm]	Motor: 0 - 2500; Spiral: 0 - 160	Motor: 0 - 2500; Spiral: 0 - 160
IEC protection class	I	I
Protecting grade	IP54	IP54
Duty cycle of a device	S1	S1
Flow rate [l/min]	15	18
Maximum grain size [mm]	3	3
Air pressure [bar]	10	10
Maximum capacity [l]	40	40
Dimensions (width x depth x height) [mm]	96 x 53 x 88	102 x 49 x 63
Weight [kg]	50	60.7

Please read and keep this manual, Read carefully before attempting to assemble, install, operate or maintain the product described. Protect yourself and others by observing all safety information. Failure to comply with instructions could result in personal injury and/or property damage! Retain instruction for future reference.

Warning!

Mortar spraying machines develop high spraying pressures.



Attention – Danger of injury!

- 1) Never reach into the spray jet with your fingers or hand!
Never point the spray lance at yourself or other persons! Coating materials are caustic or irritating!
Protect your skin and eyes!
- 2) The following points are to be observed in accordance with the operating manual before every start-up:
 - a. Observe the permissible pressures.
 - b. Check all the connecting parts for leaks.

- 3) Instructions for regular cleaning and maintenance of the machine are to be observed strictly. Observe the following point before any work on the machine and at every working break:
- a. Observe the curing time of the coating material.
 - b. Depressurize the spray lance and mortar hose.
 - c. Switch off the suction pump.

SAFETY REGULATIONS

The following sources are just a sample of those containing safety requirements for mortar conveyors:

a) EN 12001:2003, Conveying, spraying and placing machines for concrete and mortar - Safety requirements.

All local safety regulations in force must be observed.

The following specifications are to be observed in particular to handle mortar spraying machines safely:

Usage of the mortar spraying machine

The mortar spraying machine may only be used to process the coating materials described.

Any other usage is not allowed.

Proper usage also includes the observance of the operating manual and the observance of the inspection and maintenance conditions. Always keep the operating manual on hand at the point of use of the mortar spraying machine.

Use only marked mortar hoses with at least 40 bars operating- pressure.

The mortar spraying machine is intended exclusively for commercial use by professionals.

Protection of persons

In order to protect eyes, skin and the respiratory organs: Wear safety goggles, protective clothing, gloves, possibly use protective skin cream and respiratory equipment. Do not decouple the mortar hose as long as it is under pressure. Watch the manometer! Wear safety goggles! Do not point the spray lance at persons!

In order to protect your ears wear ear protection.

Wear safety shoes when transporting the machine or working with it.

People not needed to assist with machine installation, assembly or operation, must keep away from the machine.

Breathing masks

Make a breathing mask available to the processor in order to protect against mineral dust.

Connection to the mains network only via a special feeding point, for example via a distribution board for construction sites, with residual current protective device with $INF \leq 30$ mA.

Avoid soiling of the socket for the remote control at the control unit.



Risk of injury from escaping material. Before switching on, always check that the material tap on the spray lance is closed. Close material tap whenever stopping work.



Never operate the mortar spraying machine if the rotor is exposed or if the container has been removed.

Do not reach into the rotor when it is moving. Risk of crushing.
Caution if you have long hair. Only wear close-fitting clothes at work.
Do not insert objects or body parts through the protective grid.
Risk of crushing when folding in the handles, assembling the pump unit and connecting the mortar hose.

Cleaning and maintenance

Never decouple mortar hose or disassemble machine when under pressure. Note pressure reading on pressure gauge.

When performing maintenance work, always switch off mortar spraying machine, disconnect mains plug and ensure it cannot be plugged back in by mistake.

Do not spray down the motor and control unit of the mortar spraying machine with a water-jet, high-pressure cleaner or high-pressure steam cleaner. Danger of short-circuits caused by water ingress.

Electrical equipment

Work on the machine's electrical equipment may be carried out only by a qualified electrician. The electrical equipment is to be checked regularly. Eliminate faults such as loose connections or scorched cables.

Keep the label on the mortar spraying machine clean and legible.



Danger of injury through leaking high-pressure hose. Wear and tear and links as well as usage that is not appropriate to the purpose of the device can cause leakages to form in the mortar hose. Liquid can be injected into the skin through a leakage.

Mortar hose

- Mortar hoses must be checked thoroughly before they are used.
- Replace any damaged mortar hose immediately. Never repair defective mortar hoses yourself!
- Avoid sharp bends and folds: the smallest bending radius is about 80 cm.
- Do not drive over the mortar hose. Protect against sharp objects and edges.
- Never pull on the mortar hose to move the device. Do not twist the mortar hose.
- Lay the mortar hose in such a way as to ensure that it cannot be tripped over.



Only use original-mortar hoses in order to ensure functionality, safety and durability.



The risk of damage rises with the age of the mortar hose.
DP recommends replacing mortar hoses after 6 years.

WORKING WITH THE MORTAR SPRAYING MACHINE

The suction pump is conceived for using and processing ready mixed mineral coating materials.

The machine is not designed for use as a cleaning device.

Function of the mortar spraying machine

The coating material is supplied by means of the container. The spiral conveyor feeds the coating material to the eccentric screw pump. The suction effect causes the coating material to enter the eccentric screw pump. This pump builds up the pressure required for transportation through the mortar hose. The compressed air required for atomization is supplied at the spray lance. The mortar spraying machine can be switched on and off using the electric control. This can also be used to control the delivery volume.

A soft even spray pattern can be achieved by means of the smoothly regulated convey capacity of the coating material.

Processible coating materials

- Thermal insulation composite system bonding agent (mineral and artificial resin systems)
- Artificial resin plasters up to 3 mm granular size
- Silicate plasters up to 3 mm granular size
- Silicone resin plasters up to 3 mm granular size
- Mineral final coats up to 3 mm granular size
- Lightweight plaster systems up to 3 mm granular size
- Scraped stucco up to 3 mm granular size
- Thermal insulation plasters
- Restoration plaster
- Porous concrete coating
- Quartz plastic
- Roof coatings
- Fire protection coatings
- Mineral sealing sludges
- Bitumen emulsions
- Armoring filler
- Liquid wood-chip wall paper
- casement grouting mortar
- Artificial resin rendering base
- Wash primer
- Filling paint, also fibrous
- Elastic coating
- Acoustic plaster, artificial resin bonded
- Fillers, artificial resin bonded

All the coating materials must be suitable for machine processing. Refer to the product data sheet of the coating material to be processed.

Use other coating materials only after agreement with the manufacturer or the application technology service.

EXPLANATORY DIAGRAM

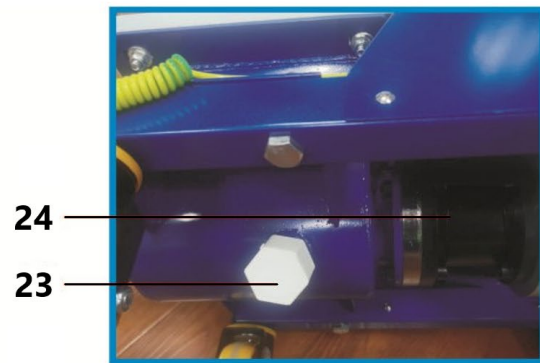
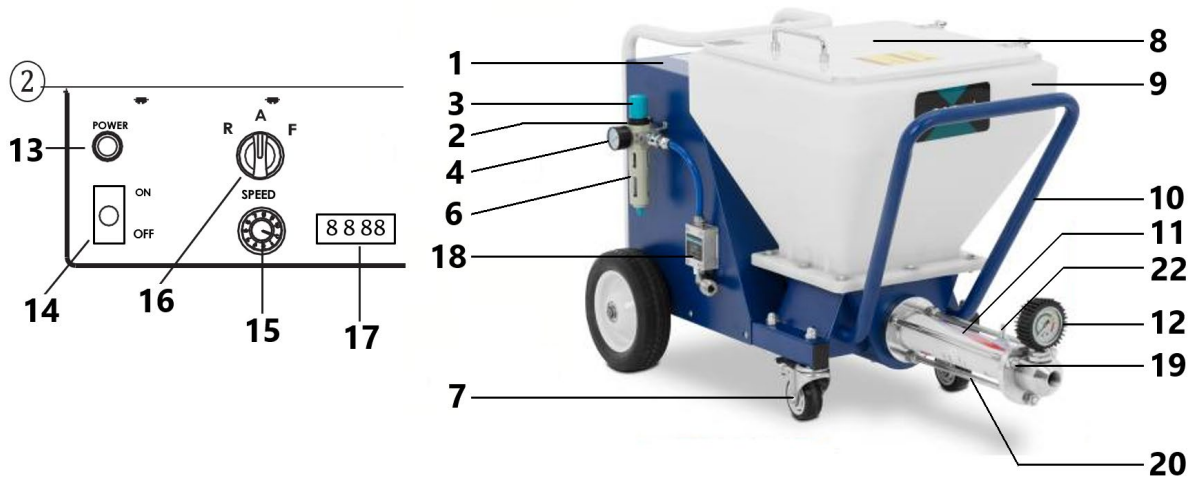

Item	Description	Item	Description
1	Control board	13	Power Indicator light
2	Air inlet	14	ON/OFF switch
3	Air pressure regulator	15	Speed switch
4	Air gauge	16	Manual/Automatic switch
5	Motor	17	Speed display
6	Oil-water separator	18	Pneumatic sensor
7	Universal wheel	19	Discharge valve body
8	Dust cover	20	Fixing screw
9	Receptacle	21	Power cable
10	Frame	22	Grounding wire clip
11	Screw pump body	23	Drain valve
12	Pressure gauge	24	Gearbox

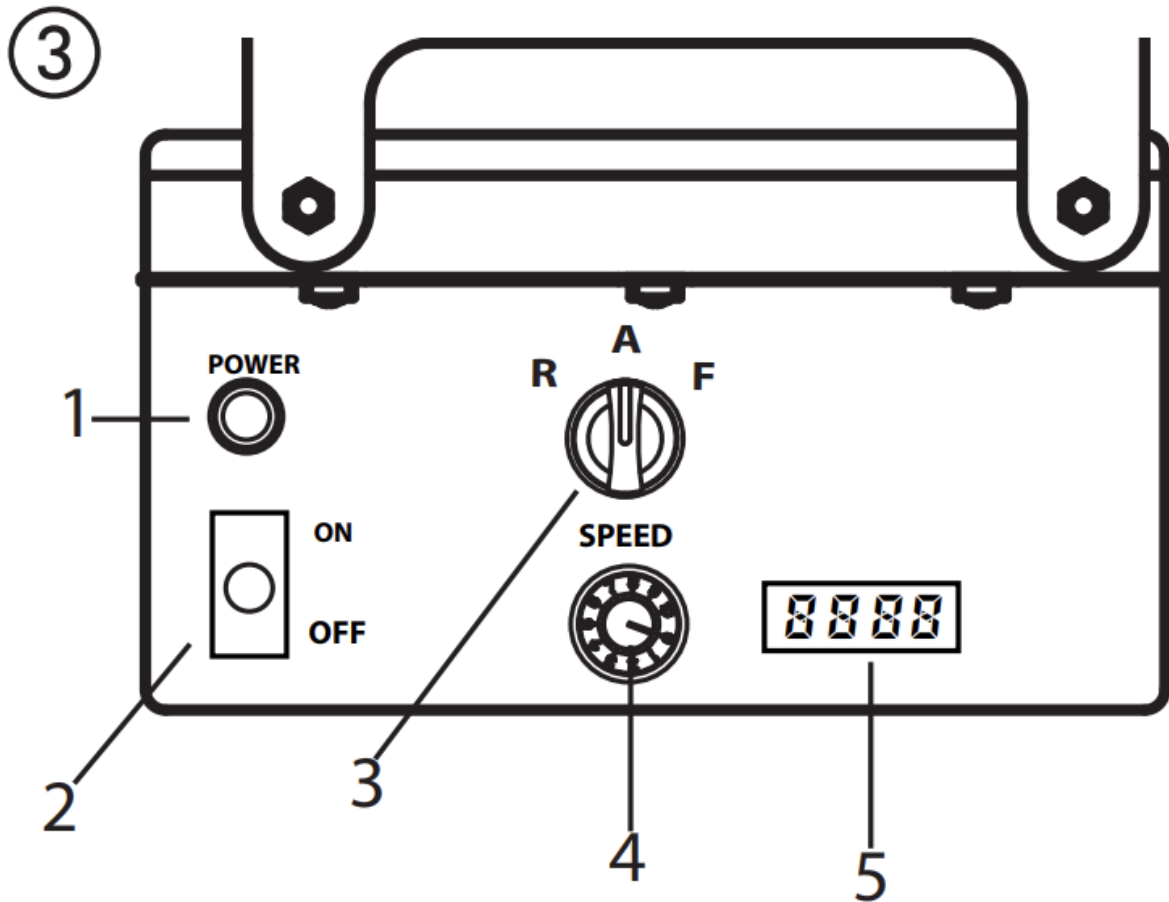

Operating elements and displays on device

- 1 - Operating light (Power)
- 2 - Power switch
- 3 - Selector switch for operating mode
- 4 - Delivery volume controller
- 5 - Speed display

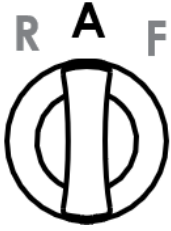

The delivery volume controller (Fig. 3, 1) is used to regulate the convey capacity from 0-10 smoothly.

The selector switch offers the following modes:

 <p>The diagram shows a circular selector switch with three positions labeled 'R', 'A', and 'F' at the top. The switch is currently in the 'A' position, indicated by a vertical bar passing through the center of the circle.</p>	<p>“AUTO” position = automatic Basic setting for control with an automatic spray lance</p>
 <p>The diagram shows the same selector switch, but now in the 'F' position. A diagonal bar passes through the circle from the top-left to the bottom-right.</p>	<p>“F” position = manual activation Switches on the mortar spraying machine. This setting is required for:</p> <ul style="list-style-type: none"> • disassembling the pump unit <p>When using the pneumatic lance, this setting is also needed for:</p> <ul style="list-style-type: none"> • pre-rinsing the mortar hose to improve the material’s ability to slide • cleaning
 <p>The diagram shows the selector switch in the 'R' position. A diagonal bar passes through the circle from the top-right to the bottom-left.</p>	<p>“R” position = reverse gear</p> <p>This setting is required for:</p> <ul style="list-style-type: none"> • relieving pressure on the mortar hose • assembling the pump unit

Detailed explanation of selector switch use:

If the selector switch is in the “A” position and can be switched on and off with the material shut-off on the automatic spray lance.

If there is no spray lance fitted (e.g.: assembly/disassembly the pump unit), the machine is switched on using the “F” switch position and off using the “A” position.

Since the air supply through the compressor needs to be switched off to clean the mortar hose, the pneumatic lance is not controlled using the material shut-off. In this case, the machine must therefore also be switched on using the “F” position.

Important: control via the selector switch and material shut-off are treated equally.



The machine can be switched from the “A” position (control using material shut-off) to “F” at any time.

We would therefore recommend that only one person operate the machine.

The operating light (RED) indicates that the machine is energized and ready.



The drive unit heats up during operation. This is normal and not a sign of malfunction.

Compressor (accessory)

intake volume 590 l/min

Note: Only operate the compressor in accordance with the enclosed operating manual.

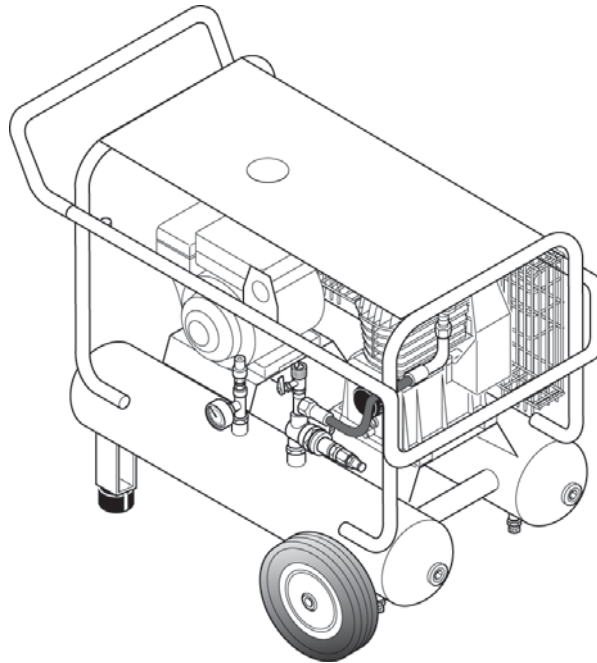

Mortar hose for pneumatic spray lance

- 1 - Material connection mortar spraying machine
- 2 - Atomizing air connection compressed air supply
- 3 - Material connection spray lance
- 4 - Mortar hose
- 5 - Atomizing air connection spray lance

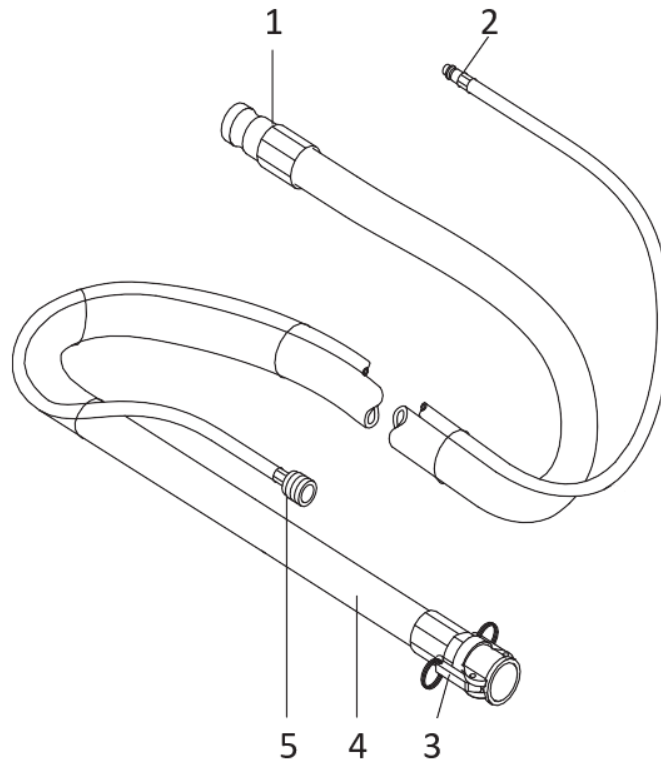

Spray lance

1 - Material connection (quick coupling not shown)

2 - Combined material and air tap:

3 - Texture tip:

Various texture tips can be used in the spray lance. The tip size depends on the granular size of the coating material and the desired spray pattern.

4 - Air flow regulator

5 - Atomization air connection

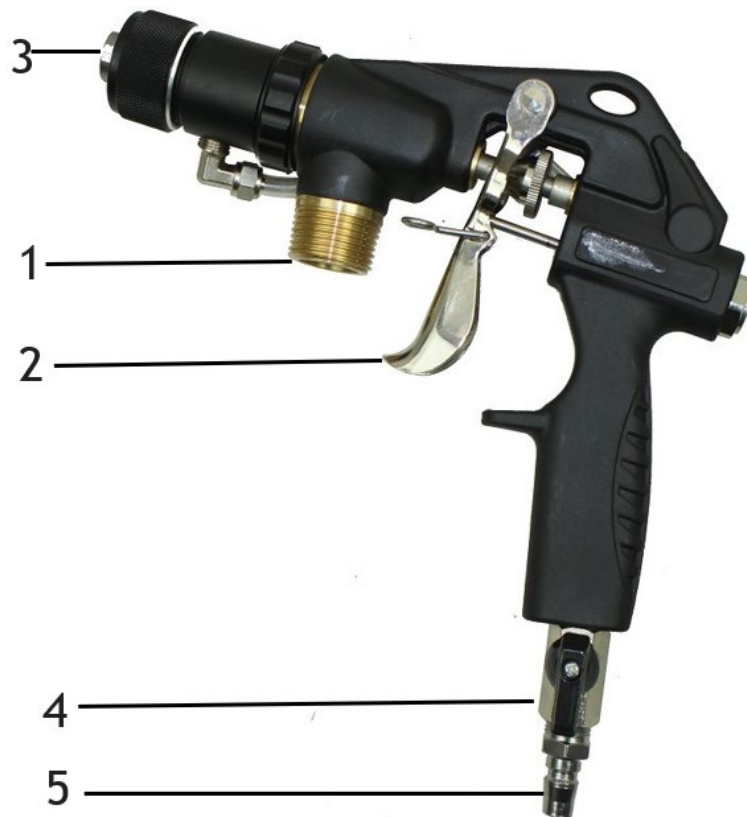

- Check that the pump unit is seated firmly.
- Connect mortar hose (Fig. 7, 1) and secure with clamping levers (Fig. 7, 2).
- Connect atomizing air connection on mortar hose to front connection on handle and compressor air hose (accessory) to connection on oil-water separator

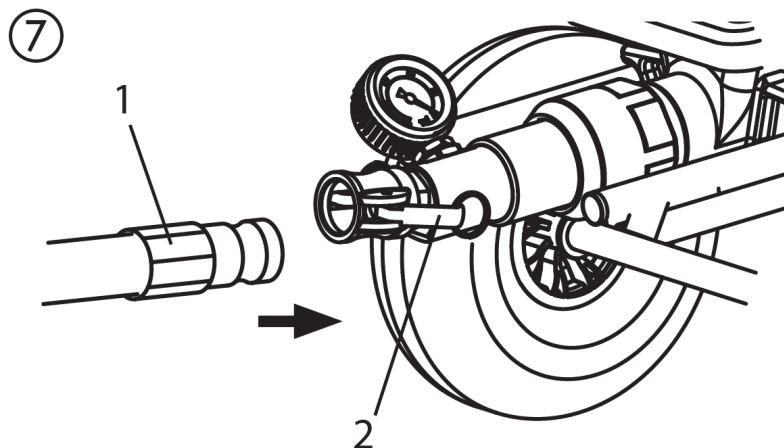

- Select a spray tip suitable for the material:
The tip size should amount to at least three times the granular size, e.g. granular size artificial resin plasters → 3 mm Tip size → 10 mm

Preparing the mortar spraying machine

Recommended sliding means for the mortar hose



Water is not sufficient as a sliding means. Danger of clogging!

Use cellulose paste (e.g. metylan wallpaper paste)

- Fill 2–3 l cellulose paste into the container.
- connect the mortar spraying machine to the mains supply.
- The operation light (1) shows operational readiness.



Risk of injury from escaping material. Before switching on, always check that the material tap on the spray lance is closed Close material tap whenever stopping work.

Rinse the mortar hose (pneumatic spray lance)

- Switch off compressor.



Do not bend the mortar hose! Protect it against damage, for example against being driven over as well as against sharp objects and edges.

- Hold spray lance over an empty bucket.
- Set selector switch to “F”.
- Open material tap on spray lance.
- If cellulose paste comes out of the tip, close the material tap
- Set selector switch to “A”.
- Fill coating material into the receptacle.



With mineral coating materials only fill the receptacle to half full.

- Position the spray lance over the bucket again.
- Set selector switch to “F”.
- Open material tap on spray lance.
- As soon as coating material exits from spray lance, close material tap
- Set selector switch to “A”.
- Switch on compressor.
- The mortar spraying machine is now full and ready.

Beginning of the spraying process

- Open the air flow regulator and the material tap at the spray lance.
- Adjust the flow of material with the delivery volume controller on the control unit and set the air quantity by adjusting the air flow regulator to attain the desired spray pattern.

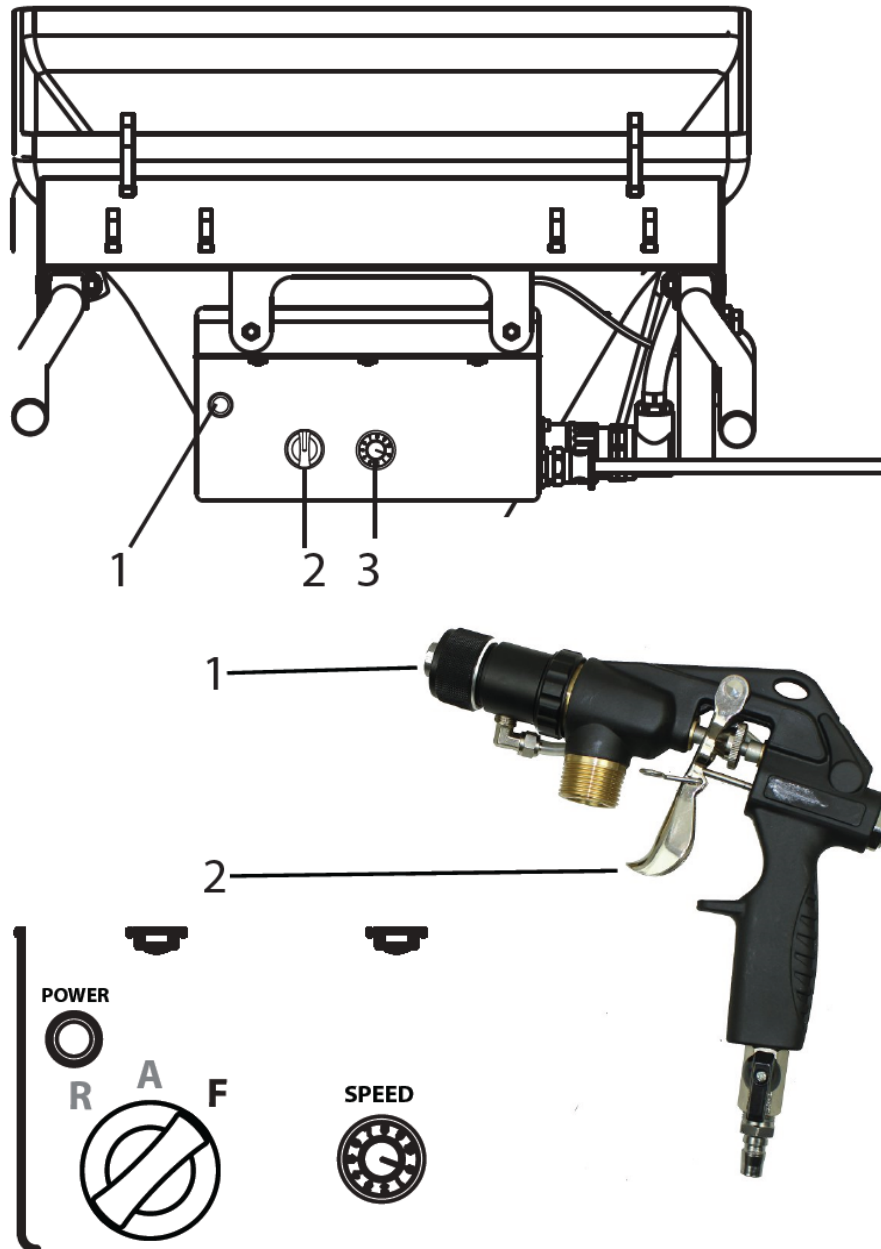

i Important: Do not let the mortar spraying machine run dry. Switch the device off immediately if no more material comes out of the tip or if the spray line becomes irregular. Possible reasons for the problem and how to correct it can be found in the chapter called „Eliminating faults“.

i Increased material tap wear. Do not use the material tap to set the material volume. The delivery volume controller should be used for this purpose.

End of the spraying process

- close the material tap
- close the air flow regulator



Always close material tap at end of the spray process.

APPLICATION TECHNIQUE

Spraying technique

While spraying hold the spray lance at a uniform distance of 30 – 60 cm from the object. Otherwise the spray pattern will be uneven.

The spray pattern depends on the coating material, viscosity, tip size, convey capacity and amount of atomizing air.

Examples:

Fine texture → large amount of atomizing air

Rough texture → small amount of atomizing air

Higher convey capacity → larger amount of atomizing air

Test the desired texture on a test surface.

The lateral limit of the spray jet should not be too sharp. The distance between the spray lance and the object should therefore be selected correspondingly.

The spray edge should be gradual in order to facilitate overlapping of the next coat.

If the spray lance is moved parallel and at an angle of 90° to the surface to be coated, the paint mist is minimized.

Note:

Grains and pigments with a sharp edge result in a high rate of wear of the pump, mortar hose, material tap and tip.



When using the mortar hose while working on scaffolding, it is best to always guide the hose along the outside of the scaffolding.

SHUTTING DOWN AND CLEANING



Do not clean the motor and control unit of the mortar spraying machine moistly. And certainly do not spray down the unit with high-pressure cleaners or high-pressure steam cleaners. Danger of short-circuits caused by water ingress.

Cleaning the mortar hose

- Pump until receptacle is empty.



Important: Do not let the mortar spraying machine run dry. Switch the device off immediately if no more material comes out of the tip or if the spray line becomes irregular. Possible reasons for the problem and how to correct it can be found in the chapter called „Eliminating faults“.

- Switch off mortar spraying machine and compressor.
- close material tap on spray lance.
- Remove the texture tip from the spray lance and clean it.
- Put water in the container and hold the spray lance over an empty bucket.

Important: Do not let the mortar spraying machine run dry. During the cleaning process, ensure that there is always enough water in the container.

- Set delivery volume controller to „5“.
- Using pneumatic lance, set selector switch to “A”.



The mortar hose must NOT be under pressure.
If necessary, set the selector switch briefly to “R” (reverse).
Watch the manometer —> 0 bar. Wear safety goggles.

- Decouple mortar hose from pump unit.
- Decouple spray lance from mortar hose.
- Insert cleaning ball into mortar hose and reconnect mortar hose
- Set selector switch to “F”.
- After a few seconds the cleaning ball is emitted from the spray lance.
- Depending on the processed coating material, repeat the cleaning process 3 – 4 times.



The mortar hose must NOT be under pressure.
If necessary, set the selector switch briefly to “R” (reverse).
Watch the manometer —> 0 bar. Wear safety goggles.

- Set selector switch to “A”.
- Decouple mortar hose from pump unit.

Cleaning the device and replacing the stator

- Clean mortar spraying machine.
 To do so, pump graphite pump sliding means or water mixed with dishwashing liquid through the pump

Dismantling



Mortar spraying machine must be depressurized.
If necessary, set the selector switch briefly to “R” (reverse).
Watch the manometer —> 0 bar.
Wear safety goggles.



Disconnect the remote control and external controls. Only the person operating the machine may remove the pump unit.

- Move selector switch (1) to “A” and set delivery volume controller (2) to „0“.
- Loosen the union nut on the pump tube using the special wrench (approx. a one-quarter turn)
- Push the clamping lever (3) forwards to release the lock.
- Unhook the hooks (4) and fold them away to the side.
- Set delivery volume controller (2) to 1 or 2.
- Hold the container with one hand. Move the selector switch to position “F”. As soon as the pump unit (5) has released, move selector switch to “A” and remove pump unit.
- Disconnect mains plug.

- Loosen/unscrew pump pipe (6) from pump unit (5) using the special key provided.
- Remove stator (7) from pump pipe.

Cleaning the pump unit

- Clean the pump unit (5) with a jet of water and a suitable bottle brush.
- Clean the container (8) with a jet of water and a suitable brush.
- Clean the protective grid with a radiator brush.
- Also clean the rotor (9), stator (7) and pump tube (6) thoroughly with water and, if necessary, using a brush.
- Clean the flat gasket (10).
- Then spray rotor (9) and stator (7) and with a suitable pump lubricant.
- Keep the thread of the pump housing and the pump tube clean so that leaking after the assembly is avoided.

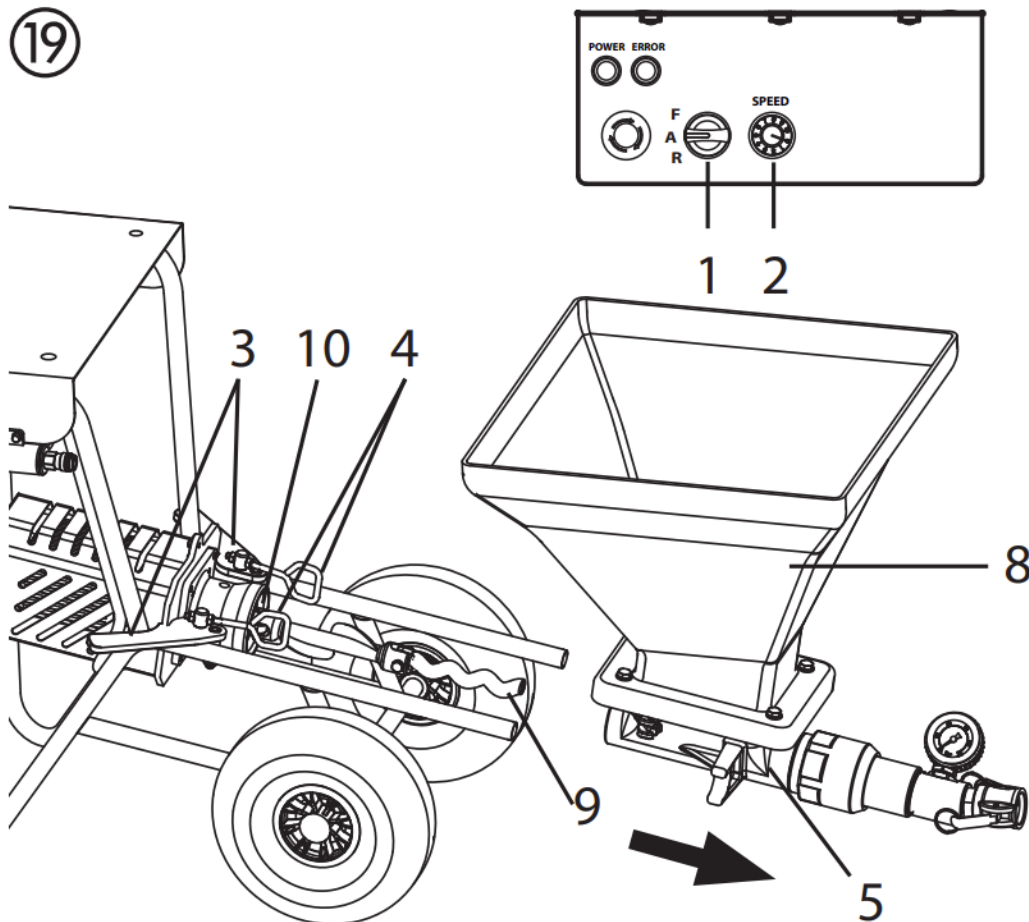

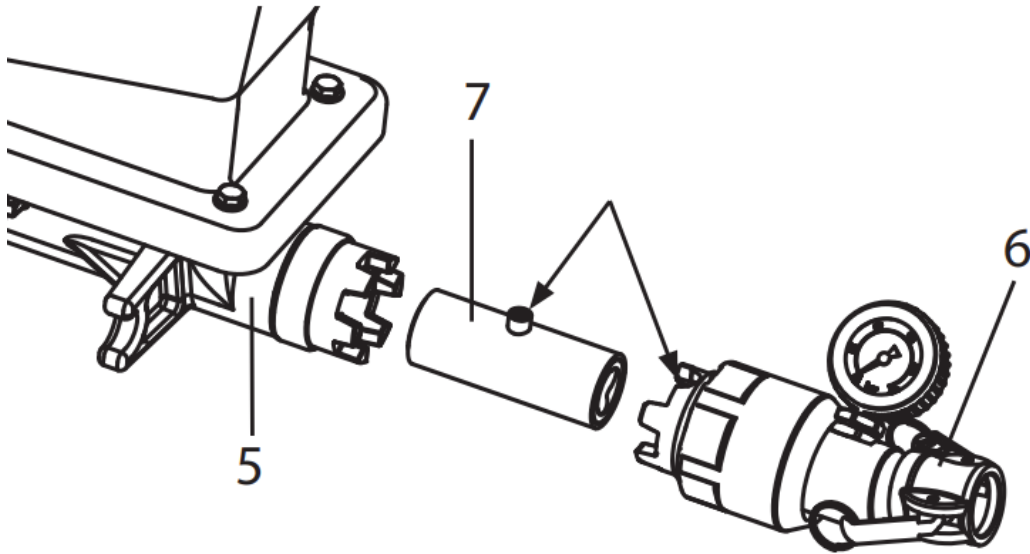

Mounting

- Insert stator (7) in pump pipe (6) such that the journal sits in the largest recess.
- Use special key to screw pump pipe back onto pump unit (5).

Cleaning the spray lance

- Clean the texture tip.
- Use cleaning needles to clean the air holes in the texture tip.
- Clean and lubricate the O-ring (fig. 20, 1).
- Clean the spray lance and material tube on the inside using a bottle brush (0342 329).
- Clean all threads thoroughly.
- Rinse the spray lance with clear water. Open and close the material tap three times as you are doing this.

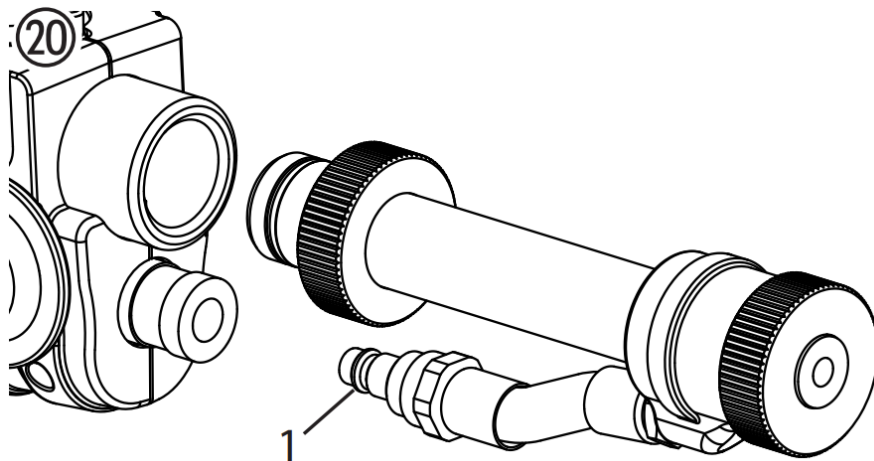

MAINTENANCE



ATTENTION! It is imperative that the machine be deenergized by unplugging the plug before all work and maintenance work. Otherwise there is a danger of short-circuiting! Repairs may only be carried out by qualified personnel who dispose the corresponding training and experience. The device must be tested by a skilled electrician after every repair.

The mortar spraying machine is designed so that a minimum of care and maintenance is required. However, the following work has to be carried out and components checked regularly:

Mechanical maintenance

- Keep the thread at the pump tube and pump housing clean and, if appropriate, seal.
- Check the seals at all the couplings and connecting pieces for leaks. If appropriate, replace worn seals.
- Check the following for damage before every usage:
 - Mortar hose
 - Power cable
 - Control unit
 - Remote control connection cable (if present)

Electrical maintenance

The electrical drive and its ventilation slots must always be kept clean and may not be cleaned with water. Danger of short-circuits.

Long periods of non-usage

If the mortar spraying machine is not used for a longer period, it has to be cleaned thoroughly and protected against corrosion.



Remove the stator from the pump unit ensuring that it cannot become set at the rotor.

Rotor replacement (fig. 21)

- Loosen fixing screw (1) and remove old rotor (2).
- Fit new rotor with new fixing screw.
- Glue fixing screw with Loctite 243.



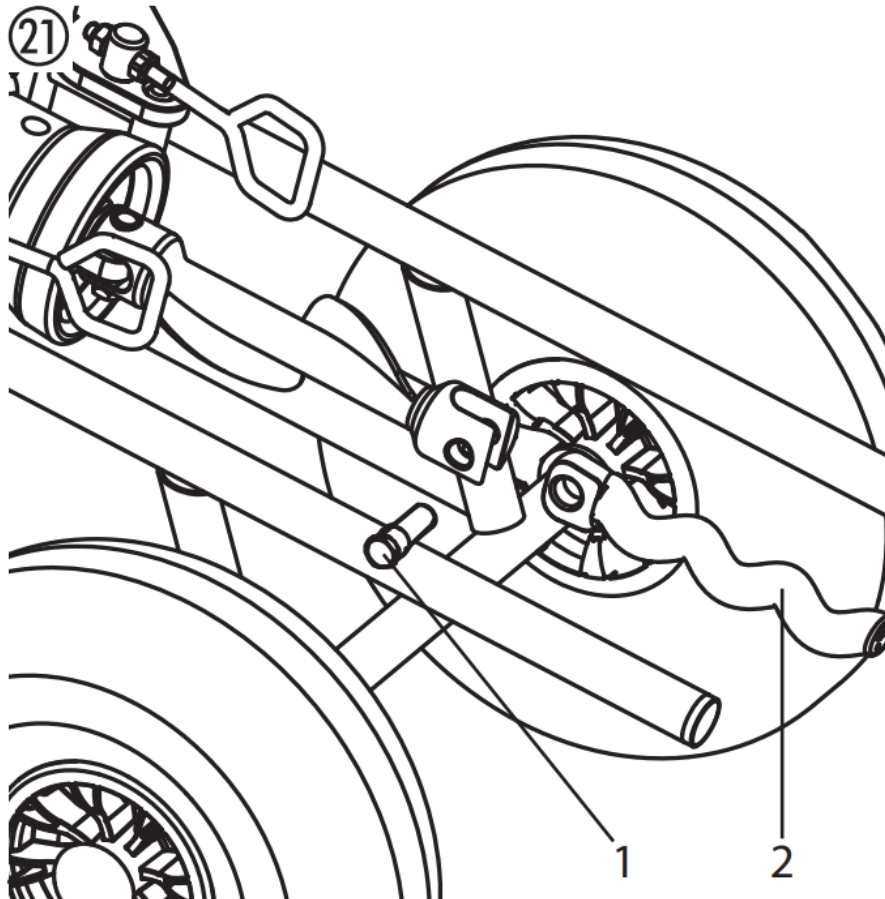

Note: use Loctite 243 only.



ELIMINATING FAULTS

Malfunction	Possible cause	Elimination
Mortar spraying machine not running.	Delivery volume controller is set to „0“ Hose not connected or damaged	Increase delivery volume Check control hose
Mortar spraying machine not running.	Power supply missing.	Plug in the power plug. Check the power cable for damage and replace, if necessary. Check the power supply
Mortar spraying machine not running.	Mortar spraying machine was over- loaded/ overheated.	Close material tap and disconnect mains plug. Switch the mortar spraying machine on again after about 5 minutes.
Mortar spraying machine can- not rotate the rotor	Rotor stuck in stator. Pump was not lubricated with pump sliding means.	Set the selector switch alternatively briefly to “F” (forwards) – “R” (reverse). Contact customer service if the problem cannot be resolved.
Mortar spraying machine builds up pressure in the mortar hose. However, coating material does not arrive at the spray lance.	Coating material "plug" in the mortar hose. Mortar hose not prerinsed with cellulose paste.	Depressurize the mortar hose – set the selector switch to “R” (reverse). Pump the coating material back into the container.  The mortar hose must NOT be under pressure. Watch the manometer → 0 bar. Wear safety goggles. Decouple mortar hose and rinse with water hose. When the plug has been removed, fill cellulose paste in the mortar hose. Couple the mortar hose back on.

Malfunction	Possible cause	Elimination
<p>Coating material is suddenly not emitted during spraying.</p>	<p>Texture tip is clogged because of impurity in the coating material or because the granular size is too large.</p> <p>Texture tip too small.</p> <p>Coating material “plug” in the mortar hose. Mortar hose not prerinsed with cellulose paste.</p> <p>No coating material in the container. Pump has sucked in air.</p>	<p>Switch the mortar spraying machine off. close the material cock at the spray lance. Remove the texture tip and clean it.</p> <p>Select a larger texture tip. Rule of thumb: Granular size x 3 → Tip size</p> <p>Depressurize the mortar hose – set the selector switch to “R” (reverse). Pump the coating material back into the container.</p> <p> The mortar hose must NOT be under pressure. Watch the manometer → 0 bar. Wear safety goggles.</p> <p>Decouple mortar hose and rinse with water hose. When the plug has been removed, fill cellulose paste in the mortar hose. Couple the mortar hose back on.</p> <p>Refill the container with coating material and pump it around until the coating material emerges without any bubbles. Attention: Always top up with sufficient coating material. Do not let the pump run dry. Pump overheats, resulting in a danger of „plugs“.</p>
<p>Spray pattern is not clean and even.</p>	<p>Air ducts in the texture tip are partially closed with coating material.</p> <p>Air volume incorrectly set.</p> <p>Poor mortar spraying machine cleaning</p> <p>No coating material in the container. Pump has sucked in air.</p>	<p>Switch the mortar spraying machine off. close the material tap at the spray lance. Remove the texture tip. Clean the air ducts of the texture tip.</p> <p>Change air volume setting.</p> <p>Thoroughly clean mortar spraying machine</p> <p>Refill the container with coating material and pump it around until the coating material emerges without any bubbles. Attention: Always top up with sufficient coating material. Do not let the pump run dry. Pump overheats, resulting in a danger of „plugs“.</p>

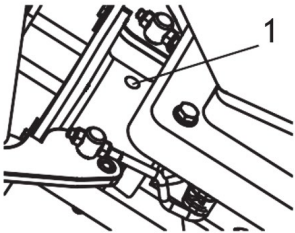
Malfunction	Possible cause	Elimination
<p>Pressure at the manometer rises to more than 40 bars.</p>	<p>Viscosity of the coating material too high.</p> <p>Mortar hose diameter too small.</p> <p>Mortar hose is too long.</p> <p>Coating material “plug” in the mortar hose. Mortar hose not prerinsed with cellulose paste.</p>	<p>Dilute the coating material.</p> <p>Use a mortar hose with a larger diameter.</p> <p>Use a shorter mortar hose.</p> <p>Depressurize the mortar hose – set the selector switch to “R” (reverse). Pump the coating material back into the container.</p> <p> The mortar hose must NOT be under pressure. Watch the manometer → 0 bar. Wear safety goggles.</p> <p>Decouple mortar hose and rinse with water hose. When the plug has been removed, fill cellulose paste in the mortar hose. Couple the mortar hose back on.</p>
<p>Mortar spraying machine does not pump enough coating material.</p>	<p>convey capacity selected too low. Mortar hose diameter too small. Stator worn.</p> <p>Texture tip too small.</p> <p>convey capacity selected too low. Mortar hose diameter too small. Stator worn.</p> <p>Texture tip too small.</p>	<p>Set the volume regulator higher.</p> <p>Use a mortar hose with a larger diameter.</p> <p>Mount a new stator, if necessary, also a new rotor.</p> <p>Attention: Spray on pump sliding means.</p> <p>Select a larger texture tip.</p> <p>Rule of thumb: Granular size x 3 → Tip size</p>
<p>Coating material is emitted at the inspection hole (1).</p> 	<p>The shaft seal that seals between the pump unit and the drive unit is worn.</p>	<p>Stop work immediately because otherwise coating material may enter the drive and result in a defect.</p> <p>Clean machine and contact customer service.</p>

If the defect is not caused by one of the above-mentioned faults, have the defect eliminated by the customer service.

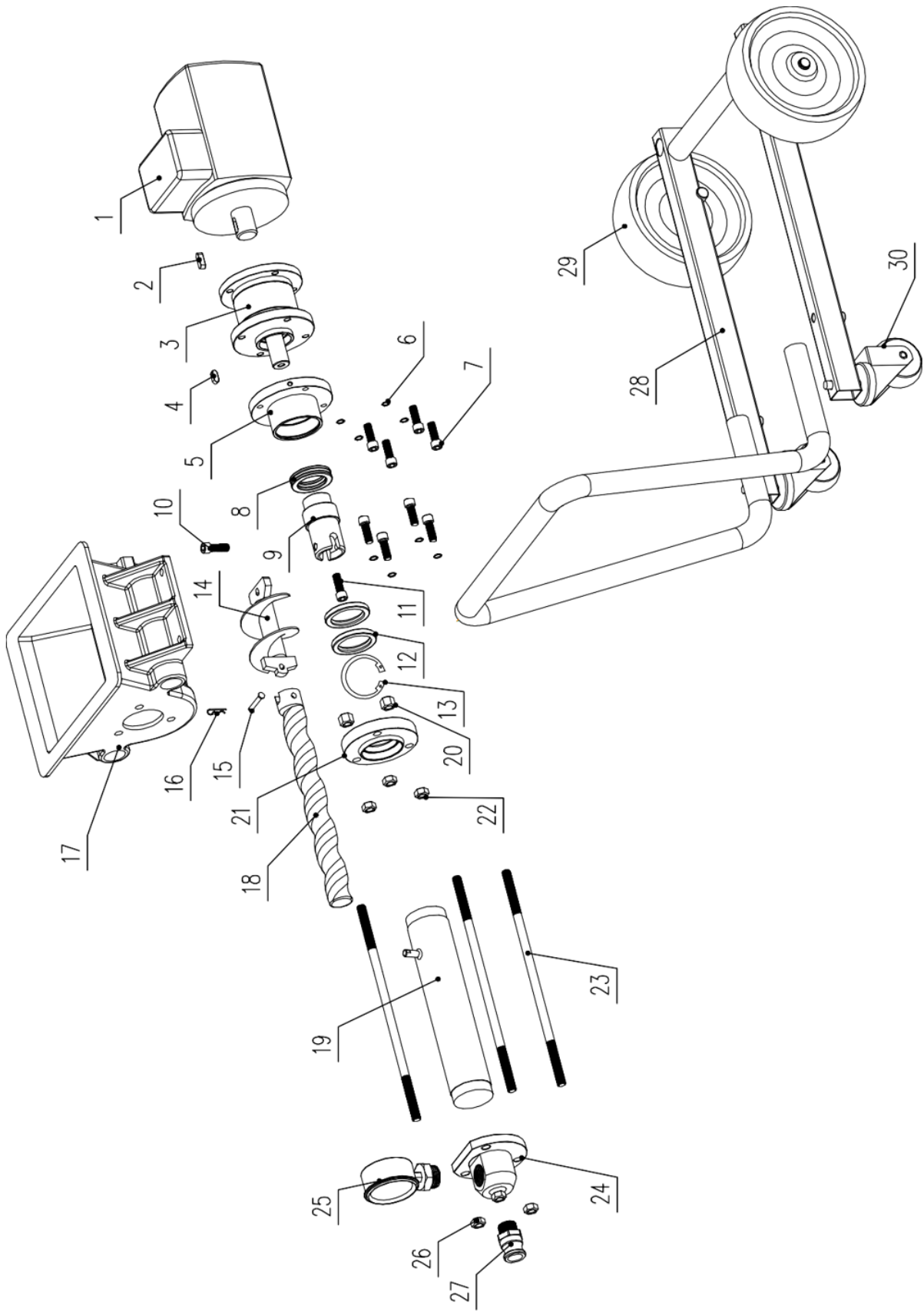

Item	Description	Quantity	Item	Description	Quantity
1	Motor	1	16	R-shaped buckle	1
2	Pin	1	17	Receptacle	1
3	Gearbox	1	18	Rotor	1
4	Pin	1	19	Stator	1
5	Output flange	1	20	Screw	3
6	Spring washer	4	21	Rear Flange, stator	1
7	Screw	4	22	Fixing screw	3
8	Bearing	1	23	Long screw	3
9	Output shaft	1	24	Outlet block	1
10	Locking screw	1	25	Pressure gauge	1
11	Screw	1	26	Fixing screw	3
12	Oil seal	2	27	Outlet connector	1
13	Clamp	1	28	Frame	1
14	Feeder shaft	1	29	Wheel	2
15	Pin	1	30	Universal wheel	2



Niniejsza instrukcja obsługi została przetłumaczona dla Twojej wygody za pomocą tłumaczenia maszynowego. Dołożono wszelkich starań, aby zapewnić dokładne tłumaczenie. Należy jednak pamiętać, że żadne tłumaczenie automatyczne nie jest doskonałe i nie ma na celu zastąpienia tłumaczy-ludzi. Oficjalną instrukcją obsługi jest wersja angielska. Wszelkie rozbieżności lub różnice powstałe w tłumaczeniu nie są wiążące i nie mają skutków prawnych dla celów zgodności lub egzekwowania przepisów. W razie jakichkolwiek pytań co do dokładności informacji zawartych w Instrukcji obsługi prosimy zapoznać się z wersją angielską tej instrukcji, która jest wersją oficjalną.

DANE TECHNICZNE

Opis parametru	Wartość parametru	
Nazwa produktu	Maszyna tynkarska	
Model	MSW-PU-20	MSW-PU-30
Napięcie znamionowe [V~] / częstotliwość [Hz]	230 / 50	230 / 50
Moc znamionowa[W]	2200	2800
Ciśnienie robocze [bar]	20	30
Maksymalne ciśnienie robocze [psi]	290	435
Zabezpieczenie przed przegrzaniem silnika	tak	tak
Klasa izolacji	F	F
Prędkość obrotowa [obr./min]	Silnik: 0 - 2500; Spirala: 0 - 160	Silnik: 0 - 2500; Spirala: 0 - 160
Klasa ochrony IEC	I	I
Ochrona klasy	IP54	IP54
Cykl pracy urządzenia	S1 - ???	S1 - ???
Przepływ [l/min]	15	18
Maksymalna wielkość ziarna [mm]	3	3
Ciśnienie powietrza [bar]	10	10
Maksymalna pojemność [l]	40	40
Wymiary [Szerokość x Głębokość x Wysokość; mm]	Wymiary: 96x53x88	102x49x63
Ciężar [kg]	50	60,7

Przeczytaj i zachowaj tę instrukcję. Przeczytaj ją uważnie przed przystąpieniem do montażu, instalacji, obsługi lub konserwacji opisanego produktu. Chroń siebie i innych stosując się do wszystkich informacji dotyczących bezpieczeństwa. Niedostosowanie się do instrukcji może skutkować obrażeniami ciała i/lub uszkodzeniem mienia! Zachowaj instrukcję do wykorzystania w przyszłości.

Ostrzeżenie!

Maszyny do natryskiwania zaprawy wytwarzają wysokie ciśnienie natrysku.



Uwaga – ryzyko obrażeń!

- 1) Nigdy nie sięgaj palcami lub dłońmi do strumienia wody!
Nigdy nie kieruj lancy natryskowej w swoją stronę ani w stronę innych osób! Materiały powłokowe są żrące i drażniące!
Chroń swoją skórę i oczy!
- 2) Przed każdym uruchomieniem należy przestrzegać następujących punktów zgodnie z instrukcją obsługi:
 - a. Należy przestrzegać dopuszczalnych ciśnień.
 - b. Sprawdź szczelność wszystkich elementów łączących.
- 3) Należy ściśle przestrzegać instrukcji dotyczących regularnego czyszczenia i konserwacji maszyny.
Przed przystąpieniem do jakichkolwiek prac przy maszynie oraz podczas każdej przerwy w pracy należy zwrócić uwagę na następujące kwestie:
 - a. Należy przestrzegać czasu utwardzania materiału powłokowego.
 - b. Rozpręż lancę natryskową i wąż do zaprawy.
 - c. Wyłącz pompę ssącą.

PRZEPISY BEZPIECZEŃSTWA

Poniższe źródła stanowią jedynie przykład źródeł zawierających wymagania bezpieczeństwa dla przenośników zaprawy:

a) EN 12001:2003, Maszyny do transportu, natryskiwania i układania betonu i zaprawy - Wymagania bezpieczeństwa.

Należy przestrzegać wszystkich obowiązujących lokalnych przepisów bezpieczeństwa.

Aby bezpiecznie obsługiwać maszyny do rozpylania zaprawy, należy w szczególności przestrzegać następujących wytycznych:

Zastosowanie maszyny do rozpylania zaprawy

Urządzenie do natryskiwania zaprawy może być używane wyłącznie do obróbki opisanych materiałów powłokowych.

Jakiegolwiek inne użycie jest niedozwolone.

Do prawidłowego użytkowania urządzenia należy również przestrzegać instrukcji obsługi oraz przestrzegać warunków przeglądów i konserwacji. Instrukcję obsługi należy zawsze przechowywać w miejscu użytkowania maszyny do rozpylania zaprawy.

Należy używać wyłącznie oznakowanych węży do zaprawy o ciśnieniu roboczym co najmniej 40 barów.

Urządzenie do rozpylania zaprawy przeznaczone jest wyłącznie do użytku komercyjnego przez profesjonalistów.

Ochrona osób

W celu ochrony oczu, skóry i układu oddechowego: Nosić okulary ochronne, odzież ochronną, rękawice, w razie potrzeby stosować ochronny krem do skóry oraz sprzęt do oddychania. Nie rozłączaj węża do zaprawy, dopóki znajduje się on pod ciśnieniem. Uważaj na manometr! Załóż okulary ochronne! Nie kieruj lancy natryskowej w stronę osób!

Aby chronić uszy należy nosić ochronniki słuchu.

Podczas transportu i pracy z maszyną należy nosić obuwie ochronne.

Osoby, które nie muszą pomagać przy instalacji, montażu lub obsłudze maszyny, muszą trzymać się z dala od maszyny.

Maski oddechowe

Aby chronić przetwórcę przed pyłem mineralnym, należy udostępnić mu maskę oddechową.

Podłączenie do sieci elektrycznej wyłącznie poprzez specjalny punkt zasilania, np. rozdzielnicę budowlaną, z wyłącznikiem różnicowoprądowym o prądzie różnicowym $INF \leq 30$ mA.

Unikaj zanieczyszczenia gniazda pilota w jednostce sterującej.



Ryzyko obrażeń na skutek wydostawania się materiału. Przed włączeniem urządzenia należy zawsze sprawdzić, czy zawór materiału na lancy natryskowej jest zamknięty. Zamknij zawór materiałowy przy każdym przerwaniu pracy.



Nigdy nie należy obsługiwać rozpylacza zaprawy, jeżeli wirnik jest odsłonięty lub zbiornik został usunięty.

Nie należy dotykać wirnika, gdy ten się obraca. Ryzyko zmiżdżenia.

Zachowaj ostrożność, jeśli masz długie włosy. W pracy należy nosić wyłącznie ubrania ściśle przylegające do ciała.

Nie wkładaj przedmiotów ani części ciała przez kratkę ochronną.

Ryzyko zmiżdżenia podczas składania uchwytów, montażu zespołu pompy i podłączania węża do zaprawy.

Czyszczenie i konserwacja

Nigdy nie rozłączaj węża do zaprawy ani nie rozmontowuj maszyny, gdy jest ona pod ciśnieniem. Zwróć uwagę na odczyt ciśnienia na manometrze.

Podczas wykonywania prac konserwacyjnych należy zawsze wyłączyć maszynę do rozpylania zaprawy, odłączyć wtyczkę sieciową i upewnić się, że nie można jej przypadkowo ponownie podłączyć.

Nie wolno czyścić silnika i jednostki sterującej maszyny do rozpylania zaprawy strumieniem wody, myjką wysokociśnieniową ani myjką parową wysokociśnieniową. Niebezpieczeństwo zwarcia spowodowane przedostaniem się wody.

Sprzęt elektryczny

Prace przy urządzeniach elektrycznych maszyny może wykonywać wyłącznie wykwalifikowany elektryk. Urządzenia elektryczne należy regularnie sprawdzać. Usuń usterki takie jak luźne połączenia i spalone kable.

Utrzymuj etykietę na urządzeniu do rozpylania zaprawy w czystości i czytelności.



Niebezpieczeństwo obrażeń na skutek nieszczelności węża wysokociśnieniowego. Zużycie elementów i elementów łączących oraz użytkowanie niezgodne z przeznaczeniem urządzenia może być przyczyną powstawania nieszczelności w wężu do zaprawy. Płyn może zostać wstrzyknięty pod skórę poprzez nieszczelność.

Wąż do zaprawy

- Wężę do zaprawy należy dokładnie sprawdzić przed użyciem.
- Natychmiast wymień każdy uszkodzony wąż do zaprawy. Nigdy nie naprawiaj samodzielnie uszkodzonych węży do zaprawy!
- Unikaj ostrych zagięć i zagięć: najmniejszy promień gięcia wynosi około 80 cm.

- Nie przejeżdżaj przez wąż do zaprawy. Chronić przed ostrymi przedmiotami i krawędziami.
- Nigdy nie ciągnij za wąż do zaprawy, aby przesunąć urządzenie. Nie skręcaj węża do zaprawy.
- Ułóż wąż do zaprawy w taki sposób, aby uniemożliwić potknięcie się o niego.



Aby zapewnić funkcjonalność, bezpieczeństwo i trwałość, należy używać wyłącznie oryginalnych węży do zaprawy.



Ryzyko uszkodzenia wzrasta wraz z wiekiem węża do zaprawy.
DP zaleca wymianę węży do zaprawy po 6 latach.

PRACA Z MASZYNĄ DO ROZPYLANIA ZAPRAWY

Pompa ssąca przeznaczona jest do przerobu i nakładania gotowych mieszanek powłok mineralnych.

Urządzenie nie jest przeznaczone do użytku jako urządzenie czyszczące.

Funkcja maszyny do rozpylania zaprawy

Materiał powłokowy dostarczany jest za pomocą pojemnika. Przenośnik spiralny podaje materiał powłokowy do pompy śrubowej mimośrodowej. Efekt ssania powoduje przedostanie się materiału powłokowego do pompy śrubowej mimośrodowej. Pompa ta wytwarza ciśnienie niezbędne do transportu zaprawy przez wąż. Sprężone powietrze niezbędne do rozpylania dostarczane jest przez lancę natryskową. Urządzenie do rozpylania zaprawy można włączać i wyłączać za pomocą sterowania elektrycznego. Można go również wykorzystać do kontrolowania ilości dostarczanych przesyłek.

Dzięki płynnie regulowanej wydajności podawania materiału powłokowego możliwe jest uzyskanie miękkiego i równomiernego wzoru natrysku.

Materiały powłokowe nadające się do obróbki

- Środek wiążący do systemów kompozytowych izolacji cieplnej (systemy żywic mineralnych i sztucznych)
- Tynki żywiczne sztuczne o granulacji do 3 mm
- Tynki silikatowe o uziarnieniu do 3 mm
- Tynki silikonowe o granulacji do 3 mm
- Mineralne powłoki wykończeniowe o uziarnieniu do 3 mm
- Lekkie systemy tynkarskie o uziarnieniu do 3 mm
- Tynk strugany o granulacji do 3 mm
- Tynki termoizolacyjne
- Tynk renowacyjny
- Powłoka z betonu porowatego
- Plastik kwarcowy
- Powłoki dachowe
- Powłoki ognioodporne
- Mineralne osady uszczelniające
- Emulsje bitumiczne
- Wypełniacz pancerny
- Tapeta z płynnego wióra drzewnego

- zaprawa do spoinowania okien skrzynkowych
- Podłoże z żywicy sztucznej
- Podkład myjący
- Farba wypełniająca, także włóknista
- Powłoka elastyczna
- Tynk akustyczny, wiązany żywicą syntetyczną
- Wypełniacze, spojone żywicą syntetyczną

Wszystkie materiały powłokowe muszą nadawać się do obróbki maszynowej. Należy zapoznać się z kartą charakterystyki produktu dotyczącą materiału powłokowego, który ma być poddany obróbce.

Inne materiały powłokowe można stosować wyłącznie po uzgodnieniu z producentem lub serwisem technologii aplikacji.

Diagram objaśniający

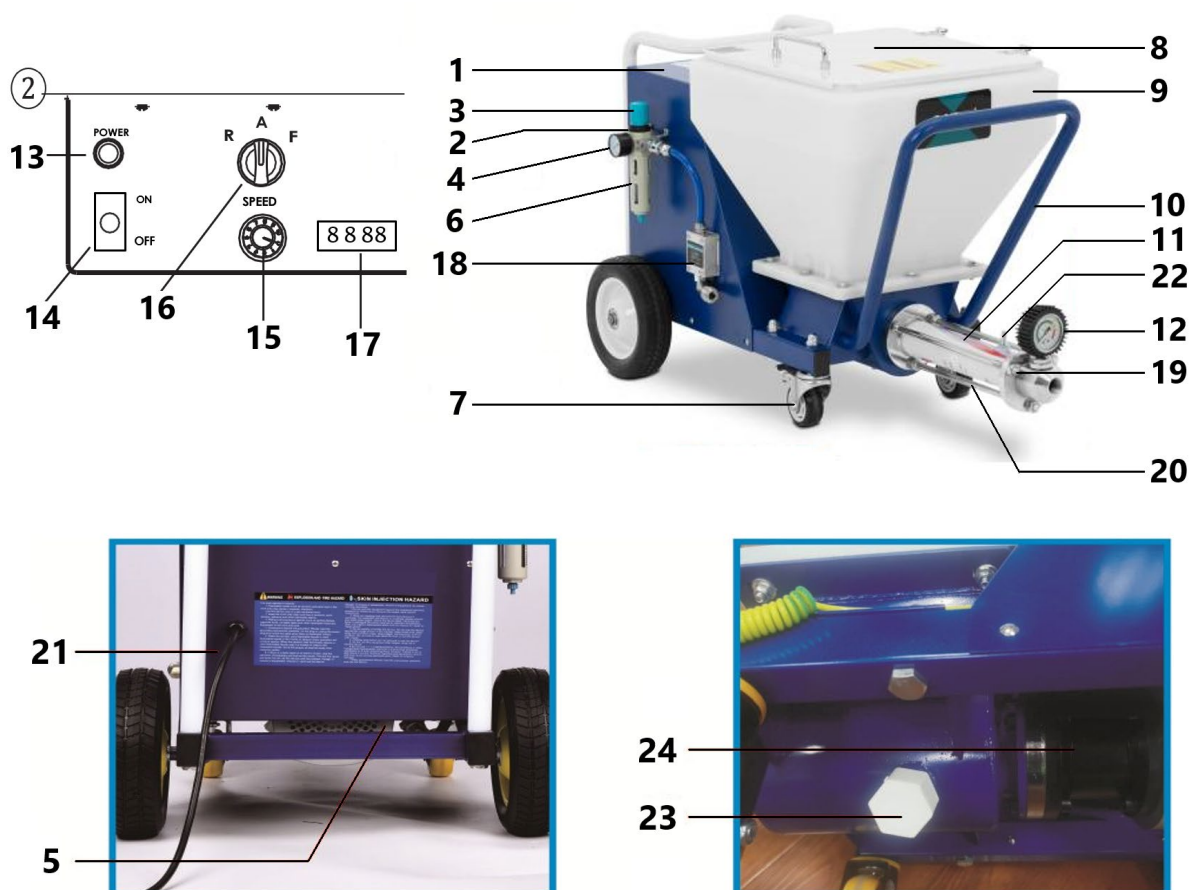

Parametr	Opis urządzenia	Parametr	Opis urządzenia
1	Płyta sterownicza	13	Kontrolka zasilania
2	Wlot powietrza	14	Przełącznik włącz/wyłącz (ON/OFF)
3	Regulator ciśnienia powietrza	15	Przełącznik prędkości
4	Wskaźnik ciśnienia powietrza	16	Przełącznik ręczny/automatyczny
5	Silnik	17	Wyświetlacz prędkości
6	Separator oleju i wody	18	Czujnik pneumatyczny

7	Koło uniwersalne	19	Korpus zaworu wylotowego
8	Ostona przeciwpływowa	20	Śruba mocująca
9	Pojemnik	21	Kabel zasilający
10	Stelaż	22	Zacisk przewodu uziemiającego
11	Korpus pompy śrubowej	23	Zawór spustowy
12	Ciśnieniomierz	24	Przekładnia

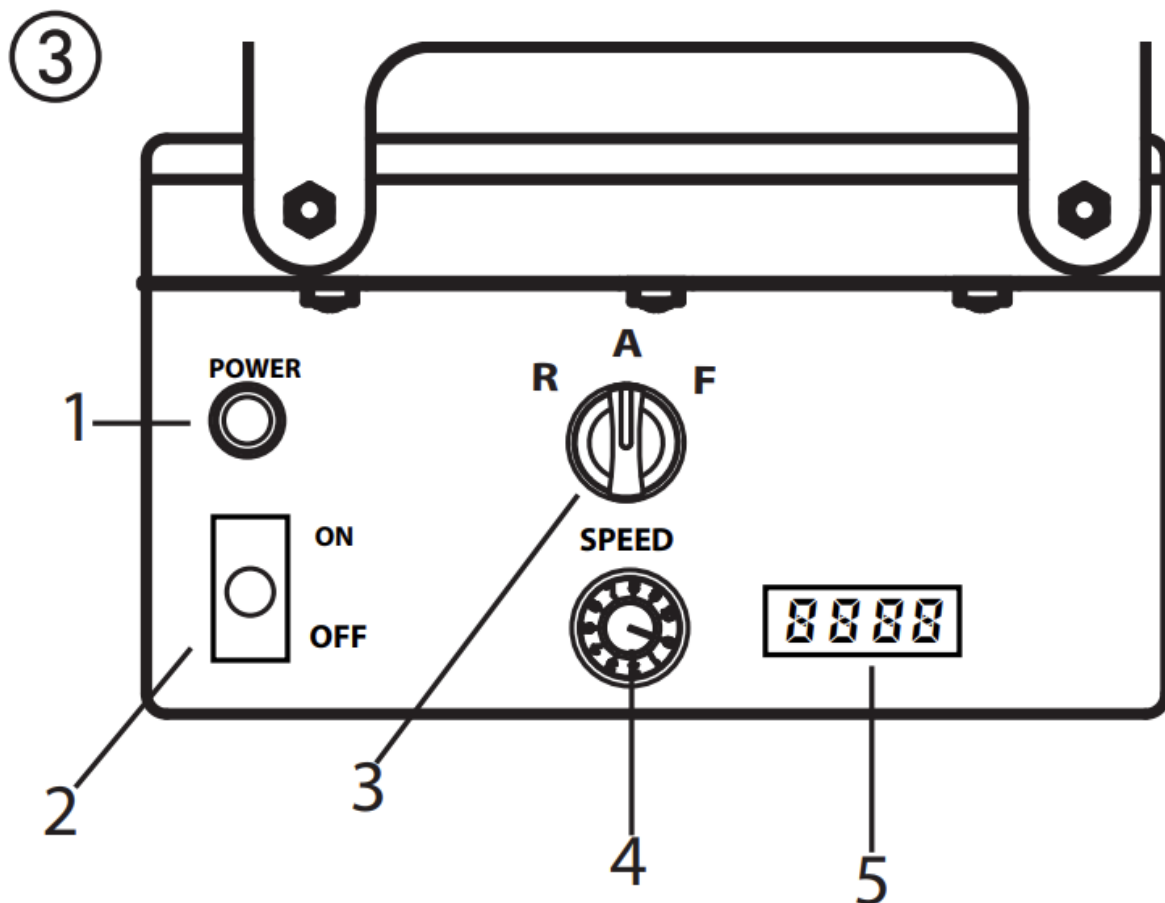

Elementy obsługi i wyświetlacze na urządzeniu

- 1 - Lampa operacyjna (zasilanie)
- 2 - Wyłącznik zasilania
- 3 - Przełącznik wyboru trybu pracy
- 4 - Kontroler objętości dostawy
- 5 - Wyświetlacz prędkości

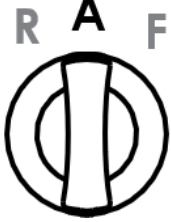

Regulator objętości podawania (rys. 3, 1) służy do płynnej regulacji wydajności przenośnika w zakresie od 0 do 10.

Przełącznik selektora oferuje następujące tryby:

	<p>Pozycja „AUTO” = automatyczna Podstawowe ustawienia sterowania z automatyką lanca natryskowa</p>
	<p>Pozycja „F” = aktywacja ręczna Włącza maszynę do rozpylania zaprawy. To ustawienie jest wymagane dla:</p> <ul style="list-style-type: none"> • demontaż zespołu pompowego <p>W przypadku stosowania lancy pneumatycznej ustawienie to jest również potrzebne do:</p> <ul style="list-style-type: none"> • wstępne płukanie węża do zaprawy w celu poprawy zdolności materiału do ślizgania się • czyszczenie
	<p>Pozycja „R” = bieg wsteczny</p> <p>To ustawienie jest wymagane dla:</p> <ul style="list-style-type: none"> • odciążenie węża do zaprawy • montaż zespołu pompowego

Szczegółowe wyjaśnienie sposobu użycia przełącznika selektora:

Jeżeli przełącznik wyboru znajduje się w pozycji „A” i można go włączać i wyłączać za pomocą wyłącznika materiału na automatycznej lancy natryskowej.

Jeżeli nie zamontowano lancy natryskowej (np.: montaż/demontaż zespołu pompy), włączenie urządzenia następuje za pomocą przełącznika w pozycji „F”, a wyłączenie za pomocą przełącznika w pozycji „A”.

Ponieważ w celu oczyszczenia węża do zaprawy konieczne jest wyłączenie dopływu powietrza przez sprężarkę, lanca pneumatyczna nie jest sterowana za pomocą zaworu odcinającego materiał. W tym przypadku maszynę należy włączyć również za pomocą pozycji „F”.

Ważny: sterowanie za pomocą przełącznika selekcyjnego i odcięcie materiału traktowane są na równi.



Maszynę można w każdej chwili przełączyć z pozycji „A” (sterowanie za pomocą odciążenia materiału) na pozycję „F”.

W związku z tym zalecamy, aby maszynę obsługiwała tylko jedna osoba.

Kontrolka pracy (CZERWONA) informuje, że maszyna jest podłączona do zasilania i gotowa do pracy.



Jednostka napędowa nagrzewa się podczas pracy. Jest to normalne zjawisko i nie świadczy o żadnym uszkodzeniu.

Kompresor (akcesoria)

objętość wlotowa 590 l/min

Uwaga: Kompresor należy obsługiwać wyłącznie zgodnie z załączoną instrukcją obsługi.

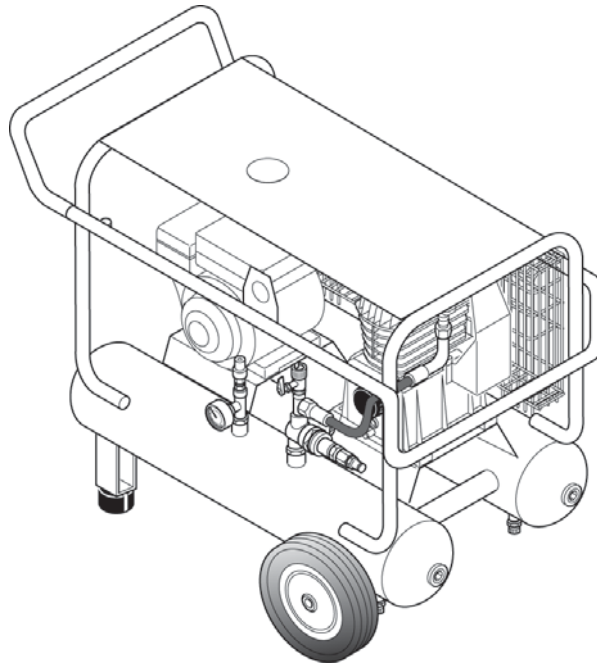

Wąż do zaprawy do pneumatycznej lancy natryskowej

- 1 - Maszyna do natrysku zaprawy łączącej materiały
- 2 - Przyłącze powietrza rozpylającego doływ sprężonego powietrza
- 3 - Lanca natryskowa do łączenia materiałów
- 4 - Wąż do zaprawy
- 5 - Lanca natryskowa z przyłączem powietrza rozpylającego

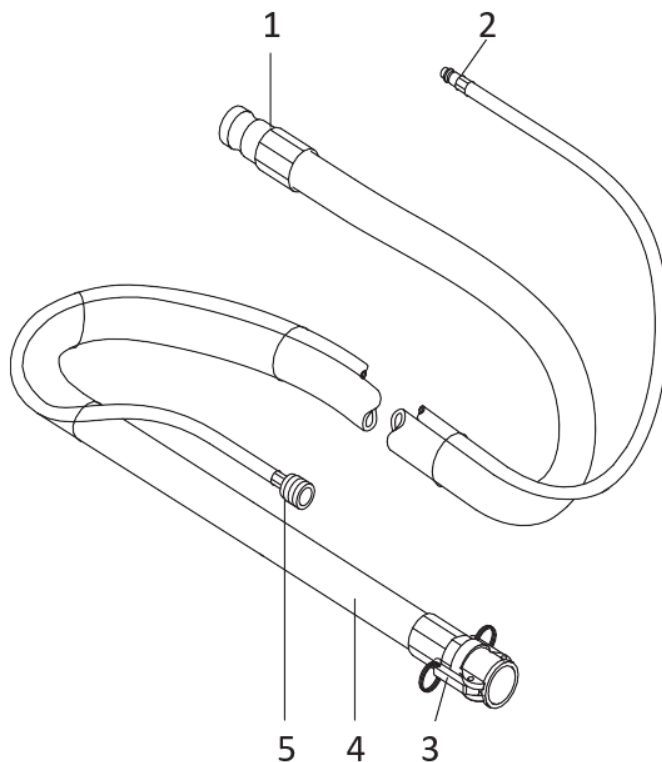

Lanca natryskowa

- 1 - Połączenie materiałowe (szybkozłączka nie jest pokazana)
- 2 - Połączony materiał i zawór powietrzny:
- 3 - Wskazówka dotycząca tekstury:
W lancy natryskowej można stosować końcówki o różnej fakturze. Rozmiar końcówki zależy od wielkości granulatu materiału powłokowego i pożądanego wzoru natrysku.
- 4 - Regulator przepływu powietrza
- 5 - Przyłącze powietrza rozpylającego

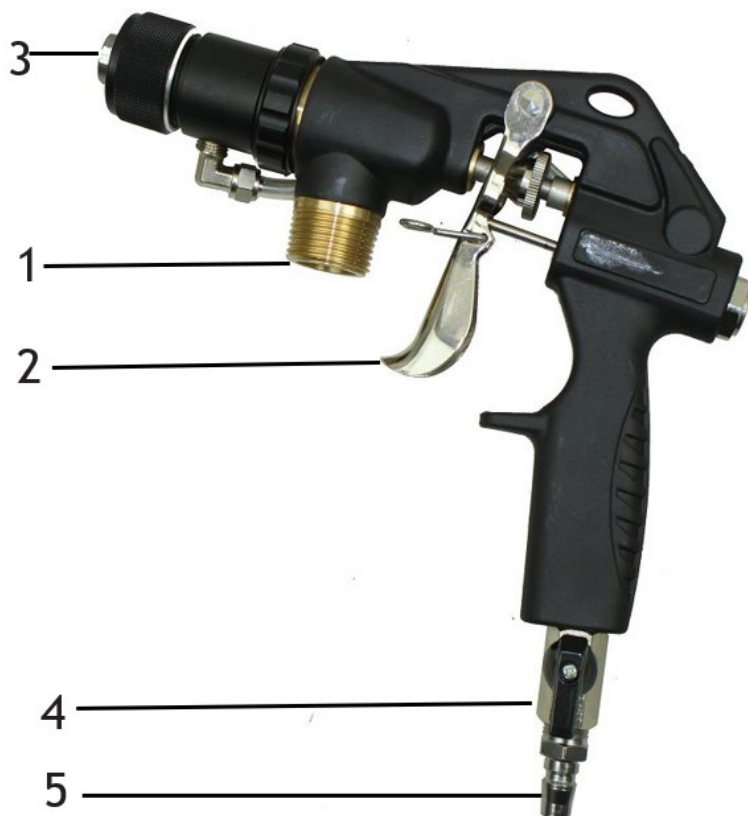

- Sprawdź, czy pompa jest solidnie osadzona.
- Podłącz wąż do zaprawy (rys. 7, 1) i zabezpiecz go dźwigniami zaciskowymi (rys. 7, 2).
- Podłącz przyłącze powietrza rozpylającego na węźle do zaprawy do przedniego przyłącza na uchwycie, a wąż powietrza sprężarki (akcesoria) do przyłącza na separatorze oleju i wody.

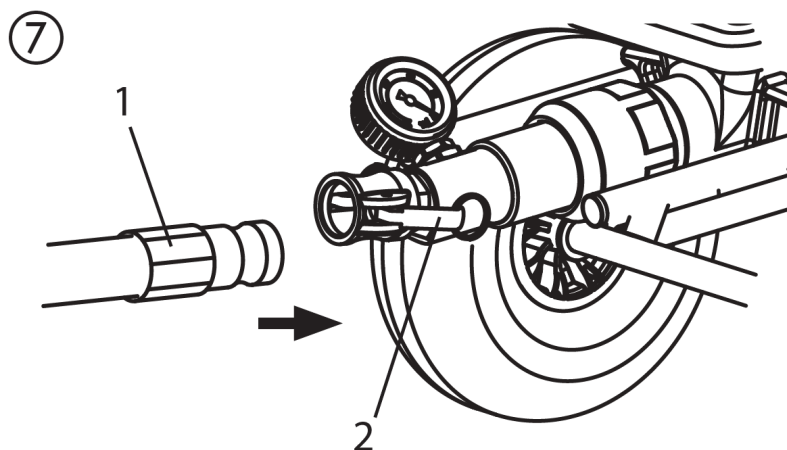

- Wybierz końcówkę natryskową odpowiednią do materiału:
Rozmiar końcówki powinien być co najmniej trzykrotnie większy od rozmiaru granulatu, np. rozmiar granulatu w gipsie z żywicy syntetycznej → 3 mm Rozmiar końcówki → 10 mm

Przygotowanie maszyny do rozpylania zaprawy

Zalecane środki ślizgowe dla węża do zaprawy



Woda nie jest wystarczającym środkiem poślizgowym. Niebezpieczeństwo zatkania!

Użyj pasty celulozowej (np. kleju do tapet metylowych)

- Wsypać do pojemnika 2–3 l pasty celulozowej.
- podłączyć maszynę do rozpylania zaprawy do zasilania sieciowego.
- Kontrolka operacyjna (1) sygnalizuje gotowość operacyjną.



Ryzyko obrażeń na skutek wydostawania się materiału. Przed włączeniem urządzenia należy zawsze sprawdzić, czy zawór materiału na lancy natryskowej jest zamknięty. Za każdym razem, gdy kończy się praca, należy zamknąć zawór materiału.

Przepłucz wąż do zaprawy (pneumatyczna lanca natryskowa)

- Wyłącz sprężarkę.



Nie zginaj węża do zaprawy! Chroń go przed uszkodzeniami, np. najechaniem na niego oraz ostrymi przedmiotami i krawędziami.

- Trzymaj lancę natryskową nad pustym wiadrem.
- Ustaw przełącznik wyboru w pozycji „F”.
- Otworzyć zawór materiału na lancy natryskowej.
- Jeżeli z końcówki wydostanie się pasta celulozowa, zamknij zawór materiału
- Ustaw przełącznik wyboru w pozycji „A”.
- Włączyć materiał powłokowy do pojemnika.



W przypadku powłok mineralnych pojemnik należy napełnić tylko do połowy.

- Ponownie umieścić lancę natryskową nad wiadrem.
- Ustaw przełącznik wyboru w pozycji „F”.
- Otworzyć zawór materiału na lancy natryskowej.
- Gdy tylko materiał powłokowy wydostanie się z lancy natryskowej, zamknij zawór materiału.
- Ustaw przełącznik wyboru w pozycji „A”.
- Włącz kompresor.
- Maszyna do rozpylania zaprawy jest już pełna i gotowa.

Rozpoczęcie procesu natryskiwania

- Otwórz regulator przepływu powietrza i zawór materiału przy lancy natryskowej.
- Przepływ materiału można regulować za pomocą regulatora objętości na jednostce sterującej, a ilość powietrza ustawić za pomocą regulatora przepływu powietrza, aby uzyskać pożądany wzór natrysku.

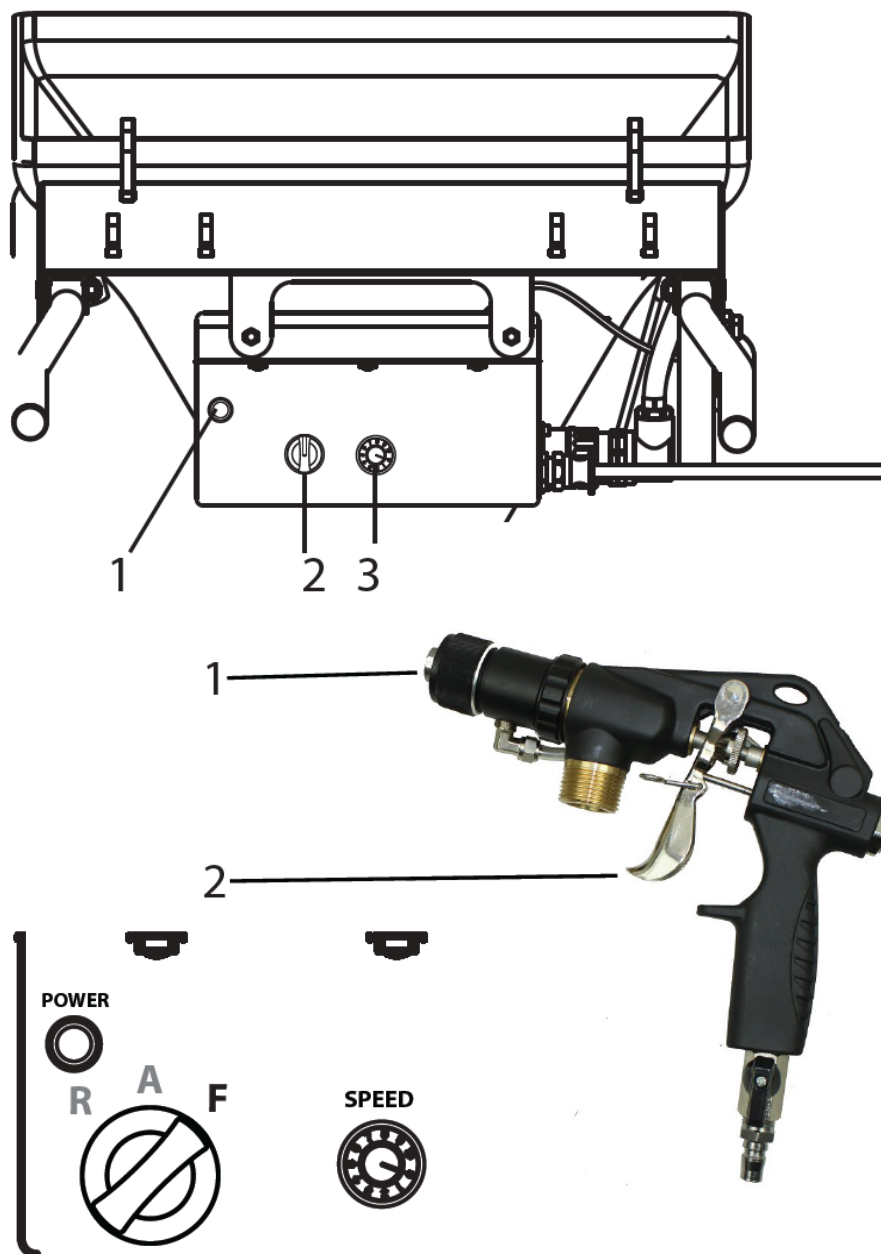

Ważne: Nie dopuść do wyschnięcia urządzenia do rozpylania zaprawy. Jeśli z końcówki nie będzie już wydostawał się materiał lub linia natrysku stanie się nieregularna, należy natychmiast wyłączyć urządzenie. Możliwe przyczyny problemu i sposoby jego rozwiązania można znaleźć w rozdziale „Usuwanie usterek”.



Zwiększone zużycie gwintu materiału. Nie używaj kranu materiałowego do ustawiania objętości materiału. W tym celu należy użyć regulatora objętości dostawy.

Zakończenie procesu natryskiwania

- zamknij zawór materiału
- zamknij regulator przepływu powietrza



Zawsze zamykaj zawór materiału na koniec procesu natryskiwania.

TECHNIKA APLIKACJI

Technika natryskiwania

Podczas natryskiwania trzymaj lancę natryskową w jednakowej odległości 30 – 60 cm od obiektu. W przeciwnym wypadku strumień cieczy będzie nierównomierny.

Wzór natrysku zależy od materiału powłoki, lepkości, rozmiaru końcówki, wydajności tłoczenia i ilości powietrza rozpylającego.

Przykłady:

Drobna faktura → duża ilość powietrza rozpylającego

Szorstka faktura → mała ilość powietrza rozpylającego

Większa wydajność transportu → większa ilość powietrza rozpylającego

Przetestuj pożądaną teksturę na powierzchni testowej.

Boczna granica strumienia natrysku nie powinna być zbyt ostra. Odległość między lancą natryskową a obiektem powinna być zatem odpowiednio dobrana.

Krawędź natrysku powinna być stopniowa, aby ułatwić nakładanie się kolejnej warstwy.

Przesuwając lancę natryskową równoległe i pod kątem 90° do malowanej powierzchni, można zminimalizować powstawanie mgiełki lakierniczej.

Notatka:

Ziarna i pigmenty o ostrych krawędziach powodują szybkie zużycie pompy, węża do zaprawy, kranu i końcówki.



Używając węża do zaprawy podczas pracy na rusztowaniu, najlepiej jest zawsze prowadzić wąż wzdłuż zewnętrznej krawędzi rusztowania.

WYŁĄCZANIE I CZYSZCZENIE



Nie wolno czyścić silnika i jednostki sterującej maszyny do rozpylania zaprawy na mokro. I na pewno nie wolno czyścić urządzenia myjką wysokociśnieniową ani parą wodną pod wysokim ciśnieniem. Niebezpieczeństwo zwarcia spowodowane przedostaniem się wody.

Czyszczenie węża zaprawy

- Pompuj, aż pojemnik będzie pusty.



Ważne: Nie dopuść do wyschnięcia urządzenia do rozpylania zaprawy. Natychmiast wyłącz urządzenie, jeżeli z końcówki nie będzie już wydobywał się materiał lub jeżeli linia natrysku stanie się nieregularna. Możliwe przyczyny problemu i sposoby jego rozwiązania można znaleźć w rozdziale „Usuwanie usterek”.

- Wyłączyć maszynę do rozpylania zaprawy i sprężarkę.
- Zamknij zawór materiału na lancy natryskowej.
- Zdejmij końcówkę teksturującą z lancy natryskowej i wyczyść ją.
- Wlej wodę do pojemnika i przytrzymaj lancę natryskową nad pustym wiadrem.

Ważne: Nie dopuść do wyschnięcia urządzenia do rozpylania zaprawy. Podczas czyszczenia należy zawsze upewnić się, że w pojemniku znajduje się wystarczająca ilość wody.

- Ustaw regulator objętości podawania na „5”.
- Używając lancy pneumatycznej ustaw przełącznik wyboru w pozycji „A”.



Wąż do zaprawy NIE MOŻE znajdować się pod ciśnieniem.

W razie potrzeby należy na krótko ustawić przełącznik selektora w pozycji „R” (bieg wsteczny).

Obserwuj manometr —> 0 barów. Noś okulary ochronne.

- Odłączyć wąż zaprawy od zespołu pompy.
- Odłączyć lancę natryskową od węża do zaprawy.
- Włóż kulkę czyszczącą do węża do zaprawy i podłącz ponownie wąż do zaprawy
- Ustaw przełącznik wyboru w pozycji „F”.
- Po kilku sekundach z lancy natryskowej wyrzucana jest kulka czyszcząca.
- W zależności od obrabianego materiału powłokowego, proces czyszczenia należy powtórzyć 3–4 razy.



Wąż do zaprawy NIE MOŻE znajdować się pod ciśnieniem.

W razie potrzeby należy na krótko ustawić przełącznik selektora w pozycji „R” (bieg wsteczny).

Obserwuj manometr —> 0 barów. Noś okulary ochronne.

- Ustaw przełącznik wyboru w pozycji „A”.
- Odłączyć wąż zaprawy od zespołu pompy.

Czyszczenie urządzenia i wymiana stojana

- Czysta maszyna do rozpylania zaprawy.
W tym celu należy przepompować przez pompę grafitową środek ślizgowy lub wodę zmieszaną z płynem do mycia naczyń

Demontaż



Maszyna do rozpylania zaprawy musi być rozhermetyzowana.

W razie potrzeby należy na krótko ustawić przełącznik selektora w pozycji „R” (bieg wsteczny).

Obserwuj manometr —> 0 barów.

Noś okulary ochronne.



Odłącz pilota i elementy sterujące zewnętrzne. Tylko osoba obsługująca maszynę może zdemontować jednostkę pompującą.

- Przesuń przełącznik selektora (1) w pozycję „A” i ustaw regulator objętości podawania (2) w pozycji „0”.
- Odkręć nakrętkę łączącą na rurce pompy za pomocą specjalnego klucza (około jednej czwartej obrotu)
- Aby zwolnić blokadę, należy przesunąć dźwignię zaciskową (3) do przodu.
- Odczep haki (4) i odłóż je na bok.

- Ustaw regulator objętości podawania (2) na 1 lub 2.
- Trzymaj pojemnik jedną ręką. Przesuń przełącznik selektora do pozycji „F”. Gdy tylko pompa (5) zostanie zwolniona, przesuń przełącznik wyboru w pozycję „A” i wyjmij pompę.
- Odłącz wtyczkę sieciową.
- Odkręcić/poluzować rurę pompy (6) od zespołu pompy (5) za pomocą specjalnego klucza dołączonego do zestawu.
- Wyjąć stojan (7) z rury pompy.

Czyszczenie jednostki pompowej

- Wyczyścić jednostkę pompującą (5) strumieniem wody i odpowiednią szczotką do butelek.
- Pojemnik (8) należy czyścić strumieniem wody i odpowiednią szczotką.
- Wyczyścić kratkę ochronną szczotką do kaloryferów.
- Dokładnie oczyścić wodą, a w razie potrzeby szczotką, również wirnik (9), stojan (7) oraz rurkę pompy (6).
- Wyczyścić uszczelkę płaską (10).
- Następnie spryskać wirnik (9) i stojan (7) odpowiednim środkiem smarującym pompę.
- Utrzymuj gwint obudowy pompy oraz rurkę pompy w czystości, aby uniknąć wycieków po montażu.

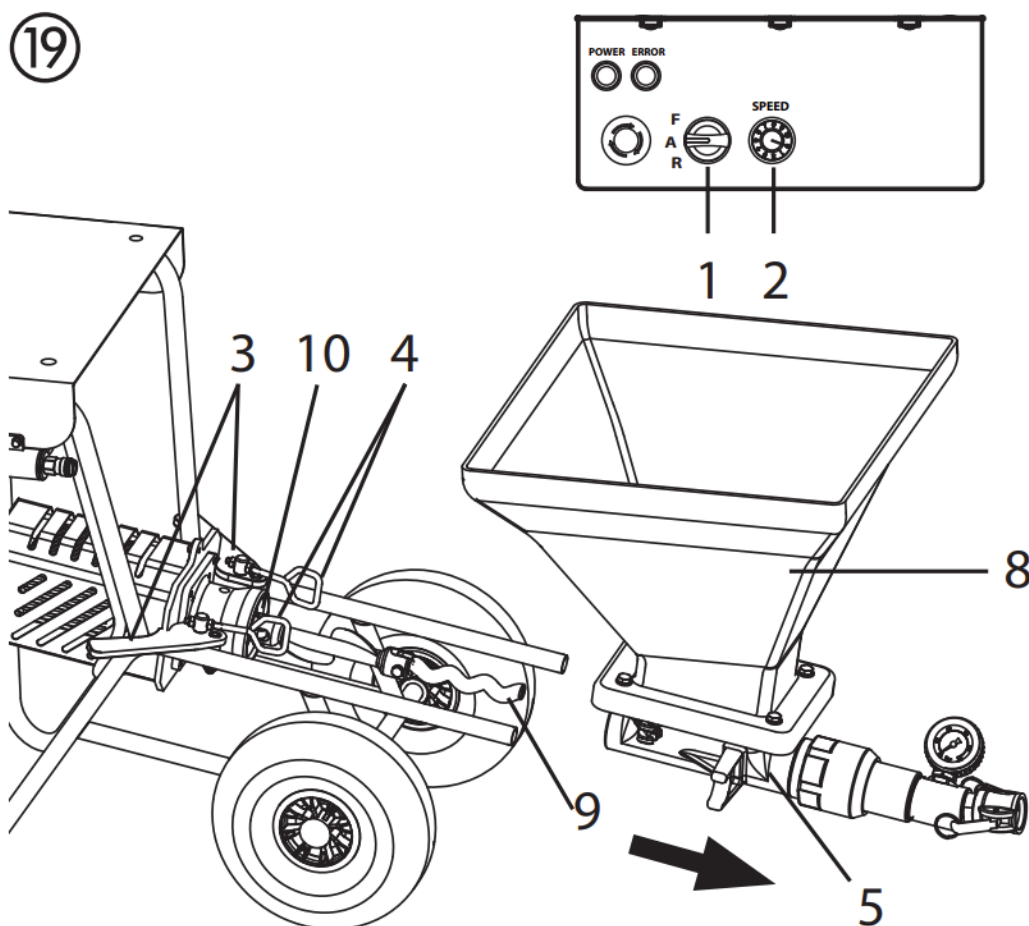

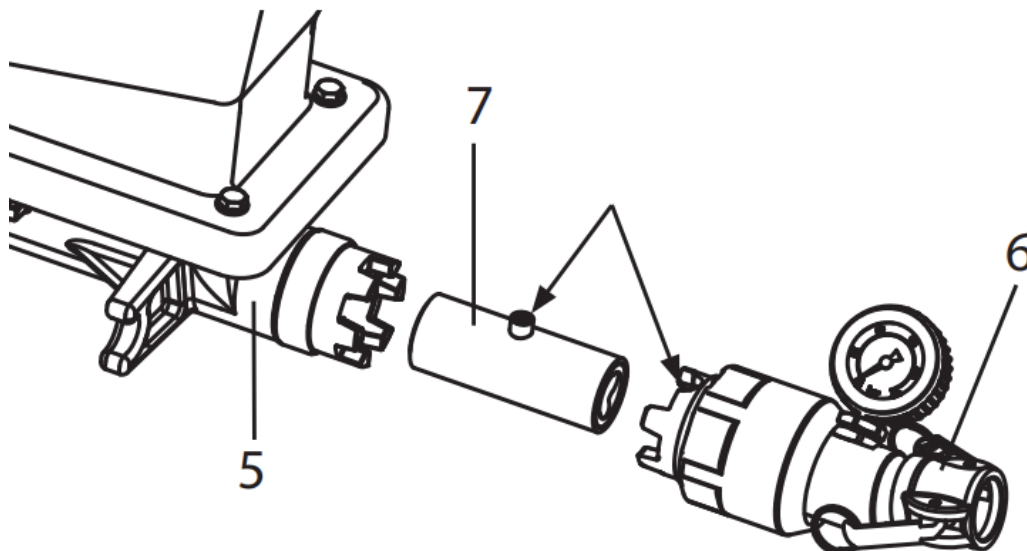

Mocowanie

- Włóż stojan (7) do rury pompy (6) tak, aby czop znalazł się w największym wgłębieniu.
- Za pomocą specjalnego klucza przykręć rurę pompy z powrotem do zespołu pompy (5).

Czyszczenie lancy natryskowej

- Wyczyść końcówkę teksturującą.
- Za pomocą igieł czyszczących wyczyść otwory wentylacyjne w końcówce teksturującej.
- Wyczyść i nasmaruj pierścień uszczelniający (rys. 20, 1).
- Wyczyść lancę natryskową i rurkę materiału od wewnątrz za pomocą szczotki do butelek (0342 329).
- Dokładnie wyczyść wszystkie gwinty.
- Wypłucz lancę natryskową czystą wodą. Podczas tej czynności otwórz i zamknij zawór materiału trzy razy.

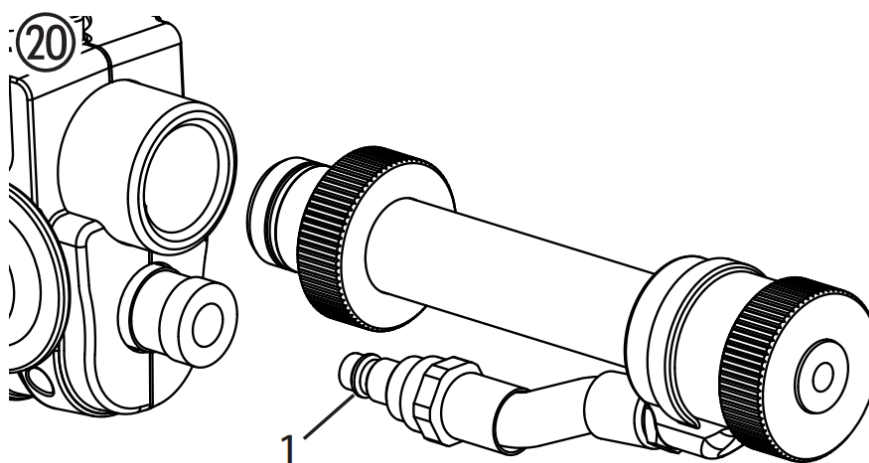

KONSERWACJA



UWAGA! Przed przystąpieniem do jakichkolwiek prac roboczych lub konserwacyjnych należy bezwzględnie odłączyć maszynę od zasilania poprzez wyjęcie wtyczki z gniazdka. W przeciwnym wypadku istnieje niebezpieczeństwo zwarcia!

Naprawy mogą być wykonywane wyłącznie przez wykwalifikowany personel, posiadający odpowiednie przeszkolenie i doświadczenie. Urządzenie musi zostać sprawdzone przez wykwalifikowanego elektryka po każdej naprawie.

Maszyna do rozpylania zaprawy jest zaprojektowana w taki sposób, aby wymagała minimum pielęgnacji i konserwacji. Należy jednak regularnie wykonywać następujące prace i sprawdzać podzespoły:

Konserwacja mechaniczna

- Utrzymuj gwint na rurce pompy i obudowie pompy w czystości i, jeśli to konieczne, uszczelnij go.
- Sprawdź szczelność uszczelki na wszystkich złączach i elementach łączących. W razie potrzeby wymień zużyte uszczelki.
- Przed każdym użyciem należy sprawdzić, czy następujące elementy nie są uszkodzone:
 - Wąż do zaprawy
 - Kabel zasilający
 - Jednostka sterująca
 - Kabel połączeniowy do pilota (jeśli jest)

Konserwacja elektryczna

Napęd elektryczny i jego otwory wentylacyjne muszą być zawsze czyste. Nie wolno czyścić ich wodą. Niebezpieczeństwo zwarcia.

Długie okresy nieużywania

Jeżeli maszyna do rozpylania zaprawy nie będzie używana przez dłuższy czas, należy ją dokładnie wyczyścić i zabezpieczyć przed korozją.



Wyjmij stojan z zespołu pompy, upewniając się, że nie może on osadzić się na wirniku.

Wymiana wirnika (rys. 21)

- Odkręcić śrubę mocującą (1) i wyjąć stary wirnik (2).
- Zamontuj nowy wirnik z nową śrubą mocującą.
- Przymocuj śrubę klejem Loctite 243.



Uwaga: stosować wyłącznie Loctite 243.

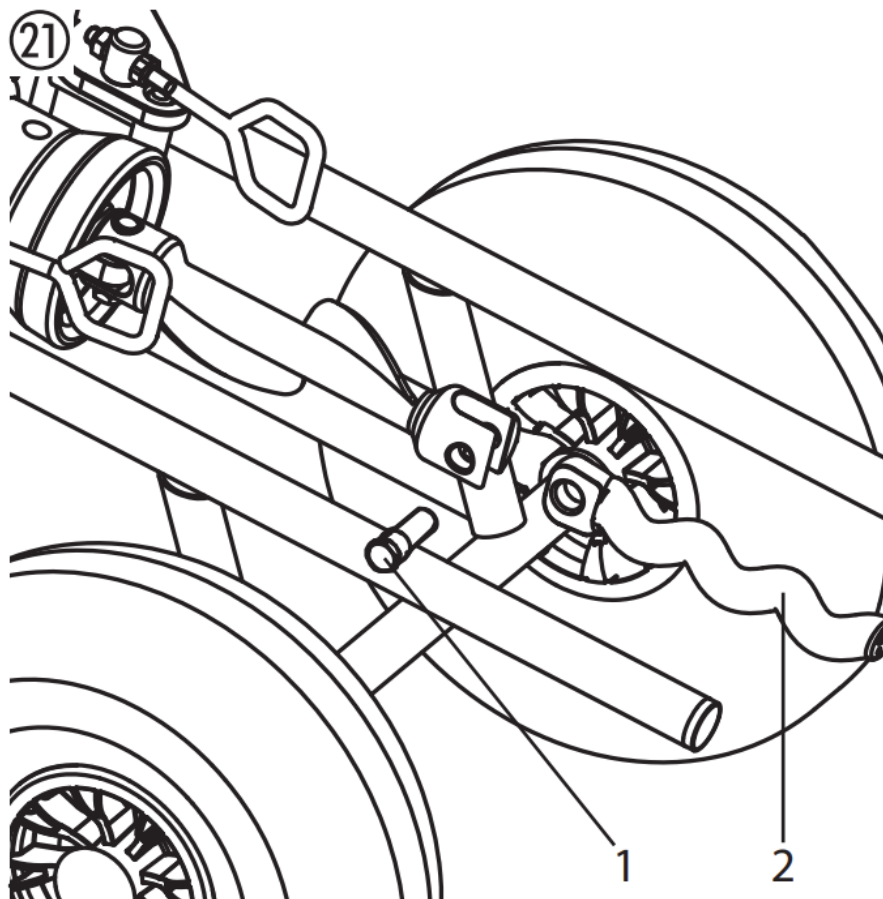

USUWANIE BŁĘDÓW

Awaria	Możliwa przyczyna	Eliminacja
Maszyna do rozpylania zaprawy nie działa.	Kontroler objętości dostawy ustawiony jest na „0” Wąż nie jest podłączony lub jest uszkodzony	Zwiększenie wolumenu dostaw Sprawdź wąż sterujący
Maszyna do rozpylania zaprawy nie działa.	Brak zasilacza.	Podłącz wtyczkę zasilającą. Sprawdź, czy kabel zasilający nie jest uszkodzony i w razie potrzeby wymień go. Sprawdź zasilanie
Maszyna do rozpylania zaprawy nie działa.	Maszyna do rozpylania zaprawy była przeciążona/przeegrzana.	Zamknij zawór doprowadzający materiał i odłącz wtyczkę sieciową. Po około 5 minutach ponownie włącz urządzenie do rozpylania zaprawy.
Maszyna do rozpylania zaprawy nie może obracać wirnika	Wirnik utknął w stojanie. Pompa nie była smarowana za pomocą środków ślizgowych pompy.	Ustaw przełącznik selektora naprzemiennie na „F” (do przodu) – „R” (do tyłu). Jeśli problemu nie uda się rozwiązać, skontaktuj się z obsługą klienta.
Urządzenie do rozpylania zaprawy wytwarza ciśnienie w wężu do zaprawy. Jednakże materiał powłokowy nie dociera do lancy natryskowej.	Materiał powłokowy „zatyka” w wężu zaprawy. Wąż do zaprawy nie został wcześniej przepłukany pastą celulozową.	<p>Odpręż wąż zaprawy – ustaw przełącznik wyboru w pozycji „R” (bieg wsteczny). Przepompuj materiał powłokowy z powrotem do pojemnika.</p> <p> Wąż do zaprawy NIE MOŻE znajdować się pod ciśnieniem. Obserwuj manometr → 0 barów. Noś okulary ochronne.</p> <p>Odłączyć wąż do zaprawy i przepłukać go wodą z węża. Po usunięciu korka należy wlać pastę celulozową do węża zaprawy. Podłącz ponownie wąż do zaprawy.</p>

Awaria	Możliwa przyczyna	Eliminacja
<p>Podczas natryskiwania materiał powłokowy przestaje być emitowany.</p>	<p>Końcówka teksturyzująca jest zatkana z powodu zanieczyszczeń w materiale powłokowym lub dlatego, że rozmiar granulek jest zbyt duży.</p> <p>Końcówka tekstury jest za mała.</p> <p>Materiał powłokowy „zatyka” w węźu zaprawy. Wąż do zaprawy nie został wcześniej przepłukany pastą celulozową.</p> <p>W pojemniku nie ma materiału powłokowego. Pompa zassała powietrze.</p>	<p>Wyłącz maszynę do rozpylania zaprawy. Zamknij zawór materiału przy lancy natryskowej. Zdejmij końcówkę teksturującą i wyczyść ją.</p> <p>Wybierz większą końcówkę teksturującą. Zasada: Wielkość granulatu x 3 → Wielkość końcówki</p> <p>Odpręż wąż zaprawy – ustaw przełącznik wyboru w pozycji „R” (bieg wsteczny). Przepompuj materiał powłokowy z powrotem do pojemnika.</p> <p> Wąż do zaprawy NIE MOŻE znajdować się pod ciśnieniem. Obserwuj manometr → 0 barów. Noś okulary ochronne.</p> <p>Odłączyć wąż do zaprawy i przepłukać go wodą z węża. Po usunięciu korka należy wlać pastę celulozową do węża zaprawy. Podłączyć ponownie wąż do zaprawy.</p> <p>Napełnij pojemnik materiałem powłokowym i pompuj go, aż materiał powłokowy zacznie wypływać bez pęcherzyków powietrza. Uwaga: Zawsze uzupełniaj zapas materiału powłokowego. Nie dopuść do pracy pompy na sucho. Pompa przegrzewa się, co stwarza ryzyko zatkania.</p>
<p>Rozpylony strumień nie jest czysty i równomierny.</p>	<p>Kanały powietrzne w końcówce teksturującej są częściowo zamknięte materiałem powłokowym.</p> <p>Nieprawidłowo ustawiona objętość powietrza.</p> <p>Słabe czyszczenie maszyny do natryskiwania zaprawy</p>	<p>Wyłącz urządzenie do rozpylania zaprawy. Zamknij zawór materiału przy lancy natryskowej. Zdejmij końcówkę teksturującą. Wyczyść kanały powietrzne końcówki teksturującej.</p> <p>Zmień ustawienie objętości powietrza.</p> <p>Dokładnie wyczyść maszynę do natryskiwania zaprawy</p>

	<p>W pojemniku nie ma materiału powłokowego. Pompa zassała powietrze.</p>	<p>Napełnij pojemnik materiałem powłokowym i pompuj go, aż materiał powłokowy zacznie wypływać bez pęcherzyków powietrza. Uwaga: Zawsze uzupełniaj zapas materiału powłokowego. Nie dopuść do pracy pompy na sucho. Pompa przegrzewa się, co stwarza ryzyko zatkania.</p>
--	---	---

Awaria	Możliwa przyczyna	Eliminacja
<p>Ciśnienie na manometrze wzrasta do ponad 40 barów.</p>	<p>Lepkość materiału powłokowego jest zbyt wysoka.</p> <p>Średnica węża zaprawy jest za mała.</p> <p>Wąż do zaprawy jest za długi.</p> <p>Materiał powłokowy „zatyka” w wężu zaprawy. Wąż do zaprawy nie został wcześniej przepłukany pastą celulozową.</p>	<p>Rozcieńczyć materiał powłokowy.</p> <p>Użyj węża do zaprawy o większej średnicy.</p> <p>Użyj krótszego węża do zaprawy.</p> <p>Odpręż wąż zaprawy – ustaw przełącznik wyboru w pozycji „R” (bieg wsteczny). Przepompuj materiał powłokowy z powrotem do pojemnika.</p> <p> Wąż do zaprawy NIE MOŻE znajdować się pod ciśnieniem. Obserwuj manometr → 0 barów. Noś okulary ochronne.</p> <p>Odłączyć wąż do zaprawy i przepłukać go wodą z węża. Po usunięciu korka należy wlać pastę celulozową do węża zaprawy. Podłącz ponownie wąż do zaprawy.</p>
<p>Maszyna do natryskiwania zaprawy nie pompuje wystarczającej ilości materiału powłokowego.</p>	<p>wybrano zbyt niską przepustowość. Średnica węża zaprawy jest za mała. Zużyty stojan.</p> <p>Końcówka tekstury jest za mała.</p> <p>wybrano zbyt niską przepustowość. Średnica węża zaprawy jest za mała. Zużyty stojan.</p> <p>Końcówka tekstury jest za mała.</p>	<p>Ustaw regulator głośności wyżej.</p> <p>Użyj węża do zaprawy o większej średnicy.</p> <p>W razie konieczności należy zamontować nowy stojan i nowy wirnik.</p> <p>Uwaga: Natrysk na pompkę ślizgową.</p> <p>Wybierz większą końcówkę teksturującą.</p> <p>Praktyczna zasada: Wielkość granulatu x 3 → Rozmiar</p>

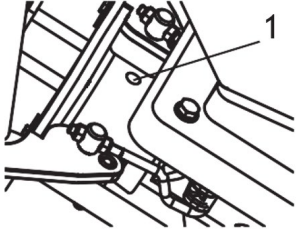
<p>Materiał powłokowy wydostaje się przez otwór kontrolny (1).</p> 	<p>Zużyte jest uszczelnienie wału łączące zespół pompy z zespołem napędowym.</p>	<p>końcówki</p> <p>Należy natychmiast przerwać pracę, gdyż w przeciwnym razie materiał powłoki może przedostać się do napędu i spowodować jego uszkodzenie.</p> <p>Wyczyść maszynę i skontaktuj się z obsługą klienta.</p>
--	--	--

Jeżeli wada nie jest spowodowana żadną z wyżej wymienionych usterek, należy zlecić jej usunięcie obsłudze klienta.

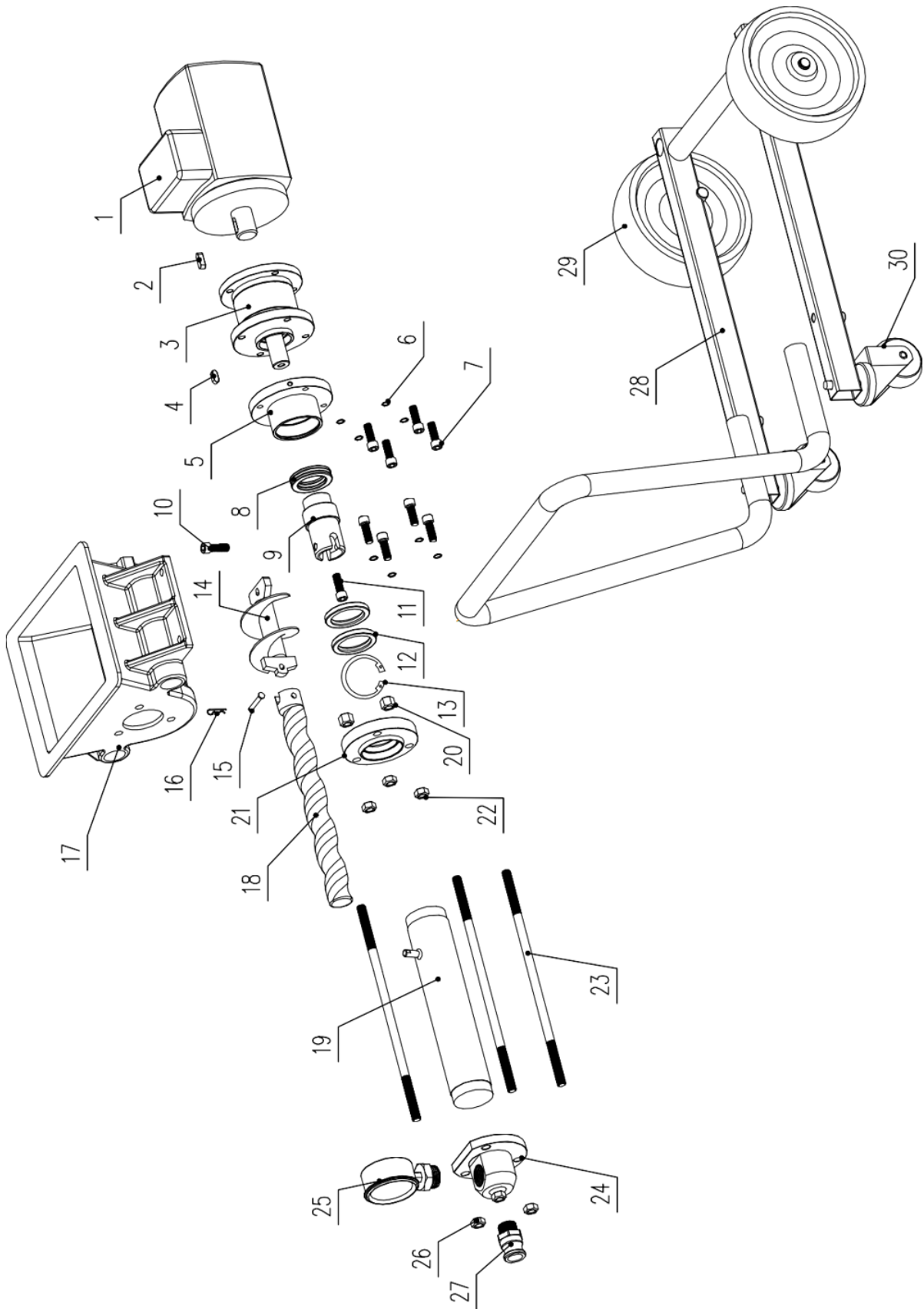

Parametr	Opis urządzenia	Ilość	Parametr	Opis urządzenia	Ilość
1	Silnik	1	16	Klamra w kształcie litery R	1
2	Kołek	1	17	Pojemnik	1
3	Przekładnia	1	18	Wirnik	1
4	Kołek	1	19	Stojan	1
5	Kołnierz wyjściowy	1	20	Ślimak	3
6	Podkładka sprężynująca	4	21	Kołnierz tylny, stojan	1
7	Ślimak	4	22	Śruba mocująca	3
8	Łożysko	1	23	Długa śruba	3
9	Oś wyjściowa	1	24	Blokada wylotowa	1
10	Śruba blokująca	1	25	Ciśnieniomierz	1
11	Ślimak	1	26	Śruba mocująca	3
12	Uszczelka olejowa	2	27	Złącze wyjściowe	1
13	Zacisk	1	28	Stelaż	1
14	Wał podajnika	1	29	Koło	2
15	Kołek	1	30	Koło uniwersalne	2



Tento návod k použití byl přeložen strojově. Vždy se snažíme o poskytnutí přesného překladu. Žádný strojový překlad však není dokonalý. Rovněž neslouží k nahrazení překladu lidskou osobou. Oficiální návod k použití je dostupný v anglické verzi. Případné nesrovnalosti nebo rozdíly v překladu nejsou závazné a nemají žádný právní účinek pro účely dodržování předpisů nebo jejich vymáhání. V případě jakýchkoli otázek ohledně správnosti informací uvedených v návodu k použití se řiďte anglickou verzí tohoto obsahu. Jedná se o oficiální verzi.

TECHNICKÉ ÚDAJE

Popis parametru	Hodnota parametru	
Stůl pro horní frézku	Omítací stroj	
Model	MSW-PU-20	MSW-PU-30
Jmenovité napětí [V~] / frekvence [Hz]	230 / 50	230 / 50
Jmenovitý výkon[W]	2200	2800
Pracovní tlak [bar]	20	30
Maximální pracovní tlak [psi]	290	435
Ochrana motoru proti přehřátí	ano	ano
Třída izolace	F	F
Rychlost otáčení [ot./min]	Motor: 0 - 2500; Spirála: 0-160	Motor: 0 - 2500; Spirála: 0-160
Třída ochrany IEC	I	I
Ochrana stupně	IP54	IP54
Pracovní cyklus zařízení	S1	S1
Průtok [l/min]	15	18
Maximální velikost zrna [mm]	3	3
Tlak vzduchu [bar]	10	10
Maximální kapacita [l]	40	40
Rozměry [šířka x hloubka x výška] [mm]	96 x 53 x 88	102 x 49 x 63
Hmotnost [kg]	50	60,7

Přečtěte si prosím tento návod a uschovejte jej. Před pokusem o montáž, instalaci, provoz nebo údržbu popsaného produktu si jej pečlivě přečtěte. Chraňte sebe i ostatní dodržováním všech bezpečnostních informací. Nedodržení pokynů může vést ke zranění osob a/nebo škodě na majetku! Uschovejte pokyny pro budoucí použití.

Varování!

Stroje na stříkání malty vyvíjejí vysoké stříkací tlaky.



Pozor – nebezpečí poranění!

- 1) Nikdy nesahejte do trysky prsty nebo rukou!
Nikdy nemiřte rozprašovací tryskou na sebe nebo jiné osoby! Nátěrové materiály jsou žíravé nebo dráždivé!
Chraňte svou pokožku a oči!
- 2) Před každým uvedením do provozu je třeba podle návodu k obsluze dodržovat následující body:
 - a. Dodržujte povolené tlaky.
 - b. Zkontrolujte těsnost všech spojovacích dílů.

- 3) Je třeba přísně dodržovat pokyny pro pravidelné čištění a údržbu stroje.
Před každou prací na stroji a při každé pracovní přestávce dodržujte následující bod:
- Dodržujte dobu vytvrzování nátěrové hmoty.
 - Odtlakujte stříkací trysku a hadici malty.
 - Vypněte sací čerpadlo.

BEZPEČNOSTNÍ PŘEDPISY

Následující zdroje jsou pouze příkladem těch, které obsahují bezpečnostní požadavky na dopravníky malty:

a) EN 12001:2003, Dopravní, stříkací a ukládací stroje na beton a maltu – Bezpečnostní požadavky.

Je třeba dodržovat všechny místní platné bezpečnostní předpisy.

Pro bezpečnou manipulaci se stroji na stříkání malty je třeba dodržovat zejména následující specifikace:

Použití stroje na stříkání malty

Stroj na stříkání malty smí být použit pouze ke zpracování popsaných nátěrových hmot.

Jakékoli jiné použití není povoleno.

Ke správnému používání patří také dodržování návodu k obsluze a dodržování podmínek kontroly a údržby. Návod k obsluze mějte vždy po ruce na místě použití stroje na stříkání malty. Používejte pouze označené hadičky na maltu s provozním tlakem minimálně 40 barů. Stroj na stříkání malty je určen výhradně pro komerční použití profesionály.

Ochrana osob

Pro ochranu očí, pokožky a dýchacích orgánů: Používejte ochranné brýle, ochranný oděv, rukavice, případně použijte ochranný krém na kůži a dýchací přístroje. Neodpojujte hadici malty, dokud je pod tlakem. Pozor na manometr! Noste ochranné brýle! Nemiřte rozprašovací tryskou na osoby!

Pro ochranu uší noste ochranu sluchu.

Při přepravě stroje nebo při práci s ním noste bezpečnostní obuv.

Osoby, které nemusí pomáhat s instalací, montáží nebo provozem stroje, se musí zdržovat v dostatečné vzdálenosti od stroje.

Dýchací masky

Dejte zpracovateli k dispozici dýchací masku na ochranu před minerálním prachem.

Připojení k elektrické síti pouze přes speciální napájecí bod, např. přes rozvaděč pro staveniště, s proudovým chráničem s $INF \leq 30$ mA.

Zabraňte znečištění zásuvky pro dálkové ovládání na ovládací jednotce.



Nebezpečí poranění unikajícím materiálem. Před zapnutím vždy zkontrolujte, zda je uzávěr materiálu na stříkací trysce uzavřen. Při každém zastavení práce zavřete kohout na materiál.



Nikdy nepoužívejte stroj na stříkání malty, pokud je rotor odkrytý nebo pokud byla nádoba odstraněna.

Nesahejte do rotoru, když se pohybuje. Nebezpečí rozdrčení.

Pozor, pokud máte dlouhé vlasy. V práci noste pouze přiléhavé oblečení.

**Nevkládejte předměty nebo části těla skrz ochrannou mřížku.
Nebezpečí zhmždění při skládání rukojetí, montáži čerpací jednotky a připojování hadičky malty.**

ČISTĚNÍ A ÚDRŽBA

Nikdy neodpojujte hadici malty ani nerozebírejte stroj pod tlakem. Poznamenejte si tlak na tlakoměru.

Při provádění údržby vždy vypněte stroj na stříkání malty, odpojte síťovou zástrčku a zajistěte, aby ji nebylo možné omylem znovu zapojit.

Nestříkejte motor a řídicí jednotku stroje na stříkání malty proudem vody, vysokotlakým čističem nebo vysokotlakým parním čističem. Nebezpečí zkratu způsobené vniknutím vody.

Elektrické zařízení

Práce na elektrickém zařízení stroje smí provádět pouze kvalifikovaný elektrikář. Elektrická zařízení je třeba pravidelně kontrolovat. Odstraňte závady, jako jsou uvolněné spoje nebo spálené kabely.

Udržujte štítek na stroji na stříkání malty čistý a čitelný.



Nebezpečí poranění netěsnou vysokotlakou hadicí. Opotřebením a spoje a také použití, které není vhodné pro účel zařízení, může způsobit netěsnosti v hadici malty. Kapalina může být vstříknuta do kůže přes únik.

Hadice na maltu

- Hadice malty musí být před použitím důkladně zkontrolovány.
- Poškozenou hadici malty ihned vyměňte. Nikdy sami neopravujte vadné hadičky malty!
- Vyvarujte se ostrých ohybů a záhybů: nejmenší poloměr ohybu je asi 80 cm.
- Nejezděte přes hadici malty. Chraňte před ostrými předměty a hranami.
- Při přemísťování zařízení nikdy netahejte za hadici malty. Hadici malty nepřekrucujte.
- Hadici malty položte tak, aby o ni nebylo možné zakopnout.



Používejte pouze originální hadice na maltu, aby byla zajištěna funkčnost, bezpečnost a životnost.



Riziko poškození stoupá se stářím maltové hadice.
DP doporučuje výměnu hadic malty po 6 letech.

PRÁCE SE STŘÍKACÍM MOTOREM

Sací čerpadlo je koncipováno pro použití a zpracování hotových směsných minerálních nátěrových hmot.

Stroj není určen k použití jako čisticí zařízení.

Funkce stroje na stříkání malty

Nátěrový materiál je dodáván prostřednictvím zásobníku. Spirálový dopravník přivádí nátěrový materiál k excentrickému šroubovému čerpadlu. Sací efekt způsobuje, že nátěrový materiál vstupuje do excentrického šroubového čerpadla. Toto čerpadlo vytváří tlak potřebný pro přepravu hadicí malty. Stlačený vzduch potřebný pro rozprašování je přiváděn na stříkací trysku. Stroj na stříkání malty lze zapínat a vypínat pomocí elektrického ovládání. To lze také použít k řízení objemu dodávky.

Pomocí plynule regulovaného dopravního výkonu nátěrového materiálu lze dosáhnout jemného rovnoměrného rozstříku.

Zpracovatelné nátěrové hmoty

- Tepelně izolační kompozitní systémový pojivo (systémy minerálních a umělých pryskyřic)
- Omítky z umělé pryskyřice do zrnitosti 3 mm
- Silikátové omítky do zrnitosti 3 mm
- Silikonové omítky do zrnitosti 3 mm
- Minerální finální nátěry do zrnitosti 3 mm
- Lehké omítkové systémy do zrnitosti 3 mm
- Škrabaný štuk do zrnitosti 3 mm
- Tepelně izolační omítky
- Sanační omítka
- Nátěr na porézní beton
- Křemenný plast
- Střešní nátěry
- Protipožární nátěry
- Minerální těsnící kaly
- Bitumenové emulze
- Výplň pancéřování
- Tekutý papír na zeď ze dřeva
- obkladová spárovací malta
- Omítkový základ z umělé pryskyřice
- Umyjte základní nátěr
- Plnicí barva, také vláknitá
- Elastický povlak
- Akustická omítka, pojená umělou pryskyřicí
- Plniva, pojená umělou pryskyřicí

Všechny nátěrové hmoty musí být vhodné pro strojní zpracování. Viz produktový list nátěrového materiálu, který má být zpracován.

Jiné nátěrové hmoty používejte pouze po dohodě s výrobcem nebo servisem aplikační techniky.

VYSVĚTLIVÉ SCHÉMA

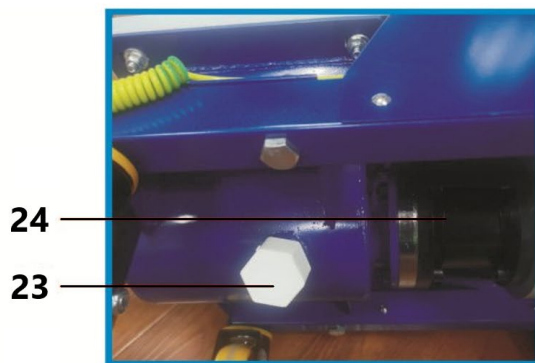
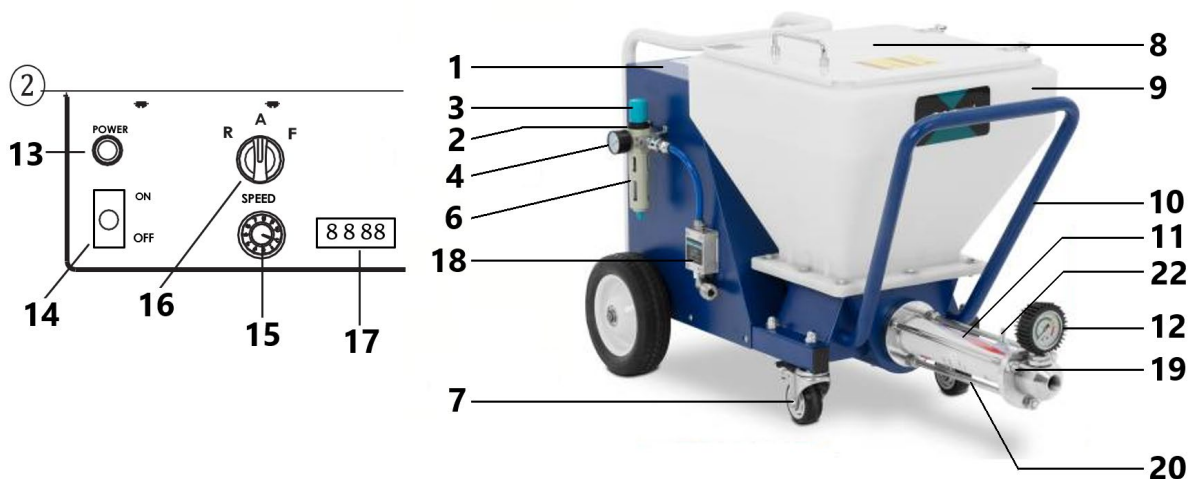

Položka	Popis zařízení	Položka	Popis zařízení
1	Řídicí deska	13	Kontrolka napájení
2	Vzduchový vstup	14	Vypínač zapnout/vypnout (ON/OFF)
3	Regulátor tlaku vzduchu	15	Přepínač rychlosti
4	Měřič vzduchu	16	Přepínač manuální/automatický
5	Motor	17	Ukazatel rychlosti
6	Odlučovač oleje a vody	18	Pneumatický senzor
7	Univerzální kolo	19	Tělo vypouštěcího ventilu
8	Kryt proti prachu	20	Upevňovací šroub
9	Nádoba	21	Napájecí kabel
10	Rám	22	Spona zemnicího drátu
11	Šroubové tělo čerpadla	23	Vypouštěcí ventil
12	Tlakoměr	24	Převodovka

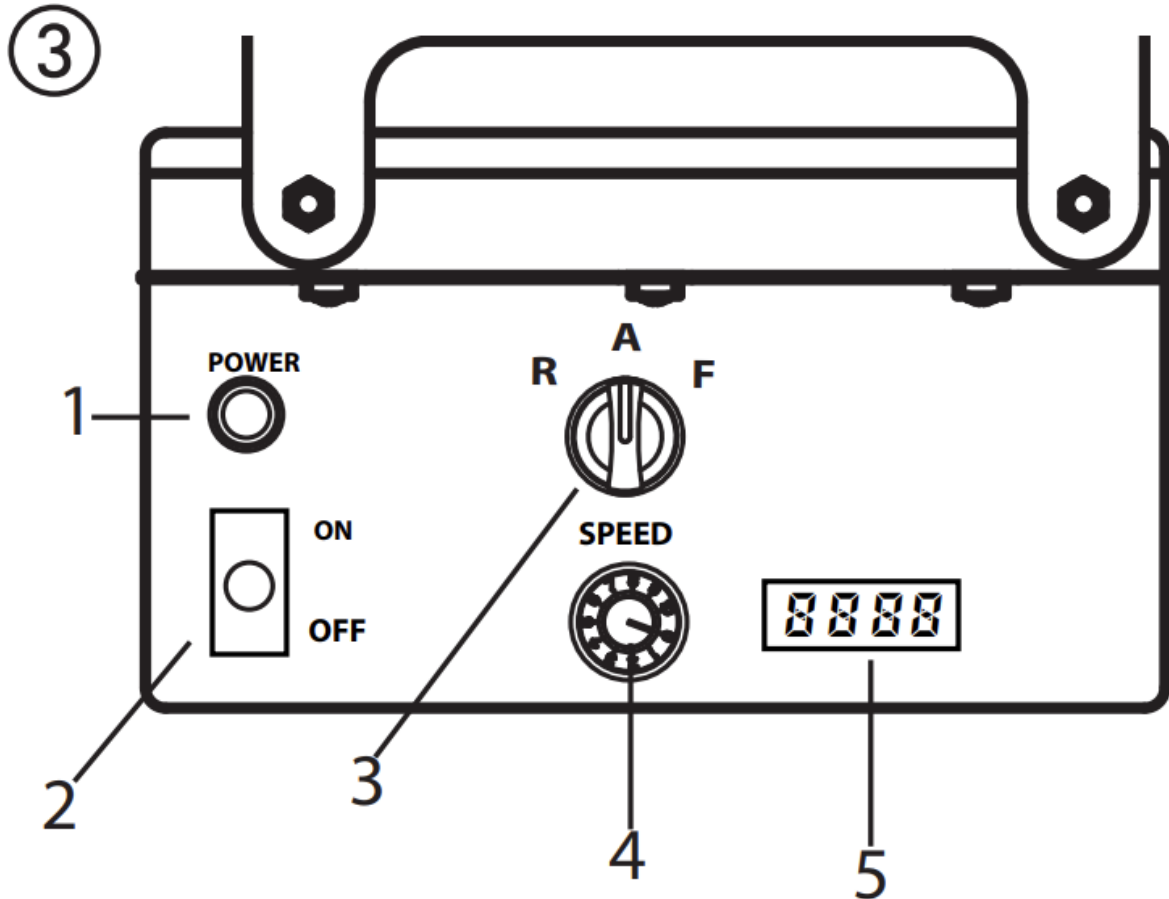

Ovládací prvky a displeje na zařízení

- 1 - Provozní světlo (Napájení)
- 2 - Vypínač napájení
- 3 - Přepínač pro provozní režim
- 4 - Ovladač objemu dodávky
- 5 - Ukazatel rychlosti

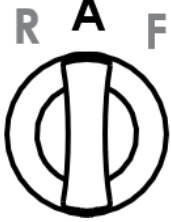

Regulátor dodávaného množství (obr. 3, 1) slouží k plynulé regulaci dopravního výkonu od 0-10.

Přepínač nabízí následující režimy:

	<p>Poloha „AUTO“ = automatický Základní nastavení pro ovládání automatem stříkací tyč</p>
	<p>Poloha „F“ = manuální aktivace Zapíná stroj na stříkání malty. Toto nastavení je vyžadováno pro:</p> <ul style="list-style-type: none"> • demontáž čerpací jednotky <p>Při použití pneumatické nástavce je toto nastavení také potřebné pro:</p> <ul style="list-style-type: none"> • předproplachování hadičky malty, aby se zlepšila schopnost materiálu klouzat • čištění
	<p>Poloha „R“ = zpátečka</p> <p>Toto nastavení je vyžadováno pro:</p> <ul style="list-style-type: none"> • uvolnění tlaku na hadici malty • montáž čerpací jednotky

Podrobné vysvětlení použití přepínače:

Pokud je přepínač v poloze „A“ a lze jej zapnout a vypnout pomocí uzávěru materiálu na automatickém stříkacím nástavci.

Pokud není namontována žádná stříkací trubka (např.: montáž/demontáž čerpací jednotky), stroj se zapíná pomocí polohy spínače „F“ a vypíná se pomocí polohy „A“.

Vzhledem k tomu, že pro čištění hadičky malty je nutné vypnout přívod vzduchu přes kompresor, není pneumatická tryska ovládána pomocí uzávěru materiálu. V tomto případě je proto nutné stroj zapnout také pomocí polohy „F“.



Důležité: ovládání pomocí přepínače a vypínání materiálu jsou řešeny stejně.

Stroj lze kdykoli přepnout z polohy „A“ (ovládání pomocí vypínání materiálu) do polohy „F“.

Proto doporučujeme, aby stroj obsluhovala pouze jedna osoba.

Provozní kontrolka (ČERVENÁ) indikuje, že stroj je pod napětím a připraven.



Pohonná jednotka se během provozu zahřívá. To je normální a není to známka poruchy.

Kompresor (příslušenství)

sací objem 590 l/min

Poznámka: Kompresor provozujte pouze v souladu s přiloženým návodem k obsluze.

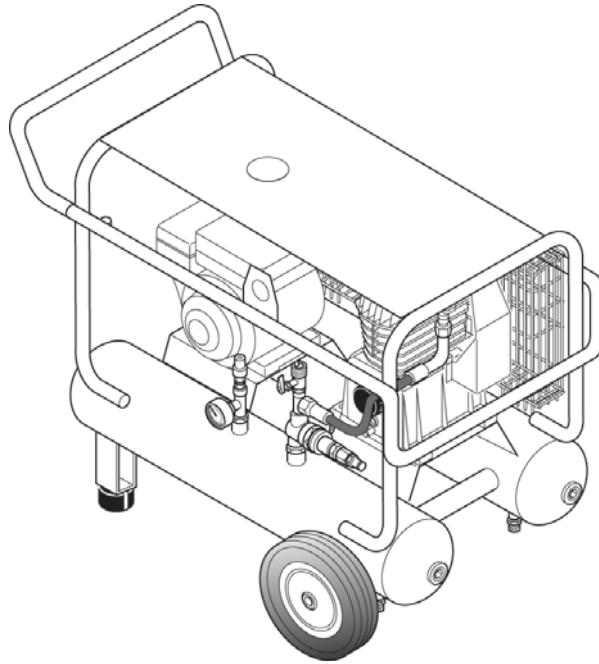

Hadice na maltu pro pneumatickou stříkací trubku

- 1 - Stroj na stříkání malty pro spojení materiálu
- 2 - Připojení rozprašovacího vzduchu přívod stlačeného vzduchu
- 3 - Spojovací nástavec na materiál
- 4 - Hadice na maltu
- 5 - Rozprašovací tryska pro připojení rozprašovacího vzduchu

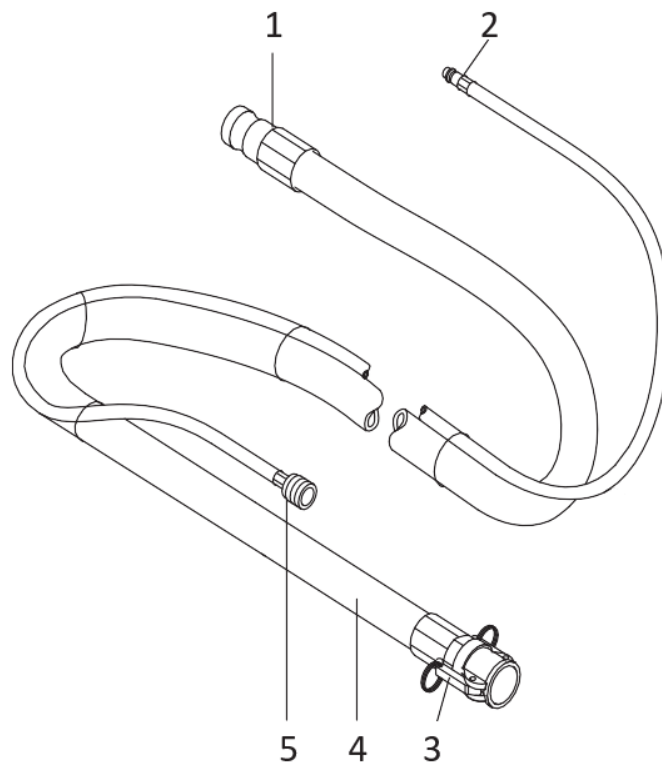

Stříkáč tyč

1 - Připojení materiálu (rychlospojka není zobrazena)

2 - Kombinovaný materiál a vzduchový kohout:

3 - Tip na texturu:

Ve stříkáč trysce lze použít různé texturovací hroty. Velikost hrotu závisí na velikosti granulí potahového materiálu a požadovaném vzoru stříkání.

4 - Regulátor průtoku vzduchu

5 - Připojení atomizačního vzduchu

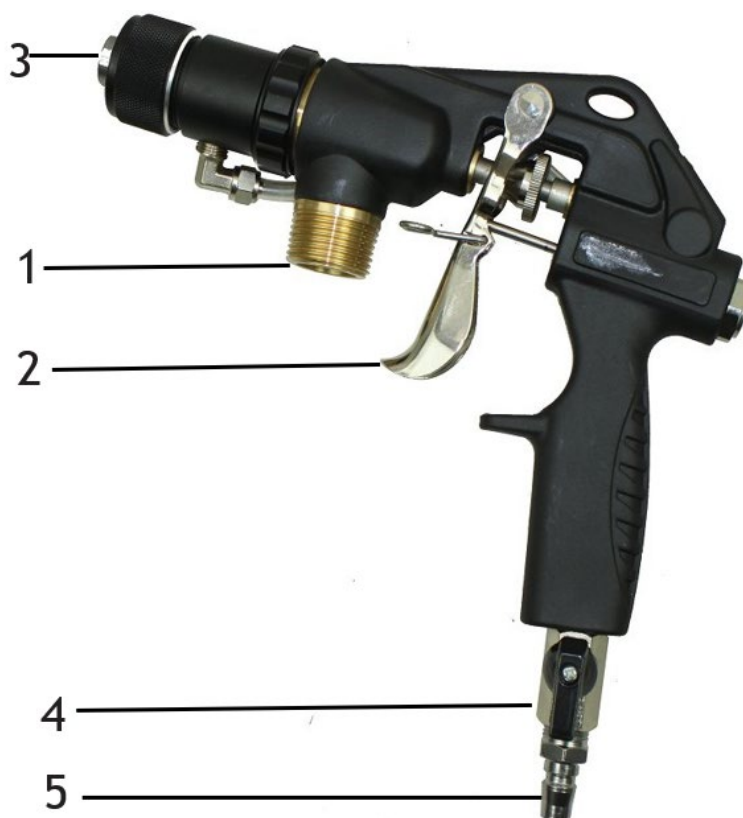

- Zkontrolujte, zda je čerpadlová jednotka pevně usazena.
- Připojte hadici malty (obr. 7, 1) a zajistěte upínacími pákami (obr. 7, 2).
- Připojte přípojku rozprašovacího vzduchu na hadici malty k přední přípojce na rukojeti a vzduchovou hadici kompresoru (příslušenství) k přípojce na odlučovači oleje a vody

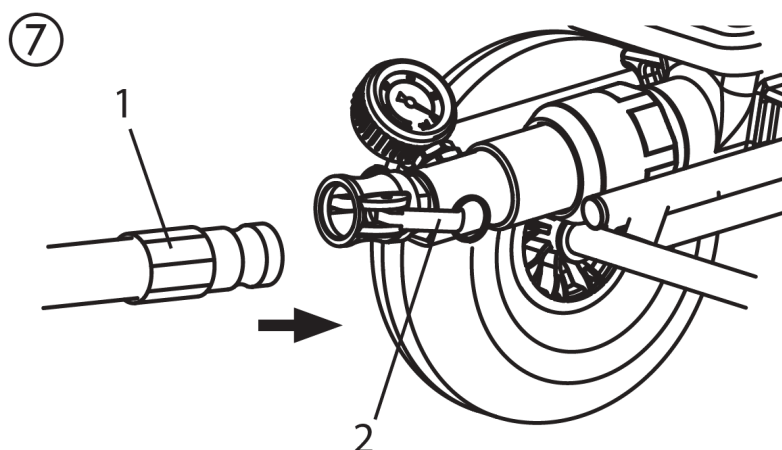

- Vyberte stříkací špičku vhodnou pro daný materiál:
Velikost hrotu by měla dosahovat alespoň trojnásobku velikosti zrna, např. omítky z umělé pryskyřice o velikosti zrn → 3 mm Velikost hrotu → 10 mm

Příprava stroje na stříkání malty

Doporučené kluzné prostředky pro hadici malty



Voda jako kluzný prostředek nestačí. Nebezpečí ucpání!

Použijte celulóзовou pastu (např. metylanovou tapetovou pastu)

- Do nádoby naplňte 2–3 l celulóзовé pasty.
- připojte stroj na stříkání malty k elektrické síti.
- Provozní kontrolka (1) ukazuje provozní připravenost.



Nebezpečí poranění unikajícím materiálem. Před zapnutím vždy zkontrolujte, zda je zavřený materiálový kohout na stříkací trysce Při každém zastavení práce zavřete materiálový kohout.

Opláchněte hadici malty (pneumatická stříkací tryska)

- Vypněte kompresor.



Hadici malty neohýbejte! Chraňte jej před poškozením, například před přejetím a také před ostrými předměty a hranami.

- Podržte stříkací trysku nad prázdným kbelíkem.
- Nastavte přepínač do polohy „F“.
- Otevřete kohoutek materiálu na stříkací trysce.
- Pokud ze špičky vytéká celulóзовá pasta, zavřete materiálový kohout
- Nastavte přepínač do polohy „A“.
- Naplňte potahový materiál do nádoby.



U minerálních nátěrových hmot naplňte nádobu pouze do poloviny.

- Umístěte stříkací trysku znovu nad kbelík.
- Nastavte přepínač do polohy „F“.
- Otevřete kohoutek materiálu na stříkací trysce.
- Jakmile nátěrový materiál opustí stříkací trysku, zavřete kohout materiálu
- Nastavte přepínač do polohy „A“.
- Zapněte kompresor.
- Stroj na stříkání malty je nyní plný a připravený.

Začátek procesu stříkání

- Otevřete regulátor průtoku vzduchu a materiálový kohout na stříkací trysce.
- Regulátorem dodávaného množství na řídicí jednotce upravte průtok materiálu a nastavte množství vzduchu nastavením regulátoru průtoku vzduchu tak, abyste dosáhli požadovaného rozstříku.

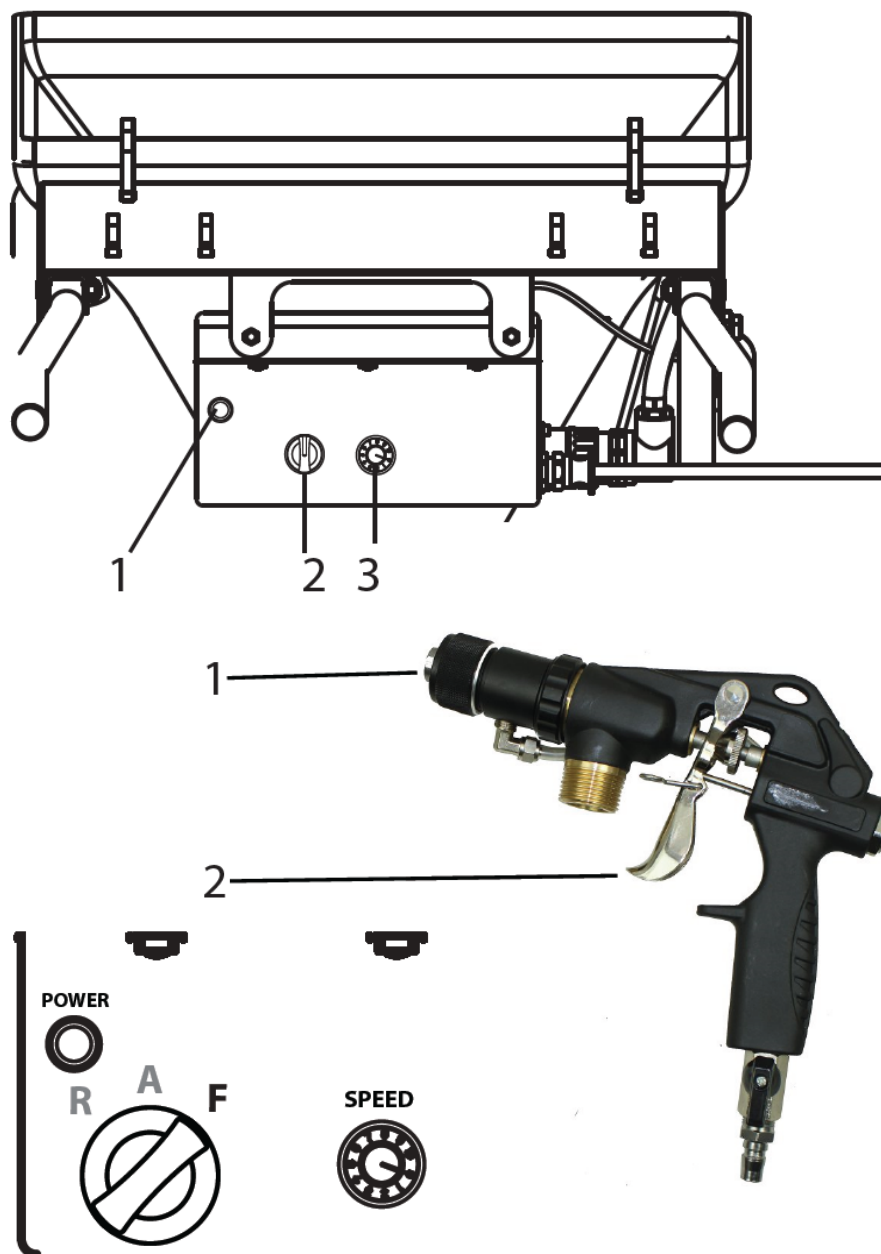

Důležité: Nenechávejte stroj na stříkání malty běžet nasucho. Zařízení okamžitě vypněte, pokud ze špičky nevytéká žádný materiál nebo pokud je linie stříkání nepravidelná. Možné příčiny problému a způsob jeho odstranění naleznete v kapitole „Odstranění poruch“.



Zvýšené opotřebení závitníku materiálu. K nastavení objemu materiálu nepoužívejte kohoutek na materiál. K tomuto účelu by měl být použit regulátor objemu dodávky.

Konec procesu stříkání

- zavřete kohoutek materiálu
- zavřete regulátor průtoku vzduchu



Na konci procesu stříkání vždy zavřete kohout materiálu.

TECHNIKA APLIKACE

Technika stříkání

Při stříkání držte stříkací trysku v jednotné vzdálenosti 30 – 60 cm od předmětu. Jinak bude obrazec stříkání nerovnoměrný.

Vzor nástřiku závisí na potahovém materiálu, viskozitě, velikosti hrotu, dopravní kapacitě a množství rozprašovacího vzduchu.

Příklady:

Jemná textura → velké množství rozprašovacího vzduchu

Hrubá textura → malé množství rozprašovacího vzduchu

Vyšší dopravní výkon → větší množství rozprašovacího vzduchu

Vyzkoušejte požadovanou texturu na zkušebním povrchu.

Boční hranice stříkacího paprsku by neměla být příliš ostrá. Vzdálenost mezi stříkací tryskou a objektem by proto měla být zvolena odpovídajícím způsobem.

Hrana nástřiku by měla být pozvolná, aby se usnadnilo překrytí další vrstvy.

Pokud se stříkací tryska pohybuje paralelně a pod úhlem 90° k povrchu, který má být nanášen, je mlha barvy minimalizována.

Poznámka:

Zrna a pigmenty s ostrou hranou mají za následek vysokou míru opotřebení čerpadla, hadičky malty, materiálového kohoutku a hrotu.



Při použití maltové hadice při práci na lešení je nejlepší vést hadici vždy po vnější straně lešení.

VYPNUTÍ A ČIŠTĚNÍ



Motor a řídicí jednotku stroje na stříkání malty nečistěte ve vlhku. A rozhodně nepostříkujte jednotku vysokotlakými čističi nebo vysokotlakými parními čističi. Nebezpečí zkratu způsobené vniknutím vody.

Čištění hadičky malty

- Čerpejte, dokud není nádoba prázdná.



Důležité: Nenechávejte stroj na stříkání malty běžet nasucho. Zařízení okamžitě vypněte, pokud ze špičky nevytéká žádný materiál nebo pokud je linie postřiku nepravidelná. Možné příčiny problému a způsob jeho odstranění naleznete v kapitole „Odstranění poruch“.

- Vypněte stroj na stříkání malty a kompresor.
- zavřete kohoutek materiálu na stříkací trubce.
- Odstraňte texturovací hrot z rozprašovací trysky a očistěte ji.
- Do nádoby nalijte vodu a držte rozprašovací trysku nad prázdným kbelíkem.

Důležité: Nenechávejte stroj na stříkání malty běžet nasucho. Během procesu čištění dbejte na to, aby bylo v nádobě vždy dostatek vody.

- Nastavte regulátor objemu dodávky na „5“.

- Pomocí pneumatické nástavce nastavte přepínač do polohy „A“.



Hadice malty NESMÍ být pod tlakem.

V případě potřeby krátce nastavte přepínač do polohy „R“ (zpátečka).

Sledujte manometr —> 0 bar. Používejte ochranné brýle.

- Odpojte hadici malty od čerpací jednotky.
- Odpojte stříkací nástavec od hadice malty.
- Vložte čisticí kuličku do hadičky malty a hadici malty znovu připojte
- Nastavte přepínač do polohy „F“.
- Po několika sekundách je z rozprašovací trysky vypuštěna čisticí kulička.
- V závislosti na zpracovávaném nátěrovém materiálu opakujte proces čištění 3–4krát.



Hadice malty NESMÍ být pod tlakem.

V případě potřeby krátce nastavte přepínač do polohy „R“ (zpátečka).

Sledujte manometr —> 0 bar. Používejte ochranné brýle.

- Nastavte přepínač do polohy „A“.
- Odpojte hadici malty od čerpací jednotky.

Čištění zařízení a výměna statoru

- Vyčistěte stroj na stříkání malty.
K tomu pumpujte čerpadlem grafitové kluzné prostředky čerpadla nebo vodu smíchanou s prostředkem na mytí nádobí

Demontáž



Stroj na stříkání malty musí být bez tlaku.

V případě potřeby krátce nastavte přepínač do polohy „R“ (zpátečka).

Sledujte manometr —> 0 bar.

Používejte ochranné brýle.



Odpojte dálkové ovládání a externí ovládání. Čerpací jednotku smí vyjmout pouze osoba obsluhující stroj.

- Přesuňte přepínač (1) do polohy „A“ a nastavte regulátor dodávaného množství (2) na „0“.
- Povolte převlečnou matici na trubce čerpadla pomocí speciálního klíče (cca o čtvrtinu otáčky)
- Zatlačením upínací páčky (3) dopředu uvolněte zámek.
- Vyhákněte háčky (4) a odklopte je na stranu.
- Nastavte ovladač objemu dodávky (2) na 1 nebo 2.
- Držte nádobu jednou rukou. Přesuňte přepínač do polohy „F“. Jakmile se jednotka čerpadla (5) uvolní, přesuňte přepínač do polohy „A“ a jednotku čerpadla vyjměte.
- Odpojte síťovou zástrčku.
- Uvolněte/odšroubujte trubku čerpadla (6) z jednotky čerpadla (5) pomocí dodaného speciálního klíče.
- Vyjměte stator (7) z potrubí čerpadla.

Čištění čerpací jednotky

- Vyčistěte čerpadlovou jednotku (5) proudem vody a vhodným kartáčem na láhve.
- Vyčistěte nádobu (8) proudem vody a vhodným kartáčem.
- Očistěte ochrannou mřížku kartáčem na chladič.
- Rotor (9), stator (7) a trubku čerpadla (6) také důkladně vyčistěte vodou a v případě potřeby kartáčem.
- Vyčistěte ploché těsnění (10).
- Poté nastříkejte rotor (9) a stator (7) a vhodným mazivem čerpadla.
- Udržujte závit pouzdra čerpadla a trubku čerpadla čisté, aby se zabránilo úniku po montáži.

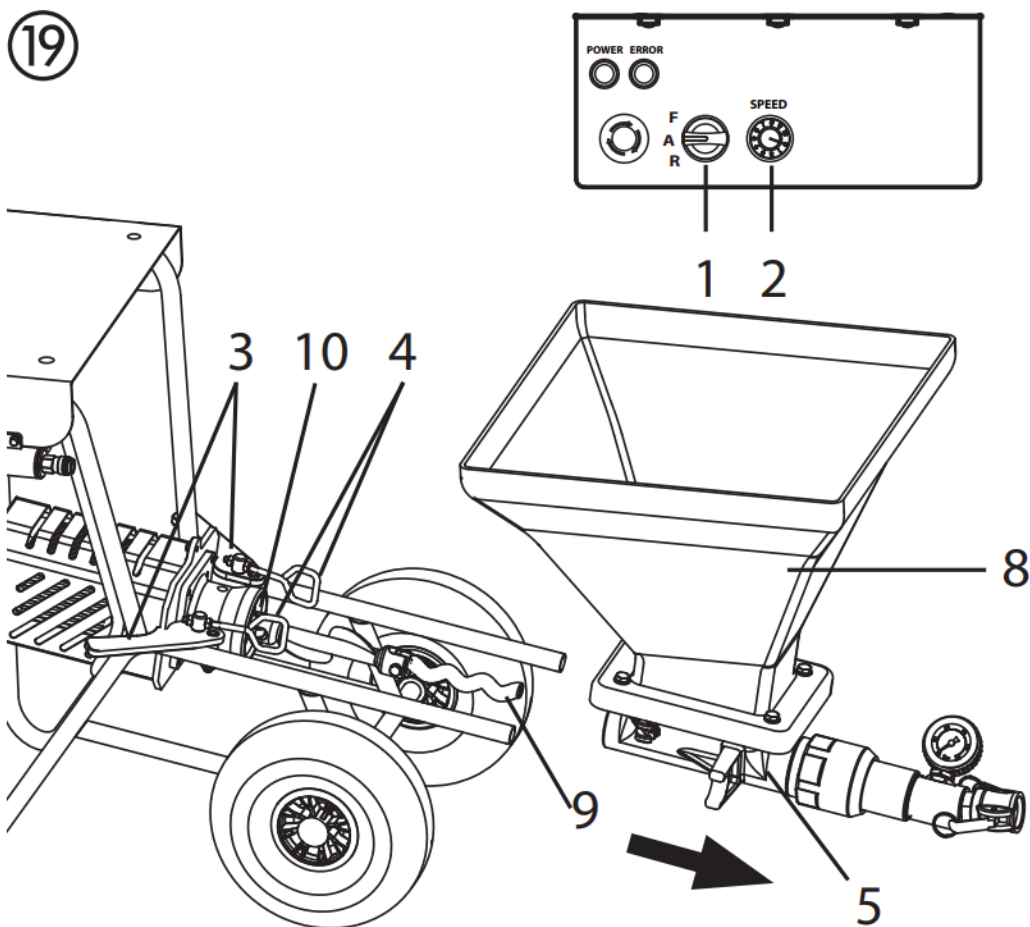

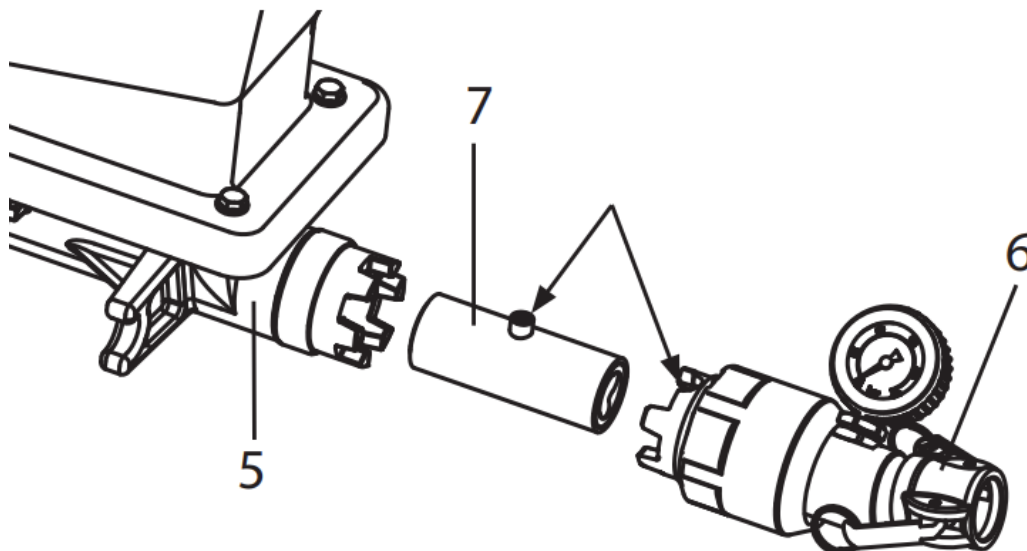

Držák

- Vložte stator (7) do potrubí čerpadla (6) tak, aby čep seděl v největším vybrání.
- Pomocí speciálního klíče našroubujte trubku čerpadla zpět na jednotku čerpadla (5).

Čištění rozprašovací trysky

- Očistěte špičku textury.
- Pomocí čistících jehel vyčistěte vzduchové otvory ve špičce s texturou.
- Vyčistěte a namažte O-kroužek (obr. 20, 1).
- Vyčistěte stříkací trysku a trubku materiálu na vnitřní straně pomocí kartáče na láhve (0342 329).
- Všechny závitů důkladně vyčistěte.
- Opláchněte stříkací trysku čistou vodou. Během toho třikrát otevřete a zavřete kohoutek na materiál.

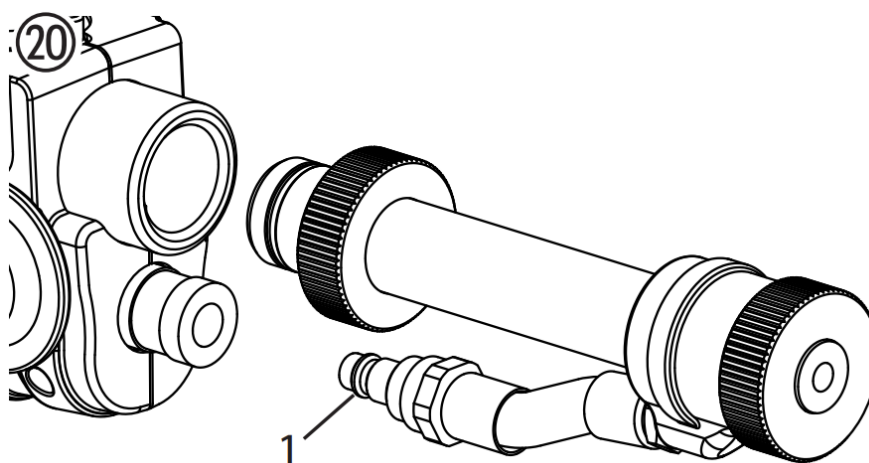

ÚDRŽBA



POZOR! Před všemi pracemi a údržbářskými pracemi je bezpodmínečně nutné stroj vypnout vytažením zástrčky ze zásuvky. Jinak hrozí nebezpečí zkratu!
Opravy smí provádět pouze kvalifikovaný personál, který disponuje odpovídajícím školením a zkušenostmi. Zařízení musí být po každé opravě přezkoušeno kvalifikovaným elektrikářem.

Stroj na stříkání malty je navržen tak, aby vyžadoval minimální péči a údržbu. Je však třeba provádět následující práce a pravidelně kontrolovat součásti:

Mechanická údržba

- Udržujte závit na hadici čerpadla a tělese čerpadla v čistotě a případně je utěsněte.
- Zkontrolujte těsnost těsnění na všech spojkách a spojovacích kusech. V případě potřeby vyměňte opotřebovaná těsnění.
- Před každým použitím zkontrolujte, zda nejsou poškozené:
 - Hadice na maltu
 - Napájecí kabel
 - Řídící jednotka
 - Propojovací kabel dálkového ovládání (pokud je k dispozici)

Elektrická údržba

Elektrický pohon a jeho ventilační štěrby musí být vždy udržovány v čistotě a nesmí se čistit vodou. Nebezpečí zkratu.

Dlouhá období nepoužívání

Není-li stroj na stříkání malty delší dobu používán, je nutné jej důkladně vyčistit a chránit proti korozi.



Vyjměte stator z jednotky čerpadla a ujistěte se, že se nemůže usadit na rotoru.

Výměna rotoru (obr. 21)

- Povolte upevňovací šroub (1) a vyjměte starý rotor (2).
- Namontujte nový rotor s novým upevňovacím šroubem.
- Přilepte upevňovací šroub Loctite 243.



Poznámka: Používejte pouze Loctite 243.

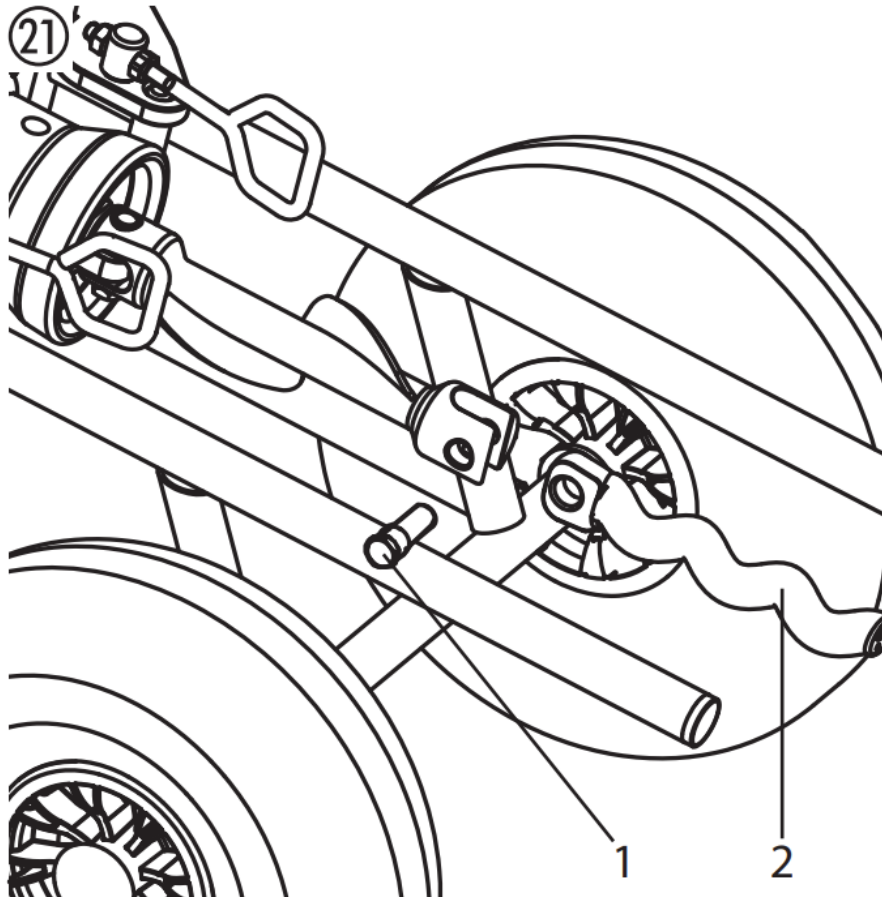

ODSTRAŇOVÁNÍ ZÁVAD

Porucha	Možná příčina	Odstranění
Stroj na stříkání malty neběží.	Regulátor objemu dodávky je nastaven na „0“ Hadice není připojená nebo poškozená	Zvyšte objem dodávky Zkontrolujte ovládací hadici
Stroj na stříkání malty neběží.	Chybí napájecí zdroj.	Zapojte napájecí kabel. Zkontrolujte napájecí kabel, zda není poškozený, a v případě potřeby jej vyměňte. Zkontrolujte napájení
Stroj na stříkání malty neběží.	Stroj na stříkání malty byl přetížen/přehřátý.	Zavřete materiálový kohout a odpojte síťovou zástrčku. Po cca 5 minutách stroj na stříkání malty znovu zapněte.
Stroj na stříkání malty nemůže otáčet rotorem	Rotor zaseknutý ve statoru. Čerpadlo nebylo mazáno kluznými prostředky čerpadla.	Střídavě krátce nastavte přepínač do polohy „F“ (vpřed) – „R“ (vzad). Pokud problém nelze vyřešit, kontaktujte zákaznický servis.
Stroj na stříkání malty vytváří tlak v hadici malty. Potahový materiál se však do stříkací trysky nedostane.	Nátěrový materiál "zastrčte" do hadičky malty. Hadice na maltu není předem propláchnuta celulóзовou pastou.	Odtlakujte hadici malty – nastavte přepínač do polohy „R“ (zpět). Přečerpejte nátěrovou hmotu zpět do nádoby.  Hadice malty NESMÍ být pod tlakem. Sledujte manometr – → 0 bar. Používejte ochranné brýle. Odpojte hadici malty a opláchněte ji vodou. Po odstranění zátky naplňte hadici malty celulóзовou pastou. Znovu připojte hadici malty.

Porucha	Možná příčina	Odstranění
<p>Nátěrový materiál během stříkání náhle neuniká.</p>	<p>Špička textury je ucpaná kvůli nečistotám v nátěrovém materiálu nebo kvůli příliš velké velikosti zrn.</p> <p>Špička textury je příliš malá.</p> <p>Nátěrový materiál „zastrčte“ do hadičky malty. Hadice na maltu není předem propláchnuta celulóзовou pastou.</p> <p>V nádobě není žádný potahový materiál. Čerpadlo nasálo vzduch.</p>	<p>Vypněte stroj na stříkání malty. zavřete materiálový kohout na stříkací trysce. Odstraňte texturovací hrot a očistěte jej.</p> <p>Vyberte větší tip s texturou. Základní pravidlo: Velikost zrněk x 3 – → Velikost hrotu</p> <p>Odtlakujte hadici malty – nastavte přepínač do polohy „R“ (zpět). Přečerpejte nátěrovou hmotu zpět do nádoby.</p> <p> Hadice malty NESMÍ být pod tlakem. Sledujte manometr —> 0 bar. Používejte ochranné brýle.</p> <p>Odpojte hadici malty a opláchněte ji vodou. Po odstranění zátky naplňte hadici malty celulóзовou pastou. Znovu připojte hadici malty.</p> <p>Nádobu znovu naplňte nátěrovou hmotou a pumpujte ji, dokud nátěrová hmota nevytéká bez bublin. Pozor: Vždy doplňte dostatečným množstvím nátěrové hmoty. Nenechávejte čerpadlo běžet nasucho. Čerpadlo se přehřívá, což má za následek nebezpečí „zástrčky“.</p>
<p>Vzor nástřiku není čistý a rovnoměrný.</p>	<p>Vzduchové kanály ve špičce textury jsou částečně uzavřeny potahovým materiálem.</p> <p>Nesprávně nastavený objem vzduchu.</p> <p>Špatné čištění stroje na stříkání malty</p> <p>V nádobě není žádný potahový materiál. Čerpadlo nasálo vzduch.</p>	<p>Vypněte stroj na stříkání malty. zavřete materiálový kohout na stříkací trysce. Odstraňte špičku textury. Vyčistěte vzduchové kanály texturového hrotu.</p> <p>Změňte nastavení množství vzduchu.</p> <p>Důkladně vyčistěte stroj na stříkání malty</p> <p>Nádobu znovu naplňte nátěrovou hmotou a pumpujte ji, dokud nátěrová hmota nevytéká bez bublin.</p> <p>Pozor: Vždy doplňte dostatečným množstvím nátěrové hmoty. Nenechávejte čerpadlo běžet nasucho. Čerpadlo se přehřívá, což má za následek nebezpečí</p>

	„zástrčky“.
--	-------------

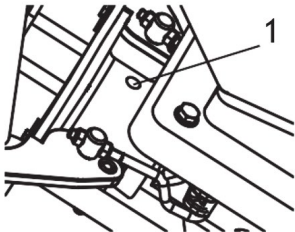
Porucha	Možná příčina	Odstranění
<p>Tlak na manometru stoupne na více než 40 barů.</p>	<p>Příliš vysoká viskozita nátěrového materiálu.</p> <p>Průměr hadice malty je příliš malý.</p> <p>Hadice malty je příliš dlouhá.</p> <p>Nátěrový materiál „zastrčte“ do hadičky malty. Hadice na maltu není předem propláchnuta celulóзовou pastou.</p>	<p>Zředte nátěrovou hmotu.</p> <p>Použijte hadici na maltu s větším průměrem.</p> <p>Použijte kratší hadici malty.</p> <p>Odtlakujte hadici malty – nastavte přepínač do polohy „R“ (zpět). Přečerpajte nátěrovou hmotu zpět do nádoby.</p> <p> Hadice malty NESMÍ být pod tlakem. Sledujte manometr → 0 bar. Používejte ochranné brýle.</p> <p>Odpojte hadici malty a opláchněte ji vodou. Po odstranění zátky naplňte hadici malty celulóзовou pastou. Znovu připojte hadici malty.</p>
<p>Stroj na stříkání malty nečerpá dostatek nátěrové hmoty.</p>	<p>zvolená příliš nízká přepravní kapacita. Průměr hadice malty je příliš malý. Stator opotřebovaný.</p> <p>Špička textury je příliš malá.</p> <p>zvolená příliš nízká přepravní kapacita. Průměr hadice malty je příliš malý. Stator opotřebovaný.</p> <p>Špička textury je příliš malá.</p>	<p>Nastavte regulátor hlasitosti výše.</p> <p>Použijte hadici na maltu s větším průměrem.</p> <p>Namontujte nový stator, v případě potřeby také nový rotor.</p> <p>Pozor: Nastříkejte na kluzné prostředky čerpadla.</p> <p>Vyberte větší tip s texturou. Základní pravidlo: Velikost zrněk x 3 → Velikost hrotu</p>
<p>Nátěrový materiál se uvolňuje v kontrolním otvoru (1).</p> 	<p>Hřídelové těsnění, které těsní mezi čerpací jednotkou a hnací jednotkou, je opotřebované.</p>	<p>Okamžitě zastavte práci, protože jinak by se do pohonu mohl dostat nátěrový materiál a způsobit závadu. Vyčistěte stroj a kontaktujte zákaznický servis.</p>

Není-li závada způsobena některou z výše uvedených závad, nechte závadu odstranit zákaznickým servisem.

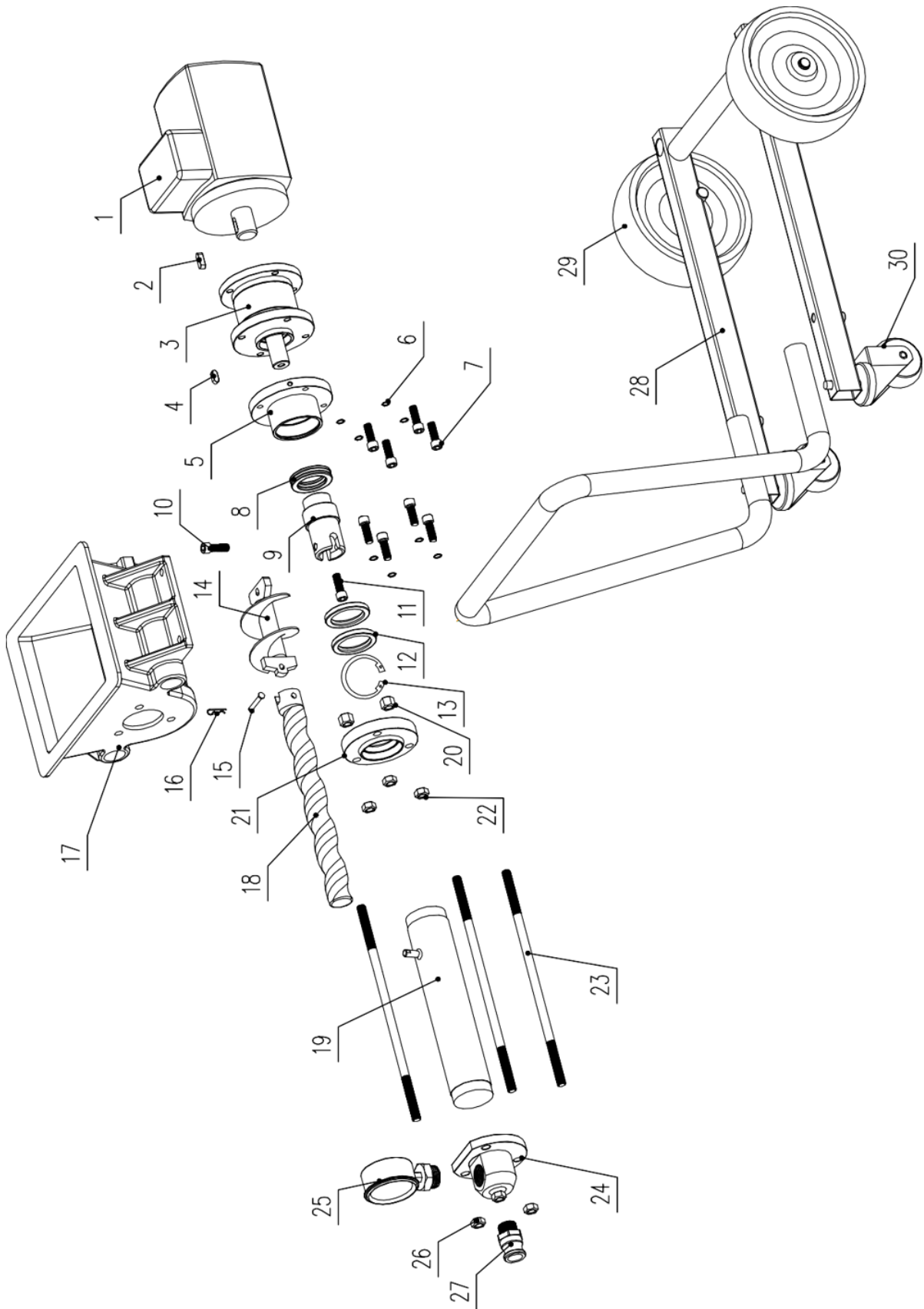

Položka	Popis zařízení	Počet	Položka	Popis zařízení	Počet
1	Motor	1	16	Spona ve tvaru R	1
2	Palec	1	17	Nádoba	1
3	Převodovka	1	18	Rotor	1
4	Palec	1	19	Stator	1
5	Výstupní příruba	1	20	Šnek	3
6	Pružná podložka	4	21	Zadní příruba, stator	1
7	Šnek	4	22	Upevňovací šroub	3
8	Ložisko	1	23	Dlouhý šroub	3
9	Výstupní hřídel	1	24	Výstupní blok	1
10	Aretační šroub	1	25	Tlakoměr	1
11	Šnek	1	26	Upevňovací šroub	3
12	Olejové těsnění	2	27	Výstupní konektor	1
13	Upínadlo	1	28	Rám	1
14	Hřídel podavače	1	29	Kolo	2
15	Palec	1	30	Univerzální kolo	2



Ce manuel d'utilisation a été traduit à l'aide d'une traduction automatique pour votre confort. Des efforts raisonnables ont été faits pour vous fournir une traduction précise ; cependant, aucune traduction automatique n'est parfaite et ne pourra jamais remplacer les traducteurs humains. La version anglaise est la version officielle de nos manuels d'utilisation. Toute divergence ou différence créée par la traduction n'est pas contraignante et n'a aucun effet juridique à des fins de conformité ou d'application. En cas de questions relatives à l'exactitude des informations contenues dans le manuel d'utilisation, veuillez-vous référer à la version anglaise de ces contenus en tant que version officielle.

CARACTÉRISTIQUES TECHNIQUES

Description du paramètre	Valeur du paramètre	
Nom de produit	Machine à plâtrer	
Modèle	MSW-PU-20	MSW-PU-30
Tension nominale [V~] / fréquence [Hz]	230 / 50	230 / 50
Puissance nominale [W]	2200	2800
Pression de travail [bar]	20	30
Pression de service maximale [psi]	290	435
Protection contre la surchauffe du moteur	oui	oui
Insulation class	F	F
Vitesse de rotation [tr/min]	Moteur : 0 - 2500 ; Spirale : 0 - 160	Moteur : 0 - 2500 ; Spirale : 0 - 160
Classe de protection IEC	I	I
Niveau de protection	IP54	IP54
Cycle de service d'un appareil	S1 - ???	S1 - ???
Débit [l/min]	15	18
Taille maximale des grains [mm]	3	3
Pression d'air [bar]	10	10
Capacité maximale [l]	40	40
Dimensions Largeur x Profondeur x Hauteur ; mm]	96 x 53 x 88	102 x 49 x 63
Poids [kg]	50	60,7

Veuillez lire et conserver ce manuel. Lisez-le attentivement avant de tenter d'assembler, d'installer, d'utiliser ou d'entretenir le produit décrit. Protégez-vous et les autres en respectant toutes les consignes de sécurité. Le non-respect des instructions peut entraîner des blessures corporelles et/ou des dommages matériels ! Conservez les instructions pour référence ultérieure.

Avertissement!

Les machines de projection de mortier développent des pressions de pulvérisation élevées.



Attention – Risque de blessure !

- 1) Ne mettez jamais les doigts ou la main dans le jet de pulvérisation !
Ne dirigez jamais la lance de pulvérisation vers vous-même ou vers d'autres personnes ! Les matériaux de revêtement sont caustiques ou irritants !
Protégez votre peau et vos yeux !
- 2) Les points suivants doivent être respectés conformément au manuel d'utilisation avant chaque mise en service :
 - a. Respecter les pressions admissibles.
 - b. Vérifiez toutes les pièces de connexion pour détecter les fuites.
- 3) Les instructions de nettoyage et d'entretien réguliers de la machine doivent être strictement respectées.
Respectez le point suivant avant toute intervention sur la machine et à chaque pause de travail :
 - a. Respecter le temps de durcissement du matériau de revêtement.
 - b. Dépressurisez la lance de pulvérisation et le tuyau de mortier.
 - c. Éteignez la pompe d'aspiration.

RÈGLES DE SÉCURITÉ

Les sources suivantes ne sont qu'un échantillon de celles contenant des exigences de sécurité pour les convoyeurs à mortier :

a) EN 12001:2003, Machines de transport, de projection et de mise en œuvre du béton et du mortier - Exigences de sécurité.

Toutes les réglementations locales de sécurité en vigueur doivent être respectées.

Les spécifications suivantes doivent être particulièrement respectées pour manipuler les machines de projection de mortier en toute sécurité :

Utilisation de la machine de projection de mortier

La machine de projection de mortier ne doit être utilisée que pour traiter les matériaux de revêtement décrits.

Toute autre utilisation n'est pas autorisée.

L'utilisation conforme comprend également le respect du manuel d'utilisation et le respect des conditions d'inspection et d'entretien. Gardez toujours le manuel d'utilisation à portée de main au point d'utilisation de la machine de projection de mortier.

Utiliser uniquement des tuyaux à mortier marqués avec une pression de service d'au moins 40 bars. La machine à projeter le mortier est destinée exclusivement à un usage commercial par des professionnels.

Protection des personnes

Afin de protéger les yeux, la peau et les voies respiratoires : Porter des lunettes de sécurité, des vêtements de protection, des gants, éventuellement utiliser une crème protectrice pour la peau et un appareil respiratoire. Ne désolidarisez pas le tuyau à mortier tant qu'il est sous pression. Attention au manomètre ! Portez des lunettes de sécurité ! Ne dirigez pas la lance de pulvérisation vers des personnes !

Afin de protéger vos oreilles, portez une protection auditive.

Portez des chaussures de sécurité lorsque vous transportez la machine ou lorsque vous travaillez avec elle.

Les personnes qui ne sont pas appelées à aider à l'installation, au montage ou au fonctionnement de la machine doivent se tenir à l'écart de la machine.

Masques respiratoires

Mettre à disposition du transformateur un masque respiratoire afin de le protéger des poussières minérales.

Raccordement au réseau électrique uniquement via un point d'alimentation spécial, par exemple via un tableau de distribution pour chantiers, avec dispositif de protection différentielle avec INF \leq 30 mA.

Evitez de salir la prise de la télécommande sur l'unité de commande.



Risque de blessure dû à la fuite de matière. Avant la mise en marche, vérifiez toujours que le robinet de produit de la lance de pulvérisation est fermé. Fermer le robinet d'arrivée de matériau à chaque arrêt du travail.



N'utilisez jamais la machine de projection de mortier si le rotor est exposé ou si le récipient a été retiré.

Ne pas toucher le rotor lorsqu'il est en mouvement. Risque d'écrasement.

Attention si vous avez les cheveux longs. Au travail, ne portez que des vêtements moulants.

N'insérez pas d'objets ou de parties du corps à travers la grille de protection.

Risque d'écrasement lors du repliement des poignées, du montage du groupe motopompe et du raccordement du tuyau à mortier.

Nettoyage et entretien

Ne jamais découpler le tuyau de mortier ni démonter la machine lorsqu'elle est sous pression. Notez la lecture de pression sur le manomètre.

Lors de travaux d'entretien, éteignez toujours la machine à projeter le mortier, débranchez la fiche secteur et assurez-vous qu'elle ne peut pas être rebranchée par erreur.

Ne pas pulvériser le moteur et l'unité de commande de la machine à projeter le mortier avec un jet d'eau, un nettoyeur haute pression ou un nettoyeur vapeur haute pression. Risque de courts-circuits dus à l'infiltration d'eau.

Équipement électrique

Les travaux sur l'équipement électrique de la machine ne peuvent être effectués que par un électricien qualifié. L'équipement électrique doit être vérifié régulièrement. Éliminez les défauts tels que les connexions desserrées ou les câbles brûlés.

Gardez l'étiquette de la machine de projection de mortier propre et lisible.



Risque de blessure en raison d'une fuite du tuyau haute pression. L'usure, les fissures ainsi qu'une utilisation non conforme à l'usage prévu de l'appareil peuvent provoquer des fuites dans le tuyau à mortier. Le liquide peut être injecté dans la peau par une fuite.

Tuyau à mortier

- Les tuyaux à mortier doivent être soigneusement vérifiés avant d'être utilisés.
- Remplacez immédiatement tout tuyau de mortier endommagé. Ne réparez jamais vous-même des tuyaux à mortier défectueux !

- Évitez les virages et les replis trop prononcés : le plus petit rayon de courbure est d'environ 80 cm.
- Ne roulez pas sur le tuyau à mortier. Protéger contre les objets tranchants et les bords tranchants.
- Ne tirez jamais sur le tuyau à mortier pour déplacer l'appareil. Ne pas tordre le tuyau de mortier.
- Disposez le tuyau à mortier de manière à ce qu'il ne puisse pas faire trébucher.



Utilisez uniquement des tuyaux à mortier d'origine afin de garantir la fonctionnalité, la sécurité et la durabilité.



Le risque de dommages augmente avec l'âge du tuyau à mortier.
DP recommande de remplacer les tuyaux de mortier après 6 ans.

TRAVAIL AVEC LA MACHINE À PROJETER LE MORTIER

La pompe aspirante est conçue pour l'utilisation et le traitement de matériaux de revêtement minéraux prêts à l'emploi.

La machine n'est pas conçue pour être utilisée comme appareil de nettoyage.

Fonction de la machine de projection de mortier

Le matériau de revêtement est fourni au moyen du récipient. Le convoyeur en spirale alimente la pompe à vis excentrique avec le matériau de revêtement. L'effet d'aspiration amène le matériau de revêtement à pénétrer dans la pompe à vis excentrique. Cette pompe génère la pression nécessaire au transport à travers le tuyau de mortier. L'air comprimé nécessaire à la pulvérisation est fourni au niveau de la lance de pulvérisation. La machine de projection de mortier peut être allumée et éteinte à l'aide de la commande électrique. Cela peut également être utilisé pour contrôler le volume de livraison.

Grâce à la capacité de transport du matériau de revêtement régulée en continu, il est possible d'obtenir un jet de pulvérisation doux et uniforme.

Matériaux de revêtement pouvant être traités

- Agent de liaison pour systèmes composites d'isolation thermique (systèmes de résines minérales et artificielles)
- Enduits en résine artificielle jusqu'à granulométrie de 3 mm
- Enduits au silicate jusqu'à granulométrie de 3 mm
- Enduits à base de résine de silicone jusqu'à granulométrie de 3 mm
- Couches de finition minérales jusqu'à granulométrie 3 mm
- Systèmes de plâtre léger jusqu'à granulométrie de 3 mm
- Stuc gratté jusqu'à granulométrie de 3 mm
- Enduits d'isolation thermique
- Enduit de restauration
- Revêtement en béton poreux
- Plastique de quartz
- Revêtements de toiture

- Revêtements de protection contre l'incendie
- Boues minérales de colmatage
- Émulsions de bitume
- Enduit de blindage
- Papier peint à copeaux de bois liquide
- mortier de jointoiement pour châssis
- Base de rendu en résine artificielle
- Apprêt de lavage
- Peinture de remplissage, également fibreuse
- Revêtement élastique
- Enduit acoustique, lié à la résine artificielle
- Charges, résines artificielles liées

Tous les matériaux de revêtement doivent être adaptés au traitement mécanique. Se référer à la fiche technique du produit de revêtement à traiter.

N'utilisez d'autres produits de revêtement qu'après accord avec le fabricant ou le service technique d'application.

SCHÉMA EXPLICATIF

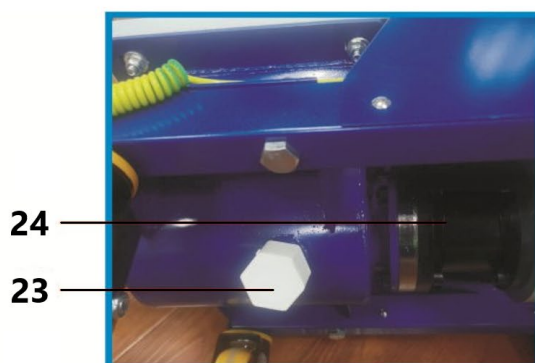
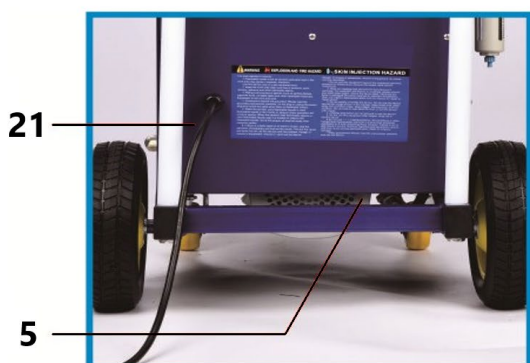
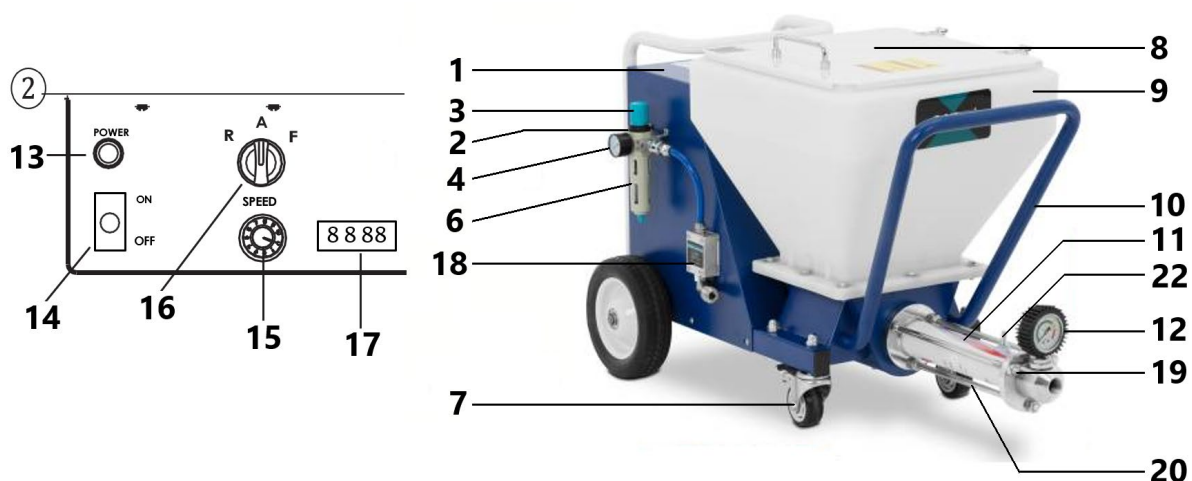

Article	Description de l'appareil	Article	Description de l'appareil
1	Tableau de contrôle	13	Voyant d'alimentation
2	Entrée d'air	14	Commutateur marche/arrêt (ON/OFF)

3	Régulateur de pression d'air	15	Interrupteur de vitesse
4	Manomètre à air	16	Interrupteur manuel/automatique
5	Moteur	17	Affichage de vitesse
6	Séparateur huile-eau	18	Capteur pneumatique
7	Roue universelle	19	Corps de soupape de décharge
8	Cache-poussière	20	Vis de fixation
9	Réceptacle	21	Câble d'alimentation
10	Châssis	22	Pince pour fil de mise à la terre
11	Corps de pompe à vis	23	Vanne de vidange
12	Manomètre	24	Engrenage

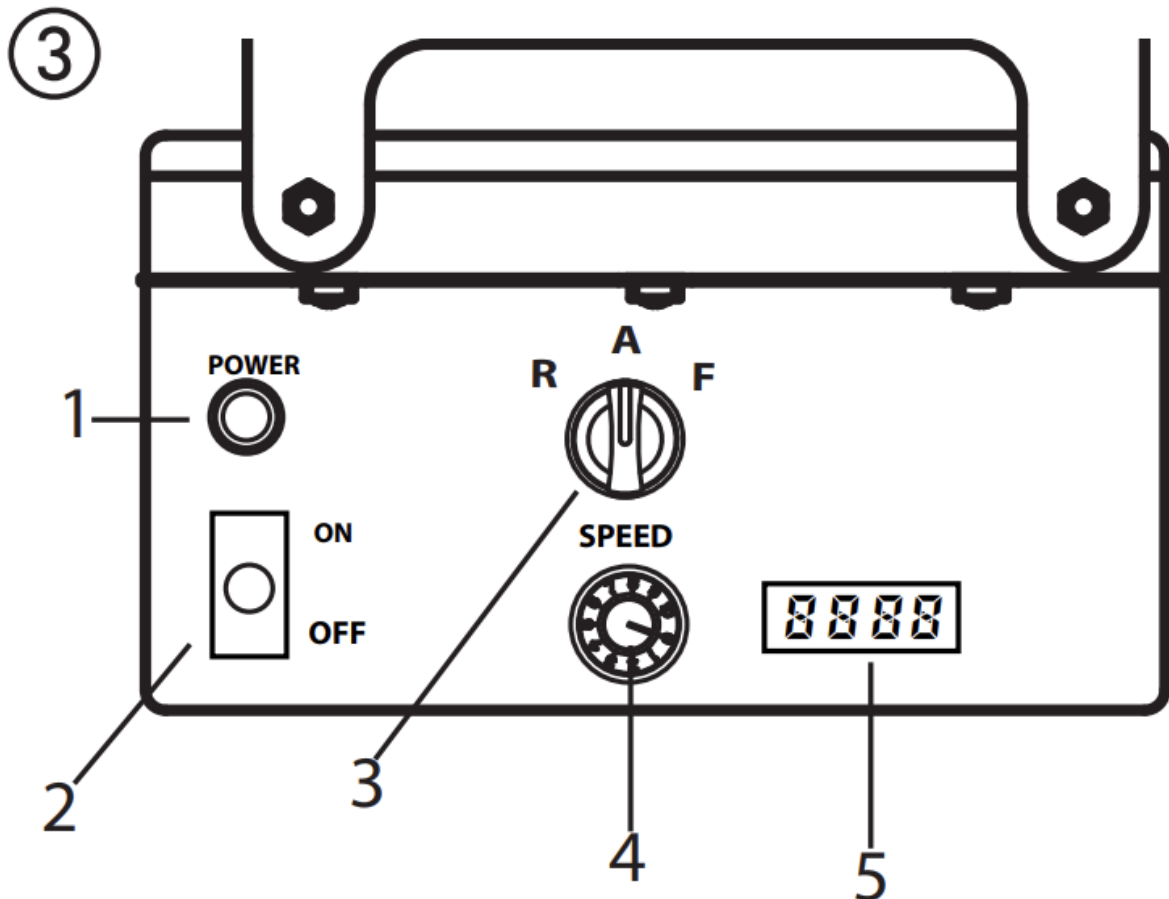

Éléments de commande et affichages sur l'appareil

- 1 - Lampe de travail (Power)
- 2 - Interrupteur d'alimentation
- 3 - Sélecteur de mode de fonctionnement
- 4 - Contrôleur de volume de livraison
- 5 - Affichage de vitesse

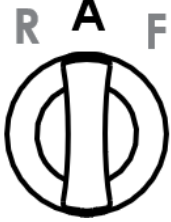

Le régulateur de volume de distribution (Fig. 3, 1) permet de réguler en douceur la capacité de transport de 0 à 10.

Le sélecteur propose les modes suivants :

	<p>Position « AUTO » = automatique Réglage de base pour le contrôle avec une commande automatique lance de pulvérisation</p>
	<p>Position « F » = activation manuelle Allume la machine de projection de mortier. Ce paramètre est requis pour :</p> <ul style="list-style-type: none"> démontage de l'unité de pompe <p>Lors de l'utilisation de la lance pneumatique, ce réglage est également nécessaire pour :</p> <ul style="list-style-type: none"> pré-rinçage du tuyau à mortier pour améliorer la capacité de glissement du matériau nettoyage
	<p>Position « R » = marche arrière</p> <p>Ce paramètre est requis pour :</p> <ul style="list-style-type: none"> soulager la pression sur le tuyau à mortier assemblage de l'unité de pompe

Explication détaillée de l'utilisation du sélecteur :

Si le sélecteur est en position « A » et peut être activé et désactivé avec la coupure de matériau sur la lance de pulvérisation automatique.

Si aucune lance de pulvérisation n'est montée (ex : montage/démontage du groupe motopompe), la machine est mise en marche à l'aide de l'interrupteur en position « F » et éteinte à l'aide de la position « A ».

Comme l'alimentation en air du compresseur doit être coupée pour nettoyer le tuyau à mortier, la lance pneumatique n'est pas contrôlée via la coupure de matériau. Dans ce cas, la machine doit donc également être allumée via la position « F ».

Important: la commande via le sélecteur et l'arrêt du matériau sont traités de la même manière.



La machine peut être commutée de la position « A » (commande par coupure de matériau) à « F » à tout moment.

Nous recommandons donc qu'une seule personne utilise la machine.

Le voyant de fonctionnement (ROUGE) indique que la machine est sous tension et prête.



L'unité d'entraînement chauffe pendant le fonctionnement. Ceci est normal et n'est pas un signe de dysfonctionnement.

Compresseur (accessoire)

volume d'admission 590 l/min

Remarque : utilisez le compresseur uniquement conformément au manuel d'utilisation fourni.

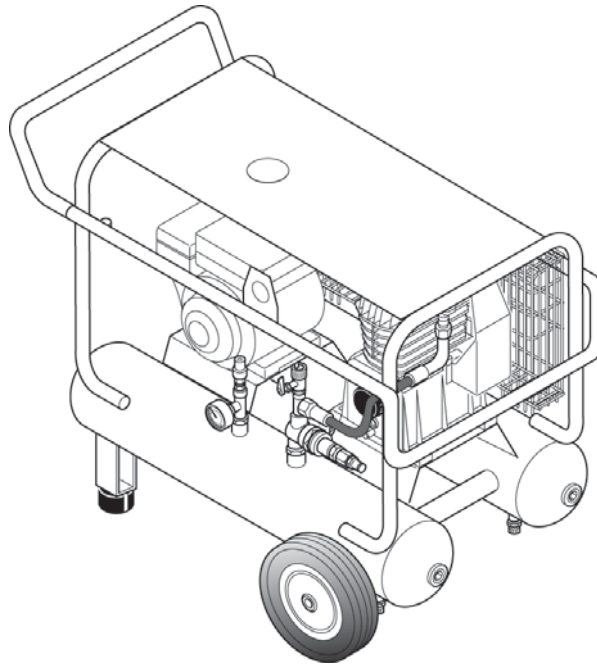

Tuyau de mortier pour lance de projection pneumatique

- 1 - Machine de projection de mortier pour connexion de matériaux
- 2 - Raccord d'air d'atomisation Alimentation en air comprimé
- 3 - Lance de pulvérisation avec raccord de matériau
- 4 - Tuyau à mortier
- 5 - Lance de pulvérisation avec connexion d'air d'atomisation

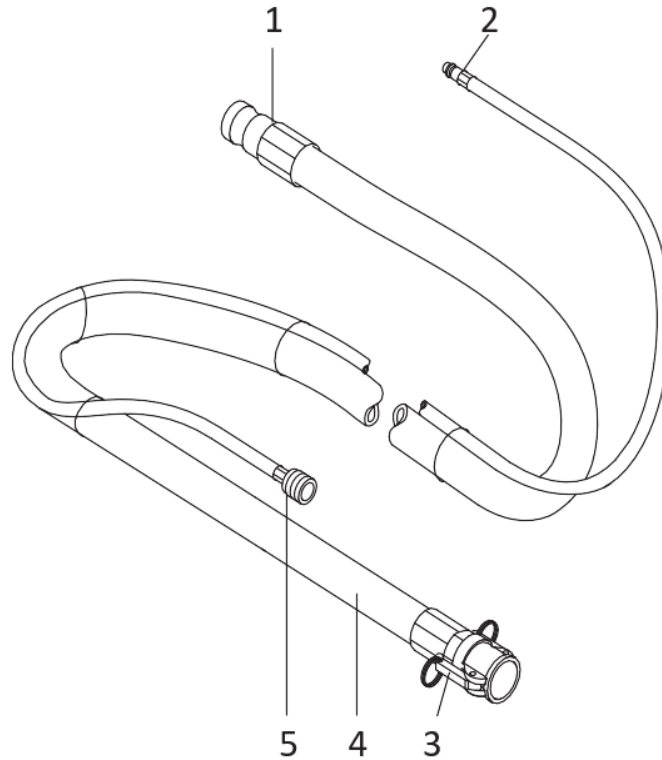

Lance de pulvérisation

- 1 - Raccordement matériel (raccord rapide non représenté)
- 2 - Matériau combiné et robinet d'air :
- 3 - Astuce texture :
Différents embouts de texture peuvent être utilisés dans la lance de pulvérisation. La taille de la pointe dépend de la granulométrie du matériau de revêtement et du type de pulvérisation souhaité.
- 4 - Régulateur de débit d'air
- 5 - Raccord d'air d'atomisation

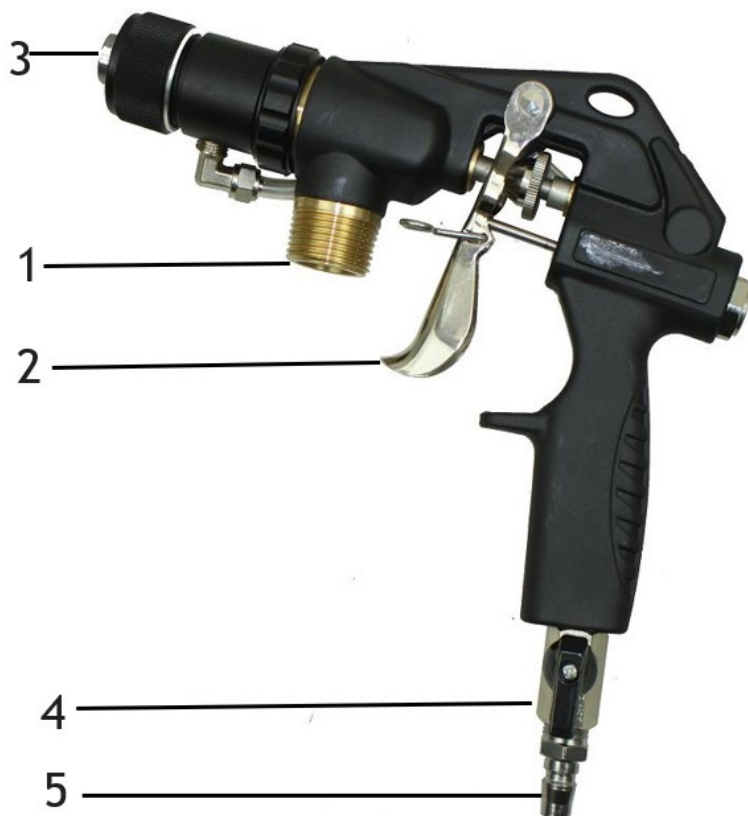

- Vérifiez que l'unité de pompe est bien fixée.
- Raccorder le tuyau de mortier (Fig. 7, 1) et le fixer avec les leviers de serrage (Fig. 7, 2).
- Raccorder le raccord d'air d'atomisation du tuyau de mortier au raccord avant de la poignée et le tuyau d'air du compresseur (accessoire) au raccord du séparateur huile-eau

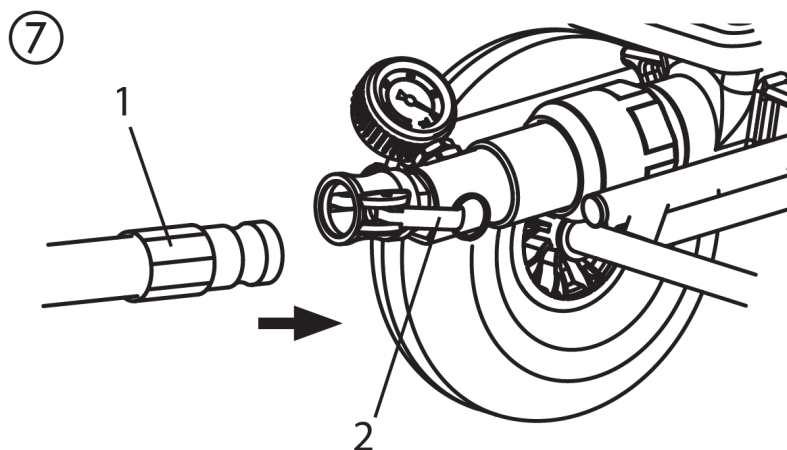

- Sélectionnez une buse de pulvérisation adaptée au matériau :
La taille de la pointe doit être au moins égale à trois fois la taille des grains, par exemple, la taille des grains des pansements en résine artificielle → 3 mm Taille de la pointe → 10 mm

Préparation de la machine à projeter le mortier

Moyens de glissement recommandés pour le tuyau à mortier



L'eau ne suffit pas comme moyen de glissement. Risque de colmatage !

Utiliser de la colle cellulosique (ex : colle à papier peint Metylan)

- Versez 2 à 3 l de pâte de cellulose dans le récipient.
- brancher la machine de projection de mortier au secteur.
- Le voyant de fonctionnement (1) indique l'état de fonctionnement.



Risque de blessure dû à la fuite de matière. Avant la mise en marche, vérifiez toujours que le robinet de produit sur la lance de pulvérisation est fermé. Fermez le robinet de produit à chaque arrêt du travail.

Rincer le tuyau de mortier (lance de pulvérisation pneumatique)

- Éteindre le compresseur.



Ne pliez pas le tuyau à mortier ! Protégez-le contre les dommages, par exemple contre les collisions, ainsi que contre les objets tranchants et les bords tranchants.

- Tenez la lance de pulvérisation au-dessus d'un seau vide.
- Réglez le sélecteur sur « F ».
- Ouvrir le robinet de produit sur la lance de pulvérisation.
- Si de la pâte de cellulose sort de la pointe, fermez le robinet du matériau
- Réglez le sélecteur sur « A ».
- Remplissez le récipient avec le produit de revêtement.



Dans le cas de matériaux de revêtement minéraux, ne remplir le récipient qu'à moitié.

- Repositionnez la lance de pulvérisation sur le seau.
- Réglez le sélecteur sur « F ».
- Ouvrir le robinet de produit sur la lance de pulvérisation.
- Dès que le produit de revêtement sort de la lance de pulvérisation, fermez le robinet de produit
- Réglez le sélecteur sur « A ».
- Allumer le compresseur.
- La machine de projection de mortier est maintenant pleine et prête.

Début du processus de pulvérisation

- Ouvrez le régulateur de débit d'air et le robinet de produit sur la lance de pulvérisation.
- Réglez le débit du produit à l'aide du régulateur de volume de distribution situé sur l'unité de commande et réglez la quantité d'air en ajustant le régulateur de débit d'air pour obtenir le type de pulvérisation souhaité.

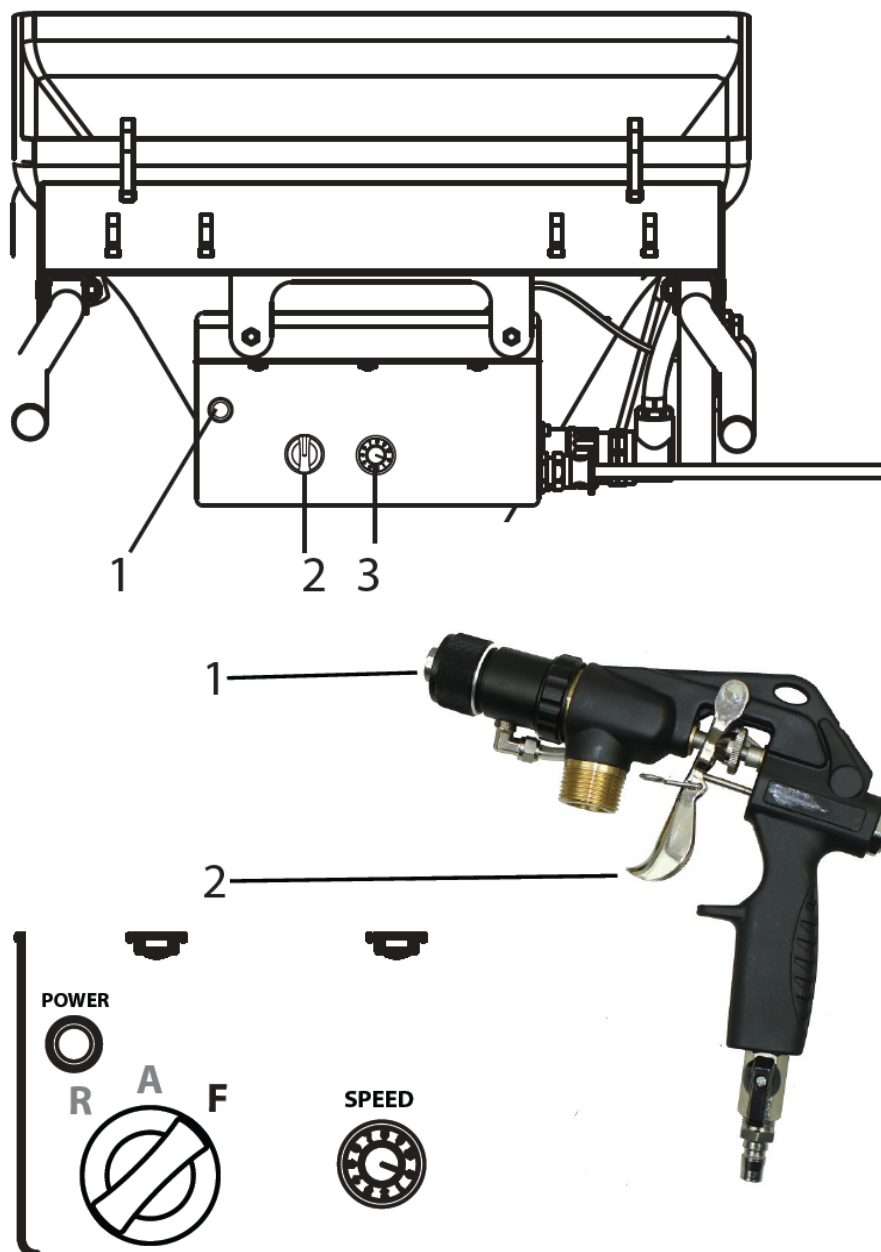

i Important : ne laissez pas la machine à projeter le mortier fonctionner à sec. Éteignez immédiatement l'appareil si plus aucun produit ne sort de la pointe ou si la ligne de pulvérisation devient irrégulière. Les raisons possibles du problème et la manière de le corriger peuvent être trouvées dans le chapitre intitulé « Élimination des défauts ».

i Usure accrue du matériau du robinet. N'utilisez pas le robinet de matériau pour régler le volume de matériau. Le régulateur de volume de distribution doit être utilisé à cet effet.

Fin du processus de pulvérisation

- fermer le robinet du matériau
- fermer le régulateur de débit d'air



Fermez toujours le robinet du produit à la fin du processus de pulvérisation.

TECHNIQUE D'APPLICATION

Technique de pulvérisation

Lors de la pulvérisation, maintenez la lance de pulvérisation à une distance uniforme de 30 à 60 cm de l'objet. Dans le cas contraire, le jet de pulvérisation sera irrégulier.

Le modèle de pulvérisation dépend du matériau de revêtement, de la viscosité, de la taille de la pointe, de la capacité de transport et de la quantité d'air d'atomisation.

Exemples :

Texture fine → grande quantité d'air de pulvérisation

Texture rugueuse → petite quantité d'air de pulvérisation

Capacité de transport plus élevée → plus grande quantité d'air de pulvérisation

Testez la texture souhaitée sur une surface d'essai.

La limite latérale du jet de pulvérisation ne doit pas être trop prononcée. La distance entre la lance de pulvérisation et l'objet doit donc être choisie en conséquence.

Le bord de pulvérisation doit être progressif afin de faciliter le chevauchement de la couche suivante. Si la lance de pulvérisation est déplacée parallèlement et à un angle de 90° par rapport à la surface à revêtir, le brouillard de peinture est minimisé.

Note:

Les grains et pigments à bords tranchants entraînent une usure élevée de la pompe, du tuyau à mortier, du robinet à matériau et de la pointe.



Lorsque vous utilisez le tuyau à mortier pendant que vous travaillez sur un échafaudage, il est préférable de toujours guider le tuyau le long de l'extérieur de l'échafaudage.

ARRÊT ET NETTOYAGE



Ne nettoyez pas le moteur et l'unité de commande de la machine de projection de mortier avec de l'humidité. Et ne nettoyez surtout pas l'appareil avec des nettoyeurs haute pression ou des nettoyeurs vapeur haute pression. Risque de courts-circuits dus à l'infiltration d'eau.

Nettoyage du tuyau à mortier

- Pomper jusqu'à ce que le récipient soit vide.



Important : ne laissez pas la machine à projeter le mortier fonctionner à sec. Éteignez immédiatement l'appareil si plus aucun produit ne sort de la pointe ou si la ligne de pulvérisation devient irrégulière. Les raisons possibles du problème et la manière de le

corriger peuvent être trouvées dans le chapitre intitulé « Élimination des défauts ».

- Éteignez la machine de projection de mortier et le compresseur.
- fermer le robinet de produit sur la lance de pulvérisation.
- Retirez l'embout de texture de la lance de pulvérisation et nettoyez-le.
- Mettez de l'eau dans le récipient et maintenez la lance de pulvérisation au-dessus d'un seau vide.

Important : ne laissez pas la machine à projeter le mortier fonctionner à sec. Pendant le processus de nettoyage, assurez-vous qu'il y a toujours suffisamment d'eau dans le récipient.

- Réglez le régulateur de volume de distribution sur « 5 ».
- À l'aide d'une lance pneumatique, placez le sélecteur sur « A ».



Le tuyau à mortier NE DOIT PAS être sous pression.

Si nécessaire, placez brièvement le sélecteur sur « R » (marche arrière).

Surveillez le manomètre —> 0 bar. Portez des lunettes de sécurité.

- Découpler le tuyau de mortier de l'unité de pompe.
- Découpler la lance de pulvérisation du tuyau de mortier.
- Insérez la boule de nettoyage dans le tuyau de mortier et rebranchez le tuyau de mortier
- Réglez le sélecteur sur « F ».
- Après quelques secondes, la bille nettoyante est émise par la lance de pulvérisation.
- En fonction du matériau de revêtement traité, répétez le processus de nettoyage 3 à 4 fois.



Le tuyau à mortier NE DOIT PAS être sous pression.

Si nécessaire, placez brièvement le sélecteur sur « R » (marche arrière).

Surveillez le manomètre —> 0 bar. Portez des lunettes de sécurité.

- Réglez le sélecteur sur « A ».
- Découpler le tuyau de mortier de l'unité de pompe.

Nettoyage de l'appareil et remplacement du stator

- Machine de projection de mortier propre.
Pour ce faire, pompez des moyens coulissants de pompe en graphite ou de l'eau mélangée à du liquide vaisselle à travers la pompe

Démantèlement



La machine de projection de mortier doit être dépressurisée.

Si nécessaire, placez brièvement le sélecteur sur « R » (marche arrière).

Surveillez le manomètre —> 0 bar.

Portez des lunettes de sécurité.



Débranchez la télécommande et les commandes externes. Seule la personne qui utilise la machine est autorisée à retirer le groupe motopompe.

- Déplacez le sélecteur (1) sur « A » et réglez le régulateur de volume de distribution (2) sur « 0 ».
- Desserrez l'écrou-raccord sur le tube de la pompe à l'aide de la clé spéciale (environ un quart de tour)
- Poussez le levier de serrage (3) vers l'avant pour libérer le verrouillage.
- Décrochez les crochets (4) et repliez-les sur le côté.
- Réglez le régulateur de volume de distribution (2) sur 1 ou 2.

- Tenez le récipient d'une main. Déplacez le sélecteur sur la position « F ». Dès que le groupe motopompe (5) est libéré, déplacez le sélecteur sur « A » et retirez le groupe motopompe.
- Débrancher la fiche secteur.
- Desserrer/dévisser le tuyau de pompe (6) de l'unité de pompe (5) à l'aide de la clé spéciale fournie.
- Retirer le stator (7) du tuyau de la pompe.

Nettoyage de l'unité de pompage

- Nettoyer le bloc pompe (5) avec un jet d'eau et un goupillon adapté.
- Nettoyer le récipient (8) avec un jet d'eau et une brosse adaptée.
- Nettoyer la grille de protection avec une brosse pour radiateur.
- Nettoyer également soigneusement le rotor (9), le stator (7) et le tube de pompe (6) avec de l'eau et, si nécessaire, à l'aide d'une brosse.
- Nettoyer le joint plat (10).
- Ensuite, pulvérisez le rotor (9) et le stator (7) avec un lubrifiant de pompe approprié.
- Maintenez le filetage du boîtier de la pompe et le tube de la pompe propres afin d'éviter toute fuite après l'assemblage.

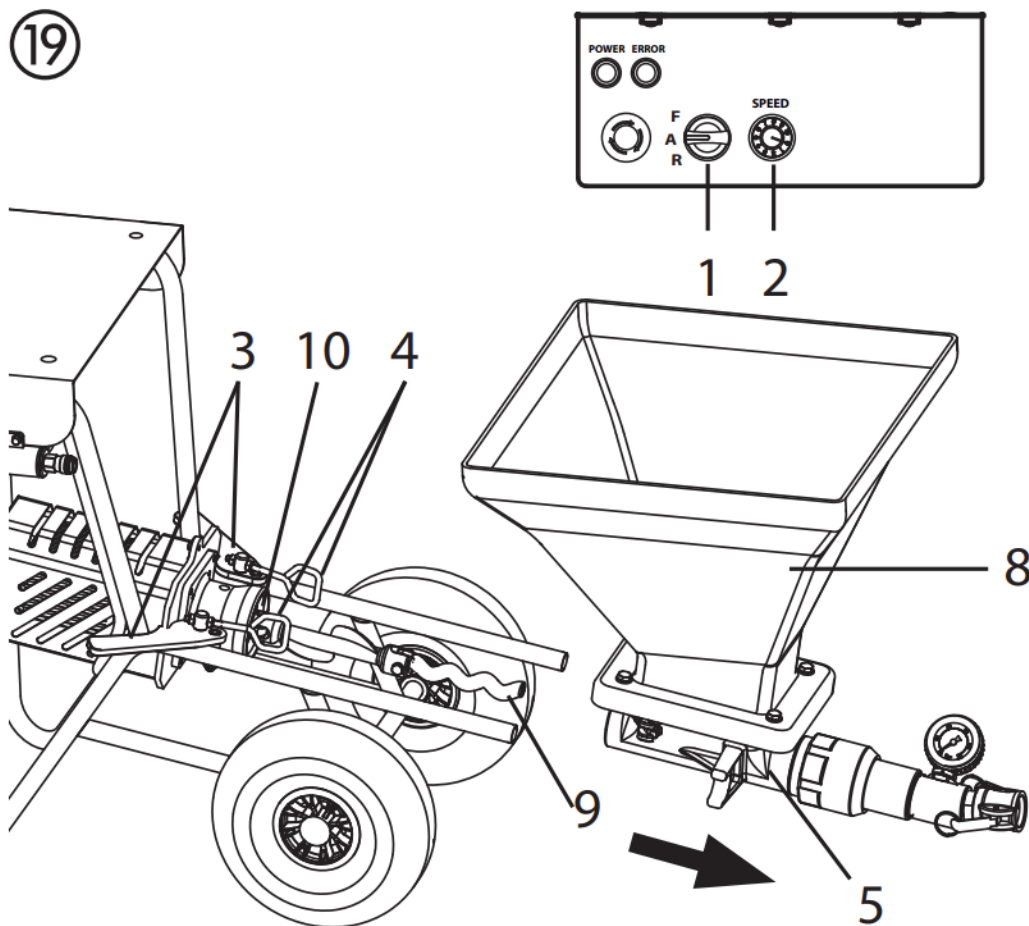

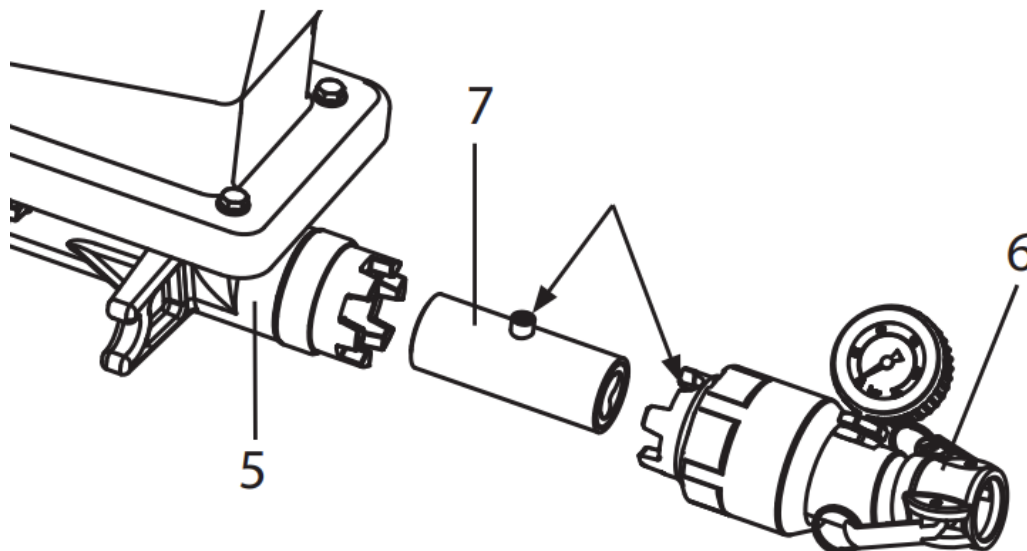

Fixation

- Insérez le stator (7) dans le tuyau de pompe (6) de manière à ce que le tourillon soit placé dans le plus grand évidement.
- Utilisez une clé spéciale pour revisser le tuyau de la pompe sur l'unité de pompe (5).

Nettoyage de la lance de pulvérisation

- Nettoyez la pointe de texture.
- Utilisez des aiguilles de nettoyage pour nettoyer les trous d'aération de la pointe de texture.
- Nettoyer et lubrifier le joint torique (fig. 20, 1).
- Nettoyer l'intérieur de la lance de pulvérisation et du tube de produit à l'aide d'une brosse pour bouteille (0342 329).
- Nettoyez soigneusement tous les filetages.
- Rincer la lance de pulvérisation à l'eau claire. Ouvrez et fermez le robinet du matériau trois fois pendant que vous faites cela.

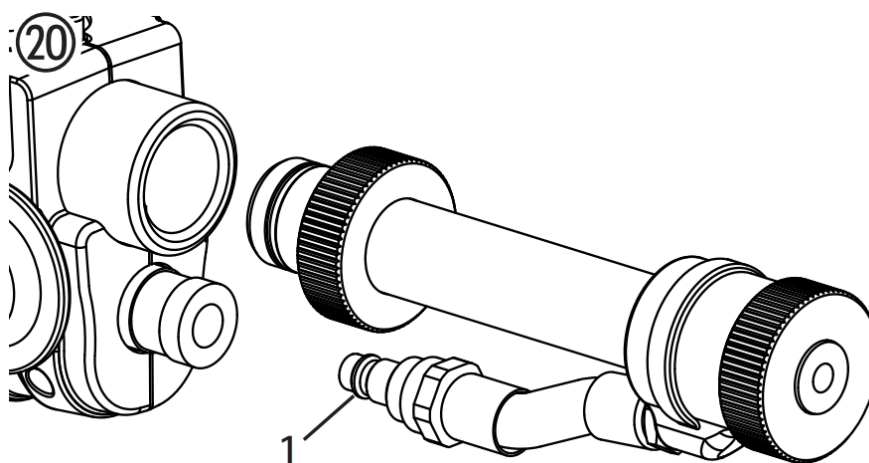

ENTRETIEN



ATTENTION! Il est impératif de mettre la machine hors tension en débranchant la prise avant tous travaux et opérations d'entretien. Sinon, il y a un risque de court-circuit ! Les réparations ne peuvent être effectuées que par du personnel qualifié disposant de la formation et de l'expérience correspondantes. L'appareil doit être testé par un électricien qualifié après chaque réparation.

La machine de projection de mortier est conçue de manière à nécessiter un minimum de soins et d'entretien. Cependant, les travaux suivants doivent être effectués et les composants vérifiés régulièrement :

Entretien mécanique

- Maintenez le filetage du tube de la pompe et du boîtier de la pompe propres et, si nécessaire, étanchez-les.
- Vérifiez l'étanchéité des joints de tous les raccords et pièces de connexion. Le cas échéant, remplacez les joints usés.
- Vérifiez les éléments suivants pour détecter tout dommage avant chaque utilisation :
 - Tuyau à mortier
 - Câble d'alimentation
 - Unité de commande
 - Câble de connexion de la télécommande (si présent)

Maintenance électrique

L'entraînement électrique et ses fentes d'aération doivent toujours être maintenus propres et ne doivent pas être nettoyés avec de l'eau. Risque de courts-circuits.

Longues périodes de non-utilisation

Si la machine de projection de mortier n'est pas utilisée pendant une période prolongée, elle doit être soigneusement nettoyée et protégée contre la corrosion.



Retirez le stator de l'unité de pompe en vous assurant qu'il ne peut pas se coincer contre le rotor.

Remplacement du rotor (fig. 21)

- Desserrer la vis de fixation (1) et retirer l'ancien rotor (2).
- Monter un nouveau rotor avec une nouvelle vis de fixation.
- Coller la vis de fixation avec du Loctite 243.



Remarque : utilisez uniquement du Loctite 243.

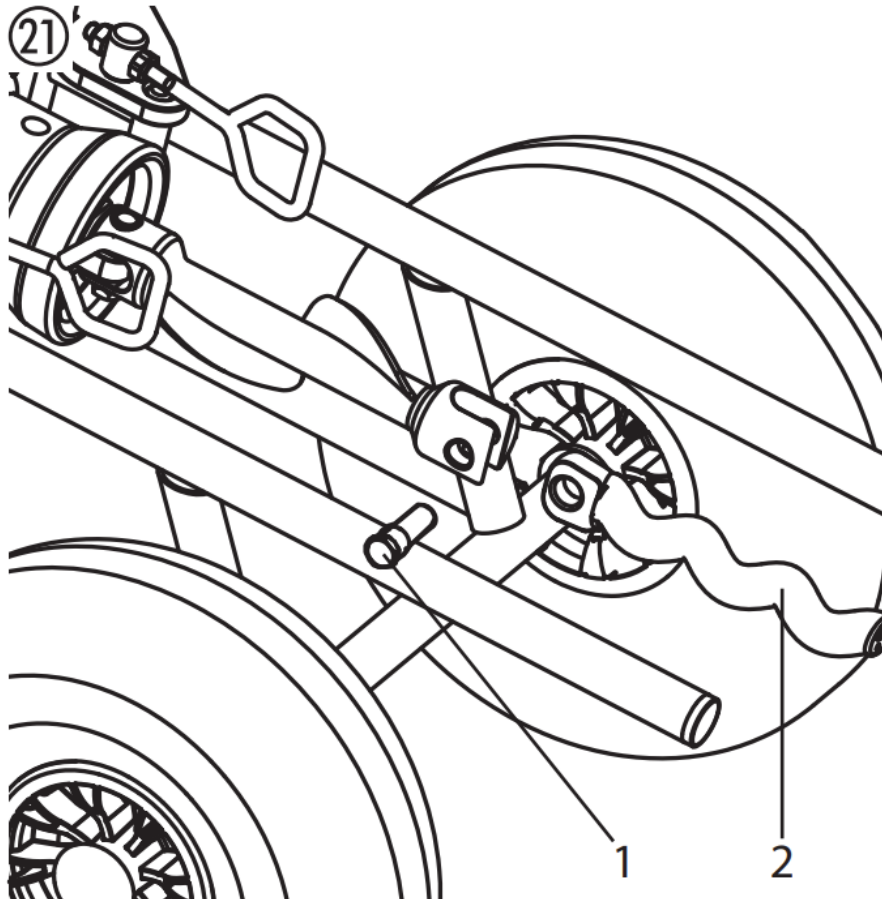

DÉFAUTS ELIMINATOIRES

Mauvais fonctionnement	Cause(s) possible(s)	Élimination
La machine de projection de mortier ne fonctionne pas.	Le régulateur de volume de distribution est réglé sur « 0 » Tuyau non connecté ou endommagé	Augmenter le volume de livraison Vérifiez le tuyau de contrôle
La machine de projection de mortier ne fonctionne pas.	Alimentation électrique manquante.	Branchez la prise d'alimentation. Vérifiez que le câble d'alimentation n'est pas endommagé et remplacez-le si nécessaire. Vérifiez l'alimentation électrique
La machine de projection de mortier ne fonctionne pas.	La machine de projection de mortier était surchargée/surchauffée.	Fermez le robinet d'arrivée de matériau et débranchez la fiche secteur. Remettez la machine à projeter le mortier en marche après environ 5 minutes.
La machine de projection de mortier ne peut pas faire tourner le rotor	Rotor coincé dans le stator. La pompe n'a pas été lubrifiée avec les moyens de coulissement de la pompe.	Réglez le sélecteur alternativement et brièvement sur « F » (avant) – « R » (arrière). Contactez le service client si le problème ne peut pas être résolu.
La machine de projection de mortier crée de la pression dans le tuyau de mortier. Cependant, le matériau de revêtement n'arrive pas à la lance de pulvérisation.	Bouchon de matériau de revêtement dans le tuyau de mortier. Tuyau à mortier non préincisé avec de la pâte cellulosique.	Dépressurisez le tuyau à mortier – placez le sélecteur sur « R » (marche arrière). Remettez le matériau de revêtement dans le récipient.  Le tuyau à mortier NE DOIT PAS être sous pression. Surveillez le manomètre → 0 bar. Portez des lunettes de sécurité. Découpler le tuyau à mortier et rincer avec un tuyau d'eau. Une fois le bouchon retiré, verser la pâte de cellulose dans le tuyau à mortier. Rebranchez le tuyau à mortier.

Mauvais fonctionnement	Cause(s) possible(s)	Élimination
Le matériau de revêtement n'est pas soudainement émis lors de la pulvérisation.	<p>La pointe de texture est obstruée en raison d'une impureté dans le matériau de revêtement ou parce que la taille des grains est trop grande.</p> <p>Pointe de texture trop petite.</p> <p>Bouchon de matériau de revêtement dans le tuyau de mortier. Tuyau à mortier non pré-rincé avec de la pâte cellulosique.</p> <p>Aucun matériau de revêtement dans le récipient. La pompe a aspiré de l'air.</p>	<p>Éteignez la machine de projection de mortier. Fermez le robinet de matériau sur la lance de pulvérisation. Retirez la pointe de texture et nettoyez-la.</p> <p>Sélectionnez une pointe de texture plus grande. Règle empirique : taille des granulés x 3 → taille de la pointe</p> <p>Dépressurisez le tuyau à mortier – placez le sélecteur sur « R » (marche arrière). Remettez le matériau de revêtement dans le récipient.</p> <p> Le tuyau à mortier NE DOIT PAS être sous pression. Surveillez le manomètre — > 0 bar. Portez des lunettes de sécurité.</p> <p>Découpler le tuyau à mortier et rincer avec un tuyau d'eau. Une fois le bouchon retiré, verser la pâte de cellulose dans le tuyau à mortier. Rebranchez le tuyau à mortier.</p> <p>Remplissez le récipient avec le matériau de revêtement et pompez-le jusqu'à ce que le matériau de revêtement sorte sans aucune bulle. Attention: Toujours compléter avec suffisamment de matériau de revêtement. Ne laissez pas la pompe fonctionner à sec. La pompe surchauffe, ce qui entraîne un risque de « bouchons ».</p>
Le jet de pulvérisation n'est pas propre et uniforme.	<p>Les conduits d'air dans la pointe de la texture sont partiellement fermés avec un matériau de revêtement.</p> <p>Volume d'air mal réglé.</p>	<p>Éteignez la machine de projection de mortier. Fermez le robinet de matériau au niveau de la lance de pulvérisation. Retirez la pointe de texture. Nettoyez les conduits d'air de la pointe de texture.</p> <p>Modifier le réglage du volume d'air.</p>

	<p>Mauvais nettoyage de la machine de projection de mortier</p> <p>Aucun matériau de revêtement dans le récipient. La pompe a aspiré de l'air.</p>	<p>Nettoyer soigneusement la machine de projection de mortier</p> <p>Remplissez le récipient avec le matériau de revêtement et pompez-le jusqu'à ce que le matériau de revêtement sorte sans aucune bulle.</p> <p>Attention: Toujours compléter avec suffisamment de matériau de revêtement. Ne laissez pas la pompe fonctionner à sec. La pompe surchauffe, ce qui entraîne un risque de « bouchons ».</p>
--	--	--

Mauvais fonctionnement	Cause(s) possible(s)	Élimination
<p>La pression au manomètre monte à plus de 40 bars.</p>	<p>Viscosité du matériau de revêtement trop élevée.</p> <p>Diamètre du tuyau à mortier trop petit.</p> <p>Le tuyau de mortier est trop long.</p> <p>Bouchon de matériau de revêtement dans le tuyau de mortier. Tuyau à mortier non pré-rincé avec de la pâte cellulosique.</p>	<p>Diluer le matériau de revêtement.</p> <p>Utiliser un tuyau à mortier avec un diamètre plus grand.</p> <p>Utilisez un tuyau de mortier plus court.</p> <p>Dépressurisez le tuyau à mortier – placez le sélecteur sur « R » (marche arrière).</p> <p>Remettez le matériau de revêtement dans le récipient.</p> <p> Le tuyau à mortier NE DOIT PAS être sous pression. Surveillez le manomètre —> 0 bar. Portez des lunettes de sécurité.</p> <p>Découpler le tuyau de mortier et rincer avec un tuyau d'eau. Une fois le bouchon retiré, verser la pâte de cellulose dans le tuyau à mortier. Rebranchez le tuyau à mortier.</p>
<p>La machine de projection de mortier ne pompe pas suffisamment de matériau de revêtement.</p>	<p>La capacité de transport choisie est trop faible.</p> <p>Diamètre du tuyau à mortier trop petit. Stator usé.</p> <p>Pointe de texture trop petite.</p> <p>La capacité de transport choisie est trop faible.</p> <p>Diamètre du tuyau à mortier trop petit. Stator usé.</p>	<p>Réglez le volume plus haut.</p> <p>Utiliser un tuyau à mortier avec un diamètre plus grand.</p> <p>Montez un nouveau stator, si nécessaire, également un nouveau rotor.</p> <p>Attention : Vaporiser sur la pompe coulissante.</p>

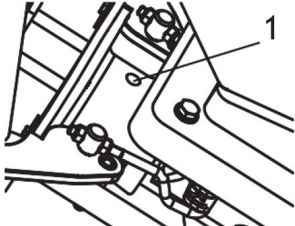
	Pointe de texture trop petite.	Sélectionnez une pointe de texture plus grande. Règle de base : Taille des granulés x 3 → Taille de la pointe
<p>Le matériau de revêtement est émis au niveau du trou d'inspection (1).</p> 	Le joint d'arbre qui assure l'étanchéité entre l'unité de pompe et l'unité d'entraînement est usé.	Arrêtez immédiatement le travail, car sinon le matériau de revêtement pourrait pénétrer dans l'entraînement et entraîner un défaut. Nettoyez la machine et contactez le service client.

Si le défaut n'est pas causé par l'un des défauts mentionnés ci-dessus, faites éliminer le défaut par le service client.

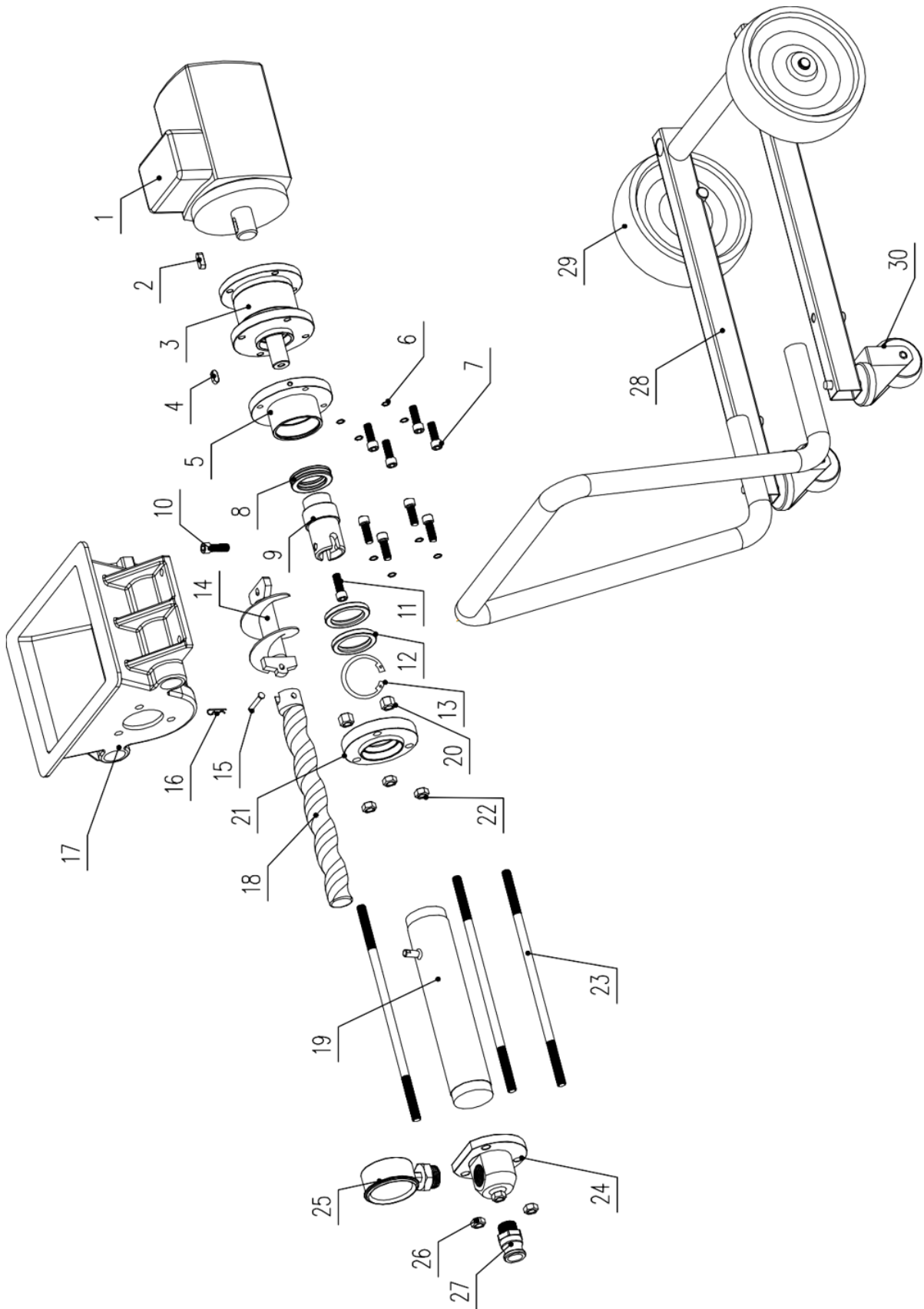

Article	Description de l'appareil	Quantité	Article	Description de l'appareil	Quantité
1	Moteur	1	16	Boucle en forme de R	1
2	Tige	1	17	Réceptacle	1
3	Engrenage	1	18	Rotor	1
4	Tige	1	19	Stator	1
5	Bride de sortie	1	20	Vis sans fin	3
6	Rondelle élastique	4	21	Bride arrière, stator	1
7	Vis sans fin	4	22	Vis de fixation	3
8	Roulement	1	23	Vis longue	3
9	Axe de sortie	1	24	Bloc de sortie	1
10	Boulon de fixation	1	25	Manomètre	1
11	Vis sans fin	1	26	Vis de fixation	3
12	Joint graisse	2	27	Connecteur de sortie	1
13	Bride	1	28	Châssis	1
14	Arbre d'alimentation	1	29	Roue	2
15	Tige	1	30	Roue universelle	2



Questo manuale di istruzioni è stato tradotto con la traduzione automatica. Ci sforziamo costantemente di fornire una traduzione accurata. Tuttavia, nessuna traduzione automatica è perfetta, né intende sostituire la traduzione umana. Il manuale di istruzioni ufficiale è nella versione inglese. Eventuali discrepanze o differenze create dalla traduzione non sono vincolanti e non hanno alcun effetto legale ai fini della conformità o dell'esecuzione. In caso di domande relative all'accuratezza delle informazioni contenute nel manuale di istruzioni, consultare la versione inglese dei contenuti, in quanto questa è la versione ufficiale.

DATI TECNICI

Descrizione del parametro	Valore del parametro	
Nome del prodotto	Macchina per intonacare	
Modello	Modello MSW-PU-20	MSW-PU-30
Tensione nominale [V~] / frequenza [Hz]	230 / 50	230 / 50
Potenza nominale [W]	2200	2800
Pressione di lavoro [bar]	20	30
Pressione massima di esercizio [psi]	290	435
Protezione contro il surriscaldamento del motore	sì	sì
Classe di isolamento	F	F
Velocità di rotazione [rpm]	Motore: 0 - 2500; Spirale: 0 - 160	Motore: 0 - 2500; Spirale: 0 - 160
Classe di protezione IEC	I	I
Protezione del grado	IP54	IP54
Ciclo di lavoro di un dispositivo	S1	S1
Portata [l/min]	15	18
Granulometria massima [mm]	3	3
Pressione dell'aria [bar]	10	10
Capacità massima [l]	40	40
Dimensioni [Larghezza x Profondità x Altezza; mm]	Dimensioni: 96 x 53 x 88	Dimensioni: 102 x 49 x 63
Peso [kg]	50	60,7

Si prega di leggere e conservare il presente manuale. Leggere attentamente prima di tentare di montare, installare, utilizzare o effettuare la manutenzione del prodotto descritto. Proteggete voi stessi e gli altri osservando tutte le informazioni di sicurezza. La mancata osservanza delle istruzioni può causare lesioni personali e/o danni materiali! Conservare le istruzioni per riferimento futuro.

Avvertimento!

Le macchine spruzzatrici di malta sviluppano elevate pressioni di spruzzatura.



Attenzione - Pericolo di lesioni!

- 1) Non mettere mai le dita o le mani nel getto d'acqua!
Non puntare mai la lancia verso se stessi o altre persone! I materiali di rivestimento sono caustici o irritanti!
Proteggi la tua pelle e i tuoi occhi!
- 2) Prima di ogni messa in funzione è necessario osservare i seguenti punti, come riportato nel manuale d'uso:
 - a. Rispettare le pressioni ammissibili.
 - b. Controllare che non vi siano perdite in tutti i componenti di collegamento.

- 3) Le istruzioni per la pulizia e la manutenzione ordinaria della macchina devono essere rispettate scrupolosamente.
Prima di qualsiasi intervento sulla macchina e ad ogni pausa di lavoro, osservare quanto segue:
- a. Rispettare il tempo di polimerizzazione del materiale di rivestimento.
 - b. Depressurizzare la lancia di spruzzatura e il tubo flessibile della malta.
 - c. Spegnerne la pompa di aspirazione.

NORME DI SICUREZZA

Le seguenti fonti sono solo un esempio di quelle contenenti i requisiti di sicurezza per i trasportatori di malta:

a) EN 12001:2003, Macchine per il trasporto, la spruzzatura e la posa di calcestruzzo e malta - Requisiti di sicurezza.

Devono essere rispettate tutte le norme di sicurezza locali vigenti.

Per un utilizzo sicuro delle macchine per la spruzzatura di malta è necessario rispettare in particolare le seguenti specifiche:

Utilizzo della macchina per spruzzatura di malta

La macchina spruzzatrice di malta può essere utilizzata esclusivamente per la lavorazione dei materiali di rivestimento descritti.

Qualsiasi altro utilizzo non è consentito.

Un uso corretto comprende anche l'osservanza del manuale operativo e delle condizioni di ispezione e manutenzione. Tenere sempre a portata di mano il manuale d'uso nel luogo di utilizzo della macchina per la spruzzatura di malta.

Utilizzare solo tubi flessibili per malta contrassegnati con almeno 40 bar di pressione di esercizio.

La macchina spruzzatrice di malta è destinata esclusivamente all'uso commerciale da parte di professionisti.

Tutela delle persone

Per proteggere gli occhi, la pelle e gli organi respiratori: indossare occhiali di sicurezza, indumenti protettivi, guanti, eventualmente usare una crema protettiva per la pelle e un equipaggiamento respiratorio. Non scollegare il tubo della malta finché è sotto pressione. Occhio al manometro!

Indossare occhiali protettivi! Non puntare la lancia verso le persone!

Per proteggere le orecchie, indossate delle protezioni acustiche.

Indossare scarpe antinfortunistiche quando si trasporta la macchina o si lavora con essa.

Le persone non necessarie per assistere nell'installazione, nel montaggio o nel funzionamento della macchina devono tenersi lontane dalla macchina.

Maschere respiratorie

Mettere a disposizione del trasformatore una maschera respiratoria per proteggerlo dalla polvere minerale.

Collegamento alla rete elettrica solo tramite un punto di alimentazione apposito, ad esempio tramite un quadro di distribuzione per cantieri edili, con dispositivo di protezione differenziale con $I_{NF} \leq 30$ mA.

Evitare che la presa del telecomando sull'unità di controllo si sporchi.



Rischio di lesioni dovuto alla fuoriuscita di materiale. Prima dell'accensione, controllare sempre che il rubinetto del materiale sulla lancia di spruzzatura sia chiuso. Chiudere il rubinetto del materiale ogni volta che si interrompe il lavoro.



Non azionare mai la macchina spruzzatrice di malta se il rotore è scoperto o se il contenitore è stato rimosso.

Non mettere le mani nel rotore quando è in movimento. Rischio di schiacciamento.

Fate attenzione se avete i capelli lunghi. Al lavoro indossare solo abiti attillati.

Non inserire oggetti o parti del corpo attraverso la griglia protettiva.

Rischio di schiacciamento durante il ripiegamento delle maniglie, il montaggio del gruppo pompa e il collegamento del tubo flessibile per malta.

Pulizia e manutenzione

Non scollegare mai il tubo flessibile della malta né smontare la macchina quando è sotto pressione. Annotare la lettura della pressione sul manometro.

Durante i lavori di manutenzione, spegnere sempre la macchina per la spruzzatura della malta, staccare la spina di alimentazione e assicurarsi che non possa essere reinserita inavvertitamente.

Non spruzzare il motore e l'unità di controllo della macchina per spruzzatura di malta con un getto d'acqua, un'idropulitrice o un pulitore a vapore ad alta pressione. Pericolo di cortocircuiti causati da infiltrazioni d'acqua.

Apparecchiature elettriche

Gli interventi sugli equipaggiamenti elettrici della macchina possono essere eseguiti solo da un elettricista qualificato. L'impianto elettrico deve essere controllato regolarmente. Eliminare guasti quali collegamenti allentati o cavi bruciati.

Mantenere pulita e leggibile l'etichetta sulla macchina spruzzatrice di malta.



Pericolo di lesioni dovuto a perdite dal tubo flessibile ad alta pressione. L'usura, i collegamenti e un utilizzo non conforme allo scopo dell'apparecchio possono causare perdite nel tubo flessibile della malta. Il liquido può essere iniettato nella pelle attraverso una perdita.

Tubo flessibile per malta

- I tubi flessibili per malta devono essere controllati attentamente prima di essere utilizzati.
- Sostituire immediatamente qualsiasi tubo flessibile per malta danneggiato. Non riparare mai autonomamente i tubi flessibili della malta difettosi!
- Evitare curve e pieghe strette: il raggio di curvatura minimo è di circa 80 cm.
- Non passare sopra il tubo della malta. Proteggere da oggetti e bordi taglienti.
- Non tirare mai il tubo flessibile della malta per spostare l'apparecchio. Non torcere il tubo della malta.
- Disporre il tubo flessibile della malta in modo tale che non vi si possa inciampare.



Per garantire funzionalità, sicurezza e durata, utilizzare esclusivamente tubi flessibili per malta originali.



Il rischio di danni aumenta con l'età del tubo di malta.

DP consiglia di sostituire i tubi della malta dopo 6 anni.

LAVORARE CON LA MACCHINA SPRUZZATRICE DI MALTA

La pompa di aspirazione è concepita per l'impiego e la lavorazione di materiali di rivestimento minerali già miscelati.

La macchina non è progettata per essere utilizzata come dispositivo di pulizia.

Funzione della macchina per la spruzzatura della malta

Il materiale di rivestimento viene fornito tramite il contenitore. Il trasportatore a spirale alimenta il materiale di rivestimento alla pompa a vite eccentrica. L'effetto di aspirazione fa sì che il materiale di rivestimento entri nella pompa a vite eccentrica. Questa pompa crea la pressione necessaria per il trasporto attraverso il tubo della malta. L'aria compressa necessaria per l'atomizzazione viene fornita alla lancia di spruzzatura. La macchina per la spruzzatura della malta può essere accesa e spenta tramite il comando elettrico. Può essere utilizzato anche per controllare il volume delle consegne.

Grazie alla capacità di trasporto del materiale di rivestimento, regolata in modo uniforme, è possibile ottenere un getto di spruzzatura morbido e uniforme.

Materiali di rivestimento lavorabili

- Agente legante per sistemi compositi di isolamento termico (sistemi di resine minerali e artificiali)
- Intonaci in resina artificiale fino a granulometria 3 mm
- Intonaci ai silicati fino a granulometria 3 mm
- Intonaci in resina siliconica fino a granulometria 3 mm
- Finiture minerali fino a granulometria 3 mm
- Sistemi di intonaco leggero fino a granulometria 3 mm
- Stucco raschiato fino a granulometria 3 mm
- Intonaci termoisolanti
- Intonaco da restauro
- Rivestimento in calcestruzzo poroso
- Plastica al quarzo
- Rivestimenti per tetti
- Rivestimenti ignifughi
- Fanghi di sigillatura minerale
- Emulsioni bituminose
- Riempitivo per armatura
- Carta da parati in trucioli di legno liquidi
- malta per stuccatura di infissi
- Base di rendering in resina artificiale
- Primer lavante
- Vernice di riempimento, anche fibrosa
- Rivestimento elastico
- Intonaco acustico, legato con resina artificiale
- Riempitivi, legati con resina artificiale

Tutti i materiali di rivestimento devono essere adatti alla lavorazione meccanica. Fare riferimento alla scheda tecnica del materiale di rivestimento da trattare.

Utilizzare altri materiali di rivestimento solo previo accordo con il produttore o con il servizio di tecnologia applicativa.

SCHEMA ESPLICATIVO

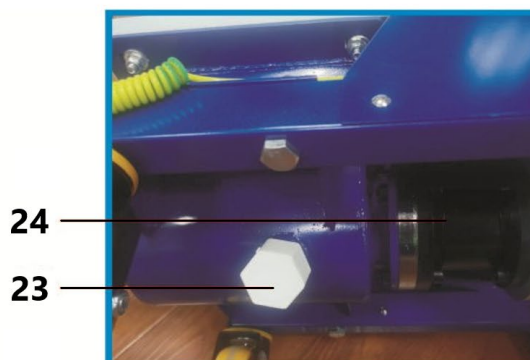
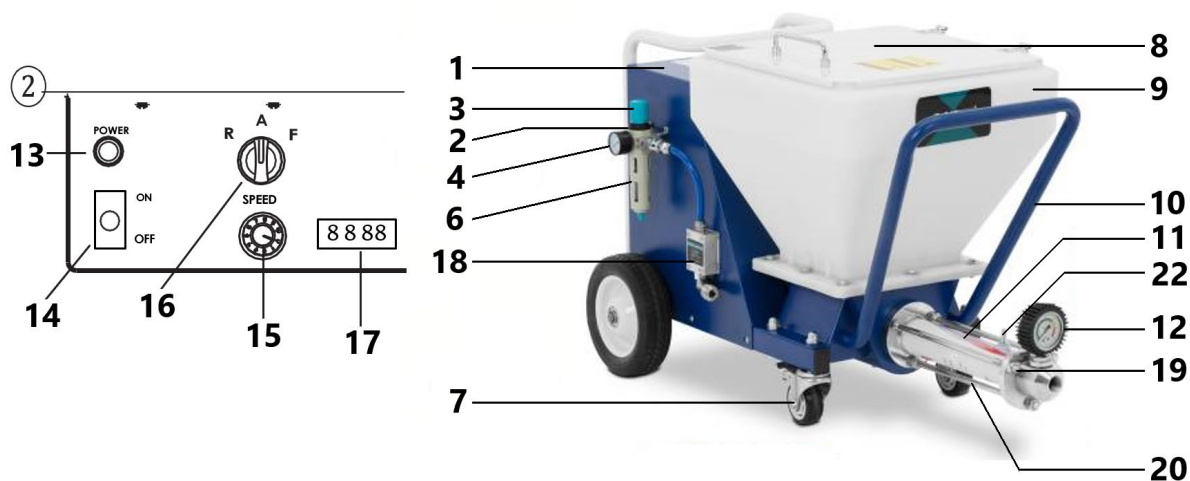

Articolo	Descrizione del dispositivo	Articolo	Descrizione del dispositivo
1	Scheda di controllo	13	Spia di alimentazione
2	Ingresso dell'aria	14	Interruttore ON/OFF
3	Regolatore di pressione dell'aria	15	Interruttore di velocità
4	Manometro dell'aria	16	Interruttore manuale/automatico
5	Motore	17	Display della velocità
6	Separatore olio-acqua	18	Sensore pneumatico
7	Ruota universale	19	Corpo valvola di scarico
8	Copertura antipolvere	20	Vite di fissaggio
9	Presca	21	Cavo di alimentazione
10	Telaio	22	Morsetto per filo di messa a terra
11	Corpo pompa a vite	23	Valvola di scarico
12	Manometro	24	Ingranaggio

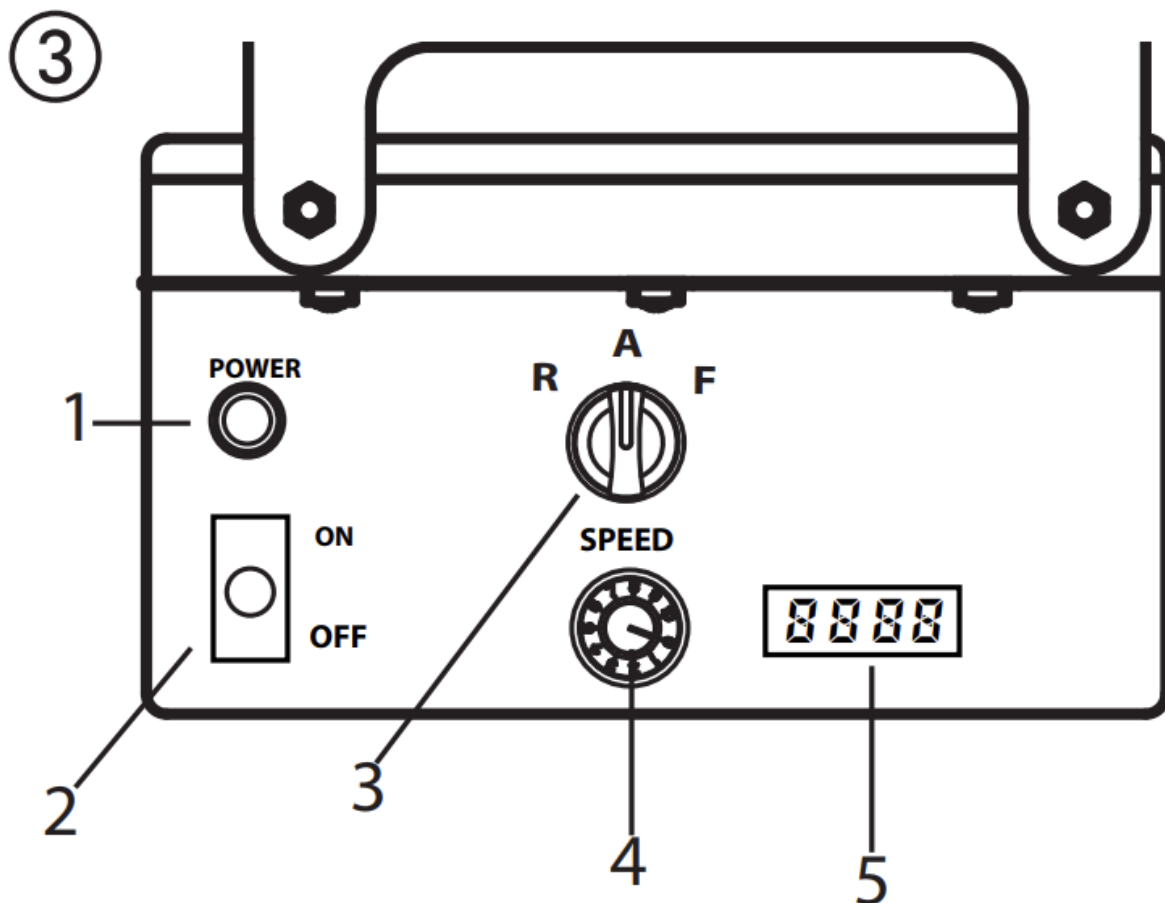

Elementi operativi e display sul dispositivo

- 1 - Lampada di servizio (Power)
- 2 - Interruttore di alimentazione
- 3 - Selettore per la modalità di funzionamento
- 4 - Regolatore del volume di consegna
- 5 - Display della velocità

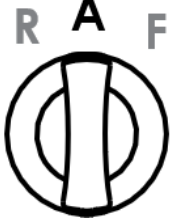

Il regolatore del volume di mandata (Fig. 3, 1) serve a regolare in modo continuo la capacità di trasporto da 0 a 10.

Il selettore offre le seguenti modalità:

	<p>Posizione "AUTO" = automatico Impostazione di base per il controllo con un automatico lancia a spruzzo</p>
	<p>Posizione "F" = attivazione manuale Accende la macchina per la spruzzatura della malta. Questa impostazione è richiesta per:</p> <ul style="list-style-type: none"> • smontaggio del gruppo pompa <p>Quando si utilizza la lancia pneumatica, questa impostazione è necessaria anche per:</p> <ul style="list-style-type: none"> • prelavaggio del tubo della malta per migliorare la capacità di scorrimento del materiale • pulizia
	<p>Posizione "R" = retromarcia</p> <p>Questa impostazione è richiesta per:</p> <ul style="list-style-type: none"> • alleviare la pressione sul tubo della malta • montaggio del gruppo pompa

Spiegazione dettagliata dell'uso dell'interruttore selettore:

Se il selettore è in posizione "A" e può essere acceso e spento con l'arresto del materiale sulla lancia di spruzzatura automatica.

Se non è montata alcuna lancia (ad esempio: montaggio/smontaggio del gruppo pompa), la macchina si accende utilizzando l'interruttore in posizione "F" e si spegne utilizzando la posizione "A".

Poiché per pulire il tubo della malta è necessario disattivare l'alimentazione dell'aria attraverso il compressore, la lancia pneumatica non viene controllata tramite l'arresto del materiale. In questo caso la macchina deve quindi essere accesa anche tramite la posizione "F".

Importante: il controllo tramite il selettore e lo spegnimento del materiale vengono trattati allo stesso modo.



La macchina può essere commutata in qualsiasi momento dalla posizione "A" (controllo tramite spegnimento del materiale) a "F".

Si consiglia pertanto di far utilizzare la macchina a una sola persona.

La spia di funzionamento (ROSSA) indica che la macchina è alimentata e pronta.



L'unità di azionamento si riscalda durante il funzionamento. Questo è normale e non è segno di malfunzionamento.

Compressore (accessorio)

volume di aspirazione 590 l/min

Nota: utilizzare il compressore solo in conformità alle istruzioni per l'uso allegate.

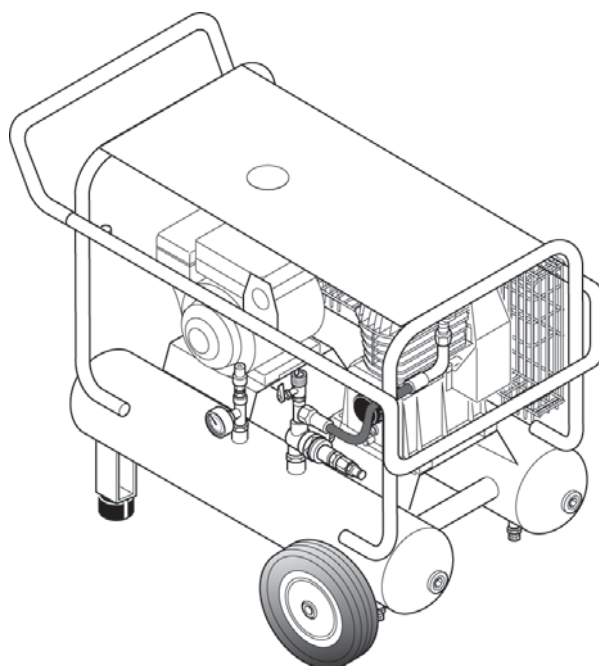

Tubo flessibile per malta per lancia pneumatica

- 1 - Macchina per spruzzatura di malta per collegamento di materiali
- 2 - Collegamento aria di atomizzazione alimentazione aria compressa
- 3 - Lancia di spruzzo per collegamento materiale
- 4 - Tubo flessibile per malta
- 5 - Lancia di spruzzatura per collegamento aria nebulizzata

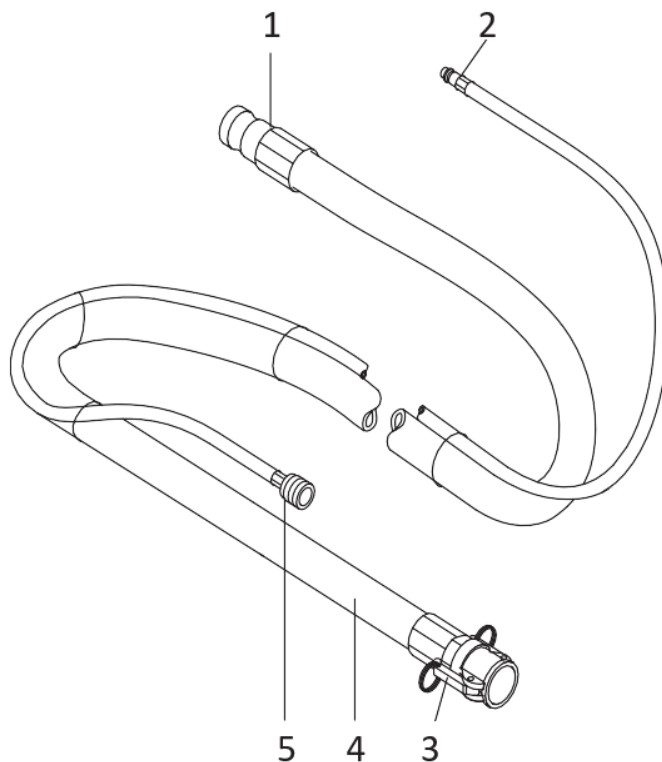

Lancia a spruzzo

- 1 - Collegamento del materiale (attacco rapido non mostrato)
- 2 - Materiale combinato e rubinetto dell'aria:
- 3 - Suggerimento sulla consistenza:
Nella lancia a spruzzo è possibile utilizzare punte con diverse texture. La dimensione della punta dipende dalla granulometria del materiale di rivestimento e dal tipo di spruzzo desiderato.
- 4 - Regolatore di flusso d'aria
- 5 - Collegamento aria di atomizzazione

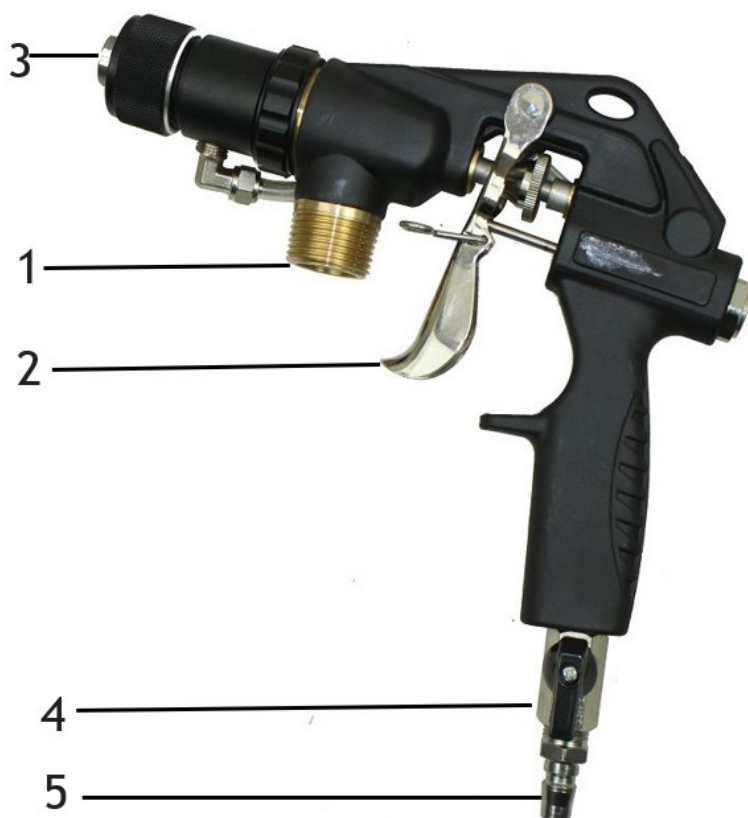

- Controllare che l'unità pompa sia saldamente posizionata.
- Collegare il tubo flessibile della malta (Fig. 7, 1) e fissarlo con le leve di serraggio (Fig. 7, 2).
- Collegare il collegamento dell'aria di nebulizzazione sul tubo della malta al collegamento anteriore sull'impugnatura e il tubo dell'aria del compressore (accessorio) al collegamento sul separatore olio-acqua

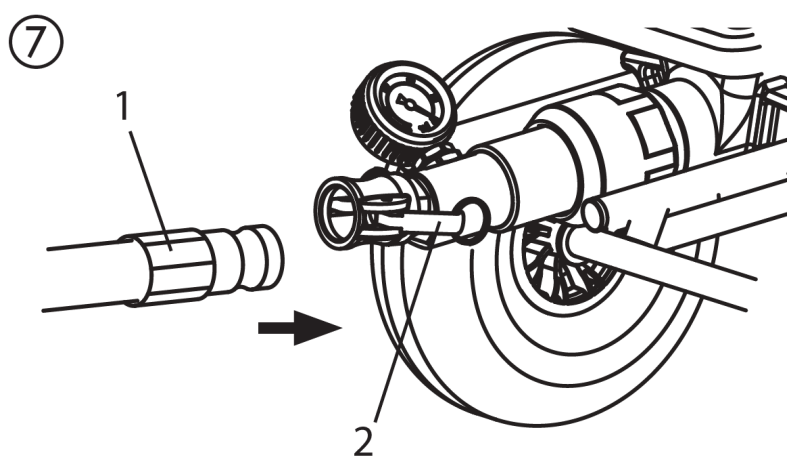

- Selezionare un ugello di spruzzo adatto al materiale:
La dimensione della punta deve essere almeno tre volte la dimensione granulare, ad esempio cerotti in resina artificiale di dimensione granulare → 3 mm Dimensione della punta → 10 mm

Preparazione della macchina per la spruzzatura della malta

Mezzi di scorrimento consigliati per il tubo della malta



L'acqua non è sufficiente come mezzo di scivolamento. Pericolo di intasamento!

Utilizzare pasta di cellulosa (ad esempio pasta per carta da parati al metilano)

- Riempire il contenitore con 2–3 l di pasta di cellulosa.
- collegare la macchina per la spruzzatura della malta alla rete elettrica.
- La spia di funzionamento (1) indica la prontezza operativa.



Rischio di lesioni dovuto alla fuoriuscita di materiale. Prima dell'accensione, controllare sempre che il rubinetto del materiale sulla lancia di spruzzatura sia chiuso. Chiudere il rubinetto del materiale ogni volta che si interrompe il lavoro.

Sciaccquare il tubo della malta (lancia pneumatica)

- Spegnerne il compressore.



Non piegare il tubo della malta! Proteggerlo da eventuali danni, ad esempio dal passaggio di veicoli, da oggetti e spigoli taglienti.

- Tenere la lancia a spruzzo sopra un secchio vuoto.
- Impostare il selettore su "F".
- Aprire il rubinetto del materiale sulla lancia di spruzzatura.
- Se la pasta di cellulosa fuoriesce dalla punta, chiudere il rubinetto del materiale
- Impostare il selettore su "A".
- Versare il materiale di rivestimento nel contenitore.



Nel caso di materiali di rivestimento minerali, riempire il contenitore solo fino a metà.

- Posizionare nuovamente la lancia di spruzzatura sul secchio.
- Impostare il selettore su "F".
- Aprire il rubinetto del materiale sulla lancia di spruzzatura.
- Non appena il materiale di rivestimento esce dalla lancia di spruzzatura, chiudere il rubinetto del materiale
- Impostare il selettore su "A".
- Accendere il compressore.
- La macchina per la spruzzatura della malta è ora piena e pronta.

Inizio del processo di spruzzatura

- Aprire il regolatore del flusso d'aria e il rubinetto del materiale sulla lancia di spruzzatura.
- Regolare il flusso del materiale con il regolatore del volume di erogazione sull'unità di controllo e impostare la quantità di aria regolando il regolatore del flusso d'aria per ottenere il modello di spruzzo desiderato.

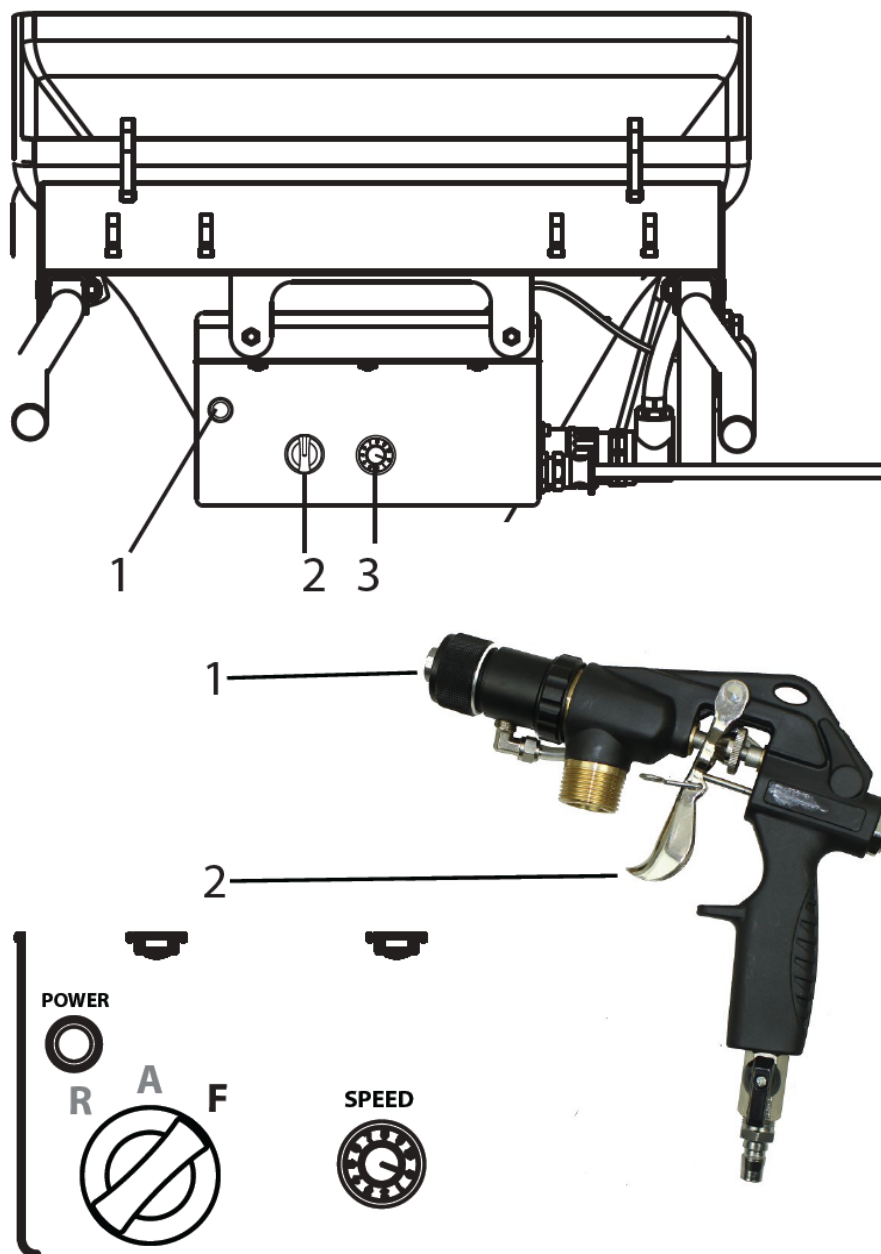

Importante: non lasciare che la macchina spruzzatrice di malta funzioni a secco. Spegnere immediatamente l'apparecchio se non fuoriesce più materiale dalla punta o se la linea di spruzzatura diventa irregolare. Le possibili cause del problema e come risolverlo si trovano nel capitolo "Eliminazione dei guasti".



Maggiore usura del maschio. Non utilizzare il rubinetto del materiale per impostare il volume del materiale. A tale scopo è necessario utilizzare il regolatore del volume di erogazione.

Fine del processo di spruzzatura

- chiudere il rubinetto del materiale
- chiudere il regolatore del flusso d'aria



Chiudere sempre il rubinetto del materiale al termine del processo di spruzzatura.

TECNICA DI APPLICAZIONE

Tecnica di spruzzatura

Durante la spruzzatura, tenere la lancia a una distanza uniforme di 30 – 60 cm dall'oggetto. Altrimenti il getto d'acqua non sarà uniforme.

Il tipo di spruzzo dipende dal materiale di rivestimento, dalla viscosità, dalle dimensioni dell'ugello, dalla capacità di trasporto e dalla quantità di aria di atomizzazione.

Esempi:

Tessitura fine → grande quantità di aria di atomizzazione

Texture ruvida → piccola quantità di aria di atomizzazione

Maggiore capacità di trasporto → maggiore quantità di aria di atomizzazione

Provare la consistenza desiderata su una superficie di prova.

Il limite laterale del getto di spruzzo non deve essere troppo netto. La distanza tra la lancia e l'oggetto deve quindi essere scelta di conseguenza.

Il bordo di spruzzatura deve essere graduale per facilitare la sovrapposizione della mano successiva. Muovendo la lancia di spruzzatura parallelamente e a un angolo di 90° rispetto alla superficie da rivestire, si riduce al minimo la nebbia di vernice.

Nota:

Granuli e pigmenti con bordi taglienti provocano un'usura elevata della pompa, del tubo flessibile della malta, del rubinetto del materiale e della punta.



Quando si utilizza il tubo per malta mentre si lavora su un'impalcatura, è meglio far passare sempre il tubo lungo la parte esterna dell'impalcatura.

SPEGNIMENTO E PULIZIA



Non pulire il motore e l'unità di controllo della macchina per spruzzatura di malta con acqua umida. E soprattutto non lavare l'unità con idropulitrici ad alta pressione o con getti di vapore ad alta pressione. Pericolo di cortocircuiti causati da infiltrazioni d'acqua.

Pulizia del tubo della malta

- Pompare fino a quando il contenitore è vuoto.



Importante: non lasciare che la macchina spruzzatrice di malta funzioni a secco. Spegnerne immediatamente l'apparecchio se non fuoriesce più materiale dall'ugello o se la linea di spruzzatura diventa irregolare. Le possibili cause del problema e come risolverlo si trovano nel capitolo "Eliminazione dei guasti".

- Spegnere la macchina per la spruzzatura della malta e il compressore.
- chiudere il rubinetto del materiale sulla lancia di spruzzatura.
- Rimuovere la punta texturizzata dalla lancia e pulirla.
- Versare l'acqua nel contenitore e tenere la lancia spruzzatrice sopra un secchio vuoto.

Importante: non lasciare che la macchina spruzzatrice di malta funzioni a secco. Durante la pulizia, assicurarsi che nel contenitore ci sia sempre abbastanza acqua.

- Impostare il regolatore del volume di erogazione su "5".
- Utilizzando la lancia pneumatica, impostare il selettore su "A".



Il tubo della malta NON deve essere sotto pressione.

Se necessario, posizionare brevemente il selettore su "R" (retromarcia).

Osservare il manometro —> 0 bar. Indossare occhiali protettivi.

- Scollegare il tubo flessibile della malta dall'unità pompa.
- Scollegare la lancia a spruzzo dal tubo flessibile per malta.
- Inserire la sfera di pulizia nel tubo della malta e ricollegare il tubo della malta
- Impostare il selettore su "F".
- Dopo alcuni secondi la sfera di pulizia viene espulsa dalla lancia di spruzzatura.
- A seconda del materiale di rivestimento trattato, ripetere il processo di pulizia 3 – 4 volte.



Il tubo della malta NON deve essere sotto pressione.

Se necessario, posizionare brevemente il selettore su "R" (retromarcia).

Osservare il manometro —> 0 bar. Indossare occhiali protettivi.

- Impostare il selettore su "A".
- Scollegare il tubo flessibile della malta dall'unità pompa.

Pulizia del dispositivo e sostituzione dello statore

- Pulire la macchina per spruzzare la malta.
Per fare ciò, pompare i mezzi scorrevoli della pompa in grafite o acqua mescolata con il detersivo per piatti attraverso la pompa

Smantellamento



La macchina per la spruzzatura della malta deve essere depressurizzata.

Se necessario, posizionare brevemente il selettore su "R" (retromarcia).

Osservare il manometro —> 0 bar.

Indossare occhiali protettivi.



Scollegare il telecomando e i comandi esterni. Solo la persona che aziona la macchina può rimuovere il gruppo pompa.

- Portare il selettore (1) su "A" e impostare il regolatore della portata (2) su "0".
- Allentare il dado di raccordo sul tubo della pompa utilizzando la chiave speciale (circa un quarto di giro)
- Per sbloccare il bloccaggio, spingere in avanti la leva di serraggio (3).
- Sganciare i ganci (4) e ripiegarli lateralmente.
- Impostare il regolatore del volume di erogazione (2) su 1 o 2.
- Tenere il contenitore con una mano. Spostare il selettore in posizione "F". Non appena l'unità pompa (5) si è sbloccata, spostare il selettore su "A" e rimuovere l'unità pompa.
- Scollegare la spina di alimentazione.

- Allentare/svitare il tubo della pompa (6) dall'unità pompa (5) utilizzando la chiave speciale in dotazione.
- Rimuovere lo statore (7) dal tubo della pompa.

Pulizia dell'unità pompa

- Pulire il gruppo pompa (5) con un getto d'acqua e uno scovolino adatto.
- Pulire il contenitore (8) con un getto d'acqua ed una spazzola adatta.
- Pulire la griglia protettiva con una spazzola per radiatori.
- Pulire accuratamente anche il rotore (9), lo statore (7) e il tubo della pompa (6) con acqua e, se necessario, utilizzando una spazzola.
- Pulire la guarnizione piana (10).
- Quindi spruzzare il rotore (9) e lo statore (7) con un lubrificante per pompe adatto.
- Mantenere puliti la filettatura dell'alloggiamento della pompa e il tubo della pompa, in modo da evitare perdite dopo il montaggio.

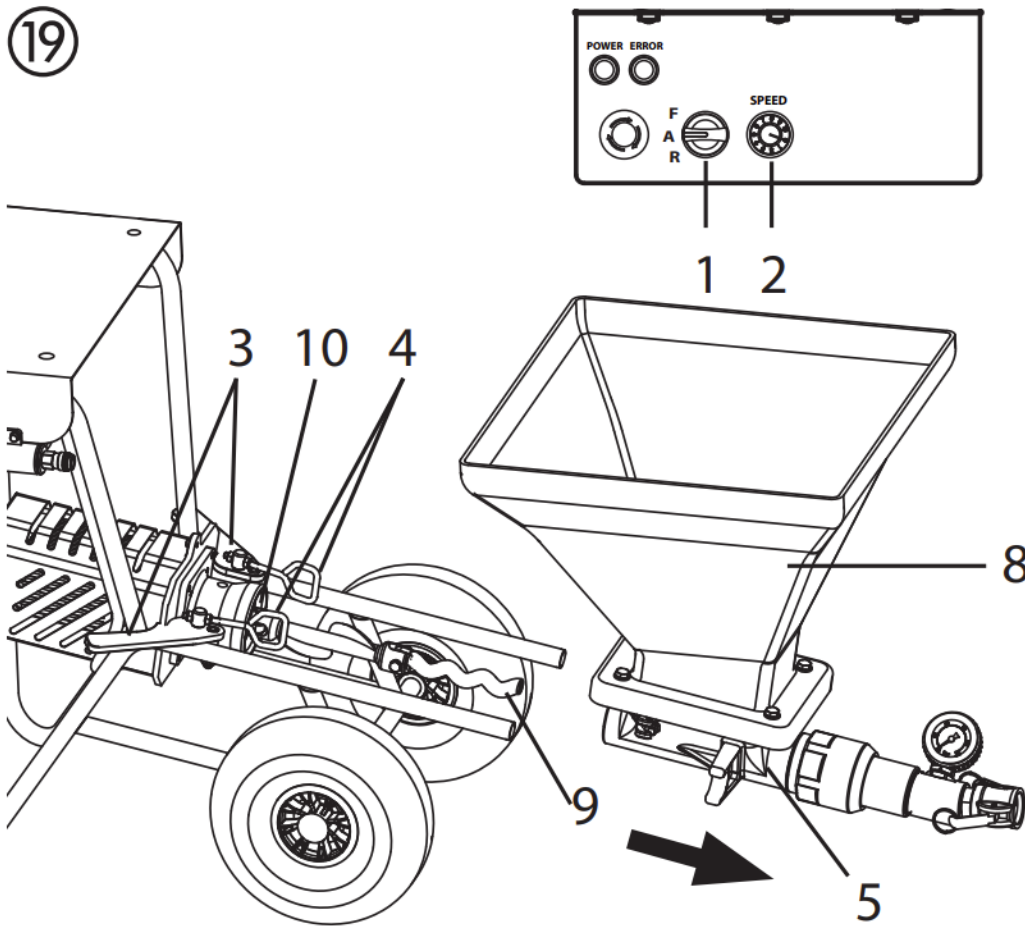

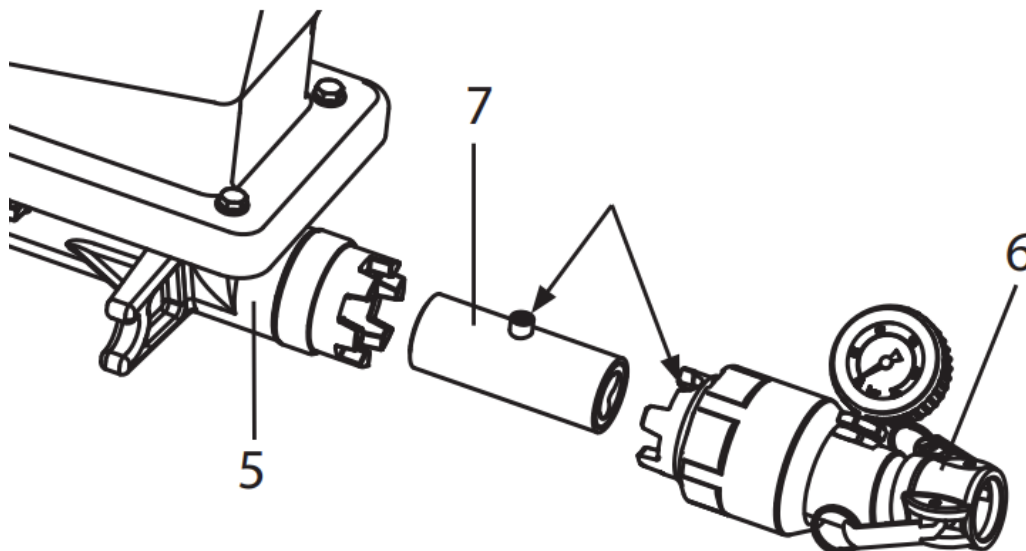

Portalama

- Inserire lo statore (7) nel tubo della pompa (6) in modo che il perno si trovi nella cavità più grande.
- Utilizzare la chiave speciale per riavvitare il tubo della pompa sull'unità pompa (5).

Pulizia della lancia di spruzzatura

- Pulisci la punta della texture.
- Utilizzare aghi di pulizia per pulire i fori d'aria nella punta testurizzata.
- Pulire e lubrificare l'O-ring (fig. 20, 1).
- Pulire la lancia di spruzzatura e il tubo del materiale all'interno utilizzando uno scovolino per bottiglie (0342 329).
- Pulire accuratamente tutti i fili.
- Sciacquare la lancia con acqua pulita. Mentre esegui questa operazione, apri e chiudi il rubinetto del materiale tre volte.

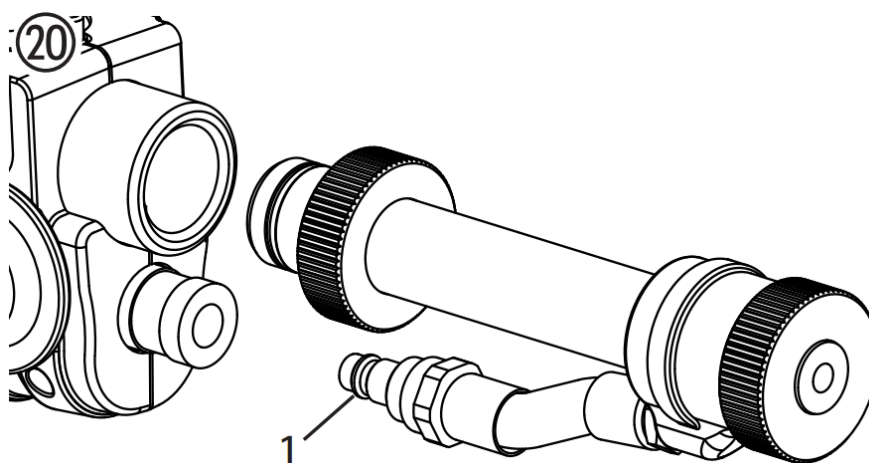

MANUTENZIONE



ATTENZIONE! Prima di qualsiasi intervento di lavoro e manutenzione è indispensabile togliere l'alimentazione alla macchina staccando la spina. Altrimenti c'è il rischio di cortocircuito!

Le riparazioni possono essere eseguite solo da personale qualificato che disponga della formazione e dell'esperienza necessarie. Dopo ogni riparazione, l'apparecchio deve essere sottoposto a test da parte di un elettricista specializzato.

La macchina per la spruzzatura di malta è progettata in modo da richiedere una cura e una manutenzione minime. Tuttavia, è necessario eseguire i seguenti lavori e controllare regolarmente i componenti:

Manutenzione meccanica

- Mantenere pulite la filettatura del tubo della pompa e dell'alloggiamento della pompa e, se necessario, sigillarle.
- Controllare che le guarnizioni di tutti i giunti e i pezzi di collegamento non presentino perdite. Se necessario, sostituire le guarnizioni usurate.
- Prima di ogni utilizzo, controllare che quanto segue non presenti danni:
 - Tubo flessibile per malta
 - Cavo di alimentazione
 - Unità di comando
 - Cavo di collegamento al telecomando (se presente)

Manutenzione elettrica

L'azionamento elettrico e le relative fessure di ventilazione devono essere sempre tenuti puliti e non devono essere puliti con acqua. Pericolo di cortocircuiti.

Lunghi periodi di inutilizzo

Se la macchina spruzzatrice di malta non viene utilizzata per un lungo periodo, è necessario pulirla accuratamente e proteggerla dalla corrosione.



Rimuovere lo statore dall'unità pompa assicurandosi che non possa bloccarsi sul rotore.

Sostituzione del rotore (fig. 21)

- Allentare la vite di fissaggio (1) e rimuovere il vecchio rotore (2).
- Montare il nuovo rotore con la nuova vite di fissaggio.
- Incollare la vite di fissaggio con Loctite 243.



Nota: utilizzare solo Loctite 243.

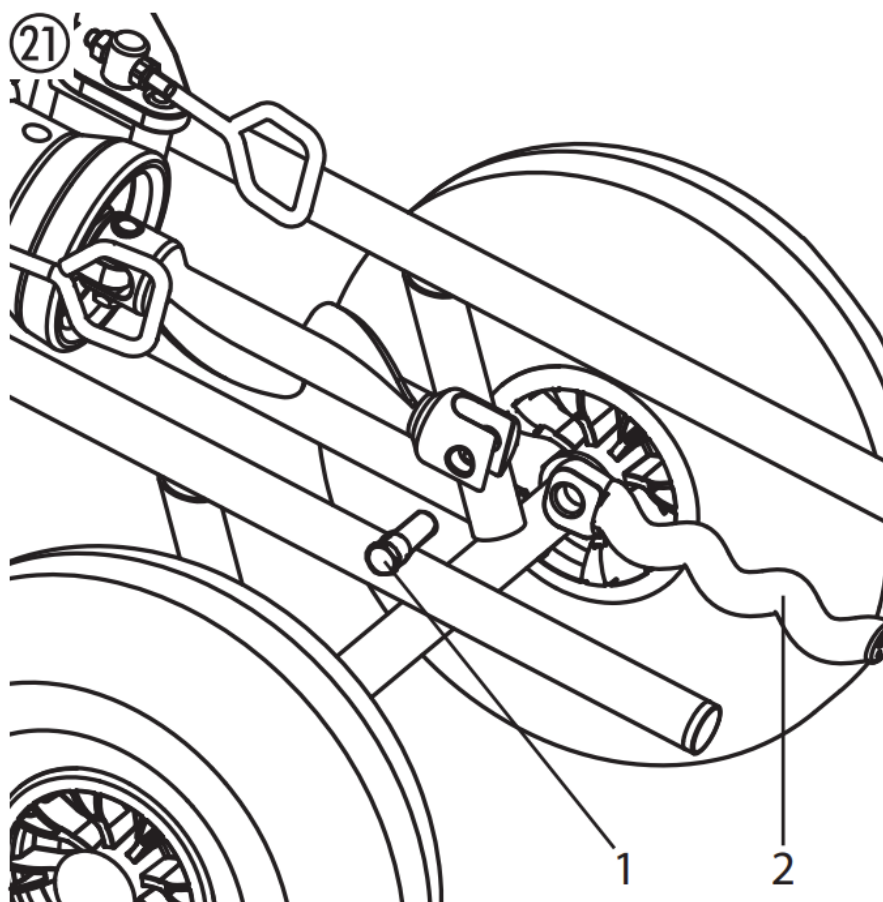

ELIMINAZIONE DEI GUASTI

Malfunzionamento	Possibile causa	Eliminazione
La macchina per spruzzare malta non funziona.	Il regolatore del volume di consegna è impostato su "0" Tubo non collegato o danneggiato	Aumentare il volume delle consegne Controllare il tubo di controllo
La macchina per spruzzare malta non funziona.	Manca l'alimentazione elettrica.	Inserire la spina nella presa di corrente. Controllare che il cavo di alimentazione non sia danneggiato e, se necessario, sostituirlo. Controllare l'alimentazione
La macchina per spruzzare malta non funziona.	La macchina per spruzzare malta era sovraccarica/surriscaldata.	Chiudere il rubinetto del materiale e scollegare la spina di rete. Dopo circa 5 minuti riaccendere la macchina spruzzatrice di malta.
La macchina per spruzzatura di malta non riesce a ruotare il rotore	Rotore bloccato nello statore. La pompa non è stata lubrificata con i mezzi di scorrimento della pompa.	Impostare brevemente il selettore alternativamente su "F" (avanti) – "R" (indietro). Se il problema non può essere risolto, contattare il servizio clienti.
La macchina spruzzatrice di malta crea pressione nel tubo della malta. Tuttavia, il materiale di rivestimento non arriva alla lancia di spruzzatura.	Il materiale di rivestimento "tappa" il tubo della malta. Tubo flessibile per malta non prelevato con pasta di cellulosa.	Depressurizzare il tubo della malta – posizionare il selettore su "R" (indietro). Pompare nuovamente il materiale di rivestimento nel contenitore.  Il tubo della malta NON deve essere sotto pressione. Osservare il manometro → 0 bar. Indossare occhiali protettivi. Scollegare il tubo della malta e risciacquare con il tubo dell'acqua. Una volta rimosso il tappo, riempire il tubo della malta con la pasta di cellulosa. Ricollegare il tubo della malta.

Malfunzionamento	Possibile causa	Eliminazione
<p>Improvvisamente il materiale di rivestimento non viene più emesso durante la spruzzatura.</p>	<p>La punta della texture è intasata a causa di impurità nel materiale di rivestimento o perché la granulometria è troppo grande.</p> <p>La punta della texture è troppo piccola.</p> <p>Il materiale di rivestimento "tappa" il tubo della malta. Tubo flessibile per malta non prelavato con pasta di cellulosa.</p> <p>Nessun materiale di rivestimento nel contenitore. La pompa ha aspirato aria.</p>	<p>Spegnere la macchina spruzzatrice per malta. Chiudere il rubinetto del materiale sulla lancia spruzzatrice. Rimuovere la punta della texture e pulirla.</p> <p>Selezionare una punta dalla consistenza più grande. Regola pratica: dimensione granulare x 3 → dimensione della punta</p> <p>Depressurizzare il tubo della malta – posizionare il selettore su "R" (indietro). Pompare nuovamente il materiale di rivestimento nel contenitore.</p> <p> Il tubo della malta NON deve essere sotto pressione. Osservare il manometro → 0 bar. Indossare occhiali protettivi.</p> <p>Scollegare il tubo della malta e risciacquare con il tubo dell'acqua. Una volta rimosso il tappo, riempire il tubo della malta con la pasta di cellulosa. Ricollegare il tubo della malta.</p> <p>Riempire nuovamente il contenitore con il materiale di rivestimento e pompare finché il materiale di rivestimento non fuoriesce senza bolle. Attenzione: Rabboccare sempre con sufficiente materiale di rivestimento. Non lasciare che la pompa funzioni a secco. La pompa si surriscalda, con conseguente rischio di "intasamento".</p>
<p>Il getto d'acqua non è pulito e uniforme.</p>	<p>I condotti dell'aria nella punta della texture sono parzialmente chiusi con materiale di rivestimento.</p> <p>Il volume dell'aria non è impostato correttamente.</p>	<p>Spegnere la macchina spruzzatrice per malta. Chiudere il rubinetto del materiale sulla lancia spruzzatrice. Rimuovere la punta della texture. Pulisci i condotti dell'aria della punta testurizzata.</p> <p>Modifica l'impostazione del volume dell'aria.</p>

	<p>Pulizia scadente della macchina per spruzzatura della malta</p> <p>Nessun materiale di rivestimento nel contenitore. La pompa ha aspirato aria.</p>	<p>Pulire accuratamente la macchina per spruzzare la malta</p> <p>Riempire nuovamente il contenitore con il materiale di rivestimento e pompare finché il materiale di rivestimento non fuoriesce senza bolle.</p> <p>Attenzione: Rabboccare sempre con sufficiente materiale di rivestimento. Non lasciare che la pompa funzioni a secco. La pompa si surriscalda, con conseguente rischio di "intasamento".</p>
--	--	--

Malfunzionamento	Possibile causa	Eliminazione
<p>La pressione al manometro sale a più di 40 bar.</p>	<p>Viscosità del materiale di rivestimento troppo elevata.</p> <p>Diametro del tubo flessibile della malta troppo piccolo.</p> <p>Il tubo della malta è troppo lungo.</p> <p>Il materiale di rivestimento "tappa" il tubo della malta. Tubo flessibile per malta non prelavato con pasta di cellulosa.</p>	<p>Diluire il materiale di rivestimento.</p> <p>Utilizzare un tubo per malta con un diametro maggiore.</p> <p>Utilizzare un tubo per malta più corto.</p> <p>Depressurizzare il tubo della malta – posizionare il selettore su "R" (indietro).</p> <p>Pompare nuovamente il materiale di rivestimento nel contenitore.</p> <p> Il tubo della malta NON deve essere sotto pressione. Osservare il manometro → 0 bar. Indossare occhiali protettivi.</p> <p>Scollegare il tubo della malta e risciacquare con il tubo dell'acqua. Una volta rimosso il tappo, riempire il tubo della malta con la pasta di cellulosa. Ricollegare il tubo della malta.</p>
<p>La macchina spruzzatrice di malta non pompa abbastanza materiale di rivestimento.</p>	<p>capacità di trasporto selezionata troppo bassa.</p> <p>Diametro del tubo flessibile della malta troppo piccolo.</p> <p>Statore usurato.</p> <p>La punta della texture è troppo piccola.</p> <p>capacità di trasporto selezionata troppo bassa.</p> <p>Diametro del tubo flessibile della malta troppo piccolo.</p>	<p>Impostare il regolatore del volume su un valore più alto.</p> <p>Utilizzare un tubo per malta con un diametro maggiore.</p> <p>Montare un nuovo statore e, se necessario, anche un nuovo rotore.</p> <p>Attenzione: spruzzare sui dispositivi di scorrimento della pompa.</p>

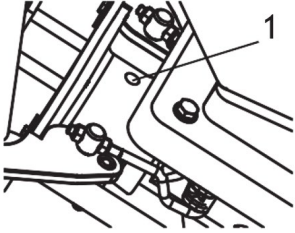
	<p>Statore usurato.</p> <p>La punta della texture è troppo piccola.</p>	<p>Selezionare una punta dalla consistenza più grande.</p> <p>Regola pratica: Granulometria x 3 → Misura della punta</p>
<p>Il materiale di rivestimento viene emesso dal foro di ispezione (1).</p> 	<p>Il paraolio dell'albero che sigilla tra l'unità pompa e l'unità di azionamento è usurato.</p>	<p>Interrompere immediatamente il lavoro, altrimenti il materiale di rivestimento potrebbe penetrare nell'unità e causare un difetto.</p> <p>Pulire la macchina e contattare il servizio clienti.</p>

Se il difetto non è causato da uno dei guasti sopra menzionati, fatelo eliminare dal servizio clienti.

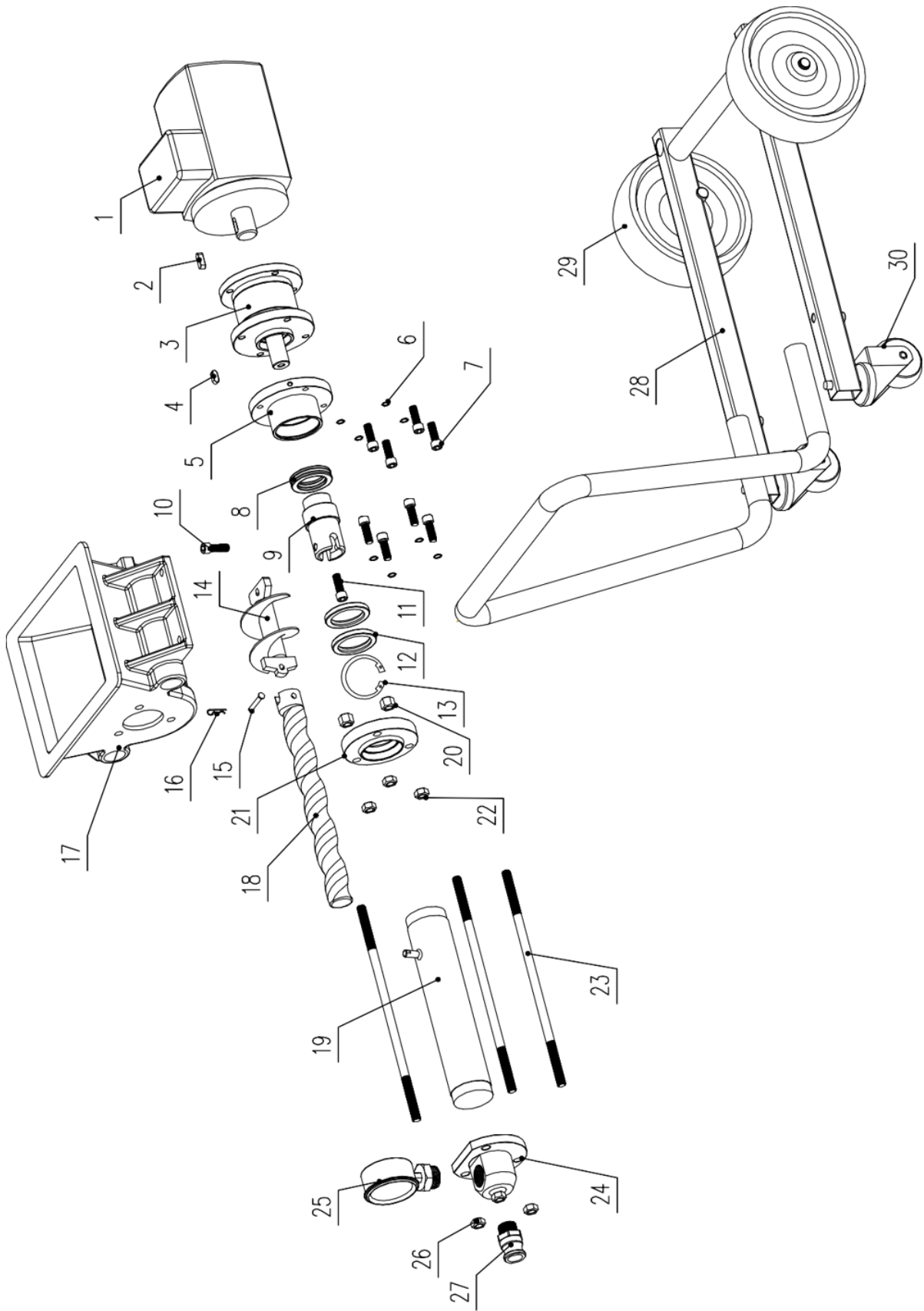

Articolo	Descrizione del dispositivo	Quantità	Articolo	Descrizione del dispositivo	Quantità
1	Motore	1	16	Fibbia a forma di R	1
2	Tassello	1	17	Presca	1
3	Ingranaggio	1	18	Rotore	1
4	Tassello	1	19	Statore	1
5	Flangia di uscita	1	20	Molla a lumaca	3
6	Rondella elastica	4	21	Flangia posteriore, statore	1
7	Molla a lumaca	4	22	Vite di fissaggio	3
8	Cuscinetto	1	23	Vite lunga	3
9	Albero di uscita	1	24	Blocco di uscita	1
10	Vite di bloccaggio	1	25	Manometro	1
11	Molla a lumaca	1	26	Vite di fissaggio	3
12	Guarnizione d'olio	2	27	Connettore di uscita	1
13	Pressione	1	28	Telaio	1
14	Albero di alimentazione	1	29	Ruota	2
15	Tassello	1	30	Ruota universale	2



Este manual de instrucciones ha sido traducido automáticamente. Nos esforzamos constantemente por ofrecer una traducción precisa. Sin embargo, ninguna traducción automática es perfecta. Tampoco pretende sustituir a la traducción realizada por un ser humano. El manual de instrucciones oficial es la versión inglesa. Cualquier discrepancia o diferencia en la traducción no es vinculante ni tiene ningún efecto legal a efectos de cumplimiento o ejecución. En caso de duda sobre la exactitud de la información incluida en las instrucciones de uso, consulte la versión inglesa de estos contenidos, ya que esta es la versión oficial.

CARACTERÍSTICAS TÉCNICAS

Descripción del parámetro	Valor del parámetro	
Nombre del producto	Maquina de enyesado	
Modelo	Residuos sólidos municipales-PU-20	Residuos sólidos municipales-PU-30
Tensión nominal [V~] / frecuencia [Hz]	230 / 50	230 / 50
Potencia nominal [W]	2200	2800
Presión de servicio [bar]	20	30
Presión máxima de trabajo [psi]	290	435
Protección contra sobrecalentamiento del motor	sí	sí
Insulation class	F	F
Velocidad de rotación [rpm]	Motor: 0 - 2500; Espiral: 0 - 160	Motor: 0 - 2500; Espiral: 0 - 160
Clase de protección IEC	I	I
Grado de protección	IP54	IP54
Ciclo de trabajo de un dispositivo	S1 - ???	S1 - ???
Caudal [l/min]	15	18
Tamaño máximo de grano [mm]	3	3
Presión del aire [bar]	10	10
Capacidad máxima [l]	40	40
Medidas [Ancho x Profundidad x Altura; mm]	96 x 53 x 88	102 x 49 x 63
Peso [kg]	50	60,7

Lea y conserve este manual. Léalo atentamente antes de intentar ensamblar, instalar, operar o realizar mantenimiento al producto descrito. Protéjase y proteja a los demás observando toda la información de seguridad. ¡El incumplimiento de las instrucciones podría provocar lesiones personales y/o daños a la propiedad! Conserve las instrucciones para futuras referencias.

¡Advertencia!

Las máquinas de proyección de mortero desarrollan altas presiones de proyección.



Atención - ¡Peligro de lesiones!

- 1) ¡Nunca introduzca los dedos ni la mano en el chorro de pulverización!
¡Nunca apunte la lanza pulverizadora hacia usted mismo ni hacia otras personas! ¡Los materiales de recubrimiento son cáusticos o irritantes!
¡Protege tu piel y tus ojos!
- 2) Antes de cada puesta en marcha se deben tener en cuenta los siguientes puntos según el manual de instrucciones:
 - a. Respetar las presiones admisibles.
 - b. Compruebe todas las piezas de conexión para detectar fugas.
- 3) Las instrucciones para la limpieza y el mantenimiento periódicos de la máquina deben seguirse estrictamente.
Antes de realizar cualquier trabajo en la máquina y en cada pausa de trabajo, tenga en cuenta los siguientes puntos:
 - a. Respete el tiempo de curado del material de recubrimiento.
 - b. Despresurice la lanza pulverizadora y la manguera de mortero.
 - c. Apague la bomba de succión.

NORMAS DE SEGURIDAD

Las siguientes fuentes son sólo una muestra de aquellas que contienen requisitos de seguridad para transportadores de mortero:

a) EN 12001:2003, Máquinas de transporte, proyección y distribución de hormigón y mortero. Requisitos de seguridad.

Se deberán observar todas las normas de seguridad locales vigentes.

Para una manipulación segura de las máquinas de proyección de mortero se deben tener en cuenta en particular las siguientes especificaciones:

Uso de la máquina de proyección de mortero

La máquina pulverizadora de mortero solo se puede utilizar para procesar los materiales de revestimiento descritos.

Cualquier otro uso no está permitido.

El uso correcto también incluye la observación del manual de instrucciones y el cumplimiento de las condiciones de inspección y mantenimiento. Mantenga siempre a mano el manual de instrucciones en el punto de uso de la máquina pulverizadora de mortero.

Utilice únicamente mangueras de mortero marcadas con una presión de funcionamiento de al menos 40 bares.

La máquina proyectadora de mortero está destinada exclusivamente para uso comercial por parte de profesionales.

Protección de las personas

Para proteger los ojos, la piel y los órganos respiratorios: utilizar gafas de seguridad, ropa protectora, guantes y, en su caso, crema protectora para la piel y equipo respiratorio. No desacople la manguera de mortero mientras esté bajo presión. ¡Cuidado con el manómetro! ¡Use gafas de seguridad! ¡No apunte la lanza pulverizadora hacia personas!

Para proteger sus oídos, utilice protección auditiva.

Utilice calzado de seguridad al transportar la máquina o trabajar con ella.

Las personas que no sean necesarias para ayudar con la instalación, el montaje o el funcionamiento de la máquina deben mantenerse alejadas de la misma.

Máscaras de respiración

Poner a disposición del procesador una máscara respiratoria para protegerse contra el polvo mineral.

La conexión a la red eléctrica solo se realiza a través de un punto de alimentación especial, por ejemplo a través de un cuadro de distribución para obras, con dispositivo de protección de corriente residual con INF ≤ 30 mA.

Evite ensuciar el conector del mando a distancia en la unidad de control.



Riesgo de lesiones por escape de material. Antes de encender, compruebe siempre que el grifo de material de la lanza pulverizadora esté cerrado. Cierre el grifo de material siempre que deje de trabajar.



**Nunca opere la máquina pulverizadora de mortero si el rotor está expuesto o si se ha quitado el recipiente.
No introduzca la mano en el rotor cuando esté en movimiento. Riesgo de aplastamiento. Precaución si tienes el pelo largo. Use únicamente ropa ajustada en el trabajo.
No introduzca objetos ni partes del cuerpo a través de la rejilla protectora.
Riesgo de aplastamiento al plegar los mangos, montar el grupo de bomba y conectar la manguera del mortero.**

Limpieza y mantenimiento

Nunca desacople la manguera de mortero ni desmonte la máquina cuando esté bajo presión. Anote la lectura de presión en el manómetro.

Al realizar trabajos de mantenimiento, apague siempre la máquina pulverizadora de mortero, desconecte el enchufe de red y asegúrese de que no se pueda volver a enchufar por error.

No rocíe el motor ni la unidad de control de la máquina pulverizadora de mortero con un chorro de agua, un limpiador de alta presión o un limpiador a vapor de alta presión. Peligro de cortocircuito por entrada de agua.

Equipo eléctrico

Los trabajos en el equipo eléctrico de la máquina sólo pueden ser realizados por un electricista cualificado. El equipo eléctrico deberá revisarse periódicamente. Elimina averías como conexiones sueltas o cables quemados.

Mantenga la etiqueta de la máquina pulverizadora de mortero limpia y legible.



Peligro de lesiones por fugas en la manguera de alta presión. El desgaste, las uniones y un uso no adecuado al fin del dispositivo pueden provocar fugas en la manguera de mortero. Se puede inyectar líquido en la piel a través de una fuga.

Manguera de mortero

- Las mangueras de mortero deben revisarse minuciosamente antes de su uso.
- Reemplace inmediatamente cualquier manguera de mortero dañada. ¡Nunca repare usted mismo las mangueras de mortero defectuosas!
- Evite curvas y pliegues pronunciados: el radio de curvatura mínimo es de unos 80 cm.
- No conduzca sobre la manguera de mortero. Proteger contra objetos y bordes afilados.

- Nunca tire de la manguera de mortero para mover el dispositivo. No retuerza la manguera del mortero.
- Coloque la manguera de mortero de tal manera que nadie pueda tropezar con ella.



Utilice únicamente mangueras de mortero originales para garantizar la funcionalidad, seguridad y durabilidad.



El riesgo de daños aumenta con la edad de la manguera de mortero. DP recomienda reemplazar las mangueras de mortero después de 6 años.

TRABAJANDO CON LA MÁQUINA PROYECTORA DE MORTERO

La bomba de succión está diseñada para utilizar y procesar materiales de recubrimiento minerales ya mezclados.

La máquina no está diseñada para usarse como dispositivo de limpieza.

Función de la máquina de proyección de mortero

El material de recubrimiento se suministra mediante contenedor. El transportador en espiral alimenta el material de recubrimiento a la bomba de tornillo excéntrico. El efecto de succión hace que el material de recubrimiento entre en la bomba de tornillo excéntrico. Esta bomba genera la presión necesaria para el transporte a través de la manguera de mortero. El aire comprimido necesario para la atomización se suministra a la lanza pulverizadora. La máquina pulverizadora de mortero se puede encender y apagar mediante el control eléctrico. Esto también se puede utilizar para controlar el volumen de entrega.

Gracias a la capacidad de transporte suavemente regulada del material de recubrimiento se puede conseguir un patrón de pulverización suave y uniforme.

Materiales de recubrimiento procesables

- Agente adhesivo para sistemas compuestos de aislamiento térmico (sistemas de resinas minerales y artificiales)
- Yesos de resina artificial de hasta 3 mm de tamaño de grano
- Yesos de silicato de granulometría hasta 3 mm
- Yesos de resina de silicona de tamaño granular de hasta 3 mm
- Capas finales minerales de tamaño granular de hasta 3 mm
- Sistemas de yeso ligero de tamaño granular de hasta 3 mm
- Estuco raspado de tamaño granular de hasta 3 mm
- Yesos aislantes térmicos
- Yeso de restauración
- Recubrimiento de hormigón poroso
- Plástico de cuarzo
- Recubrimientos para techos
- Recubrimientos de protección contra incendios
- Lodos de sellado mineral

- Emulsiones bituminosas
- Relleno de blindaje
- Papel tapiz con virutas de madera líquida
- mortero para juntas de marcos
- Base de renderizado de resina artificial
- Imprimación de lavado
- Pintura de relleno, también fibrosa.
- Recubrimiento elástico
- Yeso acústico adherido con resina artificial
- Rellenos, resinas artificiales adheridas

Todos los materiales de recubrimiento deben ser adecuados para el procesamiento a máquina. Consulte la hoja de datos del producto del material de recubrimiento que se va a procesar.

Utilice otros materiales de recubrimiento solo después de haberlo acordado con el fabricante o el servicio de tecnología de aplicación.

DIAGRAMA EXPLICATIVO

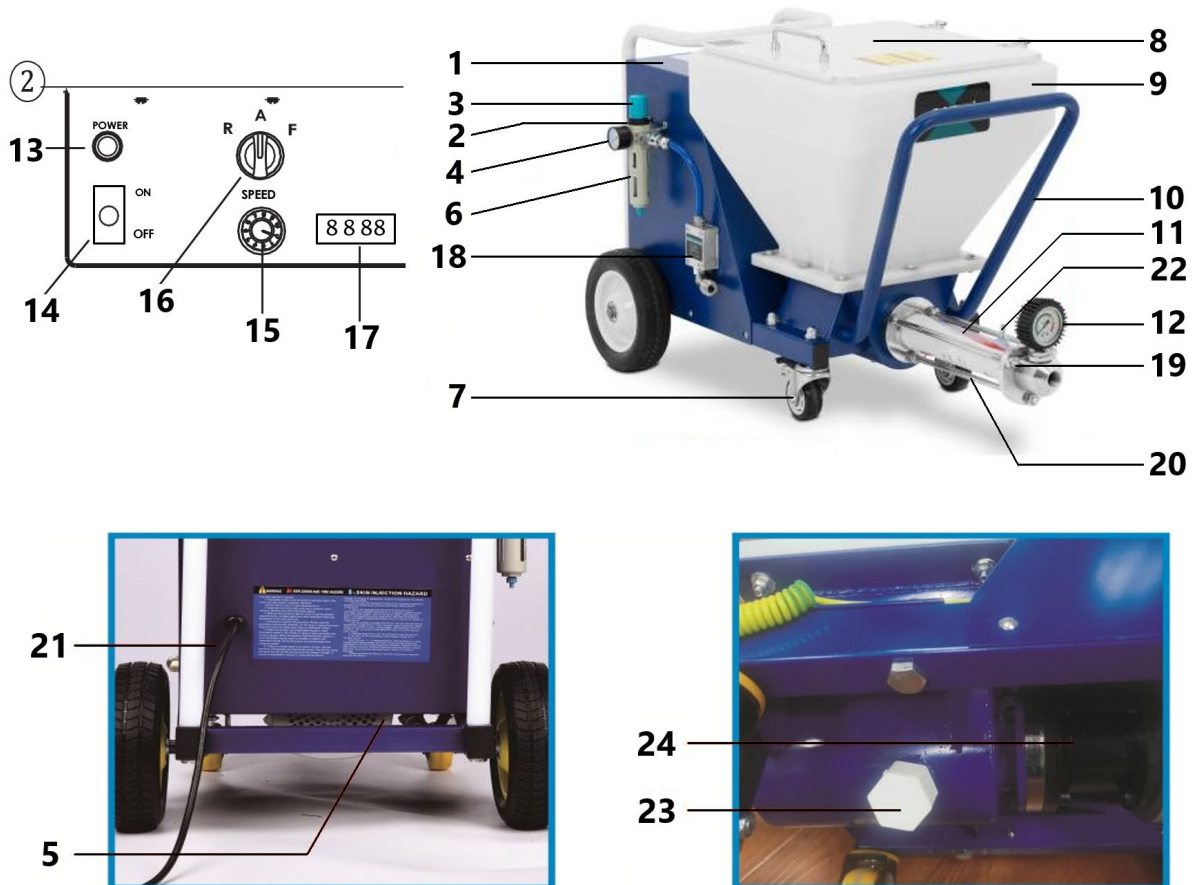

Artículo	Descripción del dispositivo	Artículo	Descripción del dispositivo
1	Placa de control	13	Luz indicadora de encendido
2	Entrada de aire	14	Interruptor activar/desactivar (ON/OFF)
3	Regulador de presión de aire	15	Interruptor de velocidad
4	Manómetro de aire	16	Cambio manual/automático

5	Motor	17	Indicador de velocidad
6	Separador de aceite y agua	18	Sensor neumático
7	Rueda universal	19	Cuerpo de la válvula de descarga
8	Guardapolvo	20	Tornillo de fijación
9	Receptáculo	21	Cable de alimentación
10	Bastidor	22	Clip de cable de conexión a tierra
11	Cuerpo de bomba de tornillo	23	Válvula de drenaje
12	Manómetro	24	Transmisión

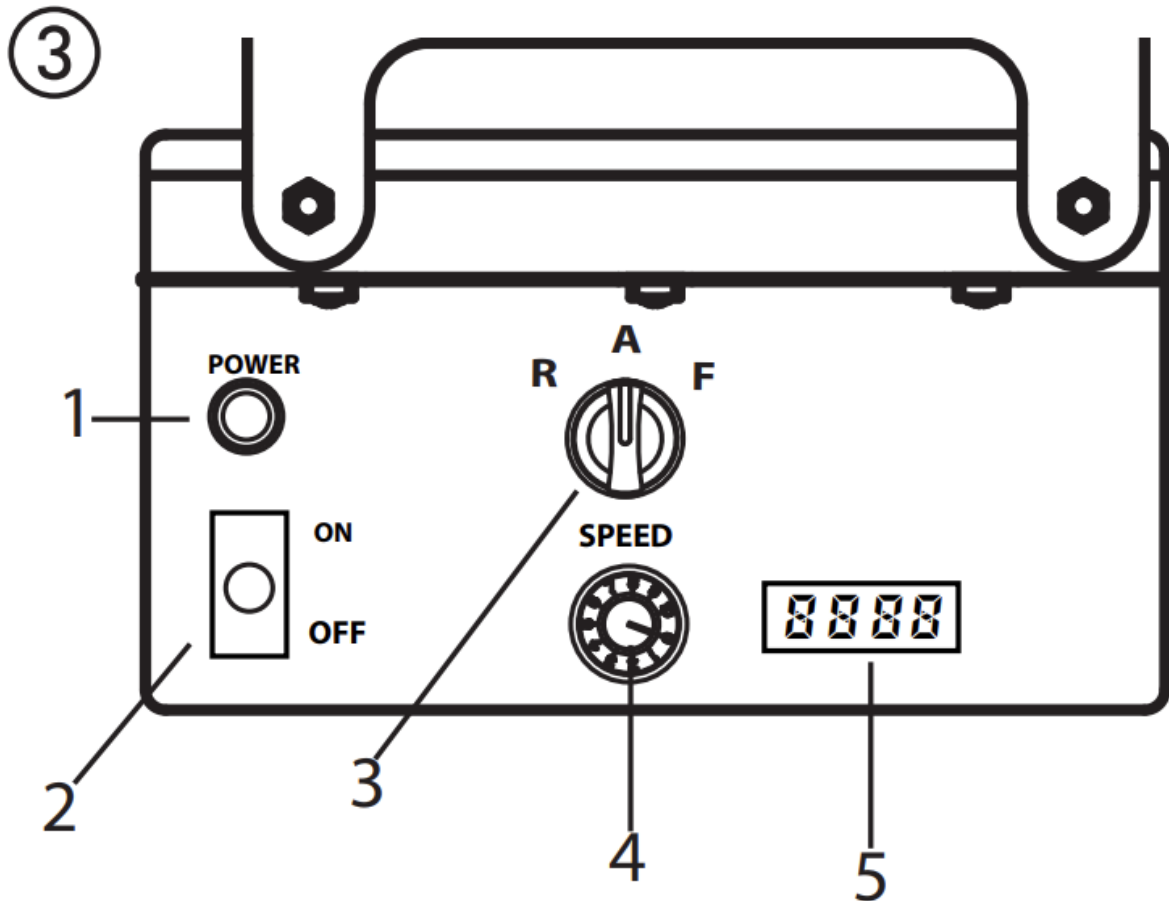

Elementos operativos y pantallas en el dispositivo

- 1 - Lámpara de operación (Energía)
- 2 - Interruptor de encendido
- 3 - Interruptor selector para el modo de funcionamiento
- 4 - Controlador de volumen de entrega
- 5 - Indicador de velocidad

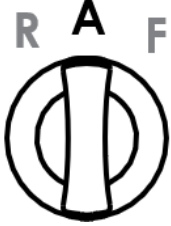

El controlador de volumen de entrega (Fig. 3, 1) se utiliza para regular la capacidad de transporte de 0 a 10 de manera suave.

El interruptor selector ofrece los siguientes modos:

	<p>Posición "AUTO" = automático Configuración básica para el control con un sistema automático lanza pulverizadora</p>
	<p>Posición "F" = activación manual Enciende la máquina pulverizadora de mortero. Esta configuración es necesaria para:</p> <ul style="list-style-type: none"> • Desmontaje de la unidad de bomba <p>Al utilizar la lanza neumática, este ajuste también es necesario para:</p> <ul style="list-style-type: none"> • Enjuagar previamente la manguera de mortero para mejorar la capacidad de deslizamiento del material. • limpieza
	<p>Posición "R" = marcha atrás</p> <p>Esta configuración es necesaria para:</p> <ul style="list-style-type: none"> • aliviar la presión en la manguera de mortero • montaje de la unidad de bomba

Explicación detallada del uso del interruptor selector:

Si el interruptor selector está en la posición "A" y se puede encender y apagar con el cierre de material en la lanza de pulverización automática.

Si no hay una lanza pulverizadora instalada (por ejemplo: montaje/desmontaje del grupo motobomba), la máquina se enciende utilizando el interruptor en la posición "F" y se apaga utilizando la posición "A".

Dado que para limpiar la manguera de mortero es necesario apagar el suministro de aire a través del compresor, la lanza neumática no se controla mediante el cierre del material. En este caso es necesario encender la máquina también mediante la posición "F".

Importante: El control a través del interruptor selector y el cierre del material se tratan por igual.



La máquina se puede cambiar de la posición "A" (control mediante corte de material) a "F" en cualquier momento.

Por lo tanto, recomendamos que sólo una persona opere la máquina.

La luz de funcionamiento (ROJA) indica que la máquina está energizada y lista.



La unidad de accionamiento se calienta durante el funcionamiento. Esto es normal y no es señal de mal funcionamiento.

Compresor (accesorio)

Volumen de admisión 590 l/min

Nota: Utilice el compresor únicamente de acuerdo con el manual de funcionamiento adjunto.

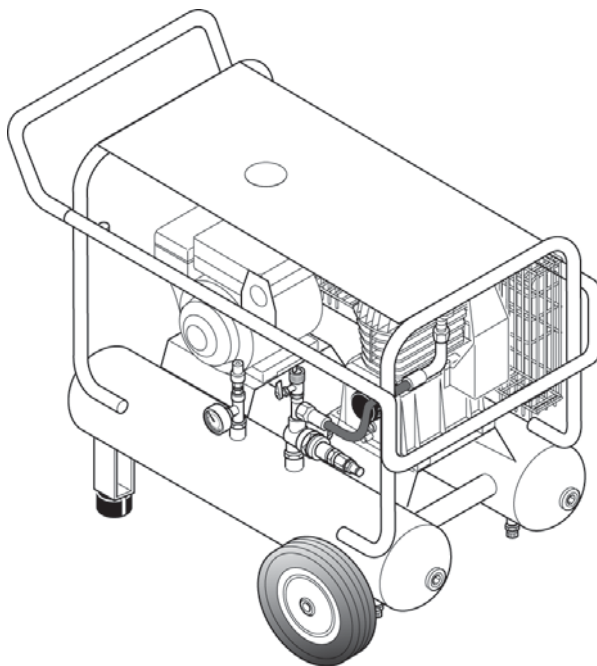

Manguera de mortero para lanza pulverizadora neumática

- 1 - Máquina de proyección de mortero para conexión de materiales
- 2 - Conexión de aire atomizador suministro de aire comprimido
- 3 - Conexión de material de la lanza pulverizadora
- 4 - Manguera de mortero
- 5 - Lanza pulverizadora de conexión de aire atomizador

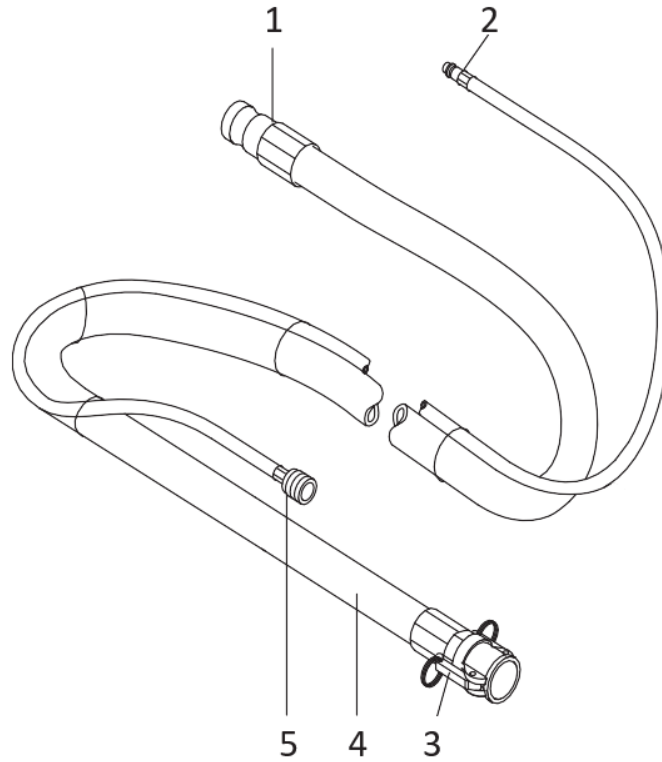

Lanza pulverizadora

- 1 - Conexión de material (acoplamiento rápido no mostrado)
- 2 - Material combinado y grifo de aire:
- 3 - Consejo de textura:
Se pueden utilizar varias puntas de textura en la lanza pulverizadora. El tamaño de la punta depende del tamaño granular del material de recubrimiento y del patrón de pulverización deseado.
- 4 - Regulador de caudal de aire
- 5 - Conexión de aire de atomización

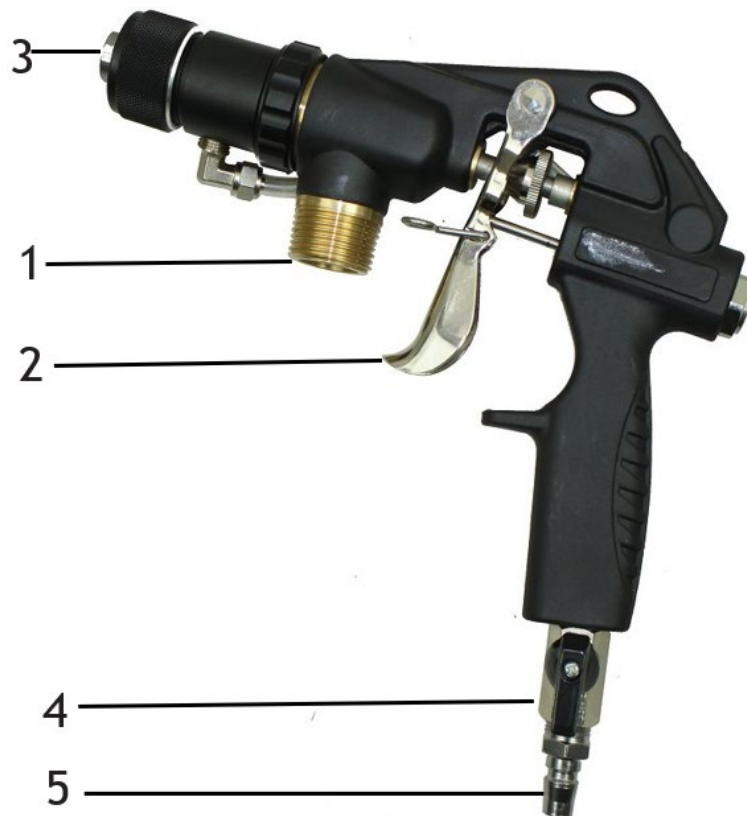

- Compruebe que la unidad de bomba esté firmemente asentada.
- Conecte la manguera de mortero (Fig. 7, 1) y asegúrela con las palancas de sujeción (Fig. 7, 2).
- Conecte la conexión de aire atomizador en la manguera de mortero a la conexión frontal en el mango y la manguera de aire del compresor (accesorio) a la conexión en el separador de aceite y agua.

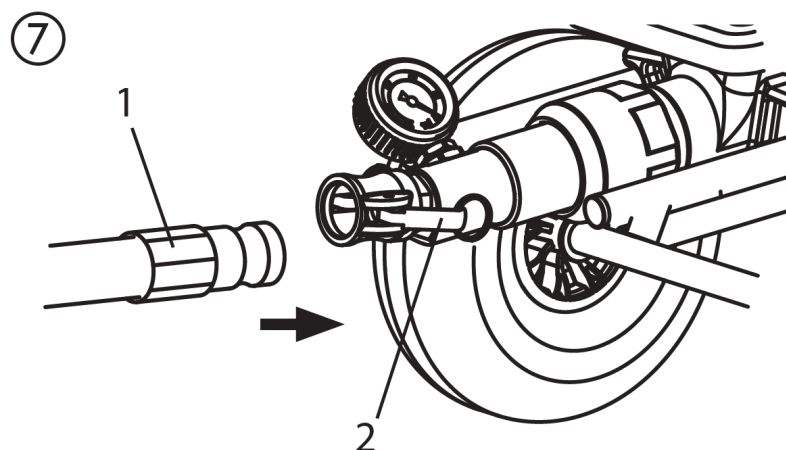

- Seleccione una boquilla de pulverización adecuada para el material:
El tamaño de la punta debe ser al menos tres veces el tamaño del grano, por ejemplo, el tamaño del grano de los parches de resina artificial es de > 3 mm. Tamaño de la punta es de > 10 mm.

Preparación de la máquina de proyección de mortero

Medios de deslizamiento recomendados para la manguera de mortero



El agua no es suficiente como medio de deslizamiento. ¡Peligro de obstrucción!

Utilice pasta de celulosa (por ejemplo, pasta para papel tapiz de metilo)

- Llene el recipiente con 2–3 l de pasta de celulosa.
- Conecte la máquina pulverizadora de mortero a la red eléctrica.
- La luz de operación (1) muestra la preparación operativa.



Riesgo de lesiones por escape de material. Antes de encender, compruebe siempre que el grifo de material de la lanza pulverizadora esté cerrado. Cierre el grifo de material siempre que deje de trabajar.

Enjuague la manguera de mortero (lanza pulverizadora neumática)

- Apague el compresor.



¡No doble la manguera de mortero! Protéjalo contra daños, por ejemplo, contra pisadas y contra objetos y bordes afilados.

- Mantenga la lanza rociadora sobre un balde vacío.
- Coloque el interruptor selector en “F”.
- Abra el grifo de material en la lanza pulverizadora.
- Si sale pasta de celulosa por la punta, cierre el grifo de material.
- Coloque el interruptor selector en “A”.
- Llene el recipiente con material de recubrimiento.



Con materiales de revestimiento mineral, llene el recipiente sólo hasta la mitad.

- Coloque nuevamente la lanza pulverizadora sobre el balde.
- Coloque el interruptor selector en “F”.
- Abra el grifo de material en la lanza pulverizadora.
- Tan pronto como el material de recubrimiento salga de la lanza pulverizadora, cierre el grifo del material.
- Coloque el interruptor selector en “A”.
- Encienda el compresor.
- La máquina pulverizadora de mortero ya está llena y lista.

Inicio del proceso de pulverización.

- Abra el regulador de flujo de aire y el grifo de material en la lanza pulverizadora.
- Ajuste el flujo de material con el controlador de volumen de suministro en la unidad de control y configure la cantidad de aire ajustando el regulador de flujo de aire para lograr el patrón de pulverización deseado.

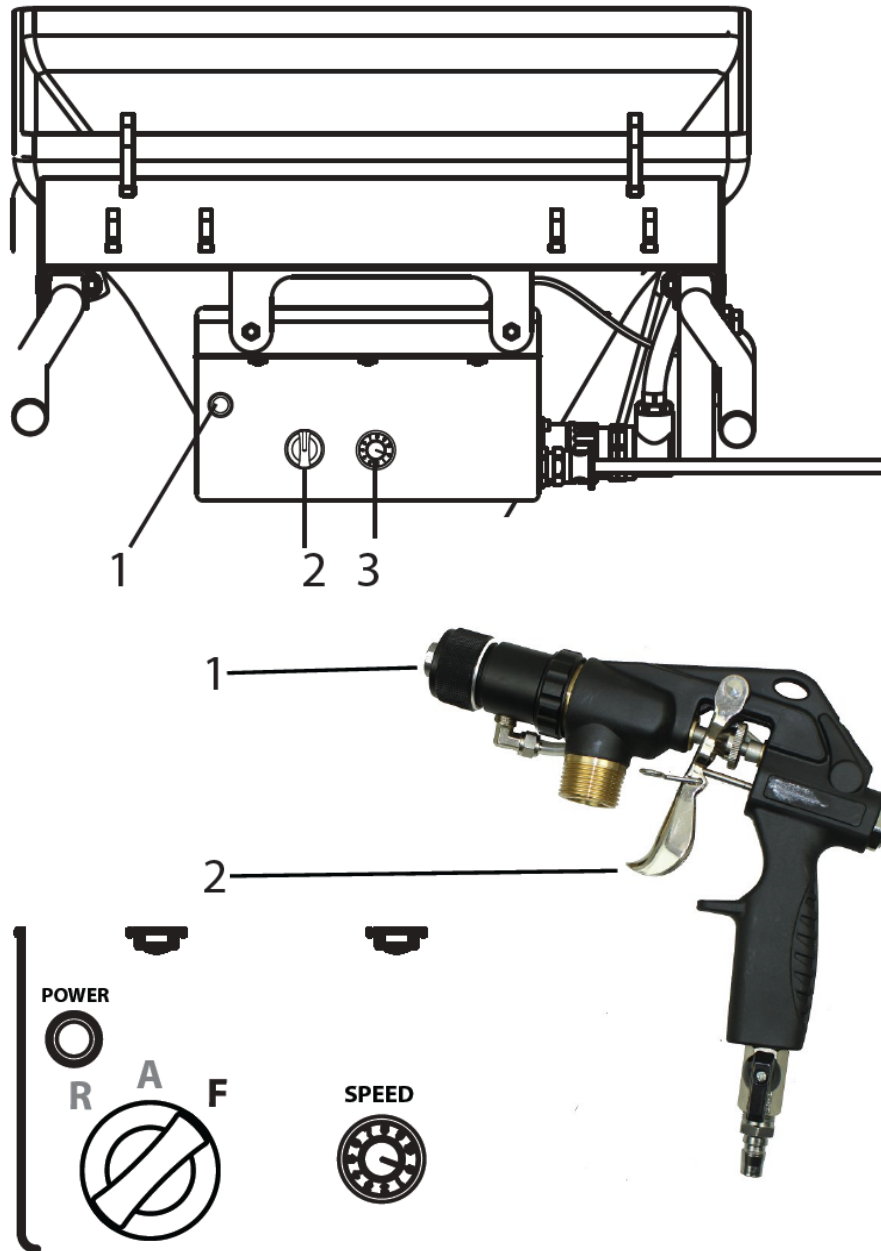

i **Importante:** No deje que la máquina pulverizadora de mortero funcione en seco. Apague el dispositivo inmediatamente si no sale más material de la boquilla o si la línea de pulverización se vuelve irregular. Las posibles causas del problema y cómo solucionarlo se pueden encontrar en el capítulo “Eliminación de averías”.

i **Aumento del desgaste del material del grifo.** No utilice el grifo de material para ajustar el volumen del material. Para este fin se debe utilizar el controlador de volumen de entrega.

Fin del proceso de pulverización.

- cerrar el grifo de material
- cerrar el regulador de flujo de aire



Cierre siempre el grifo de material al final del proceso de pulverización.

TÉCNICA DE APLICACIÓN

Técnica de pulverización

Durante la pulverización, mantenga la lanza pulverizadora a una distancia uniforme de 30 a 60 cm del objeto. De lo contrario, el patrón de pulverización será desigual.

El patrón de pulverización depende del material de recubrimiento, la viscosidad, el tamaño de la boquilla, la capacidad de transporte y la cantidad de aire de atomización.

Ejemplos:

Textura fina -> gran cantidad de aire atomizado

Textura rugosa -> pequeña cantidad de aire atomizador

Mayor capacidad de transporte -> mayor cantidad de aire atomizado

Pruebe la textura deseada en una superficie de prueba.

El límite lateral del chorro de pulverización no debe ser demasiado agudo. Por lo tanto, la distancia entre la lanza pulverizadora y el objeto debe seleccionarse correspondientemente.

El borde de pulverización debe ser gradual para facilitar la superposición de la siguiente capa.

Si la lanza pulverizadora se mueve paralela y en un ángulo de 90° con respecto a la superficie a recubrir, se minimiza la niebla de pintura.

Nota:

Los granos y pigmentos con bordes afilados provocan un alto índice de desgaste de la bomba, la manguera del mortero, el grifo de material y la boquilla.



Al utilizar la manguera de mortero mientras se trabaja en andamios, es mejor guiar siempre la manguera a lo largo del exterior del andamio.

APAGADO Y LIMPIEZA



No limpie el motor ni la unidad de control de la máquina pulverizadora de mortero con humedad. Y, por supuesto, no rocíe la unidad con limpiadores de alta presión ni con limpiadores a vapor de alta presión. Peligro de cortocircuito por entrada de agua.

Limpieza de la manguera de mortero

- Bombear hasta que el recipiente esté vacío.



Importante: No deje que la máquina pulverizadora de mortero funcione en seco. Apague el dispositivo inmediatamente si no sale más material de la boquilla o si la línea de pulverización se vuelve irregular. Las posibles causas del problema y cómo solucionarlo se pueden encontrar en el capítulo "Eliminación de averías".

- Apague la máquina pulverizadora de mortero y el compresor.
- Cerrar el grifo de material en la lanza pulverizadora.
- Retire la punta de textura de la lanza pulverizadora y límpiela.
- Coloque agua en el recipiente y sostenga la lanza rociadora sobre un balde vacío.

Importante: No deje que la máquina pulverizadora de mortero funcione en seco. Durante el proceso de limpieza, asegúrese de que siempre haya suficiente agua en el recipiente.

- Ajuste el controlador de volumen de suministro a "5".
- Utilizando la lanza neumática, coloque el interruptor selector en "A".



La manguera de mortero NO debe estar bajo presión.

Si es necesario, coloque el interruptor selector brevemente en "R" (marcha atrás).

Mira el manómetro —> 0 bar. Utilice gafas de seguridad.

- Desacople la manguera de mortero de la unidad de bomba.
- Desacoplar la lanza pulverizadora de la manguera de mortero.
- Inserte la bola de limpieza en la manguera de mortero y vuelva a conectarla.
- Coloque el interruptor selector en "F".
- Después de unos segundos, la bola limpiadora sale disparada desde la lanza pulverizadora.
- Dependiendo del material de recubrimiento procesado, repita el proceso de limpieza 3 o 4 veces.



La manguera de mortero NO debe estar bajo presión.

Si es necesario, coloque el interruptor selector brevemente en "R" (marcha atrás).

Mira el manómetro —> 0 bar. Utilice gafas de seguridad.

- Coloque el interruptor selector en "A".
- Desacople la manguera de mortero de la unidad de bomba.

Limpieza del dispositivo y sustitución del estator

- Máquina pulverizadora de mortero limpia.
Para ello, bombee un medio deslizando de bomba de grafito o agua mezclada con líquido lavavajillas a través de la bomba.

Desmantelamiento



La máquina pulverizadora de mortero debe estar despresurizada.

Si es necesario, coloque el interruptor selector brevemente en "R" (marcha atrás).

Mira el manómetro —> 0 bar.

Utilice gafas de seguridad.



Desconecte el control remoto y los controles externos. Sólo la persona que opera la máquina puede retirar la unidad de bomba.

- Coloque el interruptor selector (1) en "A" y ajuste el controlador de volumen de suministro (2) en "0".
- Afloje la tuerca de unión del tubo de la bomba utilizando la llave especial (aproximadamente un cuarto de vuelta)
- Empuje la palanca de sujeción (3) hacia adelante para liberar el bloqueo.
- Desenganche los ganchos (4) y dóblelos hacia un lado.
- Ajuste el controlador de volumen de entrega (2) en 1 o 2.

- Sujete el recipiente con una mano. Mueva el interruptor selector a la posición “F”. Tan pronto como se haya liberado la unidad de bomba (5), mueva el interruptor selector a “A” y retire la unidad de bomba.
- Desconecte el enchufe de la red eléctrica.
- Afloje/desenrosque el tubo de la bomba (6) de la unidad de bomba (5) utilizando la llave especial provista.
- Retire el estator (7) del tubo de la bomba.

Limpeza de la unidad de bomba

- Limpie el grupo bombeador (5) con un chorro de agua y un cepillo para botellas adecuado.
- Limpiar el recipiente (8) con un chorro de agua y un cepillo adecuado.
- Limpie la rejilla protectora con un cepillo para radiador.
- Limpie también a fondo el rotor (9), el estator (7) y el tubo de la bomba (6) con agua y, si es necesario, utilizando un cepillo.
- Limpie la junta plana (10).
- A continuación, rocíe el rotor (9) y el estator (7) con un lubricante para bombas adecuado.
- Mantenga limpia la rosca de la carcasa de la bomba y el tubo de la bomba para evitar fugas después del montaje.

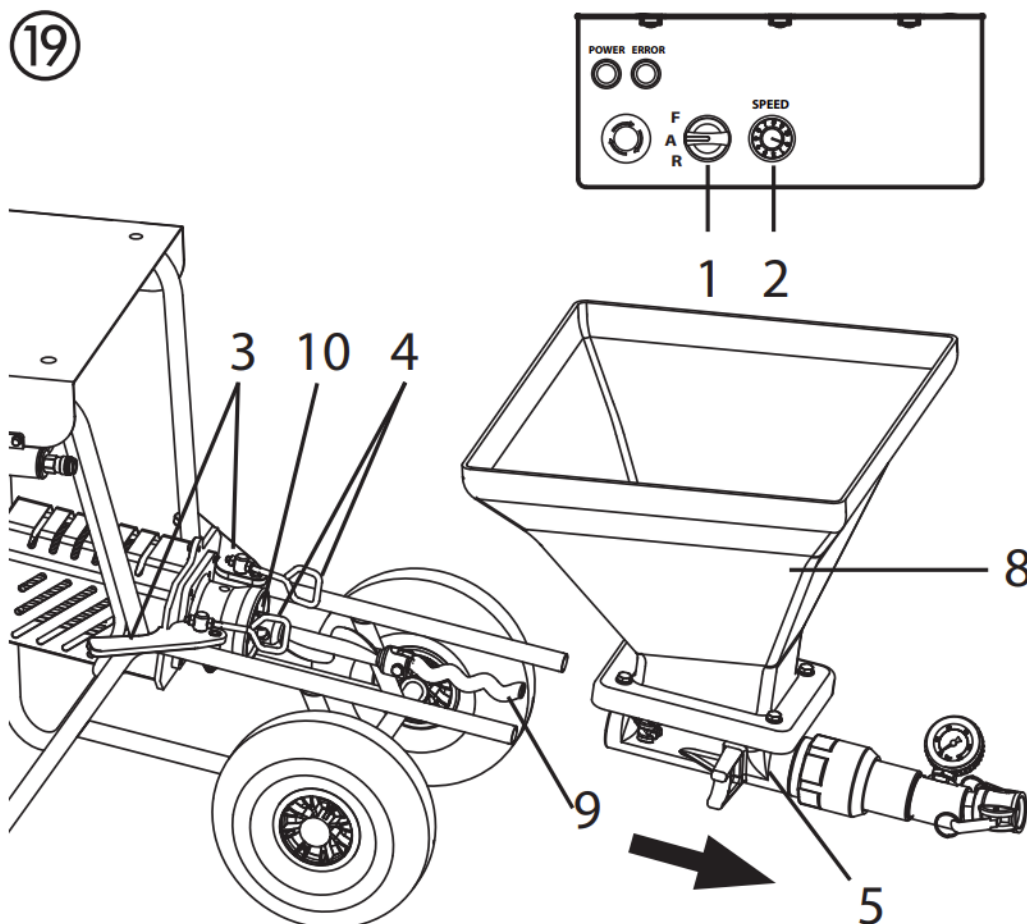

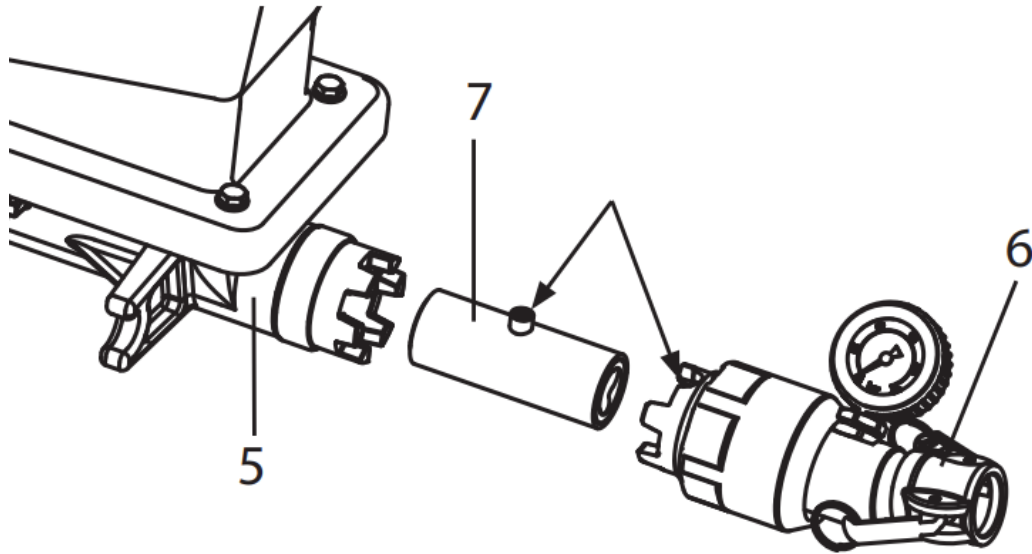

Fijación

- Inserte el estator (7) en el tubo de la bomba (6) de manera que el muñón quede en el hueco más grande.
- Utilice una llave especial para atornillar nuevamente el tubo de la bomba a la unidad de bomba (5).

Limpeza de la lanza pulverizadora

- Limpie la punta de textura.
- Utilice agujas de limpieza para limpiar los orificios de aire en la punta de textura.
- Limpie y lubrique la junta tórica (fig. 20, 1).
- Limpie la lanza pulverizadora y el tubo de material por dentro con un cepillo para botellas (0342 329).
- Limpie todas las roscas a fondo.
- Enjuague la lanza rociadora con agua limpia. Abra y cierre el grifo del material tres veces mientras hace esto.

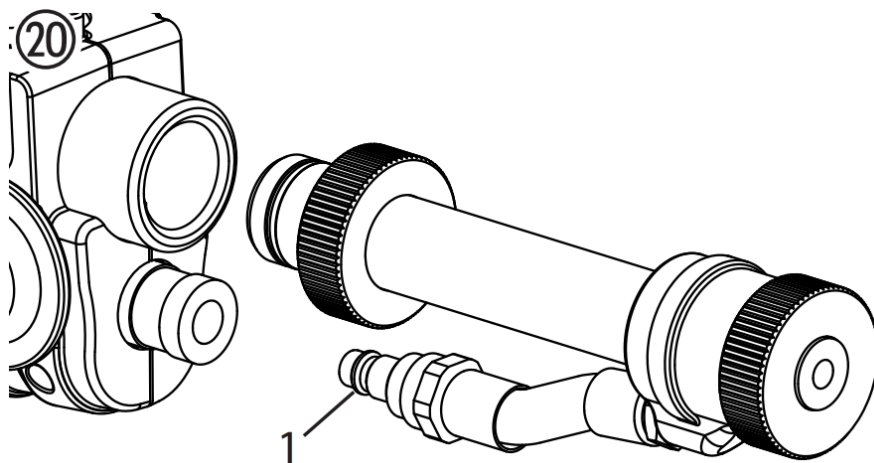

MANTENIMIENTO



¡ATENCIÓN! Es imprescindible desconectar la máquina desenchufando el enchufe antes de realizar cualquier trabajo o mantenimiento. ¡De lo contrario existe peligro de cortocircuito!

Las reparaciones sólo podrán ser realizadas por personal cualificado que disponga de la formación y experiencia correspondientes. El dispositivo debe ser probado por un electricista calificado después de cada reparación.

La máquina pulverizadora de mortero está diseñada para que requiera un mínimo de cuidado y mantenimiento. Sin embargo, es necesario realizar los siguientes trabajos y comprobar periódicamente los componentes:

Mantenimiento mecánico

- Mantenga limpia la rosca del tubo de la bomba y de la carcasa de la bomba y, si corresponde, séllela.
- Compruebe que no existan fugas en los sellos de todos los acoplamientos y piezas de conexión. Si es necesario, sustituya los sellos desgastados.
- Antes de cada uso, compruebe lo siguiente para detectar daños:
 - Manguera de mortero
 - Cable de alimentación
 - Unidad de control
 - Cable de conexión del control remoto (si está presente)

Mantenimiento eléctrico

El accionamiento eléctrico y sus ranuras de ventilación deben mantenerse siempre limpios y no pueden limpiarse con agua. Peligro de cortocircuito.

Largos periodos de inactividad

Si la máquina de proyección de mortero no se utiliza durante un largo periodo de tiempo, se debe limpiar a fondo y proteger contra la corrosión.



Retire el estator de la unidad de bomba asegurándose de que no quede atrapado en el rotor.

Sustitución del rotor (fig. 21)

- Afloje el tornillo de fijación (1) y retire el rotor viejo (2).
- Coloque un rotor nuevo con un tornillo de fijación nuevo.
- Pegar tornillo de fijación con Loctite 243.



Nota: utilice únicamente Loctite 243.

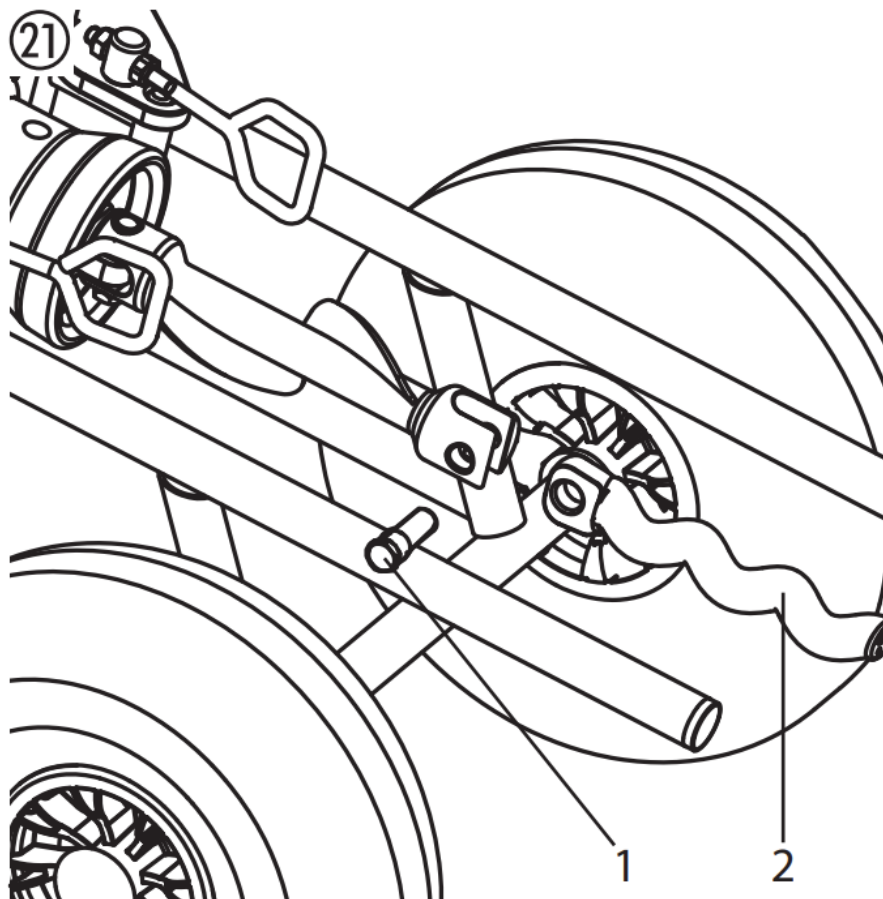

ELIMINACIÓN DE FALLAS

Funcionamiento defectuoso	Posible causa	Eliminación
La máquina pulverizadora de mortero no funciona.	El controlador de volumen de entrega está configurado en "0" Manguera no conectada o dañada	Aumentar el volumen de entrega Comprobar la manguera de control
La máquina pulverizadora de mortero no funciona.	Falta fuente de alimentación.	Conecte el enchufe de alimentación. Compruebe que el cable de alimentación no esté dañado y reemplácelo si es necesario. Compruebe la fuente de alimentación
La máquina pulverizadora de mortero no funciona.	La máquina pulverizadora de mortero estaba sobrecargada/sobrecalentada.	Cierre el grifo del material y desconecte el enchufe de red. Vuelva a encender la máquina pulverizadora de mortero después de unos 5 minutos.
La máquina pulverizadora de mortero no puede girar el rotor	Rotor atascado en el estator. La bomba no estaba lubricada con medios deslizantes de bomba.	Coloque el interruptor selector alternativamente brevemente en "F" (adelante) – "R" (atrás). Comuníquese con el servicio de atención al cliente si no se puede resolver el problema.
La máquina pulverizadora de mortero genera presión en la manguera de mortero. Sin embargo, el material de recubrimiento no llega a la lanza pulverizadora.	El material de revestimiento se "tapa" en la manguera del mortero. Manguera de mortero no preenjuagada con pasta de celulosa.	Despresurice la manguera de mortero: coloque el interruptor selector en "R" (inversa). Bombee el material de recubrimiento nuevamente dentro del recipiente.  La manguera de mortero NO debe estar bajo presión. Mira el manómetro → 0 bar. Utilice gafas de seguridad. Desacoplar la manguera de mortero y enjuagar con agua. Una vez retirado el tapón, rellenar la manguera de mortero con pasta de celulosa. Vuelva a conectar la manguera de mortero.

Funcionamiento defectuoso	Posible causa	Eliminación
De repente, el material de recubrimiento no se emite durante la pulverización.	<p>La punta de textura está obstruida debido a impurezas en el material de recubrimiento o porque el tamaño granular es demasiado grande.</p> <p>Punta de textura demasiado pequeña.</p> <p>El material de revestimiento se “tapa” en la manguera del mortero. Manguera de mortero no preenjuagada con pasta de celulosa.</p> <p>No hay material de recubrimiento en el contenedor. La bomba ha aspirado aire.</p>	<p>Apague la máquina de proyección de mortero y cierre el grifo de material en la lanza de proyección. Retire la punta de textura y límpiela.</p> <p>Seleccione una punta de textura más grande. Regla general: tamaño de grano x 3 – → tamaño de la punta</p> <p>Despresurice la manguera de mortero: coloque el interruptor selector en “R” (inversa). Bombee el material de recubrimiento nuevamente dentro del recipiente.</p> <p> La manguera de mortero NO debe estar bajo presión. Mira el manómetro → 0 bar. Utilice gafas de seguridad.</p> <p>Desacoplar la manguera de mortero y enjuagar con la manguera de agua. Una vez retirado el tapón, rellenar la manguera de mortero con pasta de celulosa. Vuelva a conectar la manguera de mortero.</p> <p>Vuelva a llenar el recipiente con material de recubrimiento y bombéelo hasta que el material de recubrimiento salga sin burbujas. Atención: Rellene siempre con suficiente material de recubrimiento. No deje que la bomba funcione en seco. La bomba se calienta demasiado, lo que genera peligro de taponamiento.</p>
El patrón de rociado no es limpio ni uniforme.	<p>Los conductos de aire en la punta de textura están parcialmente cerrados con material de recubrimiento.</p> <p>Volumen de aire configurado incorrectamente.</p>	<p>Apague la máquina pulverizadora de mortero y cierre el grifo de material en la lanza pulverizadora. Retire la punta de textura. Limpie los conductos de aire de la punta de textura.</p> <p>Cambiar la configuración del volumen de aire.</p>

	<p>Mala limpieza de la máquina de proyección de mortero</p> <p>No hay material de recubrimiento en el contenedor. La bomba ha aspirado aire.</p>	<p>Limpiar a fondo la máquina pulverizadora de mortero</p> <p>Vuelva a llenar el recipiente con material de recubrimiento y bombéelo hasta que el material de recubrimiento salga sin burbujas.</p> <p>Atención: Rellene siempre con suficiente material de recubrimiento. No deje que la bomba funcione en seco. La bomba se calienta demasiado, lo que genera peligro de taponamiento.</p>
--	--	---

Funcionamiento defectuoso	Posible causa	Eliminación
<p>La presión en el manómetro sube a más de 40 bares.</p>	<p>La viscosidad del material de recubrimiento es demasiado alta.</p> <p>El diámetro de la manguera de mortero es demasiado pequeño.</p> <p>La manguera de mortero es demasiado larga.</p> <p>El material de revestimiento se “tapa” en la manguera del mortero. Manguera de mortero no preenjugada con pasta de celulosa.</p>	<p>Diluir el material de recubrimiento.</p> <p>Utilice una manguera de mortero con un diámetro mayor.</p> <p>Utilice una manguera de mortero más corta.</p> <p>Despresurice la manguera de mortero: coloque el interruptor selector en “R” (inversa). Bombee el material de recubrimiento nuevamente dentro del recipiente.</p> <p> La manguera de mortero NO debe estar bajo presión. Mira el manómetro → 0 bar. Utilice gafas de seguridad.</p> <p>Desacoplar la manguera de mortero y enjuagar con agua. Una vez retirado el tapón, rellenar la manguera de mortero con pasta de celulosa. Vuelva a conectar la manguera de mortero.</p>
<p>La máquina pulverizadora de mortero no bombea suficiente material de recubrimiento.</p>	<p>Capacidad de transporte seleccionada demasiado baja. El diámetro de la manguera de mortero es demasiado pequeño. Estator desgastado.</p> <p>Punta de textura demasiado pequeña.</p>	<p>Ajuste el regulador de volumen a un nivel más alto.</p> <p>Utilice una manguera de mortero con un diámetro mayor.</p>

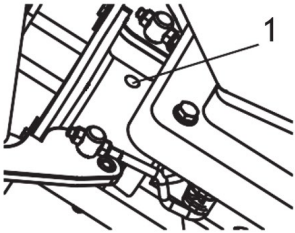
	<p>Capacidad de transporte seleccionada demasiado baja. El diámetro de la manguera de mortero es demasiado pequeño. Estator desgastado.</p> <p>Punta de textura demasiado pequeña.</p>	<p>Monte un nuevo estator y, si es necesario, también un nuevo rotor.</p> <p>Atención: Pulverizar sobre medios deslizantes de la bomba.</p> <p>Seleccione una punta de textura más grande.</p> <p>Regla de oro: Tamaño de grano x 3 → Tamaño de la punta</p>
<p>El material de recubrimiento se emite a través del orificio de inspección (1).</p> 	<p>El sello del eje que sella entre la unidad de bomba y la unidad de transmisión está desgastado.</p>	<p>Detenga el trabajo inmediatamente porque de lo contrario el material de recubrimiento podría ingresar en la unidad y provocar un defecto.</p> <p>Limpie la máquina y comuníquese con servicio al cliente.</p>

Si el defecto no está causado por ninguno de los fallos mencionados anteriormente, haga que el servicio de atención al cliente lo subsane.

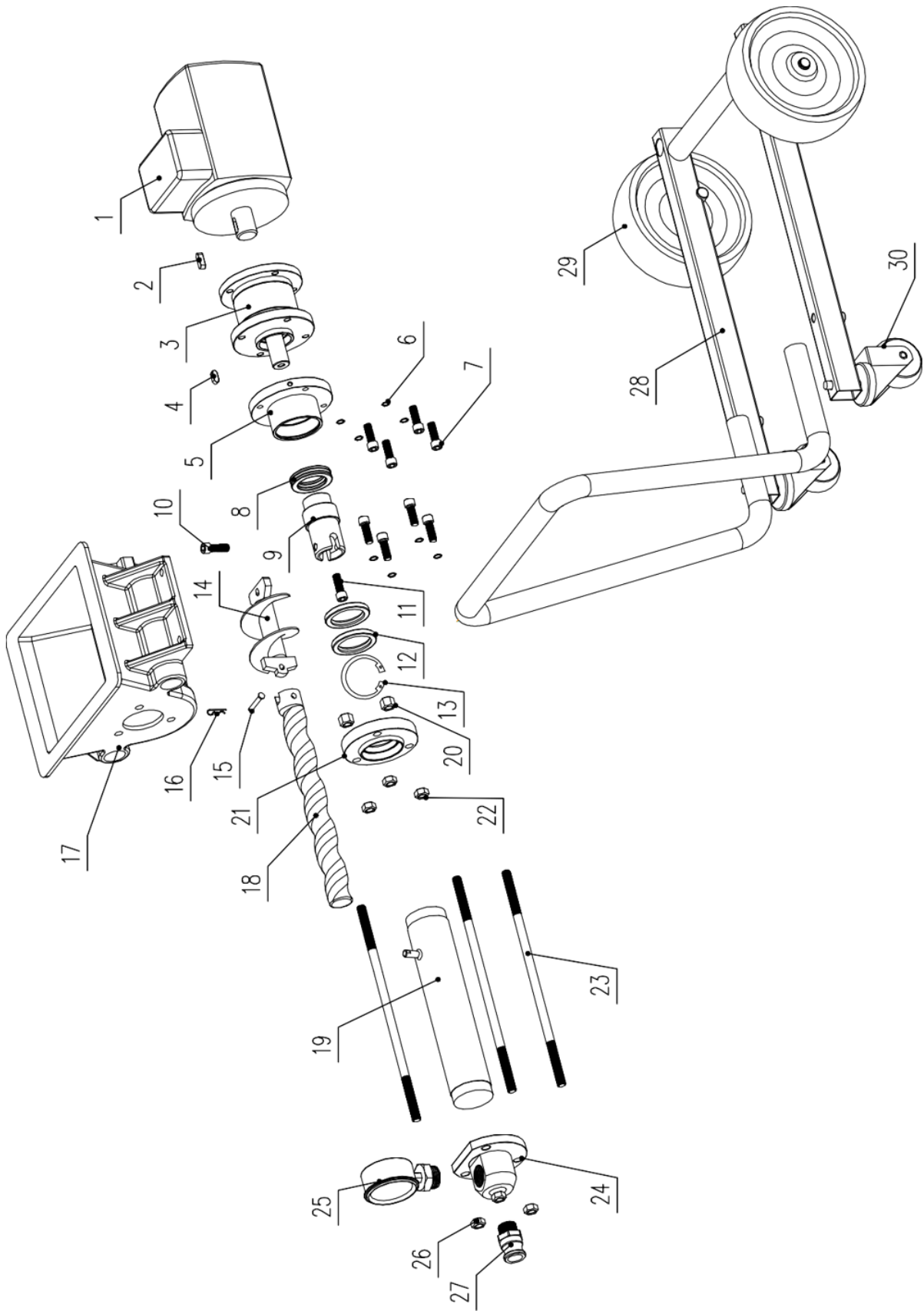

Artículo	Descripción del dispositivo	Cantidad	Artículo	Descripción del dispositivo	Cantidad
1	Motor	1	16	Hebilla en forma de R	1
2	Pasador	1	17	Receptáculo	1
3	Transmisión	1	18	Rotor	1
4	Pasador	1	19	Estator	1
5	Brida de salida	1	20	Tornillo sin fin	3
6	Arandela muelle Grower	4	21	Brida trasera, estator	1
7	Tornillo sin fin	4	22	Tornillo de fijación	3
8	Cojinete	1	23	Tornillo largo	3
9	Eje de salida	1	24	Bloque de salida	1
10	Tornillo de bloqueo	1	25	Manómetro	1
11	Tornillo sin fin	1	26	Tornillo de fijación	3
12	Junta de aceite	2	27	Conector de salida	1
13	Elemento de apriete	1	28	Bastidor	1
14	Eje de alimentación	1	29	Rueda	2
15	Pasador	1	30	Rueda universal	2



Kérjük, vegye figyelembe, hogy ez a használati útmutató gépi fordítással készült. Arra törekszünk, hogy a fordítások a lehető legpontosabbak legyenek, azonban egyetlen gépi fordítás sem tökéletes, és nem is célja, hogy helyettesítse az emberi fordítást. A hivatalos használati útmutató az angol nyelvű változat. A fordításban keletkezett eltérések vagy különbségek nem kötelező érvényűek, és nincs jogi hatásuk a megfelelőség vagy a végrehajtás szempontjából. Ha bármilyen kérdés merül fel a használati útmutatóban szereplő információk pontosságával kapcsolatban, kérjük, hivatkozzon ezen tartalmak angol nyelvű változatára, amely a hivatalos változat.

MŰSZAKI ADATOK

Paraméter leírása	Paraméter értéke	
Precíziós mérleg	Vakolás gép	
Modell	MSW-PU-20	MSW-PU-30
Névleges feszültség [V~] / frekvencia [Hz]	230 / 50	230 / 50
Névleges teljesítmény [W]	2200	2800
Üzemi nyomás [bar]	20	30
Maximális üzemi nyomás [psi]	290	435
Motor túlmelegedés elleni védelem	igen	igen
Insulation class	F	F
Forgási sebesség [rpm]	Motor: 0 - 2500; Spirál: 0 - 160	Motor: 0 - 2500; Spirál: 0 - 160
IEC védelmi osztály	I	I
Védő fokozat	IP54	IP54
Egy eszköz működési ciklusa	S1 - ???	S1 - ???
Áramlási sebesség [l/min]	15	18
Maximális szemcseméret [mm]	3	3
Légnomás [bar]	10	10
Maximális kapacitás [l]	40	40
Méreték [szélesség x mélység x magasság; mm]	96 x 53 x 88	102 x 49 x 63
Súly [kg]	50	60,7

Kérjük, olvassa el és tartsa meg ezt a kézikönyvet, Olvassa el figyelmesen, mielőtt megpróbálná összeszerelni, telepíteni, működtetni vagy karbantartani a leírt terméket. Védje magát és másokat az összes biztonsági információ betartásával. Az utasítások be nem tartása személyi sérülést és/vagy anyagi kárt okozhat! Őrizze meg az utasítást a későbbi hivatkozáshoz.

Figyelem!

A habarcsszóró gépek nagy szórásnyomást fejlesztenek.



Figyelem - sérülésveszély!

- 1) Soha ne nyúljon ujjával vagy kezével a szórófejbe!
Soha ne irányítsa a permetező lándzsát saját magára vagy más személyekre! A bevonóanyagok maró vagy irritáló hatásúak!
Védje bőrét és szemét!
- 2) A következő pontokat a kezelési kézikönyvvel összhangban minden egyes üzembe helyezés előtt be kell tartani:
 - a. Tartsa be a megengedett nyomásokat.
 - b. Ellenőrizze az összes csatlakozó alkatrészt szivárgás szempontjából.

- 3) A gép rendszeres tisztítására és karbantartására vonatkozó utasításokat szigorúan be kell tartani.

A gépen végzett munkák előtt és minden munkaszünetben tartsa be a következő pontokat:

- a. Figyelje meg a bevonóanyag száradási idejét.
- b. Nyomásmentesítse a szórópisztolyt és a habarcstömlőt.
- c. Kapcsolja ki a szívószivattyút.

BIZTONSÁGI ELŐÍRÁSOK

Az alábbi források csak egy kis ízelítőt adnak azokból, amelyek a habarcsszállítókra vonatkozó biztonsági követelményeket tartalmazzák:

a) EN 12001:2003, Beton- és habarcsszállító, -szóró és -elhelyező gépek - Biztonsági követelmények.

Minden hatályos helyi biztonsági előírást be kell tartani.

A habarcsszóró gépek biztonságos kezelése érdekében különösen az alábbi előírásokat kell betartani:

A habarcsszóró gép használata

A habarcsszóró gép csak a leírt bevonóanyagok feldolgozására használható.

Bármilyen más használat nem megengedett.

A rendeltetésszerű használat magában foglalja a kezelési útmutató betartását, valamint az ellenőrzési és karbantartási feltételek betartását is. A kezelési útmutatót mindig tartsa kéznél a habarcsszóró gép használatakor.

Kizárólag jelzett, legalább 40 bar üzemi nyomású habarcstömlőket használjon.

A habarcsszóró gépet kizárólag kereskedelmi célú, professzionális használatra szánják.

A személyek védelme

A szem, a bőr és a légzőszervek védelme érdekében: Viseljen védőszemüveget, védőruházatot, kesztyűt, esetleg használjon bőrvédő krémet és légzőkészüléket. Ne válassza le a habarcstömlőt, amíg az nyomás alatt van. Vigyázz a manométerre! Viseljen védőszemüveget! Ne irányítsa a permetező lándzsát személyekre!

A fülek védelme érdekében viseljen fülvédőt.

A gép szállításakor vagy a vele való munkavégzéskor viseljen biztonsági cipőt.

A gép telepítéséhez, összeszereléséhez vagy működtetéséhez nem szükséges személyeknek távol kell maradniuk a géptől.

Légzőmaszkok

Az ásványi por elleni védelem érdekében a feldolgozó rendelkezésére kell bocsátani egy légzőmaszkot.

Csatlakozás a hálózati hálózathoz csak speciális betáplálási ponton keresztül, például építkezésekhez használt elosztószekrényen keresztül, INF ≤ 30 mA-es hibaáram-védelmi berendezéssel.

Kerülje a távirányító aljzatának szennyeződését a vezérlőegységen.



Kiszabaduló anyag okozta sérülésveszély. A bekapcsolás előtt mindig ellenőrizze, hogy a szórópisztoly anyagsapja zárva van-e. A munka leállításakor zárja el az anyagsapot.



Soha ne működtesse a habarcsszóró gépet, ha a rotor szabadon van, vagy ha a tartályt eltávolították.

Ne nyúljon bele a rotorba, amikor az mozog. Összetörés veszélye.

Vigyázat, ha hosszú hajad van. A munkahelyen csak szűk ruházatot viseljen.

Ne helyezzen be tárgyakat vagy testrészeket a védőrácson keresztül.

Zúzódásveszély a fogantyúk behajtásakor, a szivattyúegység összeszerelésekor és a habarcstömlő csatlakoztatásakor.

Tisztítás és karbantartás

Soha ne válassza le az aknavető tömlőt, és ne szerelje szét a gépet, ha az nyomás alatt van. Jegyezze fel a nyomásmérőn leolvasott értéket.

Karbantartási munkálatok elvégzésekor mindig kapcsolja ki a kátrányszóró gépet, húzza ki a hálózati csatlakozót, és gondoskodjon arról, hogy azt véletlenül se lehessen visszadugni.

Ne permetezze le a habarcsszóró gép motorját és vezérlőegységét vízszugárral, nagynyomású tisztítószerrel vagy nagynyomású gőztisztítóval. Vízbekatolás okozta rövidzárlatok veszélye.

Elektromos berendezések

A gép elektromos berendezéseinek csak szakképzett villanyszerelő végezhet munkát. Az elektromos berendezéseket rendszeresen ellenőrizni kell. Távolítsa el az olyan hibákat, mint a laza csatlakozások vagy a megperzselt kábelek.

Tartsa tisztán és olvashatóan a habarcsszóró gép címkéjét.



Sérülésveszély a szivárgó nagynyomású tömlő miatt. Az elhasználódás és a kapcsolatok, valamint a készülék rendeltetésének nem megfelelő használata következtében szivárgás alakulhat ki a habarcstömlőben. A folyadékot szivárgáson keresztül lehet a bőrbe fecskendezni.

Habarcstömlő

- A mozsártömlőket használat előtt alaposan ellenőrizni kell.
- Azonnal cserélje ki a sérült habarcstömlőt. Soha ne javítson meghibásodott habarcstömlőket saját maga!
- Kerülje az éles kanyarulatokat és a hajtásokat: a legkisebb hajlítási sugár körülbelül 80 cm.
- Ne hajtson át a habarcscsővön. Védekezzen az éles tárgyak és élek ellen.
- Soha ne húzza meg a habarcstömlőt a készülék mozgatásához. Ne csavarja meg a habarcstömlőt.
- A habarcstömlőt úgy fektesse le, hogy ne lehessen megbotlani benne.



A funkcionális, a biztonság és a tartósság érdekében csak eredeti gyártmányú tömlőket használjon.



A károsodás kockázata a habarcstömlő korával együtt nő. A DP 6 év után javasolja a habarcstömlők cseréjét.

A HABARCSSZÓRÓ GÉPPEL VALÓ MUNKAVÉGZÉS

A szívószivattyút készre kevert ásványi bevonóanyagok felhasználására és feldolgozására tervezték.

A gépet nem tisztítóeszközként való használatra tervezték.

A habarcsszóró gép funkciója

A bevonóanyagot a tartályon keresztül adagolják. A spirálszállító a bevonóanyagot az excentrikus csigás szivattyúhoz juttatja. A szívóhatás hatására a bevonóanyag belép az excentrikus csigás szivattyúba. Ez a szivattyú építi fel a szállításhoz szükséges nyomást a habarcstömlőn keresztül. A porlasztáshoz szükséges sűrített levegőt a szórópisztolyhoz kell biztosítani. A habarcsszóró gépet az elektromos vezérléssel lehet be- és kikapcsolni. Ez a szállítási mennyiség szabályozására is használható.

A bevonóanyag egyenletesen szabályozható szállítási kapacitása révén lágy, egyenletes szórás kép érhető el.

Feldolgozható bevonóanyagok

- Hőszigetelő kompozit rendszer kötőanyag (ásványi és műgyanta rendszerek)
- Mesterséges műgyanta vakolatok 3 mm-es szemcseméretig
- Szilikátvakolatok 3 mm-es szemcseméretig
- Szilikongyanta vakolatok 3 mm-es szemcseméretig
- Ásványi végső bevonatok 3 mm-es szemcseméretig
- Könnyű vakolatrendszerek 3 mm-es szemcseméretig
- 3 mm-es szemcseméretig lekapart stukkó
- Hőszigetelő vakolatok
- Restaurációs vakolat
- Pórusbeton bevonat
- Kvarc műanyag
- Tetőbevonatok
- Tűzvédelmi bevonatok
- Ásványi tömítő iszapok
- Bitumenemulziók
- Páncélozó töltőanyag
- Folyékony faforgács tapéta
- szárnyazó habarcs
- Mesterséges műgyanta vakoló alap
- Mosó alapozó
- Töltőfesték, szintén szálas
- Rugalmas bevonat
- Akusztikai vakolat, műgyanta kötésű
- Töltőanyagok, műgyanta kötésű

Minden bevonóanyagoknak alkalmasnak kell lennie a gépi feldolgozásra. Lásd a feldolgozandó bevonóanyag termékadatlapját.

Más bevonóanyagokat csak a gyártóval vagy a felhordási technológiával foglalkozó szervizzel való egyeztetés után használjon.

MAGYARÁZÓ ÁBRA

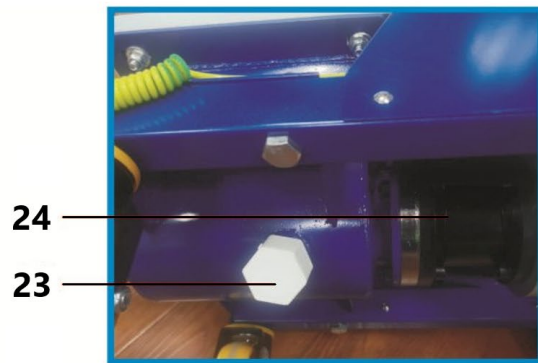
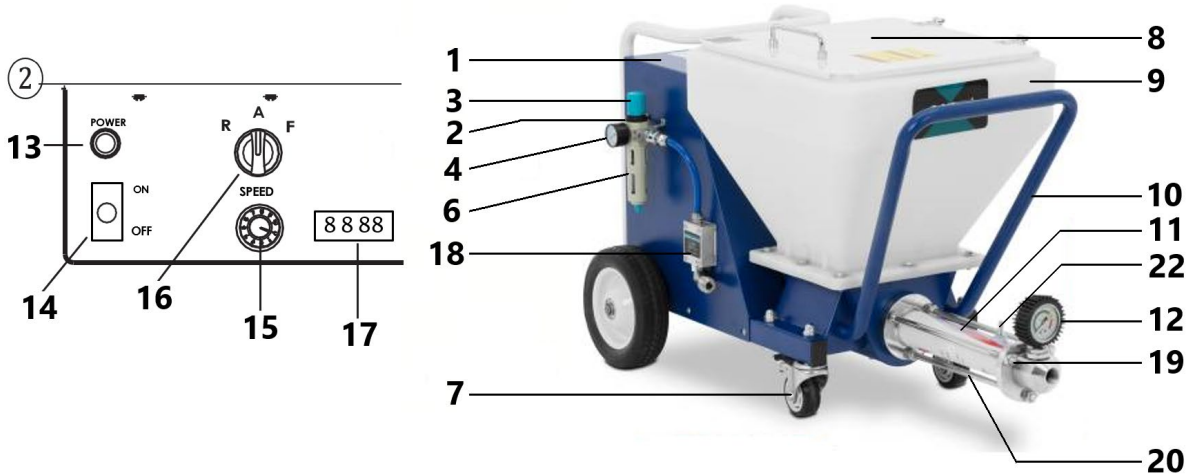

Tétel	A készülék leírása	Tétel	A készülék leírása
1	Vezérlőpanel	13	Tápjelző lámpa
2	Légbemenet	14	Be-/Kikapcsoló (ON/OFF)
3	Légnyomásszabályozó	15	Sebességkapcsoló
4	Levegőmérő	16	Kézi/automata kapcsoló
5	Motor	17	Sebességkijelző
6	Olaj-víz szeparátor	18	Pneumatikus érzékelő
7	Univerzális kerék	19	Kiürítő szelep teste
8	Porvédő	20	Rögzítő csavar
9	Receptacle	21	Tápkábel
10	Váz	22	Földelő vezeték klipsz
11	Csavaros szivattyútest	23	Leeresztő szelep
12	Nyomásmérő	24	Váltó

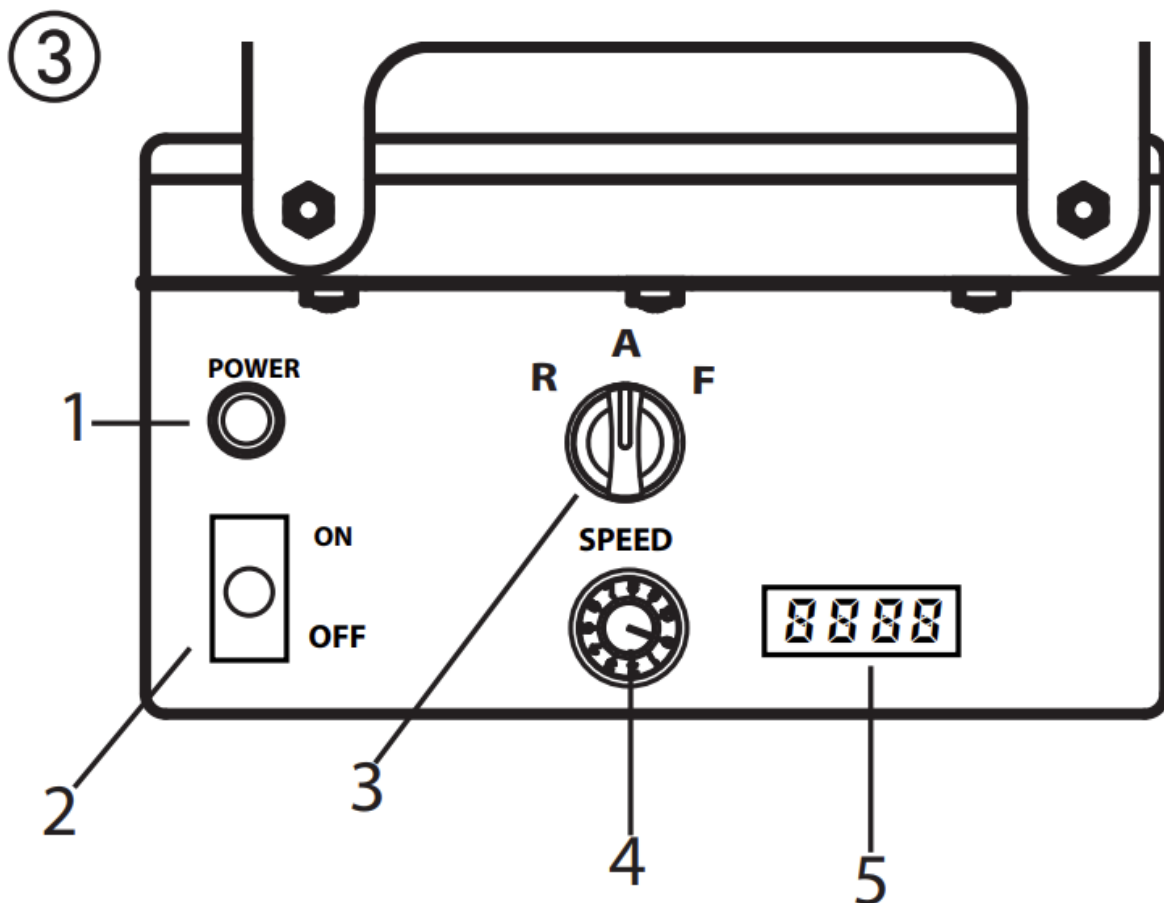

Működtető elemek és kijelzők a készüléken

- 1 - Működési fény (Teljesítmény)
- 2 - Hálózati kapcsoló
- 3 - Választó kapcsoló az üzemmódhoz
- 4 - Szállítási mennyiségvevő
- 5 - Sebességkijelző

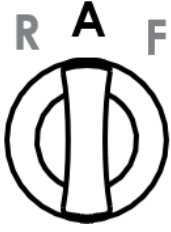

A szállítási mennyiség szabályozó (3. ábra, 1) a szállítási kapacitás 0-10-ig történő fokozatmentes szabályozására szolgál.

A választókapcsoló a következő üzemmódokat kínálja:

	<p>"AUTO" pozíció = automatikus Alapbeállítás az automatikus vezérléshez szórópisztoly</p>
	<p>"F" állás = kézi aktiválás Bekapcsolja a habarcsszóró gépet. Ez a beállítás szükséges a következőkhöz:</p> <ul style="list-style-type: none"> • a szivattyúegység szétszerelése <p>A pneumatikus lándzsa használata esetén ez a beállítás szükséges a következőkhöz is:</p> <ul style="list-style-type: none"> • a habarcs tömlő előöblítése az anyag csúszóképességének javítása érdekében • Tisztítás
	<p>"R" állás = hátrameneti fokozat</p> <p>Ez a beállítás szükséges a következőkhöz:</p> <ul style="list-style-type: none"> • a habarcs tömlőre nehezedő nyomás enyhítése • a szivattyúegység összeszerelése

A választókapcsoló használatának részletes magyarázata:

Ha a választókapcsoló "A" állásban van, és az automatikus szórópisztolyon lévő anyaglezárással be- és kikapcsolható.

Ha nincs felszerelve szórópisztoly (pl.: a szivattyúegység összeszerelése/ szétszerelése), a gépet az "F" kapcsolóállással kell bekapcsolni, és az "A" állással kell kikapcsolni.

Mivel a kompresszoron keresztül történő levegőellátást le kell kapcsolni a habarcs tömlő tisztításához, a pneumatikus lándzsát nem lehet az anyaglezárással vezérelni. Ebben az esetben tehát a gépet is az "F" állásban kell bekapcsolni.



Fontos: a választókapcsolón keresztüli vezérlés és az anyaglezárással egyformán kezelendő.

A gép bármikor átkapcsolható "A" állásból (anyaglezárással történő vezérlés) "F" állásba.

Ezért javasoljuk, hogy csak egy személy kezelje a gépet.

A működési lámpa (PIROS) jelzi, hogy a gép feszültség alatt van és készen áll.



A meghajtóegység működés közben felmelegszik. Ez normális, és nem a hibás működés jele.

Kompresszor (tartozék)

szívótérfogat 590 l/min

Megjegyzés: A kompresszort csak a mellékelt kezelési útmutató szerint üzemeltesse.

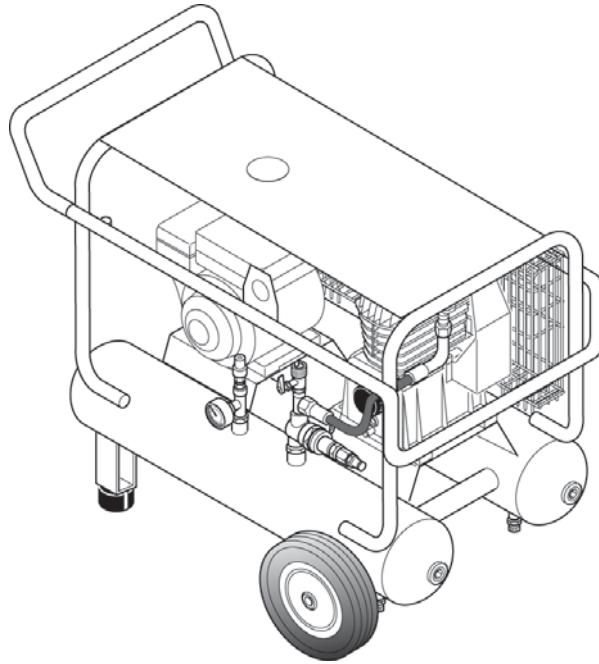

Habarcstömítő pneumatikus szórópisztolyhoz

- 1 - Anyagi kapcsolat habarcstömítő szórógép
- 2 - Porlasztólevegő-csatlakozás sűrített levegőellátás
- 3 - Anyagcsatlakozású szórópisztoly
- 4 - Habarcstömítő
- 5 - Porlasztólevegő-csatlakozó permetező lándzsa

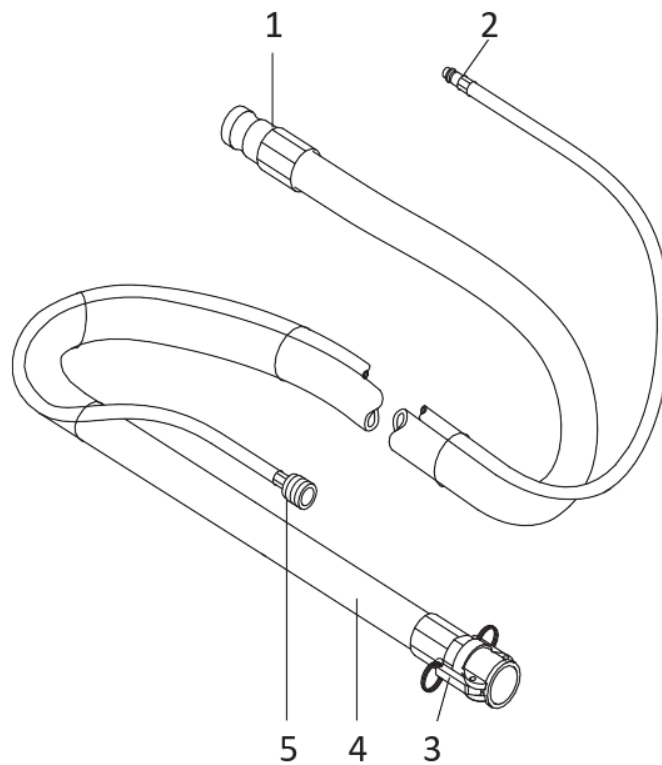

Permetező lándzsa

1 - Anyagcsatlakozás (a képen nem látható gyorscsatlakozó)

2 - Kombinált anyag- és légcsap:

3 - Textúrahegy:

A szórópisztolyban különböző textúrahegyek használhatók. A hegy mérete a bevonóanyag szemcseméretétől és a kívánt szórás képtől függ.

4 - Levegőáramlás szabályozó

5 - Porlasztási levegő csatlakozás

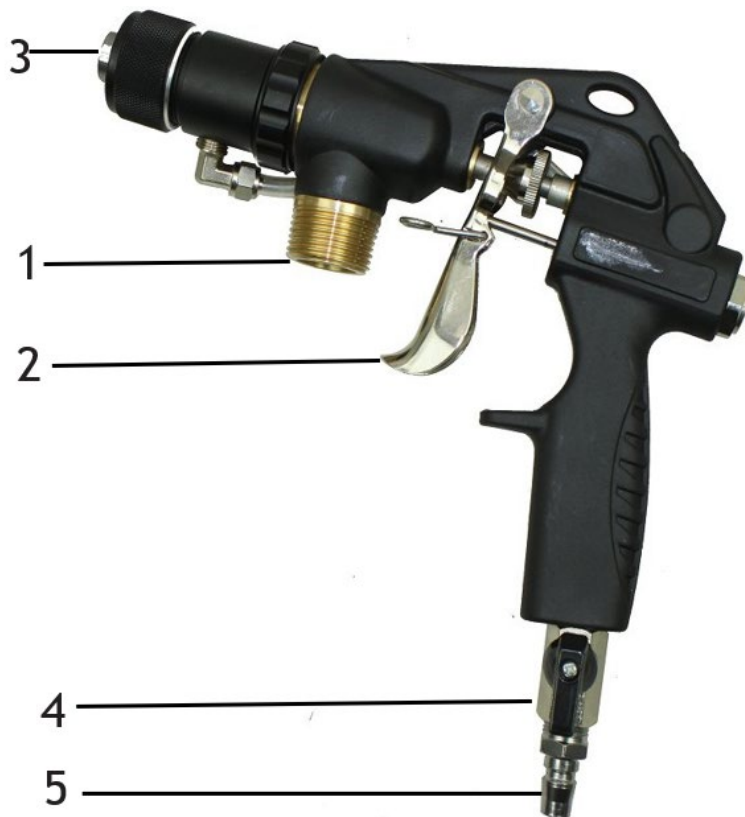

- Ellenőrizze, hogy a szivattyúegység szilárdan ül-e.
- Csatlakoztassa a habarcstömlőt (7. ábra, 1) és rögzítse a szorítókarokkal (7. ábra, 2).
- Csatlakoztassa a porlasztólevegő csatlakozóját a habarcstömlőjén elülső csatlakozójához a fogantyún, és a kompresszor légtömlőjét (tartozék) az olaj-víz elválasztó csatlakozójához.

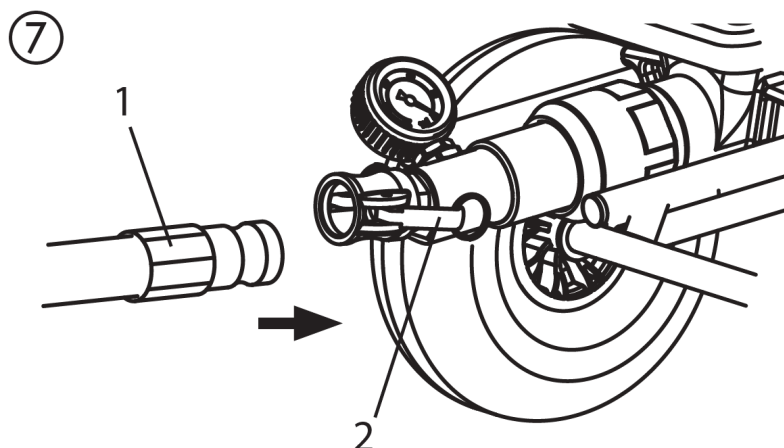

- Válassza ki az anyagnak megfelelő szórófejet:
A szórófej méretének legalább a szemcseméret háromszorosának kell lennie, pl. szemcseméret műgyanta vakolatok -> 3 mm A szórófej mérete -> 10 mm.

A habarcsszóró gép előkészítése

Ajánlott csúszóeszköz a habarcs tömlőhöz



A víz nem elegendő csúszóeszköz. Dugulásveszély!
Használjon cellulózpasztát (pl. metilán tapéтарasztó).

- Töltsön 2-3 liter cellulózpasztát a tartályba.
- csatlakoztassa a habarcsszóró gépet a hálózatra.
- A működési lámpa (1) jelzi az üzemkésziséget.



Kiszabaduló anyag okozta sérülésveszély. A bekapcsolás előtt mindig ellenőrizze, hogy a szórópisztolyon lévő anyagcsap zárva van-e. A munka leállításakor zárja be az anyagcsapot.

Öblítse ki a habarcsötmlőt (pneumatikus szórófej).

- Kapcsolja ki a kompresszort.



Ne hajlítsa meg a habarccsővet! Védje a sérülések ellen, például az áthajtás, valamint az éles tárgyak és élek ellen.

- Tartsa a permetező lándzsát egy üres vödör fölé.
- Állítsa a választókapcsolót "F" állásba.
- Nyissa ki az anyagcsapot a szórópisztolyon.
- Ha cellulózpaszta jön ki a hegyből, zárja el az anyagcsapot.
- Állítsa a választókapcsolót "A" állásba.
- Töltse a bevonóanyagot a tartályba.



Ásványi bevonatú anyagokkal csak félig töltsse meg a tartályt.

- Helyezze a permetező lándzsát ismét a vödör fölé.
- Állítsa a választókapcsolót "F" állásba.
- Nyissa ki az anyagcsapot a szórópisztolyon.
- Amint a bevonóanyag kilép a szórópisztolyból, zárja el az anyagcsapot.
- Állítsa a választókapcsolót "A" állásba.
- Kapcsolja be a kompresszort.
- A habarcsszóró gép most már tele van és készen áll.

A permetezési folyamat kezdete

- Nyissa ki a légáramlás-szabályozót és az anyagcsapot a szórópisztolyon.
- Állítsa be az anyagáramot a vezérlőegységen lévő adagolási mennyiségsszabályozóval, és a levegő mennyiségét a légáramlás-szabályozó beállításával állítsa be a kívánt szórás kép eléréséhez.

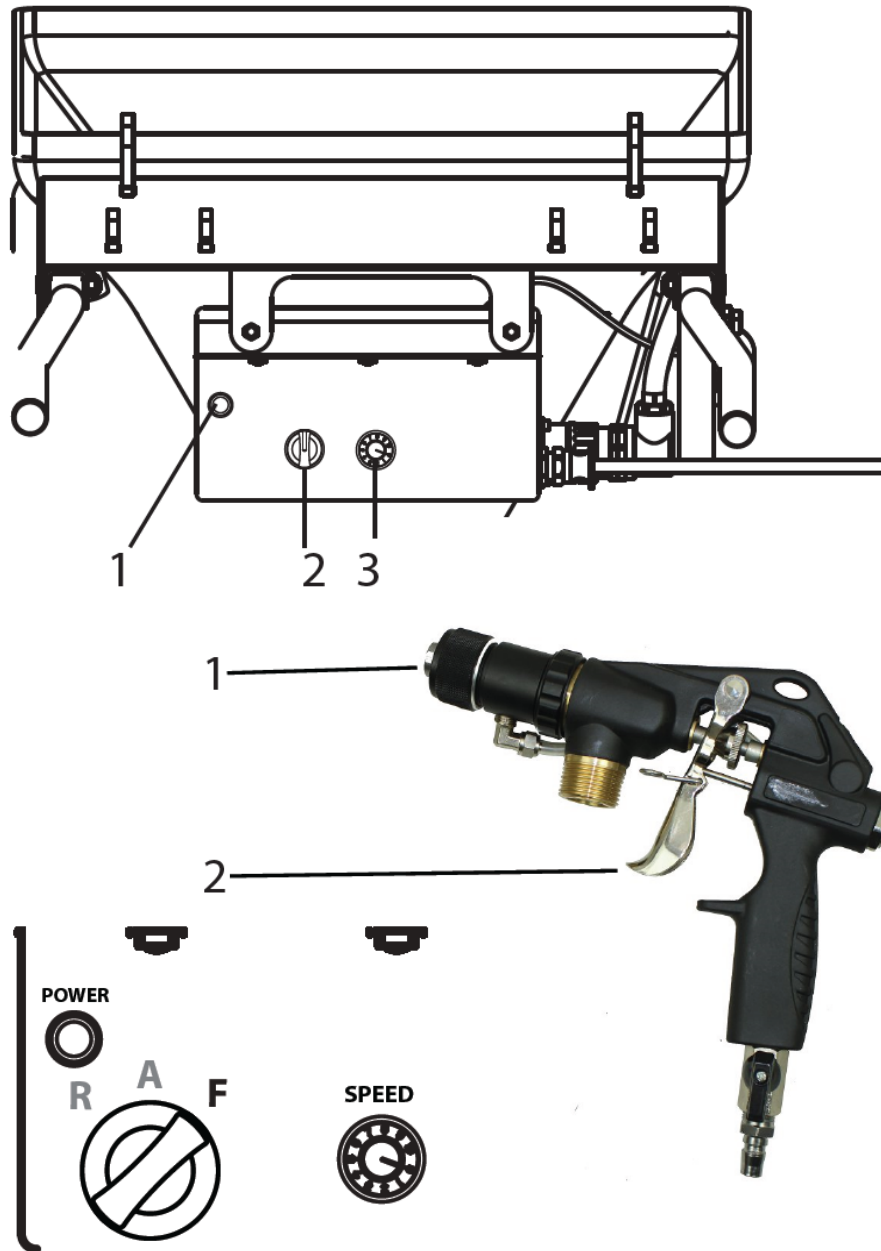

i Fontos: Ne hagyja, hogy a habarcsszóró gép kiszáradjon. Azonnal kapcsolja ki a készüléket, ha nem jön ki több anyag a hegyből, vagy ha a szóróvonal szabálytalanná válik. A probléma lehetséges okait és a hiba elhárításának módját a "Hibák elhárítása" című fejezetben találja.

i Megnövekedett anyagkopás. Ne használja az anyagcsapot az anyagmennyiség beállításához. Erre a célra a szállítási kötetvezérlőt kell használni.

A permetezési folyamat vége

- zárja el az anyagcsapot
- zárja be a légáramlás-szabályozót



A permetezési folyamat végén mindig zárja el az anyagcsapot.

ALKALMAZÁSI TECHNIKA

Permetezési technika

Permetezés közben tartsa a szórópisztolyt a tárgytól egyenesen, 30-60 cm-es távolságban. Ellenkező esetben a szórás kép egyenetlen lesz.

A szórás kép a bevonóanyagtól, a viszkozitástól, a hegymérettől, a szállító kapacitástól és a porlasztó levegő mennyiségétől függ.

Példák:

Finom textúra -> nagy mennyiségű porlasztó levegő

Durva textúra -> kis mennyiségű porlasztó levegő

Nagyobb szállítási kapacitás -> nagyobb mennyiségű porlasztó levegő

Próbálja ki a kívánt textúrát egy tesztfelületen.

A szórófej oldalsó határa nem lehet túl éles. A szórópisztoly és a tárgy közötti távolságot ennek megfelelően kell megválasztani.

A permetezési szélnek fokozatosnak kell lennie, hogy megkönnyítse a következő réteg átfedését.

Ha a szórópisztolyt a bevonandó felülettel párhuzamosan és 90°-os szögben mozgatjuk, a festékköd minimálisra csökken.

Megjegyzés:

Az éles szélű szemcsék és pigmentek a szivattyú, a habarcscső, az anyagcsap és a hegy nagymértékű kopását eredményezik.



Ha a habarcstömlőt állványzaton végzett munka közben használja, a legjobb, ha a tömlőt mindig az állványzat külső oldala mentén vezeti.

LEÁLLÍTÁS ÉS TISZTÍTÁS



Ne tisztítsa a habarcsszóró motorját és vezérlőegységét nedvesen. És semmiképpen se permetezze le a készüléket nagynyomású tisztítószerekkel vagy nagynyomású gőztisztítókkal. Vízbekötés okozta rövidzárlatok veszélye.

A habarcs tömlő tisztítása

- Pumpáljon, amíg a tartály ki nem ürül.



Fontos: Ne hagyja, hogy a habarcsszóró gép kiszáradjon. Azonnal kapcsolja ki a készüléket, ha nem jön ki több anyag a hegyből, vagy ha a szóróvonal szabálytalanúvá válik. A probléma lehetséges okait és a hiba elhárításának módját a "Hibák elhárítása" című fejezetben találja.

- Kapcsolja ki a habarcsszóró gépet és a kompresszort.
- zárja le a permetező lándzsán lévő anyagcsapot.
- Távolítsa el a textúrázó hegyet a szórópisztolyból, és tisztítsa meg.
- Tegyen vizet a tartályba, és tartsa a szórópisztolyt egy üres vödör fölé.

Fontos: Ne hagyja, hogy a habarcsszóró gép kiszáradjon. A tisztítási folyamat során ügyeljen arra, hogy a tartályban elegendő víz legyen.

- Állítsa a szállítási hangerőszabályozót "5" értékre.
- A pneumatikus lándzsát használva állítsa a választókapcsolót "A" állásba.



A habarcstömlő NEM lehet nyomás alatt.

Ha szükséges, állítsa a választókapcsolót rövid időre "R" (hátramenet) állásba.

Figyelje a manométert --> 0 bar. Viseljen védőszemüveget.

- Válassza le a habarcstömlőt a szivattyúegységről.
- Válassza le a szórópisztolyt a habarcscsőről.
- Helyezze be a tisztítógolyót a habarcstömlőbe, és csatlakoztassa vissza a habarcstömlőt.
- Állítsa a választókapcsolót "F" állásba.
- Néhány másodperc múlva a tisztítógolyó kilép a szórópisztolyból.
- A feldolgozott bevonatanyagtól függően a tisztítási folyamatot 3-4 alkalommal ismételje meg.



A habarcstömlő NEM lehet nyomás alatt.

Szükség esetén állítsa a választókapcsolót rövid időre "R" (hátramenet) állásba.

Figyelje a manométert --> 0 bar. Viseljen védőszemüveget.

- Állítsa a választókapcsolót "A" állásba.
- Válassza le a habarcstömlőt a szivattyúegységről.

A készülék tisztítása és az állórész cseréje

- Tiszta habarcsszóró gép.
Ehhez szivattyúzza át a grafitszivattyú csúszásgátlót vagy mosogatószerrel kevert vizet a szivattyún keresztül.

Szétszerelés



A habarcsszóró gépet nyomásmentesíteni kell.

Ha szükséges, állítsa a választókapcsolót rövid időre "R" (hátramenet) állásba.

Figyelje a manométert --> 0 bar.

Viseljen védőszemüveget.



Távolítsa el a távirányítót és a külső vezérlőket. A szivattyúegységet csak a gépet kezelő személy távolíthatja el.

- Állítsa a választókapcsolót (1) "A" állásba, és állítsa a szállítási hangerőszabályozót (2) "0" állásba.
- Lazítsa meg a szivattyúcső csatlakozóanyáját a speciális csőkulccsal (kb. egy negyed fordulat).
- Nyomja előre a szorítókart (3) a reteszelés feloldásához.
- Akassza ki a kampókat (4), és hajtsa őket oldalra.
- Állítsa a szállítási hangerőszabályozót (2) 1 vagy 2 értékre.
- Egyik kezével tartsa a tartályt. Állítsa a választókapcsolót "F" állásba. Amint a szivattyúegység (5) kioldott, állítsa a választókapcsolót "A" állásba, és vegye ki a szivattyúegységet.

- Húzza ki a hálózati csatlakozót.
- Lazítsa/csavarja ki a szivattyúcsövet (6) a szivattyúegységből (5) a mellékelt speciális kulcs segítségével.
- Vegye ki az állórészt (7) a szivattyúcsóból.

A szivattyúegység tisztítása

- Tisztítsa meg a szivattyúegységet (5) egy vízszugárral és egy megfelelő üvegkefével.
- Tisztítsa meg a tartályt (8) egy vízszugárral és egy megfelelő kefével.
- Tisztítsa meg a védőrácsot radiátorkefével.
- A rotor (9), az állórész (7) és a szivattyúcső (6) is alaposan tisztítsa meg vízzel és szükség esetén kefével.
- Tisztítsa meg a lapos tömítést (10).
- Ezután permetezze be a forgórészt (9) és az állórészt (7) egy megfelelő szivattyú kenőanyaggal.
- Tartsa tisztán a szivattyúház és a szivattyúcső menetét, hogy elkerülje a szivárgást az összeszerelés után.

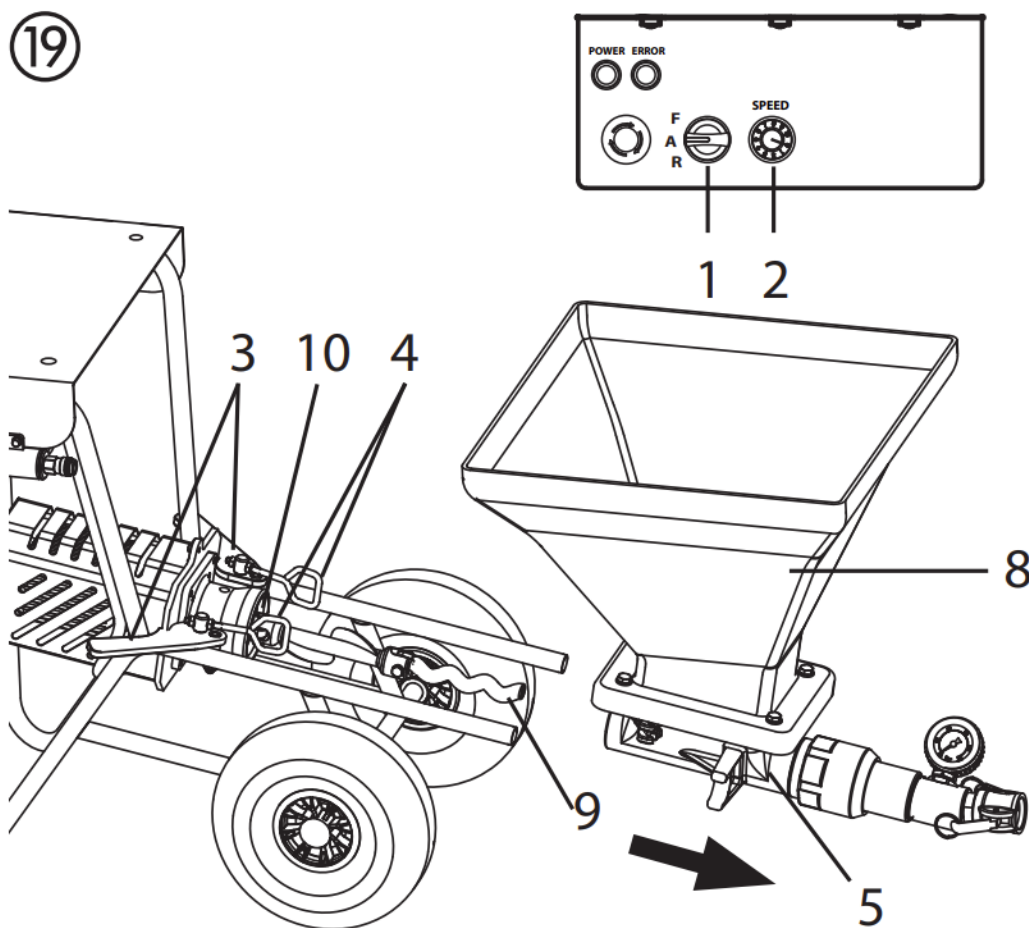

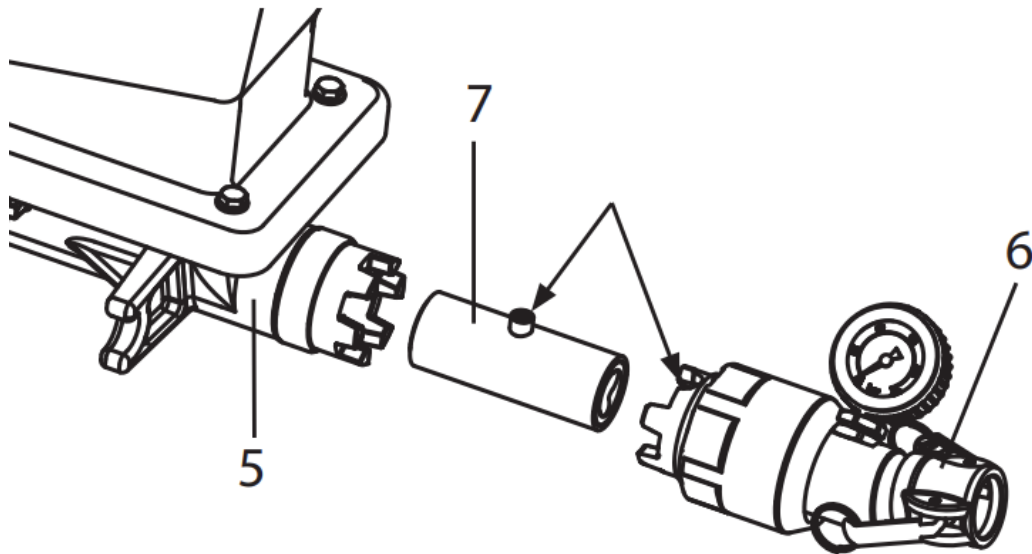

Éltartó

- Helyezze be az állórészt (7) a szivattyúcsőbe (6) úgy, hogy a tengely a legnagyobb mélyedésbe kerüljön.
- A speciális kulcs segítségével csavarja vissza a szivattyúcsövet a szivattyúegységre (5).

A szórópisztoly tisztítása

- Tisztítsa meg a textúrahegyet.
- Tisztítóútkkal tisztítsa meg a textúrahegy légnyílásait.
- Tisztítsa meg és kenje be az O-gyűrűt (20. ábra, 1).
- Tisztítsa meg a szórópisztolyt és az anyagcsövet belülről egy palackkefével (0342 329).
- Minden menetet alaposan tisztítson meg.
- Öblítse ki a szórópisztolyt tiszta vízzel. Nyissa ki és zárja be háromszor az anyagcsapot, miközben ezt teszi.

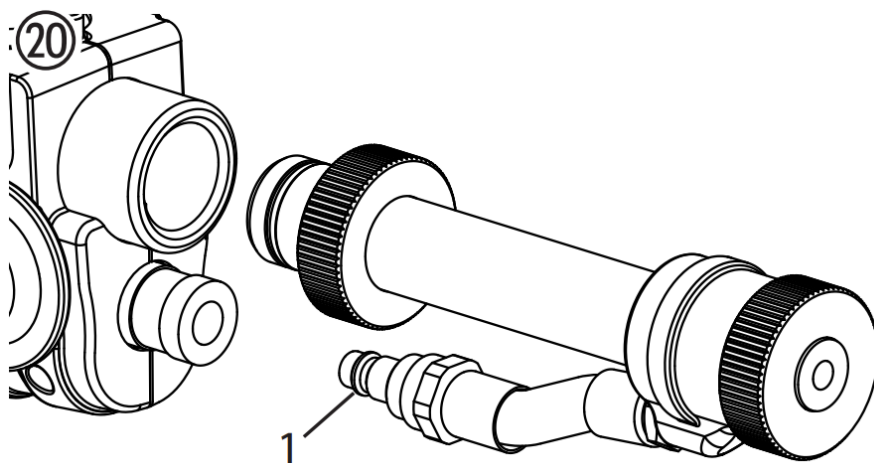

KARBANTARTÁS



FIGYELEM! A gépet minden munka és karbantartási munka előtt feltétlenül áramtalanítani kell a dugó kihúzásával. Ellenkező esetben fennáll a rövidzárlat veszélye! A javításokat csak szakképzett, megfelelő képzettséggel és tapasztalattal rendelkező személyzet végezheti. A készüléket minden javítás után szakképzett villanszerelőnek kell tesztelnie.

A habarcsszóró gépet úgy tervezték, hogy minimális gondozást és karbantartást igényeljen. A következő munkálatokat azonban el kell végezni, és az alkatrészeket rendszeresen ellenőrizni kell:

Mechanikai karbantartás

- Tartsa tisztán a szivattyúcső és a szivattyúház menetét, és adott esetben tömítse le.
- Ellenőrizze a tömítések szivárgását az összes csatlakozónál és az összekötő daraboknál. Adott esetben cserélje ki az elhasználódott tömítéseket.
- Minden használat előtt ellenőrizze a következőket a sérülések szempontjából:
 - Habarcs tömlő
 - Tápkábel
 - Vezérlőegység
 - Távírányító csatlakozókábel (ha van)

Elektromos karbantartás

Az elektromos meghajtást és a szellőzőnyílásokat mindig tisztán kell tartani, és nem szabad vízzel tisztítani. Rövidzárlatok veszélye.

Hosszú használaton kívüli időszakok

Ha a habarcsszóró gépet hosszabb ideig nem használják, akkor alaposan meg kell tisztítani és meg kell védeni a korrózió ellen.



Vegye ki az állórészt a szivattyúegységből, ügyelve arra, hogy az ne tudjon a forgórészhez rögzülni.

Rotorcsere (21. ábra)

- Lazítsa meg a rögzítőcsavart (1), és vegye ki a régi rotor (2).
- Szerelje fel az új rotorokat új rögzítőcsavarral.
- Ragassza be a rögzítőcsavart Loctite 243-mal.



Megjegyzés: csak a Loctite 243-at használja.

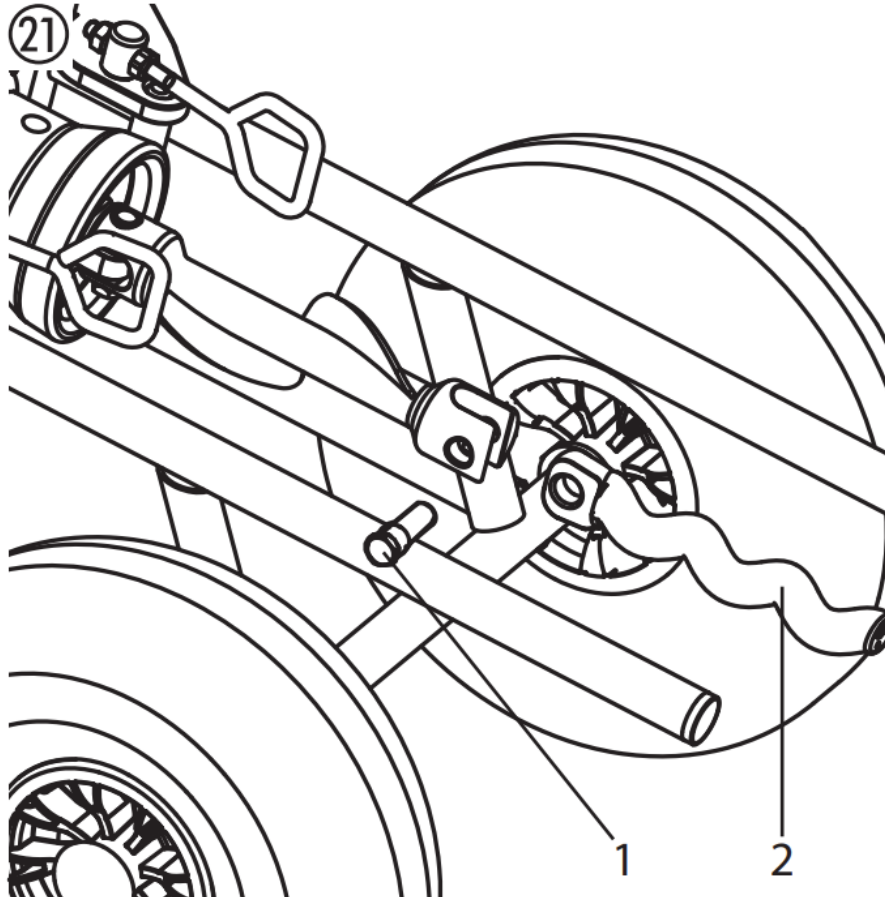

A HIBÁK KIKÜSZÖBÖLÉSE

Üzemzavar	Lehetséges ok	Kiküszöbölés
A habarcsszóró gép nem működik.	A szállítási kötetvezérlő "0" értékre van állítva Nem csatlakoztatott vagy sérült tömlő	A szállítási mennyiség növelése Ellenőrizze a vezérlőtömlőt
A habarcsszóró gép nem működik.	Hiányzik a tápegység.	Dugja be a hálózati csatlakozót. Ellenőrizze a tápkábel sérülését, és szükség esetén cserélje ki. Ellenőrizze a tápegységet
A habarcsszóró gép nem működik.	A habarcsszóró gép túlterhelt/ túlmelegedett.	Zárja el az anyagcsapot és húzza ki a hálózati dugót. Körülbelül 5 perc elteltével kapcsolja be újra a habarcsszóró gépet.
A habarcsszóró gép nem forgathatja a rotorját	A rotor beragadt az állórészbe. A szivattyú nem volt kenve a szivattyú csúszóeszközzel.	Állítsa a választókapcsolót felváltva rövid időre "F" (előre) - "R" (hátra) állásba. Ha a probléma nem oldható meg, forduljon az ügyfélszolgálathoz.
A habarcsszóró gép nyomást épít fel a habarcstömlőben. A bevonóanyag azonban nem jut el a szórópisztolyhoz.	Bevonóanyag "dugó" a habarcstömlőben. Cellulózpasztával nem előöblített habarcstömlő.	Nyomásmentesítse a habarcstömlőt - állítsa a választókapcsolót "R" (hátramenet) állásba. Pumpálja vissza a bevonóanyagot a tartályba.  A habarcstömlő NEM lehet nyomás alatt. Figyelje a manométert --> 0 bar. Viseljen védőszemüveget. Csatlakoztassa le a habarcstömlőt, és öblítse le a vízszugárral. A dugó eltávolítása után töltsen a cellulózpasztát a habarcscsőbe. Csatlakoztassa vissza az aknavető tömlőt.

Üzemzavar	Lehetséges ok	Kiküszöbölés
<p>A bevonóanyag hirtelen nem kerül ki a permetezés során.</p>	<p>A textúrahegy eltömődött a bevonóanyagban lévő szennyeződés miatt, vagy mert a szemcseméret túl nagy.</p> <p>Túl kicsi a textúrahegy.</p> <p>Bevonóanyag "dugó" a habarcs tömlőben. Cellulózpasztával nem előöblített habarcs tömlő.</p> <p>Nincs bevonóanyag a tartályban. A szivattyú beszívta a levegőt.</p>	<p>Kapcsolja ki a habarcsszóró gépet. zárja el az anyagcsapot a szórópisztolyon. Távolítsa el a textúrahegyet, és tisztítsa meg.</p> <p>Válasszon egy nagyobb textúrahegyet. Ökölszabály: Szemcseméret x 3 --> csúcsméret</p> <p>Nyomásmentesítse a habarcs tömlőt - állítsa a választókapcsolót "R" (hátramenet) állásba. Pumpálja vissza a bevonóanyagot a tartályba.</p> <p> A habarcs tömlő NEM lehet nyomás alatt. Figyelje a manométert --> 0 bar. Viseljen védőszemüveget.</p> <p>Csatlakoztassa le a habarcsot, és öblítse le a víz sugárral. A dugó eltávolítása után töltsön a cellulózpasztát a habarcs csőbe. Csatlakoztassa vissza az aknavető tömlőt.</p> <p>Töltsön újra a tartályt bevonóanyaggal, és pumpálja körbe, amíg a bevonóanyag buborékok nélkül ki nem lép. Figyelem! Mindig töltsön fel elegendő bevonóanyagot. Ne hagyja, hogy a szivattyú kiszáradjon. A szivattyú túlmelegszik, ami a "dugók" veszélyét eredményezi.</p>
<p>A szórás kép nem tiszta és egyenletes.</p>	<p>A textúra csúcsában lévő légcSATORNÁK részben bevonóanyaggal vannak lezárva.</p> <p>Helytelenül beállított légmennyiség.</p> <p>Rossz habarcsszórás gép tisztítása</p>	<p>Kapcsolja ki a habarcsszóró gépet. zárja el az anyagcsapot a szórópisztolyon. Távolítsa el a textúrahegyet. Tisztítsa meg a textúrahegy légcSATORNÁIT.</p> <p>Változtassa meg a levegő mennyiség beállítását.</p> <p>Alaposan tisztítsa meg a habarcsszóró gépet</p>

	<p>Nincs bevonóanyag a tartályban. A szivattyú beszívta a levegőt.</p>	<p>Töltse újra a tartályt bevonóanyaggal, és pumpálja körbe, amíg a bevonóanyag buborékok nélkül ki nem lép. Figyelem! Mindig töltsön fel elegendő bevonóanyagot. Ne hagyja, hogy a szivattyú kiszáradjon. A szivattyú túlmelegszik, ami a "dugók" veszélyét eredményezi.</p>
--	--	---

Üzemzavar	Lehetséges ok	Kiküszöbölés
<p>A nyomás a manométeren több mint 40 barra emelkedik.</p>	<p>A bevonóanyag viszkozitása túl magas. Túl kicsi a mozsárcső átmérője. A mozsárcső túl hosszú. Bevonóanyag "dugó" a habarcs tömlőben. Cellulózpasztával nem előöblített habarcs tömlő.</p>	<p>Hígítsa fel a bevonóanyagot. Használjon nagyobb átmérőjű habarcs tömlőt. Használjon rövidebb habarcs tömlőt. Nyomásmentesítse a habarcs tömlőt - állítsa a választókapcsolót "R" (hátramenet) állásba. Pumpálja vissza a bevonóanyagot a tartályba.  A habarcs tömlő NEM lehet nyomás alatt. Figyelje a manométert --> 0 bar. Viseljen védőszemüveget. Csatlakoztassa le a habarcsot, és öblítse le a víz sugárral. A dugó eltávolítása után töltsen a cellulózpasztát a habarcs csőbe. Csatlakoztassa vissza az aknavető tömlőt.</p>
<p>A habarcsszóró gép nem pumpál elég bevonóanyagot.</p>	<p>Túl alacsonyan kiválasztott szállítási kapacitás. Túl kicsi a mozsárcső átmérője. Az állórész kopott. Túl kicsi a textúrahegy. Túl alacsonyan kiválasztott szállítási kapacitás. Túl kicsi a mozsárcső átmérője. Az állórész kopott. Túl kicsi a textúrahegy.</p>	<p>Állítsa magasabbra a hangerő szabályzót. Használjon nagyobb átmérőjű habarcs tömlőt. Szereljen fel egy új állórészt, szükség esetén egy új forgórész is. Figyelem! A szivattyú csúszó eszközeire permetezni. Válasszon egy nagyobb textúrahegyet. Ökölszabály: Szemcseméret x 3 -> csúcs méret</p>
<p>A bevonóanyag az ellenőrző nyíláson (1) keresztül távozik.</p>	<p>A szivattyúegység és a meghajtóegység között tömítő tengelytömítés</p>	<p>Azonnal hagyja abba a munkát, mert ellenkező esetben bevonóanyag kerülhet a meghajtóba, és hibát</p>

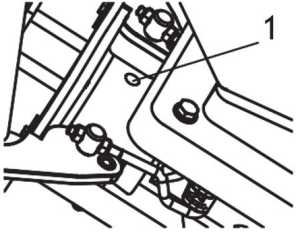
	<p>elkopott.</p>	<p>okozhat. Tisztítsa meg a gépet, és lépjen kapcsolatba az ügyfélszolgálattal.</p>
---	------------------	---

Ha a hibát nem a fent említett hibák egyike okozza, akkor a hibát az ügyfélszolgálattal hárítsa el.

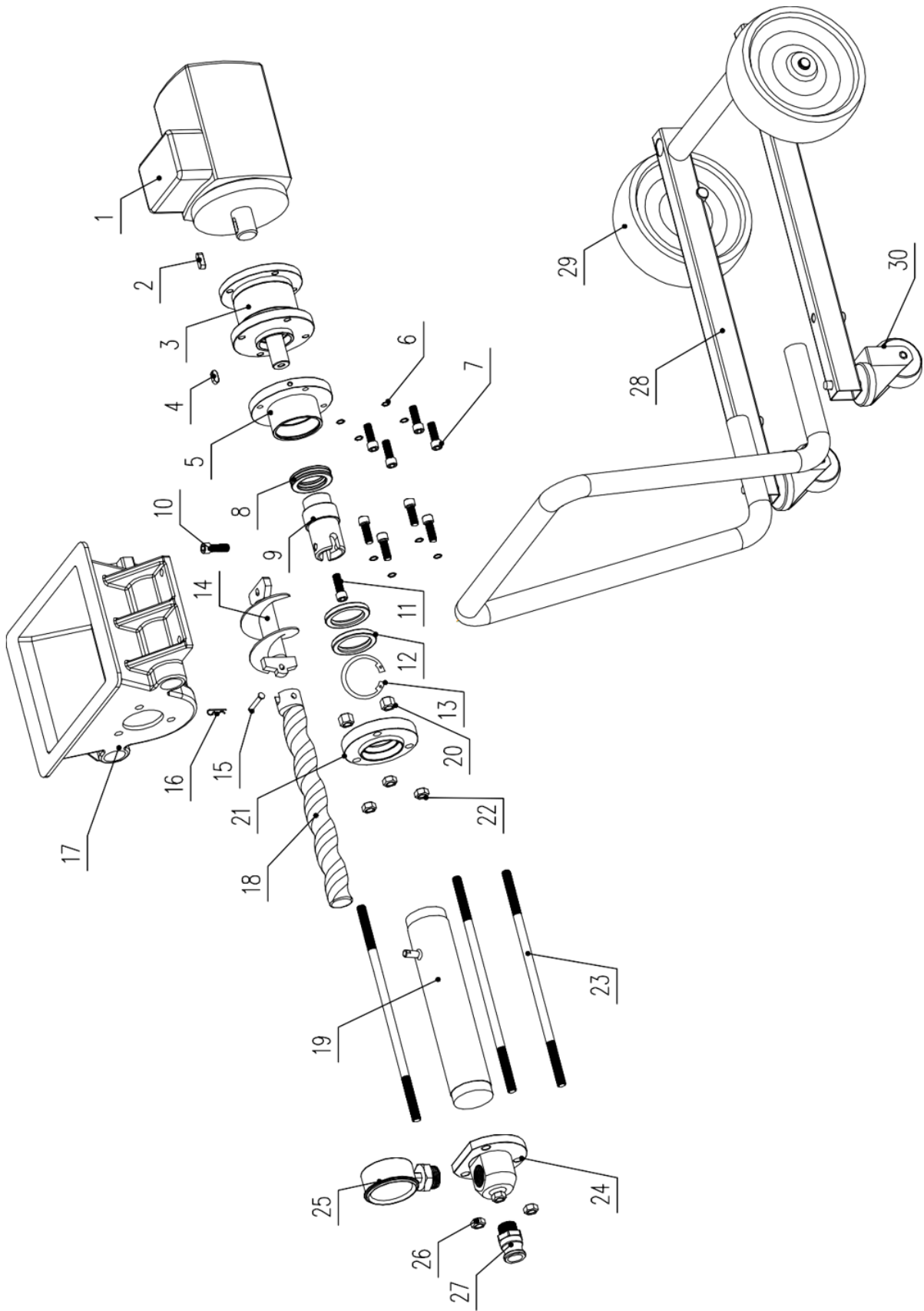

Tétel	A készülék leírása	Mennyisé g	Tétel	A készülék leírása	Mennyisé g
1	Motor	1	16	R-alakú csat	1
2	Dugó	1	17	Receptacle	1
3	Váltó	1	18	Forgórész	1
4	Dugó	1	19	Státor	1
5	Kimeneti karima	1	20	Csiga	3
6	Rugós alátét	4	21	Hátsó karima, állórész	1
7	Csiga	4	22	Rögzítő csavar	3
8	Csapágy	1	23	Hosszú csavar	3
9	Kimeneti tengely	1	24	Kimeneti blokk	1
10	Blokkolócsavar	1	25	Nyomásmérő	1
11	Csiga	1	26	Rögzítő csavar	3
12	Olajtömítés	2	27	Kimeneti csatlakozó	1
13	Nehezék	1	28	Váz	1
14	Adagoló tengely	1	29	Kerék	2
15	Dugó	1	30	Univerzális kerék	2



Bemærk at denne brugervejledning er maskinoversat. Skønt der er blevet gjort en stor arbejdsindsats for at få oversættelserne så præcise som muligt, er ingen maskineoversættelser perfekte, og er heller ikke ment som erstatning for en menneskelig oversættelse. Den officielle brugervejledning er den engelske version. Vi hæfter ikke juridisk for misforståelser som følge af maskinelle fejlversættelser. Såfremt der opstår tvivl om meningen, henviser vi til den engelske brugsanvisning da dette er den officielle version.

TEKNISKE DATA

Parameterbeskrivelse	Parameterværdi	
Produktnavn	Pudsemaskine	
Model	MSW-PU-20	MSW-PU-30
Nominel spænding [V~] / frekvens [Hz]	230 / 50	230 / 50
Nominel effekt[W]	2200	2800
Arbejdstryk [bar]	20	30
Maksimalt arbejdstryk [psi]	290	435
Beskyttelse mod overophedning af motoren	ja	ja
Isoleringsklasse	F	F
Rotationshastighed [rpm]	Motor: 0 - 2500; Spiral: 0 - 160	Motor: 0 - 2500; Spiral: 0 - 160
IEC-beskyttelsesklasse	I	I
Beskyttelse af karakteren	IP54	IP54
En enheds arbejdscyklus	S1 - ???	S1 - ???
Flowhastighed [l/min]	15	18
Maksimal kornstørrelse [mm]	3	3
Lufttryk [bar]	10	10
Maksimal kapacitet [l]	40	40
Mål [Bredde x Dybde x Højde; mm]	96 x 53 x 88	102 x 49 x 63
Vægt [kg]	50	60,7

Læs og opbevar denne manual omhyggeligt, før du forsøger at samle, installere, betjene eller vedligeholde det beskrevne produkt. Beskyt dig selv og andre ved at følge alle sikkerhedsanvisninger. Manglende overholdelse af instruktionerne kan resultere i personskade og/eller materielle skader! Gem instruktionen til senere brug.

Advarsel!

Mørtelsprøjtmaskiner udvikler høje sprøjtetryk.



OBS - fare for personskade!

- 1) Stik aldrig fingrene eller hånden ind i sprøjtestrålen!
Ret aldrig sprøjtelansen mod dig selv eller andre personer! Belægningsmaterialer er ætsende eller irriterende!
Beskyt din hud og dine øjne!
- 2) Følgende punkter skal overholdes i overensstemmelse med betjeningsvejledningen før hver opstart:
 - a. Overhold de tilladte tryk.
 - b. Tjek alle tilslutningsdele for lækager.

- 3) Anvisninger for regelmæssig rengøring og vedligeholdelse af maskinen skal følges nøje. Overhold følgende punkt før ethvert arbejde på maskinen og ved hver arbejdspause:
- Overhold hærdningstiden for belægningsmaterialet.
 - Tag trykket af sprøjtelansen og mørtelslangen.
 - Sluk for sugepumpen.

SIKKERHEDSFORSKRIFTER

Følgende kilder er blot et udpluk af dem, der indeholder sikkerhedskrav til mørteltransportører:

a) EN 12001:2003, Transport-, sprøjte- og udlægningsmaskiner til beton og mørtel - Sikkerhedskrav.

Alle gældende lokale sikkerhedsforskrifter skal overholdes.

Følgende specifikationer skal især overholdes for at håndtere mørtelsprøjtemaskiner sikkert:

Brug af mørtelsprøjtemaskinen

Mørtelsprøjtemaskinen må kun bruges til at behandle de beskrevne belægningsmaterialer.

Enhver anden brug er ikke tilladt.

Korrekt brug omfatter også overholdelse af betjeningsvejledningen og overholdelse af inspektions- og vedligeholdelsesbetingelserne. Hav altid betjeningsvejledningen ved hånden, når du bruger mørtelsprøjtemaskinen.

Brug kun mærkede mørtelslanger med et driftstryk på mindst 40 bar.

Mørtelsprøjtemaskinen er udelukkende beregnet til kommerciel brug af fagfolk.

Beskyttelse af personer

For at beskytte øjne, hud og åndedrætsorganer: Brug sikkerhedsbriller, beskyttelsestøj, handsker, brug eventuelt beskyttende hudcreme og åndedrætsværn. Afkobl ikke mørtelslangen, så længe den er under tryk. Hold øje med manometeret! Brug sikkerhedsbriller! Ret ikke sprøjtelansen mod personer!

Brug høreværn for at beskytte dine ører.

Brug sikkerhedssko, når du transporterer maskinen eller arbejder med den.

Personer, der ikke skal hjælpe med at installere, samle eller betjene maskinen, skal holde sig væk fra maskinen.

Åndedrætsmasker

Stil en åndedrætsmaske til rådighed for processoren for at beskytte mod mineralstøv.

Tilslutning til lysnettet kun via et særligt forsyningspunkt, f.eks. via en fordelingstavle til byggepladser, med fejlstrømsbeskyttelsesanordning med INF ≤ 30 mA.

Undgå at tilsmudse stikket til fjernbetjeningen på kontrolenheden.



Risiko for personskade fra udstrømmende materiale. Før du tænder, skal du altid kontrollere, at materialehanen på sprøjtelansen er lukket. Luk materialehanen, når du stopper arbejdet.



Brug aldrig mørtelsprøjtemaskinen, hvis rotoren er blottet, eller hvis beholderen er fjernet.

Ræk ikke ind i rotoren, når den er i bevægelse. Risiko for knusning. Pas på, hvis du har langt hår. Brug kun tætsiddende tøj på arbejdet.

**Stik ikke genstande eller kropsdele ind gennem beskyttelsesgitteret.
Risiko for knusning, når håndtagene foldes ind, pumpeenheden samles og mørtelslangen tilsluttes.**

Rengøring og vedligeholdelse

Afkobl aldrig morterslangen, og skil aldrig maskinen ad, når den er under tryk. Noter trykaflysningen på manometeret.

Ved vedligeholdelsesarbejde skal man altid slukke for tjæresprøjten, trække stikket ud og sikre, at det ikke kan sættes i igen ved en fejltagelse.

Sprøjt ikke mørtelsprøjtemaskinens motor og styreenhed ned med en vandstråle, højtryksrenser eller højtryksdamprenser. Fare for kortslutning på grund af vandindtrængning.

Elektrisk udstyr

Arbejde på maskinens elektriske udstyr må kun udføres af en kvalificeret elektriker. Det elektriske udstyr skal kontrolleres regelmæssigt. Fjern fejl som løse forbindelser eller brændte kabler.

Hold etiketten på mørtelsprøjtemaskinen ren og læselig.



Fare for personskade på grund af utæt højtryksslange. Slitage og forbindelser samt brug, der ikke er hensigtsmæssig i forhold til apparatets formål, kan medføre, at der dannes lækager i mørtelslangen. Væske kan sprøjtes ind i huden gennem en lækage.

Mørtelslange

- Mørtelslanger skal kontrolleres grundigt, før de tages i brug.
- Udskift straks en beskadiget mørtelslange. Reparer aldrig selv defekte mørtelslanger!
- Undgå skarpe bøjninger og folder: Den mindste bøjningsradius er ca. 80 cm.
- Kør ikke hen over mørtelslangen. Beskyt mod skarpe genstande og kanter.
- Træk aldrig i mørtelslangen for at flytte apparatet. Drej ikke morterslangen.
- Læg mørtelslangen på en måde, så man ikke kan snuble over den.



Brug kun originale slanger for at sikre funktionalitet, sikkerhed og holdbarhed.



Risikoen for skader stiger med mørtelslangens alder.
DP anbefaler at udskifte mørtelslanger efter 6 år.

ARBEJDE MED MØRTELSPRØJTEMASKINEN

Sugepumpen er beregnet til at bruge og behandle færdigblandede mineralske belægningsmaterialer.

Maskinen er ikke beregnet til at blive brugt som rengøringsapparat.

Mørtelsprøjtemaskinens funktion

Belægningsmaterialet tilføres ved hjælp af beholderen. Spiraltransportøren fører belægningsmaterialet til den excentriske skruepumpe. Sugeeffekten får belægningsmaterialet til at trænge ind i den excentriske skruepumpe. Denne pumpe opbygger det nødvendige tryk til transport gennem mørtelslangen. Den trykluft, der kræves til forstøvning, tilføres ved sprøjtelansen. Mørtelsprøjtemaskinen kan tændes og slukkes ved hjælp af den elektriske kontrol. Dette kan også bruges til at kontrollere leveringsvolumen.

Et blødt, jævnt sprøjtemønster kan opnås ved hjælp af den jævnt regulerede transportkapacitet af belægningsmaterialet.

Bearbejdelige belægningsmaterialer

- Bindemiddel til kompositsystemer til varmesisolering (systemer med mineralsk og kunstig harpiks)
- Kunstharpiksplaster op til 3 mm granulatstørrelse
- Silikatpuds op til 3 mm granulatstørrelse
- Silikoneplastre op til 3 mm granulatstørrelse
- Mineralske slutlag op til 3 mm granulatstørrelse
- Lette pudsesystemer op til 3 mm granulatstørrelse
- Skrabet stuk op til 3 mm granulatstørrelse
- Varmeisolerende puds
- Puds til restaurering
- Porøs betonbelægning
- Kvartspplast
- Tagbelægninger
- Brandbeskyttende belægninger
- Mineralsk forseglingssslam
- Bitumen-emulsioner
- Fyldstof til pansring
- Flydende vægpapir af træspåner
- mørtel til fugning af vinduer
- Pudseunderlag af kunstharpiks
- Vaskeprimer
- Fyldfarve, også fiberholdig
- Elastisk belægning
- Akustisk gips, bundet med kunstharpiks
- Fyldstoffer, bundet med kunstig harpiks

Alle belægningsmaterialer skal være egnede til maskinel bearbejdning. Se produktdatabladet for det belægningsmateriale, der skal behandles.

Brug kun andre belægningsmaterialer efter aftale med producenten eller den påføringstekniske service.

FORKLARENDE DIAGRAM

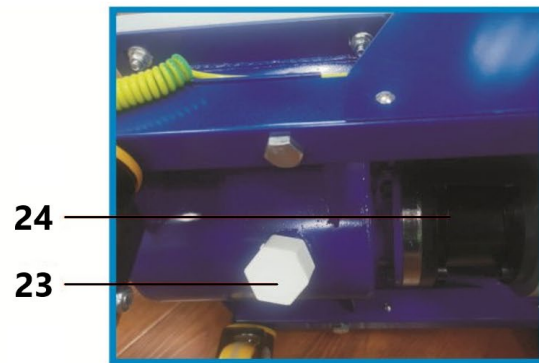
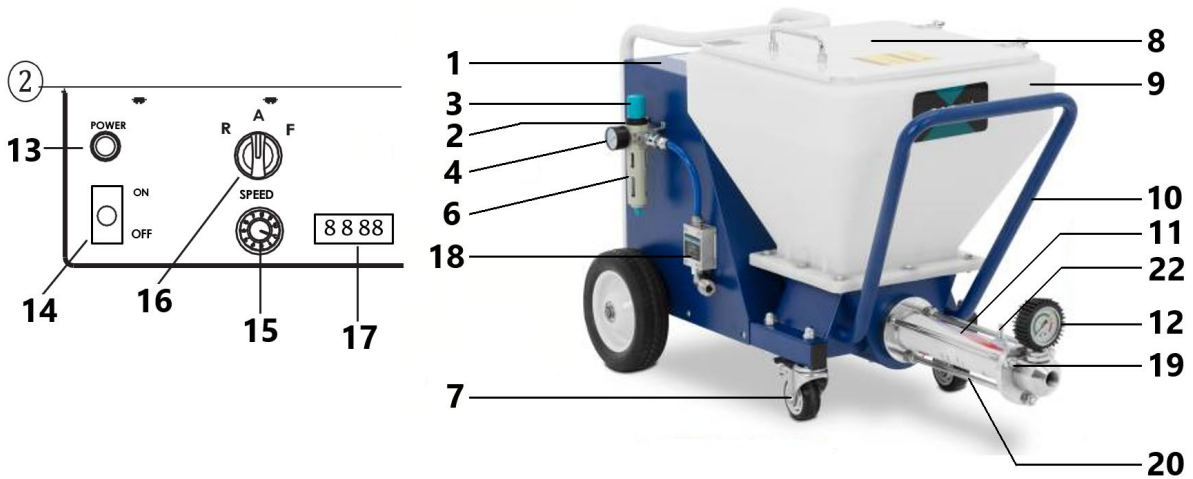

Element	Beskrivelse af apparatet	Element	Beskrivelse af apparatet
1	Kontrolpanel	13	Strømindikatorlys
2	Luftindløb	14	Tænd/sluk-knap (ON/OFF)
3	Luftryksregulator	15	Hastighedskontakt
4	Luftmåler	16	Manuel/automatisk kontakt
5	Motor	17	Hastighedsdisplay
6	Olie-vand-udskiller	18	Pneumatisk sensor
7	Universalhjul	19	Udløbsventilens krop
8	Støvomslag	20	Fastgørelsesskrue
9	Beholder	21	Strømkabel
10	Ramme	22	Klemme til jordforbindelse
11	Skruepumpehus	23	Aftapningsventil
12	Trykmåler	24	Gear

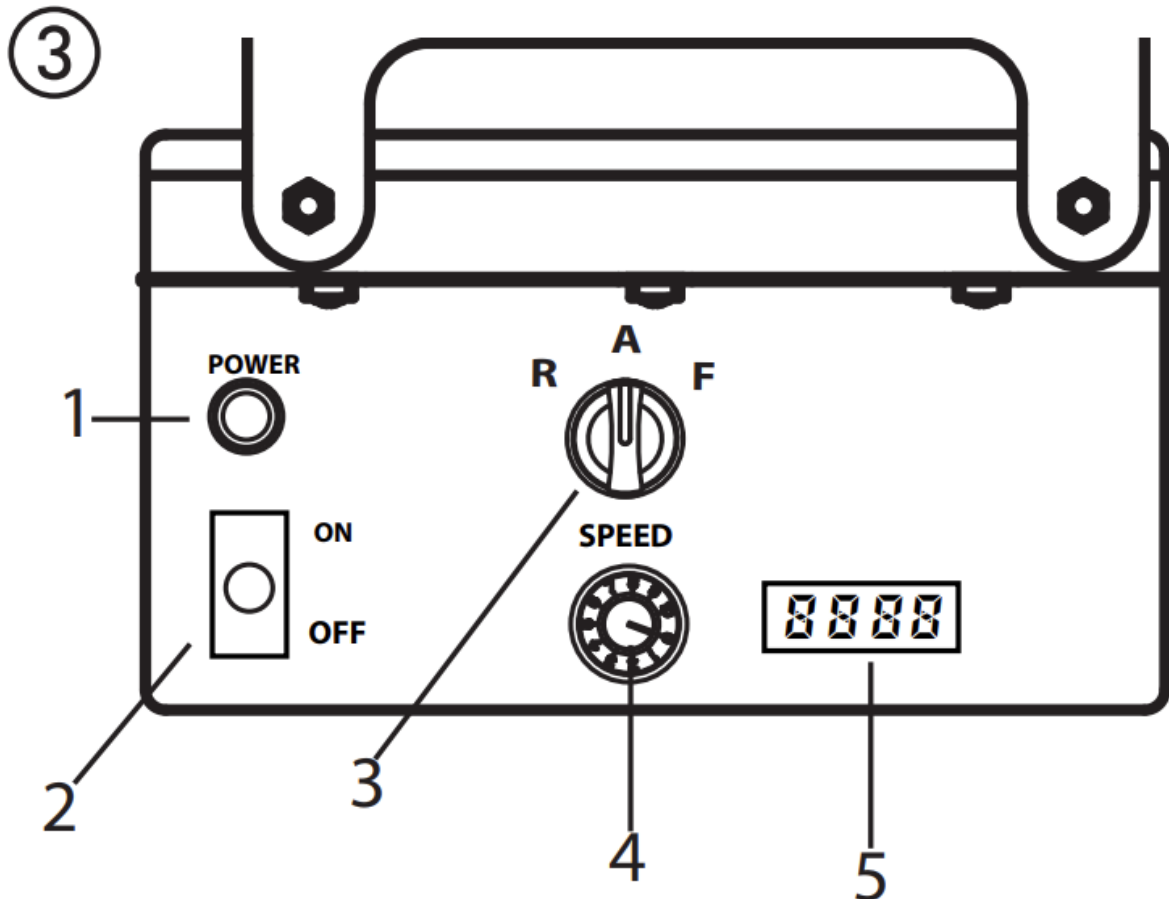

Betjeningslementer og skærme på enheden

- 1 - Driftslys (strøm)
- 2 - Strømafbryder
- 3 - Vælgerkontakt til driftstilstand
- 4 - Kontrol af leveringsvolumen
- 5 - Hastighedsdisplay



Regulatoren for leveringsvolumen (fig. 3, 1) bruges til at regulere transportkapaciteten fra 0-10 jævnt.

Vælgerkontakten tilbyder følgende tilstande:

	<p>"AUTO"-position = automatisk Grundindstilling for styring med en automatisk sprøjtelanse</p>
	<p>"F"-position = manuel aktivering Tænder for mørtelsprøjtemaskinen. Denne indstilling er nødvendig for:</p> <ul style="list-style-type: none"> • adskillelse af pumpeenheden <p>Når du bruger den pneumatiske lanse, er denne indstilling også nødvendig for:</p> <ul style="list-style-type: none"> • forskylning af mørtelslangen for at forbedre materialets evne til at glide • rengøring
	<p>"R"-position = bakgear</p> <p>Denne indstilling er nødvendig for:</p> <ul style="list-style-type: none"> • aflastning af trykket på mørtelslangen • samling af pumpeenheden

Detaljeret forklaring på brug af vælgerkontakt:

Hvis omskifteren står i position "A" og kan tændes og slukkes med materialestoppet på den automatiske sprøjtelanse.

Hvis der ikke er monteret en sprøjtelanse (f.eks. ved montering/demontering af pumpeenheden), tændes maskinen ved hjælp af kontaktpositionen "F" og slukkes ved hjælp af positionen "A".

Da der skal slukkes for lufttilførslen gennem kompressoren for at rense mørtelslangen, styres den pneumatiske lanse ikke ved hjælp af materialestoppet. I dette tilfælde skal maskinen derfor også tændes i positionen "F".

Vigtigt: Styring via valgknappen og materialeafbrydelse behandles ens.



Maskinen kan til enhver tid skiftes fra "A"-positionen (styring med materialeafbrydelse) til "F".

Vi anbefaler derfor, at kun én person betjener maskinen.

Driftslampen (RØD) viser, at maskinen er tændt og klar.



Drivenheden bliver varm under drift. Det er normalt og ikke et tegn på fejlfunktion.

Kompressor (tilbehør)

Indsugningsvolumen 590 l/min

Bemærk: Brug kun kompressoren i overensstemmelse med den medfølgende betjeningsvejledning.

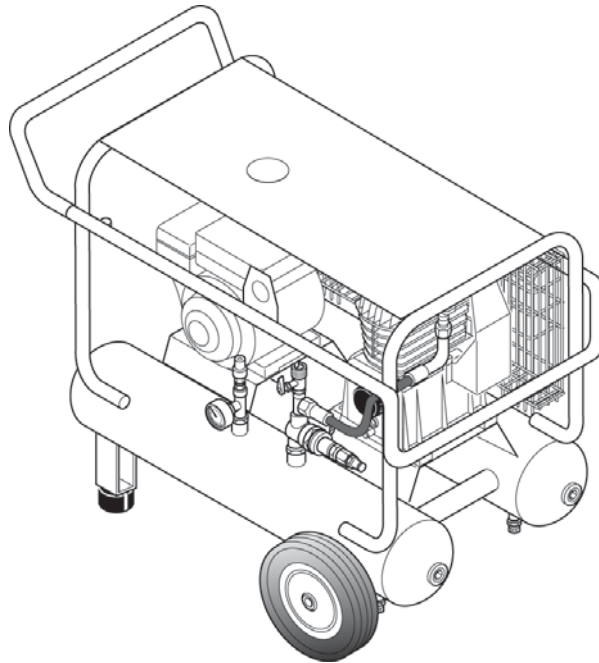

Mørtelslange til pneumatisk sprøjtelse

- 1 - Materialeforbindelse mørtelsprøjtmaskine
- 2 - Forstøverlufttilslutning trykluftforsyning
- 3 - Materialeforbindelse sprøjtelse
- 4 - Mørtelslange
- 5 - Sprøjtelse med forstøvningslufttilslutning

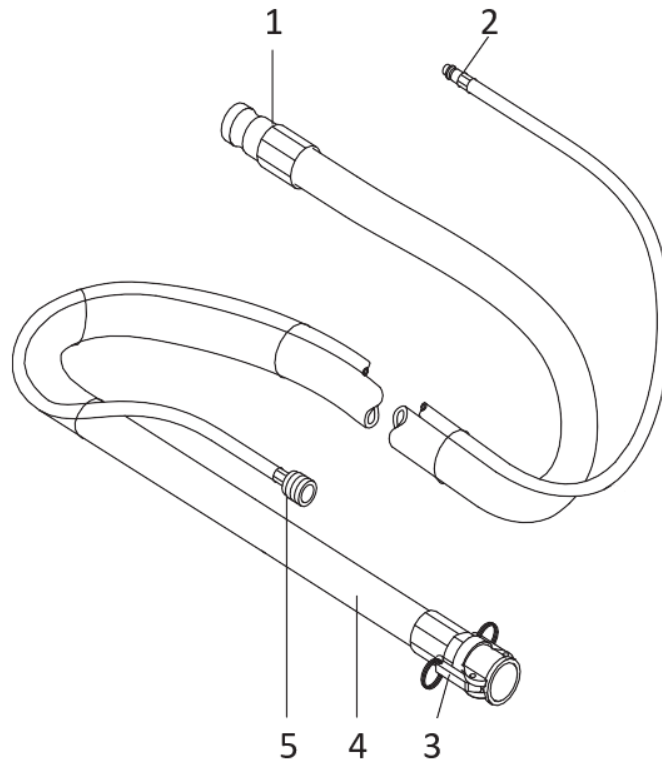

Sprøjtelanse

1 - Materialeforbindelse (lynkobling ikke vist)

2 - Kombineret materiale- og lufthane:

3 - Teksturspids:

Der kan bruges forskellige teksturspidses i sprøjtelansen. Spidsstørrelsen afhænger af belægningsmaterialets kornstørrelse og det ønskede sprøjtemønster.

4 - Regulator for luftstrøm

5 - Tilslutning af forstøvningsluft

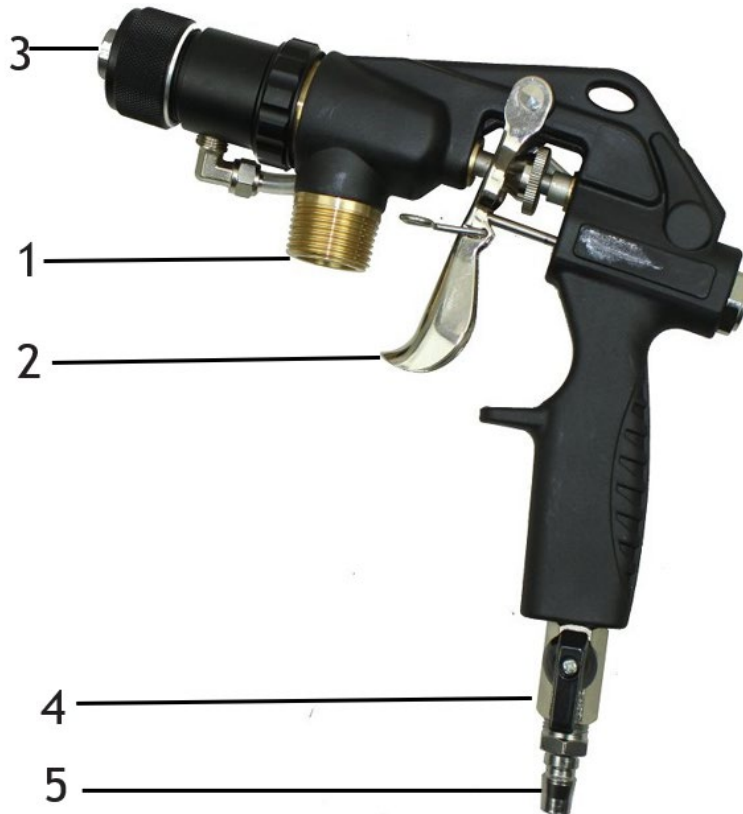

- Kontrollér, at pumpeenheden sidder godt fast.
- Tilslut mørtelslangen (fig. 7, 1), og fastgør den med spændehåndtagene (fig. 7, 2).
- Tilslut forstøverlufttilslutningen på mørtelslangen til den forreste tilslutning på håndtaget og kompressorluftslangen (tilbehør) til tilslutningen på olie-vandudskilleren.

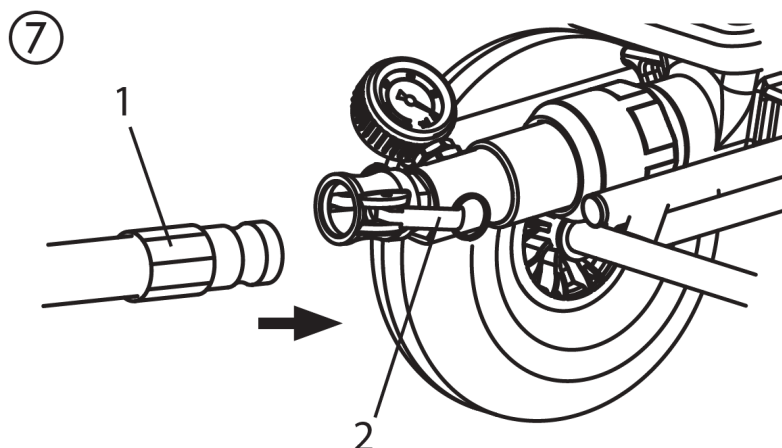

- Vælg en sprøjtespids, der passer til materialet:
Spidsstørrelsen skal være mindst tre gange granulatstørrelsen, f.eks. granulatstørrelse kunstharpiksplaster -> 3 mm Spidsstørrelse -> 10 mm

Klargøring af mørtelsprøjtemaskinen

Anbefalede glideanordninger til mørtelslangen



Vand er ikke tilstrækkeligt som glidemiddel. Fare for tilstopning!

Brug celluloseklister (f.eks. metylan tapetklister)

- Fyld 2-3 l cellulosepasta i beholderen.
- Tilslut mørtelsprøjtemaskinen til lysnettet.
- Driftslampen (1) viser driftsklarhed.



Risiko for skader fra udstrømmende materiale. Før du tænder, skal du altid kontrollere, at materialehanen på sprøjtelansen er lukket Luk materialehanen, når du stopper arbejdet.

Skyl mørtelslangen (pneumatisk sprøjtelanse)

- Sluk for kompressoren.



Bøj ikke mørtelslangen! Beskyt den mod skader, f.eks. mod at blive kørt over samt mod skarpe genstande og kanter.

- Hold sprøjtelansen over en tom spand.
- Sæt valgknappen på "F".
- Åbn materialehanen på sprøjtelansen.
- Hvis der kommer cellulosepasta ud af spidsen, skal du lukke materialehanen.
- Sæt valgknappen på "A".
- Fyld belægningsmateriale i beholderen.



Med mineralske belægningsmaterialer må beholderen kun fyldes halvt op.

- Placer sprøjtelansen over spanden igen.
- Sæt valgknappen på "F".
- Åbn materialehanen på sprøjtelansen.
- Luk materialehanen, så snart belægningsmaterialet kommer ud af sprøjtelansen.
- Sæt vælgerkontakten på "A".
- Tænd for kompressoren.
- Mørtelsprøjtemaskinen er nu fuld og klar.

Begyndelse af sprøjteprocessen

- Åbn luftstrømsregulatoren og materialehanen på sprøjtelansen.
- Juster materialestrømmen med regulatoren for leveringsvolumen på kontrolenheden, og indstil luftmængden ved at justere luftstrømsregulatoren for at opnå det ønskede sprøjtemønster.

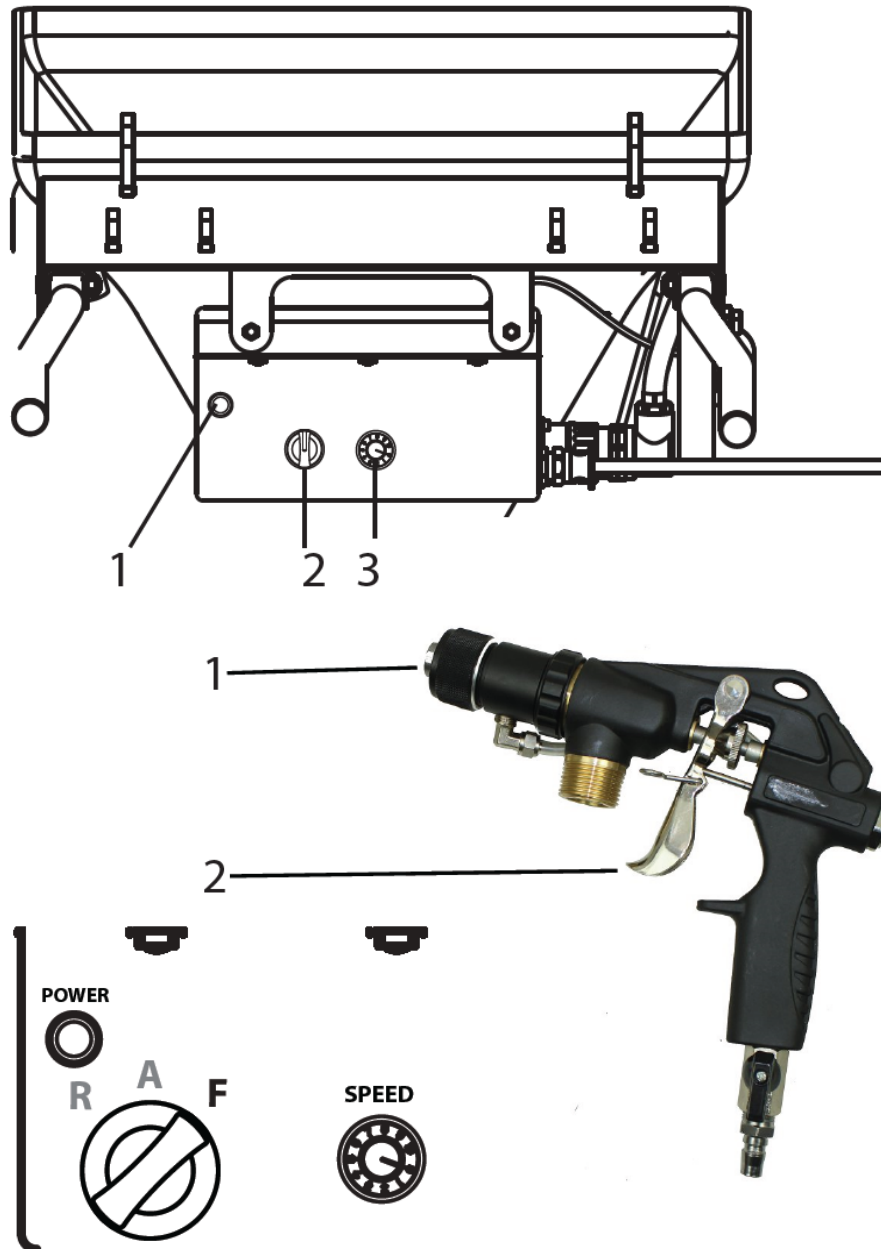

Det er vigtigt: Lad ikke mørtelsprøjtemaskinen løbe tør. Sluk straks for apparatet, hvis der ikke kommer mere materiale ud af spidsen, eller hvis sprøjtelinjen bliver uregelmæssig. Mulige årsager til problemet, og hvordan man afhjælper det, kan findes i kapitlet "Afhjælpning af fejl".



Øget slid på materialehane. Brug ikke materialehanen til at indstille mængden. Delivery Volume Controller skal bruges til dette formål.

Slut på sprøjteprocessen

- luk materialehanen
- luk luftstrømsregulatoren



Luk altid materialehanen efter endt sprøjteproces.

PÅFØRINGSTEKNIK

Sprøjteteknik

Hold sprøjtelansen i en ensartet afstand på 30-60 cm fra genstanden, mens du sprøjter. Ellers bliver sprøjtemønsteret ujævnt.

Sprøjtemønsteret afhænger af belægningsmaterialet, viskositeten, spidsstørrelsen, transportkapaciteten og mængden af forstøvningsluft.

Eksempler:

Fin tekstur -> stor mængde forstøvningsluft

Grov tekstur -> lille mængde forstøverluft

Højere transportkapacitet -> større mængde forstøvningsluft

Test den ønskede tekstur på en testoverflade.

Sprøjtetrållens laterale grænse må ikke være for skarp. Afstanden mellem sprøjtelansen og objektet skal derfor vælges i overensstemmelse hermed.

Sprøjttekanten skal være gradvis for at gøre det lettere at overlape det næste lag.

Hvis sprøjtelansen bevæges parallelt med og i en vinkel på 90° i forhold til den overflade, der skal behandles, minimeres malingstågen.

Bemærk:

Korn og pigmenter med en skarp kant resulterer i en høj grad af slitage på pumpen, mørtelsslagen, materialehanen og spidsen.



Når du bruger mørtelsslagen, mens du arbejder på et stillads, er det bedst altid at føre slagen langs ydersiden af stilladset.

NEDLUKNING OG RENGØRING



Rengør ikke mørtelsprøjtemaskinens motor og styreenhed i fugtig tilstand. Og sprøjt endelig ikke enheden ned med højtryksrensere eller højtryksdamprensere. Fare for kortslutning på grund af vandindtrængning.

Rengøring af mørtelsslagen

- Pump, indtil beholderen er tom.



Det er vigtigt: Lad ikke mørtelsprøjtemaskinen løbe tør. Sluk straks for apparatet, hvis der ikke kommer mere materiale ud af spidsen, eller hvis sprøjtelinjen bliver uregelmæssig. Mulige årsager til problemet, og hvordan man afhjælper det, kan findes i kapitlet "Afhjælpning af fejl".

- Sluk for mørtelsprøjtemaskinen og kompressoren.
- Luk materialehanen på sprøjtelansen.
- Fjern teksturspidsen fra sprøjtelansen, og rengør den.
- Fyld vand i beholderen, og hold sprøjtelansen over en tom spand.

Det er vigtigt: Lad ikke mørtelsprøjtemaskinen løbe tør. Sørg for, at der altid er vand nok i beholderen under rengøringsprocessen.

- Sæt regulatoren for leveringsvolumen til "5".
- Brug en pneumatisk lanse, og sæt vælgerkontakten på "A".



Mørtelslangen må IKKE være under tryk.

Sæt om nødvendigt vælgerkontakten kortvarigt på "R" (bak).

Hold øje med manometeret --> 0 bar. Brug sikkerhedsbriller.

- Afkobl mørtelslangen fra pumpeenheden.
- Afkobl sprøjtelansen fra mørtelslangen.
- Sæt rengøringskuglen ind i mørtelslangen, og tilslut mørtelslangen igen.
- Sæt valgknappen på "F".
- Efter et par sekunder udsendes rengøringskuglen fra sprøjtelansen.
- Afhængigt af det behandlede belægningsmateriale gentages rengøringsprocessen 3 - 4 gange.



Mørtelslangen må IKKE være under tryk.

Sæt om nødvendigt vælgerkontakten kortvarigt på "R" (bak).

Hold øje med manometeret --> 0 bar. Brug sikkerhedsbriller.

- Sæt valgknappen på "A".
- Afkobl mørtelslangen fra pumpeenheden.

Rengøring af enheden og udskiftning af statoren

- Rengør mørtelsprøjtemaskinen.
For at gøre det skal du pumpe grafitpumpens glidemiddel eller vand blandet med opvaskemiddel gennem pumpen

Afmontering



Mørtelsprøjtemaskinen skal være trykløs.

Sæt om nødvendigt vælgerkontakten kortvarigt på "R" (bak).

Hold øje med manometeret --> 0 bar.

Brug sikkerhedsbriller.



Frakobl fjernbetjeningen og de eksterne kontroller. Kun den person, der betjener maskinen, må fjerne pumpeenheden.

- Flyt omskifteren (1) til "A", og indstil regulatoren for leveringsvolumen (2) til "0".
- Løsn omløbermøtrikken på pumpe slangen ved hjælp af specialnøglen (ca. en kvart omgang).
- Skub spændehåndtaget (3) fremad for at frigøre låsen.
- Hægt krogene (4) af, og fold dem væk til siden.
- Indstil regulatoren for leveringsvolumen (2) til 1 eller 2.
- Hold beholderen med den ene hånd. Flyt vælgerkontakten til position "F". Så snart pumpeenheden (5) har sluppet, skal du flytte vælgerkontakten til "A" og fjerne pumpeenheden.

- Træk netstikket ud.
- Løsn/skrue pumperøret (6) af pumpeenheden (5) ved hjælp af den medfølgende specialnøgle.
- Fjern statoren (7) fra pumperøret.

Rengøring af pumpeenheden

- Rengør pumpeenheden (5) med en vandstråle og en passende flaskebørste.
- Rengør beholderen (8) med en vandstråle og en passende børste.
- Rengør beskyttelsesgitteret med en radiatorbørste.
- Rengør også rotoren (9), statoren (7) og pumpe­slangen (6) grundigt med vand og om nødvendigt med en børste.
- Rengør den flade pakning (10).
- Sprøjt derefter rotor (9) og stator (7) med et egnet pumpesmøremiddel.
- Hold pumpehusets og pumpe­slangens gevind rene, så lækage efter monteringen undgås.

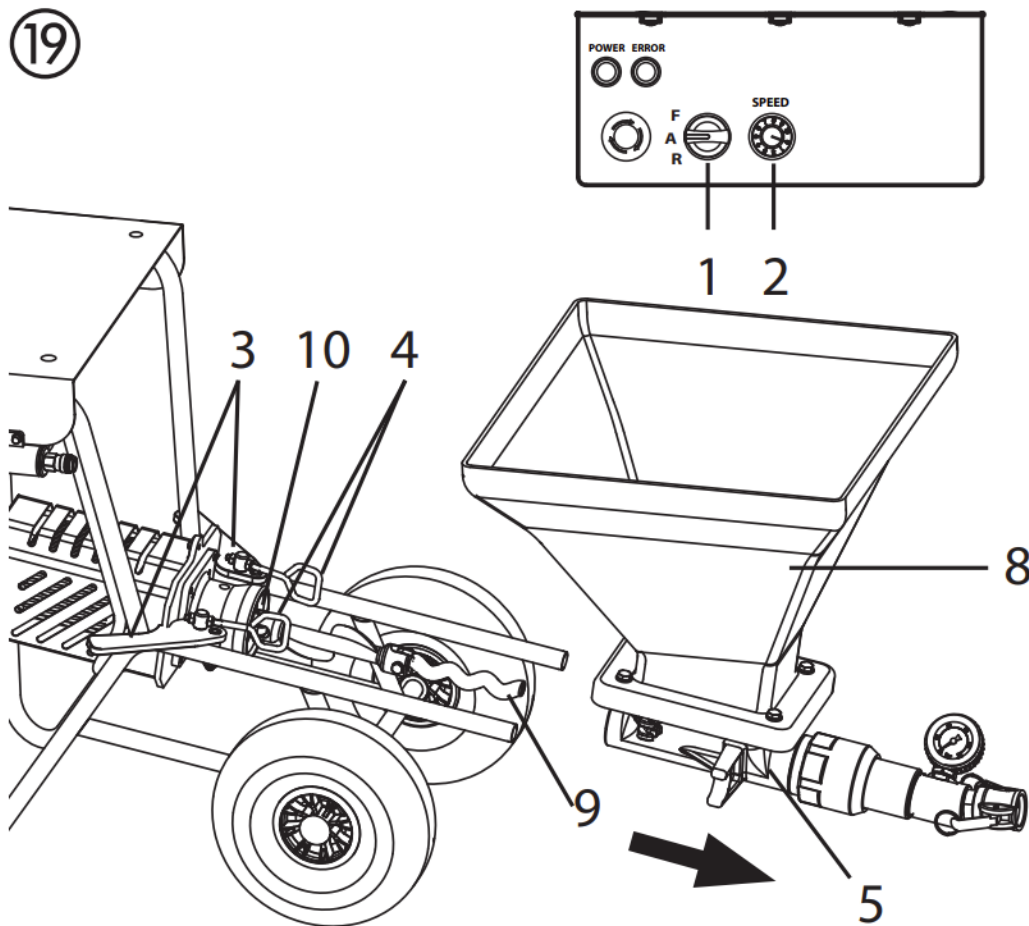

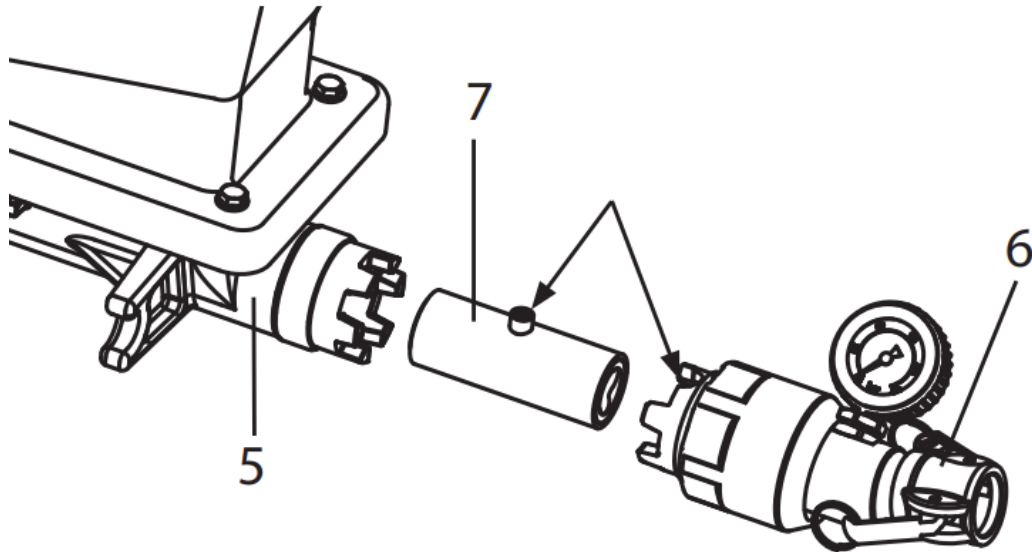

Fastgørelse

- Sæt statoren (7) ind i pumperøret (6), så tappen sidder i den største fordybning.
- Brug specialnøglen til at skruet pumperøret tilbage på pumpeenheten (5).

Rengøring af sprøjtelansen

- Rengør teksturspidsen.
- Brug rengøringsnåle til at rense lufthullerne i teksturspidsen.
- Rengør og smør O-ringen (fig. 20, 1).
- Rengør sprøjtelansen og materialeslangen indvendigt med en flaskeborste (0342 329).
- Rens alle gevind grundigt.
- Skyl sprøjtelansen med rent vand. Åbn og luk materialehanen tre gange, mens du gør dette.

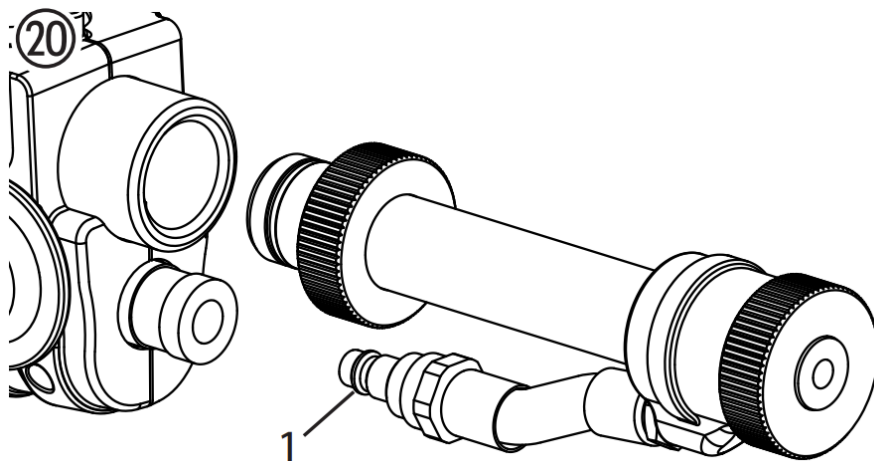

VEDLIGEHOELDELSE



OBS! Det er vigtigt, at maskinen gøres strømløs ved at trække stikket ud før alt arbejde og vedligeholdelse. Ellers er der fare for kortslutning!

Reparationer må kun udføres af kvalificeret personale, der har den tilsvarende uddannelse og erfaring. Apparatet skal testes af en faglært elektriker efter hver reparation.

Mørtelsprøjtemaskinen er designet, så der kræves et minimum af pleje og vedligeholdelse. Følgende arbejde skal dog udføres, og komponenterne skal kontrolleres regelmæssigt:

Mekanisk vedligeholdelse

- Hold gevindet på pumpe slangen og pumpehuset rent, og forsegl det, hvis det er nødvendigt.
- Tjek tætningerne ved alle koblinger og forbindelsesstykker for lækager. Udskift eventuelt slidte pakninger.
- Tjek følgende for skader før hver brug:
 - Mørtelslange
 - Strømkabel
 - Styreenhed
 - Tilslutningskabel til fjernbetjening (hvis det findes)

Elektrisk vedligeholdelse

Det elektriske drev og dets ventilationsåbninger skal altid holdes rene og må ikke rengøres med vand. Fare for kortslutninger.

Lange perioder uden brug

Hvis mørtelsprøjtemaskinen ikke bruges i en længere periode, skal den rengøres grundigt og beskyttes mod korrosion.



Fjern statoren fra pumpeenheten, og sørg for, at den ikke kan sætte sig fast i rotoren.

Udskiftning af rotor (fig. 21)

- Løsn fastgørelsesskruen (1), og fjern den gamle rotor (2).
- Monter ny rotor med ny fastgørelsesskrue.
- Lim fastgørelsesskruen med Loctite 243.



Bemærk: Brug kun Loctite 243.

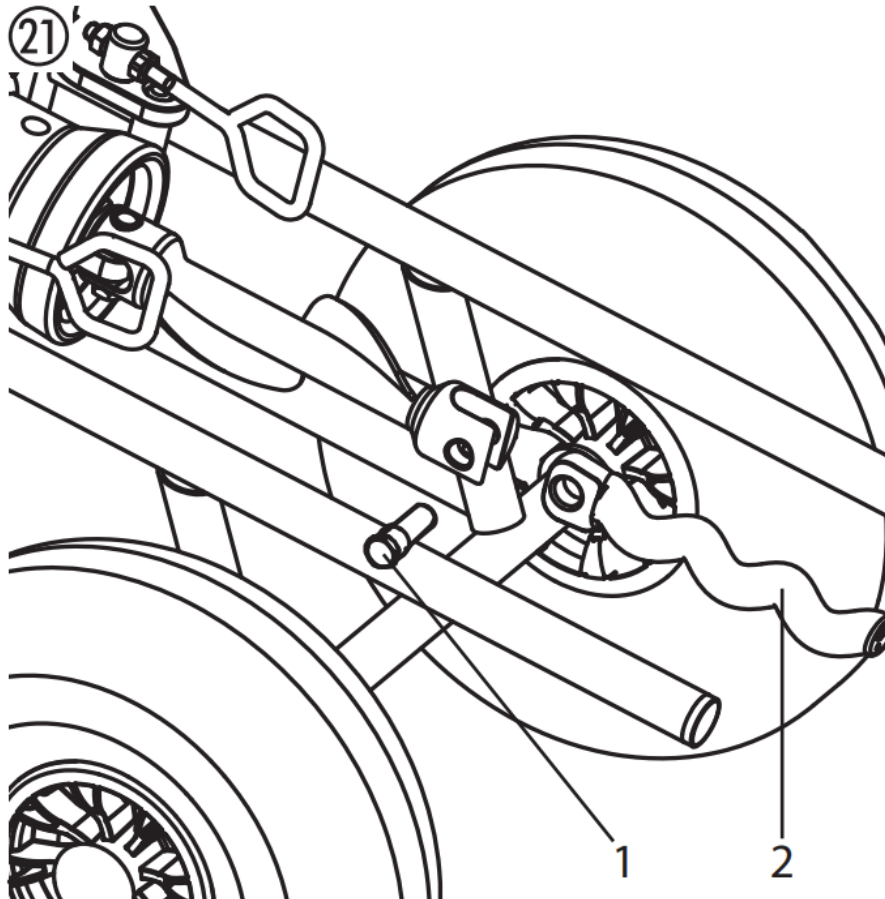

ELIMINERING AF FEJL

Fejlfunktion	Mulig årsag	Eliminering
Mørtelsprøjtemaskinen kører ikke.	Delivery volume controller er indstillet til "0" Slange ikke tilsluttet eller beskadiget	Øg leveringsvolumen Kontroller kontrolslangen
Mørtelsprøjtemaskinen kører ikke.	Strømforsyningen mangler.	Sæt strømstikket i. Kontrollér strømkablet for skader, og udskift det om nødvendigt. Tjek strømforsyningen
Mørtelsprøjtemaskinen kører ikke.	Mørtelsprøjtemaskinen var overbelastet/overophedet.	Luk materialehanen, og træk netstikket ud. Tænd for mørtelsprøjtemaskinen igen efter ca. 5 minutter.
Mørtelsprøjtemaskine kan ikke rotere rotoren	Rotor sidder fast i stator. Pumpen blev ikke smurt med pumpens glidemiddel.	Sæt omskifteren skiftevis kortvarigt på "F" (frem) - "R" (tilbage). Kontakt kundeservice, hvis problemet ikke kan løses.
Mørtelsprøjtemaskinen opbygger et tryk i mørtelslangen. Men belægningsmaterialet når ikke frem til sprøjtelansen.	Belægningsmaterialets "prop" i mørtelslangen. Mørtelslange ikke forrenset med cellulosepasta.	Gør mørtelslangen trykløs - sæt vælgeren på "R" (bak). Pump belægningsmaterialet tilbage i beholderen.  Mørtelslangen må IKKE være under tryk. Hold øje med manometeret --> 0 bar. Brug sikkerhedsbriller. Frakobl mørtelslangen, og skyl med vandslangen. Når proppen er fjernet, fyldes cellulosepasta i mørtelslangen. Sæt mørtelslangen på igen.

Fejlfunktion	Mulig årsag	Eliminering
<p>Belægningsmateriale udsendes pludselig ikke under sprøjtning.</p>	<p>Teksturspidsen er tilstoppet på grund af urenheder i belægningsmaterialet eller fordi kornstørrelsen er for stor.</p> <p>Teksturspidsen er for lille.</p> <p>Belægningsmaterialets "prop" i mørtelsslagen. Mørtelsslange ikke forrenset med cellulosepasta.</p> <p>Intet belægningsmateriale i beholderen. Pumpen har suget luft ind.</p>	<p>Sluk for mørtelsprøjtmaskinen. Luk materialehanen på sprøjtelansen. Fjern teksturspidsen, og rengør den.</p> <p>Vælg en større teksturspids. Tommelfingerregel: Granulatstørrelse x 3 --> spidsstørrelse</p> <p>Gør mørtelsslagen trykløs - sæt vælgeren på "R" (bak). Pump belægningsmaterialet tilbage i beholderen.</p> <p> Mørtelsslagen må IKKE være under tryk. Hold øje med manometeret --> 0 bar. Brug sikkerhedsbriller.</p> <p>Frakobl mørtelsslagen, og skyl med vandslagen. Når proppen er fjernet, fyldes cellulosepasta i mørtelsslagen. Sæt mørtelsslagen på igen.</p> <p>Fyld beholderen med belægningsmateriale, og pump den rundt, indtil belægningsmaterialet kommer ud uden bobler. Vær opmærksom: Fyld altid op med tilstrækkeligt belægningsmateriale. Lad ikke pumpen løbe tør. Pumpen overophedes, hvilket medfører fare for "propper".</p>
<p>Sprøjttemønsteret er ikke rent og jævnt.</p>	<p>Luftkanalerne i teksturspidsen er delvist lukket med belægningsmateriale.</p> <p>Luftmængden er indstillet forkert.</p> <p>Dårlig rengøring af mørtelsprøjtmaskine</p> <p>Intet belægningsmateriale i beholderen. Pumpen har suget luft ind.</p>	<p>Sluk for mørtelsprøjtmaskinen. Luk materialehanen på sprøjtelansen. Fjern teksturspidsen. Rengør luftkanalerne på teksturspidsen.</p> <p>Skift indstilling for luftmængde.</p> <p>Rengør mørtelsprøjtmaskinen grundigt</p> <p>Fyld beholderen med belægningsmateriale, og pump den rundt, indtil belægningsmaterialet kommer ud uden bobler.</p> <p>Vær opmærksom: Fyld altid op med tilstrækkeligt belægningsmateriale. Lad ikke pumpen løbe tør. Pumpen</p>

	overophedes, hvilket resulterer i fare for "propper".
--	---

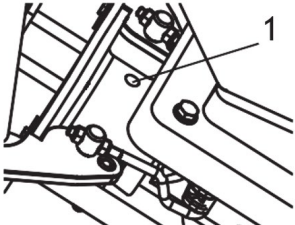
Fejlfunktion	Mulig årsag	Eliminering
Trykket ved manometeret stiger til mere end 40 bar.	<p>Belægningsmaterialets viskositet er for høj.</p> <p>Mørtelslangens diameter er for lille.</p> <p>Mørtelslangen er for lang.</p> <p>Belægningsmaterialets "prop" i mørtelslangen.</p> <p>Mørtelslange ikke forrenset med cellulosepasta.</p>	<p>Fortynd belægningsmaterialet.</p> <p>Brug en mørtelslange med en større diameter.</p> <p>Brug en kortere mørtelslange.</p> <p>Gør mørtelslangen trykløs - sæt vælgeren på "R" (bak).</p> <p>Pump belægningsmaterialet tilbage i beholderen.</p> <p> Mørtelslangen må IKKE være under tryk.</p> <p>Hold øje med manometeret - -> 0 bar. Brug sikkerhedsbriller.</p> <p>Frakobl mørtelslangen, og skyl med vandslangen. Når proppen er fjernet, fyldes cellulosepasta i mørtelslangen. Sæt mørtelslangen på igen.</p>
Mørtelsprøjtemaskinen pumper ikke nok belægningsmateriale.	<p>Transportkapaciteten er valgt for lav.</p> <p>Mørtelslangens diameter er for lille. Statoren er slidt.</p> <p>Teksturspidsen er for lille.</p> <p>Transportkapaciteten er valgt for lav.</p> <p>Mørtelslangens diameter er for lille. Statoren er slidt.</p> <p>Teksturspidsen er for lille.</p>	<p>Sæt volumenregulatoren højere.</p> <p>Brug en mørtelslange med større diameter.</p> <p>Monter en ny stator, om nødvendigt også en ny rotor.</p> <p>Vær opmærksom: Spray på pumpens glidemiddel.</p> <p>Vælg en større teksturspids.</p> <p>En tommelfingerregel: Granulatstørrelse x 3 -> spidsstørrelse</p>
<p>Belægningsmateriale udsendes ved inspektionshullet (1).</p> 	Akseltætningen, der tætnet mellem pumpeenheten og drivenheden, er slidt.	<p>Stop arbejdet med det samme, da der ellers kan komme belægningsmateriale ind i drevet og resultere i en defekt.</p> <p>Rengør maskinen, og kontakt kundeservice.</p>

Hvis fejlen ikke skyldes en af de ovennævnte fejl, skal du få fejlen udbedret af kundeservice.

Element	Beskrivelse af apparatet	Antal	Element	Beskrivelse af apparatet	Antal
1	Motor	1	16	R-formet spænde	1
2	Bolt	1	17	Beholder	1
3	Gear	1	18	Rotor	1
4	Bolt	1	19	Stator	1
5	Udgangsflange	1	20	Snegl	3
6	Fjederskive	4	21	Bageste flange, stator	1
7	Snegl	4	22	Fastgørelsesskrue	3
8	Leje	1	23	Lang skrue	3
9	Udgangsakse	1	24	Udløbsblok	1
10	Låseskrue	1	25	Trykmåler	1
11	Snegl	1	26	Fastgørelsesskrue	3
12	Olietætning	2	27	Udgangsstik	1
13	Klemme	1	28	Ramme	1
14	Fremføringsaksel	1	29	Hjul	2
15	Bolt	1	30	Universalhjul	2



Tämä käyttöopas on käännetty konekääntäjän avulla. Olemme pyrkineet tarjoamaan mahdollisimman tarkan käännökseen. Automaattisten käännösten laatu ei kuitenkaan ole täydellinen, eikä sen ole tarkoitus korvata ihmisten tekemiä käännöksiä. Virallinen käyttöopas on englanninkielinen versio. Käännöksessä mahdollisesti esiintyvät ristiriitaisuudet tai erot viralliseen versioon eivät ole sitovia, eikä niillä ole oikeudellista vaikutusta ohjeiden noudattamisen tai täytäntöönpanon osalta. Jos jokin käyttöohjeen sisältämien tietojen tarkkuuteen liittyvä seikka askarruttaa sinua, käänny käyttöohjeiden virallisen englanninkielisen version puoleen.

TEKNISET TIEDOT

Parametrin kuvaus	Parametrin arvo	
Tuotteen nimi	Rappauskone	
Malli	MSW-PU-20	MSW-PU-30
Nimellisjännite [V~] / taajuus [Hz]	230 / 50	230 / 50
Nimellisteho [W]	2200	2800
Työpaine [bar]	20	30
Suurin työpaine [psi]	290	435
Moottorin ylikuumentussuoja	kyllä	kyllä
Eristysluokka	F	F
Pyörimisnopeus [rpm]	Moottori: 0 - 2500; Spiraali: 0 - 160	Moottori: 0 - 2500; Spiraali: 0 - 160
IEC-suojaluokka	I	I
Suojaluokka	IP54	IP54
Laitteen käyttömäärä	S1	S1
Virtausnopeus [l/min]	15	18
Suurin raekoko [mm]	3	3
Ilmanpaine [bar]	10	10
Suurin kapasiteetti [l]	40	40
Mitat (leveys x syvyys x korkeus) [mm]	96 x 53 x 88	102 x 49 x 63
Paino [kg]	50	60,7

Lue ja säilytä tämä käyttöohje. Lue huolellisesti ennen kuin yrität koota, asentaa, käyttää tai huoltaa kuvattua tuotetta. Suojaa itseäsi ja muita noudattamalla kaikkia turvallisuusohjeita. Ohjeiden noudattamatta jättäminen voi aiheuttaa henkilö- ja/tai omaisuusvahinkoja! Säilytä ohjeet tulevaa tarvetta varten.

Varoitus!

Laastinruiskukoneet kehittävät korkeita ruiskutuspaineita.



Huomio – Loukkaantumisaara!

- 1) Älä koskaan kurota suihkusuuttimeen sormillasi tai käsilläsi!
Älä koskaan suuntaa suihkuputkea itseäsi tai muita ihmisiä kohti! Pinnoitemateriaalit ovat syövyttäviä tai ärsyttäviä!
Suojaa ihosi ja silmäsi!
- 2) Ennen jokaista käyttöönottoa on huomioitava seuraavat seikat käyttöohjeen mukaisesti:
 - a. Noudata sallittuja paineita.
 - b. Tarkista kaikki liitososat vuotojen varalta.

- 3) Koneen säännöllisen puhdistuksen ja huollon ohjeita on ehdottomasti noudatettava. Huomioi seuraava kohta ennen koneen parissa työskentelemistä ja jokaisen työtaujan yhteydessä:
- Huomioi pinnoitteen kovettumisaika.
 - Poista paine ruiskutusputkesta ja laastiletkusta.
 - Sammuta imupumppu.

TURVALLISUUSOHJEET

Seuraavat lähteet ovat vain esimerkki niistä, jotka sisältävät laastikuljettimien turvallisuusvaatimuksia:

a) EN 12001:2003, Betonin ja laastin kuljetus-, ruiskutus- ja sijoituskoneet - Turvallisuusvaatimukset.

Kaikkia voimassa olevia paikallisia turvallisuusmääräyksiä on noudatettava.

Seuraavia vaatimuksia on noudatettava erityisesti laastinruiskutuskoneiden turvallisessa käsittelyssä:

Laastin ruiskutuskoneen käyttö

Laastin ruiskutuskonetta saa käyttää vain kuvattujen pinnoitemateriaalien käsittelyyn.

Muu käyttö ei ole sallittua.

Asianmukaiseen käyttöön kuuluu myös käyttöohjeen sekä tarkastus- ja huoltoehtojen noudattaminen. Pidä käyttöohje aina käsillä laastinruiskutuskoneen käyttökohdassa. Käytä vain merkittyjä laastiletkuja, joiden käyttöpaine on vähintään 40 baaria. Laastinruiskukone on tarkoitettu yksinomaan ammattikäyttöön.

Henkilöiden suojele

Silmien, ihon ja hengityselinten suojaamiseksi: Käytä suojalaseja, suojavaatetusta, käsineitä, käytä mahdollisesti suojaavaa ihovoidetta ja hengityssuojainta. Älä irrota laastiletkua niin kauan kuin se on paineen alaisena. Katso painemittaria! Käytä suojalaseja! Älä suuntaa suihkuputkea ihmisiä kohti! Suojaaksesi korviasi käytä kuulosuojaimia.

Käytä turvakengiä, kun kuljetat konetta tai työskentelet sen kanssa.

Henkilöiden, joita ei tarvita auttamaan koneen asennuksessa, kokoonpanossa tai käytössä, on pysyttävä kaukana koneesta.

Hengitysnaamarit

Anna prosessorin saataville hengitysmaski, joka suojaa mineraalipölyltä.

Liitäntä verkkoon vain erityisen syöttöpisteen kautta, esim. rakennustyömaan sähkökeskuksen kautta, vikavirtasuojalla INF ≤ 30 mA.

Vältä ohjausyksikön kaukosäätimen pistorasian likaantumista.



Loukkaantumisvaara karkaavan materiaalin vuoksi. Tarkista aina ennen päälle kytkemistä, että ruiskuputken materiaalihana on kiinni. Sulje materiaalihana aina kun lopetat työn.



Älä koskaan käytä laastinruiskutuskonetta, jos roottori on esillä tai jos säiliö on poistettu. Älä koske roottoriin sen liikkuessa. Puristumisvaara. Ole varovainen, jos sinulla on pitkät hiukset. Käytä töissä vain tiukkoja vaatteita. Älä työnnä esineitä tai ruumiinosia suojarilän läpi.

Puristumisvaara, kun kahvoja taitetaan sisään, kootaan pumppuyksikköä ja liitetään laastiletku.

Puhdistaminen ja huolto

Älä koskaan irrota laastiletkua tai pura konetta paineen alaisena. Huomaa painemittarin painelukema.

Kun suoritat huoltotöitä, sammuta aina laastiruiskutuskone, irrota pistoke pistorasiasta ja varmista, ettei sitä voi kytkeä takaisin vahingossa.

Älä ruiskuta laastiruiskutuskoneen moottoria ja ohjausyksikköä vesisuihkulla, korkeapainepesurilla tai korkeapainehöyrypuhdistimella. Oikosulkuvaara veden sisäänpääsyn vuoksi.

Sähkölaitteet

Vain pätevä sähköasentaja saa tehdä koneen sähkölaitteita koskevia töitä. Sähkölaitteet tulee tarkastaa säännöllisesti. Poista viat, kuten löysät liitännät tai palaneet kaapelit.

Pidä laastiruiskutuskoneen etiketti puhtaana ja luettavissa.



Loukkaantumisaara vuotavan korkeapaineletkun takia. Kuluminen ja nivelet sekä käyttö, joka ei sovi laitteen käyttötarkoitukseen, voivat aiheuttaa vuotoja laastiletkuun. Nestettä voidaan ruiskuttaa ihoon vuodon kautta.

Laastin letku

- Laastiletkut on tarkastettava perusteellisesti ennen käyttöä.
- Vaihda vaurioitunut laastiletku välittömästi. Älä koskaan korjaa viallisia laastiletkuja itse!
- Vältä jyrkkiä mutkia ja taitoksia: pienin taivutussäde on noin 80 cm.
- Älä aja laastiletkun yli. Suojaa teräviltä esineiltä ja reunoilta.
- Älä koskaan vedä laastiletkusta siirtääksesi laitetta. Älä väännä laastiletkua.
- Aseta laastiletku niin, ettei siihen voi kompastua.



Käytä vain alkuperäisiä laastiletkuja toiminnan, turvallisuuden ja kestävyuden varmistamiseksi.



Vaurioitumisriski kasvaa laastiletkun iän myötä. DP suosittelee laastiletkut vaihtamaan 6 vuoden kuluttua.

TYÖSTÖ LAASTUSRUISKUKON KANSSA

Imupumppu on suunniteltu valmiiksi sekoitettujen mineraalipinnoitemateriaalien käyttöön ja käsittelyyn.

Konetta ei ole suunniteltu käytettäväksi puhdistuslaitteena.

Laastin ruiskutuskoneen toiminta

Pinnoitemateriaali toimitetaan säiliön avulla. Kierrekuljetin syöttää pinnoitemateriaalin epäkeskoruuvipumppuun. Imuvaikutus saa pinnoitemateriaalin pääsemään epäkeskoruuvipumppuun. Tämä pumppu nostaa painetta, joka tarvitaan kuljetukseen laastiletkun läpi. Sumutukseen tarvittava paineilma syötetään ruiskuputkesta. Laastin ruiskutuskone voidaan kytkeä päälle ja pois sähköohjauksella. Tätä voidaan käyttää myös toimitusmäärän säätämiseen.

Pehmeä tasainen ruiskutuskuviota saadaan aikaan pinnoitemateriaalin tasaisesti säädetyn kuljetuskapasiteetin avulla.

Käsiteltävät pinnoitemateriaalit

- Lämmöneristyskomposiittijärjestelmän sideaine (mineraali- ja tekohartsijärjestelmät)
- Keinohartsilaastarit 3 mm rakekokoon asti
- Silikaattilaastarit 3 mm raekokoon asti
- Silikonihartsilaastarit raekokoon asti 3 mm
- Mineraalimaalit 3 mm rakekokoon asti
- Kevyet rappausjärjestelmät jopa 3 mm rakekokoon asti
- Kaavittu stukko, raekoko enintään 3 mm
- Lämmöneristyslaastarit
- Restauraointikipsi
- Huokoinen betonipinnoite
- Kvartsi muovia
- Katon pinnoitteet
- Palonsuojapinnoitteet
- Mineraaliset tiivistyslietteet
- Bitumiemulsiot
- Armoring täyteaine
- Nestemäinen puulastuinen tapetti
- saumaustaasti
- Keinotekoinen hartsipohja
- Pese pohjamaali
- Täytamaali, myös kuitumainen
- Elastinen pinnoite
- Akustinen kipsi, tekohartsi sidottu
- Täyteaineet, tekohartsisidottu

Kaikkien pinnoitemateriaalien tulee olla koneenkäsittelyyn sopivia. Katso käsiteltävän pinnoitemateriaalin tuotetiedot.

Käytä muita päällystysmateriaaleja vain valmistajan tai levitystekniikkapalvelun kanssa tehdyn sopimuksen perusteella.

SELITYS KAAVIO

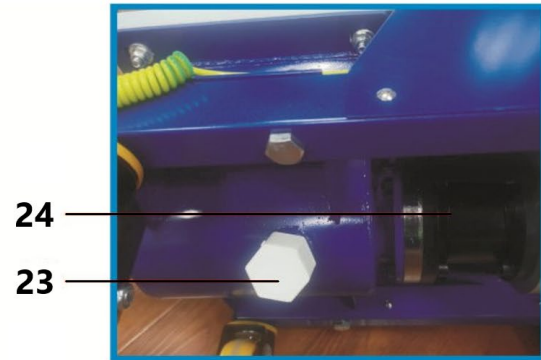
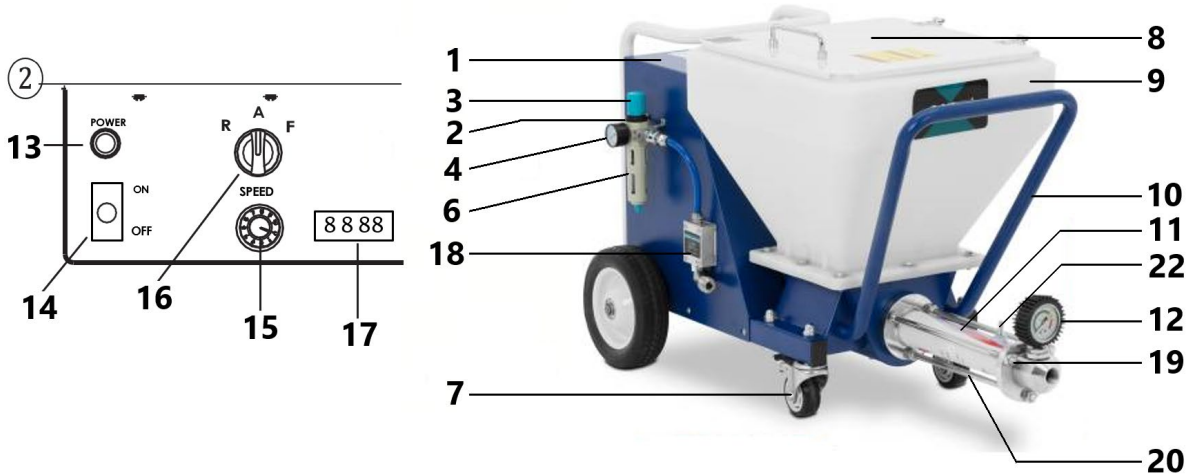

Kohta	Kuvaus	Kohta	Kuvaus
1	Ohjauk kortti	13	Virran merkkivalo
2	Ilman sisääntulo	14	ON/OFF-kytkin
3	Ilmanpaineensäädin	15	Nopeuskytkin
4	Ilmamittari	16	Manuaalinen/automaattinen kytkin
5	Moottori	17	Nopeuden näyttö
6	Öljy-vesi-erotin	18	Pneumaattinen anturi
7	Universaali pyörä	19	Poistovennttiin runko
8	Pölysuoja	20	Kiinnitysruuvi
9	Säiliö	21	Virtajohto
10	Kehys	22	Maadoitusjohdon pidike
11	Ruuvipumpun runko	23	Tyhjennysventtiili
12	Painemittari	24	Vaihteisto

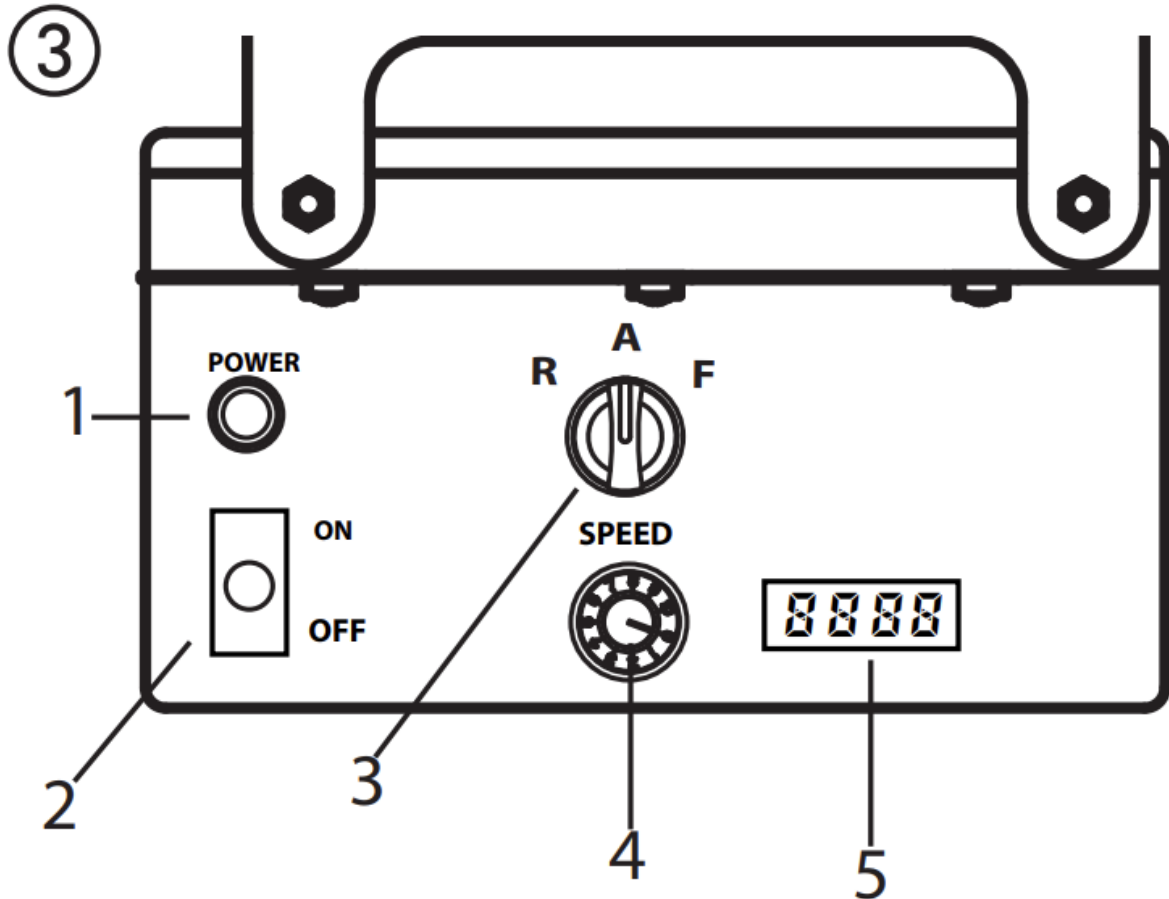

Laitteen käyttöelementit ja näytöt

- 1 - Toimintavalo (virta)
- 2 - Virtakytkin
- 3 - Toimintatilan valintakytkin
- 4 - Toimituksen äänenvoimakkuuden säädin
- 5 - Nopeuden näyttö

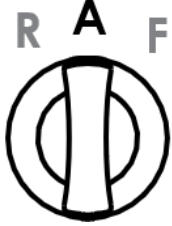

Kuljetusmäärän säätimellä (kuva 3, 1) säädetään kuljetuskapasiteettia tasaisesti välillä 0-10.

Valintakytkin tarjoaa seuraavat tilat:

	<p>"AUTO"-asento = automaattinen Automaattisen ohjauksen perusasetus suihkusuutin</p>
	<p>"F"-asento = manuaalinen aktivointi Kytkee laastiruiskutus koneen päälle. Tätä asetusta tarvitaan:</p> <ul style="list-style-type: none"> • pumppuyksikön purkaminen <p>Pneumaattista lansettia käytettäessä tätä asetusta tarvitaan myös:</p> <ul style="list-style-type: none"> • laastiletkun esihuuhteleminen materiaalin liukukyvyn parantamiseksi • puhdistus
	<p>"R"-asento = peruutusvaihte Tätä asetusta tarvitaan:</p> <ul style="list-style-type: none"> • lievittää laastiletkuun kohdistuvaa painetta • pumppuyksikön kokoaminen

Yksityiskohtainen selostus valintakytkimen käytöstä:

Jos valintakytkin on asennossa "A" ja se voidaan kytkeä päälle ja pois automaattisen ruiskuputken materiaalin sulkulla.

Jos suihkutussuutinta ei ole asennettuna (esim.: pumppuyksikön kokoaminen/purkaminen), kone kytetään päälle kytkimen asennosta "F" ja sammutetaan "A"-asennosta.

Koska ilmansyöttö kompressorin kautta on katkaistava laastiletkun puhdistamiseksi, pneumaattista suutinta ei ohjata materiaalisulkulla. Tässä tapauksessa kone on siksi kytkettävä päälle myös "F"-asennosta.

Tärkeää: valintakytkimen kautta tapahtuvaa ohjausta ja materiaalin sulkemista käsitellään samalla tavalla.



Kone voidaan milloin tahansa vaihtaa "A"-asennosta (ohjaus materiaalisulkulla) "F"-asentoon.

Siksi suosittelemme, että vain yksi henkilö käyttää konetta.

Käyttövalo (PUNAINEN) osoittaa, että kone on päällä ja käyttövalmis.



Käyttöyksikkö lämpenee käytön aikana. Tämä on normaalia eikä merkki toimintahäiriöstä.

Kompressori (lisävaruste)

imutilavuus 590 l/min

Huomautus: Käytä kompressoria vain mukana toimitetun käyttöohjeen mukaisesti.

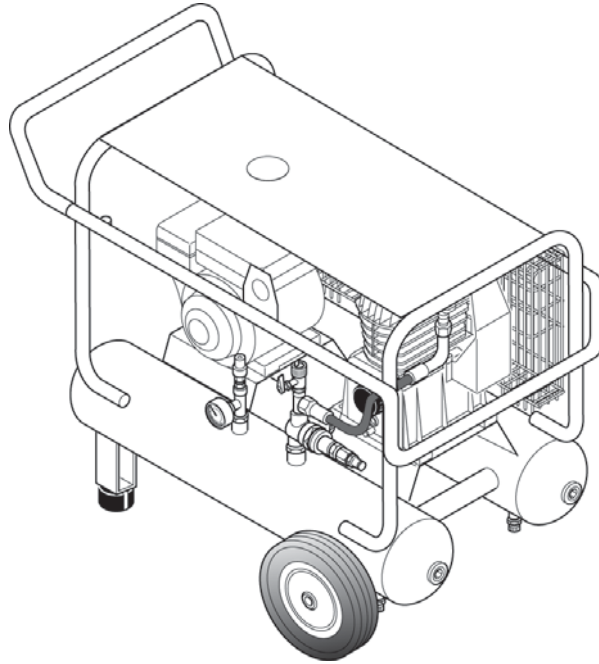

Laastiletku pneumaattiseen ruiskuputkeen

- 1 - Materiaaliliitoslaastin ruiskutuskone
- 2 - Sumuttava ilmaliitäntä paineilman syöttö
- 3 - Materiaaliliitäntä suihkuputken
- 4 - Laastin letku
- 5 - Sumuttava ilmaliitäntä suihkuputki

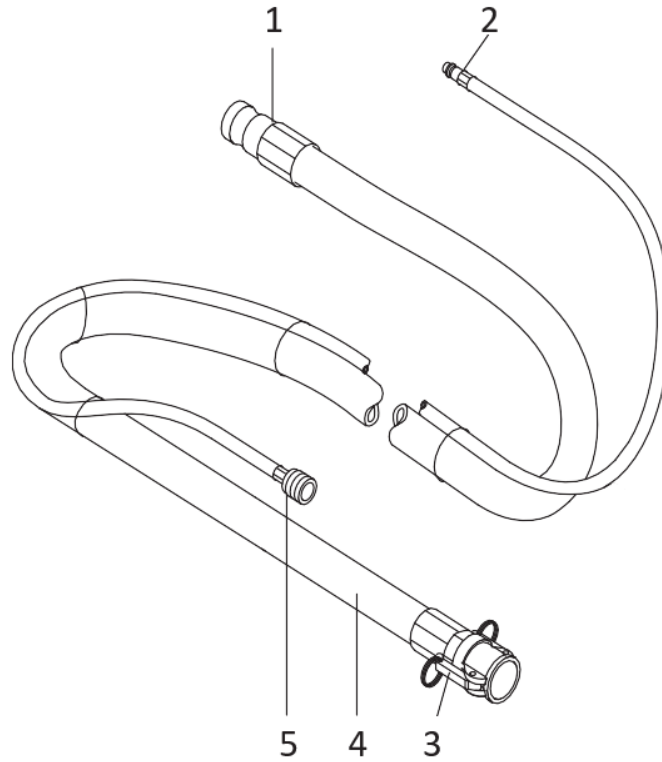

Suihkuputki

- 1 - Materiaaliliitäntä (pikaliitin ei näy)
- 2 - Yhdistetty materiaali ja ilmahana:
- 3 - Tektuurivinkki:
Suihkuputkessa voidaan käyttää erilaisia tekstuurikärkiä. Kärjen koko riippuu päällystysmateriaalin rakeiden koosta ja halutusta ruiskutuskuviosta.
- 4 - Ilmavirran säädin
- 5 - Sumutusilmaliitäntä

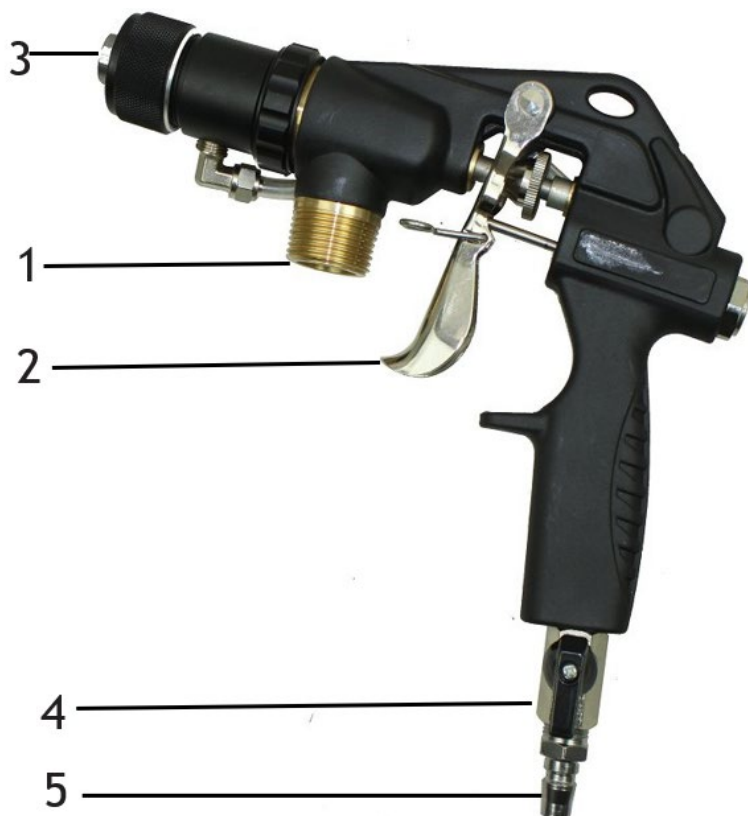

- Tarkista, että pumppuyksikkö on tiukasti paikallaan.
- Liitä laastiletku (Kuva 7, 1) ja kiinnitä kiristysvivoilla (Kuva 7, 2).
- Liitä laastiletkun sumutusilmaliitäntä kahvan etuliitäntään ja kompressorin ilmaletku (lisävaruste) öljy-vesi-erottimen liitäntään

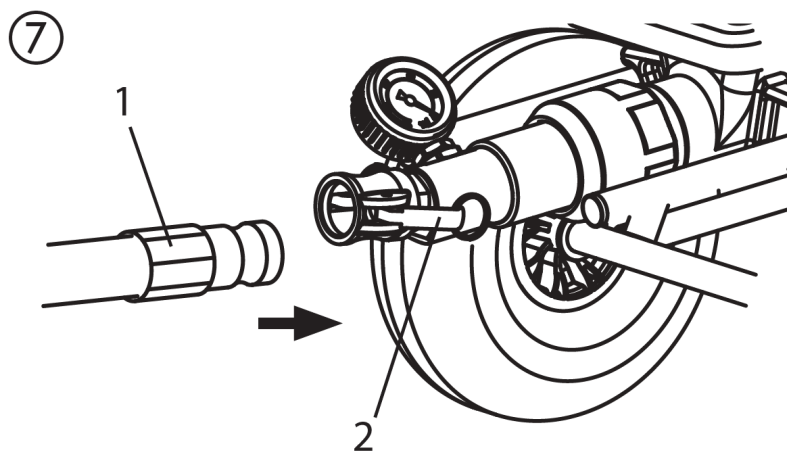

- Valitse materiaalille sopiva ruiskusuutin:
Kärjen koon tulee olla vähintään kolme kertaa raekoko, esim. raekokoiset tekohartsilaastarit → 3 mm Kärjen koko → 10 mm

Laastin ruiskutuskoneen valmistelu

Suosittelavat liukuvälineet laastiletkulle



Vesi ei riitä liukuvälineeksi. Tukkeutumisvaara!

Käytä selluloosapastaa (esim. metylan-tapettitahna)

- Täytä astiaan 2–3 l selluloosapastaa.
- liitä laastinruiskutuskone verkkovirtaan.
- Toimintavalo (1) osoittaa käyttövalmiutta.



Loukkaantumisvaara karkaavan materiaalin vuoksi. Tarkista aina ennen päälle kytkemistä, että ruiskuputken materiaalihana on kiinni. Sulje materiaalihana aina kun lopetat työn.

Huuhtelee laastiletku (pneumaattinen ruiskuputki)

- Sammuta kompressori.



Älä taivuta laastiletkua! Suojaa sitä vaurioilta, esimerkiksi yli ajamiselta sekä teräviltä esineiltä ja reunoilta.

- Pidä suihkuputkea tyhjän ämpäriin päällä.
- Aseta valintakytkin asentoon "F".
- Avaa ruiskuputken materiaalihana.
- Jos kärjestä tulee ulos selluloosapastaa, sulje materiaalihana
- Aseta valintakytkin asentoon "A".
- Täytä pinnoitemateriaali astiaan.



Mineraalipinnoitemateriaaleilla täytä astia vain puoliksi.

- Aseta ruiskutussuutin uudelleen ämpäriin.
- Aseta valintakytkin asentoon "F".
- Avaa ruiskuputken materiaalihana.
- Heti kun pinnoitemateriaali tulee ulos ruiskuputkesta, sulje materiaalihana
- Aseta valintakytkin asentoon "A".
- Kytke kompressori päälle.
- Laastinruiskukone on nyt täynnä ja valmis.

Ruiskutusprosessin alku

- Avaa ilmavirran säädin ja materiaalihana ruiskuputkessa.
- Säädä materiaalin virtausta ohjausyksikön syöttömäärän säätimellä ja säädä ilmamäärä säätämällä ilmavirran säädintä halutun ruiskutuskuvion saavuttamiseksi.

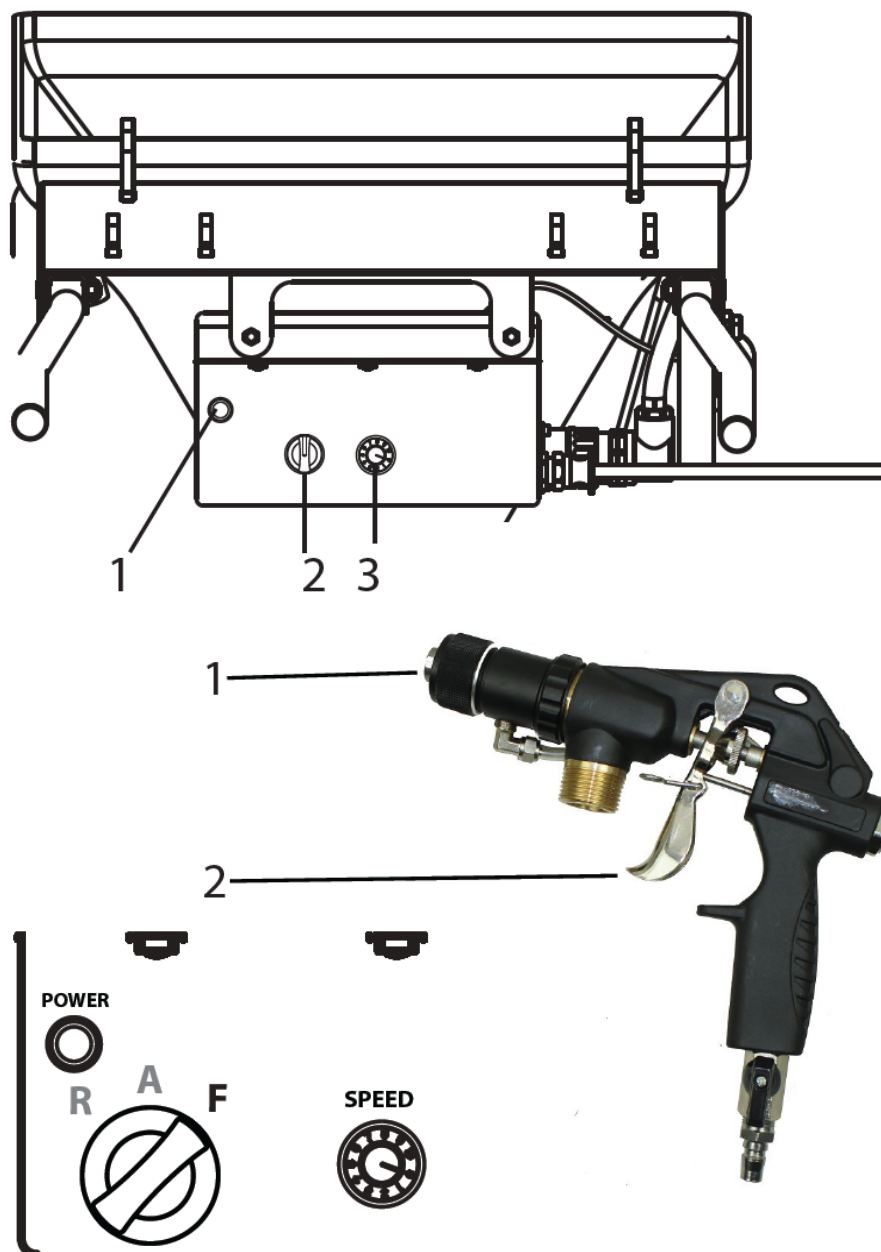

Tärkeää: Älä anna laastiruiskutus koneen käydä kuivaksi. Sammuta laite välittömästi, jos kärjestä ei tule enää materiaalia tai jos ruiskutuslinja muuttuu epäsäännölliseksi. Mahdolliset syyt ongelmaan ja sen korjaaminen löytyvät luvusta "Vikojen poistaminen".



Lisääntynyt materiaalin kuluminen. Älä käytä materiaalihanaa materiaalin määrän säätämiseen. Toimitusmäärän säädintä tulee käyttää tähän tarkoitukseen.

Ruiskutusprosessin loppu

- sulje materiaalihana
- sulje ilmavirran säädin



Sulje aina materiaalihana ruiskutusprosessin lopussa.

SOVELLUSTEKNIikka

Ruiskutustekniikka

Pidä ruiskutus suutinta ruiskutuksen aikana tasaisella 30-60 cm:n etäisyydellä kohteesta. Muuten ruiskutuskuvio on epätasainen.

Ruiskutuskuvio riippuu pinnoitemateriaalista, viskositeetista, kärjen koosta, siirtokapasiteetista ja sumutettavan ilman määrästä.

Esimerkkejä:

Hieno rakenne → suuri määrä sumuttavaa ilmaa

Karkea rakenne → pieni määrä sumuttavaa ilmaa

Suurempi kuljetuskapasiteetti → suurempi määrä sumutettavaa ilmaa

Testaa haluttu rakenne testipinnalla.

Ruiskutussuihkun sivuraja ei saa olla liian terävä. Suihkuputken ja kohteen välinen etäisyys tulee siksi valita vastaavasti.

Ruiskutusreunan tulee olla asteittainen seuraavan kerroksen päällekkäisyyden helpottamiseksi.

Jos ruiskusuutinta siirretään samansuuntaisesti ja 90° kulmassa pinnoitettavaan pintaan nähden, maalisuus minimoituu.

Huomautus:

Rakeet ja pigmentit, joissa on terävä reuna, kuluttavat paljon pumppua, laastiletkaa, materiaalihanaa ja kärkeä.



Käytettäessä laastiletkaa telineillä työskennellessä on parasta ohjata letku aina telineen ulkopintaa pitkin.

SAMMUTTAMINEN JA PUHDISTUS



Älä puhdistaa laastiruiskutuskoneen moottoria ja ohjausyksikköä kosteana. Älä myöskään suihkuta yksikköä alas korkeapainepesureilla tai korkeapainehöyrpesureilla. Oikosulkuvaara veden sisään pääsyn vuoksi.

Laastiletkun puhdistus

- Pumppaa, kunnes astia on tyhjä.



Tärkeää: Älä anna laastiruiskutuskoneen käydä kuivaksi. Sammuta laite välittömästi, jos kärjestä ei tule enää materiaalia tai jos ruiskutuslinja muuttuu epäsäännölliseksi. Ongelman mahdolliset syyt ja sen korjaaminen löytyvät luvusta "Vikojen poistaminen".

- Sammuta laastiruiskutuskone ja kompressori.
- sulje materiaalihana ruiskuputkessa.
- Irrota rakennekärki ruiskuputkesta ja puhdistaa se.
- Kaada vettä säiliöön ja pidä suihkuputki tyhjän ämpärin päällä.

Tärkeää: Älä anna laastiruiskutuskoneen käydä kuivaksi. Varmista puhdistuksen aikana, että astiassa on aina riittävästi vettä.

- Aseta toimitusmäärän säädin asentoon "5".

- Käytä pneumaattista lansettia ja aseta valintakytkin asentoon "A".



Laastiletku EI saa olla paineen alainen.

Tarvittaessa käännä valintakytkin hetkeksi asentoon "R" (takaisin).

Katso painemittaria —> 0 bar. Käytä suojalaseja.

- Irrota laastiletku pumppuyksiköstä.
- Irrota ruiskutuspuotin laastiletkusta.
- Aseta puhdistuspallo laastiletkuun ja liitä laastiletku takaisin
- Aseta valintakytkin asentoon "F".
- Muutaman sekunnin kuluttua puhdistuspallo lähtee suihkuputkesta.
- Toista puhdistusprosessi 3-4 kertaa käsitellystä pinnoitemateriaalista riippuen.



Laastiletku EI saa olla paineen alainen.

Tarvittaessa käännä valintakytkin hetkeksi asentoon "R" (takaisin).

Katso painemittaria —> 0 bar. Käytä suojalaseja.

- Aseta valintakytkin asentoon "A".
- Irrota laastiletku pumppuyksiköstä.

Laitteen puhdistus ja staattorin vaihto

- Puhdista laastin ruiskutuskone.
Pumppaa pumpun läpi grafiittipumpun liukuvälineet tai astianpesuaineeseen sekoitettua vettä

Purkaminen



Laastiruiskutuskoneessa on oltava paineeton.

Tarvittaessa käännä valintakytkin hetkeksi asentoon "R" (takaisin).

Katso painemittaria —> 0 bar.

Käytä suojalaseja.



Irrota kaukosäädin ja ulkoiset ohjaimet. Vain konetta käyttävä henkilö saa poistaa pumppuyksikön.

- Siirrä valintakytkin (1) asentoon "A" ja aseta syöttömäärän säädin (2) asentoon "0".
- Löysää pumppuputken liittosmutteria erikoisavaimella (noin neljänneskierros)
- Vapauta lukko työntämällä kiristysvipua (3) eteenpäin.
- Irrota koukut (4) ja käännä ne sivuun.
- Aseta toimitusmäärän säädin (2) asentoon 1 tai 2.
- Pidä säiliöstä kiinni yhdellä kädellä. Siirrä valintakytkin asentoon "F". Heti kun pumppuyksikkö (5) on vapautunut, siirrä valintakytkin asentoon "A" ja irrota pumppuyksikkö.
- Irrota verkkopistoke.
- Löysää/ruuvaa pumpun putki (6) irti pumppuyksiköstä (5) mukana toimitetulla erikoisavaimella.
- Irrota staattori (7) pumpun putkesta.

Pumppuyksikön puhdistus

- Puhdista pumppuyksikkö (5) vesisuihkulla ja sopivalla pulloharjalla.
- Puhdista säiliö (8) vesisuihkulla ja sopivalla harjalla.
- Puhdista suojaritilä jäähdyttimen harjalla.
- Puhdista myös roottori (9), staattori (7) ja pumppuputki (6) huolellisesti vedellä ja tarvittaessa harjalla.
- Puhdista litteä tiiviste (10).
- Suihkuta sitten roottoria (9) ja staattoria (7) sopivalla pumpun voiteluaineella.
- Pidä pumppukotelon kierteet ja pumppuputki puhtaina, jotta vältetään vuotamiselta asennuksen jälkeen.

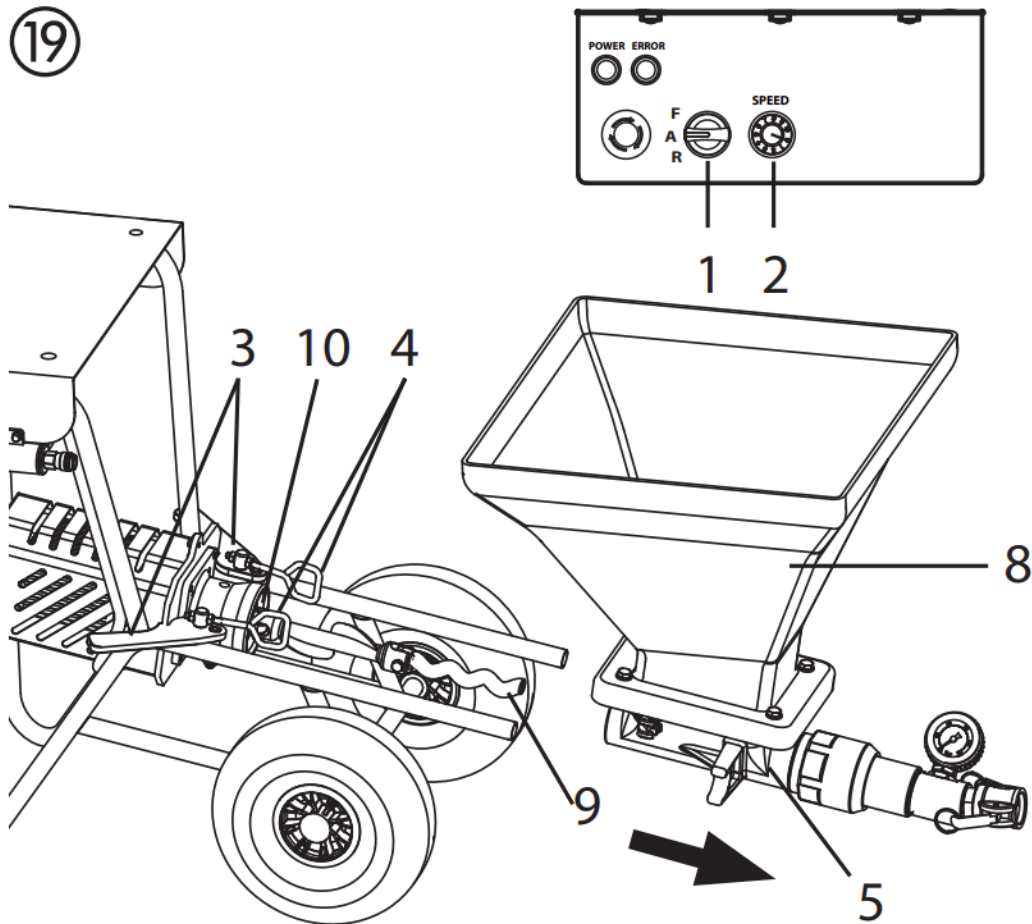

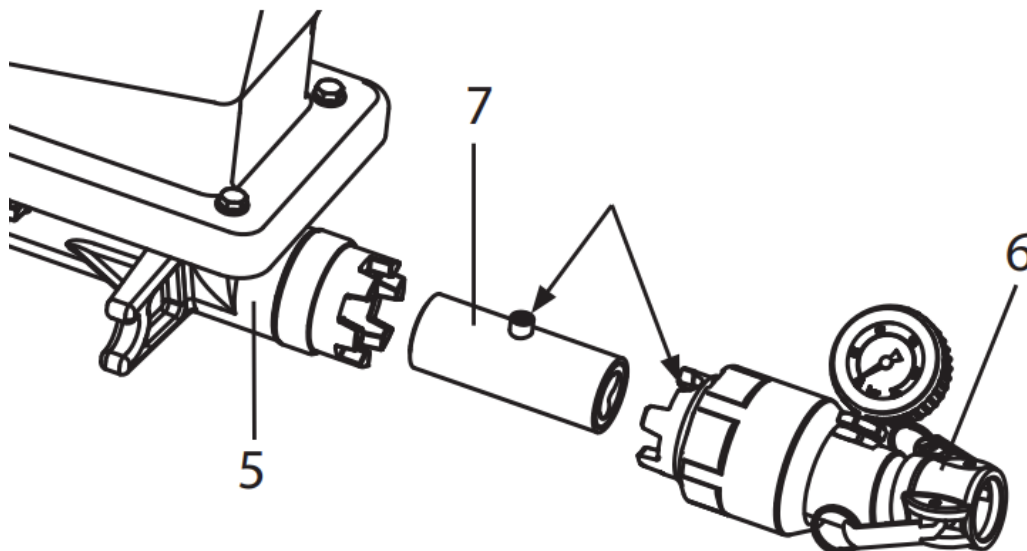

Asennus

- Aseta staattori (7) pumppuputkeen (6) siten, että tappi on suurimmassa syvennyksessä.
- Käytä erikoisavainta ruuvaamaan pumppuputki takaisin pumppuyksikköön (5).

Suihkuputken puhdistus

- Puhdista tekstuurin kärki.
- Puhdista rakennekärjen ilmareiät puhdistusneuloilla.
- Puhdista ja voitele O-rengas (kuva 20, 1).
- Puhdista suihkuputki ja materiaaliputki sisäpuolelta pulloharjalla (0342 329).
- Puhdista kaikki kierteet huolellisesti.
- Huuhtelee suihkuputki puhtaalla vedellä. Avaa ja sulje materiaalihana kolme kertaa tätä tehdessäsi.

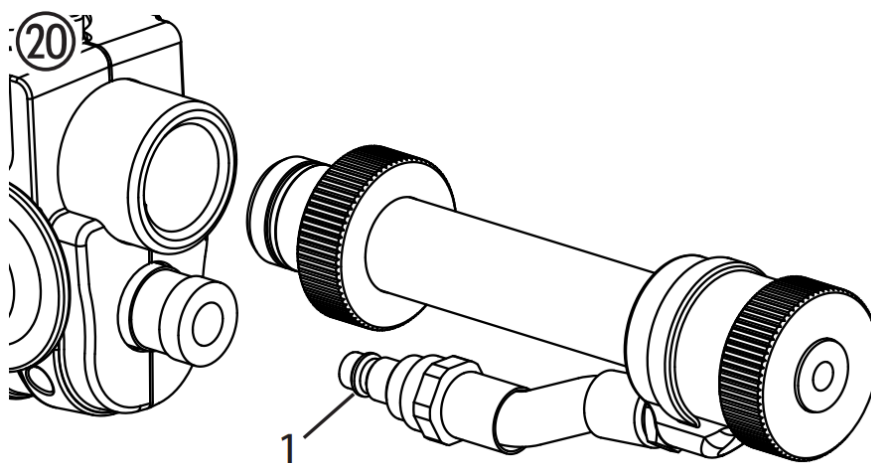

HUOLTO



HUOMIO! Kone on ehdottomasti katkaistava jännitteestä irrottamalla pistoke pistorasiasta ennen kaikkia töitä ja huoltotöitä. Muuten on olemassa oikosulun vaara! Korjauksen saa suorittaa vain pätevä henkilöstö, jolla on vastaava koulutus ja kokemus. Ammattitaitoisen sähköasentajan on testattava laite jokaisen korjauksen jälkeen.

Laastin ruiskutus kone on suunniteltu niin, että se vaatii mahdollisimman vähän hoitoa ja huoltoa. Seuraavat työt on kuitenkin suoritettava ja komponentit tarkistettava säännöllisesti:

Mekaaninen huolto

- Pidä pumppuputken ja pumpun pesän kierteet puhtaina ja tiivistä tarvittaessa.
- Tarkista kaikkien liittimien ja liitososien tiivisteet vuotojen varalta. Vaihda kuluneet tiivisteet tarvittaessa.
- Tarkista seuraavat asiat vaurioiden varalta ennen jokaista käyttöä:
 - Laastin letku
 - Virtajohto
 - Ohjausyksikkö
 - Kaukosäätimen liitäntäkaapeli (jos on)

Sähköhuolto

Sähkökäyttö ja sen tuuletusaukot on aina pidettävä puhtaina, eikä niitä saa puhdistaa vedellä. Oikosulkuvaara.

Pitkät seisonta-ajat

Jos laastinruiskutuskonetta ei käytetä pidempään, se on puhdistettava perusteellisesti ja suojattava korroosiolta.



Irrota staattori pumppuyksiköstä varmistaen, että se ei pääse asettumaan roottoriin.

Roottorin vaihto (kuva 21)

- Löysää kiinnitysruuvia (1) ja irrota vanha roottori (2).
- Asenna uusi roottori uudella kiinnitysruuvilla.
- Liimaa kiinnitysruuvi Loctite 243:lla.



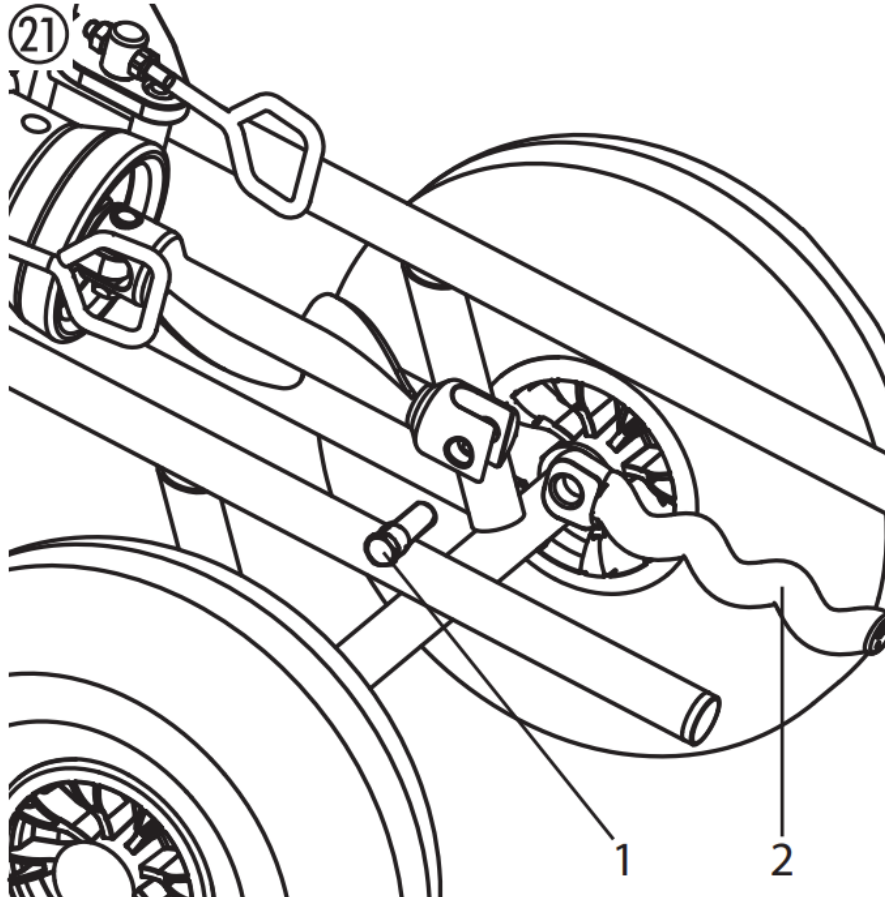

Huomautus: käytä vain Loctite 243:a.



POISTAA VIRHEET

Toimintahäiriö	Mahdollinen syy	Eliminointi
Laastin ruiskutuskone ei ole käynnissä.	Toimituksen äänenvoimakkuuden säädin on asetettu asentoon "0" Letkua ei ole kytketty tai se on vaurioitunut	Lisää toimitusmäärää Tarkista ohjausletku
Laastin ruiskutuskone ei ole käynnissä.	Virtalähde puuttuu.	Kytke virtapistoke pistorasiaan. Tarkista virtajohto vaurioiden varalta ja vaihda tarvittaessa. Tarkista virtalähde
Laastin ruiskutuskone ei ole käynnissä.	Laastinruiskutuskone oli ylikuormitettu/ylikuumentunut.	Sulje materiaalihana ja irrota verkkopistoke. Kytke laastinruiskutuskone uudelleen päälle noin 5 minuutin kuluttua.
Laastin ruiskutuskone ei voi pyörittää roottoria	Roottori jumissa staattorissa. Pumppua ei voideltu pumpun liukuvälineillä.	Aseta valintakytkin vaihtoehtoisesti lyhyesti asentoon "F" (eteenpäin) - "R" (taakse). Ota yhteyttä asiakaspalveluun, jos ongelma ei ratkea.
Laastin ruiskutuskone rakentaa painetta laastiletkuun. Pinnoitemateriaali ei kuitenkaan tule ruiskuputkeen.	Pinnoitemateriaali "tulppa" laastiletkuun. Laastiletkua ei esihuuhdeltu selluloosatahnalla.	Poista paine laastiletkusta – aseta valintakytkin asentoon "R" (takaisin). Pumppaa pinnoitemateriaali takaisin säiliöön.  Laastiletku EI saa olla paineen alainen. Katso painemittaria → 0 bar. Käytä suojalaseja. Irrota laastiletku ja huuhtelee vesiletkulla. Kun tulppa on irrotettu, täytä laastiletkuun selluloosatahnaa. Kiinnitä laastiletku takaisin.

Toimintahäiriö	Mahdollinen syy	Eliminointi
<p>Pinnoitemateriaalia ei yhtäkkiä irtoa ruiskutuksen aikana.</p>	<p>Tekstuurikärki on tukossa pinnoitemateriaalin epäpuhtauksien tai liian suuren raekoon vuoksi.</p> <p>Tekstuurikärki liian pieni.</p> <p>Pinnoitemateriaali "kiinni" laastiletkuun. Laastiletkua ei esihuuhdeltu selluloosatahnalla.</p> <p>Säiliössä ei ole pinnoitemateriaalia. Pumppu on imenyt ilmaa.</p>	<p>Sammuta laastinruiskutuskone. sulje ruiskuputken materiaalihana. Poista rakennekärki ja puhdista se.</p> <p>Valitse suurempi rakennekärki. Nyrkkisääntö: Raekoko x 3 → Kärjen koko</p> <p>Poista paine laastiletkusta – aseta valintakytkin asentoon "R" (takaisin). Pumppaa pinnoitemateriaali takaisin säiliöön.</p> <p> Laastiletku EI saa olla paineen alainen. Katso painemittaria → 0 bar. Käytä suojalaseja.</p> <p>Irrota laastiletku ja huuhtelee vesiletkulla. Kun tulppa on irrotettu, täytä laastiletkuun selluloosatahnaa. Kiinnitä laastiletku takaisin.</p> <p>Täytä säiliö pinnoitemateriaalilla ja pumppaa sitä ympäriinsä, kunnes pinnoitemateriaali tulee ulos ilman kuplia. Huomio: Täytä aina riittävästi pinnoitemateriaalia. Älä anna pumpun käydä kuivana. Pumppu ylikuumenee, mikä aiheuttaa "tulppien" vaaran.</p>
<p>Ruiskukuvio ei ole puhdas ja tasainen.</p>	<p>Tekstuurikärjessä olevat ilmakanavat on osittain suljettu pinnoitemateriaalilla.</p> <p>Ilmamäärä on asetettu väärin.</p> <p>Huono laastiruiskukoneen puhdistus</p> <p>Säiliössä ei ole pinnoitemateriaalia. Pumppu on imenyt ilmaa.</p>	<p>Sammuta laastinruiskutuskone. sulje ruiskuputken materiaalihana. Poista tekstuurin kärki. Puhdista tekstuurikärjen ilmakanavat.</p> <p>Muuta ilmamäärän asetusta.</p> <p>Puhdista laastin ruiskutuskone perusteellisesti</p> <p>Täytä säiliö pinnoitemateriaalilla ja pumppaa sitä ympäriinsä, kunnes pinnoitemateriaali tulee ulos ilman kuplia. Huomio: Täytä aina riittävästi pinnoitemateriaalia. Älä anna pumpun käydä kuivana. Pumppu ylikuumenee, mikä aiheuttaa "tulppien" vaaran.</p>

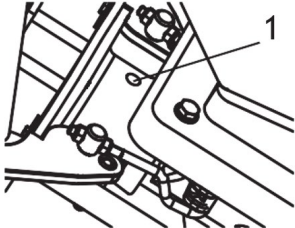
Toimintahäiriö	Mahdollinen syy	Eliminointi
Paine manometrissä nousee yli 40 baariin.	Pinnoitemateriaalin viskositeetti liian korkea. Laastiletkun halkaisija liian pieni. Laastiletku on liian pitkä. Pinnoitemateriaali "kiinni" laastiletkuun. Laastiletkua ei esihuhdeltu selluloosatahnalla.	Laimenna pinnoitemateriaali. Käytä laastiletkua, jonka halkaisija on suurempi. Käytä lyhyempää laastiletkua. Poista paine laastiletkusta – aseta valintakytkin asentoon "R" (takaisin). Pumpkaa pinnoitemateriaali takaisin säiliöön.  Laastiletku EI saa olla paineen alainen. Katso painemittaria —> 0 bar. Käytä suojalaseja. Irrota laastiletku ja huuhtelee vesiletkulla. Kun tulppa on irrotettu, täytä laastiletkuun selluloosatahnaa. Kiinnitä laastiletku takaisin.
Laastin ruiskutus kone ei pumpkaa tarpeeksi pinnoitemateriaalia.	liian alhaiseksi valittu kuljetuskapasiteetti. Laastiletkun halkaisija liian pieni. Staattori kulunut. Tekstuurikärki liian pieni. liian alhaiseksi valittu kuljetuskapasiteetti. Laastiletkun halkaisija liian pieni. Staattori kulunut. Tekstuurikärki liian pieni.	Aseta äänenvoimakkuuden säädin korkeammalle. Käytä laastiletkua, jonka halkaisija on suurempi. Asenna uusi staattori, tarvittaessa myös uusi roottori. Huomio: Suihkuta pumpun liukuvälineisiin. Valitse suurempi rakennekärki. Nyrkkisääntö: Raekoko x 3 —> Kärjen koko
Pinnoitemateriaalia vapautuu tarkastusreiästä (1). 	Akselitiiviste, joka tiivistää pumppuyksikön ja käyttöyksikön välillä, on kulunut.	Lopeta työskentely välittömästi, koska muutoin pinnoite saattaa päästä taajuusmuuttajaan ja aiheuttaa vian. Puhdista kone ja ota yhteyttä asiakaspalveluun.

Jos vika ei johdu jostain edellä mainituista vioista, anna vika korjata asiakaspalvelussa.

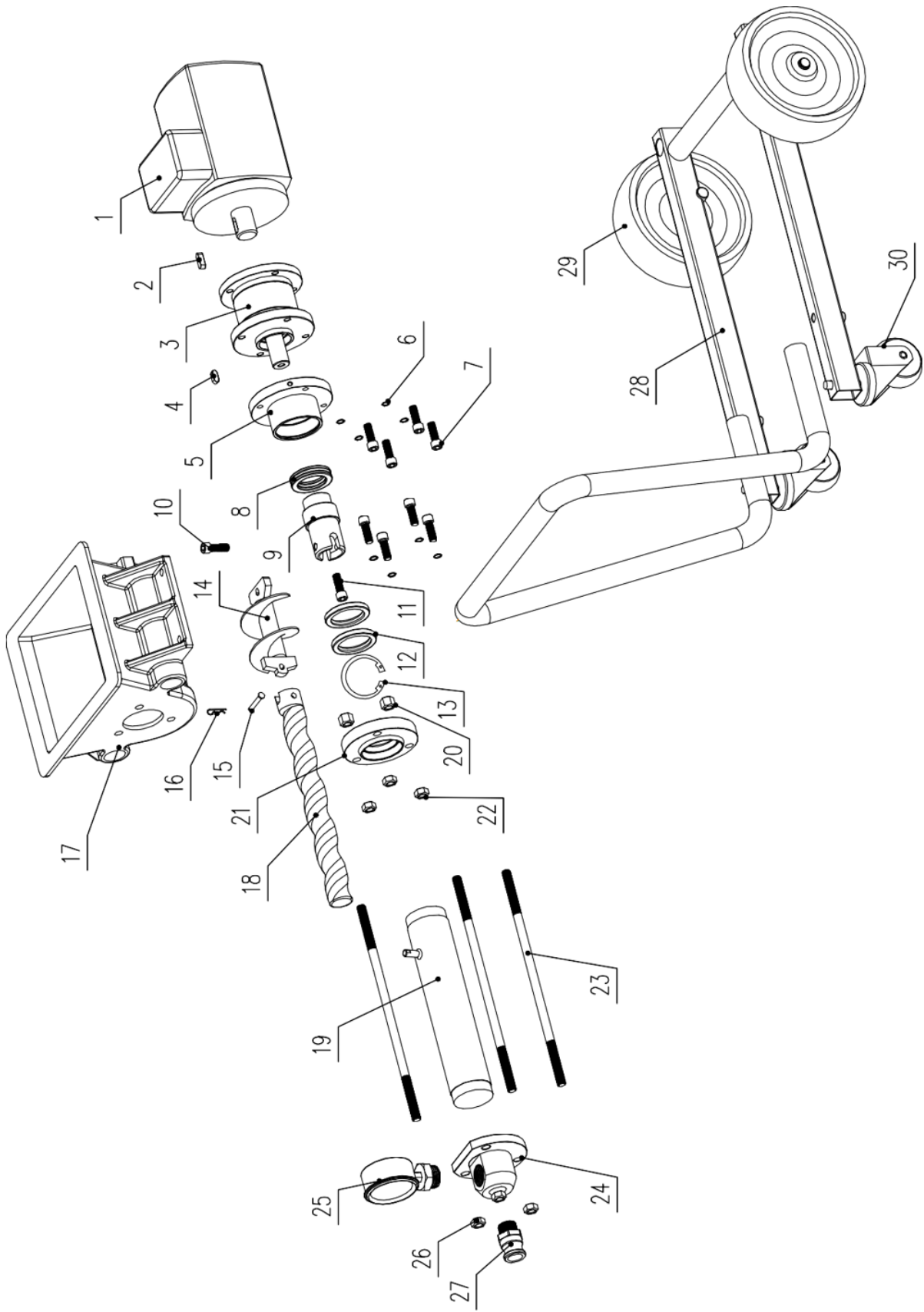

Kohta	Kuvaus	Määrä	Kohta	Kuvaus	Määrä
1	Moottori	1	16	R-muotoinen solki	1
2	Pin	1	17	Säiliö	1
3	Vaihteisto	1	18	Roottori	1
4	Pin	1	19	Staattori	1
5	Lähtölaippa	1	20	Ruuvi	3
6	Jousipesuri	4	21	Takalaippa, staattori	1
7	Ruuvi	4	22	Kiinnitysruuvi	3
8	Laakeri	1	23	Pitkä ruuvi	3
9	Lähtöakseli	1	24	Ulostulolohko	1
10	Lukitusruuvi	1	25	Painemittari	1
11	Ruuvi	1	26	Kiinnitysruuvi	3
12	Öljytiiviste	2	27	Ulostuloliitin	1
13	Puristin	1	28	Kehys	1
14	Syöttöakseli	1	29	Pyörä	2
15	Pin	1	30	Universaali pyörä	2



Deze gebruikershandleiding is voor uw gemak vertaald met behulp van automatische vertaling. Er is redelijk wat inspanning geleverd voor het zo nauwkeurig verstrekken van een accurate vertaling; alleen is geen enkele geautomatiseerde vertaling perfect en het is ook niet de bedoeling dat zij menselijke vertalers gaan vervangen. De officiële gebruikershandleiding is de Engelse versie. Discrepancies of verschillen in de vertaling zijn niet bindend en hebben geen rechtsgevolgen voor naleving of handhaving. Bij vragen over de juistheid van de informatie in de gebruikershandleiding wordt verwezen naar de inhoud van de Engelse versie, welke de officiële versie is.

TECHNISCHE GEGEVENS

Beschrijving parameter	Waarde parameter	
Productnaam	Stucwerkmachine	
Model	MSW-PU-20	MSW-PU-30
Nominale spanning [V~] / frequentie [Hz]	230 / 50	230 / 50
Nominaal vermogen [W]	2200	2800
Arbejdstryk [bar]	20	30
Maximale werkdruk [psi]	290	435
Motor oververhittingsbeveiliging	ja	ja
Isolatiefactor	F	F
Rotatiesnelheid [rpm]	Motor: 0 - 2500; Spiraal: 0 - 160	Motor: 0 - 2500; Spiraal: 0 - 160
IEC-beschermingsklasse	I	I
Beschermingsklasse	IP54	IP54
Inschakelduur van een apparaat	S1	S1
Stroomsnelheid [l/min]	15	18
Maximale korrelgrootte [mm]	3	3
Luchtdruk [bar]	10	10
Maximale capaciteit [l]	40	40
Afmetingen (breedte x diepte x hoogte) [mm]	96x53x88	102x49x63
Gewicht [kg]	50	60,7

Lees deze handleiding aandachtig door voordat u het beschreven product gaat monteren, installeren, bedienen of onderhouden. Bescherm uzelf en anderen door alle veiligheidsinformatie in acht te nemen. Het niet naleven van de instructies kan leiden tot persoonlijk letsel en/of schade aan eigendommen! Bewaar de instructies voor toekomstig gebruik.

Waarschuwing!

Mortelspuitmachines ontwikkelen een hoge spuitdruk.



Let op - Gevaar voor letsel!

- 1) Steek nooit uw vingers of hand in de sproeistraal!
Richt de spuitlans nooit op uzelf of andere personen! Coatingmaterialen zijn bijtend of irriterend!
Bescherm uw huid en ogen!
- 2) Vóór iedere inbedrijfstelling dienen de volgende punten in acht te worden genomen conform de gebruiksaanwijzing:
 - a. Let op de toegestane druk.
 - b. Controleer alle verbindingdelen op lekkage.

- 3) De instructies voor het regelmatig reinigen en onderhouden van de machine dienen strikt te worden opgevolgd.
Neem het volgende in acht voordat u met werkzaamheden aan de machine begint en bij elke werkpaauze:
- Let op de uithardingstijd van het coatingmateriaal.
 - Haal de druk van de spuitlans en de mortelslang.
 - Schakel de zuigpomp uit.

VEILIGHEIDSVOORSCHRIFTEN

De volgende bronnen zijn slechts een voorbeeld van bronnen met veiligheidseisen voor morteltransporteurs:

a) EN 12001:2003, Transport-, spuit- en plaatsingsmachines voor beton en mortel - Veiligheidseisen.

Alle plaatselijke veiligheidsvoorschriften dienen in acht te worden genomen.

Voor het veilig omgaan met mortelspuitmachines dienen met name de volgende voorschriften in acht te worden genomen:

Gebruik van de mortelspuitmachine

De mortelspuitmachine mag uitsluitend worden gebruikt voor de verwerking van de beschreven coatingmaterialen.

Elk ander gebruik is niet toegestaan.

Tot het juiste gebruik behoort ook het naleven van de gebruiksaanwijzing en het naleven van de inspectie- en onderhoudsvoorwaarden. Zorg ervoor dat u de gebruiksaanwijzing altijd bij de hand hebt op de plaats waar u de mortelspuitmachine gebruikt.

Gebruik uitsluitend gemarkeerde mortelslangen met een werkdruk van minimaal 40 bar.

De mortelspuitmachine is uitsluitend bedoeld voor commercieel gebruik door professionals.

Bescherming van personen

Om de ogen, de huid en de luchtwegen te beschermen: Draag een veiligheidsbril, beschermende kleding, handschoenen, gebruik eventueel een beschermende huidcrème en ademhalingsapparatuur. Koppel de mortelslang niet los zolang deze onder druk staat. Let op de manometer! Draag een veiligheidsbril! Richt de spuitlans niet op personen!

Draag gehoorbescherming om uw oren te beschermen.

Draag veiligheidsschoenen wanneer u de machine vervoert of ermee werkt.

Personen die niet hoeven te helpen bij de installatie, montage of bediening van de machine, moeten uit de buurt van de machine blijven.

Ademhalingsmaskers

Zorg ervoor dat de verwerker een ademmasker tot zijn beschikking heeft ter bescherming tegen mineraalstof.

Aansluiting op het lichtnet uitsluitend via een speciaal voedingspunt, bijvoorbeeld via een verdeelkast voor bouwplaatsen, met aardlekschakelaar met $INF \leq 30$ mA.

Voorkom dat de aansluiting voor de afstandsbediening op de bedieningseenheid vuil wordt.



Gevaar voor letsel door ontsnappend materiaal. Controleer voor het inschakelen altijd of de materiaalkraan op de spuitlans dicht is. Sluit de materiaalkraan altijd wanneer u stopt

met werken.



Gebruik de mortelspuitmachine nooit als de rotor blootligt of als de container verwijderd is.

Grijp niet in de rotor als deze beweegt. Gevaar voor verplettering.

Wees voorzichtig als u lang haar hebt. Draag op het werk alleen nauwsluitende kleding.

Steek geen voorwerpen of lichaamsdelen door het beschermrooster.

Gevaar voor beknelling bij het inklappen van de handgrepen, het monteren van de pompeenheid en het aansluiten van de mortelslang.

Reiniging en onderhoud

Koppel de mortelslang nooit los en demonteer de machine nooit als deze onder druk staat. Let op de drukwaarde op de manometer.

Bij onderhoudswerkzaamheden dient u de mortelspuitmachine altijd uit te schakelen, de stekker uit het stopcontact te halen en ervoor te zorgen dat deze niet per ongeluk weer in het stopcontact kan worden gestoken.

Spuit de motor en de besturingseenheid van de mortelspuitmachine niet af met een waterstraal, hogedrukreiniger of hogedrukstoomreiniger. Gevaar voor kortsluiting door binnendringend water.

Elektrische apparatuur

Werkzaamheden aan de elektrische uitrusting van de machine mogen uitsluitend door een gekwalificeerde elektricien worden uitgevoerd. De elektrische apparatuur moet regelmatig worden gecontroleerd. Verhelp storingen zoals losse verbindingen of doorgebrande kabels.

Zorg ervoor dat het etiket op de mortelspuitmachine schoon en leesbaar is.



Gevaar voor letsel door lekkende hogedrukslang. Door slijtage, beschadigingen en gebruik dat niet geschikt is voor het doel van het apparaat, kunnen lekkages in de mortelslang ontstaan. Vloeistof kan via een lekkage in de huid terechtkomen.

Mortelslang

- Mortelslangen moeten grondig worden gecontroleerd voordat ze worden gebruikt.
- Vervang een beschadigde mortelslang onmiddellijk. Repareer nooit zelf defecte mortelslangen!
- Vermijd scherpe bochten en vouwen: de kleinste buigradius bedraagt ongeveer 80 cm.
- Rijd niet over de mortelslang. Bescherm tegen scherpe voorwerpen en randen.
- Trek nooit aan de mortelslang om het apparaat te verplaatsen. Draai de mortelslang niet.
- Leg de mortelslang zodanig neer dat men er niet over kan struikelen.



Gebruik uitsluitend originele mortelslangen om functionaliteit, veiligheid en duurzaamheid te garanderen.



Het risico op schade neemt toe naarmate de mortelslang ouder wordt. DP adviseert om mortelslangen na 6 jaar te vervangen.

WERKEN MET DE MORTELSPUITMACHINE

De zuigpomp is ontworpen voor het gebruiken en verwerken van kant-en-klare minerale coatingmaterialen.

Het apparaat is niet bedoeld om als reinigingsapparaat te worden gebruikt.

Functie van de mortelspuitmachine

Het coatingmateriaal wordt via de container aangevoerd. De spiraaltransporteur transporteert het coatingmateriaal naar de excentrische schroefpomp. Door de zuigende werking komt het coatingmateriaal in de excentrische schroefpomp terecht. Deze pomp bouwt de druk op die nodig is voor het transport door de mortelslang. De voor de verneveling benodigde perslucht wordt via de spuitlans aangevoerd. De mortelspuitmachine kan elektrisch worden in- en uitgeschakeld. Hiermee kunt u ook het afgiftevolumen regelen.

Door de soepele regeling van de transportcapaciteit van het coatingmateriaal kan een zacht en gelijkmatig spuitbeeld worden bereikt.

Verwerkbare coatingmaterialen

- Thermische isolatie composiet systeem hechtmiddel (minerale en kunsthars systemen)
- Kunstharspleisters tot 3 mm korrelgrootte
- Silicaatpleisters tot 3 mm korrelgrootte
- Siliconenharspleisters tot 3 mm korrelgrootte
- Minerale eindlagen tot 3 mm korrelgrootte
- Lichtgewicht pleistersystemen tot 3 mm korrelgrootte
- Geschraapt stucwerk tot 3 mm korrelgrootte
- Thermische isolatiepleisters
- Restauratiepleister
- Poreuze betoncoating
- Kwarts kunststof
- Dakbedekkingen
- Brandwerende coatings
- Minerale afdichtingslib
- Bitumenemulsies
- Pantservuller
- Vloeibaar houtsnipperbehang
- raamwerk voegmortel
- Kunstmatige hars renderbasis
- Wasprimer
- Vulverf, ook vezelig
- Elastische coating
- Akoestisch pleisterwerk, kunstharsgebonden
- Vulstoffen, kunstharsgebonden

Alle coatingmaterialen moeten geschikt zijn voor machinale verwerking. Raadpleeg het productinformatieblad van het te verwerken coatingmateriaal.

Andere coatingmaterialen mogen alleen worden gebruikt na overleg met de fabrikant of de servicedienst voor de verwerkingstechniek.

VERKLAREND DIAGRAM

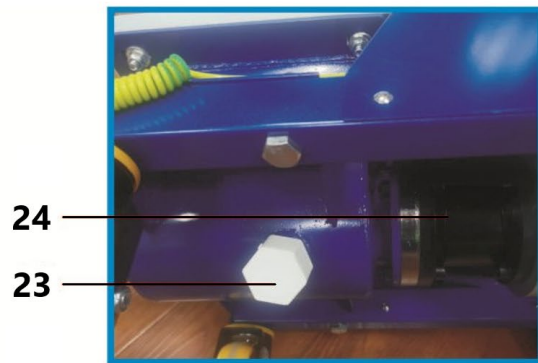
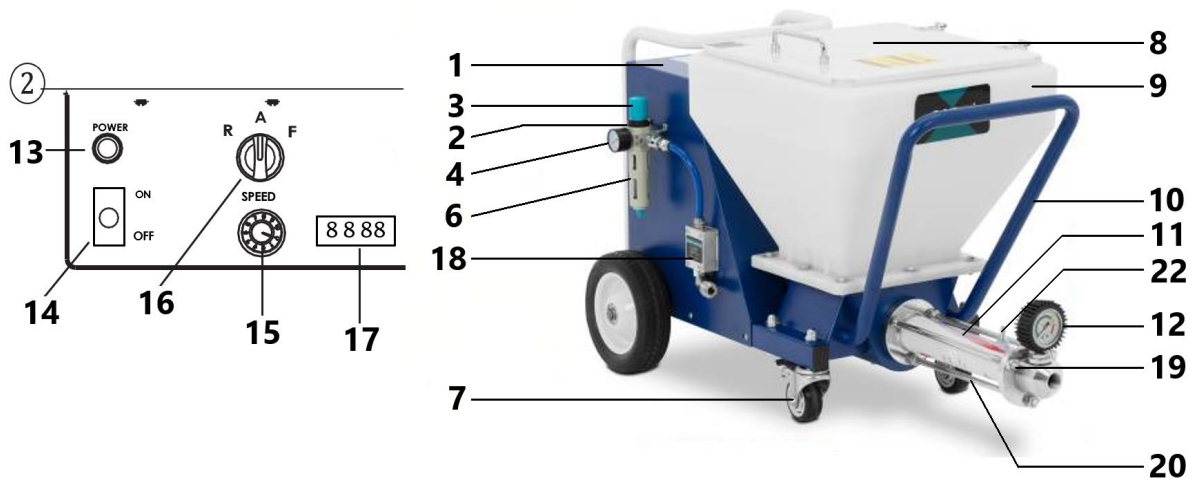

Item	Beschrijving	Item	Beschrijving
1	Bedieningspaneel	13	Stroomindicatorlampje
2	Luchtinlaat	14	AAN/UIT-schakelaar
3	Luchtdrukregelaar	15	Snelheidsschakelaar
4	Luchtmeter	16	Handmatige/automatische schakelaar
5	Motor	17	Snelheidsweergave
6	Olie-waterscheider	18	Pneumatische sensor
7	Universeel wiel	19	Afvoerklephuis
8	Stofkap	20	Bevestigingsschroef
9	Opvangbak	21	Stroomkabel
10	Kader	22	Aardingsdraadklem
11	Schroefpomp lichaam	23	Afvoerklep
12	Manometer	24	Gear

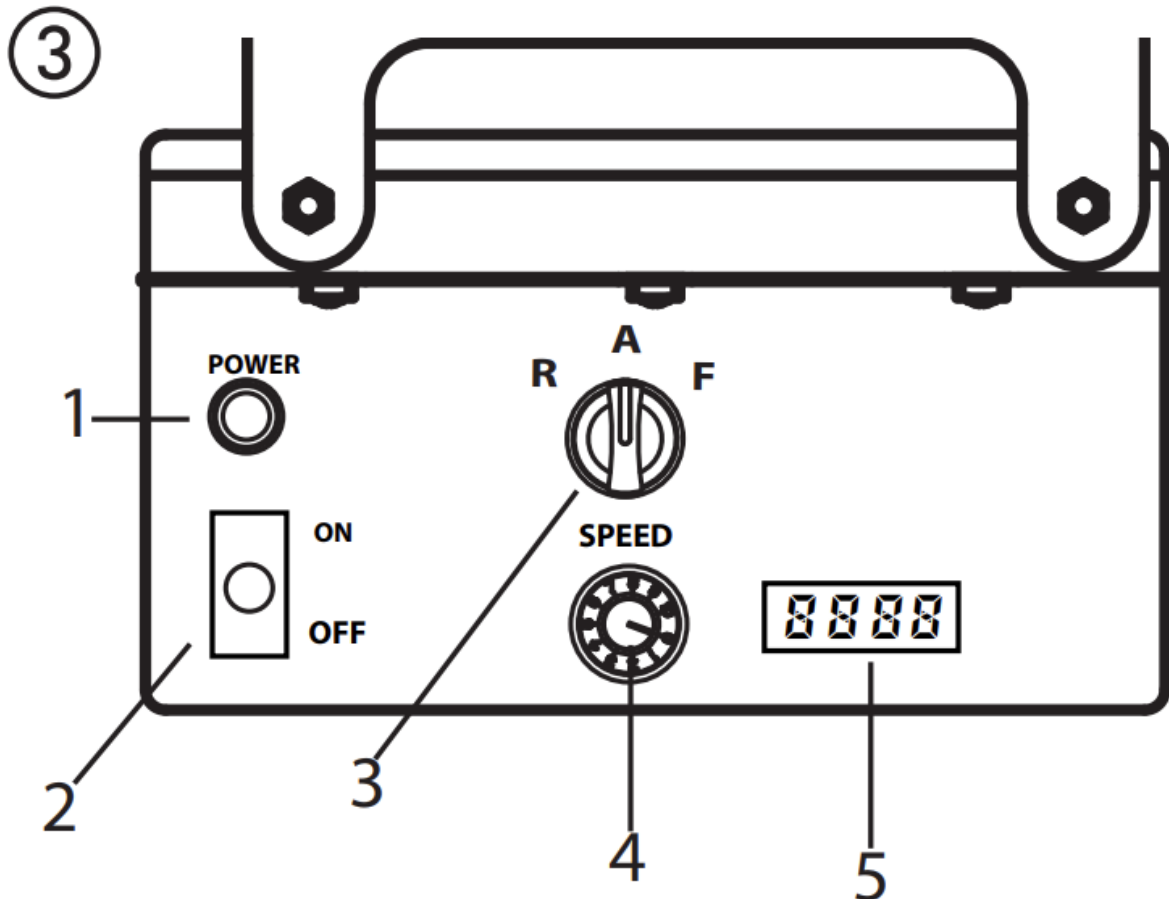

Bedieningselementen en displays op het apparaat

- 1 - Operatielamp (Power)
- 2 - Aansluiting voeding
- 3 - Keuzeschakelaar voor de bedrijfsmodus
- 4 - Leveringsvolumeregelaar
- 5 - Snelheidsweergave

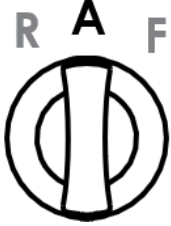

De transportvolumeregelaar (fig. 3, 1) wordt gebruikt om de transportcapaciteit traploos van 0-10 te regelen.

De keuzeschakelaar biedt de volgende modi:

	<p>Stand "AUTO" = automatisch Basisinstelling voor regeling met een automatische spuitlans</p>
	<p>Positie "F" = handmatige activering Schakelt de mortelspuitmachine in. Deze instelling is vereist voor:</p> <ul style="list-style-type: none"> • demontage van de pompeenheid <p>Bij gebruik van de pneumatische lans is deze instelling ook nodig voor:</p> <ul style="list-style-type: none"> • het voorspoelen van de mortelslang om het glijvermogen van het materiaal te verbeteren • schoonmaak
	<p>"R"-stand = achteruitversnelling</p> <p>Deze instelling is vereist voor:</p> <ul style="list-style-type: none"> • drukontlasting van de mortelslang • het monteren van de pompeenheid

Gedetailleerde uitleg over het gebruik van de keuzeschakelaar:

Als de keuzeschakelaar in de stand "A" staat, kan deze met de materiaaluitschakeling op de automatische spuitlans worden in- en uitgeschakeld.

Indien er geen spuitlans is gemonteerd (bijv. bij montage/demontage van de pompunit), wordt het apparaat ingeschakeld met de schakelaarstand "F" en uitgeschakeld met de schakelaarstand "A".

Omdat voor het reinigen van de mortelslang de luchttoevoer via de compressor moet worden uitgeschakeld, wordt de pneumatische lans niet via de materiaalafsluiting aangestuurd. In dit geval moet de machine dus ook in de stand "F" worden ingeschakeld.

Belangrijk: De besturing via de keuzeschakelaar en de materiaalafsluiting worden op gelijke wijze behandeld.



De machine kan op elk moment van de stand "A" (besturing via materiaaluitschakeling) naar "F" worden geschakeld.

Wij adviseren daarom dat slechts één persoon de machine bedient.

Het bedrijfslampje (ROOD) geeft aan dat het apparaat onder spanning staat en gereed is.



De aandrijfeenheid wordt tijdens het gebruik warm. Dit is normaal en duidt niet op een defect.

Compressor (accessoire)

inlaatvolume 590 l/min

Let op: Gebruik de compressor uitsluitend volgens de bijgeleverde gebruiksaanwijzing.

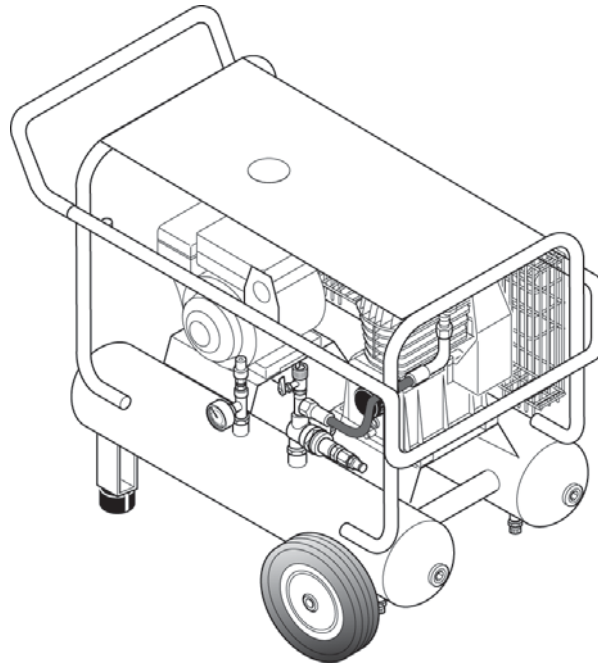

Mortelslang voor pneumatische spuitlans

- 1 - Materiaalaansluiting mortelspuitmachine
- 2 - Verstuvingsluchtaansluiting persluchttoevoer
- 3 - Materiaalaansluiting spuitlans
- 4 - Mortelslang
- 5 - Aansluiting verstuvingslucht spuitlans

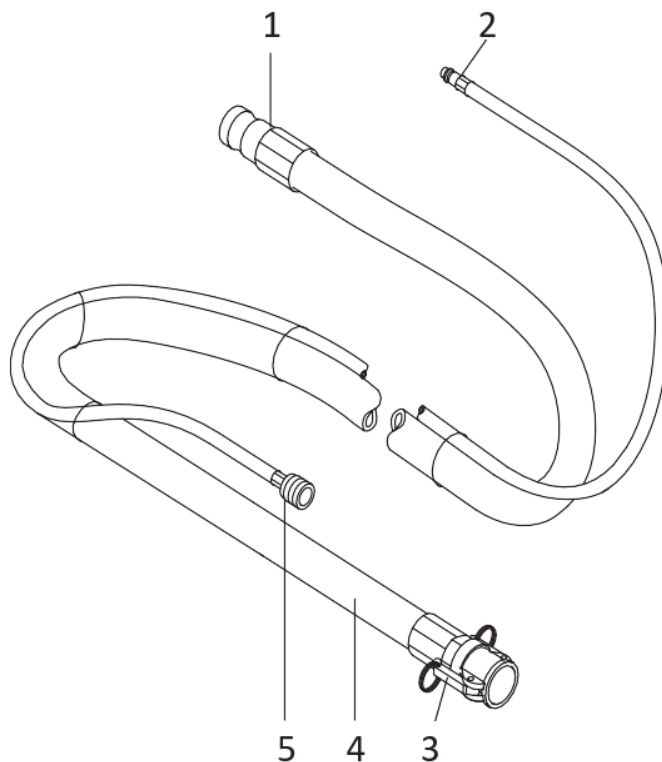

Spuitlans

- 1 - Materiaalaansluiting (snelkoppeling niet afgebeeld)
- 2 - Gecombineerde materiaal- en luchtkraan:
- 3 - Textuurtip:
Er kunnen verschillende textuurtips in de spuitlans worden gebruikt. De tipgrootte is afhankelijk van de korrelgrootte van het coatingmateriaal en het gewenste spuitpatroon.
- 4 - Luchtstroomregelaar
- 5 - Aansluiting verstuvingslucht

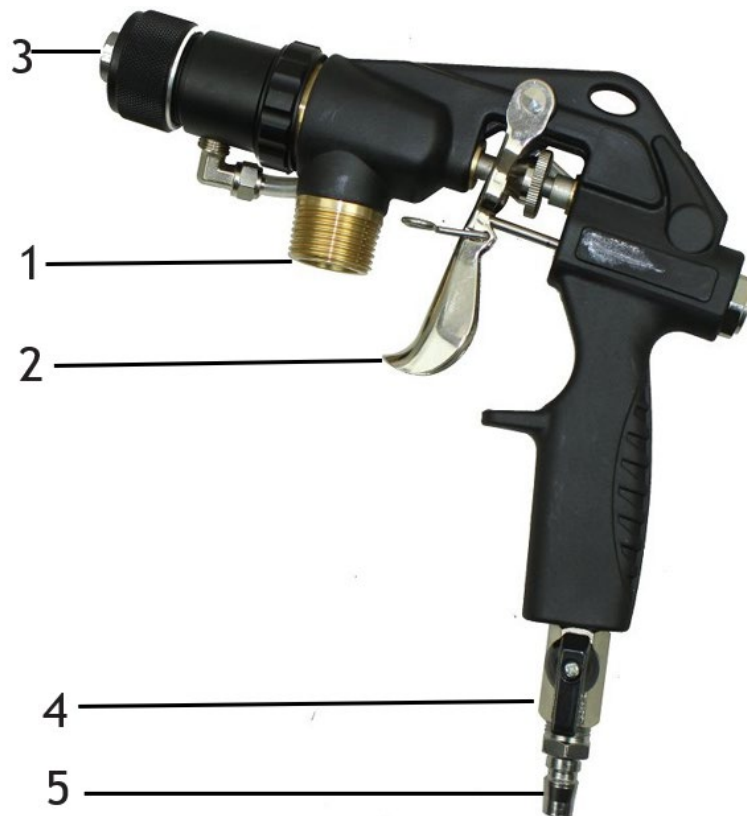

- Controleer of de pompeenheid stevig vastzit.
- Mortelslang (afb. 7, 1) aansluiten en met klemhendels (afb. 7, 2) vastzetten.
- Sluit de vernevelingsluchtaansluiting op de mortelslang aan op de voorste aansluiting op de handgreep en de compressorluchtslang (accessoire) op de aansluiting op de olie-waterafscheider.

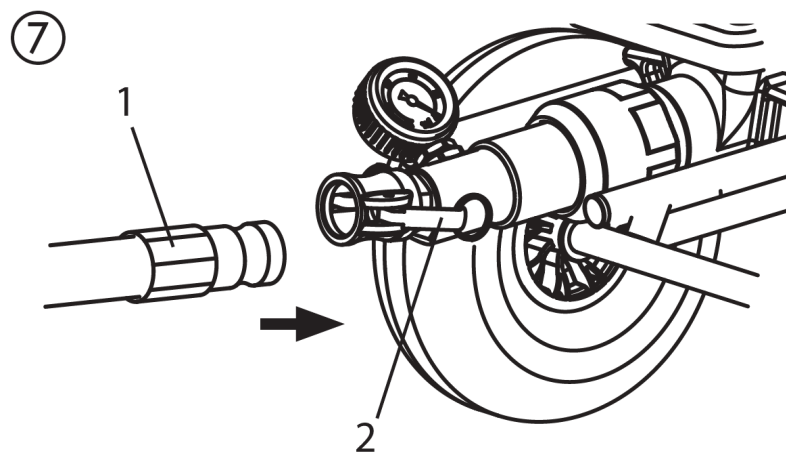

- Kies een spuittip die geschikt is voor het materiaal:
De puntgrootte moet minstens driemaal de korrelgrootte bedragen, bijvoorbeeld korrelgrootte kunstharspleisters → 3 mm Puntgrootte → 10 mm

Het voorbereiden van de mortelspuitmachine

Aanbevolen glijmiddelen voor de mortelslang



Water is niet voldoende als glijmiddel. Gevaar voor verstopping!

Gebruik celluloselijm (bijv. methytaanbehangplaksel)

- Doe 2–3 l cellulosepasta in de container.
- Sluit de mortelspuitmachine aan op het elektriciteitsnet.
- Het bedrijfslampje (1) geeft aan dat het apparaat operationeel gereed is.



Gevaar voor letsel door ontsnappend materiaal. Controleer voor het inschakelen altijd of de materiaalkraan op de spuitlans dicht is. Sluit de materiaalkraan altijd als u stopt met werken.

Mortelslang doorspoelen (pneumatische spuitlans)

- Schakel de compressor uit.



Knik de mortelslang niet! Bescherm het tegen beschadigingen, bijvoorbeeld tegen overrijden en tegen scherpe voorwerpen en randen.

- Houd de spuitlans boven een lege emmer.
- Zet de keuzeschakelaar op “F”.
- Open de materiaalkraan op de spuitlans.
- Als er cellulosepasta uit de punt komt, sluit dan de materiaalkraan
- Zet de keuzeschakelaar op “A”.
- Vul de opvangbak met het coatingmateriaal.



Bij minerale coatingmaterialen vult u de opvangbak slechts tot de helft.

- Plaats de spuitlans weer boven de emmer.
- Zet de keuzeschakelaar op “F”.
- Open de materiaalkraan op de spuitlans.
- Zodra er coatingmateriaal uit de spuitlans komt, sluit u de materiaalkraan
- Zet de keuzeschakelaar op “A”.
- Schakel de compressor in.
- De mortelspuitmachine is nu vol en gereed.

Begin van het spuitproces

- Open de luchtstroomregelaar en de materiaalkraan op de spuitlans.
- Regel de materiaalstroom met de volumeregelaar op de besturingseenheid en stel de luchthoeveelheid in met de luchtstroomregelaar om het gewenste spuitbeeld te verkrijgen.

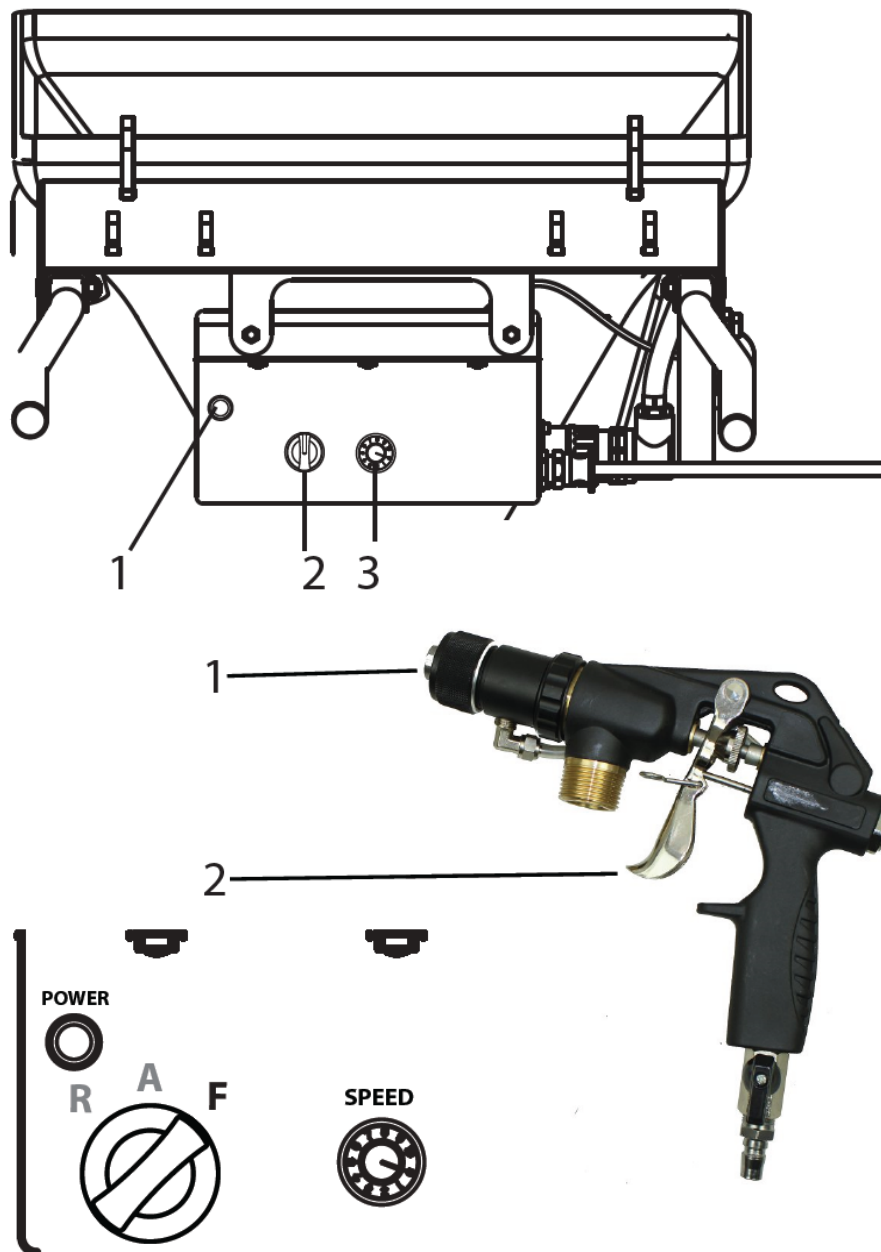

i **Belangrijk:** Laat de mortelspuitmachine niet drooglopen. Schakel het apparaat onmiddellijk uit als er geen materiaal meer uit de spuittip komt of als de spuitlijn onregelmatig wordt. Mogelijke oorzaken voor het probleem en hoe u het kunt verhelpen, vindt u in het hoofdstuk 'Storingen verhelpen'.

i **Verhoogde slijtage van de materiaaltap.** Gebruik de materiaalkraan niet om het materiaalvolume in te stellen. Hiervoor dient de volumeregelaar gebruikt te worden.

Einde van het spuitproces

- sluit de materiaalkraan
- sluit de luchtstroomregelaar



Sluit altijd de materiaalkraan aan het einde van het spuitproces.

TOEPASSINGSTECHNIEK

Spuittechniek

Houd de spuitlans tijdens het spuiten op een constante afstand van 30 – 60 cm van het object. Anders wordt het spuitbeeld ongelijkmatig.

Het spuitpatroon is afhankelijk van het coatingmateriaal, de viscositeit, de tipgrootte, de transportcapaciteit en de hoeveelheid vernevelingslucht.

Voorbeelden:

Fijne textuur → grote hoeveelheid vernevelde lucht

Ruwe textuur → kleine hoeveelheid vernevelde lucht

Hogere transportcapaciteit → grotere hoeveelheid vernevelde lucht

Test de gewenste textuur op een testoppervlak.

De zijdelingse grens van de sproeistraal mag niet te scherp zijn. De afstand tussen de spuitlans en het object moet daarom dienovereenkomstig worden gekozen.

De spuitrand moet geleidelijk zijn, zodat de volgende laag gemakkelijk kan overlappen.

Als de spuitlans parallel en in een hoek van 90° ten opzichte van het te coaten oppervlak wordt bewogen, wordt de verfnevel tot een minimum beperkt.

Opmerking:

Korrels en pigmenten met een scherpe rand veroorzaken een hoge slijtage van de pomp, mortelslang, materiaalkraan en punt.



Bij gebruik van de mortelslang bij werkzaamheden op een steiger is het het beste om de slang altijd langs de buitenkant van de steiger te leiden.

AFSLUITEN EN SCHOONMAKEN



Maak de motor en de besturingseenheid van de mortelspuitmachine niet vochtig schoon. En spuit het apparaat zeker niet schoon met een hogedrukreiniger of hogedrukstoomreiniger. Gevaar voor kortsluiting door binnendringend water.

Het reinigen van de mortelslang

- Pomp tot het bakje leeg is.



Belangrijk: Laat de mortelspuitmachine niet drooglopen. Schakel het apparaat onmiddellijk uit als er geen materiaal meer uit de spuittip komt of als de spuitlijn onregelmatig wordt. Mogelijke oorzaken voor het probleem en hoe u het kunt verhelpen, vindt u in het hoofdstuk 'Storingen verhelpen'.

- Schakel de mortelspuitmachine en de compressor uit.
- Sluit de materiaalkraan op de spuitlans.
- Verwijder de textuurtip van de spuitlans en maak deze schoon.
- Doe water in de bak en houd de spuitlans boven een lege emmer.

Belangrijk: Laat de mortelspuitmachine niet drooglopen. Zorg ervoor dat er tijdens het schoonmaken altijd voldoende water in de bak zit.

- Stel de volumeregelaar in op "5".
- Zet de keuzeschakelaar op "A" bij gebruik van een pneumatische lans.



De mortelslang mag NIET onder druk staan.

Zet indien nodig de keuzeschakelaar kortstondig op "R" (achteruit).

Kijk naar de manometer → 0 bar. Draag een veiligheidsbril.

- Koppel de mortelslang los van de pompunit.
- Koppel de spuitlans los van de mortelslang.
- Plaats de reinigingsbal in de mortelslang en sluit de mortelslang weer aan.
- Zet de keuzeschakelaar op "F".
- Na enkele seconden komt de reinigingsbal uit de spuitlans.
- Herhaal het reinigingsproces 3 tot 4 keer, afhankelijk van het verwerkte coatingmateriaal.



De mortelslang mag NIET onder druk staan.

Zet indien nodig de keuzeschakelaar kortstondig op "R" (achteruit).

Kijk naar de manometer → 0 bar. Draag een veiligheidsbril.

- Zet de keuzeschakelaar op "A".
- Koppel de mortelslang los van de pompunit.

Het apparaat schoonmaken en de stator vervangen

- Maak de mortelspuitmachine schoon.
Om dit te doen, pompt u grafietpompglijmiddelen of water gemengd met afwasmiddel door de pomp

Demontage



De mortelspuitmachine moet drukloos zijn.

Zet indien nodig de keuzeschakelaar kortstondig op "R" (achteruit).

Kijk naar de manometer → 0 bar.

Draag een veiligheidsbril.



Koppel de afstandsbediening en de externe bedieningen los. Alleen de persoon die de machine bedient, mag de pompunit verwijderen.

- Zet de keuzeschakelaar (1) op "A" en zet de regelaar voor het afgiftevolumen (2) op "0".
- Draai de wartelmoer op de pompbuis los met de speciale sleutel (ca. een kwartslag)
- Duw de klemhendel (3) naar voren om de vergrendeling op te heffen.
- Maak de haken (4) los en vouw ze opzij.
- Stel de volumeregelaar (2) in op 1 of 2.
- Houd de container met één hand vast. Zet de keuzeschakelaar op stand "F". Zodra de pompeenheid (5) is losgelaten, zet u de keuzeschakelaar op "A" en verwijdert u de pompeenheid.
- Haal de stekker uit het stopcontact.

- Draai de pompleiding (6) los van de pompunit (5) met behulp van de speciale sleutel die is meegeleverd.
- Verwijder de stator (7) uit de pompleiding.

Reinigen van de pompeenheid

- Reinig de pompunit (5) met een waterstraal en een geschikte flessenborstel.
- Reinig de container (8) met een waterstraal en een geschikte borstel.
- Maak het beschermrooster schoon met een radiatorborstel.
- Reinig ook de rotor (9), stator (7) en pompbuis (6) grondig met water en indien nodig met een borstel.
- Maak de vlakke pakking (10) schoon.
- Spuit vervolgens de rotor (9) en de stator (7) in met een geschikt pompsmeermiddel.
- Houd de schroefdraad van de pompbehuizing en de pompslang schoon, zodat lekkage na de montage wordt voorkomen.

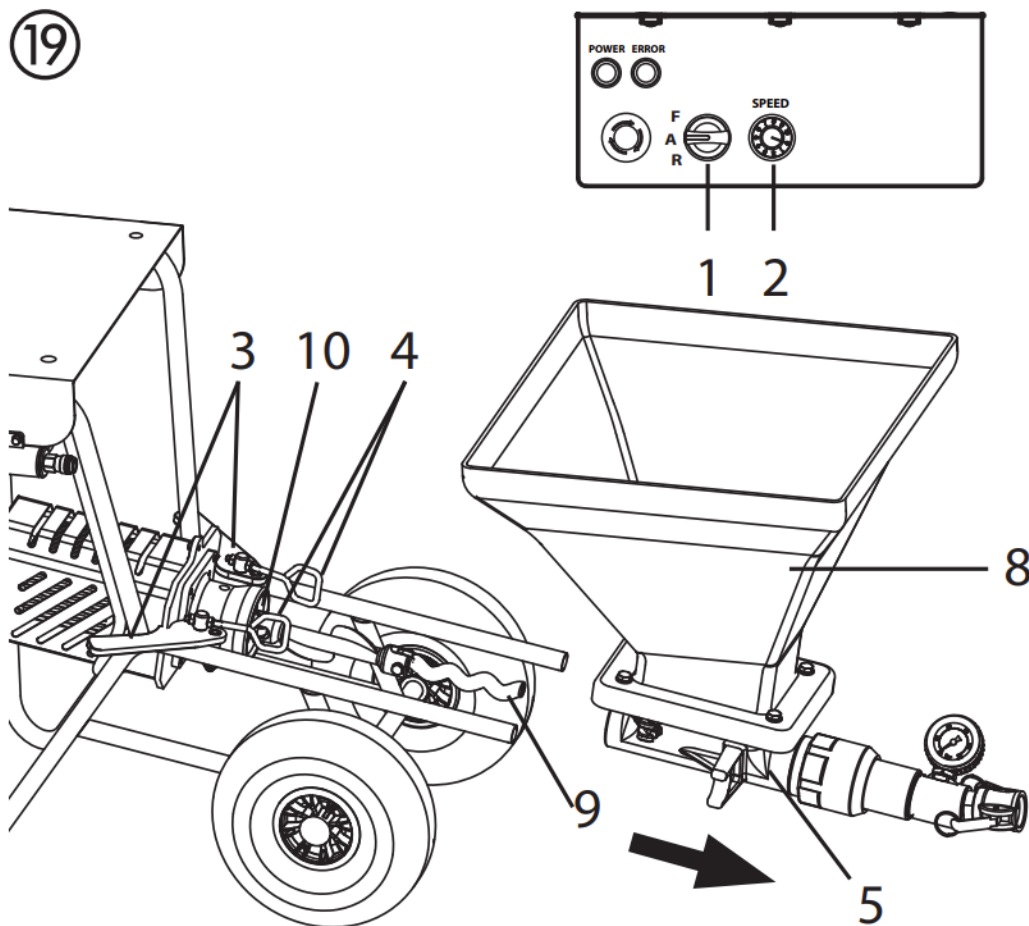

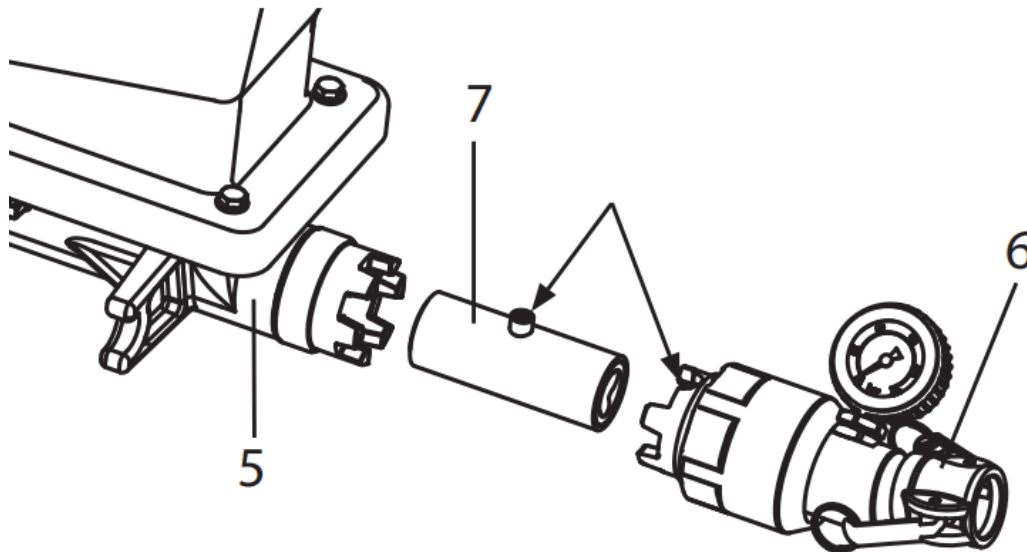

Montage

- Plaats de stator (7) in de pompbuis (6) zodat het lager in de grootste uitsparing zit.
- Gebruik een speciale sleutel om de pompbuis weer op de pompunit (5) te schroeven.

Reinigen van de spuitlans

- Maak de textuurtip schoon.
- Gebruik reinigungsnaalden om de luchtgaten in de textuurtip schoon te maken.
- Maak de O-ring schoon en smeer deze in (fig. 20, 1).
- Reinig de spuitlans en de materiaalbus aan de binnenkant met een flessenborstel (0342 329).
- Maak alle draden grondig schoon.
- Spoel de sproeilans af met schoon water. Open en sluit de materiaalkraan drie keer terwijl u dit doet.

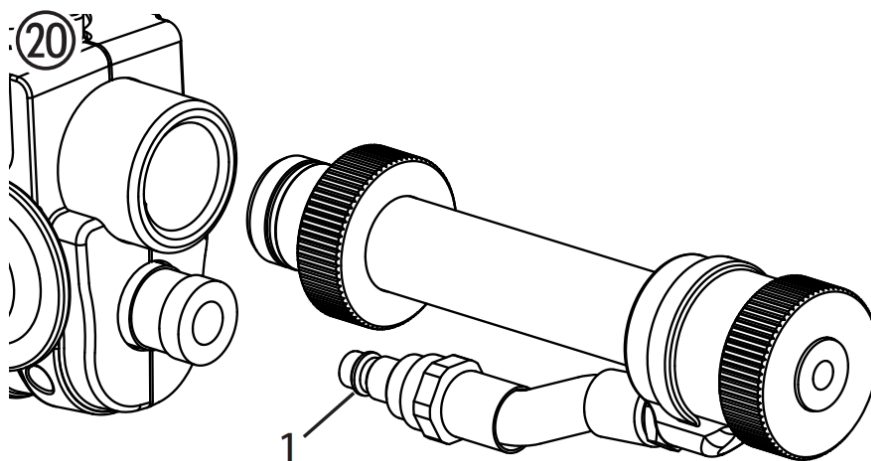

ONDERHOUD



ATTENTIE! Het is van groot belang dat de machine spanningsloos wordt gemaakt door de stekker uit het stopcontact te halen voordat u met alle werkzaamheden of onderhoudswerkzaamheden begint. Anders bestaat er gevaar voor kortsluiting! Reparaties mogen uitsluitend worden uitgevoerd door gekwalificeerd personeel dat over de juiste opleiding en ervaring beschikt. Na elke reparatie moet het apparaat door een ervaren elektricien worden getest.

De mortelspuitmachine is zo ontworpen dat er minimaal onderhoud en verzorging nodig is. De volgende werkzaamheden moeten echter wel regelmatig worden uitgevoerd en de componenten moeten regelmatig worden gecontroleerd:

Mechanisch onderhoud

- Houd de schroefdraad van de pompslang en de pompbehuizing schoon en dicht deze indien nodig af.
- Controleer de afdichtingen van alle koppelingen en verbindingstukken op lekkage. Vervang indien nodig de versleten afdichtingen.
- Controleer voor elk gebruik het volgende op schade:
 - Mortelslang
 - Stroomkabel
 - Besturingseenheid
 - Aansluitkabel voor afstandsbediening (indien aanwezig)

Elektrisch onderhoud

De elektrische aandrijving en de ventilatiesleuven moeten altijd schoon worden gehouden en mogen niet met water worden gereinigd. Gevaar voor kortsluiting.

Lange periodes van niet-gebruik

Wanneer de mortelspuitmachine gedurende een langere periode niet wordt gebruikt, moet deze grondig worden gereinigd en tegen corrosie worden beschermd.



Verwijder de stator uit de pompunit en zorg ervoor dat deze niet vast kan komen te zitten aan de rotor.

Rotor vervangen (fig. 21)

- Draai de bevestigingsschroef (1) los en verwijder de oude rotor (2).
- Plaats een nieuwe rotor met een nieuwe bevestigingsschroef.
- Lijm de bevestigingsschroef vast met Loctite 243.



Let op: gebruik uitsluitend Loctite 243.

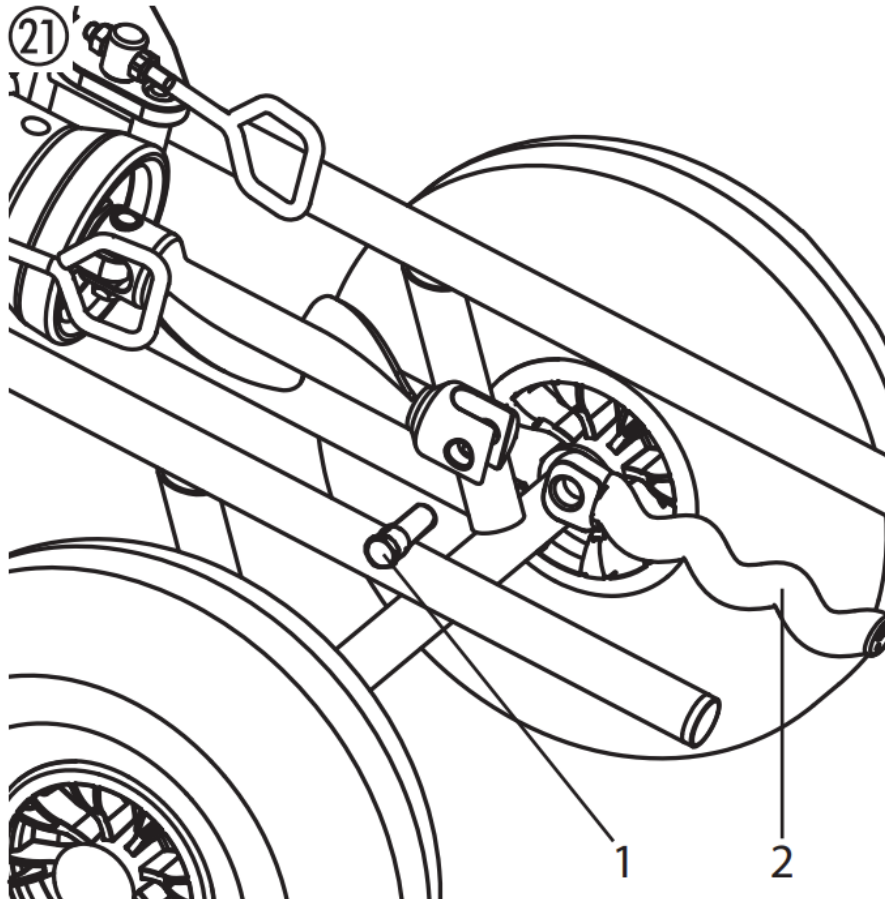

HET ELIMINEREN VAN FOUTEN

Storing	Mogelijke oorzaak	Eliminatie
Mortelspuitmachine draait niet.	De volumeregelaar voor de levering staat op "0" Slang niet aangesloten of beschadigd	Verhoog het leveringsvolume Controleer de bedieningslang
Mortelspuitmachine draait niet.	Stroomvoorziening ontbreekt.	Steek de stekker in het stopcontact. Controleer de stroomkabel op beschadigingen en vervang deze indien nodig. Controleer de voeding
Mortelspuitmachine draait niet.	Mortelspuitmachine was overbelast/oververhit.	Sluit de materiaalkraan en haal de stekker uit het stopcontact. Schakel de mortelspuitmachine na ongeveer 5 minuten weer in.
Mortelspuitmachine kan de rotor niet laten draaien	Rotor vast in stator. De pomp was niet gesmeerd met pompglijmiddelen.	Zet de keuzeschakelaar afwisselend kortstondig op "F" (vooruit) – "R" (achteruit). Neem contact op met de klantenservice als het probleem niet kan worden opgelost.
De mortelspuitmachine bouwt druk op in de mortelslang. Het coatingmateriaal komt echter niet bij de spuitlans aan.	Coatingmateriaal "propt" in de mortelslang. Mortelslang niet voorgespoeld met cellulosepasta.	Maak de mortelslang drukloos – zet de keuzeschakelaar op "R" (achteruit). Pomp het coatingmateriaal terug in de container.  De mortelslang mag NIET onder druk staan. Kijk naar de manometer → 0 bar. Draag een veiligheidsbril. Mortelslang loskoppelen en met water afspoelen. Wanneer de stop verwijderd is, giet u cellulosepasta in de mortelslang. Sluit de mortelslang weer aan.

Storing	Mogelijke oorzaak	Eliminatie
<p>Tijdens het spuiten komt er plotseling geen coatingmateriaal meer vrij.</p>	<p>De textuurtip is verstopt vanwege onzuiverheden in het coatingmateriaal of omdat de korrelgrootte te groot is.</p> <p>Textuurtip te klein.</p> <p>Coatingmateriaal “prop” in de mortelslang. Mortelslang niet voorgespoeld met cellulosepasta.</p> <p>Geen coatingmateriaal in de container. De pomp heeft lucht aangezogen.</p>	<p>Schakel de mortelspuitmachine uit. Sluit de materiaalkraan op de spuitlans. Verwijder de textuurtip en maak deze schoon.</p> <p>Selecteer een grotere textuurtip. Vuistregel: Korrelgrootte x 3 → Tipgrootte</p> <p>Maak de mortelslang drukloos – zet de keuzeschakelaar op “R” (achteruit). Pomp het coatingmateriaal terug in de container.</p> <p> De mortelslang mag NIET onder druk staan. Kijk naar de manometer → 0 bar. Draag een veiligheidsbril.</p> <p>Mortelslang loskoppelen en met water afspoelen. Wanneer de stop verwijderd is, giet u cellulosepasta in de mortelslang. Sluit de mortelslang weer aan.</p> <p>Vul de container opnieuw met coatingmateriaal en pomp het rond totdat het coatingmateriaal er zonder luchtbelletjes uitkomt.</p> <p>Aandacht: Altijd voldoende coatingmateriaal bijvullen. Laat de pomp niet drooglopen. Pomp raakt oververhit, waardoor er gevaar voor „verstoppingen“ ontstaat.</p>
<p>Het spuitpatroon is niet schoon en gelijkmatig.</p>	<p>Luchtkanalen in de textuurtip zijn gedeeltelijk afgesloten met coatingmateriaal.</p> <p>Luchtvolume verkeerd ingesteld.</p> <p>Slechte reiniging van mortelspuitmachine</p>	<p>Schakel de mortelspuitmachine uit. Sluit de materiaalkraan op de spuitlans. Verwijder de textuurtip. Maak de luchtkanalen van de textuurtip schoon.</p> <p>Wijzig de luchtvolume-instelling.</p> <p>Mortelspuitmachine grondig reinigen</p>

	<p>Geen coatingmateriaal in de container. De pomp heeft lucht aangezogen.</p>	<p>Vul de container opnieuw met coatingmateriaal en pomp het rond totdat het coatingmateriaal er zonder luchtbellen uitkomt. Aandacht: Altijd voldoende coatingmateriaal bijvullen. Laat de pomp niet drooglopen. Pomp raakt oververhit, waardoor er gevaar voor „verstoppingen“ ontstaat.</p>
--	---	--

Storing	Mogelijke oorzaak	Eliminatie
<p>De druk bij de manometer stijgt tot meer dan 40 bar.</p>	<p>Viscositeit van het coatingmateriaal te hoog. De diameter van de mortelslang is te klein. De mortelslang is te lang. Coatingmateriaal “prop” in de mortelslang. Mortelslang niet voorgespoeld met cellulosepasta.</p>	<p>Verdun het coatingmateriaal. Gebruik een mortelslang met een grotere diameter. Gebruik een kortere mortelslang. Maak de mortelslang drukloos – zet de keuzeschakelaar op “R” (achteruit). Pomp het coatingmateriaal terug in de container.  De mortelslang mag NIET onder druk staan. Kijk naar de manometer → 0 bar. Draag een veiligheidsbril. Mortelslang loskoppelen en met water afspoelen. Wanneer de stop verwijderd is, giet u cellulosepasta in de mortelslang. Sluit de mortelslang weer aan.</p>
<p>Mortelspuitmachine pompt niet voldoende coatingmateriaal.</p>	<p>transportcapaciteit te laag geselecteerd. De diameter van de mortelslang is te klein. Stator versleten. Textuurtip te klein. transportcapaciteit te laag geselecteerd. De diameter van de mortelslang is te klein. Stator versleten. Textuurtip te klein.</p>	<p>Zet de volumeregelaar hoger. Gebruik een mortelslang met een grotere diameter. Monteer een nieuwe stator, indien nodig ook een nieuwe rotor. Let op: Sduit op de pomp, dit betekent dat er een schuifmechanisme is. Selecteer een grotere textuurtip. Vuistregel: Korrelgrootte x 3 → Tipgrootte</p>
<p>Het coatingmateriaal wordt via het inspectiegat (1) uitgestoten.</p>	<p>De asafdichting die de afdichting vormt tussen de pompunit en de aandrijffunit is versleten.</p>	<p>Stop onmiddellijk met werken, omdat anders coatingmateriaal in de aandrijving kan komen en een defect kan veroorzaken.</p>

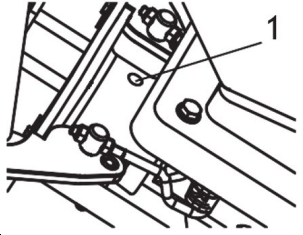
		Maak de machine schoon en neem contact op met de klantenservice.
---	--	--

Indien het gebrek niet door één van de hierboven genoemde gebreken wordt veroorzaakt, dient u het gebrek door de klantenservice te laten verhelpen.

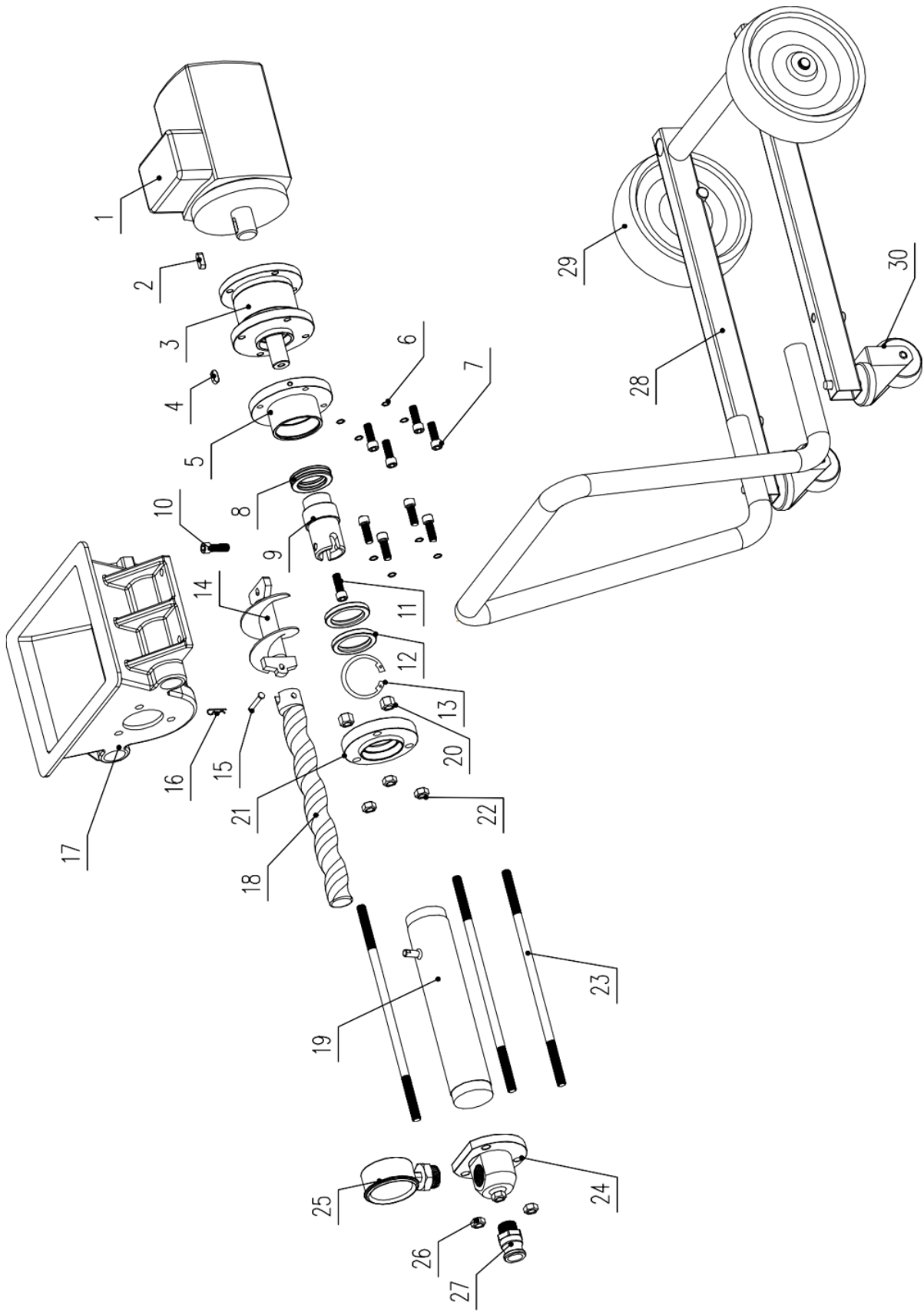

Item	Beschrijving	aantal	Item	Beschrijving	aantal
1	Motor	1	16	R-vormige gesp	1
2	Pin	1	17	Opvangbak	1
3	Gear	1	18	Rotor	1
4	Pin	1	19	Stator	1
5	Uitgangsf lens	1	20	Skru e	3
6	Veerring	4	21	Achterflens, stator	1
7	Skru e	4	22	Bevestigingsschroef	3
8	Handelswijze	1	23	Lange schroef	3
9	Uitgaande as	1	24	Uitlaatblok	1
10	Borgschroef	1	25	Manometer	1
11	Skru e	1	26	Bevestigingsschroef	3
12	Oliekeerring	2	27	Uitlaatconnector	1
13	Klem	1	28	Kader	1
14	Voederas	1	29	Hjul	2
15	Pin	1	30	Universeel wiel	2



Denne bruksanvisningen er oversatt ved hjelp av maskinoversettelse. Det er gjort rimelige anstrengelser for å gi en nøyaktig oversettelse, men ingen automatisk oversettelse er perfekt, og det er heller ikke meningen at den skal erstatte menneskelige oversettere. Den offisielle bruksanvisningen er den engelske versjonen. Eventuelle uoverensstemmelser eller forskjeller i oversettelsen er ikke bindende og har ingen juridisk virkning med hensyn til overholdelse eller håndhevelse. Hvis det oppstår spørsmål knyttet til nøyaktigheten av informasjonen i bruksanvisningen, henvises det til den engelske versjonen av innholdet, som er den offisielle versjonen.

TEKNISKE OPPLYSNINGER

Beskrivelse av parameter	Parameterverdi	
Produktnavn	Gipsmaskin	
Modell	MSW-PU-20	MSW-PU-30
Nominell spenning [V~] / frekvens [Hz]	230 / 50	230 / 50
Nominell effekt [W]	2200	2800
Arbeidstrykk [bar]	20	30
Maksimalt arbeidstrykk [psi]	290	435
Motor overopphetingsbeskyttelse	ja	ja
Isolasjonsklasse	F	F
Rotasjonshastighet [rpm]	Motor: 0 - 2500; Spiral: 0 - 160	Motor: 0 - 2500; Spiral: 0 - 160
IEC beskyttelsesklasse	I	I
Beskyttende karakter	IP54	IP54
Driftssyklus for en enhet	S1	S1
Strømningshastighet [l/min]	15	18
Maksimal kornstørrelse [mm]	3	3
Lufttrykk [bar]	10	10
Maksimal kapasitet [l]	40	40
Dimensjoner (bredde x dybde x høyde) [mm]	96 x 53 x 88	102 x 49 x 63
Vekt [kg]	50	60.7

Vennligst les og oppbevar denne håndboken. Les nøye før du prøver å montere, installere, betjene eller vedlikeholde produktet som er beskrevet. Beskytt deg selv og andre ved å følge all sikkerhetsinformasjon. Unnlattelse av å følge instruksjonene kan føre til personskade og/eller skade på eiendom! Ta vare på instruksjonene for fremtidig referanse.

Advarsel!

Mørtelsprøytemaskiner utvikler høyt sprøytetrykk.



OBS – Fare for skade!

- 1) Grip aldri inn i sprøytestrålen med fingrene eller hånden!
Rett aldri lanser mot deg selv eller andre personer! Malingsmaterialer er etsende eller irriterende!
Beskytt huden og øynene!
- 2) Følgende punkter må overholdes i henhold til bruksanvisningen før hver oppstart:
 - a. Vær oppmerksom på tillatte trykk.
 - b. Kontroller alle koblingsdeler for lekkasjer.

- 3) Instruksjoner for regelmessig rengjøring og vedlikehold av maskinen skal følges nøye. Vær oppmerksom på følgende punkt før alt arbeid på maskinen og ved hver arbeidspause:
- Vær oppmerksom på herdetiden til beleggmaterialet.
 - Ta trykket av sprøytelansen og mørtelslangen.
 - Slå av sugepumpen.

SIKKERHETSFORSKRIFTER

Følgende kilder er bare et utvalg av de som inneholder sikkerhetskrav for mørteltransportører:

a) EN 12001:2003, Transport, sprøyting og plassering av maskiner for betong og mørtel - Sikkerhetskrav.

Alle gjeldende lokale sikkerhetsforskrifter må følges.

Følgende spesifikasjoner må spesielt overholdes for sikker håndtering av mørtelsprøytemaskiner:

Bruk av mørtelsprøytemaskinen

Mørtelsprøytemaskinen må kun brukes til å bearbeide de beskrevne malingsmaterialene.

All annen bruk er ikke tillatt.

Riktig bruk omfatter også overholdelse av bruksanvisningen og overholdelse av inspeksjons- og vedlikeholdsbetingelsene. Ha alltid bruksanvisningen for hånden på bruksstedet for mørtelsprøytemaskinen.

Bruk kun merkede mørtelslanger med minst 40 bars driftstrykk.

Mørtelsprøytemaskinen er utelukkende beregnet for kommersiell bruk av fagfolk.

Beskyttelse av personer

For å beskytte øyne, hud og åndedretsorganer: Bruk vernebriller, verneklær, hansker, bruk eventuelt beskyttende hudkrem og åndedrettsvern. Ikke koble fra mørtelslangen så lenge den er under trykk. Se på manometeret! Bruk vernebriller! Ikke rett spylerøret mot personer!

Bruk hørselsvern for å beskytte ørene dine.

Bruk vernesko når du transporterer maskinen eller arbeider med den.

Personer som ikke er nødvendige for å hjelpe til med maskininstallasjon, montering eller drift, må holde seg unna maskinen.

Pustemasker

Gjør en pustemaske tilgjengelig for prosessoren for å beskytte mot mineralstøv.

Tilkobling til strømmettet kun via et spesielt matepunkt, for eksempel via en fordelingstavle for byggeplasser, med jordfeilbryter med INF \leq 30 mA.

Unngå tilsmussing av kontakten til fjernkontrollen på kontrollenheten.



Fare for skade på grunn av materiale som unnslipper. Før du slår på, må du alltid kontrollere at materialkranen på dysen er lukket. Steng materialkranen hver gang du stanser arbeidet.



Bruk aldri mørtelsprøytemaskinen hvis rotoren er eksponert eller hvis beholderen er fjernet.

Ikke grip inn i rotoren når den er i bevegelse. Fare for knusing.

Vær forsiktig hvis du har langt hår. Bruk kun tettsittende klær på jobben.

**Ikke før gjenstander eller kroppsdeler gjennom beskyttelsesgitteret.
Klemfare ved innfelling av håndtak, montering av pumpeaggregat og tilkobling av
mørtelslangen.**

Rengjøring og vedlikehold

Alldri koble fra mørtelslangen eller demonter maskinen under trykk. Legg merke til trykkavlesningen på trykkmåleren.

Når du utfører vedlikeholdsarbeid, må du alltid slå av mørtelsprøytemaskinen, trekke ut støpselet og sørge for at den ikke kan kobles til igjen ved en feiltakelse.

Ikke spray ned motoren og kontrollenheten til mørtelsprøytemaskinen med vannstråle, høytrykksvasker eller høytrykkdamprensere. Fare for kortslutning på grunn av vanninntrenging.

Elektrisk utstyr

Arbeid på maskinens elektriske utstyr må kun utføres av en kvalifisert elektriker. Det elektriske utstyret skal kontrolleres regelmessig. Eliminer feil som løse koblinger eller svidde kabler.

Hold etiketten på mørtelsprøytemaskinen ren og leselig.



Fare for skade på grunn av lekk høytrykksslange. Slitasje og koblinger samt bruk som ikke er hensiktsmessig for apparatets formål kan føre til lekkasjer i mørtelslangen. Væske kan injiseres i huden gjennom en lekkasje.

Mørtelslange

- Mørtelslanger må kontrolleres grundig før de tas i bruk.
- Skift ut skadet mørtelslange umiddelbart. Reparer aldri defekte mørtelslanger selv!
- Unngå skarpe bøyninger og folder: den minste bøyeradius er ca. 80 cm.
- Ikke kjør over mørtelslangen. Beskytt mot skarpe gjenstander og kanter.
- Trekk aldri i mørtelslangen for å flytte enheten. Ikke vri mørtelslangen.
- Legg mørtelslangen på en slik måte at den ikke kan snubles.



Bruk kun originale mørtelslanger for å sikre funksjonalitet, sikkerhet og holdbarhet.



Risikoen for skader øker med alderen på mørtelslangen.
DP anbefaler å bytte ut mørtelslanger etter 6 år.

ARBEIDE MED MØRTELSPRYTEMASKINEN

Sugepumpen er laget for bruk og bearbeiding av ferdigblandede mineralske beleggmateriale.

Maskinen er ikke konstruert for bruk som rengjøringsenhet.

Funksjon av mørtelsprøytemaskinen

Beleggmaterialet tilføres ved hjelp av beholderen. Spiraltransportøren mater beleggmaterialet til den eksentriske skruepumpen. Sugeeffekten fører til at beleggmaterialet kommer inn i den eksentriske skruepumpen. Denne pumpen bygger opp trykket som kreves for transport gjennom mørtelslangen. Den komprimerte luften som kreves for forstøvning, tilføres ved sprøytelansen.

Mørtelsprøytemaskinen kan slås av og på ved hjelp av den elektriske styringen. Denne kan også brukes til å kontrollere leveringsvolumet.

Et mykt jevnt sprøytemønster kan oppnås ved hjelp av den jevnt regulerede transportkapasiteten til beleggmaterialet.

Bearbeidbare beleggmateriale

- Termisk isolasjon komposittsystem bindemiddel (mineral- og kunstharpikssystemer)
- Kunstharpiksplaster opp til 3 mm granulær størrelse
- Silikatplaster opp til 3 mm granulær størrelse
- Silikonplaster opp til 3 mm granulær størrelse
- Mineralske sluttstrøk opp til 3 mm granulær størrelse
- Lette gipssystemer opp til 3 mm granulær størrelse
- Skrapet stukk opp til 3 mm granulær størrelse
- Termisk isolasjonsplaster
- Restaureringsgips
- Porøst betongbelegg
- Kvarts plast
- Takbelegg
- Brannbeskyttende belegg
- Mineralsk tetningsslam
- Bitumenemulsjoner
- Armeringsfyll
- Flytende tre-flis tapet
- mørtel for støpeform
- Base for kunstig harpiks
- Vask primer
- Fyllmaling, også fiberholdig
- Elastisk belegg
- Akustisk gips, kunstharpiks bundet
- Fyllstoffer, kunstig harpiks bundet

Alle belegningsmaterialene må være egnet for maskinell bearbeiding. Se produktdatabladet for beleggmaterialet som skal behandles.

Bruk andre malingsmaterialer kun etter avtale med produsenten eller påføringsteknologitjenesten.

FORKLARENDE DIAGRAM

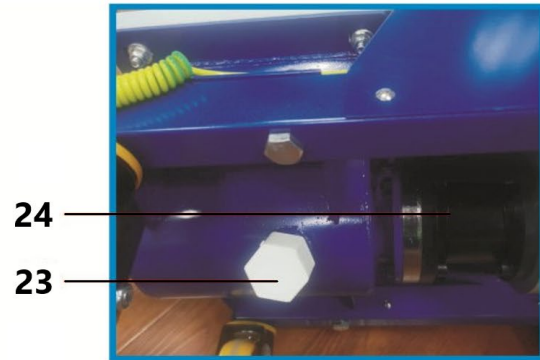
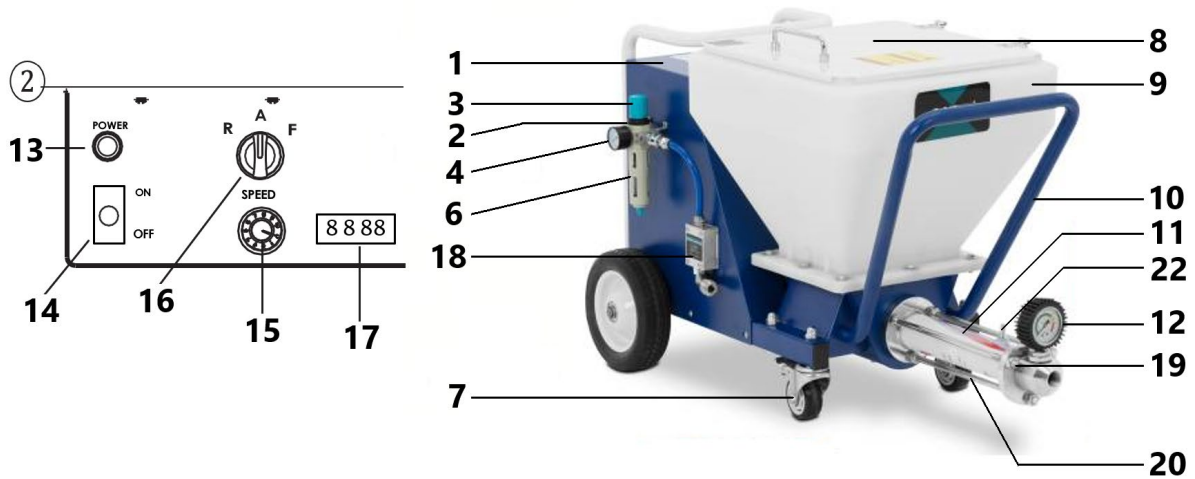

Punkt	Beskrivelse	Punkt	Beskrivelse
1	Kontrolltavle	13	Strømindikatorlampe
2	Luftinntak	14	PÅ/AV bryter
3	Lufttrykksregulator	15	Hastighetsbryter
4	Luftmåler	16	Manuell/automatisk bryter
5	Motor	17	Hastighetsvisning
6	Olje-vann separator	18	Pneumatisk sensor
7	Universalhjul	19	Utløpsventilhus
8	Støvdeksel	20	Festeskrue
9	Beholder	21	Strømkabel
10	Ramme	22	Jordledningsklips
11	Skrue pumpehus	23	Dreneringsventil
12	Trykkmåler	24	Transmisjon

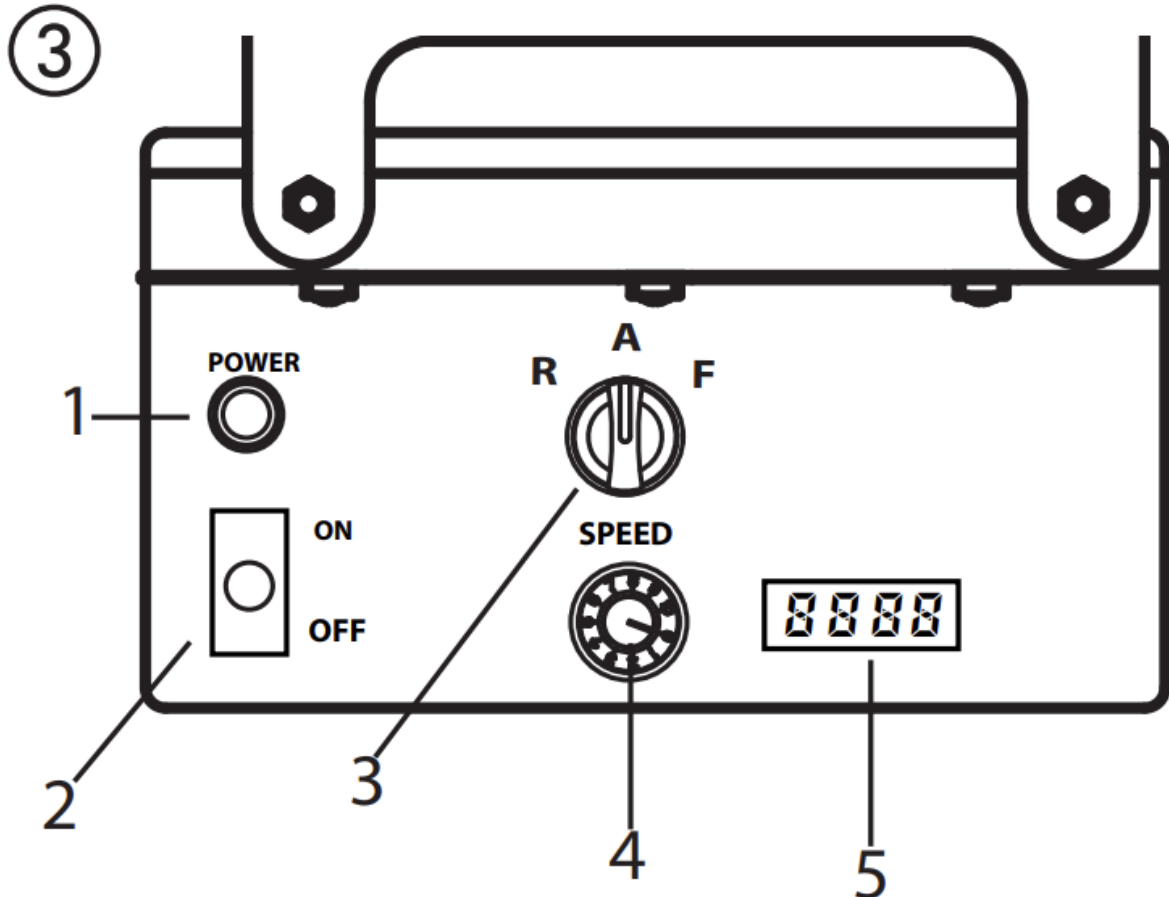

Betjeningslementer og skjermer på enheten

- 1 - Driftslys (strøm)
- 2 - Strømbryter
- 3 - Velgerbryter for driftsmodus
- 4 - Leveringsvolumkontroller
- 5 - Hastighetsvisning



Leveringsvolumregulatoren (fig. 3, 1) brukes til å regulere transportkapasiteten jevnt fra 0-10.

Velgerbryteren tilbyr følgende moduser:

	<p>"AUTO" posisjon = automatisk Grunninnstilling for styring med automat spray lanse</p>
	<p>"F" posisjon = manuell aktivering Slår på mørtelsprøytemaskinen. Denne innstillingen er nødvendig for:</p> <ul style="list-style-type: none"> • demontering av pumpeenheten <p>Når du bruker den pneumatiske lanssen, er denne innstillingen også nødvendig for:</p> <ul style="list-style-type: none"> • forspyling av mørtelslangen for å forbedre materialets evne til å gli • rengjøring
	<p>"R"-stilling = revers</p> <p>Denne innstillingen er nødvendig for:</p> <ul style="list-style-type: none"> • avlaster trykket på mørtelslangen • montering av pumpeenheten

Detaljert forklaring på bruk av velgerbryter:

Hvis valgbryteren står i "A"-stilling og kan slås av og på med materialavstengningen på den automatiske sprøytelansen.

Hvis det ikke er montert sprøytelanse (f.eks. montering/demontering av pumpeenheten), slås maskinen på med "F"-bryterposisjonen og av med "A"-posisjonen.

Siden lufttilførselen gjennom kompressoren må slås av for å rense mørtelslangen, styres ikke den pneumatiske lanssen med materialavstengningen. I dette tilfellet må maskinen derfor også slås på med "F"-stilling.

Viktig: styring via valgbryter og materialavstengning behandles likt.



Maskinen kan byttes fra "A"-posisjon (kontroll ved hjelp av materialavstengning) til "F" når som helst.

Vi vil derfor anbefale at kun én person betjener maskinen.

Driftslampen (RØD) indikerer at maskinen er strømførende og klar.



Drivenheten varmes opp under drift. Dette er normalt og ikke et tegn på funksjonsfeil.

Kompressor (tilbehør)

inntaksvolum 590 l/min

Merk: Kompressoren må kun brukes i henhold til den vedlagte bruksanvisningen.

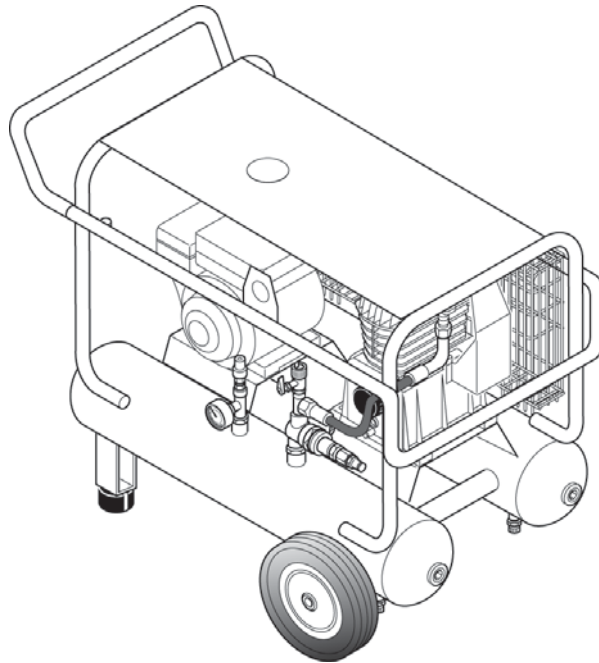

Mørtelslange for pneumatisk sprøytelanse

- 1 - Materialtilkobling mørtel sprøytemaskin
- 2 - Forstøvningslufttilkobling trykklufttilførsel
- 3 - Materialtilkobling sprøytelanse
- 4 - Mørtelslange
- 5 - Spraylanse for atomiserende lufttilkobling

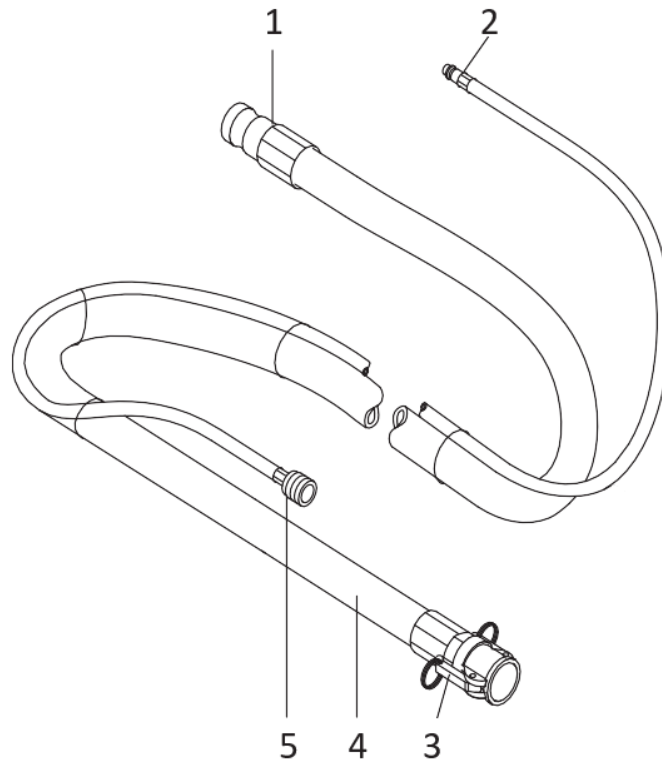

Spray lanse

1 - Materialtilkobling (hurtigkobling ikke vist)

2 - Kombinert materiale og luftkran:

3 - Teksturtips:

Ulike teksturspisser kan brukes i sprøytelansen. Spissens størrelse avhenger av kornstørrelsen på beleggmaterialet og ønsket sprøytemønster.

4 - Luftstrømsregulator

5 - Forstøvningslufttilkobling

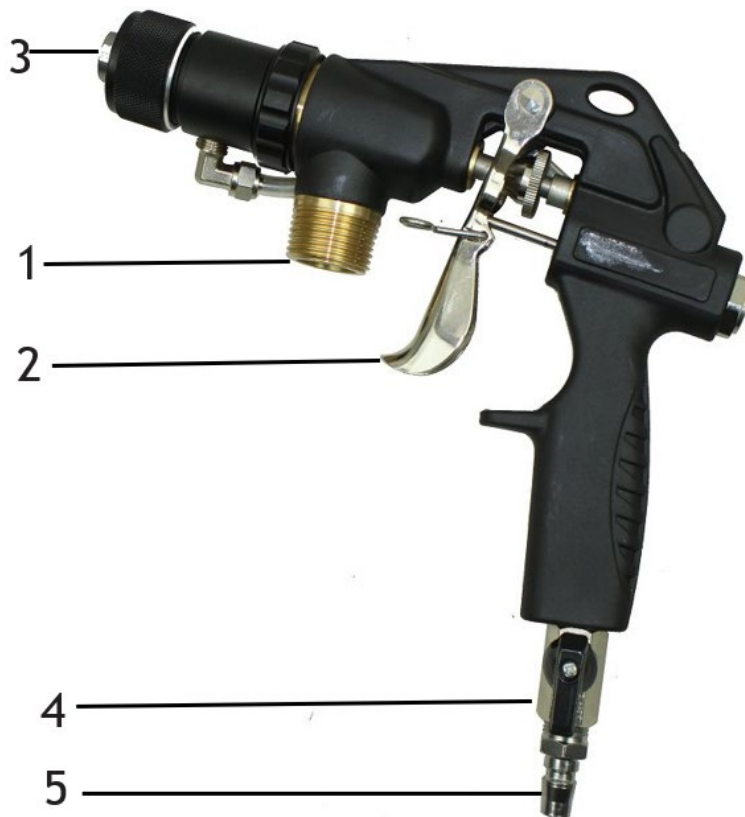

- Kontroller at pumpeenheten sitter godt fast.
- Koble til mørtelslangen (fig. 7, 1) og fest med klempaker (fig. 7, 2).
- Koble forstøvningslufttilkoblingen på mørtelslangen til fronttilkoblingen på håndtaket og kompressorluftslangen (tilbehør) til tilkoblingen på olje-vannutskilleren

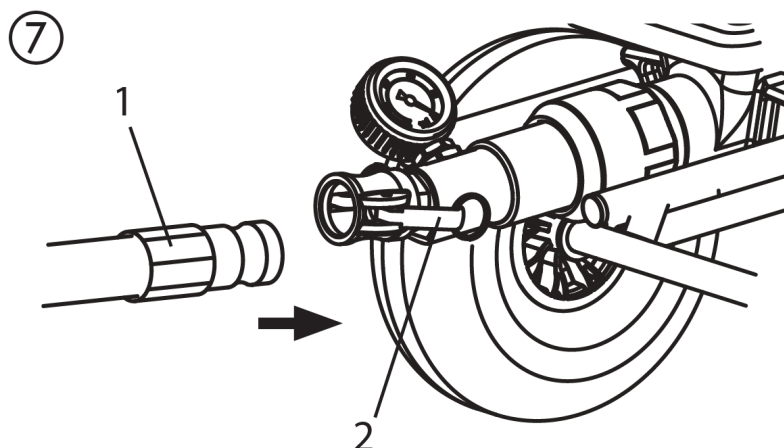

- Velg en sprøytespiss som passer for materialet:
Spissstørrelsen bør være minst tre ganger granulærstørrelsen, f.eks granulær størrelse kunstharpiksplaster → 3 mm Spissstørrelse → 10 mm

Klargjøring av mørtelsprøytemaskin

Anbefalt glidemiddel for mørtelslangen



Vann er ikke tilstrekkelig som glidemiddel. Fare for tilstopping!

Bruk celluloselim (f.eks. metylan tapetlim)

- Fyll 2–3 l cellulosepasta i beholderen.
- koble mørtelsprøytemaskinen til strømmettet.
- Driftslampen (1) viser driftsberedskap.



Fare for skade på grunn av materiale som unnslipper. Før du slår på, må du alltid kontrollere at materialkranen på dysen er lukket.

Skyll mørtelslangen (pneumatisk sprøytelanse)

- Slå av kompressoren.



Ikke bøy mørtelslangen! Beskytt den mot skader, for eksempel mot å bli kjørt over, samt mot skarpe gjenstander og kanter.

- Hold spraylansen over en tom bøtte.
- Sett velgerbryteren på "F".
- Åpne materialkranen på sprøytelansen.
- Hvis det kommer cellulosepasta ut av spissen, lukk materialkranen
- Sett velgerbryteren på "A".
- Fyll beleggs materiale inn i beholderen.



Fyll beholderen til halvfull med mineralsk belegg.

- Plasser spylelansen over bøtta igjen.
- Sett velgerbryteren på "F".
- Åpne materialkranen på sprøytelansen.
- Så snart beleggmaterialet kommer ut av sprøytelansen, lukk materialekranen
- Sett velgerbryteren på "A".
- Slå på kompressoren.
- Mørtelsprøytemaskinen er nå full og klar.

Begynnelsen av sprøyteprosessen

- Åpne luftstrømsregulatoren og materialkranen ved dyserøret.
- Juster materialstrømmen med volumkontrolleren på kontrollenheten og still inn luftmengden ved å justere luftstrømsregulatoren for å oppnå ønsket sprøytemønster.

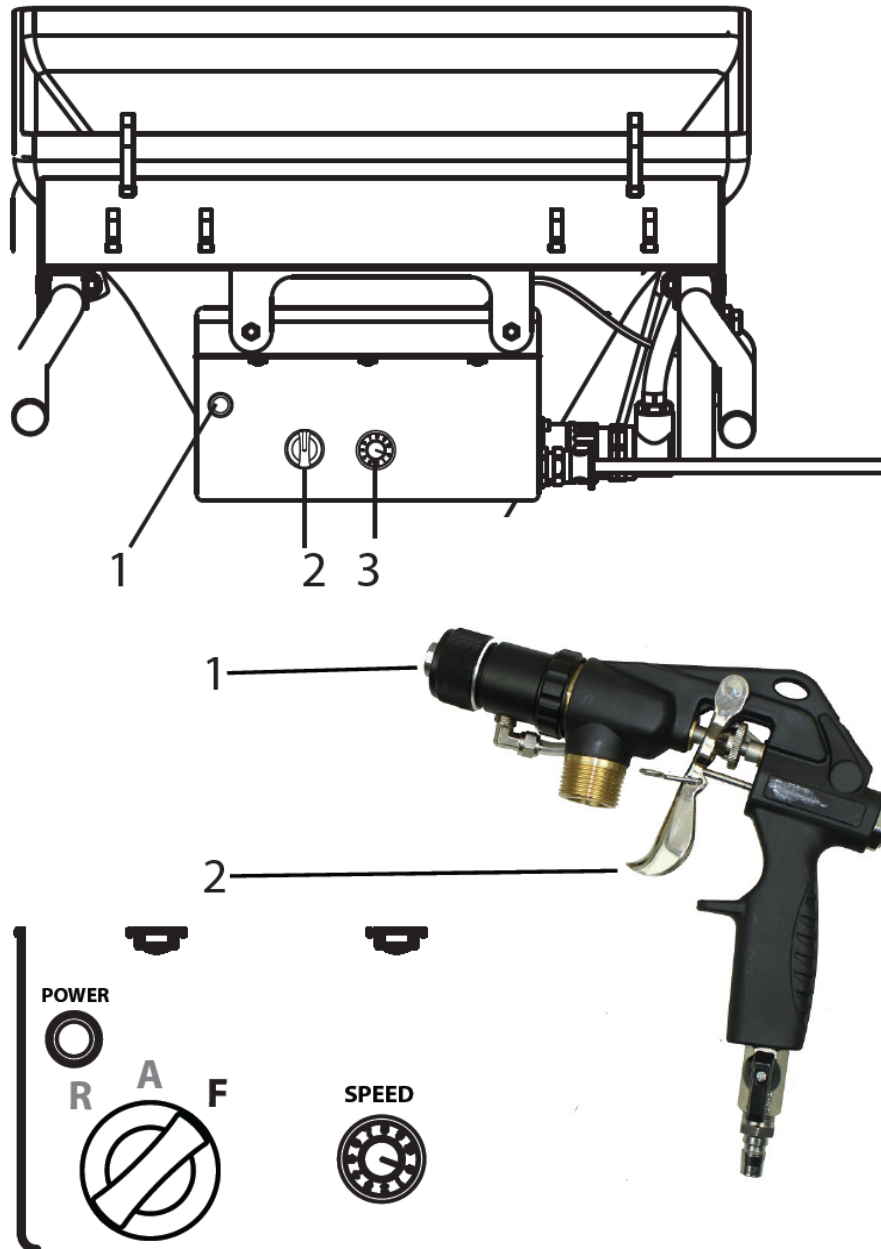

Viktig: Ikke la mørtelsprøytemaskinen gå tørr. Slå av enheten umiddelbart hvis det ikke kommer mer materiale ut av spissen eller hvis sprøyteledningen blir uregelmessig. Mulige årsaker til problemet og hvordan du kan rette det, finner du i kapittelet "Eliminering av feil".



Økt materialtapplitasje. Ikke bruk materialkranen til å stille inn materialvolumet. Til dette formålet bør volumkontrolleren brukes.

Slutt på sprøyteprosessen

- lukk materialkranen
- lukk luftstrømsregulatoren



Steng alltid materialkranen ved slutten av sprøyteprosessen.

ANVENDELSESTEKNIKK

Sprøyteteknikk

Hold sprøytelansen i en jevn avstand på 30 – 60 cm fra gjenstanden mens du sprøyter. Ellers vil sprøytemønsteret være ujevnt.

Sprøytemønsteret avhenger av beleggmaterialer, viskositeten, spissens størrelse, transportkapasitet og mengde forstøverluft.

Eksempler:

Fin tekstur → stor mengde forstøvningsluft

Grov tekstur → liten mengde forstøvningsluft

Høyere transportkapasitet → større mengde forstøvningsluft

Test ønsket tekstur på en testoverflate.

Spraystrålens sidegrense bør ikke være for skarp. Avstanden mellom dyserøret og gjenstanden bør derfor velges tilsvarende.

Spraykanten bør være gradvis for å lette overlapping av neste strøk.

Hvis sprøytelansen beveges parallelt og i en vinkel på 90° i forhold til overflaten som skal males, minimeres malingståken.

Note:

Korn og pigmenter med skarp kant gir høy slitasje på pumpe, mørtelslange, materialkran og spiss.



Når du bruker mørtelslangen under arbeid på stillas, er det best å alltid føre slangen langs utsiden av stillaset.

AVSLUTNING OG RENGJØRING



Ikke rengjør motoren og kontrollenheten til mørtelsprøytmaskinen fuktig. Og absolutt ikke spray ned enheten med høytrykksvaskere eller høytrykksdamprensere. Fare for kortslutning på grunn av vanninntrenging.

Rengjøring av mørtelslangen

- Pumpe til beholderen er tom.



Viktig: Ikke la mørtelsprøytmaskinen gå tørr. Slå av enheten umiddelbart hvis det ikke kommer mer materiale ut av spissen eller hvis sprøyteledningen blir uregelmessig. Mulige årsaker til problemet og hvordan du kan rette det, finner du i kapitlet "Eliminering av feil".

- Slå av mørtelsprøytmaskin og kompressor.

- lukk materialkranen på sprøytelansen.
- Fjern teksturspissen fra sprøytelansen og rengjør den.
- Ha vann i beholderen og hold sprøytelansen over en tom bøtte.

Viktig: Ikke la mørtelsprøytemaskinen gå tørr. Under rengjøringsprosessen må du sørge for at det alltid er nok vann i beholderen.

- Sett leveringsvolumkontrolleren til "5".
- Bruk pneumatisk lanse, sett velgerbryteren på "A".



Mørtelslangen må IKKE stå under trykk.

Sett om nødvendig velgerbryteren kort på "R" (revers).

Se manometeret → 0 bar. Bruk vernebriller.

- Koble mørtelslangen fra pumpeenheten.
- Koble spraylansen fra mørtelslangen.
- Sett renskuleren inn i mørtelslangen og koble til mørtelslangen igjen
- Sett velgerbryteren på "F".
- Etter noen sekunder slippes renskuleren ut fra sprøytelansen.
- Gjenta rengjøringsprosessen 3 – 4 ganger, avhengig av bearbeidet beleggmateriale.



Mørtelslangen må IKKE stå under trykk.

Sett om nødvendig velgerbryteren kort på "R" (revers).

Se på manometeret → 0 bar. Bruk vernebriller.

- Sett velgerbryteren på "A".
- Koble mørtelslangen fra pumpeenheten.

Rengjøring av enheten og bytting av statoren

- Rengjør mørtelsprøytemaskin.
For å gjøre dette, pump grafittpumpens glidemiddel eller vann blandet med oppvaskmiddel gjennom pumpen

Demontering



Mørtelsprøytemaskin må være trykkavlastet.

Sett om nødvendig velgerbryteren kort på "R" (revers).

Se manometeret → 0 bar.

Bruk vernebriller.



Koble fra fjernkontrollen og eksterne kontroller. Bare den som betjener maskinen kan fjerne pumpeenheten.

- Flytt valgbyteren (1) til "A" og still volumkontrolleren (2) på "0".
- Løsne unionsmutteren på pumperøret med spesialnøkkelen (ca. en kvart omdreining)
- Skyv klemspaken (3) forover for å frigjøre låsen.
- Hekt av krokene (4) og brett dem bort til siden.
- Still inn leveringsvolumkontrolleren (2) til 1 eller 2.
- Hold beholderen med én hånd. Flytt valgbyteren til posisjon "F". Så snart pumpeenheten (5) har sluppet, flytt valgbyteren til "A" og fjern pumpeenheten.
- Trekk ut støpselet.
- Løsne/skru av pumperøret (6) fra pumpeenheten (5) ved hjelp av spesialnøkkelen som følger med.

- Fjern statoren (7) fra pumperøret.

Rengjøring av pumpeenheten

- Rengjør pumpeenheten (5) med en vannstråle og en passende flaskebørste.
- Rengjør beholderen (8) med en vannstråle og en passende børste.
- Rengjør beskyttelsesgitteret med en radiatorbørste.
- Rengjør også rotoren (9), statoren (7) og pumpe slangen (6) grundig med vann og om nødvendig med en børste.
- Rengjør flatpakningen (10).
- Spray deretter rotor (9) og stator (7) og med egnet pumpe smøremiddel.
- Hold gjengen på pumpehuset og pumpe slangen ren slik at lekkasje etter montering unngås.

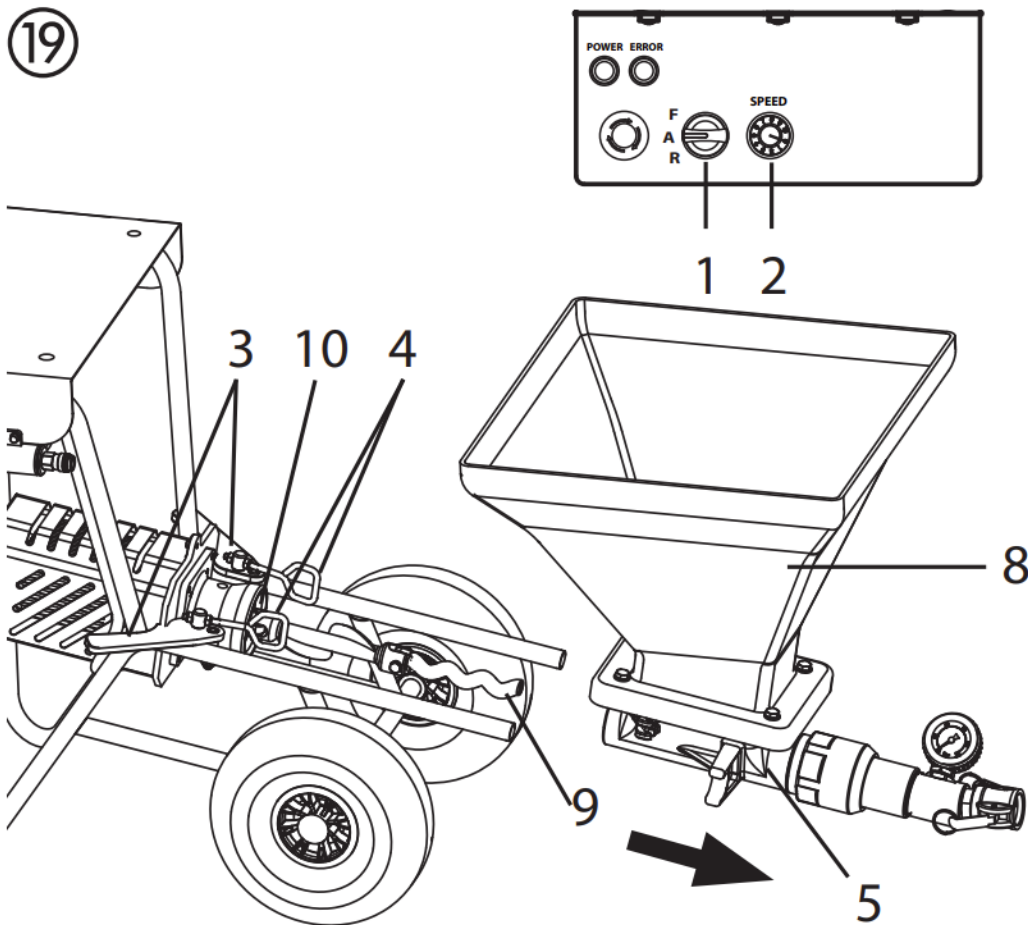

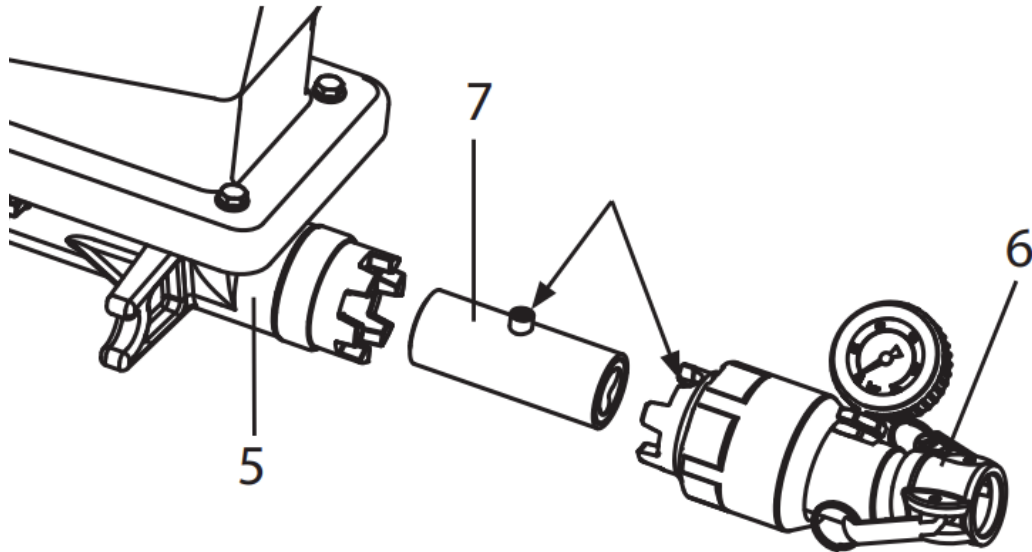

Montering

- Sett inn statoren (7) i pumperøret (6) slik at tappen sitter i den største utsparingen.
- Bruk spesialnøkkel for å skru pumperøret tilbake på pumpeenheten (5).

Rengjøring av spylersansen

- Rengjør teksturspissen.
- Bruk rensenåler til å rense lufthullene i teksturspissen.
- Rengjør og smør O-ringene (fig. 20, 1).
- Rengjør sprøytelansen og materialrøret på innsiden med en flaskeborste (0342 329).
- Rengjør alle tråder grundig.
- Skyll sprøytelansen med rent vann. Åpne og lukk materialkranen tre ganger mens du gjør dette.

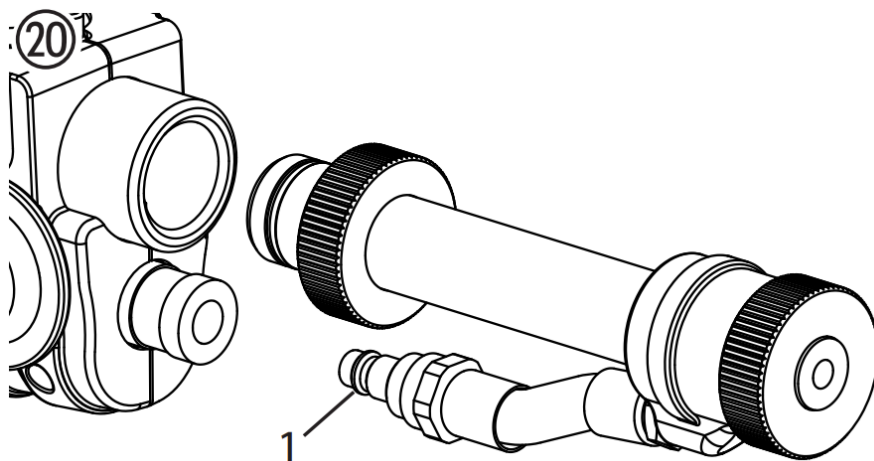

VEDLIKEHOLD



OBS! Det er absolutt nødvendig at maskinen slås av ved å trekke ut støpselet før alt arbeid og vedlikeholdsarbeid. Ellers er det fare for kortslutning!

Reparasjoner må kun utføres av kvalifisert personell som har tilsvarende opplæring og erfaring. Enheten må testes av en erfaren elektriker etter hver reparasjon.

Mørtelsprøytemaskinen er konstruert slik at det kreves et minimum av stell og vedlikehold. Imidlertid må følgende arbeid utføres og komponenter kontrolleres regelmessig:

Mekanisk vedlikehold

- Hold gjengene ved pumperøret og pumpehuset rene, og forsegle, hvis det er aktuelt.
- Kontroller tetningene ved alle koblinger og koblingsstykker for lekkasjer. Skift ut slitte tetninger om nødvendig.
- Kontroller følgende for skader før hver bruk:
 - Mørtelslange
 - Strømkabel
 - Kontrollenhet
 - Tilkoblingskabel for fjernkontroll (hvis tilgjengelig)

Elektrisk vedlikehold

Den elektriske stasjonen og dens ventilasjonsåpninger må alltid holdes rene og må ikke rengjøres med vann. Fare for kortslutning.

Lange perioder uten bruk

Hvis mørtelsprøytemaskinen ikke brukes over lengre tid, må den rengjøres grundig og beskyttes mot korrosjon.



Fjern statoren fra pumpeenheten og pass på at den ikke kan sette seg på rotoren.

Rotorbytte (fig. 21)

- Løsne festeskruen (1) og fjern gammel rotor (2).
- Monter ny rotor med ny festeskru.
- Lim festeskruen med Loctite 243.



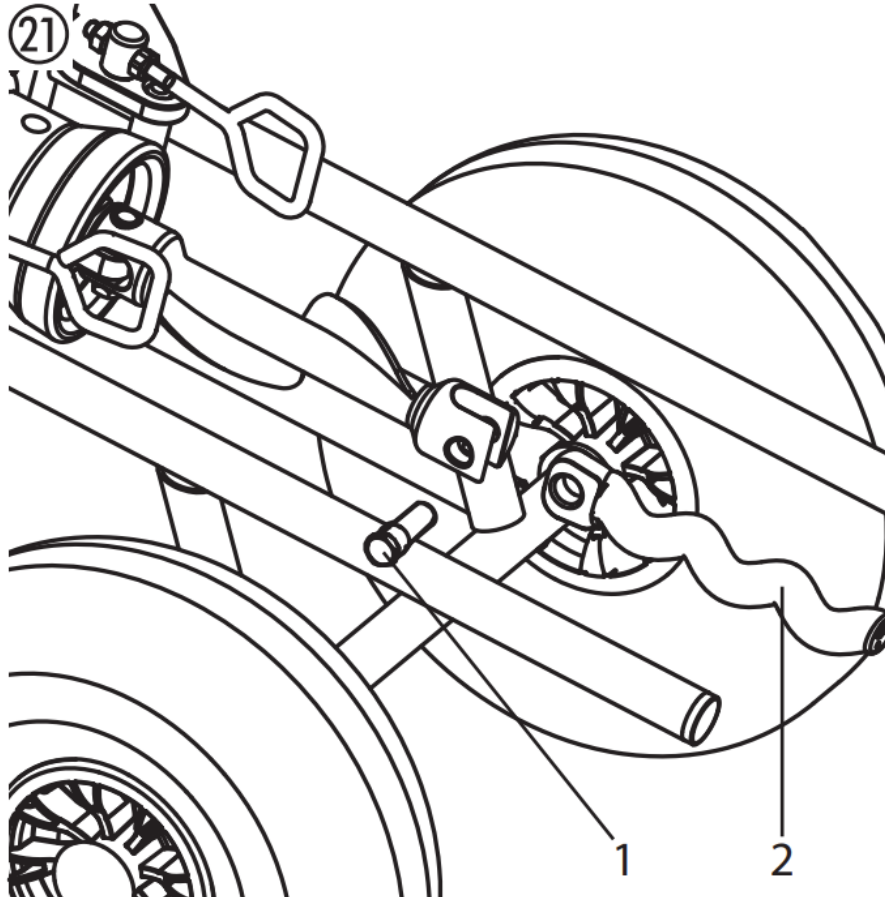

Merk: bruk kun Loctite 243.



ELIMINERING AV FEIL

Feil	Mulig årsak	Eliminering
Mørtelsprøytemaskin går ikke.	Leveringsvolumkontrolleren er satt til "0" Slangen er ikke tilkoblet eller skadet	Øk leveringsvolumet Sjekk kontrollslangen
Mørtelsprøytemaskin går ikke.	Strømforsyning mangler.	Plugg inn strømstøpselet. Kontroller strømkabelen for skader og skift ut om nødvendig. Sjekk strømforsyningen
Mørtelsprøytemaskin går ikke.	Mørtelsprøytemaskin var overbelastet/ overopphetet.	Steng materialkranen og trekk ut støpselet. Slå på mørtelsprøytemaskinen igjen etter ca. 5 minutter.
Mørtelsprøytemaskin kan ikke rotere rotoren	Rotor sitter fast i statoren. Pumpen ble ikke smurt med pumpeskyvemidler.	Sett valgbryteren vekselvis kort på "F" (fremover) – "R" (revers). Kontakt kundeservice hvis problemet ikke kan løses.
Mørtelsprøytemaskin bygger opp trykk i mørtelslangen. Imidlertid kommer ikke beleggmateriale til sprøytelansen.	Beleggmateriale "plugg" i mørtelslangen. Mørtelslange ikke forspylet med cellulosepasta.	Gjør mørtelslangen trykkløs – sett velgerbryteren på "R" (revers). Pump beleggmaterialet tilbake i beholderen.  Mørtelslangen må IKKE stå under trykk. Se manometeret → 0 bar. Bruk vernebriller. Koble fra mørtelslangen og skyll med vannslange. Når pluggen er fjernet, fyll cellulosepasta i mørtelslangen. Koble til mørtelslangen igjen.

Feil	Mulig årsak	Eliminering
<p>Beleggmateriale avgis plutselig ikke under sprøyting.</p>	<p>Teksturspissen er tilstoppet på grunn av urenheter i beleggmaterialet eller fordi granulærstørrelsen er for stor.</p> <p>Teksturspissen er for liten.</p> <p>Beleggmateriale "plugg" i mørtelslangen. Mørtelslange ikke forspylet med cellulosepasta.</p> <p>Ingen beleggmateriale i beholderen. Pumpen har sugd inn luft.</p>	<p>Slå av mørtelsprøytemaskinen. lukk materialkranen på spylelansen. Fjern teksturspissen og rengjør den.</p> <p>Velg en større teksturspiss. Tommelfingerregel: Granulær størrelse x 3 → Tipsstørrelse</p> <p>Gjør mørtelslangen trykkløs – sett velgerbryteren på "R" (revers). Pump beleggmaterialet tilbake i beholderen.</p> <p> Mørtelslangen må IKKE stå under trykk. Se manometeret → 0 bar. Bruk vernebriller.</p> <p>Koble fra mørtelslangen og skyll med vannslange. Når pluggen er fjernet, fyll cellulosepasta i mørtelslangen. Koble til mørtelslangen igjen.</p> <p>Fyll beholderen med beleggmateriale og pump den rundt til beleggmaterialet kommer ut uten bobler. Oppmerksomhet: Fyll alltid på med tilstrekkelig belegg. Ikke la pumpen gå tørr. Pumpen overopphetes, noe som resulterer i fare for "pluggen".</p>
<p>Sprøytemønsteret er ikke rent og jevnt.</p>	<p>Luftkanaler i teksturspissen er delvis lukket med beleggmateriale.</p> <p>Luftmengden er feil innstilt.</p> <p>Dårlig rengjøring av mørtelsprøytemaskin</p> <p>Ingen beleggmateriale i beholderen. Pumpen har sugd inn luft.</p>	<p>Slå av mørtelsprøytemaskinen. lukk materialkranen på sprøytelansen. Fjern teksturspissen. Rengjør luftkanalene til teksturspissen.</p> <p>Endre luftmengdeinnstillingen.</p> <p>Rengjør mørtelsprøytemaskinen grundig</p> <p>Fyll beholderen med beleggmateriale og pump den rundt til beleggmaterialet kommer ut uten bobler. Oppmerksomhet: Fyll alltid på med tilstrekkelig belegg. Ikke la pumpen gå tørr. Pumpen overopphetes, noe som resulterer i fare for "pluggen".</p>

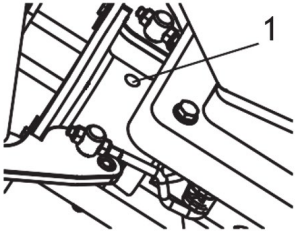
Feil	Mulig årsak	Eliminering
<p>Trykket ved manometeret stiger til mer enn 40 bar.</p>	<p>Viskositeten til beleggmaterialet er for høy.</p> <p>Mørtelslangediameteren er for liten.</p> <p>Mørtelslangen er for lang.</p> <p>Beleggmateriale "plugg" i mørtelslangen.</p> <p>Mørtelslange ikke forspylt med cellulosepasta.</p>	<p>Fortynn beleggmaterialet.</p> <p>Bruk en mørtelslange med større diameter.</p> <p>Bruk en kortere mørtelslange.</p> <p>Slipp trykket i mørtelslangen – sett velgerbryteren på "R" (revers). Pump beleggmaterialet tilbake i beholderen.</p> <p> Mørtelslangen må IKKE stå under trykk. Se manometeret → 0 bar. Bruk vernebriller.</p> <p>Koble fra mørtelslangen og skyll med vannslange. Når pluggen er fjernet fyller du cellulosepasta i mørtelslangen. Koble til mørtelslangen igjen.</p>
<p>Mørtelsprøytemaskin pumper ikke nok beleggmateriale.</p>	<p>transportkapasiteten er valgt for lav.</p> <p>Mørtelslangediameteren er for liten. Stator slitt.</p> <p>Teksturspissen er for liten.</p> <p>transportkapasiteten er valgt for lav.</p> <p>Mørtelslangediameteren er for liten. Stator slitt.</p> <p>Teksturspissen er for liten.</p>	<p>Sett volumregulatoren høyere.</p> <p>Bruk en mørtelslange med større diameter.</p> <p>Monter en ny stator, om nødvendig, også en ny rotor.</p> <p>OBS: Spray på pumpens glidemiddel.</p> <p>Velg en større teksturspiss. Tommelfingerregel: Granulær størrelse x 3 → Spissstørrelse</p>
<p>Beleggmateriale avgis ved inspeksjonshullet (1).</p> 	<p>Akseltetningen som tetter mellom pumpeenheten og drivenheten er slitt.</p>	<p>Stopp arbeidet umiddelbart fordi ellers kan beleggmateriale trenge inn i stasjonen og resultere i en defekt.</p> <p>Rengjør maskinen og kontakt kundeservice.</p>

Hvis mangelen ikke er forårsaket av en av de ovennevnte feilene, få mangelen utbedret av kundeservice.

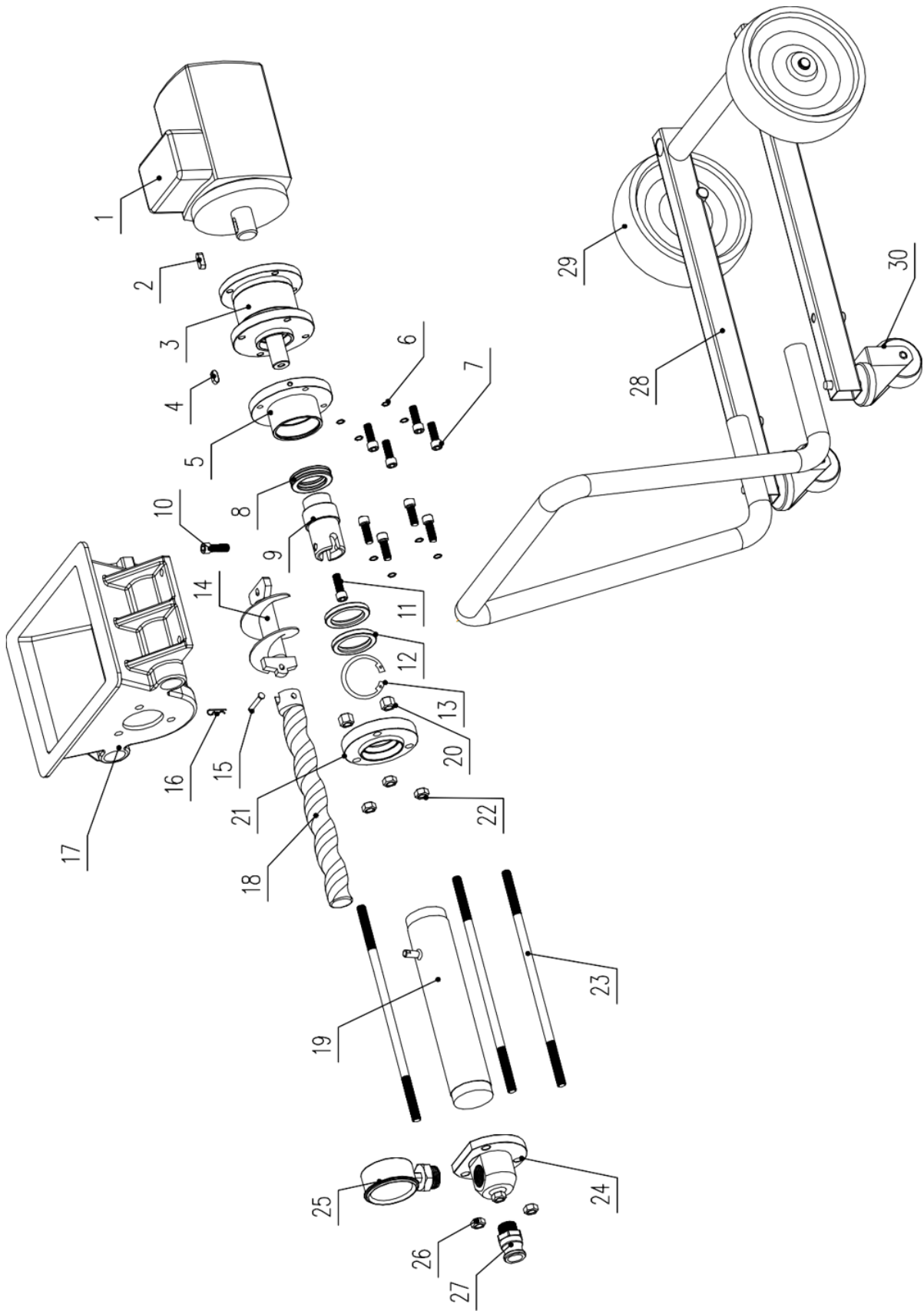

NO

Punkt	Beskrivelse	Antall	Punkt	Beskrivelse	Antall
1	Motor	1	16	R-formet spenne	1
2	Pin	1	17	Beholder	1
3	Transmisjon	1	18	Rotor	1
4	Pin	1	19	Stator	1
5	Utgangsflens	1	20	Skruer	3
6	Fjærskive	4	21	Bakflens, stator	1
7	Skruer	4	22	Festeskrue	3
8	Peiling	1	23	Lang skrue	3
9	Utgående aksel	1	24	Uttaksblokk	1
10	Låseskrue	1	25	Trykkmåler	1
11	Skruer	1	26	Festeskrue	3
12	Oljepakning	2	27	Uttaskontakt	1
13	Klemme	1	28	Ramme	1
14	Materaksel	1	29	Hjul	2
15	Pin	1	30	Universalhjul	2



För din bekvämlighet har denna bruksanvisning översatts med hjälp av maskinöversättning. Rimliga ansträngningar har gjorts för att tillhandahålla en korrekt översättning, men ingen automatiserad översättning är perfekt och är inte heller avsedd att ersätta mänskliga översättare. Den officiella bruksanvisningen är den engelska versionen. Eventuella avvikelser eller skillnader som kan ha uppstått i översättningen är inte bindande och har ingen rättslig verkan för efterlevnads- eller verkställighetsändamål. Om det uppstår frågor om huruvida informationen i bruksanvisningen är korrekt, hänvisar vi till den engelska versionen av innehållet, som är den officiella versionen.

TEKNISKA DATA

Parameterbeskrivning	Parametervärde	
Produktnamn	Putsmaskin	
Modell	MSW-PU-20	MSW-PU-30
Nominell spänning [V~] / frekvens [Hz]	230 / 50	230 / 50
Nominell effekt [W]	2200	2800
Drifttryck [bar]	20	30
Maximalt arbetstryck [psi]	290	435
Motorns överhettningsskydd	ja	ja
Isoleringsklass	F	F
Rotationshastighet [rpm]	Motor: 0 - 2500; Spiral: 0 - 160	Motor: 0 - 2500; Spiral: 0 - 160
IEC skyddsklass	I	I
Skyddande klass	IP54	IP54
Driftcykel för en enhet	S1	S1
Flödeshastighet [l/min]	15	18
Maximal kornstorlek [mm]	3	3
Lufttryck [bar]	10	10
Maximal kapacitet [l]	40	40
Mått (bredd x djup x höjd) [mm]	96 x 53 x 88	102 x 49 x 63
Vikt [kg]	50	60,7

Vänligen läs och behåll den här bruksanvisningen. Läs noga innan du försöker montera, installera, använda eller underhålla den beskrivna produkten. Skydda dig själv och andra genom att följa all säkerhetsinformation. Underlåtenhet att följa instruktionerna kan leda till person- och/eller egendomsskada! Spara instruktionerna för framtida referens.

Varning!

Murbrukssprutmaskiner utvecklar höga spruttryck.



OBS – Risk för skador!

- 1) Räck aldrig in i spraystrålen med fingrarna eller handen!
Rikta aldrig sprutlansen mot dig själv eller andra personer! Beläggingsmaterial är frätande eller irriterande!
Skydda din hud och ögon!
- 2) Följande punkter ska beaktas i enlighet med bruksanvisningen före varje idrifttagning:
 - a. Observera de tillåtna trycken.
 - b. Kontrollera alla anslutningsdelar för läckor.

- 3) Instruktioner för regelbunden rengöring och underhåll av maskinen ska följas strikt. Observera följande punkt före alla arbeten på maskinen och vid varje arbetsrast:
- Observera härdningstiden för beläggingsmaterialet.
 - Släpp trycket i sprutlansen och murbruksslangen.
 - Stäng av sugpumpen.

SÄKERHETSFÖRESKRIFTER

Följande källor är bara ett urval av de som innehåller säkerhetskrav för brukstransportörer:

a) EN 12001:2003, Transport, sprutning och placering av maskiner för betong och murbruk - Säkerhetskrav.

Alla gällande lokala säkerhetsföreskrifter måste följas.

Följande specifikationer ska särskilt beaktas för att hantera brukssprutmaskiner på ett säkert sätt:

Användning av murbrukssprutmaskinen

Brukssprutmaskinen får endast användas för att bearbeta de beskrivna beläggingsmaterialen.

All annan användning är inte tillåten.

Korrekt användning omfattar även att bruksanvisningen och inspektions- och underhållsvillkoren följs. Ha alltid bruksanvisningen till hands vid användningsstället för brukssprutmaskinen.

Använd endast märkta brukslangor med minst 40 bars arbetstryck.

Brukssprutmaskinen är endast avsedd för kommersiellt bruk av proffs.

Skydd av personer

För att skydda ögon, hud och andningsorgan: Använd skyddsglasögon, skyddskläder, handskar, använd eventuellt skyddskrämm och andningsskydd. Koppla inte bort bruksslangen så länge den är under tryck. Titta på manometern! Använd skyddsglasögon! Rikta inte spolröret mot personer! Använd hörselskydd för att skydda dina öron.

Bär skyddsskor när du transporterar maskinen eller arbetar med den.

Personer som inte behöver hjälpa till med maskininstallation, montering eller drift måste hålla sig borta från maskinen.

Andningsmasker

Gör en andningsmask tillgänglig för processorn för att skydda mot mineraldamm.

Anslutning till elnätet endast via en speciell matningspunkt, till exempel via en fördelningscentral för byggarbetsplatser, med jordfelsbrytare med INF \leq 30 mA.

Undvik nedsmutsning av uttaget för fjärrkontrollen vid styrenheten.



Risk för skador på grund av utströmmande material. Kontrollera alltid att materialkranen på spolröret är stängd före start. Stäng materialkranen när du stoppar arbetet.



Använd aldrig murbrukssprutmaskinen om rotorn är exponerad eller om behållaren har tagits bort.

Räck inte in i rotorn när den är i rörelse. Risk för klämning.

Varning om du har långt hår. Bär bara tätsittande kläder på jobbet.

För inte in föremål eller kroppsdelar genom skyddsgallret.

Klämrisk vid infällning av handtagen, montering av pumpaggregatet och anslutning av

murbruksslangen.

Rengöring och underhåll

Koppla aldrig bort murbruksslangen eller plocka isär maskinen under tryck. Notera tryckavläsningen på tryckmätaren.

Vid underhållsarbete, stäng alltid av brukssprutningsmaskinen, dra ur stickkontakten och se till att den inte kan kopplas in igen av misstag.

Spraya inte ner motorn och styrenheten på murbrukssprutmaskinen med en vattenstråle, högtryckstvätt eller högtrycksångtvätt. Risk för kortslutning orsakad av vatteninträngning.

Elektrisk utrustning

Arbete på maskinens elektriska utrustning får endast utföras av en behörig elektriker. Den elektriska utrustningen ska kontrolleras regelbundet. Eliminera fel som lösa anslutningar eller brända kablar.

Håll etiketten på mortelsprutmaskinen ren och läsbar.



Risk för skador genom läckande högtrycksslang. Slitage och länkar samt användning som inte är lämplig för enhetens syfte kan orsaka läckage i murbruksslangen. Vätska kan injiceras i huden genom ett läckage.

Mortelslang

- Brukslangar måste kontrolleras noggrant innan de används.
- Byt ut skadad murbruksslang omedelbart. Reparera aldrig defekta brukslangar själv!
- Undvik skarpa böjar och veck: den minsta böjradien är ca 80 cm.
- Kör inte över murbruksslangen. Skydda mot vassa föremål och kanter.
- Dra aldrig i murbruksslangen för att flytta enheten. Vrid inte murbruksslangen.
- Lägg murbruksslangen på ett sådant sätt att den inte kan snubbla över.



Använd endast originalslangar av murbruk för att säkerställa funktionalitet, säkerhet och hållbarhet.



Risken för skador ökar med åldern på murbruksslangen. DP rekommenderar byte av murbruksslangar efter 6 år.

ARBETA MED MORTELSPRUTMASKINEN

Sugpumpen är utformad för att använda och bearbeta färdigblandade mineralbeläggingsmaterial.

Maskinen är inte konstruerad för att användas som rengöringsanordning.

Funktion hos brukssprutmaskinen

Beläggingsmaterialet tillförs med hjälp av behållaren. Spiraltransportören matar beläggingsmaterialet till den excentriska skrupumpen. Sugeffekten gör att beläggingsmaterialet

kommer in i den excentriska skruvpumpen. Denna pump bygger upp det tryck som krävs för transport genom murbruksslangen. Den tryckluft som krävs för finfördelningen tillförs vid sprutlansen. Brukssprutmaskinen kan slås på och av med den elektriska styrningen. Detta kan också användas för att styra leveransvolymen.

Ett mjukt jämnt sprutmönster kan uppnås med hjälp av beläggningmaterialets smidigt reglerade transportkapacitet.

Bearbetningsbara beläggningmaterial

- Värmeisolerande sammansatt systembindemedel (mineral- och konsthartsystem)
- Artificiell hartsplåster upp till 3 mm kornstorlek
- Silikatplåster upp till 3 mm kornstorlek
- Silikonhartsplåster upp till 3 mm kornstorlek
- Mineralslutbeläggningar upp till 3 mm kornstorlek
- Lätta gipssystem upp till 3 mm kornstorlek
- Skrapad stuckatur upp till 3 mm kornstorlek
- Värmeisoleringsplåster
- Restaureringsgips
- Porös betongbeläggning
- Kvartsplast
- Takbeläggningar
- Brandskyddsbeläggningar
- Mineral tätningsslam
- Bitumenemulsioner
- Armering fyllmedel
- Flytande trä-flis tapeter
- bågefogbruk
- Konstgjord plastputsbas
- Tvätta primer
- Fyllningsfärg, även fibrös
- Elastisk beläggning
- Akustisk gips, konstharts bunden
- Fyllmedel, konstharts bundna

Alla beläggningmaterial måste vara lämpliga för maskinell bearbetning. Se produktdatabladet för beläggningmaterialet som ska bearbetas.

Använd andra beläggningmaterial endast efter överenskommelse med tillverkaren eller appliceringstekniktjänsten.

FÖRKLARANDE DIAGRAM

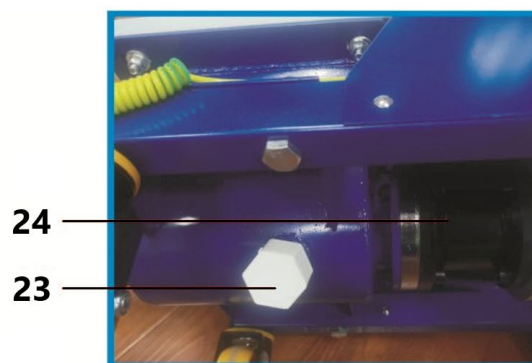
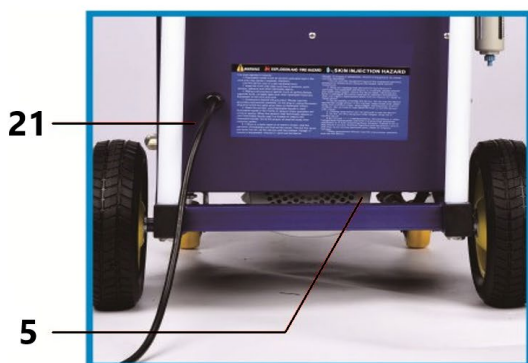
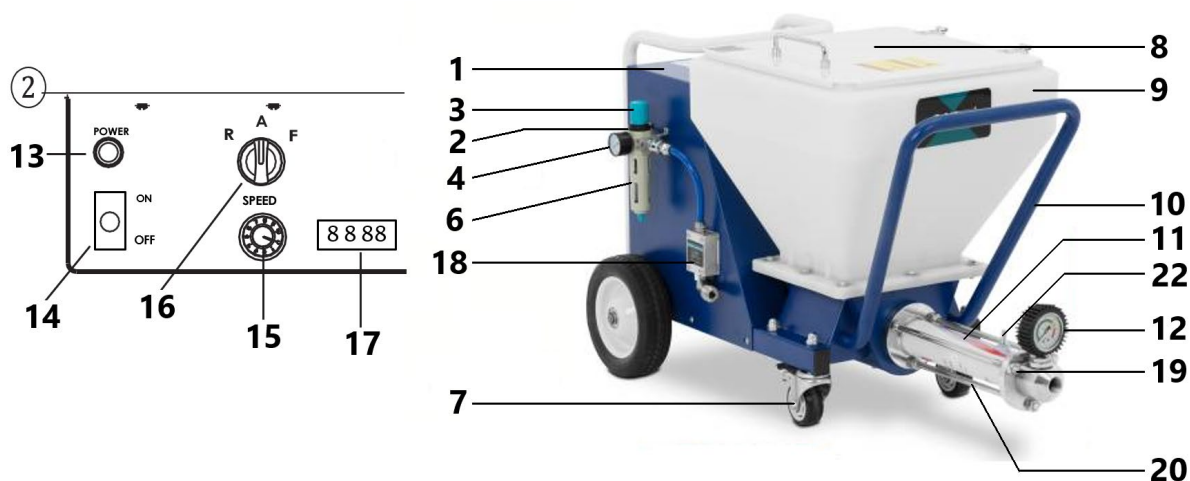

Punkt	Beskrivning	Punkt	Beskrivning
1	Styrkort	13	Strömindikatorlampa
2	Luftintag	14	ON/OFF-brytare
3	Lufttrycksregulator	15	Hastighetsomkopplare
4	Luftmätare	16	Manuell/automatisk omkopplare
5	Motor	17	Hastighetsdisplay
6	Olja-vattenavskiljare	18	Pneumatisk sensor
7	Universalhjul	19	Utloppsventilhus
8	Dammskydd	20	Fästskruv
9	Behållare	21	Ström kabel
10	Ram	22	Jordtrådklämma
11	Skruva pumphuset	23	Dräneringsventil
12	Tryckmätare	24	Växel

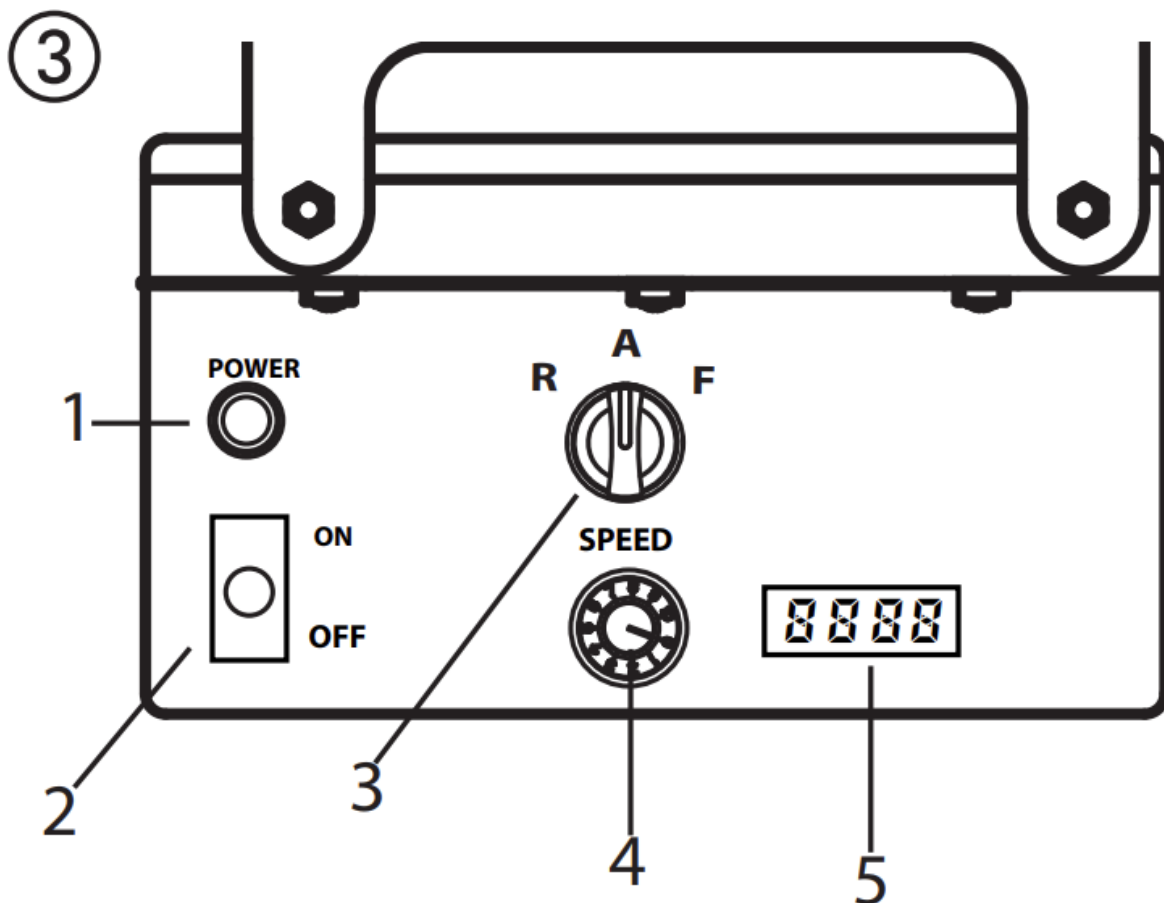

Manöverelement och displayer på enheten

- 1 - Driftljus (Ström)
- 2 - Strömbrytare
- 3 - Omkopplare för driftläge
- 4 - Leveransvolymkontroll
- 5 - Hastighetsdisplay



Utmatningsvolymregulatorn (Fig. 3, 1) används för att reglera transportkapaciteten från 0-10 smidigt.

Väljaren erbjuder följande lägen:

	<p>"AUTO" läge = automatisk Grundinställning för styrning med automat sprutlans</p>
	<p>"F"-läge = manuell aktivering Slår på bruksprutmaskinen. Den här inställningen krävs för:</p> <ul style="list-style-type: none"> • demontering av pumpenheten <p>När du använder den pneumatiska lansen behövs denna inställning även för:</p> <ul style="list-style-type: none"> • förspolning av murbruksslangen för att förbättra materialets förmåga att glida • rengöring
	<p>"R"-läge = backväxel</p> <p>Den här inställningen krävs för:</p> <ul style="list-style-type: none"> • lätta på trycket på murbruksslangen • montering av pumpenheten

Detaljerad förklaring av väljarkontaktens användning:

Om väljaren är i läge "A" och kan slås på och av med materialavstängningen på den automatiska spillansen.

Om det inte finns någon sprutlans monterad (t.ex. montering/demontering av pumpenheten), slås maskinen på med "F"-omkopplarläget och av med "A"-läget.

Eftersom lufttillförseln genom kompressorn måste stängas av för att rengöra murbruksslangen, styrs inte den pneumatiska lansen med materialavstängningen. I detta fall måste maskinen därför också kopplas på med "F"-läget.



Viktig: styrning via väljaren och materialavstängning behandlas lika.

Maskinen kan när som helst växlas från läge "A" (styrning med materialavstängning) till "F".

Vi rekommenderar därför att endast en person använder maskinen.

Driftslampan (RÖD) indikerar att maskinen är strömsatt och klar.



Drivenheten värms upp under drift. Detta är normalt och inte ett tecken på funktionsfel.

Kompressor (tillbehör)

insugsvolyym 590 l/min

Observera: Kompressorn får endast användas i enlighet med den bifogade bruksanvisningen.

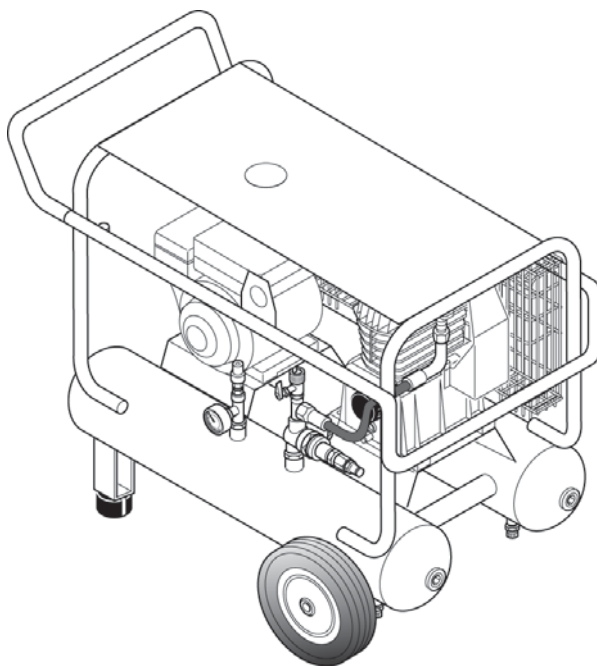

Murbruksslang för pneumatisk sprutlans

- 1 - Materialanslutning murbruk sprutmaskin
- 2 - Fördelningsluftanslutning tryckluftsförsörjning
- 3 - Materialanslutning sprutlans
- 4 - Mortelslang
- 5 - Spraylans för spridningsluftanslutning



Spraylans

- 1 - Materialanslutning (snabbkoppling visas ej)
- 2 - Kombinerat material och luftkran:
- 3 - Textur tips:
Olika texturspetsar kan användas i sprutlansen. Spetsstorleken beror på beläggningens granulära storlek och önskat sprutmönster.
- 4 - Luftflödesregulator
- 5 - Atomiseringsluftanslutning

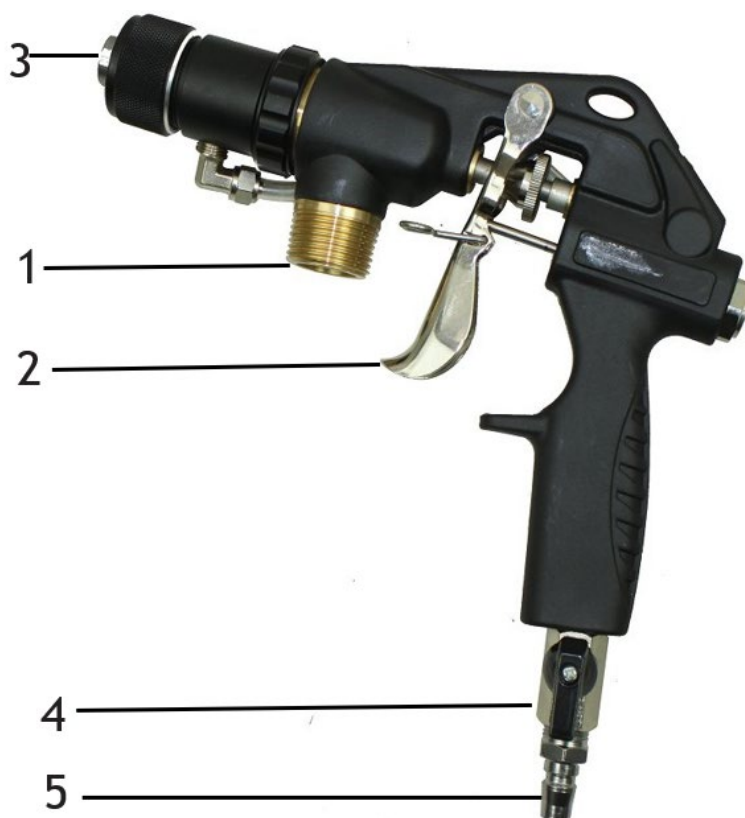

- Kontrollera att pumpenheten sitter stadigt.
- Anslut murbruksslangen (Fig. 7, 1) och fäst med klämspackar (Fig. 7, 2).
- Anslut finfördelningsluftanslutningen på murbruksslangen till frontanslutningen på handtaget och kompressorluftslangen (tillbehör) till anslutningen på olje-vattenavskiljaren

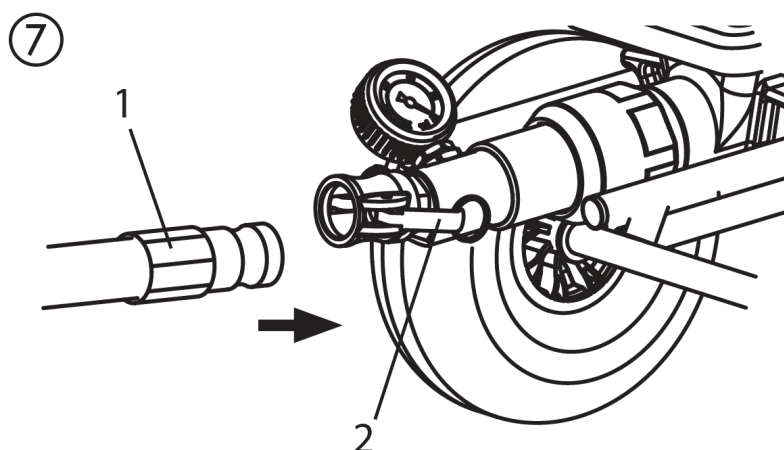

- Välj en sprutmunstycke som passar materialet:
Spetsstorleken bör uppgå till minst tre gånger den granulära storleken, t.ex. granulär konsthartsplåster → 3 mm Spetsstorlek → 10 mm

Förbereda brukssprutningsmaskinen

Rekommenderat glidmedel för murbruksslangen



Vatten räcker inte som glidmedel. Risk för igensättning!

Använd cellulosa-klistor (t.ex. metylan tapetklistor)

- Fyll 2–3 l cellulospasta i behållaren.
- anslut murbrukssprutmaskinen till elnätet.
- Driftslampan (1) visar driftberedskap.



Risk för skador på grund av utströmmande material. Innan du sätter på, kontrollera alltid att materialkranen på spolröret är stängd. Stäng materialkranen när arbetet avbryts.

Skölj murbruksslangen (pneumatisk sprutlans)

- Stäng av kompressorn.



Böj inte murbruksslangen! Skydda den mot skador, till exempel mot att bli överkörd samt mot vassa föremål och kanter.

- Håll sprutlansen över en tom hink.
- Ställ väljaren på "F".
- Öppna materialkranen på spolröret.
- Om cellulospasta kommer ut ur spetsen, stäng materialkranen.
- Ställ väljaren på "A".
- Fyll beläggingsmaterial i kärlet.



Fyll endast behållaren till hälften med mineralbeläggingsmaterial.

- Placera sprutlansen över skopan igen.
- Ställ väljaren på "F".
- Öppna materialkranen på spolröret.
- Stäng materialkranen så snart beläggingsmaterialet kommer ut från sprutlansen.
- Ställ väljaren på "A".
- Slå på kompressorn.
- Brukssprutmaskinen är nu full och klar.

Början av sprutningsprocessen

- Öppna luftflödesregulatorn och materialkranen vid spolröret.
- Justera materialflödet med tillförselvolymsregulatorn på styrenheten och ställ in luftmängden genom att justera luftflödesregulatorn för att uppnå önskat sprutmönster.

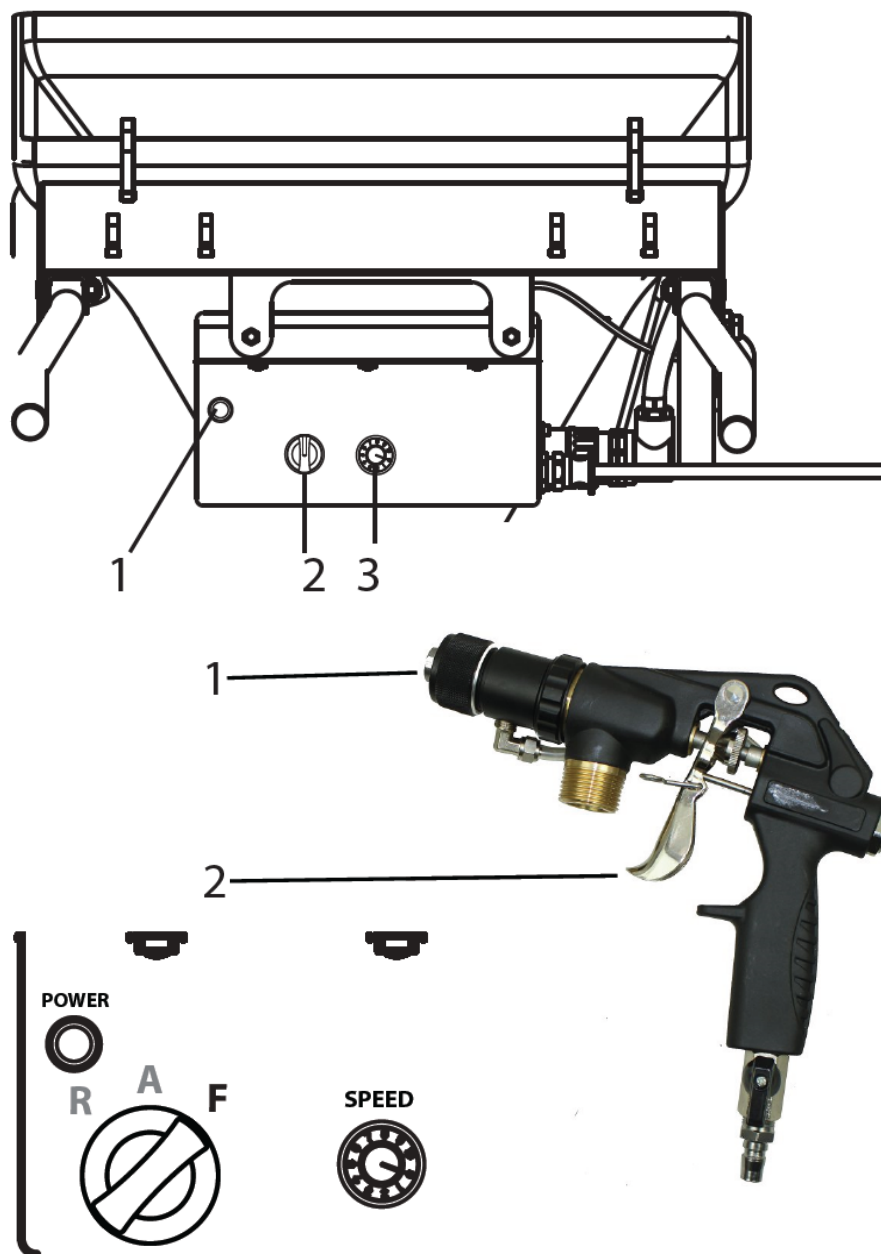

i Viktigt: Låt inte murbrukssprutmaskinen gå torr. Stäng av enheten omedelbart om det inte kommer ut mer material ur spetsen eller om sprutledningen blir oregelbunden. Möjliga orsaker till problemet och hur man åtgärdar det finns i kapitlet "Eliminering av fel".

i Ökat materialtappslitage. Använd inte materialkranen för att ställa in materialvolymen. Tillförselvolymregulatorn ska användas för detta ändamål.

Slut på sprutningsprocessen

- stäng materialkranen
- stäng luftflödesregulatorn



Stäng alltid materialkranen i slutet av sprutprocessen.

ANVÄNDNINGSTEKNIK

Sprayteknik

Håll sprutlansen på ett jämnt avstånd av 30 – 60 cm från föremålet under sprutningen. Annars blir sprutmönstret ojämnt.

Spraymönstret beror på beläggingsmaterialet, viskositet, spetsstorlek, transportkapacitet och mängd finfördelningsluft.

Exempel:

Fin konsistens → stor mängd finfördelningsluft

Grov konsistens → liten mängd finfördelningsluft

Högre transportkapacitet → större mängd finfördelningsluft

Testa den önskade strukturen på en testyta.

Spraystrålens laterala gräns bör inte vara för skarp. Avståndet mellan spolröret och föremålet bör därför väljas på motsvarande sätt.

Spraykanten ska vara gradvis för att underlätta överlappning av nästa skikt.

Om sprutlansen flyttas parallellt och i en vinkel på 90° mot ytan som ska beläggas, minimeras färgdimman.

Notera:

Korn och pigment med en vass kant resulterar i ett högt slitage på pump, murbruksslang, materialkran och spets.



När du använder murbruksslangen under arbete på byggnadsställningar är det bäst att alltid styra slangen längs ställningens utsida.

STÄNGNING AV OCH RENGÖRING



Rengör inte motorn och styrenheten på murbrukssprutmaskinen fuktigt. Och absolut inte spraya ner enheten med högtrycksvätt eller högtrycksångtvätt. Risk för kortslutning orsakad av vatteninträngning.

Rengöring av murbruksslangen

- Pumpa tills behållaren är tom.



Viktigt: Låt inte murbrukssprutmaskinen gå torr. Stäng av apparaten omedelbart om det inte kommer ut mer material ur spetsen eller om sprutledningen blir oregelbunden. Möjliga orsaker till problemet och hur man åtgärdar det finns i kapitlet "Eliminering av fel".

- Stäng av brukssprutmaskin och kompressor.
- stäng materialkranen på spolröret.
- Ta bort texturspetsen från sprutlansen och rengör den.
- Håll vatten i behållaren och håll sprutlansen över en tom hink.

Viktigt: Låt inte murbrukssprutmaskinen gå torr. Se till att det alltid finns tillräckligt med vatten i behållaren under rengöringsprocessen.

- Ställ in volymkontroll på "5".
- Använd pneumatisk lans, ställ omkopplaren på "A".



Brukslangen får INTE vara under tryck.

Ställ vid behov omkopplaren kort på "R" (omvänd).

Titta på manometern —> 0 bar. Använd skyddsglasögon.

- Koppla bort murbruksslangen från pumpenheten.
- Koppla bort sprutlansen från murbruksslangen.
- Sätt i rengöringskulan i murbruksslangen och anslut murbruksslangen igen
- Ställ väljaren på "F".
- Efter några sekunder avges rengöringskulan från sprutlansen.
- Beroende på bearbetat beläggingsmaterial, upprepa rengöringsprocessen 3 – 4 gånger.



Brukslangen får INTE vara under tryck.

Ställ vid behov omkopplaren kort på "R" (omvänd).

Titta på manometern —> 0 bar. Använd skyddsglasögon.

- Ställ väljaren på "A".
- Koppla bort murbruksslangen från pumpenheten.

Rengöring av enheten och byte av statorn

- Rengör brukssprutmaskin.
För att göra det, pumpa grafitpumpens glidmedel eller vatten blandat med diskmedel genom pumpen

Demontering



Murbrukssprutmaskin måste vara trycklös.

Ställ vid behov omkopplaren kort på "R" (omvänd).

Titta på manometern —> 0 bar.

Använd skyddsglasögon.



Koppla bort fjärrkontrollen och externa kontroller. Endast den som använder maskinen får ta bort pumpenheten.

- Ställ omkopplaren (1) på "A" och ställ in volymreglaget (2) på "0".
- Lossa kopplingsmuttern på pumpröret med hjälp av specialnyckeln (ca ett kvarts varv)
- Tryck spännsaken (3) framåt för att frigöra spärren.
- Haka av krokarna (4) och vik dem åt sidan.
- Ställ in volymkontroll för leverans (2) på 1 eller 2.
- Håll behållaren med en hand. Flytta väljaren till läge "F". Så snart pumpenheten (5) har släppt, flytta väljaren till "A" och ta bort pumpenheten.
- Dra ur nätkontakten.

- Lossa/skruva bort pumpröret (6) från pumpenheten (5) med hjälp av den medföljande specialnyckeln.
- Ta bort statorn (7) från pumpröret.

Rengöring av pumpenheten

- Rengör pumpenheten (5) med en vattenstråle och en lämplig flaskborste.
- Rengör behållaren (8) med en vattenstråle och en lämplig borste.
- Rengör skyddsgallret med en radiatorborste.
- Rengör även rotorn (9), statorn (7) och pumpröret (6) noggrant med vatten och vid behov med en borste.
- Rengör den platta packningen (10).
- Spraya sedan rotorn (9) och statorn (7) och med lämpligt pumpsmörjmedel.
- Håll gängen på pumphuset och pumpslangen rena så att läckage efter montering undviks.

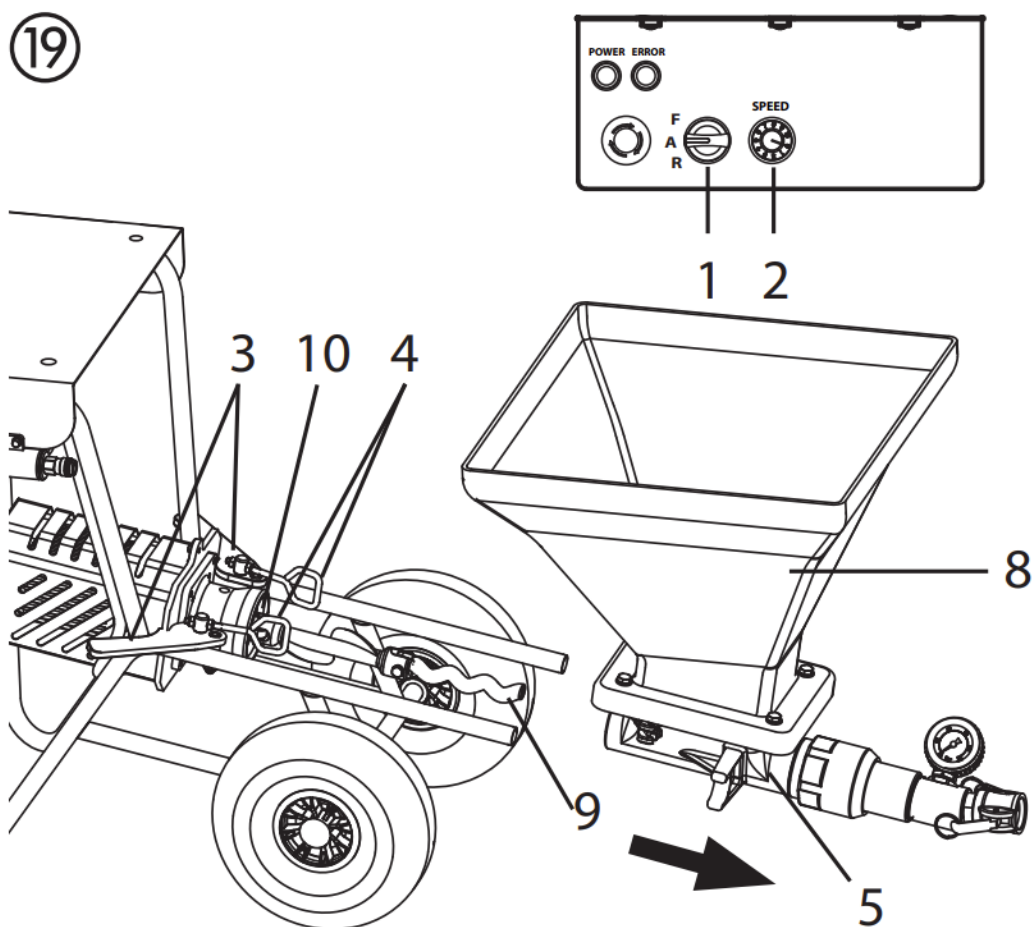

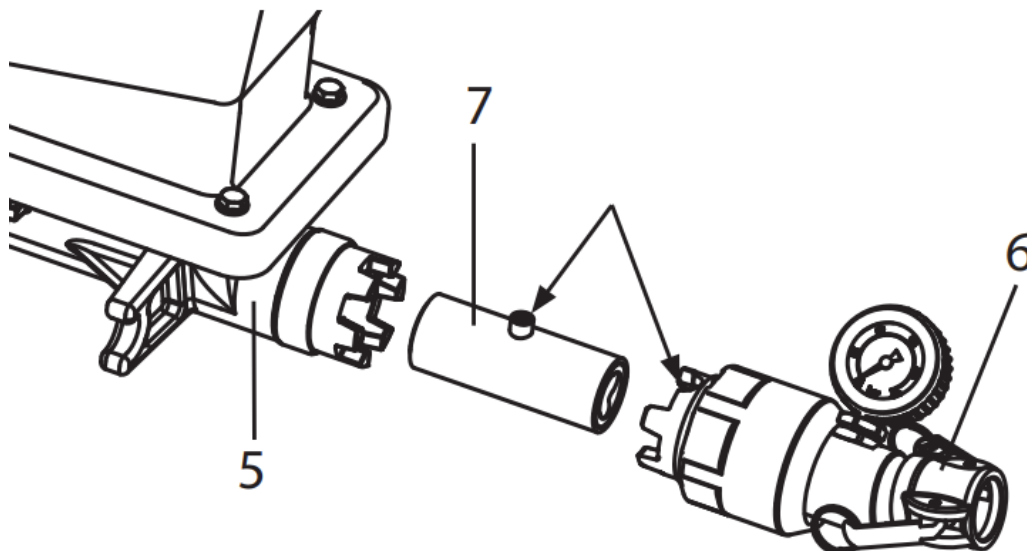

Montering

- Sätt in statorn (7) i pumpröret (6) så att axeltappen sitter i det största urtaget.
- Använd en specialnyckel för att skruva tillbaka pumpröret på pumpenheten (5).

Rengöring av sprutlansen

- Rengör texturspetsen.
- Använd rengöringsnålar för att rengöra lufthålen i texturspetsen.
- Rengör och smörj O-ring (fig. 20, 1).
- Rengör sprutlansen och materialröret på insidan med en flaskborste (0342 329).
- Rengör alla trådar noggrant.
- Skölj sprutlansen med rent vatten. Öppna och stäng materialkranen tre gånger medan du gör detta.

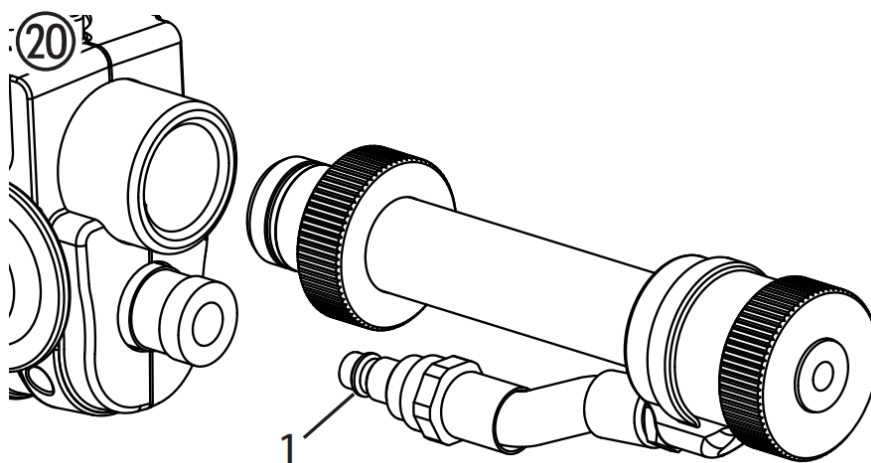

UNDERHÅLL



OBS! Det är absolut nödvändigt att maskinen görs strömlös genom att dra ut stickkontakten innan allt arbete och underhållsarbete. Annars finns det risk för kortslutning!

Reparationer får endast utföras av kvalificerad personal som har motsvarande utbildning och erfarenhet. Enheten måste testas av en utbildad elektriker efter varje reparation.

Brukssprutmaskinen är konstruerad så att ett minimum av skötsel och underhåll krävs. Följande arbeten måste dock utföras och komponenter kontrolleras regelbundet:

Mekaniskt underhåll

- Håll gängen vid pumpröret och pumphuset rena och täta, om så är lämpligt.
- Kontrollera tätningarna vid alla kopplingar och anslutningsstycken för läckor. Byt ut slitna tätningar vid behov.
- Kontrollera följande för skador före varje användning:
 - Mortelslang
 - Strömkabel
 - Styrenhet
 - Anslutningskabel för fjärrkontroll (om sådan finns)

Elektriskt underhåll

Den elektriska drivenheten och dess ventilationsöppningar måste alltid hållas rena och får inte rengöras med vatten. Risk för kortslutning.

Långa perioder utan användning

Om brukssprutmaskinen inte används under en längre tid måste den rengöras noggrant och skyddas mot korrosion.



Ta bort statorn från pumphuset och se till att den inte kan fastna på rotorn.

Rotorbyte (fig. 21)

- Lossa fästskruven (1) och ta bort den gamla rotorn (2).
- Montera ny rotor med ny fästskruv.
- Limma fast skruven med Loctite 243.



Obs: använd endast Loctite 243.

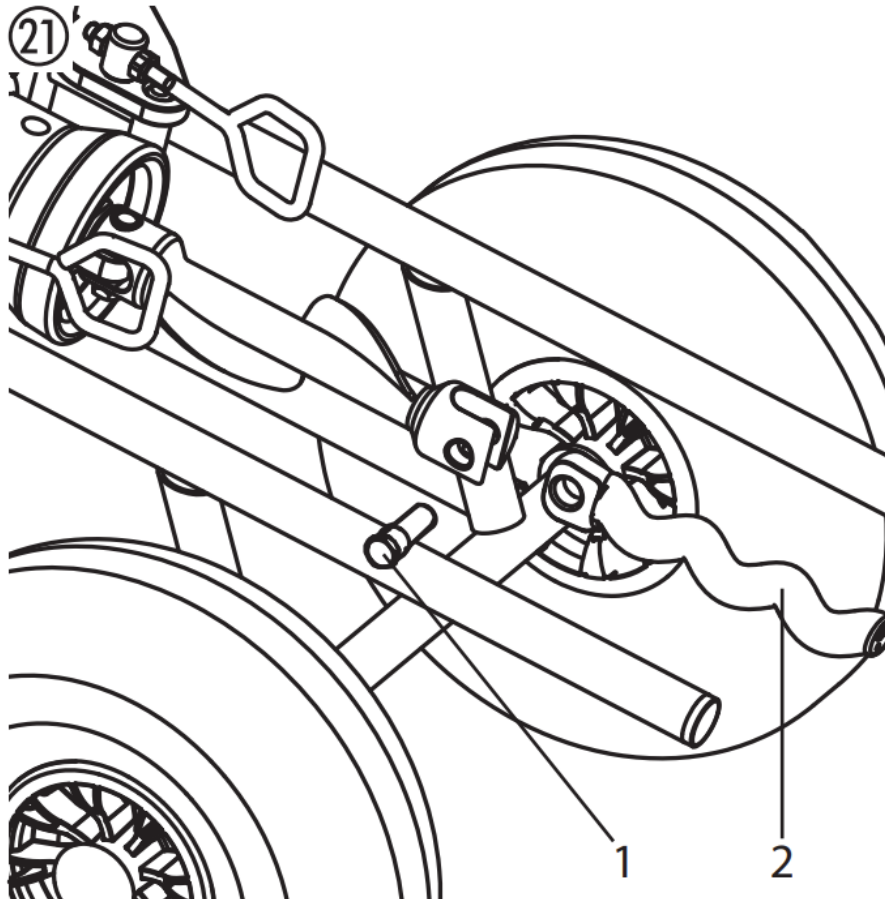

ELIMINERA FEL

Felfunktion	Möjlig orsak	Eliminering
Brukssprutmaskin går inte.	Leveransvolymkontroll är inställd på "0" Slangen ej ansluten eller skadad	Öka leveransvolymen Kontrollera styrslangen
Brukssprutmaskin går inte.	Strömförsörjning saknas.	Sätt i strömkontakten. Kontrollera att strömkabeln inte är skadad och byt ut den vid behov. Kontrollera strömförsörjningen
Brukssprutmaskin går inte.	Brukssprutmaskin var överbelastad/överhettad.	Stäng materialkranen och dra ur nätkontakten. Slå på brukssprutmaskinen igen efter ca 5 minuter.
Brukssprutmaskin kan inte rotera rotorn	Rotor fast i statorn. Pumpen smordes inte med pumpens glidmedel.	Ställ väljaren kortvarigt på "F" (framåt) – "R" (bakåt). Kontakta kundtjänst om problemet inte kan lösas.
Brukssprutmaskin bygger upp tryck i murbruksslangen. Beläggingsmaterial kommer dock inte fram till sprutlansen.	Beläggingsmaterial "plugga" i murbruksslangen. Murbruksslang ej försköljd med cellulosapasta.	Ta bort trycket i murbruksslangen – ställ omkopplaren på "R" (omvänt). Pumpa tillbaka beläggingsmaterialet i behållaren.  Bruksslangen får INTE vara under tryck. Titta på manometern → 0 bar. Använd skyddsglasögon. Koppla loss bruksslangen och skölj med vattenslang. När pluggen har tagits bort, fyll cellulosapasta i murbruksslangen. Koppla tillbaka murbruksslangen.

Felfunktion	Möjlig orsak	Eliminering
<p>Beläggingsmaterial avges plötsligt inte vid sprutning.</p>	<p>Texturspetsen är igensatt på grund av föroreningar i beläggingsmaterialet eller på grund av att den granulära storleken är för stor.</p> <p>Strukturspetsen är för liten.</p> <p>Beläggingsmaterial "plugga" i murbruksslangen. Murbruksslang ej försköljd med cellulosapasta.</p> <p>Inget beläggingsmaterial i behållaren. Pumpen har sugit in luft.</p>	<p>Stäng av brukssprutningsmaskinen. stäng materialkranen vid spolröret. Ta bort texturspetsen och rengör den.</p> <p>Välj en större texturspets. Tumregel: Granulär storlek x 3 → Spetsstorlek</p> <p>Ta bort trycket i murbruksslangen – ställ omkopplaren på "R" (omvänt). Pumpa tillbaka beläggingsmaterialet i behållaren.</p> <p> Brukslangen får INTE vara under tryck. Titta på manometern → 0 bar. Använd skyddsglasögon.</p> <p>Koppla loss brukslangen och skölj med vattenslang. När pluggen har tagits bort, fyll cellulosapasta i murbruksslangen. Koppla tillbaka murbruksslangen.</p> <p>Fyll på behållaren med beläggingsmaterial och pumpa runt tills beläggingsmaterialet kommer ut utan några bubblor. Uppmärksamhet: Fyll alltid på med tillräckligt med beläggingsmaterial. Låt inte pumpen gå torr. Pumpen överhettas, vilket leder till risk för "pluggar".</p>
<p>Spraymönstret är inte rent och jämnt.</p>	<p>Luftkanaler i texturspetsen är delvis stängda med beläggingsmaterial.</p> <p>Luftvolymen är felaktigt inställd.</p> <p>Dålig rengöring av murbrukssprutmaskin</p> <p>Inget beläggingsmaterial i behållaren. Pumpen har sugit in luft.</p>	<p>Stäng av brukssprutningsmaskinen. stäng materialkranen vid spolröret. Ta bort texturspetsen. Rengör texturspetsens luftkanaler.</p> <p>Ändra luftvolyminställningen.</p> <p>Rengör murbrukssprutmaskinen noggrant</p> <p>Fyll på behållaren med beläggingsmaterial och pumpa runt tills beläggingsmaterialet kommer ut utan bubblor. Uppmärksamhet: Fyll alltid på med tillräckligt med beläggingsmaterial. Låt inte</p>

	<p>pumpen gå torr. Pumpen överhettas, vilket leder till risk för "pluggar".</p>
--	--

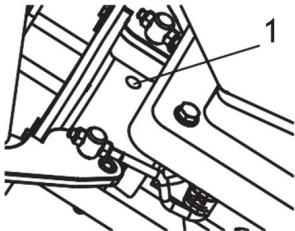
Felfunktion	Möjlig orsak	Eliminering
<p>Trycket vid manometern stiger till mer än 40 bar.</p>	<p>Beläggingsmaterialets viskositet är för hög.</p> <p>Brukslangens diameter är för liten.</p> <p>Mortelslangen är för lång.</p> <p>Beläggingsmaterial "plugga" i murbruksslangen.</p> <p>Murbruksslang ej försköljd med cellulosapasta.</p>	<p>Späd ut beläggingsmaterialet.</p> <p>Använd en murbruksslang med större diameter.</p> <p>Använd en kortare murbruksslang.</p> <p>Ta bort trycket i murbruksslangen – ställ omkopplaren på "R" (omvänt). Pumpa tillbaka beläggingsmaterialet i behållaren.</p> <p> Brukslangen får INTE vara under tryck.</p> <p>Titta på manometern → 0 bar. Använd skyddsglasögon.</p> <p>Koppla loss brukslangen och skölj med vattenslang. När pluggen har tagits bort, fyll cellulosapasta i murbruksslangen. Koppla tillbaka murbruksslangen.</p>
<p>Murbrukssprutmaskin pumpar inte tillräckligt med beläggingsmaterial.</p>	<p>för låg vald transportkapacitet.</p> <p>Brukslangens diameter är för liten. Statorn sliten.</p> <p>Strukturspetsen är för liten.</p> <p>för låg vald transportkapacitet.</p> <p>Brukslangens diameter är för liten. Statorn sliten.</p> <p>Strukturspetsen är för liten.</p>	<p>Ställ in volymregulatorn högre.</p> <p>Använd en murbruksslang med större diameter.</p> <p>Montera en ny stator, vid behov, även en ny rotor.</p> <p>Observera: Spraya på pumpens glidmedel.</p> <p>Välj en större texturspets.</p> <p>Tumregel: Granulär storlek x 3 → Spetsstorlek</p>
<p>Beläggingsmaterial avges vid inspektionshålet (1).</p> 	<p>Axeltätningen som tätar mellan pumpenheten och drivenheten är sliten.</p>	<p>Avbryt arbetet omedelbart eftersom beläggingsmaterial annars kan komma in i frekvensomriktaren och resultera i en defekt.</p> <p>Rengör maskinen och kontakta kundtjänst.</p>

Om felet inte beror på något av ovan nämnda fel, låt kundtjänsten åtgärda felet.

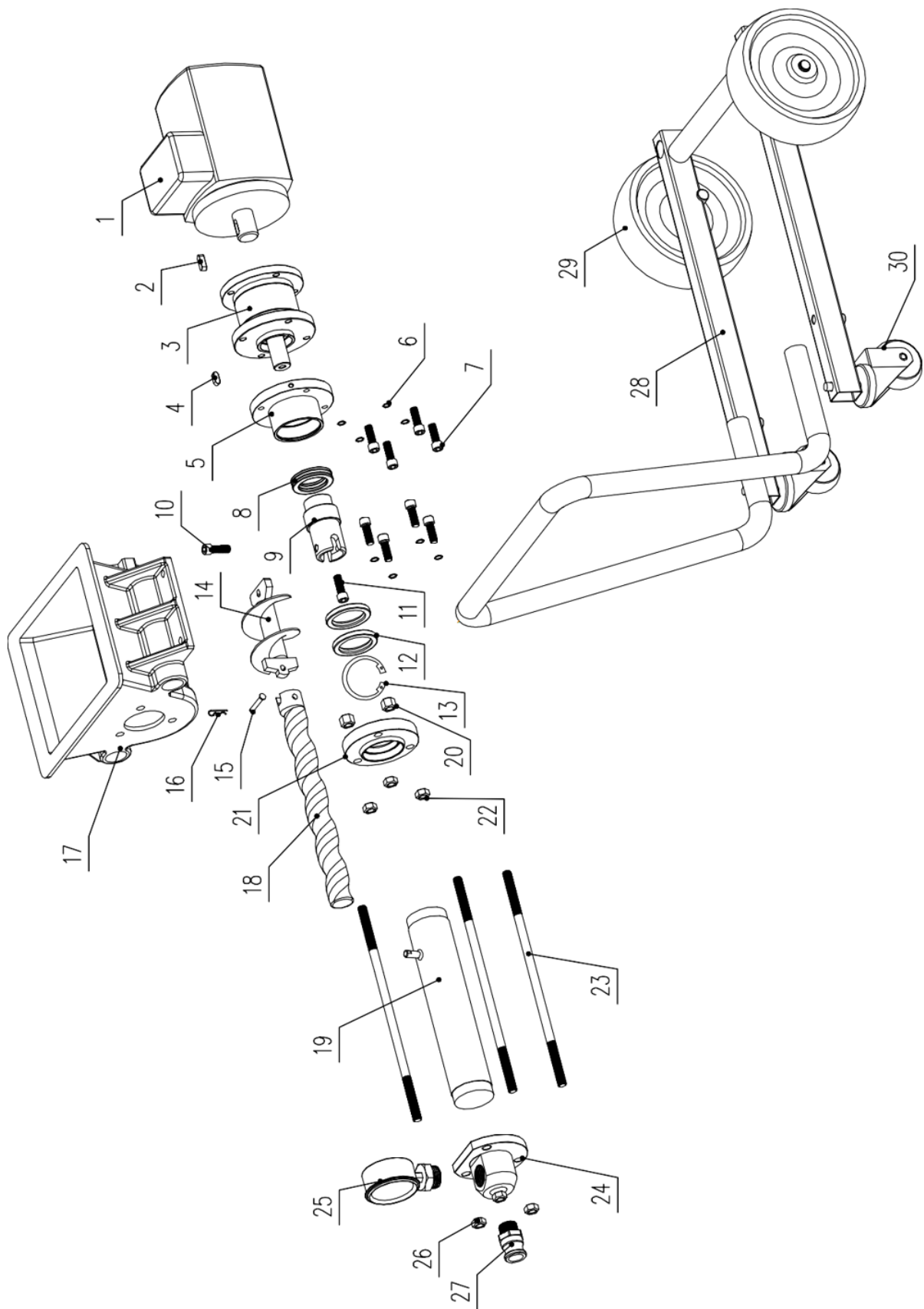

Punkt	Beskrivning	Antal	Punkt	Beskrivning	Antal
1	Motor	1	16	R-format spänne	1
2	Stift	1	17	Behållare	1
3	Växel	1	18	Rotor	1
4	Stift	1	19	Stator	1
5	Utgångsfläns	1	20	Gängad bult	3
6	Fjäderbricka	4	21	Bakfläns, stator	1
7	Gängad bult	4	22	Fästskruv	3
8	Lager	1	23	Lång skruv	3
9	Utgående axel	1	24	Utloppsblock	1
10	Låsskruv	1	25	Tryckmätare	1
11	Gängad bult	1	26	Fästskruv	3
12	Oljetätning	2	27	Uttagskontakt	1
13	Klämma	1	28	Ram	1
14	Mataraxel	1	29	Hjul	2
15	Stift	1	30	Universalhjul	2



Este Manual do Utilizador foi traduzido para sua conveniência através de tradução automática. Foram feitos esforços razoáveis para fornecer uma tradução exata; no entanto, nenhuma tradução automática é perfeita nem se destina a substituir os tradutores humanos. O Manual do Utilizador oficial é a versão em inglês. Quaisquer discrepâncias ou diferenças criadas na tradução não são vinculativas e não têm qualquer efeito jurídico para efeitos de cumprimento ou execução. Se surgirem questões relacionadas com a exatidão das informações contidas no Manual do Utilizador, consulte a versão inglesa desses conteúdos, que é a versão oficial.

DADOS TÉCNICOS

Descrição do parâmetro	Valor do parâmetro	
Nome do produto	Máquina de reboco	
Modelo	RSU-PU-20	RSU-PU-30
Tensão nominal [V~] / frequência [Hz]	230 / 50	230 / 50
Potência nominal [W]	2200	2800
Pressão de funcionamento [bar]	20	30
Pressão máxima de trabalho [psi]	290	435
Proteção contra superaquecimento do motor	sim	sim
Classe de isolamento	F	F
Velocidade de rotação [rpm]	Motor: 0 - 2500; Espiral: 0 - 160	Motor: 0 - 2500; Espiral: 0 - 160
Classe de proteção IEC	I	I
Grau de proteção	IP54	IP54
Ciclo de trabalho de um dispositivo	S1	S1
Taxa de fluxo [l/min]	15	18
Tamanho máximo de grão [mm]	3	3
Pressão do ar [bar]	10	10
Capacidade máxima [l]	40	40
Dimensões (largura x profundidade x altura) [mm]	96 x 53 x 88	102 x 49 x 63
Peso [kg]	50	60,7

Leia e guarde este manual com atenção antes de tentar montar, instalar, operar ou fazer a manutenção do produto descrito. Proteja-se e proteja os outros observando todas as informações de segurança. O não cumprimento das instruções pode resultar em ferimentos pessoais e/ou danos materiais! Guarde as instruções para referência futura.

Aviso!

As máquinas de pulverização de argamassa desenvolvem altas pressões de pulverização.



Atenção – Perigo de ferimentos!

- 1) Nunca coloque os dedos ou a mão no jato de spray!
Nunca aponte a lança de pulverização para você ou outras pessoas! Os materiais de revestimento são cáusticos ou irritantes!
Proteja sua pele e seus olhos!
- 2) Os seguintes pontos devem ser observados de acordo com o manual de operação antes de cada inicialização:
 - a. Observe as pressões permitidas.
 - b. Verifique se há vazamentos em todas as peças de conexão.

- 3) As instruções para limpeza e manutenção regulares da máquina devem ser observadas rigorosamente.
Observe o seguinte ponto antes de qualquer trabalho na máquina e em cada intervalo de trabalho:
- Observe o tempo de cura do material de revestimento.
 - Despressurize a lança de pulverização e a mangueira de argamassa.
 - Desligue a bomba de sucção.

REGULAMENTOS DE SEGURANÇA

As fontes a seguir são apenas uma amostra daquelas que contêm requisitos de segurança para transportadores de argamassa:

a) EN 12001:2003, Máquinas de transporte, projeção e aplicação de concreto e argamassa - Requisitos de segurança.

Todas as normas de segurança locais em vigor devem ser observadas.

As seguintes especificações devem ser observadas em particular para manusear máquinas de projeção de argamassa com segurança:

Utilização da máquina de projeção de argamassa

A máquina de projeção de argamassa só pode ser usada para processar os materiais de revestimento descritos.

Qualquer outro uso não é permitido.

O uso adequado também inclui a observância do manual de operação e a observância das condições de inspeção e manutenção. Mantenha sempre o manual de operação à mão no local de uso da máquina de projeção de argamassa.

Utilize somente mangueiras de argamassa marcadas com pressão operacional mínima de 40 bares. A máquina de projeção de argamassa é destinada exclusivamente para uso comercial por profissionais.

Proteção de pessoas

Para proteger os olhos, a pele e os órgãos respiratórios: Use óculos de segurança, roupas de proteção, luvas, possivelmente use creme protetor para a pele e equipamento respiratório. Não desconecte a mangueira de argamassa enquanto ela estiver sob pressão. Cuidado com o manômetro! Use óculos de segurança! Não aponte a lança de pulverização para pessoas!

Para proteger seus ouvidos, use proteção auricular.

Use calçados de segurança ao transportar a máquina ou trabalhar com ela.

Pessoas que não sejam necessárias para auxiliar na instalação, montagem ou operação da máquina devem ficar longe da máquina.

Máscaras de respiração

Disponibilize uma máscara respiratória para o processador para proteção contra poeira mineral.

Conexão à rede elétrica somente através de um ponto de alimentação especial, por exemplo, através de um quadro de distribuição para canteiros de obras, com dispositivo de proteção contra corrente residual com $INF \leq 30$ mA.

Evite sujar o soquete do controle remoto na unidade de controle.



Risco de ferimentos devido ao vazamento de material. Antes de ligar, verifique sempre se a torneira do material na lança de pulverização está fechada. Feche a torneira do material sempre que interromper o trabalho.



Nunca opere a máquina de pulverização de argamassa se o rotor estiver exposto ou se o recipiente tiver sido removido.

Não toque no rotor quando ele estiver em movimento. Risco de esmagamento.

Cuidado se você tem cabelo comprido. Use apenas roupas justas no trabalho.

Não insira objetos ou partes do corpo através da grade de proteção.

Risco de esmagamento ao recolher as alças, montar o conjunto da bomba e conectar a mangueira de argamassa.

Limpeza e manutenção

Nunca desconecte a mangueira de argamassa ou desmonte a máquina quando estiver sob pressão. Observe a leitura da pressão no manômetro.

Ao realizar trabalhos de manutenção, desligue sempre a máquina de projeção de argamassa, desconecte o plugue da tomada e certifique-se de que ela não possa ser reconectada por engano.

Não pulverize o motor e a unidade de controle da máquina de pulverização de argamassa com jato de água, limpador de alta pressão ou limpador a vapor de alta pressão. Perigo de curto-circuito causado pela entrada de água.

Equipamento elétrico

Trabalhos no equipamento elétrico da máquina só podem ser realizados por um electricista qualificado. O equipamento elétrico deve ser verificado regularmente. Elimine falhas como conexões soltas ou cabos queimados.

Mantenha o rótulo da máquina de projeção de argamassa limpo e legível.



Perigo de ferimentos devido a vazamento na mangueira de alta pressão. O desgaste das conexões, bem como o uso inadequado ao propósito do dispositivo, podem causar vazamentos na mangueira de argamassa. O líquido pode ser injetado na pele através de um vazamento.

Mangueira de argamassa

- As mangueiras de argamassa devem ser verificadas cuidadosamente antes de serem utilizadas.
- Substitua imediatamente qualquer mangueira de argamassa danificada. Nunca conserte mangueiras de argamassa defeituosas por conta própria!
- Evite dobras e curvas acentuadas: o menor raio de curvatura é de cerca de 80 cm.
- Não passe por cima da mangueira de argamassa. Proteja contra objetos e bordas afiadas.
- Nunca puxe a mangueira de argamassa para mover o dispositivo. Não torça a mangueira de argamassa.
- Coloque a mangueira de argamassa de modo que não seja possível tropeçar nela.



Utilize somente mangueiras de argamassa originais para garantir funcionalidade, segurança e durabilidade.



O risco de danos aumenta com a idade da mangueira de argamassa.
A DP recomenda a substituição das mangueiras de argamassa após 6 anos.

TRABALHANDO COM A MÁQUINA DE PULVERIZAÇÃO DE ARGAMASSA

A bomba de sucção foi concebida para utilizar e processar materiais de revestimento mineral pré-misturados.

A máquina não foi projetada para ser usada como dispositivo de limpeza.

Função da máquina de projeção de argamassa

O material de revestimento é fornecido por meio do recipiente. O transportador em espiral alimenta o material de revestimento para a bomba de parafuso excêntrica. O efeito de sucção faz com que o material de revestimento entre na bomba de parafuso excêntrico. Esta bomba cria a pressão necessária para o transporte através da mangueira de argamassa. O ar comprimido necessário para a atomização é fornecido na lança de pulverização. A máquina de pulverização de argamassa pode ser ligada e desligada usando o controle elétrico. Isso também pode ser usado para controlar o volume de entrega.

Um padrão de pulverização suave e uniforme pode ser obtido por meio da capacidade de transporte suavemente regulada do material de revestimento.

Materiais de revestimento processáveis

- Agente de ligação para sistemas compostos de isolamento térmico (sistemas de resina mineral e artificial)
- Rebocos de resina artificial com tamanho granular de até 3 mm
- Rebocos de silicato com granulometria até 3 mm
- Rebocos de resina de silicone com tamanho granular de até 3 mm
- Revestimentos finais minerais com tamanho granular de até 3 mm
- Sistemas de gesso leves com tamanho granular de até 3 mm
- Estuque raspado com tamanho granular de até 3 mm
- Rebocos de isolamento térmico
- Gesso de restauração
- Revestimento de concreto poroso
- Plástico de quartzo
- Revestimentos de telhado
- Revestimentos de proteção contra incêndio
- Lamas de selagem mineral
- Emulsões betuminosas
- Enchimento de blindagem
- Papel de parede líquido de lascas de madeira
- argamassa de rejuntamento de caixilho
- Base de renderização de resina artificial

- Primer de lavagem
- Tinta de enchimento, também fibrosa
- Revestimento elástico
- Gesso acústico, resina artificial colada
- Preenchimentos, resina artificial ligada

Todos os materiais de revestimento devem ser adequados para processamento em máquina. Consulte a ficha técnica do produto do material de revestimento a ser processado.

Utilize outros materiais de revestimento somente após acordo com o fabricante ou o serviço de tecnologia de aplicação.

DIAGRAMA EXPLICATIVO

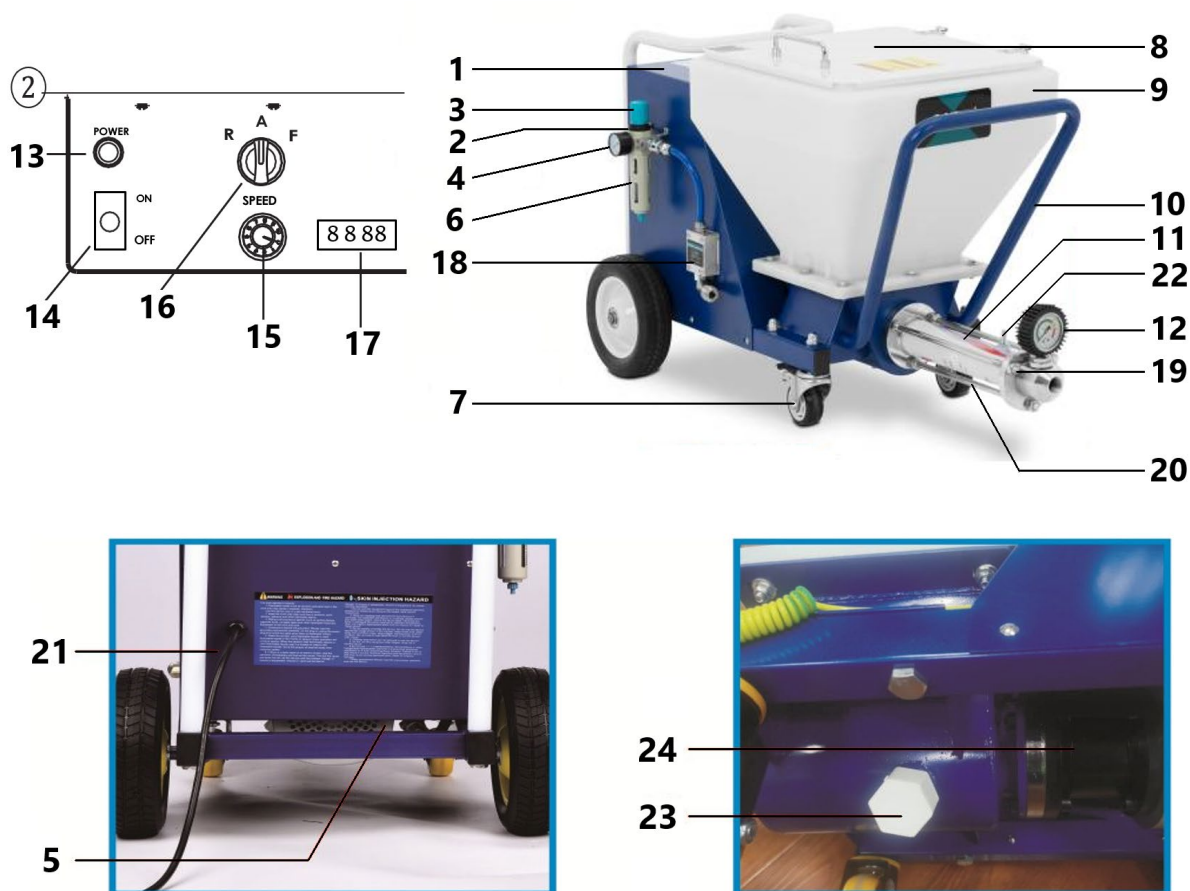

Item	Descrição	Item	Descrição
1	Placa de controle	13	Luz indicadora de energia
2	Entrada de ar	14	Interruptor ON/OFF
3	Regulador de pressão de ar	15	Interruptor de velocidade
4	Medidor de ar	16	Interruptor manual/automático
5	Motor	17	Exibição de velocidade
6	Separador de óleo e água	18	Sensor pneumático
7	Roda universal	19	Corpo da válvula de descarga
8	Capa de proteção contra poeira	20	Parafuso de fixação

9	Receptáculo	21	Cabo de energia
10	Quadro	22	Grampo de fio de aterramento
11	Corpo da bomba de parafuso	23	Válvula de drenagem
12	Manômetro	24	Engrenagem

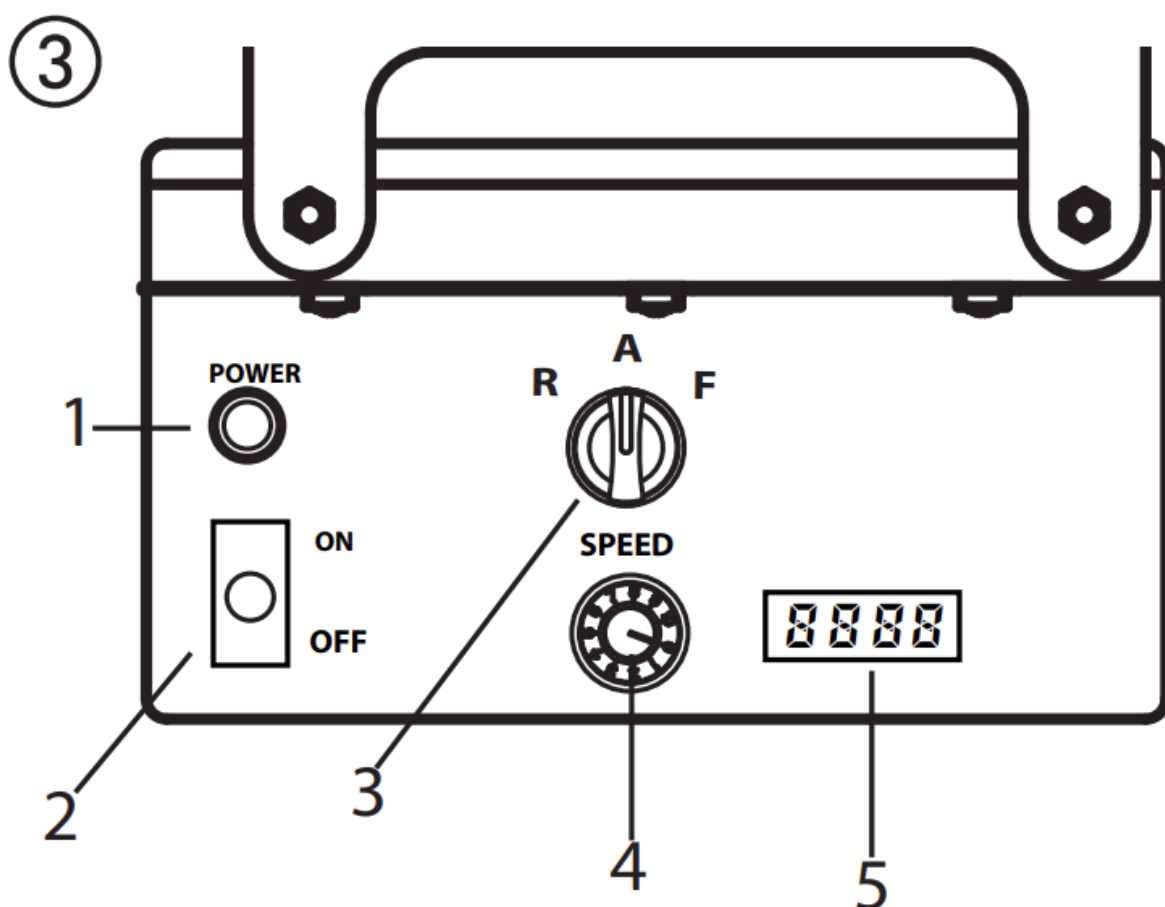

Elementos operacionais e exibições no dispositivo

- 1 - Luz de operação (energia)
- 2 - Interruptor de alimentação
- 3 - Chave seletora para modo de operação
- 4 - Controlador de volume de entrega
- 5 - Exibição de velocidade

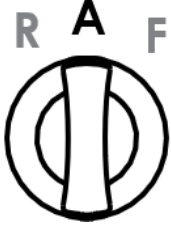

O controlador de volume de entrega (Fig. 3, 1) é usado para regular a capacidade de transporte de 0 a 10 suavemente.

O seletor oferece os seguintes modos:

	<p>Posição "AUTO" = automático Configuração básica para controle com um automático lança de pulverização</p>
	<p>Posição "F" = ativação manual Liga a máquina de projeção de argamassa. Esta configuração é necessária para:</p> <ul style="list-style-type: none"> • desmontando a unidade da bomba <p>Ao utilizar a lança pneumática, esta configuração também é necessária para:</p> <ul style="list-style-type: none"> • pré-enxaguar a mangueira de argamassa para melhorar a capacidade de deslizamento do material • limpeza
	<p>Posição "R" = marcha ré</p> <p>Esta configuração é necessária para:</p> <ul style="list-style-type: none"> • aliviando a pressão na mangueira de argamassa • montagem da unidade da bomba

Explicação detalhada do uso do seletor:

Se o seletor estiver na posição "A" e puder ser ligado e desligado com o desligamento do material na lança de pulverização automática.

Se não houver lança de pulverização instalada (por exemplo: montagem/desmontagem da unidade de bomba), a máquina é ligada usando a posição do interruptor "F" e desligada usando a posição "A".

Como o suprimento de ar através do compressor precisa ser desligado para limpar a mangueira de argamassa, a lança pneumática não é controlada usando o desligamento do material. Neste caso, a máquina também deve ser ligada na posição "F".

Importante: o controle através do seletor e o desligamento do material são tratados igualmente.



A máquina pode ser trocada da posição "A" (controle usando desligamento de material) para "F" a qualquer momento.

Portanto, recomendamos que apenas uma pessoa opere a máquina.

A luz de operação (VERMELHA) indica que a máquina está energizada e pronta.



A unidade de acionamento aquece durante a operação. Isso é normal e não é sinal de mau funcionamento.

Compressor (acessório)

volume de admissão 590 l/min

Nota: Opere o compressor somente de acordo com o manual de operação incluso.

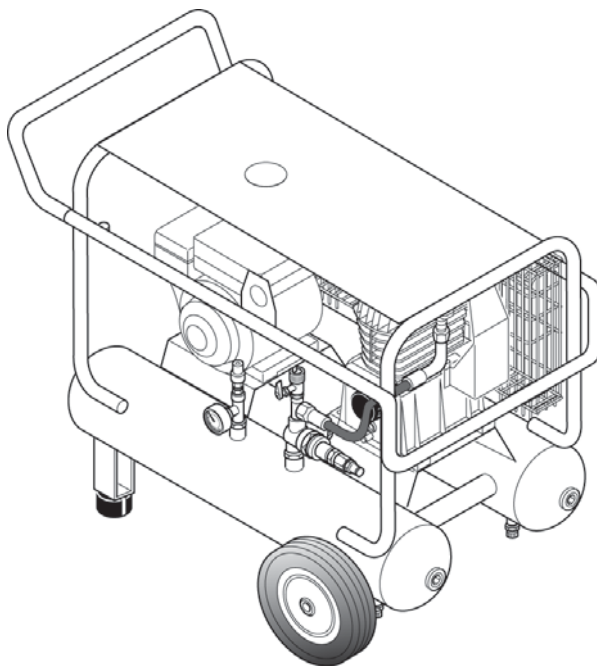

Mangueira de argamassa para lança de pulverização pneumática

- 1 - Máquina de pulverização de argamassa de conexão de material
- 2 - Conexão de ar atomizador fornecimento de ar comprimido
- 3 - Lança de pulverização de conexão de material
- 4 - Mangueira de argamassa
- 5 - Lança de pulverização de conexão de ar atomizador

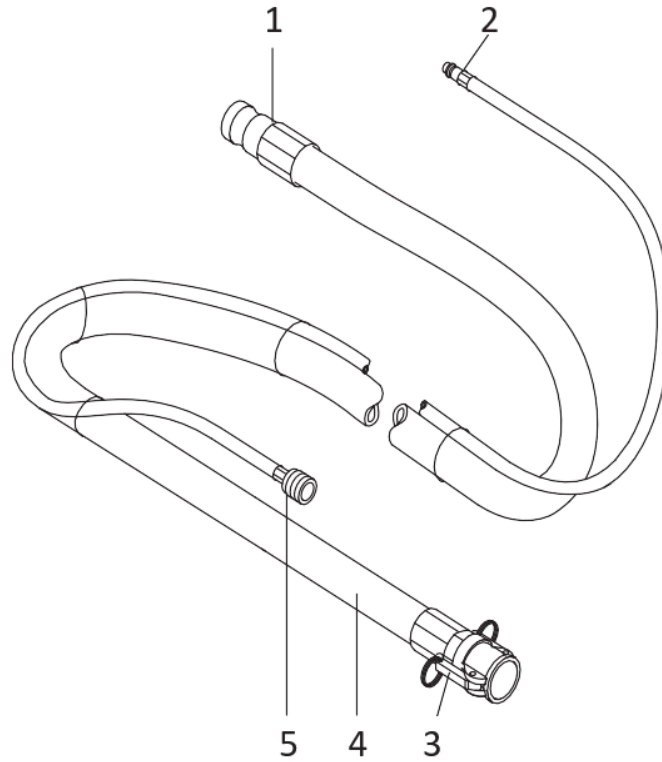

Lança de pulverização

- 1 - Conexão de material (engate rápido não mostrado)
- 2 - Material combinado e torneira de ar:
- 3 - Dica de textura:
Várias pontas de textura podem ser usadas na lança de pulverização. O tamanho da ponta depende do tamanho granular do material de revestimento e do padrão de pulverização desejado.
- 4 - Regulador de fluxo de ar
- 5 - Conexão de ar de atomização

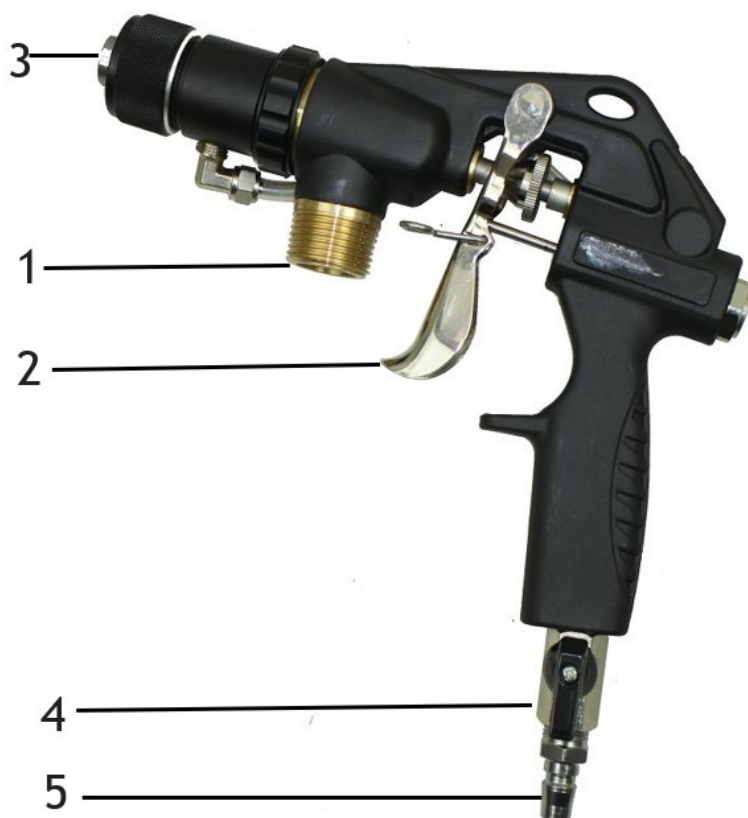

- Verifique se a unidade da bomba está firmemente assentada.
- Conecte a mangueira de argamassa (Fig. 7, 1) e prenda com alavancas de fixação (Fig. 7, 2).
- Conecte a conexão de ar atomizador na mangueira de argamassa à conexão frontal na alça e a mangueira de ar do compressor (acessório) à conexão no separador de óleo e água

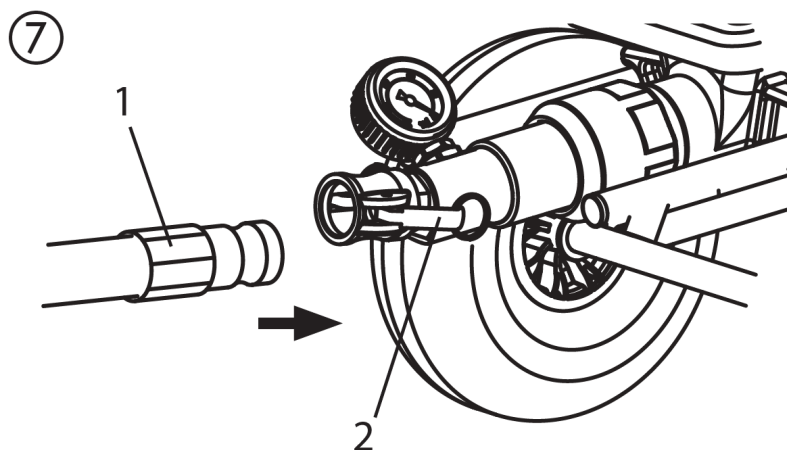

- Selecione uma ponta de pulverização adequada ao material:
O tamanho da ponta deve ser pelo menos três vezes maior que o tamanho do grânulo, por exemplo, gessos de resina artificial de tamanho granular -> 3 mm Tamanho da ponta -> 10 mm

Preparando a máquina de projeção de argamassa

Meios de deslizamento recomendados para a mangueira de argamassa



A água não é suficiente como meio de deslizamento. Perigo de entupimento!

Use pasta de celulose (por exemplo, pasta de papel de parede de metilano)

- Coloque 2–3 l de pasta de celulose no recipiente.
- conecte a máquina de projeção de argamassa à rede elétrica.
- A luz de operação (1) mostra a prontidão operacional.



Risco de ferimentos devido ao vazamento de material. Antes de ligar, verifique sempre se a torneira do material na lança de pulverização está fechada. Feche a torneira do material sempre que parar o trabalho.

Enxaguar a mangueira de argamassa (lança de pulverização pneumática)

- Desligue o compressor.



Não dobre a mangueira de argamassa! Proteja-o contra danos, por exemplo, contra atropelamentos, bem como contra objetos e bordas afiadas.

- Segure a lança de pulverização sobre um balde vazio.
- Coloque o seletor em “F”.
- Abra a torneira de material na lança de pulverização.
- Se sair pasta de celulose da ponta, feche a torneira do material
- Coloque o seletor em “A”.
- Coloque o material de revestimento no recipiente.



Com materiais de revestimento mineral, encha o recipiente apenas até a metade.

- Posicione a lança de pulverização sobre o balde novamente.
- Coloque o seletor em “F”.
- Abra a torneira de material na lança de pulverização.
- Assim que o material de revestimento sair da lança de pulverização, feche a torneira do material
- Coloque o seletor em “A”.
- Ligue o compressor.
- A máquina de pulverização de argamassa agora está cheia e pronta.

Início do processo de pulverização

- Abra o regulador de fluxo de ar e a torneira de material na lança de pulverização.
- Ajuste o fluxo de material com o controlador de volume de entrega na unidade de controle e defina a quantidade de ar ajustando o regulador de fluxo de ar para atingir o padrão de pulverização desejado.

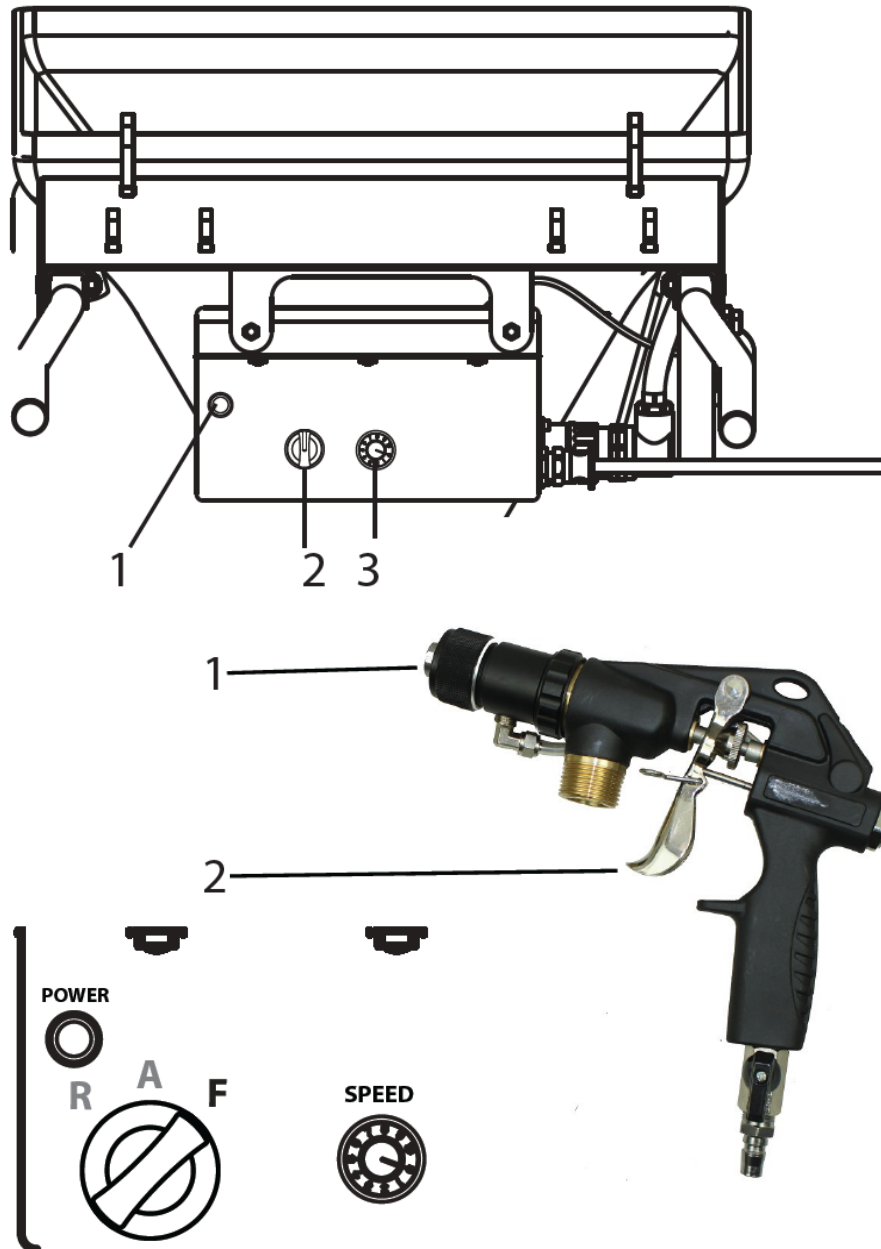

i **Importante:** Não deixe a máquina de projeção de argamassa funcionar a seco. Desligue o dispositivo imediatamente se não sair mais material da ponta ou se a linha de pulverização ficar irregular. Possíveis causas do problema e como corrigi-lo podem ser encontradas no capítulo “Eliminação de falhas”.

i **Aumento do desgaste do material.** Não utilize o toque de material para definir o volume do material. O controlador de volume de entrega deve ser usado para esta finalidade.

Fim do processo de pulverização

- feche a torneira do material
- feche o regulador de fluxo de ar



Sempre feche a torneira do material ao final do processo de pulverização.

TÉCNICA DE APLICAÇÃO

Técnica de pulverização

Durante a pulverização, segure a lança de pulverização a uma distância uniforme de 30 a 60 cm do objeto. Caso contrário, o padrão de pulverização será irregular.

O padrão de pulverização depende do material de revestimento, viscosidade, tamanho da ponta, capacidade de transporte e quantidade de ar de atomização.

Exemplos:

Textura fina → grande quantidade de ar atomizado

Textura áspera → pequena quantidade de ar atomizador

Maior capacidade de transporte → maior quantidade de ar atomizado

Teste a textura desejada em uma superfície de teste.

O limite lateral do jato de pulverização não deve ser muito acentuado. A distância entre a lança de pulverização e o objeto deve, portanto, ser selecionada de forma correspondente.

A borda da pulverização deve ser gradual para facilitar a sobreposição da próxima camada.

Se a lança de pulverização for movida paralelamente e em um ângulo de 90° em relação à superfície a ser revestida, a névoa de tinta será minimizada.

Observação:

Grãos e pigmentos com bordas afiadas resultam em alta taxa de desgaste da bomba, mangueira de argamassa, torneira de material e ponta.



Ao usar a mangueira de argamassa ao trabalhar em andaimes, é melhor sempre guiar a mangueira pela parte externa do andaime.

DESLIGANDO E LIMPEZA



Não limpe o motor e a unidade de controle da máquina de pulverização de argamassa com umidade. E certamente não borrife a unidade com limpadores de alta pressão ou limpadores a vapor de alta pressão. Perigo de curto-circuito causado pela entrada de água.

Limpeza da mangueira de argamassa

- Bombeie até que o recipiente esteja vazio.



Importante: Não deixe a máquina de projeção de argamassa funcionar a seco. Desligue o dispositivo imediatamente se não sair mais material da ponta ou se a linha de pulverização ficar irregular. Possíveis causas do problema e como corrigi-lo podem

ser encontradas no capítulo “Eliminação de falhas”.

- Desligue a máquina de projeção de argamassa e o compressor.
- feche a torneira do material na lança de pulverização.
- Remova a ponta de textura da lança de pulverização e limpe-a.
- Coloque água no recipiente e segure o pulverizador sobre um balde vazio.

Importante: Não deixe a máquina de projeção de argamassa funcionar a seco. Durante o processo de limpeza, certifique-se de que haja sempre água suficiente no recipiente.

- Ajuste o controlador de volume de entrega para “5”.
- Usando a lança pneumática, coloque o seletor em “A”.



A mangueira de argamassa NÃO deve estar sob pressão.

Se necessário, coloque o seletor brevemente em “R” (ré).

Observe o manômetro —> 0 bar. Use óculos de segurança.

- Desconecte a mangueira de argamassa da unidade de bombeamento.
- Desacople a lança de pulverização da mangueira de argamassa.
- Insira a bola de limpeza na mangueira de argamassa e reconecte a mangueira de argamassa
- Coloque o seletor em “F”.
- Após alguns segundos, a bola de limpeza é emitida pela lança de pulverização.
- Dependendo do material de revestimento processado, repita o processo de limpeza de 3 a 4 vezes.



A mangueira de argamassa NÃO deve estar sob pressão.

Se necessário, coloque o seletor brevemente em “R” (ré).

Observe o manômetro —> 0 bar. Use óculos de segurança.

- Coloque o seletor em “A”.
- Desconecte a mangueira de argamassa da unidade de bombeamento.

Limpeza do dispositivo e substituição do estator

- Máquina de pulverização de argamassa limpa.
Para isso, bombeie meios deslizantes de bomba de grafite ou água misturada com detergente de louça através da bomba

Desmontagem



A máquina de projeção de argamassa deve ser despressurizada.

Se necessário, coloque o seletor brevemente em “R” (ré).

Observe o manômetro —> 0 bar.

Use óculos de segurança.



Desconecte o controle remoto e os controles externos. Somente a pessoa que opera a máquina pode remover a unidade da bomba.

- Mova o seletor (1) para “A” e ajuste o controle do volume de fornecimento (2) para “0”.
- Solte a porca de união no tubo da bomba usando a chave especial (aproximadamente um quarto de volta)
- Empurre a alavanca de fixação (3) para a frente para liberar a trava.
- Desengate os ganchos (4) e dobre-os para o lado.
- Ajuste o controlador de volume de entrega (2) para 1 ou 2.

- Segure o recipiente com uma mão. Mova o seletor para a posição “F”. Assim que a unidade da bomba (5) for liberada, mova o seletor para “A” e remova a unidade da bomba.
- Desconecte o plugue da tomada.
- Solte/desaperte o tubo da bomba (6) da unidade da bomba (5) usando a chave especial fornecida.
- Remova o estator (7) do tubo da bomba.

Limpeza da unidade da bomba

- Limpe a unidade da bomba (5) com um jato de água e uma escova de garrafa adequada.
- Limpe o recipiente (8) com um jato de água e uma escova adequada.
- Limpe a grade de proteção com uma escova de radiador.
- Limpe também cuidadosamente o rotor (9), o estator (7) e o tubo da bomba (6) com água e, se necessário, com uma escova.
- Limpe a junta plana (10).
- Em seguida, borrife o rotor (9) e o estator (7) e a bomba com um lubrificante adequado.
- Mantenha a rosca do corpo da bomba e o tubo da bomba limpos para evitar vazamentos após a montagem.

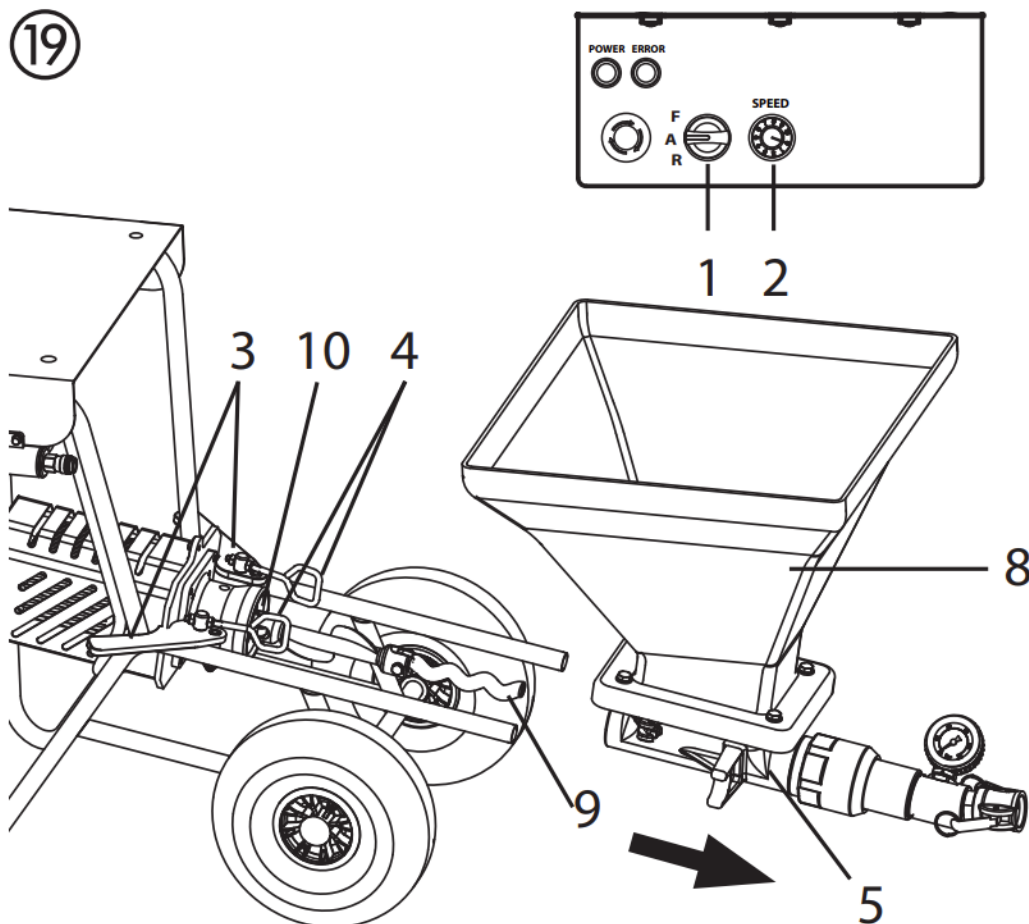

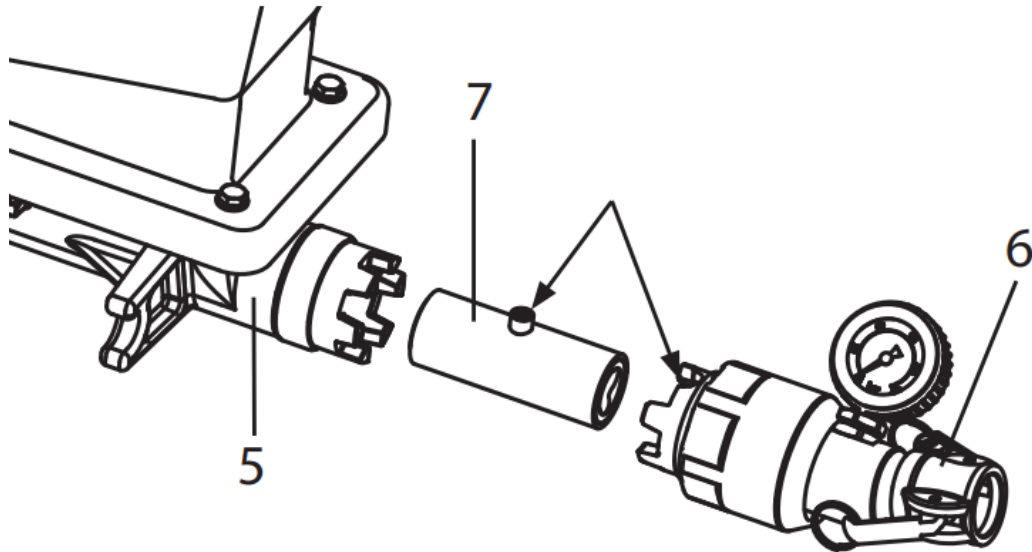

Montagem

- Insira o estator (7) no tubo da bomba (6) de modo que o munhão fique no maior recesso.
- Use uma chave especial para parafusar o tubo da bomba de volta na unidade da bomba (5).

Limpeza da lana de pulverizao

- Limpe a ponta de textura.
- Use agulhas de limpeza para limpar os furos de ar na ponta de textura.
- Limpe e lubrifique o anel de vedato (fig. 20, 1).
- Limpe a lana de pulverizao e o tubo de material por dentro usando uma escova para garrafas (0342 329).
- Limpe bem todas as roscas.
- Enxgue a lana de pulverizao com gua limpa. Abra e feche a torneira do material trs vezes enquanto faz isso.

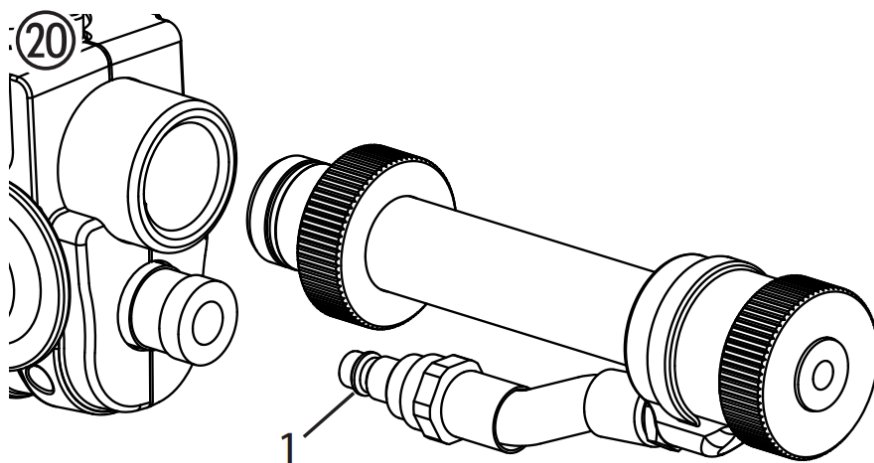

MANUTENÇÃO



ATENÇÃO! É imprescindível que a máquina seja desenergizada, desligando o plugue da tomada antes de qualquer trabalho ou manutenção. Caso contrário, há risco de curto-circuito!

Os reparos só podem ser realizados por pessoal qualificado e com treinamento e experiência adequados. O dispositivo deve ser testado por um electricista qualificado após cada reparo.

A máquina de pulverização de argamassa é projetada para exigir o mínimo de cuidado e manutenção. No entanto, os seguintes trabalhos devem ser realizados e os componentes verificados regularmente:

Manutenção mecânica

- Mantenha a rosca do tubo e da carcaça da bomba limpas e, se apropriado, vede.
- Verifique se há vazamentos nas vedações de todos os acoplamentos e peças de conexão. Se for o caso, substitua as vedações gastas.
- Verifique os seguintes itens quanto a danos antes de cada uso:
 - Mangueira de argamassa
 - Cabo de energia
 - Unidade de controle
 - Cabo de conexão do controle remoto (se houver)

Manutenção elétrica

O acionamento elétrico e suas aberturas de ventilação devem ser mantidos sempre limpos e não podem ser limpos com água. Perigo de curto-circuito.

Longos períodos de não utilização

Se a máquina de projeção de argamassa não for utilizada por um longo período, ela deverá ser limpa cuidadosamente e protegida contra corrosão.



Remova o estator da unidade da bomba, certificando-se de que ele não fique preso no rotor.

Substituição do rotor (fig. 21)

- Solte o parafuso de fixação (1) e remova o rotor antigo (2).
- Instale o novo rotor com o novo parafuso de fixação.
- Cole o parafuso de fixação com Loctite 243.



Observação: use somente Loctite 243.

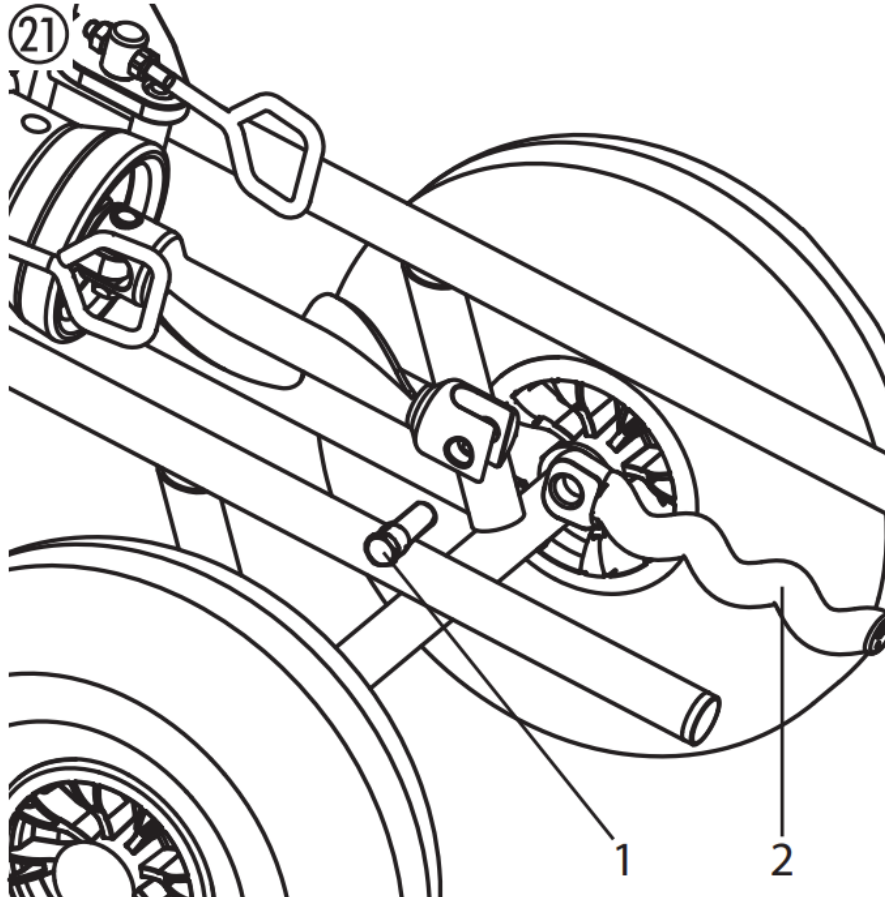

ELIMINANDO FALHAS

Defeituoso	Causa possível	Eliminação
Máquina de pulverização de argamassa não está funcionando.	O controlador de volume de entrega está definido como "0" Mangueira não conectada ou danificada	Aumentar o volume de entrega Verifique a mangueira de controle
Máquina de pulverização de argamassa não está funcionando.	Fonte de alimentação ausente.	Conecte o plugue de alimentação. Verifique se há danos no cabo de alimentação e substitua-o, se necessário. Verifique a fonte de alimentação
Máquina de pulverização de argamassa não está funcionando.	A máquina de pulverização de argamassa estava sobrecarregada/superaquecida.	Feche a torneira do material e desconecte o plugue da rede elétrica. Ligue a máquina de pulverização de argamassa novamente após cerca de 5 minutos.
A máquina de pulverização de argamassa não pode girar o rotor	Rotor preso no estator. A bomba não foi lubrificada com meios deslizantes.	Coloque o seletor alternadamente em "F" (para frente) – "R" (para trás). Entre em contato com o atendimento ao cliente se o problema não puder ser resolvido.
A máquina de pulverização de argamassa cria pressão na mangueira de argamassa. Entretanto, o material de revestimento não chega à lança de pulverização.	Material de revestimento "plug" na mangueira de argamassa. Mangueira de argamassa não pré-enxaguada com pasta de celulose.	Despressurize a mangueira de argamassa – coloque o seletor em "R" (reverso). Bombeie o material de revestimento de volta para o recipiente.  A mangueira de argamassa NÃO deve estar sob pressão. Observe o manômetro → 0 bar. Use óculos de segurança. Desconecte a mangueira de argamassa e enxágue com mangueira de água. Após remover o tampão, coloque pasta de celulose na mangueira de argamassa. Reconecte a mangueira de argamassa.

Defeituoso	Causa possível	Eliminação
<p>O material de revestimento não é emitido repentinamente durante a pulverização.</p>	<p>A ponta da textura está obstruída devido à impureza no material de revestimento ou porque o tamanho granular é muito grande.</p> <p>Ponta de textura muito pequena.</p> <p>Material de revestimento “plug” na mangueira de argamassa. Mangueira de argamassa não pré-enxaguada com pasta de celulose.</p> <p>Nenhum material de revestimento no recipiente. A bomba sugou ar.</p>	<p>Desligue a máquina de pulverização de argamassa. Feche a torneira do material na lança de pulverização. Remova a ponta de textura e limpe-a.</p> <p>Selecione uma ponta de textura maior. Regra prática: Tamanho granular x 3 – → Tamanho da ponta</p> <p>Despressurize a mangueira de argamassa – coloque o seletor em “R” (reverso). Bombeie o material de revestimento de volta para o recipiente.</p> <p> A mangueira de argamassa NÃO deve estar sob pressão. Observe o manômetro → 0 bar. Use óculos de segurança.</p> <p>Desconecte a mangueira de argamassa e enxágue com mangueira de água. Após remover o tampão, coloque pasta de celulose na mangueira de argamassa. Reconecte a mangueira de argamassa.</p> <p>Reabasteça o recipiente com material de revestimento e bombeie até que o material de revestimento saia sem bolhas. Atenção: Sempre complete com material de revestimento suficiente. Não deixe a bomba funcionar a seco. A bomba superaquece, resultando em perigo de “tampões”.</p>
<p>O padrão de pulverização não é limpo e uniforme.</p>	<p>Os dutos de ar na ponta da textura são parcialmente fechados com material de revestimento.</p> <p>Volume de ar ajustado incorretamente.</p> <p>Limpeza deficiente da máquina de projeção de argamassa</p>	<p>Desligue a máquina de pulverização de argamassa. Feche a torneira do material na lança de pulverização. Remova a ponta de textura. Limpe os dutos de ar da ponta de textura.</p> <p>Alterar configuração do volume de ar.</p> <p>Limpe completamente a máquina de pulverização de argamassa</p>

	<p>Nenhum material de revestimento no recipiente. A bomba sugou ar.</p>	<p>Reabasteça o recipiente com material de revestimento e bombeie até que o material de revestimento saia sem bolhas. Atenção: Sempre complete com material de revestimento suficiente. Não deixe a bomba funcionar a seco. A bomba superaquece, resultando em perigo de “tampões”.</p>
--	---	---

Defeituoso	Causa possível	Eliminação
<p>A pressão no manômetro sobe para mais de 40 bares.</p>	<p>Viscosidade do material de revestimento muito alta. Diâmetro da mangueira de argamassa muito pequeno. A mangueira de argamassa é muito longa. Material de revestimento “plug” na mangueira de argamassa. Mangueira de argamassa não pré-enxaguada com pasta de celulose.</p>	<p>Dilua o material de revestimento. Utilize uma mangueira de argamassa com diâmetro maior. Use uma mangueira de argamassa mais curta. Despressurize a mangueira de argamassa – coloque o seletor em “R” (reverso). Bombeie o material de revestimento de volta para o recipiente.  A mangueira de argamassa NÃO deve estar sob pressão. Observe o manômetro → 0 bar. Use óculos de segurança. Desconecte a mangueira de argamassa e enxágue com mangueira de água. Após remover o tampão, coloque pasta de celulose na mangueira de argamassa. Reconecte a mangueira de argamassa.</p>
<p>A máquina de pulverização de argamassa não bombeia material de revestimento suficiente.</p>	<p>capacidade de transporte selecionada muito baixa. Diâmetro da mangueira de argamassa muito pequeno. Estator desgastado. Ponta de textura muito pequena. capacidade de transporte selecionada muito baixa. Diâmetro da mangueira de argamassa muito pequeno. Estator desgastado. Ponta de textura muito pequena.</p>	<p>Ajuste o regulador de volume para um nível mais alto. Utilize uma mangueira de argamassa com diâmetro maior. Monte um novo estator, se necessário, e também um novo rotor. Atenção: Pulverizar sobre meios deslizantes da bomba. Selecione uma ponta de textura maior. Regra de ouro: Tamanho granular x 3 → Tamanho</p>

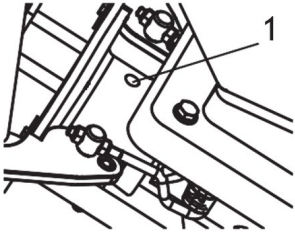
		da ponta
<p>O material de revestimento é emitido no orifício de inspeção (1).</p> 	<p>A vedação do eixo que faz a vedação entre a unidade da bomba e a unidade de acionamento está gasta.</p>	<p>Pare o trabalho imediatamente, pois caso contrário, o material de revestimento pode entrar no acionamento e causar um defeito. Limpe a máquina e entre em contato com o atendimento ao cliente.</p>

Se o defeito não for causado por nenhuma das falhas mencionadas acima, solicite que o serviço de atendimento ao cliente o elimine.

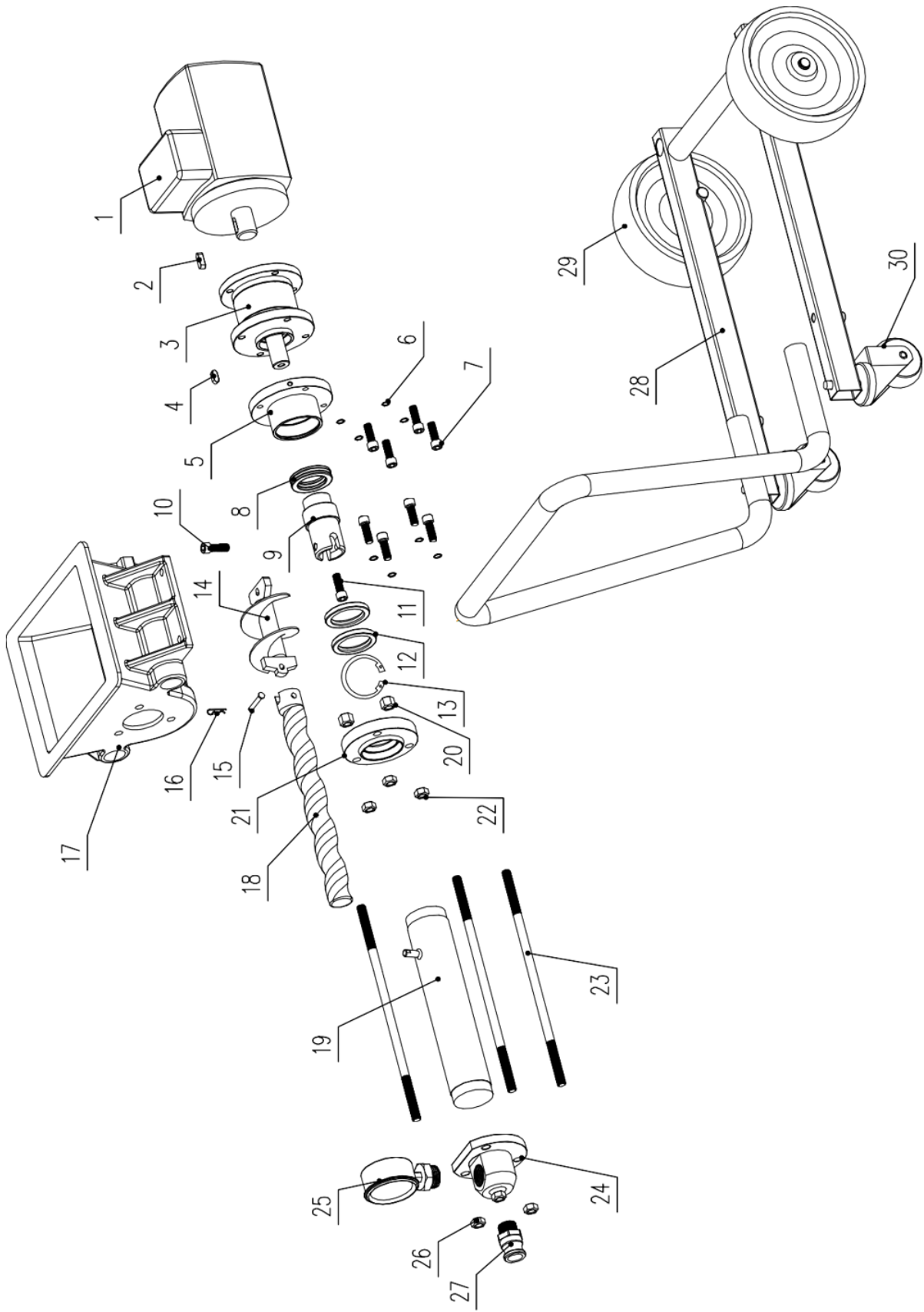

Item	Descrição	Quantidade	Item	Descrição	Quantidade
1	Motor	1	16	Fivela em forma de R	1
2	Alfinete	1	17	Receptáculo	1
3	Engrenagem	1	18	Rotor	1
4	Alfinete	1	19	Estator	1
5	Flange de saída	1	20	Parafuso	3
6	Arruela de pressão	4	21	Flange traseiro, estator	1
7	Parafuso	4	22	Parafuso de fixação	3
8	Consequência	1	23	Parafuso longo	3
9	Eixo de saída	1	24	Bloco de saída	1
10	Parafuso de travamento	1	25	Manômetro	1
11	Parafuso	1	26	Parafuso de fixação	3
12	Selo de óleo	2	27	Conector de saída	1
13	Grampo	1	28	Quadro	1
14	Eixo alimentador	1	29	Roda	2
15	Alfinete	1	30	Roda universal	2



Táto používateľská príručka bola preložená pomocou strojového prekladu. Vynaložili sme primeranú snahu o poskytnutie presného prekladu, avšak žiadny automatický preklad nie je dokonalý a nemá nahradiť ľudských prekladateľov. Oficiálna používateľská príručka je v anglickom jazyku. Akékoľvek nezrovnalosti alebo rozdiely, ku ktorým došlo v procese prekladu, nie sú záväzné a nemajú žiadny právny účinok na účely dodržiavania alebo presadzovania predpisov. Ak máte akékoľvek otázky týkajúce sa presnosti informácií obsiahnutých v používateľskej príručke, pozrite si jej anglickú verziu, ktorá predstavuje oficiálnu verziu.

TECHNICKÉ ÚDAJE

Popis parametra	Hodnota parametra	
Názov produktu	Omietací stroj	
Model	MSW-PU-20	MSW-PU-30
Menovité napätie [V~]/frekvencia [Hz]	230 / 50	230 / 50
Menovitý výkon [W]	2200	2800
Pracovný tlak [bar]	20	30
Maximálny pracovný tlak [psi]	290	435
Ochrana motora proti prehriatiu	áno	áno
Trieda izolácie	F	F
Rýchlosť otáčania [ot./min]	Motor: 0 - 2500; Špirála: 0 - 160	Motor: 0 - 2500; Špirála: 0 - 160
Trieda ochrany IEC	I	I
Ochrana stupňa	IP54	IP54
Pracovný cyklus zariadenia	S1	S1
Prietok [l/min]	15	18
Maximálna veľkosť zrna [mm]	3	3
Tlak vzduchu [bar]	10	10
Maximálna kapacita [l]	40	40
Rozmery (šírka x hĺbka x výška) [mm]	96 x 53 x 88	102 x 49 x 63
Hmotnosť [kg]	50	60,7

Prečítajte si a uschovajte si tento návod, Pozorne si ho prečítajte skôr, ako sa pokúsite zmontovať, nainštalovať, prevádzkovať alebo udržiavať popísaný produkt. Chráňte seba a ostatných dodržiavaním všetkých bezpečnostných informácií. Nedodržanie pokynov môže viesť k zraneniu osôb a/alebo poškodeniu majetku! Uschovajte si pokyny pre budúce použitie.

POZOR!

Stroje na striekanie malty vyvíjajú vysoké striekacie tlaky.



Pozor – Nebezpečenstvo poranenia!

- 1) Nikdy nesiahajte do rozprašovacieho prúdu prstami alebo rukou!
Nikdy nemierte rozprašovačom na seba alebo iné osoby! Náterové materiály sú žieravé alebo dráždivé!
Chráňte si pokožku a oči!
- 2) Pred každým uvedením do prevádzky je potrebné v súlade s návodom na obsluhu dodržiavať nasledujúce body:
 - a. Dodržujte povolené tlaky.
 - b. Skontrolujte tesnosť všetkých spojovacích častí.

- 3) Je potrebné dôsledne dodržiavať pokyny na pravidelné čistenie a údržbu stroja.
Pred každou prácou na stroji a počas každej pracovnej prestávky dodržujte nasledujúci bod:
- Dodržiujte čas vytvrdzovania náterového materiálu.
 - Odtlakujte striekaciu trubicu a hadicu malty.
 - Vypnite sacie čerpadlo.

BEZPEČNOSTNÉ PREDPISY

Nasledujúce zdroje sú len príkladom tých, ktoré obsahujú bezpečnostné požiadavky na dopravníky malty:

a) EN 12001:2003, Stroje na dopravu, striekanie a umiestňovanie betónu a malty – Bezpečnostné požiadavky.

Musia sa dodržiavať všetky miestne platné bezpečnostné predpisy.

Pre bezpečnú manipuláciu so strojmi na striekanie malty je potrebné dodržiavať najmä tieto špecifikácie:

Použitie stroja na striekanie malty

Stroj na striekanie malty sa môže používať len na spracovanie opísaných náterových látok.

Akokoľvek iné použitie nie je povolené.

K správne použitiu patrí aj dodržiavanie návodu na obsluhu a dodržiavanie podmienok kontroly a údržby. Návod na obsluhu majte vždy po ruke na mieste použitia stroja na striekanie malty.

Používajte iba označené hadice na maltu s prevádzkovým tlakom minimálne 40 barov.

Stroj na striekanie malty je určený výhradne na komerčné použitie profesionálmi.

Ochrana osôb

Na ochranu očí, pokožky a dýchacích orgánov: Noste ochranné okuliare, ochranný odev, rukavice, prípadne použite ochranný krém na pokožku a dýchacie prístroje. Hadicu na maltu neodpájajte, pokiaľ je pod tlakom. Sledujte manometer! Noste ochranné okuliare! Nemierte rozprašovačom na osoby!

Na ochranu uší noste ochranu sluchu.

Pri preprave stroja alebo pri práci s ním noste bezpečnostnú obuv.

Osoby, ktoré nemusia pomáhať pri inštalácii, montáži alebo prevádzke stroja, sa musia držať ďalej od stroja.

Dýchacie masky

Dajte spracovateľovi k dispozícii dýchaciu masku na ochranu pred minerálnym prachom.

Pripojenie k elektrickej sieti len cez špeciálne napájacie miesto, napr. cez rozvádzač pre staveniská, s prúdovým chráničom s INF ≤ 30 mA.

Zabráňte znečisteniu zásuvky pre diaľkové ovládanie na riadiacej jednotke.



Nebezpečenstvo poranenia unikajúcim materiálom. Pred zapnutím vždy skontrolujte, či je kohútik materiálu na striekacej dýze zatvorený. Pri každom zastavení práce zatvorte kohútik na materiál.



Nikdy neprevádzkujte stroj na striekanie malty, ak je rotor odkrytý alebo ak je nádoba odstránená.

Nesiahajte do rotora, keď sa pohybuje. Riziko pomliaždenia.
Pozor, ak máte dlhé vlasy. V práci noste len priliehavé oblečenie.
Nevkladajte predmety alebo časti tela cez ochrannú mriežku.
Nebezpečenstvo pomliaždenia pri skladaní rúkavítí, montáži čerpacej jednotky a pripájaní hadice na maltu.

Čistenie a údržba

Nikdy neodpájajte hadicu malty ani nerozoberajte stroj, keď je pod tlakom. Poznamenajte si údaj o tlaku na manometri.

Pri vykonávaní údržbárskych prác vždy vypnite stroj na striekanie malty, odpojte sieťovú zástrčku a zabezpečte, aby ju nebolo možné omylom opäť zastrčiť.

Nestriekajte motor a riadiacu jednotku stroja na striekanie malty prúdom vody, vysokotlakovým čističom alebo vysokotlakovým parným čističom. Nebezpečenstvo skratu v dôsledku vniknutia vody.

Elektrické zariadenia

Práce na elektrickom zariadení stroja môže vykonávať iba kvalifikovaný elektrikár. Elektrické zariadenie je potrebné pravidelne kontrolovať. Odstráňte poruchy, ako sú uvoľnené spojenia alebo spálené káble.

Udržujte štítok na stroji na striekanie malty čistý a čitateľný.



Nebezpečenstvo poranenia netesnou vysokotlakovou hadicou. Opatrenie a spojenia, ako aj použitie, ktoré nie je vhodné pre účel zariadenia, môže spôsobiť netesnosti v hadici malty. Kvapalina sa môže vstreknúť do kože cez netesnosť.

Hadica na maltu

- Hadice na maltu sa musia pred použitím dôkladne skontrolovať.
- Poškodenú hadicu na maltu ihneď vymeňte. Nikdy sami neopravujte poškodené hadičky na maltu!
- Vyhnite sa ostrým ohybom a záhybom: najmenší polomer ohybu je asi 80 cm.
- Neprechádzajte cez hadicu malty. Chráňte pred ostrými predmetmi a hranami.
- Pri presúvaní zariadenia nikdy neťahajte za hadicu od malty. Neskrúčajte hadicu malty.
- Hadicu malty položte tak, aby sa o ňu nedalo zakopnúť.



Používajte iba originálne hadice na maltu, aby bola zaistená funkčnosť, bezpečnosť a životnosť.



Riziko poškodenia stúpa s vekom maltovej hadice.
DP odporúča výmenu maltových hadíc po 6 rokoch.

PRÁCA S MALTOVÝM STRIEKACOM

Sacie čerpadlo je určené na použitie a spracovanie hotových zmesových minerálnych náterových hmôt.

Stroj nie je určený na použitie ako čistiace zariadenie.

Funkcia stroja na striekanie malty

Náterový materiál sa dodáva prostredníctvom zásobníka. Špirálový dopravník privádza náterový materiál k excentrickému skrutkovému čerpadlu. Sací efekt spôsobuje, že náterový materiál vstupuje do excentrického skrutkového čerpadla. Toto čerpadlo vytvára tlak potrebný na prepravu cez hadicu malty. Stlačený vzduch potrebný na rozprašovanie sa privádza do rozprašovacej dýzy. Stroj na striekanie malty je možné zapínať a vypínať pomocou elektrického ovládania. Toto možno použiť aj na kontrolu objemu dodávky.

Jemný rovnomerný vzor striekania je možné dosiahnuť pomocou plynulo regulovanej prepravnej kapacity náterového materiálu.

Spracovateľné náterové hmoty

- Spojivo pre tepelnoizolačný kompozitný systém (systémy minerálnych a umelých živíc)
- Omietky z umelej živice do zrnitosti 3 mm
- Silikátové omietky do zrnitosti 3 mm
- Silikónové živicové omietky do zrnitosti 3 mm
- Minerálne finálne nátery do zrnitosti 3 mm
- Ľahké omietkové systémy do zrnitosti 3 mm
- Škrabaný štuk do zrnitosti 3 mm
- Tepelnoizolačné omietky
- Sanačná omietka
- Pórovitý betónový náter
- Kremenný plast
- Strešné nátery
- Protipožiarne nátery
- Minerálne tesniace kaly
- Bitúmenové emulzie
- Pancierová výplň
- Tekutý papier na stenu z drevených triesok
- obkladová škárovacia malta
- Omietací základ z umelej živice
- Umyte základný náter
- Výplňová farba, tiež vláknitá
- Elastický povlak
- Akustická omietka, spájaná umelou živicom
- Plnivá, spájané umelou živicom

Všetky náterové hmoty musia byť vhodné na strojové spracovanie. Pozrite si produktový list náterového materiálu, ktorý sa má spracovať.

Iné náterové hmoty používajte len po dohode s výrobcou alebo servisom aplikačnej techniky.

VYSVETĽUJÚCA SCHÉMA

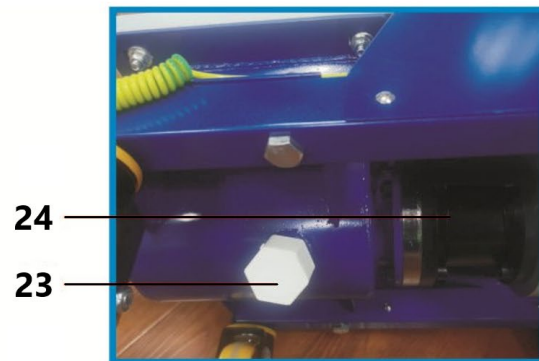
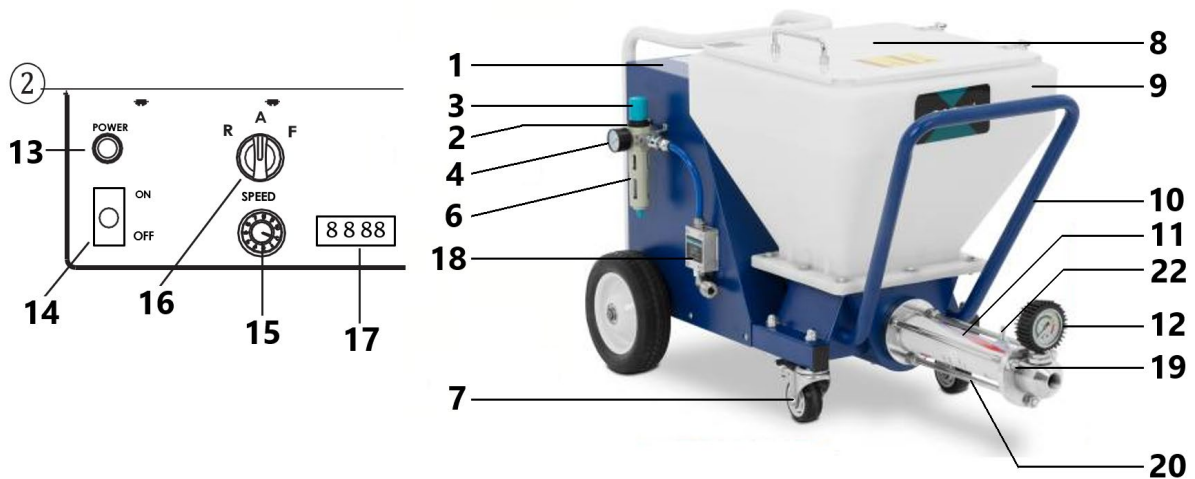

Položka	Popis	Položka	Popis
1	Riadiaca doska	13	Kontrolka napájania
2	Prívod vzduchu	14	vypínač ON/OFF
3	Regulátor tlaku vzduchu	15	Prepínač rýchlosti
4	Meradlo vzduchu	16	Manuálny/automatický prepínač
5	Motor	17	Zobrazenie rýchlosti
6	Odlučovač oleja a vody	18	Pneumatický senzor
7	Univerzálne koleso	19	Teleso vypúšťacieho ventilu
8	Prachový kryt	20	Upevňovacia skrutka
9	Nádoba	21	Napájací kábel
10	Rám	22	Spona uzemňovacieho drôtu
11	Skrutkové teleso čerpadla	23	Vypúšťací ventil
12	Tlakomer	24	Prevodovka

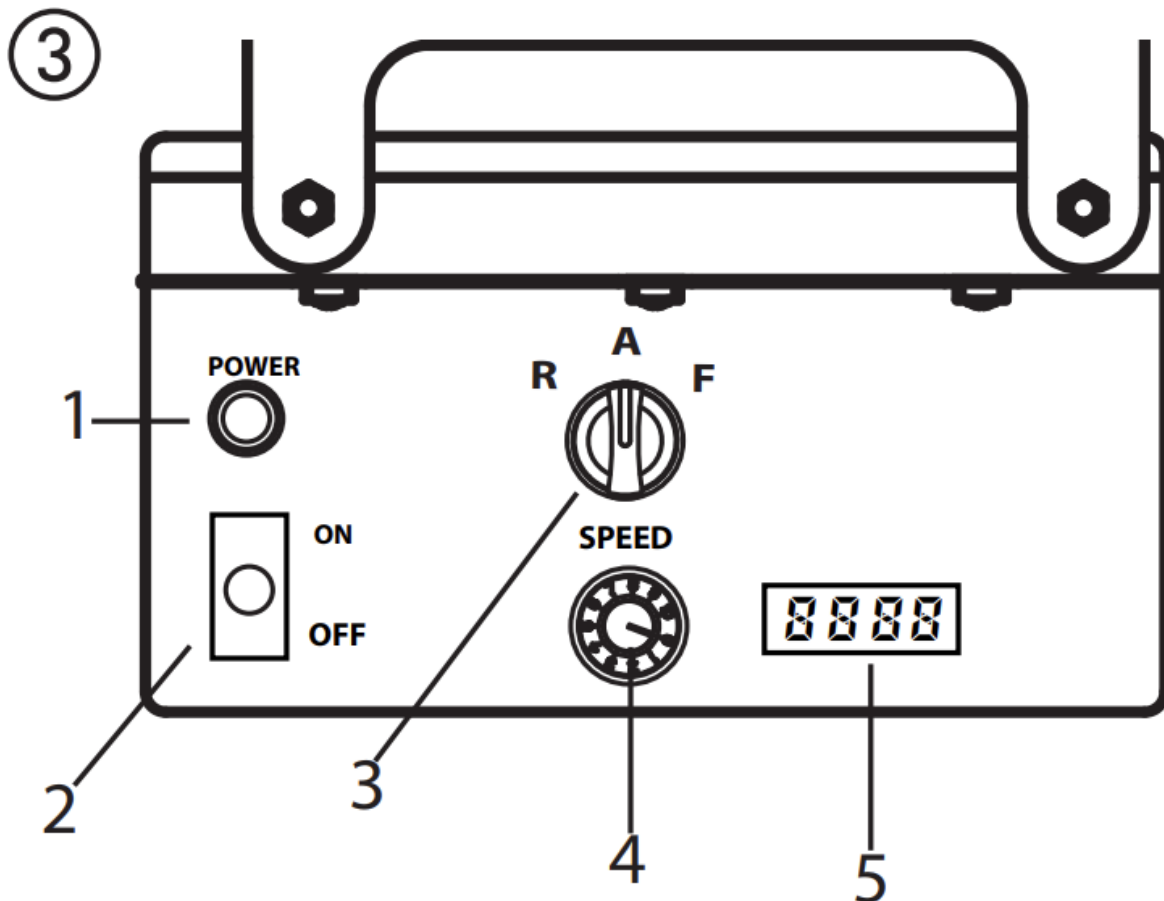

Ovládací prvky a displeje na zariadení

- 1 - Operačné svetlo (Napájanie)
- 2 - Vypínač napájania
- 3 - Prepínač režimu prevádzky
- 4 - Regulátor objemu dodávky
- 5 - Zobrazenie rýchlosti

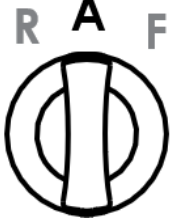

Regulátor dodávaného množstva (obr. 3, 4) slúži na plynulé regulovanie dopravného výkonu od 0-10.

Prepínač ponúka nasledujúce režimy:

	<p>Poloha „AUTO“ = automatický Základné nastavenie pre ovládanie automatom rozprašovacia tyč</p>
	<p>Poloha „F“ = manuálna aktivácia Zapína stroj na striekanie malty. Toto nastavenie je potrebné pre:</p> <ul style="list-style-type: none"> • demontáž jednotky čerpadla <p>Pri použití pneumatickej tyče je toto nastavenie potrebné aj pre:</p> <ul style="list-style-type: none"> • predplachovanie maltovej hadice, aby sa zlepšila schopnosť kĺzania materiálu • čistenie
	<p>Poloha „R“ = spiatočka</p> <p>Toto nastavenie je potrebné pre:</p> <ul style="list-style-type: none"> • uvoľnenie tlaku na hadicu malty • montáž čerpacej jednotky

Podrobné vysvetlenie použitia prepínača:

Ak je prepínač v polohe „A“ a možno ho zapínať a vypínať pomocou uzáveru materiálu na automatickom striekacom nástavci.

Ak nie je namontovaná žiadna striekacia trubica (napr.: montáž/demontáž jednotky čerpadla), stroj sa zapína pomocou polohy spínača „F“ a vypína sa pomocou polohy „A“.

Pretože na čistenie hadice malty je potrebné vypnúť prívod vzduchu cez kompresor, pneumatická tyč nie je ovládaná pomocou uzáveru materiálu. V tomto prípade je preto potrebné stroj zapnúť aj pomocou polohy „F“.

Dôležité: ovládanie pomocou prepínača a vypínanie materiálu sú spracované rovnako.



Stroj je možné kedykoľvek prepnúť z polohy „A“ (ovládanie pomocou vypnutia materiálu) do polohy „F“.

Preto odporúčame, aby stroj obsluhovala iba jedna osoba.

Prevádzková kontrolka (ČERVENÁ) indikuje, že stroj je pod napätím a pripravený.



Pohonná jednotka sa počas prevádzky zahrieva. Je to normálne a nie je to znak poruchy.

Kompresor (príslušenstvo)

nasávaný objem 590 l/min

Poznámka: Kompresor prevádzkujte iba v súlade s priloženým návodom na obsluhu.

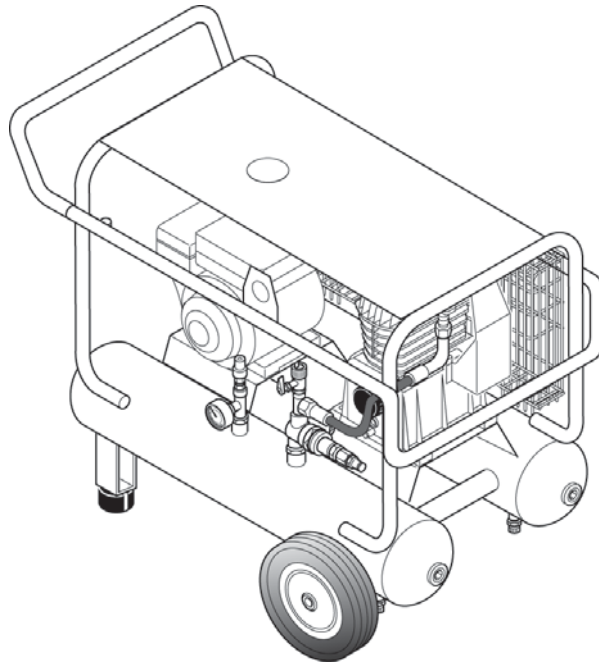

Hadica na maltu pre pneumatickú striekaciu tyč

- 1 - Spojovací stroj na striekanie malty
- 2 - Prípojka rozprašovacieho vzduchu prívod stlačeného vzduchu
- 3 - Rozprašovací tyč na pripojenie materiálu
- 4 - Hadica na maltu
- 5 - Rozprašovací dýza na pripojenie rozprašovacieho vzduchu

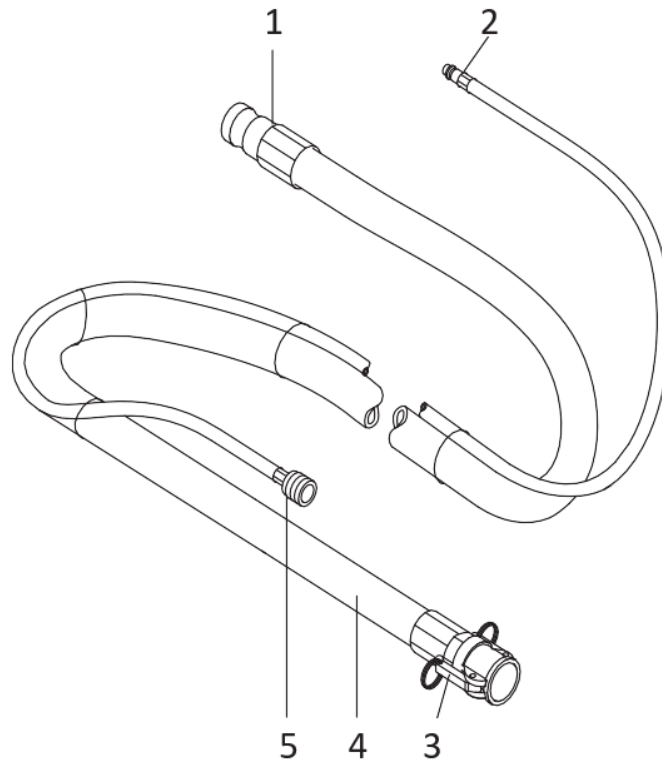

Striekacia tyč

1 - Pripojenie materiálu (rýchlospojka nie je zobrazená)

2 - Kombinovaný materiál a vzduchový kohútik:

3 - Tip na textúru:

V rozprašovacej dýze je možné použiť rôzne textúrne hroty. Veľkosť hrotu závisí od veľkosti zŕn poťahového materiálu a požadovaného vzoru striekania.

4 - Regulátor prietoku vzduchu

5 - Pripojenie atomizačného vzduchu

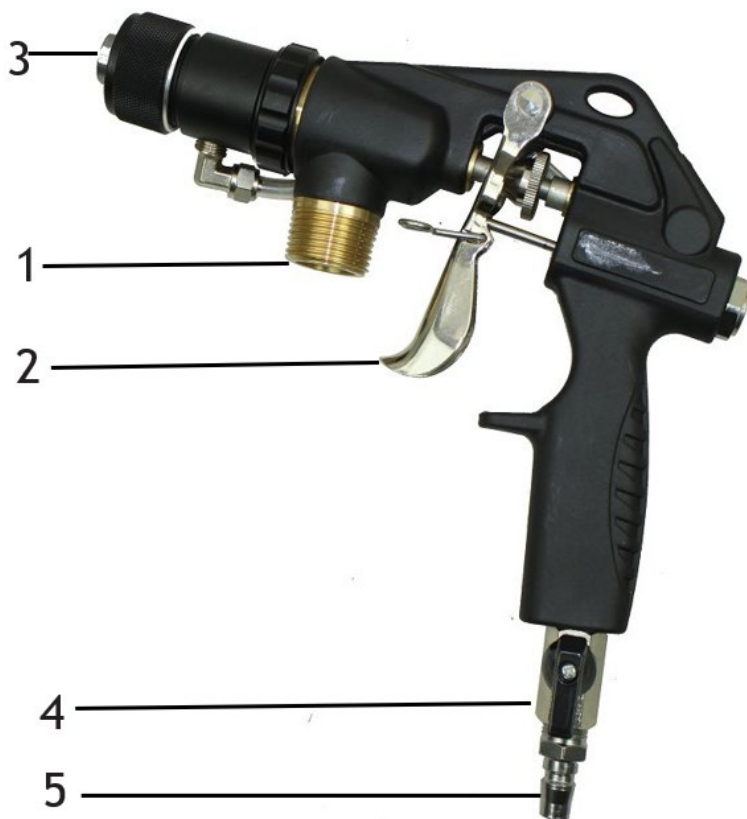

- Skontrolujte, či je čerpadlová jednotka pevne nasadená.
- Pripojte hadicu malty (obr. 7, 1) a zaistite upínacími pákami (obr. 7, 2).
- Pripojte prípojku rozprašovacieho vzduchu na hadici malty k prednej prípojke na rukoväti a vzduchovú hadicu kompresora (príslušenstvo) k prípojke na odlučovači oleja a vody

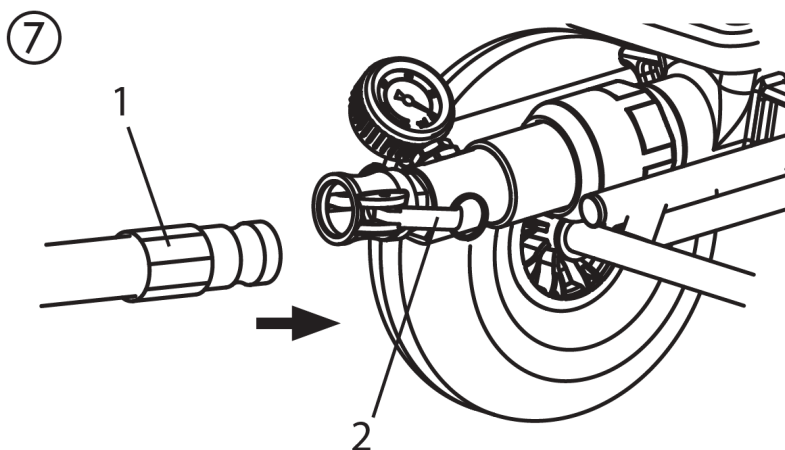

- Vyberte striekaciu špičku vhodnú pre daný materiál:
**Veľkosť hrotu by mala byť aspoň trojnásobok zrnitosti, napr. zrnitá omietka z umelej živice
→ 3 mm Veľkosť hrotu → 10 mm**

Príprava stroja na striekanie malty

Odporúčané posuvné prostriedky pre hadicu malty



Voda ako klzný prostriedok nestačí. Nebezpečenstvo upchatia!

Použite celulózovú pastu (napr. metylanová pasta na tapety)

- Do nádoby naplňte 2–3 l celulózovej pasty.
- pripojte stroj na striekanie malty k elektrickej sieti.
- Prevádzková kontrolka (1) ukazuje prevádzkovú pripravenosť.



Nebezpečenstvo poranenia unikajúcim materiálom. Pred zapnutím vždy skontrolujte, či je kohútik materiálu na striekacom nástavci zatvorený. Pri každom zastavení práce zatvorte kohútik materiálu.

Opláchnite hadicu malty (pneumatická striekacia tyč)

- Vypnite kompresor.



Hadicu malty neohýbajte! Chráňte ho pred poškodením, napríklad prejazdom, ako aj pred ostrými predmetmi a hranami.

- Držte rozprašovaciu tyč nad prázdny vedrom.
- Nastavte prepínač do polohy „F“.
- Otvorte kohútik materiálu na striekacej rúrke.
- Ak z hrotu vyteká celulózová pasta, zatvorte kohútik materiálu
- Nastavte prepínač do polohy „A“.
- Naplňte poťahový materiál do nádoby.



Minerálnymi náterovými hmotami naplňte nádobu len do polovice.

- Striekaciu násadu opäť umiestnite nad vedro.
- Nastavte prepínač do polohy „F“.
- Otvorte kohútik materiálu na striekacej rúrke.
- Hneď ako náterový materiál opustí striekaciu dýzu, zatvorte kohútik materiálu
- Nastavte prepínač do polohy „A“.
- Zapnite kompresor.
- Stroj na striekanie malty je teraz plný a pripravený.

Začiatok procesu striekania

- Otvorte regulátor prietoku vzduchu a materiálový kohútik na striekacej rúrke.
- Nastavte prietok materiálu pomocou ovládača dodávaného objemu na riadiacej jednotke a nastavte množstvo vzduchu nastavením regulátora prietoku vzduchu tak, aby ste dosiahli požadovaný vzor striekania.

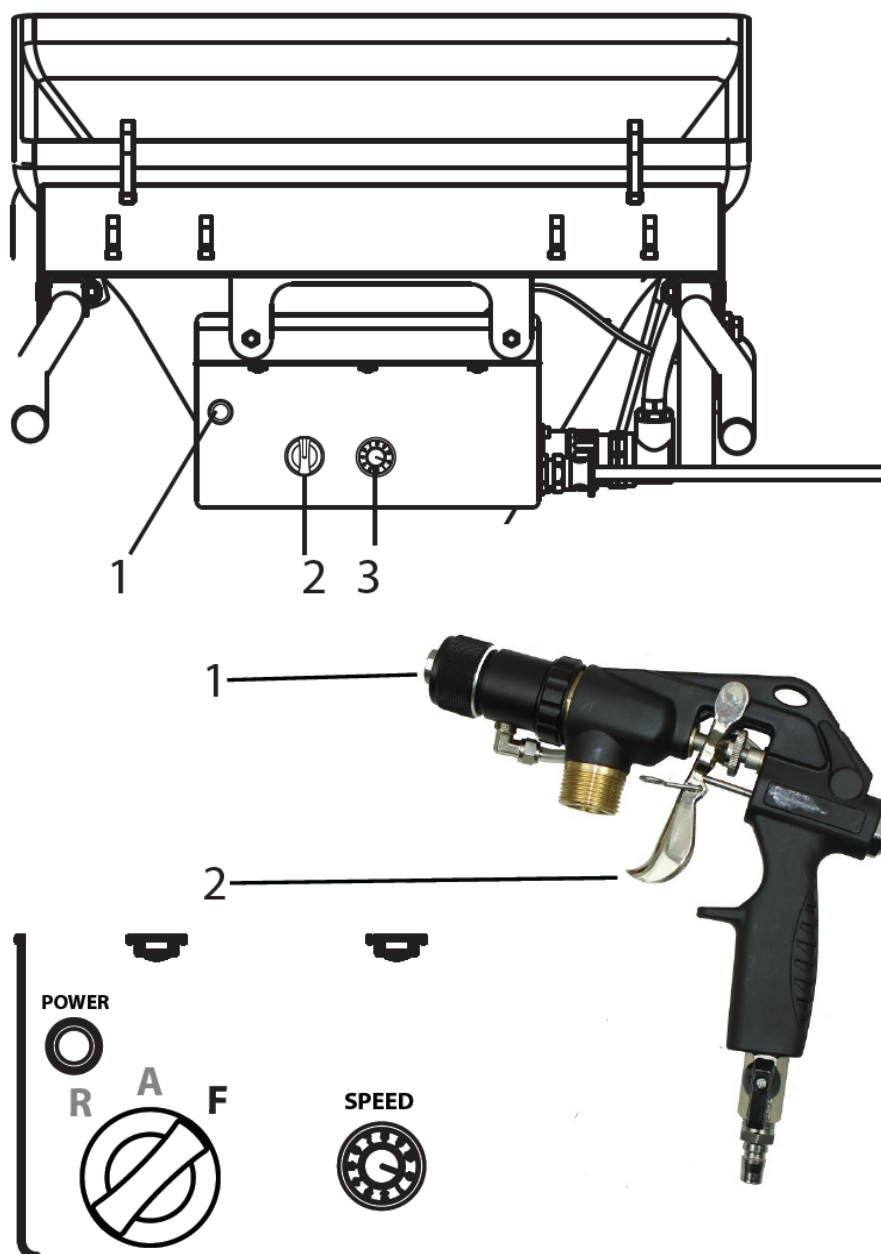

Dôležité: Nenechávajte stroj na striekanie malty bežať nasucho. Zariadenie okamžite vypnite, ak z hrotu nevyteká žiadny materiál alebo ak je striekacia čiara nepravidelná. Možné príčiny problému a spôsob jeho odstránenia nájdete v kapitole „Odstraňovanie porúch“.



Zvýšené opotrebovanie závitníka materiálu. Na nastavenie objemu materiálu nepoužívajte kohútik na materiál. Na tento účel by sa mal použiť regulátor objemu podávania.

Koniec procesu striekania

- zatvorte kohútik materiálu
- zatvorte regulátor prietoku vzduchu



Na konci procesu striekania vždy zatvorte kohútik materiálu.

TECHNIKA APLIKÁCIE

Technika striekania

Počas striekania držte rozprašovaci tyč v rovnomernej vzdialenosti 30 – 60 cm od objektu. V opačnom prípade bude vzor striekania nerovnomerný.

Vzor striekania závisí od náterového materiálu, viskozity, veľkosti hrotu, prepravnej kapacity a množstva rozprašovacieho vzduchu.

Príklady:

Jemná textúra → veľké množstvo rozprašovacieho vzduchu

Hrubá textúra → malé množstvo rozprašovacieho vzduchu

Vyšší dopravný výkon → väčšie množstvo rozprašovacieho vzduchu

Otestujte požadovanú textúru na testovacom povrchu.

Bočný okraj rozprašovacieho prúdu by nemal byť príliš ostrý. Vzdialenosť medzi striekacou trubicou a objektom by sa preto mala zvoliť zodpovedajúcim spôsobom.

Striekacia hrana by mala byť postupná, aby sa uľahčilo prekrytie ďalšej vrstvy.

Ak sa striekacia dýza pohybuje paralelne a pod uhlom 90° k povrchu, ktorý sa má natrieť, hmla farby sa minimalizuje.

Poznámka:

Zrná a pigmenty s ostrou hranou majú za následok vysokú mieru opotrebovania pumpy, hadice malty, kohútika a hrotu materiálu.



Pri používaní maltovej hadice pri práci na lešení je najlepšie viesť hadicu vždy po vonkajšej strane lešenia.

VYPNUTIE A ČISTENIE



Motor a riadiacu jednotku stroja na striekanie malty nečistíte vo vlhku. A určite nepostriekajte jednotku vysokotlakovými čističmi alebo vysokotlakovými parnými čističmi. Nebezpečenstvo skratu v dôsledku vniknutia vody.

Čistenie hadice malty

- Pumpujte, kým sa nádoba nevyprázdni.



Dôležité: Nenechávajte stroj na striekanie malty bežať nasucho. Prístroj ihneď vypnite, ak z hrotu už nevyteká žiadny materiál alebo ak je striekacia čiara nepravidelná. Možné príčiny problému a spôsob jeho odstránenia nájdete v kapitole „Odstraňovanie porúch“.

- Vypnite stroj na striekanie malty a kompresor.

- zatvorte kohútik materiálu na striekacej rúrke.
- Odstráňte textúrový hrot z rozprašovacej dýzy a vyčistite ju.
- Nalejte vodu do nádoby a držte rozprašovaci tyč nad prázdny vedrom.

Dôležité: Nenechávajte stroj na striekanie malty bežať nasucho. Počas procesu čistenia dbajte na to, aby bolo v nádobe vždy dostatok vody.

- Nastavte regulátor objemu podávania na „5“.
- Pomocou pneumatickej tyče nastavte prepínač do polohy „A“.



Hadica na maltu NESMIE byť pod tlakom.

V prípade potreby prepnite nakrátko prepínač do polohy „R“ (spiatočka).

Sledujte manometer —> 0 bar. Noste ochranné okuliare.

- Odpojte hadicu malty od jednotky čerpadla.
- Odpojte striekaciu tyč od hadice malty.
- Vložte čistiacu guľu do hadice malty a znova pripojte hadicu malty
- Nastavte prepínač do polohy „F“.
- Po niekoľkých sekundách čistiaca guľa vyletí z rozprašovacej dýzy.
- V závislosti od spracovávaného náterového materiálu opakujte proces čistenia 3 – 4 krát.



Hadica na maltu NESMIE byť pod tlakom.

V prípade potreby prepnite nakrátko prepínač do polohy „R“ (spiatočka).

Sledujte manometer —> 0 bar. Noste ochranné okuliare.

- Nastavte prepínač do polohy „A“.
- Odpojte hadicu malty od jednotky čerpadla.

Čistenie zariadenia a výmena statora

- Vyčistite stroj na striekanie malty.
Za týmto účelom prečerpajte grafitové posuvné prostriedky čerpadla alebo vodu zmiešanú s prostriedkom na umývanie riadu cez čerpadlo

Demontáž



Stroj na striekanie malty musí byť odtlakovaný.

V prípade potreby prepnite nakrátko prepínač do polohy „R“ (spiatočka).

Sledujte manometer —> 0 bar.

Noste ochranné okuliare.



Odpojte diaľkový ovládač a externé ovládače. Len osoba obsluhujúca stroj môže demontovať jednotku čerpadla.

- Posuňte prepínač (1) do polohy „A“ a nastavte regulátor podávaného množstva (2) do polohy „0“.
- Uvoľnite prevlečnú maticu na hadici čerpadla pomocou špeciálneho kľúča (približne o štvrtinu otáčky)
- Zatlačením upínacej páky (3) smerom dopredu uvoľníte zámok.
- Uvoľnite háčiky (4) a odklopte ich nabok.
- Nastavte ovládač objemu podávania (2) na 1 alebo 2.
- Držte nádobu jednou rukou. Posuňte prepínač do polohy „F“. Hneď ako sa jednotka čerpadla (5) uvoľní, posuňte prepínač do polohy „A“ a vyberte jednotku čerpadla.
- Odpojte sieťovú zástrčku.

- Uvoľnite/odskrutkujte potrubie čerpadla (6) z jednotky čerpadla (5) pomocou dodaného špeciálneho kľúča.
- Odstráňte stator (7) z potrubia čerpadla.

Čistenie jednotky čerpadla

- Vyčistite čerpadlovú jednotku (5) prúdom vody a vhodnou kefou na fľaše.
- Nádobu (8) vyčistite prúdom vody a vhodnou kefou.
- Ochrannú mriežku očistite kefou na chladič.
- Rotor (9), stator (7) a trubicu čerpadla (6) tiež dôkladne očistite vodou av prípade potreby aj kefou.
- Vyčistite ploché tesnenie (10).
- Potom nastriekajte rotor (9) a stator (7) a vhodné mazivo čerpadla.
- Udržujte závit puzdra čerpadla a trubicu čerpadla čisté, aby sa predišlo úniku po montáži.

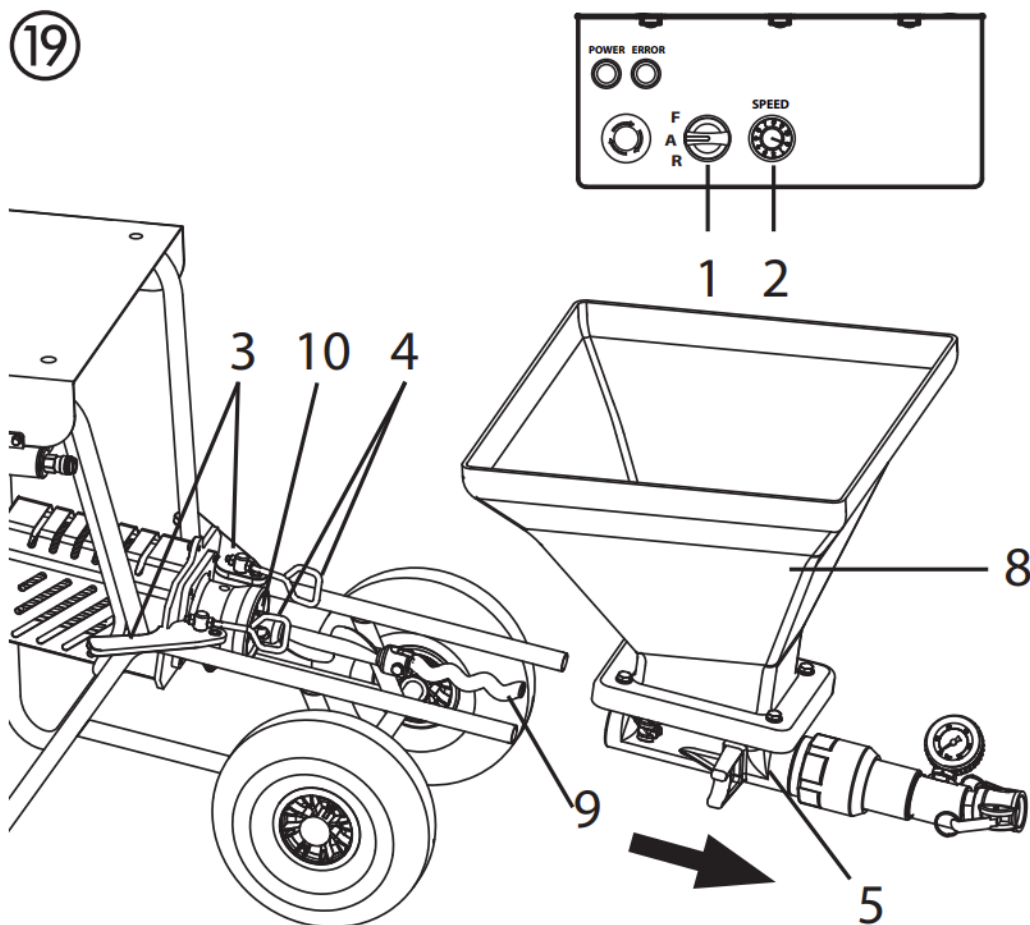

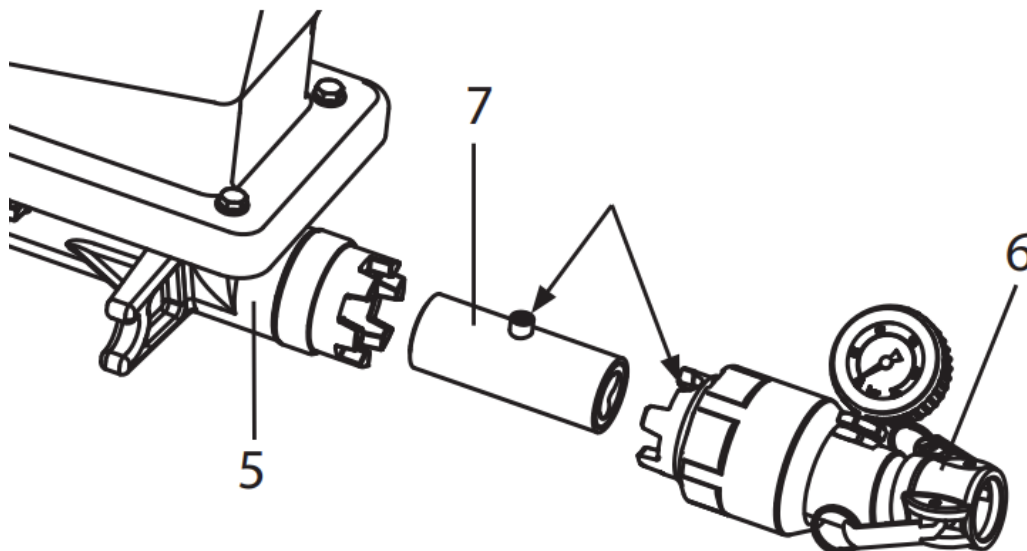

Montáž

- Vložte stator (7) do potrubia čerpadla (6) tak, aby čap sedel v najväčšom vybraní.
- Pomocou špeciálneho kľúča naskrutkujte potrubie čerpadla späť na jednotku čerpadla (5).

Čistenie rozprašovacej dýzy

- Očistite špičku textúry.
- Pomocou čistiacich ihiel vyčistite vzduchové otvory v textúrovej špičke.
- Očistite a namažte O-kružok (obr. 20, 1).
- Vyčistite striekaciu násadu a rúrku s materiálom zvnútra pomocou kefy na fľaše (0342 329).
- Dôkladne vyčistite všetky vlákna.
- Opláchnite postrekovač čistou vodou. Počas toho trikrát otvorte a zatvorte kohútik na materiál.

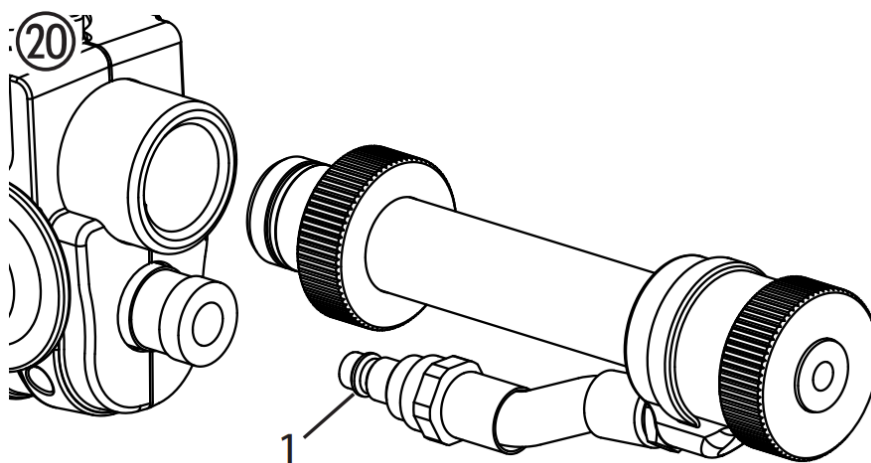

ÚDRŽBA



POZOR! Pred všetkými prácami a údržbárskymi prácami je bezpodmienečne nutné, aby bol stroj vypnutý vyťahnutím zástrčky zo zásuvky. V opačnom prípade hrozí nebezpečenstvo skratu!

Opravy smie vykonávať len kvalifikovaný personál, ktorý disponuje zodpovedajúcim školením a skúsenosťami. Zariadenie musí byť po každej oprave otestované kvalifikovaným elektrikárom.

Stroj na striekanie malty je navrhnutý tak, aby si vyžadoval minimálnu starostlivosť a údržbu. Je však potrebné vykonať nasledujúce práce a komponenty pravidelne kontrolovať:

Mechanická údržba

- Závit na hadici čerpadla a telese čerpadla udržiavajte v čistote a v prípade potreby ich utesnite.
- Skontrolujte tesnosť tesnení na všetkých spojkách a spojovacích kusoch. V prípade potreby vymeňte opotrebované tesnenia.
- Pred každým použitím skontrolujte nasledovné, či nie sú poškodené:
 - Hadica na maltu
 - Napájací kábel
 - Riadiaca jednotka
 - Kábel na pripojenie diaľkového ovládača (ak je k dispozícii)

Elektrická údržba

Elektrický pohon a jeho vetracie štrbiny musia byť vždy čisté a nesmú sa čistiť vodou. Nebezpečenstvo skratu.

Dlhé obdobia nepoužívania

Ak sa stroj na striekanie malty dlhší čas nepoužíva, je potrebné ho dôkladne vyčistiť a chrániť pred koróziou.



Odstráňte stator z jednotky čerpadla a uistite sa, že sa nemôže nastaviť na rotor.

Výmena rotora (obr. 21)

- Uvoľníte upevňovaciu skrutku (1) a odstráňte starý rotor (2).
- Namontujte nový rotor s novou upevňovacou skrutkou.
- Prilepte upevňovaciu skrutku pomocou Loctite 243.



Poznámka: používajte len Loctite 243.

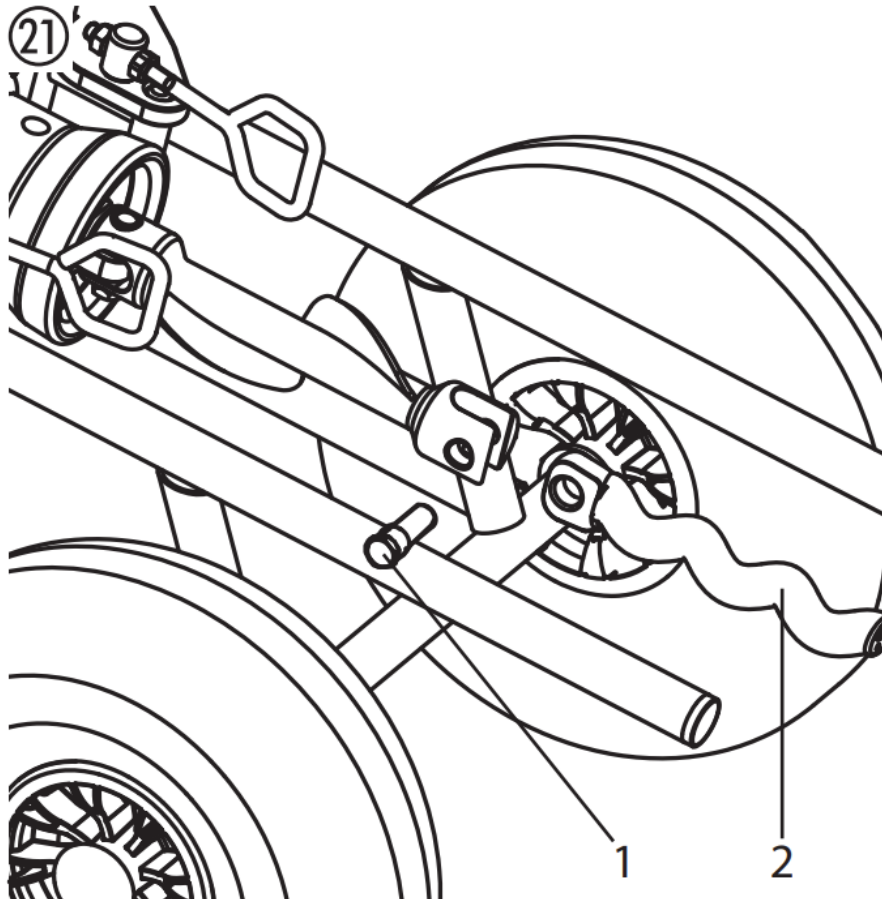

ODSTRAŇOVANIE PORÚCH

Porucha	Možná príčina	Eliminácia
Stroj na striekanie malty nefunguje.	Regulátor objemu dodávky je nastavený na „0“ Hadica nie je pripojená alebo poškodená	Zvýšte objem dodávky Skontrolujte riadiacu hadicu
Stroj na striekanie malty nefunguje.	Chýba napájací zdroj.	Zapojte napájaciu zástrčku. Skontrolujte napájací kábel, či nie je poškodený a v prípade potreby ho vymeňte. Skontrolujte napájanie
Stroj na striekanie malty nefunguje.	Stroj na striekanie malty bol preťažený/prehriaty.	Zatvorte kohútik na materiál a odpojte sieťovú zástrčku. Asi po 5 minútach stroj na striekanie malty znova zapnite.
Stroj na striekanie malty nemôže otáčať rotorom	Rotor zaseknutý v statore. Čerpadlo nebolo mazané klznými prostriedkami čerpadla.	Volič nastavte striedavo krátko do polohy „F“ (dopredu) – „R“ (dozadu). Ak sa problém nedá vyriešiť, kontaktujte zákaznícky servis.
Stroj na striekanie malty vytvára tlak v hadici na maltu. Náterový materiál však neprichádza do striekacej dýzy.	Náterový materiál "zastrčte" do hadičky malty. Hadica na maltu nie je vopred opláchnutá celulóзовou pastou.	Odtlakujte hadicu malty – nastavte prepínač do polohy „R“ (spiatočka). Náterový materiál prečerpajte späť do nádoby.  Hadica na maltu NESMIE byť pod tlakom. Sledujte manometer → 0 bar. Noste ochranné okuliare. Odpojte hadicu na maltu a opláchnite ju vodou. Po odstránení zátky naplňte hadicu malty celulóзовou pastou. Pripojte hadicu malty späť.

Porucha	Možná príčina	Eliminácia
<p>Náterový materiál sa zrazu počas striekania neuvolňuje.</p>	<p>Špička textúry je upchatá kvôli nečistotám v poťahovom materiáli alebo kvôli príliš veľkej veľkosti zrn.</p> <p>Špička textúry je príliš malá.</p> <p>Náterový materiál „zastrčte“ do hadičky malty. Hadica na maltu nie je vopred opláchnutá celulóзовou pastou.</p> <p>V nádobe nie je žiadny poťahový materiál. Čerpadlo nasalo vzduch.</p>	<p>Vypnite stroj na striekanie malty. zatvorte materiálový kohút na rozprašovacej dýze. Odstráňte textúrový hrot a vyčistite ho.</p> <p>Vyberte hrot s väčšou textúrou. Základné pravidlo: Veľkosť granúl x 3 → Veľkosť hrotu</p> <p>Odtlakujte hadicu malty – nastavte prepínač do polohy „R“ (spiatočka). Náterový materiál prečerpajte späť do nádoby.</p> <p> Hadica na maltu NESMIE byť pod tlakom. Sledujte manometer → 0 bar. Noste ochranné okuliare.</p> <p>Odpojte hadicu na maltu a opláchnite ju hadicou s vodou. Po odstránení zátky naplňte hadicu malty celulóзовou pastou. Pripojte hadicu malty späť.</p> <p>Nádobu naplňte náterovou hmotou a pumpujte ňou, kým náterová hmota nevystúpi bez bublín.</p> <p>Pozor: Vždy doplňte dostatočným množstvom náterového materiálu. Nenechávajte čerpadlo bežať nasucho. Čerpadlo sa prehrieva, čo vedie k nebezpečenstvu „zástrčky“.</p>
<p>Vzor striekania nie je čistý a rovnomerný.</p>	<p>Vzduchové kanály v textúrovej špičke sú čiastočne uzavreté poťahovým materiálom.</p> <p>Nesprávne nastavený objem vzduchu.</p> <p>Zlé čistenie stroja na striekanie malty</p> <p>V nádobe nie je žiadny poťahový materiál. Čerpadlo nasalo vzduch.</p>	<p>Vypnite stroj na striekanie malty. zatvorte materiálový kohútik na striekacej dýze.</p> <p>Odstráňte špičku textúry. Vyčistite vzduchové kanály textúrovej špičky.</p> <p>Zmeňte nastavenie objemu vzduchu.</p> <p>Dôkladne vyčistite stroj na striekanie malty</p> <p>Nádobu naplňte náterovou hmotou a pumpujte ňou, kým náterová hmota nevystúpi bez bublín.</p> <p>Pozor: Vždy doplňte dostatočným množstvom náterového materiálu. Nenechávajte čerpadlo bežať</p>

	nasucho. Čerpadlo sa prehrieva, čo vedie k nebezpečenstvu „zástrčky“.
--	--

Porucha	Možná príčina	Eliminácia
Tlak na manometri stúpne na viac ako 40 barov.	<p>Viskozita náterového materiálu je príliš vysoká.</p> <p>Priemer hadice na maltu je príliš malý.</p> <p>Hadica od malty je príliš dlhá.</p> <p>Náterový materiál „zastrčte“ do hadičky malty. Hadica na maltu nie je vopred opláchnutá celulóзовou pastou.</p>	<p>Zriedte náterovú hmotu.</p> <p>Použite hadicu na maltu s väčším priemerom.</p> <p>Použite kratšiu hadicu na maltu.</p> <p>Odtlakujte hadicu malty – nastavte prepínač do polohy „R“ (spiatočka). Náterový materiál prečerpajte späť do nádoby.</p> <p> Hadica na maltu NESMIE byť pod tlakom. Sledujte manometer → 0 bar. Noste ochranné okuliare.</p> <p>Odpojte hadicu na maltu a opláchnite ju vodou. Po odstránení zátky naplňte hadicu malty celulóзовou pastou. Pripojte hadicu malty späť.</p>
Stroj na striekanie malty nečerpá dostatok náterového materiálu.	<p>zvolená príliš nízka prepravná kapacita.</p> <p>Priemer hadice na maltu je príliš malý. Stator opotrebovaný.</p> <p>Špička textúry je príliš malá.</p> <p>zvolená príliš nízka prepravná kapacita.</p> <p>Priemer hadice na maltu je príliš malý. Stator opotrebovaný.</p> <p>Špička textúry je príliš malá.</p>	<p>Nastavte regulátor hlasitosti vyššie.</p> <p>Použite hadicu na maltu s väčším priemerom.</p> <p>Namontujte nový stator, ak je to potrebné, aj nový rotor.</p> <p>Upozornenie: Nastriekajte na posuvné prostriedky čerpadla.</p> <p>Vyberte hrot s väčšou textúrou. Základné pravidlo: Veľkosť granúl x 3 → Veľkosť hrotu</p>
Náterový materiál sa uvoľňuje cez kontrolný otvor (1).	Tesnenie hriadeľa, ktoré tesní medzi jednotkou čerpadla a pohonnou jednotkou, je opotrebované.	<p>Okamžite zastavte prácu, pretože inak môže do pohonu vniknúť náterový materiál a spôsobiť poruchu.</p> <p>Vyčistite stroj a kontaktujte zákaznícky servis.</p>



Ak vada nie je spôsobená jednou z vyššie uvedených väd, nechajte závalu odstrániť zákazníckym servisom.

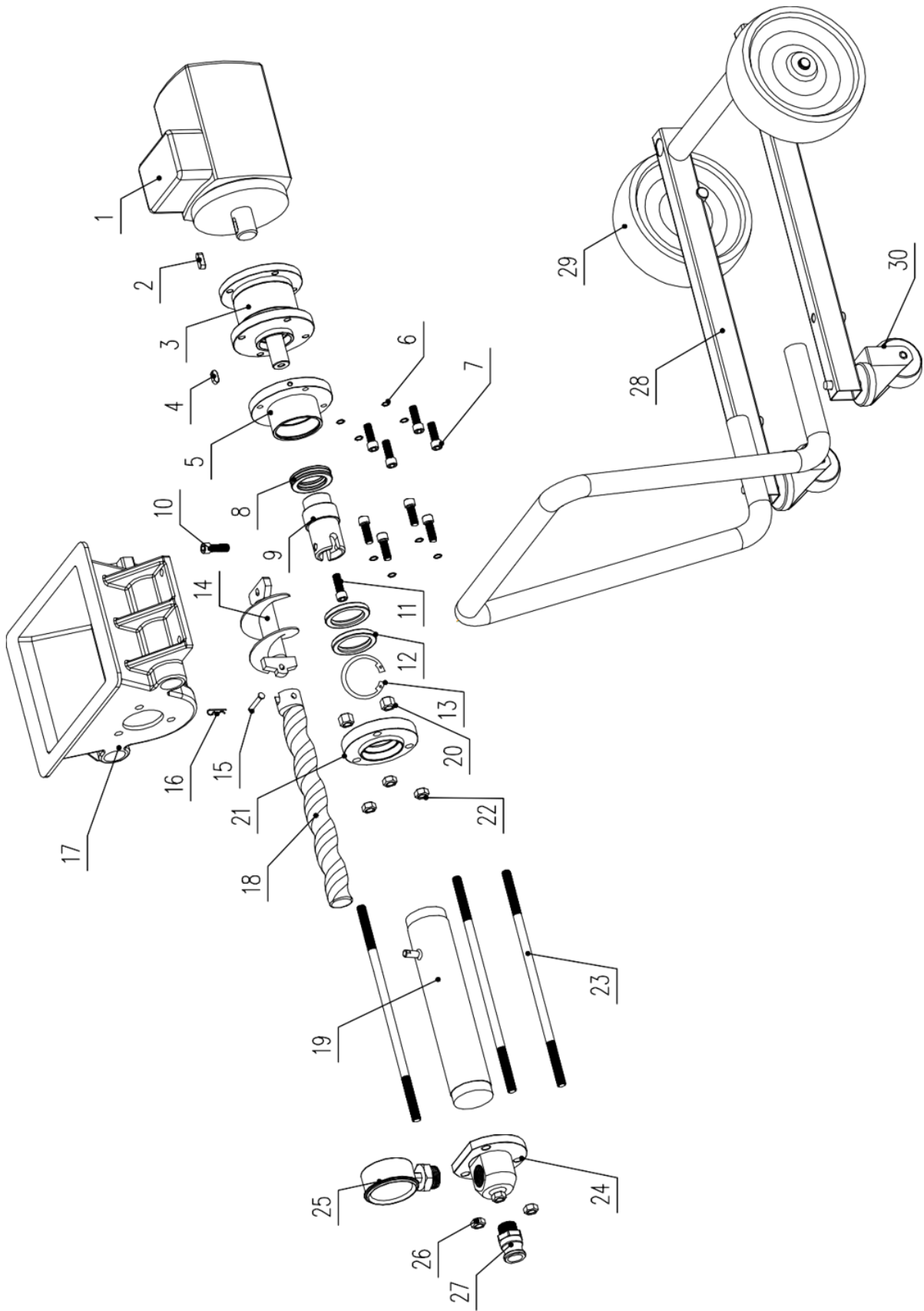

Položka	Popis	Množstvo	Položka	Popis	Množstvo
1	Motor	1	16	Spona v tvare R	1
2	Pin	1	17	Nádoba	1
3	Prevodovka	1	18	Rotor	1
4	Pin	1	19	stator	1
5	Výstupná príruha	1	20	Skrutka	3
6	Pružinová podložka	4	21	Zadná príruha, stator	1
7	Skrutka	4	22	Upevňovacia skrutka	3
8	Ložisko	1	23	Dlhá skrutka	3
9	Výstupný hriadeľ	1	24	Výstupný blok	1
10	Zaist'ovacia skrutka	1	25	Tlakomer	1
11	Skrutka	1	26	Upevňovacia skrutka	3
12	Olejšvé tesnenie	2	27	Výstupný konektor	1
13	Svorka	1	28	Rám	1
14	Hriadeľ podávača	1	29	koleso	2
15	Pin	1	30	Univerzálné koleso	2



Това ръководство за потребителя е преведено за ваше удобство с помощта на машинен превод. Положени са разумни усилия за осигуряване на точен превод; нито един автоматичен превод обаче не е перфектен, нито е предназначен да замени човешки преводачи. Официалното ръководство за потребителя е английската версия. Всички несъответствия или разлики, създадени в превода, не са обвързващи и нямат правно действие за целите на съответствието или прилагането. Ако възникнат въпроси, свързани с точността на информацията, съдържаща се в ръководството за потребителя, моля, вижте английската версия на това съдържание, която е официалната версия.

ТЕХНИЧЕСКИ ДАННИ

Описание на параметъра	Стойност на параметъра	
Име на продукта	Машина за мазилка	
Модел	MSW-PU-20	MSW-PU-30
Номинално напрежение [V~] / честота [Hz]	230 / 50	230 / 50
Номинална мощност [W]	2200	2800
Работно налягане [bar]	20	30
Максимално работно налягане [psi]	290	435
Защита от прегряване на двигателя	да	да
Клас на изолация	E	E
Скорост на въртене [rpm]	Мотор: 0 - 2500; Спирала: 0 - 160	Мотор: 0 - 2500; Спирала: 0 - 160
Клас на защита IEC	аз	аз
Защитен клас	IP54	IP54
Работен цикъл на устройство	S1	S1
Дебит [l/min]	15	18
Максимален размер на зърното [mm]	3	3
Налягане на въздуха [bar]	10	10
Максимален капацитет [l]	40	40
Размери (ширина x дълбочина x височина) [mm]	96 x 53 x 88	102 x 49 x 63
Тегло [kg]	50	60,7

Моля, прочетете и запазете това ръководство. Прочетете внимателно, преди да се опитате да сглобите, инсталирате, управлявате или поддържате описания продукт. Защитете себе си и другите, като спазвате цялата информация за безопасност. Неспазването на инструкциите може да доведе до нараняване и/или имуществени щети! Запазете инструкциите за бъдещи справки.

Внимание!

Машините за пръскане на хоросан развиват високо налягане на пръскане.



Внимание – Опасност от нараняване!

- 1) Никога не посягайте към струята на спрея с пръсти или ръка!
Никога не насочвайте пръскачката към себе си или към други хора! Материалите за покритие са разяждащи или дразнещи!
Защитете кожата и очите си!
- 2) Следните точки трябва да се спазват в съответствие с ръководството за експлоатация преди всяко пускане в експлоатация:
 - a. Спазвайте допустимото налягане.
 - b. Проверете всички свързващи части за течове.
- 3) Инструкциите за редовно почистване и поддръжка на машината трябва да се спазват стриктно.
Спазвайте следната точка преди всяка работа по машината и при всяка работна почивка:
 - a. Спазвайте времето за втвърдяване на покриващия материал.
 - b. Намалете налягането на пръскащата тръба и маркуча за разтвора.
 - c. Изключете смукателната помпа.

ПРАВИЛА ЗА БЕЗОПАСНОСТ

Следните източници са само извадка от тези, които съдържат изисквания за безопасност за конвейери за хоросан:

а) EN 12001:2003 Машини за транспортиране, пръскане и полагане на бетон и хоросан - Изисквания за безопасност.

Трябва да се спазват всички действащи местни разпоредби за безопасност.

Следните спецификации трябва да се спазват по-специално за безопасно боравене с машини за пръскане на хоросан:

Използване на машината за пръскане на хоросан

Машината за пръскане на хоросан може да се използва само за обработка на описаните покрития.

Всяка друга употреба не е разрешена.

Правилната употреба включва също спазването на ръководството за експлоатация и спазването на условията за проверка и поддръжка. Винаги дръжте ръководството за експлоатация под ръка на мястото на използване на машината за пръскане на хоросан.

Използвайте само маркирани маркучи за разтвор с най-малко 40 бара работно налягане.

Машината за пръскане на хоросан е предназначена изключително за търговска употреба от професионалисти.

Защита на лица

За да се предпазят очите, кожата и дихателните органи: Носете предпазни очила, защитно облекло, ръкавици, евентуално използвайте защитен крем за кожата и респиратор. Не отделяйте маркуча за хоросан, докато е под налягане. Гледайте манометъра! Носете предпазни очила! Не насочвайте пръскачката към хора!

За да защитите ушите си, носете защита за уши.

Носете предпазни обувки, когато транспортирате машината или работите с нея.

Хората, които не са необходими да помагат при инсталирането, сглобяването или работата на машината, трябва да стоят далеч от машината.

Маски за дишане

Осигурете на процесора дихателна маска, за да се предпазите от минерален прах.

Свързване към електрическата мрежа само чрез специална точка на захранване, например чрез разпределително табло за строителни обекти, със защитно устройство за остатъчен ток с $INF \leq 30 \text{ mA}$.

Избягвайте замърсяване на гнездото за дистанционно управление на контролния блок.



Опасност от нараняване от изтичащ материал. Преди включване винаги проверявайте дали кранът за материала на разпръскващата тръба е затворен. Затваряйте крана за материал всеки път, когато спирате работа.



Никога не работете с машината за пръскане на хоросан, ако роторът е открит или ако контейнерът е бил отстранен.

Не посягайте към ротора, когато се движи. Риск от смачкване.

Внимание, ако имате дълга коса. На работа носете само плътно прилепнали дрехи.

Не пъхайте предмети или части от тялото през защитната решетка.

Опасност от смачкване при сгъване на дръжките, сглобяване на помпения агрегат и свързване на маркуча за хоросан.

Почистване и поддръжка

Никога не отделяйте маркуча за хоросан и не разглобявайте машината, когато е под налягане. Обърнете внимание на показанията на налягането на манометъра.

Когато извършвате работи по поддръжката, винаги изключвайте машината за пръскане на хоросан, извадете щепсела от електрическата мрежа и се уверете, че не може да бъде включен отново по погрешка.

Не пръскайте мотора и блока за управление на машината за пръскане на хоросан с водоструйка, уред за почистване под високо налягане или уред за почистване с пара под високо налягане. Опасност от късо съединение поради проникване на вода.

Електрическо оборудване

Работата по електрическото оборудване на машината може да се извършва само от квалифициран електротехник. Електрическото оборудване трябва да се проверява редовно. Отстранете повреди като разхлабени връзки или обгорени кабели.

Поддържайте етикета на машината за пръскане на хоросан чист и четлив.



Опасност от нараняване поради изтичащ маркуч за високо налягане. Износването и разкъсването и връзките, както и използването, което не е подходящо за предназначението на устройството, могат да причинят образуване на течове в маркуча за хоросана. Течността може да се инжектира в кожата чрез изтичане.

Маркуч за хоросан

- Маркучите за хоросан трябва да бъдат щателно проверени преди да бъдат използвани.
- Незабавно сменете всеки повреден маркуч за хоросан. Никога не ремонтирайте сами дефектните маркучи за хоросан!
- Избягвайте остри завои и гънки: най-малкият радиус на огъване е около 80 cm.

- Не карайте през маркуча за хоросана. Предпазвайте от остри предмети и ръбове.
- Никога не дърпайте маркуча за разтвора, за да преместите устройството. Не усуквайте маркуча за хоросана.
- Поставете маркуча за хоросан така, че да не може да се спъне.



Използвайте само оригинални маркучи за хоросан, за да осигурите функционалност, безопасност и издръжливост.



Рискът от повреда нараства с възрастта на маркуча за хоросан.
DP препоръчва смяна на маркучите за хоросан след 6 години.

РАБОТА С МАШИНАТА ЗА РАЗТВОРИ

Смукателната помпа е предназначена за използване и обработка на готови смесени минерални покрития.

Машината не е предназначена за използване като почистващо устройство.

Функция на машината за пръскане на хоросан

Материалът за покритие се доставя с помощта на контейнер. Спиралният конвейер подава покриващия материал към ексцентричната винтова помпа. Ефектът на засмукване кара покриващия материал да навлезе в ексцентричната винтова помпа. Тази помпа създава необходимото налягане за транспортиране през маркуча за хоросан. Сгъстеният въздух, необходим за разпръскване, се подава от разпръскващата тръба. Машината за пръскане на хоросан може да се включва и изключва с помощта на електрическото управление. Това може да се използва и за контролиране на обема на доставка.

Мек, равномерен модел на пръскане може да бъде постигнат чрез плавно регулиран транспортен капацитет на покриващия материал.

Обработваеми покривни материали

- Свързващ агент за топлоизолационни композитни системи (системи от минерални и изкуствени смоли)
- Пластири от изкуствена смола с размер на гранулите до 3 мм
- Силикатни мазилки с размер на зърната до 3 мм
- Мазилки от силиконова смола с размер на гранулите до 3 mm
- Минерални крайни покрития с размер на зърната до 3 мм
- Олекотени системи за шпакловка с размер на гранулите до 3 мм
- Остъргвана мазилка с размер на гранулата до 3 мм
- Теплоизолационни мазилки
- Възстановяваща мазилка
- Покритие от порест бетон
- Кварцова пластмаса
- Покривни покрития
- Пожарозащитни покрития
- Минерални запечатващи утайки
- Битумни емулсии

- Брониращ пълнител
- Течна дървесна тапета
- разтвор за фугиране на крила
- Основа за мазилка от изкуствена смола
- Грунд за измиване
- Запълваща боя, също влакнеста
- Еластично покритие
- Акустична мазилка, залепена с изкуствена смола
- Пълнители, свързани с изкуствена смола

Всички материали за покритие трябва да са подходящи за машинна обработка. Обърнете се към информационния лист на продукта за покриващия материал, който ще се обработва.

Използвайте други материали за покритие само след съгласуване с производителя или службата за технология на нанасяне.

ПОЯСНИТЕЛНА СХЕМА

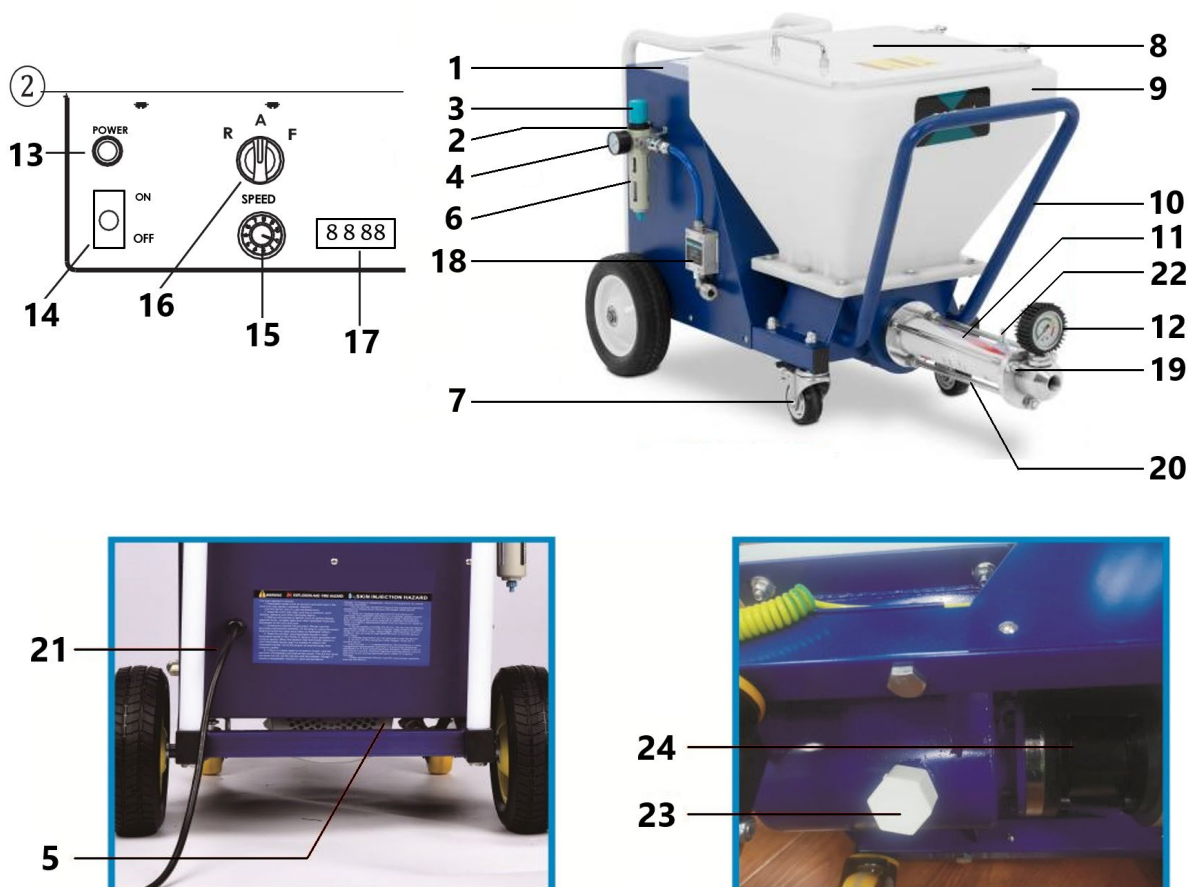

Артикул	Описание	Артикул	Описание
1	Контролно табло	13	Светлинен индикатор за захранване
2	Вход за въздух	14	Ключ ВКЛ./ИЗКЛ
3	Регулатор на налягането на въздуха	15	Превключвател на скоростта
4	Манометър за въздух	16	Ръчен/автоматичен превключвател
5	Мотор	17	Показване на скоростта

6	Сепаратор масло-вода	18	Пневматичен датчик
7	Универсално колело	19	Тяло на изпускателния клапан
8	Покривало против прах	20	Фиксиращ винт
9	Съд	21	Захранващ кабел
10	Рамка	22	Щипка за заземителен проводник
11	Корпус на винтова помпа	23	Изпускателен клапан
12	Манометър	24	Скоростна кутия

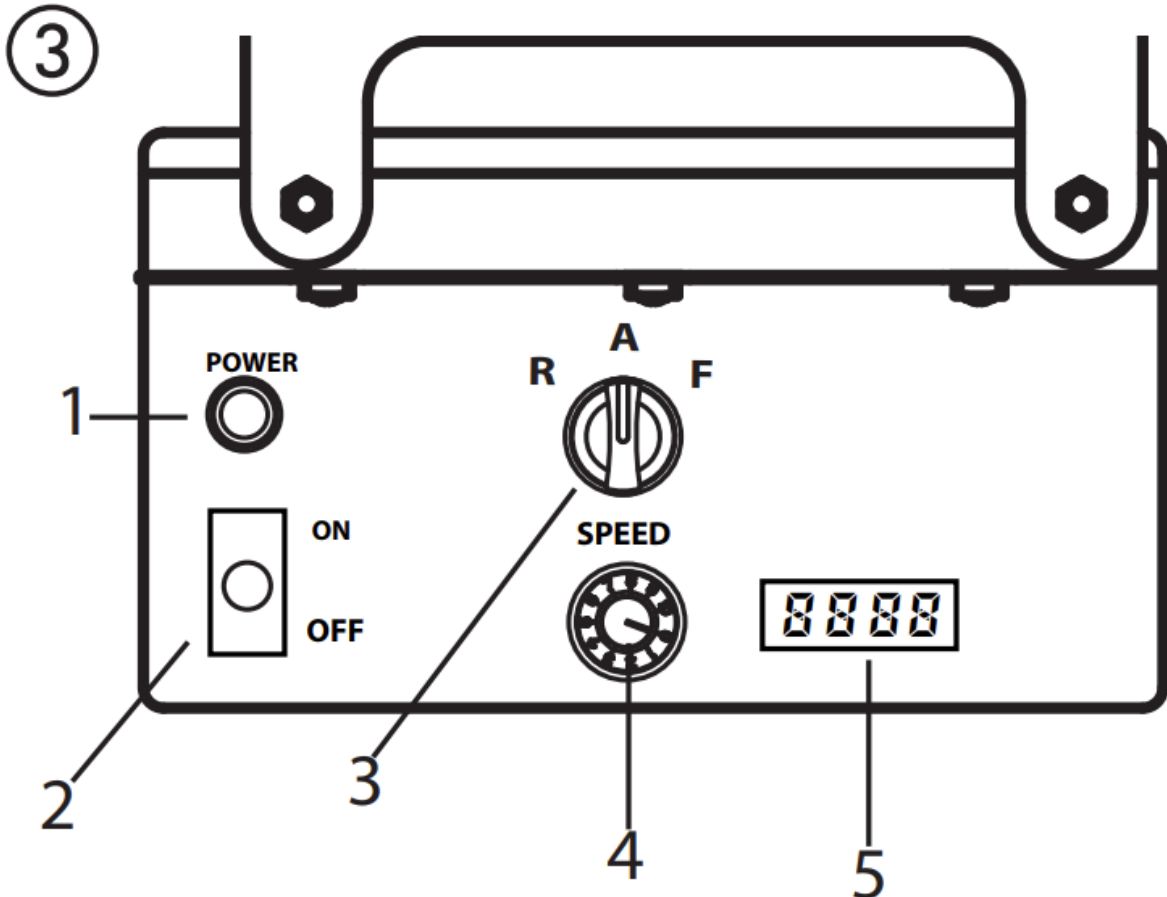

Оперативни елементи и дисплеи на устройството

- 1 - Работна светлина (захранване)
- 2 - Ключ за захранване
- 3 - Превключвател за режим на работа
- 4 - Регулатор на обема на доставката
- 5 - Показване на скоростта

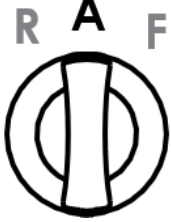

Контролерът за обем на доставка (фиг. 3, 1) се използва за плавно регулиране на транспортния капацитет от 0-10.

Превключвателят за избор предлага следните режими:

	<p>Позиция "АУТО" = автоматична Основна настройка за управление с автоматик пръскачка</p>
	<p>Позиция "F" = ръчно активиране Включва машината за пръскане на хоросан. Тази настройка е необходима за:</p> <ul style="list-style-type: none"> • разглобяване на помпения агрегат <p>Когато използвате пневматичното копие, тази настройка е необходима и за:</p> <ul style="list-style-type: none"> • предварително изплакване на маркуча за хоросан, за да се подобри способността на материала да се плъзга • почистване
	<p>Позиция "R" = задна предавка</p> <p>Тази настройка е необходима за:</p> <ul style="list-style-type: none"> • облекчаване на налягането върху маркуча за хоросана • сглобяване на помпения агрегат

Подробно обяснение на използването на селекторния превключвател:

Ако селекторният превключвател е в положение „А“ и може да се включва и изключва с изключване на материала на автоматичната пръскаща тръба.

Ако няма монтирана пръскаща тръба (напр.: монтаж/демонтаж на помпения агрегат), машината се включва с помощта на позицията на превключвателя „F“ и се изключва с помощта на позицията „А“.

Тъй като подаването на въздух през компресора трябва да бъде изключено, за да се почисти маркуча за разтвора, пневматичното копие не се управлява чрез спирането на материала. Следователно в този случай машината трябва също да се включи в позиция „F“.

Важно: управлението чрез селекторния превключвател и спирането на материала се третира еднакво.



Машината може да бъде превключена от позиция „А“ (управление чрез изключване на материала) на „F“ по всяко време.

Затова бихме препоръчали само един човек да работи с машината.

Работната светлина (ЧЕРВЕНА) показва, че машината е захранена и готова.



Задвижващият блок се нагрява по време на работа. Това е нормално и не е признак на неизправност.

Компресор (аксесоар)

входящ обем 590 л/мин

Забележка: Работете с компресора само в съответствие с приложеното ръководство за експлоатация.

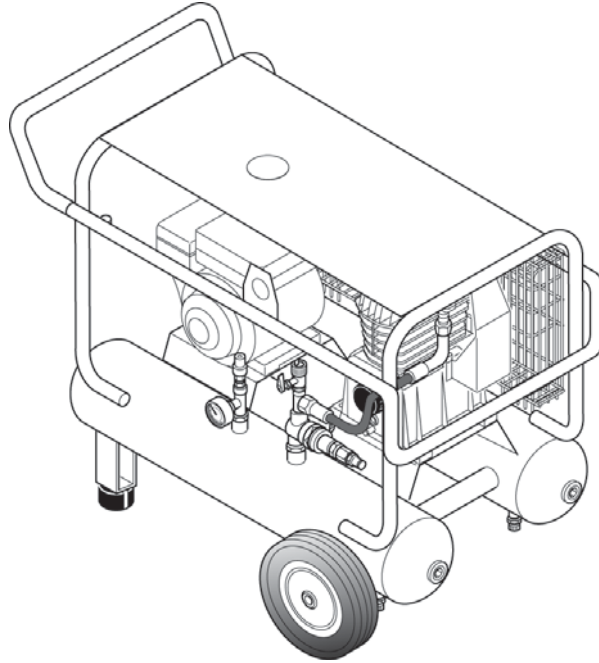

Маркуч за хоросан за пневматична пръскачка

- 1 - Машина за пръскане на хоросан за свързване на материала
- 2 - Връзка за пулверизиращ въздух, подаване на сгъстен въздух
- 3 - Спрей за свързване на материала
- 4 - Маркуч за хоросан
- 5 - Разпръскваща тръба за свързване на въздух

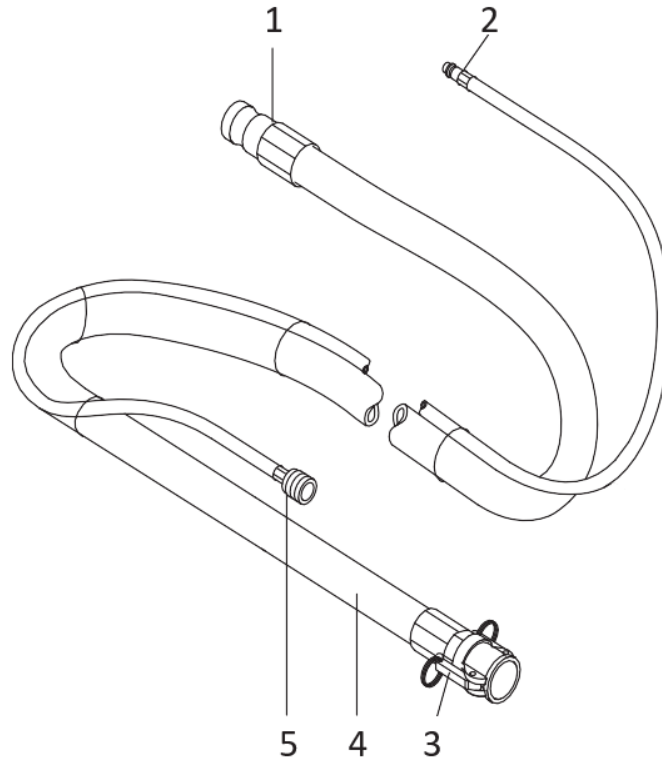

Спрей копие

- 1 - Свързване на материала (бързо свързване не е показано)
- 2 - Комбиниран материал и въздушен кран:
- 3 - Съвет за текстура:
В разпръскващата тръба могат да се използват накрайници с различна текстура.
Размерът на върха зависи от размера на гранулите на покриващия материал и желанния модел на пръскане.
- 4 - Регулатор на въздушния поток
- 5 - Въздушна връзка за пулверизиране

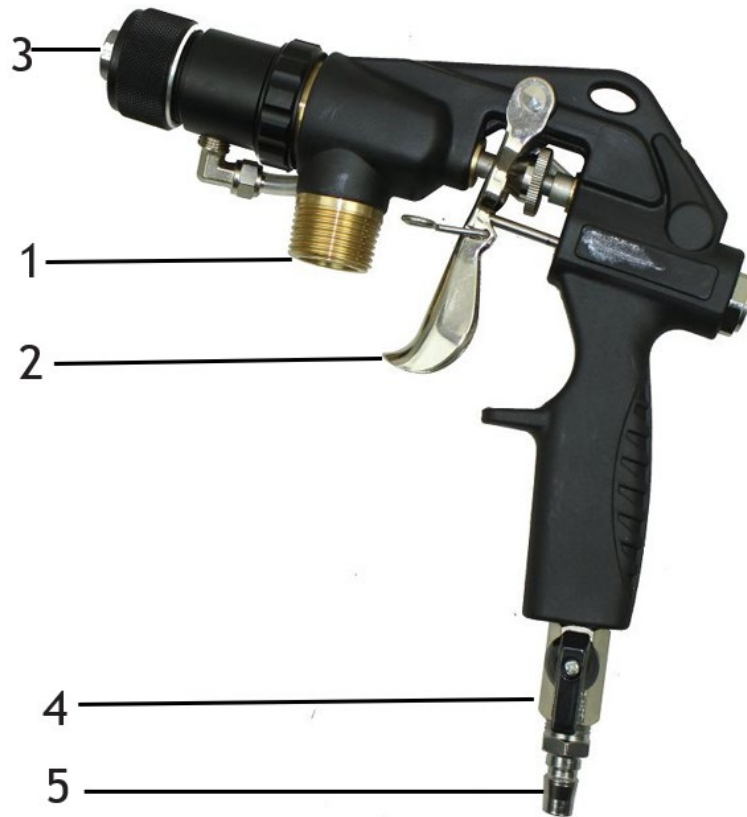

- Проверете дали помпения модул е поставен здраво.
- Свържете маркуча за разтвор (фиг. 7, 1) и го закрепете със затягащи лостове (фиг. 7, 2).
- Свържете връзката за пулверизиращ въздух на маркуча за хоросан към предната връзка на ръкохватката и маркуча за въздух на компресора (аксесоар) към връзката на масло-водния сепаратор

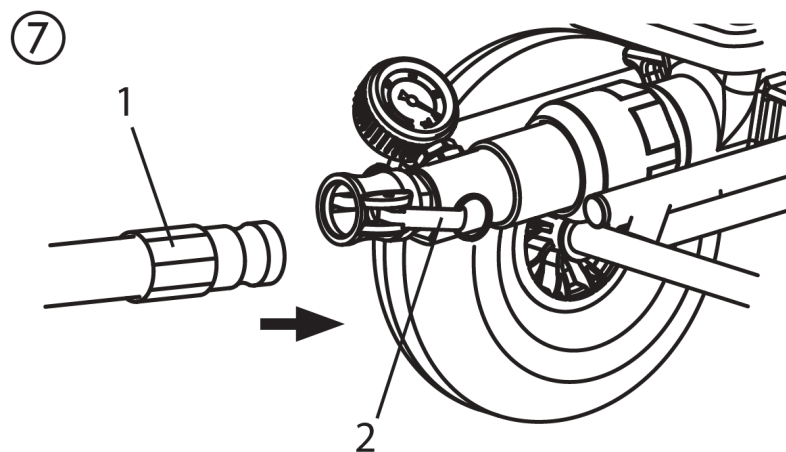

- Изберете накрайник за пръскане, подходящ за материала:
Размерът на върха трябва да възлиза на най-малко три пъти размера на гранулите, например пластири от изкуствена смола с размер на гранули → 3 mm Размер на върха → 10 mm

Подготовка на машината за пръскане на хоросан

Препоръчителни плъзгащи средства за маркуча за хоросан



Водата не е достатъчна като средство за плъзгане. Опасност от запушване!

Използвайте целулозна паста (напр. метиланова паста за тапети)

- Напълнете 2–3 л целулозна паста в съда.
- свържете машината за пръскане на хоросан към електрическата мрежа.
- Индикаторът за работа (1) показва готовност за работа.



Опасност от нараняване от изтичащ материал. Преди включване винаги проверявайте дали кранът за материал на разпръскващата тръба е затворен. Затваряйте крана за материал винаги, когато спирате работа.

Изплакнете маркуча за хоросан (пневматична пръскачка)

- Изключете компресора.



Не огъвайте маркуча за хоросан! Предпазвайте го от повреда, например от пренасяне, както и от остри предмети и ръбове.

- Задръжте пръскащата тръба над празна кофа.
- Поставете превключвателя на „F“.
- Отворете крана за материал на пръскащата тръба.
- Ако целулозната паста излиза от края на тръбата, затворете крана за материала
- Поставете превключвателя на „A“.
- Напълнете материала за покритие в съда.



При минерални покрития напълнете съда само до половината.

- Отново поставете разпръскващата тръба върху кофата.
- Поставете превключвателя на „F“.
- Отворете крана за материал на пръскащата тръба.
- Веднага след като материалът за покритие излезе от пръскащата тръба, затворете крана за материала
- Поставете превключвателя на "A".
- Включете компресора.
- Машината за пръскане на хоросан вече е пълна и готова.

Начало на процеса на пръскане

- Отворете регулатора на въздушния поток и крана за материала на разпръскващата тръба.
- Регулирайте потока на материала с регулатора на подавания обем на контролния блок и настройте количеството въздух чрез регулиране на регулатора на въздушния поток, за да постигнете желанния модел на пръскане.

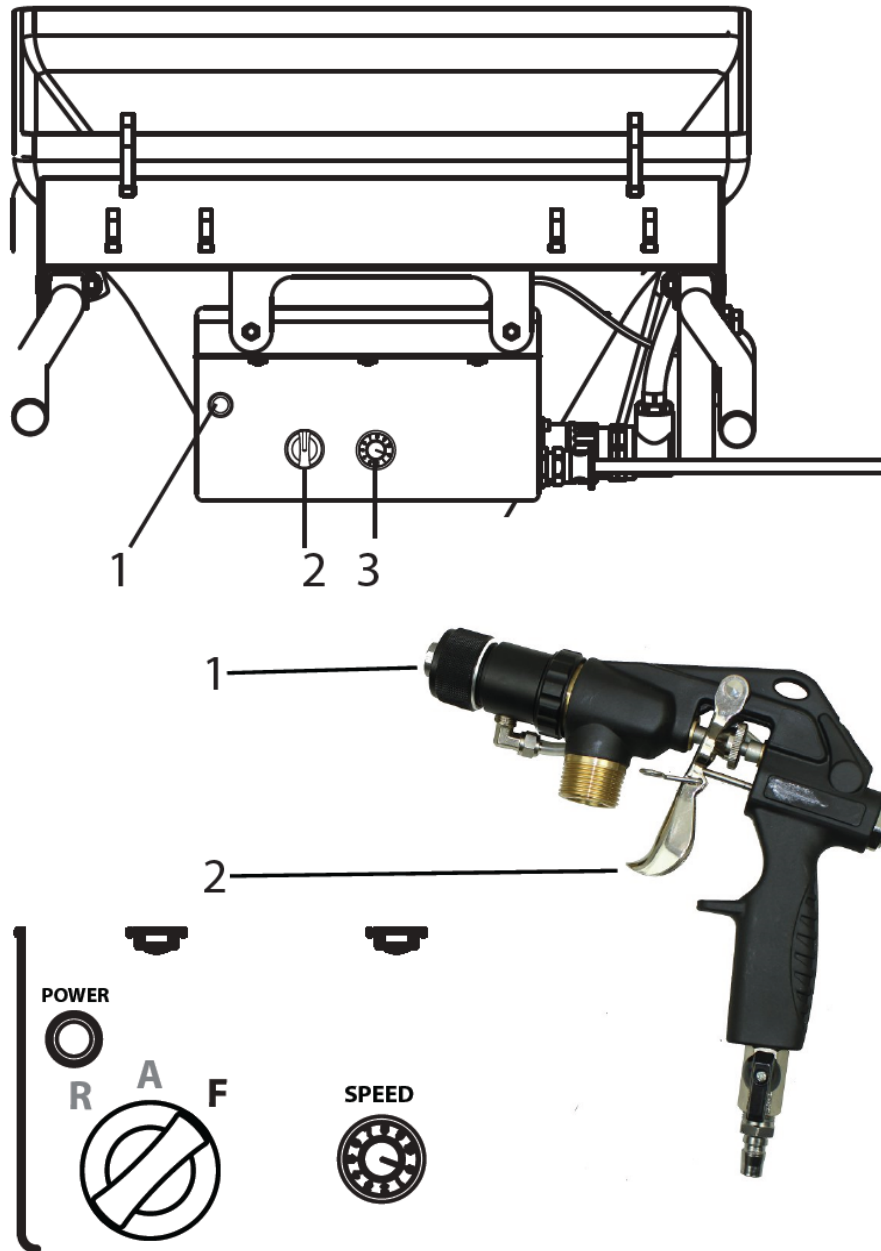

Важно: Не оставяйте машината за пръскане на хоросан да работи на сухо. Незабавно изключете уреда, ако от крайника не излиза повече материал или ако пръскащата линия стане неравномерна. Възможните причини за проблема и как да го коригирате можете да намерите в главата, наречена „Отстраняване на неизправности“.



Повишено износване на крана на материала. Не използвайте крана за материал, за да зададете обема на материала. За тази цел трябва да се използва контролерът за обем на доставка.

Край на процеса на пръскане

- затворете крана за материала
- затворете регулатора на въздушния поток



Винаги затваряйте крана за материала в края на процеса на пръскане.

ТЕХНИКА НА НАНАСЯНЕ

Техника на пръскане

Докато пръскате, дръжте разпръскващата тръба на равномерно разстояние от 30 – 60 cm от обекта. В противен случай моделът на пръскане ще бъде неравномерен.

Моделът на пръскане зависи от материала на покритието, вискозитета, размера на върха, транспортния капацитет и количеството въздух за пулверизиране.

Примери:

Фина текстура → голямо количество пулверизиращ въздух

Груба текстура → малко количество пулверизиращ въздух

По-висок транспортен капацитет → по-голямо количество пулверизиращ въздух

Тествайте желаната текстура върху тестова повърхност.

Страничната граница на пръскащата струя не трябва да е твърде остра. Следователно разстоянието между пръскащата тръба и обекта трябва да бъде избрано съответно.

Ръбът на пръскане трябва да е постепенен, за да се улесни припокриването на следващия слой.

Ако разпръскващата тръба се движи успоредно и под ъгъл от 90° спрямо повърхността, която ще се покрива, мъглата от боята се свежда до минимум.

Забележка:

Зърната и пигментите с остър ръб водят до висока степен на износване на помпата, маркуча за хоросан, крана за материал и накрайника.



Когато използвате маркуча за хоросан, докато работите върху скеле, най-добре е винаги да насочвате маркуча по външната страна на скелето.

ИЗКЛЮЧВАНЕ И ПОЧИСТВАНЕ



Не почиствайте влажно двигателя и контролния блок на машината за пръскане на хоросан. И със сигурност не пръскайте уреда с уреди за почистване под високо налягане или уреди за почистване с пара под високо налягане. Опасност от късо съединение поради проникване на вода.

Почистване на маркуча за хоросан

- Изпомпвайте, докато резервоарът се изпразни.



Важно: Не оставяйте машината за пръскане на хоросан да работи на сухо. Изключете уреда незабавно, ако от накрайника не излиза повече материал или ако пръскащата линия стане неравномерна. Възможните причини за проблема и как да го коригирате можете да намерите в главата, наречена „Отстраняване на

грешки“.

- Изключете машината за пръскане на хоросан и компресора.
- затворете крана за материала на пръскащата тръба.
- Отстранете накрайника за текстура от разпръскащата тръба и го почистете.
- Поставете вода в контейнера и задръжте пръскачката над празна кофа.

Важно: Не оставяйте машината за пръскане на хоросан да работи на сухо. По време на процеса на почистване се уверете, че винаги има достатъчно вода в контейнера.

- Задайте контролера за обем на доставка на „5“.
- С помощта на пневматична тръба поставете превключвателя на „А“.



Маркучът за хоросан НЕ трябва да бъде под налягане.

Ако е необходимо, поставете селекторния превключвател за кратко на “R” (назад).

Гледайте манометъра —> 0 bar. Носете предпазни очила.

- Разкачете маркуча за хоросан от помпения модул.
- Разкачете пръскащата тръба от маркуча за разтвора.
- Поставете почистващата топка в маркуча за хоросан и свържете отново маркуча за хоросан
- Поставете превключвателя на „F“.
- След няколко секунди почистващата топка излиза от разпръскащата тръба.
- В зависимост от обработения материал за покритие, повторете процеса на почистване 3 – 4 пъти.



Маркучът за хоросан НЕ трябва да бъде под налягане.

Ако е необходимо, поставете селекторния превключвател за кратко на “R” (назад).

Гледайте манометъра —> 0 bar. Носете предпазни очила.

- Поставете превключвателя на "A".
- Разкачете маркуча за хоросан от помпения модул.

Почистване на устройството и смяна на статора

- Чиста машина за пръскане на хоросан.
За да направите това, изпомпвайте плъзгащи средства на графитната помпа или вода, смесена с течност за миене на съдове през помпата

Демонтаж



Машината за пръскане на хоросан трябва да бъде без налягане.

Ако е необходимо, поставете селекторния превключвател за кратко на “R” (назад).

Гледайте манометъра —> 0 bar.

Носете предпазни очила.



Изключете дистанционното управление и външните контроли. Само лицето, което работи с машината, може да демонтира помпения модул.

- Преместете селекторния превключвател (1) на „А“ и настройте регулатора на обема на подаването (2) на „0“.
- Разхлабете съединителната гайка на тръбата на помпата с помощта на специалния ключ (приблизително една четвърт оборот)
- Натиснете затягащия лост (3) напред, за да освободите ключалката.
- Разкачете куките (4) и ги сгънете настрани.

- Задайте контролера за обем на доставка (2) на 1 или 2.
- Дръжте контейнера с една ръка. Преместете превключвателя на позиция "F". Веднага след като помпения модул (5) се освободи, преместете превключвателя на „A“ и извадете помпения модул.
- Изключете щепсела.
- Разхлабете/развийте тръбата на помпата (6) от помпения модул (5), като използвате предоставения специален ключ.
- Отстранете статора (7) от тръбата на помпата.

Почистване на помпения агрегат

- Почистете помпения модул (5) със струя вода и подходяща четка за бутилки.
- Почистете съда (8) със струя вода и подходяща четка.
- Почистете защитната решетка с радиаторна четка.
- Също така почистете старателно ротора (9), статора (7) и тръбата на помпата (6) с вода и, ако е необходимо, с четка.
- Почистете плоското уплътнение (10).
- След това напръскайте ротора (9) и статора (7) и с подходяща смазка за помпата.
- Поддържайте резбата на корпуса на помпата и тръбата на помпата чисти, така че да се избегне изтичане след сглобяването.

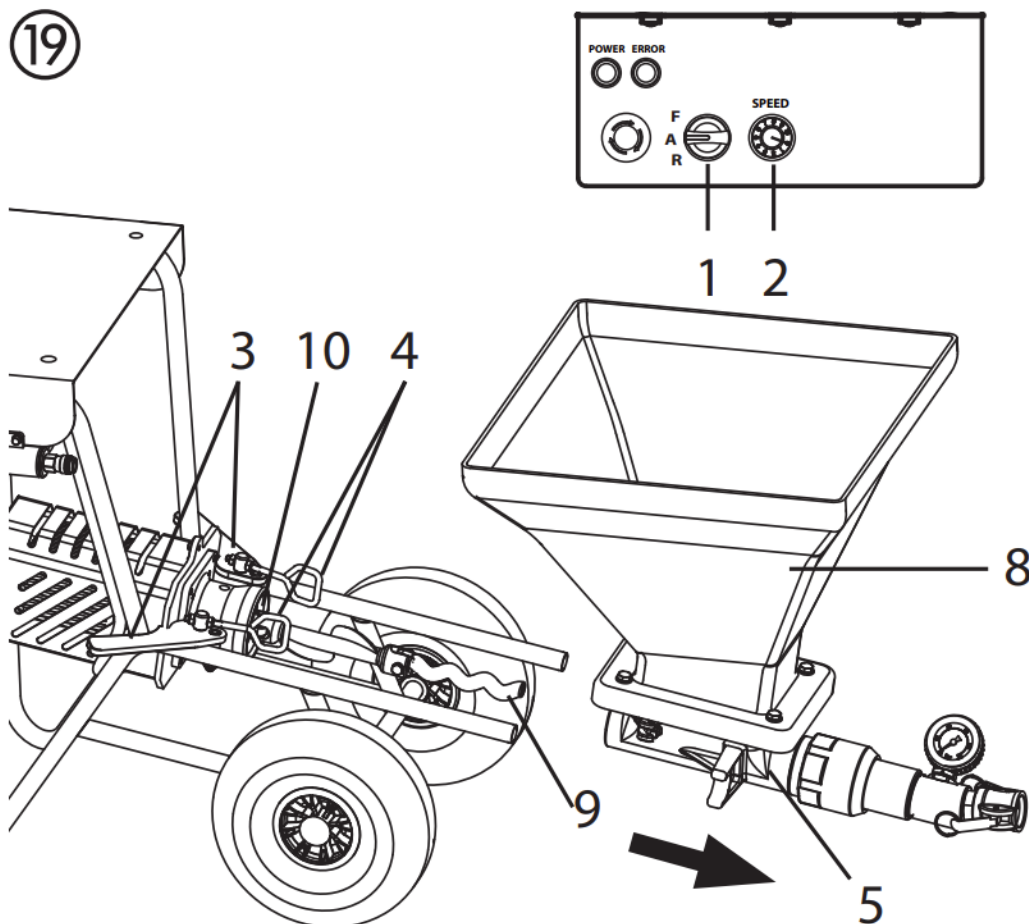

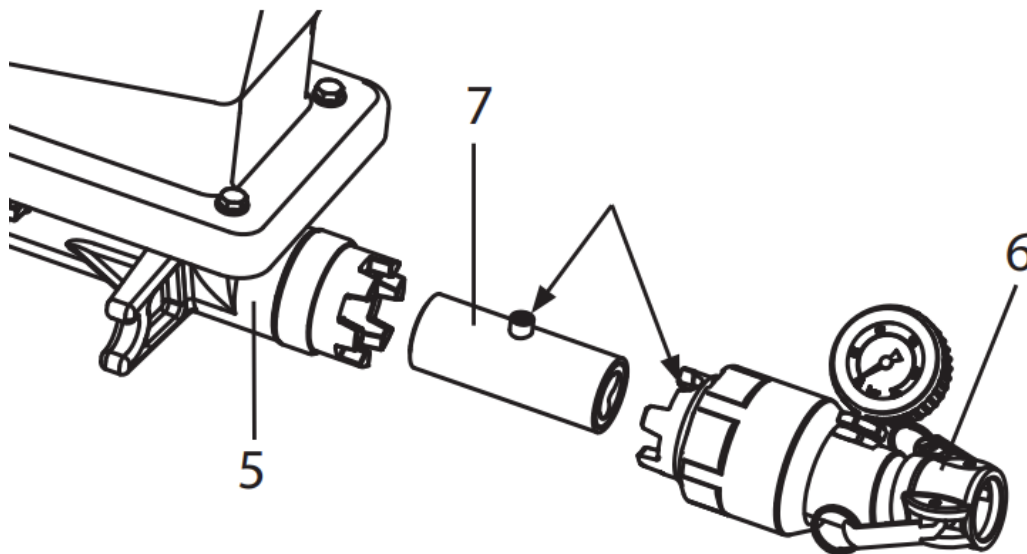

Монтаж

- Поставете статора (7) в тръбата на помпата (6), така че шийката да седи в най-голямата вдлъбнатина.
- Използвайте специален ключ, за да завиете тръбата на помпата обратно към помпения модул (5).

Почистване на пръскащата тръба

- Почистете върха на текстурата.
- Използвайте почистващи игли, за да почистите въздушните отвори в върха на текстурата.
- Почистете и смажете O-пръстена (фиг. 20, 1).
- Почистете разпръскващата тръба и тръбата за материала от вътрешната страна с помощта на четка за бутилки (0342 329).
- Почистете старателно всички резби.
- Изплакнете разпръскващата тръба с чиста вода. Отворете и затворете крана за материала три пъти, докато правите това.

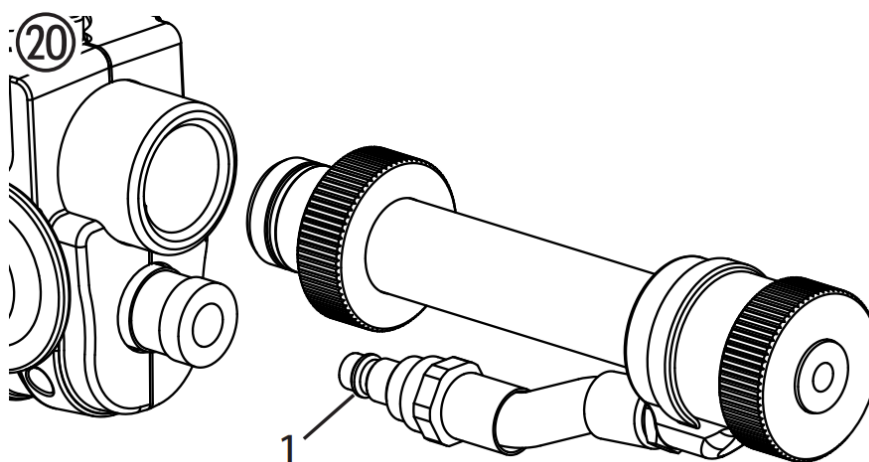

ПОДДРЪЖКА



ВНИМАНИЕ! Задължително е машината да бъде изключена от контакта, преди всяка работа и поддръжка. В противен случай има опасност от късо съединение! Ремонтите могат да се извършват само от квалифициран персонал, който разполага със съответното обучение и опит. Уредът трябва да се тества от квалифициран електротехник след всеки ремонт.

Машината за пръскане на хоросан е проектирана така, че изисква минимални грижи и поддръжка. Следната работа обаче трябва да се извършва и компонентите да се проверяват редовно:

Механична поддръжка

- Поддържайте резбата на тръбата на помпата и корпуса на помпата чисти и, ако е необходимо, уплътнете.
- Проверете уплътненията на всички съединители и свързващи елементи за течове. Ако е необходимо, сменете износените уплътнения.
- Преди всяка употреба проверете следното за повреди:
 - Маркуч за хоросан
 - Захранващ кабел
 - Блок за управление
 - Свързващ кабел за дистанционно управление (ако има такъв)

Електрическа поддръжка

Електрическото задвижване и неговите вентилационни отвори трябва винаги да се поддържат чисти и не могат да се почистват с вода. Опасност от късо съединение.

Дълги периоди на неизползване

Ако машината за шпакловка не се използва за по-дълъг период от време, тя трябва да се почисти основно и да се защити от корозия.



Отстранете статора от помпения агрегат, като се уверите, че той не може да се закрепя към ротора.

Смяна на ротор (фиг. 21)

- Разхлабете фиксиращия винт (1) и отстранете стария ротор (2).
- Поставете нов ротор с нов фиксиращ винт.
- Залепете фиксиращия винт с Loctite 243.



Забележка: използвайте само Loctite 243.

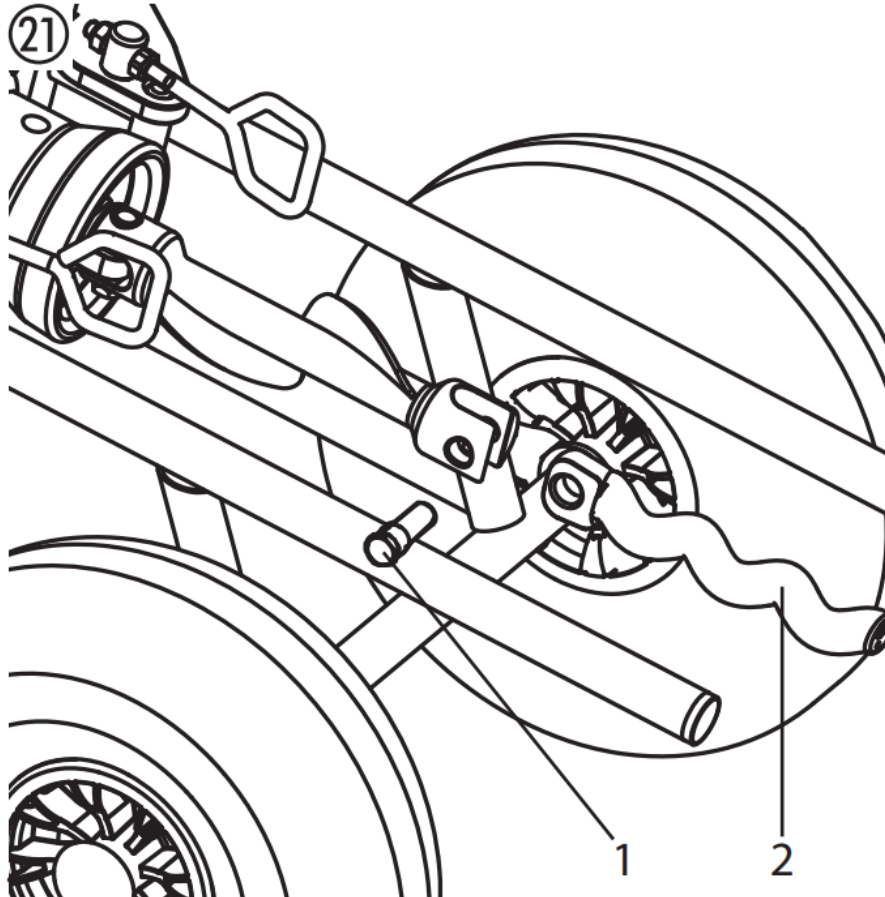

ОТСТРАНЯВАНЕ НА ПОВРЕДИ

Неизправност	Възможна причина	Елиминиране
Машината за пръскане на хоросан не работи.	Контролерът за обем на доставка е настроен на „0“ Маркучът не е свързан или повреден	Увеличете обема на доставката Проверете контролния маркуч
Машината за пръскане на хоросан не работи.	Липсва захранване.	Включете захранващия щепсел. Проверете захранващия кабел за повреди и сменете, ако е необходимо. Проверете захранването
Машината за пръскане на хоросан не работи.	Машината за пръскане на хоросан е била претоварена/прегрята.	Затворете крана за материал и извадете щепсела. Включете отново машината за пръскане на хоросан след около 5 минути.
Машината за пръскане на хоросан не може да върти ротора	Роторът е заседнал в статора. Помпата не е смазана с плъзгащи средства на помпата.	Поставете селекторния превключвател алтернативно на “F” (напред) – “R” (назад). Свържете се с отдела за обслужване на клиенти, ако проблемът не може да бъде разрешен.
Машината за пръскане на хоросан създава налягане в маркуча за хоросан. Покриващият материал обаче не достига до разпръскващата тръба.	Материал за покритие "тапа" в маркуча за хоросан. Маркучът за хоросан не е предварително изплакнат с целулозна паста.	Намалете налягането в маркуча за хоросан – поставете превключвателя на „R“ (назад). Изпомпайте покриващия материал обратно в контейнера.  Маркучът за хоросан НЕ трябва да бъде под налягане. Гледайте манометъра —> 0 bar. Носете предпазни очила. Разкачете маркуча за хоросан и изплакнете с маркуч за вода. Когато запушалката е отстранена, напълнете целулозна паста в маркуча за хоросан. Свържете обратно маркуча за хоросан.

Неизправност	Възможна причина	Елиминиране
<p>Материалът за покритие изведнъж не се отделя по време на пръскането.</p>	<p>Върхът на текстурата е запушен поради примеси в покриващия материал или защото размерът на гранулите е твърде голям.</p> <p>Върхът на текстурата е твърде малък.</p> <p>„Запушалка“ на материала за покритие в маркуча за хоросан. Маркучът за хоросан не е предварително изплакнат с целулозна паста.</p> <p>Без материал за покритие в контейнера. Помпата е засмукала въздух.</p>	<p>Изключете машината за пръскане на хоросан. затворете крана за материала на разпръскващата тръба. Отстранете върха на текстурата и го почистете.</p> <p>Изберете връх с по-голяма текстура. Основно правило: Размер на гранулите x 3 → Размер на върха</p> <p>Намалете налягането в маркуча за хоросан – поставете превключвателя на „R“ (назад). Изпомпайте покриващия материал обратно в контейнера.</p> <p> Маркучът за хоросан НЕ трябва да бъде под налягане. Гледайте манометъра → 0 bar. Носете предпазни очила.</p> <p>Разкачете маркуча за хоросан и изплакнете с маркуч за вода. Когато щепселът е отстранен, напълнете целулозна паста в маркуча за хоросан. Свържете обратно маркуча за хоросан.</p> <p>Напълнете отново контейнера с материал за покритие и го изпомпвайте, докато материалът за покритие излезе без мехурчета. Внимание: Винаги допълвайте с достатъчно покривен материал. Не оставяйте помпата да работи на сухо. Помпата прегрява, което води до опасност от „тапи“.</p>
<p>Пръскането не е чисто и равномерно.</p>	<p>Въздушните канали в текстурния накрайник са частично затворени с покриващ материал.</p> <p>Обемът на въздуха е неправилно зададен.</p> <p>Лошо почистване на машината за пръскане на хоросан</p>	<p>Изключете машината за пръскане на хоросан. затворете крана за материала на разпръскващата тръба.</p> <p>Отстранете върха на текстурата. Почистете въздуховодите на върха на текстурата.</p> <p>Променете настройката за обем на въздуха.</p> <p>Внимателно почистете машината за пръскане на хоросан</p>

	<p>Без материал за покритие в контейнера. Помпата е засмукала въздух.</p>	<p>Напълнете отново контейнера с материал за покритие и го изпомпвайте, докато материалът за покритие излезе без мехурчета. Внимание: Винаги допълвайте с достатъчно покривен материал. Не оставяйте помпата да работи на сухо. Помпата прегрява, което води до опасност от „тапи“.</p>
--	---	---

Неизправност	Възможна причина	Елиминиране
<p>Налягането на манометъра се повишава до повече от 40 бара.</p>	<p>Вискозитетът на покриващия материал е твърде висок. Диаметърът на маркуча за хоросан е твърде малък. Маркучът за хоросан е твърде дълъг. „Запушалка“ на материала за покритие в маркуча за хоросан. Маркучът за хоросан не е предварително изплакнат с целулозна паста.</p>	<p>Разредете материала за покритие. Използвайте маркуч за хоросан с по-голям диаметър. Използвайте по-къс маркуч за хоросан. Намалете налягането в маркуча за хоросан – поставете превключвателя на „R“ (назад). Изпомпайте покриващия материал обратно в контейнера.  Маркучът за хоросан НЕ трябва да бъде под налягане. Гледайте манометъра → 0 bar. Носете предпазни очила. Разкачете маркуча за хоросан и изплакнете с маркуч за вода. Когато запушалката е отстранена, напълнете целулозна паста в маркуча за хоросан. Свържете обратно маркуча за хоросан.</p>
<p>Машината за пръскане на хоросан не изпомпва достатъчно материал за покритие.</p>	<p>капацитетът на предаване е избран твърде нисък. Диаметърът на маркуча за хоросан е твърде малък. Износен статор. Върхът на текстурата е твърде малък. капацитетът на предаване е избран твърде нисък. Диаметърът на маркуча за хоросан е твърде малък. Износен статор. Върхът на текстурата е</p>	<p>Поставете регулатора на звука по-високо. Използвайте маркуч за хоросан с по-голям диаметър. Монтирайте нов статор, ако е необходимо, също и нов ротор. Внимание: Напръскайте върху плъзгащите средства на помпата. Изберете връх с по-голяма</p>

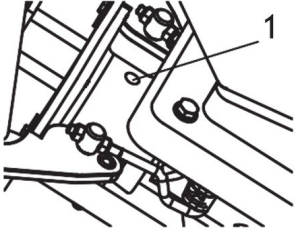
	<p>твърде малък.</p>	<p>текстура. Основно правило: Размер на гранулите x 3 → Размер на върха</p>
<p>Покриващият материал се отделя от ревизионния отвор (1).</p> 	<p>Уплътнението на вала, което уплътнява между помпения агрегат и задвижващия агрегат, е износено.</p>	<p>Спрете незабавно работата, защото в противен случай материалът за покритие може да навлезе в задвижването и да доведе до дефект. Почистете машината и се свържете с отдела за обслужване на клиенти.</p>

Ако дефектът не е причинен от някоя от гореспоменатите неизправности, помолете дефекта да бъде отстранен от отдела за обслужване на клиенти.

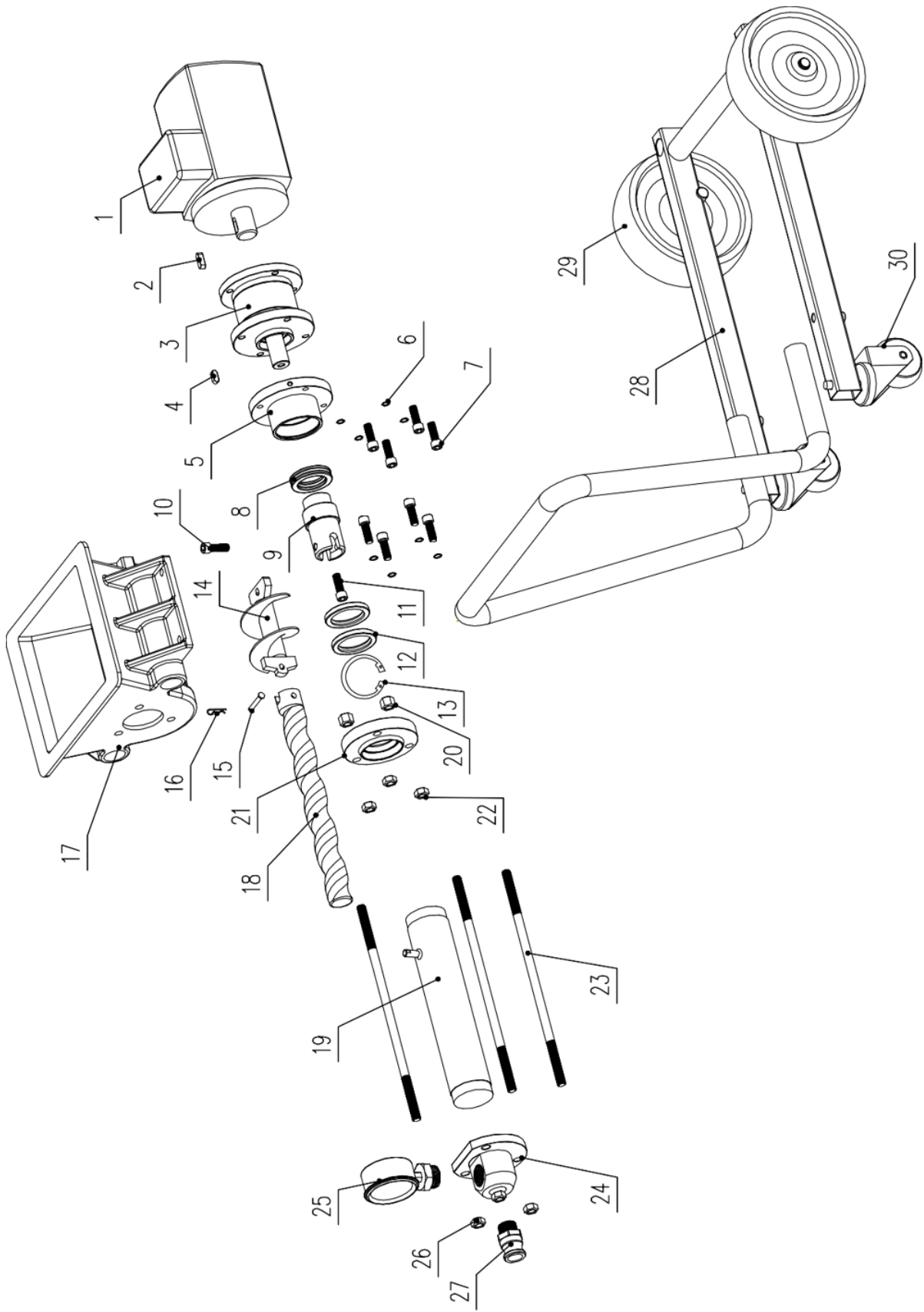

Артикул	Описание	Количество	Артикул	Описание	Количество
1	Мотор	1	16	R-образна катарамa	1
2	ПИН	1	17	Съд	1
3	Скоростна кутия	1	18	Ротор	1
4	ПИН	1	19	Статор	1
5	Изходен фланец	1	20	Винт	3
6	Пружинна шайба	4	21	Заден фланец, статор	1
7	Винт	4	22	Фиксиращ винт	3
8	Лагер	1	23	Дълъг винт	3
9	Изходящ вал	1	24	Изходен блок	1
10	Заключващ винт	1	25	Манометър	1
11	Винт	1	26	Фиксиращ винт	3
12	Семеринг	2	27	Изходен конектор	1
13	Скоба	1	28	Рамка	1
14	Захранващ вал	1	29	Колело	2
15	ПИН	1	30	Универсално колело	2



Αυτό το εγχειρίδιο χρήστη έχει μεταφραστεί για τη διευκόλυνσή σας χρησιμοποιώντας αυτόματη μετάφραση. Έχουν γίνει εύλογες προσπάθειες για την παροχή ακριβούς μετάφρασης. Ωστόσο, καμία αυτοματοποιημένη μετάφραση δεν είναι τέλεια ούτε προορίζεται να αντικαταστήσει τους ανθρώπινους μεταφραστές. Το επίσημο εγχειρίδιο χρήστη είναι η αγγλική έκδοση. Τυχόν ασυμφωνίες ή διαφορές που δημιουργούνται στη μετάφραση δεν είναι δεσμευτικές και δεν έχουν νομική ισχύ για σκοπούς συμμόρφωσης ή επιβολής. Εάν προκύψουν ερωτήσεις σχετικά με την ακρίβεια των πληροφοριών που περιέχονται στο Εγχειρίδιο χρήσης, ανατρέξτε στην αγγλική έκδοση αυτών των περιεχομένων που είναι η επίσημη έκδοση.

ΤΕΧΝΙΚΑ ΣΤΟΙΧΕΙΑ

Περιγραφή παραμέτρων	Τιμή παραμέτρου	
Όνομα προϊόντος	Μηχάνημα Σοβατίσματος	
Μοντέλο	MSW-PU-20	MSW-PU-30
Ονομαστική τάση [V~] / συχνότητα [Hz]	230 / 50	230 / 50
Ονομαστική ισχύς [W]	2200	2800
Πίεση εργασίας [bar]	20	30
Μέγιστη πίεση εργασίας [psi]	290	435
Προστασία από υπερθέρμανση κινητήρα	Ναί	Ναί
Κατηγορία μόνωσης	φά	φά
Ταχύτητα περιστροφής [rpm]	Κινητήρας: 0 - 2500; Σπείρα: 0 - 160	Κινητήρας: 0 - 2500; Σπείρα: 0 - 160
Κατηγορία προστασίας IEC	εγώ	εγώ
Προστατευτικό βαθμό	IP54	IP54
Κύκλος λειτουργίας μιας συσκευής	S1	S1
Ρυθμός ροής [l/min]	15	18
Μέγιστο μέγεθος κόκκου [mm]	3	3
Πίεση αέρα [bar]	10	10
Μέγιστη χωρητικότητα [l]	40	40
Διαστάσεις (πλάτος x βάθος x ύψος) [mm]	96 x 53 x 88	102 x 49 x 63
Βάρος [kg]	50	60,7

Διαβάστε και φυλάξτε αυτό το εγχειρίδιο. Διαβάστε προσεκτικά πριν επιχειρήσετε να συναρμολογήσετε, να εγκαταστήσετε, να λειτουργήσετε ή να συντηρήσετε το προϊόν που περιγράφεται. Προστατέψτε τον εαυτό σας και τους άλλους τηρώντας όλες τις πληροφορίες ασφαλείας. Η μη συμμόρφωση με τις οδηγίες μπορεί να οδηγήσει σε τραυματισμό ή/και υλική ζημιά! Διατηρήστε τις οδηγίες για μελλοντική αναφορά.

Προειδοποίηση!

Οι μηχανές ψεκασμού κονιάματος αναπτύσσουν υψηλές πιέσεις ψεκασμού.



Προσοχή – Κίνδυνος τραυματισμού!

- 1) Ποτέ μην πιάνετε τον ψεκαστήρα με τα δάχτυλα ή το χέρι σας!
Ποτέ μην στρέφετε το στόμιο ψεκασμού σε εσάς ή σε άλλα άτομα! Τα υλικά επικάλυψης είναι καυστικά ή ερεθιστικά!
Προστατέψτε το δέρμα και τα μάτια σας!
- 2) Τα ακόλουθα σημεία πρέπει να τηρούνται σύμφωνα με το εγχειρίδιο λειτουργίας πριν από κάθε εκκίνηση:
 - a. Παρατηρήστε τις επιτρεπόμενες πιέσεις.
 - b. Ελέγξτε όλα τα συνδετικά μέρη για διαρροές.
- 3) Οι οδηγίες για τακτικό καθαρισμό και συντήρηση του μηχανήματος πρέπει να τηρούνται αυστηρά.
Προσέξτε το ακόλουθο σημείο πριν από οποιαδήποτε εργασία στο μηχάνημα και σε κάθε διάλειμμα εργασίας:
 - a. Παρατηρήστε το χρόνο σκλήρυνσης του υλικού επίστρωσης.
 - b. Αποσυμπιέστε τη λόγχη ψεκασμού και τον εύκαμπτο σωλήνα κονιάματος.
 - c. Απενεργοποιήστε την αντλία αναρρόφησης.

ΚΑΝΟΝΙΣΜΟΙ ΑΣΦΑΛΕΙΑΣ

Οι ακόλουθες πηγές είναι μόνο ένα δείγμα από εκείνες που περιέχουν απαιτήσεις ασφαλείας για μεταφορείς κονιάματος:

α) EN 12001:2003, Μηχανήματα μεταφοράς, ψεκασμού και τοποθέτησης σκυροδέματος και κονιάματος - Απαιτήσεις ασφαλείας.

Πρέπει να τηρούνται όλοι οι ισχύοντες τοπικοί κανονισμοί ασφαλείας.

Για τον ασφαλή χειρισμό των μηχανημάτων ψεκασμού κονιάματος πρέπει να τηρούνται οι ακόλουθες προδιαγραφές:

Χρήση της μηχανής ψεκασμού κονιάματος

Η μηχανή ψεκασμού κονιάματος επιτρέπεται να χρησιμοποιείται μόνο για την επεξεργασία των υλικών επικάλυψης που περιγράφονται.

Οποιαδήποτε άλλη χρήση δεν επιτρέπεται.

Η σωστή χρήση περιλαμβάνει επίσης την τήρηση του εγχειριδίου λειτουργίας και την τήρηση των συνθηκών επιθεώρησης και συντήρησης. Να έχετε πάντα διαθέσιμο το εγχειρίδιο λειτουργίας στο σημείο χρήσης της μηχανής ψεκασμού κονιάματος.

Χρησιμοποιείτε μόνο επισημασμένους σωλήνες κονιάματος με πίεση λειτουργίας τουλάχιστον 40 bar.

Το μηχάνημα ψεκασμού κονιάματος προορίζεται αποκλειστικά για επαγγελματική χρήση από επαγγελματίες.

Προστασία προσώπων

Για την προστασία των ματιών, του δέρματος και των αναπνευστικών οργάνων: Φοράτε προστατευτικά γυαλιά, προστατευτικό ρουχισμό, γάντια, ενδεχομένως χρησιμοποιήστε προστατευτική κρέμα δέρματος και αναπνευστικό εξοπλισμό. Μην αποσυνδέετε τον εύκαμπτο σωλήνα κονιάματος για όσο διάστημα είναι υπό πίεση. Προσέξτε το μανόμετρο! Φοράτε προστατευτικά γυαλιά! Μην στρέφετε το στόμιο ψεκασμού σε άτομα!

Για να προστατεύσετε τα αυτιά σας φορέστε προστατευτικά αυτιών.

Φοράτε παπούτσια ασφαλείας όταν μεταφέρετε το μηχάνημα ή όταν εργάζεστε με αυτό.

Άτομα που δεν χρειάζονται να βοηθήσουν στην εγκατάσταση, τη συναρμολόγηση ή τη λειτουργία του μηχανήματος, πρέπει να μένουν μακριά από το μηχάνημα.

Μάσκες αναπνοής

Διαθέστε στον επεξεργαστή μια αναπνευστική μάσκα για προστασία από τη σκόνη ορυκτών.

Σύνδεση στο δίκτυο μόνο μέσω ειδικού σημείου τροφοδοσίας, για παράδειγμα μέσω πίνακα διανομής για εργοτάξια, με προστατευτική διάταξη υπολειπόμενου ρεύματος με $INF \leq 30 \text{ mA}$.

Αποφύγετε τη βρωμιά της υποδοχής του τηλεχειριστηρίου στη μονάδα ελέγχου.



Κίνδυνος τραυματισμού από υλικό που διαφεύγει. Πριν από την ενεργοποίηση, ελέγχετε πάντα ότι η βρύση υλικού στη λόγχη ψεκασμού είναι κλειστή. Κλείστε τη βρύση υλικού κάθε φορά που σταματάτε την εργασία.



Ποτέ μη λειτουργείτε τη μηχανή ψεκασμού κονιάματος εάν ο ρότορας είναι εκτεθειμένος ή εάν το δοχείο έχει αφαιρεθεί.

Μην πιάνετε το χέρι στο ρότορα όταν κινείται. Κίνδυνος σύνθλιψης.

Προσοχή αν έχετε μακριά μαλλιά. Φοράτε μόνο ρούχα που ταιριάζουν στη δουλειά.

Μην εισάγετε αντικείμενα ή μέρη του σώματος μέσα από το προστατευτικό πλέγμα.

Κίνδυνος σύνθλιψης κατά την αναδίπλωση στις λαβές, τη συναρμολόγηση της μονάδας αντλίας και τη σύνδεση του εύκαμπτου σωλήνα κονιάματος.

Καθαρισμός και συντήρηση

Ποτέ μην αποσυνδέετε τον εύκαμπτο σωλήνα κονιάματος ή αποσυναρμολογείτε το μηχάνημα όταν βρίσκεται υπό πίεση. Σημειώστε την ένδειξη πίεσης στο μανόμετρο.

Κατά την εκτέλεση εργασιών συντήρησης, να απενεργοποιείτε πάντα το μηχάνημα ψεκασμού κονιάματος, να αποσυνδέετε το φιν από την πρίζα και να διασφαλίζετε ότι δεν μπορεί να συνδεθεί ξανά κατά λάθος.

Μην ψεκάζετε τον κινητήρα και τη μονάδα ελέγχου της μηχανής ψεκασμού κονιάματος με πίδακα νερού, καθαριστικό υψηλής πίεσης ή ατμοκαθαριστή υψηλής πίεσης. Κίνδυνος βραχυκυκλώματος λόγω εισροής νερού.

Ηλεκτρολογικός εξοπλισμός

Οι εργασίες στον ηλεκτρικό εξοπλισμό του μηχανήματος επιτρέπεται να εκτελούνται μόνο από εξειδικευμένο ηλεκτρολόγο. Ο ηλεκτρικός εξοπλισμός πρέπει να ελέγχεται τακτικά. Εξαλείψτε σφάλματα όπως χαλαρές συνδέσεις ή καμένα καλώδια.

Διατηρείτε την ετικέτα στο μηχάνημα ψεκασμού κονιάματος καθαρή και ευανάγνωστη.



Κίνδυνος τραυματισμού λόγω διαρροής εύκαμπτου σωλήνα υψηλής πίεσης. Η φθορά και οι σύνδεσμοι καθώς και η χρήση που δεν είναι κατάλληλη για το σκοπό της συσκευής μπορεί να προκαλέσουν διαρροές στον εύκαμπτο σωλήνα κονιάματος. Το υγρό μπορεί να εγχυθεί στο δέρμα μέσω διαρροής.

Σωλήνας κονιάματος

- Οι εύκαμπτοι σωλήνες κονιάματος πρέπει να ελέγχονται σχολαστικά πριν χρησιμοποιηθούν.
- Αντικαταστήστε αμέσως τυχόν κατεστραμμένο σωλήνα κονιάματος. Ποτέ μην επισκευάζετε μόνοι σας τους ελαττωματικούς σωλήνες κονιάματος!
- Αποφύγετε τις απότομες κάμψεις και πτυχώσεις: η μικρότερη ακτίνα κάμψης είναι περίπου 80 cm.

- Μην οδηγείτε πάνω από τον εύκαμπτο σωλήνα κονιάματος. Προστατέψτε από αιχμηρά αντικείμενα και άκρες.
- Μην τραβάτε ποτέ τον εύκαμπτο σωλήνα κονιάματος για να μετακινήσετε τη συσκευή. Μην στρίβετε τον εύκαμπτο σωλήνα κονιάματος.
- Τοποθετήστε τον εύκαμπτο σωλήνα κονιάματος με τέτοιο τρόπο ώστε να μην μπορεί να σκοντάψει.



Χρησιμοποιείτε μόνο εύκαμπτους σωλήνες από γνήσιο κονίαμα για να εξασφαλίσετε λειτουργικότητα, ασφάλεια και ανθεκτικότητα.



Ο κίνδυνος ζημιάς αυξάνεται με την ηλικία του σωλήνα κονιάματος. Η DP συνιστά την αντικατάσταση των σωλήνων κονιάματος μετά από 6 χρόνια.

ΕΡΓΑΣΙΑ ΜΕ ΤΟ ΜΗΧΑΝΗΜΑ ΨΕΚΑΣΜΟΥ ΚΟΝΙΑΔΙΩΝ

Η αντλία αναρρόφησης έχει σχεδιαστεί για τη χρήση και την επεξεργασία έτοιμων μικτών ορυκτών υλικών επίστρωσης.

Το μηχάνημα δεν έχει σχεδιαστεί για χρήση ως συσκευή καθαρισμού.

Λειτουργία της μηχανής ψεκασμού κονιάματος

Το υλικό επικάλυψης παρέχεται μέσω του δοχείου. Ο σπειροειδής μεταφορέας τροφοδοτεί το υλικό επίστρωσης στην έκκεντρη βιδωτή αντλία. Το φαινόμενο αναρρόφησης προκαλεί την είσοδο του υλικού επίστρωσης στην έκκεντρη βιδωτή αντλία. Αυτή η αντλία δημιουργεί την πίεση που απαιτείται για τη μεταφορά μέσω του εύκαμπτου σωλήνα κονιάματος. Ο πεπιεσμένος αέρας που απαιτείται για τον ψεκασμό παρέχεται από τη λόγχη ψεκασμού. Η μηχανή ψεκασμού κονιάματος μπορεί να ενεργοποιηθεί και να απενεργοποιηθεί χρησιμοποιώντας τον ηλεκτρικό έλεγχο. Αυτό μπορεί επίσης να χρησιμοποιηθεί για τον έλεγχο του όγκου παράδοσης.

Ένα απαλό ομοιόμορφο σχέδιο ψεκασμού μπορεί να επιτευχθεί μέσω της ομαλά ρυθμιζόμενης ικανότητας μεταφοράς του υλικού επικάλυψης.

Επεξεργασία υλικά επίστρωσης

- Συγκολλητικό σύνθετο σύστημα θερμομόνωσης (συστήματα ορυκτών και τεχνητής ρητίνης)
- Σοβάδες τεχνητής ρητίνης κοκκώδους μεγέθους έως 3 mm
- Πυριτικοί σοβάδες κοκκώδους μεγέθους έως 3 mm
- Σοβάδες ρητίνης σιλικόνης κοκκώδους μεγέθους έως 3 mm
- Ορυκτές τελικές επιστρώσεις έως 3 mm σε κόκκους
- Ελαφριά συστήματα σοβά έως 3 mm σε κόκκους
- Ξυμένος στόκος κοκκώδους μεγέθους έως 3 mm
- Θερμομονωτικοί σοβάδες
- Γύψος αποκατάστασης
- Πορώδης επίστρωση σκυροδέματος
- Πλαστικό χαλαζία
- Επιστρώσεις στέγης
- Επιστρώσεις πυροπροστασίας
- Σφραγιστικές λάσπες ορυκτών

- Ασφαλτικά γαλακτώματα
- Γεμιστικό θωράκισης
- Υγρό χαρτί τοίχου με ροκανίδια
- κονίαμα αρμολόγησης περιβλήματος
- Βάση επίχρισης τεχνητής ρητίνης
- Αστάρι πλυσίματος
- Γεμιστικό χρώμα, επίσης ινώδες
- Ελαστική επίστρωση
- Ακουστικός σοβάς, τεχνητή ρητίνη συγκολλημένος
- Γεμιστικά, συγκολλημένα με τεχνητή ρητίνη

Όλα τα υλικά επίστρωσης πρέπει να είναι κατάλληλα για μηχανική επεξεργασία. Ανατρέξτε στο φύλλο δεδομένων προϊόντος του προς επεξεργασία υλικού επίστρωσης.

Χρησιμοποιήστε άλλα υλικά επίστρωσης μόνο κατόπιν συμφωνίας με τον κατασκευαστή ή την υπηρεσία τεχνολογίας εφαρμογής.

ΕΠΕΞΗΓΗΜΑΤΙΚΟ ΔΙΑΓΡΑΜΜΑ

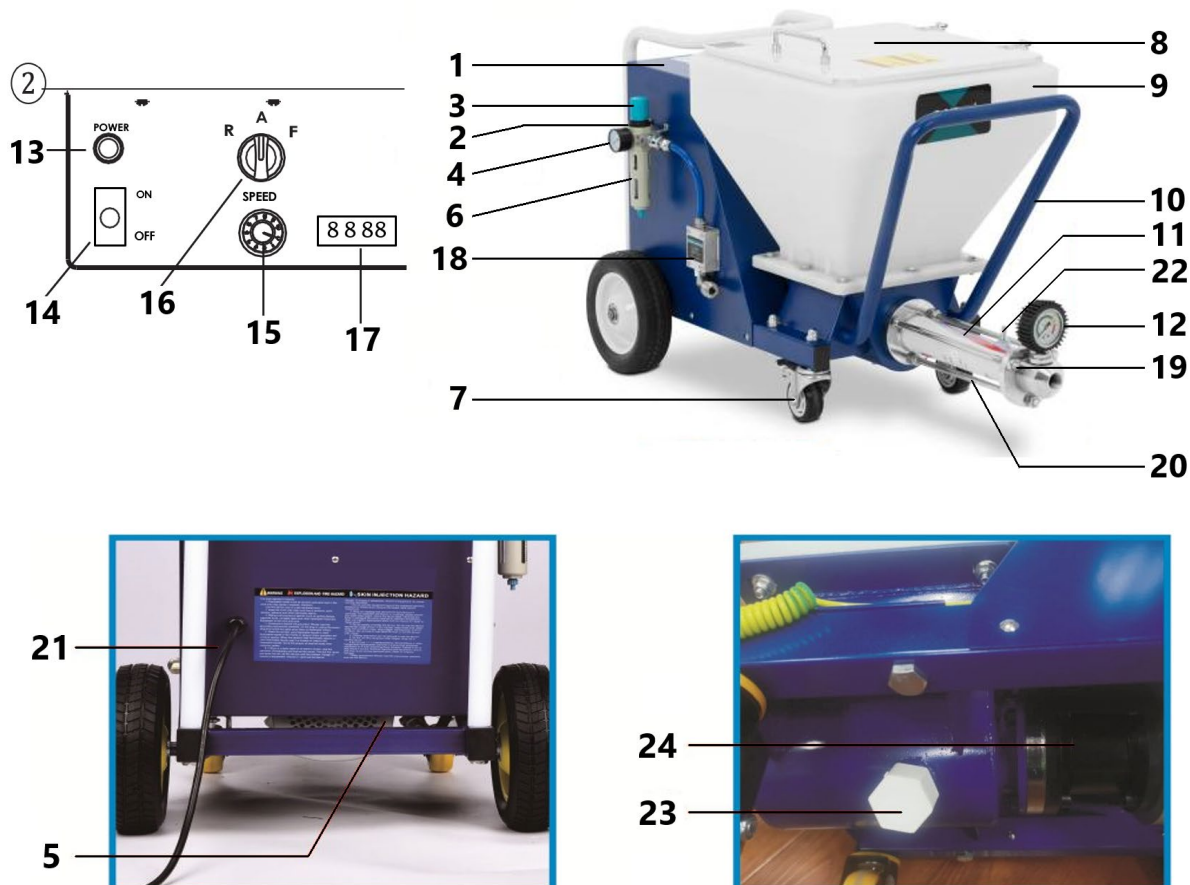

Είδος	Περιγραφή	Είδος	Περιγραφή
1	Πίνακας ελέγχου	13	Ενδεικτική λυχνία ισχύος
2	Είσοδος αέρα	14	Διακόπτης ON/OFF
3	Ρυθμιστής πίεσης αέρα	15	Διακόπτης ταχύτητας
4	Μετρητής αέρα	16	Χειροκίνητος/Αυτόματος διακόπτης

5	Μοτέρ	17	Ένδειξη ταχύτητας
6	Διαχωριστής λαδιού-νερού	18	Πνευματικός αισθητήρας
7	Universal τροχός	19	Σώμα βαλβίδας εκκένωσης
8	Κάλυμμα σκόνης	20	Βίδα στερέωσης
9	Δοχείο	21	Καλώδιο τροφοδοσίας
10	Πλαίσιο	22	Κλιπ σύρματος γείωσης
11	Βιδωτό σώμα αντλίας	23	Βαλβίδα αποστράγγισης
12	Μανόμετρο	24	Κιβώτιο ταχυτήτων

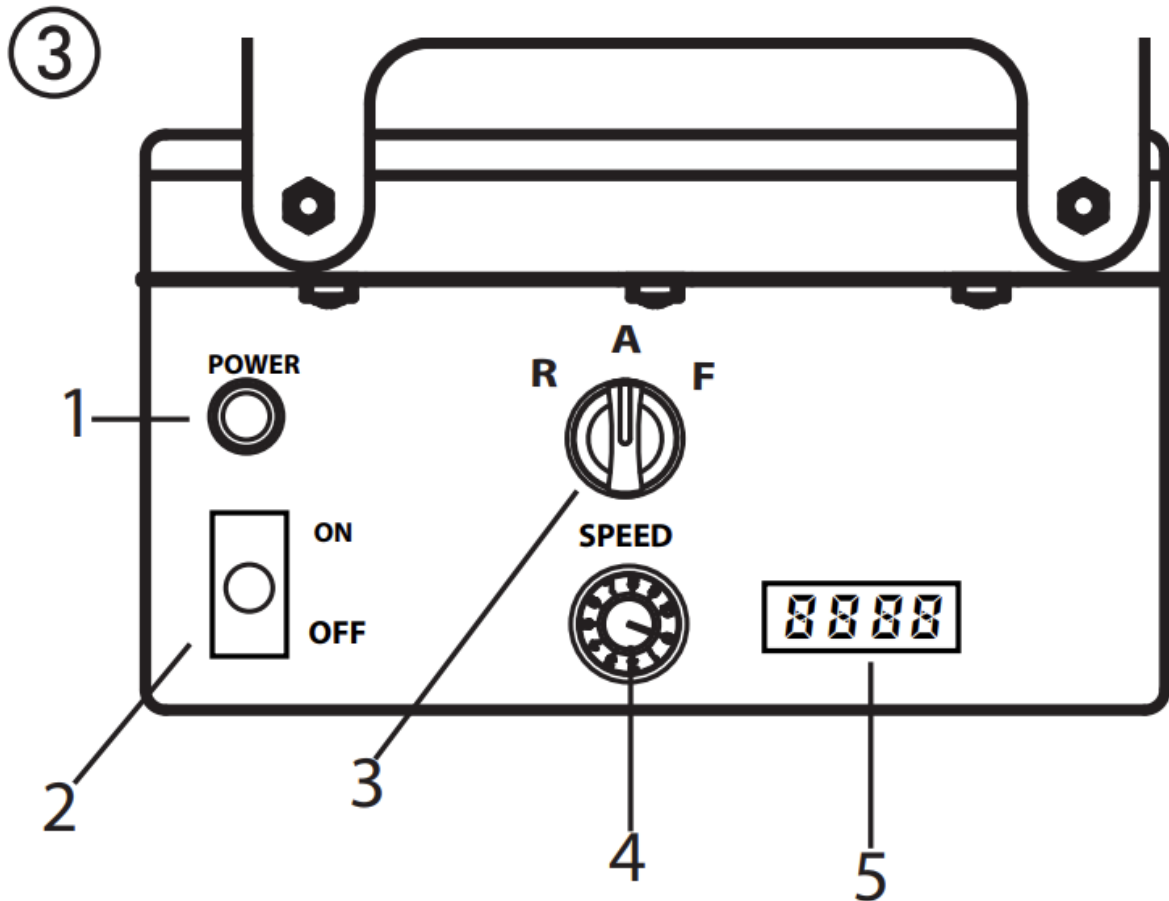

Λειτουργικά στοιχεία και οθόνες στη συσκευή

- 1 - Φως λειτουργίας (Power)
- 2 - Διακόπτης τροφοδοσίας
- 3 - Διακόπτης επιλογής για τον τρόπο λειτουργίας
- 4 - Ελεγκτής έντασης ήχου παράδοσης
- 5 - Ένδειξη ταχύτητας

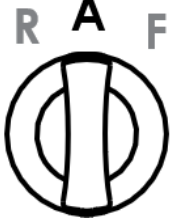

Ο ελεγκτής όγκου παράδοσης (Εικ. 3, 1) χρησιμοποιείται για την ομαλή ρύθμιση της ικανότητας μεταφοράς από 0-10.

Ο διακόπτης επιλογής προσφέρει τις ακόλουθες λειτουργίες:

	<p>Θέση “AUTO” = αυτόματη Βασική ρύθμιση για έλεγχο με αυτόματο λόγχη ψεκασμού</p>
	<p>Θέση “F” = χειροκίνητη ενεργοποίηση Ανάβει τη μηχανή ψεκασμού κονιάματος. Αυτή η ρύθμιση απαιτείται για:</p> <ul style="list-style-type: none"> • αποσυναρμολόγηση της μονάδας αντλίας <p>Κατά τη χρήση της πνευματικής λόγχης, αυτή η ρύθμιση απαιτείται επίσης για:</p> <ul style="list-style-type: none"> • ξεπλύνετε εκ των προτέρων τον εύκαμπτο σωλήνα κονιάματος για να βελτιώσετε την ικανότητα ολίσθησης του υλικού • καθάρισμα
	<p>Θέση «R» = όπισθεν</p> <p>Αυτή η ρύθμιση απαιτείται για:</p> <ul style="list-style-type: none"> • εκτόνωση της πίεσης στον εύκαμπτο σωλήνα κονιάματος • συναρμολόγηση της μονάδας αντλίας

Λεπτομερής επεξήγηση της χρήσης του διακόπτη επιλογής:

Εάν ο διακόπτης επιλογής βρίσκεται στη θέση «A» και μπορεί να ενεργοποιηθεί και να απενεργοποιηθεί με το κλείσιμο υλικού στο αυτόματο κορδόνι ψεκασμού.

Εάν δεν έχει τοποθετηθεί λόγχη ψεκασμού (π.χ. συναρμολόγηση/αποσυναρμολόγηση της μονάδας αντλίας), το μηχάνημα ενεργοποιείται χρησιμοποιώντας τη θέση διακόπτη «F» και απενεργοποιείται χρησιμοποιώντας τη θέση «A».

Δεδομένου ότι η παροχή αέρα μέσω του συμπιεστή πρέπει να απενεργοποιηθεί για να καθαριστεί ο εύκαμπτος σωλήνας κονιάματος, η πνευματική λόγχη δεν ελέγχεται με τη χρήση της διακοπής του υλικού. Σε αυτήν την περίπτωση, το μηχάνημα πρέπει επομένως να ενεργοποιηθεί χρησιμοποιώντας τη θέση «F».

Σπουδαίος: Ο έλεγχος μέσω του διακόπτη επιλογής και η απενεργοποίηση υλικού αντιμετωπίζονται εξίσου.



Το μηχάνημα μπορεί να αλλάξει από τη θέση «A» (έλεγχος με χρήση απενεργοποίησης υλικού) στο «F» ανά πάσα στιγμή.

Επομένως, θα συνιστούσαμε να χειρίζεται το μηχάνημα μόνο ένα άτομο.

Η λυχνία λειτουργίας (ΚΟΚΚΙΝΗ) υποδεικνύει ότι το μηχάνημα είναι ενεργοποιημένο και έτοιμο.



Η μονάδα μετάδοσης κίνησης θερμαίνεται κατά τη λειτουργία. Αυτό είναι φυσιολογικό και δεν αποτελεί ένδειξη δυσλειτουργίας.

Συμπιεστής (εξάρτημα)

όγκος εισαγωγής 590 l/min

Σημείωση: Λειτουργήστε τον συμπιεστή μόνο σύμφωνα με το συνημμένο εγχειρίδιο λειτουργίας.

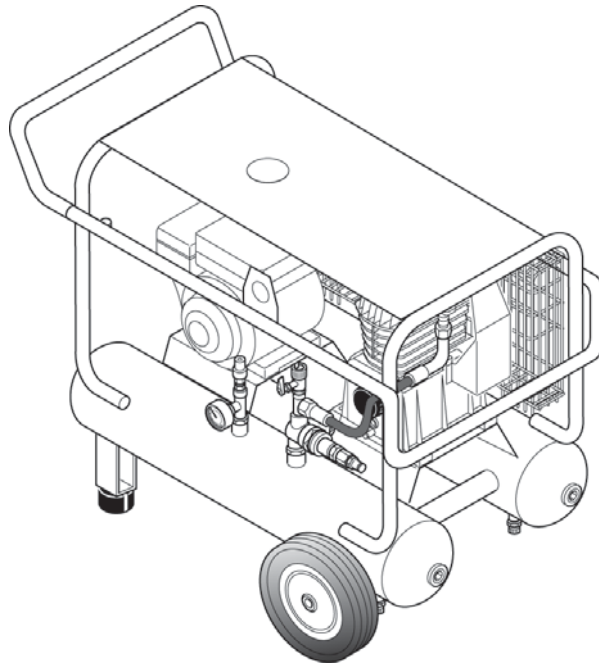

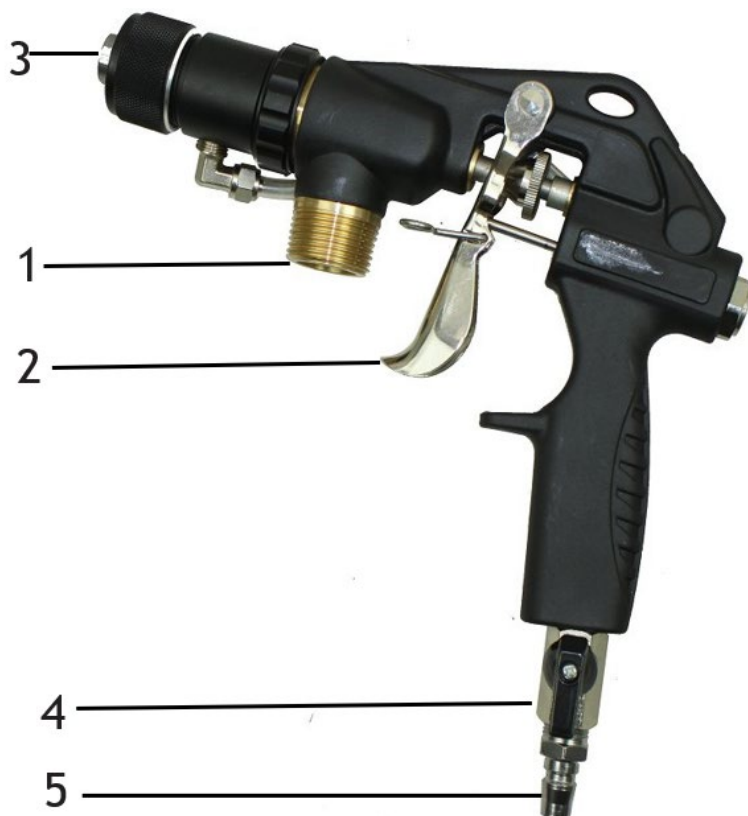

- Βεβαιωθείτε ότι η μονάδα αντλίας έχει τοποθετηθεί σταθερά.
- Συνδέστε τον εύκαμπτο σωλήνα κονιάματος (Εικ. 7, 1) και ασφαλίστε με μοχλούς σύσφιξης (Εικ. 7, 2).
- Συνδέστε τη σύνδεση ψεκασμού αέρα στον εύκαμπτο σωλήνα κονιάματος στην μπροστινή σύνδεση στη λαβή και τον εύκαμπτο σωλήνα αέρα συμπιεστή (εξάρτημα) στη σύνδεση στον διαχωριστή λαδιού-νερού

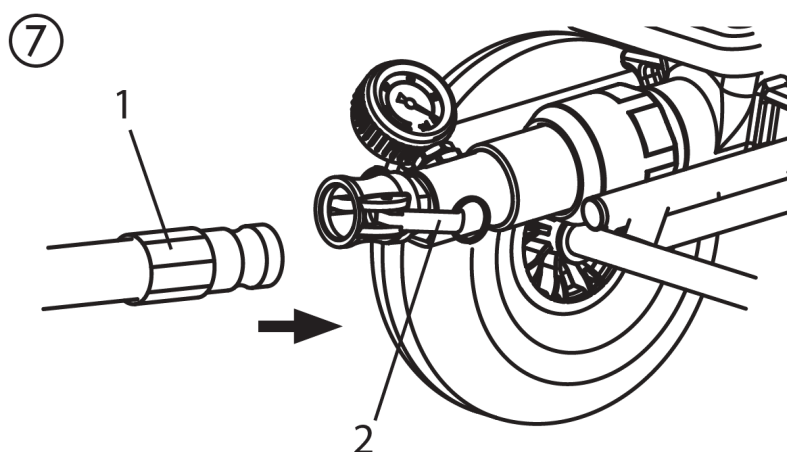

- Επιλέξτε μια άκρη ψεκασμού κατάλληλη για το υλικό:
Το μέγεθος του άκρου πρέπει να είναι τουλάχιστον τριπλάσιο από το μέγεθος των κόκκων, π.χ. σοβάδες τεχνητής ρητίνης σε κόκκους → 3 mm Μέγεθος άκρου → 10 mm

Προετοιμασία της μηχανής ψεκασμού κονιάματος

Συνιστώμενα μέσα ολίσθησης για τον εύκαμπτο σωλήνα κονιάματος



Το νερό δεν επαρκεί ως συρόμενο μέσο. Κίνδυνος απόφραξης!

Χρησιμοποιήστε πάστα κυτταρίνης (π.χ. πάστα ταπετσαρίας metylan)

- Γεμίστε 2–3 λίτρα πάστας κυτταρίνης στο δοχείο.
- συνδέστε τη μηχανή ψεκασμού κονιάματος στην παροχή ρεύματος.
- Η λυχνία λειτουργίας (1) δείχνει την ετοιμότητα λειτουργίας.



Κίνδυνος τραυματισμού από υλικό που διαφεύγει. Πριν από την ενεργοποίηση, ελέγχετε πάντα ότι η βρύση υλικού στη λόγχη ψεκασμού είναι κλειστή Κλείστε τη βρύση υλικού κάθε φορά που σταματάτε την εργασία.

Ξεπλύνετε τον εύκαμπτο σωλήνα κονιάματος (πνευματική λόγχη ψεκασμού)

- Απενεργοποιήστε τον συμπιεστή.



Μην λυγίζετε τον εύκαμπτο σωλήνα κονιάματος! Προστατέψτε το από ζημιές, για παράδειγμα από οδήγηση, καθώς και από αιχμηρά αντικείμενα και άκρες.

- Κρατήστε τη λόγχη ψεκασμού πάνω από έναν άδειο κάδο.
- Ρυθμίστε το διακόπτη επιλογής στο "F".
- Ανοίξτε τη βρύση υλικού στη λόγχη ψεκασμού.
- Εάν η πάστα κυτταρίνης βγαίνει από το άκρο, κλείστε τη βρύση του υλικού
- Ρυθμίστε το διακόπτη επιλογής στο "A".
- Γεμίστε το υλικό επικάλυψης στο δοχείο.



Με μεταλλικά υλικά επικάλυψης γεμίστε το δοχείο μόνο μέχρι τη μέση.

- Τοποθετήστε ξανά τη λόγχη ψεκασμού πάνω από τον κάδο.
- Ρυθμίστε το διακόπτη επιλογής στο "F".
- Ανοίξτε τη βρύση υλικού στη λόγχη ψεκασμού.
- Μόλις το υλικό επίστρωσης βγει από τη λόγχη ψεκασμού, κλείστε τη βρύση υλικού
- Ρυθμίστε το διακόπτη επιλογής στο "A".
- Ενεργοποιήστε τον συμπιεστή.
- Η μηχανή ψεκασμού κονιάματος είναι τώρα γεμάτη και έτοιμη.

Έναρξη της διαδικασίας ψεκασμού

- Ανοίξτε τον ρυθμιστή ροής αέρα και τη βρύση υλικού στη λόγχη ψεκασμού.
- Ρυθμίστε τη ροή του υλικού με τον ελεγκτή όγκου παράδοσης στη μονάδα ελέγχου και ρυθμίστε την ποσότητα αέρα ρυθμίζοντας τον ρυθμιστή ροής αέρα για να επιτύχετε το επιθυμητό σχέδιο ψεκασμού.

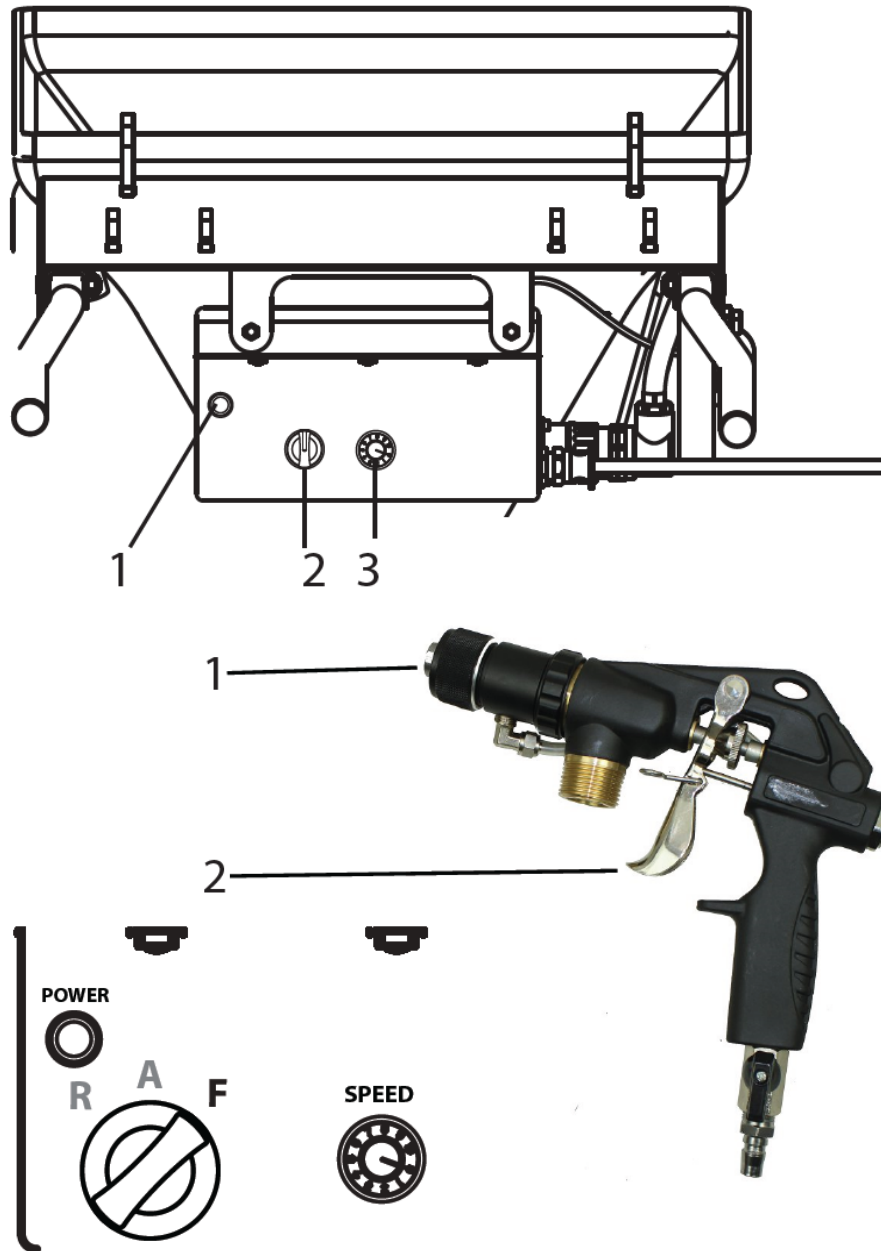

- i** Σημαντικό: Μην αφήνετε το μηχάνημα ψεκασμού κονιάματος να στεγνώσει. Απενεργοποιήστε αμέσως τη συσκευή εάν δεν βγαίνει άλλο υλικό από το άκρο ή εάν η γραμμή ψεκασμού γίνει ακανόνιστη. Πιθανοί λόγοι για το πρόβλημα και πώς να το διορθώσετε μπορείτε να βρείτε στο κεφάλαιο που ονομάζεται «Εξάλειψη σφαλμάτων».
- i** Αυξημένη φθορά της βρύσης υλικού. Μην χρησιμοποιείτε τη βρύση υλικού για να ρυθμίσετε την ένταση του υλικού. Για το σκοπό αυτό θα πρέπει να χρησιμοποιείται ο ελεγκτής όγκου παράδοσης.

Τέλος της διαδικασίας ψεκασμού

- κλείστε τη βρύση υλικού
- κλείστε τον ρυθμιστή ροής αέρα



Κλείνετε πάντα τη βρύση υλικού στο τέλος της διαδικασίας ψεκασμού.

ΤΕΧΝΙΚΗ ΕΦΑΡΜΟΓΗΣ

Τεχνική ψεκασμού

Κατά τη διάρκεια του ψεκασμού κρατήστε τη λόγχη ψεκασμού σε ομοιόμορφη απόσταση 30 – 60 cm από το αντικείμενο. Διαφορετικά το σχέδιο ψεκασμού θα είναι ανομοιόμορφο.

Το σχέδιο ψεκασμού εξαρτάται από το υλικό επίστρωσης, το ιξώδες, το μέγεθος του άκρου, την ικανότητα μεταφοράς και την ποσότητα του αέρα ψεκασμού.

Παραδείγματα:

Λεπτή υφή → μεγάλη ποσότητα αέρα ψεκασμού

Τραχιά υφή → μικρή ποσότητα αέρα ψεκασμού

Υψηλότερη ικανότητα μεταφοράς → μεγαλύτερη ποσότητα αέρα ψεκασμού

Δοκιμάστε την επιθυμητή υφή σε μια δοκιμαστική επιφάνεια.

Το πλευρικό όριο του πίδακα ψεκασμού δεν πρέπει να είναι πολύ αιχμηρό. Επομένως, η απόσταση μεταξύ της λόγχης ψεκασμού και του αντικειμένου θα πρέπει να επιλέγεται αντίστοιχα.

Η άκρη ψεκασμού πρέπει να είναι σταδιακή για να διευκολύνεται η επικάλυψη της επόμενης στρώσης.

Εάν η λόγχη ψεκασμού μετακινηθεί παράλληλα και υπό γωνία 90° ως προς την επιφάνεια που πρόκειται να επικαλυφθεί, η ομίχλη βαφής ελαχιστοποιείται.

Σημείωμα:

Οι κόκκοι και οι χρωστικές με αιχμηρή άκρη έχουν ως αποτέλεσμα υψηλό ποσοστό φθοράς της αντλίας, του εύκαμπτου σωλήνα κονιάματος, της βρύσης υλικού και του άκρου.



Όταν χρησιμοποιείτε τον εύκαμπτο σωλήνα κονιάματος ενώ εργάζεστε σε σκαλωσιές, είναι καλύτερο να οδηγείτε πάντα τον εύκαμπτο σωλήνα κατά μήκος του εξωτερικού του ικριώματος.

ΚΛΕΙΣΙΜΟ ΚΑΙ ΚΑΘΑΡΙΣΜΟΣ



Μην καθαρίζετε τον κινητήρα και τη μονάδα ελέγχου της μηχανής ψεκασμού κονιάματος με υγρασία. Και βεβαίως μην ψεκάζετε τη μονάδα με καθαριστικά υψηλής πίεσης ή καθαριστές ατμού υψηλής πίεσης. Κίνδυνος βραχυκυκλώματος λόγω εισροής νερού.

Καθαρισμός του σωλήνα κονιάματος

- Αντλήστε μέχρι να αδειάσει το δοχείο.



Σημαντικό: Μην αφήνετε το μηχάνημα ψεκασμού κονιάματος να στεγνώσει. Απενεργοποιήστε τη συσκευή αμέσως εάν δεν βγαίνει άλλο υλικό από το άκρο ή εάν η

γραμμή ψεκασμού γίνει ακανόνιστη. Πιθανοί λόγοι για το πρόβλημα και πώς να το διορθώσετε μπορείτε να βρείτε στο κεφάλαιο «Εξάλειψη σφαλμάτων».

- Απενεργοποιήστε τη μηχανή ψεκασμού κονιάματος και τον συμπιεστή.
- κλείστε τη βρύση υλικού στη λόγχη ψεκασμού.
- Αφαιρέστε το άκρο υφής από τη λόγχη ψεκασμού και καθαρίστε το.
- Βάλτε νερό στο δοχείο και κρατήστε τη λόγχη ψεκασμού πάνω από έναν άδειο κάδο.

Σημαντικό: Μην αφήνετε το μηχάνημα ψεκασμού κονιάματος να στεγνώσει. Κατά τη διαδικασία καθαρισμού, βεβαιωθείτε ότι υπάρχει πάντα αρκετό νερό στο δοχείο.

- Ρυθμίστε τον ελεγκτή όγκου παράδοσης στο "5".
- Χρησιμοποιώντας πνευματική λόγχη, θέστε τον διακόπτη επιλογής στο "A".



Ο εύκαμπτος σωλήνας κονιάματος ΔΕΝ πρέπει να βρίσκεται υπό πίεση. Εάν χρειάζεται, ρυθμίστε για λίγο τον διακόπτη επιλογής στο "R" (όπισθεν). Παρακολουθήστε το μανόμετρο → 0 bar. Φοράτε προστατευτικά γυαλιά.

- Αποσυνδέστε τον εύκαμπτο σωλήνα κονιάματος από τη μονάδα αντλίας.
- Αποσυνδέστε τη λόγχη ψεκασμού από τον εύκαμπτο σωλήνα κονιάματος.
- Τοποθετήστε τη σφαίρα καθαρισμού στον εύκαμπτο σωλήνα κονιάματος και επανασυνδέστε τον εύκαμπτο σωλήνα κονιάματος
- Ρυθμίστε το διακόπτη επιλογής στο "F".
- Μετά από λίγα δευτερόλεπτα η σφαίρα καθαρισμού εκπέμπεται από τη λόγχη ψεκασμού.
- Ανάλογα με το επεξεργασμένο υλικό επίστρωσης, επαναλάβετε τη διαδικασία καθαρισμού 3 – 4 φορές.



Ο εύκαμπτος σωλήνας κονιάματος ΔΕΝ πρέπει να βρίσκεται υπό πίεση. Εάν χρειάζεται, ρυθμίστε για λίγο τον διακόπτη επιλογής στο "R" (όπισθεν). Παρακολουθήστε το μανόμετρο → 0 bar. Φοράτε προστατευτικά γυαλιά.

- Ρυθμίστε το διακόπτη επιλογής στο "A".
- Αποσυνδέστε τον εύκαμπτο σωλήνα κονιάματος από τη μονάδα αντλίας.

Καθαρισμός της συσκευής και αντικατάσταση του στάτορα

- Μηχανή ψεκασμού καθαρού κονιάματος.
Για να το κάνετε αυτό, αντλήστε μέσα από την αντλία συρόμενα μέσα αντλίας γραφίτη ή νερό αναμεμειγμένο με υγρό πιάτων

Αποσυναρμολόγηση



Το μηχάνημα ψεκασμού κονιάματος πρέπει να είναι αποσυμπιεσμένο. Εάν χρειάζεται, ρυθμίστε για λίγο τον διακόπτη επιλογής στο "R" (όπισθεν). Παρακολουθήστε το μανόμετρο → 0 bar. Φοράτε προστατευτικά γυαλιά.



Αποσυνδέστε το τηλεχειριστήριο και τα εξωτερικά χειριστήρια. Μόνο το άτομο που χειρίζεται το μηχάνημα μπορεί να αφαιρέσει τη μονάδα αντλίας.

- Μετακινήστε τον διακόπτη επιλογής (1) στο "A" και ρυθμίστε τον ρυθμιστή έντασης παράδοσης (2) στο "0".
- Χαλαρώστε το παξιμάδι σύνδεσης στο σωλήνα της αντλίας χρησιμοποιώντας το ειδικό κλειδί (περίπου ένα τέταρτο στροφής)
- Σπρώξτε το μοχλό σύσφιξης (3) προς τα εμπρός για να απελευθερώσετε την ασφάλεια.

- Αποσυνδέστε τα άγκιστρα (4) και διπλώστε τα στο πλάι.
- Ρυθμίστε τον ελεγκτή έντασης ήχου παράδοσης (2) σε 1 ή 2.
- Κρατήστε το δοχείο με το ένα χέρι. Μετακινήστε τον διακόπτη επιλογής στη θέση "F". Μόλις απελευθερωθεί η μονάδα αντλίας (5), μετακινήστε τον διακόπτη επιλογής στο "A" και αφαιρέστε τη μονάδα αντλίας.
- Αποσυνδέστε το φιν από την πρίζα.
- Χαλαρώστε/ξεβιδώστε τον σωλήνα αντλίας (6) από τη μονάδα αντλίας (5) χρησιμοποιώντας το ειδικό κλειδί που παρέχεται.
- Αφαιρέστε τον στάτορα (7) από τον σωλήνα της αντλίας.

Καθαρισμός της μονάδας αντλίας

- Καθαρίστε τη μονάδα αντλίας (5) με πίδακα νερού και κατάλληλη βούρτσα για μπουκάλια.
- Καθαρίστε το δοχείο (8) με πίδακα νερού και κατάλληλη βούρτσα.
- Καθαρίστε το προστατευτικό πλέγμα με μια βούρτσα ψυγείου.
- Καθαρίστε επίσης καλά τον ρότορα (9), τον στάτορα (7) και το σωλήνα αντλίας (6) με νερό και, εάν χρειάζεται, χρησιμοποιώντας μια βούρτσα.
- Καθαρίστε την επίπεδη φλάντζα (10).
- Στη συνέχεια ψεκάστε τον ρότορα (9) και τον στάτορα (7) και με ένα κατάλληλο λιπαντικό αντλίας.
- Διατηρήστε το σπείρωμα του περιβλήματος της αντλίας και το σωλήνα της αντλίας καθαρά, ώστε να αποφευχθεί η διαρροή μετά τη συναρμολόγηση.

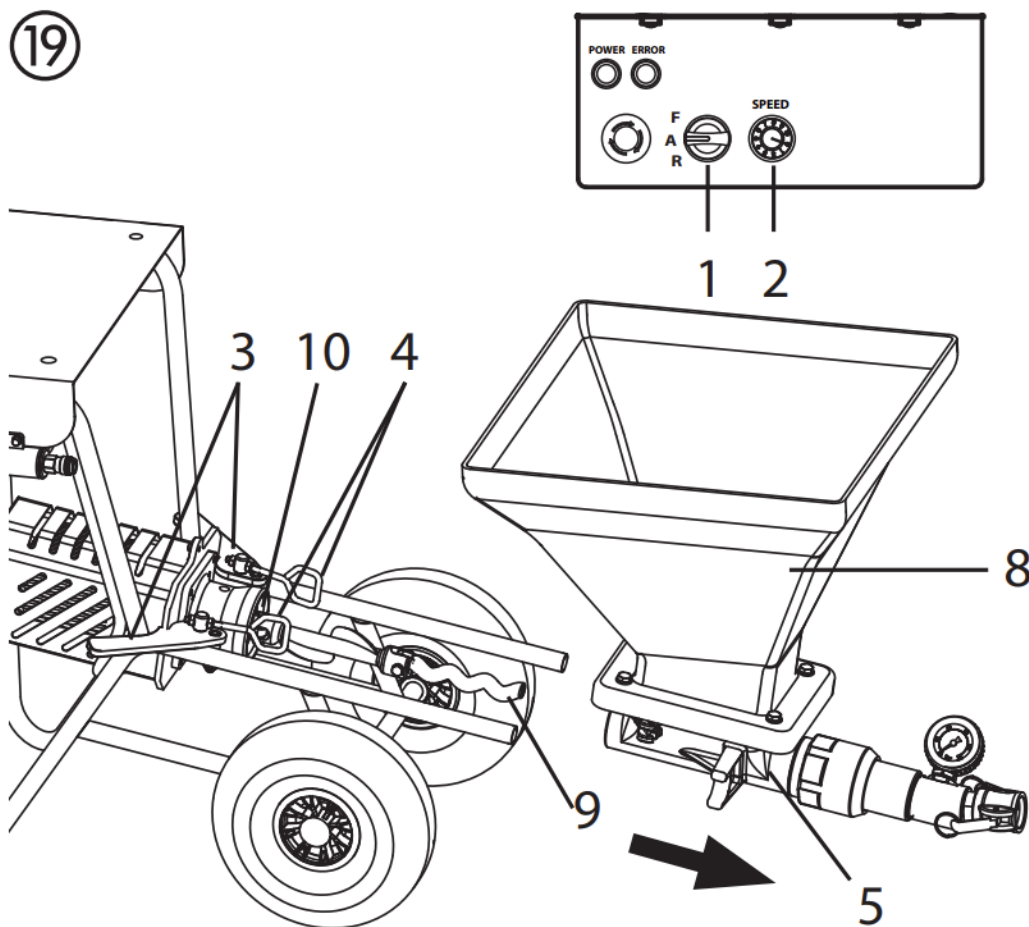

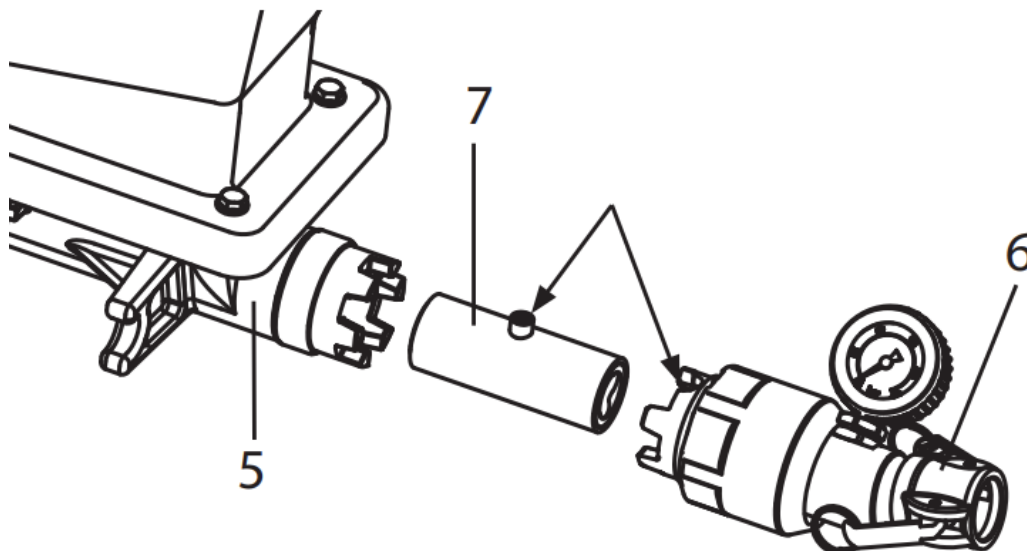

Βάση

- Εισαγάγετε τον στάτορα (7) στο σωλήνα αντλίας (6) έτσι ώστε ο στροφέας να βρίσκεται στη μεγαλύτερη εσοχή.
- Χρησιμοποιήστε το ειδικό κλειδί για να βιδώσετε ξανά τον σωλήνα αντλίας στη μονάδα αντλίας (5).

Καθαρισμός της λόγχης ψεκασμού

- Καθαρίστε την άκρη της υφής.
- Χρησιμοποιήστε βελόνες καθαρισμού για να καθαρίσετε τις σπές αέρα στην άκρη της υφής.
- Καθαρίστε και λιπάνετε τον δακτύλιο O (εικ. 20, 1).
- Καθαρίστε τη λόγχη ψεκασμού και το σωλήνα υλικού στο εσωτερικό χρησιμοποιώντας μια βούρτσα φιάλης (0342 329).
- Καθαρίστε καλά όλα τα νήματα.
- Ξεπλύνετε τη λόγχη ψεκασμού με καθαρό νερό. Ανοίξτε και κλείστε τη βρύση υλικού τρεις φορές καθώς το κάνετε αυτό.

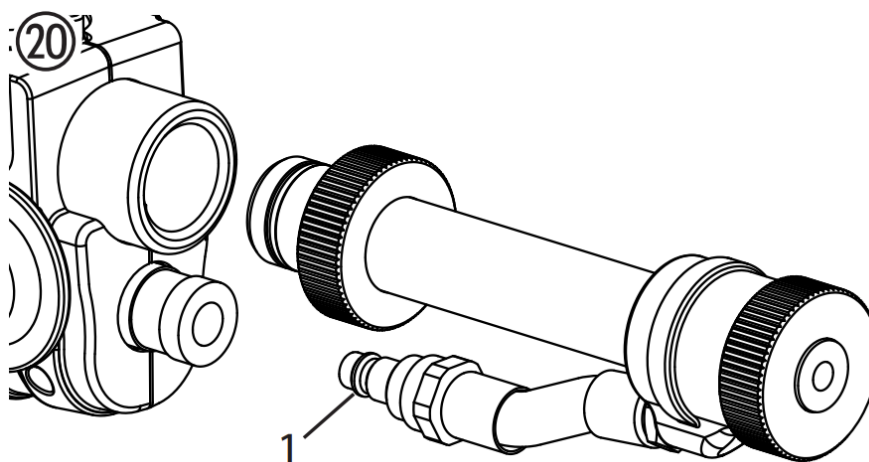

ΣΥΝΤΗΡΗΣΗ



ΠΡΟΣΟΧΗ! Είναι επιτακτική ανάγκη να απενεργοποιήσετε το μηχάνημα αποσυνδέοντας το φως πριν από κάθε εργασία και εργασίες συντήρησης. Διαφορετικά υπάρχει κίνδυνος βραχυκυκλώματος!

Οι επισκευές επιτρέπεται να εκτελούνται μόνο από εξειδικευμένο προσωπικό που διαθέτει την αντίστοιχη εκπαίδευση και εμπειρία. Η συσκευή πρέπει να ελέγχεται από έμπειρο ηλεκτρολόγο μετά από κάθε επισκευή.

Η μηχανή ψεκασμού κονιάματος είναι σχεδιασμένη έτσι ώστε να απαιτείται ελάχιστη φροντίδα και συντήρηση. Ωστόσο, πρέπει να εκτελούνται οι ακόλουθες εργασίες και τα εξαρτήματα να ελέγχονται τακτικά:

Μηχανική συντήρηση

- Διατηρήστε το σπείρωμα στο σωλήνα της αντλίας και το περίβλημα της αντλίας καθαρά και, εάν χρειάζεται, σφραγίστε.
- Ελέγξτε τις στεγανοποιήσεις σε όλους τους συνδέσμους και τα εξαρτήματα σύνδεσης για διαρροές. Εάν χρειάζεται, αντικαταστήστε τα φθαρμένα στεγανοποιητικά.
- Ελέγξτε τα ακόλουθα για ζημιές πριν από κάθε χρήση:
 - Σωλήνας κονιάματος
 - Καλώδιο τροφοδοσίας
 - Μονάδα ελέγχου
 - Καλώδιο σύνδεσης τηλεχειριστηρίου (εάν υπάρχει)

Ηλεκτρολογική συντήρηση

Η ηλεκτρική μονάδα και οι υποδοχές αερισμού της πρέπει να διατηρούνται πάντα καθαρές και δεν επιτρέπεται να καθαρίζονται με νερό. Κίνδυνος βραχυκυκλώματος.

Μεγάλες περίοδοι μη χρήσης

Εάν το μηχάνημα ψεκασμού κονιάματος δεν χρησιμοποιηθεί για μεγαλύτερο χρονικό διάστημα, πρέπει να καθαριστεί σχολαστικά και να προστατευτεί από τη διάβρωση.



Αφαιρέστε τον στάτορα από τη μονάδα αντλίας διασφαλίζοντας ότι δεν μπορεί να ρυθμιστεί στον ρότορα.

Αντικατάσταση ρότορα (εικ. 21)

- Χαλαρώστε τη βίδα στερέωσης (1) και αφαιρέστε τον παλιό ρότορα (2).
- Τοποθετήστε νέο ρότορα με νέα βίδα στερέωσης.
- Κόλλα βίδα στερέωσης με Loctite 243.



Σημείωση: χρησιμοποιήστε μόνο Loctite 243.

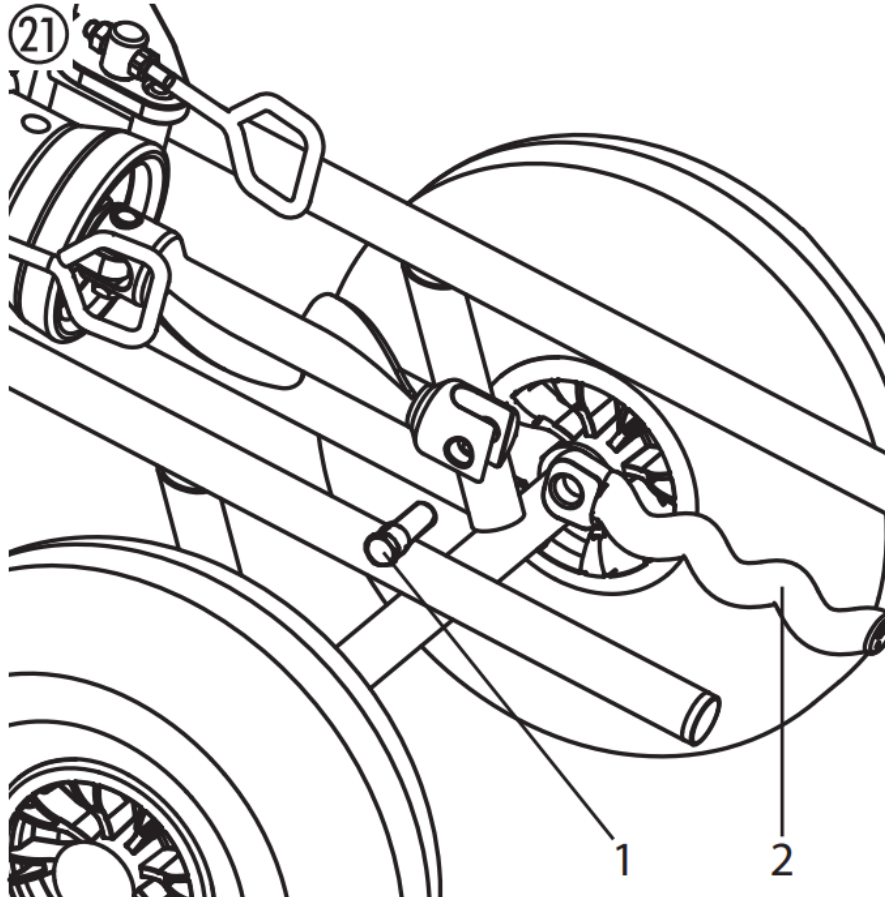

ΕΞΑΛΕΙΨΗ ΒΛΑΒΩΝ

Δυσλειτουργία	Πιθανή αιτία	Εξάλειψη
Το μηχάνημα ψεκάσμου κονιάματος δεν λειτουργεί.	Ο ελεγκτής όγκου παράδοσης έχει ρυθμιστεί στο "0" Ο εύκαμπτος σωλήνας δεν είναι συνδεδεμένος ή κατεστραμμένος	Αυξήστε τον όγκο παράδοσης Ελέγξτε τον εύκαμπτο σωλήνα ελέγχου
Το μηχάνημα ψεκάσμου κονιάματος δεν λειτουργεί.	Λείπει τροφοδοτικό.	Συνδέστε το φιν ρεύματος. Ελέγξτε το καλώδιο τροφοδοσίας για ζημιά και αντικαταστήστε το, εάν χρειάζεται. Ελέγξτε την παροχή ρεύματος
Το μηχάνημα ψεκάσμου κονιάματος δεν λειτουργεί.	Η μηχανή ψεκάσμου κονιάματος υπερφορτώθηκε/ υπερθερμάνθηκε.	Κλείστε τη βρύση υλικού και αποσυνδέστε την πρίζα. Ενεργοποιήστε ξανά τη μηχανή ψεκάσμου κονιάματος μετά από περίπου 5 λεπτά.
Το μηχάνημα ψεκάσμου κονιάματος δεν μπορεί να περιστρέψει τον ρότορα	Ρότορας κολλημένος στον στάτορα. Η αντλία δεν λιπαίνεται με συρόμενα μέσα αντλίας.	Ρυθμίστε τον διακόπτη επιλογής εναλλακτικά για λίγο στο "F" (εμπρός) - "R" (όπισθεν). Επικοινωνήστε με την εξυπηρέτηση πελατών εάν το πρόβλημα δεν μπορεί να επιλυθεί.
Το μηχάνημα ψεκάσμου κονιάματος δημιουργεί πίεση στον εύκαμπτο σωλήνα κονιάματος. Ωστόσο, το υλικό επίστρωσης δεν φθάνει στη λόγχη ψεκάσμου.	Υλικό επίστρωσης "βύσμα" στον εύκαμπτο σωλήνα κονιάματος. Ο εύκαμπτος σωλήνας κονιάματος δεν έχει προεκπλυθεί με πάστα κυτταρίνης.	Αποσυμπιέστε τον εύκαμπτο σωλήνα κονιάματος – ρυθμίστε τον διακόπτη επιλογής στο "R" (όπισθεν). Αντλήστε το υλικό επικάλυψης πίσω στο δοχείο.  Ο εύκαμπτος σωλήνας κονιάματος ΔΕΝ πρέπει να βρίσκεται υπό πίεση. Παρακολουθήστε το μανόμετρο → 0 bar. Φοράτε προστατευτικά γυαλιά. Αποσυνδέστε τον εύκαμπτο σωλήνα κονιάματος και ξεπλύνετε με σωλήνα νερού. Όταν αφαιρεθεί το βύσμα, γεμίστε με πάστα κυτταρίνης στον εύκαμπτο σωλήνα κονιάματος. Συνδέστε ξανά τον εύκαμπτο σωλήνα κονιάματος.

Δυσλειτουργία	Πιθανή αιτία	Εξάλειψη
<p>Το υλικό επίστρωσης δεν εκπέμπεται ξαφνικά κατά τον ψεκασμό.</p>	<p>Η άκρη της υφής είναι βουλωμένη λόγω ακαθαρσιών στο υλικό επίστρωσης ή επειδή το μέγεθος των κόκκων είναι πολύ μεγάλο.</p> <p>Η άκρη υφής είναι πολύ μικρή.</p> <p>Υλικό επίστρωσης «βύσμα» στον εύκαμπτο σωλήνα κονιάματος. Ο εύκαμπτος σωλήνας κονιάματος δεν έχει προεκπλυθεί με πάστα κυτταρίνης.</p> <p>Χωρίς υλικό επίστρωσης στο δοχείο. Η αντλία έχει αναρροφήσει αέρα.</p>	<p>Απενεργοποιήστε τη μηχανή ψεκασμού κονιάματος. κλείστε το στρόφιγγα υλικού στη λόγχη ψεκασμού. Αφαιρέστε την άκρη της υφής και καθαρίστε την.</p> <p>Επιλέξτε μια μεγαλύτερη άκρη υφής. Εμπειρικός κανόνας: Κοκκώδες μέγεθος x 3 → Μέγεθος μύτης</p> <p>Αποσυμπιέστε τον εύκαμπτο σωλήνα κονιάματος – ρυθμίστε τον διακόπτη επιλογής στο "R" (όπισθεν). Αντλήστε το υλικό επικάλυψης πίσω στο δοχείο.</p> <p> Ο εύκαμπτος σωλήνας κονιάματος ΔΕΝ πρέπει να βρίσκεται υπό πίεση. Παρακολουθήστε το μανόμετρο → 0 bar. Φοράτε προστατευτικά γυαλιά.</p> <p>Αποσυνδέστε τον εύκαμπτο σωλήνα κονιάματος και ξεπλύνετε με σωλήνα νερού. Όταν αφαιρεθεί το βύσμα, γεμίστε με πάστα κυτταρίνης στον εύκαμπτο σωλήνα κονιάματος. Συνδέστε ξανά τον εύκαμπτο σωλήνα κονιάματος.</p> <p>Ξαναγεμίστε το δοχείο με υλικό επικάλυψης και αντλήστε το γύρω-γύρω μέχρι το υλικό επικάλυψης να βγει χωρίς φυσαλίδες. Προσοχή: Να συμπληρώνετε πάντα με επαρκές υλικό επίστρωσης. Μην αφήνετε την αντλία να στεγνώσει. Η αντλία υπερθερμαίνεται, με αποτέλεσμα τον κίνδυνο «βυσμάτων».</p>
<p>Το σχέδιο ψεκασμού δεν είναι καθαρό και ομοιόμορφο.</p>	<p>Οι αεραγωγοί στην άκρη της υφής είναι μερικώς κλειστοί με υλικό επίστρωσης.</p> <p>Ο όγκος αέρα δεν έχει ρυθμιστεί σωστά.</p>	<p>Απενεργοποιήστε τη μηχανή ψεκασμού κονιάματος. κλείστε τη βρύση υλικού στη λόγχη ψεκασμού. Αφαιρέστε την άκρη της υφής. Καθαρίστε τους αεραγωγούς του άκρου υφής.</p> <p>Αλλάξτε τη ρύθμιση όγκου αέρα.</p>

	<p>Κακός καθαρισμός μηχανήματος ψεκασμού κονιάματος</p> <p>Χωρίς υλικό επίστρωσης στο δοχείο. Η αντλία έχει αναρροφήσει αέρα.</p>	<p>Καθαρίστε σχολαστικά το μηχάνημα ψεκασμού κονιάματος</p> <p>Ξαναγεμίστε το δοχείο με υλικό επικάλυψης και αντλήστε το γύρω-γύρω μέχρι το υλικό επικάλυψης να βγει χωρίς φουσαλίδες.</p> <p>Προσοχή: Να συμπληρώνετε πάντα με επαρκές υλικό επίστρωσης. Μην αφήνετε την αντλία να στεγνώσει. Η αντλία υπερθερμαίνεται, με αποτέλεσμα τον κίνδυνο «βυσμάτων».</p>
--	---	---

Δυσλειτουργία	Πιθανή αιτία	Εξάλειψη
<p>Η πίεση στο μανόμετρο ανεβαίνει σε περισσότερα από 40 bar.</p>	<p>Το ιζώδες του υλικού επίστρωσης είναι πολύ υψηλό.</p> <p>Η διάμετρος του εύκαμπτου σωλήνα κονιάματος είναι πολύ μικρή.</p> <p>Ο εύκαμπος σωλήνας κονιάματος είναι πολύ μακρύς.</p> <p>Υλικό επίστρωσης «βύσμα» στον εύκαμπο σωλήνα κονιάματος. Ο εύκαμπος σωλήνας κονιάματος δεν έχει προεκπλυθεί με πάστα κυτταρίνης.</p>	<p>Αραιώστε το υλικό επικάλυψης.</p> <p>Χρησιμοποιήστε έναν εύκαμπο σωλήνα κονιάματος μεγαλύτερης διαμέτρου.</p> <p>Χρησιμοποιήστε ένα μικρότερο σωλήνα κονιάματος.</p> <p>Αποσυμπιέστε τον εύκαμπο σωλήνα κονιάματος – ρυθμίστε τον διακόπτη επιλογής στο "R" (όπισθεν).</p> <p>Αντλήστε το υλικό επικάλυψης πίσω στο δοχείο.</p> <p> Ο εύκαμπος σωλήνας κονιάματος ΔΕΝ πρέπει να βρίσκεται υπό πίεση. Παρακολουθήστε το μανόμετρο —> 0 bar. Φοράτε προστατευτικά γυαλιά.</p> <p>Αποσυνδέστε τον εύκαμπο σωλήνα κονιάματος και ξεπλύνετε με σωλήνα νερού. Όταν αφαιρεθεί το βύσμα, γεμίστε με πάστα κυτταρίνης στον εύκαμπο σωλήνα κονιάματος. Συνδέστε ξανά τον εύκαμπο σωλήνα κονιάματος.</p>
<p>Το μηχάνημα ψεκασμού κονιάματος δεν αντλεί αρκετό υλικό επίστρωσης.</p>	<p>Η χωρητικότητα μεταφοράς έχει επιλεγεί πολύ χαμηλή. Η διάμετρος του εύκαμπτου σωλήνα κονιάματος είναι πολύ</p>	<p>Ρυθμίστε το ρυθμιστή έντασης υψηλότερα.</p>

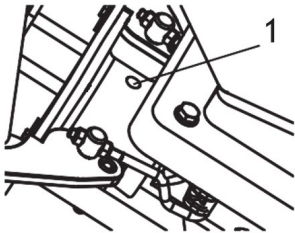
	<p>μικρή. Φθαρμένο στάτορα. Η άκρη υφής είναι πολύ μικρή.</p> <p>Η χωρητικότητα μεταφοράς έχει επιλεγεί πολύ χαμηλή. Η διάμετρος του εύκαμπτου σωλήνα κονιάματος είναι πολύ μικρή. Φθαρμένο στάτορα. Η άκρη υφής είναι πολύ μικρή.</p>	<p>Χρησιμοποιήστε έναν εύκαμπτο σωλήνα κονιάματος μεγαλύτερης διαμέτρου.</p> <p>Τοποθετήστε έναν νέο στάτορα, εάν χρειάζεται, επίσης έναν νέο ρότορα.</p> <p>Προσοχή: Ψεκάστε σε συρόμενα μέσα της αντλίας.</p> <p>Επιλέξτε μια μεγαλύτερη άκρη υφής. Εμπειρικός κανόνας: Κοκκώδες μέγεθος x 3 → Μέγεθος μύτης</p>
<p>Το υλικό επίστρωσης εκπέμπεται στην οπή επιθεώρησης (1).</p> 	<p>Το στεγανοποιητικό άξονα που σφραγίζει μεταξύ της μονάδας αντλίας και της μονάδας κίνησης έχει φθαρεί.</p>	<p>Σταματήστε αμέσως την εργασία γιατί διαφορετικά το υλικό επίστρωσης μπορεί να εισχωρήσει στον ηλεκτροκινητήρα και να οδηγήσει σε ελάττωμα. Καθαρίστε το μηχάνημα και επικοινωνήστε με την εξυπηρέτηση πελατών.</p>

Εάν το ελάττωμα δεν προκαλείται από ένα από τα προαναφερθέντα σφάλματα, ζητήστε την εξάλειψη του ελαττώματος από την εξυπηρέτηση πελατών.

Είδος	Περιγραφή	Ποσότητα	Είδος	Περιγραφή	Ποσότητα
1	Μοτέρ	1	16	Πόρπη σε σχήμα R	1
2	Καρφίτσα	1	17	Δοχείο	1
3	Κιβώτιο ταχυτήτων	1	18	Στροφείο	1
4	Καρφίτσα	1	19	Στάτωρ	1
5	Φλάντζα εξόδου	1	20	Βίδα	3
6	Ανοιξιάτικο πλυντήριο	4	21	Πίσω φλάντζα, στάτορας	1
7	Βίδα	4	22	Βίδα στερέωσης	3
8	Ρουλεμάν	1	23	Μακριά βίδα	3
9	Άξονας εξόδου	1	24	Μπλοκ εξόδου	1
10	Βίδα ασφάλισης	1	25	Μανόμετρο	1
11	Βίδα	1	26	Βίδα στερέωσης	3
12	Σφραγίδα λαδιού	2	27	Σύνδεσμος εξόδου	1
13	Σφιγκτήρας	1	28	Πλαίσιο	1
14	Άξονας τροφοδοσίας	1	29	Τροχός	2
15	Καρφίτσα	1	30	Universal τροχός	2



Ovaj korisnički priručnik je preveden radi vaše udobnosti pomoću strojnog prijevoda. Uloženi su razumni naponi da se osigura točan prijevod; međutim, nijedan automatizirani prijevod nije savršen niti mu je namjera zamijeniti ljudske prevoditelje. Službeni korisnički priručnik je engleska verzija. Sve nedosljednosti ili razlike nastale u prijevodu nisu obvezujuće i nemaju pravni učinak u svrhu usklađenosti ili provedbe. Ako se pojave bilo kakva pitanja vezana uz točnost informacija sadržanih u korisničkom priručniku, pogledajte englesku verziju tih sadržaja koja je službena verzija.

TEHNIČKI PODACI

Opis parametra	Vrijednost parametra	
Naziv proizvoda	Stroj za žbukanje	
Model	MSW-PU-20	MSW-PU-30
Nazivni napon [V~] / frekvencija [Hz]	230 / 50	230 / 50
Nazivna snaga [W]	2200	2800
Radni tlak [bar]	20	30
Maksimalni radni tlak [psi]	290	435
Zaštita motora od pregrijavanja	Da	Da
Klasa izolacije	F	F
Brzina vrtnje [rpm]	Motor: 0 - 2500; Spirala: 0 - 160	Motor: 0 - 2500; Spirala: 0 - 160
IEC klasa zaštite	ja	ja
Zaštitna ocjena	IP54	IP54
Radni ciklus uređaja	S1	S1
Protok [l/min]	15	18
Maksimalna veličina zrna [mm]	3	3
Tlak zraka [bar]	10	10
Maksimalni kapacitet [l]	40	40
Dimenzije (širina x dubina x visina) [mm]	96 x 53 x 88	102 x 49 x 63
Težina [kg]	50	60,7

Molimo pročitajte i čuvajte ovaj priručnik, pažljivo ga pročitajte prije nego pokušate sastaviti, instalirati, koristiti ili održavati opisani proizvod. Zaštitite sebe i druge pridržavajući se svih sigurnosnih informacija. Nepoštivanje uputa može rezultirati osobnim ozljedama i/ili oštećenjem imovine! Sačuvajte upute za buduću upotrebu.

Upozorenje!

Strojevi za prskanje morta razvijaju visoke pritiske prskanja.



Pozor – Opasnost od ozljeda!

- 1) Nikada ne posežite u mlaz raspršivača prstima ili rukama!
Nikada ne usmjeravajte mlaznicu prema sebi ili drugim osobama! Materijali za premazivanje su nagrizački ili iritirajući!
Zaštitite svoju kožu i oči!
- 2) Prije svakog pokretanja potrebno je obratiti pozornost na sljedeće točke u skladu s uputama za uporabu:
 - a. Pridržavajte se dopuštenih tlakova.
 - b. Provjerite nepropusnost svih spojnih dijelova.

- 3) Treba se strogo pridržavati uputa za redovito čišćenje i održavanje stroja.
Pridržavajte se sljedeće točke prije bilo kakvog rada na stroju i prilikom svake radne pauze:
- Pridržavajte se vremena otvrdnjavanja materijala za oblaganje.
 - Ispustite tlak iz cijevi za prskanje i crijeva za žbuku.
 - Isključite usisnu pumpu.

SIGURNOSNI PROPISI

Sljedeći izvori samo su primjeri onih koji sadrže sigurnosne zahtjeve za transportere žbuke:

a) EN 12001:2003, Strojevi za transport, prskanje i postavljanje betona i morta - Sigurnosni zahtjevi.

Moraju se poštovati svi važeći lokalni sigurnosni propisi.

Za sigurno rukovanje strojevima za prskanje žbuke potrebno je poštivati sljedeće specifikacije:

Korištenje stroja za prskanje žbuke

Stroj za prskanje morta smije se koristiti samo za obradu opisanih premaznih materijala.

Bilo koja druga uporaba nije dopuštena.

Ispravna uporaba također uključuje poštivanje priručnika za uporabu i poštivanje uvjeta pregleda i održavanja. Uvijek držite priručnik za uporabu pri ruci na mjestu uporabe stroja za prskanje žbuke. Koristite samo označena crijeva za žbuku s radnim tlakom od najmanje 40 bara.

Stroj za prskanje morta namijenjen je isključivo za profesionalnu upotrebu.

Zaštita osoba

Radi zaštite očiju, kože i dišnih organa: Nositi zaštitne naočale, zaštitnu odjeću, rukavice, po mogućnosti koristiti zaštitnu kremu za kožu i opremu za disanje. Nemojte odvajati crijevo za žbuku sve dok je pod pritiskom. Pazi na manometar! Nosite zaštitne naočale! Ne usmjeravajte mlaznicu prema osobama!

Kako biste zaštitili svoje uši, nosite zaštitu za uši.

Nosite zaštitne cipele kada transportirate stroj ili radite s njim.

Osobe koje ne trebaju pomagati pri postavljanju, sastavljanju ili radu stroja moraju se držati podalje od stroja.

Maske za disanje

Prerađivaču stavite na raspolaganje masku za disanje radi zaštite od mineralne prašine.

Priključak na mrežnu mrežu samo preko posebne točke napajanja, npr. preko razvodne ploče za gradilišta, sa zaštitnom zaštitom od diferencijalne struje s INF ≤ 30 mA.

Izbjegavajte prljanje utičnice za daljinski upravljač na kontrolnoj jedinici.



Opasnost od ozljeda uslijed curenja materijala. Prije uključivanja uvijek provjerite je li slavina za materijal na cijevi za prskanje zatvorena. Zatvorite slavinu za materijal kad god prestanete s radom.



Nikada ne koristite stroj za prskanje žbuke ako je rotor otkriven ili ako je spremnik uklonjen.

**Ne posežite u rotor dok se kreće. Opasnost od prignječenja.
Oprez ako imate dugu kosu. Na poslu nosite samo usku odjeću.**

**Nemojte gurati predmete ili dijelove tijela kroz zaštitnu rešetku.
Opasnost od prignječenja prilikom sklapanja ručki, sastavljanja jedinice pumpe i spajanja crijeva za žbuku.**

Čišćenje i održavanje

Nikada nemojte odvajati crijevo za malter ili rastavljati stroj pod pritiskom. Zabilježite očitavanje tlaka na manometru.

Prilikom izvođenja radova na održavanju uvijek isključite stroj za prskanje žbuke, izvucite mrežni utikač i osigurajte da se slučajno ne može ponovno uključiti.

Ne prskajte motor i upravljačku jedinicu stroja za prskanje morta vodenim mlazom, visokotlačnim čistačem ili visokotlačnim parnim čistačem. Opasnost od kratkog spoja uzrokovanog ulaskom vode.

Električna oprema

Radove na električnoj opremi stroja smije izvoditi samo kvalificirani električar. Električnu opremu potrebno je redovito provjeravati. Uklonite kvarove kao što su labavi spojevi ili spaljeni kabele.

Držite naljepnicu na stroju za prskanje morta čistom i čitljivom.



Opasnost od ozljeda zbog curenja visokotlačnog crijeva. Istrošenost i habanje, kao i uporaba koja nije prikladna za namjenu uređaja mogu uzrokovati curenje u crijevu za žbuku. Tekućina se može ubrizgati u kožu kroz curenje.

Crijevo za žbuku

- Prije upotrebe crijeva za žbuku moraju se temeljito provjeriti.
- Odmah zamijenite sva oštećena crijeva za žbuku. Nikada sami ne popravljajte neispravna crijeva za žbuku!
- Izbjegavajte oštre zavoje i nabore: najmanji radijus savijanja je oko 80 cm.
- Nemojte voziti preko crijeva za malter. Zaštitite od oštrih predmeta i rubova.
- Nikada nemojte povlačiti crijevo za žbuku kako biste pomaknuli uređaj. Nemojte uvijati crijevo za žbuku.
- Crijevo za žbuku položite tako da se ne može spotaknuti.



Koristite samo originalna crijeva za žbuku kako biste osigurali funkcionalnost, sigurnost i trajnost.



Rizik od oštećenja raste sa starenjem crijeva za žbuku.
DP preporučuje zamjenu crijeva za žbuku nakon 6 godina.

RAD SA STROJEM ZA ŠPRSKAVANJE MALTE

Usisna pumpa je zamišljena za korištenje i obradu gotovih miješanih mineralnih premaznih materijala.

Stroj nije namijenjen za korištenje kao uređaj za čišćenje.

Funkcija stroja za prskanje žbuke

Materijal za oblaganje isporučuje se u spremniku. Spiralni transporter dovodi materijal za premazivanje do ekscentrične vijčane pumpe. Učinak usisavanja uzrokuje ulazak materijala premaza u ekscentričnu vijčanu pumpu. Ova pumpa stvara tlak potreban za transport kroz crijevo za žbuku. Komprimirani zrak potreban za raspršivanje dovodi se preko cijevi za prskanje. Stroj za prskanje žbuke može se uključiti i isključiti pomoću električne kontrole. Ovo se također može koristiti za kontrolu količine isporuke.

Meki ravnomjerni uzorak raspršivanja može se postići glatko reguliranim kapacitetom prijenosa materijala za oblaganje.

Preradivi materijali za premazivanje

- Sredstvo za spajanje kompozitnog sustava toplinske izolacije (sustavi mineralnih i umjetnih smola)
- Flasteri od umjetne smole do veličine zrnaca 3 mm
- Silikatne žbuke do 3 mm granulacije
- Žbuke od silikonske smole do veličine granula od 3 mm
- Mineralni završni premazi do 3 mm veličine zrna
- Lagani sustavi žbuke veličine zrna do 3 mm
- Strugana štukatura do veličine zrna od 3 mm
- Toplinsko izolacijske žbuke
- Sanacijska žbuka
- Premaz od poroznog betona
- Kvarcna plastika
- Krovni premazi
- Premazi za zaštitu od požara
- Mineralni muljevi za brtvljenje
- Bitumenske emulzije
- Punilo za armiranje
- Tekući zidni papir od iverice
- casement grouting mortar
- Baza za žbukanje od umjetne smole
- Primer za pranje
- Boja za punjenje, također vlaknasta
- Elastični premaz
- Akustična žbuka, vezana umjetnom smolom
- Punila, vezana umjetnom smolom

Svi materijali za premazivanje moraju biti prikladni za strojnu obradu. Pogledajte list s podacima o materijalu za premazivanje koji se obrađuje.

Druge premazne materijale koristiti samo nakon dogovora s proizvođačem ili tehničkom službom za nanošenje.

DIJAGRAM OBJAŠNJENJA

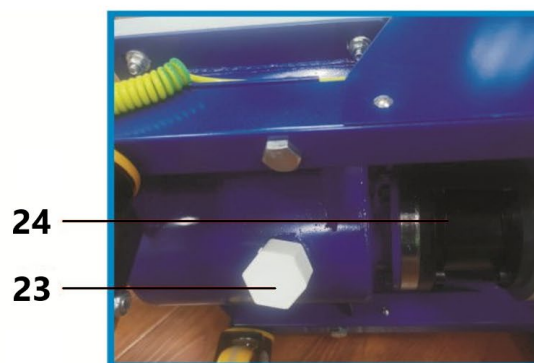
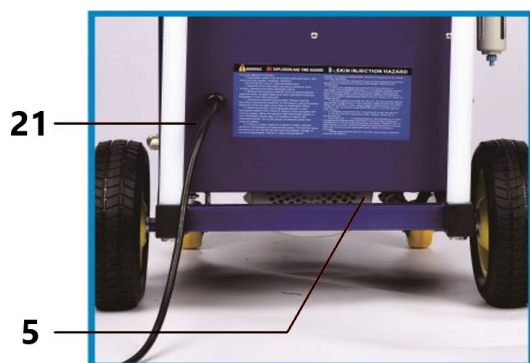
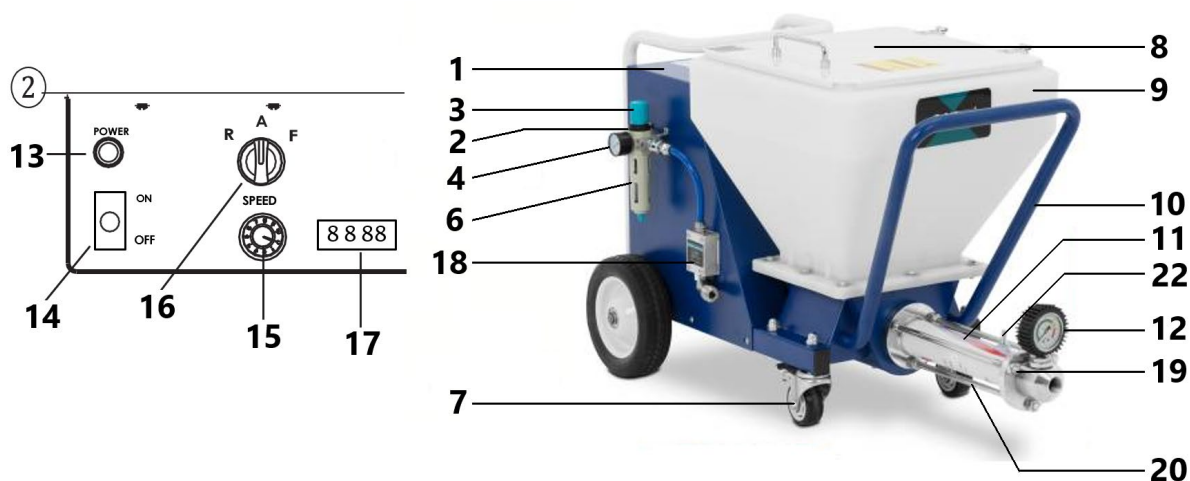

Artikal	Opis	Artikal	Opis
1	Kontrolna ploča	13	Svjetlo indikatora napajanja
2	Ulaz zraka	14	ON/OFF prekidač
3	Regulator tlaka zraka	15	Prekidač brzine
4	Mjerač zraka	16	Ručni/automatski prekidač
5	Motor	17	Prikaz brzine
6	Separator ulje-voda	18	Pneumatski senzor
7	Univerzalni kotač	19	Tijelo ispusnog ventila
8	Poklopac protiv prašine	20	Vijak za pričvršćivanje
9	Spremnik	21	Kabel za napajanje
10	Okvir	22	Stezaljka žice za uzemljenje
11	Vijčano tijelo pumpe	23	Odvodni ventil
12	Manometar	24	Mjenjač

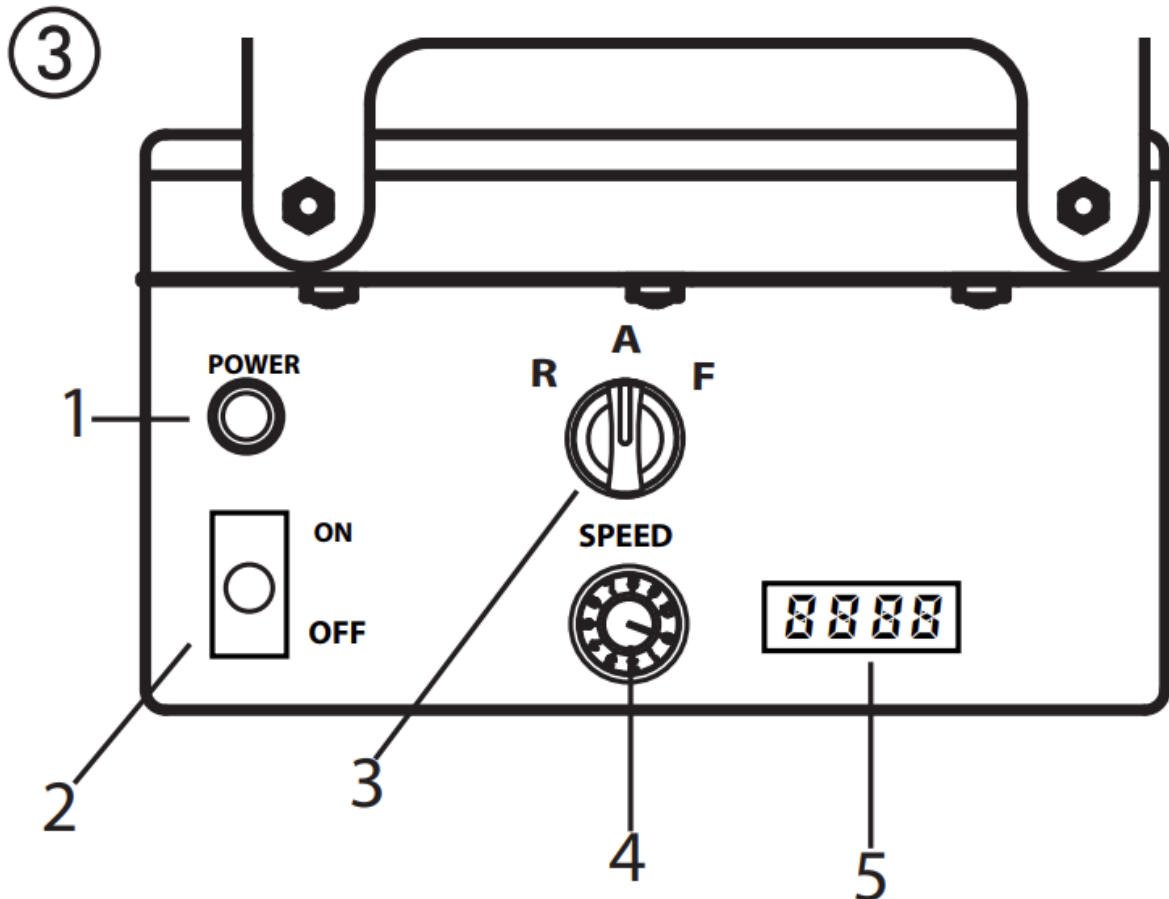

Upravljački elementi i zasloni na uređaju

- 1 - Radno svjetlo (snaga)
- 2 - Prekidač napajanja
- 3 - Prekidač za izbor načina rada
- 4 - Regulator volumena isporuke
- 5 - Prikaz brzine

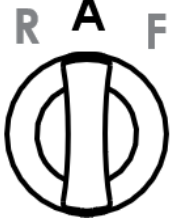

Regulator volumena isporuke (Sl. 3, 1) koristi se za glatku regulaciju transportnog kapaciteta od 0-10.

Prekidač za odabir nudi sljedeće načine rada:

	<p>“AUTO” položaj = automatski Osnovna postavka za upravljanje s automatikom prskalice</p>
	<p>Položaj “F” = ručno aktiviranje Uključuje stroj za prskanje žbuke. Ova postavka je potrebna za:</p> <ul style="list-style-type: none"> • rastavljanje pumpne jedinice <p>Kada koristite pneumatsko koplje, ova postavka također je potrebna za:</p> <ul style="list-style-type: none"> • prethodno ispiranje crijeva za žbuku kako bi se poboljšala sposobnost klizanja materijala • čišćenje
	<p>“R” položaj = brzina za vožnju unazad</p> <p>Ova postavka je potrebna za:</p> <ul style="list-style-type: none"> • otpuštanje pritiska na crijevu za malter • sastavljanje pumpne jedinice

Detaljno objašnjenje upotrebe prekidača za odabir:

Ako je sklopka za izbor u položaju "A" i može se uključiti i isključiti pomoću zatvarača materijala na automatskoj cijevi za prskanje.

Ako mlaznica nije postavljena (npr.: montaža/demontaža pumpne jedinice), stroj se uključuje pomoću položaja prekidača „F”, a isključuje pomoću položaja „A”.

Budući da se dovod zraka kroz kompresor treba isključiti radi čišćenja crijeva za žbuku, pneumatskim kopljem se ne upravlja pomoću zatvarača materijala. U tom slučaju, stroj se također mora uključiti u položaju "F".

Važno: upravljanje preko sklopke za izbor i zatvaranje materijala tretiraju se jednako.



Stroj se može prebaciti iz položaja "A" (upravljanje pomoću zatvaranja materijala) u "F" u bilo kojem trenutku.

Stoga preporučujemo da strojem upravlja samo jedna osoba.

Radno svjetlo (CRVENO) označava da je stroj pod naponom i spreman.



Pogonska jedinica se zagrijava tijekom rada. To je normalno i nije znak kvara.

Kompresor (dodatna oprema)

usisni volumen 590 l/min

Napomena: Kompresorom upravljajte samo u skladu s priloženim uputama za uporabu.

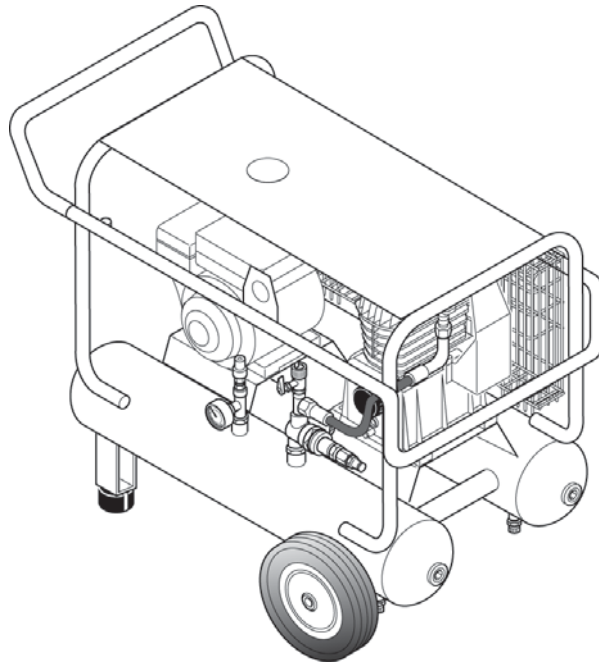

Crijevo za žbuku za pneumatsku prskalicu

- 1 - Stroj za prskanje žbuke za spajanje materijala
- 2 - Priključak zraka za raspršivanje dovod komprimiranog zraka
- 3 - Mlaznica za spajanje materijala
- 4 - Crijevo za žbuku
- 5 - Mlaznica za raspršivanje zraka

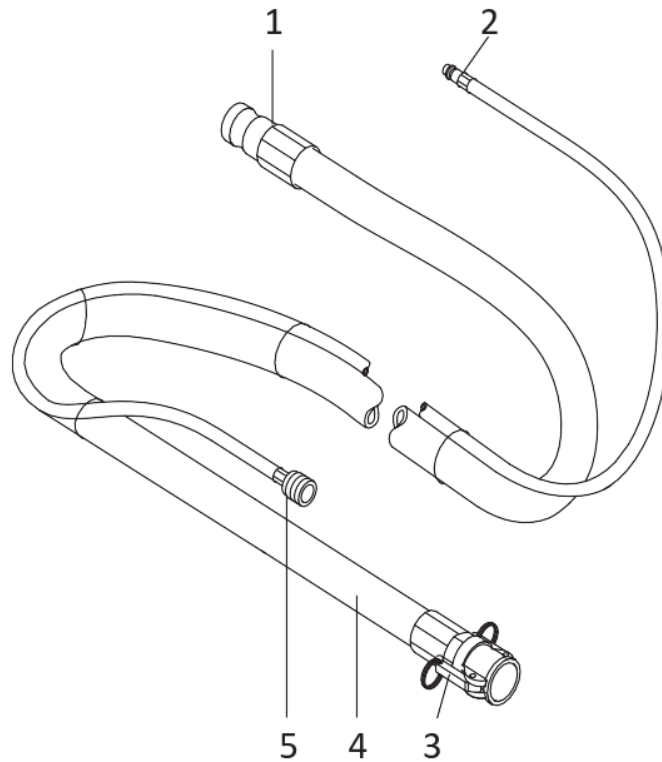

Kopije za prskanje

1 - Spajanje materijala (brzo spajanje nije prikazano)

2 - Kombinirani materijal i zračna slavina:

3 - Savjet za teksturu:

U cijevi za prskanje mogu se koristiti različiti vrhovi teksture. Veličina vrha ovisi o veličini zrna materijala za premazivanje i željenom uzorku prskanja.

4 - Regulator protoka zraka

5 - Priključak zraka za atomizaciju

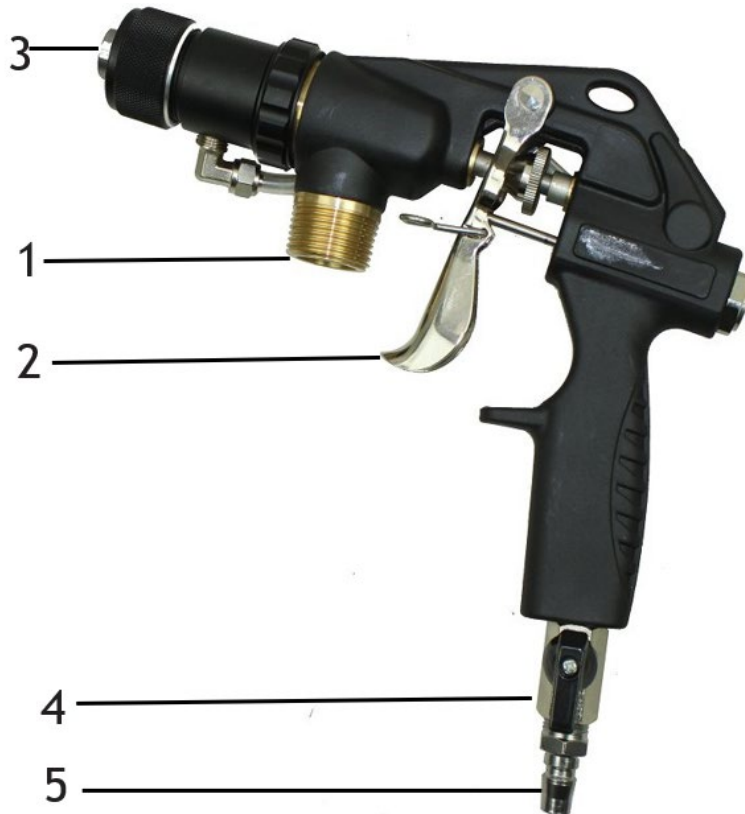

- Provjerite je li pumpna jedinica čvrsto postavljena.
- Spojite crijevo za žbuku (Sl. 7, 1) i učvrstite steznim polugama (Sl. 7, 2).
- Spojite priključak zraka za raspršivanje na crijevu za žbuku na prednji priključak na ručki, a crijevo za zrak kompresora (pribor) na priključak na separatoru ulja i vode

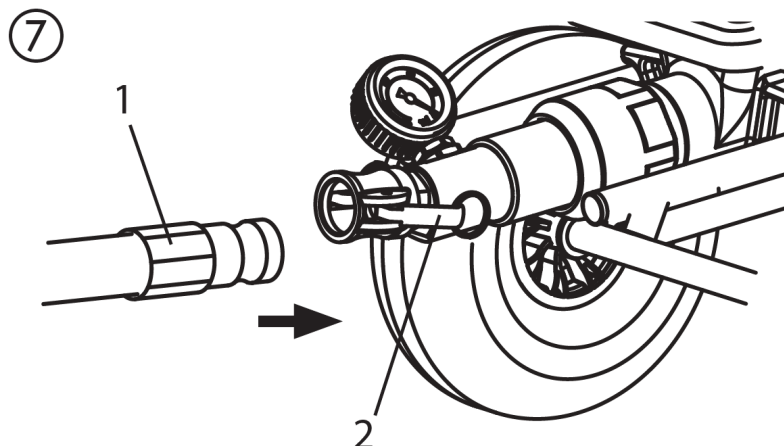

- Odaberite vrh za prskanje prikladan za materijal:
Veličina vrha treba iznositi najmanje trostruku veličinu zrna, npr. veličina zrna žbuke od umjetne smole → 3 mm Veličina vrha → 10 mm

Priprema stroja za prskanje morta

Preporučena klizna sredstva za crijevo za žbuku



Voda nije dovoljna kao sredstvo za klizanje. Opasnost od začepljenja!

Koristite celuloznu pastu (npr. metylan pastu za tapete)

- U posudu napunite 2-3 l celulozne paste.
- spojite stroj za prskanje morta na električnu mrežu.
- Radna lampica (1) pokazuje spremnost za rad.



Opasnost od ozljeda uslijed curenja materijala. Prije uključivanja uvijek provjerite je li slavina za materijal na cijevi za prskanje zatvorena. Zatvorite slavinu za materijal svaki put kada prestanete s radom.

Isperite crijevo za žbuku (pneumatska mlaznica)

- Isključite kompresor.



Nemojte savijati crijevo za žbuku! Zaštitite ga od oštećenja, na primjer od prelaska, kao i od oštih predmeta i rubova.

- Držite cijev za prskanje iznad prazne kante.
- Postavite sklopku za izbor na "F".
- Otvorite slavinu za materijal na cijevi za prskanje.
- Ako celulozna pasta izlazi iz vrha, zatvorite slavinu za materijal
- Postavite sklopku za izbor na "A".
- Napunite materijal za premazivanje u posudu.



S mineralnim premaznim materijalima napunite posudu samo do pola.

- Ponovno namjestite cijev za prskanje iznad kante.
- Postavite sklopku za izbor na "F".
- Otvorite slavinu za materijal na cijevi za prskanje.
- Čim materijal za premazivanje izađe iz cijevi za prskanje, zatvorite slavinu za materijal
- Postavite prekidač za izbor na "A".
- Uključite kompresor.
- Stroj za prskanje morta sada je pun i spreman.

Početak procesa prskanja

- Otvorite regulator protoka zraka i slavinu za materijal na cijevi za prskanje.
- Podesite protok materijala pomoću regulatora volumena isporuke na upravljačkoj jedinici i podesite količinu zraka podešavanjem regulatora protoka zraka kako biste postigli željeni uzorak prskanja.

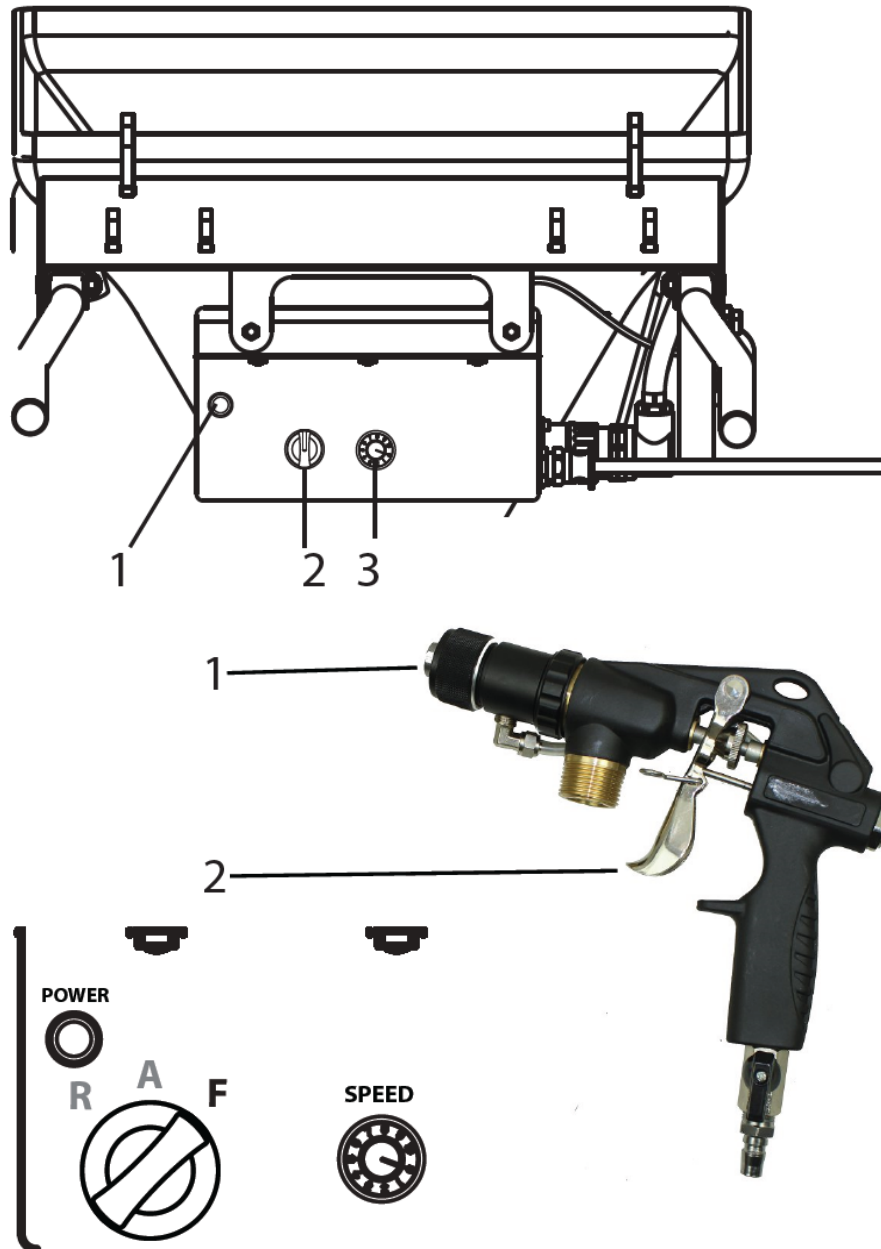

Važno: Ne dopustite da stroj za prskanje žbuke radi na suho. Odmah isključite uređaj ako materijal više ne izlazi iz vrha ili ako cijev za prskanje postane nepravilna. Mogući razlozi problema i kako ga ispraviti nalaze se u poglavlju pod nazivom „Uklanjanje kvarova“.



Povećano trošenje slavine materijala. Ne koristite slavinu za materijal za postavljanje količine materijala. U tu svrhu treba koristiti regulator volumena isporuke.

Kraj procesa prskanja

- zatvorite slavinu za materijal
- zatvorite regulator protoka zraka



Uvijek zatvorite slavinu za materijal na kraju procesa prskanja.

TEHNIKA PRIMJENE

Tehnika prskanja

Tijekom prskanja držite mlaznu cijev na ravnomjernoj udaljenosti od 30 – 60 cm od predmeta. Inače će uzorak prskanja biti neravnomjeran.

Uzorak prskanja ovisi o materijalu za oblaganje, viskoznosti, veličini vrha, kapacitetu prijenosa i količini zraka za raspršivanje.

Primjeri:

Fine teksture → velika količina zraka za raspršivanje

Gruba tekstura → mala količina zraka za raspršivanje

Veći kapacitet prijenosa → veća količina zraka za raspršivanje

Testirajte željenu teksturu na ispitnoj površini.

Bočna granica mlaza ne smije biti preoštar. Razmak između cijevi za prskanje i predmeta treba stoga odabrati odgovarajući.

Rub prskanja treba biti postupan kako bi se olakšalo preklapanje sljedećeg sloja.

Ako se cijev za raspršivanje pomiče paralelno i pod kutom od 90° u odnosu na površinu koju treba premazati, maglica boje je minimalizirana.

Bilješka:

Zrnca i pigmenti s oštrim rubom rezultiraju visokim stupnjem trošenja pumpe, crijeva za žbuku, slavine za materijal i vrha.



Kada koristite crijevo za žbuku dok radite na skelama, najbolje je da crijevo uvijek vodite duž vanjske strane skele.

GAŠENJE I ČIŠĆENJE



Nemojte vlažno čistiti motor i upravljačku jedinicu stroja za prskanje morta. I nikako nemojte prskati jedinicu visokotlačnim čistačima ili visokotlačnim parnim čistačima. Opasnost od kratkog spoja uzrokovanog ulaskom vode.

Čišćenje crijeva za žbuku

- Pumpajte dok se posuda ne isprazni.



Važno: Ne dopustite da stroj za prskanje žbuke radi na suho. Odmah isključite uređaj ako materijal više ne izlazi iz vrha ili ako cijev za prskanje postane nepravilna. Mogući razlozi problema i kako ga ispraviti nalaze se u poglavlju pod nazivom „Uklanjanje kvarova“.

- Isključite stroj za prskanje morta i kompresor.
- zatvorite slavinu za materijal na cijevi za prskanje.
- Uklonite vrh teksture s cijevi za prskanje i očistite ga.
- Stavite vodu u spremnik i držite prskalicu iznad prazne kante.

Važno: Ne dopustite da stroj za prskanje žbuke radi na suho. Tijekom procesa čišćenja pazite da u posudi uvijek ima dovoljno vode.

- Postavite regulator količine isporuke na „5“.

- Pomoću pneumatske cijevi postavite prekidač na "A".



Crijevo za žbuku NE smije biti pod pritiskom.

Ako je potrebno, nakratko postavite mjenjač na "R" (hod unatrag).

Pazite na manometar —> 0 bara. Nosite zaštitne naočale.

- Odvojite crijevo za mort od pumpne jedinice.
- Odvojite cijev za prskanje od crijeva za žbuku.
- Umetnite kuglu za čišćenje u crijevo za žbuku i ponovno spojite crijevo za žbuku
- Postavite sklopku za izbor na "F".
- Nakon nekoliko sekundi kuglica za čišćenje izlazi iz cijevi za prskanje.
- Ovisno o obrađenom premaznom materijalu, postupak čišćenja ponovite 3 – 4 puta.



Crijevo za žbuku NE smije biti pod pritiskom.

Ako je potrebno, nakratko postavite mjenjač na "R" (hod unatrag).

Pazite na manometar —> 0 bara. Nosite zaštitne naočale.

- Postavite prekidač za izbor na "A".
- Odvojite crijevo za mort od pumpne jedinice.

Čišćenje uređaja i zamjena statora

- Očistite stroj za prskanje morta.
Da biste to učinili, pumpajte klizna sredstva grafitne pumpe ili vodu pomiješanu s tekućinom za pranje posuđa kroz pumpu

Demontaža



Stroj za prskanje morta mora biti bez tlaka.

Ako je potrebno, nakratko postavite mjenjač na "R" (hod unatrag).

Pazite na manometar —> 0 bara.

Nosite zaštitne naočale.



Odspojite daljinski upravljač i vanjske kontrole. Jedinicu pumpe može ukloniti samo osoba koja rukuje strojem.

- Prekidač za izbor (1) pomaknite na „A” i regulator količine (2) postavite na „0”.
- Otpustite spojnu maticu na cijevi pumpe pomoću posebnog ključa (otprilike jedna četvrtina okretaja)
- Gurnite steznu polugu (3) prema naprijed kako biste oslobodili bravu.
- Otkočite kuke (4) i preklopite ih u stranu.
- Postavite regulator volumena isporuke (2) na 1 ili 2.
- Držite spremnik jednom rukom. Pomaknite sklopku za izbor u položaj "F". Čim se jedinica pumpe (5) oslobodi, pomaknite prekidač na "A" i uklonite jedinicu pumpe.
- Isključite mrežni utikač.
- Otpustite/odvrnite cijev pumpe (6) od jedinice pumpe (5) pomoću posebnog ključa koji ste dobili.
- Skinite stator (7) s cijevi pumpe.

Čišćenje pumpne jedinice

- Očistite pumpnu jedinicu (5) mlazom vode i odgovarajućom četkom za boce.
- Posudu (8) očistite mlazom vode i odgovarajućom četkom.
- Očistite zaštitnu rešetku četkom za hladnjak.
- Također temeljito očistite rotor (9), stator (7) i cijev pumpe (6) vodom i, ako je potrebno, četkom.
- Očistite ravnu brtvu (10).
- Zatim poprskajte rotor (9) i stator (7) i odgovarajućim mazivom za pumpu.
- Držite navoj kućišta pumpe i cijevi pumpe čistima kako bi se izbjeglo curenje nakon sastavljanja.

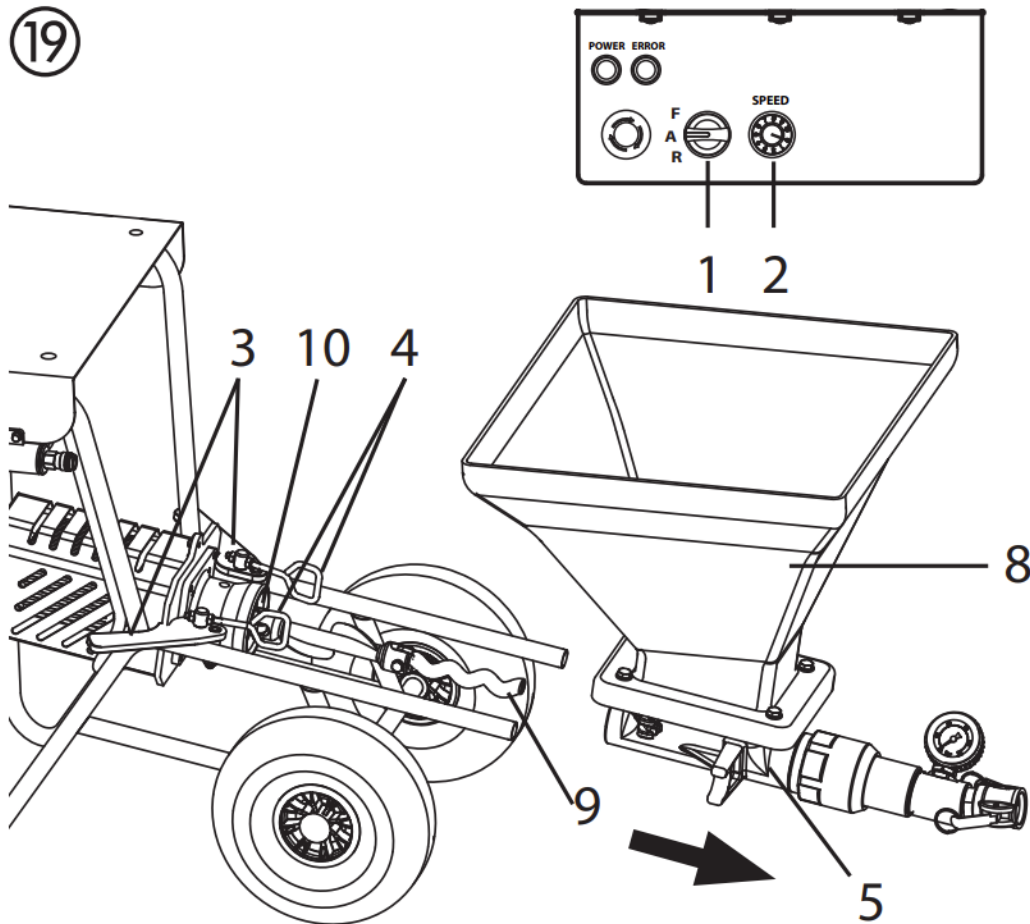

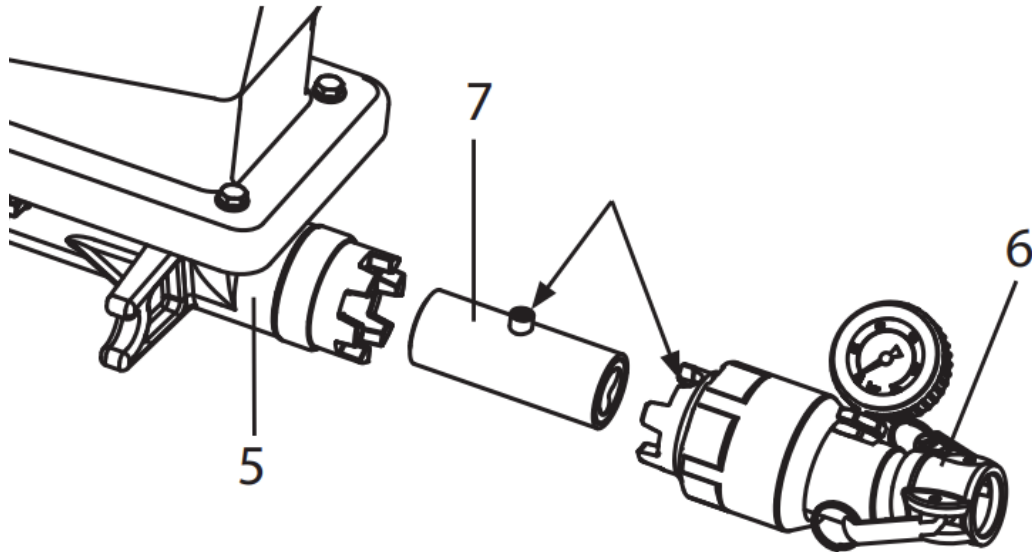

Montaža

- Umetnite stator (7) u cijev pumpe (6) tako da rukavac sjedne u najveće udubljenje.
- Upotrijebite poseban ključ za zavrtnanje cijevi pumpe natrag na jedinicu pumpe (5).

Čišćenje cijevi za prskanje

- Očistite vrh teksture.
- Upotrijebite igle za čišćenje kako biste očistili rupe za zrak na vrhu teksture.
- Očistite i podmažite O-prsten (sl. 20, 1).
- Očistite cijev za prskanje i cijev za materijal s unutarnje strane pomoću četke za boce (0342 329).
- Temeljito očistite sve navoje.
- Isperite mlaznicu čistom vodom. Otvorite i zatvorite slavinu za materijal tri puta dok to radite.

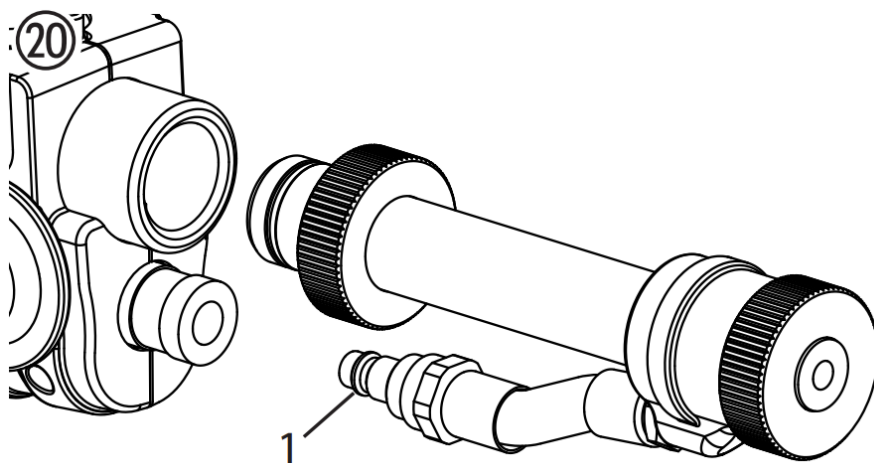

ODRŽAVANJE



PAŽNJA! Neophodno je isključiti stroj iz struje izvlačenjem utikača prije svih radova i radova održavanja. U suprotnom postoji opasnost od kratkog spoja!

Popravke smije izvoditi samo kvalificirano osoblje koje ima odgovarajuću obuku i iskustvo. Nakon svakog popravka uređaj mora ispitati kvalificirani električar.

Stroj za prskanje žbuke je dizajniran tako da zahtijeva minimalnu brigu i održavanje. Međutim, potrebno je izvršiti sljedeće radove i redovito provjeravati komponente:

Mehaničko održavanje

- Držite navoj na cijevi pumpe i kućištu pumpe čistima i, ako je potrebno, zabrtvite.
- Provjerite nepropusnost brtvi na svim spojnica i spojnim dijelovima. Ako je potrebno, zamijenite istrošene brtve.
- Prije svake uporabe provjerite ima li oštećenja na sljedećem:
 - Crijevo za žbuku
 - Kabel za napajanje
 - Kontrolna jedinica
 - Priključni kabel daljinskog upravljača (ako postoji)

Električno održavanje

Električni pogon i njegovi ventilacijski otvori moraju uvijek biti čisti i ne smiju se čistiti vodom. Opasnost od kratkog spoja.

Duga razdoblja nekorisćenja

Ako se stroj za špricanje žbuke ne koristi dulje vrijeme, potrebno ga je temeljito očistiti i zaštititi od korozije.



Uklonite stator iz pumpne jedinice pazeći da se ne zalijepi za rotor.

Zamjena rotora (sl. 21)

- Otpustite pričvrсни vijak (1) i uklonite stari rotor (2).
- Postavite novi rotor s novim pričvrsnim vijkom.
- Vijak za pričvršćivanje ljeplom s Loctite 243.



Napomena: koristite samo Loctite 243.

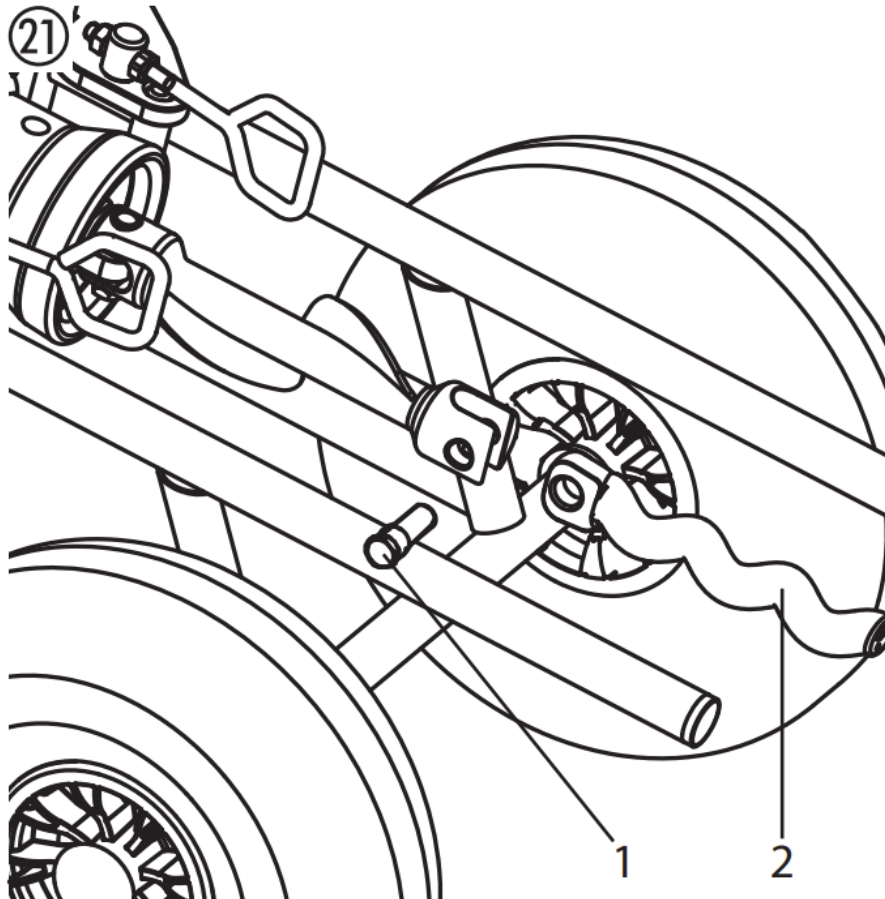

OTKLANJANJE GREŠAKA

Kvar	Mogući uzrok	Eliminacija
Stroj za prskanje morta ne radi.	Regulator volumena isporuke postavljen je na „0“ Crijevo nije spojeno ili je oštećeno	Povećajte količinu isporuke Provjerite kontrolno crijevo
Stroj za prskanje morta ne radi.	Nedostaje napajanje.	Uključite utikač. Provjerite je li kabel za napajanje oštećen i zamijenite ga ako je potrebno. Provjerite napajanje
Stroj za prskanje morta ne radi.	Stroj za prskanje morta bio je preopterećen/pregrijan.	Zatvorite slavinu za materijal i odspojite mrežni utikač. Ponovno uključite stroj za prskanje žbuke nakon otprilike 5 minuta.
Stroj za prskanje morta ne može okretati rotor	Rotor se zaglavio u statoru. Pumpa nije bila podmazana kliznim sredstvom pumpe.	Naizmjenično postavite mjenjač na "F" (naprijed) – "R" (natrag). Obratite se službi za korisnike ako se problem ne može riješiti.
Stroj za prskanje morta stvara pritisak u crijevu za žbuku. Međutim, materijal za premazivanje ne dolazi do cijevi za prskanje.	Materijal za oblaganje "čep" u crijevu za žbuku. Crijevo za žbuku nije prethodno isprano celuloznom pastom.	Ispustite tlak u crijevu za žbuku – postavite prekidač na "R" (nazad). Upumpati materijal za premazivanje natrag u spremnik.  Crijevo za žbuku NE smije biti pod pritiskom. Pazite na manometar → 0 bara. Nosite zaštitne naočale. Odvojite crijevo za žbuku i isperite ga crijevom za vodu. Nakon što je čep uklonjen, napunite celuloznu pastu u crijevo za žbuku. Ponovno spojite crijevo za žbuku.

Kvar	Mogući uzrok	Eliminacija
<p>Materijal za premazivanje iznenada ne izlazi tijekom prskanja.</p>	<p>Vrh teksture je začepljen zbog nečistoće u materijalu za oblaganje ili zato što je veličina granula prevelika.</p> <p>Vrh teksture je premalen.</p> <p>„Čep“ materijala za premazivanje u crijevu za žbuku. Crijevo za žbuku nije prethodno isprano celuloznom pastom.</p> <p>Nema materijala za premazivanje u spremniku. Pumpa je usisala zrak.</p>	<p>Isključite stroj za prskanje žbuke. zatvorite slavinu za materijal na cijevi za prskanje. Uklonite vrh teksture i očistite ga.</p> <p>Odaberite veći vrh teksture. Osnovno pravilo: veličina granula x 3 —> veličina vrha</p> <p>Ispustite tlak u crijevu za žbuku – postavite prekidač na "R" (nazad). Upumpati materijal za premazivanje natrag u spremnik.</p> <p> Crijevo za žbuku NE smije biti pod pritiskom. Pazite na manometar —> 0 bara. Nosite zaštitne naočale.</p> <p>Odvojite crijevo za žbuku i isperite ga crijevom za vodu. Nakon što je čep uklonjen, napunite celuloznu pastu u crijevo za žbuku. Ponovno spojite crijevo za žbuku.</p> <p>Ponovno napunite spremnik materijalom za oblaganje i pumpajte ga dok materijal za oblaganje ne izađe bez mjehurića. Pažnja: Uvijek dopunite dovoljno materijala za premazivanje. Nemojte dopustiti da pumpa radi na suho. Pumpa se pregrijava, što dovodi do opasnosti od „čepa“.</p>
<p>Uzorak prskanja nije čist i ujednačen.</p>	<p>Kanali za zrak u vrhu teksture djelomično su zatvoreni materijalom za oblaganje.</p> <p>Količina zraka nije ispravno postavljena.</p> <p>Loše čišćenje stroja za prskanje morta</p> <p>Nema materijala za premazivanje u spremniku. Pumpa je usisala zrak.</p>	<p>Isključite stroj za prskanje žbuke. zatvorite slavinu za materijal na cijevi za prskanje. Uklonite vrh teksture. Očistite zračne kanale teksturnog vrha.</p> <p>Promijenite postavku volumena zraka.</p> <p>Temeljito očistite stroj za prskanje morta</p> <p>Ponovno napunite spremnik materijalom za oblaganje i pumpajte ga dok materijal za oblaganje ne izađe bez mjehurića. Pažnja: Uvijek dopunite dovoljno materijala za premazivanje. Nemojte dopustiti da pumpa radi na suho. Pumpa se</p>

	pregrijava, što dovodi do opasnosti od „čepa“.
--	--

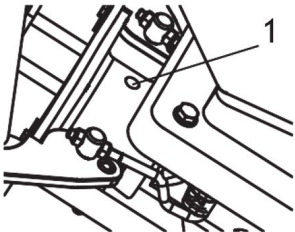
Kvar	Mogući uzrok	Eliminacija
<p>Tlak na manometru raste na više od 40 bara.</p>	<p>Previsoka viskoznost materijala za premazivanje.</p> <p>Premali promjer crijeva za žbuku.</p> <p>Crijevo za žbuku je predugo.</p> <p>„Čep“ materijala za premazivanje u crijevu za žbuku. Crijevo za žbuku nije prethodno isprano celuloznom pastom.</p>	<p>Razrijedite materijal za oblaganje.</p> <p>Koristite crijevo za žbuku većeg promjera.</p> <p>Koristite kraće crijevo za žbuku.</p> <p>Ispustite tlak u crijevu za žbuku – postavite prekidač na "R" (nazad). Upumpati materijal za premazivanje natrag u spremnik.</p> <p> Crijevo za žbuku NE smije biti pod pritiskom.</p> <p>Pazite na manometar —> 0 bara. Nosite zaštitne naočale.</p> <p>Odvojite crijevo za žbuku i isperite ga crijevom za vodu. Nakon što je čep uklonjen, napunite celuloznu pastu u crijevo za žbuku. Ponovno spojite crijevo za žbuku.</p>
<p>Stroj za prskanje morta ne pumpa dovoljno materijala za premazivanje.</p>	<p>prijenosni kapacitet odabran premalo. Premali promjer crijeva za žbuku. Stator istrošen.</p> <p>Vrh teksture je premalen.</p> <p>prijenosni kapacitet odabran premalo. Premali promjer crijeva za žbuku. Stator istrošen.</p> <p>Vrh teksture je premalen.</p>	<p>Postavite regulator glasnoće na više.</p> <p>Koristite crijevo za žbuku većeg promjera.</p> <p>Montirajte novi stator, po potrebi i novi rotor.</p> <p>Pažnja: Poprskajte klizna sredstva pumpe.</p> <p>Odaberite veći vrh teksture.</p> <p>Osnovno pravilo: Veličina granula x 3 —> Veličina vrha</p>
<p>Materijal za oblaganje ispušta se na revizioni otvor (1).</p> 	<p>Istrošena je brtva vratila koja brtvi između pumpne jedinice i pogonske jedinice.</p>	<p>Odmah prekinite s radom jer u protivnom materijal za premazivanje može ući u pogon i uzrokovati kvar. Očistite stroj i kontaktirajte službu za korisnike.</p>

Ako kvar nije uzrokovan jednom od gore navedenih grešaka, neka kvar otkloni služba za korisnike.

Artikal	Opis	Količina	Artikal	Opis	Količina
1	Motor	1	16	Kopča u obliku slova R	1
2	Pin	1	17	Spremnik	1
3	Mjenjač	1	18	Rotor	1
4	Pin	1	19	Stator	1
5	Izlazna prirubnica	1	20	Vijak	3
6	Opruga za pranje	4	21	Stražnja prirubnica, stator	1
7	Vijak	4	22	Vijak za pričvršćivanje	3
8	Ležaj	1	23	Dugi vijak	3
9	Izlazna osovina	1	24	Izlazni blok	1
10	Vijak za zaključavanje	1	25	Manometar	1
11	Vijak	1	26	Vijak za pričvršćivanje	3
12	Žig	2	27	Izlazni priključak	1
13	Stezaljka	1	28	Okvir	1
14	Osovina dovodnika	1	29	Kotač	2
15	Pin	1	30	Univerzalni kotač	2



Šis vartotojo vadovas buvo išverstas jūsų patogumui naudojant mašininį vertimą. Buvo dedamos pagrįstos pastangos siekiant pateikti tikslių vertimų; tačiau joks automatinis vertimas nėra tobulas ir nėra skirtas pakeisti žmonių vertėjus. Oficialus vartotojo vadovas yra anglų kalba. Bet kokiu vertime sukurti neatitikimai ar skirtumai nėra įpareigojantys ir neturi teisinės galios atitikties ar vykdymo tikslais. Jei kyla klausimų, susijusių su vartotojo vadove pateiktos informacijos tikslumu, žr. to turinio versiją anglų kalba, kuri yra oficiali versija.

TECHNINIAI DUOMENYS

Parametru aprašymas	Parametru reikšmė	
Produkto pavadinimas	Tinkavimo mašina	
Modelis	MSW-PU-20	MSW-PU-30
Nominali įtampa [V~] / dažnis [Hz]	230 / 50	230 / 50
Nominali galia [W]	2200	2800
Darbinis slėgis [bar]	20	30
Maksimalus darbinis slėgis [psi]	290	435
Variklio apsauga nuo perkaitimo	taip	taip
Izoliacijos klasė	F	F
Sukimosi greitis [rpm]	Variklis: 0 - 2500; Spiralė: 0–160	Variklis: 0 - 2500; Spiralė: 0–160
IEC apsaugos klasė	aš	aš
Apsauginė klasė	IP54	IP54
Prietaiso darbo ciklas	S1	S1
Srauto greitis [l/min]	15	18
Didžiausias grūdelių dydis [mm]	3	3
Oro slėgis [bar]	10	10
Didžiausia talpa [l]	40	40
Matmenys (plotis x gylis x aukštis) [mm]	96 x 53 x 88	102 x 49 x 63
Svoris [kg]	50	60,7

Perskaitykite ir išsaugokite šį vadovą. Atidžiai perskaitykite prieš bandydami surinkti, sumontuoti, eksploatuoti ar prižiūrėti aprašytą gaminį. Apsaugokite save ir kitus laikydamiesi visos saugos informacijos. Jei nesilaikysite nurodymų, galite susižaloti ir (arba) sugadinti turtą! Išsaugokite instrukciją ateičiai.

Įspėjimas!

Skiedinio purškimo mašinos sukuria didelį purškimo slėgį.



Dėmesio – susižeidimo pavojus!

- 1) Niekada neikiškite į purškimo srovę pirštais ar ranka!
Niekada nenukreipkite purškimo antgalio į save ar kitus asmenis! Dangos medžiagos yra ėsdinančios arba dirginančios!
Apsaugokite savo odą ir akis!
- 2) Prieš kiekvieną paleidimą, vadovaujantis naudojimo instrukcija, reikia atsižvelgti į šiuos dalykus:
 - a. Laikykites leistinų slėgių.
 - b. Patikrinkite, ar visos jungiamosios dalys nėra sandarios.

- 3) Būtina griežtai laikytis reguliaraus mašinos valymo ir priežiūros nurodymų. Prieš bet kokius darbus su mašina ir per kiekvieną darbo pertrauką atkreipkite dėmesį į šiuos dalykus:
- Stebėkite dangos medžiagos kietėjimo laiką.
 - Nuleiskite slėgį iš purkštuvo ir skiedinio žarnos.
 - Išjunkite siurbimo siurbį.

SAUGOS TAISYKLĖS

Šie šaltiniai yra tik pavyzdžiai iš tų, kuriuose pateikiami skiedinio konvejerių saugos reikalavimai:

a) EN 12001:2003, Betono ir skiedinio transportavimo, purškimo ir klojimo mašinos. Saugos reikalavimai.

Būtina laikytis visų galiojančių vietinių saugos taisyklių.

Norint saugiai naudoti skiedinio purškimo mašinas, ypač reikia laikytis šių specifikacijų:

Skiedinio purškimo mašinos naudojimas

Skiedinio purškimo mašina gali būti naudojama tik aprašytoms dangos medžiagoms apdoroti.

Bet koks kitoks naudojimas neleidžiamas.

Tinkamas naudojimas taip pat apima naudojimo instrukcijų ir patikros bei techninės priežiūros sąlygų laikymąsi. Skiedinio purškimo mašinos naudojimo vietoje visada turėkite naudojimo instrukciją. Naudokite tik pažymėtas skiedinio žarnas, kurių darbinis slėgis ne mažesnis kaip 40 barų. Skiedinio purškimo mašina skirta tik profesionalų komerciniam naudojimui.

Asmenų apsauga

Siekiant apsaugoti akis, odą ir kvėpavimo organus: Dėvėkite apsauginius akinius, apsauginius drabužius, pirštines, galbūt naudokite apsauginį odos kremą ir kvėpavimo takų apsaugos priemones. Neatjunkite skiedinio žarnos, kol joje yra slėgis. Stebėkite manometrą! Dėvėkite apsauginius akinius! Nenukreipkite purškimo antgalio į asmenis! Kad apsaugotumėte ausis, dėvėkite ausines. Transportuodami mašiną arba dirbdami su ja, dėvėkite apsauginius batus. Žmonės, kuriems nereikia padėti montuojant, montuojant ar naudojant mašiną, turi laikytis atokiai nuo mašinos.

Kvėpavimo kaukės

Kad apsaugotumėte nuo mineralinių dulkių, procesoriui pasirinkite kvėpavimo kaukę.

Prijungimas prie elektros tinklo tik per specialų maitinimo tašką, pavyzdžiui, per skirstomąjį skydą statybvietėms, su apsauginiu nuotėkio įtaisu, kurio INF ≤ 30 mA.

Venkite sutepti valdymo bloko nuotolinio valdymo pulto lizdą.



Pavojus susižeisti dėl išbėgančios medžiagos. Prieš įjungdami visada patikrinkite, ar uždarytas purškimo antgalio medžiagos čiaupas. Sustabdykite darbą, uždarykite medžiagos čiaupą.



Niekada nenaudokite skiedinio purškimo mašinos, jei rotorius yra atviras arba jei konteineris buvo išimtas. Nelieskite prie rotoriaus, kai jis juda. Suspaudimo pavojus.

**Būkite atsargūs, jei turite ilgus plaukus. Darbe dėvėkite tik prigludusius drabužius.
Nekiškite daiktų ar kūno dalių per apsaugines groteles.
Suspaudimo pavojus sulenkiant rankenas, surenkant siurblio agregatą ir prijungiant skiedinio žarną.**

Valymas ir priežiūra

Niekada neatjunkite skiedinio žarnos ir neišardykite mašinos, kai veikia slėgis. Atkreipkite dėmesį į manometro slėgio rodmenis.

Atlikdami techninės priežiūros darbus, visada išjunkite skiedinio purškimo mašiną, ištraukite maitinimo kištuką ir įsitikinkite, kad jis negali būti per klaidą įjungtas.

Nepurškite skiedinio purškimo mašinos variklio ir valdymo bloko vandens srove, aukšto slėgio plovimo įrenginiu arba aukšto slėgio garų valikliu. Trumpojo jungimo pavojus dėl vandens patekimo.

Elektros įranga

Darbus su mašinos elektros įranga gali atlikti tik kvalifikuotas elektrikas. Elektros įranga turi būti reguliariai tikrinama. Pašalinkite gedimus, tokius kaip atsilaisvinusios jungtys arba apdegę kabeliai.

Skiedinio purškimo mašinos etiketė turi būti švari ir įskaitoma.



Pavojus susižeisti dėl nesandančios aukšto slėgio žarnos. Dėl susidėvėjimo ir jungčių, taip pat dėl prietaiso naudojimo netinkamo naudojimo skiedinio žarnoje gali atsirasti nuotėkių. Skystis gali būti švirkščiamas į odą per nuotėkj.

Skiedinio žarna

- Prieš naudojant skiedinio žarnas reikia kruopščiai patikrinti.
- Nedelsdami pakeiskite pažeistą skiedinio žarną. Niekada patys netaisykite sugedusių skiedinio žarnų!
- Venkite staigių lenkimų ir raukšlių: mažiausias lenkimo spindulys yra apie 80 cm.
- Nevažiuokite per skiedinio žarną. Apsaugokite nuo aštrių daiktų ir kraštų.
- Niekada netraukite už skiedinio žarnos, kad judintumėte įrenginį. Nesukite skiedinio žarnos.
- Skiedinio žarną nutieskite taip, kad ji neužkliūtų.



Norėdami užtikrinti funkcionalumą, saugumą ir ilgaamžiškumą, naudokite tik originalias skiedinio žarnas.



Pažeidimo rizika didėja senstant skiedinio žarnai.
DP rekomenduoja skiedinio žarnas keisti po 6 metų.

DARBAS SU SKIEDINIO PURŠKIMO MAŠINA

Siurbimo siurblys yra skirtas naudoti ir apdoroti paruoštas sumaišytas mineralines dangos medžiagas.

Mašina nėra skirta naudoti kaip valymo įrenginys.

Skiedinio purškimo mašinos funkcija

Dangos medžiaga tiekama per konteinerį. Spiralinis konvejeris tiekia dangos medžiagą į ekscentrinį sraigtinį siurbį. Dėl siurbimo efekto dangos medžiaga patenka į ekscentrinį sraigtinį siurbį. Šis siurblys sukuria slėgį, reikalingą transportavimui per skiedinio žarną. Purškimui reikalingas suslėgtas oras tiekiamas purškimo antgaliu. Skiedinio purškimo mašiną galima įjungti ir išjungti naudojant elektrinį valdiklį. Tai taip pat gali būti naudojama pristatymo kiekiui valdyti.

Dėl sklandžiai reguliuojamos dangos medžiagos transportavimo galios galima pasiekti švelnų tolygų purškimo raštą.

Apdorojamos dangos medžiagos

- Šilumos izoliacijos kompozitinės sistemos rišamoji medžiaga (mineralinės ir dirbtinės dervos sistemos)
- Dirbtinės dervos tinkai iki 3 mm granuliu dydžio
- Silikatiniai tinkai iki 3 mm granuliu dydžio
- Silikoninės dervos tinkai iki 3 mm granuliu dydžio
- Mineralinis galutinis sluoksnis iki 3 mm granuliu dydžio
- Lengvos tinko sistemos iki 3 mm granuliu dydžio
- Nubraižytas tinkas iki 3 mm granuliu dydžio
- Termoizoliaciniai tinkai
- Atstatomas tinkas
- Akyta betono danga
- Kvarcinis plastikas
- Stogo dangos
- Priešgaisrinės dangos
- Mineraliniai sandarinimo dumblai
- Bituminės emulsijos
- Šarvo užpildas
- Skystas medžio drožlių tapetas
- korpuso glaistymo skiedinys
- Dirbtinės dervos tinkavimo pagrindas
- Nuplaukite gruntą
- Užpildomi dažai, taip pat pluoštiniai
- Elastinga danga
- Akustinis tinkas, suklijuotas dirbtine derva
- Užpildai, surišta dirbtine derva

Visos dangos medžiagos turi būti tinkamos mašiniam apdorojimui. Žr. apdorojamos dangos medžiagos gaminių duomenų lapą.

Kitas dengimo medžiagas naudoti tik susitarus su gamintoju arba dengimo technologijų tarnyba.

AIŠKINAMOJI SCHEMA

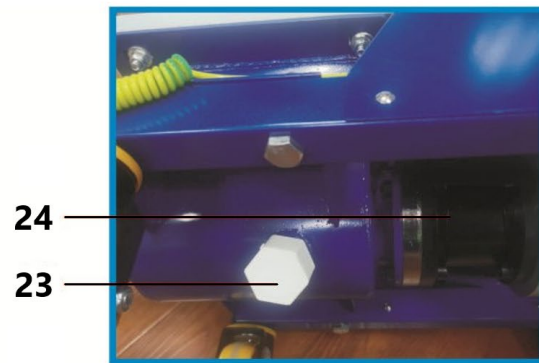
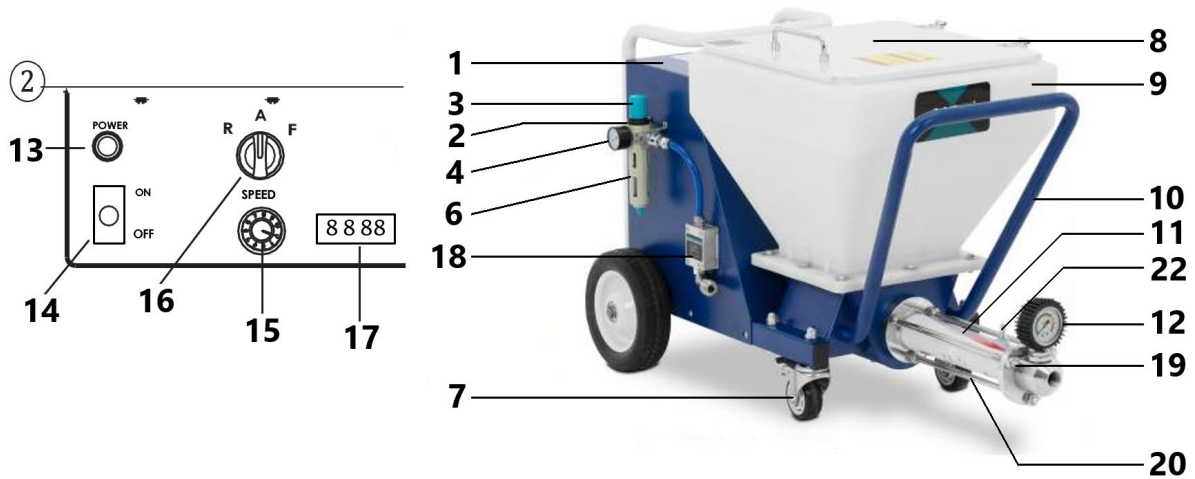

Prekė	Aprašymas	Prekė	Aprašymas
1	Valdymo plokštė	13	Maitinimo indikatoriaus lemputė
2	Oro įleidimo anga	14	ON/OFF jungiklis
3	Oro slėgio reguliatorius	15	Greičio jungiklis
4	Oro matuoklis	16	Rankinis/automatinis jungiklis
5	Variklis	17	Greičio rodymas
6	Alyvos-vandens separatorius	18	Pneumatinis jutiklis
7	Universalus ratas	19	Išleidimo vožtuvo korpusas
8	Apsauga nuo dulkių	20	Tvirtinimo varžtas
9	Talpykla	21	Maitinimo kabelis
10	Rėmas	22	Įžeminimo laido spaustukas
11	Sraigtinis siurblio korpusas	23	Išleidimo vožtuvas
12	Slėgio matuoklis	24	Pavarų dėžė

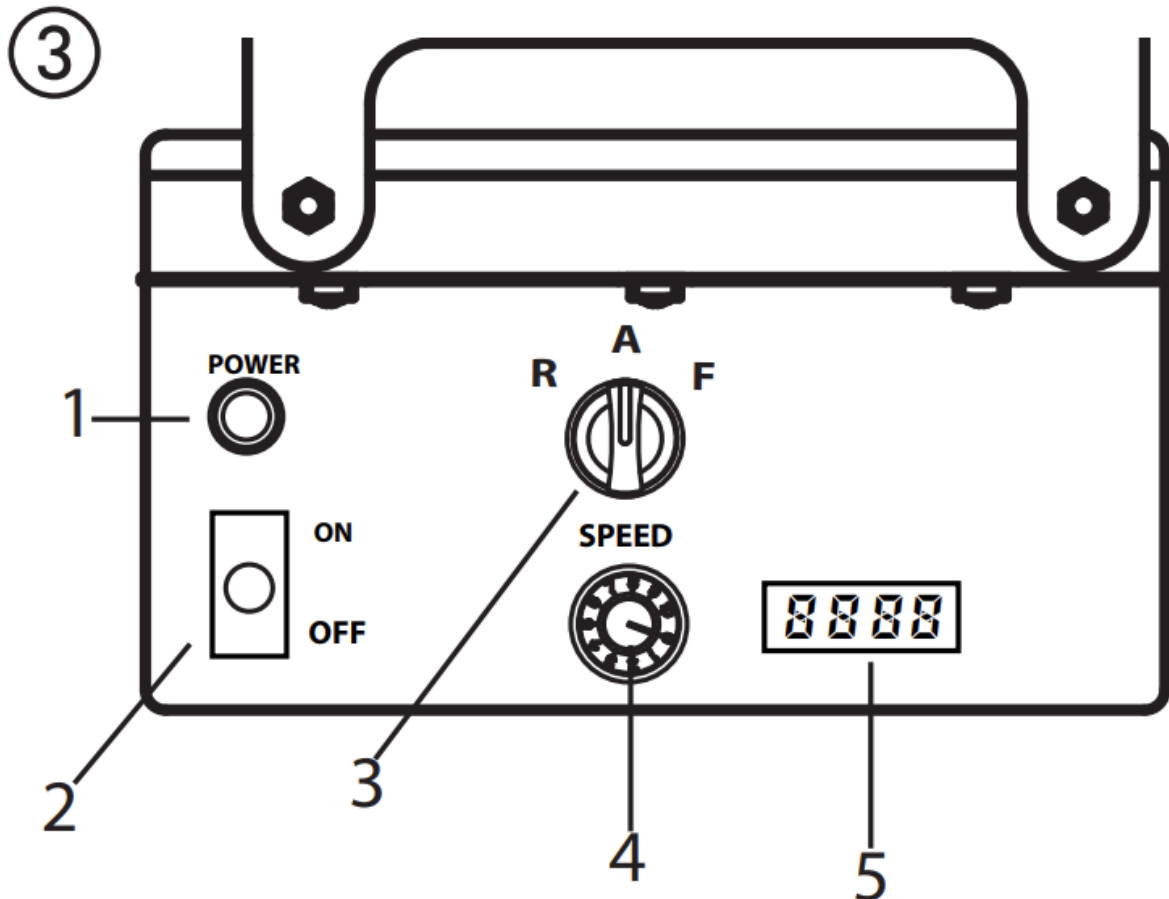

Prietaiso valdymo elementai ir ekranai

- 1 - Darbinė lemputė (maitinimas)
- 2 - Maitinimo jungiklis
- 3 - Darbo režimo parinkimo jungiklis
- 4 - Pristatymo garsumo reguliatorius
- 5 - Greičio rodymas

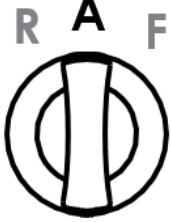

Tiekimo apimties reguliatorius (3 pav., 1) naudojamas sklandžiai reguliuoti transportavimo pajėgumą nuo 0 iki 10.

Parinkimo jungiklis siūlo šiuos režimus:

	<p>„AUTO“ padėtis = automatinė Pagrindinis valdymo su automatiu nustatymu purškimo antgalis</p>
	<p>„F“ padėtis = rankinis įjungimas Įjungia skiedinio purškimo mašiną. Šis nustatymas reikalingas:</p> <ul style="list-style-type: none"> • siurblio bloko išardymas <p>Naudojant pneumatinį antgalį, šis nustatymas taip pat reikalingas:</p> <ul style="list-style-type: none"> • skiedinio žarnos išankstinis skalavimas, siekiant pagerinti medžiagos gebėjimą slysti • valymas
	<p>„R“ padėtis = atbulinė pavara</p> <p>Šis nustatymas reikalingas:</p> <ul style="list-style-type: none"> • sumažina slėgį skiedinio žarnoje • siurblio bloko surinkimas

Išsamus selekcinio jungiklio naudojimo paaiškinimas:

Jei pasirinkimo jungiklis yra „A“ padėtyje ir gali būti įjungiamas ir išjungiamas su medžiagos išjungimu ant automatinio purškimo antgalio.

Jei nėra sumontuotas purškimo antgalis (pvz.: surinkti / išmontuoti siurblio bloką), mašina įjungiama naudojant „F“ jungiklio padėtį, o išjungiama naudojant „A“ padėtį.

Kadangi norint išvalyti skiedinio žarną, reikia išjungti oro tiekimą per kompresorių, pneumatinis antgalis nėra valdomas naudojant medžiagos uždarymą. Tokiu atveju mašina taip pat turi būti įjungta naudojant „F“ padėtį.

Svarbu: valdymas per selekcinį jungiklį ir medžiagos išjungimas traktuojami vienodai.



Mašiną bet kuriuo metu galima perjungti iš „A“ padėties (valdymas naudojant medžiagos išjungimą) į „F“.

Todėl rekomenduojame, kad mašiną valdytų tik vienas asmuo.

Veikimo lemputė (raudona) rodo, kad mašina yra įjungta ir paruošta.



Veikimo metu pavaros blokas įkaista. Tai normalu ir nėra gedimo požymis.

Kompresorius (priedas)

jsiurbimo tūris 590 l/min

Pastaba: Eksploatuokite kompresorių tik pagal pridedamą naudojimo vadovą.

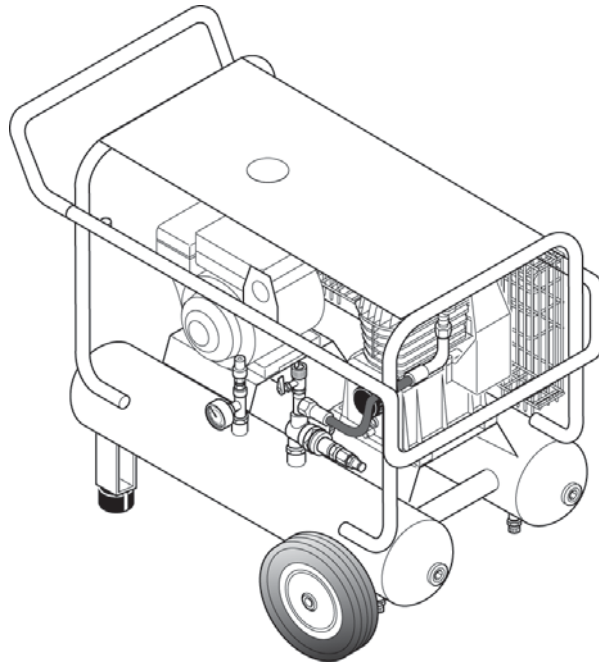

Skiedinio žarna pneumatiniam purkštuvui

- 1 - Medžiagų prijungimo skiedinio purškimo mašina
- 2 - Purškiamo oro jungtis suslėgto oro tiekimas
- 3 - Medžiagos prijungimo purškimo antgalis
- 4 - Skiedinio žarna
- 5 - Purškimo oro jungties purškimo antgalis

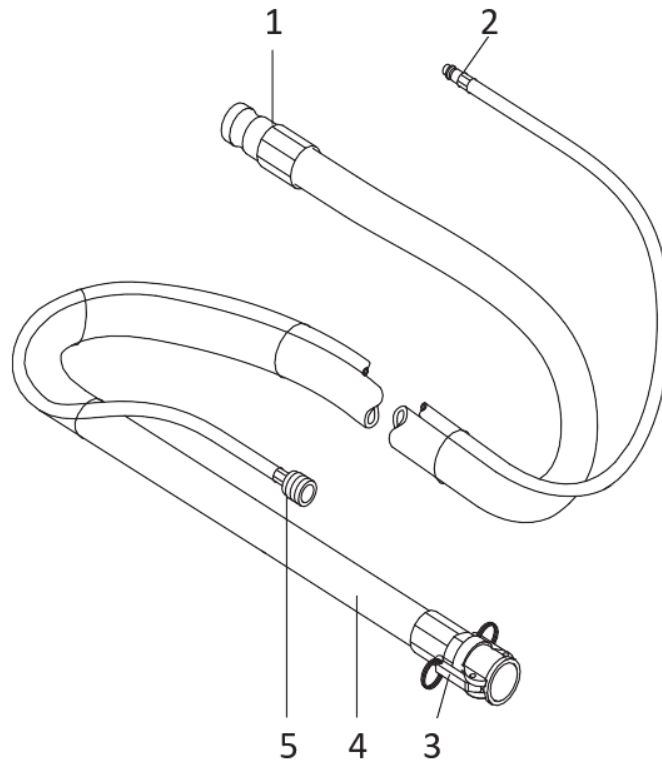

Purškimo antgalis

1 - Medžiagos jungtis (greitasis sujungimas nerodomas)

2 - Kombinuota medžiaga ir oro čiapus:

3 - Tekstūros patarimas:

Purškimo vamzdyje galima naudoti įvairių tekstūrų antgalius. Antgalio dydis priklauso nuo dangos medžiagos granuliu dydžio ir norimo purškimo modelio.

4 - Oro srauto reguliatorius

5 - Purškimo oro jungtis

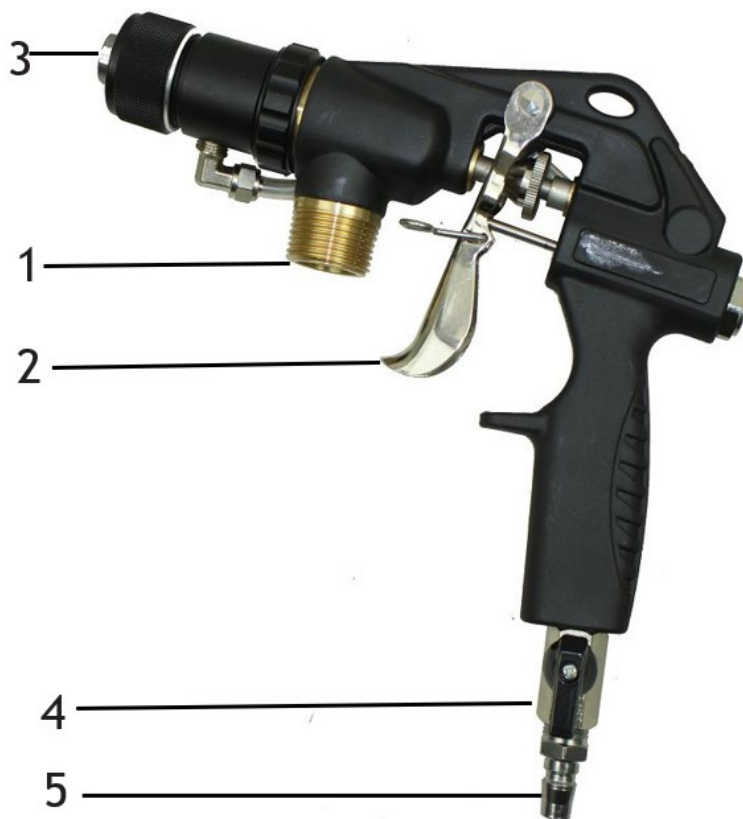

- Patikrinkite, ar siurblio agregatas tvirtai pritvirtintas.
- Prijunkite skiedinio žarną (7 pav., 1) ir pritvirtinkite fiksavimo svirtimis (7 pav., 2).
- Purškiamo oro jungtį ant skiedinio žarnos prijunkite prie priekinės rankenos jungties, o kompresoriaus oro žarną (priedas) – prie alyvos ir vandens separatoriaus jungties

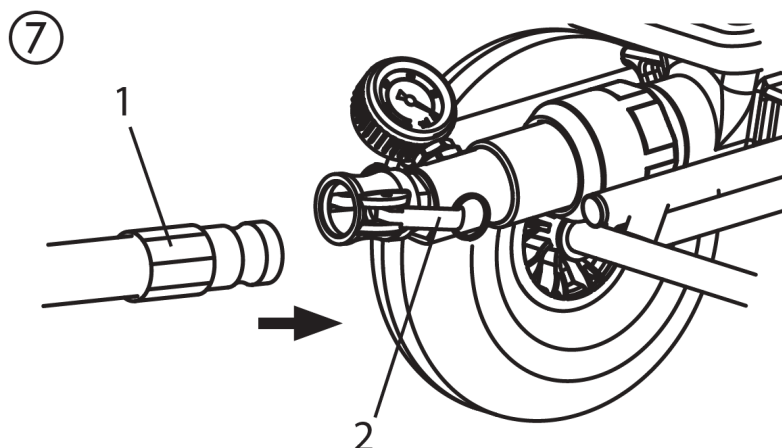

- Pasirinkite purškimo antgalį, tinkamą medžiagai:
Antgalio dydis turi būti bent tris kartus didesnis už granuliu dydį, pvz., granuliuoto dydžio dirbtinės dervos tinkas → 3 mm Antgalio dydis → 10 mm

Skiedinio purškimo mašinos paruošimas

Rekomenduojamos skiedinio žarnos slydimo priemonės



Vandens kaip slankiojančios priemonės nepakanka. Užsikimšimo pavojus!

Naudokite celiuliozės pastą (pvz., metilano tapetų pastą)

- Į indą įpilkite 2–3 l celiuliozės pastos.
- prijunkite skiedinio purškimo mašiną prie maitinimo tinklo.
- Veikimo lemputė (1) rodo pasirengimą darbui.



Pavojus susižeisti dėl išbėgančios medžiagos. Prieš įjungdami visada patikrinkite, ar užsuktas medžiagos čiaupas ant purškimo antgalio. Uždarykite medžiagos čiaupą, kai baigiate darbą.

Išskalaukite skiedinio žarną (pneumatinį purkštuvą)

- Išjunkite kompresorių.



Nelenkite skiedinio žarnos! Apsaugokite jį nuo pažeidimų, pvz., nuo pervaziavimo, taip pat nuo aštrių daiktų ir kraštų.

- Laikykite purkštuvą virš tuščio kibiro.
- Parinkimo jungiklį nustatykite į „F“.
- Atidarykite medžiagos čiaupą ant purškimo antgalio.
- Jei iš antgalio išteka celiuliozės pasta, uždarykite medžiagos čiaupą
- Nustatykite pasirinkimo jungiklį į „A“.
- Į talpyklą įpilkite dangos medžiagos.



Naudodami mineralines dangos medžiagas, užpildykite indą tik iki pusės.

- Vėl uždėkite purškimo antgalį ant kibiro.
- Parinkimo jungiklį nustatykite į „F“.
- Atidarykite medžiagos čiaupą ant purškimo antgalio.
- Kai tik dangos medžiaga išeina iš purškimo antgalio, uždarykite medžiagos čiaupą
- Nustatykite pasirinkimo jungiklį į „A“.
- Įjunkite kompresorių.
- Skiedinio purškimo mašina dabar pilna ir paruošta.

Purškimo proceso pradžia

- Atidarykite oro srauto reguliatorių ir medžiagos čiaupą prie purškimo antgalio.
- Medžiagos srautą sureguliuokite valdymo bloko tiekimo kiekio reguliatoriumi ir nustatykite oro kiekį, reguliuodami oro srauto reguliatorių, kad būtų pasiektas norimas purškimo būdas.

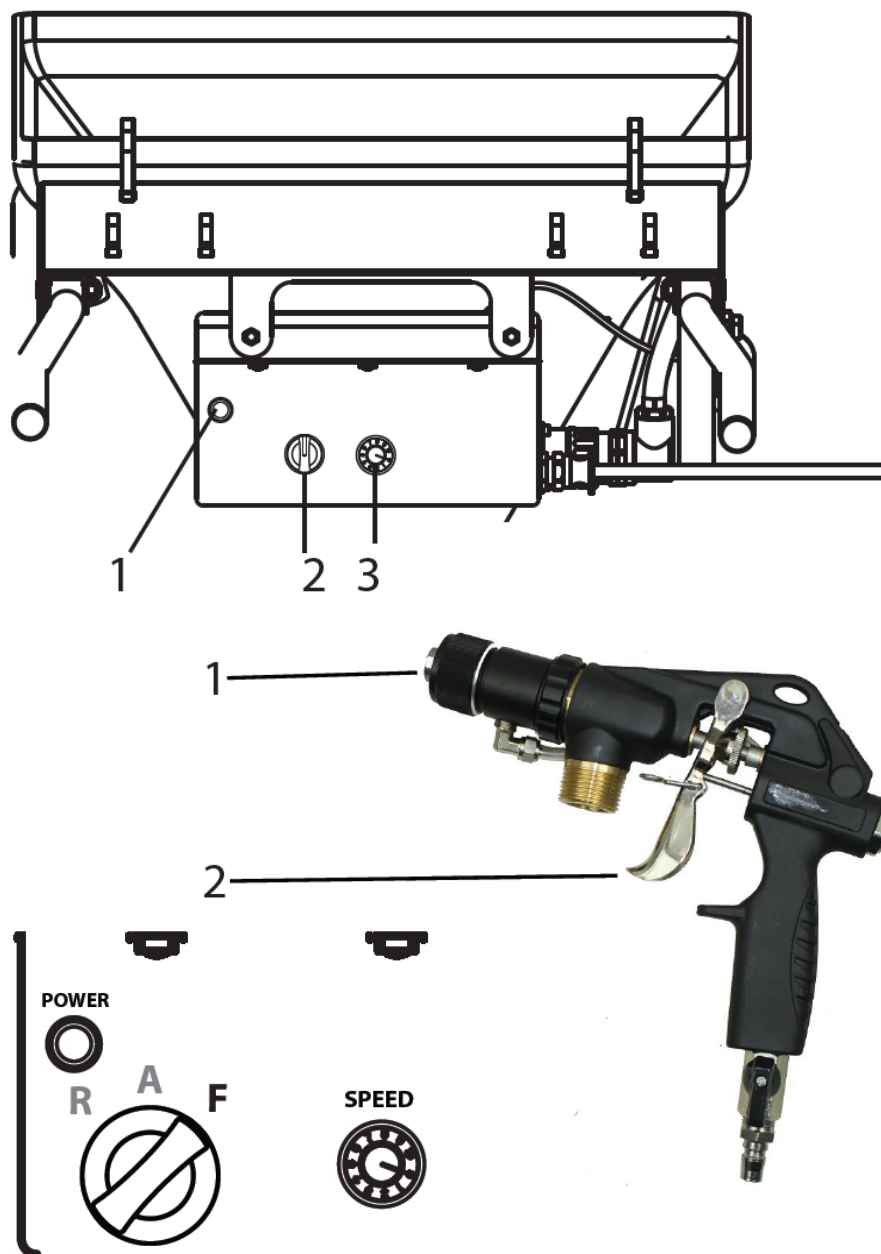

Svarbu: neleiskite skiedinio purškimo mašinai išdžiūti. Nedelsdami išjunkite prietaisą, jei iš antgalio nebelieka medžiagos arba purškimo linija tampa netaisyklinga. Galimas problemos priežastis ir jos pašalinimo būdus rasite skyriuje „Gedimų šalinimas“.



Padidėjęs medžiagos susidėvėjimas. Nenaudokite medžiagos čiaupo medžiagos tūriui nustatyti. Tam reikia naudoti pristatymo apimties reguliatorių.

Purškimo proceso pabaiga

- uždarykite medžiagos čiaupą
- uždarykite oro srauto reguliatorių



Purškimo proceso pabaigoje visada užsukite medžiagos čiaupą.

TAIKYMO TECHNIKA

Purškimo technika

Purškimo metu purkštuvą laikykite vienodu 30–60 cm atstumu nuo objekto. Priešingu atveju purškimo raštas bus netolygus.

Purškimo būdas priklauso nuo dangos medžiagos, klampumo, antgalio dydžio, perdavimo pajėgumo ir purškiamo oro kiekio.

Pavyzdžiai:

Smulki tekstūra → didelis kiekis purškiamo oro

Grubi tekstūra → nedidelis kiekis purškiamo oro

Didesnė transportavimo talpa → didesnis purškiamo oro kiekis

Išbandykite norimą tekstūrą ant bandomojo paviršiaus.

Šoninė purškimo srovės riba neturi būti per aštri. Todėl atstumas tarp purškimo antgalio ir objekto turi būti atitinkamai parinktas.

Purškimo kraštas turi būti laipsniškas, kad būtų lengviau persidengti kitą sluoksnį.

Jei purškimo antgalis perkeliamas lygiagrečiai ir 90° kampu su dengiamu paviršiumi, dažų dulksna sumažėja iki minimumo.

Pastaba:

Grūdėliai ir pigmentai su aštriu kraštu labai greitai susidėvi siurblij, skiedinio žarną, medžiagos čiaupą ir antgalį.



Kai naudojate skiedinio žarną dirbant ant pastolių, geriausia visada vesti žarną išilgai pastolių išorės.

IŠJUNGIMAS IR VALYMAS



Nevalykite skiedinio purškimo mašinos variklio ir valdymo bloko drėgnai. Ir tikrai nepurškite įrenginio aukšto slėgio arba aukšto slėgio garų valikliais. Trumpojo jungimo pavojus dėl vandens patekimo.

Skiedinio žarnos valymas

- Siurbkite, kol bakas bus tuščias.



Svarbu: neleiskite skiedinio purškimo mašinai išdžiūti. Nedelsdami išjunkite prietaisą, jei iš antgalio nebelieka medžiagos arba purškimo linija tampa netaisyklinga. Galimas problemos priežastis ir jos pašalinimo būdus rasite skyriuje „Gedimų šalinimas“.

- Išjunkite skiedinio purškimo mašiną ir kompresorių.
- uždarykite medžiagos čiaupą ant purškimo antgalio.
- Nuimkite tekstūros antgalį nuo purškimo antgalio ir nuvalykite.
- Į indą įpilkite vandens ir laikykite purkštuvą virš tuščio kibiro.

Svarbu: neleiskite skiedinio purškimo mašinai išdžiūti. Valymo metu įsitikinkite, kad inde visada yra pakankamai vandens.

- Pristatymo apimties valdiklį nustatykite į „5“.

- Naudodami pneumatinį strypą, nustatykite pasirinkimo jungiklį į „A“.



Skiedinio žarnoje NETURI būti slėgio.

Jei reikia, trumpam nustatykite pasirinkimo jungiklį į „R“ (atbuline eiga).

Žiūrėkite manometrą —> 0 barų. Dėvėkite apsauginius akinius.

- Atjunkite skiedinio žarną nuo siurblio bloko.
- Atjunkite purškimo antgalį nuo skiedinio žarnos.
- Įkiškite valymo rutulį į skiedinio žarną ir vėl prijunkite skiedinio žarną
- Parinkimo jungiklį nustatykite į „F“.
- Po kelių sekundžių iš purškimo antgalio išleidžiamas valymo rutulys.
- Priklausomai nuo apdorojamos dangos medžiagos, valymo procesą kartokite 3–4 kartus.



Skiedinio žarnoje NETURI būti slėgio.

Jei reikia, trumpam nustatykite pasirinkimo jungiklį į „R“ (atbuline eiga).

Žiūrėkite manometrą —> 0 barų. Dėvėkite apsauginius akinius.

- Nustatykite pasirinkimo jungiklį į „A“.
- Atjunkite skiedinio žarną nuo siurblio bloko.

Prietaiso valymas ir statoriaus keitimas

- Išvalykite skiedinio purškimo mašiną.
Norėdami tai padaryti, per siurblių perpumpuokite grafito siurblio slankiojančias priemones arba vandenį, sumaišytą su indų plovikliu

Išmontavimas



Skiedinio purškimo mašina turi būti be slėgio.

Jei reikia, trumpam nustatykite pasirinkimo jungiklį į „R“ (atbuline eiga).

Žiūrėkite manometrą —> 0 barų.

Dėvėkite apsauginius akinius.



Atjunkite nuotolinio valdymo pultą ir išorinius valdiklius. Tik mašiną valdantis asmuo gali išimti siurblio įrenginį.

- Perjunkite pasirinkimo jungiklį (1) į „A“, o tiekimo kiekio reguliatorių (2) nustatykite į „0“.
- Specialiu veržliarakčiu atlaisvinkite siurblio vamzdžio jungiamąją veržlę (maždaug ketvirtadaliu apsisukimo)
- Pastumkite fiksavimo svirtį (3) į priekį, kad atlaisvintumėte užraktą.
- Atkabinkite kabliukus (4) ir nulenkite į šoną.
- Pristatymo kiekio valdiklį (2) nustatykite į 1 arba 2.
- Viena ranka laikykite konteinerį. Perjunkite pasirinkimo jungiklį į padėtį „F“. Kai tik siurblio agregatas (5) atsilaisvins, perjunkite pasirinkimo jungiklį į „A“ ir išimkite siurblio įrenginį.
- Atjunkite maitinimo kištuką.
- Atlaisvinkite / atsukite siurblio vamzdį (6) nuo siurblio bloko (5), naudodami specialų pateiktą raktą.
- Išimkite statorių (7) iš siurblio vamzdžio.

Siurblio agregato valymas

- Išvalykite siurblio bloką (5) vandens srove ir tinkamu butelių šepėčiu.
- Talpyklą (8) išvalykite vandens srove ir tinkamu šepetėliu.
- Apsaugines groteles nuvalykite radiatoriaus šepėčiu.
- Taip pat kruopščiai nuvalykite rotorių (9), statorių (7) ir siurblio vamzdį (6) vandeniu ir, jei reikia, naudodami šepetį.
- Išvalykite plokščią tarpiklį (10).
- Tada purškite rotorių (9) ir statorių (7) ir su atitinkamu siurblio tepalu.
- Siurblio korpuso sriegis ir siurblio vamzdis turi būti švarūs, kad po surinkimo išvengtumėte nuotėkio.

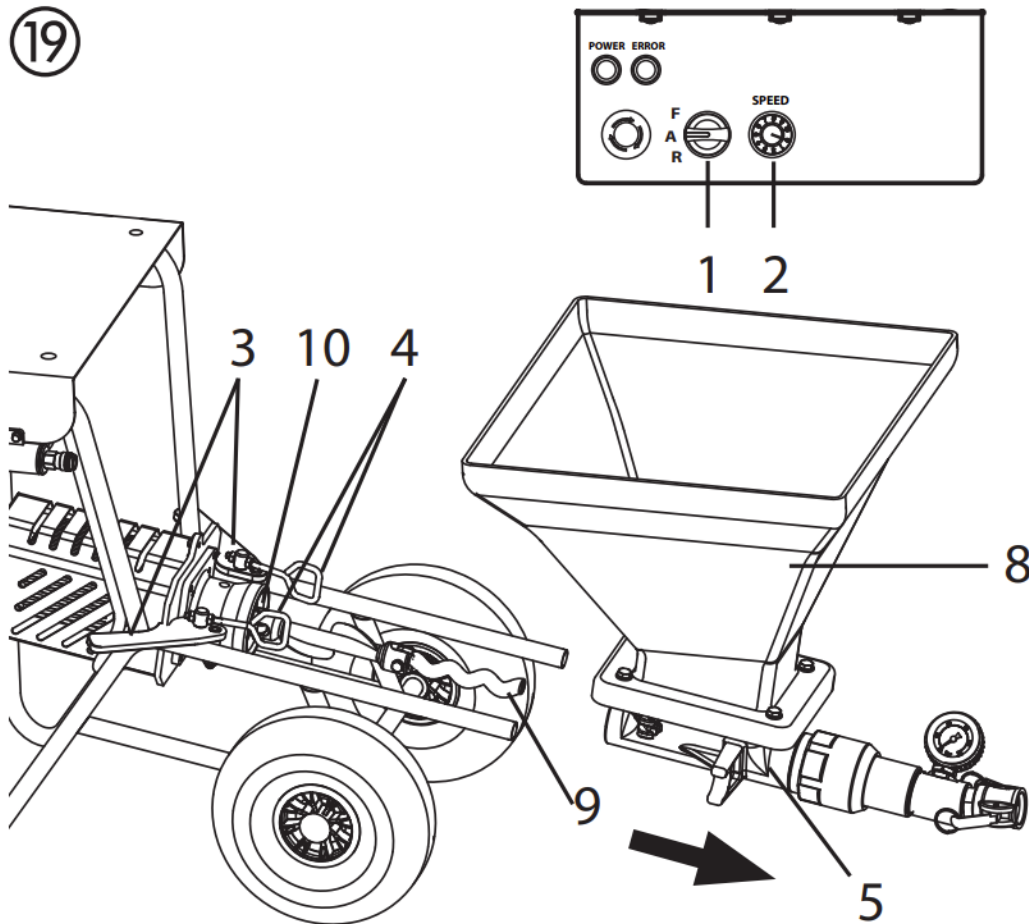

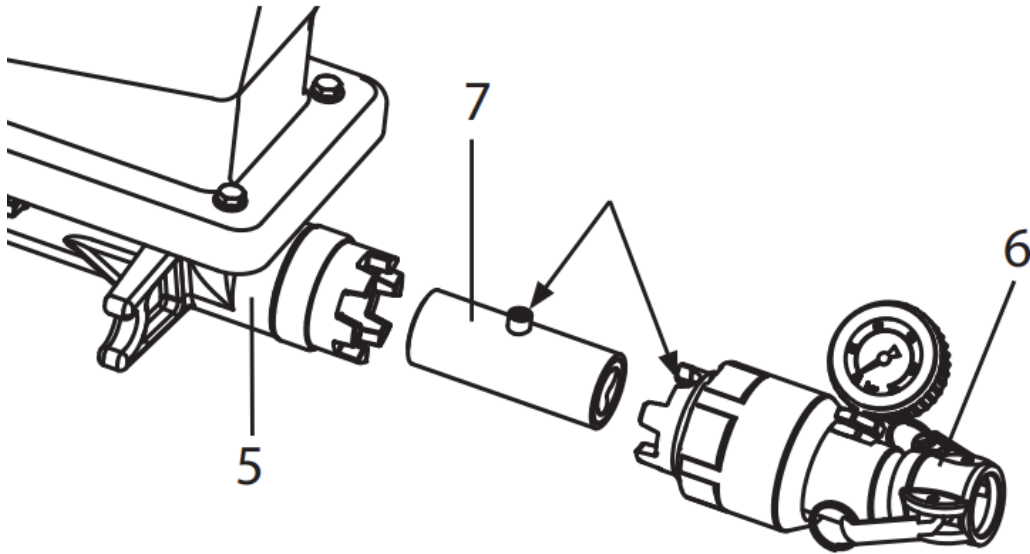

Montavimas

- Įstatykite statorių (7) į siurblio vamzdį (6) taip, kad kakliukas būtų didžiausioje įduboje.
- Specialiu raktu prisukite siurblio vamzdį atgal ant siurblio bloko (5).

Purškimo antgalio valymas

- Nuvalykite tekstūros galiuką.
- Naudokite valymo adatas, kad išvalytumėte oro angas tekstūros antgalyje.
- Išvalykite ir sutepkite sandarinimo žiedą (20 pav., 1).
- Buteliuko šepetėliu (0342 329) išvalykite purškimo antgalį ir medžiagos vamzdelį iš vidaus.
- Kruopščiai išvalykite visus siūlus.
- Nuplaukite purškimo antgalį švari vandeniu. Tai darydami tris kartus atidarykite ir uždarykite medžiagos čiaupą.

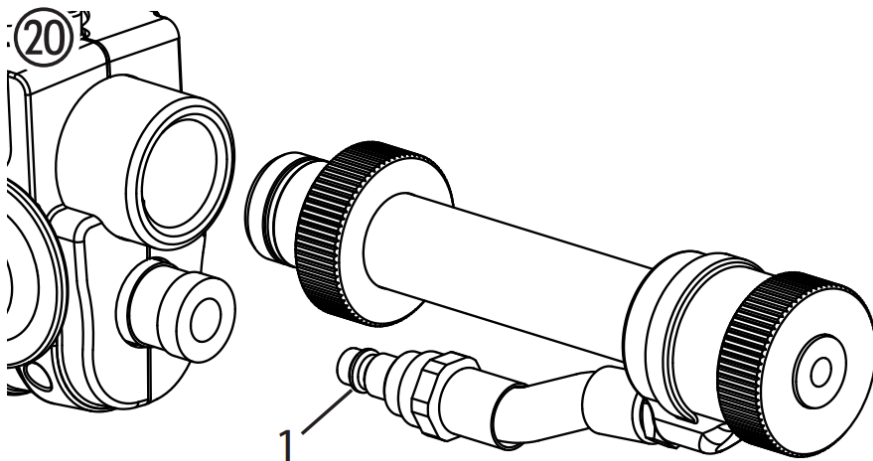

PRIEŽIŪRA



DĒMESIO! Prieš atliekant visus darbus ir techninės priežiūros darbus, mašina turi būti atjungta, ištraukus kištuką. Priešingu atveju kyla trumpojo jungimo pavojus! Remontą gali atlikti tik kvalifikuotas personalas, turintis atitinkamą mokymą ir patirtį. Po kiekvieno remonto prietaisą turi patikrinti kvalifikuotas elektrikas.

Skiedinio purškimo mašina suprojektuota taip, kad reikalinga minimali priežiūra ir priežiūra. Tačiau reikia atlikti šiuos darbus ir reguliariai tikrinti komponentus:

Mechaninė priežiūra

- Laikykite siurblio vamzdžio ir siurblio korpuso sriegį švarų ir, jei reikia, užsandarinkite.
- Patikrinkite, ar nėra sandarių visų movų ir jungiamųjų dalių sandariklių. Jei reikia, pakeiskite susidėvėjusius sandariklius.
- Prieš kiekvieną naudojimą patikrinkite, ar nepažeista:
 - Skiedinio žarna
 - Maitinimo kabelis
 - Valdymo blokas
 - Nuotolinio valdymo pulto prijungimo laidas (jei yra)

Elektros priežiūra

Elektrinė pavara ir jos ventiliacijos angos visada turi būti švarios ir negali būti valomos vandeniu. Trumpojo jungimo pavojus.

Ilgį nenaudojimo laikotarpiai

Jei skiedinio purškimo mašina nenaudojama ilgesnį laiką, ją reikia kruopščiai išvalyti ir apsaugoti nuo korozijos.



Išimkite statorių nuo siurblio agregato, užtikrindami, kad jis negalėtų prisitvirtinti prie rotoriaus.

Rotoriaus keitimas (21 pav.)

- Atsukite tvirtinimo varžtą (1) ir nuimkite seną rotorių (2).
- Sumontuokite naują rotorių su nauju tvirtinimo varžtu.
- Klijuokite tvirtinimo varžtą su Loctite 243.



Pastaba: naudokite tik Loctite 243.

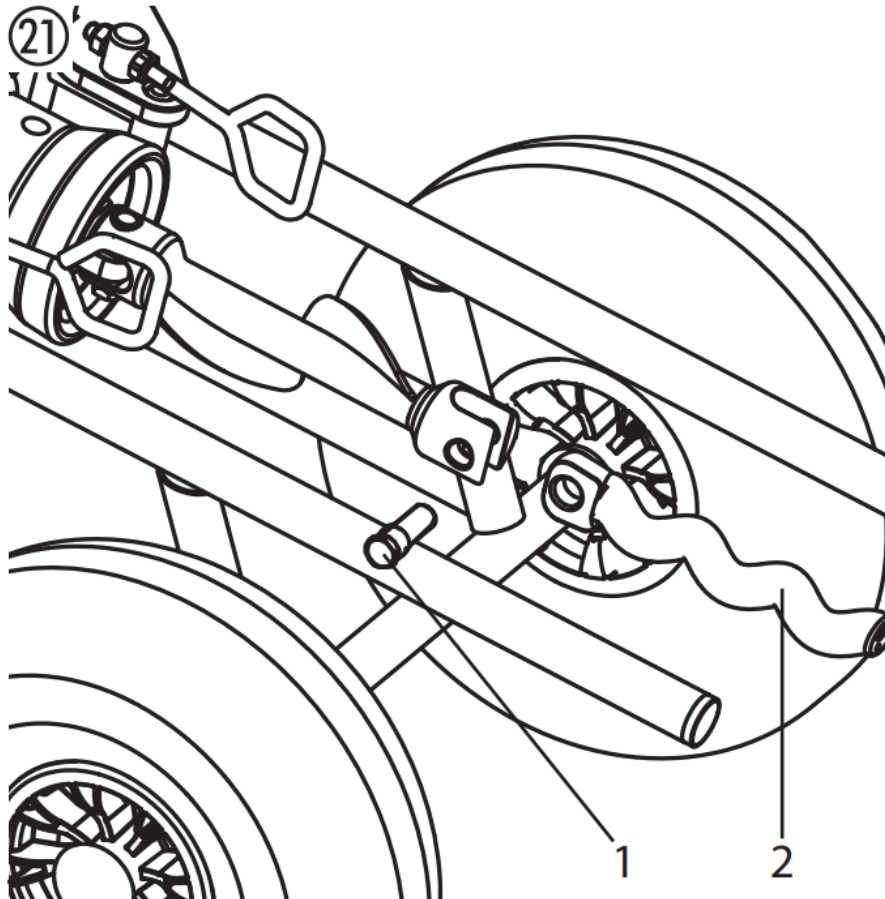

GEDIMŲ PAŠALINIMAS

Gedimas	Galima priežastis	Pašalinimas
Skiedinio purškimo mašina neveikia.	Pristatymo garsumo valdiklis nustatytas į „0“ Žarna neprijungta arba pažeista	Padidinti pristatymo apimtį Patikrinkite valdymo žarną
Skiedinio purškimo mašina neveikia.	Trūksta maitinimo šaltinio.	Įkiškite maitinimo kištuką. Patikrinkite, ar nepažeistas maitinimo laidas ir, jei reikia, pakeiskite. Patikrinkite maitinimo šaltinį
Skiedinio purškimo mašina neveikia.	Skiedinio purškimo mašina buvo perkrauta/perkaitusi.	Uždarykite medžiagos čiaupą ir ištraukite maitinimo kištuką. Maždaug po 5 minučių vėl įjunkite skiedinio purškimo mašiną.
Skiedinio purškimo mašina negali pasukti rotorius	Rotorius įstrigo statoriuje. Siurblys nebuvo suteptas siurblio slankiojančiomis priemonėmis.	Pasirinktinai trumpam nustatykite jungiklį į „F“ (į priekį) – „R“ (atgal). Jei problemos išspręsti nepavyksta, susisiekite su klientų aptarnavimo tarnyba.
Skiedinio purškimo mašina sukuria slėgį skiedinio žarnoje. Tačiau dangos medžiaga nepatenka į purškimo antgalį.	Dengimo medžiaga „užkišama“ skiedinio žarnoje. Skiedinio žarna neplauta celiuliozės pasta.	Išleiskite slėgį skiedinio žarnoje – perjungiklį nustatykite į „R“ (atbuline eiga). Perpumpuokite dangos medžiagą atgal į talpyklą.  Skiedinio žarnoje NETURI būti slėgio. Žiūrėkite manometrą → 0 barų. Dėvėkite apsauginius akinius. Atjunkite skiedinio žarną ir nuplaukite vandens žarna. Ištraukę kamštį, į skiedinio žarną įpilkite celiuliozės pastos. Vėl prijunkite skiedinio žarną.

Gedimas	Galima priežastis	Pašalinimas
<p>Purškimo metu dangos medžiaga staiga neišsiskiria.</p>	<p>Tekstūros antgalis užsikimšęs dėl dangos medžiagos priemaišų arba dėl per didelio granuliu dydžio.</p> <p>Tekstūros galiukas per mažas.</p> <p>Dangos medžiaga „įkišama“ į skiedinio žarną. Skiedinio žarna neplauta celiuliozės pasta.</p> <p>Talpykloje nėra dangos medžiagos. Siurblys įsiurbė orą.</p>	<p>Išjunkite skiedinio purškimo mašiną. uždarykite medžiagos čiaupą ties purškimo antgaliu. Nuimkite tekstūros galiuką ir nuvalykite.</p> <p>Pasirinkite didesnės tekstūros galiuką. Nykščio taisyklė: Granuliuotas dydis x 3 → Antgalio dydis</p> <p>Iš skiedinio žarnos išleiskite slėgį – perjungiklį nustatykite į „R“ (atbuline eiga). Perpumpuokite dangos medžiagą atgal į talpyklą.</p> <p> Skiedinio žarnoje NETURI būti slėgio. Žiūrėkite manometrą → 0 barų. Dėvėkite apsauginius akinius.</p> <p>Atjunkite skiedinio žarną ir nuplaukite vandens žarna. Ištraukę kamštį, į skiedinio žarną įpilkite celiuliozės pastos. Vėl prijunkite skiedinio žarną.</p> <p>Iš naujo pripildykite talpyklą dangos medžiagos ir pumpuokite ją, kol dangos medžiaga išeis be jokių burbuliukų.</p> <p>Dėmesio: Visada papildykite pakankamai dangos medžiagos. Neleiskite siurbliui veikti sausai. Siurblys perkaista, todėl kyla „kištukų“ pavojus.</p>
<p>Purškimo raštas nėra švarus ir tolygus.</p>	<p>Ortakiai tekstūros antgalyje yra iš dalies uždaryti dengiamąja medžiaga.</p> <p>Neteisingai nustatytas oro kiekis.</p> <p>Prastas skiedinio purškimo mašinos valymas</p> <p>Talpykloje nėra dangos medžiagos. Siurblys įsiurbė orą.</p>	<p>Išjunkite skiedinio purškimo mašiną. uždarykite medžiagos čiaupą prie purškimo antgalio.</p> <p>Nuimkite tekstūros galiuką. Išvalykite tekstūros antgalio oro kanalus.</p> <p>Pakeiskite oro kiekio nustatymą.</p> <p>Kruopščiai išvalykite skiedinio purškimo mašiną</p> <p>Iš naujo pripildykite talpyklą dangos medžiagos ir pumpuokite ją, kol dangos medžiaga išeis be jokių burbuliukų.</p> <p>Dėmesio: Visada papildykite pakankamai dangos medžiagos. Neleiskite siurbliui veikti sausai. Siurblys</p>

	perkaista, todėl kyla „kištukų“ pavojus.
--	--

Gedimas	Galima priežastis	Pašalinimas
Slėgis manometre pakyla iki daugiau nei 40 barų.	<p>Dangos medžiagos klampumas per didelis.</p> <p>Skiedinio žarnos skersmuo per mažas.</p> <p>Skiedinio žarna per ilga.</p> <p>Dangos medžiaga „įkišama“ į skiedinio žarną. Skiedinio žarna neplauta celiuliozės pasta.</p>	<p>Atskieskite dangos medžiagą.</p> <p>Naudokite didesnio skersmens skiedinio žarną.</p> <p>Naudokite trumpesnę skiedinio žarną.</p> <p>Išleiskite slėgį skiedinio žarnoje – perjungiklį nustatykite į „R“ (atbuline eiga).</p> <p>Perpumpuokite dangos medžiagą atgal į talpyklą.</p> <p> Skiedinio žarnoje NETURI būti slėgio. Žiūrėkite manometrą —> 0 barų. Dėvėkite apsauginius akinius.</p> <p>Atjunkite skiedinio žarną ir nuplaukite vandens žarna. Ištraukę kamštį, į skiedinio žarną įpilkite celiuliozės pastos. Vėl prijunkite skiedinio žarną.</p>
Skiedinio purškimo mašina nepumpuoja pakankamai dangos medžiagos.	<p>pasirinktas per mažas transportavimo pajėgumas. Skiedinio žarnos skersmuo per mažas. Statorius susidėvėjęs.</p> <p>Tekstūros galiukas per mažas.</p> <p>pasirinktas per mažas transportavimo pajėgumas. Skiedinio žarnos skersmuo per mažas. Statorius susidėvėjęs.</p> <p>Tekstūros galiukas per mažas.</p>	<p>Nustatykite garsumo reguliatorių aukščiau.</p> <p>Naudokite didesnio skersmens skiedinio žarną.</p> <p>Sumontuokite naują statorių, jei reikia, taip pat naują rotorių.</p> <p>Dėmesio: purkšti ant siurblio slydimos priemonių.</p> <p>Pasirinkite didesnės tekstūros galiuką.</p> <p>Nykščio taisyklė: Granuliuotas dydis x 3 —> Antgalio dydis</p>
Apžiūros angoje (1) išleidžiama dangos medžiaga.	Veleno sandariklis, kuris sandarina tarp siurblio agregato ir pavaros agregato, yra susidėvėjęs.	<p>Nedelsdami nutraukite darbą, nes priešingu atveju dangos medžiaga gali patekti į pavarą ir sukelti defektą.</p> <p>Išvalykite mašiną ir susisiekite su</p>

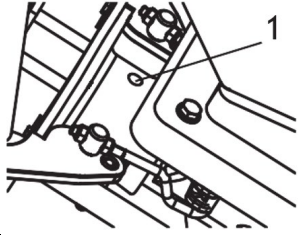
		klientų aptarnavimo tarnyba.
---	--	------------------------------

Jei gedimas atsirado ne dėl vieno iš aukščiau paminėtų gedimų, pasirūpinkite, kad defektas būtų pašalintas klientų aptarnavimo centre.

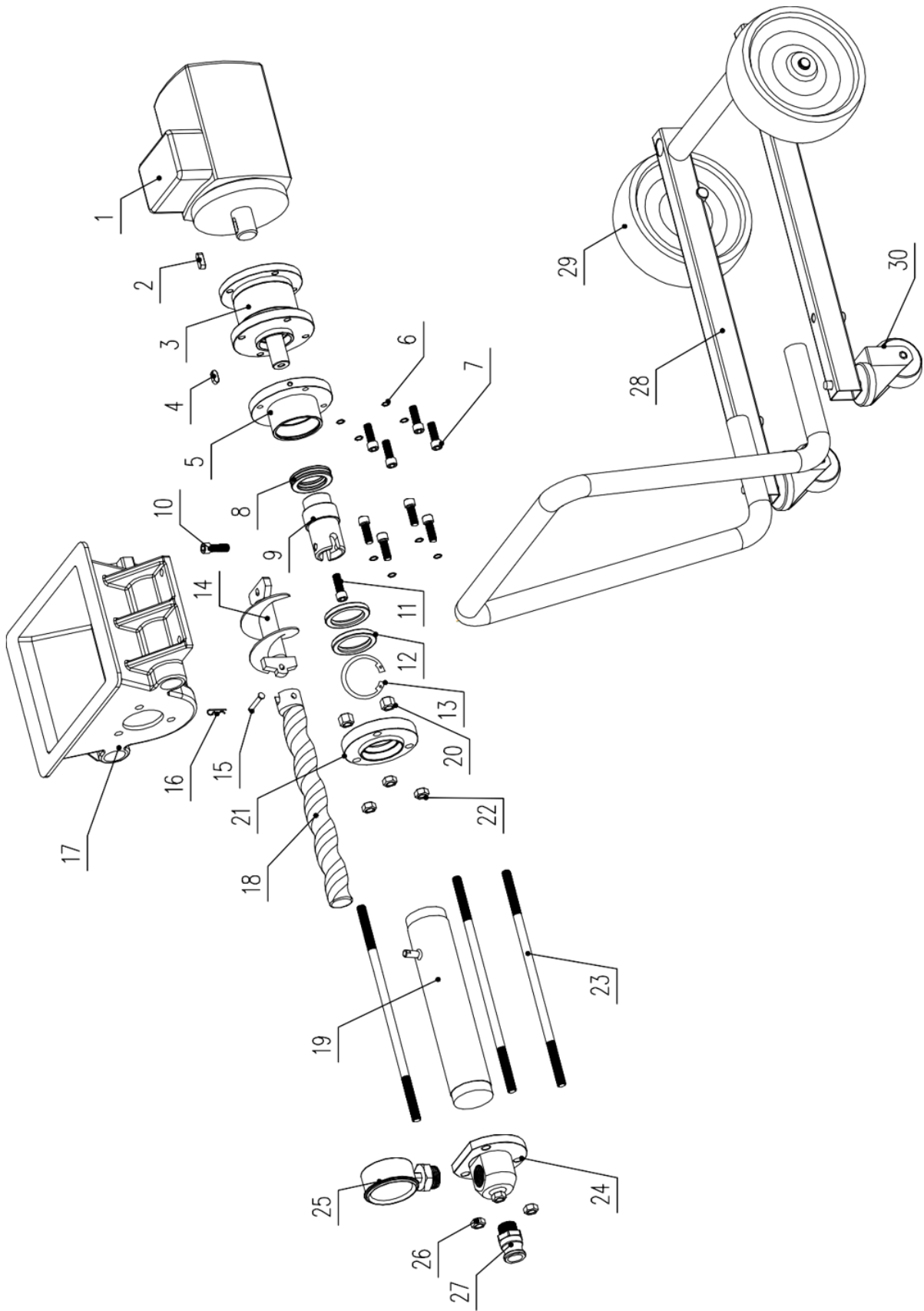

Prekė	Aprašymas	Kiekis	Prekė	Aprašymas	Kiekis
1	Variklis	1	16	R formos sagtis	1
2	Smeigtukas	1	17	Talpykla	1
3	Pavarų dėžė	1	18	Rotorius	1
4	Smeigtukas	1	19	Statorius	1
5	Išėjimo flanšas	1	20	Varžtas	3
6	Spyruoklinė poveržlė	4	21	Galinis flanšas, statorius	1
7	Varžtas	4	22	Tvirtinimo varžtas	3
8	Guolis	1	23	Ilgas varžtas	3
9	Išėjimo velenas	1	24	Išleidimo blokas	1
10	Fiksavimo varžtas	1	25	Slėgio matuoklis	1
11	Varžtas	1	26	Tvirtinimo varžtas	3
12	Alyvos sandariklis	2	27	Išėjimo jungtis	1
13	Spaustuvas	1	28	Rėmas	1
14	Tiekimo velenas	1	29	Ratas	2
15	Smeigtukas	1	30	Universalus ratas	2



Acest manual de utilizare a fost tradus pentru confortul dumneavoastră, folosind traducerea automată. S-au făcut eforturi rezonabile pentru a oferi o traducere corectă; cu toate acestea, nicio traducere automată nu este perfectă și nici nu are scopul de a înlocui traducătorii umani. Manualul de utilizare oficial este versiunea în limba engleză. Orice discrepanțe sau diferențe create în traducere nu sunt obligatorii și nu au niciun efect juridic în scopuri de conformitate sau de aplicare. Dacă apar întrebări legate de acuratețea informațiilor conținute în Manualul de utilizare, vă rugăm să consultați versiunea în limba engleză a acelor conținuturi, care este versiunea oficială.

DATE TEHNICE

Descrierea parametrilor	Valoarea parametrului	
Numele produsului	Masina de tencuit	
Model	MSW-PU-20	MSW-PU-30
Tensiune nominală [V~] / frecvență [Hz]	230 / 50	230 / 50
Putere nominală [W]	2200	2800
Presiune de lucru [bar]	20	30
Presiune maximă de lucru [psi]	290	435
Protecție la supraîncălzire a motorului	Da	Da
Clasa de izolare	F	F
Viteza de rotație [rpm]	Motor: 0 - 2500; Spiral: 0 - 160	Motor: 0 - 2500; Spiral: 0 - 160
Clasa de protecție IEC	eu	eu
Grad de protecție	IP54	IP54
Ciclul de funcționare al unui dispozitiv	S1	S1
Debit [l/min]	15	18
Dimensiunea maximă a granulelor [mm]	3	3
Presiunea aerului [bar]	10	10
Capacitate maximă [l]	40	40
Dimensiuni (lățime x adâncime x înălțime) [mm]	96 x 53 x 88	102 x 49 x 63
Greutate [kg]	50	60,7

Vă rugăm să citiți și să păstrați acest manual. Citiți cu atenție înainte de a încerca să asamblați, să instalați, să utilizați sau să întrețineți produsul descris. Protejați-vă pe dumneavoastră și pe ceilalți respectând toate informațiile de siguranță. Nerespectarea instrucțiunilor poate duce la vătămări corporale și/sau daune materiale! Păstrați instrucțiunile pentru referințe viitoare.

Avertizare!

Mașinile de stropit mortar dezvoltă presiuni mari de pulverizare.



Atenție – Pericol de rănire!

- 1) Nu atingeți niciodată jetul de pulverizare cu degetele sau cu mâna!
Nu îndreptați niciodată lancea de pulverizare către dumneavoastră sau către alte persoane!
Materialele de acoperire sunt caustice sau iritante!
Protejați-vă pielea și ochii!
- 2) Următoarele puncte trebuie respectate în conformitate cu manualul de utilizare înainte de fiecare pornire:
 - a. Respectați presiunile admise.
 - b. Verificați toate piesele de conectare pentru scurgeri.

- 3) Instrucțiunile pentru curățarea și întreținerea regulată a mașinii trebuie respectate cu strictețe.

Respectați următorul punct înainte de orice lucru la mașină și la fiecare pauză de lucru:

- a. Respectați timpul de întărire al materialului de acoperire.
- b. Depresurizați lancea de pulverizare și furtunul mortarului.
- c. Oprțiți pompa de aspirație.

REGULAMENTE DE SIGURANȚĂ

Următoarele surse sunt doar un eșantion dintre cele care conțin cerințe de siguranță pentru transportoarele de mortar:

a) EN 12001:2003, Mașini de transport, stropire și plasare pentru beton și mortar - Cerințe de siguranță.

Trebuie respectate toate reglementările locale de siguranță în vigoare.

Următoarele specificații trebuie respectate în special pentru a manipula în siguranță mașinile de stropit mortar:

Utilizarea mașinii de stropire a mortarului

Mașina de stropit mortar poate fi utilizată numai pentru prelucrarea materialelor de acoperire descrise.

Orice altă utilizare nu este permisă.

Utilizarea corectă include și respectarea manualului de utilizare și respectarea condițiilor de inspecție și întreținere. Țineți întotdeauna manualul de utilizare la îndemână la punctul de utilizare al mașinii de stropire a mortarului.

Utilizați numai furtunuri de mortar marcate cu o presiune de funcționare de cel puțin 40 de bari.

Mașina de stropit mortar este destinată exclusiv utilizării comerciale de către profesioniști.

Protectia persoanelor

Pentru a proteja ochii, pielea și organele respiratorii: Purtați ochelari de protecție, îmbrăcăminte de protecție, mănuși, eventual folosiți cremă de protecție pentru piele și echipament respirator. Nu decuplați furtunul de mortar atâta timp cât acesta este sub presiune. Ai grijă la manometru! Purtați ochelari de protecție! Nu îndreptați lancea de pulverizare către persoane!

Pentru a vă proteja urechile, purtați protecție pentru urechi.

Purtați încălțăminte de siguranță atunci când transportați mașina sau lucrați cu aceasta.

Persoanele care nu sunt necesare pentru a ajuta la instalarea, asamblarea sau operarea mașinii trebuie să se țină departe de mașină.

Măști de respirație

Pune la dispoziția procesorului o mască de respirație pentru a te proteja împotriva prafului mineral.

Conectare la rețeaua de alimentare numai printr-un punct de alimentare special, de exemplu printr-un tablou de distribuție pentru șantieri, cu dispozitiv de protecție împotriva curentului rezidual cu INF ≤ 30 mA.

Evitați murdărirea prizei telecomenzii de la unitatea de comandă.



Risc de rănire din cauza scăpării materialelor. Înainte de a porni, verificați întotdeauna dacă robinetul de material de pe lancea de pulverizare este închis. Închideți robinetul de material ori de câte ori opriți lucrul.



Nu utilizați niciodată mașina de stropit mortar dacă rotorul este expus sau dacă recipientul a fost îndepărtat.
Nu introduceți mâna în rotor când acesta este în mișcare. Risc de strivire.
Atenție dacă ai părul lung. La locul de muncă purtați numai haine strânse.
Nu introduceți obiecte sau părți ale corpului prin grila de protecție.
Risc de strivire la plierea mânerelor, asamblarea unității de pompare și conectarea furtunului de mortar.

Curățare și întreținere

Nu decuplați niciodată furtunul de mortar și nu dezasamblați mașina când este sub presiune. Notați citirea presiunii pe manometru.

Când efectuați lucrări de întreținere, opriți întotdeauna mașina de stropire a mortarului, deconectați ștecherul de la rețea și asigurați-vă că nu poate fi reconectată din greșeală.

Nu pulverizați motorul și unitatea de comandă a mașinii de stropit mortar cu un aparat de curățat cu jet de apă, cu înaltă presiune sau cu abur de înaltă presiune. Pericol de scurtcircuit cauzat de pătrunderea apei.

Echipamente electrice

Lucrările la echipamentul electric al mașinii pot fi efectuate numai de un electrician calificat. Echipamentul electric trebuie verificat regulat. Eliminați defecțiunile, cum ar fi conexiunile slăbite sau cablurile ars.

Păstrați eticheta de pe mașina de stropit mortar curată și lizibilă.



Pericol de rănire din cauza scurgerii furtunului de înaltă presiune. Uzura și legăturile, precum și utilizarea care nu este adecvată scopului dispozitivului pot cauza formarea de scurgeri în furtunul de mortar. Lichidul poate fi injectat în piele printr-o scurgere.

Furtun de mortar

- Furtunurile de mortar trebuie verificate temeinic înainte de a fi utilizate.
- Înlocuiți imediat orice furtun de mortar deteriorat. Nu repara niciodată singur furtunurile de mortar defecte!
- Evitați îndoirile și pliurile ascuțite: cea mai mică rază de îndoire este de aproximativ 80 cm.
- Nu treceți peste furtunul de mortar. Protejați împotriva obiectelor și marginilor ascuțite.
- Nu trageți niciodată de furtunul de mortar pentru a muta dispozitivul. Nu răsușiți furtunul de mortar.
- Așezați furtunul de mortar astfel încât să vă asigurați că nu se poate împiedica.



Utilizați numai furtunuri de mortar originale pentru a asigura funcționalitatea, siguranța și durabilitatea.



Riscul de deteriorare crește odată cu vârsta furtunului de mortar.
DP recomandă înlocuirea furtunurilor de mortar după 6 ani.

LUCRARE CU MAȘINA DE PULVEROARE MORTAR

Pompa de aspirație este concepută pentru utilizarea și prelucrarea materialelor de acoperire minerale gata amestecate.

Aparatul nu este conceput pentru a fi utilizat ca dispozitiv de curățare.

Funcția mașinii de stropit mortar

Materialul de acoperire este furnizat prin intermediul containerului. Transportorul în spirală alimentează materialul de acoperire către pompa cu șurub excentric. Efectul de aspirație face ca materialul de acoperire să intre în pompa cu șurub excentric. Această pompă creează presiunea necesară transportului prin furtunul de mortar. Aerul comprimat necesar pentru atomizare este furnizat la lancea de pulverizare. Mașina de stropit mortar poate fi pornită și oprită folosind comanda electrică. Acesta poate fi folosit și pentru a controla volumul de livrare.

Un model de pulverizare moale și uniform poate fi obținut prin intermediul capacității de transport reglate fără probleme a materialului de acoperire.

Materiale de acoperire prelucrabile

- Agent de lipire pentru sisteme compozite de izolare termică (sisteme de rășini minerale și artificiale)
- Tencuieli din rășină artificială până la dimensiunea granulară de 3 mm
- Tencuieli de silicat până la dimensiunea granulară de 3 mm
- Tencuieli din rășină siliconică până la dimensiunea granulară de 3 mm
- Straturi finale minerale până la dimensiunea granulară de 3 mm
- Sisteme ușoare de tencuială, până la dimensiunea granulară de 3 mm
- Stuc răzuit până la dimensiunea granulară de 3 mm
- Tencuieli termoizolante
- Tencuiala de restaurare
- Acoperire poroasă din beton
- Plastic cuarț
- Acoperiri de acoperiș
- Acoperiri de protecție împotriva incendiilor
- Nămoluri minerale de etanșare
- Emulsii de bitum
- Umplutură de blindaj
- Hârtie de perete lichidă din aşchii de lemn
- mortar de chituire pentru baterii
- Baza de redare din rasina artificiala
- Spălați grundul
- Vopsea de umplere, de asemenea fibroasă
- Acoperire elastică
- Tencuiala acustica, lipit cu rasini artificiale
- Umpluturi, lipite cu rășină artificială

Toate materialele de acoperire trebuie să fie adecvate pentru prelucrarea la mașină. Consultați fișa tehnică a produsului a materialului de acoperire care urmează să fie prelucrat.

Utilizați alte materiale de acoperire numai după acordul cu producătorul sau cu serviciul de tehnologie de aplicare.

SCHEMA EXPLICATIVE

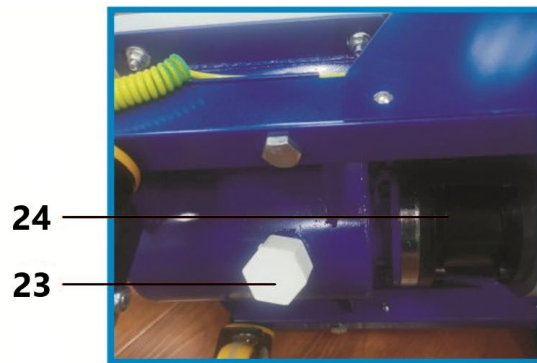
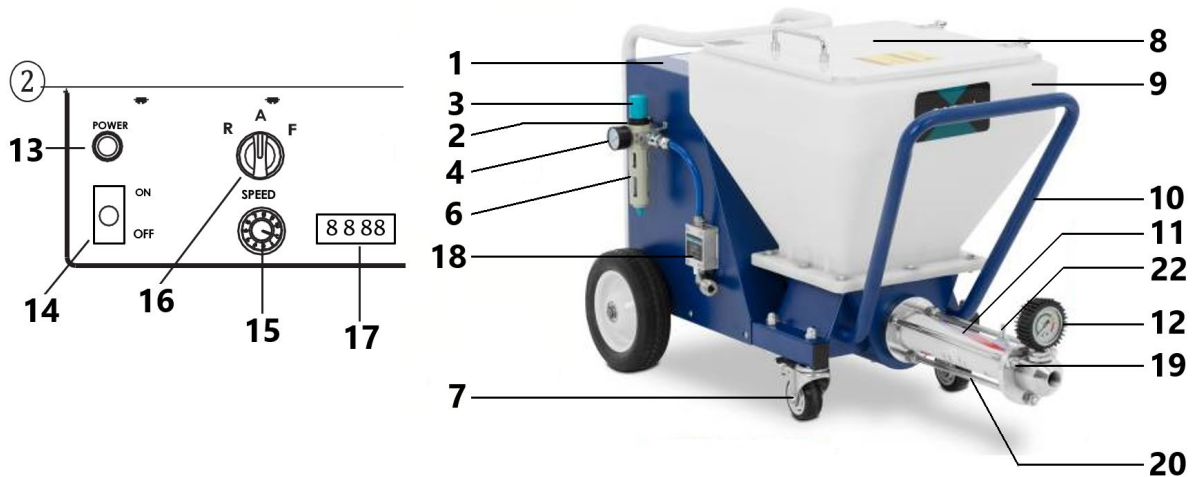

Articol	Descriere	Articol	Descriere
1	Placa de control	13	Indicator luminos de alimentare
2	Admisia aerului	14	Comutator ON/OFF
3	Regulator de presiune a aerului	15	Comutator de viteză
4	Manometru de aer	16	Comutator manual/automat
5	Motor	17	Afișare viteză
6	Separator ulei-apa	18	Senzor pneumatic
7	Roata universală	19	Corpul supapei de refulare
8	Capac de praf	20	Surub de fixare
9	Recipient	21	Cablu de alimentare
10	Cadru	22	Clemă de sârmă de împământare
11	Corpul pompei cu șurub	23	Supapă de golire
12	Manometru	24	Cutie de viteze

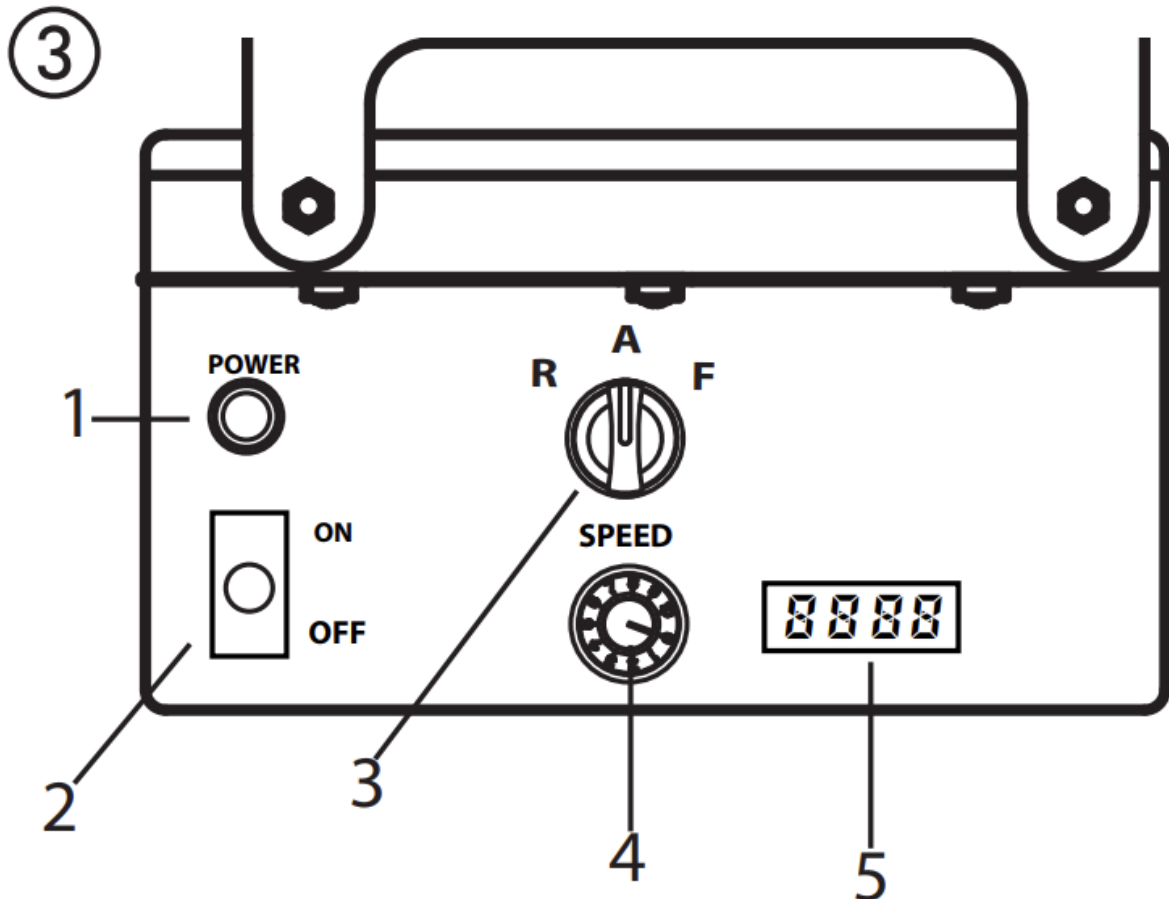

Elemente de operare și afișaje pe dispozitiv

- 1 - Lumină de funcționare (putere)
- 2 - Comutator de alimentare
- 3 - Comutator selector pentru modul de funcționare
- 4 - Controler de volum de livrare
- 5 - Afișare viteză

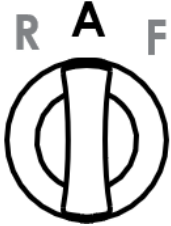

Controlerul volumului de livrare (Fig. 3, 1) este utilizat pentru a regla fără probleme capacitatea de transport de la 0 la 10.

Comutatorul selector oferă următoarele moduri:

	<p>Poziția „AUTO” = automat Setare de bază pentru control cu un automat lancea de pulverizare</p>
	<p>Poziția „F” = activare manuală Pornește mașina de stropit mortar. Această setare este necesară pentru:</p> <ul style="list-style-type: none"> • demontarea unității pompei <p>La utilizarea lancei pneumatice, această setare este necesară și pentru:</p> <ul style="list-style-type: none"> • clătirea prealabilă a furtunului de mortar pentru a îmbunătăți capacitatea materialului de alunecare • curatenie
	<p>Poziția „R” = marșarier</p> <p>Această setare este necesară pentru:</p> <ul style="list-style-type: none"> • eliberarea presiunii asupra furtunului de mortar • asamblarea unității de pompare

Explicație detaliată a utilizării comutatorului selector:

Dacă comutatorul selector este în poziția „A” și poate fi pornit și oprit cu oprirea materialului pe lancea de pulverizare automată.

Dacă nu este montată lance de pulverizare (de exemplu: asamblarea/demontarea unității de pompare), mașina este pornită folosind poziția comutatorului „F” și oprită folosind poziția „A”.

Deoarece alimentarea cu aer prin compresor trebuie oprită pentru a curăța furtunul de mortar, lancea pneumatică nu este controlată prin oprirea materialului. În acest caz, mașina trebuie să fie pornită și folosind poziția „F”.

Important: controlul prin comutatorul selector și oprirea materialului sunt tratate în mod egal.



Mașina poate fi comutată din poziția „A” (control folosind oprirea materialului) la „F” în orice moment.

Prin urmare, recomandăm ca o singură persoană să opereze mașina.

Lumina de funcționare (ROȘU) indică faptul că mașina este alimentată și gata.



Unitatea de antrenare se încălzește în timpul funcționării. Acest lucru este normal și nu este un semn de defecțiune.

Compresor (accesoriu)

volum de admisie 590 l/min

Notă: Utilizați compresorul numai în conformitate cu manualul de utilizare anexat.

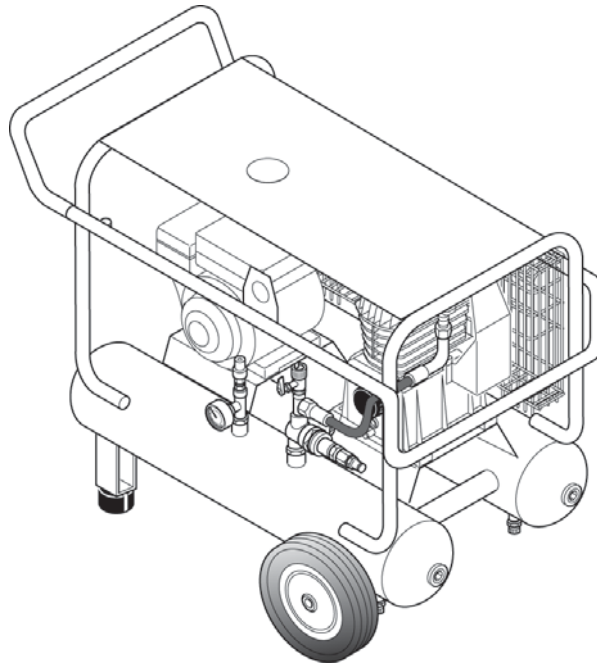

Furtun de mortar pentru lance de pulverizare pneumatica

- 1 - Mașină de pulverizare mortar de legătură material
- 2 - Conexiune aer de pulverizare alimentare cu aer comprimat
- 3 - Lance de pulverizare racord material
- 4 - Furtun de mortar
- 5 - Lance de pulverizare conexiune aer de atomizare

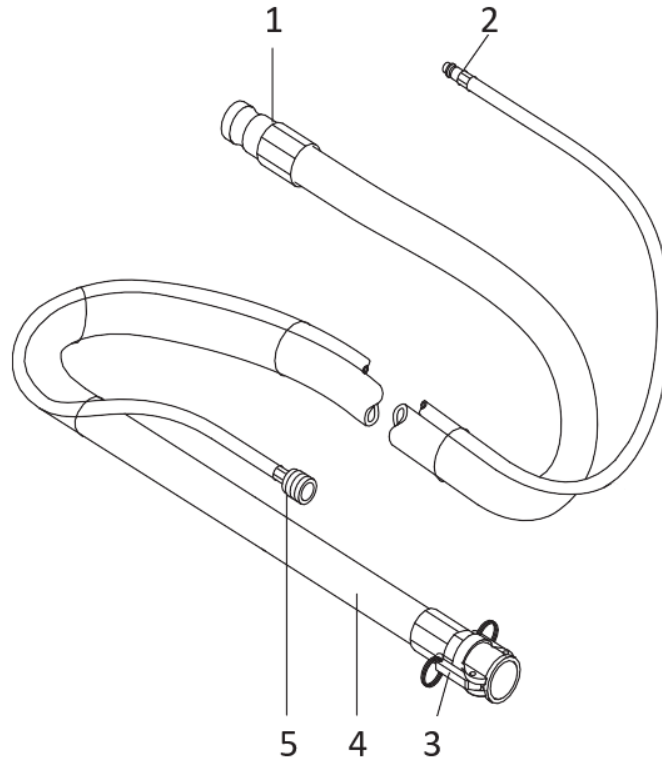

Lance de pulverizare

- 1 - Conexiune material (cuplaj rapid nu este prezentat)
- 2 - Material combinat și robinet de aer:
- 3 - Sfat textura:
În lancea de pulverizare pot fi folosite diverse vârfuri de textură. Mărimea vârfului depinde de dimensiunea granulară a materialului de acoperire și de modelul de pulverizare dorit.
- 4 - Regulator de debit de aer
- 5 - Conexiune aer de atomizare

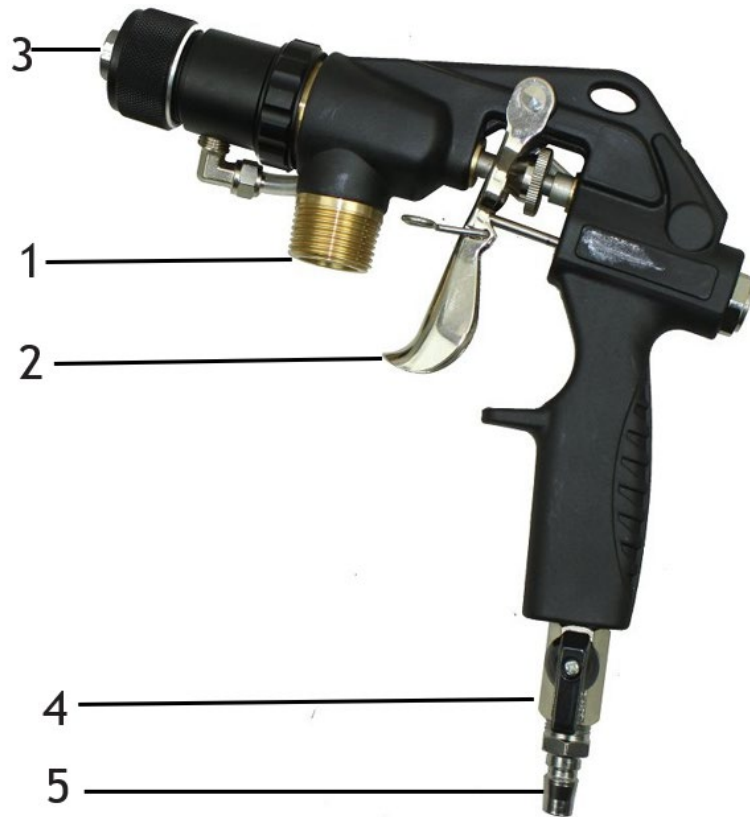

- Verificați dacă unitatea de pompă este așezată ferm.
- Conectați furtunul de mortar (Fig. 7, 1) și fixați-l cu pârgăile de prindere (Fig. 7, 2).
- Conectați racordul de aer de pulverizare de pe furtunul de mortar la racordul frontal de pe mâner și furtunul de aer al compresorului (accesoriu) la racordul de pe separatorul ulei-apă

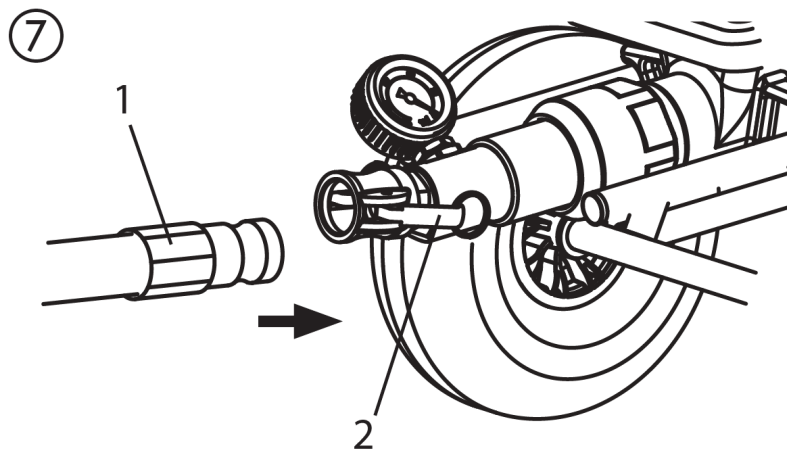

- Selectați un vârf de pulverizare potrivit pentru material:
Dimensiunea vârfului trebuie să fie de cel puțin trei ori dimensiunea granulelor, de exemplu, tencuieli din rășină artificială de dimensiune granulară → 3 mm Dimensiunea vârfului → 10 mm

Pregătirea mașinii de stropit mortar

Mijloace de alunecare recomandate pentru furtunul de mortar



Apa nu este suficientă ca mijloc de alunecare. Pericol de înfundare!

Utilizați pastă de celuloză (de exemplu, pastă de tapet metilan)

- Umpleți 2–3 l pastă de celuloză în recipient.
- conectați mașina de stropit mortar la rețeaua de alimentare.
- Lumina de funcționare (1) arată starea de pregătire pentru funcționare.



Risc de rănire din cauza scăpării materialelor. Înainte de pornire, verificați întotdeauna dacă robinetul de material de pe lancea de pulverizare este închis. Închideți robinetul de material de fiecare dată când opriți lucrul.

Clătiți furtunul de mortar (lancă de pulverizare pneumatică)

- Opriți compresorul.



Nu îndoiiți furtunul de mortar! Protejați-l împotriva deteriorării, de exemplu împotriva împingerii, precum și împotriva obiectelor și marginilor ascuțite.

- Țineți lancea de pulverizare peste o găleată goală.
- Setează comutatorul de selectare pe „F”.
- Deschideți robinetul de material pe lancea de pulverizare.
- Dacă din vârf iese pasta de celuloză, închideți robinetul de material
- Setează comutatorul de selectare pe „A”.
- Umpleți materialul de acoperire în recipient.



Cu materiale de acoperire minerale, umpleți recipientul până la jumătate.

- Poziționați din nou lancea de pulverizare peste găleată.
- Setează comutatorul de selectare pe „F”.
- Deschideți robinetul de material pe lancea de pulverizare.
- De îndată ce materialul de acoperire iese din lancea de pulverizare, închideți robinetul de material
- Setează comutatorul de selectare pe „A”.
- Porniți compresorul.
- Mașina de stropit mortar este acum plină și gata.

Începutul procesului de pulverizare

- Deschideți regulatorul debitului de aer și robinetul de material de la lancea de pulverizare.
- Reglați debitul de material cu controlerul volumului de livrare de pe unitatea de comandă și setați cantitatea de aer ajustând regulatorul debitului de aer pentru a obține modelul de pulverizare dorit.

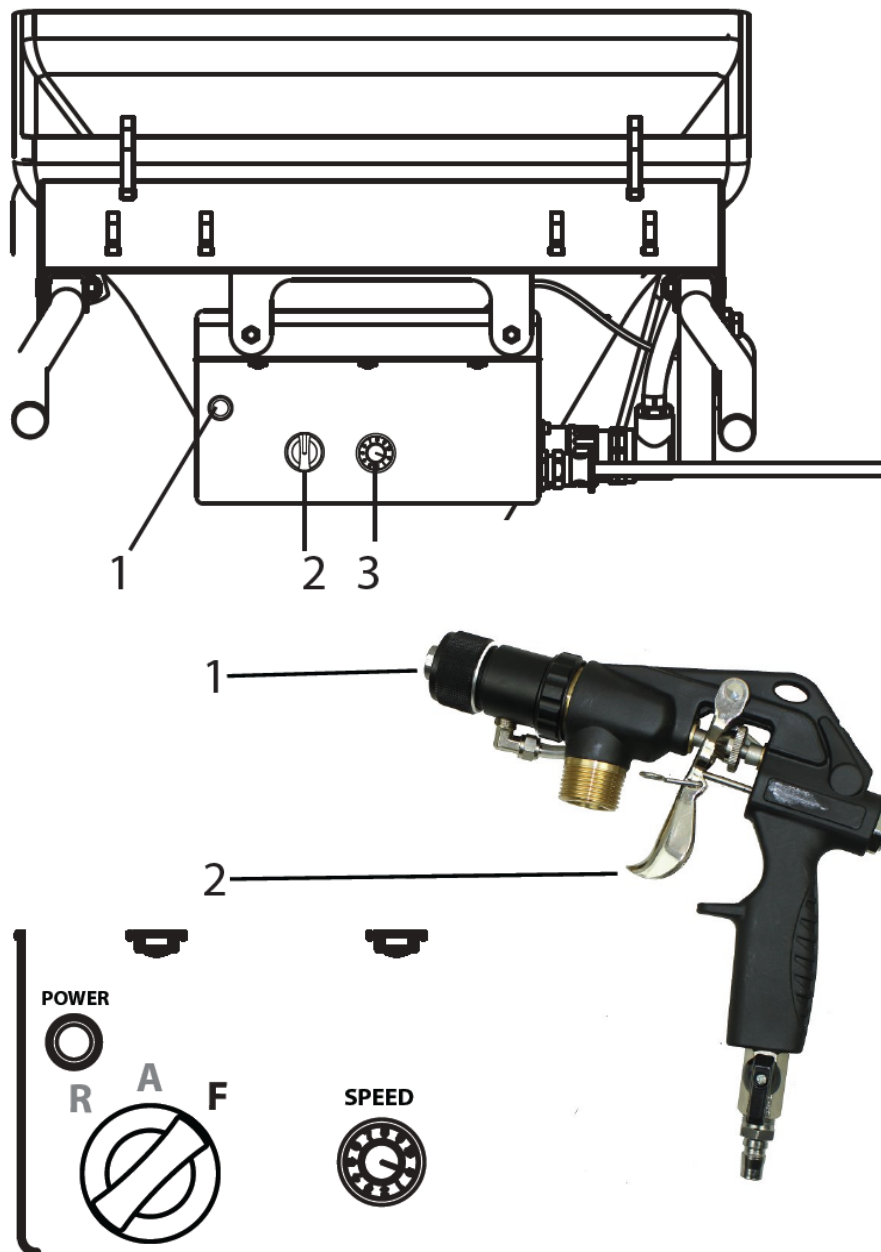

Important: Nu lăsați mașina de stropit mortar să funcționeze uscat. Oprțiți imediat dispozitivul dacă nu mai iese material din vârf sau dacă linia de pulverizare devine neregulată. Cauzele posibile ale problemei și modul de corectare pot fi găsite în capitoul numit „Eliminarea defecțiunilor”.



Uzură sporită a robinetului materialului. Nu utilizați robinetul de material pentru a seta volumul materialului. Controlerul volumului de livrare trebuie utilizat în acest scop.

Sfârșitul procesului de pulverizare

- închideți robinetul de material
- închideți regulatorul debitului de aer



Închideți întotdeauna robinetul de material la sfârșitul procesului de pulverizare.

TEHNICA DE APLICARE

Tehnica de pulverizare

În timpul pulverizării, țineți lancea de pulverizare la o distanță uniformă de 30 – 60 cm de obiect. În caz contrar, modelul de pulverizare va fi neuniform.

Modelul de pulverizare depinde de materialul de acoperire, vâscozitate, dimensiunea vârfului, capacitatea de transport și cantitatea de aer de atomizare.

Exemple:

Textura fină → cantitate mare de aer de atomizare

Textura aspra → cantitate mică de aer de atomizare

Capacitate de transport mai mare → cantitate mai mare de aer de atomizare

Testați textura dorită pe o suprafață de testare.

Limita laterală a jetului de pulverizare nu trebuie să fie prea ascuțită. Distanța dintre lancea de pulverizare și obiect ar trebui, așadar, selectată în mod corespunzător.

Marginea de pulverizare trebuie să fie graduală pentru a facilita suprapunerea stratului următor.

Dacă lancea de pulverizare este deplasată paralel și la un unghi de 90° față de suprafața de acoperit, ceața de vopsea este redusă la minimum.

Nota:

Granulele și pigmentii cu margini ascuțite duc la o rată mare de uzură a pompei, a furtunului de mortar, a robinetului de material și a vârfului.



Când utilizați furtunul de mortar în timp ce lucrați la schele, cel mai bine este să ghidați întotdeauna furtunul de-a lungul exteriorului schelei.

OPRIRE ȘI CURĂȚARE



Nu curățați cu umiditate motorul și unitatea de comandă a mașinii de stropit mortar. și cu siguranță nu pulverizați unitatea cu mașini de curățat cu înaltă presiune sau cu abur de înaltă presiune. Pericol de scurtcircuit cauzat de pătrunderea apei.

Curățarea furtunului de mortar

- Pompați până când recipientul este gol.



Important: Nu lăsați mașina de stropit mortar să funcționeze uscat. Opriți imediat dispozitivul dacă nu mai iese material din vârf sau dacă linia de pulverizare devine neregulată. Cauzele posibile ale problemei și modul de corectare pot fi găsite în capitolul numit „Eliminarea defecțiunilor”.

- Opriți mașina de stropit mortar și compresorul.
- Închideți robinetul materialului pe lancea de pulverizare.
- Scoateți vârful de textură din lancea de pulverizare și curățați-l.
- Pune apă în recipient și ține lancea de pulverizare peste o găleată goală.

Important: Nu lăsați mașina de stropit mortar să funcționeze uscat. În timpul procesului de curățare, asigurați-vă că există întotdeauna suficientă apă în recipient.

- Setează controlerul volumului de livrare la „5”.
- Folosind lancea pneumatică, setați comutatorul pe „A”.



Furtunul de mortar NU trebuie să fie sub presiune.

Dacă este necesar, setați comutatorul selector pentru scurt timp pe „R” (marșarier). Urmăriți manometrul —> 0 bar. Purtați ochelari de protecție.

- Decuplați furtunul mortar de unitatea de pompă.
- Decuplați lancea de pulverizare de furtunul de mortar.
- Introduceți bila de curățare în furtunul de mortar și reconectați furtunul de mortar
- Setați comutatorul de selectare pe „F”.
- După câteva secunde, minge de curățare este emisă de lancea de pulverizare.
- În funcție de materialul de acoperire prelucrat, repetați procesul de curățare de 3 – 4 ori.



Furtunul de mortar NU trebuie să fie sub presiune.

Dacă este necesar, setați comutatorul selector pentru scurt timp pe „R” (marșarier). Urmăriți manometrul —> 0 bar. Purtați ochelari de protecție.

- Setați comutatorul de selectare pe „A”.
- Decuplați furtunul mortar de unitatea de pompă.

Curățarea dispozitivului și înlocuirea statorului

- Curățați mașina de stropit mortar.
Pentru a face acest lucru, pompați prin pompă mijloacele de glisare ale pompei de grafit sau apă amestecată cu lichid de spălat vase

Demontarea



Mașina de stropit mortar trebuie să fie depresurizată.

Dacă este necesar, setați comutatorul selector pentru scurt timp pe „R” (marșarier). Urmăriți manometrul —> 0 bar. Purtați ochelari de protecție.



Deconectați telecomanda și comenzile externe. Numai persoana care operează mașina poate demonta unitatea de pompă.

- Deplasați comutatorul selector (1) pe „A” și setați controlerul volumului de livrare (2) pe „0”.
- Slăbiți piulița de îmbinare de pe tubul pompei folosind cheia specială (aproximativ un sfert de tură)
- Împingeți pârghia de prindere (3) înainte pentru a elibera blocarea.
- Desprindeți cârligele (4) și pliați-le în lateral.
- Setați controlerul volumului de livrare (2) la 1 sau 2.
- Țineți recipientul cu o mână. Deplasați selectorul în poziția „F”. De îndată ce unitatea de pompă (5) s-a eliberat, mutați comutatorul de selectare pe „A” și scoateți unitatea de pompă.

- Deconectați ștecherul de la rețea.
- Slăbiți/deșurubați conducta pompei (6) de la unitatea de pompă (5) folosind cheia specială furnizată.
- Scoateți statorul (7) din conducta pompei.

Curățarea unității pompei

- Curățați unitatea de pompă (5) cu un jet de apă și o perie adecvată pentru sticle.
- Curățați recipientul (8) cu un jet de apă și o perie adecvată.
- Curățați grila de protecție cu o perie de radiator.
- De asemenea, curățați bine rotorul (9), statorul (7) și tubul pompei (6) cu apă și, dacă este necesar, cu o perie.
- Curățați garnitura plată (10).
- Apoi pulverizați rotorul (9) și statorul (7) și cu un lubrifianț adecvat pentru pompă.
- Păstrați filetul carcasei pompei și tubul pompei curate, astfel încât să se evite scurgerile după asamblare.

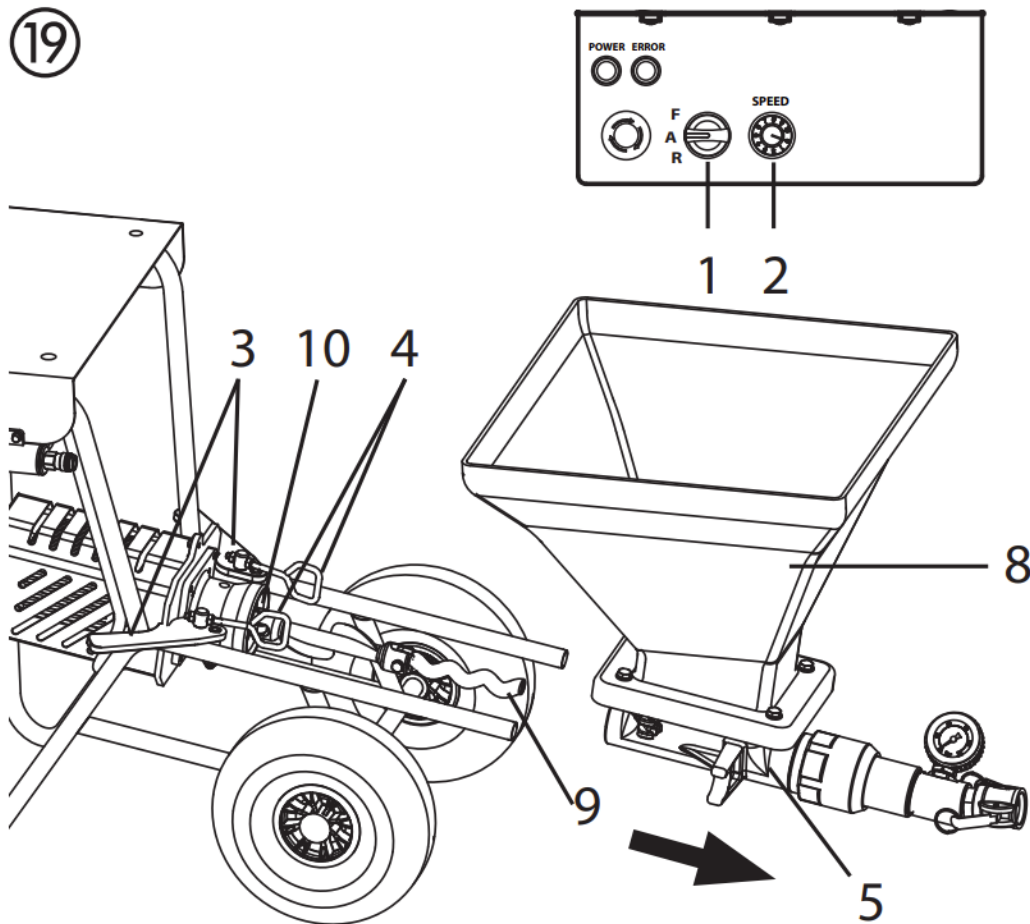

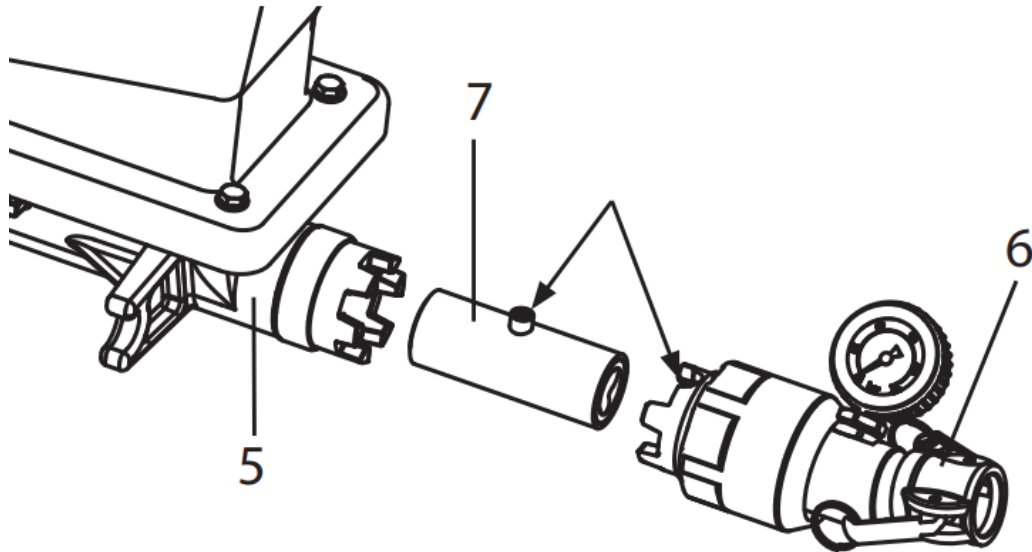

Montare

- Introduceți statorul (7) în țeava pompei (6) astfel încât articulația să se așeze în cea mai mare adâncitură.
- Folosiți cheia specială pentru a înșuruba conducta pompei înapoi pe unitatea de pompă (5).

Curățarea lancei de pulverizare

- Curățați vârful texturii.
- Utilizați ace de curățare pentru a curăța orificiile de aer din vârful texturii.
- Curățați și lubrifiați inelul O (fig. 20, 1).
- Curățați lanca de pulverizare și tubul de material din interior folosind o perie pentru sticle (0342 329).
- Curățați bine toate firele.
- Clătiți lanca de pulverizare cu apă curată. Deschideți și închideți robinetul de material de trei ori în timp ce faceți acest lucru.

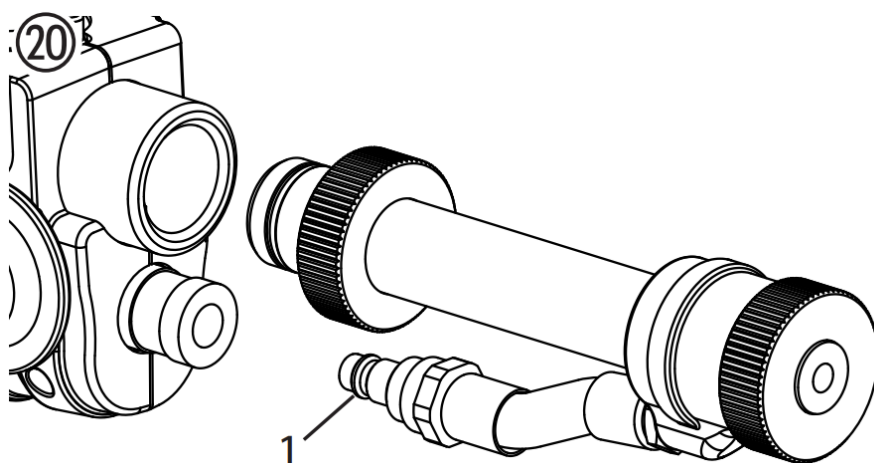

ÎNTREȚINERE



ATENȚIE! Este imperativ ca mașina să fie scoasă de sub tensiune prin scoaterea din priză înainte de toate lucrările și lucrările de întreținere. În caz contrar, există pericolul de scurtcircuitare!

Reparațiile pot fi efectuate numai de personal calificat care dispune de pregătirea și experiența corespunzătoare. Dispozitivul trebuie testat de un electrician calificat după fiecare reparație.

Mașina de stropit mortar este proiectată astfel încât să fie necesară un minim de îngrijire și întreținere. Cu toate acestea, următoarele lucrări trebuie efectuate și componentele verificate în mod regulat:

Întreținere mecanică

- Păstrați filetul de la tubul pompei și carcasa pompei curat și, dacă este cazul, etanșați.
- Verificați etanșările de la toate cuplajele și piesele de legătură pentru scurgeri. Dacă este cazul, înlocuiți garniturile uzate.
- Verificați următoarele pentru deteriorări înainte de fiecare utilizare:
 - Furtun de mortar
 - Cablu de alimentare
 - Unitate de control
 - Cablu de conectare la telecomandă (dacă există)

Întreținere electrică

Unitatea electrică și fantele sale de ventilație trebuie să fie întotdeauna curate și nu pot fi curățate cu apă. Pericol de scurtcircuit.

Perioade lungi de neutilizare

Dacă mașina de stropit mortar nu este folosită o perioadă mai lungă, aceasta trebuie curățată temeinic și protejată împotriva coroziunii.



Scoateți statorul din unitatea de pompă, asigurându-vă că nu se poate fixa la rotor.

Înlocuirea rotorului (fig. 21)

- Slăbiți șurubul de fixare (1) și îndepărtați vechiul rotor (2).
- Montați rotorul nou cu șurubul de fixare nou.
- Lipire șurub de fixare cu Loctite 243.



Notă: utilizați numai Loctite 243.

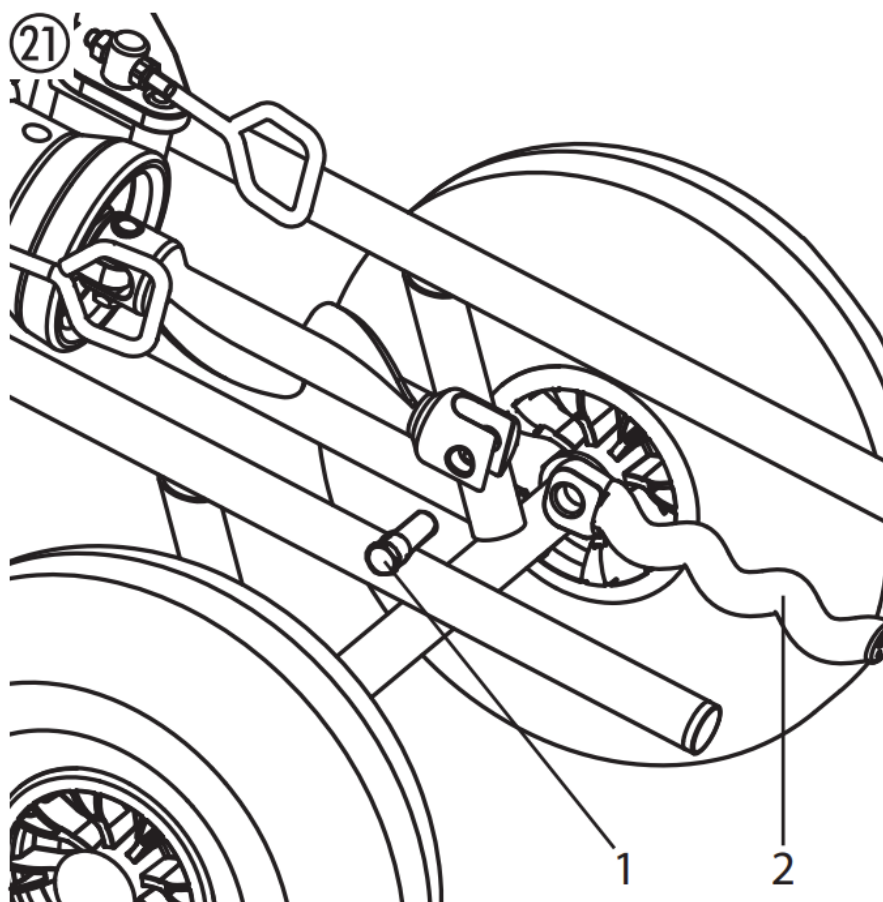

ELIMINAREA DEFECTELOR

Defecțiune	Cauza posibilă	Eliminare
Mașina de stropit mortar nu funcționează.	Controlerul volumului de livrare este setat la „0” Furtunul nu este conectat sau deteriorat	Creșteți volumul de livrare Verificați furtunul de control
Mașina de stropit mortar nu funcționează.	Sursa de alimentare lipsește.	Conectați ștecherul de alimentare. Verificați cablul de alimentare dacă nu este deteriorat și înlocuiți-l, dacă este necesar. Verificați sursa de alimentare
Mașina de stropit mortar nu funcționează.	Mașina de stropit mortar a fost supraîncărcată/supraîncălzită.	Închideți robinetul de material și deconectați ștecherul de la rețea. Porniți din nou mașina de stropit mortar după aproximativ 5 minute.
Mașina de stropit mortar nu poate roti rotorul	Rotorul blocat în stator. Pompa nu a fost lubrifiată cu mijloace de alunecare a pompei.	Setați comutatorul alternativ pentru scurt timp pe „F” (înainte) – „R” (înapoi). Contactați serviciul pentru clienți dacă problema nu poate fi rezolvată.
Mașina de stropire a mortarului crește presiunea în furtunul de mortar. Cu toate acestea, materialul de acoperire nu ajunge la lancea de pulverizare.	Materialul de acoperire „dop” în furtunul de mortar. Furtun de mortar nepreclătit cu pastă de celuloză.	Depresurizați furtunul de mortar – setați comutatorul de selectare pe „R” (marșarier). Pompați materialul de acoperire înapoi în recipient.  Furtunul de mortar NU trebuie să fie sub presiune. Urmăriți manometrul → 0 bar. Purtați ochelari de protecție. Decuplați furtunul de mortar și clătiți cu furtun de apă. După ce dopul a fost scos, umpleți pastă de celuloză în furtunul de mortar. Cuplați la loc furtunul de mortar.

Defecțiune	Cauza posibilă	Eliminare
<p>Materialul de acoperire nu este emis brusc în timpul pulverizării.</p>	<p>Vârful texturii este înfundat din cauza impurităților din materialul de acoperire sau din cauza dimensiunii granulare prea mari.</p> <p>Vârful texturii este prea mic.</p> <p>Materialul de acoperire „dop” în furtunul de mortar. Furtun de mortar nepreclătit cu pastă de celuloză.</p> <p>Fără material de acoperire în recipient. Pompa a aspirat aer.</p>	<p>Opriți mașina de stropit mortar. Închideți robinetul de material la lancea de pulverizare. Scoateți vârful texturii și curățați-l.</p> <p>Selectați un vârful de textură mai mare. Regula generală: Dimensiunea granulară x 3 → Dimensiunea vârfului</p> <p>Depresurizați furtunul de mortar – setați comutatorul de selectare pe „R” (marșarier). Pompați materialul de acoperire înapoi în recipient.</p> <p> Furtunul de mortar NU trebuie să fie sub presiune. Urmăriți manometrul → 0 bar. Purtați ochelari de protecție.</p> <p>Decuplați furtunul de mortar și clătiți cu furtun de apă. După ce dopul a fost scos, umpleți pastă de celuloză în furtunul de mortar. Cuplați furtunul de mortar înapoi.</p> <p>Umpleți recipientul cu material de acoperire și pompați-l până când materialul de acoperire iese fără bule. Atenție: Completați întotdeauna cu material de acoperire suficient. Nu lăsați pompa să funcționeze uscat. Pompa se supraîncălzește, ceea ce duce la pericolul de „bușe”.</p>
<p>Modelul de pulverizare nu este curat și uniform.</p>	<p>Conductele de aer din vârful texturii sunt parțial închise cu material de acoperire.</p> <p>Volumul de aer setat incorect.</p> <p>Curățare slabă a mașinii de pulverizare a mortarului</p>	<p>Opriți mașina de stropit mortar. Închideți robinetul de material de la lancea de pulverizare. Îndepărtați vârful texturii. Curățați canalele de aer ale vârfului de textură.</p> <p>Schimbați setarea volumului de aer.</p> <p>Curățați bine mașina de stropit mortar</p>

	Fără material de acoperire în recipient. Pompa a aspirat aer.	Umpleți recipientul cu material de acoperire și pompați-l până când materialul de acoperire iese fără bule. Atenție: Completați întotdeauna cu suficient material de acoperire. Nu lăsați pompa să funcționeze uscat. Pompa se supraîncălzește, ceea ce duce la pericolul de „bușe”.
--	---	--

Defecțiune	Cauza posibila	Eliminare
Presiunea la manometru crește la peste 40 de bari.	<p>Vâscozitatea materialului de acoperire este prea mare.</p> <p>Diametrul furtunului de mortar este prea mic.</p> <p>Furtunul de mortar este prea lung.</p> <p>Materialul de acoperire „dop” în furtunul de mortar. Furtun de mortar nepreclătit cu pastă de celuloză.</p>	<p>Diluati materialul de acoperire.</p> <p>Utilizați un furtun de mortar cu un diametru mai mare.</p> <p>Utilizați un furtun de mortar mai scurt.</p> <p>Depresurizați furtunul de mortar – setați comutatorul de selectare pe „R” (marșarier).</p> <p>Pompați materialul de acoperire înapoi în recipient.</p> <p> Furtunul de mortar NU trebuie să fie sub presiune. Urmăriți manometrul —> 0 bar. Purtați ochelari de protecție.</p> <p>Decuplați furtunul de mortar și clătiți cu furtun de apă. După ce dopul a fost scos, umpleți pastă de celuloză în furtunul de mortar. Cuplați la loc furtunul de mortar.</p>
Mașina de stropit mortar nu pompează suficient material de acoperire.	<p>capacitatea de transport selectată prea mică.</p> <p>Diametrul furtunului de mortar este prea mic.</p> <p>Sator uzat.</p> <p>Vârful texturii este prea mic.</p> <p>capacitatea de transport selectată prea mică.</p> <p>Diametrul furtunului de mortar este prea mic.</p> <p>Sator uzat.</p> <p>Vârful texturii este prea mic.</p>	<p>Setați regulatorul de volum mai mare.</p> <p>Utilizați un furtun de mortar cu un diametru mai mare.</p> <p>Montați un nou sator, dacă este necesar, și un nou rotor.</p> <p>Atentie: Pulverizați pe mijloacele de alunecare ale pompei.</p> <p>Selectați un vârf de textură mai mare.</p> <p>Regula generală: Dimensiunea granulelor x 3 —> Dimensiunea vârfului</p>

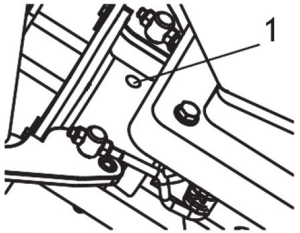
<p>Materialul de acoperire este emis prin orificiul de inspecție (1).</p> 	<p>Etanșarea arborelui care etanșează între unitatea de pompă și unitatea de antrenare este uzată.</p>	<p>Opriți imediat lucrul, deoarece în caz contrar materialul de acoperire poate pătrunde în unitate și poate duce la un defect. Curățați mașina și contactați serviciul pentru clienți.</p>
---	--	---

Dacă defectul nu este cauzat de una dintre defecțiunile menționate mai sus, solicitați eliminarea defectului de către serviciul pentru clienți.

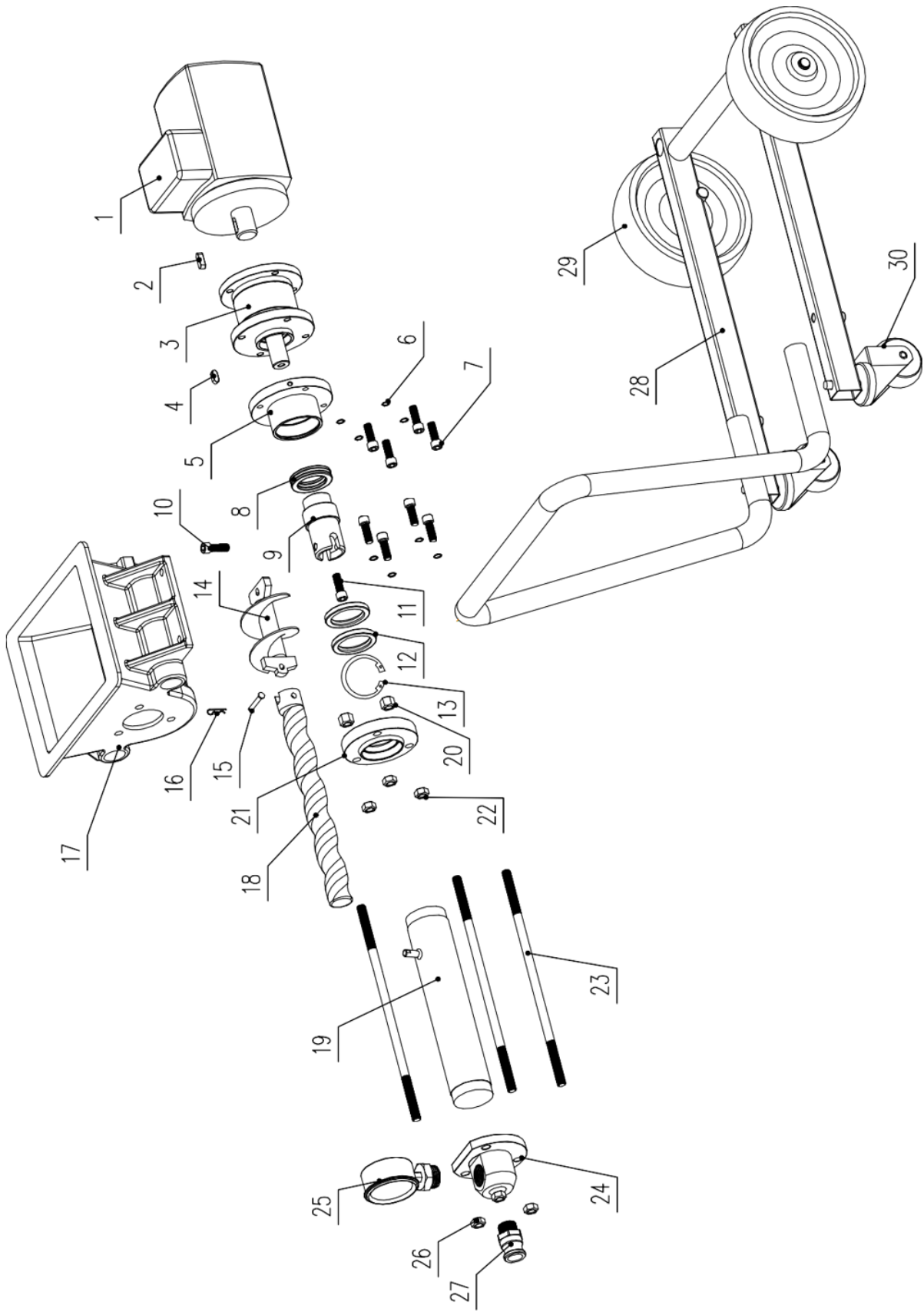

Articol	Descriere	Cantitate	Articol	Descriere	Cantitate
1	Motor	1	16	Cataramă în formă de R	1
2	Pin	1	17	Recipient	1
3	Cutie de viteze	1	18	Rotor	1
4	Pin	1	19	Stator	1
5	Flanșă de ieșire	1	20	Șurub	3
6	Spalator cu arc	4	21	Flanșă spate, stator	1
7	Șurub	4	22	Surub de fixare	3
8	Rulment	1	23	Surub lung	3
9	Arborele de iesire	1	24	Bloc de evacuare	1
10	Surub de blocare	1	25	Manometru	1
11	Șurub	1	26	Surub de fixare	3
12	Etanșare de ulei	2	27	Conector de priză	1
13	Clemă	1	28	Cadru	1
14	Arborele de alimentare	1	29	roată	2
15	Pin	1	30	Roata universala	2



Ta uporabniški priročnik je bil za vaše udobje preveden s strojnim prevajanjem. Vloženi so bili razumni napor, da se zagotovi točen prevod; vendar noben avtomatiziran prevod ni popoln niti ni namenjen nadomestitvi človeških prevajalcev. Uradni uporabniški priročnik je angleška različica. Kakršna koli neskladja ali razlike, ustvarjene v prevodu, niso zavezujoče in nimajo pravnega učinka za namene skladnosti ali uveljavljanja. Če se pojavijo kakršna koli vprašanja v zvezi s točnostjo informacij v uporabniškem priročniku, si oglejte angleško različico te vsebine, ki je uradna različica.

TEHNIČNI PODATKI

Opis parametra	Vrednost parametra	
Ime izdelka	Mavčni stroj	
Model	MSW-PU-20	MSW-PU-30
Nazivna napetost [V~] / frekvenca [Hz]	230 / 50	230 / 50
Nazivna moč [W]	2200	2800
Delovni tlak [bar]	20	30
Največji delovni tlak [psi]	290	435
Zaščita motorja pred pregrevanjem	ja	ja
Razred izolacije	F	F
Hitrost vrtenja [rpm]	Motor: 0 - 2500; Spirala: 0 - 160	Motor: 0 - 2500; Spirala: 0 - 160
Zaščitni razred IEC	jaz	jaz
Zaščitni razred	IP54	IP54
Delovni cikel naprave	S1	S1
Pretok [l/min]	15	18
Največja velikost zrn [mm]	3	3
Zračni tlak [bar]	10	10
Največja prostornina [l]	40	40
Mere (širina x globina x višina) [mm]	96 x 53 x 88	102 x 49 x 63
Teža [kg]	50	60,7

Prosimo, preberite in shranite ta priročnik. Pozorno preberite, preden poskušate sestaviti, namestiti, upravljati ali vzdrževati opisani izdelek. Zaščitite sebe in druge z upoštevanjem vseh varnostnih napotkov. Neupoštevanje navodil lahko povzroči telesne poškodbe in/ali materialno škodo! Shranite navodila za prihodnjo uporabo.

Opozorilo!

Stroji za brizganje malte razvijejo visoke pritiske brizganja.



Pozor – Nevarnost poškodb!

- 1) Nikoli ne segajte v pršilni curek s prsti ali roko!
Pršilne cevke nikoli ne usmerjajte vase ali druge osebe! Premazni materiali so jedki ali dražeči!
Zaščitite kožo in oči!
- 2) Pred vsakim zagonom je treba upoštevati naslednje točke v skladu z navodili za uporabo:
 - a. Upoštevajte dovoljene tlake.
 - b. Preverite tesnjenje vseh povezovalnih delov.

- 3) Navodila za redno čiščenje in vzdrževanje stroja je treba strogo upoštevati. Pred vsakim delom na stroju in ob vsakem delovnem odmoru upoštevajte naslednje:
- Upoštevajte čas sušenja premaznega materiala.
 - Zmanjšajte tlak v brizgalni cevi in cevi za malto.
 - Izklopite sesalno črpalko.

VARNOSTNI PREDPISI

Naslednji viri so le vzorci tistih, ki vsebujejo varnostne zahteve za transporterje malte:

a) EN 12001:2003, Stroji za transport, brizganje in polaganje betona in malte – Varnostne zahteve.

Upoštevati je treba vse veljavne lokalne varnostne predpise.

Za varno ravnanje s stroji za brizganje malte je treba upoštevati zlasti naslednje specifikacije:

Uporaba stroja za brizganje malte

Stroj za brizganje malte se sme uporabljati samo za obdelavo opisanih premaznih materialov.

Kakršna koli druga uporaba ni dovoljena.

Pravilna uporaba vključuje tudi upoštevanje navodil za uporabo ter upoštevanje pogojev za pregled in vzdrževanje. Na mestu uporabe stroja za brizganje malte imejte priročnik za uporabo vedno pri roki.

Uporabljajte samo označene cevi za malto z najmanj 40 bari delovnega tlaka.

Stroj za brizganje malte je namenjen izključno profesionalni uporabi.

Zaščita oseb

Za zaščito oči, kože in dihal: Nositi zaščitna očala, zaščitno obleko, rokavice, po možnosti uporabiti zaščitno kremo za kožo in dihalno opremo. Ne odpirajte cevi za malto, dokler je pod pritiskom. Pazi na manometer! Nosite zaščitna očala! Pršilne cevi ne usmerjajte v osebe!

Za zaščito ušes nosite zaščito za sluh.

Med transportom stroja ali delom z njim nosite zaščitne čevlje.

Ljudje, ki ne potrebujejo pomoči pri namestitvi, sestavljanju ali delovanju stroja, se morajo držati stran od stroja.

Dihalne maske

Obdelovalcu zagotovite dihalno masko za zaščito pred mineralnim prahom.

Priključitev na električno omrežje samo preko posebne napajalne točke, npr. preko razdelilne plošče za gradbišča, z zaščitno napravo na diferenčni tok z $INF \leq 30$ mA.

Preprečite umazanijo vtičnice za daljinski upravljalnik na krmilni enoti.



Nevarnost poškodb zaradi uhajajočega materiala. Pred vklopom vedno preverite, ali je pipa za material na brizgalni cevi zaprta. Zaprite pipo za material, kadar koli prekinete delo.



Nikoli ne uporabljajte stroja za brizganje malte, če je rotor izpostavljen ali če je bila posoda odstranjena.

Ne segajte v rotor, ko se premika. Nevarnost zmečkanin.

Previdno, če imate dolge lase. Pri delu nosite samo tesna oblačila.

Ne vstavljajte predmetov ali delov telesa skozi zaščitno mrežo.

Nevarnost zmečkanin pri zlaganju ročajev, sestavljanju črpalne enote in priklopu cevi za malto.

Čiščenje in vzdrževanje

Nikoli ne odklopite cevi za malto ali razstavite stroja, ko je pod pritiskom. Upoštevajte odčitek tlaka na manometru.

Pri vzdrževalnih delih vedno izključite stroj za brizganje malte, izvlecite omrežni vtič in se prepričajte, da ga ne morete po pomoti znova vključiti.

Motorja in krmilne enote stroja za brizganje malte ne pršite z vodnim curkom, visokotlačnim čistilnikom ali visokotlačnim parnim čistilnikom. Nevarnost kratkega stika zaradi vdora vode.

Električna oprema

Dela na električni opremi stroja sme izvajati samo usposobljen električar. Električno opremo je treba redno preverjati. Odpravite napake, kot so ohlapne povezave ali ožgani kabli.

Oznaka na stroju za brizganje malte naj bo čista in čitljiva.



Nevarnost poškodb zaradi puščajoče visokotlačne cevi. Obraba in razpoke ter povezave in uporaba, ki ni primerna za namen naprave, lahko povzročijo puščanje v cevi za malto. Tekočina se lahko vbrizga v kožo skozi puščanje.

Cev za malto

- Cevi za malto je treba pred uporabo temeljito preveriti.
- Poškodovano cev za malto takoj zamenjajte. Nikoli sami ne popravljajte okvarjenih cevi za malto!
- Izogibajte se ostrim ovinkom in gubam: najmanjši radij upogiba je približno 80 cm.
- Ne vozite čez cev za malto. Zaščitite pred ostrimi predmeti in robovi.
- Nikoli ne vlecite cevi za malto, da bi premaknili napravo. Ne zvijajte cevi za malto.
- Cev za malto položite tako, da se obnjo ne morete spotakniti.



Uporabljajte samo originalne cevi za malto, da zagotovite funkcionalnost, varnost in vzdržljivost.



Tveganje poškodb narašča s starostjo cevi za malto. DP priporoča zamenjavo cevi za malto po 6 letih.

DELO S STROJEM ZA BRIZGANJE MALTE

Sesalna črpalka je zasnovana za uporabo in obdelavo gotovih mešanih mineralnih premaznih materialov.

Stroj ni zasnovan za uporabo kot čistilna naprava.

Delovanje stroja za brizganje malte

Material za oblaganje se dobavlja s pomočjo posode. Spiralni transporter dovaja premazni material do ekscentrične vijačne črpalke. Sesalni učinek povzroči, da premazni material vstopi v ekscentrično vijačno črpalko. Ta črpalka ustvarja tlak, potreben za transport skozi cev za malto. Stisnjen zrak, potreben za razprševanje, se dovaja preko brizgalne cevi. Stroj za brizganje malte lahko vklopite in izklopite z električnim krmiljenjem. To se lahko uporablja tudi za nadzor količine dostave.

Mehak enakomeren vzorec pršenja je mogoče doseči s pomočjo gladko regulirane transportne zmogljivosti premaznega materiala.

Obdelovalni premazni materiali

- Vezivno sredstvo za toplotnoizolacijski kompozitni sistem (sistemi mineralnih in umetnih smol)
- Umetni smolni ometi do velikosti zrn 3 mm
- Silikatni ometi do velikosti zrn 3 mm
- Silikonski smolni omet do velikosti zrn 3 mm
- Mineralni zaključni premazi do velikosti zrn 3 mm
- Lahki mavčni sistemi zrna do 3 mm
- Postrgana štukatura do velikosti zrn 3 mm
- Toplotnoizolacijski ometi
- Sanacijski omet
- Porozni betonski premaz
- Kvarčna plastika
- Strešni premazi
- Protipožarni premazi
- Mineralni tesnilni mulji
- Bitumenske emulzije
- Oklepno polnilo
- Tekoče tapete iz lesnih sekancev
- malta za fugiranje krila
- Osnova za omet iz umetne smole
- Primer za pranje
- Barva za polnjenje, tudi vlaknasta
- Elastični premaz
- Akustični mavec, lepljen z umetno smolo
- Polnila, vezana z umetno smolo

Vsi premazni materiali morajo biti primerni za strojno obdelavo. Glejte podatkovni list izdelka za premazni material, ki ga želite obdelati.

Druge premazne materiale uporabljajte samo po dogovoru s proizvajalcem ali službo za tehniko nanašanja.

POJASNJEVALNI DIAGRAM

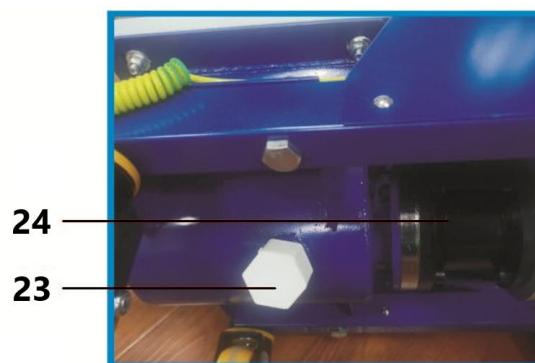
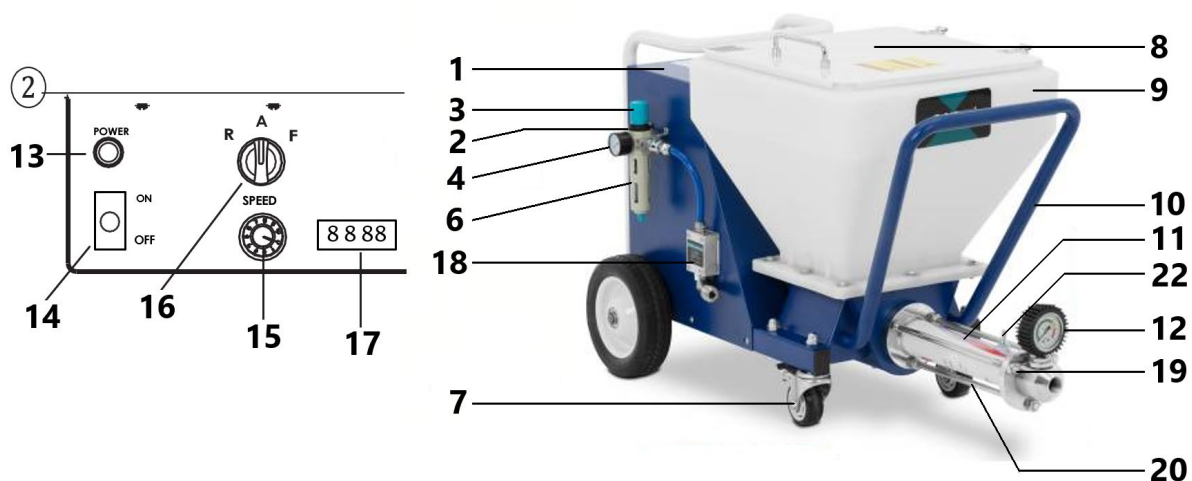

Postavka	Opis	Postavka	Opis
1	Nadzorna plošča	13	Indikator napajanja
2	Dovod zraka	14	Stikalo za VKLOP/IZKLOP
3	Regulator zračnega tlaka	15	Stikalo hitrosti
4	Merilnik zraka	16	Ročno/avtomatsko stikalo
5	Motor	17	Prikaz hitrosti
6	Separator olje-voda	18	Pnevmatski senzor
7	Univerzalno kolo	19	Telo izpustnega ventila
8	Pokrov proti prahu	20	Pritrdilni vijak
9	Posoda	21	Napajalni kabel
10	Okvir	22	Sponka za ozemljitveno žico
11	Telo vijačne črpalke	23	Odtočni ventil
12	Manometer	24	Menjalnik

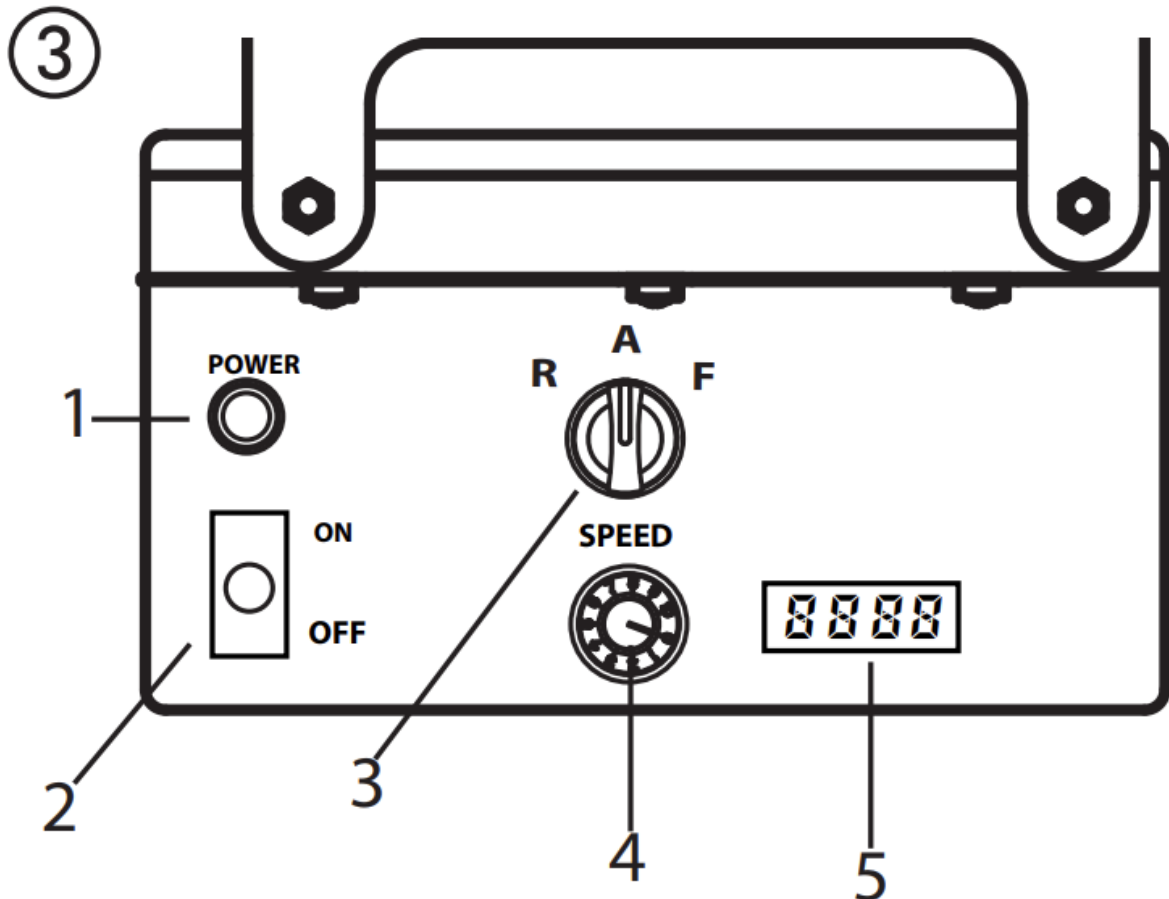

Upravljalni elementi in zaslani na napravi

- 1 - Delovna luč (moč)
- 2 - Stikalo za vklop
- 3 - Izbirno stikalo za način delovanja
- 4 - Krmilnik količine dovajanja
- 5 - Prikaz hitrosti

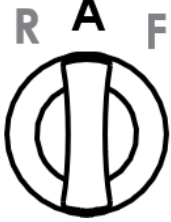

Krmilnik dovodnega volumna (slika 3, 1) se uporablja za gladko uravnavanje transportne zmogljivosti od 0-10.

Izbirno stikalo ponuja naslednje načine:

	<p>Položaj "AUTO" = samodejno Osnovna nastavitev za krmiljenje z avtomatiko pršilno cev</p>
	<p>Položaj "F" = ročni vklop Vklopi stroj za brizganje malte. Ta nastavitev je potrebna za:</p> <ul style="list-style-type: none"> • razstavljanje črpalne enote <p>Pri uporabi pnevmatske cevke je ta nastavitev potrebna tudi za:</p> <ul style="list-style-type: none"> • predhodno izpiranje cevi za malto za izboljšanje zmožnosti drsenja materiala • čiščenje
	<p>Položaj "R" = vzratna prestava</p> <p>Ta nastavitev je potrebna za:</p> <ul style="list-style-type: none"> • razbremenitev pritiska na cevi za malto • sestavljanje črpalne enote

Podrobna razlaga uporabe izbirnega stikala:

Če je izbirno stikalo v položaju "A" in ga je mogoče vklopiti in izklopiti z izklopom materiala na avtomatski brizgalni cevi.

Če brizgalna cev ni nameščena (npr.: montaža/demontaža črpalne enote), se stroj vklopi s položajem stikala "F", izklopi pa s položajem "A".

Ker je treba za čiščenje cevi za malto izklopiti dovod zraka skozi kompresor, se pnevmatska cev ne krmili z zaporo materiala. V tem primeru mora biti stroj zato tudi vklopljen v položaju "F".

Pomembno: krmiljenje preko izbirnega stikala in izklop materiala se obravnavata enako.



Stroj je mogoče kadar koli preklopiti iz položaja "A" (krmiljenje z izklopom materiala) v položaj "F".

Zato priporočamo, da stroj upravlja samo ena oseba.

Delovna lučka (RDEČA) označuje, da je stroj pod napetostjo in pripravljen.



Pogonska enota se med delovanjem segreje. To je normalno in ni znak okvare.

Kompresor (pribor)

sesalna prostornina 590 l/min

Opomba: Kompresor uporabljajte le v skladu s priloženim navodilom za uporabo.

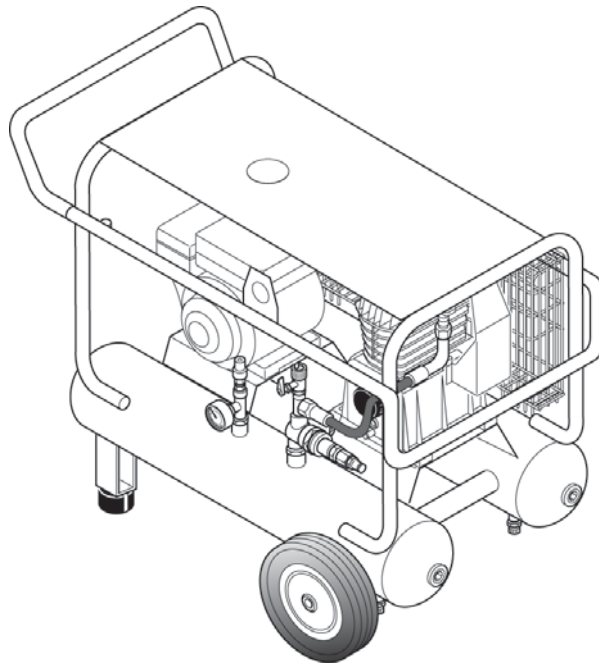

Cev za malto za pnevmatsko brizgalno cev

- 1 - Stroj za brizganje malte za povezavo materiala
- 2 - Prikluček za zrak za atomizacijo dovod stisnjenega zraka
- 3 - Pršilna cev za povezavo materiala
- 4 - Cev za malto
- 5 - Razpršilna cev za povezavo zraka

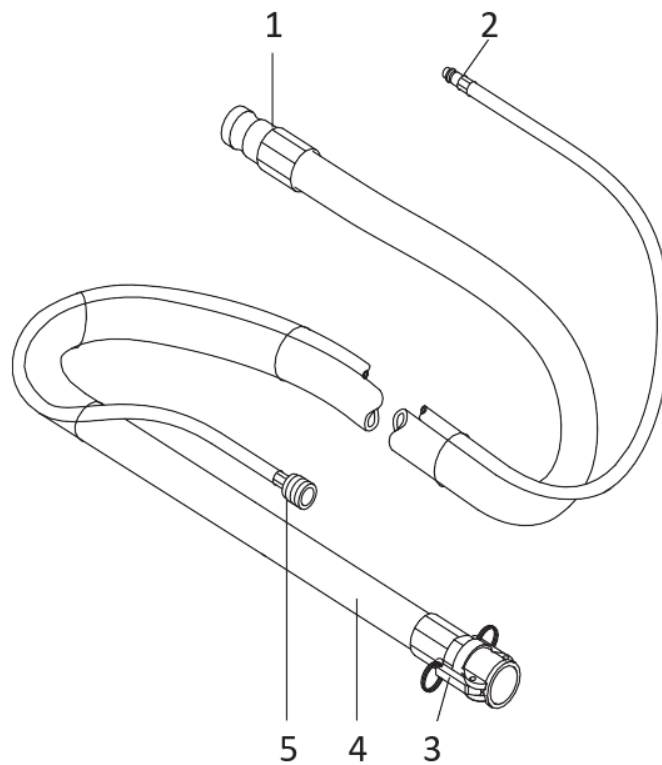

Pršilna cev

1 - Povezava materiala (hitra spojka ni prikazana)

2 - Kombinirani material in zračna pipa:

3 - Nasvet za teksturo:

V razpršilni cevi lahko uporabite različne teksturne konice. Velikost konice je odvisna od velikosti zrn premaznega materiala in želenega vzorca pršenja.

4 - Regulator pretoka zraka

5 - Priključek za zrak za atomizacijo

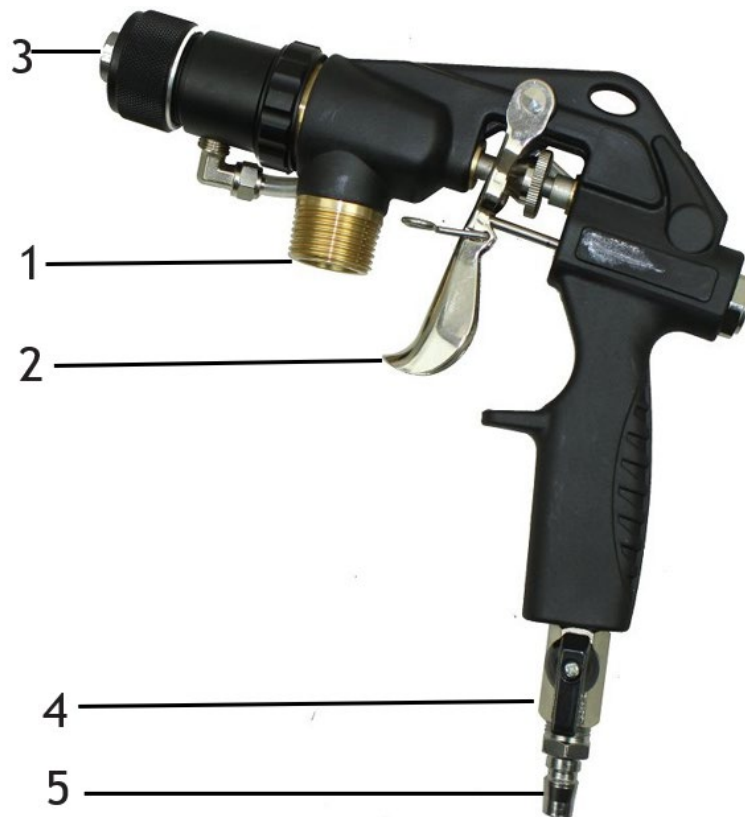

- Preverite, ali je črpalna enota trdno nameščena.
- Priključite cev za malto (slika 7, 1) in jo pritrdite z vpenjalnimi ročicami (slika 7, 2).
- Povežite priključek za zrak za razprševanje na cevi za malto na sprednji priključek na ročaju in cev za zrak kompresorja (pribor) na priključek na separatorju olja in vode

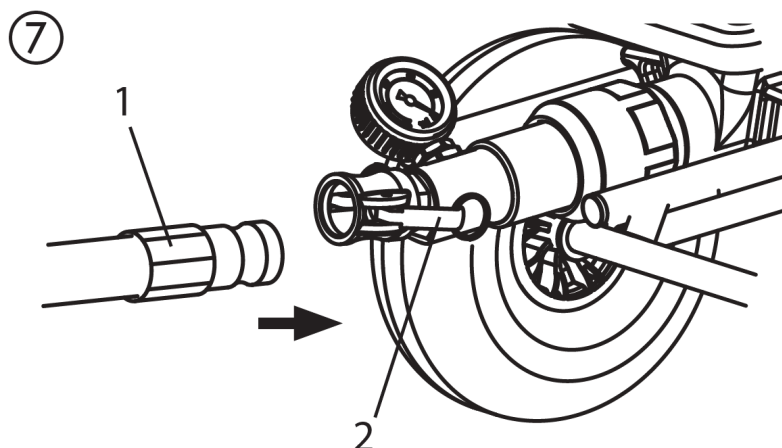

- Izberite pršilno konico, primerno za material:
Velikost konice mora biti vsaj trikratna velikost zrn, npr. zrnat omet iz umetne smole → 3 mm Velikost konice → 10 mm

Priprava stroja za brizganje malte

Priporočena drsna sredstva za cev za malto



Voda ne zadostuje kot drsno sredstvo. Nevarnost zamašitve!

Uporabite celulozno pasto (npr. pasto za tapete iz metilana)

- V posodo napolnimo 2–3 l celulozne paste.
- priključite stroj za brizganje malte na električno omrežje.
- Delovna lučka (1) prikazuje pripravljenost za delovanje.



Nevarnost poškodb zaradi uhajajočega materiala. Pred vklopom vedno preverite, ali je pipa za material na brizgalni cevi zaprta, ko prenehate z delom.

Izperite cev za malto (pnevmatska brizgalna cev)

- Izklopite kompresor.



Ne upogibajte cevi za malto! Zaščitite ga pred poškodbami, na primer pred vožnjo, pa tudi pred ostrimi predmeti in robovi.

- Pršilno cev držite nad praznim vedrom.
- Izbirno stikalo nastavite na "F".
- Odprite pipo za material na pršilni cevi.
- Če iz konice teče celulozna pasta, zaprite pipo za material
- Izbirno stikalo nastavite na "A".
- Napolnite premazni material v posodo.



Pri mineralnih prevlekah napolnite posodo samo do polovice.

- Ponovno postavite pršilno cev nad vedro.
- Izbirno stikalo nastavite na "F".
- Odprite pipo za material na pršilni cevi.
- Takoj ko premazni material izteče iz razpršilne cevi, zaprite pipo za material
- Izbirno stikalo nastavite na "A".
- Vklopite kompresor.
- Stroj za brizganje malte je zdaj poln in pripravljen.

Začetek postopka škropljenja

- Odprite regulator pretoka zraka in pipo za material na brizgalni cevi.
- Prilagodite pretok materiala z regulatorjem količine dovajanja na krmilni enoti in nastavite količino zraka s prilagoditvijo regulatorja pretoka zraka, da dosežete želeni vzorec pršenja.

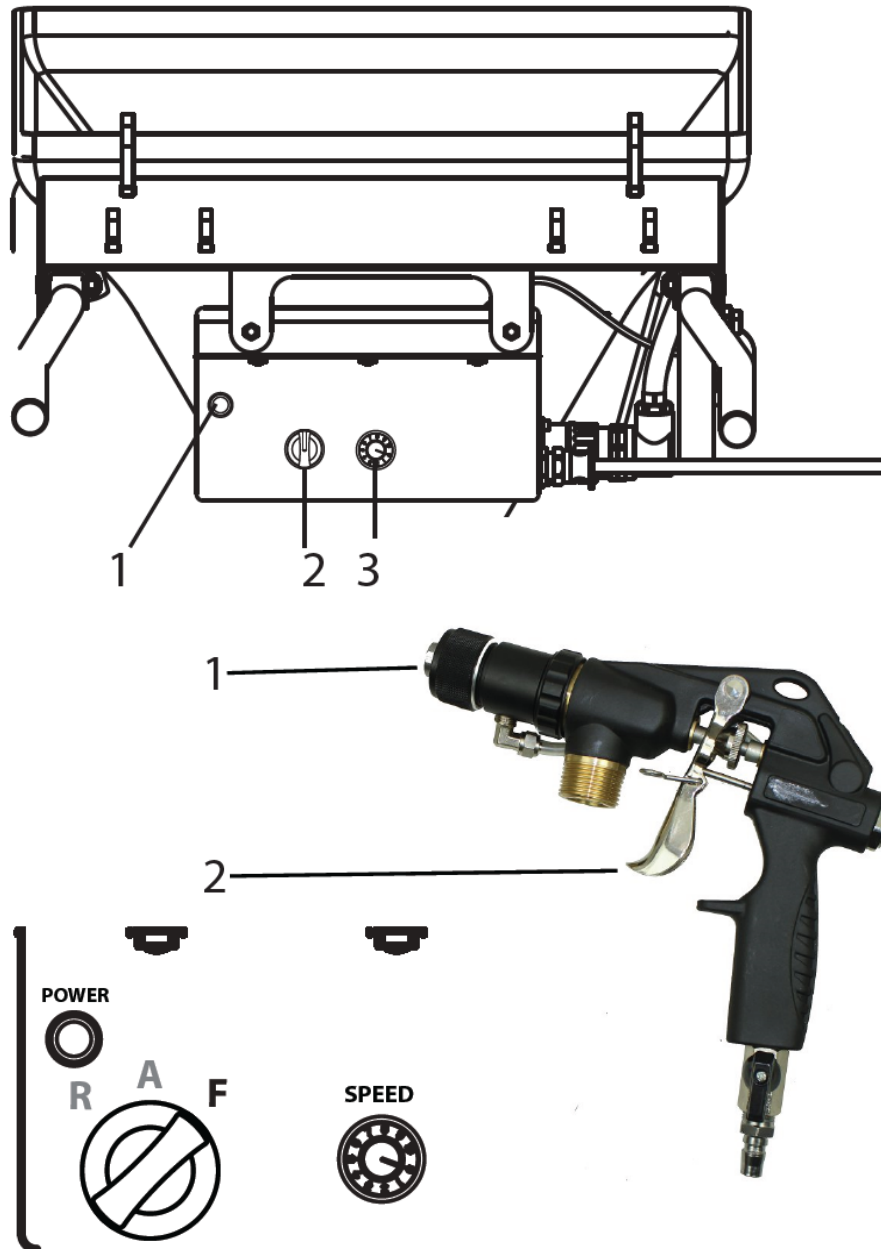

Pomembno: Ne pustite, da stroj za brizganje malte deluje na suho. Napravo takoj izklopite, če iz konice ne teče več material ali če pršilna cev postane nepravilna. Morebitne vzroke za težavo in kako jo odpraviti najdete v poglavju »Odpravljanje napak«.



Povečana obraba materiala. Za nastavitev količine materiala ne uporabljajte pipe za material. V ta namen je treba uporabiti regulator količine dovajanja.

Konec postopka škropljenja

- zaprite pipo za material
- zaprite regulator pretoka zraka



Na koncu postopka pršenja vedno zaprite pipo za material.

TEHNIKA UPORABE

Tehnika škropljenja

Med pršenjem držite pršilno cev na enakomerni razdalji 30 – 60 cm od predmeta. V nasprotnem primeru bo vzorec pršenja neenakomeren.

Vzorec pršenja je odvisen od materiala premaza, viskoznosti, velikosti konice, transportne zmogljivosti in količine zraka za razprševanje.

Primeri:

Fina tekstura → velika količina zraka za razprševanje

Groba tekstura → majhna količina zraka za razprševanje

Večja transportna zmogljivost → večja količina zraka za razprševanje

Preizkusite želeno teksturo na preskusni površini.

Bočna meja pršilnega curka ne sme biti preostra. Razdalja med brizgalno cevjo in predmetom mora biti zato ustrezno izbrana.

Rob škropljenja mora biti postopen, da se olajša prekrivanje naslednjega nanosa.

Če brizgalno cev premaknete vzporedno in pod kotom 90° glede na površino, ki jo želite premazati, je meglica barve čim manjša.

Opomba:

Zrna in pigmenti z ostrim robom povzročajo visoko stopnjo obrabe črpalke, cevi za malto, pipe za material in konice.



Ko uporabljate cev za malto med delom na odru, je najbolje, da cev vedno vodite po zunanji strani odra.

IZKLOP IN ČIŠČENJE



Motorja in krmilne enote stroja za brizganje malte ne čistite vlažno. In nikakor ne škropite enote z visokotlačnimi ali visokotlačnimi parnimi čistilniki. Nevarnost kratkega stika zaradi vdora vode.

Čiščenje cevi za malto

- Črpajte, dokler posoda ni prazna.



Pomembno: Ne pustite, da stroj za brizganje malte deluje na suho. Napravo takoj izklopite, če iz konice ne teče več material ali če pršilna cev postane neenakomerna. Morebitne vzroke za težavo in kako jo odpraviti najdete v poglavju »Odpravljanje napak«.

- Izklopite stroj za brizganje malte in kompresor.
- zaprite pipo za material na pršilni cevi.
- Odstranite teksturno konico s pršilne cevi in jo očistite.
- V posodo nalijte vodo in držite pršilno cev nad praznim vedrom.

Pomembno: Ne pustite, da stroj za brizganje malte deluje na suho. Med postopkom čiščenja poskrbite, da bo v posodi vedno dovolj vode.

- Nastavite regulator količine dovajanja na "5".

- S pnevmatsko cevjo nastavite izbirno stikalo na "A".



Cev za malto NE sme biti pod pritiskom.

Po potrebi izbirno stikalo na kratko nastavite na "R" (vzvratna vožnja).

Pazi na manometer —> 0 bar. Nosite zaščitna očala.

- Odklopite cev za malto s črpalke.
- Razpršilno cev ločite od cevi malte.
- Vstavite čistilno kroglo v cev za malto in ponovno priključite cev za malto
- Izbirno stikalo nastavite na "F".
- Po nekaj sekundah iz razpršilne cevi izstopi čistilna kroglica.
- Odvisno od obdelanega premaznega materiala, postopek čiščenja ponovite 3-4 krat.



Cev za malto NE sme biti pod pritiskom.

Po potrebi izbirno stikalo na kratko nastavite na "R" (vzvratna vožnja).

Pazi na manometer —> 0 bar. Nosite zaščitna očala.

- Izbirno stikalo nastavite na "A".
- Odklopite cev za malto s črpalke.

Čiščenje naprave in zamenjava statorja

- Očistite stroj za brizganje malte.
V ta namen črpajte drsna sredstva grafitne črpalke ali vodo, pomešano s tekočino za pomivanje posode, skozi črpalno

Razstavljanje



Stroj za brizganje malte mora biti brez tlaka.

Po potrebi izbirno stikalo na kratko nastavite na "R" (vzvratna vožnja).

Pazi na manometer —> 0 bar.

Nosite zaščitna očala.



Odklopite daljinski upravljalnik in zunanje krmilnike. Črpalno enoto lahko odstrani samo oseba, ki upravlja stroj.

- Izbirno stikalo (1) premaknite na "A" in krmilnik dovodne količine (2) nastavite na "0".
- S pomočjo posebnega ključa (približno za četrto obrata) odvijte spojno matico na cevi črpalke.
- Potisnite vpenjalno ročico (3) naprej, da sprostite zaklep.
- Odprite kljukice (4) in jih zložite stran.
- Nastavite regulator količine dovajanja (2) na 1 ali 2.
- Držite posodo z eno roko. Premaknite izbirno stikalo v položaj "F". Takoj ko se črpalna enota (5) sprosti, premaknite izbirno stikalo na "A" in odstranite črpalno enoto.
- Odklopite omrežni vtič.
- Odvijte/odvijte cev črpalke (6) s črpalne enote (5) s pomočjo priloženega posebnega ključa.
- Odstranite stator (7) s cevi črpalke.

Čiščenje črpalne enote

- Črpalno enoto (5) očistite s curkom vode in primerno krtačo za steklenice.
- Posodo (8) očistite s curkom vode in primerno krtačo.
- Zaščitno mrežo očistite s ščetko za radiatorje.
- Prav tako temeljito očistite rotor (9), stator (7) in cev črpalke (6) z vodo in po potrebi s krtačo.
- Očistite ravno tesnilo (10).

- Nato poškrpite rotor (9) in stator (7) z ustreznim mazivom za črpalke.
- Navoj ohišja črpalke in cev črpalke naj bosta čista, da preprečite puščanje po montaži.

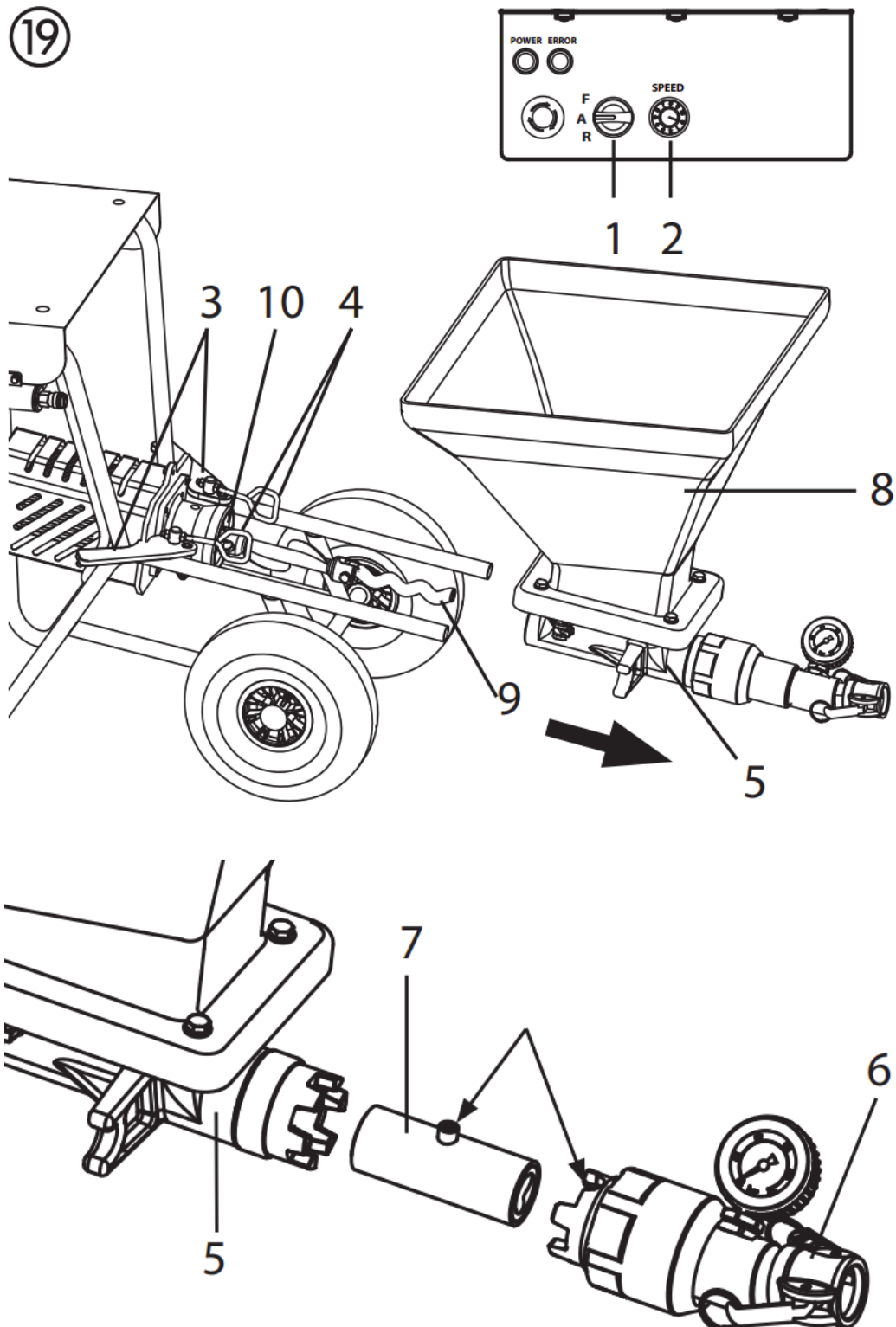

Montaža

- Vstavite stator (7) v cev črpalke (6) tako, da bo držalo sedelo v največji vdolbini.
- S posebnim ključem privijte cev črpalke nazaj na enoto črpalke (5).

Čiščenje pršilne cevi

- Očistite konico teksture.
- S čistilnimi iglami očistite zračne luknje v konici teksture.
- Očistite in namažite O-tesnilo (slika 20, 1).
- Očistite pršilno cev in cev materiala na notranji strani s ščetko za steklenice (0342 329).
- Temeljito očistite vse niti.
- Pršilno cev sperite s čisto vodo. Pri tem trikrat odprite in zaprite pipo za material.

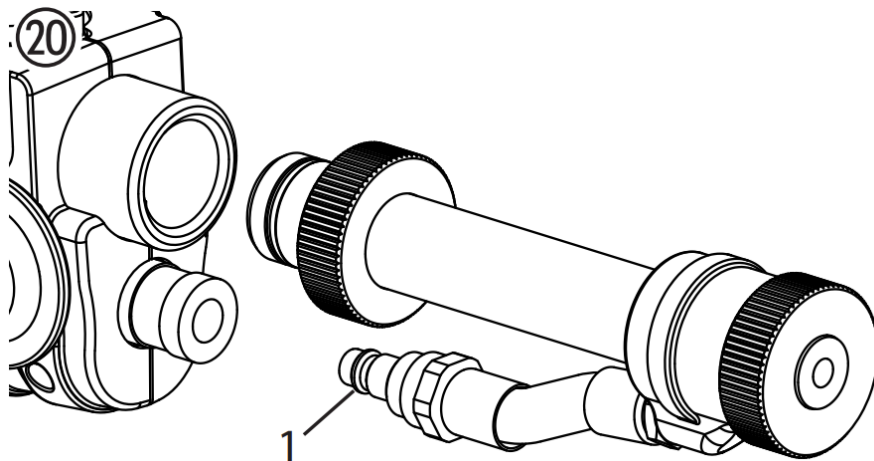

VZDRŽEVANJE



POZOR! Pred vsemi deli in vzdrževalnimi deli je nujno, da stroj izključite iz električnega omrežja tako, da izključite vtič. V nasprotnem primeru obstaja nevarnost kratkega stika! Popravila lahko izvaja le usposobljeno osebje, ki ima ustrezno izobrazbo in izkušnje. Po vsakem popravilu mora napravo preizkusiti usposobljen električar.

Stroj za brizganje malte je zasnovan tako, da zahteva minimalno nego in vzdrževanje. Vendar je treba opraviti naslednja dela in redno preverjati komponente:

Mehansko vzdrževanje

- Navoj na cevi črpalke in ohišju črpalke naj bo čist in, če je primerno, zatesnite.
- Preverite, ali tesnila na vseh spojkah in povezovalnih delih tesnijo. Po potrebi zamenjajte obrabljena tesnila.
- Pred vsako uporabo preverite naslednje glede poškodb:
 - Cev za malto
 - Napajalni kabel
 - Krmilna enota
 - Priključni kabel daljinskega upravljalnika (če obstaja)

Vzdrževanje elektrike

Električni pogon in njegove prezračevalne reže morajo biti vedno čisti in se jih ne sme čistiti z vodo. Nevarnost kratkega stika.

Dolga obdobja neuporabe

Če stroja za malto ne uporabljate dlje časa, ga je potrebno temeljito očistiti in zaščititi pred korozijo.



Odstranite stator s črpalne enote in se prepričajte, da se ne namesti na rotor.

Zamenjava rotorja (slika 21)

- Odvijte pritrdilni vijak (1) in odstranite stari rotor (2).
- Namestite nov rotor z novim pritrdilnim vijakom.
- Pritrdilni vijak z lepilom Loctite 243.



Opomba: uporabljajte samo Loctite 243.

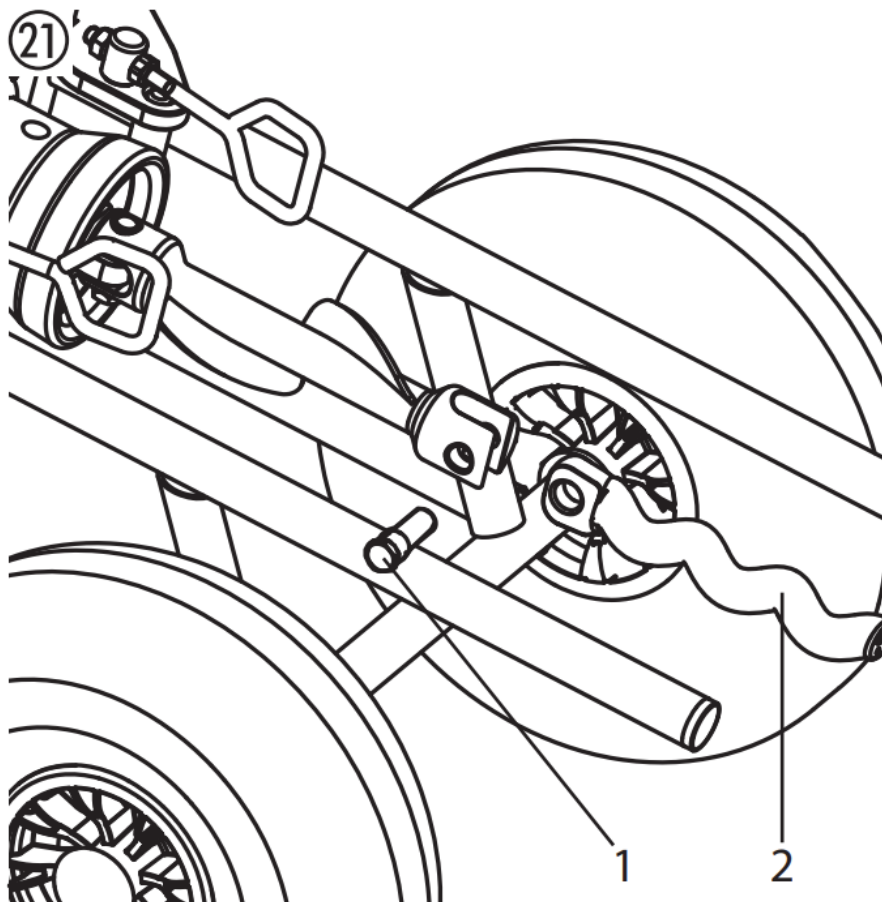

ODPRAVA NAPAK

Okvara	Možen vzrok	Odprava
Stroj za brizganje malte ne deluje.	Krmilnik količine dovajanja je nastavljen na „0“ Cev ni priključena ali poškodovana	Povečajte obseg dostave Preverite krmilno cev
Stroj za brizganje malte ne deluje.	Manjka napajalnik.	Priključite električni vtič. Preverite, ali je napajalni kabel poškodovan in ga po potrebi zamenjajte. Preverite napajanje
Stroj za brizganje malte ne deluje.	Stroj za brizganje malte je bil preobremenjen/pregret.	Zaprte pipo za material in izključite omrežni vtič. Po približno 5 minutah ponovno vklopite stroj za brizganje malte.
Stroj za brizganje malte ne more vrteti rotorja	Rotor je zataknen v statorju. Črpalka ni bila namazana z drsnimi sredstvi črpalke.	Izbirno stikalo izmenično na kratko nastavite na "F" (naprej) – "R" (nazaj). Če težave ni mogoče odpraviti, se obrnite na službo za pomoč strankam.
Stroj za brizganje malte ustvarja pritisk v cevi za malto. Vendar premazni material ne pride do pršilne cevi.	Zamašek za premazni material v cevi za malto. Cev za malto ni predhodno splaknjena s celulozno pasto.	Zmanjšajte tlak v cevi za malto – prestavite izbirno stikalo na "R" (vzratno). Prečrpajte premazni material nazaj v posodo.  Cev za malto NE sme biti pod pritiskom. Pazi na manometer → 0 bar. Nosite zaščitna očala. Odklopite cev za malto in jo sperite s cevjo za vodo. Ko odstranite čep, napolnite cev za malto s celulozno pasto. Ponovno priklopite cev za malto.

Okvara	Možen vzrok	Odprava
<p>Med škropljenjem nenadoma preneha izhajati premazni material.</p>	<p>Konica teksture je zamašena zaradi nečistoče v materialu prevleke ali ker je velikost zrnč prevelika.</p> <p>Konica teksture premajhna.</p> <p>Zamašek za premazni material v cevi za malto. Cev za malto ni predhodno splaknjena s celulozno pasto.</p> <p>V posodi ni premaznega materiala. Črpalka je vsesala zrak.</p>	<p>Izklopite stroj za brizganje malte. zaprite pipo za material na brizgalni cevi. Odstranite konico teksture in jo očistite.</p> <p>Izberite večjo konico teksture. Osnovno pravilo: velikost zrn x 3 → velikost konice</p> <p>Zmanjšajte tlak v cevi za malto – prestavite izbirno stikalo na "R" (vzvratno). Prečrpajte premazni material nazaj v posodo.</p> <p> Cev za malto NE sme biti pod pritiskom. Pazi na manometer → 0 bar. Nosite zaščitna očala.</p> <p>Odklopite cev za malto in jo sperite s cevjo za vodo. Ko odstranite čep, napolnite cev za malto s celulozno pasto. Ponovno priklopite cev za malto.</p> <p>Ponovno napolnite posodo z materialom za premaz in ga črpajte, dokler material za premaz ne izstopi brez mehurčkov. Pozor: Vedno dolijte zadostno količino premaznega materiala. Ne pustite, da črpalka deluje na suho. Črpalka se pregreje, kar povzroči nevarnost "zamaškov".</p>
<p>Vzorec pršenja ni čist in enakomeren.</p>	<p>Zračni kanali v konici teksture so delno zaprti s premaznim materialom.</p> <p>Količina zraka ni pravilno nastavljena.</p> <p>Slabo čiščenje stroja za brizganje malte</p> <p>V posodi ni premaznega materiala. Črpalka je vsesala zrak.</p>	<p>Izklopite stroj za brizganje malte. zaprite pipo za material na brizgalni cevi. Odstranite konico teksture. Očistite zračne kanale teksturne konice.</p> <p>Spremenite nastavev količine zraka.</p> <p>Temeljito očistite stroj za brizganje malte</p> <p>Ponovno napolnite posodo z materialom za premaz in ga črpajte, dokler material za premaz ne izstopi brez mehurčkov. Pozor: Vedno dolijte zadostno količino premaznega materiala. Ne pustite, da črpalka deluje na suho. Črpalka</p>

	se pregreje, kar povzroči nevarnost "zamaškov".
--	---

Okvara	Možen vzrok	Odprava
Tlak na manometru naraste na več kot 40 barov.	Previsoka viskoznost premaznega materiala. Premer cevi za malto premajhen. Cev za malto je predolga. Zamašek za premazni material v cevi za malto. Cev za malto ni predhodno splaknjena s celulozno pasto.	Razredčite premazni material. Uporabite cev za malto z večjim premerom. Uporabite krajšo cev za malto. Zmanjšajte tlak v cevi za malto – prestavite izbirno stikalo na "R" (vzratno). Prečrpajte premazni material nazaj v posodo.  Cev za malto NE sme biti pod pritiskom. Pazi na manometer → 0 bar. Nosite zaščitna očala. Odklopite cev za malto in jo sperite s cevjo za vodo. Ko odstranite čep, napolnite cev za malto s celulozno pasto. Ponovno priklopite cev za malto.
Stroj za brizganje malte ne načrpa dovolj premaznega materiala.	izbrana prenizka zmogljivost prenosa. Premer cevi za malto premajhen. Stator obrabljen. Konica teksture premajhna. izbrana prenizka zmogljivost prenosa. Premer cevi za malto premajhen. Stator obrabljen. Konica teksture premajhna.	Regulator glasnosti nastavite višje. Uporabite cev za malto z večjim premerom. Montirajte nov stator, po potrebi tudi nov rotor. Pozor: Razpršite na drsna sredstva črpalke. Izberite večjo konico teksture. Osnovno pravilo: Velikost zrn x 3 → Velikost konice
Prevlečni material se oddaja na kontrolno luknjo (1).	Tesnilo gredi, ki tesni med črpalko in pogonsko enoto, je obrabljeno.	Takoj prenehajte z delom, ker sicer lahko prevlečni material vstopi v pogon in povzroči okvaro. Očistite stroj in se obrnite na službo za stranke.

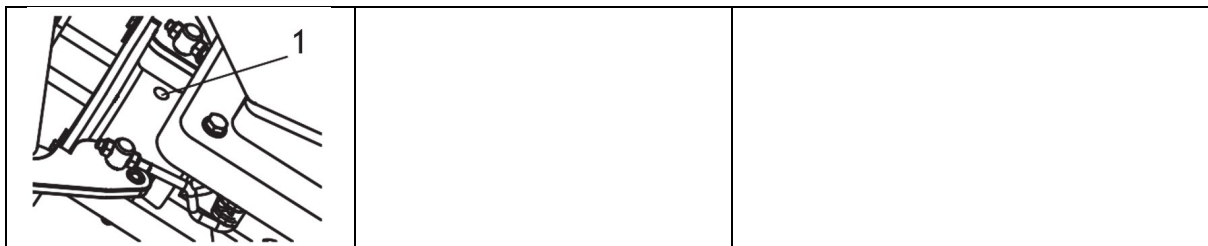

Če okvara ni posledica ene od zgoraj navedenih napak, naj napako odpravi servisna služba.

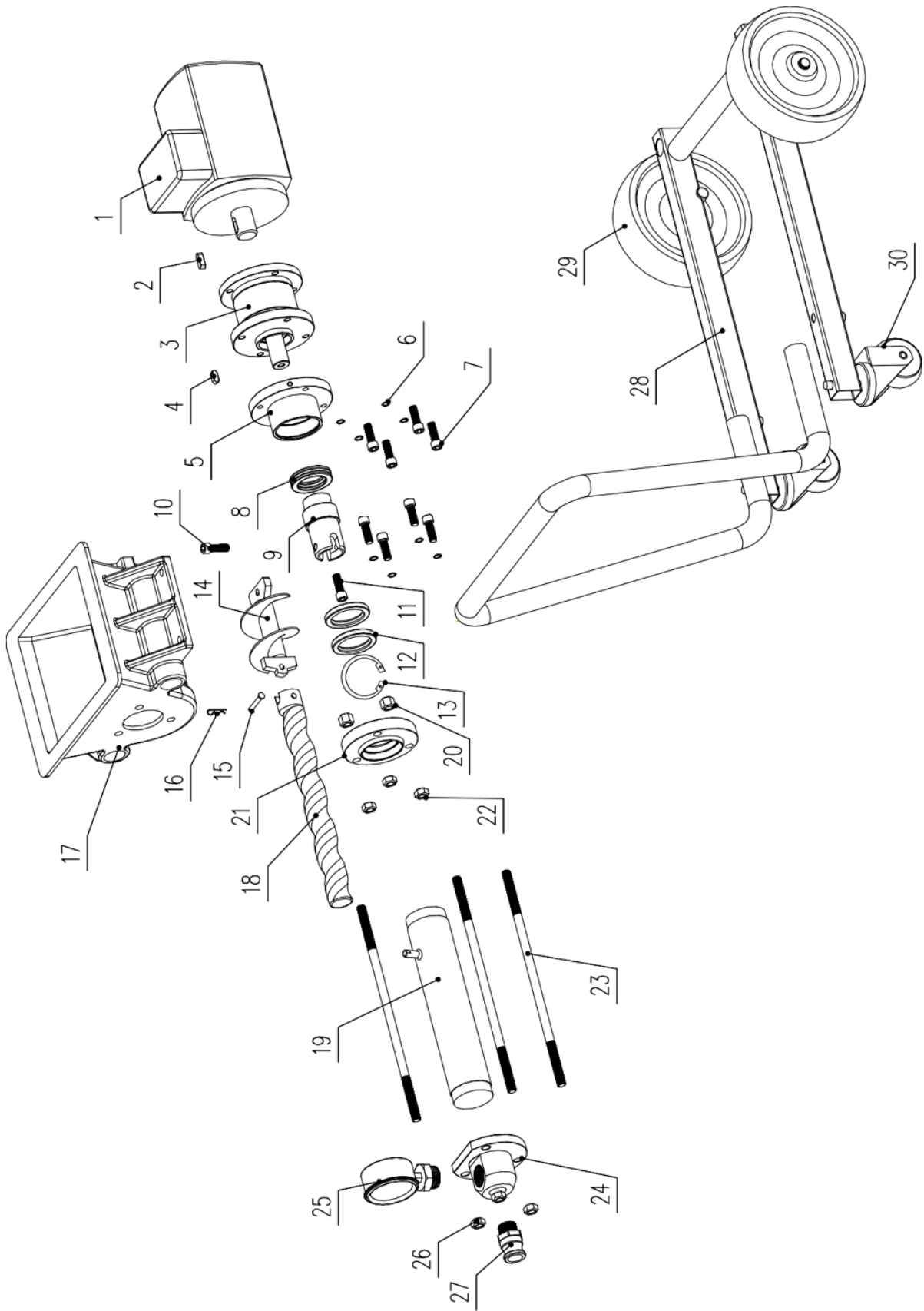

Postavka	Opis	Količina	Postavka	Opis	Količina
1	Motor	1	16	Zaponka v obliki črke R	1
2	Pin	1	17	Posoda	1
3	Menjalnik	1	18	Rotor	1
4	Pin	1	19	Stator	1
5	Izhodna prirobnica	1	20	Vijak	3
6	Vzmetna podložka	4	21	Zadnja prirobnica, stator	1
7	Vijak	4	22	Pritrdilni vijak	3
8	Ležaj	1	23	Dolg vijak	3
9	Izhodna gred	1	24	Izhodni blok	1
10	Zaklepni vijak	1	25	Manometer	1
11	Vijak	1	26	Pritrdilni vijak	3
12	Oljno tesnilo	2	27	Izhodni priključek	1
13	Objemka	1	28	Okvir	1
14	Napajalna gred	1	29	kolo	2
15	Pin	1	30	Univerzalno kolo	2

Umwelt – und Entsorgungshinweise

Hersteller an Verbraucher

Sehr geehrte Damen und Herren,

gebrauchte Elektro – und Elektronikgeräte dürfen gemäß europäischer Vorgaben **[1]** nicht zum unsortierten Siedlungsabfall gegeben werden, sondern müssen getrennt erfasst werden. Das Symbol der Abfalltonne auf Rädern weist auf die Notwendigkeit der getrennten Sammlung hin. Helfen auch Sie mit beim Umweltschutz. Sorgen Sie dafür, dieses Gerät, wenn Sie es nicht mehr weiter nutzen wollen, in die hierfür vorgesehenen Systeme der Getrenntsammlung zu geben.



In Deutschland sind Sie gesetzlich **[2]** verpflichtet, ein Altgerät einer vom unsortierten Siedlungsabfall getrennten Erfassung zuzuführen. Die öffentlich – rechtlichen Entsorgungsträger (Kommunen) haben hierzu Sammelstellen eingerichtet, an denen Altgeräte aus privaten Haushalten ihres Gebietes für Sie kostenfrei entgegengenommen werden. Möglicherweise holen die rechtlichen Entsorgungsträger die Altgeräte auch bei den privaten Haushalten ab.

Bitte informieren Sie sich über Ihren lokalen Abfallkalender oder bei Ihrer Stadt – oder Gemeindeverwaltung über die in Ihrem Gebiet zur Verfügung stehenden Möglichkeiten der Rückgabe oder Sammlung von Altgeräten.

[1] RICHTLINIE 2002/96/EG DES EUROPÄISCHEN PARLAMENTS UND DES RATES
ÜBER ELEKTRO – UND ELEKTRONIK – ALTGERÄTE

[2] Gesetz über das Inverkehrbringen, die Rücknahme und die umweltverträgliche Entsorgung
von Elektro – und Elektronikgeräten (Elektro – und Elektronikgerätegesetz – ElektroG).

Utylizacja produktu

Produkty elektryczne i elektroniczne po zakończeniu okresu eksploatacji wymagają segregacji i oddania ich do wyznaczonego punktu odbioru. Nie wolno wyrzucać produktów elektrycznych razem z odpadami gospodarstwa domowego. Zgodnie z dyrektywą WEEE 2012/19/UE obowiązującą w Unii Europejskiej, urządzenia elektryczne i elektroniczne wymagają segregacji i utylizacji w wyznaczonych miejscach. Dbając o prawidłową utylizację, przyczyniasz się do ochrony zasobów naturalnych i zmniejszasz negatywny wpływ oddziaływania na środowisko, człowieka i otoczenie. Zgodnie z krajowym prawodawstwem, nieprawidłowe usuwanie odpadów elektrycznych i elektronicznych może być karane!

For the disposal of the device please consider and act according to the national and local rules and regulations.

CONTACT

expondo Polska sp. z o.o. sp. k.

ul. Nowy Kisielin – Innowacyjna 7
66-002 Zielona Góra | Poland, EU

e-mail: info@expondo.com