



USER MANUAL

BEDIENUNGSANLEITUNG
INSTRUKCJA OBSŁUGI
NÁVOD K POUŽITÍ
MANUEL D'UTILISATION
ISTRUZIONI PER L'USO
MANUAL DE INSTRUCCIONES
HASZNÁLATI ÚTMUTATÓ
BRUGSANVISNINGENKEL

DRUM DOLLY

INHALT | CONTENT | TREŚĆ | OBSAH | CONTENU | CONTENUTO | CONTENIDO | TARTALOM | INDHOLD

PRODUKTNAME PRODUCT NAME NAZWA PRODUKTU NÁZEV VÝROBKU NOM DU PRODUIT NOME DEL PRODOTTO NOMBRE DEL PRODUCTO TERMÉK NEVE PRODUKTNÁVN	FASSROLLER DRUM DOLLY WÓZEK DO TRANSPORTU BECZEK POJÍZDNÝ VOZÍK NA SUDY ROULEUR PORTE-FŪT CARRELLO PORTAFUSTO BASE RODANTE PARA BARRILES HORDÓSZÁLLÍTÓ KOCSI TRANSPORTHUND
MODELL PRODUCT MODEL MODEL PRODUKTU MODEL VÝROBKU MODÈLE MODELLO MODELO MODELL MODEL	MSW-WDL-300
ABMESSUNGEN [MM] DIMENSIONS [MM] WYMIARY [MM] ROZMĚRY [MM] DIMENSIONS [MM] DIMENSIONI [MM] DIMENSIONES [MM] MÉRETEK [MM] DIMENSIONER [MM]	940 x 590 x 610
GEWICHT [KG] WEIGHT [KG] CIĘŻAR [KG] HMOTNOST [KG] POIDS [KG] PESO [KG] PESO [KG] SÚLY [KG] VÆGT [KG]	17
MAXIMALE BELASTBARKEIT [KG] MAXIMUM LOAD [KG] MAKSYMALNE OBCIĄŻENIE [KG] MAXIMÁLNÍ NOSNOST [KG] CAPACITÉ DE CHARGE MAXIMALE [KG] CAPACITÀ DI CARICO MASSIMA [KG] CARGA MÁXIMA [KG] MAXIMÁLIS TERHELHETŐSÉG [KG] MAKS. BÉREEVNE [KG]	300
HERSTELLER / ANSCHRIFT DES HERSTELLERS MANUFACTURER / MANUFACTURER ADDRESS PRODUCENT / ADRES PRODUCENTA VÝROBCE / ADRESA VÝROBCE FABRICANT / ADRESSE DU FABRICANT PRODUTTORE / INDIRIZZO DEL PRODUTTORE FABRICANTE / DIRECCIÓN DEL FABRICANTE GYÁRTÓ / GYÁRTÓ CÍME PRODUCENT / PRODUCENTENS ADRESSE	EXPONDO POLSKA SP. Z O.O. SP. K. UL. NOWY KISIELIN-INNOWACYJNA 7 66-002 ZIELONA GÓRA ZIELONA GÓRA POLAND, EU

ERLÄUTERUNG DER SYMBOLE



Gebrauchsanweisung beachten.

ACHTUNG!, **WARNUNG!** oder **HINWEIS!**, um auf bestimmte Umstände aufmerksam zu machen (allgemeines Warnzeichen).

ACHTUNG! Die Abbildungen in dieser Bedienungsanleitung dienen nur der Veranschaulichung und können in einigen Details vom tatsächlichen Aussehen des Produkts abweichen.

ANWENDUNGSSICHERHEIT

- Halten Sie den Arbeitsbereich aufgeräumt und gut beleuchtet. Unordnung oder schlechte Beleuchtung kann zu Unfällen führen. Beim Gebrauch des Gerätes seien Sie vorausschauend, passen Sie darauf, was Sie tun, und nutzen Sie Ihren gesunden Menschenverstand.
 - Wenn Sie nicht sicher sind, ob das Gerät ordnungsgemäß funktioniert, wenden Sie sich an den Kundendienst des Herstellers.
 - Reparaturen dürfen nur vom Kundendienst des Herstellers durchgeführt werden. Führen Sie Reparaturen nicht selbst durch!
 - Bewahren Sie diese Anleitung zum späteren Nachschlagen auf. Soll das Gerät an Dritte weitergegeben werden, muss auch die Gebrauchsanweisung mit übergeben werden.
 - Bewahren Sie Verpackungsteile und kleine Montageteile außerhalb der Reichweite von Kindern auf.
 - Halten Sie das Gerät von Kindern und Tieren fern.
 - Die Bedienung des Geräts bei Müdigkeit oder Krankheit sowie unter dem Einfluss von Alkohol, Drogen oder Medikamenten, die zu einer erheblichen Einschränkung der Fähigkeit der Bedienung des Geräts führen, ist untersagt.
 - Das Gerät ist nicht dazu bestimmt, von Personen (einschließlich Kindern) mit eingeschränkten psychischen, sensorischen und geistigen Funktionen oder ohne ausreichende Erfahrung und/oder Kenntnisse verwendet zu werden, es sei denn, sie werden von einer für ihre Sicherheit verantwortlichen Person beaufsichtigt oder wurden von dieser eingewiesen, wie dieses Gerät zu bedienen ist.
 - Das Gerät darf nur von körperlich geeigneten Personen bedient werden, die zu ihrem Benutzen fähig und entsprechend geschult sind und die diese Bedienungsanleitung gelesen und verstanden haben und im Rahmen der Sicherheit und des Gesundheitsschutzes am Arbeitsplatz geschult wurden.
 - Seien Sie vorsichtig und benutzen Sie Ihren gesunden Menschenverstand, wenn Sie mit dem Gerät arbeiten. Überschätzen Sie Ihre Fähigkeiten nicht. Achten Sie darauf, bei der Arbeit stets das Gleichgewicht und die Stabilität zu halten. Dies ermöglicht eine bessere Kontrolle des Geräts in unerwarteten Situationen.
 - Bei dem Gerät handelt es sich nicht um ein Spielzeug. Kinder müssen beaufsichtigt werden, um sicherzustellen, dass sie nicht mit dem Gerät spielen.
 - Überlasten Sie das Gerät nicht.
- Halten Sie das Gerät in gutem Betriebszustand. Prüfen Sie vor jedem Einsatz, ob allgemeine Schäden oder Schäden an beweglichen Teilen vorliegen (Risse in Bauteilen und Komponenten oder andere Zustände, die den sicheren Betrieb des Geräts beeinträchtigen können). Im Falle einer Beschädigung lassen Sie das Gerät vor der Benutzung reparieren.
 - Die Reparatur und Wartung der Geräte ist von qualifiziertem Personal unter ausschließlicher Verwendung von Originalersatzteilen durchzuführen. Dies gewährleistet eine sichere Verwendung.
 - Um die Funktionstüchtigkeit des Geräts zu gewährleisten, dürfen die werksseitig installierten Abdeckungen nicht entfernt und die Schrauben nicht gelöst werden.
 - Vermeiden Sie Situationen, in denen das Gerät unter starker Belastung während des Betriebs stehen bleibt.
 - Das Gerät sollte regelmäßig gereinigt werden, um die dauerhafte Ablagerung von Schmutz zu verhindern.
 - Bei dem Gerät handelt es sich nicht um ein Spielzeug. Die Reinigung und Wartung darf ohne Aufsicht von Erwachsenen nicht von Kindern durchgeführt werden.
 - Es ist untersagt die Konstruktion des Geräts zu verändern, um die Parameter oder Bauweise des Geräts zu modifizieren.
 - Das Gerät muss von Feuer- und Wärmequellen ferngehalten werden.
 - Verwenden Sie zur Reinigung ein weiches, feuchtes Tuch.
 - Es muss darauf geachtet werden, dass die Räder während der Nutzung auf kein Hindernis treffen, außerdem muss vermieden werden, dass sich lose Elemente in den Rädern verfangen.
 - Das Gerät darf nur auf flachen, harten und ebenen Flächen verwendet werden.
 - Das Gerät dient nicht zum Transportieren von Menschen oder Tieren und darf nicht zum Anheben von Lasten verwendet werden.
 - Der Wagen darf mit aufgeladener Ladung nicht unbeaufsichtigt gelassen werden.
- ACHTUNG!** Trotz der sicheren Konstruktion des Gerätes, der ausreichenden Schutzmaßnahmen und der Verwendung zusätzlicher Sicherheitselemente für den Benutzer besteht dennoch ein geringes Unfall- oder Verletzungsrisiko bei der Arbeit mit dem Gerät. Es wird empfohlen, bei der Verwendung Vorsicht und gesunden Menschenverstand walten zu lassen.

NUTZUNGSHINWEISE

Das Produkt ist für den Transport von Fässern bestimmt. **Für Schäden, die durch unsachgemäßen Gebrauch entstehen, haftet der Benutzer.**

BESCHREIBUNG UND MONTAGE DES GERÄTS

ACHTUNG: Die Explosionszeichnungen von diesem Produkt befinden sich auf den letzten Seiten der Bedienungsanleitung S. 12.

LEGEND



Please read the instructions before use.



CAUTION! or WARNING! or REMINDER!
describing a situation (general warning sign).



CAUTION! The illustrations in this instruction manual are for reference only and may differ from the actual product in some details.

SAFETY OF USE

- a) Keep the work area tidy and well lit. Disorder or poor lighting can lead to accidents. Be foresighted, watch what you are doing and use common sense when using the unit.
- b) If you have any doubts as to whether the unit is working properly or if it is damaged, contact the manufacturer's service department.
- c) Only the manufacturer's service department may repair the unit. Do not carry out repairs yourself!
- d) Keep these instructions for use for future reference. If the unit is to be passed on to a third party, the operating instructions must also be handed over together with the unit.
- e) Keep the packaging and small assembly parts out of the reach of children.
- f) Keep the unit away from children and animals.
- g) Do not operate this unit if you are tired, ill or under the influence of alcohol, drugs or medication that could impair your ability to operate the unit.
- h) The unit is not intended to be used by persons (including children) with reduced mental, sensory or intellectual functions or persons who lack experience and/or knowledge unless they are supervised or have been instructed by a person responsible for their safety on how to operate the unit.
- i) The unit may be operated by persons who are physically fit, capable of operating it and appropriately trained, and who have read this instruction manual and have been trained in occupational safety and health.
- j) Use caution and common sense when operating this unit.
- k) Do not overestimate your capabilities. Maintain body balance and equilibrium at all times during operation. This allows for better control of the machine in unexpected situations.
- l) The unit is not a toy. Children should be watched to ensure that they do not play with the unit.
- m) Do not overload the unit.
- n) Keep the unit in good working condition. Check before each use for general damage or damage to moving parts (cracks in parts and components or any other condition that may affect the safe operation of the unit). If damaged, have the unit repaired before use.
- o) Repairs and maintenance should be carried out by qualified personnel using only original spare parts. This will ensure the safety of use.

- p) To ensure the designed operational integrity of the unit, do not remove factory-installed covers or loosen screws.
- q) Avoid situations in which the machine stops under heavy loads during operation.
- r) Clean the unit regularly to prevent permanent dirt build-up.
- s) The unit is not a toy. Cleaning and maintenance must not be performed by children without adult supervision.
- t) Do not tamper with the unit to alter its performance or design.
- u) Keep the unit away from sources of fire and heat.
- v) Use a soft, damp cloth for cleaning.
- w) Take care that the wheels do not encounter any obstacles during operation and avoid screwing in loose parts.
- x) Use the unit only on a flat, hard, level surface.
- y) The unit is not intended for transporting people or animals and must not be used for lifting loads.
- z) Do not leave cart and load unattended.



CAUTION! Although the product has been designed to be safe, with adequate safeguards, and despite the additional safety features provided to the user, there is still a slight risk of accident or injury when handling the unit. You are advised to use caution and common sense when using this product.

RULES OF USE

The product is designed to transport drums.

The user is responsible for any damage resulting from misuse.

INSTALLATION AND MOUNTING OF THE UNIT

ATTENTION! This product's exploded view can be found on the last pages of the operating instructions (pp. 12).

OBJAŚNIENIE SYMBOLI



Przed użyciem należy zapoznać się z instrukcją.



UWAGA! lub **OSTRZEŻENIE!** lub **PAMIĘTAJ!** opisująca daną sytuację (ogólny znak ostrzegawczy).



UWAGA! Ilustracje w niniejszej instrukcji obsługi mają charakter poglądowy i w niektórych szczegółach mogą różnić się od rzeczywistego wyglądu produktu.

BEZPIECZEŃSTWO UŻYTKOWANIA

- a) Utrzymywać porządek w miejscu pracy i dobre oświetlenie. Nieporządek lub złe oświetlenie może prowadzić do wypadków. Należy być przewidującym, obserwować co się robi i zachowywać rozsądek podczas używania urządzenia.
- b) W razie wątpliwości czy produkt działa poprawnie lub stwierdzenia uszkodzenia należy skontaktować się z serwisem producenta.
- c) Naprawę produktu może wykonać wyłącznie serwis producenta. Nie wolno dokonywać napraw samodzielnie!
- d) Zachować instrukcję użytkowania w celu jej późniejszego użycia. W razie, gdyby urządzenie miało zostać przekazane osobom trzecim, to wraz z nim należy przekazać również instrukcję użytkowania.
- e) Elementy opakowania oraz drobne elementy montażowe należy przechowywać w miejscu niedostępnym dla dzieci.
- f) Urządzenie trzymać z dala od dzieci i zwierząt.
- g) Niedozwolone jest obsługiwanie urządzenia w stanie zmęczenia, choroby, pod wpływem alkoholu, narkotyków lub leków, które ograniczają w istotnym stopniu zdolności obsługi urządzenia.
- h) Urządzenie nie jest przeznaczone do tego, by było użytkowane przez osoby (w tym dzieci) o ograniczonych funkcjach psychicznych, sensorycznych i umysłowych lub nieposiadające odpowiedniego doświadczenia i/lub wiedzy, chyba że są one nadzorowane przez osobę odpowiedzialną za ich bezpieczeństwo lub otrzymały od niej wskazówki dotyczące tego, jak należy obsługiwać urządzenie.
- i) Urządzenie mogą obsługiwać osoby sprawne fizycznie, zdolne do jego obsługi i odpowiednio wyszkolone, które zapoznały się z niniejszą instrukcją oraz zostały przeszkolone w zakresie bezpieczeństwa i higieny pracy.
- j) Należy być uważnym, kierować się zdrowym rozsądkiem podczas pracy urządzeniem.
- k) Nie należy przeceniać swoich możliwości. Utrzymywać balans i równowagę ciała przez cały czas pracy. Umożliwia to lepszą kontrolę nad urządzeniem w nieoczekiwanych sytuacjach.
- l) Urządzenie nie jest zabawką. Dzieci powinny być pilnowane, aby nie bawiły się urządzeniem.

- m) Nie należy przeciążać urządzenia.
- n) Utrzymywać urządzenie w dobrym stanie technicznym. Sprawdzać przed każdą pracą czy nie posiada uszkodzeń ogólnych lub związanych z elementami ruchomymi (pęknięcia części i elementów lub wszelkie inne warunki, które mogą mieć wpływ na bezpieczne działanie urządzenia). W przypadku uszkodzenia, oddać urządzenie do naprawy przed użyciem.
- o) Naprawa oraz konserwacja urządzeń powinna być wykonywana przez wykwalifikowane osoby przy użyciu wyłącznie oryginalnych części zamiennych. Zapewni to bezpieczeństwo użytkownika.
- p) Aby zapewnić zaprojektowaną integralność operacyjną urządzenia, nie należy usuwać zainstalowanych fabrycznie osłon lub odkręcać śrub.
- q) Należy unikać sytuacji, gdy urządzenie podczas pracy, zatrzymuje się pod wpływem dużego obciążenia.
- r) Należy regularnie czyścić urządzenie, aby nie dopuścić do trwałego osadzenia się zanieczyszczeń.
- s) Urządzenie nie jest zabawką. Czyszczenie i konserwacja nie mogą być wykonywane przez dzieci bez nadzoru osoby dorosłej.
- t) Zabrania się ingerowania w konstrukcję urządzenia celem zmiany jego parametrów lub budowy.
- u) Trzymać urządzenie z dala od źródeł ognia i ciepła.
- v) Do czyszczenia należy używać miękkiej, wilgotnej ściereczki.
- w) Należy uważać, aby koła nie napotkały żadnej przeszkody podczas pracy oraz unikać wkręcenie się luźnych elementów.
- x) Urządzenie należy użytkować wyłącznie na płaskiej, twardej i równej powierzchni.
- y) Urządzenie nie służy do transportowania ludzi i zwierząt oraz nie może być używane w celu podnoszenia ładunku.
- z) Nie należy zostawiać wózka wraz z obciążeniem bez nadzoru.



UWAGA! Pomimo, iż urządzenie zostało zaprojektowane tak, aby było bezpieczne, posiadało odpowiednie środki ochrony oraz pomimo użycia dodatkowych elementów zabezpieczających użytkownika, nadal istnieje niewielkie ryzyko wypadku lub odniesienia obrażeń w trakcie pracy z urządzeniem. Zaleca się zachowanie ostrożności i rozsądku podczas użytkowania.

ZASADY UŻYTKOWANIA

Produkt jest przeznaczony do przewożenia beczek.

Odpowiedzialność za wszelkie szkody powstałe w wyniku użytkowania niezgodnego z przeznaczeniem ponosi użytkownik.

OPIS I MONTAŻ URZĄDZENIA

UWAGA: Rysunki złożeniowe produktu znajdują się na końcu instrukcji na stronach: 12.

VYSVĚTLENÍ SYMBOLU



Před použitím se seznamte s pokyny.



UPOZORNĚNÍ! nebo **VAROVÁNÍ!** nebo **PAMATUJTE!** popisující danou situaci (všeobecná výstražná značka).



UPOZORNĚNÍ! Ilustrace použité v těchto pokynech k obsluze slouží pouze k náhledu a v některých detailech se mohou lišit od skutečného vzhledu výrobku.

BEZPEČNOST POUŽÍVÁNÍ

- Na pracovišti udržujte pořádek a zajistěte dostatečné osvětlení. Nepořádek nebo nedostatečné osvětlení může vést k nehodám a úrazům. Při používání zařízení předcházejte nebezpečným situacím, pozorujte, co se děje, a chovejte se rozumně.
- V případě pochybností, zda výrobek funguje správně, nebo při zjištění jeho poškození kontaktujte servis výrobce.
- Opravy výrobku smí provádět výhradně servis výrobce. Výrobek nikdy neopravujte sami!
- Pokyny k používání si uložte pro pozdější použití. Pokud má být zařízení předáno třetím osobám, předajte současně s ním rovněž pokyny k používání.
- Části balení a drobné montážní prvky ukládejte mimo dosah dětí.
- Zařízení uložte mimo dosah dětí a zvířat.
- Obsluha zařízení v případě únavy, nemoci, konzumace alkoholu, omamných látek nebo léků, které do značné míry omezují schopnosti pracovníka obsluhujícího zařízení, je zakázána.
- Zařízení není určeno k tomu, aby bylo používáno osobami (včetně dětí) se sníženými psychickými, smyslovými a mentálními funkcemi nebo osobami bez příslušných zkušeností a/nebo znalostí, nejsou-li pod dohledem osoby odpovědné za jejich bezpečnost nebo nebyli-li touto osobou poučeni o obsluze zařízení.
- Zařízení mohou obsluhovat pouze osoby fyzicky způsobilé, schopné zvládnout jeho obsluhu a příslušně poučené, které se seznámily s těmito pokyny a byly proškoleny o bezpečnosti a ochraně zdraví při práci.
- Při používání zařízení dávejte pozor a řiďte se zdravým rozumem.
- Nepřeceňujte své možnosti. Po celou dobu práce udržujte rovnováhu. Ta umožňuje lepší kontrolu nad zařízením v neočekávaných situacích.
- Zařízení není hračka. Zabraňte dětem, aby si se zařízením hrály.
- Zařízení nepřetěžujte.
- Zařízení udržujte v dobrém technickém stavu. Před každou prací zkontrolujte, zda zařízení není poškozeno nebo nejsou poškozeny jeho pohyblivé části (praskliny částí nebo veškeré jiné podmínky, které mohou mít vliv na bezpečný chod zařízení). V případě poškození předejte zařízení do opravy ještě před jeho použitím.

- Opravu a údržbu zařízení musí provádět kvalifikovaní pracovníci pomocí výhradně originálních náhradních dílů. Bude tak zajištěno bezpečné používání.
- Aby byla zajištěna provozní integrita jednotky tak, jak byla navržena, neodstraňujte kryty instalované výrobcem ani šrouby.
- Zabraňte situacím, kdy se zařízení při práci zastaví vlivem velkého zatížení.
- Zařízení pravidelně čistěte, aby nedošlo k trvalému usazování nečistot.
- Zařízení není hračka. Čištění a údržbu nesmějí provádět děti bez dozoru dospělé osoby.
- Je zakázáno zasahovat do konstrukce zařízení a provádět změny jeho parametrů nebo konstrukce.
- Zařízení nepoužívejte ani neukládejte v blízkosti zdrojů ohně a tepla.
- Na čištění používejte měkký a vlhký hadřík.
- Dbejte na to, aby se kola během provozu nedotýkala žádných překážek a aby se nezapletly žádné volné části.
- Používejte zařízení pouze na plochem, tvrdém a rovném povrchu.
- Zařízení není určeno pro přepravu osob nebo zvířat a nelze jej použít pro zvedání nákladu.
- Nenechávejte vozík s nákladem bez dozoru.



UPOZORNĚNÍ! Přestože zařízení bylo navrženo tak, aby bylo bezpečné a mělo dostatečné ochranné prostředky a navzdory použití dalších bezpečnostních prvků chránících uživatele, existuje i nadále malé riziko úrazu či zranění při práci se zařízením. Doporučujeme, abyste při používání s výrobkem nakládali opatrně a rozumně.

ZÁSADY POUŽÍVÁNÍ

Výrobek je určen pro přepravu sudů.

Odpovědnost za veškeré škody způsobené v důsledku používání, které je v rozporu s určením zařízení, nese uživatel.

POPIS A MONTÁŽ ZAŘÍZENÍ



POZNÁMKA! Výkresy sestavení produktu jsou na konci příručky na str. 12.

SYMBOLS



Avant toute utilisation, lisez attentivement le mode d'emploi.



ATTENTION !, AVERTISSEMENT ! et **REMARQUE** attirent l'attention sur des circonstances spécifiques (symboles d'avertissement généraux).



ATTENTION! Les illustrations de ce mode d'emploi ne sont données qu'à titre indicatif et peuvent différer dans certains détails de l'aspect réel du produit.

SÉCURITÉ DE L'EXPLOITATION

- Veillez à ce que le lieu de travail soit bien rangé et bien éclairé. Tout désordre ou mauvais éclairage risquent d'entraîner des accidents. Soyez prévoyant et raisonnable, faites attention à ce que vous faites lors de l'utilisation de l'appareil.
- En cas de doute quant au bon fonctionnement du produit ou si vous constatez qu'il est endommagé, contactez le service après-vente du fabricant.
- Le produit ne peut être réparé que par le service après-vente du fabricant. N'effectuez pas les réparations vous-même !
- Conservez ce mode d'emploi pour tout usage ultérieur. Si l'appareil doit être transmis à un tiers, ce mode d'emploi sera livré avec l'appareil.
- Gardez les pièces d'emballage et les petites pièces d'assemblage hors de portée des enfants.
- Gardez l'appareil hors de portée des enfants et des animaux.
- N'utilisez pas l'appareil si vous êtes fatigué, malade ou sous l'influence de l'alcool, de drogues ou de médicaments qui limitent considérablement votre capacité à l'utiliser.
- L'appareil n'est pas destiné à être utilisé par des personnes (y compris les enfants) aux capacités mentales, sensorielles ou intellectuelles réduites ou qui manquent d'expérience et/ou de connaissances appropriées, à moins qu'elles ne soient surveillées par une personne responsable de leur sécurité ou qu'elles aient reçu des instructions de celle-ci sur la manière d'utiliser l'appareil.
- L'appareil ne peut être utilisé que par les personnes physiquement aptes, capables de le faire fonctionner et dûment formées, qui ont lu ces instructions et ont été formées en matière de sécurité et de santé au travail.
- Soyez vigilant et raisonnable lorsque vous utilisez l'appareil.
- Ne surestimez pas vos capacités. Maintenez l'équilibre du corps à tout moment du travail. Cela permet de mieux contrôler l'appareil dans des situations inattendues.
- Cet appareil n'est pas un jouet. Surveillez les enfants pour vous assurer qu'ils ne jouent pas avec l'appareil.

- Évitez de surcharger l'appareil.
- Maintenez l'appareil en bon état de marche. Avant chaque utilisation, assurez-vous de l'absence d'endommagements généraux et de ceux de pièces mobiles (fissures de pièces ou de composants ou toute autre condition susceptible de peser sur la sécurité de fonctionnement de l'appareil). En cas d'endommagement, faites réparer l'appareil avant de l'utiliser.
- La réparation et l'entretien des appareils doivent être effectués par un personnel qualifié, n'utilisant que des pièces de rechange d'origine. Cela garantira la sécurité d'utilisation.
- Pour assurer l'intégrité opérationnelle de l'appareil, ne retirez pas les protections installées en usine ni ne desserrez les vis.
- Évitez les situations où l'appareil s'arrête sous une forte charge pendant le fonctionnement.
- Nettoyez régulièrement l'appareil afin d'éviter une accumulation permanente de saletés.
- Cet appareil n'est pas un jouet. Le nettoyage et l'entretien ne doivent pas être effectués par des enfants sans la surveillance d'un adulte.
- Il est défendu de modifier l'appareil pour en changer les paramètres ou la construction.
- Gardez les appareils éloignés des sources de chaleur.
- Nettoyez avec un chiffon doux et légèrement humide. Faites attention à ce que les roues ne rencontrent pas d'obstacle pendant le fonctionnement et évitez que des pièces détachées ne se coincent dans les roues.
- L'appareil ne peut être utilisé que sur une surface plane, dure et nivelée.
- Cet appareil n'est pas destiné au transport de personnes ou d'animaux et ne doit pas être utilisé pour soulever des charges.
- Ne laissez pas le chariot chargé sans surveillance.



ATTENTION! Bien que l'appareil ait été conçu pour fonctionner en sécurité et est muni de protections adéquates et d'éléments supplémentaires protégeant l'utilisateur, il existe toujours un petit risque d'accident ou de blessure lors de la manipulation de l'appareil. Soyez donc prudent et raisonnable lors de son utilisation.

RÈGLES D'UTILISATION

Le produit est destiné à transporter des fûts.
L'utilisateur est responsable de tout dommage résultant de toute utilisation contraire à la destination de l'appareil.

DESCRIPTION ET MONTAGE DE L'APPAREIL



ATTENTION! Les vues éclatées de ce produit se trouvent aux dernières pages du manuel d'utilisation p. 12.

SPIEGAZIONE DEI SIMBOLI



Prima dell'uso bisogna prendere visione del manuale.



ATTENZIONE o AVVERTENZA! o NOTA! per richiamare l'attenzione su determinate circostanze (indicazioni generali di avvertenza).



ATTENZIONE! Le illustrazioni in questo manuale sono solo a scopo illustrativo e possono differire in alcuni dettagli dall'aspetto reale del prodotto.

SICUREZZA D'USO

- Mantenere l'area di lavoro ordinata e ben illuminata. Il disordine o la scarsa illuminazione possono provocare incidenti. Bisogna essere previdenti, fare attenzione a quello che si fa e usare il buon senso utilizzando l'apparecchio.
- In caso di dubbi sul corretto funzionamento del prodotto o in caso di constatazione di un danno, si prega di contattare il servizio di assistenza del produttore.
- Il prodotto può essere riparato esclusivamente dal servizio di assistenza del produttore. Non eseguire le riparazioni da soli!
- Conservare il manuale d'uso per utilizzo futuro. Se l'apparecchio deve essere trasferito a terzi, anche il manuale d'uso deve essere consegnato insieme all'apparecchio.
- Tenere le parti dell'imballaggio e le piccole parti di assemblaggio fuori dalla portata dei bambini.
- Tenere l'apparecchio lontano dalla portata dei bambini e degli animali.
- Non utilizzare l'apparecchio quando si è stanchi, malati o sotto l'influenza di alcol, droghe o farmaci che limitano sostanzialmente la capacità di utilizzare l'apparecchio.
- L'apparecchio non è destinato ad essere utilizzato da persone (compresi i bambini) con funzioni mentali, sensoriali o intellettuali ridotte o con mancanza di esperienza e/o conoscenza, a meno che non siano sorvegliati da una persona responsabile della loro sicurezza o abbiano ricevuto istruzioni su come utilizzare la macchina.
- L'apparecchio può essere azionato da persone fisicamente idonee, capaci di farlo funzionare e adeguatamente addestrate, che abbiano letto queste istruzioni e siano state istruite in materia di sicurezza e salute sul lavoro.
- Bisogna prestare attenzione, usare il buon senso durante il funzionamento dell'apparecchio.
- Non sopravvalutare le proprie capacità. Mantenere l'equilibrio del corpo e il bilanciamento in ogni momento durante il lavoro. Questo permette un migliore controllo dell'apparecchio in situazioni impreviste.
- L'apparecchio non è un giocattolo. I bambini non devono giocare con l'apparecchio.

- Non sovraccaricare l'apparecchio.
- Mantenere l'apparecchio in uno stato tecnico buono. Controllare prima di ogni operazione che non ci siano danni generali o relativi alle parti in movimento (crepe nelle parti e nei componenti o qualsiasi altra condizione che possa influenzare il funzionamento sicuro dell'apparecchio). In caso di danno, far riparare l'apparecchio prima dell'uso.
- La riparazione e la manutenzione delle apparecchiature dovrebbe essere effettuate da personale qualificato utilizzando esclusivamente parti di ricambio originali. Questo garantirà un utilizzo sicuro.
- Per assicurare l'integrità operativa progettata dell'apparecchio, non rimuovere le coperture installate in fabbrica o allentare le viti.
- Evitare situazioni in cui l'apparecchio si ferma sotto un carico pesante durante il funzionamento.
- Pulire regolarmente l'apparecchio per evitare un accumulo permanente di sporco.
- L'apparecchio non è un giocattolo. Le operazioni di pulizia e di manutenzione non devono essere effettuate dai bambini senza sorveglianza.
- È vietato manomettere il design dell'apparecchio per modificarne i parametri o la costruzione.
- Tenere l'apparecchio lontano dalle fonti di fuoco o dal calore.
- Per pulire bisogna usare un panno morbido e umido.
- Fare attenzione che le ruote non incontrino alcun ostacolo durante il funzionamento ed evitate l'avvolgimento degli elementi sciolti.
- Utilizzare il dispositivo solo su una superficie piana, dura e livellata.
- Il dispositivo non è destinato al trasporto di persone o animali e non deve essere utilizzato per sollevare carichi.
- Non lasciare il carrello con il carico incustodito.



ATTENZIONE! Anche se il dispositivo è stato progettato per essere sicuro, con adeguate protezioni, e nonostante l'uso di ulteriori caratteristiche di sicurezza per l'utente, c'è ancora un piccolo rischio di incidente o lesione quando si maneggia il dispositivo. Si consiglia di mantenere la cautela e il buon senso durante l'utilizzo.

PRINCIPI DI UTILIZZO

Il prodotto è progettato per il trasporto di fusti.

L'utente è responsabile di qualsiasi danno derivante da un uso improprio.

DESCRIZIONE E MONTAGGIO DEL DISPOSITIVO



ATTENZIONE! Le viste esplose di questo prodotto sono disponibili nell'ultima pagina (12) del manuale d'uso.

EXPLICACIÓN DE LOS SÍMBOLOS



Antes de utilizar, leer atentamente el manual.



¡ATENCIÓN! ¡ADVERTENCIA! o ¡NOTA! para llamar la atención sobre ciertas circunstancias (señal general de advertencia).



¡ADVERTENCIA! Las imágenes de este manual tienen carácter meramente explicativo y los detalles de su producto pueden ser diferentes.

SEGURIDAD DE USO

- Mantener la zona de trabajo ordenada y bien iluminada. El desorden o la mala iluminación pueden provocar accidentes. Hay que ser previsor, observar lo que se hace y actuar con sentido común al utilizar el equipo.
- Si tiene alguna duda sobre el funcionamiento del producto o si este está dañado, póngase en contacto con el servicio técnico del fabricante.
- Cualquier reparación del producto deberá ser realizada por el servicio técnico del fabricante. ¡No reparar el producto por cuenta propia!
- Guardar el manual de uso para permitir su consulta en futuro. En caso de transmitir el equipo a otra persona, deberá entregarse también el manual de uso.
- Mantener los elementos de embalaje y las partes pequeñas de montaje fuera del alcance de los niños.
- Mantener el equipo fuera del alcance de los niños y los animales.
- No utilice la máquina si está cansado, enfermo o bajo la influencia de alcohol, drogas o medicamentos que limiten sustancialmente su capacidad para manejar el equipo.
- El equipo no está destinado a ser utilizado por personas (incluidos los niños) con funciones mentales, sensoriales o intelectuales reducidas o con falta de experiencia y/o conocimientos, a menos que estén supervisadas por una persona responsable de su seguridad o que ésta les haya dado instrucciones cómo operar el equipo.
- El equipo debe ser operado por personas físicamente aptas, capaces de manejarlo, que se hayan familiarizado con estas instrucciones y que hayan recibido la formación adecuada en materia de seguridad e higiene en el trabajo.
- Mantener precaución y aplicar el sentido común durante el trabajo con esta herramienta.
- Cuidado con no sobrevalorar las fuerzas. Siempre mantener el equilibrio y el balance del cuerpo. Esto permite un mejor control de la herramienta en situaciones imprevistas.
- El dispositivo no es un juguete. Los niños deben ser supervisados para tener la seguridad de que no jueguen con el aparato.

- No sobrecargar el dispositivo.
- Mantener el producto en buen estado técnico. Antes de cada uso comprobar si hay daños generales o daños relacionados con las piezas móviles (grietas en las piezas y los elementos o cualquier otra condición que pueda afectar al funcionamiento seguro del producto). En el caso del daño, hacer reparar el equipo antes de usarlo.
- Cualquier operación de reparación y mantenimiento debe ser realizada por el personal cualificado y utilizando repuestos originales. Así la seguridad de uso será garantizada.
- Para garantizar la integridad operativa diseñada del equipo, no retirar las cubiertas instaladas en fábrica ni desatornillar los pernos.
- Evitar situaciones en las que el dispositivo se para durante el funcionamiento por sobrecarga.
- Limpiar regularmente la herramienta para evitar la acumulación permanente de suciedad.
- El dispositivo no es un juguete. Los niños no deben realizar la limpieza y el mantenimiento sin la supervisión de un adulto.
- No manipular la estructura del equipo para cambiar sus parámetros o el diseño.
- Mantener las herramientas lejos de fuentes de fuego y calor.
- Limpiar con un paño suave y húmedo.
- Se debe tener cuidado para dejar la zona libre de obstáculos durante el trabajo y evitar que objetos sueltos queden atrapados en las ruedas.
- El equipo solo puede utilizarse en una superficie plana, estable y nivelada.
- El equipo no sirve para transportar personas y los animales y no se puede utilizar para levantar una carga.
- No se debe dejar el carro con carga sin vigilancia.



¡ADVERTENCIA! Aunque el equipo ha sido diseñado para ser seguro, con las protecciones adecuadas, y a pesar del uso de elementos de seguridad adicionales para el usuario, sigue existiendo un pequeño riesgo de accidente o lesión al manipular el equipo. Se recomienda mantener precaución y actuar con sentido común al utilizarlo.

CONDICIONES DE USO

El producto está destinado para el transporte de los barriles.

En caso de cualquier daño producido por el uso distinto al uso previsto de la herramienta, será responsable el usuario.

DESCRIPCIÓN Y MONTAJE DEL EQUIPO



¡ATENCIÓN! El despiece de este producto se encuentra en las últimas páginas de las instrucciones p. 12.

SZIMBÓLUMMAGYARÁZAT



Használat előtt olvassa el a használati utasítást.



VIGYÁZAT! vagy **FIGYELEM!** vagy **EMLÉKEZZ!** adott szituációnak megfelelően (általános figyelmeztető szimbólum).



VIGYÁZAT! A használati utasítás illusztrációi szemléltető jellegűek és bizonyos részletekben eltérhetnek a tényleges terméktől.

A FELHASZNÁLÁS BIZTONSÁGA

- a) Ügyeljen a munkahelyen a rendre és a jó megvilágításra. A rendetlenség vagy a rossz megvilágítás balesetekhez vezethet. Legyen előrelátó, ügyeljen a cselekedeteire és használja a józan eszét a berendezés használata során.
- b) Ha bizonytalan abban, hogy a termék megfelelően működik-e, vagy sérülést észlel, lépjen kapcsolatba a gyártó szervizével.
- c) A terméket csak a gyártó szerveze javíthatja. Tilos önálló javításokat végezni a terméken!
- d) A használati utasítást meg kell őrizni, később is szükség lehet rá. Ha a készüléket átadja egy következő tulajdonosnak, a használati utasítást is mindenképpen a termékkel együtt át kell adni.
- e) A csomagolás részeit és az apró alkatrészeket gyermekektől elzárva kell tartani.
- f) Tartsa távol a készüléket gyermekektől és háziállatoktól.
- g) Tilos a készüléket fáradtan, betegen vagy alkohol, kábítószer vagy olyan gyógyszer hatása alatt használni, amely jelentősen korlátozza a koncentrációs képességet.
- h) A készüléket nem használhatják csökkent szellemi, érzékszervi és mentális funkciókkal rendelkező személyek (beleértve a gyerekeket), valamint nem használhatják megfelelő tapasztalattal és/vagy ismeretekkel nem rendelkező személyek, kivéve ha egy a biztonságukért felelős személy felügyeli munkájukat, vagy elmagyarázta, hogy hogyan kell kezelni a készüléket.
- i) A készüléket csak olyan testileg és szellemileg alkalmas, szakképzett személyek kezelhetik, akik elolvasták a jelen használati utasítást, és részt vettek munkavédelmi képzésben.
- j) Legyen óvatos, használja a józan eszét a készülék használata során.
- k) Ne becsülje túl képességeit. Mindenkor tartsa fenn teste egyensúlyát. Ez lehetővé teszi váratlan helyzetekben a készülék jobb irányítását.
- l) A készülék nem játék. Nem szabad megengedni, hogy gyermekek játszanak a készülékkel.

- m) Ne terhelje túl a készüléket.
- n) Tartsa a készüléket jó műszaki állapotban. Minden munka előtt ellenőrizze, hogy nincsenek-e sérülések a burkolaton vagy a mozgó alkatrészekben (repedések az alkatrészekben és aegységeken, vagy bármilyen más körülmény, amely befolyásolhatja a készülék biztonságos működését). Sérülés esetén a készüléket használat előtt javítsa meg.
- o) A készülékek javítását és karbantartását csak szakképzett személyek végezhetik, kizárólag eredeti cserealkatrészek használatával. Ez biztosítja a biztonságos használatot.
- p) A készülék működési integritásának biztosítása érdekében tilos eltávolítani a gyári burkolatot vagy a csavarokat.
- q) Kerülje azokat a helyzeteket, amikor a készülék működés közben nagy terhelés miatt leállna.
- r) Rendszeresen tisztítsa meg a készüléket, hogy megakadályozza a szennyeződések felhalmozódását.
- s) A készülék nem játék. Gyermekek nem végezhetik felnőtt felügyelete nélkül a tisztítási vagy a karbantartási munkálatokat.
- t) Tilos módosítani a készülék felépítését paramétereinek vagy kialakításának megváltoztatása érdekében.
- u) Tartsa távol a készülékeket tüztől és más hőforrásoktól. A tisztításhoz nedves, puha rongyot kell használni.
- v) Ügyeljen arra, hogy működés közben a kerekek semmilyen akadályba ne ütközzenek, és a laza részek akadjanak be.
- w) A készüléket csak sík, kemény és egyenletes felületen használja.
- y) A készüléket nem emberek vagy állatok szállítására tervezték, és nem használható terhek emelésére.
- z) Ne hagyja a kocsit a rakományával felügyelet nélkül.



VIGYÁZAT! Annak ellenére, hogy a készülék minél biztonságosabbra lett tervezve, fel lett szerelve megfelelő biztonsági eszközökkel, valamint a felhasználó biztonságát óvó plusz elemek használatának ellenére is fennáll a baleset vagy sérülés veszélye a készülékkel való munka során. A termék használata során járjon el óvatosan és a józan ész szabályai szerint.

ÜZEMELTETÉS SZABÁLYAI

A terméket hordók szállítására tervezték.

A felhasználó felelős a nem rendeltetésszerű használatból eredő bármilyen károkért.

A KÉSZÜLÉK LEÍRÁSA ÉS TELEPÍTÉSE



FIGYELEM: A termék összeállítási vázrajza az útmutató végén található ezen az oldalon: 12.

SYMBOLBESKRIVELSE



Læs betjeningsvejledningen inden brug.



OBS! eller **ADVARSEL!** eller **HUSK!** beskriver en given situation (generelt advarselsskilt.)



OBS! Illustrationerne i denne betjeningsvejledning er kun til reference og kan i nogle detaljer afvige fra det faktiske produkt.

BRUGSSIKKERHED

- a) Oprethold orden på arbejdspladsen og god belysning. Uorden eller dårlig belysning kan føre til ulykker. Vær fremadrettet, se hvad du laver, og brug sund fornuft, når du bruger dette udstyr.
- b) Hvis du er i tvivl om produktet fungerer korrekt, eller hvis der findes skader, skal du kontakte producentens kundeservice.
- c) Produktet må kun repareres af producentens kundeservice. Foretag ikke reparationer selv!
- d) Gem betjeningsvejledningen til senere brug. Hvis apparatet videregives til tredjemand, skal betjeningsvejledningen også afleveres sammen med apparatet.
- e) Emballageelementer og små samlelementer bør opbevares utilgængeligt for børn.
- f) Hold apparatet væk fra børn og kæledyr.
- g) Det er forbudt at betjene apparatet i en tilstand af træthed, sygdom, alkoholpåvirkning, brug af stoffer eller lægemidler, der i væsentlig grad begrænser evnen til at betjene apparatet.
- h) Apparatet er ikke beregnet til at blive brugt af mennesker (herunder børn) med nedsatte mentale, sensoriske og mentale funktioner eller uden tilstrækkelig erfaring og / eller viden, medmindre de er under opsyn af en person, der er ansvarlig for deres sikkerhed eller har modtaget instruktioner vedrørende betjening af apparatet.
- i) Enheden kan betjenes af fysisk egnede personer, som er i stand til at betjene apparatet og som er blevet uddannet i miljø og sikkerhed.
- j) Vær forsigtig og brug sund fornuft, når du betjener apparatet.
- k) Overvurder ikke dine evner. Oprethold kropsbalancen under hele arbejdstiden. Dette muliggør bedre kontrol af apparatet i uventede situationer.
- l) Apparatet er ikke et legetøj. Børn bør være under opsyn for at sikre, at de ikke leger med apparatet.
- m) Overbelast ikke apparatet.
- n) Hold apparatet i god teknisk stand. Kontroller, at der ikke er generelle skader eller fejl i forbindelse med bevægelige dele (revner i dele og komponenter eller andre forhold, der kan påvirke sikker drift af apparatet). I tilfælde af fejl skal apparatet repareres før brug.

- o) Reparation og vedligeholdelse af apparater bør udføres af kvalificerede personer, der kun bruger originale reservedele. Dette vil sikre sikker brug.
- p) For at sikre apparatets konstruerede driftsintegritet må du ikke fjerne fabriksinstallerede dæksler eller fjerne skruer.
- q) Brug ikke apparatet, hvis det stopper under hård belastning under drift.
- r) Rengør apparatet regelmæssigt for at forhindre permanent bundfældning af snavs.
- s) Apparatet er ikke et legetøj. Rengøring og vedligeholdelse må ikke udføres af børn uden opsyn af en voksen.
- t) Det er forbudt at forstyrre konstruktionen af apparatet for at ændre dets parametre eller konstruktion.
- u) Hold apparatet væk fra varmekilder og ild.
- v) Brug en blød og fugtig klud til rengøring.
- w) Sørg for, at hjulene ikke kommer i kontakt med nogen forhindringer under drift, og at løse dele ikke kan skrues i.
- x) Brug kun enheden på en flad, hård og jævn overflade.
- y) Enheden er ikke designet til transport af mennesker eller dyr og kan ikke bruges til at løfte byrder.
- z) Efterlad ikke vognen uden opsyn med dens last.



OBS! På trods af at apparatet er designet til at være sikker, har tilstrækkelige beskyttelsesmidler og på trods af brugen af yderligere brugersikkerhedselementer, er der stadig en lille risiko for uheld eller personskaade, mens du arbejder med apparatet. Det anbefales at udvise forsigtighed og sund fornuft, når du bruger det.

BRUGSREGLER

Produktet er beregnet til transport af tønder.

Brugeren er ansvarlig for enhver skade, der skyldes brug i modstrid med den tilsigtede anvendelse.

BESKRIVELSE OG MONTERING AF ENHEDEN



BEMÆRK: Samlingstegninger for produktet er angivet sidst i brugsanvisningen på sider: 12.

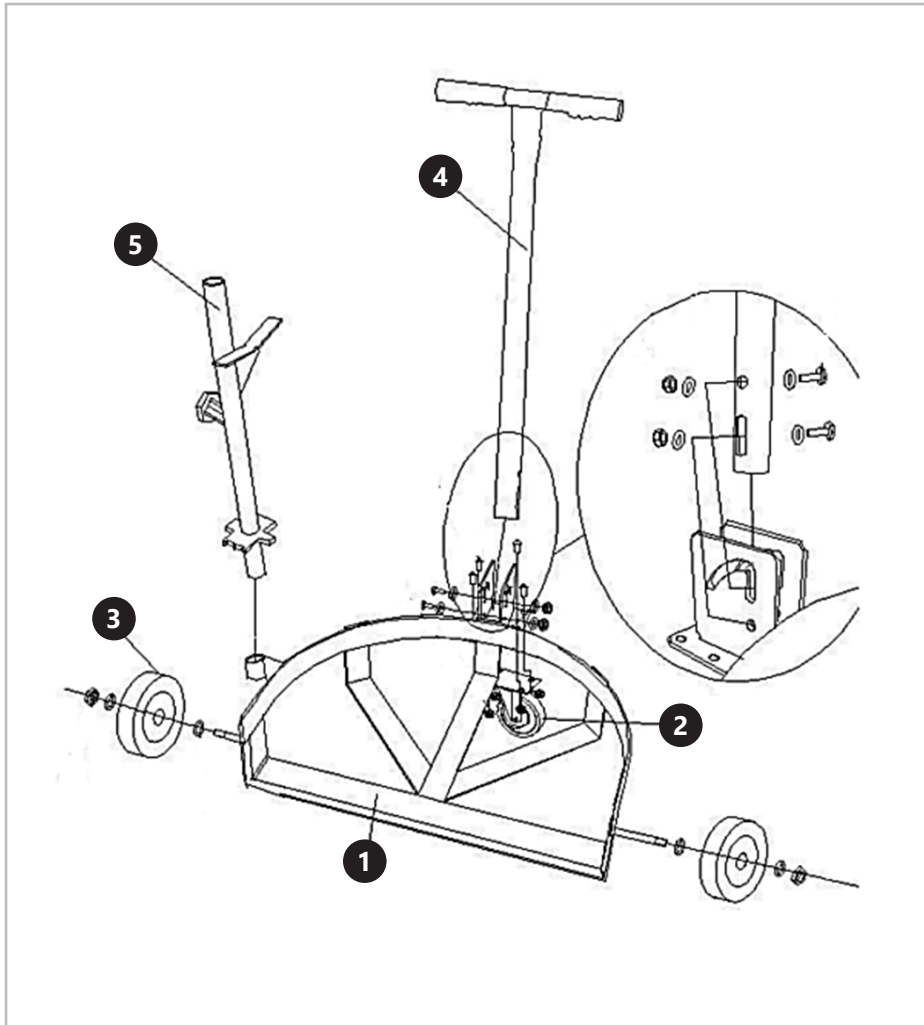

DE

BESCHREIBUNG UND MONTAGE DES GERÄTS

- An die Basis [1] die 3 Räder anschrauben: eines hinten [2] und zwei seitlich [3], hierzu die mitgelieferten Schrauben und Muttern verwenden.
- Hinten auf der Basis über dem Rad [2] das Rohr [4] in die U-förmige Öffnung einsetzen. Mit den mitgelieferten Schrauben, Unterlegscheiben und Muttern befestigen.
- Den Hilfsstab [5] seitlich an der Basis in die Öffnung einsetzen und festschrauben.

EN

INSTALLATION AND MOUNTING OF THE UNIT

- Screw 3 casters to the base [1]: one at the back [2] and two at the sides [3] using the screws and nuts provided.
- At the back of the base, above the caster [2], insert the tube [4] into the U-shaped hole. Fasten using the screws, washers, and nuts provided.
- Insert the auxiliary rod [5] into the opening on the side of the base and screw it.

PL

OPIS I MONTAŻ URZĄDZENIA

- Do podstawy [1] przykręcić 3 kółka: jedno z tyłu [2] i dwa po bokach [3] za pomocą załączonych śrub i nakrętek.
- Z tyłu podstawy nad kółkiem [2] włożyć rurę [4] w otwór w kształcie litery „U”. Przykręcić za pomocą załączonych śrub, podkładek oraz nakrętek.
- Włożyć pręt pomocniczy [5] w otwór po boku podstawy i przykręcić.

CZ

POPIS A MONTÁŽ ZAŘÍZENÍ

- Připevňte 3 kolečka k základně [1]: jedno na zadní straně [2] a dvě na stranách [3] pomocí přiložených matic a šroubů.
- Na zadní straně základny nad kolečkem [2] vložte trubku [4] do otvoru ve tvaru „U”. Přišroubujte pomocí přiložených šroubů, podložek a matic.
- Vložte pomocnou tyč [5] do otvoru na boku základny a přišroubujte ji.

FR

DESCRIPTION ET MONTAGE DE L'APPAREIL

- Vissez 3 roulettes à la base [1] : une à l'arrière [2] et deux sur les côtés [3] à l'aide des vis et des écrous fournis.
- Au dos de la base, au-dessus de la roulette [2], insérez le tuyau [4] dans l'ouverture en forme de U. Vissez le tuyau à l'aide des vis, rondelles et écrous fournis.
- Insérez la tige auxiliaire [5] dans le trou sur le côté de la base et vissez-la.

IT

DESCRIZIONE E MONTAGGIO DEL DISPOSITIVO

- Avvitare 3 rotelle alla base [1]: una sul retro [2] e due ai lati [3] utilizzando le viti e i dadi forniti.
- Sul retro della base sopra la ruota [2], inserire il tubo [4] nell'apertura a U. Fissare con le viti, le rondelle e i dadi forniti.
- Inserire l'asta ausiliaria [5] nel foro sul lato della base e avvitare.

ES

DESCRIPCIÓN Y MONTAJE DEL EQUIPO

- Atornille 3 ruedas a la base [1]: una en la parte trasera [2] y dos en los laterales [3] utilizando tornillos y tuercas adjuntos.
- En la parte trasera de la base encima de la rueda [2] inserte un tubo [4] en el orificio en forma de „U”. Atornille usando tornillos, arandelas y tuercas adjuntos.
- Inserte la barra auxiliar [5] en un orificio en el lateral de la base y atornille.

HU

A KÉSZÜLÉK LEÍRÁSA ÉS TELEPÍTÉSE

- Rögzítse a 3 kereket az alaphoz [1]: egyet a hátul [2] és kettőt az oldalain [3] a mellékelt anyacsavarokkal és csavarokkal.
- Az alap hátoldalán a kerék [2] felett helyezze be a csövet [4] az „U” alakú lyukba. Rögzítse a mellékelt csavarokkal, alátéttekkel és anyacsavarokkal.
- Helyezze be a segédrudat [5] az alap oldalán lévő lyukba, és csavarja rá.

DA

BESKRIVELSE OG MONTERING AF ENHEDEN

- Fastgør 3 hjul til basen [1]: et på bagsiden [2] og to på siderne [3] med de medfølgende møtrikker og bolte.
- Indsæt røret [4] i det U-formede hul på bagsiden af basen over hjulet [2]. Fastgør med de medfølgende skruer, spændeskiver og møtrikker.
- Indsæt hjælpestanden [5] i hullet på siden af basen og skru den fast.

NOTES/NOTIZEN

NOTES/NOTIZEN



UNSER HAUPTZIEL IST DIE ZUFRIEDENHEIT UNSERER KUNDEN!
BEI FRAGEN KONTAKTIEREN SIE UNS BITTE UNTER:

OUR CUSTOMERS' SATISFACTION IS OUR MAIN GOAL!
PLEASE CONTACT US WITH QUESTIONS AT:

NASZYM GŁÓWNYM CELEM JEST SATYSFAKCJA KLIENTÓW
W PRZYPADKU PYTAŃ PROSIMY O KONTAKT Z PRZEDSTAWICIELEM
W DANYM KRAJU:

NAŠÍM HLAVNÍM CÍLEM JE SPOKOJENOST NAŠICH ZÁKAZNÍKŮ! V PŘÍPADĚ OTÁZEK
NÁS PROŠÍM KONTAKTUJTE NA:

NOTRE BUT PREMIER EST VOTRE SATISFACTION!
POUR TOUTE QUESTION, CONTACTEZ NOUS SUR:

NUESTRO OBJETIVO PRINCIPAL ES LA SATISFACCIÓN DE NUESTROS CLIENTES!
SI TIENE PREGUNTAS, POR FAVOR PÓNGANSE EN CONTACTO CON NOSTROS EN:

I NOSTRO PRINCIPALE OBIETTIVO È LA SODDISFAZIONE DEI NOSTRI CLIENTI!
PER EVENTUALI DOMANDE PER FAVORE, CI CONTATTINO SOTTO:

LEGFŐBB CÉLUNK ÜGYFELEINK ELÉGEDETTSÉGE.
KÉRDÉS ESETÉN, KÉRJÜK, VEGYE FEL A KAPCSOLATOT AZ ADOTT ORSZÁGBAN
MŰKÖDŐ KERESKEDELMI KÉPVISELETTEL:

KUNDETILFREDSHED ER VORES HOVEDMÅLSÆTNING.
VED SPØRGSMÅL KONTAKT VENLIGST DIN LOKALE DISTRIBUTØR:

CONTACT

expondo Polska sp. z o.o. sp. k.

ul. Nowy Kisielin – Innowacyjna 7
66-002 Zielona Góra | Poland, EU

e-mail: info@expondo.com