

USER MANUAL

BEDIENUNGSANLEITUNG
INSTRUKCJA OBSŁUGI
NÁVOD K POUŽITÍ
MANUEL D'UTILISATION
ISTRUZIONI PER L'USO
MANUAL DE INSTRUCCIONES
HASZNÁLATI ÚTMUTATÓ BRUGSANVISNINGENKEL
KÄYTTÖOHJE
GEBRUIKSAANWIJZING
BRUGSANVISNING
INSTRUÇÕES DE UTILIZAÇÃO
POUŽÍVATEĽSKÁ PRÍRUČKA
Ρ Ή Κ Ο Β Ο Δ Ή Τ Ξ Ο Β Α Ζ Α Υ Π Ο Τ Ρ Ε Β Α Ο Δ Η Γ Ι Ε Σ
Χ Ρ Η Ξ Η Σ
UPUTE ZA UPORABU
NAUDOJIMO INSTRUKCIJA
MANUAL DE UTILIZARE
NAVODILA ZA UPORABO

SANITORS TROLLEY
WITH BAG
SANITORS TROLLEY
WITH BAG AND COVER

DE	Produktname	Reinigungswagen mit mullsack Reinigungswagen mit mullsack und decke
EN	Product name	Sanitors trolley with bag Sanitors trolley with bag and cover
PL	Nazwa produktu	Wózek do sprzątania z workiem Wózek do sprzątania z workiem i z pokrywą
CZ	Název výrobku	Sanitární servírovací vozík s taškou Sanitární servírovací vozík s taškou a krytem
FR	Nom du produit	Chariot de désinfection avec sac Chariot de service de désinfection avec sac et housse
IT	Nome del prodotto	Carrello Sanitari con borsa Carrello Sanitors con sacco e coperchio
ES	Nombre del producto	Carro de servicio con bolsa Carro de servicio con bolsa y funda
HU	Termék neve	Szervizkocsi táskával Szaniterek szervizkocsija táskával és fedéllel
DA	Produktnavn	Sanitors serveringsvogn med taske Sanitors-serveringsvogn med taske og låg
FI	Tuotteen nimi	Sanitors vaunu pussilla Sanitor-kärry pussilla ja kannella
NL	Productnaam	Sanitairwagen met tas Sanitairwagen met tas en hoes
NO	Produktnavn	Sanitørvogn med bag Sanitors vogn med bag og trekk
SE	Produktnamn	Sanitors vagn med väska Sanitors vagn med väska och lock
PT	Nome do produto	Carrinho de higienização com bolsa Carrinho de higiene com bolsa e capa
SK	Názov produktu	Sanitačný vozík s taškou Sanitačný vozík s taškou a krytom
BG	Име на продукта	Саниторска количка с чанта Саниторска количка с чанта и покривало
EL	Όνομα προϊόντος	Καρότσι υγιεινής με τσάντα Καρότσι υγιεινής με τσάντα και κάλυμμα
HR	Naziv proizvoda	Sanitarna kolica s torbom Sanitarna kolica s torbom i navlakom
LT	Produkto pavadinimas	Sanitorių vežimėlis su krepšiu Sanitorių vežimėlis su maišeliu ir dangteliu
RO	Numele produsului	Carucior sanitar cu geanta Carucior sanitar cu geanta si husa
SL	Ime izdelka	Sanitarni voziček s torbo Sanitarni voziček s torbo in pokrovom
DE Modell EN Product model PL Model produktu CZ Model výrobku FR Modèle IT Modello ES Modelo HU Modell DA Model FI Tuotteen malli NL Productmodel NO Produktmodell SE Produktmodell PT Modelo do produto SK Model BG Модел на продукт EL Μοντέλο προϊόντος HR Model proizvoda LT : Gaminio modelis RO : Model de produs SL : Model izdelka		UNICLEAN 12 UNICLEAN 13
DE Hersteller EN Manufacturer PL Producent CZ Výrobce FR Fabricant IT Produttore ES Fabricante HU Termelő DA Producent FI Valmistaja NL Producent NO Produsent SE Tillverkare PT Fabricante SK Výrobca BG Производител EL Κατασκευαστής HR Proizvođač LT Gamintojas RO Producător SL Proizvajalec		expondo Polska sp. z o.o. sp. k.

DE Anschrift des Herstellers |
EN Manufacturer Address | **PL** Adres
producenta | **CZ** Adresa výrobce |
FR Adresse du fabricant | **IT** Indirizzo del
produttore | **ES** Dirección del fabricante |
HU A gyártó címe | **DA** Producentens
adresse | **FI** Valmistajan osoite |
NL Adres producent | **NO** Produsentens
adresse | **SE** Tillverkarens adress |
PT Endereço do fabricante | **SK** Adresa
výrobcu | **BG** Адрес на производителя |
EL: Διεύθυνση κατασκευαστή | **HR** Adresa
proizvođača | **LT** Gamintojo adresas |
RO Adresa producătorului | **SL** Naslov
proizvajalca

ul. Nowy Kisielin – Innowacyjna 7, 66-002 Zielona Góra | Poland, EU



Dieses Benutzerhandbuch wurde mithilfe einer maschinellen Übersetzung erstellt. Wir haben uns nach Kräften bemüht, die Genauigkeit der Übersetzung zu gewährleisten. Bitte beachten Sie jedoch, dass automatische Übersetzungen nicht perfekt sind und menschliche Übersetzer nicht ersetzen können. Die offizielle Version des Benutzerhandbuchs ist in Englisch. Etwaige Unterschiede zwischen der übersetzten Fassung und dem englischen Original sind rechtlich nicht bindend. Sollten Sie Fragen zur Richtigkeit der Übersetzung haben, beziehen Sie sich bitte auf die englische Version, die die offizielle Referenz ist. Weitere Sprachversionen sind auf Anfrage über info@expondo.com erhältlich.

Technische Daten

Beschreibung des Parameters	Wert der Parameter	
Produktname	Sanitär-Servierwagen mit Tasche	Servierwagen mit Tasche und Deckel
Modell	UNICLEAN 12	UNICLEAN 13
Abmessungen (Breite x Tiefe x Höhe) [mm]	515*1200*960	515*1200*980
Gewicht [kg]	10	

1. Allgemeine Beschreibung

Das Benutzerhandbuch soll Ihnen helfen, das Gerät sicher und störungsfrei zu benutzen. Das Produkt wurde nach strengen technischen Nutzungsbedingungen unter Verwendung modernster Technologien und Komponenten entwickelt und hergestellt. Darüber hinaus gelten für die Herstellung strengste Qualitätsstandards.

VERWENDEN SIE DAS GERÄT NUR, WENN SIE DIESE BEDIENUNGSANLEITUNG SORGFÄLTIG GELESEN UND VERSTANDEN HABEN.

Um die Lebensdauer des Geräts zu verlängern und einen störungsfreien Betrieb zu gewährleisten, verwenden Sie es gemäß dieser Bedienungsanleitung und führen Sie regelmäßig Wartungsarbeiten durch. Die technischen Daten und Spezifikationen in diesem Benutzerhandbuch sind auf dem neuesten Stand. Der Hersteller behält sich das Recht vor, im Rahmen der Qualitätsverbesserung Änderungen vorzunehmen. Die Konzeption des Geräts minimiert das Risiko von Lärmemissionen. Hierfür wurden fortschrittlichste technische Entwicklung zur Lärminderung berücksichtigt.

Legende



Das Produkt entspricht den einschlägigen Sicherheitsnormen.



Lesen Sie vor der Inbetriebnahme die Gebrauchsanweisung.



Das Produkt muss recycelt werden.



WARNUNG! oder **VORSICHT!** oder **ERINNERUNG!** Anwendbar auf die gegebene Situation.

(allgemeines Warnzeichen)



HINWEIS! Die Zeichnungen in diesem Handbuch dienen nur zur Veranschaulichung und können in einigen Details vom tatsächlichen Produkt abweichen.

2. Sicherheit bei der Verwendung



ACHTUNG! Lesen Sie alle Sicherheitshinweise und Anweisungen. Die Nichtbeachtung der Warnhinweise und Anweisungen kann zu schweren Verletzungen oder sogar zum Tod führen.

Die in den Warnhinweisen und Anleitungen verwendeten Begriffe "Gerät" oder "Produkt" beziehen sich auf:

Sanitär-Servierwagen mit Tasche/Sanitär-Servierwagen mit Tasche und Deckel

2.1. Sicherheit am Arbeitsplatz

- a) Wenn Sie einen Schaden oder eine Funktionsstörung feststellen, schalten Sie das Gerät sofort aus und melden Sie es unverzüglich einer Aufsichtsperson.
- b) Wenn Sie sich nicht sicher sind, ob das Produkt ordnungsgemäß funktioniert, oder wenn Sie Schäden feststellen, wenden Sie sich bitte an das Service-Center des Herstellers.
- c) Reparaturen am Produkt dürfen nur von der Kundendienststelle des Herstellers durchgeführt werden. Versuchen Sie nicht, Reparaturen selbst durchzuführen!
- d) Kindern oder unbefugten Personen ist das Betreten eines Arbeitsplatzes untersagt. Eine Ablenkung kann zum Verlust der Kontrolle über das Gerät führen.
- e) Bewahren Sie das Verpackungsmaterial und kleine Montageteile an einem für Kinder unzugänglichen Ort auf.
- f) Halten Sie das Gerät von Kindern und Tieren fern.



Immer beachten! Schützen Sie bei der Verwendung des Geräts Kinder und andere Unbeteiligte.

2.2. Eigenschutz

- a) Benutzen Sie das Gerät nicht, wenn Sie müde oder krank sind oder unter dem Einfluss von Alkohol, Betäubungsmitteln oder Medikamenten stehen, die die Fähigkeit, das Gerät zu bedienen, erheblich beeinträchtigen können.
- b) Das Gerät darf nur von körperlich fitten Personen gehandhabt werden, die dazu in der Lage sind, entsprechend geschult, mit dieser Anleitung vertraut und im Rahmen des Arbeitsschutzes ausgebildet sind.
- c) Verwenden Sie bei der Arbeit mit dem Gerät Ihren gesunden Menschenverstand und bleiben Sie aufmerksam. Vorübergehender Konzentrationsverlust bei der Benutzung des Geräts kann zu schweren Verletzungen führen.
- d) Überschätzen Sie Ihre Fähigkeiten nicht. Achten Sie bei der Benutzung des Geräts auf Ihr Gleichgewicht und bleiben Sie stets stabil. Dadurch wird eine bessere Kontrolle über das Gerät in unerwarteten Situationen gewährleistet.
- e) Das Gerät ist kein Spielzeug. Kinder müssen beaufsichtigt werden, um sicherzustellen, dass sie nicht mit dem Gerät spielen.

2.3. Sichere Verwendung des Geräts

- a) Überlasten Sie das Gerät nicht. Verwenden Sie die geeigneten Werkzeuge für die jeweilige Aufgabe. Ein richtig gewähltes Gerät erfüllt die Aufgabe, für die es konzipiert wurde, besser und sicherer.

- b) Wenn Sie das Gerät nicht benutzen, bewahren Sie es an einem sicheren Ort auf, fern von Kindern und Personen, die nicht mit dem Gerät vertraut sind und die Bedienungsanleitung nicht gelesen haben. Das Gerät kann in den Händen von unerfahrenen Benutzern eine Gefahr darstellen.
- c) Halten Sie das Gerät in technisch einwandfreiem Zustand. Überprüfen Sie vor jedem Gebrauch das Gerät auf allgemeine Schäden, insbesondere die beweglichen Komponenten auf gerissene Teile oder Elemente, sowie auf alle anderen Bedingungen, die den sicheren Betrieb des Geräts beeinträchtigen können. Wenn Sie einen Schaden feststellen, geben Sie das Gerät vor dem Gebrauch zur Reparatur.
- d) Die Reparatur oder Wartung des Geräts darf nur von qualifizierten Personen und unter Verwendung von Originalersatzteilen durchgeführt werden. Dies gewährleistet eine sichere Verwendung.
- e) Das Gerät ist kein Spielzeug. Reinigung und Wartung dürfen von Kindern nicht ohne Aufsicht durch eine erwachsene Person durchgeführt werden.



ACHTUNG! Obwohl das Gerät sicher konstruiert ist und Schutzvorrichtungen aufweist, inklusive zusätzlicher Elemente zum Schutz des Bedienenden, besteht bei der Verwendung des Geräts ein geringes Unfall- oder Verletzungsrisiko. Bleiben Sie wachsam und nutzen Sie Ihren gesunden Menschenverstand, wenn Sie das Gerät benutzen.

3. Nutzungsbedingungen verwenden

Das Produkt ist für professionelle Reinigungs- und Abfallentsorgungsaufgaben konzipiert.

Der Benutzer haftet für alle Schäden, die durch eine nicht bestimmungsgemäße Verwendung des Geräts entstehen.

3.1. Gerätebeschreibung

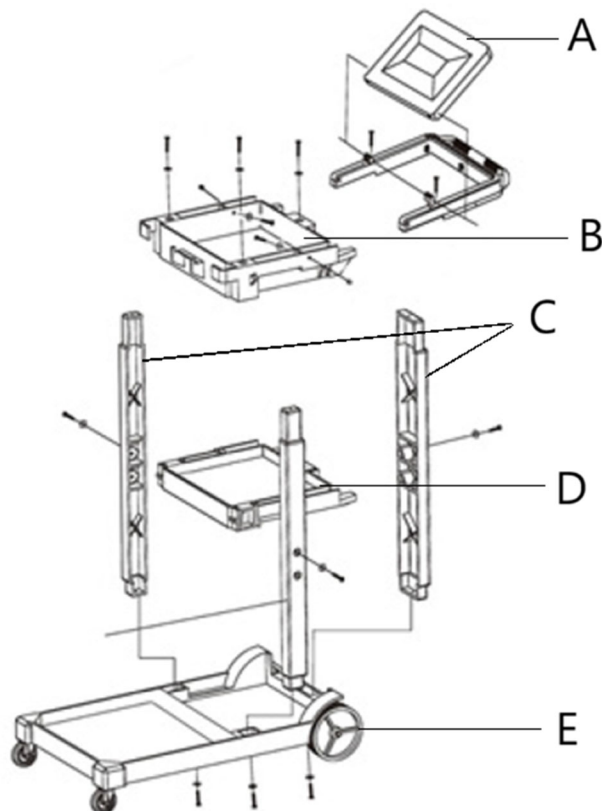

A- Beutelabdeckung (nur für UNICLEAN 13)

B- Oberstes Regal

C- Mittleres Regal

D- Seitenwände

E- Räder

3.2. Zusammenbau des Geräts

1. Bringen Sie die Seitenteile (D) an:
 - Richten Sie die Seitenteile an den Schlitzen des Grundrahmens aus.
 - Sichern Sie sie mit Schrauben.
2. Bringen Sie die mittlere Ablage (C) an:
 - Schieben Sie die mittlere Ablage in die dafür vorgesehenen Nuten an den Seitenteilen.
 - Vergewissern Sie sich, dass er eben und fest sitzt.
3. Befestigen Sie die obere Ablage (B):
 - Legen Sie die obere Ablage auf die Seitenteile.
 - Sichern Sie es mit Schrauben.
4. Bringen Sie die Räder (E) an:
 - Stecken Sie die Räder in die dafür vorgesehenen Schlitze des Grundrahmens.
 - Drücken Sie fest darauf, bis sie einrasten.
5. Bringen Sie die Tasche an:
 - Hängen Sie die Tasche in den Rahmen an der Rückseite des Servierwagens ein.
 - Passen Sie den Sitz bei Bedarf an, um einen sicheren Sitz zu gewährleisten.

3.3. Verwendung des Geräts

- **Tragfähigkeit: Überschreiten** Sie nicht die maximale Gewichtskapazität des Servierwagens (Einzelheiten siehe Produktspezifikationen).
- **Sichere Handhabung:** Schieben Sie den Servierwagen an dem dafür vorgesehenen Griff, um Belastungen zu vermeiden.
- **Umgebung:** Verwenden Sie den Servierwagen auf glatten und ebenen Flächen, um ein Umkippen zu vermeiden.

Es wird empfohlen, das Reinigungsmaterial effizient in den Regalen zu organisieren und den Abfallbeutel regelmäßig zu leeren, um die Hygiene zu wahren.

3.4. Reinigung und Wartung

- **Reinigung:** Wischen Sie den Rahmen und die Einlegeböden mit einem feuchten Tuch und einem milden Reinigungsmittel ab. Vermeiden Sie scheuernde Reinigungsmittel.
- **Pflege des Beutels: Nehmen Sie den Beutel** heraus und spülen Sie ihn mit warmer Seifenlauge aus. Lassen Sie es gründlich trocknen, bevor Sie es wieder anbringen.
- **Pflege der Räder:** Prüfen Sie die Räder auf Verschmutzungen und reinigen Sie sie regelmäßig, um einen reibungslosen Betrieb zu gewährleisten.



This User Manual has been translated using machine translation. We have made every effort to ensure the translation is accurate, but please note that automated translations are not perfect and are not meant to replace human translators. The official version of the User Manual is in English. Any differences between the translated version and the original English are not legally binding. If you have any questions about the accuracy of the translation, please refer to the English version, which is the official reference. More language versions are available upon request via info@expondo.com.

Technical data

Parameter description	Parameter value	
Product name	Sanitors trolley with bag	Sanitors trolley with bag and cover
Model	UNICLEAN 12	UNICLEAN 13
Dimensions [width x depth x height; mm]	515*1200*960	515*1200*980
Weight [kg]	10	

1. General description

The user manual is designed to assist in the safe and trouble-free use of the device. The product is designed and manufactured in accordance with strict technical guidelines, using state-of-the-art technologies and components. Additionally, it is produced in compliance with the most stringent quality standards.

DO NOT USE THE DEVICE UNLESS YOU HAVE THOROUGHLY READ AND UNDERSTOOD THIS USER MANUAL.

To increase the product life of the device and to ensure trouble-free operation, use it in accordance with this user manual and regularly perform maintenance tasks. The technical data and specifications in this user manual are up to date. The manufacturer reserves the right to make changes associated with quality improvement. The device is designed to reduce noise emission risks to a minimum, taking into account technological progress and noise reduction opportunities.

Legend



The product satisfies the relevant safety standards.



Read instructions before use.



The product must be recycled.



WARNING! or **CAUTION!** or **REMEMBER!** Applicable to the given situation.

(general warning sign)



PLEASE NOTE! Drawings in this manual are for illustration purposes only and in some details may differ from the actual product.

2. Usage safety



ATTENTION! Read all safety warnings and all instructions. Failure to follow the warnings and instructions may result in serious injury or even death.

The terms "device" or "product" are used in the warnings and instructions to refer to:

Sanitors trolley with bag/Sanitors trolley with bag and cover

2.1. Safety in the workplace

- a) If you discover damage or irregular operation, immediately switch the device off and report it to a supervisor without delay.
- b) If you are unsure about whether the product is operating correctly or if you find damage, please contact the manufacturer's service centre.
- c) Only the manufacturer's service centre may make repairs to the product. Do not attempt to make repairs yourself!
- d) Children or unauthorised persons are forbidden to enter a work station. A distraction may result in loss of control over the device.
- e) Keep packaging elements and small assembly parts in a place not available to children.
- f) Keep the device away from children and animals.



Remember! When using the device, protect children and other bystanders.

2.2. Personal safety

- a) Do not use the device when tired, ill or under the influence of alcohol, narcotics or medication which can significantly impair the ability to operate the device.
- b) The device can be handled only by physically fit persons who are capable of handling it, properly trained, familiar with this manual and trained within the scope of occupational health and safety.
- c) When working with the device, use common sense and stay alert. Temporary loss of concentration while using the device may lead to serious injuries.
- d) Do not overestimate your abilities. When using the device, keep your balance and remain stable at all times. This will ensure better control over the device in unexpected situations.
- e) The device is not a toy. Children must be supervised to ensure that they do not play with the device.

2.3. Safe device use

- a) Do not overload the device. Use the appropriate tools for the given task. A correctly-selected device will perform the task for which it was designed better and in a safer manner.
- b) When not in use, store in a safe place, away from children and people not familiar with the device who have not read the user manual. The device may pose a hazard in the hands of inexperienced users.
- c) Keep the device in perfect technical condition. Before each use check for general damage, especially check moving components for cracked parts or elements, and for any other conditions which may impact the safe operation of the device. If damage is discovered, hand over the device for repair before use.
- d) Device repair or maintenance should be carried out by qualified persons, only using original spare parts. This will ensure safe use.

- e) The device is not a toy. Cleaning and maintenance may not be carried out by children without supervision by an adult person.



ATTENTION! Despite the safe design of the device and its protective features, and despite the use of additional elements protecting the operator, there is still a slight risk of accident or injury when using the device. Stay alert and use common sense when using the device.

3. Use guidelines

The product is designed for professional cleaning and waste management tasks.

The user is liable for any damage resulting from unintended use of the device.

3.1. Device description

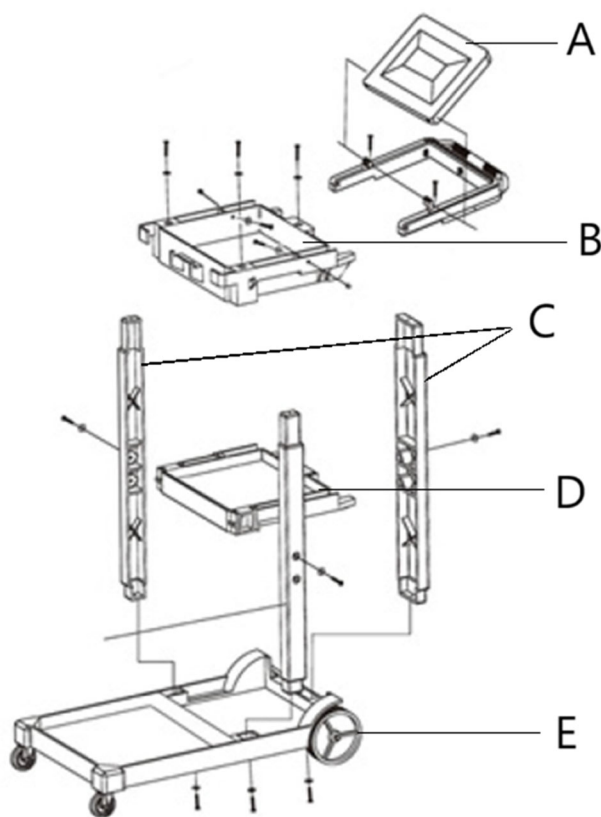

A- Bag cover (only for UNICLEAN 13)

B- Top shelf

C- Middle shelf

D- Side panels

E- Wheels

3.2. Assembling the device

1. Attach the side panels (D):
 - Align the side panels with the slots on the base frame.
 - Secure them with screws.

2. Install the middle shelf (C):
 - Slide the middle shelf into the designated grooves on the side panels.
 - Ensure it is level and firmly seated.
3. Fix the top shelf (B):
 - Position the top shelf on the side panels.
 - Secure it with screws.
4. Attach the wheels (E):
 - Insert the wheels into the designated slots on the base frame.
 - Press firmly until they click into place.
5. Install the bag:
 - Hook the bag onto the frame at the back of the trolley.
 - Adjust as necessary to ensure a secure fit.

3.3. Device use

- **Load capacity:** Do not exceed the maximum weight capacity of the trolley (check product specifications for details).
- **Safe handling:** Push the trolley using the handle provided to avoid strain.
- **Environment:** Use the trolley on smooth and even surfaces to prevent tipping.

It is suggested to organize cleaning supplies efficiently on the shelves, and regularly empty the waste bag to maintain hygiene.

3.4. Cleaning and maintenance

- **Cleaning:** Wipe the frame and shelves with a damp cloth and mild detergent. Avoid abrasive cleaners.
- **Bag maintenance:** Remove the bag and rinse it with warm soapy water. Allow it to dry thoroughly before reattaching.
- **Wheel care:** Check the wheels for debris and clean regularly to ensure smooth operation.



Niniejsza instrukcja obsługi została przetłumaczona za pomocą tłumaczenia maszynowego. Dołożyliśmy wszelkich starań, aby zapewnić dokładność tłumaczenia. Należy jednak pamiętać, że tłumaczenia automatyczne nie są doskonałe i nie mają na celu zastąpienia tłumaczy. Oficjalna wersja instrukcji obsługi jest w języku angielskim. Wszelkie różnice między wersją przetłumaczoną a oryginałem w języku angielskim nie są prawnie wiążące. Jeśli masz jakiegokolwiek pytania dotyczące dokładności tłumaczenia, zapoznaj się z wersją angielską, która jest wersją oficjalną. Więcej wersji językowych jest dostępnych na życzenie pod adresem info@expondo.com.

Dane techniczne

Opis parametru	Wartość parametru	
Nazwa produktu	Wózek sanitarny z torbą	Wózek sanitarny z torbą i pokrowcem
Model	UNICLEAN 12	UNICLEAN 13
Wymiary (szerokość x głębokość x wysokość) [mm]	515*1200*960	515*1200*980
Ciężar [kg]	10	

1. Opis ogólny

Instrukcja obsługi ma na celu pomóc w bezpiecznym i bezproblemowym korzystaniu z urządzenia. Produkt zaprojektowano i wyprodukowano zgodnie ze ścisłymi zasadami użytkowania technicznymi, przy użyciu najnowocześniejszych technologii i komponentów. Ponadto jest on produkowany zgodnie z najbardziej rygorystycznymi standardami jakości.

NIE UŻYWAJ URZĄDZENIA, JEŚLI NIE PRZECZYTAŁEŚ DOKŁADNIE I NIE ZROZUMIAŁEŚ TEJ INSTRUKCJI OBSŁUGI.

Aby wydłużyć żywotność urządzenia i zapewnić jego bezawaryjną pracę, należy używać go zgodnie z niniejszą instrukcją obsługi i regularnie wykonywać prace konserwacyjne. Dane techniczne i specyfikacje zawarte w niniejszej instrukcji obsługi są aktualne. Producent zastrzega sobie prawo do wprowadzania zmian związanych z poprawą jakości. Urządzenie zaprojektowano tak, aby zminimalizować ryzyko emisji hałasu, biorąc pod uwagę postęp technologiczny i możliwości redukcji hałasu.

Legenda



Produkt spełnia odpowiednie normy bezpieczeństwa.



Przed użyciem należy przeczytać instrukcję.



Produkt należy poddać recyklingowi.



UWAGA! lub **UWAGA!** lub **PAMIĘTAJ!** Dotyczy opisanej sytuacji.

(ogólny znak ostrzegawczy)



PAMIĘTAJ! Rysunki zawarte w niniejszej instrukcji służą wyłącznie celom poglądowym i w niektórych szczegółach mogą różnić się od rzeczywistego produktu.

2. Bezpieczeństwo użytkowania

**UWAGA!**

Przeczytać wszystkie ostrzeżenia dotyczące bezpieczeństwa oraz wszystkie instrukcje. Nieprzestrzeganie ostrzeżeń i instrukcji może skutkować poważnymi obrażeniami lub nawet śmiercią.

Terminy „urządzenie” i „produkt” używane w ostrzeżeniach i instrukcjach odnoszą się do: praca z urządzeniem.

Wózek kelnerski z torbą/Wózek kelnerski z torbą i pokrowcem

2.1. Bezpieczeństwo w miejscu pracy

- a) W przypadku zauważenia uszkodzenia lub nieprawidłowego działania urządzenia należy natychmiast wyłączyć je i niezwłocznie zgłosić ten fakt przełożonemu.
- b) Jeśli nie masz pewności, czy produkt działa prawidłowo lub zauważyłeś uszkodzenie, skontaktuj się z serwisem producenta.
- c) Napraw produktu może dokonywać wyłącznie serwis producenta. Nie próbuj naprawiać urządzenia samodzielnie!
- d) Dzieciom i osobom nieupoważnionym zabrania się wstępu na stanowisko pracy. Rozproszenie uwagi może spowodować utratę kontroli nad urządzeniem.
- e) Przechowuj elementy opakowania oraz małe części montażowe w miejscu niedostępnym dla dzieci.
- f) Urządzenie trzymać z dala od dzieci i zwierząt.



Pamiętać! Podczas korzystania z urządzenia należy zapewnić bezpieczeństwo dzieciom i osobom postronnym.

2.2. Bezpieczeństwo osobiste

- a) Nie należy używać urządzenia, jeżeli jest się zmęczonym, chorym lub pod wpływem alkoholu, narkotyków lub leków, które mogą znacząco ograniczyć zdolność obsługi urządzenia.
- b) Urządzeniem mogą posługiwać się wyłącznie osoby sprawne fizycznie, zdolne do jego obsługi, odpowiednio przeszkolone, zaznajomione z niniejszą instrukcją i przeszkolone w zakresie bezpieczeństwa i higieny pracy.
- c) Podczas pracy z urządzeniem należy zachować zdrowy rozsądek i czujność. Chwilowa utrata koncentracji podczas korzystania z urządzenia może spowodować poważne obrażenia.
- d) Nie przeceniaj swoich umiejętności. Podczas korzystania z urządzenia należy cały czas zachowywać równowagę i stabilność. Dzięki temu będziesz mieć lepszą kontrolę nad urządzeniem w nieoczekiwanych sytuacjach.
- e) Urządzenie nie jest zabawką. Dzieci muszą znajdować się pod nadzorem, aby mieć pewność, że nie bawią się urządzeniem.

2.3. Bezpieczne użytkowanie urządzenia

- a) Nie należy przeciążać urządzenia. Użyj odpowiednich narzędzi do danego zadania. Prawidłowo dobrane urządzenie będzie lepiej i bezpieczniej wykonywało zadanie, do którego zostało zaprojektowane.
- b) Gdy nie korzystasz z urządzenia, przechowuj je w bezpiecznym miejscu, poza zasięgiem dzieci i osób niezaznajomionych z urządzeniem i niezapoznających się z instrukcją obsługi. Urządzenie może stwarzać zagrożenie w rękach niedoświadczonych użytkowników.

- c) Utrzymuj urządzenie w doskonałym stanie technicznym. Przed każdym użyciem należy sprawdzić, czy nie występują ogólne uszkodzenia, w szczególności czy elementy ruchome nie mają pękniętych części lub elementów, a także czy nie występują inne warunki, które mogą mieć wpływ na bezpieczną pracę urządzenia. W przypadku stwierdzenia uszkodzeń należy przed użyciem oddać urządzenie do naprawy.
- d) Naprawy lub konserwacje urządzenia powinny być wykonywane przez osoby wykwalifikowane, przy użyciu wyłącznie oryginalnych części zamiennych. Zapewni to bezpieczne użytkowanie.
- e) Urządzenie nie jest zabawką. Dzieciom nie wolno wykonywać prac związanych z czyszczeniem i konserwacją bez nadzoru osoby dorosłej.



UWAGA! Mimo bezpiecznej konstrukcji urządzenia i jego funkcji ochronnych, a także zastosowania dodatkowych elementów zabezpieczających operatora, istnieje niewielkie ryzyko wypadku lub obrażeń podczas korzystania z urządzenia. Zachowaj czujność i kieruj się zdrowym rozsądkiem podczas korzystania z urządzenia.

3. Wytyczne użytkowania

Produkt przeznaczony jest do profesjonalnego czyszczenia i gospodarki odpadami.

Użytkownik ponosi odpowiedzialność za wszelkie szkody powstałe na skutek niewłaściwego użycia urządzenia.

3.1. Opis urządzenia

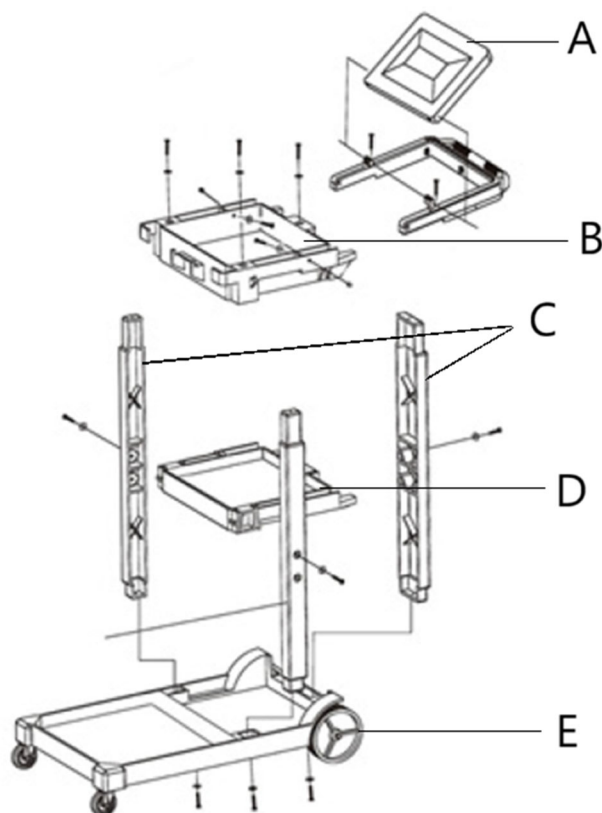

A- Pokrowiec na torbę (tylko dla UNICLEAN 13)

B- Najwyższa półka

C- Półka środkowa

D- Panele boczne

3.2. Montaż urządzenia

1. Zamontuj panele boczne (D):
 - Wyrównaj panele boczne ze szczelinami w ramie podstawy.
 - Zabezpiecz je śrubami.
2. Zamontuj środkową półkę (C):
 - Wsuń środkową półkę w przeznaczone do tego celu rowki w panelach bocznych.
 - Upewnij się, że jest wypoziomowany i solidnie osadzony.
3. Zamontuj górną półkę (B):
 - Umieść górną półkę na panelach bocznych.
 - Przymocuj za pomocą śrub.
4. Zamontuj koła (E):
 - Włóż koła w przeznaczone do tego celu otwory w ramie podstawy.
 - Naciśnij mocno, aż zatrzasną się na swoim miejscu.
5. Zainstaluj torbę:
 - Zawieś torbę na ramie z tyłu wózka.
 - W razie konieczności dopasuj, aby zapewnić bezpieczne dopasowanie.

3.3. Użycie urządzenia

- **Nośność:** Nie przekraczać maksymalnego udźwigu wózka (szczegóły podano w specyfikacji produktu).
- **Bezpieczne użytkowanie: Aby uniknąć nadwyrężenia rąk,** należy pchać wózek kelnerski za pomocą dołączonego uchwytu.
- **Środowisko:** Używaj wózka na gładkich i równych powierzchniach, aby zapobiec jego przewróceniu.

Zaleca się, aby środki czyszczące były odpowiednio rozmieszczone na półkach, a także regularne opróżnianie worka na odpady w celu zachowania higieny.

3.4. Czyszczenie i konserwacja

- **Czyszczenie: Ramę i półki** należy przecierać wilgotną szmatką z dodatkiem łagodnego detergentu. Unikaj środków czyszczących o działaniu ściernym.
- **Konserwacja torby:** Wyjmij torbę i wypłucz ją ciepłą wodą z mydłem. Pozostaw do całkowitego wyschnięcia przed ponownym przymocowaniem.
- **Pielęgnacja kół:** Sprawdzaj koła pod kątem zanieczyszczeń i czyść je regularnie, aby zapewnić płynną pracę.



Tato uživatelská příručka byla přeložena pomocí strojového překladu. Udělali jsme vše pro to, aby byl překlad přesný, ale mějte na paměti, že automatické překlady nejsou dokonalé a nemají nahradit lidské překladače. Oficiální verze uživatelské příručky je v angličtině. Jakékoli rozdíly mezi přeloženou verzí a původní angličtinou nejsou právně závazné. Máte-li jakékoli dotazy ohledně přesnosti překladu, podívejte se prosím na anglickou verzi, která je oficiálním odkazem. Další jazykové verze jsou k dispozici na vyžádání na adrese info@expondo.com.

Technické údaje

Popis parametru	Hodnota parametru	
Název výrobku	Sanitární servírovací vozík s taškou	Sanitární servírovací vozík s taškou a krytem
Model	UNICLEAN 12	UNICLEAN 13
Rozměry (šířka x hloubka x výška) [mm]	515*1200*960	515*1200*980
Hmotnost [kg]	10	

1. Všeobecný popis

Uživatelská příručka je navržena tak, aby pomohla bezpečnému a bezproblémovému používání zařízení. Výrobek je navržen a vyroben v souladu s přísnými technickými zásadami používání, za použití nejmodernějších technologií a komponentů. Navíc se vyrábí v souladu s nejpřísnějšími standardy kvality.

NEPOUŽÍVEJTE ZAŘÍZENÍ, POKUD JSTE DŮKLADNĚ PŘEČETLI A POROZUMĚLI TUTO UŽIVATELSKOU PŘÍRUČKU.

Chcete-li prodloužit životnost zařízení a zajistit bezporuchový provoz, používejte jej v souladu s tímto návodem k použití a pravidelně provádějte údržbu. Technické údaje a specifikace v této uživatelské příručce jsou aktuální. Výrobce si vyhrazuje právo na změny spojené se zlepšováním kvality. Zařízení je navrženo tak, aby snižovalo rizika emisí hluku na minimum, s ohledem na technologický pokrok a možnosti snížení hluku.

Legenda



Výrobek splňuje příslušné bezpečnostní normy.



Před použitím si přečtěte pokyny.



Výrobek musí být recyklován.



VAROVÁNÍ! nebo **POZOR!** nebo **PAMATUJ!** Použitelné na danou situaci.

(všeobecné varovné znamení)



NEZAPOMEŇTE! Výkresy v tomto návodu jsou pouze pro ilustrační účely a v některých detailech se mohou lišit od skutečného produktu.

2. Bezpečnost používání



POZOR!

Přečte si všechny výstrahy, které se týkají bezpečnosti, a také všechny návody. Nedodržení varování a pokynů může mít za následek vážné zranění nebo dokonce smrt.

Výraz „zařízení“ nebo „výrobek“ se v upozorněních a v popisu příručky vztahuje na následující zboží:

Sanitors vozík s taškou/Servírovací vozík Sanitors s taškou a krytem

2.1. Bezpečnost na pracovišti

- a) Zjistíte-li poškození nebo nepravdivý provoz, okamžitě zařízení vypněte a neprodleně nahlaste nadřízenému.
- b) Pokud si nejste jisti, zda výrobek funguje správně nebo pokud zjistíte poškození, kontaktujte servisní středisko výrobce.
- c) Opravy výrobku smí provádět pouze servisní středisko výrobce. Nepokoušejte se provádět opravy sami!
- d) Dětem nebo nepovolaným osobám je vstup na pracoviště zakázán. Rozptýlení může vést ke ztrátě kontroly nad zařízením.
- e) Uchovávejte obalové prvky a malé montážní díly na místě, které není dostupné dětem.
- f) Zařízení uložte mimo dosah dětí a zvířat.



Zapamatujte si! Při používání zařízení chraňte děti a ostatní kolemjdoucí.

2.2. Osobní bezpečnost

- a) Zařízení nepoužívejte, jste-li unavení, nemocní nebo pod vlivem alkoholu, omamných látek nebo léků, které mohou výrazně zhoršit schopnost ovládat zařízení.
- b) Se zařízením mohou manipulovat pouze osoby fyzicky zdatné, schopné s ním zacházet, řádně proškolené, seznámené s tímto návodem a proškolené v rámci BOZP.
- c) Při práci se zařízením používejte zdravý rozum a buďte ve střehu. Dočasná ztráta koncentrace při používání zařízení může vést k vážným zraněním.
- d) Nepřeceňujte své schopnosti. Při používání zařízení udržujte rovnováhu a vždy zůstaňte stabilní. To zajistí lepší kontrolu nad zařízením v neočekávaných situacích.
- e) Zařízení není hračka. Děti musí být pod dozorem, aby bylo zajištěno, že si se zařízením nebudou hrát.

2.3. Bezpečné používání zařízení

- a) Je nutné se přesvědčit, zda je kolo na zařízení umístěno stabilně. Použijte vhodné nástroje pro daný úkol. Správně zvolené zařízení splní úkol, pro který bylo navrženo, lépe a bezpečněji.
- b) Pokud zařízení nepoužíváte, uložte jej na bezpečném místě, mimo dosah dětí a osob, které nejsou obeznámeny s přístrojem, které si nepřečetly návod k použití. Zařízení může představovat nebezpečí v rukou nezkušených uživatelů.
- c) Udržujte zařízení v perfektním technickém stavu. Před každým použitím zkontrolujte, zda nedošlo k obecnému poškození, zejména zkontrolujte pohyblivé součásti, zda nemají prasklé části nebo prvky, a zda nejsou jiné podmínky, které by mohly ovlivnit bezpečný provoz zařízení. Pokud zjistíte poškození, předejte zařízení před použitím k opravě.
- d) Opravu nebo údržbu zařízení by měly provádět kvalifikované osoby, pouze s použitím originálních náhradních dílů. To zajistí bezpečné používání.
- e) Zařízení není hračka. Čištění a údržbu nesmějí provádět děti bez dozoru dospělé osoby.



POZOR! I přes bezpečnou konstrukci zařízení a jeho ochranné vlastnosti a přes použití přídatných prvků chránících obsluhu stále existuje mírné riziko nehody nebo zranění při používání zařízení. Při používání zařízení buďte ve střehu a používejte zdravý rozum.

3. Použijte zásady používání

Výrobek je určen pro profesionální čištění a nakládání s odpady.

Uživatel je odpovědný za jakékoli škody způsobené neúmyslným použitím zařízení.

3.1. Popis zařízení

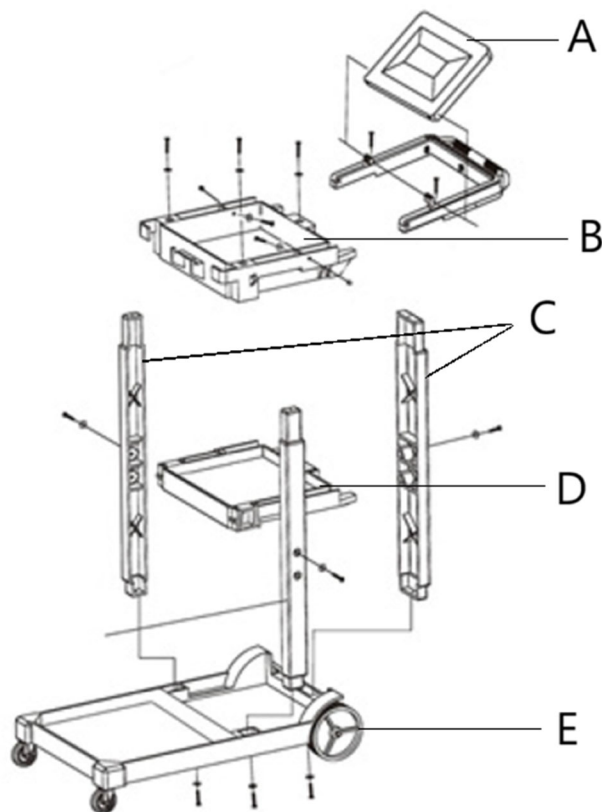

A- Kryt tašky (pouze pro UNICLEAN 13)

B- Horní police

C- Střední police

D- Boční panely

E- Kola

3.2. Sestavení zařízení

1. Připevněte boční panely (D):

- Zarovnejte boční panely se štěrbinami na základním rámu.
- Zajistěte je šrouby.

2. Nainstalujte střední polici (C):

- Zasuňte střední polici do určených drážek na bočních panelech.
 - Ujistěte se, že je ve vodorovné poloze a pevně sedí.
3. Upevněte horní polici (B):
- Umístěte horní polici na boční panely.
 - Zajistěte jej šrouby.
4. Připevněte kola (E):
- Vložte kola do určených drážek na základním rámu.
 - Pevně zatlačte, dokud nezaklapnou na místo.
5. Nainstalujte tašku:
- Zavěste tašku na rám v zadní části servírovacího vozíku.
 - Upravte podle potřeby, abyste zajistili bezpečné uchycení.

3.3. Použití zařízení

- **Nosnost:** Nepřekračujte maximální nosnost servírovacího vozíku (podrobnosti najdete ve specifikaci produktu).
- **Bezpečná manipulace:** Zatlačte na servírovací vozík pomocí dodané rukojeti, abyste se vyhnuli namáhání.
- **Prostředí:** Používejte servírovací vozík na hladkém a rovném povrchu, abyste zabránili převrácení.

Doporučuje se efektivně organizovat čisticí prostředky na policích a pravidelně vyprazdňovat odpadní pytel, aby byla zachována hygiena.

3.4. ČISTĚNÍ A ÚDRŽBA

- **Čištění: Rám a police** otřete vlhkým hadříkem a jemným čisticím prostředkem. Vyhněte se abrazivním čisticím prostředkům.
- **Údržba sáčku:** Vyjměte sáček a opláchněte jej teplou mýdlovou vodou. Před opětovným připevněním jej nechte důkladně zaschnout.
- **Péče o kola:** Zkontrolujte, zda na kolech nejsou nečistoty a pravidelně je čistěte, abyste zajistili hladký chod.



Ce manuel d'utilisation a été traduit à l'aide d'une traduction automatique. Nous avons fait tout notre possible pour garantir l'exactitude de la traduction, mais veuillez noter que les traductions automatiques ne sont pas parfaites et ne sont pas destinées à remplacer les traducteurs humains. La version officielle du manuel d'utilisation est en anglais. Les éventuelles différences entre la version traduite et l'original anglais ne sont pas juridiquement contraignantes. Si vous avez des questions sur l'exactitude de la traduction, veuillez vous référer à la version anglaise, qui est la référence officielle. D'autres versions linguistiques sont disponibles sur demande via info@expondo.com.

Caractéristiques techniques

Description du paramètre	Valeur du paramètre	
Nom de produit	Chariot de désinfection avec sac	Chariot de service de désinfection avec sac et housse
Modèle	UNICLEAN 12	UNICLEAN 13
Dimensions (largeur x profondeur x hauteur) [mm]	515*1200*960	515*1200*980
Poids [kg]	10	

1. Description générale

Le manuel d'utilisation est conçu pour vous aider à utiliser l'appareil en toute sécurité et sans problème. Le produit est conçu et fabriqué conformément à des règles d'utilisation techniques strictes, en utilisant des technologies et des composants de pointe. De plus, il est produit dans le respect des normes de qualité les plus strictes.

N'UTILISEZ PAS L'APPAREIL À MOINS D'AVOIR LU ET COMPRIS ATTENTIVEMENT CE MANUEL D'UTILISATION.

Pour augmenter la durée de vie de l'appareil et garantir un fonctionnement sans problème, utilisez-le conformément à ce manuel d'utilisation et effectuez régulièrement les tâches de maintenance. Les caractéristiques techniques et spécifications contenues dans ce manuel d'utilisation sont à jour. Le fabricant se réserve le droit d'apporter des modifications liées à l'amélioration de la qualité. L'appareil est conçu pour réduire au minimum les risques d'émission de bruit, en tenant compte des progrès technologiques et des possibilités de réduction du bruit.

Légende



Le produit répond aux normes de sécurité en vigueur.



Lire les instructions avant utilisation.



Le produit doit être recyclé.



ATTENTION ! ou **ATTENTION !** ou **N'OUBLIEZ PAS !** Applicable à la situation donnée.

(panneau d'avertissement général)



N'OUBLIEZ PAS ! Les dessins de ce manuel sont fournis à titre d'illustration uniquement et peuvent différer du produit réel dans certains détails.

2. Sécurité d'utilisation



ATTENTION! Lire tous les avertissements de sécurité et toutes les instructions. Le non-respect des avertissements et des instructions peut entraîner des blessures graves, voire la mort.

Le terme "dispositif" ou "produit" dans les avertissements et dans la description du manuel fait référence à l'intitulé suivant:

Chariot de désinfection avec sac/Chariot de désinfection avec sac et housse

2.1. Sécurité au travail

- a) Si vous constatez des dommages ou un fonctionnement anormal, éteignez immédiatement l'appareil et signalez-le sans délai à un superviseur.
- b) Si vous n'êtes pas sûr que le produit fonctionne correctement ou si vous constatez des dommages, veuillez contacter le centre de service du fabricant.
- c) Seul le centre de service du fabricant est autorisé à effectuer des réparations sur le produit. N'essayez pas d'effectuer les réparations vous-même !
- d) Il est interdit aux enfants ou aux personnes non autorisées de pénétrer dans un poste de travail. Une distraction peut entraîner une perte de contrôle de l'appareil.
- e) Conserver les éléments d'emballage et les petites pièces d'assemblage dans un endroit hors de portée des enfants.
- f) Stocker le produit hors de la portée des enfants et des animaux.



Important ! Lors de l'utilisation de l'appareil, protégez les enfants et les autres personnes à proximité.

2.2. Sécurité personnelle

- a) N'utilisez pas l'appareil lorsque vous êtes fatigué, malade ou sous l'influence de l'alcool, de stupéfiants ou de médicaments qui peuvent considérablement altérer la capacité d'utilisation de l'appareil.
- b) L'appareil ne peut être manipulé que par des personnes physiquement aptes à le manipuler, correctement formées, familiarisées avec ce manuel et formées dans le domaine de la santé et de la sécurité au travail.
- c) Lorsque vous travaillez avec l'appareil, faites preuve de bon sens et restez vigilant. Une perte temporaire de concentration lors de l'utilisation de l'appareil peut entraîner des blessures graves.
- d) Ne surestimez pas vos capacités. Lorsque vous utilisez l'appareil, gardez votre équilibre et restez stable à tout moment. Cela garantira un meilleur contrôle de l'appareil dans des situations inattendues.
- e) L'appareil n'est pas un jouet. Les enfants doivent être surveillés pour s'assurer qu'ils ne jouent pas avec l'appareil.

2.3. Utilisation sécuritaire de l'appareil

- a) Assurez-vous que la roue est installée de manière stable. Utiliser les outils appropriés à la tâche donnée. Un appareil correctement sélectionné exécutera mieux la tâche pour laquelle il a été conçu et de manière plus sûre.

- b) Lorsqu'il n'est pas utilisé, rangez-le dans un endroit sûr, hors de portée des enfants et des personnes ne connaissant pas l'appareil et n'ayant pas lu le manuel d'utilisation. L'appareil peut présenter un danger entre les mains d'utilisateurs inexpérimentés.
- c) Maintenez l'appareil en parfait état technique. Avant chaque utilisation, vérifiez l'absence de dommages généraux, en particulier les composants mobiles, les pièces ou éléments fissurés et toute autre condition pouvant avoir un impact sur le fonctionnement sûr de l'appareil. Si des dommages sont constatés, remettez l'appareil en réparation avant utilisation.
- d) La réparation ou l'entretien de l'appareil doit être effectué par des personnes qualifiées, en utilisant uniquement des pièces de rechange d'origine. Cela garantira une utilisation sûre.
- e) L'appareil n'est pas un jouet. Le nettoyage et l'entretien ne peuvent pas être effectués par des enfants sans la surveillance d'un adulte.



ATTENTION! Malgré la conception sûre de l'appareil et ses dispositifs de protection, et malgré l'utilisation d'éléments supplémentaires protégeant l'opérateur, il existe toujours un léger risque d'accident ou de blessure lors de l'utilisation de l'appareil. Restez vigilant et faites preuve de bon sens lorsque vous utilisez l'appareil.

3. Règles d'utilisation

Le produit est conçu pour les tâches professionnelles de nettoyage et de gestion des déchets.

L'utilisateur est responsable de tout dommage résultant d'une utilisation non conforme de l'appareil.

3.1. Description de l'appareil

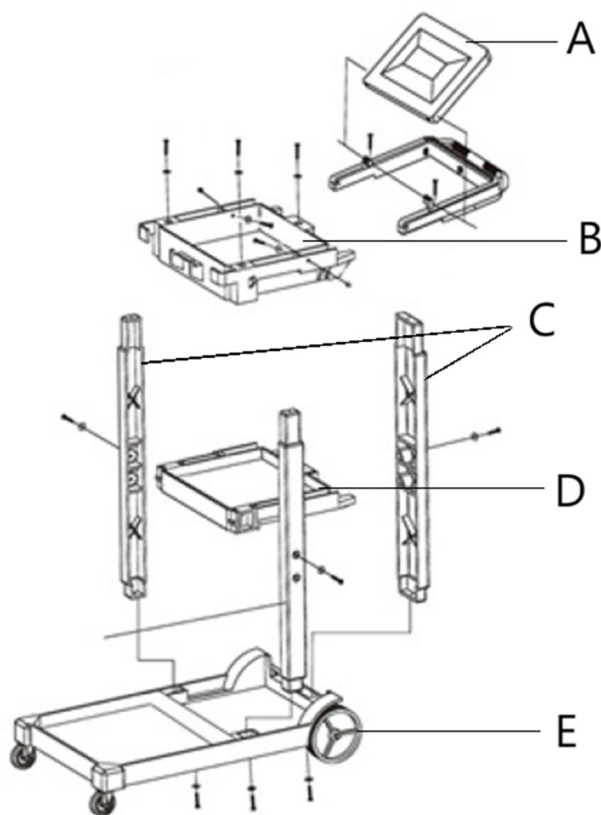

A- Housse de sac (uniquement pour UNICLEAN 13)

B- Étagère supérieure

C- Étagère du milieu

D- Panneaux latéraux

E- Roulettes

3.2. Assemblage de l'appareil

1. Fixez les panneaux latéraux (D) :
 - Alignez les panneaux latéraux avec les fentes du cadre de base.
 - Fixez-les avec des vis.
2. Installer l'étagère du milieu (C) :
 - Faites glisser l'étagère du milieu dans les rainures prévues à cet effet sur les panneaux latéraux.
 - Assurez-vous qu'il est de niveau et fermement fixé.
3. Fixer l'étagère supérieure (B) :
 - Positionnez l'étagère supérieure sur les panneaux latéraux.
 - Fixez-le avec des vis.
4. Fixer les roues (E) :
 - Insérez les roues dans les fentes prévues à cet effet sur le cadre de base.
 - Appuyez fermement jusqu'à ce qu'ils s'enclenchent.
5. Installer le sac :
 - Accrochez le sac sur le cadre à l'arrière du charriot de service.
 - Ajustez si nécessaire pour assurer un ajustement sûr.

3.3. Utilisation de l'appareil

- Capacité de **charge** : ne pas dépasser la capacité de poids maximale du charriot de service (vérifiez les spécifications du produit pour plus de détails).
- Manipulation **sûre** : Poussez le charriot de service à l'aide de la poignée fournie pour éviter tout effort.
- **Environnement** : Utilisez le charriot de service sur des surfaces lisses et régulières pour éviter tout basculement.

Il est conseillé d'organiser efficacement les produits de nettoyage sur les étagères et de vider régulièrement le sac poubelle pour maintenir l'hygiène.

3.4. Nettoyage et entretien

- **Nettoyage** : Essuyez le cadre et les étagères avec un chiffon humide et un détergent doux. Évitez les nettoyeurs abrasifs.
- Entretien **du sac** : Retirez le sac et rincez-le à l'eau tiède savonneuse. Laissez-le sécher complètement avant de le refixer.
- Entretien **des roues** : Vérifiez que les roues ne contiennent pas de débris et nettoyez-les régulièrement pour garantir un fonctionnement correct.



Questo manuale utente è stato tradotto utilizzando la traduzione automatica. Abbiamo fatto ogni sforzo per garantire l'accuratezza della traduzione, ma tieni presente che le traduzioni automatiche non sono perfette e non intendono sostituire i traduttori umani. La versione ufficiale del Manuale d'uso è in inglese. Eventuali differenze tra la versione tradotta e quella originale in inglese non sono giuridicamente vincolanti. In caso di dubbi sull'accuratezza della traduzione, fare riferimento alla versione inglese, che è il riferimento ufficiale. Versioni in altre lingue sono disponibili su richiesta scrivendo a info@expondo.com.

Dati tecnici

Descrizione del parametro	Valore del parametro	
Nome del prodotto	Carrello Sanitari con borsa	Carrello Sanitors con sacco e coperchio
Modello	UNICLEAN 12	UNICLEAN 13
Dimensioni (larghezza x profondità x altezza) [mm]	515*1200*960	515*1200*980
Peso [kg]	10	

1. Descrizione generale

Il manuale utente è concepito per aiutare a utilizzare il dispositivo in modo sicuro e senza problemi. Il prodotto è progettato e realizzato secondo rigidi principi di utilizzo tecnici, utilizzando tecnologie e componenti all'avanguardia. Inoltre, viene prodotto nel rispetto dei più rigorosi standard qualitativi.

NON UTILIZZARE IL DISPOSITIVO SE NON SI È LETTO E COMPRESO ATTENTAMENTE IL PRESENTE MANUALE D'USO.

Per aumentare la durata di vita del dispositivo e garantirne un funzionamento senza problemi, utilizzarlo secondo le istruzioni contenute nel presente manuale d'uso ed eseguire regolarmente interventi di manutenzione. I dati tecnici e le specifiche riportati nel presente manuale utente sono aggiornati. Il produttore si riserva il diritto di apportare modifiche volte al miglioramento della qualità. Il dispositivo è progettato per ridurre al minimo i rischi di emissione di rumore, tenendo conto del progresso tecnologico e delle opportunità di riduzione del rumore.

Leggenda



Il prodotto soddisfa le norme di sicurezza pertinenti.



Leggere le istruzioni prima dell'uso.



Il prodotto deve essere riciclato.



ATTENZIONE! o **ATTENZIONE!** o **RICORDA!** Applicabile alla situazione data.

(segnale di avvertimento generale)



ATTENZIONE! I disegni presenti nel presente manuale hanno solo scopo illustrativo e potrebbero differire in alcuni dettagli dal prodotto reale.

2. Sicurezza d'uso



ATTENZIONE! Leggere tutte le avvertenze relative alla sicurezza e tutte le istruzioni. La mancata osservanza delle avvertenze e delle istruzioni può provocare lesioni gravi o addirittura la morte.

I termini "dispositivo" o "prodotto" vengono utilizzati nelle avvertenze e nelle istruzioni per fare riferimento a: lavoro con l'apparecchio.

Carrello Sanitors con borsa/Carrello Sanitors con borsa e coperchio

2.1. Sicurezza sul posto di lavoro

- a) Se si riscontrano danni o un funzionamento anomalo, spegnere immediatamente l'apparecchio e segnalarlo senza indugio a un supervisore.
- b) Se non si è certi del corretto funzionamento del prodotto o se si riscontrano danni, contattare il centro di assistenza del produttore.
- c) Le riparazioni del prodotto possono essere effettuate solo presso il centro assistenza del produttore. Non tentare di effettuare riparazioni da solo!
- d) È vietato l'accesso alla postazione di lavoro ai bambini e alle persone non autorizzate. Una distrazione potrebbe causare la perdita del controllo del dispositivo.
- e) Conservare gli elementi dell'imballaggio e le piccole parti di montaggio in un luogo non accessibile ai bambini.
- f) Tenere il dispositivo lontano dalla portata dei bambini e degli animali.



Ricordati! Durante l'uso del dispositivo, proteggere i bambini e le altre persone presenti.

2.2. Sicurezza personale

- a) Non utilizzare l'apparecchio quando si è stanchi, malati o sotto l'effetto di alcol, narcotici o farmaci che possono compromettere significativamente la capacità di utilizzare l'apparecchio.
- b) L'apparecchio può essere utilizzato solo da persone idonee e in grado di utilizzarlo, adeguatamente formate, che abbiano familiarità con il presente manuale e siano state formate nell'ambito della sicurezza e della salute sul lavoro.
- c) Quando si lavora con il dispositivo, usare il buon senso e rimanere vigili. La perdita temporanea di concentrazione durante l'uso del dispositivo può causare gravi lesioni.
- d) Non sopravvalutare le tue capacità. Durante l'utilizzo del dispositivo, mantenere sempre l'equilibrio e la stabilità. Ciò garantirà un migliore controllo del dispositivo in situazioni impreviste.
- e) Il dispositivo non è un giocattolo. I bambini devono essere sorvegliati per assicurarsi che non giochino con il dispositivo.

2.3. Utilizzo sicuro del dispositivo

- a) Assicurarsi che la ruota sia posizionata in modo stabile. Utilizzare gli strumenti appropriati per il compito assegnato. Un dispositivo correttamente selezionato svolgerà meglio e in modo più sicuro il compito per cui è stato progettato.
- b) Quando non lo si utilizza, conservarlo in un luogo sicuro, lontano dalla portata dei bambini e delle persone che non hanno familiarità con il dispositivo e che non hanno letto il manuale d'uso. Il dispositivo potrebbe rappresentare un pericolo nelle mani di utenti inesperti.

- c) Mantenere il dispositivo in perfette condizioni tecniche. Prima di ogni utilizzo, controllare che non vi siano danni generali, in particolare verificare che i componenti mobili non presentino parti o elementi rotti e che non vi siano altre condizioni che potrebbero compromettere il funzionamento sicuro del dispositivo. Se si riscontrano danni, consegnare l'apparecchio per la riparazione prima dell'uso.
- d) La riparazione o la manutenzione dell'apparecchio devono essere eseguite da personale qualificato, utilizzando esclusivamente ricambi originali. Ciò garantirà un utilizzo sicuro.
- e) Il dispositivo non è un giocattolo. La pulizia e la manutenzione non devono essere eseguite da bambini senza la supervisione di un adulto.



ATTENZIONE! Nonostante la progettazione sicura del dispositivo e le sue caratteristiche di protezione, e nonostante l'impiego di elementi aggiuntivi per la protezione dell'operatore, sussiste comunque un leggero rischio di incidenti o lesioni durante l'utilizzo del dispositivo. Siate vigili e usate il buon senso quando utilizzate il dispositivo.

3. Principi di utilizzo

Il prodotto è progettato per attività di pulizia professionale e di gestione dei rifiuti.

L'utente è responsabile di eventuali danni derivanti da un uso improprio del dispositivo.

3.1. Descrizione del dispositivo

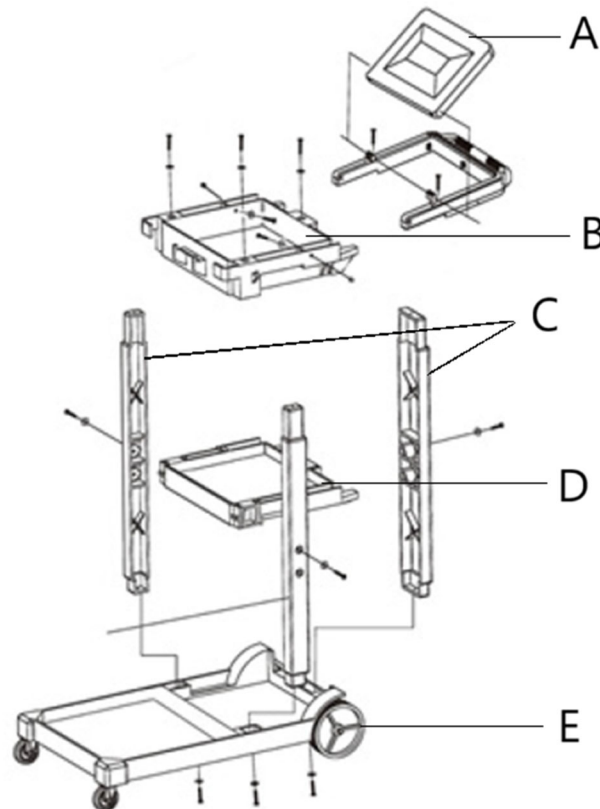

A- Copri borsa (solo per UNICLEAN 13)

B- Ripiano superiore

C- Ripiano intermedio

D- Pannelli laterali

E- Ruote

3.2. Assemblaggio del dispositivo

1. Fissare i pannelli laterali (D):
 - Allineare i pannelli laterali con le fessure presenti sul telaio di base.
 - Fissarli con le viti.
2. Installare il ripiano intermedio (C):
 - Far scorrere il ripiano centrale nelle apposite scanalature sui pannelli laterali.
 - Assicurarsi che sia livellato e saldamente posizionato.
3. Fissare il ripiano superiore (B):
 - Posizionare il ripiano superiore sui pannelli laterali.
 - Fissarlo con le viti.
4. Fissare le ruote (E):
 - Inserire le ruote negli appositi alloggiamenti sul telaio di base.
 - Premere con decisione finché non scattano in posizione.
5. Installare la borsa:
 - Agganciare la borsa al telaio nella parte posteriore del carrello.
 - Regolare secondo necessità per garantire una tenuta sicura.

3.3. Utilizzo del dispositivo

- Capacità di **carico**: non superare la portata massima del carrello (per i dettagli, consultare le specifiche del prodotto).
- Movimentazione **sicura**: spingere il carrello utilizzando l'apposita maniglia per evitare sforzi.
- **Ambiente**: utilizzare il carrello su superfici lisce e uniformi per evitare che si ribalti.

Si consiglia di organizzare in modo efficiente i prodotti per la pulizia sugli scaffali e di svuotare regolarmente il sacchetto dei rifiuti per mantenere l'igiene.

3.4. Pulizia e manutenzione

- **Pulizia**: pulire il telaio e i ripiani con un panno umido e un detergente delicato. Evitare detersivi abrasivi.
- Manutenzione **della borsa**: rimuovere la borsa e sciacquarla con acqua calda e sapone. Lasciare asciugare completamente prima di riattaccarla.
- Cura **delle ruote**: controllare che le ruote non siano ricoperte di detriti e pulirle regolarmente per garantirne il corretto funzionamento.



Este manual de usuario ha sido traducido mediante traducción automática. Hemos hecho todo lo posible para garantizar que la traducción sea precisa, pero tenga en cuenta que las traducciones automáticas no son perfectas y no están destinadas a reemplazar a los traductores humanos. La versión oficial del Manual del Usuario está en inglés. Cualquier diferencia entre la versión traducida y el original en inglés no es legalmente vinculante. Si tiene alguna pregunta sobre la exactitud de la traducción, consulte la versión en inglés, que es la referencia oficial. Están disponibles versiones en más idiomas previa solicitud a info@expondo.com.

Características técnicas

Descripción del parámetro	Valor del parámetro	
	Nombre del producto	Carro de servicio con bolsa
Modelo	UNICLEAN 12	UNICLEAN 13
Dimensiones (anchura × profundidad × altura) [mm]	515*1200*960	515*1200*980
Peso [kg]	10	

1. Descripción general

El manual del usuario está diseñado para ayudar en el uso seguro y sin problemas del dispositivo. El producto está diseñado y fabricado de acuerdo con estrictas instrucciones de uso técnicas, utilizando tecnologías y componentes de última generación. Además, se produce cumpliendo los más estrictos estándares de calidad.

**NO UTILICE EL DISPOSITIVO A MENOS QUE HAYA LEÍDO Y ENTENDIDO
COMPLETAMENTE ESTE MANUAL DEL USUARIO.**

Para aumentar la vida útil del dispositivo y garantizar un funcionamiento sin problemas, utilícelo de acuerdo con este manual del usuario y realice tareas de mantenimiento periódicamente. Los datos técnicos y las especificaciones de este manual de usuario están actualizados. El fabricante se reserva el derecho de realizar cambios asociados a la mejora de la calidad. El dispositivo está diseñado para reducir al mínimo los riesgos de emisión de ruido, teniendo en cuenta el progreso tecnológico y las posibilidades de reducción de ruido.

Leyenda



El producto cumple con las normas de seguridad pertinentes.



Lea las instrucciones antes de usar.



El producto debe ser reciclado.



¡ADVERTENCIA! o **¡PRECAUCIÓN!** o **¡RECUERDA!** Aplicable a la situación dada.

(señal de advertencia general)



¡RECUERDE! Los dibujos de este manual son sólo para fines ilustrativos y en algunos detalles pueden diferir del producto real.

2. Seguridad de uso



¡ATENCIÓN! Leer todas las advertencias de seguridad y todos los manuales e instrucciones. No seguir las advertencias e instrucciones puede provocar lesiones graves o incluso la muerte.

Los términos "dispositivo" o "producto" se utilizan en las advertencias e instrucciones para referirse al manejo del aparato:

Carro de servicio para sanitarios con bolsa/Carro de servicio para sanitarios con bolsa y funda

2.1. Seguridad en el lugar de trabajo

- a) Si detecta algún daño o funcionamiento irregular, apague inmediatamente el dispositivo e infórmelo a un supervisor sin demora.
- b) Si no está seguro de si el producto funciona correctamente o si encuentra daños, comuníquese con el centro de servicio del fabricante.
- c) Sólo el centro de servicio del fabricante puede realizar reparaciones al producto. ¡No intente hacer reparaciones usted mismo!
- d) Está prohibido el acceso al puesto de trabajo a niños o personas no autorizadas. Una distracción puede provocar la pérdida de control sobre el dispositivo.
- e) Conservar los elementos de embalaje y las pequeñas piezas de montaje fuera del alcance de los niños.
- f) Mantener el equipo fuera del alcance de los niños y los animales.



¡Recuerde! Al utilizar el dispositivo, proteja a los niños y a otras personas cercanas.

2.2. Seguridad personal

- a) No utilice el dispositivo si está cansado, enfermo o bajo la influencia de alcohol, narcóticos o medicamentos que puedan afectar significativamente la capacidad para utilizar el dispositivo.
- b) El dispositivo sólo puede ser manipulado por personas físicamente aptas para su manejo, debidamente formadas, familiarizadas con este manual y capacitadas en materia de seguridad y salud en el trabajo.
- c) Al trabajar con el dispositivo, use el sentido común y manténgase alerta. La pérdida temporal de concentración durante el uso del dispositivo puede provocar lesiones graves.
- d) No sobreestime tus habilidades. Al utilizar el dispositivo, mantenga el equilibrio y permanezca estable en todo momento. Esto garantizará un mejor control del dispositivo en situaciones inesperadas.
- e) El dispositivo no es un juguete. Los niños deben ser supervisados para garantizar que no jueguen con el dispositivo.

2.3. Uso seguro del dispositivo

- a) Asegurarse de la colocación estable de la rueda. Utilice las herramientas adecuadas para la tarea en cuestión. Un dispositivo correctamente seleccionado realizará mejor y de forma más segura la tarea para la que fue diseñado.
- b) Cuando no esté en uso, guárdelo en un lugar seguro, lejos de los niños y de personas que no estén familiarizadas con el dispositivo y que no hayan leído el manual del usuario. El dispositivo puede suponer un peligro en manos de usuarios inexpertos.
- c) Mantener el dispositivo en perfecto estado técnico. Antes de cada uso, compruebe que no haya daños generales, especialmente componentes móviles en busca de piezas o elementos agrietados, y

cualquier otra condición que pueda afectar el funcionamiento seguro del dispositivo. Si se detectan daños, entregue el dispositivo para su reparación antes de usarlo.

- d) La reparación o el mantenimiento del dispositivo deben ser realizados por personas cualificadas, utilizando únicamente repuestos originales. Esto garantizará un uso seguro.
- e) El dispositivo no es un juguete. La limpieza y el mantenimiento no podrán ser realizados por niños sin la supervisión de una persona adulta.



¡ATENCIÓN! A pesar del diseño seguro del dispositivo y de sus características de protección, y a pesar del uso de elementos adicionales que protegen al operador, todavía existe un ligero riesgo de accidente o lesiones al utilizar el dispositivo. Manténgase alerta y use el sentido común al utilizar el dispositivo.

3. Instrucciones de uso

El producto está diseñado para tareas profesionales de limpieza y gestión de residuos.

El usuario es responsable de cualquier daño resultante de un uso no previsto del dispositivo.

3.1. Descripción del producto

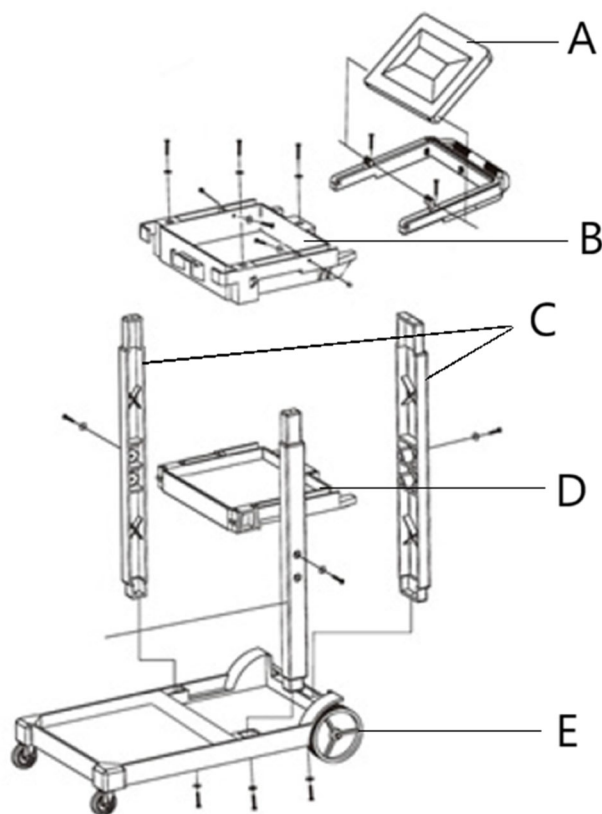

A- Funda de bolsa (solo para UNICLEAN 13)

B- Estante superior

C- Estante del medio

D- Paneles laterales

E- Ruedas

3.2. Montaje del dispositivo

1. Coloque los paneles laterales (D):
 - Alinee los paneles laterales con las ranuras del marco base.
 - Asegúrelos con tornillos.
2. Instalar el estante del medio (C):
 - Deslice el estante del medio en las ranuras designadas en los paneles laterales.
 - Asegúrese de que esté nivelado y firmemente asentado.
3. Fijar el estante superior (B):
 - Coloque el estante superior sobre los paneles laterales.
 - Asegúrelo con tornillos.
4. Coloque las ruedas (E):
 - Inserte las ruedas en las ranuras designadas en el marco base.
 - Presione firmemente hasta que encaje en su lugar.
5. Instalar la bolsa:
 - Enganche la bolsa en el marco en la parte trasera del carro de servicio.
 - Ajuste según sea necesario para garantizar un ajuste seguro.

3.3. Uso del dispositivo

- Capacidad de **carga**: No exceda la capacidad máxima de peso del carro de servicio (consulte las especificaciones del producto para obtener más detalles).
- Manipulación **segura**: Empuje el carro de servicio utilizando el asa proporcionada para evitar tensiones.
- **Medio ambiente**: Utilice el carro de servicio sobre superficies lisas y uniformes para evitar que se vuelque.

Se sugiere organizar los productos de limpieza de manera eficiente en los estantes y vaciar periódicamente las bolsas de residuos para mantener la higiene.

3.4. Limpieza y mantenimiento

- **Limpieza**: Limpie el marco y los estantes con un paño húmedo y un detergente suave. Evite los limpiadores abrasivos.
- Mantenimiento de **la bolsa**: Retire la bolsa y enjuáguela con agua tibia y jabón. Déjelo secar completamente antes de volver a colocarlo.
- Cuidado de **las ruedas**: Revise las ruedas para detectar residuos y límpielas periódicamente para garantizar un funcionamiento suave.



Ezt a felhasználói kézikönyvet gépi fordítással fordították le. Minden erőfeszítést megtettünk a fordítás pontosságának biztosítása érdekében, de kérjük, vegye figyelembe, hogy az automatizált fordítások nem tökéletesek, és nem az emberi fordítók helyettesítésére szolgálnak. A felhasználói kézikönyv hivatalos változata angol nyelvű. A lefordított változat és az eredeti angol nyelvű változat közötti eltérések nem jogilag kötelező érvényűek. Ha bármilyen kérdése van a fordítás pontosságával kapcsolatban, kérjük, olvassa el az angol nyelvű változatot, amely a hivatalos hivatkozási alap. További nyelvi változatok kérésre a info@expondo.com címen érhetők el.

Műszaki adatok

Paraméter leírása	Paraméter értéke	
Precíziós mérleg	Szervizkocsi táskával	Szaniterek szervizkocsija táskával és fedéllel
Modell	UNICLEAN 12	UNICLEAN 13
Méreték (szélesség x mélység x magasság) [mm]	515*1200*960	515*1200*980
Súly [kg]	10	

1. Általános leírás

A felhasználói kézikönyv célja, hogy segítse a készülék biztonságos és problémamentes használatát. A terméket szigorú műszaki irányelvek szerint, a legkorszerűbb technológiák és alkatrészek felhasználásával tervezik és gyártják. Ezenkívül a legszigorúbb minőségi előírásoknak megfelelően készül.

NE HASZNÁLJA A KÉSZÜLÉKET, HA NEM OLVASTA ÉS ÉRTETTE MEG ALAPOSAN EZT A HASZNÁLATI ÚTMUTATÓT.

A készülék élettartamának meghosszabbítása és a problémamentes működés biztosítása érdekében használja a készüléket a jelen használati útmutatónak megfelelően, és rendszeresen végezze el a karbantartási feladatokat. A jelen felhasználói kézikönyvben szereplő műszaki adatok és specifikációk naprakészek. A gyártó fenntartja a jogot a minőség javításával kapcsolatos változtatásokra. A készüléket úgy tervezték, hogy a technológiai fejlődés és a zajcsökkentési lehetőségek figyelembevételével a lehető legkisebbre csökkentse a zajkibocsátás kockázatát.

Legenda



A termék megfelel a vonatkozó biztonsági előírásoknak.



Használat előtt olvassa el a használati utasítást.



A terméket újra kell hasznosítani.



FIGYELEM! vagy **VIGYÁZAT!** vagy **FIGYELEM!** vagy **FIGYELEM!** Az adott helyzetre alkalmazható.

(általános figyelmeztető jel)



NE FELEDJE! A jelen kézikönyvben található rajzok csak illusztrációs célokat szolgálnak, és egyes részletek eltérhetnek a tényleges terméktől.

2. Használati biztonság



FIGYELEM! Olvasson el minden biztonsági figyelmeztetést és útmutatót! A figyelmeztetések és utasítások be nem tartása súlyos sérülést vagy akár halált is okozhat.

A figyelmeztetésekből és utasításokból az "eszköz" vagy "termék" kifejezések a következőkre utalnak: a készülék használata.

Sanitors szervizkocsi táskával/Sanitors szervizkocsi táskával és fedéllel

2.1. Munkahelyre vonatkozó biztonsági szabályok

- a) Ha sérülést vagy szabálytalan működést észlel, azonnal kapcsolja ki a készüléket, és haladéktalanul jelentse a felügyelőnek.
- b) Ha nem biztos abban, hogy a termék megfelelően működik-e, vagy ha sérülést talál, forduljon a gyártó szervizközpontjához.
- c) A termék javítását kizárólag a gyártó szervizközpontja végezheti el. Ne próbálja meg saját maga elvégezni a javításokat!
- d) Gyermekeknek vagy illetéktelen személyeknek tilos a munkahelyre belépni. A figyelemelterelés a készülék feletti irányítás elvesztéséhez vezethet.
- e) A csomagolóelemeket és az apró szerelési alkatrészeket gyermekek számára nem hozzáférhető helyen tartsa.
- f) Tartsa távol a készüléket gyermekektől és háziállatoktól!



Ne feledje! A készülék használatakor védje a gyermekeket és a közelben tartózkodókat.

2.2. Személyekre vonatkozó biztonsági szabályok

- a) Ne használja a készüléket fáradtan, betegen, illetve alkohol, kábítószer vagy gyógyszerek hatása alatt, amelyek jelentősen ronthatják a készülék kezelési képességét.
- b) A készüléket csak olyan fizikailag alkalmas személyek kezelhetik, akik képesek a készülék kezelésére, megfelelően képzettek, ismerik ezt a kézikönyvet, és a munkavédelem keretein belül képzettek.
- c) A készülékkel végzett munka során használja a józan esztét, és maradjon éber. A készülék használata közbeni átmeneti koncentrációvesztés súlyos sérülésekhez vezethet.
- d) Ne becülje túl a képességeit. A készülék használatakor mindig tartsa meg az egyensúlyát, és maradjon stabilan. Ez biztosítja a készülék jobb ellenőrzését váratlan helyzetekben.
- e) A készülék nem játék. A gyermekeket felügyelni kell, hogy ne játszanak a készülékkel.

2.3. Biztonságos eszközhasználat

- a) Ne terhelje túl a berendezést! Használja az adott feladathoz megfelelő eszközöket. A helyesen kiválasztott eszköz jobban és biztonságosabban végzi el azt a feladatot, amelyre tervezték.
- b) Amikor nem használja, tárolja biztonságos helyen, gyermekektől és a készüléket nem ismerő személyektől, akik nem olvasták el a használati útmutatót, távol. A készülék veszélyt jelenthet a tapasztalatlan felhasználók kezében.
- c) Tartsa a készüléket tökéletes műszaki állapotban. Minden használat előtt ellenőrizze az általános sérüléseket, különösen a mozgó alkatrészeket, hogy nincsenek-e megrepedt részek vagy elemek, valamint minden olyan egyéb körülményt, amely hatással lehet a készülék biztonságos működésére. Ha sérülést észlel, használat előtt adja át a készüléket javításra.

- d) A készülék javítását vagy karbantartását csak szakképzett személyek végezhetik, kizárólag eredeti pótalkatrészek felhasználásával. Ez biztosítja a biztonságos használatot.
- e) A készülék nem játék. A tisztítást és karbantartást gyermekek felnőtt személy felügyelete nélkül nem végezhetik.



FIGYELEM! A készülék biztonságos kialakítása és védőfunkciói, valamint a kezelőt védő kiegészítő elemek használata ellenére a készülék használata során még mindig fennáll a baleset vagy sérülés csekély kockázata. Maradjon éber és használja a józan eszét a készülék használatakor.

3. Üzemeltetési szabályok

A terméket professzionális takarítási és hulladékkezelési feladatokra tervezték.

A felhasználó felel a készülék nem rendeltetésszerű használatából eredő károkért.

3.1. A készülék leírása

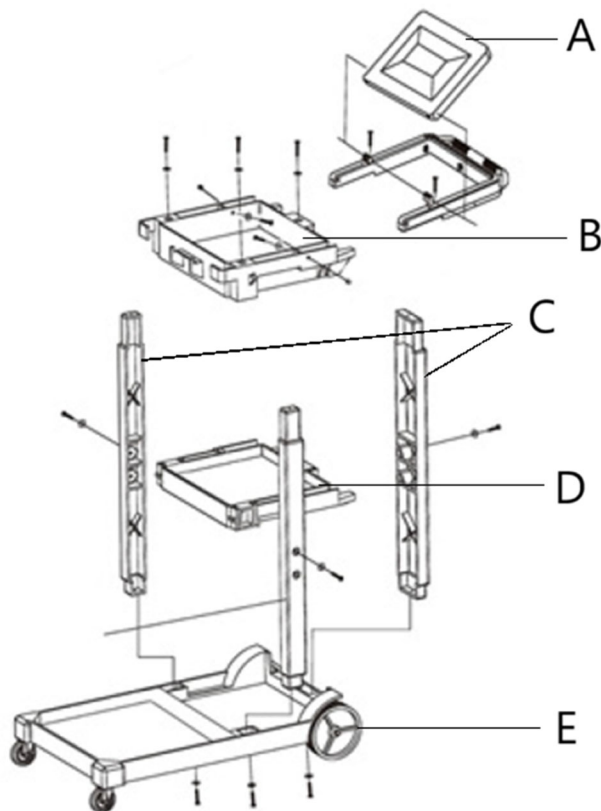

A- Táskafedél (csak a UNICLEAN 13)

B- Felső polc

C- Középső polc

D- Oldalpanelek

E- Kerekek

3.2. A készülék összeszerelése

1. Rögzítse az oldalsó paneleket (D):

- Igazítsa az oldallapokat az alapkeret nyílásaihoz.
 - Csavarokkal rögzítse őket.
2. Szerelje be a középső polcot (C):
- Csúsztassa a középső polcot az oldallapok kijelölt hornyaiba.
 - Győződjön meg róla, hogy vízszintes és szilárdan áll.
3. Rögzítse a felső polcot (B):
- Helyezze a felső polcot az oldallapokra.
 - Rögzítse csavarokkal.
4. Csatlakoztassa a kerekeket (E):
- Helyezze a kerekeket az alapkeret kijelölt nyílásaiba.
 - Nyomja erősen, amíg a helyükre nem kattannak.
5. Szerelje be a zsákot:
- Akassza a táskát a szervizkocsi hátulján lévő keretre.
 - A biztonságos illeszkedés érdekében szükség szerint állítsa be.

3.3. Eszközhasználat

- **Teherbírás: A szervizkocsi maximális teherbírása:** Ne lépje túl a szervizkocsi maximális teherbírását (a részletekért nézze meg a termékleírást).
- **Biztonságos kezelés: A megerősítés elkerülése érdekében a szervizkocsit a mellékelt fogantyú segítségével tolja.**
- **Környezetvédelem: A szervizkocsit sima és egyenletes felületen használja, hogy elkerülje a felborulást.**

Javasoljuk, hogy a tisztítószereket hatékonyan rendezzük el a polcokon, és a higiénia fenntartása érdekében rendszeresen ürítsük ki a hulladékgyűjtő zsákot.

3.4. Tisztítás és karbantartás

- **Tisztítás: A keretet és a polcokat nedves ruhával és enyhe tisztítószerrel törölje át.** Kerülje a súroló hatású tisztítószereket.
- **A táska karbantartása:** Vegye ki a zsákot, és öblítse le meleg szappanos vízzel. Hagyja alaposan megszáradni, mielőtt újra rögzíti.
- **Kerékápolás: A zökkenőmentes működés biztosítása érdekében** ellenőrizze a kerekeket a törmelék szempontjából, és rendszeresen tisztítsa meg őket.



Denne brugervejledning er blevet oversat ved hjælp af maskinoversættelse. Vi har gjort alt for at sikre, at oversættelsen er nøjagtig, men vær opmærksom på, at automatiserede oversættelser ikke er perfekte og ikke er beregnet til at erstatte menneskelige oversættere. Den officielle version af brugervejledningen er på engelsk. Eventuelle forskelle mellem den oversatte version og den oprindelige engelske er ikke juridisk bindende. Hvis du har spørgsmål om nøjagtigheden af oversættelsen, bedes du henvise til den engelske version, som er den officielle reference. Flere sprogversioner er tilgængelige efter anmodning via info@expondo.com.

Tekniske data

Parameterbeskrivelse	Parameterværdi	
Produktnavn	Sanitors serveringsvogn med taske	Sanitors-serveringsvogn med taske og låg
Model	UNICLEAN 12	UNICLEAN 13
Dimensioner (bredde x dybde x højde) [mm]	515*1200*960	515*1200*980
Vægt [kg]	10	

1. Generel beskrivelse

Brugervejledningen er designet til at hjælpe med sikker og problemfri brug af enheden. Produktet er designet og fremstillet i overensstemmelse med strenge tekniske brugsbetingelser ved hjælp af de mest avancerede teknologier og komponenter. Desuden er den produceret i overensstemmelse med de strengeste kvalitetsstandarder.

**BRUG IKKE ENHEDEN, MEDMINDRE DU HAR LÆST OG FORSTÅET DENNE
BRUGERVEJLEDNING GRUNDIGT.**

For at øge enhedens levetid og sikre problemfri drift skal du bruge den i overensstemmelse med denne brugervejledning og regelmæssigt udføre vedligeholdelsesopgaver. De tekniske data og specifikationer i denne brugervejledning er opdaterede. Producenten forbeholder sig ret til at foretage ændringer i forbindelse med kvalitetsforbedringer. Enheden er designet til at reducere risikoen for støjemission til et minimum under hensyntagen til teknologiske fremskridt og muligheder for støjreduktion.

Legende



Produktet opfylder de relevante sikkerhedsstandarder.



Læs instruktionerne før brug.



Produktet skal genbruges.



ADVARSEL! eller **FORSIGTIG!** eller **HUSK!** Gælder for den givne situation.

(generelt advarselsskilt)



OBS! Tegningerne i denne manual er kun til illustration, og nogle detaljer kan afvige fra det faktiske produkt.

2. Sikkerhed ved brug

**OBS!**

Læs alle sikkerhedsadvarsler og alle instruktioner. Hvis du ikke følger advarslerne og instruktionerne, kan det resultere i alvorlig personskade eller endda død.

Udtrykkene "enhed" eller "produkt" bruges i advarslerne og instruktionerne til at henvise til arbejde med apparatet:

Sanitors serveringsvogn med taske/Sanitors serveringsvogn med taske og låg

2.1. Sikkerhed på arbejdspladsen

- a) Hvis du opdager skader eller uregelmæssig drift, skal du straks slukke for enheden og rapportere det til en tilsynsførende uden forsinkelse.
- b) Hvis du er i tvivl om, hvorvidt produktet fungerer korrekt, eller hvis du finder skader, skal du kontakte producentens servicecenter.
- c) Kun producentens servicecenter må udføre reparationer på produktet. Forsøg ikke selv at udføre reparationer!
- d) Børn eller uautoriserede personer må ikke komme ind på en arbejdsstation. En distraktion kan resultere i tab af kontrol over enheden.
- e) Opbevar emballageelementer og små monteringsdele på et sted, der ikke er tilgængeligt for børn.
- f) Hold apparatet væk fra børn og kæledyr.



OBS! Beskyt børn og andre tilskuere, når du bruger apparatet.

2.2. Personlig sikkerhed

- a) Brug ikke apparatet, hvis du er træt, syg eller påvirket af alkohol, narkotika eller medicin, som i væsentlig grad kan forringe evnen til at betjene apparatet.
- b) Apparatet må kun håndteres af fysisk egnede personer, der er i stand til at håndtere det, er korrekt uddannet, har kendskab til denne vejledning og er uddannet inden for rammerne af arbejdsmiljø og sikkerhed.
- c) Brug sund fornuft og vær opmærksom, når du arbejder med enheden. Midlertidigt tab af koncentration under brug af apparatet kan føre til alvorlige skader.
- d) Lad være med at overvurdere dine evner. Når du bruger enheden, skal du holde balancen og være stabil hele tiden. Det sikrer bedre kontrol over enheden i uventede situationer.
- e) Enheden er ikke et stykke legetøj. Børn skal være under opsyn for at sikre, at de ikke leger med enheden.

2.3. Sikker brug af enheden

- a) Maskinen skal være placeret på et stabilt underlag. Brug de rigtige værktøjer til den givne opgave. En korrekt valgt enhed vil udføre den opgave, den er designet til, bedre og på en mere sikker måde.
- b) Når den ikke er i brug, skal den opbevares på et sikkert sted, væk fra børn og personer, der ikke er fortrolige med enheden, og som ikke har læst brugervejledningen. Apparatet kan udgøre en fare i hænderne på uerfarne brugere.
- c) Hold enheden i perfekt teknisk stand. Før hver brug skal du kontrollere, om der er generelle skader, og især kontrollere bevægelige komponenter for knækkede dele eller elementer og for andre forhold, der kan påvirke enhedens sikre drift. Hvis du opdager en skade, skal du aflevere enheden til reparation før brug.

- d) Reparation eller vedligeholdelse af enheden skal udføres af kvalificerede personer, og der må kun bruges originale reservedele. Det sikrer en sikker brug.
- e) Enheden er ikke et stykke legetøj. Rengøring og vedligeholdelse må ikke udføres af børn uden opsyn af en voksen person.



OBS! På trods af apparatets sikre design og dets beskyttelsesfunktioner, og på trods af brugen af ekstra elementer til beskyttelse af operatøren, er der stadig en lille risiko for ulykker eller skader, når apparatet bruges. Vær opmærksom og brug din sunde fornuft, når du bruger enheden.

3. Brugsbetingelser

Produktet er designet til professionelle rengørings- og affaldshåndteringsopgaver.

Brugeren er ansvarlig for eventuelle skader som følge af utilsigtet brug af enheden.

3.1. Beskrivelse af apparatet

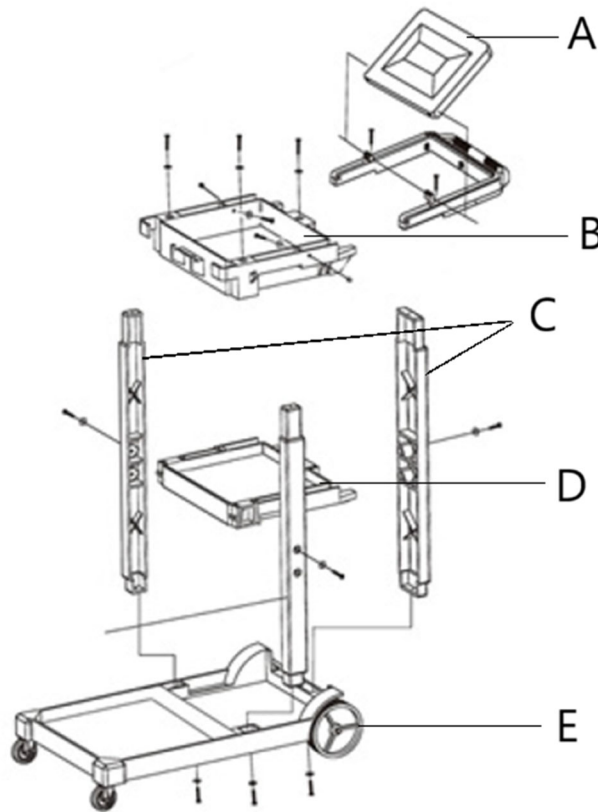

A- Taskebetræk (kun til UNICLEAN 13)

B- Øverste hylde

C- Midterste hylde

D- Sidepaneler

E- Hjul

3.2. Samling af enheden

1. Sæt sidepanelerne på (D):

- Ret sidepanelerne ind efter åbningerne på bundrammen.
 - Sæt dem fast med skruer.
2. Monter den midterste hylde (C):
 - Skub den midterste hylde ind i de dertil indrettede riller på sidepanelerne.
 - Sørg for, at den er i vater og sidder godt fast.
 3. Fastgør den øverste hylde (B):
 - Placer den øverste hylde på sidepanelerne.
 - Sæt den fast med skruer.
 4. Sæt hjulene på (E):
 - Sæt hjulene ind i de dertil beregnede åbninger på basisrammen.
 - Tryk hårdt, indtil de klikker på plads.
 5. Installer posen:
 - Hægt tasken fast på rammen bag på serveringsvognen.
 - Juster efter behov for at sikre en god pasform.

3.3. Brug af enhed

- **Belastningskapacitet: Overskrid** ikke serveringsvognens maksimale vægtpacitet (se produktspecifikationerne for detaljer).
- **Sikker håndtering:** Skub serveringsvognen ved hjælp af det medfølgende håndtag for at undgå overbelastning.
- **Miljø:** Brug serveringsvognen på glatte og jævne overflader for at undgå, at den vælter.

Det anbefales at organisere rengøringsmidlerne effektivt på hylderne og regelmæssigt tømme affaldsposen for at opretholde hygiejnen.

3.4. Rengøring og vedligeholdelse

- **Rengøring:** Tør rammen og hylderne af med en fugtig klud og et mildt rengøringsmiddel. Undgå slibende rengøringsmidler.
- Vedligeholdelse af **posen:** **Tag posen** ud, og skyl den med varmt sæbevand. Lad det tørre grundigt, før du sætter det fast igen.
- Pleje af **hjul:** Tjek hjulene for snavs, og rengør dem regelmæssigt for at sikre en jævn drift.



Tämä käyttöopas on käännetty konekäännöksellä. Olemme tehneet kaikkemme varmistaaksemme käännöksen tarkkuuden, mutta huomaa, että automaattiset käännökset eivät ole täydellisiä eivätkä ne ole tarkoitettu korvaamaan ihmiskääntäjiä. Käyttöoppaan virallinen versio on englanninkielinen. Erot käännetyn version ja alkuperäisen englanninkielisen version välillä eivät ole oikeudellisesti sitovia. Jos sinulla on kysyttävää käännöksen tarkkuudesta, katso englanninkielinen versio, joka on virallinen viite. Lisää kieliversioita on saatavilla pyynnöstä osoitteesta info@expondo.com.

Tekniset tiedot

Parametrin kuvaus	Parametrin arvo	
Tuotteen nimi	Sanitors vaunu pussilla	Sanitor-kärky pussilla ja kannella
Malli	UNICLEAN 12	UNICLEAN 13
Mitat [leveys x syvyys x korkeus; mm]	515*1200*960	515*1200*980
Paino [kg]	10	

1. Yleiskuvaus

Käyttöohje on suunniteltu auttamaan laitteen turvallisessa ja tarkoituksenmukaisessa käytössä. Tuote on suunniteltu ja valmistettu tiukkojen teknisten ohjeiden mukaisesti käyttäen uusinta teknologiaa ja komponentteja. Lisäksi se vastaa tiukimpia laatuvaatimuksia.

ÄLÄ KÄYTÄ LAITETTA, ELLET OLE LUKENUT JA SISÄISTÄNYT NÄITÄ KÄYTTÖOHJEITA PERUSTEELLISESTI.

Laitteen käyttöiän pidentämiseksi ja virheettömän toiminnan varmistamiseksi käytä laitetta tämän käyttöohjeen mukaisesti ja suorita tarvittavat huoltotoimenpiteet säännöllisesti. Näiden käyttöohjeiden sisältämät tekniset tiedot ja spesifikaatiot ovat ajan tasalla. Valmistaja pidättää oikeuden tehdä niihin laadun parantamiseen liittyviä muutoksia. Laitte on suunniteltu siten, että melupäästöriskit ovat mahdollisimman pienet ottaen huomioon tekniikan kehitys ja melun vähentämismahdollisuudet.

Merkkien selitys



Tuote täyttää asiaankuuluvat turvallisuusstandardit.



Lue ohjeet ennen käyttöä.



Tuote on kierrätettävä.



VAROITUS!, HUOMAUTUS! tai MUISTUTUS! Kyseiseen tilanteeseen sopiva.

(yleinen varoitusmerkki)



HUOM! Tämän käyttöohjeen piirustukset ovat vain havainnollistavia, ja ne voivat joiltakin osin poiketa todellisesta tuotteesta.

2. Käyttöturvallisuus

**HUOMIO!**

Lue kaikki turvallisuutta koskevat varoitukset ja kaikki ohjeet. Varoitusten noudattamatta jättäminen voi johtaa vakaviin vammoihin tai kuolemaan.

Varoituksissa ja ohjeissa käytetään termejä "laite" ja "tuote", joilla viitataan:

Sanitors-kärry pussin kanssa / Sanitor-kärry pussilla ja kannella

2.1. Turvallisuus työpaikalla

- a) Jos havaitset laitteessa vaurioita tai epäsäännöllistä toimintaa, kytke laite välittömästi pois päältä ja ilmoita asiasta viipymättä laitteesta vastuussa olevalle henkilölle.
- b) Jos olet epävarma siitä, toimiiko tuote tarkoituksenmukaisesti, tai jos havaitset siinä vaurioita, ota yhteyttä valmistajan huoltoon.
- c) Ainoastaan valmistajan huoltokeskus saa tehdä tuotteeseen korjauksia. Älä yritä tehdä korjauksia itse!
- d) Lapset ja asiattomat henkilöt eivät saa mennä työpisteeseen. Häiriötekijät voivat johtaa laitteen hallinnan menettämiseen.
- e) Säilytä pakkauselementit ja pienet kokoonpano-osat lasten ulottumattomissa.
- f) Pidä laite poissa lasten ja eläinten ulottuvilta.



Muista! Kun käytät laitetta, suojaa lapsia ja muita sivullisia.

2.2. Henkilökohtainen turvallisuus

- a) Älä käytä laitetta väsyneenä, sairaana tai alkoholin, huumaavien aineiden tai sellaisten lääkkeiden vaikutuksen alaisena, jotka voivat merkittävästi heikentää kykyäsi käyttää laitetta.
- b) Laitetta saavat käsitellä vain fyysisesti hyväkuntoiset henkilöt, jotka ovat kykeneviä käsittelemään sitä, jotka ovat asianmukaisesti koulutettuja ja jotka tuntevat tämän käyttöohjeen sisällön sekä yleiset työturvallisuusmääräykset.
- c) Kun työskentelet laitteen kanssa, käytä tervettä järkeä ja pysy aina valppaana. Tilapäinen keskittymisen menetys laitteen käytön aikana voi johtaa vakaviin vammoihin.
- d) Älä yliarvioi kykyjäsi. Kun käytät laitetta, varmista, että pystyt ylläpitämään tasapainosi, ja että työskentelet tukevassa asennossa. Tämä takaa laitteen paremman hallinnan odottamattomissa tilanteissa.
- e) Tämä laite ei ole leikkikalua. Lapsia on valvottava, jotteivät he leikkisi laitteen kanssa.

2.3. Laitteen turvallinen käyttö

- a) Älä ylikuormita laitetta. Käytä vain kulloiseenkin toimenpiteeseen sopivia työkaluja. Sopivat laitteet ja työkalut varmistavat toimenpiteiden paremman ja turvallisemman suorittamisen.
- b) Kun laitetta ei käytetä, säilytä se turvallisessa paikassa, poissa lasten ja sellaisten henkilöiden ulottumattomissa, jotka eivät tunne laitetta ja jotka eivät ole lukeneet sen käyttöohjetta. Laite voi olla kokemattomien käyttäjien käsissä vaarallinen.
- c) Pidä laite teknisesti täydellisessä kunnossa. Tarkista ennen jokaista käyttökertaa, että laite ei ole vaurioitunut. Tarkista erityisesti laitteen liikkuvat osat halkeamien varalta. Tarkista myös kaikki muut seikat, jotka voisivat aiheuttaa ongelmia laitteen turvalliseen toimintaan. Jos havaitset minkäänlaisia vaurioita, laite on luovutettava korjattavaksi ennen sen käyttöä.

- d) Laitteen korjauksen tai huollon saa suorittaa vain pätevä henkilö ja ainoastaan alkuperäisiä varaosia käyttäen. Tämä varmistaa laitteen turvallisen käytön.
- e) Tämä laite ei ole leikkikalua. Lapset eivät saa suorittaa laitteen puhdistus- ja huoltotöitä ilman aikuisen henkilön valvontaa.



HUOMIO! Huolimatta laitteen turvallisesta rakenteesta, suojaominaisuuksista ja käyttäjää suojaavien lisäelementtien käytöstä, laitteen käyttöön sisältyy silti aina pieni onnettomuus- tai loukkaantumiseriski. Pysy valppaana ja käytä tervettä järkeä laitetta käyttäessäsi.

3. Yleiset käyttöohjeet

Tuote on suunniteltu ammattimaisiin siivous- ja jätehuoltotehtäviin.

Käyttäjä on vastuussa kaikista vahingoista, jotka aiheutuvat laitteen virheellisestä käytöstä.

3.1. Laitteen kuvaus

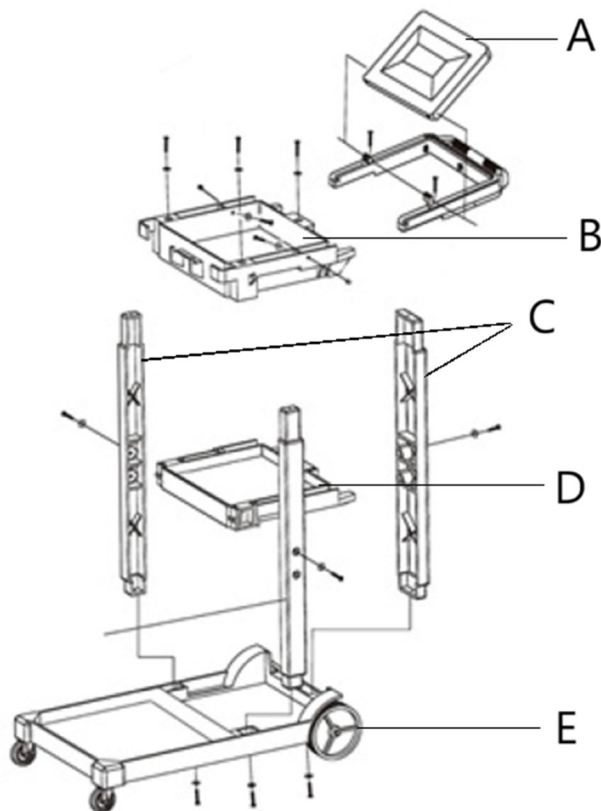

A- Laukun kansi (vain) UNICLEAN 13

B- Ylähylly

C- Keskimmäinen hylly

D- Sivupaneelit

E- Pyörät

3.2. Laitteen kokoaminen

1. Kiinnitä sivupaneelit (D):

- Kohdista sivupaneelit pohjakehyksen koloihin.
 - Kiinnitä ne ruuveilla.
2. Asenna keskimäinen hylly (C):
- Liu'uta keskimäinen hylly sivupaneeleissa oleviin uriin.
 - Varmista, että se on vaakasuorassa ja tukevasti paikallaan.
3. Kiinnitä ylähylly (B):
- Aseta ylähylly sivupaneeleille.
 - Kiinnitä se ruuveilla.
4. Kiinnitä pyörät (E):
- Aseta pyörät perusrungon tarkoitettuihin koloihin.
 - Paina lujasti, kunnes ne napsahtavat paikoilleen.
5. Asenna pussi:
- Kiinnitä laukku vaunun takana olevaan runkoon.
 - Säädä tarpeen mukaan varmistaaksesi varman istuvuuden.

3.3. Laitteen käyttö

- **Kantavuus:** Älä ylitä vaunun enimmäispainokapasiteettia (katso lisätietoja tuotteen teknisistä tiedoista).
- **Turvallinen käsittely:** Työnnä vaunua mukana tulevalla kahvalla välttääksesi räsitusta.
- **Ympäristö:** Käytä vaunua sileillä ja tasaisilla pinnoilla kaatumisen estämiseksi.

Siivoustarvikkeet kannattaa järjestää tehokkaasti hyllyille ja jätepussi tyhjennetään säännöllisesti hygienian ylläpitämiseksi.

3.4. Puhdistaminen ja huolto

- **Puhdistus:** Pyyhi runko ja hyllyt kostealla liinalla ja miedolla pesuaineella. Vältä hankaavia puhdistusaineita.
- **Pussin huolto:** Poista pussi ja huuhtelee se lämpimällä saippuavedellä. Anna sen kuivua kunnolla ennen uudelleen kiinnittämistä.
- **Pyörien hoito:** Tarkista pyörät roskien varalta ja puhdista ne säännöllisesti varmistaaksesi sujuvan toiminnan.



Deze gebruikershandleiding is vertaald met behulp van machinevertaling. Wij hebben er alles aan gedaan om ervoor te zorgen dat de vertaling nauwkeurig is, maar houd er rekening mee dat automatische vertalingen niet perfect zijn en niet bedoeld zijn om menselijke vertalers te vervangen. De officiële versie van de gebruikershandleiding is in het Engels. Eventuele verschillen tussen de vertaalde versie en de originele Engelse versie zijn niet juridisch bindend. Als u vragen hebt over de juistheid van de vertaling, raadpleeg dan de Engelse versie; dit is de officiële referentie. Versies in andere talen zijn op aanvraag verkrijgbaar via info@expondo.com.

Technische gegevens

Beschrijving parameter	Waarde parameter	
Productnaam	Sanitairwagen met tas	Sanitairwagen met tas en hoes
Model	UNICLEAN 12	UNICLEAN 13
Afmetingen [breedte x diepte x hoogte; mm]	515*1200*960	515*1200*980
Gewicht [kg]	10	

1. Algemene beschrijving

De gebruikershandleiding is bedoeld als hulpmiddel bij een veilig en probleemloos gebruik van het apparaat. Het product is ontworpen en vervaardigd volgens strikte technische richtlijnen, met gebruikmaking van de modernste technologieën en componenten. Bovendien wordt het geproduceerd volgens de strengste kwaliteitsnormen.

**GEBRUIK HET APPARAAT ALLEEN ALS U DEZE GEBRUIKERSHANDLEIDING GRONDIG
HEBT GELEZEN EN BEGREPEN.**

Om de levensduur van het apparaat te verlengen en een probleemloze werking te garanderen, dient u het te gebruiken in overeenstemming met deze gebruikershandleiding en regelmatig onderhoudswerkzaamheden uit te voeren. De technische gegevens en specificaties in deze handleiding zijn actueel. De fabrikant behoudt zich het recht om wijzigingen aan te brengen in verband met kwaliteitsverbetering. Het toestel is ontworpen om de risico's van geluidsemisatie tot een minimum te beperken, rekening houdend met de technologische vooruitgang en de mogelijkheden tot geluidsreductie.

Legenda



Het product voldoet aan de relevante veiligheidsnormen.



Lees de instructies voor gebruik.



Het product moet worden gerecycled.



WAARSCHUWING ! of VOORZICHTIG! of HERINNERING! Van toepassing op de gegeven situatie.

(algemeen waarschuwingssignaal)



LET OP! De tekeningen in deze handleiding dienen uitsluitend ter illustratie en kunnen in sommige details afwijken van het werkelijke product.

2. Gebruiksveiligheid



ATTENTIE! Lees alle veiligheidswaarschuwingen en alle instructies nauwkeurig. Het niet opvolgen van de waarschuwingen en instructies kan leiden tot ernstig letsel of zelfs de dood.

De termen "apparaat" of "product" worden in de waarschuwingen en instructies gebruikt om te verwijzen naar:

Sanitairwagen met tas/Sanitairwagen met tas en hoes

2.1. Veiligheid op de werkplek

- a) Als u schade of een onregelmatige werking ontdekt, moet u het apparaat onmiddellijk uitschakelen en dit aan een supervisor melden.
- b) Als u niet zeker weet of het product correct werkt of als u schade aantreft, neem dan contact op met het servicecentrum van de fabrikant.
- c) Alleen het servicecentrum van de fabrikant mag het product repareren. Probeer zelf geen reparaties uit te voeren!
- d) Kinderen of onbevoegden mogen de werkplek niet betreden. Afdleiding kan leiden tot verlies van controle over het apparaat.
- e) Bewaar verpakkingselementen en kleine montagedelen op een plaats die niet toegankelijk is voor kinderen.
- f) Houd het apparaat uit de buurt van kinderen en dieren.



Herinner! Bescherm kinderen en andere omstanders bij het gebruik van het apparaat.

2.2. Persoonlijke veiligheid

- a) Gebruik het apparaat niet als u moe of ziek bent of onder invloed van alcohol, verdovende middelen of medicijnen die het vermogen om het apparaat te bedienen aanzienlijk kunnen beperken.
- b) Het apparaat mag alleen worden gebruikt door lichamelijk fitte personen die in staat zijn het te hanteren, goed opgeleid zijn, vertrouwd zijn met deze handleiding en opgeleid zijn in het kader van veiligheid en gezondheid op het werk.
- c) Gebruik bij het werken met het apparaat uw gezond verstand en blijf alert. Tijdelijk concentratieverlies tijdens het gebruik van het apparaat kan leiden tot ernstig letsel.
- d) Overschat de capaciteiten niet. Houd tijdens het gebruik van het apparaat uw evenwicht en blijf altijd stabiel. Dit zorgt voor een betere controle over het apparaat in onverwachte situaties.
- e) Het apparaat is geen speelgoed. Kinderen moeten onder toezicht staan om ervoor te zorgen dat ze niet met het apparaat spelen.

2.3. Veilig gebruik van het apparaat

- a) Overbelast het apparaat niet. Gebruik het juiste gereedschap voor de gegeven taak. Een juist gekozen apparaat zal de taak waarvoor het is ontworpen beter en veiliger uitvoeren.
- b) Bewaar het apparaat wanneer het niet in gebruik is op een veilige plaats, uit de buurt van kinderen en mensen die het apparaat niet kennen en de gebruiksaanwijzing niet hebben gelezen. Het apparaat kan een gevaar vormen in de handen van onervaren gebruikers.
- c) Houd het apparaat in perfecte technische staat. Controleer voor elk gebruik op algemene schade, controleer vooral bewegende onderdelen op gebarsten onderdelen of elementen, en op andere omstandigheden die de veilige werking van het apparaat kunnen beïnvloeden. Indien schade wordt geconstateerd, dient het apparaat voor gebruik ter reparatie te worden aangeboden.

- d) Reparatie of onderhoud van het apparaat moet worden uitgevoerd door gekwalificeerd personeel, uitsluitend met gebruikmaking van originele reserveonderdelen. Dit garandeert een veilig gebruik.
- e) Het apparaat is geen speelgoed. Reiniging en onderhoud mogen niet door kinderen worden uitgevoerd zonder toezicht van een volwassene persoon.



ATTENTIE! Ondanks het veilige ontwerp van het apparaat en de beschermende functies ervan, en ondanks het gebruik van extra elementen ter bescherming van de bediener, bestaat er toch een klein risico op een ongeval of letsel bij het gebruik van het apparaat. Blijf alert en gebruik uw gezond verstand wanneer u het apparaat gebruikt.

3. Gebruik richtlijnen

Het product is ontworpen voor professionele reinigings- en afvalbeheertaken.

De gebruiker is aansprakelijk voor alle schade die voortvloeit uit onbedoeld gebruik van het apparaat.

3.1. Beschrijving van het apparaat

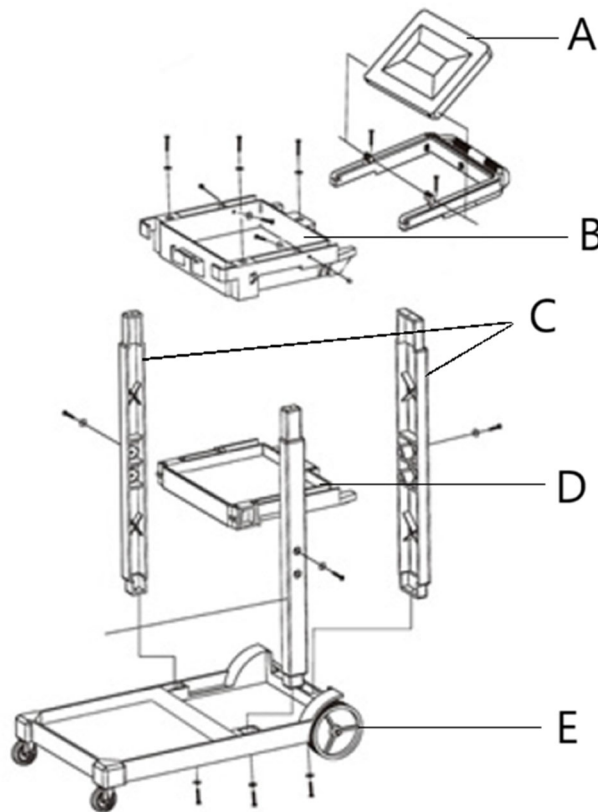

A- Tashoes (alleen voor UNICLEAN 13)

B- Bovenste plank

C- Middelste plank

D- Zijpanelen

E- Wielen

3.2. Assemblage van het apparaat

1. Bevestig de zijpanelen (D):
 - Lijn de zijpanelen uit met de sleuven op het basisframe.
 - Bevestig ze met schroeven.
2. Monteer de middelste plank (C):
 - Schuif de middelste plank in de daarvoor bestemde groeven op de zijpanelen.
 - Zorg ervoor dat het waterpas staat en stevig vastzit.
3. Bevestig de bovenste plank (B):
 - Plaats de bovenste plank op de zijpanelen.
 - Bevestig het met schroeven.
4. Bevestig de wielen (E):
 - Plaats de wielen in de daarvoor bestemde sleuven op het basisframe.
 - Druk ze stevig aan tot ze vastklikken.
5. Installeer de tas:
 - Haak de tas aan het frame aan de achterkant van de trolley.
 - Pas indien nodig aan om een veilige pasvorm te garanderen.

3.3. Gebruik van het apparaat

- **Draagvermogen:** Overschrijd het maximale draagvermogen van de trolley niet (raadpleeg de productspecificaties voor meer informatie).
- **Veilige bediening:** Duw de trolley met behulp van de daarvoor bestemde handgreep om overbelasting te voorkomen.
- **Milieu:** Gebruik de trolley op gladde en vlakke oppervlakken om kantelen te voorkomen.

Om de hygiëne te waarborgen, raden we u aan om de schoonmaakmiddelen efficiënt in de schappen te ordenen en de afvalzak regelmatig te legen.

3.4. Reiniging en onderhoud

- **Reinigen:** Veeg het frame en de planken af met een vochtige doek en een mild schoonmaakmiddel. Vermijd schurende schoonmaakmiddelen.
- **Onderhoud van de zak:** Haal de zak eruit en spoel deze af met warm zeepsop. Laat het goed drogen voordat u het weer bevestigt.
- **Onderhoud van de wielen:** Controleer de wielen op vuil en maak ze regelmatig schoon om een soepele werking te garanderen.



Denne brukerhåndboken er oversatt ved hjelp av maskinoversettelse. Vi har gjort vårt ytterste for å sikre at oversettelsen er nøyaktig, men vær oppmerksom på at automatiserte oversettelser ikke er perfekte og ikke er ment å erstatte menneskelige oversettere. Den offisielle versjonen av brukerhåndboken er på engelsk. Eventuelle forskjeller mellom den oversatte versjonen og den originale engelske versjonen er ikke juridisk bindende. Hvis du har spørsmål om nøyaktigheten av oversettelsen, vennligst se den engelske versjonen, som er den offisielle referansen. Flere språkversjoner er tilgjengelig på forespørsel via info@expondo.com.

Tekniske data

Beskrivelse av parameter	Parameterverdi	
Produktnavn	Sanitørvogn med bag	Sanitors vogn med bag og trekk
Modell	UNICLEAN 12	UNICLEAN 13
Mål [bredde x dybde x høyde; mm].	515*1200*960	515*1200*980
Vekt [kg]	10	

1. Generell beskrivelse

Bruksanvisningen er utformet for å hjelpe deg med sikker og problemfri bruk av apparatet. Produktet er designet og produsert i henhold til strenge tekniske retningslinjer, med bruk av toppmoderne teknologi og komponenter. I tillegg produseres den i samsvar med de strengeste kvalitetsstandardene.

IKKE BRUK APPARATET MED MINDRE DU HAR LEST OG FORSTÅTT DENNE BRUKSANVISNINGEN GRUNDIG.

For å forlenge apparatets levetid og sikre problemfri drift må det brukes i samsvar med denne bruksanvisningen og vedlikeholdes regelmessig. De tekniske dataene og spesifikasjonene i denne brukerhåndboken er oppdaterte. Produsenten forbeholder seg retten til å gjøre endringer i forbindelse med kvalitetsforbedringer. Enheten er utformet for å redusere risikoen for støyutslipp til et minimum, og tar hensyn til den teknologiske utviklingen og mulighetene for støyreduksjon.

Legende



Produktet oppfyller de relevante sikkerhetsstandardene.



Les instruksjonene før bruk.



Produktet må resirkuleres.



ADVARSEL! eller **FORSIKTIG!** eller **HUSK!** Gjelder for den aktuelle situasjonen.

(generelt advarselsskilt)



OBS! Tegningene i denne håndboken er kun ment som illustrasjoner, og enkelte detaljer kan avvike fra det faktiske produktet.

2. Sikkerhet ved bruk

**OBS!**

Les alle sikkerhetsinstruksjoner og alle bruksanvisninger. Unnlattelse av å følge advarslene og instruksjonene kan føre til alvorlige personskader eller dødsfall.

Begrepene "enhet" eller "produkt" brukes i advarslene og instruksjonene for å referere til:

Sanitors trolley with bag/ Sanitors tralley with bag and cover

2.1. Sikkerhet på arbeidsplassen

- a) Hvis du oppdager skader eller uregelmessig drift, må du straks slå av apparatet og rapportere det til en overordnet.
- b) Hvis du er usikker på om produktet fungerer som det skal, eller hvis du oppdager skader, må du kontakte produsentens servicesenter.
- c) Kun produsentens servicesenter kan utføre reparasjoner på produktet. Ikke forsøk å utføre reparasjoner selv!
- d) Det er forbudt for barn og uvedkommende å oppholde seg på arbeidsplassen. En distraksjon kan føre til at du mister kontrollen over enheten.
- e) Oppbevar emballasjedeler og små monteringsdeler på et sted som er utilgjengelig for barn.
- f) Hold enheten borte fra barn og dyr.



Husk! Beskytt barn og andre tilskuere når du bruker apparatet.

2.2. Personlig sikkerhet

- a) Ikke bruk apparatet når du er trøtt, syk eller påvirket av alkohol, narkotika eller medikamenter som kan påvirke evnen til å betjene apparatet i betydelig grad.
- b) Apparatet må kun håndteres av personer som er i god fysisk form, som er i stand til å håndtere det, som har fått tilstrekkelig opplæring, som er kjent med denne bruksanvisningen og som er opplært i forhold til helse, miljø og sikkerhet på arbeidsplassen.
- c) Bruk sunn fornuft og vær oppmerksom når du arbeider med apparatet. Midlertidig tap av konsentrasjon under bruk av apparatet kan føre til alvorlige personskader.
- d) Ikke overvurder evnene dine. Når du bruker enheten, må du holde balansen og være stabil til enhver tid. Dette sikrer bedre kontroll over enheten i uventede situasjoner.
- e) Apparatet er ikke et leketøy. Barn må være under oppsyn for å sikre at de ikke leker med apparatet.

2.3. Sikker bruk av utstyret

- a) Ikke overbelast enheten. Bruk riktig verktøy til den aktuelle oppgaven. En korrekt valgt enhet vil utføre oppgaven den er designet for på en bedre og sikrere måte.
- b) Når apparatet ikke er i bruk, skal det oppbevares på et trygt sted, utilgjengelig for barn og personer som ikke er kjent med apparatet og som ikke har lest bruksanvisningen. Apparatet kan utgjøre en fare i hendene på uerfarne brukere.
- c) Hold enheten i perfekt teknisk stand. Før hver bruk må du kontrollere at det ikke er generelle skader, spesielt at det ikke er sprekker i bevegelige deler eller elementer, og at det ikke er andre forhold som kan påvirke sikker bruk av enheten. Hvis du oppdager skader, må du levere enheten til reparasjon før bruk.

- d) Reparasjon eller vedlikehold av enheten må utføres av kvalifisert personell, og det må kun brukes originale reservedeler. Dette sikrer trygg bruk.
- e) Apparatet er ikke et leketøy. Rengjøring og vedlikehold må ikke utføres av barn uten tilsyn av en voksen person.



OBS! Til tross for apparatets sikre utforming og beskyttelsesfunksjoner, og til tross for bruk av ekstra elementer som beskytter operatøren, er det fortsatt en liten risiko for ulykker eller skader ved bruk av apparatet. Vær på vakt og bruk sunn fornuft når du bruker enheten.

3. Retningslinjer for bruk

Produktet er designet for profesjonelle rengjørings- og avfallshåndteringsoppgaver.

Brukeren er ansvarlig for skader som oppstår som følge av utilsiktet bruk av apparatet.

3.1. Beskrivelse av enheten

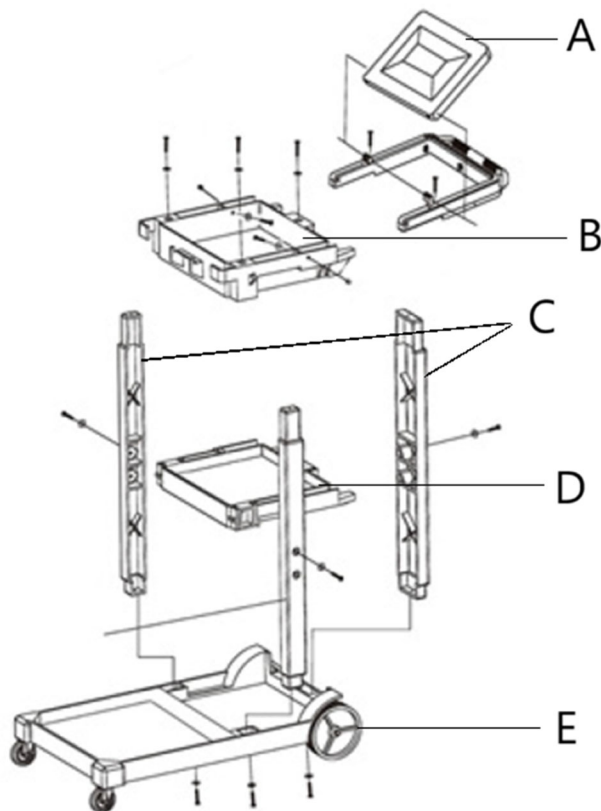

A- Bagdeksel (kun for UNICLEAN 13)

B- Øverste hylle

C- Mellomhylle

D- Sidepaneler

E- Hjul

3.2. Montering av enheten

1. Fest sidepanelene (D):

- Juster sidepanelene med sporene på bunnrammen.
 - Fest dem med skruer.
2. Installer midtre hylle (C):
- Skyv den midtre hyllen inn i de angitte sporene på sidepanelene.
 - Sørg for at den er vannrett og godt plassert.
3. Fest den øverste hyllen (B):
- Plasser den øverste hyllen på sidepanelene.
 - Fest den med skruer.
4. Fest hjulene (E):
- Sett hjulene inn i de angitte sporene på bunnrammen.
 - Trykk godt til de klikker på plass.
5. Installer posen:
- Hekt posen på rammen bak på vognen.
 - Juster etter behov for å sikre en sikker passform.

3.3. Bruk av enheten

- **Lastekapasitet:** Ikke overskrid vognens maksimale vektkapasitet (sjekk produktspesifikasjonene for detaljer).
- **Sikker håndtering:** Skyv vognen med håndtaket som følger med for å unngå belastning.
- **Miljø:** Bruk vognen på glatte og jevne overflater for å hindre at den tipper.

Det foreslås å organisere rengjøringsmateriell effektivt i hyllene, og regelmessig tømme avfallsposen for å opprettholde hygien.

3.4. Rengjøring og vedlikehold

- **Rengjøring:** Tørk av rammen og hyllene med en fuktig klut og mildt rengjøringsmiddel. Unngå skurende rengjøringsmidler.
- Vedlikehold av **posen:** Fjern posen og skyll den med varmt såpevann. La den tørke grundig før den settes på igjen.
- **Hjulpleie:** Sjekk hjulene for rusk og rengjør regelmessig for å sikre jevn drift.



Denna användarmanual har översatts med maskinöversättning. Vi har ansträngt oss för att säkerställa att översättningen är korrekt, men observera att automatiska översättningar inte är perfekta och inte är avsedda att ersätta mänskliga översättare. Den officiella versionen av användarmanualen är på engelska. Eventuella skillnader mellan den översatta versionen och den engelska originalversionen är inte juridiskt bindande. Om du har några frågor om översättningens riktighet, se den engelska versionen, som är den officiella referensen. Fler språkversioner finns tillgängliga på begäran via info@expondo.com.

Tekniska data

Parameterbeskrivning	Parametervärde	
Produktnamn	Sanitors vagn med väska	Sanitors vagn med väska och lock
Modell	UNICLEAN 12	UNICLEAN 13
Mått [bredd x djup x höjd; mm]	515*1200*960	515*1200*980
Vikt [kg]	10	

1. Allmän beskrivning

Bruksanvisningen är avsedd att underlätta en säker och problemfri användning av apparaten. Produkten är konstruerad och tillverkad i enlighet med strikta tekniska riktlinjer, med hjälp av modern teknik och komponenter. Dessutom har den tillverkats i enlighet med de mest noggranna kvalitetsstandarderna.

ANVÄND INTE APPARATEN OM DU INTE HAR LÄST IGENOM OCH FÖRSTÅTT DENNA BRUKSANVISNING.

För att öka apparatens livslängd och säkerställa en problemfri drift ska du använda den i enlighet med denna bruksanvisning och regelbundet utföra underhållsåtgärder. De tekniska data och specifikationer som anges i denna bruksanvisning är aktuella. Tillverkaren förbehåller sig rätten att göra ändringar i samband med kvalitetsförbättringar. Med beaktande av tekniska framsteg och möjligheten att begränsa buller har apparaten designats och byggts så att risken för bulleremission minskas till lägsta möjliga nivå.

Förklaring av symbolerna



Produkten uppfyller de relevanta säkerhetsstandarderna.



Läs instruktionerna före användning.



Produkten måste återvinnas.



WARNING! eller **FÖRSIKTIGHET!** eller **KOM IHÅG!** Tillämpas på den givna situationen.

(allmän varningssymbol)



OBSERVERA! Illustrationerna i denna bruksanvisning är endast avsedda som referens och vissa detaljer kan skilja sig från den faktiska produkten.

2. Användningssäkerhet

**OBS!**

Läs alla säkerhetsvarningar och alla instruktioner. Om varningarna och anvisningarna inte följs kan det leda till allvarliga personskador eller till och med dödsfall.

Termerna "apparaten" eller "produkten" används i varningarna och instruktionerna för att hänvisa till:

Sanitors trolley with bag/ Sanitors trolley with bag and lock

2.1. Säkerhet på arbetsplatsen

- a) Om du upptäcker skador eller oregelbunden/felaktig funktion ska du omedelbart stänga av apparaten och rapportera detta till en överordnad utan dröjsmål.
- b) Om du är osäker på om produkten fungerar korrekt eller om du upptäcker skador, vänligen kontakta tillverkarens servicecenter.
- c) Endast tillverkarens servicecenter får utföra reparationer på produkten. Försök inte utföra reparationer på egen hand!
- d) Barn eller obehöriga personer får inte vistas på en arbetsplats. En distraktion eller ouppmärksamhet kan leda till att du förlorar kontrollen över apparaten.
- e) Förvara förpackningsdelar och små monteringsdelar på en plats som är oåtkomlig för barn.
- f) Håll apparaten borta från barn och djur.



Kom ihåg! Skydda barn och andra personer som befinner sig i närheten när du använder apparaten.

2.2. Personlig säkerhet

- a) Använd inte apparaten om du är trött, sjuk eller påverkad av alkohol, narkotika eller mediciner som kan försämra förmågan att använda apparaten avsevärt.
- b) Apparaten får endast hanteras av personer som är fysiskt lämpade för att hantera den, som har genomgått lämplig utbildning, som är bekanta med denna bruksanvisning och som har utbildats inom ramen för arbetsskydd och -säkerhet.
- c) Använd sunt förnuft och var uppmärksam när du arbetar med apparaten. Tillfällig brist på koncentration vid användning av apparaten kan leda till allvarliga personskador.
- d) Överskatta inte dina förmågor. Håll hela tiden balansen och var i ett stadigt läge när du använder apparaten. Detta ger bättre kontroll över apparaten i oväntade situationer.
- e) Apparaten är inte en leksak. Barn måste hållas under uppsikt för att säkerställa att de inte leker med apparaten.

2.3. Säker användning av apparaten

- a) Överbelasta inte apparaten. Använd de lämpliga verktygen för den givna uppgiften. En korrekt utvald apparat utför den uppgift som den är avsedd för bättre och på ett säkrare sätt.
- b) Förvara apparaten på en säker plats när den inte används, så att den är utom räckhåll för barn och personer som inte är bekanta med apparaten och som inte har läst bruksanvisningen. Apparaten kan vara farlig för oerfarna användare.
- c) Håll apparaten i perfekt tekniskt skick. Kontrollera före varje användning att inga allmänna skador föreligger, och kontrollera särskilt att rörliga komponenter inte har spruckna eller trasiga delar eller element, och att inga andra förhållanden föreligger som kan påverka en säker drift av apparaten. Om du upptäcker skador ska du lämna in apparaten för reparation innan användning.

- d) Reparation eller underhåll av apparaten skall utföras av kvalificerade personer och endast med originalreservdelar. Detta säkerställer en säker användning.
- e) Enheten är inte en leksak. Rengöring och underhåll får inte utföras av barn utan övervakning av en vuxen person.



OBS! Trots den säkra konstruktionen av apparaten och dess skyddsfunktioner, och trots användningen av ytterligare element som skyddar användaren, finns det fortfarande en liten risk för olycka eller skada vid användning av apparaten. Var hela tiden uppmärksam och använd sunt förnuft när du använder apparaten.

3. Riktlinjer för användning

Produkten är designad för professionell rengöring och avfallshantering.

Användaren är ansvarig för alla skador som uppstår till följd av icke avsedd användning av apparaten.

3.1. Beskrivning av apparaten

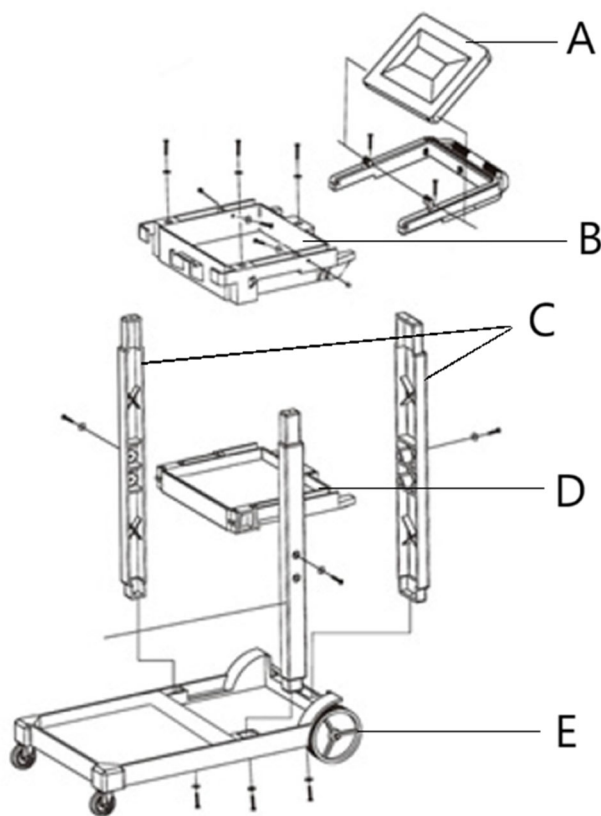

A- Påsskydd (endast för UNICLEAN 13)

B- Översta hyllan

C- Mellersta hylla

D- Sidopaneler

E- Hjul

3.2. Montering av apparaten

1. Fäst sidopanelerna (D):
 - Rikta in sidopanelerna med skårorna på basramen.
 - Fäst dem med skruvar.
2. Installera mittenhyllan (C):
 - Skjut in den mittersta hyllan i de avsedda spåren på sidopanelerna.
 - Se till att den är jämn och stadigt sittande.
3. Fixa den översta hyllan (B):
 - Placera den översta hyllan på sidopanelerna.
 - Fäst den med skruvar.
4. Fäst hjulen (E):
 - Sätt in hjulen i de avsedda spåren på basramen.
 - Tryck tills de klickar på plats.
5. Installera väskan:
 - Haka fast väskan på ramen på baksidan av vagnen.
 - Justera efter behov för att säkerställa en säker passform.

3.3. Användning av apparaten

- **Lastkapacitet: Överskrid** inte vagnens maximala viktkapacitet (se produktspecifikationerna för detaljer).
- **Säker hantering:** Skjut vagnen med det medföljande handtaget för att undvika belastning.
- **Miljö:** Använd vagnen på släta och jämna ytor för att förhindra tippning.

Det rekommenderas att organisera städmaterial effektivt på hyllorna och regelbundet tömma avfallspåsen för att upprätthålla hygien.

3.4. Rengöring och underhåll

- **Rengöring:** Torka av ramen och hyllorna med en fuktig trasa och mildt rengöringsmedel. Undvik slipande rengöringsmedel.
- Underhåll av **påsen:** Ta bort påsen och skölj den med varmt tvålsvatten. Låt den torka ordentligt innan du sätter på den igen.
- **Hjulvård:** Kontrollera hjulen för skräp och rengör regelbundet för att säkerställa smidig drift.



Este Manual do Usuário foi traduzido usando tradução automática. Fizemos todos os esforços para garantir que a tradução seja precisa, mas observe que as traduções automatizadas não são perfeitas e não têm como objetivo substituir tradutores humanos. A versão oficial do Manual do Usuário está em inglês. Quaisquer diferenças entre a versão traduzida e o original em inglês não são juridicamente vinculativas. Caso tenha alguma dúvida sobre a precisão da tradução, consulte a versão em inglês, que é a referência oficial. Versões em outros idiomas estão disponíveis mediante solicitação através de info@expondo.com.

Dados técnicos

Descrição do parâmetro	Valor do parâmetro	
Nome do produto	Carrinho de higienização com bolsa	Carrinho de higiene com bolsa e capa
Modelo	UNICLEAN 12	UNICLEAN 13
Dimensões [largura x profundidade x altura; mm]	515*1200*960	515*1200*980
Peso [kg]	10	

1. Descrição geral

O manual do utilizador foi concebido para ajudar na utilização segura e sem problemas do dispositivo. O produto é concebido e fabricado de acordo com diretrizes técnicas rigorosas, utilizando tecnologias e componentes de última geração. Além disso, é produzido em conformidade com as mais rigorosas normas de qualidade.

NÃO UTILIZE O DISPOSITIVO SEM TER LIDO E COMPREENDIDO ESTE MANUAL DO UTILIZADOR.

Para aumentar a vida útil do aparelho e garantir um funcionamento sem problemas, utilize-o de acordo com este manual de instruções e efetue regularmente tarefas de manutenção. Os dados técnicos e as especificações contidas neste manual do utilizador estão atualizados. O fabricante reserva-se o direito de efetuar alterações associadas à melhoria da qualidade. O dispositivo foi concebido para reduzir ao mínimo os riscos de emissão de ruído, tendo em conta o progresso tecnológico e as oportunidades de redução do ruído.

Legenda



O produto está em conformidade com as normas de segurança aplicáveis.



Leia as instruções antes de utilizar.



O produto deve ser reciclado.



AVISO! ou **CUIDADO!** ou **LEMBRETE!** Aplicável à situação em causa.

(sinal de aviso geral)



POR FAVOR, OBSERVE! Os desenhos deste manual servem apenas para fins ilustrativos e, em alguns pormenores, podem diferir do produto real.

2. Segurança de utilização



ATENÇÃO! Ler todos os avisos de segurança e todas as instruções. O não cumprimento dos avisos e instruções pode resultar em ferimentos graves ou mesmo morte.

Os termos "dispositivo" ou "produto" são utilizados nos avisos e instruções para fazer referência a:

Carrinho de higiene com bolsa/Carrinho de higiene com bolsa e capa

2.1. Segurança no local de trabalho

- a) Se detectar danos ou um funcionamento irregular, desligue imediatamente o aparelho e comunique-o de imediato a um supervisor.
- b) Se não tiver a certeza de que o produto está a funcionar corretamente ou se encontrar danos, contacte o centro de assistência técnica do fabricante.
- c) Apenas o centro de assistência técnica do fabricante pode efetuar reparações no produto. Não tentar efetuar reparações por conta própria!
- d) É proibida a entrada de crianças ou pessoas não autorizadas nos postos de trabalho. Uma distração pode resultar na perda de controlo sobre o dispositivo.
- e) Guardar os elementos da embalagem e as pequenas peças de montagem num local não acessível às crianças.
- f) Manter o aparelho afastado de crianças e animais.



Lembrete! Quando utilizar o aparelho, proteja as crianças e outras pessoas que se encontrem nas proximidades.

2.2. Segurança pessoal

- a) Não utilize o aparelho se estiver cansado, doente ou sob a influência de álcool, estupefacientes ou medicamentos que possam afetar significativamente a capacidade de utilizar o aparelho.
- b) O aparelho só pode ser manuseado por pessoas fisicamente aptas, capazes de o manusear, com formação adequada, familiarizadas com este manual e com formação no âmbito da segurança e saúde no trabalho.
- c) Ao trabalhar com o dispositivo, use o bom senso e mantenha-se alerta. A perda temporária de concentração durante a utilização do aparelho pode provocar ferimentos graves.
- d) Não sobrevalorize as suas capacidades. Ao utilizar o aparelho, mantenha-se equilibrado e estável em todos os momentos. Isto garante um melhor controlo do dispositivo em situações inesperadas.
- e) O dispositivo não é um brinquedo. As crianças devem ser vigiadas para garantir que não brincam com o aparelho.

2.3. Utilização segura do dispositivo

- a) Não sobrecarregar o aparelho. Utilizar as ferramentas adequadas para a tarefa em causa. Um dispositivo corretamente selecionado executará melhor e de forma mais segura a tarefa para a qual foi concebido.
- b) Quando não estiver a ser utilizado, guarde-o num local seguro, longe do alcance de crianças e de pessoas não familiarizadas com o dispositivo e que não tenham lido o manual do utilizador. O aparelho pode constituir um perigo nas mãos de utilizadores inexperientes.
- c) Manter o aparelho em perfeitas condições técnicas. Antes de cada utilização, verifique se existem danos gerais, especialmente se os componentes móveis apresentam fissuras ou elementos, e se

existem outras condições que possam afetar o funcionamento seguro do dispositivo. Se forem detetados danos, entregar o aparelho para reparação antes de o utilizar.

- d) A reparação ou manutenção do aparelho deve ser efetuada por pessoal qualificado, utilizando apenas peças sobressalentes originais. Isto garantirá uma utilização segura.
- e) O dispositivo não é um brinquedo. A limpeza e a manutenção não podem ser efetuadas por crianças sem a supervisão de um adulto.



ATENÇÃO! Apesar da conceção segura do aparelho e das suas características de proteção, e apesar da utilização de elementos adicionais que protegem o operador, existe ainda um ligeiro risco de acidente ou lesão durante a utilização do aparelho. Mantenha-se alerta e use o bom senso quando utilizar o dispositivo.

3. Orientações de utilização

O produto foi projetado para tarefas profissionais de limpeza e gerenciamento de resíduos.

O utilizador é responsável por quaisquer danos resultantes de uma utilização não intencional do dispositivo.

3.1. Descrição do dispositivo

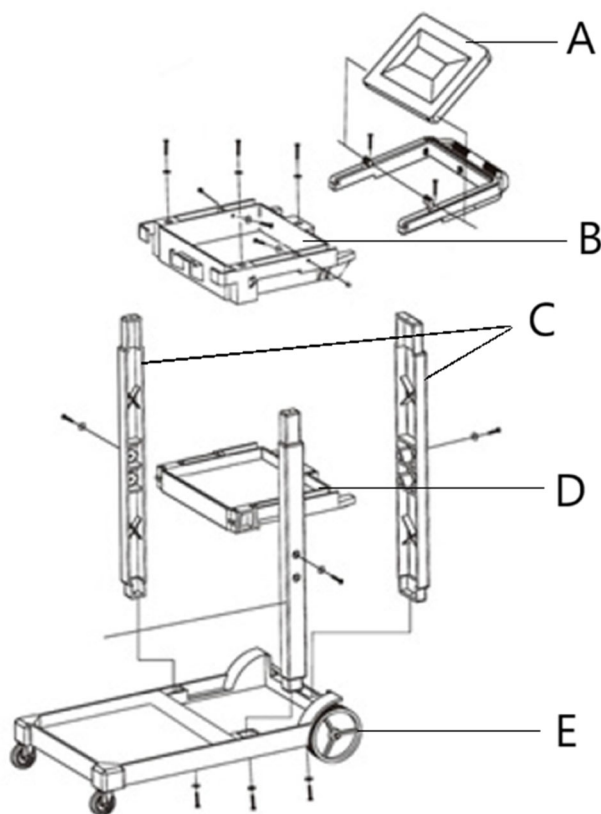

A- Capa de bolsa (apenas para UNICLEAN 13)

B- Prateleira superior

C- Prateleira do meio

D- Painéis laterais

E- Rodas

3.2. Montagem do aparelho

1. Fixe os painéis laterais (D):
 - Alinhe os painéis laterais com as ranhuras na estrutura de base.
 - Prenda-os com parafusos.
2. Instale a prateleira do meio (C):
 - Deslize a prateleira do meio nas ranhuras designadas nos painéis laterais.
 - Certifique-se de que esteja nivelado e firmemente assentado.
3. Fixe a prateleira superior (B):
 - Posicione a prateleira superior nos painéis laterais.
 - Prenda-o com parafusos.
4. Fixe as rodas (E):
 - Insira as rodas nos slots designados na estrutura de base.
 - Pressione firmemente até que eles se encaixem no lugar.
5. Instale a bolsa:
 - Pendure a bolsa na estrutura na parte traseira do carrinho.
 - Ajuste conforme necessário para garantir um encaixe seguro.

3.3. Utilização do dispositivo

- Capacidade de **carga**: Não exceda a capacidade máxima de peso do carrinho (verifique as especificações do produto para obter detalhes).
- Manuseio **seguro**: Empurre o carrinho usando a alça fornecida para evitar tensão.
- **Ambiente**: Use o carrinho em superfícies lisas e uniformes para evitar tombamento.

É recomendável organizar os produtos de limpeza de forma eficiente nas prateleiras e esvaziar regularmente o saco de lixo para manter a higiene.

3.4. Limpeza e manutenção

- **Limpeza**: Limpe a estrutura e as prateleiras com um pano úmido e detergente neutro. Evite produtos de limpeza abrasivos.
- Manutenção **da bolsa**: Retire a bolsa e enxágue-a com água morna e sabão. Deixe secar completamente antes de recolocar.
- Cuidados com **as rodas**: Verifique se há detritos nas rodas e limpe-as regularmente para garantir um funcionamento suave.



Táto používateľská príručka bola preložená pomocou strojového prekladu. Vyvinuli sme maximálne úsilie, aby bol preklad presný, ale upozorňujeme, že automatické preklady nie sú dokonalé a nie sú určené na to, aby nahradili ľudských prekladateľov. Oficiálna verzia používateľskej príručky je v angličtine. Akékoľvek rozdiely medzi preloženou verziou a originálnou angličtinou nie sú právne záväzné. Ak máte akékoľvek otázky týkajúce sa presnosti prekladu, pozrite si anglickú verziu, ktorá je oficiálnou referenciou. Ďalšie jazykové verzie sú k dispozícii na vyžiadanie na adrese info@expondo.com.

Technické údaje

Popis parametra	Hodnota parametra	
Názov produktu	Sanitačný vozík s taškou	Sanitačný vozík s taškou a krytom
Model	UNICLEAN 12	UNICLEAN 13
Rozmery [šírka x hĺbka x výška; mm]	515*1200*960	515*1200*980
Hmotnosť [kg]	10	

1. Všeobecný popis

Používateľská príručka je vytvorená s cieľom zaistiť bezpečné a bezproblémové používanie zariadenia. Produkt je navrhnutý a vyrobený v súlade s prísnyimi technickými smernicami s použitím najmodernejších technológií a komponentov. Okrem toho sa vyrába v súlade s najprísnejšími kvalitatívnymi normami.

**NEPOUŽÍVAJTE ZARIADENIE, POKIAĽ STE SI DÔKLADNE NEPREČÍTALI TÚTO
POUŽÍVATEĽSKÚ PRÍRUČKU A NEPOROZUMELI JEJ.**

Aby ste predĺžili životnosť výrobku a zaistili jeho bezproblémovú prevádzku, používajte ho v súlade s touto používateľskou príručkou a pravidelne vykonávajte údržbu. Technické údaje a špecifikácie uvedené v tejto používateľskej príručke sú aktuálne. Výrobca si vyhradzuje právo na zmeny súvisiace s vylepšením kvality. Zariadenie je navrhnuté tak, aby sa riziká emisií hluku znížili na minimum, pričom sa zohľadňuje technologický pokrok a možnosti zníženia hluku.

Legenda



Výrobok spĺňa príslušné bezpečnostné normy.



Pred použitím si prečítajte pokyny.



Výrobok sa musí recyklovať.



VAROVANIE! alebo **POZOR!** alebo **UPOZORNENIE!** Platí pre danú situáciu.

(všeobecné výstražné znamenie)



UPOZORNENIE! Nákresy v tejto príručke slúžia len na ilustráciu a niektoré detaily sa môžu líšiť od skutočného výrobku.

2. Bezpečnosť pri používaní



POZOR!

Prečítajte si všetky bezpečnostné upozornenia a všetky pokyny. Nedodržanie upozornení a pokynov môže mať za následok vážne zranenie alebo dokonca smrť.

Pojmy "zariadenie" alebo "produkt" sa vo varovaniach a pokynoch používajú na označenie:

Sanitačný vozík s taškou/Vozík Sanitors s taškou a krytom

2.1. Bezpečnosť na pracovisku

- a) Ak zistíte, že zariadenie je poškodené alebo má nepravidelnú prevádzku, okamžite ho vypnite a bezodkladne to nahláste svojmu nadriadenému.
- b) Ak si nie ste istí, či výrobok funguje správne, alebo ak zistíte poškodenie, obráťte sa na servisné stredisko výrobcu.
- c) Opravy výrobku môže vykonávať len servisné stredisko výrobcu. Nepokúšajte sa zariadenie opraviť sami!
- d) Deťom alebo nepovolaným osobám je vstup na pracovisko zakázaný. Rozptýlenie môže mať za následok stratu kontroly nad zariadením.
- e) Obalové prvky a malé montážne diely uchovávajte na mieste, ku ktorému nemajú prístup deti.
- f) Zariadenie uchovávajte mimo dosahu detí a zvierat.



Upozornenie! Pri používaní zariadenia chráňte deti a ostatné okolostojace osoby.

2.2. Osobná bezpečnosť

- a) Zariadenie nepoužívajte, keď ste unavení, chorí alebo pod vplyvom alkoholu, omamných látok alebo liekov, ktoré môžu výrazne zhoršiť schopnosť ovládať ho.
- b) S prístrojom môžu narábať len fyzicky zdatné osoby, ktoré sú schopné s ním manipulovať, sú riadne vyškolené, sú oboznámené s návodom a vyškolené v rámci bezpečnosti a ochrany zdravia pri práci.
- c) Pri práci so zariadením používajte zdravý rozum a buďte ostražití. Dočasná strata koncentrácie počas používania zariadenia môže viesť k vážnym zraneniam.
- d) Nepreceňujte svoje schopnosti. Pri používaní zariadenia udržiavajte rovnováhu a zachovajte si stabilitu. To zaistí lepšiu kontrolu nad zariadením v neočakávaných situáciách.
- e) Zariadenie nie je hračka. Deti musia byť pod dohľadom, aby sa so zariadením nehrali.

2.3. Bezpečné používanie zariadenia

- a) Zariadenie nepreťažujte. Používajte nástroje, ktoré sú vhodné pre príslušnú úlohu. Správne zvolené zariadenie bude vykonávať úlohu, na ktorú bolo navrhnuté, lepšie a bezpečnejšie.
- b) Ak sa nepoužíva, uložte ho na bezpečné miesto, mimo dosahu detí a osôb, ktoré nie sú oboznámené so zariadením a neprečítali si návod na obsluhu. Zariadenie môže predstavovať nebezpečenstvo v rukách neskúsených používateľov.
- c) Udržujte zariadenie v bezchybnom technickom stave. Pred každým použitím skontrolujte, či nie je všeobecne poškodené, najmä či pohyblivé súčasti nie sú prasknuté alebo či nie sú poškodené prvky, prípadne či nie sú prítomné iné podmienky, ktoré môžu ovplyvniť bezpečnú prevádzku zariadenia. Ak zistíte poškodenie, odovzdajte zariadenie pred použitím na opravu.
- d) Opravu alebo údržbu zariadenia by mali vykonávať kvalifikované osoby a používať pri nej iba originálne náhradné diely. Tým sa zaistí bezpečné používanie.

e) Zariadenie nie je hračka. Čistenie a údržbu nesmú vykonávať deti bez dozoru dospeléj osoby.



POZOR! Napriek bezpečnej konštrukcii zariadenia a jeho ochranným prvkom, ako aj použitiu ďalších prvkov chrániacich obsluhujúcu osobu existuje pri používaní zariadenia mierne riziko nehody alebo poranenia. Pri používaní zariadenia buďte ostražití a používajte zdravý rozum.

3. Pokyny na používanie

Produkt je určený na profesionálne čistenie a nakladanie s odpadmi.

Používateľ je zodpovedný za akékoľvek škody spôsobené neúmyselným používaním zariadenia.

3.1. Popis zariadenia

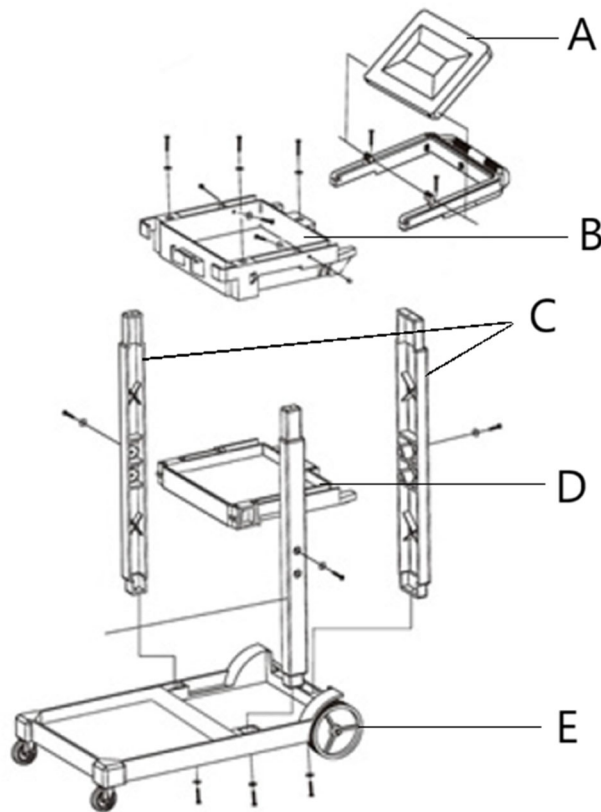

A- Kryt tašky (len pre UNICLEAN 13)

B- Horná polica

C- Stredná polica

D- Bočné panely

E- Kolesá

3.2. Montáž zariadenia

1. Pripevnite bočné panely (D):

- Zarovnajte bočné panely so štrbinami na základnom ráme.
- Zaistite ich skrutkami.

2. Nainštalujte strednú policu (C):
 - Zasuňte strednú policu do určených drážok na bočných paneloch.
 - Uistite sa, že je vo vodorovnej polohe a pevne sedí.
3. Upevnite hornú policu (B):
 - Umiestnite hornú policu na bočné panely.
 - Zaistite ho skrutkami.
4. Pripevnite kolesá (E):
 - Vložte kolesá do určených drážok na základnom ráme.
 - Pevne zatlačte, kým nezacvaknú na miesto.
5. Nainštalujte tašku:
 - Zaveďte tašku na rám v zadnej časti vozíka.
 - Upravte podľa potreby, aby ste zaistili bezpečné uchytenie.

3.3. Používanie zariadenia

- **Nosnosť:** Neprekračujte maximálnu nosnosť vozíka (podrobnosti nájdete v špecifikáciách produktu).
- **Bezpečná manipulácia:** Tlačte vozík pomocou dodanej rukoväte, aby ste sa vyhli namáhaniu.
- **Prostredie:** Vozík používajte na hladkých a rovných povrchoch, aby ste zabránili prevráteniu.

Odporúča sa efektívne organizovať čistiace prostriedky na policiach a pravidelne vyprázdňovať odpadové vrece, aby sa zachovala hygiena.

3.4. Čistenie a údržba

- **Čistenie: Rám a police** utrite vlhkou handričkou a jemným čistiacim prostriedkom. Vyhnite sa abrazívnym čistiacim prostriedkom.
- Údržba **vrecka:** Vyberte vrecko a opláchnite ho teplou mydlovou vodou. Pred opätovným pripevnením ho nechajte dôkladne vyschnúť.
- Starostlivosť o **kolesá:** Skontrolujte, či sa na kolesách nenachádzajú nečistoty a pravidelne ich čistite, aby ste zaistili bezproblémovú prevádzku.



Това ръководство за потребителя е преведено чрез машинен превод. Положихме всички усилия, за да гарантираме, че преводът е точен, но имайте предвид, че автоматизираните преводи не са перфектни и не са предназначени да заменят човешки преводачи. Официалната версия на ръководството за потребителя е на английски език. Всички разлики между преведената версия и оригиналния английски не са правно обвързващи. Ако имате някакви въпроси относно точността на превода, моля, вижте английската версия, която е официалната справка. Повече езикови версии са достъпни при заявка чрез info@expondo.com.

Технически данни

Описание на параметъра	Стойност на параметъра	
Име на продукта	Саниторска количка с чанта	Саниторска количка с чанта и покривало
Модел	UNICLEAN 12	UNICLEAN 13
Размери [ширина x дълбочина x височина; mm]	515*1200*960	515*1200*980
Тегло [kg]	10	

1. Общо описание

Ръководството за потребителя е предназначено да помогне за безопасното и безпроблемно използване на устройството. Продуктът е проектиран и произведен в съответствие със строги технически указания, използвайки най-съвременни технологии и компоненти. Освен това се произвежда в съответствие с най-строгите стандарти за качество.

НЕ ИЗПОЛЗВАЙТЕ УСТРОЙСТВОТО, ОСВЕН АКО НЕ СТЕ ПРОЧЕЛИ И РАЗБРАЛИ ТОВА РЪКОВОДСТВО ЗА ПОТРЕБИТЕЛЯ.

За да увеличите живота на устройството и да осигурите безпроблемна работа, използвайте го в съответствие с това ръководство за потребителя и редовно извършвайте дейности по поддръжката. Техническите данни и спецификации в това ръководство за потребителя са актуални. Производителят си запазва правото да прави промени, свързани с подобряване на качеството. Устройството е проектирано да намали до минимум рисковете от шумови емисии, като вземе предвид технологичния прогрес и възможностите за намаляване на шума.

Легенда



Продуктът отговаря на съответните стандарти за безопасност.



Прочетете инструкциите преди употреба.



Продуктът трябва да бъде рециклиран.



ПРЕДУПРЕЖДЕНИЕ! или **ВНИМАНИЕ!** или **ЗАПОМНЕТЕ!** Приложимо към дадената ситуация.

(общ предупредителен знак)



МОЛЯ, ОБЪРНЕТЕ ВНИМАНИЕ! Чертежите в това ръководство са само за илюстрация и в някои детайли може да се различават от действителния продукт.

2. Безопасност при използване



ВНИМАНИЕ! Прочетете всички предупреждения за безопасност и всички инструкции. Неспазването на предупрежденията и инструкциите може да доведе до сериозно нараняване или дори смърт.

Термините "устройство" или "продукт" се използват в предупрежденията и инструкциите за позоваване на:

Sanitors trolley with bag/Саниторска количка с чанта и покривало

2.1. Безопасност на работното място

- a) Ако откриете повреда или неправилна работа, незабавно изключете уреда и докладвайте незабавно на началник.
- b) Ако не сте сигурни дали продуктът работи правилно или откриете повреда, моля, свържете се със сервизния център на производителя.
- c) Само сервизният център на производителя може да извършва ремонт на продукта. Не се опитвайте да правите ремонт сами!
- d) На деца и неупълномощени лица е забранено да влизат в работното място. Разсейването може да доведе до загуба на контрол над устройството.
- e) Съхранявайте елементите на опаковката и малките монтажни части на място, недостъпно за деца.
- f) Пазете уреда от деца и животни.



Запомнете! Когато използвате устройството, предпазвайте децата и другите минувачи.

2.2. Лична безопасност

- a) Не използвайте устройството, когато сте уморени, болни или под въздействието на алкохол, наркотици или лекарства, които могат значително да нарушат способността за работа с устройството.
- b) Уредът може да се използва само от физически здрави лица, които са в състояние да боравят с него, подходящо обучени, запознати с това ръководство и обучени в областта на здравословните и безопасни условия на труд.
- c) Когато работите с устройството, използвайте здравия разум и бъдете нащрек. Временната загуба на концентрация по време на използване на устройството може да доведе до сериозни наранявания.
- d) Не надценявайте способностите си. Когато използвате устройството, поддържайте равновесие и останете стабилни през цялото време. Това ще осигури по-добър контрол върху устройството в неочаквани ситуации.
- e) Устройството не е играчка. Децата трябва да бъдат наблюдавани, за да се гарантира, че не си играят с устройството.

2.3. Безопасно използване на устройството

- a) Не претоварвайте устройството. Използвайте подходящите инструменти за дадената задача. Правилно избраното устройство ще изпълни задачата, за която е проектирано по-добре и по-безопасен начин.
- b) Когато не се използва, съхранявайте на безопасно място, далеч от деца и хора, които не са запознати с устройството и не са прочели ръководството за употреба. Устройството може да представлява опасност в ръцете на неопитни потребители.
- c) Поддържайте уреда в перфектно техническо състояние. Преди всяка употреба проверете за общи повреди, особено проверете движещите се компоненти за напукани части или елементи, както и за всякакви други условия, които могат да повлияят на безопасната работа на устройството. Ако откриете повреда, предайте устройството за ремонт преди употреба.
- d) Ремонтът или поддръжката на устройството трябва да се извършват от квалифицирани лица, като се използват само оригинални резервни части. Това ще гарантира безопасна употреба.
- e) Устройството не е играчка. Почистването и поддръжката не могат да се извършват от деца без надзор от възрастен.



ВНИМАНИЕ! Въпреки безопасния дизайн на устройството и неговите защитни характеристики и въпреки използването на допълнителни елементи, предпазващи оператора, все още съществува малък риск от злополука или нараняване при използване на устройството. Бъдете нащрек и използвайте здравия разум, когато използвате устройството.

3. Използвайте насоки

Продуктът е предназначен за задачи по професионално почистване и управление на отпадъци.

Потребителят е отговорен за всички щети, произтичащи от непредвидена употреба на устройството.

3.1. Описание на устройството

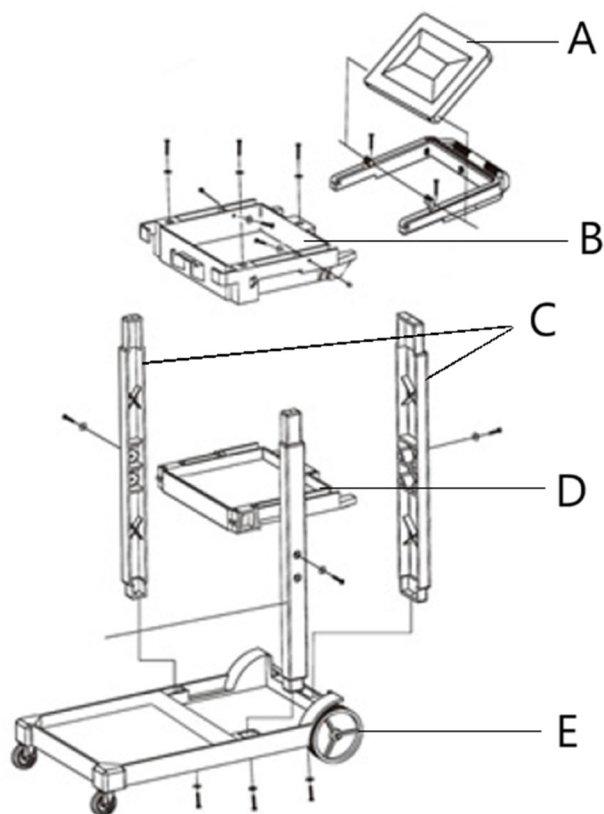

A- Капак на чантата (само за UNICLEAN 13)

B- Горен рафт

C- Среден рафт

D- Странични панели

E- Колела

3.2. Сглобяване на устройството

1. Прикрепете страничните панели (D):
 - Подравнете страничните панели със слотовете на основната рамка.
 - Закрепете ги с винтове.
2. Инсталирайте средния рафт (C):
 - Плъзнете средния рафт в определените жлебове на страничните панели.
 - Уверете се, че е нивелиран и стабилно поставен.
3. Фиксирайте горния рафт (B):
 - Поставете горния рафт върху страничните панели.
 - Закрепете го с винтове.
4. Прикрепете колелата (E):
 - Поставете колелата в определените слотове на основната рамка.

- Натиснете силно, докато щракнат на място.
5. Инсталирайте чантата:
- Закачете чантата за рамката в задната част на количката.
 - Регулирайте, ако е необходимо, за да осигурите сигурно прилягане.

3.3. Използване на устройството

- **Товароносимост:** Не превишавайте максималния капацитет на тегло на количката (проверете спецификациите на продукта за подробности).
- **Безопасно боравене:** Натиснете количката, като използвате предоставената дръжка, за да избегнете напрежение.
- **Околна среда:** Използвайте количката върху гладки и равни повърхности, за да предотвратите преобръщане.

Препоръчително е да организирате ефективно консумативите за почистване по рафтовете и редовно да изпразвате торбата за отпадъци, за да поддържате хигиената.

3.4. Почистване и поддръжка

- **Почистване:** Избършете рамката и рафтовете с влажна кърпа и мек почистващ препарат. Избягвайте абразивни почистващи препарати.
- **Поддръжка на чантата:** Извадете чантата и я изплакнете с топла сапунена вода. Оставете го да изсъхне напълно, преди да го поставите отново.
- **Грижа за колелата:** Проверявайте колелата за отломки и почиствайте редовно, за да осигурите безпроблемна работа.



Αυτό το εγχειρίδιο χρήστη έχει μεταφραστεί με τη χρήση αυτόματης μετάφρασης. Έχουμε καταβάλει κάθε δυνατή προσπάθεια για να διασφαλίσουμε ότι η μετάφραση είναι ακριβής, αλλά σημειώστε ότι οι αυτοματοποιημένες μεταφράσεις δεν είναι τέλειες και δεν προορίζονται να αντικαταστήσουν τους ανθρώπινους μεταφραστές. Η επίσημη έκδοση του Εγχειριδίου χρήσης είναι στα Αγγλικά. Τυχόν διαφορές μεταξύ της μεταφρασμένης έκδοσης και της αρχικής αγγλικής έκδοσης δεν είναι νομικά δεσμευτικές. Εάν έχετε ερωτήσεις σχετικά με την ακρίβεια της μετάφρασης, ανατρέξτε στην αγγλική έκδοση, η οποία είναι η επίσημη αναφορά. Περισσότερες γλωσσικές εκδόσεις είναι διαθέσιμες κατόπιν αιτήματος μέσω του info@expondo.com.

Τεχνικά στοιχεία

Περιγραφή παραμέτρων	Τιμή παραμέτρου	
Όνομα προϊόντος	Καρότσι υγιεινής με τσάντα	Καρότσι υγιεινής με τσάντα και κάλυμμα
Μοντέλο	UNICLEAN 12	UNICLEAN 13
Διαστάσεις [πλάτος x βάθος x ύψος; mm]	515*1200*960	515*1200*980
Βάρος [kg]	10	

1. Γενική περιγραφή

Το εγχειρίδιο χρήστη έχει σχεδιαστεί για να βοηθά στην ασφαλή και απρόσκοπτη χρήση της συσκευής. Το προϊόν έχει σχεδιαστεί και κατασκευαστεί σύμφωνα με αυστηρές τεχνικές οδηγίες, χρησιμοποιώντας τεχνολογίες και εξαρτήματα τελευταίας τεχνολογίας. Επιπλέον, παράγεται σύμφωνα με τα πιο αυστηρά πρότυπα ποιότητας.

ΜΗ ΧΡΗΣΙΜΟΠΟΙΗΣΤΕ ΤΗ ΣΥΣΚΕΥΗ ΕΚΤΟΣ ΑΝ ΕΧΕΤΕ ΔΙΑΒΑΣΕΙ ΚΑΙ ΚΑΤΑΝΟΗΣΕ ΠΟΛΥΣΤΕΛΕΩΣ ΑΥΤΟ ΤΟ ΕΓΧΕΙΡΙΔΙΟ ΧΡΗΣΤΗ.

Για να αυξήσετε τη διάρκεια ζωής του προϊόντος της συσκευής και να διασφαλίσετε τη λειτουργία χωρίς προβλήματα, χρησιμοποιήστε την σύμφωνα με το παρόν εγχειρίδιο χρήστη και εκτελείτε τακτικά εργασίες συντήρησης. Τα τεχνικά δεδομένα και οι προδιαγραφές σε αυτό το εγχειρίδιο χρήστη είναι ενημερωμένα. Ο κατασκευαστής διατηρεί το δικαίωμα να κάνει αλλαγές που σχετίζονται με τη βελτίωση της ποιότητας. Η συσκευή έχει σχεδιαστεί για να μειώνει τους κινδύνους εκπομπής θορύβου στο ελάχιστο, λαμβάνοντας υπόψη την τεχνολογική πρόοδο και τις ευκαιρίες μείωσης του θορύβου.

Θρύλος



Το προϊόν πληροί τα σχετικά πρότυπα ασφαλείας.



Διαβάστε τις οδηγίες πριν από τη χρήση.



Το προϊόν πρέπει να ανακυκλώνεται.



ΠΡΟΕΙΔΟΠΟΙΗΣΗ! ή ΠΡΟΣΟΧΗ! ή ΘΥΜΑΣΤΕ! Ισχύει για τη δεδομένη κατάσταση.

(γενικό προειδοποιητικό σήμα)



ΠΑΡΑΚΑΛΩ ΣΗΜΕΙΩΣΤΕ! Τα σχέδια σε αυτό το εγχειρίδιο είναι μόνο για λόγους απεικόνισης και σε ορισμένες λεπτομέρειες μπορεί να διαφέρουν από το πραγματικό προϊόν.

2. Ασφάλεια χρήσης



ΠΡΟΣΟΧΗ! Διαβάστε όλες τις προειδοποιήσεις ασφαλείας και όλες τις οδηγίες. Η μη τήρηση των προειδοποιήσεων και των οδηγιών μπορεί να οδηγήσει σε σοβαρό τραυματισμό ή ακόμα και θάνατο.

Οι όροι "συσκευή" ή "προϊόν" χρησιμοποιούνται στις προειδοποιήσεις και τις οδηγίες για αναφορά:

Καρότσι καθαρισμού με τσάντα/Sanitors Trolley with bag and cover

2.1. Ασφάλεια στο χώρο εργασίας

- a) Εάν ανακαλύψετε ζημιά ή ακανόνιστη λειτουργία, απενεργοποιήστε αμέσως τη συσκευή και αναφέρετε το σε έναν επόπτη χωρίς καθυστέρηση.
- b) Εάν δεν είστε βέβαιοι για το εάν το προϊόν λειτουργεί σωστά ή εάν διαπιστώσετε ζημιά, επικοινωνήστε με το κέντρο σέρβις του κατασκευαστή.
- c) Μόνο το κέντρο σέρβις του κατασκευαστή μπορεί να κάνει επισκευές στο προϊόν. Μην επιχειρήσετε να κάνετε επισκευές μόνοι σας!
- d) Απαγορεύεται η είσοδος παιδιών ή μη εξουσιοδοτημένων ατόμων σε χώρο εργασίας. Μια απόσπαση της προσοχής μπορεί να έχει ως αποτέλεσμα την απώλεια του ελέγχου της συσκευής.
- e) Φυλάξτε τα στοιχεία συσκευασίας και τα μικρά εξαρτήματα συναρμολόγησης σε μέρος που δεν είναι διαθέσιμο στα παιδιά.
- f) Κρατήστε τη συσκευή μακριά από παιδιά και ζώα.



Θυμάμαι! Όταν χρησιμοποιείτε τη συσκευή, προστατεύστε τα παιδιά και άλλους παρευρισκόμενους.

2.2. Προσωπική ασφάλεια

- a) Μη χρησιμοποιείτε τη συσκευή όταν είστε κουρασμένοι, άρρωστοι ή υπό την επήρεια αλκοόλ, ναρκωτικών ή φαρμάκων που μπορεί να επηρεάσουν σημαντικά την ικανότητα χειρισμού της συσκευής.
- b) Ο χειρισμός της συσκευής μπορεί να γίνει μόνο από άτομα με φυσική κατάσταση που είναι ικανά να τη χειρίζονται, κατάλληλα εκπαιδευμένα, εξοικειωμένα με αυτό το εγχειρίδιο και εκπαιδευμένα στο πλαίσιο της επαγγελματικής υγείας και ασφάλειας.
- c) Όταν εργάζεστε με τη συσκευή, χρησιμοποιήστε την κοινή λογική και παραμείνετε σε εγρήγορση. Η προσωρινή απώλεια συγκέντρωσης κατά τη χρήση της συσκευής μπορεί να οδηγήσει σε σοβαρούς τραυματισμούς.
- d) Μην υπερεκτιμάτε τις ικανότητές σας. Όταν χρησιμοποιείτε τη συσκευή, διατηρήστε την ισορροπία σας και παραμείνετε σταθεροί ανά πάσα στιγμή. Αυτό θα εξασφαλίσει καλύτερο έλεγχο της συσκευής σε απροσδόκητες καταστάσεις.
- e) Η συσκευή δεν είναι παιχνίδι. Τα παιδιά πρέπει να επιβλέπονται για να διασφαλιστεί ότι δεν παίζουν με τη συσκευή.

2.3. Ασφαλής χρήση συσκευής

- a) Μην υπερφορτώνετε τη συσκευή. Χρησιμοποιήστε τα κατάλληλα εργαλεία για τη συγκεκριμένη εργασία. Μια σωστά επιλεγμένη συσκευή θα εκτελέσει την εργασία για την οποία σχεδιάστηκε καλύτερα και με πιο ασφαλή τρόπο.
- b) Όταν δεν χρησιμοποιείται, αποθηκεύστε σε ασφαλές μέρος, μακριά από παιδιά και άτομα που δεν είναι εξοικειωμένα με τη συσκευή και δεν έχουν διαβάσει το εγχειρίδιο χρήσης. Η συσκευή μπορεί να αποτελέσει κίνδυνο στα χέρια άπειρων χρηστών.
- c) Διατηρήστε τη συσκευή σε άριστη τεχνική κατάσταση. Πριν από κάθε χρήση, ελέγχετε για γενική ζημιά, ειδικά ελέγχετε τα κινούμενα εξαρτήματα για ραγισμένα μέρη ή στοιχεία και για οποιεσδήποτε άλλες συνθήκες που μπορεί να επηρεάσουν την ασφαλή λειτουργία της συσκευής. Εάν εντοπιστεί ζημιά, παραδώστε τη συσκευή για επισκευή πριν τη χρήση.
- d) Η επισκευή ή η συντήρηση της συσκευής θα πρέπει να πραγματοποιείται από εξειδικευμένα άτομα, χρησιμοποιώντας μόνο γνήσια ανταλλακτικά. Αυτό θα εξασφαλίσει την ασφαλή χρήση.
- e) Η συσκευή δεν είναι παιχνίδι. Ο καθαρισμός και η συντήρηση δεν επιτρέπεται να εκτελούνται από παιδιά χωρίς επίβλεψη ενήλικα.



ΠΡΟΣΟΧΗ! Παρά τον ασφαλή σχεδιασμό της συσκευής και τα προστατευτικά χαρακτηριστικά της και παρά τη χρήση πρόσθετων στοιχείων που προστατεύουν τον χειριστή, εξακολουθεί να υπάρχει ένας μικρός κίνδυνος ατυχήματος ή τραυματισμού κατά τη χρήση της συσκευής. Μείνετε σε εγρήγορση και χρησιμοποιήστε την κοινή λογική όταν χρησιμοποιείτε τη συσκευή.

3. Χρησιμοποιήστε οδηγίες

Το προϊόν έχει σχεδιαστεί για εργασίες επαγγελματικού καθαρισμού και διαχείρισης απορριμμάτων.

Ο χρήστης ευθύνεται για οποιαδήποτε ζημιά προκύψει από ακούσια χρήση της συσκευής.

3.1. Περιγραφή συσκευής

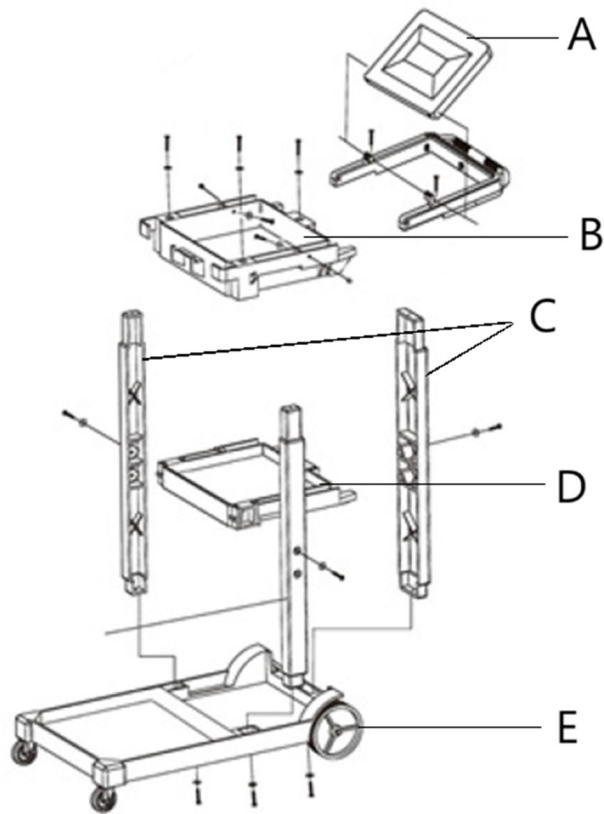

A- Κάλυμμα τσάντας (μόνο για UNICLEAN 13)

B- Πάνω ράφι

C- Μεσαίο ράφι

D- Πλαϊνά πάνελ

E- Τροχοί

3.2. Συναρμολόγηση της συσκευής

1. Τοποθετήστε τα πλαϊνά πάνελ (D):

- Ευθυγραμμίστε τα πλαϊνά πάνελ με τις υποδοχές στο πλαίσιο βάσης.
- Στερεώστε τα με βίδες.

2. Τοποθετήστε το μεσαίο ράφι (C):

- Σύρετε το μεσαίο ράφι στις καθορισμένες αυλακώσεις στα πλαϊνά πάνελ.
- Βεβαιωθείτε ότι είναι επίπεδο και σταθερά τοποθετημένο.

3. Στερεώστε το επάνω ράφι (B):

- Τοποθετήστε το επάνω ράφι στα πλαϊνά πάνελ.
- Στερεώστε το με βίδες.

4. Τοποθετήστε τους τροχούς (E):

- Τοποθετήστε τους τροχούς στις καθορισμένες υποδοχές στο πλαίσιο βάσης.

- Πιέστε σταθερά μέχρι να κουμπώσουν στη θέση τους.
5. Τοποθετήστε την τσάντα:
- Συνδέστε την τσάντα στο πλαίσιο στο πίσω μέρος του καροτσιού.
 - Προσαρμόστε όσο χρειάζεται για να εξασφαλίσετε ασφαλή εφαρμογή.

3.3. Χρήση συσκευής

- Χωρητικότητα **φόρτωσης**: Μην υπερβαίνετε τη μέγιστη χωρητικότητα βάρους του καροτσιού (ελέγξτε τις προδιαγραφές του προϊόντος για λεπτομέρειες).
- **Ασφαλής χειρισμός**: Σπρώξτε το καρότσι χρησιμοποιώντας τη λαβή που παρέχεται για να αποφύγετε την καταπόνηση.
- **Περιβάλλον**: Χρησιμοποιήστε το τρόλεϊ σε λείες και ομοιόμορφες επιφάνειες για να αποφύγετε την ανατροπή.

Προτείνεται να οργανώνετε αποτελεσματικά τα είδη καθαρισμού στα ράφια και να αδειάζετε τακτικά τη σακούλα απορριμμάτων για τη διατήρηση της υγιεινής.

3.4. Καθαρισμός και συντήρηση

- **Καθαρισμός**: Σκουπίστε το πλαίσιο και τα ράφια με ένα υγρό πανί και ήπιο απορρυπαντικό. Αποφύγετε τα λειαντικά καθαριστικά.
- Συντήρηση **σακούλας**: Αφαιρέστε τη σακούλα και ξεπλύνετε με ζεστό σαπουνόνερο. Αφήστε το να στεγνώσει καλά πριν το επανατοποθετήσετε.
- Φροντίδα **τροχού**: Ελέγχετε τους τροχούς για υπολείμματα και καθαρίζετε τακτικά για να διασφαλίζετε την ομαλή λειτουργία.



Ovaj korisnički priručnik preveden je strojnim prijevodom. Uložili smo sve napore kako bismo osigurali točnost prijevoda, ali imajte na umu da automatizirani prijevodi nisu savršeni i nisu namijenjeni zamjeni ljudskih prevoditelja. Službena verzija korisničkog priručnika je na engleskom jeziku. Sve razlike između prevedene verzije i izvornog engleskog jezika nisu pravno obvezujuće. Ako imate pitanja o točnosti prijevoda, pogledajte englesku verziju, koja je službena referenca. Verzije na više jezika dostupne su na zahtjev putem info@expondo.com.

Tehnički podaci

Opis parametra	Vrijednost parametra	
Naziv proizvoda	Sanitarna kolica s torbom	Sanitarna kolica s torbom i navlakom
Model	UNICLEAN 12	UNICLEAN 13
Dimenzije [širina x dubina x visina; mm]	515*1200*960	515*1200*980
Težina [kg]	10	

1. Opći opis

Korisnički priručnik je osmišljen kako bi pomogao u sigurnoj i neometanoj uporabi uređaja. Proizvod je dizajniran i proizveden u skladu sa strogim tehničkim smjernicama, korištenjem najsuvremenijih tehnologija i komponenti. Osim toga, proizvodi se u skladu s najstrožim standardima kvalitete.

NEMOJTE KORISTITI UREĐAJ OSIM AKO NISTE TEMELJITO PROČITALI I RAZUMIJELI OVAJ KORISNIČKI PRIRUČNIK.

Kako biste produljili životni vijek uređaja i osigurali nesmetan rad, koristite ga u skladu s ovim korisničkim priručnikom i redovito obavljajte poslove održavanja. Tehnički podaci i specifikacije u ovom korisničkom priručniku su ažurni. Proizvođač zadržava pravo izmjena povezanih s poboljšanjem kvalitete. Uređaj je dizajniran za smanjenje rizika od emisije buke na minimum, uzimajući u obzir tehnološki napredak i mogućnosti smanjenja buke.

Legenda



Proizvod zadovoljava relevantne sigurnosne standarde.



Prije uporabe pročitajte upute.



Proizvod se mora reciklirati.



UPOZORENJE! ili **OPREZ!** ili **ZAPAMTI!** Primjenjivo na datu situaciju.

(opći znak upozorenja)



NAPOMENA! Crteži u ovom priručniku služe samo za ilustraciju i u nekim se detaljima mogu razlikovati od stvarnog proizvoda.

2. Sigurnost korištenja

**PAŽNJA!**

Pročitajte sva sigurnosna upozorenja i sve upute. Nepoštivanje upozorenja i uputa može dovesti do ozbiljnih ozljeda ili čak smrti.

Izrazi "uređaj" ili "proizvod" koriste se u upozorenjima i uputama za:

Sanitors trolley with bag/Sanitors trolley with bag and cover

2.1. Sigurnost na radnom mjestu

- a) Uočite li oštećenje ili nepravilan rad, odmah isključite uređaj i bez odlaganja prijavite nadređenom.
- b) Ako niste sigurni radi li proizvod ispravno ili ako pronađete oštećenje, obratite se servisnom centru proizvođača.
- c) Samo servisni centar proizvođača smije popravljati proizvod. Ne pokušavajte sami popraviti!
- d) Djeci i neovlaštenim osobama zabranjen je pristup radnom mjestu. Smetnja može dovesti do gubitka kontrole nad uređajem.
- e) Držite elemente pakiranja i sitne dijelove za sklapanje na mjestu nedostupnom djeci.
- f) Držite uređaj podalje od djece i životinja.



Upamtite! Prilikom korištenja uređaja zaštitite djecu i druge promatrače.

2.2. Osobna sigurnost

- a) Ne koristite uređaj ako ste umorni, bolesni ili pod utjecajem alkohola, narkotika ili lijekova koji mogu značajno umanjiti sposobnost rukovanja uređajem.
- b) Uređajem smiju rukovati samo fizički sposobne osobe koje su sposobne za rukovanje, odgovarajuće osposobljene, upoznate s ovim priručnikom i osposobljene za zaštitu zdravlja i sigurnosti na radu.
- c) Kada radite s uređajem, koristite zdrav razum i budite oprezni. Privremeni gubitak koncentracije tijekom korištenja uređaja može dovesti do ozbiljnih ozljeda.
- d) Ne precjenjujte svoje sposobnosti. Kada koristite uređaj, održavajte ravnotežu i ostanite stabilni cijelo vrijeme. To će osigurati bolju kontrolu nad uređajem u neočekivanim situacijama.
- e) Uređaj nije igračka. Djeca moraju biti pod nadzorom kako bi se osiguralo da se ne igraju s uređajem.

2.3. Sigurno korištenje uređaja

- a) Nemojte preopteriti uređaj. Koristite odgovarajuće alate za zadani zadatak. Ispravno odabran uređaj bolje će i sigurnije obaviti zadatak za koji je dizajniran.
- b) Kada nije u uporabi, spremite ga na sigurno mjesto, daleko od djece i osoba koje nisu upoznate s uređajem, a nisu pročitale upute za uporabu. Uređaj može predstavljati opasnost u rukama neiskusnih korisnika.
- c) Održavajte uređaj u savršenom tehničkom stanju. Prije svake uporabe provjerite postoje li opća oštećenja, posebno provjerite ima li na pokretnim dijelovima napuknutih dijelova ili elemenata, te ima li bilo kakvih drugih uvjeta koji mogu utjecati na siguran rad uređaja. Ako se otkrije oštećenje, predajte uređaj na popravak prije uporabe.
- d) Popravak ili održavanje uređaja trebaju obavljati kvalificirane osobe, samo uz korištenje originalnih rezervnih dijelova. To će osigurati sigurnu uporabu.
- e) Uređaj nije igračka. Čišćenje i održavanje ne smiju obavljati djeca bez nadzora odrasle osobe.



PAŽNJA! Unatoč sigurnom dizajnu uređaja i njegovim zaštitnim značkama te usprkos korištenju dodatnih elemenata koji štite operatera, još uvijek postoji mali rizik od nezgode ili ozljede pri korištenju uređaja. Budite oprezni i koristite zdrav razum kada koristite uređaj.

3. Koristite smjernice

Proizvod je dizajniran za poslove profesionalnog čišćenja i gospodarenja otpadom.

Korisnik je odgovoran za svu štetu nastalu nenamjenskom uporabom uređaja.

3.1. Opis uređaja

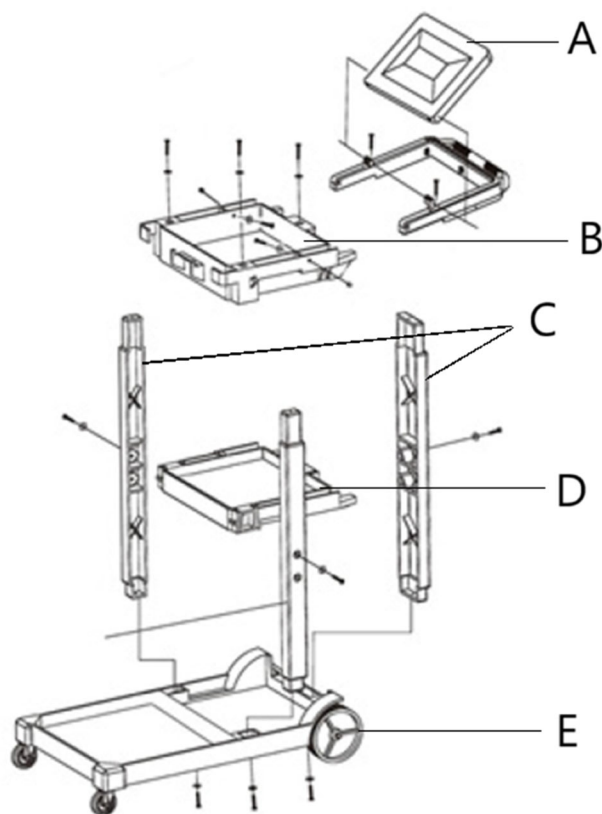

A- Pokrivač torbe (samo za UNICLEAN 13)

B- Gornja polica

C- Srednja polica

D- Bočne ploče

E- Kotači

3.2. Sastavljanje uređaja

1. Pričvrstite bočne ploče (D):

- Poravnajte bočne stranice s utorima na osnovnom okviru.
- Pričvrstite ih vijcima.

2. Postavite srednju policu (C):

- Gurnite srednju policu u predviđene utore na bočnim stranicama.
 - Provjerite je li ravan i čvrsto postavljen.
3. Popravite gornju policu (B):
- Postavite gornju policu na bočne stranice.
 - Pričvrstite ga vijcima.
4. Pričvrstite kotače (E):
- Umetnite kotače u predviđene utore na osnovnom okviru.
 - Čvrsto pritisnite dok ne kliknu na mjesto.
5. Instalirajte torbu:
- Zakačite torbu na okvir na stražnjoj strani kolica.
 - Po potrebi prilagodite kako biste osigurali sigurno prijanjanje.

3.3. Upotreba uređaja

- **Nosivost:** Nemojte prekoračiti maksimalnu težinu kolica (za detalje provjerite specifikacije proizvoda).
- **Sigurno rukovanje:** Gurajte kolica pomoću priložene ručke kako biste izbjegli naprezanje.
- **Okruženje:** Koristite kolica na glatkim i ravnim površinama kako biste spriječili prevrtanje.

Preporuča se učinkovito organiziranje sredstava za čišćenje na policama, te redovito pražnjenje vreća za otpad radi održavanja higijene.

3.4. Čišćenje i održavanje

- **Čišćenje:** Obrišite okvir i police vlažnom krpom i blagim deterdžentom. Izbjegavajte abrazivna sredstva za čišćenje.
- Održavanje **vrećice:** Izvadite vrećicu i isperite je toplom sapunicom. Pustite da se temeljito osuši prije ponovnog pričvršćivanja.
- Njega **kotača:** Provjerite ima li na kotačima nečistoća i redovito ih čistite kako biste osigurali nesmetan rad.



Šis vartotojo vadovas buvo išverstas naudojant mašininį vertimą. Dėjome visas pastangas, kad vertimas būtų tikslus, tačiau atminkite, kad automatiniai vertimai nėra tobuli ir nėra skirti pakeisti žmonių vertėjus. Oficiali vartotojo vadovo versija yra anglų kalba. Bet kokie skirtumai tarp išverstos versijos ir originalo anglų kalba nėra teisiškai įpareigojantys. Jei turite klausimų dėl vertimo tikslumo, žr. versiją anglų kalba, kuri yra oficiali nuoroda. Daugiau kalbų versijų galite gauti pateikę užklausą info@expondo.com.

Techniniai duomenys

Parametrų aprašymas	Parametrų reikšmė	
Produkto pavadinimas	Sanitorių vežimėlis su krepšiu	Sanitorių vežimėlis su maišeliu ir dangteliu
Modelis	UNICLEAN 12	UNICLEAN 13
Matmenys [plotis x gylis x aukštis; mm]	515*1200*960	515*1200*980
Svoris [kg]	10	

1. Bendras aprašymas

Naudojimo vadovas skirtas padėti saugiai ir be problemų naudoti įrenginį. Gaminys suprojektuotas ir pagamintas laikantis griežtų techninių nurodymų, naudojant naujausias technologijas ir komponentus. Be to, jis gaminamas laikantis griežčiausių kokybės standartų.

NENAUDOKITE PRIETAISO, NES AIDŽIAI PERSKAITYTE IR SUPRASTOJATE ŠĮ NAUDOJIMO VADOVĄ.

Norėdami pailginti įrenginio gaminio naudojimo laiką ir užtikrinti, kad jis veiktų be problemų, naudokite jį pagal šį vartotojo vadovą ir reguliariai atlikite techninės priežiūros darbus. Techniniai duomenys ir specifikacijos šiame vartotojo vadove yra atnaujinti. Gamintojas pasilieka teisę daryti pakeitimus, susijusius su kokybės gerinimu. Įrenginys sukurtas taip, kad iki minimumo sumažintų triukšmo emisijos riziką, atsižvelgiant į technologijų pažangą ir triukšmo mažinimo galimybes.

Legenda



Gaminys atitinka atitinkamus saugos standartus.



Prieš naudodami perskaitykite instrukcijas.



Produktas turi būti perdirbtas.



ĮSPĖJIMAS! arba **ATSARGIAI!** arba **ATMINKITE!** Taikoma konkrečiai situacijai.

(bendras įspėjamasis ženklas)



ATKREIPKITE DĖMESĮ! Šio vadovo brėžiniai yra tik iliustravimo tikslais ir kai kuriomis detalėmis gali skirtis nuo tikrojo gaminio.

2. Naudojimo saugumas



DĖMESIO! Perskaitykite visus saugos įspėjimus ir instrukcijas. Įspėjimų ir nurodymų nesilaikymas gali sukelti rimtų sužalojimų ar net mirtį.

Sąvokos „įrenginys“ arba „produktas“ vartojamos įspėjimuose ir instrukcijose:

Sanitorių vežimėlis su maišeliu/Sanitorių vežimėlis su maišeliu ir dangteliu

2.1. Saugumas darbo vietoje

- a) Pastebėję pažeidimą ar nereguliarų veikimą, nedelsdami išjunkite įrenginį ir nedelsdami praneškite apie tai prižiūrėtojui.
- b) Jei nesate tikri, ar gaminys veikia tinkamai, arba pastebėjote pažeidimų, susisiekite su gamintojo aptarnavimo centru.
- c) Tik gamintojo techninės priežiūros centras gali taisyti gaminį. Nebandykite taisyti patys!
- d) Vaikams ar pašaliniams asmenims įeiti į darbo vietą draudžiama. Dėl atitraukimo galite prarasti įrenginio kontrolę.
- e) Pakavimo elementus ir mažas surinkimo dalis laikykite vaikams nepasiekiamoje vietoje.
- f) Saugokite prietaisą nuo vaikų ir gyvūnų.



Prisimink! Naudodami prietaisą saugokite vaikus ir kitus pašalinius asmenis.

2.2. Asmeninis saugumas

- a) Nenaudokite prietaiso pavargę, susirgę arba apsvaigę nuo alkoholio, narkotinių medžiagų ar vaistų, kurie gali labai pabloginti gebėjimą valdyti prietaisą.
- b) Prietaisą gali tvarkyti tik fiziškai tinkami asmenys, kurie gali jį valdyti, tinkamai apmokyti, susipažinę su šiuo vadovu ir apmokyti laikantis profesinės sveikatos ir saugos reikalavimų.
- c) Dirbdami su įrenginiu vadovaukitės sveiku protu ir būkite budrūs. Laikinas koncentracijos praradimas naudojant prietaisą gali sukelti rimtų sužalojimų.
- d) Nepervertinkite savo sugebėjimų. Naudodami įrenginį išlaikykite pusiausvyrą ir visada būkite stabilūs. Tai užtikrins geresnę įrenginio valdymą netikėtose situacijose.
- e) Prietaisas nėra žaistas. Vaikai turi būti prižiūrimi, kad jie nežaistų su prietaisu.

2.3. Saugus įrenginio naudojimas

- a) Neperkraukite įrenginio. Naudokite tinkamas priemones duotai užduočiai atlikti. Teisingai parinktas įrenginys geriau ir saugiau atliks užduotį, kuriai jis buvo sukurtas.
- b) Kai nenaudojate, laikykite saugioje vietoje, nepasiekiamoje vaikų ir žmonių, kurie nėra susipažinę su prietaisu ir neperskaitė vartotojo vadovo. Prietaisas gali kelti pavojų nepatyrusių naudotojų rankose.
- c) Laikykite prietaisą nepriekaištingos techninės būklės. Prieš kiekvieną naudojimą patikrinkite, ar nėra bendrų pažeidimų, ypač patikrinkite, ar judančiose dalyse nėra įtrūkusių dalių ar elementų ir ar nėra kitų sąlygų, kurios gali turėti įtakos saugiam įrenginio veikimui. Jei aptinkama pažeidimų, prieš naudodami prietaisą atiduokite taisyti.
- d) Prietaiso remontą arba techninę priežiūrą turi atlikti kvalifikuoti asmenys, naudojant tik originalias atsargines dalis. Tai užtikrins saugų naudojimą.
- e) Prietaisas nėra žaistas. Vaikai negali atlikti valymo ir priežiūros darbų be suaugusio asmens priežiūros.



DĖMESIO! Nepaisant saugios prietaiso konstrukcijos ir jo apsauginių savybių bei papildomų operatorių saugančių elementų naudojimo, naudojant prietaisą išlieka nedidelė nelaimingo atsitikimo ar susižalojimo rizika. Naudodami įrenginį būkite budrūs ir vadovaukitės sveiku protu.

3. Naudokite gaires

Produktas skirtas profesionalioms valymo ir atliekų tvarkymo užduotims atlikti.

Naudotojas atsako už bet kokią žalą, atsiradusią dėl įrenginio naudojimo ne pagal paskirtį.

3.1. Įrenginio aprašymas

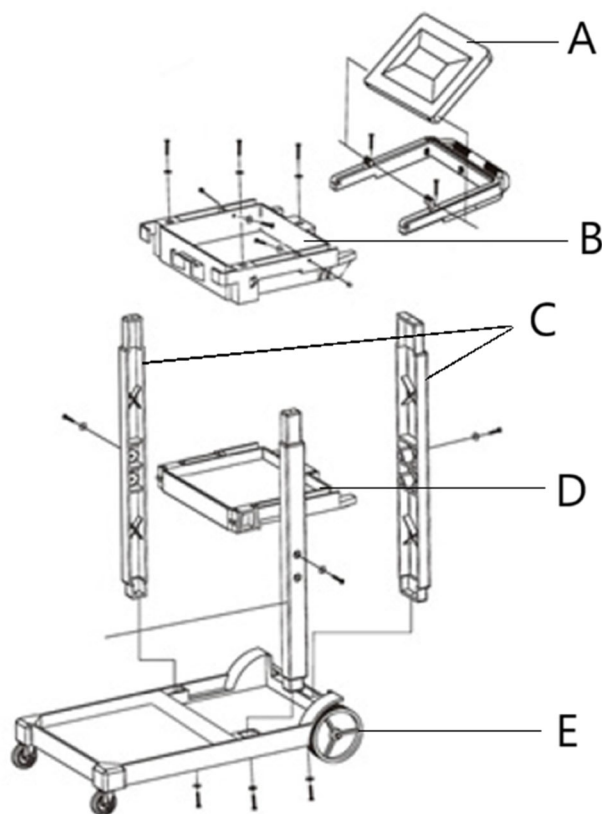

A- Krepšelio dangtelis (tik UNICLEAN 13)

B- Viršutinė lentyna

C- Vidurinė lentyna

D- Šoninės plokštės

E- Ratai

3.2. Prietaiso surinkimas

1. Pritvirtinkite šonines plokštes (D):

- Sulygiuokite šonines plokštes su pagrindo rėmo angomis.
- Pritvirtinkite juos varžtais.

2. Sumontuokite vidurinę lentyną (C):

- Įstumkite vidurinę lentyną į nurodytus griovelius šoninėse plokštėse.
 - Įsitinkite, kad jis yra lygus ir tvirtai pritvirtintas.
3. Pritvirtinkite viršutinę lentyną (B):
- Uždėkite viršutinę lentyną ant šoninių plokščių.
 - Pritvirtinkite ją varžtais.
4. Pritvirtinkite ratus (E):
- Įstatykite ratus į tam skirtas pagrindo rėmo angas.
 - Tvirtai paspauskite, kol jie užsifiksuos.
5. Įdėkite maišelį:
- Užkabinkite krepšį ant rėmo vežimėlio gale.
 - Sureguliuokite, jei reikia, kad užtikrintumėte saugų prigludimą.

3.3. Prietaiso naudojimas

- **Keliamoji galia:** neviršykite didžiausios vežimėlio svorio keliamosios galios (išsamesnės informacijos ieškokite gaminio specifikacijose).
- **Saugus valdymas:** stumkite vežimėlį naudodami pateiktą rankeną, kad išvengtumėte įtempimo.
- **Aplinka: vežimėlį** naudokite ant lygaus ir lygaus paviršiaus, kad neapvirstumėte.

Siūloma efektyviai sutvarkyti valymo priemonės lentynose, reguliariai ištuštinti atliekų maišą, kad būtų išlaikyta higiena.

3.4. Valymas ir priežiūra

- **Valymas:** Nuvalykite rėmą ir lentynas drėgna šluoste ir švelniu plovikliu. Venkite abrazyvinių valiklių.
- **Maišelio priežiūra:** Išimkite maišelį ir nuplaukite šiltu muiluotu vandeniu. Prieš vėl pritvirtindami, leiskite jam gerai išdžiūti.
- **Ratų priežiūra:** patikrinkite, ar ratuose nėra šiukšlių, ir reguliariai valykite, kad užtikrintumėte sklandų veikimą.



Acest manual de utilizare a fost tradus folosind traducerea automată. Am depus toate eforturile pentru a ne asigura că traducerea este exactă, dar vă rugăm să rețineți că traducerile automate nu sunt perfecte și nu sunt menite să înlocuiască traducătorii umani. Versiunea oficială a manualului de utilizare este în limba engleză. Orice diferență între versiunea tradusă și versiunea originală în limba engleză nu este obligatorie din punct de vedere juridic. Dacă aveți întrebări despre acuratețea traducerii, vă rugăm să consultați versiunea în limba engleză, care este referința oficială. Mai multe versiuni lingvistice sunt disponibile la cerere prin info@expondo.com.

Date tehnice

Descrierea parametrilor	Valoarea parametrului	
Numele produsului	Carucior sanitar cu geanta	Carucior sanitar cu geanta si husa
Model	UNICLEAN 12	UNICLEAN 13
Dimensiuni [latime x adancime x inaltime; mm]	515*1200*960	515*1200*980
Greutate [kg]	10	

1. Descriere generală

Manualul de utilizare este conceput pentru a ajuta la utilizarea în siguranță și fără probleme a dispozitivului. Produsul este proiectat și fabricat în conformitate cu ghiduri tehnice stricte, folosind tehnologii și componente de ultimă generație. În plus, este produs în conformitate cu cele mai stricte standarde de calitate.

NU UTILIZAȚI DISPOZITIVUL DECĂ DACĂ CITIȚI CU ATENȚIE ȘI AȚI ÎNȚELES ACEST MANUAL DE UTILIZARE.

Pentru a crește durata de viață a produsului și pentru a asigura o funcționare fără probleme, utilizați-l în conformitate cu acest manual de utilizare și efectuați în mod regulat sarcini de întreținere. Datele tehnice și specificațiile din acest manual de utilizare sunt actualizate. Producătorul își rezervă dreptul de a face modificări asociate cu îmbunătățirea calității. Dispozitivul este conceput pentru a reduce la minimum riscurile de emisie de zgomot, ținând cont de progresul tehnologic și de oportunitățile de reducere a zgomotului.

Legendă



Produsul îndeplinește standardele de siguranță relevante.



Citiți instrucțiunile înainte de utilizare.



Produsul trebuie reciclat.



AVERTIZARE! sau **ATENȚIE!** sau **ȚINE minte!** Aplicabil la situația dată.

(semn general de avertizare)



VĂ RUGĂM SĂ REȚINEȚI! Desenele din acest manual au doar scop ilustrativ și unele detalii pot diferi de produsul real.

2. Siguranța utilizării



ATENȚIE!

Citiți toate avertismentele de siguranță și toate instrucțiunile. Nerespectarea avertismentelor și instrucțiunilor poate duce la răni grave sau chiar deces.

Termenii „dispozitiv” sau „produs” sunt utilizați în avertismente și instrucțiuni pentru a se referi la:

Carucior Sanitors cu sac/Sanitors Troler with bag and cover

2.1. Siguranța la locul de muncă

- a) Dacă descoperiți daune sau funcționare neregulată, opriți imediat dispozitivul și raportați-l fără întârziere unui supervisor.
- b) Dacă nu sunteți sigur dacă produsul funcționează corect sau dacă observați daune, vă rugăm să contactați centrul de service al producătorului.
- c) Numai centrul de service al producătorului poate efectua reparații la produs. Nu încercați să faceți singur reparații!
- d) Copiilor sau persoanelor neautorizate le este interzisă intrarea într-un post de lucru. O distragere a atenției poate duce la pierderea controlului asupra dispozitivului.
- e) Păstrați elementele de ambalare și piesele mici de asamblare într-un loc care nu este accesibil copiilor.
- f) Țineți aparatul departe de copii și animale.



Ține minte! Când utilizați dispozitivul, protejați copiii și alți trecători.

2.2. Siguranța personală

- a) Nu utilizați dispozitivul când sunteți obosit, bolnav sau sub influența alcoolului, a narcoticelor sau a medicamentelor care pot afecta semnificativ capacitatea de a utiliza dispozitivul.
- b) Dispozitivul poate fi manipulat numai de către persoane apte fizic care sunt capabile să-l manipuleze, instruite corespunzător, familiarizate cu acest manual și instruite în domeniul sănătății și securității în muncă.
- c) Când lucrați cu dispozitivul, folosiți bunul simț și fiți atenți. Pierderea temporară a concentrării în timpul utilizării dispozitivului poate duce la răni grave.
- d) Nu vă supraestimați abilitățile. Când utilizați dispozitivul, mențineți echilibrul și rămâneți stabil în orice moment. Acest lucru va asigura un control mai bun asupra dispozitivului în situații neașteptate.
- e) Aparatul nu este o jucărie. Copiii trebuie supravegheați pentru a se asigura că nu se joacă cu dispozitivul.

2.3. Utilizarea dispozitivului în siguranță

- a) Nu supraîncărcați dispozitivul. Utilizați instrumentele adecvate pentru sarcina dată. Un dispozitiv selectat corect va îndeplini sarcina pentru care a fost proiectat mai bine și într-un mod mai sigur.
- b) Când nu este utilizat, depozitați într-un loc sigur, departe de copii și de persoane care nu sunt familiarizate cu dispozitivul care nu au citit manualul de utilizare. Dispozitivul poate reprezenta un pericol în mâinile utilizatorilor fără experiență.
- c) Păstrați aparatul în stare tehnică perfectă. Înainte de fiecare utilizare, verificați dacă există deteriorări generale, în special verificați componentele în mișcare pentru a detecta părți sau elemente fisurate și pentru orice alte condiții care pot afecta funcționarea în siguranță a dispozitivului. Dacă se constată o deteriorare, predați dispozitivul pentru reparare înainte de utilizare.

- d) Repararea sau întreținerea dispozitivului trebuie efectuată de către persoane calificate, folosind doar piese de schimb originale. Acest lucru va asigura o utilizare în siguranță.
- e) Aparatul nu este o jucărie. Curățarea și întreținerea nu pot fi efectuate de copii fără supravegherea unei persoane adulte.



ATENȚIE! În ciuda designului sigur al dispozitivului și a caracteristicilor sale de protecție și în ciuda utilizării unor elemente suplimentare care protejează operatorul, există totuși un mic risc de accident sau rănire la utilizarea dispozitivului. Fii atent și folosește bunul simț atunci când folosești dispozitivul.

3. Utilizați instrucțiuni

Produsul este conceput pentru sarcini profesionale de curățare și gestionare a deșeurilor.

Utilizatorul este responsabil pentru orice daune rezultate din utilizarea neintenționată a dispozitivului.

3.1. Descrierea dispozitivului

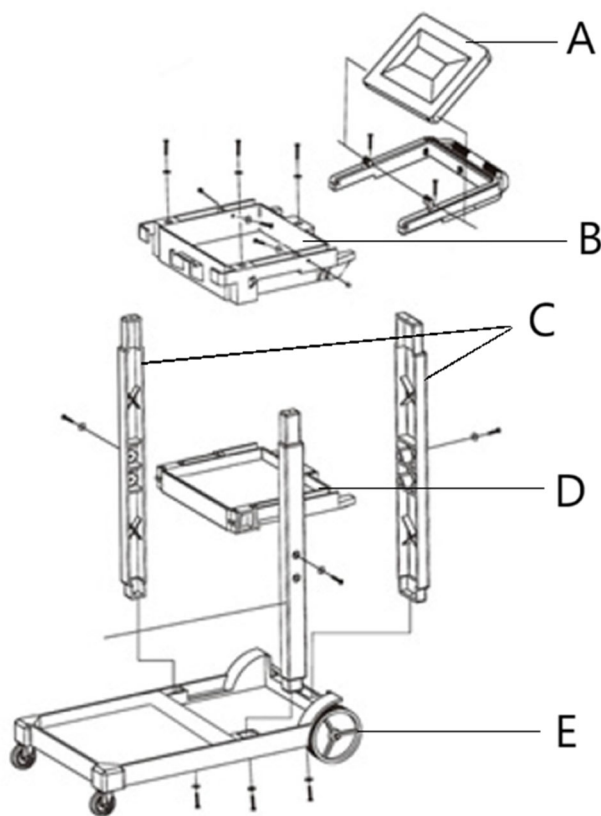

A- Husa pentru geanta (numai pentru UNICLEAN 13)

B- Raft de sus

C- Raft din mijloc

D- Panouri laterale

E- Rotile

3.2. Asamblarea dispozitivului

1. Atașați panourile laterale (D):
 - Aliniați panourile laterale cu fantele de pe cadrul de bază.
 - Fixați-le cu șuruburi.
2. Instalați raftul din mijloc (C):
 - Glisați raftul din mijloc în canelurile desemnate de pe panourile laterale.
 - Asigurați-vă că este orizontal și bine așezat.
3. Fixați raftul superior (B):
 - Poziționați raftul superior pe panourile laterale.
 - Fixați-l cu șuruburi.
4. Atașați roțile (E):
 - Introduceți roțile în fantele desemnate de pe cadrul de bază.
 - Apăsați ferm până când se fixează.
5. Instalați geanta:
 - Agățați geanta pe cadrul din spatele căruciorului.
 - Ajustați după cum este necesar pentru a asigura o potrivire sigură.

3.3. Utilizarea dispozitivului

- Capacitate de **încărcare**: Nu depășiți greutatea maximă a căruciorului (verificați specificațiile produsului pentru detalii).
- Manipulare **sigură**: Împingeți căruciorul folosind mânerul furnizat pentru a evita efortul.
- **Mediu**: Utilizați căruciorul pe suprafețe netede și plane pentru a preveni răsturnarea.

Se recomandă organizarea eficientă a materialelor de curățenie pe rafturi și golirea regulată a sacului de gunoi pentru a menține igiena.

3.4. Curățare și întreținere

- **Curățare**: ștergeți cadrul și rafturile cu o cârpă umedă și detergent ușor. Evitați curățarea abrazivă.
- Întreținerea **pungii**: Scoateți sacul și clătiți-l cu apă caldă și săpun. Lăsați-l să se usuce bine înainte de a reatașa.
- Îngrijirea **roților**: Verificați roțile pentru reziduuri și curățați regulat pentru a asigura o funcționare bună.



Ta uporabniški priročnik je bil preveden s strojnim prevajanjem. Potrudili smo se, da bi zagotovili točnost prevoda, vendar upoštevajte, da avtomatizirani prevodi niso popolni in niso namenjeni nadomestitvi človeških prevajalcev. Uradna različica uporabniškega priročnika je v angleščini. Morebitne razlike med prevedeno različico in izvirno angleščino niso pravno zavezujoče. Če imate kakršna koli vprašanja o točnosti prevoda, si oglejte angleško različico, ki je uradna referenca. Več jezikovnih različic je na voljo na zahtevo preko info@expondo.com.

Tehnični podatki

Opis parametra	Vrednost parametra	
Ime izdelka	Sanitarni voziček s torbo	Sanitarni voziček s torbo in pokrovom
Model	UNICLEAN 12	UNICLEAN 13
Mere [širina x globina x višina; mm]	515*1200*960	515*1200*980
Teža [kg]	10	

1. Splošni opis

Navodila za uporabo so namenjena varni in nemoteni uporabi naprave. Izdelek je zasnovan in izdelan v skladu s strogimi tehničnimi smernicami, z uporabo najsodobnejših tehnologij in komponent. Poleg tega je izdelan v skladu z najstrožjimi standardi kakovosti.

NAPRAVE NE UPORABLJAJTE, RAZEN, ČE STE TEMELJITO PREBRALI IN RAZUMELI TEGA UPORABNIŠKEGA PRIROČNIKA.

Da bi podaljšali življenjsko dobo naprave in zagotovili nemoteno delovanje, jo uporabljajte v skladu s tem uporabniškim priročnikom in redno izvajajte vzdrževalna dela. Tehnični podatki in specifikacije v tem uporabniškem priročniku so posodobljeni. Proizvajalec si pridržuje pravico do sprememb v zvezi z izboljšanjem kakovosti. Naprava je zasnovana tako, da z upoštevanjem tehnološkega napredka in možnosti zmanjševanja hrupa zmanjša tveganje emisije hrupa na minimum.

Legenda



Izdelek izpolnjuje ustrezne varnostne standarde.



Pred uporabo preberite navodila.



Izdelek je treba reciklirati.



OPOZORILO! ali **POZOR!** ali **ZAPOMNI!** Uporabno za dano situacijo.

(splošen opozorilni znak)



UPOŠTEVAJTE! Risbe v tem priročniku so samo za ilustracijo in se lahko v nekaterih podrobnostih razlikujejo od dejanskega izdelka.

2. Varnost uporabe



POZOR!

Preberite vsa varnostna opozorila in vsa navodila. Neupoštevanje opozoril in navodil lahko povzroči resne poškodbe ali celo smrt.

Izraza "naprava" ali "izdelek" se v opozorilih in navodilih nanašata na:

Sanitors trolley with bag/Sanitors trolley with bag and cover

2.1. Varnost na delovnem mestu

- a) Če ugotovite poškodbe ali nepravilno delovanje, napravo takoj izklopite in o tem nemudoma obvestite nadzornika.
- b) Če niste prepričani, ali izdelek deluje pravilno ali če ugotovite poškodbe, se obrnite na servisni center proizvajalca.
- c) Izdelek lahko popravlja samo proizvajalčev servisni center. Ne poskušajte popravljati sami!
- d) Otrokom ali nepooblaščenim osebam je prepovedan vstop na delovno mesto. Motnja lahko povzroči izgubo nadzora nad napravo.
- e) Embalažne elemente in majhne sestavne dele hranite na mestu, ki ni dostopno otrokom.
- f) Napravo hranite izven dosega otrok in živali.



Ne pozabite! Pri uporabi naprave zaščitite otroke in druge navzoče.

2.2. Osebna varnost

- a) Naprave ne uporabljajte, če ste utrujeni, bolni ali pod vplivom alkohola, narkotikov ali zdravil, ki lahko bistveno poslabšajo sposobnost upravljanja naprave.
- b) Z napravo lahko rokujejo le fizično sposobne osebe, ki so sposobne rokovanja z njo, ustrezno usposobljene, seznanjene s temi navodili in usposobljene s področja varnosti in zdravja pri delu.
- c) Pri delu z napravo bodite zdravi in bodite pozorni. Začasna izguba koncentracije med uporabo naprave lahko povzroči resne poškodbe.
- d) Ne precenjujte svojih sposobnosti. Pri uporabi naprave ohranite ravnotežje in bodite ves čas stabilni. To bo zagotovilo boljši nadzor nad napravo v nepričakovanih situacijah.
- e) Naprava ni igrača. Otroke je treba nadzorovati, da se zagotovi, da se ne igrajo z napravo.

2.3. Varna uporaba naprave

- a) Ne preobremenjujte naprave. Uporabite ustrezna orodja za dano nalogo. Pravilno izbrana naprava bo nalogo, za katero je bila zasnovana, opravila bolje in varneje.
- b) Ko ni v uporabi, shranite na varno mesto, stran od otrok in ljudi, ki niso seznanjeni z napravo in niso prebrali uporabniškega priročnika. Naprava lahko predstavlja nevarnost v rokah neizkušenih uporabnikov.
- c) Napravo vzdržujte v brezhibnem tehničnem stanju. Pred vsako uporabo preverite splošne poškodbe, še posebej preverite gibljive komponente glede razpok v delih ali elementih ter morebitna druga stanja, ki bi lahko vplivala na varno delovanje naprave. Če odkrijete poškodbe, pred uporabo odnesite napravo v popravilo.
- d) Popravilo ali vzdrževanje naprave naj izvajajo usposobljene osebe, samo z uporabo originalnih nadomestnih delov. To bo zagotovilo varno uporabo.
- e) Naprava ni igrača. Čiščenja in vzdrževanja ne smejo izvajati otroci brez nadzora odrasle osebe.



POZOR! Kljub varni zasnovi naprave in njenim zaščitnim funkcijam ter kljub uporabi dodatnih elementov, ki ščitijo operaterja, pri uporabi naprave še vedno obstaja majhna nevarnost nesreče ali poškodbe. Bodite pozorni in pri uporabi naprave uporabljajte zdrav razum.

3. Uporabite smernice

Izdelek je zasnovan za profesionalna opravila čiščenja in ravnanja z odpadki.

Uporabnik odgovarja za vso škodo, ki nastane zaradi nenamenske uporabe naprave.

3.1. Opis naprave

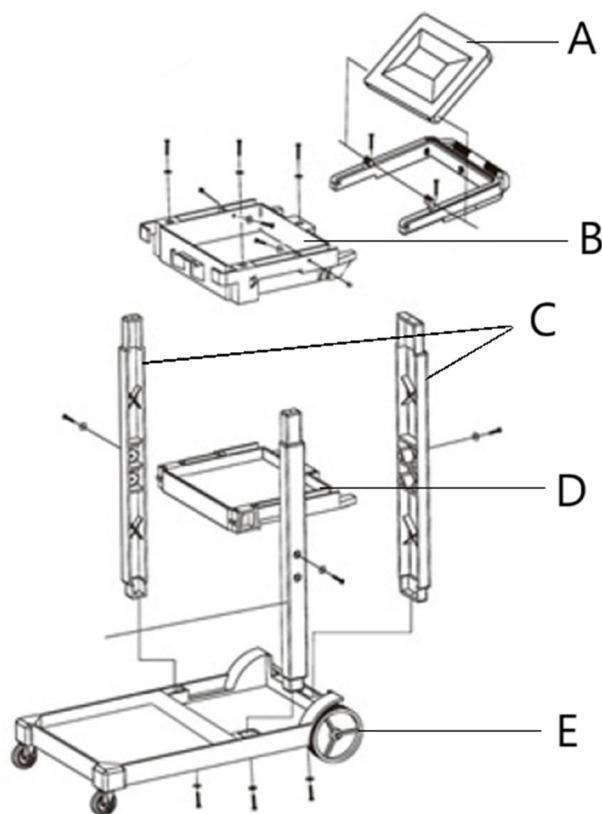

A- Pokrov torbe (samo za UNICLEAN 13)

B- Zgornja polica

C- Srednja polica

D- Stranske plošče

E- Kolesa

3.2. Sestavljanje naprave

1. Pritrdite stranske plošče (D):

- Stranske plošče poravnajte z režami na osnovnem okvirju.
- Pritrdite jih z vijaki.

2. Namestite srednjo polico (C):

- Potisnite srednjo polico v označene utore na stranskih ploščah.
 - Prepričajte se, da je raven in trdno nameščen.
3. Pritrdite zgornjo polico (B):
- Postavite zgornjo polico na stranske plošče.
 - Pritrdite ga z vijaki.
4. Pritrdite kolesa (E):
- Vstavite kolesa v predvidene reže na osnovnem okvirju.
 - Močno pritiskajte, dokler se ne zaskočijo.
5. Namestite torbo:
- Pritrdite torbo na okvir na zadnji strani vozička.
 - Po potrebi prilagodite, da zagotovite varno prileganje.

3.3. Uporaba naprave

- **Nosilnost:** Ne prekoračite največje teže vozička (za podrobnosti preverite specifikacije izdelka).
- **Varno ravnanje: voziček** potiskajte s priloženim ročajem, da preprečite obremenitev.
- **Okolje: Voziček** uporabljajte na gladkih in ravnih površinah, da preprečite prevračanje.

Priporočljivo je, da čistila učinkovito razporedite po policah in redno praznite vrečke za odpadke, da ohranite higieno.

3.4. Čiščenje in vzdrževanje

- **Čiščenje: Okvir in police** obrišite z vlažno krpo in blagim detergentom. Izogibajte se abrazivnim čistilom.
- Vzdrževanje **vrečke:** Odstranite vrečko in jo sperite s toplo vodo z milom. Pustite, da se temeljito posuši, preden ga ponovno pritrdite.
- Nega **koles:** Preverite, ali so na kolesih umazanija, in jih redno čistite, da zagotovite nemoteno delovanje.

Umwelt – und Entsorgungshinweise

Hersteller an Verbraucher

Sehr geehrte Damen und Herren,

gebrauchte Elektro – und Elektronikgeräte dürfen gemäß europäischer Vorgaben [1] nicht zum unsortierten Siedlungsabfall gegeben werden, sondern müssen getrennt erfasst werden. Das Symbol der Abfalltonne auf Rädern weist auf die Notwendigkeit der getrennten Sammlung hin. Helfen auch Sie mit beim Umweltschutz. Sorgen Sie dafür, dieses Gerät, wenn Sie es nicht mehr weiter nutzen wollen, in die hierfür vorgesehenen Systeme der Getrenntsammlung zu geben.



In Deutschland sind Sie gesetzlich [2] verpflichtet, ein Altgerät einer vom unsortierten Siedlungsabfall getrennten Erfassung zuzuführen. Die öffentlich – rechtlichen Entsorgungsträger (Kommunen) haben hierzu Sammelstellen eingerichtet, an denen Altgeräte aus privaten Haushalten ihres Gebietes für Sie kostenfrei entgegengenommen werden. Möglicherweise holen die rechtlichen Entsorgungsträger die Altgeräte auch bei den privaten Haushalten ab.

Bitte informieren Sie sich über Ihren lokalen Abfallkalender oder bei Ihrer Stadt – oder Gemeindeverwaltung über die in Ihrem Gebiet zur Verfügung stehenden Möglichkeiten der Rückgabe oder Sammlung von Altgeräten.

[1] RICHTLINIE 2002/96/EG DES EUROPÄISCHEN PARLAMENTES UND DES RATES
ÜBER ELEKTRO – UND ELEKTRONIK – ALTGERÄTE

[2] Gesetz über das Inverkehrbringen, die Rücknahme und die umweltverträgliche Entsorgung von Elektro – und Elektronikgeräten (Elektro – und Elektronikgerätegesetz – ElektroG).

Utylizacja produktu

Produkty elektryczne i elektroniczne po zakończeniu okresu eksploatacji wymagają segregacji i oddania ich do wyznaczonego punktu odbioru. Nie wolno wyrzucać produktów elektrycznych razem z odpadami gospodarstwa domowego. Zgodnie z dyrektywą WEEE 2012/19/UE obowiązującą w Unii Europejskiej, urządzenia elektryczne i elektroniczne wymagają segregacji i utylizacji w wyznaczonych miejscach. Dbając o prawidłową utylizację, przyczyniasz się do ochrony zasobów naturalnych i zmniejszasz negatywny wpływ oddziaływania na środowisko, człowieka i otoczenie. Zgodnie z krajowym prawodawstwem, nieprawidłowe usuwanie odpadów elektrycznych i elektronicznych może być karane!

For the disposal of the device please consider and act according to the national and local rules and regulations.

CONTACT

expondo Polska sp. z o.o. sp. k.

ul. Nowy Kisielin-Innowacyjna 7
66-002 Zielona Góra | Poland, EU

e-mail: info@expondo.com