

# USER MANUAL



expondo.com

BEDIENUNGSANLEITUNG  
INSTRUKCJA OBSŁUGI  
NÁVOD K POUŽITÍ  
MANUEL D'UTILISATION  
ISTRUZIONI PER L'USO  
MANUAL DE INSTRUCCIONES  
HASZNÁLATI ÚTMUTATÓ  
BRUGSANVISNING  
KÄY T TÖOHJE  
GEBRUIKSAANWIJZING  
BRUKSANVISNING  
INSTRUÇÕES DE UTILIZAÇÃO  
POUŽÍVATEĽSKÁ PRÍRUČKA  
РЪКОВОДСТВО ЗА УПОТРЕБА  
ΟΔΗΓΙΕΣ ΧΡΗΣΗΣ  
UPUTE ZA UPORABU  
NAUDOJIMO INSTRUKCIJA  
MANUAL DE UTILIZARE  
NAVODILA ZA UPORABO

---

SPA BEAUTY LOUNGER

<b>DE</b>	Produktname	Elektrische wellnessliege
<b>EN</b>	Product name	Spa beauty lounger
<b>PL</b>	Nazwa produktu	Łóżko do masażu
<b>CZ</b>	Název výrobku	Elektrická wellness lehátka
<b>FR</b>	Nom du produit	Lit de bien-être électrique
<b>IT</b>	Nome del prodotto	Lettino benessere elettrico
<b>ES</b>	Nombre del producto	Sillón de bienestar eléctrico
<b>HU</b>	Termék neve	Elektromos wellness fekhely
<b>DA</b>	Produktnavn	Elektrisk wellness-liggemøbel
<b>FI</b>	Tuotteen nimi	Sähköinen wellness-nojatuoli
<b>NL</b>	Productnaam	Elektrische wellness-lounge
<b>NO</b>	Produktnavn	Elektrisk wellness-benk
<b>SE</b>	Produktnamn	Elektrisk wellness-brits
<b>PT</b>	Nome do produto	Espreguiçadeira de bem-estar eléctrica
<b>SK</b>	Názov produktu	Elektrická wellness lehátka
<b>BG</b>	Име на продукта	Електрическо уелнес легло
<b>EL</b>	Όνομα προϊόντος	Ηλεκτρικό κρεβάτι wellness
<b>HR</b>	Naziv proizvoda	Električni wellness ležaj
<b>LT</b>	Produktu pavadinimas	Elektrinis polislėgis
<b>RO</b>	Numele produsului	Pat de wellness electric
<b>SL</b>	Ime izdelka	Električni wellness ležalnik
<b>DE</b> Modell   <b>EN</b> Product model   <b>PL</b> Model produktu   <b>CZ</b> Model výrobku   <b>FR</b> Modèle   <b>IT</b> Modello   <b>ES</b> Modelo   <b>HU</b> Modell   <b>DA</b> Model   <b>FI</b> Tuotteen malli   <b>NL</b> Productmodel   <b>NO</b> Produktmodell   <b>SE</b> Produktmodell   <b>PT</b> Modelo do produto   <b>SK</b> Model   <b>BG</b> Модел на продукт   <b>EL</b> Μοντέλο προϊόντος   <b>HR</b> Model proizvoda   <b>LT</b> : Gaminio modelis   <b>RO</b> : Model de produs   <b>SL</b> : Model izdelka		PHYSA AVIGNON WHITE
<b>DE</b> Hersteller   <b>EN</b> Manufacturer   <b>PL</b> Producent   <b>CZ</b> Výrobce   <b>FR</b> Fabricant   <b>IT</b> Produttore   <b>ES</b> Fabricante   <b>HU</b> Termelő   <b>DA</b> Producent   <b>FI</b> Valmistaja   <b>NL</b> Producent   <b>NO</b> Produsent   <b>SE</b> Tillverkare   <b>PT</b> Fabricante   <b>SK</b> Výrobca   <b>BG</b> Производител   <b>EL</b> Κατασκευαστής   <b>HR</b> Proizvođač   <b>LT</b> Gamintojas   <b>RO</b> Producător   <b>SL</b> Proizvajalec		expondo Polska sp. z o.o. sp. k.
<b>DE</b> Anschrift des Herstellers   <b>EN</b> Manufacturer Address   <b>PL</b> Adres producenta   <b>CZ</b> Adresa výrobce   <b>FR</b> Adresse du fabricant   <b>IT</b> Indirizzo del produttore   <b>ES</b> Dirección del fabricante   <b>HU</b> A gyártó címe   <b>DA</b> Producentens adresse   <b>FI</b> Valmistajan osoite   <b>NL</b> Adres producent   <b>NO</b> Produsentens adresse   <b>SE</b> Tillverkarens adress   <b>PT</b> Endereço do fabricante   <b>SK</b> Adresa výrobcu   <b>BG</b> Адрес на производителя   <b>EL</b> : Διεύθυνση κατασκευαστή   <b>HR</b> Adresa proizvođača   <b>LT</b> Gamintojo adresas   <b>RO</b> Adresa producătorului   <b>SL</b> Naslov proizvajalca		ul. Nowy Kisielin – Innowacyjna 7, 66-002 Zielona Góra   Poland, EU



Dieses Benutzerhandbuch wurde mithilfe einer maschinellen Übersetzung erstellt. Wir haben uns nach Kräften bemüht, die Genauigkeit der Übersetzung zu gewährleisten. Bitte beachten Sie jedoch, dass automatische Übersetzungen nicht perfekt sind und menschliche Übersetzer nicht ersetzen können. Die offizielle Version des Benutzerhandbuchs ist in Englisch. Etwaige Unterschiede zwischen der übersetzten Fassung und dem englischen Original sind rechtlich nicht bindend. Sollten Sie Fragen zur Richtigkeit der Übersetzung haben, beziehen Sie sich bitte auf die englische Version, die die offizielle Referenz ist. Weitere Sprachversionen sind auf Anfrage über [info@expondo.com](mailto:info@expondo.com) erhältlich.

## Technische Daten

Beschreibung des Parameters	Wert der Parameter
Produktname	Spa-Schönheitsliege
Modell	PHYSA AVIGNON WHITE
Nennspannung [V~] / Frequenz [Hz]	AC 220-240 / 50/60
Nennleistung [W]	160
Schutzklasse	I
Abmessungen [Breite * Länge * Höhe; mm]	815*2015*647
Gewicht [kg]	122,5

## Beschreibung des Geräts

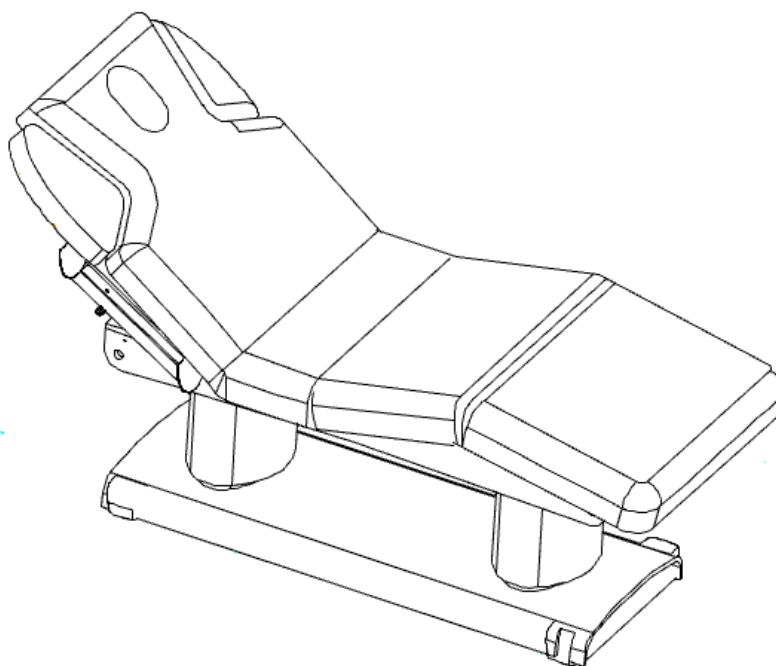

Das Produkt ist so konzipiert, dass es den Kunden Komfort bietet und gleichzeitig eine rückschonende Arbeitshaltung für die Behandler unterstützt. Der Stuhl kann auf die spezifischen Bedürfnisse der jeweiligen Behandlung eingestellt werden.

**Der Benutzer haftet für alle Schäden, die durch eine nicht bestimmungsgemäße Verwendung des Geräts entstehen.**

## Empfehlenswerte Anweisungen

1. Bevor Sie dieses elektrische Produkt anschließen, bedienen oder einstellen, lesen Sie bitte die folgenden Anweisungen sorgfältig durch und bewahren Sie diese Anleitung zum späteren Nachschlagen auf.
2. Dieses Produkt ist mit einem dreidrigen Netzkabel ausgestattet und muss an eine geerdete, dreipolige Steckdose angeschlossen werden. Vergewissern Sie sich, dass der Erdungsanschluss sicher ist, um einen elektrischen Schlag während des Betriebs zu vermeiden.
3. Alle Stecker, Knöpfe und anderen Komponenten, die mit dem Stromkabel verbunden sind, dürfen NICHT in Wasser oder andere Flüssigkeiten getaucht werden.
4. Wenn Sie die Höhe des Bettes mit der Fernbedienung einstellen, vermeiden Sie es, Hände, Füße, Kopf oder andere Körperteile in die Bereiche ①②③④ zu bringen, die in der folgenden Abbildung dargestellt sind.
5. Verwenden Sie das Gerät nicht, wenn Stecker, Tasten oder Komponenten, die mit dem Netzkabel verbunden sind, beschädigt sind.
6. Es ist zu beachten, dass die Frequenz bei der Arbeit mit dem Motor dieses Produkts 6 Minuten/Stunde beträgt.
7. Die Wartung sollte nur von Personen mit offizieller Ausbildung durchgeführt werden.

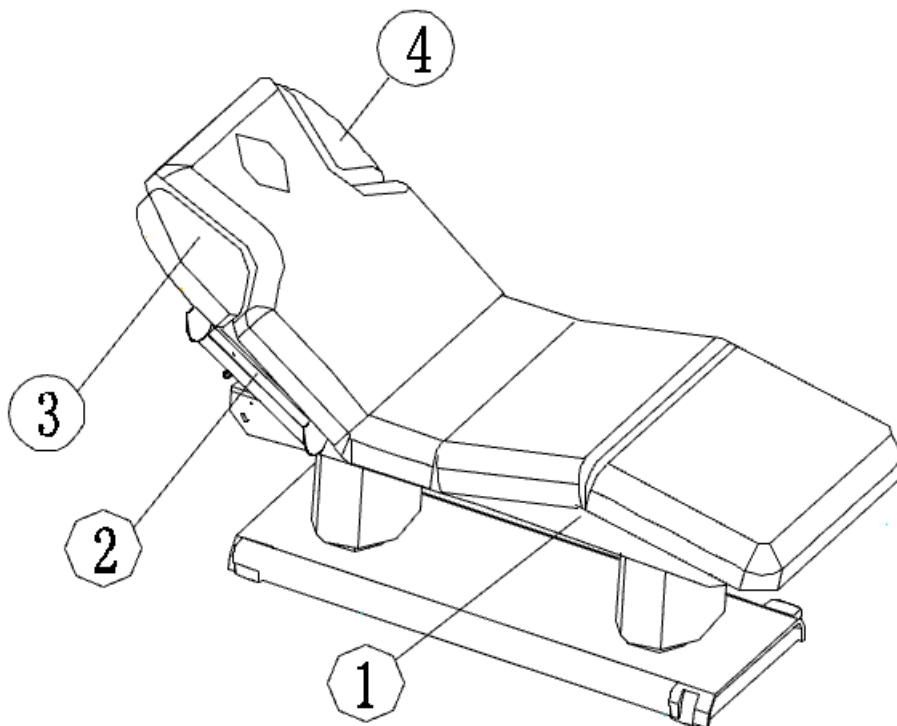

# Tätigkeit

## Fernsteuerung

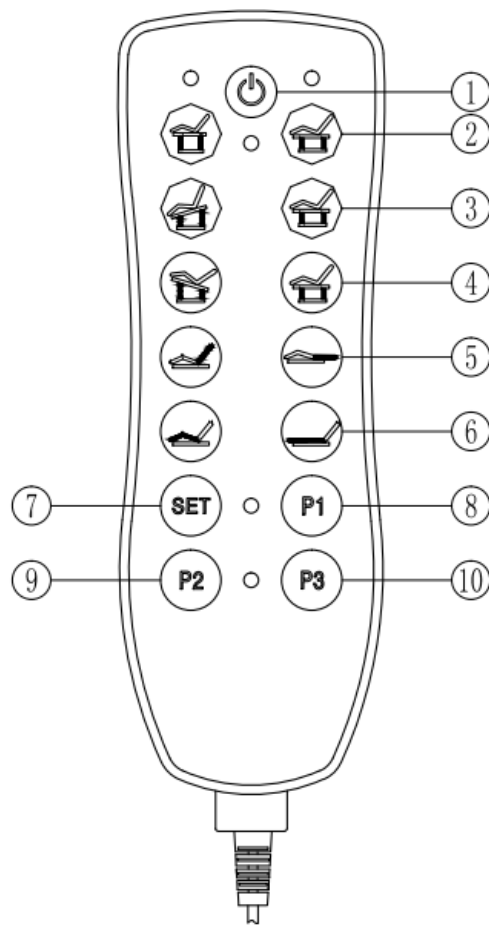

① Drücken Sie , um den Handschalter einzuschalten.

Drücken Sie erneut, um den  Handschalter auszuschalten.

② Drücken Sie , um das Bett nach oben zu verstellen.

Drücken Sie , um das Bett nach unten zu verstellen.

③ Drücken Sie auf , um die Bettneigung nach vorne zu verstellen.

Drücken Sie auf , um das Bett flach zu stellen.

④ Drücken Sie auf , um die Neigung des Bettes nach hinten zu verstellen.

Drücken Sie auf , um das Bett flach zu stellen.

⑤ Drücken Sie auf , um die Rückenlehne nach oben zu verstellen.





Drücken Sie auf , um die Rückenlehne nach unten zu verstellen.

⑥ Drücken Sie auf , um den Fußteilwinkel zu erhöhen.



Drücken Sie auf , um den Fußteilwinkel zu verringern.

⑦ - ⑩ Speicherfunktion

- Einstellung der Memory-Funktion:



Stellen Sie die Tasten ①-⑥ auf die gewünschte Position ein und drücken Sie dann die  Taste. Das blaue Licht leuchtet auf und zeigt damit an, dass die Speicherfunktion aktiviert ist. Drücken Sie die  Taste erneut, um die aktuelle Position zu speichern. Das gleiche Verfahren gilt für die Einstellung von Positionen  und .

- Verwendung der Speicherfunktion:

Sobald die Einstellungen abgeschlossen sind, drücken Sie einfach die  Taste, und das Bett stellt sich automatisch auf die zuvor gespeicherte P  osition ein.



## Bedienungsmethoden

### 1. Einstellung der Rückenlehne

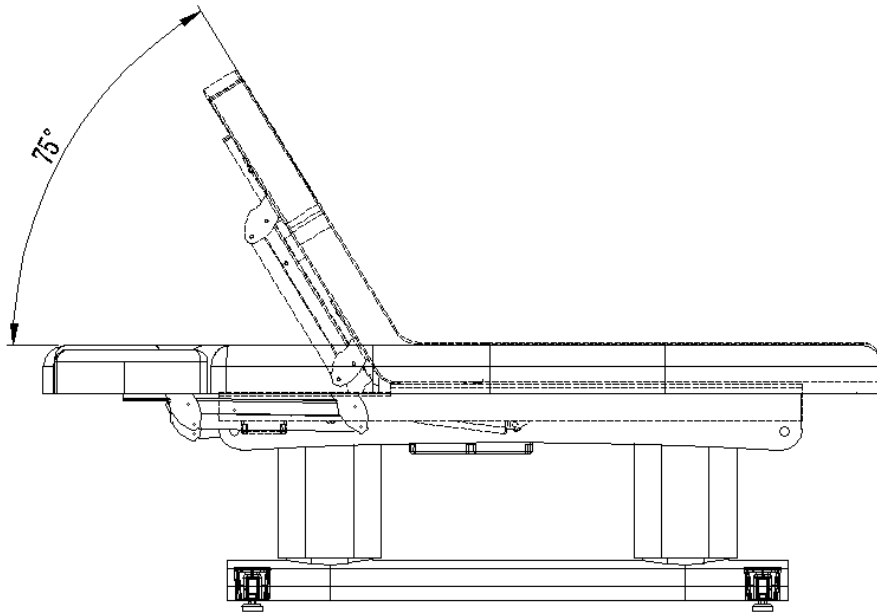
Drücken Sie  und  um den Neigungswinkel der Rückenlehne einzustellen.



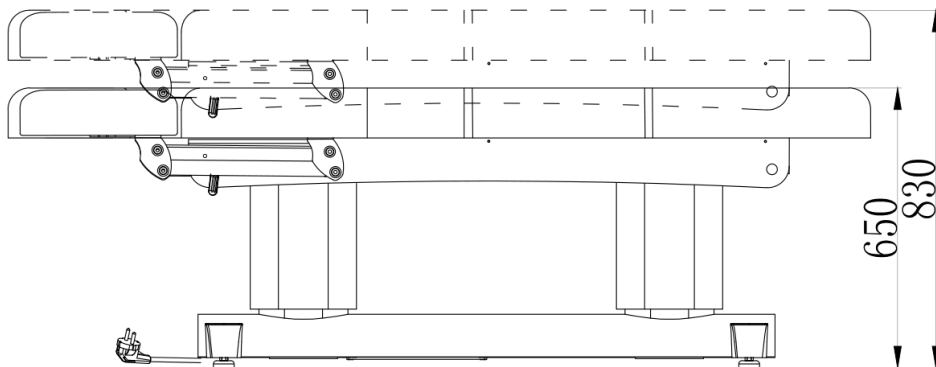

## 2. Höhenverstellung

Drücken Sie  und  um die Höhe des Bettes einzustellen.



## 3. Einstellung der Fußstützen

Drücken Sie  und  um den Winkel der Fußstütze einzustellen.

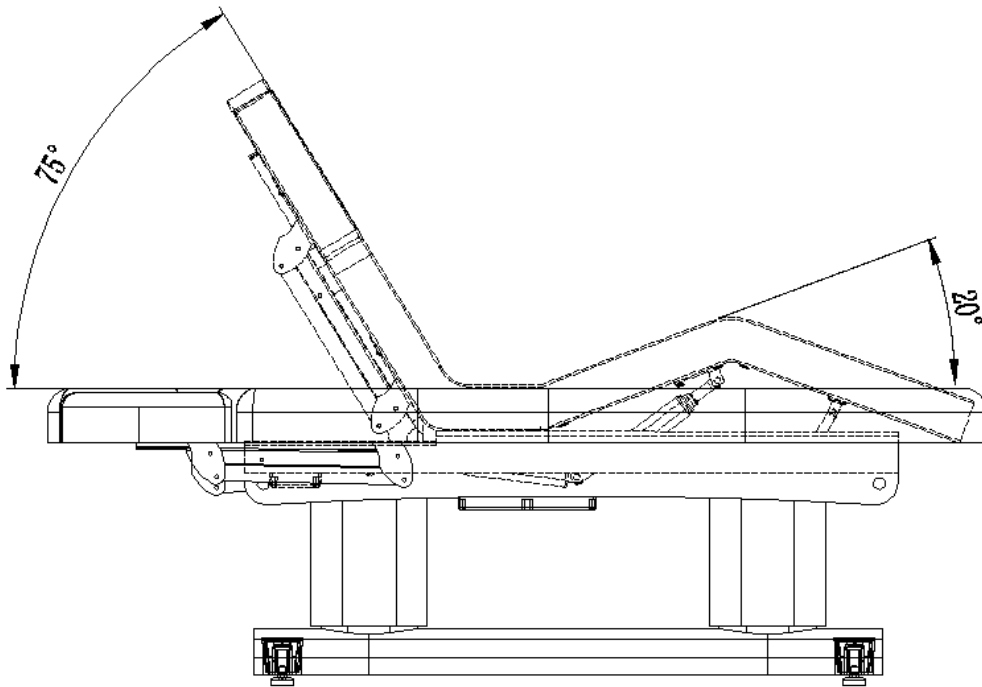

#### 4. Verstellung des Bettwinkels

Drücken Sie auf , , und , um den Winkel des Bettes einzustellen.

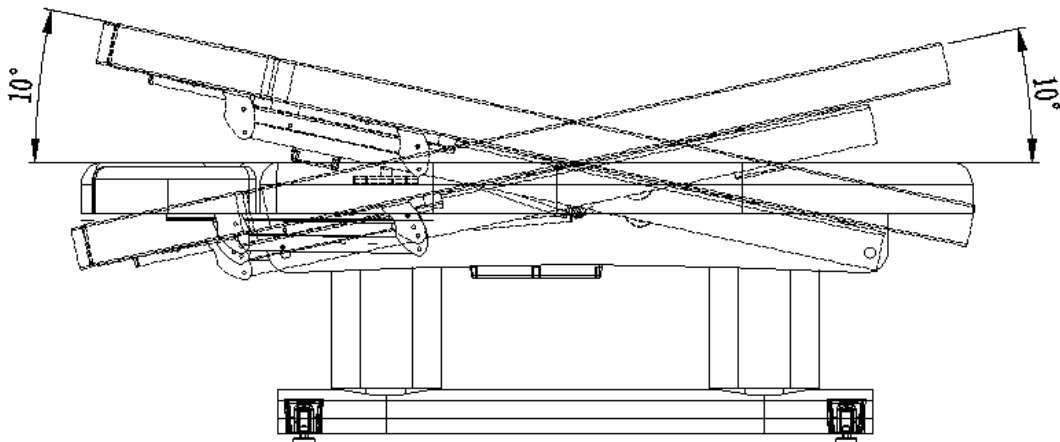

#### 5. Gummifußverstellung

Drehen Sie den Gummifuß, um die Höhe einzustellen und so Bodenunebenheiten auszugleichen. Drehen Sie nach der Einstellung die Mutter nach oben, um die Position zu sichern. Beachten Sie die Abbildung unten.

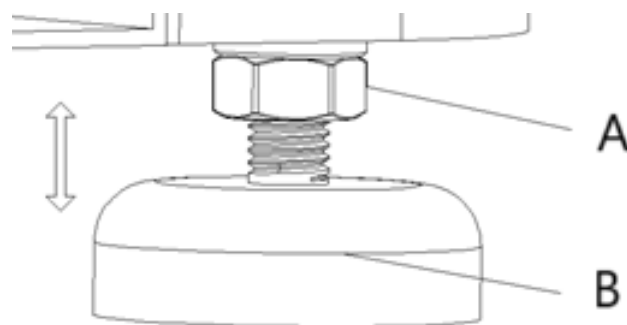

A- Muttern

B- Gummifuss

## Reinigung und Wartung

### 1. Tägliche Reinigung

Wischen Sie den Staub mit einem weichen, trockenen Tuch vom Produkt ab.

### 2. Reinigung von hartnäckigem Schmutz

Für Verschmutzungen, die sich nicht mit einem trockenen Tuch entfernen lassen, verwenden Sie ein weiches Handtuch, das mit einem verdünnten Reinigungsmittel angefeuchtet ist.

### 3. Vermeiden Sie scharfe Chemikalien

Verwenden Sie kein Benzol, verdünnte Waschmittel oder andere chemische Reinigungsmittel.

### 4. Verwenden Sie keine Lösungsmittel

Lösungsmittel wie Benzol, Verdünner oder Benzin können das Leder des Produkts beschädigen oder seine Oberfläche angreifen.

### 5. Lagerung und Einsatzumgebung

Vermeiden Sie es, das Produkt in Bereichen mit direkter Sonneneinstrahlung oder hoher Luftfeuchtigkeit aufzubewahren, um Schäden zu vermeiden.

### 6. Betriebsbedingungen

Das Produkt kann bei Temperaturen zwischen  $-5^{\circ}\text{C}$  und  $50^{\circ}\text{C}$  und einer Luftfeuchtigkeit zwischen 45% und 85% verwendet werden.

## Entsorgung von Altgeräten

Entsorgen Sie dieses Gerät nicht über den Hausmüll. Geben Sie es bei einer Recycling- und Sammelstelle für elektrische und elektronische Geräte ab. Achten Sie auf das Symbol auf dem Produkt, der Gebrauchsanweisung und der Verpackung. Die für die Herstellung des Geräts verwendeten Kunststoffe können entsprechend ihrer Kennzeichnung recycelt werden. Indem Sie sich für das Recycling entscheiden, leisten Sie einen wichtigen Beitrag zum Schutz unserer Umwelt.

Wenden Sie sich an die örtlichen Behörden, um Informationen über Ihre örtliche Recyclinganlage zu erhalten.

## Fehlerbehebung

<b>Fehler</b>	<b>Mögliche Ursache</b>	<b>Abhilfe</b>
Drücken Sie die Taste auf der Fernbedienung, ohne dass eine Reaktion erfolgt.	1. Die Funktion der Steuertaste hat ihr Maximum erreicht.	1. Versuchen Sie, eine andere Steuertaste zu drücken.
	2. Überprüfen Sie, ob der Netzstecker eingesteckt ist.	2. Ziehen Sie den Netzstecker ab und stecken Sie ihn erneut ein.
	3. So prüfen Sie, ob jeder Anschlussstecker des Transformators angeschlossen ist.	3. Legen Sie das Gehäuse frei. Entladen Sie den Stecker und schließen Sie ihn wieder an.
Geräusche und Schütteln beim Auf- und Abwärtsfahren.	1. Die Schraube hat sich gelockert.	1. Ziehen Sie alle Schrauben fest.
Das Licht ist immer noch aus, obwohl der Schalter eingeschaltet ist.	1. Die Sicherung ist durchgebrannt.	1. Sicherung auswechseln



This User Manual has been translated using machine translation. We have made every effort to ensure the translation is accurate, but please note that automated translations are not perfect and are not meant to replace human translators. The official version of the User Manual is in English. Any differences between the translated version and the original English are not legally binding. If you have any questions about the accuracy of the translation, please refer to the English version, which is the official reference. More language versions are available upon request via [info@expondo.com](mailto:info@expondo.com).

## Technical data

Parameter description	Parameter value
Product name	Spa beauty lounger
Model	PHYSA AVIGNON WHITE
Rated voltage [V~] / frequency [Hz]	AC 220-240 / 50/60
Rated power [W]	160
Protection class	I
Dimensions [width * length * height; mm]	815*2015*647
Weight [kg]	122.5

## Description

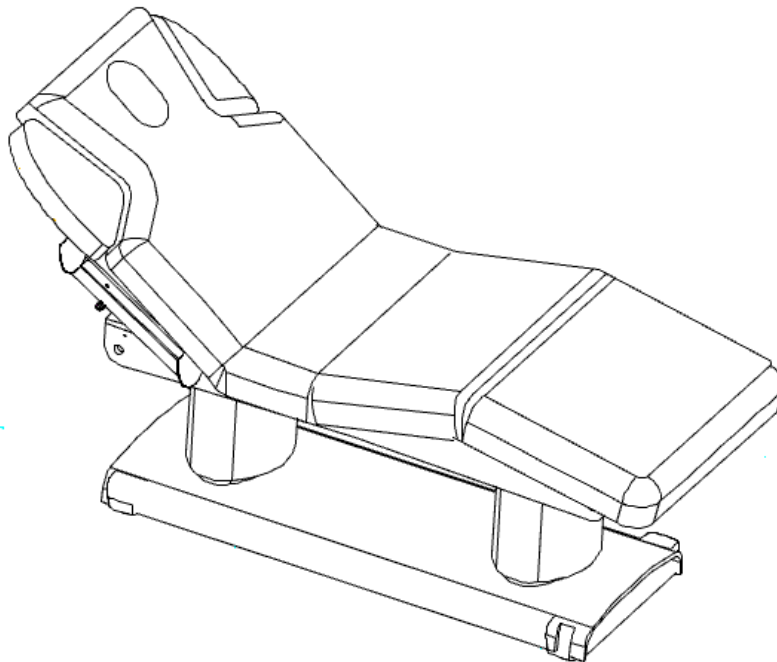

The product is designed to provide comfort for clients while supporting a back-friendly working posture for practitioners. The chair can be adjusted to suit the specific needs of each treatment.

**The user is liable for any damage resulting from unintended use of the device.**

## Suggestive instructions



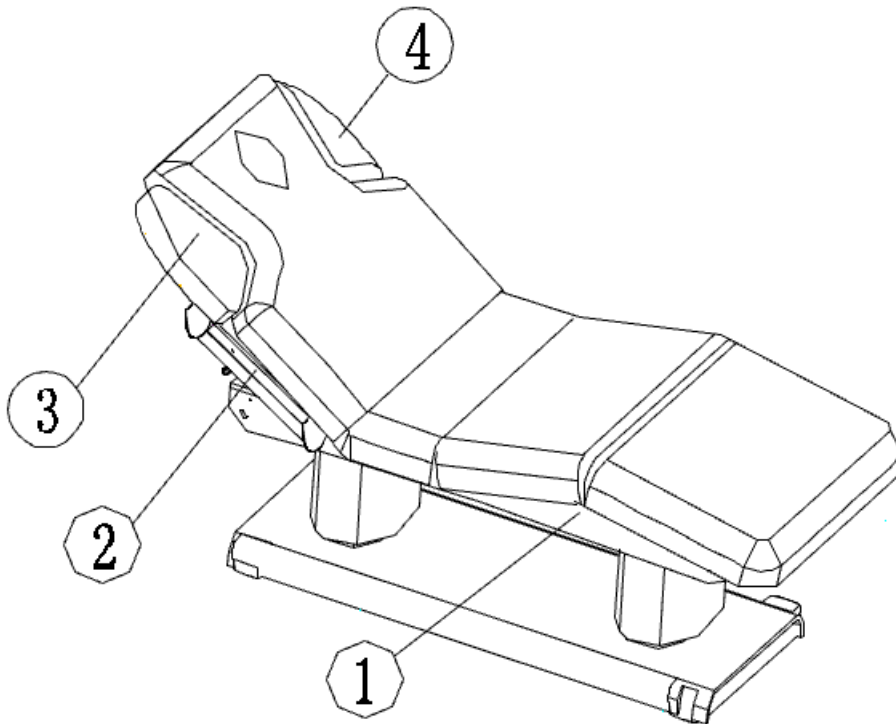



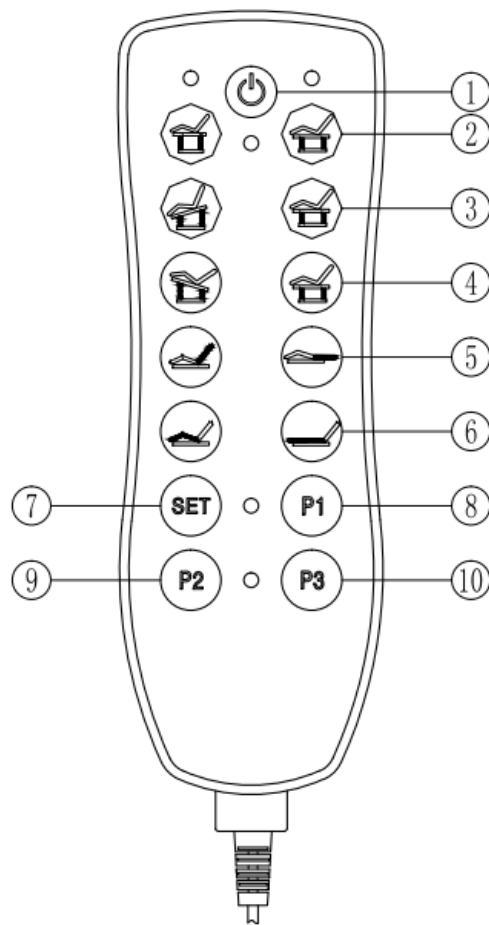

1. Before connecting, operating, or adjusting this electric product, please carefully read the following instructions and keep this manual for future reference.
2. This product is equipped with a three-wire power cable and must be plugged into a grounded, three-pronged outlet. Ensure the grounding connection is secure to prevent electric shock during operation.
3. All the plugs, buttons, and other components connected to the power cable must NOT dip in the water or other liquids.
4. When adjusting the bed's height using the remote control, avoid placing hands, feet, head, or any body parts in areas ①②③④ as indicated in the below diagram.
5. Do not use the product if any plugs, buttons, or components connected to the power cable are damaged.
6. It should be noticed that the frequency is 6min/h when the motor of this product is used.
7. Maintenance should only be performed by individuals with official training.





## Operation

### Remote control



- ① Press , the hand control power on.  
Press  again, the hand control power off.
- ② Press  to adjust the bed up.  
Press  to adjust the bed down.
- ③ Press  to adjust the bed tilt forward.  
Press  to adjust the bed flat.
- ④ Press  to adjust the bed tilt backward.  
Press  to adjust the bed flat.

⑤ Press  to adjust the backrest up.





Press  to adjust the backrest down.

⑥ Press  to increase the footrest angle.



Press  to reduce the footrest angle.

⑦ - ⑩ Memory function

- Memory function setting:



Adjust the ①-⑥ buttons to a desired position, then press the  button. The blue light will turn on, indicating that the memory function is activated. Press the  button again to save the current position. The same process applies to setting positions  and .

- Memory function use:

Once the settings are completed, simply press the  button, and the bed will automatically adjust to the previously saved  position.



## Operation methods

### 1. Backrest adjustment

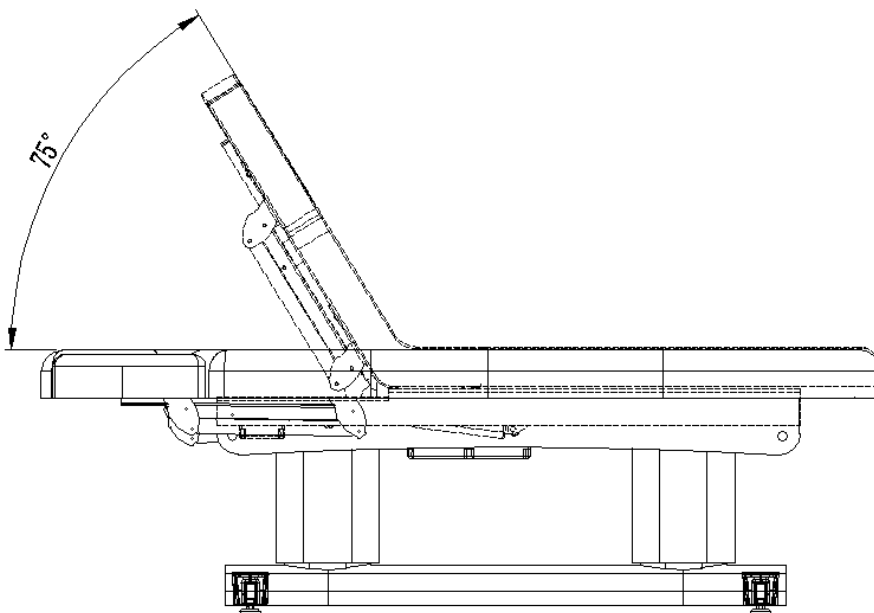
Press  and  to adjust the incline angle of the backrest.



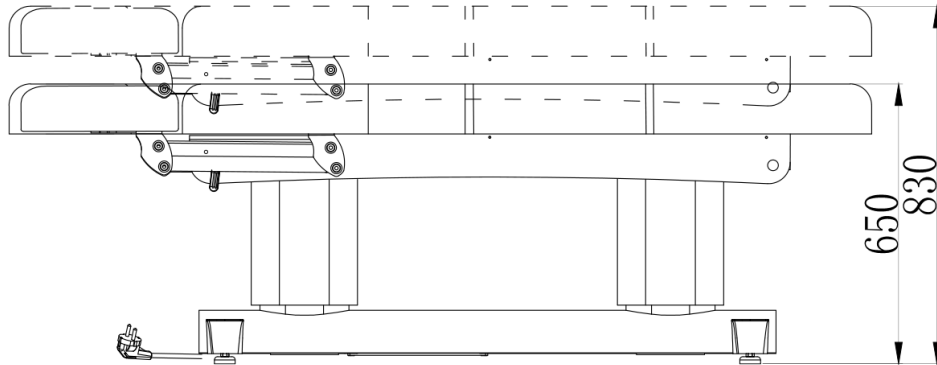

## 2. Height adjustment

Press  and  to adjust the height of the bed.



## 3. Footrest adjustment

Press  and  to adjust the angle of the footrest.

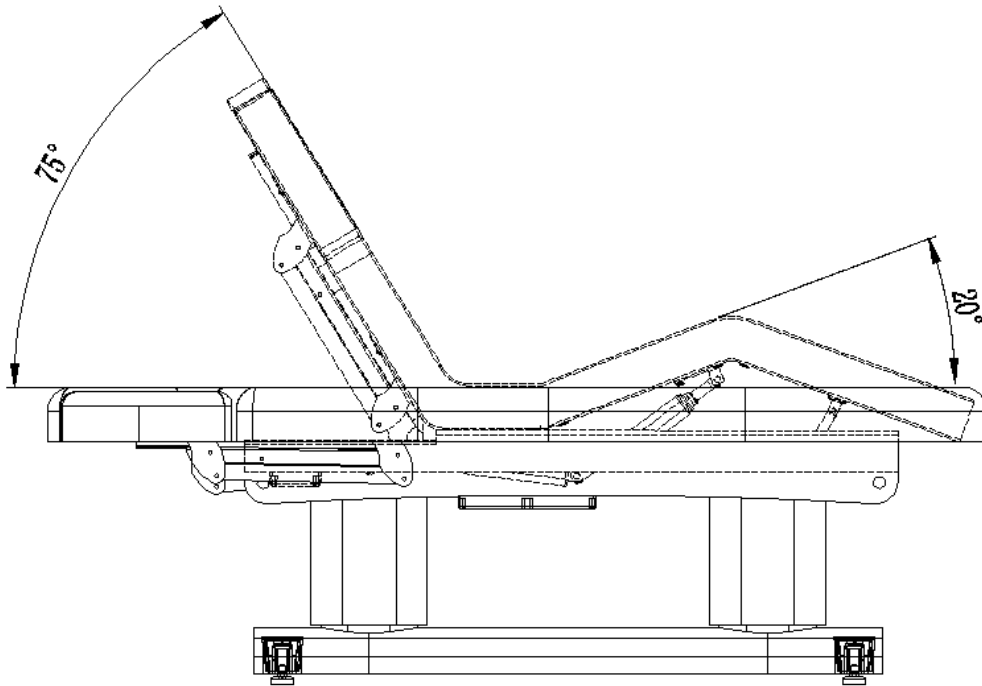

## 4. Bed angle adjustment

Press , , and  to adjust the bed angle.

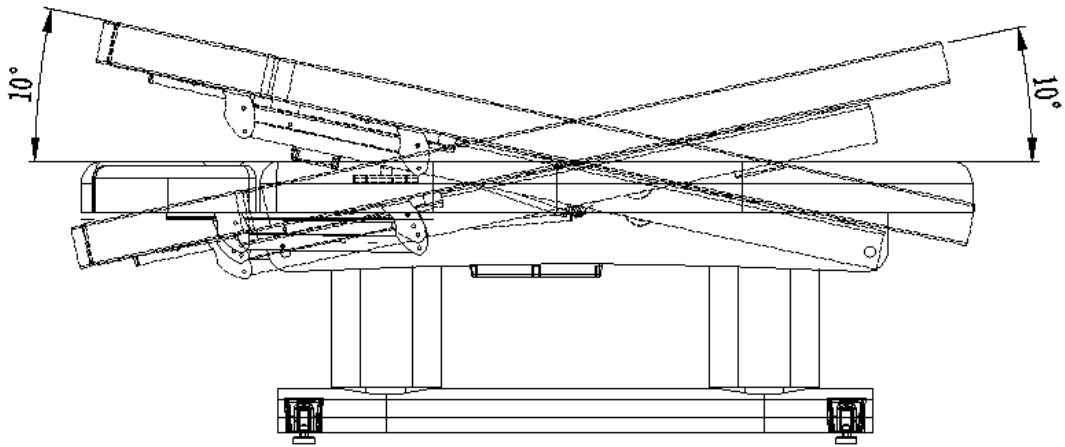

### 5. Rubber foot adjustment

Rotate the rubber foot to adjust the height, which can help compensate for uneven ground. Once adjusted, twist the nut upward to secure the position. Refer to the image below for guidance.

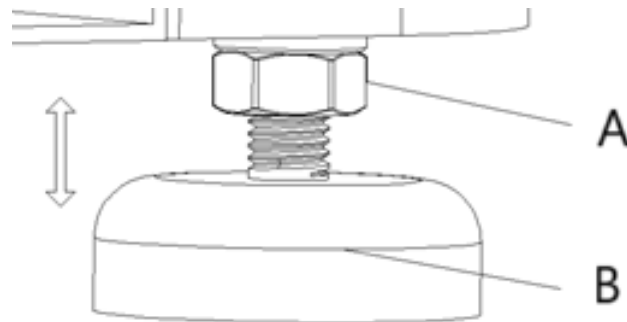

A- Nuts

B- Rubber foot

## Cleaning and maintenance

### 1. Daily cleaning

Wipe dust from the product using a soft, dry cloth.

### 2. Cleaning stubborn dirt

For dirt that cannot be removed with a dry cloth, use a soft towel moistened with a diluted cleaner.

### 3. Avoid harsh chemicals

Do not use benzene, diluted detergents, or other chemical cleaners.

### 4. Do not use solvents

Solvents such as benzene, thinner, or gasoline may damage the product's leather or erode its surface.

### 5. Storage and usage environment

Avoid placing the product in areas with direct sunlight or high humidity to prevent damage.

## 6. Operating conditions

The product is suitable for use in temperatures ranging from -5°C to 50°C, with humidity levels between 45% and 85%.

## Disposing of used devices

Do not dispose of this device in municipal waste systems. Hand it over to an electric and electrical device recycling and collection point. Check the symbol on the product, instruction manual, and packaging. The plastics used to construct the device can be recycled following their markings. By choosing to recycle you are making a significant contribution to the protection of our environment.

Contact local authorities for information on your local recycling facility.

## Troubleshooting

Problem	Possible cause	Solution
Press the button on the remote control without any response.	1. The function of the control button has reached maximum.	1. Try to press other control button.
	2. To check if the power plug is connected.	2. Disconnect the power plug and connect it again.
	3. To check if each connecting plug of the transformer is connected.	3. Disclose the chassis. Discharge the plug and connect it again.
Letting out noises and shaking while going up and down.	1. The screw loosens.	1. Tighten all the screws.
The light is still off although the switch is on.	1. The fuse has burned out.	1. Replace the fuse.



Niniejsza instrukcja obsługi została przetłumaczona przy użyciu tłumaczenia maszynowego. Dołożyliśmy wszelkich starań, aby zapewnić dokładność tłumaczenia, ale należy pamiętać, że tłumaczenia automatyczne nie są doskonałe i nie zastępują tłumaczy. Oficjalna wersja instrukcji obsługi jest w języku angielskim. Wszelkie różnice między wersją przetłumaczoną a oryginalnym angielskim nie są prawnie wiążące. W przypadku pytań dotyczących dokładności tłumaczenia, należy zapoznać się z wersją angielską, która jest oficjalnym odniesieniem. Więcej wersji językowych jest dostępnych na życzenie za pośrednictwem [info@expondo.com](mailto:info@expondo.com).

## Dane techniczne

Opis parametru	Wartość parametru
Nazwa produktu	Leżanka kosmetyczna spa
Model	PHYSA AVIGNON WHITE
Napięcie znamionowe [V~] / częstotliwość [Hz]	AC 220-240 / 50/60
Moc znamionowa [W]	160
Klasa ochrony	I
Wymiary [szerokość * długość * wysokość; mm]	815*2015*647
Ciężar [kg]	122,5

## Opis urządzenia

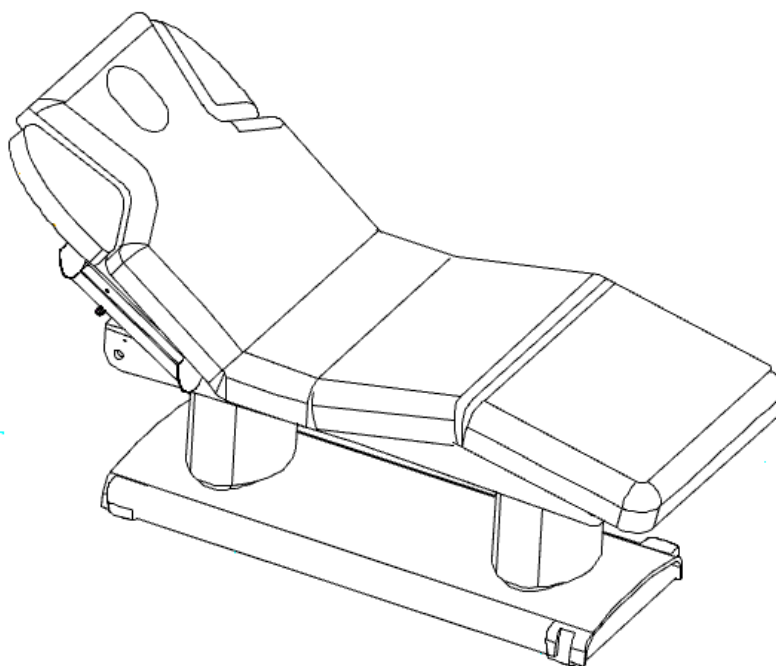

Produkt został zaprojektowany tak, aby zapewnić klientom komfort, a jednocześnie wspierać przyjazną dla pleców pozycję roboczą dla praktyków. Fotel można regulować w celu dostosowania do konkretnych potrzeb każdego zabiegu.

**Użytkownik ponosi odpowiedzialność za wszelkie szkody wynikające z nieprzewidzianego użycia urządzenia.**

## Sugestie



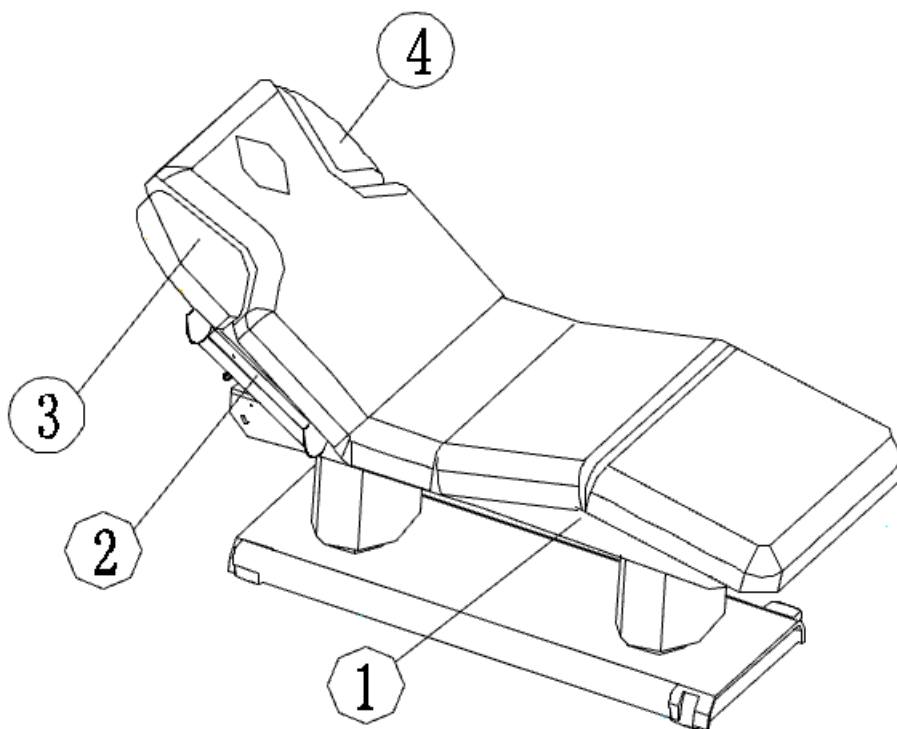



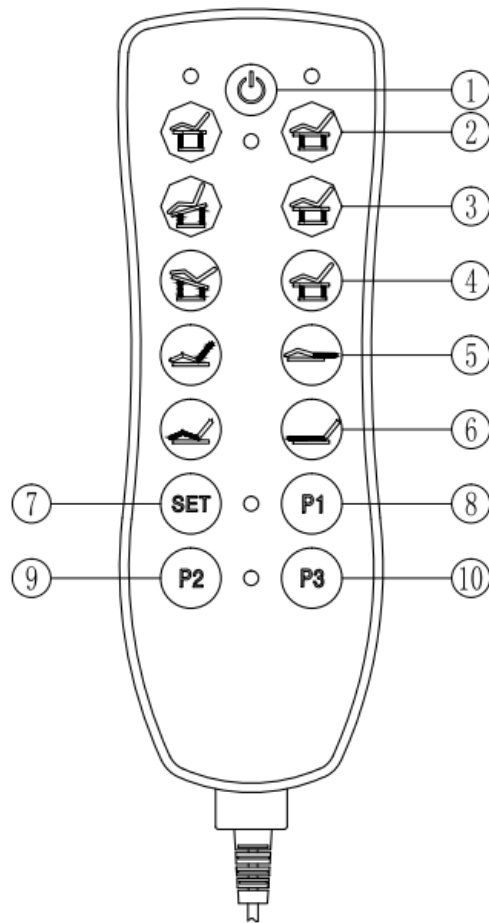

1. Przed podłączeniem, uruchomieniem lub regulacją tego produktu elektrycznego należy uważnie przeczytać poniższe instrukcje i zachować instrukcję do wykorzystania w przyszłości.
2. Produkt jest wyposażony w trzyżyłowy kabel zasilający i musi być podłączony do uziemionego gniazdka trójbolcowego. Upewnij się, że połączenie uziemiające jest solidne, aby zapobiec porażeniu prądem elektrycznym podczas użytkowania.
3. Wszystkie wtyczki, przyciski i inne elementy podłączone do kabla zasilającego NIE MOGĄ być zanurzone w wodzie ani innych płynach.
4. Podczas regulacji wysokości łóżka za pomocą pilota, unikaj umieszczania rąk, stóp, głowy lub jakichkolwiek części ciała w obszarach ① ② ③ ④, jak pokazano na poniższym schemacie.
5. Nie używaj produktu, jeśli jakiegokolwiek wtyczki, przyciski lub elementy podłączone do kabla zasilającego są uszkodzone.
6. Należy pamiętać, że częstotliwość wynosi 6 min/h, gdy używany jest napęd tego produktu.
7. Konserwację powinny wykonywać wyłącznie osoby z oficjalnym przeszkoleniem.



## Praca z urządzeniem

### Zdalne sterowanie



- ① Naciśnij , aby włączyć sterowanie ręczne.  
Naciśnij  ponownie, aby wyłączyć sterowanie ręczne.
- ② Naciśnij,  aby podnieść łóżko.  
Naciśnij,  aby obniżyć łóżko.
- ③ Naciśnij,  aby wyregulować pochylenie łóżka do przodu.  
Naciśnij,  aby ustawić łóżko płasko.
- ④ Naciśnij,  aby wyregulować pochylenie łóżka do tyłu.  
Naciśnij,  aby ustawić łóżko płasko.

⑤ Naciśnij,  aby podnieść oparcie.





Naciśnij,  aby obniżyć oparcie.

⑥ Naciśnij,  aby zwiększyć kąt podnóżka.



Naciśnij,  aby zmniejszyć kąt podnóżka.

⑦ - ⑩ Funkcja pamięci

- Ustawienie funkcji pamięci:



Ustaw przyciski ①-⑥ w żądanej pozycji, a następnie naciśnij przycisk  Zapali się niebieskie światło, sygnalizując aktywację funkcji pamięci. Naciśnij  przycisk ponownie, aby zapisać bieżącą pozycję. Ta sama procedura dotyczy ustawiania pozycji  i .

- Korzystanie z funkcji pamięci:

Po zakończeniu ustawień wystarczy nacisnąć  przycisk, a łóżko automatycznie dostosuje się do wcześniej zapisanej  pozycji.



## Sposób obsługi

### 1. Regulacja oparcia

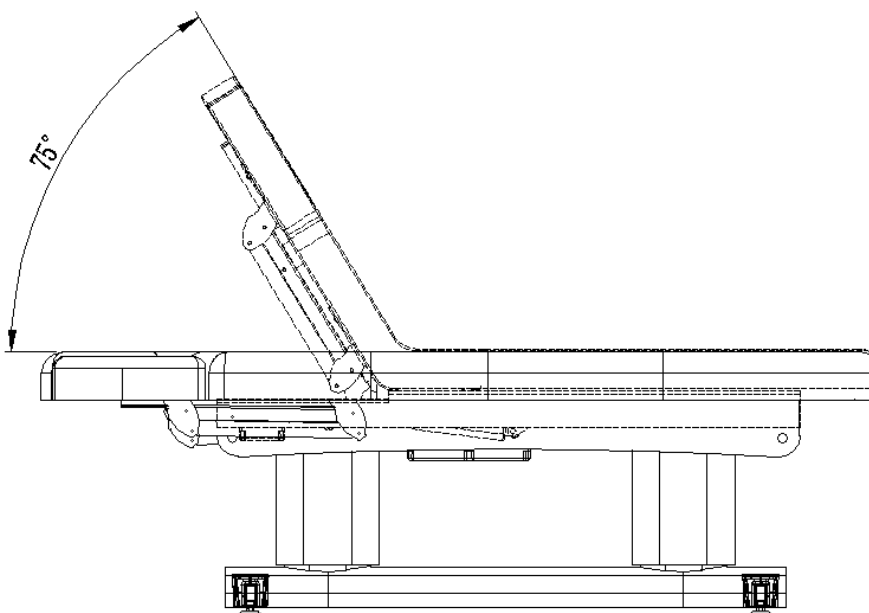
Naciśnij  i,  aby wyregulować kąt nachylenia oparcia.



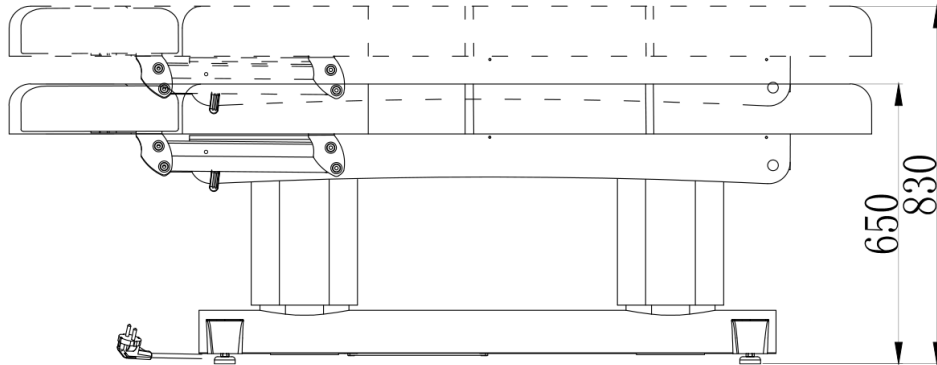

## 2. Regulacja wysokości

Naciśnij  i  aby wyregulować wysokość łóżka.



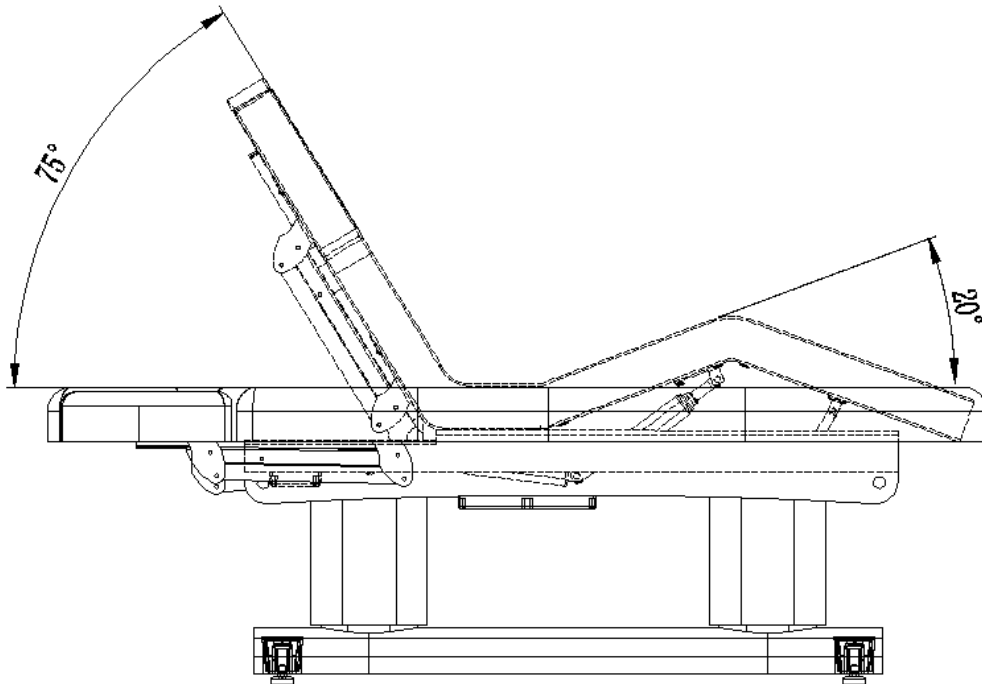

## 3. Regulacja podnóżków

Naciśnij  i  aby wyregulować kąt podnóżka.



## 4. Regulacja kąta łóżka

Naciśnij  ,  , i  , aby wyregulować kąt łóżka.

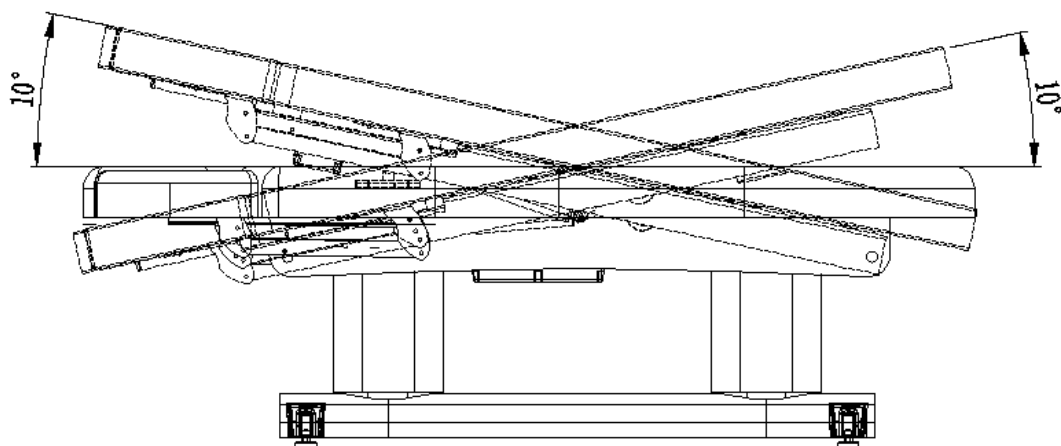

### 5. Regulacja gumowej nóżki

Obróć gumową nóżkę, aby wyregulować wysokość, co może pomóc w kompensacji nierówności podłoża. Po wyregulowaniu przekręć nakrętkę do góry, aby zabezpieczyć pozycję. Zapoznaj się z poniższym obrazkiem, aby uzyskać wskazówki.

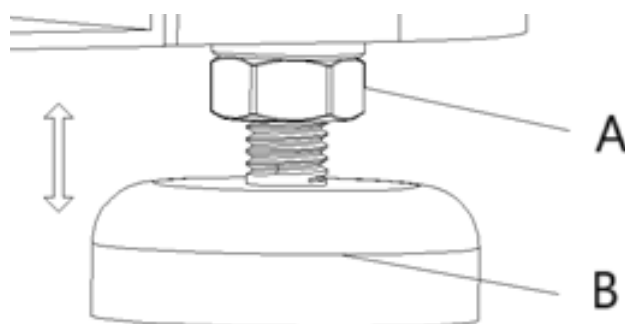

A- Nakrętki

B- Gumowa stopa

## Czyszczenie i konserwacja

### 1. Codzienne czyszczenie

Wytrzyj kurz z produktu miękką, suchą szmatką.

### 2. Czyszczenie uporczywych zabrudzeń

W przypadku zabrudzeń, których nie można usunąć suchą szmatką, użyj miękkiego ręcznika zwilżonego rozcieńczonym środkiem czyszczącym.

### 3. Unikaj silnych środków chemicznych

Nie używaj benzenu, rozcieńczonych detergentów ani innych chemicznych środków czyszczących.

### 4. Nie używaj rozpuszczalników

Rozpuszczalniki takie jak benzen, rozcieńczalnik lub benzyna mogą uszkodzić skórę produktu lub erodować jego powierzchnię.

## 5. Środowisko przechowywania i użytkowania

Unikaj umieszczania produktu w miejscach narażonych na bezpośrednie działanie promieni słonecznych lub wysoką wilgotność, aby zapobiec uszkodzeniom.

## 6. Warunki użytkowania

Produkt nadaje się do stosowania w temperaturach od -5°C do 50°C i wilgotności powietrza od 45% do 85%.

## Utylizacja zużytego urządzenia

Nie wyrzucaj tego urządzenia do systemów odpadów komunalnych. Przekaż je do punktu recyklingu i zbiórki urządzeń elektrycznych. Sprawdź symbol na produkcie, instrukcji obsługi i opakowaniu. Tworzywa sztuczne użyte do budowy urządzenia nadają się do recyklingu zgodnie z ich oznaczeniami. Wybierając recykling, wnosisz znaczący wkład w ochronę naszego środowiska.

Skontaktuj się z lokalnymi władzami, aby uzyskać informacje o lokalnym punkcie recyklingu.

## Rozwiązywanie problemów

Problem	Możliwa przyczyna	Rozwiązanie
Naciśnij przycisk na pilocie bez żadnej reakcji.	1. Funkcja przycisku sterującego osiągnęła maksimum.	1. Spróbuj nacisnąć inny przycisk sterujący.
	2. Aby sprawdzić, czy wtyczka zasilania jest podłączona.	2. Odłącz wtyczkę zasilania i podłącz ją ponownie.
	3. Aby sprawdzić, czy każda wtyczka łącząca transformatora jest podłączona.	3. Otwórz obudowę. Rozładuj wtyczkę i podłącz ją ponownie.
Wydawanie dźwięków i trzęsienie się podczas podnoszenia i opuszczania.	1. Śruba się luzuje.	1. Dokręć wszystkie śruby.
Światło nadal jest wyłączone, mimo że przełącznik jest włączony.	1. Bezpiecznik jest przepalony.	1. Wymienić bezpiecznik



Tato uživatelská příručka byla přeložena pomocí strojového překladu. Vynaložili jsme veškeré úsilí, abychom zajistili přesnost překladu, ale upozorňujeme, že automatické překlady nejsou dokonalé a nenahrazují lidské překladače. Oficiální verze uživatelské příručky je v angličtině. Jakékoli rozdíly mezi přeloženou verzí a originální angličtinou nejsou právně závazné. Máte-li jakékoli dotazy ohledně přesnosti překladu, obraťte se na anglickou verzi, která je oficiální referencí. Další jazykové verze jsou k dispozici na vyžádání na adrese [info@expondo.com](mailto:info@expondo.com).

## Technické údaje

Popis parametru	Hodnota parametru
Název výrobku	Lázeňské kosmetické lehátko
Model	PHYSA AVIGNON WHITE
Jmenovité napětí [V~] / frekvence [Hz]	AC 220-240 / 50/60
Jmenovitý výkon[W]	160
Třída ochrany	I
Rozměry [šířka * délka * výška; mm]	815*2015*647
Hmotnost [kg]	122,5

## Popis zařízení

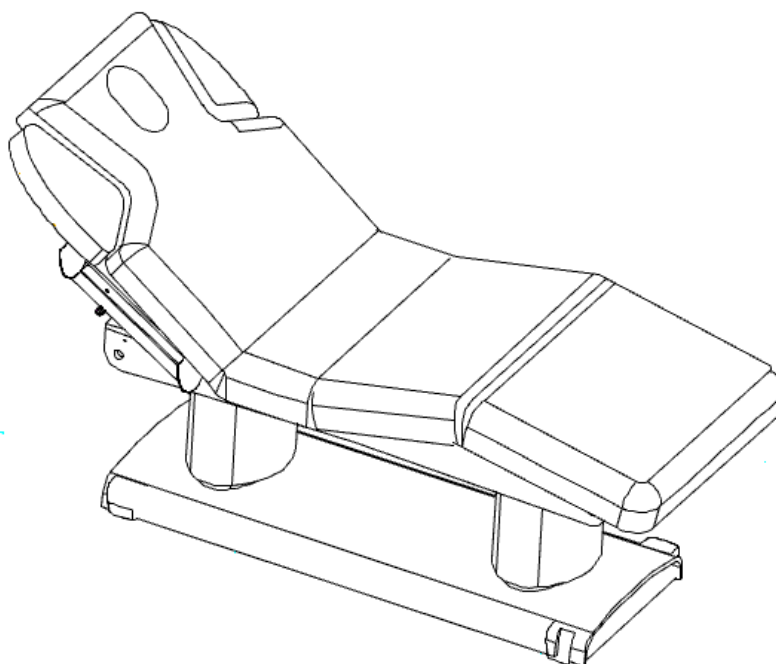

Produkt je navržen tak, aby poskytoval pohodlí klientům a zároveň podporoval pracovní pozici šetrnou k zádkům odborníků. Křeslo lze nastavit tak, aby vyhovovalo specifickým potřebám každého ošetření.

**Uživatel je odpovědný za jakékoli škody vzniklé v důsledku nezamýšleného použití zařízení.**

## Doporučené pokyny

1. Před připojením, provozem nebo nastavením tohoto elektrického produktu si pečlivě přečtěte následující pokyny a uschovejte si tento návod pro budoucí použití.

2. Tento výrobek je vybaven třívodičovým napájecím kabelem a musí být zapojen do uzemněné tříkolíkové zásuvky. Zajistěte bezpečné uzemnění, abyste zabránili úrazu elektrickým proudem během provozu.
3. Všechny zástrčky, tlačítka a další součásti připojené k napájecímu kabelu SE NESMÍ ponořovat do vody ani jiných kapalin.
4. Při nastavování výšky postele pomocí dálkového ovladače se vyvarujte vkládání rukou, nohou, hlavy ani žádných částí těla do oblastí ①②③④, jak je znázorněno na níže uvedeném obrázku.
5. Nepoužívejte výrobek, pokud jsou jakékoli zástrčky, tlačítka nebo součásti připojené k napájecímu kabelu poškozené.
6. Je třeba poznamenat, že frekvence při práci se zařízením motoru tohoto výrobku je 6 min/h.
7. Údržbu by měly provádět pouze osoby s oficiálním školením.

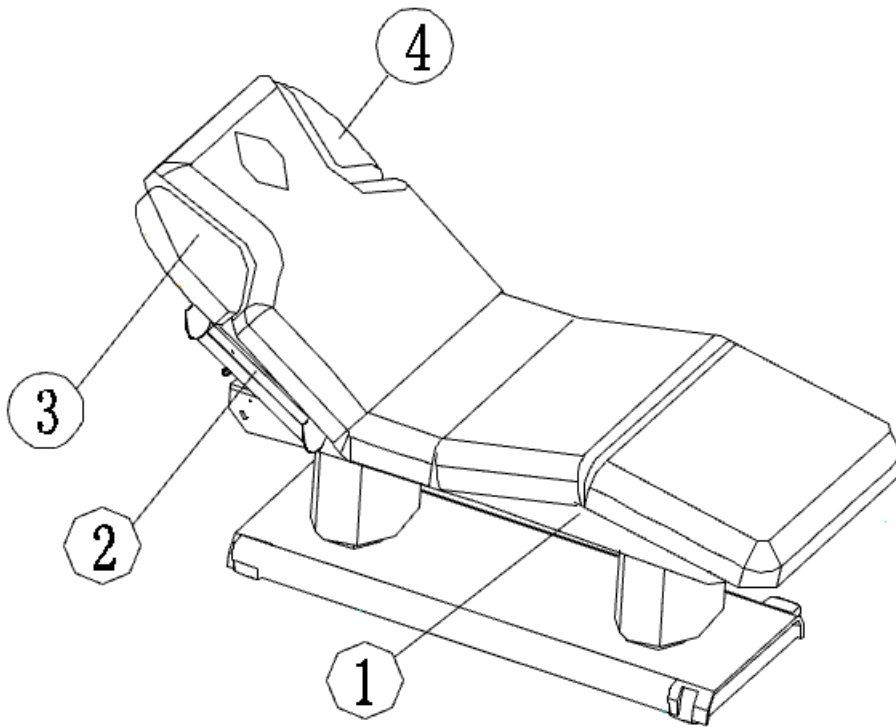

# Činnost

## Dálkový ovladač

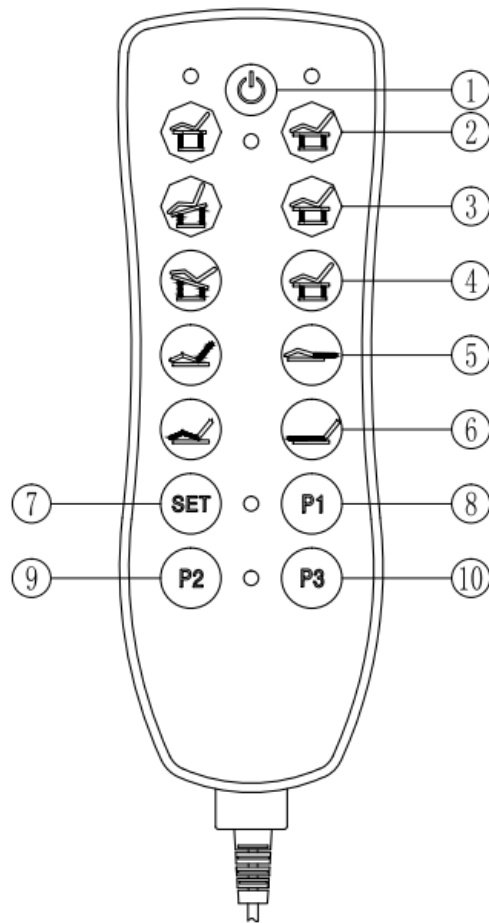

① Stiskněte , ruční ovladač se zapne.

Opětovným stisknutím  se ruční ovladač vypne.

② Stisknutím  se postel zvedne.

Stisknutím  se postel sklopí.

③ Stisknutím  se postel sklopí dopředu.

Stisknutím  se postel narovná.

④ Stisknutím  se postel narovná dozadu.

Stisknutím  se postel narovná.

⑤ Stisknutím  se opěradlo nahoru.





Stisknutím  se opěradlo dolů sklopí.

⑥ Stisknutím  se zvětší úhel opěrky nohou.

Stisknutím  se úhel opěrky nohou zmenší.

⑦ - ⑩ Funkce paměti

- Nastavení funkce paměti:

Nastavte tlačítka ①-⑥ do požadované polohy a poté stiskněte  tlačítko. Rozsvítí se modré světlo, což znamená, že funkce paměti je aktivována. Opětovným stisknutím  tlačítka uložíte aktuální polohu. Stejný postup platí pro nastavení poloh  a .

- Použití funkce paměti:

Po dokončení nastavení jednoduše stiskněte  tlačítko a postel se automaticky nastaví do dříve uložené polohy.

## Způsoby ovládání

### 1. Nastavení opěradla

Stisknutím  tlačítek a  nastavte úhel sklonu opěradla.

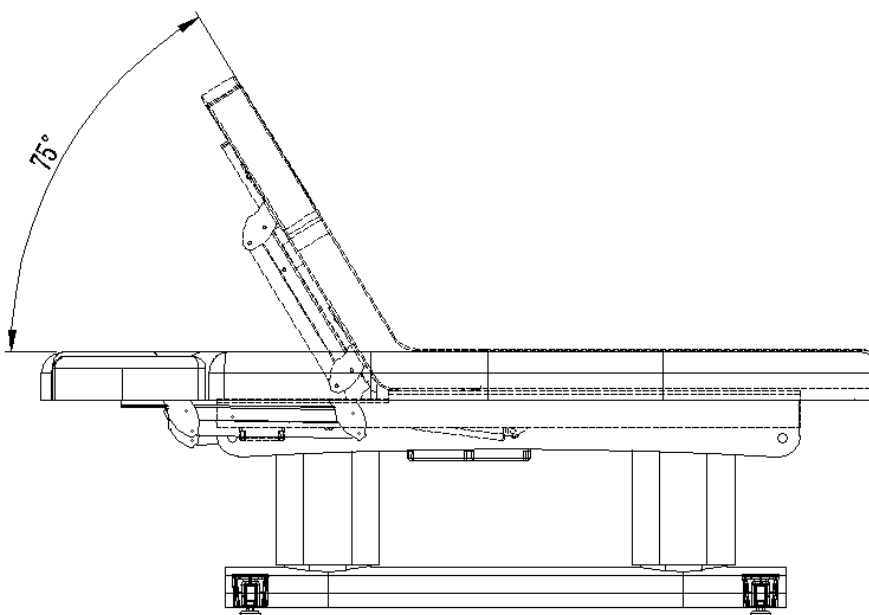

## 2. Nastavení výšky

Stisknutím  tlačítek a n  nastavte výšku lůžka.

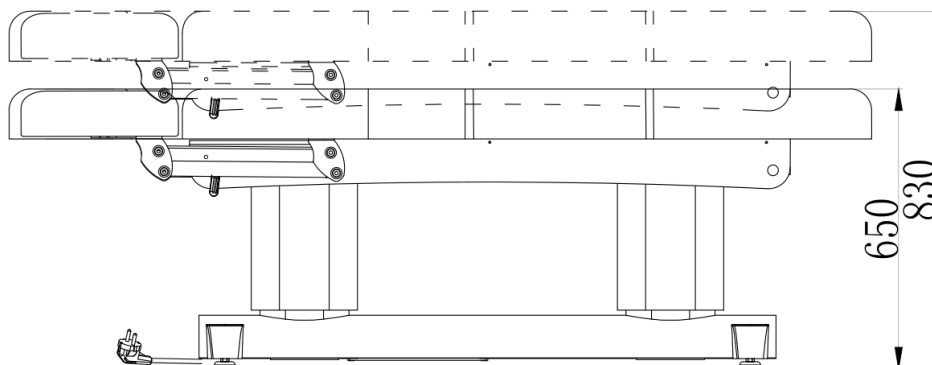

## 3. Nastavení opěrky nohou

Stisknutím  tlačítek a n  nastavte úhel opěrky nohou.

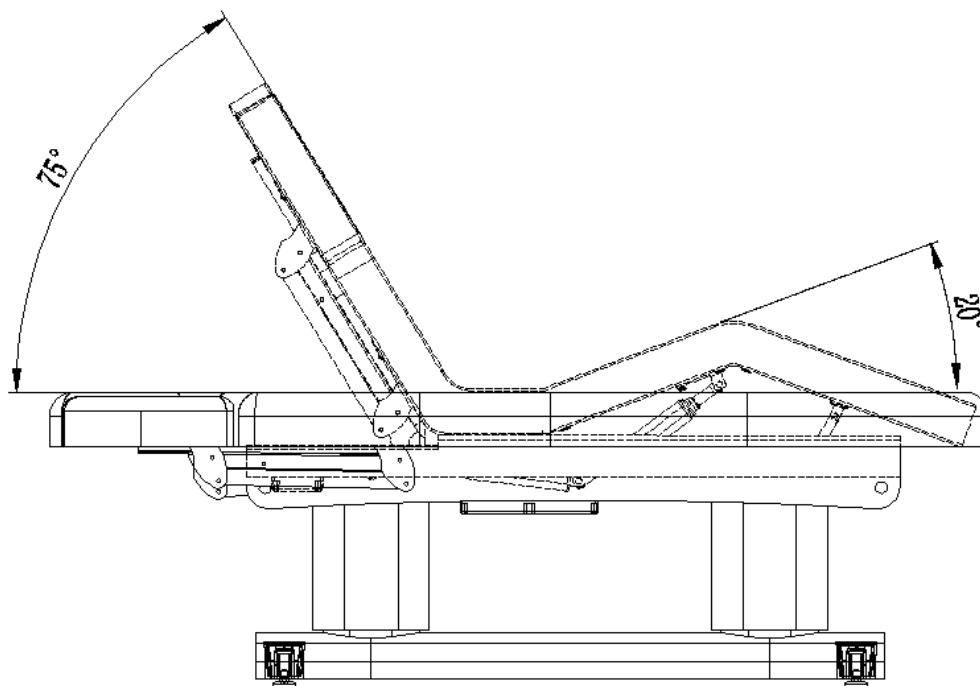

## 4. Nastavení úhlu lůžka

Stisknutím tlačítek ,  a na  nastavte úhel lůžka.

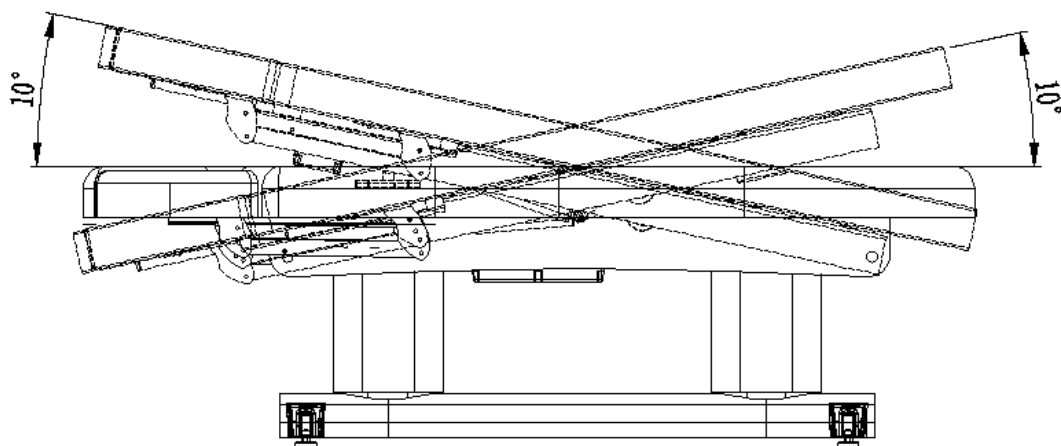

### 5. Nastavení gumové nožičky

Otáčením gumové nožičky nastavte výšku, což může pomoci vyrovnat nerovný terén. Po nastavení otočte matici nahoru pro zajištění polohy. Pokyny naleznete na obrázku níže.

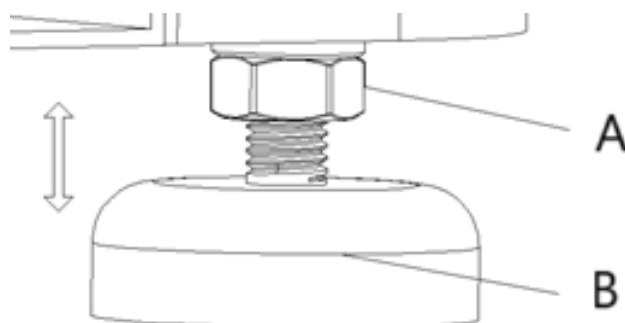

A- Matice

B- Pryžová nožička

## ČISTĚNÍ A ÚDRŽBA

### 1. Denní čištění

Otírejte prach z výrobku měkkým, suchým hadříkem.

### 2. Čištění odolných nečistot

Pro nečistoty, které nelze odstranit suchým hadříkem, použijte měkký hadřík navlhčený zředěným čisticím prostředkem.

### 3. Vyhněte se agresivním chemikáliím

Nepoužívejte benzen, zředěné čisticí prostředky ani jiné chemické čisticí prostředky.

### 4. Nepoužívejte rozpouštědla

Rozpouštědla, jako je benzen, ředidlo nebo benzín, mohou poškodit kůži výrobku nebo narušit jeho povrch.

### 5. Prostředí pro skladování a používání

Abyste předešli poškození, nevystavujte výrobek přímým slunečním zářením nebo vysoké vlhkosti.

## 6. Provozní podmínky

Výrobek je vhodný pro použití při teplotách od -5 °C do 50 °C s vlhkostí vzduchu mezi 45 % a 85 %.

## Likvidace použitých zařízení

Toto zařízení nevhazujte do systémů komunálního odpadu. Odevzdejte jej na sběrném místě pro elektrické a elektrospotřebiče. Zkontrolujte symbol na výrobku, v návodu k obsluze a na obalu. Plasty použité k výrobě zařízení lze recyklovat v souladu s jejich označením. Volbou recyklace významně přispíváte k ochraně našeho životního prostředí.

Informace o místním recyklačním zařízení vám sdělí místní úřady.

## Řešení problémů

Problém	Možná příčina	Řešení
Stiskněte tlačítko na dálkovém ovladači, ale zařízení nereaguje.	1. Funkce ovládacího tlačítka dosáhla maxima.	1. Zkuste stisknout jiné ovládací tlačítko.
	2. Zkontrolujte, zda je zástrčka připojena.	2. Odpojte napájecí kabel a znovu ji zapojte.
	3. Zkontrolujte, zda jsou všechny zástrčky transformátoru připojeny.	3. Odkryjte kryt. Vybijte zástrčku a znovu ji zapojte.
Při pohybu nahoru a dolů se ozývají zvuky a třesení.	1. Šroub se uvolňuje.	1. Utáhněte všechny šrouby.
Světlo stále nesvítí, i když je vypínač zapnutý.	1. Pojistka se spálila.	1. Vyměňte pojistku



Ce manuel d'utilisation a été traduit par traduction automatique. Nous avons fait tout notre possible pour garantir l'exactitude de la traduction, mais veuillez noter que les traductions automatiques ne sont pas parfaites et ne sont pas destinées à remplacer les traducteurs humains. La version officielle du manuel d'utilisation est en anglais. Toute différence entre la version traduite et l'anglais original n'a pas de valeur juridique. Pour toute question concernant l'exactitude de la traduction, veuillez vous référer à la version anglaise, qui est la référence officielle. D'autres versions linguistiques sont disponibles sur demande via [info@expondo.com](mailto:info@expondo.com).

## Caractéristiques techniques

Description du paramètre	Valeur du paramètre
Nom de produit	Chaise longue de beauté pour spa
Modèle	PHYSA AVIGNON WHITE
Tension nominale [V~] / fréquence [Hz]	CA 220-240 / 50/60
Puissance nominale [W]	160
Classe de protection	I
Dimensions [largeur * longueur * hauteur ; mm]	815*2015*647
Poids [kg]	122,5

### Description de l'appareil

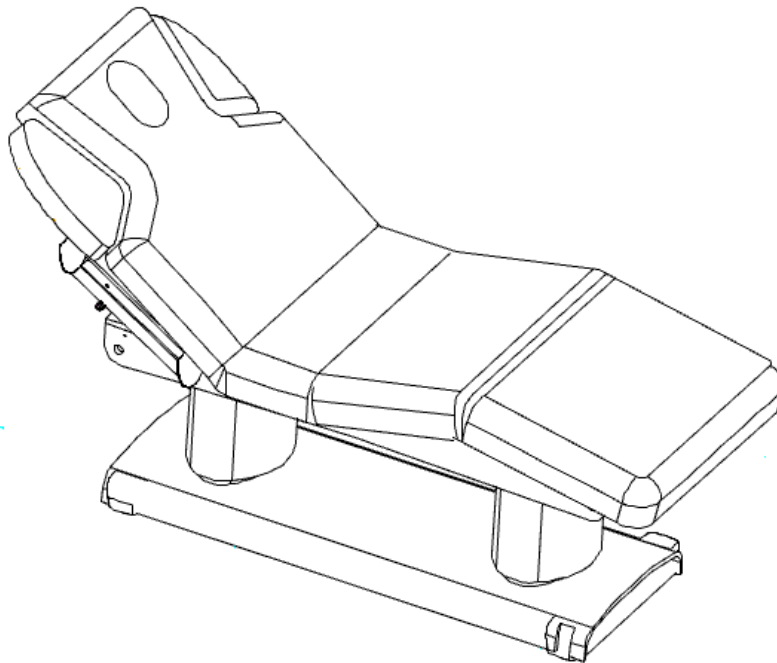

Ce produit est conçu pour offrir du confort aux clients tout en favorisant une posture de travail douce pour le dos des praticiens. Le fauteuil peut être ajusté pour s'adapter aux besoins spécifiques de chaque traitement.

**L'utilisateur est responsable de tout dommage résultant d'une utilisation non conforme de l'appareil.**

## Instructions suggérées



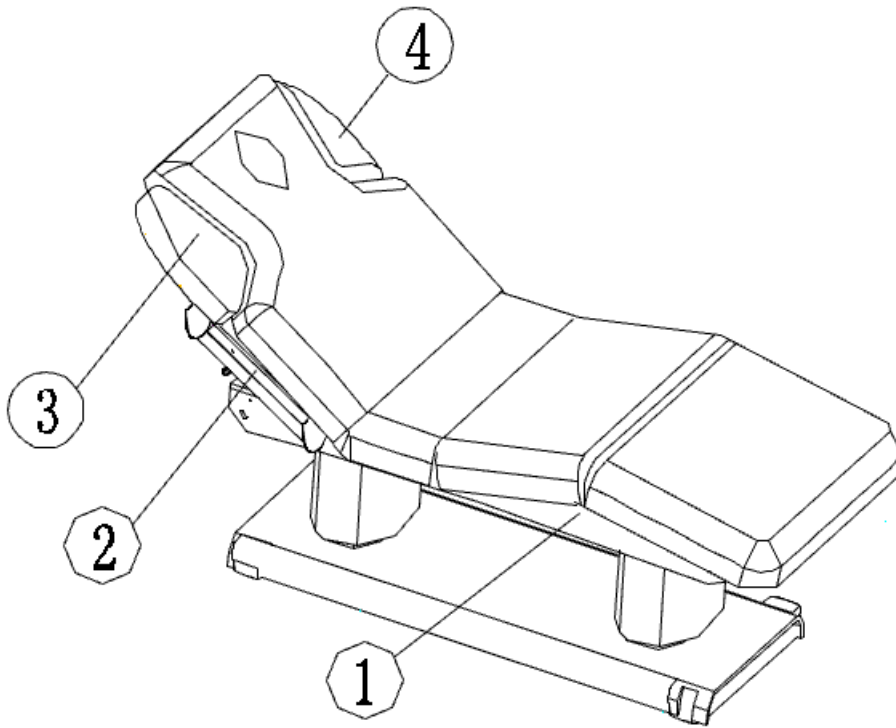



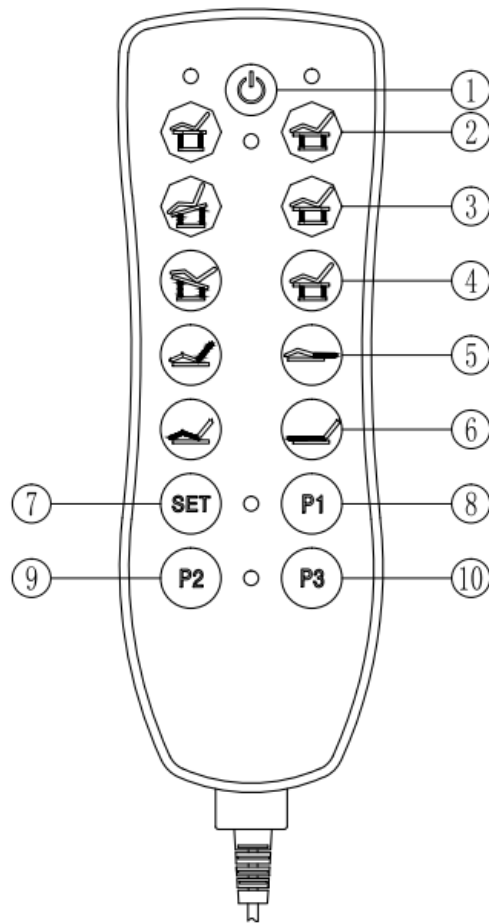

1. Avant de brancher, d'utiliser ou de régler ce produit électrique, veuillez lire attentivement les instructions suivantes et conserver ce manuel pour référence ultérieure.
2. Ce produit est équipé d'un câble d'alimentation à trois fils et doit être branché sur une prise à trois broches avec mise à la terre. Assurez-vous que la mise à la terre est correcte pour éviter tout choc électrique pendant le fonctionnement.
3. Toutes les fiches, boutons et autres composants connectés au câble d'alimentation ne doivent PAS être immergés dans l'eau ou tout autre liquide.
4. Lorsque vous réglez la hauteur du lit à l'aide de la télécommande, évitez de placer les mains, les pieds, la tête ou toute autre partie du corps dans les zones ①②③④ comme indiqué sur le schéma ci-dessous.
5. N'utilisez pas le produit si des fiches, des boutons ou des composants connectés au câble d'alimentation sont endommagés.
6. Il convient de noter que la fréquence est de 6 min/h lorsque le moteur de ce produit est en marche.
7. L'entretien ne doit être effectué que par des personnes ayant reçu une formation officielle.



# Opération

## Télécommande



- ① Appuyez sur  pour allumer la télécommande.
- Appuyez de nouveau pour  éteindre la télécommande.
- ② Appuyez pour  monter le lit.
- Appuyez pour  abaisser le lit.
- ③ Appuyez pour  incliner le lit vers l'avant.
- Appuyez pour  ajuster le lit à plat.
- ④ Appuyez pour  incliner le lit vers l'arrière.
- Appuyez pour  ajuster le lit à plat.

⑤ Appuyez sur  pour monter le dossier.





Appuyez sur  pour abaisser le dossier.

⑥ Appuyez sur  pour augmenter l'angle du repose-pieds.



Appuyez sur  pour réduire l'angle du repose-pieds.

⑦ - ⑩ Fonction mémoire

- Réglage de la fonction mémoire :

Réglez les boutons ①-⑥ sur la position souhaitée, puis appuyez dessus . Le voyant bleu s'allume, indiquant que la fonction mémoire est activée. Appuyez à nouveau sur le  bouton pour enregistrer la position actuelle. Le même processus s'applique aux réglages des positions  et .

- Utilisation de la fonction mémoire :

Une fois les réglages terminés, appuyez simplement sur le bouton  pour que le lit s'ajuste automatiquement à la position précédemment enregistrée .

## Modes d'utilisation

### 1. Réglage du dossier

Appuyez sur  et  pour régler l'angle d'inclinaison du dossier.

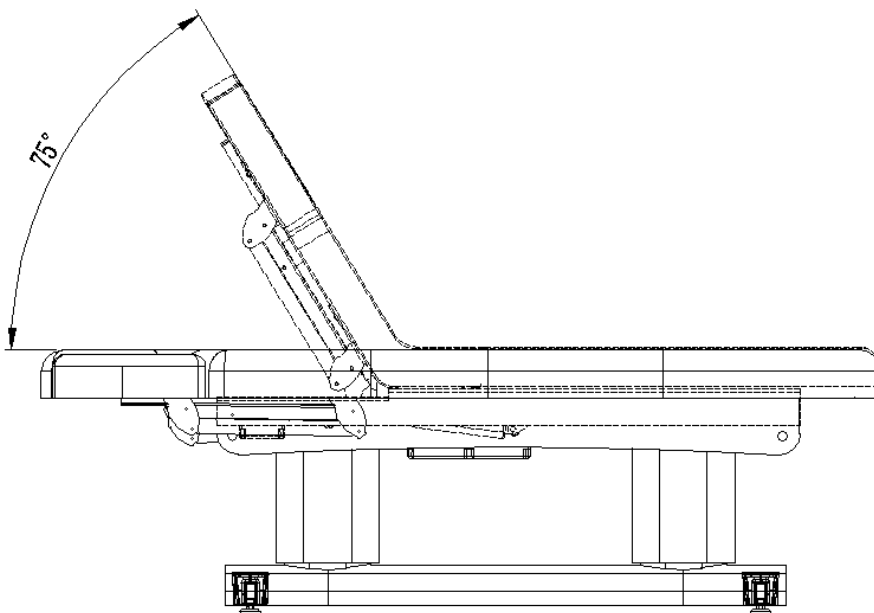

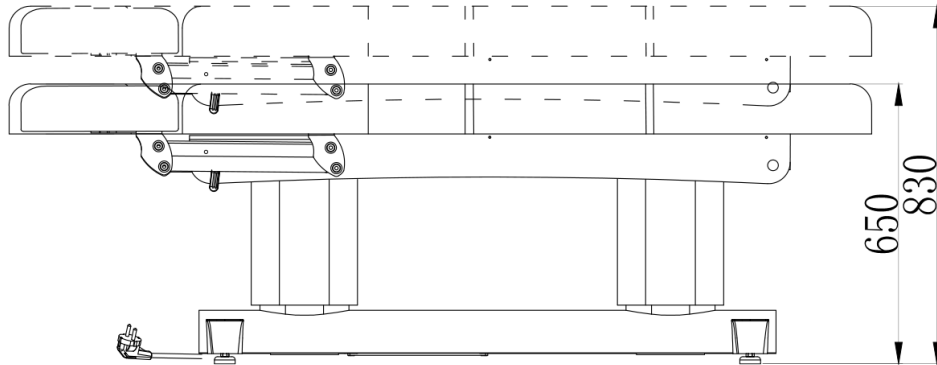

## 2. Réglage de la hauteur

Appuyez sur  et p  pour régler la hauteur du lit.



## 3. Réglage du repose-pieds

Appuyez sur  et p  pour régler l'angle du repose-pieds.

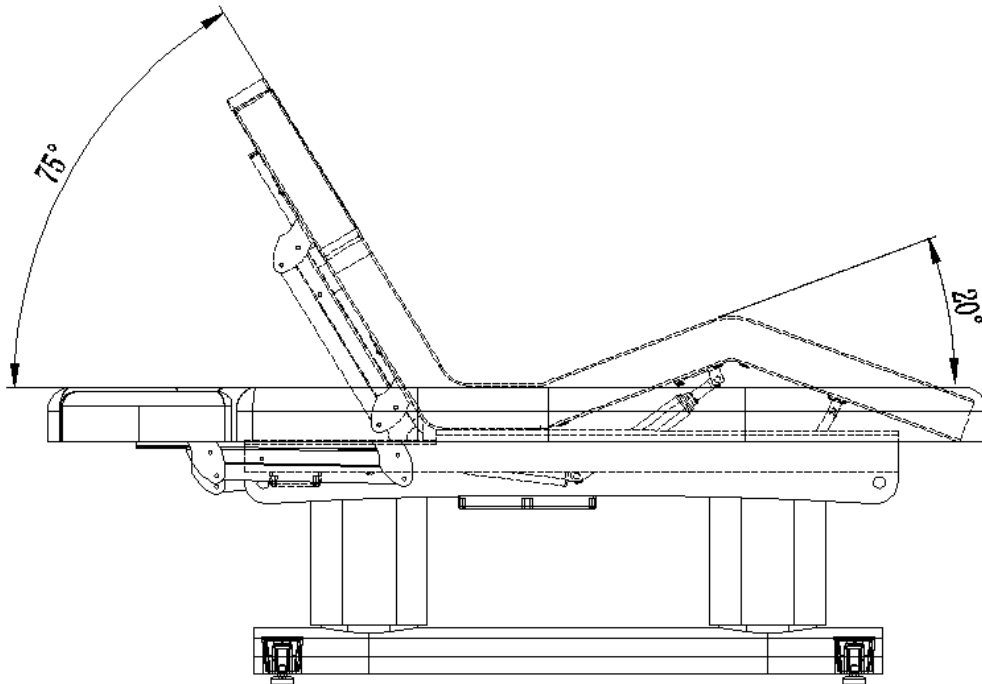

## 4. Réglage de l'angle du lit

Appuyez sur , , et  pour régler l'angle du lit.

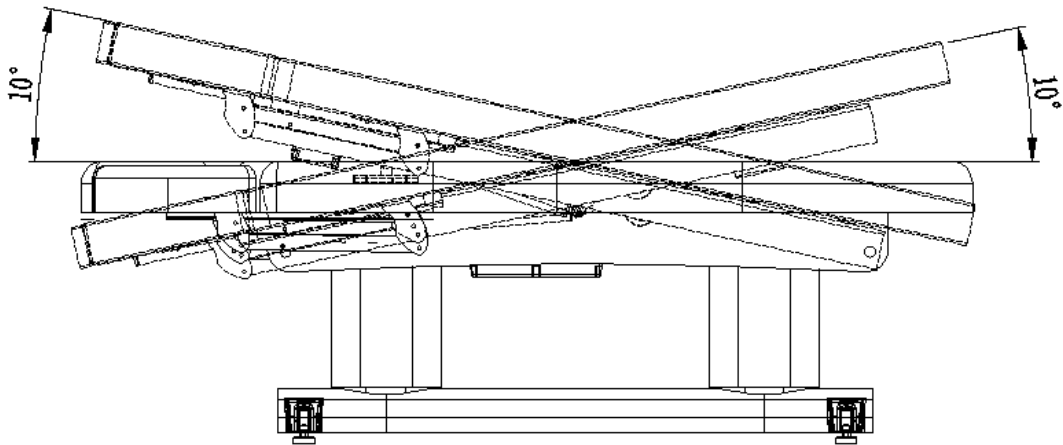

### 5. Réglage du pied en caoutchouc

Faites tourner le pied en caoutchouc pour régler la hauteur, ce qui peut aider à compenser les irrégularités du sol. Une fois le réglage effectué, tournez l'écrou vers le haut pour fixer la position. Reportez-vous à l'image ci-dessous pour obtenir des conseils.

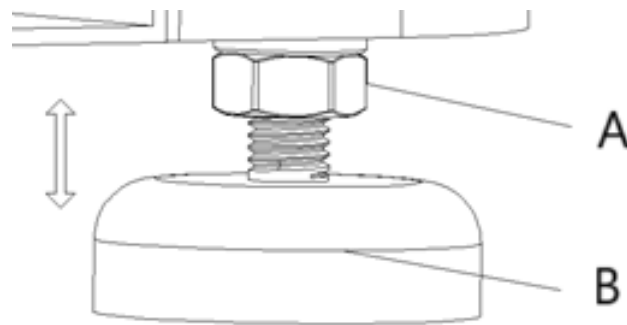

A- Écrous

B- Pied en caoutchouc

## Nettoyage et entretien

### 1. Nettoyage quotidien

Essuyez la poussière du produit à l'aide d'un chiffon doux et sec.

### 2. Nettoyage de la saleté tenace

Pour la saleté qui ne peut pas être enlevée avec un chiffon sec, utilisez une serviette douce humidifiée avec un nettoyant dilué.

### 3. Évitez les produits chimiques agressifs

N'utilisez pas de benzène, de détergents dilués ou d'autres nettoyants chimiques.

### 4. N'utilisez pas de solvants

Les solvants tels que le benzène, les diluants ou l'essence peuvent endommager le cuir du produit ou éroder sa surface.

## 5. Environnement de stockage et d'utilisation

Évitez de placer le produit dans des endroits exposés à la lumière directe du soleil ou à une forte humidité pour éviter tout dommage.

## 6. Conditions d'utilisation

Le produit est adapté à une utilisation à des températures comprises entre -5 °C et 50 °C, avec un taux d'humidité compris entre 45 % et 85 %.

## Mise au rebut des appareils usagés

Ne jetez pas cet appareil avec les ordures ménagères. Déposez-le dans un point de collecte et de recyclage des appareils électriques et électroniques. Vérifiez le symbole sur le produit, le manuel d'instructions et l'emballage. Les plastiques utilisés pour la fabrication de l'appareil peuvent être recyclés conformément à leurs marquages. En choisissant le recyclage, vous contribuez significativement à la protection de l'environnement.

Contactez les autorités locales pour obtenir des informations sur les centres de recyclage locaux.

## Résolution de problèmes

Problème	Cause(s) possible(s)	Solution
Appuyez sur le bouton de la télécommande sans réponse.	1. La fonction du bouton de commande a atteint sa limite.	1. Essayez d'appuyer sur un autre bouton de commande.
	2. Vérifiez que la prise d'alimentation est bien branchée.	2. Débranchez-la, puis rebranchez-la.
	3. Vérifiez que chaque prise du transformateur est bien branchée.	3. Démontez le châssis. Débranchez la prise, puis rebranchez-la.
Bruits et secousses lors des mouvements de haut en bas.	1. La vis se desserre.	1. Resserrez toutes les vis.
La lumière reste éteinte alors que l'interrupteur est allumé.	1. Le fusible a grillé.	1. Remplacez le fusible



Questo Manuale Utente è stato tradotto utilizzando la traduzione automatica. Abbiamo fatto ogni sforzo per garantire l'accuratezza della traduzione, ma si prega di notare che le traduzioni automatiche non sono perfette e non intendono sostituire i traduttori umani. La versione ufficiale del Manuale Utente è in inglese. Eventuali differenze tra la versione tradotta e l'originale inglese non sono legalmente vincolanti. In caso di dubbi sull'accuratezza della traduzione, fare riferimento alla versione inglese, che è il riferimento ufficiale. Versioni in altre lingue sono disponibili su richiesta scrivendo a [info@expondo.com](mailto:info@expondo.com).

## Dati tecnici

Descrizione del parametro	Valore del parametro
Nome del prodotto	Letto per spa e centro estetico
Modello	PHYSA AVIGNON WHITE
Tensione nominale [V~] / Frequenza [Hz]	AC 220-240 / 50/60
Potenza nominale [W]	160
Classe di protezione	I
Dimensioni [larghezza * lunghezza * altezza; mm]	815*2015*647
Peso [kg]	122,5

## Descrizione del dispositivo

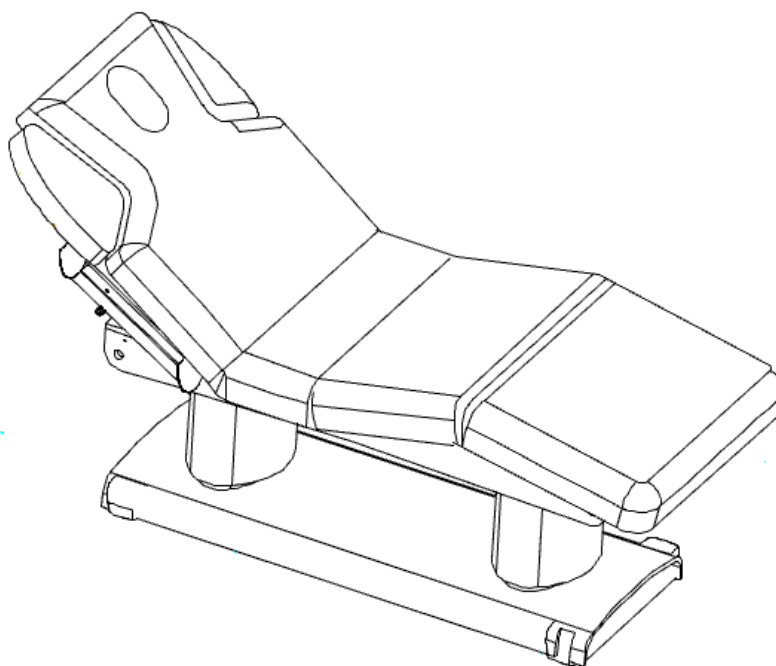

Il prodotto è progettato per offrire comfort ai clienti e supportare una postura di lavoro corretta per la schiena degli operatori. La sedia può essere regolata per adattarsi alle esigenze specifiche di ogni trattamento.

**L'utente è responsabile per eventuali danni derivanti da un uso improprio del dispositivo.**

## Istruzioni consigliate



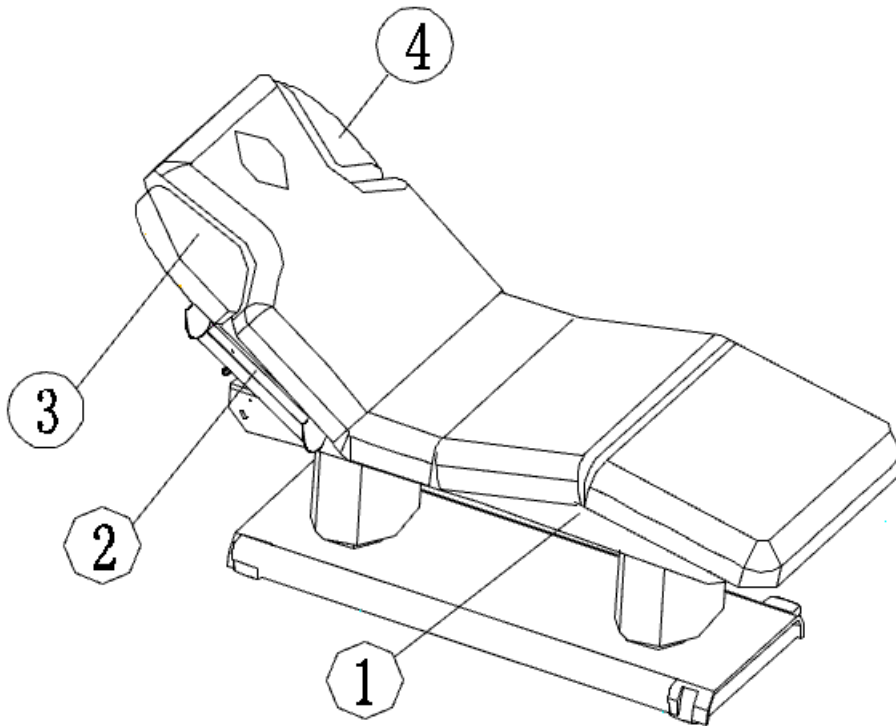



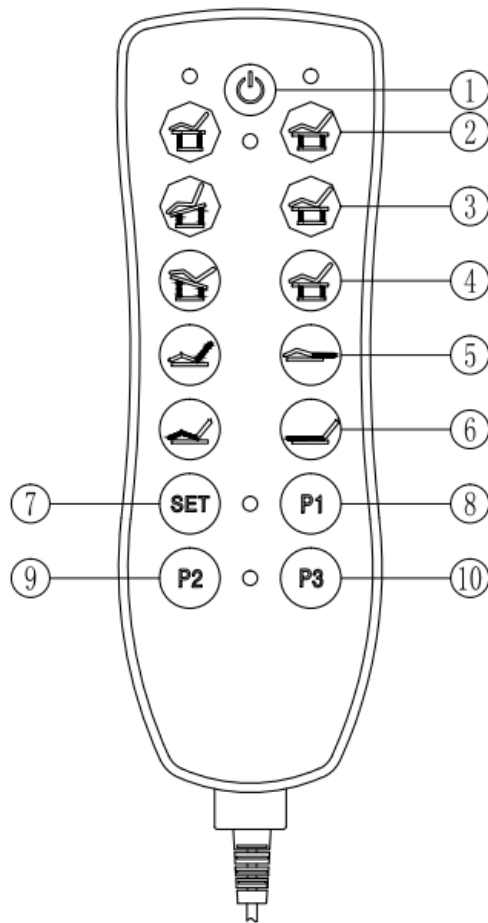

1. Prima di collegare, utilizzare o regolare questo prodotto elettrico, leggere attentamente le seguenti istruzioni e conservare il manuale per riferimento futuro.
2. Questo prodotto è dotato di un cavo di alimentazione a tre fili e deve essere collegato a una presa di corrente a tre poli con messa a terra. Assicurarsi che la messa a terra sia sicura per evitare scosse elettriche durante il funzionamento.
3. Tutte le spine, i pulsanti e gli altri componenti collegati al cavo di alimentazione NON devono essere immersi in acqua o altri liquidi.
4. Quando si regola l'altezza del letto tramite il telecomando, evitare di posizionare mani, piedi, testa o altre parti del corpo nelle aree ①②③④ come indicato nel diagramma sottostante.
5. Non utilizzare il prodotto se spine, pulsanti o componenti collegati al cavo di alimentazione sono danneggiati.
6. Si noti che la frequenza è di 6 min/h quando il motore di questo prodotto è in funzione.
7. La manutenzione deve essere eseguita solo da personale con formazione ufficiale.





## Operazione

### Telecomando



- ① Premere , il telecomando si accende.  
Premere di nuovo, , il telecomando si spegne.
- ② Premere  per regolare il letto verso l'alto.  
Premere  per regolare il letto verso il basso.
- ③ Premere  per regolare l'inclinazione del letto in avanti.  
Premere  per regolare il letto in piano.
- ④ Premere  per regolare l'inclinazione del letto all'indietro.  
Premere  per regolare il letto in piano.

⑤ Premere  per regolare lo schienale verso l'alto.





Premere  per regolare lo schienale verso il basso.

⑥ Premere  per aumentare l'angolazione del poggiatesta.



Premere  per ridurre l'angolazione del poggiatesta.

⑦ - ⑩ Funzione di memoria

- Impostazione della funzione di memoria:



regolare i pulsanti ①-⑥ nella posizione desiderata, quindi premere il pulsante . La luce blu si accenderà, indicando che la funzione di memoria è attivata. Premere nuovamente il  pulsante per salvare la posizione corrente. Lo stesso procedimento si applica all'impostazione delle posizioni  e .

- Utilizzo della funzione di memoria:

una volta completate le impostazioni, è sufficiente premere il pulsante  e il letto si regolerà automaticamente nella p  osizione precedentemente salvata.



## Metodi di funzionamento

### 1. Regolazione dello schienale

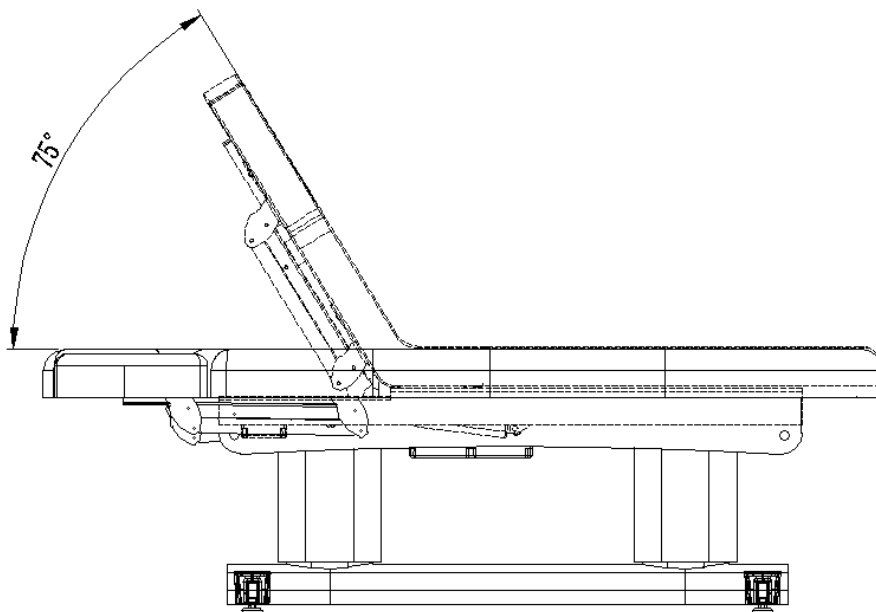
Premere  e  per regolare l'inclinazione dello schienale.



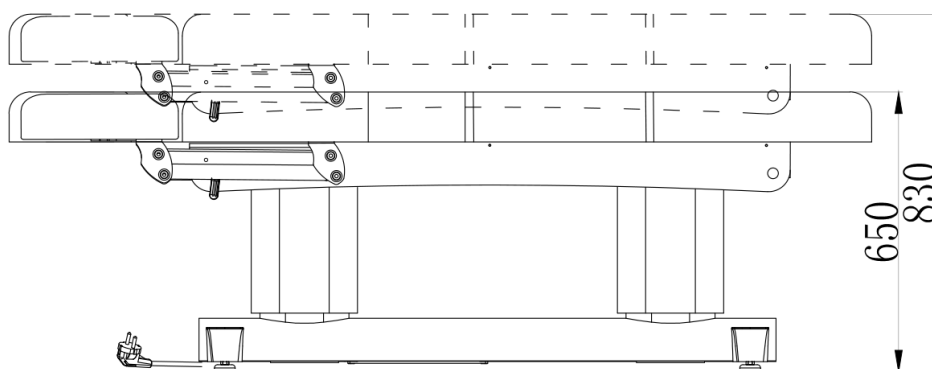

## 2. Regolazione dell'altezza

Premere  e  per regolare l'altezza del letto.



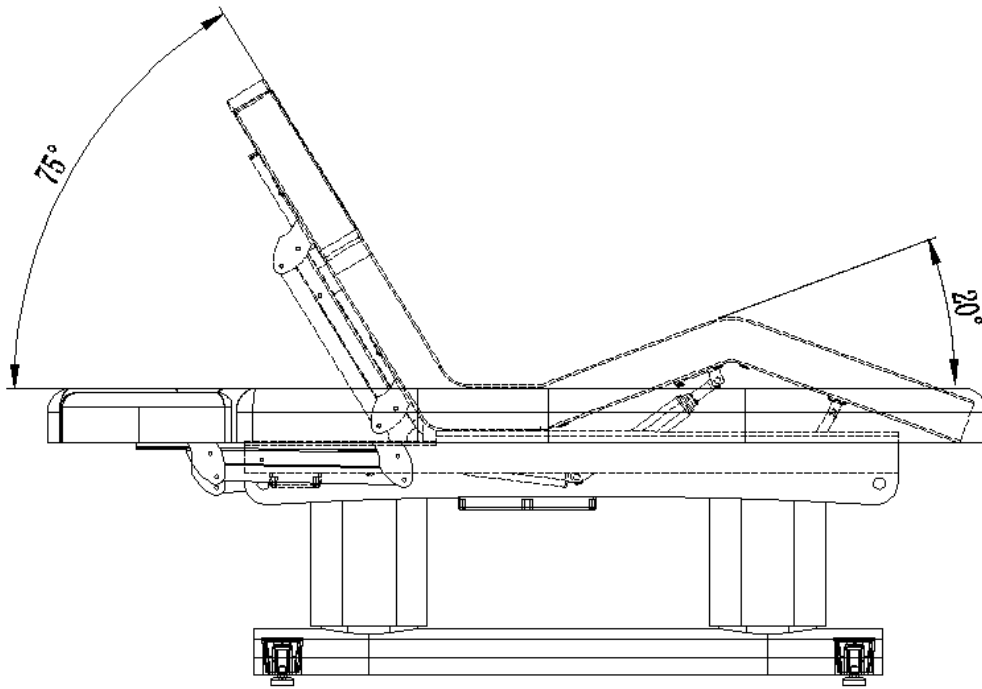

## 3. Regolazione del poggiatesta

Premere  e  per regolare l'inclinazione del poggiatesta.



#### 4. Regolazione dell'angolazione del letto

Premere , , e  per regolare l'angolazione del letto.

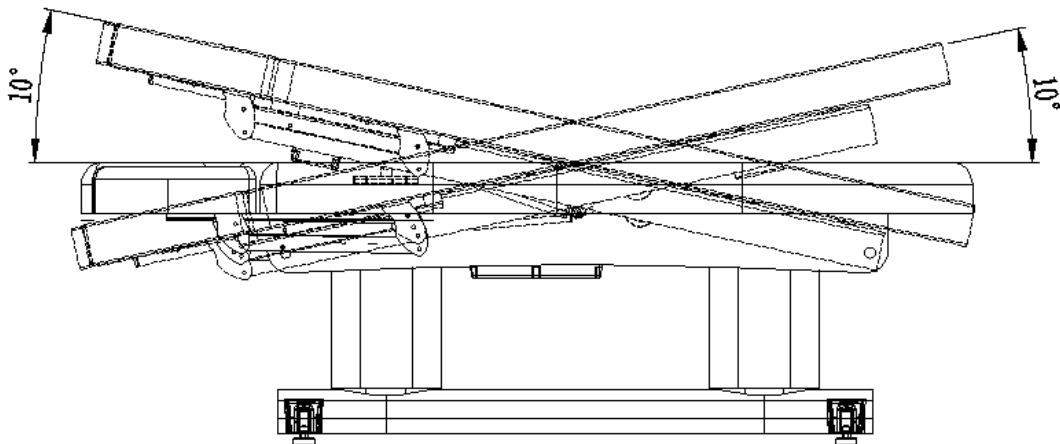

#### 5. Regolazione del piedino in gomma

Ruotare il piedino in gomma per regolare l'altezza, che può aiutare a compensare le irregolarità del terreno. Una volta regolato, ruotare il dado verso l'alto per fissare la posizione. Fare riferimento all'immagine sottostante per istruzioni.

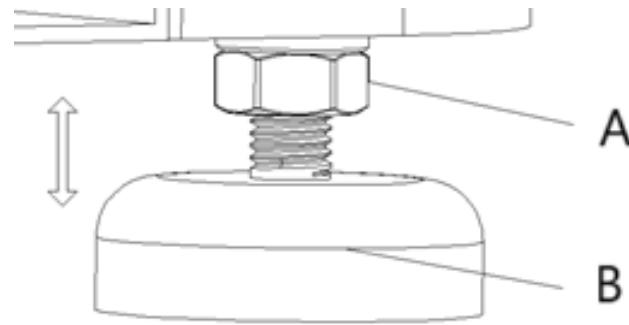

A- Dadi

B- Piedino di gomma

## Pulizia e manutenzione

### 1. Pulizia giornaliera

Rimuovere la polvere dal prodotto con un panno morbido e asciutto.

### 2. Pulizia dello sporco ostinato

Per lo sporco che non può essere rimosso con un panno asciutto, utilizzare un panno morbido inumidito con un detergente diluito.

### 3. Evitare prodotti chimici aggressivi

Non utilizzare benzene, detersivi diluiti o altri detersivi chimici.

### 4. Non utilizzare solventi

Solventi come benzene, diluenti o benzina possono danneggiare la pelle del prodotto o eroderne la superficie.

### 5. Ambiente di conservazione e utilizzo

Evitare di posizionare il prodotto in aree esposte alla luce solare diretta o a elevata umidità per evitare danni.

### 6. Condizioni di funzionamento

Il prodotto è adatto all'uso a temperature comprese tra -5°C e 50°C, con livelli di umidità compresi tra il 45% e l'85%.

## Smaltimento dei dispositivi usati

Non smaltire questo dispositivo nei sistemi di smaltimento rifiuti urbani. Consegnarlo a un punto di raccolta e riciclaggio di apparecchiature elettriche ed elettroniche. Controllare il simbolo sul prodotto, sul manuale di istruzioni e sulla confezione. Le materie plastiche utilizzate per costruire il dispositivo possono essere riciclate seguendo le relative indicazioni. Scegliendo di riciclare, si contribuisce in modo significativo alla tutela dell'ambiente.

Contattare le autorità locali per informazioni sull'impianto di riciclaggio locale.

## Risoluzione dei problemi

<b>Problema</b>	<b>Possibile causa</b>	<b>Soluzione</b>
Premere il pulsante sul telecomando senza alcuna risposta.	1. La funzione del pulsante di controllo ha raggiunto il massimo.	1. Provare a premere un altro pulsante di controllo.
	2. Verificare che la spina di alimentazione sia collegata.	2. Scollegare la spina di alimentazione e ricollegarla.
	3. Verificare che ciascuna spina di collegamento del trasformatore sia collegata.	3. Scoprire il telaio. Scaricare la spina e ricollegarla.
Rumori e vibrazioni durante il sollevamento e l'abbassamento.	1. La vite si allenta.	1. Serrare tutte le viti.
La luce è ancora spenta nonostante l'interruttore sia acceso.	1. Il fusibile è bruciato.	1. Sostituire il fusibile



Este Manual del usuario se ha traducido mediante traducción automática. Hemos hecho todo lo posible para garantizar que la traducción sea precisa, pero tenga en cuenta que las traducciones automáticas no son perfectas y no pretenden sustituir a los traductores humanos. La versión oficial del Manual del usuario está en inglés. Cualquier diferencia entre la versión traducida y el original en inglés no es legalmente vinculante. Si tiene alguna pregunta sobre la precisión de la traducción, consulte la versión en inglés, que es la referencia oficial. Están disponibles versiones en más idiomas previa solicitud a [info@expondo.com](mailto:info@expondo.com).

## Características técnicas

Descripción del parámetro	Valor del parámetro
Nombre del producto	Tumbona de belleza para spa
Modelo	PHYSA AVIGNON WHITE
Tensión nominal [V~] / frecuencia [Hz]	CA 220-240 / 50/60
Potencia nominal [W]	160
Clase de protección	I
Dimensiones [ancho * largo * alto; mm]	815*2015*647
Peso [kg]	122,5

## Descripción del dispositivo

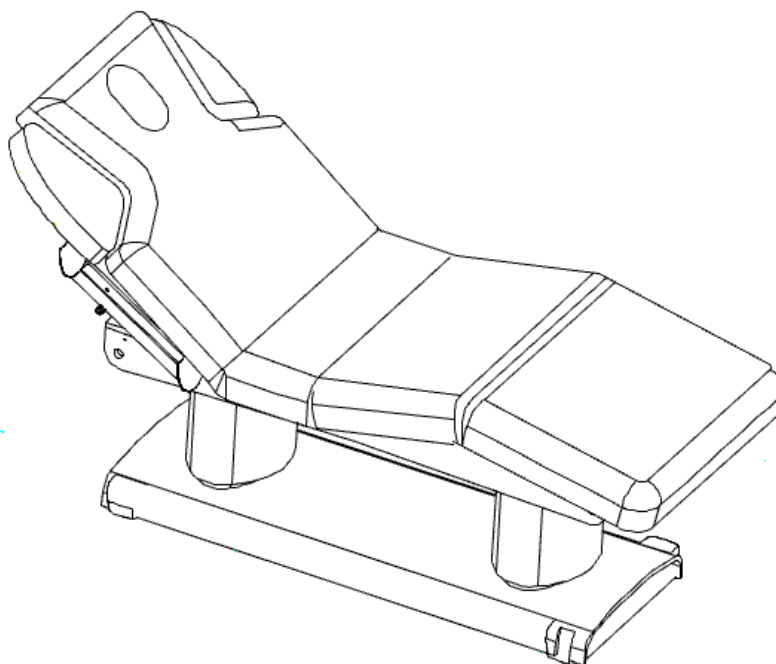

El producto está diseñado para proporcionar comodidad a los clientes a la vez que favorece una postura de trabajo que no afecte la espalda a los profesionales. La silla se puede ajustar para adaptarse a las necesidades específicas de cada tratamiento.

**El usuario es responsable de cualquier daño resultante del uso no previsto del dispositivo.**

## Instrucciones sugeridas

1. Antes de conectar, operar o ajustar este producto eléctrico, lea atentamente las siguientes instrucciones y conserve este manual para futuras consultas.
2. Este producto está equipado con un cable de alimentación de tres hilos y debe enchufarse a una toma de corriente de tres clavijas con conexión a tierra. Asegúrese de que la conexión a tierra sea segura para evitar descargas eléctricas durante el funcionamiento.
3. Todos los enchufes, botones y otros componentes conectados al cable de alimentación NO deben sumergirse en agua ni en otros líquidos.
4. Al ajustar la altura de la cama con el control remoto, evite colocar las manos, los pies, la cabeza o cualquier parte del cuerpo en las áreas ①②③④ como se indica en el diagrama a continuación.
5. No utilice el producto si algún enchufe, botón o componente conectado al cable de alimentación está dañado.
6. Debe tenerse en cuenta que la frecuencia es de 6 min/h cuando se utiliza el motor de este manejo del aparato.
7. El mantenimiento solo debe ser realizado por personas con capacitación oficial.

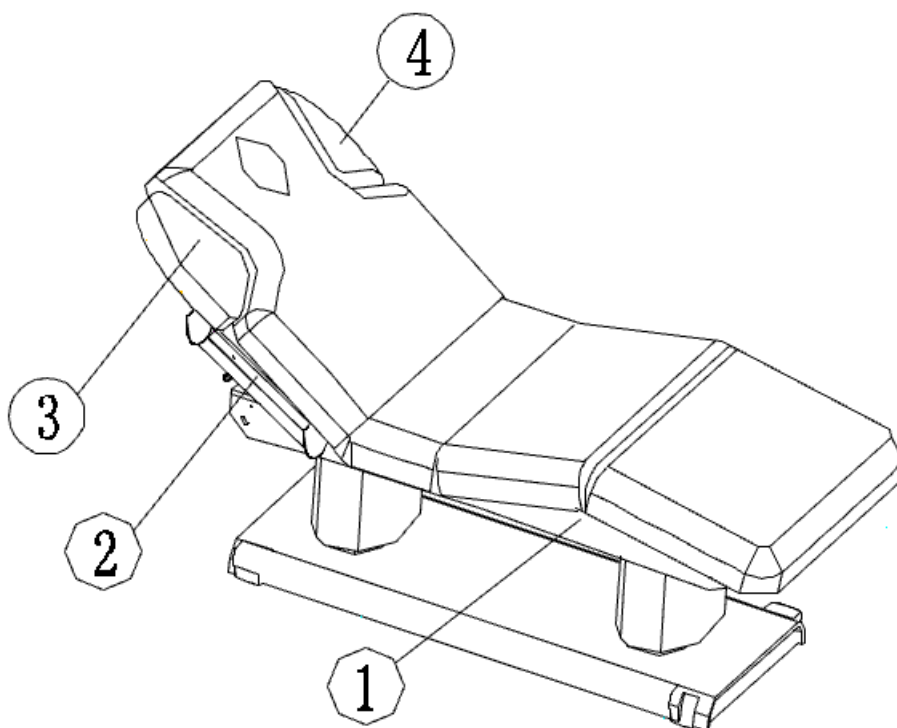

## Actividad

### Mando

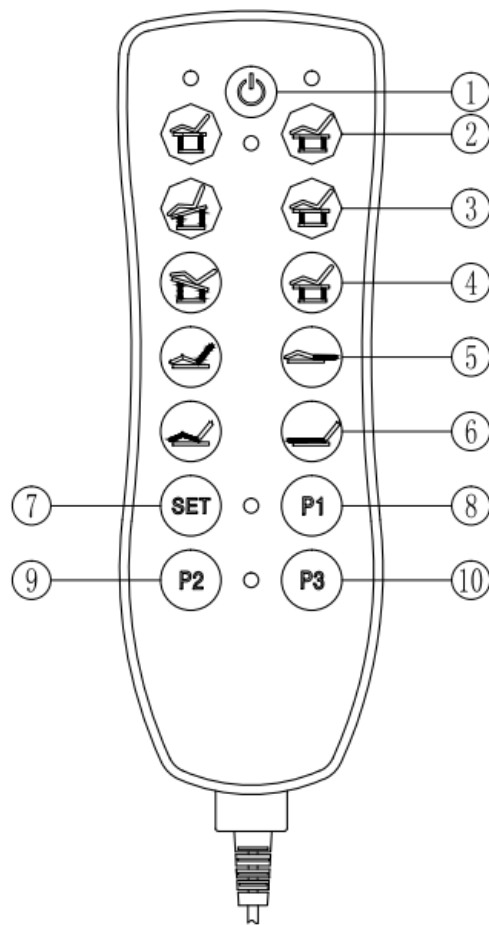



① Presione , el control manual se enciende.

Presione de nuevo, , el control manual se apaga.

② Presione  para ajustar la cama hacia arriba.

Presione  para ajustar la cama hacia abajo.

③ Presione  para ajustar la inclinación de la cama hacia adelante.

Presione  para ajustar la cama plana.

④ Presione  para ajustar la inclinación de la cama hacia atrás.

Presione  para ajustar la cama plana.

⑤ Presione  para ajustar el respaldo hacia arriba.



Presione  para ajustar el respaldo hacia abajo.

⑥ Presione  para aumentar el ángulo del reposapiés.



Presione  para reducir el ángulo del reposapiés.

⑦ - ⑩ Función de memoria

- Ajuste los botones ①-⑥ a la posición deseada y presione el botón.



La luz azul se encenderá, indicando que la función de memoria está activada. Presione el botón  nuevamente para guardar la posición actual. El mismo proceso se aplica para configurar las posiciones y . Uso de la función de memoria   :

- Una vez configurados, simplemente presione el botón y la cama se ajustará automáticamente a la posición guardada.

 Métodos de operación: 



## Ajuste del respaldo

### 1. Ajuste del respaldo

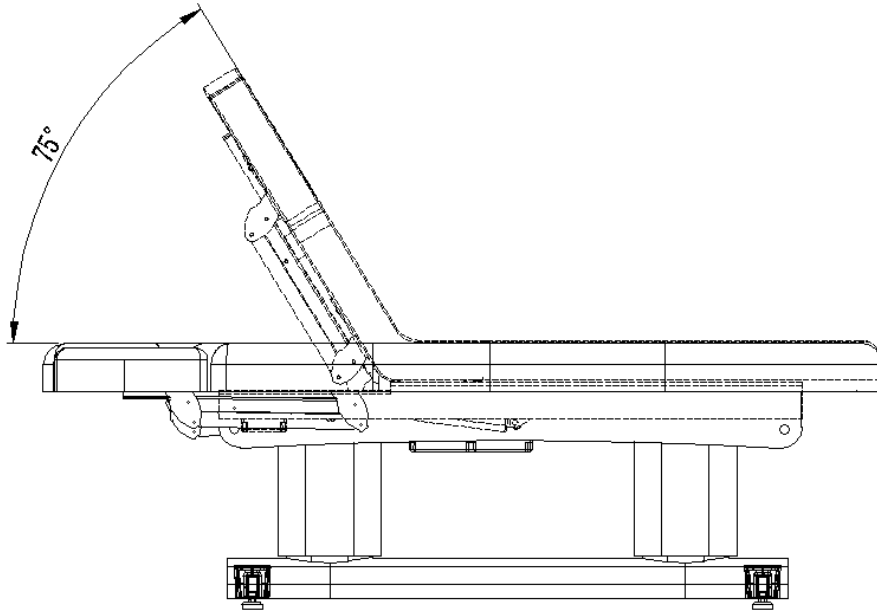
Presione  y  para ajustar el ángulo de inclinación del respaldo.



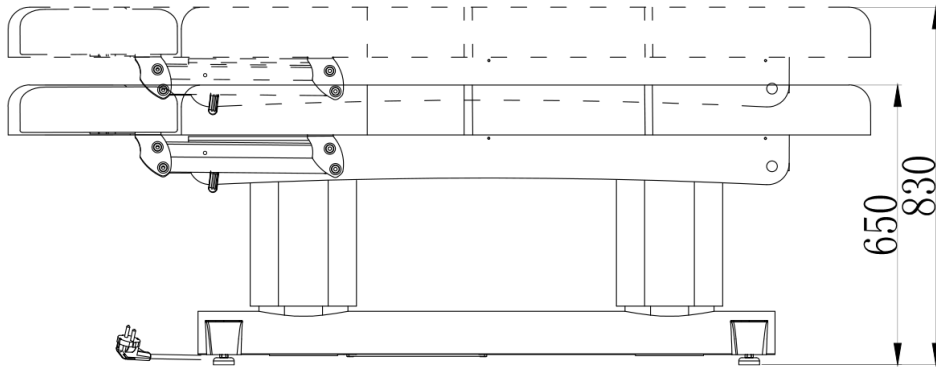

## 2. Ajuste de altura

Presione  y  para ajustar la altura de la cama.



## 3. Ajuste de reposapiés

Presione  y  para ajustar el ángulo del reposapiés.

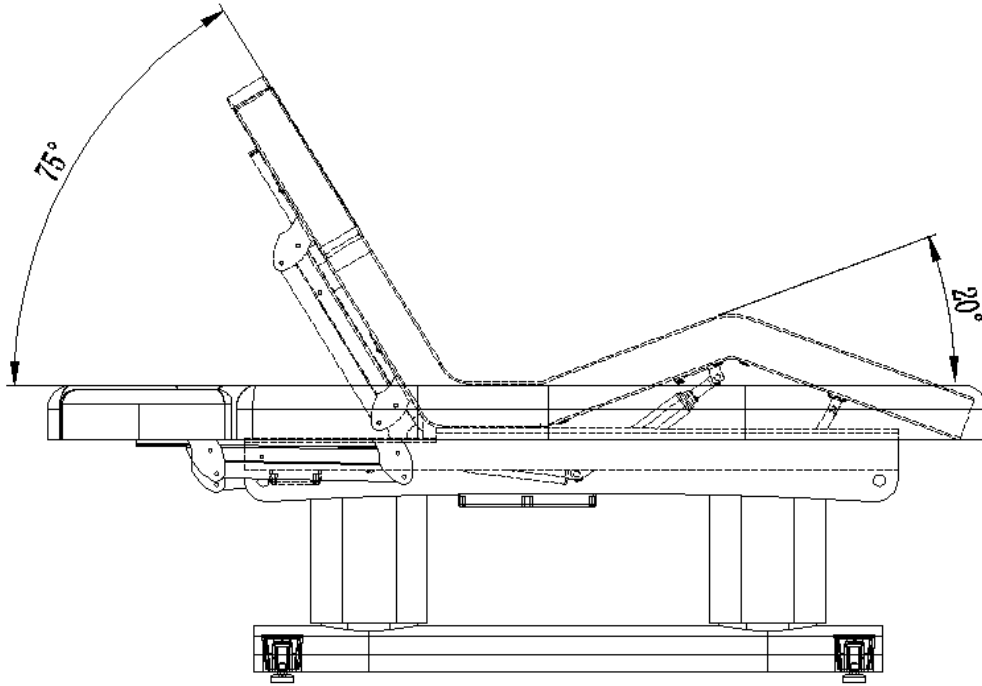

#### 4. Ajuste del ángulo de la cama

Presione , , y  para ajustar el ángulo de la cama.

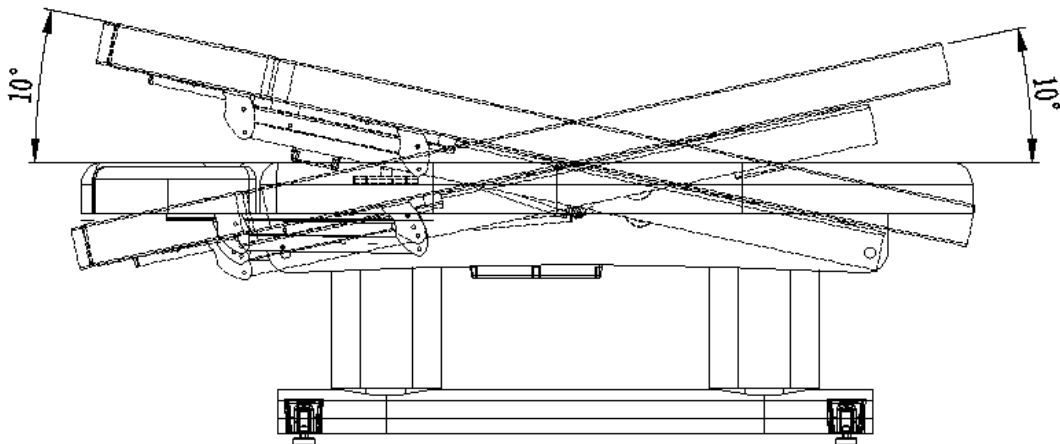

#### 5. Ajuste del pie de goma

Gire el pie de goma para ajustar la altura, lo que puede ayudar a compensar terrenos irregulares. Una vez ajustado, gire la tuerca hacia arriba para asegurar la posición. Consulte la imagen a continuación para obtener orientación.

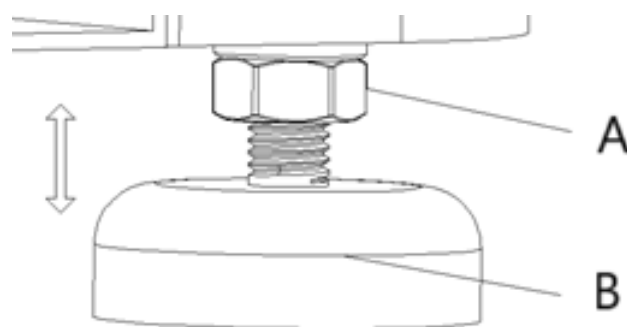

A- Tuercas

B- Pata de goma

## Limpeza y mantenimiento

### 1. Limpieza diaria

Limpe el polvo del producto con un paño suave y seco.

### 2. Limpieza de suciedad difícil

Para la suciedad que no se puede eliminar con un paño seco, use una toalla suave humedecida con un limpiador diluido.

### 3. Evite los productos químicos agresivos

No use benceno, detergentes diluidos u otros limpiadores químicos.

### 4. No use solventes

Los solventes como el benceno, el diluyente o la gasolina pueden dañar el cuero del producto o erosionar su superficie.

### 5. Entorno de almacenamiento y uso

Evite colocar el producto en áreas con luz solar directa o alta humedad para evitar daños.

### 6. Condiciones de funcionamiento

El producto es apto para temperaturas de entre -5 °C y 50 °C, con niveles de humedad entre el 45 % y el 85 %.

## Eliminación de dispositivos usados

No deseche este dispositivo en los sistemas de residuos municipales. Entréguelo en un punto de reciclaje y recolección de aparatos eléctricos y electrónicos. Compruebe el símbolo en el producto, el manual de instrucciones y el embalaje. Los plásticos utilizados para construir el dispositivo se pueden reciclar siguiendo sus marcas. Al optar por reciclar, está haciendo una contribución significativa a la protección de nuestro medio ambiente.

Póngase en contacto con las autoridades locales para obtener información sobre su centro de reciclaje local.

## Resolución de problemas

<b>Problema</b>	<b>Posible causa</b>	<b>Solución</b>
Pulse el botón del mando a distancia sin ninguna respuesta.	1. La función del botón de control ha alcanzado el máximo.	1. Intente pulsar otro botón de control.
	2. Para comprobar si el enchufe de alimentación está conectado.	2. Desconecte el enchufe de alimentación y vuelva a conectarlo.
	3. Para comprobar si cada enchufe de conexión del transformador está conectado.	3. Abra el chasis. Descargue el enchufe y vuelva a conectarlo.
Emite ruidos y tiembla al subir y bajar.	1. El tornillo se afloja.	1. Apriete todos los tornillos.
La luz sigue apagada aunque el interruptor está encendido.	1. El fusible se ha fundido.	1. Cambiar el fusible



Ezt a felhasználói kézikönyvet gépi fordítással fordították le. Minden erőfeszítést megtettünk a fordítás pontosságának biztosítása érdekében, de kérjük, vegye figyelembe, hogy a gépi fordítások nem tökéletesek, és nem az emberi fordítók helyettesítésére szolgálnak. A Felhasználói kézikönyv hivatalos változata angol nyelvű. A lefordított változat és az eredeti angol nyelvű változat közötti esetleges eltérések jogilag nem kötelező érvényűek. Ha bármilyen kérdése van a fordítás pontosságával kapcsolatban, kérjük, hivatkozzon az angol nyelvű változatra, amely a hivatalos referencia. További nyelvi változatok kérésre elérhetők a [info@expondo.com](mailto:info@expondo.com) címen.

## Műszaki adatok

Paraméter leírása	Paraméter értéke
Precíziós mérleg	Spa szépségfotel
Modell	PHYSA AVIGNON WHITE
Névleges feszültség [V~] / frekvencia [Hz]	AC 220-240 / 50/60
Névleges teljesítmény [W]	160
Védelmi osztály	I
Méretetek [szélesség * hosszúság * magasság; mm]	815*2015*647
Súly [kg]	122,5

## A készülék leírása

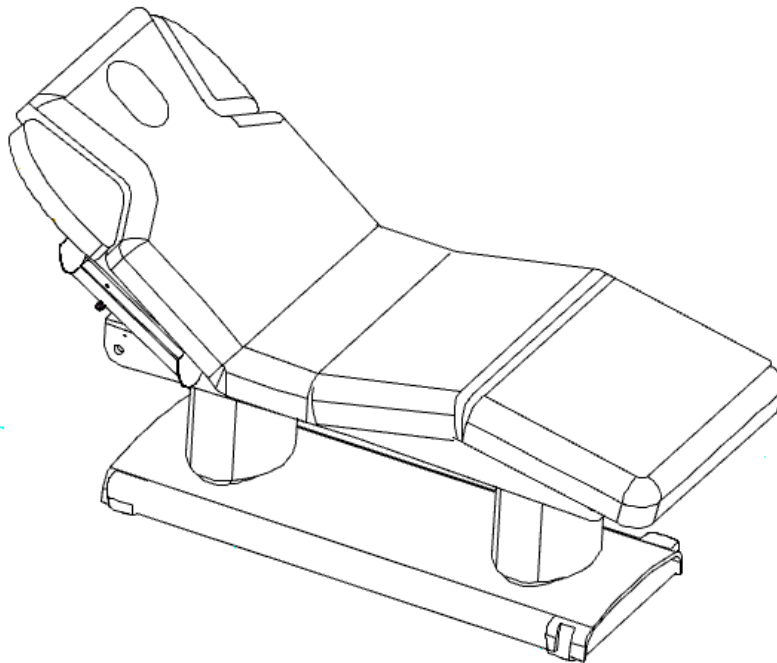

A terméket úgy tervezték, hogy az ügyfelek számára kényelmet biztosítson, miközben támogatja a hátbarát munkatartást a szakemberek számára. A szék az egyes kezelések speciális igényeihez igazítható.

**Az eszköz nem rendeltetészerű használatából eredő károkért a felhasználó felel.**

## Javaslatos utasítások

1. Mielőtt csatlakoztatja, működteti vagy beállítja ezt az elektromos terméket, kérjük, olvassa el figyelmesen az alábbi utasításokat, és őrizze meg ezt a kézikönyvet későbbi használatra.
2. Ez a termék háromvezetékes tápkábelrel van ellátva, és földelt, háromágú konnektorba kell csatlakoztatni. Győződjön meg arról, hogy a földelési csatlakozás biztonságos, hogy működés közben elkerülje az áramütést.
3. A tápkábelhez csatlakoztatott összes dugó, gomb és egyéb alkatrész NEM merülhet vízbe vagy más folyadékba.
4. Amikor az ágy magasságát a távirányítóval állítja be, kerülje a kezek, lábak, fej vagy bármely testrész elhelyezését az alábbi ábrán jelzett ①②③④ területeken.
5. Ne használja a terméket, ha a tápkábelhez csatlakoztatott csatlakozók, gombok vagy alkatrészek sérültek.
6. Meg kell jegyezni, hogy a készülék motorjának használatakor a frekvencia 6min/h.
7. A karbantartást csak hivatalos képzéssel rendelkező személyek végezhetik.

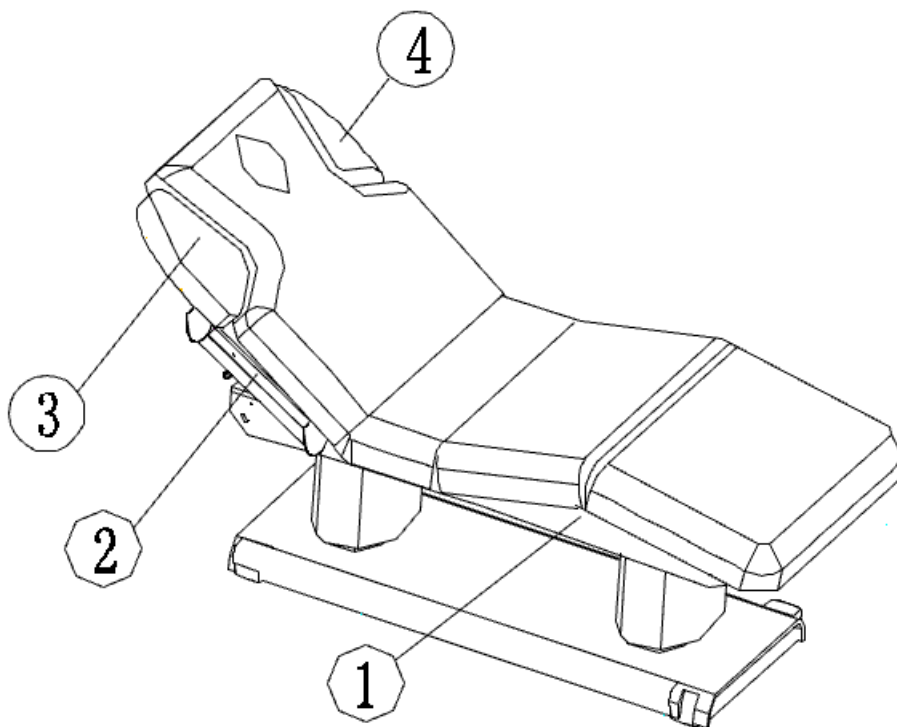

## Tevékenység

### Távírányító

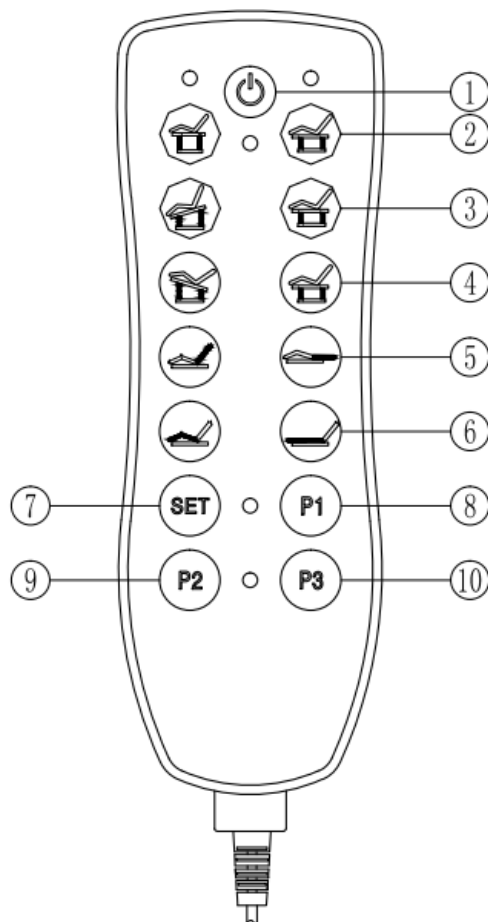

- ① Nyomja meg a , a kézi vezérlő bekapcsolása.
- Nyomja meg újra, a , a kézi vezérlés kikapcsol.
- ② Nyomja meg az ág  y felfelé történő beállításához.
- Nyomja meg az  ág lefelé történő beállításához.
- ③ Nyomja meg az  ág előre dőlésének beállításához.
- Nyomja meg az  ág laposra állításához.
- ④ Nyomja meg az  ág hátrafelé dőlésének beállításához.
- Nyomja meg az ág  y síkba állításához.

⑤ Nyomja meg a  háttámla felfelé történő beállításához.





Nyomja meg a  háttámla lefelé történő beállításához.

⑥ Nyomja meg a  lábtartó szögének növeléséhez.



Nyomja meg a  lábtartó szögének csökkentéséhez.

⑦ - ⑩ Memória funkció

- Memóriefunkció beállítása:



Állítsa a ①-⑥ gombokat a kívánt pozícióba, majd nyomja meg a  gombot. A kék fény bekapcsol, jelezve, hogy a memória funkció aktívra van. Az aktuális pozíció elmentéséhez nyomja meg újra a  gombot. Ugyanez az eljárás vonatkozik a pozíciók beállítására  és .

- Memória funkció használata:

A beállítások elvégzése után egyszerűen nyomja meg a  gombot, és az ágy automatikusan beáll a korábban elmentett  pozícióba.



## Működési módszerek

### 1. A háttámla beállítása

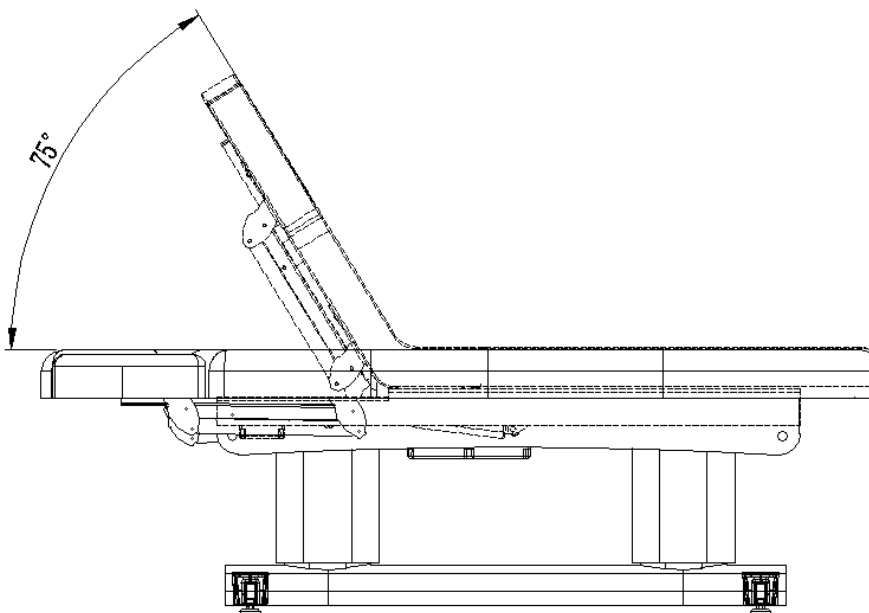
Nyomja meg a  és  gombot a háttámla dőlésszögének beállításához.



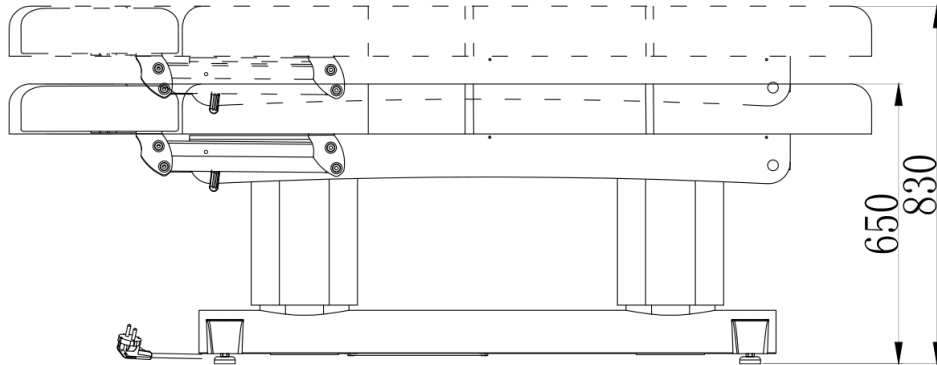

## 2. Magasság beállítása

Nyomja meg a  és  gombot az ágy magasságának beállításához.



## 3. Lábtartók szabályozása

Nyomja meg a  és  bot a lábtartó dőlészetének beállításához.

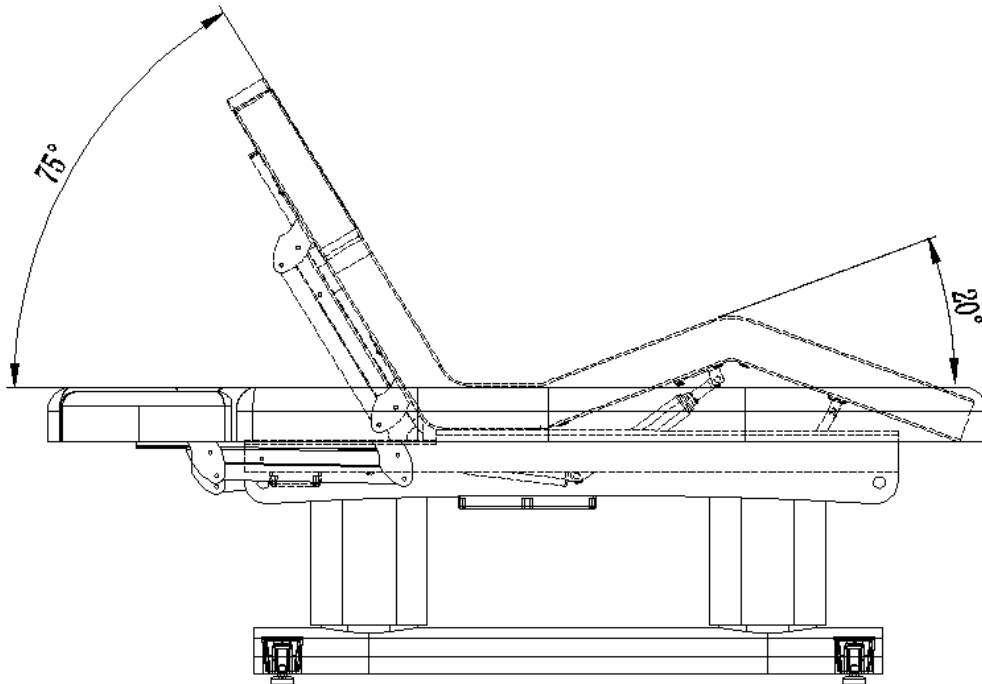

## 4. Ágyszög beállítása

Nyomja meg a , , és  s gombot az ágy szögének beállításához.

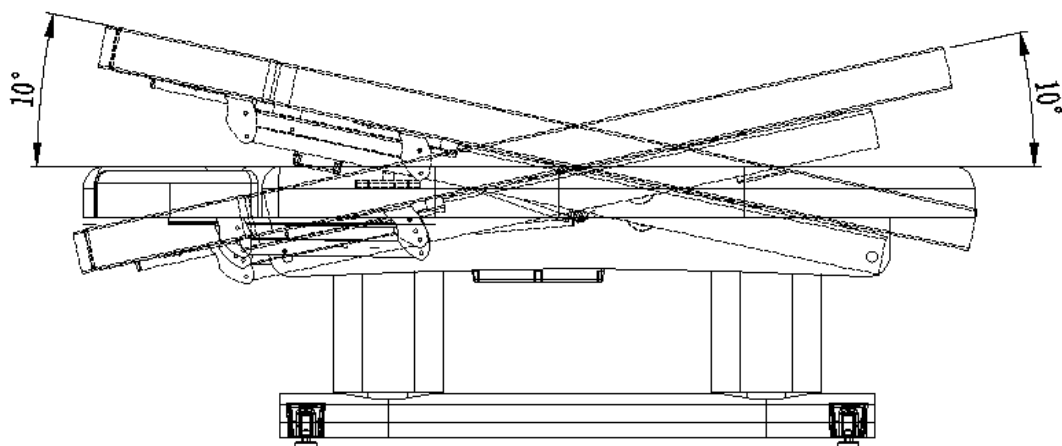

### 5. Gumiláb beállítása

Forgassa el a gumilábat a magasság beállításához, amely segíthet az egyenetlen talaj kiegyenlítésében. A beállítás után csavarja felfelé az anyát a pozíció rögzítéséhez. Lásd az alábbi képet útmutatásként.

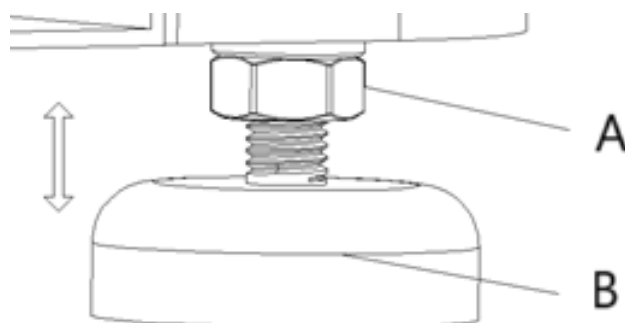

A- Anyák

B- Gumitalp

## Tisztítás és karbantartás

### 1. Napi tisztítás

Törölje le a port a termékről puha, száraz ruhával.

### 2. Makacs szennyeződések tisztítása

A száraz ruhával nem eltávolítható szennyeződések esetén használjon híg tisztítószerrel megnedvesített puha törülközőt.

### 3. Kerülje a durva vegyszereket

Ne használjon benzolt, hígított mosószereket vagy más kémiai tisztítószereket.

### 4. Ne használjon oldószereket

Az olyan oldószerek, mint a benzol, a hígító vagy a benzin károsíthatják a termék bőrét, vagy erodálhatják a felületét.

### 5. Tárolási és használati környezet

A károsodás megelőzése érdekében kerülje a termék közvetlen napfénynek vagy magas páratartalomnak kitett helyiségekbe helyezését.

## 6. Működési feltételek

A termék -5°C és 50°C közötti hőmérsékleten, 45% és 85% közötti páratartalom mellett használható.

## A használt eszközök ártalmatlanítása

Ne dobja ezt a készüléket a kommunális hulladékrendszerekbe. Adja le egy elektromos és elektromos készülék újrahasznosító és gyűjtőhelyen. Ellenőrizze a terméken, a használati utasításon és a csomagoláson található szimbólumot. A készülék gyártásához használt műanyagok a jelölésüknek megfelelően újrahasznosíthatók. Az újrahasznosítás választásával Ön jelentősen hozzájárul környezetünk védelméhez.

A helyi újrahasznosító létesítményre vonatkozó információkért forduljon a helyi hatóságokhoz.

## Hibaelhárítás

Probléma	Lehetséges ok	Megoldás
Nyomja meg a gombot a távirányítón, anélkül, hogy bármilyen válasz érkezne.	1. A vezérlőgomb funkciója elérte a maximumot.	1. Próbálja meg más vezérlőgombot megnyomni.
	2. Ellenőrizze, hogy a hálózati csatlakozó be van-e dugva.	2. Húzza ki a hálózati csatlakozót, és csatlakoztassa újra.
	3. Annak ellenőrzése, hogy a transzformátor minden csatlakozó dugója csatlakoztatva van-e.	3. Távolítsa el az alvázat. Távolítsa el a csatlakozódugót, és csatlakoztassa újra.
Zajok kiengedése és rázkódás fel-le járás közben.	1. A csavar meglazul.	1. Húzza meg az összes csavart.
A lámpa még mindig nem világít, bár a kapcsoló be van kapcsolva.	1. A biztosíték kiégett.	1. Cserélje ki a biztosítékot



Denne brugervejledning er blevet oversat ved hjælp af maskinoversættelse. Vi har gjort alt for at sikre, at oversættelsen er nøjagtig, men vær opmærksom på, at automatiserede oversættelser ikke er perfekte og ikke er beregnet til at erstatte menneskelige oversættere. Den officielle version af brugervejledningen er på engelsk. Eventuelle forskelle mellem den oversatte version og den originale engelske version er ikke juridisk bindende. Hvis du har spørgsmål om nøjagtigheden af oversættelsen, bedes du henvise til den engelske version, som er den officielle reference. Flere sprogversioner er tilgængelige efter anmodning via [info@expondo.com](mailto:info@expondo.com).

## Tekniske data

Parameterbeskrivelse	Parameterværdi
Produktnavn	Spa-skønhedsliege
Model	PHYSA AVIGNON WHITE
Nominel spænding [V~] / frekvens [Hz]	AC 220-240 / 50/60
Nominel effekt[W]	160
Beskyttelsesklasse	I
Dimensioner [bredde * længde * højde; mm]	815*2015*647
Vægt [kg]	122,5

## Beskrivelse af apparatet

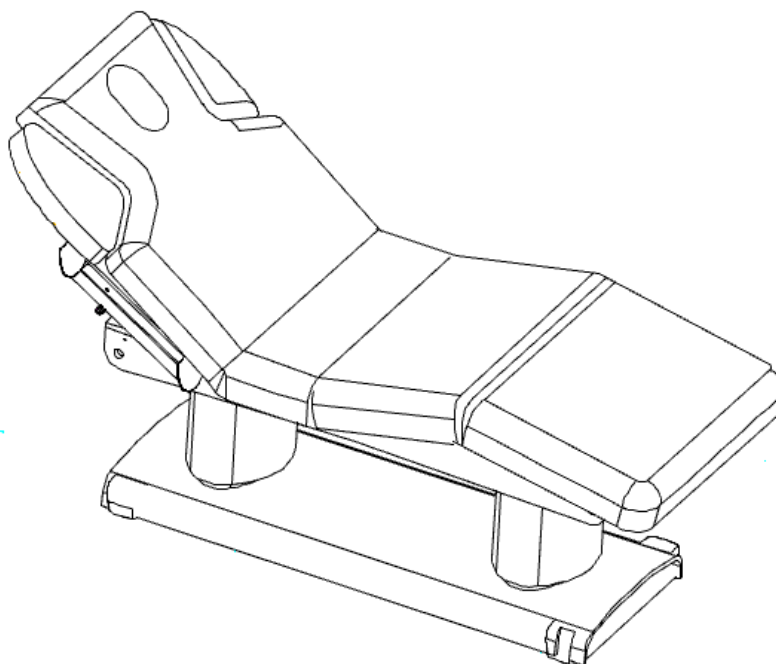

Produktet er designet til at give klienterne komfort og samtidig understøtte en rygvenlig arbejdsstilling for behandlerne. Stolen kan justeres, så den passer til de specifikke behov ved hver behandling.

**Brugeren er ansvarlig for eventuelle skader som følge af utilsigtet brug af enheden.**

## Vejledende instruktioner

1. Før du tilslutter, betjener eller justerer dette elektriske produkt, skal du læse følgende instruktioner omhyggeligt og opbevare denne manual til senere brug.
2. Dette produkt er udstyret med et treledet strømledning og skal tilsluttes en jordet, trebenet stikkontakt. Sørg for, at jordforbindelsen er sikker for at forhindre elektrisk stød under drift.
3. Alle stik, knapper og andre komponenter, der er tilsluttet strømledningen, må IKKE dyppes i vand eller andre væsker.
4. Når du justerer sengens højde med fjernbetjeningen, skal du undgå at placere hænder, fødder, hoved eller andre kropsdele i områder ①②③④ som angivet i nedenstående diagram.
5. Brug ikke produktet, hvis stik, knapper eller komponenter, der er tilsluttet strømledningen, er beskadiget.
6. Det skal bemærkes, at frekvensen er 6 min/t, når motoren i dette produkt bruges.
7. Vedligeholdelse bør kun udføres af personer med officiel uddannelse.

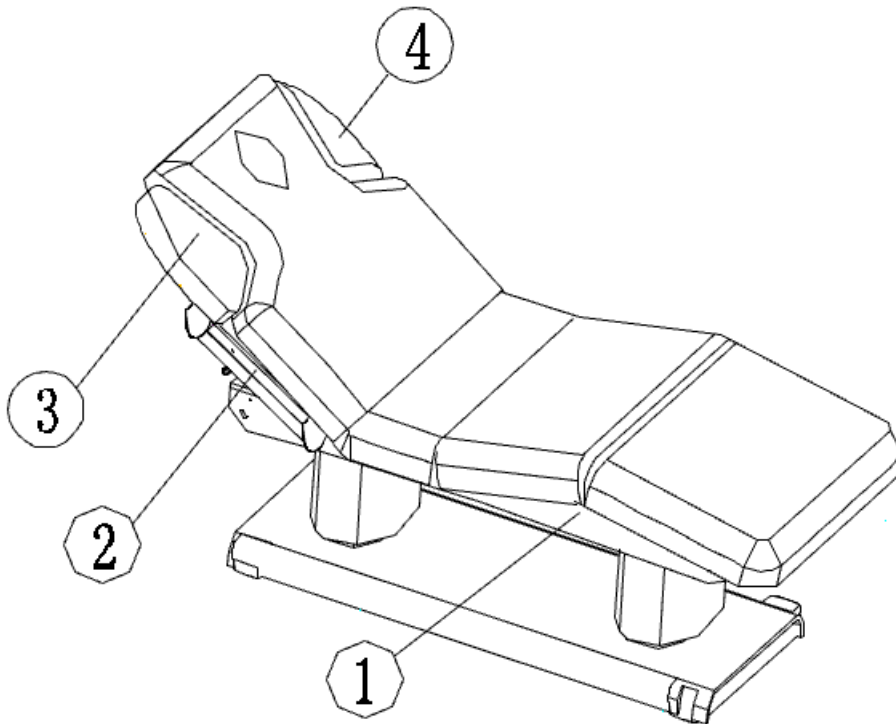

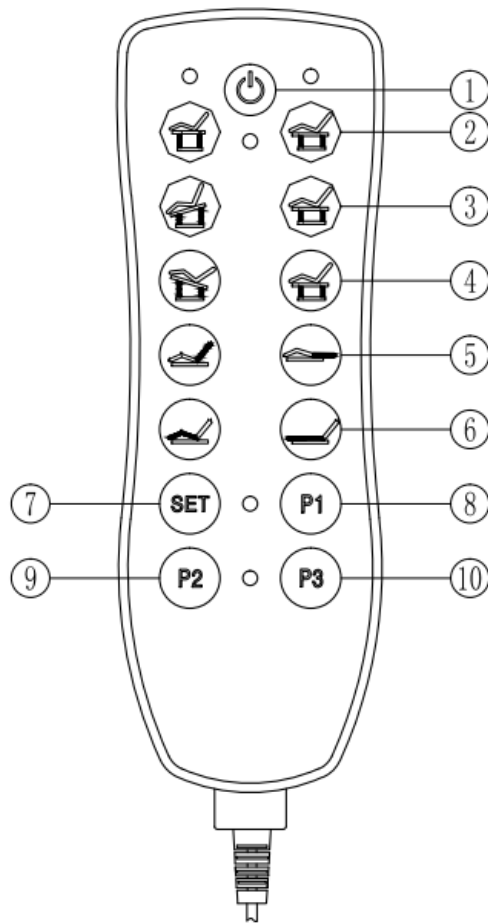

# Handling

## Fjernbetjening





① Tryk på , håndbetjeningen tændes.

Tryk  igen for at slukke for håndbetjeningen.

② Tryk  for at justere sengen op.

Tryk  for at justere sengen ned.

③ Tryk  for at justere sengens hældning fremad.

Tryk  for at justere sengen fladt.

④ Tryk  for at justere sengens hældning bagud.

Tryk  for at justere sengen fladt.

⑤ Tryk  for at justere ryglænet op.





Tryk  for at justere ryglænet ned.

⑥ Tryk  for at øge fodstøttens vinkel.



Tryk  for at reducere fodstøttens vinkel.

⑦ - ⑩ Hukommelsesfunktion

- Indstilling af hukommelsesfunktion:



Juster knapperne ①-⑥ til den ønskede position, og tryk derefter på  knappen. Det blå lys tændes for at indikere, at hukommelsesfunktionen er aktiveret. Tryk på  knappen igen for at gemme den aktuelle position. Den samme proces gælder for indstilling af positioner  og .

- Brug af hukommelsesfunktionen:

Når indstillingerne er færdige, skal du blot trykke på  knappen, så justeres sengen automatisk til den tidligere gemte  position.



## Betjeningsmetoder

### 1. Justering af ryglæn

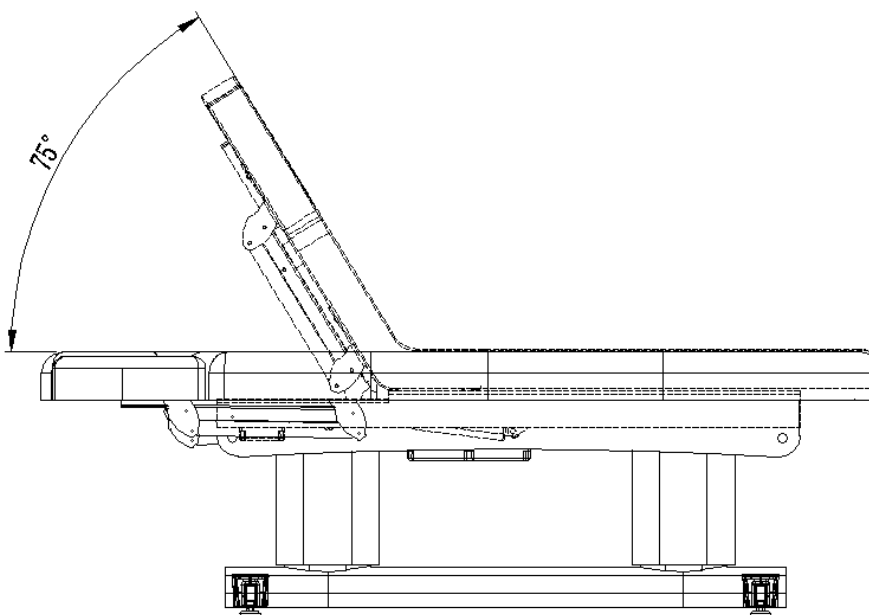
Tryk på  og  for at justere ryglænets hældningsvinkel.



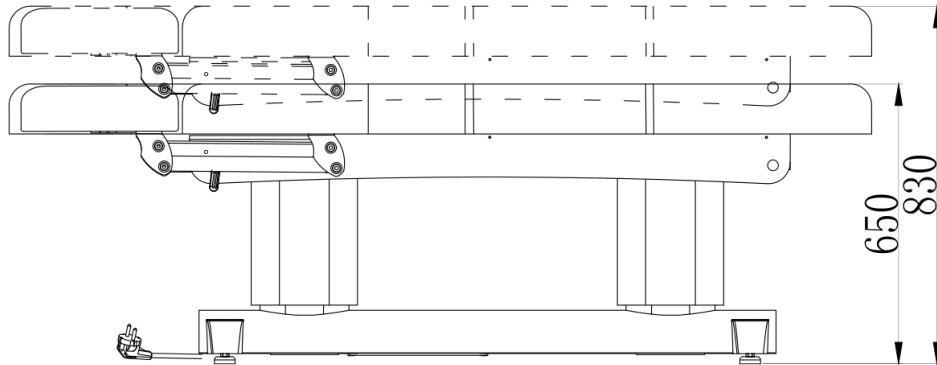

## 2. Justering af højde

Tryk på  og  or at justere sengens højde.



## 3. Justering af fodstøtter

Tryk på  og  or at justere fodstøttens vinkel.

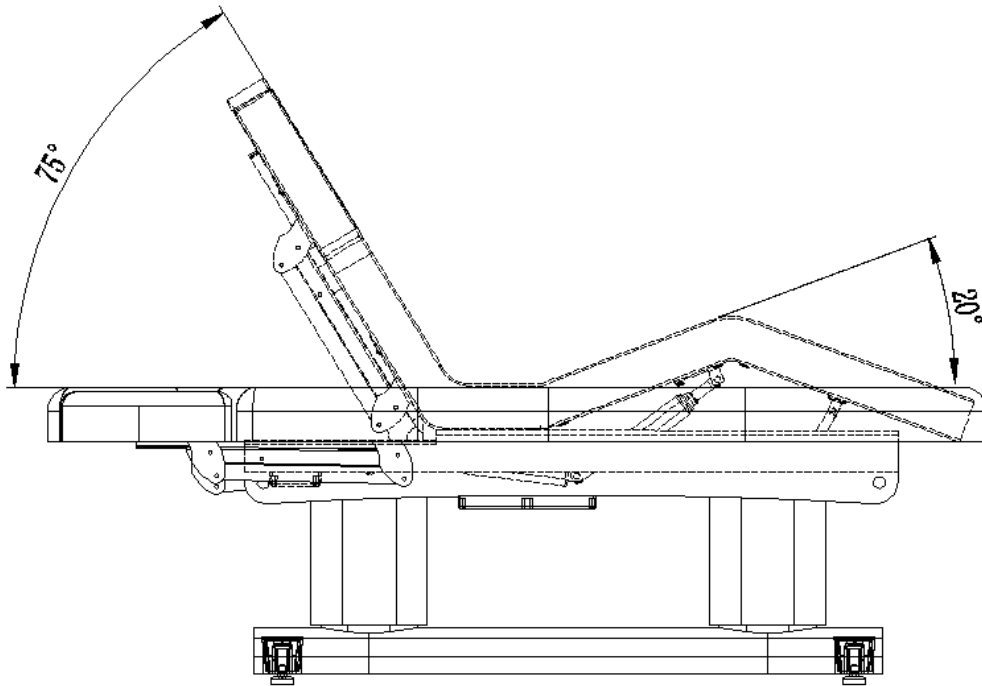

## 4. Justering af sengens vinkel

Tryk på , , og  for at justere sengens vinkel.

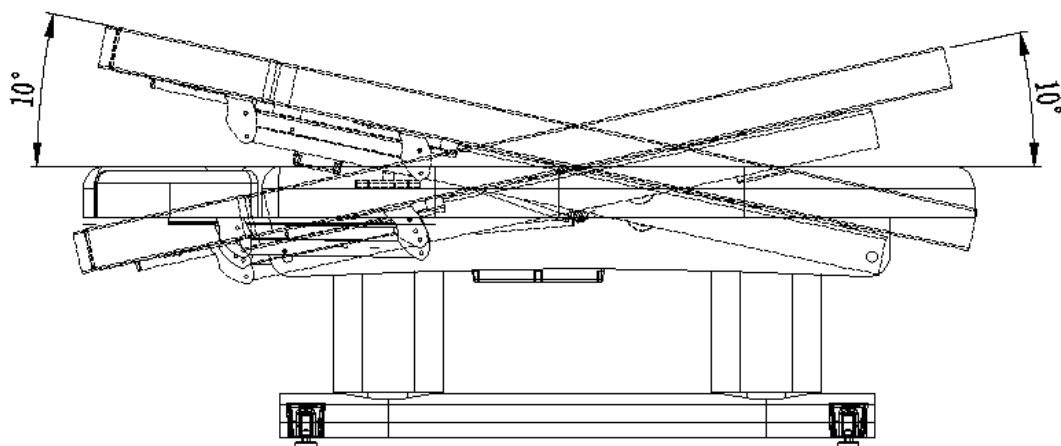

### 5. Justering af gummifod

Drej gummifoden for at justere højden, hvilket kan hjælpe med at kompensere for ujævnt underlag. Når den er justeret, skal møtrikken drejes opad for at sikre positionen. Se billedet nedenfor for vejledning.

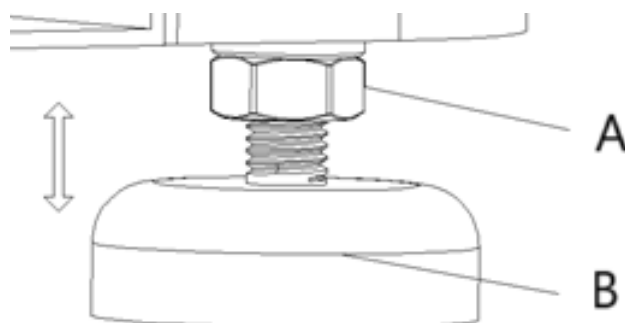

A- Møtrikker

B- Gummifod

## Rengøring og vedligeholdelse

### 1. Daglig rengøring

Tør støv af produktet med en blød, tør klud.

### 2. Rengøring af genstridigt snavs

Til snavs, der ikke kan fjernes med en tør klud, skal du bruge et blødt håndklæde fugtet med et fortyndet rengøringsmiddel.

### 3. Undgå skrappe kemikalier

Brug ikke benzen, fortyndede rengøringsmidler eller andre kemiske rengøringsmidler.

### 4. Brug ikke opløsningsmidler

Opløsningsmidler som benzen, fortynder eller benzin kan beskadige produktets læder eller nedbryde dets overflade.

### 5. Opbevarings- og brugsmiljø

Undgå at placere produktet i områder med direkte sollys eller høj luftfugtighed for at forhindre skader.

## 6. Driftsbetingelser

Produktet er egnet til brug ved temperaturer fra -5 °C til 50 °C og en luftfugtighed på mellem 45 % og 85 %.

## Bortskaffelse af brugte enheder

Dette apparat må ikke bortskaffes i det kommunale affaldssystem. Aflever den til et genbrugs- og indsamlingssted for elektriske og elektriske apparater. Tjek symbolet på produktet, brugsanvisningen og emballagen. Den plast, der er brugt til at fremstille apparatet, kan genbruges ved at følge mærkningen. Ved at vælge at genbruge yder du et væsentligt bidrag til beskyttelsen af vores miljø.

Kontakt de lokale myndigheder for at få oplysninger om din lokale genbrugsstation.

## Problemløsning

Problem	Mulig årsag	Løsning
Tryk på knappen på fjernbetjeningen, uden at der kommer nogen reaktion.	1. Kontrolknappens funktion har nået maksimum.	1. Prøv at trykke på en anden kontrolknap.
	2. Sådan kontrollerer du, om strømstikket er tilsluttet.	2. Tag netstikket ud, og sæt det i igen.
	3. Sådan kontrollerer du, om alle transformatorens stik er tilsluttet.	3. Afmontér chassiset. Tag stikket ud, og sæt det i igen.
Den udsender lyde og ryster, mens den kører op og ned.	1. Skruen er løsnet.	1. Spænd alle skruerne.
Lyset er stadig slukket, selvom kontakten er tændt.	1. Sikringen er brændt over.	1. Udskift sikringen



Tämä käyttöopas on käännetty konekäännöksellä. Olemme tehneet kaikkemme varmistaaksemme käännöksen oikeellisuuden, mutta huomaa, että konekäännökset eivät ole täydellisiä eivätkä niiden ole tarkoitus korvata ihmiskääntäjiä. Käyttöoppaan virallinen versio on englanniksi. Käännetyn version ja alkuperäisen englanninkielisen version väliset erot eivät ole oikeudellisesti sitovia. Jos sinulla on kysyttävää käännöksen oikeellisuudesta, katso englanninkielinen versio, joka on virallinen lähde. Lisää kieliversioita on saatavilla pyynnöstä osoitteesta [info@expondo.com](mailto:info@expondo.com).

## Tekniset tiedot

Parametrin kuvaus	Parametrin arvo
Tuotteen nimi	Kylpyläkauneustuoli
Malli	PHYSA AVIGNON WHITE
Nimellisjännite [V~] / taajuus [Hz]	AC 220-240 / 50/60
Nimellisteho [W]	160
Suojausluokka	I
Mitat [leveys * pituus * korkeus; mm]	815 * 2015 * 647
Paino [kg]	122,5

## Kuvaus

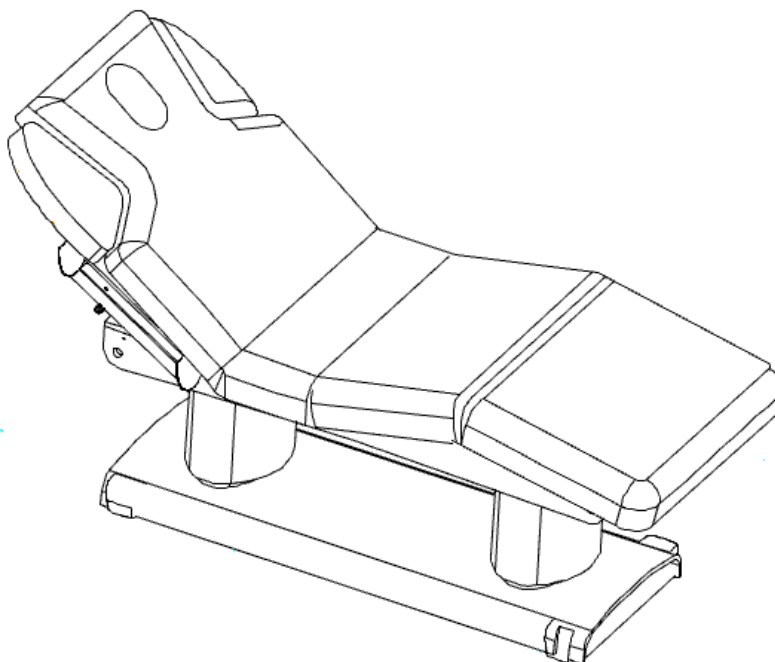

Tuote on suunniteltu tarjoamaan mukavuutta asiakkaille ja tukemaan samalla selkäystävällistä työskentelyasentoa ammattilaisille. Tuolia voidaan säätää kunkin hoitokerran erityistarpeiden mukaan.

**Käyttäjä on vastuussa kaikista vahingoista, jotka aiheutuvat laitteen virheellisestä käytöstä.**

## Ohjeita

1. Ennen tämän sähkötuotteen kytkemistä, käyttöä tai säätämistä lue seuraavat ohjeet huolellisesti ja säilytä tämä käyttöopas myöhempiä tarvetta varten.



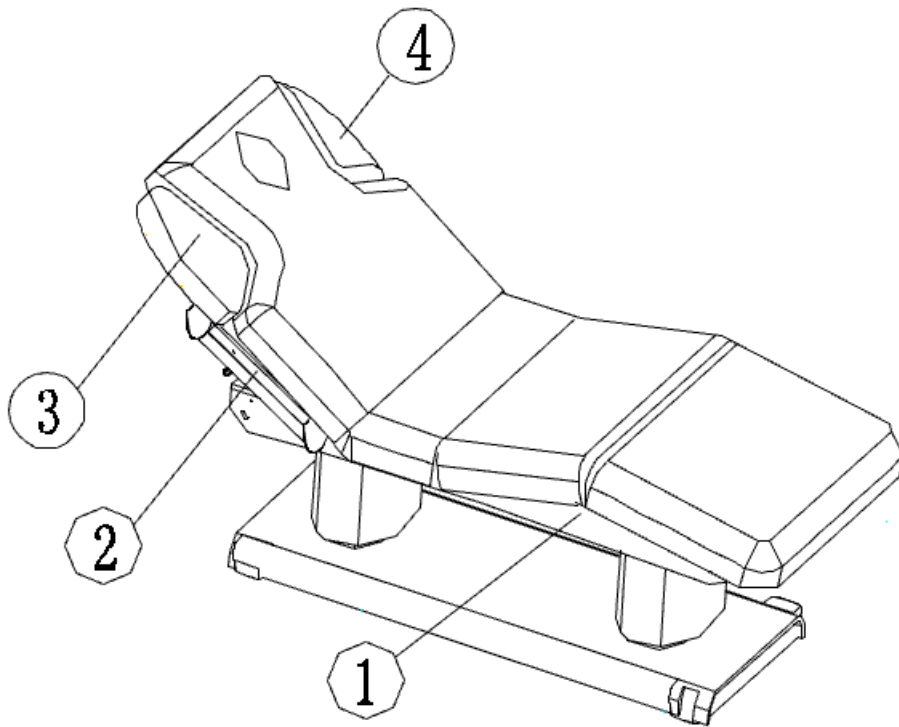



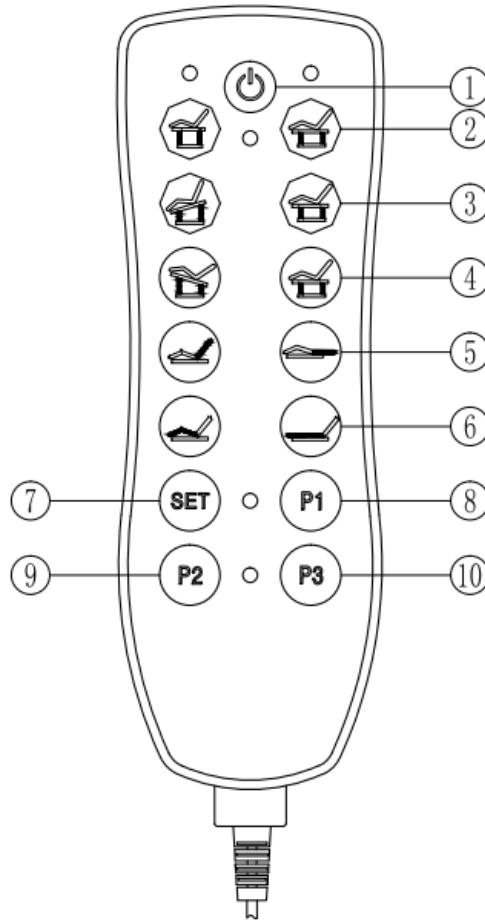

2. Tämä tuote on varustettu kolmijohtimisella virtajohdolla ja se on kytkettävä maadoitettuun, kolminapaiseen pistorasiaan. Varmista, että maadoitusliitäntä on tiukasti kiinni sähköiskun välttämiseksi käytön aikana.
3. Kaikkia virtajohtoon kytkettyjä pistokkeita, painikkeita ja muita osia EI saa upottaa veteen tai muihin nesteisiin.
4. Kun säädät sängyn korkeutta kaukosäätimellä, vältä käsien, jalkojen, pään tai muiden kehonosien asettamista alueille ①②③④ alla olevan kaavion mukaisesti.
5. Älä käytä tuotetta, jos virtajohtoon kytketyt pistokkeet, painikkeet tai komponentit ovat vaurioituneet.
6. Huomaa, että taajuus on 6 min/h, kun tuotteen moottoria käytetään.
7. Huoltotoimenpiteitä saavat suorittaa vain virallisesti koulutetut henkilöt.





# Käyttö

## Kaukosäädin



- ① Paina , käsiohjain kytkeytyy päälle.  
Paina  uudelleen, käsiohjain sammuu.
- ② Paina  säätääksesi sänkyä ylös.  
Paina  säätääksesi sänkyä alas.
- ③ Paina  säätääksesi sängyn kallistusta eteenpäin.  
Paina  säätääksesi sänkyä tasaiselle tasolle.
- ④ Paina  säätääksesi sängyn kallistusta taaksepäin.  
Paina  säätääksesi sänkyä tasaiselle tasolle.

⑤ Paina  säätääksesi selkänojaa ylös.





Paina  säätääksesi selkänojaa alas.

⑥ Paina  lisätäksesi jalkatuen kulmaa.



Paina  vähentääksesi jalkatuen kulmaa.

⑦ - ⑩ Muistitoiminto

- Muistitoiminnon asetus:



Säädä painikkeet ①-⑥ haluttuun asentoon ja paina sitten  painiketta. Sininen valo syttyy osoittaen, että muistitoiminto on aktivoitu. Tallenna nykyinen asento painamalla  painiketta uudelleen. Sama prosessi koskee  asen  tojen ja asettamista.

- Muistitoiminnon käyttö:

Kun asetukset on tehty, paina vain  painiketta, niin sänky säätyy automaattisesti aiemmin tallennettuun a  sentoon.



## Toimintatavat

### 1. Selkänojan säätö

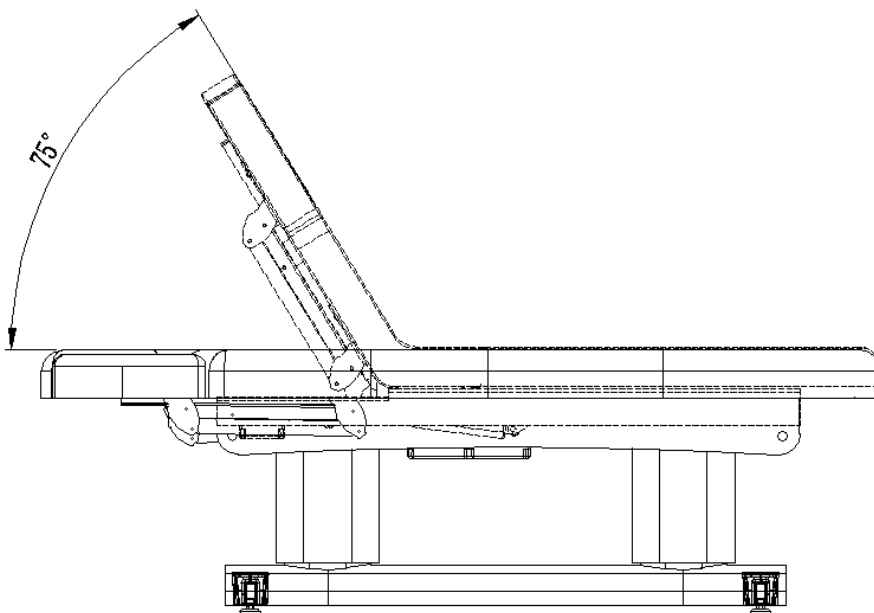
Paina  ja s  äätääksesi selkänojan kaltevuuskulmaa.



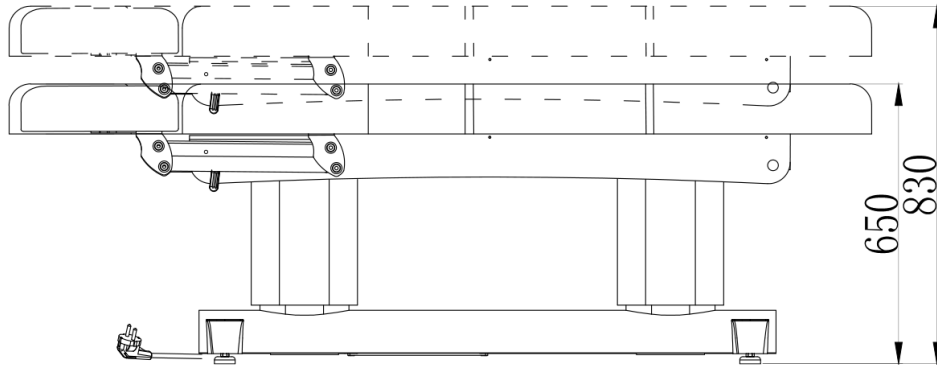

## 2. Korkeuden säätö

Paina  ja  äätäksesi sängyn korkeutta.



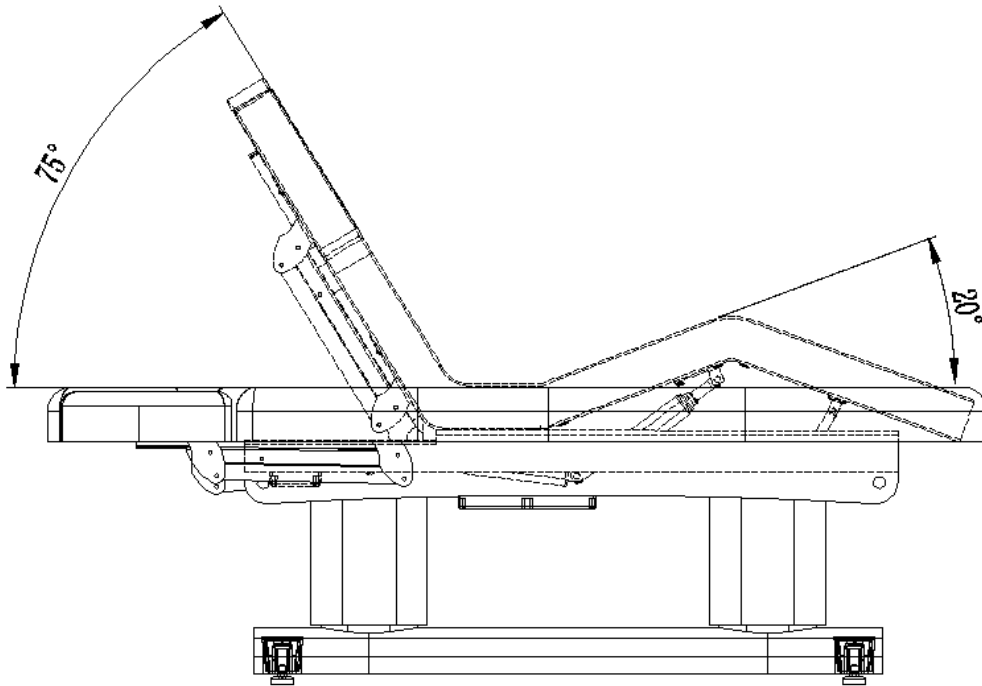

## 3. Jalkatuen säätö

Säädä jalkatuen kulmaa painamalla  ja .



## 4. Sängyn kulman säätö

Säädä sängyn kulmaa painamalla , , ja .

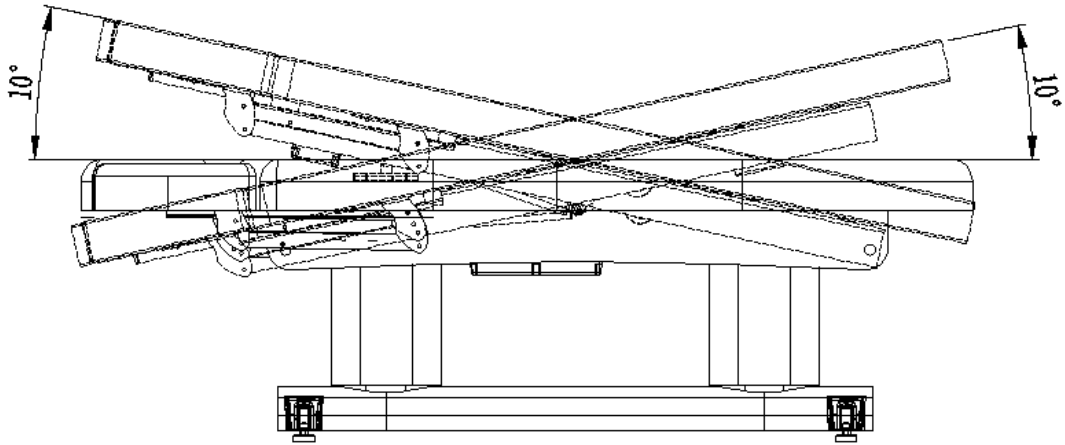

### 5. Kuminen jalka säätäminen

Säädä korkeutta kiertämällä kumillista jalkaa, mikä voi auttaa kompensoimaan epätasaista alustaa. Kun säätö on tehty, kiinnitä asento kiertämällä mutteria ylöspäin. Katso ohjeet alla olevasta kuvasta.

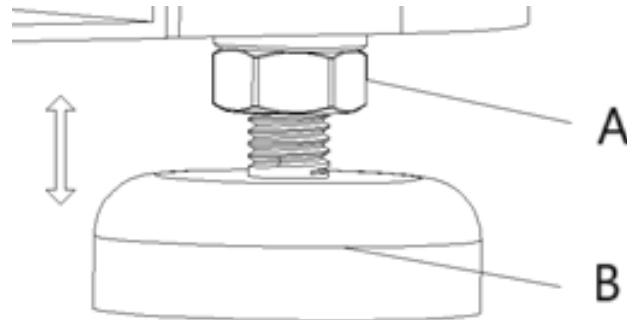

A- Mutterit

B- Kuminen jalka

## Puhdistaminen ja huolto

### 1. Päivittäinen puhdistus

Pyyhi pöly tuotteesta pehmeällä, kuivalla liinalla.

### 2. Pinttyneen lian puhdistaminen

Jos likaa ei voida poistaa kuivalla liinalla, käytä pehmeää pyyhettä, joka on kostutettu laimennetulla puhdistusaineella.

### 3. Vältä voimakkaita kemikaaleja

Älä käytä bentseeniä, laimennettuja pesuaineita tai muita kemiallisia puhdistusaineita.

### 4. Älä käytä liuottimia

Liuottimet, kuten bentseeni, tinneri tai bensiini, voivat vahingoittaa tuotteen nahkaa tai syövyttää sen pintaa.

### 5. Säilytys- ja käyttöympäristö

Vältä tuotteen sijoittamista suoraan auringonvaloon tai korkeaan ilmankosteuteen vaurioiden välttämiseksi.

## 6. Käyttöolosuhteet

Tuote soveltuu käytettäväksi -5 °C - 50 °C:n lämpötiloissa ja 45 %:n ja 85 %:n ilmankosteudessa.

## Käytettyjen laitteiden hävittäminen

Älä hävitä laitetta yleisen kunnallisen jätehuollon kautta. Luovuta se sähkölaitteiden kierrätykseen erikoistuneeseen keräyspisteeseen. Tarkista tuotteessa, käyttöohjeessa ja pakkauksessa oleva symboli. Laitteen valmistuksessa käytetyt muovit voidaan kierrättää merkintöjen mukaisesti. Kierrättämällä jätteet asianmukaisesti annat merkittävän panoksen ympäristönsuojeluun.

Ota yhteyttä paikallisiin viranomaisiin saadaksesi tietoa paikallisista kierrätyslaitoksista.

## Ongelmien ratkaiseminen

Ongelma	Mahdollinen syy	Ratkaisu
Paina kaukosäätimen painiketta ilman vastausta.	1. Ohjauspainikkeen toiminto on saavuttanut maksimitehon.	1. Kokeile painaa toista ohjauspainiketta.
	2. Tarkista, onko virtapistoke kytketty.	2. Irrota virtapistoke ja kytke se uudelleen.
	3. Tarkista, onko muuntajan jokainen liitäntäpistoke kytketty.	3. Irrota runko. Pura pistoke ja kytke se uudelleen.
Ääniä ja tärinää kuuluu ylös ja alas liikuttaessa.	1. Ruuvi löystyy.	1. Kiristä kaikki ruuvit.
Valo ei pala, vaikka kytkin on päällä.	1. Sulake on palanut.	1. Vaihda sulake.



Deze gebruikershandleiding is vertaald met behulp van machinevertaling. We hebben er alles aan gedaan om ervoor te zorgen dat de vertaling nauwkeurig is, maar houd er rekening mee dat geautomatiseerde vertalingen niet perfect zijn en niet bedoeld zijn om menselijke vertalers te vervangen. De officiële versie van de gebruikershandleiding is in het Engels. Eventuele verschillen tussen de vertaalde versie en het originele Engels zijn niet juridisch bindend. Als u vragen hebt over de nauwkeurigheid van de vertaling, raadpleeg dan de Engelse versie, die de officiële referentie is. Versies in andere talen zijn op aanvraag verkrijgbaar via [info@expondo.com](mailto:info@expondo.com).

## Technische gegevens

Beschrijving parameter	Waarde parameter
Productnaam	Spa beauty ligstoel
Model	PHYSA AVIGNON WHITE
Nominale spanning [V~] / frequentie [Hz]	AC 220-240 / 50/60
Nominaal vermogen [W]	160
Beschermingsklasse	I
Afmetingen [breedte * lengte * hoogte; mm]	815 * 2015 * 647
Gewicht [kg]	122,5

## Beschrijving

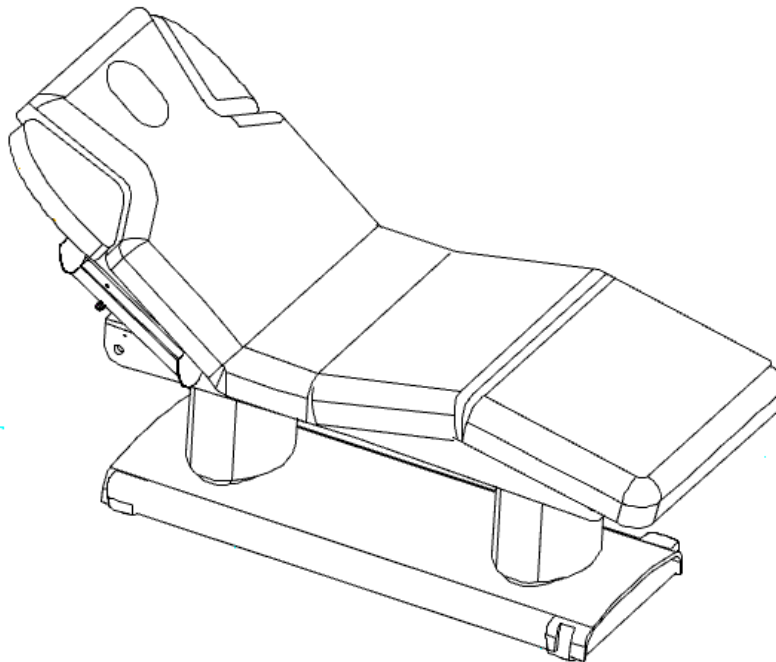

Het product is ontworpen om comfort te bieden aan cliënten en tegelijkertijd een rugvriendelijke werkhouding voor behandelaars te ondersteunen. De stoel kan worden aangepast aan de specifieke behoeften van elke behandeling.

**De gebruiker is aansprakelijk voor alle schade die voortvloeit uit onbedoeld gebruik van het apparaat.**

## Suggestieve instructies

1. Lees de volgende instructies zorgvuldig door voordat u dit elektrische product aansluit, bedient of aanpast en bewaar deze handleiding voor toekomstig gebruik.
2. Dit product is uitgerust met een drieadrige voedingskabel en moet worden aangesloten op een geaard stopcontact met drie pinnen. Zorg ervoor dat de aarding goed vastzit om elektrische schokken tijdens gebruik te voorkomen.
3. Alle stekkers, knoppen en andere componenten die op de voedingskabel zijn aangesloten, mogen NIET in water of andere vloeistoffen worden gedompeld.
4. Bij het verstellen van de hoogte van het bed met de afstandsbediening, vermijd het plaatsen van handen, voeten, hoofd of andere lichaamsdelen in de gebieden ①②③④ zoals aangegeven in het onderstaande diagram.
5. Gebruik het product niet als stekkers, knoppen of componenten die op het netsnoer zijn aangesloten beschadigd zijn.
6. Houd er rekening mee dat de frequentie 6 min/u is wanneer de motor van dit product wordt gebruikt.
7. Onderhoud mag alleen worden uitgevoerd door personen met een officiële opleiding.

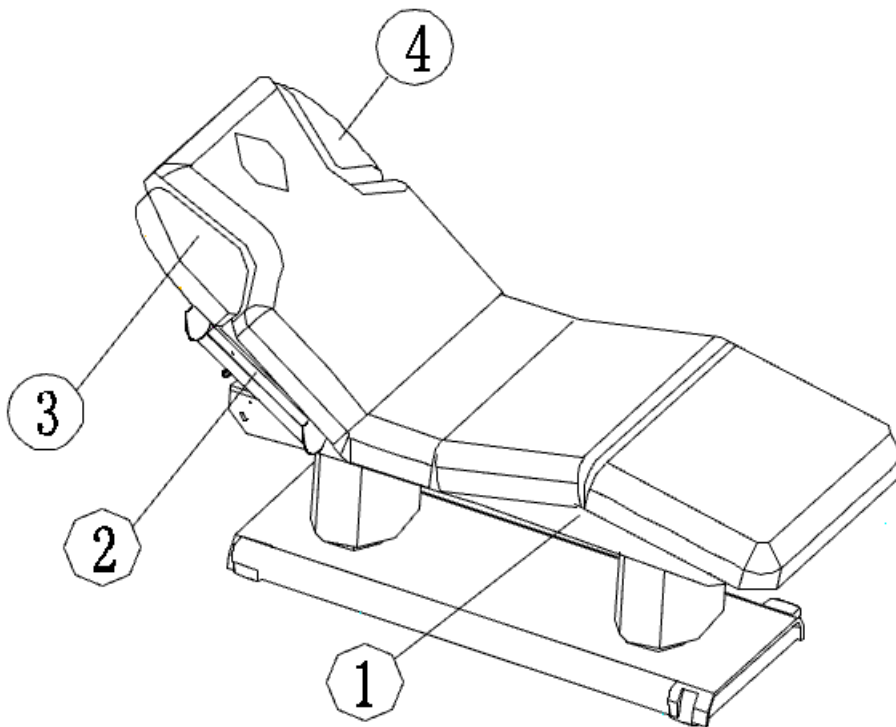

## Anvendelse

### Afstandsbediening

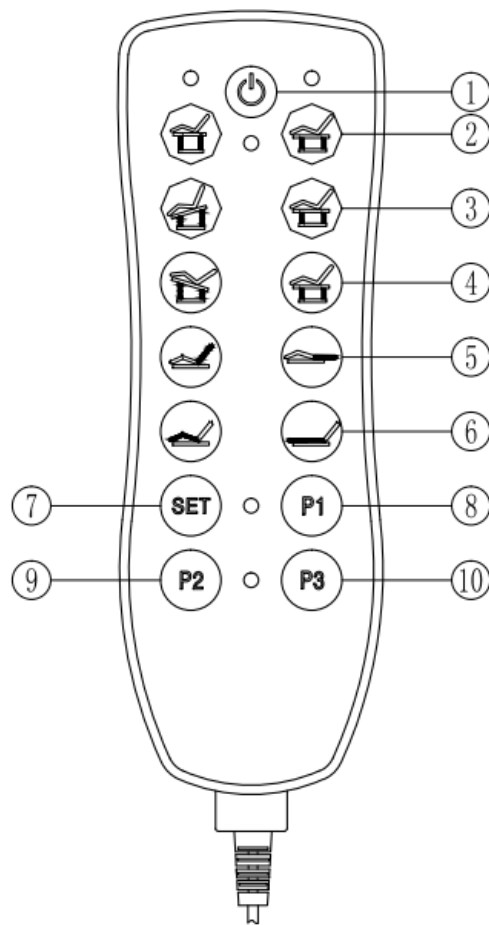



① Druk op , de handbediening wordt ingeschakeld.

Druk nogmaals, de handbediening wordt uitgeschakeld.

② Druk om het  bed omhoog te verstellen.

Druk om het  bed omlaag te verstellen.

③ Druk om de  kanteling van het bed naar voren te verstellen.

Druk om  het bed plat te verstellen.

④ Druk om  het bed naar achteren te verstellen.

Druk om  het bed plat te verstellen.

⑤ Druk om  de rugleuning omhoog te verstellen.





Druk om de  rugleuning omlaag te verstellen.

⑥ Druk om  de hoek van de voetensteun te vergroten.



Druk om  de hoek van de voetensteun te verkleinen.

⑦ - ⑩ Geheugenfunctie

- Instelling geheugenfunctie:

Stel de knoppen ①-⑥ in op de gewenste positie en druk vervolgens op de  knop. Het blauwe lampje gaat branden om aan te geven dat de geheugenfunctie is geactiveerd. Druk nogmaals op de  knop om de huidige positie op te slaan. Hetzelfde proces geldt voor het instellen van posities  en .

- Gebruik van de geheugenfunctie:

Zodra de instellingen zijn voltooid, drukt u eenvoudig op de  knop en het bed zal automatisch worden aangepast aan de eerder opgeslagen po  sitie.



## Bedieningsmethoden

### 1. Rugleuningverstelling

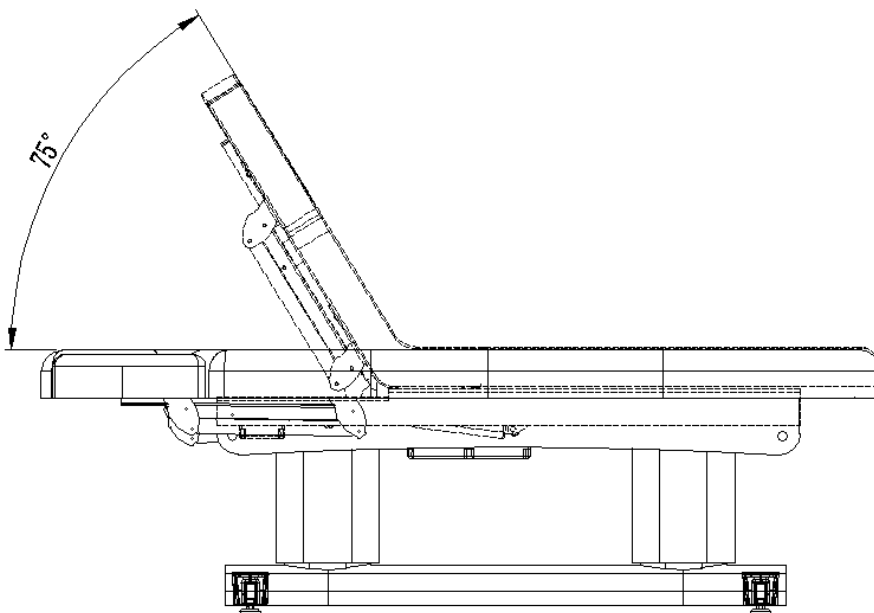
Druk op  en o  m de hellingshoek van de rugleuning aan te passen.



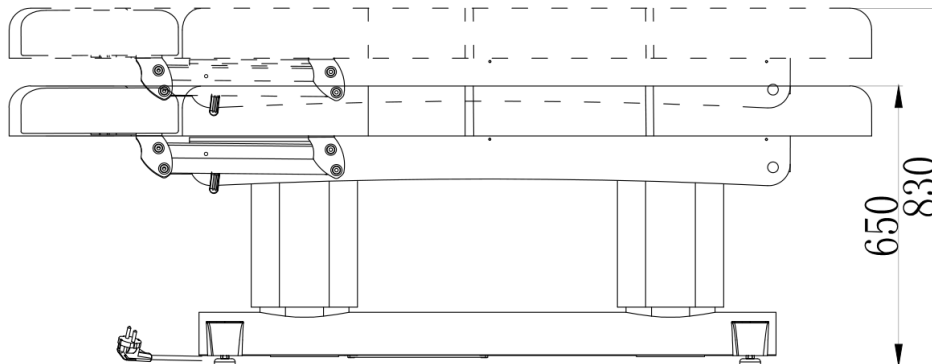

## 2. Hoogteverstelling

Druk op  en o  m de hoogte van het bed aan te passen.



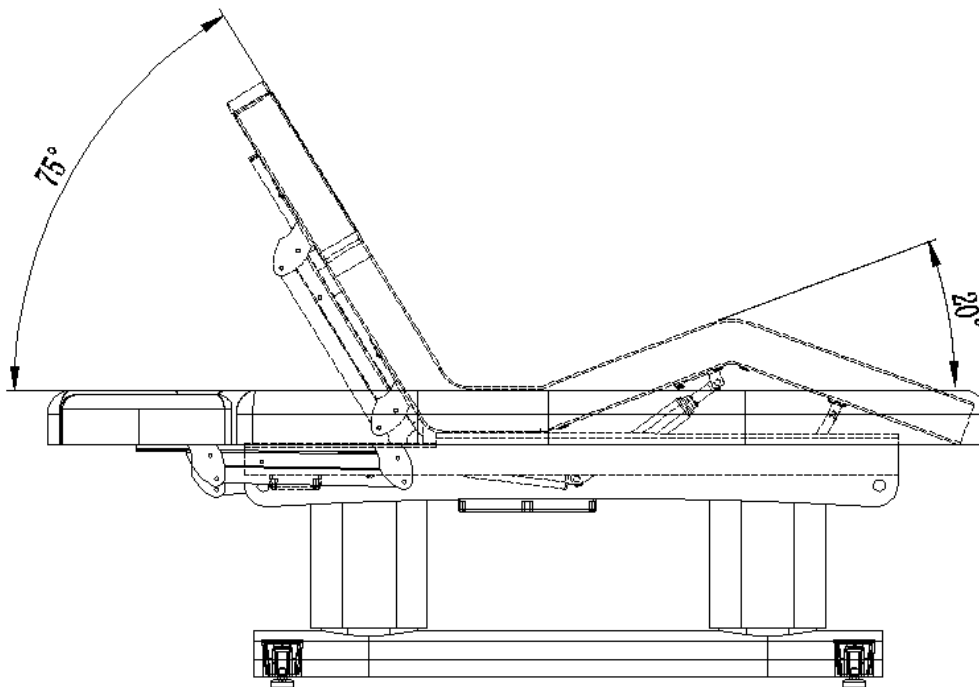

## 3. Voetensteunverstelling

Druk op  en o  m de hoek van de voetensteun aan te passen.



## 4. Hoekverstelling van het bed

Druk op , , en  om de hoek van het bed aan te passen.

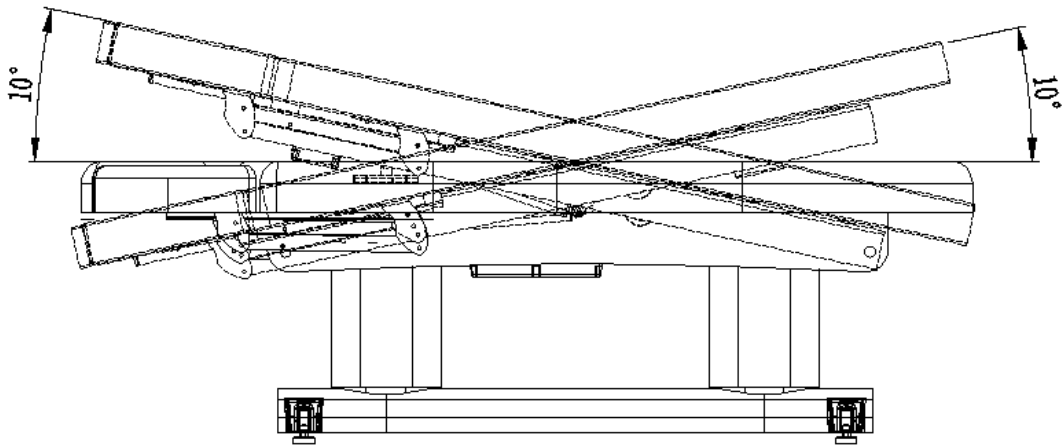

### 5. Verstelling van de rubberen voet

Draai de rubberen voet om de hoogte aan te passen, wat kan helpen bij het compenseren van oneffenheden in de ondergrond. Draai na het afstellen de moer omhoog om de positie vast te zetten. Raadpleeg de onderstaande afbeelding voor instructies.

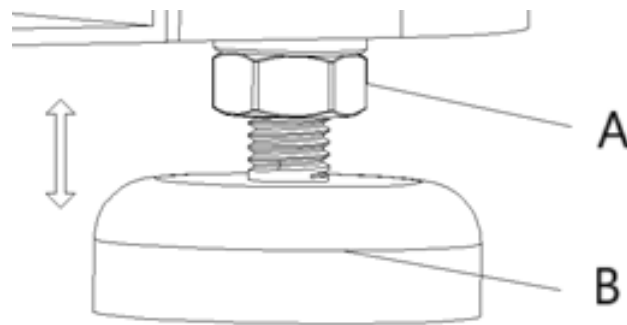

A- Moeren

B- Rubberen voet

## Reiniging en onderhoud

### 1. Dagelijkse reiniging

Veeg stof van het product met een zachte, droge doek.

### 2. Hardnekkig vuil verwijderen

Voor vuil dat niet met een droge doek kan worden verwijderd, gebruikt u een zachte handdoek die is bevochtigd met een verdunde reiniger.

### 3. Vermijd agressieve chemicaliën

Gebruik geen benzeen, verdunde reinigingsmiddelen of andere chemische reinigingsmiddelen.

### 4. Gebruik geen oplosmiddelen

Oplosmiddelen zoals benzeen, thinner of benzine kunnen het leer van het product beschadigen of het oppervlak eroderen.

## 5. Opslag- en gebruiksomgeving

Plaats het product niet in gebieden met direct zonlicht of een hoge luchtvochtigheid om schade te voorkomen.

## 6. Gebruiksomstandigheden

Het product is geschikt voor gebruik bij temperaturen van -5 °C tot 50 °C, met een luchtvochtigheid tussen 45% en 85%.

## Afvoeren van gebruikte apparaten

Gooi dit apparaat niet in gemeentelijke afvalsystemen. Lever het in bij een recycling- en verzamelpunt voor elektrische apparaten. Controleer het symbool op het product, de gebruiksaanwijzing en de verpakking. De kunststoffen waaruit het apparaat is vervaardigd, kunnen worden gerecycled volgens de markeringen. Door te kiezen voor recycling levert u een belangrijke bijdrage aan de bescherming van het milieu.

Neem contact op met plaatselijke autoriteiten voor informatie over plaatselijke recycling.

## Problemen oplossen

Probleem	Mogelijke oorzaak	Oplossing
Druk op de knop op de afstandsbediening zonder dat er iets gebeurt.	1. De functie van de bedieningsknop is maximaal.	1. Probeer een andere bedieningsknop in te drukken.
	2. Controleer of de stekker is aangesloten.	2. Haal de stekker uit het stopcontact en sluit hem opnieuw aan.
	3. Controleer of elke stekker van de transformator is aangesloten.	3. Maak het chassis open. Ontlaad de stekker en sluit hem weer aan.
Er komen geluiden uit en de motor trilt tijdens het op en neer gaan.	1. De schroef komt los.	1. Draai alle schroeven vast.
Het lampje is nog steeds uit, hoewel de schakelaar aan staat.	1. De zekering is doorgebrand.	1. Vervang de zekering.



Denne brukerhåndboken er oversatt med maskinoversettelse. Vi har gjort vårt ytterste for å sikre at oversettelsen er nøyaktig, men vær oppmerksom på at automatiserte oversettelser ikke er perfekte og ikke er ment å erstatte menneskelige oversettere. Den offisielle versjonen av brukerhåndboken er på engelsk. Eventuelle forskjeller mellom den oversatte versjonen og den originale engelske versjonen er ikke juridisk bindende. Hvis du har spørsmål om nøyaktigheten av oversettelsen, kan du se den engelske versjonen, som er den offisielle referansen. Flere språkversjoner er tilgjengelig på forespørsel via [info@expondo.com](mailto:info@expondo.com).

## Tekniske data

Beskrivelse av parameter	Parameterverdi
Produktnavn	Spa-skjønnhetssolseng
Modell	PHYSA AVIGNON WHITE
Nominell spenning [V~] / frekvens [Hz]	AC 220-240 / 50/60
Nominell effekt [W]	160
Beskyttelsesklasse	I
Mål [bredde * lengde * høyde; mm]	815*2015*647
Vekt [kg]	122,5

## Beskrivelse

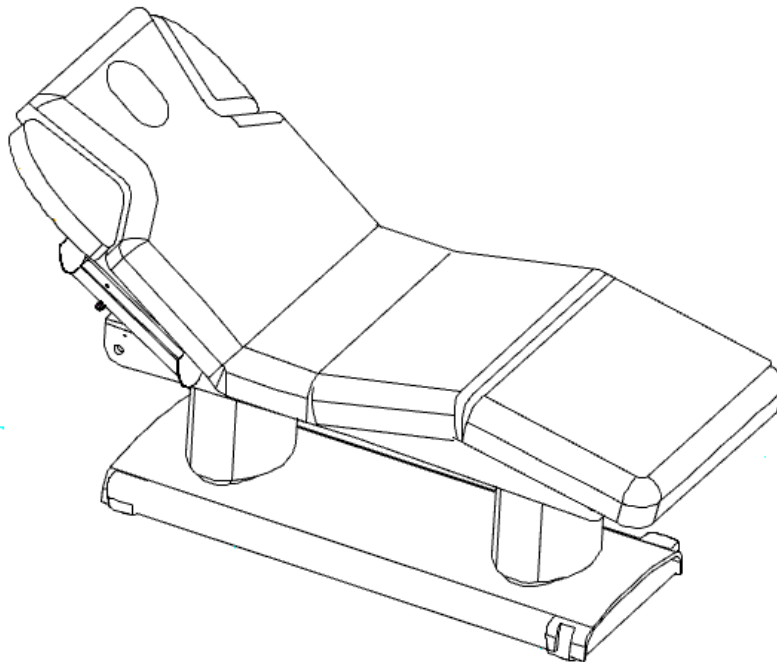

Produktet er designet for å gi komfort for klienter samtidig som det støtter en ryggvennlig arbeidsstilling for behandlere. Stolen kan justeres for å passe de spesifikke behovene til hver behandling.

**Brukeren er ansvarlig for skader som oppstår som følge av utilsiktet bruk av apparatet.**

## Forslag til instruksjoner



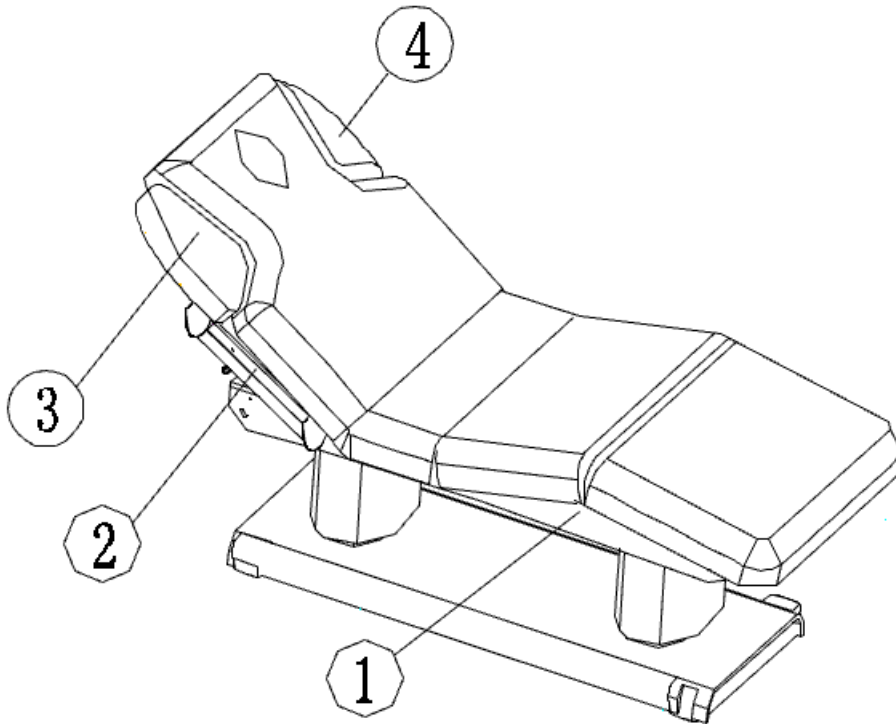



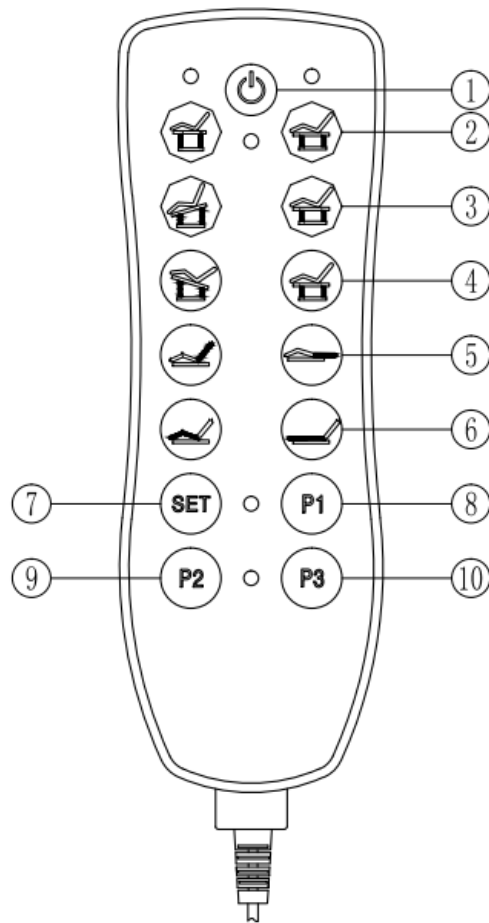

1. Før du kobler til, bruker eller justerer dette elektriske produktet, må du lese følgende instruksjoner nøye og ta vare på denne håndboken for senere referanse.
2. Dette produktet er utstyrt med en tre-leder strømkabel og må kobles til en jordet stikkontakt med tre pinner. Sørg for at jordforbindelsen er sikker for å forhindre elektrisk støt under bruk.
3. Alle støpsler, knapper og andre komponenter som er koblet til strømkabelen må IKKE dypes i vann eller andre væsker.
4. Når du justerer sengens høyde med fjernkontrollen, unngå å plassere hender, føtter, hode eller andre kroppsdeler i områdene ①②③④ som vist i diagrammet nedenfor.
5. Ikke bruk produktet hvis noen av pluggene, knapper eller komponenter som er koblet til strømkabelen er skadet.
6. Det må merkes at frekvensen er 6 min/t når motoren til dette produktet brukes.
7. Vedlikehold bør kun utføres av personer med offisiell opplæring.



# Bruk

## Fjernkontroll



- ① Trykk , håndkontrollen slås på.  
Trykk  igjen, håndkontrollen slås av.
- ② Trykk  for å heve sengen.  
Trykk  for å senke sengen.
- ③ Trykk  for å justere sengens tilt forover.  
Trykk  for å justere sengens flate.
- ④ Trykk  for å justere sengens tilt bakover.  
Trykk  for å justere sengens flate.

⑤ Trykk  for å heve ryggen.





Trykk  for å senke ryggen.

⑥ Trykk  for å øke fotstøttevinkelen.



Trykk  for å redusere fotstøttevinkelen.

⑦ - ⑩ Minnefunksjon

- Innstilling av minnefunksjon:

Juster ①-⑥-knappene til ønsket posisjon, og trykk deretter på  knappen. Det blå lyset vil tennes, noe som indikerer at minnefunksjonen er aktivert. Trykk på  knappen igjen for å lagre gjeldende posisjon. Den samme prosessen gjelder for å stille inn posisjoner  og .

- Bruk av minnefunksjon:

Når innstillingene er fullført, trykker du bare på  knappen, og sengen vil automatisk justeres til den tidligere lagrede p  osisjonen.



## Betjeningsmetoder

### 1. Ryggstøttejustering

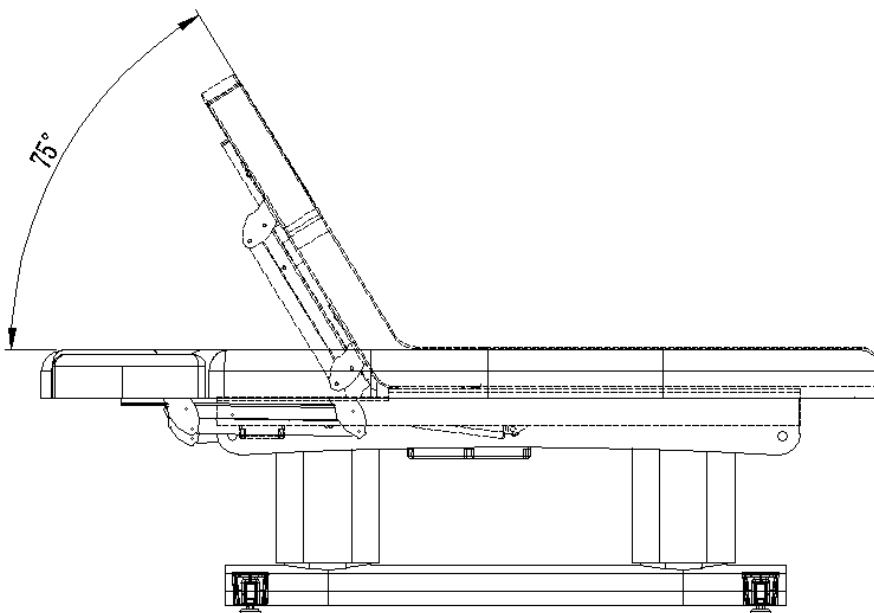
Trykk på  og  for å justere ryggstøttens hellingsvinkel.



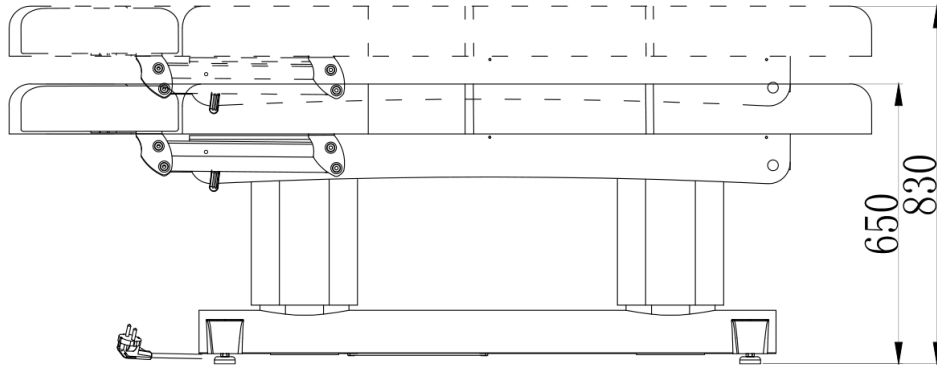

## 2. Høydejustering

Trykk på  og f  or å justere sengens høyde.



## 3. Fotstøttejustering

Trykk på  og f  or å justere vinkelen på fotstøtten.

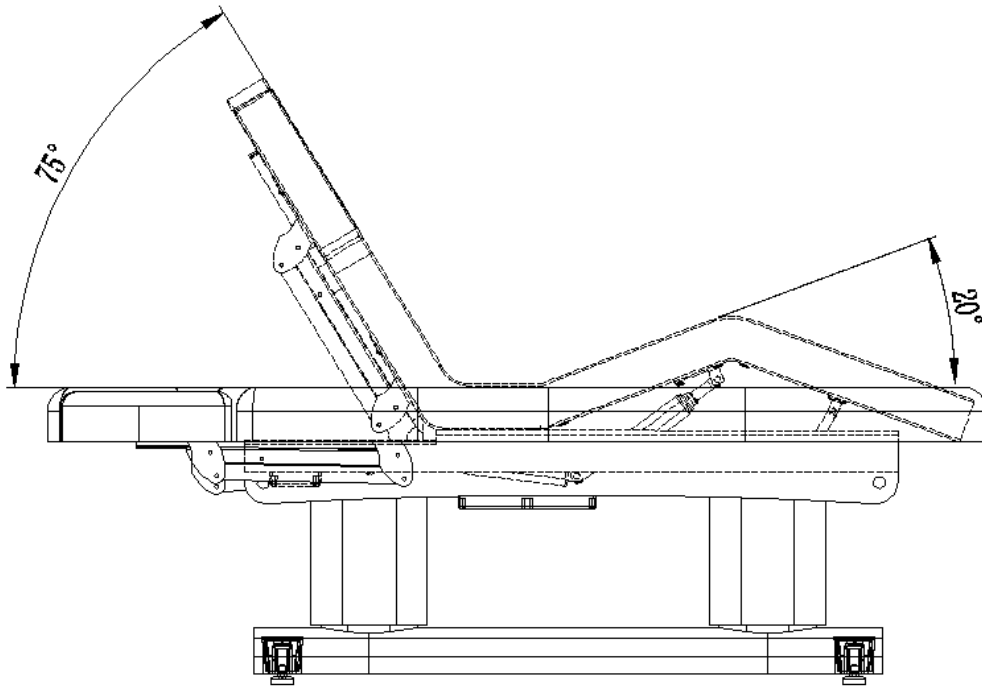

## 4. Justering av sengevinkel

Trykk på ,  og fo  r å justere sengevinkelen.

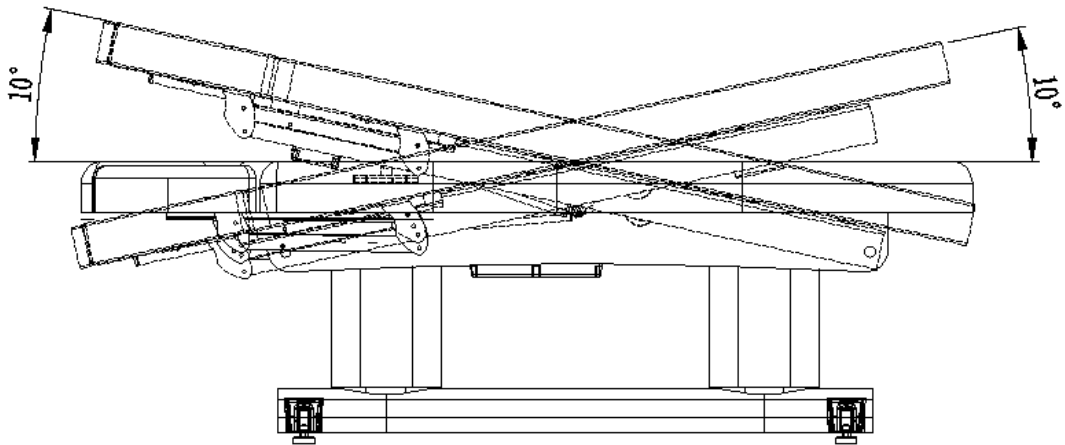

### 5. Justering av gummifot

Roter gummifoten for å justere høyden, noe som kan bidra til å kompensere for ujevnt underlag. Når den er justert, vri mutteren oppover for å feste posisjonen. Se bildet nedenfor for veiledning.

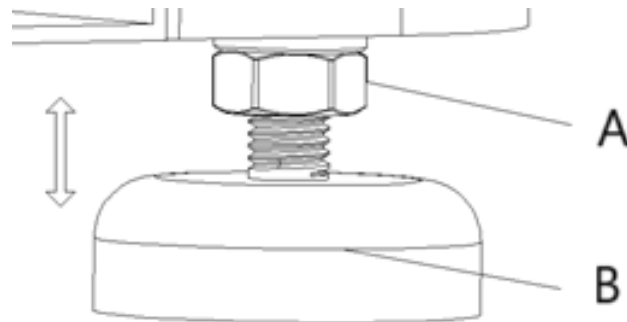

A- Muttere

B- Gummifot

## Rengjøring og vedlikehold

### 1. Daglig rengjøring

Tørk av støv fra produktet med en myk, tørr klut.

### 2. Rengjøring av gjenstridig smuss

For smuss som ikke kan fjernes med en tørr klut, bruk et mykt håndkle fuktet med et fortynnet rengjøringsmiddel.

### 3. Unngå sterke kjemikalier

Ikke bruk benzen, fortynnede vaskemidler eller andre kjemiske rengjøringsmidler.

### 4. Ikke bruk løsemidler

Løsemidler som benzen, tynner eller bensin kan skade produktets læret eller erodere overflaten.

### 5. Oppbevarings- og bruksmiljø

Unngå å plassere produktet i områder med direkte sollys eller høy luftfuktighet for å forhindre skade.

## 6. Driftsforhold

Produktet er egnet for bruk i temperaturer fra -5 °C til 50 °C, med luftfuktighetsnivåer mellom 45 % og 85 %.

## Avhending av brukte enheter

Apparatet må ikke kastes i det kommunale avfallssystemet. Lever den til et gjenvinnings- og innsamlingssted for elektriske apparater. Sjekk symbolet på produktet, bruksanvisningen og emballasjen. Plasten som brukes til å produsere enheten kan resirkuleres i henhold til merkingene. Når du velger å resirkulere, gir du et viktig bidrag til å beskytte miljøet.

Kontakt lokale myndigheter for informasjon om ditt lokale gjenvinningsanlegg.

## Løsning av problemer

Problem	Mulig årsak	Løsning
Trykk på knappen på fjernkontrollen uten å reagere.	1. Kontrollknappens funksjon har nådd maksimum.	1. Prøv å trykke på en annen kontrollknapp.
	2. For å sjekke om strømpluggen er koblet til.	2. Trekk ut strømpluggen og koble den til igjen.
	3. For å sjekke om alle tilkoblingspluggene på transformatoren er koblet til.	3. Avslør chassiset. Koble fra støpselet og koble det til igjen.
Lager lyder og risting når du går opp og ned.	1. Skruen løsner.	1. Stram til alle skruene.
Lyset er fortsatt av, selv om bryteren er på.	1. Sikringen har gått.	1. Skift sikringen.



Denna användarmanual har översatts med maskinöversättning. Vi har gjort allt för att säkerställa att översättningen är korrekt, men observera att automatiserade översättningar inte är perfekta och inte är avsedda att ersätta mänskliga översättare. Den officiella versionen av användarmanualen är på engelska. Eventuella skillnader mellan den översatta versionen och den engelska originalversionen är inte juridiskt bindande. Om du har några frågor om översättningens noggrannhet, vänligen se den engelska versionen, som är den officiella referensen. Fler språkversioner finns tillgängliga på begäran via [info@expondo.com](mailto:info@expondo.com).

## Tekniska data

Parameterbeskrivning	Parametervärde
Produktnamn	Spa-skönhetslounge
Modell	PHYSA AVIGNON WHITE
Nominell spänning [V~] / frekvens [Hz]	AC 220-240 / 50/60
Nominell effekt [W]	160
Isolationsklass	I
Mått [bredd * längd * höjd; mm]	815*2015*647
Vikt [kg]	122,5

## Beskrivning

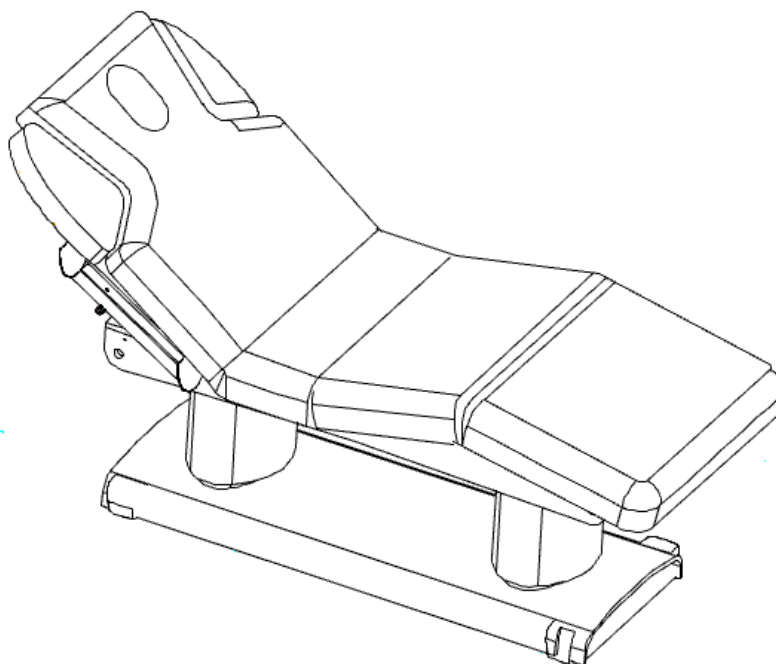

Produkten är utformad för att ge komfort för klienter samtidigt som den stöder en ryggvänlig arbetsställning för behandlare. Stolen kan justeras för att passa de specifika behoven för varje behandling.

**Användaren är ansvarig för alla skador som uppstår till följd av icke avsedd användning av apparaten.**

## Förslag på instruktioner



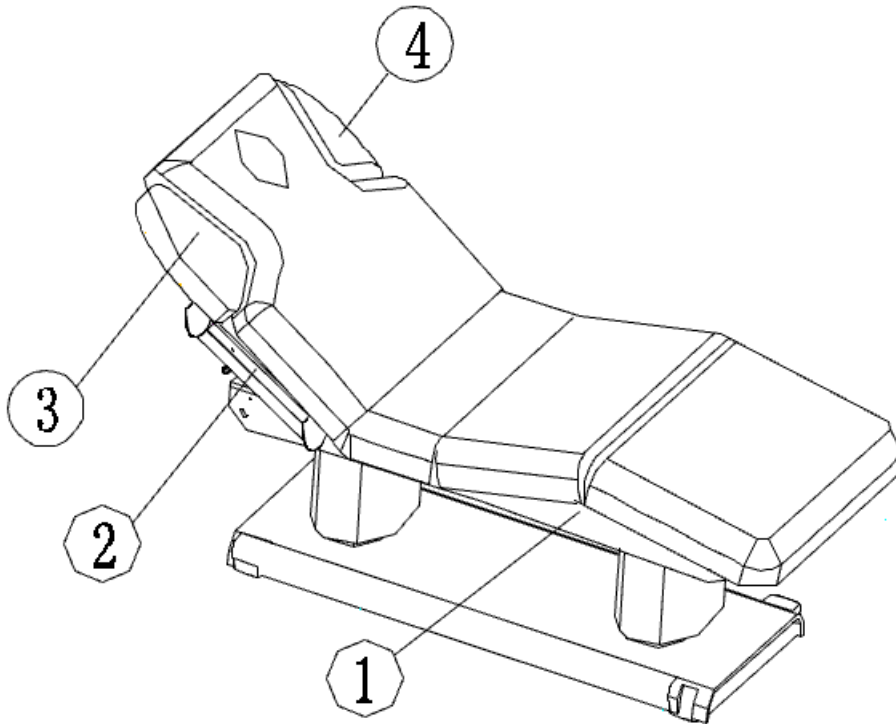



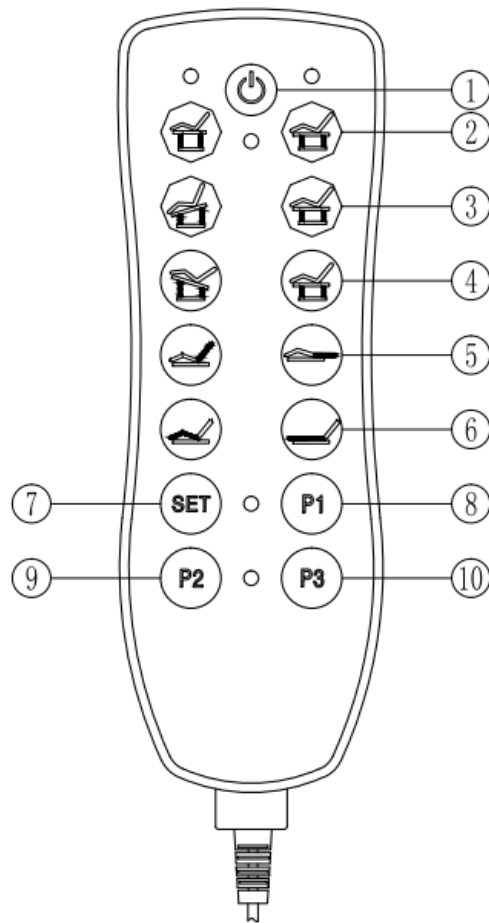

1. Innan du ansluter, använder eller justerar denna elektriska produkt, läs noggrant följande instruktioner och spara denna manual för framtida referens.
2. Denna produkt är utrustad med en tretrådig strömkabel och måste anslutas till ett jordat trestiftsuttag. Se till att jordanslutningen är ordentligt fastsatt för att förhindra elektriska stötar under drift.
3. Alla kontakter, knappar och andra komponenter som är anslutna till strömkabeln får INTE doppas i vatten eller andra vätskor.
4. När du justerar sängens höjd med fjärrkontrollen, undvik att placera händer, fötter, huvud eller andra kroppsdelar i områdena ①②③④ enligt diagrammet nedan.
5. Använd inte produkten om några kontakter, knappar eller komponenter som är anslutna till strömkabeln är skadade.
6. Observera att frekvensen är 6 min/h när produktens motor används.
7. Underhåll bör endast utföras av personer med officiell utbildning.



# Användning

## Fjärrkontroll



- ① Tryck på , handkontrollen slås på.  
Tryck  igen, handkontrollen stängs av.
- ② Tryck  för att höja sängen.  
Tryck för  att justera sängen ner.
- ③ Tryck för  att justera sängens lutning framåt.  
Tryck  för att justera sängens lutning platt.
- ④ Tryck för  att justera sängens lutning bakåt.  
Tryck  för att justera sängens lutning platt.

⑤ Tryck för  att höja ryggstödet.





Tryck för  att justera sänkt ryggstöd.

⑥ Tryck för  att öka fotstödet vinkel.



Tryck för  att minska fotstödet vinkel.

⑦ - ⑩ Minnesfunktion

- Inställning av minnesfunktion:



Justera knapparna ①-⑥ till önskad position och tryck sedan på knappen . Den blå lampan tänds, vilket indikerar att minnesfunktionen är aktiverad. Tryck på  knappen igen för att spara den aktuella positionen. Samma process gäller för att ställa in positioner  och .

- Användning av minnesfunktionen:

När inställningarna är klara trycker du bara på  knappen så justeras sängen automatiskt till den tidigare sparade positionen .



## Användningsmetoder

### 1. Ryggstödsjustering

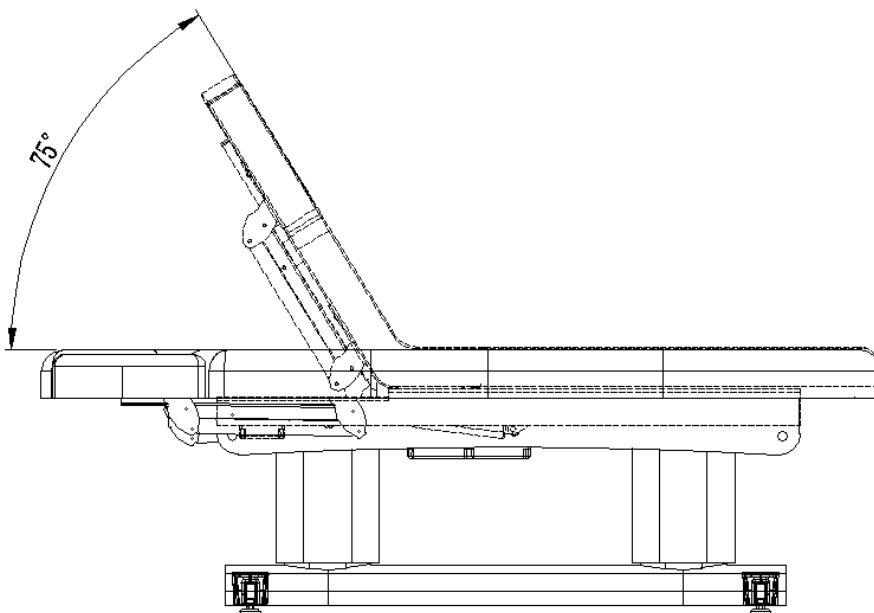
Tryck på  och  för att justera ryggstödet lutningsvinkel.



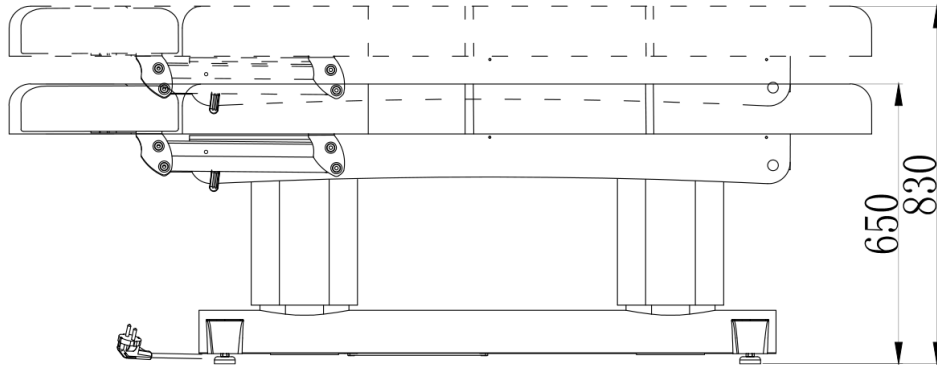

## 2. Höjdjustering

Tryck på  och  för att justera sängens höjd.



## 3. Fotstödsjustering

Tryck på  och  för att justera fotstödet vinkel.

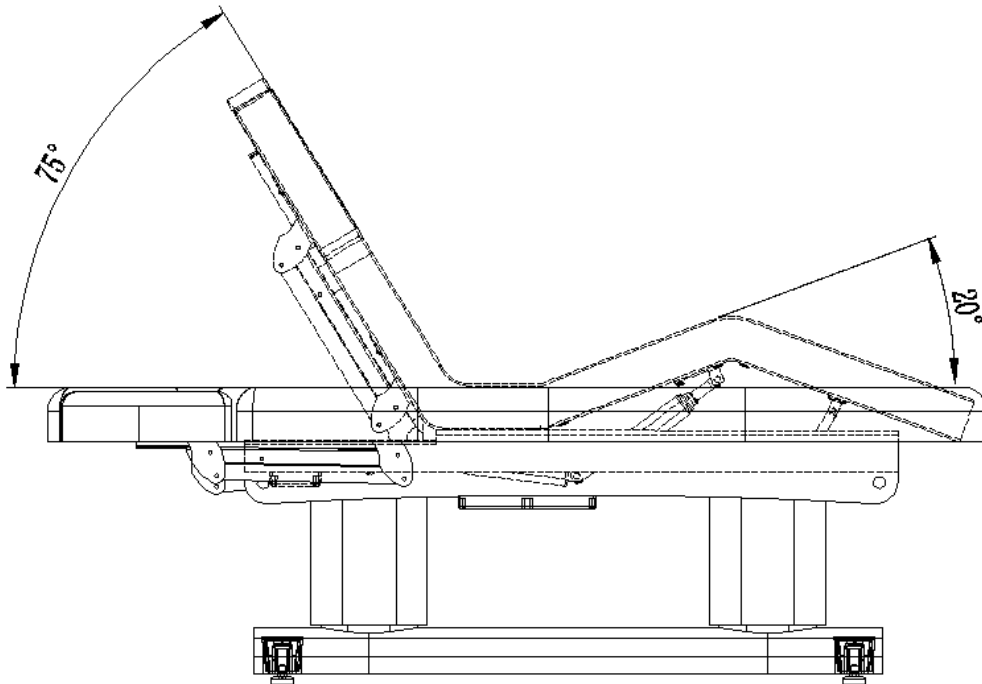

## 4. Justering av sängvinkel

Tryck på ,  och  för att justera sängvinkeln.

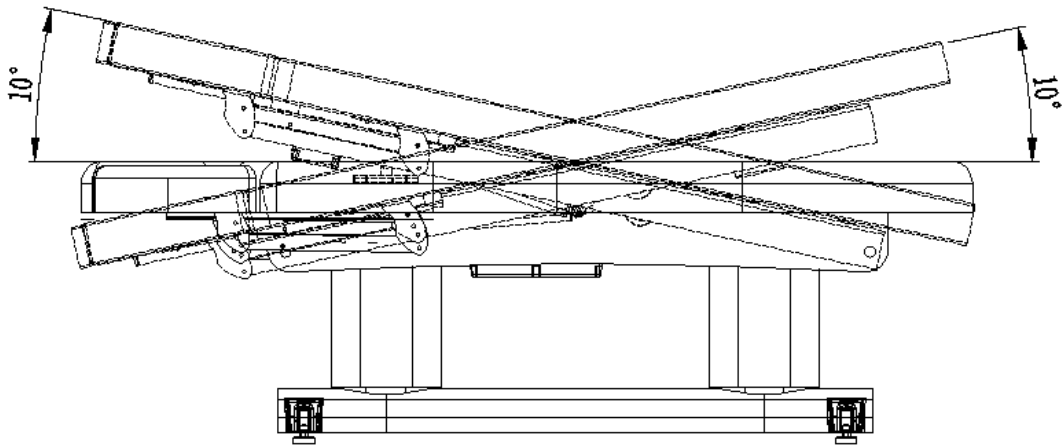

### 5. Justering av gummifot

Vrid gummifoten för att justera höjden, vilket kan kompensera för ojämnheter i underlaget. När justeringen är klar, vrid muttern uppåt för att säkra positionen. Se bilden nedan för vägledning.

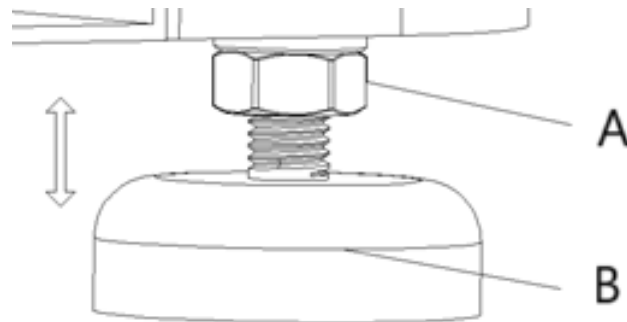

A- Muttrar

B- Gummifot

## Rengöring och underhåll

### 1. Daglig rengöring

Torka bort damm från produkten med en mjuk, torr trasa.

### 2. Rengöring av envis smuts

För smuts som inte kan tas bort med en torr trasa, använd en mjuk handduk fuktad med ett utspätt rengöringsmedel.

### 3. Undvik starka kemikalier

Använd inte bensen, utspädda rengöringsmedel eller andra kemiska rengöringsmedel.

### 4. Använd inte lösningsmedel

Lösningsmedel som bensen, thinner eller bensin kan skada produktens läder eller erodera dess yta.

### 5. Förvarings- och användningsmiljö

Undvik att placera produkten i områden med direkt solljus eller hög luftfuktighet för att förhindra skador.

## 6. Driftsförhållanden

Produkten är lämplig för användning i temperaturer från -5 °C till 50 °C, med luftfuktigheter mellan 45 % och 85 %.

## Kassering av använda enheter

Släng inte apparaten i kommunala avfallssystem. Lämna den till en återvinnings- och insamlingsplats för elektriska och elektroniska apparater. Kontrollera symbolen på produkten, instruktionsmanualen och förpackningen. Plasten som används för att tillverka enheten kan återvinnas enligt deras markeringar. Genom att välja att återvinna gör du en viktig insats för att skydda vår miljö.

Kontakta lokala myndigheter för information om din lokala återvinningsanläggning.

## Felsökning

Problem	Möjlig orsak	Lösning
Tryck på knappen på fjärrkontrollen utan att svara.	1. Kontrollknappens funktion har nått max.	1. Försök att trycka på en annan kontrollknapp.
	2. Kontrollera om strömkontakten är ansluten.	2. Dra ur strömkontakten och anslut den igen.
	3. Kontrollera om alla anslutningskontakter på transformatorn är anslutna.	3. Avslöja chassit. Koppla ur kontakten och anslut den igen.
Det hörs ljud och skakningar vid upp- och nerkörning.	1. Skruven lossnar.	1. Dra åt alla skruvar.
Lampan är fortfarande släckt trots att strömbrytaren är på.	1. Säkring har gått.	1. Byt säkring.



Este Manual do Usuário foi traduzido por meio de tradução automática. Fizemos todos os esforços para garantir que a tradução seja precisa, mas observe que as traduções automáticas não são perfeitas e não devem substituir tradutores humanos. A versão oficial do Manual do Usuário está em inglês. Quaisquer diferenças entre a versão traduzida e o inglês original não são juridicamente vinculativas. Se você tiver alguma dúvida sobre a precisão da tradução, consulte a versão em inglês, que é a referência oficial. Versões em outros idiomas estão disponíveis mediante solicitação através de [info@expondo.com](mailto:info@expondo.com).

## Dados técnicos

Descrição do parâmetro	Valor do parâmetro
Nome do produto	Espreguiçadeira de beleza para spa
Modelo	PHYSA AVIGNON WHITE
Tensão nominal [V~] / frequência [Hz]	AC 220-240 / 50/60
Potência nominal [W]	160
Classe de proteção	I
Dimensões [largura * comprimento * altura; mm]	815*2015*647
Peso [kg]	122,5

## Descrição

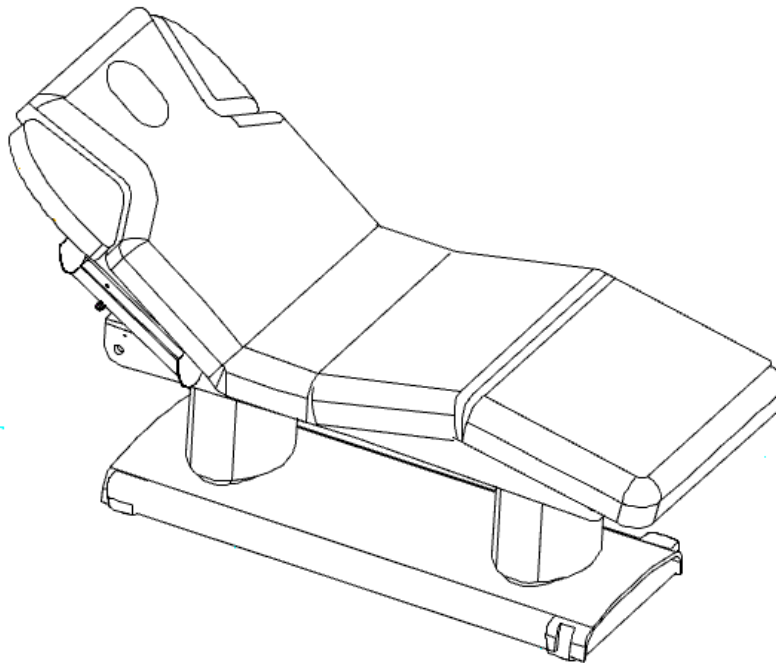

O produto foi projetado para proporcionar conforto aos clientes, ao mesmo tempo em que oferece uma postura de trabalho confortável para as costas dos profissionais. A cadeira pode ser ajustada para atender às necessidades específicas de cada tratamento.

**O utilizador é responsável por quaisquer danos resultantes de uma utilização não intencional do dispositivo.**

## Instruções sugestivas



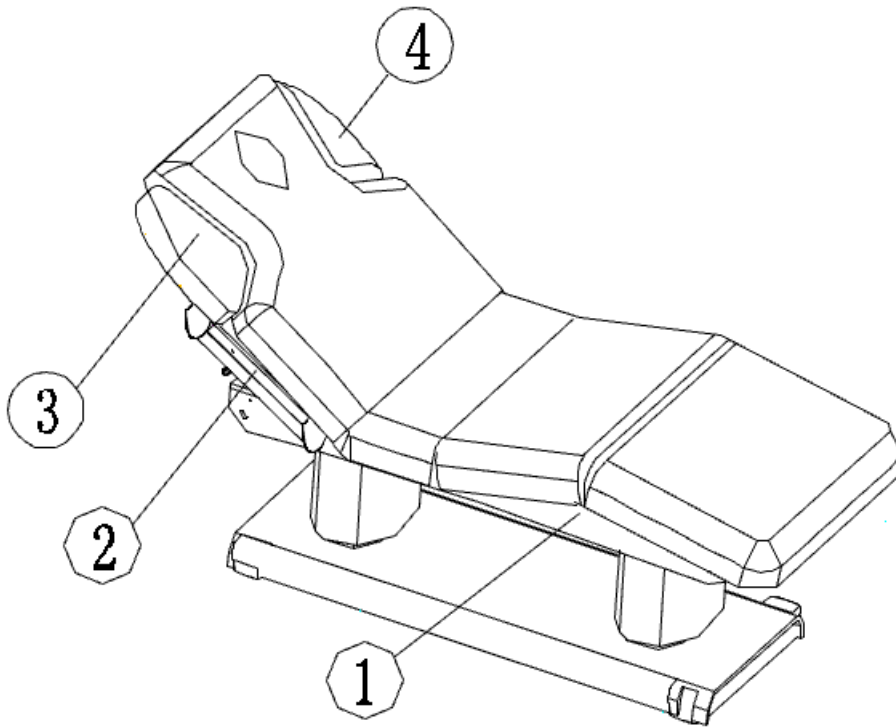



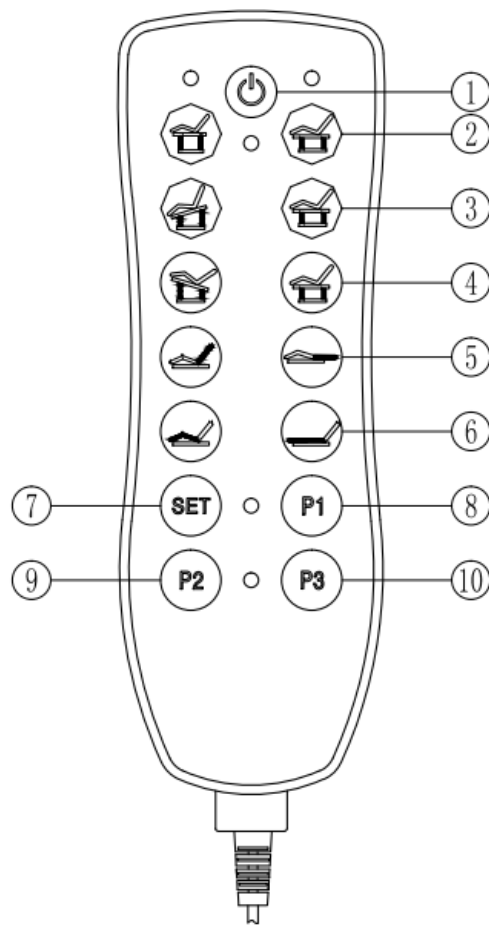

1. Antes de conectar, operar ou ajustar este produto elétrico, leia atentamente as instruções a seguir e guarde este manual para referência futura.
2. Este produto está equipado com um cabo de alimentação de três fios e deve ser conectado a uma tomada de três pinos aterrada. Certifique-se de que o aterramento esteja firme para evitar choques elétricos durante o funcionamento.
3. Todos os plugues, botões e outros componentes conectados ao cabo de alimentação NÃO devem ser imersos em água ou outros líquidos.
4. Ao ajustar a altura da cama usando o controle remoto, evite colocar as mãos, os pés, a cabeça ou qualquer parte do corpo nas áreas ① ② ③ ④ conforme indicado no diagrama abaixo.
5. Não use o produto se algum plugue, botão ou componente conectado ao cabo de alimentação estiver danificado.
6. Observe que a frequência é de 6 min/h quando o motor deste produto é usado.
7. A manutenção deve ser realizada apenas por indivíduos com treinamento oficial.





## Utilização

### Controle remoto



- ① Pressione , o controle manual liga.
- Pressione  novamente, o controle manual desliga.
- ② Pressione  para ajustar a cama para cima.
- Pressione  para ajustar a cama para baixo.
- ③ Pressione  para ajustar a inclinação da cama para frente.
- Pressione  para ajustar a cama para baixo.
- ④ Pressione  para ajustar a inclinação da cama para trás.
- Pressione  para ajustar a cama para baixo.

⑤ Pressione  para ajustar o encosto para cima.





Pressione  para ajustar o encosto para baixo.

⑥ Pressione  para aumentar o ângulo do apoio para os pés.

Pressione  para reduzir o ângulo do apoio para os pés.

⑦ - ⑩ Função de memória

- Configuração da função de memória:



Ajuste os botões ①-⑥ para a posição desejada e pressione o  botão. A luz azul acenderá, indicando que a função de memória está ativada. Pressione o  botão novamente para salvar a posição atual. O mesmo processo se aplica às posições de ajuste  e .

- Uso da função de memória:

Após a conclusão das configurações, basta pressionar o  botão e a cama se ajustará automaticamente à posição salva anteriormente.



## Métodos de operação

### 1. Ajuste do encosto

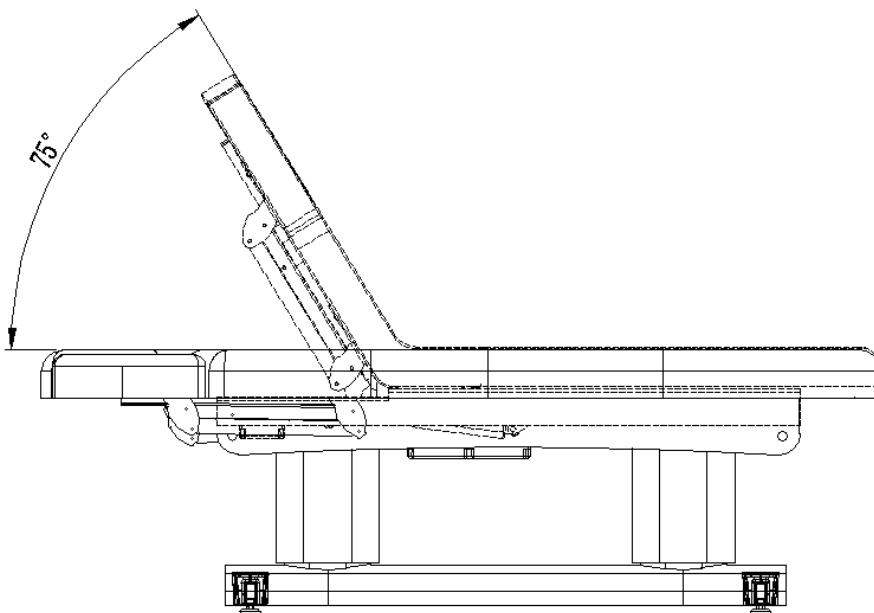
Pressione  e  para ajustar o ângulo de inclinação do encosto.



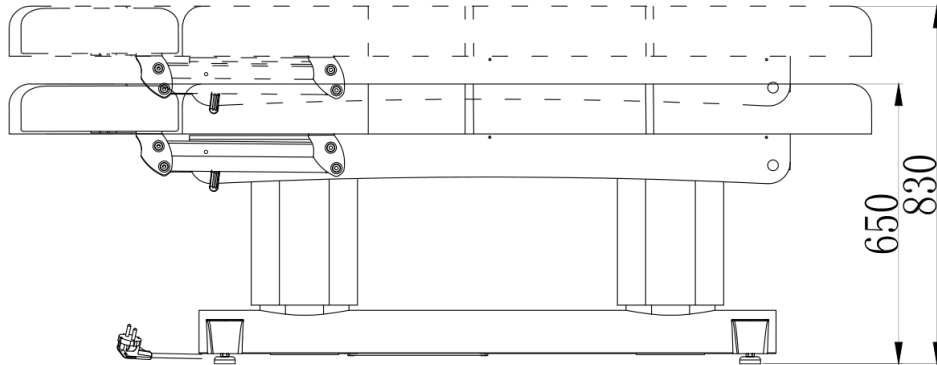

## 2. Ajuste de altura

Pressione  e  para ajustar a altura da cama.



## 3. Ajuste do apoio para os pés

Pressione  e  para ajustar o ângulo do apoio para os pés.

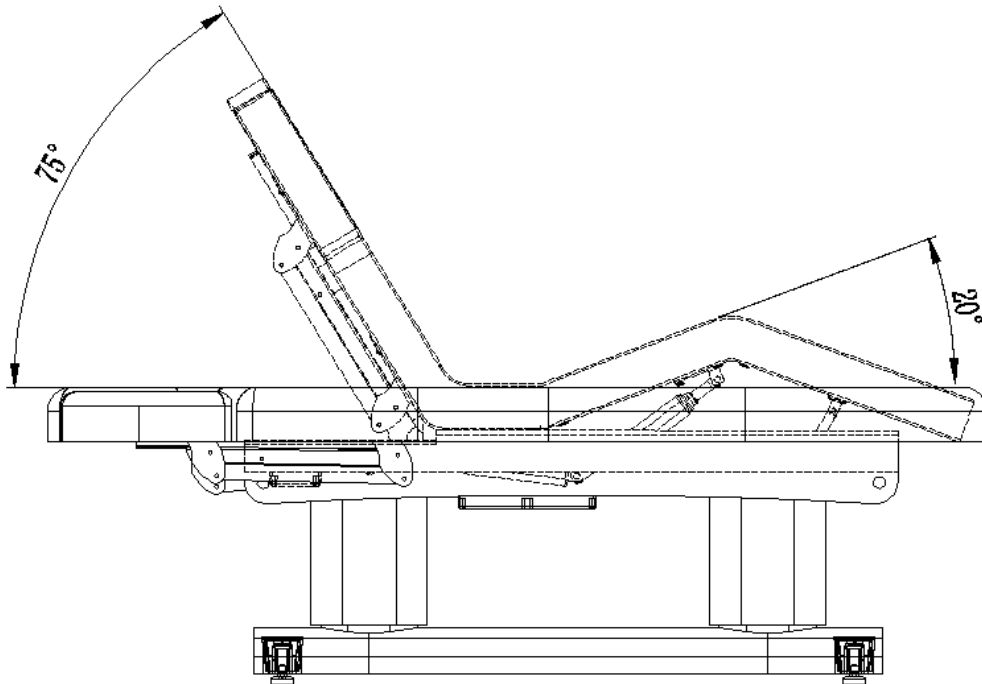

## 4. Ajuste do ângulo da cama

Pressione , , e  para ajustar o ângulo da cama.

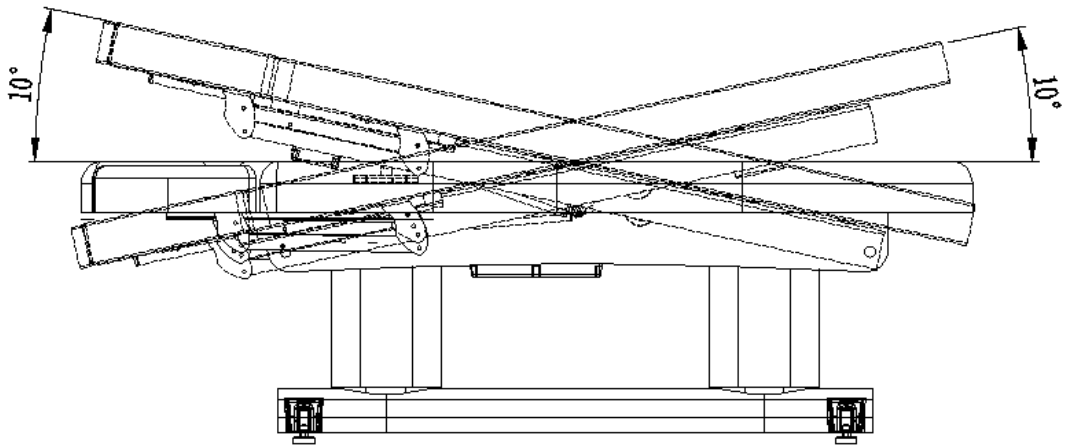

### 5. Ajuste do pé de borracha

Gire o pé de borracha para ajustar a altura, o que pode ajudar a compensar terrenos irregulares. Uma vez ajustado, gire a porca para cima para fixar a posição. Consulte a imagem abaixo para orientação.

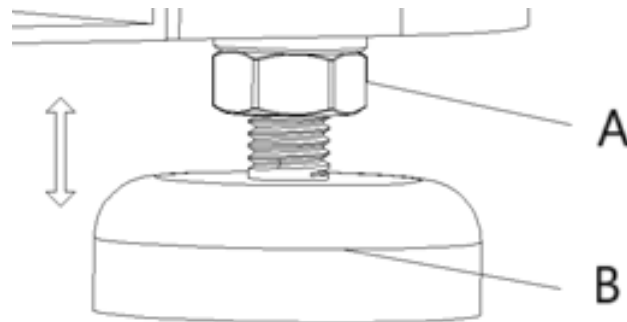

A- Porcas

B- Pé de borracha

## Limpeza e manutenção

### 1. Limpeza diária

Limpe a poeira do produto usando um pano macio e seco.

### 2. Limpeza de sujeira persistente

Para sujeira que não pode ser removida com um pano seco, use uma toalha macia umedecida com um limpador diluído.

### 3. Evite produtos químicos agressivos

Não use benzeno, detergentes diluídos ou outros produtos de limpeza químicos.

### 4. Não use solventes

Solventes como benzeno, diluente ou gasolina podem danificar o couro do produto ou corroer sua superfície.

### 5. Ambiente de armazenamento e uso

Evite colocar o produto em áreas com luz solar direta ou alta umidade para evitar danos.

## 6. Condições de operação

O produto é adequado para uso em temperaturas que variam de -5 °C a 50 °C, com níveis de umidade entre 45% e 85%.

## Descarte de dispositivos usados

Não eliminar este aparelho nos sistemas de resíduos urbanos. Entregue-o a um ponto de reciclagem e recolha de aparelhos elétricos e eletrodomésticos. Verifique o símbolo no produto, no manual de instruções e na embalagem. Os plásticos utilizados na construção do dispositivo podem ser reciclados, seguindo as suas marcações. Ao optar por reciclar, está a dar um contributo significativo para a proteção do nosso ambiente.

Contactar as autoridades locais para obter informações sobre as instalações de reciclagem locais.

## Resolução de problemas

Problema	Causa possível	Solução
Pressione o botão no controle remoto sem qualquer resposta.	1. A função do botão de controle atingiu o máximo.	1. Tente pressionar outro botão de controle.
	2. Para verificar se o plugue de alimentação está conectado,	2. desconecte o plugue de alimentação e conecte-o novamente.
	3. Para verificar se todos os plugues de conexão do transformador estão conectados.	3. Desconecte o chassi. Descarregue o plugue e conecte-o novamente.
Há ruídos e trepidações ao subir e descer.	1. O parafuso se solta.	1. Aperte todos os parafusos.
A luz continua apagada, embora o interruptor esteja ligado.	1. O fusível queimou.	1. Troque o fusível.



Táto používateľská príručka bola preložená pomocou strojového prekladu. Vynaložili sme maximálne úsilie, aby sme zabezpečili presnosť prekladu, ale upozorňujeme, že automatické preklady nie sú dokonalé a nemajú nahradiť ľudských prekladateľov. Oficiálna verzia používateľskej príručky je v angličtine. Akékoľvek rozdiely medzi preloženou verziou a originálnou angličtinou nie sú právne záväzné. Ak máte akékoľvek otázky týkajúce sa presnosti prekladu, pozrite si anglickú verziu, ktorá je oficiálnou referenciou. Ďalšie jazykové verzie sú k dispozícii na vyžiadanie na adrese [info@expondo.com](mailto:info@expondo.com).

## Technické údaje

Popis parametra	Hodnota parametra
Názov produktu	Ležadlo do kúpeľov
Model	PHYSA AVIGNON WHITE
Menovité napätie [V~]/frekvencia [Hz]	AC 220-240 / 50/60
Menovitý výkon [W]	160
Trieda ochrany	I
Rozmery [šírka * dĺžka * výška; mm]	815*2015*647
Hmotnosť [kg]	122,5

## Popis

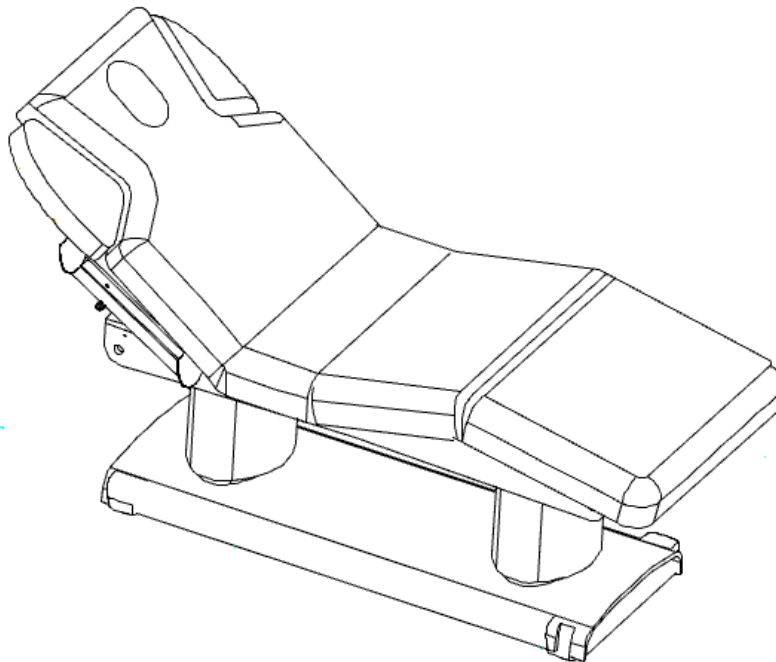

Produkt je navrhnutý tak, aby poskytoval pohodlie klientom a zároveň podporoval polohu tela šetrnú k chrbtu odborníkov. Kreslo je možné nastaviť tak, aby vyhovovalo špecifickým potrebám každého ošetrenia.

**Používateľ je zodpovedný za akékoľvek škody spôsobené neúmyselným používaním zariadenia.**

## Návrhy na použitie

1. Pred pripojením, obsluhou alebo nastavením tohto elektrického produktu si pozorne prečítajte nasledujúce pokyny a uschovajte si tento návod pre budúce použitie.
2. Tento produkt je vybavený trožilovým napájacím káblom a musí byť zapojený do uzemnenej trojkoľíkovej zásuvky. Uistite sa, že uzemnenie je bezpečné, aby ste predišli úrazu elektrickým prúdom počas prevádzky.
3. Žiadne zástrčky, tlačidlá a ostatné komponenty pripojené k napájaciemu káblu sa NESMÚ ponoriť do vody ani iných kvapalín.
4. Pri nastavovaní výšky postele pomocou diaľkového ovládača sa vyhnite umiestňovaniu rúk, nôh, hlavy alebo akýchkoľvek častí tela do oblastí ① ② ③ ④, ako je znázornené na obrázku nižšie.
5. Nepoužívajte výrobok, ak sú poškodené akékoľvek zástrčky, tlačidlá alebo komponenty pripojené k napájaciemu káblu.
6. Treba si uvedomiť, že frekvencia je 6 min/h, keď sa používa motor tohto výrobku.
7. Údržbu by mali vykonávať iba osoby s oficiálnym školením.

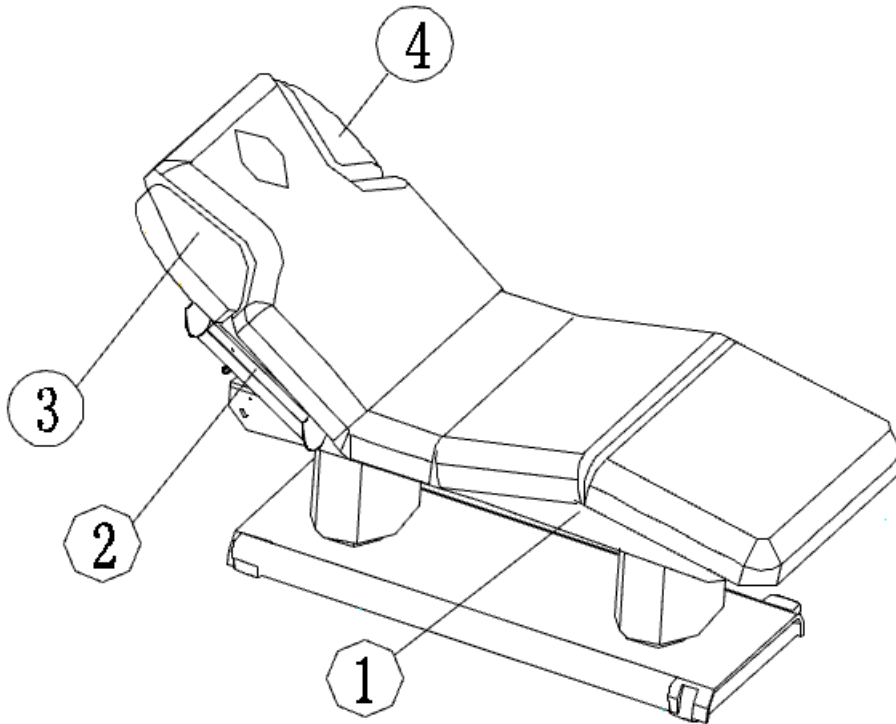

## Obsluha

### Diaľkové ovládanie

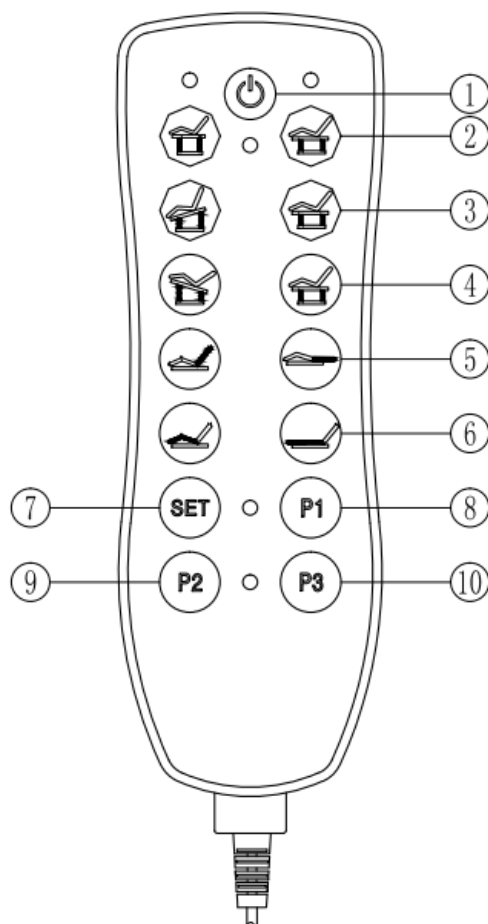



① Stlačte , ručný ovládač sa zapne.

Opätovným stlačením  ručný ovládač sa vypne.

② Stlačením  nastavíte posteľ hore.

Stlačením  nastavíte posteľ dole.

③ Stlačením  nastavíte sklon postele dopredu.

Stlačením  nastavíte plochú polohu postele.

④ Stlačením  nastavíte sklon postele dozadu.

Stlačením  nastavíte plochú polohu postele.

⑤ Stlačením  nastavíte operadlo hore.





Stlačením  nastavíte operadlo dole.

⑥ Stlačením  zväčšíte uhol opierky nôh.

Stlačením  zmenšíte uhol opierky nôh.

⑦ - ⑩ Funkcia pamäte

- Nastavenie funkcie pamäte:



Nastavte tlačidlá ①-⑥ do požadovanej polohy a potom stlačte  tlačidlo. Rozsvieti sa modré svetlo, čo znamená, že funkcia pamäte je aktivovaná. Opätovným stlačením  tlačidla uložíte aktuálnu polohu. Rovnaký postup platí pre nastavenie polôh  a .

- Použitie funkcie pamäte:

Po dokončení nastavení jednoducho stlačte  tlačidlo a posteľ sa automaticky nastaví do predtým uloženej  polohy.

## Spôsoby obsluhy

### 1. Nastavenie operadla

Stlačením  tlačidla a  tlačidla nastavíte uhol sklonu operadla.

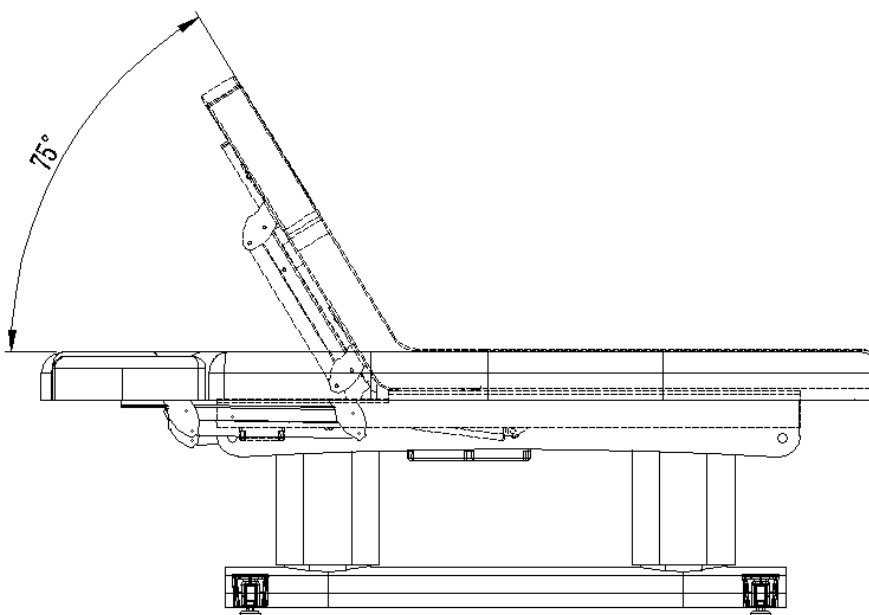

## 2. Nastavenie výšky

Stlačením  tlačidla a nastavíte výšku postele.

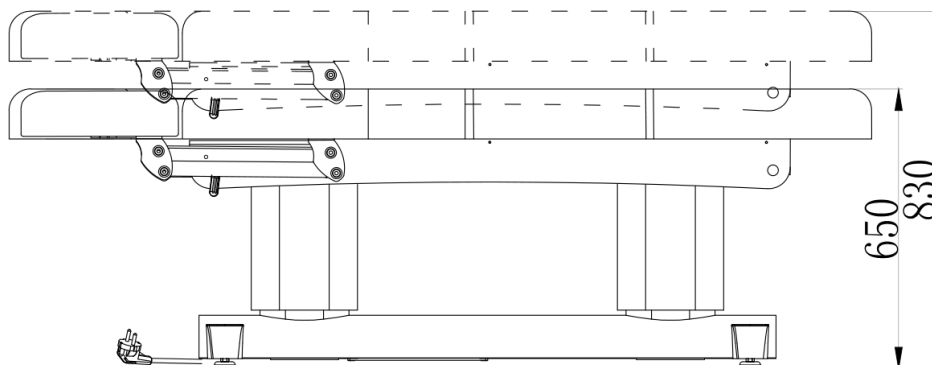

## 3. Nastavenie opierky nôh

Stlačením  tlačidla a nastavíte uhol opierky nôh.

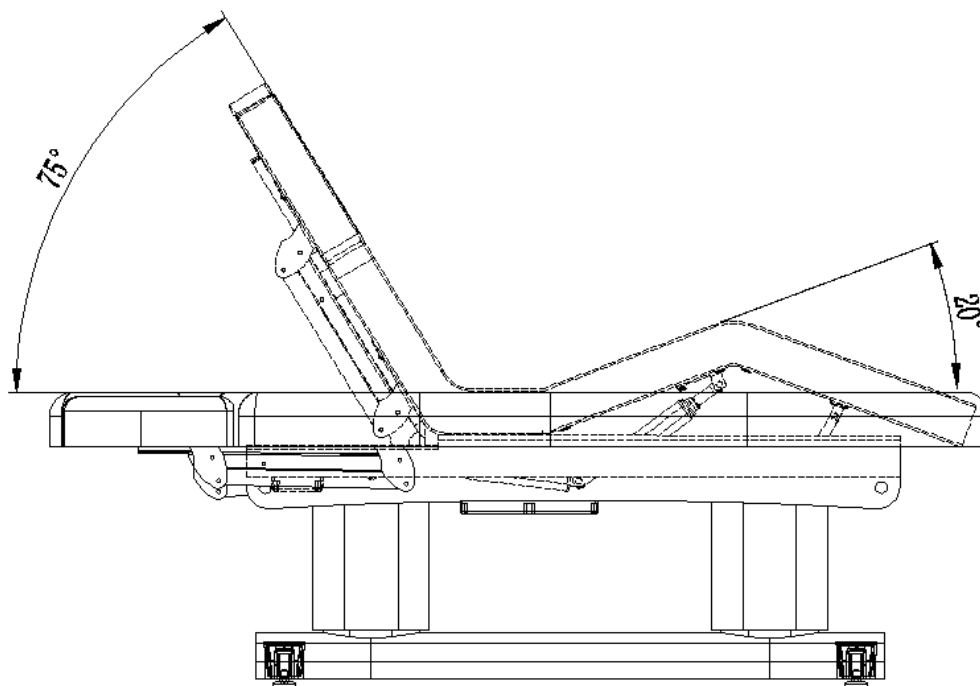

## 4. Nastavenie uhla lôžka

Stlačením  tlačidla a nastavíte uhol lôžka.

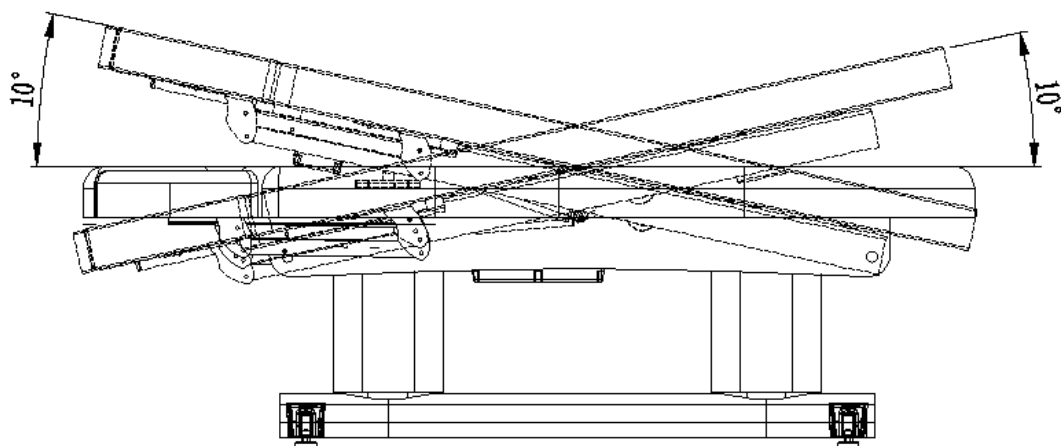

### 5. Nastavenie gumenej nožičky

Otočením gumenej nožičky nastavte výšku, čo môže pomôcť vyrovať nerovný terén. Po nastavení otočte maticu nahor, aby ste zaistili polohu. Pokyny nájdete na obrázku nižšie.

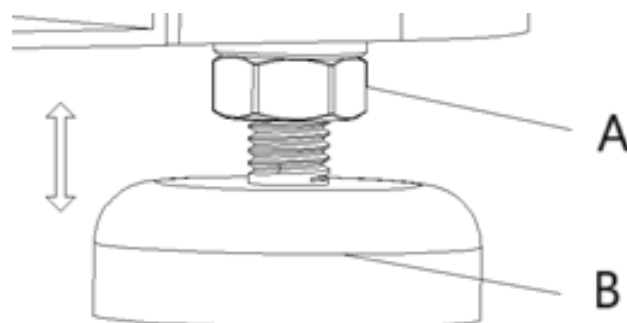

A- Matice

B- Gumená nožička

## Čistenie a údržba

### 1. Denné čistenie

Utrite prach z výrobku mäkkou, suchou handričkou.

### 2. Čistenie odolných nečistôt

Na nečistoty, ktoré sa nedajú odstrániť suchou handričkou, použite mäkkú utierku navlhčenú zriedeným čistiacim prostriedkom.

### 3. Vyhnite sa agresívnym chemikáliám

Nepoužívajte benzén, zriedené čistiace prostriedky ani iné chemické čistiace prostriedky.

### 4. Nepoužívajte rozpúšťadlá

Rozpúšťadlá, ako je benzén, riedidlo alebo benzín, môžu poškodiť kožu výrobku alebo narušiť jeho povrch.

### 5. Prostredie pre skladovanie a používanie

Neumiestňujte výrobok do oblastí s priamym slnečným žiarením alebo vysokou vlhkosťou, aby ste predišli poškodeniu.

## 6. Prevádzkové podmienky

Výrobok je vhodný na používanie pri teplotách od -5 °C do 50 °C s úrovňou vlhkosti medzi 45 % a 85 %.

## Likvidácia použitých zariadení

Toto zariadenie nevyhadzujte do komunálneho odpadu. Odovzdajte ho na recyklačnom a zbernom mieste elektrických zariadení. Skontrolujte symbol na výrobku, v návode na použitie a na obale. Plasty použité na výrobu zariadenia je možné recyklovať podľa ich označenia. Ak sa rozhodnete zariadenie recyklovať, významne prispievate k ochrane nášho životného prostredia.

Informácie o miestnom recyklačnom zariadení získate od miestnych úradov.

## Riešenie problémov

Problém	Možná príčina	Riešenie
Stlačte tlačidlo na diaľkovom ovládači bez akejkoľvek reakcie.	1. Funkcia ovládacieho tlačidla dosiahla maximum.	1. Skúste stlačiť iné ovládacie tlačidlo.
	2. Skontrolujte, či je zástrčka napájania zapojená.	2. Odpojte zástrčku napájania a znova ju zapojte.
	3. Skontrolujte, či sú všetky zástrčky transformátora pripojené.	3. Odkryte šasi. Vybite zástrčku a znova ju pripojte.
Pri pohybe hore a dole je počuť zvuky a trasenie.	1. Skrutka sa uvoľňuje.	1. Utiahnite všetky skrutky.
Svetlo stále nesvieti, aj keď je vypínač zapnutý.	1. Poistka je vypálená.	1. Vymeňte poistku.



Това ръководство за потребителя е преведено с помощта на машинен превод. Положили сме всички усилия, за да гарантираме точността на превода, но моля, обърнете внимание, че автоматизираните преводи не са перфектни и не са предназначени да заменят човешките преводачи. Официалната версия на ръководството за потребителя е на английски език. Всички разлики между преведената версия и оригиналния английски език не са правно обвързващи. Ако имате въпроси относно точността на превода, моля, вижте английската версия, която е официалната референтна. Повече езикови версии са достъпни при заявка чрез [info@expondo.com](mailto:info@expondo.com).

## Технически данни

Описание на параметъра	Стойност на параметъра
Име на продукта	СПА шезлонг за красота
Модел	PHYSA AVIGNON WHITE
Номинално напрежение [V~] / честота [Hz]	АС 220-240 / 50/60
Номинална мощност [W]	160
Клас на защита	I
Размери [ширина * дължина * височина; mm]	815*2015*647
Тегло [kg]	122,5

## Описание

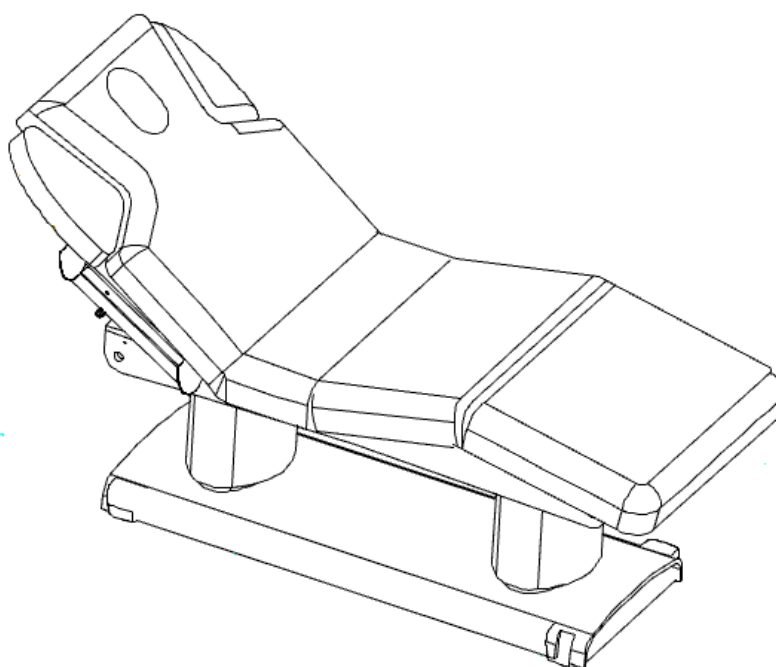

Продуктът е проектиран да осигурява комфорт на клиентите, като същевременно поддържа работна поза, щадяща гърба на практикуващите. Столът може да се регулира, за да отговаря на специфичните нужди на всяка процедура.

**Потребителят е отговорен за всякакви щети, произтичащи от непредпазлива употреба на устройството.**

## Предложения



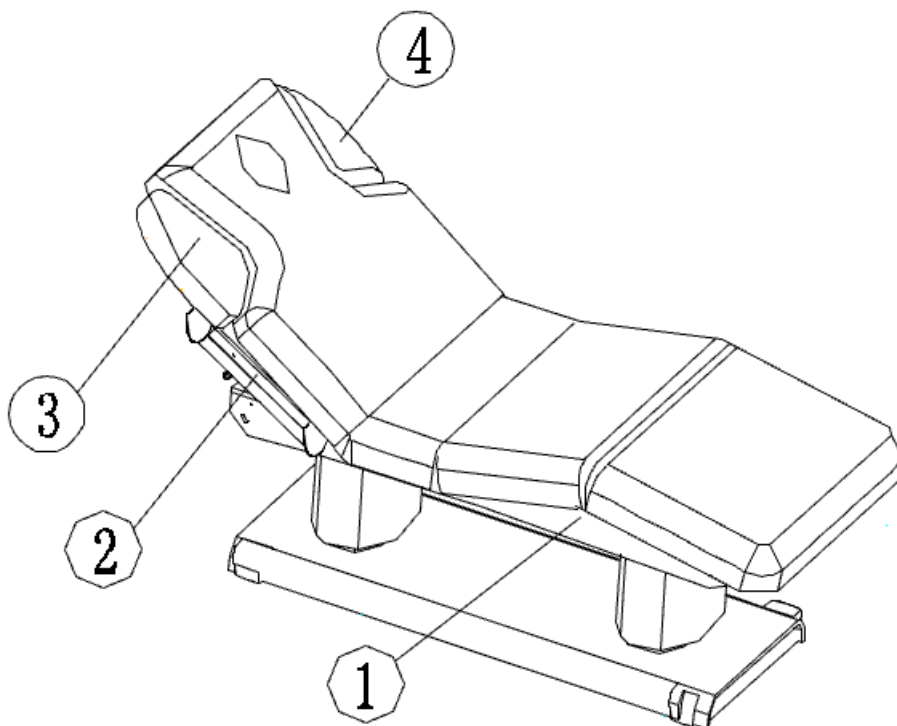



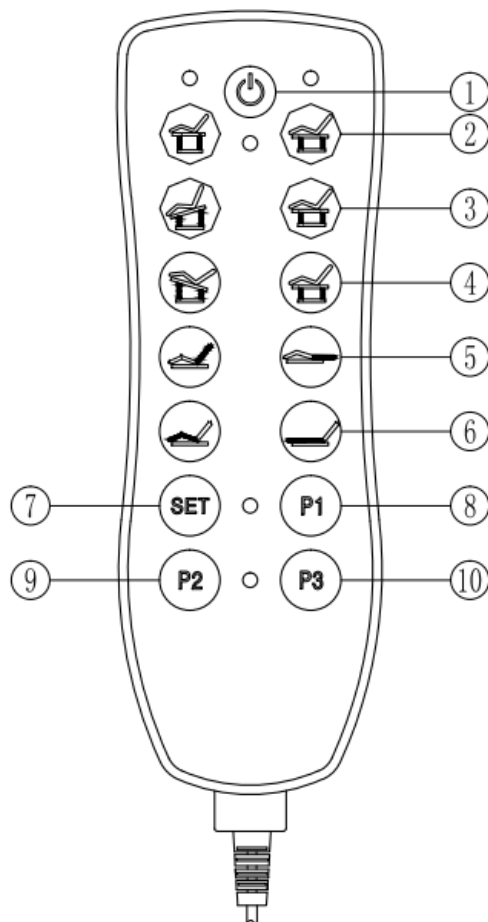

1. Преди да свържете, използвате или регулирате този електрически продукт, моля, прочетете внимателно следните инструкции и запазете това ръководство за бъдещи справки.
2. Този продукт е оборудван с трижилен захранващ кабел и трябва да бъде включен в заземен контакт с три щифта. Уверете се, че заземителната връзка е надеждна, за да предотвратите токов удар по време на работа.
3. Всички щепсели, бутони и други компоненти, свързани към захранващия кабел, НЕ ТРЯБВА да се потапят във вода или други течности.
4. Когато регулирате височината на леглото с дистанционното управление, избягвайте да поставяте ръце, крака, глава или части от тялото си в зони ①②③④, както е показано на диаграмата по-долу.
5. Не използвайте продукта, ако някоя от щепселите, бутоните или компонентите, свързани към захранващия кабел, са повредени.
6. Трябва да се отбележи, че честотата е 6 мин/ч, когато се използва двигателят на този продукт.
7. Поддръжката трябва да се извършва само от лица с официално обучение.





## Работа

### Дистанционно управление



- ① Натиснете , ръчното управление се включва.  
 Натиснете , отново, ръчното управление се изключва.
- ② Натиснете , за да регулирате леглото нагоре.  
 Натиснете , за да регулирате леглото надолу.
- ③ Натиснете , за да регулирате наклона на леглото напред.  
 Натиснете , за да регулирате леглото плоско.
- ④ Натиснете , за да регулирате наклона на леглото назад.  
 Натиснете , за да регулирате леглото плоско.

⑤ Натиснете , за да регулирате облегалката нагоре.





Натиснете , за да регулирате облегалката надолу.

⑥ Натиснете , за да увеличите ъгъла на поставката за крака.



Натиснете , за да намалите ъгъла на поставката за крака.

⑦ - ⑩ Функция памет

- Настройка на функцията памет:



Настройте бутоните ①-⑥ до желаната позиция, след което натиснете бутона . Синята светлина ще светне, което показва, че функцията памет е активирана. Натиснете  бутона отново, за да запазите текущата позиция. Същият процес важи и за задаване на позиции  и .

- Използване на функцията памет:

След като настройките са завършени, просто натиснете  бутона и леглото автоматично ще се настрои до предварително запазената по  зация.



## Методи на работа

### 1. Регулиране на облегалката

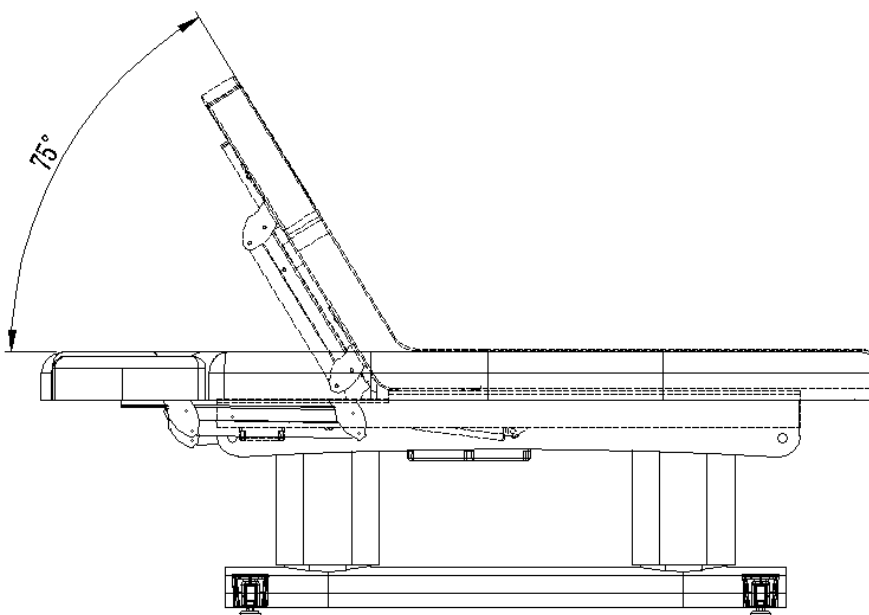
Натиснете  и  за да регулирате ъгъла на наклона на облегалката.



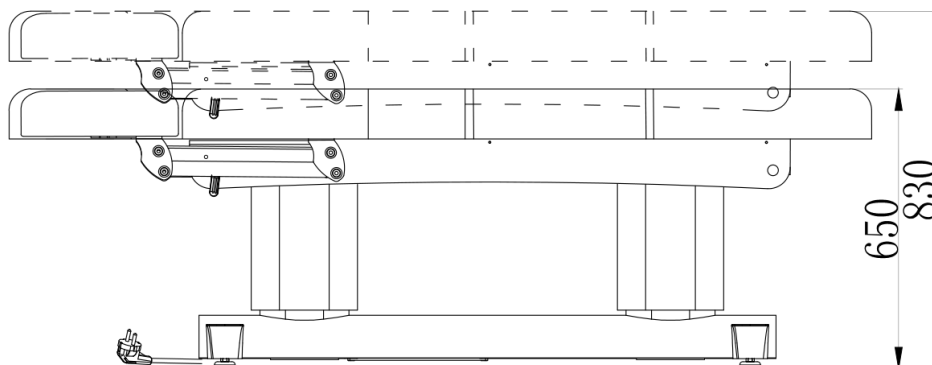

## 2. Регулиране на височината

Натиснете  и  за да регулирате височината на леглото.



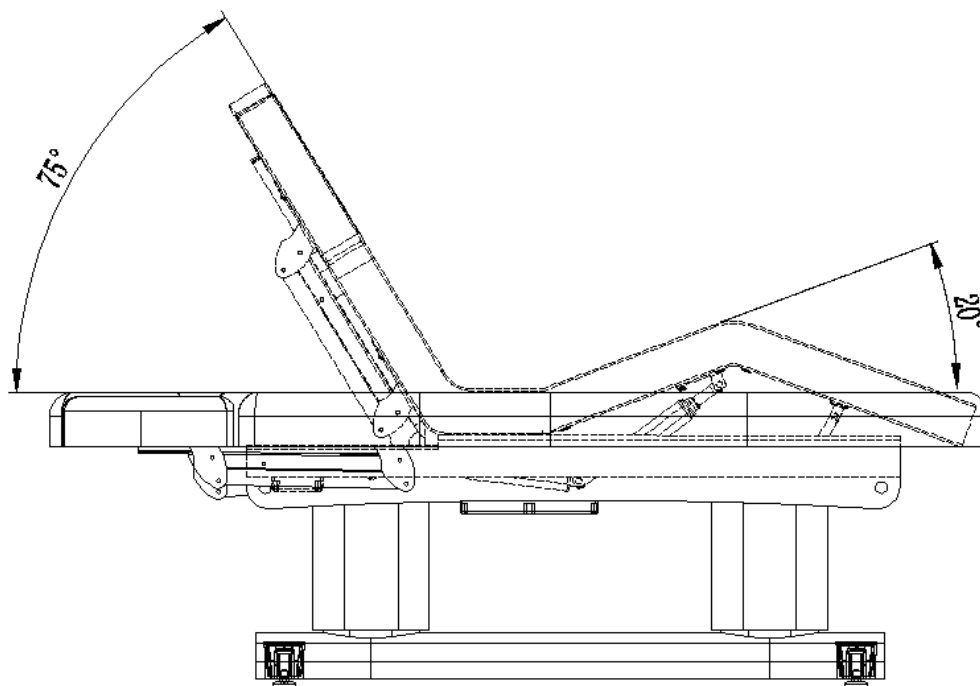

## 3. Регулиране на поставката за крака

Натиснете  и  за да регулирате ъгъла на поставката за крака.



## 4. Регулиране на ъгъла на леглото

Натиснете , , и , за да регулирате ъгъла на леглото.

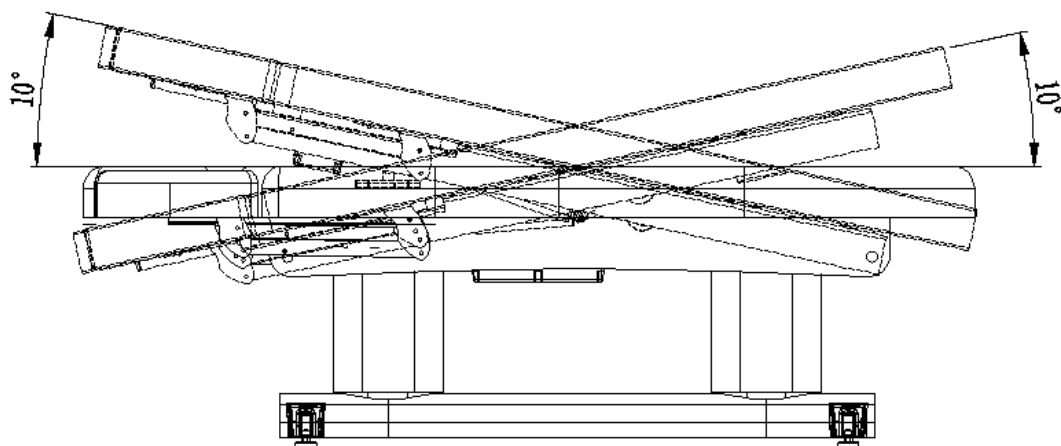

### 5. Регулиране на гуменото краче

Завъртете гуменото краче, за да регулирате височината, което може да помогне за компенсиране на неравна повърхност. След като е регулирано, завъртете гайката нагоре, за да фиксирате позицията. Вижте изображението по-долу за насоки.

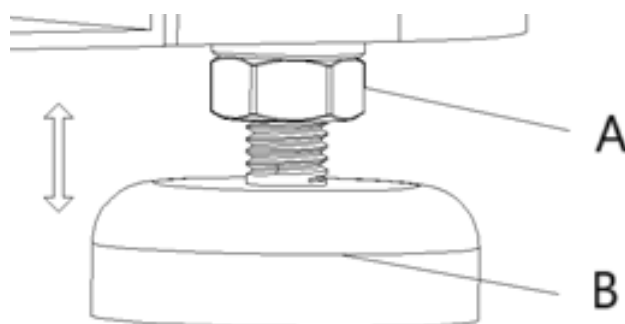

A- Гайки

B- Гумено краче

## Почистване и поддръжка

### 1. Ежедневно почистване

Избършете праха от продукта с мека, суха кърпа.

### 2. Почистване на упорити замърсявания

За замърсявания, които не могат да бъдат отстранени със суха кърпа, използвайте мека кърпа, навлажнена с разреден почистващ препарат.

### 3. Избягвайте агресивни химикали

Не използвайте бензен, разредени препарати или други химически почистващи препарати.

### 4. Не използвайте разтворители

Разтворители като бензен, разредител или бензин могат да повредят кожата на продукта или да ерозират повърхността му.

## 5. Съхранение и употреба

Избягвайте поставянето на продукта на места с пряка слънчева светлина или висока влажност, за да предотвратите повреда.

## 6. Условия на работа

Продуктът е подходящ за употреба при температури от -5°C до 50°C, с нива на влажност между 45% и 85%.

## Изхвърляне на използвани устройства

Не изхвърляйте това устройство в битовите системи за отпадъци. Предайте го в пункт за рециклиране и събиране на електрически и електрически уреди. Проверете символа върху продукта, ръководството за употреба и опаковката. Пластмасите, използвани за изработката на устройството, могат да бъдат рециклирани, следвайки техните маркировки. Като избирате да рециклирате, вие допринасяте значително за опазването на околната среда.

Свържете се с местните власти за информация относно местния център за рециклиране.

## Отстраняване на неизправности

Проблем	Възможна причина	Решение
Натиснете бутона на дистанционното управление без никаква реакция.	1. Функцията на контролния бутон е достигнала максимума си.	1. Опитайте да натиснете друг контролен бутон.
	2. За да проверите дали захранващият щепсел е свързан.	2. Изключете захранващия щепсел и го включете отново.
	3. За да проверите дали всеки свързващ щепсел на трансформатора е свързан.	3. Отворете шасито. Разредете щепсела и го включете отново.
Издаване на шумове и треперене при движение нагоре и надолу.	1. Винтът се разхлабва.	1. Затегнете всички винтове.
Светлината все още не свети, въпреки че ключът е включен.	1. Предпазителят е изгорял.	1. Сменете предпазителя.



Αυτό το Εγχειρίδιο Χρήστη έχει μεταφραστεί με μηχανική μετάφραση. Έχουμε καταβάλει κάθε δυνατή προσπάθεια για να διασφαλίσουμε την ακρίβεια της μετάφρασης, αλλά λάβετε υπόψη ότι οι αυτοματοποιημένες μεταφράσεις δεν είναι τέλειες και δεν προορίζονται να αντικαταστήσουν τους ανθρώπινους μεταφραστές. Η επίσημη έκδοση του Εγχειριδίου Χρήστη είναι στα Αγγλικά. Τυχόν διαφορές μεταξύ της μεταφρασμένης έκδοσης και του πρωτότυπου αγγλικού δεν είναι νομικά δεσμευτικές. Εάν έχετε οποιοσδήποτε ερωτήσεις σχετικά με την ακρίβεια της μετάφρασης, ανατρέξτε στην αγγλική έκδοση, η οποία αποτελεί την επίσημη αναφορά. Περισσότερες γλωσσικές εκδόσεις είναι διαθέσιμες κατόπιν αιτήματος μέσω του [info@expondo.com](mailto:info@expondo.com).

## Τεχνικά δεδομένα

Περιγραφή παραμέτρου	Τιμή παραμέτρου
Όνομα προϊόντος	Ξαπλώστρα ομορφιάς spa
Μοντέλο	PHYSA AVIGNON WHITE
Ονομαστική τάση [V~] / συχνότητα [Hz]	AC 220-240 / 50/60
Ονομαστική ισχύς [W]	160
Κατηγορία προστασίας	I
Διαστάσεις [πλάτος * μήκος * ύψος: mm]	815*2015*647
Βάρος [kg]	122,5

## Περιγραφή

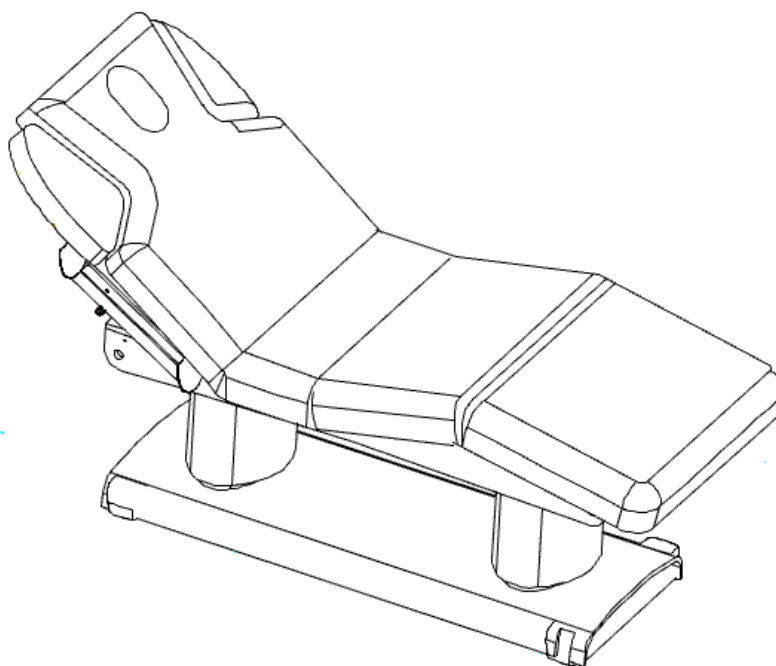

Το προϊόν έχει σχεδιαστεί για να παρέχει άνεση στους πελάτες, ενώ παράλληλα υποστηρίζει μια φιλική προς την πλάτη στάση εργασίας για τους επαγγελματίες. Η καρέκλα μπορεί να ρυθμιστεί ώστε να ταιριάζει στις συγκεκριμένες ανάγκες κάθε θεραπείας.

**Ο χρήστης φέρει την ευθύνη για οποιαδήποτε ζημιά προκύψει από ακούσια χρήση της συσκευής.**

## Προτεινόμενες οδηγίες



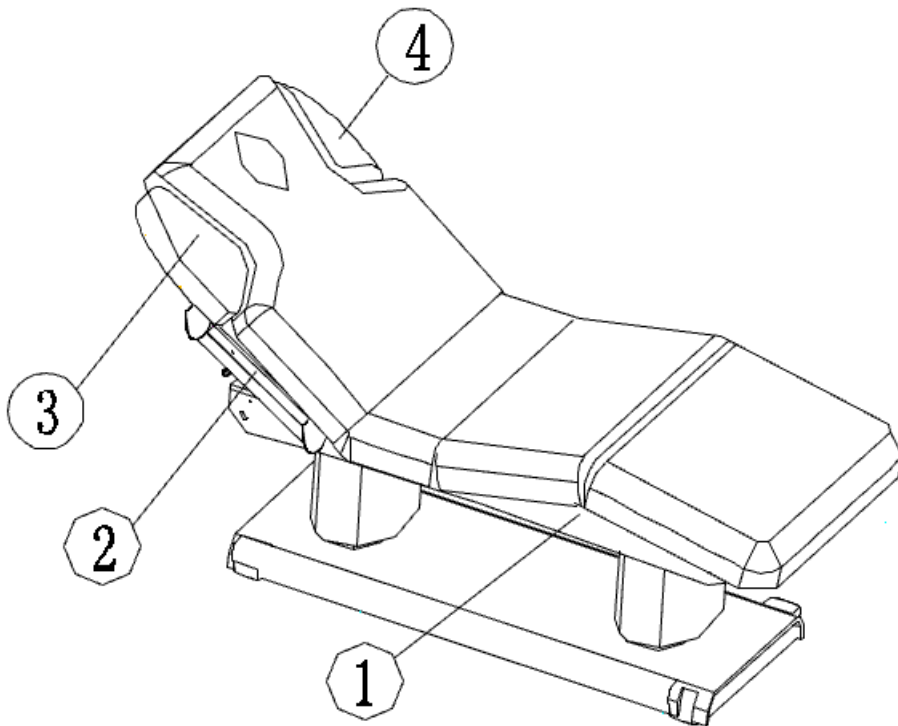



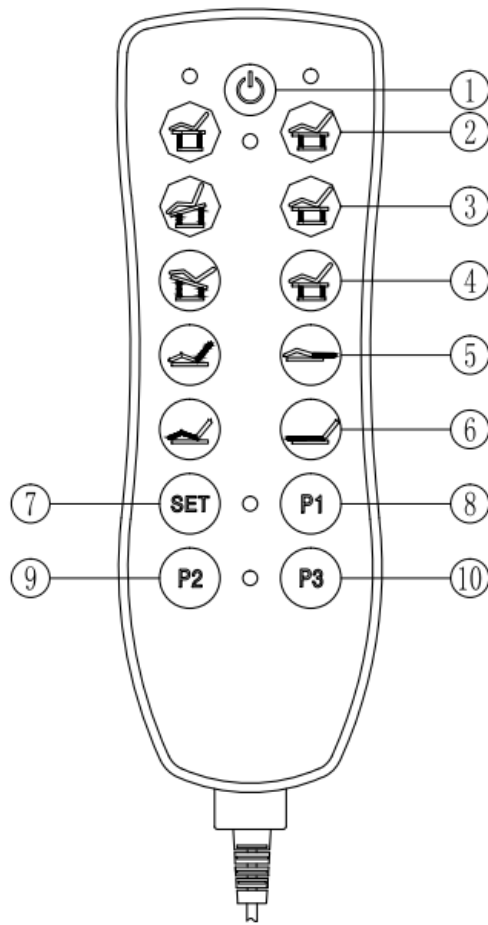

1. Πριν συνδέσετε, λειτουργήσετε ή ρυθμίσετε αυτό το ηλεκτρικό προϊόν, διαβάστε προσεκτικά τις ακόλουθες οδηγίες και φυλάξτε αυτό το εγχειρίδιο για μελλοντική αναφορά.
2. Αυτό το προϊόν είναι εξοπλισμένο με καλώδιο τροφοδοσίας τριών συρμάτων και πρέπει να συνδεθεί σε γειωμένη πρίζα τριών ακροδεκτών. Βεβαιωθείτε ότι η σύνδεση γείωσης είναι ασφαλής για την αποφυγή ηλεκτροπληξίας κατά τη λειτουργία.
3. Όλα τα βύσματα, τα κουμπιά και τα άλλα εξαρτήματα που είναι συνδεδεμένα στο καλώδιο τροφοδοσίας ΔΕΝ πρέπει να βυθίζονται στο νερό ή σε άλλα υγρά.
4. Όταν ρυθμίζετε το ύψος του κρεβατιού χρησιμοποιώντας το τηλεχειριστήριο, αποφύγετε να τοποθετείτε τα χέρια, τα πόδια, το κεφάλι ή οποιαδήποτε μέρη του σώματος σε περιοχές ①②③④ όπως υποδεικνύεται στο παρακάτω διάγραμμα.
5. Μην χρησιμοποιείτε το προϊόν εάν κάποια βύσματα, κουμπιά ή εξαρτήματα που είναι συνδεδεμένα στο καλώδιο τροφοδοσίας έχουν υποστεί ζημιά.
6. Πρέπει να σημειωθεί ότι η συχνότητα είναι 6 λεπτά/ώρα όταν χρησιμοποιείται ο κινητήρας αυτού του προϊόντος.
7. Η συντήρηση πρέπει να εκτελείται μόνο από άτομα με επίσημη εκπαίδευση.





# Λειτουργία

## Τηλεχειριστήριο



- ① Πατήστε  , το χειριστήριο ενεργοποιείται.  
 Πατήστε  ξανά , το χειριστήριο απενεργοποιείται.
- ② Πατήστε  για να ρυθμίσετε το κρεβάτι προς τα πάνω.  
 Πατήστε  για να ρυθμίσετε το κρεβάτι προς τα κάτω.
- ③ Πατήστε  για να ρυθμίσετε την κλίση του κρεβατιού προς τα εμπρός.  
 Πατήστε  για να ρυθμίσετε το κρεβάτι σε οριζόντια θέση.
- ④ Πατήστε  για να ρυθμίσετε την κλίση του κρεβατιού προς τα πίσω.  
 Πατήστε  για να ρυθμίσετε το κρεβάτι σε οριζόντια θέση.

⑤ Πατήστε  για να ρυθμίσετε την πλάτη προς τα πάνω.





Πατήστε  για να ρυθμίσετε την πλάτη προς τα κάτω.

⑥ Πατήστε  για να αυξήσετε τη γωνία του υποποδίου.



Πατήστε  για να μειώσετε τη γωνία του υποποδίου.

⑦ - ⑩ Λειτουργία μνήμης

- Ρύθμιση λειτουργίας μνήμης:

Ρυθμίστε τα κουμπιά ①-⑥ στην επιθυμητή θέση και, στη συνέχεια, πατήστε το κουμπί . Η μπλε λυχνία θα ανάψει, υποδεικνύοντας ότι η λειτουργία μνήμης είναι ενεργοποιημένη. Πατήστε ξανά το  κουμπί για να αποθηκεύσετε την τρέχουσα θέση. Η ίδια διαδικασία ισχύει για τον ορισμό θέσεων  και .

- Χρήση λειτουργίας μνήμης:

Μόλις ολοκληρωθούν οι ρυθμίσεις, απλώς πατήστε το  κουμπί και το κρεβάτι θα προσαρμοστεί αυτόματα στην προηγουμένως αποθηκευμένη θέση .



## Μέθοδοι λειτουργίας

### 1. Ρύθμιση πλάτης

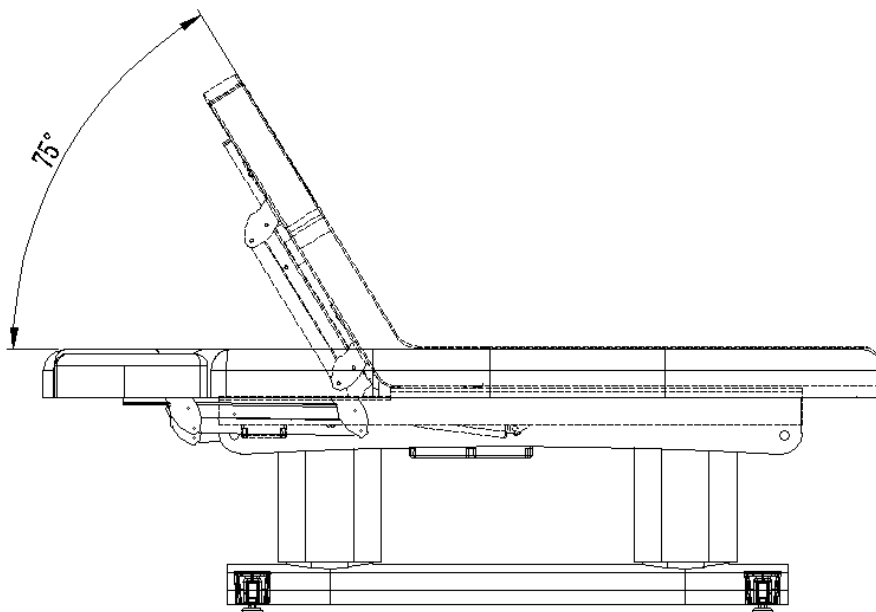
Πατήστε  και  για να ρυθμίσετε τη γωνία κλίσης της πλάτης.



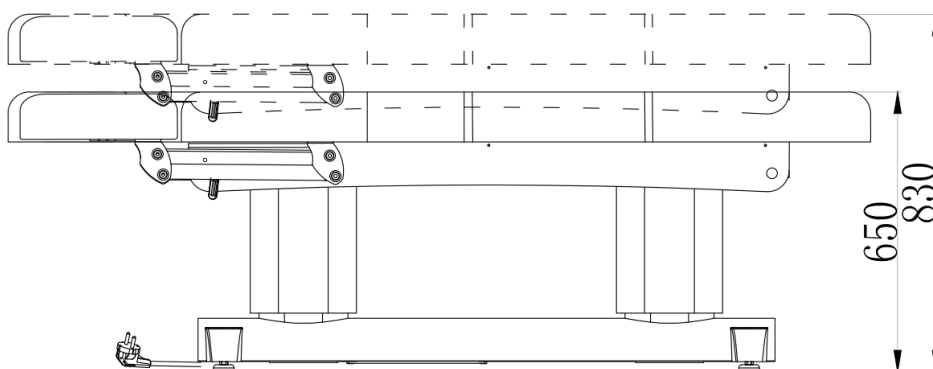

## 2. Ρύθμιση ύψους

Πατήστε  και  για να ρυθμίσετε το ύψος του κρεβατιού.



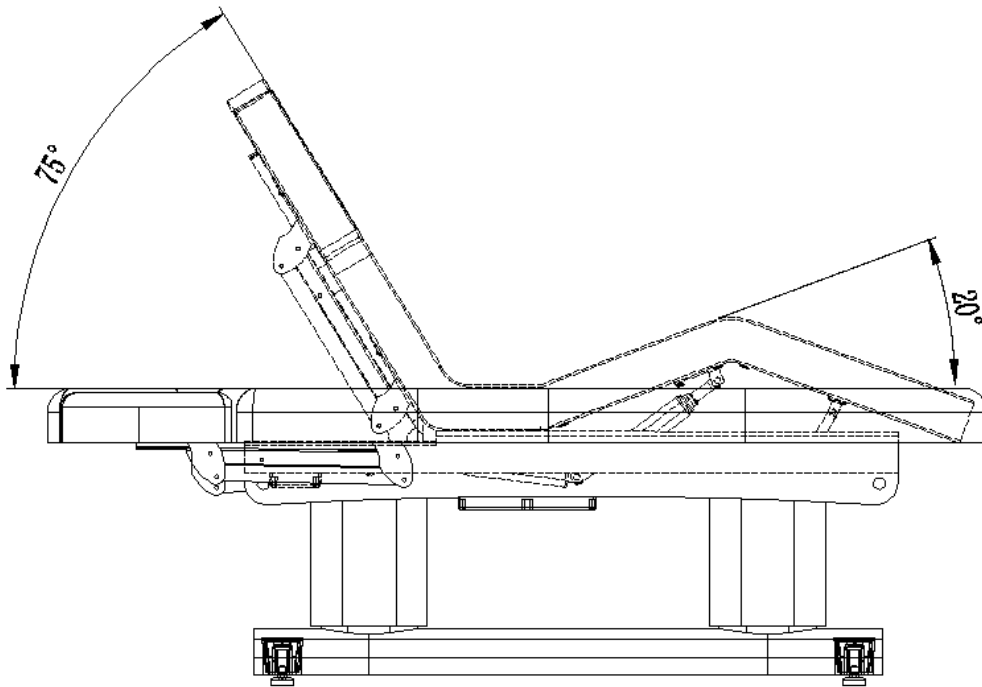

## 3. Ρύθμιση υποποδίου

Πατήστε  και  για να ρυθμίσετε τη γωνία του υποποδίου.



#### 4. Ρύθμιση γωνίας κρεβατιού

Πατήστε , , και  για να ρυθμίσετε τη γωνία του κρεβατιού.

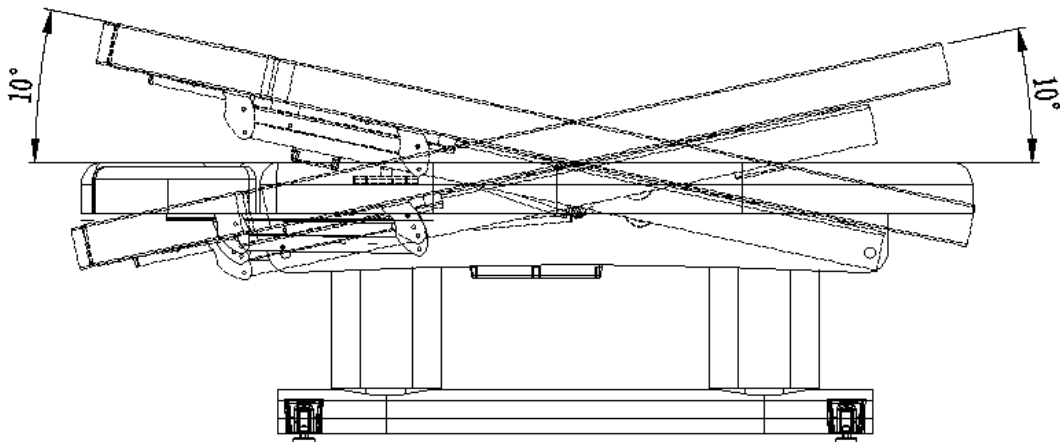

#### 5. Ρύθμιση ελαστικού ποδιού

Περιστρέψτε το ελαστικό πόδι για να ρυθμίσετε το ύψος, το οποίο μπορεί να βοηθήσει στην αντιστάθμιση του ανώμαλου εδάφους. Μόλις ρυθμιστεί, στρίψτε το παξιμάδι προς τα πάνω για να ασφαλίσετε τη θέση του. Ανατρέξτε στην παρακάτω εικόνα για οδηγίες.

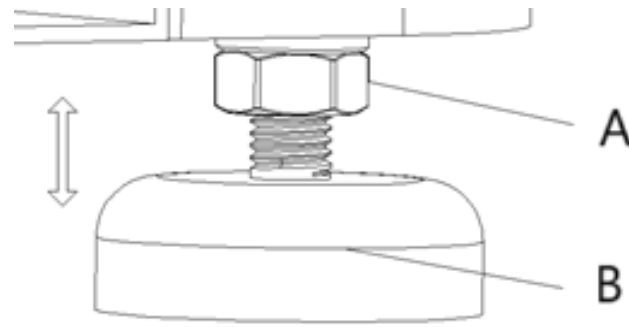

A- Παξιμάδια

B- Ελαστικό πόδι

## Καθαρισμός και συντήρηση

### 1. Καθημερινός καθαρισμός

Σκουπίστε τη σκόνη από το προϊόν χρησιμοποιώντας ένα μαλακό, στεγνό πανί.

### 2. Καθαρισμός επίμονης βρωμιάς

Για βρωμιά που δεν μπορούν να αφαιρεθούν με στεγνό πανί, χρησιμοποιήστε μια μαλακή πετσέτα υγραμένη με αραιωμένο καθαριστικό.

### 3. Αποφύγετε τα σκληρά χημικά

Μην χρησιμοποιείτε βενζόλιο, αραιωμένα απορρυπαντικά ή άλλα χημικά καθαριστικά.

### 4. Μην χρησιμοποιείτε διαλύτες

Διαλύτες όπως βενζόλιο, αραιωτικό ή βενζίνη μπορεί να προκαλέσουν ζημιά στο δέρμα του προϊόντος ή να διαβρώσουν την επιφάνειά του.

### 5. Περιβάλλον αποθήκευσης και χρήσης

Αποφύγετε την τοποθέτηση του προϊόντος σε περιοχές με άμεσο ηλιακό φως ή υψηλή υγρασία για να αποφύγετε ζημιές.

### 6. Συνθήκες λειτουργίας

Το προϊόν είναι κατάλληλο για χρήση σε θερμοκρασίες που κυμαίνονται από  $-5^{\circ}\text{C}$  έως  $50^{\circ}\text{C}$ , με επίπεδα υγρασίας μεταξύ 45% και 85%.

## Απόρριψη χρησιμοποιημένων συσκευών

Μην απορρίπτετε αυτήν τη συσκευή σε δημοτικά συστήματα απορριμμάτων. Παραδώστε την σε σημείο ανακύκλωσης και συλλογής ηλεκτρικών συσκευών. Ελέγξτε το σύμβολο στο προϊόν, στο εγχειρίδιο οδηγιών και στη συσκευασία. Τα πλαστικά που χρησιμοποιούνται για την κατασκευή της συσκευής μπορούν να ανακυκλωθούν σύμφωνα με τις σημάσεις τους. Επιλέγοντας την ανακύκλωση, συμβάλλετε σημαντικά στην προστασία του περιβάλλοντός μας.

Επικοινωνήστε με τις τοπικές αρχές για πληροφορίες σχετικά με την τοπική εγκατάσταση ανακύκλωσης.

## Αντιμετώπιση προβλημάτων

Πρόβλημα	Πιθανή αιτία	Λύση
Πατήστε το κουμπί στο τηλεχειριστήριο χωρίς να υπάρχει απόκριση.	1. Η λειτουργία του κουμπιού ελέγχου έχει φτάσει στο μέγιστο.	1. Προσπαθήστε να πατήσετε άλλο κουμπί ελέγχου.
	2. Για να ελέγξετε αν το φισ τροφοδοσίας είναι συνδεδεμένο.	2. Αποσυνδέστε το φισ τροφοδοσίας και συνδέστε το ξανά.
	3. Για να ελέγξετε αν κάθε φισ σύνδεσης του μετασχηματιστή είναι συνδεδεμένο.	3. Αποκαλύψτε το πλαίσιο. Αποφορτίστε το φισ και συνδέστε το ξανά.
Ακούγονται θόρυβοι και τρέμουλο κατά την ανεβοκατέβαση.	1. Η βίδα χαλαρώνει.	1. Σφίξτε όλες τις βίδες.
Η λυχνία είναι ακόμα σβηστή αν και ο διακόπτης είναι αναμμένος.	1. Η ασφάλεια έχει καεί.	1. Αντικαταστήστε την ασφάλεια.



Ovaj korisnički priručnik preveden je strojnim prevođenjem. Uložili smo maksimalan napor kako bismo osigurali točnost prijevoda, ali imajte na umu da automatski prijevodi nisu savršeni i nisu namijenjeni zamjeni ljudskih prevoditelja. Službena verzija korisničkog priručnika je na engleskom jeziku. Sve razlike između prevedene verzije i originalnog engleskog jezika nisu pravno obvezujuće. Ako imate bilo kakvih pitanja o točnosti prijevoda, pogledajte englesku verziju, koja je službena referenca. Verzije na više jezika dostupne su na zahtjev putem [info@expondo.com](mailto:info@expondo.com).

## Tehnički podaci

Opis parametra	Vrijednost parametra
Naziv proizvoda	Spa beauty ležaljka
Model	PHYSA AVIGNON WHITE
Nazivni napon [V~] / frekvencija [Hz]	AC 220-240 / 50/60
Nazivna snaga [W]	160
Klasa zaštite	I
Dimenzije [širina * duljina * visina; mm]	815*2015*647
Težina [kg]	122,5

## Opis

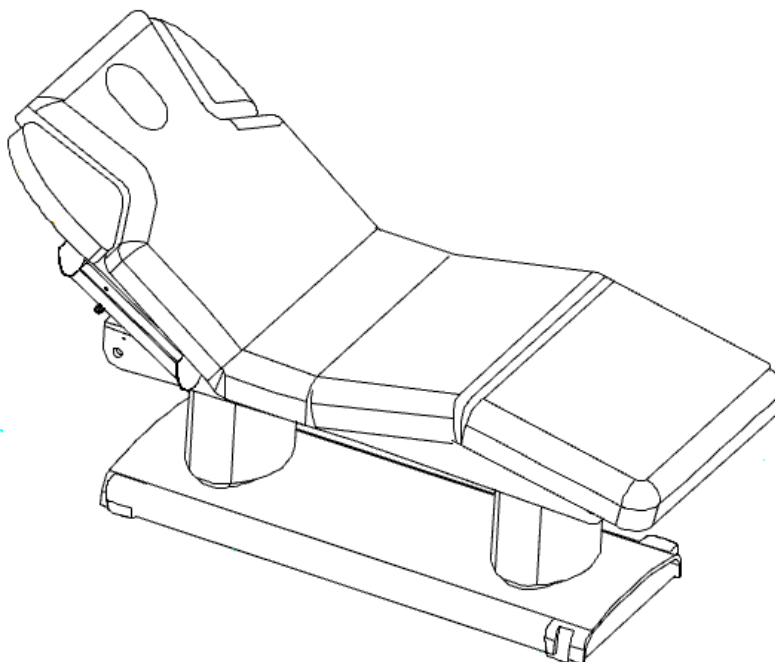

Proizvod je dizajniran da pruži udobnost klijentima, a istovremeno podržava radni položaj prilagođen leđima praktičara. Stolica se može prilagoditi specifičnim potrebama svakog tretmana.

**Korisnik je odgovoran za svaku štetu nastalu nenamjernom upotrebom uređaja.**

## Sugestivne upute

1. Prije spajanja, rada ili podešavanja ovog električnog proizvoda, pažljivo pročitajte sljedeće upute i sačuvajte ovaj priručnik za buduću upotrebu.



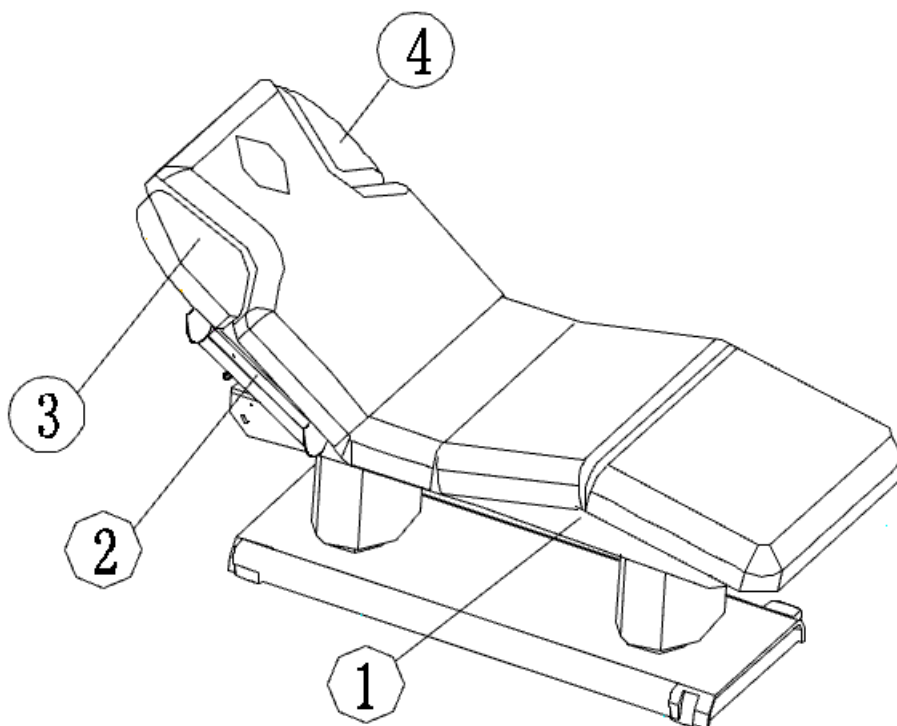



2. Ovaj proizvod opremljen je trožilnim kabelom za napajanje i mora biti uključen u uzemljenu utičnicu s tri kontakta. Provjerite je li uzemljenje sigurno kako biste spriječili strujni udar tijekom rada.
3. Svi utikači, gumbi i ostale komponente spojene na kabel za napajanje NE SMIJU se uroniti u vodu ili druge tekućine.
4. Prilikom podešavanja visine kreveta pomoću daljinskog upravljača, izbjegavajte stavljanje ruku, stopala, glave ili bilo kojih dijelova tijela u područja ①②③④ kao što je prikazano na donjem dijagramu.
5. Nemojte koristiti proizvod ako su oštećeni bilo koji utikači, gumbi ili komponente spojene na kabel za napajanje.
6. Treba napomenuti da je frekvencija 6 min/h kada se koristi motor ovog proizvoda.
7. Održavanje smiju obavljati samo osobe sa službenom obukom.

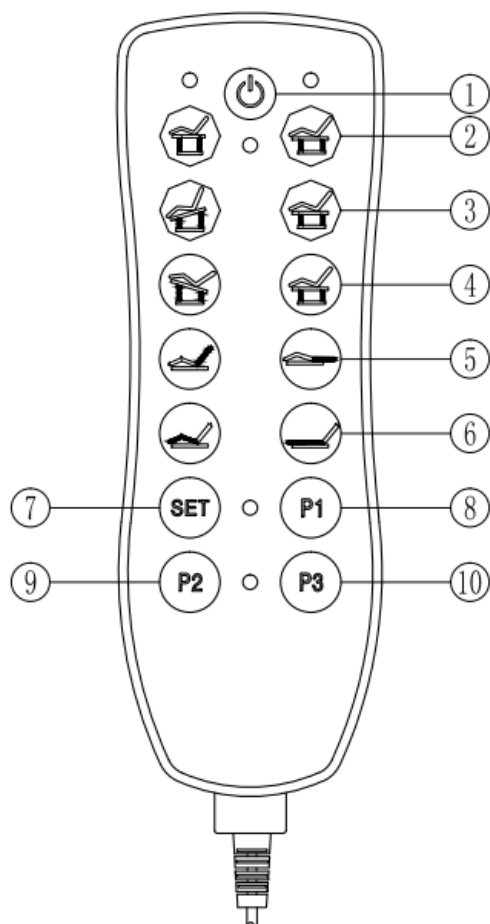

## Rad

### Daljinski upravljač



- ① Pritisnite , ručni upravljač se uključuje.
- Ponovno pritisnite , ručni upravljač se isključuje.
- ② Pritisnite  za podešavanje kreveta prema gore.
- Pritisnite  za spuštanje kreveta.
- ③ Pritisnite  za podešavanje nagiba kreveta prema naprijed.
- Pritisnite  za podešavanje ravnog kreveta.
- ④ Pritisnite  za podešavanje nagiba kreveta unatrag.
- Pritisnite  za podešavanje ravnog kreveta.

⑤ Pritisnite  za podešavanje naslona prema gore.





Pritisnite  za podešavanje naslona prema dolje.

⑥ Pritisnite  za povećanje kuta oslonca za noge.



Pritisnite  za smanjenje kuta oslonca za noge.

⑦ - ⑩ Funkcija memorije

- Postavljanje funkcije memorije:

Podesite tipke ①-⑥ na željeni položaj, a zatim pritisnite  tipku. Plavo svjetlo će se upaliti, što označava da je funkcija memorije aktivirana. Ponovno pritisnite  tipku za spremanje trenutnog položaja. Isti postupak vrijedi i za postavljanje položaja  i .

- Korištenje funkcije memorije:

Nakon što su postavke dovršene, jednostavno pritisnite  gumb i krevet će se automatski podesiti u prethodno spremljeni po  ložaj.



## Načini rada

### 1. Podešavanje naslona

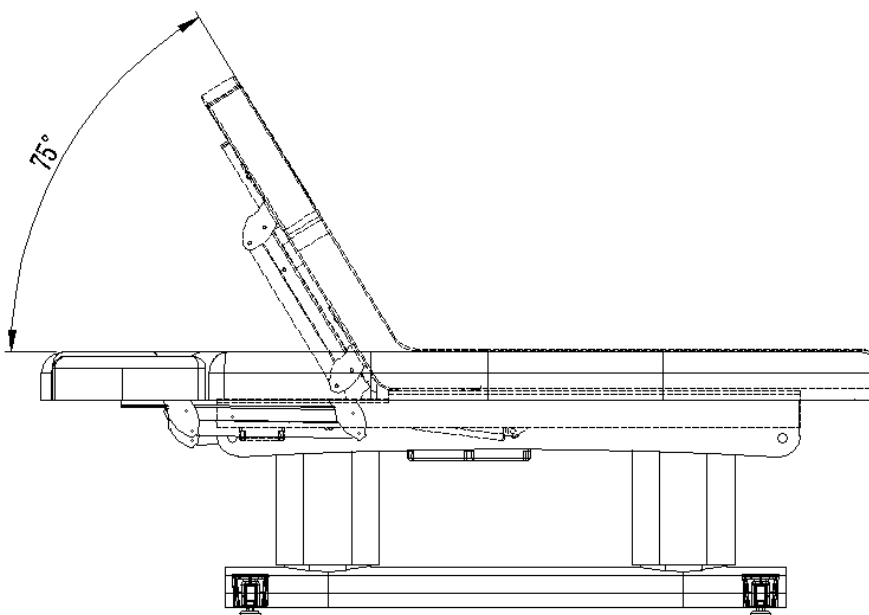
Pritisnite  i z  a podešavanje kuta nagiba naslona.



## 2. Podešavanje visine

Pritisnite  i z  a podešavanje visine kreveta.

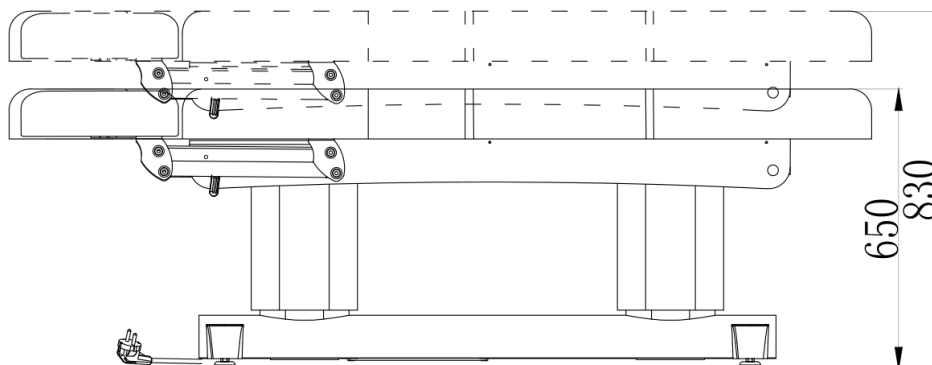

## 3. Podešavanje oslonca za noge

Pritisnite  i z  a podešavanje kuta oslonca za noge.

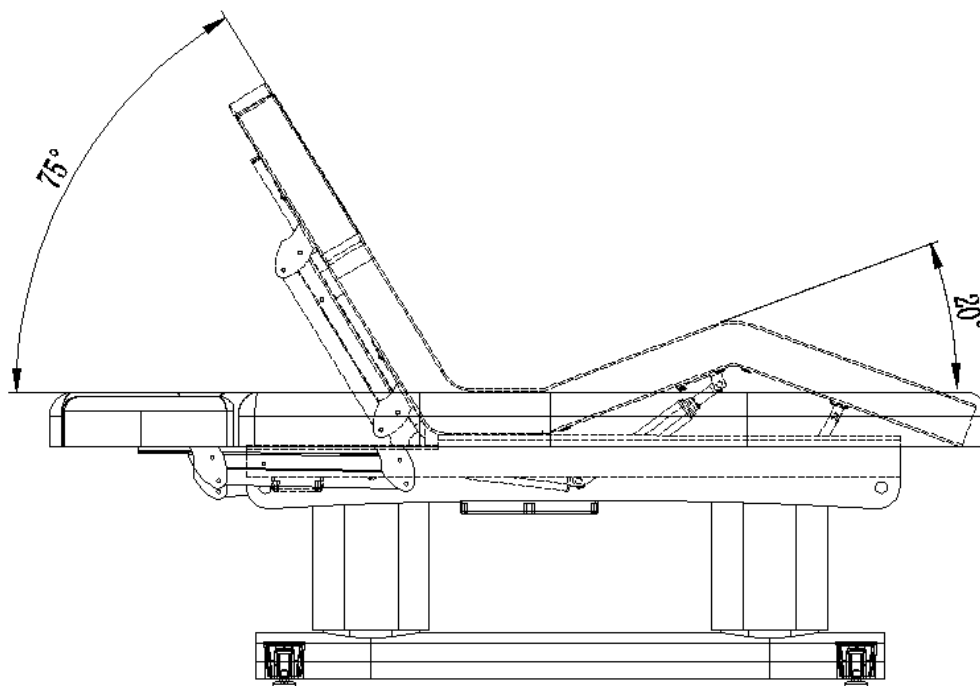

## 4. Podešavanje kuta kreveta

Pritisnite ,  i za  podešavanje kuta kreveta.

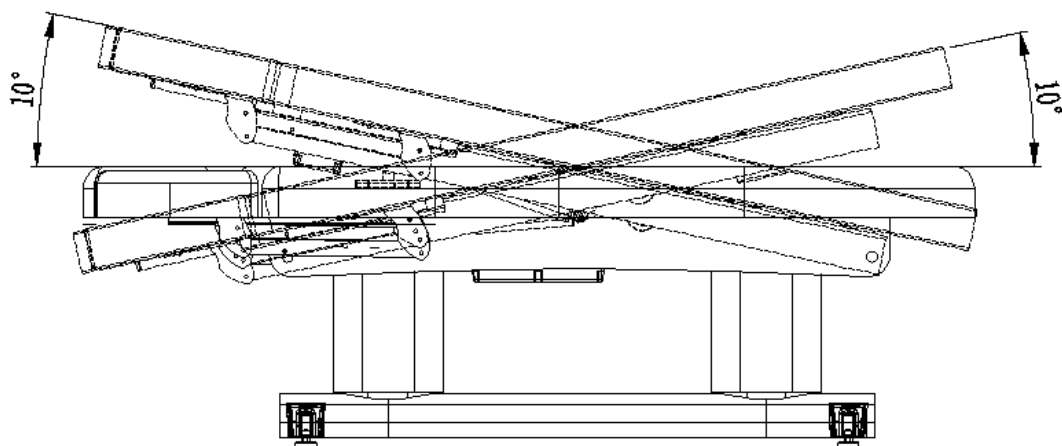

### 5. Podešavanje gumene nožice

Okrenite gumenu nožicu za podešavanje visine, što može pomoći u kompenzaciji neravnog tla. Nakon podešavanja, okrenite maticu prema gore kako biste učvrstili položaj. Pogledajte sliku ispod za smjernice.

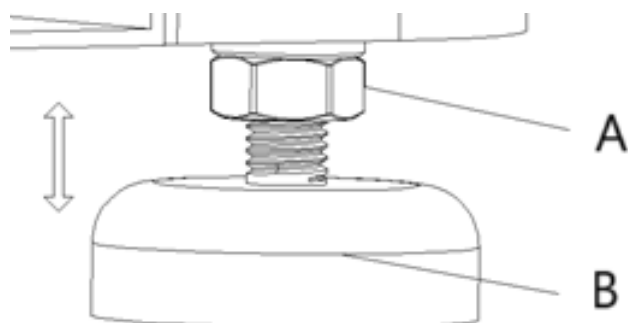

A- Matice

B- Gumena nožica

## Čišćenje i održavanje

### 1. Dnevno čišćenje

Obrišite prašinu s proizvoda mekom, suhom krpom.

### 2. Čišćenje tvrdokorne prljavštine

Za prljavštinu koja se ne može ukloniti suhom krpom upotrijebite mekani ručnik navlažen razrijeđenim sredstvom za čišćenje.

### 3. Izbjegavajte jake kemikalije

Nemojte koristiti benzen, razrijeđene deterdžente ili druga kemijska sredstva za čišćenje.

### 4. Nemojte koristiti otapala

Otapala poput benzena, razrjeđivača ili benzina mogu oštetiti kožu proizvoda ili nagristi njegovu površinu.

### 5. Okruženje za skladištenje i korištenje

Izbjegavajte postavljanje proizvoda na mjesta s izravnom sunčevom svjetlošću ili visokom vlagom kako biste spriječili oštećenja.

## 6. Radni uvjeti

Proizvod je prikladan za upotrebu na temperaturama od -5°C do 50°C, s razinom vlažnosti između 45% i 85%.

## Odlaganje korištenih uređaja

Ne odlažite ovaj uređaj u komunalne sustave otpada. Predajte ga na mjesto za recikliranje i prikupljanje električnih i električnih uređaja. Provjerite simbol na proizvodu, u priručniku s uputama i na ambalaži. Plastika korištena za izradu uređaja može se reciklirati slijedeći oznake. Odabirom recikliranja značajno doprinosite zaštiti našeg okoliša.

Za informacije o lokalnom centru za recikliranje obratite se lokalnim vlastima.

## Rješavanje problema

Problem	Mogući uzrok	Rješenje
Pritisnite gumb na daljinskom upravljaču bez ikakve reakcije.	1. Funkcija upravljačke tipke dosegla je maksimum.	1. Pokušajte pritisnuti drugu upravljačku tipku.
	2. Provjerite je li utikač spojen.	2. Isključite utikač i ponovno ga spojite.
	3. Provjerite je li svaki spojni utikač transformatora spojen.	3. Otvorite kućište. Ispraznite utikač i ponovno ga spojite.
Čuje se zvuk i tresenje prilikom podizanja i spuštanja.	1. Vijak se otpušta.	1. Zategnite sve vijke.
Svjetlo je i dalje isključeno iako je prekidač uključen.	1. Osigurač je pregorio.	1. Zamijenite osigurač.



Šis naudotojo vadovas išverstas naudojant mašininį vertimą. Dėjome visas pastangas, kad vertimas būtų tikslus, tačiau atkreipkite dėmesį, kad automatiniai vertimai nėra tobuli ir neturi pakeisti žmonių vertėjų. Oficiali naudotojo vadovo versija yra anglų kalba. Bet kokie skirtumai tarp išverstos versijos ir originalo anglų kalbos nėra teisiškai įpareigojantys. Jei turite klausimų dėl vertimo tikslumo, žr. anglų kalbą, kuri yra oficiali nuoroda. Daugiau kalbų versijų galite gauti pateikę užklausą [info@expondo.com](mailto:info@expondo.com).

## Techniniai duomenys

Parametro aprašymas	Parametro vertė
Gaminio pavadinimas	SPA grožio gultas
Modelis	PHYSA AVIGNON WHITE
Nominali įtampa [V~] / dažnis [Hz]	AC 220-240 / 50/60
Nominali galia [W]	160
Apsaugos klasė	I
Matmenys [plotis * ilgis * aukštis; mm]	815*2015*647
Svoris [kg]	122,5

## Aprašymas

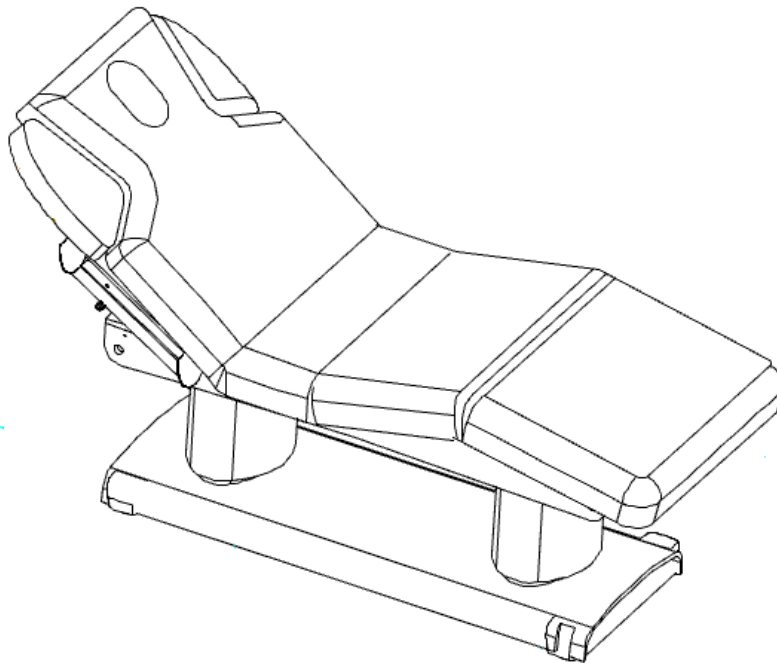

Gaminys sukurtas taip, kad klientams būtų patogiu, o specialistams – išlaikyti nugarai draugišką darbo laikyseną. Kėdę galima reguliuoti pagal konkrečius kiekvienos procedūros poreikius.

**Naudotojas yra atsakingas už bet kokią žalą, atsiradusią dėl neteisingo prietaiso naudojimo.**

## Rekomenduojamos instrukcijos

1. Prieš prijungdami, naudodami ar reguliuodami šį elektrinį gaminį, atidžiai perskaitykite toliau pateiktas instrukcijas ir išsaugokite šį vadovą ateičiai.



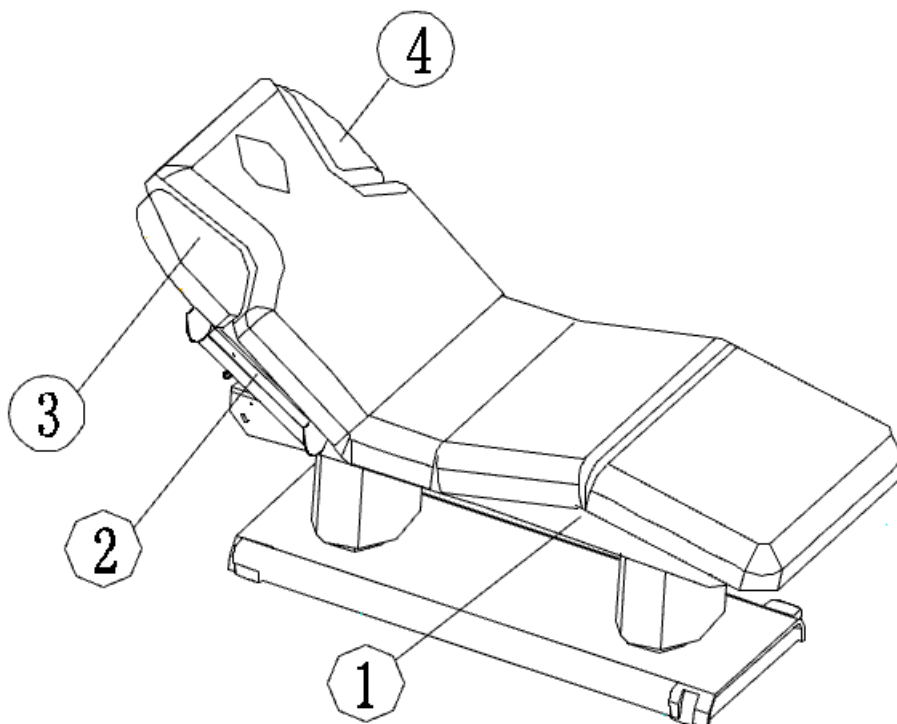



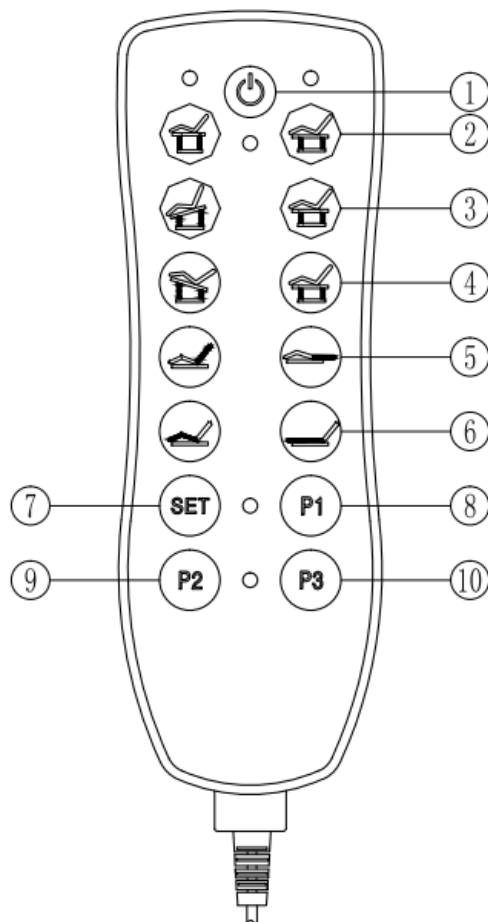

- Šis gaminys turi trijų gyslų maitinimo laidą ir turi būti įjungtas į žemintą, trijų kontaktų lizdą. Įsitinkite, kad įžeminimo jungtis yra tvirta, kad veikimo metu išvengtumėte elektros smūgio.
- Visi prie maitinimo laido prijungti kištukai, mygtukai ir kiti komponentai NEGALI panardinti į vandenį ar kitus skysčius.
- Reguliuodami lovos aukštį nuotolinio valdymo pultu, venkite kišti rankų, kojų, galvos ar kitų kūno dalių į vietas ①②③④, kaip nurodyta toliau pateiktoje diagramoje.
- Nenaudokite gaminio, jei pažeisti kištukai, mygtukai ar prie maitinimo laido prijungti komponentai.
- Reikėtų atkreipti dėmesį, kad naudojant šio gaminio variklį, dažnis yra 6 min./h.
- Techninę priežiūrą turėtų atlikti tik oficialiai apmokyti asmenys.





## Veikimas

### Nuotolinio valdymo pultas



- ① Paspauskite , kad įjungtumėte rankinį valdiklį.  
Paspauskite , dar kartą, kad išjungtumėte rankinį valdiklį.
- ② Paspauskite , kad sureguliuotumėte lovą aukštyn.  
Paspauskite , kad sureguliuotumėte lovą žemyn.
- ③ Paspauskite , kad sureguliuotumėte lovos pakreipimą į priekį.  
Paspauskite , kad sureguliuotumėte lovos plokštumą.
- ④ Paspauskite , kad sureguliuotumėte lovos pakreipimą atgal.  
Paspauskite , kad sureguliuotumėte lovą plokštumoje.

⑤ Paspauskite  , kad sureguliuotumėte atlošą aukšтын.





Paspauskite  , kad sureguliuotumėte atlošą žemyn.

⑥ Paspauskite  , norėdami padidinti pakojos kampą.



Paspauskite  , norėdami sumažinti pakojos kampą.

⑦ - ⑩ Atminties funkcija

- Atminties funkcijos nustatymas:



Nustatykite mygtukus ①-⑥ į norimą padėtį, tada paspauskite mygtuką  . Užsidegs mėlyna lemputė, rodanti, kad atminties funkcija įjungta. Dar kartą paspauskite  mygtuką, kad išsaugotumėte dabartinę padėtį. Tas pats procesas taikomas nustatant padėtis  ir .

- Atminties funkcijos naudojimas:

Baigę nustatymus, tiesiog paspauskite  mygtuką ir lova automatiškai prisitaikys prie anksčiau išsaugotos pa  dėties.



## Veikimo būdai

### 1. Atlošo reguliavimas

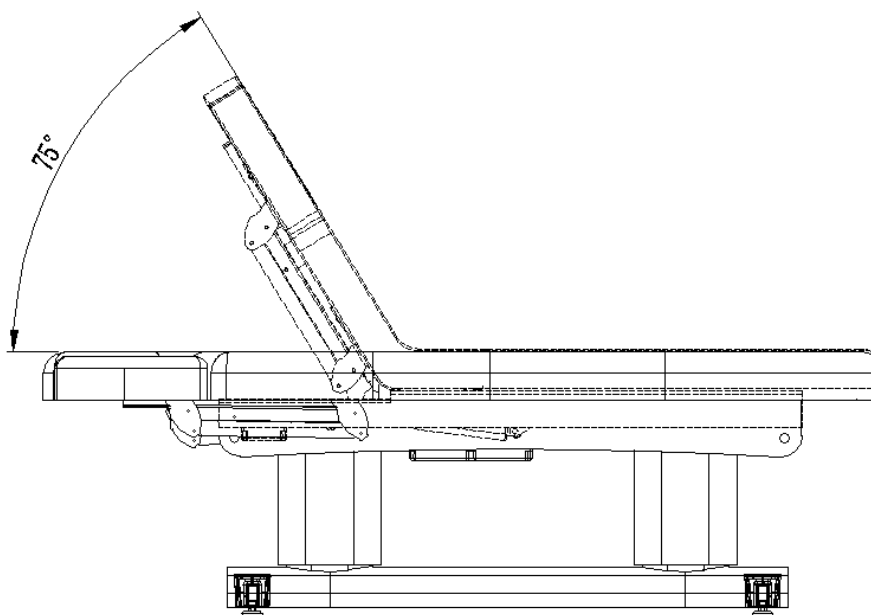
Paspauskite  ir  kad sureguliuotumėte atlošo pasvirimo kampą.



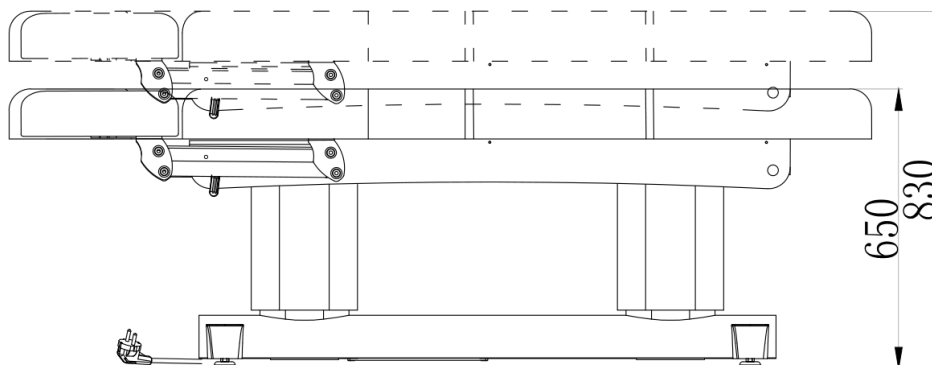

## 2. Aukščio reguliavimas

Paspauskite  ir  kad sureguliuotumėte lovos aukštį.



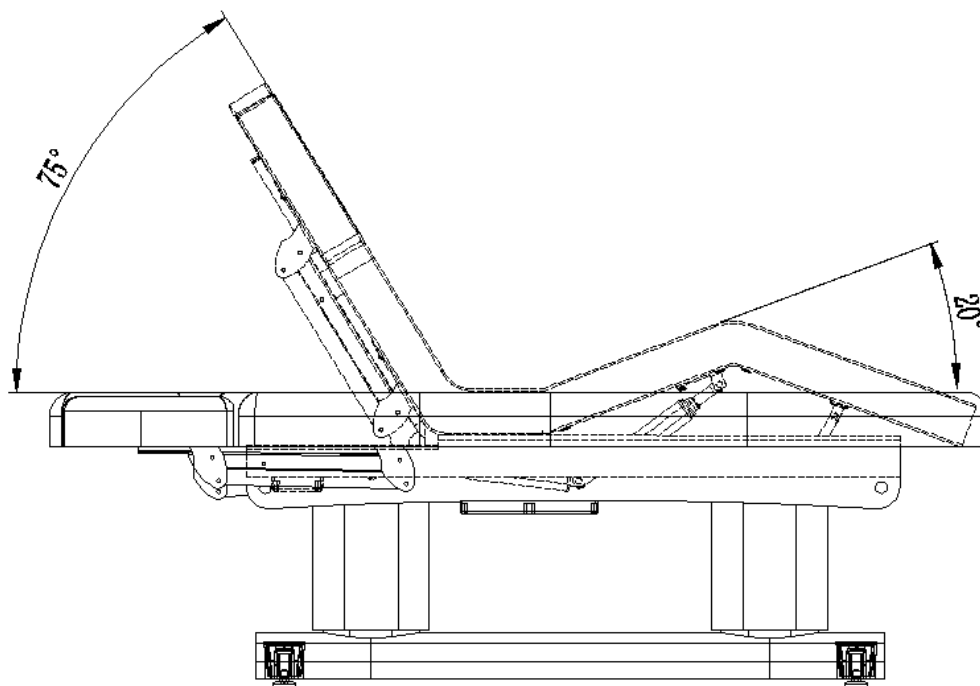

## 3. Kojų atramos reguliavimas

Paspauskite  ir  kad sureguliuotumėte kojų atramos kampą.



## 4. Lovos kampo reguliavimas

Paspauskite , , ir , kad sureguliuotumėte lovos kampą.

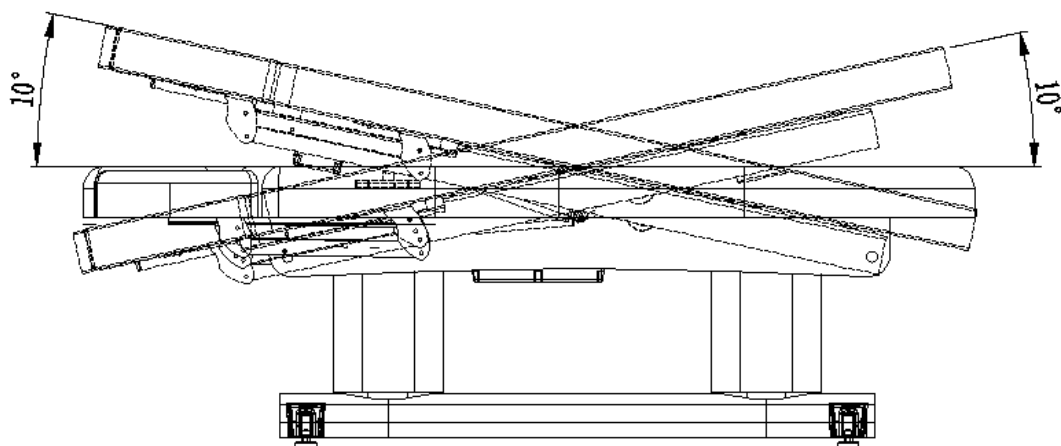

### 5. Guminės kojelės reguliavimas

Pasukite guminę kojelę, kad sureguliuotumėte aukštį – tai gali padėti kompensuoti nelygų paviršių. Suregulius, pasukite veržlę į viršų, kad užfiksuotumėte padėtį. Žr. paveikslėlį apačioje.

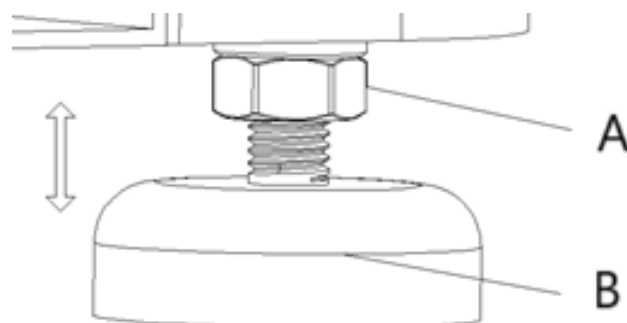

A- Veržlės

B- Guminė kojelė

## Valymas ir priežiūra

### 1. Kasdienis valymas

Nuvalykite dulkes nuo gaminio minkšta, sausa šluoste.

### 2. Įsisenėjusių nešvarumų valymas

Nešvarumams, kurių negalima pašalinti sausa šluoste, naudokite minkštą rankšluostį, sudrėkintą praskiestu valikliu.

### 3. Venkite stiprių cheminių medžiagų

Nenaudokite benzeno, praskiestų ploviklių ar kitų cheminių valiklių.

### 4. Nenaudokite tirpiklių

Tokie tirpikliai kaip benzenas, skiediklis ar benzinas gali pažeisti gaminio odą arba ardyti jo paviršių.

### 5. Laikymo ir naudojimo aplinka

Venkite laikyti gaminį tiesioginiuose saulės spinduliuose arba didelės drėgmės vietose, kad išvengtumėte pažeidimų.

## 6. Eksploatavimo sąlygos

Gaminys tinkamas naudoti nuo -5 °C iki 50 °C temperatūroje, kai drėgmės lygis yra nuo 45 % iki 85 %.

## Panaudotų prietaisų utilizavimas

Neišmeskite šio prietaiso į komunalines atliekas. Pristatykite jį į elektros ir elektros prietaisų perdirbimo ir surinkimo punktą. Patikrinkite simbolį ant gaminio, naudojimo instrukcijos ir pakuotės. Prietaiso gamybai naudojamas plastikas gali būti perdirbamas pagal jų ženklimą. Pasirinkdami perdirbti, jūs reikšmingai prisidedate prie mūsų aplinkos apsaugos.

Informacijos apie vietinę perdirbimo įmonę kreipkitės į vietos valdžios institucijas.

## Trikčių šalinimas

Problema	Galima priežastis	Sprendimas
Paspauskite nuotolinio valdymo pulto mygtuką be jokio atsako.	1. Valdymo mygtuko funkcija pasiekė maksimalią galią.	1. Pabandykite paspausti kitą valdymo mygtuką.
	2. Norėdami patikrinti, ar maitinimo kištukas prijungtas.	2. Atjunkite maitinimo kištuką ir vėl jį prijunkite.
	3. Norėdami patikrinti, ar prijungti visi transformatoriaus jungiamieji kištukai.	3. Atjunkite korpusą. Iškraukite kištuką ir vėl jį prijunkite.
Judant aukštyn ir žemyn, girdisi triukšmas ir drebėjimas.	1. Varžtas atsilaisvina.	1. Priveržkite visus varžtus.
Lemputė vis dar nedega, nors jungiklis įjungtas.	1. Saugiklis perdegė.	1. Pakeiskite saugiklį.



Acest Manual de utilizare a fost tradus prin traducere automată. Am depus toate eforturile pentru a ne asigura că traducerea este corectă, dar rețineți că traducerile automate nu sunt perfecte și nu sunt menite să înlocuiască traducătorii umani. Versiunea oficială a Manualului de utilizare este în limba engleză. Orice diferențe dintre versiunea tradusă și versiunea originală în limba engleză nu au caracter obligatoriu din punct de vedere juridic. Dacă aveți întrebări cu privire la acuratețea traducerii, vă rugăm să consultați versiunea în limba engleză, care este referința oficială. Mai multe versiuni lingvistice sunt disponibile la cerere prin [info@expondo.com](mailto:info@expondo.com).

## Date tehnice

Descrierea parametrului	Valoare parametru
Denumire produs	Șezlong spa
Model	PHYSA AVIGNON WHITE
Tensiune nominală [V~] / frecvență [Hz]	AC 220-240 / 50/60
Putere nominală [W]	160
Clasă de protecție	I
Dimensiuni [lățime * lungime * înălțime; mm]	815 * 2015 * 647
Greutate [kg]	122,5

## Descriere

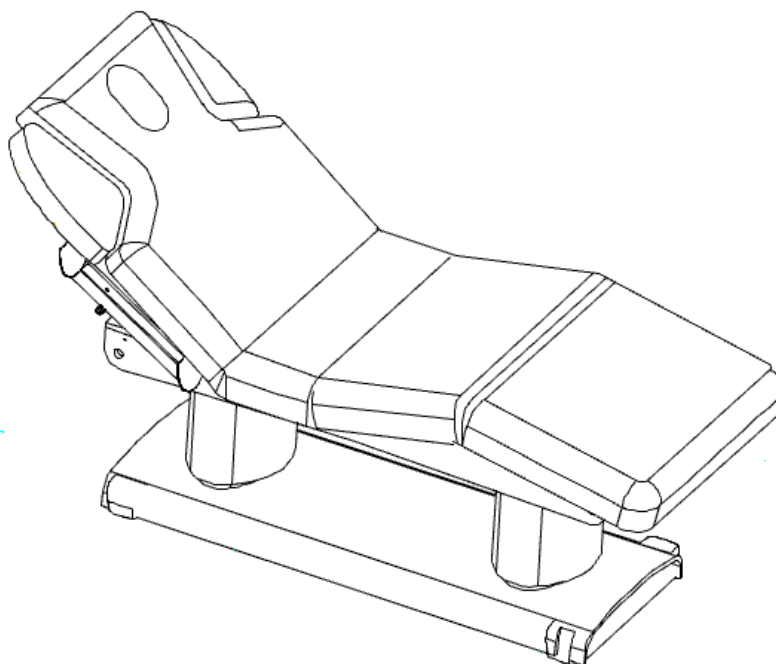

Produsul este conceput pentru a oferi confort clienților, susținând în același timp o postură de lucru prietenoasă cu spatele pentru practicieni. Scaunul poate fi ajustat pentru a se potrivi nevoilor specifice ale fiecărui tratament.

**Utilizatorul este responsabil pentru orice daune rezultate din utilizarea neintenționată a dispozitivului.**

## Instrucțiuni sugestive



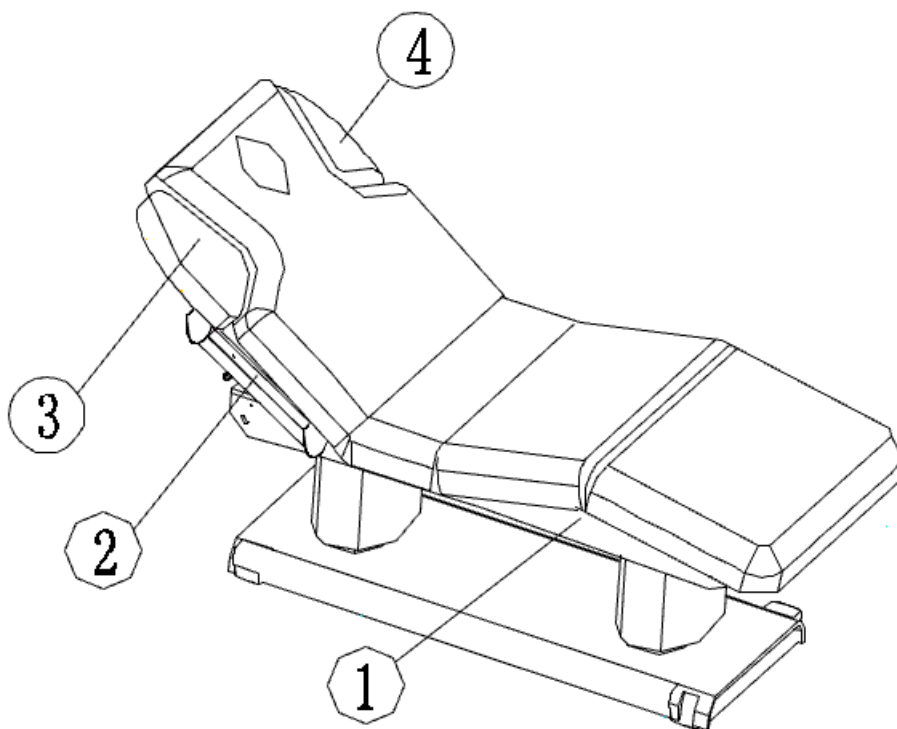



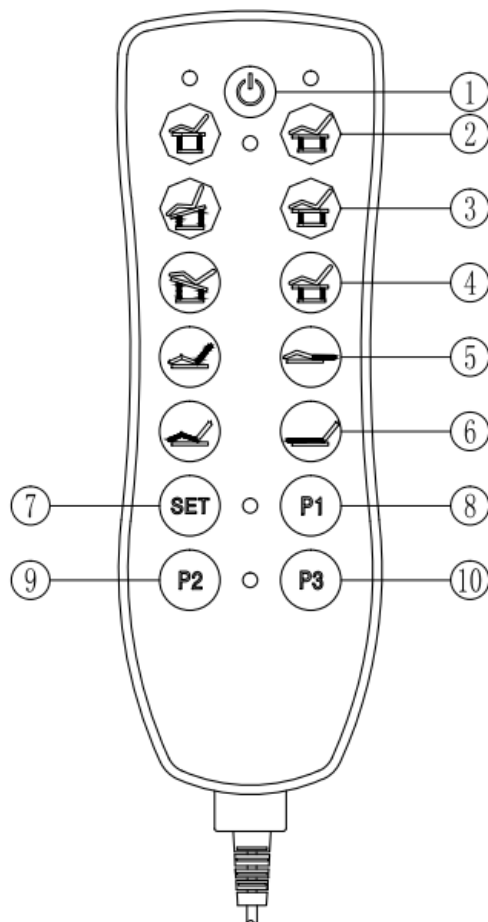

1. Înainte de a conecta, utiliza sau regla acest produs electric, vă rugăm să citiți cu atenție următoarele instrucțiuni și să păstrați acest manual pentru referințe ulterioare.
2. Acest produs este echipat cu un cablu de alimentare cu trei fire și trebuie conectat la o priză cu trei pini, împământată. Asigurați-vă că conexiunea de împământare este sigură pentru a preveni electrocutarea în timpul funcționării.
3. Toate ștecherile, butoanele și alte componente conectate la cablul de alimentare NU trebuie scufundate în apă sau alte lichide.
4. Când reglați înălțimea patului folosind telecomanda, evitați să plasați mâinile, picioarele, capul sau orice altă parte a corpului în zonele ① ② ③ ④ așa cum este indicat în diagrama de mai jos.
5. Nu utilizați produsul dacă ștecherile, butoanele sau componentele conectate la cablul de alimentare sunt deteriorate.
6. Trebuie reținut că frecvența este de 6 min/h atunci când se utilizează motorul acestui produs.
7. Întreținerea trebuie efectuată numai de către persoane cu instruire oficială.





## Funcționare

### Telecomandă



- ① Apăsați , telecomanda pornește.
- Apăsați din nou , telecomanda o oprește.
- ② Apăsați  pentru a regla patul în sus.
- Apăsați  pentru a regla patul în jos.
- ③ Apăsați  pentru a regla înclinarea patului înainte.
- Apăsați  pentru a regla plat patul.
- ④ Apăsați  pentru a regla înclinarea patului înapoi.
- Apăsați  pentru a regla plat patul.

⑤ Apăsați  pentru a regla spătarul în sus.





Apăsați  pentru a regla spătarul în jos.

⑥ Apăsați  pentru a mări unghiul suportului pentru picioare.

Apăsați  pentru a reduce unghiul suportului pentru picioare.

⑦ - ⑩ Funcția de memorie

- Setarea funcției de memorie:



Reglați butoanele ①-⑥ în poziția dorită, apoi apăsați  butonul. Lumina albastră se va aprinde, indicând faptul că funcția de memorie este activată. Apăsați din nou  butonul pentru a salva poziția curentă. Același proces se aplică și pentru setarea pozițiilor  și .

- Utilizarea funcției de memorie:

După finalizarea setărilor, apăsați pur și simplu butonul,  iar patul se va regla automat la poziția salvată anterior.



## Metode de operare

### 1. Reglarea spătarului

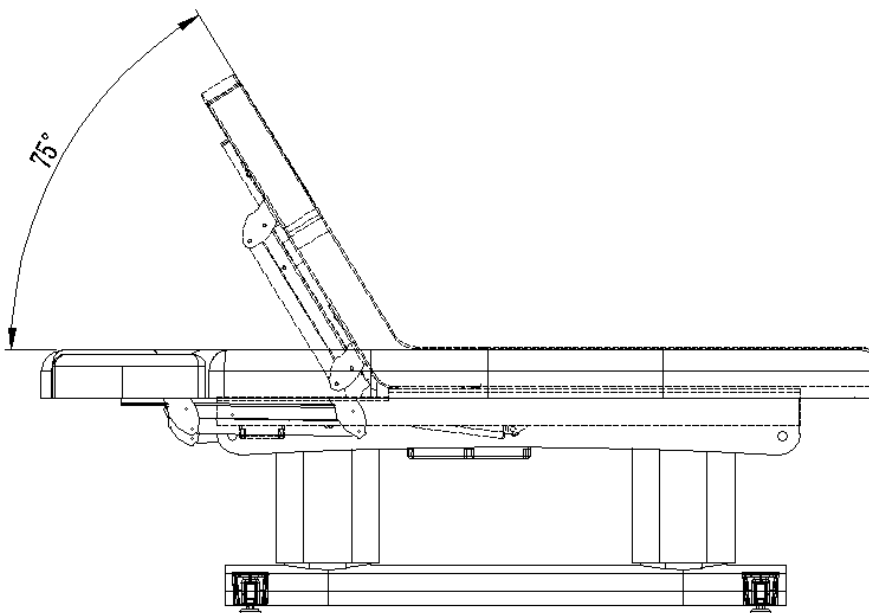
Apăsați  și  pentru a regla unghiul de înclinare al spătarului.



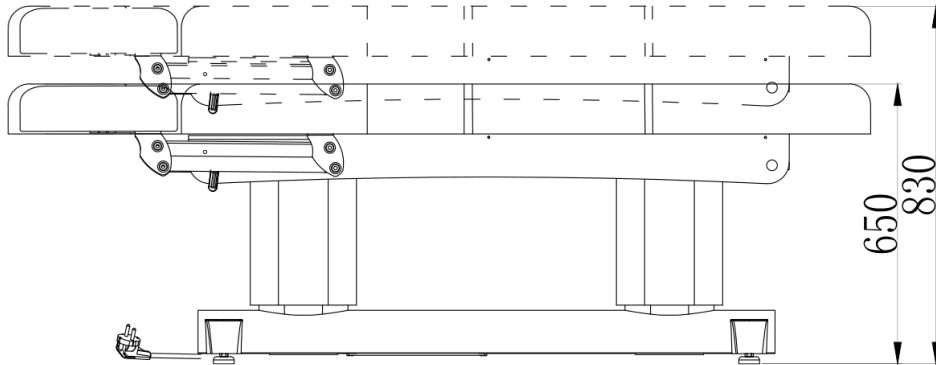

## 2. Reglarea înălțimii

Apăsați  și  pentru a regla înălțimea patului.



## 3. Reglarea suportului pentru picioare

Apăsați  și  pentru a regla unghiul suportului pentru picioare.

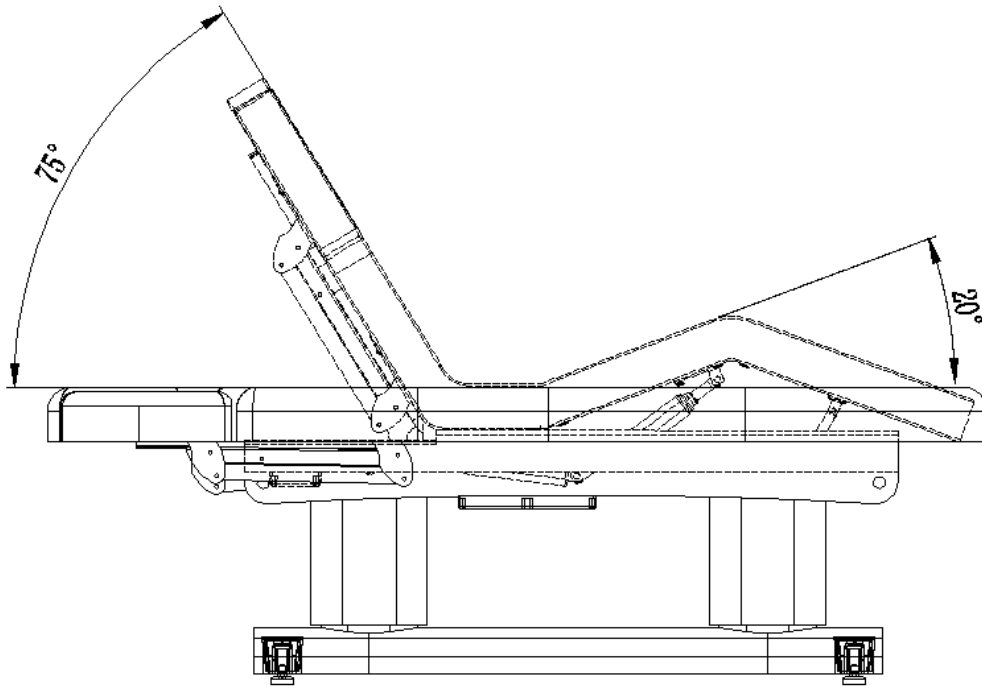

## 4. Reglarea unghiului patului

Apăsați , , și  pentru a regla unghiul patului.

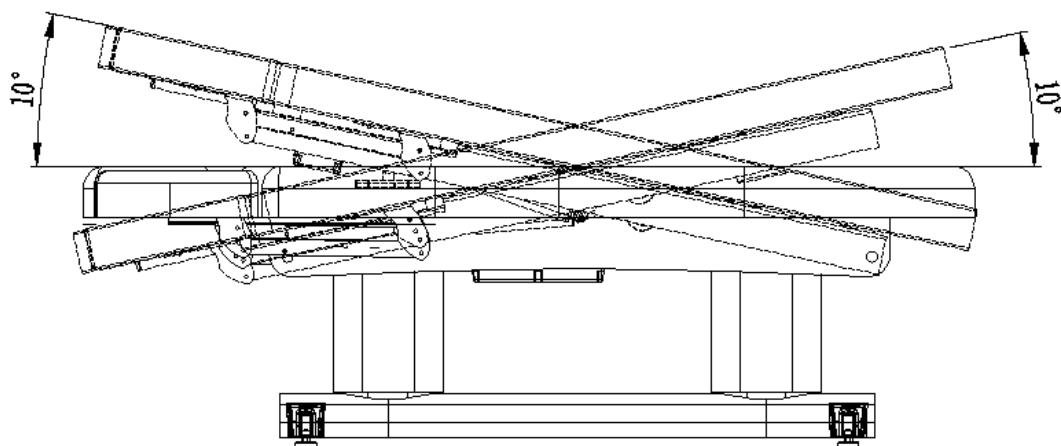

### 5. Reglarea piciorului de cauciuc

Rotiți piciorul de cauciuc pentru a regla înălțimea, ceea ce poate ajuta la compensarea terenului denivelat. După reglare, rotiți piulița în sus pentru a fixa poziția. Consultați imaginea de mai jos pentru îndrumare.

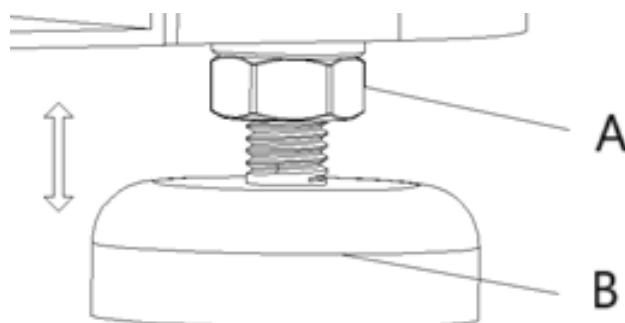

A- Piulițe

B- Picior de cauciuc

## Curățare și Întreținere

### 1. Curățare zilnică

Ștergeți praful de pe produs folosind o cârpă moale și uscată.

### 2. Curățarea murdăriei persistente

Pentru murdăria care nu poate fi îndepărtată cu o cârpă uscată, utilizați un prosop moale umezit cu un produs de curățare diluat.

### 3. Evitați substanțele chimice dure

Nu utilizați benzen, detergenți diluați sau alți agenți de curățare chimici.

### 4. Nu utilizați solvenți

Solvenții precum benzenul, diluantul sau benzina pot deteriora pielea produsului sau pot eroda suprafața acestuia.

### 5. Mediu de depozitare și utilizare

Evitați amplasarea produsului în zone cu lumina directă a soarelui sau umiditate ridicată pentru a preveni deteriorarea.

## 6. Condiții de funcționare

Produsul este potrivit pentru utilizare la temperaturi cuprinse între -5°C și 50°C, cu niveluri de umiditate între 45% și 85%.

## Eliminarea dispozitivelor uzate

Nu aruncați acest dispozitiv în sistemele municipale de colectare a deșeurilor. Predați-l la un punct de colectare și reciclare a dispozitivelor electrice. Verificați simbolul de pe produs, manualul de instrucțiuni și ambalaj. Materialele plastice utilizate pentru fabricarea dispozitivului pot fi reciclate conform marcajelor aferente. Alegând reciclarea, aduceți o contribuție semnificativă la protejarea mediului nostru.

Contactați autoritățile locale pentru informații despre centrul local de reciclare.

## Depanare

Problemă	Cauză posibilă	Soluție
Apăsați butonul de pe telecomandă fără niciun răspuns.	1. Funcția butonului de control a atins nivelul maxim.	1. Încercați să apăsați un alt buton de control.
	2. Pentru a verifica dacă este conectat ștecherul de alimentare.	2. Deconectați ștecherul de alimentare și conectați-l din nou.
	3. Pentru a verifica dacă fiecare ștecher de conectare al transformatorului este conectat.	3. Dezvăluiți șasiul. Descărcați ștecherul și conectați-l din nou.
Se scot zgomote și se tremură în timp ce urcați și coborâți.	1. Șurubul se slăbește.	1. Strângeți toate șuruburile.
Lumina este încă stinsă, deși întrerupătorul este pornit.	1. Siguranța s-a ars.	1. Înlocuiți siguranța.



Ta uporabniški priročnik je bil preveden s strojnimi prevajanjem. Potrudili smo se, da bi zagotovili točnost prevoda, vendar upoštevajte, da avtomatizirani prevodi niso popolni in niso namenjeni nadomestitvi človeških prevajalcev. Uradna različica uporabniškega priročnika je v angleščini. Morebitne razlike med prevedeno različico in izvirno angleščino niso pravno zavezujoče. Če imate kakršna koli vprašanja o točnosti prevoda, si oglejte angleško različico, ki je uradna referenca. Več jezikovnih različic je na voljo na zahtevo preko [info@expondo.com](mailto:info@expondo.com).

## Tehnični podatki

Opis parametra	Vrednost parametra
Ime izdelka	Ležalnik za lepoto Spa
Model	PHYSA AVIGNON WHITE
Nazivna napetost [V~] / frekvenca [Hz]	AC 220-240 / 50/60
Nazivna moč [W]	160
Razred zaščite	I
Dimenzije [širina * dolžina * višina; mm]	815*2015*647
Teža [kg]	122,5

## Opis

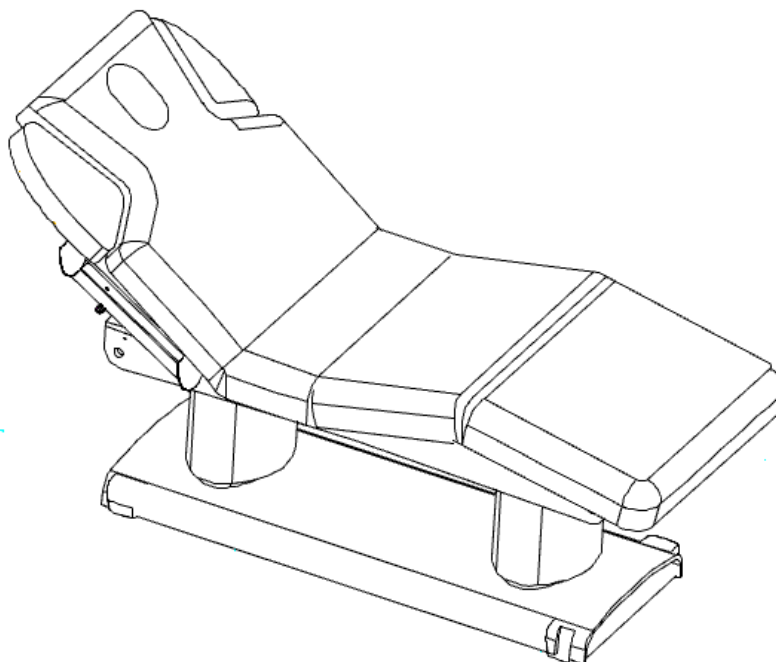

Izdelek je zasnovan tako, da strankam zagotavlja udobje, hkrati pa podpira hrbtu prijazno delovno držo zdravnikov. Stol je mogoče prilagoditi specifičnim potrebam vsakega tretmaja.

**Uporabnik je odgovoren za morebitno škodo, ki nastane zaradi nenamerne uporabe naprave.**

## Priporočila navodila

1. Preden priključite, zaženete ali prilagodite to električno napravo, natančno preberite naslednja navodila in shranite ta priročnik za poznejšo uporabo.



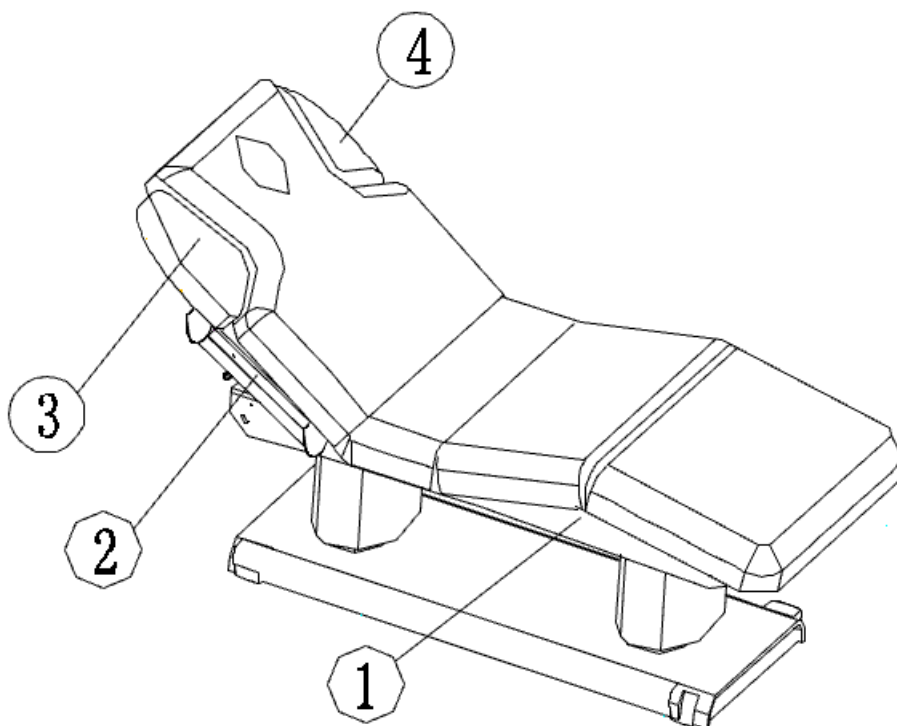



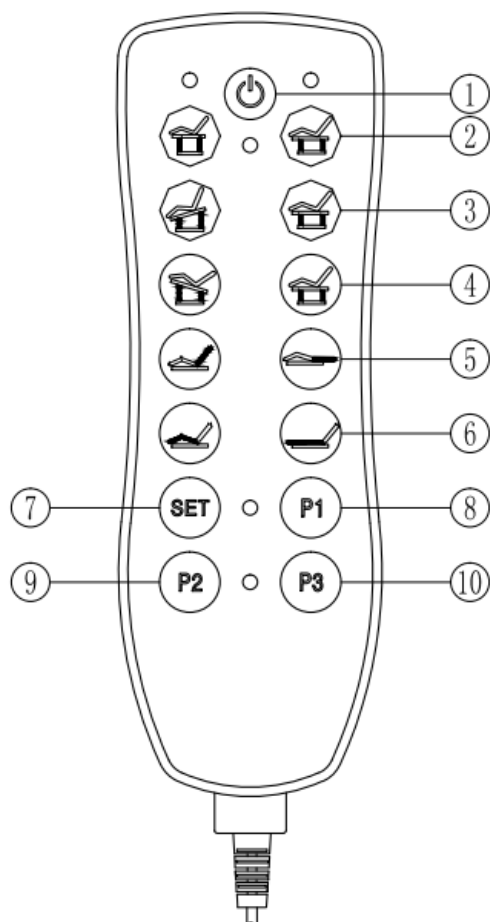

2. Ta izdelek je opremljen s trižilnim napajalnim kablom in ga je treba priključiti v ozemljeno tripolno vtičnico. Prepričajte se, da je ozemljitev varna, da preprečite električni udar med delovanjem.
3. Vsi vtiči, gumbi in druge komponente, priključene na napajalni kabel, NE SMEJO potopiti v vodo ali druge tekočine.
4. Pri nastavljanju višine postelje z daljinskim upravljalnikom se izogibajte postavljanju rok, nog, glave ali drugih delov telesa v območja ①②③④, kot je prikazano na spodnjem diagramu.
5. Izdelka ne uporabljajte, če so kakršni koli vtiči, gumbi ali komponente, priključene na napajalni kabel, poškodovani.
6. Upoštevajte, da je frekvenca 6 min/h, ko se uporablja motor tega izdelka.
7. Vzdrževanje smejo izvajati samo osebe z uradnim usposabljanjem.





## Upravljanje

### Daljinski upravljalnik



- ① Pritisnite , ročni upravljalnik se vklopi.
- Ponovno pritisnite , ročni upravljalnik se izklopi.
- ② Pritisnite , da dvignete posteljo.
- Pritisnite , da spustite posteljo.
- ③ Pritisnite , da prilagodite nagib postelje naprej.
- Pritisnite , da prilagodite posteljo v vodo.
- ④ Pritisnite , da prilagodite nagib postelje nazaj.
- Pritisnite , da prilagodite posteljo v vodo.

⑤ Pritisnite , da prilagodite naslonjalo navzgor.





Pritisnite , da prilagodite naslonjalo navzdol.

⑥ Pritisnite , za povečanje kota opore za noge.



Pritisnite , za zmanjšanje kota opore za noge.

⑦ - ⑩ Funkcija pomnilnika

- Nastavitev funkcije pomnilnika:



Gumba ①-⑥ nastavite na želeni položaj in nato pritisnite  gumb. Modra lučka se bo prižgala, kar pomeni, da je funkcija pomnilnika aktivirana. Ponovno pritisnite  gumb, da shranite trenutni položaj. Enak postopek velja za nastavitev položajev  in .

- Uporaba funkcije pomnilnika:

Ko so nastavitve končane, preprosto pritisnite  gumb in postelja se bo samodejno nastavila v predhodno shranjen po  ložaj.



## Načini delovanja

### 1. Nastavitev naslonjala

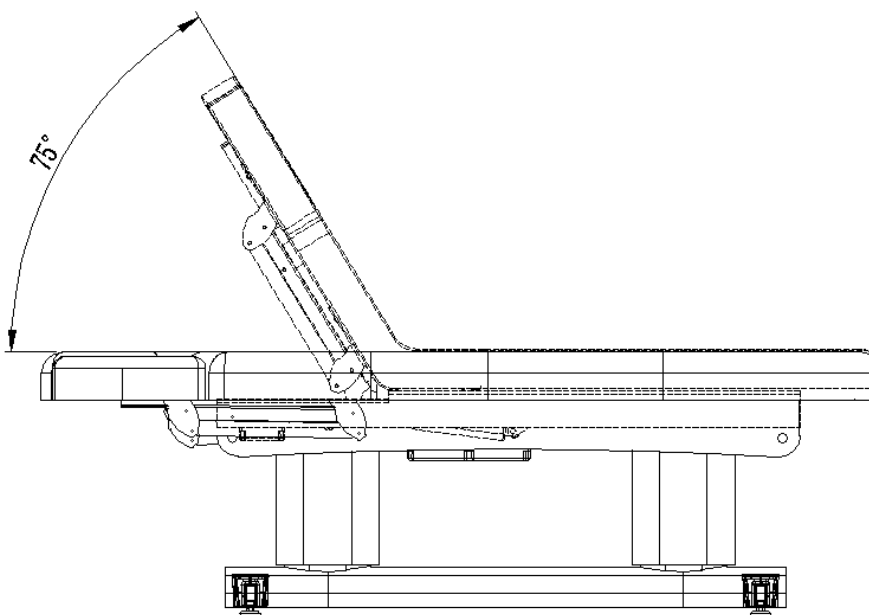
Pritisnite  in  da nastavite kot naklona naslonjala.



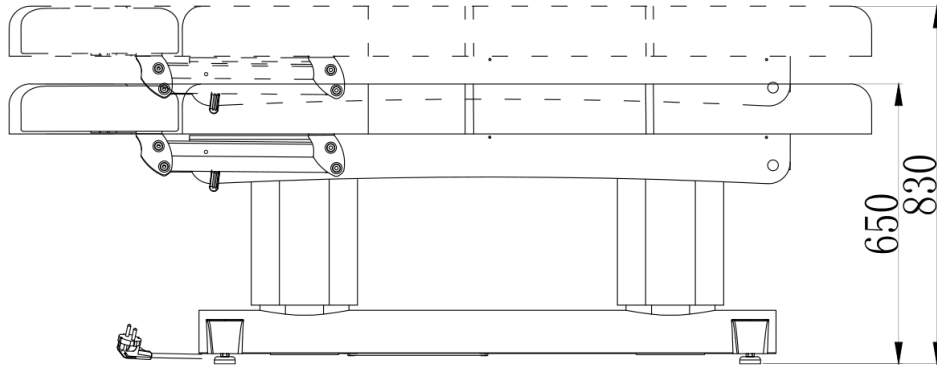

## 2. Nastavitev višine

Pritisnite  in  da nastavite višino postelje.



## 3. Nastavitev naslona za noge

Pritisnite  in  da nastavite kot naslona za noge.

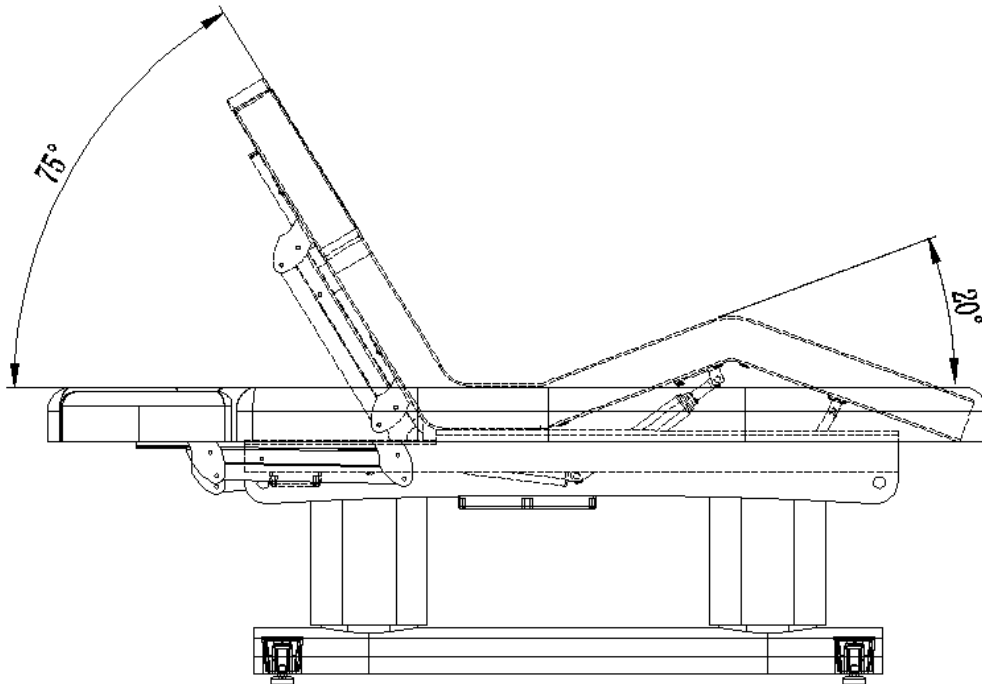

## 4. Nastavitev kota postelje

Pritisnite  ,  , in  , da nastavite kot postelje.

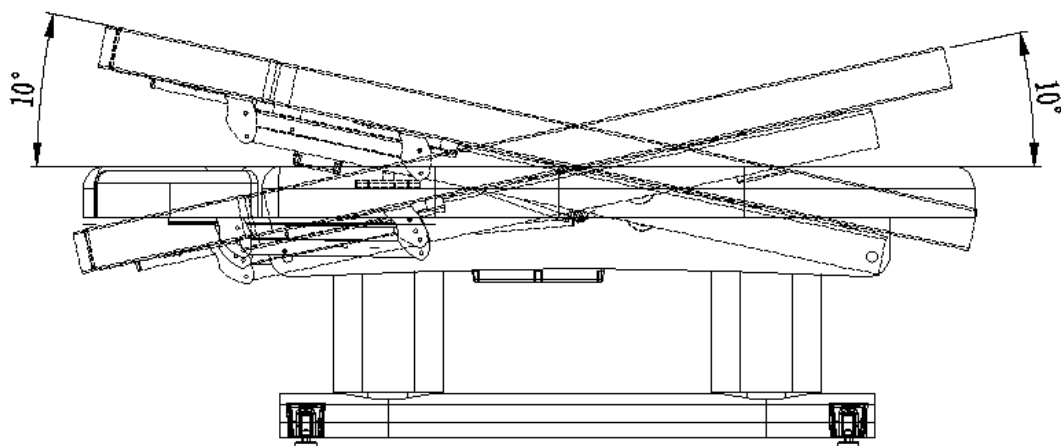

### 5. Nastavitev gumijaste noge

Zavrtite gumijasto nogo, da nastavite višino, kar lahko pomaga izravnati neravna tla. Ko je nastavljena, zavrtite matico navzgor, da pritrdite položaj. Za navodila glejte spodnjo sliko.

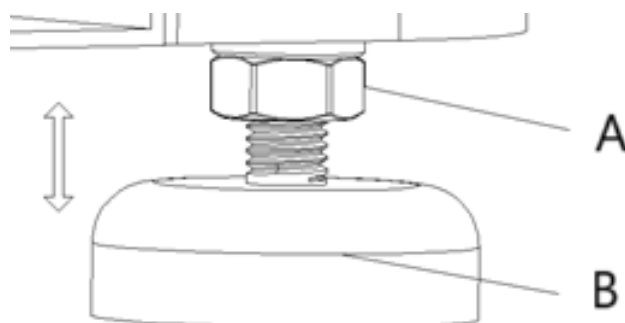

A- Matice

B- Gumijasta noga

## Čiščenje in vzdrževanje

### 1. Dnevno čiščenje

Prah z izdelka obrišite z mehko, suho krpo.

### 2. Čiščenje trdovratne umazanije

Za umazanijo, ki je ni mogoče odstraniti s suho krpo, uporabite mehko brisačo, navlaženo z razredčenim čistilom.

### 3. Izogibajte se agresivnim kemikalijam

Ne uporabljajte benzena, razredčenih detergentov ali drugih kemičnih čistil.

### 4. Ne uporabljajte topil

Topila, kot so benzen, razredčilo ali bencin, lahko poškodujejo usnje izdelka ali razjedajo njegovo površino.

### 5. Okolje za shranjevanje in uporabo

Izdelka ne postavljajte na mesta z neposredno sončno svetlobo ali visoko vlažnostjo, da preprečite poškodbe.

## 6. Delovni pogoji

Izdelek je primeren za uporabo pri temperaturah od -5 °C do 50 °C, pri vlažnosti med 45 % in 85 %.

## Odstranjevanje rabljenih naprav

Te naprave ne odvrzite med komunalne odpadke. Oddajte jo na zbirnem mestu za električne in električne naprave. Preverite simbol na izdelku, v navodilih za uporabo in na embalaži. Plastiko, iz katere je izdelana naprava, je mogoče reciklirati v skladu z oznakami. Z odločitvijo za recikliranje pomembno prispevate k varovanju našega okolja.

Za informacije o lokalnem centru za recikliranje se obrnite na lokalne oblasti.

## Odpravljanje težav

Težava	Možen vzrok	Rešitev
Pritisnite gumb na daljinskem upravljalniku, vendar se ne odzivata.	1. Funkcija krmilnega gumba je dosegla maksimum.	1. Poskusite pritisniti drug krmilni gumb.
	2. Preverite, ali je napajalni vtič priključen.	2. Izključite napajalni vtič in ga ponovno priključite.
	3. Preverite, ali so vsi priključni vtiči transformatorja priključeni.	3. Odkrijte ohišje. Izpraznite vtič in ga ponovno priključite.
Med premikanjem gor in dol se slišijo zvoki in tresenje.	1. Vijak se zrahlja.	1. Privijte vse vijake.
Luč je še vedno ugasnjena, čeprav je stikalo vklopljeno.	1. Varovalka je pregorela.	1. Zamenjajte varovalko.

## Umwelt – und Entsorgungshinweise

---

### Hersteller an Verbraucher

Sehr geehrte Damen und Herren,

gebrauchte Elektro – und Elektronikgeräte dürfen gemäß europäischer Vorgaben **[1]** nicht zum unsortierten Siedlungsabfall gegeben werden, sondern müssen getrennt erfasst werden. Das Symbol der Abfalltonne auf Rädern weist auf die Notwendigkeit der getrennten Sammlung hin. Helfen auch Sie mit beim Umweltschutz. Sorgen Sie dafür, dieses Gerät, wenn Sie es nicht mehr weiter nutzen wollen, in die hierfür vorgesehenen Systeme der Getrenntsammlung zu geben.



In Deutschland sind Sie gesetzlich **[2]** verpflichtet, ein Altgerät einer vom unsortierten Siedlungsabfall getrennten Erfassung zuzuführen. Die öffentlich – rechtlichen Entsorgungsträger (Kommunen) haben hierzu Sammelstellen eingerichtet, an denen Altgeräte aus privaten Haushalten ihres Gebietes für Sie kostenfrei entgegengenommen werden. Möglicherweise holen die rechtlichen Entsorgungsträger die Altgeräte auch bei den privaten Haushalten ab.

Bitte informieren Sie sich über Ihren lokalen Abfallkalender oder bei Ihrer Stadt – oder Gemeindeverwaltung über die in Ihrem Gebiet zur Verfügung stehenden Möglichkeiten der Rückgabe oder Sammlung von Altgeräten.

**[1]** RICHTLINIE 2002/96/EG DES EUROPÄISCHEN PARLAMENTS UND DES RATES  
ÜBER ELEKTRO – UND ELEKTRONIK – ALTGERÄTE

**[2]** Gesetz über das Inverkehrbringen, die Rücknahme und die umweltverträgliche Entsorgung von Elektro – und Elektronikgeräten (Elektro – und Elektronikgerätegesetz – ElektroG).

### Utylizacja produktu

Produkty elektryczne i elektroniczne po zakończeniu okresu eksploatacji wymagają segregacji i oddania ich do wyznaczonego punktu odbioru. Nie wolno wyrzucać produktów elektrycznych razem z odpadami gospodarstwa domowego. Zgodnie z dyrektywą WEEE 2012/19/UE obowiązującą w Unii Europejskiej, urządzenia elektryczne i elektroniczne wymagają segregacji i utylizacji w wyznaczonych miejscach. Dbając o prawidłową utylizację, przyczyniasz się do ochrony zasobów naturalnych i zmniejszasz negatywny wpływ oddziaływania na środowisko, człowieka i otoczenie. Zgodnie z krajowym prawodawstwem, nieprawidłowe usuwanie odpadów elektrycznych i elektronicznych może być karane!

For the disposal of the device please consider and act according to the national and local rules and regulations.

## CONTACT

expondo Polska sp. z o.o. sp. k.  
ul. Nowy Kisielin-Innowacyjna 7  
66-002 Zielona Góra | Poland, EU  
e-mail: info@expondo.com