

USER MANUAL



expondo.com

BEDIENUNGSANLEITUNG
INSTRUKCJA OBSŁUGI
NÁVOD K POUŽITÍ
MANUEL D'UTILISATION
ISTRUZIONI PER L'USO
MANUAL DE INSTRUCCIONES
HASZNÁLATI ÚTMUTATÓ
BRUGSANVISNING
KÄY T TÖOHJE
GEBRUIKSAANWIJZING
BRUKSANVISNING
INSTRUÇÕES DE UTILIZAÇÃO
POUŽÍVATEĽSKÁ PRÍRUČKA
РЪКОВОДСТВО ЗА УПОТРЕБА
ΟΔΗΓΙΕΣ ΧΡΗΣΗΣ
UPUTE ZA UPORABU
NAUDOJIMO INSTRUKCIJA
MANUAL DE UTILIZARE
NAVODILA ZA UPORABO

MANICURE COSMETIC DESK

DE	Produktname	Maniküre-Kosmetikschreibtisch
EN	Product name	Manicure cosmetic desk
PL	Nazwa produktu	Biurko do manicure
CZ	Název výrobku	Manikurní kosmetický stůl
FR	Nom du produit	Table de manucure cosmétique
IT	Nome del prodotto	Tavolo cosmetico per manicure
ES	Nombre del producto	Mesa cosmética para manicura
HU	Termék neve	Manikűr kozmetikai asztal
DA	Produktnavn	Kosmetisk manicurebord
FI	Tuotteen nimi	Kosmeettinen manikyypöytä
NL	Productnaam	Cosmetische manicuretafel
NO	Produktnavn	Kosmetisk manikyrbord
SE	Produktnamn	Kosmetiskt manikyrbord
PT	Nome do produto	Mesa cosmética para manicure
SK	Názov produktu	Kozmetický manikérsky stôl
BG	Име на продукта	Козметично бюро за маникюр
EL	Όνομα προϊόντος	Κοσμητικό γραφείο μανικιούρ
HR	Naziv proizvoda	Kozmetički stol za manikuru
LT	Produkto pavadinimas	Kosmetinis manikiūro stalas
RO	Numele produsului	Birou cosmetic pentru manichiură
SL	Ime izdelka	Kozmetična miza za manikuro
DE Modell EN Product model PL Model produktu CZ Model výrobku FR Modèle IT Modello ES Modelo HU Modell DA Model FI Tuotteen malli NL Productmodel NO Produktmodell SE Produktmodell PT Modelo do produto SK Model BG Модел на продукт EL Μοντέλο προϊόντος HR Model proizvoda LT : Gaminio modelis RO : Model de produs SL : Model izdelka		PHY-MT-7
DE Hersteller EN Manufacturer PL Producent CZ Výrobce FR Fabricant IT Produttore ES Fabricante HU Termelő DA Producent FI Valmistaja NL Producent NO Produsent SE Tillverkare PT Fabricante SK Výrobca BG Производител EL Κατασκευαστής HR Proizvođač LT Gamintojas RO Producător SL Proizvajalec		expondo Polska sp. z o.o. sp. k.
DE Anschrift des Herstellers EN Manufacturer Address PL Adres producenta CZ Adresa výrobce FR Adresse du fabricant IT Indirizzo del produttore ES Dirección del fabricante HU A gyártó címe DA Producentens adresse FI Valmistajan osoite NL Adres producent NO Produsentens adresse SE Tillverkarens adress PT Endereço do fabricante SK Adresa výrobcu BG Адрес на производителя EL : Διεύθυνση κατασκευαστή HR Adresa proizvođača LT Gamintojo adresas RO Adresa producătorului SL Naslov proizvajalca		ul. Nowy Kisielin – Innowacyjna 7, 66-002 Zielona Góra Poland, EU



Dieses Benutzerhandbuch wurde mithilfe einer maschinellen Übersetzung erstellt. Wir haben uns nach Kräften bemüht, die Genauigkeit der Übersetzung zu gewährleisten. Bitte beachten Sie jedoch, dass automatische Übersetzungen nicht perfekt sind und menschliche Übersetzer nicht ersetzen können. Die offizielle Version des Benutzerhandbuchs ist in Englisch. Etwaige Unterschiede zwischen der übersetzten Fassung und dem englischen Original sind rechtlich nicht bindend. Sollten Sie Fragen zur Richtigkeit der Übersetzung haben, beziehen Sie sich bitte auf die englische Version, die die offizielle Referenz ist. Weitere Sprachversionen sind auf Anfrage unter info@expondo.com erhältlich.

1. Technische Daten

Tabelle 1: Technische Daten des Produkts

Beschreibung des Parameters	Wert der Parameter
Produktname	MANIKÜRE Kosmetikschreibtisch
Modell	PHY-MT-7
Schreibtisch	
Abmessungen (Breite x Tiefe x Höhe) [mm]	1210x500x725
Gewicht [kg]	33
Maximum load [kg]	50
Staubabsaugung	
Nennspannung [V~] / Frequenz [Hz]	230/50
Nennleistung [W]	6

2. Allgemeine Beschreibung





Das Benutzerhandbuch soll Ihnen helfen, das Gerät sicher und störungsfrei zu benutzen. Das Produkt wurde nach strengen technischen Nutzungsbedingungen unter Verwendung modernster Technologien und Komponenten entwickelt und hergestellt. Darüber hinaus gelten für die Herstellung strengste Qualitätsstandards.

VERWENDEN SIE DAS GERÄT NUR, WENN SIE DIESE BEDIENUNGSANLEITUNG SORGFÄLTIG GELESEN UND VERSTANDEN HABEN.

Um die Lebensdauer des Geräts zu verlängern und einen störungsfreien Betrieb zu gewährleisten, verwenden Sie es gemäß dieser Bedienungsanleitung und führen Sie regelmäßig Wartungsarbeiten durch. Die technischen Daten und Spezifikationen in diesem Benutzerhandbuch sind auf dem neuesten Stand. Der Hersteller behält sich das Recht vor, im Rahmen der Qualitätsverbesserung Änderungen vorzunehmen.

2.1. Legende

Symbol	Beschreibung des Geräts
	Das Produkt erfüllt die einschlägigen Sicherheitsstandards.

	Lesen Sie vor der Inbetriebnahme die Gebrauchsanweisung.
	Das Produkt muss recycelt werden.
	WARNUNG! oder VORSICHT! oder ERINNERUNG! Anwendbar auf die gegebene Situation. (Allgemeines Warnschild)
	ACHTUNG! Warnung vor Stromschlag!
	Nur für den Innenbereich geeignet.



DIE ZEICHNUNGEN IN DIESEM HANDBUCH DIENEN NUR ZUR VERANSCHAULICHUNG UND KÖNNEN IN EINIGEN DETAILS VOM TATSÄCHLICHEN PRODUKT ABWEICHEN.

3. Anwendungssicherheit



ACHTUNG! LESEN SIE ALLE SICHERHEITSHINWEISE UND ANWEISUNGEN. DIE NICHTBEACHTUNG DER WARNUNGEN UND ANWEISUNGEN KANN ZU STROMSCHLAG, BRAND UND/ODER SCHWEREN VERLETZUNGEN ODER SOGAR ZUM TOD FÜHREN.

Die Begriffe „Gerät“ oder „Produkt“ werden in den Warnhinweisen und Anweisungen verwendet und beziehen sich auf: **MANIKÜRE-KOSMETIK-SCHREIBTISCH**

3.1. Allgemeine Regeln

- a) Bei Zweifeln an der korrekten Funktion des Geräts wenden Sie sich bitte an den Kundendienst des Herstellers.
- b) Das Gerät darf nur von einer autorisierten Servicestelle des Herstellers repariert werden. Führen Sie keine eigenständigen Reparaturen durch!
- c) Bitte bewahren Sie dieses Handbuch zum Nachschlagen auf. Geben Sie dieses Gerät an einen Dritten weiter, müssen Sie die Bedienungsanleitung mitgeben.
- d) Bewahren Sie das Verpackungsmaterial und kleine Montageteile an einem für Kinder unzugänglichen Ort auf.
- e) Wenn Sie dieses Gerät zusammen mit einem anderen Gerät verwenden, befolgen Sie auch die dazugehörige Gebrauchsanweisung.
- f) Das Gerät darf nicht benutzt werden, wenn man müde oder krank ist oder unter dem Einfluss von Alkohol, Drogen oder Medikamenten steht, da diese die Fähigkeit zur Bedienung des Geräts erheblich beeinträchtigen können.

- g) Das Gerät ist nicht für die Bedienung durch Personen (einschließlich Kinder) mit eingeschränkten geistigen und sensorischen Fähigkeiten oder Personen ohne entsprechende Erfahrung und/oder Kenntnisse ausgelegt, es sei denn, sie werden von einer für ihre Sicherheit verantwortlichen Person beaufsichtigt oder haben eine Einweisung in die Bedienung des Geräts erhalten.
- h) Das Gerät darf nur von körperlich fitten und entsprechend geschulten Personen bedient werden, die mit dieser Bedienungsanleitung vertraut sind und über Kenntnisse im Bereich Arbeitssicherheit und Gesundheitsschutz verfügen.
- i) Das Gerät ist kein Spielzeug. Kinder müssen beaufsichtigt werden, um sicherzustellen, dass sie nicht mit dem Gerät spielen.
- j) Halten Sie das Gerät in technisch einwandfreiem Zustand. Überprüfen Sie das Gerät vor jedem Gebrauch auf allgemeine Schäden und insbesondere auf gerissene Teile oder Elemente sowie auf alle anderen Bedingungen, die den sicheren Betrieb des Geräts beeinträchtigen können. Wenn Sie einen Schaden feststellen, geben Sie das Gerät vor dem Gebrauch zur Reparatur.
- k) Die Reparatur oder Wartung des Geräts darf nur von qualifizierten Personen und unter Verwendung von Originalersatzteilen durchgeführt werden. Dies gewährleistet eine sichere Verwendung.
- l) Um die Unversehrtheit des Geräts zu gewährleisten, dürfen die werkseitig angebrachten Schutzvorrichtungen nicht entfernt und keine Schrauben gelöst werden.
- m) Beachten Sie beim Transport des Geräts zwischen Lager und Bestimmungsort und bei der Handhabung die Richtlinien des Arbeitsschutzes für den manuellen Transport, die in dem Land gelten, in dem Sie das Gerät einsetzen.
- n) Reinigen Sie das Gerät regelmäßig, damit sich kein hartnäckiger Schmutz ansammeln kann.
- o) Das Gerät ist kein Spielzeug. Reinigung und Wartung dürfen von Kindern nicht ohne Aufsicht durch eine erwachsene Person durchgeführt werden.
- p) Es ist verboten, in die Bauweise des Geräts einzugreifen, um seine Parameter oder Konstruktion zu verändern.
- q) Halten Sie das Gerät von Feuer und Hitze fern.
- r) Überlasten Sie das Gerät nicht.

3.2. Sicherheitsregeln für den Staubabsauger

- s) Der Stecker muss in die Steckdose passen. Nehmen Sie am Stecker keinerlei Modifikationen vor. Die Verwendung von Originalsteckern und passenden Steckdosen verringert das Risiko eines Stromschlags.
- t) Vermeiden Sie den Kontakt mit geerdeten Bauteilen wie Rohren, Heizungen, Boilern und Kühlschränken. Es besteht ein erhöhtes Risiko eines Stromschlags, wenn das geerdete Gerät Regen ausgesetzt ist, in direkten Kontakt mit einer nassen Oberfläche kommt oder in einer feuchten Umgebung betrieben wird. Eindringendes Wasser erhöht das Risiko von Geräteschäden und Stromschlägen.

- u) Berühren Sie das Gerät niemals mit nassen oder feuchten Händen.
- v) Verwenden Sie das Kabel nur für den vorgesehenen Zweck. Verwenden Sie es niemals zum Tragen des Geräts oder zum Herausziehen des Steckers aus der Steckdose. Halten Sie das Kabel von Hitzequellen, Öl, scharfen Kanten und beweglichen Teilen fern. Beschädigte oder verhedderte Kabel erhöhen das Risiko eines Stromschlags.
- w) Lässt sich der Einsatz des Geräts in feuchter Umgebung nicht vermeiden, muss ein Fehlerstromschutzschalter (FI-Schalter) verwendet werden. Die Verwendung eines FI-Schalters verringert das Risiko eines Stromschlags.
- x) Verwenden Sie das Gerät nicht, wenn das Netzkabel beschädigt ist oder deutliche Gebrauchsspuren aufweist. Ein beschädigtes Netzkabel sollte von einem qualifizierten Elektriker oder dem Kundendienst des Herstellers ausgetauscht werden.
- y) Um einen Stromschlag zu vermeiden, tauchen Sie das Kabel, den Stecker oder das Gerät nicht in Wasser oder andere Flüssigkeiten. Verwenden Sie das Gerät nicht auf nassen Oberflächen.
- z) **ACHTUNG! LEBENSGEFAHR!** Tauchen Sie das Gerät beim Reinigen niemals in Wasser oder andere Flüssigkeiten.
- aa) Sollten Sie Beschädigungen oder Funktionsstörungen feststellen, schalten Sie das Gerät sofort aus und melden Sie dies unverzüglich einem Vorgesetzten.
- bb) Verwenden Sie im Brandfall einen Pulver- oder Kohlendioxid-Feuerlöscher (CO₂-Feuerlöscher, geeignet für unter Spannung stehende elektrische Geräte).
- cc) Halten Sie das Gerät von Kindern und Tieren fern.
- dd) Um ein versehentliches Einschalten zu verhindern, stellen Sie sicher, dass sich der Ein-/Aus-Schalter vor dem Anschließen an eine Stromquelle in der Position „AUS“ befindet.
- ee) Fassen Sie während des Betriebs nicht in das Gerät und führen Sie keine Gegenstände hinein!
- ff) Trennen Sie das Gerät vor Beginn von Justierungs-, Reinigungs- und Wartungsarbeiten vom Stromnetz. Diese Vorsichtsmaßnahme verringert das Risiko einer versehentlichen Aktivierung.
- gg) Bewahren Sie das Gerät bei Nichtgebrauch an einem sicheren Ort außerhalb der Reichweite von Kindern und Personen auf, die mit dem Gerät nicht vertraut sind und die Bedienungsanleitung nicht gelesen haben. Das Gerät kann in den Händen unerfahrener Benutzer eine Gefahr darstellen.
- hh) Berühren Sie keine beweglichen Teile oder Zubehörteile, solange das Gerät nicht vom Stromnetz getrennt ist.
- ii) Lufteinlass und -auslass dürfen nicht abgedeckt werden



ACHTUNG! OBWOHL DAS GERÄT SICHER KONSTRUIERT IST UND SCHUTZVORRICHTUNGEN AUFWEIST, INKLUSIVE ZUSÄTZLICHER ELEMENTE ZUM SCHUTZ DES BEDIENENDEN, BESTEHT BEI DER VERWENDUNG DES GERÄTS EIN GERINGES UNFALL- ODER VERLETZUNGSRISIKO. BLEIBEN

SIE WACHSAM UND NUTZEN SIE IHREN GESUNDEN MENSCHENVERSTAND, WENN SIE DAS GERÄT BENUTZEN.

4. Nutzungsbedingungen

Mit diesem Schreibtisch können Sie kosmetische Handbehandlungen durchführen.

Der Benutzer haftet für alle Schäden, die durch unsachgemäße Verwendung des Geräts entstehen.

4.1. Gerätebeschreibung

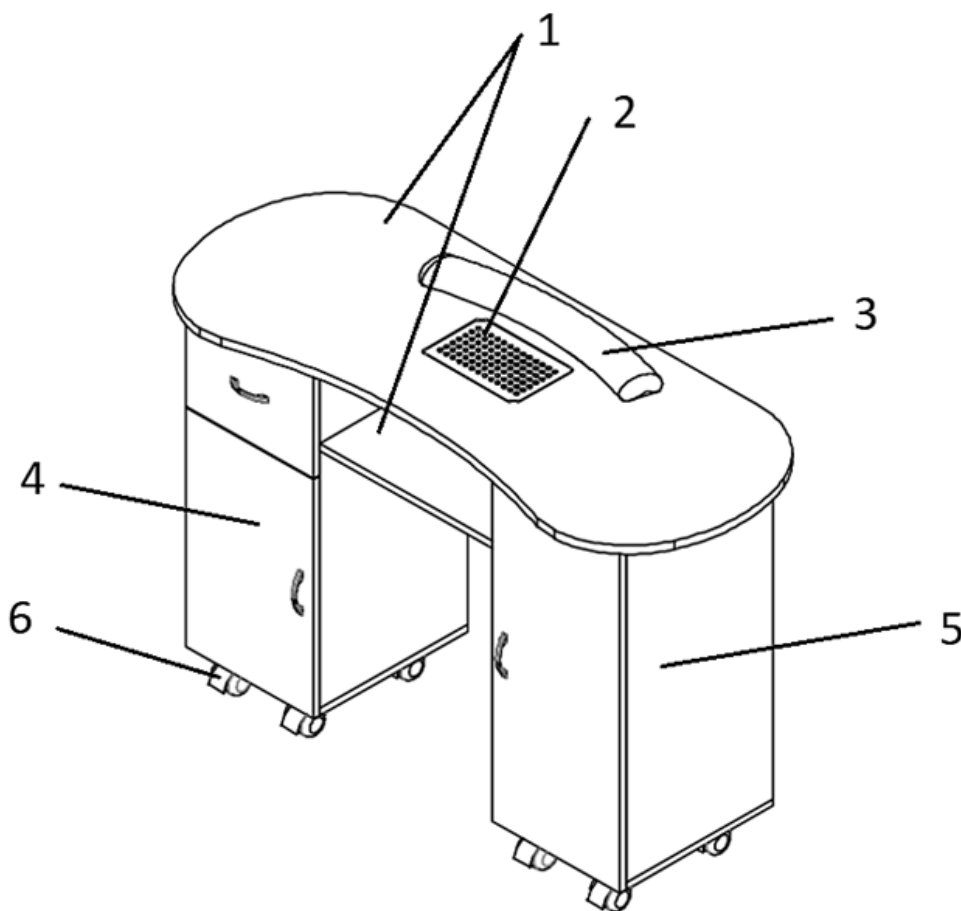

1. Ablage mit Öffnung und Ablage für einen Staubabsorber
2. Staubabsorber
3. Handkissen
4. Linke Säule mit Schublade und Schrank
5. Rechte Säule mit Schrank

4.2. Detaillierte Abmessungen

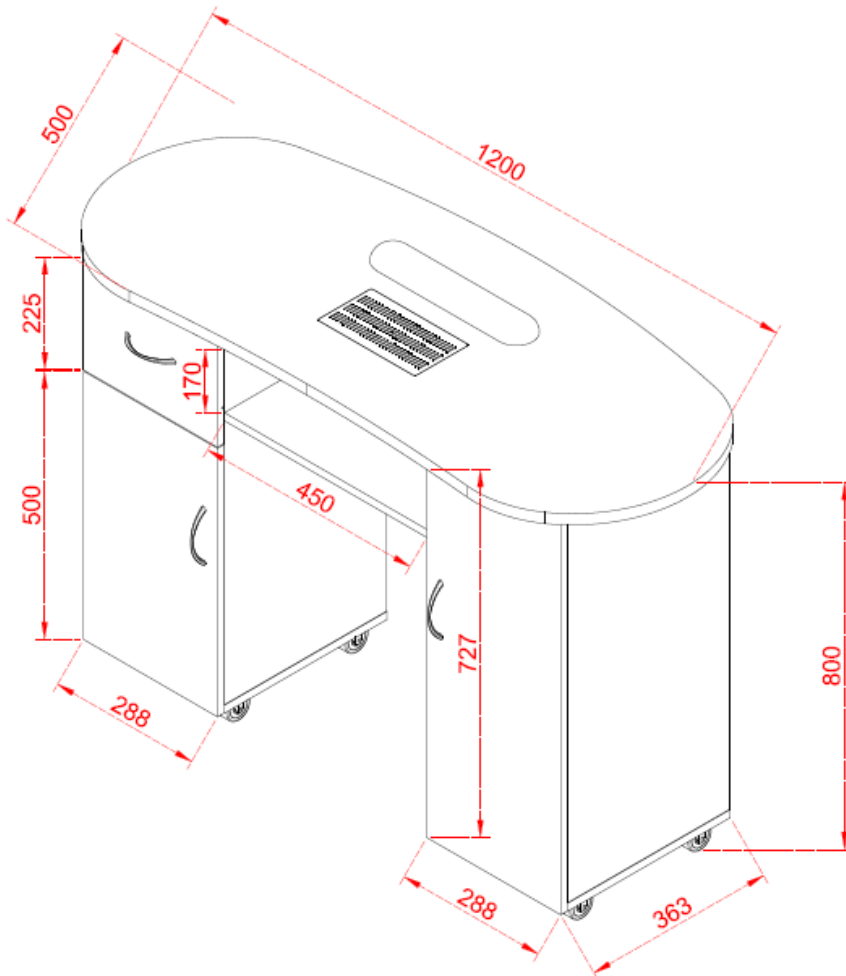

4.3. Vorbereitung zur Inbetriebnahme

4.3.1. Aufstellungsort des Geräts

Das Gerät sollte immer auf einem ebenen, stabilen, sauberen, feuerfesten und trockenen Untergrund stehen. Verwenden Sie es ausschließlich außerhalb der Reichweite von Kindern und Personen mit eingeschränkten geistigen und sensorischen Fähigkeiten. Stellen Sie das Gerät so auf, dass Sie jederzeit Zugang zum Netzstecker haben.

4.4. Zusammenbau des Geräts

Montagehinweise – wichtig:

Packen Sie alle Komponenten sorgfältig aus und identifizieren Sie sie anhand der Teileliste, bevor Sie mit der Montage beginnen. Gehen Sie beim Zusammenbau vorsichtig vor und legen Sie die Teile immer auf eine saubere, weiche Unterlage.

Überprüfen Sie Schrauben, Muttern und Bolzen regelmäßig (oder alle 6 Monate). Falls erforderlich, nachziehen.



Warnung: Verwenden Sie keine Elektrowerkzeuge.

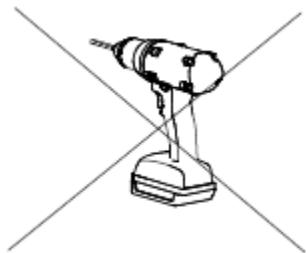

Zusätzliches Werkzeug erforderlich

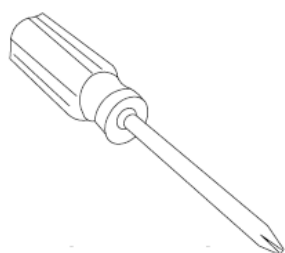



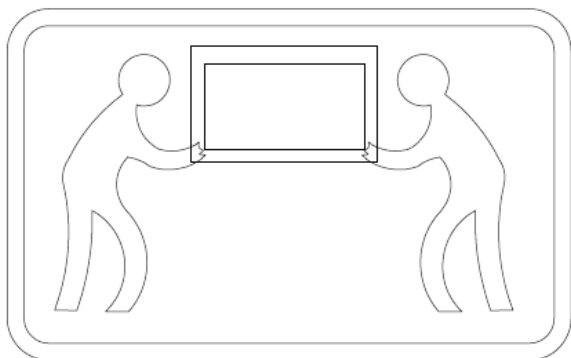

Achtung! Verwenden Sie zum Anbringen des Zubehörs „a“ zwei Personen

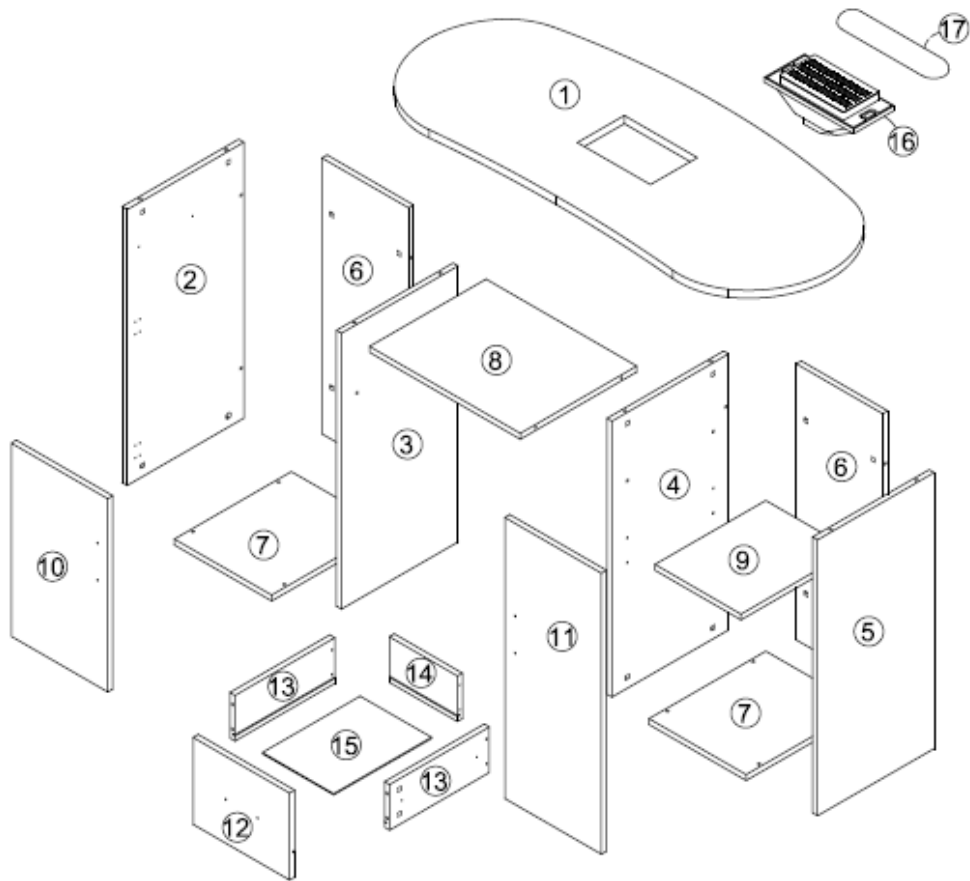

Wenden Sie vorsichtig Kraft an, nicht zu fest.















4.4.1. (A) Teileliste

①		⑥		⑧	
⑩		⑪			













- 1) 1 x Tischplatte 1200 x 500 x 21 mm
- 6) 2 x Rückwand für Zeichnungen 714 x 258 x 15 mm
- 8) 1 x Trägerplatte 450 x 348 x 15 mm
- 10) 1 x Türblatt 500 x 288 x 15 mm
- 11) 1 x Türblatt 727 x 288 x 15 mm

4.4.2. (B) Teileliste

②		③		④	
⑤		⑦		⑨	
⑫		⑬		⑭	
⑮		⑯		⑰	

- 2) 1 x Seitenwand 714 x 348 x 15 mm
 3) 1 x Seitenwand 714 x 348 x 15 mm
 4) 1 x Seitenwand 714 x 348 x 15 mm
 5) 1 x Seitenwand 714 x 348 x 15 mm
 7) 2 x Bodenplatte 349 x 290 x 15 mm
 9) 1 x bewegliche Laminatplatte 331 x 257 x 15 mm
 12) 1 x Zeichenfläche 288 x 225 x 15 mm
 13) 2 x Zeichenseitenwände 298 x 118 x 15 mm
 14) 1 x Zeichenrückwand 203 x 118 x 15 mm
 15) 1 x Bodenplatte 292 x 213 x 3 mm
 16) 1 x Lüfter
 17) 1 x Polster

(C) Teileliste

A		B		C	
D		E		F	
G		H		J	
K		L		M	

- A) 28 + 2 x Exzenterbefestigungen
 B) 28+2 x Exzenterbefestigungen

- C) 8 x Rad
- D) 1 x Führung
- E) 64+10 x Schrauben $\varnothing 3,5 \times 14$
- F) 4+1 x Schrauben $\varnothing 3 \times 35$
- G) 6 x Schrauben $\varnothing 4 \times 18$
- H) 3 x Türknauf
- J) 4 x Scharnier
- K) 4 x Schrauben
- L) 4+1 x Ablage
- M) 4+1 x Schrauben $\varnothing 4 \times 20$

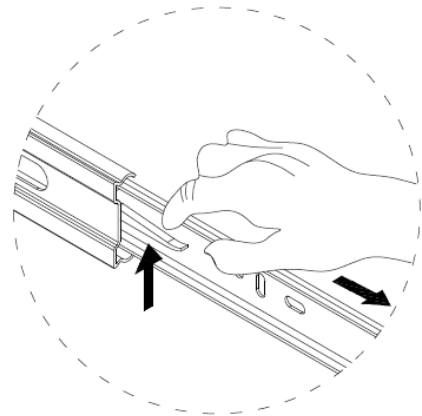
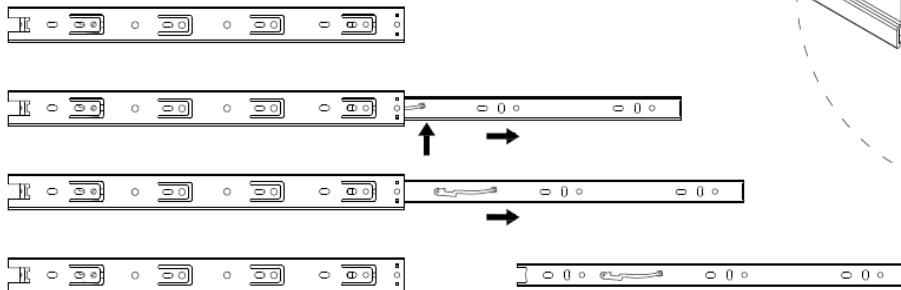

STEP:1

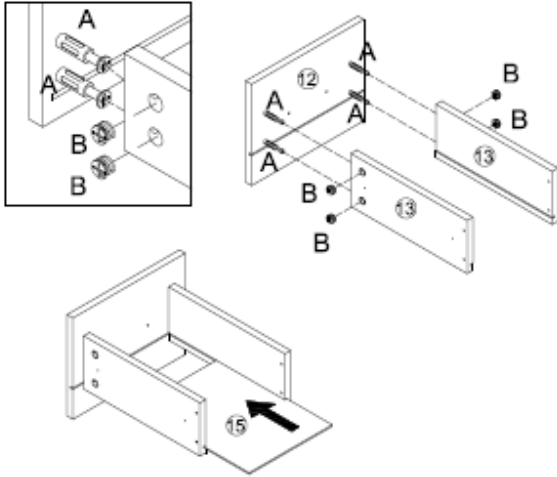
A×4
B×4

STEP:2

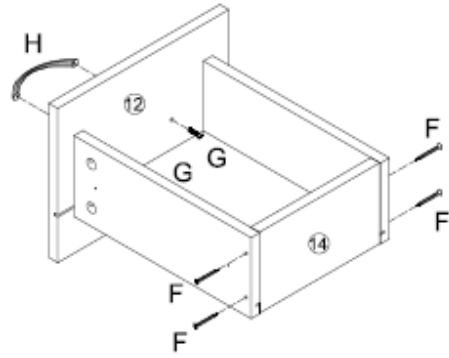
F×4
G×2
H×1

STEP:3

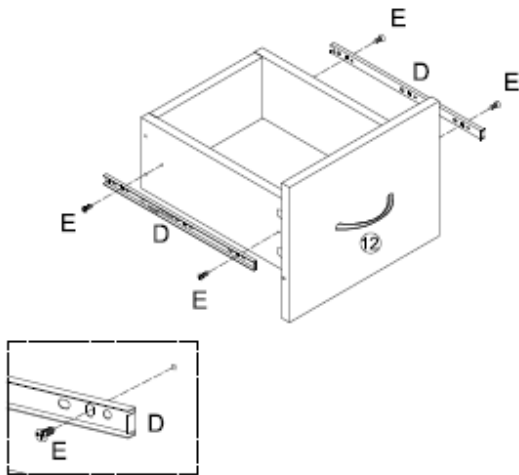
D×1
E×4

STEP:4

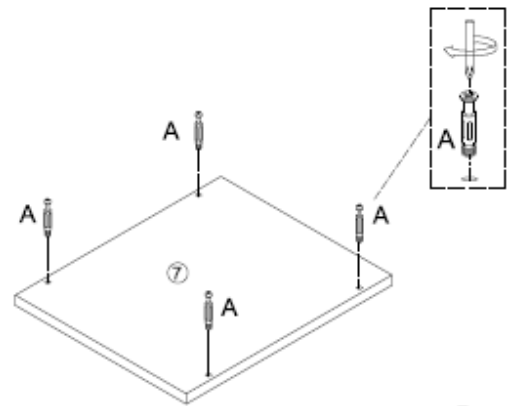

×2

A×8

STEP:5

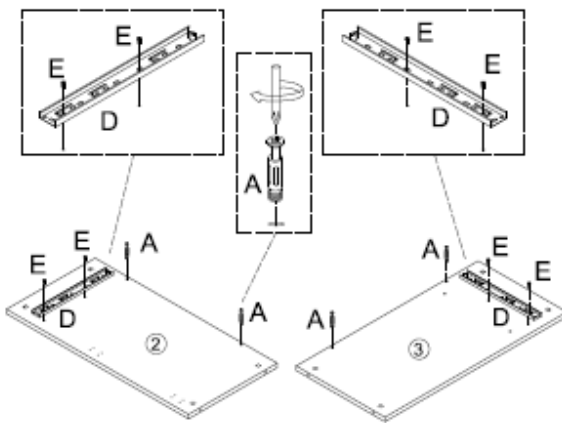
A×4
D×1
E×4

STEP:6

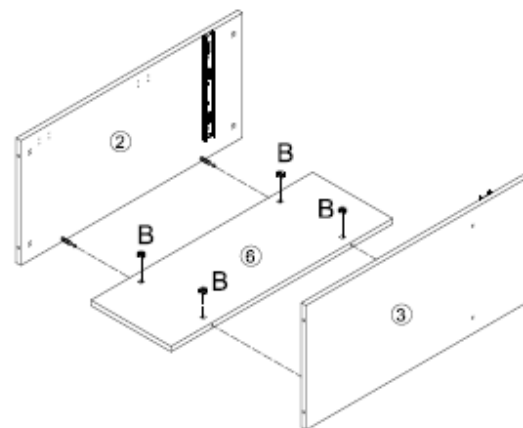

B×4

STEP:7

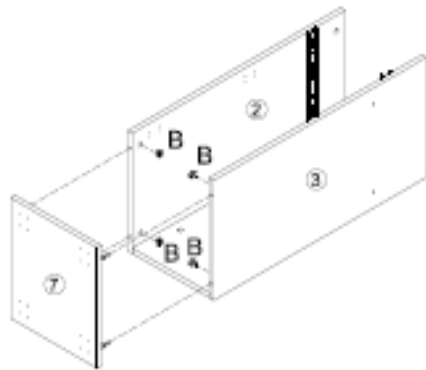

Bx4

STEP:8

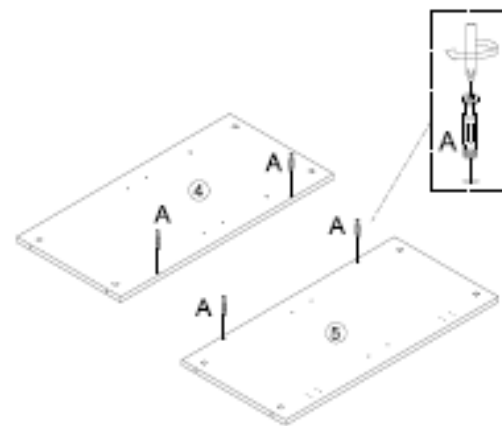

Ax4

STEP:9

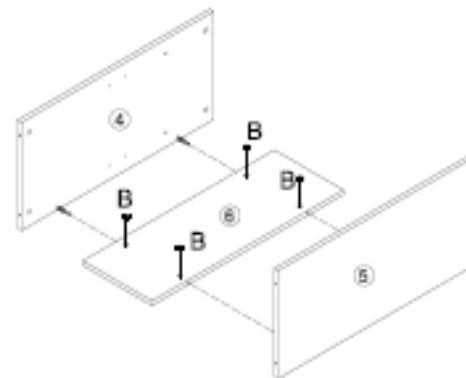

Bx4

STEP:10

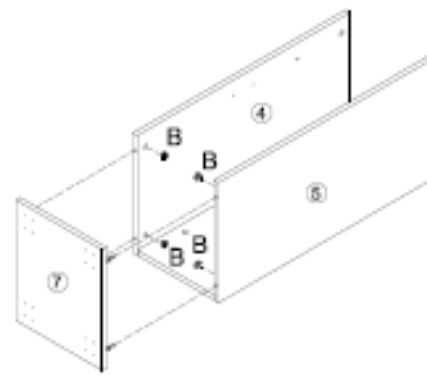

Bx4

STEP:11

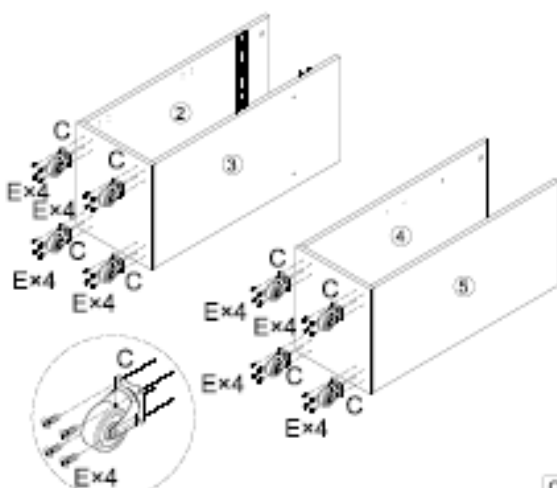

Cx8

Ex32

STEP:12

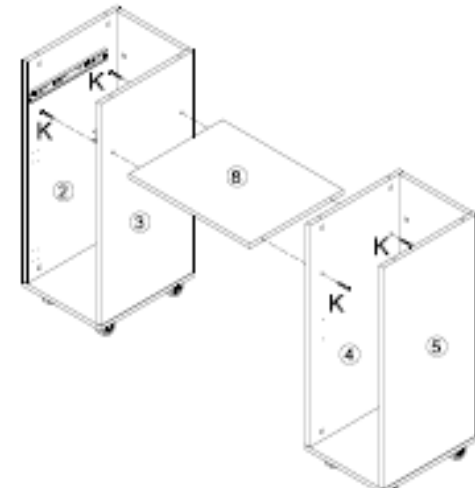

Kx4

STEP:13

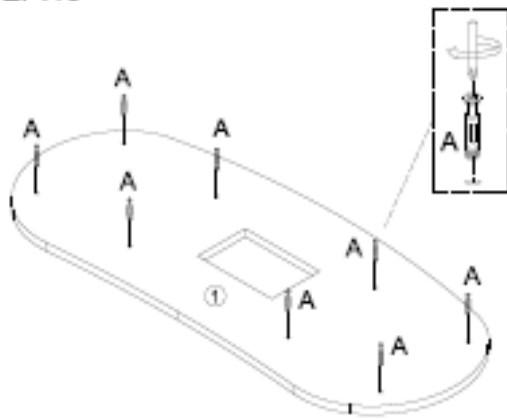

A×8

STEP:14

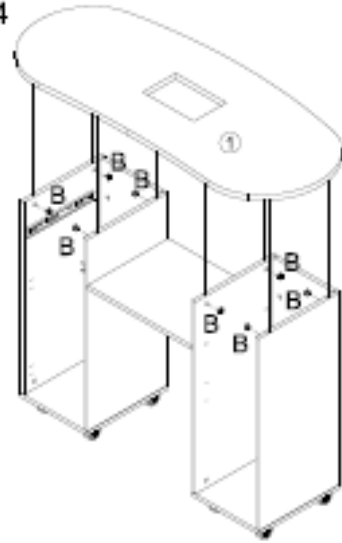

B×8

STEP:15

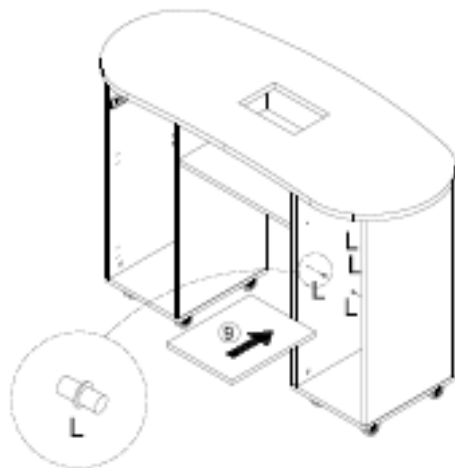

L×4

STEP:16

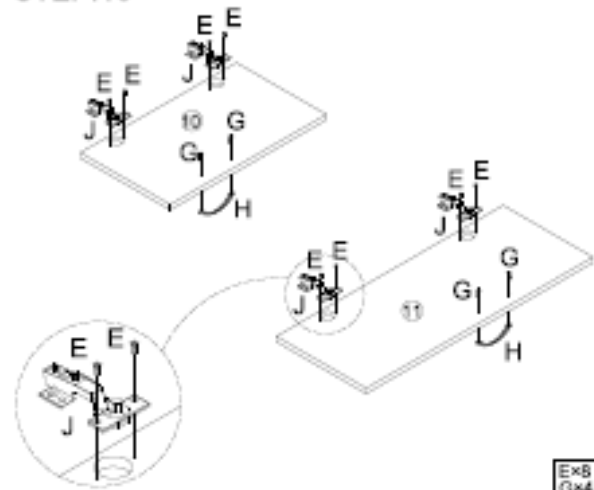
E×8
G×4
H×2
J×4

STEP:17

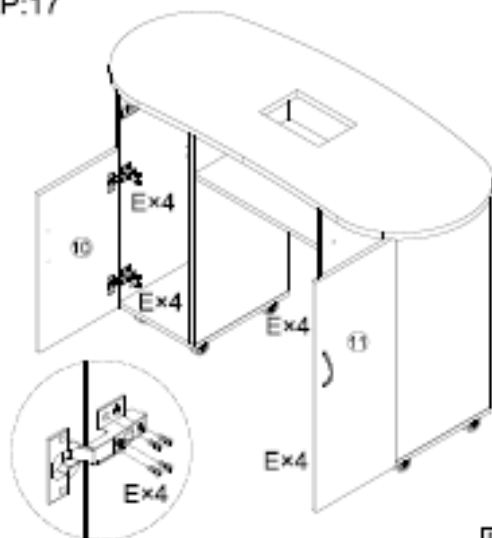

E×16

STEP:18

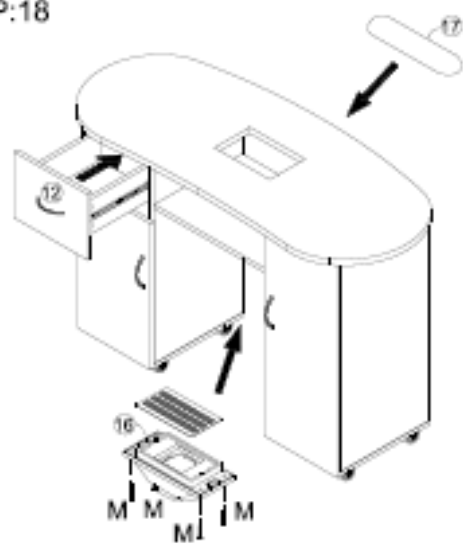

M×4



ACHTUNG: Beim Transport können die Griffe an der Innenseite der Schublade/des Schrankes angeschraubt werden.

4.4.3. Staubabsaugung

Die Staubabsaugung ist in der Arbeitsplatte montiert. Legen Sie einen Staubbeutel auf den unteren Teil und schließen Sie das Netzkabel an eine Steckdose an. Zum Einschalten des Geräts stellen Sie den Schalter auf Position I.

5. Reinigung und Wartung

- a) Ziehen Sie vor der Reinigung immer den Netzstecker. Warten Sie, bis die rotierenden Elemente zum Stillstand gekommen sind.
- b) Lagern Sie das Gerät an einem trockenen, kühlen Ort, geschützt vor Feuchtigkeit und direkter Sonneneinstrahlung.
- c) Das Gerät muss regelmäßig auf seine Funktionstüchtigkeit und eventuelle Schäden überprüft werden.
- d) Verwenden Sie zum Reinigen ein weiches Tuch. (Bezüglich des Staubabsorbers)
- e) Verwenden Sie zur Reinigung ein weiches, feuchtes Tuch. Wischen Sie das Produkt nach der Reinigung oder nach versehentlichem Befeuchten gründlich trocken.

5.1. Entsorgung gebrauchter Geräte

Entsorgen Sie dieses Gerät nicht im Hausmüll. Geben Sie es bei einer Sammelstelle für Elektro- und Elektronikgeräte ab. Beachten Sie die Symbole auf dem Produkt, der Bedienungsanleitung und der Verpackung. Die im Gerät verwendeten Kunststoffe können gemäß ihrer Kennzeichnung recycelt werden. Durch Recycling leisten Sie einen wichtigen Beitrag zum Umweltschutz. Informationen zu Ihrer örtlichen Recyclingstelle erhalten Sie bei Ihrer Gemeinde.



This User Manual has been translated using machine translation. We have made every effort to ensure the translation is accurate, but please note that automated translations are not perfect and are not meant to replace human translators. The official version of the User Manual is in English. Any differences between the translated version and the original English are not legally binding. If you have any questions about the accuracy of the translation, please refer to the English version, which is the official reference. More language versions are available upon request via info@expondo.com.

1. Technical data

Table 1: Technical data of the product

Parameter description	Parameter value
Product name	MANICURE COSMETIC DESK
Model	PHY-MT-7
Desk	
Dimensions (WidthxDepthxHeight) [mm]	1210x500x725
Weight [kg]	33
Maximum load [kg]	50
Dust Extractor	
Rated voltage [V~]/ Frequency [Hz]	230/50
Rated power [W]	6



2. General description





The user manual is designed to assist in the safe and trouble-free use of the device. The product is designed and manufactured in accordance with strict technical guidelines, using state-of-the-art technologies and components. Additionally, it is produced in compliance with the most stringent quality standards.

DO NOT USE THE DEVICE UNLESS YOU HAVE THOROUGHLY READ AND UNDERSTOOD THIS USER MANUAL.

To increase the product life of the device and to ensure trouble-free operation, use it in accordance with this user manual and regularly perform maintenance tasks. The technical data and specifications in this user manual are up to date. The manufacturer reserves the right to make changes associated with quality improvement.

2.1. Legend

Icon	Description
	The product satisfies the relevant safety standards.
	Read instructions before use.

	The product must be recycled.
	WARNING! or CAUTION! or REMEMBER! Applicable to the given situation. (general warning sign)
	ATTENTION! Electric shock warning!
	Only use indoors.



DRAWINGS IN THIS MANUAL ARE FOR ILLUSTRATION PURPOSES ONLY AND IN SOME DETAILS MAY DIFFER FROM THE ACTUAL PRODUCT.

3. Usage safety



ATTENTION! READ ALL SAFETY WARNINGS AND ALL INSTRUCTIONS. FAILURE TO FOLLOW THE WARNINGS AND INSTRUCTIONS MAY RESULT IN ELECTRIC SHOCK, FIRE AND/OR SERIOUS INJURY OR EVEN DEATH.

The terms "device" or "product" are used in the warnings and instructions to refer to: **MANICURE COSMETIC DESK**

3.1. General Rules

- a) If there are any doubts as to the correct operation of the device, contact the manufacturer's support service.
- b) Only the manufacturer's service point may repair the device. Do not attempt any repairs independently!
- c) Please keep this manual available for future reference. If this device is passed on to a third party, the manual must be passed on with it.
- d) Keep packaging elements and small assembly parts in a place not available to children.
- e) If this device is used together with another equipment, the remaining instructions for use shall also be followed.
- f) Do not use the device when tired, ill or under the influence of alcohol, narcotics or medication which can significantly impair the ability to operate the device.
- g) The device is not designed to be handled by persons (including children) with limited mental and sensory functions or persons lacking relevant experience and/ or knowledge unless they are supervised by a person responsible for their safety or they have received instruction on how to operate the device.

- h) The device can be handled only by physically fit persons who are capable of handling it, properly trained, familiar with this manual and trained within the scope of occupational health and safety.
- i) The device is not a toy. Children must be supervised to ensure that they do not play with the device.
- j) Keep the device in perfect technical condition. Before each use check for general damage and especially check for cracked parts or elements and for any other conditions which may impact the safe operation of the device. If damage is discovered, hand over the device for repair before use.
- k) Device repair or maintenance should be carried out by qualified persons, only using original spare parts. This will ensure safe use.
- l) To ensure the operational integrity of the device, do not remove factory-fitted guards and do not loosen any screws.
- m) When transporting and handling the device between the warehouse and the destination, observe the occupational health and safety principles for manual transport operations which apply in the country where the device will be used.
- n) Clean the device regularly to prevent stubborn grime from accumulating.
- o) The device is not a toy. Cleaning and maintenance may not be carried out by children without supervision by an adult person.
- p) It is forbidden to interfere with the structure of the device in order to change its parameters or construction.
- q) Keep the device away from sources of fire and heat.
- r) Do not overload the device.

3.2. Rules for safe use of the dust extractor

- s) The plug must fit the socket. Do not modify the plug in any way. Using original plugs and matching sockets reduces the risk of electric shock.
- t) Avoid touching earthed elements such as pipes, heaters, boilers and refrigerators. There is an increased risk of electric shock if the earthed device is exposed to rain, comes into direct contact with a wet surface or is operating in a damp environment. Water getting into the device increases the risk of damage to the device and of electric shock.
- u) Do not touch the device with wet or damp hands.
- v) Use the cable only for its designated use. Never use it to carry the device or to pull the plug out of a socket. Keep the cable away from heat sources, oil, sharp edges or moving parts. Damaged or tangled cables increase the risk of electric shock.
- w) If using the device in a damp environment cannot be avoided, a residual current device (RCD) should be applied. The use of an RCD reduces the risk of electric shock.

- x) Do not use the device if the power cord is damaged or shows obvious signs of wear. A damaged power cord should be replaced by a qualified electrician or the manufacturer's service centre.
- y) To avoid electric shock, do not immerse the cord, plug or device in water or other liquids. Do not use the device on wet surfaces.
- z) **ATTENTION! DANGER TO LIFE!** While cleaning, never immerse the device in water or other liquids.
- aa) If you discover damage or irregular operation, immediately switch the device off and report it to a supervisor without delay.
- bb) In case of fire, use a powder or carbon dioxide (CO₂) fire extinguisher (one intended for use on live electrical devices) to put it out.
- cc) Keep the device away from children and animals.
- dd) To prevent the device from accidentally switching on, make sure the switch is on the OFF position before connecting to a power source.
- ee) Do not put your hands or other items inside the device while it is in use!
- ff) Disconnect the device from the power supply before commencement of adjustment, cleaning and maintenance. Such a preventive measure reduces the risk of accidental activation.
- gg) When not in use, store in a safe place, away from children and people not familiar with the device who have not read the user manual. The device may pose a hazard in the hands of inexperienced users.
- hh) Do not touch articulated parts or accessories unless the device has been disconnected from the power source.
- ii) Do not cover the air intake and outlet



ATTENTION! DESPITE THE SAFE DESIGN OF THE DEVICE AND ITS PROTECTIVE FEATURES, AND DESPITE THE USE OF ADDITIONAL ELEMENTS PROTECTING THE OPERATOR, THERE IS STILL A SLIGHT RISK OF ACCIDENT OR INJURY WHEN USING THE DEVICE. STAY ALERT AND USE COMMON SENSE WHEN USING THE DEVICE.

4. Use guidelines

The desk allows you to perform cosmetic hand treatments.

The user is liable for any damage resulting from unintended use of the device.

4.1. Device description

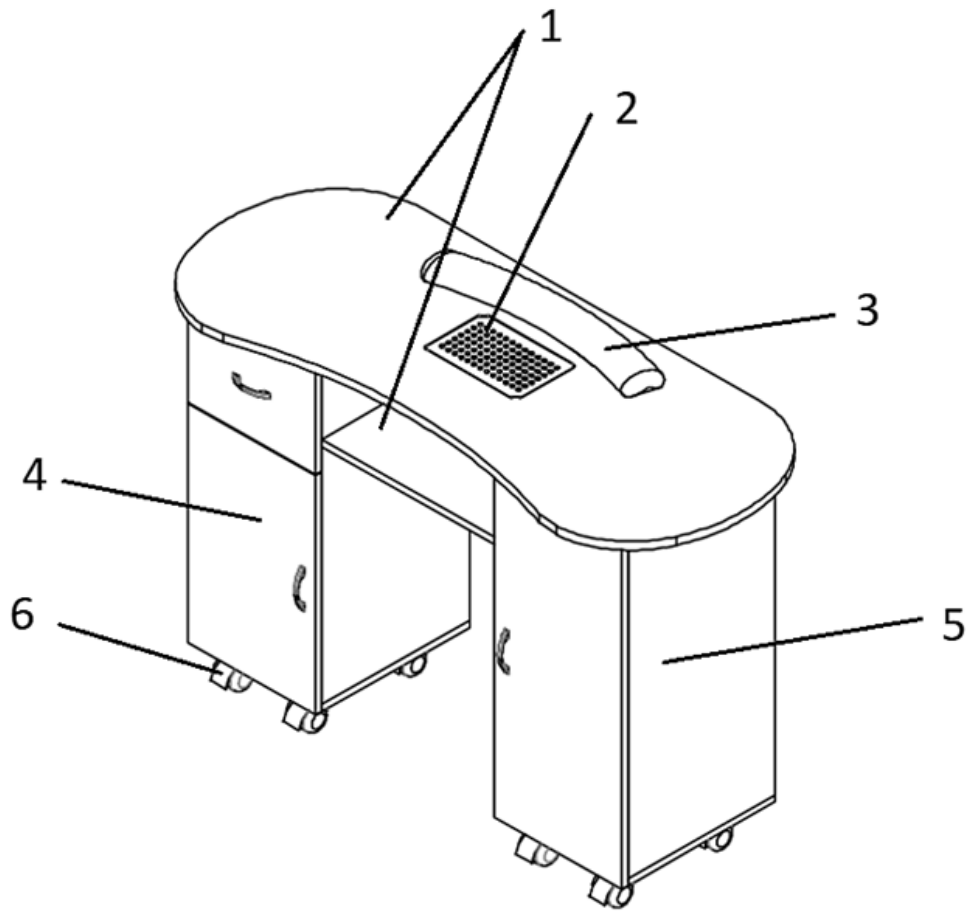

1. Counter with a hole and a shelf for a dust absorber
2. Dust absorber
3. Pillow for hands
4. Left pillar with a drawer and a cabinet
5. Right pillar with a cabinet

4.2. Detailed dimensions

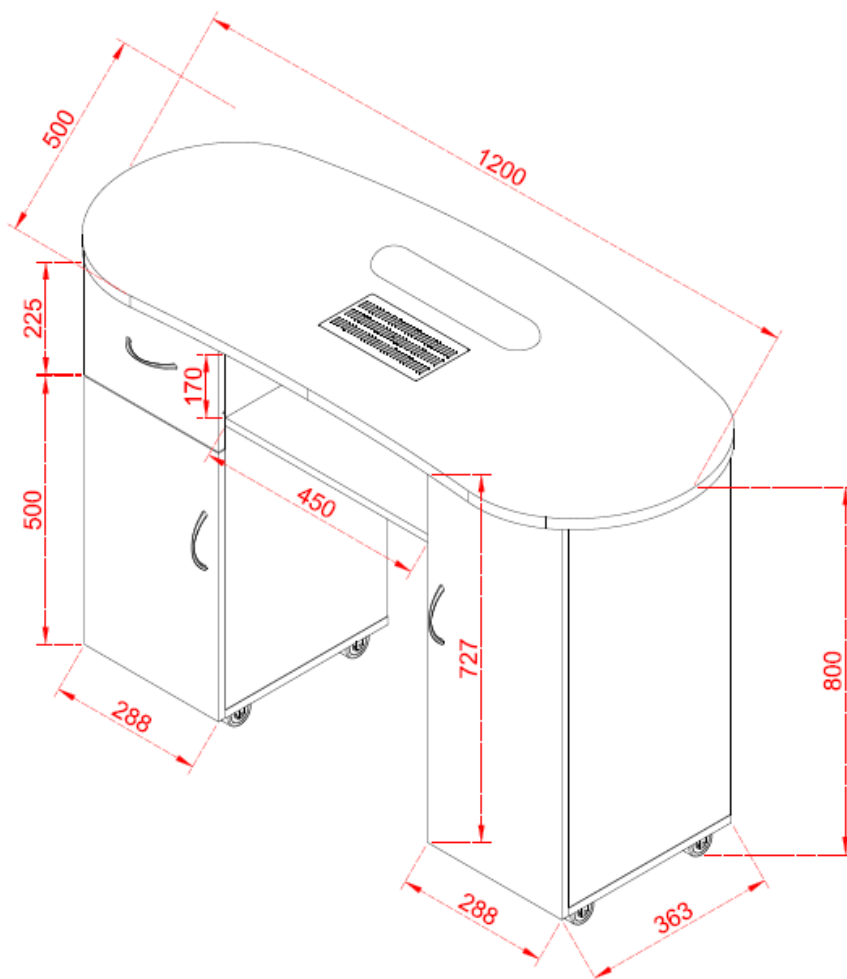

4.3. Preparing for use

4.3.1. Appliance location

The device should always be used when positioned on an even, stable, clean, fireproof and dry surface, and be out of the reach of children and persons with limited mental and sensory functions. Position the device such that you always have access to the power plug.

4.4. Assembling the device

Assembly instructions-important:

Carefully unpack & identify each component before attempting to assemble, refer to parts list. Please take care when assembling the unit and always set the parts on a clean, soft surface.

Check screws, nuts and bolts periodically (or every 6 months). Tighten if necessary.



Warning: Do not use power tools additional tool required:

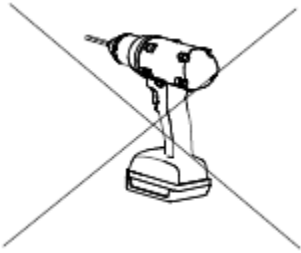

Additional tool required

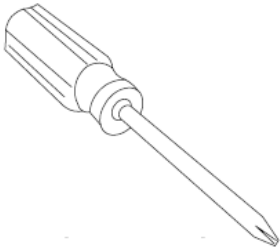

Caution! Use two man lift when installing

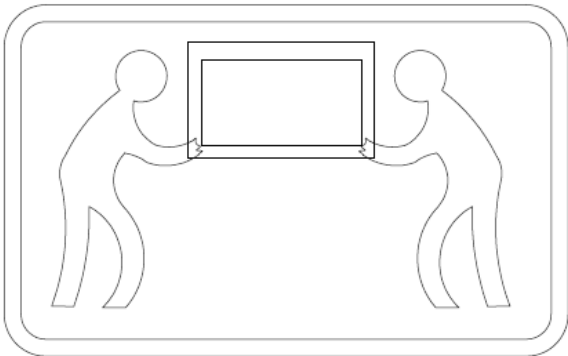

Accessory "a": gently apply force, not too tight.

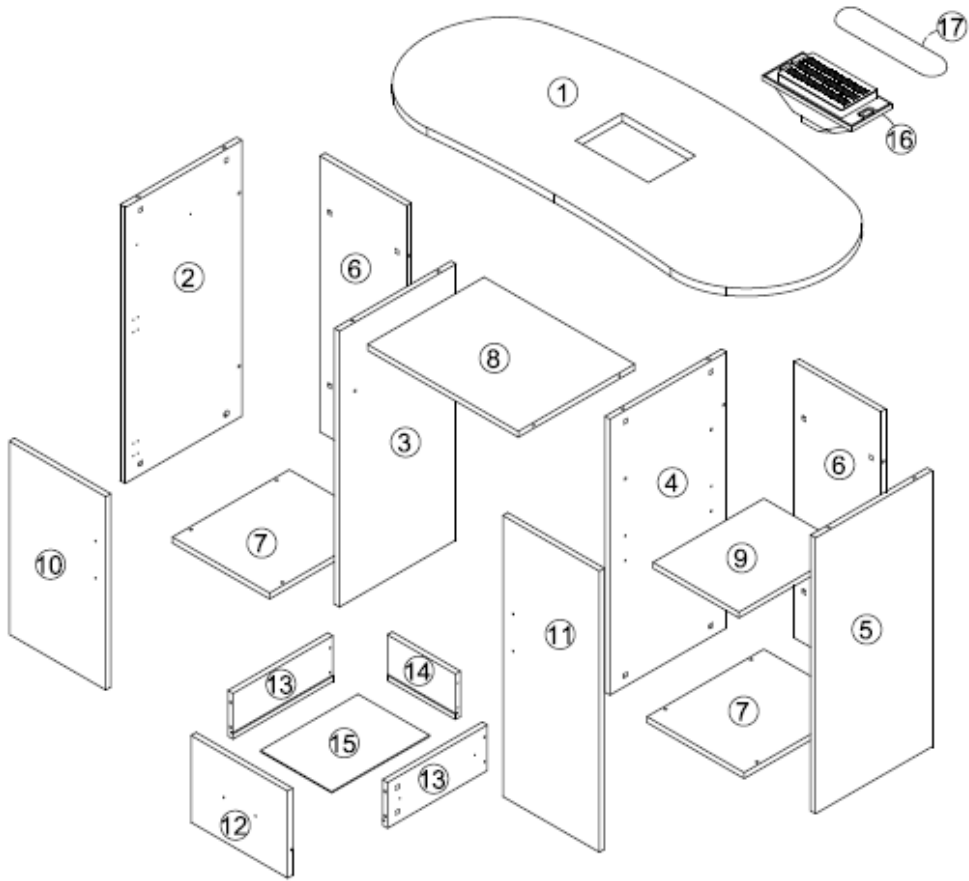













4.4.1. (A) Part List

①		⑥		⑧	
⑩		⑪			













- 1) 1 x Table top 1200*500*21m
- 6) 2 x Drawing Back-board 714*258*15mm
- 8) 1 x Layer plate 450*348*15mm
- 10) 1 x Door-board 500*288*15m
- 11) 1 x Door-board 727*288*15mm

4.4.2. (B) Part lists

②		③		④	
⑤		⑦		⑨	
⑫		⑬		⑭	
⑮		⑯		⑰	

- 2) 1 x Side-board 714*348*15m
- 3) 1 x Side-board 714*348*15m
- 4) 1 x Side-board 714*348*15m
- 5) 1 x Side-board 714*348*15m
- 7) 2 x Bottom drawing 349*290*15mm
- 9) 1 x Movable Laminate 331*257*15mm
- 12) 1 x Drawing face 288*225*15mm
- 13) 2 x Drawing side-board 298*118*15m
- 14) 1 x Drawing back-board 203*118*15m
- 15) 1 x Bottom drawing 292*213*3mm
- 16) 1 x Fan
- 17) 1 x Pad

(C) Part lists

A		B		C	
D		E		F	
G		H		J	
K		L		M	

- A) 28+2 x Eccentric fittings
- B) 28+2 x Eccentric fittings

- C) 8 x Wheel
- D) 1 x Guide
- E) 64+10 x Screws $\varnothing 3.5 \times 14$
- F) 4+1 x Screws $\varnothing 3 \times 35$
- G) 6 x Screws $\varnothing 4 \times 18$
- H) 3 x Door knob
- J) 4 x Hinge
- K) 4 x Screws
- L) 4+1 x Layer
- M) 4+1 x Screws $\varnothing 4 \times 20$

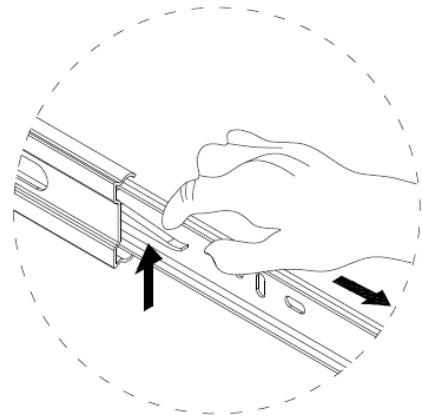
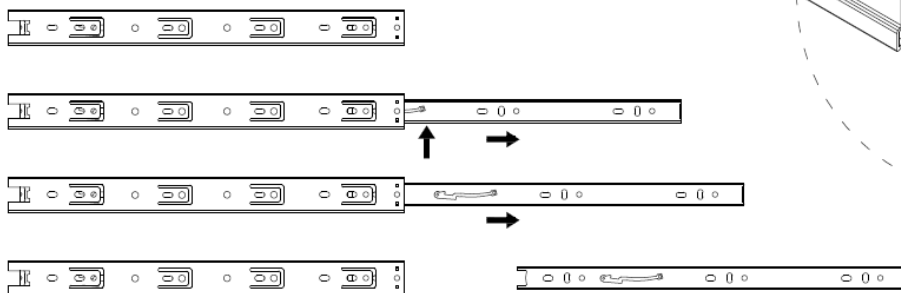

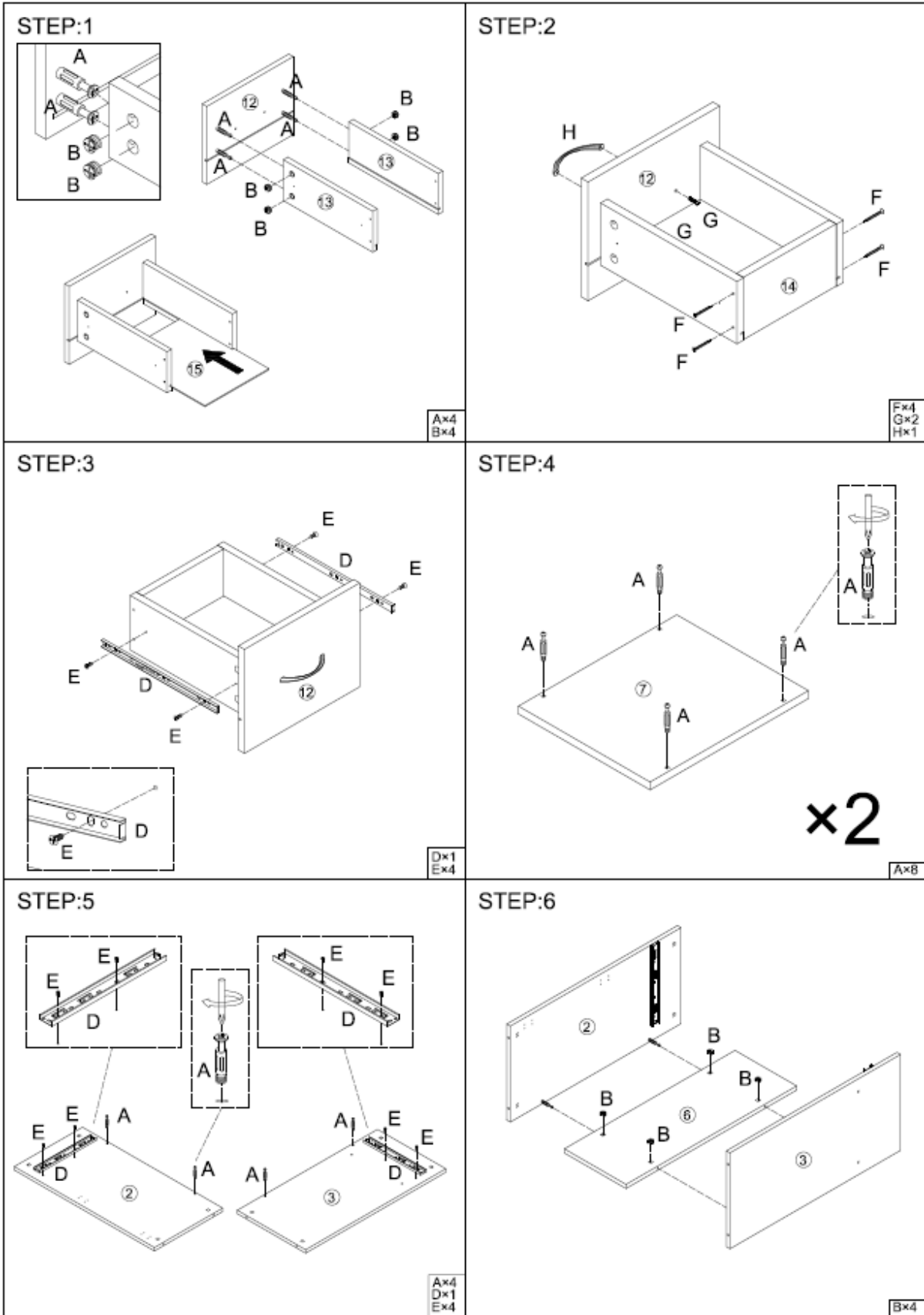

STEP:7

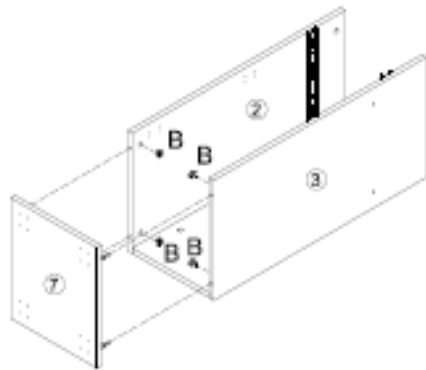

Bx4

STEP:8

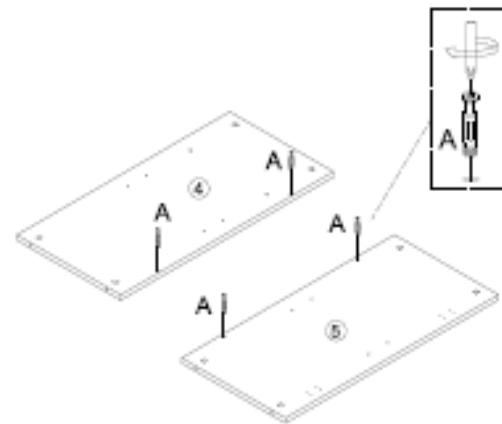

Ax4

STEP:9

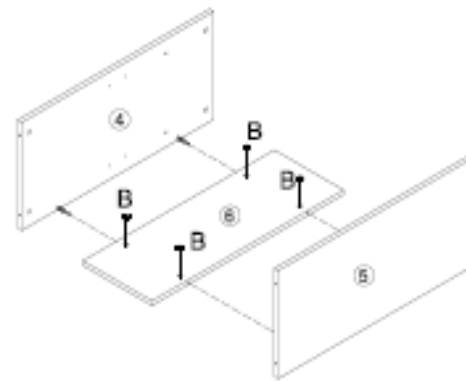

Bx4

STEP:10

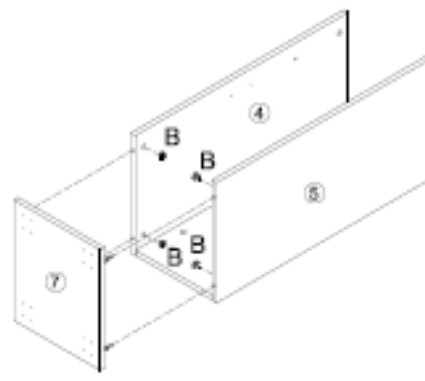

Bx4

STEP:11

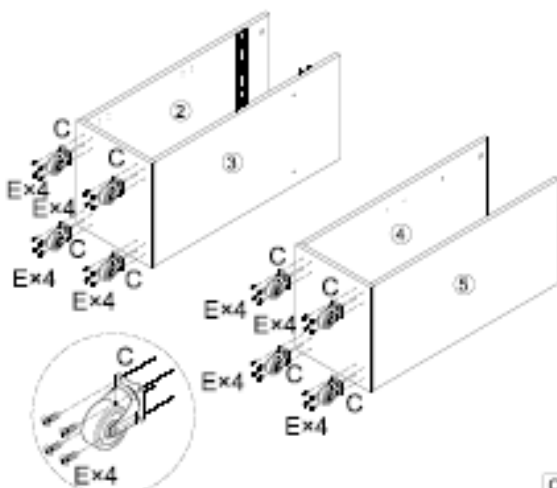
Cx8
Ex32

STEP:12

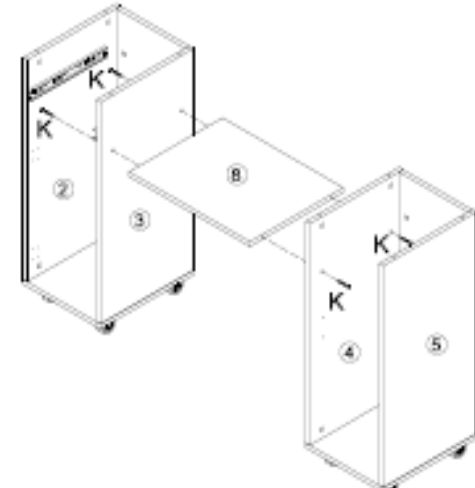

Kx4

STEP:13

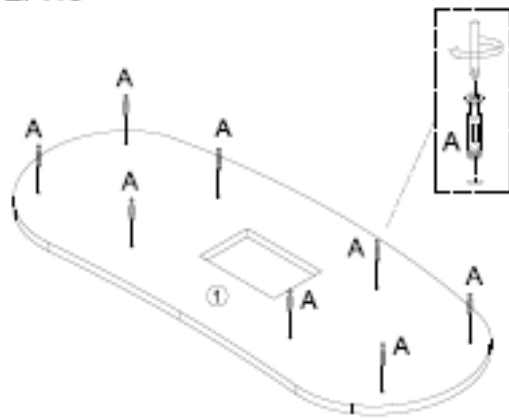

A×8

STEP:14

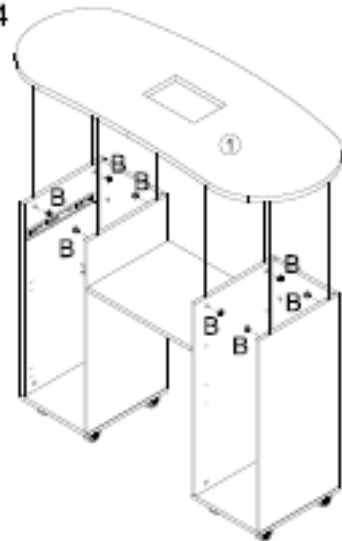

B×8

STEP:15

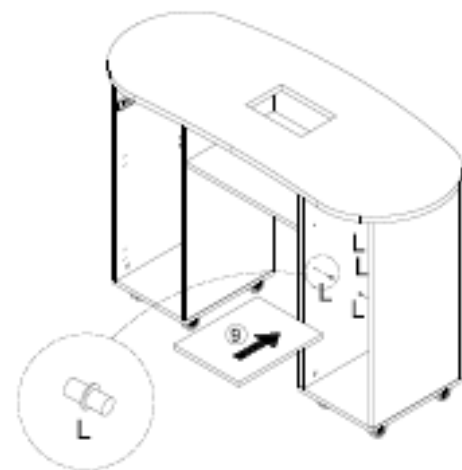

L×4

STEP:16

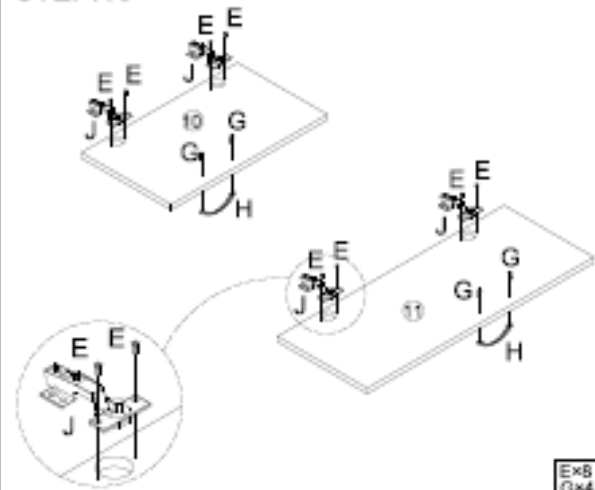
E×8
G×4
H×2
J×4

STEP:17

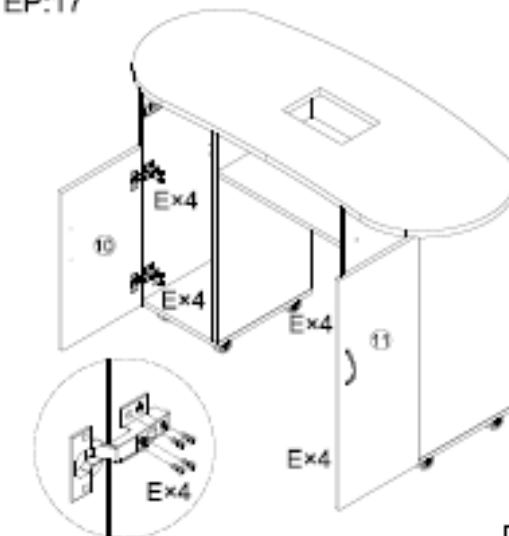

E×16

STEP:18

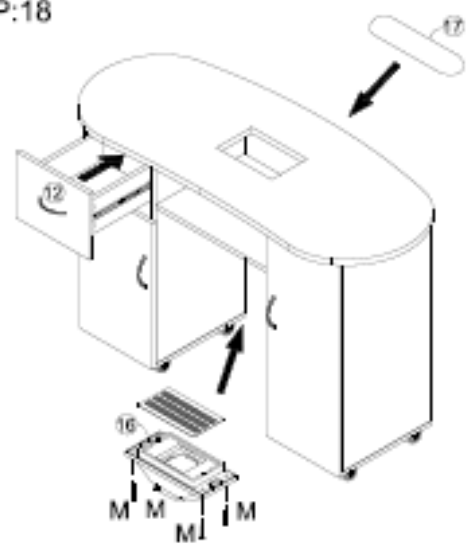

M×4



CAUTION: During transport, the handles may be screwed to the inside of the drawer/cabinet.

4.4.3. Dust absorber

The dust absorber is mounted in the countertop. A dust bag should be put on its lower part and the power cord connected to a socket. To start the device, set the switch to position I.

5. Cleaning and maintenance

- a) Always unplug the device before cleaning it. Wait for the rotating elements to stop.
- b) Store the unit in a dry, cool place, free from moisture and direct exposure to sunlight.
- c) The device must be regularly inspected to check its technical efficiency and spot any damage.
- d) Use a soft cloth for cleaning. (concerning a dust absorber)
- e) Use a soft, damp cloth for cleaning. After cleaning or accidentally wetting the product, wipe it dry thoroughly.

5.1. Disposing Of Used Devices

Do not dispose of this device in municipal waste systems. Hand it over to an electric and electrical device recycling and collection point. Check the symbol on the product, instruction manual and packaging. The plastics used to construct the device can be recycled in accordance with their markings. By choosing to recycle you are making a significant contribution to the protection of our environment. Contact local authorities for information on your local recycling facility.



Niniejsza instrukcja obsługi została przetłumaczona przy użyciu tłumaczenia maszynowego. Dołożyliśmy wszelkich starań, aby zapewnić dokładność tłumaczenia, ale należy pamiętać, że tłumaczenia automatyczne nie są doskonałe i nie mają na celu zastąpienia tłumaczy. Oficjalna wersja instrukcji obsługi jest w języku angielskim. Wszelkie różnice między wersją przetłumaczoną a oryginalnym angielskim nie są prawnie wiążące. W przypadku pytań dotyczących dokładności tłumaczenia, należy zapoznać się z wersją angielską, która jest oficjalnym odniesieniem. Więcej wersji językowych jest dostępnych na życzenie za pośrednictwem info@expondo.com.

1. Dane techniczne

Tabela 1: Dane techniczne produktu

Opis parametru	Wartość parametru
Nazwa produktu	MANICURE COSMETIC DESK
Model	PHY-MT-7
Wymiary biurka	
szerokość x głębokość x wysokość [mm]	1210x500x725
Ciężar [kg]	33
Maksymalne obciążenie [kg]	50
Odkurzacz	
Napięcie znamionowe [V~]/ Częstotliwość [Hz]	230/50
Moc znamionowa [W]	6

2. Opis ogólny





Niniejsza instrukcja obsługi ma na celu pomóc w bezpiecznym i bezproblemowym korzystaniu z urządzenia. Produkt został zaprojektowany i wyprodukowany zgodnie ze ścisłymi zasadami użytkowania technicznymi, przy użyciu najnowocześniejszych technologii i komponentów. Ponadto jest produkowany zgodnie z najbardziej rygorystycznymi normami jakości.

NIE UŻYWAJ URZĄDZENIA, JEŚLI NIE PRZECZYTAŁEŚ DOKŁADNIE I NIE ZROZUMIAŁEŚ TEJ INSTRUKCJI OBSŁUGI.

Aby wydłużyć żywotność urządzenia i zapewnić jego bezawaryjną pracę, należy go używać zgodnie z niniejszą instrukcją obsługi i regularnie wykonywać czynności konserwacyjne. Dane techniczne i specyfikacje zawarte w niniejszej instrukcji obsługi są aktualne. Producent zastrzega sobie prawo do wprowadzania zmian związanych z poprawą jakości.

2.1. Legenda

Ikona	Opis urządzenia
	Produkt spełnia odpowiednie normy bezpieczeństwa.

	Przed użyciem należy przeczytać instrukcję.
	Produkt należy poddać recyklingowi.
	OSTRZEŻENIE! lub UWAGA! lub PAMIĘTAJ! Dotyczy danej sytuacji. (ogólny znak ostrzegawczy)
	UWAGA! Ostrzeżenie przed porażeniem prądem elektrycznym!
	Używać wyłącznie w pomieszczeniach.



RYSUNKI W NINIEJSZEJ INSTRUKCJI SŁUŻĄ WYŁĄCZNIE CELOM ILUSTRACYJNYM I W NIEKTÓRYCH SZCZEGÓŁACH MOGĄ RÓŻNIĆ SIĘ OD RZECZYWISTEGO PRODUKTU.

3. Bezpieczeństwo użytkowania



UWAGA! PRZECZYTAĆ WSZYSTKIE OSTRZEŻENIA DOTYCZĄCE BEZPIECZEŃSTWA ORAZ WSZYSTKIE INSTRUKCJE. NIEPRZESTRZEGANIE OSTRZEŻEŃ I INSTRUKCJI MOŻE SPOWODOWAĆ PORAŻENIE PRĄDEM, POŻAR I/LUB POWAŻNE OBRAŻENIA, A NAWET ŚMIERĆ.

Terminy „urządzenie” lub „produkt” używane w ostrzeżeniach i instrukcjach odnoszą się do: **MANICURE KOSMETYCZNY BIURO SZKOLNE**

3.1. Zasady ogólne

- a) W przypadku wątpliwości co do prawidłowego działania urządzenia należy skontaktować się z działem wsparcia producenta.
- b) Naprawy urządzenia może dokonać wyłącznie serwis producenta. Nie należy podejmować samodzielnych prób napraw!
- c) Prosimy zachować niniejszą instrukcję do wglądu w przyszłości. W przypadku przekazania urządzenia osobie trzeciej, należy przekazać również instrukcję.
- d) Elementy opakowania i drobne elementy montażowe należy przechowywać w miejscu niedostępnym dla dzieci.
- e) W przypadku używania tego urządzenia razem z innym sprzętem, należy również przestrzegać pozostałych instrukcji obsługi.
- f) Nie należy używać urządzenia w stanie zmęczenia, choroby lub pod wpływem alkoholu, narkotyków lub leków, które mogą znacząco upośledzać zdolność obsługi urządzenia.
- g) Urządzenie nie jest przeznaczone do obsługi przez osoby (w tym dzieci) o ograniczonych funkcjach umysłowych i sensorycznych lub osoby nieposiadające odpowiedniego

doświadczenia i/lub wiedzy, chyba że znajdują się pod nadzorem osoby odpowiedzialnej za ich bezpieczeństwo lub otrzymały instrukcje dotyczące obsługi urządzenia.

- h) Urządzenie może być obsługiwane wyłącznie przez osoby sprawne fizycznie, zdolne do jego obsługi, odpowiednio przeszkolone, zaznajomione z niniejszą instrukcją obsługi oraz przeszkolone w zakresie bezpieczeństwa i higieny pracy.
- i) Urządzenie nie jest zabawką. Dzieci muszą być nadzorowane, aby upewnić się, że nie bawią się urządzeniem.
- j) Utrzymuj urządzenie w idealnym stanie technicznym. Przed każdym użyciem sprawdź, czy nie występują uszkodzenia ogólne, a w szczególności czy nie ma pękniętych części lub elementów oraz czy nie występują inne czynniki, które mogą mieć wpływ na bezpieczne działanie urządzenia. W przypadku stwierdzenia uszkodzeń, przed użyciem oddaj urządzenie do naprawy.
- k) Naprawy lub konserwację urządzenia powinny wykonywać osoby wykwalifikowane, używając wyłącznie oryginalnych części zamiennych. Zapewni to bezpieczne użytkowanie.
- l) Aby zapewnić integralność działania urządzenia, nie należy zdejmować fabrycznie zamontowanych osłon ani odkręcać żadnych śrub.
- m) Podczas transportu i przenoszenia urządzenia między magazynem a miejscem przeznaczenia należy przestrzegać zasad bezpieczeństwa i higieny pracy obowiązujących w kraju, w którym urządzenie będzie użytkowane.
- n) Regularnie czyść urządzenie, aby zapobiec gromadzeniu się uporczywych zabrudzeń.
- o) Urządzenie nie jest zabawką. Dzieci nie mogą wykonywać czyszczenia i konserwacji bez nadzoru osoby dorosłej.
- p) Zabrania się ingerencji w konstrukcję urządzenia w celu zmiany jego parametrów lub konstrukcji.
- q) Urządzenie należy przechowywać z dala od źródeł ognia i ciepła.
- r) Nie należy przeciążać urządzenia.

3.2. Zasady bezpiecznego użytkowania odkurzacza

- s) Wtyczka musi pasować do gniazdka. Nie modyfikować wtyczki w jakikolwiek sposób. Stosowanie oryginalnych wtyczek i pasujących gniazdek zmniejsza ryzyko porażenia prądem.
- t) Unikaj dotykania uziemionych elementów, takich jak rury, grzejniki, kotły i lodówki zawierające czynnik chłodniczy. Istnieje zwiększone ryzyko porażenia prądem, jeśli uziemione urządzenie jest narażone na deszcz, ma bezpośredni kontakt z mokrą powierzchnią lub pracuje w wilgotnym środowisku. Dostanie się wody do urządzenia zwiększa ryzyko uszkodzenia urządzenia i porażenia prądem.
- u) Nie wolno dotykać urządzenia mokrymi lub wilgotnymi rękoma.
- v) Używaj kabla wyłącznie zgodnie z jego przeznaczeniem. Nigdy nie używaj go do przenoszenia urządzenia ani do wyciągania wtyczki z gniazdka. Trzymaj kabel z dala od źródeł ciepła, oleju, ostrych krawędzi i ruchomych części. Uszkodzone lub splątane kable zwiększają ryzyko porażenia prądem.

- w) Jeśli nie można uniknąć używania urządzenia w wilgotnym środowisku, należy zastosować wyłącznik różnicowoprądowy (RCD). Zastosowanie wyłącznika RCD zmniejsza ryzyko porażenia prądem elektrycznym.
- x) Nie należy używać urządzenia, jeśli przewód zasilający jest uszkodzony lub nosi wyraźne ślady zużycia. Uszkodzony przewód zasilający powinien zostać wymieniony przez wykwalifikowanego elektryka lub serwis producenta.
- y) Aby uniknąć porażenia prądem, nie zanurzaj przewodu, wtyczki ani urządzenia w wodzie ani innych płynach. Nie używaj urządzenia na mokrych powierzchniach.
- z) **UWAGA! ZAGROŻENIE DLA ŻYCIA!** Podczas czyszczenia nigdy nie zanurzaj urządzenia w wodzie ani innych płynach.
- aa) W przypadku zauważenia uszkodzenia lub nieprawidłowego działania natychmiast wyłącz urządzenie i bezzwłocznie zgłoś to przełożonemu.
- bb) W przypadku pożaru należy ugasić go gaśnicą proszkową lub gaśnicą na dwutlenek węgla (CO₂) (przeznaczoną do gaszenia urządzeń elektrycznych pod napięciem).
- cc) Urządzenie trzymać z dala od dzieci i zwierząt.
- dd) Aby zapobiec przypadkowemu włączeniu urządzenia, przed podłączeniem do źródła zasilania upewnij się, że przełącznik on/off jest w pozycji WYŁĄCZONY.
- ee) Nie wkładaj rąk ani innych przedmiotów do wnętrza urządzenia podczas jego użytkowania!
- ff) Przed rozpoczęciem regulacji, czyszczenia i konserwacji należy odłączyć urządzenie od zasilania. Takie środki zapobiegawcze zmniejszają ryzyko przypadkowego uruchomienia.
- gg) Nieużywane urządzenie należy przechowywać w bezpiecznym miejscu, z dala od dzieci i osób niezaznajomionych z urządzeniem, które nie zapoznały się z instrukcją obsługi. Urządzenie może stanowić zagrożenie w rękach niedoświadczonych użytkowników.
- hh) Nie dotykaj części ruchomych ani akcesoriów, chyba że urządzenie zostało odłączone od źródła zasilania.
- ii) Nie zakrywaj wlotu i wylotu powietrza



UWAGA! POMIMO BEZPIECZNEJ KONSTRUKCJI URZĄDZENIA I JEGO FUNKCJI OCHRONNYCH, A TAKŻE POMIMO ZASTOSOWANIA DODATKOWYCH ELEMENTÓW CHRONIĄCYCH OPERATORA, ISTNIEJE NIEWIELKIE RYZYKO WYPADKU LUB OBRAŻEŃ PODCZAS KORZYSTANIA Z URZĄDZENIA. ZACHOWAJ CZUJNOŚĆ I KIERUJ SIĘ ZDROWYM ROZSĄDKIEM PODCZAS KORZYSTANIA Z URZĄDZENIA.

4. Wytyczne użytkowania

Biurko umożliwia wykonywanie zabiegów kosmetycznych dłoni.

Użytkownik ponosi odpowiedzialność za wszelkie szkody powstałe w wyniku nieprzewidzianego użycia urządzenia.

4.1. Opis urządzenia

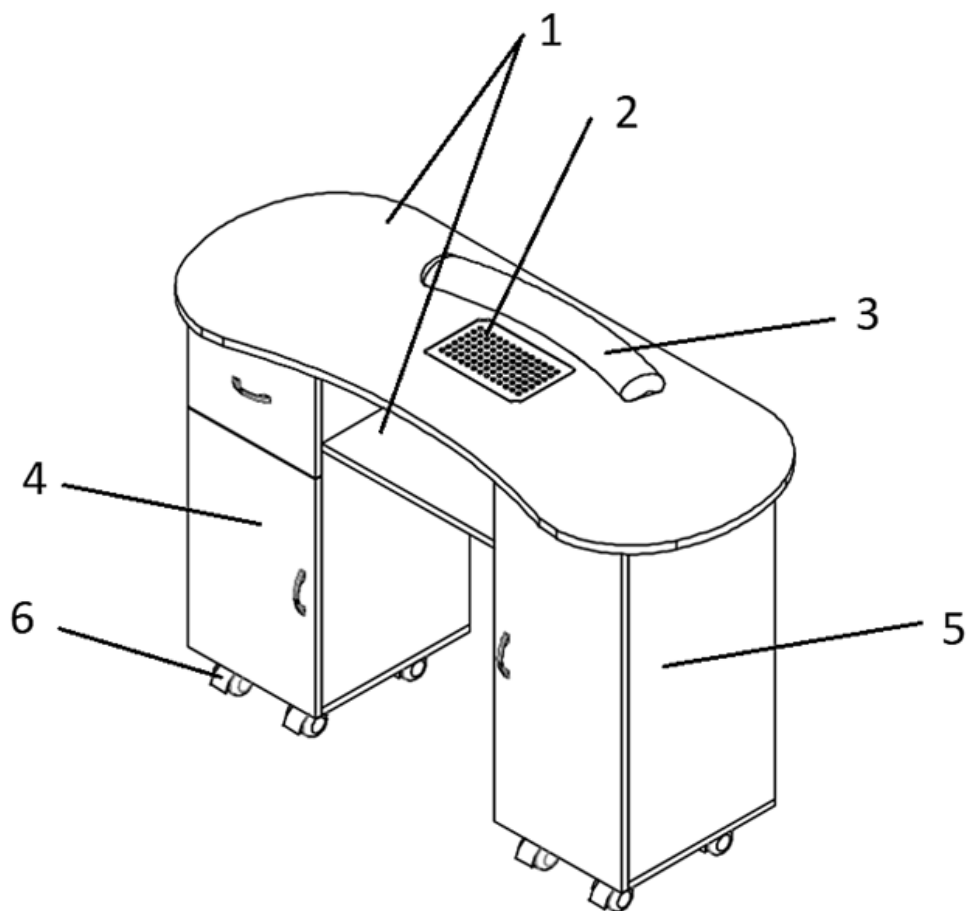

1. Blat z otworem i półką na pochłaniacz pyłu
2. Pochłaniacz pyłu
3. Poduszka na ręce
4. Lewy słupek z szufladą i szafką
5. Prawy słupek z szafką

4.2. Szczegółowe wymiary

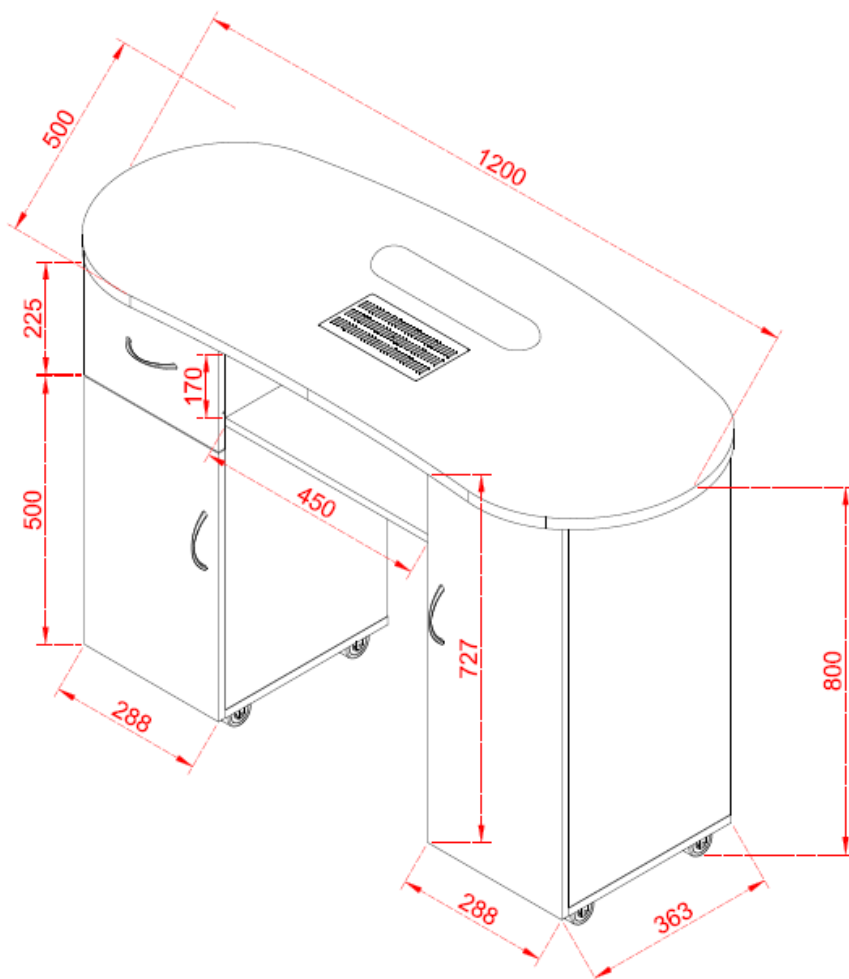

4.3. Przygotowanie do użycia

4.3.1. Lokalizacja urządzenia

Urządzenie powinno być zawsze używane, gdy jest umieszczone na równej, stabilnej, czystej, ognioodpornej i suchej powierzchni, poza zasięgiem dzieci i osób o ograniczonych funkcjach umysłowych i sensorycznych. Umieść urządzenie tak, aby zawsze mieć dostęp do wtyczki zasilania.

4.4. Montaż urządzenia

Instrukcje montażu - ważne:

Ostrożnie rozpakuj i zidentyfikuj każdy element przed przystąpieniem do montażu, zapoznaj się z listą części. Zachowaj ostrożność podczas montażu urządzenia i zawsze kładź części na czystej, miękkiej powierzchni.

Regularnie (lub co 6 miesięcy) sprawdzaj stan śrub, nakrętek i wkrętów. Dokręć, jeśli jest taka potrzeba.



Ostrzeżenie: Nie używaj elektronarzędzi.

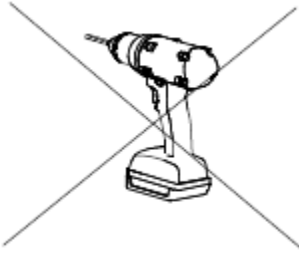

Wymagane dodatkowe narzędzie

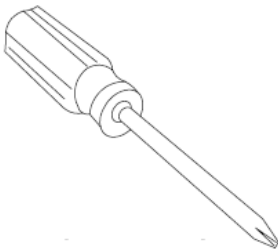

Uwaga! Do montażu akcesorium „a” należy użyć podnośnika dwuosobowego

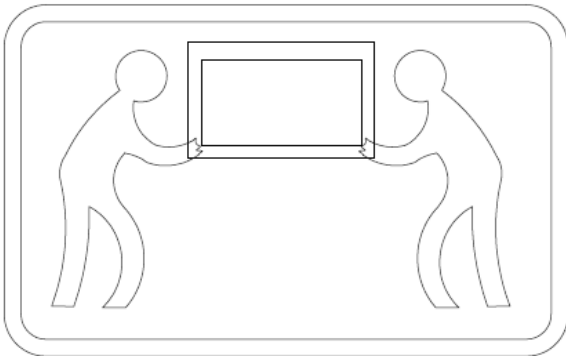

należy delikatnie dociskać, nie za mocno.

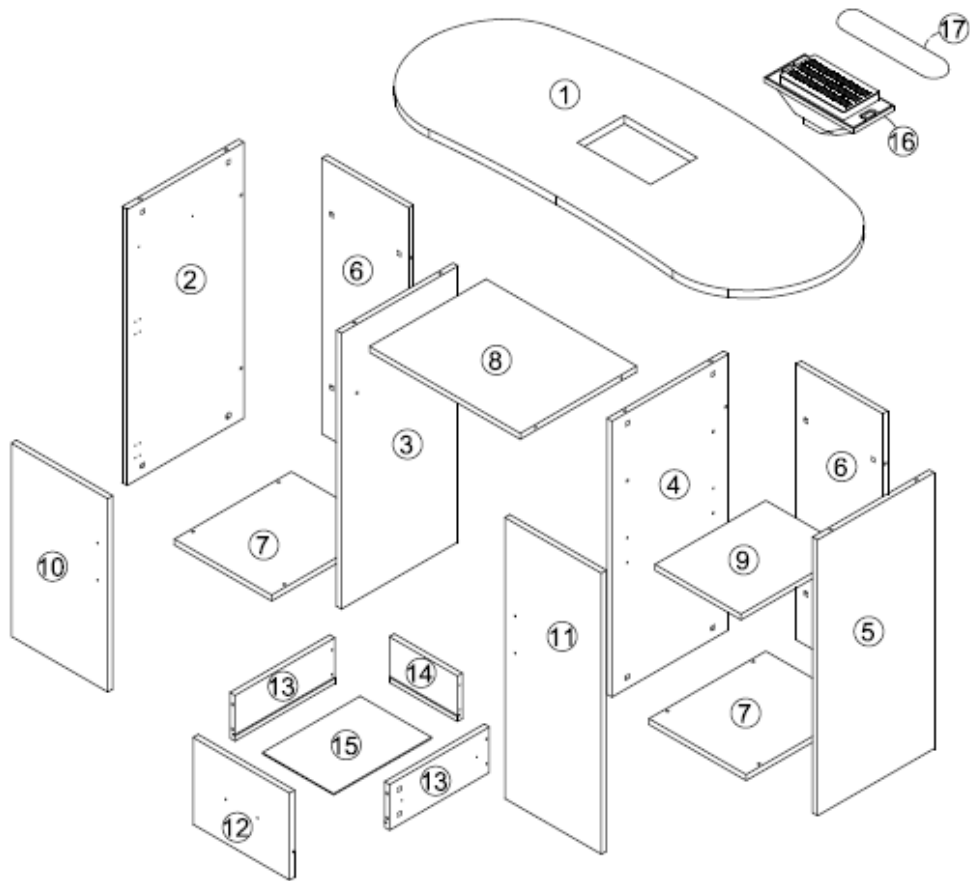













4.4.1. (A) Lista części

①		⑥		⑧	
⑩		⑪			













- 1) 1 x Błat stołu 1200*500*21m
- 6) 2 x Tylna tablica rysunkowa 714*258*15mm
- 8) 1 x Płyta warstwowa 450*348*15mm
- 10) 1 x Płyta drzwiowa 500*288*15m
- 11) 1 x Płyta drzwiowa 727*288*15mm

4.4.2. (B) Listy części

②		③		④	
⑤		⑦		⑨	
⑫		⑬		⑭	
⑮		⑯		⑰	

- 2) 1 x Deska boczna 714*348*15m
- 3) 1 x Deska boczna 714*348*15m
- 4) 1 x Deska boczna 714*348*15m
- 5) 1 x Deska boczna 714*348*15m
- 7) 2 x Rysunek dolny 349*290*15mm
- 9) 1 x Laminat ruchomy 331*257*15mm
- 12) 1 x Powierzchnia rysunku 288*225*15mm
- 13) 2 x Boczna ścianka rysunku 298*118*15m
- 14) 1 x Tylna ścianka rysunku 203*118*15m
- 15) 1 x Dolny rysunek 292*213*3mm
- 16) 1 x Wentylator
- 17) 1 x Podkładka

(C) Wykazy części

A		B		C	
D		E		F	
G		H		J	
K		L		M	

- A) 28+2 x Mimośrodowe łączniki
- B) 28+2 x Mimośrodowe łączniki

- C) 8 x Kółko
- D) 1 x Prowadnica
- E) 64+10 x Śruby $\varnothing 3,5 \times 14$
- F) 4+1 x Śruby $\varnothing 3 \times 35$
- G) 6 x Śruby $\varnothing 4 \times 18$
- H) 3 x Gałka drzwiowa
- J) 4 x Zawias
- K) 4 x Śruby
- L) 4+1 x Warstwa
- M) 4+1 x Śruby $\varnothing 4 \times 20$

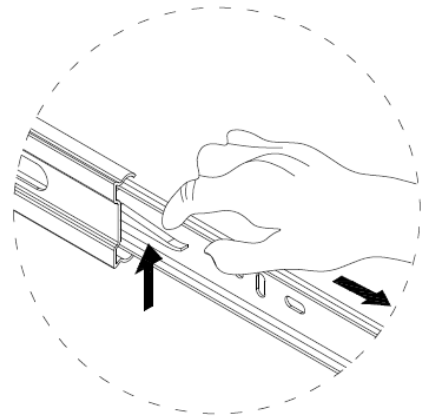
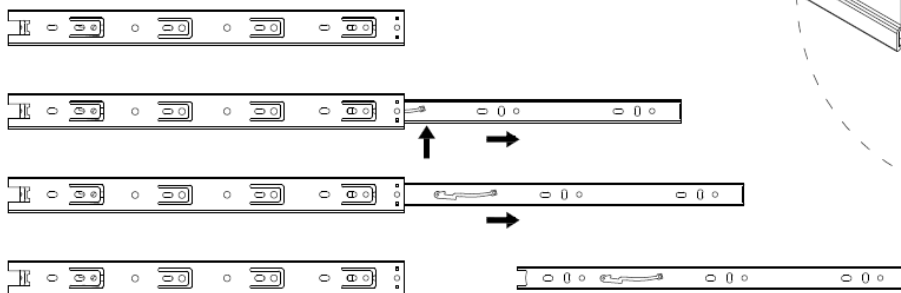

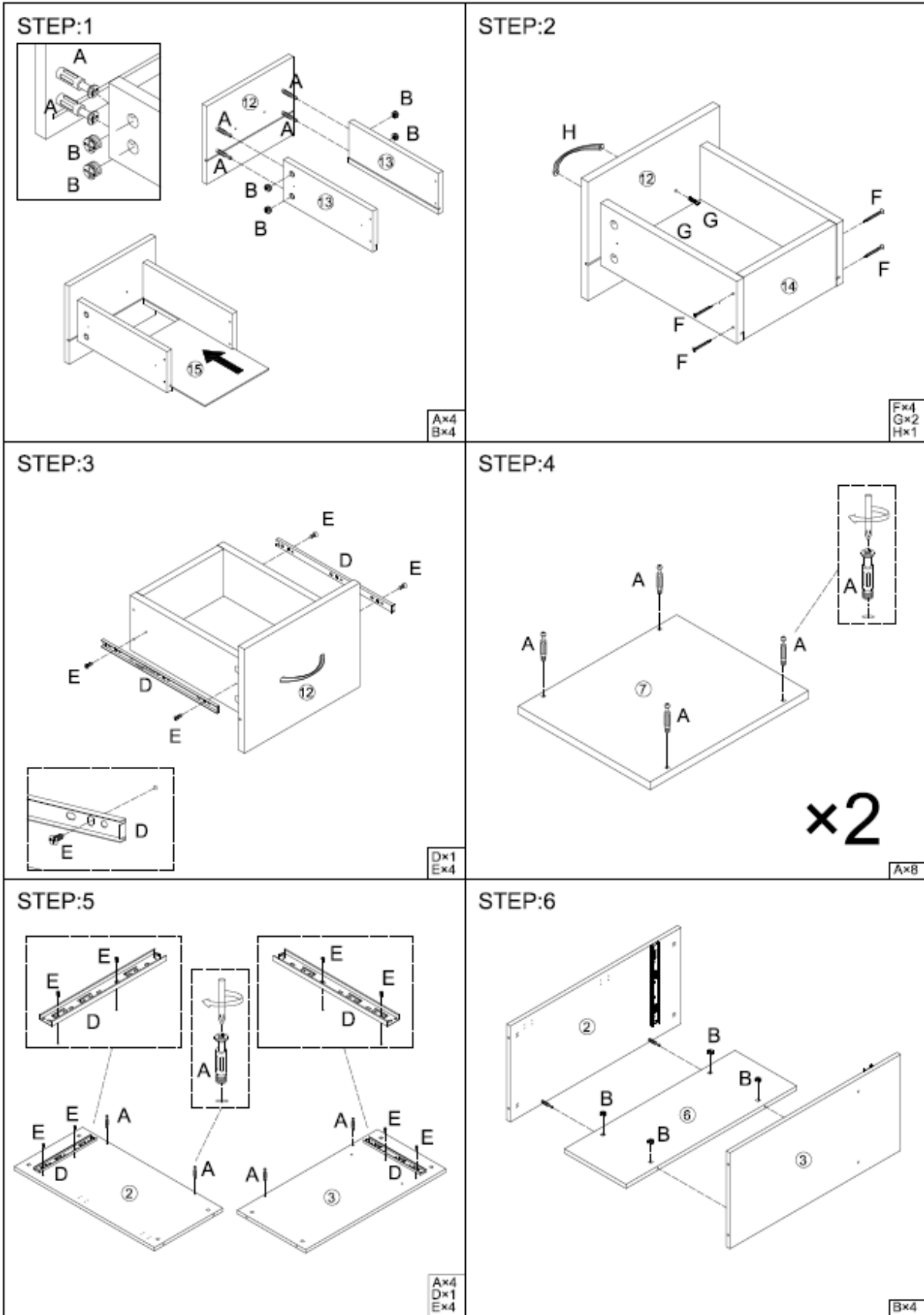

STEP:7

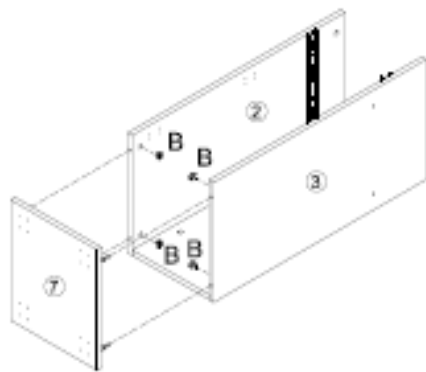

Bx4

STEP:8

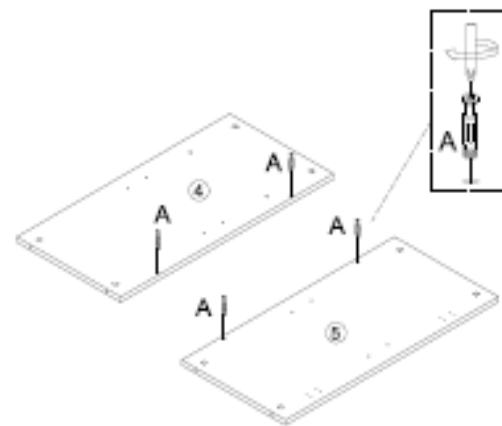

Ax4

STEP:9

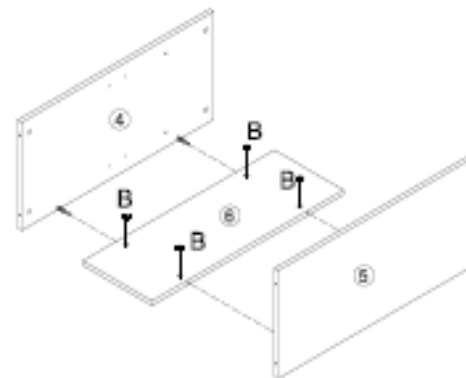

Bx4

STEP:10

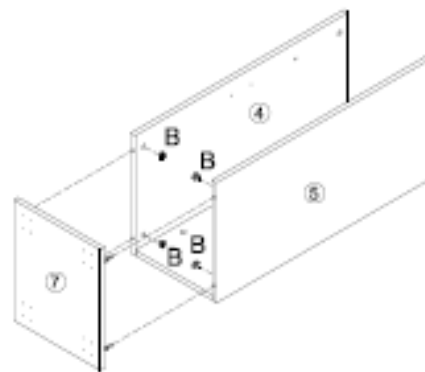

Bx4

STEP:11

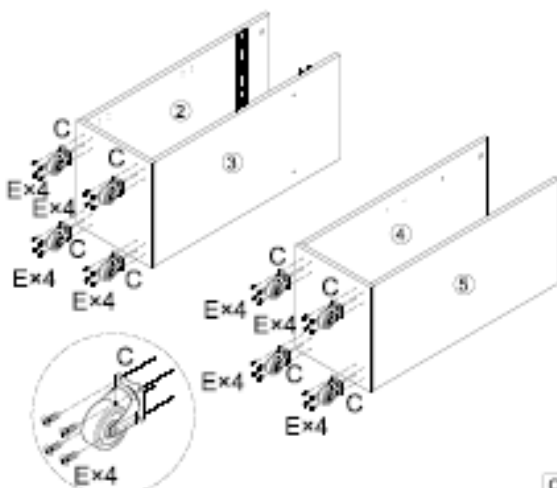
Cx8
Ex32

STEP:12

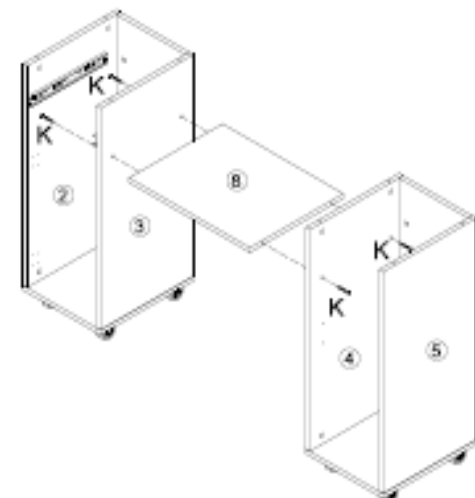

Kx4

STEP:13

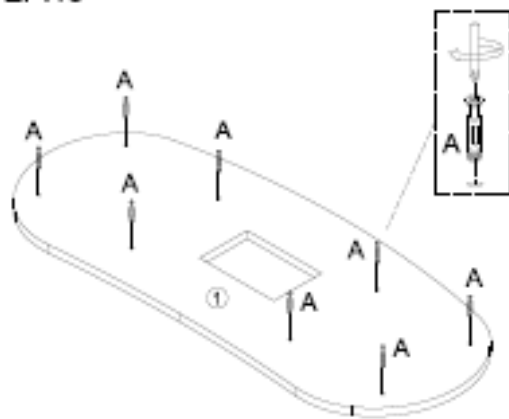

A×8

STEP:14

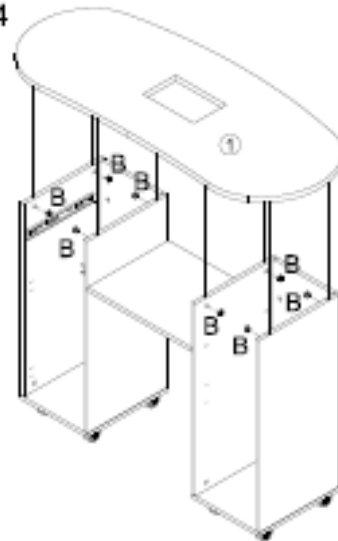

B×8

STEP:15

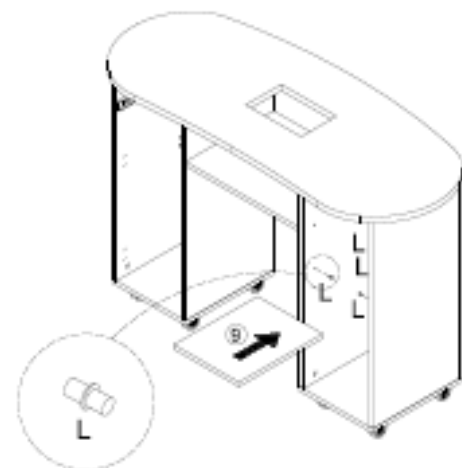

L×4

STEP:16

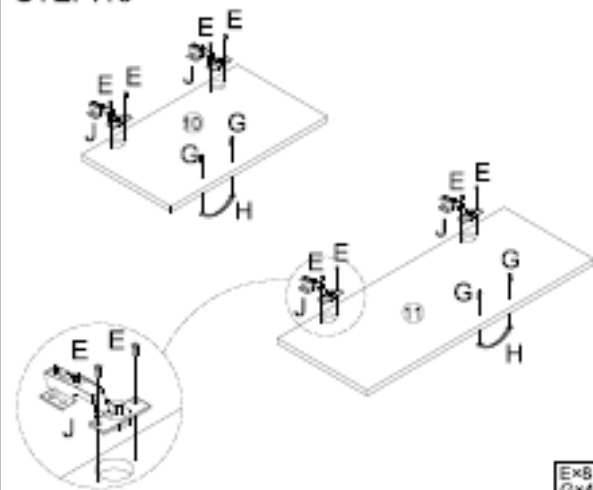
E×8
G×4
H×2
J×4

STEP:17

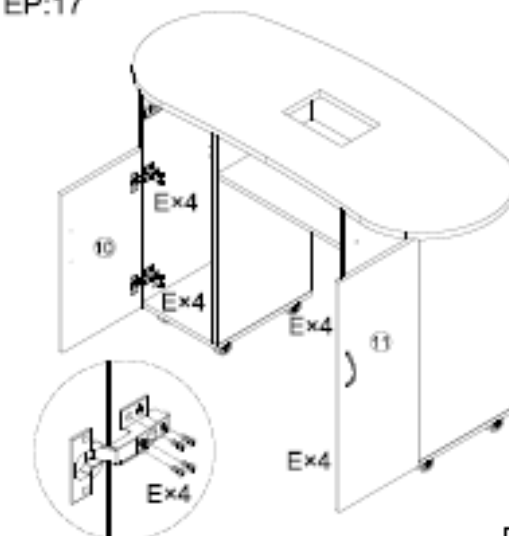

E×16

STEP:18

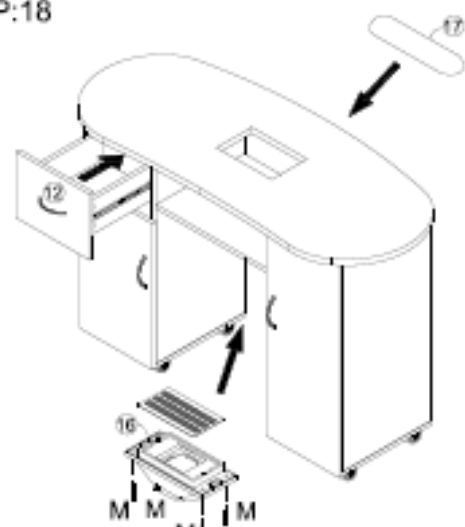

M×4



UWAGA: Podczas transportu uchwyty mogą być przykręcone do wnętrza szuflady/szafki.

4.4.3. Pochłaniacz kurzu

Pochłaniacz kurzu jest zamontowany w blacie. Na jego dolnej części należy umieścić worek na kurz, a przewód zasilający podłączyć do gniazdka. Aby uruchomić urządzenie, należy ustawić przełącznik w pozycji I.

5. Czyszczenie i konserwacja

- a) Zawsze odłączaj urządzenie od zasilania przed czyszczeniem. Poczekaj, aż elementy obrotowe się zatrzymają.
- b) Przechowuj urządzenie w suchym, chłodnym miejscu, z dala od wilgoci i bezpośredniego światła słonecznego.
- c) Urządzenie należy regularnie sprawdzać pod kątem sprawności technicznej i ewentualnych uszkodzeń.
- d) Do czyszczenia należy używać miękkiej ściereczki. (dotyczy pochłaniacza kurzu)
- e) Do czyszczenia należy używać miękkiej, wilgotnej ściereczki. Po czyszczeniu lub przypadkowym zmoczeniu produktu, należy go dokładnie wytrzeć do sucha.

5.1. Utylizacja zużytych urządzeń

Nie wyrzucaj tego urządzenia do systemów odpadów komunalnych. Przekaż je do punktu recyklingu i zbiórki urządzeń elektrycznych. Sprawdź symbol na produkcie, instrukcji obsługi i opakowaniu. Tworzywa sztuczne użyte do budowy urządzenia nadają się do recyklingu zgodnie z ich oznaczeniami. Wybierając recykling, wnosisz znaczący wkład w ochronę środowiska. Skontaktuj się z lokalnymi władzami, aby uzyskać informacje o lokalnym punkcie recyklingu.



Tato uživatelská příručka byla přeložena pomocí strojového překladu. Vynaložili jsme veškeré úsilí, abychom zajistili přesnost překladu, ale upozorňujeme, že automatické překlady nejsou dokonalé a nenahrazují lidské překladače. Oficiální verze uživatelské příručky je v angličtině. Jakékoli rozdíly mezi přeloženou verzí a originální angličtinou nejsou právně závazné. Máte-li jakékoli dotazy ohledně přesnosti překladu, obraťte se na anglickou verzi, která je oficiální referencí. Další jazykové verze jsou k dispozici na vyžádání prostřednictvím info@expondo.com.

1. Technické údaje

Tabulka 1: Technické údaje produktu

Popis parametru	Hodnota parametru
Název výrobku	MANIKÚRNÍ KOSMETICKÝ PSACÍ STŮL
Model	PHY-MT-7
Rozměry psacího stolu	
šířka x hloubka x výška) [mm]	1210x500x725
Hmotnost [kg]	33
Maximum load [kg]	50
Odsávač prachu	
Jmenovité napětí [V~]/ Frekvence [Hz]	230/50
Jmenovitý výkon[W]	6

2. Všeobecný popis





Uživatelská příručka je navržena tak, aby vám pomohla s bezpečným a bezproblémovým používáním zařízení. Produkt je navržen a vyroben v souladu s přísnými technickými zásadami používání s použitím nejmodernějších technologií a komponentů. Kromě toho je vyráběn v souladu s nejpřísnějšími normami kvality.

NEPOUŽÍVEJTE ZAŘÍZENÍ, POKUD JSTE SI POZORNĚ NEPŘEČETLI A NEPOROZUMĚLI TUTO UŽIVATELSKOU PŘÍRUČKU.

Abyste prodloužili životnost zařízení a zajistili bezproblémový provoz, používejte jej v souladu s touto uživatelskou příručkou a pravidelně provádějte údržbu. Technické údaje a specifikace v této uživatelské příručce jsou aktuální. Výrobce si vyhrazuje právo na změny související se zlepšením kvality.

2.1. Legenda

Ikona	Popis zařízení
	Výrobek splňuje příslušné bezpečnostní normy.
	Před použitím si přečtěte pokyny.

	Výrobek musí být recyklován.
	VAROVÁNÍ! nebo POZOR! nebo PAMATUJTE! Platí pro danou situaci. (obecné výstražné znamení)
	POZOR! Varování před úrazem elektrickým proudem!
	Používejte pouze v interiéru.



VÝKRESY V TÉTO PŘÍRUČCE SLOUŽÍ POUZE PRO ILUSTRÁČNÍ ÚČELY A V NĚKTERÝCH DETAILECH SE MOHOU LIŠIT OD SKUTEČNÉHO PRODUKTU.

3. Bezpečnost při používání



POZOR! PŘEČTE SI VŠECHNY VÝSTRAHY, KTERÉ SE TÝKAJÍ BEZPEČNOSTI, A TAKÉ VŠECHNY NÁVODY. NEDODRŽENÍ VAROVÁNÍ A POKYNŮ MŮŽE VÉST K ÚRAZU ELEKTRICKÝM PROUDEM, POŽÁRU A/NEBO VÁŽNÉMU ZRANĚNÍ, ČI DOKONCE SMRTI.

Pojmy „zařízení“ nebo „výrobek“ se ve varováních a pokynech používají k označení: **MANIKÚRA KOSMETICKÝ PSACÍ STŮL**

3.1. Obecná pravidla

- V případě jakýchkoli pochybností o správném provozu zařízení se obraťte na zákaznickou podporu výrobce.
- Zařízení smí opravit pouze servisní středisko výrobce. Nepokoušejte se o žádné opravy sami!
- Uchovejte si prosím tento návod k použití pro budoucí použití. Pokud je toto zařízení předáno třetí straně, je nutné s ním předat i tento návod.
- Uchovávejte obalové prvky a malé montážní díly mimo dosah dětí.
- Pokud se toto zařízení používá společně s jiným zařízením, je nutné dodržovat i zbývající pokyny k použití.
- Nepoužívejte zařízení, jste-li unavení, nemocní nebo pod vlivem alkoholu, omamných látek či léků, které mohou významně ovlivnit schopnost zařízení obsluhovat.
- Zařízení není určeno k manipulaci osobami (včetně dětí) s omezenými mentálními a smyslovými funkcemi nebo osobami bez odpovídajících zkušeností a/nebo znalostí, pokud nejsou pod dohledem osoby odpovědné za jejich bezpečnost nebo pokud neobdržely pokyny k obsluze zařízení.

- h) Se zařízením mohou manipulovat pouze fyzicky zdatné osoby, které jsou schopny s ním manipulovat, jsou řádně vyškolené, seznámené s tímto návodem a proškolené v oblasti bezpečnosti a ochrany zdraví při práci.
- i) Zařízení není hračka. Děti musí být pod dohledem, aby se zajistilo, že si s zařízením nehrají.
- j) Udržujte zařízení v bezvadném technickém stavu. Před každým použitím zkontrolujte, zda nedošlo k obecnému poškození, a zejména zkontrolujte, zda nejsou poškozené části nebo prvky a zda nedošlo k jiným problémům, které by mohly ovlivnit bezpečný provoz zařízení. Pokud zjistíte poškození, před použitím zařízení odevzdejte k opravě.
- k) Opravy nebo údržbu zařízení by měly provádět kvalifikované osoby pouze s použitím originálních náhradních dílů. Tím bude zajištěno bezpečné používání.
- l) Aby byla zajištěna provozní integrita zařízení, neodstraňujte ochranné kryty namontované z výroby a nepovolujte žádné šrouby.
- m) Při přepravě a manipulaci se zařízením mezi skladem a místem určení dodržujte zásady bezpečnosti a ochrany zdraví při práci pro ruční přepravu platné v zemi, kde bude zařízení používáno.
- n) Zařízení pravidelně čistěte, aby se v něm nehromadily odolné nečistoty.
- o) Zařízení není hračka. Čištění a údržbu nesmí provádět děti bez dozoru dospělé osoby.
- p) Je zakázáno zasahovat do konstrukce zařízení za účelem změny jeho parametrů nebo konstrukce.
- q) Uchovávejte zařízení mimo dosah zdrojů ohně a tepla.
- r) Je nutné se přesvědčit, zda je kolo na zařízení umístěno stabilně.

3.2. Pravidla pro bezpečné používání vysavače prachu

- s) Zástrčka musí pasovat do zásuvky. Zástrčku v žádném případě nijak neupravujte. Používání originálních zástrček a vhodných zásuvek snižuje riziko úrazu elektrickým proudem.
- t) Nedotýkejte se uzemněných prvků, jako jsou potrubí, topení, kotle a zařízení obsahující chladicí médium, například ledničky. Existuje zvýšené riziko úrazu elektrickým proudem, pokud je uzemněné zařízení vystaveno dešti, přichází do přímého kontaktu s mokrým povrchem nebo je provozováno ve vlhkém prostředí. Vniknutí vody do zařízení zvyšuje riziko poškození zařízení a úrazu elektrickým proudem.
- u) Nedotýkejte se zařízení mokřýma nebo vlhkýma rukama.
- v) Kabel používejte pouze k určenému účelu. Nikdy jej nepoužívejte k přenášení zařízení ani k vytahování zástrčky ze zásuvky. Udržujte kabel mimo dosah zdrojů tepla, oleje, ostrých hran nebo pohyblivých částí. Poškozené nebo zamotané kabely zvyšují riziko úrazu elektrickým proudem.
- w) Pokud se nelze vyhnout používání zařízení ve vlhkém prostředí, měl by být použit proudový chránič (RCD). Použití proudového chrániče snižuje riziko úrazu elektrickým proudem.

- x) Nepoužívejte zařízení, pokud je napájecí kabel poškozený nebo vykazuje zjevné známky opotřebení. Poškozený napájecí kabel by měl vyměnit kvalifikovaný elektrikář nebo servisní středisko výrobce.
- y) Abyste předešli úrazu elektrickým proudem, neponořujte kabel, zástrčku ani zařízení do vody ani jiných kapalin. Nepoužívejte zařízení na mokřích površích.
- z) **POZOR! NEBEZPEČÍ PRO ŽIVOT!** Během čištění nikdy neponořujte zařízení do vody ani jiných kapalin.
- aa) Pokud zjistíte poškození nebo nepravdivý provoz, okamžitě zařízení vypněte a neprodleně to nahlaste nadřízenému.
- bb) V případě požáru použijte k uhašení práškový nebo oxid uhličitý (CO₂) hasicí přístroj (určený pro použití na elektrických zařízeních pod napětím).
- cc) Zařízení uložte mimo dosah dětí a zvířat.
- dd) Abyste zabránili náhodnému zapnutí zařízení, ujistěte se, že je vypínač před připojením ke zdroji napájení vypnutý.
- ee) Během používání nekládejte ruce ani jiné předměty do zařízení!
- ff) Před zahájením seřizování, čištění a údržby odpojte zařízení od napájení. Toto preventivní opatření snižuje riziko náhodné aktivace.
- gg) Pokud zařízení nepoužíváte, skladujte jej na bezpečném místě mimo dosah dětí a osob, které nejsou s ním obeznámeny a nepřečetly si uživatelskou příručku. Zařízení může představovat nebezpečí v rukou nezkušených uživatelů.
- hh) Nedotýkejte se kloubových částí ani příslušenství, pokud není zařízení odpojeno od zdroje napájení.
- ii) Nezakrývejte přívod a odvod vzduchu



POZOR! NAVZDORY BEZPEČNÉ KONSTRUKCI ZAŘÍZENÍ A JEHO OCHRANNÝM PRVKŮM A I PŘES POUŽITÍ DALŠÍCH PRVKŮ CHRÁNÍCÍCH OBSLUHU EXISTUJE PŘI JEHO POUŽÍVÁNÍ MÍRNÉ RIZIKO NEHODY NEBO ZRANĚNÍ. PŘI POUŽÍVÁNÍ ZAŘÍZENÍ BUĎTE OSTRAŽITÍ A POUŽÍVEJTE ZDRAVÝ ROZUM.

4. Zásady používání

Psací stůl umožňuje provádět kosmetické ošetření rukou.

Uživatel je odpovědný za jakékoli škody vzniklé v důsledku nezamýšleného použití zařízení.

4.1. Popis zařízení

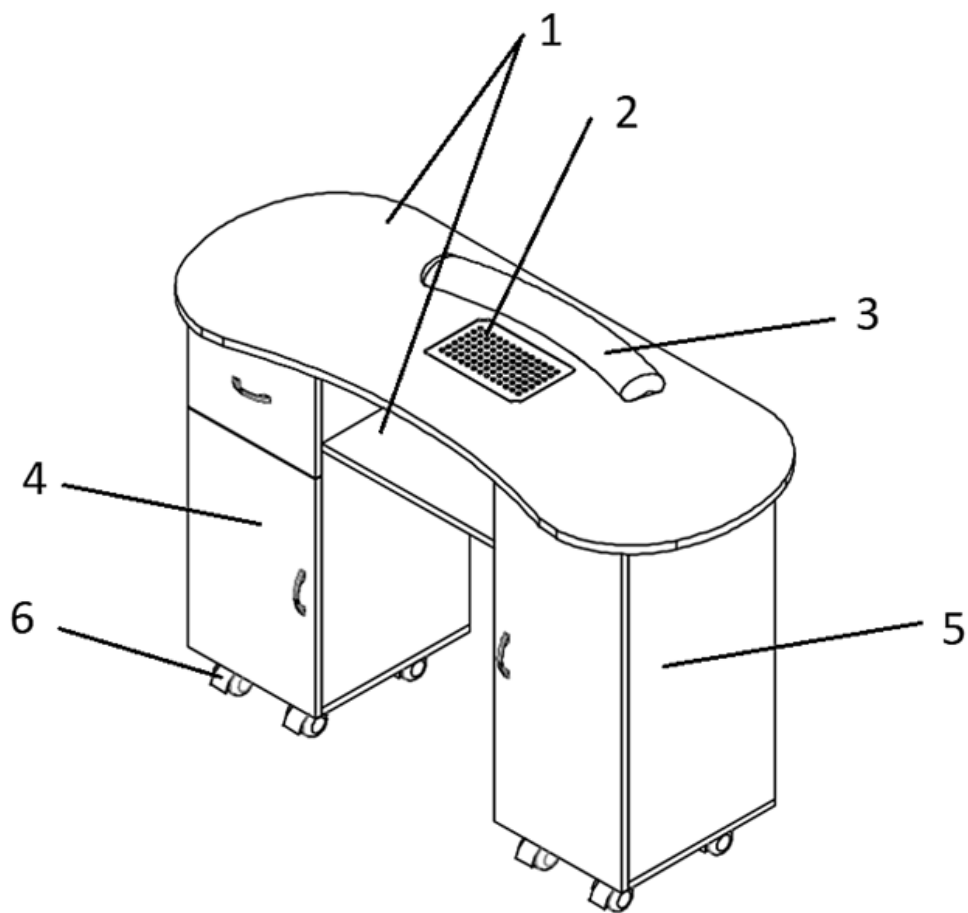

1. Pult s otvorem a poličkou na pohlcovač prachu
2. Pohlcovač prachu
3. Polštář na ruce
4. Levý sloupek se zásuvkou a skříňkou
5. Pravý sloupek se skříňkou

4.2. Podrobné rozměry

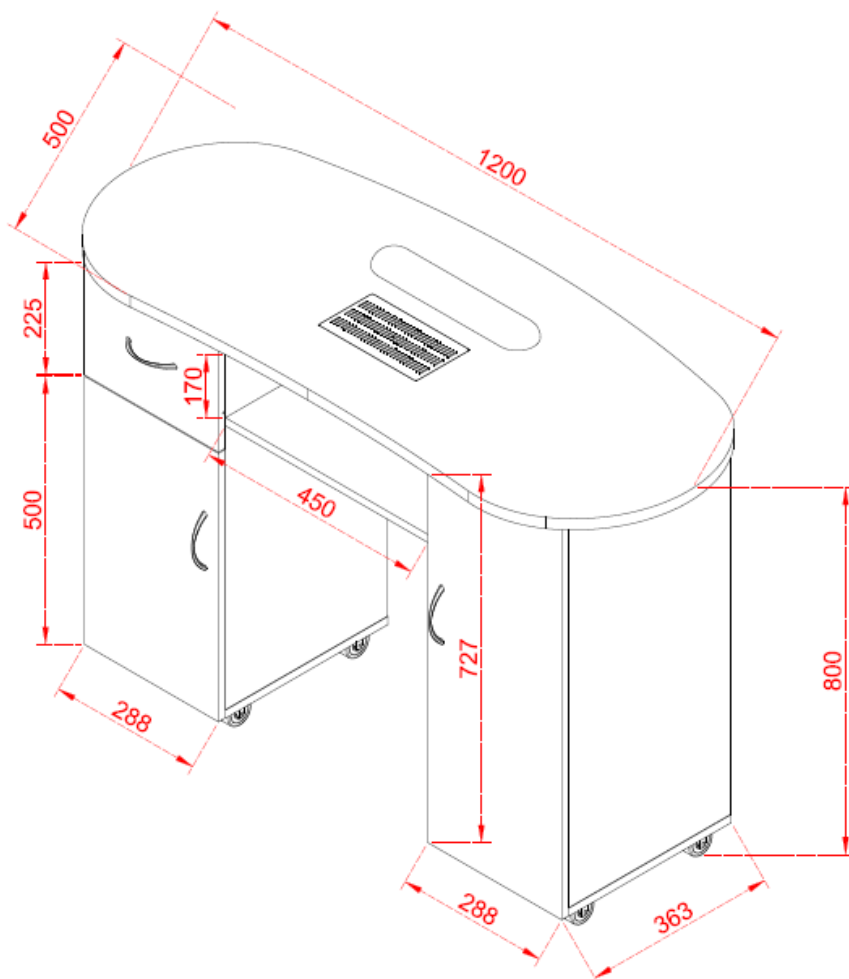

4.3. Příprava k použití

4.3.1. Umístění spotřebiče

Zařízení by mělo být vždy používáno na rovném, stabilním, čistém, nehořlavém a suchém povrchu a mělo by být mimo dosah dětí a osob s omezenými mentálními a smyslovými funkcemi. Zařízení umístěte tak, abyste měli vždy přístup k elektrické zástrčce.

4.4. Sestavení zařízení

Pokyny k montáži - důležité:

Před montáží pečlivě vybalte a identifikujte každou součást, řiďte se seznamem dílů. Při montáži jednotky buďte opatrní a díly vždy umístěte na čistý, měkký povrch.

Pravidelně kontrolujte šrouby, matice a vruty (nebo každých 6 měsíců). V případě potřeby utáhněte.



Varování: Nepoužívejte elektrické nářadí, je vyžadován další nástroj:

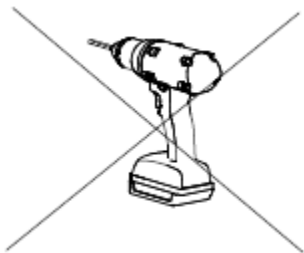

Je vyžadován další nástroj

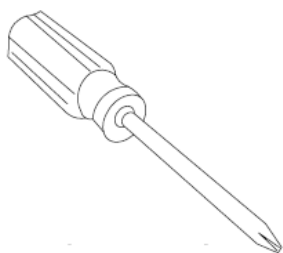

Upozornění! Při instalaci příslušenství „a“ použijte zdvihací zařízení pro dva muže

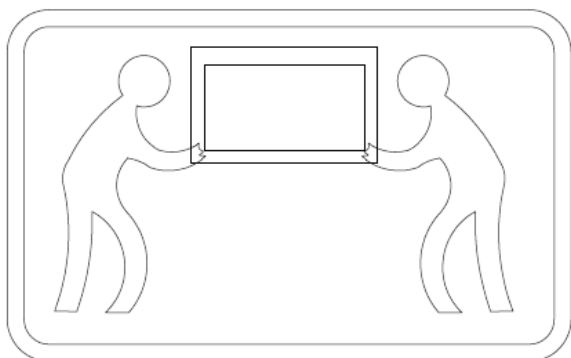

sílu aplikujte jemně, ne příliš utaženě.

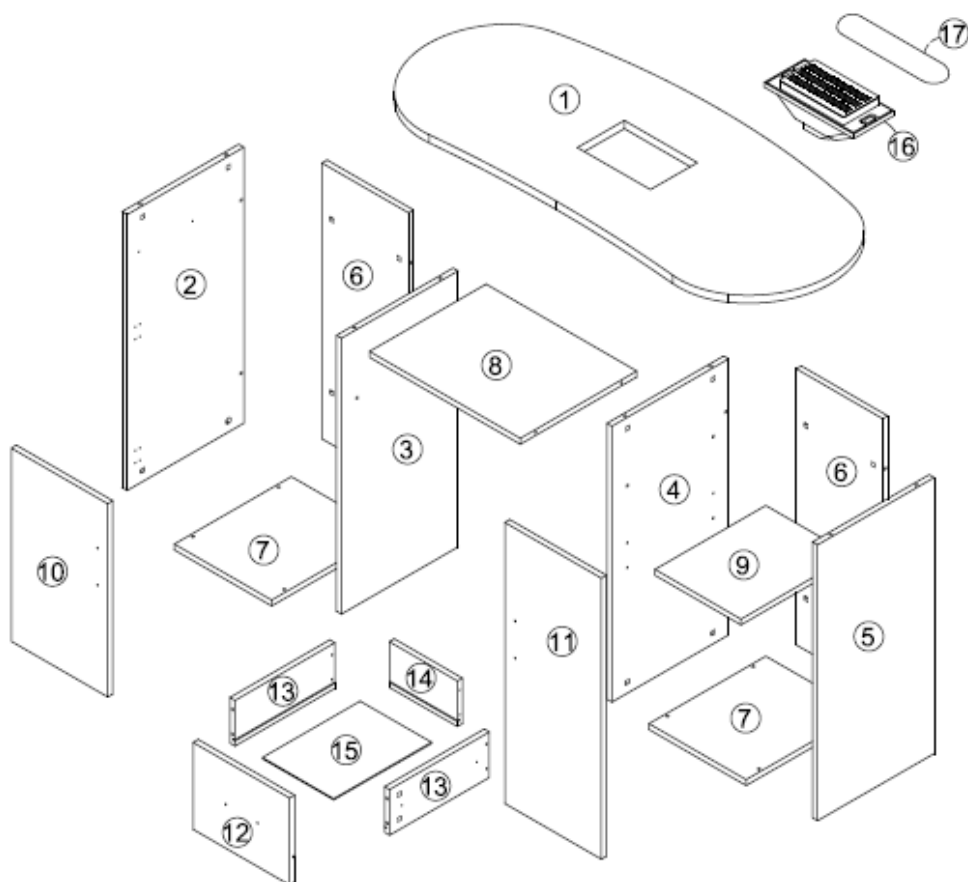













4.4.1. (A) Seznam dílů

①		⑥		⑧	
⑩		⑪			













- 1) 1 x Deska stolu 1200*500*21m
- 6) 2 x Zadní deska 714*258*15mm
- 8) 1 x Vrstvená deska 450*348*15mm
- 10) 1 x Dveřní deska 500*288*15m
- 11) 1 x Dveřní deska 727*288*15mm

4.4.2. (B) Seznam dílů

②		③		④	
⑤		⑦		⑨	
⑫		⑬		⑭	
⑮		⑯		⑰	

- 2) 1 x Bočnice 714*348*15m
 3) 1 x Bočnice 714*348*15m
 4) 1 x Bočnice 714*348*15m
 5) 1 x Bočnice 714*348*15m
 7) 2 x Spodní deska 349*290*15mm
 9) 1 x Pohyblivý laminát 331*257*15mm
 12) 1 x Plocha pro kreslení 288*225*15 mm
 13) 2 x Boční deska pro kreslení 298*118*15 mm
 14) 1 x Zadní deska pro kreslení 203*118*15 mm
 15) 1 x Spodní deska pro kreslení 292*213*3 mm
 16) 1 x Ventilátor
 17) 1 x Podložka

(C) Seznam dílů

A		B		C	
D		E		F	
G		H		J	
K		L		M	

- A) 28+2 x Excentrické kování
 B) 28+2 x Excentrické kování

- C) 8 x Kolečko
- D) 1 x Vodítko
- E) 64+10 x Šrouby $\text{Ø}3,5 \times 14$
- F) 4+1 x Šrouby $\text{Ø}3 \times 35$
- G) 6 x Šrouby $\text{Ø}4 \times 18$
- H) 3 x Klika dveří
- J) 4 x Pant
- K) 4 x Šrouby
- L) 4+1 x Vrstva
- M) 4+1 x Šrouby $\text{Ø}4 \times 20$

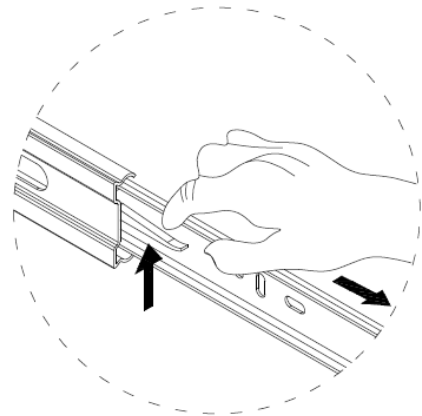
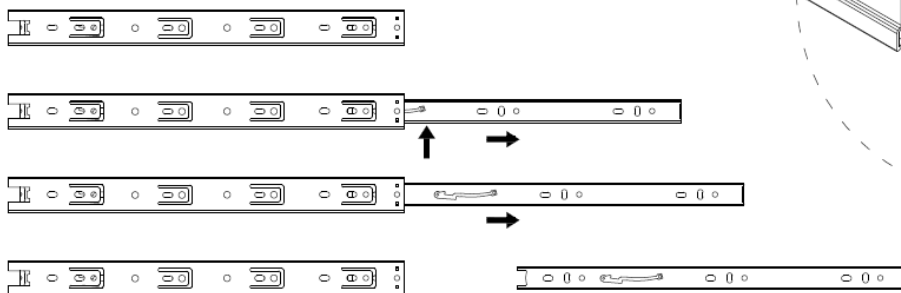

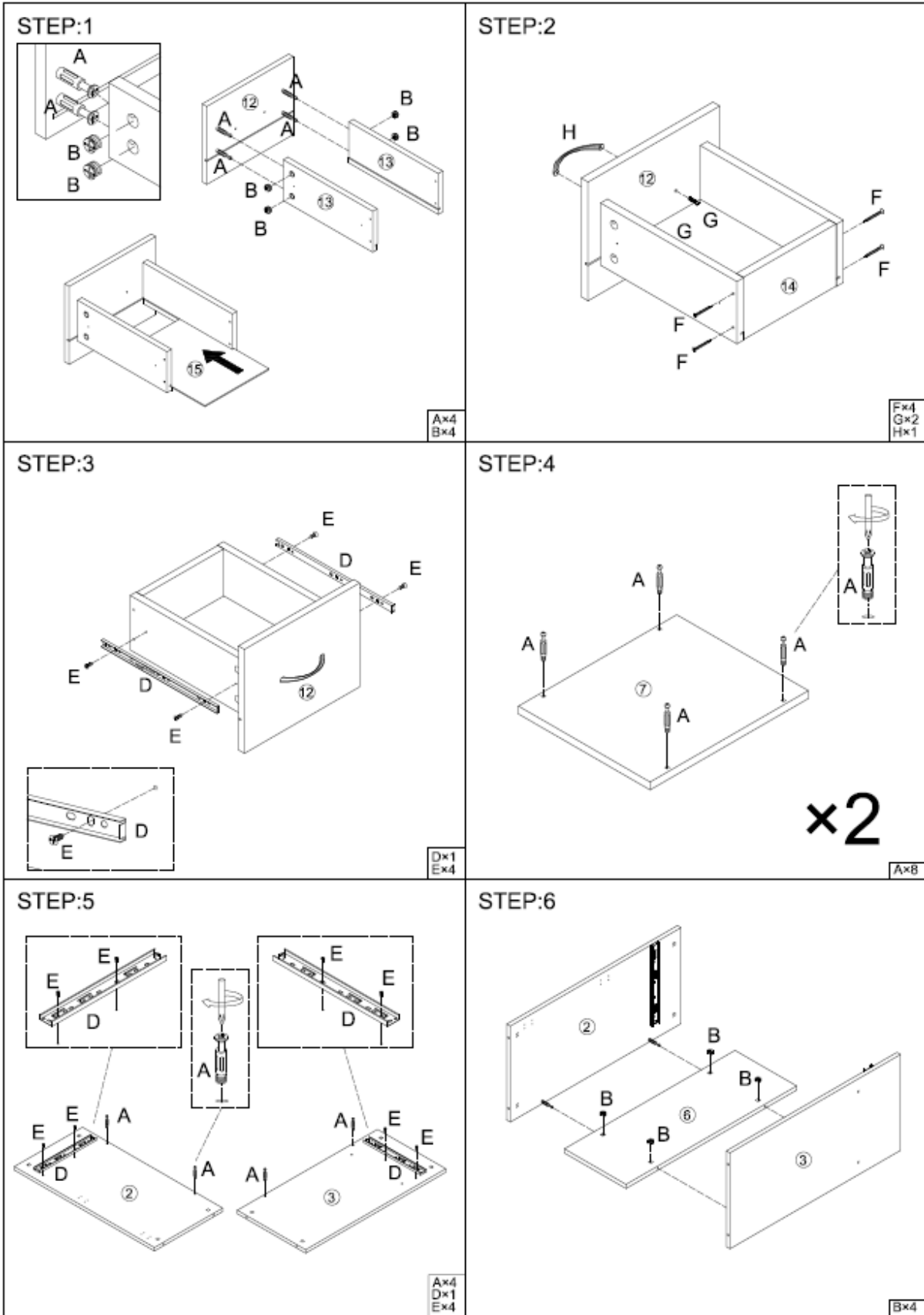

STEP:7

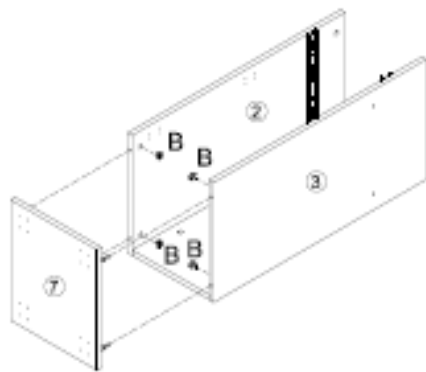

Bx4

STEP:8

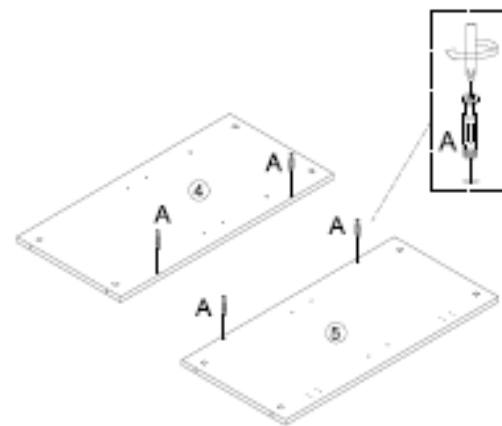

Ax4

STEP:9

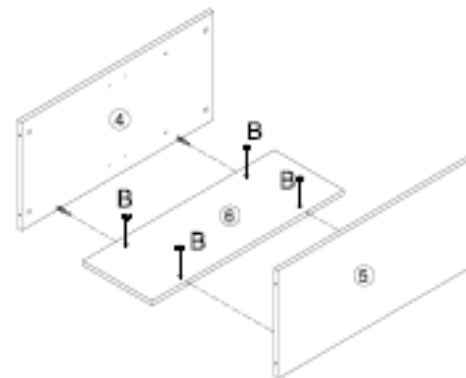

Bx4

STEP:10

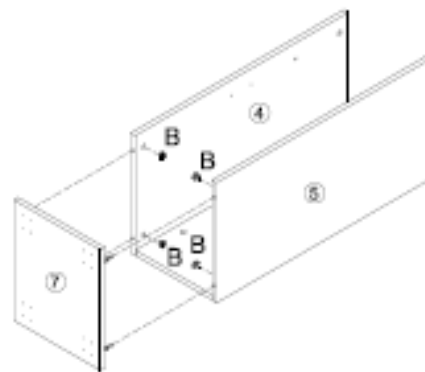

Bx4

STEP:11

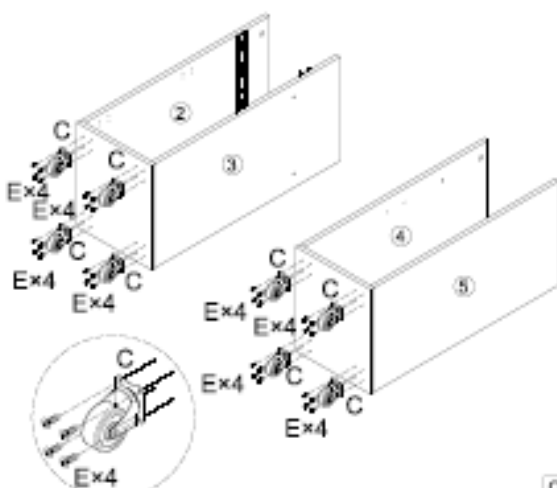
Cx8
Ex32

STEP:12

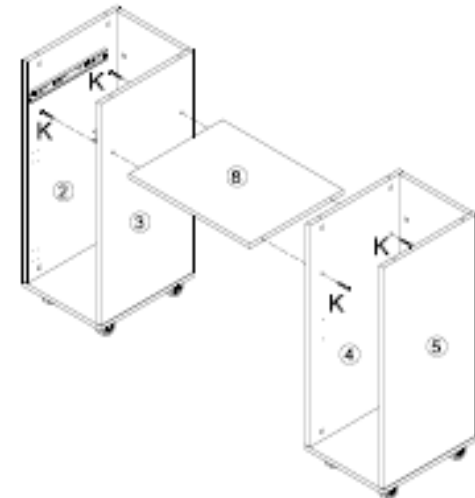

Kx4

STEP:13

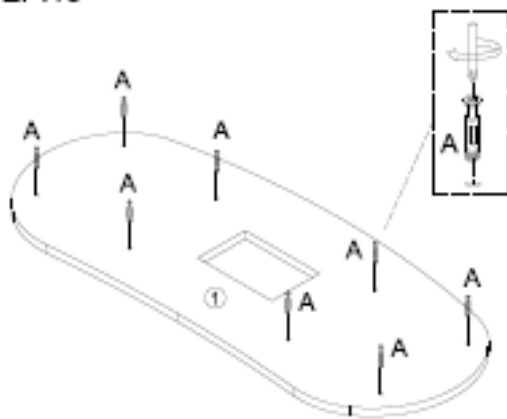

A×8

STEP:14

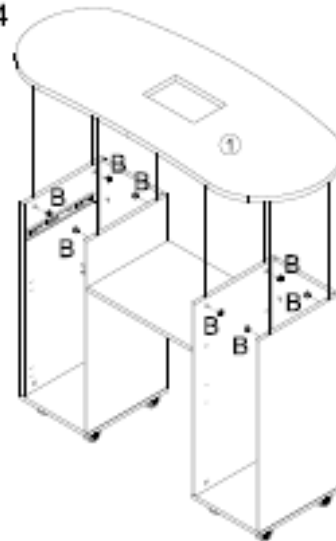

B×8

STEP:15

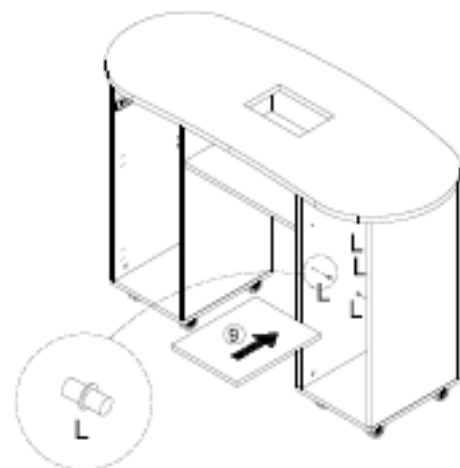

L×4

STEP:16

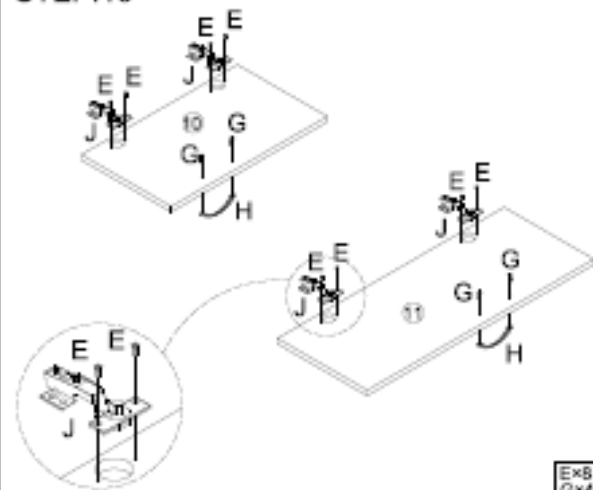
E×8
J×4
G×4
H×4

STEP:17

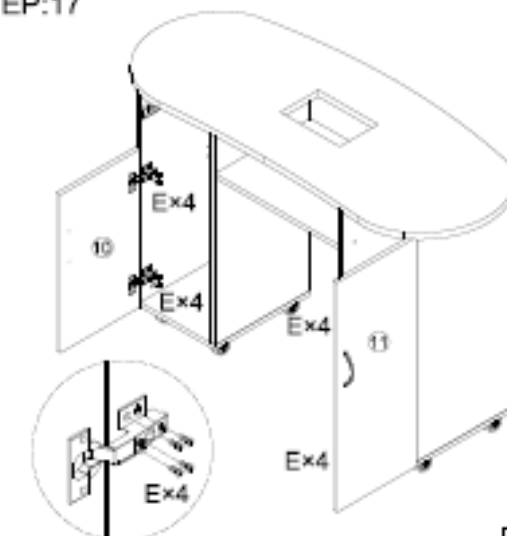

E×16

STEP:18

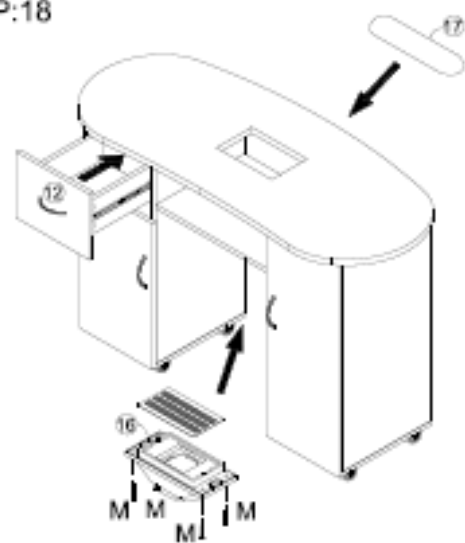

M×4



POZOR: Během přepravy mohou být rukojeti přišroubovány k vnitřní straně zásuvka/skříňka.

4.4.3. Lapač prachu

Lapač prachu je namontován v pracovní desce. Na jeho spodní část by měl být umístěn sáček na prach a napájecí kabel by měl být připojen do zásuvky. Chcete-li zařízení zapnout, přepněte spínač do polohy I.

5. ČISTĚNÍ A ÚDRŽBA

- a) Před čištěním vždy odpojte zařízení ze zásuvky. Počkejte, až se rotující tělesa zastaví.
- b) Jednotku skladujte na suchém a chladném místě, mimo dosah vlhkosti a přímého slunečního záření.
- c) Zařízení je nutné pravidelně kontrolovat, aby se ověřila jeho technická funkčnost a odhalila případná poškození.
- d) K čištění používejte měkký hadřík. (týkající se pohlcovače prachu)
- e) Na čištění používejte měkký a vlhký hadřík. Po čištění nebo náhodném namočení výrobku jej důkladně otřete dosucha.

5.1. Likvidace použitých zařízení

Toto zařízení nevhazujte do systémů sběru komunálního odpadu. Odevzdejte jej ve sběrném dvoře pro recyklaci a sběr elektrických zařízení. Zkontrolujte symbol na výrobku, v návodu k obsluze a na obalu. Plasty použité k výrobě zařízení lze recyklovat v souladu s jejich označením. Volbou recyklace významně přispíváte k ochraně našeho životního prostředí. Informace o místním recyklačním zařízení vám sdělí místní úřady.



Ce manuel d'utilisation a été traduit à l'aide d'un outil de traduction automatique. Nous avons tout mis en œuvre pour garantir l'exactitude de la traduction, mais veuillez noter que les traductions automatiques ne sont pas parfaites et ne sont pas destinées à remplacer les traducteurs humains. La version officielle du manuel d'utilisation est en anglais. Les différences entre la version traduite et la version originale en anglais n'ont aucune valeur juridique. Si vous avez des questions concernant l'exactitude de la traduction, veuillez vous référer à la version anglaise, qui fait foi. D'autres versions linguistiques sont disponibles sur demande à l'adresse info@expondo.com.

1. Caractéristiques techniques

Tableau 1 : Caractéristiques techniques du produit

Description du paramètre	Valeur du paramètre
Nom de produit	MANUCURE BUREAU DE COSMÉTIQUES
Modèle	PHY-MT-7
Bureau	
Dimensions (Largeur x Profondeur x Hauteur) [mm]	1210x500x725
Poids [kg]	33
Maximum load [kg]	50
extracteur de poussière	
Tension nominale [V~] / Fréquence [Hz]	230/50
Puissance nominale [W]	6

2. Description générale





Le manuel d'utilisation est conçu pour faciliter une utilisation sûre et sans problème de l'appareil. Le produit est conçu et fabriqué conformément à des règles d'utilisation techniques strictes, utilisant des technologies et des composants de pointe. De plus, il est produit conformément aux normes de qualité les plus strictes.

N'UTILISEZ PAS L'APPAREIL SI VOUS N'AVEZ PAS LU ET COMPRIS ATTENTIVEMENT CE MANUEL D'UTILISATION.

Pour prolonger la durée de vie de l'appareil et garantir son bon fonctionnement, utilisez-le conformément à ce manuel d'utilisation et effectuez régulièrement les opérations d'entretien. Les caractéristiques techniques et les spécifications de ce manuel sont à jour. Le fabricant se réserve le droit d'apporter des modifications liées à l'amélioration de la qualité.

2.1. Légende

Icône	Description de l' appareil
	Ce produit est conforme aux normes de sécurité en vigueur.

	Lire les instructions avant utilisation.
	Ce produit doit être recyclé.
	AVERTISSEMENT ! ou ATTENTION ! ou N'OUBLIEZ PAS ! Applicable à la situation donnée. (Avertissement général)
	ATTENTION ! Risque d'électrocution !
	Utilisation en intérieur uniquement.



LES ILLUSTRATIONS DE CE MANUEL SONT FOURNIES À TITRE INDICATIF ET PEUVENT DIFFÉRER DU PRODUIT RÉEL.

3. Consignes de sécurité



ATTENTION ! LIRE TOUS LES AVERTISSEMENTS DE SÉCURITÉ ET TOUTES LES INSTRUCTIONS. LE NON-RESPECT DES AVERTISSEMENTS ET DES INSTRUCTIONS PEUT ENTRAÎNER UNE ÉLECTROCUTION, UN INCENDIE ET/OU DES BLESSURES GRAVES, VOIRE MORTELLES.

Les termes « appareil » ou « produit » sont utilisés dans les avertissements et les instructions pour désigner : **BUREAU DE MANUCURE COSMÉTIQUE**

3.1. Règles générales

- a) En cas de doute sur le bon fonctionnement de l'appareil, contacter le service après-vente du fabricant.
- b) Seul un centre de service agréé par le fabricant est habilité à réparer l'appareil. N'essayez aucune réparation vous-même !
- c) Veuillez conserver ce manuel pour toute consultation ultérieure. Si cet appareil est cédé à un tiers, le manuel doit l'accompagner.
- d) Conservez les éléments d'emballage et les petites pièces hors de portée des enfants.
- e) Si cet appareil est utilisé avec un autre équipement, veuillez également respecter les autres instructions d'utilisation.
- f) N'utilisez pas l'appareil si vous êtes fatigué(e), malade ou sous l'influence de l'alcool, de stupéfiants ou de médicaments susceptibles d'altérer considérablement votre capacité à l'utiliser.

- g) Cet appareil n'est pas conçu pour être manipulé par des personnes (y compris les enfants) présentant des limitations mentales ou sensorielles, ou par des personnes manquant d'expérience et/ou de connaissances pertinentes, sauf si elles sont supervisées par une personne responsable de leur sécurité ou si elles ont reçu une formation sur son utilisation.
- h) Seules des personnes en bonne condition physique, capables de manipuler l'appareil, correctement formées, familiarisées avec ce manuel et formées aux règles de santé et de sécurité au travail peuvent le faire.
- i) Cet appareil n'est pas un jouet. Les enfants doivent être surveillés afin d'éviter tout jeu avec l'appareil.
- j) Maintenez l'appareil en parfait état de fonctionnement. Avant chaque utilisation, vérifiez l'absence de dommages généraux et en particulier la présence de pièces ou d'éléments fissurés, ainsi que tout autre élément susceptible d'affecter la sécurité de fonctionnement de l'appareil. En cas de dommage, confiez l'appareil à un réparateur avant utilisation.
- k) La réparation ou l'entretien de l'appareil doit être effectué par des personnes qualifiées, en utilisant exclusivement des pièces détachées d'origine. Ceci garantit une utilisation en toute sécurité.
- l) Pour garantir l'intégrité fonctionnelle de l'appareil, ne retirez pas les protections installées en usine et ne desserrez aucune vis.
- m) Lors du transport et de la manutention de l'appareil entre l'entrepôt et sa destination, respectez les règles de santé et de sécurité au travail relatives aux opérations de manutention manuelle en vigueur dans le pays d'utilisation.
- n) Nettoyez régulièrement l'appareil pour éviter l'accumulation de saletés tenaces.
- o) Cet appareil n'est pas un jouet. Les enfants ne doivent pas effectuer son nettoyage et son entretien sans la surveillance d'un adulte.
- p) Il est interdit de modifier la structure de l'appareil afin d'en altérer les paramètres ou la construction.
- q) Tenez l'appareil éloigné de toute source de chaleur et de flamme.
- r) Assurez-vous que la roue est installée de manière stable.

3.2. Règles d'utilisation en toute sécurité de l'aspirateur

- s) La fiche doit être compatible avec la prise murale. Ne pas modifier la fiche de quelque manière que ce soit. L'utilisation de fiches et de prises d'origine réduit les risques d'électrocution.
- t) Évitez tout contact avec des éléments mis à la terre tels que les tuyaux, les radiateurs, les chaudières et les réfrigérants. Le risque d'électrocution est accru si l'appareil mis à la terre est exposé à la pluie, entre en contact direct avec une surface humide ou fonctionne dans un environnement humide. L'infiltration d'eau dans l'appareil augmente les risques de dommages et d'électrocution.
- u) Ne pas toucher à l'appareil avec des mains mouillées ou humides.

- v) Utilisez le câble uniquement pour l'usage auquel il est destiné. Ne l'utilisez jamais pour transporter l'appareil ni pour débrancher la fiche. Tenez le câble éloigné des sources de chaleur, de l'huile, des arêtes vives et des pièces mobiles. Les câbles endommagés ou emmêlés augmentent le risque d'électrocution.
- w) Si l'utilisation de l'appareil dans un environnement humide est inévitable, un dispositif différentiel résiduel (DDR) doit être installé. L'utilisation d'un DDR réduit le risque d'électrocution.
- x) N'utilisez pas l'appareil si le cordon d'alimentation est endommagé ou présente des signes d'usure évidents. Un cordon d'alimentation endommagé doit être remplacé par un électricien qualifié ou le service après-vente du fabricant.
- y) Pour éviter tout risque d'électrocution, n'immergez pas le cordon, la prise ou l'appareil dans l'eau ou tout autre liquide. N'utilisez pas l'appareil sur des surfaces humides.
- z) ATTENTION ! DANGER MORTEL ! Lors du nettoyage, n'immergez jamais l'appareil dans l'eau ou tout autre liquide.
- aa) Si vous constatez un dommage ou un fonctionnement anormal, éteignez immédiatement l'appareil et signalez-le sans délai à un supérieur.
- bb) En cas d'incendie, utilisez un extincteur à poudre ou à dioxyde de carbone (CO₂) (conçu pour les appareils électriques sous tension) pour l'éteindre.
- cc) Stocker le produit hors de la portée des enfants et des animaux.
- dd) Pour éviter toute mise en marche accidentelle de l'appareil, assurez-vous que le bouton marche/arrêt est en position ARRÊT avant de le brancher à une source d'alimentation.
- ee) Ne mettez pas vos mains ni aucun objet à l'intérieur de l'appareil lorsqu'il est en marche !
- ff) Débranchez l'appareil de l'alimentation électrique avant toute opération de réglage, de nettoyage ou d'entretien. Cette mesure préventive réduit le risque d'activation accidentelle.
- gg) Lorsqu'il n'est pas utilisé, rangez l'appareil dans un endroit sûr, hors de portée des enfants et des personnes qui ne le connaissent pas et qui n'ont pas lu le mode d'emploi. L'appareil peut présenter un danger entre les mains d'utilisateurs inexpérimentés.
- hh) Ne touchez pas les parties articulées ni les accessoires tant que l'appareil n'est pas débranché de la source d'alimentation.
- ii) Ne pas obstruer l'entrée et la sortie d'air



ATTENTION! MALGRÉ LA CONCEPTION SÉCURISÉE DE L'APPAREIL ET SES DISPOSITIFS DE PROTECTION, ET MALGRÉ L'UTILISATION D'ÉLÉMENTS SUPPLÉMENTAIRES PROTÉGEANT L'OPÉRATEUR, IL SUBSISTE UN LÉGER RISQUE D'ACCIDENT OU DE BLESSURE LORS DE SON UTILISATION. RESTEZ VIGILANT ET FAITES PREUVE DE BON SENS LORSQUE VOUS UTILISEZ L'APPAREIL.

4. Suivez les règles d'utilisation

Ce bureau permet de réaliser des soins cosmétiques pour les mains.

L'utilisateur est responsable de tout dommage résultant d'une utilisation non conforme de l'appareil.

4.1. Description de l'appareil

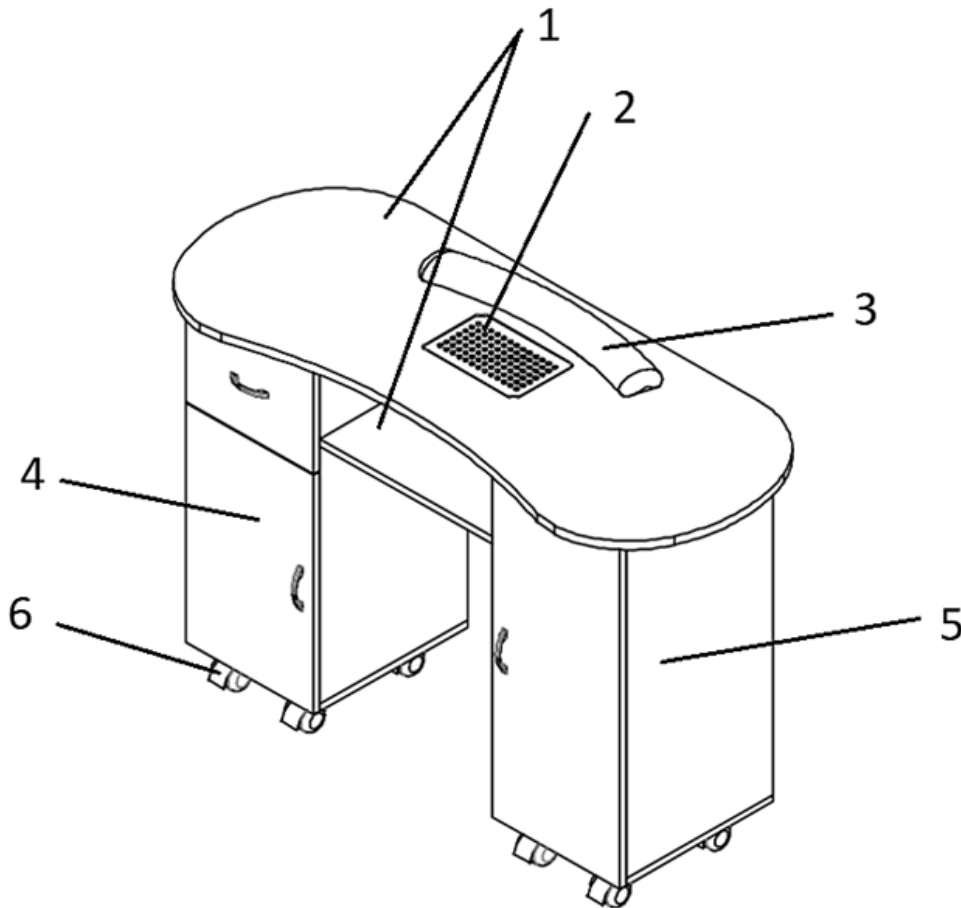

1. Comptoir avec un trou et une étagère pour un aspirateur à poussière
2. absorbeur de poussière
3. Oreiller pour les mains
4. Montant gauche avec un tiroir et un meuble
5. Montant droit avec armoire

4.2. Dimensions détaillées

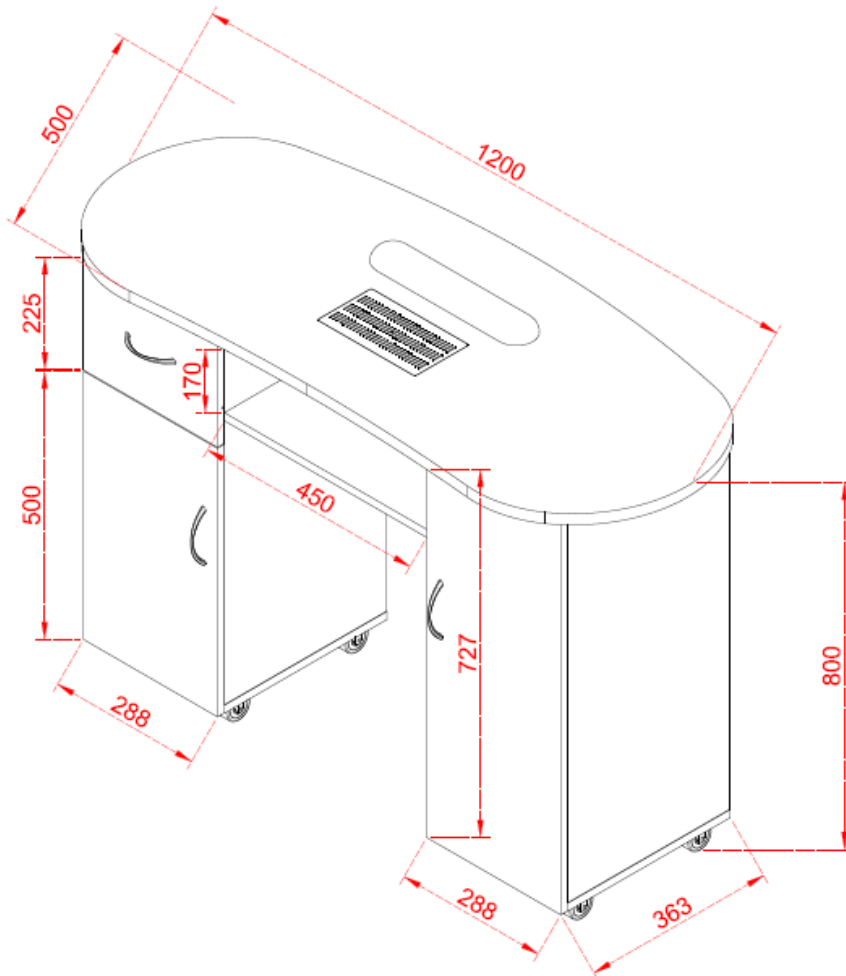

4.3. Préparation à l'utilisation

4.3.1. Emplacement de l'appareil

L'appareil doit toujours être utilisé sur une surface plane, stable, propre, ignifugée et sèche, et hors de portée des enfants et des personnes ayant des capacités mentales et sensorielles limitées. Positionnez l'appareil de manière à avoir toujours accès à la prise de courant.

4.4. Assemblage de l'appareil

Instructions de montage - important :

Déballer soigneusement et identifier chaque composant avant de tenter l'assemblage, reportez-vous à la liste des pièces. Veuillez manipuler l'appareil avec précaution et toujours poser les pièces sur une surface propre et douce.

Vérifiez périodiquement (ou tous les 6 mois) les vis, les écrous et les boulons. Serrez au besoin.



Avertissement : Ne pas utiliser d'outils électriques. Outil supplémentaire requis :

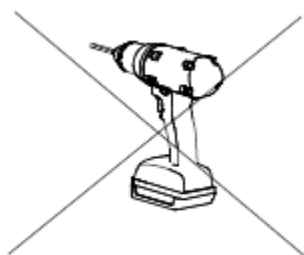

Outil supplémentaire requis

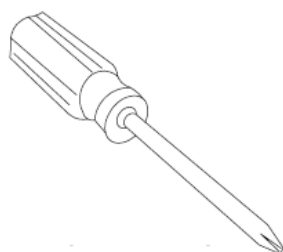

Attention ! Utilisez un élévateur à deux personnes lors de l'installation

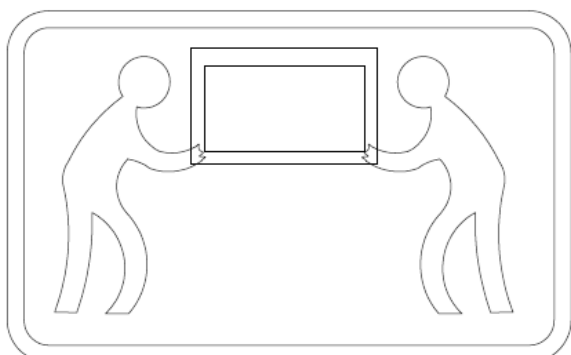

de l'accessoire « a » : appliquez une force douce, pas trop serrée.

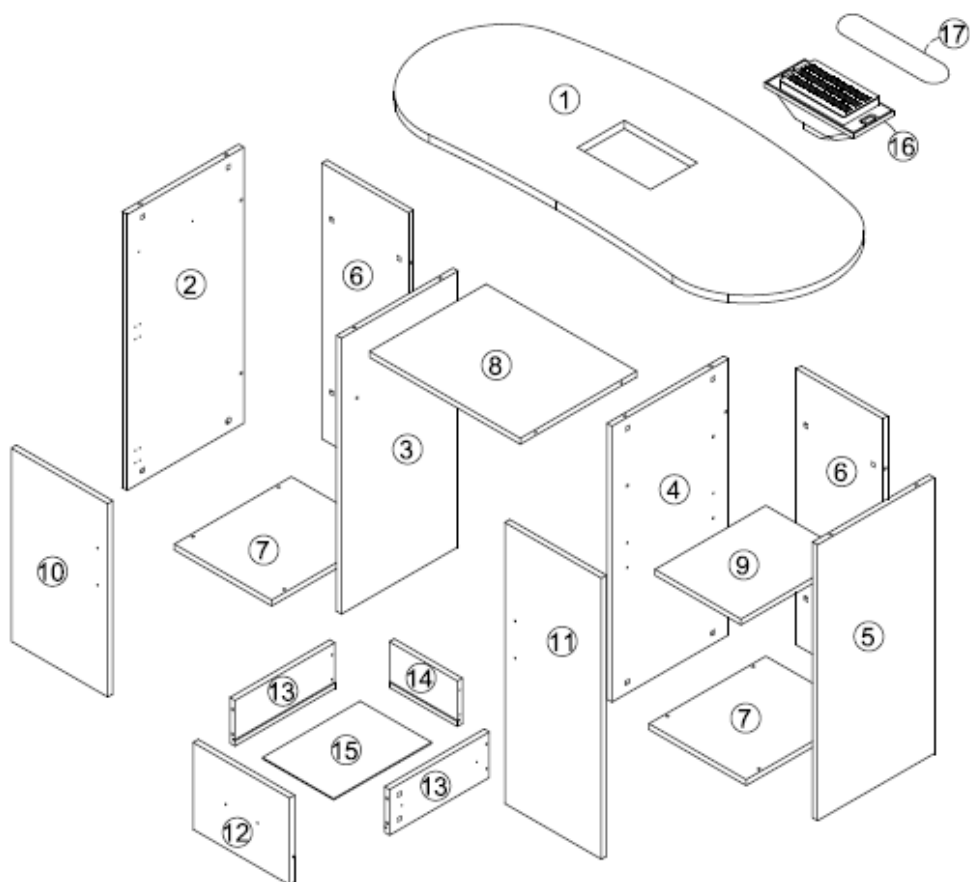













4.4.1. (A) Liste des pièces

①		⑥		⑧	
⑩		⑪			













- 1) 1 plateau de table 1200 × 500 × 21 mm
- 6) 2 panneaux arrière à dessin 714 × 258 × 15 mm
- 8) 1 panneau de couche 450 × 348 × 15 mm
- 10) 1 panneau de porte 500 × 288 × 15 mm
- 11) 1 panneau de porte 727 × 288 × 15 mm

4.4.2. (B) Liste des pièces

②		③		④	
⑤		⑦		⑨	
⑫		⑬		⑭	
⑮		⑯		⑰	

- 2) 1 panneau latéral 714 × 348 × 15 mm
 3) 1 panneau latéral 714 × 348 × 15 mm
 4) 1 panneau latéral 714 × 348 × 15 mm
 5) 1 panneau latéral 714 × 348 × 15 mm
 7) 2 panneaux inférieurs à dessin 349 × 290 × 15 mm
 9) 1 panneau stratifié amovible 331 × 257 × 15 mm
 12) 1 x Face de dessin 288*225*15 mm
 13) 2 x Panneaux latéraux de dessin 298*118*15 mm
 14) 1 x Panneau arrière de dessin 203*118*15 mm
 15) 1 x Fond de dessin 292*213*3 mm
 16) 1 x Ventilateur
 17) 1 x Coussinet

(C) Liste des pièces

A		B		C	
D		E		F	
G		H		J	
K		L		M	

- A) 28+2 x Fixations excentriques
 B) 28+2 x Fixations excentriques

- C) 8 x Roues
- D) 1 x Guide
- E) 64+10 x Vis $\varnothing 3,5 \times 14$
- F) 4+1 x Vis $\varnothing 3 \times 35$
- G) 6 x Vis $\varnothing 4 \times 18$
- H) 3 x Poignées de porte
- J) 4 x Charnières
- K) 4 x Vis
- L) 4+1 x Couches
- M) 4+1 x Vis $\varnothing 4 \times 20$

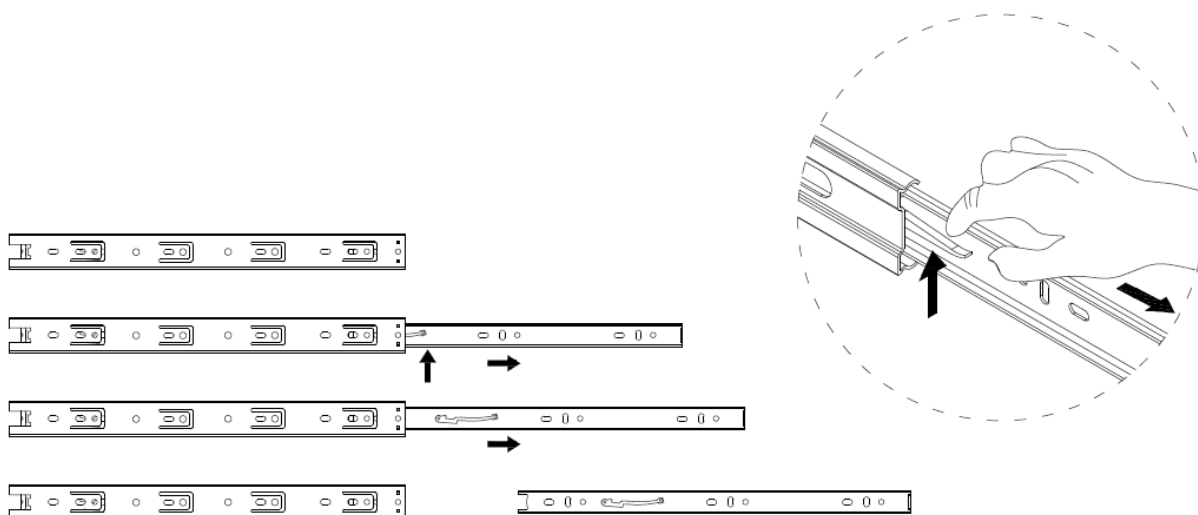

STEP:1

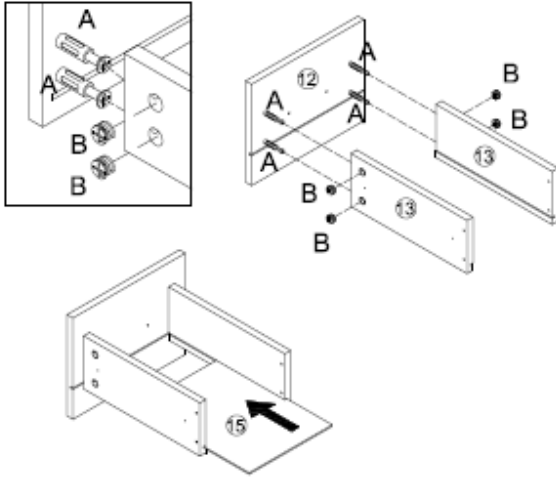
A×4
B×4

STEP:2

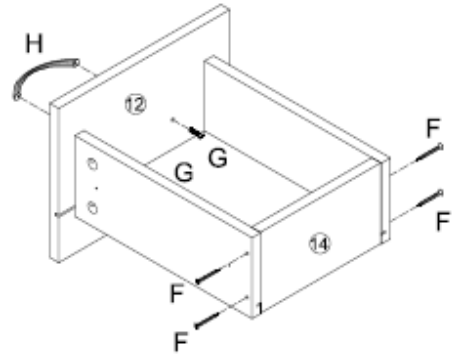
F×4
G×2
H×1

STEP:3

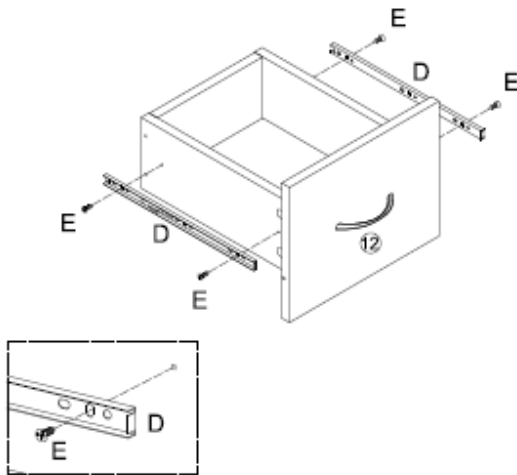
D×1
E×4

STEP:4

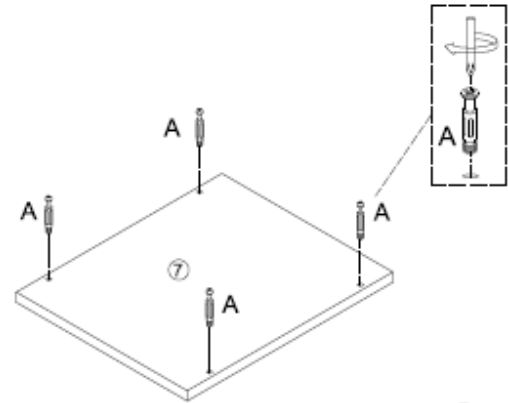

×2

A×8

STEP:5

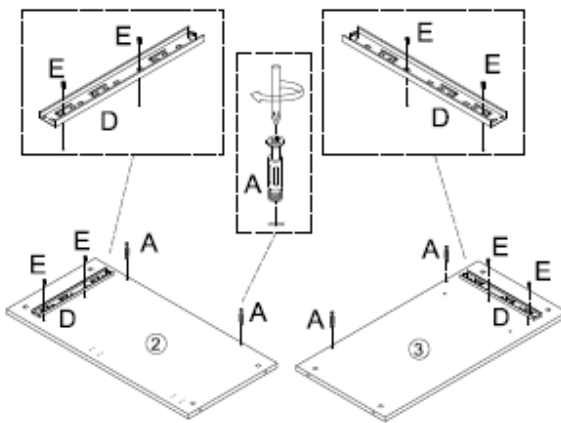
A×4
D×1
E×4

STEP:6

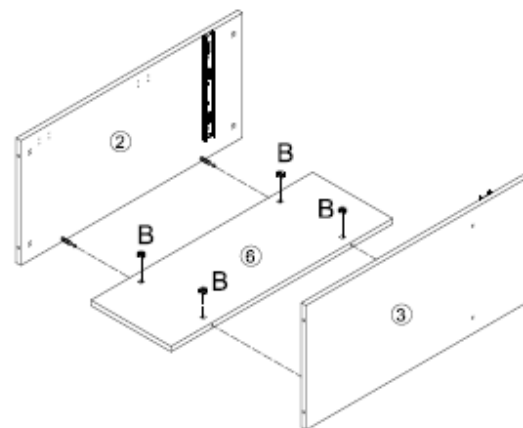

B×4

STEP:7

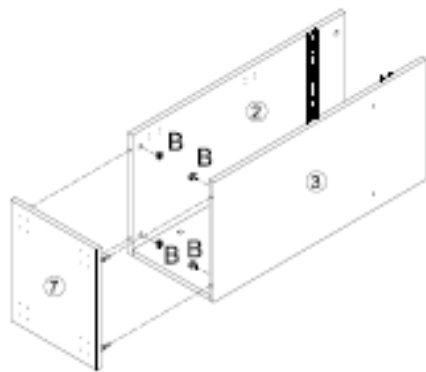

Bx4

STEP:8

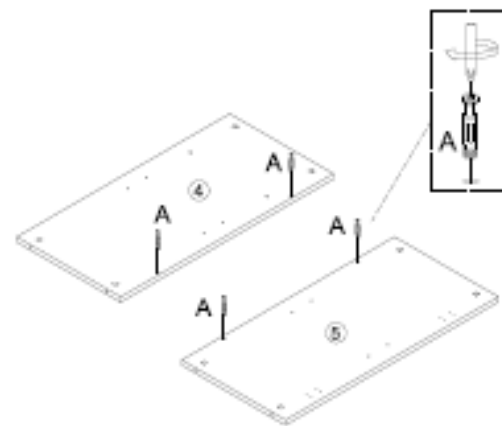

Ax4

STEP:9

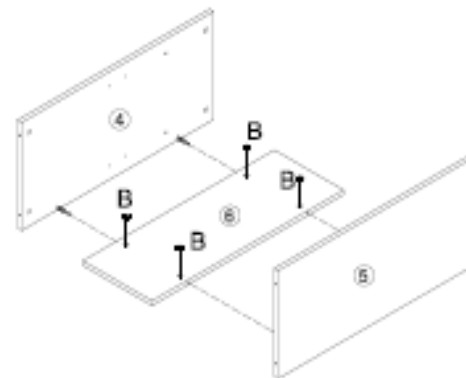

Bx4

STEP:10

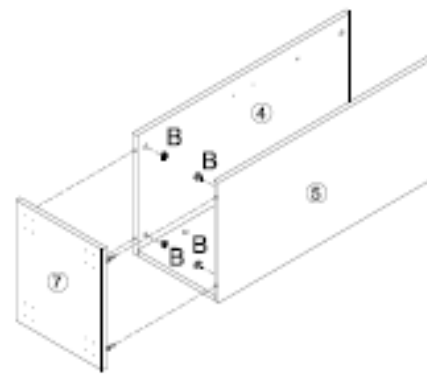

Bx4

STEP:11

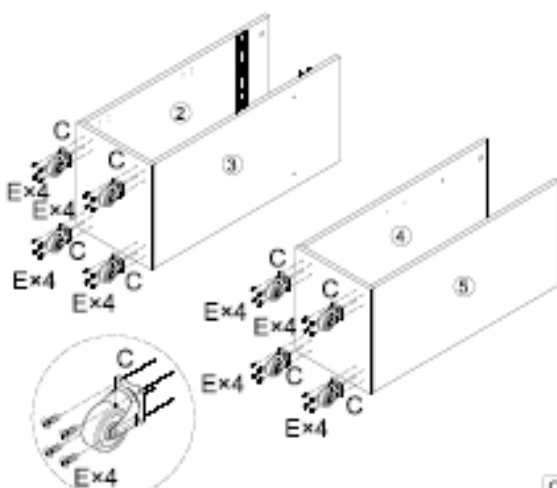

Cx8

Ex32

STEP:12

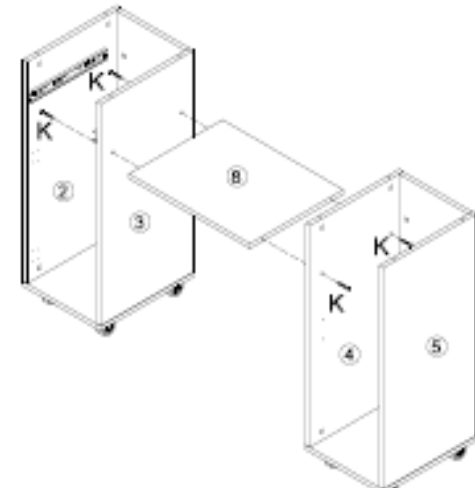

Kx4

STEP:13

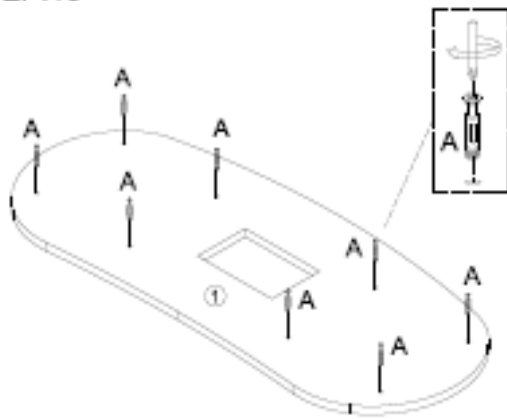

A×8

STEP:14

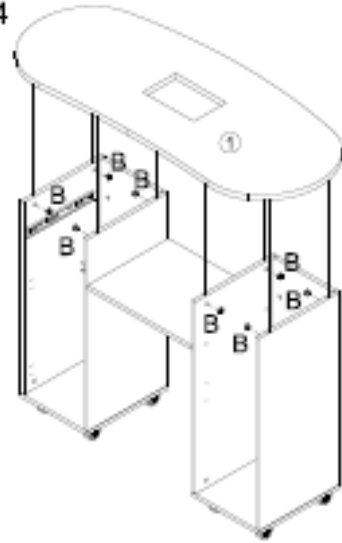

B×8

STEP:15

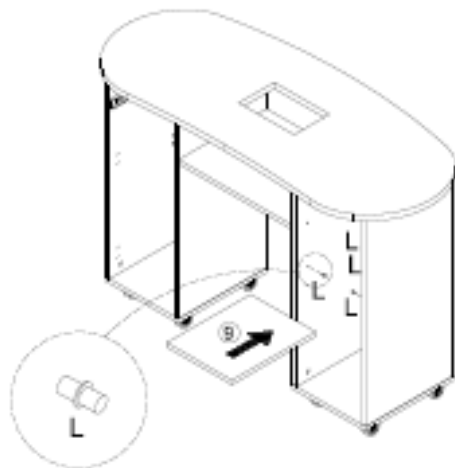

L×4

STEP:16

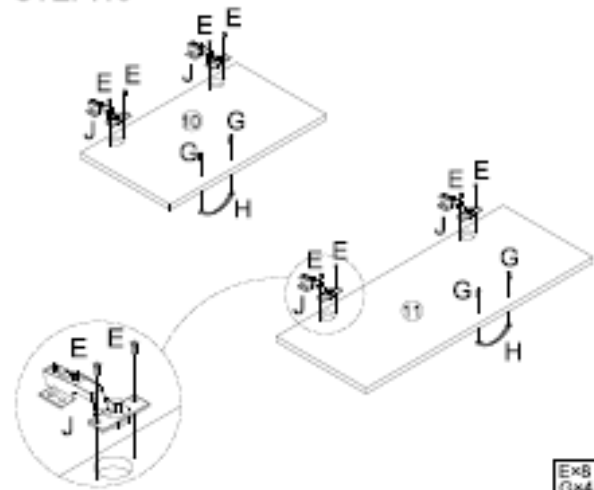
E×8
G×4
H×2
J×4

STEP:17

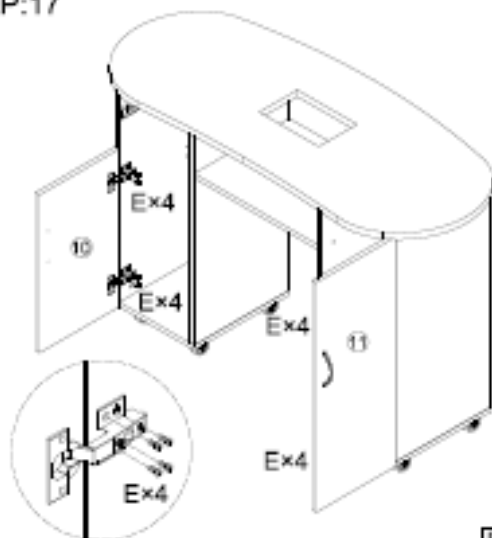

E×16

STEP:18

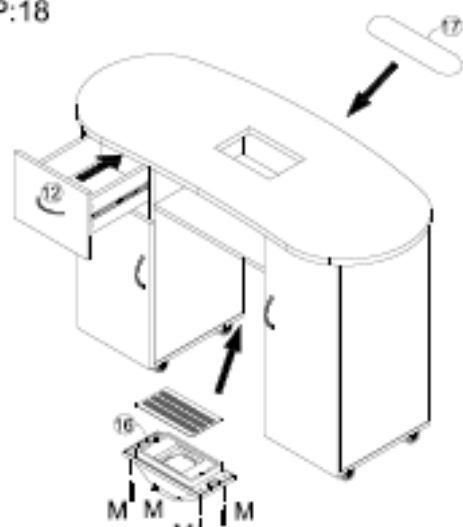

M×4



ATTENTION : Pendant Pour le transport, les poignées peuvent être vissées à l'intérieur du tiroir ou du placard.

4.4.3. Aspirateur de poussière

L'aspirateur de poussière est installé sur le plan de travail. Un sac à poussière doit être placé sur sa partie inférieure et le cordon d'alimentation branché. Pour mettre l'appareil en marche, positionnez l'interrupteur sur « I ».

5. Nettoyage et entretien

- a) Débranchez toujours l'appareil avant de le nettoyer. Attendez l'arrêt complet des éléments rotatifs.
- b) Rangez l'appareil dans un endroit sec et frais, à l'abri de l'humidité et de la lumière directe du soleil.
- c) L'appareil doit être inspecté régulièrement afin de vérifier son bon fonctionnement et de détecter tout dommage.
- d) Utilisez un chiffon doux pour le nettoyage (concernant l'absorbeur de poussière).
- e) Nettoyez avec un chiffon doux et légèrement humide. Après le nettoyage ou si le produit est accidentellement mouillé, essuyez-le soigneusement.

5.1. Mise au rebut des appareils usagés

Ne jetez pas cet appareil avec les ordures ménagères. Déposez-le dans un point de collecte des déchets électriques et électroniques. Vérifiez le symbole figurant sur le produit, le mode d'emploi et l'emballage. Les plastiques utilisés pour la fabrication de l'appareil sont recyclables conformément à leur marquage. En choisissant de recycler, vous contribuez activement à la protection de l'environnement. Contactez votre mairie pour connaître le point de collecte le plus proche.



Questo Manuale Utente è stato tradotto utilizzando la traduzione automatica. Abbiamo fatto ogni sforzo per garantire l'accuratezza della traduzione, ma si prega di notare che le traduzioni automatiche non sono perfette e non intendono sostituire i traduttori umani. La versione ufficiale del Manuale Utente è in inglese. Eventuali differenze tra la versione tradotta e l'originale inglese non sono legalmente vincolanti. In caso di dubbi sull'accuratezza della traduzione, fare riferimento alla versione inglese, che è il riferimento ufficiale. Versioni in altre lingue sono disponibili su richiesta tramite info@expondo.com.

1. Dati tecnici

Tabella 1: Dati tecnici del prodotto

Descrizione del parametro	Valore del parametro
Nome del prodotto	MANICURE SCRIVANIA COSMETICA
Modello	PHY-MT-7
Dimensioni della scrivania	
Larghezza x Profondità x Altezza) [mm]	1210x500x725
Peso [kg]	33
Maximum load [kg]	50
Aspiratore di polvere	
Tensione nominale [V~] / Frequenza [Hz]	230/50
Potenza nominale [W]	6



2. Descrizione generale





Il manuale utente è progettato per aiutare nell'uso sicuro e senza problemi del dispositivo. Il prodotto è progettato e realizzato secondo rigorosi principi di utilizzo tecnici, utilizzando tecnologie e componenti all'avanguardia. Inoltre, è prodotto in conformità con i più rigorosi standard di qualità.

NON UTILIZZARE IL DISPOSITIVO SE NON SI È LETTO E COMPRESO ATTENTAMENTE IL PRESENTE MANUALE D'USO.

Per aumentare la durata del dispositivo e garantirne un funzionamento senza problemi, utilizzarlo in conformità con il presente manuale utente ed eseguire regolarmente interventi di manutenzione. I dati tecnici e le specifiche contenute nel presente manuale utente sono aggiornati. Il produttore si riserva il diritto di apportare modifiche volte al miglioramento della qualità.

2.1. Legenda

Icona	Descrizione del dispositivo
	Il prodotto soddisfa gli standard di sicurezza pertinenti.
	Leggere le istruzioni prima dell'uso.

	Il prodotto deve essere riciclato.
	AVVERTENZA! o ATTENZIONE! o RICORDA! Applicabile alla situazione specifica. (simbolo di avvertimento generale)
	ATTENZIONE! Pericolo di scossa elettrica!
	Utilizzare solo in ambienti chiusi.



I DISEGNI PRESENTI NEL PRESENTE MANUALE SONO SOLO A SCOPO ILLUSTRATIVO E POTREBBERO DIFFERIRE IN ALCUNI DETTAGLI DAL PRODOTTO REALE.

3. Sicurezza d'uso



ATTENZIONE! LEGGERE TUTTE LE AVVERTENZE RELATIVE ALLA SICUREZZA E TUTTE LE ISTRUZIONI. LA MANCATA OSSERVANZA DELLE AVVERTENZE E DELLE ISTRUZIONI PUÒ CAUSARE SCOSSE ELETTRICHE, INCENDI E/O LESIONI GRAVI O PERSINO LA MORTE.

I termini "dispositivo" o "prodotto" sono utilizzati nelle avvertenze e nelle istruzioni per fare riferimento a: **SCRIVANIA PER MANICURE COSMETICA**

3.1. Regole generali

- a) In caso di dubbi sul corretto funzionamento del dispositivo, contattare il servizio di assistenza del produttore.
- b) Solo il centro di assistenza del produttore può riparare il dispositivo. Non tentare di effettuare riparazioni in modo indipendente!
- c) Conservare il presente manuale per riferimento futuro. Se il dispositivo viene ceduto a terzi, anche il manuale deve essere consegnato insieme ad esso.
- d) Conservare gli elementi dell'imballaggio e i piccoli componenti di montaggio in un luogo fuori dalla portata dei bambini.
- e) Se questo dispositivo viene utilizzato insieme ad altre apparecchiature, è necessario seguire anche le restanti istruzioni per l'uso.
- f) Non utilizzare il dispositivo in caso di stanchezza, malessere o sotto l'effetto di alcol, narcotici o farmaci che possono compromettere significativamente la capacità di utilizzare il dispositivo.
- g) Il dispositivo non è progettato per essere utilizzato da persone (bambini inclusi) con funzioni mentali e sensoriali limitate o da persone prive di esperienza e/o conoscenza pertinenti, a

meno che non siano supervisionate da una persona responsabile della loro sicurezza o abbiano ricevuto istruzioni su come utilizzare il dispositivo.

- h) Il dispositivo può essere utilizzato solo da persone fisicamente idonee e in grado di utilizzarlo, adeguatamente formate, che abbiano familiarità con il presente manuale e siano formate nell'ambito della salute e sicurezza sul lavoro.
- i) Il dispositivo non è un giocattolo. I bambini devono essere sorvegliati per assicurarsi che non giochino con il dispositivo.
- j) Mantenere il dispositivo in perfette condizioni tecniche. Prima di ogni utilizzo, verificare la presenza di danni generali e in particolare di parti o elementi rotti e di qualsiasi altra condizione che possa influire sul funzionamento sicuro del dispositivo. Se si riscontrano danni, consegnare il dispositivo per la riparazione prima dell'uso.
- k) La riparazione o la manutenzione del dispositivo devono essere eseguite da personale qualificato, utilizzando esclusivamente ricambi originali. Ciò garantirà un utilizzo sicuro.
- l) Per garantire l'integrità operativa del dispositivo, non rimuovere le protezioni montate in fabbrica e non allentare alcuna vite.
- m) Durante il trasporto e la movimentazione del dispositivo tra il magazzino e la destinazione, osservare i principi di salute e sicurezza sul lavoro per le operazioni di trasporto manuale in vigore nel paese in cui verrà utilizzato il dispositivo.
- n) Pulire regolarmente il dispositivo per evitare l'accumulo di sporco ostinato.
- o) Il dispositivo non è un giocattolo. La pulizia e la manutenzione non devono essere eseguite da bambini senza la supervisione di un adulto.
- p) È vietato intervenire sulla struttura del dispositivo per modificarne i parametri o la costruzione.
- q) Tenere il dispositivo lontano da fonti di fuoco e calore.
- r) Assicurarsi che la ruota sia posizionata in modo stabile.

3.2. Regole per l'uso sicuro dell'aspiratore di polvere

- s) La spina deve essere adatta alla presa. Non modificare la spina in alcun modo. L'utilizzo di spine originali e prese corrispondenti riduce il rischio di scosse elettriche.
- t) Evitare di toccare elementi con messa a terra come tubi, riscaldatori, caldaie e apparecchi contenenti refrigerante. Il rischio di scosse elettriche aumenta se il dispositivo con messa a terra è esposto alla pioggia, entra in contatto diretto con una superficie bagnata o funziona in un ambiente umido. L'ingresso di acqua nel dispositivo aumenta il rischio di danni al dispositivo e di scosse elettriche.
- u) Non toccare il dispositivo con mani bagnate o umide.
- v) Utilizzare il cavo solo per l'uso previsto. Non utilizzarlo mai per trasportare il dispositivo o per staccare la spina dalla presa. Tenere il cavo lontano da fonti di calore, olio, spigoli vivi o parti in movimento. Cavi danneggiati o aggrovigliati aumentano il rischio di scosse elettriche.

- w) Se non è possibile evitare l'utilizzo del dispositivo in un ambiente umido, è necessario installare un interruttore differenziale (RCD). L'uso di un RCD riduce il rischio di scosse elettriche.
- x) Non utilizzare il dispositivo se il cavo di alimentazione è danneggiato o mostra evidenti segni di usura. Un cavo di alimentazione danneggiato deve essere sostituito da un elettricista qualificato o dal centro di assistenza del produttore.
- y) Per evitare scosse elettriche, non immergere il cavo, la spina o il dispositivo in acqua o altri liquidi. Non utilizzare il dispositivo su superfici bagnate.
- z) **ATTENZIONE! PERICOLO DI MORTE!** Durante la pulizia, non immergere mai il dispositivo in acqua o altri liquidi.
- aa) Se si rilevano danni o un funzionamento irregolare, spegnere immediatamente il dispositivo e segnalarlo immediatamente a un supervisore.
- bb) In caso di incendio, utilizzare un estintore a polvere o ad anidride carbonica (CO₂) (destinato all'uso su dispositivi elettrici sotto tensione) per spegnerlo.
- cc) Tenere il dispositivo lontano dalla portata dei bambini e degli animali.
- dd) Per evitare che il dispositivo si accenda accidentalmente, assicurarsi che l'interruttore di accensione/spegnimento sia in posizione OFF prima di collegarlo a una fonte di alimentazione.
- ee) Non inserire le mani o altri oggetti all'interno del dispositivo mentre è in uso!
- ff) Scollegare il dispositivo dall'alimentazione prima di iniziare la regolazione, la pulizia e la manutenzione. Questa misura preventiva riduce il rischio di attivazione accidentale.
- gg) Quando non in uso, conservare in un luogo sicuro, lontano dalla portata dei bambini e da persone che non hanno familiarità con il dispositivo e non hanno letto il manuale d'uso. Il dispositivo può rappresentare un pericolo se lasciato in mani inesperte.
- hh) Non toccare parti articolate o accessori a meno che il dispositivo non sia stato scollegato dalla fonte di alimentazione.
- ii) Non coprire l'ingresso e l'uscita dell'aria



ATTENZIONE! NONOSTANTE LA PROGETTAZIONE SICURA DEL DISPOSITIVO E LE SUE CARATTERISTICHE DI PROTEZIONE, E NONOSTANTE L'USO DI ELEMENTI AGGIUNTIVI PER LA PROTEZIONE DELL'OPERATORE, SUSSISTE COMUNQUE UN LEGGERO RISCHIO DI INCIDENTI O LESIONI DURANTE L'UTILIZZO DEL DISPOSITIVO. PRESTARE ATTENZIONE E USARE IL BUON SENSO DURANTE L'UTILIZZO DEL DISPOSITIVO.

4. Principi di utilizzo

La scrivania consente di eseguire trattamenti cosmetici per le mani.

L'utente è responsabile di eventuali danni derivanti da un uso improprio del dispositivo.

4.1. Descrizione del dispositivo

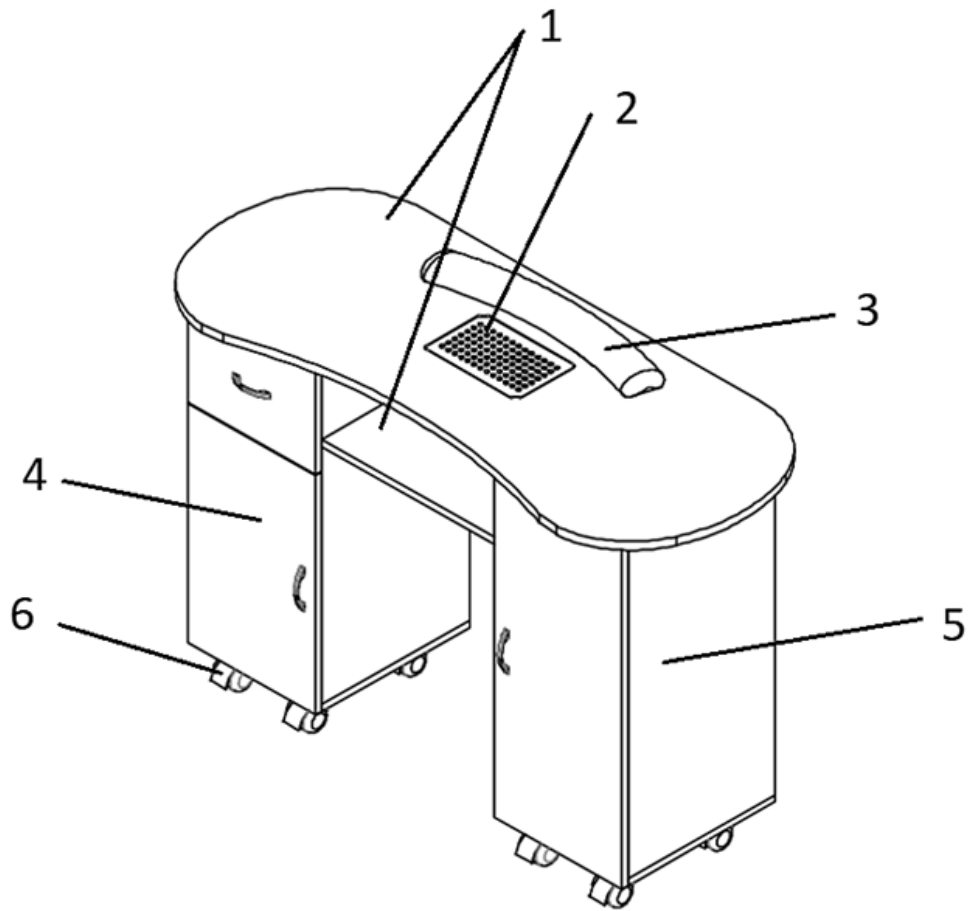

1. Bancone con foro e ripiano per un assorbitore di polvere
2. Assorbitore di polvere
3. Cuscino per le mani
4. Colonna sinistra con cassetto e mobiletto
5. Colonna destra con mobiletto

4.2. Dimensioni dettagliate

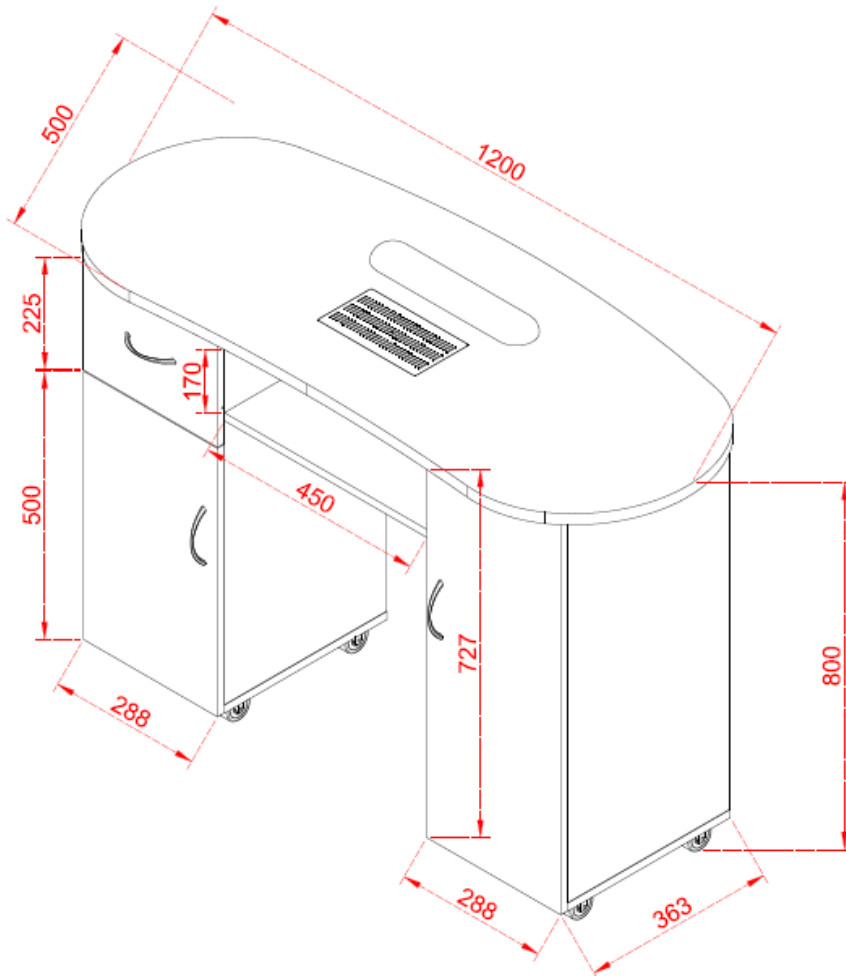

4.3. Preparazione all'uso

4.3.1. Posizione dell'apparecchio

Il dispositivo deve essere sempre utilizzato su una superficie piana, stabile, pulita, ignifuga e asciutta, e fuori dalla portata dei bambini e delle persone con funzioni mentali e sensoriali ridotte. Posizionare il dispositivo in modo da avere sempre accesso alla spina di alimentazione.

4.4. Assemblaggio del dispositivo

Istruzioni di montaggio - importante:

disimballare con cura e identificare ogni componente prima di tentare il montaggio, fare riferimento all'elenco delle parti. Prestare attenzione durante il montaggio dell'unità e appoggiare sempre i componenti su una superficie pulita e morbida.

Controllare periodicamente (o ogni 6 mesi) viti, dadi e bulloni. Serrare se necessario.



Avvertenza: non utilizzare utensili elettrici.

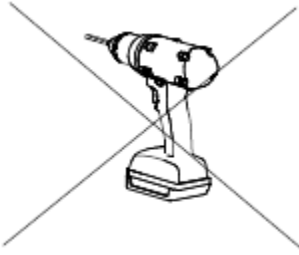

Sono necessari utensili aggiuntivi

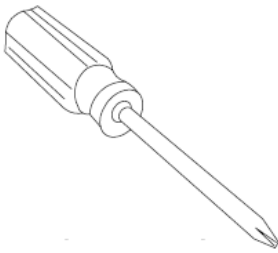

Attenzione! Utilizzare un sollevatore a due persone per installare

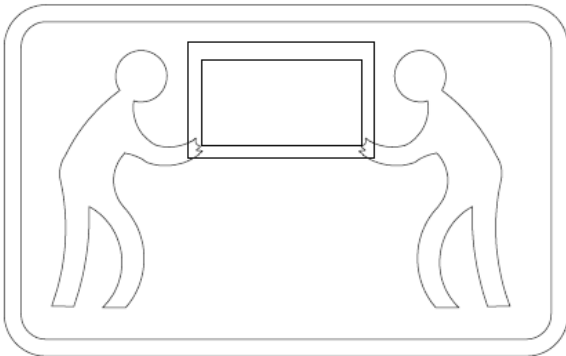

l'accessorio "a": applicare una forza delicata, non troppo forte.

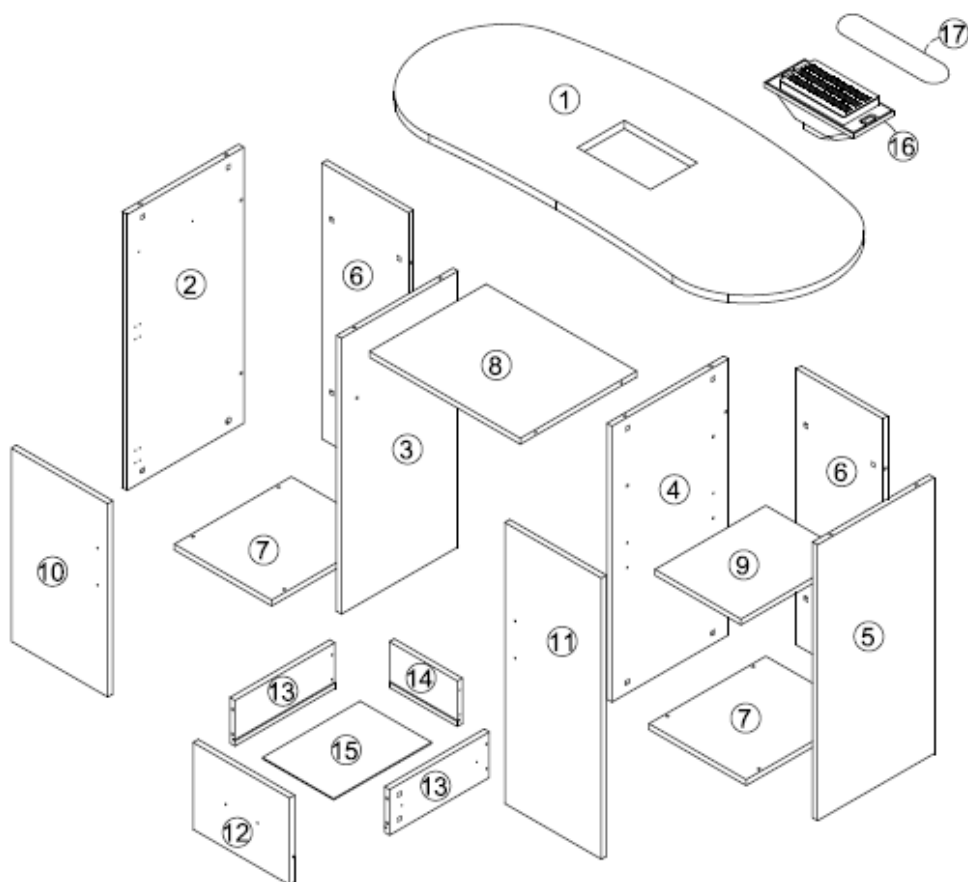









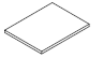

4.4.1. (A) Elenco delle parti

①		⑥		⑧	
⑩		⑪			













- 1) 1 x Piano del tavolo 1200*500*21 m
- 6) 2 x Pannello posteriore da disegno 714*258*15 mm
- 8) 1 x Piastra di rivestimento 450*348*15 mm
- 10) 1 x Pannello porta 500*288*15 m
- 11) 1 x Pannello porta 727*288*15 mm

4.4.2. (B) Elenco delle parti

②		③		④	
⑤		⑦		⑨	
⑫		⑬		⑭	
⑮		⑯		⑰	

- 2) 1 x Pannello laterale 714*348*15 m
- 3) 1 x Pannello laterale 714*348*15 m
- 4) 1 x Pannello laterale 714*348*15 m
- 5) 1 x Pannello laterale 714*348*15 m
- 7) 2 x Disegno inferiore 349*290*15 mm
- 9) 1 x Laminato mobile 331*257*15mm
- 12) 1 x Faccia di disegno 288*225*15mm
- 13) 2 x Pannello laterale di disegno 298*118*15m
- 14) 1 x Pannello posteriore di disegno 203*118*15m
- 15) 1 x Disegno inferiore 292*213*3mm
- 16) 1 x Ventola
- 17) 1 x Tampone

(C) Elenco delle parti

A		B		C	
D		E		F	
G		H		J	
K		L		M	

- A) 28+2 x Raccordi eccentrici
- B) 28+2 x Raccordi eccentrici

- C) 8 x Ruota
- D) 1 x Guida
- E) 64+10 x Viti $\varnothing 3.5 \times 14$
- F) 4+1 x Viti $\varnothing 3 \times 35$
- G) 6 x Viti $\varnothing 4 \times 18$
- H) 3 x Pomello porta
- J) 4 x Cerniera
- K) 4 x Viti
- L) 4+1 x Strato
- M) 4+1 x Viti $\varnothing 4 \times 20$

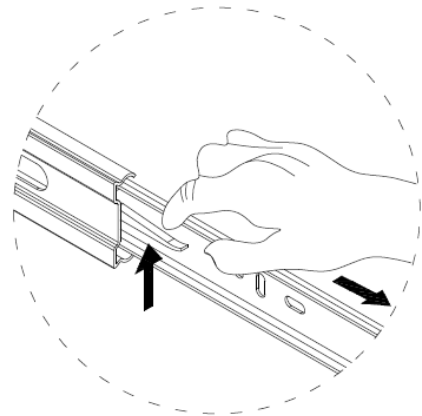
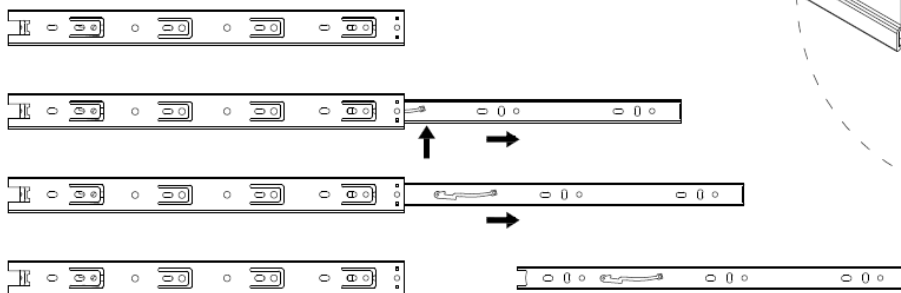

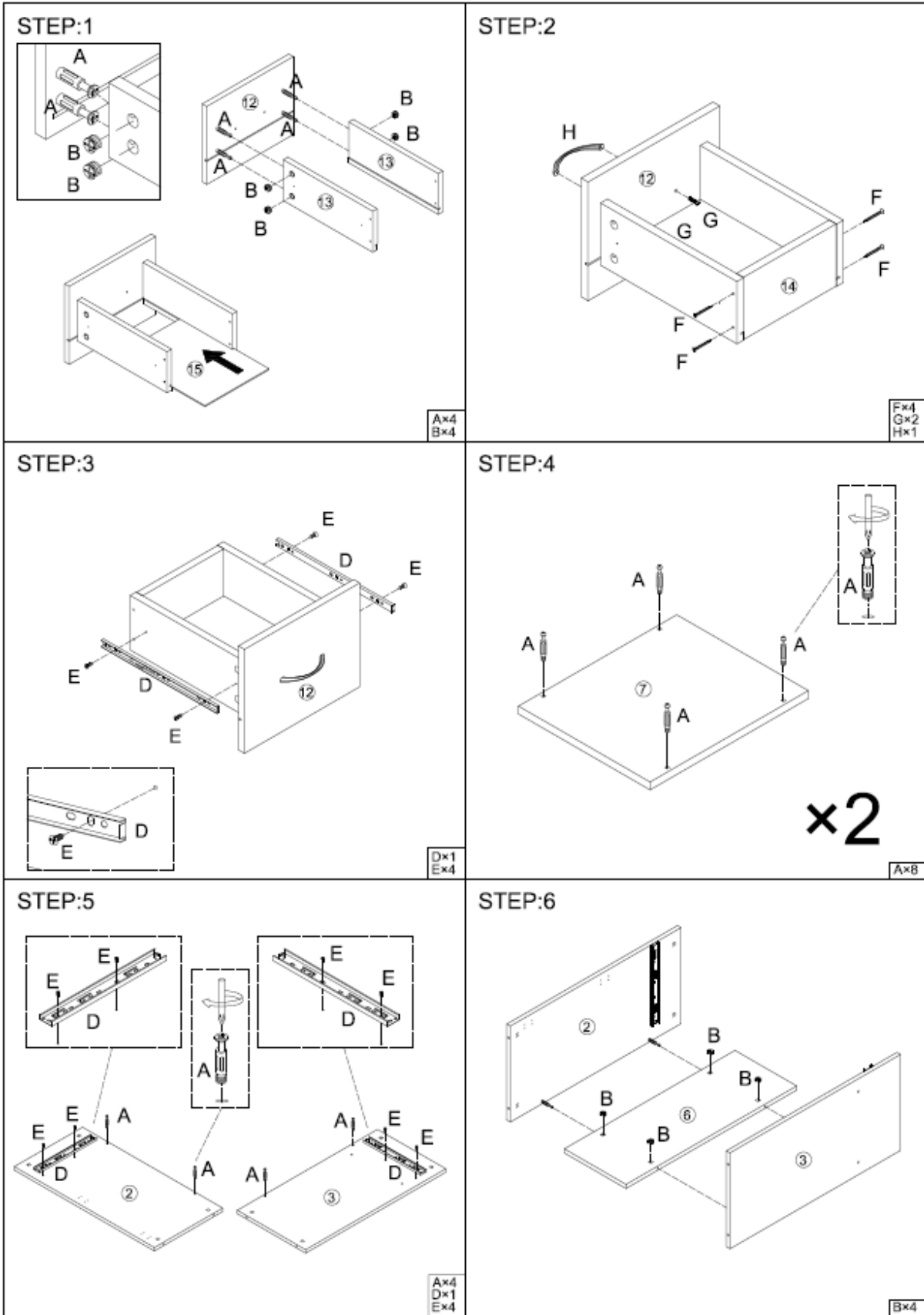

STEP:7

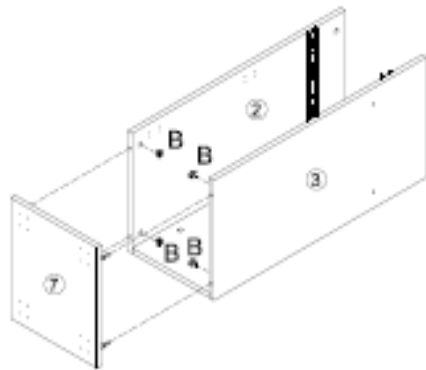

Bx4

STEP:8

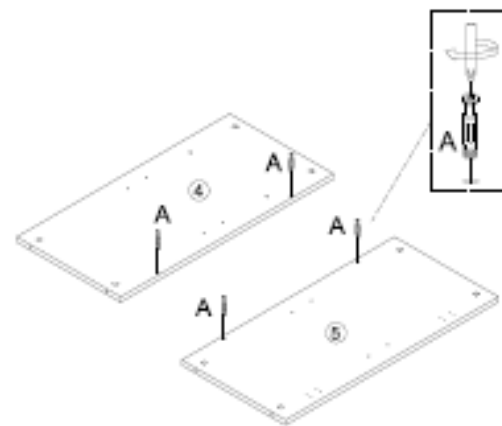

Ax4

STEP:9

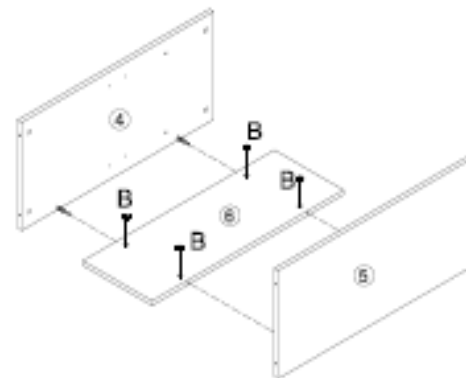

Bx4

STEP:10

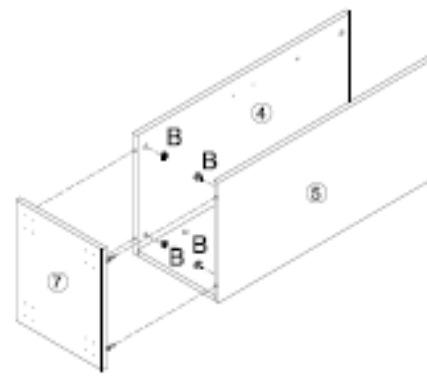

Bx4

STEP:11

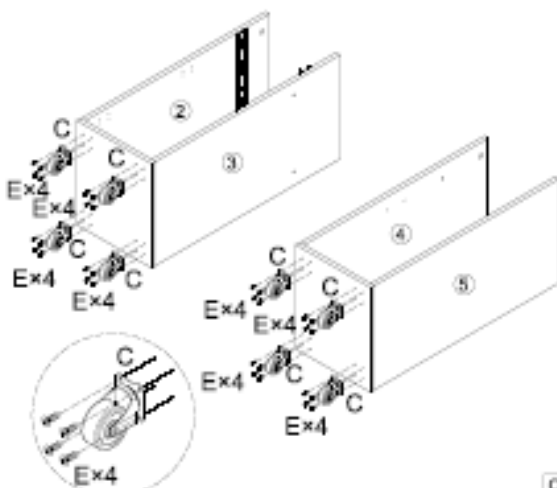

Cx8

Ex32

STEP:12

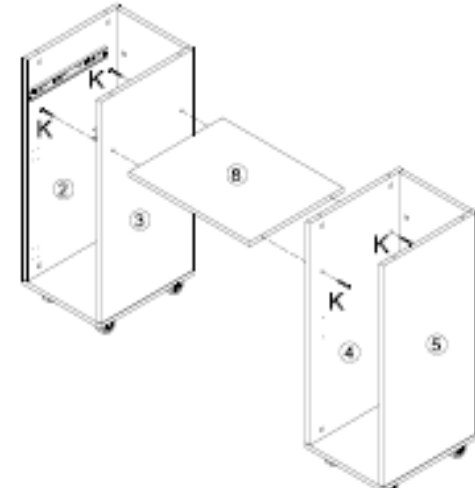

Kx4

STEP:13

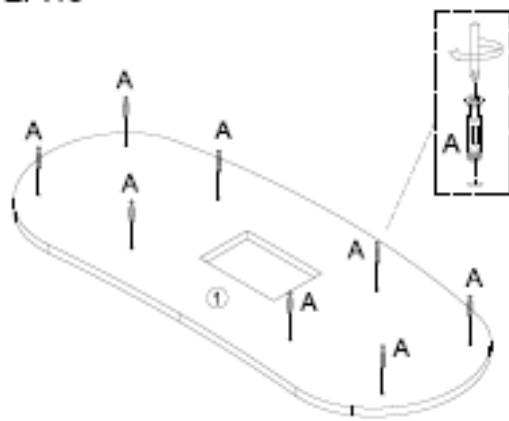

A×8

STEP:14

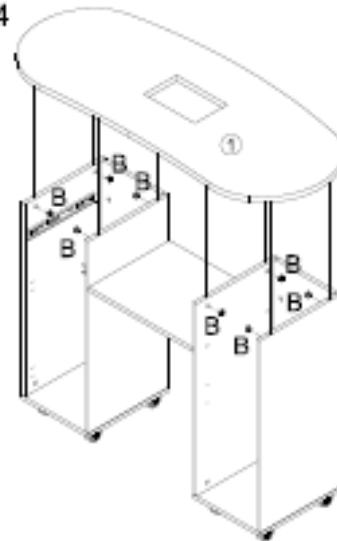

B×8

STEP:15

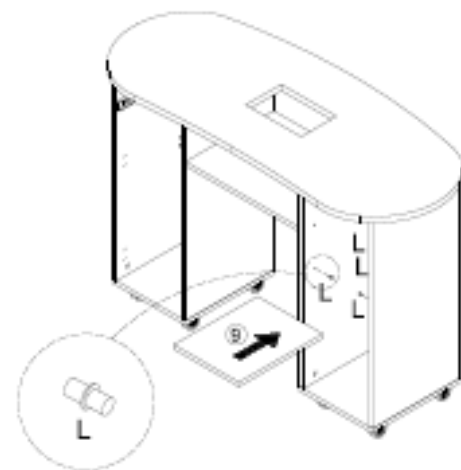

L×4

STEP:16

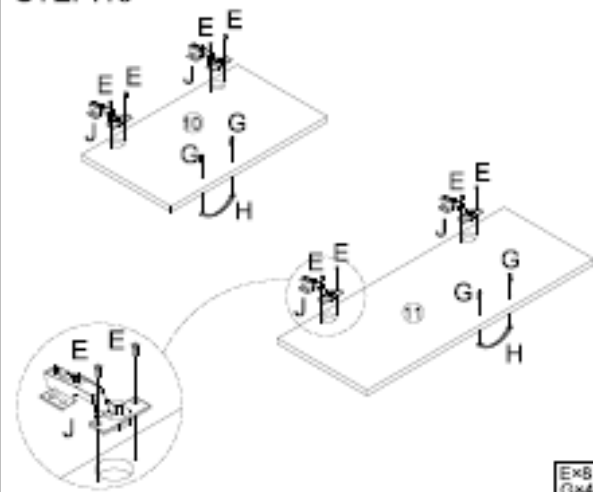
E×8
G×4
H×2
J×4

STEP:17

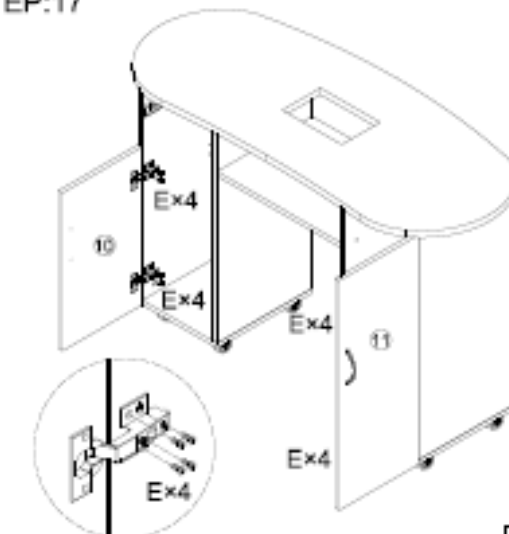

E×16

STEP:18

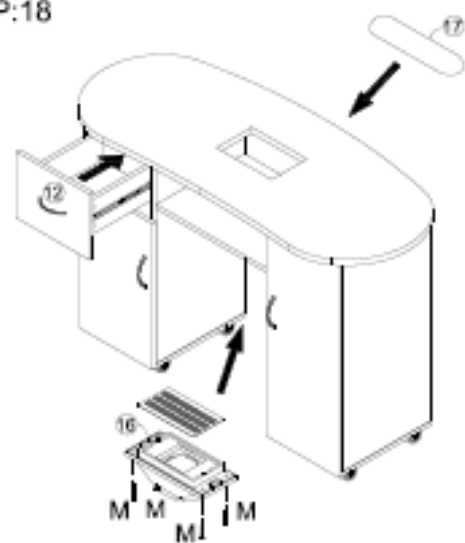

M×4



ATTENZIONE: Durante il trasporto, le maniglie potrebbero essere avvitate all'interno del cassetto/mobile.

4.4.3. Ammortizzatore di polvere

L'assorbitore di polvere è montato sul piano di lavoro. Un sacchetto raccogli-polvere deve essere posizionato nella parte inferiore e il cavo di alimentazione collegato a una presa. Per avviare l'apparecchio, impostare l'interruttore in posizione I.

5. Pulizia e manutenzione

- a) Scollegare sempre l'apparecchio prima di pulirlo. Attendere che gli elementi rotanti si fermino.
- b) Conservare l'apparecchio in un luogo asciutto e fresco, al riparo dall'umidità e dall'esposizione diretta alla luce solare.
- c) L'apparecchio deve essere ispezionato regolarmente per verificarne l'efficienza tecnica e individuare eventuali danni.
- d) Utilizzare un panno morbido per la pulizia. (per quanto riguarda un assorbitore di polvere)
- e) Per pulire bisogna usare un panno morbido e umido. Dopo aver pulito o bagnato accidentalmente il prodotto, asciugarlo accuratamente.

5.1. Smaltimento dei dispositivi usati

Non smaltire questo dispositivo nei sistemi di raccolta dei rifiuti urbani. Consegnarlo a un punto di raccolta e riciclaggio di apparecchiature elettriche ed elettroniche. Controllare il simbolo sul prodotto, sul manuale di istruzioni e sulla confezione. Le materie plastiche utilizzate per costruire il dispositivo possono essere riciclate in conformità con le relative marcature. Scegliendo di riciclare, si contribuisce in modo significativo alla tutela del nostro ambiente. Contattare le autorità locali per informazioni sull'impianto di riciclaggio locale.



Este manual del usuario se ha traducido mediante traducción automática. Hemos hecho todo lo posible para garantizar que la traducción sea precisa, pero tenga en cuenta que las traducciones automáticas no son perfectas y no pretenden sustituir a los traductores humanos. La versión oficial del manual del usuario está en inglés. Cualquier diferencia entre la versión traducida y el original en inglés no es legalmente vinculante. Si tiene alguna pregunta sobre la precisión de la traducción, consulte la versión en inglés, que es la referencia oficial. Hay versiones en otros idiomas disponibles previa solicitud a través de info@expondo.com.

1. Características técnicas

Tabla 1: Datos técnicos del producto

Descripción del parámetro	Valor del parámetro
Nombre del producto	MANICURE ESCRITORIO COSMÉTICO
Modelo	PHY-MT-7
Escritorio	
Dimensiones (Ancho x Profundidad x Alto) [mm]	1210x500x725
Peso [kg]	33
Maximum load [kg]	50
Aspirador de polvo	
Tensión nominal [V~]/ Frecuencia [Hz]	230/50
Potencia nominal [W]	6

2. Descripción general





El manual del usuario está diseñado para ayudar en el uso seguro y sin problemas del dispositivo. El producto está diseñado y fabricado de acuerdo con estrictas instrucciones de uso técnicas, utilizando tecnologías y componentes de última generación. Además, se produce de conformidad con los más estrictos estándares de calidad.

NO UTILICE EL DISPOSITIVO A MENOS QUE HAYA LEÍDO Y COMPRENDIDO COMPLETAMENTE ESTE MANUAL DEL USUARIO.

Para prolongar la vida útil del dispositivo y garantizar un funcionamiento sin problemas, úselo de acuerdo con este manual de usuario y realice tareas de mantenimiento con regularidad. Los datos técnicos y las especificaciones de este manual de usuario están actualizados. El fabricante se reserva el derecho de realizar cambios relacionados con la mejora de la calidad.

2.1. Leyenda

Icono	Descripción del dispositivo
	El producto cumple con las normas de seguridad pertinentes.

	Lea las instrucciones antes de usar.
	El producto debe reciclarse.
	ADVERTENCIA! o ¡PRECAUCIÓN! o ¡RECUERDE! Aplicable a la situación dada. (señal de advertencia general)
	ATENCIÓN! Advertencia de descarga eléctrica!
	Usar solo en interiores.



LOS DIBUJOS DE ESTE MANUAL SON SOLO ILUSTRATIVOS Y ALGUNOS DETALLES PUEDEN DIFERIR DEL PRODUCTO REAL.

3. Seguridad de uso



ATENCIÓN! LEER TODAS LAS ADVERTENCIAS DE SEGURIDAD Y TODOS LOS MANUALES E INSTRUCCIONES. EL INCUMPLIMIENTO DE LAS ADVERTENCIAS E INSTRUCCIONES PUEDE PROVOCAR DESCARGAS ELÉCTRICAS, INCENDIOS, LESIONES GRAVES O INCLUSO LA MUERTE.

Los términos "dispositivo" o "producto" se utilizan en las advertencias e instrucciones para referirse a: **MANICURA COSMÉTICA ESCRITORIO**

3.1. Normas generales

- a) Si tiene alguna duda sobre el correcto funcionamiento del dispositivo, póngase en contacto con el servicio de asistencia del fabricante.
- b) Solo el punto de servicio del fabricante puede reparar el dispositivo. No intente realizar reparaciones por su cuenta.
- c) Conserve este manual para futuras consultas. Si cede este dispositivo a un tercero, deberá entregar el manual junto con él.
- d) Guarde los elementos de embalaje y las piezas de montaje pequeñas fuera del alcance de los niños.
- e) Si este dispositivo se utiliza junto con otro equipo, también deben seguirse las demás instrucciones de uso.
- f) No utilice el dispositivo si está cansado, enfermo o bajo la influencia de alcohol, narcóticos o medicamentos que puedan afectar significativamente su capacidad para operarlo.

- g) El dispositivo no está diseñado para ser manipulado por personas (incluidos niños) con funciones mentales y sensoriales limitadas o sin la experiencia o los conocimientos necesarios, a menos que estén supervisadas por una persona responsable de su seguridad o hayan recibido instrucciones sobre su uso.
- h) El dispositivo solo puede ser manipulado por personas físicamente aptas, capaces de manejarlo, debidamente capacitadas, familiarizadas con este manual y con formación en materia de salud y seguridad laboral.
- i) El dispositivo no es un juguete. Los niños deben ser supervisados para asegurarse de que no jueguen con el dispositivo.
- j) Mantenga el dispositivo en perfecto estado técnico. Antes de cada uso, compruebe si presenta daños generales y, en particular, si presenta piezas o elementos agrietados o cualquier otra condición que pueda afectar a su funcionamiento seguro. Si detecta algún daño, entregue el dispositivo para su reparación antes de usarlo.
- k) La reparación o el mantenimiento del dispositivo deben ser realizados por personal cualificado, utilizando únicamente piezas de repuesto originales. Esto garantizará un uso seguro.
- l) Para garantizar el correcto funcionamiento del dispositivo, no retire las protecciones de fábrica ni afloje ningún tornillo.
- m) Al transportar y manipular el dispositivo entre el almacén y el destino, respete los principios de seguridad y salud ocupacional aplicables al transporte manual en el país donde se utilizará.
- n) Limpie el dispositivo regularmente para evitar la acumulación de suciedad persistente.
- o) El dispositivo no es un juguete. Los niños no deben realizar tareas de limpieza y mantenimiento sin la supervisión de un adulto.
- p) Está prohibido manipular la estructura del dispositivo para modificar sus parámetros o construcción.
- q) Mantenga el dispositivo alejado de fuentes de fuego y calor.
- r) Asegurarse de la colocación estable de la rueda.

3.2. Normas para el uso seguro del extractor de polvo

- s) El enchufe debe encajar en la toma de corriente. Nunca modificar el enchufe de ninguna manera. El uso de enchufes y tomas de corriente originales reduce el riesgo de descarga eléctrica.
- t) Evite tocar elementos con toma de tierra, como tuberías, calentadores, calderas y refrigerantes. Existe un mayor riesgo de descarga eléctrica si el dispositivo con toma de tierra se expone a la lluvia, entra en contacto directo con una superficie húmeda o funciona en un entorno húmedo. La entrada de agua en el dispositivo aumenta el riesgo de daños y de descarga eléctrica.
- u) No tocar el dispositivo con las manos mojadas o húmedas.

- v) Utilice el cable únicamente para el uso previsto. Nunca lo use para transportar el dispositivo ni para desenchufarlo. Mantenga el cable alejado de fuentes de calor, aceite, bordes afilados o piezas móviles. Los cables dañados o enredados aumentan el riesgo de descarga eléctrica.
- w) Si no se puede evitar el uso del dispositivo en un entorno húmedo, se debe instalar un dispositivo de corriente residual (RCD). El uso de un RCD reduce el riesgo de descarga eléctrica.
- x) No utilice el dispositivo si el cable de alimentación está dañado o muestra signos evidentes de desgaste. Un cable de alimentación dañado debe ser reemplazado por un electricista cualificado o el centro de servicio del fabricante.
- y) Para evitar descargas eléctricas, no sumerja el cable, el enchufe ni el dispositivo en agua ni en otros líquidos. No utilice el dispositivo sobre superficies mojadas.
- z) **ATENCIÓN! PELIGRO DE MUERTE!** Durante la limpieza, nunca sumerja el dispositivo en agua ni en otros líquidos.
- aa) Si detecta daños o un funcionamiento irregular, apague el dispositivo inmediatamente e informe a un supervisor sin demora.
- bb) En caso de incendio, utilice un extintor de polvo o dióxido de carbono (CO₂) (diseñado para dispositivos eléctricos con corriente) para apagarlo.
- cc) Mantener el equipo fuera del alcance de los niños y los animales.
- dd) Para evitar que el dispositivo se encienda accidentalmente, asegúrese de que el interruptor de encendido/apagado esté en la posición de apagado antes de conectarlo a una fuente de alimentación.
- ee) No introduzca las manos ni otros objetos dentro del dispositivo mientras esté en uso!
- ff) Desconecte el dispositivo de la fuente de alimentación antes de comenzar el ajuste, la limpieza y el mantenimiento. Esta medida preventiva reduce el riesgo de activación accidental.
- gg) Cuando no esté en uso, guárdelo en un lugar seguro, fuera del alcance de niños y personas que no estén familiarizadas con el dispositivo ni hayan leído el manual de usuario. El dispositivo puede suponer un peligro en manos de usuarios inexpertos.
- hh) No toque las piezas articuladas ni los accesorios a menos que el dispositivo esté desconectado de la fuente de alimentación.
- ii) No cubra la entrada ni la salida de aire



ATENCIÓN! A PESAR DEL DISEÑO SEGURO DEL DISPOSITIVO Y SUS CARACTERÍSTICAS DE PROTECCIÓN, Y A PESAR DEL USO DE ELEMENTOS ADICIONALES QUE PROTEGEN AL OPERADOR, AÚN EXISTE UN LIGERO RIESGO DE ACCIDENTE O LESIÓN AL USAR EL DISPOSITIVO. MANTÉNGASE ALERTA Y USE EL SENTIDO COMÚN AL USAR EL DISPOSITIVO.

4. Instrucciones de uso

El escritorio le permite realizar tratamientos cosméticos para las manos.

El usuario es responsable de cualquier daño resultante del uso no previsto del dispositivo.

4.1. Descripción del producto

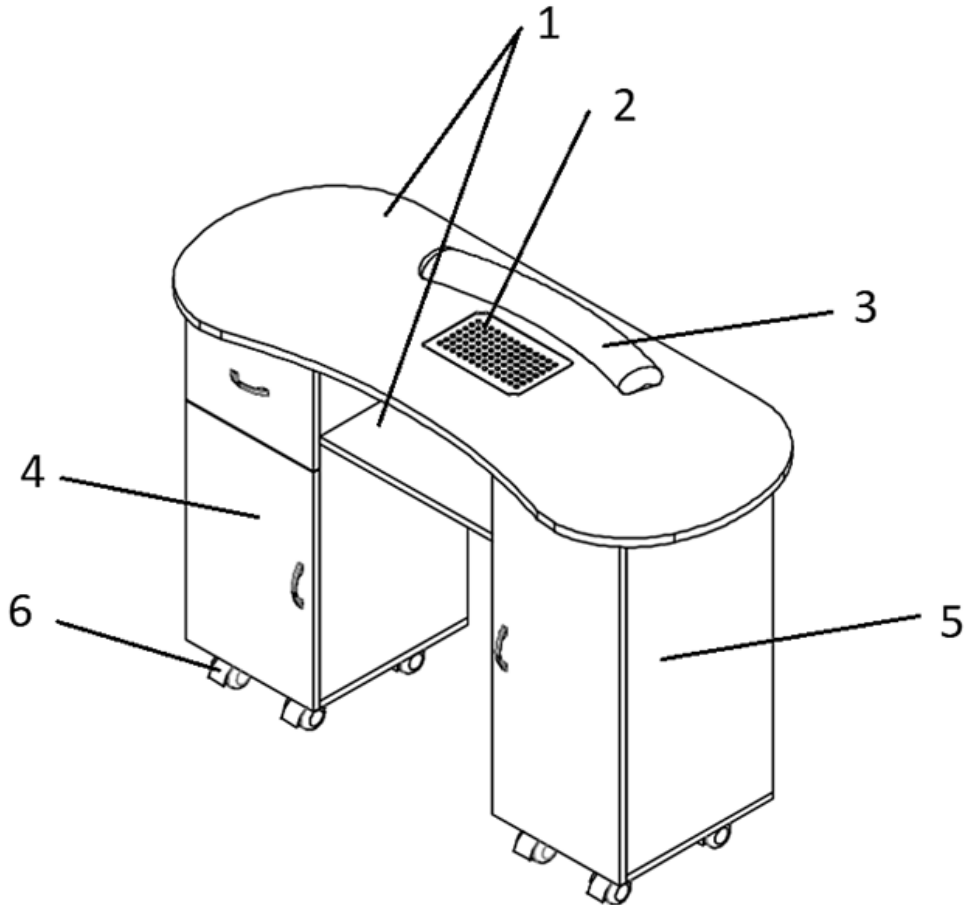

1. Mostrador con un orificio y un estante para un absorbedor de polvo
2. Absorbedor de polvo
3. Almohada para manos
4. Pilar izquierdo con un cajón y un armario
5. Pilar derecho con un armario

4.2. Dimensiones detalladas

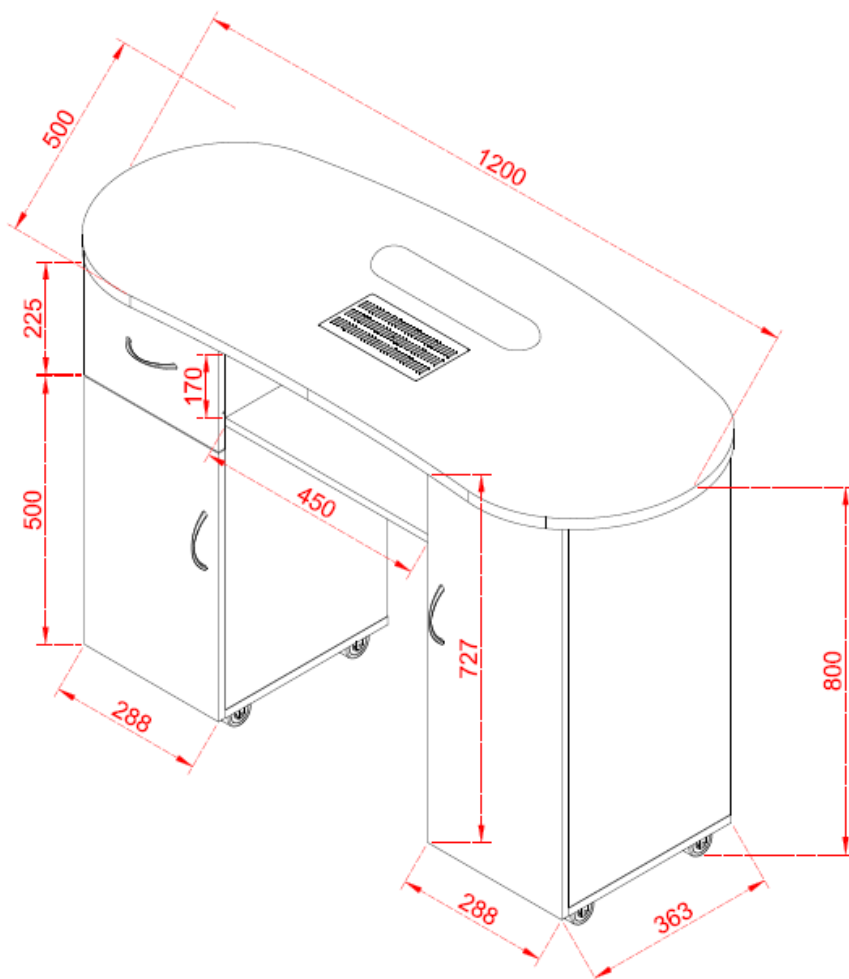

4.3. Preparación para el uso

4.3.1. Ubicación del aparato

El dispositivo siempre debe usarse cuando se coloca sobre una superficie plana, estable, limpia, ignífuga y seca, y debe estar fuera del alcance de los niños y las personas con funciones mentales y sensoriales limitadas. Coloque el dispositivo de manera que siempre tenga acceso al enchufe de alimentación.

4.4. Montaje del dispositivo

Instrucciones de montaje - importante:

Desembale e identifique cuidadosamente cada componente antes de intentar ensamblarlo, consulte la lista de piezas. Tenga cuidado al ensamblar la unidad y coloque siempre las piezas sobre una superficie limpia y suave.

Revise los tornillos, tuercas y pernos periódicamente (o cada 6 meses). Apretarlos si es necesario.



Advertencia: No utilice herramientas eléctricas.

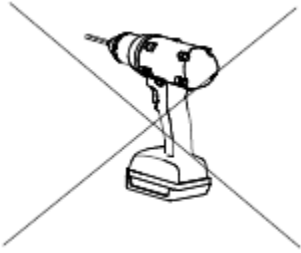

Se requiere herramienta adicional

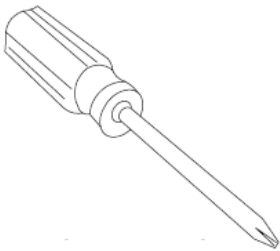



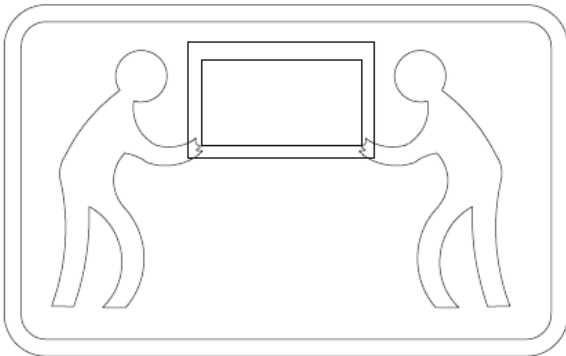

¡advertencia! Utilice un elevador para dos personas durante la instalación

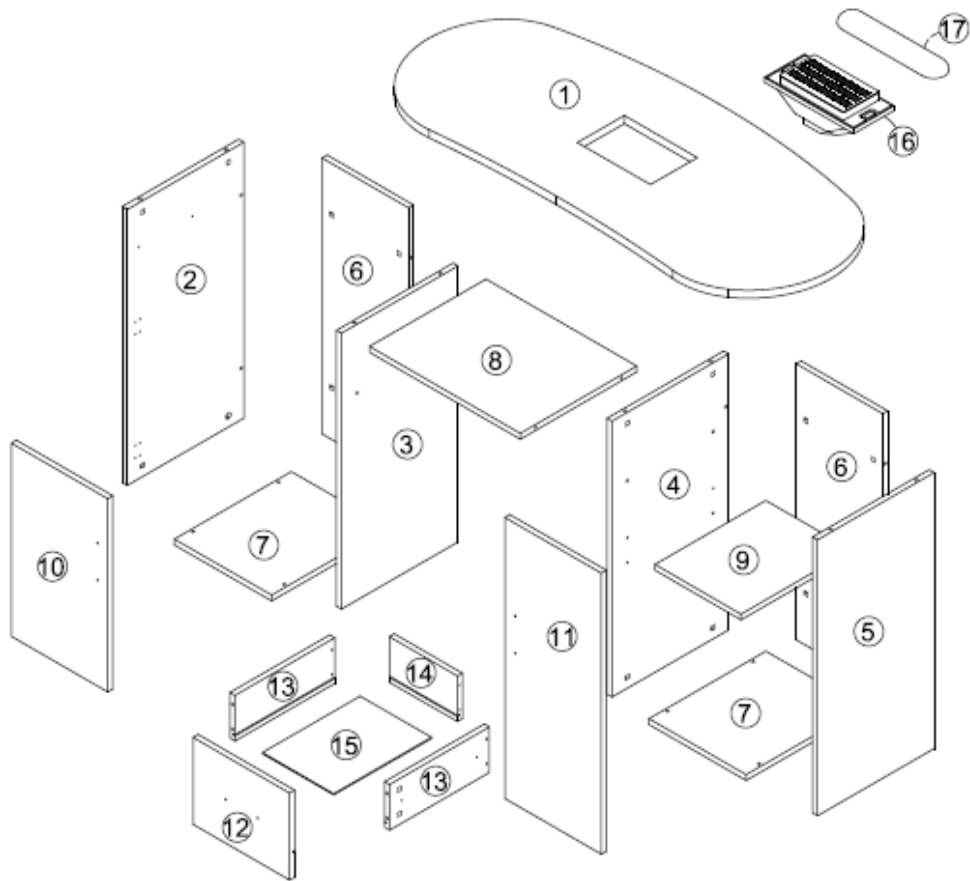

Accesorio "a): aplicar fuerza suavemente, no demasiado fuerte.















4.4.1. (A) Lista de piezas

①		⑥		⑧	
⑩		⑪			













- 1) 1 x Tablero de mesa 1200*500*21m
- 6) 2 x Tablero de dibujo 714*258*15 mm
- 8) 1 x Placa de capas 450*348*15 mm
- 10) 1 x Tablero de puerta 500*288*15m
- 11) 1 x Tablero de puerta 727*288*15 mm

4.4.2. (B) Listas de piezas

②		③		④	
⑤		⑦		⑨	
⑫		⑬		⑭	
⑮		⑯		⑰	

- 2) 1 x Aparador 714*348*15m
- 3) 1 x Aparador 714*348*15m
- 4) 1 x Aparador 714*348*15m
- 5) 1 x Aparador 714*348*15m
- 7) 2 x Dibujo inferior 349*290*15 mm
- 9) 1 x Laminado móvil 331*257*15 mm
- 12) 1 x Cara de dibujo 288*225*15mm
- 13) 2 x Aparador de dibujo 298*118*15m
- 14) 1 x Tablero de dibujo 203*118*15m
- 15) 1 x Dibujo inferior 292*213*3 mm
- 16) 1 x ventilador
- 17) 1 x almohadilla

(C) Listas de piezas

A		B		C	
D		E		F	
G		H		J	
K		L		M	

- A) 28+2 x Accesorios excéntricos
- B) 28+2 x Accesorios excéntricos

- DO) 8 x Rueda
- D) 1 x Guía
- MI) 64+10 x Tornillos $\varnothing 3,5 \times 14$
- F) 4+1 x Tornillos $\varnothing 3 \times 35$
- GRAMO) 6 tornillos $\varnothing 4 \times 18$
- H) 3 x Pomo de puerta
- J) 4 x Bisagra
- K) 4 tornillos
- L) 4+1 x Capa
- METRO) 4+1 x Tornillos $\varnothing 4 \times 20$

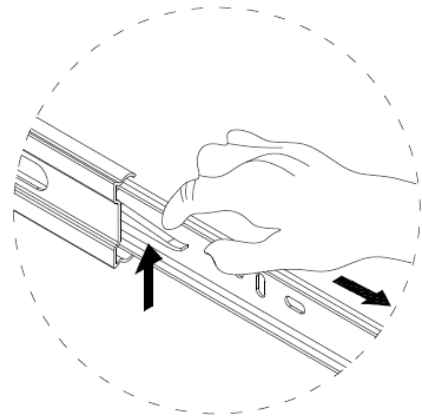
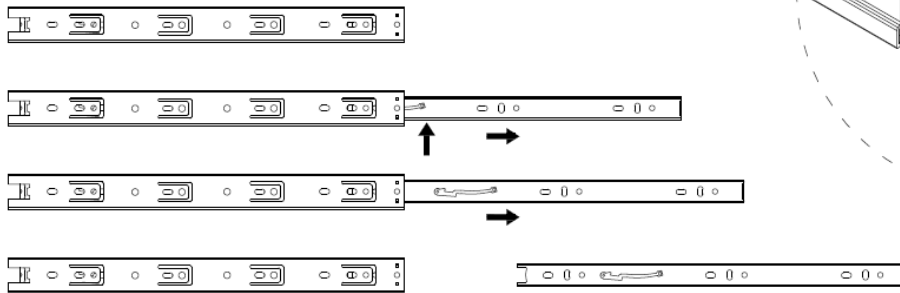

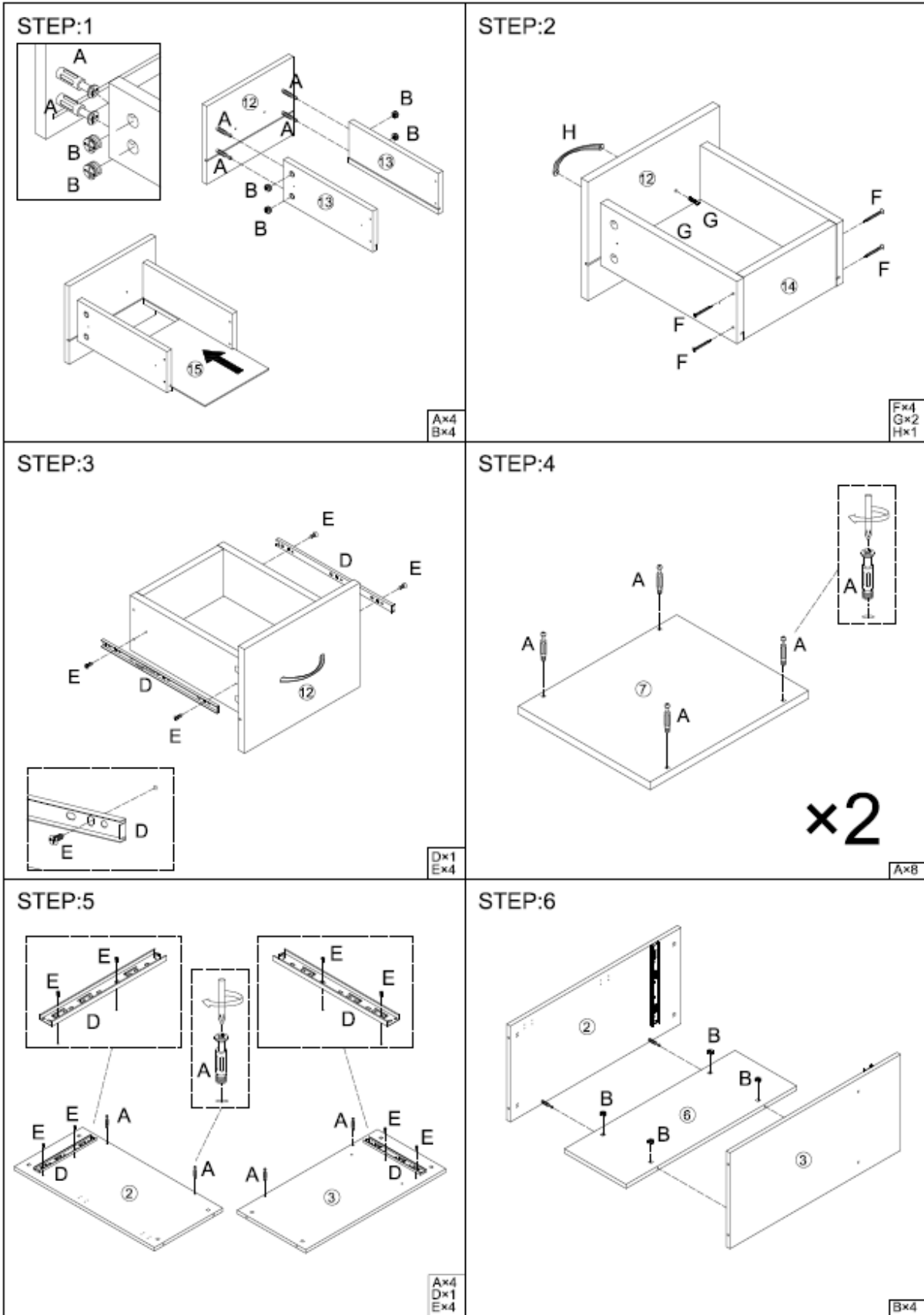

STEP:7

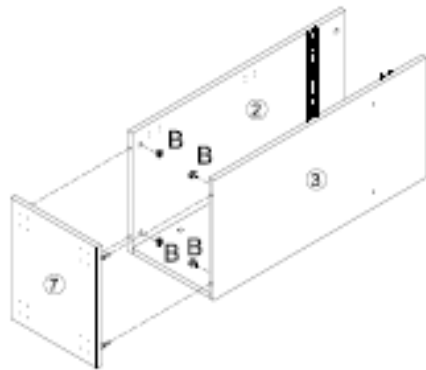

Bx4

STEP:8

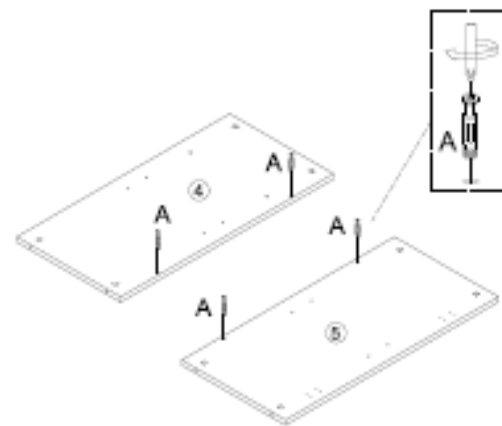

Ax4

STEP:9

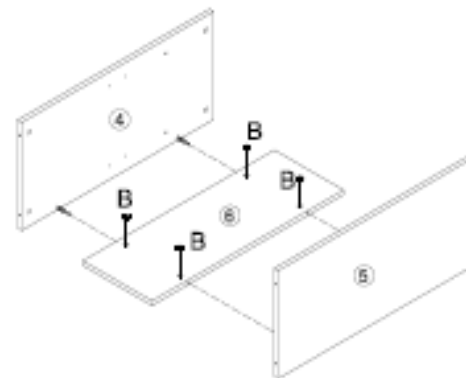

Bx4

STEP:10

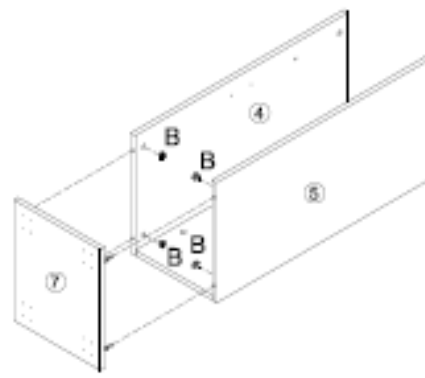

Bx4

STEP:11

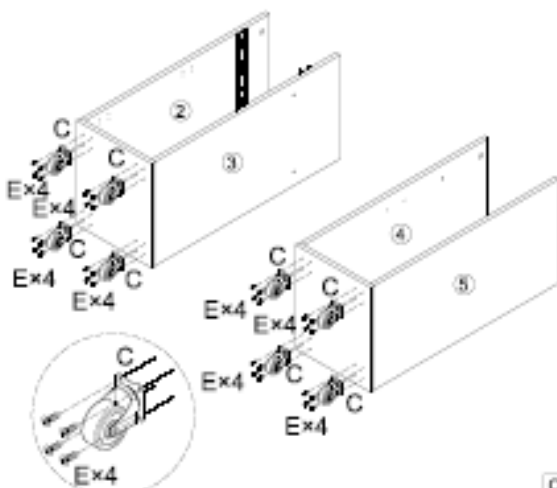
Cx8
Ex32

STEP:12

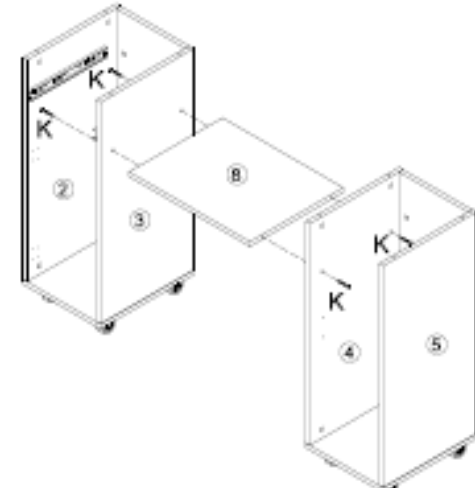

Kx4

STEP:13

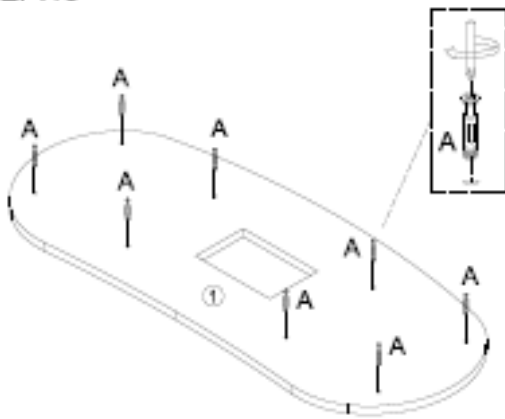

Ax8

STEP:14

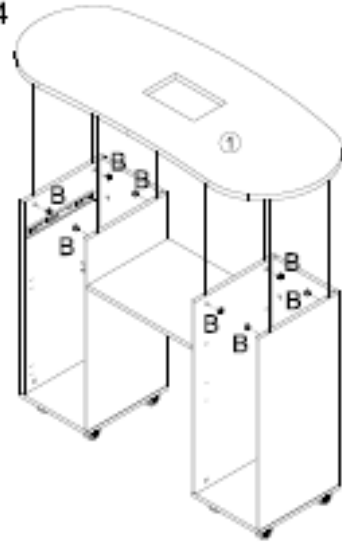

Bx8

STEP:15

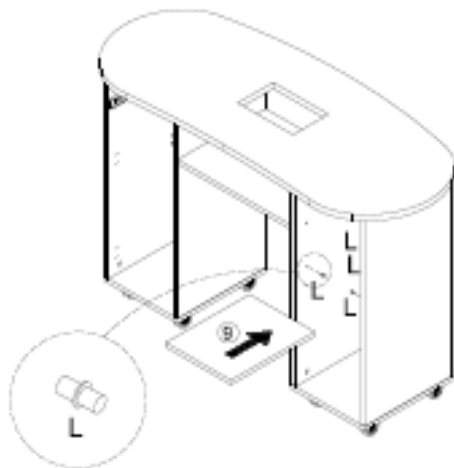

Lx4

STEP:16

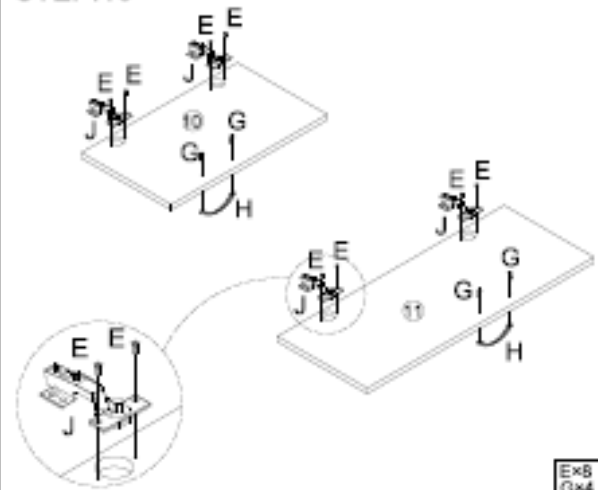

Ex8
Gx4
Jx2
Hx4

STEP:17

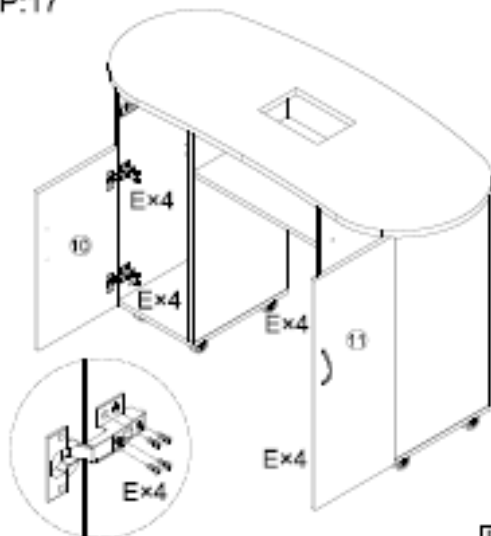

Ex16

STEP:18

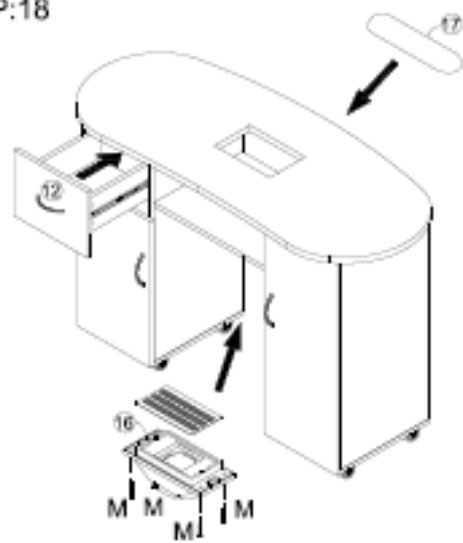

Mx4



PRECAUCIÓN: Durante el transporte, las manijas pueden atornillarse al interior del cajón/armario.

4.4.3. Absorbedor de polvo

El absorbedor de polvo está montado en la encimera. Se debe colocar una bolsa recogepolvo en su parte inferior y conectar el cable de alimentación a una toma de corriente. Para poner en marcha el dispositivo, sitúe el interruptor en la posición I.

5. Limpieza y mantenimiento

- a) Desenchufe siempre el dispositivo antes de limpiarlo. Espere hasta que los elementos giratorios se detengan.
- b) Guarde la unidad en un lugar seco y fresco, libre de humedad y exposición directa a la luz solar.
- c) El dispositivo debe inspeccionarse periódicamente para comprobar su eficiencia técnica y detectar posibles daños.
- d) Utilice un paño suave para limpiar. (Respecto al absorbedor de polvo)
- e) Limpiar con un paño suave y húmedo. Después de limpiar o mojar accidentalmente el producto, séquelo bien.

5.1. Eliminación de dispositivos usados

No deseche este dispositivo en los sistemas de residuos municipales. Entréguelo en un punto de reciclaje y recogida de aparatos eléctricos. Compruebe el símbolo en el producto, el manual de instrucciones y el embalaje. Los plásticos utilizados en la fabricación del dispositivo se pueden reciclar de acuerdo con sus marcas. Al optar por el reciclaje, contribuye significativamente a la protección del medio ambiente. Póngase en contacto con las autoridades locales para obtener información sobre su punto de reciclaje local.



Ez a felhasználói kézikönyv gépi fordítással készült. Mindent megtettünk a fordítás pontosságának biztosítása érdekében, de kérjük, vegye figyelembe, hogy az automatikus fordítások nem tökéletesek, és nem helyettesítik az emberi fordítókat. A felhasználói kézikönyv hivatalos verziója angol nyelven készült. A fordított és az eredeti angol nyelvű változat közötti eltérések jogilag nem kötelező érvényűek. Ha bármilyen kérdése van a fordítás pontosságával kapcsolatban, kérjük, tekintse meg az angol nyelvű verziót, amely a hivatalos referencia. További nyelvi verziók kérésre elérhetők az info@expondo.com címen.

1. Műszaki adatok

1. táblázat: A termék műszaki adatai

Paraméter leírása	Paraméter értéke
Precíziós mérleg	MANIKÚR KOZMETIKAI ÍRÓASZTAL
Modell	PHY-MT-7
Íróasztal	
Méretetek (szélesség x mélység x magasság) [mm]	1210x500x725
Súly [kg]	33
Maximum load [kg]	50
Porszívó	
Névleges feszültség [V~]/ Frekvencia [Hz]	230/50
Névleges teljesítmény [W]	6

2. Általános leírás





A felhasználói kézikönyv célja, hogy segítse a készülék biztonságos és problémamentes használatát. A terméket szigorú műszaki irányelveknek megfelelően, a legmodernebb technológiák és alkatrészek felhasználásával, valamint az üzemeltetés szabályainak megfelelően tervezték és gyártották. Ezenkívül a legszigorúbb minőségi szabványoknak megfelelően gyártják.

NE HASZNÁLJA A KÉSZÜLÉKET, HACSAK ALAPOSAN NEM OLVASTA EL ÉS MEGÉRTETTE EZT A FELHASZNÁLÓI ÚTMUTATÓT.

A készülék élettartamának növelése és a problémamentes működés biztosítása érdekében használja azt a használati útmutatónak megfelelően, és rendszeresen végezzen karbantartási feladatokat. A használati útmutatóban szereplő műszaki adatok és specifikációk naprakészek. A gyártó fenntartja a jogot a minőségfejlesztéssel kapcsolatos változtatásokra.

2.1. Jelmagyarázat

Ikön	A készülék leírása
	A termék megfelel a vonatkozó biztonsági szabványoknak.

	Használat előtt olvassa el az utasításokat.
	A terméket újra kell hasznosítani.
	FIGYELMEZTETÉS! vagy VIGYÁZAT! vagy NE FELEDJE! Az adott helyzetre vonatkozik. (általános figyelmeztető jelzés)
	FIGYELEM! Áramütés veszélye!
	Csak beltérben használható.



A KÉZIKÖNYVBEN TALÁLHATÓ RAJZOK CSAK ILLUSZTRÁCIÓK, ÉS EGYES RÉSZLETEKBEN ELTÉRHETNEK A TÉNYLEGES TERMÉKTŐL.

3. Használati biztonság



FIGYELEM! OLVASSON EL MINDEN BIZTONSÁGI FIGYELMEZTETÉST ÉS ÚTMUTATÓT! A FIGYELMEZTETÉSEK ÉS UTASÍTÁSOK BE NEM TARTÁSA ÁRAMÜTÉST, TÜZET ÉS/VAGY SÚLYOS SÉRÜLÉST, SŐT HALÁLT IS OKOZHAT.

A figyelmeztetésekből és utasításokból a "készülék" vagy a "termék" kifejezések a következőkre vonatkoznak: **MANIKŪR KOZMETIKAI PULT**

3.1. Általános szabályok

- Ha bármilyen kétség merül fel a készülék helyes működésével kapcsolatban, forduljon a gyártó ügyfélszolgálatához.
- Csak a gyártó szervizpontja javíthatja a készüléket. Ne kíséreljen meg önállóan javítani!
- Kérjük, őrizze meg ezt a kézikönyvet későbbi felhasználás céljából. Ha a készüléket harmadik félnek adja tovább, a kézikönyvet is át kell adnia vele együtt.
- A csomagolóanyagokat és a kisebb alkatrészeket tartsa gyermekek elől elzárva.
- Ha ezt az eszközt egy másik berendezéssel együtt használják, a további használati utasításokat is be kell tartani.
- Ne használja a készüléket, ha fáradt, beteg, illetve alkohol, kábítószer vagy gyógyszer hatása alatt áll, mivel ezek jelentősen ronthatják a készülék kezelési képességét.
- A készüléket nem úgy tervezték, hogy korlátozott mentális és érzékszervi képességű személyek (beleértve a gyermekeket is), illetve olyan személyek kezeljék, akik nem

rendelkeznek megfelelő tapasztalattal és/vagy ismeretekkel, kivéve, ha a biztonságukért felelős személy felügyeli őket, vagy ha a készüléket megfelelően kezelték.

- h) A készüléket csak fizikailag alkalmas személyek kezelhetik, akik képesek a kezelésére, megfelelően képzettek, ismerik ezt a kézikönyvet, és a munkavédelemmel kapcsolatos ismereteket szereztek.
- i) A készülék nem játék. A gyermekeket felügyelni kell, hogy ne játsszanak a készülékkel.
- j) Tartsa a készüléket kifogástalan műszaki állapotban. Minden használat előtt ellenőrizze az általános sérüléseket, különösen a repedéseket vagy elemeket, valamint minden olyan körülményt, amely befolyásolhatja a készülék biztonságos működését. Ha sérülést észlel, használat előtt adja át a készüléket javításra.
- k) A készülék javítását vagy karbantartását szakképzett személyeknek kell elvégezniük, kizárólag eredeti alkatrészek felhasználásával. Ez biztosítja a biztonságos használatot.
- l) A készülék működőképességének biztosítása érdekében ne távolítsa el a gyárilag felszerelt védőburkolatokat, és ne lazítsa meg a csavarokat.
- m) A készülék raktár és célállomás közötti szállításkor és kezelésekor tartsa be a kézi szállításra vonatkozó munkavédelmi elveket, amelyek abban az országban érvényesek, ahol a készüléket használni fogják.
- n) Rendszeresen tisztítsa a készüléket, hogy megakadályozza a makacs szennyeződések felhalmozódását.
- o) A készülék nem játék. A tisztítást és karbantartást gyermekek felnőtt felügyelete nélkül nem végezhetik.
- p) Tilos a készülék szerkezetébe beavatkozni a paramétereinek vagy konstrukciójának megváltoztatása céljából.
- q) Tartsa távol a készüléket tűz- és hőforrásoktól.
- r) Ne terhelje túl a berendezést!

3.2. A poreszívó biztonságos használatára vonatkozó szabályok

- s) A csatlakozódugónak illeszkednie kell a konnektorba. A villásdugót semmilyen módon ne módosítsa. Az eredeti csatlakozódugók és a hozzá illő aljzatok használata csökkenti az áramütés kockázatát.
- t) Kerülje a földelt elemek, például csövek, fűtőtestek, kazánok és hűtőszekrények érintését. Fokozott áramütés veszélye áll fenn, ha a földelt készülék esőnek van kitéve, közvetlenül érintkezik nedves felülettel, vagy nedves környezetben működik. A készülékbe jutó víz növeli a készülék károsodásának és az áramütés kockázatát.
- u) Ne érintse meg a készüléket vizes vagy nedves kézzel!
- v) A kábelt csak rendeltetésszerűen használja. Soha ne használja a készülék hordozására vagy a csatlakozódugó konnektorból való kihúzására. Tartsa távol a kábelt hőforrásoktól, olajtól, éles szélektől vagy mozgó alkatrészekről. A sérült vagy összegubancolódott kábelek növelik az áramütés kockázatát.

- w) Ha a készülék nedves környezetben való használata elkerülhetetlen, akkor maradékáram-védőkapcsolót (RCD) kell alkalmazni. Az RCD használata csökkenti az áramütés kockázatát.
- x) Ne használja a készüléket, ha a tápkábel sérült vagy látható kopás jeleit mutatja. A sérült tápkábelt szakképzett villanyszerelőnek vagy a gyártó szervizközpontjának kell kicserélnie.
- y) Az áramütés elkerülése érdekében ne merítse a kábelt, a csatlakozódugót vagy a készüléket vízbe vagy más folyadékba. Ne használja a készüléket nedves felületen.
- z) **FIGYELEM! ÉLETVESZÉLY!** Tisztítás közben soha ne merítse a készüléket vízbe vagy más folyadékba.
- aa) Ha sérülést vagy rendellenes működést észlel, azonnal kapcsolja ki a készüléket, és haladéktalanul jelentse a felettesének.
- bb) Tűz esetén por- vagy szén-dioxid (CO₂) tűzoltó készülékkel (olyannal, amelyet élő elektromos készülékek oltására terveztek) oltsa el.
- cc) Tartsa távol a készüléket gyermekektől és háziállatoktól!
- dd) A készülék véletlen bekapcsolásának megakadályozása érdekében győződjön meg arról, hogy a be-/kikapcsoló KI állásban van, mielőtt csatlakoztatja a tápforráshoz.
- ee) Használat közben ne tegye a kezét vagy más tárgyat a készülékbe!
- ff) A beállítás, tisztítás és karbantartás megkezdése előtt válassza le a készüléket a tápellátásról. Egy ilyen megelőző intézkedés csökkenti a véletlen bekapcsolás kockázatát.
- gg) Használaton kívül biztonságos helyen tárolja, gyermekektől és a készüléket nem ismerő, a használati útmutatót nem olvasott személyektől elzárva. A készülék veszélyt jelenthet tapasztalatlan felhasználók kezében.
- hh) Ne érjen a csuklós alkatrészekhez vagy tartozékokhoz, amíg a készüléket le nem választotta az áramforrásról.
- ii) Ne takarja el a levegő be- és kimenetét



FIGYELEM! A KÉSZÜLÉK BIZTONSÁGOS KIALAKÍTÁSA ÉS VÉDŐFUNKCIÓI, VALAMINT A KEZELŐT VÉDŐ KIEGÉSZÍTŐ ELEMEL HASZNÁLATA ELLENÉRE IS FENNÁLL A BALESET VAGY SÉRÜLÉS KIS VESZÉLYE A KÉSZÜLÉK HASZNÁLATA SORÁN. LEGYEN FIGYELMES, ÉS HASZNÁLJA A JÓZAN ESZÉT A KÉSZÜLÉK HASZNÁLATA SORÁN.

4. Üzemeltetés szabályai

Az asztal lehetővé teszi kozmetikai kézkezelések elvégzését.

A felhasználó felelős a készülék nem rendeltetésszerű használatából eredő károkért.

4.1. A készülék leírása

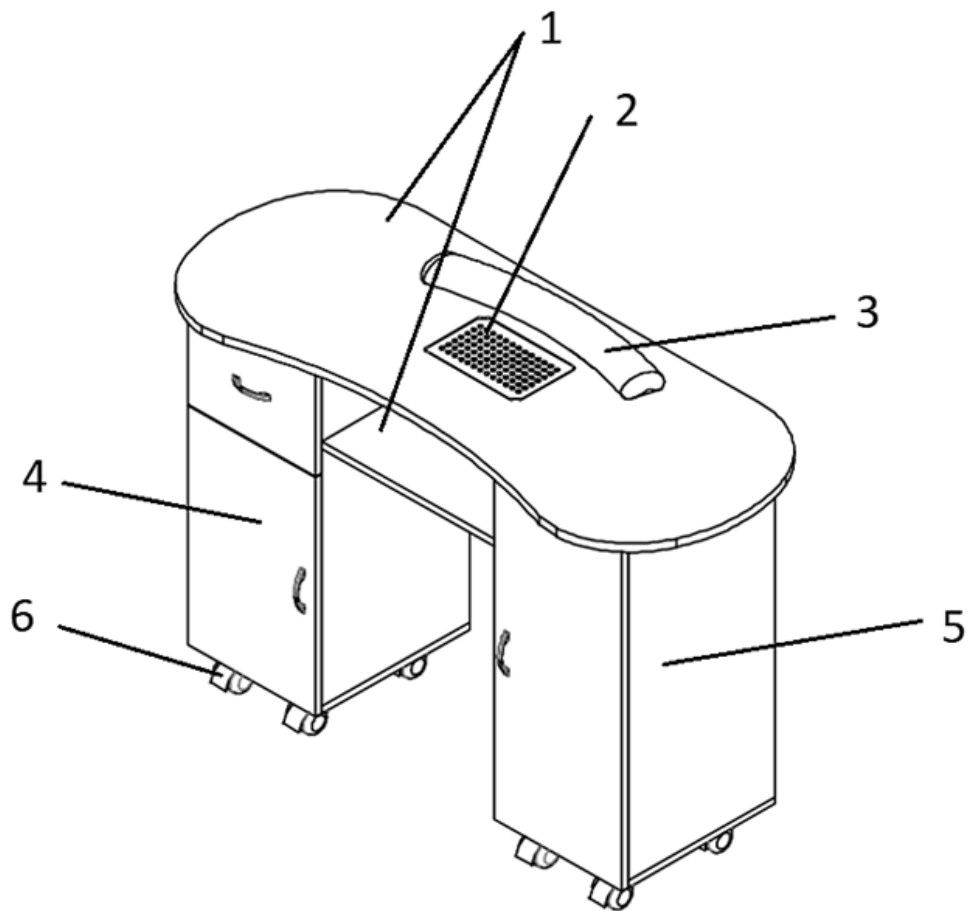

1. Pult lyukkal és polccal a porszívó számára
2. Porszívó
3. Párna a kéznek
4. Bal oszlop fiókkal és szekrénnel
5. Jobb oszlop szekrénnel

4.2. Részletes méretek

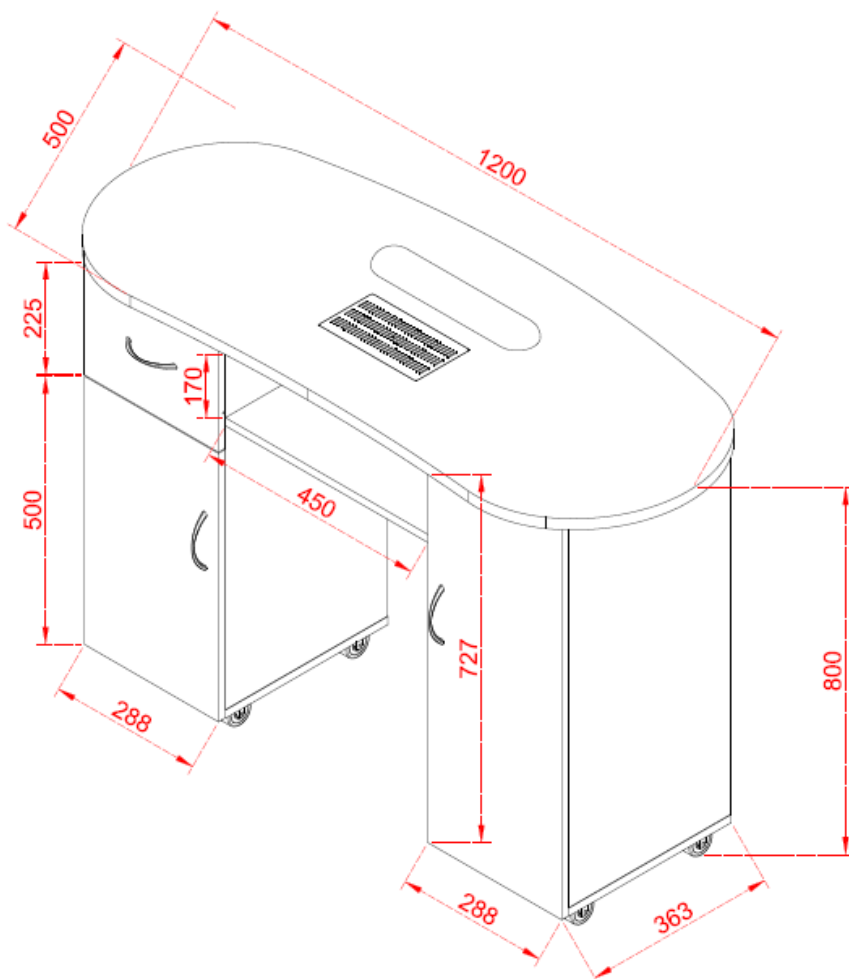

4.3. Használatra való előkészítés

4.3.1. A készülék helye

A készüléket mindig sík, stabil, tiszta, tűzálló és száraz felületen kell használni, és gyermekek és korlátozott szellemi és érzékszervi funkciókkal rendelkező személyek elől elzárva kell tartani. Helyezze el a készüléket úgy, hogy mindig hozzáférjen a hálózati csatlakozóhoz.

4.4. A készülék összeszerelése

Összeszerelési utasítások - fontos:

Az összeszerelés megkísérlése előtt gondosan csomagolja ki és azonosítsa az egyes alkatrészeket, olvassa el az alkatrészlistát. Kérjük, legyen óvatos a készülék összeszerelésekor, és mindig tiszta, puha felületre helyezze az alkatrészeket.

Rendszeresen (vagy 6 havonta) ellenőrizze a csavarokat, anyákat és csavaranyákat. Szükség esetén húzza meg őket!



Figyelmeztetés: Ne használjon elektromos szerszámokat, további szerszám szükséges:

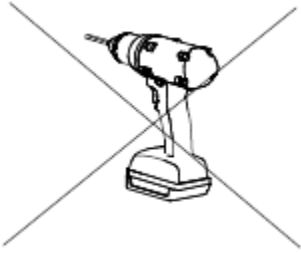

További szerszám szükséges

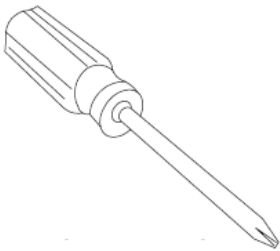

Vigyázat! Az „a” tartozék felszerelésekor két emberes emelőt használjon

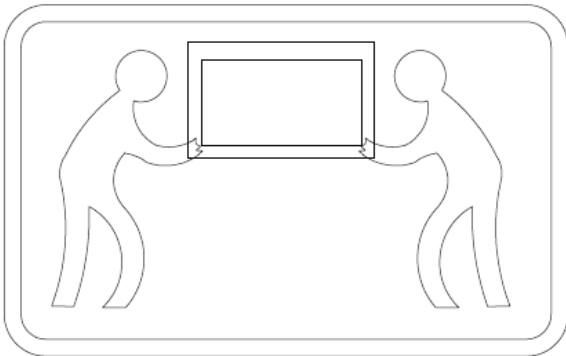

óvatosan, de ne túl szorosan alkalmazza az erőt.

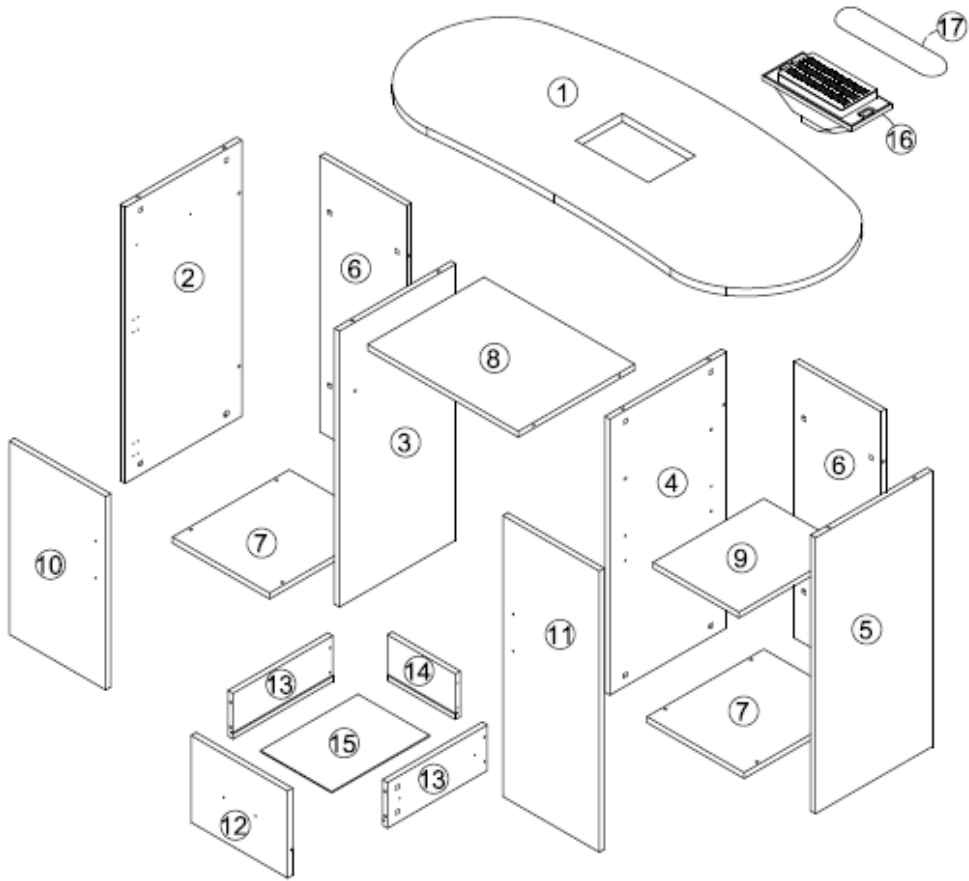

4.4.1. (A) Alkatrészlista

①		⑥		⑧	
⑩		⑪			

- 1) 1 x Asztallap 1200*500*21m
- 6) 2 x Rajz hátlap 714*258*15mm
- 8) 1 x Rétegelt lemez 450*348*15mm
- 10) 1 x Ajtódeszka 500*288*15m
- 11) 1 x Ajtódeszka 727*288*15mm

4.4.2. (B) Alkatrészlisták

②		③		④	
⑤		⑦		⑨	
⑫		⑬		⑭	
⑮		⑯		⑰	

- 2) 1 x Tálaszkekrény 714*348*15m
 3) 1 x Tálaszkekrény 714*348*15m
 4) 1 x Tálaszkekrény 714*348*15m
 5) 1 x Tálaszkekrény 714*348*15m
 7) 2 x Alsó rajz 349*290*15mm
 9) 1 x Mozgatható laminált padló 331*257*15mm
 12) 1 x Rajzlap 288*225*15mm
 13) 2 x Rajz oldallap 298*118*15mm
 14) 1 x Rajz hátlap 203*118*15mm
 15) 1 x Alsó rajz 292*213*3mm
 16) 1 x Ventilátor
 17) 1 x Támasz

(C) Alkatrészlisták

A		B		C	
D		E		F	
G		H		J	
K		L		M	

- A) 28+2 x Excenteres szerelvény
 B) 28+2 x Excenteres szerelvény

- C) 8 x Kerék
- D) 1 x Vezető
- E) 64+10 x Csavarok $\varnothing 3,5 \times 14$
- F) 4+1 x Csavarok $\varnothing 3 \times 35$
- G) 6 x Csavarok $\varnothing 4 \times 18$
- H) 3 x Ajtókilincs
- J) 4 x Pánt
- K) 4 x Csavarok
- L) 4+1 x Réteg
- M) 4+1 x Csavarok $\varnothing 4 \times 20$

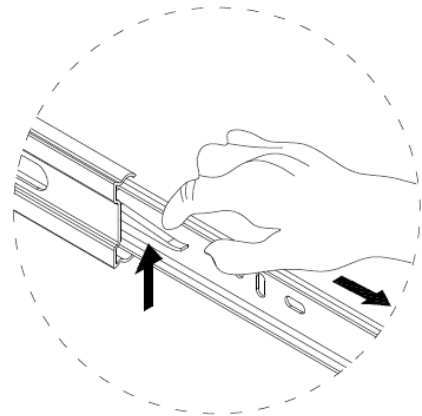
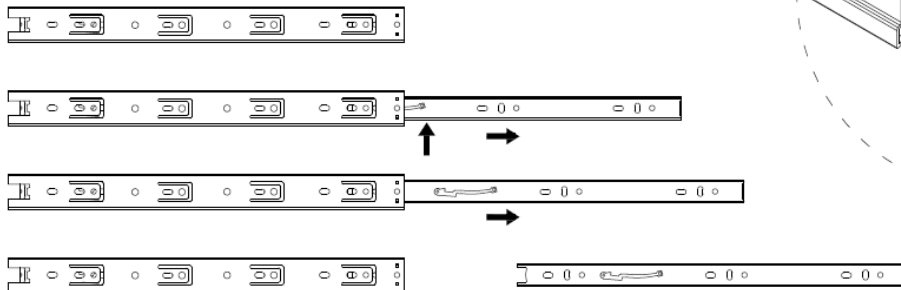

STEP:1

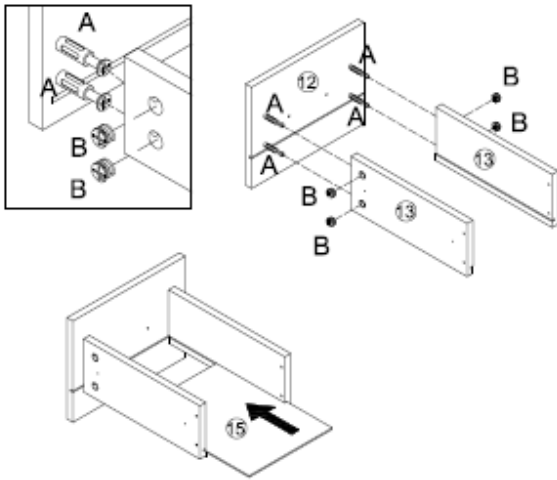

Ax4
Bx4

STEP:2

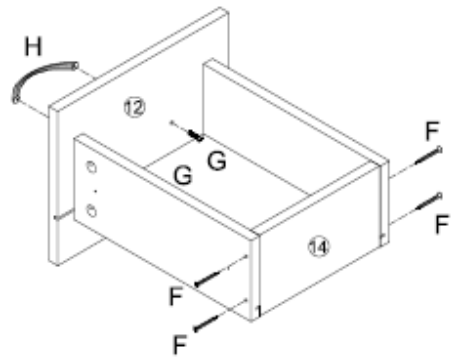

Fx4
Gx2
Hx1

STEP:3

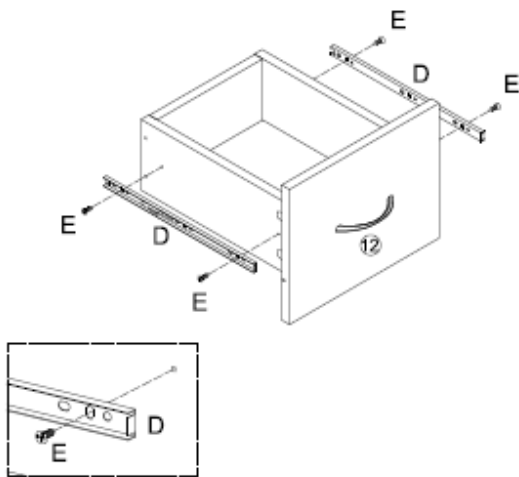

Dx1
Ex4

STEP:4

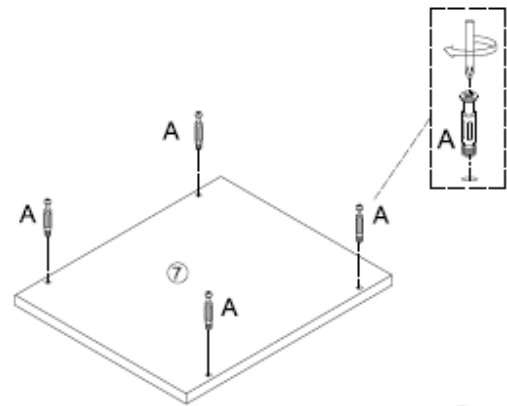

x2

Ax8

STEP:5

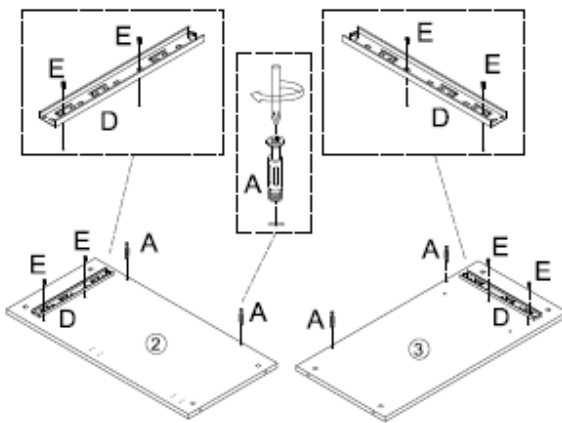

Ax4
Dx1
Ex4

STEP:6

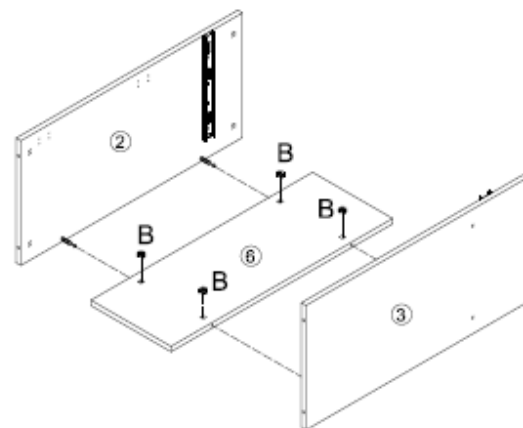

Bx4

STEP:7

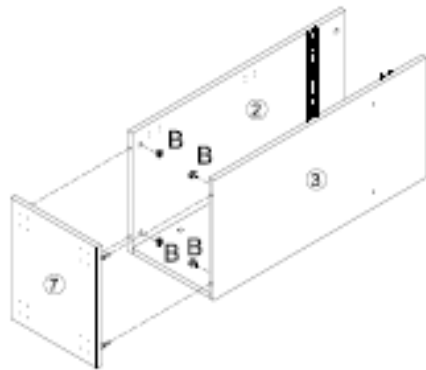

Bx4

STEP:8

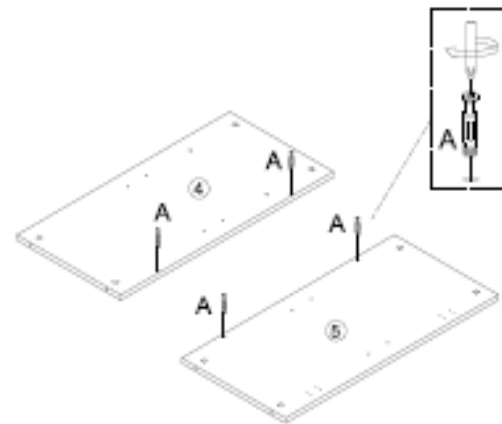

Ax4

STEP:9

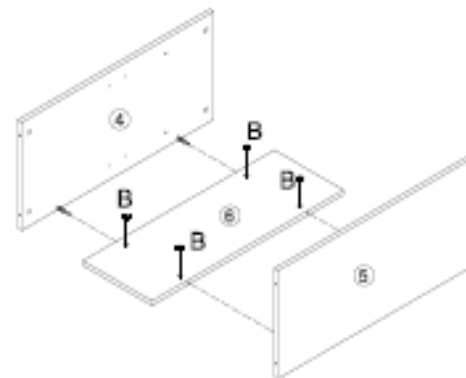

Bx4

STEP:10

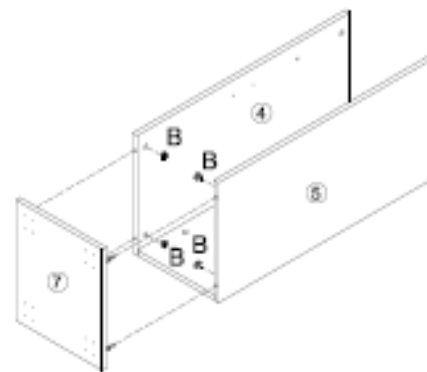

Bx4

STEP:11

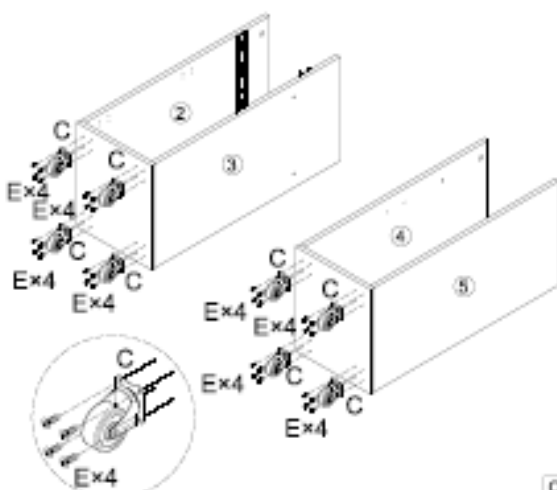

Cx8
Ex32

STEP:12

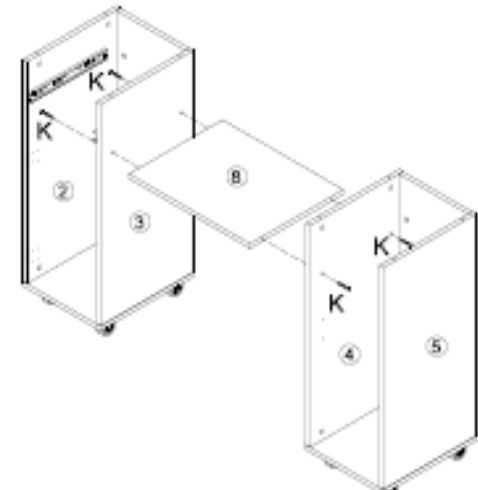

Kx4

STEP:13

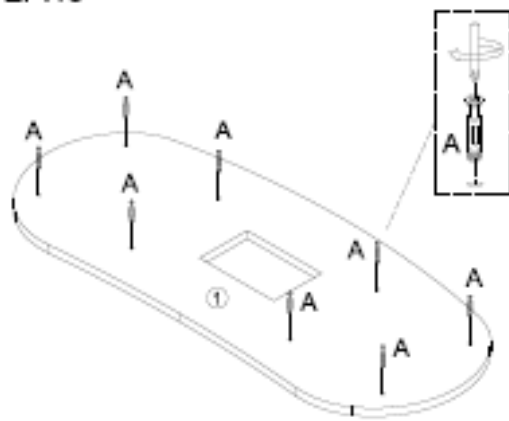

Ax8

STEP:14

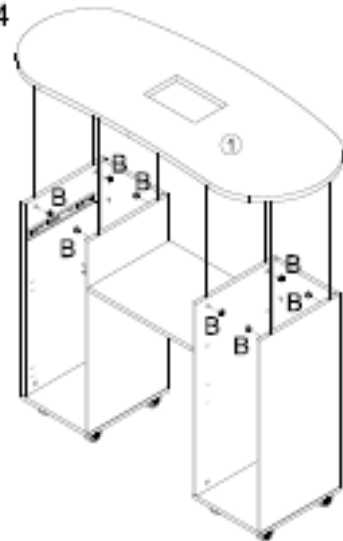

Bx8

STEP:15

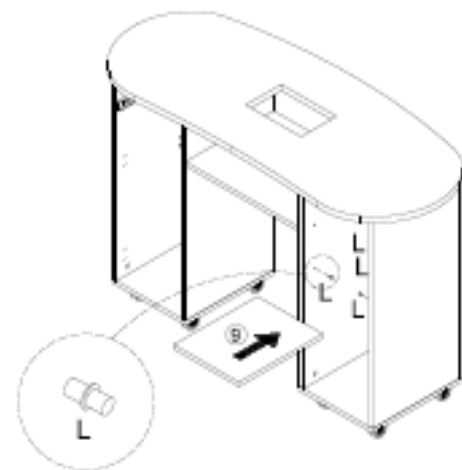

Lx4

STEP:16

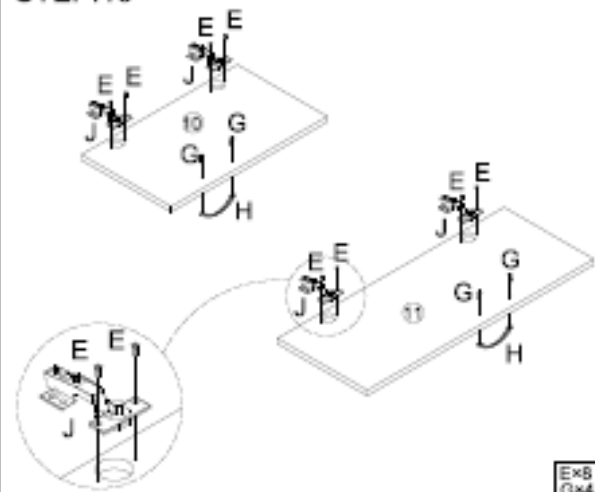

Ex8
Gx4
Hx2
Jx4

STEP:17

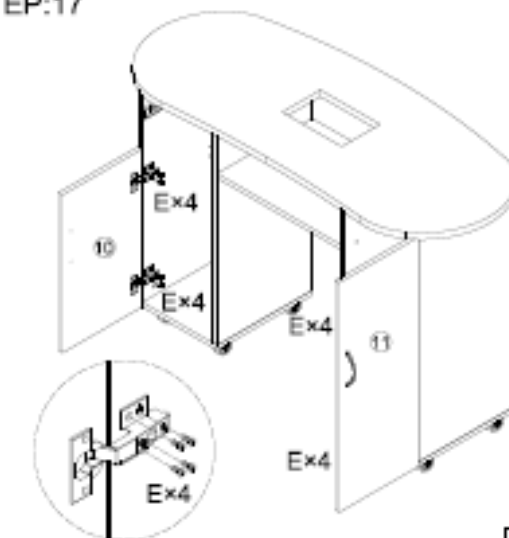

Ex16

STEP:18

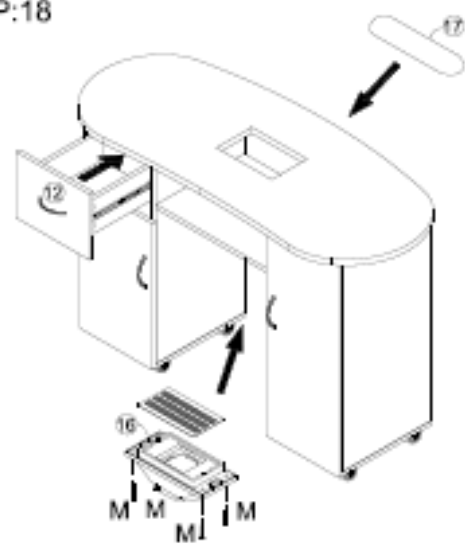

Mx4



FIGYELMEZTETÉS: Szállítás közben a fogantyúk a készülék belsejéhez csavarozhatók. fiók/szekrény.

4.4.3. Porszívó

A porszívó a munkalapba van szerelve. Helyezzen egy porzsákot az aljára, és csatlakoztassa a tápkábelt a konnektorba. A készülék elindításához állítsa a kapcsolót I állásba.

5. Tisztítás és karbantartás

- a) Tisztítás előtt mindig húzza ki a készüléket a konnektorból. Várja meg, amíg a forgó alkatrészek leállnak.
- b) A készüléket száraz, hűvös, nedvességtől és közvetlen napfénytől védett helyen tárolja.
- c) A készüléket rendszeresen ellenőrizni kell a műszaki hatékonysága és az esetleges sérülések észlelése érdekében.
- d) Tisztításhoz puha kendőt használjon. (porszívóval kapcsolatban)
- e) A tisztításhoz nedves, puha rongyot kell használni. Tisztítás vagy a termék véletlen benedvesítése után alaposan törölje szárazra.

5.1. Használt eszközök ártalmatlanítása

Ne dobja ezt a készüléket a kommunális hulladékgyűjtő rendszerbe. Adja le elektromos és elektromos készülékek újrahasznosítására és gyűjtőhelyén. Ellenőrizze a terméken, a használati útmutatóban és a csomagoláson található szimbólumot. A készülék gyártásához felhasznált műanyagok a jelölésüknek megfelelően újrahasznosíthatók. Az újrahasznosítás választásával jelentősen hozzájárul környezetünk védelméhez. A helyi újrahasznosító üzemmel kapcsolatos információkért forduljon a helyi önkormányzatokhoz.



Denne brugermanual er blevet oversat ved hjælp af maskinoversættelse. Vi har gjort alt for at sikre, at oversættelsen er nøjagtig, men bemærk venligst, at automatiserede oversættelser ikke er perfekte og ikke er beregnet til at erstatte menneskelige oversættere. Den officielle version af brugermanualen er på engelsk. Eventuelle forskelle mellem den oversatte version og den originale engelske version er ikke juridisk bindende. Hvis du har spørgsmål om nøjagtigheden af oversættelsen, henvises til den engelske version, som er den officielle reference. Flere sprogversioner er tilgængelige efter anmodning via info@expondo.com.

1. Tekniske data

Tabel 1: Tekniske data for produktet

Parameterbeskrivelse	Parameterværdi
Produkt navn	MANICURE COSMETIC DESK
Model	PHY-MT-7
Skrivebordsmål	
Bredde x Dybde x Højde) [mm]	1210x500x725
Vægt [kg]	33
Maximum load [kg]	50
Støvudsuger	
Nominel spænding [V~]/ Frekvens [Hz]	230/50
Nominel effekt[W]	6

2. Generel beskrivelse





Brugermanualen er designet til at hjælpe med sikker og problemfri brug af enheden. Produktet er designet og fremstillet i overensstemmelse med strenge brugsbetingelser ved hjælp af den nyeste teknologi og komponenter. Derudover er den produceret i overensstemmelse med de strengeste kvalitetsstandarder.

BRUG IKKE ENHEDEN, MEDMINDRE DU HAR LÆST OG FORSTÅET DENNE BRUGERVEJLEDNING GRUNDIGT.

For at forlænge enhedens levetid og sikre problemfri drift skal den anvendes i overensstemmelse med denne brugermanual og regelmæssigt vedligeholdes. De tekniske data og specifikationer i denne brugermanual er opdaterede. Producenten forbeholder sig retten til at foretage ændringer i forbindelse med kvalitetsforbedringer.

2.1. Forklaring

Ikon	Beskrivelse af apparatet
	Produktet opfylder de relevante sikkerhedsstandarder.
	Læs instruktionerne før brug.

	Produktet skal genbruges.
	ADVARSEL! eller FORSIGTIG! eller HUSK! Gælder for den givne situation. (generelt advarselstegn)
	ADVARSEL! Advarsel om elektrisk stød!
	Brug kun indendørs.



TEGNINGER I DENNE MANUAL ER KUN TIL ILLUSTRATIONSFORMÅL OG KAN I VISSE DETALJER AFVIGE FRA DET FAKTISKE PRODUKT.

3. Brugssikkerhed



ADVARSEL! LÆS ALLE SIKKERHEDSADVARSLER OG ALLE INSTRUKTIONER. MANGLENDE OVERHOLDELSE AF ADVARSLER OG INSTRUKTIONER KAN RESULTERE I ELEKTRISK STØD, BRAND OG/ELLER ALVORLIG PERSONSKADE ELLER ENDDA DØD.

Udtrykkene "enhed" eller "produkt" bruges i advarsler og instruktioner til at henvise til: **MANICURE KOSMETIKSKRIFT**

3.1. Generelle regler

- Hvis der er tvivl om enhedens korrekte funktion, skal du kontakte producentens supportservice.
- Kun producentens serviceværksted må reparere enheden. Forsøg ikke at reparere enheden selv!
- Opbevar venligst denne manual til senere brug. Hvis denne enhed gives videre til tredjepart, skal manualen medfølges.
- Opbevar emballageelementer og små monteringsdele utilgængeligt for børn.
- Hvis denne enhed bruges sammen med andet udstyr, skal de resterende brugsanvisninger også følges.
- Brug ikke enheden, når du er træt, syg eller under påvirkning af alkohol, narkotika eller medicin, der kan forringe evnen til at betjene enheden betydeligt.
- Enheden er ikke designet til at blive håndteret af personer (herunder børn) med begrænsede mentale og sensoriske funktioner eller personer, der mangler relevant erfaring og/eller viden, medmindre de er under opsyn af en person, der er ansvarlig for deres sikkerhed, eller de har modtaget instruktion i, hvordan man betjener enheden.

- h) Enheden må kun håndteres af fysisk egnede personer, der er i stand til at håndtere den, er korrekt uddannet, bekendt med denne manual og oplært inden for arbejdsmiljø og sikkerhed.
- i) Enheden er ikke legetøj. Børn skal overvåges for at sikre, at de ikke leger med enheden.
- j) Hold enheden i perfekt teknisk stand. Før hver brug skal du kontrollere for generelle skader, og især for revnede dele eller elementer og for andre forhold, der kan påvirke enhedens sikre betjening. Hvis der opdages skader, skal enheden afleveres til reparation før brug.
- k) Reparation eller vedligeholdelse af enheden bør udføres af kvalificerede personer, kun med originale reservedele. Dette vil sikre sikker brug.
- l) For at sikre enhedens funktionsdygtighed må fabriksmonterede afskærmninger ikke fjernes, og skruer må ikke løsnes.
- m) Ved transport og håndtering af enheden mellem lageret og destinationen skal de arbejdsmiljø- og sikkerhedsprincipper for manuel transport overholdes i det land, hvor enheden skal anvendes.
- n) Rengør enheden regelmæssigt for at forhindre genstridigt snavs i at samle sig.
- o) Enheden er ikke legetøj. Rengøring og vedligeholdelse må ikke udføres af børn uden opsyn af en voksen.
- p) Det er forbudt at gribe ind i enhedens struktur for at ændre dens parametre eller konstruktion.
- q) Hold enheden væk fra ild- og varmekilder.
- r) Maskinen skal være placeret på et stabilt underlag.

3.2. Regler for sikker brug af støvsugeren

- s) Stikket skal passe til stikkontakten. Du må ikke ændre stikket på nogen måde. Brug af originale stik og matchende stikkontakter reducerer risikoen for elektrisk stød.
- t) Undgå at berøre jordforbundne elementer såsom rør, varmeapparater, kedler og køleskabe. Der er en øget risiko for elektrisk stød, hvis den jordforbundne enhed udsættes for regn, kommer i direkte kontakt med en våd overflade eller bruges i et fugtigt miljø. Vand, der trænger ind i enheden, øger risikoen for beskadigelse af enheden og for elektrisk stød.
- u) Rør ikke ved apparatet med våde eller fugtige hænder.
- v) Brug kun kablet til dets tilsigtede formål. Brug det aldrig til at bære enheden eller til at trække stikket ud af en stikkontakt. Hold kablet væk fra varmekilder, olie, skarpe kanter eller bevægelige dele. Beskadigede eller sammenfildrede kabler øger risikoen for elektrisk stød.
- w) Hvis det ikke kan undgås at bruge enheden i et fugtigt miljø, bør der anvendes en fejlstrømsafbryder (RCD). Brugen af en RCD reducerer risikoen for elektrisk stød.
- x) Brug ikke enheden, hvis netledningen er beskadiget eller viser tydelige tegn på slid. En beskadiget netledning skal udskiftes af en kvalificeret elektriker eller producentens servicecenter.

- y) For at undgå elektrisk stød må ledningen, stikket eller enheden ikke nedsænkes i vand eller andre væsker. Brug ikke enheden på våde overflader.
- z) ADVARSEL! LIVSFARE! Nedsænk aldrig enheden i vand eller andre væsker under rengøring.
- aa) Hvis du opdager skader eller uregelmæssig drift, skal du straks slukke enheden og rapportere det til en supervisor.
- bb) I tilfælde af brand skal du bruge en pulver- eller kuldioxid (CO₂) brandslukker (beregnet til brug på strømførende elektriske apparater) til at slukke den.
- cc) Hold apparatet væk fra børn og kæledyr.
- dd) For at forhindre, at enheden tændes ved et uheld, skal du sørge for, at tænd-/slukknappen er i OFF-positionen, før du tilslutter den til en strømkilde.
- ee) Stik ikke dine hænder eller andre genstande ind i enheden, mens den er i brug!
- ff) Afbryd enheden fra strømforsyningen, før du påbegynder justering, rengøring og vedligeholdelse. En sådan forebyggende foranstaltning reducerer risikoen for utilsigtet aktivering.
- gg) Når den ikke er i brug, skal den opbevares et sikkert sted, væk fra børn og personer, der ikke er bekendt med enheden, og som ikke har læst brugermanualen. Enheden kan udgøre en fare i hænderne på uerfarne brugere.
- hh) Rør ikke ved leddelte dele eller tilbehør, medmindre enheden er blevet afbrudt fra strømkilden.
- ii) Dæk ikke luftindtaget og -udtaget



ADVARSEL! PÅ TRODS AF ENHEDENS SIKRE DESIGN OG DENS BESKYTTESESFUNKTIONER, OG PÅ TRODS AF BRUGEN AF EKSTRA ELEMENTER, DER BESKYTTER OPERATØREN, ER DER STADIG EN LILLE RISIKO FOR ULYKKER ELLER SKADER VED BRUG AF ENHEDEN. VÆR OPMÆRKSOM OG BRUG DIN SUNDE FORNUFT, NÅR DU BRUGER ENHEDEN.

4. Brugsbetingelser

Bordet giver dig mulighed for at udføre kosmetiske håndbehandlinger.

Brugeren er ansvarlig for enhver skade, der opstår som følge af utilsigtet brug af enheden.

4.1. Beskrivelse af apparatet

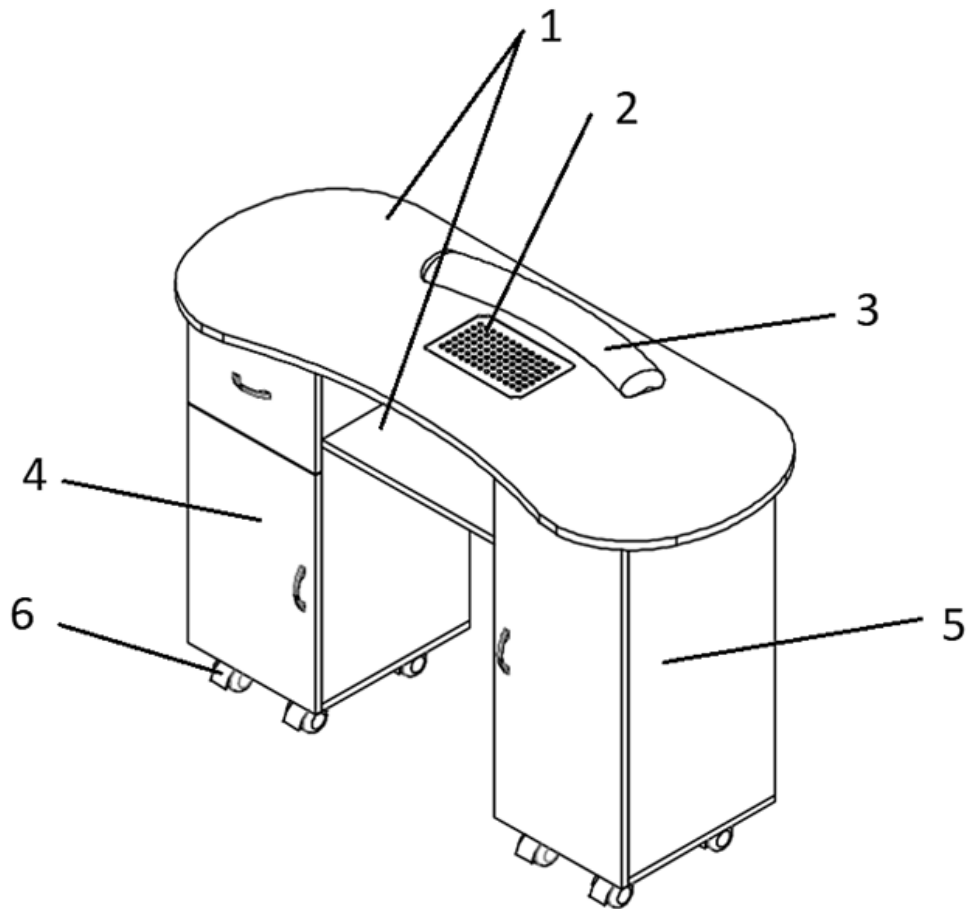

1. Bordplade med et hul og en hylde til en støvsuger
2. Støvsuger
3. Pude til hænder
4. Venstre søjle med en skuffe og et skab
5. Højre søjle med et skab

4.2. Detaljerede mål

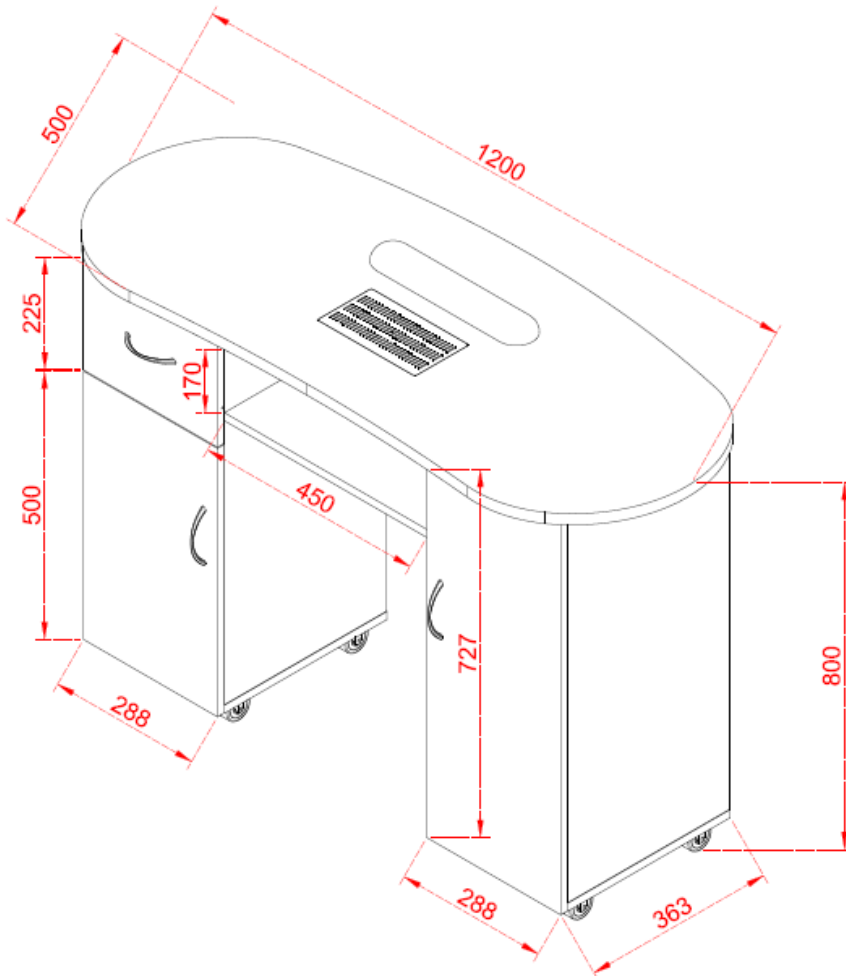

4.3. Forberedelse til brug

4.3.1. Apparatets placering

Apparatet skal altid bruges, når det er placeret på en jævn, stabil, ren, brandsikker og tør overflade, og det skal være utilgængeligt for børn og personer med begrænsede mentale og sensoriske funktioner. Placer enheden, så du altid har adgang til strømstikket.

4.4. Samling af enheden

Samlingsvejledning - vigtigt:

Pak forsigtigt hver komponent ud og identificer den, før du forsøger at samle den. Se dellisten. Vær forsigtig, når du samler enheden, og placer altid delene på en ren, blød overflade.

Kontrollér skruer, møtrikker og bolte regelmæssigt (eller hver 6. måned). Tilspænd om nødvendigt.



Advarsel: Brug ikke elværktøj.

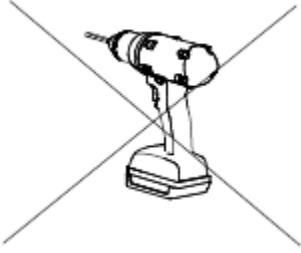

Ekstra værktøj kræves

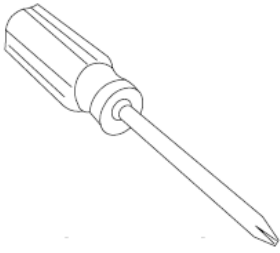

Obs! Brug en tomandsløfter ved montering

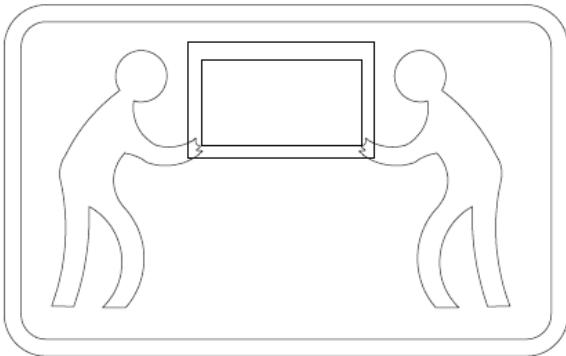

af tilbehør "a": Tryk forsigtigt, ikke for hårdt.

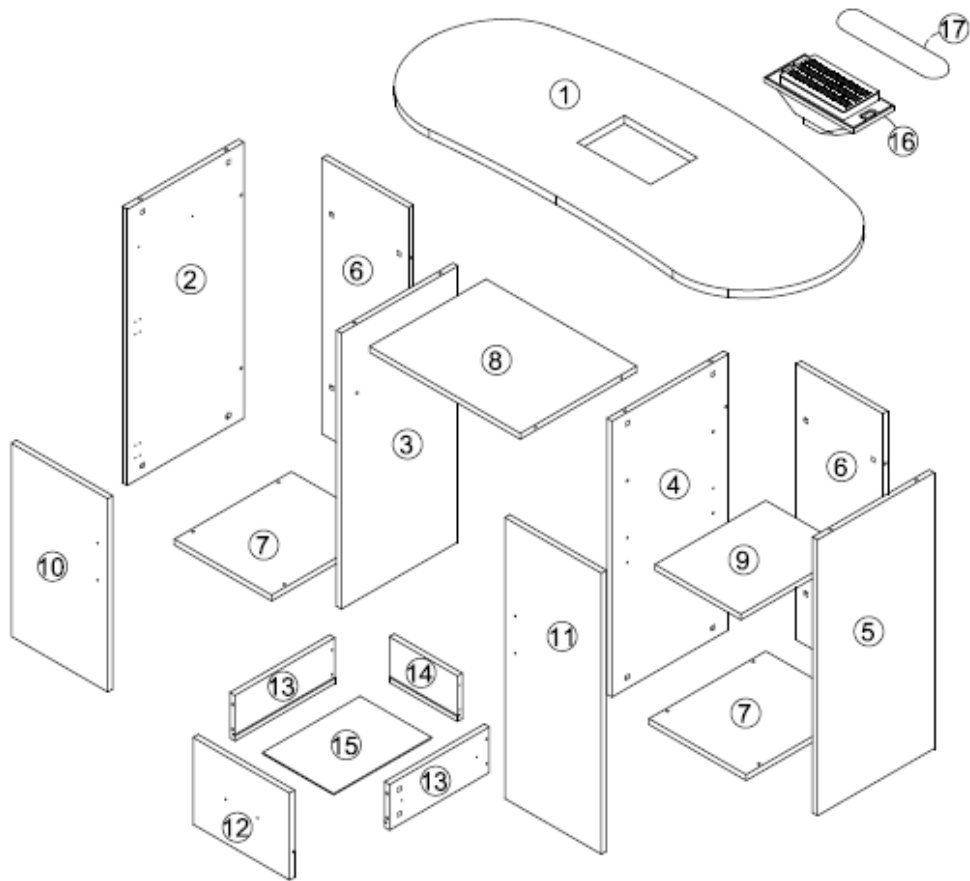













4.4.1. (A) Stykliste

①		⑥		⑧	
⑩		⑪			













- 1) 1 x Bordplade 1200*500*21m
- 6) 2 x Tegningsbagplade 714*258*15mm
- 8) 1 x Lagplade 450*348*15mm
- 10) 1 x Dørbræt 500*288*15m
- 11) 1 x Dørbræt 727*288*15mm

4.4.2. (B) Styklister

②		③		④	
⑤		⑦		⑨	
⑫		⑬		⑭	
⑮		⑯		⑰	

- 2) 1 x Sidebræt 714*348*15m
 3) 1 x Sidebræt 714*348*15m
 4) 1 x Sidebræt 714*348*15m
 5) 1 x Sidebræt 714*348*15m
 7) 2 x Bundtegning 349*290*15mm
 9) 1 x Flytbar laminat 331*257*15mm
 12) 1 x Tegningsflade 288*225*15 mm
 13) 2 x Tegningsside 298*118*15 m
 14) 1 x Tegningsbagplade 203*118*15 m
 15) 1 x Bundtegning 292*213*3 mm
 16) 1 x Ventilator
 17) 1 x Pude

(C) Dellister

A		B		C	
D		E		F	
G		H		J	
K		L		M	

- A) 28+2 x Excentriske beslag
 B) 28+2 x Excentriske beslag

- C) 8 x Hjul
- D) 1 x Styring
- E) 64+10 x Skruer $\varnothing 3,5 \times 14$
- F) 4+1 x Skruer $\varnothing 3 \times 35$
- G) 6 x Skruer $\varnothing 4 \times 18$
- H) 3 x Dørhåndtag
- J) 4 x Hængsel
- K) 4 x Skruer
- L) 4+1 x Lag
- M) 4+1 x Skruer $\varnothing 4 \times 20$

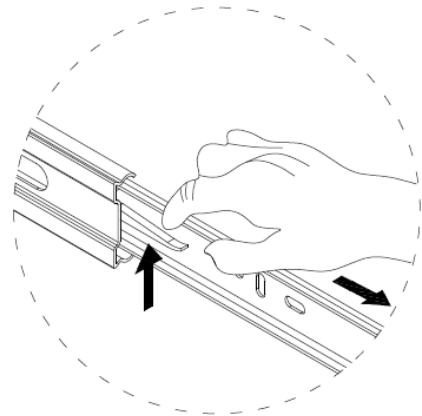
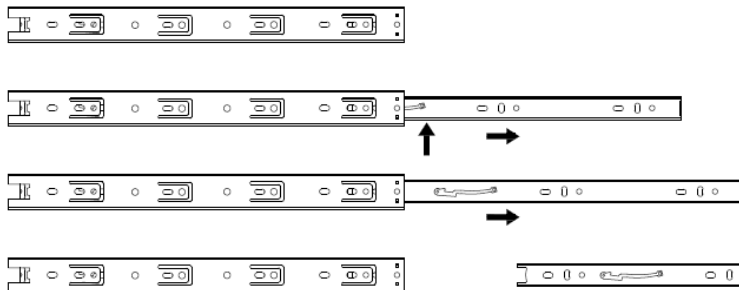

STEP:1

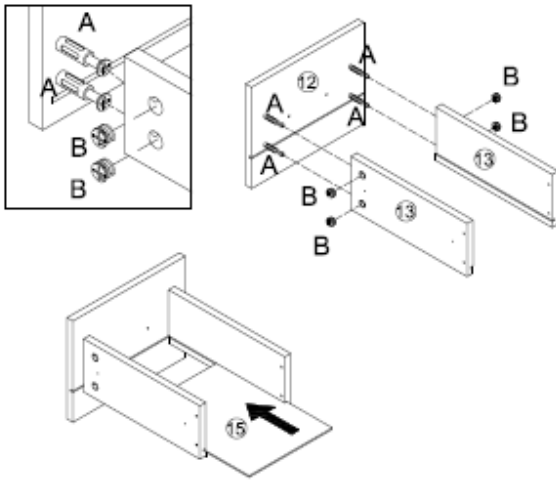

Ax4
Bx4

STEP:2

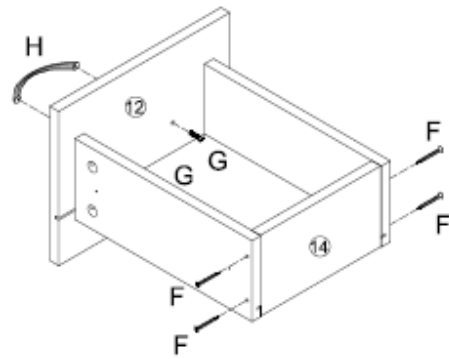

Fx4
Gx2
Hx1

STEP:3

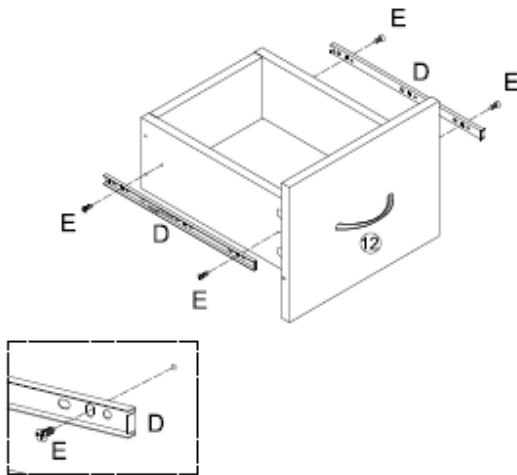

Dx1
Ex4

STEP:4

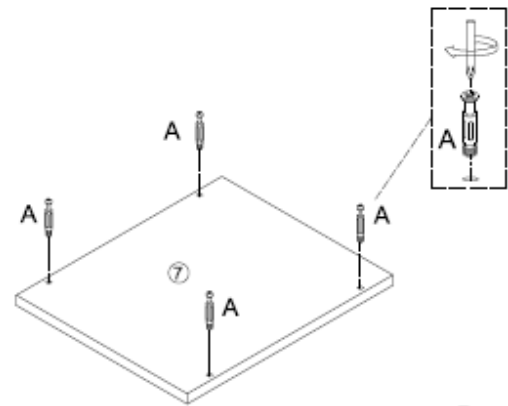

x2

Ax8

STEP:5

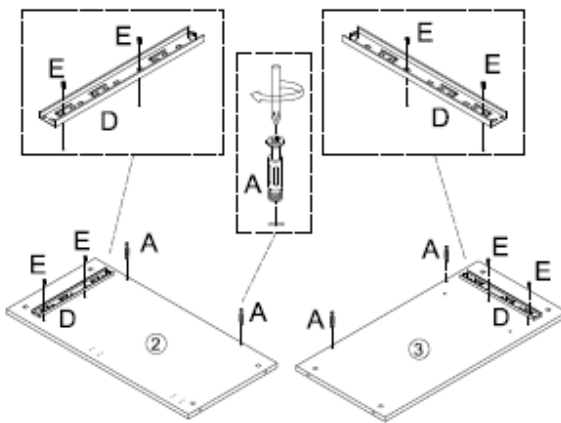

Ax4
Dx1
Ex4

STEP:6

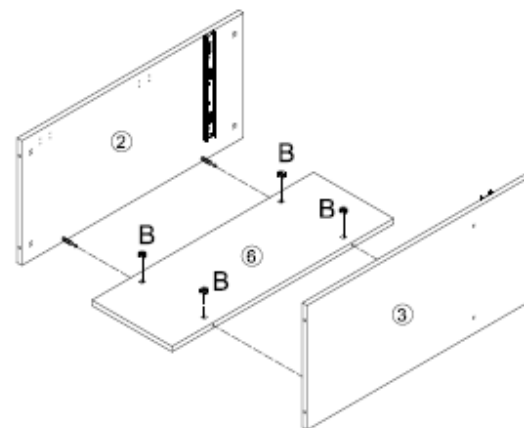

Bx4

STEP:7

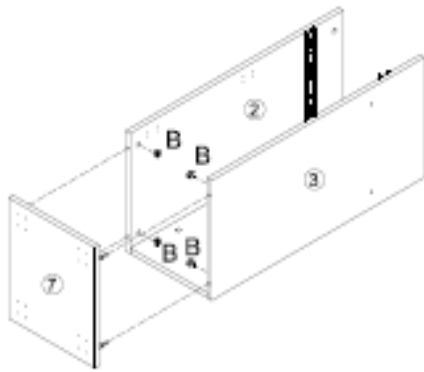

Bx4

STEP:8

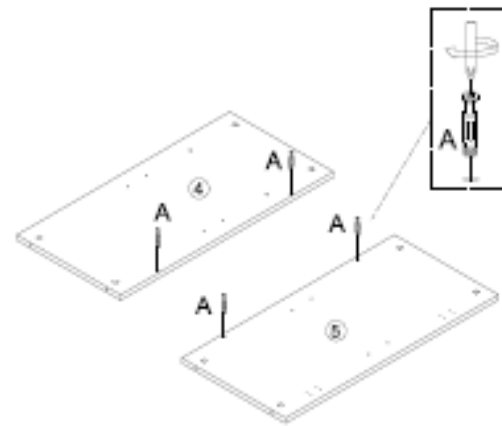

Ax4

STEP:9

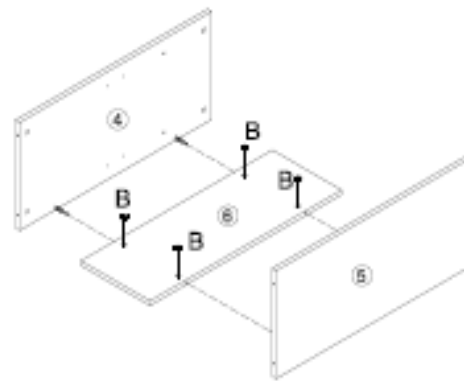

Bx4

STEP:10

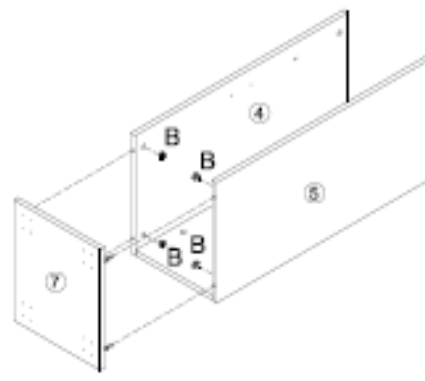

Bx4

STEP:11

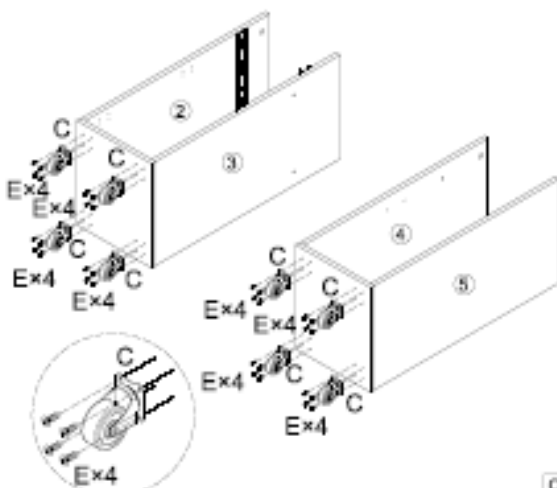
Cx8
Ex32

STEP:12

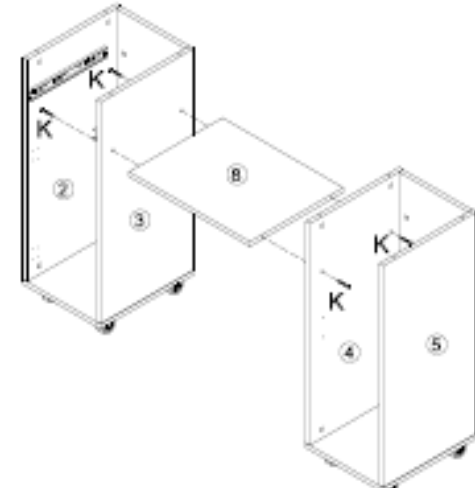

Kx4

STEP:13

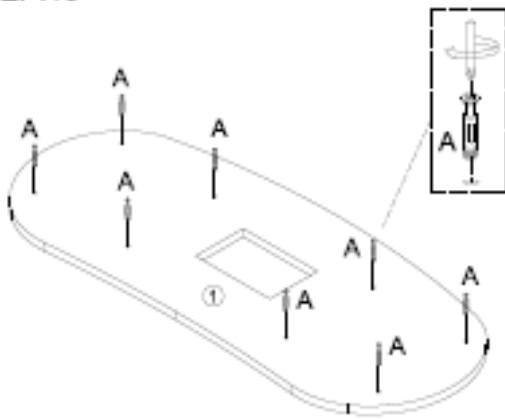

A×8

STEP:14

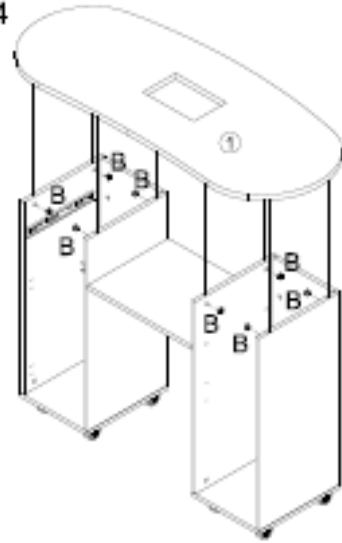

B×8

STEP:15

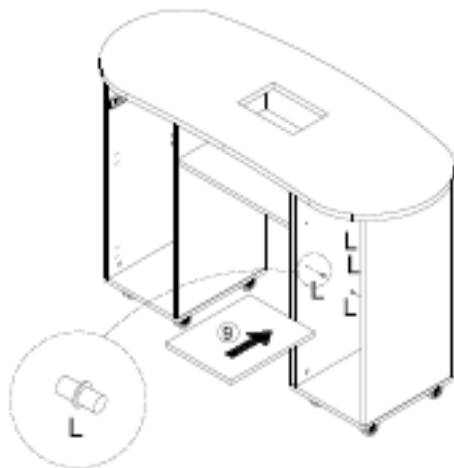

L×4

STEP:16

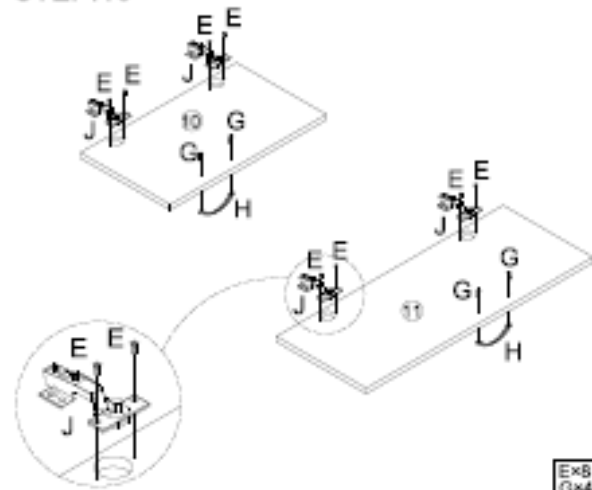
E×8
G×4
H×2
J×4

STEP:17

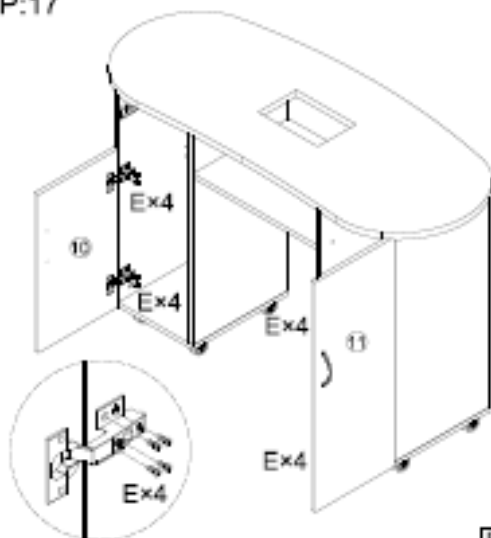

E×16

STEP:18

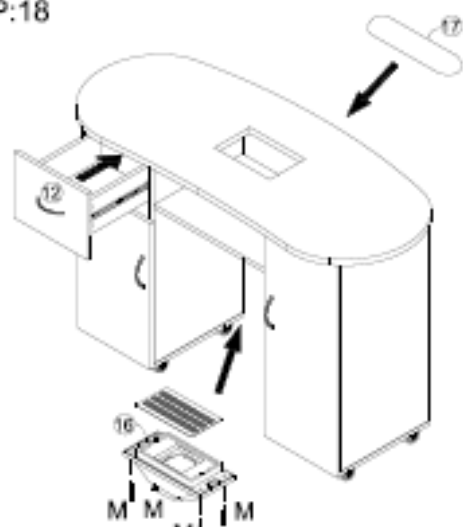

M×4



ADVARSEL: Under transport kan håndtagene være skruet fast på indersiden af skuffe/skab.

4.4.3. Støvsuger

Støvsugeren er monteret i bordpladen. En støvpose skal placeres på dens nederste del, og netledningen skal tilsluttes en stikkontakt. For at starte apparatet skal du indstille kontakten til position I.

5. Rengøring og vedligeholdelse

- a) Tag altid stikket ud af apparatet, før du rengør det. Vent, indtil de roterende elementer er stoppet.
- b) Opbevar apparatet et tørt, køligt sted, fri for fugt og direkte sollys.
- c) Apparatet skal regelmæssigt inspiceres for at kontrollere dets tekniske ydeevne og finde eventuelle skader.
- d) Brug en blød klud til rengøring. (vedrørende støvsuger)
- e) Brug en blød og fugtig klud til rengøring. Tør produktet grundigt af efter rengøring eller utilsigtet vådning.

5.1. Bortskaffelse af brugte apparater

Bortskaf ikke denne enhed i det kommunale affaldssystemer. Aflever den på et genbrugssted for elektriske apparater og andre genbrugsprodukter. Kontroller symbolet på produktet, instruktionsmanualen og emballagen. Den plast, der bruges til at fremstille enheden, kan genbruges i overensstemmelse med deres markeringer. Ved at vælge at genbruge yder du et væsentligt bidrag til beskyttelsen af vores miljø. Kontakt de lokale myndigheder for information om din lokale genbrugsstation.



Tämä käyttöopas on käännetty konekäännöksellä. Olemme tehneet kaikkemme varmistaaksemme käännöksen oikeellisuuden, mutta huomaa, että konekäännökset eivät ole täydellisiä eivätkä niiden ole tarkoitus korvata ihmiskääntäjiä. Käyttöoppaan virallinen versio on englanniksi. Käännetyn version ja alkuperäisen englanninkielisen version väliset erot eivät ole oikeudellisesti sitovia. Jos sinulla on kysyttävää käännöksen oikeellisuudesta, katso englanninkielistä versiota, joka on virallinen lähde. Lisää kieliversioita on saatavilla pyynnöstä osoitteesta info@expondo.com.

1. Tekniset tiedot

Taulukko 1: Tuotteen tekniset tiedot

Parametrin kuvaus	Parametrin arvo
Tuotteen nimi	MANIKYYRI PÖYTÄ
Malli	PHY-MT-7
Pöytä	
Mitat (leveys x syvyys x korkeus) [mm]	1210x500x725
Paino [kg]	33
Maksimikuormitus [kg]	50
Pölynimuri	
Nimellisjännite [V~]/ Taajuus [Hz]	230/50
Nimellisteho [W]	6

2. Yleiskuvaus



Käyttöohje on suunniteltu auttamaan laitteen turvallisessa ja tarkoituksenmukaisessa käytössä. Tuote on suunniteltu ja valmistettu tiukkojen teknisten ohjeiden mukaisesti käyttäen uusinta teknologiaa ja komponentteja. Lisäksi se vastaa tiukimpia laatuvaatimuksia.

**ÄLÄ KÄYTÄ LAITETTA, ELLET OLE LUKENUT JA SISÄISTÄNYT NÄITÄ KÄYTTÖOHJEITA
PERUSTEELLISESTI.**

Laitteen käyttöiän pidentämiseksi ja virheettömän toiminnan varmistamiseksi käytä laitetta tämän käyttöohjeen mukaisesti ja suorita tarvittavat huoltotoimenpiteet säännöllisesti. Näiden käyttöohjeiden sisältämät tekniset tiedot ja spesifikaatiot ovat ajan tasalla. Valmistaja pidättää oikeuden tehdä niihin laadun parantamiseen liittyviä muutoksia.

2.1. Merkkien selitys

Kuvake	Kuvaus
	Tuote täyttää asiaankuuluvat turvallisuusstandardit.
	Lue ohjeet ennen käyttöä.
	Tuote on kierrätettävä.

	VAROITUS!, HUOMAUTUS! tai MUISTUTUS! Kyseiseen tilanteeseen sopiva. (yleinen varoitusmerkki)
	HUOMIO! Sähköiskuvaara!
	Käytä vain sisätiloissa.



TÄMÄN KÄYTTÖOHJEEN PIIRUSTUKSET OVAT VAIN HAVAINNOLLISTAVIA, JA NE VOIVAT JOILTAKIN OSIN POIKETA TODELISESTA TUOTTEESTA.

3. Käyttöturvallisuus



HUOMIO! LUE KAIKKI TURVALLISUUTTA KOSKEVAT VAROITUKSET JA KAIKKI OHJEET. VAROITUSTEN JA OHJEIDEN NOUDATTAMATTA JÄTTÄMINEN VOI JOHTAA SÄHKÖISKUUN, TULIPALLOON JA/TAI VAKAVIIN VAMMOIHIN TAI KUOLEMAAN.

Termejä "laite" tai "tuote" käytetään varoituksissa ja ohjeissa viittaamaan seuraaviin: **MANIKYYRIPÖYTÄ**

3.1. Yleiset säännöt

- Jos laitteen oikeasta toiminnasta on epäilyksiä, ota yhteyttä valmistajan tukipalveluun.
- Vain valmistajan huoltopiste saa korjata laitteen. Älä yritä korjauksia itse!
- Pidä tämä käyttöohje tallessa myöhempää käyttöä varten. Jos tämä laite luovutetaan kolmannelle osapuolelle, käyttöohjeet on luovutettava sen mukana.
- Säilytä pakkauselementit ja pienet kokoonpano-osat lasten ulottumattomissa.
- Jos tätä laitetta käytetään yhdessä muiden laitteiden kanssa, on myös niiden käyttöohjeita noudatettava.
- Älä käytä laitetta väsyneenä, sairaana tai alkoholin, huumaavien aineiden tai sellaisten lääkkeiden vaikutuksen alaisena, jotka voivat merkittävästi heikentää kykyäsi käyttää laitetta.
- Laitetta ei ole tarkoitettu henkilöiden (mukaan lukien lapset) käytettäväksi, joilla on rajoittuneet henkiset ja aistilliset toiminnot tai joilta puuttuu tarvittava kokemus ja/tai tieto, ellei heitä valvo heidän turvallisuudestaan vastaava henkilö tai he ole saaneet opastusta laitteen käyttöön.
- Laitetta saavat käsitellä vain fyysisesti hyväkuntoiset henkilöt, jotka ovat kykeneviä käsittelemään sitä, jotka ovat asianmukaisesti koulutettuja ja jotka tuntevat tämän käyttöohjeen sisällön sekä yleiset työturvallisuusmääräykset.

- i) Tämä laite ei ole leikkikalua. Lapsia on valvottava, jotteivät he leikkisi laitteen kanssa.
- j) Pidä laite teknisesti täydellisessä kunnossa. Tarkista ennen jokaista käyttökertaa yleisten vaurioiden varalta ja erityisesti haljenneiden osien tai elementtien varalta sekä muiden olosuhteiden varalta, jotka voivat vaikuttaa laitteen turvalliseen käyttöön. Jos havaitset minkäänlaisia vaurioita, laite on luovutettava korjattavaksi ennen sen käyttöä.
- k) Laitteen korjauksen tai huollon saa suorittaa vain pätevä henkilö ja ainoastaan alkuperäisiä varaosia käyttäen. Tämä varmistaa laitteen turvallisen käytön.
- l) Älä poista tehtaalla asennettuja suojuksia äläkä löysää ruuveja, jotta laite toimisi turvallisesti.
- m) Kun kuljetat ja käsittelet laitetta varaston ja määränpään välillä, noudata kuljetusta koskevia työturvallisuusmääräyksiä, jotka ovat voimassa siinä maassa, jossa laitetta käytetään.
- n) Puhdista laite säännöllisesti, jotta siihen ei kerää likaa.
- o) Tämä laite ei ole leikkikalua. Lapset eivät saa suorittaa laitteen puhdistus- ja huoltotöitä ilman aikuisen henkilön valvontaa.
- p) Älä tee muutoksia laitteeseen sen parametrien tai rakenteen muuttamiseksi.
- q) Pidä laite kaukana tulen- ja lämmönlähteistä.
- r) Älä ylikuormita laitetta.

3.2. Pölynimurin turvallisen käytön säännöt

- s) Pistotulpan on sovittava pistorasiaan. Älä muokkaa pistotulppaa millään tavalla. Alkuperäisten pistotulppien ja yhteensopivien pistorasioiden käyttö vähentää sähköiskun vaaraa.
- t) Vältä kosketusta maadoitettuihin elementteihin, kuten putkiin, lämmittimiin, kuumavesisäiliöihin ja jääkaappeihin. Sähköiskun vaara kasvaa, jos maadoitettu laite altistuu sateelle, joutuu suoraan kosketuksiin märän pinnan kanssa tai toimii kosteassa ympäristössä. Veden joutuminen laitteeseen lisää laitteen vaurioitumisen ja sähköiskun vaaraa.
- u) Älä kosketa laitetta märillä tai kosteilla käsillä.
- v) Käytä johtoa vain sille tarkoitettuun käyttöön. Älä koskaan käytä sitä laitteen kantamiseen tai pistotulpan irrottamiseen pistorasiasta. Pidä virtajohto etäällä lämmönlähteistä, öljystä, terävistä reunoista tai liikkuvista osista. Vahingoittuneet tai sotkeutuneet virtajohdot lisäävät sähköiskun vaaraa.
- w) Jos laitteen käyttöä kosteassa ympäristössä ei voida välttää, on sen kanssa käytettävä vikavirtasuojakytkintä (RCD). Vikavirtasuojakytkimen käyttö vähentää sähköiskun vaaraa.
- x) Älä käytä laitetta, jos virtajohto on vaurioitunut, tai jos siinä on selviä kulumisen merkkejä. Vaurioituneen virtajohdon vaihto on annettava pätevän sähköasentajan tai valmistajan huollon tehtäväksi.
- y) Sähköiskun välttämiseksi älä upota johtoa, pistotulppaa tai laitetta veteen tai muihin nesteisiin. Älä käytä laitetta märillä pinnoilla.

- z) HUOMIO! HENGENVAARA! Älä koskaan upota laitetta puhdistuksen aikana veteen tai muihin nesteisiin.
- aa) Jos havaitset laitteessa vaurioita tai epäsäännöllistä toimintaa, kytke laite välittömästi pois päältä ja ilmoita asiasta viipymättä laitteesta vastuussa olevalle henkilölle.
- bb) Jos tulipalo syttyy, sammuta se jauhe- tai hiilidioksidisammuttimella (CO2) (joka on tarkoitettu käytettäväksi jännitteisten sähkölaitteiden sammuttamiseen).
- cc) Pidä laite poissa lasten ja eläinten ulottuvilta.
- dd) Estä laitteen tahaton käynnistyminen varmistamalla, että sen kytkin on OFF-asennossa ennen kuin liität laitteen virtalähteeseen.
- ee) Älä laita käsiäsi tai muita esineitä laitteen sisälle, kun se on käytössä!
- ff) Irrota laite virtalähteestä ennen säätö-, puhdistus- ja huoltotöiden aloittamista. Tällainen ennaltaehkäisevä toimenpide vähentää tahattoman käynnistymisen riskiä.
- gg) Kun laitetta ei käytetä, säilytä se turvallisessa paikassa, poissa lasten ja sellaisten henkilöiden ulottumattomissa, jotka eivät tunne laitetta ja jotka eivät ole lukeneet sen käyttöohjetta. Laite voi olla kokemattomien käyttäjien käsissä vaarallinen.
- hh) Älä koske nivellettyihin osiin tai lisävarusteisiin, ellei laitetta ole irrotettu virtalähteestä.
- ii) Älä peitä ilmanotto- ja poistoaukkoja



HUOMIO! HUOLIMATTA LAITTEEN TURVALLISESTA RAKENTEESTA, SUOJAOMINAISUUKSISTA JA KÄYTTÄJÄÄ SUOJAAVIEN LISÄELEMENTTIEN KÄYTÖSTÄ, LAITTEEN KÄYTTÖÖN SISÄLTYY SILTI AINA PIENI ONNETTOMUUS- TAI LOUKKAANTUMISRISKI. PYSY VALPPAANA JA KÄYTÄ TERVETTÄ JÄRKEÄ LAITETTA KÄYTTÄESSÄSI.

4. Yleiset käyttöohjeet

Pöytä mahdollistaa kosmeettisten käsihoitojen suorittamisen.

Käyttäjä on vastuussa kaikista vahingoista, jotka aiheutuvat laitteen virheellisestä käytöstä.

4.1. Laitteen kuvaus

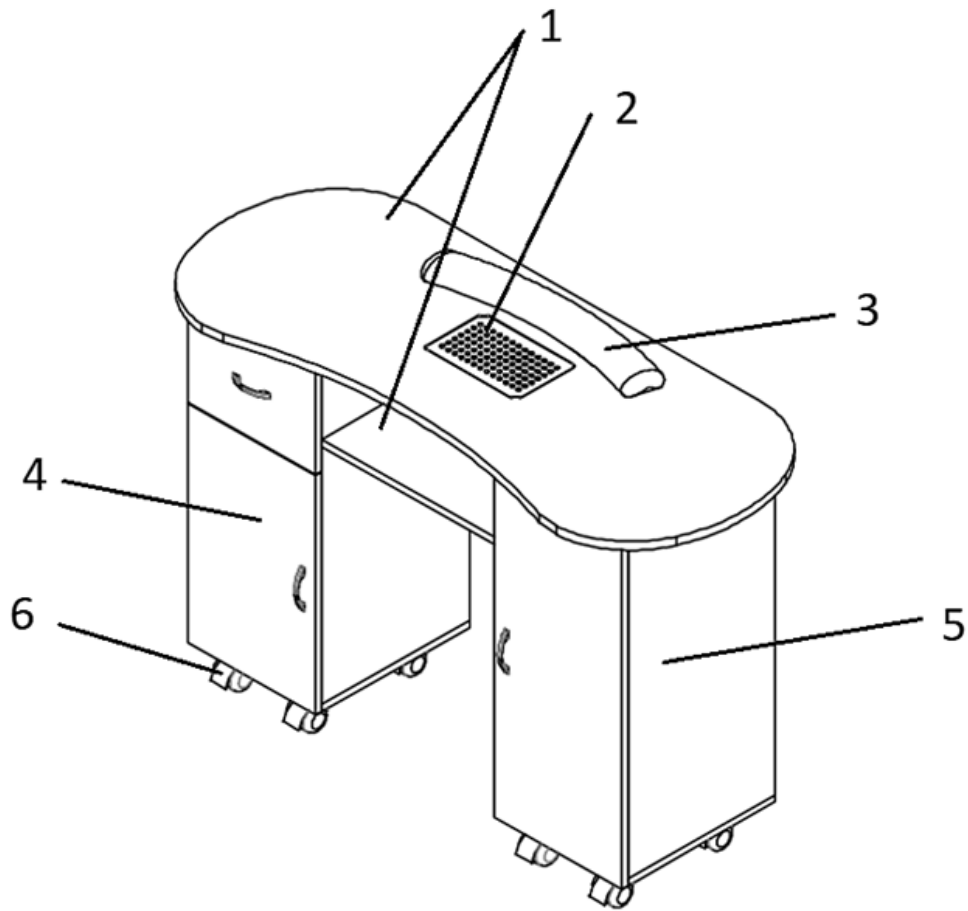

1. Tiskillä on reikä ja hylly pölynimurille
2. Pölynimuri
3. Käsityyny
4. Vasen pylväs laatikolla ja kaapilla
5. Oikea pylväs kaapilla

4.2. Yksityiskohtaiset mitat

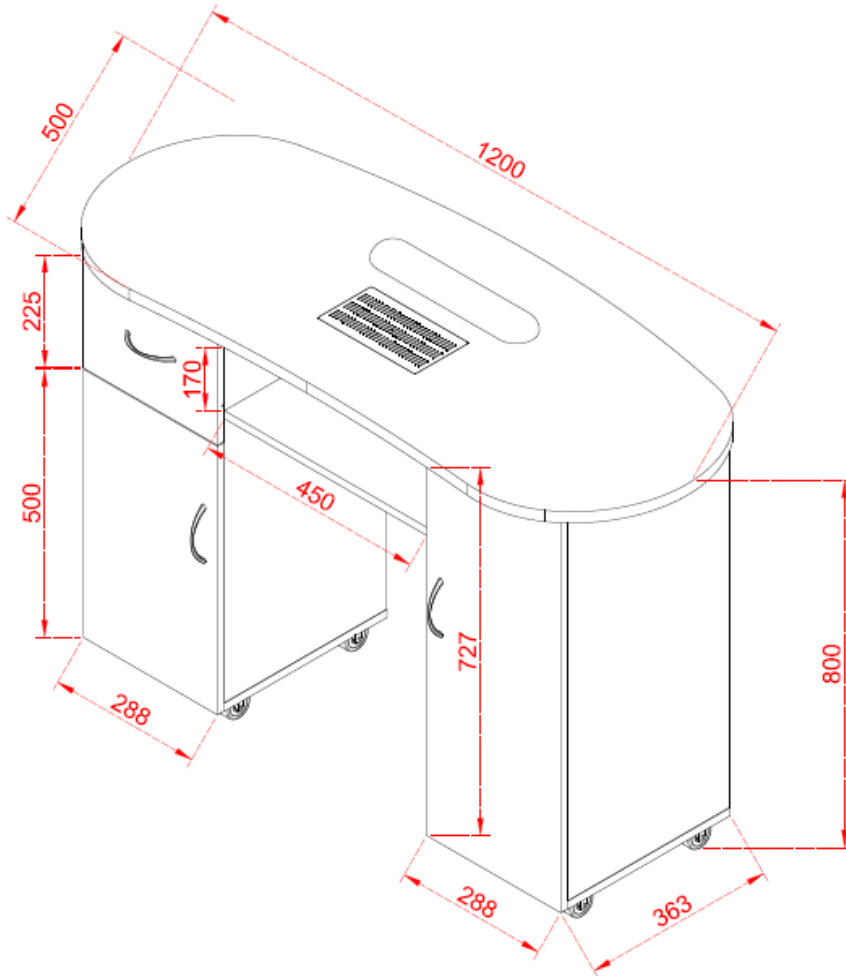

4.3. Valmistelu käyttöä varten

4.3.1. Laitteen sijainti

Laitetta on aina käytettävä tasaisella, vakaalla, puhtaalla, tulenkestävällä ja kuivalla alustalla, ja se on pidettävä poissa lasten ja sellaisten henkilöiden ulottuvilta, joilla on rajoittunut toimintakyky. Sijoita laite niin, että pääset aina käsiksi sen sähköpistokkeeseen.

4.4. Laitteen kokoaminen

Kokoamisohjeet - tärkeitä:

Pura pakkauksesta ja tunnista jokainen osa huolellisesti ennen kokoamista, katso osaluetteloa. Ole varovainen laitetta kootessasi ja aseta osat aina puhtaalle ja pehmeälle alustalle.

Tarkista ruuvit, mutterit ja pultit säännöllisesti (tai 6 kuukauden välein). Kiristä tarvittaessa.



Varoitus: Älä käytä sähkötyökaluja Tarvitaan lisätyökalu:

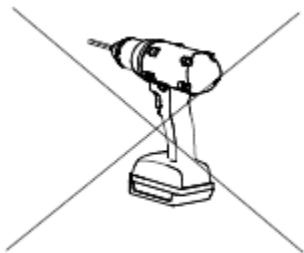

Tarvitaan lisätyökalu

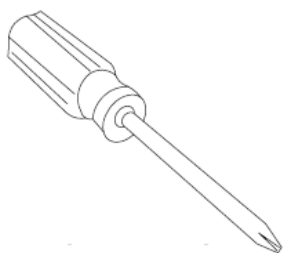

Huomio! Käytä kahden hengen nostolaitetta asennettaessa

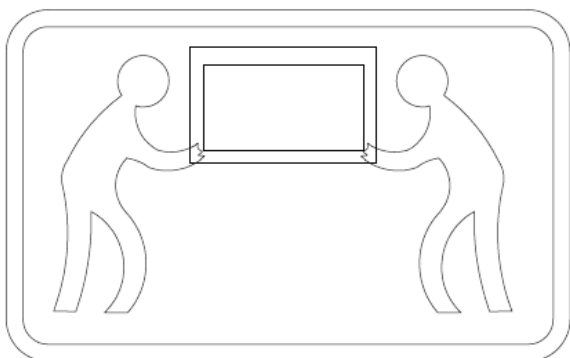

lisävarustetta "a": käytä voimaa varovasti, ei liian tiukalle.

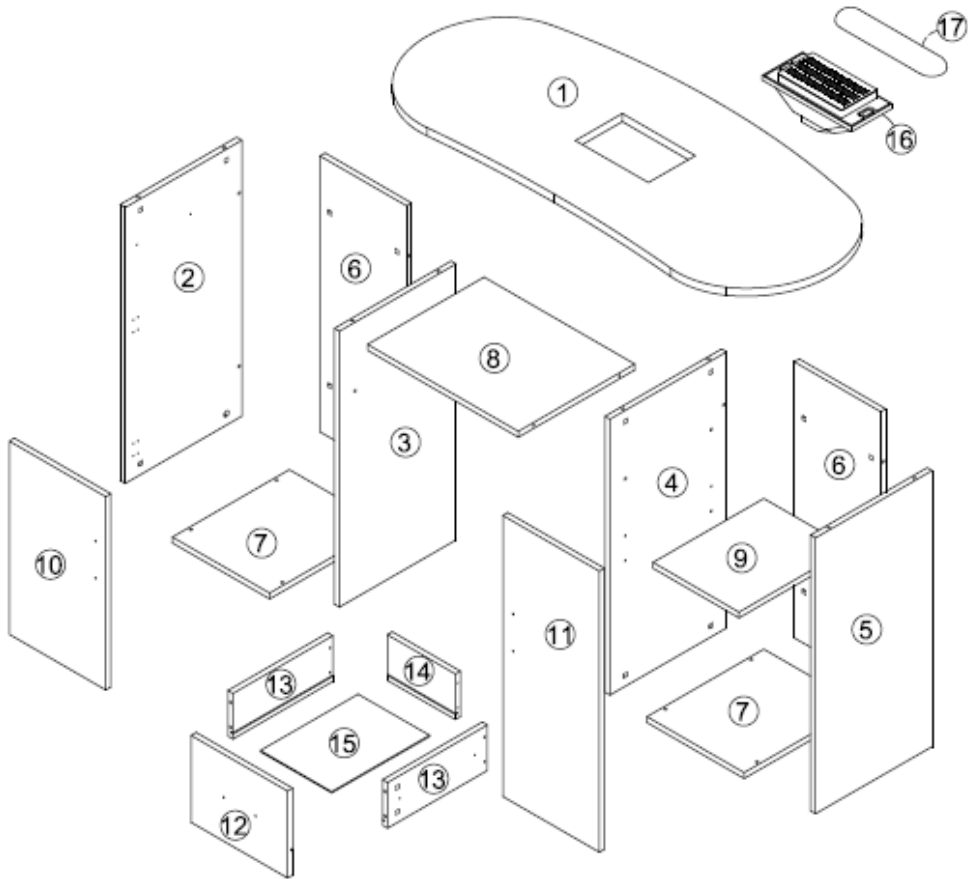













4.4.1. (A) Osaluettelo

①		⑥		⑧	
⑩		⑪			













- 1) 1 x Pöytälevy 1200*500*21mm
 6) 2 x Piirustuslevy 714*258*15mm
 8) 1 x Kerroslevy 450*348*15mm
 10) 1 x Ovilevy 500*288*15m
 11) 1 x Ovilevy 727*288*15mm

4.4.2. (B) Osaluettelot

②		③		④	
⑤		⑦		⑨	
⑫		⑬		⑭	
⑮		⑯		⑰	

- 2) 1 x Senkki 714*348*15m
 3) 1 x Senkki 714*348*15m
 4) 1 x Senkki 714*348*15m
 5) 1 x Senkki 714*348*15m
 7) 2 x Pohjan piirustus 349*290*15mm
 9) 1 x Irrotettava laminaatti 331*257*15mm
 12) 1 x Piirustuslevy 288 * 225 * 15 mm
 13) 2 x Piirustuslevy 298 * 118 * 15 m
 14) 1 x Piirustuslevy 203 * 118 * 15 m
 15) 1 x Pohjapiirros 292*213*3mm
 16) 1 x Tuuletin
 17) 1 x Pehmuste

(C) Osaluettelot

A		B		C	
D		E		F	
G		H		J	
K		L		M	

- A) 28+2 x Epäkeskoliittimet
 B) 28+2 x Epäkeskoliittimet

- C) 8 x Pyörä
- D) 1 x Ohjain
- E) 64+10 x Ruuvit $\varnothing 3,5 \times 14$
- F) 4+1 x Ruuvit $\varnothing 3 \times 35$
- G) 6 x Ruuvit $\varnothing 4 \times 18$
- H) 3 x Ovenkahva
- J) 4 x Sarana
- K) 4 x Ruuvit
- L) 4+1 x Kerros
- M) 4+1 x Ruuvit $\varnothing 4 \times 20$

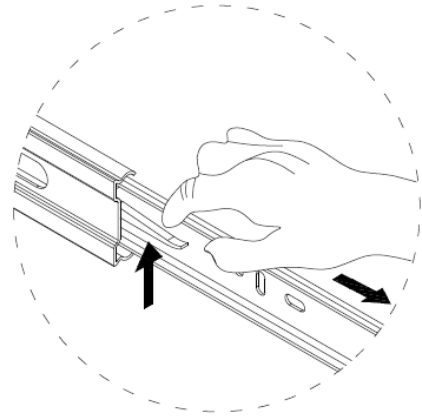
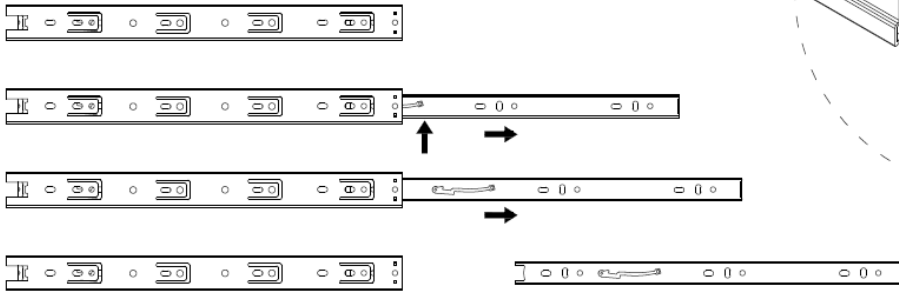

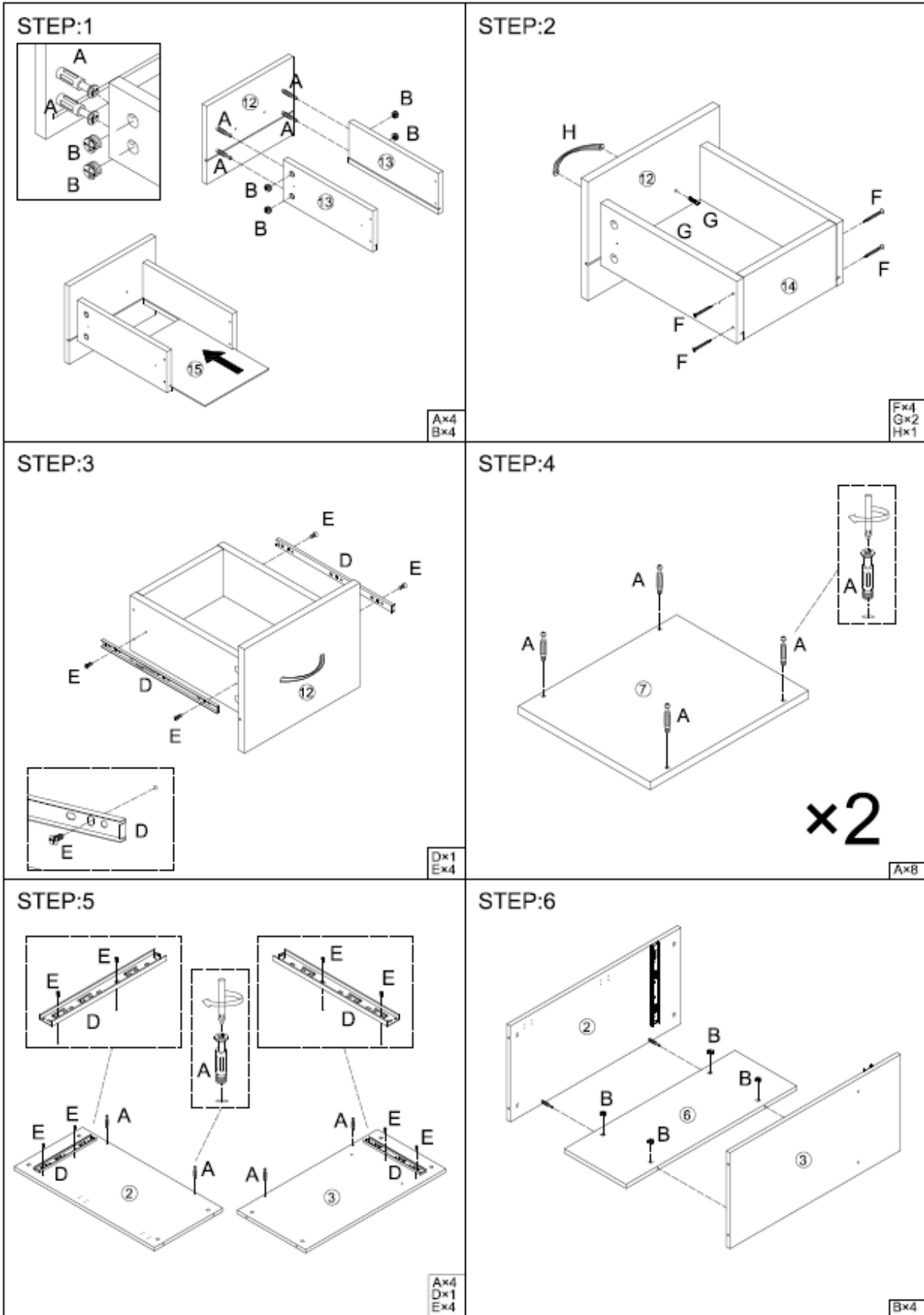

STEP:7

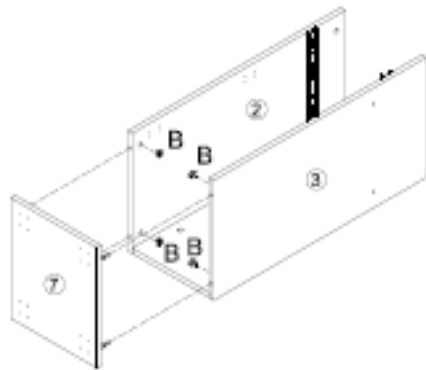

Bx4

STEP:8

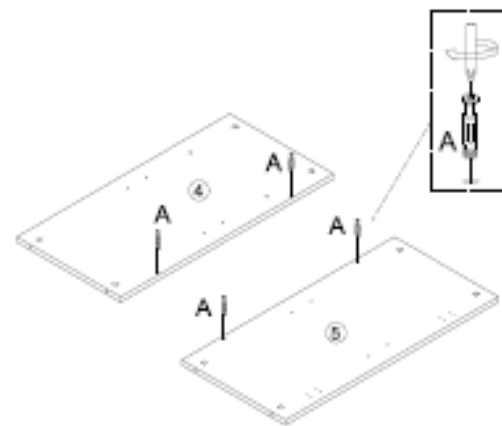

Ax4

STEP:9

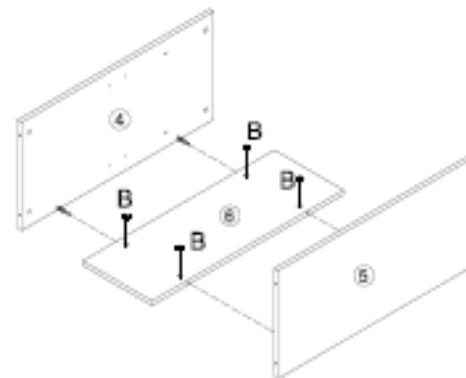

Bx4

STEP:10

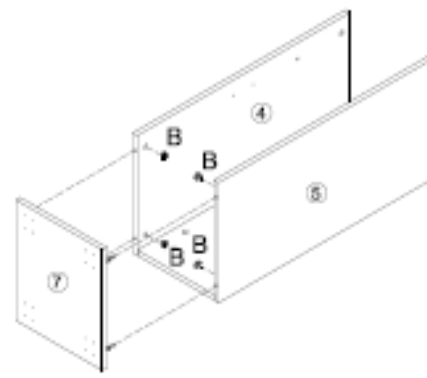

Bx4

STEP:11

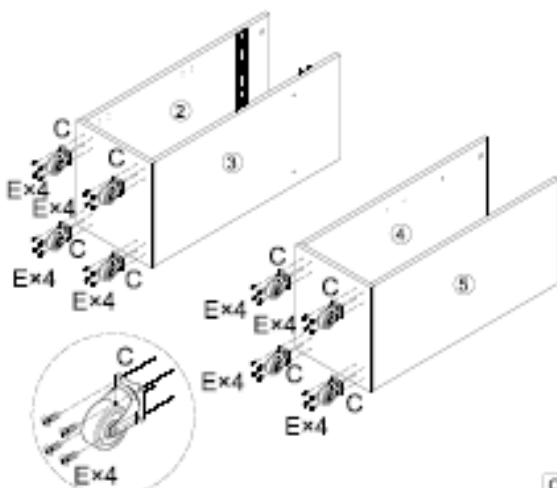

Cx8

Ex32

STEP:12

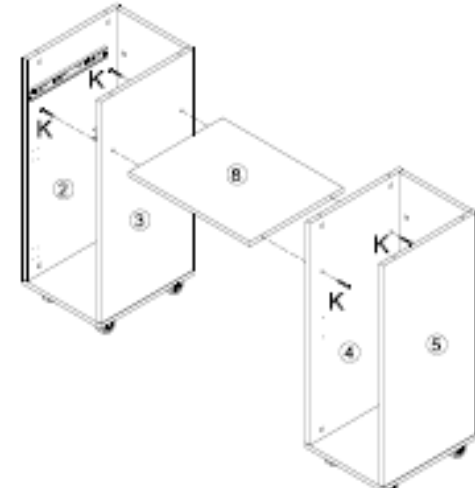

Kx4

STEP:13

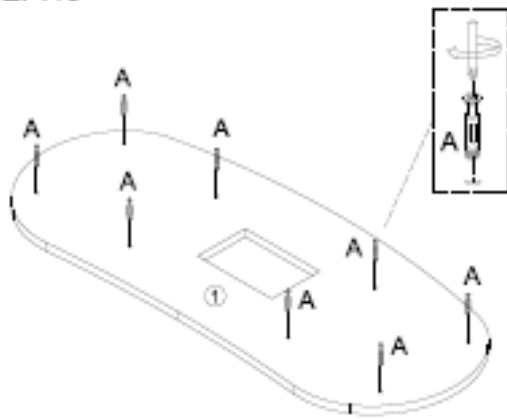

Ax8

STEP:14

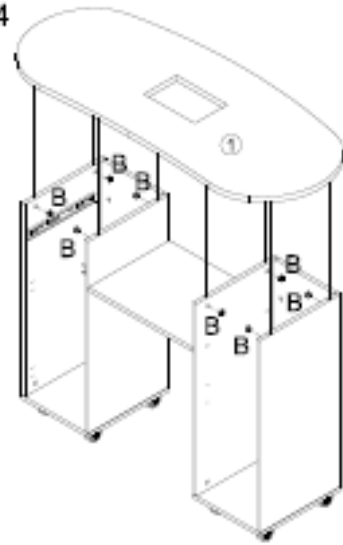

Bx8

STEP:15

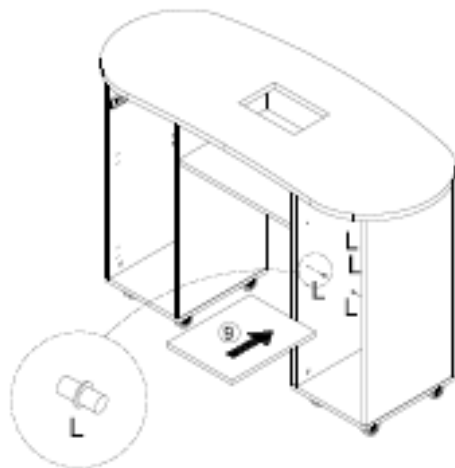

Lx4

STEP:16

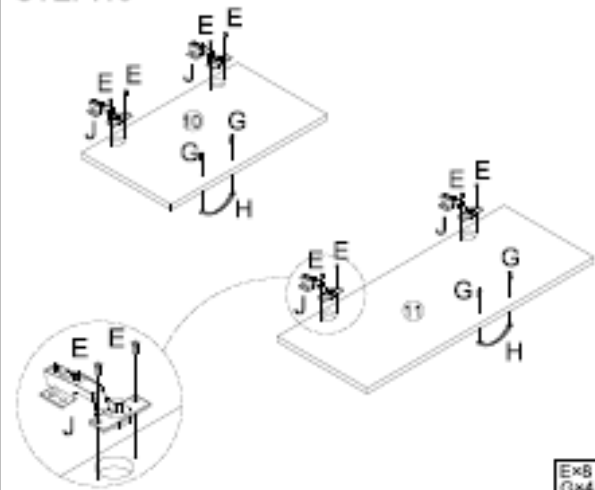

Ex8
Gx4
Hx2
Jx4

STEP:17

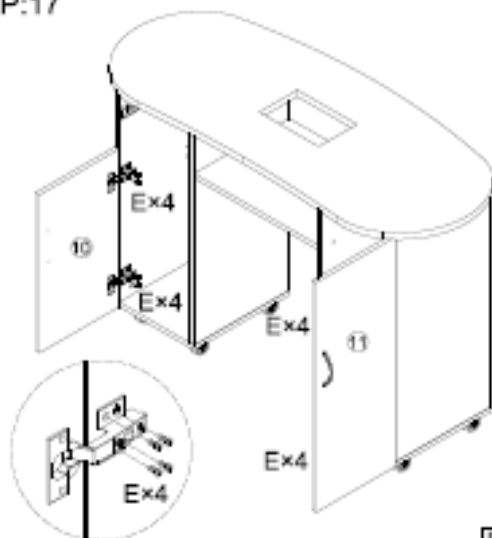

Ex16

STEP:18

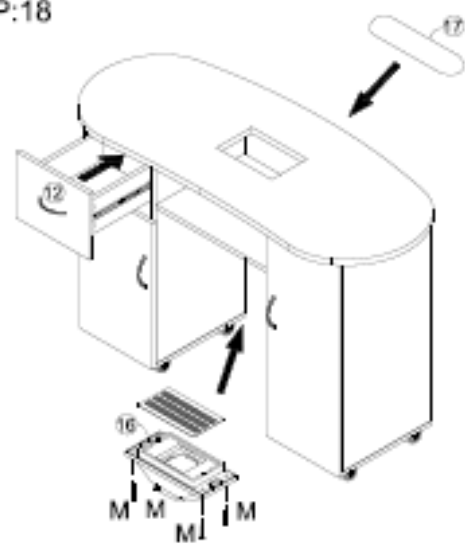

Mx4



VAROITUS: Kuljetuksen aikana kahvat voivat olla ruuvattuina laatikon/kaapin sisäpuolelle.

4.4.3. Pölynimuri

Pölynimuri on asennettu työtasoon. Pölypussi tulee asettaa sen alaosaan ja virtajohto kytkeä pistorasiaan. Käynnistä laite asettamalla kytkin asentoon I.

5. Puhdistaminen ja huolto

- a) Irrota laite aina pistorasiasta ennen sen puhdistamista. Odota, että pyörivät osat pysähtyvät.
- b) Laite on säilytettävä kuivassa ja viileässä paikassa suojassa kosteudelta ja suoralta auringonvalolta.
- c) Laite on tarkastettava säännöllisesti sen teknisen tehokkuuden ja mahdollisten vaurioiden havaitsemiseksi.
- d) Käytä puhdistukseen pehmeää liinaa. (pölynimurin osalta)
- e) Käytä puhdistamiseen pehmeää ja kosteaa puhdistusliinaa. Pyyhi tuote huolellisesti kuivaksi puhdistuksen tai vahingossa tapahtuneen kastumisen jälkeen.

5.1. Käytettyjen laitteiden hävittäminen

Älä hävitä laitetta yleisen kunnallisen jätehuollon kautta. Luovuta se sähkölaitteiden kierrätykseen erikoistuneeseen keräyspisteeseen. Tarkista tuotteessa, käyttöohjeessa ja pakkauksessa oleva symboli. Laitteen valmistamiseen käytetyt muovit voidaan kierrättää merkintöjen mukaisesti. Kierrättämällä jätteet asianmukaisesti annat merkittävän panoksen ympäristönsuojeluun. Ota yhteyttä paikallisiin viranomaisiin saadaksesi tietoa paikallisista kierrätyslaitoksista.



Deze gebruikershandleiding is machinaal vertaald. We hebben ons uiterste best gedaan om ervoor te zorgen dat de vertaling nauwkeurig is, maar houd er rekening mee dat geautomatiseerde vertalingen niet perfect zijn en niet bedoeld zijn om menselijke vertalers te vervangen. De officiële versie van de gebruikershandleiding is in het Engels. Eventuele verschillen tussen de vertaalde versie en het oorspronkelijke Engels zijn niet juridisch bindend. Als u vragen heeft over de juistheid van de vertaling, raadpleeg dan de Engelse versie, die als officiële referentie geldt. Meer taalversies zijn op aanvraag beschikbaar via info@expondo.com.

1. Technische gegevens

Tabel 1: Technische gegevens van het product

Beschrijving parameter	Waarde parameter
Productnaam	MANICURE COSMETICA BUREAU
Model	PHY-MT-7
Bureau	
Afmetingen (Breedte x Diepte x Hoogte) [mm]	1210x500x725
Gewicht [kg]	33
Maximale belasting [kg]	50
Stofafzuiger	
Nominale spanning [V~]/ Frequentie [Hz]	230/50
Nominaal vermogen [W]	6

2. Algemene beschrijving





De gebruikershandleiding is bedoeld als hulpmiddel bij een veilig en probleemloos gebruik van het apparaat. Het product is ontworpen en vervaardigd volgens strikte technische richtlijnen, met gebruikmaking van de modernste technologieën en componenten. Bovendien wordt het geproduceerd volgens de strengste kwaliteitsnormen.

GEBRUIK HET APPARAAT ALLEEN ALS U DEZE GEBRUIKERSHANDLEIDING GRONDIG HEBT GELEZEN EN BEGREPEN.

Om de levensduur van het apparaat te verlengen en een probleemloze werking te garanderen, dient u het te gebruiken in overeenstemming met deze gebruikershandleiding en regelmatig onderhoudswerkzaamheden uit te voeren. De technische gegevens en specificaties in deze handleiding zijn actueel. De fabrikant behoudt zich het recht om wijzigingen aan te brengen in verband met kwaliteitsverbetering.

2.1. Legenda

Icon	Beschrijving
	Het product voldoet aan de relevante veiligheidsnormen.

	Lees de instructies voor gebruik.
	Het product moet worden gerecycled.
	WAARSCHUWING ! of VOORZICHTIG! of HERINNERING! Van toepassing op de gegeven situatie. (algemeen waarschuwingssignaal)
	ATTENTIE! Elektrische schok waarschuwing!
	Alleen binnenshuis gebruiken.



DE TEKENINGEN IN DEZE HANDLEIDING DIENEN UITSLUITEND TER ILLUSTRATIE EN KUNNEN IN SOMMIGE DETAILS AFWIJKEN VAN HET WERKELIJKE PRODUCT.

3. Gebruiksveiligheid



ATTENTIE! LEES ALLE VEILIGHEIDSWAARSCHUWINGEN EN ALLE INSTRUCTIES NAUWKEURIG. HET NIET OPVOLGEN VAN DE WAARSCHUWINGEN EN INSTRUCTIES KAN LEIDEN TOT ELEKTRISCHE SCHOKKEN, BRAND EN/OF ERNSTIG OF ZELFS DODELIJK LETSEL.

De termen 'apparaat' of 'product' worden in de waarschuwingen en instructies gebruikt om te verwijzen naar: **MANICURE COSMETIC DESK**

3.1. Algemene regels

- a) Neem bij twijfel over de correcte werking van het apparaat contact op met de klantenservice van de fabrikant.
- b) Het apparaat mag alleen gerepareerd worden door een servicepunt van de fabrikant. Probeer geen reparaties zelfstandig uit te voeren!
- c) Bewaar deze handleiding voor toekomstig gebruik. Als dit apparaat aan een derde wordt doorgegeven, moet de handleiding worden meegegeven.
- d) Bewaar verpakkingselementen en kleine montagedelen op een plaats die niet toegankelijk is voor kinderen.
- e) Indien dit apparaat samen met andere apparatuur wordt gebruikt, moeten ook de overige gebruiksaanwijzingen worden opgevolgd.
- f) Gebruik het apparaat niet als u moe of ziek bent of onder invloed van alcohol, verdovende middelen of medicijnen die het vermogen om het apparaat te bedienen aanzienlijk kunnen beperken.

- g) Het apparaat is niet ontworpen voor gebruik door personen (inclusief kinderen) met beperkte mentale en zintuiglijke functies of personen zonder relevante ervaring en/of kennis, tenzij zij onder toezicht staan van een persoon die verantwoordelijk is voor hun veiligheid of instructies hebben gekregen over de bediening van het apparaat.
- h) Het apparaat mag alleen worden gebruikt door lichamelijk fitte personen die in staat zijn het te hanteren, goed opgeleid zijn, vertrouwd zijn met deze handleiding en opgeleid zijn in het kader van veiligheid en gezondheid op het werk.
- i) Het apparaat is geen speelgoed. Kinderen moeten onder toezicht staan om ervoor te zorgen dat ze niet met het apparaat spelen.
- j) Houd het apparaat in perfecte technische staat. Controleer vóór elk gebruik op algemene schade en let met name op gebarsten onderdelen of elementen en op andere omstandigheden die de veilige werking van het apparaat kunnen beïnvloeden. Indien schade wordt geconstateerd, dient het apparaat voor gebruik ter reparatie te worden aangeboden.
- k) Reparatie of onderhoud van het apparaat moet worden uitgevoerd door gekwalificeerd personeel, uitsluitend met gebruikmaking van originele reserveonderdelen. Dit garandeert een veilig gebruik.
- l) Om de operationele integriteit van het apparaat te waarborgen, mogen in de fabriek gemonteerde afschermingen niet worden verwijderd en mogen geen schroeven worden losgedraaid.
- m) Bij het vervoer en de behandeling van het apparaat tussen het magazijn en de bestemming moeten de gezondheids- en veiligheidsbeginselen voor handmatige transporten in acht worden genomen die gelden in het land waar het apparaat zal worden gebruikt.
- n) Maak het apparaat regelmatig schoon om te voorkomen dat hardnekkig vuil zich ophoopt.
- o) Het apparaat is geen speelgoed. Reiniging en onderhoud mogen niet door kinderen worden uitgevoerd zonder toezicht van een volwassen persoon.
- p) Het is verboden aan de structuur van het apparaat te zitten om de parameters of de constructie ervan te wijzigen.
- q) Houd het apparaat uit de buurt van vuur- en warmtebronnen.
- r) Overbelast het apparaat niet.

3.2. Regels voor veilig gebruik van de stofafzuiger

- s) De stekker moet in het stopcontact passen. Verander op geen enkele manier iets aan de stekker. Het gebruik van originele stekkers en passende stopcontacten vermindert het risico van elektrische schokken.
- t) Vermijd het aanraken van geaarde elementen zoals leidingen, kachels, boilers en koelkasten. Er bestaat een verhoogd risico op een elektrische schok als het geaarde apparaat wordt blootgesteld aan regen, in direct contact komt met een nat oppervlak of in een vochtige omgeving wordt gebruikt. Als er water in het apparaat komt, neemt het risico van schade aan het apparaat en van een elektrische schok toe.

- u) Raak het apparaat niet aan met natte of vochtige handen.
- v) Gebruik de kabel alleen voor het beoogde doel. Gebruik het nooit om het apparaat te dragen of om de stekker uit het stopcontact te trekken. Houd de kabel uit de buurt van warmtebronnen, olie, scherpe randen of bewegende delen. Beschadigde of kabels die door elkaar geraakt zijn verhogen het risico op elektrische schokken.
- w) Indien het gebruik van het apparaat in een vochtige omgeving niet kan worden vermeden, moet een aardlekschakelaar (RCD) worden toegepast. Het gebruik van een RCD vermindert het risico van elektrische schokken.
- x) Gebruik het apparaat niet als het netsnoer beschadigd is of duidelijke tekenen van slijtage aanwezig zijn. Een beschadigd netsnoer moet worden vervangen door een gekwalificeerde elektricien of het servicecentrum van de fabrikant.
- y) Dompel het snoer, de stekker of het apparaat niet onder in water of andere vloeistoffen om een elektrische schok te voorkomen. Gebruik het apparaat niet op natte oppervlakken.
- z) **ATTENTIE! LEVENSGEVAARLIJK!** Dompel het apparaat tijdens het schoonmaken nooit onder in water of andere vloeistoffen.
- aa) Als u schade of een onregelmatige werking ontdekt, moet u het apparaat onmiddellijk uitschakelen en dit aan een supervisor melden.
- bb) Gebruik in geval van brand een poeder- of kooldioxide (CO₂) brandblusser (een die bestemd is voor gebruik op onder spanning staande elektrische apparaten) om de brand te blussen.
- cc) Houd het apparaat uit de buurt van kinderen en dieren.
- dd) Om te voorkomen dat het apparaat per ongeluk wordt ingeschakeld, moet u ervoor zorgen dat de schakelaar in de stand OFF staat voordat u het apparaat op een stroombron aansluit.
- ee) Steek uw handen of andere voorwerpen niet in het apparaat terwijl het in gebruik is!
- ff) Ontkoppel het apparaat van stroom voordat u begint met afstellen, schoonmaken en onderhoud. Een dergelijke preventieve maatregel vermindert het risico van onbedoelde activering.
- gg) Bewaar het apparaat wanneer het niet in gebruik is op een veilige plaats, uit de buurt van kinderen en mensen die het apparaat niet kennen en de gebruiksaanwijzing niet hebben gelezen. Het apparaat kan een gevaar vormen in de handen van onervaren gebruikers.
- hh) Raak gelede onderdelen of accessoires niet aan, tenzij het apparaat van de stroombron is losgekoppeld.
- ii) Dek de luchtinlaat en -uitlaat niet af.



ATTENTIE! ONDANKS HET VEILIGE ONTWERP VAN HET APPARAAT EN DE BESCHERMENDE FUNCTIES ERVAN, EN ONDANKS HET GEBRUIK VAN EXTRA ELEMENTEN TER BESCHERMING VAN DE BEDIENER, BESTAAT ER TOCH EEN KLEIN RISICO OP EEN ONGEVAL OF LETSEL BIJ HET GEBRUIK VAN HET APPARAAT. BLIJF ALERT EN GEBRUIK UW GEZOND VERSTAND WANNEER U HET APPARAAT GEBRUIKT.

4. Gebruik richtlijnen

Aan het bureau kunt u cosmetische handbehandelingen uitvoeren.

De gebruiker is aansprakelijk voor alle schade die voortvloeit uit onbedoeld gebruik van het apparaat.

4.1. Beschrijving van het apparaat

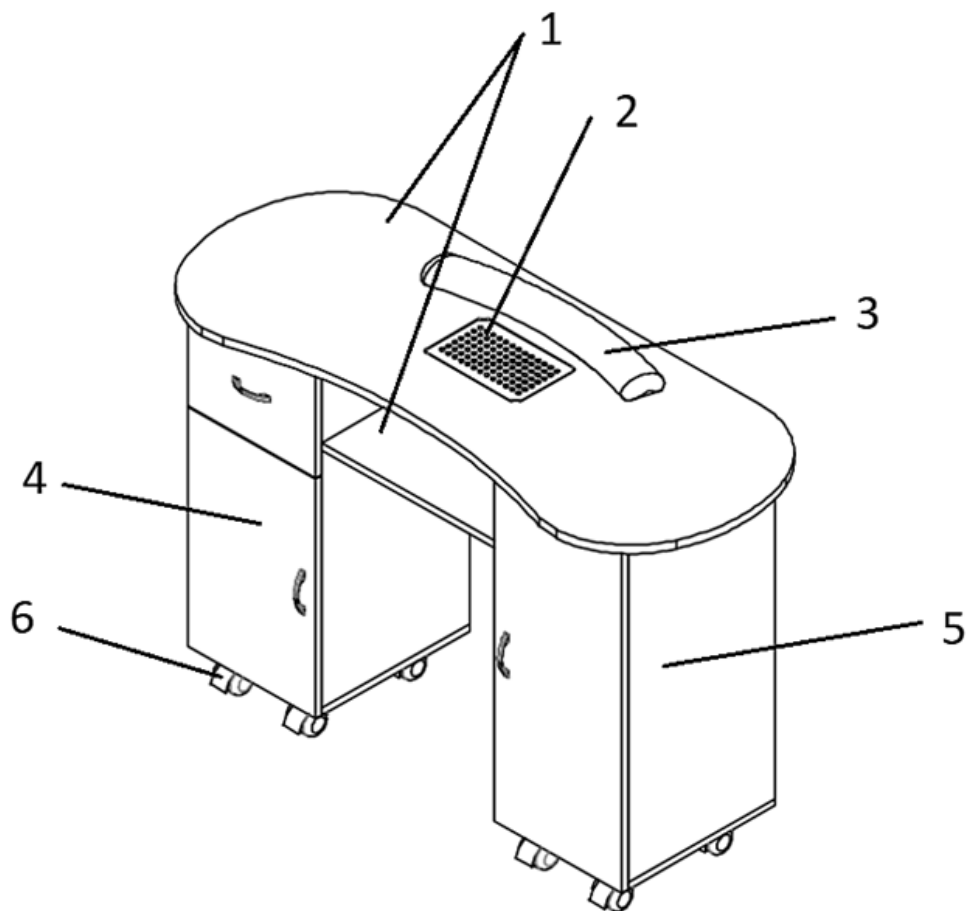

1. Aanrechtblad met een gat en een plank voor een stofzuiger.
2. Stofzuiger
3. Kussen voor de handen
4. Linker pilaar met een lade en een kast.
5. Rechter pilaar met een kast

4.2. Gedetailleerde afmetingen

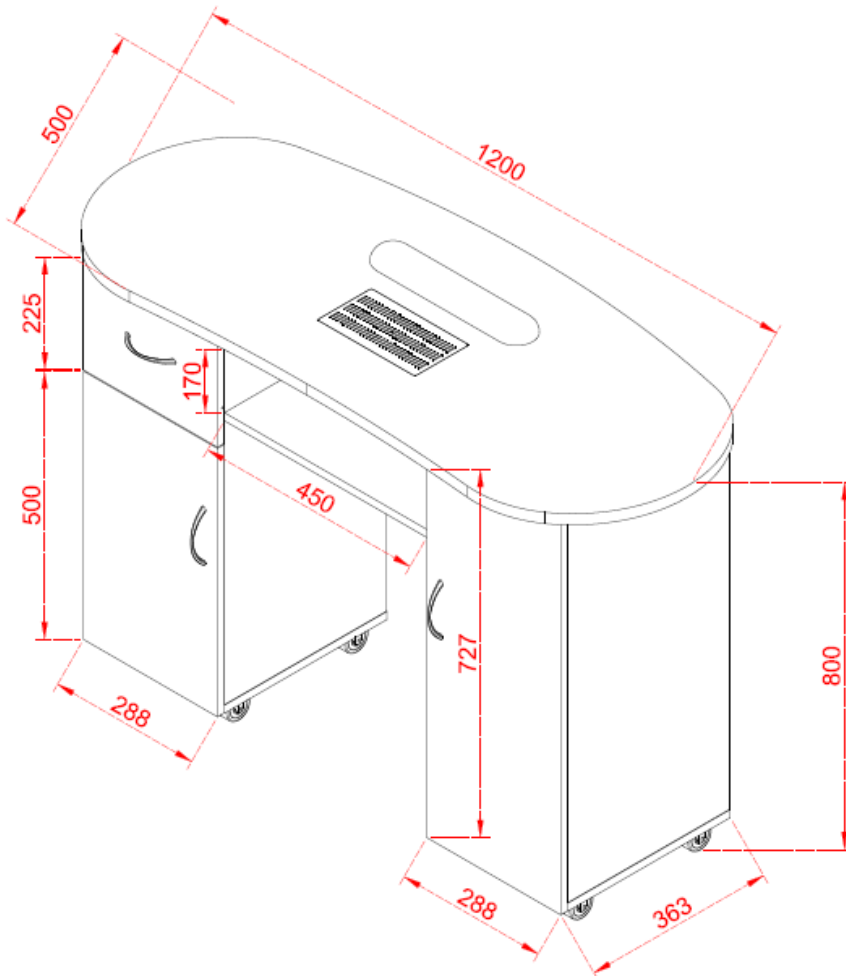

4.3. Klaarmaken voor gebruik

4.3.1. Locatie van het apparaat

Het apparaat moet altijd worden gebruikt op een vlakke, stabiele, schone, brandvrije en droge ondergrond en buiten het bereik van kinderen en personen met beperkte mentale en sensorische functies. Plaats het apparaat zo dat u altijd bij de stekker kunt.

4.4. Assemblage van het apparaat

Montage-instructies - belangrijk:

Pak elk onderdeel zorgvuldig uit en identificeer het voordat u begint met de montage. Raadpleeg de onderdelenlijst. Wees voorzichtig bij het monteren van het apparaat en plaats de onderdelen altijd op een schone, zachte ondergrond.

Controleer schroeven, moeren en bouten regelmatig (of elke 6 maanden). Draai indien nodig vast.



Waarschuwing: Gebruik geen elektrisch gereedschap. Extra gereedschap vereist:

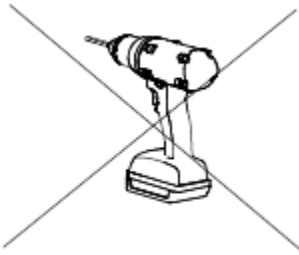

Extra gereedschap vereist

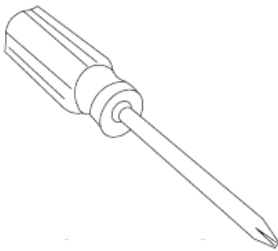



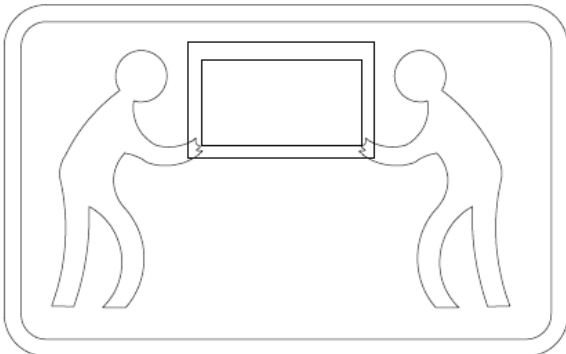

Let op! Gebruik een hoogwerker met twee man bij de installatie.

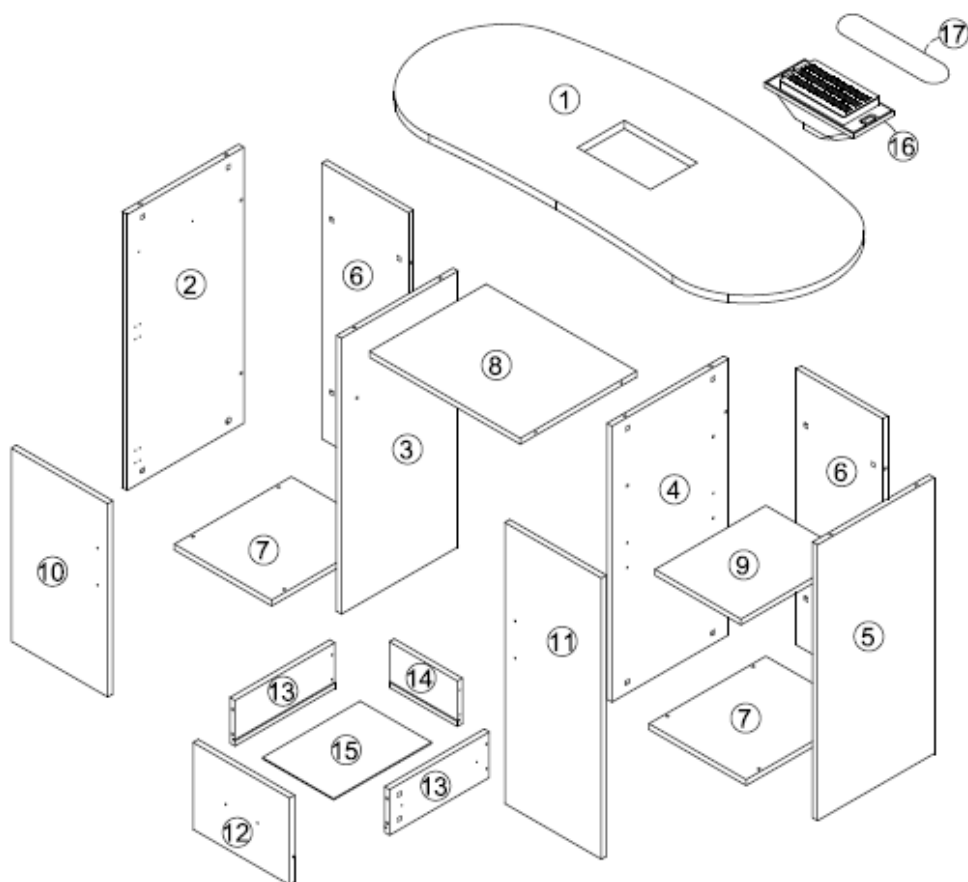

Accessoire "a": oefen voorzichtig druk uit, niet te hard.















4.4.1. (A) Onderdelenlijst

①		⑥		⑧	
⑩		⑪			













- 1) 1 x Tafelblad 1200*500*21m
- 6) 2 x Tekenachterwand 714*258*15mm
- 8) 1 x Laagplaat 450*348*15mm
- 10) 1 x Deurbord 500*288*15m
- 11) 1 x Deurpaneel 727*288*15mm

4.4.2. (B) Onderdelenlijsten

②		③		④	
⑤		⑦		⑨	
⑫		⑬		⑭	
⑮		⑯		⑰	

- 2) 1 x Dressoir 714*348*15m
- 3) 1 x Dressoir 714*348*15m
- 4) 1 x Dressoir 714*348*15m
- 5) 1 x Dressoir 714*348*15m
- 7) 2 x Ondertekening 349*290*15mm
- 9) 1 x Verplaatsbaar laminaat 331*257*15mm
- 12) 1 x Tekenvlak 288*225*15mm
- 13) 2 x Tekentafel 298*118*15m
- 14) 1 x Tekembord 203*118*15m
- 15) 1 x Bodemplaat 292*213*3mm
- 16) 1 x Ventilator
- 17) 1 x Pad

(C) Onderdelenlijst

A		B		C	
D		E		F	
G		H		J	
K		L		M	

- A) 28+2 x Excentrische fittingen
- B) 28+2 x Excentrische fittingen

- C) 8 x Wiel
- D) 1 x Geleider
- E) 64+10 x Schroeven $\varnothing 3,5 \times 14$
- F) 4+1 x Schroeven $\varnothing 3 \times 35$
- G) 6 x Schroeven $\varnothing 4 \times 18$
- H) 3 x Deurknop
- J) 4 x Scharnier
- K) 4 x Schroeven
- L) 4+1 x Laag
- M) 4+1 x Schroeven $\varnothing 4 \times 20$

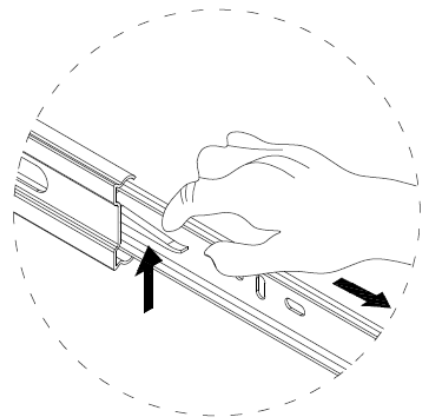
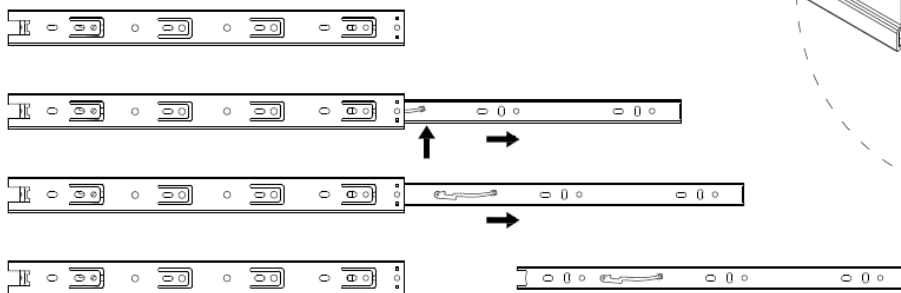

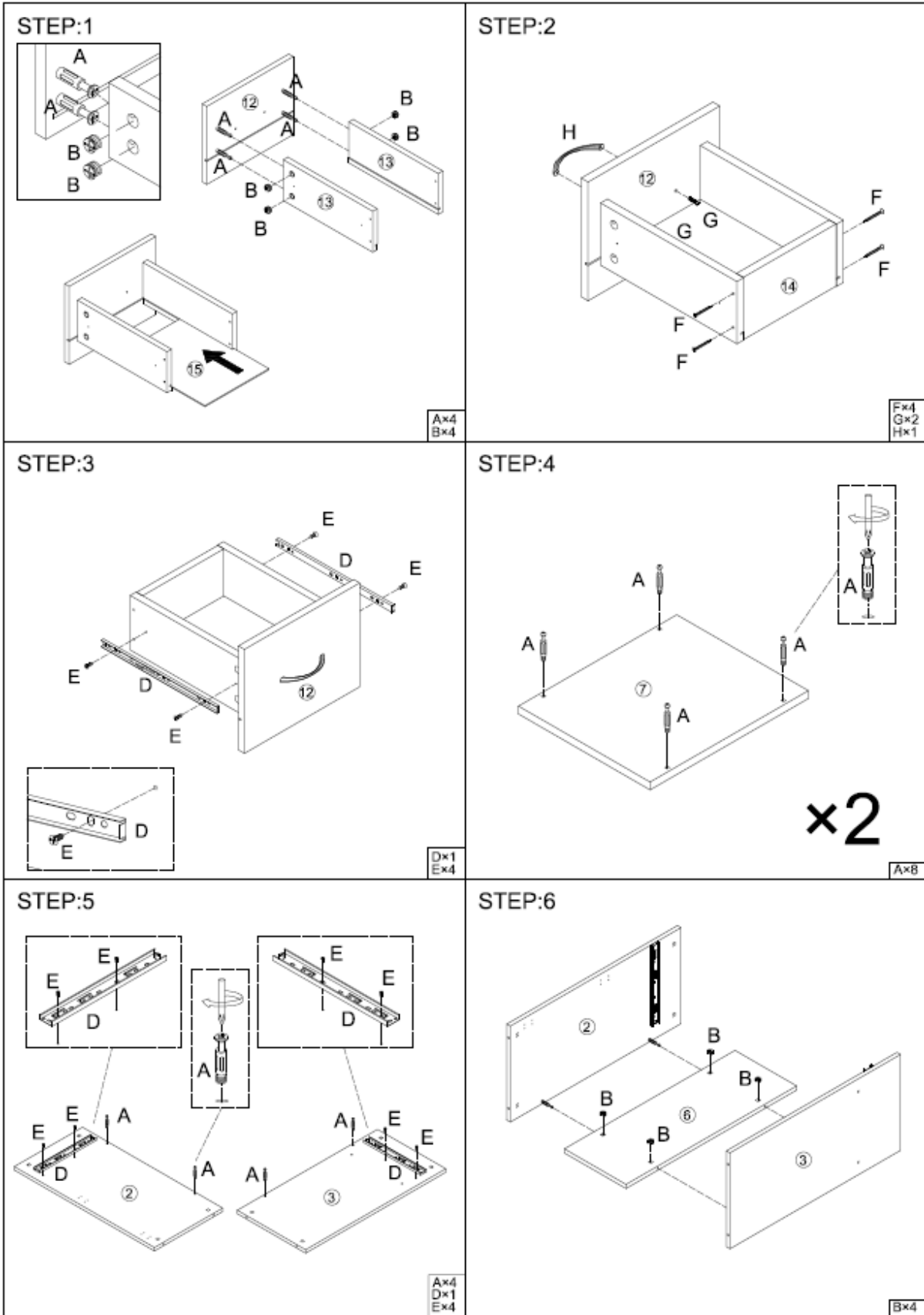

STEP:7

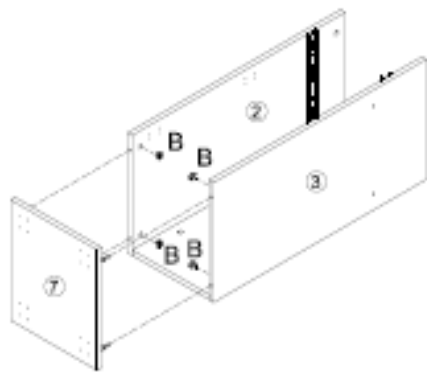

Bx4

STEP:8

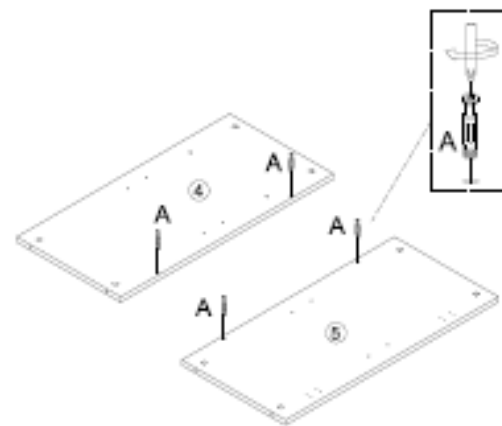

Ax4

STEP:9

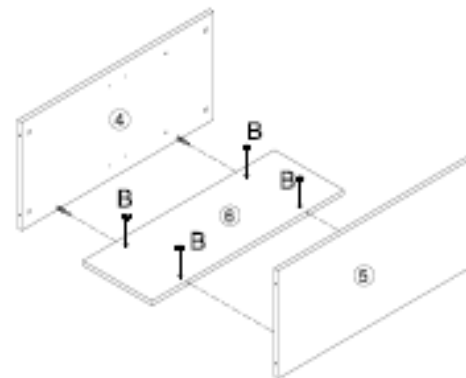

Bx4

STEP:10

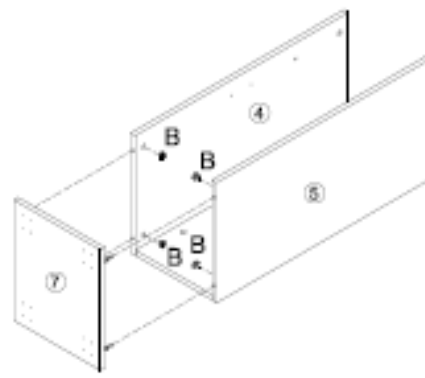

Bx4

STEP:11

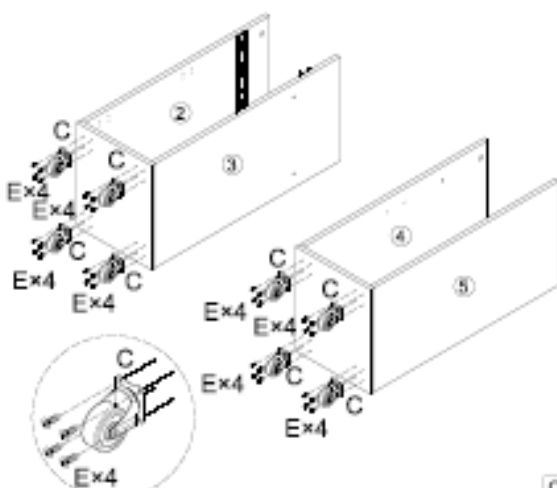
Cx8
Ex32

STEP:12

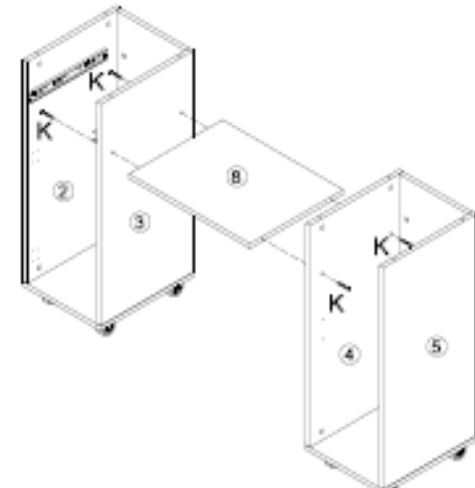

Kx4

STEP:13

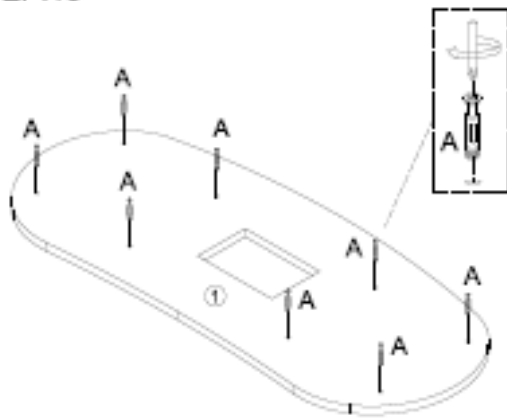

Ax8

STEP:14

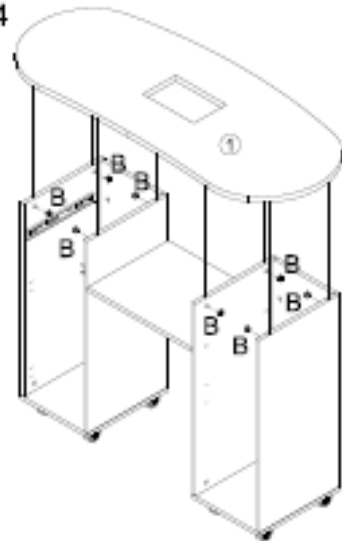

Bx8

STEP:15

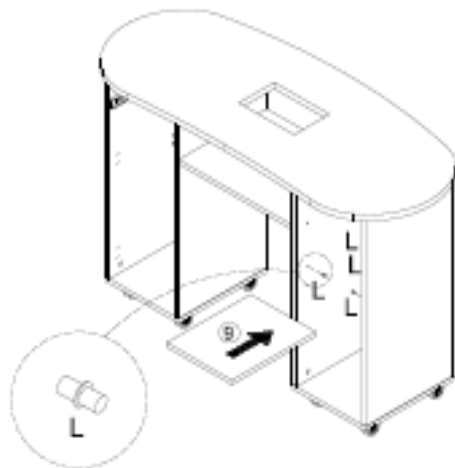

Lx4

STEP:16

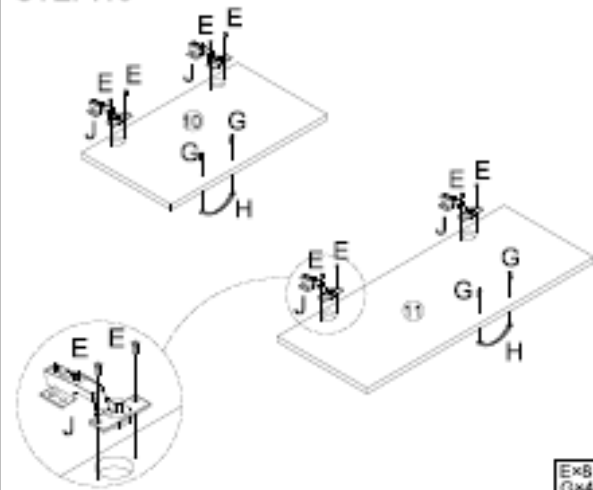

Ex8
Gx4
Hx2
Jx4

STEP:17

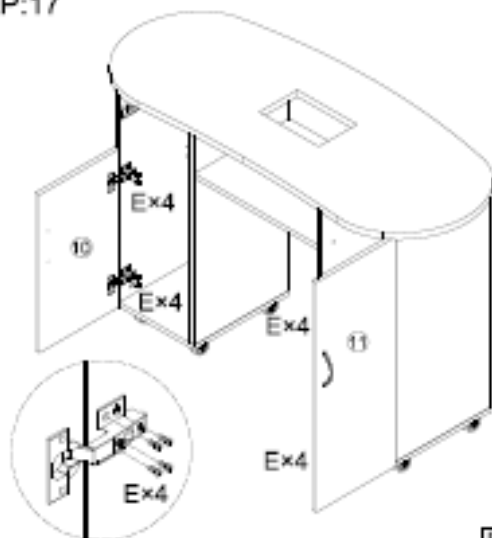

Ex16

STEP:18

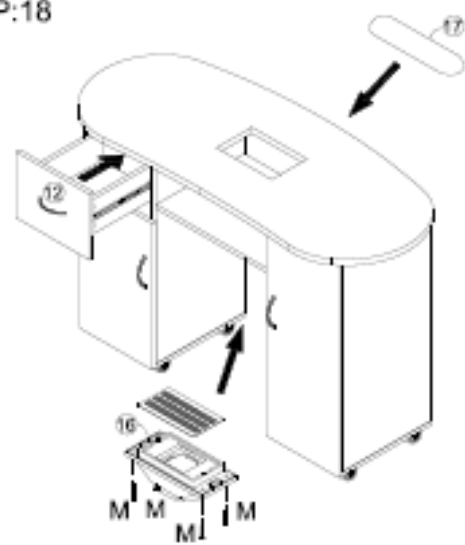

Mx4



LET OP: Tijdens transport kunnen de handgrepen aan de binnenkant van de lade/kast vastgeschroefd worden.

4.4.3. Stofafzuiger

De stofafzuiger is in het werkblad gemonteerd. Plaats een stofzak aan de onderkant en sluit het netsnoer aan op een stopcontact. Om het apparaat in te schakelen, zet u de schakelaar in stand I.

5. Reiniging en onderhoud

- a) Haal altijd de stekker uit het stopcontact voordat u het apparaat schoonmaakt. Wacht tot de draaiende elementen stoppen.
- b) Bewaar het toestel op een droge, koele plaats, vrij van vocht en directe blootstelling aan zonlicht.
- c) Het apparaat moet regelmatig worden geïnspecteerd om de technische doeltreffendheid ervan te controleren en eventuele schade op te sporen.
- d) Gebruik een zachte doek om schoon te maken. (Wat betreft de stofafzuiger)
- e) Gebruik voor reinigen een zachte, vochtige doek. Veeg het product na het schoonmaken of na het per ongeluk natmaken grondig droog.

5.1. Afvoeren van gebruikte apparaten

Gooi dit apparaat niet in gemeentelijke afvalsystemen. Lever het in bij een recycling- en verzamelpunt voor elektrische apparaten. Controleer het symbool op het product, de gebruiksaanwijzing en de verpakking. De kunststoffen die voor de bouw van het apparaat zijn gebruikt, kunnen overeenkomstig hun markering worden gerecycleerd. Door te kiezen voor recycling levert u een belangrijke bijdrage aan de bescherming van het milieu. Neem contact op met plaatselijke autoriteiten voor informatie over plaatselijke recycling.



Denne brukerhåndboken er oversatt ved hjelp av maskinoversettelse. Vi har gjort vårt ytterste for å sikre at oversettelsen er nøyaktig, men vær oppmerksom på at automatiserte oversettelser ikke er perfekte og ikke er ment å erstatte menneskelige oversettere. Den offisielle versjonen av brukerhåndboken er på engelsk. Eventuelle forskjeller mellom den oversatte versjonen og den originale engelske versjonen er ikke juridisk bindende. Hvis du har spørsmål om nøyaktigheten av oversettelsen, kan du se den engelske versjonen, som er den offisielle referansen. Flere språkversjoner er tilgjengelige på forespørsel via info@expondo.com.

1. Tekniske data

Tabell 1: Tekniske data for produktet

Beskrivelse av parameter	Parameterverdi
Produktnavn	MANIKYR KOSMETISK SKRIVEBORD
Modell	PHY-MT-7
Skrivebord	
mål (bredde x dybde x høyde) [mm]	1210x500x725
Vekt [kg]	33
Maksimal belastning [kg]	50
Støvvavsug	
Nominell spenning [V~]/ Frekvens [Hz]	230/50
Nominell effekt [W]	6

2. Generell beskrivelse





Bruksanvisningen er utformet for å hjelpe deg med sikker og problemfri bruk av apparatet. Produktet er designet og produsert i henhold til strenge tekniske retningslinjer, med bruk av toppmoderne teknologi og komponenter. I tillegg produseres den i samsvar med de strengeste kvalitetsstandardene.

**IKKE BRUK APPARATET MED MINDRE DU HAR LEST OG FORSTÅTT DENNE BRUKSANVISNINGEN
GRUNDIG.**

For å forlenge apparatets levetid og sikre problemfri drift må det brukes i samsvar med denne bruksanvisningen og vedlikeholdes regelmessig. De tekniske dataene og spesifikasjonene i denne brukerhåndboken er oppdaterte. Produsenten forbeholder seg retten til å gjøre endringer i forbindelse med kvalitetsforbedringer.

2.1. Legende

Ikon	Beskrivelse
	Produktet oppfyller de relevante sikkerhetsstandardene.
	Les instruksjonene før bruk.

	Produktet må resirkuleres.
	ADVARSEL! eller FORSIKTIG! eller HUSK! Gjelder for den aktuelle situasjonen. (generelt advarselsskilt)
	OBS! Advarsel om elektrisk støt!
	Skal kun brukes innendørs.



TEGNINGENE I DENNE HÅNDBOKEN ER KUN MENT SOM ILLUSTRASJONER, OG ENKELTE DETALJER KAN AVVIKE FRA DET FAKTISKE PRODUKTET.

3. Sikkerhet ved bruk



OBS! LES ALLE SIKKERHETSINSTRUKSJONER OG ALLE BRUKSANVISNINGER. UNNLATELSE AV Å FØLGE ADVARSLERNE OG INSTRUKSJONENE KAN FØRE TIL ELEKTRISK STØT, BRANN OG/ELLER ALVORLIGE PERSONSKADER ELLER DØDSFALL.

Begrepene "enhet" eller "produkt" brukes i advarslene og instruksjonene for å referere til: **MANIKYR KOSMETISK SKRIVEBORD**

3.1. Generelle regler

- Hvis det er tvil om at enheten fungerer riktig, kan du kontakte produsentens kundestøtte.
- Kun produsentens serviceverksted har lov til å reparere enheten. Ikke forsøk å reparere den selv!
- Ta vare på denne håndboken for fremtidig bruk. Hvis dette apparatet gis videre til en tredjepart, må bruksanvisningen følge med.
- Oppbevar emballasjedeler og små monteringsdeler på et sted som er utilgjengelig for barn.
- Hvis dette apparatet brukes sammen med annet utstyr, skal de øvrige bruksanvisningene også følges.
- Ikke bruk apparatet når du er trøtt, syk eller påvirket av alkohol, narkotika eller medikamenter som kan påvirke evnen til å betjene apparatet i betydelig grad.
- Enheten er ikke konstruert for å håndteres av personer (inkludert barn) med begrensede mentale og sensoriske funksjoner eller personer som mangler relevant erfaring og/eller kunnskap, med mindre de er under oppsyn av en person som er ansvarlig for deres sikkerhet, eller de har fått instruksjoner i hvordan enheten brukes.

- h) Apparatet må kun håndteres av personer som er i god fysisk form, som er i stand til å håndtere det, som har fått tilstrekkelig opplæring, som er kjent med denne bruksanvisningen og som er opplært i forhold til helse, miljø og sikkerhet på arbeidsplassen.
- i) Apparatet er ikke et leketøy. Barn må være under oppsyn for å sikre at de ikke leker med apparatet.
- j) Hold enheten i perfekt teknisk stand. Før hver bruk, kontroller for generell skade, og kontroller spesielt for sprukne deler eller elementer, og for andre forhold som kan påvirke sikker bruk av enheten. Hvis du oppdager skader, må du levere enheten til reparasjon før bruk.
- k) Reparasjon eller vedlikehold av enheten må utføres av kvalifisert personell, og det må kun brukes originale reservedeler. Dette sikrer trygg bruk.
- l) For å sikre at enheten fungerer som den skal, må du ikke fjerne de fabrikkmonterte beskyttelsene eller løsne skruene.
- m) Ved transport og håndtering av enheten mellom lageret og bestemmelsesstedet må du følge de helse- og sikkerhetsprinsippene for manuell transport som gjelder i landet der enheten skal brukes.
- n) Rengjør enheten regelmessig for å unngå at det samler seg fastgrodd smuss.
- o) Apparatet er ikke et leketøy. Rengjøring og vedlikehold må ikke utføres av barn uten tilsyn av en voksen person.
- p) Det er forbudt å gjøre inngrep i apparatets struktur for å endre dets parametere eller konstruksjon.
- q) Hold produktet borte fra ild og varmekilder.
- r) Ikke overbelast enheten.

3.2. Regler for sikker bruk av støvavsugeren

- s) Støpselet må passe til stikkontakten. Ikke modifier støpselet på noen måte. Bruk av originale støpsler og tilhørende stikkontakter reduserer risikoen for elektrisk støt.
- t) Unngå å berøre jordede elementer som rør, varmeovner, kjeler og kjøleskap. Det er økt risiko for elektrisk støt hvis den jordede enheten utsettes for regn, kommer i direkte kontakt med våte overflater eller brukes i fuktige omgivelser. Hvis det kommer vann inn i apparatet, øker risikoen for skade på apparatet og for elektrisk støt.
- u) Ikke ta på enheten med våte eller fuktige hender.
- v) Bruk kabelen kun til det den er beregnet for. Bruk den aldri til å bære apparatet eller til å trekke støpselet ut av stikkontakten. Hold kabelen borte fra varmekilder, olje, skarpe kanter eller bevegelige deler. Skadede eller sammenfiltrede kabler øker risikoen for elektrisk støt.
- w) Hvis det ikke kan unngås å bruke apparatet i fuktige omgivelser, bør det brukes en jordfeilbryter. Bruk av jordfeilbryter reduserer risikoen for elektrisk støt.

- x) Ikke bruk enheten hvis strømledningen er skadet eller viser tydelige tegn på slitasje. En skadet strømledning bør skiftes ut av en kvalifisert elektriker eller produsentens servicesenter.
- y) For å unngå elektrisk støt må du ikke senke ledningen, støpselet eller enheten i vann eller andre væsker. Ikke bruk apparatet på våte overflater.
- z) OBS! LIVSFARE! Senk aldri apparatet ned i vann eller andre væsker under rengjøring.
- aa) Hvis du oppdager skader eller uregelmessig drift, må du straks slå av apparatet og rapportere det til en overordnet.
- bb) Ved brann skal du bruke et brannslukningsapparat med pulver eller karbondioksid (CO₂) (beregnet for bruk på strømførende elektrisk utstyr) for å slukke brannen.
- cc) Hold enheten borte fra barn og dyr.
- dd) For å unngå at enheten slås på ved et uhell, må du kontrollere at bryteren er i AV-posisjon før du kobler den til en strømkilde.
- ee) Ikke stikk hendene eller andre gjenstander inn i apparatet mens det er i bruk!
- ff) Koble apparatet fra strømforsyningen før justering, rengjøring og vedlikehold påbegynnes. Et slikt forebyggende tiltak reduserer risikoen for utilsiktet aktivisering.
- gg) Når apparatet ikke er i bruk, skal det oppbevares på et trygt sted, utilgjengelig for barn og personer som ikke er kjent med apparatet og som ikke har lest bruksanvisningen. Apparatet kan utgjøre en fare i hendene på uerfarne brukere.
- hh) Ikke ta på leddede deler eller tilbehør med mindre enheten er koblet fra strømkilden.
- ii) Ikke dekk til luftinntaket og -utløpet



OBS! TIL TROSS FOR APPARATETS SIKRE UTFORMING OG BESKYTTELSESFUNKSJONER, OG TIL TROSS FOR BRUK AV EKSTRA ELEMENTER SOM BESKYTTER OPERATØREN, ER DET FORTSATT EN LITEN RISIKO FOR ULYKKER ELLER SKADER VED BRUK AV APPARATET. VÆR PÅ VAKT OG BRUK SUNN FORNUFT NÅR DU BRUKER ENHETEN.

4. Retningslinjer for bruk

Skrivebordet lar deg utføre kosmetiske håndbehandlinger.

Brukeren er ansvarlig for skader som oppstår som følge av utilsiktet bruk av apparatet.

4.1. Beskrivelse av enheten

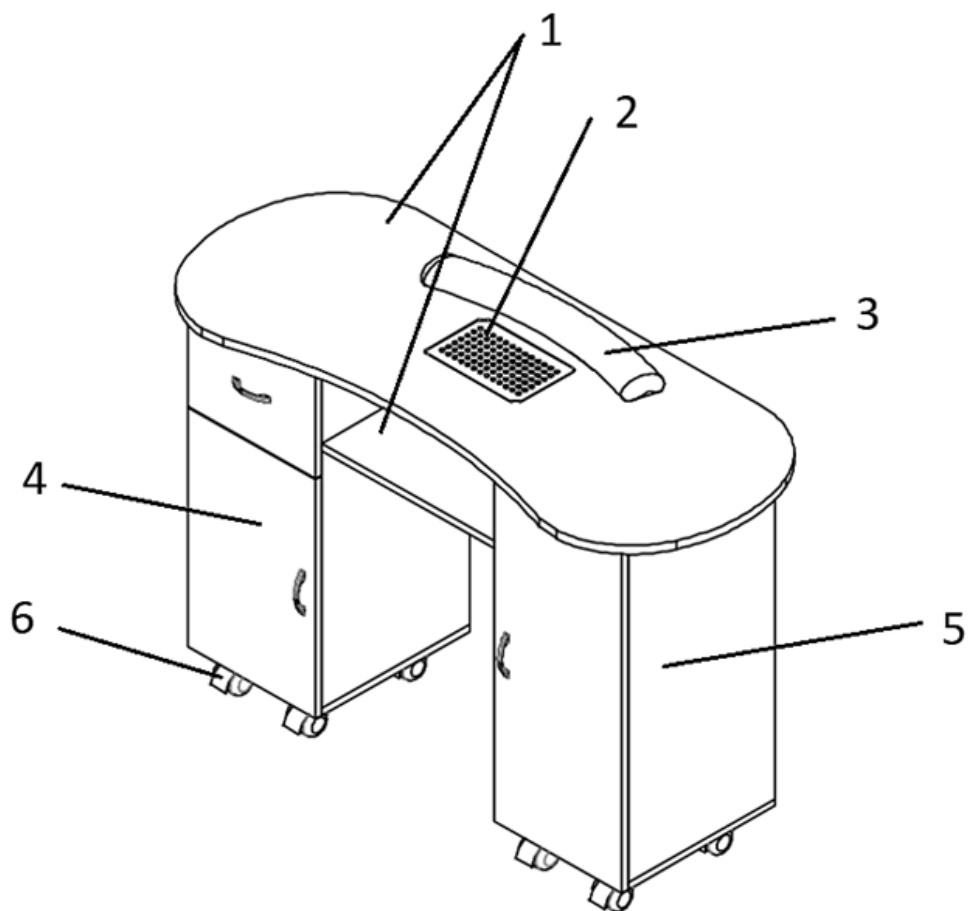

1. Benk med et hull og en hylle for støvabsorber
2. Støvabsorber
3. Pute for hender
4. Venstre søyle med en skuff og et skap
5. Høyre søyle med et skap

4.2. Detaljerte mål

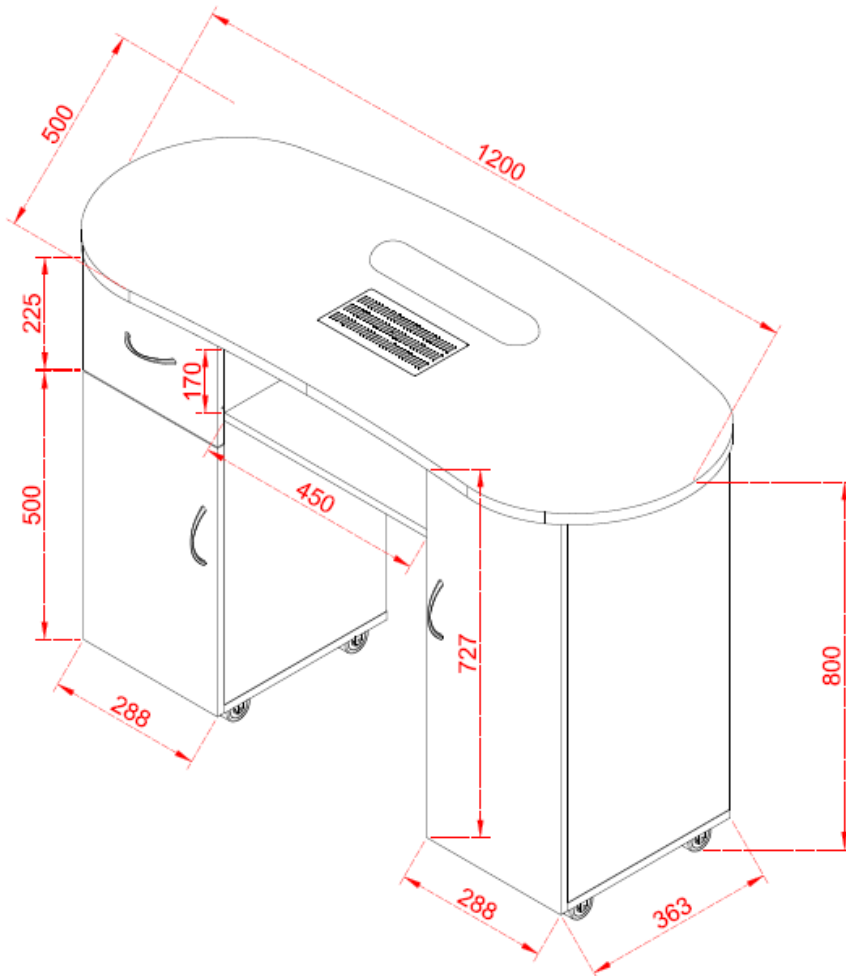

4.3. Klargjøring for bruk

4.3.1. Apparatplassering

Apparatet skal alltid brukes når det er plassert på et jevnt, stabilt, rent, brannsikkert og tørt underlag, og det skal være utilgjengelig for barn og personer med begrensede mentale og sensoriske funksjoner. Plasser enheten slik at du alltid har tilgang til støpselet.

4.4. Montering av enheten

Monteringsanvisning - viktig:

Pakk forsiktig ut og identifiser hver komponent før du prøver å montere den. Se delelisten. Vær forsiktig når du monterer enheten, og plasser alltid delene på en ren, myk overflate.

Kontroller skruer, muttere og bolter med jevne mellomrom (eller hver 6. måned). Stram til om nødvendig.



Advarsel: Ikke bruk elektroverktøy, ekstra verktøy kreves:

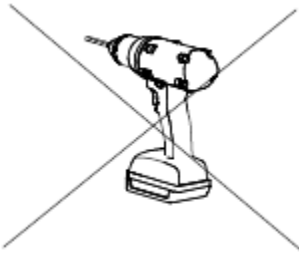

Ekstra verktøy kreves

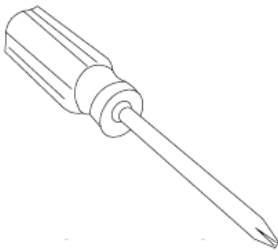

OBS!!! Bruk tomannsløft når du monterer

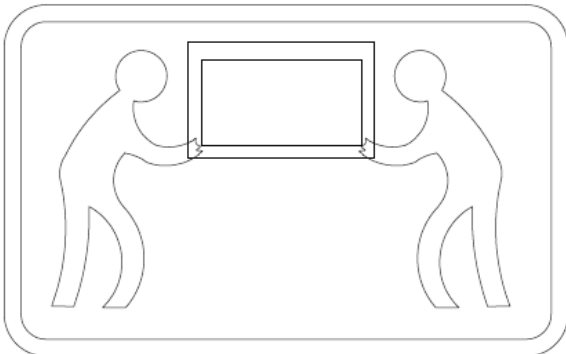

tilbehør "a": bruk forsiktig kraft, ikke for stramt.

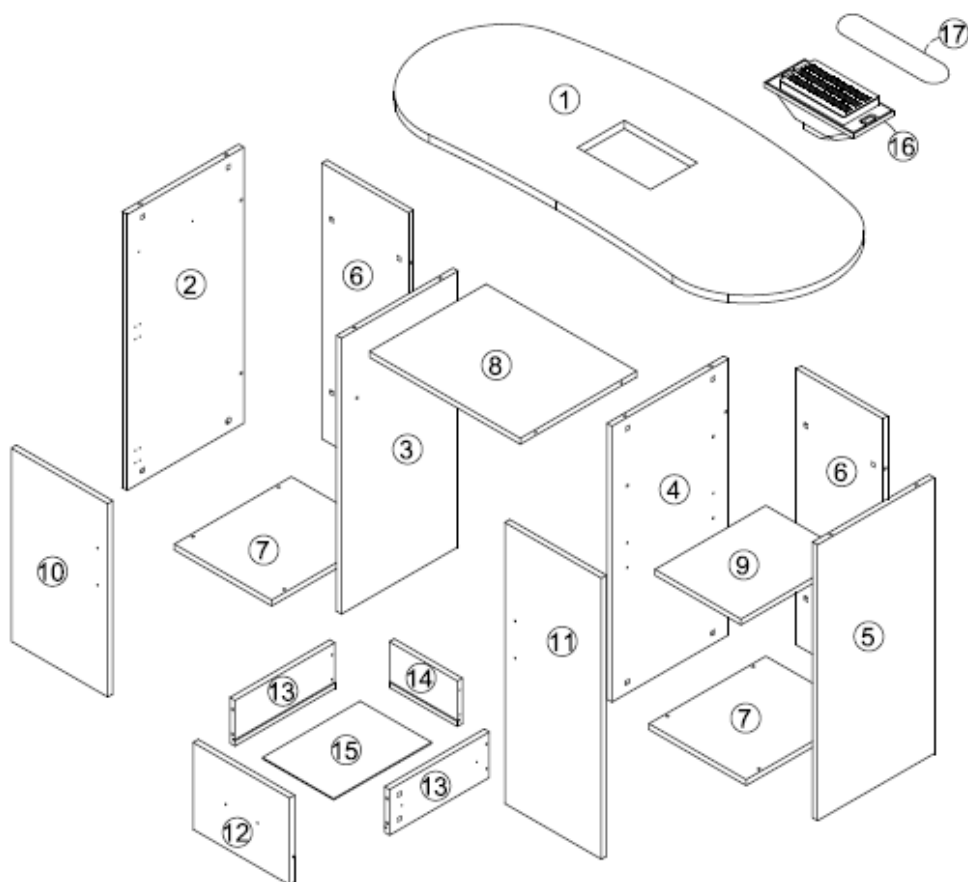













4.4.1. (A) Deleliste

①		⑥		⑧	
⑩		⑪			













- 1) 1 x Bordplate 1200*500*21m
- 6) 2 x Tegningsbakplate 714*258*15mm
- 8) 1 x Lagplate 450*348*15mm
- 10) 1 x Dørplate 500*288*15m
- 11) 1 x Dørplate 727*288*15mm

4.4.2. (B) Delelister

②		③		④	
⑤		⑦		⑨	
⑫		⑬		⑭	
⑮		⑯		⑰	

- 2) 1 x Sideplate 714*348*15m
- 3) 1 x Sideplate 714*348*15m
- 4) 1 x Sideplate 714*348*15m
- 5) 1 x Sideplate 714*348*15m
- 7) 2 x Bunntegning 349*290*15mm
- 9) 1 x Flyttbar laminat 331*257*15mm
- 12) 1 x Tegneflate 288 * 225 * 15 mm
- 13) 2 x Tegneside 298 * 118 * 15 m
- 14) 1 x Tegnebakplate 203 * 118 * 15 m
- 15) 1 x Bunntegning 292*213*3mm
- 16) 1 x Vifte
- 17) 1 x Pute

(C) Delelister

A		B		C	
D		E		F	
G		H		J	
K		L		M	

- A) 28+2 x Eksentriske beslag
- B) 28+2 x Eksentriske beslag

- C) 8 x Hjul
- D) 1 x Føring
- E) 64+10 x Skruer $\varnothing 3,5 \times 14$
- F) 4+1 x Skruer $\varnothing 3 \times 35$
- G) 6 x Skruer $\varnothing 4 \times 18$
- H) 3 x Dørhåndtak
- J) 4 x Hengsel
- K) 4 x Skruer
- L) 4+1 x Lag
- M) 4+1 x Skruer $\varnothing 4 \times 20$

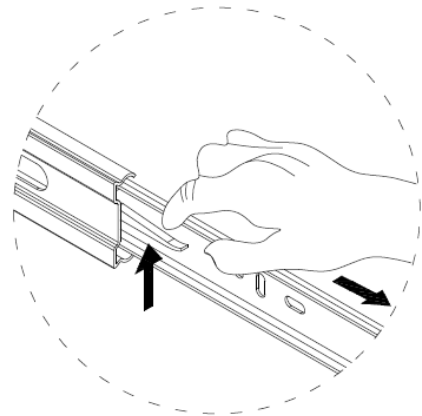
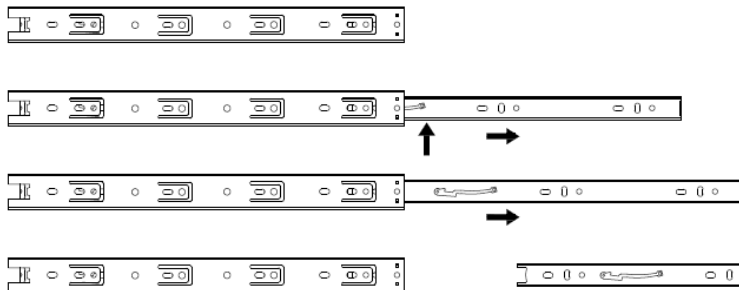

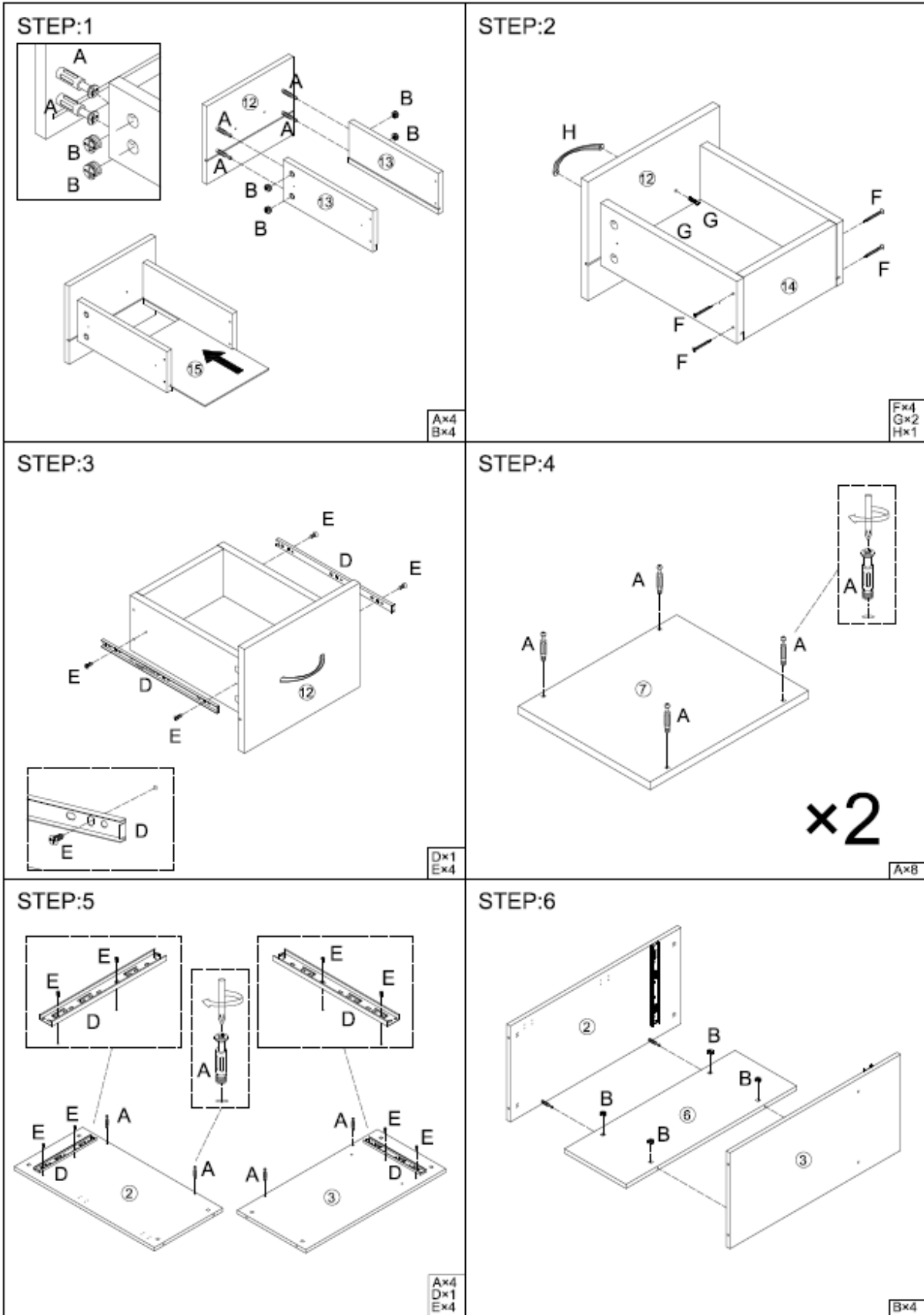

STEP:7

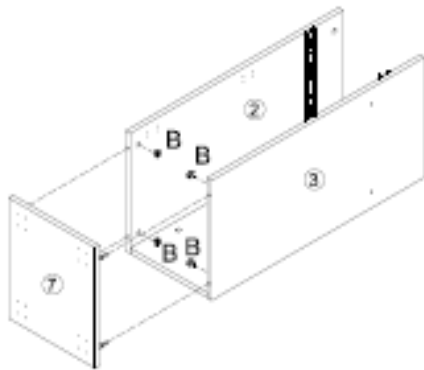

Bx4

STEP:8

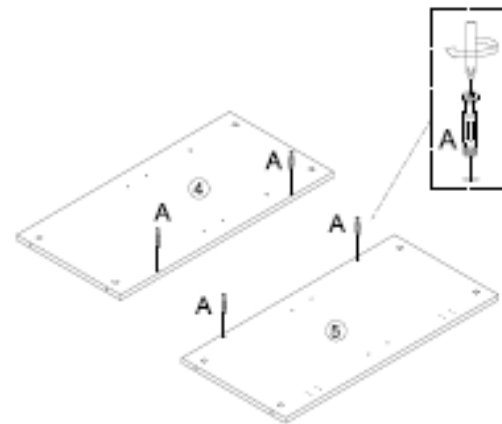

Ax4

STEP:9

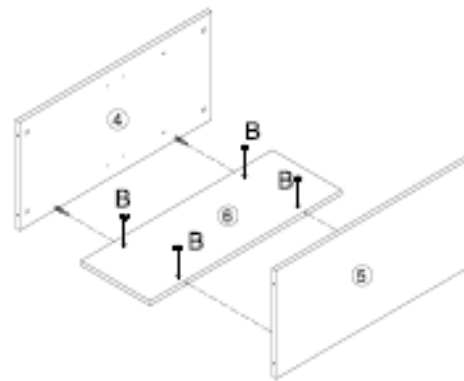

Bx4

STEP:10

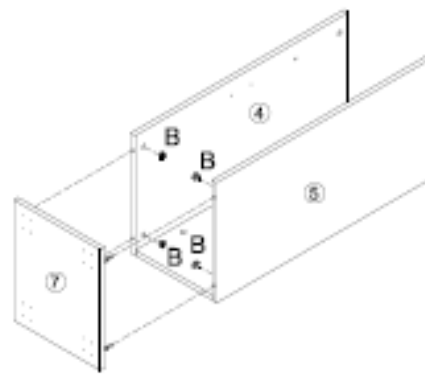

Bx4

STEP:11

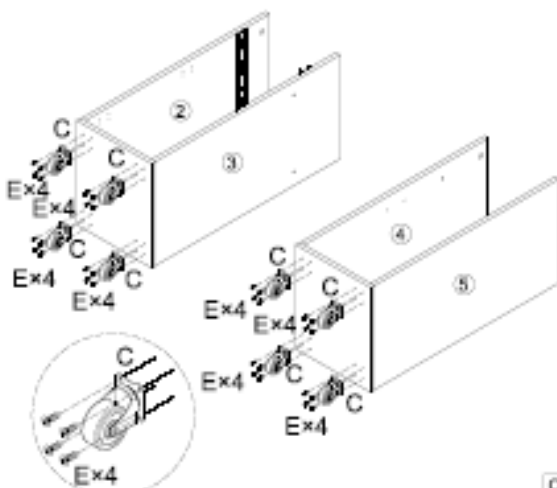
Cx8
Ex32

STEP:12

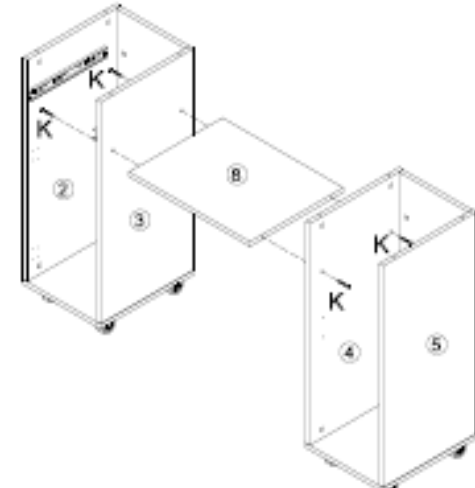

Kx4

STEP:13

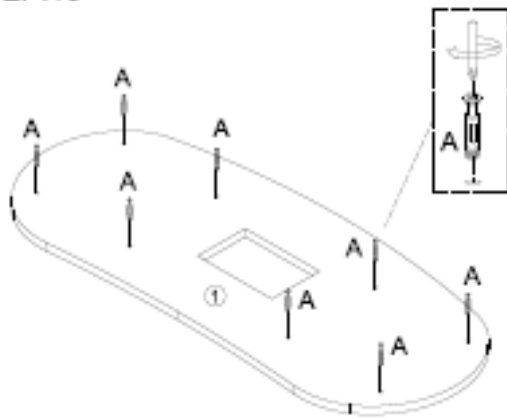

A×8

STEP:14

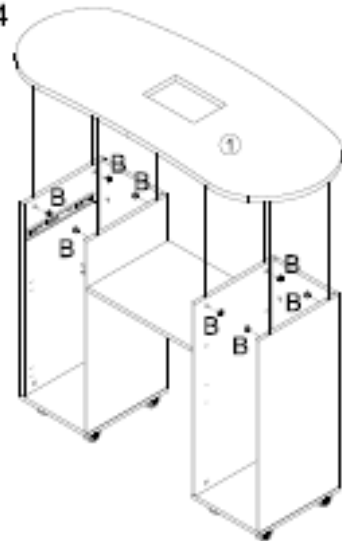

B×8

STEP:15

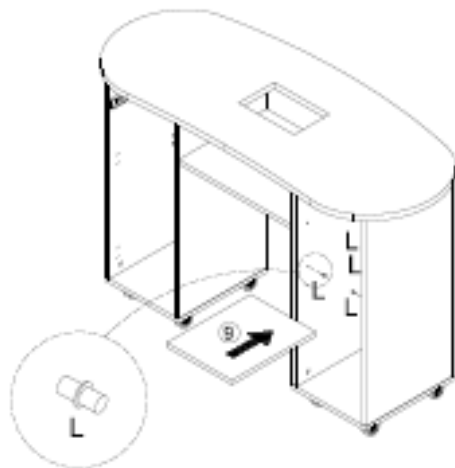

L×4

STEP:16

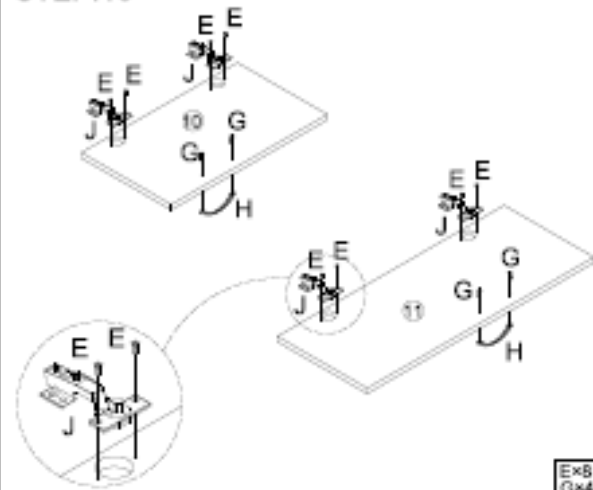
E×8
G×4
H×2
J×4

STEP:17

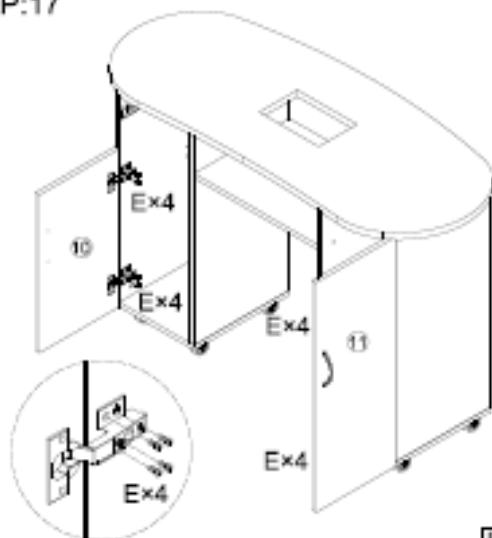

E×16

STEP:18

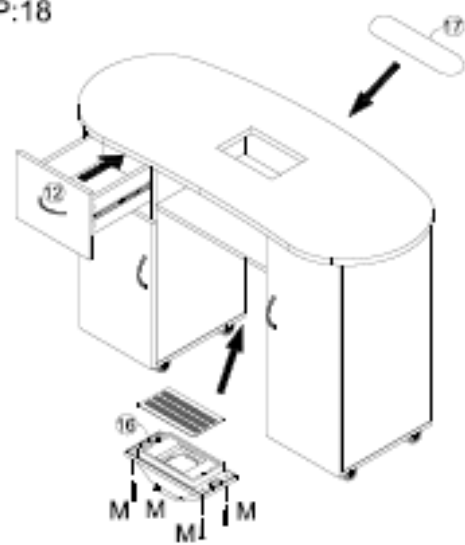

M×4



FORSIKTIG: Håndtakene kan være skrudd fast på innsiden av skuffen/skapet under transport.

4.4.3. Støvabsorber

Støvabsorberen er montert i benkeplaten. En støvpose skal plasseres på den nedre delen og strømledningen kobles til en stikkontakt. For å starte apparatet, sett bryteren i posisjon I.

5. Rengjøring og vedlikehold

- a) Trekk alltid ut støpselet til apparatet før du rengjør det. Vent til de roterende elementene stopper.
- b) Oppbevar enheten på et tørt og kjølig sted, uten fuktighet og direkte sollys.
- c) Enheten må inspiseres regelmessig for å kontrollere den tekniske effektiviteten og oppdage eventuelle skader.
- d) Bruk en myk klut til rengjøring. (angående støvabsorber)
- e) Bruk en myk, fuktig klut til rengjøring. Tørk produktet grundig etter rengjøring eller utilsiktet våting.

5.1. Avhending av brukte enheter

Apparatet må ikke kastes i det kommunale avfallssystemet. Lever den til et gjenvinnings- og innsamlingssted for elektriske apparater. Kontroller symbolet på produktet, bruksanvisningen og emballasjen. Plasten som brukes til å konstruere enheten, kan resirkuleres i henhold til merkingen. Når du velger å resirkulere, gir du et viktig bidrag til å beskytte miljøet. Kontakt lokale myndigheter for informasjon om ditt lokale gjenvinningsanlegg.



Denna användarmanual har översatts med maskinöversättning. Vi har gjort allt för att säkerställa att översättningen är korrekt, men observera att automatiserade översättningar inte är perfekta och inte är avsedda att ersätta mänskliga översättare. Den officiella versionen av användarmanualen är på engelska. Eventuella skillnader mellan den översatta versionen och den engelska originalversionen är inte juridiskt bindande. Om du har några frågor om översättningens noggrannhet, vänligen hänvisa till den engelska versionen, som är den officiella referensen. Fler språkversioner finns tillgängliga på begäran via info@expondo.com.

1. Tekniska data

Tabell 1: Tekniska data för produkten

Parameterbeskrivning	Parametervärde
Produktnamn	MANIKYRSKOSMETISK SKRIVBORD
Modell	PHY-MT-7
Skrivbordsmått	
Bredd x Djup x Höjd) [mm]	1210x500x725
Vikt [kg]	33
Max belastning [kg]	50
Dammsugare	
Märkspänning [V~]/ Frekvens [Hz]	230/50
Nominell effekt [W]	6

2. Allmän beskrivning





Bruksanvisningen är avsedd att underlätta en säker och problemfri användning av apparaten. Produkten är konstruerad och tillverkad i enlighet med strikta tekniska riktlinjer, med hjälp av modern teknik och komponenter. Dessutom har den tillverkats i enlighet med de mest noggranna kvalitetsstandarderna.

ANVÄND INTE APPARATEN OM DU INTE HAR LÄST IGENOM OCH FÖRSTÅTT DENNA BRUKSANVISNING.

För att öka apparatens livslängd och säkerställa en problemfri drift ska du använda den i enlighet med denna bruksanvisning och regelbundet utföra underhållsåtgärder. De tekniska data och specifikationer som anges i denna bruksanvisning är aktuella. Tillverkaren förbehåller sig rätten att göra ändringar i samband med kvalitetsförbättringar.

2.1. Förklaring av symbolerna

Ikön	Beskrivning
	Produkten uppfyller de relevanta säkerhetsstandarderna.
	Läs instruktionerna före användning.

	Produkten måste återvinnas.
	VARNING! eller FÖRSIKTIGHET! eller KOM IHÅG! Tillämpas på den givna situationen. (allmän varningssymbol)
	UPPMÄRKSAMHET! Varning för elektrisk stöt!
	Använd endast inomhus.



ILLUSTRATIONERNA I DENNA BRUKSANVISNING ÄR ENDAST AVSEDDA SOM REFERENS OCH VISSA DETALJER KAN SKILJA SIG FRÅN DEN FAKTISKA PRODUKTEN.

3. Användningssäkerhet



OBS! LÄS ALLA SÄKERHETSVARNINGAR OCH ALLA INSTRUKTIONER. OM VARNINGARNA OCH INSTRUKTIONERNA INTE FÖLJS KAN DET LEDA TILL ELEKTRISKA STÖTAR, BRAND OCH/ELLER ALLVARLIGA PERSONSKADOR ELLER TILL OCH MED DÖDSFALL.

Termerna "enhet" eller "produkt" används i varningar och instruktioner för att hänvisa till: **MANIKYRSKOSMETISK SKRIVBORD**

3.1. Allmänna regler

- Om det finns några tvivel om enhetens korrekta funktion, kontakta tillverkarens supporttjänst.
- Endast tillverkarens serviceverkstad får reparera enheten. Försök inte reparera någon på egen hand!
- Förvara denna bruksanvisning så att den finns tillgänglig för framtida bruk/information. Om apparaten överläts till en tredje part måste bruksanvisningen överlätas tillsammans med apparaten.
- Förvara förpackningsdelar och små monteringsdelar på en plats som är oåtkomlig för barn.
- Om denna apparat används tillsammans med annan utrustning ska även de övriga bruksanvisningarna följas.
- Använd inte apparaten om du är trött, sjuk eller påverkad av alkohol, narkotika eller mediciner som kan försämra förmågan att använda apparaten avsevärt.
- Enheten är inte avsedd att hanteras av personer (inklusive barn) med begränsade mentala och sensoriska funktioner eller personer som saknar relevant erfarenhet och/eller kunskap,

såvida de inte övervakas av en person som ansvarar för deras säkerhet eller har fått instruktioner om hur man använder enheten.

- h) Apparaten får endast hanteras av personer som är fysiskt lämpade för att hantera den, som har genomgått lämplig utbildning, som är bekanta med denna bruksanvisning och som har utbildats inom ramen för arbetsskydd och -säkerhet.
- i) Apparaten är inte en leksak. Barn måste hållas under uppsikt för att säkerställa att de inte leker med apparaten.
- j) Håll apparaten i perfekt tekniskt skick. Kontrollera före varje användning att det inte finns några allmänna skador och särskilt att det inte finns spruckna delar eller element och andra förhållanden som kan påverka enhetens säkra drift. Om du upptäcker skador ska du lämna in apparaten för reparation innan användning.
- k) Reparation eller underhåll av apparaten skall utföras av kvalificerade personer och endast med originalreservdelar. Detta säkerställer en säker användning.
- l) För att säkerställa apparatens driftsäkerhet får fabriksmonterade skydd inte avlägsnas och skruvar inte lossas.
- m) Vid transporten och hanteringen av apparaten mellan lagringsplatsen och destinationen, följ de arbetshälsa- och säkerhetsprinciper för manuellt transportarbete som gäller i det land där apparaten kommer att användas.
- n) Rengör apparaten regelbundet för att förhindra att tuffa smutsavlagringar fastnar.
- o) Enheten är inte en leksak. Rengöring och underhåll får inte utföras av barn utan övervakning av en vuxen person.
- p) Det är förbjudet att göra ingrepp i apparatens konstruktion för att ändra dess parametrar eller konstruktion.
- q) Håll apparaten borta från eld- och värmekällor.
- r) Överbelasta inte apparaten.

3.2. Regler för säker användning av stoftavskiljaren

- s) Stickproppen måste passa i eluttaget. Modifiera aldrig stickproppen på något sätt. Användning av originalstickpropp och passande vägguttag minskar risken för elektriska stötar.
- t) Undvik att röra vid jordade element som rör, värmeelement, pannor och kylskåp. Det finns en ökad risk för elektriska stötar om den jordade apparaten utsätts för regn, kommer i direkt kontakt med en våt yta eller används i en fuktig miljö. Vatten som tränger in i apparaten ökar risken för skador på apparaten och för elektriska stötar.
- u) Vidrör inte apparaten med våta eller fuktiga händer.
- v) Använd kabeln endast för det avsedda ändamålet. Använd den aldrig för att bära apparaten eller för att dra ut stickproppen ur ett uttag. Håll kabeln borta från värmekällor, olja, vassa kanter och rörliga delar. Skadade eller trassliga kablar ökar risken för elektriska stötar.
- w) Om det inte går att undvika att använda apparaten i en fuktig miljö bör en jordfelsbrytare (JFB) användas. Användning av en jordfelsbrytare (JFB) minskar risken för elektriska stötar.

- x) Använd inte apparaten om strömsladden är skadad eller visar tydliga tecken på slitage. En skadad strömkabel ska bytas ut av en behörig elektriker eller tillverkarens servicecenter.
- y) För att undvika elektriska stötar, sänk inte ner sladden, stickproppen eller apparaten i vatten eller andra vätskor. Använd inte apparaten på våta ytor.
- z) OBS! LIVSFARA! Vid rengöring får apparaten aldrig sänkas i vatten eller andra vätskor.
- aa) Om du upptäcker skador eller oregelbunden/felaktig funktion ska du omedelbart stänga av apparaten och rapportera detta till en överordnad utan dröjsmål.
- bb) Vid brand, använd en pulver- eller kolsyresläckare (CO₂) (en brandsläckare som är avsedd att användas på spänningssatta elektriska apparater) för att släcka branden.
- cc) Håll apparaten borta från barn och djur.
- dd) För att förhindra att apparaten sätts på av misstag, se till att brytaren är i det avstängda läget OFF innan du ansluter apparaten till en strömkälla.
- ee) Stoppa inte in händerna eller andra föremål i apparaten medan den används!
- ff) Koppla bort apparaten från strömförsörjningen innan justering, rengöring och underhåll påbörjas. En sådan förebyggande åtgärd minskar risken för oavsiktlig aktivering.
- gg) Förvara apparaten på en säker plats när den inte används, så att den är utom räckhåll för barn och personer som inte är bekanta med apparaten och som inte har läst bruksanvisningen. Apparaten kan vara farlig för oerfarna användare.
- hh) Rör inte vid ledade delar eller tillbehör om inte apparaten har kopplats bort från strömkällan.
- ii) Täck inte över luftintaget och -utloppet



OBS! TROTS DEN SÄKRA KONSTRUKTIONEN AV APPARATEN OCH DESS SKYDDSFUNKTIONER, OCH TROTS ANVÄNDNINGEN AV YTTERLIGARE ELEMENT SOM SKYDDAR ANVÄNDAREN, FINNS DET FORTFARANDE EN LITEN RISK FÖR OLYCKA ELLER SKADA VID ANVÄNDNING AV APPARATEN. VAR HELA TIDEN UPPMÄRKSAM OCH ANVÄND SUNT FÖRNUFT NÄR DU ANVÄNDER APPARATEN.

4. Riktlinjer för användning

Skrivbordet låter dig utföra kosmetiska handbehandlingar.

Användaren är ansvarig för alla skador som uppstår till följd av icke avsedd användning av apparaten.

4.1. Beskrivning av apparaten

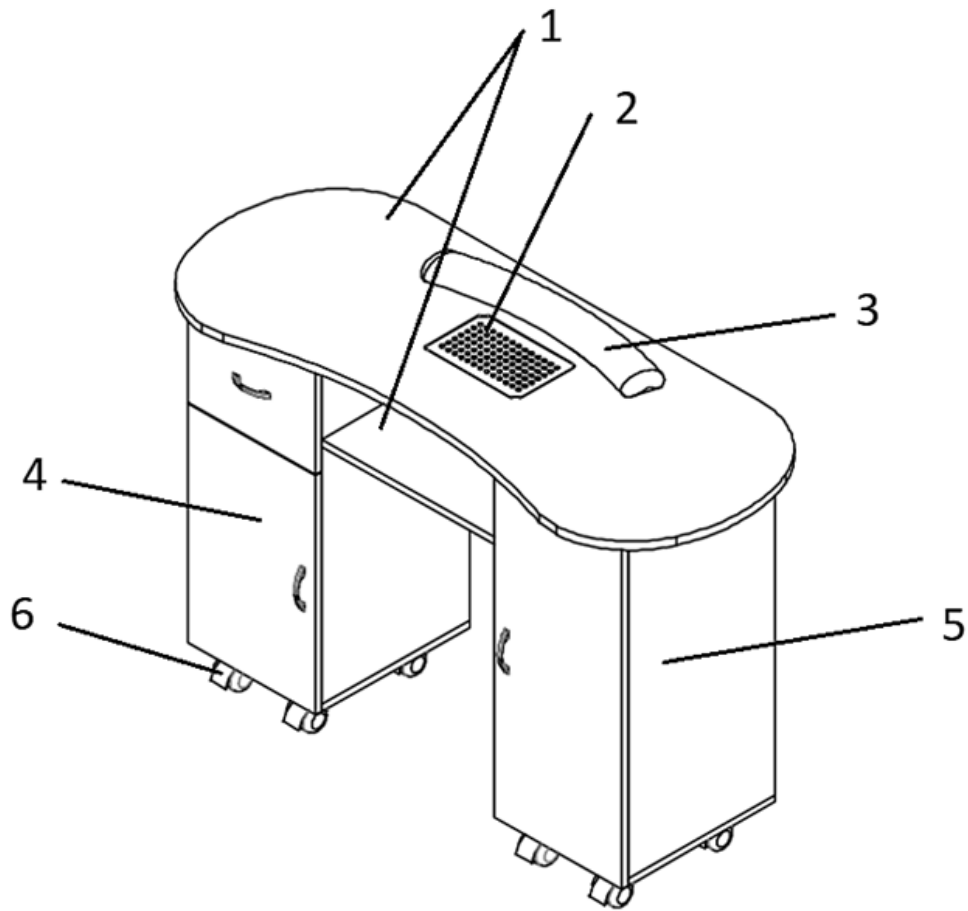

1. Bänkskiva med hål och hylla för dammsugare
2. Dammuppsamlare
3. Kudde för händer
4. Vänster pelare med en låda och ett skåp
5. Höger pelare med ett skåp

4.2. Detaljerade mått

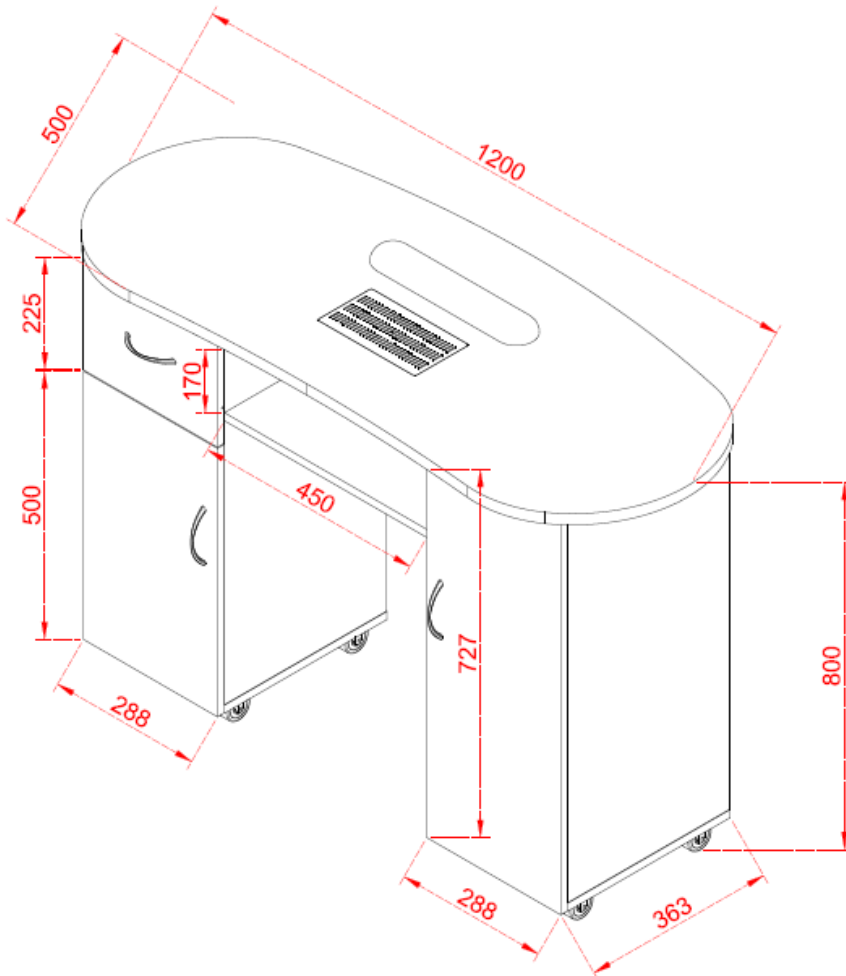

4.3. Förberedelser för användning

4.3.1. Apparatens placering

Apparaten ska alltid användas när den är placerad på en jämn, stabil, ren, brandsäker och torr yta, och vara utom räckhåll för barn och personer med begränsade mentala och sensoriska funktioner. Placera apparaten så att du alltid har tillgång till stickproppen.

4.4. Montering av apparaten

Monteringsanvisningar - viktigt:

Packa noggrant upp och identifiera varje komponent innan du försöker montera den, se reservdelslistan. Var försiktig när du monterar enheten och placera alltid delarna på en ren, mjuk yta.

Kontrollera skruvar, muttrar och bultar regelbundet (eller var sjätte månad). Dra åt vid behov.



Varning: Använd inte elverktyg. Ytterligare verktyg krävs:

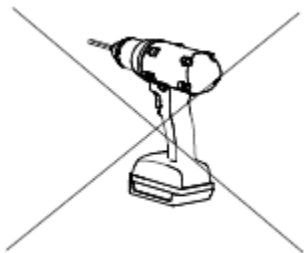

Ytterligare verktyg krävs

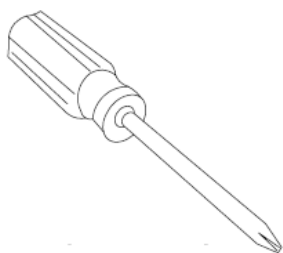



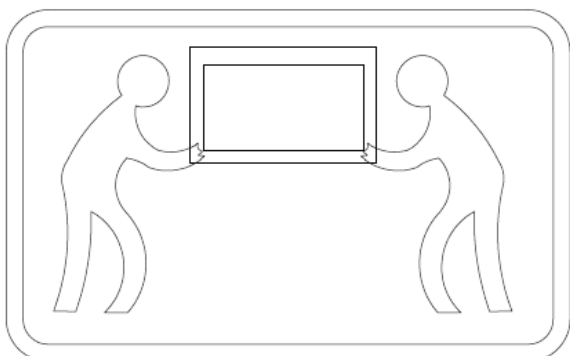

OBS! Använd tvåmanslyft vid installation

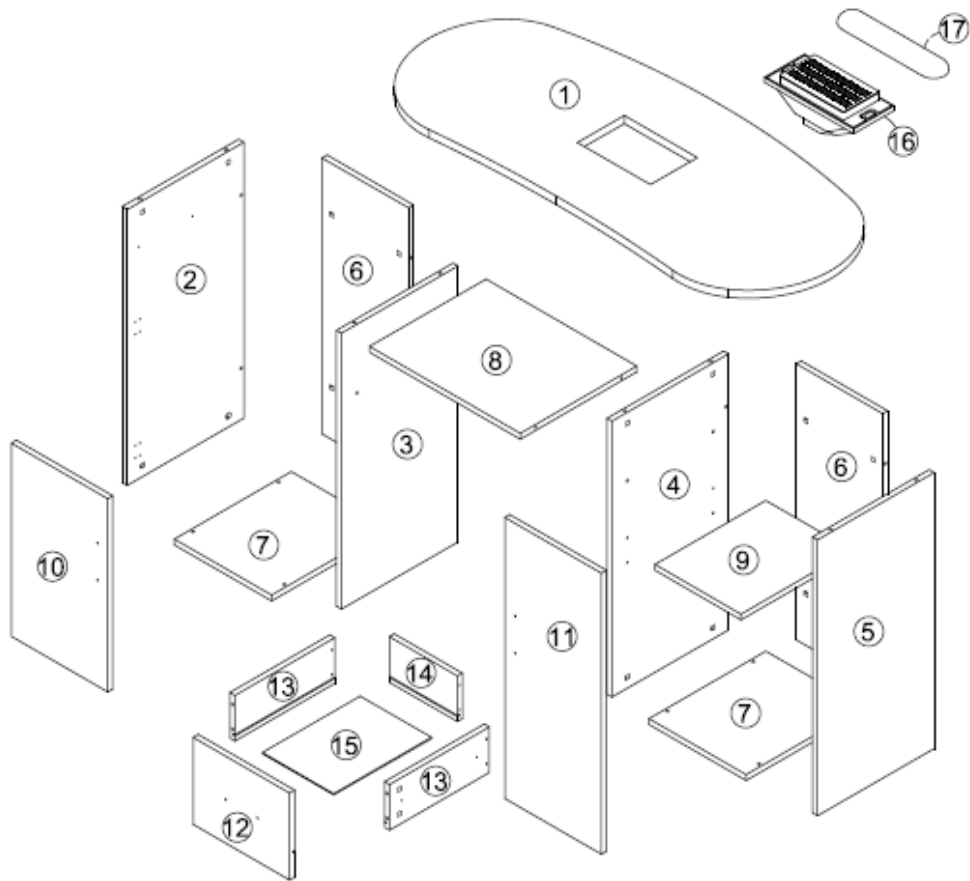

Tillbehör "a": tryck försiktigt, inte för hårt.















4.4.1. (A) Dellista

①		⑥		⑧	
⑩		⑪			













- 1) 1 x Bordsskiva 1200*500*21m
- 6) 2 x ritbord 714*258*15mm
- 8) 1 x Skiktplatta 450*348*15mm
- 10) 1 x Dörrbräda 500*288*15m
- 11) 1 x Dörrbräda 727*288*15mm

4.4.2. (B) Dellistor

②		③		④	
⑤		⑦		⑨	
⑫		⑬		⑭	
⑮		⑯		⑰	

- 2) 1 x Sidobräda 714*348*15m
 3) 1 x Sidobräda 714*348*15m
 4) 1 x Sidobräda 714*348*15m
 5) 1 x Sidobräda 714*348*15m
 7) 2 x Bottenritning 349*290*15mm
 9) 1 x Flyttbart laminat 331*257*15mm
 12) 1 x Ritningsyta 288*225*15mm
 13) 2 x Ritbord 298*118*15m
 14) 1 x Ritbräda 203*118*15m
 15) 1 x Bottenritning 292*213*3mm
 16) 1 x Fläkt
 17) 1 x Kupa

(C) Reservdelslistor

A		B		C	
D		E		F	
G		H		J	
K		L		M	

- A) 28+2 x Excentriska beslag
 B) 28+2 x Excentriska beslag

- C) 8 x Hjul
- D) 1 x Styrning
- E) 64+10 x Skruvar $\text{Ø}3,5 \times 14$
- F) 4+1 x Skruvar $\text{Ø}3 \times 35$
- G) 6 x Skruvar $\text{Ø}4 \times 18$
- H) 3 x Dörrknopp
- J) 4 x Gångjärn
- K) 4 x Skruvar
- L) 4+1 x Lager
- M) 4+1 x Skruvar $\text{Ø}4 \times 20$

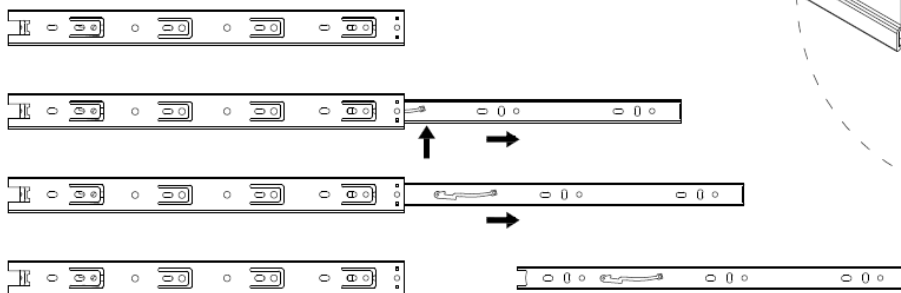

STEP:1

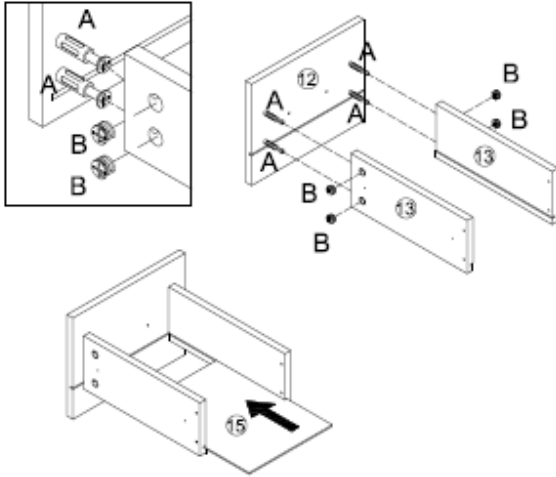
A×4
B×4

STEP:2

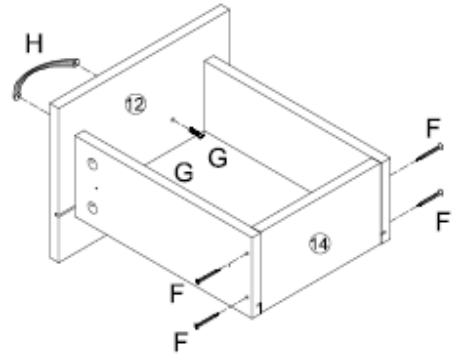
F×4
G×2
H×1

STEP:3

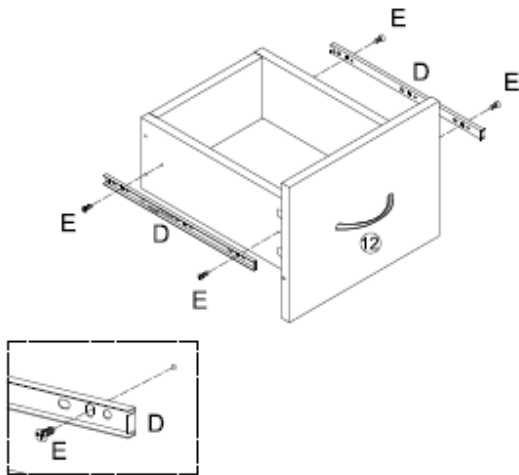
D×1
E×4

STEP:4

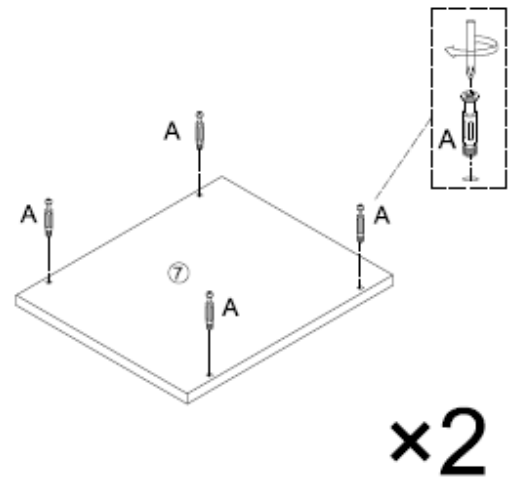

×2

A×8

STEP:5

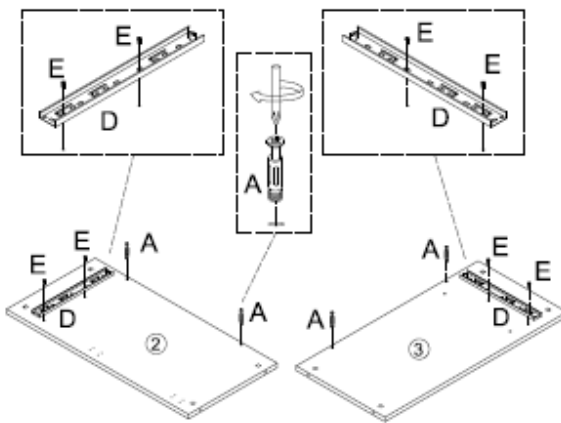
A×4
D×1
E×4

STEP:6

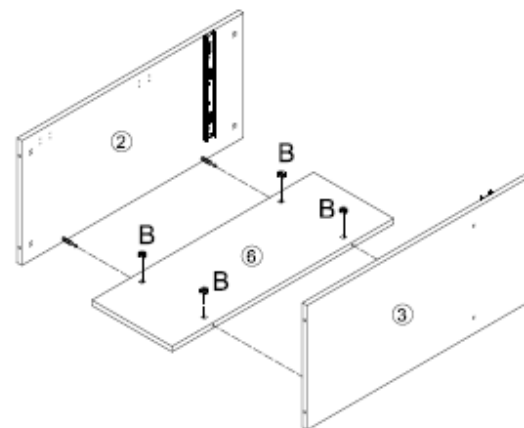

B×4

STEP:7

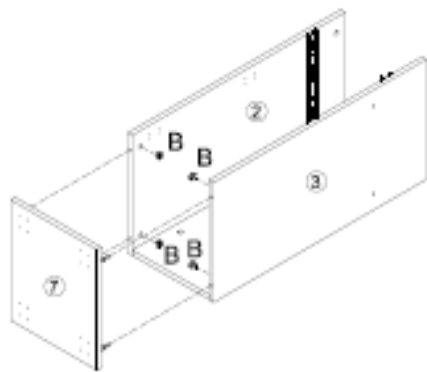

Bx4

STEP:8

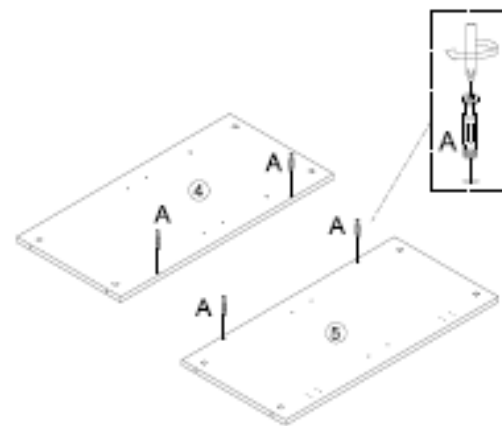

Ax4

STEP:9

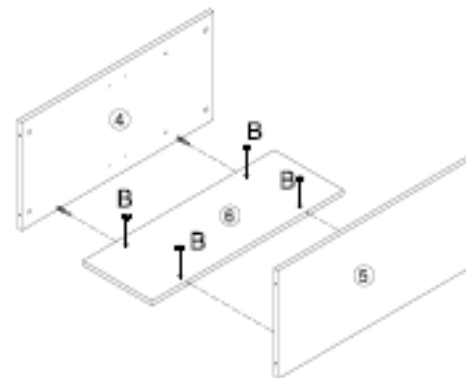

Bx4

STEP:10

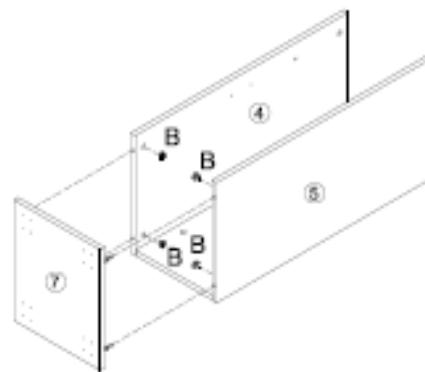

Bx4

STEP:11

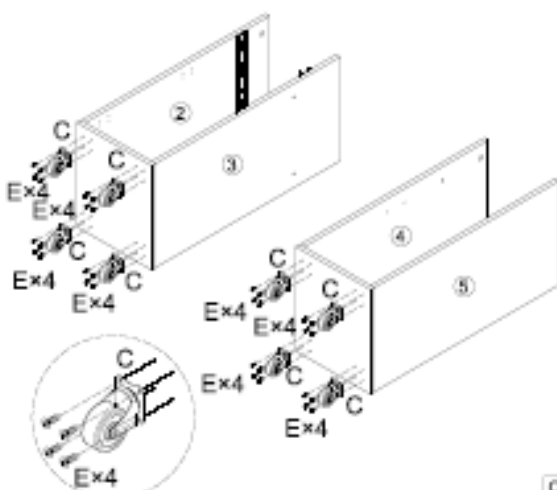
Cx8
Ex32

STEP:12

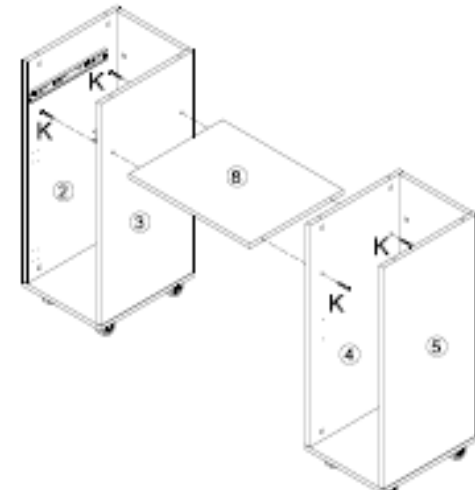

Kx4

STEP:13

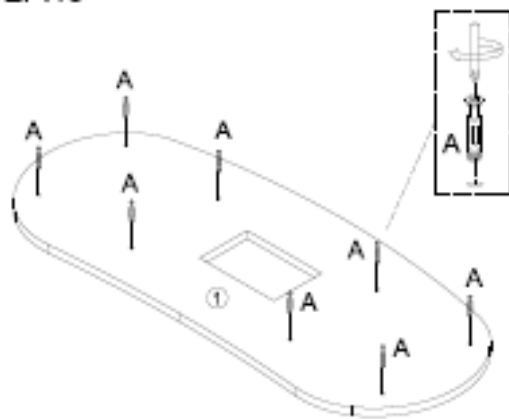

A×8

STEP:14

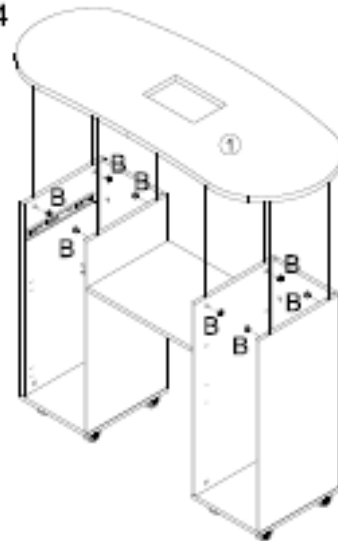

B×8

STEP:15

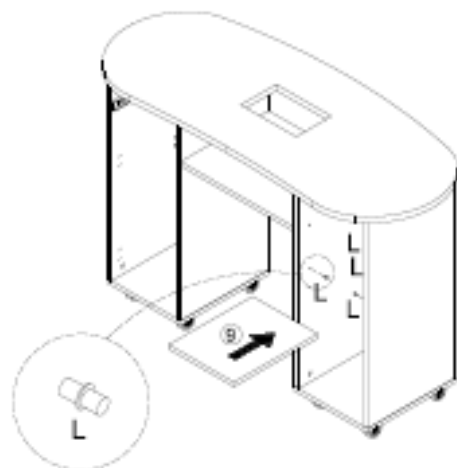

L×4

STEP:16

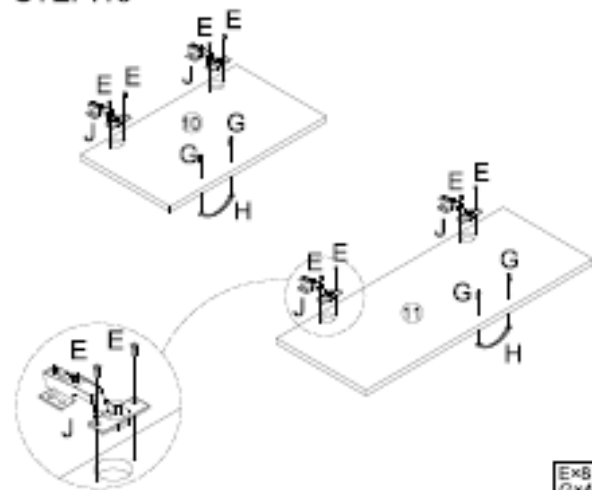
E×8
G×4
H×2
J×4

STEP:17

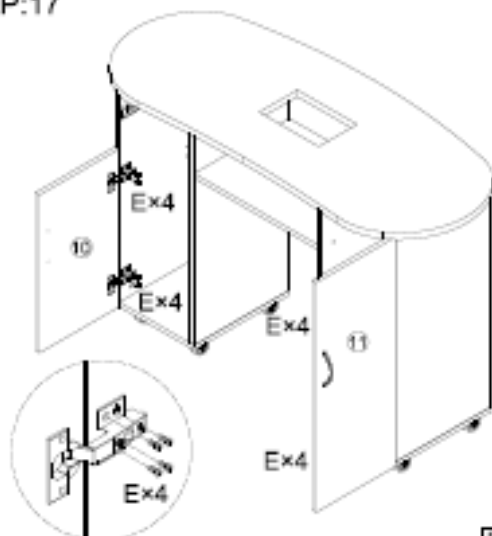

E×16

STEP:18

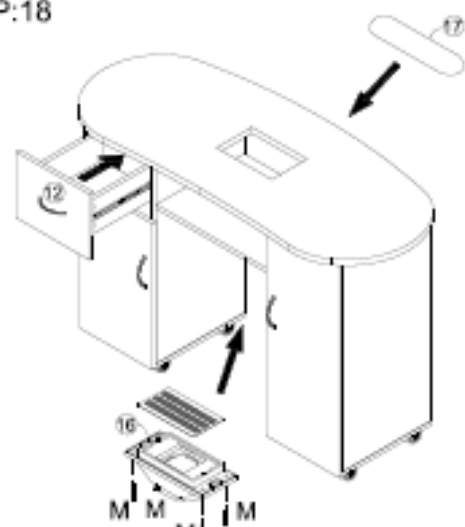

M×4



VARNING: Under transport kan handtagen vara fastskruvade i lådan/skåpet.

4.4.3. Dammuppsamlare

Dammuppsamlaren är monterad i bänkskivan. En dammpåse ska placeras på dess nedre del och nätsladden anslutas till ett uttag. För att starta enheten, ställ in strömbrytaren i läge I.

5. Rengöring och underhåll

- a) Koppla alltid ur enheten innan du rengör den. Vänta tills de roterande elementen stannar.
- b) Förvara apparaten på en torr och sval plats som är skyddad mot fukt och direkt solljus.
- c) Apparaten måste inspekteras regelbundet för att kontrollera dess tekniska effektivitet och upptäcka eventuella skador.
- d) Använd en mjuk trasa för rengöring. (gäller dammuppsamlare)
- e) Använd en mjuk, fuktig trasa för rengöring. Torka noggrant efter rengöring eller oavsiktlig fuktning av produkten.

5.1. Kassering av använda enheter

Släng inte apparaten i kommunala avfallssystem. Lämna den till en återvinnings- och insamlingsplats för elektriska och elektroniska apparater. Kontrollera symbolen på produkten, bruksanvisningen och förpackningen. Plasterna som använts för att konstruera apparaten kan återvinnas i överensstämmelse med deras märkning. Genom att välja att återvinna gör du en viktig insats för att skydda vår miljö. Kontakta lokala myndigheter för information om din lokala återvinningsanläggning.



Este manual do usuário foi traduzido usando tradução automática. Fizemos todos os esforços para garantir a precisão da tradução, mas observe que as traduções automáticas não são perfeitas e não devem substituir os tradutores humanos. A versão oficial do Manual do Usuário está em inglês. Quaisquer diferenças entre a versão traduzida e o original em inglês não são juridicamente vinculativas. Caso tenha alguma dúvida sobre a precisão da tradução, consulte a versão em inglês, que é a referência oficial. Mais versões em outros idiomas estão disponíveis mediante solicitação através do e-mail info@expondo.com.

1. Dados técnicos

Tabela 1: Dados técnicos do produto

Descrição do parâmetro	Valor do parâmetro
Nome do produto	MANICURE MESA DE COSMÉTICOS
Modelo	PHY-MT-7
Mesa	
Dimensões (Largura x Profundidade x Altura) [mm]	1210x500x725
Peso [kg]	33
Carga máxima [kg]	50
Extrator de pó	
Tensão nominal [V~]/ Frequência [Hz]	230/50
Potência nominal [W]	6



2. Descrição geral





O manual do utilizador foi concebido para ajudar na utilização segura e sem problemas do dispositivo. O produto é concebido e fabricado de acordo com diretrizes técnicas rigorosas, utilizando tecnologias e componentes de última geração. Além disso, é produzido em conformidade com as mais rigorosas normas de qualidade.

NÃO UTILIZE O DISPOSITIVO SEM TER LIDO E COMPREENDIDO ESTE MANUAL DO UTILIZADOR.

Para aumentar a vida útil do aparelho e garantir um funcionamento sem problemas, utilize-o de acordo com este manual de instruções e efetue regularmente tarefas de manutenção. Os dados técnicos e as especificações contidas neste manual do utilizador estão atualizados. O fabricante reserva-se o direito de efetuar alterações associadas à melhoria da qualidade.

2.1. Legenda

Ícone	Descrição
	O produto está em conformidade com as normas de segurança aplicáveis.
	Leia as instruções antes de utilizar.

	O produto deve ser reciclado.
	AVISO! ou CUIDADO! ou LEMBRETE! Aplicável à situação em causa. (sinal de aviso geral)
	ATENÇÃO! Aviso de choque elétrico!
	Utilizar apenas em espaços interiores.



OS DESENHOS DESTA MANUAL SERVEM APENAS PARA FINS ILUSTRATIVOS E, EM ALGUNS PORMENORES, PODEM DIFERIR DO PRODUTO REAL.

3. Segurança de utilização



ATENÇÃO! LER TODAS AS PRECAUÇÕES DE SEGURANÇA E TODAS AS INSTRUÇÕES. O NÃO CUMPRIMENTO DOS AVISOS E INSTRUÇÕES PODE RESULTAR EM CHOQUE ELÉTRICO, INCÊNDIO E/OU FERIMENTOS GRAVES OU MESMO MORTE.

Os termos "dispositivo" ou "produto" são usados nos avisos e instruções para se referir a: **MESA DE COSMÉTICOS PARA MANICURE**

3.1. Regras gerais

- a) Em caso de dúvidas sobre o funcionamento correto do dispositivo, entre em contato com o serviço de suporte do fabricante.
- b) Somente o ponto de assistência técnica autorizado do fabricante pode reparar o dispositivo. Não tente fazer nenhum reparo por conta própria!
- c) Mantenha este manual disponível para referência futura. Se este aparelho for transmitido a terceiros, o manual deve ser transmitido com ele.
- d) Guardar os elementos da embalagem e as pequenas peças de montagem num local não acessível às crianças.
- e) Se este dispositivo for utilizado em conjunto com outro equipamento, as restantes instruções de utilização também devem ser seguidas.
- f) Não utilize o aparelho se estiver cansado, doente ou sob a influência de álcool, estupefacientes ou medicamentos que possam afetar significativamente a capacidade de utilizar o aparelho.
- g) O dispositivo não foi projetado para ser manuseado por pessoas (incluindo crianças) com funções mentais e sensoriais limitadas ou por pessoas sem a experiência e/ou

conhecimento relevantes, a menos que sejam supervisionadas por uma pessoa responsável por sua segurança ou tenham recebido instruções sobre como operar o dispositivo.

- h) O aparelho só pode ser manuseado por pessoas fisicamente aptas, capazes de o manusear, com formação adequada, familiarizadas com este manual e com formação no âmbito da segurança e saúde no trabalho.
- i) O dispositivo não é um brinquedo. As crianças devem ser vigiadas para garantir que não brincam com o aparelho.
- j) Manter o aparelho em perfeitas condições técnicas. Antes de cada utilização, verifique se há danos gerais e, em especial, se há peças ou componentes rachados e quaisquer outras condições que possam afetar o funcionamento seguro do aparelho. Se forem detetados danos, entregar o aparelho para reparação antes de o utilizar.
- k) A reparação ou manutenção do aparelho deve ser efetuada por pessoal qualificado, utilizando apenas peças sobressalentes originais. Isto garantirá uma utilização segura.
- l) Para garantir a integridade operacional do dispositivo, não remova as proteções montadas na fábrica e não desaperte nenhum parafuso.
- m) Ao transportar e manusear o aparelho entre o armazém e o local de destino, respeite os princípios de segurança e saúde no trabalho para operações de transporte manual em vigor no país onde o aparelho será utilizado.
- n) Limpe o aparelho regularmente para evitar a acumulação de sujidade persistente.
- o) O dispositivo não é um brinquedo. A limpeza e a manutenção não podem ser efetuadas por crianças sem a supervisão de um adulto.
- p) É proibido interferir na estrutura do dispositivo para alterar os seus parâmetros ou a sua construção.
- q) Manter o aparelho afastado de fontes de fogo e calor.
- r) Não sobrecarregar o aparelho.

3.2. Regras para utilização segura do extrator de pó

- s) A ficha deve encaixar na tomada. Não alterar a ficha de nenhum modo. A utilização de fichas originais e de tomadas adequadas reduz o risco de choque elétrico.
- t) Evitar tocar em elementos ligados à terra, como tubos, aquecedores, caldeiras e frigoríficos. Existe um risco acrescido de choque elétrico se o aparelho ligado à terra for exposto à chuva, entrar em contacto direto com uma superfície molhada ou funcionar num ambiente húmido. A entrada de água no aparelho aumenta o risco de danos no aparelho e de choques elétricos.
- u) Não tocar no aparelho com as mãos molhadas ou húmidas.
- v) Utilizar o cabo apenas para o fim a que se destina. Nunca o utilize para transportar o aparelho ou para retirar a ficha de uma tomada. Manter o cabo afastado de fontes de calor, óleo, arestas afiadas ou peças móveis. Cabos danificados ou emaranhados aumentam o risco de choque elétrico.

- w) Se a utilização do aparelho num ambiente húmido não puder ser evitada, deve ser aplicado um dispositivo de corrente residual (RCD). A utilização de um RCD reduz o risco de choque elétrico.
 - x) Não utilize o dispositivo se o cabo de alimentação estiver danificado ou apresentar sinais óbvios de desgaste. Um cabo de alimentação danificado deve ser substituído por um electricista qualificado ou pelo centro de assistência técnica do fabricante.
 - y) Para evitar choques elétricos, não mergulhe o cabo, a ficha ou o aparelho em água ou outros líquidos. Não utilizar o aparelho em superfícies molhadas.
 - z) **ATENÇÃO! PERIGO DE VIDA!** Durante a limpeza, nunca mergulhe o aparelho em água ou noutros líquidos.
 - aa) Se detectar danos ou um funcionamento irregular, desligue imediatamente o aparelho e comunique-o de imediato a um supervisor.
 - bb) Em caso de incêndio, utilize um extintor de pó ou de dióxido de carbono (CO₂) (um extintor destinado a ser utilizado em aparelhos elétricos sob tensão) para o apagar.
 - cc) Manter o aparelho afastado de crianças e animais.
 - dd) Para evitar que o aparelho se ligue acidentalmente, certifique-se de que o interruptor está na posição OFF (desligado) antes de o ligar a uma fonte de alimentação.
 - ee) Não colocar as mãos ou outros objetos no interior do aparelho enquanto este estiver a ser utilizado!
 - ff) Desligar o aparelho da alimentação elétrica antes de iniciar a regulação, a limpeza e a manutenção. Esta medida preventiva reduz o risco de ativação acidental.
 - gg) Quando não estiver a ser utilizado, guarde-o num local seguro, longe do alcance de crianças e de pessoas não familiarizadas com o dispositivo e que não tenham lido o manual do utilizador. O aparelho pode constituir um perigo nas mãos de utilizadores inexperientes.
 - hh) Não tocar nas peças articuladas ou nos acessórios, exceto se o aparelho tiver sido desligado da fonte de alimentação.
- ii) Não cubra a entrada e a saída de ar



ATENÇÃO! APESAR DA CONCEÇÃO SEGURA DO APARELHO E DAS SUAS CARACTERÍSTICAS DE PROTEÇÃO, E APESAR DA UTILIZAÇÃO DE ELEMENTOS ADICIONAIS QUE PROTEGEM O OPERADOR, EXISTE AINDA UM LIGEIRO RISCO DE ACIDENTE OU LESÃO DURANTE A UTILIZAÇÃO DO APARELHO. MANTENHA-SE ALERTA E USE O BOM SENSO QUANDO UTILIZAR O DISPOSITIVO.

4. Orientações de utilização

A mesa permite realizar tratamentos cosméticos para as mãos.

O utilizador é responsável por quaisquer danos resultantes de uma utilização não intencional do dispositivo.

4.1. Descrição do dispositivo

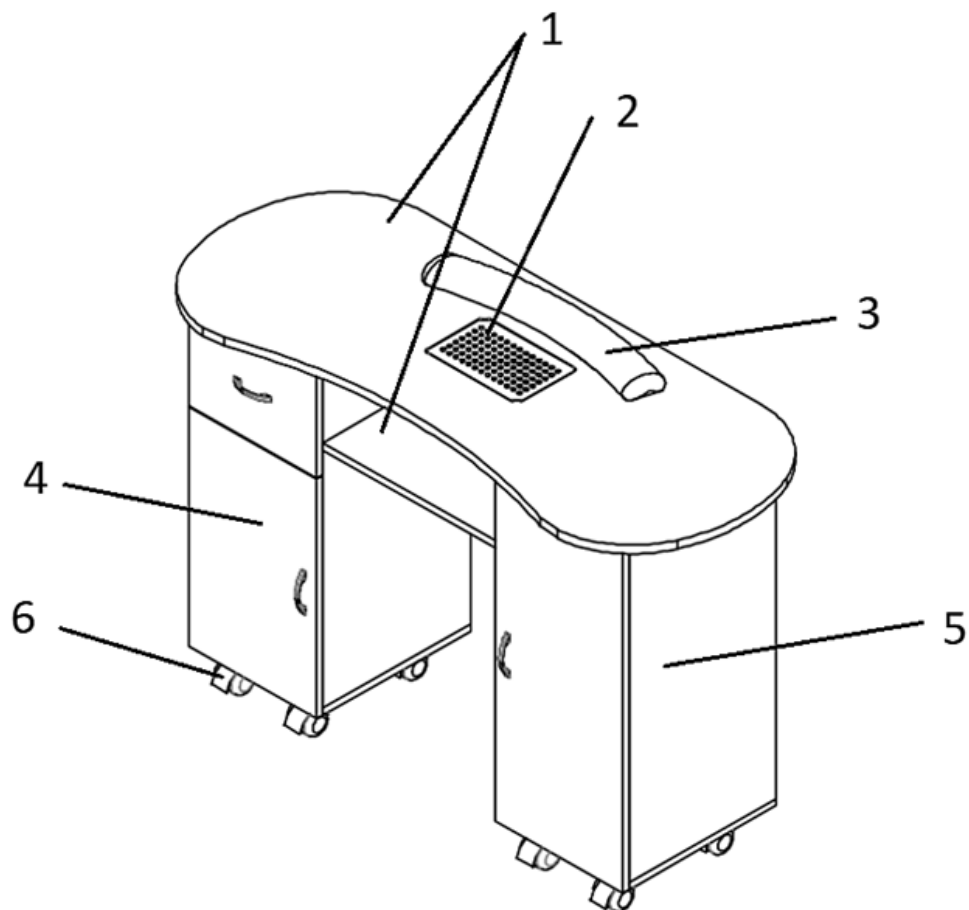

1. Balcão com orifício e prateleira para absorvedor de pó
2. Absorvedor de pó
3. Almofada para as mãos
4. Coluna esquerda com gaveta e armário
5. Coluna direita com armário

4.2. Dimensões detalhadas

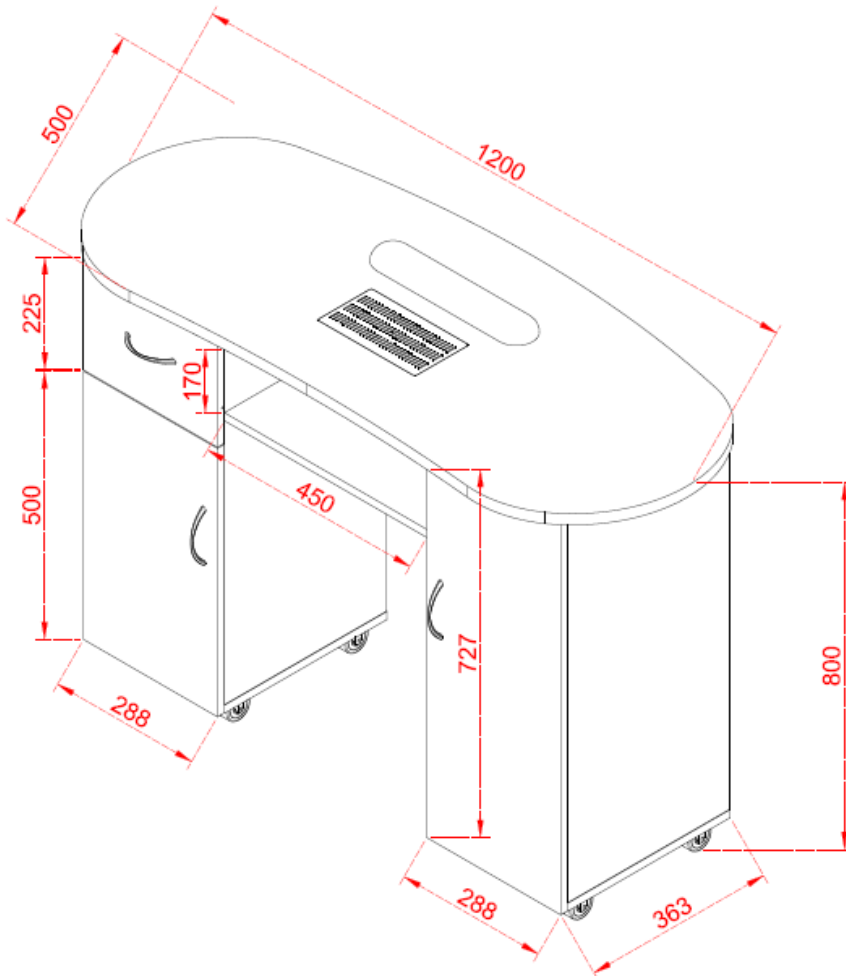

4.3. Preparação para utilização

4.3.1. Localização do aparelho

O aparelho deve ser sempre utilizado numa superfície plana, estável, limpa, à prova de fogo e seca, e deve estar fora do alcance de crianças e de pessoas com funções mentais e sensoriais limitadas. Posicione o aparelho de forma a ter sempre acesso à ficha de alimentação.

4.4. Montagem do aparelho

Instruções de montagem - importante:

Desembale e identifique cuidadosamente cada componente antes de tentar a montagem. Consulte a lista de peças. Tenha cuidado ao montar a unidade e coloque sempre as peças sobre uma superfície limpa e macia.

Verifique os parafusos, porcas e arruelas periodicamente (ou a cada 6 meses). Aperte-os, se necessário.



Aviso: Não utilize ferramentas elétricas.

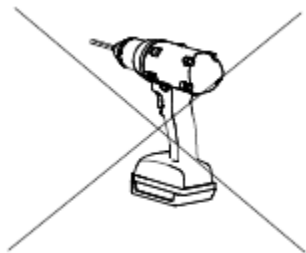

Ferramenta adicional necessária

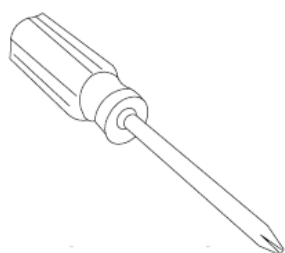

Atenção! Utilize o elevador para duas pessoas ao instalar

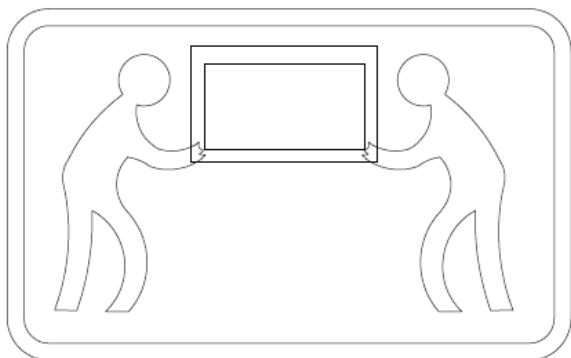

o acessório "a": aplique força suavemente, sem apertar demais.

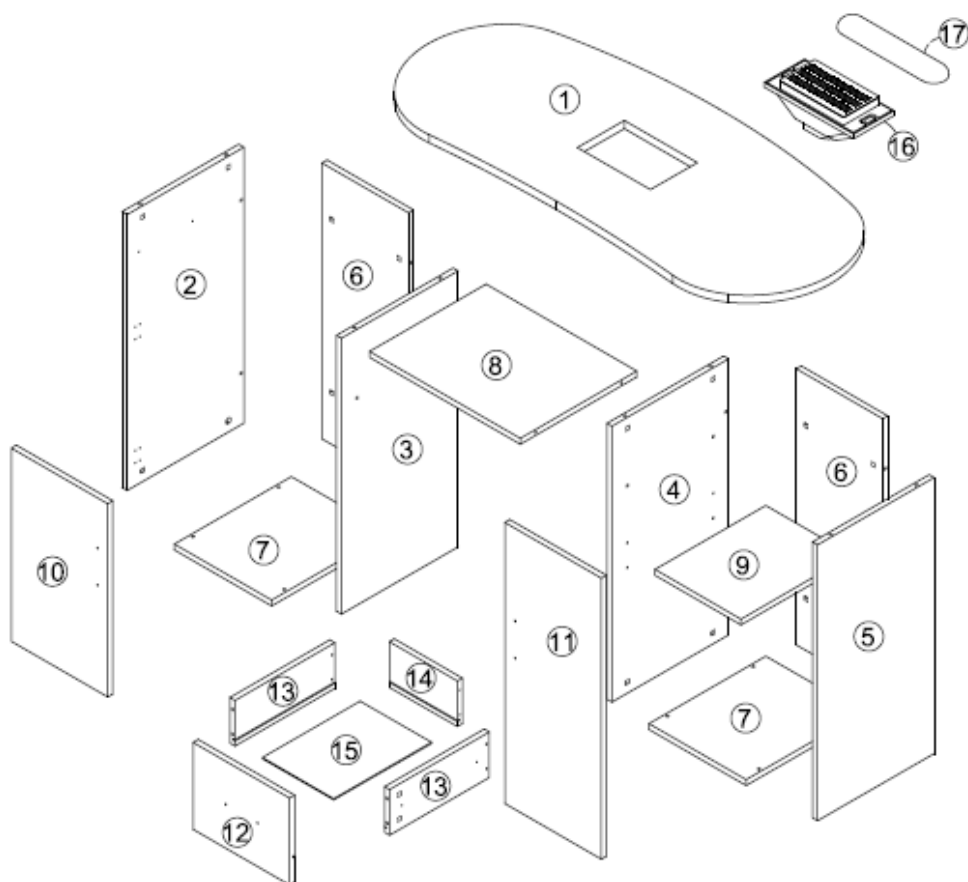













4.4.1. (A) Lista de peças

①		⑥		⑧	
⑩		⑪			













- 1) 1 x Tampo de mesa 1200*500*21mm
- 6) 2 x Painéis traseiros para desenho 714*258*15mm
- 8) 1 x Placa de camada 450*348*15mm
- 10) 1 x Pannel da porta 500*288*15mm
- 11) 1 x Pannel da porta 727*288*15mm

4.4.2. (B) Lista de peças

②		③		④	
⑤		⑦		⑨	
⑫		⑬		⑭	
⑮		⑯		⑰	

- 2) 1 x Painel lateral 714*348*15mm
 3) 1 x Painel lateral 714*348*15mm
 4) 1 x Painel lateral 714*348*15mm
 5) 1 x Painel lateral 714*348*15mm
 7) 2 x Painéis inferiores para desenho 349*290*15mm
 9) 1 x Laminado removível 331*257*15mm
 12) 1 x Painel frontal para desenho 288*225*15mm
 13) 2 x Painéis laterais para desenho 298*118*15mm
 14) 1 x Painel traseiro para desenho 203*118*15mm
 15) 1 x Desenho da base 292*213*3mm
 16) 1 x Ventilador
 17) 1 x Almofada

(C) Lista de peças

A		B		C	
D		E		F	
G		H		J	
K		L		M	

- A) 28+2 x Conexões excêntricas
 B) 28+2 x Conexões excêntricas

- C) 8 x Rodas
- D) 1 x Guia
- E) 64+10 x Parafusos $\varnothing 3,5 \times 14$
- F) 4+1 x Parafusos $\varnothing 3 \times 35$
- G) 6 x Parafusos $\varnothing 4 \times 18$
- H) 3 x Puxadores
- J) 4 x Dobradiças
- K) 4 x Parafusos
- L) 4+1 x Camadas
- M) 4+1 x Parafusos $\varnothing 4 \times 20$

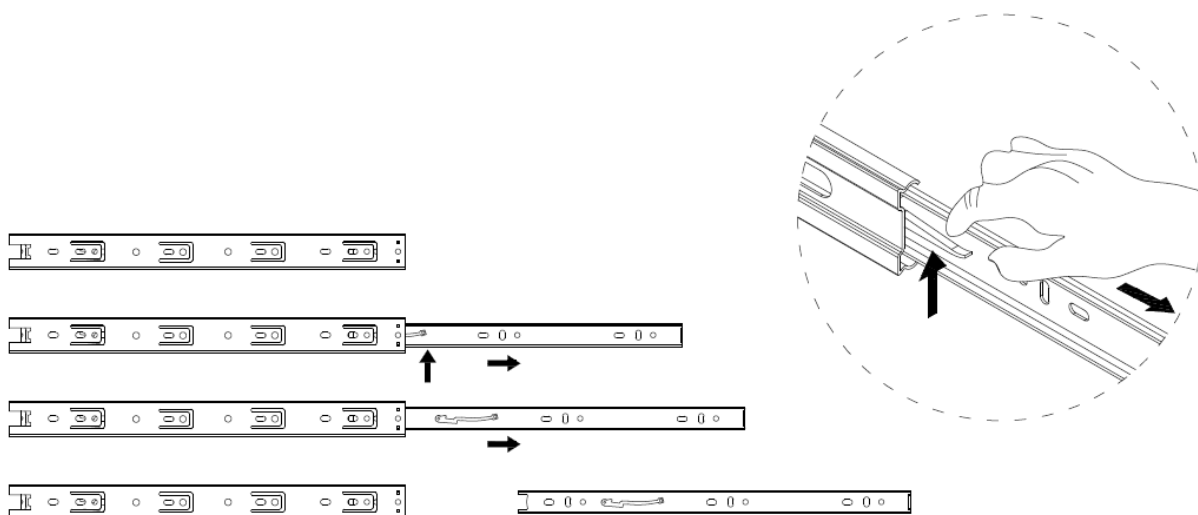

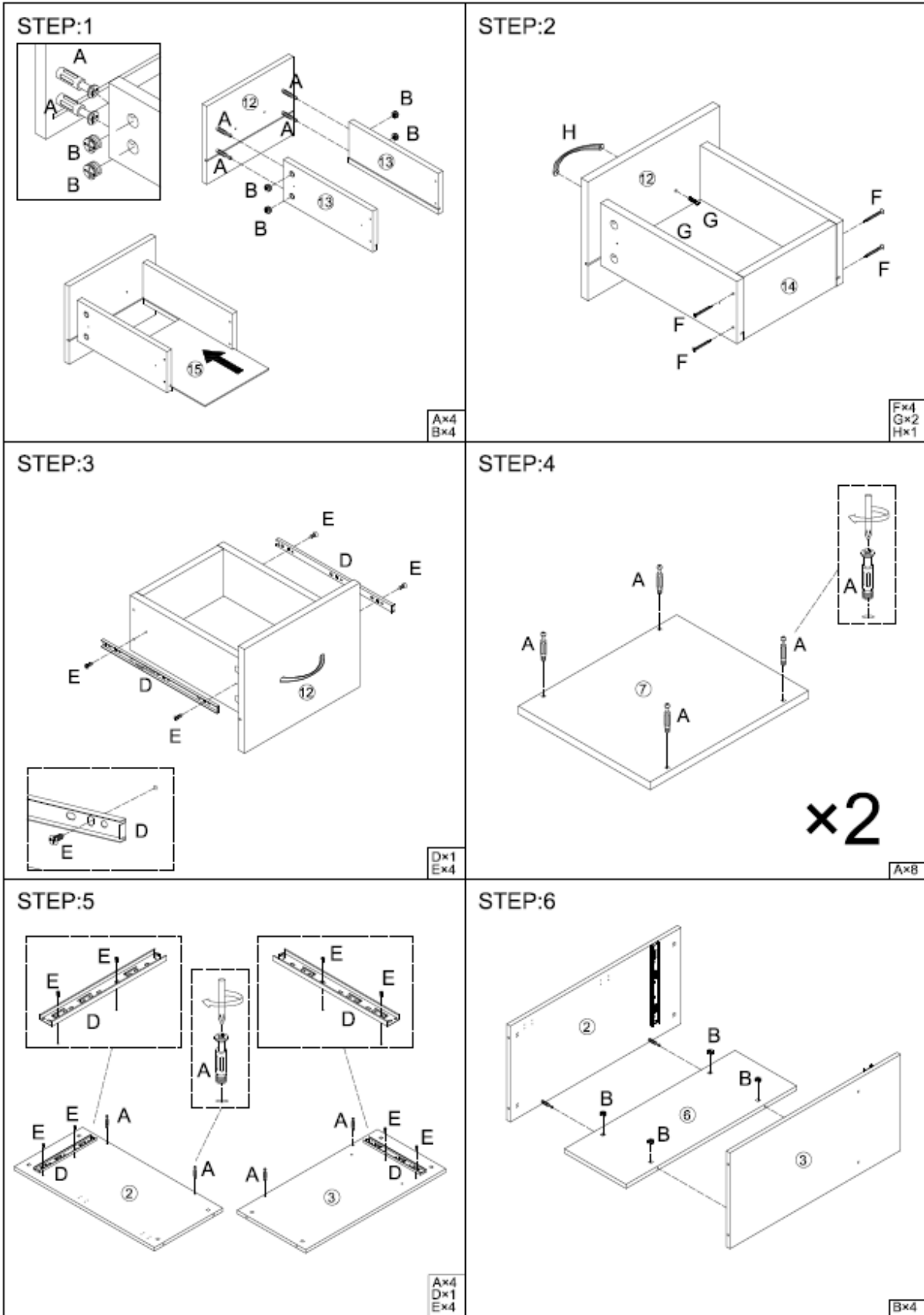

STEP:7

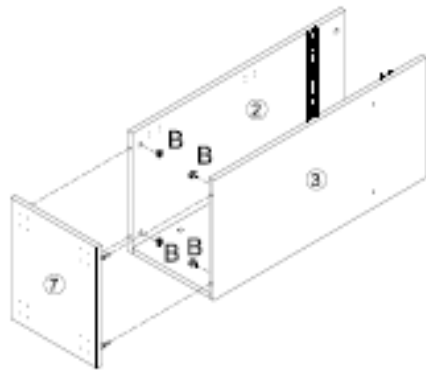

Bx4

STEP:8

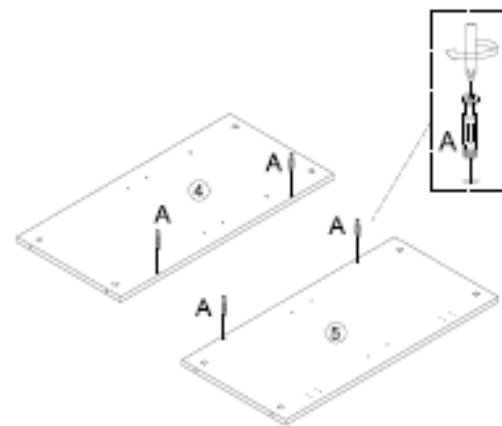

Ax4

STEP:9

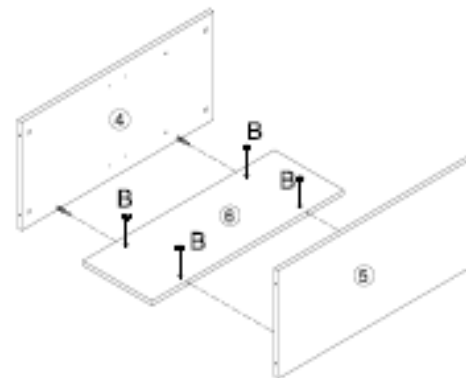

Bx4

STEP:10

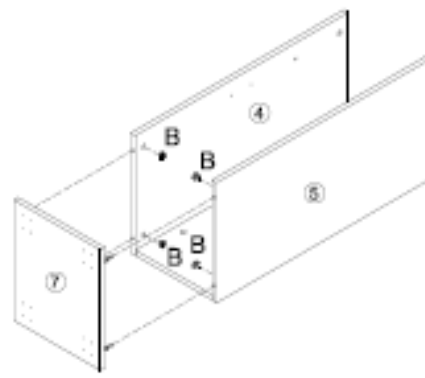

Bx4

STEP:11

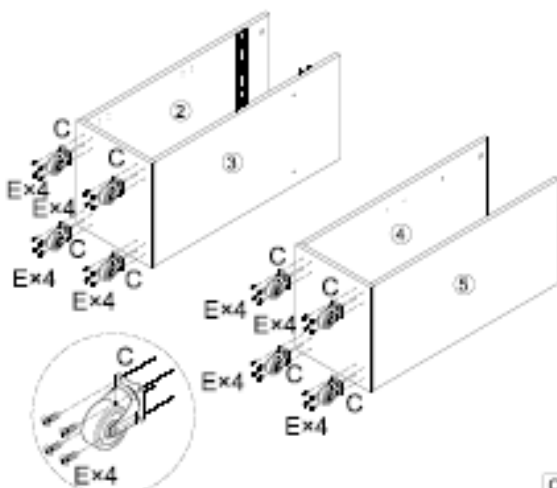
Cx8
Ex32

STEP:12

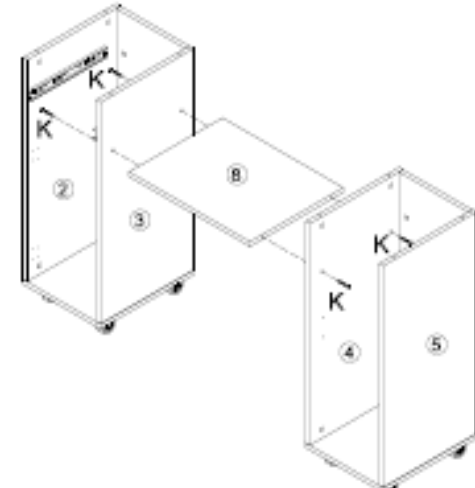

Kx4

STEP:13

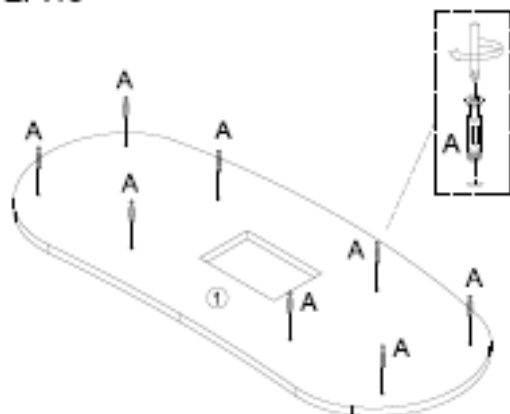

A×8

STEP:14

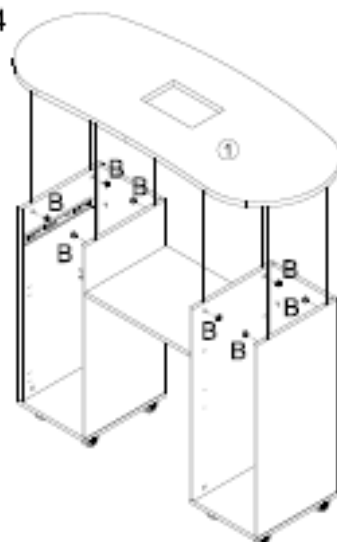

B×4

STEP:15

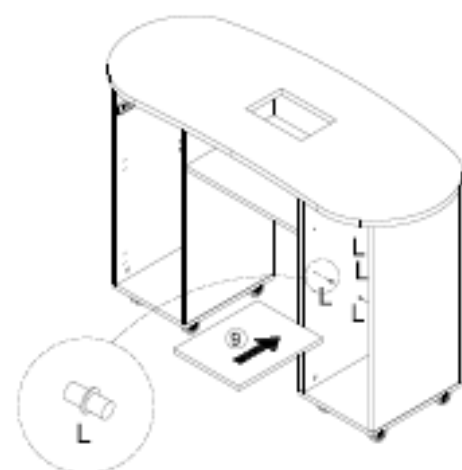

L×4

STEP:16

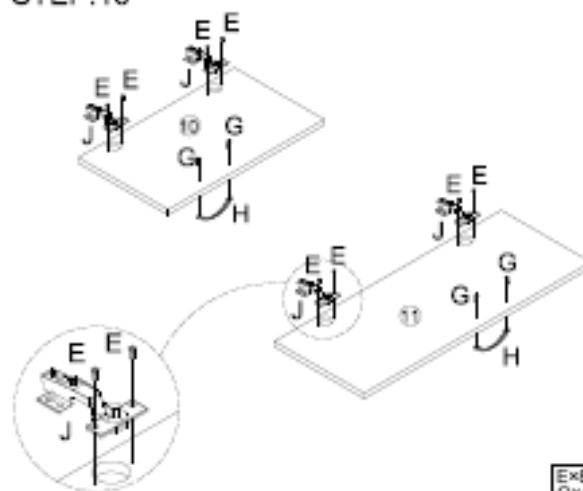
E×8
G×4
H×2
J×4

STEP:17

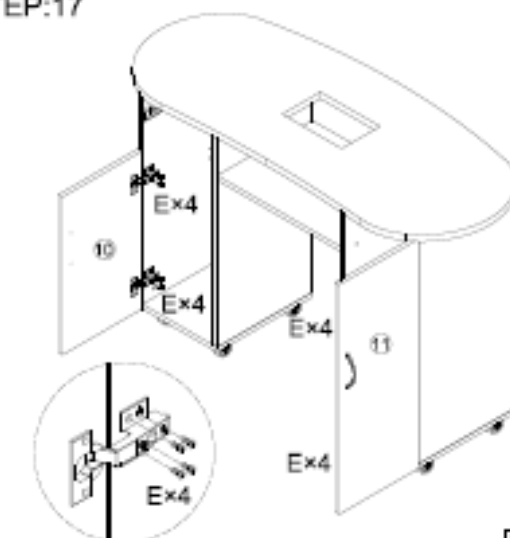

E×16

STEP:18

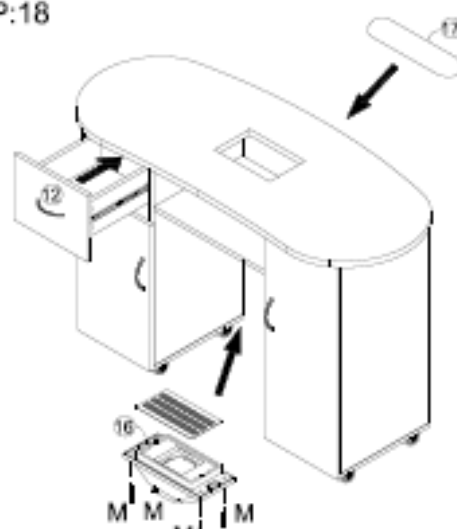

M×4



CUIDADO: Durante o transporte, as alças podem ser parafusadas na parte interna da gaveta/armário.

4.4.3. Coletor de pó

O coletor de pó é montado na bancada. Um saco de pó deve ser colocado na parte inferior e o cabo de alimentação conectado a uma tomada. Para ligar o aparelho, coloque o interruptor na posição I.

5. Limpeza e manutenção

- a) Desligue sempre o aparelho da tomada antes de o limpar. Esperar que os elementos rotativos parem.
- b) Guarde a unidade num local seco e fresco, sem humidade e sem exposição direta à luz solar.
- c) O aparelho deve ser inspecionado regularmente para verificar a sua eficácia técnica e detetar eventuais danos.
- d) Utilize um pano macio para a limpeza. (Referente ao absorvedor de pó)
- e) Utilizar um pano macio e húmido para a limpeza. Após a limpeza ou caso molhe acidentalmente o produto, seque-o completamente.

5.1. Descarte de aparelhos usados

Não eliminar este aparelho nos sistemas de resíduos urbanos. Entregue-o a um ponto de reciclagem e recolha de aparelhos elétricos e eletrodomésticos. Verificar o símbolo no produto, no manual de instruções e na embalagem. Os plásticos utilizados para construir o dispositivo podem ser reciclados de acordo com as suas marcações. Ao optar por reciclar, está a dar um contributo significativo para a proteção do nosso ambiente. Contactar as autoridades locais para obter informações sobre as instalações de reciclagem locais.



Táto používateľská príručka bola preložená pomocou strojového prekladu. Vynaložili sme maximálne úsilie na zabezpečenie presnosti prekladu, ale upozorňujeme, že automatické preklady nie sú dokonalé a nie sú určené na nahradenie ľudských prekladateľov. Oficiálna verzia používateľskej príručky je v angličtine. Akékoľvek rozdiely medzi preloženou verziou a originálnou anglickou verziou nie sú právne záväzné. Ak máte akékoľvek otázky týkajúce sa presnosti prekladu, pozrite si anglickú verziu, ktorá je oficiálnou referenciou. Ďalšie jazykové verzie sú k dispozícii na požiadanie prostredníctvom info@expondo.com.

1. Technické údaje

Tabuľka 1: Technické údaje produktu

Popis parametra	Hodnota parametra
Názov produktu	MANIKÚRNY KOZMETICKÝ STOLIEK
Model	PHY-MT-7
Rozmery stola	
šírka x hĺbka x výška) [mm]	1210x500x725
Hmotnosť [kg]	33
Maximálne zaťaženie [kg]	50
Odsávač prachu	
Menovité napätie [V~]/ Frekvencia [Hz]	230/50
Menovitý výkon [W]	6

2. Všeobecný popis





Používateľská príručka je vytvorená s cieľom zaistiť bezpečné a bezproblémové používanie zariadenia. Produkt je navrhnutý a vyrobený v súlade s prísnyimi technickými smernicami s použitím najmodernejších technológií a komponentov. Okrem toho sa vyrába v súlade s najprísnejšími kvalitatívnymi normami.

NEPOUŽÍVAJTE ZARIADENIE, POKIAĽ STE SI DÔKLADNE NEPREČÍTALI TÚTO POUŽÍVATEĽSKÚ PRÍRUČKU A NEPOROZUMELI JEJ.

Aby ste predĺžili životnosť výrobku a zaistili jeho bezproblémovú prevádzku, používajte ho v súlade s touto používateľskou príručkou a pravidelne vykonávajte údržbu. Technické údaje a špecifikácie uvedené v tejto používateľskej príručke sú aktuálne. Výrobca si vyhradzuje právo na zmeny súvisiace s vylepšením kvality.

2.1. Legenda

Ikona	Popis
	Výrobok spĺňa príslušné bezpečnostné normy.
	Pred použitím si prečítajte pokyny.

	Výrobok sa musí recyklovať.
	VAROVANIE! alebo POZOR! alebo UPOZORNENIE! Platí pre danú situáciu. (všeobecné výstražné znamenie)
	POZOR! Nebezpečenstvo úrazu elektrickým prúdom!
	Používajte iba v interiéri.



NÁKRESY V TEJTO PRÍRUČKE SLUŽIA LEN NA ILUSTRÁCIU A NIEKTORÉ DETAILS SA MÔŽU LÍŠIŤ OD SKUTOČNÉHO VÝROBKU.

3. Bezpečnosť pri používaní



POZOR! PREČÍTAJTE SI VŠETKY BEZPEČNOSTNÉ UPOZORNENIA A VŠETKY POKYNY. NEDODRŽANIE UPOZORNENÍ A POKYNOV MÔŽE MAŤ ZA NÁSLEDOK ÚRAZ ELEKTRICKÝM PRÚDOM, POŽIAR A/ALEBO VÁŽNE ZRANENIE ALEBO DOKONCA SMRŤ.

Pojmy „zariadenie“ alebo „produkt“ sa používajú v upozorneniach a pokynoch na označenie: **MANIKÚRNY KOZMETICKÝ STOLIEK**

3.1. Všeobecné pravidlá

- Ak máte akékoľvek pochybnosti o správnom fungovaní zariadenia, kontaktujte servisnú podporu výrobcu.
- Zariadenie smie opravovať iba servisné stredisko výrobcu. Nepokúšajte sa o žiadne opravy svojpomocne!
- Túto používateľskú príručku si ponechajte k dispozícii pre budúce použitie. Ak toto zariadenie odovzdáte tretej strane, je potrebné spolu s ním odovzdať aj príručku.
- Obalové prvky a malé montážne diely uchovávajte na mieste, ku ktorému nemajú prístup deti.
- Ak toto zariadenie používate spolu s iným zariadením, je potrebné dodržiavať aj ostatné pokyny na používanie.
- Zariadenie nepoužívajte, keď ste unavení, chorí alebo pod vplyvom alkoholu, omamných látok alebo liekov, ktoré môžu výrazne zhoršiť schopnosť ovládať ho.
- Zariadenie nie je určené na manipuláciu osobami (vrátane detí) s obmedzenými mentálnymi a zmyslovými funkciami alebo osobami bez potrebných skúseností a/alebo vedomostí, pokiaľ nie sú pod dohľadom osoby zodpovednej za ich bezpečnosť alebo nedostali pokyny na obsluhu zariadenia.

- h) S prístrojom môžu narábať len fyzicky zdatné osoby, ktoré sú schopné s ním manipulovať, sú riadne vyškolené, sú oboznámené s návodom a vyškolené v rámci bezpečnosti a ochrany zdravia pri práci.
- i) Zariadenie nie je hračka. Deti musia byť pod dohľadom, aby sa so zariadením nehrali.
- j) Udržujte zariadenie v bezchybnom technickom stave. Pred každým použitím skontrolujte, či nedošlo k všeobecnému poškodeniu, a najmä či nie sú na niektorých častiach alebo prvkoch prasknuté alebo či nie sú iné podmienky, ktoré by mohli ovplyvniť bezpečnú prevádzku zariadenia. Ak zistíte poškodenie, odovzdajte zariadenie pred použitím na opravu.
- k) Opravu alebo údržbu zariadenia by mali vykonávať kvalifikované osoby a používať pri nej iba originálne náhradné diely. Tým sa zaistí bezpečné používanie.
- l) Aby sa zabezpečila funkčná integrita zariadenia, neodstraňujte ochranné kryty namontované z výroby a neuvolňujte žiadne skrutky.
- m) Pri preprave a manipulácii so zariadením medzi skladom a miestom určenia dodržiavajte zásady bezpečnosti a ochrany zdravia pri práci pre manuálnu prepravu, ktoré platia v krajine, kde sa zariadenie bude používať.
- n) Zariadenie pravidelne čistite, aby ste zabránili usadzovaniu odolných nečistôt.
- o) Zariadenie nie je hračka. Čistenie a údržbu nesmú vykonávať deti bez dozoru dospelaj osoby.
- p) Je zakázané zasahovať do zariadenia s cieľom zmeniť jeho parametre alebo konštrukciu.
- q) Zariadenie uchovávajte mimo dosahu zdrojov ohňa a tepla.
- r) Zariadenie nepreťažujte.

3.2. Pravidlá pre bezpečné používanie odsávača prachu

- s) Zástrčka musí pasovať do zásuvky. Zástrčku nijako neupravujte. Používanie originálnych zástrčiek a kompatibilných zásuviek znižuje riziko úrazu elektrickým prúdom.
- t) Nedotýkajte sa uzemnených prvkov, ako sú potrubia, ohrievače, kotly a chladničky. Ak je uzemnené zariadenie vystavené dažďu, prichádza do priameho kontaktu s mokrým povrchom alebo sa používa vo vlhkom prostredí, hrozí zvýšené riziko úrazu elektrickým prúdom. Vniknutie vody do zariadenia zvyšuje riziko jeho poškodenia a úrazu elektrickým prúdom.
- u) Nedotýkajte sa zariadenia mokrými alebo vlhkými rukami.
- v) Kábel používajte len na určené účely. Nikdy ho nepoužívajte na prenášanie zariadenia ani na vytiahnutie zástrčky zo zásuvky. Kábel uchovávajte mimo dosahu zdrojov tepla, oleja, ostrých hrán alebo pohyblivých častí. Poškodené alebo zamotané káble zvyšujú riziko úrazu elektrickým prúdom.
- w) Ak sa nedá zabrániť používaniu zariadenia vo vlhkom prostredí, je potrebné použiť prúdový chránič (RCD). Použitie prúdového chrániča znižuje riziko úrazu elektrickým prúdom.
- x) Ak je napájací kábel poškodený alebo vykazuje zjavné známky opotrebovania, zariadenie nepoužívajte. Poškodený napájací kábel by mal vymeniť kvalifikovaný elektrikár alebo servisné stredisko výrobcu.

- y) Aby ste predišli úrazu elektrickým prúdom, neponárajte kábel, zástrčku ani zariadenie do vody alebo iných kvapalín. Zariadenie nepoužívajte na mokrých povrchoch.
- z) POZOR! OHROZENIE ŽIVOTA! Pri čistení zariadenie nikdy neponárajte do vody ani iných tekutín.
- aa) Ak zistíte, že zariadenie je poškodené alebo má nepravidelnú prevádzku, okamžite ho vypnite a bezodkladne to nahláste svojmu nadriadenému.
- bb) V prípade požiaru použite na uhasenie práškový hasiaci prístroj alebo hasiaci prístroj s oxidom uhličitým (CO₂)(určený na hasenie elektrických zariadení pod napätím).
- cc) Zariadenie uchovávajte mimo dosahu detí a zvierat.
- dd) Aby ste zabránili náhodnému zapnutiu zariadenia, pred pripojením k zdroju napájania sa uistite, že vypínač je v polohe OFF.
- ee) Počas používania nekladajte do zariadenia ruky ani iné predmety!
- ff) Pred začatím nastavovania, čistenia a údržby odpojte zariadenie od elektrickej siete. Takéto preventívne opatrenie znižuje riziko náhodnej aktivácie.
- gg) Ak sa nepoužíva, uložte ho na bezpečné miesto, mimo dosahu detí a osôb, ktoré nie sú oboznámené so zariadením a neprečítali si návod na obsluhu. Zariadenie môže predstavovať nebezpečenstvo v rukách neskúsených používateľov.
- hh) Nedotýkajte sa kľbových častí alebo príslušenstva, pokiaľ zariadenie nebolo odpojené od zdroja napájania.
- ii) Nezakrývajte nasávanie a výfuk vzduchu



POZOR! NAPRIEK BEZPEČNEJ KONŠTRUKCII ZARIADENIA A JEHO OCHRANNÝM PRVKOM, AKO AJ POUŽITIU ĎALŠÍCH PRVKOV CHRÁNIACICH OBSLUHUJÚCU OSOBU EXISTUJE PRI POUŽÍVANÍ ZARIADENIA MIERNE RIZIKO NEHODY ALEBO PORANENIA. PRI POUŽÍVANÍ ZARIADENIA BUĎTE OSTRAŽITÍ A POUŽÍVAJTE ZDRAVÝ ROZUM.

4. Pokyny na používanie

Stôl umožňuje vykonávať kozmetické ošetrenia rúk.

Používateľ je zodpovedný za akékoľvek škody spôsobené neúmyselným používaním zariadenia.

4.1. Popis zariadenia

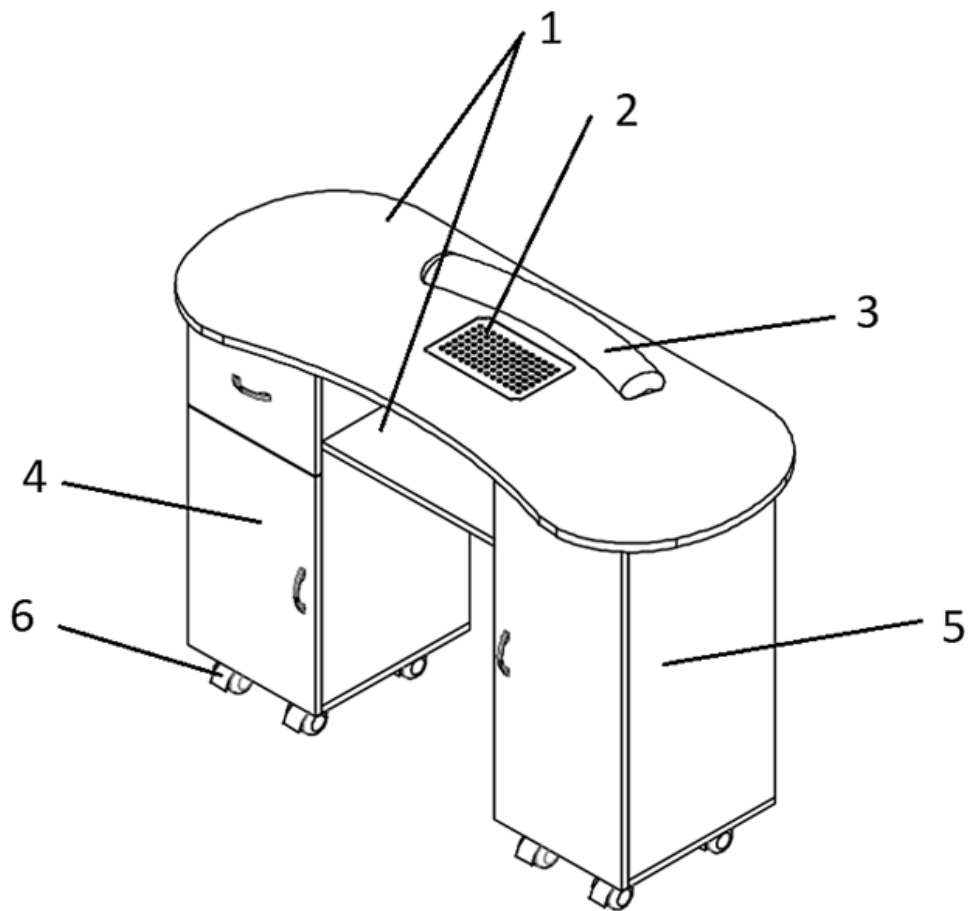

1. Pult s otvorom a poličkou na odsávač prachu
2. Odsávač prachu
3. Vankúš na ruky
4. Ľavý stĺpik so zásuvkou a skrinkou
5. Pravý stĺpik so skrinkou

4.2. Podrobné rozmery

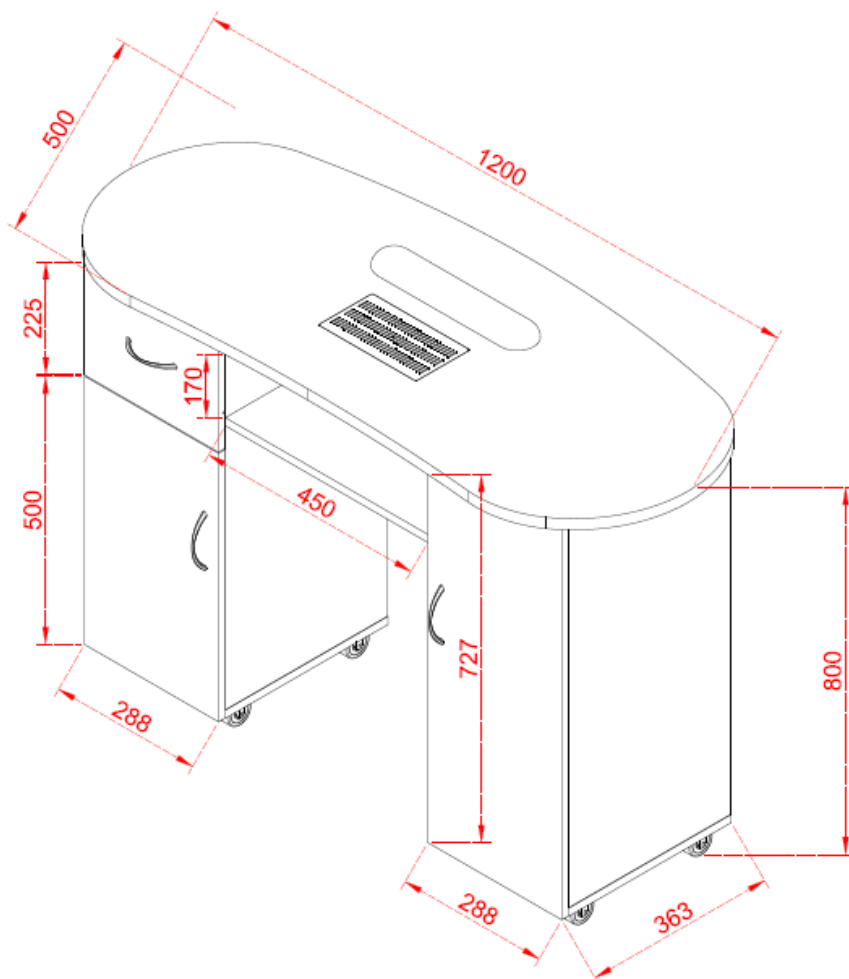

4.3. Príprava na použitie

4.3.1. Umiestnenie spotrebiča

Zariadenie by sa malo vždy používať na rovnom, stabilnom, čistom, ohňovzdornom a suchom povrchu a malo by byť mimo dosahu detí a osôb s obmedzenými mentálnymi a zmyslovými funkciami. Zariadenie umiestnite tak, aby ste mali vždy prístup k zástrčke.

4.4. Montáž zariadenia

Pokyny na montáž - dôležité:

Pred pokusom o montáž starostlivo rozbaľte a identifikujte každú súčasť, pozrite si zoznam dielov. Pri montáži jednotky buďte opatrní a diely vždy umiestnite na čistý, mäkký povrch.

Pravidelne (alebo každých 6 mesiacov) kontrolujte skrutky, matice a skrutky. V prípade potreby dotiahnite.



Upozornenie: Nepoužívajte elektrické náradie, nie je potrebný ďalší nástroj:

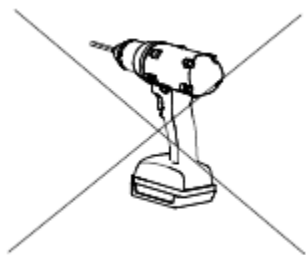

Je potrebný ďalší nástroj

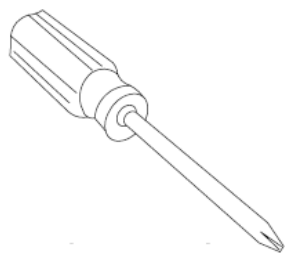

Pozor! Pri inštalácii použite dvojčlenný zdvihák

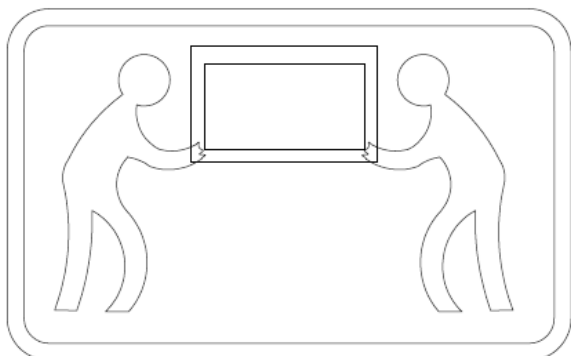

Príslušenstvo "a": jemne vyvíjajte silu, nie príliš silno.

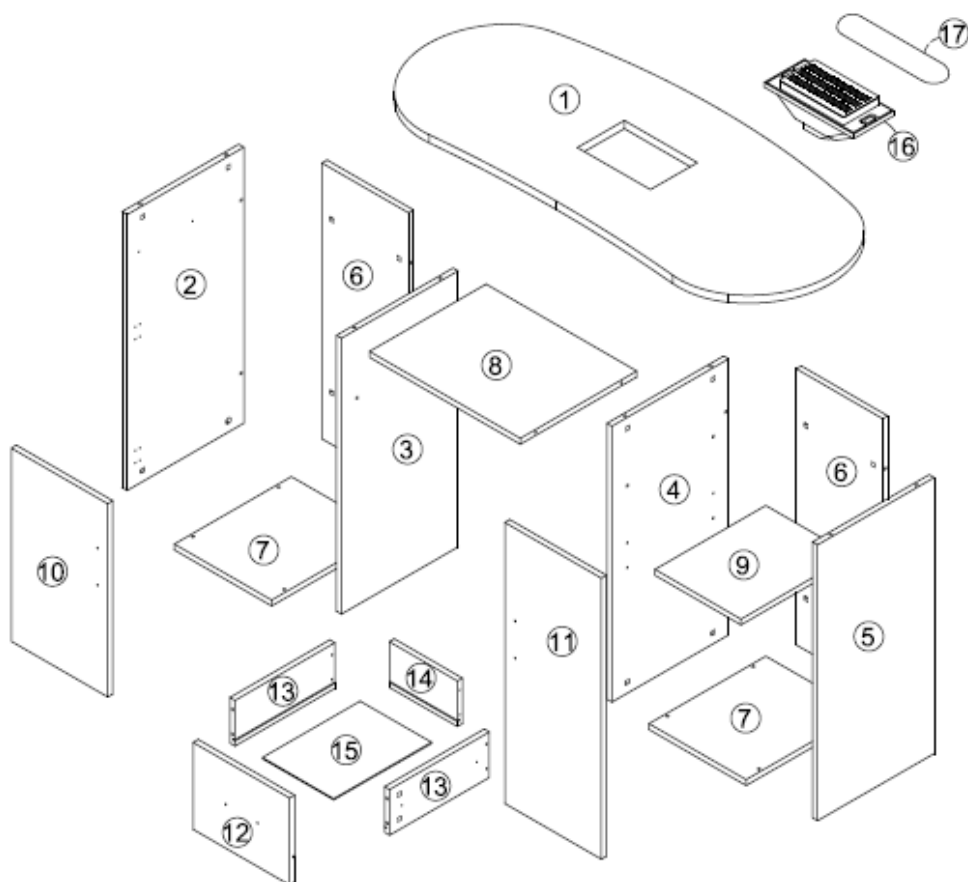













4.4.1. (A) Zoznam dielov

①		⑥		⑧	
⑩		⑪			













- 1) 1 x Doska stola 1200*500*21m
- 6) 2 x Zadná doska na výkresy 714*258*15mm
- 8) 1 x Vrstvená doska 450*348*15mm
- 10) 1 x Dverová doska 500*288*15m
- 11) 1 x Dverová doska 727*288*15mm

4.4.2. (B) Zoznam dielov

②		③		④	
⑤		⑦		⑨	
⑫		⑬		⑭	
⑮		⑯		⑰	

- 2) 1 x Bočnica 714*348*15m
 3) 1 x Bočnica 714*348*15m
 4) 1 x Bočnica 714*348*15m
 5) 1 x Bočnica 714*348*15m
 7) 2 x Spodná výkresová doska 349*290*15mm
 9) 1 x Pohyblivý laminát 331*257*15mm
 12) 1 x Kresliaca plocha 288*225*15 mm
 13) 2 x Kresliaca bočná doska 298*118*15 m
 14) 1 x Kresliaca zadná doska 203*118*15 m
 15) 1 x Spodný výkres 292*213*3 mm
 16) 1 x Ventilátor
 17) 1 x Podložka

(C) Zoznam dielov

A		B		C	
D		E		F	
G		H		J	
K		L		M	

- A) 28+2 x Excentrické kovania
 B) 28+2 x Excentrické kovania

- C) 8 x Koliesko
- D) 1 x Vodidlo
- E) 64+10 x Skrutky $\text{\O}3,5*14$
- F) 4+1 x Skrutky $\text{\O}3*35$
- G) 6 x Skrutky $\text{\O}4*18$
- H) 3 x Kľučka dverí
- J) 4 x Pánt
- K) 4 x Skrutky
- L) 4+1 x Vrstva
- M) 4+1 x Skrutky $\text{\O}4*20$

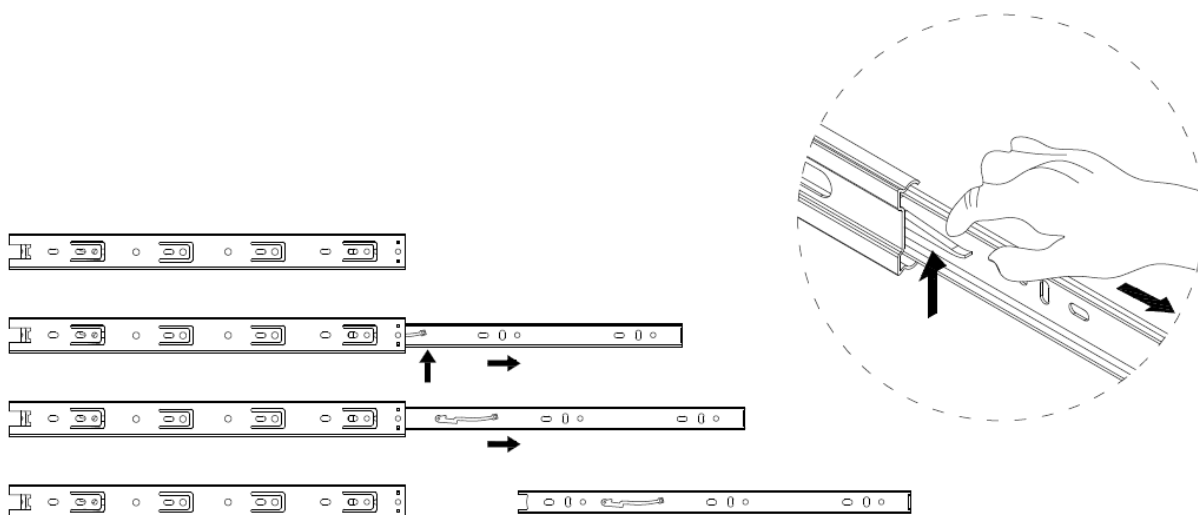

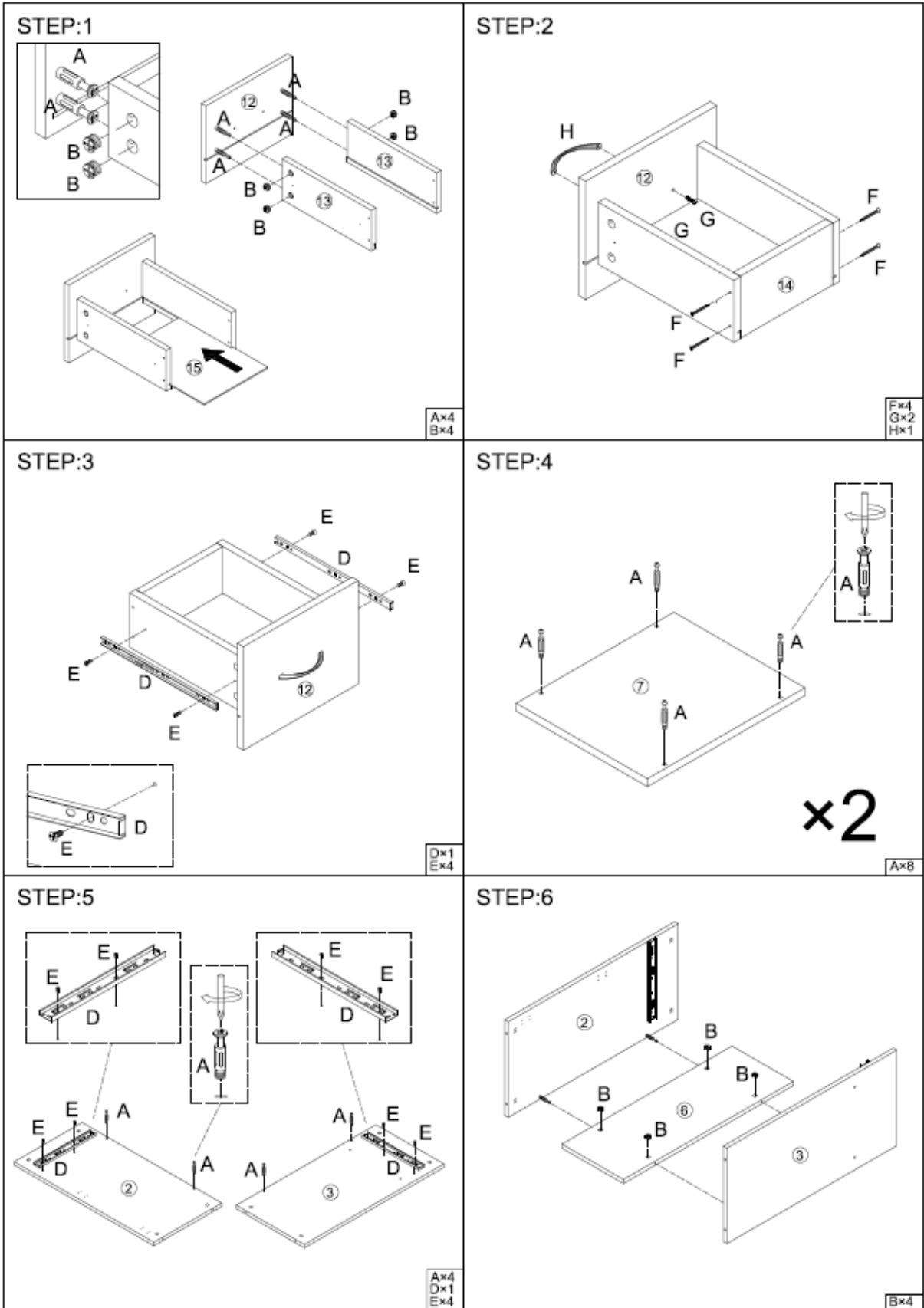

STEP:7

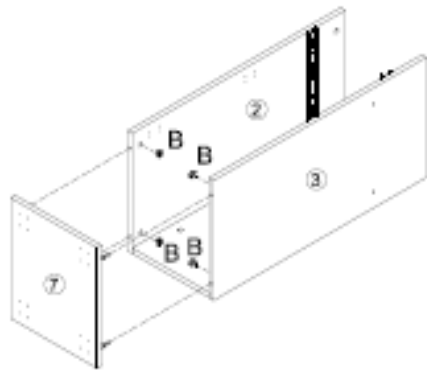

Bx4

STEP:8

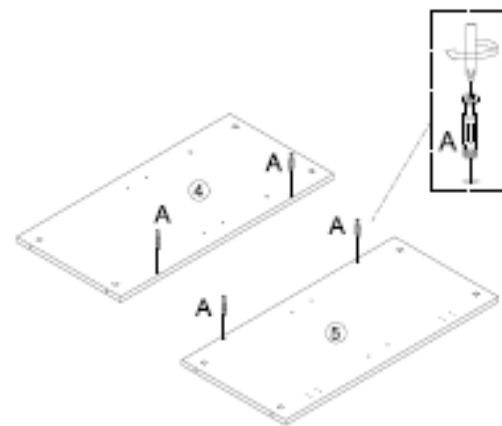

Ax4

STEP:9

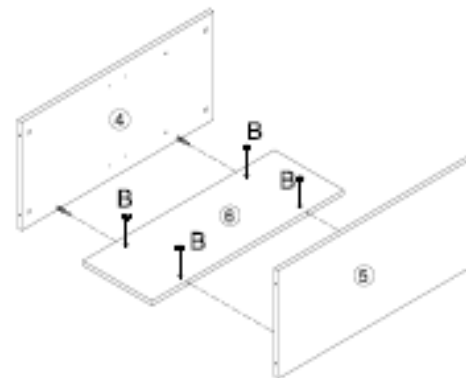

Bx4

STEP:10

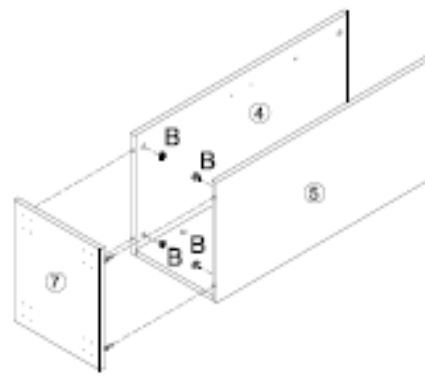

Bx4

STEP:11

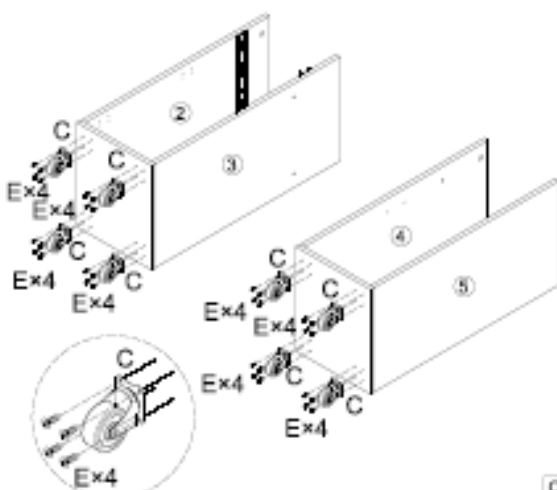

Cx8

Ex32

STEP:12

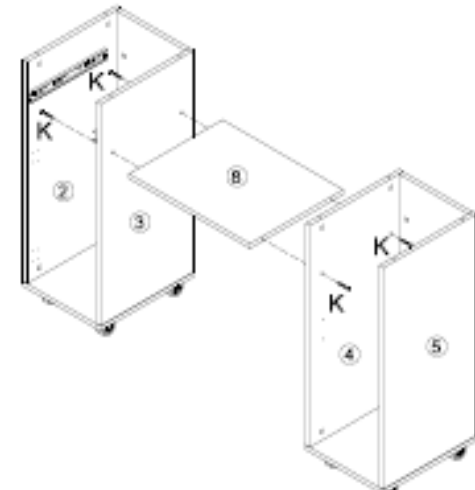

Kx4

STEP:13

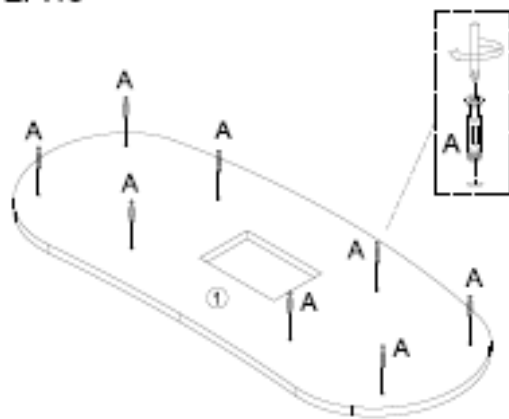

A×8

STEP:14

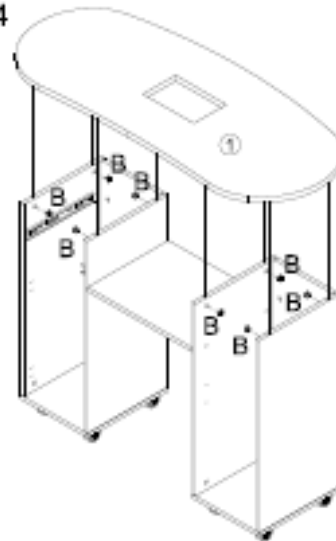

B×4

STEP:15

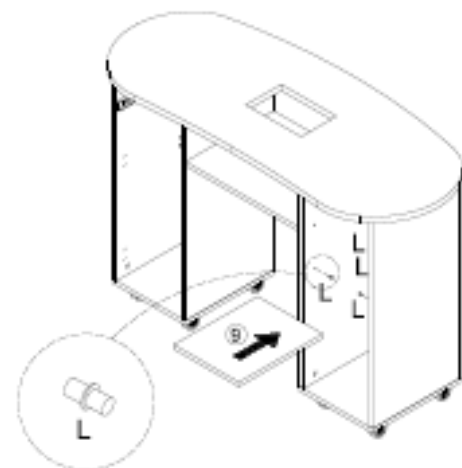

L×4

STEP:16

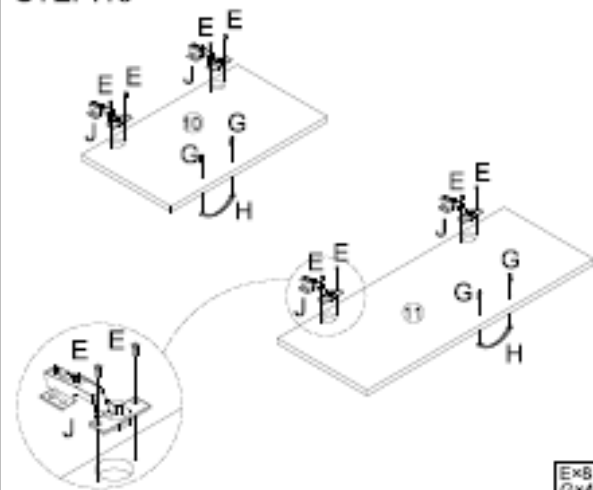
E×8
G×4
H×2
J×4

STEP:17

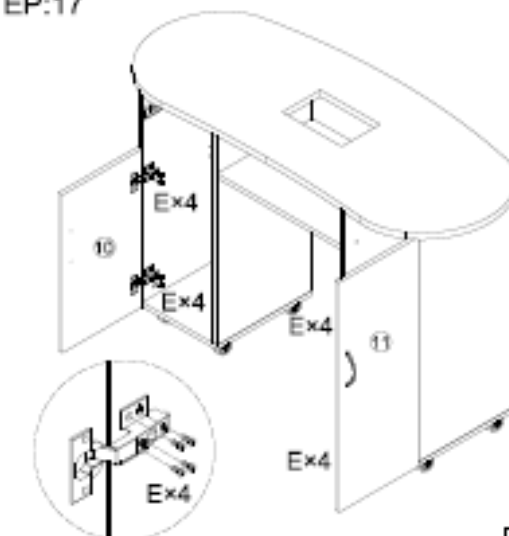

E×16

STEP:18

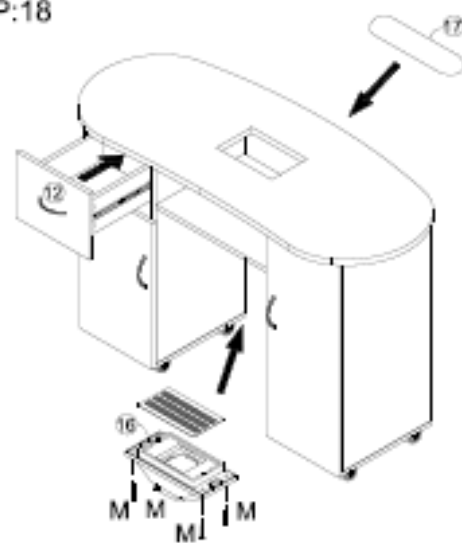

M×4



POZOR: Počas prepravy môžu byť rukoväte priskrutkované k vnútornej strane zásuvky/skrinky.

4.4.3. Lapač prachu

Lapač prachu je namontovaný v pracovnej doske. Na jeho spodnú časť by malo byť umiestnené vrečko na prach a napájací kábel by mal byť zapojený do zásuvky. Na spustenie zariadenia prepnite prepínač do polohy I.

5. Čistenie a údržba

- a) Pred čistením zariadenie vždy odpojte zo siete. Počkajte, kým sa rotujúce prvky nezastavia.
- b) Prístroj skladujte na suchom a chladnom mieste, bez prístupu vlhkosti a priameho slnečného žiarenia.
- c) Zariadenie sa musí pravidelne kontrolovať, aby sa overila jeho technická efektívnosť a zistilo sa prípadné poškodenie.
- d) Na čistenie používajte mäkkú handričku. (týka sa pohlcovača prachu)
- e) Na čistenie používajte mäkkú a vlhkú handričku. Po čistení alebo náhodnom namočení výrobku ho dôkladne utrite dosucha.

5.1. Likvidácia použitých zariadení

Toto zariadenie nevyhadzujte do komunálneho odpadu. Odovzdajte ho na recyklačnom a zbernom mieste elektrických zariadení. Skontrolujte symbol na výrobku, v návode na obsluhu a na obale. Plasty použité na výrobu zariadenia sa môžu recyklovať v súlade s ich označením. Ak sa rozhodnete zariadenie recyklovať, významne prispievate k ochrane nášho životného prostredia. Informácie o miestnom recyklačnom zariadení získate od miestnych úradov.



Това ръководство за потребителя е преведено с помощта на машинен превод. Положили сме всички усилия, за да гарантираме точността на превода, но моля, имайте предвид, че автоматизираните преводи не са перфектни и не са предназначени да заменят човешките преводачи. Официалната версия на ръководството за потребителя е на английски език. Всякакви разлики между преведената версия и оригиналния английски език не са правно обвързващи. Ако имате въпроси относно точността на превода, моля, вижте английската версия, която е официалната справка. Повече езикови версии са налични при поискване чрез info@expondo.com.

1. Технически данни

Таблица 1: Технически данни на продукта

Описание на параметъра	Стойност на параметъра
Име на продукта	МАНИКЮР КОЗМЕТИЧНО БЮРО
Модел	PHY-MT-7
Бюро	
Размери (Ширина x Дълбочина x Височина) [мм]	1210x500x725
Тегло [кг]	33
Максимално натоварване [кг]	50
Прахоуловител	
Номинално напрежение [V~]/ Честота [Hz]	230/50
Номинална мощност [W]	6

2. Общо описание







Ръководството за потребителя е предназначено да помогне за безопасната и безпроблемна употреба на устройството. Продуктът е проектиран и произведен в съответствие със строги технически указания, използвайки най-съвременни технологии и компоненти. Освен това, той се произвежда в съответствие с най-строгите стандарти за качество.

НЕ ИЗПОЛЗВАЙТЕ УСТРОЙСТВОТО, АКО НЕ СТЕ ПРОЧЕЛИ ВНИМАТЕЛНО И РАЗБРАЛИ ТОВА РЪКОВОДСТВО ЗА ПОТРЕБИТЕЛЯ.

За да увеличите живота на устройството и да осигурите безпроблемна работа, използвайте го в съответствие с това ръководство за потребителя и редовно извършвайте задачи по поддръжка. Техническите данни и спецификации в това ръководство за потребителя са актуални. Производителят си запазва правото да прави промени, свързани с подобряване на качеството.

2.1. Легенда

Ик о н а	О п и с а н и е
-------------	-----------------

	Продуктът отговаря на съответните стандарти за безопасност.
	Прочетете инструкциите преди употреба.
	Продуктът трябва да бъде рециклиран.
	ПРЕДУПРЕЖДЕНИЕ! или ВНИМАНИЕ! или ЗАПОМНЕТЕ! Приложимо за дадената ситуация. (общ предупредителен знак)
	ВНИМАНИЕ! Предупреждение за токов удар!
	Използвайте само на закрито.



ЧЕРТЕЖИТЕ В ТОВА РЪКОВОДСТВО СА САМО С ИЛЮСТРАТИВНА ЦЕЛ И В НЯКОИ ДЕТАЙЛИ МОЖЕ ДА СЕ РАЗЛИЧАВАТ ОТ ДЕЙСТВИТЕЛНИЯ ПРОДУКТ.

3. Безопасност при употреба



ВНИМАНИЕ! ПРОЧЕТЕТЕ ВСИЧКИ ПРЕДУПРЕЖДЕНИЯ ЗА БЕЗОПАСНОСТ И ВСИЧКИ ИНСТРУКЦИИ. НЕСПАЗВАНЕТО НА ПРЕДУПРЕЖДЕНИЯТА И ИНСТРУКЦИИТЕ МОЖЕ ДА ДОВЕДЕ ДО ТОКОВ УДАР, ПОЖАР И/ИЛИ СЕРИОЗНИ НАРАНЯВАНИЯ ИЛИ ДОРИ СМЪРТ.

Термините „устройство“ или „продукт“ се използват в предупрежденията и инструкциите, за да се отнасят до: **МАНИКЮР КОЗМЕТИЧНО БЮРО**

3.1. Общи правила

- Ако имате съмнения относно правилната работа на устройството, свържете се с отдела за поддръжка на производителя.
- Само сервизният център на производителя може да ремонтира устройството. Не се опитвайте да извършвате никакви ремонти самостоятелно!
- Моля, пазете това ръководство за бъдещи справки. Ако това устройство бъде предадено на трета страна, ръководството трябва да бъде предадено заедно с него.
- Съхранявайте опаковъчните елементи и малките монтажни части на място, недостъпно за деца.
- Ако това устройство се използва заедно с друго оборудване, трябва да се спазват и останалите инструкции за употреба.

- f) Не използвайте устройството, когато сте уморени, болни или под влиянието на алкохол, наркотици или лекарства, които могат значително да влошат способността за работа с него.
- g) Устройството не е предназначено за работа от лица (включително деца) с ограничени умствени и сензорни функции или лица без съответния опит и/или знания, освен ако не са под наблюдението на лице, отговорно за тяхната безопасност, или не са получили инструкции как да работят с устройството.
- h) Устройството може да се използва само от физически годни лица, които са способни да боравят с него, са правилно обучени, запознати с това ръководство и обучени в областта на здравословните и безопасни условия на труд.
- i) Устройството не е играчка. Децата трябва да бъдат под наблюдение, за да се гарантира, че не си играят с устройството.
- j) Поддържайте устройството в перфектно техническо състояние. Преди всяка употреба проверявайте за общи повреди и особено за спукани части или елементи, както и за други състояния, които могат да повлияят на безопасната работа на устройството. Ако се открият повреди, предайте устройството за ремонт преди употреба.
- k) Ремонтът или поддръжката на устройството трябва да се извършват от квалифицирани лица, като се използват само оригинални резервни части. Това ще гарантира безопасна употреба.
- l) За да осигурите работната цялост на устройството, не отстранявайте фабрично монтираните предпазители и не разхлабвайте винтове.
- m) При транспортиране и боравене с устройството между склада и местоназначението, спазвайте принципите за здравословни и безопасни условия на труд за ръчно транспортиране, които се прилагат в страната, където ще се използва устройството.
- n) Почиствайте устройството редовно, за да предотвратите натрупването на упорити замърсявания.
- o) Устройството не е играчка. Почистването и поддръжката не могат да се извършват от деца без надзор от възрастен.
- p) Забранено е да се намесвате в структурата на устройството, за да промените неговите параметри или конструкция.
- q) Дръжте устройството далеч от източници на огън и топлина.
- r) Не претоварвайте устройството.

3.2. Правила за безопасна употреба на прахоуловителя

- s) Щепселът трябва да пасва на контакта. Не модифицирайте щепсела по никакъв начин. Използването на оригинални щепсели и съответстващи контакти намалява риска от токов удар.
- t) Избягвайте докосване на заземени елементи като тръби, отоплителни уреди, бойлери и хладилници. Съществува повишен риск от токов удар, ако заземеното устройство е изложено на дъжд, влиза в директен контакт с мокра повърхност или работи във

влажна среда. Попадането на вода в устройството увеличава риска от повреда на устройството и от токов удар.

- u) Не докосвайте устройството с мокри или влажни ръце.
- v) Използвайте кабела само по предназначение. Никога не го използвайте за носене на устройството или за издърпване на щепсела от контакта. Дръжте кабела далеч от източници на топлина, масло, остри ръбове или движещи се части. Повредените или заплетени кабели увеличават риска от токов удар.
- w) Ако използването на устройството във влажна среда не може да се избегне, трябва да се използва устройство за дефектнотокова защита (RCD). Използването на RCD намалява риска от токов удар.
- x) Не използвайте устройството, ако захранващият кабел е повреден или показва очевидни признаци на износване. Повреден захранващ кабел трябва да бъде сменен от квалифициран електротехник или сервизен център на производителя.
- y) За да избегнете токов удар, не потапяйте кабела, щепсела или устройството във вода или други течности. Не използвайте устройството върху мокри повърхности.
- z) **ВНИМАНИЕ! ОПАСНОСТ ЗА ЖИВОТА!** По време на почистване никога не потапяйте устройството във вода или други течности.
- aa) Ако откриете повреда или неправилна работа, незабавно изключете устройството и го докладвайте на ръководител без забавяне.
- bb) В случай на пожар използвайте пожарогасител с прах или въглероден диоксид (CO₂) (предназначен за употреба с електрически устройства под напрежение), за да го загасите.
- cc) Дръжте устройството далеч от деца и животни.
- dd) За да предотвратите случайно включване на устройството, уверете се, че превключвателят е в положение ИЗКЛ., преди да го свържете към източник на захранване.
- ee) Не поставяйте ръцете си или други предмети в устройството, докато то се използва!
- ff) Изключете устройството от захранването преди да започнете настройка, почистване и поддръжка. Тази превантивна мярка намалява риска от случайно активиране.
- gg) Когато не се използва, съхранявайте го на безопасно място, далеч от деца и хора, които не са запознати с устройството и не са прочели ръководството за потребителя. Устройството може да представлява опасност в ръцете на неопитни потребители.
- hh) Не докосвайте шарнирните части или аксесоари, освен ако устройството не е изключено от източника на захранване.
- ii) Не покривайте всмукателния и изходния отвор за въздух



ВНИМАНИЕ! ВЪПРЕКИ БЕЗОПАСНИЯ ДИЗАЙН НА УСТРОЙСТВОТО И НЕГОВИТЕ ЗАЩИТНИ ФУНКЦИИ, КАКТО И ВЪПРЕКИ ИЗПОЛЗВАНЕТО НА ДОПЪЛНИТЕЛНИ ЕЛЕМЕНТИ,

ЗАЩИТАВАЩИ ОПЕРАТОРА, ВСЕ ОЩЕ СЪЩЕСТВУВА МАЛЪК РИСК ОТ ЗЛОПОЛУКА ИЛИ НАРАНЯВАНЕ ПРИ УПОТРЕБА НА УСТРОЙСТВОТО. БЪДЕТЕ БДИТЕЛНИ И ИЗПОЛЗВАЙТЕ ЗДРАВИА РАЗУМ, КОГАТО ИЗПОЛЗВАТЕ УСТРОЙСТВОТО.

4. Указания за употреба

Бюрото ви позволява да извършвате козметични процедури за ръце.

Потребителят носи отговорност за всякакви щети, произтичащи от непреднамерена употреба на устройството.

4.1. Описание на устройството

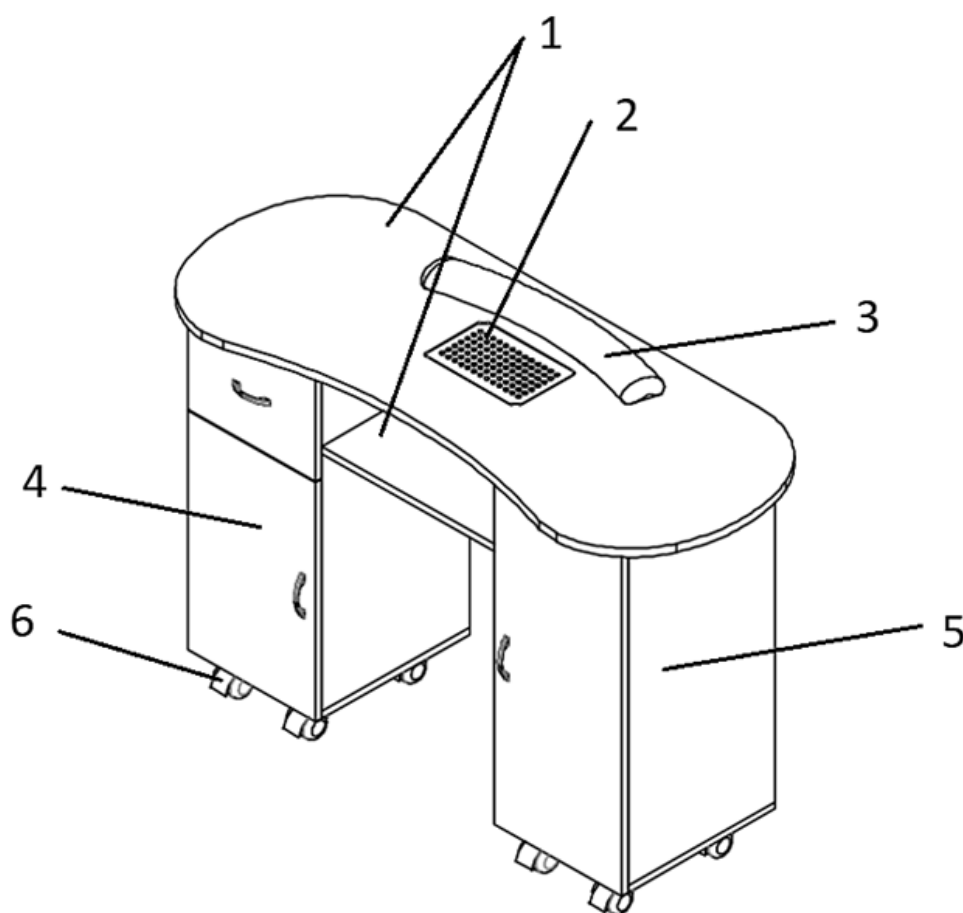

1. Плот с отвор и рафт за абсорбатор за прах
2. Абсорбатор за прах
3. Възглавница за ръце
4. Лява колона с чекмедже и шкаф
5. Дясна колона с шкаф

4.2. Подробни размери

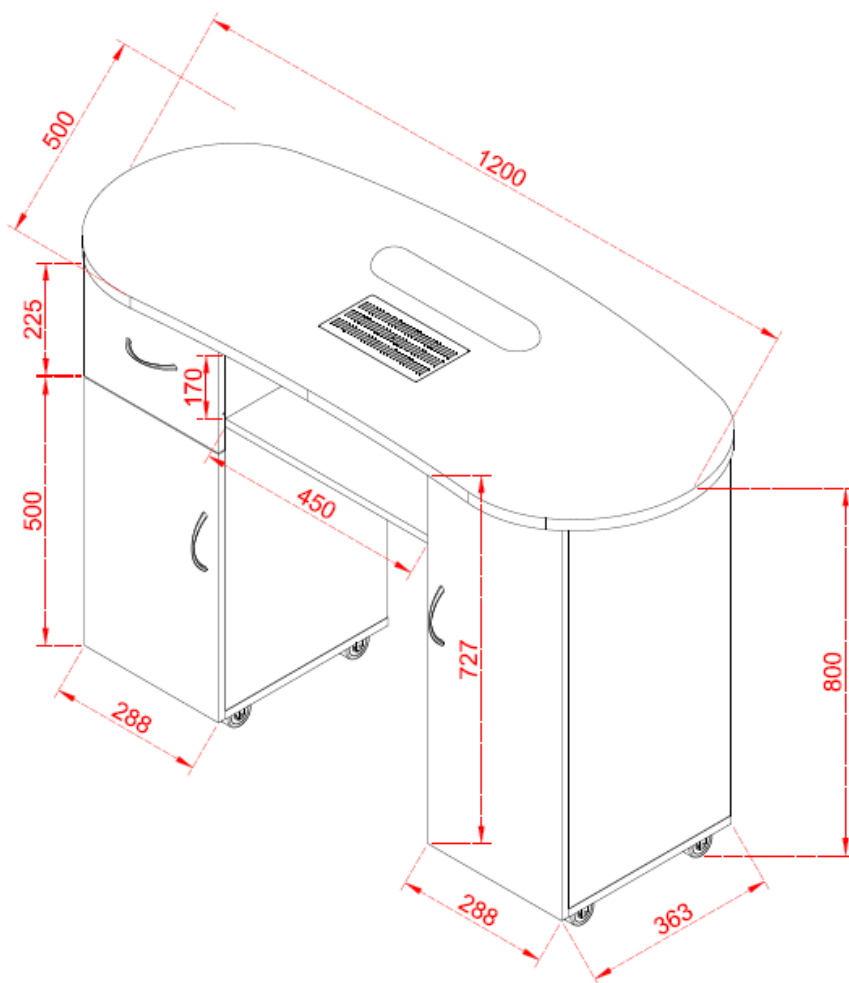

4.3. Подготовка за употреба

4.3.1. Местоположение на уреда

Устройството трябва винаги да се използва, когато е поставено върху равна, стабилна, чиста, огнеупорна и суха повърхност и да бъде извън обсега на деца и хора с ограничени умствени и сензорни функции. Позиционирайте устройството така, че винаги да имате достъп до щепсела.

4.4. Сглобяване на устройството

Инструкции за сглобяване - важно:

Внимателно разопаковайте и идентифицирайте всеки компонент, преди да се опитате да сглобите, вижте списъка с части. Моля, бъдете внимателни при сглобяването на устройството и винаги поставяйте частите върху чиста, мека повърхност.

Проверявайте периодично винтовете, гайките и болтовете (или на всеки 6 месеца). Затегнете, ако е необходимо.



Предупреждение: Не използвайте електрически инструменти, необходим е допълнителен инструмент:

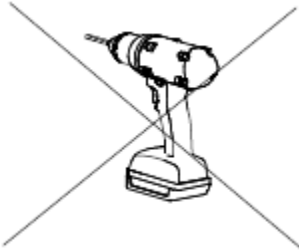

Необходим е допълнителен инструмент

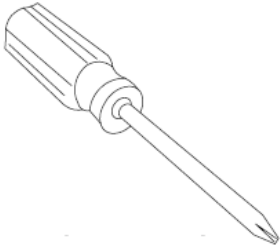

Внимание! Използвайте повдигане от двама души при монтажа

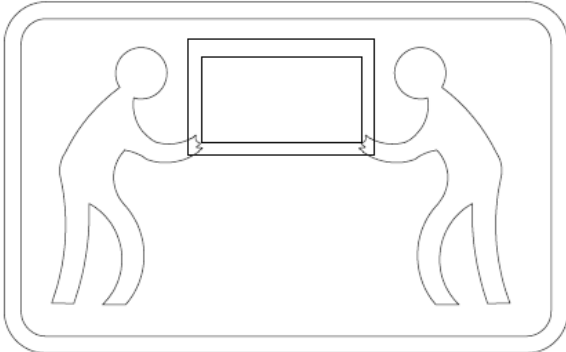

на аксесоар "а": прилагайте сила внимателно, не прекалено стегнато.

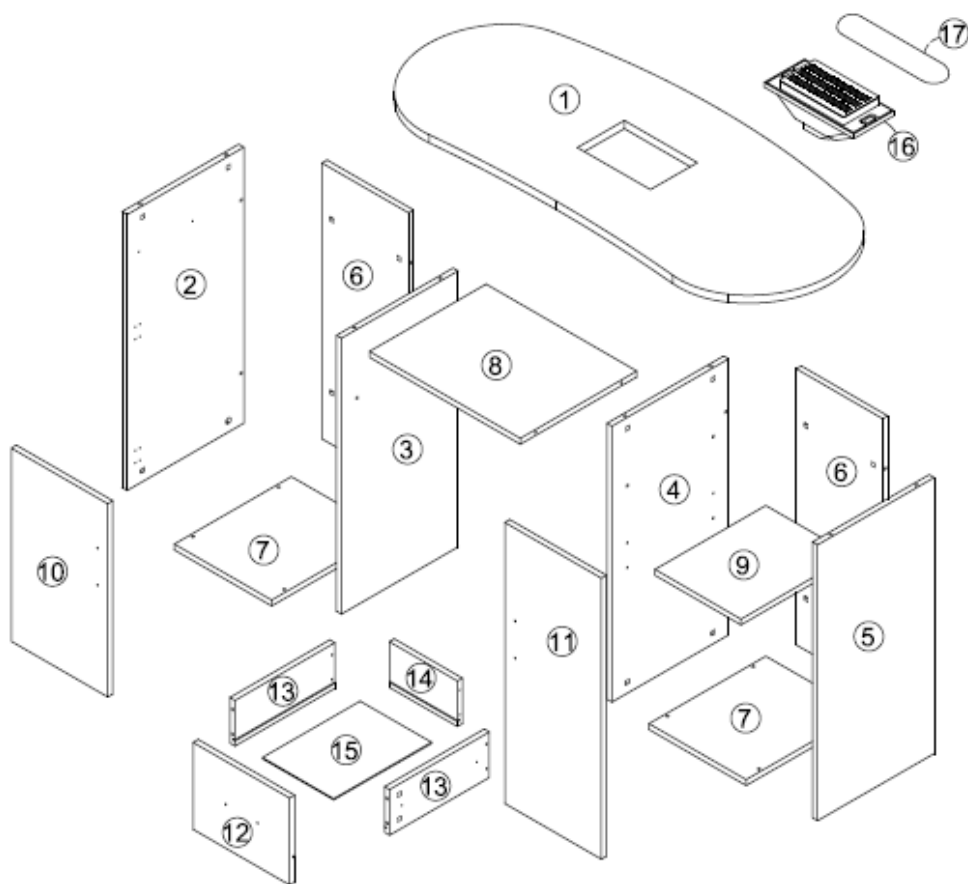













4.4.1. (A) Списък на частите

①		⑥		⑧	
⑩		⑪			









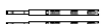

- 1) 1 x Плот за маса 1200*500*21 мм
- 6) 2 x Чертежна табла 714*258*15 мм
- 8) 1 x Плоча 450*348*15 мм
- 10) 1 x Врата 500*288*15 мм
- 11) 1 x Врата 727*288*15 мм

4.4.2. (B) Списък на частите

②		③		④	
⑤		⑦		⑨	
⑫		⑬		⑭	
⑮		⑯		⑰	

- 2) 1 x Странична табла 714*348*15 мм
- 3) 1 x Странична табла 714*348*15 мм
- 4) 1 x Странична табла 714*348*15 мм
- 5) 1 x Странична табла 714*348*15 мм
- 7) 2 x Долен чертеж 349*290*15 мм
- 9) 1 x Подвижен ламинат 331*257*15 мм
- 12) 1 x Чертожна повърхност 288*225*15 мм
- 13) 2 x Чертожна странична дъска 298*118*15 мм
- 14) 1 x Чертожна задна дъска 203*118*15 мм
- 15) 1 x Долен чертеж 292*213*3 мм
- 16) 1 x Вентилатор
- 17) 1 x Подложка

(C) Списък с части

A		B		C	
D		E		F	
G		H		J	
K		L		M	

- A) 28+2 x Ексцентрични фитинги
- B) 28+2 x Ексцентрични фитинги

- C) 8 x Колело
- D) 1 x Водач
- E) 64+10 x Винтове $\varnothing 3.5 \times 14$
- F) 4+1 x Винтове $\varnothing 3 \times 35$
- G) 6 x Винтове $\varnothing 4 \times 18$
- H) 3 x Дръжка на врата
- J) 4 x Панта
- K) 4 x Винтове
- L) 4+1 x Слой
- M) 4+1 x Винтове $\varnothing 4 \times 20$

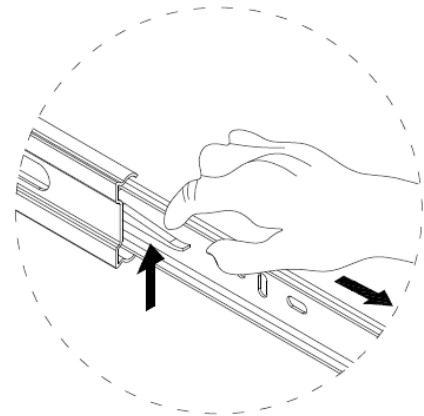
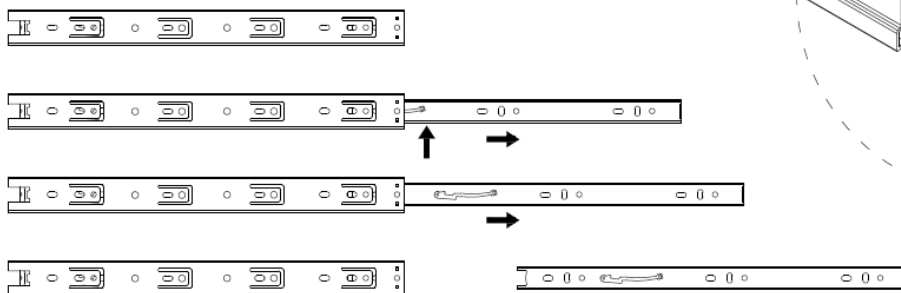

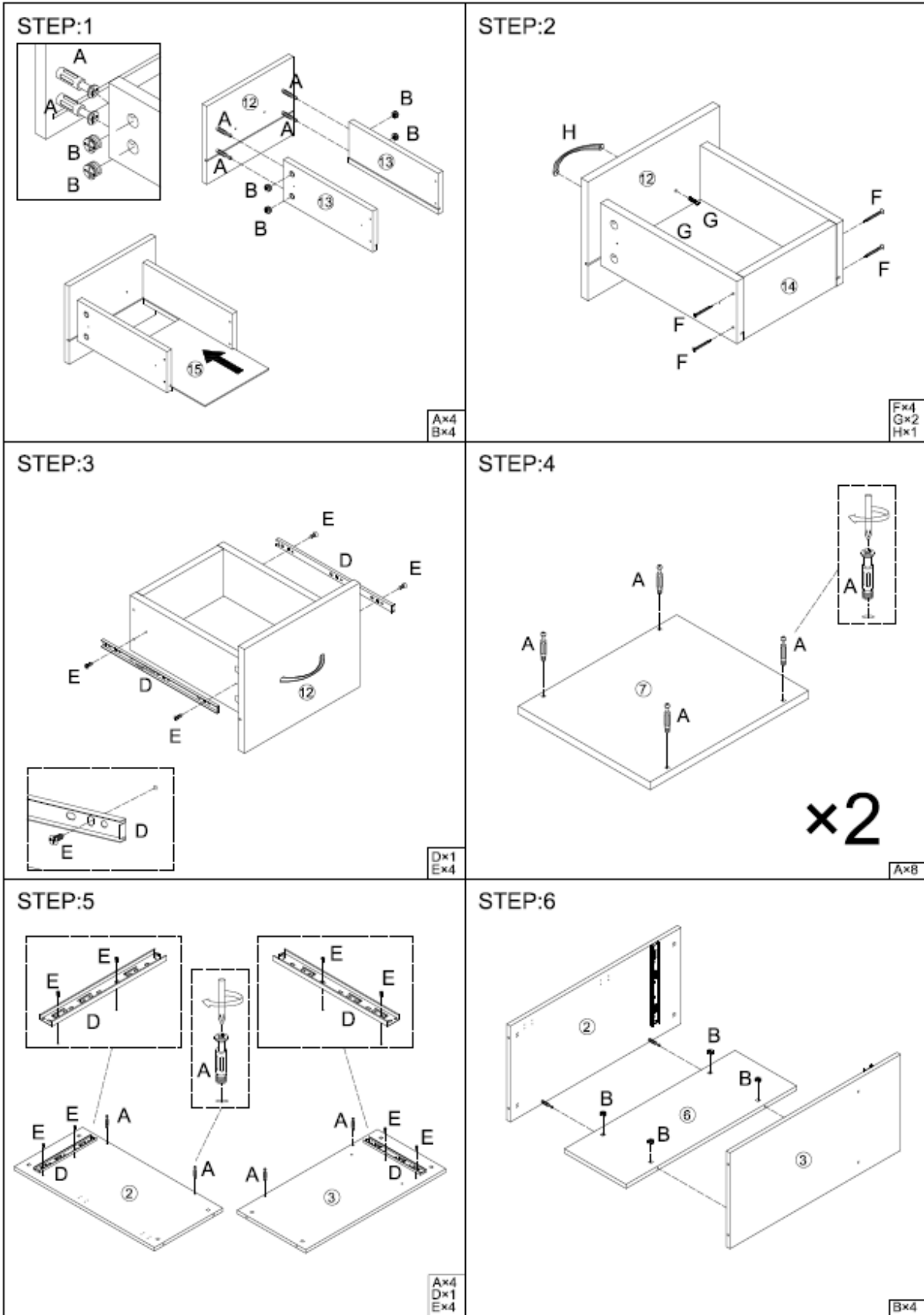

STEP:7

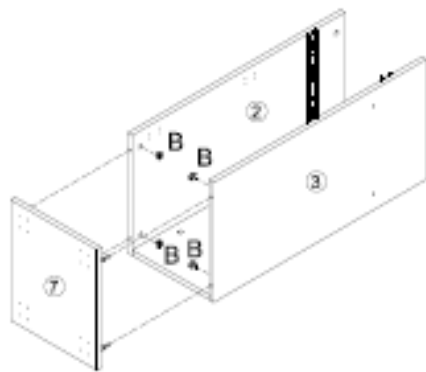

Bx4

STEP:8

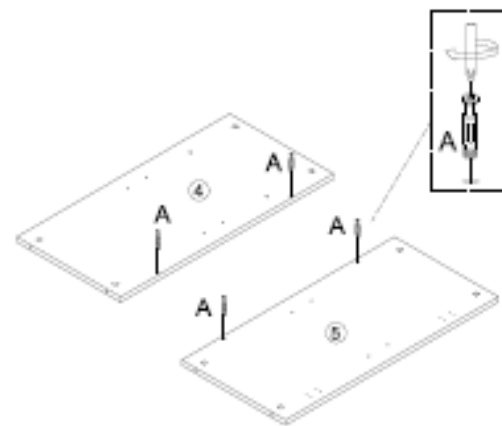

Ax4

STEP:9

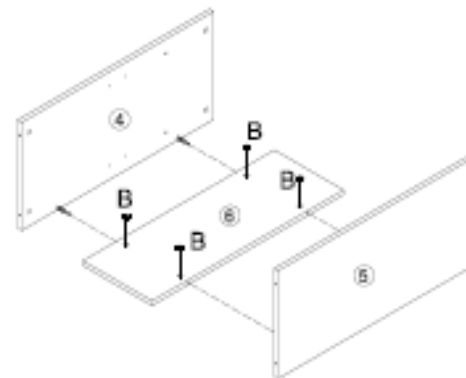

Bx4

STEP:10

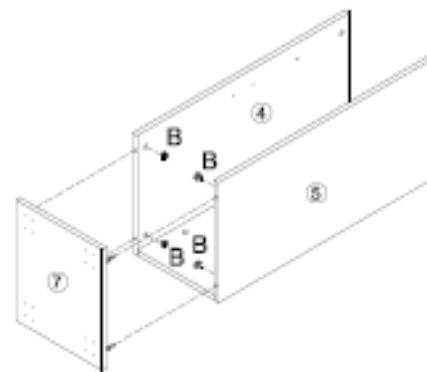

Bx4

STEP:11

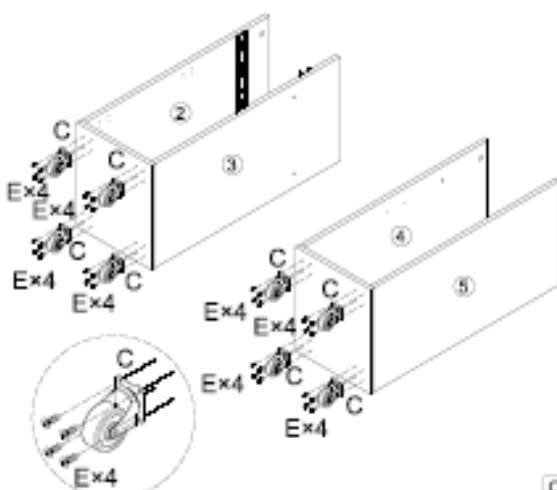

Cx8
Ex32

STEP:12

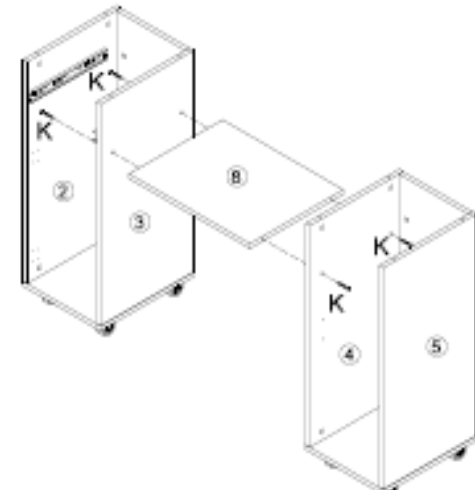

Kx4

STEP:13

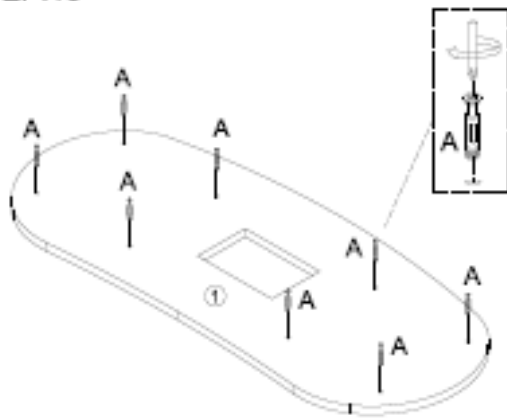

Ax8

STEP:14

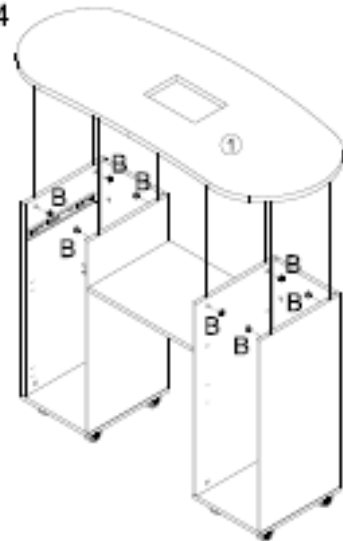

Bx8

STEP:15

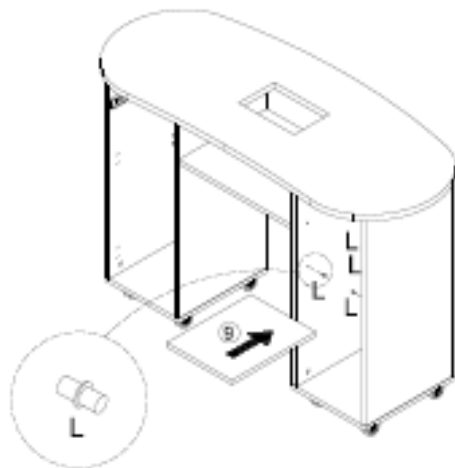

Lx4

STEP:16

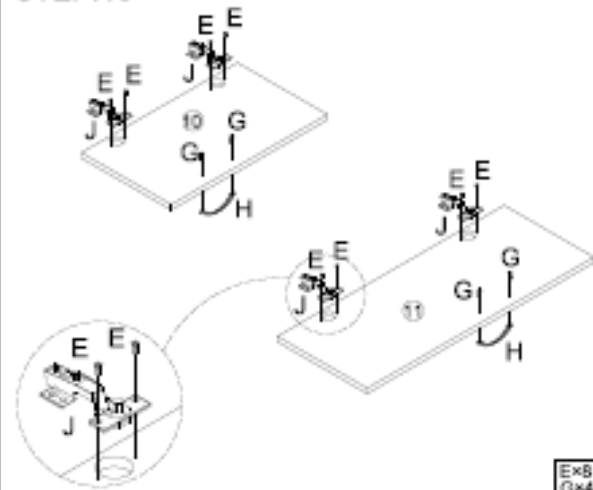

Ex8
Gx4
Jx2
Hx4

STEP:17

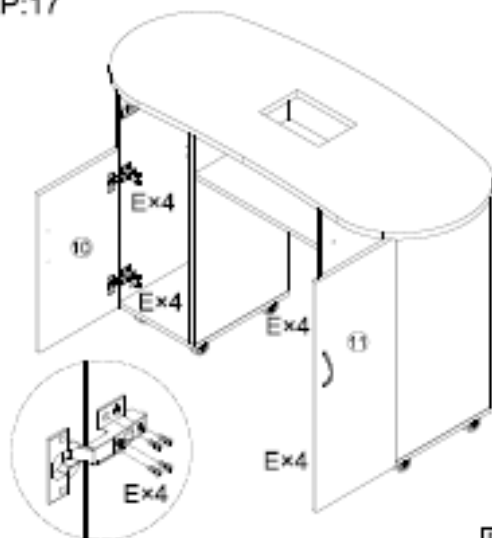

Ex16

STEP:18

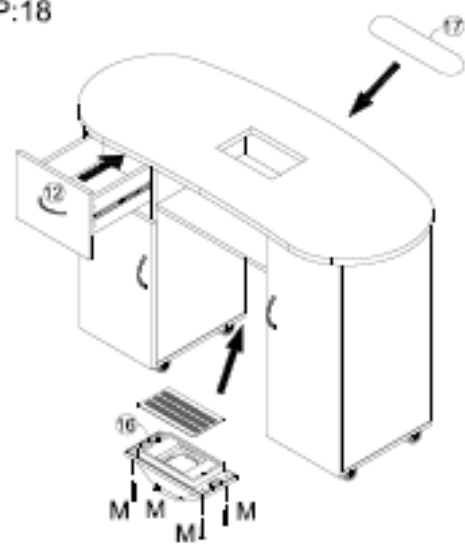

Mx4



ВНИМАНИЕ: По време на транспортиране дръжките могат да се завинтят към вътрешната страна на чекмедже/шкаф.

4.4.3. Прахоуловител

Прахоуловителът е монтиран в плота. В долната му част трябва да се постави торба за прах, а захранващият кабел да се включи в контакта. За да стартирате устройството, поставете превключвателя в позиция I.

5. Почистване и поддръжка

- a) Винаги изключвайте устройството от контакта, преди да го почиствате. Изчакайте въртящите се елементи да спрат.
- b) Съхранявайте уреда на сухо и хладно място, без влага и пряка слънчева светлина.
- c) Устройството трябва редовно да се проверява, за да се провери техническата му ефективност и да се открият евентуални повреди.
- d) Използвайте мека кърпа за почистване. (относно прахоуловител)
- e) Използвайте мека, влажна кърпа за почистване. След почистване или случайно намокряне на продукта, подсушете го добре.

5.1. Изхвърляне на използвани устройства

Не изхвърляйте това устройство в системите за битови отпадъци. Предайте го в пункт за рециклиране и събиране на електрически и електрически уреди. Проверете символа върху продукта, ръководството за употреба и опаковката. Пластмасите, използвани за изработката на устройството, могат да бъдат рециклирани в съответствие с техните маркировки. Като избирате да рециклирате, вие допринасяте значително за опазването на околната среда. Свържете се с местните власти за информация относно местния ви пункт за рециклиране.



Αυτό το Εγχειρίδιο Χρήστη έχει μεταφραστεί με μηχανική μετάφραση. Έχουμε καταβάλει κάθε δυνατή προσπάθεια για να διασφαλίσουμε την ακρίβεια της μετάφρασης, αλλά λάβετε υπόψη ότι οι αυτοματοποιημένες μεταφράσεις δεν είναι τέλειες και δεν προορίζονται να αντικαταστήσουν τους ανθρώπινους μεταφραστές. Η επίσημη έκδοση του Εγχειριδίου Χρήστη είναι στα Αγγλικά. Τυχόν διαφορές μεταξύ της μεταφρασμένης έκδοσης και του πρωτότυπου αγγλικού δεν είναι νομικά δεσμευτικές. Εάν έχετε οποιοσδήποτε ερωτήσεις σχετικά με την ακρίβεια της μετάφρασης, ανατρέξτε στην αγγλική έκδοση, η οποία αποτελεί την επίσημη αναφορά. Περισσότερες γλωσσικές εκδόσεις είναι διαθέσιμες κατόπιν αιτήματος μέσω του info@exrondo.com.

1. Τεχνικά δεδομένα

Πίνακας 1: Τεχνικά δεδομένα του προϊόντος

Περιγραφή παραμέτρου	Τιμή παραμέτρου
Όνομα προϊόντος	ΓΡΑΦΕΙΟ ΜΑΝΙΚΙΟΥΡ ΚΑΛΛΥΝΤΙΚΟΥ
Μοντέλο	PHY-MT-7
Γραφείο	
Διαστάσεις (Πλάτος x Βάθος x Ύψος) [mm]	1210x500x725
Βάρος [kg]	33
Μέγιστο φορτίο [kg]	50
Απορροφητήρας σκόνης	
Ονομαστική τάση [V~]/ Συχνότητα [Hz]	230/50
Ονομαστική ισχύς [W]	6







2. Γενική περιγραφή

Το εγχειρίδιο χρήστη έχει σχεδιαστεί για να βοηθήσει στην ασφαλή και χωρίς προβλήματα χρήση της συσκευής. Το προϊόν έχει σχεδιαστεί και κατασκευαστεί σύμφωνα με αυστηρές τεχνικές οδηγίες, χρησιμοποιώντας τεχνολογίες και εξαρτήματα τελευταίας τεχνολογίας. Επιπλέον, παράγεται σύμφωνα με τα πιο αυστηρά πρότυπα ποιότητας.

**ΜΗΝ ΧΡΗΣΙΜΟΠΟΙΕΙΤΕ ΤΗ ΣΥΣΚΕΥΗ ΕΚΤΟΣ ΑΝ ΕΧΕΤΕ ΔΙΑΒΑΣΕΙ ΚΑΙ ΚΑΤΑΝΟΗΣΕΙ ΠΡΟΣΕΚΤΙΚΑ
ΑΥΤΟ ΤΟ ΕΓΧΕΙΡΙΔΙΟ ΧΡΗΣΗΣ.**

Για να αυξήσετε τη διάρκεια ζωής της συσκευής και να διασφαλίσετε την απρόσκοπτη λειτουργία της, χρησιμοποιήστε την σύμφωνα με το παρόν εγχειρίδιο χρήστη και εκτελείτε τακτικά εργασίες συντήρησης. Τα τεχνικά δεδομένα και οι προδιαγραφές σε αυτό το εγχειρίδιο χρήστη είναι ενημερωμένα. Ο κατασκευαστής διατηρεί το δικαίωμα να κάνει αλλαγές που σχετίζονται με τη βελτίωση της ποιότητας.

2.1. Υπόμνημα

Ε ι κ ο ν ί δ ι ο	Π ε ρ ι γ ρ α φ ή
	Το προϊόν πληροί τα σχετικά πρότυπα ασφαλείας.
	Διαβάστε τις οδηγίες πριν από τη χρήση.
	Το προϊόν πρέπει να ανακυκλωθεί.
	ΠΡΟΕΙΔΟΠΟΙΗΣΗ! ή ΠΡΟΣΟΧΗ! ή ΘΥΜΗΘΕΙΤΕ! Ισχύει για την δεδομένη περίπτωση. (γενικό προειδοποιητικό σύμβολο)
	ΠΡΟΣΟΧΗ! Προειδοποίηση για ηλεκτροπληξία!
	Χρησιμοποιήστε το μόνο σε εσωτερικούς χώρους.



ΤΑ ΣΧΕΔΙΑ ΣΕ ΑΥΤΟ ΤΟ ΕΓΧΕΙΡΙΔΙΟ ΕΙΝΑΙ ΜΟΝΟ ΓΙΑ ΛΟΓΟΥΣ ΑΠΕΙΚΟΝΙΣΗΣ ΚΑΙ ΣΕ ΟΡΙΣΜΕΝΕΣ ΛΕΠΤΟΜΕΡΕΙΕΣ ΕΝΔΕΧΕΤΑΙ ΝΑ ΔΙΑΦΕΡΟΥΝ ΑΠΟ ΤΟ ΠΡΑΓΜΑΤΙΚΟ ΠΡΟΪΟΝ.

3. Ασφάλεια χρήσης



ΠΡΟΣΟΧΗ! ΔΙΑΒΑΣΤΕ Όλες τις προειδοποιήσεις ασφαλείας και όλες τις οδηγίες. Η μη τήρηση των προειδοποιήσεων και των οδηγιών μπορεί να προκαλέσει ηλεκτροπληξία, πυρκαγιά ή/και σοβαρό τραυματισμό ή ακόμη και θάνατο.

Οι όροι «συσκευή» ή «προϊόν» χρησιμοποιούνται στις προειδοποιήσεις και τις οδηγίες για να αναφερθούν σε: **ΜΑΝΙΚΙΟΥΡ ΓΡΑΦΕΙΟ ΚΑΛΛΥΝΤΙΚΩΝ**

3.1. Γενικοί Κανόνες

- Εάν υπάρχουν αμφιβολίες σχετικά με τη σωστή λειτουργία της συσκευής, επικοινωνήστε με την υπηρεσία υποστήριξης του κατασκευαστή.
- Μόνο το σημείο εξυπηρέτησης του κατασκευαστή μπορεί να επισκευάσει τη συσκευή. Μην επιχειρήσετε επισκευές ανεξάρτητα!
- Παρακαλούμε κρατήστε αυτό το εγχειρίδιο διαθέσιμο για μελλοντική αναφορά. Εάν αυτή η συσκευή παραχωρηθεί σε τρίτους, το εγχειρίδιο πρέπει να παραδοθεί μαζί με αυτόν.
- Φυλάξτε τα στοιχεία συσκευασίας και τα μικρά εξαρτήματα συναρμολόγησης σε μέρος που δεν είναι προσβάσιμα σε παιδιά.

- e) Εάν αυτή η συσκευή χρησιμοποιηθεί μαζί με άλλο εξοπλισμό, θα πρέπει επίσης να ακολουθούνται οι υπόλοιπες οδηγίες χρήσης.
- f) Μην χρησιμοποιείτε τη συσκευή όταν είστε κουρασμένοι, άρρωστοι ή υπό την επήρεια αλκοόλ, ναρκωτικών ή φαρμάκων που μπορούν να επηρεάσουν σημαντικά την ικανότητα χειρισμού της.
- g) Η συσκευή δεν έχει σχεδιαστεί για χειρισμό από άτομα (συμπεριλαμβανομένων παιδιών) με περιορισμένες νοητικές και αισθητηριακές λειτουργίες ή από άτομα που δεν έχουν σχετική εμπειρία ή/και γνώσεις, εκτός εάν επιβλέπονται από άτομο υπεύθυνο για την ασφάλειά τους ή εάν έχουν λάβει οδηγίες σχετικά με τον τρόπο χειρισμού της συσκευής.
- h) Ο χειρισμός της συσκευής επιτρέπεται μόνο από άτομα με σωματική ικανότητα που είναι ικανά να τη χειριστούν, είναι κατάλληλα εκπαιδευμένα, εξοικειωμένα με αυτό το εγχειρίδιο και έχουν εκπαιδευτεί στο πλαίσιο της επαγγελματικής υγείας και ασφάλειας.
- i) Η συσκευή δεν είναι παιχνίδι. Τα παιδιά πρέπει να επιβλέπονται για να διασφαλιστεί ότι δεν παίζουν με τη συσκευή.
- j) Διατηρείτε τη συσκευή σε άριστη τεχνική κατάσταση. Πριν από κάθε χρήση, ελέγξτε για γενικές ζημιές και ιδιαίτερα για ραγισμένα μέρη ή στοιχεία και για τυχόν άλλες καταστάσεις που μπορεί να επηρεάσουν την ασφαλή λειτουργία της συσκευής. Εάν εντοπιστεί ζημιά, παραδώστε τη συσκευή για επισκευή πριν από τη χρήση.
- k) Η επισκευή ή η συντήρηση της συσκευής πρέπει να πραγματοποιείται από εξειδικευμένα άτομα, χρησιμοποιώντας μόνο γνήσια ανταλλακτικά. Αυτό θα διασφαλίσει την ασφαλή χρήση.
- l) Για να διασφαλίσετε την λειτουργική ακεραιότητα της συσκευής, μην αφαιρείτε τα εργοστασιακά τοποθετημένα προστατευτικά και μην χαλαρώνετε καμία βίδα.
- m) Κατά τη μεταφορά και τον χειρισμό της συσκευής μεταξύ της αποθήκης και του προορισμού, τηρείτε τις αρχές υγείας και ασφάλειας στην εργασία για τις χειρωνακτικές εργασίες μεταφοράς που ισχύουν στη χώρα όπου θα χρησιμοποιηθεί η συσκευή.
- n) Καθαρίζετε τακτικά τη συσκευή για να αποτρέψετε τη συσσώρευση επίμονων βρωμιών.
- o) Η συσκευή δεν είναι παιχνίδι. Ο καθαρισμός και η συντήρηση δεν πρέπει να πραγματοποιούνται από παιδιά χωρίς την επίβλεψη ενήλικα.
- p) Απαγορεύεται η παρέμβαση στη δομή της συσκευής για την αλλαγή των παραμέτρων ή της κατασκευής της.
- q) Κρατήστε τη συσκευή μακριά από πηγές φωτιάς και θερμότητας.
- r) Μην υπερφορτώνετε τη συσκευή.

3.2. Κανόνες για την ασφαλή χρήση του απορροφητήρα σκόνης

- s) Το φιλτράρισμα πρέπει να ταιριάζει στην πρίζα. Μην τροποποιείτε το φιλτράρισμα με κανέναν τρόπο. Η χρήση γνήσιων φίλτρων και αντιστοιχών πριζών μειώνει τον κίνδυνο ηλεκτροπληξίας.
- t) Αποφύγετε την επαφή με γειωμένα στοιχεία όπως σωλήνες, θερμαντήρες, λέβητες και ψυγεία. Υπάρχει αυξημένος κίνδυνος ηλεκτροπληξίας εάν η γειωμένη συσκευή εκτεθεί σε

βροχή, έρθει σε άμεση επαφή με υγρή επιφάνεια ή λειτουργεί σε υγρό περιβάλλον. Η είσοδος νερού στη συσκευή αυξάνει τον κίνδυνο ζημιάς στη συσκευή και ηλεκτροπληξίας.

- u) Μην αγγίζετε τη συσκευή με βρεγμένα ή υγρά χέρια.
- v) Χρησιμοποιήστε το καλώδιο μόνο για την προβλεπόμενη χρήση του. Μην το χρησιμοποιείτε ποτέ για να μεταφέρετε τη συσκευή ή για να την βγάλετε από την πρίζα. Κρατήστε το καλώδιο μακριά από πηγές θερμότητας, λάδι, αιχμηρές άκρες ή κινούμενα μέρη. Τα κατεστραμμένα ή μπερδεμένα καλώδια αυξάνουν τον κίνδυνο ηλεκτροπληξίας.
- w) Εάν η χρήση της συσκευής σε υγρό περιβάλλον δεν μπορεί να αποφευχθεί, θα πρέπει να χρησιμοποιηθεί μια διάταξη προστασίας από διαρροές ρεύματος (RCD). Η χρήση μιας διάταξης RCD μειώνει τον κίνδυνο ηλεκτροπληξίας.
- x) Μην χρησιμοποιείτε τη συσκευή εάν το καλώδιο τροφοδοσίας είναι κατεστραμμένο ή παρουσιάζει εμφανή σημάδια φθοράς. Ένα κατεστραμμένο καλώδιο τροφοδοσίας πρέπει να αντικατασταθεί από έναν εξειδικευμένο ηλεκτρολόγο ή από το κέντρο σέρβις του κατασκευαστή.
- y) Για να αποφύγετε ηλεκτροπληξία, μην βυθίζετε το καλώδιο, το φισ ή τη συσκευή σε νερό ή άλλα υγρά. Μην χρησιμοποιείτε τη συσκευή σε βρεγμένες επιφάνειες.
- z) ΠΡΟΣΟΧΗ! ΚΙΝΔΥΝΟΣ ΖΩΗΣ! Κατά τον καθαρισμό, μην βυθίζετε ποτέ τη συσκευή σε νερό ή άλλα υγρά.
- aa) Εάν εντοπίσετε ζημιά ή ακανόνιστη λειτουργία, απενεργοποιήστε αμέσως τη συσκευή και αναφέρετέ το σε έναν προϊστάμενο χωρίς καθυστέρηση.
- bb) Σε περίπτωση πυρκαγιάς, χρησιμοποιήστε πυροσβεστήρα σκόνης ή διοξειδίου του άνθρακα (CO₂) (έναν που προορίζεται για χρήση σε ηλεκτρικά ενεργές συσκευές) για να την σβήσετε.
- cc) Κρατήστε τη συσκευή μακριά από παιδιά και ζώα.
- dd) Για να αποτρέψετε την τυχαία ενεργοποίηση της συσκευής, βεβαιωθείτε ότι ο διακόπτης βρίσκεται στη θέση OFF πριν τη συνδέσετε σε πηγή ρεύματος.
- ee) Μην βάζετε τα χέρια σας ή άλλα αντικείμενα μέσα στη συσκευή ενώ βρίσκεται σε χρήση!
- ff) Αποσυνδέστε τη συσκευή από την παροχή ρεύματος πριν από την έναρξη της ρύθμισης, του καθαρισμού και της συντήρησης. Ένα τέτοιο προληπτικό μέτρο μειώνει τον κίνδυνο τυχαίας ενεργοποίησης.
- gg) Όταν δεν χρησιμοποιείται, φυλάξτε την σε ασφαλές μέρος, μακριά από παιδιά και άτομα που δεν είναι εξοικειωμένα με τη συσκευή και δεν έχουν διαβάσει το εγχειρίδιο χρήσης. Η συσκευή μπορεί να αποτελέσει κίνδυνο στα χέρια άπειρων χρηστών.
- hh) Μην αγγίζετε αρθρωτά μέρη ή αξεσουάρ, εκτός εάν η συσκευή έχει αποσυνδεθεί από την πηγή ρεύματος.
- ii) Μην καλύπτετε την είσοδο και την έξοδο αέρα



ΠΡΟΣΟΧΗ! ΠΑΡΆ ΤΟΝ ΑΣΦΑΛΗ ΣΧΕΔΙΑΣΜΌ ΤΗΣ ΣΥΣΚΕΥΗΣ ΚΑΙ ΤΑ ΠΡΟΣΤΑΤΕΥΤΙΚΆ ΤΗΣ ΧΑΡΑΚΤΗΡΙΣΤΙΚΆ, ΚΑΙ ΠΑΡΆ ΤΗ ΧΡΉΣΗ ΠΡΌΣΘΕΤΩΝ ΣΤΟΙΧΕΪΩΝ ΠΟΥ ΠΡΟΣΤΑΤΈΥΟΥΝ ΤΟΝ

ΧΕΙΡΙΣΤΗ, ΥΠΑΡΧΕΙ ΑΚΟΜΗ ΈΝΑΣ ΜΙΚΡΟΣ ΚΙΝΔΥΝΟΣ ΑΤΥΧΗΜΑΤΟΣ Ή ΤΡΑΥΜΑΤΙΣΜΟΥ ΚΑΤΑ ΤΗ ΧΡΗΣΗ ΤΗΣ ΣΥΣΚΕΥΗΣ. ΝΑ ΕΪΣΤΕ ΣΕ ΕΓΡΗΓΟΡΣΗ ΚΑΙ ΝΑ ΧΡΗΣΙΜΟΠΟΙΪΤΕ ΤΗΝ ΚΟΙΝΗ ΛΟΓΙΚΗ ΚΑΤΑ ΤΗ ΧΡΗΣΗ ΤΗΣ ΣΥΣΚΕΥΗΣ.

4. Οδηγίες χρήσης

Το γραφείο σας επιτρέπει να κάνετε αισθητικές θεραπείες χεριών.

Ο χρήστης φέρει την ευθύνη για τυχόν ζημιές που προκύπτουν από ακούσια χρήση της συσκευής.

4.1. Περιγραφή συσκευής

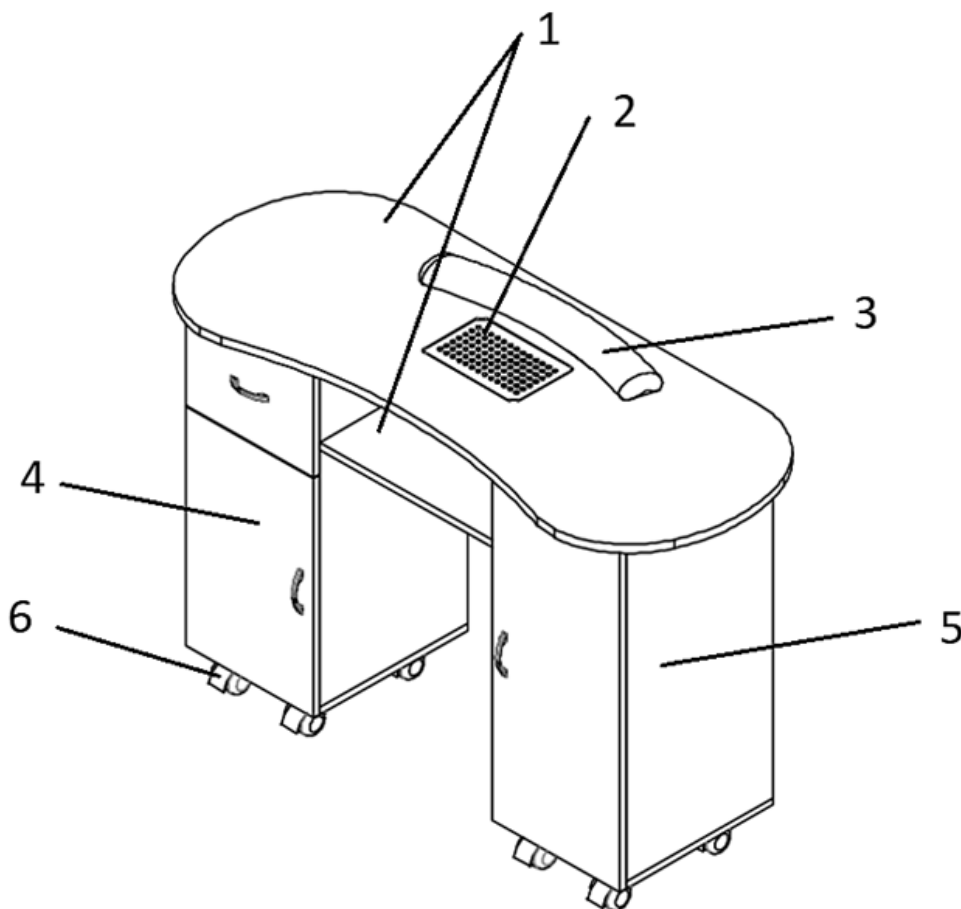

1. Πάγκος με οπή και ράφι για απορροφητή σκόνης
2. Απορροφητής σκόνης
3. Μαξιλάρι για τα χέρια
4. Αριστερή κολόνα με συρτάρι και ντουλάπι
5. Δεξιά κολόνα με ντουλάπι

4.2. Λεπτομερείς διαστάσεις

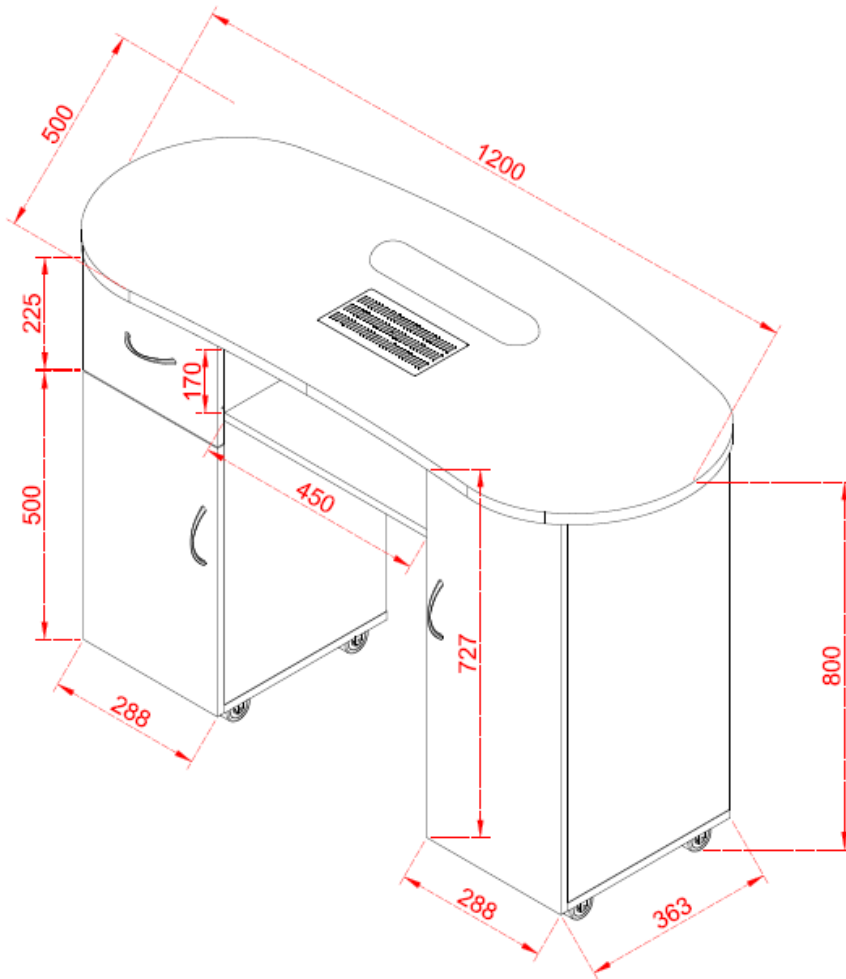

4.3. Προετοιμασία για χρήση

4.3.1. Θέση συσκευής

Η συσκευή πρέπει πάντα να χρησιμοποιείται τοποθετημένη σε επίπεδη, σταθερή, καθαρή, πυράντοχη και στεγνή επιφάνεια και να είναι μακριά από παιδιά και άτομα με περιορισμένες νοητικές και αισθητηριακές λειτουργίες. Τοποθετήστε τη συσκευή έτσι ώστε να έχετε πάντα πρόσβαση στο φιν τροφοδοσίας.

4.4. Συναρμολόγηση της συσκευής

Οδηγίες συναρμολόγησης - σημαντικές:

Αποσυσκευάστε προσεκτικά και αναγνωρίστε κάθε εξάρτημα πριν επιχειρήσετε τη συναρμολόγηση, ανατρέξτε στη λίστα εξαρτημάτων. Παρακαλούμε να είστε προσεκτικοί κατά τη συναρμολόγηση της μονάδας και να τοποθετείτε πάντα τα εξαρτήματα σε μια καθαρή, μαλακή επιφάνεια.

Ελέγχετε τις βίδες, τα παξιμάδια και τα μπουλόνια περιοδικά (ή κάθε 6 μήνες). Σφίξτε τα εάν είναι απαραίτητο.



Προειδοποίηση: Μην χρησιμοποιείτε ηλεκτρικά εργαλεία.

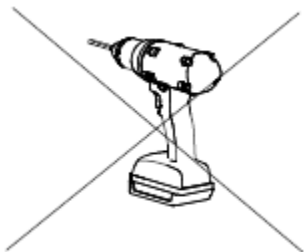

Απαιτείται πρόσθετο εργαλείο

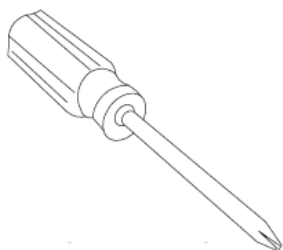

Προσοχή! Χρησιμοποιήστε ανυψωτικό για δύο άτομα κατά την εγκατάσταση

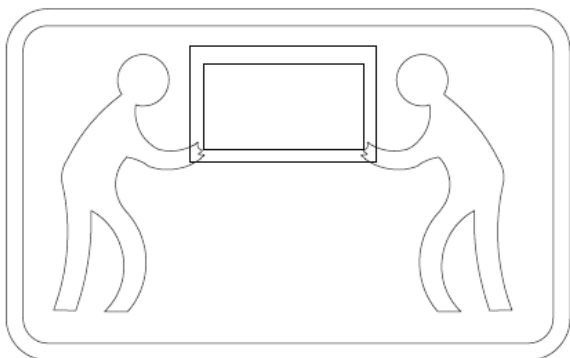

του αξεσουάρ "a": ασκήστε απαλή δύναμη, όχι πολύ σφιχτά.

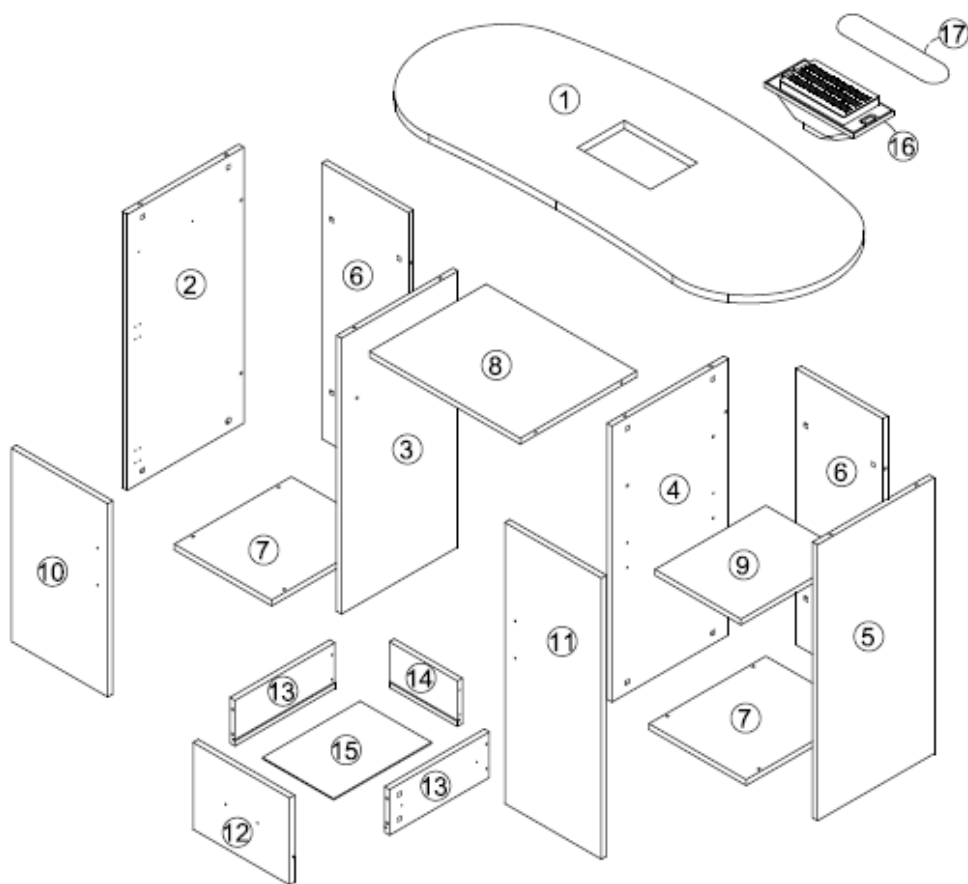













4.4.1. (A) Λίστα Ανταλλακτικών

①		⑥		⑧	
⑩		⑪			













- 1) 1 x Επιφάνεια τραπεζιού 1200*500*21μ
- 6) 2 x Πλαίσιο Σχεδίου 714*258*15μμ
- 8) 1 x Πλάκα στρώσης 450*348*15μμ
- 10) 1 x Πλαίσιο πόρτας 500*288*15μ
- 11) 1 x Πλαίσιο πόρτας 727*288*15μμ

4.4.2. (B) Λίστα Ανταλλακτικών

②		③		④	
⑤		⑦		⑨	
⑫		⑬		⑭	
⑮		⑯		⑰	

- 2) 1 x Πλαϊνό 714*348*15μ
- 3) 1 x Πλαϊνό 714*348*15μ
- 4) 1 x Πλαϊνό 714*348*15μ
- 5) 1 x Πλαϊνό 714*348*15μ
- 7) 2 x Σχέδιο βάσης 349*290*15μμ
- 9) 1 x Κινητό Laminate 331*257*15μμ
- 12) 1 x Επιφάνεια έλξης 288*225*15mm
- 13) 2 x Πλαϊνός πίνακας έλξης 298*118*15m
- 14) 1 x Πλαϊνός πίνακας έλξης 203*118*15m
- 15) 1 x Κάτω σχέδιο 292*213*3mm
- 16) 1 x Ανεμιστήρας
- 17) 1 x Επίθεμα

(C) Λίστες εξαρτημάτων

A		B		C	
D		E		F	
G		H		J	
K		L		M	

- A) 28+2 x Έκκεντρα εξαρτήματα
- B) 28+2 x Έκκεντρα εξαρτήματα

- C) 8 x Τροχός
- D) 1 x Οδηγός
- E) 64+10 x Βίδες $\varnothing 3.5 \times 14$
- F) 4+1 x Βίδες $\varnothing 3 \times 35$
- G) 6 x Βίδες $\varnothing 4 \times 18$
- H) 3 x Πόμολο πόρτας
- J) 4 x Μεντεσές
- K) 4 x Βίδες
- L) 4+1 x Στρώμα
- M) 4+1 x Βίδες $\varnothing 4 \times 20$

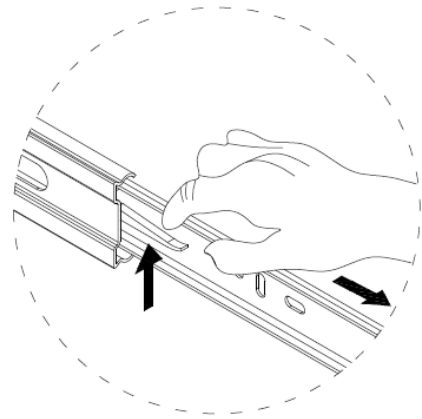
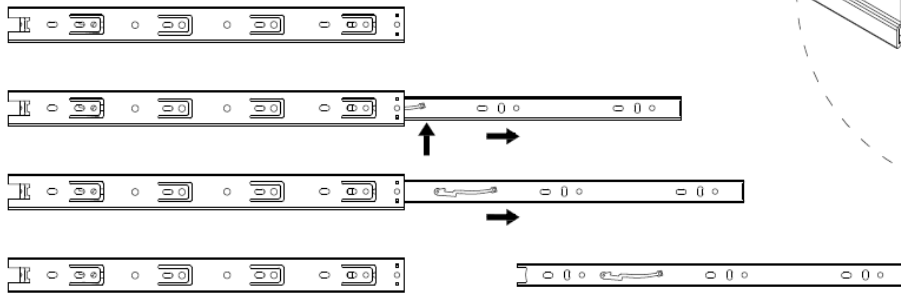

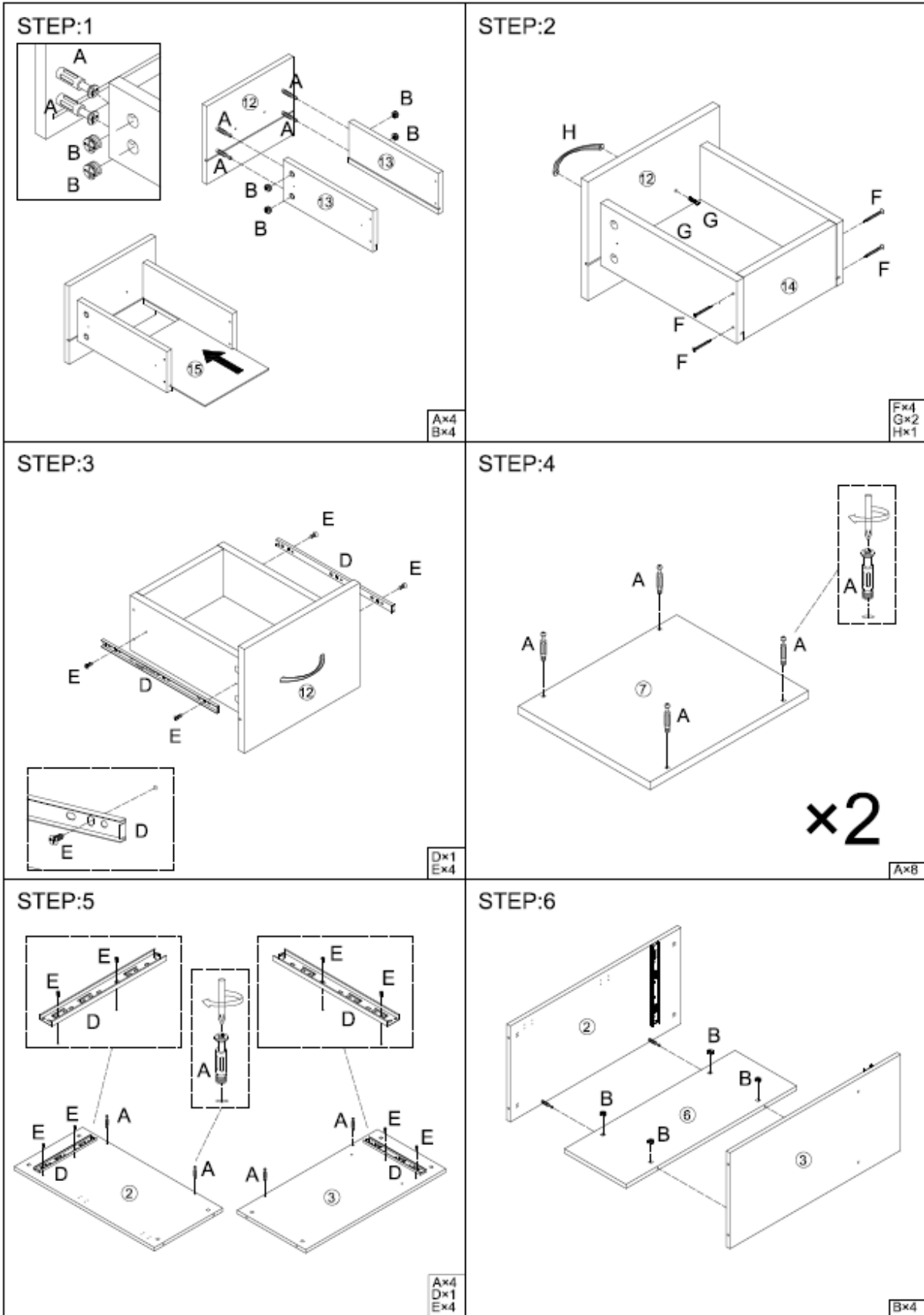

STEP:7

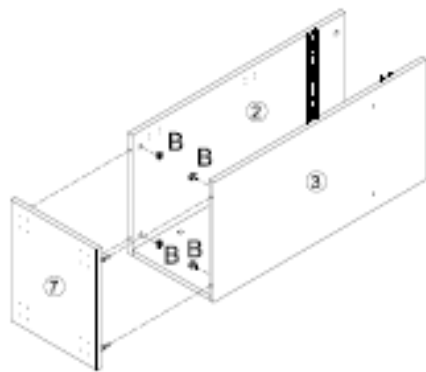

Bx4

STEP:8

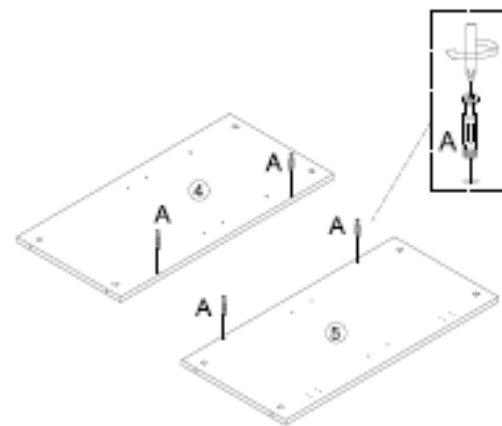

Ax4

STEP:9

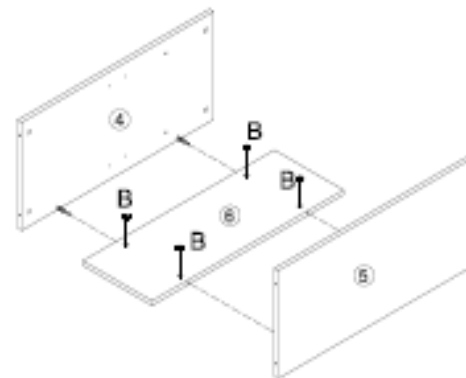

Bx4

STEP:10

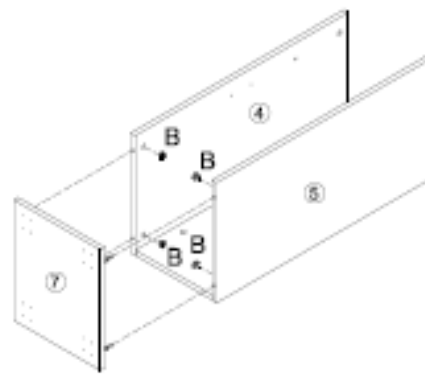

Bx4

STEP:11

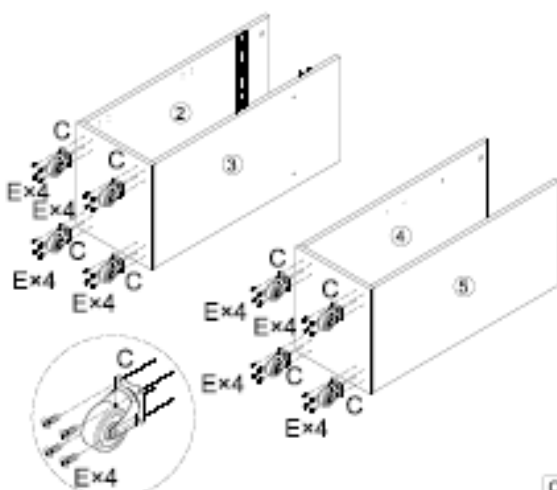
Cx8
Ex32

STEP:12

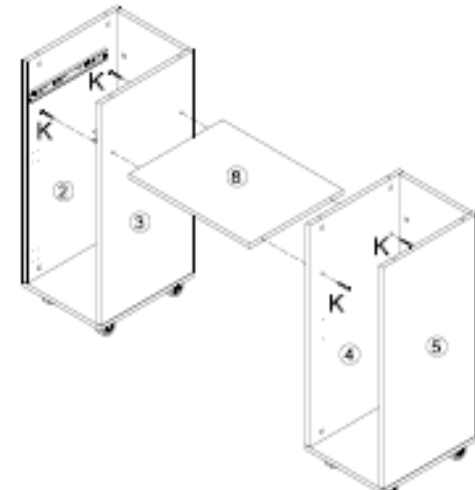

Kx4

STEP:13

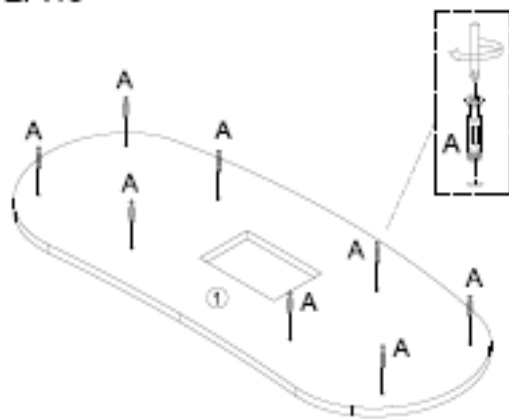

A×8

STEP:14

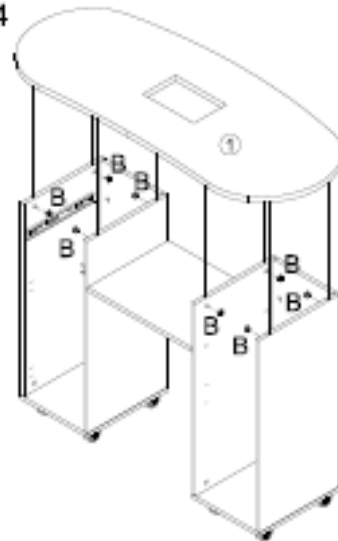

B×8

STEP:15

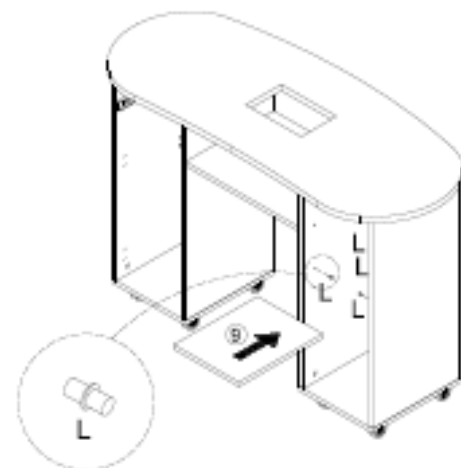

L×4

STEP:16

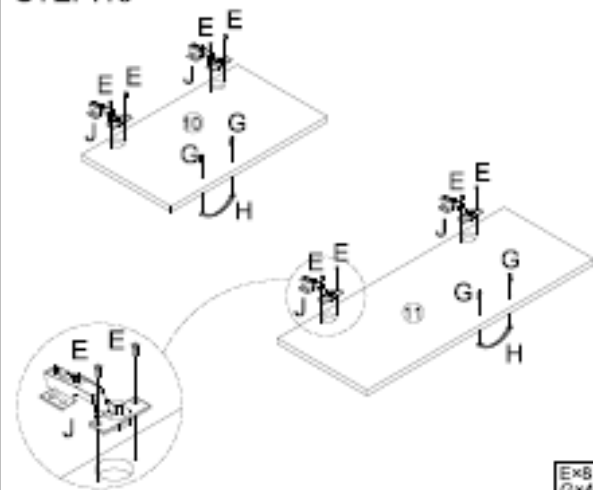
E×8
G×4
H×2
J×4

STEP:17

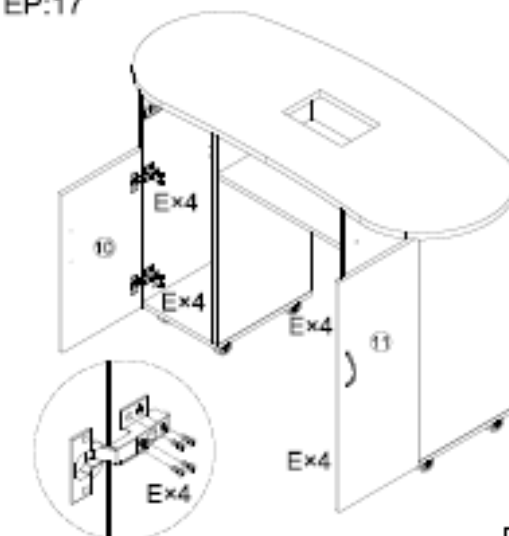

E×16

STEP:18

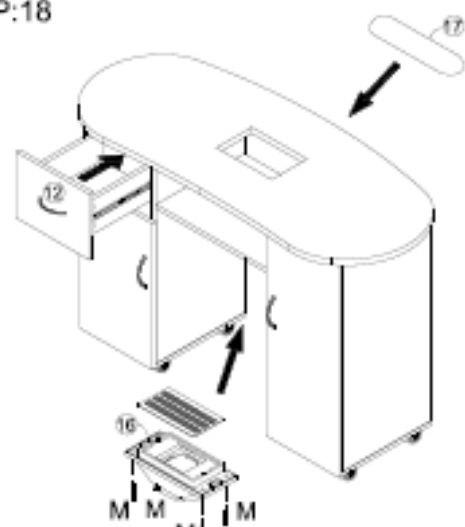

M×4



ΠΡΟΣΟΧΗ: Κατά τη μεταφορά, οι λαβές ενδέχεται να βιδωθούν στο εσωτερικό του συρταριού/ντουλαπιού.

4.4.3. Απορροφητής σκόνης

Ο απορροφητής σκόνης είναι τοποθετημένος στον πάγκο. Μια σακούλα σκόνης πρέπει να τοποθετηθεί στο κάτω μέρος της και το καλώδιο τροφοδοσίας να συνδεθεί σε μια πρίζα. Για να ξεκινήσετε τη συσκευή, ρυθμίστε τον διακόπτη στη θέση I.

5. Καθαρισμός και συντήρηση

- a) Πάντα να αποσυνδέετε τη συσκευή από την πρίζα πριν την καθαρίσετε. Περιμένετε να σταματήσουν τα περιστρεφόμενα στοιχεία.
- b) Αποθηκεύστε τη μονάδα σε ξηρό, δροσερό μέρος, μακριά από υγρασία και άμεση έκθεση στο ηλιακό φως.
- c) Η συσκευή πρέπει να ελέγχεται τακτικά για να ελέγχεται η τεχνική της απόδοση και να εντοπίζονται τυχόν ζημιές.
- d) Χρησιμοποιήστε ένα μαλακό πανί για τον καθαρισμό. (όσον αφορά ένα απορροφητικό σκόνης)
- e) Χρησιμοποιήστε ένα μαλακό, υγρό πανί για τον καθαρισμό. Αφού καθαρίσετε ή βρέξετε κατά λάθος το προϊόν, σκουπίστε το καλά.

5.1. Απόρριψη χρησιμοποιημένων συσκευών

Μην απορρίπτετε αυτήν τη συσκευή σε αστικά συστήματα απορριμμάτων. Παραδώστε την σε σημείο ανακύκλωσης και συλλογής ηλεκτρικών συσκευών. Ελέγξτε το σύμβολο στο προϊόν, στο εγχειρίδιο οδηγιών και στη συσκευασία. Τα πλαστικά που χρησιμοποιούνται για την κατασκευή της συσκευής μπορούν να ανακυκλωθούν σύμφωνα με τις σημάνσεις τους. Επιλέγοντας την ανακύκλωση, συμβάλλετε σημαντικά στην προστασία του περιβάλλοντός μας. Επικοινωνήστε με τις τοπικές αρχές για πληροφορίες σχετικά με την τοπική σας εγκατάσταση ανακύκλωσης.



Ovaj korisnički priručnik preveden je strojnim prevođenjem. Uložili smo maksimalan napor kako bismo osigurali točnost prijevoda, ali imajte na umu da automatski prijevodi nisu savršeni i nisu namijenjeni zamjeni ljudskih prevoditelja. Službena verzija korisničkog priručnika je na engleskom jeziku. Sve razlike između prevedene verzije i originalnog engleskog jezika nisu pravno obvezujuće. Ako imate bilo kakvih pitanja o točnosti prijevoda, pogledajte englesku verziju koja je službena referenca. Više jezičnih verzija dostupno je na zahtjev putem info@expondo.com.

1. Tehnički podaci

Tablica 1: Tehnički podaci o proizvodu

Opis parametra	Vrijednost parametra
Naziv proizvoda	MANIKURA KOZMETIČKI STO
Model	PHY-MT-7
Stol	
Dimenzije (Širina x Dubina x Visina) [mm]	1210x500x725
Težina [kg]	33
Maksimalno opterećenje [kg]	50
Usisivač prašine	
Nazivni napon [V~]/ Frekvencija [Hz]	230/50
Nazivna snaga [W]	6

2. Opći opis



Korisnički priručnik osmišljen je kako bi pomogao u sigurnoj i nesmetanoj upotrebi uređaja. Proizvod je dizajniran i proizveden u skladu sa strogim tehničkim smjernicama, korištenjem najsuvremenijih tehnologija i komponenti. Osim toga, proizveden je u skladu s najstrožim standardima kvalitete.

NE KORISTITE UREĐAJ AKO NISTE PAŽLJIVO PROČITALI I RAZUMJELI OVAJ KORISNIČKI PRIRUČNIK.

Kako biste produžili vijek trajanja uređaja i osigurali nesmetan rad, koristite ga u skladu s ovim korisničkim priručnikom i redovito obavljajte zadatke održavanja. Tehnički podaci i specifikacije u ovom korisničkom priručniku su ažurni. Proizvođač zadržava pravo na promjene povezane s poboljšanjem kvalitete.

2.1. Legenda

Ikona	Opis
	Proizvod zadovoljava relevantne sigurnosne standarde.
	Pročitajte upute prije upotrebe.
	Proizvod se mora reciklirati.

	UPOZORENJE! ili OPREZ! ili ZAPAMTITE! Primjenjivo na danu situaciju. (opći znak upozorenja)
	PAŽNJA! Upozorenje na strujni udar!
	Koristite samo u zatvorenom prostoru.



CRTEŽI U OVOM PRIRUČNIKU SLUŽE SAMO U ILUSTRATIVNE SVRHE I U NEKIM DETALJIMA MOGU SE RAZLIKOVATI OD STVARNOG PROIZVODA.

3. Sigurnost korištenja



PAŽNJA! PROČITAJTE SVA SIGURNOSNA UPOZORENJA I SVE UPUTE. NEPOŠTIVANJE UPOZORENJA I UPUTA MOŽE REZULTIRATI STRUJNIM UDAROM, POŽAROM I/ILI OZBILJNIM OZLJEDAMA ILI ČAK SMRĆU.

Izrazi "uređaj" ili "proizvod" koriste se u upozorenjima i uputama za: **MANIKURA KOZMETIČKI STOL**

3.1. Opća pravila

- a) Ako postoje bilo kakve sumnje u ispravan rad uređaja, obratite se službi za podršku proizvođača.
- b) Samo servis proizvođača smije popraviti uređaj. Ne pokušavajte samostalno popravljati!
- c) Molimo vas da ovaj priručnik sačuvate za buduću upotrebu. Ako se ovaj uređaj daje trećoj strani, priručnik se mora predati zajedno s njim.
- d) Ambalažu i male dijelove za sastavljanje držite na mjestu nedostupnom djeci.
- e) Ako se ovaj uređaj koristi zajedno s drugom opremom, potrebno je slijediti i preostale upute za uporabu.
- f) Ne koristite uređaj kada ste umorni, bolesni ili pod utjecajem alkohola, narkotika ili lijekova koji mogu značajno smanjiti sposobnost rukovanja uređajem.
- g) Uređaj nije namijenjen za rukovanje osobama (uključujući djecu) s ograničenim mentalnim i senzornim funkcijama ili osobama bez relevantnog iskustva i/ili znanja, osim ako ih ne nadzire osoba odgovorna za njihovu sigurnost ili ako nisu dobile upute o rukovanju uređajem.
- h) Uređajem mogu rukovati samo fizički sposobne osobe koje su sposobne njime rukovati, propisno obučene, upoznate s ovim priručnikom i obučene u području zaštite na radu.
- i) Uređaj nije igračka. Djeca moraju biti pod nadzorom kako bi se osiguralo da se ne igraju uređajem.

- j) Uređaj održavajte u besprijekornom tehničkom stanju. Prije svake upotrebe provjerite ima li općih oštećenja, a posebno provjerite ima li napuknutih dijelova ili elemenata te bilo kakvih drugih stanja koja mogu utjecati na siguran rad uređaja. Ako se otkrije oštećenje, prije upotrebe predajte uređaj na popravak.
- k) Popravak ili održavanje uređaja trebaju obavljati kvalificirane osobe, koristeći samo originalne rezervne dijelove. To će osigurati sigurnu upotrebu.
- l) Kako biste osigurali ispravnost uređaja, nemojte uklanjati tvornički ugrađene zaštitne elemente i nemojte otpuštati vijke.
- m) Prilikom prijevoza i rukovanja uređajem između skladišta i odredišta, pridržavajte se načela zaštite na radu i sigurnosti za ručni prijevoz koja vrijede u zemlji u kojoj će se uređaj koristiti.
- n) Redovito čistite uređaj kako biste spriječili nakupljanje tvrdokorne prljavštine.
- o) Uređaj nije igračka. Djeca ne smiju obavljati čišćenje i održavanje bez nadzora odrasle osobe.
- p) Zabranjeno je dirati u strukturu uređaja kako bi se promijenili njegovi parametri ili konstrukcija.
- q) Uređaj držite podalje od izvora vatre i topline.
- r) Ne preopterećujte uređaj.

3.2. Pravila za sigurnu upotrebu usisavača prašine

- s) Utikač mora odgovarati utičnici. Ni na koji način ne modificirajte utikač. Korištenje originalnih utikača i odgovarajućih utičnica smanjuje rizik od strujnog udara.
- t) Izbjegavajte dodirivanje uzemljenih elemenata poput cijevi, grijača, bojlera i hladnjaka. Postoji povećani rizik od strujnog udara ako je uzemljeni uređaj izložen kiši, dođe u izravan kontakt s mokrom površinom ili radi u vlažnom okruženju. Ulazak vode u uređaj povećava rizik od oštećenja uređaja i strujnog udara.
- u) Ne dodirujte uređaj mokrim ili vlažnim rukama.
- v) Kabel koristite samo za njegovu namjenu. Nikada ga ne koristite za nošenje uređaja ili za izvlačenje utikača iz utičnice. Držite kabel dalje od izvora topline, ulja, oštih rubova ili pokretnih dijelova. Oštećeni ili zapetljani kabeli povećavaju rizik od strujnog udara.
- w) Ako se korištenje uređaja u vlažnom okruženju ne može izbjeći, treba koristiti zaštitni prekidač struje (RCD). Korištenje RCD-a smanjuje rizik od strujnog udara.
- x) Nemojte koristiti uređaj ako je kabel za napajanje oštećen ili pokazuje očite znakove istrošenosti. Oštećeni kabel za napajanje treba zamijeniti kvalificirani električar ili servisni centar proizvođača.
- y) Kako biste izbjegli strujni udar, nemojte uranjati kabel, utikač ili uređaj u vodu ili druge tekućine. Nemojte koristiti uređaj na mokrim površinama.
- z) **PAŽNJA! OPASNOST PO ŽIVOT!** Tijekom čišćenja nikada ne uranjajte uređaj u vodu ili druge tekućine.

- aa) Ako otkrijete oštećenje ili nepravilan rad, odmah isključite uređaj i bez odgode prijavite to nadređenom.
- bb) U slučaju požara, upotrijebite aparat za gašenje požara u prahu ili ugljičnim dioksidom (CO₂) (namijenjen za korištenje na električnim uređajima pod naponom) za gašenje.
- cc) Držite uređaj dalje od djece i životinja.
- dd) Kako biste spriječili slučajno uključivanje uređaja, prije spajanja na izvor napajanja provjerite je li prekidač u položaju ISKLJUČENO.
- ee) Ne stavljajte ruke ili druge predmete u uređaj dok je u upotrebi!
- ff) Isključite uređaj iz napajanja prije početka podešavanja, čišćenja i održavanja. Takva preventivna mjera smanjuje rizik od slučajnog aktiviranja.
- gg) Kada se ne koristi, čuvajte ga na sigurnom mjestu, dalje od djece i osoba koje nisu upoznate s uređajem ili nisu pročitale korisnički priručnik. Uređaj može predstavljati opasnost u rukama neiskusnih korisnika.
- hh) Ne dodirujte zglobove dijelove ili pribor osim ako uređaj nije isključen iz izvora napajanja.
- ii) Ne prekrivajte usis i izlaz zraka



PAŽNJA! UNATOČ SIGURNOM DIZAJNU UREĐAJA I NJegovim ZAŠTITNIM ZNAČAJKAMA TE UNATOČ KORIŠTENJU DODATNIH ELEMENATA KOJI ŠTITE RUKOVATELJA, I DALJE POSTOJI MALI RIZIK OD NEZGODE ILI OZLJEDE PRILIKOM KORIŠTENJA UREĐAJA. BUDITE OPREZNI I KORISTITE ZDRAV RAZUM PRILIKOM KORIŠTENJA UREĐAJA.

4. Smjernice za korištenje

Stol vam omogućuje izvođenje kozmetičkih tretmana ruku.

Korisnik je odgovoran za svaku štetu nastalu nenamjernom upotrebom uređaja.

4.1. Opis uređaja

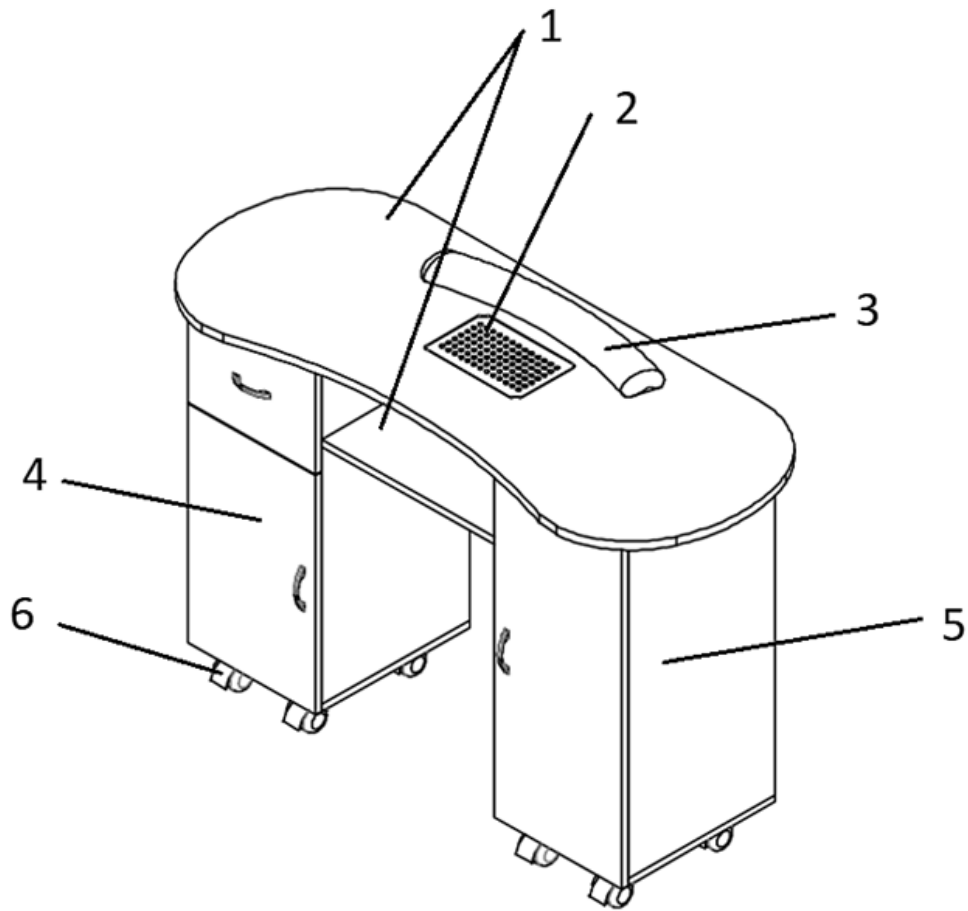

1. Pult s rupom i policom za usisavač prašine
2. Usisavač prašine
3. Jastuk za ruke
4. Lijevi stup s ladicom i ormarićem
5. Desni stup s ormarićem

4.2. Detaljne dimenzije

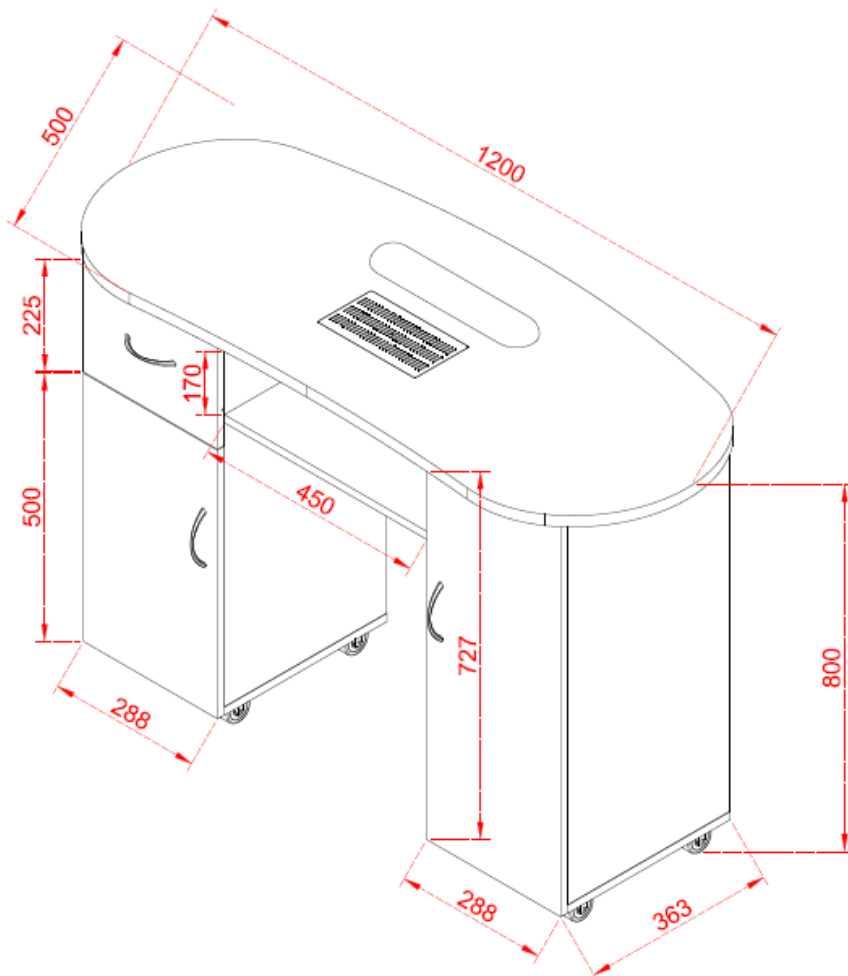

4.3. Priprema za korištenje

4.3.1. Položaj uređaja

Uređaj uvijek treba koristiti kada je postavljen na ravnoj, stabilnoj, čistoj, vatrootpornoj i suhoj površini te izvan dohvata djece i osoba s ograničenim mentalnim i senzornim funkcijama. Uređaj postavite tako da uvijek imate pristup utikaču.

4.4. Sastavljanje uređaja

Upute za sastavljanje - važno:

Pažljivo raspakirajte i identificirajte svaku komponentu prije pokušaja sastavljanja, pogledajte popis dijelova. Budite oprezni prilikom sastavljanja uređaja i uvijek postavljajte dijelove na čistu, meku površinu.

Povremeno (ili svakih 6 mjeseci) provjeravajte vijke, matice i matice. Po potrebi zategnite.



Upozorenje: Ne koristite električne alate, potreban je dodatni alat:

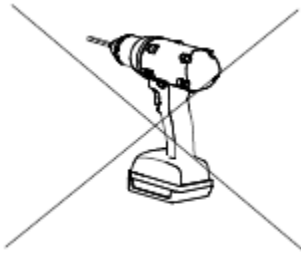

Potreban je dodatni alat

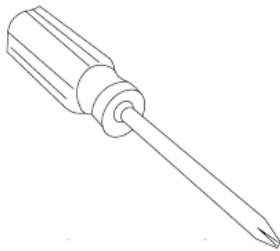



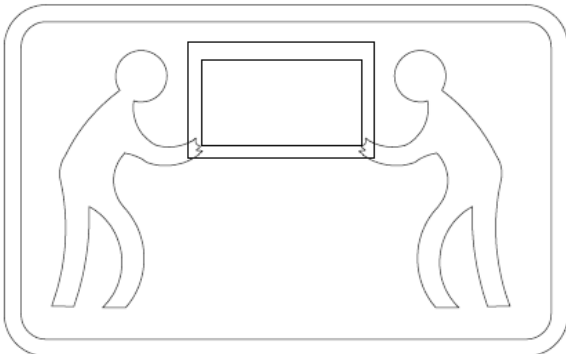

Oprez! Prilikom postavljanja pribora "a" koristite dizalicu za dvije osobe

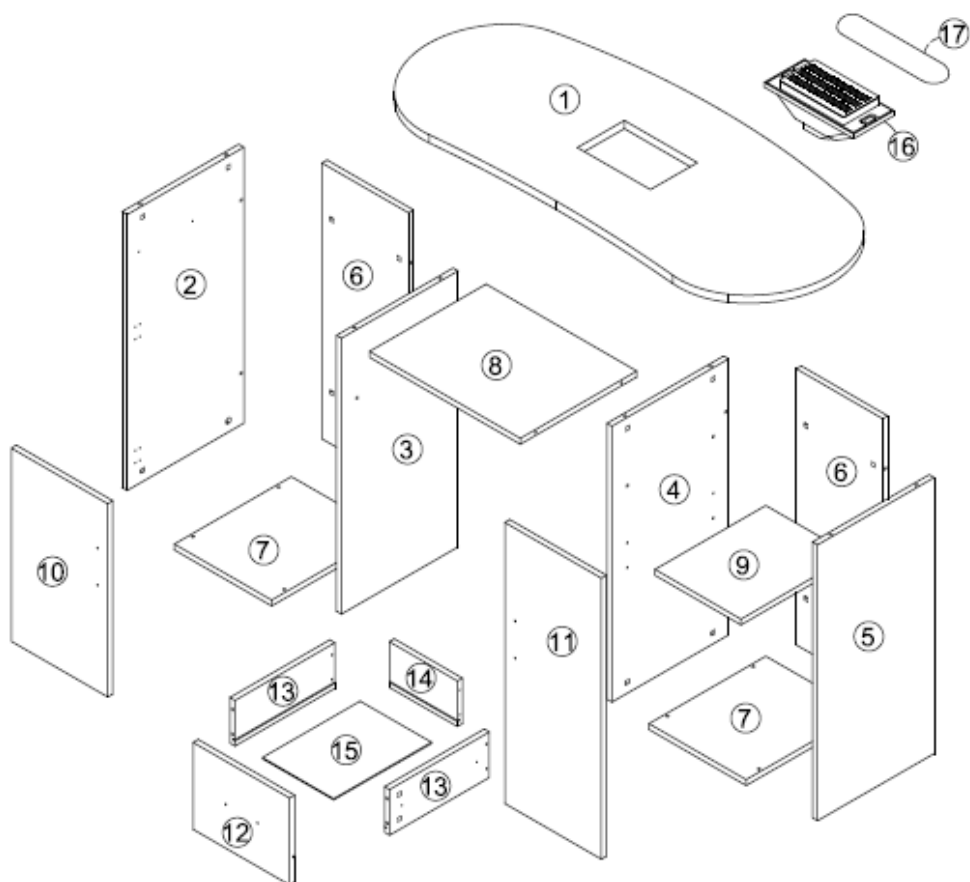

lagano primijenite silu, ne prejako.















4.4.1. (A) Popis dijelova

①		⑥		⑧	
⑩		⑪			













- 1) 1 x Ploča stola 1200*500*21m
- 6) 2 x Ploča za crtanje 714*258*15mm
- 8) 1 x Slojevita ploča 450*348*15mm
- 10) 1 x Ploča za vrata 500*288*15m
- 11) 1 x Ploča za vrata 727*288*15mm

4.4.2. (B) Popis dijelova

②		③		④	
⑤		⑦		⑨	
⑫		⑬		⑭	
⑮		⑯		⑰	

- 2) 1 x Bočna ploča 714*348*15m
- 3) 1 x Bočna ploča 714*348*15m
- 4) 1 x Bočna ploča 714*348*15m
- 5) 1 x Bočna ploča 714*348*15m
- 7) 2 x Donji crtež 349*290*15mm
- 9) 1 x Pomični laminat 331*257*15mm
- 12) 1 x Ploča za crtanje 288*225*15 mm
- 13) 2 x Bočna ploča za crtanje 298*118*15 mm
- 14) 1 x Stražnja ploča za crtanje 203*118*15 mm
- 15) 1 x Donji crtež 292*213*3 mm
- 16) 1 x Ventilator
- 17) 1 x Jastučić

(C) Popis dijelova

A		B		C	
D		E		F	
G		H		J	
K		L		M	

- A) 28+2 x Ekscentrični spojevi
- B) 28+2 x Ekscentrični spojevi

- C) 8 x Kotač
- D) 1 x Vodilica
- E) 64+10 x Vijci $\varnothing 3,5 \times 14$
- F) 4+1 x Vijci $\varnothing 3 \times 35$
- G) 6 x Vijci $\varnothing 4 \times 18$
- H) 3 x Kvaka
- J) 4 x Šarka
- K) 4 x Vijci
- L) 4+1 x Sloj
- M) 4+1 x Vijci $\varnothing 4 \times 20$

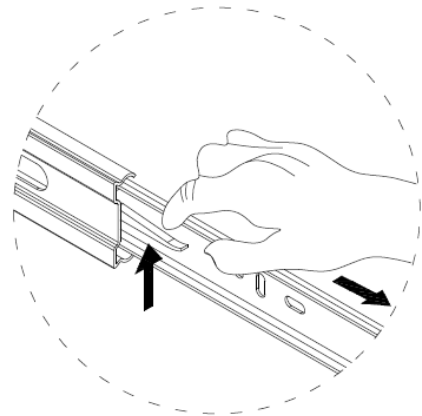
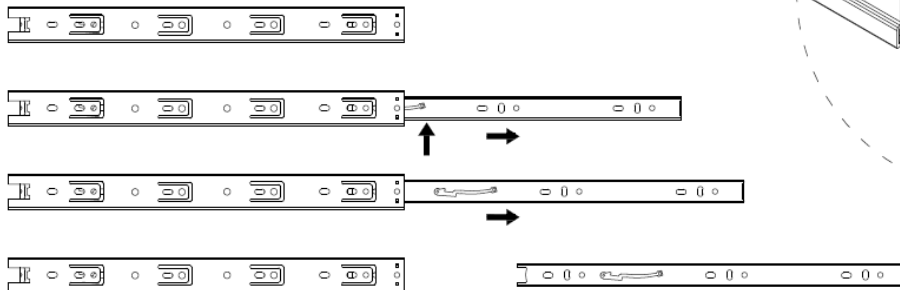

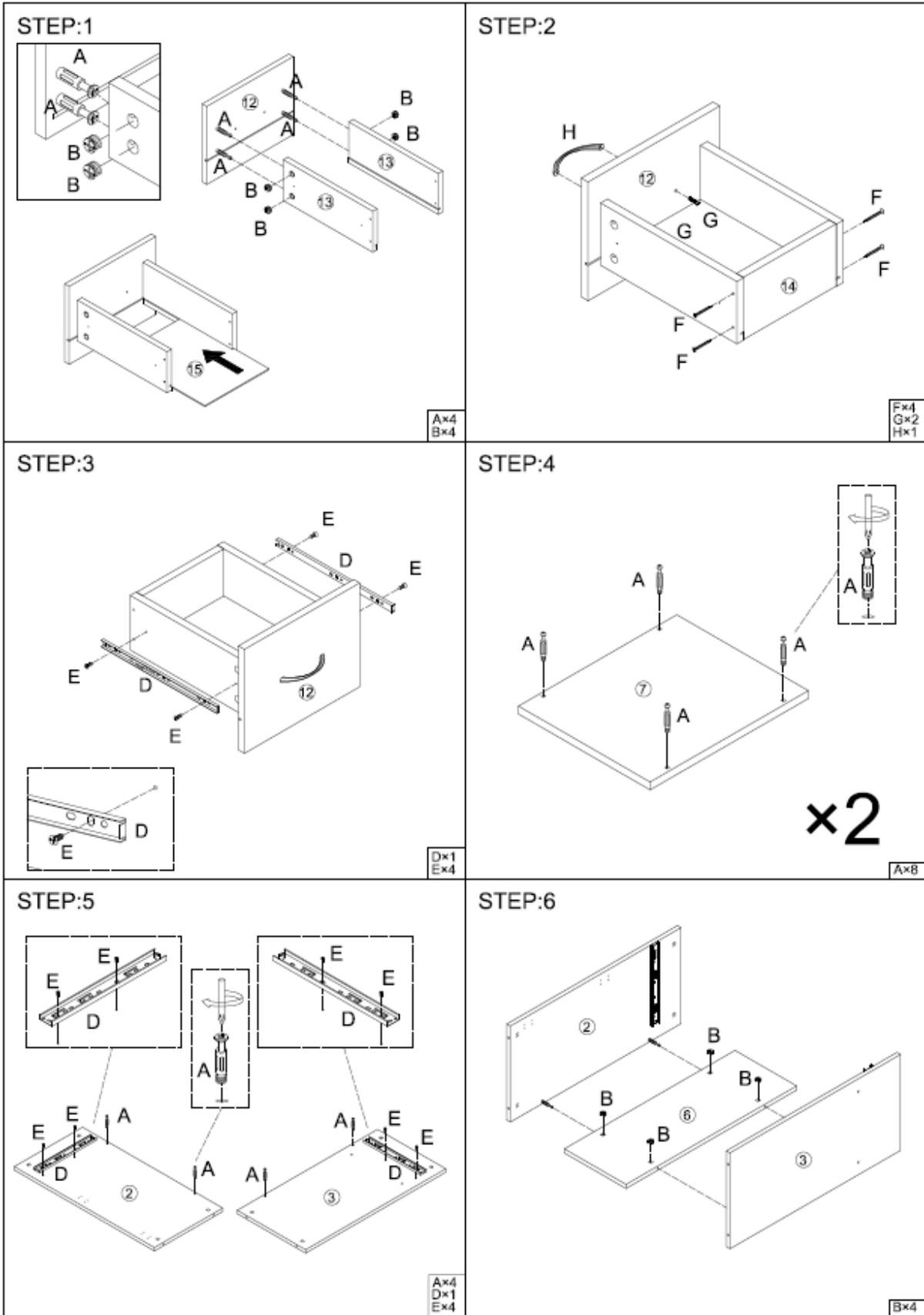

STEP:7

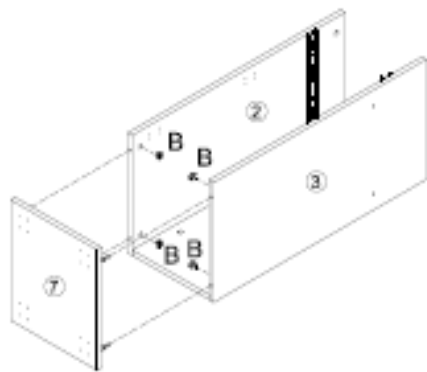

Bx4

STEP:8

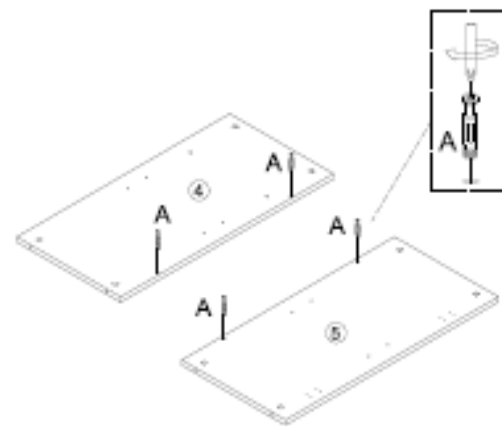

Ax4

STEP:9

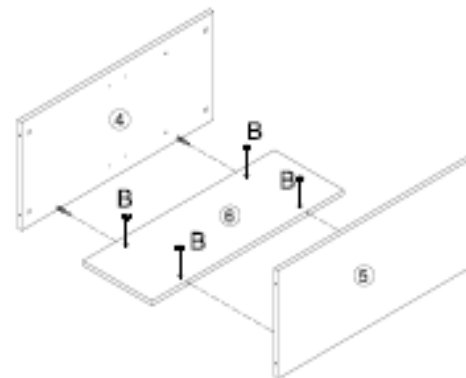

Bx4

STEP:10

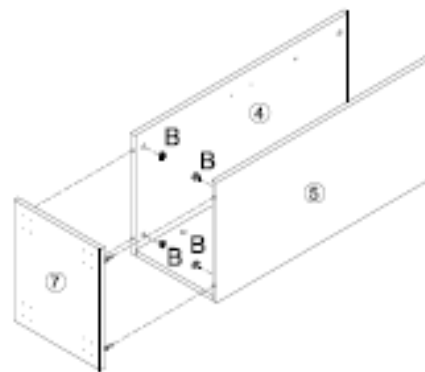

Bx4

STEP:11

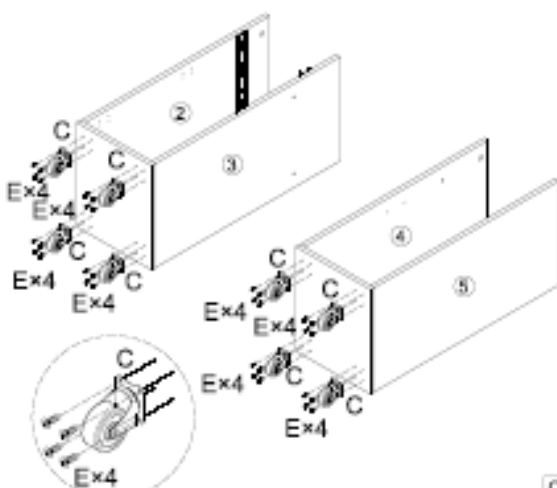
Cx8
Ex32

STEP:12

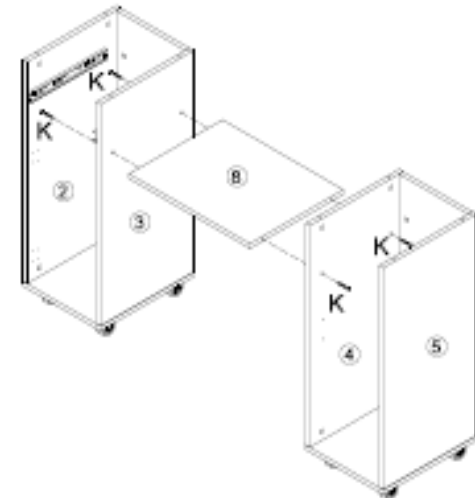

Kx4

STEP:13

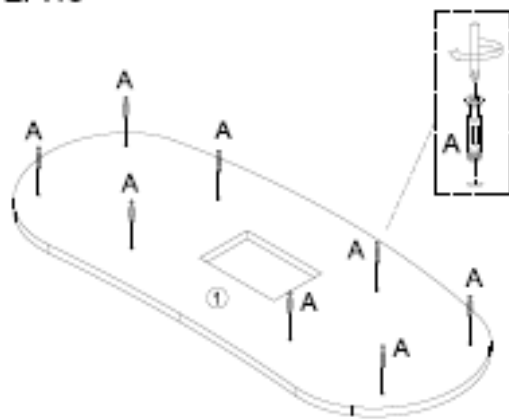

Ax8

STEP:14

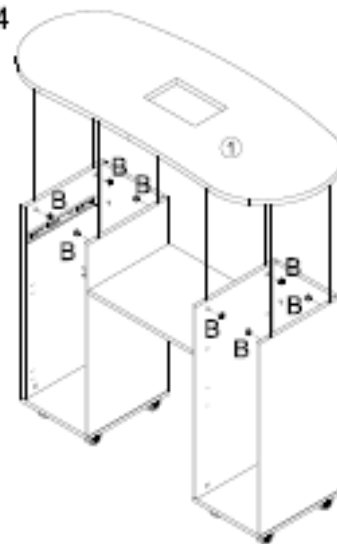

Bx8

STEP:15

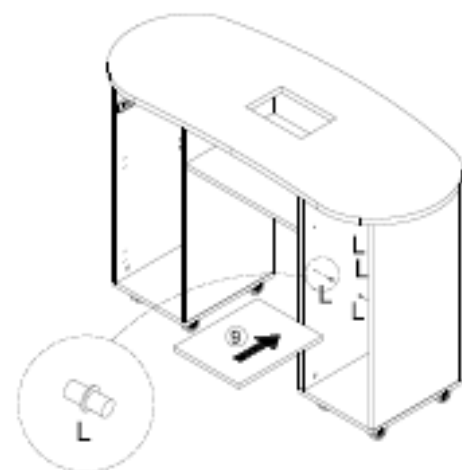

Lx4

STEP:16

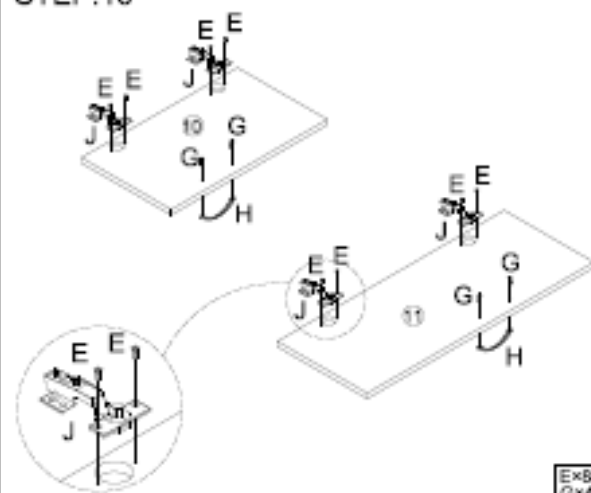

Ex8
Gx4
Hx2
Jx4

STEP:17

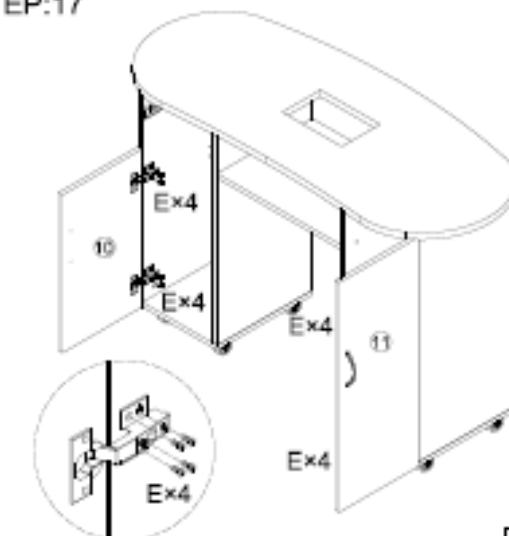

Ex16

STEP:18

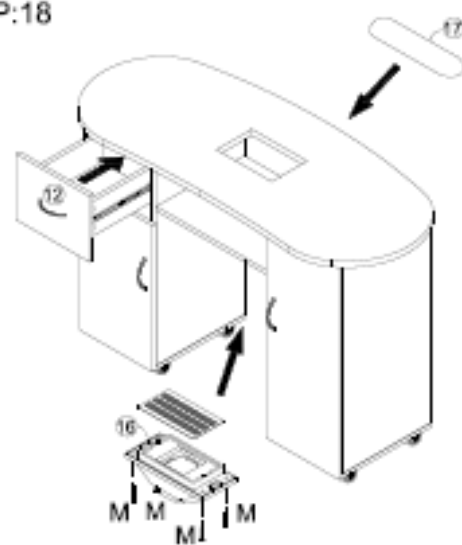

Mx4



OPREZ: Tijekom transporta, ručke se mogu pričvrstiti vijcima na unutarnju stranu ladica/ormarić.

4.4.3. Usisivač prašine

Usisivač prašine ugrađen je u radnu površinu. Vrećicu za prašinu treba staviti na njegov donji dio, a kabel za napajanje spojiti na utičnicu. Za pokretanje uređaja postavite prekidač u položaj I.

5. Čišćenje i održavanje

- a) Uvijek isključite uređaj iz struje prije čišćenja. Pričekajte da se rotirajući elementi zaustave.
- b) Uređaj čuvajte na suhom, hladnom mjestu, zaštićenom od vlage i izravne sunčeve svjetlosti.
- c) Uređaj se mora redovito pregledavati kako bi se provjerila njegova tehnička učinkovitost i uočila eventualna oštećenja.
- d) Za čišćenje koristite meku krpu. (u vezi s upijačem prašine)
- e) Za čišćenje koristite meku, vlažnu krpu. Nakon čišćenja ili slučajnog vlaženja proizvoda, temeljito ga obrišite suhom krpom.

5.1. Odlaganje rabljenih uređaja

Ne odlažite ovaj uređaj u komunalne sustave otpada. Predajte ga na mjesto za recikliranje i prikupljanje električnih i električnih uređaja. Provjerite simbol na proizvodu, u priručniku s uputama i na ambalaži. Plastika korištena za izradu uređaja može se reciklirati u skladu s njihovim oznakama. Odabirom recikliranja značajno doprinosite zaštiti našeg okoliša. Za informacije o lokalnom postrojenju za recikliranje obratite se lokalnim vlastima.



Šis naudotojo vadovas išverstas naudojant mašininį vertimą. Dėjome visas pastangas, kad vertimas būtų tikslus, tačiau atkreipkite dėmesį, kad automatiniai vertimai nėra tobuli ir neturi pakeisti žmonių vertėjų. Oficiali naudotojo vadovo versija yra anglų kalba. Bet kokie skirtumai tarp išverstos versijos ir originalo anglų kalba nėra teisiškai įpareigojantys. Jei turite klausimų dėl vertimo tikslumo, žr. anglišką versiją, kuri yra oficiali nuoroda. Daugiau kalbų versijų galite gauti paprašę el. paštu info@expondo.com.

1. Techniniai duomenys

1 lentelė: Produkto techniniai duomenys

Parametro aprašymas	Parametro reikšmė
Produkto pavadinimas	MANIKIŪRAS KOSMETIKOS STALAS
Modelis	PHY-MT-7
Rašomasis stalas	
Matmenys (plotis x gylis x aukštis) [mm]	1210x500x725
Svoris [kg]	33
Maksimali apkrova [kg]	50
Dulkių siurblys	
Nominali įtampa [V~] / Dažnis [Hz]	230/50
Nominali galia [W]	6

2. Bendras aprašymas



Naudotojo vadovas skirtas padėti saugiai ir be problemų naudoti įrenginį. Produktas suprojektuotas ir pagamintas laikantis griežtų techninių gairių, naudojant pažangiausias technologijas ir komponentus. Be to, jis gaminamas laikantis griežčiausių kokybės standartų.

NENAUDOKITE ĮRENGINIO, JEI AŠTRIAI NEPERSKAITĖTE IR NESUPRATOTE ŠIO NAUDOTOJO VADOVO.

Norėdami pailginti įrenginio tarnavimo laiką ir užtikrinti sklandų veikimą, naudokite jį pagal šį naudotojo vadovą ir reguliariai atlikite techninės priežiūros darbus. Šiame naudotojo vadove pateikti techniniai duomenys ir specifikacijos yra naujausios. Gamintojas pasilieka teisę atlikti pakeitimus, susijusius su kokybės gerinimu.

2.1. Legenda

Piktograma	Aprašymas
	Produktas atitinka atitinkamus saugos standartus.
	Prieš naudojimą perskaitykite instrukcijas.
	Produktas turi būti perdirbamas.

	ĮSPĖJIMAS! arba ATSARGIAI! arba ATMINTINĖ! Taikoma konkrečiai situacijai. (bendras įspėjamasis ženklas)
	DĖMESIO! Įspėjimas apie elektros šoką!
	Naudoti tik patalpose.



ŠIAME VADOVE PATEIKTI BRĖŽINIAI YRA TIK ILIUSTRACINIAI IR KAI KURIOSE DETALĖSE GALI SKIRTIS NUO TIKROJO GAMINIO.

3. Naudojimo saugumas



DĖMESIO! PERSKAITYKITE VISUS SAUGOS ĮSPĖJIMUS IR VISAS INSTRUKCIJAS. NESILAIKANT ĮSPĖJIMŲ IR INSTRUKCIJŲ, GALI KILTI ELEKTROS SMŪGIS, GAISRAS IR (ARBA) SUNKŪS SUŽALOJIMAI AR NET MIRTIS.

Terminai „priedaisas“ arba „gaminys“ įspėjimuose ir instrukcijose vartojami kalbant apie: **MANIKIŪRO KOSMETIKOS STALĄ**

3.1. Bendrosios taisyklės

- Jei kyla abejonių dėl tinkamo įrenginio veikimo, kreipkitės į gamintojo palaikymo tarnybą.
- Įrenginį gali remontuoti tik gamintojo aptarnavimo centras. Nebandykite atlikti jokių remonto darbų savarankiškai!
- Prašome išsaugoti šį vadovą, kad galėtumėte juo pasinaudoti ateityje. Jei šis prietaisas perduodamas trečiajai šaliai, kartu su juo turi būti perduota ir naudojimo instrukcija.
- Pakuotę ir smulkias surinkimo detales laikykite vaikams nepasiekiamoje vietoje.
- Jei šis prietaisas naudojamas kartu su kita įranga, taip pat reikia laikytis likusių naudojimo instrukcijų.
- Nenaudokite prietaiso, kai esate pavargę, sergate arba apsvaigę nuo alkoholio, narkotinių medžiagų ar vaistų, kurie gali smarkiai pakenkti gebėjimui valdyti prietaisą.
- Prietaisas nėra skirtas asmenims (įskaitant vaikus) su ribotomis psichinėmis ir jutimo funkcijomis arba asmenims, neturintiems atitinkamos patirties ir (arba) žinių, nebent juos prižiūri už jų saugumą atsakingas asmuo arba jie yra instruktuoti, kaip valdyti prietaisą.
- Prietaisą gali valdyti tik fiziškai stiprūs asmenys, galintys jį valdyti, tinkamai apmokyti, susipažinę su šia instrukcija ir apmokyti darbuotojų saugos ir sveikatos srityje.

- i) Prietaisas nėra žaislas. Vaikus reikia prižiūrėti, siekiant užtikrinti, kad jie nežaistų su prietaisu.
- j) Laikykite prietaisą nepriekaištingos techninės būklės. Prieš kiekvieną naudojimą patikrinkite, ar nėra bendrų pažeidimų, ypač ar nėra įtrūkusių dalių ar elementų, ir ar nėra kitų sąlygų, kurios gali turėti įtakos saugiam prietaiso naudojimui. Jei aptinkama pažeidimų, prieš naudojimą perduokite prietaisą remontui.
- k) Prietaiso remontą ar techninę priežiūrą turėtų atlikti kvalifikuoti asmenys, naudodami tik originalias atsargines dalis. Tai užtikrins saugų naudojimą.
- l) Kad užtikrintumėte įrenginio veikimą, nenuimkite gamykloje sumontuotų apsaugų ir neatsukite jokių varžtų.
- m) Transportuojant ir tvarkant įrenginį tarp sandėlio ir paskirties vietos, laikykitės darbo saugos ir sveikatos principų, taikomų rankiniam transportavimui toje šalyje, kurioje įrenginys bus naudojamas.
- n) Reguliariai valykite įrenginį, kad nesikauptų sunkiai įveikiami nešvarumai.
- o) Įrenginys nėra žaislas. Vaikai negali jo valyti ir prižiūrėti be suaugusiojo priežiūros.
- p) Draudžiama kištis į įrenginio konstrukciją, siekiant pakeisti jo parametrus ar konstrukciją.
- q) Laikykite įrenginį atokiau nuo ugnies ir šilumos šaltinių.
- r) Neperkraukite įrenginio.

3.2. Dulkių siurblio saugaus naudojimo taisyklės

- s) Kištukas turi tikti į lizdą. Jokiu būdu nemodifikuokite kištuko. Naudojant originalius kištukus ir atitinkamus lizdus, sumažėja elektros smūgio rizika.
- t) Venkite liesti įžemintų elementų, tokių kaip vamzdžiai, šildytuvai, katilai ir šaldytuvai. Padidėja elektros smūgio rizika, jei įžemintas įrenginys yra veikiamas lietaus, tiesiogiai liečiasi su šlapiu paviršiumi arba veikia drėgnoje aplinkoje. Į įrenginį patekęs vanduo padidina įrenginio pažeidimo ir elektros smūgio riziką.
- u) Nelieskite įrenginio šlapiomis ar drėgnomis rankomis.
- v) Naudokite laidą tik pagal paskirtį. Niekada nenaudokite jo prietaisui nešti arba kištukui ištraukti iš lizdo. Laikykite laidą atokiau nuo šilumos šaltinių, alyvos, aštrių briaunų ar judančių dalių. Pažeisti ar susipynę laidai padidina elektros smūgio riziką.
- w) Jei negalima išvengti prietaiso naudojimo drėgnoje aplinkoje, reikia naudoti liekamosios srovės įtaisą (RCD). RCD naudojimas sumažina elektros smūgio riziką.
- x) Nenaudokite prietaiso, jei maitinimo laidas yra pažeistas arba matomi akivaizdūs susidėvėjimo požymiai. Pažeistą maitinimo laidą turi pakeisti kvalifikuotas elektrikas arba gamintojo techninės priežiūros centras.
- y) Kad išvengtumėte elektros smūgio, nemerkite laido, kištuko ar įrenginio į vandenį ar kitus skysčius. Nenaudokite prietaiso ant šlapių paviršių.
- z) **DĖMESIO! PAVOJUS GYVYBEI!** Valydami prietaisą, niekada nemerkite jo į vandenį ar kitus skysčius.

- aa) Jei pastebėjote gedimų ar netinkamą veikimą, nedelsdami išjunkite įrenginį ir nedelsdami praneškite apie tai vadovui.
- bb) Kilus gaisrui, naudokite miltelinį arba anglies dioksido (CO₂) gesintuvą (skirtą naudoti gesinant elektros prietaisus).
- cc) Laikykite prietaisą atokiau nuo vaikų ir gyvūnų.
- dd) Kad prietaisas netyčia neįsijungtų, prieš prijungdami jį prie maitinimo šaltinio, įsitikinkite, kad jungiklis yra IŠJUNGTOJE padėtyje.
- ee) Nekiškite rankų ar kitų daiktų į prietaisą, kai jis veikia!
- ff) Prieš pradėdami reguliavimo, valymo ir priežiūros darbus, atjunkite įrenginį nuo maitinimo šaltinio. Tokia prevencinė priemonė sumažina atsitiktinio įjungimo riziką.
- gg) Nenaudojamą laikykite saugioje vietoje, atokiau nuo vaikų ir asmenų, kurie nėra susipažinę su prietaisu ir neskaitė naudojimo instrukcijos. Įrenginys gali kelti pavojų nepatyrusiems naudotojams.
- hh) Nelieskite lankstinių dalių ar priedų, nebent prietaisas būtų atjungtas nuo maitinimo šaltinio.
- ii) Neuždenkite oro įleidimo ir išleidimo angų



DĖMESIO! NEPAISANT SAUGIOS ĮRENGINIO KONSTRUKCIJOS IR APSAUGINIŲ SAVYBIŲ, TAIP PAT NEPAISANT PAPILDOMŲ OPERATORIŲ APSAUGANČIŲ ELEMENTŲ NAUDOJIMO, NAUDOJANT ĮRENGINĮ VIS TIEK IŠLIEKA NEDIDELĖ NELAIMINGO ATSTITIKIMO AR SUŽALOJIMO RIZIKA. NAUDODAMIESI PRIETAISU, BŪKITE BUDRŪS IR VADOVAUKITĖS SVEIKU PROTU.

4. Naudojimo gairės

Stalas leidžia atlikti kosmetines rankų procedūras.

Vartotojas yra atsakingas už bet kokią žalą, atsiradusią dėl ne pagal paskirtį naudojamo įrenginio.

4.1. Įrenginio aprašymas

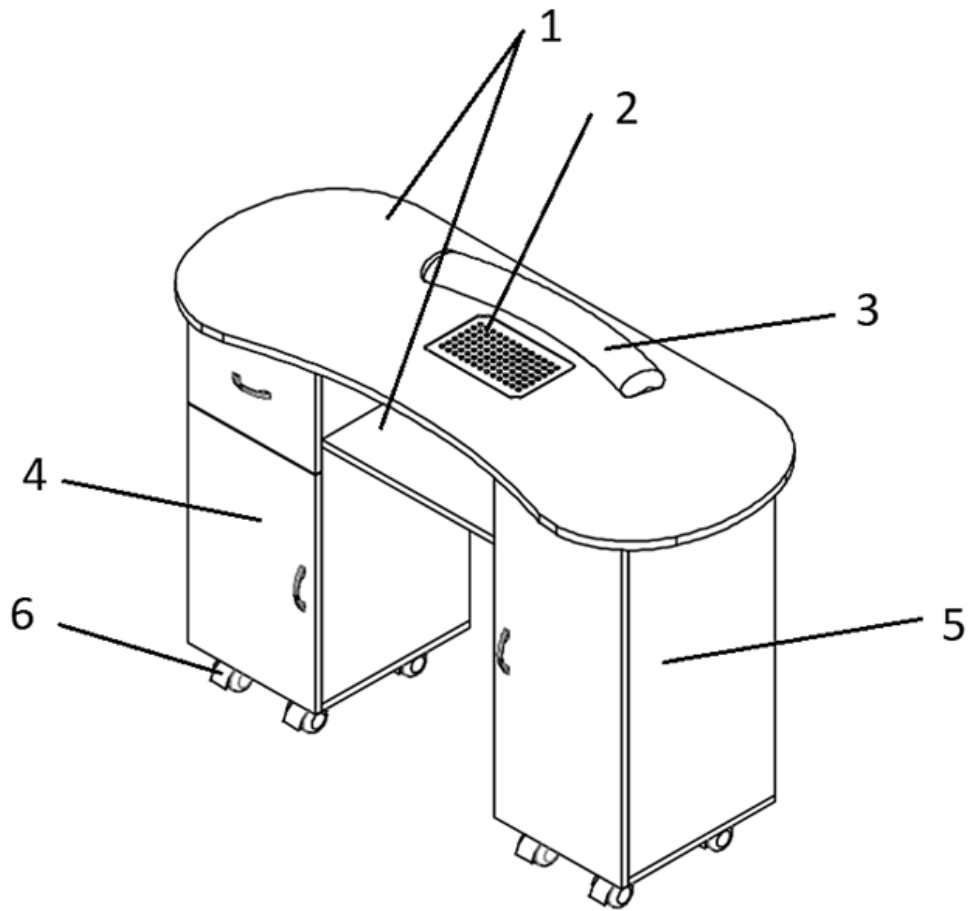

1. Staliukas su skylė ir lentyna dulkių surinktuvui
2. Dulkių surinktuvas
3. Pagalvė rankoms
4. Kairysis stulpas su stalčiumi ir spintele
5. Dešinysis stulpas su spintele

4.2. Išsamūs matmenys

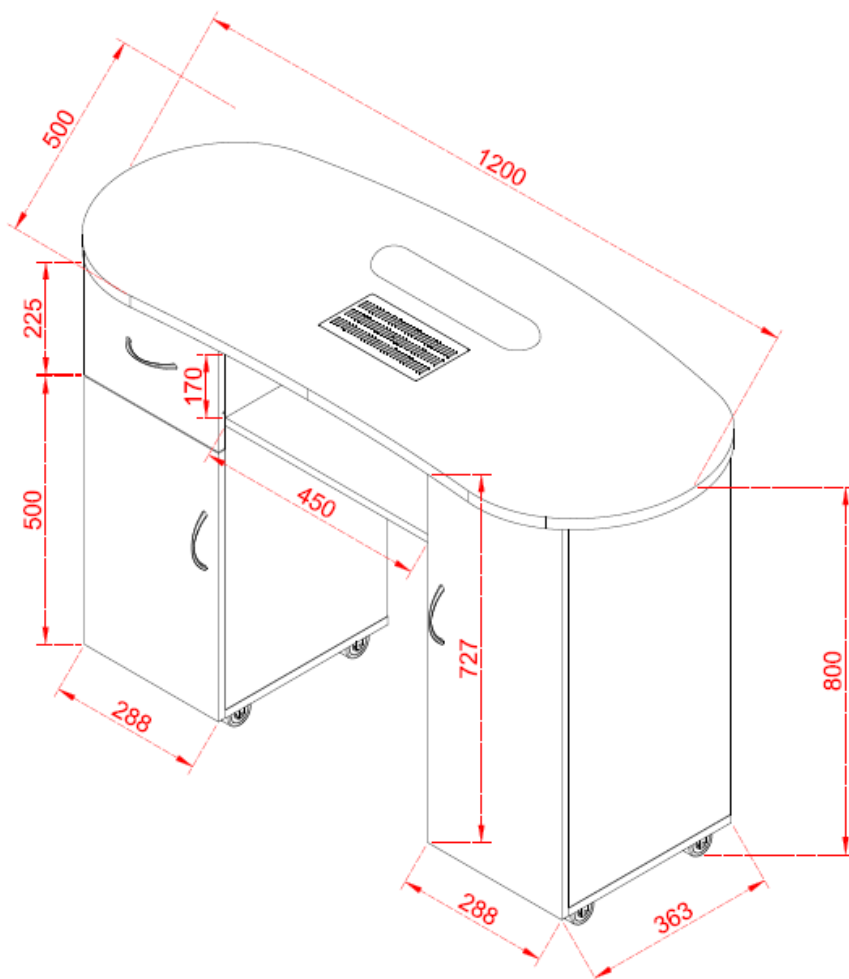

4.3. Pasiruošimas naudoti

4.3.1. Prietaiso vieta

Įrenginį visada reikia naudoti ant lygaus, stabilaus, švaraus, ugniai atsparaus ir sauso paviršiaus, jį reikia laikyti vaikams ir asmenims su ribotomis psichinėmis ir jutimo funkcijomis nepasiekiamoje vietoje. Pastatykite įrenginį taip, kad visada turėtumėte prieigą prie maitinimo kištuko.

4.4. Įrenginio surinkimas

Surinkimo instrukcijos – svarbu:

Prieš surinkdami, atsargiai išpakuokite ir identifikuokite kiekvieną komponentą, žr. dalių sąrašą. Surinkdami įrenginį, būkite atsargūs ir visada dėkite dalis ant švaraus, minkšto paviršiaus.

Periodiškai (arba kas 6 mėnesius) tikrinkite varžtus, veržles ir varžtus. Jei reikia, priveržkite.



Įspėjimas: Nenaudokite elektrinių įrankių, reikalingas papildomas įrankis:

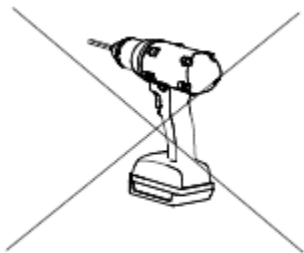

Reikalingas papildomas įrankis

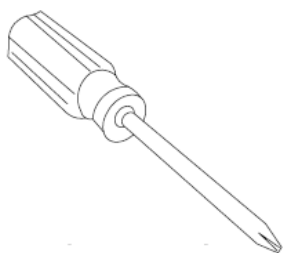



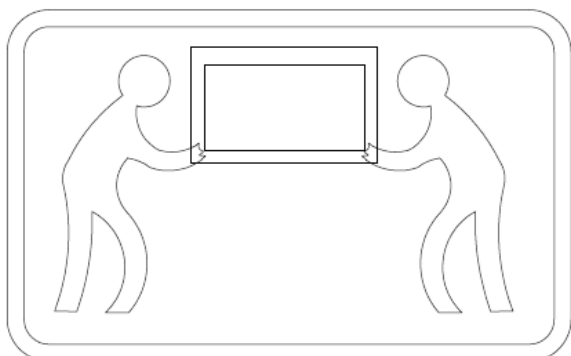

Atsargiai! Montuodami naudokite dviejų žmonių keltuvą

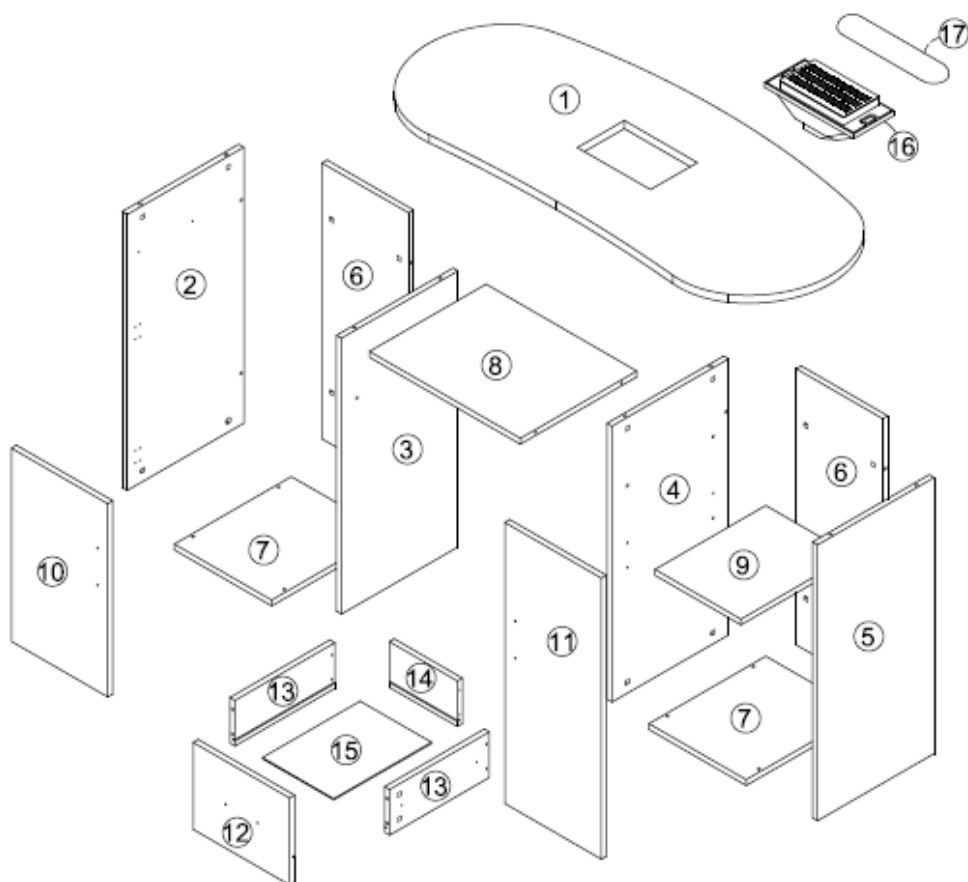

Priedas „a“: švelniai spauskite, bet ne per stipriai.















4.4.1. (A) Dalių sąrašas

①		⑥		⑧	
⑩		⑪			













- 1) 1 x Stalviršis 1200 * 500 * 21 m
- 6) 2 x piešimo lentos 714 * 258 * 15 mm
- 8) 1 x Sluoksniuota plokštė 450 * 348 * 15 mm
- 10) 1 x Durų lenta 500 * 288 * 15 m
- 11) 1 x Durų lenta 727 * 288 * 15 mm

4.4.2. (B) Dalių sąrašai

②		③		④	
⑤		⑦		⑨	
⑫		⑬		⑭	
⑮		⑯		⑰	

- 2) 1 x Šoninė spintelė 714*348*15m
 3) 1 x Šoninė spintelė 714*348*15m
 4) 1 x Šoninė spintelė 714*348*15m
 5) 1 x Šoninė spintelė 714*348*15m
 7) 2 x Apatinis brėžinys 349 * 290 * 15 mm
 9) 1 x Kilnojamas laminatas 331 * 257 * 15 mm
 12) 1 x Piešimo paviršius 288 * 225 * 15 mm
 13) 2 x Piešimo lenta 298*118*15m
 14) 1 x Piešimo lenta 203*118*15m
 15) 1 x Apatinis brėžinys 292 * 213 * 3 mm
 16) 1 x ventiliatorius
 17) 1 x Padėklas

(C) Dalių sąrašai

A		B		C	
D		E		F	
G		H		J	
K		L		M	

- A) 28+2 x ekscentrinės jungtys
 B) 28+2 x ekscentrinės jungtys

- C) 8 x ratai
- D) 1 x gidas
- E) 64 + 10 x varžtai $\varnothing 3,5 * 14$
- F) 4+1 x varžtai $\varnothing 3 * 35$
- G) 6 x varžtai $\varnothing 4 * 18$
- H) 3 x durų rankenėlės
- J) 4 x vyriai
- K) 4 varžtai
- L) 4+1 x sluoksnis
- M) 4+1 x varžtai $\varnothing 4 * 20$

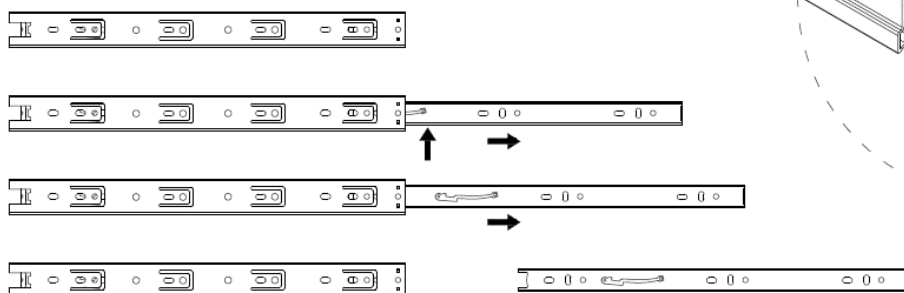

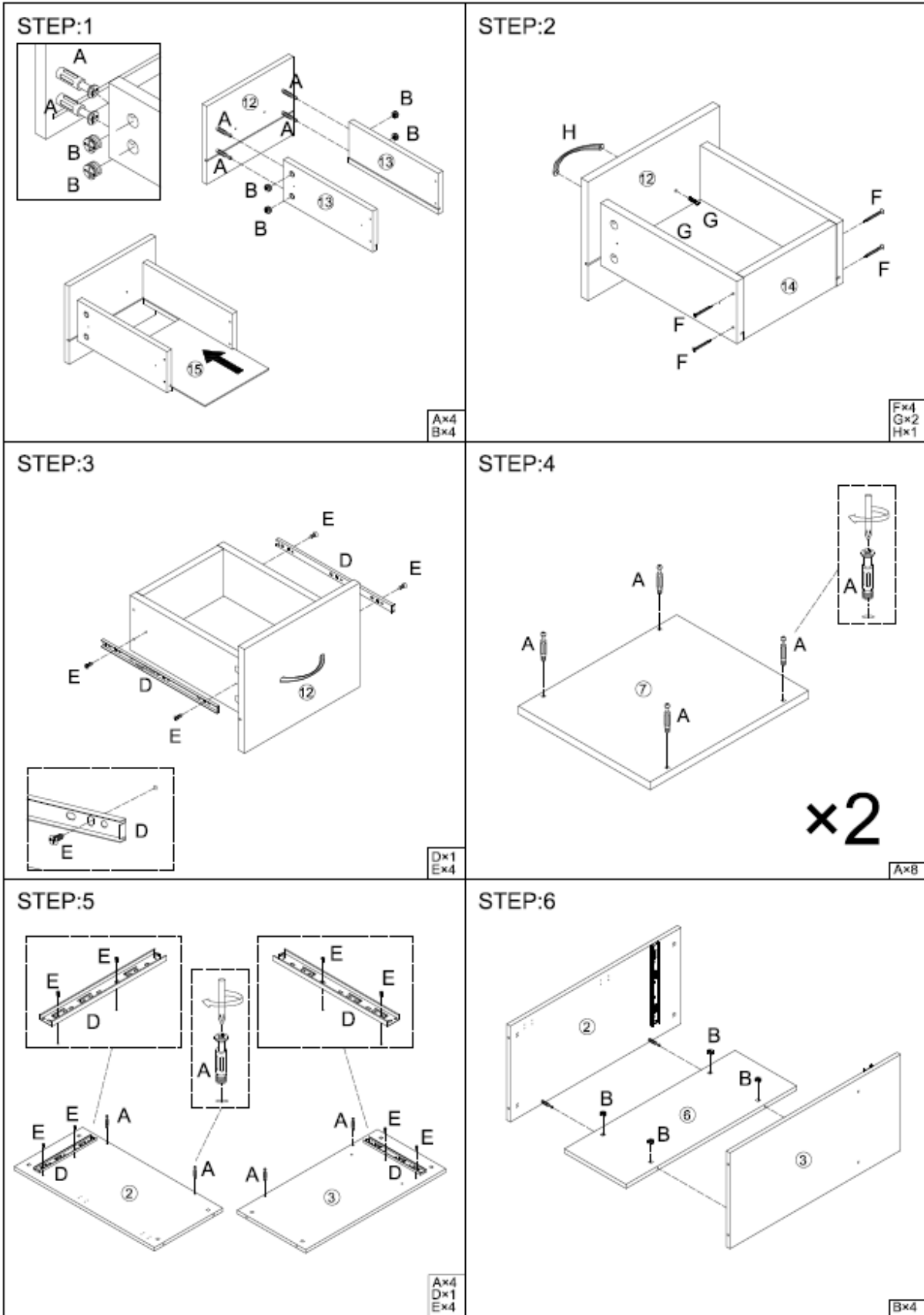

STEP:7

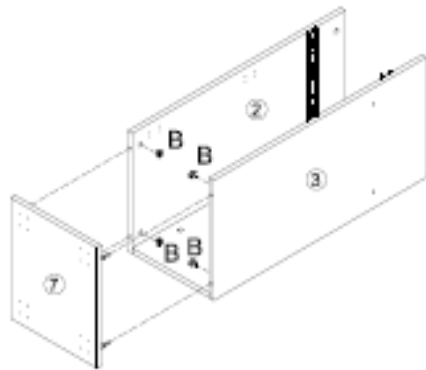

Bx4

STEP:8

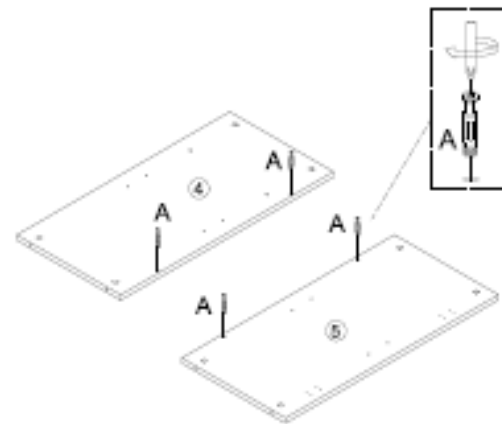

Ax4

STEP:9

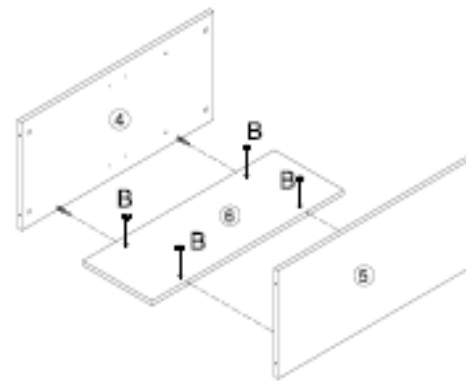

Bx4

STEP:10

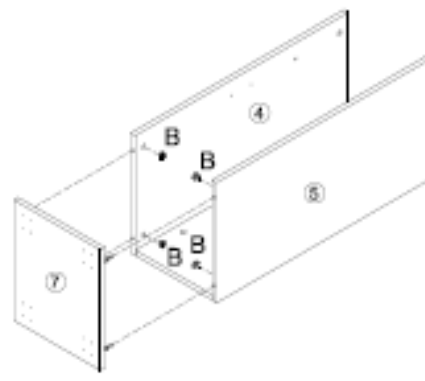

Bx4

STEP:11

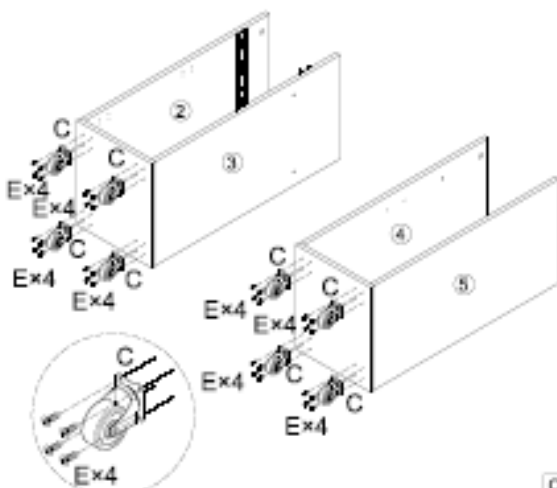
Cx8
Ex32

STEP:12

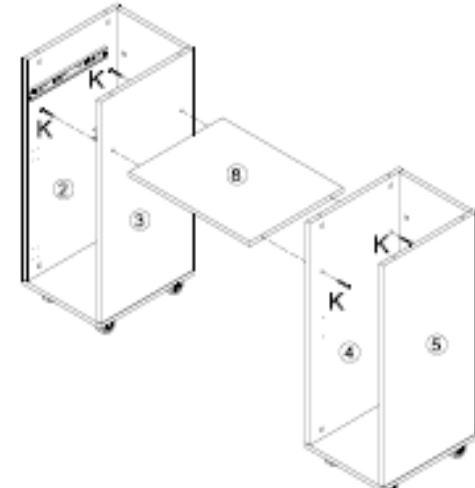

Kx4

STEP:13

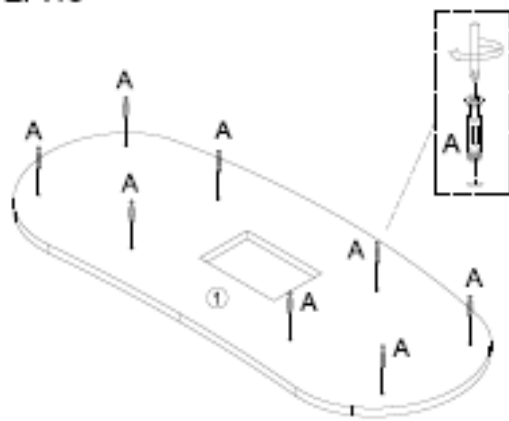

A×8

STEP:14

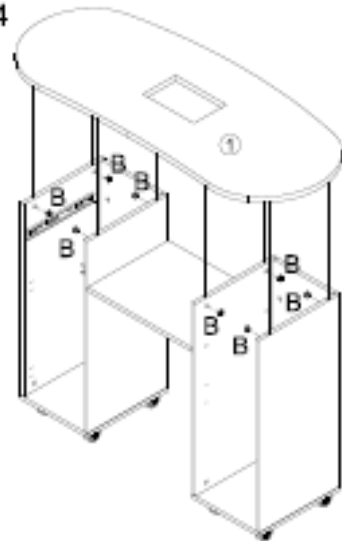

B×8

STEP:15

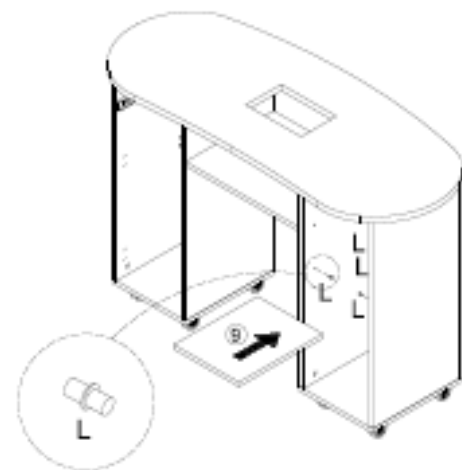

L×4

STEP:16

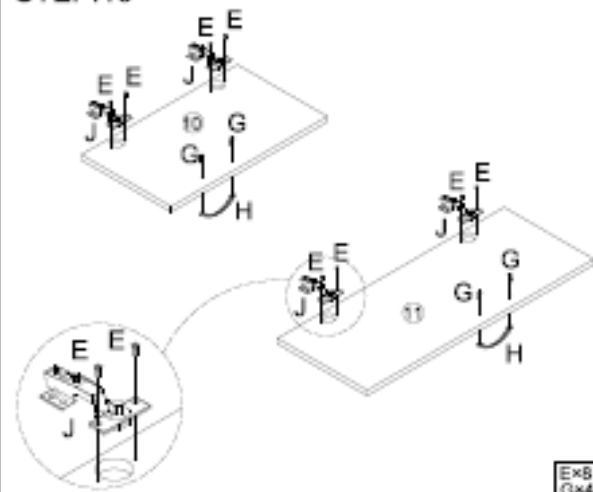
E×8
G×4
H×2
J×4

STEP:17

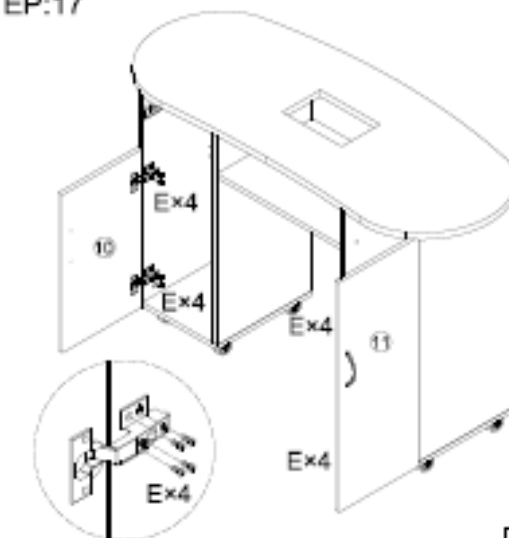

E×16

STEP:18

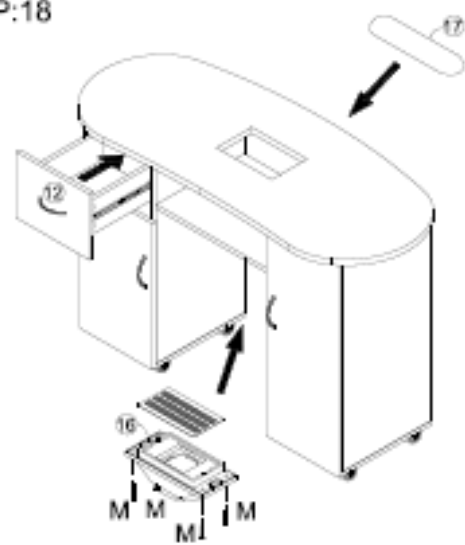

M×4



ATSARGIAI: Transportavimo metu rankenos gali būti prisuktos prie stalčiaus / spintelės vidaus.

4.4.3. Dulkių surinktuvas

Dulkių surinktuvas sumontuotas stalviršyje. Ant apatinės dalies reikia uždėti dulkių maišelį, o maitinimo laidą prijungti prie lizdo. Norėdami įjungti įrenginį, nustatykite jungiklį į I padėtį.

5. Valymas ir priežiūra

- a) Prieš valydami visada atjunkite įrenginį nuo elektros tinklo. Palaukite, kol sustos besisukantys elementai.
- b) Įrenginį laikykite sausoje, vėsioje vietoje, apsaugotoje nuo drėgmės ir tiesioginių saulės spindulių.
- c) Įrenginį reikia reguliariai tikrinti, kad būtų patikrintas jo techninis veikimas ir nustatyti bet kokie pažeidimai.
- d) Valymui naudokite minkštą šluostę. (dėl dulkių surinktuvo)
- e) Valymui naudokite minkštą, drėgną šluostę. Išvalę arba netyčia sušlapinę gaminį, kruopščiai jį nusauskite.

5.1. Panaudotų prietaisų utilizavimas

Neišmeskite šio prietaiso į komunalinių atliekų surinkimo sistemas. Pristatykite jį į elektros ir elektros prietaisų perdirbimo ir surinkimo punktą. Patikrinkite simbolį ant gaminio, naudojimo instrukcijos ir pakuotės. Įrenginio gamybai naudojamas plastikas gali būti perdirbamas pagal jų ženklimą. Pasirinkdami perdirbti, jūs svariai prisidedate prie mūsų aplinkos apsaugos. Norėdami gauti informacijos apie vietinį perdirbimo įrenginį, kreipkitės į vietos valdžios institucijas.



Acest Manual de utilizare a fost tradus folosind traducerea automată. Am depus toate eforturile pentru a ne asigura că traducerea este corectă, dar rețineți că traducerile automate nu sunt perfecte și nu sunt menite să înlocuiască traducătorii umani. Versiunea oficială a Manualului de utilizare este în limba engleză. Orice diferențe dintre versiunea tradusă și originalul în limba engleză nu sunt obligatorii din punct de vedere juridic. Dacă aveți întrebări cu privire la acuratețea traducerii, vă rugăm să consultați versiunea în limba engleză, care este referința oficială. Mai multe versiuni lingvistice sunt disponibile la cerere prin intermediul adresei info@expondo.com.

1. Date tehnice

Tabelul 1: Date tehnice ale produsului

Descrierea parametrilor	Valoarea parametrului
Numele produsului	MANICHIURĂ BIROU COSMETIC
Model	PHY-MT-7
Birou	
Dimensiuni (Lățime x Adâncime x Înălțime) [mm]	1210x500x725
Greutate [kg]	33
Sarcină maximă [kg]	50
Extractor de praf	
Tensiune nominală [V~]/ Frecvență [Hz]	230/50
Putere nominală [W]	6

2. Descriere generală





Manualul de utilizare este conceput pentru a ajuta la utilizarea sigură și fără probleme a dispozitivului. Produsul este proiectat și fabricat în conformitate cu instrucțiuni tehnice stricte, utilizând tehnologii și componente de ultimă generație. În plus, este produs în conformitate cu cele mai stricte standarde de calitate.

NU UTILIZAȚI DISPOZITIVUL DACĂ AȚI CITIT ȘI ÎNȚELES CU CURIERE ACEST MANUAL DE UTILIZARE.

Pentru a crește durata de viață a dispozitivului și pentru a asigura o funcționare fără probleme, utilizați-l în conformitate cu acest manual de utilizare și efectuați în mod regulat sarcinile de întreținere. Datele tehnice și specificațiile din acest manual de utilizare sunt actualizate. Producătorul își rezervă dreptul de a efectua modificări legate de îmbunătățirea calității.

2.1. Legendă

Pictogramă	Descriere
	Produsul îndeplinește standardele de siguranță relevante.
	Citiți instrucțiunile înainte de utilizare.

	Produsul trebuie reciclat.
	AVERTISMENT! sau ATENȚIE! sau REȚINEȚI! Aplicabil situației date. (semn de avertizare general)
	ATENȚIE! Avertisment privind electrocutarea!
	A se utiliza numai în interior.



DESENELE DIN ACEST MANUAL SUNT DOAR CU TITLU ILUSTRATIV ȘI POT DIFERI ÎN ANUMITE DETALII DE PRODUSUL REAL.

3. Siguranța utilizării



ATENȚIE! CITIȚI TOATE AVERTISMENTELE DE SIGURANȚĂ ȘI TOATE INSTRUCȚIUNILE. NERESPECTAREA AVERTISMENTELOR ȘI INSTRUCȚIUNILOR POATE DUCE LA ELECTROCUTARE, INCENDIU ȘI/SAU VĂTĂMĂRI CORPORALE GRAVE SAU CHIAR DECES.

Termenii „dispozitiv” sau „produs” sunt utilizați în avertismente și instrucțiuni cu referire la: **BIROU DE MANICHIURĂ ȘI COSMETICĂ**

3.1. Reguli generale

- Dacă există îndoieli cu privire la funcționarea corectă a dispozitivului, contactați serviciul de asistență al producătorului.
- Numai punctul de service al producătorului poate repara dispozitivul. Nu încercați nicio reparație independent!
- Vă rugăm să păstrați acest manual la îndemână pentru consultare ulterioară. Dacă acest dispozitiv este transmis unei terțe părți, manualul trebuie transmis mai departe.
- Păstrați elementele de ambalare și piesele mici de asamblare într-un loc care nu este accesibil copiilor.
- Dacă acest dispozitiv este utilizat împreună cu un alt echipament, trebuie respectate și celelalte instrucțiuni de utilizare.
- Nu utilizați dispozitivul dacă sunteți obosit, bolnav sau sub influența alcoolului, narcoticelor sau medicamentelor, care pot afecta semnificativ capacitatea de a opera dispozitivul.
- Dispozitivul nu este conceput pentru a fi manipulat de persoane (inclusiv copii) cu funcții mentale și senzoriale limitate sau de persoane care nu au experiență și/sau cunoștințe relevante, cu excepția cazului în care sunt supravegheate de o persoană responsabilă pentru siguranța lor sau au primit instrucțiuni privind modul de utilizare a dispozitivului.

- h) Dispozitivul poate fi manipulat numai de persoane apte din punct de vedere fizic, capabile să îl manipuleze, instruite corespunzător, familiarizate cu acest manual și instruite în domeniul sănătății și securității în muncă.
- i) Dispozitivul nu este o jucărie. Copiii trebuie supravegheați pentru a se asigura că nu se joacă cu dispozitivul.
- j) Păstrați dispozitivul în stare tehnică perfectă. Înainte de fiecare utilizare, verificați dacă există deteriorări generale și, în special, verificați dacă există piese sau elemente crăpate și dacă există alte condiții care pot afecta funcționarea în siguranță a dispozitivului. Dacă se constată deteriorări, predați dispozitivul pentru reparații înainte de utilizare.
- k) Repararea sau întreținerea dispozitivului trebuie efectuată de către persoane calificate, folosind numai piese de schimb originale. Acest lucru va asigura utilizarea în siguranță.
- l) Pentru a asigura integritatea funcțională a dispozitivului, nu îndepărtați protecțiile montate din fabrică și nu slăbiți niciun șurub.
- m) La transportul și manipularea dispozitivului între depozit și destinație, respectați principiile de sănătate și siguranță la locul de muncă pentru operațiunile de transport manual, care se aplică în țara în care va fi utilizat dispozitivul.
- n) Curățați dispozitivul în mod regulat pentru a preveni acumularea de murdărie persistentă.
- o) Dispozitivul nu este o jucărie. Curățarea și întreținerea nu pot fi efectuate de către copii fără supravegherea unui adult.
- p) Este interzisă intervenția asupra structurii dispozitivului pentru a-i modifica parametrii sau construcția.
- q) Țineți dispozitivul departe de surse de foc și căldură.
- r) Nu supraîncărcați dispozitivul.

3.2. Reguli pentru utilizarea în siguranță a aspiratorului de praf

- s) Ștecherul trebuie să se potrivească prizei. Nu modificați ștecherul în niciun fel. Utilizarea ștecherelor originale și a prizelor corespunzătoare reduce riscul de electrocutare.
- t) Evitați atingerea elementelor împământate, cum ar fi țevile, încălzitoarele, boilerile și frigiderile. Există un risc crescut de electrocutare dacă dispozitivul împământat este expus la ploaie, intră în contact direct cu o suprafață umedă sau funcționează într-un mediu umed. Pătrunderea apei în dispozitiv crește riscul de deteriorare a dispozitivului și de electrocutare.
- u) Nu atingeți dispozitivul cu mâinile ude sau umede.
- v) Utilizați cablul numai în scopul prevăzut. Nu îl utilizați niciodată pentru a transporta dispozitivul sau pentru a scoate ștecherul din priză. Țineți cablul departe de surse de căldură, ulei, muchii ascuțite sau piese în mișcare. Cablurile deteriorate sau încălcite cresc riscul de electrocutare.
- w) Dacă utilizarea dispozitivului într-un mediu umed nu poate fi evitată, trebuie aplicat un dispozitiv de curent rezidual (RCD). Utilizarea unui RCD reduce riscul de electrocutare.

- x) Nu utilizați dispozitivul dacă cablul de alimentare este deteriorat sau prezintă semne evidente de uzură. Un cablu de alimentare deteriorat trebuie înlocuit de un electrician calificat sau de centrul de service al producătorului.
- y) Pentru a evita electrocutarea, nu scufundați cablul, ștecherul sau dispozitivul în apă sau alte lichide. Nu utilizați dispozitivul pe suprafețe umede.
- z) **ATENȚIE! PERICOL DE MOARTE!** În timpul curățării, nu scufundați niciodată dispozitivul în apă sau alte lichide.
- aa) Dacă descoperiți deteriorări sau funcționare neregulată, opriți imediat dispozitivul și raportați fără întârziere un supraveghetor.
- bb) În caz de incendiu, utilizați un stingător cu pulbere sau dioxid de carbon (CO₂) (unul destinat utilizării pe dispozitive electrice sub tensiune) pentru a-l stinge.
- cc) Țineți dispozitivul departe de copii și animale.
- dd) Pentru a preveni pornirea accidentală a dispozitivului, asigurați-vă că întrerupătorul este în poziția OPRIT înainte de a-l conecta la o sursă de alimentare.
- ee) Nu introduceți mâinile sau alte obiecte în interiorul dispozitivului în timp ce acesta este în utilizare!
- ff) Deconectați dispozitivul de la sursa de alimentare înainte de a începe reglarea, curățarea și întreținerea. O astfel de măsură preventivă reduce riscul de activare accidentală.
- gg) Când nu este utilizat, depozitați-l într-un loc sigur, departe de copii și de persoanele care nu sunt familiarizate cu dispozitivul și care nu au citit manualul de utilizare. Dispozitivul poate reprezenta un pericol în mâinile utilizatorilor neexperimentați.
- hh) Nu atingeți piesele articulate sau accesoriile decât dacă dispozitivul a fost deconectat de la sursa de alimentare.
- ii) Nu acoperiți admisia și ieșirea de aer



ATENȚIE! ÎN CIUDA DESIGNULUI SIGUR AL DISPOZITIVULUI ȘI A CARACTERISTICILOR SALE DE PROTECȚIE ȘI ÎN CIUDA UTILIZĂRII UNOR ELEMENTE SUPLIMENTARE CARE PROTEJEAZĂ OPERATORUL, EXISTĂ TOTUȘI UN MIC RISC DE ACCIDENT SAU VĂTĂMARE CORPORALĂ LA UTILIZAREA DISPOZITIVULUI. RĂMÂNEȚI VIGILENȚI ȘI DAȚI DOVADĂ DE BUN SIMȚ ATUNCI CÂND UTILIZAȚI DISPOZITIVUL.

4. Instrucțiuni de utilizare

Biroul vă permite să efectuați tratamente cosmetice pentru mâini.

Utilizatorul este responsabil pentru orice daune rezultate din utilizarea neintenționată a dispozitivului.

4.1. Descrierea dispozitivului

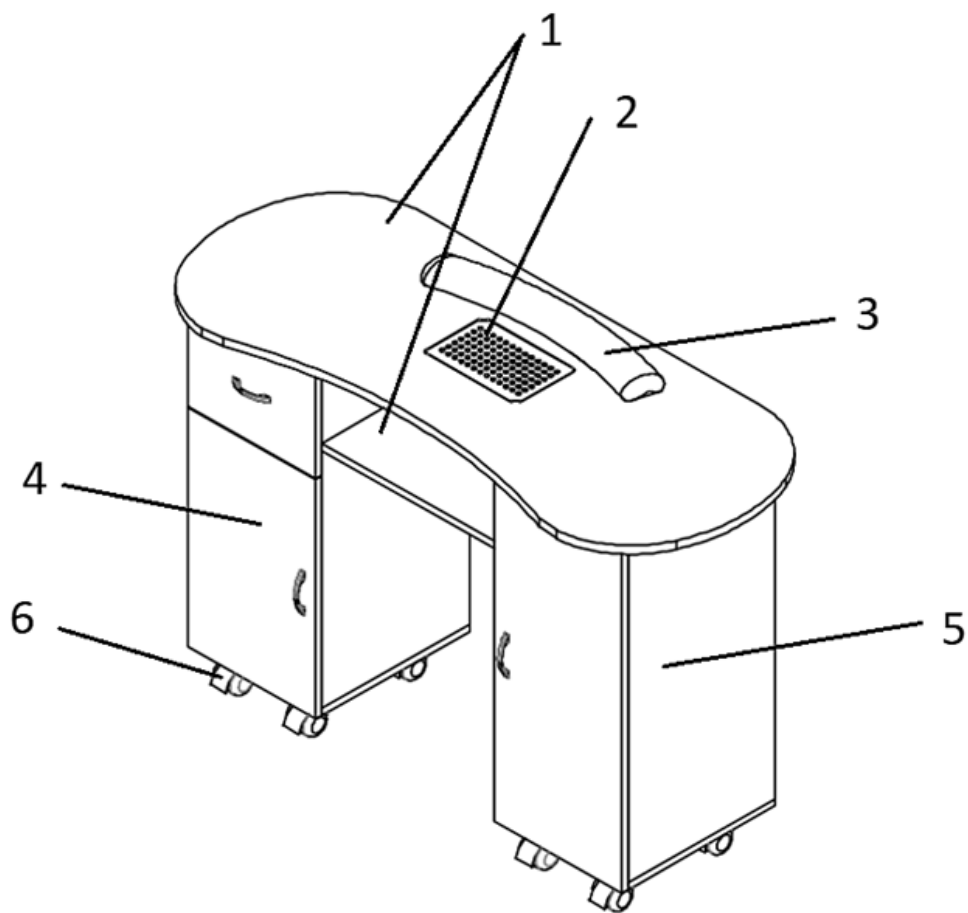

1. Blat cu orificiu și raft pentru absorbant de praf
2. Absorbant de praf
3. Pernă pentru mâini
4. Stâlp stâng cu sertar și dulap
5. Stâlp drept cu dulap

4.2. Dimensiuni detaliate

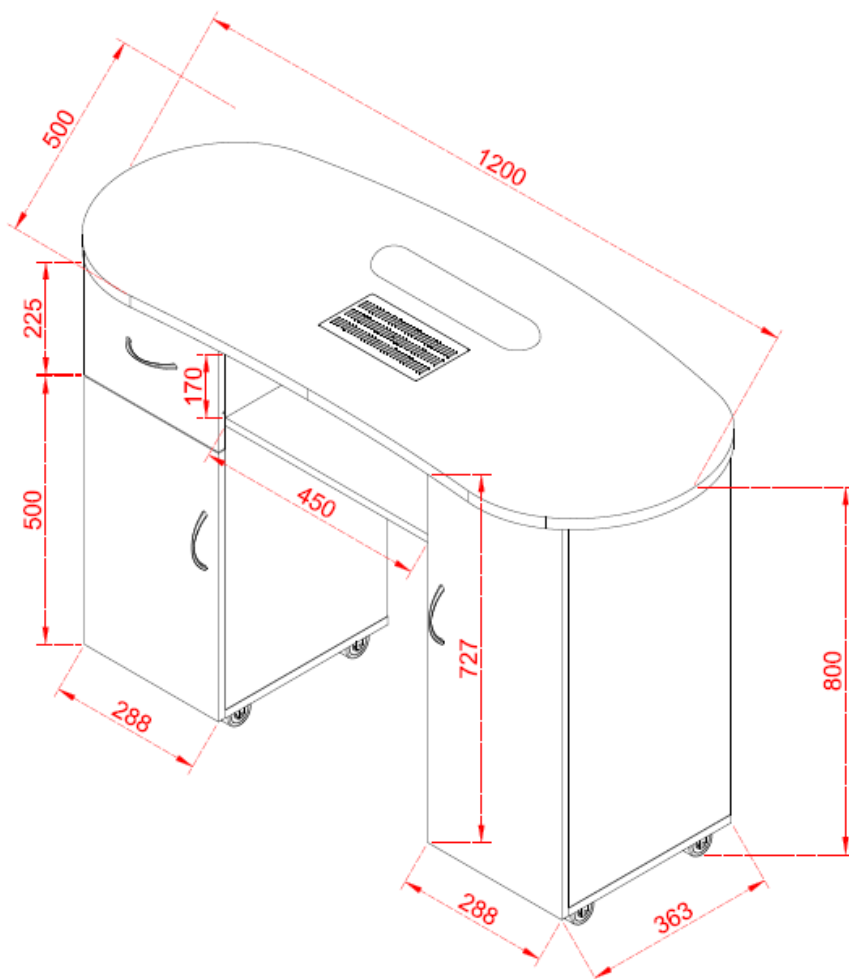

4.3. Pregătirea pentru utilizare

4.3.1. Amplasarea aparatului

Dispozitivul trebuie utilizat întotdeauna atunci când este poziționat pe o suprafață plană, stabilă, curată, ignifugă și uscată și nu trebuie lăsat la îndemâna copiilor și a persoanelor cu funcții mentale și senzoriale limitate. Poziționați dispozitivul astfel încât să aveți întotdeauna acces la ștecherul de alimentare.

4.4. Asamblarea dispozitivului

Instrucțiuni de asamblare - importante:

Despachetați și identificați cu atenție fiecare componentă înainte de a încerca asamblarea, consultați lista de piese. Vă rugăm să aveți grijă la asamblarea unității și să așezați întotdeauna piesele pe o suprafață curată și moale.

Verificați șuruburile, piulițele și bolțurile periodic (sau la fiecare 6 luni). Strângeți dacă este necesar.



Atenție: Nu utilizați scule electrice.

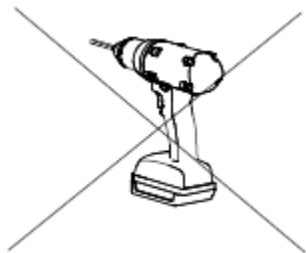

Sunt necesare scule suplimentare

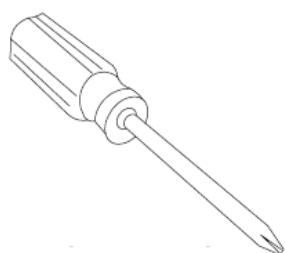



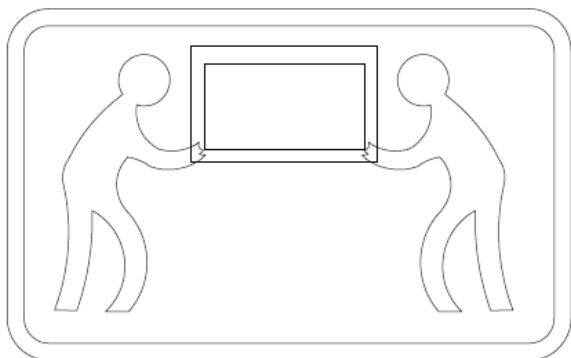

Atenție! Folosiți o ridicare cu două persoane la instalarea

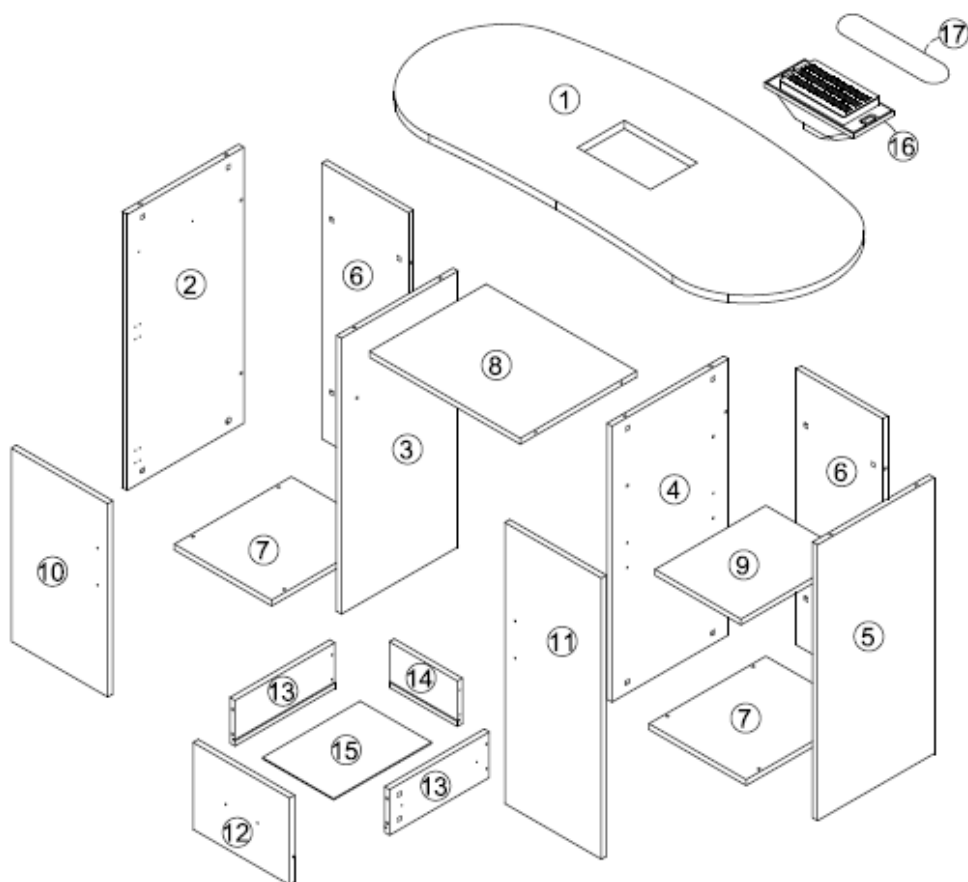

acesoriului „a”: aplicați ușor forța, nu prea tare.















4.4.1. (A) Listă de piese

①		⑥		⑧	
⑩		⑪			













- 1) 1 x Blat de masă 1200*500*21m
- 6) 2 x Panou de desen 714*258*15mm
- 8) 1 x Placă de stratificare 450*348*15mm
- 10) 1 x Panou de ușă 500*288*15m
- 11) 1 x Panou de ușă 727*288*15mm

4.4.2. (B) Liste de piese

②		③		④	
⑤		⑦		⑨	
⑫		⑬		⑭	
⑮		⑯		⑰	

- 2) 1 x Panou lateral 714*348*15m
 3) 1 x Panou lateral 714*348*15m
 4) 1 x Panou lateral 714*348*15m
 5) 1 x Panou lateral 714*348*15m
 7) 2 x Desen de jos 349*290*15mm
 9) 1 x Laminat mobil 331*257*15mm
 12) 1 x Față de desen 288*225*15mm
 13) 2 x Panou lateral de desen 298*118*15m
 14) 1 x Panou posterior de desen 203*118*15m
 15) 1 x Desen inferior 292*213*3mm
 16) 1 x Ventilator
 17) 1 x Suport

(C) Liste de piese

A		B		C	
D		E		F	
G		H		J	
K		L		M	

- A) 28+2 x Fitinguri excentrice
 B) 28+2 x Fitinguri excentrice

- C) 8 x Roată
- D) 1 x Ghidaj
- E) 64+10 x Şuruburi $\varnothing 3.5 \times 14$
- F) 4+1 x Şuruburi $\varnothing 3 \times 35$
- G) 6 x Şuruburi $\varnothing 4 \times 18$
- H) 3 x Mâner uşă
- J) 4 x Balama
- K) 4 x Şuruburi
- L) 4+1 x Strat
- M) 4+1 x Şuruburi $\varnothing 4 \times 20$

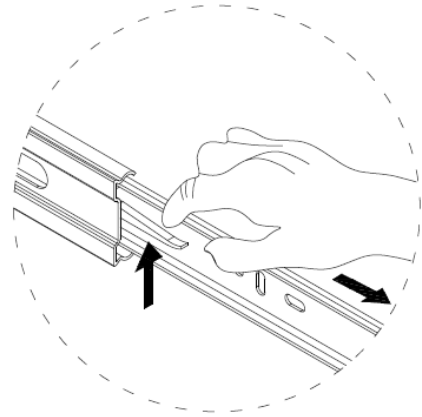
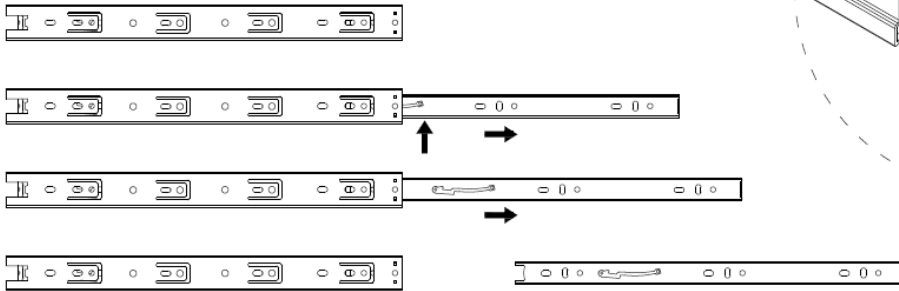

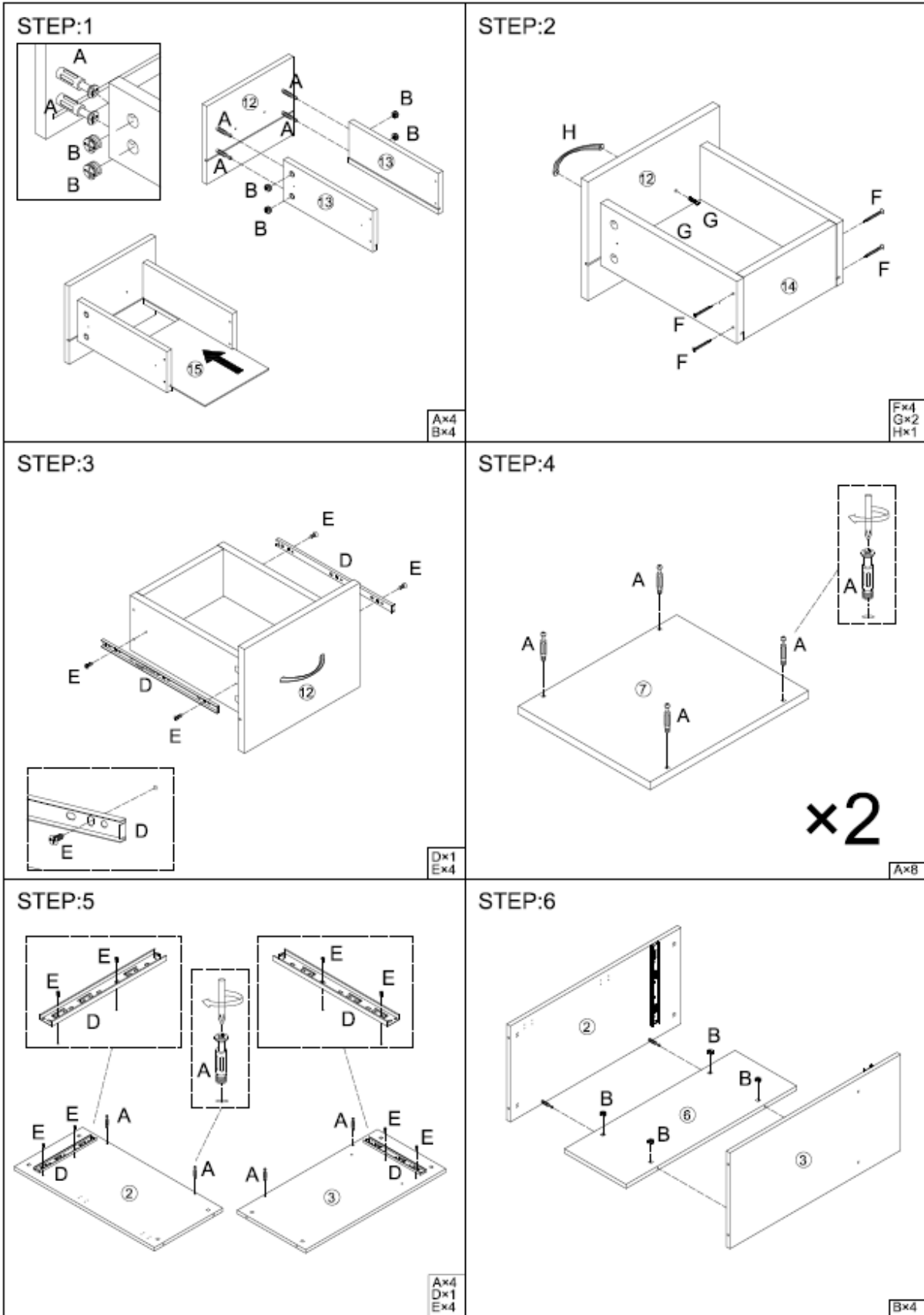

STEP:7

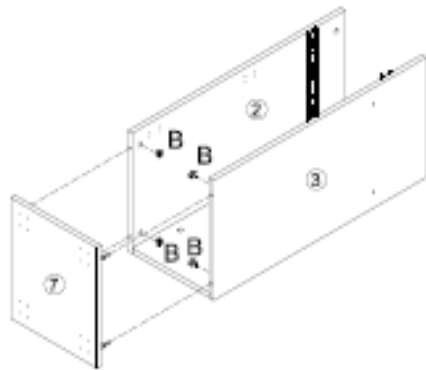

Bx4

STEP:8

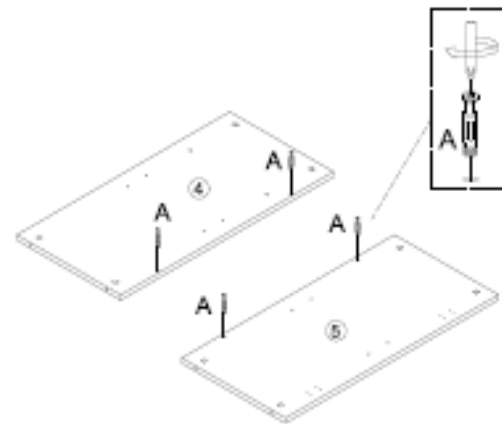

Ax4

STEP:9

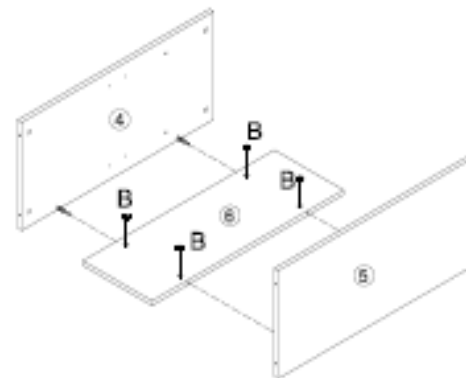

Bx4

STEP:10

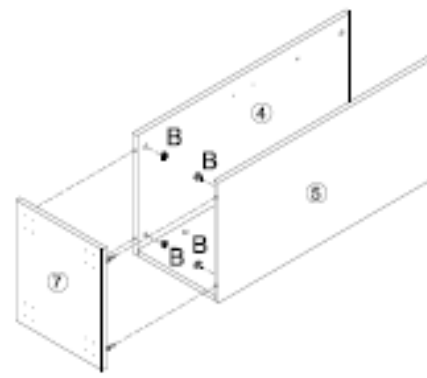

Bx4

STEP:11

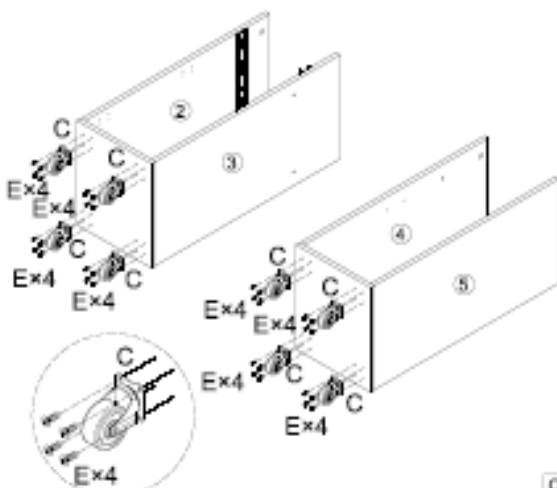
Cx8
Ex32

STEP:12

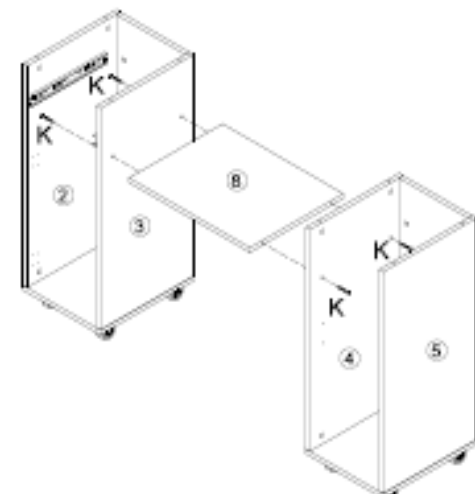

Kx4

STEP:13

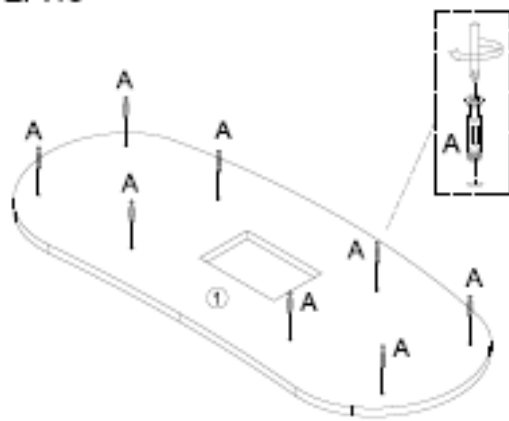

A×8

STEP:14

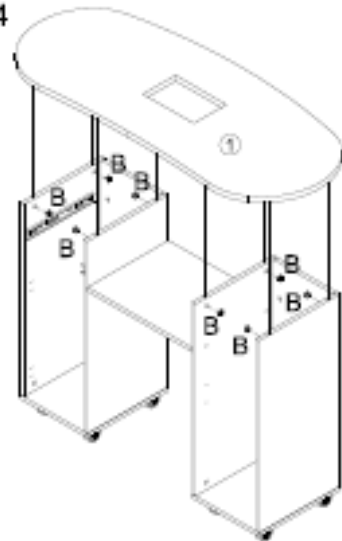

B×8

STEP:15

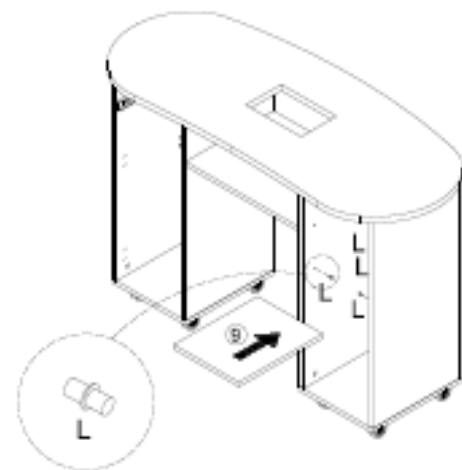

L×4

STEP:16

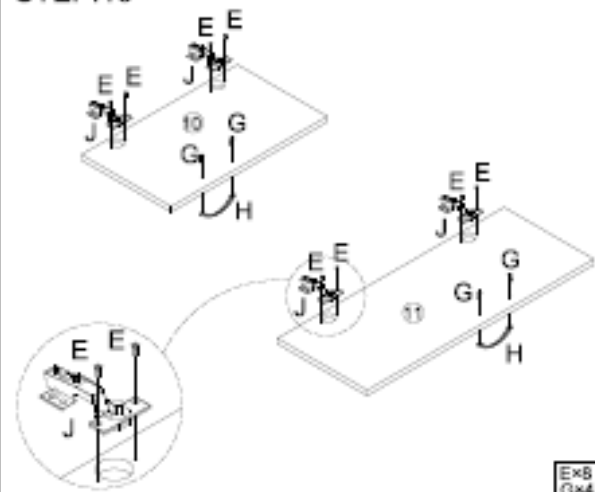
E×8
G×4
H×2
J×4

STEP:17

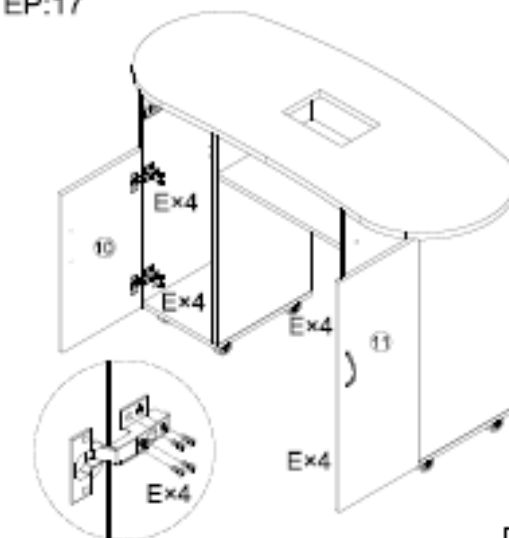

E×16

STEP:18

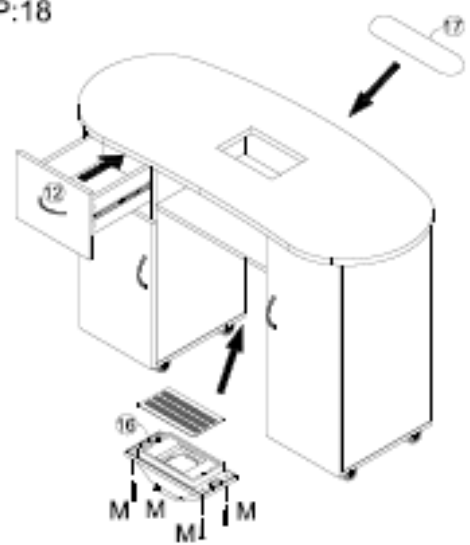

M×4



ATENȚIE: În timpul transportului, mânerul pot fi înșurubate în interiorul... sertar/dulap.

4.4.3. Absorbitor de praf

Absorbitorul de praf este montat în blat. În partea sa inferioară trebuie așezat un sac de praf, iar cablul de alimentare trebuie conectat la o priză. Pentru a porni dispozitivul, setați comutatorul în poziția I.

5. Curățare și întreținere

- a) Deconectați întotdeauna dispozitivul de la priză înainte de a-l curăța. Așteptați ca elementele rotative să se oprească.
- b) Depozitați unitatea într-un loc uscat și răcoros, ferit de umiditate și de expunerea directă la lumina soarelui.
- c) Dispozitivul trebuie inspectat periodic pentru a-i verifica eficiența tehnică și pentru a detecta orice deteriorări.
- d) Folosiți o cârpă moale pentru curățare. (referitor la un absorbant de praf)
- e) Folosiți o cârpă moale și umedă pentru curățare. După curățarea sau udarea accidentală a produsului, ștergeți-l bine pentru a-l usca.

5.1. Eliminarea dispozitivelor uzate

Nu aruncați acest dispozitiv în sistemele de deșeuri municipale. Predați-l la un punct de colectare și reciclare a dispozitivelor electrice. Verificați simbolul de pe produs, manualul de instrucțiuni și ambalaj. Materialele plastice utilizate pentru fabricarea dispozitivului pot fi reciclate în conformitate cu marcasele lor. Alegând reciclarea, aduceți o contribuție semnificativă la protejarea mediului nostru. Contactați autoritățile locale pentru informații despre centrul local de reciclare.



Ta uporabniški priročnik je bil preveden s strojnimi prevajanjem. Potrudili smo se zagotoviti točnost prevoda, vendar upoštevajte, da avtomatizirani prevodi niso popolni in niso namenjeni nadomestitvi človeških prevajalcev. Uradna različica uporabniškega priročnika je v angleščini. Morebitne razlike med prevedeno različico in izvirno angleščino niso pravno zavezujoče. Če imate kakršna koli vprašanja o točnosti prevoda, se obrnite na angleško različico, ki je uradna referenca. Več jezikovnih različic je na voljo na zahtevo prek info@expondo.com.

1. Tehnični podatki

Tabela 1: Tehnični podatki o izdelku

Opis parametra	Vrednost parametra
Ime izdelka	MANIKURNA KOZMETIČNA MIZA
Model	PHY-MT-7
Miza	
Dimenzije (širina x globina x višina) [mm]	1210x500x725
Teža [kg]	33
Največja obremenitev [kg]	50
Odsesovalnik prahu	
Nazivna napetost [V~]/ Frekvenca [Hz]	230/50
Nazivna moč [W]	6

2. Splošni opis



Uporabniški priročnik je zasnovan tako, da vam pomaga pri varni in nemoteni uporabi naprave. Izdelek je zasnovan in izdelan v skladu s strogimi tehničnimi smernicami z uporabo najsodobnejših tehnologij in komponent. Poleg tega je izdelan v skladu z najstrožjimi standardi kakovosti.

NAPRAVE NE UPORABLJAJTE, ČE STE TEGA UPORABNIŠKEGA PRIROČNIKA TEMELJNO PREBRALI IN RAZUMELI.

Da bi podaljšali življenjsko dobo naprave in zagotovili nemoteno delovanje, jo uporabljajte v skladu s tem uporabniškim priročnikom in redno izvajajte vzdrževalna dela. Tehnični podatki in specifikacije v tem uporabniškem priročniku so posodobljeni. Proizvajalec si pridržuje pravico do sprememb, povezanih z izboljšanjem kakovosti.

2.1. Legenda

Ikona	Opis
	Izdelek izpolnjuje ustrezne varnostne standarde.
	Pred uporabo preberite navodila.
	Izdelek je treba reciklirati.

	OPOZORILO! ali POZOR! ali NE ZAPOMNITE! Velja za dano situacijo. (splošni opozorilni znak)
	POZOR! Opozorilo pred električnim udarom!
	Uporabljajte samo v zaprtih prostorih.



RISBE V TEM PRIROČNIKU SO ZGOLJ ILUSTRATIVNE IN SE LAHKO V NEKATERIH PODROBNOSTIH RAZLIKUJEJO OD DEJANSKEGA IZDELKA.

3. Varnost uporabe



POZOR! PREBERITE VSA VARNOSTNA OPOZORILA IN VSA NAVODILA. NEUPOŠTEVANJE OPOZORIL IN NAVODIL LAHKO POVZROČI ELEKTRIČNI UDAR, POŽAR IN/ALI HUDE POŠKODBE ALI CELO SMRT.

Izraza "naprava" ali "izdelek" se v opozorilih in navodilih uporabljata za: **MANIKURO KOZMETIČNO MIZO**

3.1. Splošna pravila

- a) Če obstajajo kakršni koli dvomi glede pravilnega delovanja naprave, se obrnite na proizvajalčevo službo za podporo.
- b) Napravo lahko popravi samo proizvajalčev servis. Ne poskušajte samostojno izvajati popravil!
- c) Prosimo, shranite ta priročnik za poznejšo uporabo. Če napravo predate tretji osebi, ji je treba priročnik izročiti skupaj z njo.
- d) Embalažni elementi in majhne dele za sestavljanje hranite na mestu, ki ni dostopno otrokom.
- e) Če se ta naprava uporablja skupaj z drugo opremo, je treba upoštevati tudi preostala navodila za uporabo.
- f) Naprave ne uporabljajte, ko ste utrujeni, bolni ali pod vplivom alkohola, narkotikov ali zdravil, ki lahko znatno zmanjšajo sposobnost upravljanja naprave.
- g) Naprava ni namenjena za uporabo osebam (vključno z otroki) z omejenimi duševnimi in senzoričnimi funkcijami ali osebam brez ustreznih izkušenj in/ali znanja, razen če jih nadzoruje oseba, odgovorna za njihovo varnost, ali če so prejele navodila za uporabo naprave.
- h) Z napravo lahko upravljajo le fizično sposobne osebe, ki so z njo sposobne rokovati, so ustrezno usposobljene, seznanjene s tem priročnikom in usposobljene na področju varnosti in zdravja pri delu.

- i) Naprava ni igrača. Otroci morajo biti pod nadzorom, da se zagotovi, da se z napravo ne igrajo.
- j) Napravo hranite v brezhibnem tehničnem stanju. Pred vsako uporabo preverite morebitne splošne poškodbe, še posebej pa preverite morebitne razpokane dele ali elemente ter morebitne druge težave, ki bi lahko vplivale na varno delovanje naprave. Če odkrijete poškodbe, napravo pred uporabo izročite v popravilo.
- k) Popravilo ali vzdrževanje naprave naj izvajajo usposobljene osebe, pri čemer se uporabljajo samo originalni nadomestni deli. To bo zagotovilo varno uporabo.
- l) Da bi zagotovili brezhibno delovanje naprave, ne odstranjajte tovarniško nameščenih zaščitnih ščitnikov in ne odvijajte vijakov.
- m) Pri prevozu in ravnanju z napravo med skladiščem in namembnim krajem upoštevajte načela zdravja in varnosti pri delu za ročni prevoz, ki veljajo v državi, kjer se bo naprava uporabljala.
- n) Napravo redno čistite, da preprečite nabiranje trdovratne umazanije.
- o) Naprava ni igrača. Otroci ne smejo izvajati čiščenja in vzdrževanja brez nadzora odrasle osebe.
- p) Prepovedano je posegati v strukturo naprave, da bi spremenili njene parametre ali konstrukcijo.
- q) Napravo hranite stran od virov ognja in toplote.
- r) Naprave ne preobremenjujte.

3.2. Pravila za varno uporabo sesalnika prahu

- s) Vtič mora ustrezati vtičnici. Vtiča ne spreminjajte na noben način. Uporaba originalnih vtičev in ustreznih vtičnic zmanjša tveganje električnega udara.
- t) Izogibajte se dotikanju ozemljenih elementov, kot so cevi, grelniki, kotli in hladilniki. Obstaja povečano tveganje električnega udara, če je ozemljena naprava izpostavljena dežju, pride v neposreden stik z mokro površino ali deluje v vlažnem okolju. Vdor vode v napravo poveča tveganje poškodbe naprave in električnega udara.
- u) Naprave se ne dotikajte z mokrimi ali vlažnimi rokami.
- v) Kabel uporabljajte samo za predvideno uporabo. Nikoli ga ne uporabljajte za prenašanje naprave ali za izvlečenje vtiča iz vtičnice. Kabel hranite stran od virov toplote, olja, ostrih robov ali gibljivih delov. Poškodovani ali zapleteni kabli povečajo tveganje električnega udara.
- w) Če se uporabi naprave v vlažnem okolju ni mogoče izogniti, uporabite zaščitno stikalo na preostali tok (RCD). Uporaba zaščitnega stikala na preostali tok zmanjšuje tveganje električnega udara.
- x) Naprave ne uporabljajte, če je napajalni kabel poškodovan ali kaže očitne znake obrabe. Poškodovan napajalni kabel mora zamenjati usposobljen električar ali servisni center proizvajalca.
- y) Da bi se izognili električnemu udaru, kabla, vtiča ali naprave ne potaplajte v vodo ali druge tekočine. Naprave ne uporabljajte na mokrih površinah.

- z) POZOR! SMRTONOSNA NEVARNOST! Med čiščenjem naprave nikoli ne potaplajte v vodo ali druge tekočine.
- aa) Če odkrijete poškodbe ali nepravilno delovanje, napravo takoj izklopite in to nemudoma sporočite nadzorniku.
- bb) V primeru požara uporabite gasilni aparat na prah ali ogljikov dioksid (CO₂) (namenjen za uporabo na električnih napravah pod napetostjo).
- cc) Napravo hranite izven dosega otrok in živali.
- dd) Da preprečite nenamerni vklop naprave, se pred priklopom na vir napajanja prepričajte, da je stikalo v položaju IZKLOP.
- ee) Med uporabo naprave ne vstavljajte rok ali drugih predmetov v napravo!
- ff) Preden začnete z nastavljanjem, čiščenjem in vzdrževanjem, napravo izključite iz električnega omrežja. Takšen preventivni ukrep zmanjša tveganje nenamernega vklopa.
- gg) Ko naprave ne uporabljate, jo shranite na varnem mestu, stran od otrok in oseb, ki niso seznanjene z napravo ali niso prebrale uporabniškega priročnika. Naprava lahko predstavlja nevarnost v rokah neizkušenih uporabnikov.
- hh) Ne dotikajte se zgibnih delov ali dodatne opreme, razen če je naprava izklopljena iz vira napajanja.
- ii) Ne prekrivajte dovoda in odvoda zraka



POZOR! KLJUB VARNI ZASNOVI NAPRAVE IN NJENIM ZAŠČITNIM FUNKCIJAM TER KLJUB UPORABI DODATNIH ELEMENTOV, KI ŠČITIJO UPORABNIKA, OBSTAJA MANJŠE TVEGANJE ZA NESREČO ALI POŠKODBO PRI UPORABI NAPRAVE. PRI UPORABI NAPRAVE BODITE POZORNI IN UPORABLJAJTE ZDRAVO PAMET.

4. Navodila za uporabo

Miza vam omogoča izvajanje kozmetičnih tretmajev rok.

Uporabnik je odgovoren za morebitno škodo, ki bi nastala zaradi nenamerne uporabe naprave.

4.1. Opis naprave

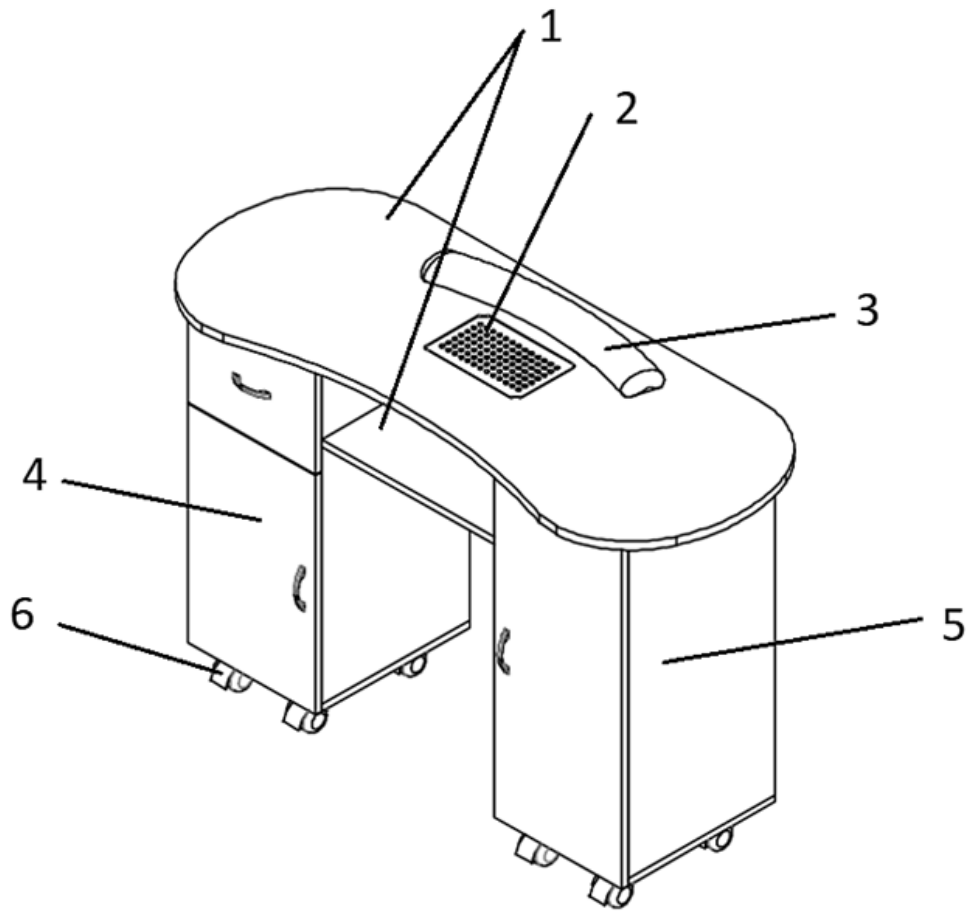

1. Pult z luknjo in polico za absorber prahu
2. Absorber prahu
3. Blazina za roke
4. Levi steber s predalom in omarico
5. Desni steber z omarico

4.2. Podrobne dimenzije

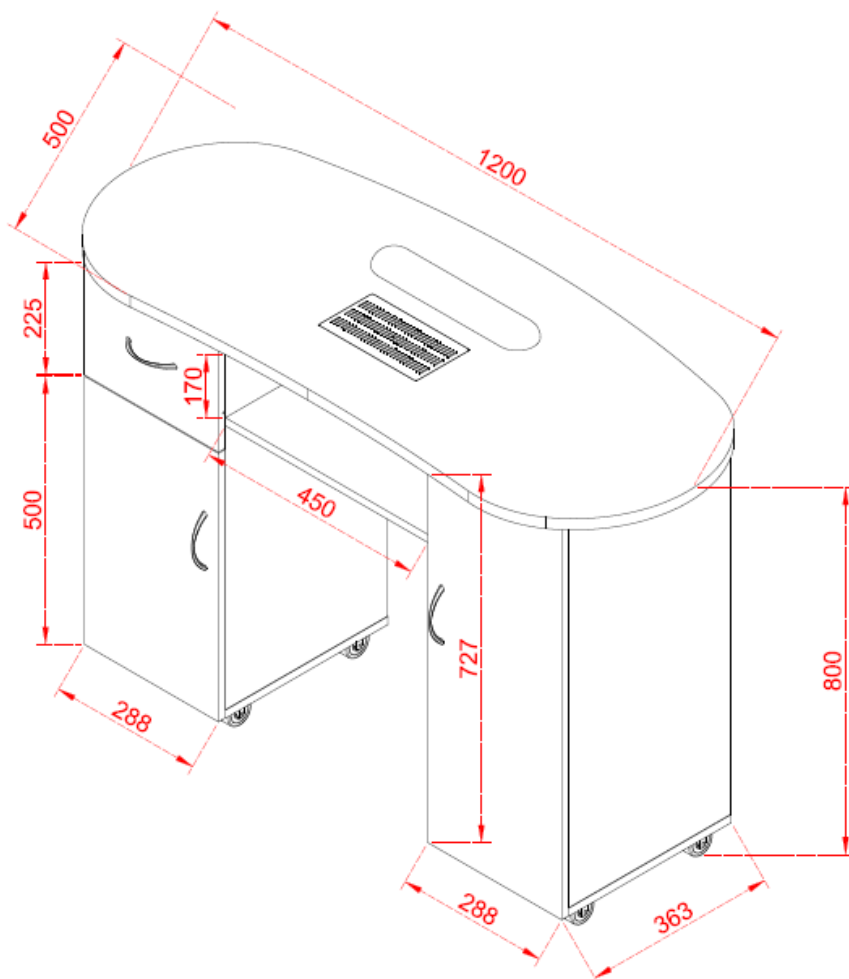

4.3. Priprava za uporabo

4.3.1. Lokacija naprave

Napravo je treba vedno uporabljati, ko je postavljena na ravno, stabilno, čisto, ognjevarno in suho površino ter izven dosega otrok in oseb z omejenimi duševnimi in senzoričnimi funkcijami. Napravo namestite tako, da boste imeli vedno dostop do vtiča.

4.4. Sestavljanje naprave

Navodila za sestavljanje - pomembno:

Pred sestavljanjem natančno razpakirajte in prepoznajte vsako komponento, glejte seznam delov. Pri sestavljanju enote bodite previdni in dele vedno postavite na čisto, mehko površino.

Redno (ali vsakih 6 mesecev) preverjajte vijake, matice in sornike. Po potrebi privijte.



Opozorilo: Ne uporabljajte električnega orodja, potrebno je dodatno orodje:

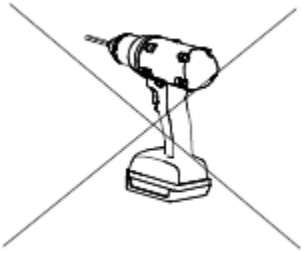

Potrebno je dodatno orodje

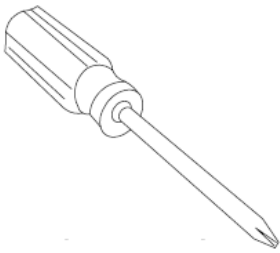

Pozor! Pri nameščanju dodatka "a" uporabite dvigalo za dva človeka

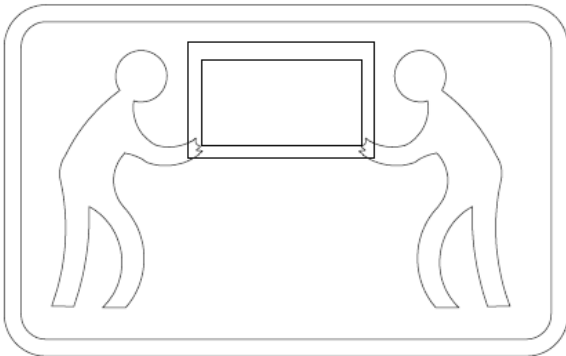

silo pritiskajte previdno, ne premočno.

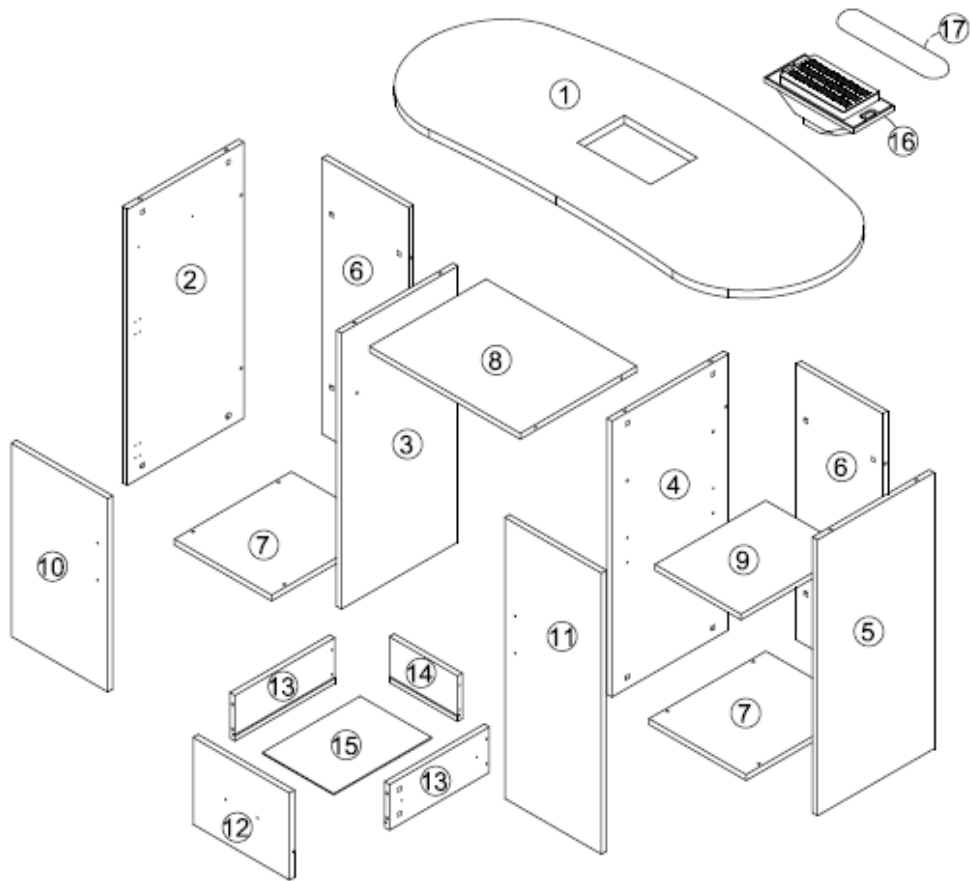













4.4.1. (A) Seznam delov

①		⑥		⑧	
⑩		⑪			













- 1) 1 x Mizna plošča 1200*500*21m
- 6) 2 x Zadnja plošča za risbe 714*258*15mm
- 8) 1 x Plastična plošča 450*348*15mm
- 10) 1 x Vratna plošča 500*288*15m
- 11) 1 x Vratna plošča 727*288*15mm

4.4.2. (B) Seznam delov

②		③		④	
⑤		⑦		⑨	
⑫		⑬		⑭	
⑮		⑯		⑰	

- 2) 1 x Stranska plošča 714*348*15m
 3) 1 x Stranska plošča 714*348*15m
 4) 1 x Stranska plošča 714*348*15m
 5) 1 x Stranska plošča 714*348*15m
 7) 2 x Spodnja plošča za risbe 349*290*15mm
 9) 1 x Premični laminat 331*257*15mm
 12) 1 x Risalna površina 288*225*15 mm
 13) 2 x Risalna stranska plošča 298*118*15 mm
 14) 1 x Risalna zadnja plošča 203*118*15 mm
 15) 1 x Spodnja risba 292*213*3 mm
 16) 1 x Ventilator
 17) 1 x Podloga

(C) Seznam delov

A		B		C	
D		E		F	
G		H		J	
K		L		M	

- A) 28+2 x Ekscentrični priključki
 B) 28+2 x Ekscentrični priključki

- C) 8 x Kolo
- D) 1 x Vodilo
- E) 64+10 x Vijaki $\varnothing 3,5 \times 14$
- F) 4+1 x Vijaki $\varnothing 3 \times 35$
- G) 6 x Vijaki $\varnothing 4 \times 18$
- H) 3 x Kljuka vrat
- J) 4 x Tečaj
- K) 4 x Vijaki
- L) 4+1 x Plast
- M) 4+1 x Vijaki $\varnothing 4 \times 20$

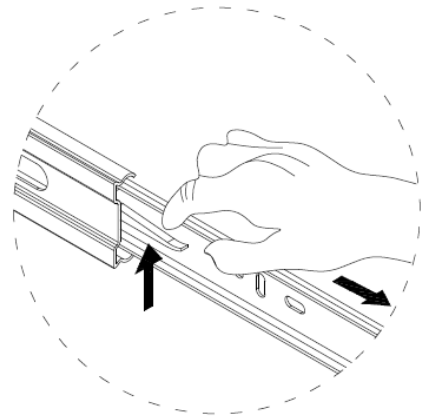
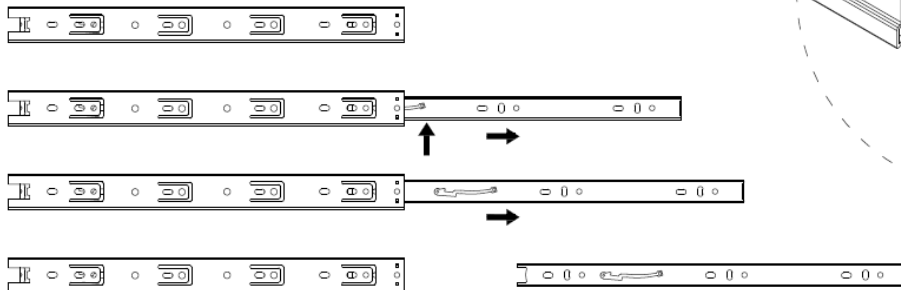

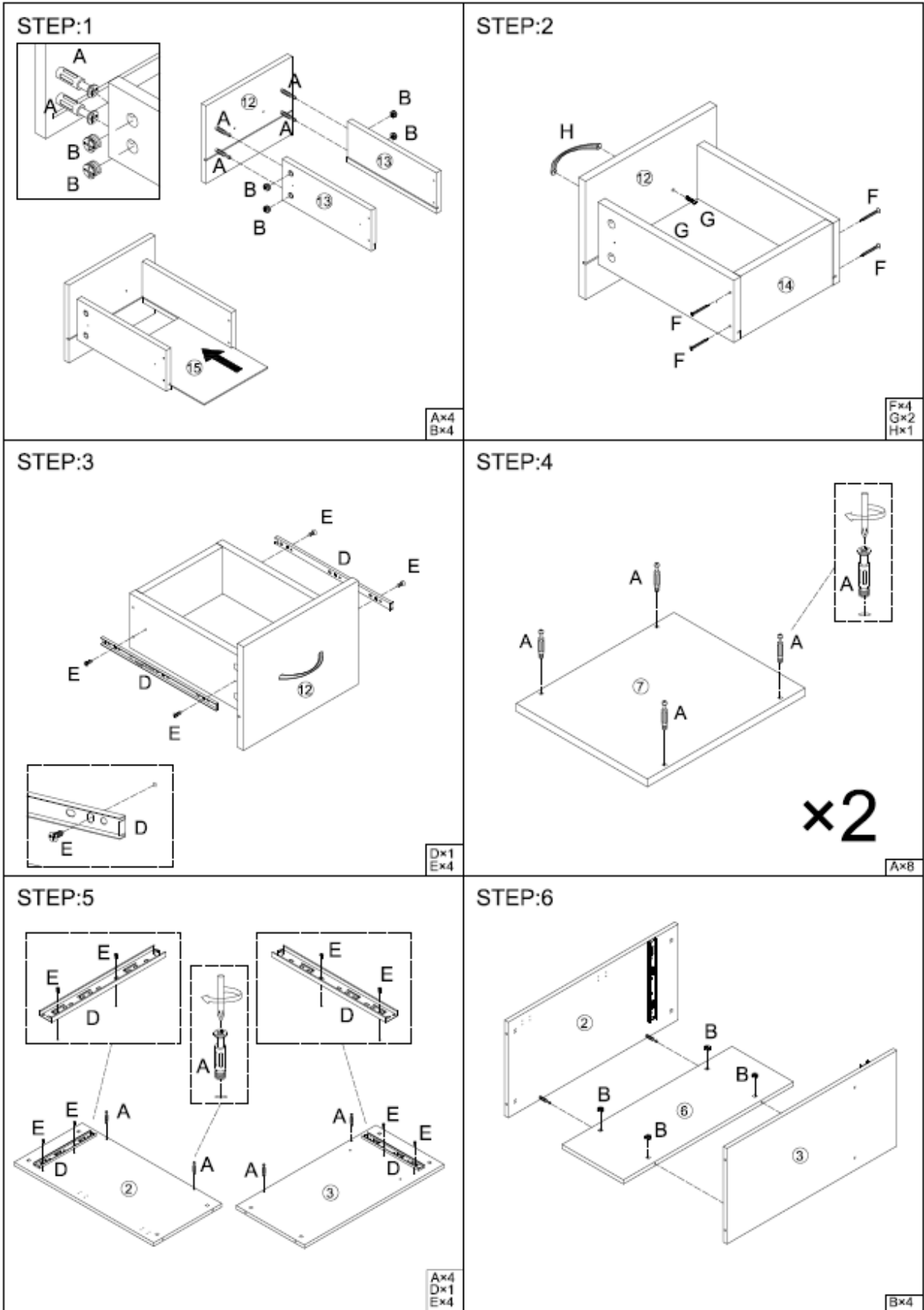

STEP:7

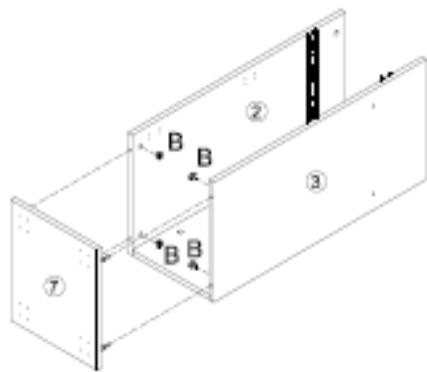

Bx4

STEP:8

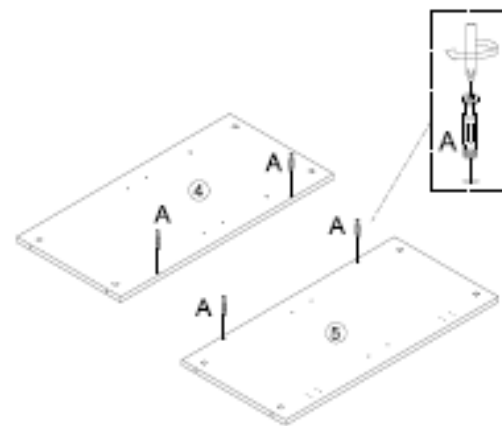

Ax4

STEP:9

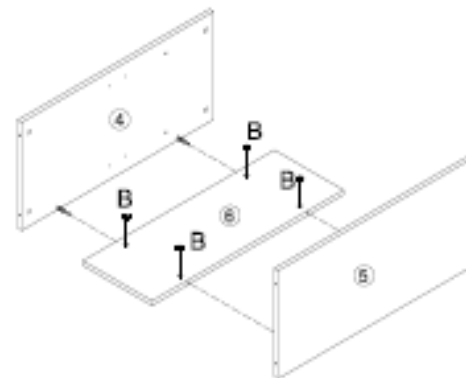

Bx4

STEP:10

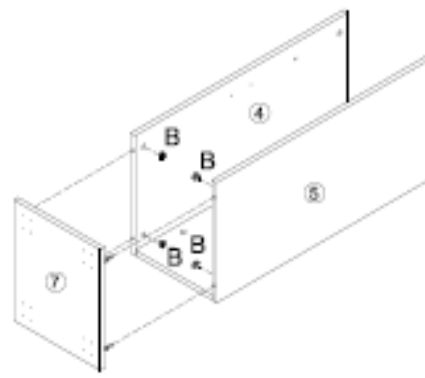

Bx4

STEP:11

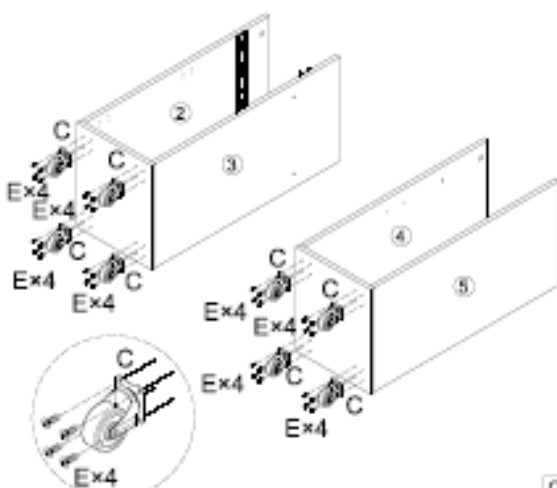
Cx8
Ex32

STEP:12

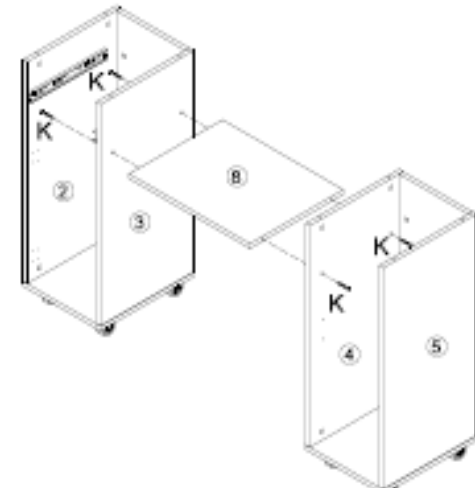

Kx4

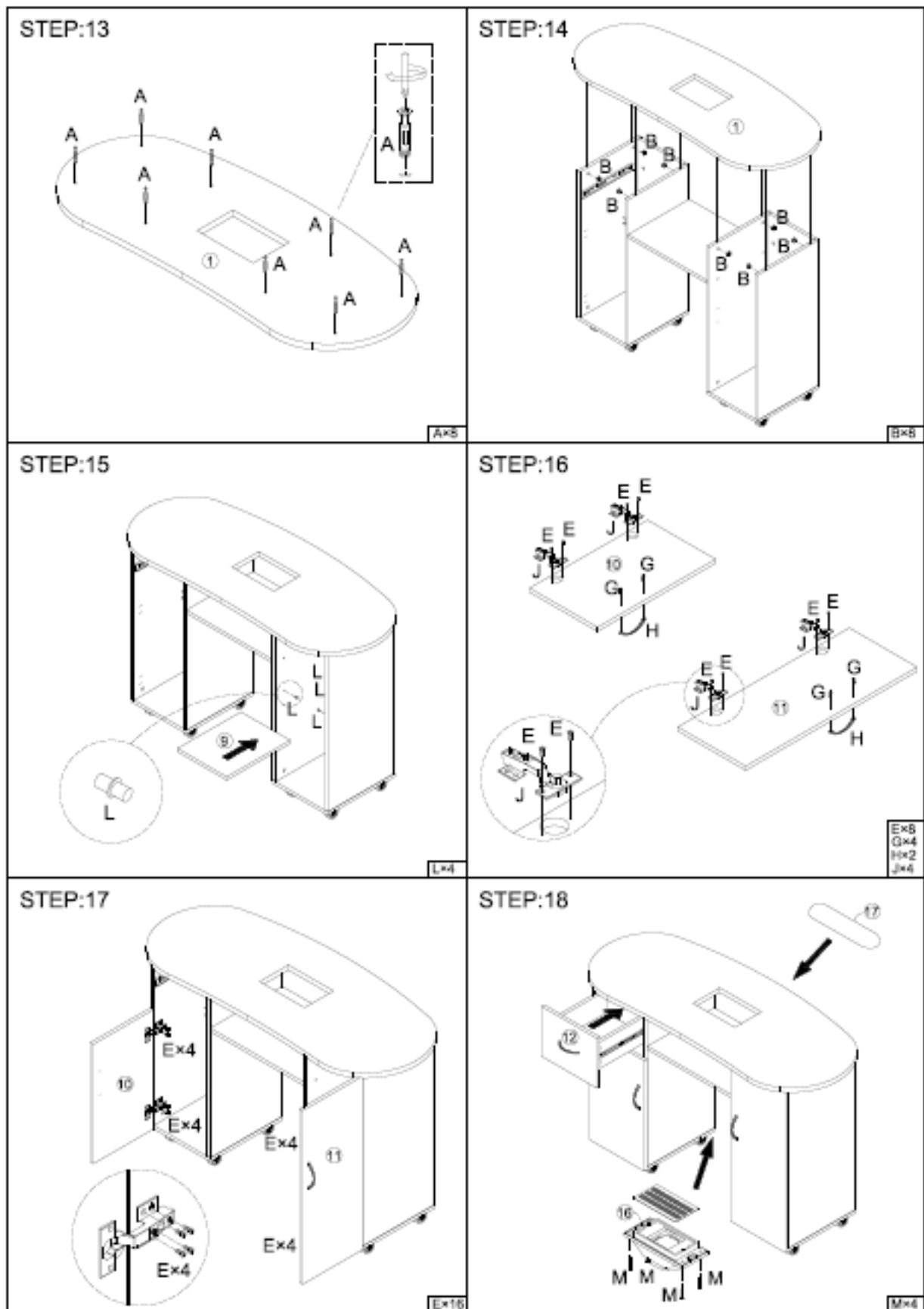



POZOR: Med transportom se lahko ročaji privijejo na notranjo stran predal/omarica.

4.4.3. Sesalnik prahu

Sesalnik prahu je nameščen v pultu. Na spodnji del namestite vrečko za prah, napajalni kabel pa priključite v vtičnico. Za zagon naprave nastavite stikalo v položaj I.

5. Čiščenje in vzdrževanje

- a) Pred čiščenjem vedno izključite napravo iz električnega omrežja. Počakajte, da se vrteči se elementi ustavijo.
- b) Napravo shranjujte na suhem in hladnem mestu, zaščitenem pred vlago in neposredno sončno svetlobo.
- c) Napravo je treba redno pregledovati, da se preveri njena tehnična učinkovitost in odkrijejo morebitne poškodbe.
- d) Za čiščenje uporabite mehko krpo. (glede sesalnika prahu)
- e) Za čiščenje uporabite mehko, vlažno krpo. Po čiščenju ali nenamernem zmočenju izdelka ga temeljito obrišite do suhega.

5.1. Odstranjevanje rabljenih naprav

Te naprave ne odlagajte v komunalne sisteme za odpadke. Oddajte ga na zbirnem mestu za električne in električne naprave. Preverite simbol na izdelku, navodilih za uporabo in embalaži. Plastiko, uporabljeno za izdelavo naprave, je mogoče reciklirati v skladu z njihovimi oznakami. Z odločitvijo za recikliranje pomembno prispevate k varovanju našega okolja. Za informacije o lokalnem centru za recikliranje se obrnite na lokalne oblasti.

Umwelt – und Entsorgungshinweise

Hersteller an Verbraucher

Sehr geehrte Damen und Herren,

gebrauchte Elektro – und Elektronikgeräte dürfen gemäß europäischer Vorgaben **[1]** nicht zum unsortierten Siedlungsabfall gegeben werden, sondern müssen getrennt erfasst werden. Das Symbol der Abfalltonne auf Rädern weist auf die Notwendigkeit der getrennten Sammlung hin. Helfen auch Sie mit beim Umweltschutz. Sorgen Sie dafür, dieses Gerät, wenn Sie es nicht mehr weiter nutzen wollen, in die hierfür vorgesehenen Systeme der Getrenntsammlung zu geben.



In Deutschland sind Sie gesetzlich **[2]** verpflichtet, ein Altgerät einer vom unsortierten Siedlungsabfall getrennten Erfassung zuzuführen. Die öffentlich – rechtlichen Entsorgungsträger (Kommunen) haben hierzu Sammelstellen eingerichtet, an denen Altgeräte aus privaten Haushalten ihres Gebietes für Sie kostenfrei entgegengenommen werden. Möglicherweise holen die rechtlichen Entsorgungsträger die Altgeräte auch bei den privaten Haushalten ab.

Bitte informieren Sie sich über Ihren lokalen Abfallkalender oder bei Ihrer Stadt – oder Gemeindeverwaltung über die in Ihrem Gebiet zur Verfügung stehenden Möglichkeiten der Rückgabe oder Sammlung von Altgeräten.

[1] RICHTLINIE 2002/96/EG DES EUROPÄISCHEN PARLAMENTS UND DES RATES
ÜBER ELEKTRO – UND ELEKTRONIK – ALTGERÄTE

[2] Gesetz über das Inverkehrbringen, die Rücknahme und die umweltverträgliche Entsorgung von Elektro – und Elektronikgeräten (Elektro – und Elektronikgerätegesetz – ElektroG).

Utylizacja produktu

Produkty elektryczne i elektroniczne po zakończeniu okresu eksploatacji wymagają segregacji i oddania ich do wyznaczonego punktu odbioru. Nie wolno wyrzucać produktów elektrycznych razem z odpadami gospodarstwa domowego. Zgodnie z dyrektywą WEEE 2012/19/UE obowiązującą w Unii Europejskiej, urządzenia elektryczne i elektroniczne wymagają segregacji i utylizacji w wyznaczonych miejscach. Dbając o prawidłową utylizację, przyczyniasz się do ochrony zasobów naturalnych i zmniejszasz negatywny wpływ oddziaływania na środowisko, człowieka i otoczenie. Zgodnie z krajowym prawodawstwem, nieprawidłowe usuwanie odpadów elektrycznych i elektronicznych może być karane!

For the disposal of the device please consider and act according to the national and local rules and regulations.

CONTACT

expondo Polska sp. z o.o. sp. k.
ul. Nowy Kisielin-Innowacyjna 7
66-002 Zielona Góra | Poland, EU
e-mail: info@expondo.com