

USER MANUAL



expondo.com

BEDIENUNGSANLEITUNG
INSTRUKCJA OBSŁUGI
NÁVOD K POUŽITÍ
MANUEL D'UTILISATION
ISTRUZIONI PER L'USO
MANUAL DE INSTRUCCIONES
HASZNÁLATI ÚTMUTATÓ
BRUGSANVISNING
KÄY T TÖOHJE
GEBRUIKSAANWIJZING
BRUKSANVISNING
INSTRUÇÕES DE UTILIZAÇÃO
POUŽÍVATEĽSKÁ PRÍRUČKA
РЪКОВОДСТВО ЗА УПОТРЕБА
ΟΔΗΓΙΕΣ ΧΡΗΣΗΣ
UPUTE ZA UPORABU
NAUDOJIMO INSTRUKCIJA
MANUAL DE UTILIZARE
NAVODILA ZA UPORABO

HAND DRYER

DE	PRODUKTNAMEN	HÄNDETROCKNER			
EN	PRODUCT NAME	HAND DRYER			
PL	NAZWA PRODUKTU	SUSZARKA DO RĄK			
CZ	NÁZEV VÝROBKU	VYSOUŠEČ RUKOU			
FR	NOM DU PRODUIT	SÈCHE-MAINS			
IT	NOME DEL PRODOTTO	ASCIUGAMANI ELETTRICO			
ES	NOMBRE DEL PRODUCTO	SECADOR DE MANOS			
HU	TERMÉK NEVE	KÉZSZÁRÍTÓ			
DA	PRODUKTNAVN	HÅNDTØRRER			
FI	TUOTTEEN NIMI	KÄSIENKUIVAAJA			
NL	PRODUCTNAAM	HANDDROGER			
NO	PRODUKTNAVN	HÅNDTØRKER			
SE	PRODUKTNAMN	HANDTORK			
PT	NOME DO PRODUTO	SECADOR DE MÃOS			
SK	NÁZOV PRODUKTU	SUŠIČ RÚK			
BG	ИМЕ НА ПРОДУКТА	СУШИЛКА ЗА РЪЦЕ			
GR	ΟΝΟΜΑ ΠΡΟΪΟΝΤΟΣ	ΣΤΕΓΝΩΤΗΡΑΣ ΧΕΡΙΩΝ			
HR	NAZIV PROIZVODA	SUŠILO ZA RUKE			
LT	PRODUKTO PAVADINIMAS	RANKŲ DŽIOVINTUVAS			
RO	NUMELE PRODUSULUI	USCĂTOR DE MÂINI			
SL	IME IZDELKA	SUŠILEC ZA ROKE			
DE MODELL EN PRODUCT MODEL PL MODEL PRODUKTU CZ MODEL VÝROBKU FR MODÈLE IT MODELLO ES MODELO HU MODELL DA MODEL FI TUOTTEEN MALLI NL PRODUCTMODEL NO PRODUKTMODEL SE PRODUKT-MODELL PT MODELO DO PRODUTO SK MODEL BG МОДЕЛ НА ПРОДУКТ GR ΜΟΝΤΕΛΟ ΠΡΟΪΟΝΤΟΣ HR MODEL PROIZVODA LT GAMINIO MODELIS RO MODEL DE PRODUS SL MODEL IZDELKA		BARI GOLD	ORIA WHITE	VELLA SILVER	VELOX
DE HERSTELLER EN MANUFACTURER PL PRODUCENT CZ VÝROBCE FR FABRICANT IT PRODUTTORE ES FABRICANTE HU TERMELŐ DA PRODUCENT FI VALMISTAJA NL PRODUCENT NO PRODUSENT SE TILLVERKARE PT FABRICANTE SK VÝROBCA BG ПРОИЗВОДИТЕЛ GR ΚΑΤΑΣΚΕΥΑΣΤΗΣ HR PROIZVOĐAČ LT GAMINTOJAS RO PRODUCĂTOR SL PROIZVAJALEC		EXPONDO POLSKA SP. Z O.O. SP. K.			
DE ANSCHRIFT DES HERSTELLERS EN MANUFACTURER ADDRESS PL ADRES PRODUCENTA CZ ADRESA VÝROBCE FR ADRESSE DU FABRICANT IT INDIRIZZO DEL PRODUTTORE ES DIRECCIÓN DEL FABRICANTE HU A GYÁRTÓ CÍME DA PRODUCENTENS ADRESSE FI VALMISTAJAN OSOITE NL ADRES PRODUCENT NO PRODUSENTENS ADRESSE SE TILLVERKARENS ADRESS PT ENDEREÇO DO FABRICANTE SK ADRESA VÝROBCU BG АДРЕС НА ПРОИЗВОДИТЕЛЯ GR ΔΙΕΥΘΥΝΣΗ ΚΑΤΑΣΚΕΥΑΣΤΗ HR ADRESA PROIZVOĐAČA LT GAMINTOJO ADRESAS RO ADRESA PRODUCĂTORULUI SL NASLOV PROIZVAJALCA		UL. NOWY KISIELIN-INNOWACYJNA 7, 66-002 ZIELONA GÓRA POLAND, EU			



Dieses Benutzerhandbuch wurde mithilfe einer maschinellen Übersetzung erstellt. Wir haben uns nach Kräften bemüht, die Genauigkeit der Übersetzung zu gewährleisten. Bitte beachten Sie jedoch, dass automatische Übersetzungen nicht perfekt sind und menschliche Übersetzer nicht ersetzen können. Die offizielle Version des Benutzerhandbuchs ist in Englisch. Etwaige Unterschiede zwischen der übersetzten Fassung und dem englischen Original sind rechtlich nicht bindend. Sollten Sie Fragen zur Richtigkeit der Übersetzung haben, beziehen Sie sich bitte auf die englische Version, die die offizielle Referenz ist. Weitere Sprachversionen sind auf Anfrage unter info@expondo.com erhältlich.

1. Technische Daten

Tabelle 1: Technische Daten des Produkts

Beschreibung des Parameters	Wert der Parameter			
	Händetrockner	Händetrockner	Händetrockner	Händetrockner
Produktname	Bari	Oria	Vella	Velox
Modell	Gold	Weiß	Silber	
Nennspannung [V]	230~	230~	230~	230~
Frequenz [Hz]	50	50	50	50
Nennleistung [W]	1200	1650	2300	1800
Geschwindigkeit [U/min]	32000	28000	6000	4600
Luftgeschwindigkeit [m/sec]	90	86	35	15
Schutzklasse	IPX4	IPX4	IPX4	IPX2
Lärmpegel [dB]	84	78	74,8	74,8
Gewicht [kg]	8	7,5	4,5	3







2. Allgemeine Beschreibung

Das Benutzerhandbuch soll Ihnen helfen, das Gerät sicher und störungsfrei zu benutzen. Das Produkt wurde nach strengen technischen Nutzungsbedingungen unter Verwendung modernster Technologien und Komponenten entwickelt und hergestellt. Darüber hinaus gelten für die Herstellung strengste Qualitätsstandards.

VERWENDEN SIE DAS GERÄT NUR, WENN SIE DIESE BEDIENUNGSANLEITUNG SORGFÄLTIG GELESEN UND VERSTANDEN HABEN.

Um die Lebensdauer des Geräts zu verlängern und einen störungsfreien Betrieb zu gewährleisten, verwenden Sie es gemäß dieser Bedienungsanleitung und führen Sie regelmäßig Wartungsarbeiten durch. Die technischen Daten und Spezifikationen in diesem Benutzerhandbuch sind auf dem neuesten Stand. Der Hersteller behält sich das Recht vor, im Rahmen der Qualitätsverbesserung Änderungen vorzunehmen. Die Konzeption des Geräts minimiert das Risiko von Lärmemissionen. Hierfür wurden fortschrittlichste technische Entwicklung zur Lärminderung berücksichtigt.

2.1. Legende

Symbol	Beschreibung des Geräts
	Das Produkt erfüllt die einschlägigen Sicherheitsstandards.
	Lesen Sie vor der Inbetriebnahme die Gebrauchsanweisung.
	Das Produkt muss recycelt werden.
	WARNUNG! oder VORSICHT! oder ERINNERUNG! Anwendbar auf die gegebene Situation. (Allgemeines Warnschild)
	Nicht verwenden in sehr feuchten Räumlichkeiten oder wenn die Gefahr eines direkten Kontakts mit Wasser besteht oder wenn Kondenswasser auftritt.
	Nur für den Innenbereich geeignet.



HINWEIS! DIE ZEICHNUNGEN IN DIESEM HANDBUCH DIENEN NUR ZUR VERANSCHAULICHUNG UND KÖNNEN IN EINIGEN DETAILS VOM TATSÄCHLICHEN PRODUKT ABWEICHEN.

3. Sicherheitshinweise

Die Begriffe „Gerät“ oder „Produkt“ werden in den Warnhinweisen und Anweisungen wie folgt verwendet: Händetrockner

3.1. Elektrische Sicherheit

Allgemeine Sicherheitshinweise für die Verwendung elektrischer Geräte:

Um Verletzungen durch Feuer oder Stromschlag zu vermeiden, beachten Sie bitte die Sicherheitshinweise bei der Verwendung dieses Geräts. Lesen Sie die Anweisungen sorgfältig durch und vergewissern Sie sich, dass Sie sie verstanden haben. Bewahren Sie die Bedienungsanleitung in der Nähe des Geräts auf, damit Sie sie jederzeit zur Hand haben. Verwenden Sie ausschließlich geerdete Stromquellen mit der erforderlichen Spannung (diese Information finden Sie auf dem Typenschild des Geräts). Im Zweifelsfall lassen Sie die Erdung Ihrer Steckdose von einem Elektriker überprüfen. Verwenden Sie niemals ein beschädigtes Netzkabel. Öffnen Sie das Gerät nicht in feuchter oder nasser Umgebung oder wenn Ihre Hände oder Ihr Körper feucht oder nass sind. Schützen Sie das Gerät vor Sonneneinstrahlung. Verwenden Sie das Gerät an einem geschützten Ort, um Beschädigungen oder Gefährdungen anderer zu vermeiden. Stellen Sie sicher, dass das Gerät ausreichend abkühlt und platzieren Sie es nicht zu nah an anderen wärmeerzeugenden Geräten. Trennen Sie das Gerät vor der Reinigung vom Stromnetz. Verwenden Sie zum Reinigen ein weiches, feuchtes Tuch.

Verwenden Sie keine Reinigungsmittel und achten Sie darauf, dass keine Flüssigkeit in das Gerät eindringt. Der Benutzer muss keine internen Komponenten dieses Geräts warten. Das Öffnen des Geräts ohne unsere Genehmigung führt zum Verlust der Garantie!

3.2. Sicherheitshinweise

- a) Bitte lesen und verstehen Sie diese Anweisungen sorgfältig, bevor Sie das Gerät in Betrieb nehmen! Bitte beachten Sie die Sicherheitshinweise genau, um Schäden durch unsachgemäße Verwendung zu vermeiden!
- b) Bitte bewahren Sie dieses Handbuch zum Nachschlagen auf. Wird dieses Gerät an Dritte weitergegeben, muss auch die Bedienungsanleitung weitergegeben werden.
- c) Dieses Gerät darf nur in Innenräumen und ausschließlich für den vorgesehenen Zweck verwendet werden.
- d) Für Schäden, die durch unsachgemäße Verwendung oder fehlerhafte Bedienung entstehen, übernehmen wir keine Gewährleistung.
- e) Vor der ersten Inbetriebnahme prüfen Sie, ob die Netzspannung und der Netzstrom den Angaben auf dem Typenschild entsprechen.
- f) **GEFAHR DURCH ELEKTRISCHEN SCHLAG!** Versuchen Sie nicht, das Gerät selbst zu reparieren. Im Falle eines Geräteausfalls müssen Reparaturen von qualifizierten Fachleuten durchgeführt werden.
- g) Bitte überprüfen Sie regelmäßig den Netzstecker und das Netzkabel. Wenn das Netzkabel dieses Geräts beschädigt ist, muss es vom Hersteller, dessen Kundendienst oder einer anderen qualifizierten Person ausgetauscht werden, um Gefahren zu vermeiden.
- h) Um Beschädigungen am Stromkabel zu vermeiden, sollte man es nicht quetschen, biegen oder an scharfen Kanten reiben. Halten Sie das Stromkabel außerdem von heißen Oberflächen und offenen Flammen fern.
- i) **ACHTUNG! LEBENSGEFAHR!** Tauchen Sie das Gerät während der Reinigung niemals in Wasser oder andere Flüssigkeiten ein.
- j) Die Unterkunft darf unter keinen Umständen geöffnet werden.
- k) Nicht in sehr feuchten Räumen oder in unmittelbarer Nähe von Wassertanks verwenden.
- l) Um das Risiko eines Stromschlags zu vermeiden, darf das Gerät nicht nass werden!
- m) Stellen Sie keine Behälter mit Flüssigkeit auf das Gerät.
- n) Kinder dürfen nicht an dem Gerät hängen oder schaukeln.
- o) Lufteinlässe/-auslässe dürfen nicht abgedeckt werden.
- p) Das Gerät sollte bei Umgebungstemperaturen zwischen -10°C und +40°C verwendet werden.



ACHTUNG! OBWOHL DAS GERÄT SICHER KONSTRUIERT IST UND SCHUTZVORRICHTUNGEN AUFWEIST, INKLUSIVE ZUSÄTZLICHER ELEMENTE ZUM SCHUTZ DES BEDIENENDEN, BESTEHT BEI DER VERWENDUNG DES GERÄTS EIN GERINGES UNFALL- ODER VERLETZUNGSRISIKO. BLEIBEN SIE WACHSAM UND NUTZEN SIE IHREN GESUNDEN MENSCHENVERSTAND, WENN SIE DAS GERÄT BENUTZEN.

4. Nutzungsbedingungen

4.1. Anwendungsbereich

Der Händetrockner ist zum Trocknen der Hände mit einem Luftstrom konzipiert.

Der Benutzer haftet für **Schäden, die durch unsachgemäße Verwendung des Geräts entstehen.**

4.2. Gerätebeschreibung

4.2.1. Bari Gold



1. Steuerfeld

A – Orange (Gerät in Betrieb)

B – Blau (blinkendes Symbol – Gerät ausgeschaltet; dauerhaft leuchtendes Symbol – Gerät betriebsbereit)

C – Rot (Wartung, Gerät prüfen)

D – Grün (Betriebsdaueranzeige)

2. Ein-/Aus-Schalter

3. Ablaufschlauch (im Gerät)

4. Luftfilter
5. Behälter
6. Luftdüse
7. Infrarotsensor

Schalten Sie das Gerät mit dem Ein-/Aus-Schalter ein. Legen Sie zum Benutzen die Hände in den Trocknungsbereich. Das Gerät startet automatisch, die orangefarbene Kontrollleuchte leuchtet auf, und grüne LEDs zeigen die verbleibende Trocknungszeit an. Sobald die Hände aus der Öffnung genommen werden, schaltet sich das Gerät automatisch aus. Die LEDs für die Trocknungszeit erlöschen allmählich, bis sich das Gerät ausschaltet. In einem Modus trocknet der Händetrockner ca. 25 Sekunden lang und schaltet sich danach automatisch ab. Um den Trockner erneut zu starten, nehmen Sie Ihre Hände aus der Öffnung und führen Sie sie wieder ein. Der Betriebsmodus wird dann wieder aktiviert. Schalten Sie das Gerät nach Gebrauch mit dem Ausschalter aus. Eine blinkende Leuchte und ein akustisches Signal zeigen an, dass das Gerät ausgeschaltet ist. Die Trocknungszeit beträgt ca. 7 Sekunden.

4.2.2. Oria White

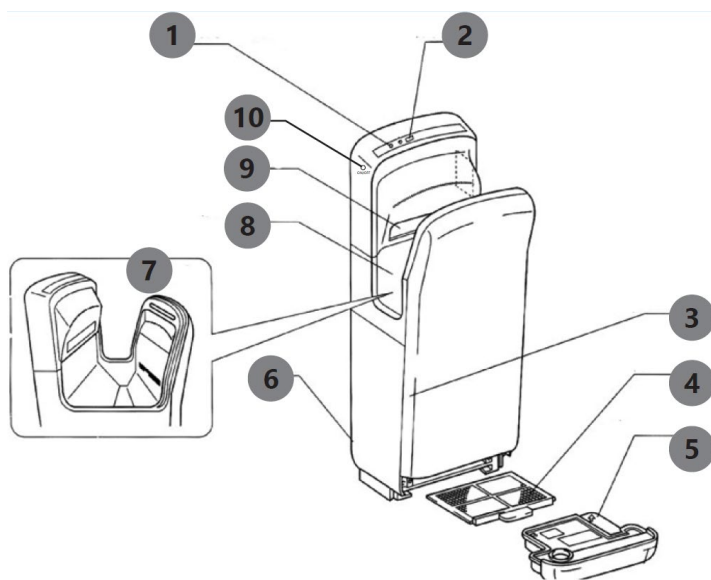

1. Trocknungszeitanzeige
2. Kontrollleuchten
3. Ablaufschlauch (im Gerät),
4. Luftfilter
5. Behälter
6. Gehäuse
7. Betriebssensoren
8. Trockenzone
9. Leuchten

10. Ein-/Aus-Schalter

Zum Einschalten des Geräts die Ein-/Aus-Taste gedrückt halten, bis das Gerät aktiviert ist. Zur Benutzung die Hände in den Trockenbereich legen. Das Gerät startet automatisch und die Trocknungszeit wird auf dem Display von 10 auf 0 heruntergezählt. Sobald der Zähler 0 erreicht, läuft das Gerät noch ca. 5 Sekunden weiter (ein blinkendes „–“ wird angezeigt) und schaltet sich dann ab. Bleiben die Hände im Trockenbereich, schaltet sich der Trockner wieder ein, sobald die „–“-Symbole aufhören zu blinken und dauerhaft leuchten. Nach dem Entfernen der Hände aus dem Trockenbereich schaltet sich das Gerät automatisch aus. Die Trocknungszeit beträgt ca. 7 Sekunden.

Nach Gebrauch das Gerät mit dem Ein-/Aus-Schalter ausschalten. **ACHTUNG!** Das Gerät verfügt über zwei Gebläsemodi: Kalt- und Warmluft. Eine grüne Leuchte an der Ein-/Aus-Taste und der Power-Taste signalisiert den Kaltluftmodus, eine blaue Leuchte den Warmluftmodus. Um zwischen Kalt- und Warmluft zu wechseln, den Ein-/Aus-Schalter ca. drei Sekunden lang gedrückt halten, bis die Farbe des Schalters wechselt.

4.3. Zusammenbau des Geräts

4.3.1. Vella Silber



Lösen Sie die beiden Schrauben an der Unterseite des Geräts, hebeln Sie das Gehäuse vorsichtig ab und entfernen Sie es behutsam.

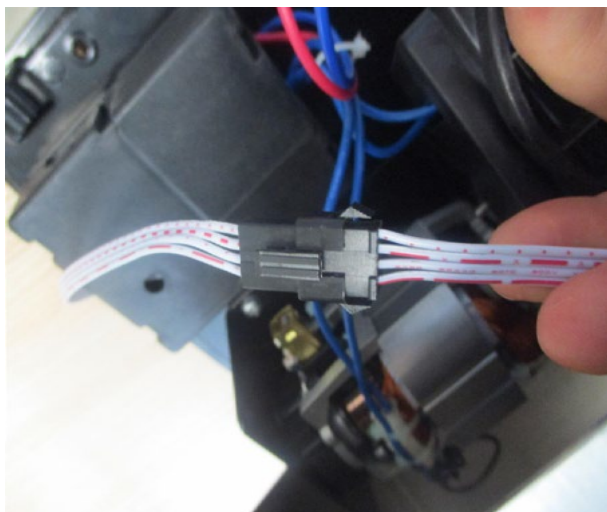

Trennen Sie anschließend das Kabel.

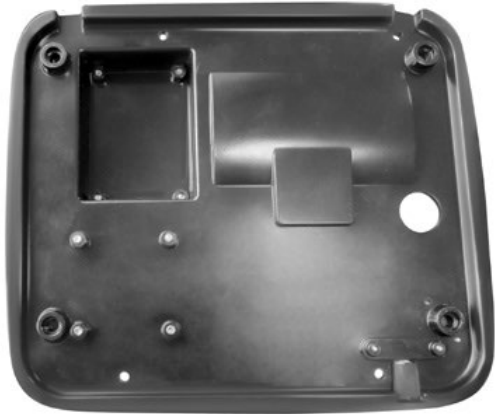

Richten Sie das Gerät an der Wand aus und markieren Sie die vier Positionen für die Befestigungsschrauben. Bohren Sie Löcher, setzen Sie Dübel ein, richten Sie das Gerät erneut aus und befestigen Sie es mit den Befestigungsschrauben an der Wand. Schließen Sie dann das Kabel wieder an und schrauben Sie das Gehäuse fest.



4.3.2. Bari Gold

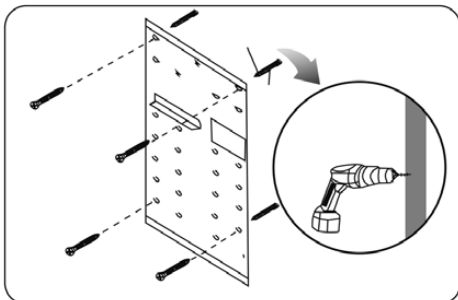

Bohren Sie vier Löcher (30 mm) in die Wand.

Setzen Sie Dübel in die Löcher ein.

Richten Sie die Montageplatte aus und befestigen Sie sie mit 4 Schrauben an der Wand.

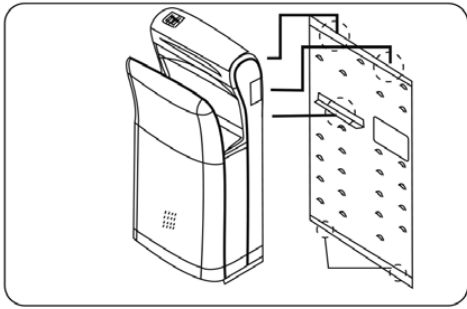

Führen Sie das Kabel durch die Öffnung in der Platte und hängen Sie das Gerät ein.

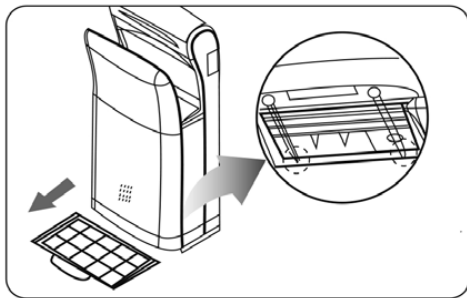

Entfernen Sie den Behälter und den Luftfilter. Befestigen Sie das Gerät mit 2 Schrauben an der Unterseite der Platte. Setzen Sie den Luftfilter und den Behälter ein.

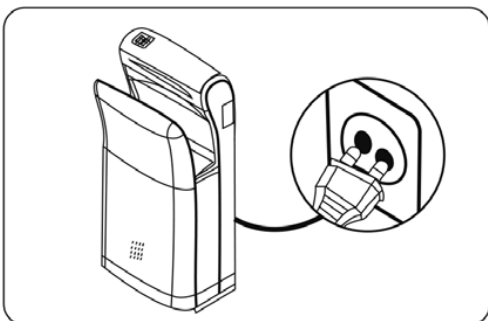

Stecken Sie das Netzkabel in eine Steckdose und schalten Sie das Gerät ein.

Überprüfen Sie nach Erhalt der Ware die Verpackung auf Unversehrtheit und öffnen Sie sie. Sollte die Verpackung beschädigt sein, kontaktieren Sie bitte innerhalb von 3 Tagen Ihr Transportunternehmen und Ihren Händler und dokumentieren Sie die Schäden so detailliert wie möglich. Drehen Sie die Verpackung nicht um! Achten Sie beim Transport darauf, dass die Verpackung waagrecht und stabil steht.

4.3.3. Oria weiß

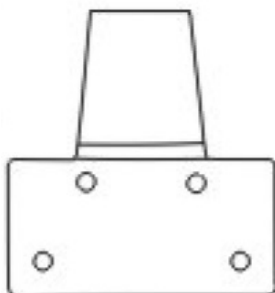

Richten Sie das Gerät präzise an der vorgesehenen Stelle aus, bohren Sie 4 Löcher und befestigen Sie die Montageplatte an der Wand.

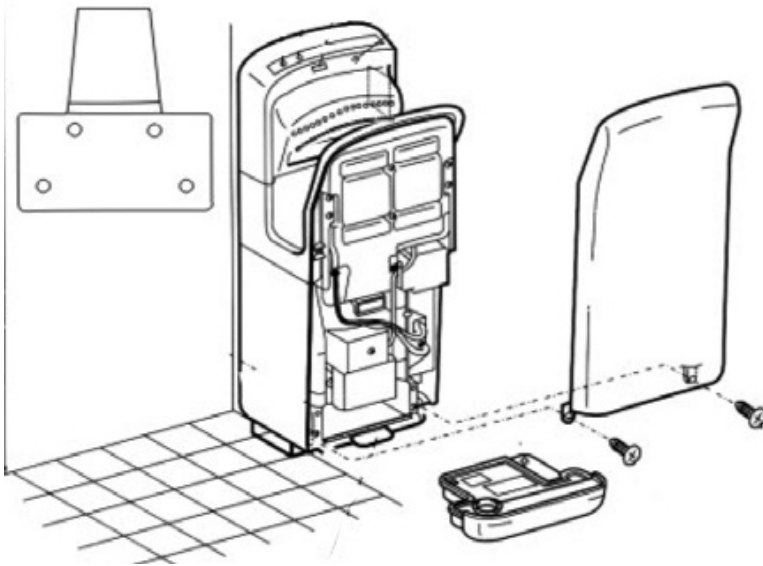

Befestigen Sie die dreieckige Halterung an der Rückwand des Geräts (mit der schmalen Seite nach unten).

Hängen Sie den Trockner an die Platte, richten Sie die Vorderseite des Gehäuses aus und befestigen Sie sie, schrauben Sie die dreieckige Halterung an die Wand, setzen Sie den Behälter und den Luftfilter ein. Stecken Sie das Netzkabel in eine Steckdose und schalten Sie das Gerät ein.

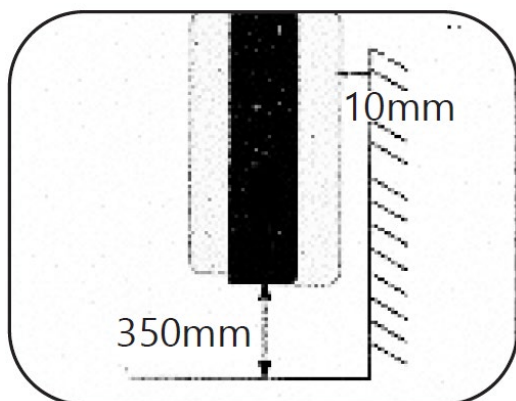

ACHTUNG! Montieren Sie das Gerät nicht weniger als 350 mm über dem Boden und weniger als 10 mm von der Wand entfernt.

ACHTUNG! Verwenden Sie das Gerät nicht ohne Behälter und Luftfilter.

4.3.4. Velox-Gerät

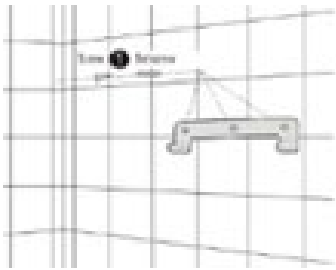

Richten Sie das Velox-Gerät präzise an der vorgesehenen Stelle aus, bohren Sie 3 Löcher und befestigen Sie die Montageplatte an der Wand.



Hängen Sie den Trockner an die Platte.



Schrauben Sie die Mutter in das Loch.

4.4. Entsorgung der Verpackung

Bitte bewahren Sie sämtliches Verpackungsmaterial (Karton, Klebeband und Styropor) auf, damit das Gerät im Problemfall unbeschädigt an das Servicecenter zurückgesendet werden kann!

4.5. Funktionsprinzip

Um den Vella Silver Haartrockner zu aktivieren, halten Sie Ihre Hände unter den Trocknerauslass – das Gerät schaltet sich automatisch ein. Es schaltet sich automatisch ab, sobald Sie Ihre Hände unter dem Auslass entfernen.

Der Benutzer haftet für Schäden, die durch unsachgemäße Verwendung des Geräts entstehen.

4.6. Reinigung und Wartung

4.6.1. Reinigung

- a) Ziehen Sie vor der Reinigung und nach jedem Gebrauch immer den Netzstecker.
- b) Verwenden Sie zum Reinigen der Oberfläche ein Reinigungsmittel ohne aggressive Substanzen.

- c) Wischen Sie das Gerät nach jedem Gebrauch mit einem Papiertuch trocken.
- d) Lagern Sie das Gerät an einem trockenen, kühlen Ort, geschützt vor Feuchtigkeit und direkter Sonneneinstrahlung.
- e) Tauchen Sie das Gerät nicht in Wasser!
- f) Leeren Sie den Behälter nach jedem Gebrauchstag.
- g) Überprüfen Sie den Luftfilter regelmäßig. Reinigen Sie ihn bei Verschmutzung mit Druckluft. Tauschen Sie den Luftfilter aus, wenn er beschädigt ist.

ACHTUNG! Schalten Sie das Gerät nicht ohne Behälter und Luftfilter ein.

- h) Reinigung des Ablaufschlauchs:

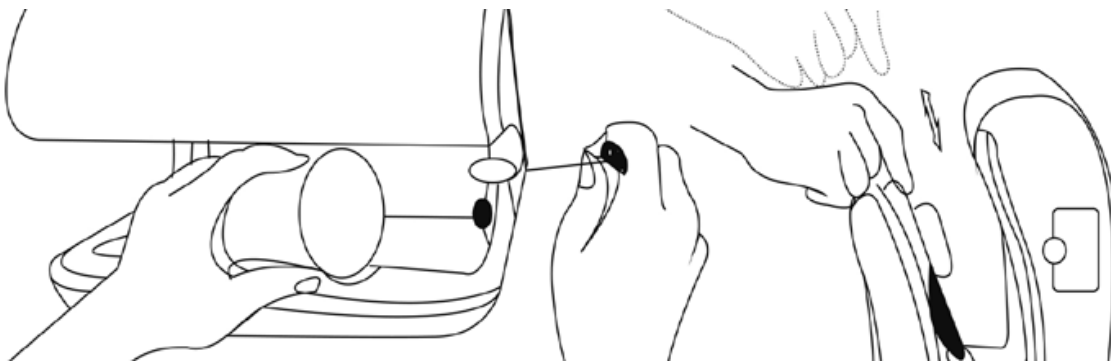

Füllen Sie ca. 200 ml sauberes Wasser in den Ablaufschlauch. Reinigen Sie den Schlauch mit einer weichen Bürste. Nehmen Sie den Behälter heraus und leeren Sie ihn. Setzen Sie den Behälter wieder in den Trockner ein.

Schalten Sie das Gerät mit dem Ein-/Ausshalter ein.

4.6.2. Transport und Lagerung

Schützen Sie das Gerät beim Transport vor Erschütterungen, Stürzen und Umkippen. Lagern Sie es an einem gut belüfteten Ort mit trockener Luft und ohne korrosive Gase.

4.6.3. Überprüfen Sie das Gerät regelmäßig.

Überprüfen Sie die Maschine regelmäßig auf Anzeichen von Beschädigungen. Sollte das Gerät beschädigt sein, stellen Sie bitte sofort die Benutzung ein und kontaktieren Sie Ihren Kundendienst, um das Problem zu lösen.

Was tun im Problemfall?

Bitte kontaktieren Sie Ihren Kundendienst und halten Sie folgende Informationen bereit:

- Rechnungsnummer und Seriennummer (letztere befindet sich auf dem Typenschild des Geräts).
- Machen Sie gegebenenfalls ein Foto des beschädigten, kaputten oder defekten Teils.
- Es wird Ihrem Kundendienstmitarbeiter leichter fallen, die Ursache des Problems zu ermitteln, wenn Sie Folgendes angeben

eine detaillierte und präzise Beschreibung des Sachverhalts. Je detaillierter Ihre Angaben sind, desto schneller und effizienter kann unser Kundenservice Ihr Problem lösen!

VORSICHT: Öffnen Sie das Gerät niemals ohne die Genehmigung Ihres Kundendienstes. Dies kann zum Verlust der Garantie führen!



This User Manual has been translated using machine translation. We have made every effort to ensure the translation is accurate, but please note that automated translations are not perfect and are not meant to replace human translators. The official version of the User Manual is in English. Any differences between the translated version and the original English are not legally binding. If you have any questions about the accuracy of the translation, please refer to the English version, which is the official reference. More language versions are available upon request via info@expondo.com.

1. Technical data

Table 1: Technical data of the product

Parameter description		Parameter value		
Product name	Hand Dryer	Hand Dryer	Hand Dryer	Hand Dryer
Model	Bari gold	Oria white	Vella silver	Velox
Rated voltage [V]	230~	230~	230~	230~
Frequency [Hz]	50	50	50	50
Rated power [W]	1200	1650	2300	1800
Speed [r/min]	32000	28000	6000	4600
Air speed [m/sec]	90	86	35	15
Protection class	IPX4	IPX4	IPX4	IPX2
Noise level [dB]	84	78	74,8	74,8
Weight [kg]	8	7,5	4,5	3







2. General description

The user manual is designed to assist in the safe and trouble-free use of the device. The product is designed and manufactured in accordance with strict technical guidelines, using state-of-the-art technologies and components. Additionally, it is produced in compliance with the most stringent quality standards.

DO NOT USE THE DEVICE UNLESS YOU HAVE THOROUGHLY READ AND UNDERSTOOD THIS USER MANUAL.

To increase the product life of the device and to ensure trouble-free operation, use it in accordance with this user manual and regularly perform maintenance tasks. The technical data and specifications in this user manual are up to date. The manufacturer reserves the right to make changes associated with quality improvement. The device is designed to reduce noise emission risks to a minimum, taking into account technological progress and noise reduction opportunities.

2.1. Legend

Icon	Description
	The product satisfies the relevant safety standards.
	Read instructions before use.
	The product must be recycled.
	WARNING! or CAUTION! or REMEMBER! Applicable to the given situation. (general warning sign)
	Do not use in very humid premises or if there is a risk of direct contact with water or if water condensation occurs.
	Only use indoors.



PLEASE NOTE! DRAWINGS IN THIS MANUAL ARE FOR ILLUSTRATION PURPOSES ONLY AND IN SOME DETAILS MAY DIFFER FROM THE ACTUAL PRODUCT.

3. Safety instructions

The terms "device" or "product" are used in the warnings and instructions to refer to: Hand Dryer

3.1. Electrical safety

General safety information for the use of electrical devices:

To avoid injury from fire or electric shock, please ensure the compliance with the safety instructions when using this device. Please read the instructions carefully and make sure that you have understood them well. Keep the manual near the equipment to be able to read it at any time. Always use current sources which are connected to the ground and which provide the necessary voltage (this info is indicated on the label on the device). If you have any doubts, let an electrician check that your outlet is properly grounded. Never use a damaged power cable. Do not open the unit in damp or wet environment, or if your hands or body are damped or wet. Protect the unit from solar radiation. Use the device in a protected location to avoid damaging the equipment or endangering others. Make sure the device is able to cool and avoid placing it too close to other devices that produce heat. Before cleaning the device, disconnect it from the power source. Use a soft damp cloth for cleaning.

Avoid using detergents and make sure that no liquid enters the unit. No internal element of this device needs to be maintained by the user. Opening the device without our approval leads to a loss of warranty!

3.2. Safety guidelines

- a) Please read and understand these instructions carefully before operating the device! Please observe the safety guidelines carefully in order to prevent damages through improper use!
- b) Please keep this manual available for future reference. If this device is passed on to third parties, the manual must be passed on with it.
- c) Only use this device indoors and for its intended use.
- d) We do not offer any warranty for damages resulting from improper use or incorrect operation.
- e) Before the first use, check whether the main voltage type and current comply with the indicated data on the type plate.
- f) **ELECTRIC SHOCK HAZARD!** Do not attempt to repair the unit yourself. In case of device failures, repairs must be done by qualified experts.
- g) Please check the main plug and the power cable regularly. If the power cable for this device is damaged, it has to be replaced by the manufacturer or its customer service or another qualified person in order to prevent hazards.
- h) Prevent damages to the power cable by avoiding squeezing or bending it or rubbing it on sharp edges. Also keep the power cable away from hot surfaces and open flames.
- i) **ATTENTION! DANGER TO LIFE!** While cleaning, never immerse the device in water or other liquids.
- j) Under no circumstances should the housing be opened.
- k) Do not use in very humid premises or in direct vicinity of water tanks.
- l) To avoid the risk of an electric shock prevent the device from getting wet!
- m) Do not place any containers with liquid on top of the device.
- n) Do not allow children to hang or swing on the device.
- o) Do not cover air inlets / outlets.
- p) Use the device in ambient temperatures between -10°C and +40°C.



ATTENTION! DESPITE THE SAFE DESIGN OF THE DEVICE AND ITS PROTECTIVE FEATURES, AND DESPITE THE USE OF ADDITIONAL ELEMENTS PROTECTING THE OPERATOR, THERE IS STILL A SLIGHT RISK OF ACCIDENT OR INJURY WHEN USING THE DEVICE. STAY ALERT AND USE COMMON SENSE WHEN USING THE DEVICE.

4. Use guidelines

4.1. Scope of application

The hand dryer is designed for drying hands under an air stream.

The user is liable for any damage resulting from non-intended use of the device.

4.2. Device description

4.2.1. Bari gold



1. Control panel

A – orange (device in operation)

B – blue (a flashing icon – the device is off; icon constantly on – the device is ready for use)

C – Red (maintenance, inspect the device)

D – green (working time indication)

2. ON / OFF switch

3. Drainage hose (inside the device)

4. Air filter

5. Container

6. Air nozzle

7. IR sensor

Use the ON / OFF switch to switch the device on. To use the device, place hands in the drying zone and the machine will start automatically and the orange light will come on together with green diodes indicating the blowing time. Once hands are removed from the opening, the device will switch off automatically. The blowing time diodes will go out gradually until the device turns off. In one mode, the dryer will work for approx. 25 seconds and will switch off automatically

after that time. For the dryer to start again, remove hands from the opening and re-insert them and the operating mode will activate again. After use turn the device off using the OFF switch. A flashing light and an acoustic signal will indicate that the device has been turned OFF. Drying time is approx. 7 seconds.

4.2.2. Oria white

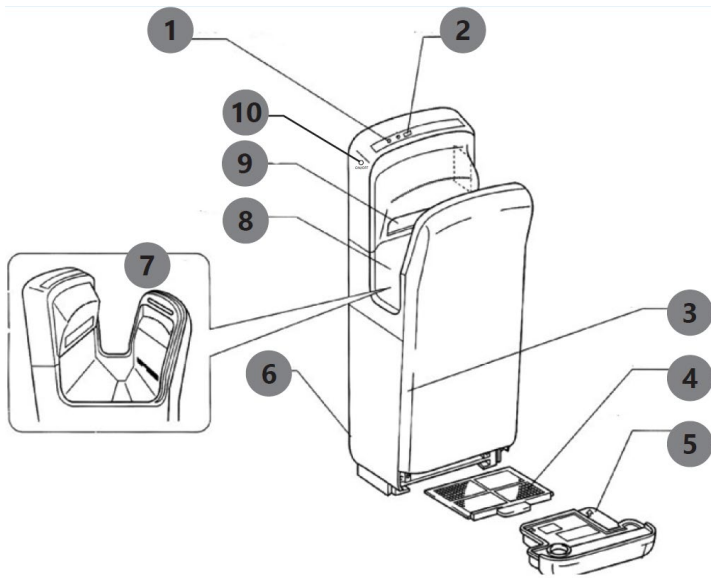

1. Drying time display
2. Control lights
3. Drainage hose (inside the device)
4. Air filter
5. Container
6. Housing
7. Operation sensors
8. Drying zone
9. Lights
10. ON / OFF switch

In order to turn the device in press and hold the ON/OFF button until the device activates. To use the device, place hands in the drying zone and the machine will start automatically and the drying time will begin counting down on the display from 10 to 0. Once the counter reaches 0, the device will continue to operate for approx. 5 seconds (a flashing „--“ will be displayed) and then it will turn off. If hands remain in the drying zone the dryer will activate again once the „--“ symbols stop flashing and come on permanently. After hands have been removed from the drying zone the device will switch off automatically. Drying time is approx. 7 seconds.

After use turn the device off using the ON/OFF switch. ATTENTION! The device has two air blowing modes: cold and warm air. A green ON / OF button and POWER button lights indicate a

cold air mode, whilst blue means warm air. To change from cold to warm air, or vice-versa, press and hold the ON / OFF switch for approx. three seconds until the button changes colour.

4.3. Assembling the device

4.3.1. Vella silver



Unscrew the two screws on the bottom of the device, gently prize off the housing and remove it carefully.

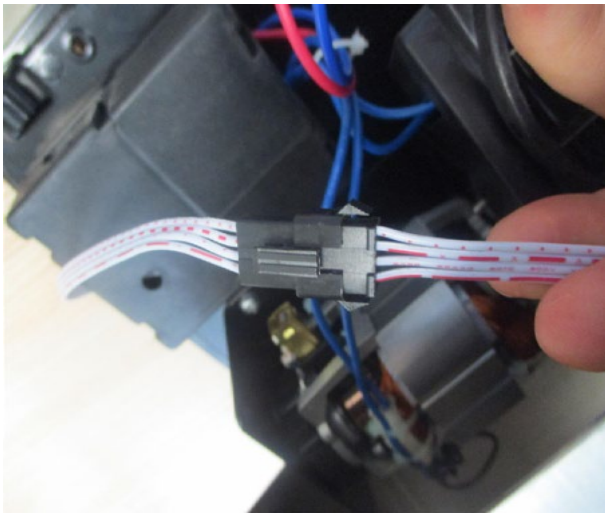

Then disconnect the lead.

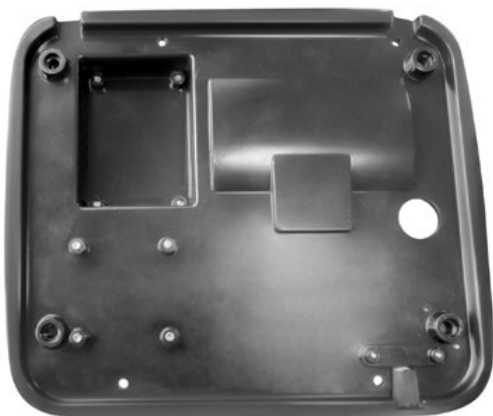

Align the device on the wall and mark the 4 places for mounting screws. Drill holes, insert wall plugs, align the device again and attach to the wall using mounting screws. Then reconnect the lead and screw the housing on.



4.3.2. Bari gold

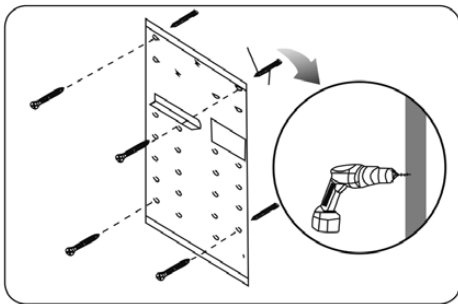

Drill 4 holes(30mm) in the wall.

Insert wall plugs into the holes.

Align and attach the mounting panel to the wall using 4 screws.

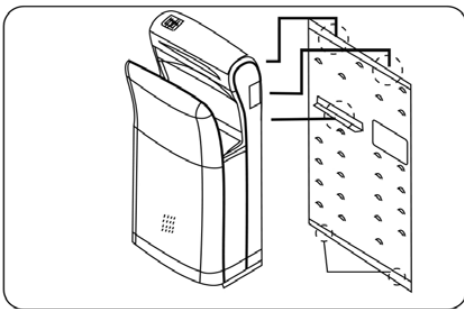

Run lead through the opening in the panel and hang device on the panel.

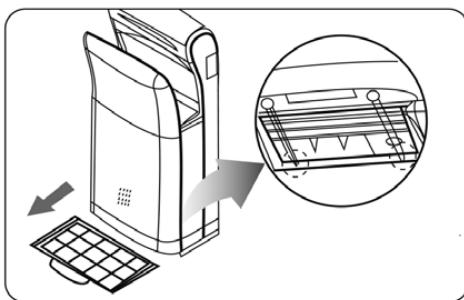

Remove container and air filter. Use 2 screws to attach device to the lower part of the panel. Insert air filter and container.

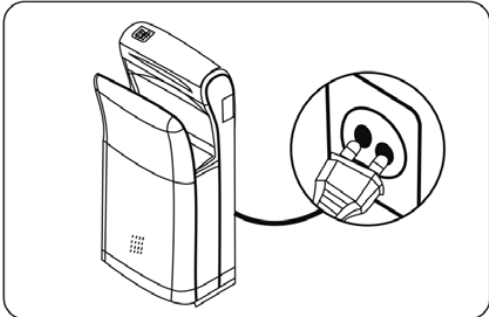

Plug the power cable into a socket and switch the device on.

Upon receipt of the goods, check the packaging for integrity and open it. If the packaging is damaged, please contact your transport company and distributor within 3 days, and document the damages as detailed as possible. Do not turn the package upside down! When transporting the package, please ensure that it is kept horizontal and stable.

4.3.3. Oria white

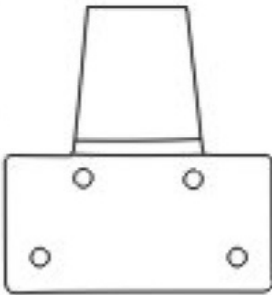

Align the device precisely at its intended location, drill 4 holes and attach mounting panel to the wall.

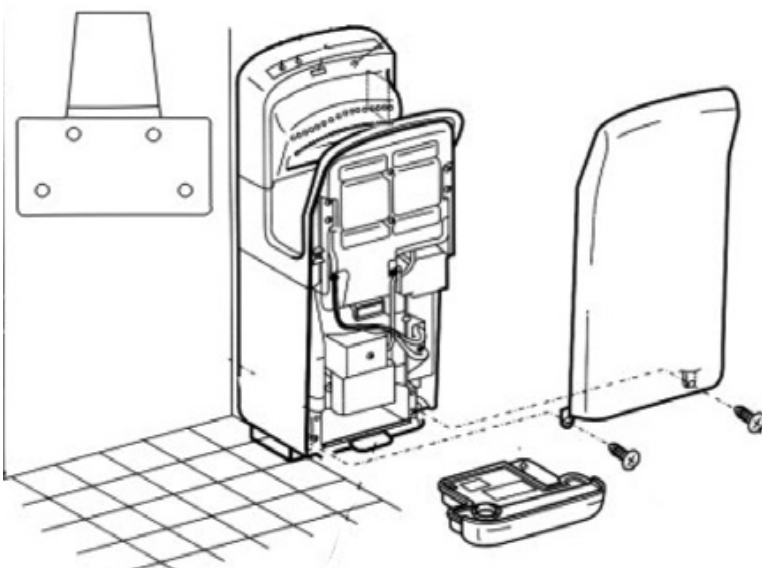

Attach the triangular bracket to the rear wall of the device (with the narrow section pointing downwards).

Hang the dryer on the panel, align and attach the front of the housing, screw triangular bracket to the wall, insert container and air filter. Plug the power cable into a socket and turn the device on.

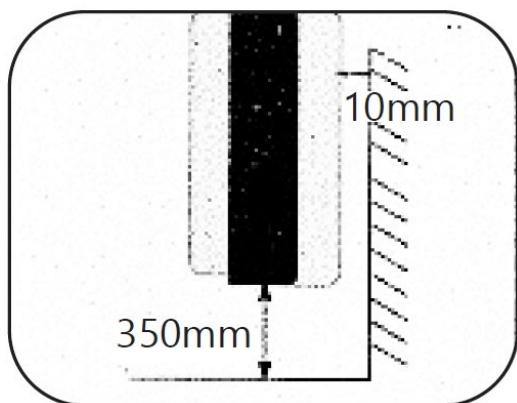

ATTENTION! Do not mount the devices less than 350 mm from the floor and less that 10 mm from the wall.

ATTENTION! Do not use the device without the container and air filter.

4.3.4. Velox

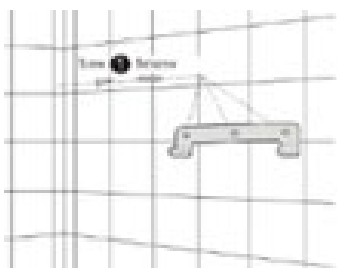

Align the device precisely at its intended location, drill 3 holes and attach mounting panel to the wall.



Hang the dryer on the panel.

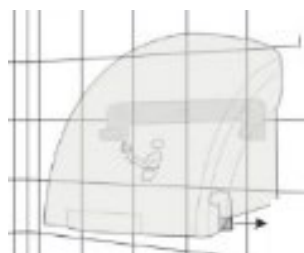

Screw the nut in the hole.

4.4. Disposing of packaging

Please keep all packaging materials (cardboard, plastic tapes and Styrofoam), so that in case of a problem, the device can be sent back to the service centre in accurate condition!

4.5. Principle of operation

Vella silver to activate the dryer, place hands under the dryer outlet – the device will activate automatically. The machine will stop automatically once hand are removed from under the outlet.

The user is liable for any damage resulting from unintended use of the device.

4.6. Cleaning and maintenance

4.6.1. Cleaning

- a) Always unplug the device before cleaning it and after each use.
- b) Use cleaner without corrosive substances to clean surface.
- c) Use a paper towel to wipe the device dry after every use.
- d) Store the unit in a dry, cool place, free from moisture and direct exposure to sunlight.
- e) Do not submerge the device in water!
- f) At the end of each day in use, empty the container.
- g) Check the air filter regularly. If soiled, use compressed air to clean. Replace the air filter if damaged.

ATTENTION! Do not activate the device without the container and air filter.

- h) Cleaning the drainage hose:

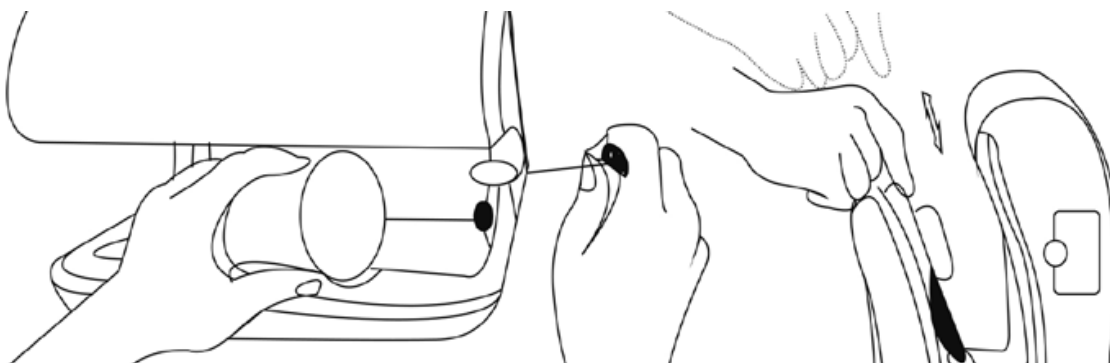

Pour approx. 200 ml of clean water into the drainage hose. use a soft bristle brush to clean the hose. Remove the container and empty it. Reinsert the container into the dryer.

Use the ON switch to switch the device on.

4.6.2. Transportation And Storage

During transport, the machine should be protected from shaking, falling and turning upside down. Store it in a properly ventilated place with dry air and without any corrosive gas.

4.6.3. Check regularly the device

Regularly check the machine for signs of damage. If the machine is damaged, please stop using it immediately and contact your customer service to solve the problem.

What to do in case of a problem?

Please contact your customer service and prepare the following information:

- Invoice number and serial number (the latter is to be found on the technical plate on the device).
- If relevant, take a picture of the damaged, broken or defective part.
- It will be easier for your customer service clerk to determine the source of the problem if you give a detailed and precise description of the matter. The more detailed your information, the better customer service will be able to solve your problem rapidly and efficiently!

CAUTION: Never open the device without the authorization of your customer service. This can lead to a loss of warranty!



Niniejsza instrukcja obsługi została przetłumaczona przy użyciu tłumaczenia maszynowego. Dołożyliśmy wszelkich starań, aby zapewnić dokładność tłumaczenia, ale należy pamiętać, że tłumaczenia automatyczne nie są doskonałe i nie zastępują tłumaczy. Oficjalna wersja instrukcji obsługi jest w języku angielskim. Wszelkie różnice między wersją przetłumaczoną a oryginalnym angielskim nie są prawnie wiążące. W przypadku pytań dotyczących dokładności tłumaczenia należy zapoznać się z wersją angielską, która jest oficjalnym odniesieniem. Więcej wersji językowych jest dostępnych na żądanie za pośrednictwem info@expondo.com.

1. Dane techniczne

Tabela 1: Dane techniczne produktu

Opis parametru		Wartość parametru		
Nazwa produktu	Suszarka do rąk	Suszarka do rąk	Suszarka do rąk	Suszarka do rąk
Model	Bari złota	Oria biała	Vella srebrna	Velox
Napięcie znamionowe [V]	230~	230~	230~	230~
Częstotliwość [HZ]	50	50	50	50
Moc znamionowa [W]	1200	1650	2300	1800
Prędkość [r/min]	32000	28000	6000	4600
Prędkość powietrza [m/s]	90	86	35	15
Klasa ochrony	IPX4	IPX4	IPX4	IPX2
Poziom hałasu [dB]	84	78	74,8	74,8
Ciężar [kg]	8	7,5	4,5	3

2. Opis ogólny







Instrukcja obsługi ma pomóc w bezpiecznym i bezproblemowym korzystaniu z urządzenia. Produkt został zaprojektowany i wyprodukowany zgodnie ze ścisłymi wytycznymi technicznymi, przy użyciu najnowocześniejszych technologii i komponentów. Ponadto, jest on produkowany zgodnie z najbardziej rygorystycznymi standardami jakości.

NIE UŻYWAJ URZĄDZENIA, JEŚLI NIE PRZECZYTASZ DOKŁADNIE I NIE ZROZUMISZ TEJ INSTRUKCJI OBSŁUGI.

Aby wydłużyć żywotność urządzenia i zapewnić jego bezawaryjną pracę, należy go używać zgodnie z niniejszą instrukcją obsługi i regularnie wykonywać czynności konserwacyjne. Dane techniczne i specyfikacje zawarte w niniejszej instrukcji obsługi są aktualne. Producent zastrzega sobie prawo do wprowadzania zmian związanych z poprawą jakości. Urządzenie zostało zaprojektowane tak, aby

zminimalizować ryzyko emisji hałasu, uwzględniając postęp technologiczny i możliwości redukcji hałasu.

2.1. Legenda

Ikona	Opis urządzenia
	Produkt spełnia odpowiednie normy bezpieczeństwa.
	Przed użyciem należy przeczytać instrukcję.
	Produkt należy poddać recyklingowi.
	OSTRZEŻENIE! lub UWAGA! lub PAMIĘTAJ! Dotyczy danej sytuacji. (ogólny znak ostrzegawczy)
	Nie używać w bardzo wilgotnych pomieszczeniach ani w przypadku ryzyka bezpośredniego kontaktu z wodą lub w przypadku kondensacji pary wodnej.
	Używać wyłącznie wewnątrz pomieszczeń.



PAMIĘTAJ! RYSUNKI W NINIEJSZEJ INSTRUKCJI MAJĄ CHARAKTER POGLĄDOWY I W NIEKTÓRYCH SZCZEGÓŁACH MOGĄ RÓŻNIĆ SIĘ OD RZECZYWISTEGO PRODUKTU.

3. Instrukcje bezpieczeństwa

Terminy „urządzenie” lub „produkt” używane w ostrzeżeniach i instrukcjach odnoszą się do: Suszarki do rąk

3.1. Bezpieczeństwo elektryczne

Ogólne informacje dotyczące bezpieczeństwa użytkowania urządzeń elektrycznych:

Aby uniknąć obrażeń w wyniku pożaru lub porażenia prądem, należy przestrzegać instrukcji bezpieczeństwa podczas korzystania z tego urządzenia. Prosimy o dokładne zapoznanie się z instrukcją i upewnienie się, że została dobrze zrozumiana. Instrukcję należy przechowywać w pobliżu urządzenia, aby móc ją przeczytać w dowolnym momencie. Zawsze należy korzystać ze źródeł zasilania podłączonych do uziemienia i zapewniających odpowiednie napięcie (informacje te znajdują się na etykiecie urządzenia). W razie wątpliwości należy skonsultować się z elektrykiem w celu sprawdzenia, czy gniazdko jest prawidłowo uziemione. Nigdy nie należy używać uszkodzonego kabla zasilającego. Nie należy otwierać urządzenia w wilgotnym lub mokrym otoczeniu, ani gdy dłonie lub ciało są wilgotne lub mokre. Należy chronić urządzenie przed promieniowaniem słonecznym. Należy używać urządzenia w osłoniętym miejscu, aby uniknąć uszkodzenia sprzętu lub narażenia innych osób na niebezpieczeństwo. Należy upewnić się, że urządzenie ma zdolność chłodzenia i unikać

umieszczania go zbyt blisko innych urządzeń wytwarzających ciepło. Przed czyszczeniem urządzenia należy odłączyć je od źródła zasilania. Do czyszczenia należy używać miękkiej, wilgotnej ściereczki.

Należy unikać stosowania detergentów i upewnić się, że do urządzenia nie dostanie się żaden płyn. Użytkownik nie musi przeprowadzać konserwacji żadnego elementu wewnętrznego tego urządzenia. Otwarcie urządzenia bez naszej zgody skutkuje utratą gwarancji!

3.2. Wskazówki dotyczące bezpieczeństwa

- a) Przed użyciem urządzenia prosimy o dokładne zapoznanie się z niniejszą instrukcją! Prosimy o dokładne przestrzeganie wskazówek dotyczących bezpieczeństwa, aby zapobiec uszkodzeniom spowodowanym niewłaściwym użytkowaniem!
- b) Proszę zachować tę instrukcję do wglądu w przyszłości. Jeśli urządzenie zostanie przekazane osobom trzecim, należy przekazać mu również instrukcję.
- c) Używaj tego urządzenia wyłącznie w pomieszczeniach i zgodnie z jego przeznaczeniem.
- d) Nie udzielamy żadnej gwarancji na uszkodzenia powstałe w wyniku niewłaściwego użytkowania lub nieprawidłowej obsługi.
- e) Przed pierwszym użyciem sprawdź, czy napięcie sieciowe i natężenie prądu są zgodne z danymi podanymi na tabliczce znamionowej.
- f) **NIEBEZPIECZEŃSTWO PORAŻENIA PRĄDEM ELEKTRYCZNYM!** Nie próbuj samodzielnie naprawiać urządzenia. W przypadku awarii urządzenia, naprawy muszą być wykonywane przez wykwalifikowanych specjalistów.
- g) Regularnie sprawdzaj wtyczkę sieciową i przewód zasilający. Jeśli przewód zasilający tego urządzenia jest uszkodzony, musi zostać wymieniony przez producenta, jego dział obsługi klienta lub inną wykwalifikowaną osobę, aby uniknąć zagrożeń.
- h) Unikaj uszkodzeń przewodu zasilającego, unikając jego zgniatania, zginania lub tarcia o ostre krawędzie. Trzymaj przewód zasilający z dala od gorących powierzchni i otwartego ognia.
- i) **UWAGA! ZAGROŻENIE ŻYCIA!** Podczas czyszczenia nigdy nie zanurzaj urządzenia w wodzie ani innych płynach.
- j) Pod żadnym pozorem nie otwieraj obudowy.
- k) Nie używać w bardzo wilgotnych pomieszczeniach ani w bezpośrednim sąsiedztwie zbiorników z wodą.
- l) Aby uniknąć ryzyka porażenia prądem, należy chronić urządzenie przed zamoczeniem!
- m) Nie stawiać na urządzeniu pojemników z płynami.
- n) Nie pozwalać dzieciom wieszać się ani huśtać na urządzeniu.
- o) Nie zakrywać wlotów/wylotów powietrza.
- p) Używać urządzenia w temperaturze otoczenia od -10°C do +40°C.



UWAGA! POMIMO BEZPIECZNEJ KONSTRUKCJI URZĄDZENIA I JEGO FUNKCJI OCHRONNYCH, A TAKŻE POMIMO ZASTOSOWANIA DODATKOWYCH ELEMENTÓW CHRONIĄCYCH OPERATORA, ISTNIEJE NADAL NIEWIELKIE RYZYKO WYPADKU LUB OBRAŻEŃ PODCZAS UŻYTKOWANIA URZĄDZENIA. ZACHOWAJ CZUJNOŚĆ I KIERUJ SIĘ ZDROWYM ROZSĄDKIEM PODCZAS KORZYSTANIA Z URZĄDZENIA.

4. Wytyczne użytkowania

4.1. Zakres zastosowania

Suszarka do rąk jest przeznaczona do suszenia rąk pod strumieniem powietrza.

Użytkownik ponosi odpowiedzialność za wszelkie **szkody powstałe w wyniku niezgodnego z przeznaczeniem użycia urządzenia.**

4.2. Opis urządzenia

4.2.1. Bari złoty



1. Panel sterujący

A – pomarańczowy (urządzenie w trakcie pracy)

B – niebieski (migająca ikona – urządzenie wyłączone; ikona świeci światłem ciągłym – urządzenie gotowe do użycia)

C – czerwony (konserwacja, kontrola urządzenia)

D – zielony (wskaźnik czasu pracy)

2. Przełącznik on/off
3. Wąż spustowy (wewnątrz urządzenia)
4. Filtr powietrza
5. Pojemnik
6. Dysza powietrza
7. Czujnik podczerwieni

Włącz urządzenie za pomocą przełącznika ON/OFF. Aby użyć urządzenia, umieść dłoń w strefie suszenia, a maszyna uruchomi się automatycznie i zapali się pomarańczowe światło wraz z zielonymi diodami wskazującymi czas suszenia. Po wyjęciu dłoni z otworu urządzenie wyłączy się automatycznie. Diody czasu suszenia będą stopniowo gasnąć, aż do wyłączenia urządzenia. W jednym trybie suszarka będzie pracować przez około 25 sekund i wyłączy się automatycznie po tym czasie. Aby ponownie uruchomić suszarkę, wyjmij dłoń z otworu i włóż je ponownie, a tryb pracy zostanie ponownie aktywowany. Po użyciu wyłącz urządzenie za pomocą przełącznika OFF. Migające światło i sygnał dźwiękowy poinformują o wyłączeniu urządzenia. Czas suszenia wynosi około 7 sekund.

4.2.2. Oria biały

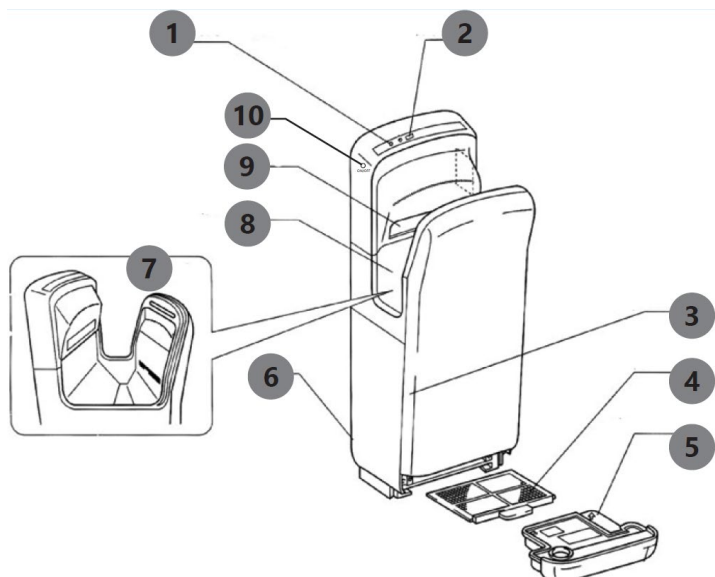

1. Wyświetlacz czasu suszenia
2. Kontrolki
3. Wąż spustowy (wewnątrz urządzenia)
4. Filtr powietrza
5. Pojemnik
6. Obudowa
7. Czujniki działania
8. Strefa suszenia

9. Kontrolki

10. Przełącznik ON/OFF

Aby włączyć urządzenie należy nacisnąć i przytrzymać przycisk WŁ./WYŁ., aż urządzenie się aktywuje. Aby użyć urządzenia, umieść dłoń w strefie suszenia, a urządzenie uruchomi się automatycznie, a na wyświetlaczu zacznie być odliczany czas suszenia od 10 do 0. Gdy licznik dojdzie do 0, urządzenie będzie działać jeszcze przez ok. 5 sekund (na wyświetlaczu będzie migał symbol „-”), a następnie wyłączy się. Jeśli w strefie suszenia pozostaną ręce, suszarka włączy się ponownie, gdy symbole „-” przestaną migać i zaczną świecić światłem ciągłym. Po zabraniu rąk ze strefy suszenia urządzenie wyłączy się automatycznie. Czas schnięcia wynosi ok. 7 sekund.

Po użyciu wyłącz urządzenie za pomocą przełącznika ON/OFF. UWAGA! Urządzenie posiada dwa tryby nadmuchu powietrza: zimne i ciepłe powietrze. Zielona kontrolka przycisku ON/OFF oraz przycisku POWER oznaczają tryb zimnego powietrza, niebieska kontrolka oznacza tryb ciepłego powietrza. Aby zmienić nawiew z zimnego na ciepły lub odwrotnie, naciśnij i przytrzymaj przełącznik on/off przez około trzy sekundy, aż przełącznik zmieni kolor.

4.3. Montaż urządzenia

4.3.1. Srebro Vella



Odkręć dwie śrubki znajdujące się na spodzie urządzenia, delikatnie podważ obudowę i ostrożnie ją zdejmij.

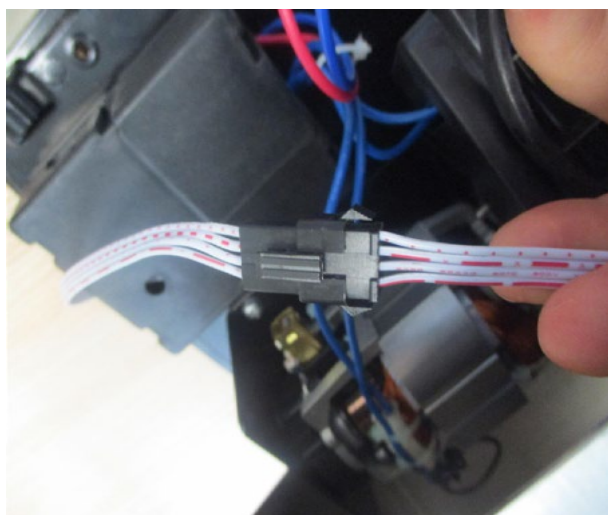

Następnie odłącz przewód.

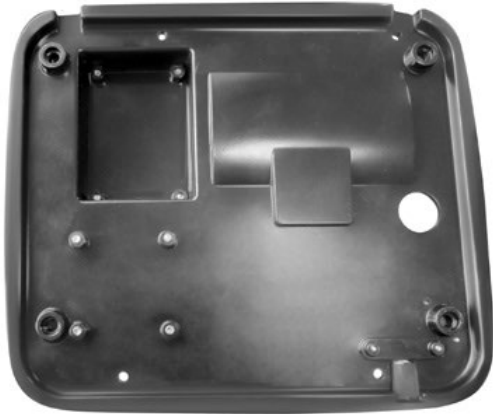

Przymocuj urządzenie do ściany i zaznacz 4 miejsca na śruby montażowe. Wywierć otwory, włóż kołki rozporowe, ponownie ustaw urządzenie i przymocuj je do ściany za pomocą wkrętów montażowych. Następnie podłącz przewód i przykręć obudowę.



4.3.2. Złoto Bari

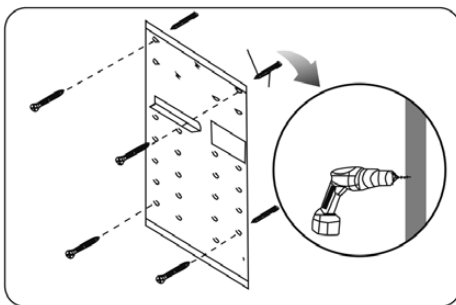

Wywierć 4 otwory (30 mm) w ścianie.

Włóż kołki rozporowe do otworów.

Wyrównaj i zamocuj panel montażowy do ściany za pomocą 4 wkrętów.

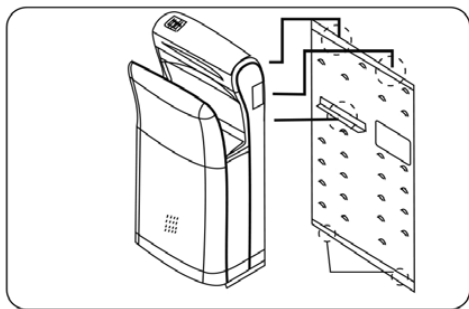

Przeprowadź przewód przez otwór w panelu i zawieś urządzenie na panelu.

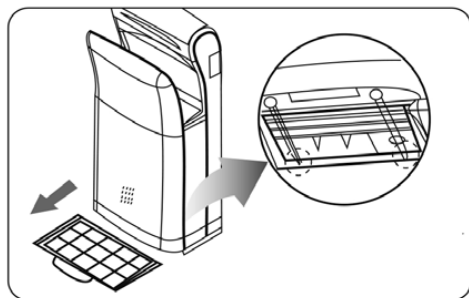

Wyjmij pojemnik i filtr powietrza. Użyj 2 wkrętów, aby przymocować urządzenie do dolnej części panelu. Włóż filtr powietrza i pojemnik.

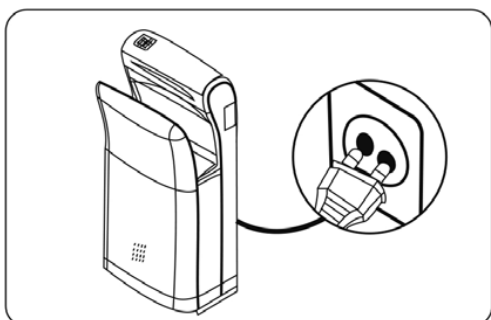

Podłącz przewód zasilający do gniazdka i włącz urządzenie.

Po otrzymaniu towaru sprawdź integralność opakowania i otwórz je. Jeśli opakowanie jest uszkodzone, skontaktuj się z firmą transportową i dystrybutorem w ciągu 3 dni, dokumentując uszkodzenia tak szczegółowo, jak to możliwe. Nie odwracaj paczki do góry nogami! Podczas transportu paczki upewnij się, że jest ona trzymana poziomo i stabilnie.

4.3.3. Oria biały

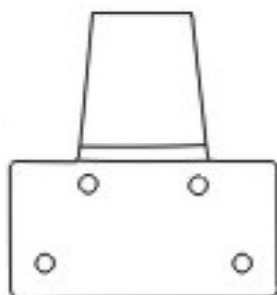

Wyrównaj urządzenie dokładnie w przeznaczonym miejscu, wywierć 4 otwory i zamocuj panel montażowy do ściany.

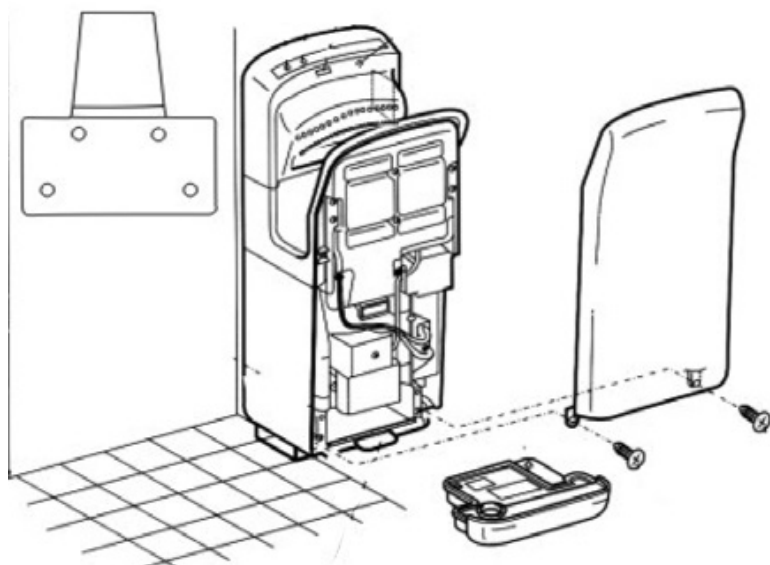

Przymocuj trójkątny uchwyt do tylnej ściany urządzenia (węższą częścią skierowaną w dół).

Zawieś suszarkę na panelu, wyrównaj i zamocuj przód obudowy, przykręć trójkątny uchwyt do ściany, włóż pojemnik i filtr powietrza. Podłącz przewód zasilający do gniazdka i włącz urządzenie.

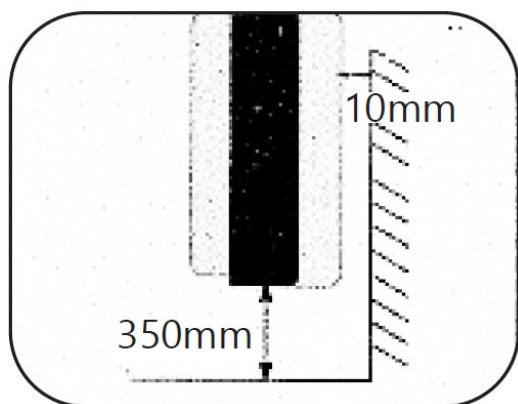

UWAGA! Nie montować urządzeń niżej niż 350 mm od podłogi i 10 mm od ściany.

UWAGA! Nie używać urządzenia bez pojemnika i filtra powietrza.

4.3.4. Velox

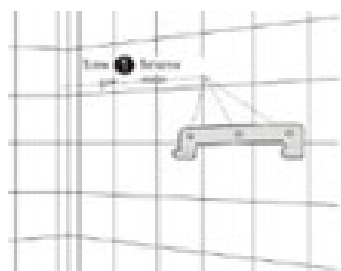

Dokładnie ustawić urządzenie w docelowym miejscu, wywiercić 3 otwory i przymocować panel montażowy do ściany.



Zawiesić suszarkę na panelu.



Wkręcić nakrętkę w otwór.

4.4. Utylizacja opakowania

Proszę zachować wszystkie materiały opakowaniowe (karton, taśmy plastikowe i styropian), aby w razie problemu urządzenie mogło zostać odesłane do serwisu w nienaruszonym stanie!

4.5. Zasada działania

Vella silver Aby uruchomić suszarkę, umieść ręce pod wylotem suszarki – urządzenie uruchomi się automatycznie. Urządzenie zatrzyma się automatycznie po wyjęciu rąk spod wylotu.

Użytkownik ponosi odpowiedzialność za wszelkie szkody powstałe w wyniku nieprawidłowego użytkownika urządzenia.

4.6. Czyszczenie i konserwacja

4.6.1. Czyszczenie

- a) Zawsze odłączaj urządzenie od zasilania przed czyszczeniem i po każdym użyciu.
- b) Do czyszczenia powierzchni używaj środków czyszczących bez substancji żrących.
- c) Po każdym użyciu wytrzyj urządzenie do sucha ręcznikiem papierowym.
- d) Przechowuj urządzenie w suchym, chłodnym miejscu, z dala od wilgoci i bezpośredniego światła słonecznego.
- e) Nie zanurzaj urządzenia w wodzie!
- f) Po zakończeniu każdego dnia użytkowania opróżnij pojemnik.
- g) Regularnie sprawdzaj filtr powietrza. W przypadku zabrudzenia użyj sprężonego powietrza do czyszczenia. Wymień filtr powietrza, jeśli jest uszkodzony.

UWAGA! Nie uruchamiaj urządzenia bez pojemnika i filtra powietrza.

h) Czyszczenie węża spustowego:

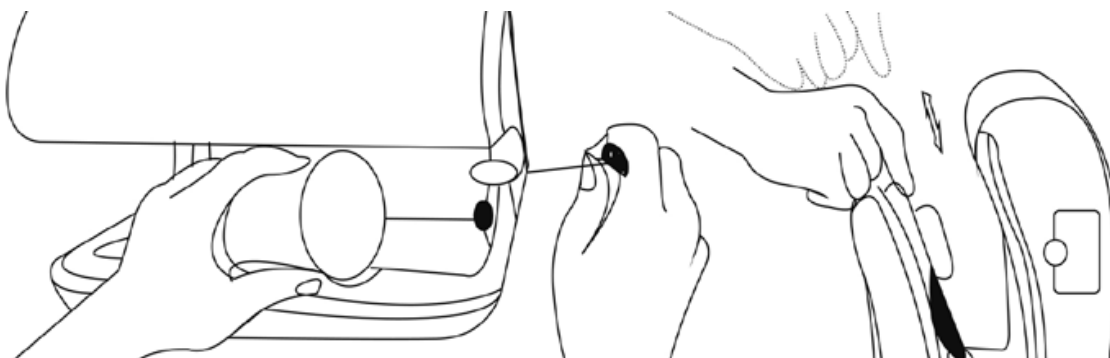

Wlej ok. 200 ml czystej wody do węża spustowego. Wyczyść wąż miękką szczotką. Wyjmij pojemnik i opróżnij go. Włóż pojemnik z powrotem do suszarki.

Włącz urządzenie przyciskiem ON.

4.6.2. Transport i przechowywanie

Podczas transportu urządzenie należy chronić przed wstrząsami, upadkiem i przewróceniem się. Przechowuj je w odpowiednio wentylowanym miejscu, z suchym powietrzem i bez gazów żrących.

4.6.3. Regularnie sprawdzaj urządzenie

Regularnie sprawdzaj urządzenie pod kątem oznak uszkodzeń. Jeśli urządzenie jest uszkodzone, natychmiast przestań go używać i skontaktuj się z obsługą klienta, aby rozwiązać problem.

Co zrobić w razie problemu?

Skontaktuj się z obsługą klienta i przygotuj następujące informacje:

- Numer faktury i numer seryjny (ten ostatni znajdziesz na tabliczce znamionowej urządzenia).
- Jeśli to konieczne, zrób zdjęcie uszkodzonej, zepsutej lub wadliwej części.
- Pracownikowi obsługi klienta łatwiej będzie ustalić źródło problemu, jeśli podasz

szczegółowy i precyzyjny opis sprawy. Im bardziej szczegółowe informacje, tym lepsza obsługa klienta będzie mogła szybko i sprawnie rozwiązać Twój problem!

UWAGA: Nigdy nie otwieraj urządzenia bez zgody obsługi klienta. Może to doprowadzić do utraty gwarancji!



Tato uživatelská příručka byla přeložena pomocí strojového překladu. Vynaložili jsme veškeré úsilí, abychom zajistili přesnost překladu, ale upozorňujeme, že automatické překlady nejsou dokonalé a nenahrazují lidské překladače. Oficiální verze uživatelské příručky je v angličtině. Jakékoli rozdíly mezi přeloženou verzí a originální angličtinou nejsou právně závazné. Máte-li jakékoli dotazy ohledně přesnosti překladu, obraťte se na anglickou verzi, která je oficiální referencí. Další jazykové verze jsou k dispozici na vyžádání prostřednictvím info@expondo.com.

1. Technické údaje

Tabulka 1: Technické údaje produktu

Popis parametru		Hodnota parametru		
Název výrobku	Osoušeč rukou	Osoušeč rukou	Osoušeč rukou	Osoušeč rukou
Model	Bari zlatá	Oria bílá	Vella stříbrná	Velox
Jmenovité napětí [V]	230~	230~	230~	230~
Frekvence [HZ]	50	50	50	50
Jmenovitý výkon [W]	1200	1650	2300	1800
Rychlost [ot/min]	32000	28000	6000	4600
Rychlost vzduchu [m/s]	90	86	35	15
Třída ochrany	IPX4	IPX4	IPX4	IPX2
Úroveň hluku [dB]	84	78	74,8	74,8
Hmotnost [kg]	8	7,5	4,5	3







2. Všeobecný popis

Uživatelská příručka je navržena tak, aby vám pomohla s bezpečným a bezproblémovým používáním zařízení. Produkt je navržen a vyroben v souladu s přísnými technickými zásadami používání s použitím nejmodernějších technologií a komponentů. Kromě toho je vyráběn v souladu s nejpřísnějšími normami kvality.

NEPOUŽÍVEJTE ZAŘÍZENÍ, POKUD JSTE SI POZORNĚ NEPŘEČETLI A NEPOROZUMĚLI TUTO UŽIVATELSKOU PŘÍRUČKU.

Pro prodloužení životnosti zařízení a zajištění bezproblémového provozu jej používejte v souladu s touto uživatelskou příručkou a pravidelně provádějte údržbu. Technické údaje a specifikace v této uživatelské příručce jsou aktuální. Výrobce si vyhrazuje právo na změny související se zlepšením kvality. Zařízení je navrženo tak, aby minimalizovalo rizika emisí hluku s ohledem na technologický pokrok a možnosti snížení hluku.

2.1. Legenda

Ikona	Popis zařízení
	Výrobek splňuje příslušné bezpečnostní normy.
	Před použitím si přečtěte návod k použití.
	Výrobek musí být recyklován.
	VAROVÁNÍ! nebo POZOR! nebo PAMATUJTE! Platí pro danou situaci. (obecné výstražné znamení)
	Nepoužívejte ve velmi vlhkých prostorách nebo v případě rizika přímého kontaktu s vodou nebo v případě kondenzace vody.
	Používejte pouze v interiéru.



NEZAPOMEŇTE! VÝKRESY V TÉTO PŘÍRUČCE SLOUŽÍ POUZE PRO ILUSTRACNÍ ÚČELY A V NĚKTERÝCH DETAILECH SE MOHOU LIŠIT OD SKUTEČNÉHO PRODUKTU.

3. Bezpečnostní pokyny

Pojmy „zařízení“ nebo „výrobek“ se v upozorněních a pokynech používají k označení: Osoušeč rukou

3.1. Elektrická bezpečnost

Obecné bezpečnostní informace pro používání elektrických zařízení:

Abyste předešli zranění v důsledku požáru nebo úrazu elektrickým proudem, dodržujte při používání tohoto zařízení bezpečnostní pokyny. Pečlivě si přečtěte pokyny a ujistěte se, že jste jim dobře porozuměli. Uchovávejte manuál v blízkosti zařízení, abyste si ho mohli kdykoli přečíst. Vždy používejte zdroje proudu, které jsou uzemněny a poskytují potřebné napětí (tato informace je uvedena na štítku na zařízení). V případě jakýchkoli pochybností nechte elektrikáře zkontrolovat, zda je vaše zásuvka správně uzemněna. Nikdy nepoužívejte poškozený napájecí kabel. Neotevírejte zařízení ve vlhkém nebo mokřém prostředí, ani pokud máte mokré ruce nebo tělo. Chraňte zařízení před slunečním zářením. Používejte zařízení na chráněném místě, abyste předešli poškození zařízení nebo ohrožení ostatních. Ujistěte se, že se zařízení může vychladit, a neumísťujte jej příliš blízko k jiným zařízením, která produkují teplo. Před čištěním zařízení jej odpojte od zdroje napájení. K čištění používejte měkký vlhký hadřík.

Nepoužívejte čisticí prostředky a ujistěte se, že se do zařízení nedostala žádná kapalina. Žádné vnitřní součásti tohoto zařízení nevyžadují údržbu uživatelem. Otevření zařízení bez našeho souhlasu vede ke ztrátě záruky!

3.2. Bezpečnostní pokyny

- a) Před použitím zařízení si pečlivě přečtěte tyto pokyny a pochopte je! Pečlivě dodržujte bezpečnostní pokyny, abyste předešli poškození v důsledku nesprávného použití!
- b) Uschovejte si prosím tento návod k použití pro budoucí použití. Pokud bude toto zařízení předáno třetím stranám, musí být návod k použití předán spolu s ním.
- c) Používejte toto zařízení pouze v interiéru a k účelu, ke kterému je určen.
- d) Neposkytujeme žádnou záruku na škody způsobené nesprávným použitím nebo nesprávnou obsluhou.
- e) Před prvním použitím zkontrolujte, zda typ, napětí a proud sítě odpovídají údajům uvedeným na typovém štítku.
- f) **NEBEZPEČÍ ÚRAZU ELEKTRICKÝM PROUDEM!** Nepokoušejte se zařízení opravovat sami. V případě poruchy zařízení musí opravy provádět kvalifikovaní odborníci.
- g) Pravidelně kontrolujte hlavní zástrčku a napájecí kabel. Pokud je napájecí kabel tohoto zařízení poškozen, musí jej vyměnit výrobce, jeho zákaznický servis nebo jiná kvalifikovaná osoba, aby se předešlo nebezpečí.
- h) Poškození napájecího kabelu zabraňte tím, že jej nestlačíte, neohýbáte ani neodíráte o ostré hrany. Napájecí kabel udržujte také mimo dosah horkých povrchů a otevřeného ohně.
- i) **POZOR! NEBEZPEČÍ ŽIVOTA!** Během čištění nikdy neponořujte zařízení do vody ani jiných kapalin.
- j) Za žádných okolností neotevírejte kryt.
- k) Nepoužívejte ve velmi vlhkých prostorách ani v bezprostřední blízkosti nádrží na vodu.
- l) Abyste předešli riziku úrazu elektrickým proudem, chraňte zařízení před navlhnutím!
- m) Neumisťujte na zařízení žádné nádoby s tekutinami.
- n) Nedovolte dětem, aby se na zařízení věšely nebo houpaly.
- o) Nezakrývejte vstupy/výstupy vzduchu.
- p) Používejte zařízení při okolní teplotě mezi -10 °C a +40 °C.



POZOR! NAVZDORY BEZPEČNÉ KONSTRUKCI ZAŘÍZENÍ A JEHO OCHRANNÝM PRVKŮM A I PŘES POUŽITÍ DALŠÍCH PRVKŮ CHRÁNÍCÍCH OBSLUHU EXISTUJE PŘI JEHO POUŽÍVÁNÍ STÁLE MÍRNÉ RIZIKO NEHODY NEBO ZRANĚNÍ. PŘI POUŽÍVÁNÍ ZAŘÍZENÍ BUĎTE OSTRAŽITÍ A POUŽÍVEJTE ZDRAVÝ ROZUM.

4. Zásady používání

4.1. Rozsah použití

Osoušeč rukou je určen k sušení rukou proudem vzduchu.

Uživatel je odpovědný za jakékoli škody vzniklé v důsledku použití zařízení v rozporu s určením.

4.2. Popis zařízení

4.2.1. Zlatá barva



1. Ovládací panel

A – oranžová (zařízení v provozu)

B – modrá (blikající ikona – zařízení je vypnuté; ikona trvale svítí – zařízení je připraveno k použití)

C – červená (údržba, kontrola zařízení)

D – zelená (ukazatel provozní doby)

2. Hlavní vypínač

3. Odtoková hadice (uvnitř zařízení)

4. Vzduchový filtr

5. Nádoba

6. Vzduchová tryska

7. IR senzor

K zapnutí zařízení použijte vypínač ZAP/VYP. Chcete-li zařízení používat, vložte ruce do sušící zóny a stroj se automaticky spustí. Rozsvítí se oranžové světlo spolu se zelenými diodami indikujícími dobu foukání. Jakmile jsou ruce vyjmuty z otvoru, zařízení se automaticky vypne. Diody indikující dobu foukání budou postupně zhasínat, dokud se zařízení nevypne. V jednom režimu bude fén

fungovat přibližně 25 sekund a po uplynutí této doby se automaticky vypne. Chcete-li fén znovu spustit, vyjměte ruce z otvoru a znovu je vložte. Provozní režim se znovu aktivuje. Po použití zařízení vypněte vypínačem VYP. Blikající světlo a zvukový signál signalizují, že bylo zařízení VYPNUTO. Doba sušení je přibližně 7 sekund.

4.2.2. Oria bílá

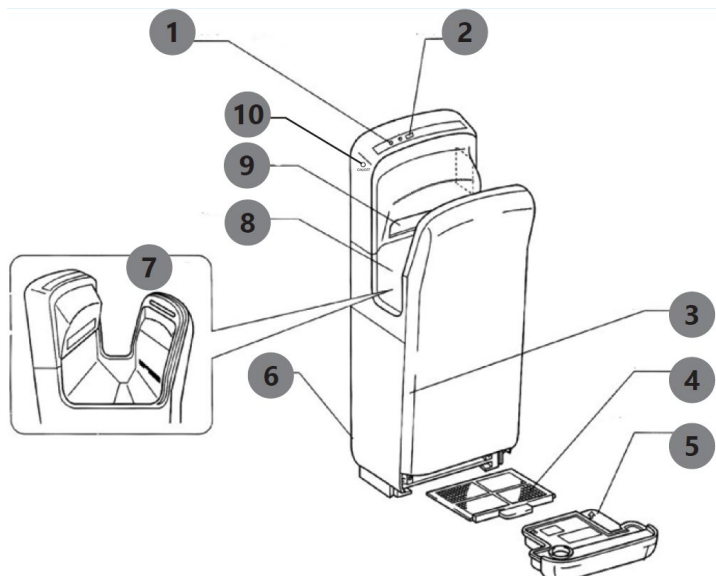

1. Displej doby sušení
2. Kontrolní světla
3. Odtoková hadice (uvnitř zařízení)
4. Vzduchový filtr
5. Nádobka
6. Kryt
7. Provozní senzory
8. Sušicí zóna
9. Světla
10. Vypínač ZAP/VYP

Chcete-li zařízení zapnout, stiskněte a podržte tlačítko ON/OFF, dokud se zařízení neaktivuje. Chcete-li zařízení používat, vložte ruce do sušicí zóny. Spotřebič se automaticky spustí a na displeji se začne odpočítávat doba sušení od 10 do 0. Jakmile počítadlo dosáhne 0, zařízení bude pokračovat v provozu přibližně 5 sekund (zobrazí se blikající „--“) a poté se vypne. Pokud ruce zůstanou v sušicí zóně, fén se znovu aktivuje, jakmile symboly „--“ přestanou blikat a rozsvítí se trvale. Po odstranění rukou ze sušicí zóny se zařízení automaticky vypne. Doba sušení je přibližně 7 sekund.

Po použití zařízení vypněte pomocí vypínače ON/OFF. POZOR! Zařízení má dva režimy foukání vzduchu: studený a teplý vzduch. Zelené světlo tlačítka ON/OFF a tlačítka POWER indikuje režim studeného vzduchu, zatímco modré světlo znamená teplý vzduch. Chcete-li přepnout ze

studeného na teplý vzduch nebo naopak, stiskněte a podržte vypínač ON/OFF přibližně tři sekundy, dokud tlačítko nezmění barvu.

4.3. Sestavení zařízení

4.3.1. Vella silver



Odšroubujte dva šrouby na spodní straně zařízení, opatrně vypačte z krytu a opatrně jej vyjměte.

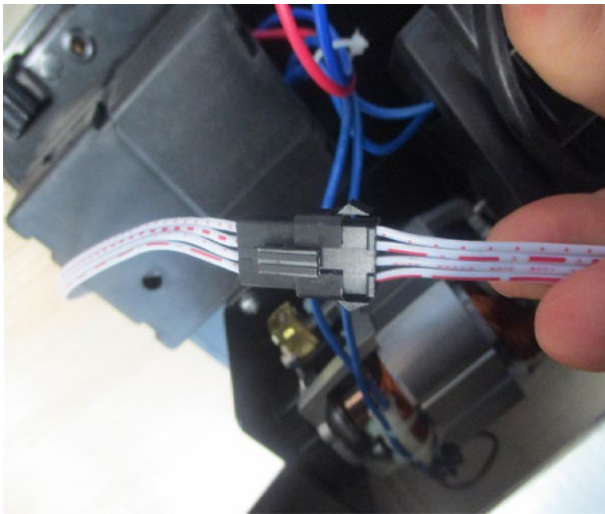

Poté odpojte kabel.

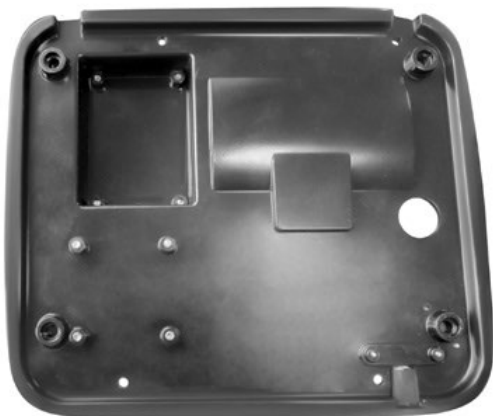

Zařízení umístěte na zeď a označte 4 místa pro montážní šrouby. Vyrtejte otvory, vložte hmoždinky, zařízení znovu umístěte na zeď a připevněte jej ke zdi pomocí montážních šroubů. Poté znovu připojte kabel a přišroubujte kryt.



4.3.2. Bari gold

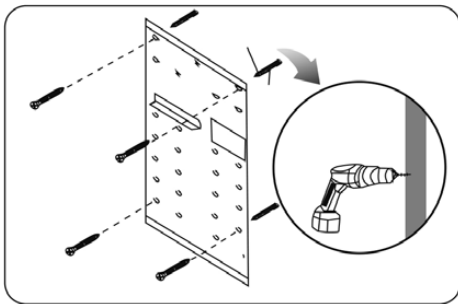

Vyvrtejte do zdi 4 otvory (30 mm).

Do otvorů vložte hmoždinky.

Vyrovnejte a připevněte montážní panel ke zdi pomocí 4 šroubů.

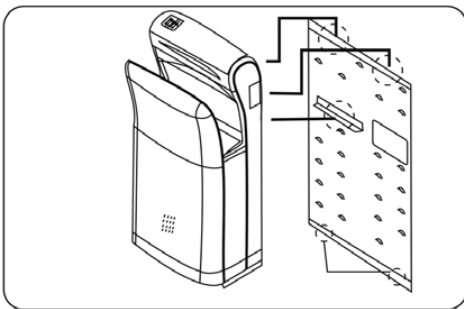

Protáhněte kabel otvorem v panelu a zavěste zařízení na panel.

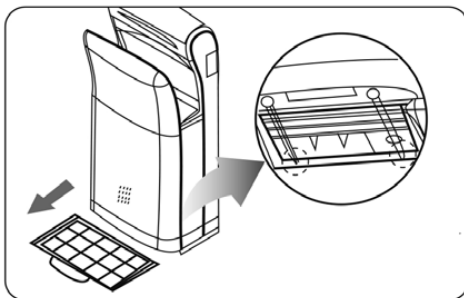

Vyjměte nádobu a vzduchový filtr. Pomocí 2 šroubů připevněte zařízení ke spodní části panelu. Vložte vzduchový filtr a nádobu.

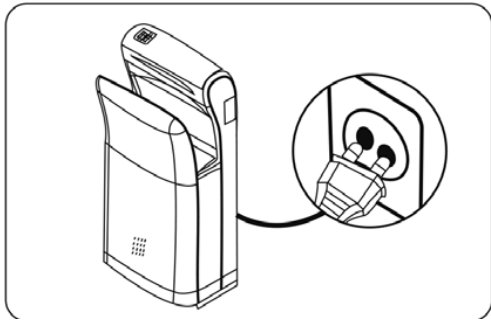

Zapojte napájecí kabel do zásuvky a zapněte zařízení.

Po obdržení zboží zkontrolujte neporušenost obalu a otevřete jej. Pokud je obal poškozen, kontaktujte prosím do 3 dnů svou přepravní společnost a distributora a co nejpodrobněji zdokumentujte poškození. Neobracejte obal dnem vzhůru! Při přepravě se ujistěte, že je obal uložen vodorovně a stabilně.

4.3.3. Oria white

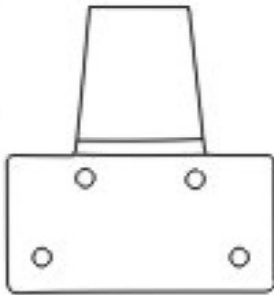

Zařízení přesně vyrovnejte na určené místo, vyvrtejte 4 otvory a připevněte montážní panel ke zdi.

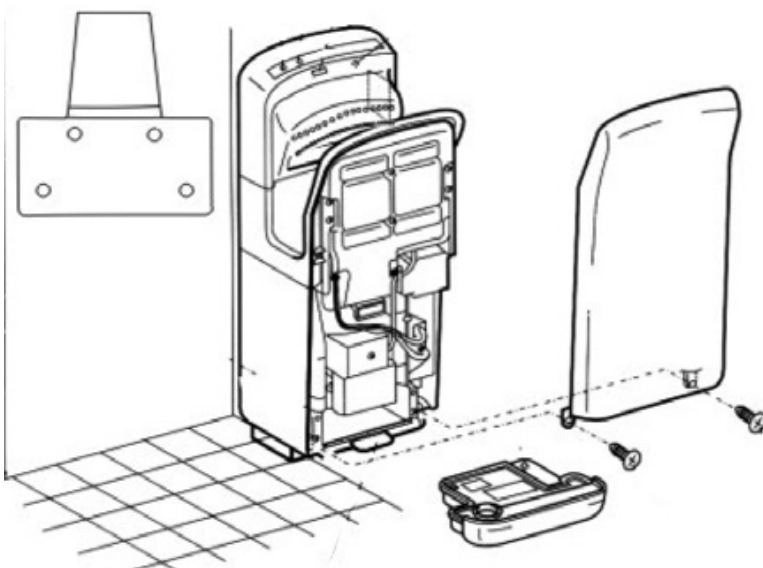

Připevněte trojúhelníkový držák k zadní stěně zařízení (užší částí směřující dolů).

Zavěste sušičku na panel, vyrovnejte a připevněte přední část krytu, přišroubujte trojúhelníkový držák ke zdi, vložte nádobu a vzduchový filtr. Zapojte napájecí kabel do zásuvky a zapněte zařízení.

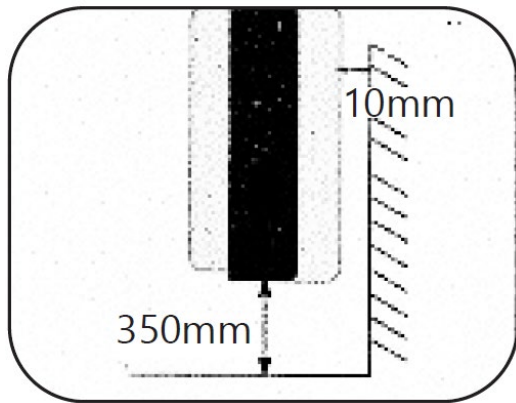

POZOR! Nemontujte zařízení méně než 350 mm od podlahy a méně než 10 mm od zdi.

POZOR! Nepoužívejte zařízení bez nádoby a vzduchového filtru.

4.3.4. Velox

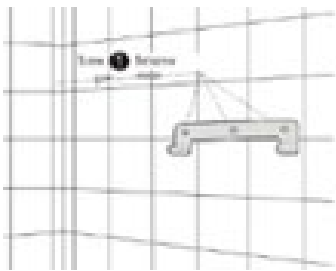

Zařízení přesně vyrovnejte na určeném místě, vyvrtejte 3 otvory a připevněte montážní panel ke zdi.



Zavěste sušičku na panel.

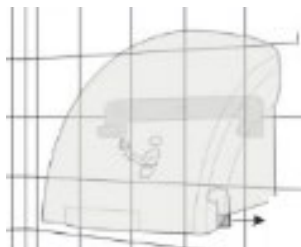

Zašroubujte matici do otvoru.

4.4. Likvidace obalu

Ušchovejte si prosím veškerý obalový materiál (karton, plastové pásky a polystyren), aby bylo v případě problému možné zařízení v perfektním stavu zaslat zpět do servisního střediska!

4.5. Princip funkce

Chcete-li aktivovat sušičku Vella silver, vložte ruce pod výstup sušičky – zařízení se automaticky aktivuje. Stroj se automaticky zastaví, jakmile jsou ruce zpod výstupu vyjmuty.

Uživatel je odpovědný za jakékoli škody způsobené neúmyslným použitím zařízení.

4.6. ČISTĚNÍ A ÚDRŽBA

4.6.1. Čištění

- a) Před čištěním a po každém použití zařízení vždy odpojte ze zásuvky.
- b) K čištění povrchu používejte čisticí prostředky bez korozivních látek.
- c) Po každém použití zařízení otřete dosucha papírovou utěrkou.
- d) Přístroj skladujte na suchém a chladném místě, mimo dosah vlhkosti a přímého slunečního záření.
- e) Neponořujte zařízení do vody!
- f) Na konci každého dne používání vyprázdněte nádobu.
- g) Pravidelně kontrolujte vzduchový filtr. Pokud je znečištěný, vyčistěte jej stlačeným vzduchem. Pokud je vzduchový filtr poškozený, vyměňte ho.

POZOR! Neaktivujte zařízení bez nádoby a vzduchového filtru.

- h) Čištění odtokové hadice:

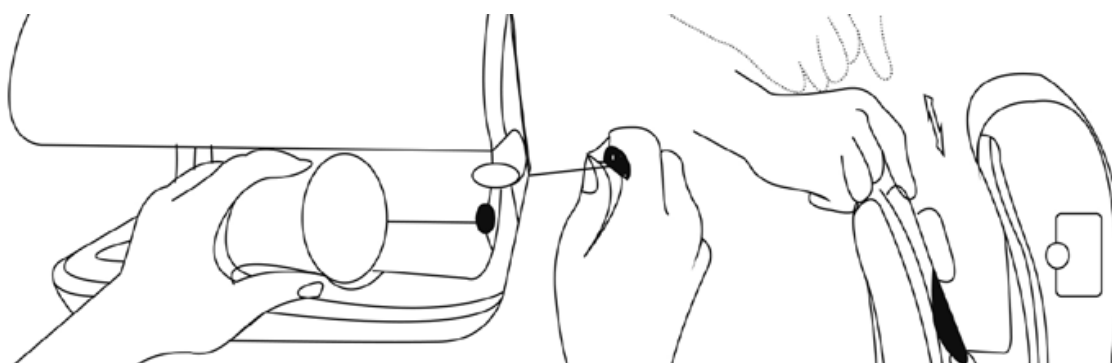

Nalijte do odtokové hadice přibližně 200 ml čisté vody. K čištění hadice použijte kartáč s měkkými štětinami. Vyjměte nádobu a vyprázdněte ji. Vložte nádobu zpět do sušičky.

Zapněte zařízení tlačítkem ON.

4.6.2. Přeprava a skladování

Během přepravy je třeba spotřebič chránit před otřesy, pádem a převrácením. Skladujte jej na řádně větraném místě se suchým vzduchem a bez korozivních plynů.

4.6.3. Pravidelně kontrolujte zařízení

Pravidelně kontrolujte zařízení, zda nevykazuje známky poškození. Pokud je zařízení poškozeno, okamžitě jej přestaňte používat a kontaktujte zákaznický servis, aby problém vyřešil.

Co dělat v případě problému?

Kontaktujte prosím zákaznický servis a připravte si následující informace:

- Číslo faktury a sériové číslo (toto číslo naleznete na technickém štítku na zařízení).
- V případě potřeby vyfoťte poškozenou, rozbitou nebo vadnou součást.
- Pro pracovníka zákaznického servisu bude snazší určit zdroj problému, pokud poskytnete

podrobný a přesný popis problému. Čím podrobnější informace budete mít, tím lépe bude zákaznický servis schopen váš problém rychle a efektivně vyřešit!

POZOR: Nikdy neotevírejte zařízení bez souhlasu zákaznického servisu. Může to vést ke ztrátě záruky!



Ce manuel d'utilisation a été traduit à l'aide d'un outil de traduction automatique. Nous avons tout mis en œuvre pour garantir l'exactitude de la traduction, mais veuillez noter que les traductions automatiques ne sont pas parfaites et ne sont pas destinées à remplacer les traducteurs humains. La version officielle du manuel d'utilisation est en anglais. Les différences entre la version traduite et la version originale en anglais n'ont aucune valeur juridique. Si vous avez des questions concernant l'exactitude de la traduction, veuillez vous référer à la version anglaise, qui fait foi. D'autres versions linguistiques sont disponibles sur demande à l'adresse info@expondo.com.

1. Caractéristiques techniques

Tableau 1 : Caractéristiques techniques du produit

Description du paramètre		Valeur du paramètre		
Nom de produit	Sèche-mains	Sèche-mains	Sèche-mains	Sèche-mains
Modèle	Bari or	Oria blanc	Vella argent	Velox
Tension nominale [V]	230~	230~	230~	230~
Fréquence [Hz]	50	50	50	50
Puissance nominale [W]	1200	1650	2300	1800
Vitesse [tr/min]	32000	28000	6000	4600
vitesse de l'air [m/sec]	90	86	35	15
Classe de protection	IPX4	IPX4	IPX4	IPX2
Niveau sonore [dB]	84	78	74,8	74,8
Poids [kg]	8	7,5	4,5	3

2. Description générale







Le manuel d'utilisation est conçu pour faciliter une utilisation sûre et sans problème de l'appareil. Le produit est conçu et fabriqué conformément à des règles d'utilisation techniques strictes, utilisant des technologies et des composants de pointe. De plus, il est produit conformément aux normes de qualité les plus strictes.

N'UTILISEZ PAS L'APPAREIL SI VOUS N'AVEZ PAS LU ET COMPRIS ATTENTIVEMENT CE MANUEL D'UTILISATION.

Pour prolonger la durée de vie de l'appareil et garantir son bon fonctionnement, utilisez-le conformément à ce manuel d'utilisation et effectuez régulièrement les opérations d'entretien. Les caractéristiques techniques et les spécifications de ce manuel sont à jour. Le fabricant se réserve le droit d'apporter des modifications liées à l'amélioration de la qualité. L'appareil est conçu pour

minimiser les risques d'émissions sonores, en tenant compte des progrès technologiques et des possibilités de réduction du bruit.

2.1. Légende

Icône	Description de l' appareil
	Le produit est conforme aux normes de sécurité en vigueur.
	Lire les instructions avant utilisation.
	Le produit doit être recyclé.
	AVERTISSEMENT ! ou ATTENTION ! ou N'OUBLIEZ PAS ! Applicable à la situation donnée. (Avertissement général)
	Ne pas utiliser dans des locaux très humides, en cas de risque de contact direct avec l'eau ou de condensation.
	Utiliser uniquement à l'intérieur.



N'OUBLIEZ PAS ! LES ILLUSTRATIONS DE CE MANUEL SONT DONNÉES À TITRE INDICATIF ET PEUVENT DIFFÉRER DU PRODUIT RÉEL.

3. Consignes de sécurité

Les termes « appareil » ou « produit » sont utilisés dans les avertissements et les instructions pour désigner : Sèche-mains

3.1. Sécurité électrique

Informations générales de sécurité relatives à l'utilisation des appareils électriques :

Pour éviter les blessures dues au feu ou à l'électrocution, veuillez respecter les consignes de sécurité lors de l'utilisation de cet appareil. Veuillez lire attentivement les instructions et vous assurer de bien les avoir comprises. Conservez le manuel à proximité de l'appareil afin de pouvoir le consulter à tout moment. Utilisez toujours des sources de courant reliées à la terre et fournissant la tension nécessaire (cette information est indiquée sur l'étiquette de l'appareil). En cas de doute, faites vérifier par un électricien que votre prise est correctement mise à la terre. N'utilisez jamais un câble d'alimentation endommagé. N'ouvrez pas l'appareil dans un environnement humide ou mouillé, ou si vos mains ou votre corps sont humides ou mouillés. Protégez l'appareil des rayonnements solaires. Utilisez l'appareil dans un endroit protégé afin d'éviter d'endommager l'équipement ou de mettre en danger autrui. Veillez à ce que l'appareil puisse refroidir et évitez de le placer trop près d'autres

appareils qui produisent de la chaleur. Avant de nettoyer l'appareil, débranchez-le de la source d'alimentation. Utilisez un chiffon doux et humide pour le nettoyage.

Évitez d'utiliser des détergents et assurez-vous qu'aucun liquide ne pénètre dans l'appareil. L'utilisateur ne nécessite aucun entretien pour les éléments internes de cet appareil. L'ouverture de l'appareil sans notre autorisation entraîne la perte de la garantie !

3.2. Consignes de sécurité

- a) Veuillez lire et comprendre attentivement ces instructions avant d'utiliser l'appareil ! Veuillez respecter attentivement les consignes de sécurité afin d'éviter tout dommage dû à une utilisation incorrecte !
- b) Veuillez conserver ce manuel pour toute consultation ultérieure. Si cet appareil est cédé à un tiers, le manuel doit l'accompagner.
- c) Utilisez cet appareil uniquement à l'intérieur et conformément à sa destination.
- d) Aucune garantie n'est offerte pour les dommages résultant d'une utilisation inappropriée ou d'un mauvais fonctionnement.
- e) Avant la première utilisation, vérifiez que la tension et l'intensité du courant sont conformes aux données indiquées sur la plaque signalétique.
- f) **RISQUE D'ÉLECTROCUTION !** Ne tentez pas de réparer l'appareil vous-même. En cas de panne, les réparations doivent être effectuées par des techniciens qualifiés.
- g) Veuillez vérifier régulièrement la prise secteur et le câble d'alimentation. Si le câble d'alimentation est endommagé, il doit être remplacé par le fabricant, son service client ou une autre personne qualifiée afin de prévenir tout risque d'électrocution.
- h) Évitez d'endommager le câble d'alimentation en ne le pinçant pas, en ne le pliant pas et en ne le frottant pas contre des arêtes vives. Tenez-le également éloigné des surfaces chaudes et des flammes nues.
- i) **ATTENTION ! DANGER MORTEL !** Lors du nettoyage, n'immergez jamais l'appareil dans l'eau ou tout autre liquide.
- j) N'ouvrez en aucun cas le boîtier.
- k) Ne pas utiliser dans des locaux très humides ou à proximité immédiate de cuves d'eau.
- l) Pour éviter tout risque d'électrocution, ne mouillez pas l'appareil !
- m) Ne posez aucun récipient contenant du liquide dessus.
- n) Ne laissez pas les enfants s'y suspendre ou s'y balancer.
- o) Ne bouchez pas les entrées/sorties d'air.
- p) Utilisez l'appareil à des températures ambiantes comprises entre -10 °C et +40 °C.



ATTENTION ! MALGRÉ LA CONCEPTION SÉCURISÉE DE L'APPAREIL ET SES DISPOSITIFS DE PROTECTION, ET MALGRÉ L'UTILISATION D'ÉLÉMENTS SUPPLÉMENTAIRES PROTÉGÉANT L'UTILISATEUR, UN LÉGER RISQUE D'ACCIDENT OU DE BLESSURE SUBSISTE LORS DE SON UTILISATION. RESTEZ VIGILANT ET FAITES PREUVE DE BON SENS.

4. Règles d'utilisation

4.1. Champ d'application

Le sèche-mains est conçu pour sécher les mains par un flux d'air.

L'utilisateur est responsable de tout dommage résultant d'une utilisation non conforme de l'appareil.

4.2. Description de l'appareil

4.2.1. Bari Gold



1. Panneau de commande

A – orange (appareil en fonctionnement)

B – bleu (icône clignotante – appareil éteint ; icône allumée fixe – appareil prêt à l'emploi)

C – rouge (maintenance, inspection de l'appareil)

D – vert (indication de la durée de fonctionnement)

2. Bouton marche/arrêt

3. Tuyau d'évacuation (à l'intérieur de l'appareil)

4. Filtre à air
5. Réservoir
6. Buse d'air
7. Capteur infrarouge

Utilisez le bouton marche/arrêt pour allumer l'appareil. Pour utiliser l'appareil, placez vos mains dans la zone de séchage ; la machine démarrera automatiquement et le voyant orange s'allumera, accompagné de diodes vertes indiquant la durée du séchage. Une fois les mains retirées de l'ouverture, l'appareil s'éteindra automatiquement. Les diodes de temporisation s'éteindront progressivement jusqu'à l'arrêt complet de l'appareil. Dans un mode, le sèche-linge fonctionnera pendant environ 25 secondes et s'éteindra automatiquement après ce laps de temps. Pour que le sèche-mains redémarre, retirez vos mains de l'ouverture puis réinsérez-les ; le mode de fonctionnement se réactivera alors. Après utilisation, éteignez l'appareil à l'aide de l'interrupteur OFF. Un voyant lumineux clignotant et un signal sonore indiqueront que l'appareil a été éteint. Le temps de séchage est d'environ 7 secondes.

4.2.2. Oria blanc

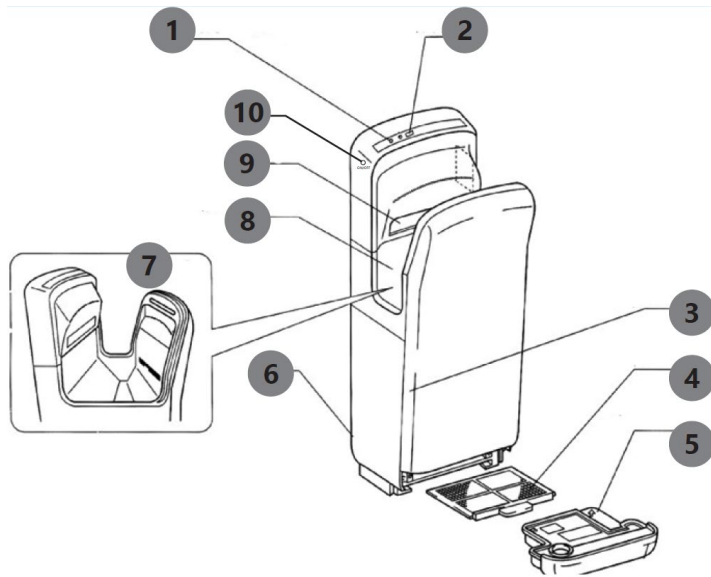

1. Affichage du temps de séchage
2. Contrôler les lumières
3. Tuyau de drainage (à l'intérieur de l'appareil)
4. Filtre à air
5. Conteneur
6. Logement
7. Capteurs de fonctionnement
8. Zone de séchage
9. Lumières

10. Bouton marche/arrêt

Pour allumer l'appareil, maintenez le bouton MARCHE/ARRÊT enfoncé jusqu'à ce que l'appareil s'active. Pour utiliser l'appareil, placez vos mains dans la zone de séchage ; la machine démarrera automatiquement et le temps de séchage commencera à décompter sur l'écran, de 10 à 0. Une fois que le compteur atteint 0, l'appareil continuera de fonctionner pendant environ 5 secondes (un « - » clignotant s'affichera) puis il s'éteindra. Si les mains restent dans la zone de séchage, le sèche-mains se réactivera une fois que les symboles « -- » cesseront de clignoter et resteront allumés en permanence. Une fois les mains retirées de la zone de séchage, l'appareil s'éteindra automatiquement. Le temps de séchage est d'environ 7 secondes.

Après utilisation, éteignez l'appareil à l'aide du bouton marche/arrêt. ATTENTION! L'appareil possède deux modes de ventilation : air froid et air chaud. Un voyant vert sur le bouton MARCHE/ARRÊT et le bouton POWER indique le mode air froid, tandis qu'un voyant bleu indique le mode air chaud. Pour passer de l'air froid à l'air chaud, ou inversement, maintenez le bouton MARCHE/ARRÊT enfoncé pendant environ trois secondes jusqu'à ce que le bouton change de couleur.

4.3. Assemblage de l'appareil

4.3.1. Vella argent



Dévissez les deux vis situées sous l'appareil, faites délicatement levier pour déclipser le boîtier et retirez-le avec précaution.

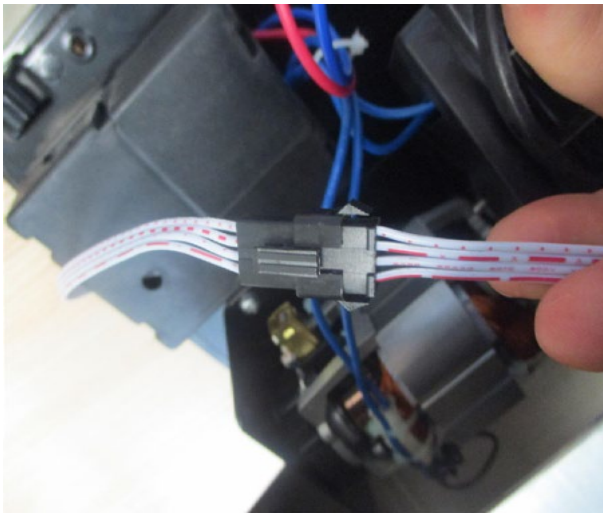

Débranchez ensuite le câble.

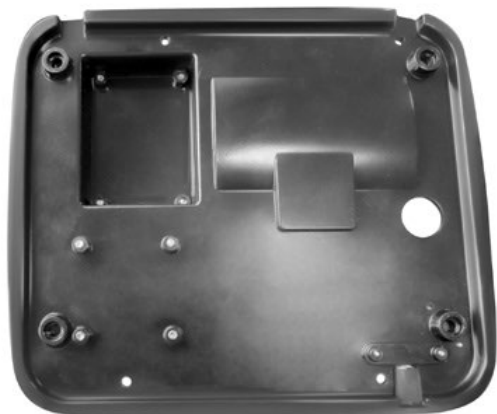

Alignez l'appareil sur le mur et marquez les 4 emplacements des vis de fixation. Percez des trous, insérez les chevilles, réalignez l'appareil et fixez-le au mur à l'aide des vis de fixation. Rebranchez ensuite le câble et vissez le boîtier.



4.3.2. Bari or

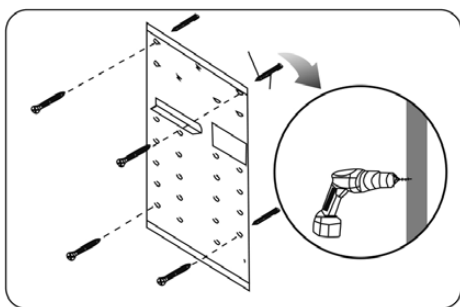

Percez 4 trous (30 mm) dans le mur.

Insérez les chevilles dans les trous.

Alignez et fixez le panneau de montage au mur à l'aide de 4 vis.

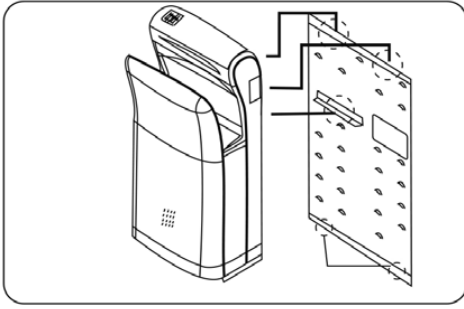

Faites passer le câble par l'ouverture du panneau et suspendez l'appareil au panneau.

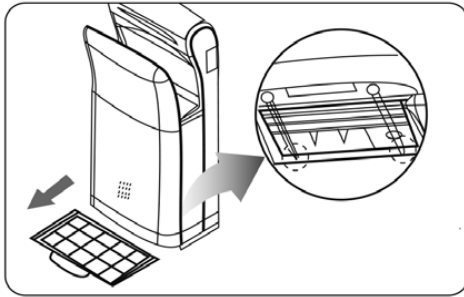

Retirez le récipient et le filtre à air. Utilisez 2 vis pour fixer l'appareil à la partie inférieure du panneau. Insérer le filtre à air et le récipient.

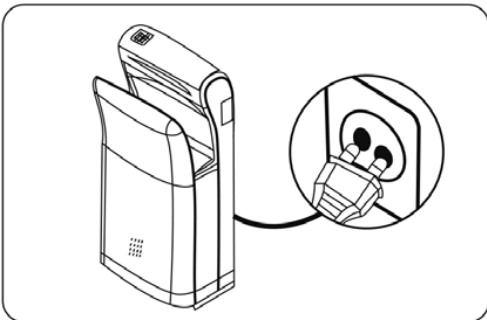

Branchez le câble d'alimentation dans une prise et allumez l'appareil.

À réception de la marchandise, vérifiez l'intégrité de l'emballage et ouvrez-le. Si l'emballage est endommagé, veuillez contacter votre transporteur et votre distributeur dans les 3 jours et documenter les dommages aussi précisément que possible. Ne retournez pas le colis ! Lors du transport du colis, veuillez vous assurer qu'il est maintenu à l'horizontale et stable.

4.3.3. Oria blanc

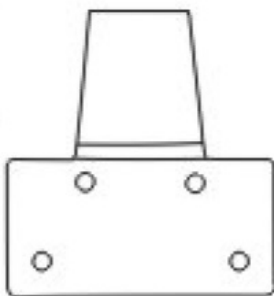

Alignez précisément l'appareil à l'emplacement prévu, percez 4 trous et fixez le panneau de montage au mur.

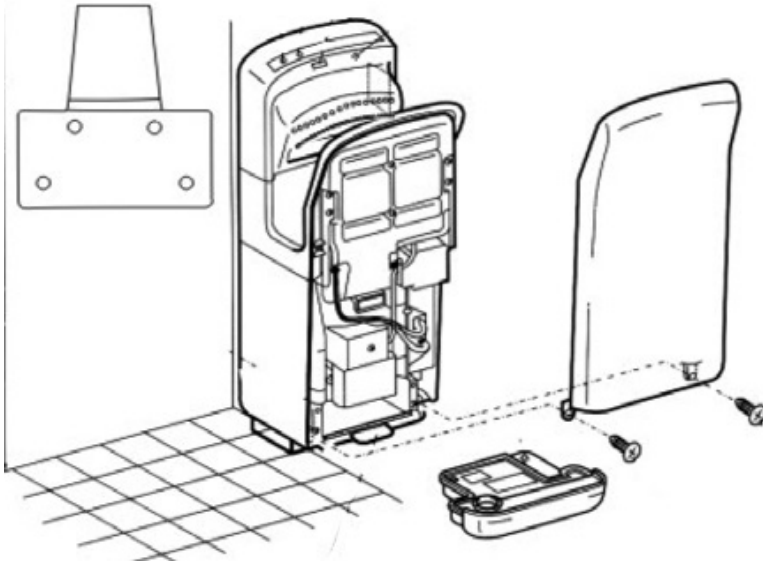

Fixez le support triangulaire à la paroi arrière de l'appareil (la partie étroite pointant vers le bas).

Accrochez le sèche-linge au panneau, alignez et fixez l'avant du boîtier, vissez le support triangulaire au mur, insérez le récipient et le filtre à air. Branchez le câble d'alimentation dans une prise et allumez l'appareil.

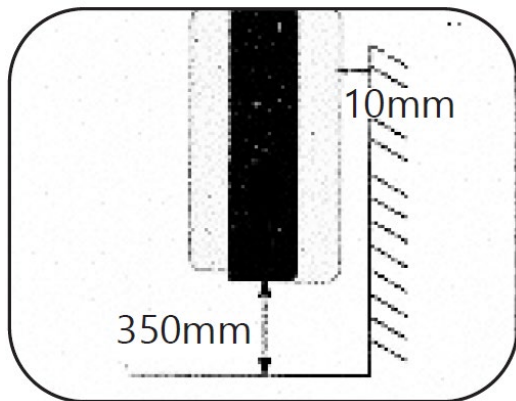

ATTENTION! Ne pas installer les appareils à moins de 350 mm du sol et à moins de 10 mm du mur.

ATTENTION! N'utilisez pas l'appareil sans le récipient et le filtre à air.

4.3.4. Velox

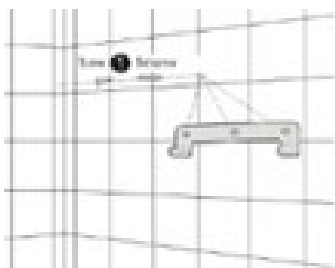

Alignez précisément l'appareil à l'emplacement prévu, percez 3 trous et fixez le panneau de montage au mur.



Accrochez le sèche-linge au panneau.



Vissez l'écrou dans le trou.

4.4. Élimination des emballages

Veuillez conserver tous les matériaux d'emballage (carton, rubans adhésifs en plastique et polystyrène), afin qu'en cas de problème, l'appareil puisse être renvoyé au centre de service en parfait état !

4.5. Principe de fonctionnement

Pour activer le sèche-cheveux Vella Silver, placez vos mains sous la sortie d'air – l'appareil s'activera automatiquement. La machine s'arrêtera automatiquement dès que vos mains seront retirées de sous la prise.

L'utilisateur est responsable de tout dommage résultant d'une utilisation non conforme de l'appareil.

4.6. Nettoyage et entretien

4.6.1. Nettoyage

- a) Débranchez toujours l'appareil avant de le nettoyer et après chaque utilisation.
- b) Utilisez un nettoyant sans substances corrosives pour nettoyer la surface.
- c) Essuyez l'appareil avec un essuie-tout après chaque utilisation.
- d) Conservez l'appareil dans un endroit sec et frais, à l'abri de l'humidité et de la lumière directe du soleil.
- e) Ne plongez pas l'appareil dans l'eau !
- f) À la fin de chaque journée d'utilisation, videz le récipient.

- g) Vérifiez régulièrement le filtre à air. En cas de salissure, utilisez de l'air comprimé pour le nettoyer. Remplacez le filtre à air s'il est endommagé.

ATTENTION! N'activez pas l'appareil sans le récipient et le filtre à air.

- h) Nettoyage du tuyau de drainage :

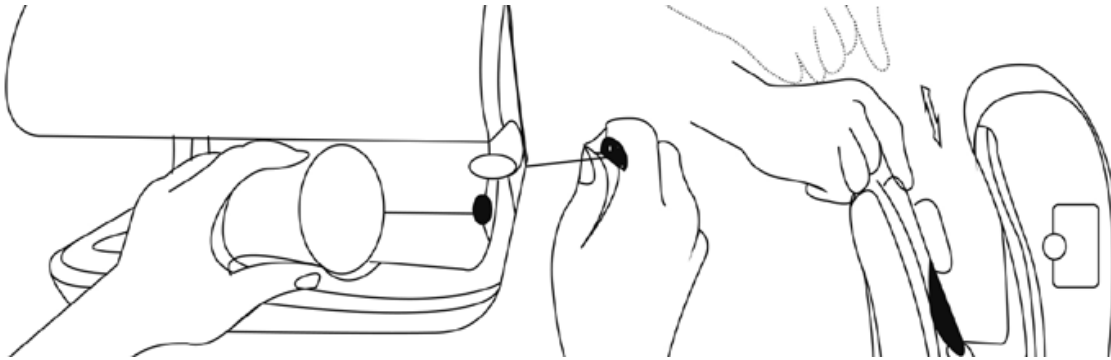

Versez environ 200 ml d'eau propre dans le tuyau d'évacuation. Utilisez une brosse à poils souples pour nettoyer le tuyau. Retirez le récipient et videz-le. Réinsérez le récipient dans le sèche-linge.

Utilisez l'interrupteur ON pour allumer l'appareil.

4.6.2. Transport et stockage

Pendant le transport, la machine doit être protégée des secousses, des chutes et du renversement. Conservez-le dans un endroit bien ventilé, à l'air sec et exempt de gaz corrosifs.

4.6.3. Vérifiez régulièrement l'appareil

Vérifiez régulièrement la machine pour détecter tout signe de dommage. Si la machine est endommagée, veuillez cesser immédiatement de l'utiliser et contacter votre service client pour résoudre le problème.

Que faire en cas de problème ?

Veuillez contacter votre service client et préparer les informations suivantes :

- Numéro de facture et numéro de série (ce dernier se trouve sur la plaque technique de l'appareil).
- Le cas échéant, prenez une photo de la pièce endommagée, cassée ou défectueuse.
- Il sera plus facile pour votre agent du service client de déterminer la source du problème si vous lui fournissez les informations nécessaires.

une description détaillée et précise du sujet. Plus vos informations seront détaillées, plus le service client sera en mesure de résoudre votre problème rapidement et efficacement !

ATTENTION : N'ouvrez jamais l'appareil sans l'autorisation de votre service client. Cela peut entraîner la perte de la garantie !



Questo Manuale d'uso è stato tradotto utilizzando la traduzione automatica. Abbiamo fatto tutto il possibile per garantire l'accuratezza della traduzione, ma tieni presente che le traduzioni automatiche non sono perfette e non intendono sostituire i traduttori umani. La versione ufficiale del Manuale d'uso è in inglese. Eventuali differenze tra la versione tradotta e quella originale in inglese non sono giuridicamente vincolanti. In caso di dubbi sull'accuratezza della traduzione, fare riferimento alla versione inglese, che è il riferimento ufficiale. Sono disponibili versioni in altre lingue su richiesta tramite info@expondo.com.

1. Dati tecnici

Tabella 1: Dati tecnici del prodotto

Descrizione del parametro		Valore del parametro		
Nome del prodotto	Asciugamani elettrico	Asciugamani elettrico	Asciugamani elettrico	Asciugamani elettrico
Modello	Bari oro	Oria bianco	Vella argento	Velox
Tensione nominale [V]	230~	230~	230~	230~
Frequenza [HZ]	50	50	50	50
Potenza nominale [W]	1200	1650	2300	1800
Velocità [giri/min]	32000	28000	6000	4600
velocità dell'aria [m/sec]	90	86	35	15
Classe di protezione	IPX4	IPX4	IPX4	IPX2
Livello di rumore [dB]	84	78	74,8	74,8
Peso [kg]	8	7,5	4,5	3

2. Descrizione generale







Il manuale utente è stato concepito per aiutare a utilizzare il dispositivo in modo sicuro e senza problemi. Il prodotto è progettato e realizzato secondo rigorosi principi di utilizzo tecnici, utilizzando tecnologie e componenti all'avanguardia. Inoltre, viene prodotto nel rispetto dei più rigorosi standard qualitativi.

NON UTILIZZARE IL DISPOSITIVO SE NON SI È LETTO E COMPRESO ATTENTAMENTE IL PRESENTE MANUALE D'USO.

Per aumentare la durata del dispositivo e garantirne un funzionamento senza problemi, utilizzarlo in conformità con il presente manuale utente ed eseguire regolarmente interventi di manutenzione. I dati tecnici e le specifiche contenute nel presente manuale utente sono aggiornati. Il produttore si

riserva il diritto di apportare modifiche volte al miglioramento della qualità. Il dispositivo è progettato per ridurre al minimo i rischi di emissione acustica, tenendo conto del progresso tecnologico e delle opportunità di riduzione del rumore.

2.1. Legenda

Icona	Descrizione del dispositivo
	Il prodotto soddisfa gli standard di sicurezza pertinenti.
	Leggere le istruzioni prima dell'uso.
	Il prodotto deve essere riciclato.
	AVVERTENZA! o ATTENZIONE! o RICORDA! Applicabile alla situazione specifica. (simbolo di avvertimento generale)
	Non utilizzare in locali molto umidi o in caso di rischio di contatto diretto con l'acqua o in caso di condensa.
	Utilizzare solo in ambienti interni.



ATTENZIONE! I DISEGNI PRESENTI NEL PRESENTE MANUALE SONO SOLO A SCOPO ILLUSTRATIVO E IN ALCUNI DETTAGLI POTREBBERO DIFFERIRE DAL PRODOTTO REALE.

3. Istruzioni di sicurezza

I termini "dispositivo" o "prodotto" vengono utilizzati nelle avvertenze e nelle istruzioni per fare riferimento a: Asciugamani elettrico

3.1. Sicurezza elettrica

Informazioni generali sulla sicurezza per l'uso di dispositivi elettrici:

Per evitare lesioni da incendio o scossa elettrica, assicurarsi di rispettare le istruzioni di sicurezza durante l'utilizzo di questo dispositivo. Leggere attentamente le istruzioni e assicurarsi di averle comprese appieno. Conservare il manuale vicino all'apparecchio per poterlo consultare in qualsiasi momento. Utilizzare sempre fonti di corrente collegate a terra e che forniscano la tensione necessaria (queste informazioni sono indicate sull'etichetta dell'apparecchio). In caso di dubbi, far verificare da un elettricista la corretta messa a terra della presa. Non utilizzare mai un cavo di alimentazione danneggiato. Non aprire l'apparecchio in ambienti umidi o bagnati, o se le mani o il corpo sono bagnati o inumiditi. Proteggere l'apparecchio dai raggi solari. Utilizzare l'apparecchio in un luogo protetto per evitare di danneggiarlo o mettere in pericolo altre persone. Assicurarsi che l'apparecchio possa raffreddarsi ed evitare di posizionarlo troppo vicino ad altri apparecchi che

generano calore. Prima di pulire l'apparecchio, scollegarlo dalla presa di corrente. Utilizzare un panno morbido e umido per la pulizia.

Evitare l'uso di detersivi e assicurarsi che nessun liquido penetri nell'apparecchio. Nessun elemento interno di questo apparecchio necessita di manutenzione da parte dell'utente. L'apertura dell'apparecchio senza la nostra autorizzazione comporta la perdita della garanzia!

3.2. Istruzioni di sicurezza

- a) Leggere attentamente e comprendere le presenti istruzioni prima di utilizzare il dispositivo! Osservare attentamente le istruzioni di sicurezza per evitare danni dovuti a un uso improprio!
- b) Conservare il presente manuale per riferimento futuro. In caso di cessione del dispositivo a terzi, è necessario consegnare anche il manuale.
- c) Utilizzare il dispositivo solo in ambienti chiusi e per l'uso previsto.
- d) Non offriamo alcuna garanzia per danni derivanti da un uso improprio o da un funzionamento non corretto.
- e) Prima del primo utilizzo, verificare che il tipo di tensione e la corrente di rete corrispondano ai dati indicati sulla targhetta identificativa.
- f) **PERICOLO DI SCOSSA ELETTRICA!** Non tentare di riparare l'unità autonomamente. In caso di guasti, le riparazioni devono essere eseguite da personale qualificato.
- g) Controllare regolarmente la spina di rete e il cavo di alimentazione. Se il cavo di alimentazione di questo dispositivo è danneggiato, deve essere sostituito dal produttore, dal suo servizio clienti o da un'altra persona qualificata per evitare pericoli.
- h) Evitare di danneggiare il cavo di alimentazione evitando di schiacciarlo, piegarlo o sfregarlo contro bordi taglienti. Tenere inoltre il cavo di alimentazione lontano da superfici calde e fiamme libere.
- i) **ATTENZIONE! PERICOLO DI MORTE!** Durante la pulizia, non immergere mai il dispositivo in acqua o altri liquidi.
- j) Non aprire in nessun caso l'alloggiamento.
- k) Non utilizzare in ambienti molto umidi o nelle immediate vicinanze di serbatoi d'acqua.
- l) Per evitare il rischio di scosse elettriche, evitare che il dispositivo si bagni!
- m) Non posizionare contenitori con liquidi sopra il dispositivo.
- n) Non permettere ai bambini di appendersi o dondolarsi sul dispositivo.
- o) Non coprire le prese d'aria.
- p) Utilizzare il dispositivo a temperature ambiente comprese tra -10 °C e +40 °C.



ATTENZIONE! NONOSTANTE LA PROGETTAZIONE SICURA DEL DISPOSITIVO E LE SUE CARATTERISTICHE DI PROTEZIONE, E NONOSTANTE L'USO DI ELEMENTI AGGIUNTIVI PER LA PROTEZIONE DELL'OPERATORE, SUSSISTE COMUNQUE UN LEGGERO RISCHIO DI INCIDENTI O LESIONI DURANTE L'UTILIZZO DEL DISPOSITIVO. PRESTARE ATTENZIONE E USARE IL BUON SENSO DURANTE L'UTILIZZO DEL DISPOSITIVO.

4. Principi di utilizzo

4.1. Ambito di applicazione

L'asciugamani elettrico è progettato per asciugare le mani sotto un flusso d'aria.

L'utente è responsabile per eventuali danni derivanti da un uso non conforme alle disposizioni del dispositivo.

4.2. Descrizione del dispositivo

4.2.1. Bari gold



1. Pannello di controllo

A – arancione (dispositivo in funzione)

B – blu (icona lampeggiante – il dispositivo è spento; icona fissa – il dispositivo è pronto per l'uso)

C – rosso (manutenzione, ispezionare il dispositivo)

D – verde (indicazione del tempo di funzionamento)

2. Interruttore di accensione/spegnimento

3. Tubo di scarico (all'interno del dispositivo)
4. Filtro dell'aria
5. Contenitore
6. Ugello dell'aria
7. Sensore IR

Utilizzare l'interruttore di accensione/spegnimento per accendere il dispositivo. Per utilizzare il dispositivo, posizionare le mani nella zona di asciugatura e la macchina si avvierà automaticamente e la luce arancione si accenderà insieme ai diodi verdi che indicano il tempo di soffiaggio. Una volta rimosse le mani dall'apertura, il dispositivo si spegnerà automaticamente. I diodi del tempo di soffiaggio si spegneranno gradualmente fino allo spegnimento del dispositivo. In una modalità, l'asciugacapelli funzionerà per circa 25 secondi e si spegnerà automaticamente dopo tale periodo. Per riavviare l'asciugacapelli, rimuovere le mani dall'apertura e reinserirle e la modalità di funzionamento si riattiverà. Dopo l'uso, spegnere il dispositivo utilizzando l'interruttore OFF. Una luce lampeggiante e un segnale acustico indicheranno che il dispositivo è stato spento. Il tempo di asciugatura è di circa 7 secondi.

4.2.2. Oria bianco

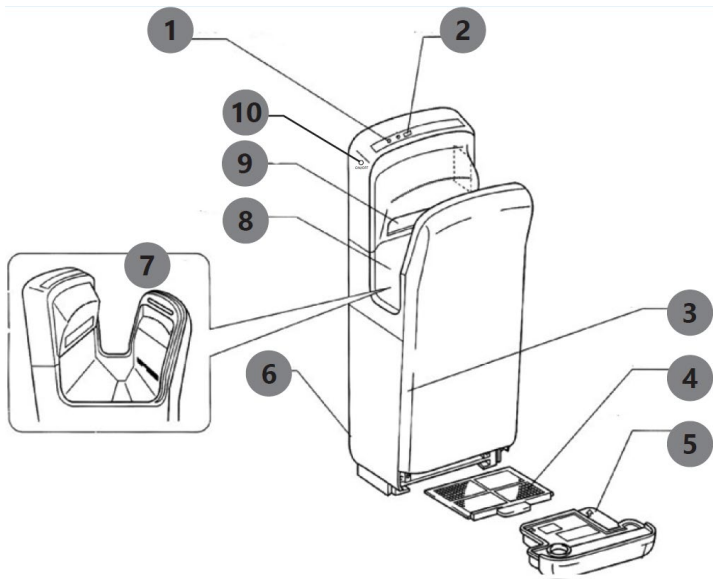

1. Display del tempo di asciugatura
2. Spie di controllo
3. Tubo di scarico (all'interno del dispositivo)
4. Filtro dell'aria
5. Contenitore
6. Alloggiamento
7. Sensori di funzionamento
8. Zona di asciugatura

9. Luci

10. Interruttore di accensione/spegnimento

Per accendere l'apparecchio, tenere premuto il pulsante ON/OFF finché l'apparecchio non si attiva. Per utilizzare l'apparecchio, posizionare le mani nella zona di asciugatura: l'apparecchio si avvierà automaticamente e il tempo di asciugatura inizierà il conto alla rovescia sul display da 10 a 0. Una volta raggiunto lo 0, l'apparecchio continuerà a funzionare per circa 5 secondi (verrà visualizzato un "--" lampeggiante) e poi si spegnerà. Se le mani rimangono nella zona di asciugatura, l'asciugatrice si riattiverà quando i simboli "--" smetteranno di lampeggiare e si accenderanno in modo fisso. Dopo aver rimosso le mani dalla zona di asciugatura, l'apparecchio si spegnerà automaticamente. Il tempo di asciugatura è di circa 7 secondi.

Dopo l'uso, spegnere l'apparecchio utilizzando l'interruttore di accensione/spegnimento. **ATTENZIONE!** L'apparecchio ha due modalità di soffiaggio dell'aria: aria fredda e calda. Le spie verdi del pulsante ON/OFF e del pulsante POWER indicano la modalità aria fredda, mentre quelle blu indicano la modalità aria calda. Per passare dall'aria fredda a quella calda, o viceversa, tenere premuto l'interruttore di accensione/spegnimento per circa tre secondi finché il pulsante non cambia colore.

4.3. Montaggio del dispositivo

4.3.1. Vella argento



Svitare le due viti sul fondo del dispositivo, sollevare delicatamente l'alloggiamento e rimuoverlo con attenzione.

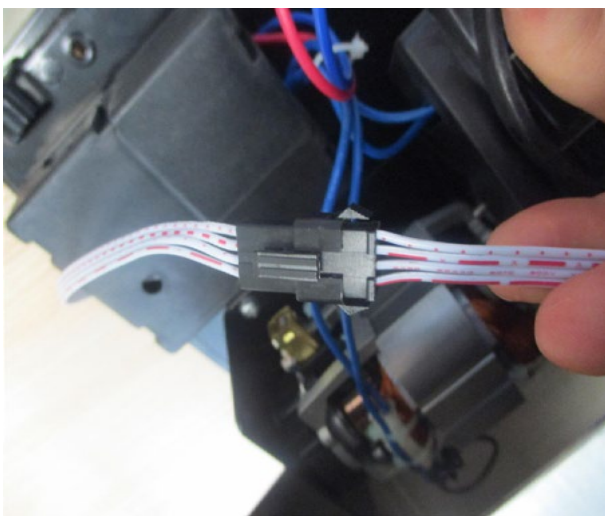

Quindi scollegare il cavo.

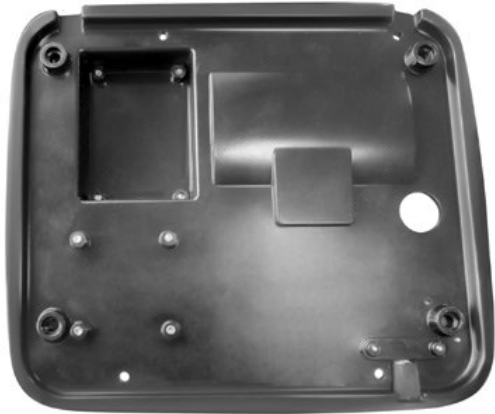

Allineare il dispositivo alla parete e segnare i 4 punti per le viti di montaggio. Praticare i fori, inserire i tasselli, allineare nuovamente il dispositivo e fissarlo alla parete con le viti di montaggio. Quindi ricollegare il cavo e avvitare l'alloggiamento.



4.3.2. Bari oro

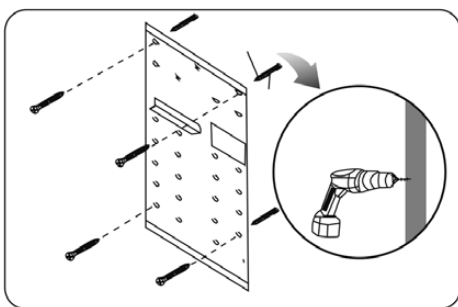

Praticare 4 fori (30 mm) nella parete.

Inserire i tasselli nei fori.

Allineare e fissare il pannello di montaggio alla parete utilizzando 4 viti.

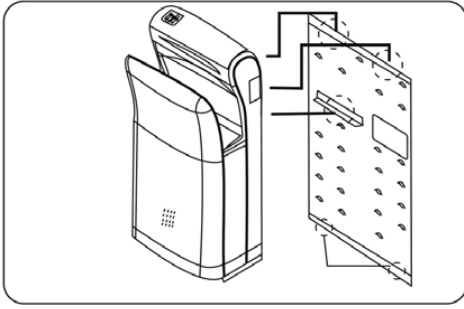

Far passare il cavo attraverso l'apertura nel pannello e appendere il dispositivo al pannello.

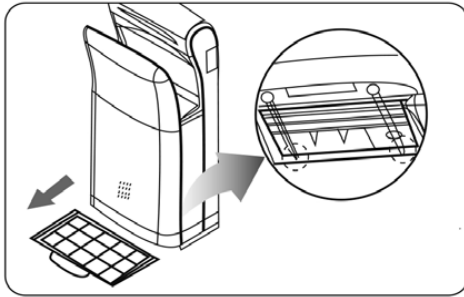

Rimuovere il contenitore e il filtro dell'aria. Utilizzare 2 viti per fissare il dispositivo alla parte inferiore del pannello. Inserire il filtro dell'aria e il contenitore.

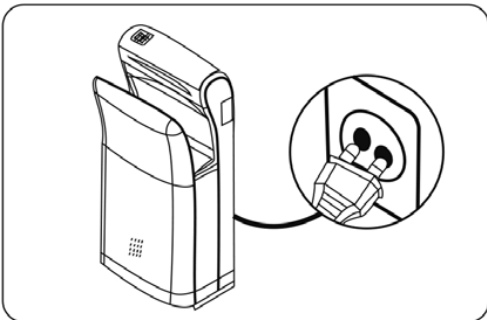

Collegare il cavo di alimentazione a una presa di corrente e accendere il dispositivo.

Al ricevimento della merce, verificare l'integrità dell'imballaggio e aprirlo. Se l'imballaggio è danneggiato, contattare la società di trasporto e il distributore entro 3 giorni e documentare i danni nel modo più dettagliato possibile. Non capovolgere l'imballaggio! Durante il trasporto, assicurarsi che sia mantenuto orizzontale e stabile.

4.3.3. Oria bianco

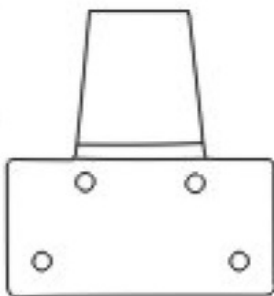

Allineare il dispositivo esattamente nella posizione prevista, praticare 4 fori e fissare il pannello di montaggio alla parete.

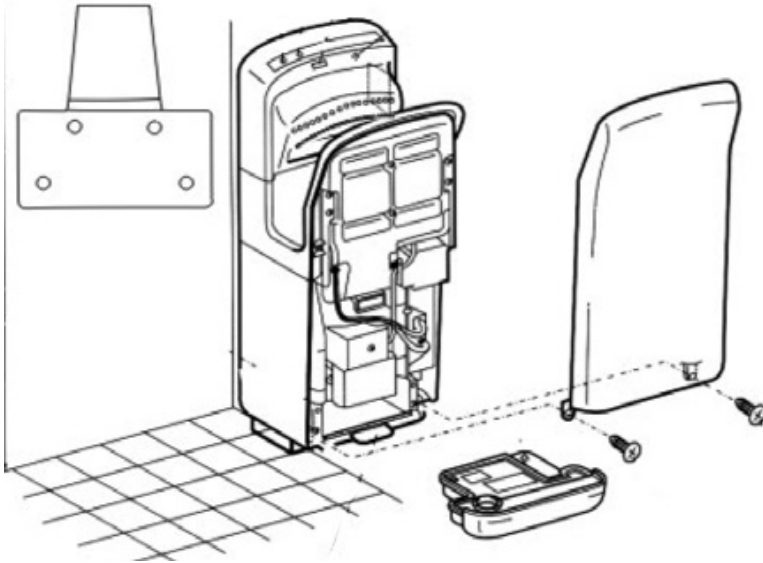

Fissare la staffa triangolare alla parete posteriore del dispositivo (con la sezione stretta rivolta verso il basso).

Appendere l'asciugatrice al pannello, allineare e fissare la parte anteriore dell'alloggiamento, avvitare la staffa triangolare alla parete, inserire il contenitore e il filtro dell'aria. Collegare il cavo di alimentazione a una presa di corrente e accendere il dispositivo.

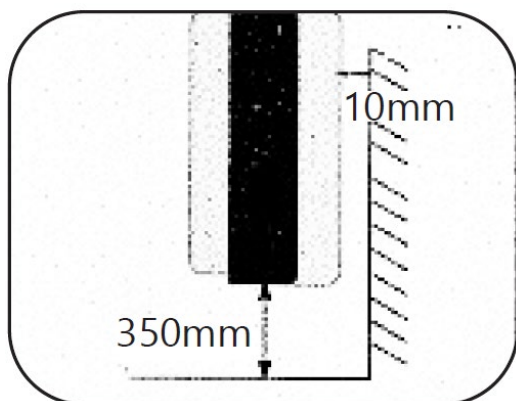

ATTENZIONE! Non montare gli apparecchi a meno di 350 mm dal pavimento e a meno di 10 mm dalla parete.

ATTENZIONE! Non utilizzare l'apparecchio senza contenitore e filtro dell'aria.

4.3.4. Velox

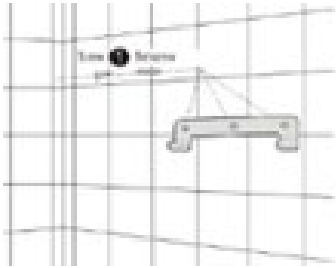

Allineare l'apparecchio con precisione nella posizione prevista, praticare 3 fori e fissare il pannello di montaggio alla parete.



Appendere l'asciugatrice al pannello.



Avvitare il dado nel foro.

4.4. Smaltimento dell'imballaggio

Conservare tutti i materiali di imballaggio (cartone, nastri di plastica e polistirolo), in modo che in caso di problemi, il dispositivo possa essere rispedito al centro di assistenza in perfette condizioni!

4.5. Principio di funzionamento

per attivare l'asciugatrice, posizionare le mani sotto l'uscita dell'asciugatrice: il dispositivo si attiverà automaticamente. La macchina si arresterà automaticamente non appena le mani verranno rimosse da sotto l'uscita.

L'utente è responsabile di eventuali danni derivanti da un uso improprio del dispositivo.

4.6. Pulizia e manutenzione

4.6.1. Pulizia

- a) Scollegare sempre il dispositivo prima di pulirlo e dopo ogni utilizzo.
- b) Utilizzare detergenti privi di sostanze corrosive per pulire la superficie.
- c) Utilizzare un tovagliolo di carta per asciugare il dispositivo dopo ogni utilizzo.

- d) Conservare l'unità in un luogo asciutto e fresco, al riparo dall'umidità e dall'esposizione diretta alla luce solare.
- e) Non immergere il dispositivo in acqua!
- f) Al termine di ogni giornata di utilizzo, svuotare il contenitore.
- g) Controllare regolarmente il filtro dell'aria. Se sporco, utilizzare aria compressa per pulirlo. Sostituire il filtro dell'aria se danneggiato.

ATTENZIONE! Non attivare il dispositivo senza il contenitore e il filtro dell'aria.

- h) Pulizia del tubo di scarico:

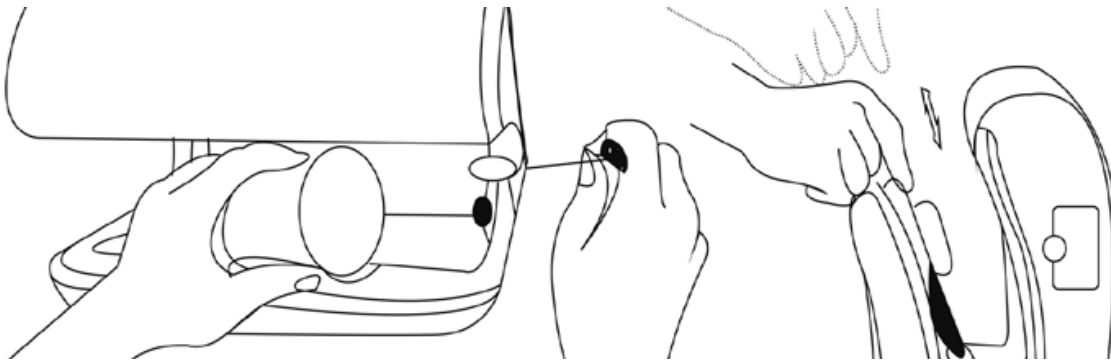

versare circa 200 ml di acqua pulita nel tubo di scarico. Utilizzare una spazzola a setole morbide per pulire il tubo. Rimuovere il contenitore e svuotarlo. Reinscrivere il contenitore nell'asciugatrice.

Utilizzare l'interruttore ON per accendere l'apparecchio.

4.6.2. Trasporto e stoccaggio

Durante il trasporto, la macchina deve essere protetta da scosse, cadute e capovolgimenti. Conservarla in un luogo adeguatamente ventilato, con aria secca e senza gas corrosivi.

4.6.3. Controllare regolarmente il dispositivo

Controllare regolarmente la macchina per verificare la presenza di segni di danneggiamento. Se la macchina è danneggiata, interrompere immediatamente l'utilizzo e contattare il servizio clienti per risolvere il problema.

Cosa fare in caso di problemi?

Contattare il servizio clienti e preparare le seguenti informazioni:

- Numero di fattura e numero di serie (quest'ultimo si trova sulla targhetta tecnica del dispositivo).
- Se pertinente, scattare una foto della parte danneggiata, rotta o difettosa.
- Sarà più facile per l'addetto al servizio clienti determinare la fonte del problema se si fornisce

una descrizione dettagliata e precisa del problema. Più dettagliate sono le informazioni, migliore sarà la capacità del servizio clienti di risolvere il problema in modo rapido ed efficiente!

ATTENZIONE: non aprire mai il dispositivo senza l'autorizzazione del servizio clienti. Ciò può comportare la perdita della garanzia!



Este manual del usuario se ha traducido mediante traducción automática. Hemos hecho todo lo posible para garantizar que la traducción sea precisa, pero tenga en cuenta que las traducciones automáticas no son perfectas y no pretenden sustituir a los traductores humanos. La versión oficial del manual del usuario está en inglés. Cualquier diferencia entre la versión traducida y el original en inglés no es legalmente vinculante. Si tiene alguna pregunta sobre la precisión de la traducción, consulte la versión en inglés, que es la referencia oficial. Hay versiones en otros idiomas disponibles previa solicitud a través de info@expondo.com.

1. Características técnicas

Tabla 1: Datos técnicos del producto

Descripción del parámetro		Valor del parámetro		
Nombre del producto	Secador de manos	Secador de manos	Secador de manos	Secador de manos
Modelo	Bari gold	Oria white	Vella silver	Velox
Tensión nominal [V]	230~	230~	230~	230~
Frecuencia [Hz]	50	50	50	50
Potencia nominal [W]	1200	1650	2300	1800
Velocidad [r/min]	32000	28000	6000	4600
Velocidad del aire [m/s]	90	86	35	15
Clase de protección	IPX4	IPX4	IPX4	IPX2
Nivel de ruido [dB]	84	78	74,8	74,8
Peso [kg]	8	7,5	4,5	3

2. Descripción general







El manual del usuario está diseñado para ayudar en el uso seguro y sin problemas del dispositivo. El producto está diseñado y fabricado de acuerdo con estrictas instrucciones de uso técnicas, utilizando tecnologías y componentes de última generación. Además, se produce de conformidad con los estándares de calidad más estrictos.

NO UTILICE EL DISPOSITIVO A MENOS QUE HAYA LEÍDO Y COMPRENDIDO COMPLETAMENTE ESTE MANUAL DEL USUARIO.

Para prolongar la vida útil del dispositivo y garantizar un funcionamiento sin problemas, úselo de acuerdo con este manual de usuario y realice tareas de mantenimiento regularmente. Los datos técnicos y las especificaciones de este manual de usuario están actualizados. El fabricante se reserva el derecho a realizar cambios relacionados con la mejora de la calidad. El dispositivo está diseñado

para minimizar los riesgos de emisión de ruido, teniendo en cuenta el progreso tecnológico y las posibilidades de reducción de ruido.

2.1. Leyenda

Icono	Descripción del dispositivo
	El producto cumple con las normas de seguridad pertinentes.
	Lea las instrucciones antes de usar.
	El producto debe reciclarse.
	ADVERTENCIA! o ¡PRECAUCIÓN! o ¡RECUERDE! Aplicable a la situación dada. (señal de advertencia general)
	No lo utilice en espacios muy húmedos, si existe riesgo de contacto directo con agua o si se produce condensación de agua.
	Úselo solo en interiores.



¡RECUERDE! LOS DIBUJOS DE ESTE MANUAL SON SOLO ILUSTRATIVOS Y ALGUNOS DETALLES PUEDEN DIFERIR DEL PRODUCTO REAL.

3. Instrucciones de seguridad

Los términos "dispositivo" o "producto" se utilizan en las advertencias e instrucciones para referirse a: Secador de manos

3.1. Seguridad eléctrica

Información general de seguridad para el uso de dispositivos eléctricos:

Para evitar lesiones por incendio o descarga eléctrica, asegúrese de seguir las instrucciones de seguridad al utilizar este dispositivo. Lea atentamente las instrucciones y asegúrese de comprenderlas bien. Mantenga el manual cerca del equipo para poder consultarlo en cualquier momento. Utilice siempre fuentes de alimentación con conexión a tierra y que proporcionen la tensión necesaria (esta información se indica en la etiqueta del dispositivo). En caso de duda, solicite a un electricista que compruebe que la toma de corriente esté correctamente conectada a tierra. Nunca utilice un cable de alimentación dañado. No abra la unidad en entornos húmedos o mojados, ni si tiene las manos o el cuerpo mojados. Proteja la unidad de la radiación solar. Utilice el dispositivo en un lugar protegido para evitar dañarlo o poner en peligro a otras personas. Asegúrese de que el dispositivo pueda enfriarse y evite colocarlo demasiado cerca de otros dispositivos que generen

calor. Antes de limpiar el dispositivo, desconéctelo de la fuente de alimentación. Utilice un paño suave y húmedo para limpiarlo.

Evite el uso de detergentes y asegúrese de que no entre líquido en la unidad. El usuario no requiere mantenimiento en ningún componente interno de este dispositivo. Abrir el dispositivo sin nuestra autorización conlleva la pérdida de la garantía.

3.2. Instrucciones de seguridad

- a) Lea atentamente estas instrucciones antes de utilizar el dispositivo. Observe atentamente las instrucciones de seguridad para evitar daños por uso indebido.
- b) Conserve este manual para futuras consultas. Si cede este dispositivo a terceros, deberá entregar el manual junto con él.
- c) Utilice este dispositivo únicamente en interiores y para el uso previsto.
- d) No ofrecemos garantía por daños derivados de un uso inadecuado o un funcionamiento incorrecto.
- e) Antes del primer uso, compruebe que el tipo de tensión y corriente de la red eléctrica se ajusten a los datos indicados en la placa de características.
- f) PELIGRO DE DESCARGA ELÉCTRICA! No intente reparar la unidad usted mismo. En caso de fallo del dispositivo, las reparaciones deben ser realizadas por expertos cualificados.
- g) Compruebe el enchufe y el cable de alimentación periódicamente. Si el cable de alimentación de este dispositivo está dañado, deberá ser sustituido por el fabricante, su servicio de atención al cliente u otra persona cualificada para evitar riesgos.
- h) Evite dañar el cable de alimentación evitando apretarlo, doblarlo o frotarlo con bordes afilados. Mantenga también el cable de alimentación alejado de superficies calientes y llamas abiertas.
- i) ATENCIÓN! PELIGRO DE MUERTE! Durante la limpieza, nunca sumerja el dispositivo en agua ni en otros líquidos.
- j) Bajo ninguna circunstancia abra la carcasa.
- k) No lo utilice en ambientes muy húmedos ni cerca de tanques para agua.
- l) Para evitar el riesgo de descarga eléctrica, evite que el dispositivo se moje.
- m) No coloque recipientes con líquido sobre el dispositivo.
- n) No permita que los niños se cuelguen ni se balanceen en el dispositivo.
- o) No cubra las entradas ni salidas de aire.
- p) Utilice el dispositivo a temperaturas ambiente entre -10 °C y +40 °C.



ATENCIÓN! A PESAR DEL DISEÑO SEGURO DEL DISPOSITIVO Y SUS CARACTERÍSTICAS DE PROTECCIÓN, Y A PESAR DEL USO DE ELEMENTOS ADICIONALES QUE PROTEGEN AL OPERADOR, EXISTE UN LIGERO RIESGO DE ACCIDENTE O LESIÓN AL USARLO. MANTÉNGASE ALERTA Y USE EL SENTIDO COMÚN AL USARLO.

4. Instrucciones de uso

4.1. Ámbito de aplicación

El secador de manos está diseñado para secar las manos bajo una corriente de aire.

El usuario es responsable de cualquier daño resultante de un uso no previsto del dispositivo.

4.2. Descripción del producto

4.2.1. Bari gold



1. Panel de control

A – naranja (dispositivo en funcionamiento)

B – azul (icono parpadeante: el dispositivo está apagado; icono encendido constantemente: el dispositivo está listo para usar)

C – rojo (mantenimiento, inspección del dispositivo)

D – verde (indicación de tiempo de funcionamiento)

2. Interruptor de encendido/apagado

3. Manguera de drenaje (dentro del dispositivo)

4. Filtro de aire
5. Depósito
6. Boquilla de aire
7. Sensor IR

Utilice el interruptor de encendido/apagado para encender el dispositivo. Para usarlo, coloque las manos en la zona de secado y la máquina se encenderá automáticamente. La luz naranja se encenderá junto con los diodos verdes que indican el tiempo de secado. Al retirar las manos de la abertura, el dispositivo se apagará automáticamente. Los diodos de tiempo de secado se apagarán gradualmente hasta que el dispositivo se apague. En un modo, el secador funcionará durante aproximadamente 25 segundos y se apagará automáticamente después. Para que el secador se reinicie, retire las manos de la abertura y vuelva a colocarlas; el modo de funcionamiento se activará de nuevo. Después de usarlo, apague el dispositivo con el interruptor de apagado. Una luz intermitente y una señal acústica indicarán que el dispositivo se ha apagado. El tiempo de secado es de aproximadamente 7 segundos.

4.2.2. Oria blanco

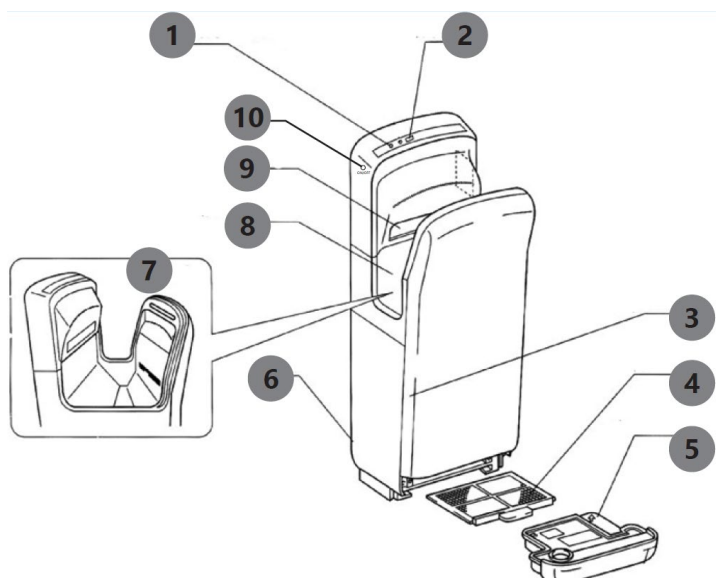

1. Indicador de tiempo de secado
2. Luces de control
3. Manguera de drenaje (dentro del dispositivo)
4. Filtro de aire
5. Depósito
6. Carcasa
7. Sensores de funcionamiento
8. Zona de secado
9. Luces

10. Interruptor de encendido/apagado

Para encender el dispositivo, mantenga presionado el botón de encendido/apagado hasta que se active. Para usarlo, coloque las manos en la zona de secado y la máquina se encenderá automáticamente. El tiempo de secado comenzará a contar en la pantalla de 10 a 0. Una vez que el contador llegue a 0, el dispositivo continuará funcionando durante aproximadamente 5 segundos (aparecerá un "--" parpadeante) y luego se apagará. Si deja las manos en la zona de secado, el secador se activará de nuevo cuando los símbolos "--" dejen de parpadear y se queden fijos. Después de retirar las manos de la zona de secado, el dispositivo se apagará automáticamente. El tiempo de secado es de aproximadamente 7 segundos.

Después de usarlo, apague el dispositivo con el interruptor de encendido/apagado. **ATENCIÓN!** El dispositivo tiene dos modos de aire: frío y caliente. Las luces verdes de los botones de encendido/apagado y de encendido indican el modo de aire frío, mientras que las azules indican aire caliente. Para cambiar de aire frío a caliente, o viceversa, mantenga presionado el interruptor de encendido/apagado durante aproximadamente tres segundos hasta que el botón cambie de color.

4.3. Montaje del dispositivo

4.3.1. Vella silver



Desatornille los dos tornillos de la parte inferior del dispositivo, separe la carcasa con cuidado y retírela.

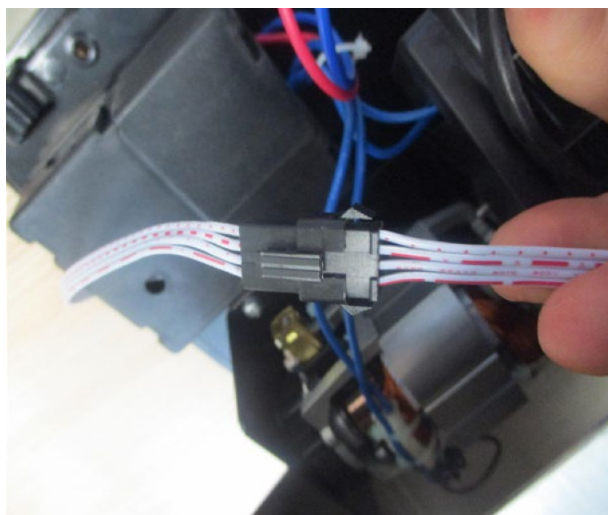

A continuación, desconecte el cable.

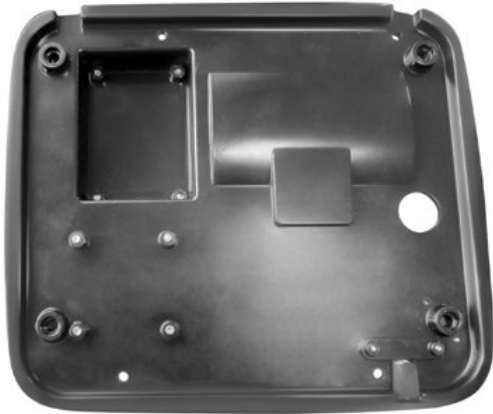

Alinee el dispositivo en la pared y marque los 4 puntos para los tornillos de montaje. Perfore los agujeros, inserte los tacos, alinee el dispositivo de nuevo y fíjelo a la pared con los tornillos de montaje. A continuación, vuelva a conectar el cable y atornille la carcasa.



4.3.2. Bari gold

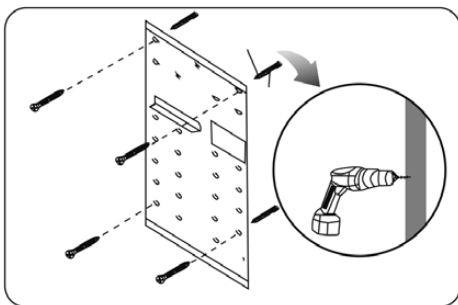

Perfore 4 agujeros (30 mm) en la pared.

Inserte los tacos en los agujeros.

Alinee y fije el panel de montaje a la pared con 4 tornillos.

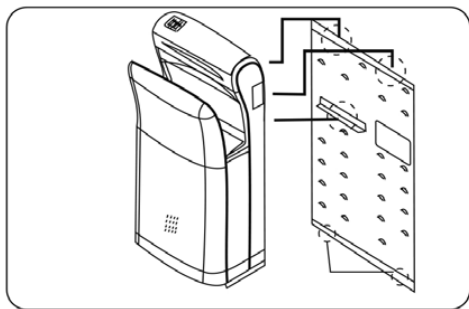

Pase el cable por la abertura del panel y cuelgue el dispositivo.

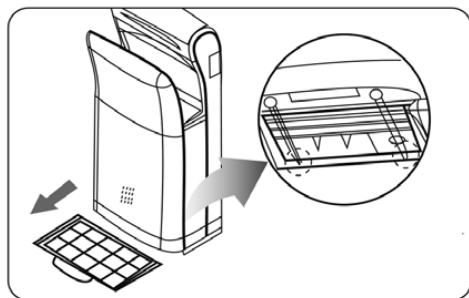

Retire el contenedor y el filtro de aire. Utilice 2 tornillos para fijar el dispositivo a la parte inferior del panel. Inserte el filtro de aire y el contenedor.

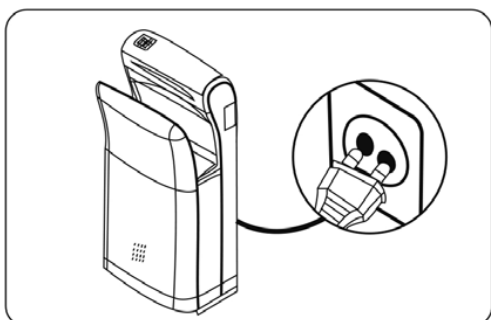

Conecte el cable de alimentación a una toma de corriente y encienda el dispositivo.

Al recibir la mercancía, compruebe la integridad del embalaje y ábralo. Si el embalaje está dañado, póngase en contacto con su empresa de transporte y distribuidor en un plazo de 3 días y documente los daños con el mayor detalle posible. No invierta el paquete! Al transportarlo, asegúrese de que se mantenga horizontal y estable.

4.3.3. Oria blanco

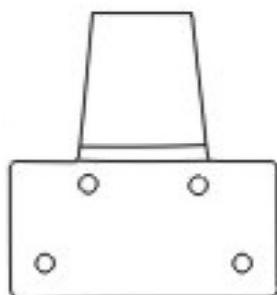

Alinee el dispositivo con precisión en su ubicación prevista, perforo 4 orificios y fije el panel de montaje a la pared.

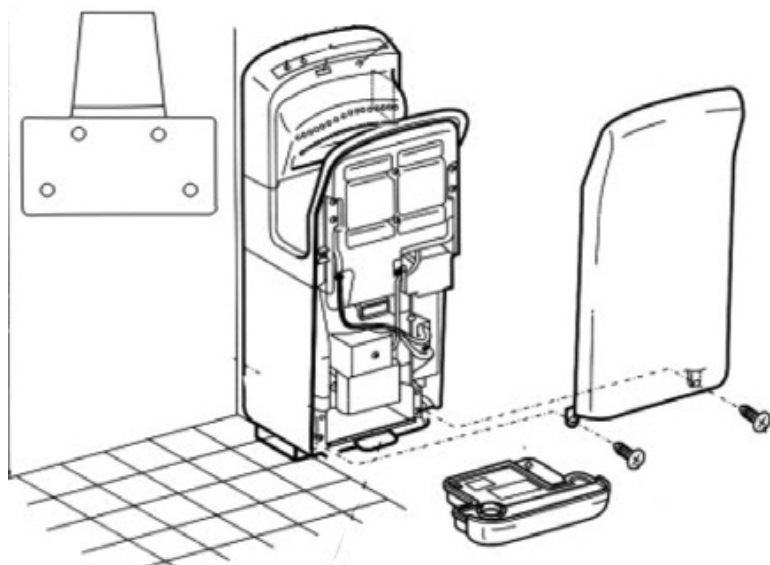

Fije el soporte triangular a la pared trasera del dispositivo (con la sección estrecha hacia abajo).

Cuelgue el secador en el panel, alinee y fije la parte frontal de la carcasa, atornille el soporte triangular a la pared, inserte el contenedor y el filtro de aire. Conecte el cable de alimentación a una toma de corriente y encienda el dispositivo.

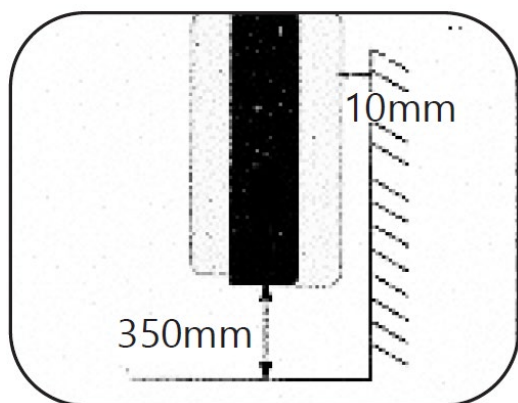

ATENCIÓN! No monte los dispositivos a menos de 350 mm del suelo ni a menos de 10 mm de la pared.

ATENCIÓN! No utilice el dispositivo sin el contenedor ni el filtro de aire.

4.3.4. Velox

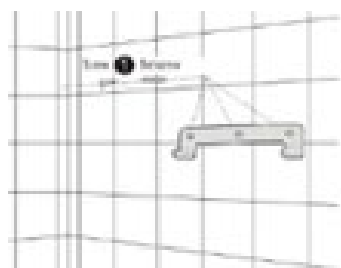

Alinee el dispositivo con precisión en su ubicación prevista, taladre 3 orificios y fije el panel de montaje a la pared.



Cuelgue el secador en el panel.



Enrosque la tuerca en el orificio.

4.4. Eliminación del embalaje

Conserve todo el material de embalaje (cartón, cintas de plástico y poliestireno) para que, en caso de problema, el dispositivo pueda devolverse al centro de servicio en perfecto estado.

4.5. Principio de funcionamiento

Para activar el secador Vella silver, coloque las manos debajo de la salida; el dispositivo se activará automáticamente. La máquina se detendrá automáticamente al retirar las manos de debajo de la salida.

El usuario es responsable de cualquier daño derivado de un uso indebido del dispositivo.

4.6. Limpieza y mantenimiento

4.6.1. Limpieza

- a) Desenchufe siempre el dispositivo antes de limpiarlo y después de cada uso.
- b) Utilice un limpiador sin sustancias corrosivas para limpiar la superficie.
- c) Seque el dispositivo con una toalla de papel después de cada uso.
- d) Guarde el dispositivo en un lugar seco y fresco, protegido de la humedad y de la luz solar directa.
- e) No sumerja el dispositivo en agua!
- f) Al final de cada día de uso, vacíe el depósito.
- g) Revise el filtro de aire regularmente. Si está sucio, utilice aire comprimido para limpiarlo. Reemplace el filtro de aire si está dañado.

ATENCIÓN! No active el dispositivo sin el depósito ni el filtro de aire.

h) Limpieza de la manguera de drenaje:

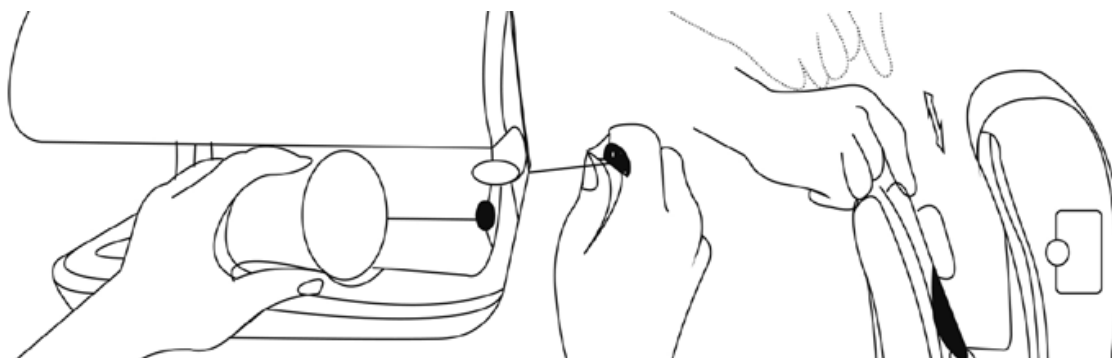

Vierta aproximadamente 200 ml de agua limpia en la manguera de drenaje. Utilice un cepillo de cerdas suaves para limpiar la manguera. Retire el recipiente y vacíelo. Vuelva a colocarlo en la secadora.

Encienda el aparato con el interruptor de encendido.

4.6.2. Transporte y almacenamiento

Durante el transporte, proteja la máquina de sacudidas, caídas y vuelcos. Guárdela en un lugar bien ventilado, seco y sin gases corrosivos.

4.6.3. Revise regularmente el dispositivo

Revise regularmente la máquina para detectar señales de daño. Si la máquina está dañada, deje de usarla inmediatamente y comuníquese con su servicio de atención al cliente para resolver el problema.

Qué hacer en caso de un problema?

Comuníquese con su servicio de atención al cliente y prepare la siguiente información:

- Número de factura y número de serie (este último se encuentra en la placa técnica del dispositivo).
- Si es relevante, tome una foto de la pieza dañada, rota o defectuosa.
- Será más fácil para su empleado de servicio al cliente determinar el origen del problema si proporciona

una descripción detallada y precisa del asunto. Cuanto más detallada sea su información, mejor servicio al cliente podrá resolver su problema de manera rápida y eficiente!

PRECAUCIÓN: Nunca abra el dispositivo sin la autorización de su servicio de atención al cliente. Esto puede provocar la pérdida de la garantía!



Ez a felhasználói kézikönyv gépi fordítással készült. Mindent megtettünk a fordítás pontosságának biztosítása érdekében, de kérjük, vegye figyelembe, hogy az automatikus fordítások nem tökéletesek, és nem helyettesítik az emberi fordítókat. A felhasználói kézikönyv hivatalos verziója angol nyelven készült. A fordított és az eredeti angol nyelvű változat közötti eltérések jogilag nem kötelező érvényűek. Ha bármilyen kérdése van a fordítás pontosságával kapcsolatban, kérjük, tekintse meg az angol nyelvű verziót, amely a hivatalos referencia. További nyelvi verziók kérésre elérhetők az info@expondo.com címen.

1. Műszaki adatok

1. táblázat: A termék műszaki adatai

Paraméter leírása		Paraméter értéke		
Precíziós mérleg	Képszárító	Képszárító	Képszárító	Képszárító
Modell	Bari arany	Oria fehér	Vella ezüst	Velox
Névleges feszültség [V]	230~	230~	230~	230~
Frekvencia [Hz]	50	50	50	50
Névleges teljesítmény [W]	1200	1650	2300	1800
Sebesség [r/perc]	32000	28000	6000	4600
Légsebesség [m/sec]	90	86	35	15
Védelmi osztály	IPX4	IPX4	IPX4	IPX2
Zajszint [dB]	84	78	74,8	74,8
Súly [kg]	8	7,5	4,5	3







2. Általános leírás

A felhasználói kézikönyv célja, hogy segítse a készülék biztonságos és problémamentes használatát. A terméket szigorú műszaki irányelveknek megfelelően, a legmodernebb technológiák és alkatrészek felhasználásával, valamint az üzemeltetés szabályainak megfelelően tervezték és gyártották. Ezenkívül a legszigorúbb minőségi szabványoknak megfelelően gyártják.

NE HASZNÁLJA A KÉSZÜLÉKET, HACSAK ALAPOSAN NEM OLVASTA EL ÉS MEGÉRTETTE EZT A FELHASZNÁLÓI ÚTMUTATÓT.

A készülék élettartamának növelése és a problémamentes működés biztosítása érdekében használja azt a használati útmutatónak megfelelően, és rendszeresen végezzen karbantartási feladatokat. A használati útmutatóban szereplő műszaki adatok és specifikációk naprakészek. A gyártó fenntartja a jogot a minőségfejlesztéssel kapcsolatos változtatásokra. A készüléket úgy tervezték, hogy a zajkibocsátási kockázatokat minimálisra csökkentse, figyelembe véve a technológiai fejlődést és a zajcsökkentési lehetőségeket.

2.1. Jelmagyarázat

Ikon	A készülék leírása
	A termék megfelel a vonatkozó biztonsági szabványoknak.
	Használat előtt olvassa el az utasításokat.
	A terméket újra kell hasznosítani.
	FIGYELMEZTETÉS! vagy VIGYÁZAT! vagy NE FELEDJE! Az adott helyzetre vonatkozik. (általános figyelmeztető jelzés)
	Ne használja nagyon párás helyiségben, vagy ha fennáll a vízzel való közvetlen érintkezés veszélye, illetve ha vízlecsapódás történik.
	Csak beltérben használja.



NE FELEDJE! A KÉZIKÖNYVBEN TALÁLHATÓ RAJZOK CSAK ILLUSZTRÁCIÓK, ÉS EGYES RÉSZLETEKBEN ELTÉRHETNEK A TÉNYLEGES TERMÉKTŐL.

3. Biztonsági utasítások

A "készülék" vagy "termék" kifejezések a figyelmeztetésekben és utasításokban a következőkre vonatkoznak: Kézzárító

3.1. Elektromosságra vonatkozó biztonsági szabályok

Általános biztonsági információk az elektromos készülékek használatához:

A tűz vagy áramütés elkerülése érdekében kérjük, győződjön meg arról, hogy a készülék használata során betartja a biztonsági utasításokat. Kérjük, figyelmesen olvassa el az utasításokat, és győződjön meg arról, hogy jól megértette azokat. Tartsa a kézikönyvet a készülék közelében, hogy bármikor elolvashassa. Mindig olyan áramforrásokat használjon, amelyek földeltek, és amelyek biztosítják a szükséges feszültséget (ez az információ a készüléken található címkén található). Ha kétségei vannak, ellenőriztesse villanyszerelővel, hogy a konnektor megfelelően földelt-e. Soha ne használjon sérült tápkábelt. Ne nyissa ki a készüléket nedves vagy nedves környezetben, illetve ha a keze vagy a teste nedves vagy vizes. Védje a készüléket a napsugárzástól. Használja a készüléket védett helyen, hogy elkerülje a készülék károsodását vagy mások veszélyeztetését. Győződjön meg arról, hogy a készülék képes lehűlni, és ne helyezze túl közel más, hőtermelő eszközökhöz. A készülék tisztítása előtt húzza ki a tápforrásból. Tisztításhoz puha, nedves ruhával tisztítsa.

Kerülje a mosószeres használatát, és ügyeljen arra, hogy ne kerüljön folyadék a készülékbe. A készülék egyetlen belső alkatrészét sem kell a felhasználónak karbantartania. A készülék jóváhagyás nélküli kinyitása a garancia elvesztését eredményezi!

3.2. Biztonsági irányelvek

- a) Kérjük, figyelmesen olvassa el és értse meg ezeket az utasításokat a készülék használata előtt! Kérjük, gondosan tartsa be a biztonsági irányelveket a nem rendeltetésszerű használatból eredő károk elkerülése érdekében!
- b) Kérjük, őrizze meg ezt a kézikönyvet későbbi felhasználás céljából. Ha a készüléket harmadik félnek adja tovább, a kézikönyvet is át kell adnia vele.
- c) A készüléket csak beltérben és rendeltetésszerűen használja.
- d) Nem vállalunk garanciát a nem rendeltetésszerű használatból vagy hibás üzemeltetésből eredő károkra.
- e) Első használat előtt ellenőrizze, hogy a hálózati feszültség és áramerősség megfelel-e a típustáblán feltüntetett adatoknak.
- f) **ÁRAMÜTÉS VESZÉLYE!** Ne próbálja meg saját kezűleg javítani a készüléket. A készülék meghibásodása esetén a javításokat szakképzett szakembereknek kell elvégezniük.
- g) Kérjük, rendszeresen ellenőrizze a főcsatlakozót és a tápkábelt. Ha a készülék tápkábele sérült, a veszélyek megelőzése érdekében a gyártónak, annak ügyfélszolgálatának vagy más szakképzett személynek kell kicserélnie.
- h) A tápkábel sérülésének elkerülése érdekében kerülje a kábel összenyomását, hajlítását vagy éles szélekhez való dörzsölését. Tartsa távol a tápkábelt forró felületektől és nyílt lángtól.
- i) **FIGYELEM! ÉLETVESZÉLY!** Tisztítás közben soha ne merítse a készüléket vízbe vagy más folyadékba.
- j) Semmilyen körülmények között ne nyissa ki a házat.
- k) Ne használja nagyon párás helyiségben vagy víztartályok közvetlen közelében.
- l) Az áramütés veszélyének elkerülése érdekében ügyeljen arra, hogy a készülék ne legyen nedves!
- m) Ne helyezzen folyadékkal teli edényeket a készülék tetejére.
- n) Ne engedje, hogy a gyerekek a készüléken lógjanak vagy himbálózzanak.
- o) Ne takarja le a levegő bemeneteit és kimeneteit.
- p) A készüléket -10°C és $+40^{\circ}\text{C}$ közötti környezeti hőmérsékleten használja.



FIGYELEM! A KÉSZÜLÉK BIZTONSÁGOS KIALAKÍTÁSA ÉS VÉDŐFUNKCIÓI, VALAMINT A KEZELŐT VÉDŐ KIEGÉSZÍTŐ ELEMEL HASZNÁLATA ELLENÉRE IS FENNÁLL A BALESET VAGY SÉRÜLÉS

CSEKÉLY VESZÉLYE A KÉSZÜLÉK HASZNÁLATA SORÁN. LEGYEN FIGYELMES ÉS HASZNÁLJA A JÓZAN ESZÉT A KÉSZÜLÉK HASZNÁLATA SORÁN.

4. Üzemeltetés szabályai

4.1. Alkalmazási terület

A kézsárító légáram alatti kézsárításra szolgál.

A felhasználó felelős a készülék nem rendeltetésszerű használatából eredő **károkért**.

4.2. A készülék leírása

4.2.1. Bari gold



1. Kezelőpanel

A – narancssárga (készülék működik)

B – kék (villogó ikon – a készülék ki van kapcsolva; ikon folyamatosan világít – a készülék használatra kész)

C – Piros (karbantartás, a készülék ellenőrzése)

D – zöld (üzemidő jelzése)

2. Be- / kikapcsoló

3. Lefolyótömlő (a készülék belsejében)

4. Légszűrő

5. Tartály

6. Légfűvóka

7. Infravörös érzékelő

A készülék bekapcsolásához használja a be-/kikapcsolót. A készülék használatához helyezze a kezét a szárítási zónába, mire a gép automatikusan elindul, és a narancssárga lámpa kigyullad a fűzési időt jelző zöld diódákkal együtt. Miután leveszi a kezét a nyílásról, a készülék automatikusan kikapcsol. A fűzési időt jelző diódák fokozatosan kialszanak, amíg a készülék ki nem kapcsol. Az egyik üzemmódban a szárítógép körülbelül 25 másodpercig működik, majd ezután automatikusan kikapcsol. A szárítógép újbóli elindításához vegye ki a kezét a nyílásból, majd helyezze vissza, ekkor az üzemmód ismét aktiválódik. Használat után kapcsolja ki a készüléket a KI kapcsolóval. Egy villogó lámpa és egy hangjelzés jelzi, hogy a készülék KI van kapcsolva. A szárítási idő körülbelül 7 másodperc.

4.2.2. Oria white

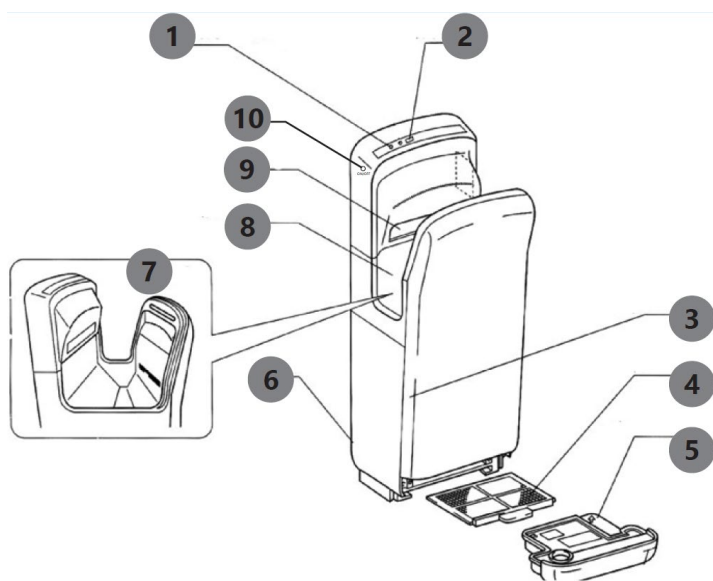

1. Szárítási idő kijelző
2. Ellenőrző lámpák
3. Lefolyócső (a készülék belsejében)
4. Légszűrő
5. Tartály
6. Ház
7. Működési érzékelők
8. Szárítási zóna
9. Lámpák
10. Be-/kikapcsoló

A készülék bekapcsolásához nyomja meg és tartsa lenyomva a BE/KI gombot, amíg a készülék be nem kapcsol. A készülék használatához helyezze a kezét a szárítási zónába, a gép automatikusan elindul, és a szárítási idő 10-től 0-ig kezd visszaszámolni a kijelzőn. Amint a számláló eléri a 0-t, a

készülék még körülbelül 5 másodpercig működik (egy villogó „-” jel jelenik meg), majd kikapcsol. Ha a kezek a szárítási zónában maradnak, a szárítógép újra bekapcsol, amint a „-” szimbólumok abbahagyják a villogást és folyamatosan világítani kezdenek. Miután leveszi a kezét a szárítási zónáról, a készülék automatikusan kikapcsol. A száradási idő kb. 7 másodperc.

Használat után kapcsolja ki a készüléket a be-/kikapcsolóval. FIGYELEM! A készülék kétféle levegőfűvási móddal rendelkezik: hideg és meleg levegővel. A zöld ON / OFF és a POWER gomb jelzőfényei hideg levegős üzemmódot, míg a kék a meleg levegős üzemmódot jelzi. A hideg levegőről melegre, vagy fordítva történő váltáshoz nyomja meg és tartsa lenyomva a be-/kikapcsolót körülbelül három másodpercig, amíg a gomb színe meg nem változik.

4.3. A készülék összeszerelése

4.3.1. Vella ezüst



Csavarja ki a készülék alján található két csavart, óvatosan feszítse le a házat, és óvatosan vegye le.

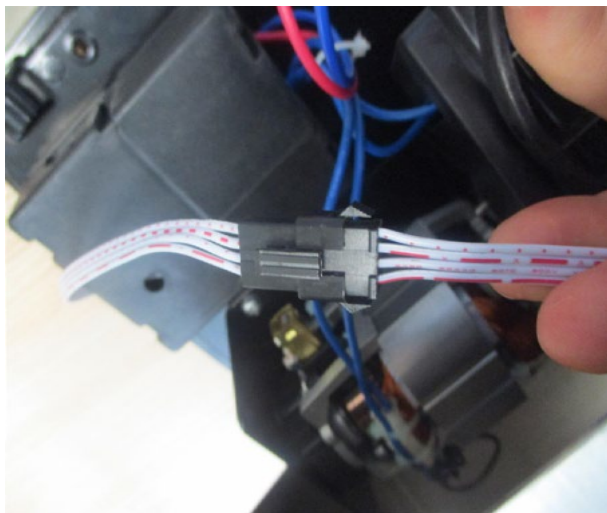

Ezután húzza ki a vezetékét.

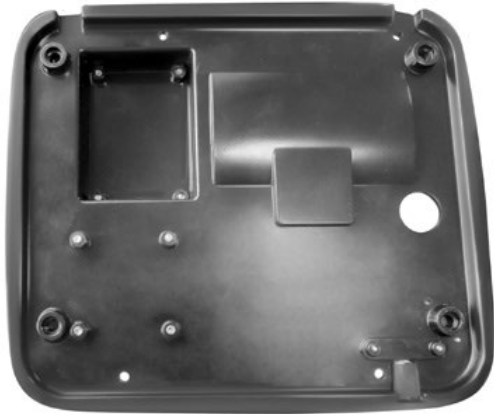

Igazítsa a készüléket a falhoz, és jelölje meg a 4 helyet a rögzítőcsavarok számára. Fúrjon lyukakat, helyezzen be tipliket, igazítsa be újra a készüléket, és rögzítse a falhoz rögzítőcsavarokkal. Ezután csatlakoztassa újra a vezetékét, és csavarozza fel a házat.



4.3.2. Bari arany

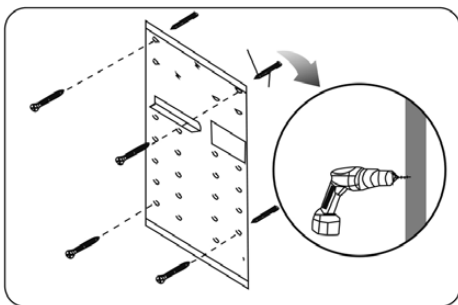

Fúrjon 4 lyukat (30 mm átmérőjű) a falba.

Helyezzen be fali tipliket a lyukakba.

Igazítsa és rögzítse a szerelőpanelt a falhoz 4 csavarral.

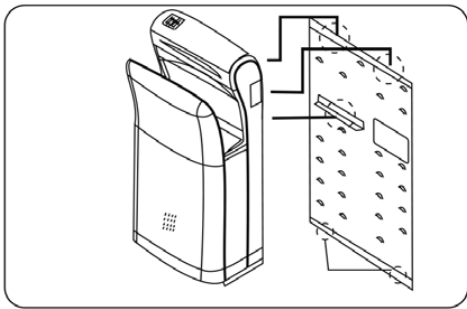

Fűzze át a vezetéket a panel nyílásán, és akassza fel a készüléket a panelre.

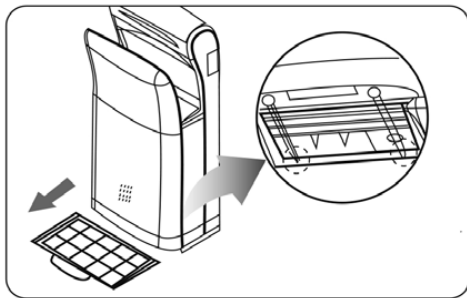

Távolítsa el a tartályt és a légszűrőt. 2 csavarral rögzítse a készüléket a panel alsó részéhez. Helyezze be a légszűrőt és a tartályt.

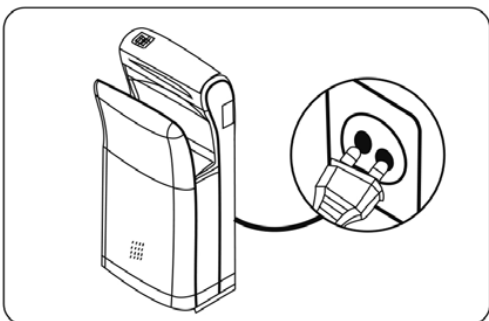

Csatlakoztassa a tápkábelt a konnektorba, és kapcsolja be a készüléket.

Az áru átvétele után ellenőrizze a csomagolás sértetlenségét, és nyissa ki. Ha a csomagolás sérült, kérjük, 3 napon belül vegye fel a kapcsolatot a szállító céggel és a forgalmazóval, és dokumentálja a lehető legrészletesebben a sérüléseket. Ne fordítsa fejjel lefelé a csomagot! A csomag szállításakor ügyeljen arra, hogy vízszintes és stabil legyen.

4.3.3. Oria white

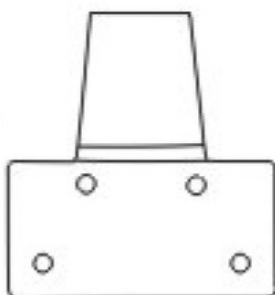

Igazítsa a készüléket pontosan a tervezett helyre, fúrjon 4 lyukat, és rögzítse a szerelőpanelt a falhoz.

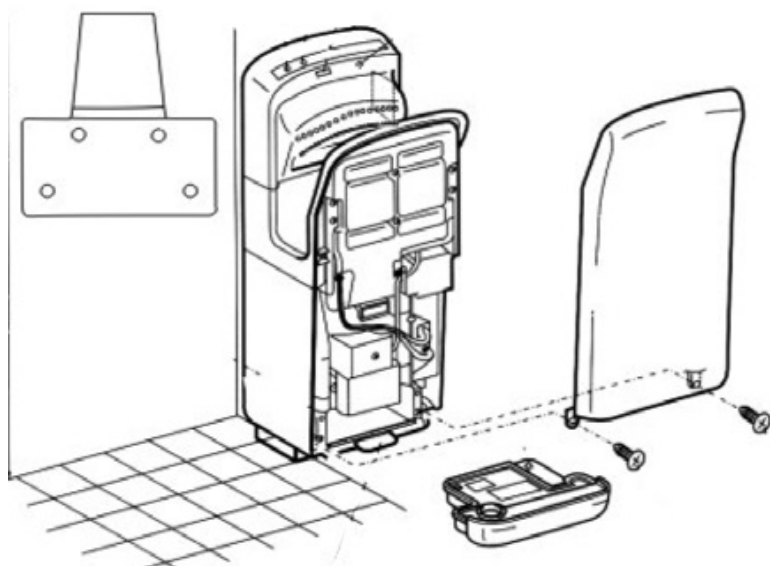

Rögzítse a háromszög alakú konzolt a készülék hátsó falához (a keskeny résszel lefelé).

Akassza fel a szárítógépet a panelre, igazítsa be és rögzítse a ház elejét, csavarozza fel a háromszög alakú konzolt a falra, helyezze be a tartályt és a légszűrőt. Csatlakoztassa a tápkábelt a konnektorba, és kapcsolja be a készüléket.

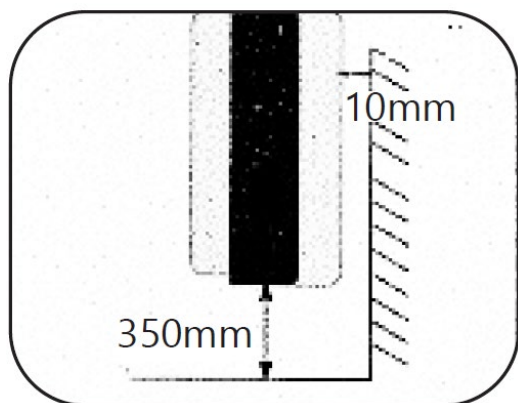

FIGYELEM! Ne szerelje a készülékeket a padlótól 350 mm-nél kisebb, és a faltól 10 mm-nél kisebb távolságra.

FIGYELEM! Ne használja a készüléket a tartály és a légszűrő nélkül.

4.3.4. Velox

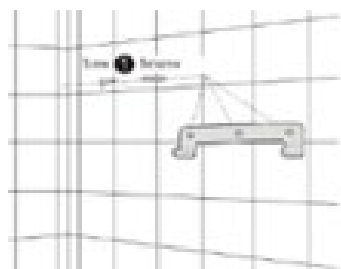

Igazítsa pontosan a készüléket a kívánt helyre, fúrjon 3 lyukat, és rögzítse a rögzítőpanelt a falhoz.



Akassza fel a szárítógépet a panelre.

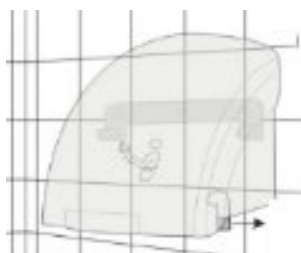

Csavarja be az anyát a lyukba.

4.4. A csomagolás ártalmatlanítása

Kérjük, őrizze meg az összes csomagolóanyagot (karton, műanyag szalagok és hungarocell), hogy probléma esetén a készüléket eredeti állapotában vissza lehessen küldeni a szervizközpontba!

4.5. Működési elv

A szárítógép aktiválásához helyezze a kezét a szárítógép kimenete alá – a készülék automatikusan aktiválódik. A gép automatikusan leáll, amint elveszi a kezét a csatlakozó alól.

A felhasználó felelős a készülék nem rendeltetésszerű használatából eredő károkért.

4.6. Tisztítás és karbantartás

4.6.1. Tisztítás

- a) Tisztítás előtt és minden használat után mindig húzza ki a készüléket a konnektorból.
- b) A felület tisztításához maró hatású anyagoktól mentes tisztítószer használjon.
- c) Minden használat után törölje szárazra a készüléket papírtörülkövel.
- d) A készüléket száraz, hűvös, nedvességtől és közvetlen napfénytől védett helyen tárolja.
- e) Ne merítse a készüléket vízbe!
- f) Minden használati nap végén ürítse ki a tartályt.
- g) Rendszeresen ellenőrizze a levegőszűrőt. Szennyeződés esetén sűrített levegővel tisztítsa. Sérült levegőszűrő cseréje szükséges.

FIGYELEM! Ne indítsa el a készüléket a tartály és a levegőszűrő nélkül.

- h) A lefolyócső tisztítása:

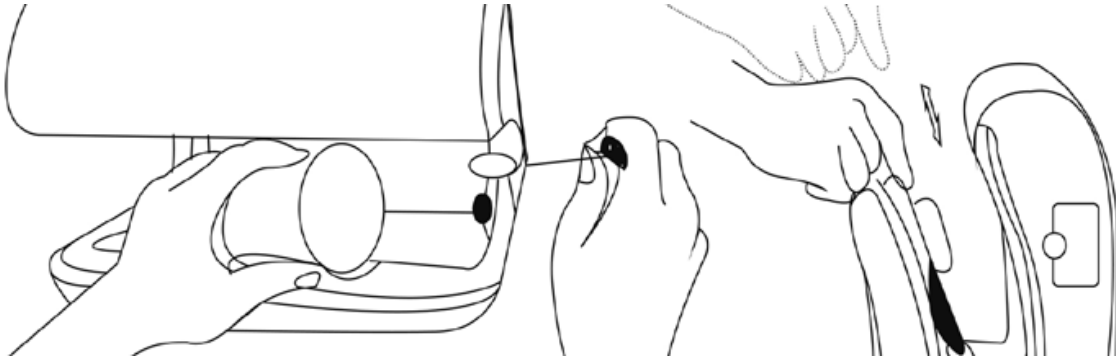

Öntsön kb. 200 ml tiszta vizet a lefolyócsőbe. Puha sörtéjű kefével tisztítsa meg a tömlőt. Vegye ki a tartályt és ürítse ki. Helyezze vissza a tartályt a szárítógépbe.

Kapcsolja be a készüléket a BE kapcsolóval.

4.6.2. Szállítás és tárolás

Szállítás közben a gépet védeni kell a rázkódástól, leeséstől és felborulástól. Tárolja megfelelően szellőző, száraz levegőjű és korrozív gázoktól mentes helyen.

4.6.3. Rendszeresen ellenőrizze a készüléket

Rendszeresen ellenőrizze a gépet sérülésnyomok szempontjából. Ha a gép sérült, azonnal hagyja abba a használatát, és vegye fel a kapcsolatot az ügyfélszolgálattal a probléma megoldása érdekében.

Mit kell tenni probléma esetén?

Kérjük, vegye fel a kapcsolatot az ügyfélszolgálattal, és készítse elő a következő információkat:

- Számlaszám és sorozatszám (ez utóbbi a készülék műszaki adattábláján található).
- Ha releváns, készítsen fényképet a sérült, törött vagy hibás alkatrészről.
- Könnyebb lesz az ügyfélszolgálati munkatársnak meghatározni a probléma forrását, ha megadja

a dolog részletes és pontos leírását. Minél részletesebb az információ, annál jobb ügyfélszolgálat tudja gyorsan és hatékonyan megoldani a problémáját!

FIGYELMEZTETÉS: Soha ne nyissa ki a készüléket az ügyfélszolgálat engedélye nélkül. Ez garanciavesztéshez vezethet!



Denne brugermanual er blevet oversat ved hjælp af maskinoversættelse. Vi har gjort alt for at sikre, at oversættelsen er nøjagtig, men bemærk venligst, at automatiserede oversættelser ikke er perfekte og ikke er beregnet til at erstatte menneskelige oversættere. Den officielle version af brugermanualen er på engelsk. Eventuelle forskelle mellem den oversatte version og den originale engelske version er ikke juridisk bindende. Hvis du har spørgsmål om nøjagtigheden af oversættelsen, henvises til den engelske version, som er den officielle reference. Flere sprogversioner er tilgængelige efter anmodning via info@expondo.com.

1. Tekniske data

Tabel 1: Tekniske data for produktet

Parameterbeskrivelse		Parameterværdi		
Produkt navn	Håndtørrer	Håndtørrer	Håndtørrer	Håndtørrer
Model	Bari guld	Oria hvid	Vella sølv	Velox
Nominel spænding [V]	230~	230~	230~	230~
Frekvens [HZ]	50	50	50	50
Nominel effekt [W]	1200	1650	2300	1800
Hastighed [o/min]	32000	28000	6000	4600
Lufthastighed [m/sek]	90	86	35	15
Beskyttelsesklasse	IPX4	IPX4	IPX4	IPX2
Støjniveau [dB]	84	78	74,8	74,8
Vægt [kg]	8	7,5	4,5	3







2. Generel beskrivelse

Brugermanualen er designet til at hjælpe med sikker og problemfri brug af enheden. Produktet er designet og fremstillet i overensstemmelse med strenge tekniske brugsbetingelser ved hjælp af den nyeste teknologi og komponenter. Derudover er den produceret i overensstemmelse med de strengeste kvalitetsstandarder.

BRUG IKKE ENHEDEN, MEDMINDRE DU HAR LÆST OG FORSTÅET DENNE BRUGERVEJLEDNING GRUNDIGT.

For at forlænge enhedens levetid og sikre problemfri drift skal den anvendes i overensstemmelse med denne brugermanual og regelmæssigt udføres vedligeholdelsesopgaver. De tekniske data og specifikationer i denne brugermanual er opdaterede. Producenten forbeholder sig retten til at foretage ændringer i forbindelse med kvalitetsforbedringer. Enheden er designet til at reducere støjrisici til et minimum under hensyntagen til teknologiske fremskridt og muligheder for støjreduktion.

2.1. Forklaring

Ikon	Beskrivelse af apparatet
	Produktet opfylder de relevante sikkerhedsstandarder.
	Læs instruktionerne før brug.
	Produktet skal genbruges.
	ADVARSEL! eller FORSIGTIG! eller HUSK! Gælder for den givne situation. (generelt advarselstegn)
	Må ikke anvendes i meget fugtige lokaler, eller hvis der er risiko for direkte kontakt med vand, eller hvis der opstår vandkondens.
	Brug kun indendørs.



OBS! TEGNINGER I DENNE MANUAL ER KUN TIL ILLUSTRATIONSFORMÅL OG KAN I VISSE DETALJER AFVIGE FRA DET FAKTISKE PRODUKT.

3. Sikkerhedsinstruktioner

Udtrykkene "enhed" eller "produkt" bruges i advarsler og instruktioner til at henvise til: Håndtørrer

3.1. Elektrisk sikkerhed

Generelle sikkerhedsoplysninger for brug af elektriske apparater:

For at undgå skader forårsaget af brand eller elektrisk stød, skal du sørge for at overholde sikkerhedsinstruktionerne, når du bruger denne enhed. Læs instruktionerne omhyggeligt, og sørg for, at du har forstået dem godt. Opbevar manualen i nærheden af udstyret, så du kan læse den når som helst. Brug altid strømkilder, der er forbundet til jord og leverer den nødvendige spænding (disse oplysninger er angivet på enhedens etiket). Hvis du er i tvivl, skal du lade en elektriker kontrollere, at din stikkontakt er korrekt jordnet. Brug aldrig et beskadiget strømledning. Åbn ikke enheden i fugtige eller våde omgivelser, eller hvis dine hænder eller krop er fugtige eller våde. Beskyt enheden mod solstråling. Brug enheden på et beskyttet sted for at undgå at beskadige udstyret eller bringe andre i fare. Sørg for, at enheden kan køle af, og undgå at placere den for tæt på andre enheder, der producerer varme. Før du rengør enheden, skal du afbryde den fra strømkilden. Brug en blød, fugtig klud til rengøring.

Undgå at bruge rengøringsmidler, og sørg for, at der ikke trænger væske ind i enheden. Ingen indvendige dele af denne enhed behøver at blive vedligeholdt af brugeren. Åbning af enheden uden vores godkendelse fører til tab af garantien!

3.2. Sikkerhedsretningslinjer

- a) Læs og forstå disse instruktioner omhyggeligt, inden du bruger apparatet! Overhold sikkerhedsretningslinjerne omhyggeligt for at undgå skader som følge af forkert brug!
- b) Opbevar venligst denne manual til senere brug. Hvis denne enhed gives videre til tredjepart, skal manualen medfølges.
- c) Brug kun denne enhed indendørs og til dens tilsigtede formål.
- d) Vi yder ingen garanti for skader som følge af forkert brug eller forkert betjening.
- e) Før første brug skal du kontrollere, om netspændingstypen og -strømmen stemmer overens med de angivne data på typeskiltet.
- f) **FARE FOR ELEKTRISK STØD!** Forsøg ikke at reparere enheden selv. I tilfælde af enhedens defekter skal reparationer udføres af kvalificerede fagfolk.
- g) Kontroller venligst hovedstikket og strømkablet regelmæssigt. Hvis strømkablet til denne enhed er beskadiget, skal det udskiftes af producenten, dennes kundeservice eller en anden kvalificeret person for at forhindre farer.
- h) Undgå skader på strømkablet ved at undgå at klemme eller bøje det eller gnide det mod skarpe kanter. Hold også strømkablet væk fra varme overflader og åben ild.
- i) **ADVARSEL! LIVSFARE!** Apparatet må aldrig nedsænkes i vand eller andre væsker under rengøring.
- j) Kabinettet må under ingen omstændigheder åbnes.
- k) Må ikke anvendes i meget fugtige rum eller i umiddelbar nærhed af vandtanke.
- l) For at undgå risiko for elektrisk stød skal enheden ikke blive våd!
- m) Placer ikke beholdere med væske oven på enheden.
- n) Lad ikke børn hænge eller svinge i enheden.
- o) Dæk ikke luftindtag/-udtag til.
- p) Brug enheden ved omgivelsestemperaturer mellem -10°C og $+40^{\circ}\text{C}$.



OBS! TRODS APPARATETS SIKRE DESIGN OG BESKYTTELSSESFUNKTIONER, OG PÅ TRODS AF BRUGEN AF YDERLIGERE ELEMENTER, DER BESKYTTER OPERATØREN, ER DER STADIG EN LILLE RISIKO FOR ULYKKER ELLER SKADER VED BRUG AF APPARATET. VÆR OPMÆRKSOM OG BRUG DIN SUNDE FORNUFT, NÅR DU BRUGER APPARATET.

4. Brugsbetingelser

4.1. Anvendelsesområde

Håndtørreren er designet til at tørre hænder under en luftstrøm.

Brugeren er ansvarlig for enhver skade, der opstår som følge af ikke-tilsigtet brug af apparatet.

4.2. Beskrivelse af apparatet

4.2.1. Bari guld



1. Kontrolpanel

A – orange (apparat i drift)

B – blå (et blinkende ikon – apparatet er slukket; ikon konstant lysende – apparatet er klar til brug)

C – Rød (vedligeholdelse, inspektion af apparatet)

D – grøn (angivelse af driftstid)

2. TÆND-/SLUKknop

3. Afløbsslange (inde i apparatet)

4. Luftfilter

5. Beholder

6. Luftdyse

7. IR-sensor

Brug tænd-/slukknappen til at tænde for apparatet. For at bruge apparatet skal du placere hænderne i tørrezone, hvorefter maskinen starter automatisk. Den orange lampe lyser sammen med grønne dioder, der angiver blæsetiden. Når hænderne tages ud af åbningen, slukker apparatet automatisk. Blæsetidsdioderne slukker gradvist, indtil apparatet slukker. I én tilstand

kører tørretumbleren i ca. 25 sekunder og slukker automatisk efter denne tid. For at tørretumbleren kan starte igen, skal du fjerne hænderne fra åbningen og sætte dem i igen, hvorefter driftstilstanden aktiveres igen. Efter brug skal du slukke apparatet med SLUK-knappen. En blinkende lampe og et akustisk signal indikerer, at apparatet er slukket. Tørretiden er ca. 7 sekunder.

4.2.2. Oria hvid

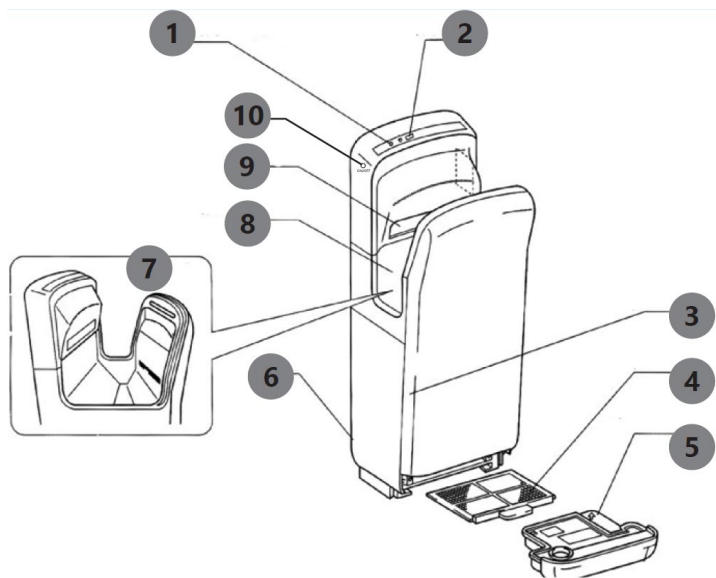

1. Tørretidsdisplay
2. Kontrollamper
3. Afløbsslange (inde i apparatet)
4. Luftfilter
5. Beholder
6. Kabinet
7. Driftssensorer
8. Tørrezone
9. Lamper
10. TÆND-/SLUKknap

For at tænde apparatet skal du trykke på TÆND-/SLUK-knappen og holde den nede, indtil apparatet aktiveres. For at bruge apparatet skal du placere hænderne i tørrezone, hvorefter maskinen starter automatisk, og tørretiden begynder at tælle ned på displayet fra 10 til 0. Når tælleren når 0, fortsætter apparatet med at køre i ca. 5 sekunder (et blinkende "--" vises), og derefter slukker det. Hvis hænderne forbliver i tørrezone, aktiveres tørretumbleren igen, når symbolerne "--" holder op med at blinke og lyser permanent. Når hænderne er fjernet fra tørrezone, slukker apparatet automatisk. Tørretiden er ca. 7 sekunder.

Efter brug skal du slukke apparatet med tænd-/slukknappen. OBS! Apparatet har to luftindblæsningstilstande: kold og varm luft. En grøn TÆND-/SLUK-knap og POWER-knappens lys

indikerer en kold lufttilstand, mens blå betyder varm luft. For at skifte fra kold til varm luft eller omvendt skal du trykke på tænd-/slukknappen og holde den nede i ca. tre sekunder, indtil knappen skifter farve.

4.3. Samling af enheden

4.3.1. Vella sølv



Skru de to skruer i bunden af enheden løs, vip forsigtigt huset af, og fjern det forsigtigt.

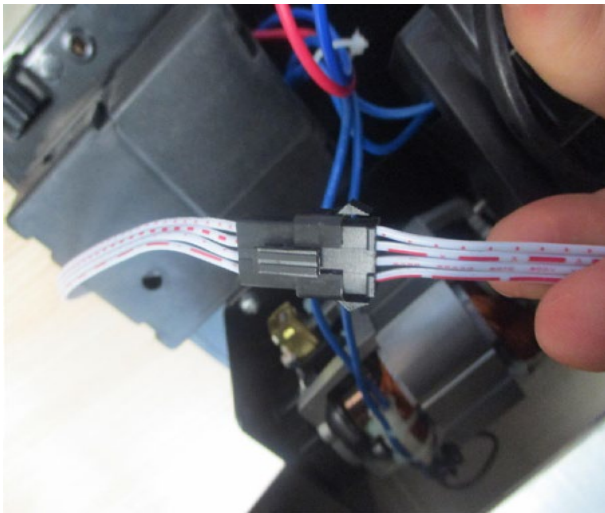

Frakobl derefter ledningen.

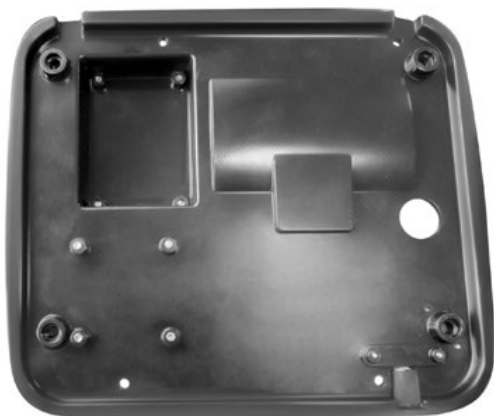

Ret enheden til væggen, og marker de 4 steder til monteringskruerne. Bor huller, isæt rawlplugs, juster enheden igen, og fastgør den til væggen med monteringskruer. Tilslut derefter ledningen igen, og skru huset på.



4.3.2. Bari guld

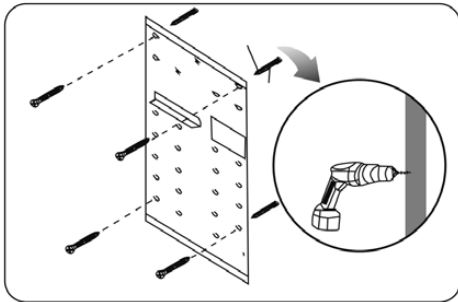

Bor 4 huller (30 mm) i væggen.

Isæt rawplugs i hullerne.

Juster og fastgør monteringspanelet til væggen med 4 skruer.

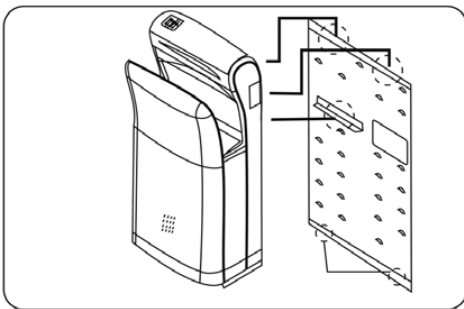

Før ledningen gennem åbningen i panelet, og hæng apparatet på panelet.

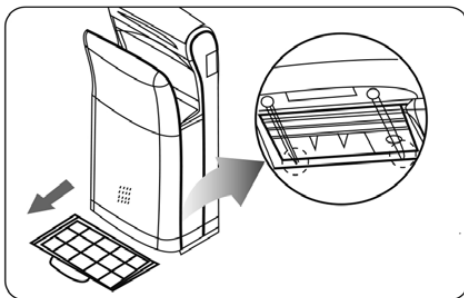

Fjern beholder og luftfilter. Brug 2 skruer til at fastgøre apparatet til den nederste del af panelet. Indsæt luftfilter og beholder.

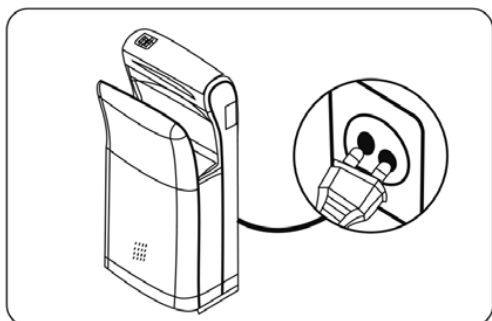

Sæt strømkablet i en stikkontakt, og tænd apparatet.

Kontroller emballagen for intakthed og åbn den efter modtagelse. Hvis emballagen er beskadiget, bedes du kontakte dit transportfirma og distributør inden for 3 dage og dokumentere skaderne så detaljeret som muligt. Vend ikke pakken på hovedet! Sørg for, at pakken holdes vandret og stabil, når du transporterer den.

4.3.3. Oria hvid

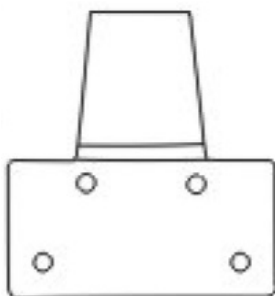

Juster apparatet præcist på dets tilsigtede placering, bor 4 huller, og fastgør monteringspanelet til væggen.

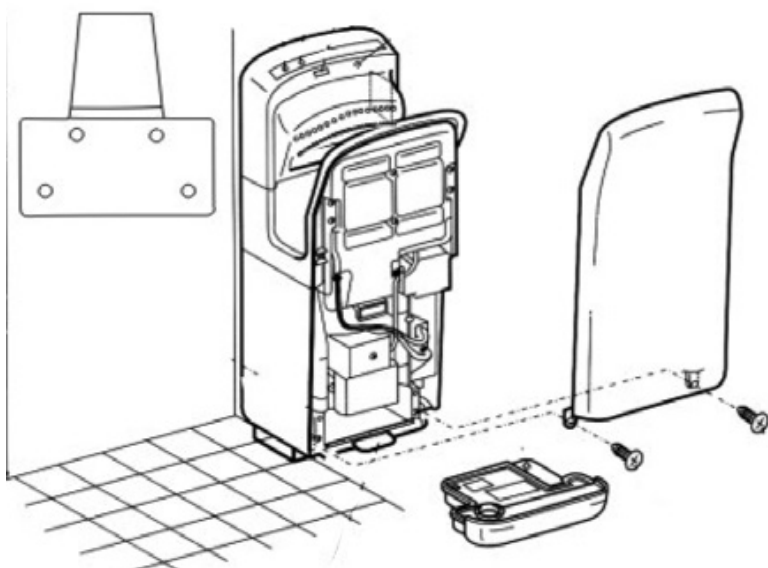

Fastgør det trekantede beslag til apparatets bagvæg (med den smalle del nedad).

Hæng tørretumbleren på panelet, juster og fastgør forsiden af huset, skru det trekantede beslag til væggen, indsæt beholder og luftfilter. Sæt strømkablet i en stikkontakt, og tænd apparatet.

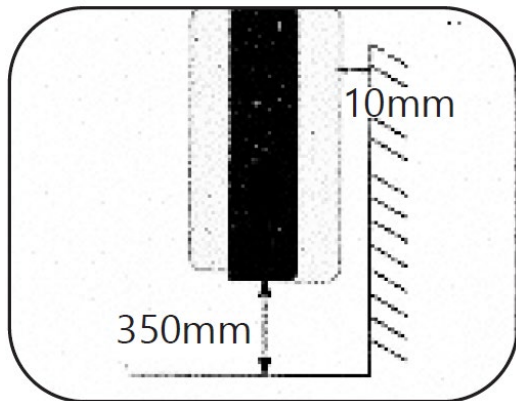

OBS! Monter ikke apparaterne mindre end 350 mm fra gulvet og mindre end 10 mm fra væggen.

ADVARSEL! Brug ikke apparatet uden beholder og luftfilter.

4.3.4. Velox

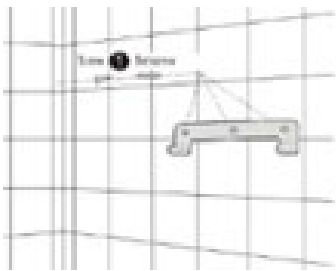

Juster apparatet præcist på dets tilsigtede placering, bor 3 huller og fastgør monteringspanelet til væggen.



Hæng tørretumbleren på panelet.

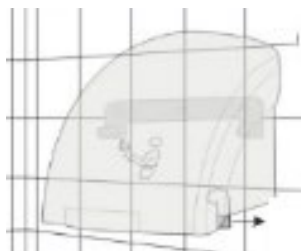

Skru møtrikken i hullet.

4.4. Bortskaffelse af emballage

Gem venligst alle emballagematerialer (pap, plastikbånd og styrofoam), så apparatet kan sendes tilbage til servicecenteret i fejlfri stand i tilfælde af problemer!

4.5. Funktionsprincip

Vella sølv For at aktivere tørretumbleren skal du placere hænderne under tørretumblerens udløb – apparatet aktiveres automatisk. Maskinen stopper automatisk, når hænderne fjernes fra under udløbet.

Brugeren er ansvarlig for enhver skade, der opstår som følge af utilsigtet brug af apparatet.

4.6. Rengøring og vedligeholdelse

4.6.1. Rengøring:

- a) Tag altid stikket ud af apparatet før rengøring og efter hver brug.
- b) Brug rengøringsmiddel uden ætsende stoffer til at rengøre overfladen.
- c) Tør apparatet af med et papirhåndklæde efter hver brug.
- d) Opbevar apparatet et tørt, køligt sted, fri for fugt og direkte sollys.
- e) Apparatet må ikke nedsænkes i vand!
- f) Tøm beholderen efter hver brugsdag.
- g) Kontroller luftfilteret regelmæssigt. Brug trykluft til at rengøre det, hvis det er snavset. Udskift luftfilteret, hvis det er beskadiget.

ADVARSEL! Aktiver ikke apparatet uden beholder og luftfilter.

- h) Rengøring af afløbsslangen:

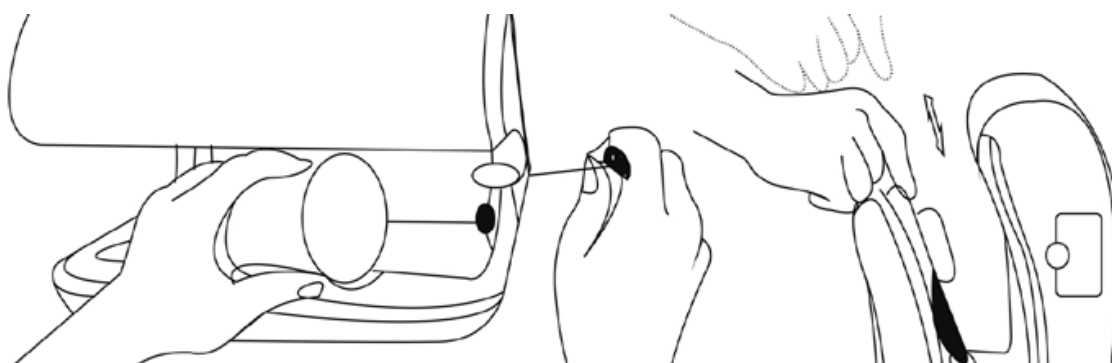

Hæld ca. 200 ml rent vand i afløbsslangen. Brug en blød børste til at rengøre slangen. Fjern beholderen, og tøm den. Sæt beholderen tilbage i tørretumbleren.

Brug ON-knappen til at tænde for apparatet.

4.6.2. Transport og opbevaring

Under transport skal maskinen beskyttes mod rystelser, fald og at den vender på hovedet. Opbevar den et korrekt ventileret sted med tør luft og uden ætsende gasser.

4.6.3. Kontroller apparatet regelmæssigt

Kontroller regelmæssigt maskinen for tegn på skader. Hvis maskinen er beskadiget, skal du straks stoppe med at bruge den og kontakte kundeservice for at løse problemet.

Hvad skal man gøre i tilfælde af et problem?

Kontakt kundeservice, og hav følgende oplysninger klar:

- Fakturanummer og serienummer (sidstnævnte findes på apparatets tekniske plade).
- Tag, hvis det er relevant, et billede af den beskadigede, ødelagte eller defekte del.
- Det vil være lettere for din kundeservicemedarbejder at bestemme kilden til problemet, hvis du giver

en detaljeret og præcis beskrivelse af problemet. Jo mere detaljerede dine oplysninger er, jo bedre kan kundeservicen løse dit problem hurtigt og effektivt!

ADVARSEL: Åbn aldrig apparatet uden tilladelse fra din kundeservice. Dette kan føre til tab af garantien!



Tämä käyttöopas on käännetty konekäännöksellä. Olemme tehneet kaikkemme varmistaaksemme käännöksen oikeellisuuden, mutta huomaa, että konekäännökset eivät ole täydellisiä eivätkä niiden ole tarkoitus korvata ihmiskääntäjiä. Käyttöoppaan virallinen versio on englanniksi. Käännetyn version ja alkuperäisen englanninkielisen version väliset erot eivät ole oikeudellisesti sitovia. Jos sinulla on kysyttävää käännöksen oikeellisuudesta, katso englanninkielinen versio, joka on virallinen lähde. Lisää kieliversioita on saatavilla pyynnöstä osoitteesta info@expondo.com.

1. Tekniset tiedot

Taulukko 1: Tuotteen tekniset tiedot

Parametrin kuvaus		Parametrin arvo		
Tuotteen nimi	Käsienkuivaaja	Käsienkuivaaja	Käsienkuivaaja	Käsienkuivaaja
Malli	Bari gold	Oria white	Vella silver	Velox
Nimellijännite [V]	230~	230~	230~	230~
Taajuus [Hz]	50	50	50	50
Nimellisteho [W]	1200	1650	2300	1800
Nopeus [r/min]	32000	28000	6000	4600
Ilman nopeus [m/s]	90	86	35	15
Suojausluokka	IPX4	IPX4	IPX4	IPX2
Melutaso [dB]	84	78	74,8	74,8
Paino [kg]	8	7,5	4,5	3







2. Yleiskuvaus

Käyttöohje on suunniteltu auttamaan laitteen turvallisessa ja tarkoituksenmukaisessa käytössä. Tuote on suunniteltu ja valmistettu tiukkojen teknisten ohjeiden mukaisesti käyttäen uusinta teknologiaa ja komponentteja. Lisäksi se vastaa tiukimpia laatuvaatimuksia.

ÄLÄ KÄYTÄ LAITETTA, ELLET OLE LUKENUT JA SISÄISTÄNYT NÄITÄ KÄYTTÖOHJEITA PERUSTEELLISESTI.

Laitteen käyttöön pidentämiseksi ja virheettömän toiminnan varmistamiseksi käytä laitetta tämän käyttöohjeen mukaisesti ja suorita tarvittavat huoltotoimenpiteet säännöllisesti. Näiden käyttöohjeiden sisältämät tekniset tiedot ja spesifikaatiot ovat ajan tasalla. Valmistaja pidättää oikeuden tehdä niihin laadun parantamiseen liittyviä muutoksia. Laite on suunniteltu siten, että melupäästöriskit ovat mahdollisimman pienet ottaen huomioon tekniikan kehitys ja melun vähentämismahdollisuudet.

2.1. Merkkien selitys

Kuvake	Kuvaus
	Tuote täyttää asiaankuuluvat turvallisuusstandardit.
	Lue ohjeet ennen käyttöä.
	Tuote on kierrätettävä.
	VAROITUS!, HUOMAUTUS! tai MUISTUTUS! Kyseiseen tilanteeseen sopiva. (yleinen varoitusmerkki)
	Älä käytä erittäin kosteissa tiloissa tai jos on olemassa vaara joutua suoraan kosketuksiin veden kanssa tai jos vettä tiivistyy.
	Käytä vain sisätiloissa.



HUOM! TÄMÄN KÄYTTÖOHJEEN PIIRUSTUKSET OVAT VAIN HAVAINNOLLISTAVIA, JA NE VOIVAT JOILTAKIN OSIN POIKETA TODELLISESTA TUOTTEESTA.

3. Turvallisuusohjeet

Termejä "laite" tai "tuote" käytetään varoituksissa ja ohjeissa viittaamaan seuraaviin: Käsienkuivaaja

3.1. Sähköturvallisuus

Yleisiä turvallisuustietoja sähkölaitteiden käyttöön:

Välttääksesi tulipalon tai sähköiskun aiheuttamat vammat, varmista, että noudatat turvallisuusohjeita laitetta käyttäessäsi. Lue ohjeet huolellisesti ja varmista, että olet ymmärtänyt ne hyvin. Säilytä käyttöohjetta laitteen lähellä, jotta voit lukea sen milloin tahansa. Käytä aina virtalähteitä, jotka on kytketty maahan ja jotka tarjoavat tarvittavan jännitteen (tämä tieto on merkitty laitteen tarraan). Jos olet epävarma, anna sähköasentajan tarkistaa, että pistorasia on maadoitettu asianmukaisesti. Älä koskaan käytä vaurioitunutta virtajohtoa. Älä avaa laitetta kosteassa tai märässä ympäristössä tai jos kätesi tai kehosi ovat kosteita tai märkiä. Suojaa laitetta auringonsäteilyltä. Käytä laitetta suojatussa paikassa, jotta vältät laitteen vaurioitumisen tai muiden vaarantamisen. Varmista, että laite pystyy jäähtymään, ja vältä sen sijoittamista liian lähelle muita lämpöä tuottavia laitteita. Irrota laite virtalähteestä ennen puhdistamista. Käytä puhdistukseen pehmeää, kosteaa liinaa.

Vältä pesuaineiden käyttöä ja varmista, ettei laitteen sisään pääse nesteitä. Käyttäjän ei tarvitse huoltaa mitään laitteen sisäisiä osia. Laitteen avaaminen ilman lupamme johtaa takuun raukeamiseen!

3.2. Turvallisuusohjeet

- a) Lue ja ymmärrä nämä ohjeet huolellisesti ennen laitteen käyttöä! Noudata turvallisuusohjeita huolellisesti välttääksesi vahingot, jotka johtuvat laitteen väärinkäytöstä!
- b) Pidä tämä käyttöohje tallessa myöhempää käyttöä varten. Jos laite luovutetaan kolmansille osapuolille, käyttöohje on annettava sen mukana.
- c) Käytä laitetta vain sisätiloissa ja aiottuun tarkoitukseen.
- d) Emme tarjoa takuuta vahingoille, jotka johtuvat virheellisestä käytöstä tai käytöstä.
- e) Ennen ensimmäistä käyttökertaa tarkista, vastaavatko verkkojännitteen tyyppi ja virta tyyppikilvessä ilmoitettuja tietoja.
- f) SÄHKÖISKUN VAARA! Älä yritä korjata laitetta itse. Jos laitteeseen tulee vikoja, korjaukset on tehtävä pätevien ammattilaisten toimesta.
- g) Tarkista pistoke ja virtajohto säännöllisesti. Jos laitteen virtajohto on vaurioitunut, valmistajan, sen asiakaspalvelun tai muun pätevän henkilön on vaihdettava se vaarojen välttämiseksi.
- h) Estä virtajohdon vaurioituminen välttämällä sen puristamista, taivuttamista tai hankaamista teräviin reunoihin. Pidä virtajohto myös poissa kuumista pinnoista ja avotulesta.
- i) HUOMIO! HENGENVAARA! Älä koskaan upota laitetta puhdistuksen aikana veteen tai muihin nesteisiin.
- j) Älä missään tapauksessa avaa koteloa.
- k) Älä käytä erittäin kosteissa tiloissa tai vesisäiliöiden välittömässä läheisyydessä.
- l) Sähköiskun välttämiseksi estä laitteen kastuminen!
- m) Älä aseta nestettä sisältäviä astioita laitteen päälle.
- n) Älä anna lasten roikkua tai keinua laitteessa.
- o) Älä peitä ilmanotto- tai poistoaukkoja.
- p) Käytä laitetta ympäristön lämpötilassa -10 °C ja +40 °C välillä.



HUOMIO! HUOLIMATTA LAITTEEN TURVALLISESTA RAKENTEESTA, SUOJAOMINAISUUKSISTA JA KÄYTTÄJÄÄ SUOJAAVIEN LISÄELEMENTTIEN KÄYTÖSTÄ, LAITTEEN KÄYTTÖÖN SISÄLTYY SILTI AINA PIENI ONNETTOMUUS- TAI LOUKKAANTUMISRISKI. PYSY VALPPAANA JA KÄYTÄ TERVETTÄ JÄRKEÄ LAITETTA KÄYTTÄESSÄSI.

4. Yleiset käyttöohjeet

4.1. Käyttöalue

Käsienkuivaaja on tarkoitettu käsien kuivaamiseen ilmasuihkun alla.

Käyttäjä on vastuussa kaikista vahingoista, jotka johtuvat laitteen käyttötarkoituksen vastaisesta käytöstä.

4.2. Laitteen kuvaus

4.2.1. Bari gold



1. Ohjauspaneeli

A – oranssi (laite toiminnassa)

B – sininen (vilkkuva kuvake – laite on pois päältä; kuvake jatkuvasti päällä – laite on käyttövalmis)

C – Punainen (huolto, laitteen tarkastus)

D – vihreä (käyttöajan ilmaisin)

2. PÄÄLLE/POIS-kytkin

3. Tyhjennysletku (laitteen sisällä)

4. Ilmansuodatin

5. Säiliö

6. Ilmasuutin

7. Infrapuna-anturi

Käynnistä laite painamalla PÄÄLLE/POIS-kytkintä. Laitteen käyttämiseksi aseta kädet kuivausalueelle, jolloin laite käynnistyy automaattisesti ja oranssi valo syttyy yhdessä vihreiden diodien kanssa, jotka osoittavat puhallusajan. Kun kädet poistetaan aukosta, laite sammuu

automaattisesti. Puhallusajan diodit sammuvat vähitellen, kunnes laite sammuu. Yhdessä tilassa kuivausrumpu toimii noin 25 sekuntia ja sammuu automaattisesti tämän ajan kuluttua. Jotta kuivausrumpu käynnistyisi uudelleen, ota kädet aukosta ja aseta ne takaisin sisään, jolloin käyttötila aktivoituu uudelleen. Käytön jälkeen sammuta laite OFF-kytkimellä. Vilkkuva valo ja äänimerkki osoittavat, että laite on sammutettu. Kuivausaika on noin 7 sekuntia.

4.2.2. Oria white

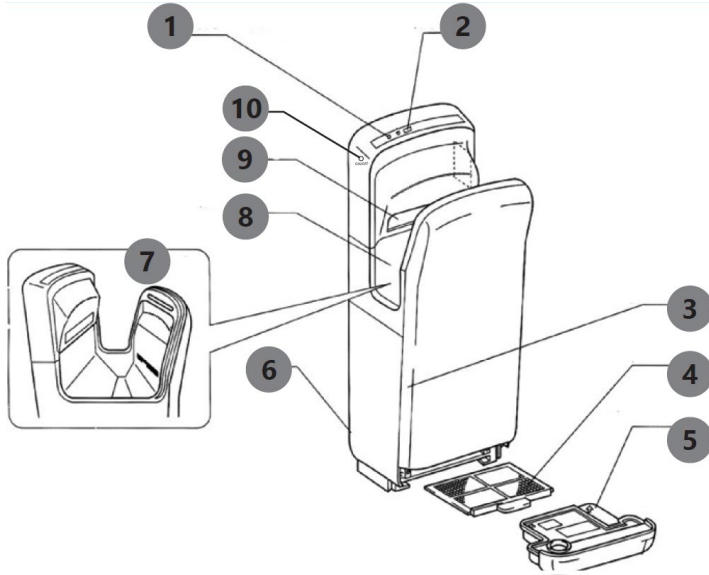

1. Kuivausajan näyttö
2. Merkkivalot
3. Poistoletku (laitteen sisällä)
4. Ilmansuodatin
5. Säiliö
6. Kotelo
7. Toiminta-anturit
8. Kuivausalue
9. Valot
10. Virtakytkin

Laite kytketään päälle painamalla ON/OFF-painiketta ja pitämällä sitä painettuna, kunnes laite aktivoituu. Laitteen käyttämiseksi aseta kädet kuivausalueelle, jolloin laite käynnistyy automaattisesti ja kuivausaika alkaa laskea näytössä 10:stä nollaan. Kun laskuri saavuttaa nollan, laite jatkaa toimintaansa noin 5 sekuntia (näkyviin tulee vilkkuva „-“) ja sammuu sitten. Jos kädet jäävät kuivausalueelle, kuivausrumpu käynnistyy uudelleen, kun „-“-symbolit lakkaavat vilkkumasta ja syttyvät pysyvästi. Kun kädet on poistettu kuivausalueelta, laite sammuu automaattisesti. Kuivausaika on noin 7 sekuntia.

Käytön jälkeen sammuta laite ON/OFF-kytkimellä. HUOMIO! Laitteessa on kaksi ilmapuhallustilaa: kylmä ja lämmin ilma. Vihreä ON/OFF-painikkeen ja POWER-painikkeen valot osoittavat kylmän

ilman tilan, kun taas sininen tarkoittaa lämmintä ilmaa. Voit vaihtaa kylmästä lämpimään ilmaan tai päinvastoin painamalla ON/OFF-kytkintä ja pitämällä sitä painettuna noin kolmen sekunnin ajan, kunnes painikkeen väri muuttuu.

4.3. Laitteen kokoaminen

4.3.1. Vella silver



Irrota laitteen pohjassa olevat kaksi ruuvia, kampea kotelo varovasti irti ja poista se varovasti.

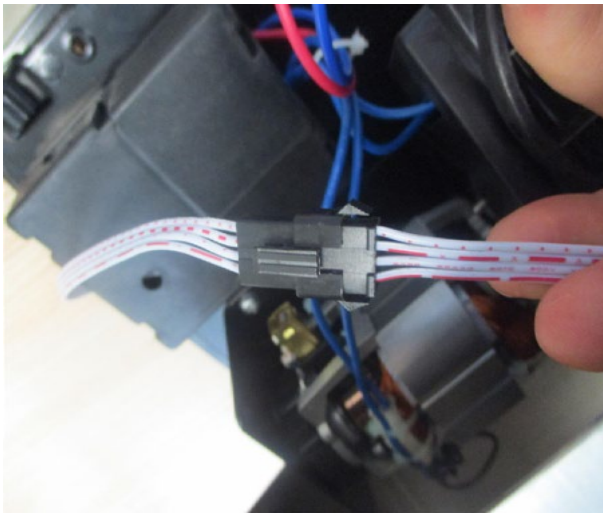

Irrota sitten johto.

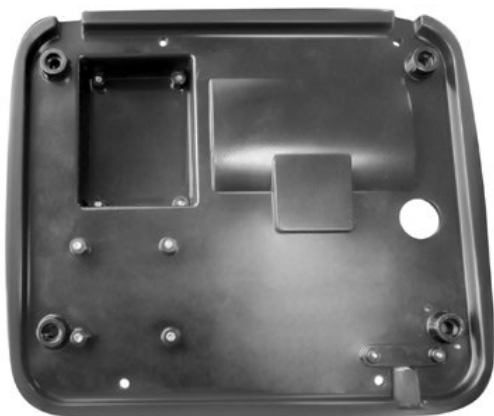

Kohdista laite seinälle ja merkitse neljä kiinnitysruuveille tarkoitettua paikkaa. Pora reiät, aseta tulpat, kohdista laite uudelleen ja kiinnitä seinään kiinnitysruuveilla. Kytke sitten johto takaisin ja ruuvaa kotelo kiinni.



4.3.2. Bari gold

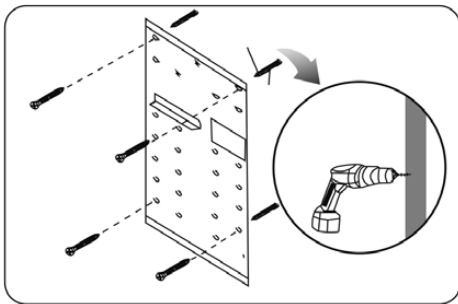

Poraa seinään neljä reikää (30 mm).

Aseta tulpat reikiin.

Kohdista ja kiinnitä asennuspaneeli seinään neljällä ruuvilla.

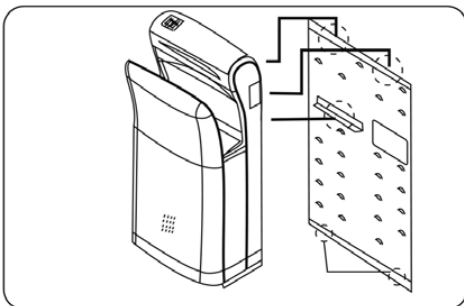

Pujota johto paneelin aukon läpi ja ripusta laite paneeliin.

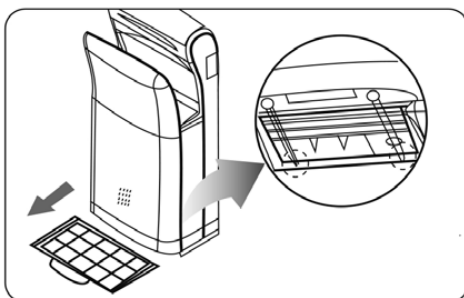

Irrota säiliö ja ilmansuodatin. Kiinnitä laite paneelin alaosaan kahdella ruuvilla. Aseta ilmansuodatin ja säiliö.

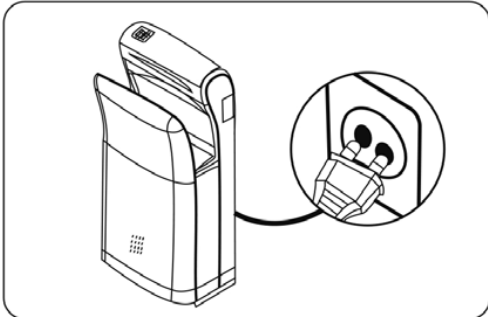

Kytke virtajohto pistorasiaan ja kytke laite päälle.

Kun vastaanotat tavarat, tarkista pakkauksen eheys ja avaa se. Jos pakkaus on vaurioitunut, ota yhteyttä kuljetusyritykseen ja jälleenmyyjään kolmen päivän kuluessa ja dokumentoi vauriot mahdollisimman yksityiskohtaisesti. Älä käännä pakkausta ylösalaisin! Varmista kuljetuksen aikana, että se pysyy vaakasuorassa ja vakaana.

4.3.3. Oria white

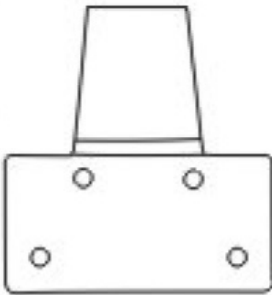

Kohdista laite tarkasti aiottuun paikkaan, poraa neljä reikää ja kiinnitä asennuspaneeli seinään.

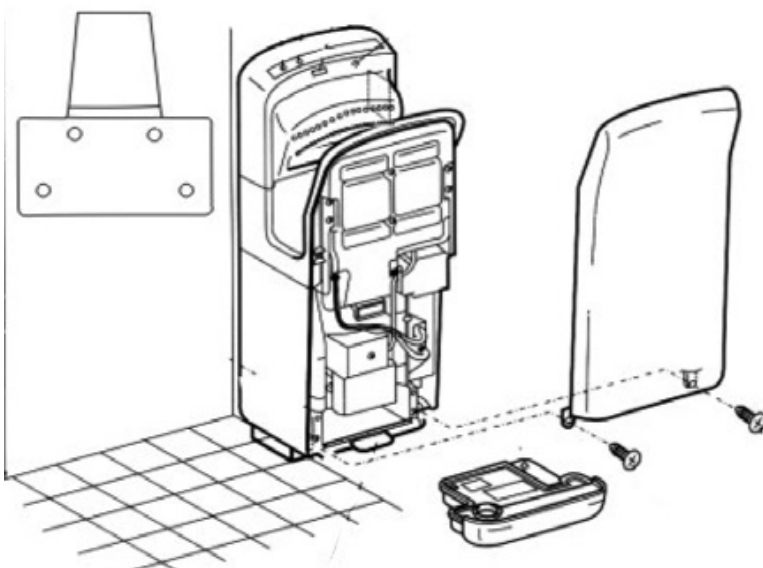

Kiinnitä kolmiokiinnike laitteen takaseinään (kapea osa alaspäin).

Ripusta kuivausrumpu paneeliin, kohdista ja kiinnitä kotelon etuosa, ruuvaa kolmiokiinnike seinään, aseta säiliö ja ilmansuodatin. Kytke virtajohto pistorasiaan ja kytke laite päälle.

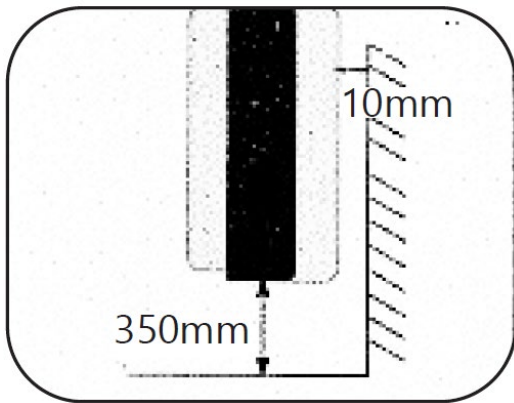

HUOMIO! Älä asenna laitteita alle 350 mm:n päähän lattiasta ja alle 10 mm:n päähän seinästä.

HUOMIO! Älä käytä laitetta ilman säiliötä ja ilmansuodatinta.

4.3.4. Velox

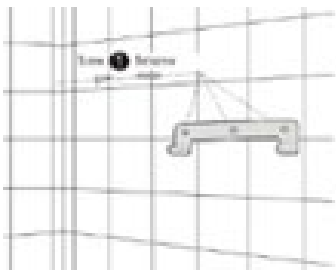

Kohdista laite tarkasti aiottuun paikkaan, poraa 3 reikää ja kiinnitä kiinnityspaneeli seinään.



Ripusta kuivausrumpu paneeliin.

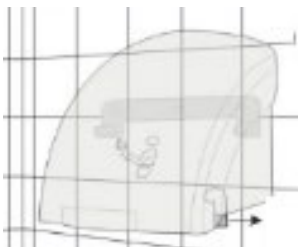

Kierrä mutteri reikään.

4.4. Pakkauksen hävittäminen

Säilytä kaikki pakkausmateriaalit (pahvi, muoviteipit ja styroksi), jotta ongelmatilanteessa laite voidaan lähettää takaisin huoltokeskukseen moitteettomassa kunnossa!

4.5. Toimintaperiaate

Vella silver Aktivoi kuivausrumpu asettamalla kädet kuivurin pistorasian alle – laite aktivoituu automaattisesti. Kone pysähtyy automaattisesti, kun kädet poistetaan pistorasian alta.

Käyttäjällä on vastuussa kaikista vahingoista, jotka aiheutuvat laitteen virheellisestä käytöstä.

4.6. Puhdistaminen ja huolto

4.6.1. Puhdistus

- a) Irrota laite aina pistorasiasta ennen puhdistamista ja jokaisen käyttökerran jälkeen.
- b) Käytä puhdistusainetta, joka ei sisällä syövyttäviä aineita, pinnan puhdistamiseen.
- c) Pyyhi laite kuivaksi talouspaperilla jokaisen käyttökerran jälkeen.
- d) Laite on säilytettävä kuivassa ja viileässä paikassa suojassa kosteudelta ja suoralta auringonvalolta.
- e) Älä upota laitetta veteen!
- f) Tyhjennä säiliö jokaisen käyttöpäivän päätteeksi.
- g) Tarkista ilmansuodatin säännöllisesti. Jos se on likainen, puhdista se paineilmalla. Vaihda vaurioitunut ilmansuodatin.

HUOMIO! Älä käynnistä laitetta ilman säiliötä ja ilmansuodatinta.

- h) Tyhjennysletkun puhdistus:

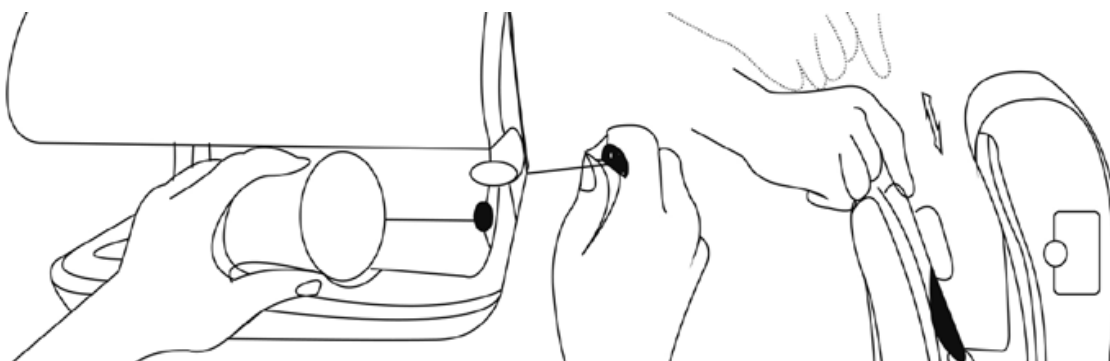

Kaada noin 200 ml puhdasta vettä tyhjennysletkuun. Puhdista letku pehmeällä harjalla. Irrota säiliö ja tyhjennä se. Aseta säiliö takaisin kuivausrumpuun.

Käynnistä laite ON-kytkimellä.

4.6.2. Kuljetus ja varastointi

Kuljetuksen aikana laite on suojattava tärinältä, putoamiselta ja ylösalaisin kaatumiselta. Säilytä sitä hyvin ilmastoidussa paikassa, jossa on kuiva ilma ja jossa ei ole syövyttäviä kaasuja.

4.6.3. Tarkista laite säännöllisesti

Tarkista laite säännöllisesti vaurioiden varalta. Jos laite on vaurioitunut, lopeta sen käyttö välittömästi ja ota yhteyttä asiakaspalveluun ongelman ratkaisemiseksi.

Mitä tehdä ongelman ilmetessä?

Ota yhteyttä asiakaspalveluun ja valmistele seuraavat tiedot:

- Laskun numero ja sarjanumero (jälkimmäinen löytyy laitteen teknisestä kilvestä).
- Ota tarvittaessa kuva vaurioituneesta, rikkoutuneesta tai viallisesta osasta.
- Asiakaspalvelun on helpompi selvittää ongelman lähde, jos annat

yksityiskohtaisen ja tarkan kuvauksen asiasta. Mitä yksityiskohtaisempia tietoja annat, sitä paremmin asiakaspalvelu pystyy ratkaisemaan ongelmasi nopeasti ja tehokkaasti!

VAROITUS: Älä koskaan avaa laitetta ilman asiakaspalvelun lupaa. Tämä voi johtaa takuun menettämiseen!



Deze gebruikershandleiding is machinaal vertaald. We hebben ons best gedaan om de vertaling zo nauwkeurig mogelijk te maken, maar houd er rekening mee dat automatische vertalingen niet perfect zijn en geen vervanging vormen voor menselijke vertalers. De officiële versie van de gebruikershandleiding is in het Engels. Eventuele verschillen tussen de vertaalde versie en het originele Engels zijn niet juridisch bindend. Als u vragen heeft over de nauwkeurigheid van de vertaling, raadpleeg dan de Engelse versie, die de officiële referentie is. Meer taalversies zijn op aanvraag beschikbaar via info@expondo.com.

1. Technische gegevens

Tabel 1: Technische gegevens van het product

Beschrijving parameter		Waarde parameter		
Productnaam	Handdroger	Handdroger	Handdroger	Handdroger
Model	Bari goud	Oria wit	Vella zilver	Velox
Nominale spanning [V]	230~	230~	230~	230~
Frequentie [Hz]	50	50	50	50
Nominaal vermogen [W]	1200	1650	2300	1800
Snelheid [r/min]	32000	28000	6000	4600
Luchtsnelheid [m/sec]	90	86	35	15
Beschermingsklasse	IPX4	IPX4	IPX4	IPX2
Geluidsniveau [dB]	84	78	74,8	74,8
Gewicht [kg]	8	7,5	4,5	3







2. Algemene beschrijving

De gebruikershandleiding is bedoeld als hulpmiddel bij een veilig en probleemloos gebruik van het apparaat. Het product is ontworpen en vervaardigd volgens strikte technische richtlijnen, met gebruikmaking van de modernste technologieën en componenten. Bovendien wordt het geproduceerd volgens de strengste kwaliteitsnormen.

GEBRUIK HET APPARAAT ALLEEN ALS U DEZE GEBRUIKERSHANDLEIDING GRONDIG HEBT GELEZEN EN BEGREPEN.

Om de levensduur van het apparaat te verlengen en een probleemloze werking te garanderen, dient u het te gebruiken in overeenstemming met deze gebruikershandleiding en regelmatig onderhoudswerkzaamheden uit te voeren. De technische gegevens en specificaties in deze handleiding zijn actueel. De fabrikant behoudt zich het recht om wijzigingen aan te brengen in verband met kwaliteitsverbetering. Het toestel is ontworpen om de risico's van geluidsemisatie tot een minimum te beperken, rekening houdend met de technologische vooruitgang en de mogelijkheden tot geluidsreductie.

2.1. Legenda

Pictogram	Beschrijving
	Het product voldoet aan de relevante veiligheidsnormen.
	Lees de instructies voor gebruik.
	Het product moet worden gerecycled.
	WAARSCHUWING ! of VOORZICHTIG! of HERINNERING! Van toepassing op de gegeven situatie. (algemeen waarschuwingssignaal)
	Niet gebruiken in zeer vochtige ruimtes of als er risico is op direct contact met water of als er condensatie optreedt.
	Alleen binnenshuis gebruiken.



LET OP! DE TEKENINGEN IN DEZE HANDLEIDING DIENEN UITSLUITEND TER ILLUSTRATIE EN KUNNEN IN SOMMIGE DETAILS AFWIJKEN VAN HET WERKELIJKE PRODUCT.

3. Veiligheidsinstructies

De termen "apparaat" of "product" worden in de waarschuwingen en instructies gebruikt om te verwijzen naar: Handdroger

3.1. Elektrische veiligheid

Algemene veiligheidsinformatie voor het gebruik van elektrische apparaten:

Om brand- of elektrische schokken te voorkomen, dient u de veiligheidsinstructies in acht te nemen bij het gebruik van dit apparaat. Lees de instructies zorgvuldig door en zorg ervoor dat u ze goed begrijpt. Bewaar de handleiding in de buurt van het apparaat, zodat u deze altijd kunt raadplegen. Gebruik altijd stroombronnen die geaard zijn en de benodigde spanning leveren (deze informatie staat vermeld op het label van het apparaat). Raadpleeg bij twijfel een elektricien om te controleren of uw stopcontact correct geaard is. Gebruik nooit een beschadigde stroomkabel. Open het apparaat niet in een vochtige of natte omgeving, of als uw handen of lichaam nat zijn. Bescherm het apparaat tegen zonlicht. Gebruik het apparaat op een beschutte plaats om schade aan het apparaat of gevaar voor anderen te voorkomen. Zorg ervoor dat het apparaat kan afkoelen en plaats het niet te dicht bij andere warmteproducerende apparaten. Koppel het apparaat los van de stroombron voordat u het schoonmaakt. Gebruik een zachte, vochtige doek om schoon te maken.

Vermijd het gebruik van schoonmaakmiddelen en zorg ervoor dat er geen vloeistof in het apparaat terecht komt. De gebruiker hoeft geen interne onderdelen van dit apparaat te onderhouden. Het openen van het apparaat zonder onze toestemming leidt tot het vervallen van de garantie!

3.2. Veiligheidsrichtlijnen

- a) Lees en begrijp deze instructies zorgvuldig voordat u het apparaat in gebruik neemt! Neem de veiligheidsrichtlijnen nauwgezet in acht om schade door onjuist gebruik te voorkomen!
- b) Bewaar deze handleiding voor toekomstig gebruik. Als u dit apparaat aan derden doorgeeft, moet de handleiding ook worden doorgegeven.
- c) Gebruik dit apparaat uitsluitend binnenshuis en voor het beoogde doel.
- d) Wij bieden geen garantie voor schade die voortvloeit uit oneigenlijk gebruik of onjuiste bediening.
- e) Controleer vóór het eerste gebruik of het type netspanning en de stroomsterkte overeenkomen met de gegevens op het typeplaatje.
- f) GEVAAR VOOR ELEKTRISCHE SCHOKKEN! Probeer het apparaat niet zelf te repareren. In geval van defecten aan het apparaat moeten reparaties worden uitgevoerd door gekwalificeerde experts.
- g) Controleer regelmatig de stekker en het netsnoer. Als het netsnoer van dit apparaat beschadigd is, moet het worden vervangen door de fabrikant, de klantenservice of een andere gekwalificeerde persoon om gevaren te voorkomen.
- h) Voorkom beschadiging van het netsnoer door het niet te knijpen, te buigen of langs scherpe randen te wrijven. Houd het netsnoer ook uit de buurt van hete oppervlakken en open vuur.
- i) ATTENTIE! LEVENSGEVAARLIJK! Dompel het apparaat tijdens het schoonmaken nooit onder in water of andere vloeistoffen.
- j) De behuizing mag in geen geval worden geopend.
- k) Gebruik het apparaat niet in zeer vochtige ruimtes of in de directe nabijheid van watertanks.
- l) Voorkom dat het apparaat nat wordt om het risico op een elektrische schok te vermijden!
- m) Plaats geen containers met vloeistof bovenop het apparaat.
- n) Laat kinderen niet aan het apparaat hangen of schommelen.
- o) Dek de luchtinlaten/uitlaten niet af.
- p) Gebruik het apparaat bij omgevingstemperaturen tussen -10°C en +40°C.



ATTENTIE! ONDANKS HET VEILIGE ONTWERP VAN HET APPARAAT EN DE BESCHERMENDE FUNCTIES ERVAN, EN ONDANKS HET GEBRUIK VAN EXTRA ELEMENTEN TER BESCHERMING VAN DE BEDIENER, BESTAAT ER TOCH EEN KLEIN RISICO OP EEN ONGEVAL OF LETSEL BIJ HET

GEBRUIK VAN HET APPARAAT. BLIJF ALERT EN GEBRUIK UW GEZOND VERSTAND WANNEER U HET APPARAAT GEBRUIKT.

4. Gebruik richtlijnen

4.1. Toepassingsgebied

De handdroger is ontworpen voor het drogen van handen met een luchtstroom.

De gebruiker is aansprakelijk voor **schade die voortvloeit uit oneigenlijk gebruik van het apparaat.**

4.2. Beschrijving van het apparaat

4.2.1. Bari goud



1. Besturingspaneel

A – oranje (apparaat in werking)

B – blauw (knipperend pictogram – apparaat uitgeschakeld; pictogram continu brandend – apparaat klaar voor gebruik)

C – rood (onderhoud, controleer het apparaat)

D – groen (indicatie werktijd)

2. Aan/uit-schakelaar

3. Afvoerslang (in het apparaat)

4. Luchtfilter

5. Container

6. Luchtmondstuk

7. IR-sensor

Gebruik de aan/uit-schakelaar om het apparaat in te schakelen. Om het apparaat te gebruiken, plaatst u uw handen in de droogzone. De machine start automatisch en het oranje lampje gaat branden, samen met groene led's die de blaastijd aangeven. Zodra u uw handen uit de opening haalt, schakelt het apparaat automatisch uit. De led's die de blaastijd aangeven, doven geleidelijk totdat het apparaat uitschakelt. In één modus werkt de droger ongeveer 25 seconden en schakelt daarna automatisch uit. Om de droger opnieuw te starten, haalt u uw handen uit de opening en plaatst u ze er weer in. De bedrijfsmodus wordt dan opnieuw geactiveerd. Na gebruik schakelt u het apparaat uit met de AAN/UIT-schakelaar. Een knipperend lampje en een akoestisch signaal geven aan dat het apparaat is uitgeschakeld. De droogtijd bedraagt ongeveer 7 seconden.

4.2.2. Oria wit

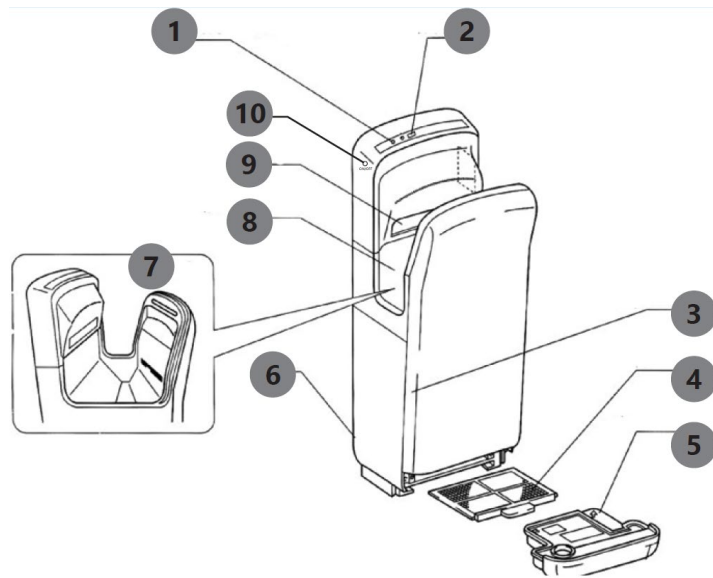

1. Weergave droogtijd

2. Controlelampjes

3. Afvoerslang (in het apparaat)

4. Luchtfilter

5. Container

6. Behuizing

7. Bedieningssensoren

8. Droogzone

9. Lampjes

10. Aan/UIT-schakelaar

Om het apparaat in te schakelen, houdt u de AAN/UIT-knop ingedrukt totdat het apparaat activeert. Om het apparaat te gebruiken, plaatst u uw handen in de droogzone. Het apparaat start automatisch en de droogtijd begint af te tellen van 10 naar 0 op het display. Zodra de teller op 0 staat, blijft het apparaat nog ongeveer 5 seconden werken (een knipperend "-"-symbool verschijnt) en schakelt het vervolgens uit. Als uw handen in de droogzone blijven, wordt de droger opnieuw geactiveerd zodra de "-"-symbolen stoppen met knipperen en permanent branden. Nadat u uw handen uit de droogzone hebt verwijderd, schakelt het apparaat automatisch uit. De droogtijd is ongeveer 7 seconden.

Schakel het apparaat na gebruik uit met de AAN/UIT-schakelaar. ATTENTIE! Het apparaat heeft twee luchtstroomstanden: koude en warme lucht. Een groene AAN/UIT-knop en een groene POWER-knop geven de koude luchtstand aan, terwijl een blauwe knop de warme luchtstand aangeeft. Om te schakelen tussen koude en warme lucht, of andersom, houdt u de AAN/UIT-schakelaar ongeveer drie seconden ingedrukt totdat de knop van kleur verandert.

4.3. Assemblage van het apparaat

4.3.1. Vella zilver



Draai de twee schroeven aan de onderkant van het apparaat los, wrik de behuizing voorzichtig los en verwijder deze voorzichtig.

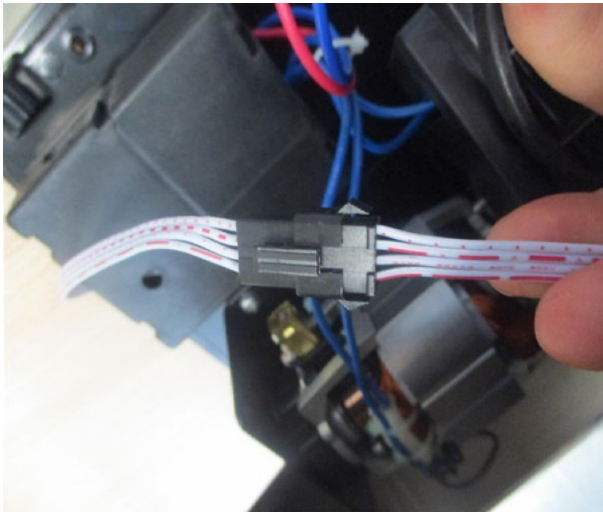

Koppel vervolgens de kabel los.

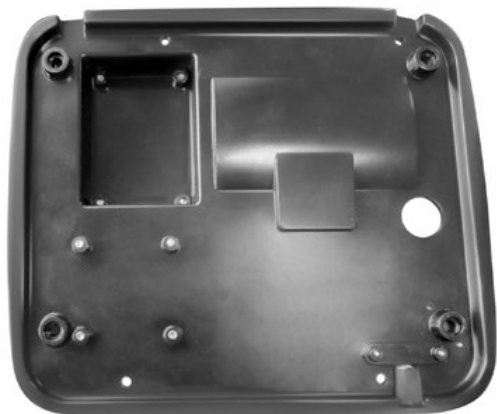

Plaats het apparaat tegen de muur en markeer de 4 plaatsen voor de bevestigingsschroeven. Boor gaten, steek de pluggen erin, plaats het apparaat opnieuw en bevestig het aan de muur met de montageschroeven. Sluit vervolgens de kabel weer aan en schroef de behuizing vast.



4.3.2. Bari goud

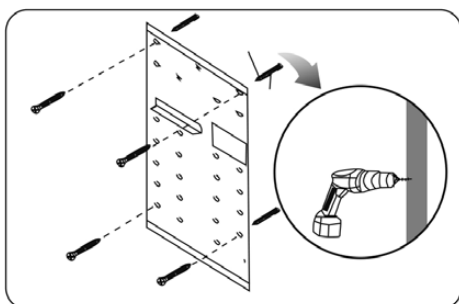

Boor 4 gaten (30 mm) in de muur.

Steek de pluggen in de gaten.

Lijn het montagepaneel uit en bevestig het met 4 schroeven aan de muur.

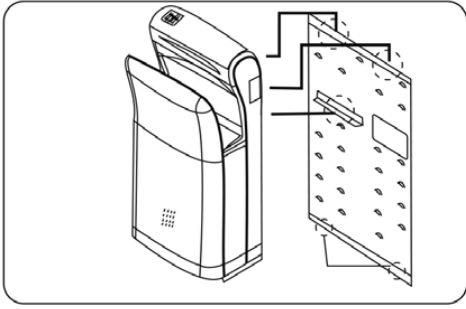

Leid de kabel door de opening in het paneel en hang het apparaat aan het paneel.

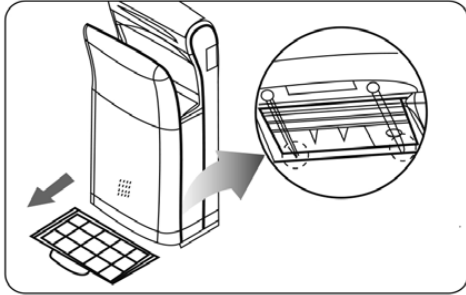

Verwijder de container en het luchtfilter. Bevestig het apparaat met 2 schroeven aan de onderkant van het paneel. Plaats het luchtfilter en de container terug.

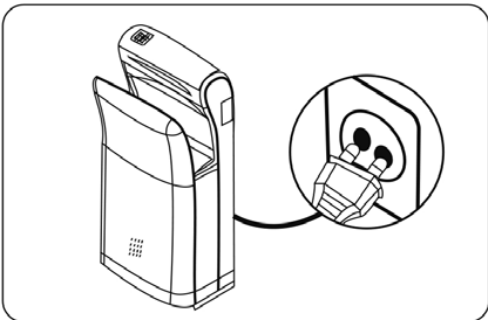

Steek de stekker in het stopcontact en schakel het apparaat in.

Controleer bij ontvangst van de goederen de verpakking op intactheid en open deze. Als de verpakking beschadigd is, neem dan binnen 3 dagen contact op met uw transportbedrijf en distributeur en documenteer de schade zo gedetailleerd mogelijk. Draai de verpakking niet ondersteboven! Zorg er tijdens het transport voor dat de verpakking horizontaal en stabiel blijft.

4.3.3. Oria wit

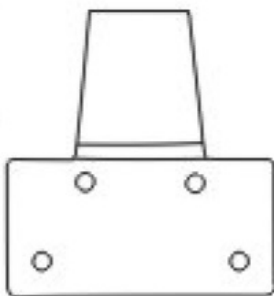

Lijn het apparaat nauwkeurig uit op de beoogde locatie, boor 4 gaten en bevestig het montagepaneel aan de muur.

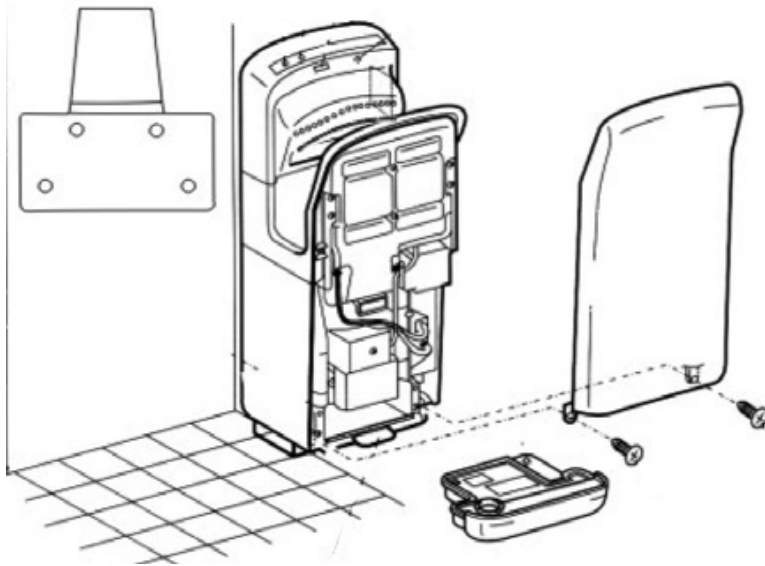

Bevestig de driehoekige beugel aan de achterwand van het apparaat (met het smalle gedeelte naar beneden).

Hang de droger aan het paneel, lijn de voorkant van de behuizing uit en bevestig deze, schroef de driehoekige beugel aan de muur, plaats de container en het luchtfilter terug. Steek de stekker in het stopcontact en schakel het apparaat in.

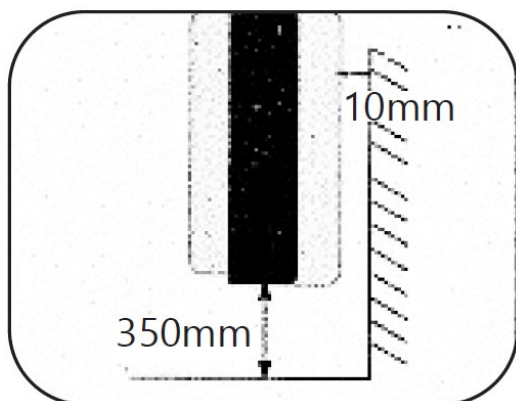

ATTENTIE! Monteer de apparaten niet lager dan 350 mm van de vloer en niet lager dan 10 mm van de muur.

ATTENTIE! Gebruik het apparaat niet zonder de opvangbak en het luchtfilter.

4.3.4. Velox

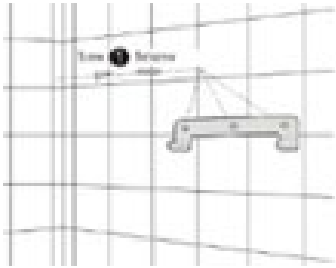

Plaats het apparaat nauwkeurig op de beoogde locatie, boor 3 gaten en bevestig het montagepaneel aan de muur.



Hang de droger aan het paneel.



Draai de moer in het gat.

4.4. Afvoeren van de verpakking

Bewaar alle verpakkingsmaterialen (karton, plastic tape en piepschuim), zodat het apparaat in geval van een probleem in perfecte staat naar het servicecentrum kan worden teruggestuurd!

4.5. Werkingsprincipe

Om de droger te activeren, plaatst u uw handen onder de uitlaatopening – het apparaat wordt automatisch ingeschakeld. De machine stopt automatisch zodra u uw handen onder de uitlaatopening vandaan haalt.

De gebruiker is aansprakelijk voor alle schade die voortvloeit uit onbedoeld gebruik van het apparaat.

4.6. Reiniging en onderhoud

4.6.1. Reiniging

- a) Haal altijd de stekker uit het stopcontact voordat u het apparaat schoonmaakt en na elk gebruik.
- b) Gebruik een reinigingsmiddel zonder bijtende stoffen om het oppervlak schoon te maken.

- c) Veeg het apparaat na elk gebruik droog met een papieren handdoek.
- d) Bewaar het toestel op een droge, koele plaats, vrij van vocht en directe blootstelling aan zonlicht.
- e) Dompel het apparaat niet onder in water!
- f) Leeg de opvangbak aan het einde van elke gebruiksday.
- g) Controleer het luchtfilter regelmatig. Reinig het filter met perslucht als het vuil is. Vervang het luchtfilter als het beschadigd is.

ATTENTIE! Activeer het apparaat niet zonder opvangbak en luchtfilter.

- h) Reiniging van de afvoerslang:

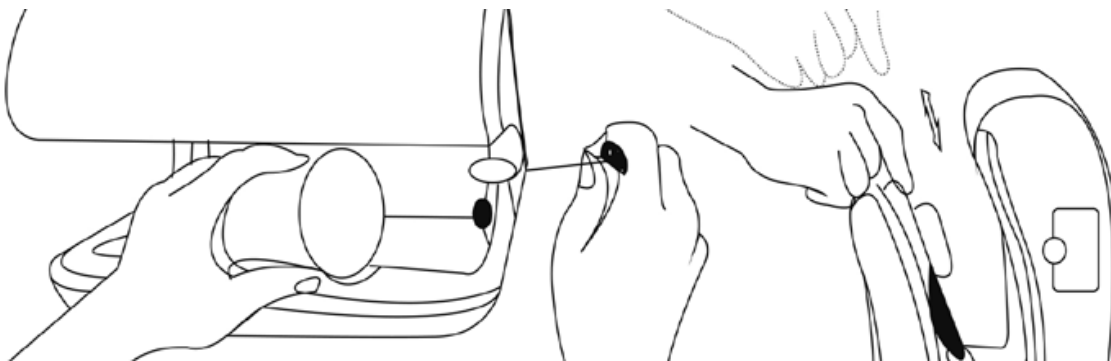

Giet ongeveer 200 ml schoon water in de afvoerslang. Gebruik een zachte borstel om de slang schoon te maken. Verwijder de opvangbak en leeg deze. Plaats de opvangbak terug in de droger.

Schakel het apparaat in met de AAN-schakelaar.

4.6.2. Transport en opslag

Tijdens transport moet de machine worden beschermd tegen schudden, vallen en omvallen. Bewaar de machine op een goed geventileerde plaats met droge lucht en zonder corrosieve gassen.

4.6.3. Controleer het apparaat regelmatig

Controleer de machine regelmatig op schade. Als het apparaat beschadigd is, stop dan onmiddellijk met het gebruik ervan en neem contact op met de klantenservice om het probleem op te lossen.

Wat te doen in geval van een probleem?

Neem contact op met uw klantenservice en houd de volgende informatie bij de hand:

- Factuurnummer en serienummer (het serienummer vindt u op het typeplaatje van het apparaat).
- Maak indien mogelijk een foto van het beschadigde, kapotte of defecte onderdeel.
- Het zal voor uw klantenservicemedewerker gemakkelijker zijn om de oorzaak van het probleem te achterhalen als u de volgende informatie verstrekt:

een gedetailleerde en precieze beschrijving van de kwestie. Hoe gedetailleerder uw informatie, hoe beter de klantenservice uw probleem snel en efficiënt kan oplossen!

LET OP: Open het apparaat nooit zonder toestemming van uw klantenservice. Dit kan leiden tot het vervallen van de garantie!



Denne brukerhåndboken er oversatt ved hjelp av maskinoversettelse. Vi har gjort vårt ytterste for å sikre at oversettelsen er nøyaktig, men vær oppmerksom på at automatiserte oversettelser ikke er perfekte og ikke er ment å erstatte menneskelige oversettere. Den offisielle versjonen av brukerhåndboken er på engelsk. Eventuelle forskjeller mellom den oversatte versjonen og den originale engelske versjonen er ikke juridisk bindende. Hvis du har spørsmål om nøyaktigheten av oversettelsen, kan du se den engelske versjonen, som er den offisielle referansen. Flere språkversjoner er tilgjengelige på forespørsel via info@expondo.com.

1. Tekniske data

Tabell 1: Tekniske data for produktet

Beskrivelse av parameter		Parameterverdi		
Produktnavn	Håndtørker	Håndtørker	Håndtørker	Håndtørker
Modell	Bari gull	Oria hvit	Vella sølv	Velox
Nominell spenning [V]	230~	230~	230~	230~
Frekvens [Hz]	50	50	50	50
Nominell effekt [W]	1200	1650	2300	1800
Hastighet [o/min]	32000	28000	6000	4600
Lufthastighet [m/sek]	90	86	35	15
Beskyttelsesklasse	IPX4	IPX4	IPX4	IPX2
Støynivå [dB]	84	78	74,8	74,8
Vekt [kg]	8	7,5	4,5	3



2. Generell beskrivelse

Bruksanvisningen er utformet for å hjelpe deg med sikker og problemfri bruk av apparatet. Produktet er designet og produsert i henhold til strenge tekniske retningslinjer, med bruk av toppmoderne teknologi og komponenter. I tillegg produseres den i samsvar med de strengeste kvalitetsstandardene.

IKKE BRUK APPARATET MED MINDRE DU HAR LEST OG FORSTÅTT DENNE BRUKSANVISNINGEN GRUNDIG.

For å forlenge apparatets levetid og sikre problemfri drift må det brukes i samsvar med denne bruksanvisningen og vedlikeholdes regelmessig. De tekniske dataene og spesifikasjonene i denne brukerhåndboken er oppdaterte. Produsenten forbeholder seg retten til å gjøre endringer i forbindelse med kvalitetsforbedringer. Enheten er utformet for å redusere risikoen for støyutslipp til et minimum, og tar hensyn til den teknologiske utviklingen og mulighetene for støyreduksjon.

2.1. Legende

Ikon	Beskrivelse
	Produktet oppfyller de relevante sikkerhetsstandardene.
	Les instruksjonene før bruk.
	Produktet må resirkuleres.
	ADVARSEL! eller FORSIKTIG! eller HUSK! Gjelder for den aktuelle situasjonen. (generelt advarselsskilt)
	Ikke bruk i svært fuktige lokaler eller hvis det er fare for direkte kontakt med vann eller hvis det oppstår vannkondens.
	Skal kun brukes innendørs.



OBS! TEGNINGENE I DENNE HÅNDBOKEN ER KUN MENT SOM ILLUSTRASJONER, OG ENKELTE DETALJER KAN AVVIKE FRA DET FAKTISKE PRODUKTET.

3. Sikkerhetsinstruksjoner

Begrepene «enhet» eller «produkt» brukes i advarslene og instruksjonene for å referere til: Håndtørker

3.1. Elektrisk sikkerhet

Generell sikkerhetsinformasjon for bruk av elektriske apparater:

For å unngå skader fra brann eller elektrisk støt, må du sørge for at sikkerhetsinstruksjonene følges når du bruker denne enheten. Les instruksjonene nøye og sørg for at du har forstått dem godt. Oppbevar håndboken i nærheten av utstyret slik at du kan lese den når som helst. Bruk alltid strømkilder som er koblet til jord og som gir nødvendig spenning (denne informasjonen er angitt på etiketten på enheten). Hvis du er i tvil, la en elektriker sjekke at stikkontakten er riktig jordet. Bruk aldri en skadet strømledning. Ikke åpne enheten i fuktige eller våte omgivelser, eller hvis hendene eller kroppen din er fuktige eller våte. Beskytt enheten mot solstråling. Bruk enheten på et beskyttet sted for å unngå å skade utstyret eller sette andre i fare. Sørg for at enheten kan kjøles ned, og unngå å plassere den for nær andre enheter som produserer varme. Før du rengjør enheten, koble den fra strømkilden. Bruk en myk, fuktig klut til rengjøring.

Unngå å bruke vaskemidler, og sørg for at det ikke kommer væske inn i enheten. Ingen interne elementer i denne enheten trenger å vedlikeholdes av brukeren. Åpning av enheten uten vår godkjenning fører til tap av garantien!

3.2. Sikkerhetsretningslinjer

- a) Les og forstå disse instruksjonene nøye før du bruker apparatet! Følg sikkerhetsretningslinjene nøye for å unngå skader som følge av feil bruk!
- b) Ta vare på denne håndboken for fremtidig bruk. Hvis denne enheten gis videre til tredjeparter, må håndboken følge med den.
- c) Bruk kun denne enheten innendørs og til det den er tiltenkt for.
- d) Vi tilbyr ingen garanti for skader som følge av feil bruk eller feil betjening.
- e) Før første gangs bruk, kontroller om nettspenningstypen og -strømmen samsvarer med dataene på typeplaten.
- f) **FARE FOR ELEKTRISK STØT!** Ikke forsøk å reparere enheten selv. Ved feil på enheten må reparasjoner utføres av kvalifiserte fagfolk.
- g) Kontroller støpselet og strømledningen regelmessig. Hvis strømledningen til denne enheten er skadet, må den byttes ut av produsenten, kundeservice eller en annen kvalifisert person for å forhindre farer.
- h) Unngå skader på strømledningen ved å unngå å klemme eller bøye den eller gni den mot skarpe kanter. Hold også strømledningen unna varme overflater og åpen ild.
- i) **OBS! LIVSFARE!** Senk aldri apparatet ned i vann eller andre væsker under rengjøring.
- j) Under ingen omstendigheter må huset åpnes.
- k) Ikke bruk i svært fuktige rom eller i nærheten av vanntanker.
- l) For å unngå risiko for elektrisk støt, unngå at enheten blir våt!
- m) Ikke plasser beholdere med væske oppå enheten.
- n) Ikke la barn henge eller svinge seg i apparatet.
- o) Ikke dekk til luftinntak/-utløp.
- p) Bruk apparatet i omgivelsestemperaturer mellom -10 °C og +40 °C.



OBS! TIL TROSS FOR APPARATETS SIKRE UTFORMING OG BESKYTTELSESFUNKSJONER, OG TIL TROSS FOR BRUK AV EKSTRA ELEMENTER SOM BESKYTTER OPERATØREN, ER DET FORTSATT EN LITEN RISIKO FOR ULYKKER ELLER SKADER VED BRUK AV APPARATET. VÆR PÅ VAKT OG BRUK SUNN FORNUFT NÅR DU BRUKER ENHETEN.

4. Retningslinjer for bruk

4.1. Bruksområde

Håndtørkeren er konstruert for å tørke hender under en luftstrøm.

Brukeren er ansvarlig for eventuelle skader som følge av ikke-tiltenkt bruk av enheten.

4.2. Beskrivelse av enheten

4.2.1. Barigull



1. Styrepanel

A – oransje (enhet i drift)

B – blå (et blinkende ikon – enheten er slått av; ikon konstant på – enheten er klar til bruk)

C – Rød (vedlikehold, inspiser enheten)

D – grønn (indikasjon for driftstid)

2. AV/PÅ-bryter

3. Avløpsslange (inne i enheten)

4. Luftfilter

5. Beholder

6. Luftdyse

7. IR-sensor

Bruk AV/PÅ-bryteren for å slå på enheten. For å bruke enheten, plasser hendene i tørkesonen, og maskinen starter automatisk, og det oransje lyset tennes sammen med grønne dioder som indikerer blåsetiden. Når hendene er tatt ut av åpningen, slår enheten seg av automatisk. Blåsetidsdiodene slukkes gradvis til enheten slår seg av. I én modus vil tørketrommelen fungere i ca. 25 sekunder og slår seg av automatisk etter den tiden. For å starte tørketrommelen igjen, ta hendene ut av åpningen og sett dem inn igjen, og driftsmodusen aktiveres igjen. Etter bruk, slå av

apparatet med AV-bryteren. Et blinkende lys og et akustisk signal vil indikere at apparatet er slått AV. Tørketiden er ca. 7 sekunder.

4.2.2. Oria hvit

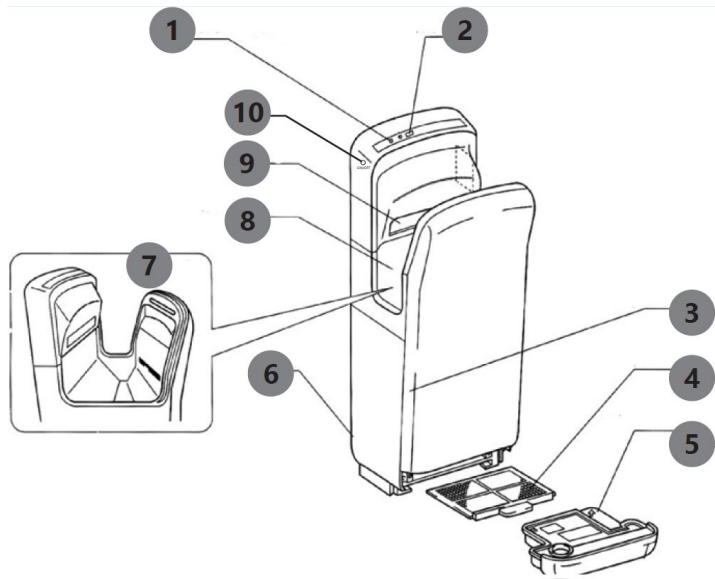

1. Tørketidsdisplay
2. Kontrollamper
3. Avløpsslange (inne i apparatet)
4. Luftfilter
5. Beholder
6. Hus
7. Driftssensorer
8. Tørkesone
9. Lys
10. AV/PÅ-bryter

For å slå på apparatet, trykk og hold inne AV/PÅ-knappen til apparatet aktiveres. For å bruke apparatet, plasser hendene i tørkesonen, og maskinen starter automatisk, og tørketiden begynner å telle ned på displayet fra 10 til 0. Når telleren når 0, vil apparatet fortsette å fungere i ca. 5 sekunder (et blinkende "-" vil vises) og deretter slår det seg av. Hvis hendene forblir i tørkesonen, vil tørketrommelen aktiveres igjen når "--"-symbolene slutter å blinke og lyser permanent. Etter at hendene er fjernet fra tørkesonen, vil apparatet slå seg av automatisk. Tørketiden er ca. 7 sekunder.

Etter bruk, slå av apparatet med AV/PÅ-bryteren. OBS! Apparatet har to luftblåsemoduser: kald og varm luft. En grønn AV/PÅ-knapp og STRØM-knapplyset indikerer en kaldluftmodus, mens blått betyr varm luft. For å bytte fra kald til varm luft, eller omvendt, trykk og hold inne AV/PÅ-bryteren i ca. tre sekunder til knappen skifter farge.

4.3. Montering av enheten

4.3.1. Vella sølv



Skru løs de to skruene på undersiden av enheten, vik forsiktig av huset og fjern det forsiktig.

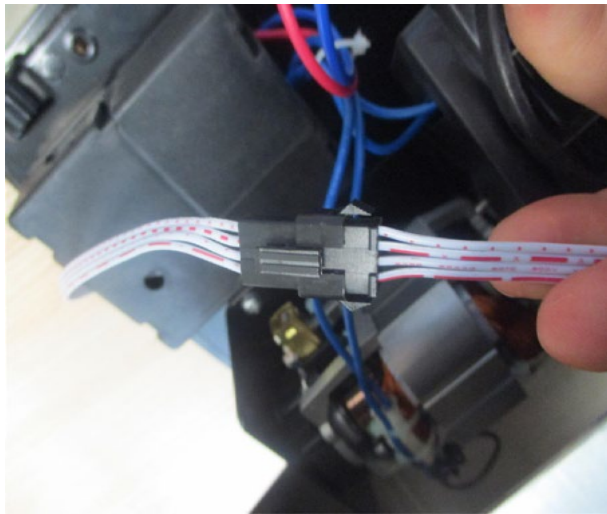

Koble deretter fra ledningen.

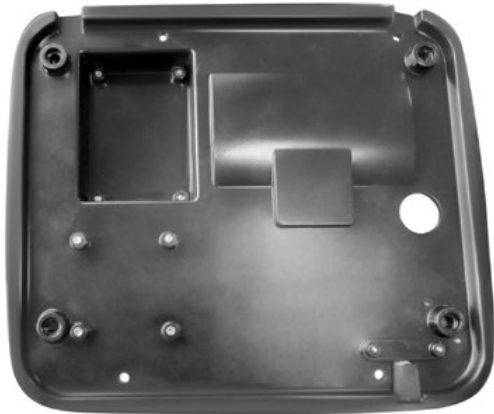

Juster enheten på veggen og merk de fire stedene for monteringskruene. Bor hull, sett inn plugger, juster enheten igjen og fest den til veggen med monteringskruer. Koble deretter til ledningen igjen og skru huset på.



4.3.2. Bari gull

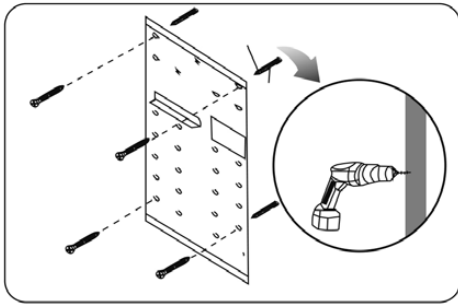

Bor 4 hull (30 mm) i veggen.

Sett plugger inn i hullene.

Juster og fest monteringspanelet til veggen med 4 skruer.

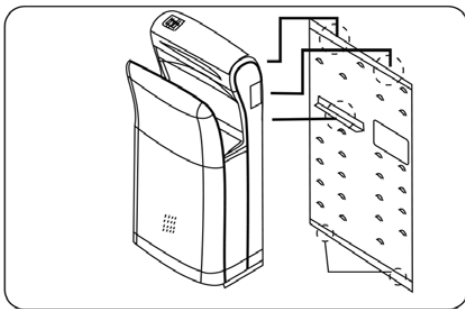

Trekk ledningen gjennom åpningen i panelet og heng apparatet på panelet.

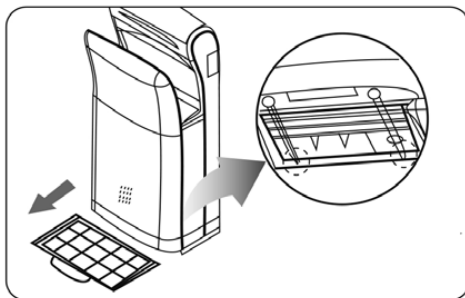

Fjern beholderen og luftfilteret. Bruk 2 skruer til å feste apparatet til den nedre delen av panelet. Sett inn luftfilteret og beholderen.

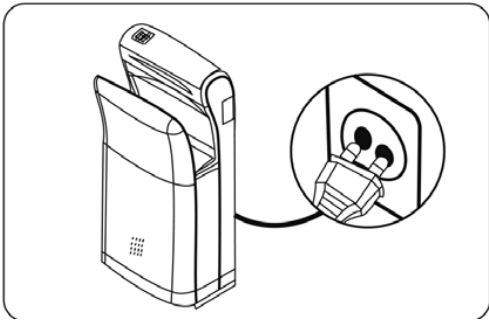

Plugg strømledningen inn i en stikkontakt og slå på apparatet.

Ved mottak av varene, kontroller at emballasjen er intakt og åpne den. Hvis emballasjen er skadet, kontakt transportselskapet og distributøren innen 3 dager, og dokumenter skadene så detaljert som mulig. Ikke snu pakken opp ned! Ved transport av pakken, sørg for at den holdes vannrett og stabil.

4.3.3. Oria hvit

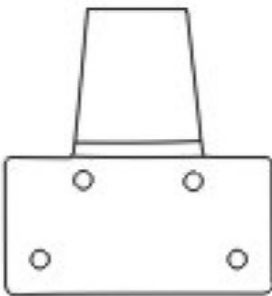

Juster apparatet nøyaktig på den tiltenkte plasseringen, bor 4 hull og fest monteringspanelet til veggen.

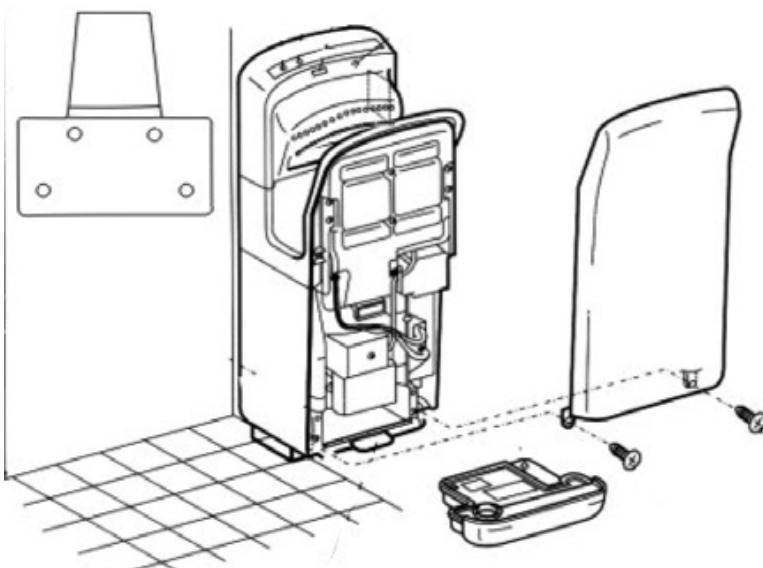

Fest den trekantede braketten til bakveggen på apparatet (med den smale delen pekende nedover).

Heng tørketrommelen på panelet, juster og fest fronten av huset, skru den trekantede braketten til veggen, sett inn beholderen og luftfilteret. Plugg strømledningen inn i en stikkontakt og slå på apparatet.

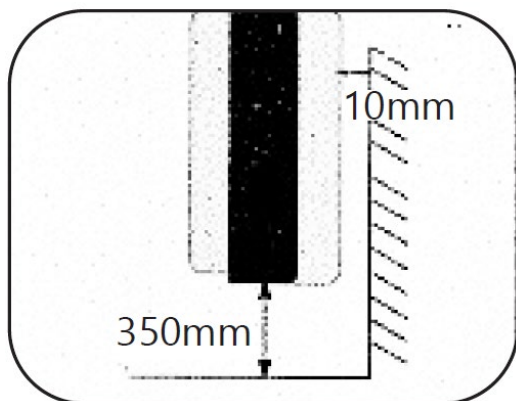

OBS! Ikke monter apparatene mindre enn 350 mm fra gulvet og mindre enn 10 mm fra veggen.

OBS! Ikke bruk apparatet uten beholder og luftfilter.

4.3.4. Velox

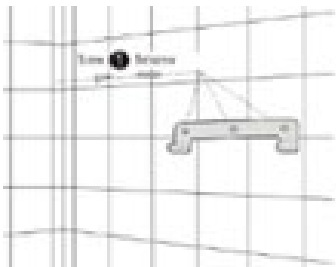

Juster apparatet nøyaktig på den tiltenkte plasseringen, bor 3 hull og fest monteringspanelet til veggen.



Heng tørketrommelen på panelet.

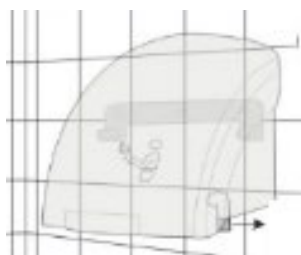

Skru mutteren inn i hullet.

4.4. Avhending av emballasje

Ta vare på alt emballasjemateriale (papp, plastbånd og isopor), slik at apparatet kan sendes tilbake til servicesenteret i feil stand hvis det oppstår et problem!

4.5. Virkemåte

For å aktivere tørketrommelen, plasser hendene under tørketrommelens uttak – apparatet aktiveres automatisk. Maskinen stopper automatisk når hendene tas ut under uttaket.

Brukeren er ansvarlig for skader som oppstår som følge av utilsiktet bruk av apparatet.

4.6. Rengjøring og vedlikehold

4.6.1. Rengjøring

- a) Trekk alltid ut støpselet til apparatet før rengjøring og etter hver bruk.
- b) Bruk rengjøringsmiddel uten etsende stoffer for å rengjøre overflaten.
- c) Tørk av apparatet med et papirhåndkle etter hver bruk.
- d) Oppbevar enheten på et tørt og kjølig sted, uten fuktighet og direkte sollys.
- e) Ikke senk apparatet ned i vann!
- f) Tøm beholderen hver dag i bruk.
- g) Kontroller luftfilteret regelmessig. Bruk trykkluft hvis det er tilsmusset. Skift ut luftfilteret hvis det er skadet.

OBS! Ikke aktiver apparatet uten beholder og luftfilter.

- h) Rengjøring av avløpsslangen:

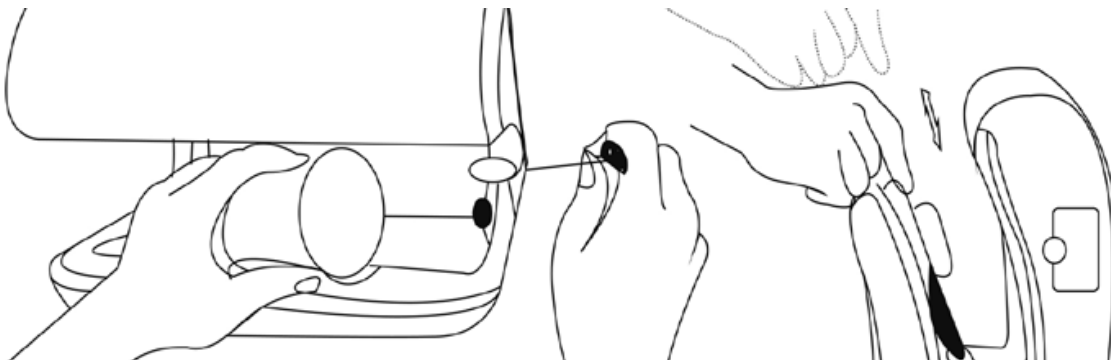

Hell ca. 200 ml rent vann i avløpsslangen. Bruk en myk børste til å rengjøre slangen. Ta ut beholderen og tøm den. Sett beholderen tilbake i tørketrommelen.

Bruk PÅ-bryteren til å slå på apparatet.

4.6.2. Transport og oppbevaring

Under transport skal maskinen beskyttes mot risting, fall og opp-ned. Oppbevar den på et godt ventilert sted med tørr luft og uten korrosiv gass.

4.6.3. Sjekk enheten regelmessig

Sjekk maskinen regelmessig for tegn på skade. Hvis maskinen er skadet, må du slutte å bruke den umiddelbart og kontakte kundeservice for å løse problemet.

Hva skal du gjøre hvis det oppstår et problem?

Kontakt kundeservice og ha følgende informasjon klar:

- Fakturanummer og serienummer (sistnevnte finner du på typeskiltet på enheten).
- Ta et bilde av den skadede, ødelagte eller defekte delen hvis det er relevant.
- Det vil være lettere for kundeservicemedarbeideren å finne årsaken til problemet hvis du gir

en detaljert og presis beskrivelse av saken. Jo mer detaljert informasjonen din er, desto bedre vil kundeservicen kunne løse problemet raskt og effektivt!

FORSIKTIG: Åpne aldri enheten uten tillatelse fra kundeservice. Dette kan føre til tap av garantien!



Denna användarmanual har översatts med maskinöversättning. Vi har gjort allt för att säkerställa att översättningen är korrekt, men observera att automatiserade översättningar inte är perfekta och inte är avsedda att ersätta mänskliga översättare. Den officiella versionen av användarmanualen är på engelska. Eventuella skillnader mellan den översatta versionen och den engelska originalversionen är inte juridiskt bindande. Om du har några frågor om översättningens noggrannhet, vänligen se den engelska versionen, som är den officiella referensen. Fler språkversioner finns tillgängliga på begäran via info@expondo.com.

1. Tekniska data

Tabell 1: Tekniska data för produkten

Parameterbeskrivning		Parametervärde		
Produktnamn	Handtork	Handtork	Handtork	Handtork
Modell	Bari guld	Oria vit	Vella silver	Velox
Nominell spänning [V]	230~	230~	230~	230~
Frekvens [Hz]	50	50	50	50
Nominell effekt [W]	1200	1650	2300	1800
Hastighet [r/min]	32000	28000	6000	4600
Lufthastighet [m/sek]	90	86	35	15
Isolationsklass	IPX4	IPX4	IPX4	IPX2
Ljudnivå [dB]	84	78	74,8	74,8
Vikt [kg]	8	7,5	4,5	3







2. Allmän beskrivning

Bruksanvisningen är avsedd att underlätta en säker och problemfri användning av apparaten. Produkten är konstruerad och tillverkad i enlighet med strikta tekniska riktlinjer, med hjälp av modern teknik och komponenter. Dessutom har den tillverkats i enlighet med de mest noggranna kvalitetsstandarderna.

ANVÄND INTE APPARATEN OM DU INTE HAR LÄST IGENOM OCH FÖRSTÅTT DENNA BRUKSANVISNING.

För att öka apparatens livslängd och säkerställa en problemfri drift ska du använda den i enlighet med denna bruksanvisning och regelbundet utföra underhållsåtgärder. De tekniska data och specifikationer som anges i denna bruksanvisning är aktuella. Tillverkaren förbehåller sig rätten att göra ändringar i samband med kvalitetsförbättringar. Med beaktande av tekniska framsteg och möjligheten att begränsa buller har apparaten designats och byggts så att risken för bulleremission minskas till lägsta möjliga nivå.

2.1. Förklaring av symbolerna

Ikon	Beskrivning
	Produkten uppfyller de relevanta säkerhetsstandarderna.
	Läs instruktionerna före användning.
	Produkten måste återvinnas.
	VARNING! eller FÖRSIKTIGHET! eller KOM IHÅG! Tillämpas på den givna situationen. (allmän varningssymbol)
	Använd inte i mycket fuktiga lokaler eller om det finns risk för direktkontakt med vatten eller om vattenkondens uppstår.
	Använd endast inomhus.



OBSERVERA! ILLUSTRATIONERNA I DENNA BRUKSANVISNING ÄR ENDAST AVSEDDA SOM REFERENS OCH VISSA DETALJER KAN SKILJA SIG FRÅN DEN FAKTISKA PRODUKTEN.

3. Säkerhetsinstruktioner

Termerna "enhet" eller "produkt" används i varningar och instruktioner för att hänvisa till: Handtork

3.1. Elsäkerhet

Allmän säkerhetsinformation för användning av elektriska apparater:

För att undvika skador på grund av brand eller elektriska stötar, se till att säkerhetsanvisningarna följs när du använder den här enheten. Läs instruktionerna noggrant och se till att du har förstått dem väl. Förvara manualen nära utrustningen så att du kan läsa den när som helst. Använd alltid strömkällor som är anslutna till jord och som ger nödvändig spänning (denna information anges på etiketten på enheten). Om du är osäker, låt en elektriker kontrollera att ditt uttag är korrekt jordat. Använd aldrig en skadad strömkabel. Öppna inte enheten i fuktig eller våt miljö, eller om dina händer eller kropp är fuktiga eller våta. Skydda enheten från solstrålning. Använd enheten på en skyddad plats för att undvika att skada utrustningen eller utsätta andra för fara. Se till att enheten kan svalna och undvik att placera den för nära andra enheter som producerar värme. Innan du rengör enheten, koppla bort den från strömkällan. Använd en mjuk, fuktig trasa för rengöring.

Undvik att använda rengöringsmedel och se till att ingen vätska kommer in i enheten. Inga inre delar av denna enhet behöver underhållas av användaren. Att öppna enheten utan vårt godkännande leder till förlust av garantin!

3.2. Säkerhetsföreskrifter

- a) Läs och förstå dessa instruktioner noggrant innan du använder enheten! Följ säkerhetsföreskrifterna noggrant för att förhindra skador på grund av felaktig användning!
- b) Förvara denna bruksanvisning så att den finns tillgänglig för framtida bruk/information. Om denna enhet lämnas vidare till tredje part måste manualen följa med den.
- c) Använd endast denna enhet inomhus och för dess avsedda ändamål.
- d) Vi erbjuder ingen garanti för skador som uppstår på grund av felaktig användning eller felaktig användning.
- e) Kontrollera före första användningen att nätspänningen och strömmen överensstämmer med de angivna uppgifterna på typskylten.
- f) **RISK FÖR ELEKTRISKA STÖTAR!** Försök inte reparera enheten själv. Vid fel på enheten måste reparationer utföras av kvalificerade experter.
- g) Kontrollera nätkontakten och nätkabeln regelbundet. Om nätkabeln till denna enhet är skadad måste den bytas ut av tillverkaren, dess kundtjänst eller annan kvalificerad person för att förhindra fara.
- h) Förhindra skador på nätkabeln genom att undvika att klämma eller böja den eller gnugga den mot vassa kanter. Håll även nätkabeln borta från heta ytor och öppen låga.
- i) **OBS! LIVSFARA!** Vid rengöring får apparaten aldrig sänkas i vatten eller andra vätskor.
- j) Höljet får under inga omständigheter öppnas.
- k) Använd inte i mycket fuktiga utrymmen eller i direkt närhet av vattentankar.
- l) För att undvika risk för elektrisk stöt, se till att enheten inte blir våt!
- m) Placera inga behållare med vätska ovanpå enheten.
- n) Låt inte barn hänga eller gunga på apparaten.
- o) Täck inte över luftintag/-utlopp.
- p) Använd apparaten i omgivningstemperaturer mellan -10 °C och +40 °C.



OBS! TROTS DEN SÄKRA KONSTRUKTIONEN AV APPARATEN OCH DESS SKYDDSFUNKTIONER, OCH TROTS ANVÄNDNINGEN AV YTTERLIGARE ELEMENT SOM SKYDDAR ANVÄNDAREN, FINNS DET FORTFARANDE EN LITEN RISK FÖR OLYCKA ELLER SKADA VID ANVÄNDNING AV APPARATEN. VAR HELA TIDEN UPPMÄRKSAM OCH ANVÄND SUNT FÖRNUFT NÄR DU ANVÄNDER APPARATEN.

4. Riktlinjer för användning

4.1. Användningsområde

Handtorken är avsedd för att torka händerna under en luftström.

Användaren är ansvarig för alla **skador som uppstår till följd av icke-avsedd användning av enheten.**

4.2. Beskrivning av apparaten

4.2.1. Bariguld



1. Kontrollpanel

A – orange (enhet i drift)

B – blå (en blinkande ikon – enheten är avstängd; ikonen lyser konstant – enheten är klar att användas)

C – Röd (underhåll, inspektera enheten)

D – grön (indikering av arbetstid)

2. PÅ/AV-brytare

3. Avloppsslang (inuti enheten)

4. Luftfilter

5. Behållare

6. Luftmunstycke

7. IR-sensor

Använd PÅ/AV-brytaren för att slå på enheten. För att använda enheten, placera händerna i torkzonen så startar maskinen automatiskt och den orange lampan tänds tillsammans med gröna dioder som indikerar blåstiden. När händerna tas bort från öppningen stängs enheten av

automatiskt. Blåstidsdioderna slocknar gradvis tills enheten stängs av. I ett läge arbetar torktumblaren i cirka 25 sekunder och stängs av automatiskt efter den tiden. För att torktumblaren ska starta igen, ta bort händerna från öppningen och sätt i dem igen så aktiveras driftsläget igen. Stäng av apparaten med AV-knappen efter användning. En blinkande lampa och en ljudsignal indikerar att apparaten har stängts av. Torktiden är cirka 7 sekunder.

4.2.2. Oria vit

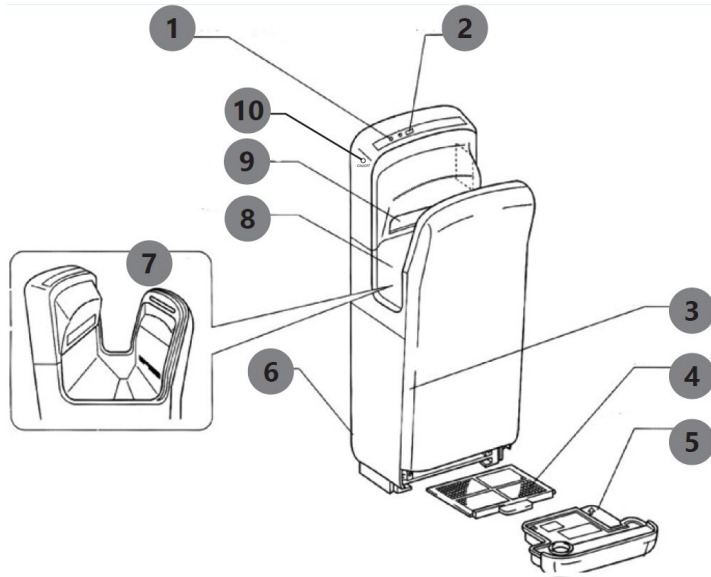

1. Torktidsdisplay
2. Kontrollampor
3. Avloppsslang (inuti apparaten)
4. Luftfilter
5. Behållare
6. Hölje
7. Driftsensorer
8. Torkzon
9. Lampor
10. PÅ/AV-knapp

För att slå på enheten, tryck och håll ner ON/OFF-knappen tills enheten aktiveras. För att använda apparaten, placera händerna i torkzonen så startar maskinen automatiskt och torktiden börjar räknas ner på displayen från 10 till 0. När räknaren når 0 fortsätter enheten att fungera i cirka 5 sekunder (ett blinkande "-" visas) och stängs sedan av. Om händerna stannar kvar i torkzonen aktiveras torktumblaren igen när symbolerna „-“ slutar blinka och lyser permanent. När händerna har tagits bort från torkzonen stängs apparaten av automatiskt. Torktiden är cirka 7 sekunder.

Stäng av apparaten med ON/OFF-knappen efter användning. OBS! Apparaten har två luftblåsningslägen: kall och varm luft. En grön PÅ/AV-knapp och POWER-knapplampor indikerar

ett kallluftsläge, medan blå betyder varmluft. För att växla från kall till varm luft, eller vice versa, tryck och håll ner PÅ/AV-knappen i cirka tre sekunder tills knappen ändrar färg.

4.3. Montering av apparaten

4.3.1. Vella silver



Skruva loss de två skruvarna på enhetens undersida, bänd försiktigt loss höljet och ta försiktigt bort det.

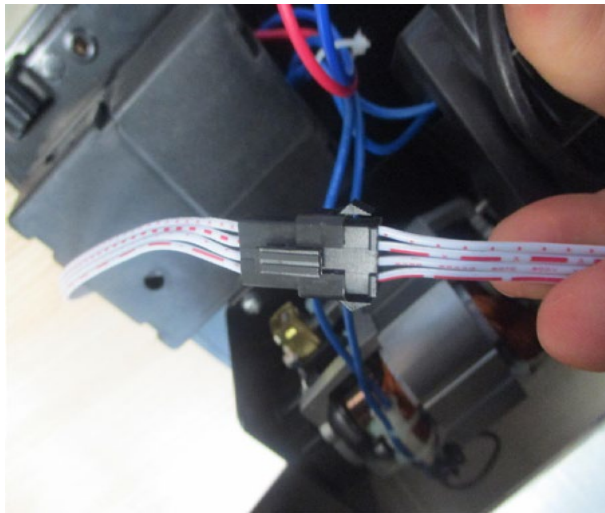

Koppla sedan bort sladden.

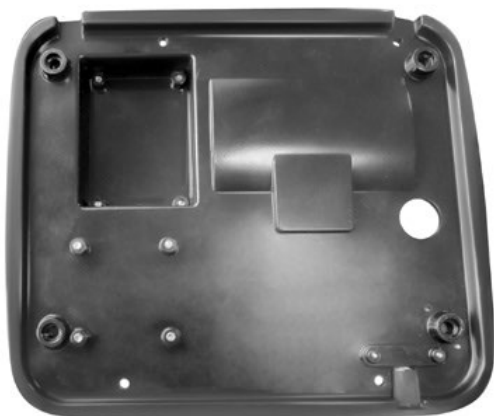

Rikta in enheten på väggen och markera de fyra platserna för monteringskruvarna. Borra hål, sätt i väggpluggar, rikta in enheten igen och fäst den på väggen med monteringskruvar. Anslut sedan kabeln igen och skruva fast höljet.



4.3.2. Bari-guld



Borra 4 hål (30 mm) i väggen.

Sätt i väggpluggarna i hålen.

Rikta in och fäst monteringspanelen på väggen med 4 skruvar.

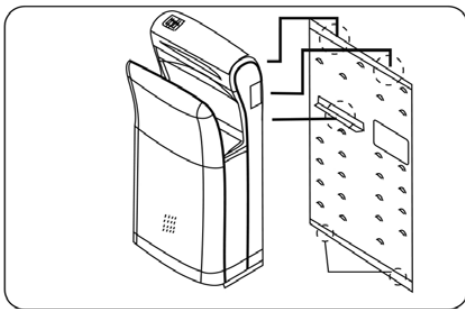

Dra sladden genom öppningen i panelen och häng apparaten på panelen.

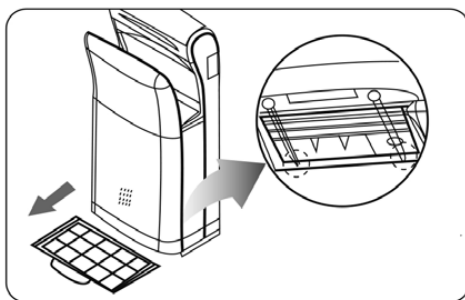

Ta bort behållaren och luftfiltret. Använd 2 skruvar för att fästa apparaten på den nedre delen av panelen. Sätt i luftfiltret och behållaren.

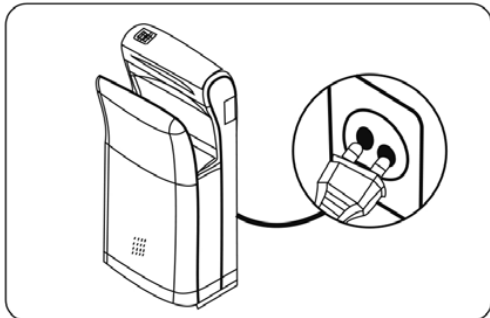

Anslut nätkabeln till ett uttag och slå på apparaten.

Kontrollera att förpackningen är intakt och öppna den efter att du mottagit varorna. Om förpackningen är skadad, kontakta ditt transportföretag och din distributör inom 3 dagar och dokumentera skadorna så detaljerat som möjligt. Vänd inte förpackningen upp och ner! Se till att förpackningen hålls horisontellt och stabilt när du transporterar den.

4.3.3. Oria vit

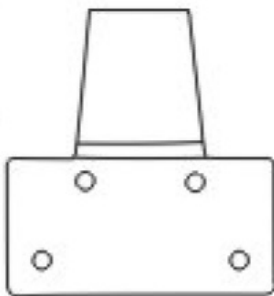

Rikta in apparaten exakt på avsedd plats, borra 4 hål och fäst monteringspanelen på väggen.

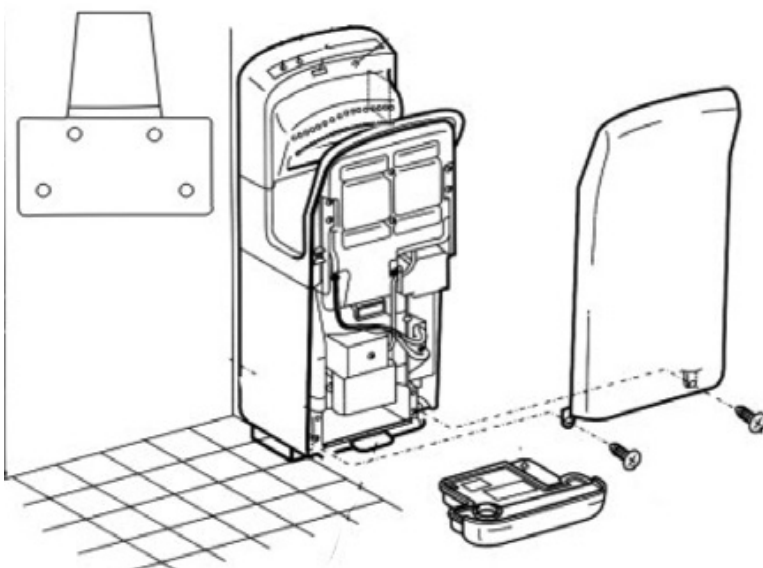

Fäst det triangulära fästet på apparatens bakkvägg (med den smala delen nedåt).

Häng torktumlaren på panelen, rikta in och fäst framsidan av höljet, skruva fast det triangulära fästet på väggen, sätt i behållaren och luftfiltret. Anslut nätkabeln till ett uttag och slå på apparaten.

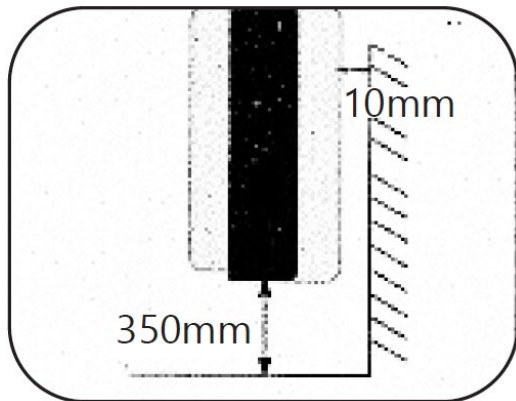

OBS! Montera inte enheterna mindre än 350 mm från golvet och mindre än 10 mm från väggen.

OBS! Använd inte enheten utan behållare och luftfilter.

4.3.4. Velox

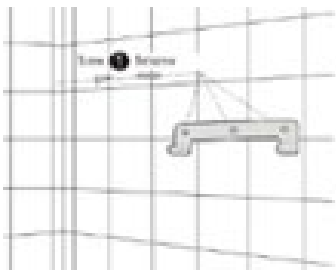

Rikta in enheten exakt på avsedd plats, borra 3 hål och fäst monteringspanelen på väggen.



Häng torktumlaren på panelen.

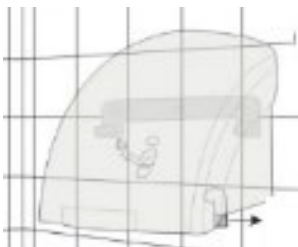

Skruva fast muttern i hålet.

4.4. Kassering av förpackningen

Spara allt förpackningsmaterial (kartong, plasttejp och frigolit) så att enheten kan skickas tillbaka till servicecentret i korrekt skick om problem uppstår!

4.5. Funktionsprincip

Vella silver För att aktivera torktummlaren, placera händerna under torktummlarens utlopp – enheten aktiveras automatiskt. Maskinen stannar automatiskt när händerna tas bort från undersidan av utloppet.

Användaren är ansvarig för alla skador som uppstår till följd av icke avsedd användning av apparaten.

4.6. Rengöring och underhåll

4.6.1. Rengöring

- a) Koppla alltid ur apparaten innan du rengör den och efter varje användning.
- b) Använd rengöringsmedel utan frätande ämnen för att rengöra ytan.
- c) Torka av apparaten med en pappershandduk efter varje användning.
- d) Förvara apparaten på en torr och sval plats som är skyddad mot fukt och direkt solljus.
- e) Sänk inte ner apparaten i vatten!
- f) Töm behållaren i slutet av varje användningsdag.
- g) Kontrollera luftfiltret regelbundet. Om det är smutsigt, använd tryckluft för att rengöra. Byt ut luftfiltret om det är skadat.

OBS! Aktivera inte apparaten utan behållare och luftfilter.

- h) Rengöring av avloppsslangen:

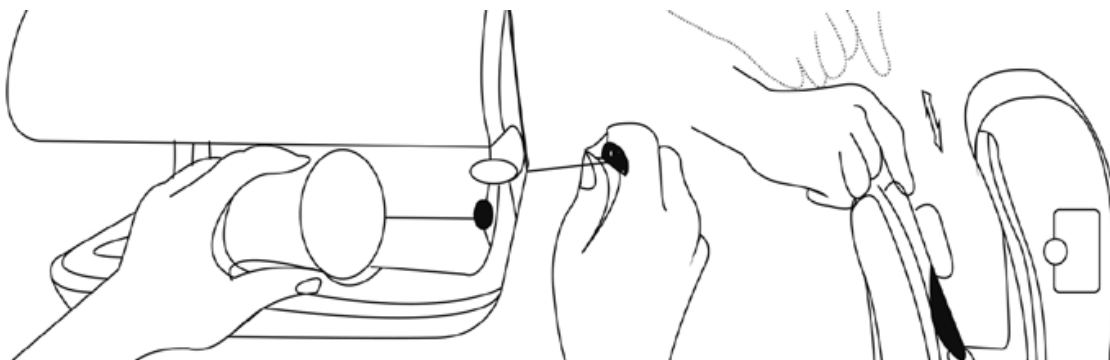

Häll cirka 200 ml rent vatten i avloppsslangen. Använd en mjuk borste för att rengöra slangen. Ta ut behållaren och töm den. Sätt tillbaka behållaren i torktummlaren.

Använd ON-knappen för att slå på apparaten.

4.6.2. Transport och förvaring

Under transport ska maskinen skyddas mot skakningar, fall och att den välts upp och ner. Förvara den på en välventilerad plats med torr luft och utan frätande gaser.

4.6.3. Kontrollera regelbundet enheten

Kontrollera regelbundet maskinen för tecken på skador. Om maskinen är skadad, sluta använda den omedelbart och kontakta din kundtjänst för att lösa problemet.

Vad ska man göra om det uppstår ett problem?

Kontakta din kundtjänst och förbered följande information:

- Fakturanummer och serienummer (det senare finns på enhetens tekniska skylt).
- Ta om det är relevant en bild av den skadade, trasiga eller defekta delen.
- Det blir lättare för din kundtjänstmedarbetare att fastställa källan till problemet om du ger

en detaljerad och exakt beskrivning av ärendet. Ju mer detaljerad din information är, desto bättre kan kundservicen lösa ditt problem snabbt och effektivt!

WARNING: Öppna aldrig enheten utan tillstånd från din kundtjänst. Detta kan leda till att garantin upphör att gälla!



Este manual do usuário foi traduzido usando tradução automática. Fizemos todos os esforços para garantir a precisão da tradução, mas observe que as traduções automáticas não são perfeitas e não devem substituir os tradutores humanos. A versão oficial do Manual do Usuário está em inglês. Quaisquer diferenças entre a versão traduzida e o original em inglês não são juridicamente vinculativas. Caso tenha alguma dúvida sobre a precisão da tradução, consulte a versão em inglês, que é a referência oficial. Mais versões em outros idiomas estão disponíveis mediante solicitação através do e-mail info@expondo.com.

1. Dados técnicos

Tabela 1: Dados técnicos do produto

Descrição do parâmetro		Valor do parâmetro		
Nome do produto	Secador de mãos	Secador de mãos	Secador de mãos	Secador de mãos
Modelo	Bari ouro	Oria branco	Vella prata	Velox
Tensão nominal [V]	230~	230~	230~	230~
Frequência [Hz]	50	50	50	50
Potência nominal [C]	1200	1650	2300	1800
Velocidade [rpm]	32000	28000	6000	4600
Velocidade do ar [m/seg]	90	86	35	15
Classe de proteção	IPX4	IPX4	IPX4	IPX2
Nível de ruído [dB]	84	78	74,8	74,8
Peso [kg]	8	7,5	4,5	3







2. Descrição geral

O manual do utilizador foi concebido para ajudar na utilização segura e sem problemas do dispositivo. O produto é concebido e fabricado de acordo com diretrizes técnicas rigorosas, utilizando tecnologias e componentes de última geração. Além disso, é produzido em conformidade com as mais rigorosas normas de qualidade.

NÃO UTILIZE O DISPOSITIVO SEM TER LIDO E COMPREENDIDO ESTE MANUAL DO UTILIZADOR.

Para aumentar a vida útil do aparelho e garantir um funcionamento sem problemas, utilize-o de acordo com este manual de instruções e efetue regularmente tarefas de manutenção. Os dados técnicos e as especificações contidas neste manual do utilizador estão atualizados. O fabricante reserva-se o direito de efetuar alterações associadas à melhoria da qualidade. O dispositivo foi concebido para reduzir ao mínimo os riscos de emissão de ruído, tendo em conta o progresso tecnológico e as oportunidades de redução do ruído.

2.1. Legenda

Ícone	Descrição
	O produto está em conformidade com as normas de segurança aplicáveis.
	Leia as instruções antes de utilizar.
	O produto deve ser reciclado.
	AVISO! ou CUIDADO! ou LEMBRETE! Aplicável à situação em causa. (sinal de aviso geral)
	Não utilize em ambientes muito úmidos, com risco de contato direto com água ou em caso de condensação.
	Utilizar apenas em espaços interiores.



POR FAVOR, OBSERVE! OS DESENHOS DESTE MANUAL SERVEM APENAS PARA FINS ILUSTRATIVOS E, EM ALGUNS PORMENORES, PODEM DIFERIR DO PRODUTO REAL.

3. Instruções de segurança

Os termos "dispositivo" ou "produto" são usados nos avisos e instruções para se referir a: Secador de mãos

3.1. Segurança elétrica

Informações gerais de segurança para o uso de aparelhos elétricos:

Para evitar ferimentos causados por incêndio ou choque elétrico, certifique-se de seguir as instruções de segurança ao usar este dispositivo. Leia as instruções atentamente e certifique-se de que as compreendeu bem. Mantenha o manual próximo ao equipamento para poder consultá-lo a qualquer momento. Utilize sempre fontes de alimentação aterradas e que forneçam a voltagem necessária (essas informações estão indicadas na etiqueta do dispositivo). Em caso de dúvida, solicite a um electricista que verifique se a sua tomada está devidamente aterrada. Nunca utilize um cabo de alimentação danificado. Não abra o aparelho em ambientes úmidos ou molhados, nem se as suas mãos ou corpo estiverem úmidos ou molhados. Proteja o aparelho da radiação solar. Utilize o dispositivo em um local protegido para evitar danos ao equipamento ou colocar outras pessoas em risco. Certifique-se de que o dispositivo possa ser resfriado e evite colocá-lo muito próximo a outros dispositivos que produzam calor. Antes de limpar o dispositivo, desconecte-o da fonte de alimentação. Utilize um pano macio e úmido para a limpeza.

Evite o uso de detergentes e certifique-se de que nenhum líquido entre no aparelho. Nenhum componente interno deste dispositivo requer manutenção por parte do usuário. Abrir o dispositivo sem a nossa autorização implica na perda da garantia!

3.2. Instruções de segurança

- a) Leia e compreenda atentamente estas instruções antes de utilizar o dispositivo! Observe atentamente as instruções de segurança para evitar danos causados pelo uso indevido!
- b) Mantenha este manual disponível para referência futura. Caso este aparelho seja repassado a terceiros, o manual deverá ser repassado juntamente com ele.
- c) Utilize este aparelho somente em ambientes internos e para a finalidade a que se destina.
- d) Não oferecemos garantia para danos resultantes de uso indevido ou operação incorreta.
- e) Antes da primeira utilização, verifique se a tensão e a corrente da rede elétrica correspondem aos dados indicados na placa de identificação.
- f) **RISCO DE CHOQUE ELÉTRICO!** Não tente consertar o aparelho por conta própria. Em caso de falhas, os reparos devem ser realizados por técnicos qualificados.
- g) Verifique regularmente o plugue e o cabo de alimentação. Se o cabo de alimentação deste aparelho estiver danificado, ele deverá ser substituído pelo fabricante, pelo serviço de atendimento ao cliente ou por outra pessoa qualificada para evitar riscos.
- h) Para evitar danos ao cabo de alimentação, evite apertá-lo, dobrá-lo ou esfregá-lo em bordas afiadas. Mantenha o cabo de alimentação longe de superfícies quentes e chamas.
- i) **ATENÇÃO! PERIGO DE VIDA!** Durante a limpeza, nunca mergulhe o aparelho em água ou noutros líquidos.
- j) Em hipótese alguma abra o aparelho.
- k) Não utilize em ambientes muito úmidos ou próximo a reservatórios de água.
- l) Para evitar o risco de choque elétrico, evite molhar o aparelho!
- m) Não coloque recipientes com líquidos sobre o aparelho.
- n) Não permita que crianças se pendurem ou se balancem no aparelho.
- o) Não obstrua as entradas/saídas de ar.
- p) Utilize o aparelho em temperaturas ambientes entre -10 °C e +40 °C.



ATENÇÃO! APESAR DA CONCEÇÃO SEGURA DO APARELHO E DAS SUAS CARACTERÍSTICAS DE PROTEÇÃO, E APESAR DA UTILIZAÇÃO DE ELEMENTOS ADICIONAIS QUE PROTEGEM O OPERADOR, EXISTE AINDA UM LIGEIRO RISCO DE ACIDENTE OU LESÃO DURANTE A UTILIZAÇÃO DO APARELHO. MANTENHA-SE ALERTA E USE O BOM SENSO QUANDO UTILIZAR O DISPOSITIVO.

4. Orientações de utilização

4.1. Âmbito de aplicação

O secador de mãos foi projetado para secar as mãos sob um fluxo de ar.

O usuário é responsável por quaisquer **danos resultantes do uso indevido do aparelho.**

4.2. Descrição do dispositivo

4.2.1. Bari gold



1. Painel de controlo

A – laranja (aparelho em funcionamento)

B – azul (ícone piscando – aparelho desligado; ícone aceso continuamente – aparelho pronto para uso)

C – vermelho (manutenção, inspecione o aparelho)

D – verde (indicação do tempo de funcionamento)

2. Interruptor LIGAR/DESLIGAR

3. Mangueira de drenagem (dentro do aparelho)

4. Filtro de ar

5. Recipiente

6. Bocal de ar

7. Sensor infravermelho

Use o interruptor LIGAR/DESLIGAR para ligar o aparelho. Para usar o aparelho, coloque as mãos na zona de secagem e a máquina iniciará automaticamente. A luz laranja acenderá juntamente com os LEDs verdes que indicam o tempo de secagem. Assim que as mãos forem retiradas da abertura, o aparelho desligará automaticamente. Os LEDs indicadores do tempo de secagem se apagarão gradualmente até que o aparelho desligue. Em um modo de operação, o secador funcionará por aproximadamente 25 segundos e desligará automaticamente após esse período. Para que o secador inicie novamente, retire as mãos da abertura e insira-as novamente para que o modo de operação seja ativado. Após o uso, desligue o aparelho utilizando o botão OFF. Uma luz intermitente e um sinal sonoro indicarão que o aparelho foi desligado. O tempo de secagem é de aproximadamente 7 segundos.

4.2.2. Oria branco

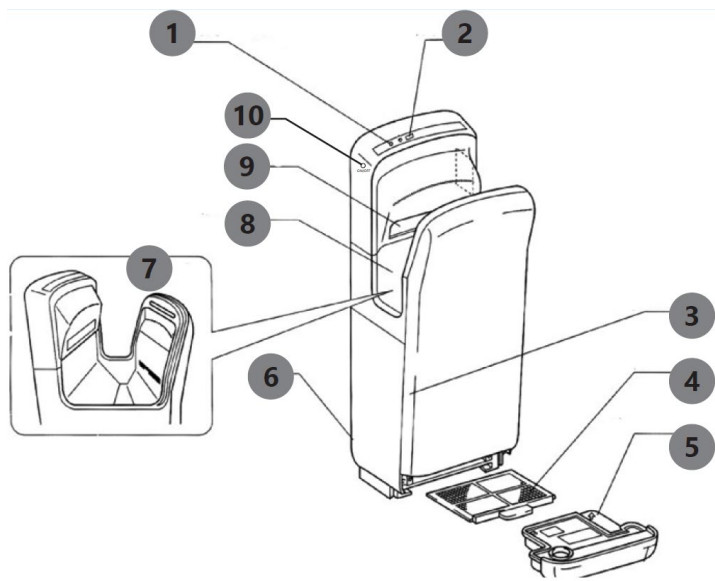

1. Visor do tempo de secagem
2. Luzes indicadoras
3. Mangueira de drenagem (dentro do aparelho)
4. Filtro de ar
5. Recipiente
6. Carcaça
7. Sensores de funcionamento
8. Zona de secagem
9. Luzes
10. Botão liga/desliga

Para ligar o aparelho, pressione e segure o botão LIGAR/DESLIGAR até que ele seja ativado. Para usar o aparelho, coloque as mãos na área de secagem e a máquina iniciará automaticamente, com a contagem regressiva do tempo de secagem exibida de 10 a 0 no visor. Quando a contagem

chegar a 0, o aparelho continuará funcionando por aproximadamente 5 segundos (um símbolo “–” piscando será exibido) e então desligará. Se as mãos permanecerem na área de secagem, o secador será ativado novamente quando o símbolo “–” parar de piscar e ficar aceso permanentemente. Após as mãos serem retiradas da área de secagem, o aparelho desligará automaticamente. O tempo de secagem é de aproximadamente 7 segundos.

Após o uso, desligue o aparelho usando o botão LIGAR/DESLIGAR. ATENÇÃO! O aparelho possui dois modos de sopro de ar: frio e quente. Os botões LIGAR/DESLIGAR e POWER, ambos na cor verde, indicam o modo de ar frio, enquanto a cor azul indica o modo de ar quente. Para alternar entre ar frio e quente, ou vice-versa, pressione e segure o botão LIGAR/DESLIGAR por aproximadamente três segundos até que a cor do botão mude.

4.3. Montagem do aparelho

4.3.1. Vella prata



Desaperte os dois parafusos na parte inferior do dispositivo, retire cuidadosamente a carcaça e remova-a com cuidado.

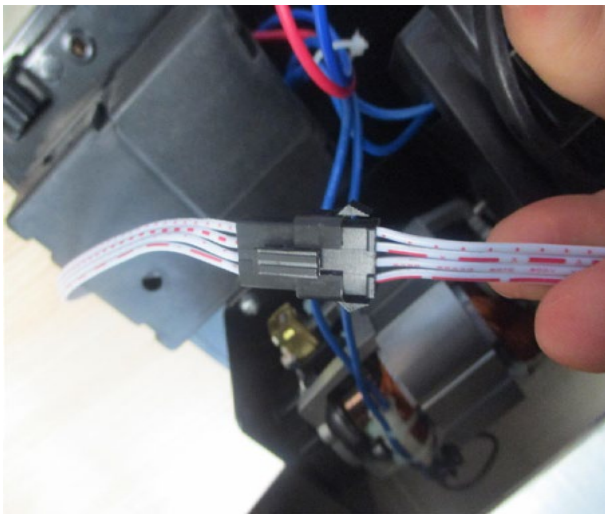

Em seguida, desconecte o cabo.

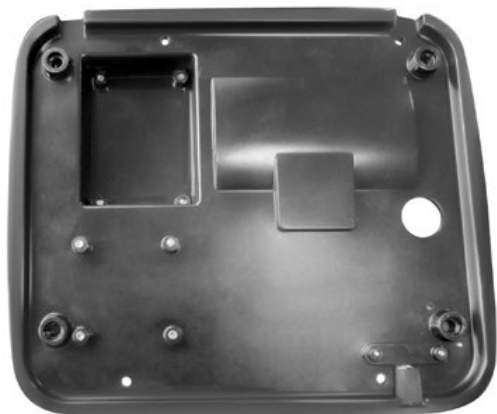

Alinhe o dispositivo na parede e marque os 4 locais para os parafusos de fixação. Faça os furos, insira as buchas, alinhe o dispositivo novamente e fixe-o na parede usando os parafusos de fixação. Depois, reconecte o cabo e aparafuse a carcaça.



4.3.2. Bari ouro

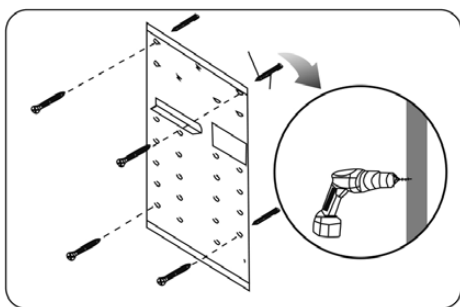

Faça 4 furos (30 mm) na parede.

Insira as buchas nos furos.

Alinhe e fixe o painel de montagem na parede usando 4 parafusos.

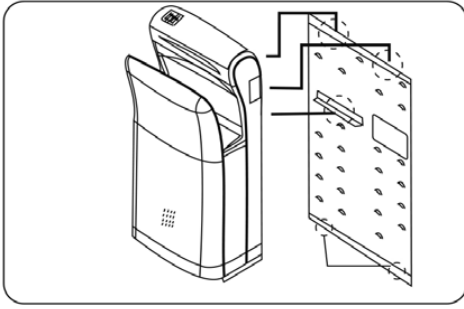

Passa o fio pela abertura no painel e pendure o dispositivo no painel.

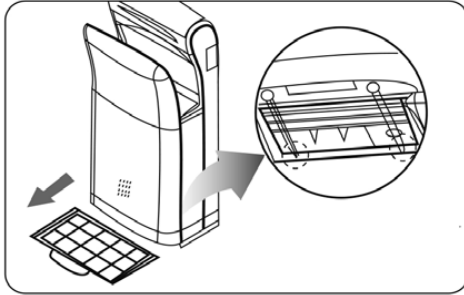

Remova o recipiente e o filtro de ar. Utilize 2 parafusos para fixar o dispositivo na parte inferior do painel. Insira o filtro de ar e o recipiente.

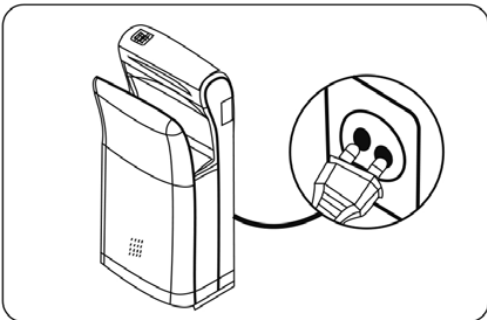

Ligue o cabo de alimentação a uma tomada e ligue o aparelho.

Ao receber a mercadoria, verifique se a embalagem está intacta e abra-a. Caso a embalagem esteja danificada, entre em contato com a transportadora e o distribuidor em até 3 dias e documente os danos com o máximo de detalhes possível. Não vire a embalagem de cabeça para baixo! Ao transportar a embalagem, certifique-se de que ela permaneça na horizontal e estável.

4.3.3. Oria branca

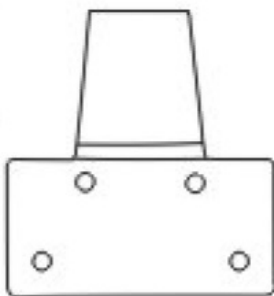

Posicione o dispositivo com precisão no local desejado, faça 4 furos e fixe o painel de montagem na parede.

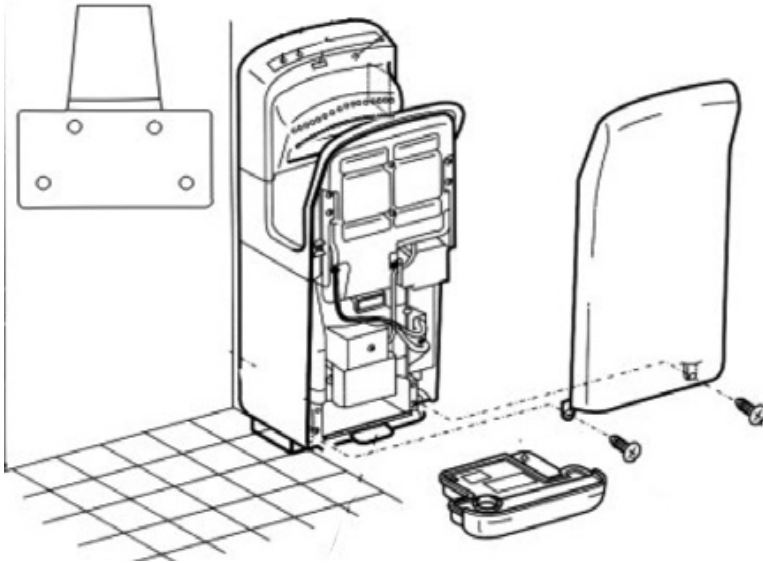

Fixe o suporte triangular na parede traseira do dispositivo (com a parte estreita voltada para baixo).

Pendure o secador no painel, alinhe e fixe a parte frontal da estrutura, aparafuse o suporte triangular na parede, insira o recipiente e o filtro de ar. Ligue o cabo de alimentação a uma tomada e ligue o aparelho.

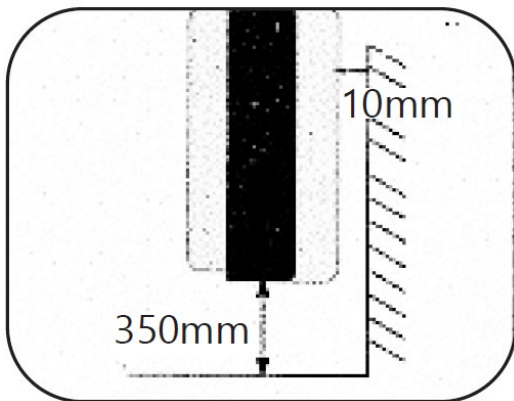

ATENÇÃO! Não instale os dispositivos a menos de 350 mm do chão e a menos de 10 mm da parede.

ATENÇÃO! Não utilize o aparelho sem o recipiente e o filtro de ar.

4.3.4. Velox

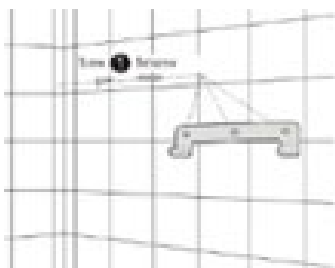

Posicione o dispositivo com precisão no local desejado, faça 3 furos e fixe o painel de montagem na parede.



Pendure a secadora no painel.



Enrosque a porca no orifício.

4.4. Descarte da embalagem

Guarde todos os materiais da embalagem (papelão, fitas plásticas e isopor) para que, em caso de problema, o aparelho possa ser enviado de volta à assistência técnica em perfeitas condições!

4.5. Princípio de funcionamento

Para ativar o secador, coloque as mãos sob a saída de ar – o aparelho será ativado automaticamente. O aparelho desligará automaticamente assim que as mãos forem retiradas debaixo da saída.

O utilizador é responsável por quaisquer danos resultantes de uma utilização não intencional do dispositivo.

4.6. Limpeza e manutenção

4.6.1. Limpeza

- a) Sempre desligue o aparelho da tomada antes de limpá-lo e após cada uso.
- b) Use um produto de limpeza sem substâncias corrosivas para limpar a superfície.
- c) Use papel toalha para secar o aparelho após cada uso.
- d) Guarde a unidade num local seco e fresco, sem humidade e sem exposição direta à luz solar.
- e) Não mergulhe o aparelho em água!
- f) Ao final de cada dia de uso, esvazie o reservatório de pó.
- g) Verifique o filtro de ar regularmente. Se estiver sujo, use ar comprimido para limpá-lo. Substitua o filtro de ar se estiver danificado.

ATENÇÃO! Não ligue o aparelho sem o reservatório de pó e o filtro de ar.

h) Limpeza da mangueira de drenagem:

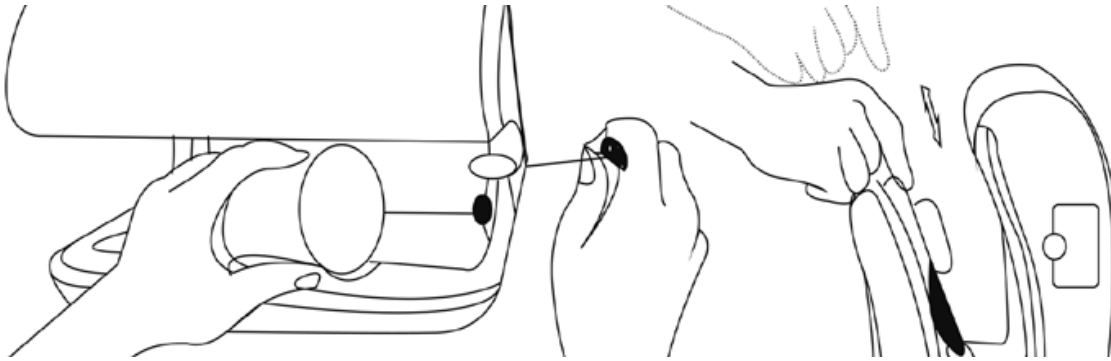

Despeje aproximadamente 200 ml de água limpa na mangueira de drenagem. Use uma escova de cerdas macias para limpar a mangueira. Remova o reservatório de pó e esvazie-o. Recoloque o reservatório no secador.

Use o botão LIGAR/DESLIGAR para ligar o aparelho.

4.6.2. Transporte e Armazenamento

Durante o transporte, a máquina deve ser protegida contra trepidações, quedas e viradas de cabeça para baixo. Armazene-a em local bem ventilado, com ar seco e livre de gases corrosivos.

4.6.3. Verifique o aparelho regularmente

Verifique regularmente o aparelho para detectar sinais de danos. Se o aparelho estiver danificado, pare de usá-lo imediatamente e entre em contato com o serviço de atendimento ao cliente para resolver o problema.

O que fazer em caso de problema?

Entre em contato com o serviço de atendimento ao cliente e tenha em mãos as seguintes informações:

- Número da nota fiscal e número de série (este último pode ser encontrado na placa de identificação do aparelho).
- Se aplicável, tire uma foto da peça danificada, quebrada ou defeituosa.
- Será mais fácil para o atendente do serviço de atendimento ao cliente determinar a origem do problema se você fornecer

uma descrição detalhada e precisa da situação. Quanto mais detalhadas forem as suas informações, melhor o serviço de atendimento ao cliente poderá resolver o seu problema de forma rápida e eficiente!

ATENÇÃO: Nunca abra o aparelho sem a autorização do serviço de atendimento ao cliente. Isso pode resultar na perda da garantia!



Táto používateľská príručka bola preložená pomocou strojového prekladu. Vynaložili sme maximálne úsilie, aby sme zabezpečili presnosť prekladu, ale upozorňujeme, že automatické preklady nie sú dokonalé a nie sú určené na nahradenie ľudských prekladateľov. Oficiálna verzia používateľskej príručky je v angličtine. Akékoľvek rozdiely medzi preloženou verziou a originálnou angličtinou nie sú právne záväzné. Ak máte akékoľvek otázky týkajúce sa presnosti prekladu, pozrite si anglickú verziu, ktorá je oficiálnou referenciou. Ďalšie jazykové verzie sú k dispozícii na požiadanie prostredníctvom info@expondo.com.

1. Technické údaje

Tabuľka 1: Technické údaje produktu

Popis parametra		Hodnota parametra		
Názov produktu	Sušič rúk	Sušič rúk	Sušič rúk	Sušič rúk
Model	Bari gold	Oria white	Vella silver	Velox
Menovité napätie [V]	230~	230~	230~	230~
Frekvencia [Hz]	50	50	50	50
Menovitý výkon [W]	1200	1650	2300	1800
Rýchlosť [ot/min]	32000	28000	6000	4600
Rýchlosť vzduchu [m/s]	90	86	35	15
Trieda ochrany	IPX4	IPX4	IPX4	IPX2
Hladina hluku [dB]	84	78	74,8	74,8
Hmotnosť [kg]	8	7,5	4,5	3







2. Všeobecný popis

Používateľská príručka je vytvorená s cieľom zaistiť bezpečné a bezproblémové používanie zariadenia. Produkt je navrhnutý a vyrobený v súlade s prísnyimi technickými smernicami s použitím najmodernejších technológií a komponentov. Okrem toho sa vyrába v súlade s najprísnejšími kvalitatívnymi normami.

NEPOUŽÍVAJTE ZARIADENIE, POKIAĽ STE SI DÔKLADNE NEPREČÍTALI TÚTO POUŽÍVATEĽSKÚ PRÍRUČKU A NEPOROZUMELI JEJ.

Aby ste predĺžili životnosť výrobku a zaistili jeho bezproblémovú prevádzku, používajte ho v súlade s touto používateľskou príručkou a pravidelne vykonávajte údržbu. Technické údaje a špecifikácie uvedené v tejto používateľskej príručke sú aktuálne. Výrobca si vyhradzuje právo na zmeny súvisiace s vylepšením kvality. Zariadenie je navrhnuté tak, aby sa riziká emisií hluku znížili na minimum, pričom sa zohľadňuje technologický pokrok a možnosti zníženia hluku.

2.1. Legenda

Ikona	Popis
	Výrobok spĺňa príslušné bezpečnostné normy.
	Pred použitím si prečítajte pokyny.
	Výrobok sa musí recyklovať.
	VAROVANIE! alebo POZOR! alebo UPOZORNENIE! Platí pre danú situáciu. (všeobecné výstražné znamenie)
	Nepoužívajte vo veľmi vlhkých priestoroch alebo ak existuje riziko priameho kontaktu s vodou alebo ak dôjde ku kondenzácii vody.
	Používajte iba v interiéri.



UPOZORNENIE! NÁKRESY V TEJTO PRÍRUČKE SLUŽIA LEN NA ILUSTRÁCIU A NIEKTORÉ DETAILS SA MÔŽU LÍŠIŤ OD SKUTOČNÉHO VÝROBKU.

3. Bezpečnostné pokyny

Pojmy „zariadenie“ alebo „výrobok“ sa v upozorneniach a pokynoch používajú na označenie: Sušič rúk

3.1. Elektrická bezpečnosť

Všeobecné bezpečnostné informácie pre používanie elektrických zariadení:

Aby ste predišli zraneniu v dôsledku požiaru alebo úrazu elektrickým prúdom, pri používaní tohto zariadenia dodržiavajte bezpečnostné pokyny. Pozorne si prečítajte pokyny a uistite sa, že ste im dobre porozumeli. Návod uchovávajte v blízkosti zariadenia, aby ste si ho mohli kedykoľvek prečítať. Vždy používajte zdroje prúdu, ktoré sú pripojené k zemi a ktoré poskytujú potrebné napätie (táto informácia je uvedená na štítku na zariadení). Ak máte akékoľvek pochybnosti, nechajte elektrikára skontrolovať, či je vaša zásuvka správne uzemnená. Nikdy nepoužívajte poškodený napájací kábel. Neotvárajte zariadenie vo vlhkom alebo mokrom prostredí, ani ak máte mokré ruky alebo telo. Chráňte zariadenie pred slnečným žiarením. Zariadenie používajte na chránenom mieste, aby ste predišli poškodeniu zariadenia alebo ohrozeniu iných. Uistite sa, že zariadenie sa môže vychladnúť a neumiestňujte ho príliš blízko k iným zariadeniam, ktoré produkujú teplo. Pred čistením zariadenia ho odpojte od zdroja napájania. Na čistenie použite mäkkú vlhkú handričku.

Nepoužívajte čistiace prostriedky a uistite sa, že sa do zariadenia nedostala žiadna tekutina. Žiadny vnútorný prvok tohto zariadenia nevyžaduje údržbu používateľom. Otvorenie zariadenia bez nášho súhlasu vedie k strate záruky!

3.2. Bezpečnostné pokyny

- a) Pred použitím zariadenia si pozorne prečítajte tieto pokyny a pochopte ich! Dôsledne dodržiavajte bezpečnostné pokyny, aby ste predišli poškodeniu v dôsledku nesprávneho používania!
- b) Túto používateľskú príručku si ponechajte k dispozícii pre budúce použitie. Ak toto zariadenie odovzdáte tretím stranám, musí byť spolu s ním odovzdaný aj tento návod na obsluhu.
- c) Toto zariadenie používajte iba v interiéri a na určený účel.
- d) Neposkytujeme žiadnu záruku na škody spôsobené nesprávnym použitím alebo nesprávnou obsluhou.
- e) Pred prvým použitím skontrolujte, či typ sieťového napätia a prúd zodpovedajú údajom uvedeným na typovom štítku.
- f) **NEBEZPEČENSTVO ÚRAZU ELEKTRICKÝM PRÚDOM!** Nepokúšajte sa zariadenie opravovať sami. V prípade poruchy zariadenia musia opravy vykonávať kvalifikovaní odborníci.
- g) Pravidelne kontrolujte hlavnú zástrčku a napájací kábel. Ak je napájací kábel tohto zariadenia poškodený, musí ho vymeniť výrobca, jeho zákaznícky servis alebo iná kvalifikovaná osoba, aby sa predišlo nebezpečenstvu.
- h) Poškodeniu napájacieho kábla predchádzajte tým, že ho nebudete stláčať, ohýbať ani trieť o ostré hrany. Napájací kábel tiež uchovávajte mimo dosahu horúcich povrchov a otvoreného ohňa.
- i) **POZOR! OHROZENIE ŽIVOTA!** Pri čistení zariadenie nikdy neponárajte do vody ani iných tekutín.
- j) Za žiadnych okolností neotvárajte kryt.
- k) Nepoužívajte vo veľmi vlhkých priestoroch ani v priamej blízkosti vodných nádrží.
- l) Aby ste predišli riziku úrazu elektrickým prúdom, zabráňte namoknutiu zariadenia!
- m) Na zariadenie neumiestňujte žiadne nádoby s tekutinami.
- n) Nedovoľte deťom vešať sa na zariadenie alebo sa na ňom hojdať.
- o) Nezakrývajte vstupy/výstupy vzduchu.
- p) Zariadenie používajte pri okolitých teplotách od -10 °C do +40 °C.



POZOR! NAPRIEK BEZPEČNEJ KONŠTRUKCII ZARIADENIA A JEHO OCHRANNÝM PRVKOM, AKO AJ POUŽITIU ĎALŠÍCH PRVKOV CHRÁNIACICH OBSLUHUJÚCU OSOBU EXISTUJE PRI POUŽÍVANÍ ZARIADENIA MIERNE RIZIKO NEHODY ALEBO PORANENIA. PRI POUŽÍVANÍ ZARIADENIA BUĎTE OSTRÁŽITÍ A POUŽÍVAJTE ZDRAVÝ ROZUM.

4. Pokyny na používanie

4.1. Rozsah použitia

Sušič rúk je určený na sušenie rúk prúdom vzduchu.

Používateľ je zodpovedný za akékoľvek **škody spôsobené použitím zariadenia v rozpore s určením.**

4.2. Popis zariadenia

4.2.1. Zlatá farbu



1. Ovládací panel

A – oranžová (zariadenie je v prevádzke)

B – modrá (blikajúca ikona – zariadenie je vypnuté; ikona svieti nepretržite – zariadenie je pripravené na použitie)

C – Červená (údržba, kontrola zariadenia)

D – zelená (indikácia prevádzkového času)

2. Hlavný vypínač

3. Odtoková hadica (vo vnútri zariadenia)

4. Vzduchový filter

5. Nádoza

6. Vzduchová tryska

7. IR senzor

Na zapnutie zariadenia použite hlavný vypínač. Ak chcete zariadenie používať, vložte ruky do zóny sušenia a zariadenie sa automaticky spustí. Rozsvieti sa oranžové svetlo spolu so zelenými diódami indikujúcimi čas fúkania. Po vybratí rúk z otvoru sa zariadenie automaticky vypne. Diódy indikujúce čas fúkania budú postupne zhasínať, kým sa zariadenie nevypne. V jednom režime bude sušič pracovať približne 25 sekúnd a po uplynutí tejto doby sa automaticky vypne. Ak chcete sušič znova spustiť, vyberte ruky z otvoru a znova ich vložte. Prevádzkový režim sa opäť aktivuje. Po použití vypnite zariadenie pomocou vypínača VYPNUTÉ. Blikajúce svetlo a zvukový signál signalizujú, že zariadenie bolo VYPNUTÉ. Čas schnutia je približne 7 sekúnd.

4.2.2. Oria biela

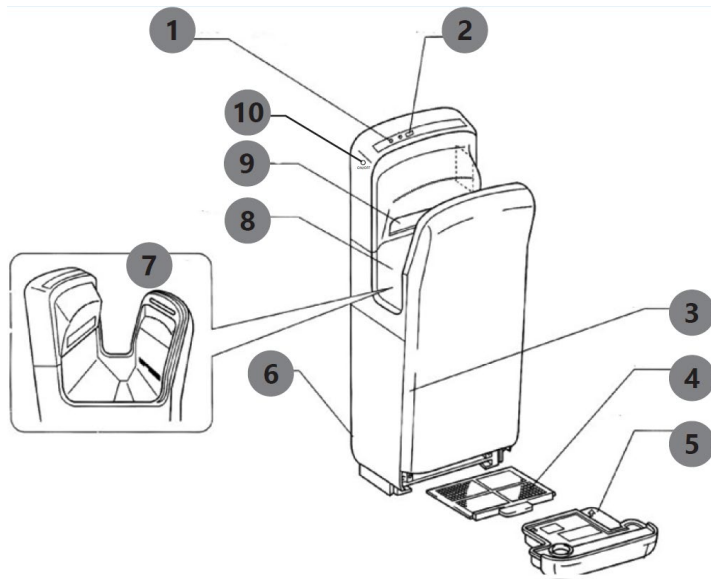

1. Displej času schnutia
2. Kontrolné svetlá
3. Odtoková hadica (vo vnútri zariadenia)
4. Vzduchový filter
5. Nádoba
6. Kryt
7. Prevádzkové senzory
8. Zóna sušenia
9. Svetlá
10. Vypínač ZAP./VYPNUTÉ

Ak chcete zariadenie zapnúť, stlačte a podržte tlačidlo ON/OFF, kým sa neaktivuje. Ak chcete zariadenie používať, vložte ruky do sušiackej zóny. Stroj sa automaticky spustí a na displeji sa začne odpočítavať čas sušenia od 10 do 0. Keď počítadlo dosiahne 0, zariadenie bude pokračovať v prevádzke približne 5 sekúnd (zobrazí sa blikajúci symbol „-“) a potom sa vypne. Ak ruky zostanú v sušiackej zóne, sušič sa znova aktivuje, keď symboly „-“ prestanú blikáť a rozsvietia sa

trvalo. Po odstránení rúk zo sušiacej zóny sa zariadenie automaticky vypne. Čas sušenia je približne 7 sekúnd.

Po použití zariadenie vypnite pomocou vypínača ON/OFF. POZOR! Zariadenie má dva režimy fúkania vzduchu: studený a teplý vzduch. Zelené kontrolky tlačidla ON/OFF a tlačidla POWER označujú režim studeného vzduchu, zatiaľ čo modré kontrolky označujú teplý vzduch. Ak chcete prepnúť zo studeného na teplý vzduch alebo naopak, stlačte a podržte vypínač ON/OFF približne tri sekundy, kým tlačidlo nezmení farbu.

4.3. Montáž zariadenia

4.3.1. Vella silver



Odskrutkujte dve skrutky na spodnej strane zariadenia, opatrne vypáňte kryt a opatrne ho vyberte.

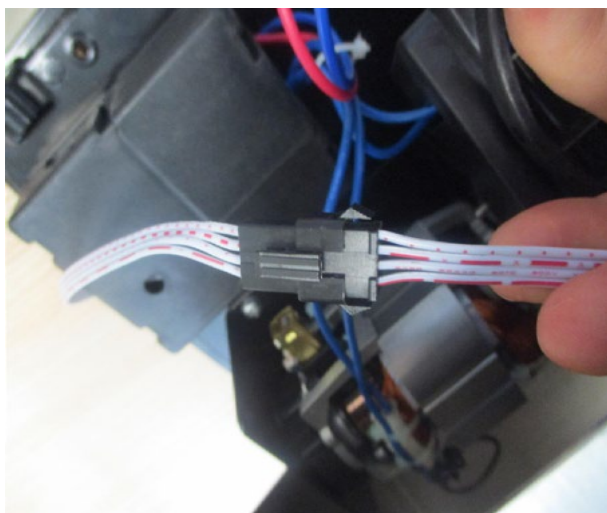

Potom odpojte kábel.

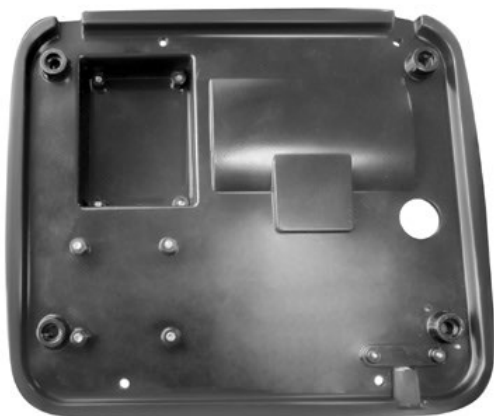

Zariadenie zarovnajte na stene a označte 4 miesta pre montážne skrutky. Vyvrtajte otvory, vložte hmoždinky, zariadenie znova zarovnajte a pripevnite na stenu pomocou montážnych skrutiek. Potom znova pripojte kábel a priskrutkujte kryt.



4.3.2. Bari gold

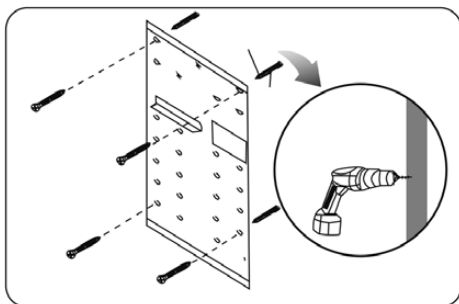

Vyvrtajte do steny 4 otvory (30 mm).

Do otvorov vložte hmoždinky.

Zarovnajte a pripevnite montážny panel k stene pomocou 4 skrutiek.

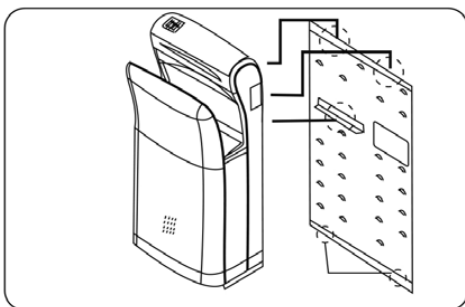

Preveďte kábel cez otvor v paneli a zaveste zariadenie na panel.

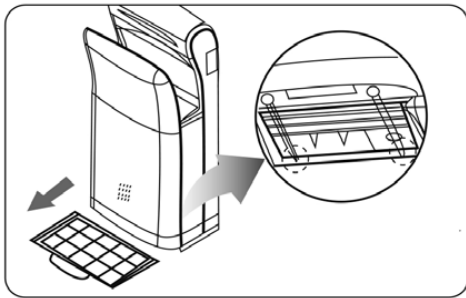

Vyberte nádobu a vzduchový filter. Pomocou 2 skrutiek pripevnite zariadenie k spodnej časti panelu. Vložte vzduchový filter a nádobu.

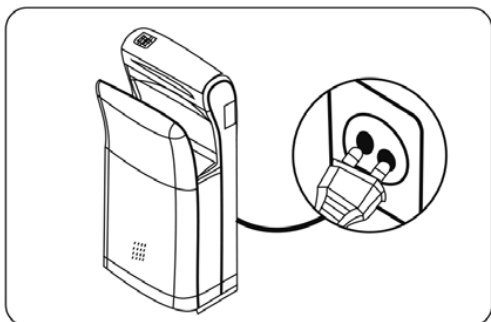

Zapojte napájací kábel do zásuvky a zapnite zariadenie.

Po prevzatí tovaru skontrolujte neporušenosť obalu a otvorte ho. Ak je obal poškodený, kontaktujte svoju prepravnú spoločnosť a distribútora do 3 dní a čo najpodrobnejšie zdokumentujte poškodenie. Neotáčajte obal hore nohami! Pri preprave balíka sa uistite, že je udržiavaný vodorovne a stabilne.

4.3.3. Oria biela

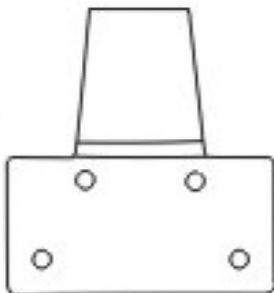

Zariadenie presne zarovnajte na určené miesto, vyvrtajte 4 otvory a pripevnite montážny panel k stene.

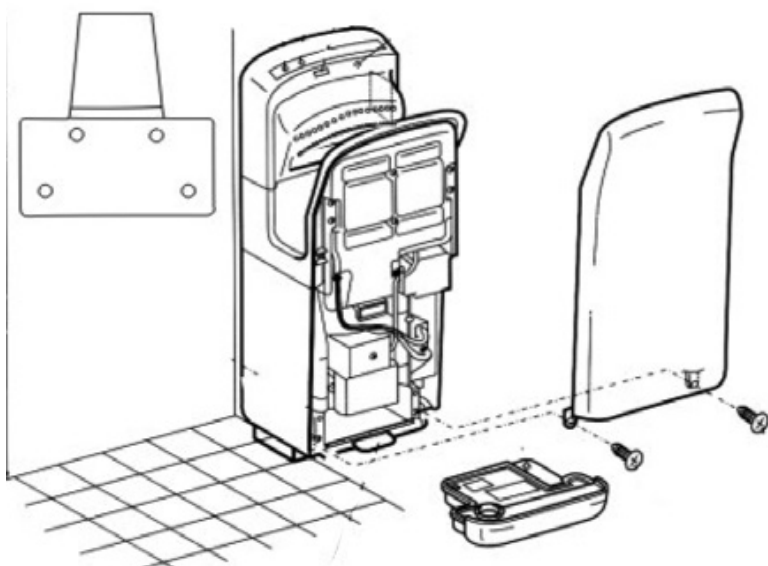

Pripevnite trojuholníkový držiak k zadnej stene zariadenia (úzkou časťou smerom nadol).

Zaveste sušičku na panel, zarovnajte a pripevnite prednú časť krytu, priskrutkujte trojuholníkový držiak k stene, vložte nádobu a vzduchový filter. Zapojte napájací kábel do zásuvky a zapnite zariadenie.

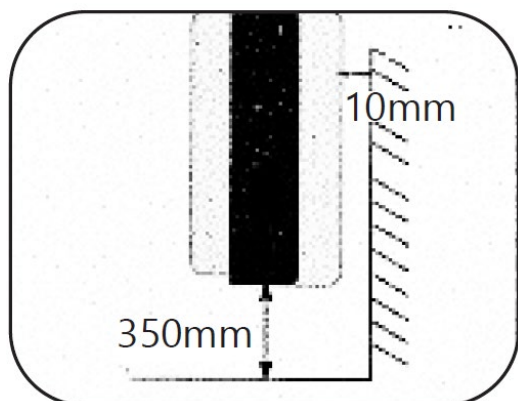

POZOR! Nemontujte zariadenia menej ako 350 mm od podlahy a menej ako 10 mm od steny.

POZOR! Nepoužívajte zariadenie bez nádoby a vzduchového filtra.

4.3.4. Velox

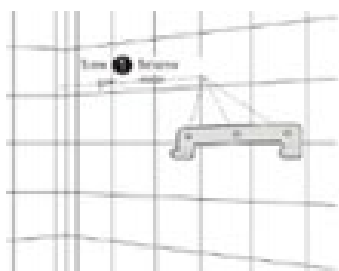

Zariadenie presne zarovnajte na určené miesto, vyvrtajte 3 otvory a pripevnite montážny panel na stenu.



Zaveste sušičku na panel.



Zaskrutkujte maticu do otvoru.

4.4. Likvidácia obalu

Uschovajte si všetky obalové materiály (kartón, plastové pásky a polystyrén), aby ste v prípade problému mohli zariadenie vrátiť do servisného strediska v bezchybnom stave!

4.5. Princíp fungovania

Na aktiváciu sušičky Vella silver vložte ruky pod výstup sušičky – zariadenie sa aktivuje automaticky. Stroj sa automaticky zastaví po vybratí rúk spod výstupu.

Používateľ je zodpovedný za akékoľvek škody spôsobené neúmyselným používaním zariadenia.

4.6. Čistenie a údržba

4.6.1. Čistenie

- a) Pred čistením a po každom použití zariadenie vždy odpojte zo siete.
- b) Na čistenie povrchu používajte čistiaci prostriedok bez korozívnych látok.
- c) Po každom použití zariadenie utrite dosucha papierovou utierkou.
- d) Prístroj skladujte na suchom a chladnom mieste, bez prístupu vlhkosti a priameho slnečného žiarenia.
- e) Zariadenie neponárajte do vody!
- f) Na konci každého dňa používania vyprázdňte nádobu.
- g) Pravidelne kontrolujte vzduchový filter. Ak je znečistený, použite na jeho čistenie stlačený vzduch. Ak je vzduchový filter poškodený, vymeňte ho.

POZOR! Zariadenie neaktivujte bez nádoby a vzduchového filtra.

- h) Čistenie odtokovej hadice:

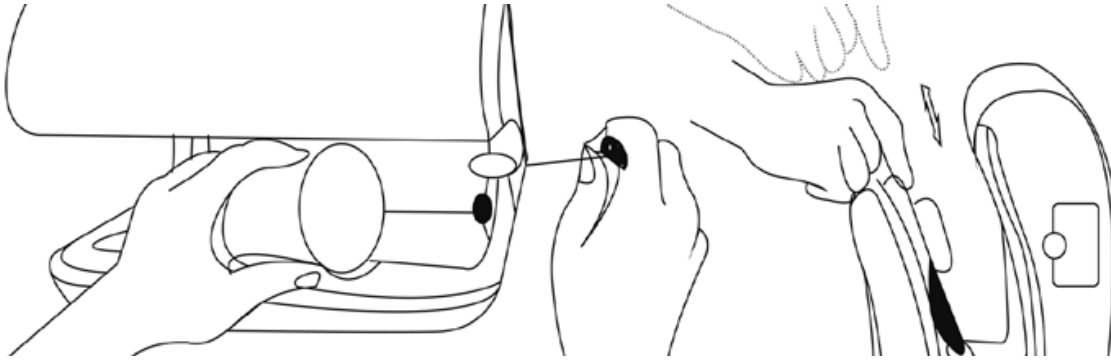

Nalejte do odtokovej hadice približne 200 ml čistej vody. Na vyčistenie hadice použite mäkkú kefku. Vyberte nádobu a vyprázdňte ju. Nádobu znova vložte do sušičky.

Na zapnutie zariadenia použite vypínač ON.

4.6.2. Preprava a skladovanie

Počas prepravy je potrebné chrániť stroj pred otrasmi, pádom a prevrátením. Skladujte ho na dobre vetranom mieste so suchým vzduchom a bez korozívnych plynov.

4.6.3. Zariadenie pravidelne kontrolujte

Pravidelne kontrolujte zariadenie, či nejaví známky poškodenia. Ak je zariadenie poškodené, okamžite ho prestaňte používať a kontaktujte zákaznícky servis, aby problém vyriešil.

Čo robiť v prípade problému?

Kontaktujte zákaznícky servis a pripravte si nasledujúce informácie:

- Číslo faktúry a sériové číslo (toto číslo nájdete na technickom štítku zariadenia).
- V prípade potreby odfoťte poškodenú, rozbitú alebo chybnú časť.
- Pre pracovníka zákazníckeho servisu bude jednoduchšie určiť zdroj problému, ak poskytnete

podrobný a presný popis problému. Čím podrobnejšie sú vaše informácie, tým lepšie bude zákaznícky servis schopný váš problém rýchlo a efektívne vyriešiť!

UPOZORNENIE: Nikdy neotvárajte zariadenie bez súhlasu zákazníckeho servisu. Môže to viesť k strate záruky!



Това ръководство за потребителя е преведено с помощта на машинен превод. Положили сме всички усилия, за да гарантираме точността на превода, но моля, обърнете внимание, че автоматизираните преводи не са перфектни и не са предназначени да заменят човешките преводачи. Официалната версия на ръководството за потребителя е на английски език. Всички разлики между преведената версия и оригиналния английски език не са правно обвързващи. Ако имате въпроси относно точността на превода, моля, вижте английската версия, която е официалната референтна. Повече езикови версии са достъпни при поискване чрез info@expondo.com.

1. Технически данни

Т а б л и ц а 1: Т е х н и ч е с к и д а н н и н а п р о д у к т а

Описание на параметъра		Стойност на параметъра		
Име на продукта	Сушилник за ръце	Сушилник за ръце	Сушилник за ръце	Сушилник за ръце
Модел	Bari gold	Oria white	Vella silver	Velox
Номинално напрежение [V]	230~	230~	230~	230~
Честота [Hz]	50	50	50	50
Номинална мощност [W]	1200	1650	2300	1800
Скорост [r/min]	32000	28000	6000	4600
Скорост на въздуха [m/sec]	90	86	35	15
Клас на защита	IPX4	IPX4	IPX4	IPX2
Ниво на шум [dB]	84	78	74,8	74,8
Тегло [kg]	8	7,5	4,5	3

2. Общо описание







Ръководството за потребителя е предназначено да помогне за безопасното и безпроблемно използване на устройството. Продуктът е проектиран и произведен в съответствие със строги технически указания, използвайки най-съвременни технологии и компоненти. Освен това, той е произведен в съответствие с най-строгите стандарти за качество.

НЕ ИЗПОЛЗВАЙТЕ УСТРОЙСТВОТО, АКО НЕ СТЕ ПРОЧЕЛИ И РАЗБРАЛИ ВНИМАТЕЛНО ТОВА РЪКОВОДСТВО ЗА ПОТРЕБИТЕЛЯ.

За да увеличите живота на устройството и да осигурите безпроблемна работа, използвайте го в съответствие с това ръководство за потребителя и редовно извършвайте задачи по поддръжка. Техническите данни и спецификации в това ръководство за потребителя са актуални.

Производителят си запазва правото да прави промени, свързани с подобряване на качеството. Устройството е проектирано да намали до минимум рисковете от шумови емисии, като се вземат предвид технологичният прогрес и възможностите за намаляване на шума.

2.1. Легенда

И к о н а	О п и с а н и е
	Продуктът отговаря на съответните стандарти за безопасност.
	Прочетете инструкциите преди употреба.
	Продуктът трябва да бъде рециклиран.
	ПРЕДУПРЕЖДЕНИЕ! или ВНИМАНИЕ! или ЗАПОМНЕТЕ! Приложимо за дадената ситуация. (общ предупредителен знак)
	Не използвайте в много влажни помещения или ако има риск от директен контакт с вода или ако се получи кондензация на вода.
	Използвайте само на закрито.



МОЛЯ, ОБЪРНЕТЕ ВНИМАНИЕ! ЧЕРТЕЖИТЕ В ТОВА РЪКОВОДСТВО СА САМО С ИЛЮСТРАТИВНА ЦЕЛ И В НЯКОИ ДЕТАЙЛИ МОЖЕ ДА СЕ РАЗЛИЧАВАТ ОТ ДЕЙСТВИТЕЛНИЯ ПРОДУКТ.

3. Инструкции за безопасност

Термините „устройство“ или „продукт“ се използват в предупрежденията и инструкциите, за да се отнасят до: Сушилня за ръце

3.1. Електрическа безопасност

Обща информация за безопасност при използване на електрически устройства:

За да избегнете нараняване от пожар или токов удар, моля, уверете се, че спазвате инструкциите за безопасност, когато използвате това устройство. Моля, прочетете внимателно инструкциите и се уверете, че сте ги разбрали добре. Дръжте ръководството близо до оборудването, за да можете да го прочетете по всяко време. Винаги използвайте източници на ток, които са свързани към земята и осигуряват необходимото напрежение (тази информация е посочена на етикета на устройството). Ако имате някакви съмнения, помолете електротехник да провери дали контактът ви е правилно заземен. Никога не използвайте повреден захранващ кабел. Не отваряйте устройството във влажна или мокра среда, или ако ръцете или тялото ви са

мокри или влажни. Пазете устройството от слънчева радиация. Използвайте устройството на защитено място, за да избегнете повреда на оборудването или застрашаване на други хора. Уверете се, че устройството може да се охлажда и избягвайте да го поставяте твърде близо до други устройства, които произвеждат топлина. Преди почистване на устройството, изключете го от захранването. Използвайте мека влажна кърпа за почистване.

Избягвайте употребата на препарати и се уверете, че в устройството не е попаднала течност. Никой вътрешен елемент на това устройство не се нуждае от поддръжка от потребителя. Отварянето на устройството без наше одобрение води до загуба на гаранция!

3.2. Указания за безопасност

- a) Моля, прочетете внимателно тези инструкции, преди да работите с устройството! Моля, спазвайте внимателно указанията за безопасност, за да предотвратите повреди поради неправилна употреба!
- b) Моля, пазете това ръководство за бъдещи справки. Ако това устройство бъде предадено на трети страни, ръководството трябва да бъде предадено заедно с него.
- c) Използвайте това устройство само на закрито и по предназначение.
- d) Не предлагаме гаранция за щети, причинени от неправилна употреба или неправилна експлоатация.
- e) Преди първа употреба проверете дали мрежовото напрежение и ток отговарят на посочените данни на табелката с данни.
- f) **ОПАСНОСТ ОТ ТОКОВ УДАР!** Не се опитвайте сами да ремонтирате устройството. В случай на повреда на устройството, ремонтите трябва да се извършват от квалифицирани специалисти.
- g) Моля, проверявайте редовно главния щепсел и захранващия кабел. Ако захранващият кабел на това устройство е повреден, той трябва да бъде сменен от производителя, неговия отдел за обслужване на клиенти или друго квалифицирано лице, за да се предотвратят опасности.
- h) Предотвратете повреда на захранващия кабел, като избягвате притискане, огъване или триене в остри ръбове. Също така, дръжте захранващия кабел далеч от горещи повърхности и открит пламък.
- i) **ВНИМАНИЕ! ОПАСНОСТ ЗА ЖИВОТА!** По време на почистване никога не потапяйте устройството във вода или други течности.
- j) При никакви обстоятелства корпусът не трябва да се отваря.
- k) Не използвайте в много влажни помещения или в непосредствена близост до резервоари за вода.
- l) За да избегнете риска от токов удар, предпазвайте устройството от намокряне!
- m) Не поставяйте съдове с течност върху устройството.
- n) Не позволявайте на деца да се мотаят или люлеят върху устройството.

- o) Не покривайте отворите за вход/изход на въздух.
- p) Използвайте устройството при температури на околната среда между -10°C и $+40^{\circ}\text{C}$.



ВНИМАНИЕ! ВЪПРЕКИ БЕЗОПАСНИЯ ДИЗАЙН НА УСТРОЙСТВОТО И НЕГОВИТЕ ЗАЩИТНИ ФУНКЦИИ, КАКТО И ВЪПРЕКИ ИЗПОЛЗВАНЕТО НА ДОПЪЛНИТЕЛНИ ЕЛЕМЕНТИ, ЗАЩИТАВАЩИ ОПЕРАТОРА, ВСЕ ОЩЕ СЪЩЕСТВУВА МАЛЪК РИСК ОТ ЗЛОПОЛУКА ИЛИ НАРАНЯВАНЕ ПРИ УПОТРЕБА НА УСТРОЙСТВОТО. БЪДЕТЕ БДИТЕЛНИ И ИЗПОЛЗВАЙТЕ ЗДРАВИА РАЗУМ, КОГАТО ИЗПОЛЗВАТЕ УСТРОЙСТВОТО.

4. Указания за употреба

4.1. Обхват на приложение

Сушилнята за ръце е предназначена за сушене на ръце под въздушна струя.

Потребителят носи отговорност за всякакви щети, произтичащи от непредназначената употреба на устройството.

4.2. Описание на устройството

4.2.1. Bari gold



1. Контролен панел

A – оранжево (устройството работи)

B – синьо (мигаща икона – устройството е изключено; икона постоянно включена – устройството е готово за употреба)

C – червено (поддръжка, проверка на устройството)

D – зелено (индикация за работно време)

2. Ключ ВКЛ./ИЗКЛ
3. Дренажен маркуч (вътре в устройството)
4. Въздушен филтър
5. Контейнер
6. Въздушна дюза
7. IR сензор

Използвайте превключвателя ON/OFF, за да включите устройството. За да използвате устройството, поставете ръце в зоната за сушене и машината ще се стартира автоматично. Оранжевата светлина ще светне заедно със зелените диоди, показващи времето за обдухване. След като ръцете бъдат извадени от отвора, устройството ще се изключи автоматично. Диодите за време на обдухване ще изгаснат постепенно, докато устройството се изключи. В един режим сушилнята ще работи около 25 секунди и ще се изключи автоматично след това време. За да стартира сушилнята отново, извадете ръцете си от отвора и ги поставете отново, след което режимът на работа ще се активира отново. След употреба изключете устройството с превключвателя OFF. Мигаща светлина и звуков сигнал ще покажат, че устройството е изключено. Времето за сушене е около 7 секунди.

4.2.2. Цвят Oria white

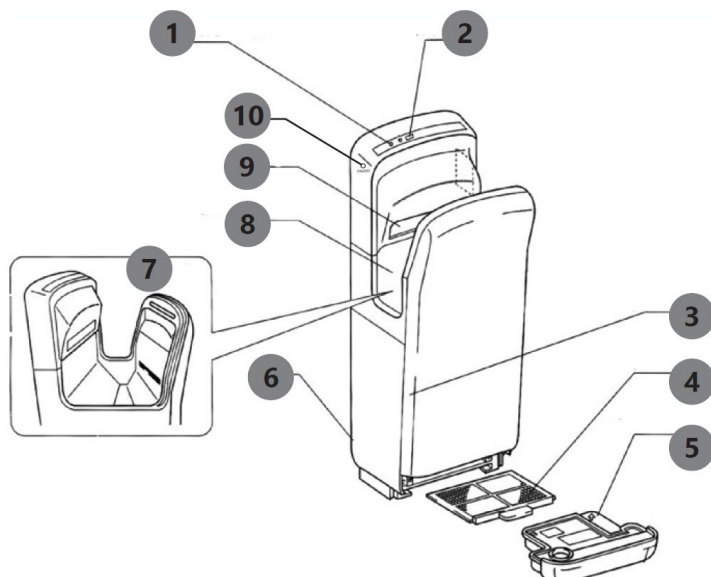

1. Дисплей за време на сушене
2. Контролни светлини
3. Маркуч за оттичане (вътре в устройството)
4. Въздушен филтър

5. Контейнер
6. Корпус
7. Сензори за работа
8. Зона за сушене
9. Светлини
10. Превключвател ON/OFF

За да включите устройството, натиснете и задръжте бутона ON/OFF, докато то се активира. За да използвате устройството, поставете ръцете си в зоната за сушене и машината ще се стартира автоматично, а времето за сушене ще започне да се отброява на дисплея от 10 до 0. След като броячът достигне 0, устройството ще продължи да работи около 5 секунди (ще се покаже мигащ „–“) и след това ще се изключи. Ако ръцете останат в зоната за сушене, сушилният ще се активира отново, след като символите „--“ спрат да мигат и светят постоянно. След като ръцете бъдат отстранени от зоната за сушене, устройството ще се изключи автоматично. Времето за съхнене е приблизително 7 секунди.

След употреба изключете устройството, като използвате превключвателя ON/OFF. **ВНИМАНИЕ!** Устройството има два режима на обдухване: студен и топъл въздух. Зелените светлини на бутона ON/OFF и бутона POWER показват режим на студен въздух, докато сините означават топъл въздух. За да превключите от студен към топъл въздух или обратно, натиснете и задръжте превключвателя ON/OFF за около три секунди, докато бутонът промени цвета си.

4.3. Сглобяване на устройството

4.3.1. Вела сребро



Развийте двата винта на долната част на устройството, внимателно издърпайте корпуса и го извадете внимателно.

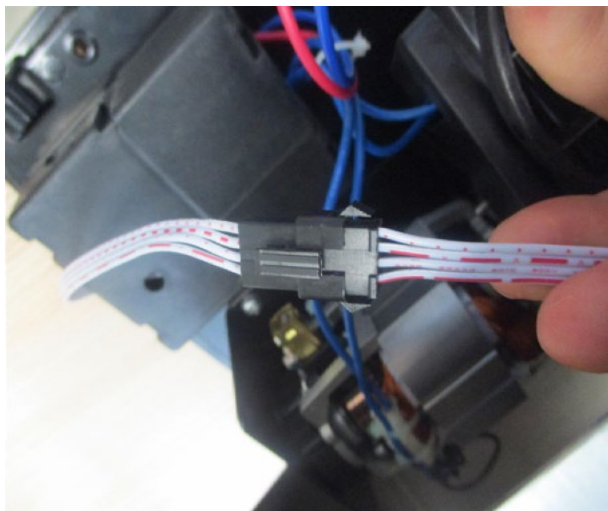

След това изключете кабела.



Подравнете устройството на стената и маркирайте 4-те места за монтажни винтове. Пробийте дупки, поставете дюбелите, подравнете устройството отново и го закрепете към стената с монтажни винтове. След това свържете отново кабела и завинтете корпуса.



4.3.2. Злато от Бари

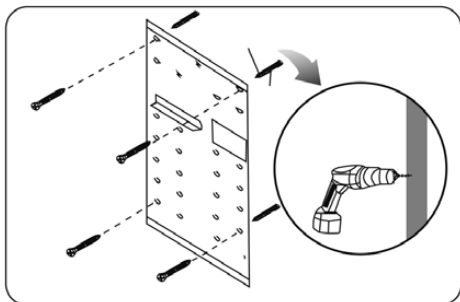

Пробийте 4 отвора (30 мм) в стената.

Поставете дюбелите в отворите.

Подравнете и закрепете монтажния панел към стената с помощта на 4 винта.

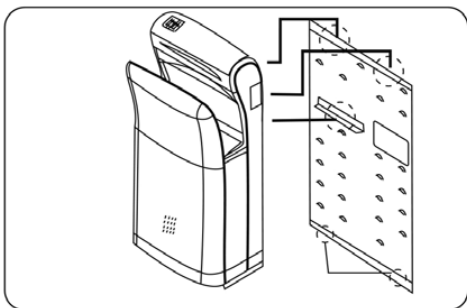

Прекарайте кабела през отвора в панела и окачете устройството на панела.

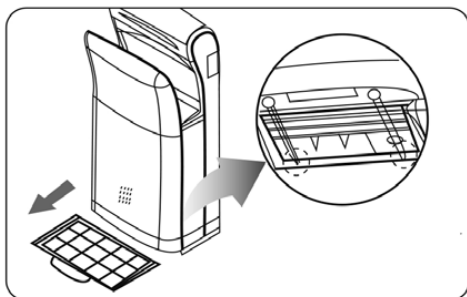

Извадете контейнера и въздушния филтър. Използвайте 2 винта, за да закрепите устройството към долната част на панела. Поставете въздушния филтър и контейнера.

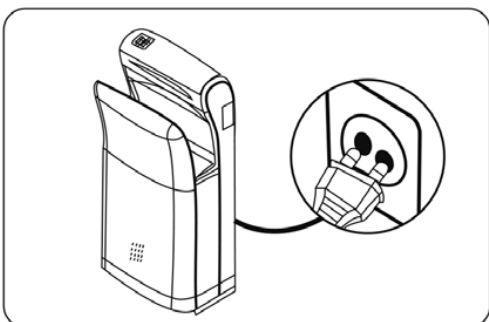

Включете захранващия кабел в контакт и включете устройството.

След получаване на стоката проверете целостта на опаковката и я отворете. Ако опаковката е повредена, моля, свържете се с вашата транспортна компания и дистрибутор в рамките на 3 дни и документирайте повредите възможно най-подробно. Не обръщайте опаковката с главата надолу! При транспортиране на опаковката, моля, уверете се, че тя е хоризонтална и стабилна.

4.3.3. Oria white

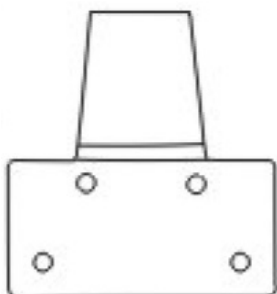

Подравнете устройството точно на предвиденото му място, пробийте 4 отвора и закрепете монтажния панел към стената.

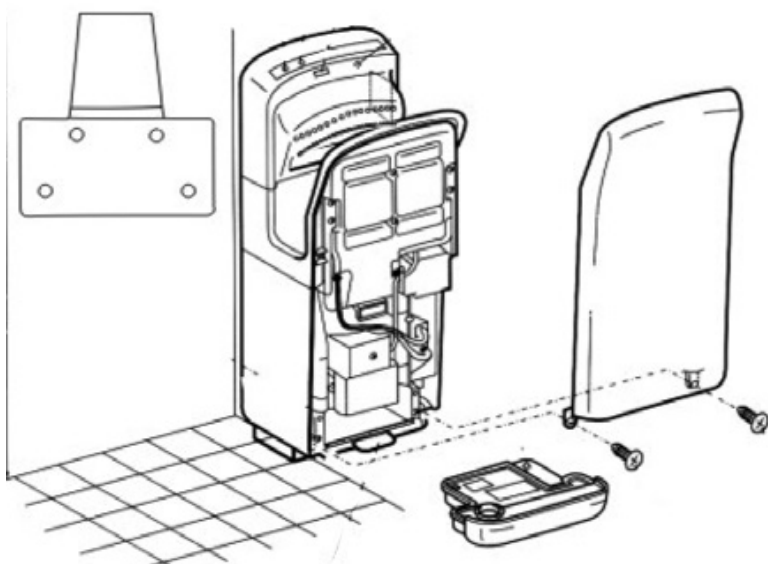

Прикрепете триъгълната скоба към задната стена на устройството (с тясната част, сочеща надолу).

Окачете сушилнята на панела, подравнете и закрепете предната част на корпуса, завийте триъгълната скоба към стената, поставете контейнера и въздушния филтър. Включете захранващия кабел в контакт и включете устройството.

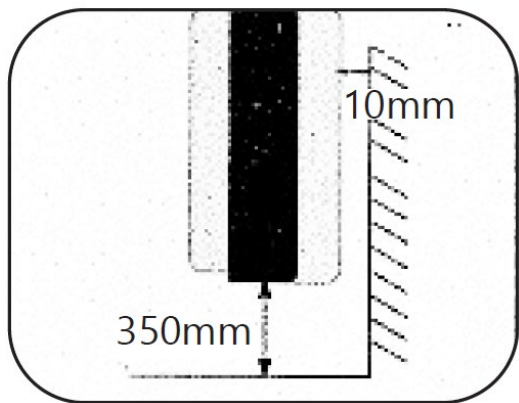

ВНИМАНИЕ! Не монтирайте устройствата на по-малко от 350 мм от пода и на по-малко от 10 мм от стената.

ВНИМАНИЕ! Не използвайте устройството без контейнера и въздушния филтър.

4.3.4. Velox

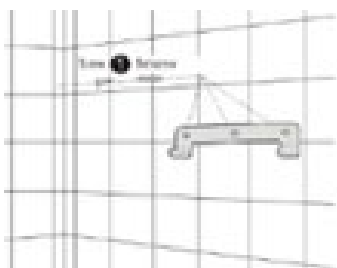

Нивелирайте устройството точно на предвиденото му място, пробийте 3 отвора и прикрепете монтажния панел към стената.



Окачете сушилнята на панела.

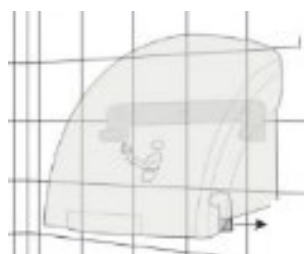

Завийте гайката в отвора.

4.4. Изхвърляне на опаковката

Моля, запазете всички опаковъчни материали (картон, пластмасови ленти и стиропор), така че в случай на проблем, устройството да може да бъде изпратено обратно в сервизния център в перфектно състояние!

4.5. Принцип на работа на Vella silver

За да активирате сушилнята, поставете ръце под изхода на сушилнята – устройството ще се активира автоматично. Машината ще спре автоматично, след като ръцете ви бъдат извадени изпод изхода.

Потребителят носи отговорност за всякакви щети, причинени от непреднамерена употреба на устройството.

4.6. Почистване и поддръжка

4.6.1. Почистване

- a) Винаги изключвайте устройството от контакта преди почистване и след всяка употреба.
- b) Използвайте почистващ препарат без корозивни вещества за почистване на повърхността.
- c) Използвайте кухненска хартия, за да подсушите устройството след всяка употреба.
- d) Съхранявайте уреда на сухо и хладно място, без влага и пряка слънчева светлина.
- e) Не потапяйте устройството във вода!
- f) В края на всеки ден употреба изпразвайте контейнера.
- g) Проверявайте редовно въздушния филтър. Ако е замърсен, използвайте сгъстен въздух за почистване. Сменете въздушния филтър, ако е повреден.

ВНИМАНИЕ! Не активирайте устройството без контейнера и въздушния филтър.

- h) Почистване на дренажния маркуч:

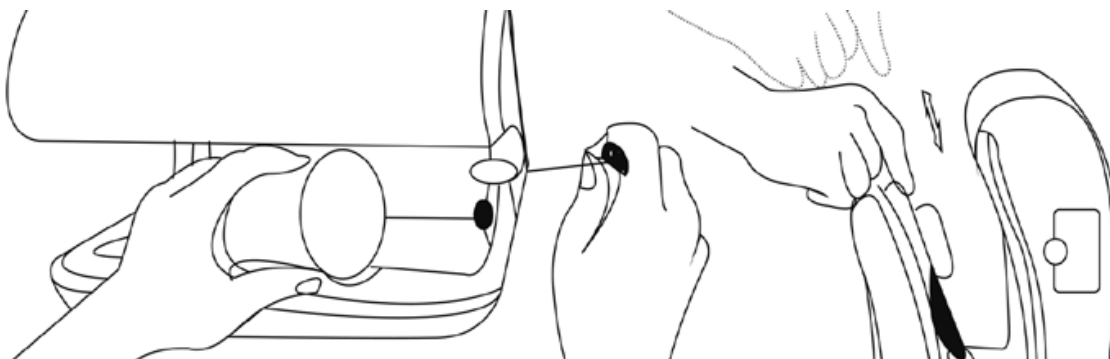

Налейте приблизително 200 мл чиста вода в дренажния маркуч. Използвайте четка с мека четина, за да почистите маркуча. Извадете контейнера и го изпразнете. Поставете отново контейнера в сушилнята.

Използвайте превключвателя ON, за да включите устройството.

4.6.2. Транспортиране и съхранение

По време на транспортиране машината трябва да бъде защитена от разклащане, падане и обръщане. Съхранявайте я на добре проветриво място със сух въздух и без корозивни газове.

4.6.3. Проверявайте редовно устройството

Редовно проверявайте машината за признаци на повреди. Ако машината е повредена, моля, спрете да я използвате незабавно и се свържете с вашия отдел за обслужване на клиенти, за да разрешите проблема.

Какво да направите в случай на проблем?

Моля, свържете се с вашия отдел за обслужване на клиенти и подгответе следната информация:

- Номер на фактура и сериен номер (последният се намира на техническата табела на устройството).
- Ако е приложимо, направете снимка на повредената, счупена или дефектна част.
- Ще бъде по-лесно за вашия служител от отдела за обслужване на клиенти да определи източника на проблема, ако предоставите

подробно и точно описание на проблема. Колкото по-подробна е вашата информация, толкова по-добро обслужване на клиенти ще може да реши проблема ви бързо и ефективно!

ВНИМАНИЕ: Никога не отваряйте устройството без разрешението на вашия отдел за обслужване на клиенти. Това може да доведе до загуба на гаранция!



Αυτό το Εγχειρίδιο Χρήστη έχει μεταφραστεί με μηχανική μετάφραση. Έχουμε καταβάλει κάθε δυνατή προσπάθεια για να διασφαλίσουμε την ακρίβεια της μετάφρασης, αλλά λάβετε υπόψη ότι οι αυτοματοποιημένες μεταφράσεις δεν είναι τέλειες και δεν προορίζονται να αντικαταστήσουν τους ανθρώπινους μεταφραστές. Η επίσημη έκδοση του Εγχειριδίου Χρήστη είναι στα Αγγλικά. Τυχόν διαφορές μεταξύ της μεταφρασμένης έκδοσης και του πρωτότυπου αγγλικού δεν είναι νομικά δεσμευτικές. Εάν έχετε οποιοσδήποτε ερωτήσεις σχετικά με την ακρίβεια της μετάφρασης, ανατρέξτε στην αγγλική έκδοση, η οποία αποτελεί την επίσημη αναφορά. Περισσότερες γλωσσικές εκδόσεις είναι διαθέσιμες κατόπιν αιτήματος μέσω του info@exrondo.com.

1. Τεχνικά δεδομένα

Πίνακας 1: Τεχνικά δεδομένα του προϊόντος

Περιγραφή παραμέτρου		Τιμή παραμέτρου		
Όνομα προϊόντος	Στεγνωτήρας χεριών	Στεγνωτήρας χεριών	Στεγνωτήρας χεριών	Στεγνωτήρας χεριών
Μοντέλο	Bari gold	Oria white	Vella silver	Velox
Ονομαστική τάση [V]	230~	230~	230~	230~
Συχνότητα [Hz]	50	50	50	50
Ονομαστική ισχύς [W]	1200	1650	2300	1800
Ταχύτητα [r/min]	32000	28000	6000	4600
Ταχύτητα αέρα [m/sec]	90	86	35	15
Κατηγορία προστασίας	IPX4	IPX4	IPX4	IPX2
Επίπεδο θορύβου [dB]	84	78	74,8	74,8
Βάρος [kg]	8	7,5	4,5	3

2. Γενική περιγραφή







Το εγχειρίδιο χρήστη έχει σχεδιαστεί για να βοηθήσει στην ασφαλή και χωρίς προβλήματα χρήση της συσκευής. Το προϊόν έχει σχεδιαστεί και κατασκευαστεί σύμφωνα με αυστηρές τεχνικές οδηγίες, χρησιμοποιώντας τεχνολογίες και εξαρτήματα τελευταίας τεχνολογίας. Επιπλέον, παράγεται σύμφωνα με τα πιο αυστηρά πρότυπα ποιότητας.

ΜΗΝ ΧΡΗΣΙΜΟΠΟΙΕΙΤΕ ΤΗ ΣΥΣΚΕΥΗ ΕΚΤΟΣ ΑΝ ΕΧΕΤΕ ΔΙΑΒΑΣΕΙ ΚΑΙ ΚΑΤΑΝΟΗΣΕΙ ΠΡΟΣΕΚΤΙΚΑ ΑΥΤΟ ΤΟ ΕΓΧΕΙΡΙΔΙΟ ΧΡΗΣΗΣ.

Για να αυξήσετε τη διάρκεια ζωής της συσκευής και να διασφαλίσετε την απρόσκοπτη λειτουργία της, χρησιμοποιήστε την σύμφωνα με το παρόν εγχειρίδιο χρήστη και εκτελείτε τακτικά εργασίες συντήρησης. Τα τεχνικά δεδομένα και οι προδιαγραφές σε αυτό το εγχειρίδιο χρήστη είναι

ενημερωμένα. Ο κατασκευαστής διατηρεί το δικαίωμα να κάνει αλλαγές που σχετίζονται με τη βελτίωση της ποιότητας. Η συσκευή έχει σχεδιαστεί για να μειώνει στο ελάχιστο τους κινδύνους εκπομπής θορύβου, λαμβάνοντας υπόψη την τεχνολογική πρόοδο και τις ευκαιρίες μείωσης του θορύβου.

2.1. Υπόμνημα

Ε ι κ ο ν ί δ ι ο	Π ε ρ ι γ ρ α φ ή
	Το προϊόν πληροί τα σχετικά πρότυπα ασφαλείας.
	Διαβάστε τις οδηγίες πριν από τη χρήση.
	Το προϊόν πρέπει να ανακυκλωθεί.
	ΠΡΟΕΙΔΟΠΟΙΗΣΗ! ή ΠΡΟΣΟΧΗ! ή ΘΥΜΗΘΕΙΤΕ! Ισχύει για τη δεδομένη περίπτωση. (γενικό προειδοποιητικό σύμβολο)
	Μην το χρησιμοποιείτε σε χώρους με μεγάλη υγρασία ή εάν υπάρχει κίνδυνος άμεσης επαφής με νερό ή εάν παρουσιαστεί συμπύκνωση νερού.
	Χρησιμοποιήστε το μόνο σε εσωτερικούς χώρους.



ΣΗΜΕΙΩΣΤΕ! ΤΑ ΣΧΕΔΙΑ ΣΕ ΑΥΤΟ ΤΟ ΕΓΧΕΙΡΙΔΙΟ ΕΙΝΑΙ ΜΟΝΟ ΓΙΑ ΛΟΓΟΥΣ ΑΠΕΙΚΟΝΙΣΗΣ ΚΑΙ ΣΕ ΟΡΙΣΜΕΝΕΣ ΛΕΠΤΟΜΕΡΕΙΕΣ ΕΝΔΕΧΕΤΑΙ ΝΑ ΔΙΑΦΕΡΟΥΝ ΑΠΟ ΤΟ ΠΡΑΓΜΑΤΙΚΟ ΠΡΟΪΟΝ.

3. Οδηγίες ασφαλείας

Οι όροι «συσκευή» ή «προϊόν» χρησιμοποιούνται στις προειδοποιήσεις και τις οδηγίες για να αναφέρονται σε: Στεγνωτήρα χεριών

3.1. Ηλεκτρική ασφάλεια

Γενικές πληροφορίες ασφαλείας για τη χρήση ηλεκτρικών συσκευών:

Για να αποφύγετε τραυματισμούς από πυρκαγιά ή ηλεκτροπληξία, βεβαιωθείτε ότι τηρείτε τις οδηγίες ασφαλείας κατά τη χρήση αυτής της συσκευής. Διαβάστε προσεκτικά τις οδηγίες και βεβαιωθείτε ότι τις έχετε κατανοήσει καλά. Κρατήστε το εγχειρίδιο κοντά στον εξοπλισμό για να μπορείτε να το διαβάσετε ανά πάσα στιγμή. Χρησιμοποιείτε πάντα πηγές ρεύματος που είναι συνδεδεμένες στη γείωση και παρέχουν την απαραίτητη τάση (αυτές οι πληροφορίες αναγράφονται στην ετικέτα της συσκευής). Εάν έχετε οποιοσδήποτε αμφιβολίες, ζητήστε από έναν ηλεκτρολόγο να ελέγξει ότι η πρίζα σας είναι σωστά γειωμένη. Ποτέ μην χρησιμοποιείτε κατεστραμμένο καλώδιο

τροφοδοσίας. Μην ανοίγετε τη μονάδα σε υγρό ή βρεγμένο περιβάλλον ή εάν τα χέρια ή το σώμα σας είναι βρεγμένα ή βρεγμένα. Προστατέψτε τη μονάδα από την ηλιακή ακτινοβολία. Χρησιμοποιήστε τη συσκευή σε προστατευμένο μέρος για να αποφύγετε την πρόκληση ζημιάς στον εξοπλισμό ή την έκθεση σε κίνδυνο άλλων. Βεβαιωθείτε ότι η συσκευή μπορεί να κρυώσει και αποφύγετε να την τοποθετήσετε πολύ κοντά σε άλλες συσκευές που παράγουν θερμότητα. Πριν καθαρίσετε τη συσκευή, αποσυνδέστε την από την πηγή τροφοδοσίας. Χρησιμοποιήστε ένα μαλακό υγρό πανί για τον καθαρισμό.

Αποφύγετε τη χρήση απορρυπαντικών και βεβαιωθείτε ότι δεν εισέρχεται υγρό στη μονάδα. Κανένα εσωτερικό στοιχείο αυτής της συσκευής δεν χρειάζεται συντήρηση από τον χρήστη. Το άνοιγμα της συσκευής χωρίς την έγκρισή μας οδηγεί σε απώλεια της εγγύησης!

3.2. Οδηγίες ασφαλείας

- a) Διαβάστε και κατανοήστε προσεκτικά αυτές τις οδηγίες πριν χρησιμοποιήσετε τη συσκευή! Τηρήστε προσεκτικά τις οδηγίες ασφαλείας για να αποφύγετε ζημιές από ακατάλληλη χρήση!
- b) Παρακαλούμε κρατήστε αυτό το εγχειρίδιο διαθέσιμο για μελλοντική αναφορά. Εάν αυτή η συσκευή παραχωρηθεί σε τρίτους, πρέπει να παραδοθεί μαζί με αυτήν και το εγχειρίδιο.
- c) Χρησιμοποιήστε αυτήν τη συσκευή μόνο σε εσωτερικούς χώρους και για την προβλεπόμενη χρήση της.
- d) Δεν προσφέρουμε καμία εγγύηση για ζημιές που προκύπτουν από ακατάλληλη χρήση ή λανθασμένο χειρισμό.
- e) Πριν από την πρώτη χρήση, ελέγξτε εάν ο τύπος τάσης και το ρεύμα της κύριας παροχής συμμορφώνονται με τα δεδομένα που αναγράφονται στην πινακίδα τύπου.
- f) ΚΙΝΔΥΝΟΣ ΗΛΕΚΤΡΟΠΛΗΞΙΑΣ! Μην επιχειρήσετε να επισκευάσετε μόνοι σας τη μονάδα. Σε περίπτωση βλάβης της συσκευής, οι επισκευές πρέπει να γίνονται από εξειδικευμένο προσωπικό.
- g) Παρακαλούμε ελέγχετε τακτικά το φισ και το καλώδιο τροφοδοσίας. Εάν το καλώδιο τροφοδοσίας αυτής της συσκευής είναι κατεστραμμένο, πρέπει να αντικατασταθεί από τον κατασκευαστή ή την εξυπηρέτηση πελατών του ή από άλλο εξειδικευμένο άτομο, προκειμένου να αποφευχθούν κίνδυνοι.
- h) Αποφύγετε ζημιές στο καλώδιο τροφοδοσίας αποφεύγοντας να το σφίγγετε, να το λυγίζετε ή να το τρίβετε σε αιχμηρές άκρες. Επίσης, κρατήστε το καλώδιο τροφοδοσίας μακριά από θερμές επιφάνειες και γυμνές φλόγες.
- i) ΠΡΟΣΟΧΗ! ΚΙΝΔΥΝΟΣ ΓΙΑ ΤΗ ΖΩΗ! Κατά τον καθαρισμό, μην βυθίζετε ποτέ τη συσκευή σε νερό ή άλλα υγρά.
- j) Σε καμία περίπτωση δεν πρέπει να ανοίξετε το περίβλημα.
- k) Μην το χρησιμοποιείτε σε χώρους με πολύ υγρασία ή σε άμεση γειτνίαση με δεξαμενές νερού.
- l) Για να αποφύγετε τον κίνδυνο ηλεκτροπληξίας, αποτρέψτε τη συσκευή από το να βραχεί!

- μ) Μην τοποθετείτε δοχεία με υγρά πάνω στη συσκευή.
- ν) Μην επιτρέπετε στα παιδιά να κρέμονται ή να ταλαντεύονται πάνω στη συσκευή.
- ο) Μην καλύπτετε τις εισόδους/εξόδους αέρα.
- ρ) Χρησιμοποιήστε τη συσκευή σε θερμοκρασίες περιβάλλοντος μεταξύ -10°C και $+40^{\circ}\text{C}$.



ΠΡΟΣΟΧΗ! ΠΑΡΆ ΤΟΝ ΑΣΦΑΛΗ ΣΧΕΔΙΑΣΜΌ ΤΗΣ ΣΥΣΚΕΥΗΣ ΚΑΙ ΤΑ ΠΡΟΣΤΑΤΕΥΤΙΚΆ ΤΗΣ ΧΑΡΑΚΤΗΡΙΣΤΙΚΆ, ΚΑΙ ΠΑΡΆ ΤΗ ΧΡΗΣΗ ΠΡΌΣΘΕΤΩΝ ΣΤΟΙΧΕΪΩΝ ΠΟΥ ΠΡΟΣΤΑΤΕΥΟΥΝ ΤΟΝ ΧΕΙΡΙΣΤΗ, ΥΠΑΡΧΕΙ ΑΚΌΜΗ ΈΝΑΣ ΜΙΚΡΌΣ ΚΪΝΔΥΝΟΣ ΑΤΥΧΗΜΑΤΟΣ Ή ΤΡΑΥΜΑΤΙΣΜΌΥ ΚΑΤΆ ΤΗ ΧΡΗΣΗ ΤΗΣ ΣΥΣΚΕΥΗΣ. ΝΑ ΕΪΣΤΕ ΣΕ ΕΓΡΗΓΟΡΣΗ ΚΑΙ ΝΑ ΧΡΗΣΙΜΟΠΟΙΪΕΤΕ ΤΗΝ ΚΟΙΝΗ ΛΟΓΙΚΗ ΚΑΤΆ ΤΗ ΧΡΗΣΗ ΤΗΣ ΣΥΣΚΕΥΗΣ.

4. Οδηγίες χρήσης

4.1. Πεδίο εφαρμογής

Ο στεγνωτήρας χεριών έχει σχεδιαστεί για το στέγνωμα των χεριών κάτω από ρεύμα αέρα.

Ο χρήστης φέρει την ευθύνη για οποιαδήποτε **ζημιά προκύψει από μη προβλεπόμενη χρήση της συσκευής.**

4.2. Περιγραφή συσκευής

4.2.1. Χρυσό χρώμα



1. Πίνακας ελέγχου

A – πορτοκαλί (η συσκευή είναι σε λειτουργία)

B – μπλε (ένα εικονίδιο που αναβοσβήνει – η συσκευή είναι απενεργοποιημένη· το εικονίδιο είναι συνεχώς αναμμένο – η συσκευή είναι έτοιμη για χρήση)

C – Κόκκινο (συντήρηση, έλεγχος της συσκευής)

D – πράσινο (ένδειξη χρόνου λειτουργίας)

2. Διακόπτης ON / OFF

3. Σωλήνας αποστράγγισης (εντός της συσκευής)

4. Φίλτρο αέρα

5. Δοχείο

6. Ακροφύσιο αέρα

7. Αισθητήρας υπερύθρων

Χρησιμοποιήστε τον διακόπτη ON / OFF για να ενεργοποιήσετε τη συσκευή. Για να χρησιμοποιήσετε τη συσκευή, τοποθετήστε τα χέρια σας στη ζώνη στεγνώματος και η συσκευή θα ξεκινήσει αυτόματα. Η πορτοκαλί λυχνία θα ανάψει μαζί με πράσινες διόδους που υποδεικνύουν τον χρόνο φυσήματος. Μόλις αφαιρέσετε τα χέρια από το άνοιγμα, η συσκευή θα απενεργοποιηθεί αυτόματα. Οι διόδοι χρόνου φυσήματος θα σβήσουν σταδιακά μέχρι να απενεργοποιηθεί η συσκευή. Σε μία λειτουργία, το στεγνωτήριο θα λειτουργεί για περίπου 25 δευτερόλεπτα και θα απενεργοποιείται αυτόματα μετά από αυτό το χρονικό διάστημα. Για να ξεκινήσει ξανά το στεγνωτήριο, αφαιρέστε τα χέρια σας από το άνοιγμα και τοποθετήστε τα ξανά και η λειτουργία λειτουργίας θα ενεργοποιηθεί ξανά. Μετά τη χρήση, απενεργοποιήστε τη συσκευή χρησιμοποιώντας τον διακόπτη OFF. Ένα φως που αναβοσβήνει και ένα ηχητικό σήμα θα υποδείξουν ότι η συσκευή έχει απενεργοποιηθεί. Ο χρόνος στεγνώματος είναι περίπου 7 δευτερόλεπτα.

4.2.2. Λευκό Ορια

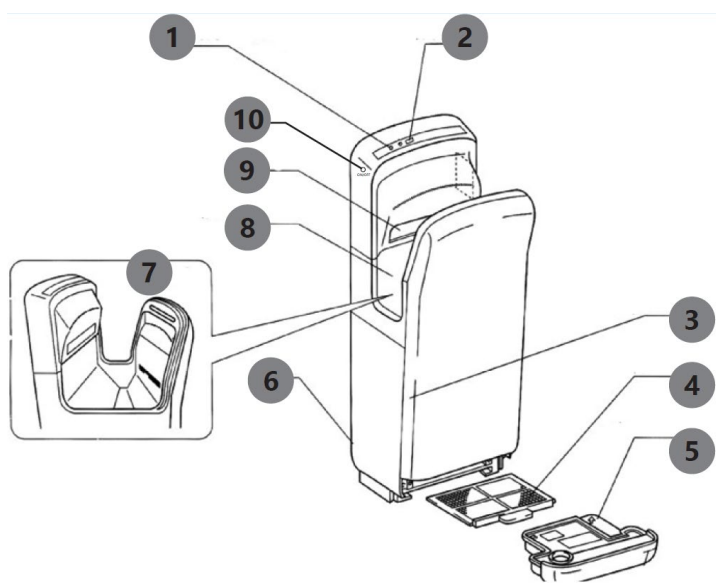

1. Ένδειξη χρόνου στεγνώματος

2. Λυχνίες ελέγχου
3. Σωλήνας αποστράγγισης (μέσα στη συσκευή)
4. Φίλτρο αέρα
5. Δοχείο
6. Περίβλημα
7. Αισθητήρες λειτουργίας
8. Ζώνη στεγνώματος
9. Λυχνίες
10. Διακόπτης ON / OFF

Για να ενεργοποιήσετε τη συσκευή, πατήστε παρατεταμένα το κουμπί ON/OFF μέχρι να ενεργοποιηθεί. Για να χρησιμοποιήσετε τη συσκευή, τοποθετήστε τα χέρια σας στη ζώνη στεγνώματος και η συσκευή θα ξεκινήσει αυτόματα και ο χρόνος στεγνώματος θα αρχίσει να μετράει αντίστροφα στην οθόνη από το 10 έως το 0. Μόλις ο μετρητής φτάσει στο 0, η συσκευή θα συνεχίσει να λειτουργεί για περίπου 5 δευτερόλεπτα (θα εμφανιστεί ένα "-" που αναβοσβήνει) και στη συνέχεια θα απενεργοποιηθεί. Εάν τα χέρια παραμείνουν στη ζώνη στεγνώματος, το στεγνωτήριο θα ενεργοποιηθεί ξανά μόλις τα σύμβολα "--" σταματήσουν να αναβοσβήνουν και ανάψουν μόνιμα. Αφού αφαιρέσετε τα χέρια σας από τη ζώνη στεγνώματος, η συσκευή θα απενεργοποιηθεί αυτόματα. Ο χρόνος στεγνώματος είναι περίπου 7 δευτερόλεπτα.

Μετά τη χρήση, απενεργοποιήστε τη συσκευή χρησιμοποιώντας τον διακόπτη ON/OFF. ΠΡΟΣΟΧΗ! Η συσκευή διαθέτει δύο λειτουργίες εμφύσησης αέρα: κρύο και ζεστό αέρα. Ένα πράσινο κουμπί ON / OF και οι λυχνίες του κουμπιού POWER υποδεικνύουν λειτουργία κρύου αέρα, ενώ οι μπλε λυχνίες του κουμπιού POWER υποδεικνύουν λειτουργία κρύου αέρα. Για να αλλάξετε από κρύο σε ζεστό αέρα ή αντίστροφα, πατήστε παρατεταμένα το διακόπτη ON / OFF για περίπου τρία δευτερόλεπτα μέχρι το κουμπί να αλλάξει χρώμα.

4.3. Συναρμολόγηση της συσκευής

4.3.1. Vella silver



Ξεβιδώστε τις δύο βίδες στο κάτω μέρος της συσκευής, τραβήξτε απαλά το περίβλημα και αφαιρέστε το προσεκτικά.

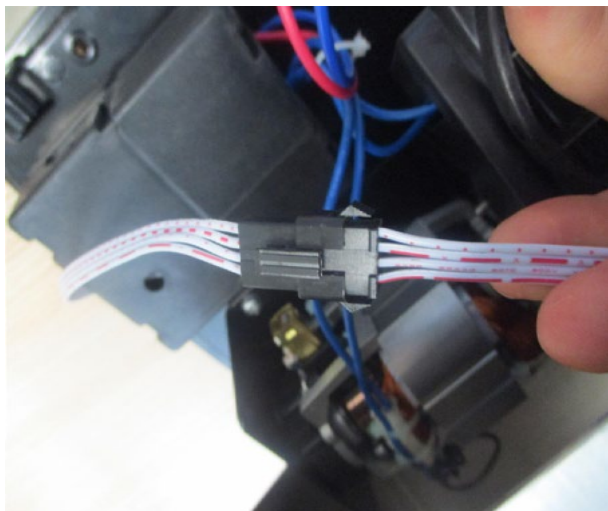

Στη συνέχεια, αποσυνδέστε το καλώδιο.



Ευθυγραμμίστε τη συσκευή στον τοίχο και σημειώστε τις 4 θέσεις για τις βίδες στερέωσης. Ανοίξτε τρύπες, τοποθετήστε τα βύσματα, ευθυγραμμίστε ξανά τη συσκευή και στερεώστε την στον τοίχο χρησιμοποιώντας βίδες στερέωσης. Στη συνέχεια, επανασυνδέστε το καλώδιο και βιδώστε το περίβλημα.



4.3.2. Bari gold

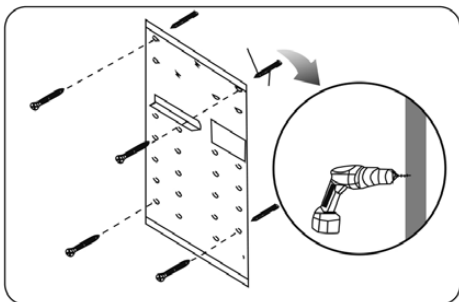

Ανοίξτε 4 τρύπες (30 mm) στον τοίχο.

Τοποθετήστε τα βύσματα στις τρύπες.

Ευθυγραμμίστε και στερεώστε το πάνελ στήριξης στον τοίχο χρησιμοποιώντας 4 βίδες.

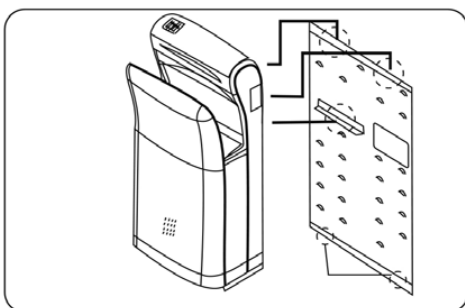

Περάστε το καλώδιο μέσα από το άνοιγμα στο πάνελ και κρεμάστε τη συσκευή στο πάνελ.

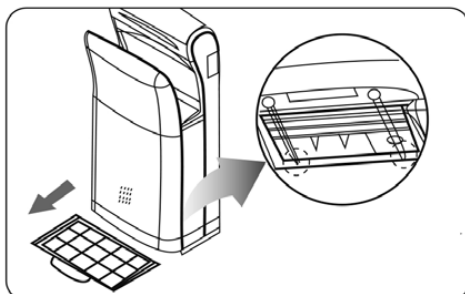

Αφαιρέστε το δοχείο και το φίλτρο αέρα. Χρησιμοποιήστε 2 βίδες για να στερεώσετε τη συσκευή στο κάτω μέρος του πάνελ. Τοποθετήστε το φίλτρο αέρα και το δοχείο.

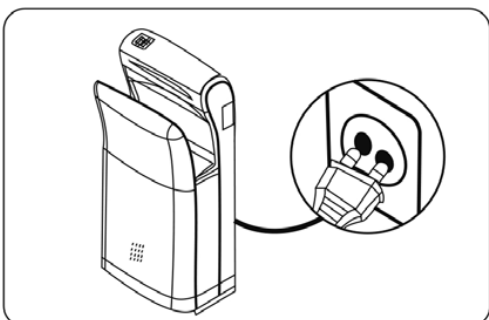

Συνδέστε το καλώδιο τροφοδοσίας σε μια πρίζα και ενεργοποιήστε τη συσκευή.

Μετά την παραλαβή των προϊόντων, ελέγξτε την ακεραιότητα της συσκευασίας και ανοίξτε την. Εάν η συσκευασία είναι κατεστραμμένη, επικοινωνήστε με την εταιρεία μεταφορών και τον διανομέα σας εντός 3 ημερών και καταγράψτε τις ζημιές όσο το δυνατόν λεπτομερέστερα. Μην αναποδογυρίζετε τη συσκευασία! Κατά τη μεταφορά της συσκευασίας, βεβαιωθείτε ότι διατηρείται οριζόντια και σταθερή.

4.3.3. Oria white

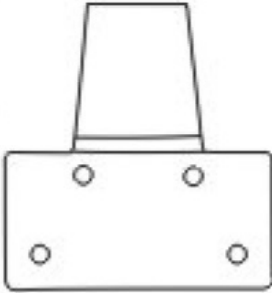

Ευθυγραμμίστε τη συσκευή με ακρίβεια στην προβλεπόμενη θέση της, ανοίξτε 4 τρύπες και στερεώστε το πάνελ στήριξης στον τοίχο.

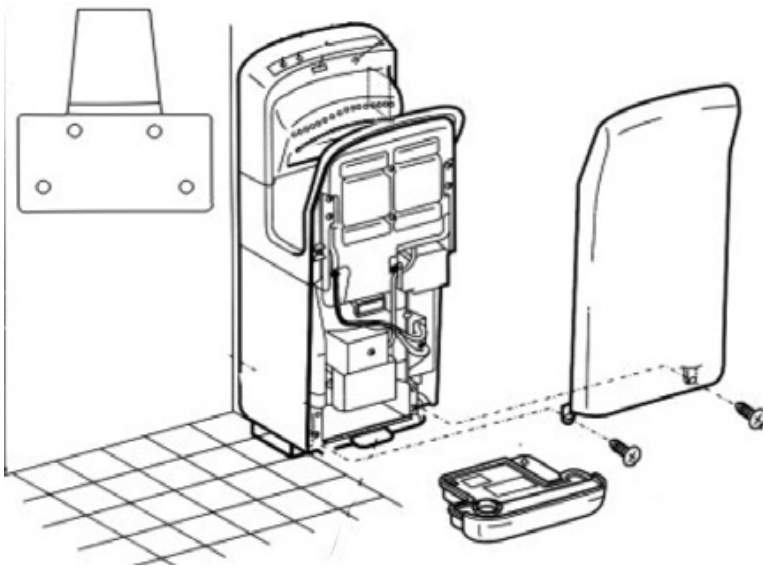

Συνδέστε την τριγωνική βάση στο πίσω τοίχωμα της συσκευής (με το στενό τμήμα να δείχνει προς τα κάτω).

Κρεμάστε το στεγνωτήριο στο πάνελ, ευθυγραμμίστε και στερεώστε το μπροστινό μέρος του περιβλήματος, βιδώστε την τριγωνική βάση στον τοίχο, τοποθετήστε το δοχείο και το φίλτρο αέρα. Συνδέστε το καλώδιο τροφοδοσίας σε μια πρίζα και ενεργοποιήστε τη συσκευή.

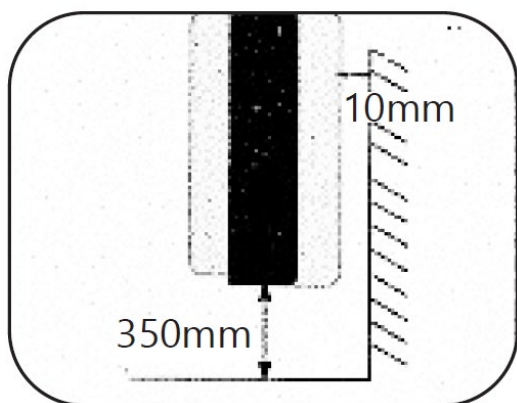

ΠΡΟΣΟΧΗ! Μην τοποθετείτε τις συσκευές σε απόσταση μικρότερη από 350 mm από το δάπεδο και μικρότερη από 10 mm από τον τοίχο.

ΠΡΟΣΟΧΗ! Μην χρησιμοποιείτε τη συσκευή χωρίς το δοχείο και το φίλτρο αέρα.

4.3.4. Velox

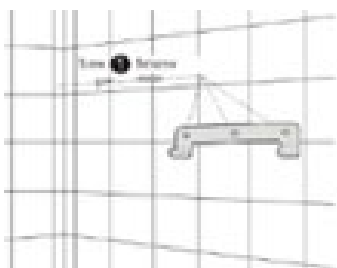

Ευθυγραμμίστε τη συσκευή με ακρίβεια στην προβλεπόμενη θέση της, ανοίξτε 3 τρύπες και στερεώστε το πλαίσιο στήριξης στον τοίχο.



Κρεμάστε το στεγνωτήριο στο πλαίσιο.

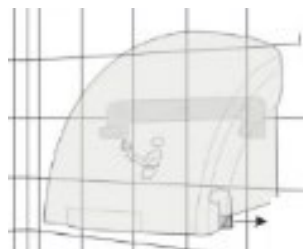

Βιδώστε το παξιμάδι στην τρύπα.

4.4. Απόρριψη συσκευασίας

Παρακαλούμε να διατηρείτε όλα τα υλικά συσκευασίας (χαρτόνι, πλαστικές ταινίες και φελιζόλ), έτσι ώστε σε περίπτωση προβλήματος, η συσκευή να μπορεί να επιστραφεί στο κέντρο σέρβις σε άριστη κατάσταση!

4.5. Αρχή λειτουργίας

Vella silver Για να ενεργοποιήσετε το στεγνωτήριο, τοποθετήστε τα χέρια σας κάτω από την πρίζα του στεγνωτηρίου - η συσκευή θα ενεργοποιηθεί αυτόματα. Το μηχάνημα θα σταματήσει αυτόματα μόλις αφαιρέσετε τα χέρια σας από την πρίζα.

Ο χρήστης είναι υπεύθυνος για οποιαδήποτε ζημιά προκύψει από ακούσια χρήση της συσκευής.

4.6. Καθαρισμός και συντήρηση

4.6.1. Καθαρισμός

- a) Πάντα να αποσυνδέετε τη συσκευή από την πρίζα πριν την καθαρίσετε και μετά από κάθε χρήση.
- b) Χρησιμοποιήστε καθαριστικό χωρίς διαβρωτικές ουσίες για να καθαρίσετε την επιφάνεια.
- c) Χρησιμοποιήστε μια χαρτοπετσέτα για να σκουπίσετε τη συσκευή μετά από κάθε χρήση.
- d) Αποθηκεύστε τη μονάδα σε ξηρό, δροσερό μέρος, μακριά από υγρασία και άμεση έκθεση στο ηλιακό φως.
- e) Μην βυθίζετε τη συσκευή σε νερό!
- f) Στο τέλος κάθε ημέρας χρήσης, αδειάστε το δοχείο.
- g) Ελέγχετε τακτικά το φίλτρο αέρα. Εάν είναι λερωμένο, χρησιμοποιήστε πεπιεσμένο αέρα για να το καθαρίσετε. Αντικαταστήστε το φίλτρο αέρα εάν έχει υποστεί ζημιά.

ΠΡΟΣΟΧΗ! Μην ενεργοποιείτε τη συσκευή χωρίς το δοχείο και το φίλτρο αέρα.

- h) Καθαρισμός του σωλήνα αποστράγγισης:

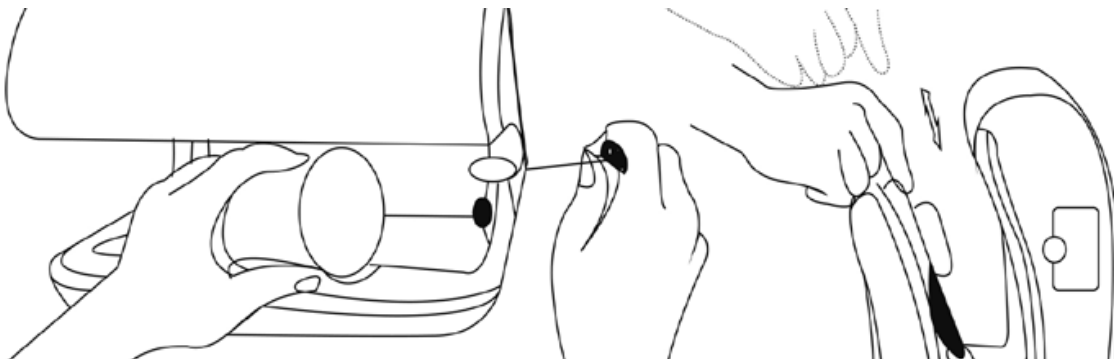

Ρίξτε περίπου 200 ml καθαρού νερού στον σωλήνα αποστράγγισης. Χρησιμοποιήστε μια μαλακή βούρτσα για να καθαρίσετε τον εύκαμπτο σωλήνα. Αφαιρέστε το δοχείο και αδειάστε το. Επανατοποθετήστε το δοχείο στο στεγνωτήριο.

Χρησιμοποιήστε τον διακόπτη ON για να ενεργοποιήσετε τη συσκευή.

4.6.2. Μεταφορά και Αποθήκευση

Κατά τη μεταφορά, η συσκευή πρέπει να προστατεύεται από τραντάγματα, πτώσεις και αναποδογυρίσματα. Αποθηκεύστε την σε σωστά αεριζόμενο χώρο με ξηρό αέρα και χωρίς διαβρωτικό αέριο.

4.6.3. Ελέγχετε τακτικά τη συσκευή

Ελέγχετε τακτικά τη συσκευή για σημάδια ζημιάς. Εάν η συσκευή έχει υποστεί ζημιά, διακόψτε αμέσως τη χρήση της και επικοινωνήστε με την εξυπηρέτηση πελατών για να επιλύσετε το πρόβλημα.

Τι να κάνετε σε περίπτωση προβλήματος;

Επικοινωνήστε με την εξυπηρέτηση πελατών και προετοιμάστε τις ακόλουθες πληροφορίες:

- Αριθμός τιμολογίου και σειριακός αριθμός (ο τελευταίος βρίσκεται στην τεχνική πινακίδα της συσκευής).
- Εάν είναι απαραίτητο, τραβήξτε μια φωτογραφία του κατεστραμμένου, σπασμένου ή ελαττωματικού εξαρτήματος.
- Θα είναι πιο εύκολο για τον υπάλληλο εξυπηρέτησης πελατών να προσδιορίσει την πηγή του προβλήματος εάν δώσετε

μια λεπτομερή και ακριβή περιγραφή του προβλήματος. Όσο πιο λεπτομερείς είναι οι πληροφορίες σας, τόσο καλύτερη θα είναι η εξυπηρέτηση πελατών σε θέση να λύσει το πρόβλημά σας γρήγορα και αποτελεσματικά!

ΠΡΟΣΟΧΗ: Ποτέ μην ανοίγετε τη συσκευή χωρίς την εξουσιοδότηση της εξυπηρέτησης πελατών. Αυτό μπορεί να οδηγήσει σε απώλεια της εγγύησης!



Ovaj korisnički priručnik preveden je strojnim prevođenjem. Uložili smo maksimalan napor kako bismo osigurali točnost prijevoda, ali imajte na umu da automatizirani prijevodi nisu savršeni i nisu namijenjeni zamjeni ljudskih prevoditelja. Službena verzija korisničkog priručnika je na engleskom jeziku. Sve razlike između prevedene verzije i izvornog engleskog jezika nisu pravno obvezujuće. Ako imate bilo kakvih pitanja o točnosti prijevoda, pogledajte englesku verziju, koja je službena referenca. Više jezičnih verzija dostupno je na zahtjev putem info@expondo.com.

1. Tehnički podaci

Tablica 1: Tehnički podaci o proizvodu

Opis parametra		Vrijednost parametra		
Naziv proizvoda	Sušilo za ruke	Sušilo za ruke	Sušilo za ruke	Sušilo za ruke
Model	Bari zlatna	Oria bijela	Vella srebrna	Velox
Nazivni napon [V]	230~	230~	230~	230~
Frekvencija [Hz]	50	50	50	50
Nazivna snaga [W]	1200	1650	2300	1800
Brzina [o/min]	32000	28000	6000	4600
Brzina zraka [m/s]	90	86	35	15
Klasa zaštite	IPX4	IPX4	IPX4	IPX2
Razina buke [dB]	84	78	74,8	74,8
Težina [kg]	8	7,5	4,5	3

2. Opći opis







Korisnički priručnik osmišljen je kako bi pomogao u sigurnoj i nesmetanoj upotrebi uređaja. Proizvod je dizajniran i proizveden u skladu sa strogim tehničkim smjernicama, korištenjem najsuvremenijih tehnologija i komponenti. Osim toga, proizveden je u skladu s najstrožim standardima kvalitete.

NE KORISTITE UREĐAJ AKO NISTE PAŽLJIVO PROČITALI I RAZUMJELI OVAJ KORISNIČKI PRIRUČNIK.

Kako biste produžili vijek trajanja uređaja i osigurali nesmetan rad, koristite ga u skladu s ovim korisničkim priručnikom i redovito obavljajte zadatke održavanja. Tehnički podaci i specifikacije u ovom korisničkom priručniku su ažurirani. Proizvođač zadržava pravo na promjene povezane s poboljšanjem kvalitete. Uređaj je dizajniran kako bi se rizici emisije buke sveli na minimum, uzimajući u obzir tehnološki napredak i mogućnosti smanjenja buke.

2.1. Legenda

Ikona	Opis
-------	------

	Proizvod zadovoljava relevantne sigurnosne standarde.
	Pročitajte upute prije upotrebe.
	Proizvod se mora reciklirati.
	UPOZORENJE! ili OPREZ! ili ZAPAMTITE! Primjenjivo na danu situaciju. (opći znak upozorenja)
	Ne koristite u vrlo vlažnim prostorijama ili ako postoji rizik od izravnog kontakta s vodom ili ako dođe do kondenzacije vode.
	Koristite samo u zatvorenom prostoru.



NAPOMENA! CRTEŽI U OVOM PRIRUČNIKU SLUŽE SAMO U ILUSTRATIVNE SVRHE I U NEKIM DETALJIMA MOGU SE RAZLIKOVATI OD STVARNOG PROIZVODA.

3. Sigurnosne upute

Izrazi "uređaj" ili "proizvod" koriste se u upozorenjima i uputama za: Sušilo za ruke

3.1. Električna sigurnost

Opće sigurnosne informacije za korištenje električnih uređaja:

Kako biste izbjegli ozljede od požara ili strujnog udara, molimo vas da prilikom korištenja ovog uređaja osigurate poštivanje sigurnosnih uputa. Pažljivo pročitajte upute i provjerite jeste li ih dobro razumjeli. Priručnik držite u blizini uređaja kako biste ga mogli pročitati u bilo kojem trenutku. Uvijek koristite izvore struje koji su spojeni na zemlju i koji osiguravaju potreban napon (ova informacija navedena je na naljepnici na uređaju). U slučaju bilo kakvih nedoumica, neka električar provjeri je li vaša utičnica pravilno uzemljena. Nikada ne koristite oštećeni kabel za napajanje. Ne otvarajte uređaj u vlažnom ili mokrom okruženju ili ako su vam ruke ili tijelo mokri ili mokri. Zaštitite uređaj od sunčevog zračenja. Koristite uređaj na zaštićenom mjestu kako biste izbjegli oštećenje opreme ili ugrožavanje drugih. Provjerite može li se uređaj hladiti i izbjegavajte postavljanje preblizu drugim uređajima koji proizvode toplinu. Prije čišćenja uređaja isključite ga iz izvora napajanja. Za čišćenje koristite meku vlažnu krp.

Izbjegavajte upotrebu deterdženata i pazite da u uređaj ne uđe tekućina. Nijedan unutarnji element ovog uređaja ne treba održavati korisnik. Otvaranje uređaja bez našeg odobrenja dovodi do gubitka jamstva!

3.2. Sigurnosne upute

- a) Molimo vas da pažljivo pročitate i razumite ove upute prije upotrebe uređaja! Molimo vas da pažljivo slijedite sigurnosne upute kako biste spriječili oštećenja uzrokovana nepravilnom upotrebom!
- b) Molimo sačuvajte ovaj priručnik za buduću upotrebu. Ako se ovaj uređaj daje trećim stranama, priručnik mora biti dostavljen s njim.
- c) Koristite ovaj uređaj samo u zatvorenom prostoru i za njegovu namjenu.
- d) Ne nudimo nikakvo jamstvo za štete nastale nepravilnom upotrebom ili nepravilnim rukovanjem.
- e) Prije prve upotrebe provjerite odgovaraju li vrsta i struja mreže navedenim podacima na tipskoj pločici.
- f) **OPASNOST OD STRUJNOG UDARA!** Ne pokušavajte sami popravljati uređaj. U slučaju kvara uređaja, popravke moraju obavljati kvalificirani stručnjaci.
- g) Redovito provjeravajte glavni utikač i kabel za napajanje. Ako je kabel za napajanje ovog uređaja oštećen, mora ga zamijeniti proizvođač ili njegova služba za korisnike ili druga kvalificirana osoba kako bi se spriječile opasnosti.
- h) Spriječite oštećenje kabela za napajanje izbjegavanjem gnječenja, savijanja ili trljanja o oštre rubove. Također, kabel za napajanje držite podalje od vrućih površina i otvorenog plamena.
- i) **PAŽNJA! OPASNOST PO ŽIVOT!** Tijekom čišćenja nikada ne uranjajte uređaj u vodu ili druge tekućine.
- j) Ni pod kojim uvjetima ne smijete otvarati kućište.
- k) Ne koristite u vrlo vlažnim prostorijama ili u neposrednoj blizini spremnika za vodu.
- l) Kako biste izbjegli rizik od strujnog udara, spriječite da se uređaj smoči!
- m) Ne stavljajte posude s tekućinom na uređaj.
- n) Ne dopustite djeci da se vješaju ili ljuljaju na uređaju.
- o) Ne prekrivajte otvore za usis/izlaz zraka.
- p) Uređaj koristite na temperaturama okoline između -10°C i +40°C.



PAŽNJA! UNATOČ SIGURNOM DIZAJNU UREĐAJA I NJEGOVIM ZAŠTITNIM ZNAČAJKAMA TE KORIŠTENJU DODATNIH ELEMENATA KOJI ŠTITE KORISNIKA, I DALJE POSTOJI MALI RIZIK OD NEZGODE ILI OZLJEDE PRILIKOM KORIŠTENJA UREĐAJA. BUDITE OPREZNI I KORISTITE ZDRAV RAZUM PRILIKOM KORIŠTENJA UREĐAJA.

4. Smjernice za korištenje

4.1. Područje primjene

Sušilo za ruke namijenjeno je za sušenje ruku pod strujom zraka.

Korisnik je odgovoran za svaku štetu nastalu nenamjenskom upotrebom uređaja.

4.2. Opis uređaja

4.2.1. Bari gold



1. Upravljačka ploča

A – narančasta (uređaj u radu)

B – plava (treptuća ikona – uređaj je isključen; ikona stalno upaljena – uređaj je spreman za upotrebu)

C – Crvena (održavanje, pregled uređaja)

D – zelena (indikator radnog vremena)

2. Prekidač UKLJUČENO/ISKLJUČENO

3. Crijevo za odvod (unutar uređaja)

4. Filter zraka

5. Spremnik

6. Mlaznica za zrak

7. IR senzor

Koristite prekidač UKLJUČENO/ISKLJUČENO za uključivanje uređaja. Za korištenje uređaja, stavite ruke u zonu sušenja i uređaj će se automatski pokrenuti, a narančasto svjetlo će se upaliti zajedno sa zelenim diodama koje označavaju vrijeme puhanja. Nakon što se ruke uklone iz otvora, uređaj će se automatski isključiti. Dioda za vrijeme puhanja postupno će se gasiti dok se uređaj ne isključi. U jednom načinu rada, sušilo će raditi otprilike 25 sekundi i automatski će se isključiti nakon tog vremena. Da bi sušilo ponovno pokrenulo, uklonite ruke iz otvora i ponovno ih umetnite, a način rada će se ponovno aktivirati. Nakon upotrebe isključite uređaj pomoću prekidača ISKLJUČENO. Trepćuće svjetlo i zvučni signal označit će da je uređaj ISKLJUČEN. Vrijeme sušenja je otprilike 7 sekundi.

4.2.2. Oria bijela

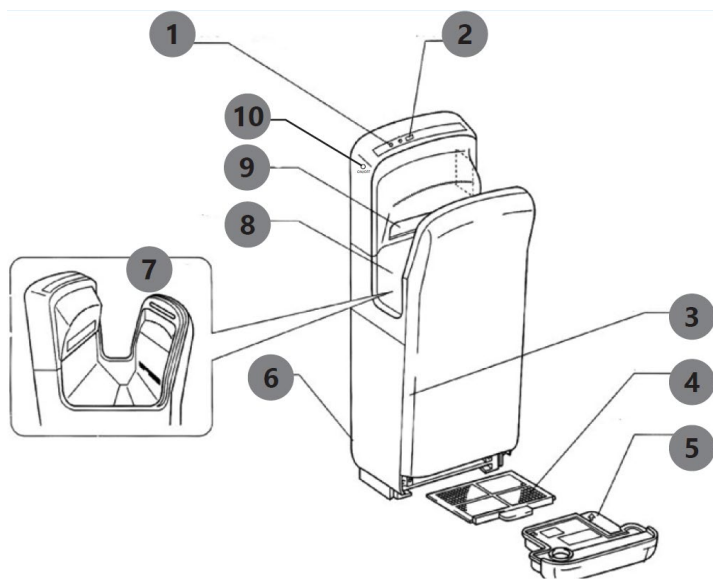

1. Prikaz vremena sušenja
2. Kontrolna svjetla
3. Crijevo za odvod (unutar uređaja)
4. Zračni filter
5. Spremnik
6. Kućište
7. Senzori rada
8. Zona sušenja
9. Svjetla
10. Prekidač UKLJUČENO/ISKLJUČENO

Za uključivanje uređaja pritisnite i držite tipku UKLJUČENO/ISKLJUČENO dok se uređaj ne aktivira. Za korištenje uređaja stavite ruke u zonu sušenja i uređaj će se automatski pokrenuti, a vrijeme sušenja će se početi odbrojavati na zaslonu od 10 do 0. Nakon što brojač dosegne 0, uređaj će nastaviti raditi otprilike 5 sekundi (prikazat će se trepćući znak „-“), a zatim će se isključiti. Ako

ruke ostanu u zoni sušenja, sušilo će se ponovno aktivirati nakon što simboli „--“ prestanu treperiti i trajno svijetle. Nakon što se ruke uklone iz zone sušenja, uređaj će se automatski isključiti. Vrijeme sušenja je otprilike 7 sekundi.

Nakon upotrebe isključite uređaj pomoću prekidača UKLJUČENO/ISKLJUČENO. PAŽNJA! Uređaj ima dva načina puhanja zraka: hladan i topli zrak. Zeleno svjetlo tipke UKLJUČENO/ISKLJUČENO i tipke NAPAJANJE označavaju način rada s hladnim zrakom, dok plavo označava topli zrak. Za promjenu s hladnog na topli zrak ili obrnuto, pritisnite i držite tipku UKLJUČENO/ISKLJUČENO otprilike tri sekunde dok tipka ne promijeni boju.

4.3. Sastavljanje uređaja

4.3.1. Vella silver



Odvrtite dva vijka na dnu uređaja, lagano odvojite kućište i pažljivo ga uklonite.

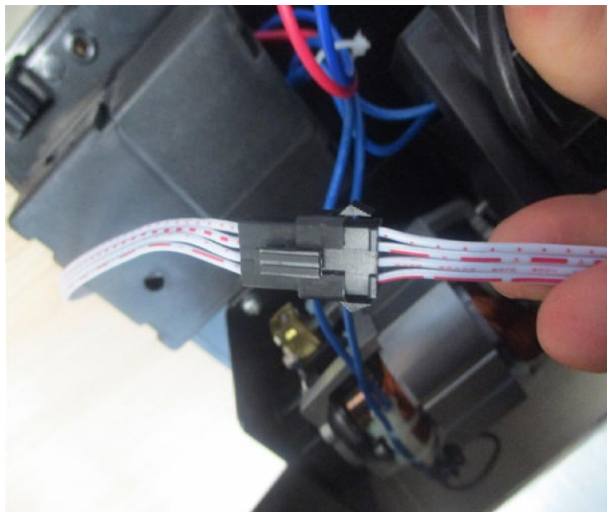

Zatim odspojite kabel.

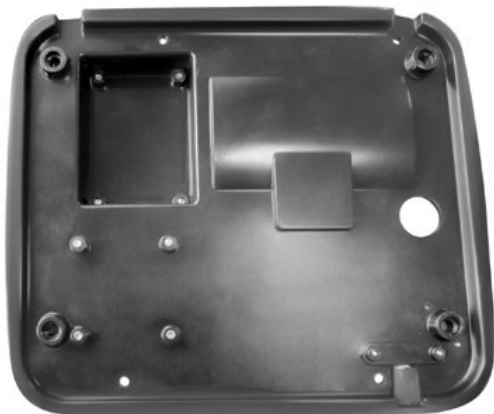

Poravnajte uređaj na zidu i označite 4 mjesta za vijke za montažu. Izbušite rupe, umetnite tiple, ponovno poravnajte uređaj i pričvrstite ga na zid pomoću vijaka za montažu. Zatim ponovno spojite kabel i pričvrstite kućište vijcima.



4.3.2. Bari gold

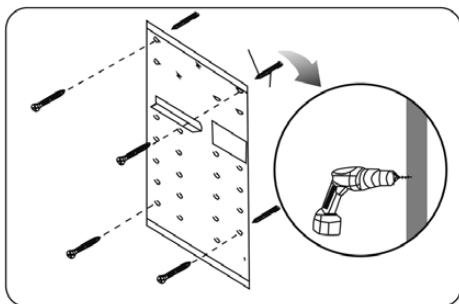

Izbušite 4 rupe (30 mm) u zidu.

Umetnite tiple u rupe.

Poravnajte i pričvrstite montažnu ploču na zid pomoću 4 vijka.

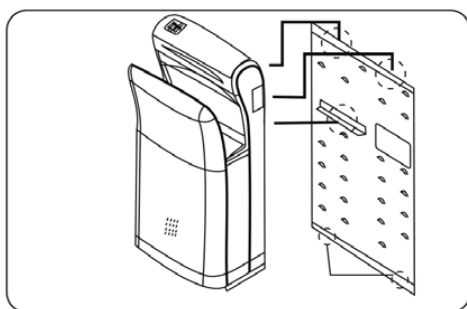

Provucite kabel kroz otvor u ploči i objesite uređaj na ploču.

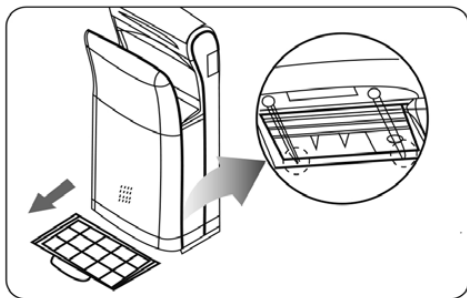

Izvadite spremnik i zračni filter. Pomoću 2 vijka pričvrstite uređaj na donji dio ploče. Umetnite zračni filter i spremnik.

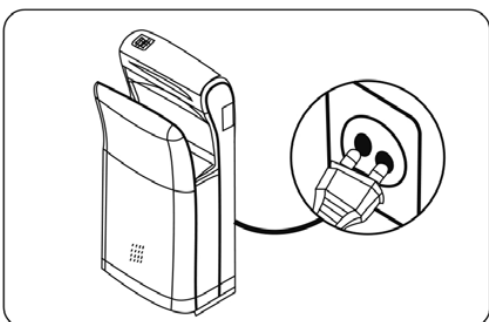

Uključite kabel za napajanje u utičnicu i uključite uređaj.

Po primitku robe provjerite je li ambalaža oštećena i otvorite je. Ako je ambalaža oštećena, obratite se svojoj prijevoznici tvrtki i distributeru u roku od 3 dana te što detaljnije dokumentirajte oštećenja. Ne okrećite paket naopako! Prilikom transporta paketa provjerite da je vodoravan i stabilan.

4.3.3. Oria bijela

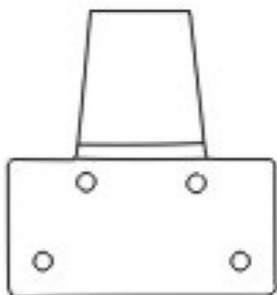

Precizno poravnajte uređaj na predviđeno mjesto, izbušite 4 rupe i pričvrstite montažnu ploču na zid.

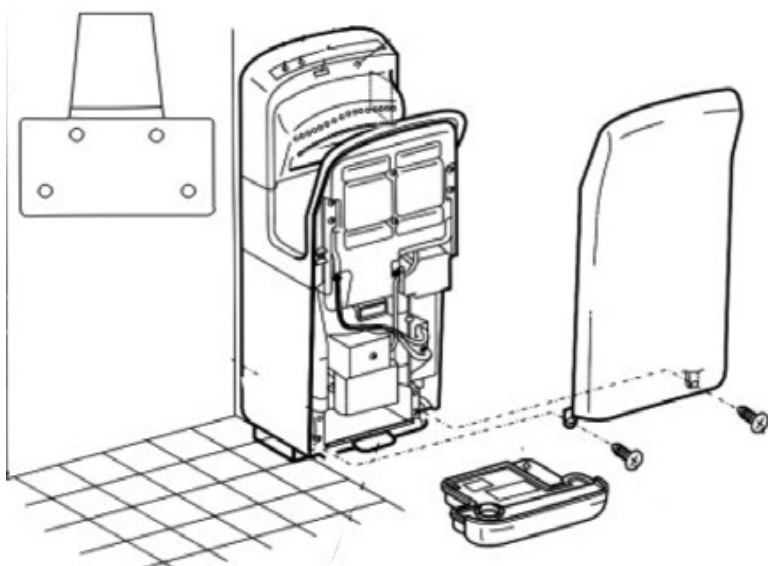

Pričvrstite trokutasti nosač na stražnju stijenku uređaja (s uskim dijelom okrenutim prema dolje).

Objesite sušilicu na ploču, poravnajte i pričvrstite prednji dio kućišta, pričvrstite trokutasti nosač vijcima na zid, umetnite spremnik i zračni filter. Uključite kabel za napajanje u utičnicu i uključite uređaj.

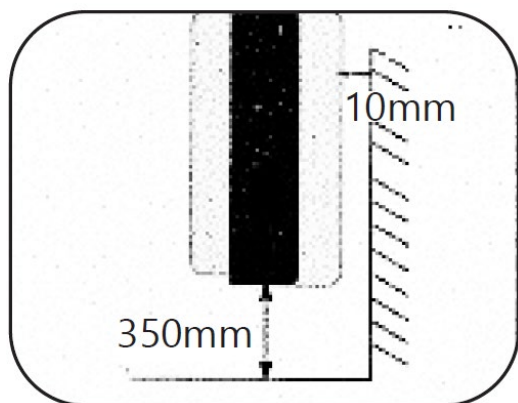

PAŽNJA! Ne montirajte uređaje manje od 350 mm od poda i manje od 10 mm od zida.

PAŽNJA! Ne koristite uređaj bez spremnika i zračnog filtera.

4.3.4. Velox

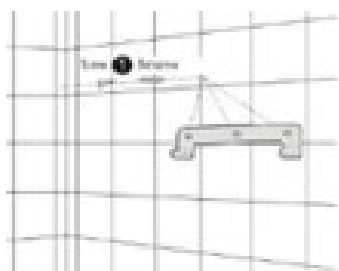

Precizno poravnajte uređaj na predviđeno mjesto, izbušite 3 rupe i pričvrstite montažnu ploču na zid.



Objesite sušilicu na ploču.

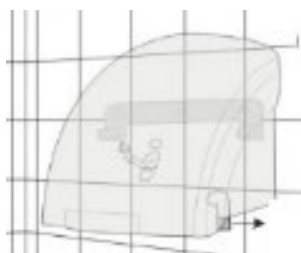

Zavrните maticu u rupu.

4.4. Odlaganje ambalaže

Molimo sačuvajte sav materijal za pakiranje (karton, plastične trake i stiropor) kako biste u slučaju problema uređaj mogli vratiti u servisni centar u besprijekornom stanju!

4.5. Princip rada

Vella silver: Za aktiviranje sušilice stavite ruke ispod izlaza sušilice – uređaj će se automatski aktivirati. Uređaj će se automatski zaustaviti nakon što se ruke uklone ispod izlaza.

Korisnik je odgovoran za svaku štetu nastalu nenamjernom upotrebom uređaja.

4.6. Čišćenje i održavanje

4.6.1. Čišćenje

- a) Uvijek isključite uređaj iz struje prije čišćenja i nakon svake upotrebe.
- b) Za čišćenje površine koristite sredstvo za čišćenje bez korozivnih tvari.
- c) Nakon svake upotrebe obrišite uređaj papirnatim ručnikom.
- d) Uređaj čuvajte na suhom, hladnom mjestu, zaštićenom od vlage i izravne sunčeve svjetlosti.
- e) Ne uranjajte uređaj u vodu!
- f) Na kraju svakog dana korištenja ispraznite spremnik.
- g) Redovito provjeravajte zračni filter. Ako je zaprljan, očistite ga komprimiranim zrakom. Zamijenite zračni filter ako je oštećen.

PAŽNJA! Ne aktivirajte uređaj bez spremnika i zračnog filtera.

- h) Čišćenje odvodnog crijeva:

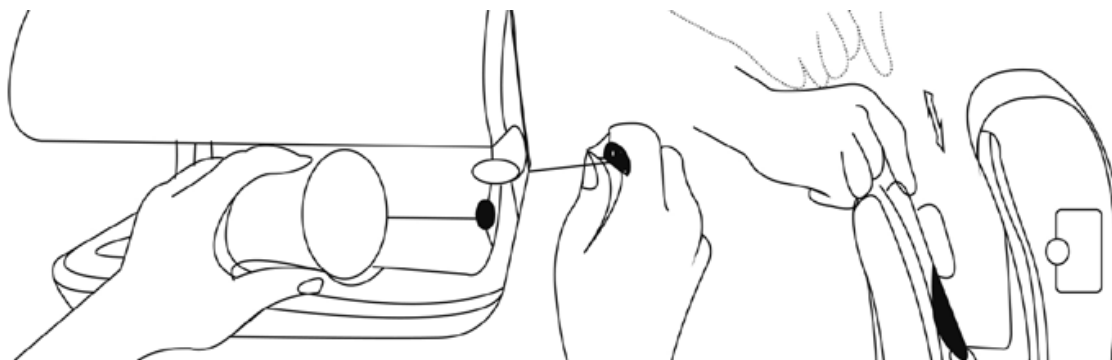

Ulijte otprilike 200 ml čiste vode u odvodno crijevo. Za čišćenje crijeva koristite meku četku. Izvadite spremnik i ispraznite ga. Vratite spremnik u sušilicu.

Uključite uređaj pomoću prekidača UKLJUČENO.

4.6.2. Prijevoz i skladištenje

Tijekom transporta, uređaj treba zaštititi od tresenja, pada i okretanja. Čuvajte ga na propisno prozračenom mjestu sa suhim zrakom i bez korozivnih plinova.

4.6.3. Redovito provjeravajte uređaj

Redovito provjeravajte ima li na uređaju znakova oštećenja. Ako je uređaj oštećen, odmah ga prestanite koristiti i obratite se službi za korisnike kako biste riješili problem.

Što učiniti u slučaju problema?

Obratite se službi za korisnike i pripremite sljedeće podatke:

- Broj računa i serijski broj (potonji se nalazi na tehničkoj pločici na uređaju).
- Ako je potrebno, fotografirajte oštećeni, slomljeni ili neispravni dio.
- Vašem djelatniku službe za korisnike bit će lakše utvrditi izvor problema ako date

detaljan i precizan opis problema. Što su vaši podaci detaljniji, to će služba za korisnike moći brže i učinkovitije riješiti vaš problem!

OPREZ: Nikada ne otvarajte uređaj bez odobrenja službe za korisnike. To može dovesti do gubitka jamstva!



Šis naudotojo vadovas išverstas naudojant mašininį vertimą. Dėjome visas pastangas, kad vertimas būtų tikslus, tačiau atkreipkite dėmesį, kad automatiniai vertimai nėra tobuli ir neturi pakeisti žmonių vertėjų. Oficiali naudotojo vadovo versija yra anglų kalba. Bet kokie skirtumai tarp išverstos versijos ir originalo anglų kalbos nėra teisiškai įpareigojantys. Jei turite klausimų dėl vertimo tikslumo, žr. anglų kalbą, kuri yra oficiali nuoroda. Daugiau kalbų versijų galite gauti paprašę el. pašto adresu info@expondo.com.

1. Techniniai duomenys

1 lentelė: Gaminio techniniai duomenys

Parametro aprašymas		Parametro vertė		
Gaminio pavadinimas	Rankų džiovituvus	Rankų džiovituvus	Rankų džiovituvus	Rankų džiovituvus
Modelis	Bari auksinė	Oria balta	Vella sidabrinė	Velox
Nominali įtampa [V]	230~	230~	230~	230~
Dažnis [Hz]	50	50	50	50
Nominali galia [W]	1200	1650	2300	1800
Greitis [aps./min.]	32000	28000	6000	4600
Oro greitis [m/sek.]	90	86	35	15
Apsaugos klasė	IPX4	IPX4	IPX4	IPX2
Triukšmo lygis [dB]	84	78	74,8	74,8
Svoris [kg]	8	7,5	4,5	3







2. Bendras aprašymas

Naudotojo vadovas skirtas padėti saugiai ir be problemų naudoti įrenginį. Produktas suprojektuotas ir pagamintas laikantis griežtų techninių gairių, naudojant pažangiausias technologijas ir komponentus. Be to, jis pagamintas laikantis griežčiausių kokybės standartų.

NENAUDOKITE ĮRENGINIO, JEI AŠTRIAI NEPERSKAITĖTE IR NESUPRATOTE ŠIO NAUDOTOJO VADOVO.

Norėdami pailginti įrenginio tarnavimo laiką ir užtikrinti sklandų veikimą, naudokite jį pagal šį naudotojo vadovą ir reguliariai atlikite techninės priežiūros darbus. Šiame naudotojo vadove pateikti techniniai duomenys ir specifikacijos yra naujausios. Gamintojas pasilieka teisę atlikti pakeitimus, susijusius su kokybės gerinimu. Įrenginys sukurtas taip, kad triukšmo skleidžiamo triukšmo rizika būtų kuo mažesnė, atsižvelgiant į technologinę pažangą ir triukšmo mažinimo galimybes.

2.1. Legenda

Piktograma	Aprašymas
	Produktas atitinka atitinkamus saugos standartus.
	Prieš naudojimą perskaitykite instrukcijas.
	Produktas turi būti perdirbamas.
	ĮSPĖJIMAS! arba ATSARGIAI! arba ATMINTINĖ! Taikoma konkrečiai situacijai. (bendras įspėjamasis ženklas)
	Nenaudokite labai drėgnose patalpose arba jei yra tiesioginio sąlyčio su vandeniu pavojus arba jei susidaro vandens kondensatas.
	Naudoti tik patalpose.



PRAŠOME ATKREIPTI DĖMESĮ! ŠIAME VADOVE PATEIKTI BRĖŽINIAI YRA TIK ILIUSTRACINIAI IR KAI KURIOSE DETALĖSE GALI SKIRTIS NUO TIKROJO GAMINIO.

3. Saugos instrukcijos

Įspėjimuose ir instrukcijose terminai „įrenginys“ arba „gaminys“ vartojami kalbant apie: rankų džiovintuvą

3.1. Elektros sauga

Bendroji saugos informacija apie elektros prietaisų naudojimą:

Kad išvengtumėte gaisro ar elektros smūgio sukeltų sužalojimų, naudodami šį įrenginį laikykitės saugos nurodymų. Atidžiai perskaitykite instrukcijas ir įsitikinkite, kad jas gerai supratote. Laikykite vadovą šalia įrenginio, kad galėtumėte jį perskaityti bet kuriuo metu. Visada naudokite srovės šaltinius, kurie yra prijungti prie žemės ir kurie tiekia reikiamą įtampą (ši informacija nurodyta įrenginio etiketėje). Jei kyla abejonių, leiskite elektrikui patikrinti, ar jūsų lizdas yra tinkamai įžemintas. Niekada nenaudokite pažeisto maitinimo laido. Neatidarykite įrenginio drėgnoje ar šlapioje aplinkoje, arba jei jūsų rankos ar kūnas yra drėgni ar šlapi. Saugokite įrenginį nuo saulės spindulių. Naudokite įrenginį apsaugotoje vietoje, kad nesugadintumėte įrangos ir nesukeltumėte pavojaus kitiems. Įsitikinkite, kad įrenginys gali atvėsti, ir nestatykite jo per arti kitų šilumą skleidžiančių įrenginių. Prieš valydami įrenginį, atjunkite jį nuo maitinimo šaltinio. Valymui naudokite minkštą drėgną šluostę.

Nenaudokite ploviklių ir įsitikinkite, kad į įrenginį nepateko skysčių. Vartotojui nereikia prižiūrėti jokių vidinių šio įrenginio elementų. Atidarius įrenginį be mūsų sutikimo, prarandama garantija!

3.2. Saugos nurodymai

- a) Prieš naudodami įrenginį, atidžiai perskaitykite ir supraskite šias instrukcijas! Atidžiai laikykitės saugos nurodymų, kad išvengtumėte žalos dėl netinkamo naudojimo!
- b) Prašome išsaugoti šį vadovą, kad galėtumėte juo pasinaudoti ateityje. Jei šis prietaisas perduodamas trečiosioms šalims, kartu su juo turi būti perduota ir naudojimo instrukcija.
- c) Šį prietaisą naudokite tik patalpose ir tik pagal paskirtį.
- d) Mes nesuteikiame jokios garantijos dėl žalos, atsiradusios dėl netinkamo naudojimo ar neteisingo eksploatavimo.
- e) Prieš pirmą kartą naudodami patikrinkite, ar pagrindinė įtampa ir srovė atitinka nurodytus duomenis ant tipo plokštelės.
- f) **ELEKTROS SMŪGIO PAVOJUS!** Nebandykite patys taisyti įrenginio. Įrenginio gedimo atveju remontą turi atlikti kvalifikuoti specialistai.
- g) Reguliariai tikrinkite pagrindinį kištuką ir maitinimo laidą. Jei šio prietaiso maitinimo laidas pažeistas, jį turi pakeisti gamintojas, jo klientų aptarnavimo tarnyba arba kitas kvalifikuotas asmuo, kad būtų išvengta pavojų.
- h) Saugokite maitinimo laidą nuo pažeidimų jo nespaužę, nelenkę ir netrinkite į aštrius kraštus. Taip pat laikykite maitinimo laidą atokiau nuo karštų paviršių ir atviros liepsnos.
- i) **DĖMESIO! PAVOJUS GYVYBEI!** Valydami prietaisą, niekada nemerkite jo į vandenį ar kitus skysčius.
- j) Jokiomis aplinkybėmis negalima atidaryti korpuso.
- k) Nenaudoti labai drėgnose patalpose arba tiesioginėje vandens talpyklų aplinkoje.
- l) Kad išvengtumėte elektros smūgio pavojaus, saugokite prietaisą nuo drėgmės!
- m) Nedėkite ant prietaiso jokių indų su skysčiu.
- n) Neleiskite vaikams kabėti ar suptis ant prietaiso.
- o) Neuždenkite oro įleidimo / išleidimo angų.
- p) Naudokite įrenginį, kai aplinkos temperatūra yra nuo -10 °C iki +40 °C.



DĖMESIO! NEPAISANT SAUGIOS ĮRENGINIO KONSTRUKCIJOS IR APSAUGINIŲ SAVYBIŲ, TAIP PAT NEPAISANT PAPILDOMŲ OPERATORIŲ APSAUGANČIŲ ELEMENTŲ NAUDOJIMO, NAUDOJANT ĮRENGINĮ VIS TIEK IŠLIEKA NEDIDELĖ NELAIMINGO ATSITIKIMO AR SUŽALOJIMO RIZIKA. NAUDODAMIESI PRIETAISU, BŪKITE BUDRŪS IR VADOVAUKITĖS SVEIKU PROTU.

4. Naudojimo gairės

4.1. Taikymo sritis

Rankų džiovintuvas skirtas rankoms džiovinti oro srove.

Vartotojas yra atsakingas už bet kokią žalą, atsiradusią dėl įrenginio naudojimo ne pagal paskirtį.

4.2. Įrenginio aprašymas

4.2.1. Bario auksas



1. Valdymo skydas

A – oranžinė (įrenginys veikia)

B – mėlyna (mirksintis piktograma – įrenginys išjungtas; nuolat šviečianti piktograma – įrenginys paruoštas naudoti)

C – raudona (priežiūra, įrenginio apžiūra)

D – žalia (darbo laiko indikacija)

2. ĮJUNGIMO / IŠJUNGIMO jungiklis

3. Išleidimo žarna (prietaiso viduje)

4. Oro filtras

5. Konteineris

6. Oro antgalis

7. IR jutiklis

Įjunkite prietaisą paspausdami ĮJUNGIMO / IŠJUNGIMO jungiklį. Norėdami naudoti prietaisą, įdėkite rankas į džiovinimo zoną – prietaisas įsijungs automatiškai, užsidegs oranžinė lemputė kartu su žaliais diodais, rodančiais pūtimo laiką. Ištraukus rankas iš angos, prietaisas automatiškai

išsijungs. Pūtimo laiko diodai palaipsniui užges, kol prietaisas išsijungs. Vienu režimu džiovintuvas veiks maždaug 25 sekundes ir po to laiko automatiškai išsijungs. Norėdami vėl paleisti džiovintuvą, ištraukite rankas iš angos ir vėl jas įdėkite – vėl įsijungs veikimo režimas. Po naudojimo išjunkite prietaisą paspausdami IŠJUNGIMO jungiklį. Mirksinti lemputė ir garsinis signalas rodytų, kad prietaisas IŠJUNGTAS. Džiovinimo laikas yra maždaug 7 sekundės.

4.2.2. Oria white

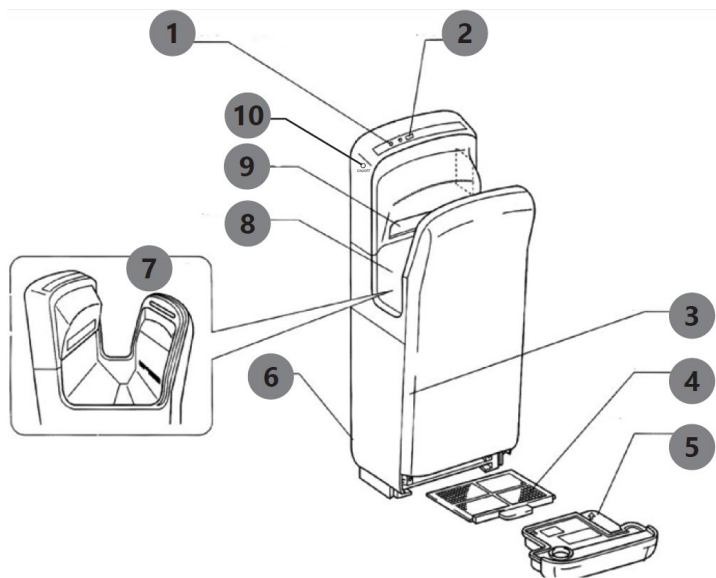

1. Džiovinimo laiko ekranas
2. Kontrolinės lemputės
3. Išleidimo žarna (prietaiso viduje)
4. Oro filtras
5. Talpykla
6. Korpusas
7. Veikimo jutikliai
8. Džiovinimo zona
9. Lemputės
10. ĮJUNGIMO / IŠJUNGIMO jungiklis

Norėdami įjungti prietaisą, paspauskite ir palaikykite nuspaudę ĮJUNGIMO/IŠJUNGIMO mygtuką, kol prietaisas įsijungs. Norėdami naudoti prietaisą, padėkite rankas į džiovinimo zoną ir prietaisas įsijungs automatiškai, o ekrane pradės skaičiuoti džiovinimo laiką nuo 10 iki 0. Kai skaitiklis pasieks 0, prietaisas veiks dar maždaug 5 sekundes (bus rodomas mirksintis „--“), o tada išsijungs. Jei rankos liks džiovinimo zonoje, džiovintuvas vėl įsijungs, kai „--“ simboliai nustos mirksėti ir ims šviesti nuolat. Išėmus rankas iš džiovinimo zonos, prietaisas išsijungs automatiškai. Džiovinimo laikas yra maždaug 7 sekundės.

Po naudojimo išjunkite prietaisą naudodami ĮJUNGIMO/IŠJUNGIMO jungiklį. DĖMESIO! Prietaisas turi du oro pūtimo režimus: šaltą ir šiltą orą. Žalia ĮJUNGIMO/IŠJUNGIMO mygtuko ir POWER

mygtuko lemputės rodo šalto oro režimą, o mėlyna – šiltą orą. Norėdami perjungti iš šalto į šiltą orą arba atvirkščiai, paspauskite ir palaikykite ĮJUNGIMO/IŠJUNGIMO jungiklį maždaug tris sekundes, kol mygtukas pakeis spalvą.

4.3. Įrenginio surinkimas

4.3.1. Vėlia silver



Atsukite du varžtus įrenginio apačioje, švelniai atplėškite korpusą ir atsargiai jį nuimkite.

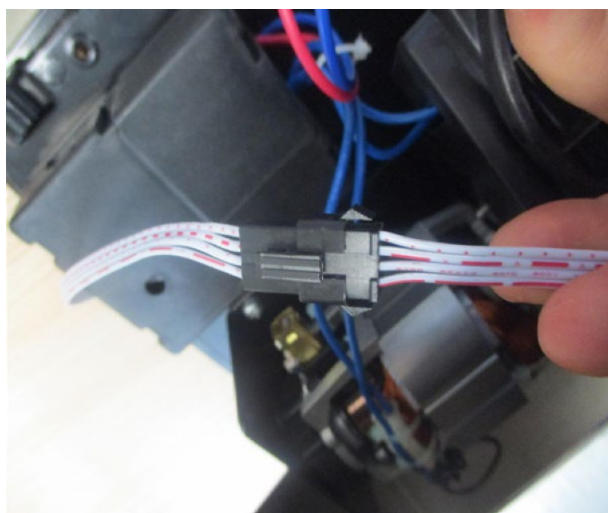

Tada atjunkite laidą.

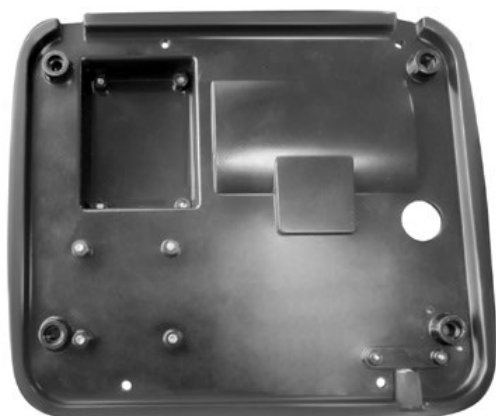

Sulygiuokite įrenginį su siena ir pažymėkite 4 vietas tvirtinimo varžtais. Išgręžkite skylės, įkiškite kaiščius, vėl sulygiuokite įrenginį ir pritvirtinkite prie sienos tvirtinimo varžtais. Tada vėl prijunkite laidą ir prisukite korpusą.



4.3.2. Bari gold

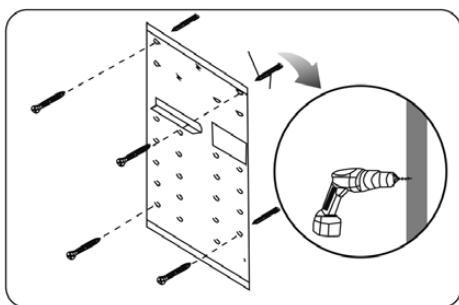

Išgręškite 4 skyles (30 mm) sienoje.

Į skyles įkiškite kaiščius.

Sulygiuokite ir pritvirtinkite tvirtinimo skydelį prie sienos 4 varžtais.

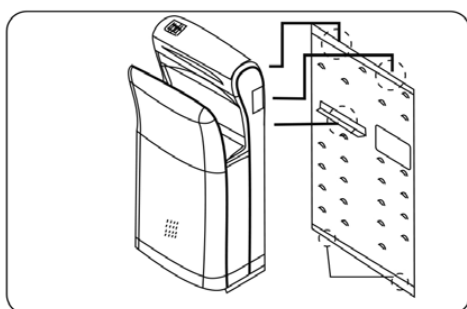

Perkiškite laidą per skydelio angą ir pakabinkite įrenginį ant skydelio.

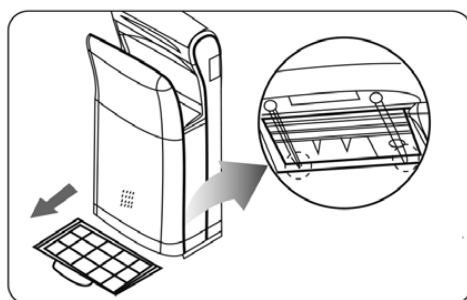

Nuimkite konteinerį ir oro filtrą. 2 varžtais pritvirtinkite įrenginį prie apatinės skydelio dalies. Įstatykite oro filtrą ir konteinerį.

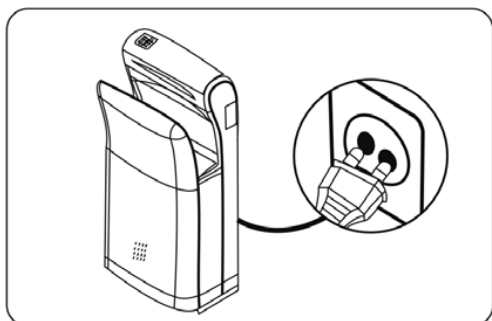

Prijunkite maitinimo laidą į lizdą ir įjunkite įrenginį.

Gavę prekes, patikrinkite, ar pakuotė nepažeista, ir atidarykite ją. Jei pakuotė pažeista, per 3 dienas susisiekite su savo transporto įmone ir platintoju ir kuo išsamiau dokumentuokite pažeidimus. Neapverskite pakuotės aukštyn kojomis! Transportuodami pakuotę, įsitinkite, kad ji laikoma horizontaliai ir stabiliai.

4.3.3. Oria white

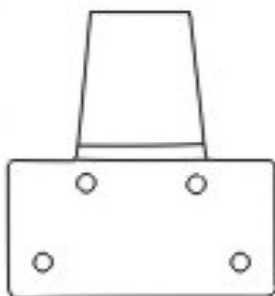

Tiksliai sulygiuokite įrenginį numatytoje vietoje, išgręžkite 4 skylės ir pritvirtinkite tvirtinimo skydelį prie sienos.

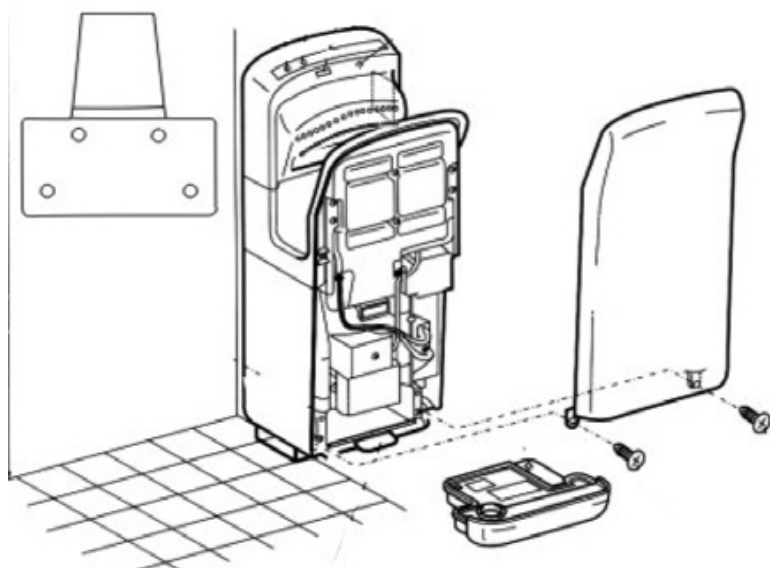

Pritvirtinkite trikampį laikiklį prie įrenginio galinės sienelės (siauroji dalis nukreipta žemyn).

Pakabinkite džiovyklę ant skydelio, sulygiuokite ir pritvirtinkite korpuso priekį, prisukite trikampį laikiklį prie sienos, įstatykite konteinerį ir oro filtrą. Prijunkite maitinimo laidą į lizdą ir įjunkite įrenginį.

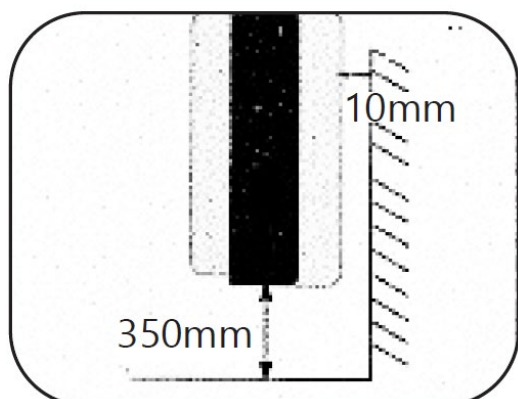

DĖMESIO! Nemontuokite įrenginių mažiau nei 350 mm atstumu nuo grindų ir mažiau nei 10 mm atstumu nuo sienos.

DĖMESIO! Nenaudokite įrenginio be konteinerio ir oro filtro.

4.3.4. Velox

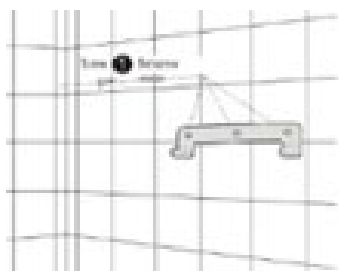

tiksliai sulygiuokite įrenginį numatytoje vietoje, išgręžkite 3 skylės ir pritvirtinkite tvirtinimo skydelį prie sienos.



Pakabinkite džiovyklę ant skydelio.

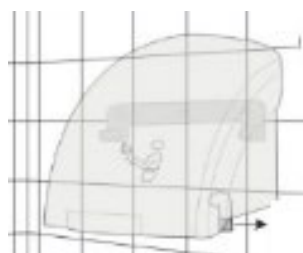

Įsukite veržlę į skylę.

4.4. Pakuotės išmetimas

Prašome išsaugoti visas pakuotės medžiagas (kartoną, plastikines juostas ir putų polistireną), kad kilus problemai, prietaisą būtų galima grąžinti į techninės priežiūros centrą tinkamos būklės!

4.5. Veikimo principas

Norėdami įjungti džiovyklę, padėkite rankas po džiovyklės išleidimo anga – prietaisas įsijungs automatiškai. Prietaisas automatiškai išsijungs, kai rankos bus ištrauktos iš po išleidimo angos.

Vartotojas yra atsakingas už bet kokią žalą, atsiradusią dėl netyčinio prietaiso naudojimo.

4.6. Valymas ir priežiūra

4.6.1. Valymas

- a) Prieš valydami ir po kiekvieno naudojimo, visada atjunkite prietaisą nuo elektros tinklo.
- b) Paviršiui valyti naudokite valiklį be šerdinančių medžiagų.
- c) Po kiekvieno naudojimo prietaisą nusauskite popieriniu rankšluosčiu.
- d) Prietaisą laikykite sausoje, vėsioje vietoje, apsaugotoje nuo drėgmės ir tiesioginių saulės spindulių.
- e) Nenardinkite prietaiso į vandenį!
- f) Kiekvienos naudojimo dienos pabaigoje ištuštinkite talpyklą.
- g) Reguliariai tikrinkite oro filtrą. Jei jis užsiteršęs, valymui naudokite suslėgtą orą. Jei oro filtras pažeistas, pakeiskite jį.

DĖMESIO! Neįjunkite prietaiso be talpyklos ir oro filtro.

- h) Išleidimo žarnos valymas:

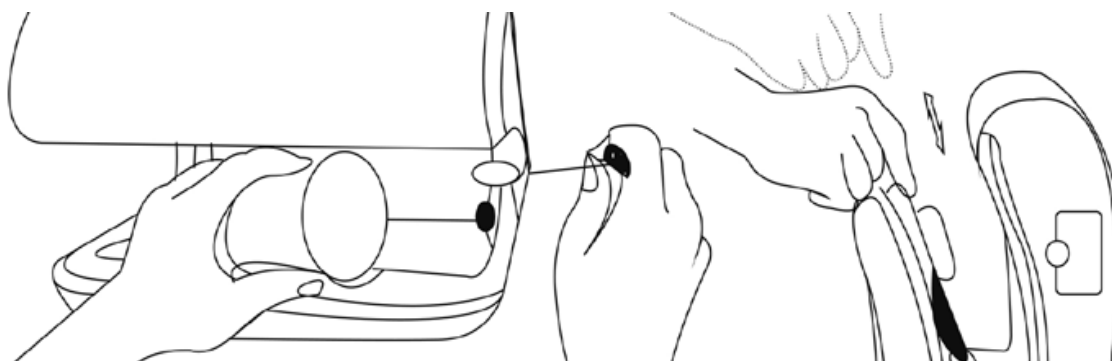

Į išleidimo žarną įpilkite apie 200 ml švaraus vandens. Žarną valykite minkštu šerelių šepetėliu. Išimkite talpyklą ir ją ištuštinkite. Įdėkite talpyklą atgal į džiovyklę.

Įjunkite įrenginį naudodami įjungimo jungiklį.

4.6.2. Transportavimas ir sandėliavimas

Transportavimo metu įrenginį reikia apsaugoti nuo drebinimo, kritimo ir apvertimo. Laikykite jį gerai vėdinamoje vietoje, kurioje oras sausas ir nėra jokių korozinių dujų.

4.6.3. Reguliariai tikrinkite įrenginį

Reguliariai tikrinkite mašiną, ar nėra pažeidimų požymių. Jei prietaisas pažeistas, nedelsdami nustokite jį naudoti ir susisiekite su klientų aptarnavimo tarnyba, kad išspręstumėte problemą.

Ką daryti iškilus problemai?

Susisiekite su klientų aptarnavimo tarnyba ir paruoškite šią informaciją:

- Sąskaitos faktūros numeris ir serijos numeris (pastarasis nurodytas ant įrenginio techninės plokštelės).
- Jei reikia, nufotografuokite pažeistą, sulūžusią ar brokuotą dalį.
- Jūsų klientų aptarnavimo darbuotojui bus lengviau nustatyti problemos priežastį, jei nurodysite

išsamų ir tikslų reikalo aprašymą. Kuo išsamesnė jūsų informacija, tuo geresnis klientų aptarnavimas galės greitai ir efektyviai išspręsti jūsų problemą!

ATSARGIAI: Niekada neatidarykite įrenginio be klientų aptarnavimo tarnybos leidimo. Dėl to gali būti prarasta garantija!



Acest Manual de utilizare a fost tradus folosind traducerea automată. Am depus toate eforturile pentru a ne asigura că traducerea este corectă, dar rețineți că traducerile automate nu sunt perfecte și nu sunt menite să înlocuiască traducătorii umani. Versiunea oficială a Manualului de utilizare este în limba engleză. Orice diferențe dintre versiunea tradusă și originalul în limba engleză nu sunt obligatorii din punct de vedere juridic. Dacă aveți întrebări cu privire la acuratețea traducerii, vă rugăm să consultați versiunea în limba engleză, care este referința oficială. Mai multe versiuni lingvistice sunt disponibile la cerere prin intermediul adresei info@expondo.com.

1. Date tehnice

Tabelul 1: Date tehnice ale produsului

Descrierea parametrilor		Valoarea parametrului		
Numele produsului	Uscător de mâini	Uscător de mâini	Uscător de mâini	Uscător de mâini
Model	Bari aur	Oria alb	Vella argint	Velox
Tensiune nominală [V]	230~	230~	230~	230~
Frecvență [Hz]	50	50	50	50
Putere nominală [W]	1200	1650	2300	1800
Viteză [r/min]	32000	28000	6000	4600
Viteza aerului [m/sec]	90	86	35	15
Clasa de protecție	IPX4	IPX4	IPX4	IPX2
Nivel de zgomot [dB]	84	78	74,8	74,8
Greutate [kg]	8	7,5	4,5	3







2. Descriere generală

Manualul de utilizare este conceput pentru a ajuta la utilizarea sigură și fără probleme a dispozitivului. Produsul este proiectat și fabricat în conformitate cu instrucțiunile tehnice stricte, utilizând tehnologii și componente de ultimă generație. În plus, este produs în conformitate cu cele mai stricte standarde de calitate.

NU UTILIZAȚI DISPOZITIVUL DACĂ AȚI CITIT ȘI ÎNTELES CU CURIERE ACEST MANUAL DE UTILIZARE.

Pentru a crește durata de viață a dispozitivului și pentru a asigura o funcționare fără probleme, utilizați-l în conformitate cu acest manual de utilizare și efectuați în mod regulat sarcinile de întreținere. Datele tehnice și specificațiile din acest manual de utilizare sunt actualizate. Producătorul își rezervă dreptul de a efectua modificări legate de îmbunătățirea calității. Dispozitivul este conceput pentru a reduce la minimum riscurile legate de emisiile de zgomot, ținând cont de progresul tehnologic și de oportunitățile de reducere a zgomotului.

2.1. Legendă

Pictogramă	Descriere
	Produsul îndeplinește standardele de siguranță relevante.
	Citiți instrucțiunile înainte de utilizare.
	Produsul trebuie reciclat.
	AVERTISMENT! sau ATENȚIE! sau REȚINEȚI! Aplicabil situației date. (semn de avertizare general)
	Nu utilizați în spații foarte umede sau dacă există riscul de contact direct cu apa sau dacă apare condensul apei.
	Utilizați numai în interior.



ATENȚIE! DESENELE DIN ACEST MANUAL SUNT DOAR CU TITLU ILUSTRATIV ȘI, ÎN ANUMITE DETALII, POT DIFERI DE PRODUSUL REAL.

3. Instrucțiuni de siguranță

Termenii „dispozitiv” sau „produs” sunt utilizați în avertismente și instrucțiuni pentru a se referi la: Uscător de mâini

3.1. Siguranță electrică

Informații generale de siguranță pentru utilizarea dispozitivelor electrice:

Pentru a evita vătămările provocate de incendiu sau electrocutare, vă rugăm să asigurați respectarea instrucțiunilor de siguranță atunci când utilizați acest dispozitiv. Vă rugăm să citiți cu atenție instrucțiunile și să vă asigurați că le-ați înțeles bine. Păstrați manualul lângă echipament pentru a-l putea citi oricând. Utilizați întotdeauna surse de curent conectate la împământare și care furnizează tensiunea necesară (aceste informații sunt indicate pe eticheta dispozitivului). Dacă aveți îndoieli, apelați la un electrician pentru a verifica dacă priza este împământată corespunzător. Nu utilizați niciodată un cablu de alimentare deteriorat. Nu deschideți unitatea în medii ude sau dacă aveți mâinile sau corpul umed. Protejați unitatea de radiațiile solare. Utilizați dispozitivul într-un loc protejat pentru a evita deteriorarea echipamentului sau punerea în pericol a altora. Asigurați-vă că dispozitivul se poate răci și evitați să îl plasați prea aproape de alte dispozitive care produc căldură. Înainte de a curăța dispozitivul, deconectați-l de la sursa de alimentare. Folosiți o cârpă moale și umedă pentru curățare.

Evitați utilizarea detergenților și asigurați-vă că nu pătrunde lichid în unitate. Niciun element intern al acestui dispozitiv nu necesită întreținere din partea utilizatorului. Deschiderea dispozitivului fără aprobarea noastră duce la pierderea garanției!

3.2. Instrucțiuni de siguranță

- a) Vă rugăm să citiți și să înțelegeți cu atenție aceste instrucțiuni înainte de a utiliza dispozitivul! Vă rugăm să respectați cu atenție instrucțiunile de siguranță pentru a preveni deteriorarea cauzată de utilizarea necorespunzătoare!
- b) Vă rugăm să păstrați acest manual la îndemână pentru referințe ulterioare. Dacă acest dispozitiv este transmis către terți, manualul trebuie transmis mai departe.
- c) Utilizați acest dispozitiv numai în interior și în scopul prevăzut.
- d) Nu oferim nicio garanție pentru daunele rezultate din utilizarea necorespunzătoare sau operarea incorectă.
- e) Înainte de prima utilizare, verificați dacă tipul de tensiune principală și curentul respectă datele indicate pe plăcuța de identificare.
- f) **PERICOL DE ELECTROCUTARE!** Nu încercați să reparați unitatea singur. În cazul defecțiunilor dispozitivului, reparațiile trebuie efectuate de către experți calificați.
- g) Vă rugăm să verificați în mod regulat ștecherul principal și cablul de alimentare. Dacă cablul de alimentare al acestui dispozitiv este deteriorat, acesta trebuie înlocuit de producător, de serviciul său de asistență pentru clienți sau de o altă persoană calificată pentru a preveni pericolele.
- h) Preveniți deteriorarea cablului de alimentare evitând stoarcerea, îndoirea sau frecarea acestuia de margini ascuțite. De asemenea, țineți cablul de alimentare departe de suprafețe fierbinți și flăcări deschise.
- i) **ATENȚIE! PERICOL DE MOARTE!** În timpul curățării, nu scufundați niciodată dispozitivul în apă sau alte lichide.
- j) În niciun caz nu trebuie deschisă carcasa.
- k) Nu utilizați în spații foarte umede sau în imediata apropiere a rezervoarelor de apă.
- l) Pentru a evita riscul de electrocutare, împiedicați dispozitivul să se ude!
- m) Nu așezați recipiente cu lichid deasupra dispozitivului.
- n) Nu permiteți copiilor să se agațe sau să se balanseze de dispozitiv.
- o) Nu acoperiți orificiile de admisie/evacuare a aerului.
- p) Utilizați dispozitivul la temperaturi ambientale între -10°C și +40°C.



ATENȚIE! ÎN CIUDA DESIGNULUI SIGUR AL DISPOZITIVULUI ȘI A CARACTERISTICILOR SALE DE PROTECȚIE, PRECUM ȘI ÎN CIUDA UTILIZĂRII UNOR ELEMENTE SUPLIMENTARE CARE PROTEJEAZĂ OPERATORUL, EXISTĂ TOTUȘI UN RISC MIC DE ACCIDENT SAU VĂTĂMARE CORPORALĂ LA UTILIZAREA DISPOZITIVULUI. FIȚI ATENȚI ȘI DAȚI DOVADĂ DE BUN SIMȚ ATUNCI CÂND UTILIZAȚI DISPOZITIVUL.

4. Instrucțiuni de utilizare

4.1. Domeniu de aplicare

Uscătorul de mâini este conceput pentru uscarea mâinilor sub un curent de aer.

Utilizatorul este responsabil pentru orice daune rezultate din utilizarea necorespunzătoare a dispozitivului.

4.2. Descrierea dispozitivului

4.2.1. Bari gold



1. Panou de control

A – portocaliu (dispozitivul în funcțiune)

B – albastru (pictogramă intermitentă – dispozitivul este oprit; pictograma aprinsă constant – dispozitivul este gata de utilizare)

C – Roșu (întreținere, inspectarea dispozitivului)

D – verde (indicarea timpului de funcționare)

2. Comutator PORNIT/OPRIT

3. Furtun de scurgere (în interiorul dispozitivului)
4. Filtru de aer
5. Recipient
6. Duză de aer
7. Senzor IR

Folosiți întrerupătorul ON/OFF pentru a porni dispozitivul. Pentru a utiliza dispozitivul, introduceți mâinile în zona de uscare, iar mașina va porni automat, iar lumina portocalie se va aprinde împreună cu diodele verzi care indică timpul de suflare. Odată ce mâinile sunt scoase din deschidere, dispozitivul se va opri automat. Diodele timpului de suflare se vor stinge treptat până când dispozitivul se oprește. Într-un mod, uscătorul va funcționa timp de aproximativ 25 de secunde și se va opri automat după acest timp. Pentru ca uscătorul să pornească din nou, scoateți mâinile din deschidere și introduceți-le din nou, iar modul de funcționare se va activa din nou. După utilizare, opriți dispozitivul folosind întrerupătorul OFF. O lumină intermitentă și un semnal acustic vor indica faptul că dispozitivul a fost oprit. Timpul de uscare este de aproximativ 7 secunde.

4.2.2. Oria alb

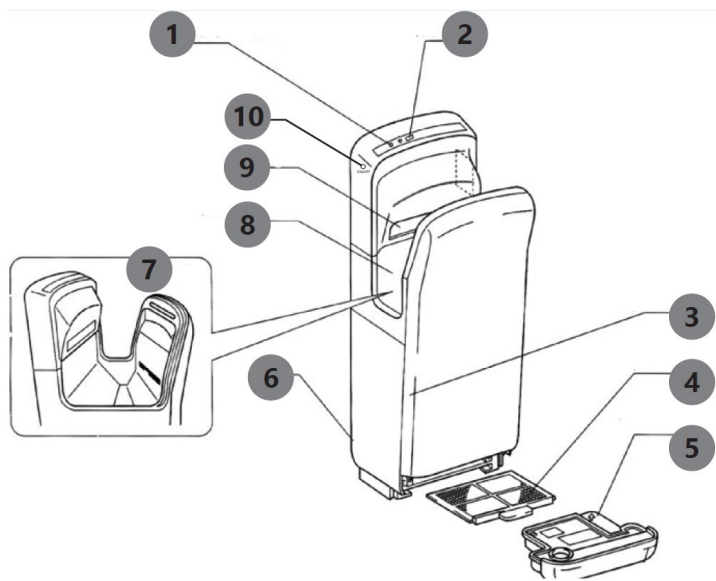

1. Afișaj timp de uscare
2. Lumini de control
3. Furtun de scurgere (în interiorul dispozitivului)
4. Filtru de aer
5. Recipient
6. Carcasă
7. Senzori de funcționare
8. Zonă de uscare

9. Lumini

10. Întrerupător ON/OFF

Pentru a porni dispozitivul, apăsați și mențineți apăsat butonul ON/OFF până când dispozitivul se activează. Pentru a utiliza dispozitivul, plasați mâinile în zona de uscare, iar mașina va porni automat, iar timpul de uscare va începe să se numere invers pe afișaj de la 10 la 0. Odată ce contorul ajunge la 0, dispozitivul va continua să funcționeze timp de aproximativ 5 secunde (va fi afișat un „-” intermitent), apoi se va opri. Dacă mâinile rămân în zona de uscare, uscătorul se va activa din nou odată ce simbolurile „-” nu mai clipesc și se aprind permanent. După ce mâinile au fost scoase din zona de uscare, dispozitivul se va opri automat. Timpul de uscare este de aproximativ 7 secunde.

După utilizare, opriți dispozitivul folosind comutatorul ON/OFF. **ATENȚIE!** Dispozitivul are două moduri de suflare a aerului: aer rece și cald. Un buton verde ON/OFF și luminile butonului POWER indică un mod de aer rece, în timp ce albastru înseamnă aer cald. Pentru a schimba de la aer rece la aer cald sau invers, apăsați și mențineți apăsat comutatorul ON/OFF timp de aproximativ trei secunde până când butonul își schimbă culoarea.

4.3. Asamblarea dispozitivului

4.3.1. Vella silver



Deșurubați cele două șuruburi de pe partea inferioară a dispozitivului, scoateți ușor carcasa și scoateți-o cu grijă.

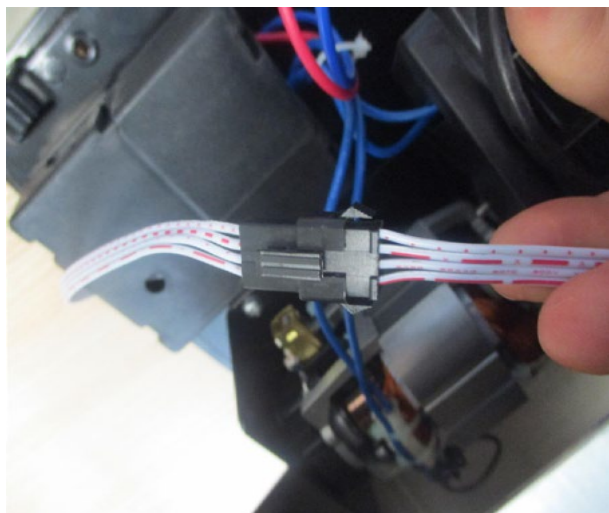

Apoi deconectați cablul.

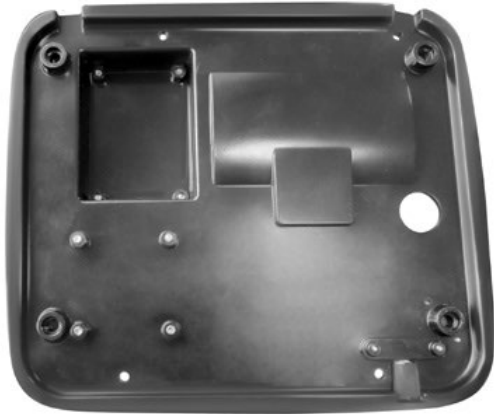

Aliniați dispozitivul pe perete și marcați cele 4 locuri pentru șuruburile de montare. Dați găuri, introduceți diblurile, aliniați din nou dispozitivul și atașați-l la perete folosind șuruburile de montare. Apoi reconectați cablul și înșurubați carcasa.



4.3.2. Bari gold

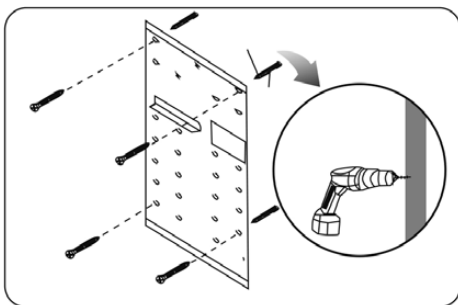

Dați 4 găuri (30 mm) în perete.

Introduceți diblurile în găuri.

Aliniați și fixați panoul de montare pe perete folosind 4 șuruburi.

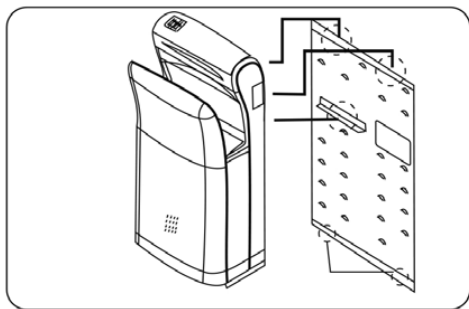

Treceți cablul prin orificiul din panou și agățați dispozitivul de panou.

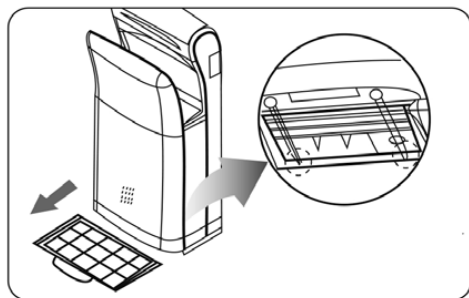

Scoateți recipientul și filtrul de aer. Folosiți 2 șuruburi pentru a fixa dispozitivul la partea inferioară a panoului. Introduceți filtrul de aer și recipientul.

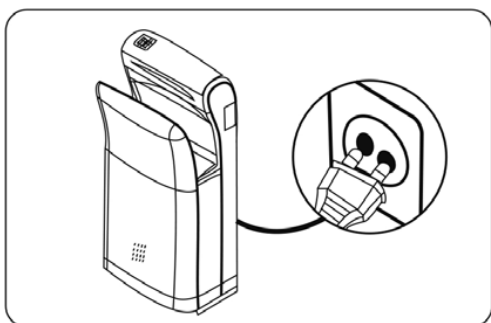

Conectați cablul de alimentare la o priză și porniți dispozitivul.

La primirea mărfii, verificați integritatea ambalajului și deschideți-l. Dacă ambalajul este deteriorat, vă rugăm să contactați compania de transport și distribuitorul în termen de 3 zile și să documentați daunele cât mai detaliat posibil. Nu întoarceți coletul cu susul în jos! La transportul coletului, vă rugăm să vă asigurați că acesta este menținut orizontal și stabil.

4.3.3. Oria white

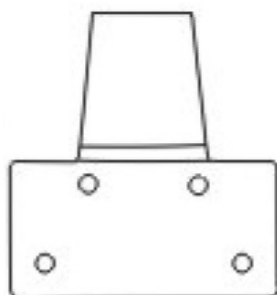

Aliniați dispozitivul exact în locația prevăzută, găuriți 4 găuri și fixați panoul de montare pe perete.

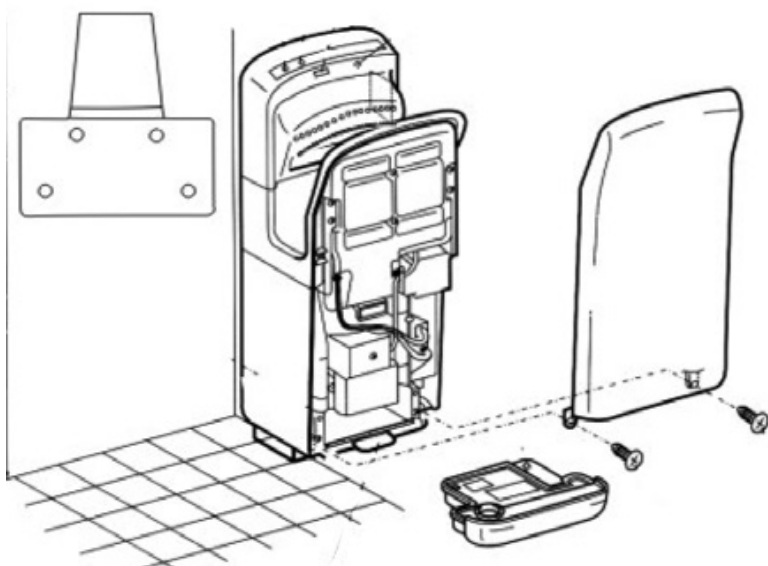

Atașați suportul triunghiular pe peretele din spate al dispozitivului (cu secțiunea îngustă îndreptată în jos).

Agățați uscătorul de rufe pe panou, aliniați și fixați partea din față a carcasei, înșurubați suportul triunghiular pe perete, introduceți recipientul și filtrul de aer. Conectați cablul de alimentare la o priză și porniți dispozitivul.

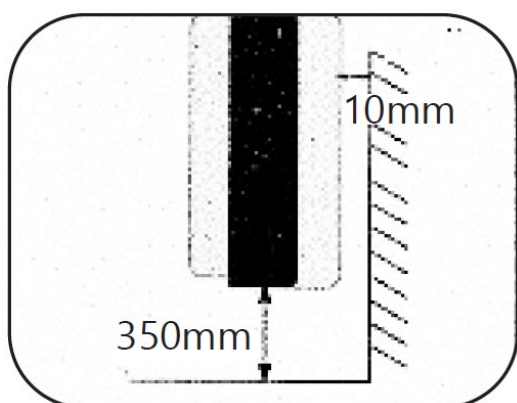

ATENȚIE! Nu montați dispozitivele la o distanță mai mică de 350 mm de podea și la o distanță mai mică de 10 mm de perete.

ATENȚIE! Nu utilizați dispozitivul fără recipient și filtru de aer.

4.3.4. Velox

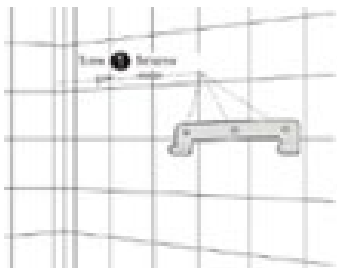

Aliniați dispozitivul precis în locația prevăzută, găuriți 3 găuri și atașați panoul de montare pe perete.



Agățați uscătorul de rufe pe panou.

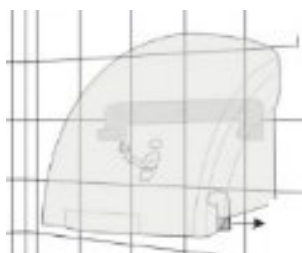

Înșurubați piulița în gaură.

4.4. Aruncarea ambalajului

Vă rugăm să păstrați toate materialele de ambalare (carton, benzi de plastic și polistiren), astfel încât, în caz de problemă, dispozitivul să poată fi trimis înapoi la centrul de service în stare impecabilă!

4.5. Principiu de funcționare

Pentru a activa uscătorul, puneți mâinile sub orificiul de evacuare al uscătorului - dispozitivul se va activa automat. Mașina se va opri automat odată ce mâinile sunt luate de sub priză.

Utilizatorul este responsabil pentru orice daune rezultate din utilizarea neintenționată a dispozitivului.

4.6. Curățare și întreținere

4.6.1. Curățare

- a) Deconectați întotdeauna dispozitivul de la priză înainte de a-l curăța și după fiecare utilizare.
- b) Folosiți un produs de curățare fără substanțe corozive pentru a curăța suprafața.
- c) Folosiți un prosop de hârtie pentru a șterge dispozitivul după fiecare utilizare.
- d) Depozitați unitatea într-un loc uscat și răcoros, ferit de umiditate și expunere directă la lumina soarelui.
- e) Nu scufundați dispozitivul în apă!
- f) La sfârșitul fiecărei zile de utilizare, goliți recipientul.
- g) Verificați filtrul de aer în mod regulat. Dacă este murdar, utilizați aer comprimat pentru curățare. Înlocuiți filtrul de aer dacă este deteriorat.

ATENȚIE! Nu activați dispozitivul fără recipient și filtrul de aer.

- h) Curățarea furtunului de scurgere:

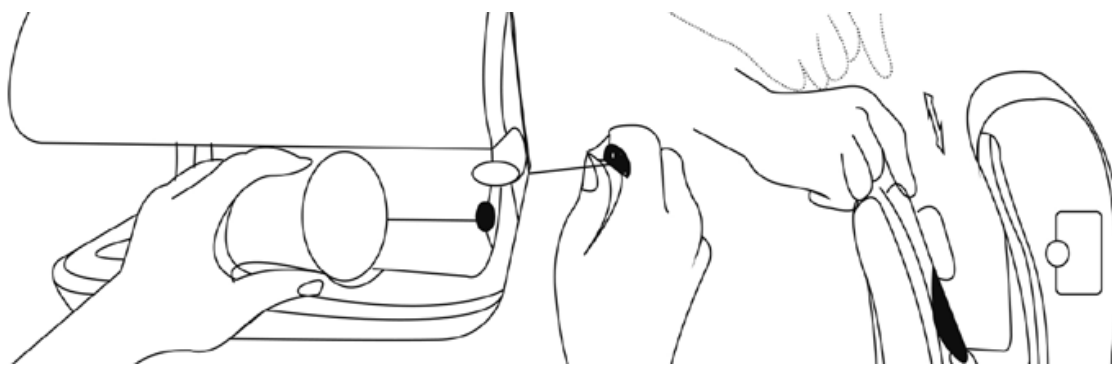

Turnați aproximativ 200 ml de apă curată în furtunul de scurgere. Folosiți o perie cu peri moi pentru a curăța furtunul. Scoateți recipientul și goliți-l. Introduceți recipientul în uscător.

Folosiți comutatorul ON pentru a porni dispozitivul.

4.6.2. Transport și depozitare

În timpul transportului, mașina trebuie protejată de scuturare, cădere și răsturnare. Depozitați-o într-un loc bine ventilat, cu aer uscat și fără gaze corozive.

4.6.3. Verificați periodic dispozitivul

Verificați periodic mașina pentru a depista semne de deteriorare. Dacă mașina este deteriorată, vă rugăm să încetați imediat utilizarea acesteia și să contactați serviciul clienți pentru a rezolva problema.

Ce trebuie să faceți în caz de problemă?

Vă rugăm să contactați serviciul clienți și să pregătiți următoarele informații:

- Numărul facturii și numărul de serie (acesta din urmă se găsește pe plăcuța tehnică de pe dispozitiv).
- Dacă este cazul, faceți o fotografie a piesei deteriorate, sparte sau defecte.
- Va fi mai ușor pentru funcționarul serviciului clienți să determine sursa problemei dacă oferiți

o descriere detaliată și precisă a problemei. Cu cât informațiile dvs. sunt mai detaliate, cu atât serviciul clienți va putea rezolva problema rapid și eficient!

ATENȚIE: Nu deschideți niciodată dispozitivul fără autorizația serviciului clienți. Acest lucru poate duce la pierderea garanției!



Ta uporabniški priročnik je bil preveden s strojnimi prevajanjem. Potrudili smo se zagotoviti točnost prevoda, vendar upoštevajte, da avtomatizirani prevodi niso popolni in niso namenjeni nadomestitvi človeških prevajalcev. Uradna različica uporabniškega priročnika je v angleščini. Morebitne razlike med prevedeno različico in izvirno angleščino niso pravno zavezujoče. Če imate kakršna koli vprašanja o točnosti prevoda, si oglejte angleško različico, ki je uradna referenca. Več jezikovnih različic je na voljo na zahtevo prek info@expondo.com.

1. Tehnični podatki

Tabela 1: Tehnični podatki izdelka

Opis parametra		Vrednost parametra		
Ime izdelka	Sušilnik za roke	Sušilnik za roke	Sušilnik za roke	Sušilnik za roke
Model	Bari zlata	Oria bela	Vella srebrna	Velox
Nazivna napetost [V]	230~	230~	230~	230~
Frekvenca [Hz]	50	50	50	50
Nazivna moč [W]	1200	1650	2300	1800
Hitrost [vrt/min]	32000	28000	6000	4600
Hitrost zraka [m/s]	90	86	35	15
Zaščitni razred	IPX4	IPX4	IPX4	IPX2
Raven hrupa [dB]	84	78	74,8	74,8
Teža [kg]	8	7,5	4,5	3







2. Splošni opis

Uporabniški priročnik je zasnovan tako, da vam pomaga pri varni in nemoteni uporabi naprave. Izdelek je zasnovan in izdelan v skladu s strogimi tehničnimi smernicami z uporabo najsodobnejših tehnologij in komponent. Poleg tega je izdelan v skladu z najstrožjimi standardi kakovosti.

NAPRAVE NE UPORABLJAJTE, ČE STE TEGA UPORABNIŠKEGA PRIROČNIKA TEMELJNO PREBRALI IN RAZUMELI.

Za podaljšanje življenjske dobe naprave in zagotovitev nemotenega delovanja jo uporabljajte v skladu s tem uporabniškim priročnikom in redno izvajajte vzdrževalna dela. Tehnični podatki in specifikacije v tem uporabniškem priročniku so posodobljeni. Proizvajalec si pridržuje pravico do sprememb, povezanih z izboljšanjem kakovosti. Naprava je zasnovana tako, da čim bolj zmanjša tveganja za emisije hrupa, pri čemer upošteva tehnološki napredek in možnosti za zmanjšanje hrupa.

2.1. Legenda

Ikona	Opis
	Izdelek izpolnjuje ustrezne varnostne standarde.
	Pred uporabo preberite navodila.
	Izdelek je treba reciklirati.
	OPOZORILO! ali POZOR! ali NE ZAPOMNITE! Velja za dano situacijo. (splošni opozorilni znak)
	Ne uporabljajte v zelo vlažnih prostorih ali če obstaja nevarnost neposrednega stika z vodo ali če pride do kondenzacije vode.
	Uporabljajte samo v zaprtih prostorih.



PROSIMO, UPOŠTEVAJTE! RISBE V TEM PRIROČNIKU SO ZGOLJ ILUSTRATIVNE IN SE LAHKO V NEKATERIH PODROBNOSTIH RAZLIKUJEJO OD DEJANSKEGA IZDELKA.

3. Varnostna navodila

Izraza »naprava« ali »izdelek« se v opozorilih in navodilih uporabljata za: Sušilnik za roke

3.1. Električna varnost

Splošne varnostne informacije za uporabo električnih naprav:

Da bi se izognili poškodbam zaradi požara ali električnega udara, pri uporabi te naprave upoštevajte varnostna navodila. Navodila natančno preberite in se prepričajte, da ste jih dobro razumeli. Priročnik hranite v bližini opreme, da ga boste lahko kadar koli prebrali. Vedno uporabljajte vire toka, ki so ozemljeni in zagotavljajo potrebno napetost (te informacije so navedene na nalepki na napravi). Če imate kakršne koli dvome, naj električar preveri, ali je vaša vtičnica pravilno ozemljena. Nikoli ne uporabljajte poškodovanega napajalnega kabla. Naprave ne odpirajte v vlažnem ali mokrem okolju ali če so vaše roke ali telo vlažne ali mokre. Napravo zaščitite pred sončnim sevanjem. Napravo uporabljajte na zaščitenem mestu, da preprečite poškodbe opreme ali ogrožanje drugih. Prepričajte se, da se naprava lahko ohladi, in je ne postavljajte preblizu drugih naprav, ki proizvajajo toploto. Pred čiščenjem naprave jo izključite iz vira napajanja. Za čiščenje uporabite mehko, vlažno krpo.

Izogibajte se uporabi detergentov in pazite, da v enoto ne pride nobena tekočina. Uporabnik ne potrebuje vzdrževanja nobenega notranjega elementa te naprave. Odpiranje naprave brez našega dovoljenja povzroči izgubo garancije!

3.2. Varnostna navodila

- a) Pred uporabo naprave natančno preberite in razumite ta navodila! Prosimo, da natančno upoštevate varnostna navodila, da preprečite škodo zaradi nepravilne uporabe!
- b) Prosimo, shranite ta priročnik za poznejšo uporabo. Če napravo predate tretjim osebam, ji je treba priročnik izročiti skupaj z njo.
- c) Napravo uporabljajte samo v zaprtih prostorih in za predvideni namen.
- d) Za škodo, ki nastane zaradi nepravilne uporabe ali nepravilnega upravljanja, ne jamčimo.
- e) Pred prvo uporabo preverite, ali se omrežna napetost in tok ujemata z navedenimi podatki na tipski ploščici.
- f) **NEVARNOST ELEKTRIČNEGA UDARA!** Naprave ne poskušajte popravljati sami. V primeru okvare naprave morajo popravila opraviti usposobljeni strokovnjaki.
- g) Redno preverjajte glavni vtič in napajalni kabel. Če je napajalni kabel te naprave poškodovan, ga mora zamenjati proizvajalec, njegova služba za stranke ali druga usposobljena oseba, da preprečite nevarnosti.
- h) Poškodbe napajalnega kabla preprečite tako, da ga ne stiskate, upogibate ali drgnete ob ostre robove. Napajalni kabel hranite stran od vročih površin in odprtega ognja.
- i) **POZOR! SMRTONOSNA NEVARNOST!** Med čiščenjem naprave nikoli ne potaplajte v vodo ali druge tekočine.
- j) Ohišja pod nobenim pogojem ne odpirajte.
- k) Ne uporabljajte v zelo vlažnih prostorih ali v neposredni bližini rezervoarjev za vodo.
- l) Da bi se izognili nevarnosti električnega udara, preprečite, da bi se naprava zmočila!
- m) Na napravo ne postavljajte posod s tekočino.
- n) Ne dovolite otrokom, da se obešajo ali gugajo na napravi.
- o) Ne prekrivajte dovodnih/izhodnih odprtih za zrak.
- p) Napravo uporabljajte pri temperaturah okolice med -10 °C in +40 °C.



POZOR! KLJUB VARNI ZASNOVI NAPRAVE IN NJENIM ZAŠČITNIM FUNKCIJAM TER KLJUB UPORABI DODATNIH ELEMENTOV, KI ŠČITIJO UPORABNIKA, OBSTAJA MANJŠE TVEGANJE ZA NESREČO ALI POŠKODBO PRI UPORABI NAPRAVE. PRI UPORABI NAPRAVE BODITE POZORNI IN UPORABLJAJTE ZDRAVO PAMET.

4. Navodila za uporabo

4.1. Področje uporabe

Sušilnik za roke je zasnovan za sušenje rok pod zračnim tokom.

Uporabnik je odgovoren za morebitno škodo, ki nastane zaradi nenamenske uporabe naprave.

4.2. Opis naprave

4.2.1. Bari gold



1. Nadzorna plošča

A – oranžna (naprava deluje)

B – modra (utripajoča ikona – naprava je izklopljena; ikona nenehno sveti – naprava je pripravljena za uporabo)

C – rdeča (vzdrževanje, pregled naprave)

D – zelena (prikaz delovnega časa)

2. Stikalo za VKLOP/IZKLOP

3. Odtočna cev (v notranjosti naprave)

4. Zračni filter

5. Posoda

6. Zračna šoba

7. IR senzor

Za vklop naprave uporabite stikalo VKLOP/IZKLOP. Za uporabo naprave položite roke v območje sušenja in naprava se bo samodejno zagnala. Oranžna lučka se bo prižgala skupaj z zelenimi diodami, ki označujejo čas pihanja. Ko roke umaknete iz odprtine, se naprava samodejno izklopi. Dioda za čas pihanja bodo postopoma ugasnile, dokler se naprava ne izklopi. V enem načinu bo

sušilnik deloval približno 25 sekund in se po tem času samodejno izklopi. Da se sušilnik ponovno zažene, umaknite roke iz odprtine in jih ponovno vstavite, način delovanja pa se bo znova aktiviral. Po uporabi izklopite napravo s stikalom IZKLOP. Utripajoča lučka in zvočni signal bosta označila, da je bila naprava IZKLOPLJENA. Čas sušenja je približno 7 sekund.

4.2.2. Oria bela

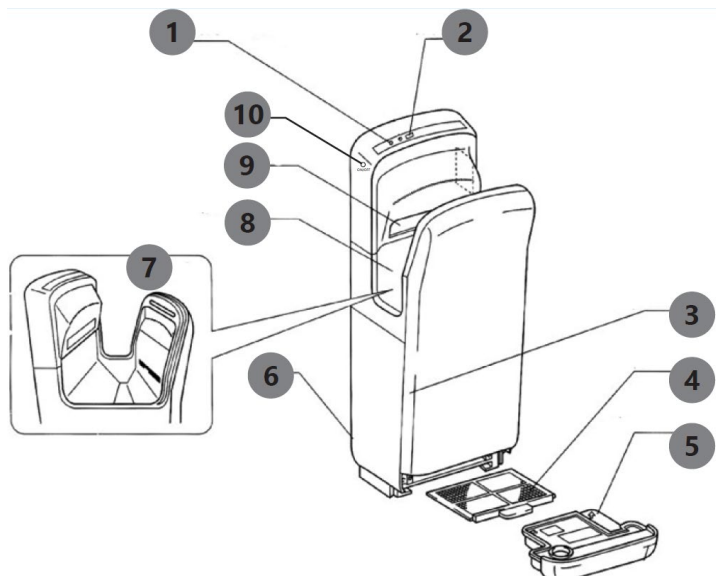

1. Prikazovalnik časa sušenja
2. Kontrolne lučke
3. Odtočna cev (v notranjosti naprave)
4. Zračni filter
5. Posoda
6. Ohišje
7. Senzorji delovanja
8. Območje sušenja
9. Luči
10. Stikalo VKLOP/IZKLOP

Za vklop naprave pritisnite in držite gumb VKLOP/IZKLOP, dokler se naprava ne aktivira. Za uporabo naprave položite roke v območje sušenja in naprava se bo samodejno zagnala, čas sušenja pa se bo na zaslonu začel odšteti od 10 do 0. Ko števec doseže 0, bo naprava delovala približno 5 sekund (prikazal se bo utripajoči znak „--“) in se nato izklopila. Če roke ostanejo v območju sušenja, se bo sušilnik ponovno vklopil, ko simbola „--“ prenehata utripati in se prižgeta trajno. Ko roke odstranite iz območja sušenja, se naprava samodejno izklopi. Čas sušenja je približno 7 sekund.

Po uporabi napravo izklopite s stikalom VKLOP/IZKLOP. **POZOR!** Naprava ima dva načina pihanja zraka: hladen in topel zrak. Zelena lučka gumba VKLOP/IZKLOP in lučka gumba POWER označujeta način hladnega zraka, modra pa topel zrak. Za preklop s hladnega na topel zrak ali

obratno pritisnite in držite stikalo VKLOP/IZKLOP približno tri sekunde, dokler gumb ne spremeni barve.

4.3. Sestavljanje naprave

4.3.1. Vella silver



Odvijte dva vijaka na spodnji strani naprave, nežno dvignite ohišje in ga previdno odstranite.

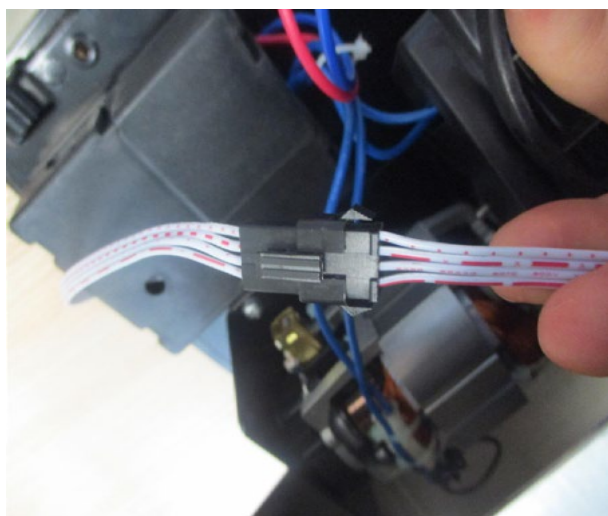

Nato odklopite kabel.



Napravo poravnajte s steno in označite 4 mesta za pritrdilne vijake. Izvrtajte luknje, vstavite zidne vložke, napravo ponovno poravnajte in jo pritrdite na steno z pritrdilnimi vijaki. Nato ponovno priključite kabel in privijte ohišje.



4.3.2. Bari gold

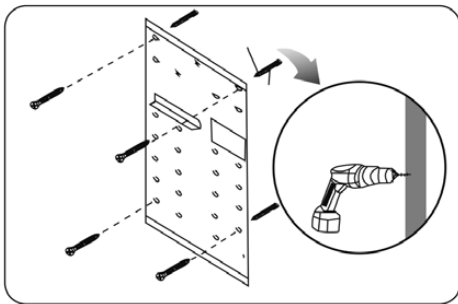

V steno izvrtajte 4 luknje (30 mm).

V luknje vstavite zidne vložke.

Montažno ploščo poravnajte in pritrdite na steno s 4 vijaki.

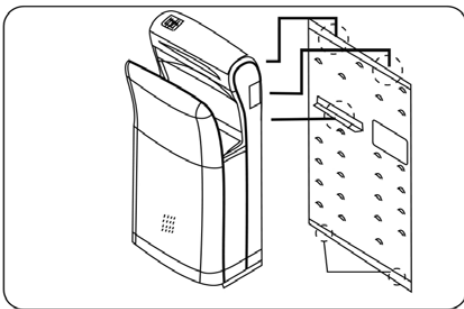

Napeljite kabel skozi odprtino v plošči in obesite napravo na ploščo.

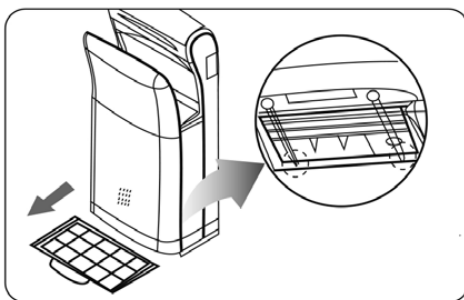

Odstranite posodo in zračni filter. Z dvema vijakoma pritrдите napravo na spodnji del plošče. Vstavite zračni filter in posodo.

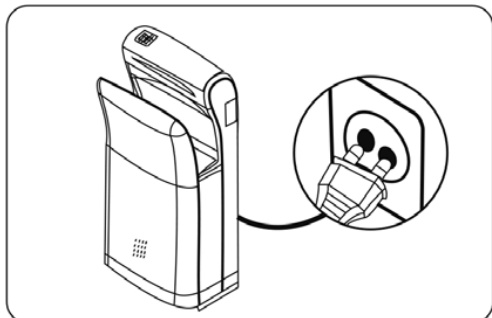

Napajalni kabel priključite v vtičnico in vklopite napravo.

Po prejemu blaga preverite celovitost embalaže in jo odprite. Če je embalaža poškodovana, se v 3 dneh obrnite na svojega prevoznika in distributerja ter čim bolj podrobno dokumentirajte poškodbe. Embalaže ne obračajte na glavo! Med prevozom embalaže se prepričajte, da je vodoravna in stabilna.

4.3.3. Oria bela

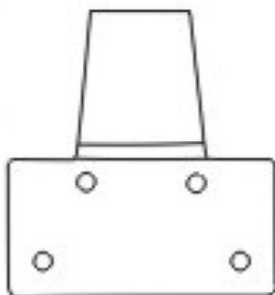

Napravo natančno poravnajte na predvideno mesto, izvrtajte 4 luknje in pritrдите montažno ploščo na steno.

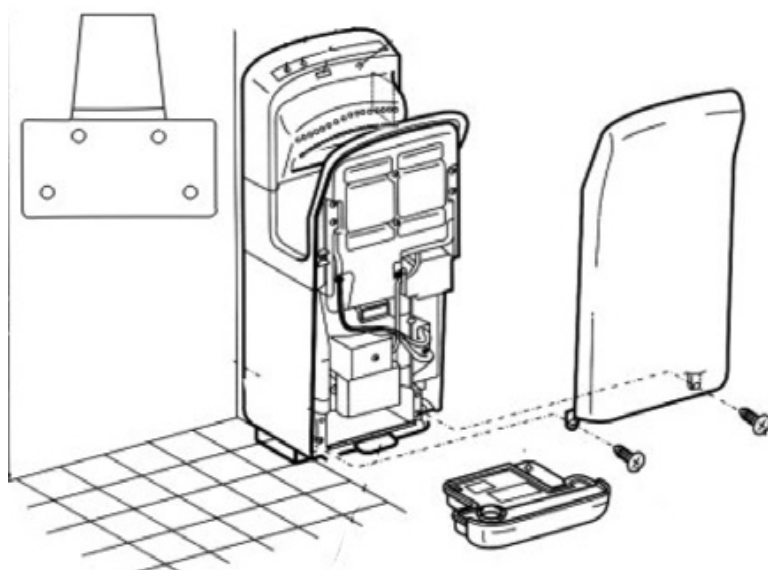

Trikotni nosilec pritrдите na zadnjo steno naprave (z ožjim delom navzdol).

Sušilnik obesite na ploščo, poravnajte in pritrdite sprednji del ohišja, trikotni nosilec privijte na steno, vstavite posodo in zračni filter. Napajalni kabel priključite v vtičnico in vklopite napravo.

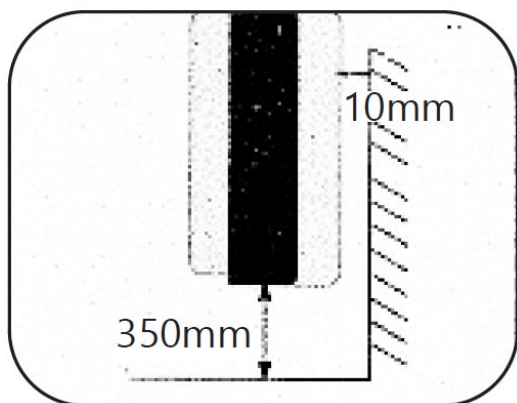

POZOR! Naprav ne nameščajte manj kot 350 mm od tal in manj kot 10 mm od stene.

POZOR! Naprave ne uporabljajte brez posode in zračnega filtra.

4.3.4. Velox

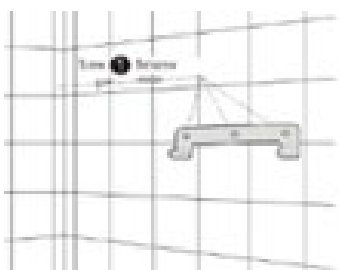

Napravo natančno poravnajte na predvideno mesto, izvrtajte 3 luknje in pritrdite montažno ploščo na steno.



Sušilnik obesite na ploščo.

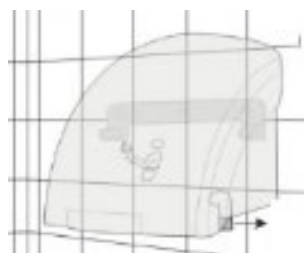

V luknjo privijte matico.

4.4. Odstranjevanje embalaže

Prosimo, shranite vso embalažo (karton, plastične trakove in stiropor), da boste v primeru težave napravo lahko vrnili v servisni center v brezhibnem stanju!

4.5. Načelo delovanja

Za vklop sušilnika Vella silver položite roke pod izhod sušilnika – naprava se bo samodejno vklopila. Naprava se bo samodejno ustavila, ko boste roke umaknili izpod vtičnice.

Uporabnik je odgovoren za morebitno škodo, ki bi nastala zaradi nenamerne uporabe naprave.

4.6. Čiščenje in vzdrževanje

4.6.1. Čiščenje

- a) Pred čiščenjem in po vsaki uporabi napravo vedno izključite iz električnega omrežja.
- b) Za čiščenje površine uporabite čistilo brez korozivnih snovi.
- c) Po vsaki uporabi napravo obrišite do suhega s papirnato brisačo.
- d) Napravo shranjujte na suhem in hladnem mestu, zaščiten pred vlago in neposredno sončno svetlobo.
- e) Naprave ne potaplajte v vodo!
- f) Ob vsakem dnevu uporabe izpraznite posodo.
- g) Redno preverjajte zračni filter. Če je umazan, ga očistite s stisnjenim zrakom. Če je zračni filter poškodovan, ga zamenjajte.

POZOR! Naprave ne vklaplajte brez posode in zračnega filtra.

- h) Čiščenje odtočne cevi:

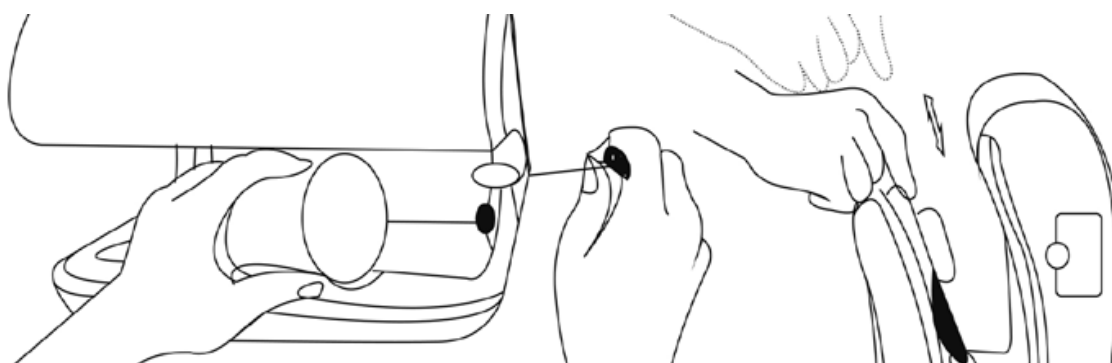

V odtočno cev nalijte približno 200 ml čiste vode. Za čiščenje cevi uporabite mehko krtačo z ščetinami. Odstranite posodo in jo izpraznite. Posodo ponovno vstavite v sušilni stroj.

Napravo vklopite s stikalom VKLOP.

4.6.2. Prevoz in shranjevanje

Med prevozom je treba stroj zaščititi pred tresenjem, padcem in prevračanjem. Shranjujte ga v dobro prezračevanem prostoru s suhim zrakom in brez korozivnih plinov.

4.6.3. Redno preverjajte napravo

Redno preverjajte stroj glede znakov poškodb. Če je naprava poškodovana, jo takoj prenehajte uporabljati in se za rešitev težave obrnite na službo za stranke.

Kaj storiti v primeru težave?

Obrnite se na službo za stranke in pripravite naslednje podatke:

- Številka računa in serijska številka (slednjo najdete na tehnični ploščici na napravi).
- Če je ustrezno, fotografirajte poškodovan, zlomljen ali okvarjen del.
- Vaš uslužbenec za pomoč strankam bo lažje ugotovil vir težave, če mu boste dali

podroben in natančen opis zadeve. Bolj podrobni kot so vaši podatki, boljša bo služba za stranke, ki bo lahko hitro in učinkovito rešila vašo težavo!

POZOR: Naprave nikoli ne odpirajte brez dovoljenja službe za stranke. To lahko povzroči izgubo garancije!

Umwelt – und Entsorgungshinweise

Hersteller an Verbraucher

Sehr geehrte Damen und Herren,

gebrauchte Elektro – und Elektronikgeräte dürfen gemäß europäischer Vorgaben **[1]** nicht zum unsortierten Siedlungsabfall gegeben werden, sondern müssen getrennt erfasst werden. Das Symbol der Abfalltonne auf Rädern weist auf die Notwendigkeit der getrennten Sammlung hin. Helfen auch Sie mit beim Umweltschutz. Sorgen Sie dafür, dieses Gerät, wenn Sie es nicht mehr weiter nutzen wollen, in die hierfür vorgesehenen Systeme der Getrenntsammlung zu geben.



In Deutschland sind Sie gesetzlich **[2]** verpflichtet, ein Altgerät einer vom unsortierten Siedlungsabfall getrennten Erfassung zuzuführen. Die öffentlich – rechtlichen Entsorgungsträger (Kommunen) haben hierzu Sammelstellen eingerichtet, an denen Altgeräte aus privaten Haushalten ihres Gebietes für Sie kostenfrei entgegengenommen werden. Möglicherweise holen die rechtlichen Entsorgungsträger die Altgeräte auch bei den privaten Haushalten ab.

Bitte informieren Sie sich über Ihren lokalen Abfallkalender oder bei Ihrer Stadt – oder Gemeindeverwaltung über die in Ihrem Gebiet zur Verfügung stehenden Möglichkeiten der Rückgabe oder Sammlung von Altgeräten.

[1] RICHTLINIE 2002/96/EG DES EUROPÄISCHEN PARLAMENTS UND DES RATES
ÜBER ELEKTRO – UND ELEKTRONIK – ALTGERÄTE

[2] Gesetz über das Inverkehrbringen, die Rücknahme und die umweltverträgliche Entsorgung
von Elektro – und Elektronikgeräten (Elektro – und Elektronikgerätegesetz – ElektroG).

Utylizacja produktu

Produkty elektryczne i elektroniczne po zakończeniu okresu eksploatacji wymagają segregacji i oddania ich do wyznaczonego punktu odbioru. Nie wolno wyrzucać produktów elektrycznych razem z odpadami gospodarstwa domowego. Zgodnie z dyrektywą WEEE 2012/19/UE obowiązującą w Unii Europejskiej, urządzenia elektryczne i elektroniczne wymagają segregacji i utylizacji w wyznaczonych miejscach. Dbając o prawidłową utylizację, przyczyniasz się do ochrony zasobów naturalnych i zmniejszasz negatywny wpływ oddziaływania na środowisko, człowieka i otoczenie. Zgodnie z krajowym prawodawstwem, nieprawidłowe usuwanie odpadów elektrycznych i elektronicznych może być karane!

For the disposal of the device please consider and act according to the national and local rules and regulations.

CONTACT

expondo Polska sp. z o.o. sp. k.
ul. Nowy Kisielin-Innowacyjna 7
66-002 Zielona Góra | Poland, EU
e-mail: info@expondo.com