

USER MANUAL

Bedienungsanleitung
Instrukcja obsługi
Návod k použití
Manuel d'utilisation
Istruzioni per l'uso
Manual de instrucciones
Használati útmutató
Bruksanvisning
Käyttöohje
Gebruiksaanwijzing
Bruksanvisning
Instruções de utilização
Používateľská príručka
Ръководство за употреба
Οδηγίες χρήσης
Upute za uporabu
Naudojimo instrukcija
Manual de utilizare
Navodila za uporabo

FLOOR SCALE

DE	Produktname	Bodenwaage
EN	Product name	Floor scale
PL	Nazwa produktu	Waga platformowa
CZ	Název výrobku	Podlahová váha
FR	Nom du produit	Balance au sol
IT	Nome del prodotto	Bilancia da pavimento
ES	Nombre del producto	Báscula de suelo
HU	Termék neve	Padlómérleg
DA	Produktnavn	Gulvvægt
FI	Tuotteen nimi	Lattia-asteikko
NL	Productnaam	Vloerweegschaal
NO	Produktnavn	Gulvvekt
SE	Produktnamn	Golvvåg
PT	Nome do produto	Balança de chão
SK	Názov produktu	Podlahová mierka
BG	Име на продукта	Подова везна
EL	Όνομα προϊόντος	Ζυγαριά δαπέδου
HR	Naziv proizvoda	Podna vaga
LT	Produktu pavadinimas	Grindų skalė
RO	Numele produsului	Cantar de podea
SL	Ime izdelka	Talna tehtnica
DE Modell EN Product model PL Model produktu CZ Model výrobku FR Modèle IT Modello ES Modelo HU Modell DA Model FI Tuotteen malli NL Productmodel NO Produktmodell SE Produktmodell PT Modelo do produto SK Model BG Модел на продукт EL Μοντέλο προϊόντος HR Model proizvoda LT : Gaminio modelis RO : Model de produs SL : Model izdelka		SBS-BW-100 SBS-BW-101
DE Hersteller EN Manufacturer PL Producent CZ Výrobce FR Fabricant IT Produttore ES Fabricante HU Termelő DA Producent FI Valmistaja NL Producent NO Produsent SE Tillverkare PT Fabricante SK Výrobca BG Производител EL Κατασκευαστής HR Proizvođač LT Gamintojas RO Producător SL Proizvajalec		expondo Polska sp. z o.o. sp. k.
DE Anschrift des Herstellers EN Manufacturer Address PL Adres producenta CZ Adresa výrobce FR Adresse du fabricant IT Indirizzo del produttore ES Dirección del fabricante HU A gyártó címe DA Producentens adresse FI Valmistajan osoite NL Adres producent NO Produsentens adresse SE Tillverkarens adress PT Endereço do fabricante SK Adresa výrobcu BG Адрес на производителя EL : Διεύθυνση κατασκευαστή HR Adresa proizvođača LT Gamintojo adresas RO Adresa producătorului SL Naslov proizvajalca		ul. Nowy Kisielin – Innowacyjna 7, 66-002 Zielona Góra Poland, EU



Dieses Benutzerhandbuch wurde mit Hilfe einer maschinellen Übersetzung erstellt. Wir haben uns nach Kräften bemüht, die Genauigkeit der Übersetzung zu gewährleisten. Bitte beachten Sie jedoch, dass automatische Übersetzungen nicht perfekt sind und menschliche Übersetzer nicht ersetzen können. Die offizielle Version des Benutzerhandbuchs ist in Englisch. Etwaige Unterschiede zwischen der übersetzten Fassung und dem englischen Original sind rechtlich nicht bindend. Sollten Sie Fragen zur Richtigkeit der Übersetzung haben, beziehen Sie sich bitte auf die englische Version, die die offizielle Referenz ist. Weitere Sprachversionen sind auf Anfrage über info@expondo.com erhältlich.

Technische Daten

Beschreibung des Parameters	Parameterwert	
Produktname	Bodenwaage	
Modell	SBS-BW-100	SBS-BW-101
Maximale Belastung [kg]	1500	3000
Mindestlast [kg]	10	20
Abteilung [g]	500	1000
Abmessungen (Breite x Länge x Höhe) (mm)	835 x 1275 x 100	840 x 1270 x 100
Gewicht [kg]	31,75	31,55
Netzadapter [V/A]	12 / 1.0	
Batterie	6 x AA-Batterien	
Schutzklasse	II	

Zweck

Das Produkt wird verwendet, um eine genaue und zuverlässige Methode zur Messung des Gewichts schwerer oder sperriger Gegenstände bereitzustellen. Sie wird häufig in der Industrie, im Handel und in Lagerhäusern eingesetzt, da sie große Lasten aufnehmen kann, die auf kleineren Waagen nur schwer zu wiegen wären.

Produktübersicht



Montage und Installation

Die Waage wird teilweise demontiert geliefert. Bitte folgen Sie diesen Schritten, um die einzelnen Komponenten zusammenzubauen:

1. Setzen Sie den Gerätehalter in die vorgesehene Position.
2. Stecken Sie den Stecker des Netzteils in die Steckdose auf der Rückseite der Waage.
3. Schließen Sie den Netzadapter an, um eine ordnungsgemäße Stromversorgung zu gewährleisten.

Platzierung des Produkts

Die richtige Platzierung ist entscheidend dafür, dass Ihr Produkt sein volles Potenzial entfalten kann. Die folgenden Bedingungen können die Genauigkeit und Leistung des Produkts beeinträchtigen: Luftströmung, Temperaturschwankungen und direkte Sonneneinstrahlung. Bitte halten Sie sich bei der Wahl des Standorts an diese Empfehlungen:

- Stellen Sie das Produkt auf eine stabile, feste und vorzugsweise schwingungsfreie, horizontale Unterlage.
- Achten Sie darauf, dass die Waage nicht erschüttert oder umgestoßen werden kann.
- Schützen Sie das Produkt vor direkter Sonneneinstrahlung.
- Vermeiden Sie Zugluft und übermäßige Temperaturschwankungen.
- Stellen Sie das Produkt nicht in der Nähe von oder auf magnetischen Oberflächen auf.



ANMERKUNG

- Schalten Sie die Anzeige erst ein, wenn alle Anschlüsse hergestellt sind.
- Wenn Sie das Anzeigegerät einschalten, bevor Sie die Verbindungen hergestellt haben, kann das System beschädigt werden, wenn die Verbindungen hergestellt werden, während das Anzeigegerät eingeschaltet ist.

Bitte führen Sie die folgenden Schritte aus, bevor Sie das Produkt verwenden:

Schritt 1:

Schließen Sie das Kabel an die Wägezelle an und stecken Sie die Metallstecker sicher ein, während der Strom ausgeschaltet ist.

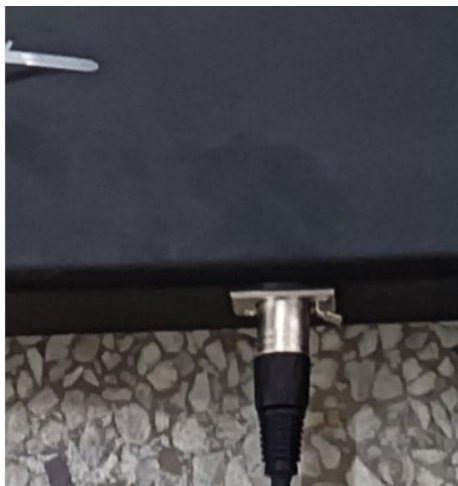

Schritt 2:

Stellen Sie die vier Produktfüße ein, um sicherzustellen, dass das Produkt waagrecht steht.

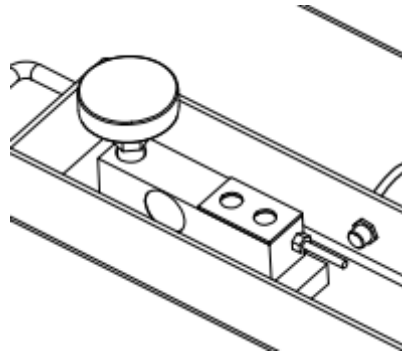

Verwendung

Menü Anwendung

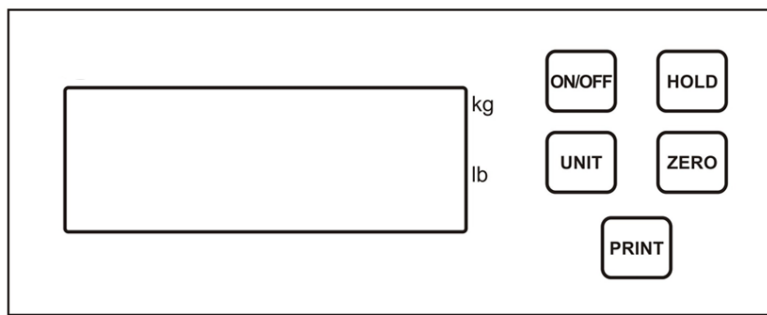

Nachrichten

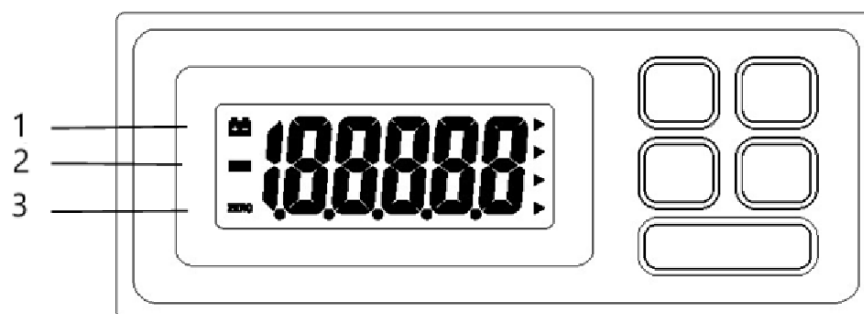

- 1- Anzeige für schwache Batterie
- 2- Indikator für negativen Wert
- 3- Nullanzeige

Schlüsselfunktionen:



Schalten Sie das Produkt ein oder aus.



Speichern Sie den aktuellen Gewichtswert.



Umschalten zwischen verschiedenen Wägeeinheiten.

Null-Funktion: Wird aktiviert, wenn das Gewicht der Ladung unter 4 % der vollen Kapazität liegt.









Tara-Funktion: Wird aktiviert, wenn das Gewicht der Last zwischen 4% und 100% der Kapazität liegt.



Senden Sie Daten über den RS232-Anschluss an ein externes Gerät.



Programm-Optionen

Interface-Einstellungen





1. Drücken Sie die Taste  und anschließend die Taste , um das Gerät einzuschalten. Auf dem Display wird **A-ON** oder **A-OFF** angezeigt.
2. Drücken Sie die Taste , und auf dem Display erscheint **L-ON** oder **L-OFF**.
3. Drücken Sie erneut die Taste , und auf dem Display wird **P-XX** angezeigt.
4. Drücken Sie die Taste , um eine der folgenden Optionen auszuwählen:
 - **OFF:** Die serielle Datenausgabe ist deaktiviert.
 - **KEY:** Im manuellen Modus müssen Sie die Taste **PRINT** drücken, um Daten auszugeben.
 - **STB:** Automatischer Druck, wenn das Produkt stabil ist.
 - **CON:** Kontinuierliche Datenausgabe.
5. Drücken Sie die Taste , um das Gerät auszuschalten.

Funktionseinstellungen





Automatische Abschaltung einstellen

1. Drücken Sie die Taste  und anschließend die Taste , um das Gerät einzuschalten. Auf dem Display wird **A-ON** oder **A-OFF** angezeigt.
2. Drücken Sie die Taste , um den Modus "Automatische Abschaltung" auszuwählen:
 - **A-ON:** Automatische Abschaltung aktiviert.
 - **A-OFF:** Automatische Abschaltung deaktiviert.

Einstellung der Hintergrundbeleuchtung



1. Drücken Sie die Taste  und anschließend die Taste , um das Gerät einzuschalten. Auf dem Display wird **A-ON** oder **A-OFF** angezeigt.
2. Drücken Sie die Taste , Auf dem Display erscheint **L ON**, **L OFF**, oder **L AU**.
3. Drücken Sie die Taste , um eine der folgenden Einstellungen für die Hintergrundbeleuchtung auszuwählen:
 - **L ON**: Hintergrundbeleuchtung immer an.
 - **L OFF**: Hintergrundbeleuchtung aus.
 - **L AU**: Automatischer Modus für die Hintergrundbeleuchtung.

Einstellung des Einschaltmodus



1. Drücken Sie die Taste  und anschließend die Taste , um das Gerät einzuschalten. Auf dem Display wird **A-ON** oder **A-OFF** angezeigt.
2. Drücken Sie die Taste , dreimal. Auf dem Display wird **J ON** oder **J OFF** angezeigt.
3. Drücken Sie die Taste , um den gewünschten Einschaltmodus auszuwählen:
 - **J ON**: Beim Einschalten zeigt das Gerät Null an.
 - **J OFF**: Wenn das Gerät eingeschaltet ist, zeigt es das aktuell aufgelegte Gewicht an.

Arbeitsmodus-Einstellungen

1. Schalten Sie das Produkt ein:





- Halten Sie die Tasten  und  gedrückt und drücken Sie dann die Taste , um das Gerät einzuschalten.
- Auf dem Display wird **Ani. Su** angezeigt.

2. Tierwägemodus einstellen:

- Drücken Sie zur Eingabe die Taste .
- Drücken Sie zur Auswahl die Taste :
 - **ON**: Aktiviert den Tierwägemodus.
 - **OFF**: Aktiviert den normalen Wägemodus.

- Drücken Sie zur Bestätigung die Taste .

3. Anti-Schock-Bereich einstellen:





- Drücken Sie erneut die Taste , und auf dem Display wird **Ani. KD** angezeigt.
- Drücken Sie zur Eingabe die Taste .
- Drücken Sie die Taste , um den Antischockbereich auszuwählen: 50, 100, 200 oder 400.
- Drücken Sie zur Bestätigung die Taste .



ANMERKUNG

Dies ist der Anti-Schock-Bereich: 50d, 100d, 200d, oder 400d. Ein kleinerer Teilungsbereich ist für kleinere Tiere geeignet, während ein größerer Teilungsbereich besser für größere Tiere geeignet ist.

4. Filterbereich einstellen:



- Drücken Sie erneut die Taste , und auf dem Display wird **Ani. Fd** angezeigt.
- Drücken Sie zur Eingabe die Taste .
- Drücken Sie die Taste , um den Filterbereich auszuwählen: 0,5, 3, 5 oder 10 (Kleinere Bereiche wie 0,5 liefern genauere Messwerte, sind aber weniger stabil, während größere Bereiche wie 10 stabilere, aber weniger genaue Messwerte liefern)
- Drücken Sie zur Bestätigung die Taste .





ANMERKUNG

Dies ist der Filterbereich: 0,5d, 3d, 5d oder 10d, der bestimmt, wie das Produkt das Gewicht anzeigt. Wenn Sie zum Beispiel eine LVS 700lb x 0.2lb Waage verwenden, um eine 300lb Kuh zu wiegen, zeigt das Produkt bei einer Einstellung von 0.5d 299.8lb, 300lb, 300.2lb, usw. an. Bei der Einstellung 3d sind die Messwerte 299,4 lb, 300 lb, 300,6 lb usw. Eine 0,5d-Einstellung bietet präzisere Messungen, kann aber zu weniger stabilen Messwerten führen, während eine 10d-Einstellung weniger Genauigkeit, aber größere Stabilität bietet.

5. Filterzeit einstellen:

- Drücken Sie erneut die Taste , und auf dem Display wird **Ani. Ft** angezeigt.
- Drücken Sie zur Eingabe die Taste .

- Drücken Sie die Taste , um die Filterzeit zu wählen: 1, 2, 3 oder 4.
- Drücken Sie zur Bestätigung die Taste .





ANMERKUNG

Dies ist die Filterzeit: 1s, 2s, 3s oder 4s, die bestimmt, wie lange es dauert, bis das Gewicht angezeigt wird. Eine 4-Sekunden-Filterzeit liefert genauere Ergebnisse, aber eine langsamere Anzeige, während eine 1-Sekunden-Filterzeit eine schnellere Anzeige, aber weniger Genauigkeit bietet.

6. Schalten Sie das Produkt aus:

- Drücken Sie die Taste , um das Gerät auszuschalten.

Halten-Funktion

1. Drücken Sie die Taste , um das Produkt einzuschalten und den Artikel auf die Plattform zu legen.
2. Warten Sie, bis sich der Messwert stabilisiert hat, und drücken Sie dann die Taste . Die Anzeige "." erscheint auf dem Display.
3. Entfernen Sie den Gegenstand von der Plattform. Der Messwert wird auf dem Display angezeigt.
4. Drücken Sie die Taste  erneut, um den Modus der Haltefunktion zu verlassen.

Kalibrierung

Kalibrierung mit einem externen Kalibrierungsgewicht

Eine Kalibrierung ist in der Regel erforderlich, wenn die Waage zum ersten Mal installiert wird oder wenn sie über eine größere Entfernung von ihrem ursprünglichen Standort bewegt wurde. Lassen Sie das Gerät immer **30 Minuten lang** aufwärmen, bevor Sie die erste Kalibrierung durchführen.















ANMERKUNG

Für Waagen mit größerem Fassungsvermögen

- Die Produkte der WB-Serie sind werkseitig kalibriert. Eine Neukalibrierung ist in der Regel nicht erforderlich, es sei denn, es werden erhebliche Ungenauigkeiten festgestellt.
- Wenn eine Nachkalibrierung erforderlich ist, verwenden Sie ein Prüfgewicht, das mindestens **2/3 des vollen Fassungsvermögens** des Produkts ausmacht, um ein genaues Wiegen zu gewährleisten.

Kalibrierungsverfahren:

1. Halten Sie die Taste  gedrückt und drücken Sie dann die Taste , um das Gerät einzuschalten. Auf dem Display wird **CAPu=** angezeigt.

2. Drücken Sie die Taste . Auf dem Display wird **CAP** angezeigt. Drücken Sie erneut die Taste , und auf dem Display wird **CALu=** angezeigt.
3. Drücken Sie die Taste **Einheit**, um die Kalibrierungseinheit(**kg** oder **lb**) auszuwählen. Ein Dreieckssymbol zeigt die ausgewählte Einheit an. Drücken Sie zur Bestätigung die Taste . Auf dem Display wird wieder **CALu=** angezeigt.
4. Drücken Sie erneut die Taste , und auf dem Display wird **CAL** angezeigt. Drücken Sie die Taste **Einheit**, um das Justiergewicht einzustellen. Auf dem Display wird eine Reihe von Ziffern(**XXXXXX**) angezeigt, wobei eine Ziffer blinkt.
 - Drücken Sie die Taste , um die blinkende Ziffer nach rechts zu verschieben.
 - Drücken Sie die Taste , um den Wert der blinkenden Ziffer zu erhöhen.
 - Drücken Sie zur Bestätigung die Taste . Auf dem Display wird wieder **CAL** angezeigt. Es wird empfohlen, ein Kalibrierungsgewicht zu verwenden, das mindestens 2/3 der vollen Kapazität ausmacht, um die Genauigkeit zu erhöhen).
5. Drücken Sie die Taste . Auf dem Display wird **CAL** und dann der AD-Wert angezeigt.
6. Wenn die Stabilitätsanzeige angezeigt wird, drücken Sie die Taste . Das Justiergewicht blinkt.
7. Legen Sie das bekannte Prüfgewicht auf die Plattform. Sobald die Stabilitätsanzeige erscheint, drücken Sie erneut die Taste . Auf der Anzeige erscheint -----, gefolgt vom AD-Wert, was anzeigt, dass die Kalibrierung abgeschlossen ist.
8. Schalten Sie das Gerät aus und nehmen Sie das Prüfgewicht von der Plattform.
9. Drücken Sie die Taste , um das Gerät wieder einzuschalten und zu überprüfen, ob das Wiegen korrekt ist. Ist dies nicht der Fall, wiederholen Sie die oben genannten Schritte.

Entsorgung von Altgeräten

Entsorgen Sie dieses Gerät nicht über den Hausmüll. Geben Sie es bei einer Recycling- und Sammelstelle für Elektro- und Elektronikgeräte ab. Überprüfen Sie das Symbol auf dem Produkt, der Gebrauchsanweisung und der Verpackung. Die zur Herstellung des Geräts verwendeten Kunststoffe können entsprechend ihrer Kennzeichnung recycelt werden. Indem Sie sich für das Recycling entscheiden, leisten Sie einen wichtigen Beitrag zum Schutz unserer Umwelt.

Wenden Sie sich an die örtlichen Behörden, um Informationen über Ihre örtliche Recyclinganlage zu erhalten.



This User Manual has been translated using machine translation. We have made every effort to ensure the translation is accurate, but please note that automated translations are not perfect and are not meant to replace human translators. The official version of the User Manual is in English. Any differences between the translated version and the original English are not legally binding. If you have any questions about the accuracy of the translation, please refer to the English version, which is the official reference. More language versions are available upon request via info@expondo.com.

Technical data

Parameter description	Parameter value	
Product name	Floor scale	
Model	SBS-BW-100	SBS-BW-101
Max load [kg]	1500	3000
Min load [kg]	10	20
Division [g]	500	1000
Dimensions (Width x Length x Height) (mm)	835 x 1275 x 100	840 x 1270 x 100
Weight [kg]	31.75	31.55
Power adapter [V/A]	12 / 1.0	
Battery	6 x AA Batteries	
Protection class	II	

Purpose

The product is used to provide an accurate and reliable method for measuring the weight of heavy or bulky items. It is commonly used in industrial, commercial, and warehouse settings due to their ability to accommodate large loads that would be difficult to weigh on smaller scales.

Product Overview



Assembly & Installation

The weighing machine is delivered partially dismantled. Please follow these steps to assemble the individual components:

1. Place the unit holder in the designated position.
2. Insert the power adapter plug into the socket at the back of the balance.
3. Connect the AC adapter to ensure proper power supply.

Placement of Product

Proper placement is crucial to ensure your product operates at its full potential. The following conditions can affect the accuracy and performance of the product: air flow, temperature variations, and direct sunlight. Please adhere to these recommendations when choosing a location:

- Place the product on a solid, firm, and preferably vibration-proof, horizontal base.
- Ensure that the weighing machine cannot be shaken or knocked over.
- Protect the product from direct sunlight.
- Avoid drafts and excessive temperature fluctuations.
- Do not place the product near or on magnetic surfaces.



NOTE

- Do not turn the indicator on until all connections have been made.
- Turning on the indicator before completing the connections may cause damage to the system if connections are made while the indicator is powered on.

Please complete the following steps before using the product:

Step 1:

Connect the cable to the load cell and securely plug in the metal connectors while the power is off.

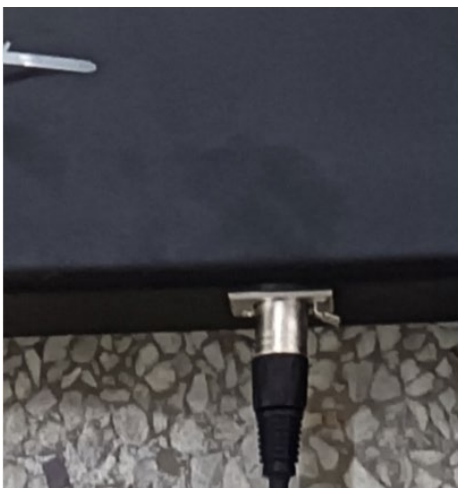

Step 2:

Adjust the four product feet to ensure the product is level and positioned horizontally.

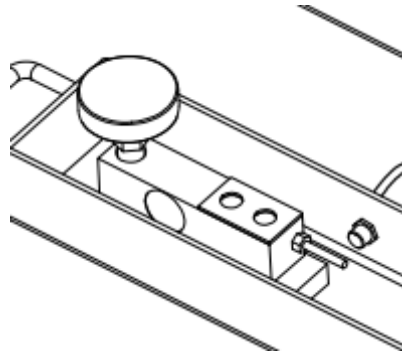

Usage

Application Menu

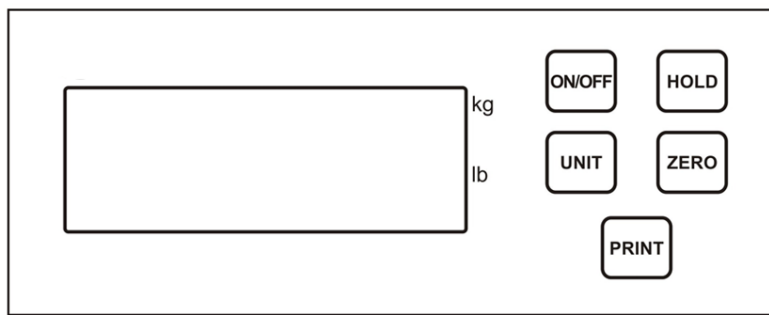

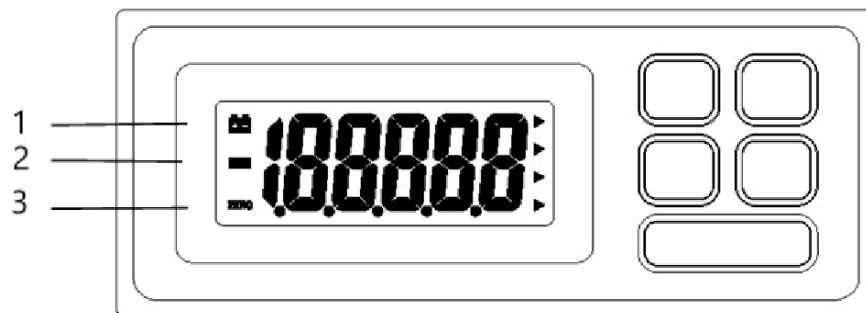

Messages



- 1- Low battery indicator
- 2- Negative value indicator
- 3- Zero indicator

Key Functions:

 Turn the product on or off.

 Store the current weight value.



Switch between different weighing units.



Zero function: Activates if the load weight is below 4% of full capacity.







Tare function: Activates if the load weight is between 4% to 100% of capacity.



Send data to an external device via the RS232 connector.



Program Options

Interface Settings



1. Press the  key, then press the  key to turn on the product. The display will show **A-ON** or **A-OFF**.
2. Press the  key, and the display will show **L-ON** or **L-OFF**.
3. Press the  key again, and the display will show **P-XX**.
4. Press the  key to select one of the following options:
 - **OFF:** Serial data output is disabled.
 - **KEY:** Manual mode, requires pressing the **PRINT** key to output data.
 - **STB:** Automatic print when the product is stable.
 - **CON:** Continuous data output.
5. Press the  key to turn off the product.



Function settings

Setting Auto Shut-Off





1. Press the  key, then press the  key to turn on the product. The display will show **A-ON** or **A-OFF**.
2. Press the  key to select the Auto Shut-Off mode:
 - **A-ON:** Auto shut-off enabled.
 - **A-OFF:** Auto shut-off disabled.

Setting Backlight

1. Press the  key, then press the  key to turn on the product. The display will show **A-ON** or **A-OFF**.



2. Press the  key. The display will show **L ON**, **L OFF**, or **L AU**.
3. Press the  key to select one of the following backlight settings:
 - **L ON**: Backlight always on.
 - **L OFF**: Backlight off.
 - **L AU**: Backlight auto mode.

Setting Power-On Mode



1. Press the  key, then press the  key to turn on the product. The display will show **A-ON** or **A-OFF**.
2. Press the  key three times. The display will show **J ON** or **J OFF**.
3. Press the  key to select the desired power-on mode:
 - **J ON**: The product will display zero when turned on.
 - **J OFF**: The product will display the weight currently placed on it when turned on.

Working Mode Settings

1. Turn on the Product:



- Press and hold the  and  keys, then press the  key to turn on the product.
- The display will show **Ani. Su**.

2. Set Animal Weighing Mode:

- Press the  key to enter.
- Press the  key to select:
 - **ON**: Enables animal weighing mode.
 - **OFF**: Enables normal weighing mode.
- Press the  key to confirm.

3. Set Anti-Shock Range:





- Press the  key again, and the display will show **Ani. KD**.

- Press the  key to enter.
- Press the  key to select the anti-shock range: 50, 100, 200, or 400.
- Press the  key to confirm.

**NOTE**

This is the anti-shock range: 50d, 100d, 200d, or 400d. A smaller division range is suitable for smaller animals, while a larger division range is better for larger animals.





4. Set Filter Range:

- Press the  key again, and the display will show **Ani. Fd**.
- Press the  key to enter.
- Press the  key to select the filter range: 0.5, 3, 5, or 10 (Smaller ranges like 0.5 provide more accurate readings but are less stable, while larger ranges like 10 provide more stable but less accurate readings)
- Press the  key to confirm.

**NOTE**

This is the filter range: 0.5d, 3d, 5d, or 10d, which determines how the product displays weight. For example, when using an LVS 700lb x 0.2lb scale to weigh a 300lb cow, if set to 0.5d, the product will display 299.8lb, 300lb, 300.2lb, and so on. If set to 3d, the readings will be 299.4lb, 300lb, 300.6lb, etc. A 0.5d setting provides more precise measurements but may result in less stable readings, while a 10d setting offers less accuracy but greater stability.

5. Set Filter Time:

- Press the  key again, and the display will show **Ani. Ft**.
- Press the  key to enter.
- Press the  key to select the filter time: 1, 2, 3, or 4.
- Press the  key to confirm.



**NOTE**

This is the filter time: 1s, 2s, 3s, or 4s, which determines how long it takes to display the weight. A 4-second filter time provides more accurate results but slower display, while a 1-second filter time offers faster display but less accuracy.

6. Turn Off the Product:

- Press the  key to turn off the product.

Hold Function

1. Press the  key to turn on the product and place the item on the platform.
2. Wait for the reading to stabilize, then press the  key. The “.” indicator will appear on the display.
3. Remove the item from the platform. The reading will remain on the display.
4. Press the  key again to exit hold function mode.





Calibration**Calibration Using an External Calibration Weight**









Calibration is typically required when the weighing machine is first installed or if it has been moved a significant distance from its original location. Always allow the product to warm up for **30 minutes** before performing the initial calibration.

**NOTE****For Larger Capacity Scales**

- The WB series products are factory-calibrated. Recalibration is usually unnecessary unless significant inaccuracies are observed.
- If recalibration is needed, use a test weight that is at least **2/3 of the full capacity** of the product to ensure accurate weighing.

Calibration Procedure:

1. Press and hold the  key, then press the  key to turn on the product. The display will show **CAPu=**.
2. Press the  key. The display will show **CAP**. Press the  key again, and the display will show **CALu=**.
3. Press the **Unit** key to select the calibration unit (**kg** or **lb**). A triangle icon will indicate the selected unit. Press the  key to confirm. The display will show **CALu=** again.

4. Press the  key again, and the display will show **CAL**. Press the **Unit** key to set the calibration weight. The display will show a series of digits (XXXXX) with one flashing.
 - Press the  key to move the flashing digit to the right.
 - Press the  key to increase the value of the flashing digit.
 - Press the  key to confirm. The display will show **CAL** again. (It is recommended to use a calibration weight that is at least 2/3 of the full capacity for better accuracy.)
5. Press the  key. The display will show **CAL** and then the AD value.
6. When the stable indicator is displayed, press the  key. The calibration weight will flash.
7. Place the known test weight on the platform. Once the stable indicator appears, press the  key again. The display will show ----- followed by the AD value, indicating that calibration is complete.
8. Turn off the product and remove the test weight from the platform.
9. Press the  key to turn the product back on and check if the weighing is accurate. If it is not, repeat the above steps.

Disposing of Used Devices

Do not dispose of this device in municipal waste systems. Hand it over to an electric and electrical device recycling and collection point. Check the symbol on the product, instruction manual and packaging. The plastics used to construct the device can be recycled in accordance with their markings. By choosing to recycle you are making a significant contribution to the protection of our environment.

Contact local authorities for information on your local recycling facility.



Niniejsza instrukcja obsługi została przetłumaczona za pomocą tłumaczenia maszynowego. Dołożyliśmy wszelkich starań, aby zapewnić dokładność tłumaczenia. Należy jednak pamiętać, że tłumaczenia automatyczne nie są doskonałe i nie mają na celu zastąpienia tłumaczy. Oficjalna wersja instrukcji obsługi jest w języku angielskim. Wszelkie różnice między wersją przetłumaczoną a oryginałem w języku angielskim nie są prawnie wiążące. Jeśli masz jakiegokolwiek pytania dotyczące dokładności tłumaczenia, zapoznaj się z wersją angielską, która jest wersją oficjalną. Więcej wersji językowych jest dostępnych na życzenie pod adresem info@expondo.com.

Dane techniczne

Opis parametru	Wartość parametru	
Nazwa produktu	Waga platformowa	
Model	SBS-BW-100	SBS-BW-101
Maksymalne obciążenie [kg]	1500	3000
Minimalne obciążenie [kg]	10	20
Podział [g]	500	1000
Wymiary (szerokość x długość x wysokość) (mm)	835x1275x100	840x1270x100
Ciężar [kg]	31,75	31,55
Zasilacz [V/A]	12 / 1.0	
Bateria	6 baterii AA	
Klasa ochrony	II	

Zamiar

Produkt służy do dokładnego i niezawodnego pomiaru wagi ciężkich lub dużych przedmiotów. Są one powszechnie stosowane w przemyśle, handlu i magazynach ze względu na możliwość udźwignięcia dużych ładunków, które trudno byłoby zważyć na mniejszych wagach.

Przegląd produktu



Montaż i instalacja

Wagę dostarcza się w stanie częściowo zdemontowanym. Aby zmontować poszczególne elementy, wykonaj następujące czynności:

1. Umieść uchwyt urządzenia w wyznaczonym miejscu.
2. Włóż wtyczkę zasilacza do gniazda znajdującego się z tyłu wagi.
3. Podłącz zasilacz sieciowy, aby zapewnić odpowiednie zasilanie.

Umieszczenie produktu

Prawidłowe umiejscowienie jest kluczowe dla zapewnienia pełnego potencjału produktu. Na dokładność i wydajność produktu mogą mieć wpływ następujące czynniki: przepływ powietrza, zmiany temperatury i bezpośrednie działanie promieni słonecznych. Wybierając lokalizację, należy kierować się poniższymi zaleceniami:

- Umieść produkt na solidnej, twardej i najlepiej odpornej na wibracje, poziomej podstawie.
- Upewnij się, że waga nie będzie narażona na wstrząsy ani przewrócenie.
- Chronić produkt przed bezpośrednim działaniem promieni słonecznych.
- Unikaj przeciągów i nadmiernych wahań temperatury.
- Nie należy umieszczać produktu na powierzchniach magnetycznych ani w ich pobliżu.



NOTATKA

- Nie włączaj wskaźnika dopóki nie zostaną wykonane wszystkie połączenia.
- Włączenie wskaźnika przed wykonaniem połączeń może spowodować uszkodzenie systemu, jeśli połączenia zostaną wykonane, gdy wskaźnik jest włączony.

Przed użyciem produktu należy wykonać następujące czynności:

Krok 1:

Podłącz kabel do czujnika siły i dokładnie podłącz metalowe złącza, gdy zasilanie jest wyłączone.



Krok 2:

Wyreguluj cztery nóżki produktu, aby upewnić się, że produkt jest wypoziomowany i ustawiony poziomo.

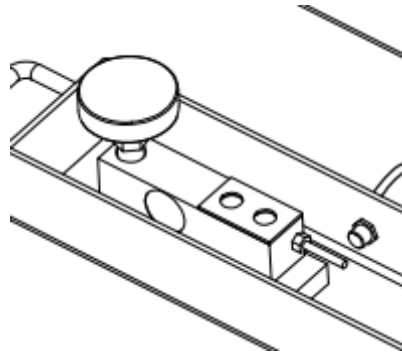

Stosowanie

Menu aplikacji

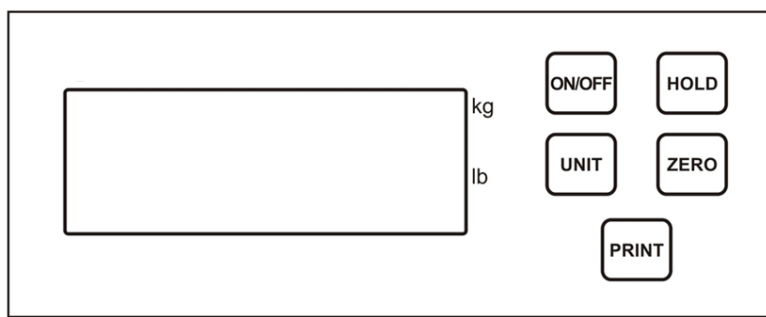

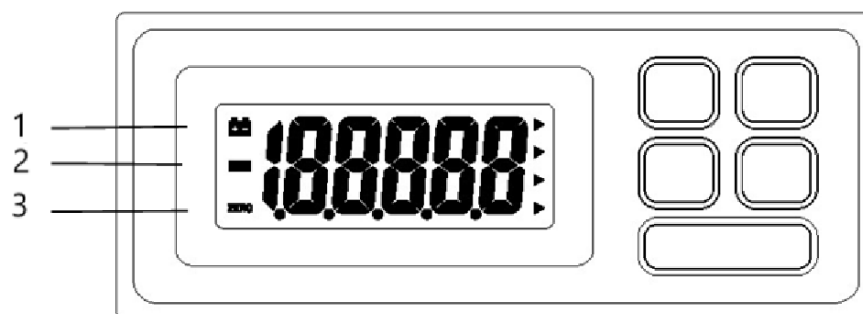

Wiadomości



- 1- Wskaźnik niskiego poziomu naładowania baterii
- 2- Wskaźnik wartości ujemnej
- 3- Wskaźnik zerowy

Główne funkcje:

 Włączanie lub wyłączenie produktu.

 Zapisz aktualną wartość wagi.



Przełączaj się pomiędzy różnymi jednostkami wagi.

Funkcja zerowania : Aktywuje się, gdy ciężar ładunku jest mniejszy niż 4% całkowitej ładowności.









Funkcja tary : Aktywuje się, gdy ciężar ładunku mieści się w przedziale od 4% do 100% ładowności.



Wysyłanie danych do urządzenia zewnętrznego poprzez złącze RS232.



Opcje programu

Ustawienia interfejsu

- Naciśnij  klawisz, a następnie naciśnij  Aby włączyć produkt, naciśnij przycisk. Na wyświetlaczu pojawi się **A-ON** Lub **A-OFF** .
- Naciśnij  klawisz, a na wyświetlaczu pojawi się **L-ON** Lub **L-OFF** .
- Naciśnij  naciśnij ponownie klawisz, a na wyświetlaczu pojawi się **P-XX** .
- Naciśnij  klawisz aby wybrać jedną z następujących opcji:
 - OFF**: Wyjście danych szeregowych jest wyłączone.
 - KEY**: Tryb ręczny, wymaga naciśnięcia przycisku **PRINT** klucz do danych wyjściowych.
 - STB**: Automatyczne drukowanie po ustabilizowaniu się produktu.
 - CON**: Ciągły transfer danych.
- Naciśnij  Aby wyłączyć produkt, naciśnij przycisk.



Ustawienia funkcji

Ustawianie automatycznego wyłączenia



- Naciśnij  klawisz, a następnie naciśnij  Aby włączyć produkt, naciśnij przycisk. Na wyświetlaczu pojawi się **A-ON** Lub **A-OFF** .
- Naciśnij  klawisz, aby wybrać tryb automatycznego wyłączenia:
 - A-ON**: Automatyczne wyłączenie włączone.
 - A-OFF**: Automatyczne wyłączenie wyłączone.

Ustawianie podświetlenia

- Naciśnij  klawisz, a następnie naciśnij  Aby włączyć produkt, naciśnij przycisk. Na wyświetlaczu pojawi się **A-ON** Lub **A-OFF** .



2. Naciśnij  klawisz. Na wyświetlaczu pojawi się **L ON** , **L OFF** , Lub **L AU** .
3. Naciśnij  klawisz, aby wybrać jedno z następujących ustawień podświetlenia:
 - **L ON**: Podświetlenie zawsze włączone.
 - **L OFF**: Podświetlenie wyłączone.
 - **L AU**: Tryb automatycznego podświetlenia.

Ustawianie trybu włączania



1. Naciśnij  klawisz, a następnie naciśnij  Aby włączyć produkt, naciśnij przycisk. Na wyświetlaczu pojawi się **A-ON** Lub **A-OFF** .
2. Naciśnij  naciśnij klawisz trzy razy. Na wyświetlaczu pojawi się **J ON** Lub **J OFF** .
3. Naciśnij  klawisz, aby wybrać żądany tryb zasilania:
 - **J ON**: Po włączeniu produkt wyświetli zero.
 - **J OFF**: Po włączeniu produkt wyświetli aktualnie umieszczoną na nim wagę.

Ustawienia trybu pracy

1. Włącz produkt:



- Naciśnij i przytrzymaj  i  klawisze, a następnie naciśnij  Aby włączyć produkt, naciśnij przycisk.
- Na wyświetlaczu pojawi się **Ani. Su** .

2. Ustaw tryb ważenia zwierząt:

- Naciśnij  kluczem do wejścia.
- Naciśnij  klawisz do wyboru:
 - **ON**: Włącza tryb ważenia zwierząt.
 - **OFF**: Włącza normalny tryb ważenia.
- Naciśnij  klawisz, aby potwierdzić.

3. Ustaw zakres antywstrząsowy:





- Naciśnij  naciśnij ponownie klawisz, a na wyświetlaczu pojawi się **Ani. KD** .

- Naciśnij  klucz do wejścia.
- Naciśnij  klawiszem wybierz zakres antywstrząsowy: 50, 100, 200 lub 400.
- Naciśnij  klawisz, aby potwierdzić.

**NOTATKA**

Oto zakres antywstrząsowy: 50d, 100d, 200d lub 400d. Mniejszy zakres podziału jest odpowiedni dla mniejszych zwierząt, natomiast większy zakres podziału jest lepszy dla większych zwierząt.





4. Ustaw zakres filtra:

- Naciśnij  naciśnij ponownie klawisz, a na wyświetlaczu pojawi się **Ani. Fd**.
- Naciśnij  klucz do wejścia.
- Naciśnij  klawisz do wyboru zakresu filtra: 0,5, 3, 5 lub 10 (mniejsze zakresy, np. 0,5, zapewniają dokładniejsze odczyty, ale są mniej stabilne, podczas gdy większe zakresy, np. 10, zapewniają bardziej stabilne, ale mniej dokładne odczyty)
- Naciśnij  klawisz, aby potwierdzić.

**NOTATKA**

Oto zakres filtra: 0,5d, 3d, 5d lub 10d, który określa sposób wyświetlania wagi produktu. Na przykład, używając wagi LVS o wymiarach 700 lb x 0,2 lb do ważenia krowy o wadze 300 lb, przy ustawieniu dokładności na 0,5d, produkt wyświetli 299,8 lb, 300 lb, 300,2 lb itd. Jeśli ustawione na 3d, odczyty będą wynosić 299,4 funta, 300 funtów, 300,6 funta itd. Ustawienie 0,5d zapewnia dokładniejsze pomiary, ale może skutkować mniej stabilnymi odczytami, natomiast ustawienie 10d oferuje mniejszą dokładność, ale większą stabilność.

5. Ustaw czas filtra:

- Naciśnij  naciśnij ponownie klawisz, a na wyświetlaczu pojawi się **Ani. Ft**.
- Naciśnij  klucz do wejścia.
- Naciśnij  klawiszem wybierz czas filtrowania: 1, 2, 3 lub 4.
- Naciśnij  klawisz, aby potwierdzić.



**NOTATKA**

Jest to czas filtrowania: 1 s, 2 s, 3 s lub 4 s, który określa, jak długo trwa wyświetlenie wagi. Czterosekundowy czas filtrowania zapewnia dokładniejsze wyniki, ale wolniejsze wyświetlanie, natomiast 1-sekundowy czas filtrowania zapewnia szybsze wyświetlanie, ale mniejszą dokładność.

6. Wyłącz produkt:

- Naciśnij  Aby wyłączyć produkt, naciśnij przycisk.

Funkcja przytrzymania

- Naciśnij  Aby włączyć produkt i umieścić go na platformie, naciśnij przycisk.
- Poczekaj, aż odczyt się ustabilizuje, a następnie naciśnij przycisk  klawisz. Na wyświetlaczu pojawi się wskaźnik „.”
- Usuń przedmiot z platformy. Odczyt będzie widoczny na wyświetlaczu.
- Naciśnij  Aby wyjść z trybu wstrzymania, naciśnij ponownie klawisz.





Kalibracja**Kalibracja za pomocą zewnętrznego ciężarka kalibracyjnego**









Kalibracja jest zazwyczaj wymagana przy pierwszej instalacji wagi lub gdy została ona przeniesiona na znaczną odległość od pierwotnej lokalizacji. Przed wykonaniem pierwszej kalibracji należy zawsze odczekać **30 minut**, aż produkt się nagrzej.

**NOTATKA****Do wag o większej pojemności**

- Produkty serii WB są kalibrowane fabrycznie. Ponowna kalibracja jest zazwyczaj zbędna, chyba że zaobserwowano znaczne niedokładności.
- Jeśli konieczna jest ponowna kalibracja, należy użyć odważnika testowego o masie co najmniej **2/3 całkowitej nośności** produktu, aby zapewnić dokładne ważenie.

Procedura kalibracji:

- Naciśnij i przytrzymaj  klawisz, a następnie naciśnij  Aby włączyć produkt, naciśnij przycisk. Na wyświetlaczu pojawi się **CAPu=**.
- Naciśnij  klawisz. Na wyświetlaczu pojawi się **CAP**. Naciśnij  naciśnij ponownie klawisz, a na wyświetlaczu pojawi się **CALu=**.
- Naciśnij przycisk **Jednostka**, aby wybrać jednostkę kalibracji (**kg** lub **lb**). Wybraną jednostkę oznaczy ikona trójkąta. Naciśnij  klawisz, aby potwierdzić. Na wyświetlaczu pojawi się **CALu=** Ponownie.

4. Naciśnij  naciśnij ponownie klawisz, a na wyświetlaczu pojawi się **CAL** . Naciśnij przycisk **Unit** , aby ustawić ciężar kalibracyjny. Na wyświetlaczu pojawi się seria cyfr (**XXXXX**), z których jedna będzie migać.
 - o Naciśnij  naciśnij klawisz aby przesunąć migającą cyfrę w prawo.
 - o Naciśnij  naciśnij klawisz aby zwiększyć wartość migającej cyfry.
 - o Naciśnij  klawisz, aby potwierdzić. Na wyświetlaczu pojawi się **CAL** Ponownie. W celu uzyskania większej dokładności zaleca się stosowanie ciężarka kalibracyjnego o masie co najmniej 2/3 pełnego obciążenia.)
5. Naciśnij  klawisz. Na wyświetlaczu pojawi się **CAL** a następnie wartość AD.
6. Gdy wyświetli się wskaźnik stabilności, naciśnij przycisk  klawisz. Odważnik kalibracyjny zacznie migać.
7. Umieść znany ciężarek testowy na platformie. Po pojawieniu się wskaźnika stabilności naciśnij przycisk  klawisz ponownie. Na wyświetlaczu pojawi się **symbol -----**, a następnie wartość AD, co oznacza, że kalibracja została zakończona.
8. Wyłącz produkt i zdejmij ciężarek testowy z platformy.
9. Naciśnij  aby ponownie włączyć produkt i sprawdzić czy ważenie jest prawidłowe. Jeśli nie, powtórz powyższe kroki.

Utylizacja zużytych urządzeń

Nie wyrzucaj tego urządzenia do miejskich systemów utylizacji odpadów. Oddaj go do punktu zbiórki i recyklingu urządzeń elektrycznych i elektronicznych. Sprawdź symbol na produkcie, instrukcji obsługi i opakowaniu. Tworzywa sztuczne wykorzystane do budowy urządzenia można poddać recyklingowi zgodnie z ich oznaczeniami. Wybierając recykling, wnosisz znaczący wkład w ochronę naszego środowiska.

Aby uzyskać informacje na temat najbliższego zakładu recyklingu, skontaktuj się z lokalnymi władzami.



Tato uživatelská příručka byla přeložena pomocí strojového překladu. Udělali jsme vše pro to, aby byl překlad přesný, ale mějte na paměti, že automatické překlady nejsou dokonalé a nemají nahradit lidské překladatele. Oficiální verze uživatelské příručky je v angličtině. Jakékoli rozdíly mezi přeloženou verzí a původní angličtinou nejsou právně závazné. Máte-li jakékoli dotazy ohledně přesnosti překladu, podívejte se prosím na anglickou verzi, která je oficiálním odkazem. Další jazykové verze jsou k dispozici na vyžádání na adrese info@expondo.com.

Technické údaje

Popis parametru	Hodnota parametru	
Stůl pro horní frézku	Podlahová váha	
Model	SBS-BW-100	SBS-BW-101
Maximální zatížení [kg]	1500	3000
Minimální zatížení [kg]	10	20
divize [g]	500	1000
Rozměry (šířka x délka x výška) (mm)	835 x 1275 x 100	840 x 1270 x 100
Hmotnost [kg]	31,75	31,55
Napájecí adaptér [V/A]	12 / 1.0	
Baterie	6 x AA baterie	
Třída ochrany	II	

Účel

Produkt se používá k poskytování přesné a spolehlivé metody měření hmotnosti těžkých nebo objemných předmětů. Běžně se používá v průmyslových, komerčních a skladových zařízeních kvůli jejich schopnosti pojmout velké náklady, které by bylo obtížné vážit na menších vahách.

Přehled produktu



Montáž a instalace

Váha je dodávána částečně demontovaná. Při sestavování jednotlivých součástí postupujte podle následujících kroků:

1. Umístěte držák jednotky na určené místo.

2. Zasuňte zástrčku napájecího adaptéru do zásuvky na zadní straně váhy.
3. Připojte AC adaptér, abyste zajistili správné napájení.

Umístění produktu

Správné umístění je zásadní pro zajištění plného potenciálu vašeho produktu. Následující podmínky mohou ovlivnit přesnost a výkon produktu: proudění vzduchu, kolísání teploty a přímé sluneční světlo. Při výběru místa dodržujte následující doporučení:

- Výrobek umístěte na pevnou, pevnou vodorovnou podložku, pokud možno odolnou proti vibracím.
- Zajistěte, aby váha nemohla být otřesena nebo převržena.
- Chraňte výrobek před přímým slunečním zářením.
- Vyvarujte se průvanu a nadměrnému kolísání teploty.
- Neumisťujte výrobek do blízkosti magnetických povrchů nebo na ně.



POZNÁMKA

- Nezapínejte indikátor, dokud neprovedete všechna připojení.
- Zapnutí indikátoru před dokončením připojení může způsobit poškození systému, pokud jsou připojení provedena, když je indikátor zapnutý.

Před použitím produktu proveďte následující kroky:

Krok 1:

Připojte kabel k siloměru a při vypnutém napájení bezpečně zasuňte kovové konektory.



Krok 2:

Upravte čtyři nožičky produktu, abyste zajistili, že je produkt ve vodorovné poloze a ve vodorovné poloze.

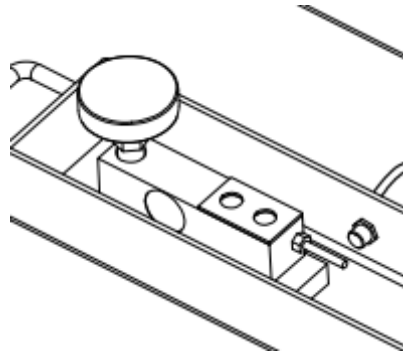

Použití vání

Nabídka aplikací

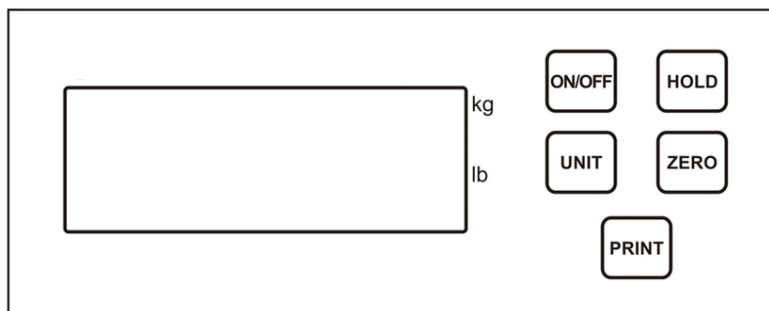

Zprávy

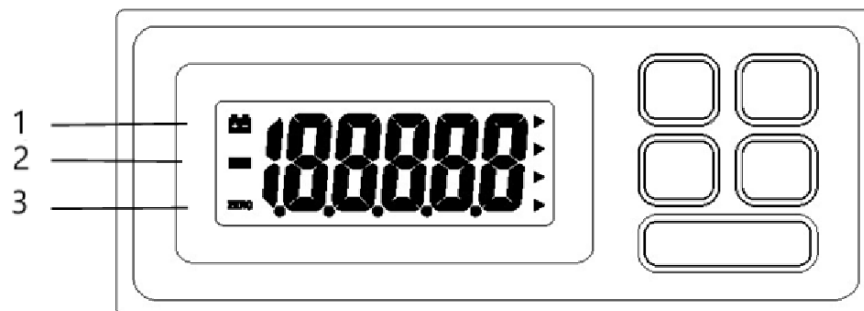

- 1- Indikátor slabé baterie
- 2- Ukazatel záporné hodnoty
- 3- Indikátor nuly

Klíčové funkce:



Zapněte nebo vypněte produkt.



Uložte aktuální hodnotu hmotnosti.



Přepínání mezi různými váhovými jednotkami.



Funkce nula : Aktivuje se, pokud je hmotnost nákladu nižší než 4 % plné kapacity.







Funkce tárování : Aktivuje se, pokud je hmotnost nákladu mezi 4 % až 100 % kapacity.



Odesílejte data na externí zařízení přes konektor RS232.



Možnosti programu

Nastavení rozhraní

1. Stiskněte tlačítko  a poté stiskněte tlačítko  klíč pro zapnutí produktu. Na displeji se zobrazí **A-ON** nebo **A-OFF**.
2. Stiskněte tlačítko  a na displeji se zobrazí **L-ON** nebo **L-OFF**.
3. Stiskněte tlačítko  znovu stiskněte a na displeji se zobrazí **P-XX**.
4. Stiskněte tlačítko  klávesou vyberte jednu z následujících možností:
 - **OFF**: Výstup sériových dat je zakázán.
 - **KEY**: Manuální režim, vyžaduje stisknutí tlačítka **PRINT** klíč k výstupním datům.
 - **STB**: Automatický tisk, když je produkt stabilní.
 - **CON**: Nepřetržitý výstup dat.
5. Stiskněte tlačítko  klíč k vypnutí produktu.



Nastavení funkcí

Nastavení automatického vypnutí





1. Stiskněte tlačítko  a poté stiskněte tlačítko  klíč pro zapnutí produktu. Na displeji se zobrazí **A-ON** nebo **A-OFF**.
2. Stiskněte tlačítko  tlačítko pro výběr režimu automatického vypnutí:
 - **A-ON**: Automatické vypnutí povoleno.
 - **A-OFF**: Automatické vypnutí zakázáno.

Nastavení podsvícení

1. Stiskněte tlačítko  a poté stiskněte tlačítko  klíč pro zapnutí produktu. Na displeji se zobrazí **A-ON** nebo **A-OFF**.



2. Stiskněte tlačítko  klíč. Na displeji se zobrazí **L ON** , **L OFF** nebo **L AU** .
3. Stiskněte tlačítko  tlačítko pro výběr jednoho z následujících nastavení podsvícení:
 - **L ON**: Vždy zapnuté podsvícení.
 - **L OFF**: Podsvícení vypnuto.
 - **L AU**: Automatický režim podsvícení.

Nastavení režimu zapnutí



1. Stiskněte tlačítko  a poté stiskněte tlačítko  klíč pro zapnutí produktu. Na displeji se zobrazí **A-ON** nebo **A-OFF** .
2. Stiskněte tlačítko  klíč třikrát. Na displeji se zobrazí **J ON** nebo **J OFF** .
3. Stiskněte tlačítko  tlačítko pro výběr požadovaného režimu zapnutí:
 - **J ON**: Po zapnutí bude výrobek zobrazovat nulu.
 - **J OFF**: Produkt po zapnutí zobrazí váhu, která je na něm aktuálně umístěna.

Nastavení pracovního režimu

1. Zapněte produkt:



- Stiskněte a podržte  a  a poté stiskněte tlačítko  klíč pro zapnutí produktu.
- Na displeji se zobrazí **Ani. Su** .

2. Nastavení režimu vážení zvířat:

- Stiskněte tlačítko  klíč pro vstup.
- Stiskněte tlačítko  klíč pro výběr:
 - **ON**: Aktivuje režim vážení zvířat.
 - **OFF**: Aktivuje normální režim vážení.
- Stiskněte tlačítko  tlačítko pro potvrzení.

3. Nastavit rozsah protiřokové ochrany:

- Stiskněte tlačítko  znovu stiskněte a na displeji se zobrazí **Ani. KD** .





- Stiskněte tlačítko  klíč pro vstup.
- Stiskněte tlačítko  tlačítko pro výběr rozsahu ochrany proti otřesům: 50, 100, 200 nebo 400.
- Stiskněte tlačítko  tlačítko pro potvrzení.



POZNÁMKA

Toto je rozsah proti otřesům: 50d, 100d, 200d nebo 400d. Menší rozsah dělení je vhodný pro menší zvířata, zatímco větší rozsah dělení je lepší pro větší zvířata.

4. Nastavit rozsah filtru:





- Stiskněte tlačítko  znovu stiskněte a na displeji se zobrazí **Ani. Ft**.
- Stiskněte tlačítko  klíč pro vstup.
- Stiskněte tlačítko  tlačítko pro výběr rozsahu filtru: 0,5, 3, 5 nebo 10 (menší rozsahy jako 0,5 poskytují přesnější údaje, ale jsou méně stabilní, zatímco větší rozsahy jako 10 poskytují stabilnější, ale méně přesné údaje)
- Stiskněte tlačítko  tlačítko pro potvrzení.



POZNÁMKA

Toto je rozsah filtru: 0,5 d, 3 d, 5 d nebo 10 d, který určuje, jak produkt zobrazuje hmotnost. Například při použití váhy LVS 700 lb x 0,2 lb k vážení krávy o hmotnosti 300 lb, pokud je nastavena na 0,5 d, produkt zobrazí 299,8 lb, 300 lb, 300,2 lb atd. Pokud je nastaveno na 3d, budou naměřené hodnoty 299,4 lb, 300 lb, 300,6 lb atd. Nastavení 0,5 d poskytuje přesnější měření, ale může mít za následek méně stabilní odečty, zatímco nastavení 10 d nabízí menší přesnost, ale větší stabilitu.

5. Nastavit čas filtrování:

- Stiskněte tlačítko  znovu stiskněte a na displeji se zobrazí **Ani. Ft**.
- Stiskněte tlačítko  klíč pro vstup.
- Stiskněte tlačítko  tlačítko pro výběr doby filtrování: 1, 2, 3 nebo 4.
- Stiskněte tlačítko  tlačítko pro potvrzení.



**POZNÁMKA**

Toto je doba filtrování: 1s, 2s, 3s nebo 4s, která určuje, jak dlouho trvá zobrazení hmotnosti. 4sekundová doba filtrování poskytuje přesnější výsledky, ale pomalejší zobrazení, zatímco 1sekundová doba filtrování nabízí rychlejší zobrazení, ale menší přesnost.

6. Vypněte produkt:

- Stiskněte tlačítko  klíč k vypnutí produktu.

Funkce Hold

1. Stiskněte tlačítko  klíč k zapnutí produktu a umístění předmětu na plošinu.
2. Počkejte, až se hodnota ustálí, a poté stiskněte  klíč. "." na displeji se objeví indikátor.
3. Odstraňte předmět z plošiny. Údaj zůstane na displeji.
4. Stiskněte tlačítko  stiskněte znovu pro opuštění režimu funkce Hold.







Kalibrace**Kalibrace pomocí externího kalibračního závaží**







Kalibrace je obvykle vyžadována při první instalaci váhy nebo pokud byla přemístěna o značnou vzdálenost od svého původního umístění. Před provedením počáteční kalibrace vždy nechte produkt **30 minut** zahřát.

**POZNÁMKA****Pro váhy s větší kapacitou**

- Produkty řady WB jsou z výroby kalibrovány. Rekalibrace je obvykle zbytečná, pokud nejsou pozorovány významné nepřesnosti.
- Je-li nutná rekalibrace, použijte zkušební závaží, které odpovídá alespoň **2/3 plné kapacity** produktu, aby bylo zajištěno přesné vážení.

Postup kalibrace:

1. Stiskněte a podržte  a poté stiskněte tlačítko  klíč pro zapnutí produktu. Na displeji se zobrazí **CAPu=**.
2. Stiskněte tlačítko  klíč. Na displeji se zobrazí **CAP**. Stiskněte tlačítko  znovu stiskněte a na displeji se zobrazí **CALu=**.
3. Stisknutím tlačítka **Unit** vyberte kalibrační jednotku (**kg** nebo **lb**). Ikona trojúhelníku bude označovat vybranou jednotku. Stiskněte tlačítko  tlačítko pro potvrzení. Na displeji se zobrazí **CALu=** znovu.
4. Stiskněte tlačítko  znovu stiskněte a na displeji se zobrazí **CAL**. Stiskněte tlačítko **Unit** pro nastavení kalibrační hmotnosti. Na displeji se zobrazí řada číslic (**XXXXX**), přičemž jedna bliká.

- Stiskněte tlačítko  pro posunutí blikající číslice doprava.
 - Stiskněte tlačítko  pro zvýšení hodnoty blikající číslice.
 - Stiskněte tlačítko  tlačítko pro potvrzení. Na displeji se zobrazí **CAL** znovu. Pro lepší přesnost se doporučuje použít kalibrační závaží, které je alespoň 2/3 plné kapacity.)
5. Stiskněte tlačítko  klíč. Na displeji se zobrazí **CAL** a poté hodnotu AD.
6. Když se zobrazí indikátor stability, stiskněte tlačítko  klíč. Kalibrační závaží bude blikat.
7. Umístěte známé zkušební závaží na plošinu. Jakmile se objeví stabilní indikátor, stiskněte tlačítko  znovu klíč. Na displeji se zobrazí ----- následované hodnotou AD, což znamená, že kalibrace je dokončena.
8. Vypněte produkt a sejměte testovací závaží z plošiny.
9. Stiskněte tlačítko  tlačítko pro opětovné zapnutí produktu a kontrolu přesnosti vážení. Pokud tomu tak není, opakujte výše uvedené kroky.

Likvidace použitých zařízení

Nevyhazujte toto zařízení do komunálního odpadu. Předějte jej na sběrné a recyklační místo elektrických a elektrických zařízení. Zkontrolujte symbol na produktu, návodu k použití a balení. Plasty použité ke konstrukci zařízení lze recyklovat v souladu s jejich označením. Výběrem recyklace významně přispíváte k ochraně našeho životního prostředí.

Informace o místním recyklačním zařízení získáte od místních úřadů.



Ce manuel d'utilisation a été traduit à l'aide d'une traduction automatique. Nous avons fait tout notre possible pour garantir l'exactitude de la traduction, mais veuillez noter que les traductions automatiques ne sont pas parfaites et ne sont pas destinées à remplacer les traducteurs humains. La version officielle du manuel d'utilisation est en anglais. Les éventuelles différences entre la version traduite et l'original anglais ne sont pas juridiquement contraignantes. Si vous avez des questions sur l'exactitude de la traduction, veuillez vous référer à la version anglaise, qui est la référence officielle. D'autres versions linguistiques sont disponibles sur demande via info@expondo.com.

Caractéristiques techniques

Description du paramètre	Valeur du paramètre	
Nom de produit	Balance au sol	
Modèle	SBS-BW-100	SBS-BW-101
Charge maximale [kg]	1500	3000
Charge minimale [kg]	10	20
Division [g]	500	1000
Dimensions (Largeur x Longueur x Hauteur) (mm)	835 x 1275 x 100	840 x 1270 x 100
Poids [kg]	31,75	31,55
Adaptateur secteur [V/A]	12 / 1.0	
Batterie	6 piles AA	
Classe de protection	II	

But

Le produit est utilisé pour fournir une méthode précise et fiable pour mesurer le poids d'articles lourds ou volumineux. Il est couramment utilisé dans les environnements industriels, commerciaux et d'entrepôt en raison de sa capacité à supporter de lourdes charges qui seraient difficiles à peser sur des balances plus petites.

Présentation du produit



Montage et installation

La balance est livrée partiellement démontée. Veuillez suivre ces étapes pour assembler les composants individuels :

1. Placez le support de l'unité dans la position désignée.
2. Insérez la fiche de l'adaptateur secteur dans la prise située à l'arrière de la balance.
3. Connectez l'adaptateur secteur pour assurer une alimentation électrique adéquate.

Placement du produit

Un placement approprié est essentiel pour garantir que votre produit fonctionne à son plein potentiel. Les conditions suivantes peuvent affecter la précision et les performances du produit : flux d'air, variations de température et lumière directe du soleil. Veuillez respecter ces recommandations lors du choix d'un emplacement :

- Placez le produit sur une base horizontale solide, ferme et de préférence résistante aux vibrations.
- Assurez-vous que la balance ne peut pas être secouée ou renversée.
- Protégez le produit de la lumière directe du soleil.
- Évitez les courants d'air et les variations excessives de température.
- Ne placez pas le produit à proximité ou sur des surfaces magnétiques.



NOTE

- N'allumez pas l'indicateur tant que toutes les connexions n'ont pas été effectuées.
- L'activation de l'indicateur avant d'avoir terminé les connexions peut endommager le système si les connexions sont effectuées alors que l'indicateur est sous tension.

Veuillez suivre les étapes suivantes avant d'utiliser le produit :

Étape 1 :

Connectez le câble à la cellule de charge et branchez fermement les connecteurs métalliques lorsque l'alimentation est coupée.

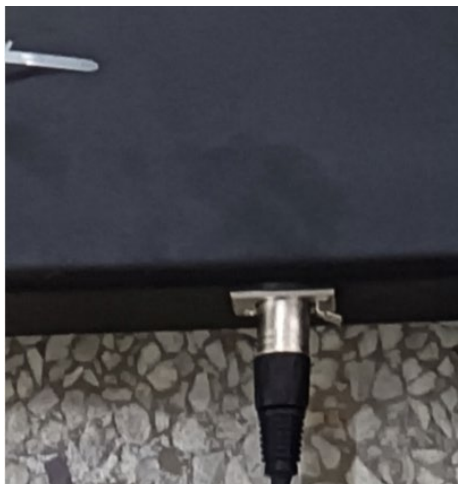

Étape 2 :

Ajustez les quatre pieds du produit pour vous assurer que le produit est de niveau et positionné horizontalement.

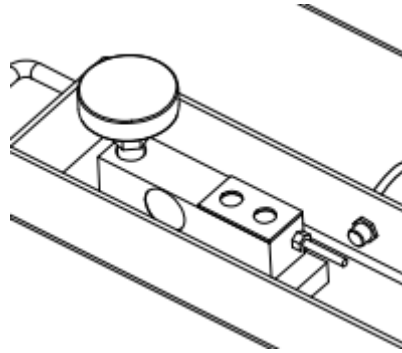
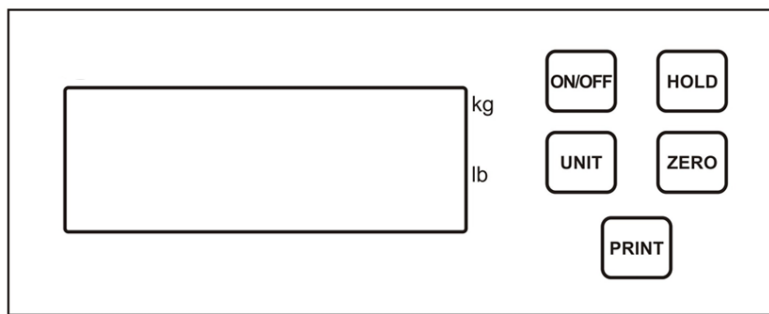
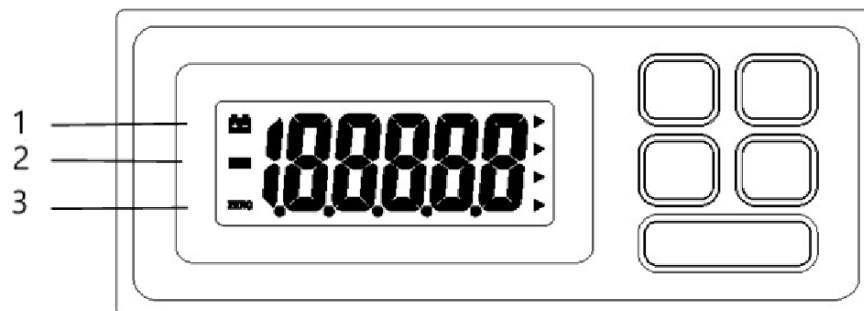
**Usage****Menu d'application****Messages**

- 1- Indicateur de batterie faible
- 2- Indicateur de valeur négative
- 3- Indicateur zéro

Fonctions principales :



Allumer ou éteindre le produit.



Stockez la valeur de poids actuelle.



Basculer entre différentes unités de pesage.



Fonction zéro : s'active si le poids de la charge est inférieur à 4 % de la capacité totale.

Fonction Tare : S'active si le poids de la charge est compris entre 4% et 100% de la capacité.



Envoyez des données à un périphérique externe via le connecteur RS232.

Options du programme

Paramètres de l'interface





- Appuyez sur le touche, puis appuyez sur la touche clé pour allumer le produit. L'écran affichera **A-ON** ou **A-OFF**.
- Appuyez sur le touche, et l'écran affichera **L-ON** ou **L-OFF**.
- Appuyez sur le appuyez à nouveau sur la touche et l'écran affichera **P-XX**.
- Appuyez sur le touche pour sélectionner l'une des options suivantes :
 - OFF**: La sortie de données série est désactivée.
 - KEY**: Mode manuel, nécessite d'appuyer sur la touche **PRINT** clé pour la sortie des données.
 - STB**: Impression automatique lorsque le produit est stable.
 - CON**: Sortie de données continue.
- Appuyez sur le touche pour éteindre le produit.

Paramètres de fonction





Réglage de l'arrêt automatique

- Appuyez sur le touche, puis appuyez sur la touche clé pour allumer le produit. L'écran affichera **A-ON** ou **A-OFF**.
- Appuyez sur le touche pour sélectionner le mode d'arrêt automatique :
 - A-ON**: Arrêt automatique activé.
 - A-OFF**: Arrêt automatique désactivé.

Réglage du rétroéclairage



1. Appuyez sur le  touche, puis appuyez sur la touche  clé pour allumer le produit. L'écran affichera **A-ON** ou **A-OFF**.
2. Appuyez sur le  clé. L'écran affichera **L ON**, **L OFF**, ou **L AU**.
3. Appuyez sur le  touche pour sélectionner l'un des paramètres de rétroéclairage suivants :
 - **L ON**:Rétroéclairage toujours allumé.
 - **L OFF**: Rétroéclairage désactivé.
 - **L AU**:Mode rétroéclairage automatique.

Réglage du mode de mise sous tension



1. Appuyez sur le  touche, puis appuyez sur la touche  clé pour allumer le produit. L'écran affichera **A-ON** ou **A-OFF**.
2. Appuyez sur le  appuyez trois fois sur la touche. L'écran affichera **J ON** ou **J OFF**.
3. Appuyez sur le  touche pour sélectionner le mode de mise sous tension souhaité :
 - **J ON**:Le produit affichera zéro une fois allumé.
 - **J OFF**:Le produit affichera le poids actuellement placé dessus lorsqu'il sera allumé.

Paramètres du mode de fonctionnement





1. Allumer le produit :

- Appuyez et maintenez enfoncé le  et  touches, puis appuyez sur la touche  clé pour allumer le produit.
- L'écran affichera **Ani. Su**.

2. Définir le mode de pesée des animaux :

- Appuyez sur le  clé pour entrer.
- Appuyez sur le  touche pour sélectionner:
 - **ON**: Active le mode de pesée des animaux.
 - **OFF**: Active le mode de pesée normal.
- Appuyez sur le  touche pour confirmer.

3. Définir la plage antichoc :





- Appuyez sur le  appuyez à nouveau sur la touche et l'écran affichera **Ani. KD** .
- Appuyez sur le  clé pour entrer.
- Appuyez sur le  touche pour sélectionner la plage antichoc : 50, 100, 200 ou 400.
- Appuyez sur le  touche pour confirmer.



NOTE

Voici la gamme antichoc : 50d, 100d, 200d ou 400d. Une gamme de division plus petite convient aux petits animaux, tandis qu'une gamme de division plus grande convient mieux aux grands animaux.

4. Définir la plage de filtrage :



- Appuyez sur le  appuyez à nouveau sur la touche et l'écran affichera **Ani. Fd** .
- Appuyez sur le  clé pour entrer.
- Appuyez sur le  touche pour sélectionner la plage de filtre : 0,5, 3, 5 ou 10 (les plages plus petites comme 0,5 fournissent des lectures plus précises mais sont moins stables, tandis que les plages plus grandes comme 10 fournissent des lectures plus stables mais moins précises)
- Appuyez sur le  touche pour confirmer.





NOTE

Il s'agit de la plage de filtre : 0,5 d, 3 d, 5 d ou 10 d, qui détermine la manière dont le produit affiche le poids. Par exemple, lorsque vous utilisez une balance LVS 700 lb x 0,2 lb pour peser une vache de 300 lb, si elle est réglée sur 0,5d, le produit affichera 299,8 lb, 300 lb, 300,2 lb, etc. Si défini sur 3D, les lectures seront de 299,4 lb, 300 lb, 300,6 lb, etc. Un réglage de 0,5 d fournit des mesures plus précises mais peut entraîner des lectures moins stables, tandis qu'un réglage de 10 d offre moins de précision mais une plus grande stabilité.

5. Définir la durée du filtre :

- Appuyez sur le  appuyez à nouveau sur la touche et l'écran affichera **Ani. Ft** .
- Appuyez sur le  clé pour entrer.

- Appuyez sur le  touche pour sélectionner le temps de filtrage : 1, 2, 3 ou 4.
- Appuyez sur le  touche pour confirmer.





NOTE

Il s'agit du temps de filtrage : 1 s, 2 s, 3 s ou 4 s, qui détermine le temps nécessaire pour afficher le poids. Un temps de filtrage de 4 secondes fournit des résultats plus précis mais un affichage plus lent, tandis qu'un temps de filtrage de 1 seconde offre un affichage plus rapide mais moins de précision.

6. Éteindre le produit :

- Appuyez sur le  touche pour éteindre le produit.

Fonction de maintien

1. Appuyez sur le  clé pour allumer le produit et placer l'article sur la plate-forme.
2. Attendez que la lecture se stabilise, puis appuyez sur le bouton  clé. L'indicateur « . » apparaîtra sur l'écran.
3. Retirez l'objet de la plateforme. La lecture restera affichée à l'écran.
4. Appuyez sur le  Appuyez à nouveau sur la touche pour quitter le mode de fonction de maintien.

Calibrage

Étalonnage à l'aide d'un poids d'étalonnage externe

L'étalonnage est généralement requis lors de la première installation de la balance ou si elle a été déplacée sur une distance importante de son emplacement d'origine. Laissez toujours le produit chauffer pendant **30 minutes** avant d'effectuer l'étalonnage initial.















NOTE

Pour les balances de plus grande capacité

- Les produits de la série WB sont calibrés en usine. Le réétalonnage est généralement inutile, sauf si des inexactitudes importantes sont observées.
- Si un réétalonnage est nécessaire, utilisez un poids d'essai représentant au moins **2/3 de la capacité totale** du produit pour garantir une pesée précise.

Procédure d'étalonnage :

1. Appuyez et maintenez enfoncé le  touche, puis appuyez sur la touche  clé pour allumer le produit. L'écran affichera **CAPu=**.
2. Appuyez sur le  clé. L'écran affichera **CAP**. Appuyez sur le  appuyez à nouveau sur la touche et l'écran affichera **CALu=**.

3. Appuyez sur la touche **Unité** pour sélectionner l'unité d'étalonnage (**kg** ou **lb**). Une icône en forme de triangle indiquera l'unité sélectionnée. Appuyez sur le  touche pour confirmer. L'écran affichera **CALu=** encore.
4. Appuyez sur le  appuyez à nouveau sur la touche et l'écran affichera **CAL** . Appuyez sur la touche **Unité** pour définir le poids d'étalonnage. L'écran affichera une série de chiffres (**XXXXX**) dont un clignotant.
 - Appuyez sur le  touche pour déplacer le chiffre clignotant vers la droite.
 - Appuyez sur le  touche pour augmenter la valeur du chiffre clignotant.
 - Appuyez sur le  touche pour confirmer. L'écran affichera **CAL** encore. Il est recommandé d'utiliser un poids d'étalonnage représentant au moins 2/3 de la capacité totale pour une meilleure précision.)
5. Appuyez sur le  clé. L'écran affichera **CAL** et ensuite la valeur AD.
6. Lorsque l'indicateur stable s'affiche, appuyez sur le bouton  clé. Le poids d'étalonnage clignotera.
7. Placez le poids d'essai connu sur la plate-forme. Une fois que l'indicateur stable apparaît, appuyez sur le bouton  touche à nouveau. L'écran affichera ----- suivi de la valeur AD, indiquant que l'étalonnage est terminé.
8. Éteignez le produit et retirez le poids d'essai de la plate-forme.
9. Appuyez sur le  touche pour rallumer le produit et vérifier si la pesée est exacte. Si ce n'est pas le cas, répétez les étapes ci-dessus.

Élimination des appareils usagés

Ne jetez pas cet appareil dans les déchets municipaux. Remettez-le à un point de collecte et de recyclage des appareils électriques et électroniques. Vérifiez le symbole sur le produit, le manuel d'instructions et l'emballage. Les plastiques utilisés pour construire l'appareil peuvent être recyclés conformément à leurs marquages. En choisissant de recycler, vous contribuez significativement à la protection de notre environnement.

Contactez les autorités locales pour obtenir des informations sur votre centre de recyclage local.



Questo manuale utente è stato tradotto utilizzando la traduzione automatica. Abbiamo fatto ogni sforzo per garantire l'accuratezza della traduzione, ma tieni presente che le traduzioni automatiche non sono perfette e non intendono sostituire i traduttori umani. La versione ufficiale del Manuale d'uso è in inglese. Eventuali differenze tra la versione tradotta e quella originale in inglese non sono giuridicamente vincolanti. In caso di dubbi sull'accuratezza della traduzione, fare riferimento alla versione inglese, che è il riferimento ufficiale. Versioni in altre lingue sono disponibili su richiesta scrivendo a info@expondo.com.

Dati tecnici

Descrizione del parametro	Valore del parametro	
Nome del prodotto	Bilancia da pavimento	
Modello	SBS-BW-100	Codice articolo: SBS-BW-101
Carico massimo [kg]	1500	3000
Carico minimo [kg]	10	20
Divisione [g]	500	1000
Dimensioni (larghezza x lunghezza x altezza) (mm)	Dimensioni: 835 x 1275 x 100	Dimensioni: 840 x 1270 x 100
Peso [kg]	31,75	31,55
Adattatore di alimentazione [V/A]	12 / 1.0	
Batteria	6 batterie AA	
Classe di protezione	II	

Scopo

Il prodotto viene utilizzato per fornire un metodo accurato e affidabile per misurare il peso di oggetti pesanti o ingombranti. Sono comunemente utilizzati in contesti industriali, commerciali e di magazzino perché sono in grado di sostenere carichi di grandi dimensioni che sarebbero difficili da pesare su bilance più piccole.

Panoramica del prodotto



Montaggio e installazione

La bilancia viene consegnata parzialmente smontata. Per assemblare i singoli componenti, seguire i seguenti passaggi:

1. Posizionare il supporto dell'unità nella posizione designata.
2. Inserire la spina dell'adattatore di corrente nella presa posta sul retro della bilancia.
3. Collegare l'adattatore CA per garantire una corretta alimentazione.

Posizionamento del prodotto

Il corretto posizionamento è fondamentale per garantire che il prodotto funzioni al meglio delle sue potenzialità. Le seguenti condizioni possono influire sulla precisione e sulle prestazioni del prodotto: flusso d'aria, variazioni di temperatura e luce solare diretta. Si prega di attenersi a queste raccomandazioni quando si sceglie una posizione:

- Posizionare il prodotto su una base orizzontale solida, stabile e preferibilmente resistente alle vibrazioni.
- Assicurarsi che la bilancia non possa essere scossa o rovesciata.
- Proteggere il prodotto dalla luce solare diretta.
- Evitare correnti d'aria e sbalzi eccessivi di temperatura.
- Non posizionare il prodotto su o vicino a superfici magnetiche.



NOTA

- Non accendere l'indicatore finché non sono stati effettuati tutti i collegamenti.
- L'accensione dell'indicatore prima di aver completato i collegamenti potrebbe danneggiare il sistema se i collegamenti vengono effettuati mentre l'indicatore è acceso.

Si prega di completare i seguenti passaggi prima di utilizzare il prodotto:

Fase 1:

Collegare il cavo alla cella di carico e inserire saldamente i connettori metallici mentre l'alimentazione è spenta.

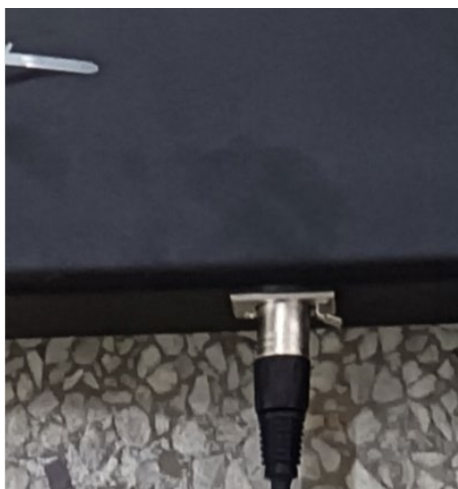

Fase 2:

Regolare i quattro piedini del prodotto per garantire che sia livellato e posizionato orizzontalmente.

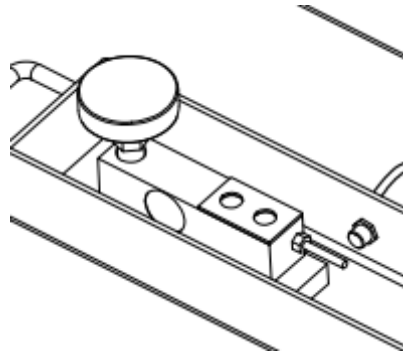

Utilizzo

Menu dell'applicazione

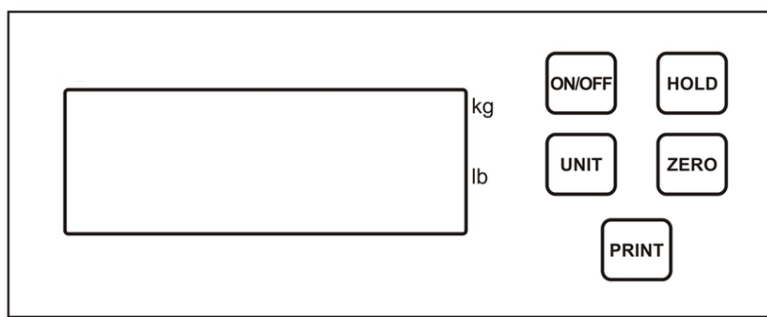

Messaggi



- 1- Indicatore di batteria scarica
- 2- Indicatore di valore negativo
- 3- Indicatore zero

Funzioni chiave:



Accendere o spegnere il prodotto.



Memorizza il valore del peso corrente.



Passare da un'unità di misura all'altra.



Funzione zero : si attiva se il peso del carico è inferiore al 4% della capacità massima.







Funzione tara : si attiva se il peso del carico è compreso tra il 4% e il 100% della capacità.



Invia dati a un dispositivo esterno tramite il connettore RS232.



Opzioni del programma

Impostazioni dell'interfaccia

1. Premere il  tasto, quindi premere il tasto  tasto per accendere il prodotto. Il display mostrerà **A-ON** o **A-OFF** .
2. Premere il  tasto e il display mostrerà **L-ON** o **L-OFF** .
3. Premere il  nuovamente il tasto e il display mostrerà **P-XX** .
4. Premere il  tasto per selezionare una delle seguenti opzioni:
 - **OFF**: L'uscita dati seriale è disabilitata.
 - **KEY**: Modalità manuale, richiede la pressione del tasto **PRINT** chiave per l'output dei dati.
 - **STB**: Stampa automatica quando il prodotto è stabile.
 - **CON**: Uscita dati continua.
5. Premere il  tasto per spegnere il prodotto.



Impostazioni delle funzioni

Impostazione spegnimento automatico





1. Premere il  tasto, quindi premere il tasto  tasto per accendere il prodotto. Il display mostrerà **A-ON** o **A-OFF** .
2. Premere il  tasto per selezionare la modalità di spegnimento automatico:
 - **A-ON**: Spegnimento automatico abilitato.
 - **A-OFF**: Spegnimento automatico disabilitato.

Impostazione della retroilluminazione

1. Premere il  tasto, quindi premere il tasto  tasto per accendere il prodotto. Il display mostrerà **A-ON** o **A-OFF** .



2. Premere il  chiave. Il display mostrerà **L ON** , **L OFF** , o **L AU** .
3. Premere il  tasto per selezionare una delle seguenti impostazioni di retroilluminazione:
 - **L ON**: Retroilluminazione sempre accesa.
 - **L OFF**: Retroilluminazione disattivata.
 - **L AU**: Modalità retroilluminazione automatica.

Impostazione della modalità di accensione

1. Premere il  tasto, quindi premere il tasto  tasto per accendere il prodotto. Il display mostrerà **A-ON** o **A-OFF** .
2. Premere il  tasto tre volte. Il display mostrerà **J ON** o **J OFF** .
3. Premere il  tasto per selezionare la modalità di accensione desiderata:
 - **J ON**: Il prodotto visualizzerà zero quando è acceso.
 - **J OFF**: Quando il prodotto è acceso, visualizzerà il peso attualmente appoggiato su di esso.

Impostazioni della modalità di lavoro

1. Accendere il prodotto:



- Premere e tenere premuto il tasto  E  tasti, quindi premere il tasto  tasto per accendere il prodotto.
- Il display mostrerà **Ani. Su** .

2. Imposta la modalità di pesatura degli animali:

- Premere il  chiave per entrare.
- Premere il  tasto per selezionare:
 - **ON**: Abilita la modalità pesatura animali.
 - **OFF**: Abilita la modalità di pesatura normale.
- Premere il  tasto per confermare.

3. Imposta intervallo anti-shock:





- Premere il  nuovamente il tasto e il display mostrerà **Ani. KD** .

- Premere il  chiave per entrare.
- Premere il  tasto per selezionare l'intervallo anti-shock: 50, 100, 200 o 400.
- Premere il  tasto per confermare.

**NOTA**

Questa è la gamma antiurto: 50d, 100d, 200d o 400d. Una divisione più piccola è adatta per animali più piccoli, mentre una divisione più grande è più adatta per animali più grandi.





4. Imposta intervallo filtro:

- Premere il  nuovamente il tasto e il display mostrerà **Ani. Fd** .
- Premere il  chiave per entrare.
- Premere il  tasto per selezionare l'intervallo del filtro: 0,5, 3, 5 o 10 (intervalli più piccoli come 0,5 forniscono letture più accurate ma sono meno stabili, mentre intervalli più grandi come 10 forniscono letture più stabili ma meno accurate)
- Premere il  tasto per confermare.

**NOTA**

Questo è l'intervallo del filtro: 0,5d, 3d, 5d o 10d, che determina il modo in cui il prodotto visualizza il peso. Ad esempio, se si utilizza una bilancia LVS da 700 libbre x 0,2 libbre per pesare una mucca da 300 libbre, se impostata su 0,5d, il prodotto visualizzerà 299,8 libbre, 300 libbre, 300,2 libbre e così via. Se impostato su 3d, le letture saranno 299,4 libbre, 300 libbre, 300,6 libbre, ecc. Un'impostazione di 0,5d fornisce misurazioni più precise ma può comportare letture meno stabili, mentre un'impostazione di 10d offre minore accuratezza ma maggiore stabilità.

5. Imposta tempo filtro:

- Premere il  nuovamente il tasto e il display mostrerà **Ani. Ft** .
- Premere il  chiave per entrare.
- Premere il  tasto per selezionare il tempo di filtro: 1, 2, 3 o 4.
- Premere il  tasto per confermare.



**NOTA**

Questo è il tempo di filtro: 1 s, 2 s, 3 s o 4 s, che determina quanto tempo occorre per visualizzare il peso. Un tempo di filtro di 4 secondi fornisce risultati più accurati ma una visualizzazione più lenta, mentre un tempo di filtro di 1 secondo offre una visualizzazione più rapida ma una minore accuratezza.

6. Spegnerne il prodotto:

- Premere il  tasto per spegnere il prodotto.

Funzione di attesa

1. Premere il  tasto per accendere il prodotto e posizionare l'articolo sulla piattaforma.
2. Attendere che la lettura si stabilizzi, quindi premere il tasto  chiave. Sul display apparirà l'indicatore “.”
3. Rimuovi l'articolo dalla piattaforma. La lettura rimarrà sul display.
4. Premere il  nuovamente il tasto per uscire dalla modalità funzione hold.





Calibrazione**Calibrazione mediante un peso di calibrazione esterno**









La calibrazione è solitamente necessaria quando la bilancia viene installata per la prima volta o se è stata spostata a una distanza significativa dalla sua posizione originale. Lasciare sempre riscaldare il prodotto per **30 minuti** prima di eseguire la calibrazione iniziale.

**NOTA****Per bilance di capacità maggiore**

- I prodotti della serie WB sono calibrati in fabbrica. Di solito la ricalibrazione non è necessaria, a meno che non si osservino imprecisioni significative.
- Se è necessaria una nuova calibrazione, utilizzare un peso di prova pari almeno a **2/3 della capacità totale** del prodotto per garantire una pesatura accurata.

Procedura di calibrazione:

1. Premere e tenere premuto il tasto  tasto, quindi premere il tasto  tasto per accendere il prodotto. Il display mostrerà **CAPu=**.
2. Premere il  chiave. Il display mostrerà **CAP**. Premere il  nuovamente il tasto e il display mostrerà **CALu=**.
3. Premere il tasto **Unità** per selezionare l'unità di calibrazione (**kg** o **lb**). Un'icona triangolare indicherà l'unità selezionata. Premere il  tasto per confermare. Il display mostrerà **CALu=** Ancora.

4. Premere il  nuovamente il tasto e il display mostrerà **CAL** . Premere il tasto **Unità** per impostare il peso di calibrazione. Il display mostrerà una serie di cifre (**XXXXX**) di cui una lampeggiante.
 - Premere il  tasto per spostare la cifra lampeggiante verso destra.
 - Premere il  tasto per aumentare il valore della cifra lampeggiante.
 - Premere il  tasto per confermare. Il display mostrerà **CAL** Ancora. (Per una maggiore precisione, si consiglia di utilizzare un peso di calibrazione pari almeno a 2/3 della capacità totale.)
5. Premere il  chiave. Il display mostrerà **CAL** e poi il valore AD.
6. Quando viene visualizzato l'indicatore stabile, premere il tasto  chiave. Il peso di calibrazione lampeggerà.
7. Posizionare il peso di prova noto sulla piattaforma. Una volta visualizzato l'indicatore stabile, premere il tasto  di nuovo la chiave. Il display visualizzerà ----- seguito dal valore AD, a indicare che la calibrazione è completa.
8. Spegnerne il prodotto e rimuovere il peso di prova dalla piattaforma.
9. Premere il  tasto per riaccendere il prodotto e verificare se la pesatura è corretta. In caso contrario, ripetere i passaggi precedenti.

Smaltimento dei dispositivi usati

Non smaltire questo dispositivo nei sistemi di smaltimento dei rifiuti urbani. Consegnarlo a un punto di raccolta e riciclaggio di apparecchiature elettriche ed elettroniche. Controllare il simbolo sul prodotto, sul manuale di istruzioni e sulla confezione. Le materie plastiche utilizzate per realizzare il dispositivo possono essere riciclate conformemente alle relative indicazioni. Scegliendo di riciclare contribuisce in modo significativo alla tutela del nostro ambiente.

Per informazioni sull'impianto di riciclaggio più vicino, contattare le autorità locali.



Este manual de usuario ha sido traducido mediante traducción automática. Hemos hecho todo lo posible para garantizar que la traducción sea precisa, pero tenga en cuenta que las traducciones automáticas no son perfectas y no están destinadas a reemplazar a los traductores humanos. La versión oficial del Manual del Usuario está en inglés. Cualquier diferencia entre la versión traducida y el original en inglés no es legalmente vinculante. Si tiene alguna pregunta sobre la exactitud de la traducción, consulte la versión en inglés, que es la referencia oficial. Están disponibles versiones en más idiomas previa solicitud a info@expondo.com.

Características técnicas

Descripción del parámetro	Valor del parámetro	
Nombre del producto	Báscula de suelo	
Modelo	SBS-BW-100	SBS-BW-101
Carga máxima [kg]	1500	3000
Carga mínima [kg]	10	20
División [g]	500	1000
Dimensiones (Ancho x Largo x Alto) (mm)	835 x 1275 x 100	840 x 1270 x 100
Peso [kg]	31,75	31,55
Adaptador de corriente [V/A]	12 / 1.0	
Batería	6 pilas AA	
Clase de protección	II	

Objetivo

El producto se utiliza para proporcionar un método preciso y confiable para medir el peso de artículos pesados o voluminosos. Se utiliza comúnmente en entornos industriales, comerciales y de almacén debido a su capacidad para soportar grandes cargas que serían difíciles de pesar en básculas más pequeñas.

Descripción general del producto



Montaje e instalación

La báscula se entrega parcialmente desmontada. Siga estos pasos para ensamblar los componentes individuales:

1. Coloque el soporte de la unidad en la posición designada.
2. Inserte el enchufe del adaptador de corriente en el enchufe situado en la parte posterior de la balanza.
3. Conecte el adaptador de CA para garantizar un suministro de energía adecuado.

Colocación del producto

La colocación adecuada es crucial para garantizar que su producto funcione a su máximo potencial. Las siguientes condiciones pueden afectar la precisión y el rendimiento del producto: flujo de aire, variaciones de temperatura y luz solar directa. Tenga en cuenta estas recomendaciones al elegir una ubicación:

- Coloque el producto sobre una base horizontal sólida, firme y preferiblemente a prueba de vibraciones.
- Asegúrese de que la báscula no pueda sacudirse ni volcarse.
- Proteger el producto de la luz solar directa.
- Evite corrientes de aire y fluctuaciones excesivas de temperatura.
- No coloque el producto cerca o sobre superficies magnéticas.



NOTA

- No encienda el indicador hasta que se hayan realizado todas las conexiones.
- Encender el indicador antes de completar las conexiones puede causar daños al sistema si se realizan conexiones mientras el indicador está encendido.

Complete los siguientes pasos antes de utilizar el producto:

Paso 1:

Conecte el cable a la celda de carga y enchufe de forma segura los conectores metálicos mientras la energía está apagada.

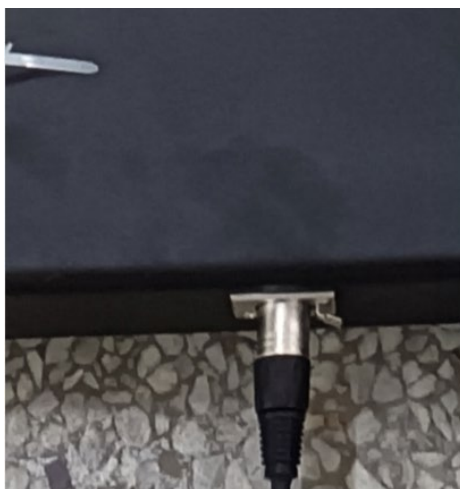

Paso 2:

Ajuste las cuatro patas del producto para asegurarse de que el producto esté nivelado y posicionado horizontalmente.

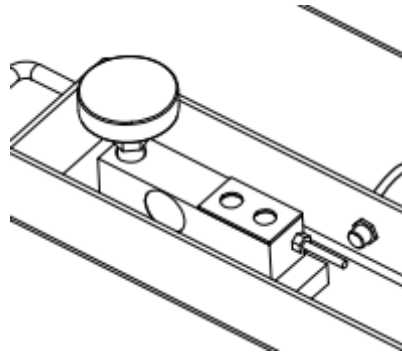

Uso

Menú de aplicaciones

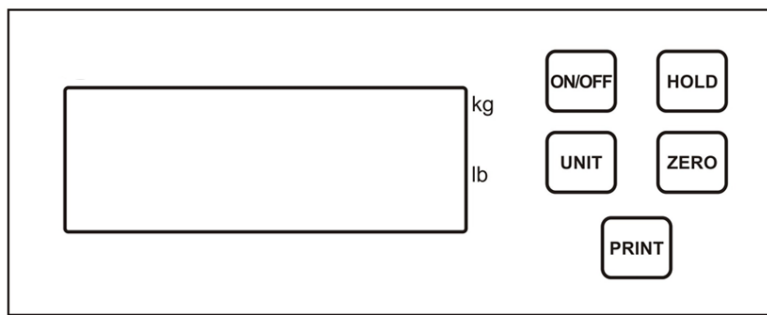

Mensajes

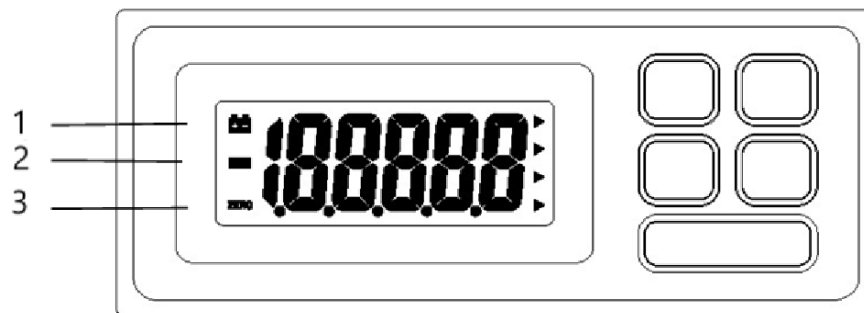





- 1- Indicador de batería baja
- 2- Indicador de valor negativo
- 3- Indicador de cero

Funciones clave:









Encender o apagar el producto.

-  Almacenar el valor de peso actual.
-  Cambiar entre diferentes unidades de pesaje.
-  **Función cero** : se activa si el peso de la carga es inferior al 4% de la capacidad total.
-  **Función tara** : Se activa si el peso de la carga está entre el 4% y el 100% de la capacidad.
-  Envía datos a un dispositivo externo a través del conector RS232.



Opciones del programa

Configuración de la interfaz

1. Presione el  tecla y luego presione la  Tecla para encender el producto. La pantalla mostrará **A-ON** o **A-OFF** .
2. Presione el  tecla y la pantalla mostrará **L-ON** o **L-OFF** .
3. Presione el  Presione nuevamente la tecla y la pantalla mostrará **P-XX** .
4. Presione el  tecla para seleccionar una de las siguientes opciones:
 - **OFF**:La salida de datos en serie está deshabilitada.
 - **KEY**:Modo manual, requiere presionar el **PRINT** Clave para generar datos de salida.
 - **STB**:Impresión automática cuando el producto está estable.
 - **CON**:Salida de datos continua.
5. Presione el  Tecla para apagar el producto.



Configuración de funciones

Configuración del apagado automático





1. Presione el  tecla y luego presione la  Tecla para encender el producto. La pantalla mostrará **A-ON** o **A-OFF** .
2. Presione el  Tecla para seleccionar el modo de apagado automático:
 - **A-ON**:Apagado automático habilitado.
 - **A-OFF**:Apagado automático deshabilitado.

Configuración de la luz de fondo

1. Presione el  tecla y luego presione la  Tecla para encender el producto. La pantalla mostrará **A-ON** o **A-OFF** .



2. Presione el  llave. La pantalla mostrará **L ON**, **L OFF**, o **L AU**.
3. Presione el  tecla para seleccionar una de las siguientes configuraciones de luz de fondo:
 - **L ON**:La luz de fondo siempre está encendida.
 - **L OFF**:Luz de fondo apagada.
 - **L AU**:Modo automático de luz de fondo.

Configuración del modo de encendido



1. Presione el  tecla y luego presione la  Tecla para encender el producto. La pantalla mostrará **A-ON** o **A-OFF**.
2. Presione el  tecla tres veces. La pantalla mostrará **J ON** o **J OFF**.
3. Presione el  Tecla para seleccionar el modo de encendido deseado:
 - **J ON**:El producto mostrará cero cuando se encienda.
 - **J OFF**:El producto mostrará el peso actual colocado sobre él cuando se enciende.

Configuración del modo de trabajo

1. Encienda el producto:

- Mantenga pulsado el  y  teclas y luego presione la  Tecla para encender el producto.
- La pantalla mostrará **Ani. Su**.



2. Establecer el modo de pesaje de animales:

- Presione el  tecla para entrar.
- Presione el  tecla para seleccionar:
 - **ON**:Habilita el modo de pesaje de animales.
 - **OFF**:Habilita el modo de pesaje normal.

- Presione el  tecla para confirmar.

3. Establecer rango antichoque:





- Presione el  Presione nuevamente la tecla y la pantalla mostrará **Ani. KD**.

- Presione el  tecla para entrar.
- Presione el  Tecla para seleccionar el rango antichoque: 50, 100, 200 o 400.
- Presione el  tecla para confirmar.

**NOTA**

Esta es la gama antichoque: 50d, 100d, 200d o 400d. Un rango de división más pequeño es adecuado para animales más pequeños, mientras que un rango de división más grande es mejor para animales más grandes.





4. Establecer rango de filtro:

- Presione el  Presione nuevamente la tecla y la pantalla mostrará **Ani. Ft** .
- Presione el  tecla para entrar.
- Presione el  Tecla para seleccionar el rango del filtro: 0,5, 3, 5 o 10 (los rangos más pequeños, como 0,5, proporcionan lecturas más precisas pero son menos estables, mientras que los rangos más grandes, como 10, proporcionan lecturas más estables pero menos precisas)
- Presione el  tecla para confirmar.

**NOTA**

Este es el rango de filtro: 0,5d, 3d, 5d o 10d, que determina cómo muestra el peso el producto. Por ejemplo, al utilizar una báscula LVS de 700 lb x 0,2 lb para pesar una vaca de 300 lb, si se configura en 0,5d, el producto mostrará 299,8 lb, 300 lb, 300,2 lb, y así sucesivamente. Si se establece en 3d, las lecturas serán 299,4 lb, 300 lb, 300,6 lb, etc. Una configuración de 0,5d proporciona mediciones más precisas pero puede dar lugar a lecturas menos estables, mientras que una configuración de 10d ofrece menos precisión pero mayor estabilidad.

5. Establecer tiempo de filtro:

- Presione el  Presione nuevamente la tecla y la pantalla mostrará **Ani. Ft** .
- Presione el  tecla para entrar.
- Presione el  Tecla para seleccionar el tiempo de filtrado: 1, 2, 3 o 4.
- Presione el  tecla para confirmar.



**NOTA**

Este es el tiempo de filtro: 1 s, 2 s, 3 s o 4 s, que determina cuánto tiempo tarda en mostrarse el peso. Un tiempo de filtro de 4 segundos proporciona resultados más precisos pero una visualización más lenta, mientras que un tiempo de filtro de 1 segundo ofrece una visualización más rápida pero menos precisión.

6. Apague el producto:

- Presione el  Tecla para apagar el producto.

Función de retención

1. Presione el  Tecla para encender el producto y colocar el artículo en la plataforma.
2. Espere a que la lectura se estabilice y luego presione el botón  llave. El indicador “.” aparecerá en la pantalla.
3. Retire el artículo de la plataforma. La lectura permanecerá en la pantalla.
4. Presione el  Presione nuevamente la tecla para salir del modo de función de retención.





Calibración**Calibración mediante un peso de calibración externo**









Generalmente se requiere calibración cuando la báscula se instala por primera vez o si se ha movido una distancia significativa de su ubicación original. Deje siempre que el producto se caliente durante **30 minutos** antes de realizar la calibración inicial.

**NOTA****Para básculas de mayor capacidad**

- Los productos de la serie WB están calibrados de fábrica. La recalibración generalmente no es necesaria a menos que se observen imprecisiones significativas.
- Si es necesaria una recalibración, utilice un peso de prueba que sea al menos **2/3 de la capacidad total** del producto para garantizar un pesaje preciso.

Procedimiento de calibración:

1. Mantenga pulsado el  tecla y luego presione la  Tecla para encender el producto. La pantalla mostrará **CAPu=**.
2. Presione el  llave. La pantalla mostrará **CAP**. Presione el  Presione nuevamente la tecla y la pantalla mostrará **CALu=**.
3. Presione la tecla **Unidad** para seleccionar la unidad de calibración (**kg** o **lb**). Un icono de triángulo indicará la unidad seleccionada. Presione el  tecla para confirmar. La pantalla mostrará **CALu=** de nuevo.

4. Presione el  Presione nuevamente la tecla y la pantalla mostrará **CAL** . Presione la tecla **Unidad** para establecer el peso de calibración. La pantalla mostrará una serie de dígitos (**XXXXX**) y uno de ellos parpadeará.
 - Presione el  tecla para mover el dígito parpadeante hacia la derecha.
 - Presione el  tecla para aumentar el valor del dígito parpadeante.
 - Presione el  tecla para confirmar. La pantalla mostrará **CAL** de nuevo. Se recomienda utilizar un peso de calibración que sea al menos 2/3 de la capacidad total para una mayor precisión).
5. Presione el  llave. La pantalla mostrará **CAL** y luego el valor AD.
6. Cuando se muestre el indicador estable, presione el botón  llave. El peso de calibración parpadeará.
7. Coloque el peso de prueba conocido en la plataforma. Una vez que aparezca el indicador estable, presione el botón  llave de nuevo. La pantalla mostrará ----- seguido del valor AD, indicando que la calibración está completa.
8. Apague el producto y retire el peso de prueba de la plataforma.
9. Presione el  Tecla para volver a encender el producto y verificar si el pesaje es preciso. Si no es así, repita los pasos anteriores.

Eliminación de dispositivos usados

No deseche este dispositivo en los sistemas de residuos municipales. Entrégalo en un punto de recogida y reciclaje de aparatos eléctricos y electrónicos. Compruebe el símbolo en el producto, el manual de instrucciones y el embalaje. Los plásticos utilizados para construir el dispositivo se pueden reciclar de acuerdo con sus marcados. Al elegir reciclar estás haciendo una contribución significativa a la protección de nuestro medio ambiente.

Comuníquese con las autoridades locales para obtener información sobre su instalación de reciclaje local.



Ezt a felhasználói kézikönyvet gépi fordítással fordították le. Minden erőfeszítést megtettünk a fordítás pontosságának biztosítása érdekében, de kérjük, vegye figyelembe, hogy az automatizált fordítások nem tökéletesek, és nem az emberi fordítók helyettesítésére szolgálnak. A felhasználói kézikönyv hivatalos változata angol nyelvű. A lefordított változat és az eredeti angol nyelvű változat közötti eltérések nem jogilag kötelező érvényűek. Ha bármilyen kérdése van a fordítás pontosságával kapcsolatban, kérjük, olvassa el az angol nyelvű változatot, amely a hivatalos hivatkozási alap. További nyelvi változatok kérésre a info@expondo.com címen érhetők el.

Műszaki adatok

Paraméter leírása	Paraméter értéke	
Precíziós mérleg	Padlómérleg	
Modell	SBS-BW-100	SBS-BW-101
Maximális terhelés [kg]	1500	3000
Minimális terhelés [kg]	10	20
Osztály [g]	500	1000
Méreték (szélesség x hosszúság x magasság) (mm)	835 x 1275 x 100	840 x 1270 x 100
Súly [kg]	31,75	31,55
Tápegység [V/A]	12 / 1.0	
Akkumulátor	6 x AA elem	
Védelmi osztály	II	

Cél

A termék a nehéz vagy terjedelmes tárgyak súlyának pontos és megbízható mérésére szolgál. Általában ipari, kereskedelmi és raktári környezetben használják, mivel nagy rakományok mérésére alkalmas, amelyeket kisebb mérlegeken nehéz lenne mérlegelni.

Termék áttekintés



Összeszerelés és telepítés

A mérlegelőgépet részben szétszerelve szállítják. Kérjük, kövesse az alábbi lépéseket az egyes alkatrészek összeszereléséhez:

1. Helyezze az egységtartót a kijelölt pozícióba.
2. Helyezze be a hálózati adapter dugaszát a mérleg hátulján lévő aljzatba.
3. Csatlakoztassa a hálózati adaptert a megfelelő áramellátás biztosítása érdekében.

A termék elhelyezése

A megfelelő elhelyezés kulcsfontosságú ahhoz, hogy a termék teljes potenciálját kiaknázza. A következő körülmények befolyásolhatják a termék pontosságát és teljesítményét: légáramlás, hőmérséklet-ingadozás és közvetlen napfény. Kérjük, a helyszín kiválasztásakor tartsa be ezeket az ajánlásokat:

- Helyezze a terméket szilárd, szilárd, lehetőleg rezgésálló, vízszintes alapra.
- Gondoskodjon arról, hogy a mérleg ne legyen rázható vagy felborítható.
- Védje a terméket a közvetlen napfénytől.
- Kerülje a huzatot és a túlzott hőmérséklet-ingadozást.
- Ne helyezze a terméket mágneses felületek közelébe vagy mágneses felületekre.



MEGJEGYZÉS

- Ne kapcsolja be a kijelzőt, amíg minden csatlakozást el nem végeztek.
- A jelző bekapcsolása a csatlakozások befejezése előtt a rendszer károsodását okozhatja, ha a csatlakozások a jelző bekapcsolt állapotában történnek.

Kérjük, a termék használata előtt végezze el a következő lépéseket:

1. lépés:

Csatlakoztassa a kábelt a terhelésmérő cellához, és biztonságosan csatlakoztassa a fémcsatlakozókat, miközben a tápellátás ki van kapcsolva.

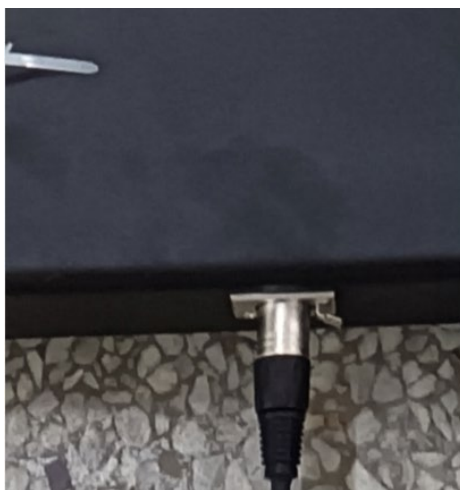

2. lépés:

Állítsa be a négy terméklábat, hogy a termék vízszintesen és vízszintesen álljon.

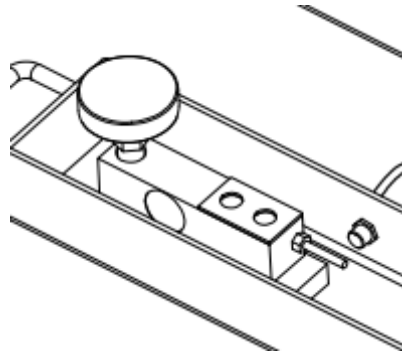

Használat

Alkalmazás menü

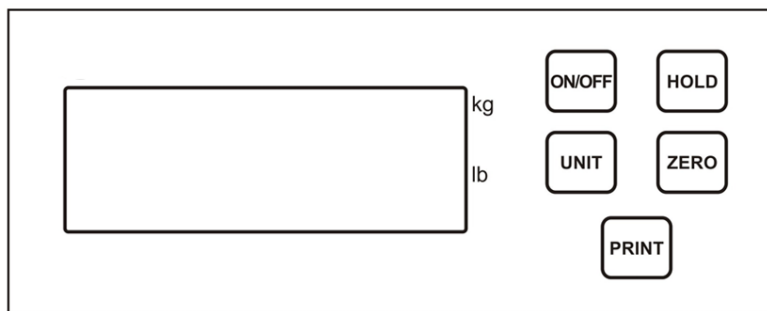

Üzenetek

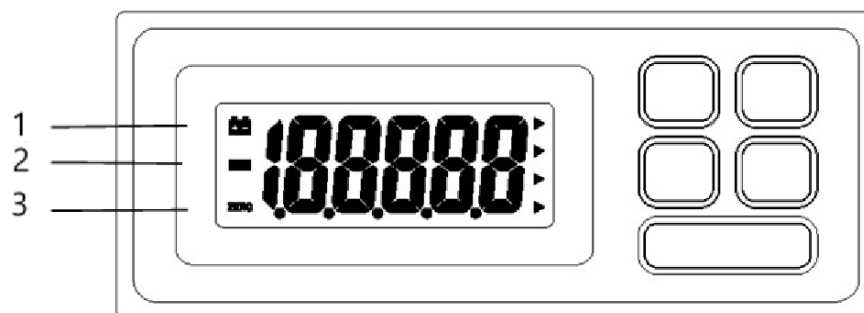

- 1- Alacsony akkumulátor töltöttségi szint jelző
- 2- Negatív értékjelző
- 3- Zéró jelző

Kulcsfunkciók:



Kapcsolja be vagy ki a terméket.



Az aktuális súlyérték tárolása.



Váltás a különböző mérési egységek között.



Zéró funkció: Aktiválódik, ha a rakomány súlya a teljes kapacitás 4%-a alatt van.







Tára funkció: Aktiválódik, ha a rakomány súlya a kapacitás 4% és 100% között van.



Küldjön adatokat egy külső eszköznek az RS232 csatlakozón keresztül.



Program lehetőségek

Interfész beállítások

1. Nyomja meg a  gombot, majd a  gombot a termék bekapcsolásához. A kijelzőn **A-ON** vagy **A-OFF** jelenik meg.
2. Nyomja meg a  gombot, és a kijelzőn megjelenik a **L-ON** vagy a **L-OFF**.
3. Nyomja meg ismét a  gombot, és a kijelzőn megjelenik a **P-XX**.
4. Nyomja meg a  gombot a következő lehetőségek egyikének kiválasztásához:
 - **OFF:** A soros adatkimenet le van tiltva.
 - **KEY:** Kézi üzemmód, az adatok kimenetéhez meg kell nyomni a **PRINT** gombot.
 - **STB:** Automatikus nyomtatás, ha a termék stabil.
 - **CON:** Folyamatos adatkimenet.
5. A termék kikapcsolásához nyomja meg a  gombot.



Funkció beállítások

Automatikus kikapcsolás beállítása





1. Nyomja meg a  gombot, majd a  gombot a termék bekapcsolásához. A kijelzőn **A-ON** vagy **A-OFF** jelenik meg.
2. Nyomja meg a  gombot az automatikus kikapcsolási mód kiválasztásához:
 - **A-ON:** Automatikus kikapcsolás engedélyezve.
 - **A-OFF:** Automatikus kikapcsolás letiltva.

Háttérvilágítás beállítása

1. Nyomja meg a  gombot, majd a  gombot a termék bekapcsolásához. A kijelzőn **A-ON** vagy **A-OFF** jelenik meg.



2. Nyomja meg a  gombot. A kijelzőn a **L ON**, **L OFF** vagy **L AU** jelenik meg.
3. Nyomja meg a  gombot a következő háttérvilágítási beállítások egyikének kiválasztásához:
 - **L ON**: A háttérvilágítás mindig be van kapcsolva.
 - **L OFF**: Háttérvilágítás ki.
 - **L AU**: Háttérvilágítás automatikus mód.

Bekapcsolási mód beállítása



1. Nyomja meg a  gombot, majd a  gombot a termék bekapcsolásához. A kijelzőn **A-ON** vagy **A-OFF** jelenik meg.
2. Nyomja meg háromszor a  gombot. A kijelzőn **J ON** vagy **J OFF** jelenik meg.
3. Nyomja meg a  gombot a kívánt bekapcsolási mód kiválasztásához:
 - **J ON**: A termék bekapcsoláskor nullát mutat.
 - **J OFF**: A termék bekapcsoláskor megjeleníti az aktuálisan ráhelyezett súlyt.

Munkamód beállítások

1. Kapcsolja be a terméket:



- Tartsa lenyomva a  és a  gombokat, majd nyomja meg a  gombot a termék bekapcsolásához.
- A kijelzőn megjelenik a **Ani. Su**.

2. Állatmérési mód beállítása:

- Nyomja meg a  billentyűt a belépéshez.
- Nyomja meg a  gombot a kiválasztáshoz:
 - **ON**: Engedélyezi az állatmérési üzemmódot.
 - **OFF**: Normál mérési mód engedélyezése.
- Nyomja meg a  gombot a megerősítéshez.

3. Anti-Shock tartomány beállítása:





- Nyomja meg ismét a  gombot, és a kijelzőn megjelenik a **Ani. KD**.

- Nyomja meg a  billentyűt a belépéshez.
- Nyomja meg a  gombot az ütésgátló tartomány kiválasztásához: 50, 100, 200 vagy 400.
- Nyomja meg a  gombot a megerősítéshez.

**MEGJEGYZÉS**

Ez az ütésgátló tartomány: 50d, 100d, 200d vagy 400d. A kisebb osztástartomány kisebb állatokhoz, míg a nagyobb osztástartomány nagyobb állatokhoz megfelelő.





4. Szűrőtartomány beállítása:

- Nyomja meg ismét a  gombot, és a kijelzőn megjelenik a **Ani. Fd.**
- Nyomja meg a  billentyűt a belépéshez.
- Nyomja meg a  gombot a szűrőtartomány kiválasztásához: 0,5, 3, 5 vagy 10 (A kisebb tartományok, mint a 0,5, pontosabb leolvasást biztosítanak, de kevésbé stabilak, míg a nagyobb tartományok, mint a 10, stabilabb, de kevésbé pontos leolvasást biztosítanak).
- Nyomja meg a  gombot a megerősítéshez.

**MEGJEGYZÉS**

Ez a szűrőtartomány: Ez határozza meg, hogy a termék hogyan jeleníti meg a súlyt. Például, ha egy LVS 700lb x 0,2lb mérleget használunk egy 300lb tehén mérésére, ha 0,5d-re állítjuk, a termék 299,8lb, 300lb, 300,2lb, és így tovább. Ha 3d-re van beállítva, akkor a leolvasott értékek 299.4lb, 300lb, 300.6lb, stb. lesznek. A 0,5d beállítás pontosabb méréseket biztosít, de kevésbé stabil mérési eredményeket eredményezhet, míg a 10d beállítás kisebb pontosságot, de nagyobb stabilitást biztosít.

5. Szűrési idő beállítása:

- Nyomja meg ismét a  gombot, és a kijelzőn megjelenik a **Ani. Ft.**
- Nyomja meg a  billentyűt a belépéshez.
- Nyomja meg a  gombot a szűrési idő kiválasztásához: 1, 2, 3 vagy 4.
- Nyomja meg a  gombot a megerősítéshez.



**MEGJEGYZÉS**

Ez a szűrési idő: 1s, 2s, 3s vagy 4s, amely meghatározza, hogy mennyi ideig tart a súly megjelenítése. A 4 másodperces szűrési idő pontosabb eredményeket, de lassabb megjelenítést biztosít, míg az 1 másodperces szűrési idő gyorsabb megjelenítést, de kisebb pontosságot.

6. Kapcsolja ki a terméket:

- A termék kikapcsolásához nyomja meg a  gombot.

Hold funkció

1. Nyomja meg a  gombot a termék bekapcsolásához, és helyezze a terméket a platformra.
2. Várja meg, amíg a leolvasás stabilizálódik, majd nyomja meg a  gombot. A kijelzőn megjelenik a "." jelzés.
3. Vegye le a tárgyat a platformról. A kijelzőn továbbra is a leolvasott érték marad.
4. Nyomja meg ismét a  gombot a tartási funkció módból való kilépéshez.





Kalibrálás**Kalibrálás külső kalibráló súly használatával**

A kalibrálásra általában akkor van szükség, amikor a mérlegelőberendezést először telepítik, vagy ha azt az eredeti helyétől jelentős távolságra helyezték el. A kezdeti kalibrálás elvégzése előtt mindig hagyja a terméket **30 perc** ig melegezni.

**MEGJEGYZÉS****Nagyobb kapacitású mérlegekhez**

- A WB sorozatú termékek gyárilag kalibráltak. Az újrakalibrálás általában szükségtelen, kivéve, ha jelentős pontatlanságokat észlelnek.
- Ha újrakalibrálásra van szükség, a pontos mérlegelés érdekében használjon olyan próbasúlyt, amely a termék teljes kapacitásának legalább **2/3-át** teszi ki.

Kalibrálási eljárás:

1. Tartsa lenyomva a  gombot, majd nyomja meg a  gombot a termék bekapcsolásához. A kijelzőn megjelenik a **CAPu=**.
2. Nyomja meg a  gombot. A kijelzőn megjelenik a **CAP**. Nyomja meg ismét a  gombot, és a kijelzőn megjelenik a **CALu=**.
3. Nyomja meg az **Egység** gombot a kalibrációs egység (**kg** vagy **lb**) kiválasztásához. Egy háromszög ikon jelzi a kiválasztott egységet. Nyomja meg a  gombot a megerősítéshez. A kijelzőn ismét a **CALu=** jelenik meg.

4. Nyomja meg ismét a **HOLD** gombot, és a kijelzőn megjelenik a **CAL**. Nyomja meg az **Egység** gombot a kalibrációs súly beállításához. A kijelzőn egy számsor(**XXXXXX**) jelenik meg, amelyből egy villog.
 - Nyomja meg a **UNIT** billentyűt a villogó számjegy jobbra tolására.
 - A villogó számjegy értékének növeléséhez nyomja meg a **ZERO** gombot.
 - Nyomja meg a **HOLD** gombot a megerősítéshez. A kijelzőn ismét a **CAL** jelenik meg. A jobb pontosság érdekében ajánlott olyan kalibráló súlyt használni, amely a teljes kapacitás legalább 2/3-át teszi ki.).
5. Nyomja meg a **PRINT** gombot. A kijelzőn megjelenik a **CAL**, majd az AD érték.
6. Amikor a stabil kijelző megjelenik, nyomja meg a **UNIT** gombot. A kalibráló súly villogni fog.
7. Helyezze az ismert vizsgálati súlyt a platformra. Amint megjelenik a stabil jelző, nyomja meg ismét a **UNIT** gombot. A kijelzőn megjelenik a -----, majd az AD érték, ami azt jelzi, hogy a kalibrálás befejeződött.
8. Kapcsolja ki a terméket, és távolítsa el a teszt súlyt a platformról.
9. Nyomja meg a **ON/OFF** gombot a termék visszakapcsolásához, és ellenőrizze, hogy a mérés pontos-e. Ha nem, ismételje meg a fenti lépéseket.

Használt eszközök ártalmatlanítása

Ne dobja ezt a készüléket a kommunális hulladékrendszerekbe. Adja át egy elektromos és elektromos készülék újrahasznosító és gyűjtőhelyen. Ellenőrizze a terméken, a használati utasításon és a csomagoláson található szimbólumot. A készülék gyártásához használt műanyagok a jelölésüknek megfelelően újrahasznosíthatók. Azzal, hogy az újrahasznosítást választja, jelentősen hozzájárul környezetünk védelméhez.

A helyi újrahasznosító létesítményre vonatkozó információkért forduljon a helyi hatóságokhoz.



Denne brugervejledning er blevet oversat ved hjælp af maskinoversættelse. Vi har gjort alt for at sikre, at oversættelsen er nøjagtig, men vær opmærksom på, at automatiserede oversættelser ikke er perfekte og ikke er beregnet til at erstatte menneskelige oversættere. Den officielle version af brugervejledningen er på engelsk. Eventuelle forskelle mellem den oversatte version og den originale engelske er ikke juridisk bindende. Hvis du har spørgsmål om nøjagtigheden af oversættelsen, bedes du henvise til den engelske version, som er den officielle reference. Flere sprogversioner er tilgængelige efter anmodning via info@expondo.com.

Tekniske data

Parameterbeskrivelse	Parameterværdi	
Produktnavn	Gulvvægt	
Model	SBS-BW-100	SBS-BW-101
Maks. belastning [kg]	1500	3000
Min. belastning [kg]	10	20
Afdeling [g]	500	1000
Mål (bredde x længde x højde) (mm)	835 x 1275 x 100	840 x 1270 x 100
Vægt [kg]	31,75	31,55
Strømadapter [V/A]	12 / 1.0	
Batteri	6 x AA-batterier	
Beskyttelsesklasse	II	

Formål

Produktet bruges til at give en nøjagtig og pålidelig metode til at måle vægten af tunge eller omfangsrige genstande. Den bruges ofte i industri-, handels- og lagermiljøer på grund af dens evne til at rumme store laster, som ville være svære at veje på mindre vægte.

Produktoversigt



Montering og installation

Vejemaskinen leveres delvist afmonteret. Følg disse trin for at samle de enkelte komponenter:

1. Placer holderen i den angivne position.

2. Sæt strømadapterens stik i stikkontakten bag på vægten.
3. Tilslut AC-adapteren for at sikre korrekt strømforsyning.

Placering af produkt

Korrekt placering er afgørende for at sikre, at dit produkt udnytter sit fulde potentiale. Følgende forhold kan påvirke produktets nøjagtighed og ydeevne: luftgennemstrømning, temperaturvariationer og direkte sollys. Følg venligst disse anbefalinger, når du vælger et sted:

- Placer produktet på et solidt, fast og helst vibrationssikkert, vandret underlag.
- Sørg for, at vægten ikke kan rystes eller væltes.
- Beskyt produktet mod direkte sollys.
- Undgå træk og for store temperatursvingninger.
- Placer ikke produktet i nærheden af eller på magnetiske overflader.



BEMÆRK

- Tænd ikke for indikatoren, før alle tilslutninger er foretaget.
- Hvis indikatoren tændes, før tilslutningerne er færdige, kan systemet blive beskadiget, hvis der foretages tilslutninger, mens indikatoren er tændt.

Udfør følgende trin, før du bruger produktet:

Trin 1:

Tilslut kablet til vejecellen, og sæt metalstikkene godt fast, mens strømmen er slukket.

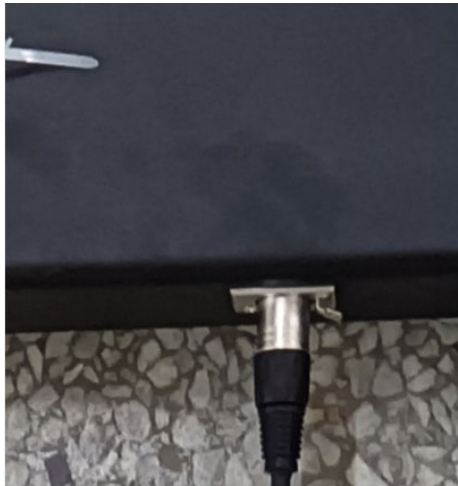

Trin 2:

Juster de fire produktfødder for at sikre, at produktet er i vater og placeret vandret.

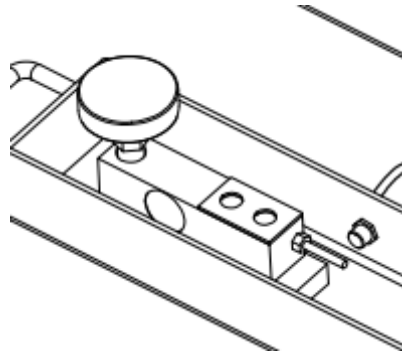

Anvendelse

Applikationsmenu

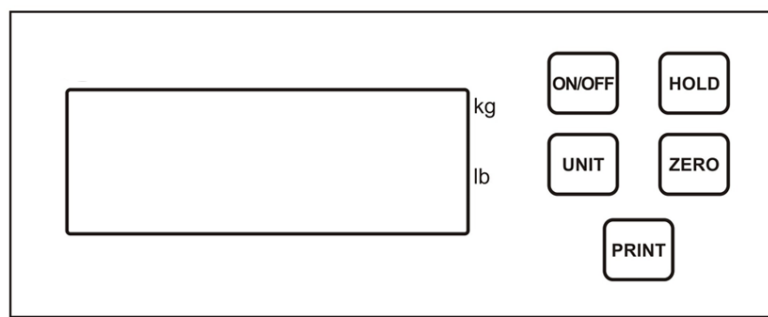



Beskeder



- 1- Indikator for lavt batteriniveau
- 2- Indikator for negativ værdi
- 3- Nul-indikator

Nøglefunktioner:

 Tænd eller sluk for produktet.

 Gem den aktuelle vægtværdi.



Skift mellem forskellige vejeenheder.



Nul-funktion: Aktiveres, hvis lastens vægt er under 4 % af fuld kapacitet.







Tara-funktion: Aktiveres, hvis lastens vægt er mellem 4 % og 100 % af kapaciteten.



Send data til en ekstern enhed via RS232-stikket.



Programindstillinger

Indstillinger for grænseflade

1. Tryk på tasten , og tryk derefter på tasten  for at tænde for produktet. Displayet viser **A-ON** eller **A-OFF**.
2. Tryk på tasten , og displayet viser **L-ON** eller **L-OFF**.
3. Tryk på tasten , igen, og displayet viser **P-XX**.
4. Tryk på tasten  for at vælge en af følgende muligheder:
 - **OFF:** Seriel dataudgang er deaktiveret.
 - **KEY:** Manuel tilstand, kræver tryk på tasten **PRINT** for at sende data.
 - **STB:** Automatisk print, når produktet er stabilt.
 - **CON:** Kontinuerlig dataudgang.
5. Tryk på tasten  for at slukke for produktet.



Funktionsindstillinger

Indstilling af automatisk slukning





1. Tryk på tasten , og tryk derefter på tasten  for at tænde for produktet. Displayet viser **A-ON** eller **A-OFF**.
2. Tryk på tasten  for at vælge automatisk slukning:
 - **A-ON:** Automatisk slukning aktiveret.
 - **A-OFF:** Automatisk slukning deaktiveret.

Indstilling af baggrundsbelysning

1. Tryk på tasten , og tryk derefter på tasten  for at tænde for produktet. Displayet viser **A-ON** eller **A-OFF**.



- Tryk på tasten . Displayet viser **L ON**, **L OFF** eller **L AU**.
- Tryk på tasten  for at vælge en af følgende indstillinger for baggrundsbelysning:
 - L ON**: Baggrundsbelysning altid tændt.
 - L OFF**: Baggrundsbelysning slukket.
 - L AU**: Automatisk baggrundsbelysning.

Indstilling af tænd/sluk-tilstand



- Tryk på tasten , og tryk derefter på tasten  for at tænde for produktet. Displayet viser **A-ON** eller **A-OFF**.
- Tryk tre gange på tasten . Displayet viser **J ON** eller **J OFF**.
- Tryk på tasten  for at vælge den ønskede tændingstilstand:
 - J ON**: Produktet viser nul, når det er tændt.
 - J OFF**: Produktet viser den vægt, der aktuelt er placeret på det, når det er tændt.

Indstillinger for arbejdstilstand

1. Tænd for produktet:

- Hold tasterne  og  nede, og tryk derefter på tasten  for at tænde for produktet.
- Displayet vil vise **Ani. Su**.



2. Indstil dyrevejningstilstand:

- Tryk på tasten  for at komme ind.
- Tryk på tasten  for at vælge:
 - ON**: Aktiverer dyrevejningstilstand.
 - OFF**: Aktiverer normal vejningstilstand.

- Tryk på tasten  for at bekræfte.

3. Indstil antichokområdet:





- Tryk på tasten  igen, og displayet viser **Ani. KD**.

- Tryk på tasten  for at komme ind.
- Tryk på tasten  for at vælge antichokområdet: 50, 100, 200 eller 400.
- Tryk på tasten  for at bekræfte.

**BEMÆRK**

Dette er antichokområdet: 50d, 100d, 200d eller 400d. Et mindre inddelingsområde er velegnet til mindre dyr, mens et større inddelingsområde er bedre til større dyr.





4. Indstil filterområde:

- Tryk på tasten  igen, og displayet viser **Ani. Fd.**
- Tryk på tasten  for at komme ind.
- Tryk på tasten  for at vælge filterområde: 0,5, 3, 5 eller 10 (mindre områder som 0,5 giver mere nøjagtige aflæsninger, men er mindre stabile, mens større områder som 10 giver mere stabile, men mindre nøjagtige aflæsninger).
- Tryk på tasten  for at bekræfte.

**BEMÆRK**

Dette er filterområdet: 0,5d, 3d, 5d eller 10d, som bestemmer, hvordan produktet viser vægten. Hvis man f.eks. bruger en LVS 700 lb x 0,2 lb-vægt til at veje en ko på 300 lb, vil produktet vise 299,8 lb, 300 lb, 300,2 lb og så videre, hvis det er indstillet til 0,5 d. Hvis den er indstillet til 3d, vil målingerne være 299,4 lb, 300 lb, 300,6 lb osv. En indstilling på 0,5d giver mere præcise målinger, men kan resultere i mindre stabile aflæsninger, mens en indstilling på 10d giver mindre nøjagtighed, men større stabilitet.

5. Indstil filtertid:

- Tryk på tasten  igen, og displayet viser **Ani. Ft.**
- Tryk på tasten  for at komme ind.
- Tryk på tasten  for at vælge filtertid: 1, 2, 3 eller 4.
- Tryk på tasten  for at bekræfte.



**BEMÆRK**

Dette er filtertiden: 1s, 2s, 3s eller 4s, som bestemmer, hvor lang tid det tager at vise vægten. En filtertid på 4 sekunder giver mere nøjagtige resultater, men langsommere visning, mens en filtertid på 1 sekund giver hurtigere visning, men mindre nøjagtighed.

6. Sluk for produktet:

- Tryk på tasten  for at slukke for produktet.

Hold-funktion

1. Tryk på tasten  for at tænde for produktet og placere emnet på platformen.
2. Vent på, at aflæsningen stabiliserer sig, og tryk derefter på . Indikatoren "." vises på displayet.
3. Fjern genstanden fra platformen. Aflæsningen forbliver på displayet.
4. Tryk på tasten  igen for at afslutte hold-funktionen.







Kalibrering**Kalibrering ved hjælp af en ekstern kalibreringsvægt**







Kalibrering er typisk påkrævet, når vejemaskinen installeres første gang, eller hvis den er blevet flyttet et godt stykke væk fra sin oprindelige placering. Lad altid produktet varme op i **30 minutter**, før du udfører den første kalibrering.

**BEMÆRK****Til vægte med større kapacitet**

- Produkterne i WB-serien er kalibreret fra fabrikken. Rekalibrering er normalt unødvendig, medmindre der observeres betydelige unøjagtigheder.
- Hvis det er nødvendigt at rekalibrere, skal du bruge en testvægt, der er mindst 2/3 af produktets **fulde kapacitet** for at sikre nøjagtig vejning.

Kalibreringsprocedure:

1. Hold tasten  nede, og tryk derefter på tasten  for at tænde for produktet. Displayet vil vise **CAPu=**.
2. Tryk på tasten . Displayet vil vise **CAP**. Tryk på tasten  igen, og displayet viser **CALu=**.
3. Tryk på **enhedstasten** for at vælge kalibreringsenhed (**kg** eller **lb**). Et trekant-ikon viser den valgte enhed. Tryk på tasten  for at bekræfte. Displayet vil vise **CALu=** igen.
4. Tryk på tasten  igen, og displayet viser **CAL**. Tryk på **Unit-tasten** for at indstille kalibreringsvægten. Displayet viser en række cifre (**XXXXX**), hvoraf ét blinker.

- Tryk på tasten  for at flytte det blinkende ciffer til højre.
 - Tryk på tasten  for at øge værdien af det blinkende ciffer.
 - Tryk på tasten  for at bekræfte. Displayet vil vise **CAL** igen. Det anbefales at bruge en kalibreringsvægt, der er mindst 2/3 af den fulde kapacitet for at opnå bedre nøjagtighed).
5. Tryk på tasten . Displayet viser **CAL** og derefter AD-værdien.
 6. Når stabilitetsindikatoren vises, skal du trykke på tasten . Kalibreringsvægten vil blinke.
 7. Placer den kendte testvægt på platformen. Når stabilitetsindikatoren vises, skal du trykke på tasten  igen. Displayet viser ----- efterfulgt af AD-værdien, hvilket indikerer, at kalibreringen er afsluttet.
 8. Sluk for produktet, og fjern testvægten fra platformen.
 9. Tryk på tasten  for at tænde produktet igen og kontrollere, om vejningen er nøjagtig. Hvis det ikke er tilfældet, skal du gentage ovenstående trin.

Bortskaffelse af brugte enheder

Bortskaf ikke denne enhed i det kommunale affaldssystem. Aflever den på et genbrugs- og indsamlingssted for elektriske apparater. Tjek symbolet på produktet, brugsanvisningen og emballagen. Den plast, der bruges til at konstruere enheden, kan genbruges i overensstemmelse med deres mærkning. Ved at vælge at genbruge yder du et væsentligt bidrag til beskyttelsen af vores miljø.

Kontakt de lokale myndigheder for at få oplysninger om din lokale genbrugsstation.



Tämä käyttöopas on käännetty konekäännöksellä. Olemme tehneet kaikkemme varmistaaksemme käännöksen tarkkuuden, mutta huomaa, että automaattiset käännökset eivät ole täydellisiä eivätkä ne ole tarkoitettu korvaamaan ihmiskääntäjiä. Käyttöoppaan virallinen versio on englanninkielinen. Erot käännetyn version ja alkuperäisen englanninkielisen version välillä eivät ole oikeudellisesti sitovia. Jos sinulla on kysyttävää käännöksen tarkkuudesta, katso englanninkielinen versio, joka on virallinen viite. Lisää kieliversioita on saatavilla pyynnöstä osoitteesta info@expondo.com.

Tekniset tiedot

Parametrin kuvaus	Parametrin arvo	
Tuotteen nimi	Lattia-asteikko	
Malli	SBS-BW-100	SBS-BW-101
Suurin kuorma [kg]	1500	3000
Pienin kuorma [kg]	10	20
Division [g]	500	1000
Mitat (leveys x pituus x korkeus) (mm)	835 x 1275 x 100	840 x 1270 x 100
Paino [kg]	31,75	31,55
Virtalähde [V/A]	12 / 1.0	
Akku	6 x AA paristot	
Suojausluokka	II	

Tarkoitus

Tuotetta käytetään tarjoamaan tarkka ja luotettava menetelmä raskaiden tai tilaa vievien esineiden painon mittaamiseen. Sitä käytetään yleisesti teollisissa, kaupallisissa ja varastoympäristöissä, koska ne pystyvät vastaanottamaan suuria kuormia, joita olisi vaikea punnita pienemmillä vaaioilla.

Tuotteen yleiskatsaus



Kokoaminen ja asennus

Vaaka toimitetaan osittain purettuna. Kokoa yksittäiset komponentit noudattamalla näitä ohjeita:

1. Aseta yksikön pidike sille varattuun asentoon.

2. Työnnä verkkolaitteen pistoke vaa'an takana olevaan pistorasiaan.
3. Liitä verkkoalaite varmistaaksesi oikean virransyötön.

Tuotteen sijoitus

Oikea sijoitus on ratkaisevan tärkeää, jotta tuotteesi toimii täysimääräisesti. Seuraavat olosuhteet voivat vaikuttaa tuotteen tarkkuuteen ja suorituskykyyn: ilman virtaus, lämpötilan vaihtelut ja suora auringonvalo. Noudata seuraavia suosituksia paikkaa valitessasi:

- Aseta tuote kiinteälle, tukevalle ja mieluiten tärinänkestävälle vaakasuoralle alustalle.
- Varmista, ettei vaaka pääse ravistelemaan tai kaatumaan.
- Suojaa tuotetta suoralta auringonvalolta.
- Vältä vetoa ja liiallisia lämpötilanvaihteluita.
- Älä aseta tuotetta magneettisten pintojen lähelle tai päälle.



HUOM

- Älä sytytä merkkivaloa ennen kuin kaikki liitännät on tehty.
- Ilmaisimen kytkeminen päälle ennen kytkentöjen suorittamista voi vahingoittaa järjestelmää, jos kytkennät tehdään, kun ilmaisim on päällä.

Suorita seuraavat vaiheet ennen tuotteen käyttöä:

Vaihe 1:

Liitä kaapeli punnituskennoon ja liitä metalliliittimet kunnolla, kun virta on katkaistu.

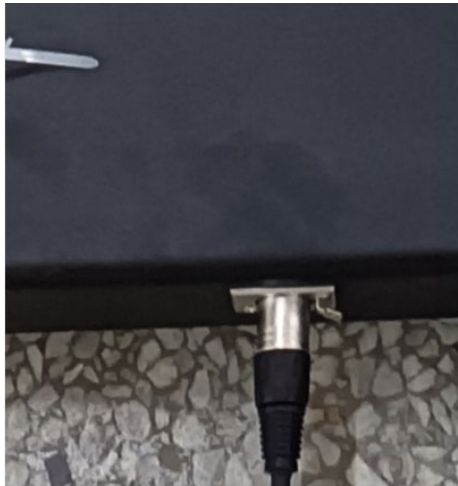

Vaihe 2:

Säädä neljää tuotteen jalkaa varmistaaksesi, että tuote on vaakasuorassa ja vaakasuorassa.

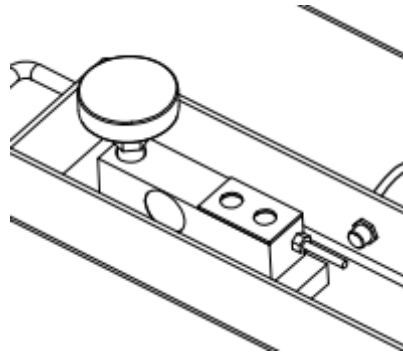

Käyttö

Sovellusvalikko

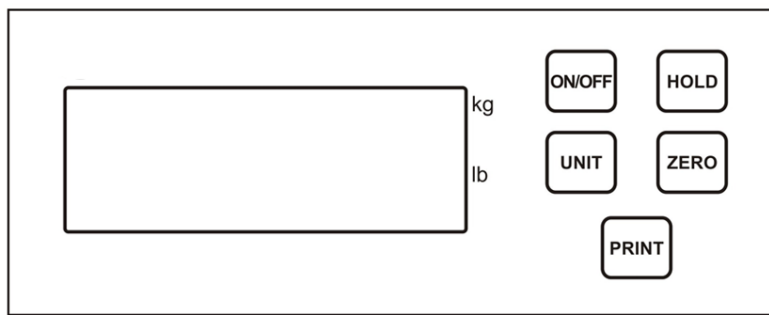

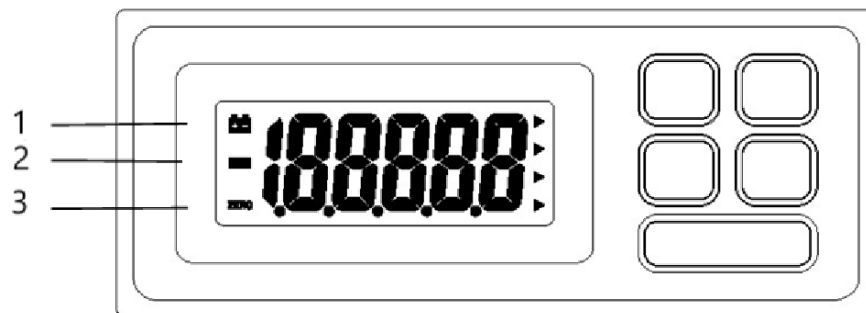

Viestit



- 1- Alhaisen akun ilmaisin
- 2- Negatiivisen arvon ilmaisin
- 3- Nolla indikaattori

Tärkeimmät toiminnot:

 Kytke tuote päälle tai pois päältä.

 Tallenna nykyinen painoarvo.



Vaihda eri punnitusyksiköiden välillä.



Nollatoiminto : Aktivoituu, jos kuorman paino on alle 4 % täydestä kapasiteetista.

Taaratoiminto : Aktivoituu, jos kuorman paino on välillä 4 % - 100 % kapasiteetista.



Lähetä tiedot ulkoiseen laitteeseen RS232-liitännän kautta.

Ohjelmavaihtoehdot

Käyttöliittymäasetukset

1. Paina -näppäintä ja paina sitten näppäin käynnistääksesi tuotteen. Näyttö tulee näkyviin **A-ON** tai **A-OFF** .
2. Paina -näppäintä, ja näyttöön tulee **L-ON** tai **L-OFF** .
3. Paina näppäintä uudelleen, ja näyttöön tulee **P-XX** .
4. Paina -näppäintä valitaksesi yhden seuraavista vaihtoehdoista:
 - **OFF**: Sarjadatan lähtö on poistettu käytöstä.
 - **KEY**: Manuaalinen tila, vaatii painamisen **PRINT** avain tietojen tulostamiseen.
 - **STB**: Automaattinen tulostus, kun tuote on vakaa.
 - **CON**: Jatkuva tiedonanto.
5. Paina näppäintä tuotteen sammuttamiseksi.



Toimintojen asetukset

Automaattisen sammutuksen asettaminen





1. Paina -näppäintä ja paina sitten avain käynnistääksesi tuotteen. Näyttö tulee näkyviin **A-ON** tai **A-OFF** .
2. Paina näppäin valitaksesi automaattisen sammutustilan:
 - **A-ON**: Automaattinen sammutus käytössä.
 - **A-OFF**: Automaattinen sammutus pois käytöstä.

Taustavalon asettaminen

1. Paina -näppäintä ja paina sitten näppäin käynnistääksesi tuotteen. Näyttö tulee näkyviin **A-ON** tai **A-OFF** .



2. Paina  avain. Näyttö tulee näkyviin **L ON** , **L OFF** , tai **L AU** .
3. Paina  -näppäintä valitaksesi jonkin seuraavista taustavaloasetuksista:
 - **L ON**: Taustavalo aina päällä.
 - **L OFF**: Taustavalo pois päältä.
 - **L AU**: Automaattinen taustavalon tila.

Virtatilan asettaminen



1. Paina  -näppäintä ja paina sitten  näppäin käynnistääksesi tuotteen. Näyttö tulee näkyviin **A-ON** tai **A-OFF** .
2. Paina  näppäin kolme kertaa. Näyttö tulee näkyviin **J ON** tai **J OFF** .
3. Paina  näppäin halutun käynnistystilan valitsemiseksi:
 - **J ON**: Tuote näyttää nollaa, kun se kytetään päälle.
 - **J OFF**: Tuote näyttää senhetkisen painon, kun se käynnistetään.

Työtilan asetukset

1. Ota tuote käyttöön:



- Paina ja pidä painettuna  ja  näppäimiä ja paina sitten  avain käynnistääksesi tuotteen.
- Näyttö tulee näkyviin **Ani. Su** .

2. Aseta eläinten punnitustila:

- Paina  näppäintä päästäksesi sisään.
- Paina  valintanäppäin:
 - **ON**: Ottaa käyttöön eläinten punnitustilan.
 - **OFF**: Ottaa käyttöön normaalin punnitustilan.
- Paina  avain vahvistaaksesi.

3. Aseta Anti-Shock -alue:





- Paina  näppäintä uudelleen, ja näyttöön tulee **Ani. KD** .

- Paina  näppäintä päästäksesi sisään.
- Paina  -näppäintä valitaksesi iskunvaimennusalueen: 50, 100, 200 tai 400.
- Paina  avain vahvistaaksesi.

**HUOM**

Tämä on iskunvaimennusalue: 50d, 100d, 200d tai 400d. Pienempi jakoalue sopii pienemmille eläimille, kun taas suurempi jakoalue on parempi isommille eläimille.





4. Aseta suodatinalue:

- Paina  näppäintä uudelleen, ja näyttöön tulee **Ani. Fd**.
- Paina  näppäintä päästäksesi sisään.
- Paina  näppäin valitaksesi suodatinalueen: 0,5, 3, 5 tai 10 (pienemmät alueet, kuten 0,5, antavat tarkemmat lukemat, mutta ovat vähemmän vakaat, kun taas suuremmat alueet, kuten 10, tarjoavat vakaammat mutta vähemmän tarkat lukemat)
- Paina  avain vahvistaaksesi.

**HUOM**

Tämä on suodatinalue: 0,5d, 3d, 5d tai 10d, joka määrittää tuotteen painon. Esimerkiksi, kun käytät LVS 700 lb x 0,2 lb vaakaa 300 lb painavan lehmän punnitsemiseen, jos asetuksena on 0,5 d, tuote näyttää 299,8 lb, 300 lb, 300,2 lb ja niin edelleen. Jos asetus on 3d, lukemat ovat 299,4 lb, 300 lb, 300,6 lb jne. 0,5 d:n asetus tarjoaa tarkemmat mittaukset, mutta voi johtaa epävakaisiin lukemiin, kun taas 10 d:n asetus tarjoaa vähemmän tarkkuutta mutta paremman vakauden.

5. Aseta suodatusaika:

- Paina  näppäintä uudelleen, ja näyttöön tulee näkyviin **Ani. Ft**.
- Paina  näppäintä päästäksesi sisään.
- Paina  -näppäintä valitaksesi suodatusajan: 1, 2, 3 tai 4.
- Paina  avain vahvistaaksesi.



**HUOM**

Tämä on suodatusaika: 1 s, 2 s, 3 s tai 4 s, joka määrittää, kuinka kauan painon näyttäminen kestää. 4 sekunnin suodatusaika tarjoaa tarkemmat tulokset, mutta hitaamman näytön, kun taas 1 sekunnin suodatusaika tarjoaa nopeamman näytön mutta vähemmän tarkkuutta.

6. Sammuta tuote:

- Paina  näppäintä tuotteen sammuttamiseksi.

Hold-toiminto

1. Paina  näppäin käynnistääksesi tuotteen ja sijoittaaksesi tuotteen alustalle.
2. Odota, että lukema tasaantuu, ja paina sitten  avain. "." ilmaisain ilmestyy näytölle.
3. Poista esine alustalta. Lukema pysyy näytössä.
4. Paina  näppäintä uudelleen poistuaksesi pitotoimintotilasta.







Kalibrointi**Kalibrointi ulkoisella kalibroitinpainolla**







Kalibrointia vaaditaan tyyppillisesti, kun vaaka asennetaan ensimmäisen kerran tai jos sitä on siirretty huomattavan etäisyyden päähän alkuperäisestä sijainnistaan. Anna tuotteen aina lämmetä **30 minuuttia** ennen alkuperäisen kalibroinnin suorittamista.

**HUOM****Suurempikapasiteettisille vaakoille**

- WB-sarjan tuotteet ovat tehtaalla kalibroituja. Uudelleenkalibrointi on yleensä tarpeetonta, ellei havaita merkittäviä epätarkkuuksia.
- Jos uudelleenkalibrointi on tarpeen, käytä testipainoa, joka on vähintään **2/3 tuotteen täydestä kapasiteetista** varmistaaksesi tarkan punnituksen.

Kalibrointimenettely:

1. Paina ja pidä painettuna  -näppäintä ja paina sitten  avain käynnistääksesi tuotteen. Näyttö tulee näkyviin **CAPu=**.
2. Paina  avain. Näyttö tulee näkyviin **CAP**. Paina  näppäintä uudelleen, ja näyttöön tulee näkyviin **CALu=**.
3. Paina **Unit** -näppäintä valitaksesi kalibrointiyksikön (**kg** tai **lb**). Kolmiokuvake osoittaa valitun yksikön. Paina  avain vahvistaaksesi. Näyttö tulee näkyviin **CALu=** uudelleen.
4. Paina  näppäintä uudelleen, ja näyttöön tulee näkyviin **CAL**. Paina **Unit** -näppäintä asettaaksesi kalibroitinpainon. Näytössä näkyy sarja numeroita (**XXXXX**), joista yksi vilkkuu.

- Paina  -näppäintä siirtääksesi vilkkuvan numeron oikealle.
 - Paina  -näppäintä suuretaaksesi vilkkuvan numeron arvoa.
 - Paina  avain vahvistaaksesi. Näyttö tulee näkyviin **CAL** uudelleen. On suositeltavaa käyttää kalibrointipainoa, joka on vähintään 2/3 täydestä kapasiteetista paremman tarkkuuden saavuttamiseksi.)
5. Paina  avain. Näyttö tulee näkyviin **CAL** ja sitten AD-arvo.
 6. Kun vakaan ilmaisin tulee näkyviin, paina  avain. Kalibrointipaino vilkkuu.
 7. Aseta tunnettu testipaino alustalle. Kun vakaa ilmaisin tulee näkyviin, paina  avain uudelleen. Näytössä näkyy ----- ja sen jälkeen AD-arvo, mikä osoittaa, että kalibrointi on valmis.
 8. Sammuta tuote ja poista testipaino alustalta.
 9. Paina  -näppäintä, jolla tuote kytketään takaisin päälle ja tarkistetaan, onko punnitus tarkka. Jos näin ei ole, toista yllä olevat vaiheet.

Käytettyjen laitteiden hävittäminen

Älä hävitä laitetta yleisen kunnallisen jätehuollon kautta. Luovuta se sähkölaitteiden kierrätykseen erikoistuneeseen keräyspisteeseen. Tarkista tuotteessa, käyttöohjeessa ja pakkauksessa oleva symboli. Laitteen valmistamiseen käytetyt muovit voidaan kierrättää merkintöjen mukaisesti. Kierrättämällä jätteet asianmukaisesti annat merkittävän panoksen ympäristönsuojeluun.

Ota yhteyttä paikallisiin viranomaisiin saadaksesi tietoa paikallisista kierrätyslaitoksista.



Deze gebruikershandleiding is vertaald met behulp van machinevertaling. Wij hebben er alles aan gedaan om ervoor te zorgen dat de vertaling nauwkeurig is, maar houd er rekening mee dat automatische vertalingen niet perfect zijn en niet bedoeld zijn om menselijke vertalers te vervangen. De officiële versie van de gebruikershandleiding is in het Engels. Eventuele verschillen tussen de vertaalde versie en de originele Engelse versie zijn niet juridisch bindend. Als u vragen hebt over de juistheid van de vertaling, raadpleeg dan de Engelse versie; dit is de officiële referentie. Versies in andere talen zijn op aanvraag verkrijgbaar via info@expondo.com.

Technische gegevens

Beschrijving parameter	Waarde parameter	
Productnaam	Vloerweegschaal	
Model	SBS-BW-100	SBS-BW-101
Maximale belasting [kg]	1500	3000
Minimale belasting [kg]	10	20
Deling [g]	500	1000
Afmetingen (Breedte x Lengte x Hoogte) (mm)	835x1275x100	840x1270x100
Gewicht [kg]	31,75	31,55
Stroomadapter [V/A]	12 / 1.0	
Batterij	6 x AA-batterijen	
Beschermingsklasse	II	

Doel

Het product wordt gebruikt om op een nauwkeurige en betrouwbare manier het gewicht van zware of omvangrijke voorwerpen te meten. Ze worden vaak gebruikt in industriële, commerciële en magazijnomgevingen, omdat ze grote lasten kunnen dragen die op kleinere weegschalen moeilijk te wegen zijn.

Productoverzicht



Montage & Installatie

De weegschaal wordt gedeeltelijk gedemonteerd geleverd. Volg deze stappen om de afzonderlijke componenten te monteren:

1. Plaats de unithouder op de aangegeven plaats.
2. Steek de stekker van de stroomadapter in de aansluiting aan de achterkant van de weegschaal.
3. Sluit de netadapter aan om een goede stroomvoorziening te garanderen.

Plaatsing van het product

Een goede plaatsing is cruciaal om ervoor te zorgen dat uw product optimaal functioneert. De volgende omstandigheden kunnen de nauwkeurigheid en prestaties van het product beïnvloeden: luchtstroom, temperatuurschommelingen en direct zonlicht. Houd u bij het kiezen van een locatie aan de volgende aanbevelingen:

- Plaats het product op een stevige, stevige en bij voorkeur trillingsvrije, horizontale ondergrond.
- Zorg ervoor dat de weegschaal niet kan schudden of omvallen.
- Bescherm het product tegen direct zonlicht.
- Vermijd tocht en grote temperatuurschommelingen.
- Plaats het product niet op of in de buurt van magnetische oppervlakken.



OPMERKING

- Schakel de indicator pas in als alle aansluitingen zijn gemaakt.
- Als u de indicator inschakelt voordat de aansluitingen zijn gemaakt, kan dit schade aan het systeem veroorzaken als u de aansluitingen maakt terwijl de indicator is ingeschakeld.

Volg de volgende stappen voordat u het product gebruikt:

Stap 1:

Sluit de kabel aan op de weegcel en sluit de metalen connectoren stevig aan terwijl de stroom is uitgeschakeld.

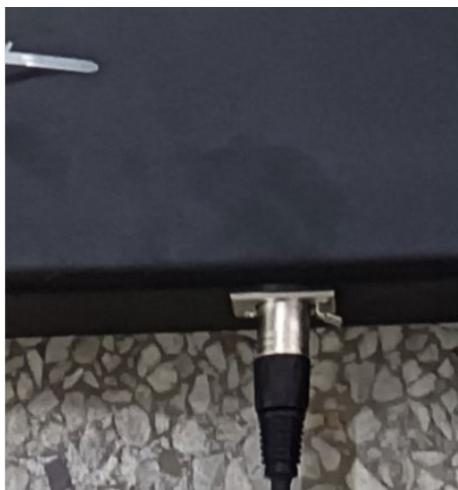

Stap 2:

Zorg ervoor dat het product waterpas en horizontaal staat door de vier productvoetjes te verstellen.

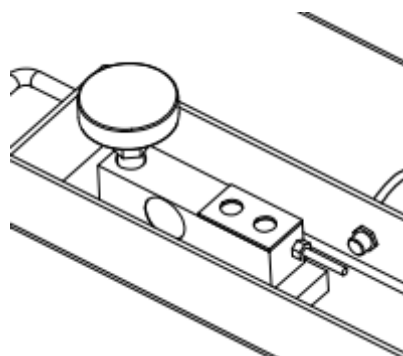

Gebruik

Toepassingsmenu

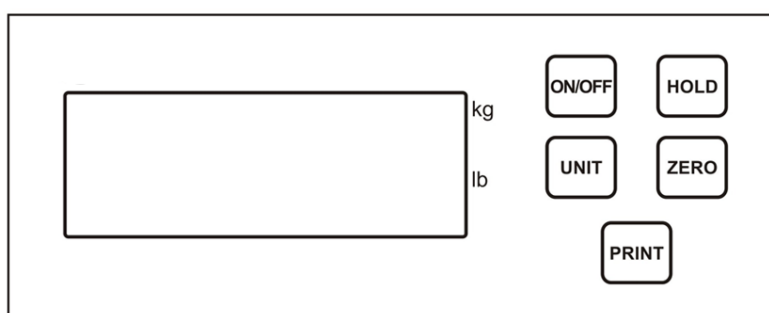

Berichten

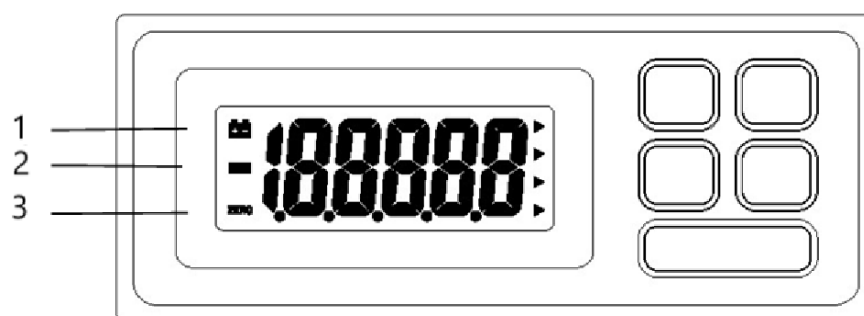

- 1- Indicator voor lage batterij
- 2- Negatieve waarde-indicator
- 3- Nul-indicator

Belangrijkste functies:



Zet het product aan of uit.



Sla de huidige gewichtswaarde op.

UNIT Schakelen tussen verschillende weegeenheden.

Nulfunctie : wordt geactiveerd als het laadgewicht minder dan 4% van de volledige capaciteit bedraagt.

ZERO

Tarrafunctie : wordt geactiveerd als het laadgewicht tussen 4% en 100% van de capaciteit bedraagt.

PRINT

Stuur gegevens naar een extern apparaat via de RS232-connector.

Programma-opties

Interface-instellingen

1. Druk op de **HOLD** toets, druk dan op de **ON/OFF** toets om het product in te schakelen. Het display zal weergeven **A-ON** of **A-OFF** .
2. Druk op de **UNIT** toets, en het display zal tonen **L-ON** of **L-OFF** .
3. Druk op de **UNIT** toets nogmaals in en het display zal weergeven **P-XX** .
4. Druk op de **ZERO** toets om een van de volgende opties te selecteren:
 - **OFF**: Seriële gegevensuitvoer is uitgeschakeld.
 - **KEY**: Handmatige modus, vereist het indrukken van de **PRINT** sleutel tot uitvoergegevens.
 - **STB**: Automatisch afdrukken wanneer het product stabiel is.
 - **CON**: Continue gegevensuitvoer.
5. Druk op de **ON/OFF** toets om het product uit te schakelen.



Functie-instellingen

Automatische uitschakeling instellen

1. Druk op de **HOLD** toets, druk dan op de **ON/OFF** toets om het product in te schakelen. Het display zal weergeven **A-ON** of **A-OFF** .
2. Druk op de **ZERO** toets om de automatische uitschakelmodus te selecteren:
 - **A-ON**: Automatische uitschakeling ingeschakeld.
 - **A-OFF**: Automatische uitschakeling uitgeschakeld.

Achtergrondverlichting instellen

1. Druk op de **HOLD** toets, druk dan op de **ON/OFF** toets om het product in te schakelen. Het display zal weergeven **A-ON** of **A-OFF** .

2. Druk op de  sleutel. Het display zal weergeven **L ON**, **L OFF**, of **L AU**.
3. Druk op de  toets om een van de volgende achtergrondverlichtingsinstellingen te selecteren:
 - **L ON**: Achtergrondverlichting altijd aan.
 - **L OFF**: Achtergrondverlichting uit.
 - **L AU**: Automatische achtergrondverlichtingsmodus.

Instellen van de Power-On-modus



1. Druk op de  toets, druk dan op de  toets om het product in te schakelen. Het display zal weergeven **A-ON** of **A-OFF**.
2. Druk op de  toets drie keer in. Het display zal weergeven **J ON** of **J OFF**.
3. Druk op de  toets om de gewenste inschakelmodus te selecteren:
 - **J ON**: Het product geeft nul weer wanneer het is ingeschakeld.
 - **J OFF**: Wanneer het product wordt ingeschakeld, wordt het gewicht weergegeven dat erop wordt geplaatst.

Werkmodusinstellingen

1. Zet het product aan:



- Houd de  En  toetsen, druk dan op de  toets om het product in te schakelen.
- Het display zal weergeven **Ani. Su**.

2. Stel de modus voor het wegen van dieren in:

- Druk op de  sleutel om binnen te komen.
- Druk op de  toets om te selecteren:
 - **ON**: Hiermee schakelt u de modus voor het wegen van dieren in.
 - **OFF**: Hiermee schakelt u de normale weegmodus in.
- Druk op de  toets om te bevestigen.

3. Stel het anti-schokbereik in:

- Druk op de  toets nogmaals in en het display zal weergeven **Ani. KD**.





- Druk op de  sleutel om binnen te komen.
- Druk op de  toets om het anti-schokbereik te selecteren: 50, 100, 200 of 400.
- Druk op de  toets om te bevestigen.



OPMERKING

Dit is het anti-schokbereik: 50d, 100d, 200d of 400d. Een kleiner verdelingsbereik is geschikt voor kleinere dieren, terwijl een groter verdelingsbereik beter is voor grotere dieren.

4. Filterbereik instellen:





- Druk op de  toets nogmaals in en het display zal weergeven **Ani. Fd** .
- Druk op de  sleutel om binnen te komen.
- Druk op de  toets om het filterbereik te selecteren: 0,5, 3, 5 of 10 (kleinere bereiken zoals 0,5 bieden nauwkeurigere metingen, maar zijn minder stabiel, terwijl grotere bereiken zoals 10 stabielere maar minder nauwkeurige metingen bieden)
- Druk op de  toets om te bevestigen.



OPMERKING

Dit is het filterbereik: 0,5d, 3d, 5d of 10d, waarmee wordt bepaald hoe het product het gewicht weergeeft. Wanneer u bijvoorbeeld een LVS-weegschaal van 700 lb x 0,2 lb gebruikt om een koe van 300 lb te wegen, geeft het product bij een instelling van 0,5d 299,8 lb, 300 lb, 300,2 lb, enzovoort weer. Als u dit op 3d instelt, zijn de waarden 299,4 lb, 300 lb, 300,6 lb, enz. Een instelling van 0,5d levert nauwkeurigere metingen op, maar kan resulteren in minder stabiele metingen. Een instelling van 10d biedt daarentegen minder nauwkeurigheid, maar meer stabiliteit.

5. Filtertijd instellen:

- Druk op de  toets nogmaals in en het display zal weergeven **Ani. Ft** .
- Druk op de  sleutel om binnen te komen.
- Druk op de  toets om de filtertijd te selecteren: 1, 2, 3 of 4.
- Druk op de  toets om te bevestigen.





OPMERKING

Dit is de filtertijd: 1s, 2s, 3s of 4s. Deze tijd bepaalt hoe lang het duurt om het gewicht weer te geven. Een filtertijd van 4 seconden levert nauwkeurigere resultaten op, maar een langzamere weergave. Een filtertijd van 1 seconde levert een snellere weergave op, maar minder nauwkeurigheid.

6. Schakel het product uit:

- Druk op de  toets om het product uit te schakelen.

Hold-functie

- Druk op de  toets om het product in te schakelen en het item op het platform te plaatsen.
- Wacht tot de meting stabiel is en druk vervolgens op de  sleutel. De indicator “.” verschijnt op het display.
- Verwijder het item van het platform. De waarde blijft op het display staan.
- Druk op de  Druk nogmaals op de toets om de hold-functiemodus te verlaten.

Calibratie

Kalibratie met behulp van een extern kalibratiegewicht

Kalibratie is doorgaans vereist wanneer de weegschaal voor het eerst wordt geïnstalleerd of als deze over een aanzienlijke afstand van de oorspronkelijke locatie is verplaatst. Laat het product altijd **30 minuten** opwarmen voordat u de eerste kalibratie uitvoert.















OPMERKING

Voor weegschalen met grotere capaciteit

- De producten uit de WB-serie zijn in de fabriek gekalibreerd. Meestal is herkalibratie niet nodig, tenzij er significante onnauwkeurigheden worden geconstateerd.
- Als herkalibratie nodig is, gebruik dan een testgewicht dat ten minste **2/3 van de volledige capaciteit** van het product bedraagt om een nauwkeurige weging te garanderen.

Kalibratieprocedure:

- Houd de  toets, druk dan op de  toets om het product in te schakelen. Het display zal weergeven **CAPu=**.
- Druk op de  sleutel. Het display zal weergeven **CAP**. Druk op de  toets nogmaals in en het display zal weergeven **CALu=**.
- Druk op de **Eenheid-** toets om de kalibratie-eenheid (**kg** of **lb**) te selecteren. De geselecteerde eenheid wordt aangegeven met een driehoekpictogram. Druk op de  toets om te bevestigen. Het display zal weergeven **CALu=** opnieuw.

4. Druk op de  toets nogmaals in en het display zal weergeven **CAL** . Druk op de **Eenheid**- toets om het kalibratiegewicht in te stellen. Op het display verschijnt een reeks cijfers (**XXXXX**) waarvan er één knippert.
 - o Druk op de  toets om het knipperende cijfer naar rechts te verplaatsen.
 - o Druk op de  toets om de waarde van het knipperende cijfer te verhogen.
 - o Druk op de  toets om te bevestigen. Het display zal weergeven **CAL** opnieuw. Voor een betere nauwkeurigheid wordt het aanbevolen om een kalibratiegewicht te gebruiken dat ten minste 2/3 van de volledige capaciteit bedraagt.)
5. Druk op de  sleutel. Het display zal weergeven **CAL** en dan de AD-waarde.
6. Wanneer de stabiele indicator wordt weergegeven, drukt u op de  sleutel. Het kalibratiegewicht knippert.
7. Plaats het bekende testgewicht op het platform. Zodra de stabiele indicator verschijnt, drukt u op de  toets opnieuw. Op het display verschijnt ----- gevolgd door de AD-waarde. Dit geeft aan dat de kalibratie is voltooid.
8. Schakel het product uit en verwijder het testgewicht van het platform.
9. Druk op de  toets om het product weer aan te zetten en te controleren of de weging nauwkeurig is. Als dit niet het geval is, herhaalt u de bovenstaande stappen.

Afvoeren van gebruikte apparaten

Gooi dit apparaat niet in gemeentelijke afvalsystemen. Lever het in bij een recycling- en verzamelpunt voor elektrische apparaten. Controleer het symbool op het product, de gebruiksaanwijzing en de verpakking. De kunststoffen die voor de bouw van het apparaat zijn gebruikt, kunnen overeenkomstig hun markering worden gerecycleerd. Door te kiezen voor recycling levert u een belangrijke bijdrage aan de bescherming van het milieu.

Neem contact op met plaatselijke autoriteiten voor informatie over plaatselijke recycling.



Denne brukerhåndboken er oversatt ved hjelp av maskinoversettelse. Vi har gjort vårt ytterste for å sikre at oversettelsen er nøyaktig, men vær oppmerksom på at automatiserte oversettelser ikke er perfekte og ikke er ment å erstatte menneskelige oversettere. Den offisielle versjonen av brukerhåndboken er på engelsk. Eventuelle forskjeller mellom den oversatte versjonen og den originale engelske versjonen er ikke juridisk bindende. Hvis du har spørsmål om nøyaktigheten av oversettelsen, vennligst se den engelske versjonen, som er den offisielle referansen. Flere språkversjoner er tilgjengelig på forespørsel via info@expondo.com.

Tekniske data

Beskrivelse av parameter	Parameterverdi	
Produktnavn	Gulvvekt	
Modell	SBS-BW-100	SBS-BW-101
Maks belastning [kg]	1500	3000
Min belastning [kg]	10	20
Divisjon [g]	500	1000
Dimensjoner (Bredde x Lengde x Høyde) (mm)	835 x 1275 x 100	840 x 1270 x 100
Vekt [kg]	31.75	31.55
Strømadapter [V/A]	12 / 1.0	
Batteri	6 x AA batterier	
Beskyttelsesklasse	II	

Hensikt

Produktet brukes til å gi en nøyaktig og pålitelig metode for å måle vekten av tunge eller klumpete gjenstander. Det brukes ofte i industrielle, kommersielle og lagermiljøer på grunn av deres evne til å imøtekomme store belastninger som ville være vanskelig å veie på mindre vekter.

Produktoversikt



Montering og installasjon

Veiemaskinen leveres delvis demontert. Følg disse trinnene for å sette sammen de enkelte komponentene:

1. Plasser enhetsholderen i den angitte posisjonen.
2. Sett strømadapterpluggen inn i kontakten på baksiden av vekten.
3. Koble til AC-adapteren for å sikre riktig strømforsyning.

Plassering av produkt

Riktig plassering er avgjørende for å sikre at produktet ditt fungerer på sitt fulle potensial. Følgende forhold kan påvirke nøyaktigheten og ytelsen til produktet: luftstrøm, temperaturvariasjoner og direkte sollys. Følg disse anbefalingene når du velger et sted:

- Plasser produktet på et solid, fast og helst vibrasjonssikkert, horisontalt underlag.
- Sørg for at veiemaskinen ikke kan ristes eller veltes.
- Beskytt produktet mot direkte sollys.
- Unngå trekk og store temperatursvingninger.
- Ikke plasser produktet nær eller på magnetiske overflater.



NOTE

- Ikke slå på indikatoren før alle tilkoblinger er gjort.
- Hvis du slår på indikatoren før du fullfører tilkoblingene, kan det føre til skade på systemet hvis tilkoblinger gjøres mens indikatoren er slått på.

Fullfør følgende trinn før du bruker produktet:

Trinn 1:

Koble kabelen til belastningscellen og plugg inn metallkontaktene mens strømmen er av.

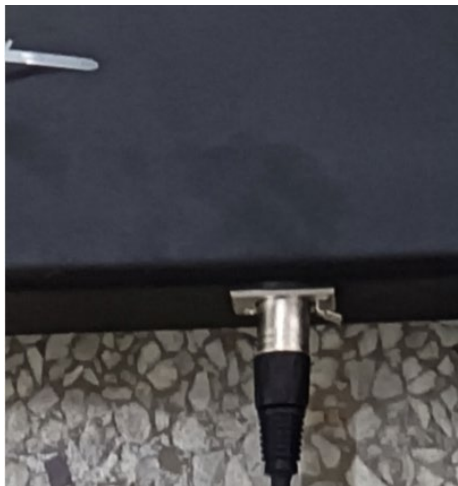

Trinn 2:

Juster de fire produktføttene for å sikre at produktet er plant og plassert horisontalt.

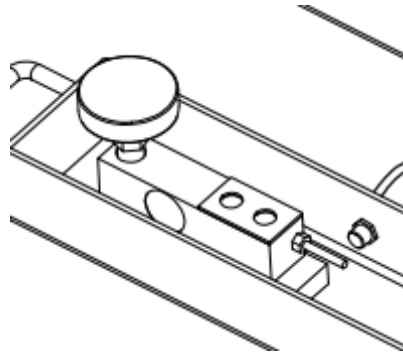

Bruk

Applikasjonsmeny

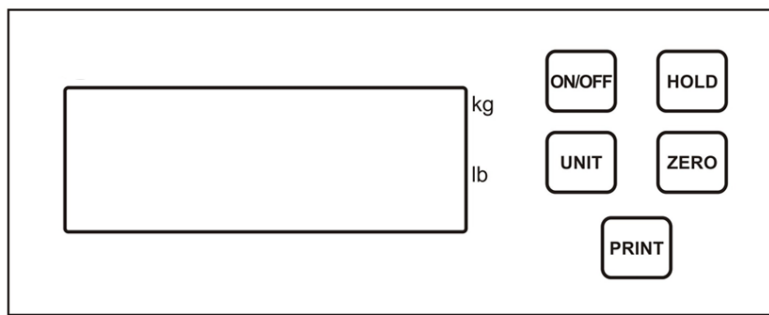

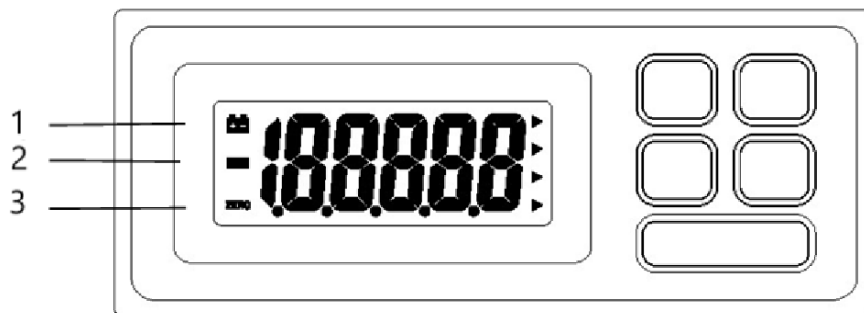

Meldinger



- 1- Indikator for lavt batteri
- 2- Negativ verdiindikator
- 3- Nullindikator

Nøkkelfunksjoner:

 Slå produktet på eller av.

 Lagre gjeldende vektverdi.



Bytt mellom ulike veieenheter.



Nullfunksjon : Aktiveres hvis lastvekten er under 4 % av full kapasitet.







Tarafunksjon : Aktiveres hvis lastevekten er mellom 4 % og 100 % av kapasiteten.



Send data til en ekstern enhet via RS232-kontakten.



Programalternativer

Grensesnittinnstillinger



1. Trykk på  og trykk deretter på  nøkkel for å slå på produktet. Displayet vil vise **A-ON** eller **A-OFF** .
2. Trykk på  tasten, og displayet vil vise **L-ON** eller **L-OFF** .
3. Trykk på  tasten igjen, og displayet vil vise **P-XX** .
4. Trykk på  tasten for å velge ett av følgende alternativer:
 - **OFF**: Seriell datautgang er deaktivert.
 - **KEY**: Manuell modus, krever å trykke på **PRINT** nøkkelen til utdata.
 - **STB**: Automatisk utskrift når produktet er stabilt.
 - **CON**: Kontinuerlig datautgang.
5. Trykk på  nøkkel for å slå av produktet.



Funksjonsinnstillinger

Innstilling av automatisk avstenging





1. Trykk på  og trykk deretter på  nøkkel for å slå på produktet. Displayet vil vise **A-ON** eller **A-OFF** .
2. Trykk på  tasten for å velge automatisk avstengingsmodus:
 - **A-ON**: Automatisk avslåing aktivert.
 - **A-OFF**: Automatisk avslåing deaktivert.

Stille inn bakgrunnsbelysning

1. Trykk på  og trykk deretter på  nøkkel for å slå på produktet. Displayet vil vise **A-ON** eller **A-OFF** .



2. Trykk på  nøkkel. Displayet vil vise **L ON** , **L OFF** , eller **L AU** .
3. Trykk på  tasten for å velge en av følgende bakgrunnsbelysningsinnstillinger:
 - **L ON**: Bakgrunnsbelysning alltid på.
 - **L OFF**: Bakgrunnsbelysning av.
 - **L AU**: Automatisk bakgrunnsbelysning.

Stille inn Power-On Mode



1. Trykk på  og trykk deretter på  nøkkel for å slå på produktet. Displayet vil vise **A-ON** eller **A-OFF** .
2. Trykk på  nøkkel tre ganger. Displayet vil vise **J ON** eller **J OFF** .
3. Trykk på  tasten for å velge ønsket oppstartsmodus:
 - **J ON**: Produktet vil vise null når det slås på.
 - **J OFF**: Produktet vil vise vekten som er plassert på det når det slås på.

Arbeidsmodusinnstillinger

1. Slå på produktet:



- Trykk og hold inne  og  tastene, og trykk deretter på  nøkkel for å slå på produktet.
- Displayet vil vise **Ani. Su** .

2. Still inn dyreveiingsmodus:

- Trykk på  tasten for å gå inn.
- Trykk på  tast for å velge:
 - **ON**: Aktiverer dyreveiingsmodus.
 - **OFF**: Aktiverer normal veiemosus.
- Trykk på  tasten for å bekrefte.

3. Still inn antisjokkområde:





- Trykk på  tasten igjen, og displayet vil vise **Ani. KD** .

- Trykk på  tasten for å gå inn.
- Trykk på  tasten for å velge antisjokkområde: 50, 100, 200 eller 400.
- Trykk på  tasten for å bekrefte.

**NOTE**

Dette er anti-sjokk-området: 50d, 100d, 200d eller 400d. Et mindre inndelingsområde passer for mindre dyr, mens et større inndelingsområde er bedre for større dyr.

4. Angi filterområde:

- Trykk på  tasten igjen, og displayet vil vise **Ani. Fd**.
- Trykk på  tasten for å gå inn.
- Trykk på  tast for å velge filterområde: 0,5, 3, 5 eller 10 (mindre områder som 0,5 gir mer nøyaktige avlesninger, men er mindre stabile, mens større områder som 10 gir mer stabile, men mindre nøyaktige avlesninger)
- Trykk på  tasten for å bekrefte.

**NOTE**

Dette er filterområdet: 0,5d, 3d, 5d eller 10d, som bestemmer hvordan produktet viser vekt. For eksempel, når du bruker en LVS 700lb x 0,2lb vekt for å veie en 300lb ku, hvis satt til 0,5d, vil produktet vise 299,8lb, 300lb, 300,2lb, og så videre. Hvis satt til 3d, vil avlesningene være 299.4lb, 300lb, 300.6lb, etc. En 0,5d-innstilling gir mer presise målinger, men kan resultere i mindre stabile avlesninger, mens en 10d-innstilling gir mindre nøyaktighet, men større stabilitet.

5. Angi filtertid:

- Trykk på  tasten igjen, og displayet vil vise **Ani. Ft**.
- Trykk på  tasten for å gå inn.
- Trykk på  tasten for å velge filtertid: 1, 2, 3 eller 4.
- Trykk på  tasten for å bekrefte.



**NOTE**

Dette er filtertiden: 1s, 2s, 3s eller 4s, som bestemmer hvor lang tid det tar å vise vekten. En 4-sekunders filtertid gir mer nøyaktige resultater, men tregere visning, mens en 1-sekunds filtertid gir raskere visning, men mindre nøyaktighet.

6. Slå av produktet:

- Trykk på  nøkkel for å slå av produktet.

Hold-funksjon

- Trykk på  tasten for å slå på produktet og plassere varen på plattformen.
- Vent til avlesningen har stabilisert seg, og trykk deretter på  nøkkel. "." indikator vil vises på skjermen.
- Fjern gjenstanden fra plattformen. Avlesningen vil forbli på skjermen.
- Trykk på  tasten igjen for å gå ut av hold-funksjonsmodus.







Kalibrering**Kalibrering ved hjelp av en ekstern kalibreringsvekt**







Kalibrering er vanligvis nødvendig når veiemaskinen først installeres eller hvis den har blitt flyttet et betydelig stykke fra sin opprinnelige plassering. La alltid produktet varmes opp i **30 minutter** før du utfører den første kalibreringen.

**NOTE****For skalaer med større kapasitet**

- Produktene i WB-serien er fabrikkkalibrerte. Rekalibrering er vanligvis unødvendig med mindre det observeres betydelige unøyaktigheter.
- Hvis rekalibrering er nødvendig, bruk en testvekt som er minst **2/3 av produktets fulle kapasitet** for å sikre nøyaktig veiing.

Kalibreringsprosedyre:

- Trykk og hold inne  og trykk deretter på  nøkkel for å slå på produktet. Displayet vil vise **CAPu=**.
- Trykk på  nøkkel. Displayet vil vise **CAP**. Trykk på  tasten igjen, og displayet vil vise **CALu=**.
- Trykk på **Unit**-tasten for å velge kalibreringsenhet (**kg** eller **lb**). Et trekantikon vil indikere den valgte enheten. Trykk på  tasten for å bekrefte. Displayet vil vise **CALu=** igjen.
- Trykk på  tasten igjen, og displayet vil vise **CAL**. Trykk på **Enhet**-tasten for å stille inn kalibreringsvekten. Displayet vil vise en rekke sifre (**XXXXX**) med ett blinkende.

- Trykk på  tasten for å flytte det blinkende sifferet til høyre.
 - Trykk på  tasten for å øke verdien til det blinkende sifferet.
 - Trykk på  tasten for å bekrefte. Displayet vil vise **CAL** igjen. (Det anbefales å bruke en kalibreringsvekt som er minst 2/3 av full kapasitet for bedre nøyaktighet.)
5. Trykk på  nøkkel. Displayet vil vise **CAL** og deretter AD-verdien.
 6. Når den stabile indikatoren vises, trykker du på  nøkkel. Kalibreringsvekten vil blinke.
 7. Plasser den kjente testvekten på plattformen. Når den stabile indikatoren vises, trykker du på  nøkkel igjen. Displayet vil vise ----- etterfulgt av AD-verdien, som indikerer at kalibreringen er fullført.
 8. Slå av produktet og fjern testvekten fra plattformen.
 9. Trykk på  nøkkel for å slå på produktet igjen og sjekke om veiingen er nøyaktig. Hvis det ikke er det, gjenta trinnene ovenfor.

Avhending av brukte enheter

Apparatet må ikke kastes i det kommunale avfallssystemet. Lever den til et gjenvinnings- og innsamlingssted for elektriske apparater. Kontroller symbolet på produktet, bruksanvisningen og emballasjen. Plasten som brukes til å konstruere enheten, kan resirkuleres i henhold til merkingen. Når du velger å resirkulere, gir du et viktig bidrag til å beskytte miljøet.

Kontakt lokale myndigheter for informasjon om ditt lokale gjenvinningsanlegg.



Denna användarmanual har översatts med maskinöversättning. Vi har ansträngt oss för att säkerställa att översättningen är korrekt, men observera att automatiska översättningar inte är perfekta och inte är avsedda att ersätta mänskliga översättare. Den officiella versionen av användarmanualen är på engelska. Eventuella skillnader mellan den översatta versionen och den engelska originalversionen är inte juridiskt bindande. Om du har några frågor om översättningens riktighet, se den engelska versionen, som är den officiella referensen. Fler språkversioner finns tillgängliga på begäran via info@expondo.com.

Tekniska data

Parameterbeskrivning	Parametervärde	
Produktnamn	Golvvåg	
Modell	SBS-BW-100	SBS-BW-101
Max belastning [kg]	1500	3000
Min belastning [kg]	10	20
Division [g]	500	1000
Mått (bredd x längd x höjd) (mm)	835 x 1275 x 100	840 x 1270 x 100
Vikt [kg]	31,75	31,55
Strömadapter [V/A]	12 / 1.0	
Batteri	6 x AA batterier	
Isolationsklass	II	

Ändamål

Produkten används för att tillhandahålla en exakt och pålitlig metod för att mäta vikten av tunga eller skrymmande föremål. Det används ofta i industriella, kommersiella och lagermiljöer på grund av deras förmåga att ta emot stora laster som skulle vara svåra att väga på mindre vågar.

Produktöversikt



Montering & Installation

Vågmaskinen levereras delvis demonterad. Följ dessa steg för att montera de enskilda komponenterna:

1. Placera andelshållaren i avsedd position.
2. Sätt i nätadapters kontakt i uttaget på baksidan av vågen.
3. Anslut nätadaptern för att säkerställa korrekt strömförsörjning.

Placering av produkt

Korrekt placering är avgörande för att säkerställa att din produkt fungerar med sin fulla potential. Följande förhållanden kan påverka produktens noggrannhet och prestanda: luftflöde, temperaturvariationer och direkt solljus. Vänligen följ dessa rekommendationer när du väljer en plats:

- Placera produkten på en solid, stadig och helst vibrations säker horisontell bas.
- Se till att vågen inte kan skakas eller välta.
- Skydda produkten från direkt solljus.
- Undvik drag och alltför stora temperaturfluktuationer.
- Placera inte produkten nära eller på magnetiska ytor.



NOTERA

- Slå inte på indikatorn förrän alla anslutningar har gjorts.
- Att slå på indikatorn innan du slutför anslutningarna kan orsaka skada på systemet om anslutningar görs medan indikatorn är påslagen.

Vänligen slutför följande steg innan du använder produkten:

Steg 1:

Anslut kabeln till lastcellen och anslut ordentligt metallkontaktarna medan strömmen är avstängd.

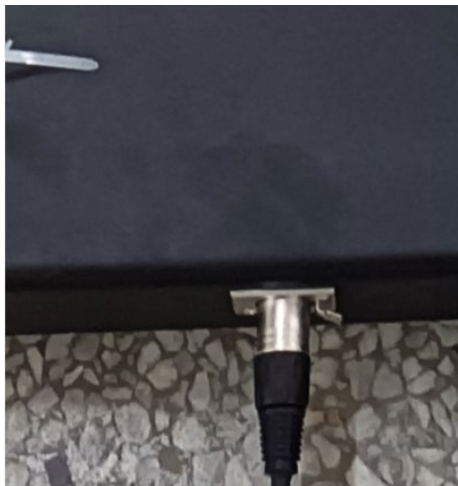

Steg 2:

Justera de fyra produktfötterna för att säkerställa att produkten är vågrätt och horisontellt placerad.

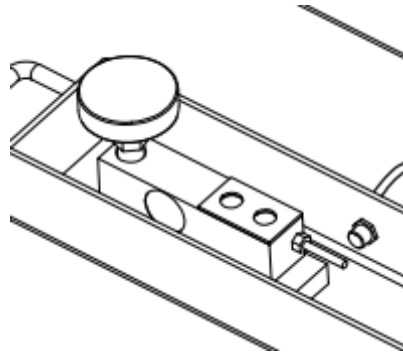

Användande

Applikationsmeny

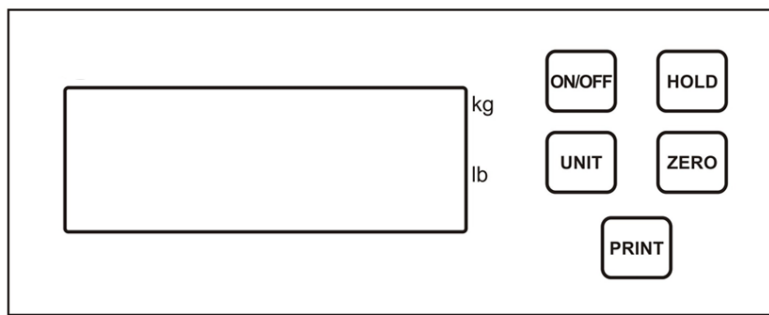

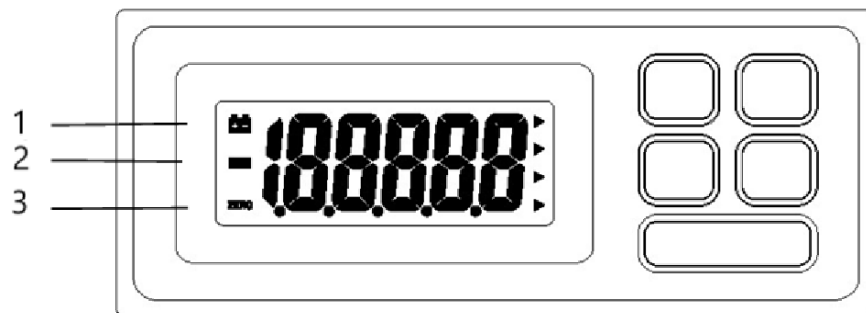

Meddelanden



- 1- Indikator för lågt batteri
- 2- Negativt värdeindikator
- 3- Nollindikator

Nyckelfunktioner:

 Slå på eller av produkten.

 Lagra det aktuella viktvärdet.



Växla mellan olika vägningsenheter.



Nollfunktion : Aktiveras om lastvikten är under 4 % av full kapacitet.







Tarafunktion : Aktiveras om lastvikten är mellan 4 % och 100 % av kapaciteten.



Skicka data till en extern enhet via RS232-kontakten.



Programalternativ

Gränssnittsställningar



- Tryck på  och tryck sedan på  för att slå på produkten. Displayen kommer att visa **A-ON** eller **A-OFF**.
- Tryck på  och displayen visar **L-ON** eller **L-OFF**.
- Tryck på  knappen igen, och displayen visar **P-XX**.
- Tryck på  för att välja ett av följande alternativ:
 - OFF**: Seriell datautgång är inaktiverad.
 - KEY**: Manuellt läge, kräver att du trycker på **PRINT** nyckel för att mata ut data.
 - STB**: Automatisk utskrift när produkten är stabil.
 - CON**: Kontinuerlig datautmatning.
- Tryck på  för att stänga av produkten.

Funktionsinställningar

Ställa in automatisk avstängning

- Tryck på  och tryck sedan på  för att slå på produkten. Displayen kommer att visa **A-ON** eller **A-OFF**.
- Tryck på  för att välja läget för automatisk avstängning:
 - A-ON**: Automatisk avstängning aktiverad.
 - A-OFF**: Automatisk avstängning inaktiverad.

Ställa in bakgrundsbelysning



- Tryck på  och tryck sedan på  för att slå på produkten. Displayen kommer att visa **A-ON** eller **A-OFF**.

2. Tryck på  nyckel. Displayen kommer att visa **L ON**, **L OFF**, eller **L AU**.

3. Tryck på  för att välja en av följande bakgrundsbelysningsinställningar:

- **L ON**: Bakgrundsbelysningen är alltid på.
- **L OFF**: Bakgrundsbelysningen avstängd.
- **L AU**: Autoläge för bakgrundsbelysning.

Ställa in Power On Mode

1. Tryck på  och tryck sedan på  för att slå på produkten. Displayen kommer att visa **A-ON** eller **A-OFF**.



2. Tryck på  nyckel tre gånger. Displayen kommer att visa **J ON** eller **J OFF**.

3. Tryck på  för att välja önskat startläge:



- **J ON**: Produkten kommer att visa noll när den slås på.
- **J OFF**: Produkten visar vikten som för närvarande är placerad på den när den slås på.

Inställningar för arbetsläge

1. **Slå på produkten:**



- Tryck och håll ned  och  och tryck sedan på  för att slå på produkten.
- Displayen kommer att visa **Ani. Su**.

2. **Ställ in djurvägningsläge:**

- Tryck på  nyckel för att komma in.
- Tryck på  nyckel för att välja:
 - **ON**: Aktiverar vägningsläge för djur.
 - **OFF**: Aktiverar normalt vägningsläge.
- Tryck på  för att bekräfta.

3. **Ställ in antichockområde:**





- Tryck på  knappen igen, och displayen visas **Ani. KD**.

- Tryck på  nyckel för att komma in.
- Tryck på  för att välja antichockintervall: 50, 100, 200 eller 400.
- Tryck på  för att bekräfta.

**NOTERA**

Detta är anti-chockområdet: 50d, 100d, 200d eller 400d. Ett mindre indelningsområde är lämpligt för mindre djur, medan ett större indelningsområde är bättre för större djur.





4. Ställ in filterintervall:

- Tryck på  knappen igen, och displayen visar **Ani. Fd**.
- Tryck på  nyckel för att komma in.
- Tryck på  för att välja filterintervall: 0,5, 3, 5 eller 10 (mindre intervall som 0,5 ger mer exakta avläsningar men är mindre stabila, medan större intervall som 10 ger stabilare men mindre exakta avläsningar)
- Tryck på  för att bekräfta.

**NOTERA**

Detta är filterintervallet: 0,5d, 3d, 5d eller 10d, som avgör hur produkten visar vikt. Till exempel, när du använder en LVS 700lb x 0,2lb våg för att väga en 300lb ko, om den är inställd på 0,5d, kommer produkten att visa 299,8lb, 300lb, 300,2lb, och så vidare. Om den är inställd på 3d blir avläsningarna 299,4 lb, 300 lb, 300,6 lb, etc. En 0,5d-inställning ger mer exakta mätningar men kan resultera i mindre stabila avläsningar, medan en 10d-inställning ger mindre noggrannhet men större stabilitet.

5. Ställ in filtertid:

- Tryck på  knappen igen, och displayen visar **Ani. Ft**.
- Tryck på  nyckel för att komma in.
- Tryck på  för att välja filtertid: 1, 2, 3 eller 4.
- Tryck på  för att bekräfta.



**NOTERA**

Detta är filtertiden: 1s, 2s, 3s eller 4s, som avgör hur lång tid det tar att visa vikten. En 4-sekunders filtertid ger mer exakta resultat men långsammare visning, medan en 1-sekunds filtertid ger snabbare visning men mindre noggrannhet.

6. Stäng av produkten:

- Tryck på  för att stänga av produkten.

Håll funktion

- Tryck på  för att slå på produkten och placera föremålet på plattformen.
- Vänta tills avläsningen har stabiliserats och tryck sedan på  nyckel. Den "." indikatorn kommer att visas på displayen.
- Ta bort föremålet från plattformen. Avläsningen kommer att finnas kvar på displayen.
- Tryck på  knappen igen för att lämna hållfunktionsläget.







Kalibrering**Kalibrering med hjälp av en extern kalibreringsvikt**







Kalibrering krävs vanligtvis när vågen först installeras eller om den har flyttats ett betydande avstånd från sin ursprungliga plats. Låt alltid produkten värmas upp i **30 minuter** innan den första kalibreringen utförs.

**NOTERA****För skalor med större kapacitet**

- WB-seriens produkter är fabrikskalibrerade. Omkalibrering är vanligtvis onödig om inte betydande felaktigheter observeras.
- Om omkalibrering behövs, använd en testvikt som är minst **2/3 av produktens fulla kapacitet** för att säkerställa korrekt vägning.

Kalibreringsprocedur:

- Tryck och håll ned  och tryck sedan på  för att slå på produkten. Displayen kommer att visa **CAPu=**.
- Tryck på  nyckel. Displayen kommer att visa **CAP**. Tryck på  knappen igen, och displayen visas **CALu=**.
- Tryck på knappen **Enhet** för att välja kalibreringsenhet (**kg** eller **lb**). En triangelikon kommer att indikera den valda enheten. Tryck på  för att bekräfta. Displayen kommer att visa **CALu=** igen.
- Tryck på  knappen igen, och displayen visas **CAL**. Tryck på **enhetsknappen** för att ställa in kalibreringsvikten. Displayen visar en serie siffror (**XXXXXX**) med en blinkande.

- Tryck på  för att flytta den blinkande siffran åt höger.
 - Tryck på  för att öka värdet på den blinkande siffran.
 - Tryck på  för att bekräfta. Displayen kommer att visa **CAL** igen. Det rekommenderas att använda en kalibreringsvikt som är minst 2/3 av den fulla kapaciteten för bättre noggrannhet.)
5. Tryck på  nyckel. Displayen kommer att visa **CAL** och sedan AD-värdet.
 6. När den stabila indikatorn visas, tryck på  nyckel. Kalibreringsvikten blinkar.
 7. Placera den kända testvikten på plattformen. När den stabila indikatorn visas, tryck på  nyckel igen. Displayen kommer att visa ----- följt av AD-värdet, vilket indikerar att kalibreringen är klar.
 8. Stäng av produkten och ta bort testvikten från plattformen.
 9. Tryck på  för att slå på produkten igen och kontrollera om vägningen är korrekt. Om det inte är det, upprepa stegen ovan.

Kassering av använda enheter

Släng inte apparaten i kommunala avfallssystem. Lämna den till en återvinnings- och insamlingsplats för elektriska och elektroniska apparater. Kontrollera symbolen på produkten, bruksanvisningen och förpackningen. Plasterna som använts för att konstruera apparaten kan återvinnas i överensstämmelse med deras märkning. Genom att välja att återvinna gör du en viktig insats för att skydda vår miljö.

Kontakta lokala myndigheter för information om din lokala återvinningsanläggning.



Este Manual do Usuário foi traduzido usando tradução automática. Fizemos todos os esforços para garantir que a tradução seja precisa, mas observe que as traduções automatizadas não são perfeitas e não têm como objetivo substituir tradutores humanos. A versão oficial do Manual do Usuário está em inglês. Quaisquer diferenças entre a versão traduzida e o original em inglês não são juridicamente vinculativas. Caso tenha alguma dúvida sobre a precisão da tradução, consulte a versão em inglês, que é a referência oficial. Versões em outros idiomas estão disponíveis mediante solicitação através de info@expondo.com.

Dados técnicos

Descrição do parâmetro	Valor do parâmetro	
Nome do produto	Balança de chão	
Modelo	SBS-BW-100	SBS-BW-101
Carga máxima [kg]	1500	3000
Carga mínima [kg]	10	20
Divisão [g]	500	1000
Dimensões (Largura x Comprimento x Altura) (mm)	835 x 1275 x 100	840 x 1270 x 100
Peso [kg]	31,75	31,55
Adaptador de energia [V/A]	12 / 1.0	
Bateria	6 pilhas AA	
Classe de proteção	II	

Propósito

O produto é usado para fornecer um método preciso e confiável para medir o peso de itens pesados ou volumosos. É comumente usado em ambientes industriais, comerciais e de depósito devido à sua capacidade de acomodar grandes cargas que seriam difíceis de pesar em balanças menores.

Visão geral do produto



Montagem e instalação

A balança é entregue parcialmente desmontada. Siga estas etapas para montar os componentes individuais:

1. Coloque o suporte da unidade na posição designada.
2. Insira o plugue do adaptador de energia no soquete na parte traseira da balança.
3. Conecte o adaptador CA para garantir o fornecimento de energia adequado.

Colocação do produto

O posicionamento correto é crucial para garantir que seu produto opere em seu potencial máximo. As seguintes condições podem afetar a precisão e o desempenho do produto: fluxo de ar, variações de temperatura e luz solar direta. Siga estas recomendações ao escolher um local:

- Coloque o produto sobre uma base horizontal sólida, firme e, de preferência, à prova de vibração.
- Certifique-se de que a balança não possa ser sacudida ou derrubada.
- Proteja o produto da luz solar direta.
- Evite correntes de ar e flutuações excessivas de temperatura.
- Não coloque o produto próximo ou sobre superfícies magnéticas.



OBSERVAÇÃO

- Não ligue o indicador até que todas as conexões tenham sido feitas.
- Ligar o indicador antes de concluir as conexões pode causar danos ao sistema se as conexões forem feitas enquanto o indicador estiver ligado.

Conclua as seguintes etapas antes de usar o produto:

Passo 1:

Conecte o cabo à célula de carga e conecte firmemente os conectores de metal enquanto a energia estiver desligada.

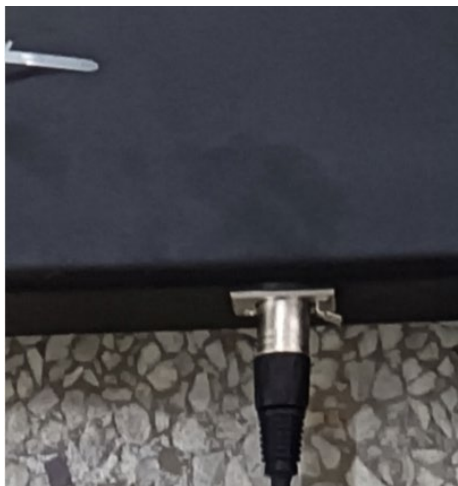

Passo 2:

Ajuste os quatro pés do produto para garantir que ele esteja nivelado e posicionado horizontalmente.

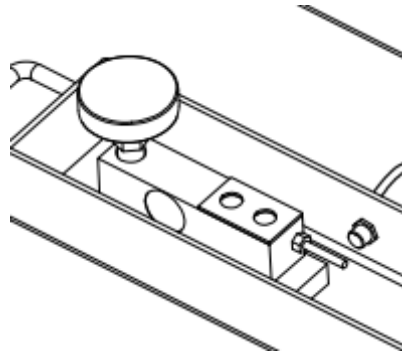

Uso

Menu do aplicativo

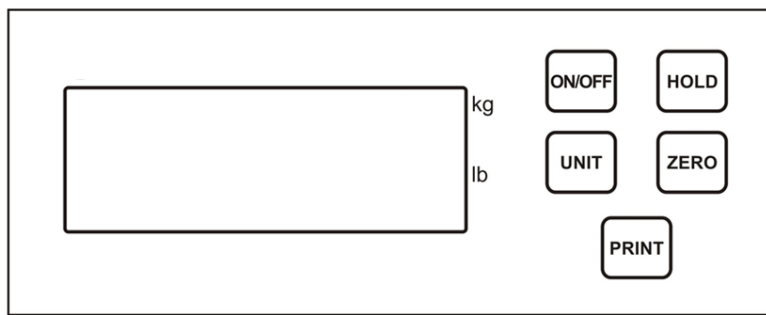

Mensagens

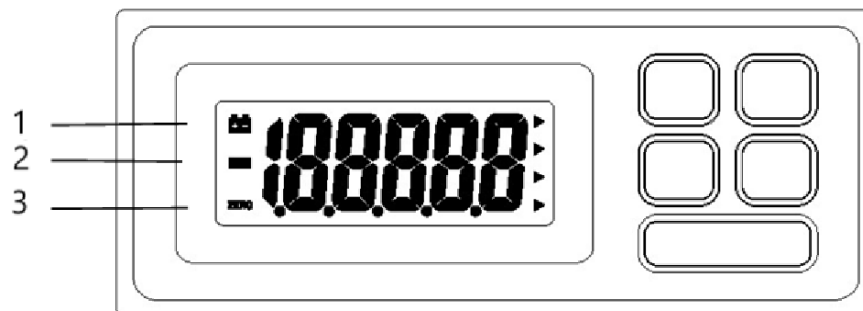

- 1- Indicador de bateria fraca
- 2- Indicador de valor negativo
- 3- Indicador zero

Principais funções:



Ligue ou desligue o produto.



Armazena o valor do peso atual.



Alterne entre diferentes unidades de pesagem.



Função zero : é ativada se o peso da carga estiver abaixo de 4% da capacidade total.

Função tara : Ativa se o peso da carga estiver entre 4% e 100% da capacidade.



Envie dados para um dispositivo externo através do conector RS232.

Opções do programa

Configurações de interface

1. Pressione o tecla e, em seguida, pressione a tecla chave para ligar o produto. O visor mostrará **A-ON** ou **A-OFF** .
2. Pressione o tecla e o display mostrará **L-ON** ou **L-OFF** .
3. Pressione o tecla novamente e o display mostrará **P-XX** .
4. Pressione o tecla para selecionar uma das seguintes opções:
 - **OFF**: A saída de dados seriais está desabilitada.
 - **KEY**: Modo manual, requer pressionar o botão **PRINT** chave para saída de dados.
 - **STB**: Impressão automática quando o produto estiver estável.
 - **CON**: Saída de dados contínua.
5. Pressione o tecla para desligar o produto.



Configurações de função

Configurando o desligamento automático





1. Pressione o tecla e, em seguida, pressione a tecla chave para ligar o produto. O visor mostrará **A-ON** ou **A-OFF** .
2. Pressione o tecla para selecionar o modo de desligamento automático:
 - **A-ON**: Desligamento automático ativado.
 - **A-OFF**: Desligamento automático desabilitado.

Configurando a luz de fundo

1. Pressione o tecla e, em seguida, pressione a tecla chave para ligar o produto. O visor mostrará **A-ON** ou **A-OFF** .



2. Pressione o  chave. O visor mostrará **L ON**, **L OFF**, ou **L AU**.
3. Pressione o  tecla para selecionar uma das seguintes configurações de luz de fundo:
 - **L ON**: Luz de fundo sempre ligada.
 - **L OFF**: Luz de fundo desligada.
 - **L AU**: Modo automático de luz de fundo.

Configurando o modo de inicialização



1. Pressione o  tecla e, em seguida, pressione a tecla  chave para ligar o produto. O visor mostrará **A-ON** ou **A-OFF**.
2. Pressione o  chave três vezes. O visor mostrará **J ON** ou **J OFF**.
3. Pressione o  tecla para selecionar o modo de inicialização desejado:
 - **J ON**: O produto exibirá zero quando ligado.
 - **J OFF**: O produto exibirá o peso atualmente colocado sobre ele quando for ligado.

Configurações do modo de trabalho

1. Ligue o produto:



- Pressione e segure o  e  teclas, em seguida pressione o  chave para ligar o produto.
- O visor mostrará **Ani. Su**.

2. Definir modo de pesagem de animais:

- Pressione o  chave para entrar.
- Pressione o  tecla para selecionar:
 - **ON**: Habilita o modo de pesagem de animais.
 - **OFF**: Ativa o modo de pesagem normal.
- Pressione o  tecla para confirmar.

3. Definir alcance antichoque:





- Pressione o  tecla novamente e o display mostrará **Ani. KD**.

- Pressione o  chave para entrar.
- Pressione o  tecla para selecionar o intervalo antichoque: 50, 100, 200 ou 400.
- Pressione o  tecla para confirmar.

**OBSERVAÇÃO**

Esta é a faixa antichoque: 50d, 100d, 200d ou 400d. Uma divisão menor é adequada para animais menores, enquanto uma divisão maior é melhor para animais maiores.





4. Definir intervalo de filtro:

- Pressione o  tecla novamente e o display mostrará **Ani. Fd** .
- Pressione o  chave para entrar.
- Pressione o  tecla para selecionar o intervalo do filtro: 0,5, 3, 5 ou 10 (intervalos menores como 0,5 fornecem leituras mais precisas, mas são menos estáveis, enquanto intervalos maiores como 10 fornecem leituras mais estáveis, mas menos precisas)
- Pressione o  tecla para confirmar.

**OBSERVAÇÃO**

Este é o intervalo do filtro: 0,5d, 3d, 5d ou 10d, que determina como o produto exibe o peso. Por exemplo, ao usar uma balança LVS de 700 lb x 0,2 lb para pesar uma vaca de 300 lb, se definida como 0,5 d, o produto exibirá 299,8 lb, 300 lb, 300,2 lb e assim por diante. Se definido como 3d, as leituras serão 299,4 lb, 300 lb, 300,6 lb, etc. Uma configuração de 0,5d fornece medições mais precisas, mas pode resultar em leituras menos estáveis, enquanto uma configuração de 10d oferece menos precisão, mas maior estabilidade.

5. Definir tempo de filtro:

- Pressione o  tecla novamente e o display mostrará **Ani. Ft** .
- Pressione o  chave para entrar.
- Pressione o  tecla para selecionar o tempo do filtro: 1, 2, 3 ou 4.
- Pressione o  tecla para confirmar.





OBSERVAÇÃO

Este é o tempo do filtro: 1s, 2s, 3s ou 4s, que determina quanto tempo leva para exibir o peso. Um tempo de filtro de 4 segundos fornece resultados mais precisos, mas uma exibição mais lenta, enquanto um tempo de filtro de 1 segundo oferece uma exibição mais rápida, mas menos precisão.

6. Desligue o produto:

- Pressione o  tecla para desligar o produto.

Função Hold

1. Pressione o  chave para ligar o produto e colocar o item na plataforma.
2. Aguarde a estabilização da leitura e pressione o botão  chave. O indicador “.” aparecerá no visor.
3. Remova o item da plataforma. A leitura permanecerá no visor.
4. Pressione o  pressione a tecla novamente para sair do modo de função de espera.

Calibragem

Calibração usando um peso de calibração externo

A calibração normalmente é necessária quando a balança é instalada pela primeira vez ou se ela foi movida uma distância significativa de seu local original. Sempre deixe o produto aquecer por **30 minutos** antes de realizar a calibração inicial.















OBSERVAÇÃO

Para balanças de maior capacidade

- Os produtos da série WB são calibrados de fábrica. A recalibração geralmente é desnecessária, a menos que imprecisões significativas sejam observadas.
- Se for necessária recalibração, use um peso de teste que tenha pelo menos **2/3 da capacidade total** do produto para garantir uma pesagem precisa.

Procedimento de calibração:

1. Pressione e segure o  tecla e, em seguida, pressione a tecla  chave para ligar o produto. O visor mostrará **CAPu=**.
2. Pressione o  chave. O visor mostrará **CAP**. Pressione o  tecla novamente e o display mostrará **CALu=**.
3. Pressione a tecla **Unidade** para selecionar a unidade de calibração (**kg** ou **lb**). Um ícone de triângulo indicará a unidade selecionada. Pressione o  tecla para confirmar. O visor mostrará **CALu=** de novo.

4. Pressione o  tecla novamente e o display mostrará **CAL** . Pressione a tecla **Unidade** para definir o peso de calibração. O visor mostrará uma série de dígitos (**XXXXX**) com um deles piscando.
 - o Pressione o  tecla para mover o dígito piscante para a direita.
 - o Pressione o  tecla para aumentar o valor do dígito piscante.
 - o Pressione o  tecla para confirmar. O visor mostrará **CAL** de novo. É recomendável usar um peso de calibração que seja pelo menos 2/3 da capacidade total para melhor precisão.)
5. Pressione o  chave. O visor mostrará **CAL** e então o valor AD.
6. Quando o indicador estável for exibido, pressione o botão  chave. O peso de calibração piscará.
7. Coloque o peso de teste conhecido na plataforma. Assim que o indicador estável aparecer, pressione o botão  chave novamente. O visor mostrará ----- seguido pelo valor AD, indicando que a calibração foi concluída.
8. Desligue o produto e remova o peso de teste da plataforma.
9. Pressione o  tecla para ligar o produto novamente e verificar se a pesagem está correta. Caso contrário, repita os passos acima.

Descarte de dispositivos usados

Não eliminar este aparelho nos sistemas de resíduos urbanos. Entregue-o a um ponto de reciclagem e recolha de aparelhos elétricos e eletrodomésticos. Verificar o símbolo no produto, no manual de instruções e na embalagem. Os plásticos utilizados para construir o dispositivo podem ser reciclados de acordo com as suas marcações. Ao optar por reciclar, está a dar um contributo significativo para a proteção do nosso ambiente.

Contactar as autoridades locais para obter informações sobre as instalações de reciclagem locais.



Táto používateľská príručka bola preložená pomocou strojového prekladu. Vyvinuli sme maximálne úsilie, aby bol preklad presný, ale upozorňujeme, že automatické preklady nie sú dokonalé a nie sú určené na to, aby nahradili ľudských prekladateľov. Oficiálna verzia používateľskej príručky je v angličtine. Akékoľvek rozdiely medzi preloženou verziou a originálnou angličtinou nie sú právne záväzné. Ak máte akékoľvek otázky týkajúce sa presnosti prekladu, pozrite si anglickú verziu, ktorá je oficiálnou referenciou. Ďalšie jazykové verzie sú k dispozícii na vyžiadanie na adrese info@expondo.com.

Technické údaje

Popis parametra	Hodnota parametra	
Názov produktu	Podlahová mierka	
Model	SBS-BW-100	SBS-BW-101
Maximálne zaťaženie [kg]	1500	3000
Minimálne zaťaženie [kg]	10	20
divízia [g]	500	1000
Rozmery (šírka x dĺžka x výška) (mm)	835 x 1275 x 100	840 x 1270 x 100
Hmotnosť [kg]	31,75	31,55
Napájací adaptér [V/A]	12 / 1.0	
Batéria	6 x AA batérie	
Trieda ochrany	II	

Účel

Produkt sa používa na poskytnutie presnej a spoľahlivej metódy na meranie hmotnosti ťažkých alebo objemných predmetov. Bežne sa používa v priemyselných, komerčných a skladových prostrediach kvôli ich schopnosti prispôbiť sa veľkým nákladom, ktoré by bolo ťažké vážiť na menších váhach.

Prehľad produktu



Montáž a inštalácia

Váha je dodávaná čiastočne v demonte. Pri zostavovaní jednotlivých komponentov postupujte podľa týchto krokov:

1. Umiestnite držiak jednotky do určenej polohy.
2. Zasuňte zástrčku sieťového adaptéra do zásuvky na zadnej strane váh.
3. Pripojte AC adaptér, aby ste zabezpečili správne napájanie.

Umiestnenie produktu

Správne umiestnenie je rozhodujúce, aby sa zabezpečilo, že váš produkt bude fungovať naplno. Nasledujúce podmienky môžu ovplyvniť presnosť a výkon produktu: prúdenie vzduchu, kolísanie teploty a priame slnečné svetlo. Pri výbere miesta dodržiavajte tieto odporúčania:

- Výrobok umiestnite na pevnú, pevnú vodorovnú podložku, pokiaľ možno odolnú voči vibráciám.
- Zabezpečte, aby sa váha nemohla otriasť alebo prevrátiť.
- Chráňte výrobok pred priamym slnečným žiarením.
- Vyhnite sa prievaniu a nadmerným teplotným výkyvom.
- Neumiestňujte výrobok do blízkosti magnetických povrchov ani na ne.



POZNÁMKA

- Nezapínajte indikátor, kým nevykonáte všetky pripojenia.
- Zapnutie indikátora pred dokončením pripojení môže spôsobiť poškodenie systému, ak sa pripojenia vykonávajú, keď je indikátor zapnutý.

Pred použitím produktu vykonajte nasledujúce kroky:

Krok 1:

Pripojte kábel k silomeru a bezpečne zapojte kovové konektory, keď je napájanie vypnuté.

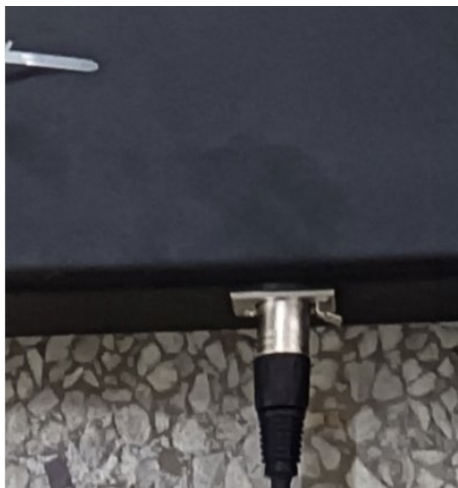

Krok 2:

Nastavte štyri nožičky produktu, aby ste sa uistili, že je produkt vo vodorovnej polohe a v horizontálnej polohe.

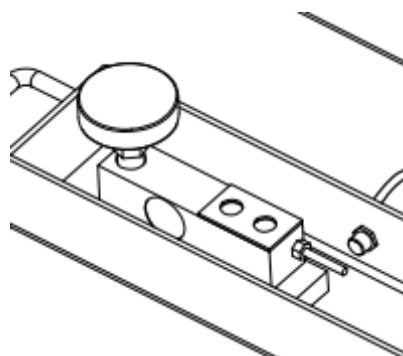

Použitie

Ponuka aplikácií

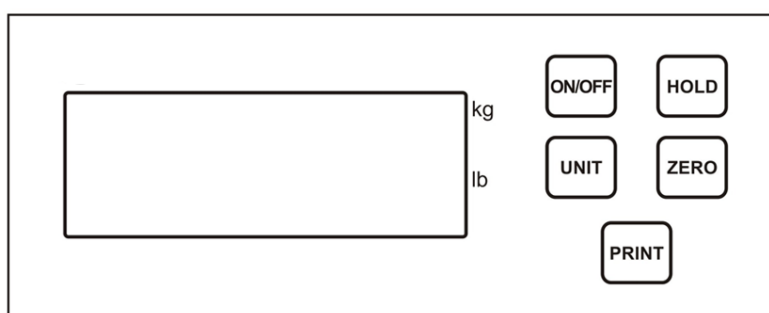

Správy

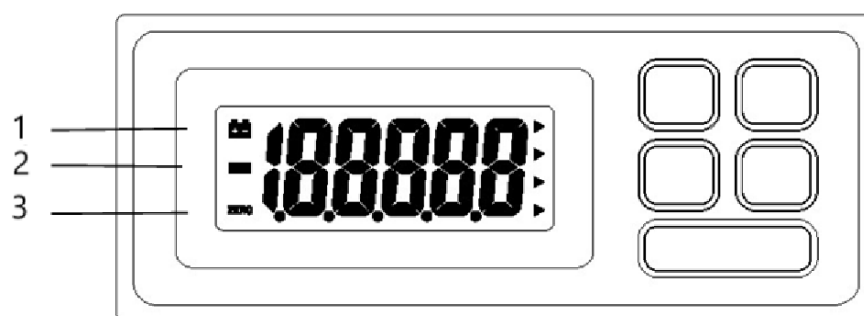

- 1- Indikátor slabej batérie
- 2- Ukazovateľ zápornej hodnoty
- 3- Indikátor nuly

Kľúčové funkcie:



Zapnite alebo vypnite produkt.



Uložte aktuálnu hodnotu hmotnosti.



Prepínanie medzi rôznymi jednotkami hmotnosti.



Funkcia nula : Aktivuje sa, ak je hmotnosť nákladu nižšia ako 4 % plnej kapacity.







Funkcia tara : Aktivuje sa, ak je hmotnosť náplne medzi 4 % až 100 % kapacity.



Posielajte dáta do externého zariadenia cez konektor RS232.



Možnosti programu

Nastavenia rozhrania

1. Stlačte tlačidlo  a potom stlačte tlačidlo  kľúč na zapnutie produktu. Na displeji sa zobrazí **A-ON** alebo **A-OFF**.
2. Stlačte tlačidlo  a na displeji sa zobrazí **L-ON** alebo **L-OFF**.
3. Stlačte tlačidlo  znova a na displeji sa zobrazí **P-XX**.
4. Stlačte tlačidlo  tlačidlom vyberte jednu z nasledujúcich možností:
 - **OFF**: Výstup sériových dát je vypnutý.
 - **KEY**: Manuálny režim, vyžaduje stlačenie tlačidla **PRINT** kľúč k výstupným údajom.
 - **STB**: Automatická tlač, keď je produkt stabilný.
 - **CON**: Nepretržitý výstup údajov.
5. Stlačte tlačidlo  kľúč na vypnutie produktu.



Nastavenia funkcií

Nastavenie automatického vypnutia





1. Stlačte tlačidlo  a potom stlačte tlačidlo  kľúč na zapnutie produktu. Na displeji sa zobrazí **A-ON** alebo **A-OFF**.
2. Stlačte tlačidlo  tlačidlo na výber režimu automatického vypnutia:
 - **A-ON**: Automatické vypnutie zapnuté.
 - **A-OFF**: Automatické vypnutie je vypnuté.

Nastavenie podsvietenia

1. Stlačte tlačidlo  a potom stlačte tlačidlo  kľúč na zapnutie produktu. Na displeji sa zobrazí **A-ON** alebo **A-OFF**.



2. Stlačte tlačidlo  kľúč. Na displeji sa zobrazí **L ON**, **L OFF**, alebo **L AU**.
3. Stlačte tlačidlo  tlačidlo na výber jedného z nasledujúcich nastavení podsvietenia:
 - **L ON**: Vždy zapnuté podsvietenie.
 - **L OFF**: Podsvietenie vypnuté.
 - **L AU**: Automatický režim podsvietenia.

Nastavenie režimu zapnutia



1. Stlačte tlačidlo  a potom stlačte tlačidlo  kľúč na zapnutie produktu. Na displeji sa zobrazí **A-ON** alebo **A-OFF**.
2. Stlačte tlačidlo  kľúč trikrát. Na displeji sa zobrazí **J ON** alebo **J OFF**.
3. Stlačte tlačidlo  tlačidlo na výber požadovaného režimu zapnutia:
 - **J ON**: Produkt po zapnutí zobrazí nulu.
 - **J OFF**: Produkt po zapnutí zobrazí váhu, ktorá je na ňom aktuálne umiestnená.

Nastavenia pracovného režimu

1. Zapnite produkt:

- Stlačte a podržte  a  a potom stlačte tlačidlo  kľúč na zapnutie produktu.
- Na displeji sa zobrazí **Ani. Su**.



2. Nastavenie režimu váženia zvierat:

- Stlačte tlačidlo  kľúč pre vstup.
- Stlačte tlačidlo  kláves na výber:
 - **ON**: Aktivuje režim váženia zvierat.
 - **OFF**: Aktivuje normálny režim váženia.

- Stlačte tlačidlo  kláves na potvrdenie.

3. Nastaviť rozsah proti otrasom:

- Stlačte tlačidlo  znova a na displeji sa zobrazí **Ani. KD**.





- Stlačte tlačidlo  kľúč pre vstup.
- Stlačte tlačidlo  tlačidlo na výber rozsahu ochrany proti otrasom: 50, 100, 200 alebo 400.
- Stlačte tlačidlo  kláves na potvrdenie.



POZNÁMKA

Toto je rozsah proti otrasom: 50d, 100d, 200d alebo 400d. Menší rozsah delenia je vhodný pre menšie zvieratá, zatiaľ čo väčší rozsah delenia je lepší pre väčšie zvieratá.

4. Nastaviť rozsah filtra:





- Stlačte tlačidlo  znova stlačte a na displeji sa zobrazí **Ani. Ft**.
- Stlačte tlačidlo  kľúč pre vstup.
- Stlačte tlačidlo  tlačidlo na výber rozsahu filtra: 0,5, 3, 5 alebo 10 (menšie rozsahy ako 0,5 poskytujú presnejšie údaje, ale sú menej stabilné, zatiaľ čo väčšie rozsahy ako 10 poskytujú stabilnejšie, ale menej presné údaje)
- Stlačte tlačidlo  kláves na potvrdenie.



POZNÁMKA

Toto je rozsah filtra: 0,5 d, 3 d, 5 d alebo 10 d, ktorý určuje, ako produkt zobrazuje hmotnosť. Napríklad pri použití váhy LVS 700 lb x 0,2 lb na váženie 300 lb kravy, ak je nastavená na 0,5 d, produkt zobrazí 299,8 lb, 300 lb, 300,2 lb atď. Ak je nastavený na 3d, hodnoty budú 299,4 lb, 300 lb, 300,6 lb atď. Nastavenie 0,5 d poskytuje presnejšie merania, ale môže viesť k menej stabilným údajom, zatiaľ čo nastavenie 10 d ponúka menšiu presnosť, ale väčšiu stabilitu.

5. Nastaviť čas filtrovania:

- Stlačte tlačidlo  znova a na displeji sa zobrazí **Ani. Ft**.
- Stlačte tlačidlo  kľúč pre vstup.
- Stlačte tlačidlo  tlačidlom vyberte čas filtrovania: 1, 2, 3 alebo 4.
- Stlačte tlačidlo  kláves na potvrdenie.



**POZNÁMKA**

Toto je čas filtrovania: 1 s, 2 s, 3 s alebo 4 s, ktorý určuje, ako dlho trvá zobrazenie hmotnosti. 4-sekundový čas filtrovania poskytuje presnejšie výsledky, ale pomalšie zobrazenie, zatiaľ čo 1-sekundový čas filtrovania ponúka rýchlejšie zobrazenie, ale menšiu presnosť.

6. Vypnite produkt:

- Stlačte tlačidlo  kľúč na vypnutie produktu.

Funkcia Hold

1. Stlačte tlačidlo  kľúčom zapnite produkt a umiestnite predmet na plošinu.
2. Počkajte, kým sa hodnota stabilizuje, a potom stlačte tlačidlo  kľúč. "." na displeji sa zobrazí indikátor.
3. Odstráňte predmet z plošiny. Údaj zostane na displeji.
4. Stlačte tlačidlo  opätovným tlačidlom opustíte režim funkcie podržania.







Kalibrácia**Kalibrácia pomocou externého kalibračného závažia**







Kalibrácia sa zvyčajne vyžaduje pri prvej inštalácii váhy alebo ak bola premiestnená o značnú vzdialenosť od svojho pôvodného miesta. Pred vykonaním úvodnej kalibrácie vždy nechajte produkt **30 minút** zahriať.

**POZNÁMKA****Pre váhy s väčšou kapacitou**

- Produkty série WB sú kalibrované vo výrobe. Rekalibrácia je zvyčajne zbytočná, pokiaľ nie sú pozorované významné nepresnosti.
- Ak je potrebná rekalibrácia, použite testovacie závažia, ktoré je aspoň **2/3 plnej kapacity** produktu, aby sa zabezpečilo presné váženie.

Postup kalibrácie:

1. Stlačte a podržte  a potom stlačte tlačidlo  kľúč na zapnutie produktu. Na displeji sa zobrazí **CAPu=**.
2. Stlačte tlačidlo  kľúč. Na displeji sa zobrazí **CAP**. Stlačte tlačidlo  znova a na displeji sa zobrazí **CALu=**.
3. Stlačením tlačidla **Unit** vyberte kalibračnú jednotku (**kg** alebo **lb**). Ikona trojuholníka označuje zvolenú jednotku. Stlačte tlačidlo  kláves na potvrdenie. Na displeji sa zobrazí **CALu=** znova.
4. Stlačte tlačidlo  znova a na displeji sa zobrazí **CAL**. Stlačte tlačidlo **Unit** pre nastavenie kalibračnej hmotnosti. Na displeji sa zobrazí séria číslic (**XXXXX**), pričom jedna bude blikať.

- Stlačte tlačidlo  tlačidlom posuniete blikajúcu číslicu doprava.
 - Stlačte tlačidlo  tlačidlo na zvýšenie hodnoty blikajúcej číslice.
 - Stlačte tlačidlo  kláves na potvrdenie. Na displeji sa zobrazí **CAL** znova. Pre lepšiu presnosť sa odporúča použiť kalibračné závažie, ktoré predstavuje aspoň 2/3 plnej kapacity.)
5. Stlačte tlačidlo  kľúč. Na displeji sa zobrazí **CAL** a potom hodnotu AD.
 6. Keď sa zobrazí stabilný indikátor, stlačte tlačidlo  kľúč. Kalibračné závažie bude blikať.
 7. Umiestnite známe testovacie závažie na plošinu. Keď sa objaví stabilný indikátor, stlačte tlačidlo  znova kľúč. Na displeji sa zobrazí ----- nasledované hodnotou AD, čo znamená, že kalibrácia je dokončená.
 8. Vypnite produkt a odstráňte testovacie závažie z plošiny.
 9. Stlačte tlačidlo  kľúč na opätovné zapnutie produktu a kontrolu, či je váženie presné. Ak nie, zopakujte vyššie uvedené kroky.

Likvidácia použitých zariadení

Toto zariadenie nevyhadzujte do komunálneho odpadu. Odovzdajte ho na recyklačnom a zbernom mieste elektrických zariadení. Skontrolujte symbol na výrobku, v návode na obsluhu a na obale. Plasty použité na výrobu zariadenia sa môžu recyklovať v súlade s ich označením. Ak sa rozhodnete zariadenie recyklovať, významne prispievate k ochrane nášho životného prostredia.

Informácie o miestnom recyklačnom zariadení získate od miestnych úradov.



Това ръководство за потребителя е преведено чрез машинен превод. Положихме всички усилия, за да гарантираме, че преводът е точен, но имайте предвид, че автоматизираните преводи не са перфектни и не са предназначени да заменят човешки преводачи. Официалната версия на ръководството за потребителя е на английски език. Всички разлики между преведената версия и оригиналния английски не са правно обвързващи. Ако имате въпроси относно точността на превода, моля, вижте английската версия, която е официалната справка. Повече езикови версии са достъпни при заявка чрез info@expondo.com.

Технически данни

Описание на параметъра	Стойност на параметъра	
Име на продукта	Подова везна	
Модел	SBS-BW-100	SBS-BW-101
Максимално натоварване [kg]	1500	3000
Минимално натоварване [kg]	10	20
Разделяне [g]	500	1000
Размери (ширина x дължина x височина) (mm)	835 x 1275 x 100	840 x 1270 x 100
Тегло [kg]	31,75	31,55
Захранващ адаптер [V/A]	12 / 1.0	
Батерия	6 x AA батерии	
Клас на защита	II	

Цел

Продуктът се използва за осигуряване на точен и надежден метод за измерване на теглото на тежки или обемисти предмети. Обикновено се използва в индустриални, търговски и складови помещения поради способността им да поемат големи товари, които биха били трудни за претегляне на по-малки везни.

Общ преглед на продукта



Сглобяване и монтаж

Кантарът се доставя частично разглобен. Моля, следвайте тези стъпки, за да сглобите отделните компоненти:

1. Поставете държача на модула на определеното място.
2. Поставете щепсела на захранващия адаптер в гнездото на гърба на везната.
3. Свържете АС адаптера, за да осигурите правилно захранване.

Поставяне на продукта

Правилното разположение е от решаващо значение, за да гарантирате, че вашият продукт работи с пълния си потенциал. Следните условия могат да повлияят на точността и работата на продукта: въздушен поток, температурни промени и директна слънчева светлина. Моля, придържайте се към тези препоръки, когато избирате място:

- Поставете продукта върху солидна, твърда и за предпочитане устойчива на вибрации хоризонтална основа.
- Уверете се, че везната не може да бъде разклатена или съборена.
- Пазете продукта от пряка слънчева светлина.
- Избягвайте течения и прекомерни температурни колебания.
- Не поставяйте продукта близо до или върху магнитни повърхности.



З А Б Е Л Е Ж К А

- Не включвайте индикатора, докато не бъдат направени всички връзки.
- Включването на индикатора преди завършване на връзките може да причини повреда на системата, ако връзките се извършват, докато индикаторът е включен.

Моля, изпълнете следните стъпки, преди да използвате продукта:

Стъпка 1:

Свържете кабела към динамометричната клетка и включете здраво металните конектори, докато захранването е изключено.

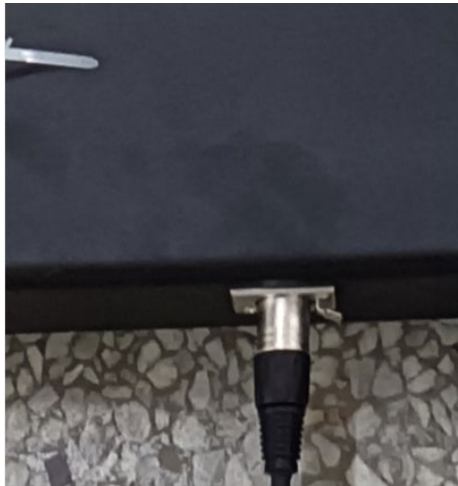
**Стъпка 2:**

Регулирайте четирите крачета на продукта, за да сте сигурни, че продуктът е нивелиран и позициониран хоризонтално.

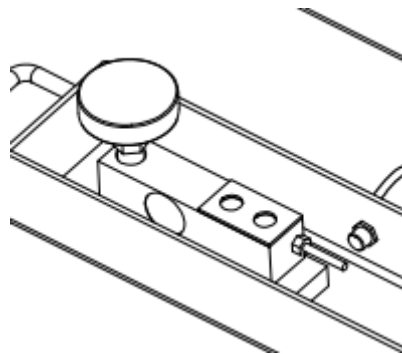
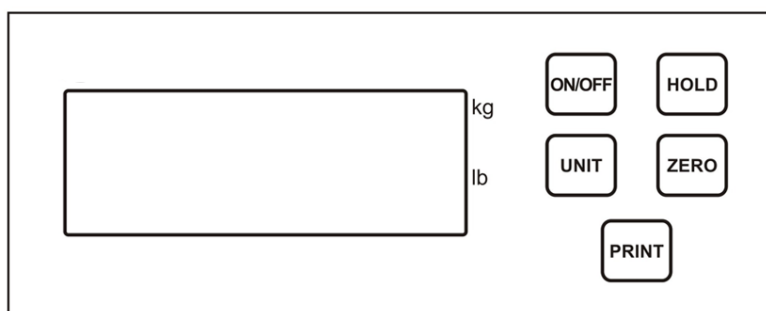
**И з п о л з в а н е****Меню на приложението****Съобщения**



- 1- Индикатор за изтощена батерия
 2- Индикатор за отрицателна стойност
 3- Нулев индикатор

Ключови функции:

- ON/OFF** Включете или изключете продукта.
- HOLD** Запазете текущата стойност на теглото.
- UNIT** Превключване между различни единици за тегло.
- ZERO** **Нулева функция** : Активира се, ако теглото на товара е под 4% от пълния капацитет.
Функция тара : Активира се, ако теглото на товара е между 4% до 100% от капацитета.
- PRINT** Изпращайте данни към външно устройство чрез RS232 конектора.

Програмни опции



Настройки на интерфейса

- Натиснете **HOLD** и след това натиснете **ON/OFF** ключ за включване на продукта. Дисплеят ще покаже **A-ON** или **A-OFF**.
- Натиснете **UNIT** и на дисплея ще се покаже **L-ON** или **L-OFF**.
- Натиснете **UNIT** натиснете отново и дисплеят ще покаже **P-XX**.
- Натиснете **ZERO** за да изберете една от следните опции:
 - OFF**: Серийният изход на данни е деактивиран.
 - KEY**: Ръчен режим, изисква натискане на **PRINT** ключ за изходни данни.
 - STB**: Автоматичен печат, когато продуктът е стабилен.
 - CON**: Непрекъснато извеждане на данни.





5. Натиснете  ключ за изключване на продукта.

Настройки на функциите





Настройка на автоматично изключване

1. Натиснете  и след това натиснете  ключ за включване на продукта. Дисплеят ще покаже **A-ON** или **A-OFF**.
2. Натиснете  бутон за избор на режим на автоматично изключване:
 - **A-ON**: Активирано автоматично изключване.
 - **A-OFF**: Автоматичното изключване е деактивирано.

Настройка на фоновото осветление

1. Натиснете  и след това натиснете  ключ за включване на продукта. Дисплеят ще покаже **A-ON** или **A-OFF**.
2. Натиснете  ключ. Дисплеят ще покаже **L ON**, **L OFF**, или **L AU**.
3. Натиснете  за да изберете една от следните настройки на фоновото осветление:
 - **L ON**: Подсветката е винаги включена.
 - **L OFF**: Подсветката е изключена.
 - **L AU**: Автоматичен режим на подсветка.

Задаване на режим на включване



1. Натиснете  и след това натиснете  ключ за включване на продукта. Дисплеят ще покаже **A-ON** или **A-OFF**.
2. Натиснете  ключ три пъти. Дисплеят ще покаже **J ON** или **J OFF**.
3. Натиснете  клавиш за избор на желания режим на включване:
 - **J ON**: Продуктът ще показва нула, когато е включен.
 - **J OFF**: Продуктът ще покаже теглото, поставено върху него, когато е включен.

Настройки на работния режим





1. **Включете продукта:**

- Натиснете и задръжете  и  клавиши, след което натиснете  ключ за включване на продукта.
- Дисплеят ще покаже **Ani. Su** .

2. Задайте режим на претегляне на животните:

- Натиснете  ключ за влизане.
- Натиснете  ключ за избор:
 - **ON**: Активира режим на претегляне на животни.
 - **OFF**: Активира нормален режим на претегляне.
- Натиснете  клавиш за потвърждение.

3. Задаване на анти-шок обхват:





- Натиснете  натиснете отново и дисплеят ще покаже **Ani. KD** .
- Натиснете  ключ за влизане.
- Натиснете  клавиш, за да изберете обхвата на антишок: 50, 100, 200 или 400.
- Натиснете  клавиш за потвърждение.



З А Б Е Л И Ж К А

Това е обхватът на антишок: 50d, 100d, 200d или 400d. По-малък диапазон на разделяне е подходящ за по-малки животни, докато по-голям диапазон на разделяне е по-добър за по-големи животни.

4. Задайте обхват на филтъра:





- Натиснете  натиснете отново и дисплеят ще покаже **Ani. Fd** .
- Натиснете  ключ за влизане.
- Натиснете  клавиш за избор на диапазона на филтъра: 0,5, 3, 5 или 10 (по-малките диапазони като 0,5 осигуряват по-точни показания, но са по-малко стабилни, докато по-големите диапазони като 10 осигуряват по-стабилни, но по-малко точни показания)
- Натиснете  клавиш за потвърждение.



З А Б Е Л Е Ж К А

Това е обхватът на филтъра: 0,5d, 3d, 5d или 10d, който определя как продуктът показва теглото. Например, когато използвате кантар LVS 700lb x 0,2lb за претегляне на крава от 300lb, ако е зададено на 0,5d, продуктът ще показва 299,8lb, 300lb, 300,2lb и т.н. Ако е зададено на 3d, показанията ще бъдат 299,4lb, 300lb, 300,6lb и т.н. Настройка 0,5d осигурява по-прецизни измервания, но може да доведе до по-малко стабилни показания, докато настройка 10d предлага по-малка точност, но по-голяма стабилност.

5. Задайте време на филтъра:

- Натиснете  натиснете отново и дисплеят ще покаже **Ani. Ft** .
- Натиснете  ключ за влизане.
- Натиснете  бутон за избор на време за филтър: 1, 2, 3 или 4.
- Натиснете  клавиш за потвърждение.





З А Б Е Л Е Ж К А

Това е времето на филтъра: 1s, 2s, 3s или 4s, което определя колко време е необходимо за показване на теглото. Времето за филтриране от 4 секунди осигурява по-точни резултати, но по-бавно показване, докато времето за филтриране от 1 секунда предлага по-бързо показване, но по-малко точност.

6. Изключете продукта:

- Натиснете  ключ за изключване на продукта.

Функция задържане

1. Натиснете  ключ за включване на продукта и поставяне на артикула върху платформата.
2. Изчакайте показанията да се стабилизират, след което натиснете  ключ. „.“ на дисплея ще се появи индикатор.
3. Премахнете артикула от платформата. Отчитането ще остане на дисплея.
4. Натиснете  натиснете отново, за да излезете от режима на задържане.

Калибриране

Калибриране с помощта на външна калибрираща тежест

Калибрирането обикновено се изисква, когато машината за претегляне е инсталирана за първи път или ако е била преместена на значително разстояние от първоначалното си местоположение. Винаги оставайте продукта да се загрее за **30 минути** , преди да извършите първоначалното калибриране.















З А Б Е Л Е Ж К А

З а в е з н и с п о - г о л я м к а п а ц и т е т

- Продуктите от серията WB са фабрично калибрирани. Повторното калибриране обикновено не е необходимо, освен ако не се наблюдават значителни неточности.
- Ако е необходимо повторно калибриране, използвайте тестово тегло, което е поне **2/3 от пълния капацитет** на продукта, за да осигурите точно претегляне.

Процедура за калибриране:

1. Натиснете и задръжте  и след това натиснете  ключ за включване на продукта. Дисплеят ще покаже **CAPu=**.
2. Натиснете  ключ. Дисплеят ще покаже **CAP**. Натиснете  натиснете отново и дисплеят ще покаже **CALu=**.
3. Натиснете бутона **Unit**, за да изберете единица за калибриране (**kg** или **lb**). Триъгълна икона ще покаже избраната единица. Натиснете  клавиш за потвърждение. Дисплеят ще покаже **CALu=** отново.
4. Натиснете  натиснете отново и дисплеят ще покаже **CAL**. Натиснете бутона **Unit**, за да зададете теглото за калибриране. Дисплеят ще покаже поредица от цифри (**XXXXX**), като едната ще мига.
 - Натиснете  клавиш за преместване на мигащата цифра надясно.
 - Натиснете  клавиш за увеличаване на стойността на мигащата цифра.
 - Натиснете  клавиш за потвърждение. Дисплеят ще покаже **CAL** отново. (Препоръчително е да използвате тегло за калибриране, което е поне 2/3 от пълния капацитет за по-добра точност.)
5. Натиснете  ключ. Дисплеят ще покаже **CAL** и след това стойността на AD.
6. Когато се покаже стабилен индикатор, натиснете  ключ. Теглото за калибриране ще мига.
7. Поставете известната тестова тежест върху платформата. След като се появи стабилен индикатор, натиснете  ключ отново. Дисплеят ще покаже -----, последван от стойността на AD, което показва, че калибрирането е завършено.
8. Изключете продукта и отстранете тестовото тегло от платформата.
9. Натиснете  ключ, за да включите отново продукта и да проверите дали претеглянето е точно. Ако не е, повторете горните стъпки.

Изхвърляне на използвани устройства

Не изхвърляйте това устройство в общинските системи за отпадъци. Предайте го в пункт за рециклиране и събиране на електрически и електрически уреди. Проверете символа върху продукта, ръководството за употреба и опаковката. Пластмасите, използвани за конструирането на устройството, могат да бъдат рециклирани в съответствие с техните маркировки. Избирайки да рециклирате, вие допринасяте значително за опазването на околната среда.

Свържете се с местните власти за информация относно местното съоръжение за рециклиране.



Αυτό το εγχειρίδιο χρήστη έχει μεταφραστεί με τη χρήση αυτόματης μετάφρασης. Έχουμε καταβάλει κάθε δυνατή προσπάθεια για να διασφαλίσουμε ότι η μετάφραση είναι ακριβής, αλλά σημειώστε ότι οι αυτοματοποιημένες μεταφράσεις δεν είναι τέλειες και δεν προορίζονται να αντικαταστήσουν τους ανθρώπινους μεταφραστές. Η επίσημη έκδοση του Εγχειριδίου χρήσης είναι στα Αγγλικά. Τυχόν διαφορές μεταξύ της μεταφρασμένης έκδοσης και της αρχικής αγγλικής έκδοσης δεν είναι νομικά δεσμευτικές. Εάν έχετε ερωτήσεις σχετικά με την ακρίβεια της μετάφρασης, ανατρέξτε στην αγγλική έκδοση, η οποία είναι η επίσημη αναφορά. Περισσότερες γλωσσικές εκδόσεις είναι διαθέσιμες κατόπιν αιτήματος μέσω του info@expondo.com.

Τεχνικά στοιχεία

Περιγραφή παραμέτρων	Τιμή παραμέτρου	
Όνομα προϊόντος	Ζυγαριά δαπέδου	
Μοντέλο	SBS-BW-100	SBS-BW-101
Μέγιστο φορτίο [kg]	1500	3000
Ελάχιστο φορτίο [kg]	10	20
Διάρθρωση [g]	500	1000
Διαστάσεις (Πλάτος x Μήκος x Ύψος) (mm)	835 x 1275 x 100	840 x 1270 x 100
Βάρος [kg]	31,75	31,55
Μετασχηματιστής ρεύματος [V/A]	12 / 1.0	
Μπαταρία	6 x μπαταρίες AA	
Κατηγορία προστασίας	II	

Σκοπός

Το προϊόν χρησιμοποιείται για να παρέχει μια ακριβή και αξιόπιστη μέθοδο για τη μέτρηση του βάρους βαρέων ή ογκωδών αντικειμένων. Χρησιμοποιείται συνήθως σε βιομηχανικούς, εμπορικούς και αποθηκευτικούς χώρους λόγω της ικανότητάς τους να φιλοξενούν μεγάλα φορτία που θα ήταν δύσκολο να ζυγιστούν σε μικρότερες κλίμακες.

Επισκόπηση προϊόντος



Συναρμολόγηση & Εγκατάσταση

Η μηχανή ζύγισης παραδίδεται μερικώς αποσυναρμολογημένη. Ακολουθήστε αυτά τα βήματα για να συναρμολογήσετε τα μεμονωμένα εξαρτήματα:

1. Τοποθετήστε τη θήκη της μονάδας στην καθορισμένη θέση.
2. Εισαγάγετε το βύσμα του μετασχηματιστή ρεύματος στην πρίζα στο πίσω μέρος της ισορροπίας.
3. Συνδέστε το τροφοδοτικό AC για να εξασφαλίσετε τη σωστή τροφοδοσία ρεύματος.

Τοποθέτηση Προϊόντος

Η σωστή τοποθέτηση είναι ζωτικής σημασίας για να διασφαλίσετε ότι το προϊόν σας λειτουργεί στο μέγιστο των δυνατοτήτων του. Οι ακόλουθες συνθήκες μπορεί να επηρεάσουν την ακρίβεια και την απόδοση του προϊόντος: ροή αέρα, διακυμάνσεις θερμοκρασίας και άμεσο ηλιακό φως. Συμμορφωθείτε με αυτές τις συστάσεις όταν επιλέγετε μια τοποθεσία:

- Τοποθετήστε το προϊόν σε μια σταθερή, σταθερή και κατά προτίμηση αντικραδασμική, οριζόντια βάση.
- Βεβαιωθείτε ότι η μηχανή ζύγισης δεν μπορεί να κουνηθεί ή να ανατραπεί.
- Προστατέψτε το προϊόν από το άμεσο ηλιακό φως.
- Αποφύγετε ρεύματα ρεύματος και υπερβολικές διακυμάνσεις θερμοκρασίας.
- Μην τοποθετείτε το προϊόν κοντά ή πάνω σε μαγνητικές επιφάνειες.



Σ Η Μ Ε Ι Ω Μ Α

- Μην ανάβετε την ένδειξη μέχρι να πραγματοποιηθούν όλες οι συνδέσεις.
- Η ενεργοποίηση της ενδεικτικής λυχνίας πριν την ολοκλήρωση των συνδέσεων μπορεί να προκαλέσει ζημιά στο σύστημα εάν πραγματοποιηθούν συνδέσεις ενώ η ένδειξη είναι ενεργοποιημένη.

Παρακαλούμε ολοκληρώστε τα παρακάτω βήματα πριν χρησιμοποιήσετε το προϊόν:

Βήμα 1:

Συνδέστε το καλώδιο στην κυψέλη φόρτωσης και συνδέστε με ασφάλεια τους μεταλλικούς συνδέσμους ενώ το ρεύμα είναι απενεργοποιημένο.

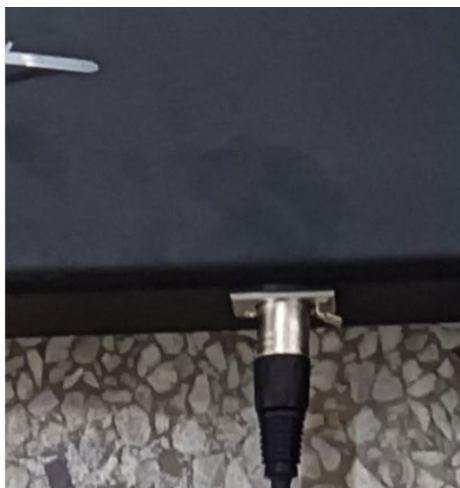
**Βήμα 2:**

Ρυθμίστε τα τέσσερα πόδια του προϊόντος για να βεβαιωθείτε ότι το προϊόν είναι επίπεδο και τοποθετημένο οριζόντια.

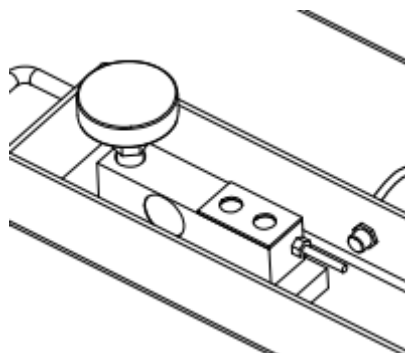

Χρήση

Μενού εφαρμογής

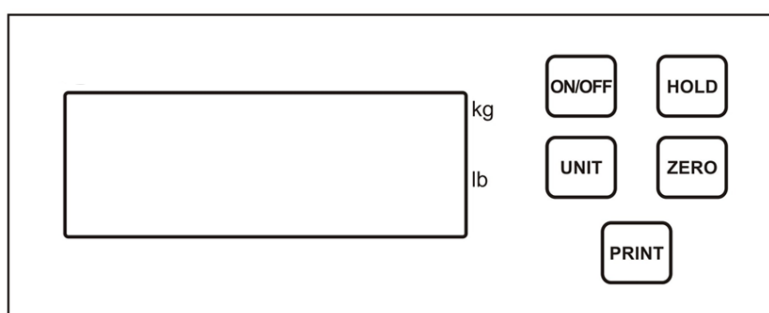

Μηνύματα

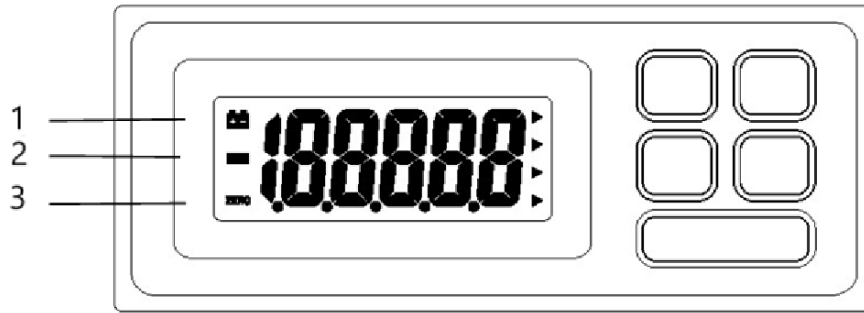

- 1- Ένδειξη χαμηλής μπαταρίας
 2- Δείκτης αρνητικής τιμής
 3- Μηδενικός δείκτης

Βασικές Λειτουργίες:



Ενεργοποιήστε ή απενεργοποιήστε το προϊόν.



Αποθηκεύστε την τρέχουσα τιμή βάρους.



Εναλλαγή μεταξύ διαφορετικών μονάδων ζύγισης.



Λειτουργία μηδέν : Ενεργοποιείται εάν το βάρος του φορτίου είναι κάτω από το 4% της πλήρους χωρητικότητας.

Λειτουργία απόβαρου : Ενεργοποιείται εάν το βάρος φορτίου είναι μεταξύ 4% και 100% της χωρητικότητας.



Στείλτε δεδομένα σε εξωτερική συσκευή μέσω της υποδοχής RS232.

Επιλογές προγράμματος



Ρυθμίσεις διεπαφής

1. Πατήστε το πλήκτρο και μετά πατήστε το κλειδί για να ενεργοποιήσετε το προϊόν. Η οθόνη θα εμφανιστεί **A-ON** ή **A-OFF**.
2. Πατήστε το και θα εμφανιστεί η οθόνη **L-ON** ή **L-OFF**.
3. Πατήστε το πληκτρολογήστε ξανά και θα εμφανιστεί η οθόνη **P-XX**.
4. Πατήστε το πλήκτρο για να επιλέξετε μία από τις ακόλουθες επιλογές:
 - **OFF**: Η έξοδος σειριακών δεδομένων είναι απενεργοποιημένη.
 - **KEY**: Χειροκίνητη λειτουργία, απαιτεί πάτημα του **PRINT** κλειδί για την έξοδο δεδομένων.
 - **STB**: Αυτόματη εκτύπωση όταν το προϊόν είναι σταθερό.
 - **CON**: Συνεχής έξοδος δεδομένων.





5. Πατήστε το  κλειδί για να απενεργοποιήσετε το προϊόν.

Ρυθμίσεις λειτουργιών





Ρύθμιση αυτόματης απενεργοποίησης

1. Πατήστε το  πλήκτρο και μετά πατήστε το  κλειδί για να ενεργοποιήσετε το προϊόν. Η οθόνη θα εμφανιστεί **A-ON** ή **A-OFF**.
2. Πατήστε το  πλήκτρο για να επιλέξετε τη λειτουργία Auto Shut-Off:
 - **A-ON**: Ενεργοποιήθηκε η αυτόματη απενεργοποίηση.
 - **A-OFF**: Η αυτόματη απενεργοποίηση είναι απενεργοποιημένη.

Ρύθμιση οπίσθιου φωτισμού



1. Πατήστε το  πλήκτρο και μετά πατήστε το  κλειδί για να ενεργοποιήσετε το προϊόν. Η οθόνη θα εμφανιστεί **A-ON** ή **A-OFF**.
2. Πατήστε το  κλειδί. Η οθόνη θα εμφανιστεί **L ON**, **L OFF**, ή **L AU**.
3. Πατήστε το  πλήκτρο για να επιλέξετε μία από τις ακόλουθες ρυθμίσεις οπίσθιου φωτισμού:
 - **L ON**: Ο οπίσθιος φωτισμός είναι πάντα αναμμένος.
 - **L OFF**: Ο οπίσθιος φωτισμός είναι απενεργοποιημένος.
 - **L AU**: Αυτόματη λειτουργία οπίσθιου φωτισμού.

Ρύθμιση της λειτουργίας ενεργοποίησης



1. Πατήστε το  πλήκτρο και μετά πατήστε το  κλειδί για να ενεργοποιήσετε το προϊόν. Η οθόνη θα εμφανιστεί **A-ON** ή **A-OFF**.
2. Πατήστε το  κλειδί τρεις φορές. Η οθόνη θα εμφανιστεί **J ON** ή **J OFF**.
3. Πατήστε το  πλήκτρο για να επιλέξετε την επιθυμητή λειτουργία ενεργοποίησης:
 - **J ON**: Το προϊόν θα εμφανίζει μηδέν όταν είναι ενεργοποιημένο.
 - **J OFF**: Το προϊόν θα εμφανίζει το βάρος που έχει τοποθετηθεί αυτήν τη στιγμή όταν είναι ενεργοποιημένο.

Ρυθμίσεις λειτουργίας εργασίας





1. **Ενεργοποιήστε το προϊόν:**

- Πατήστε και κρατήστε πατημένο το  και  πλήκτρα και μετά πατήστε το  κλειδί για να ενεργοποιήσετε το προϊόν.
- Η οθόνη θα εμφανιστεί **Ani. Su** .

2. Ρυθμίστε τη λειτουργία ζύγισης ζώων:

- Πατήστε το  κλειδί για είσοδο.
- Πατήστε το  κλειδί για επιλογή:
 - **ON:** Ενεργοποιεί τη λειτουργία ζύγισης ζώων.
 - **OFF:** Ενεργοποιεί τη λειτουργία κανονικής ζύγισης.
- Πατήστε το  κλειδί για επιβεβαίωση.

3. Ρύθμιση αντικραδασμικού εύρους:



- Πατήστε το  πλήκτρολογήστε ξανά και θα εμφανιστεί η οθόνη **Ani. KD** .
- Πατήστε το  κλειδί για είσοδο.
- Πατήστε το  πλήκτρο για να επιλέξετε το εύρος αντικραδασμικής προστασίας: 50, 100, 200 ή 400.
- Πατήστε το  κλειδί για επιβεβαίωση.



Σ Η Μ Ε Ι Ω Μ Α

Αυτό είναι το αντικραδασμικό εύρος: 50d, 100d, 200d ή 400d. Ένα μικρότερο εύρος διαίρεσης είναι κατάλληλο για μικρότερα ζώα, ενώ ένα μεγαλύτερο εύρος διαίρεσης είναι καλύτερο για μεγαλύτερα ζώα.

4. Ορισμός εύρους φίλτρου:

- Πατήστε το  πλήκτρολογήστε ξανά και θα εμφανιστεί η οθόνη **Ani. Fd** .
- Πατήστε το  κλειδί για είσοδο.
- Πατήστε το  πλήκτρο για να επιλέξετε το εύρος του φίλτρου: 0,5, 3, 5 ή 10 (Μικρότερες περιοχές όπως το 0,5 παρέχουν πιο ακριβείς μετρήσεις αλλά είναι λιγότερο σταθερές, ενώ μεγαλύτερες περιοχές όπως το 10 παρέχουν πιο σταθερές αλλά λιγότερο ακριβείς μετρήσεις)





- Πατήστε το  κλειδί για επιβεβαίωση.



Σ Η Μ Ε Ι Ω Μ Α

Αυτό είναι το εύρος φίλτρων: 0,5d, 3d, 5d ή 10d, το οποίο καθορίζει τον τρόπο εμφάνισης του βάρους του προϊόντος. Για παράδειγμα, όταν χρησιμοποιείτε μια ζυγαριά LVS 700 lb x 0,2 lb για να ζυγίσετε μια αγελάδα 300 lb, εάν οριστεί σε 0,5d, το προϊόν θα εμφανίσει 299,8 lb, 300 lb, 300,2 lb και ούτω καθεξής. Εάν οριστεί σε 3d, οι ενδείξεις θα είναι 299,4 λίβρες, 300 λίβρες, 300,6 λίβρες κ.λπ. Μια ρύθμιση 0,5d παρέχει πιο ακριβείς μετρήσεις, αλλά μπορεί να οδηγήσει σε λιγότερο σταθερές μετρήσεις, ενώ μια ρύθμιση 10d προσφέρει λιγότερη ακρίβεια αλλά μεγαλύτερη σταθερότητα.

5. Ρύθμιση χρόνου φίλτρου:

- Πατήστε το  πληκτρολογήστε ξανά και θα εμφανιστεί η οθόνη **Ani. Ft** .
- Πατήστε το  κλειδί για είσοδο.
- Πατήστε το  πλήκτρο για να επιλέξετε το χρόνο φίλτρου: 1, 2, 3 ή 4.
- Πατήστε το  κλειδί για επιβεβαίωση.





Σ Η Μ Ε Ι Ω Μ Α

Αυτός είναι ο χρόνος φίλτρου: 1s, 2s, 3s ή 4s, ο οποίος καθορίζει πόσο χρόνο χρειάζεται για να εμφανιστεί το βάρος. Ο χρόνος φίλτρου 4 δευτερολέπτων παρέχει πιο ακριβή αποτελέσματα αλλά πιο αργή εμφάνιση, ενώ ο χρόνος φίλτρου 1 δευτερολέπτου προσφέρει ταχύτερη εμφάνιση αλλά λιγότερη ακρίβεια.

6. Απενεργοποιήστε το προϊόν:

- Πατήστε το  κλειδί για να απενεργοποιήσετε το προϊόν.

Λειτουργία κράτησης

1. Πατήστε το  κλειδί για να ενεργοποιήσετε το προϊόν και να το τοποθετήσετε στην πλατφόρμα.
2. Περιμένετε να σταθεροποιηθεί η ένδειξη και, στη συνέχεια, πατήστε το  κλειδί. Το "." θα εμφανιστεί η ένδειξη στην οθόνη.
3. Αφαιρέστε το αντικείμενο από την πλατφόρμα. Η ένδειξη θα παραμείνει στην οθόνη.
4. Πατήστε το  πληκτρολογήστε ξανά για έξοδο από τη λειτουργία αναμονής.

Διαμέτρηση

Βαθμονόμηση με χρήση εξωτερικού βάρους βαθμονόμησης

Η βαθμονόμηση απαιτείται συνήθως κατά την πρώτη εγκατάσταση της μηχανής ζύγισης ή εάν έχει μετακινηθεί σε σημαντική απόσταση από την αρχική της θέση. Αφήστε πάντα το προϊόν να ζεσταθεί για **30 λεπτά** πριν εκτελέσετε την αρχική βαθμονόμηση.





Σ Η Μ Ε Ι Ω Μ Α

Γ ι α ζ υ γ α ρ ι έ ς μ ε γ α λ ύ τ ε ρ η ς χ ω ρ η τ ι κ ό τ η τ α ς

- Τα προϊόντα της σειράς WB είναι εργοστασιακά βαθμονομημένα. Η επαναβαθμονόμηση είναι συνήθως περιττή εκτός εάν παρατηρηθούν σημαντικές ανακρίβειες.
- Εάν χρειάζεται επαναβαθμονόμηση, χρησιμοποιήστε ένα δοκιμαστικό βάρος που είναι τουλάχιστον **τα 2/3 της πλήρους χωρητικότητας** του προϊόντος για να διασφαλίσετε την ακριβή ζύγιση.

Διαδικασία βαθμονόμησης:

1. Πατήστε και κρατήστε πατημένο το **ZERO** πλήκτρο και μετά πατήστε το **ON/OFF** κλειδί για να ενεργοποιήσετε το προϊόν. Η οθόνη θα εμφανιστεί **CAPu=**.
2. Πατήστε το **HOLD** κλειδί. Η οθόνη θα εμφανιστεί **CAP**. Πατήστε το **HOLD** πλήκτρο λογής ξανά και θα εμφανιστεί η οθόνη **CALu=**.
3. Πατήστε το πλήκτρο **Unit** για να επιλέξετε τη μονάδα βαθμονόμησης (**kg** ή **lb**). Ένα τριγωνικό εικονίδιο θα υποδεικνύει την επιλεγμένη μονάδα. Πατήστε το **HOLD** κλειδί για επιβεβαίωση. Η οθόνη θα εμφανιστεί **CALu=** πάλι.
4. Πατήστε το **HOLD** πλήκτρο λογής ξανά και θα εμφανιστεί η οθόνη **CAL**. Πατήστε το πλήκτρο **Unit** για να ρυθμίσετε το βάρος βαθμονόμησης. Η οθόνη θα εμφανίσει μια σειρά ψηφίων (**XXXXX**) με ένα να αναβοσβήνει.
 - Πατήστε το **UNIT** πλήκτρο για να μετακινήσετε το ψηφίο που αναβοσβήνει προς τα δεξιά.
 - Πατήστε το **ZERO** πλήκτρο για να αυξήσετε την τιμή του ψηφίου που αναβοσβήνει.
 - Πατήστε το **HOLD** κλειδί για επιβεβαίωση. Η οθόνη θα εμφανιστεί **CAL** πάλι. Συνιστάται η χρήση βάρους βαθμονόμησης που είναι τουλάχιστον τα 2/3 της πλήρους χωρητικότητας για καλύτερη ακρίβεια.)
5. Πατήστε το **PRINT** κλειδί. Η οθόνη θα εμφανιστεί **CAL** και μετά την τιμή AD.
6. Όταν εμφανιστεί η ένδειξη σταθερότητας, πατήστε το **UNIT** κλειδί. Το βάρος βαθμονόμησης θα αναβοσβήσει.

7. Τοποθετήστε το γνωστό βάρος δοκιμής στην πλατφόρμα. Μόλις εμφανιστεί η ένδειξη σταθερότητας, πατήστε το  κλειδί πάλι. Στην οθόνη θα εμφανιστεί ----- ακολουθούμενη από την τιμή AD, υποδεικνύοντας ότι η βαθμονόμηση έχει ολοκληρωθεί.
8. Απενεργοποιήστε το προϊόν και αφαιρέστε το δοκιμαστικό βάρος από την πλατφόρμα.
9. Πατήστε το  κλειδί για να ενεργοποιήσετε ξανά το προϊόν και να ελέγξετε εάν η ζύγιση είναι ακριβής. Εάν δεν είναι, επαναλάβετε τα παραπάνω βήματα.

Απόρριψη Μεταχειρισμένων Συσκευών

Μην απορρίπτετε αυτή τη συσκευή σε συστήματα αστικών απορριμμάτων. Παραδώστε το σε ένα σημείο ανακύκλωσης και συλλογής ηλεκτρικών και ηλεκτρικών συσκευών. Ελέγξτε το σύμβολο στο προϊόν, στο εγχειρίδιο οδηγιών και στη συσκευασία. Τα πλαστικά που χρησιμοποιούνται για την κατασκευή της συσκευής μπορούν να ανακυκλωθούν σύμφωνα με τις σημάνσεις τους. Επιλέγοντας την ανακύκλωση συμβάλλετε σημαντικά στην προστασία του περιβάλλοντος μας.

Επικοινωνήστε με τις τοπικές αρχές για πληροφορίες σχετικά με τις τοπικές εγκαταστάσεις ανακύκλωσης.



Ovaj korisnički priručnik preveden je strojnim prijevodom. Uložili smo sve napore kako bismo osigurali točnost prijevoda, ali imajte na umu da automatizirani prijevodi nisu savršeni i nisu namijenjeni zamjeni ljudskih prevoditelja. Službena verzija korisničkog priručnika je na engleskom jeziku. Sve razlike između prevedene verzije i izvornog engleskog jezika nisu pravno obvezujuće. Ako imate pitanja o točnosti prijevoda, pogledajte englesku verziju, koja je službena referenca. Verzije na više jezika dostupne su na zahtjev putem info@expondo.com.

Tehnički podaci

Opis parametra	Vrijednost parametra	
Naziv proizvoda	Podna vaga	
Model	SBS-BW-100	SBS-BW-101
Maksimalno opterećenje [kg]	1500	3000
Min. opterećenje [kg]	10	20
Podjela [g]	500	1000
Dimenzije (širina x duljina x visina) (mm)	835 x 1275 x 100	840 x 1270 x 100
Težina [kg]	31,75	31,55
Adapter napajanja [V/A]	12 / 1.0	
Baterija	6 x AA baterije	
Klasa zaštite	II	

Svrha

Proizvod se koristi za pružanje točne i pouzdane metode za mjerenje težine teških ili glomaznih predmeta. Obično se koristi u industrijskim, komercijalnim i skladišnim uvjetima zbog njihove sposobnosti da prihvate velike terete koje bi bilo teško izvagati na manjim vagama.

Pregled proizvoda



Sastavljanje i ugradnja

Vaga se isporučuje djelomično rastavljena. Slijedite ove korake za sastavljanje pojedinačnih komponenti:

1. Postavite držač jedinice na predviđeni položaj.

2. Umetnite utikač strujnog adaptera u utičnicu na stražnjoj strani vage.
3. Spojite AC adapter kako biste osigurali ispravno napajanje.

Plasman proizvoda

Ispravno postavljanje ključno je kako biste osigurali da vaš proizvod radi u svom punom potencijalu. Sljedeći uvjeti mogu utjecati na točnost i performanse proizvoda: protok zraka, temperaturne varijacije i izravna sunčeva svjetlost. Prilikom odabira mjesta pridržavajte se ovih preporuka:

- Postavite proizvod na čvrstu, čvrstu i po mogućnosti vodoravnu podlogu otpornu na vibracije.
- Osigurajte da se vaga ne može potresti ili prevrnuti.
- Zaštitite proizvod od izravne sunčeve svjetlosti.
- Izbjegavajte propuh i prekomjerne temperaturne oscilacije.
- Ne stavljajte proizvod blizu ili na magnetske površine.



BILJEŠKA

- Ne palite indikator dok se ne uspostave svi spojevi.
- Uključivanje indikatora prije dovršetka spajanja može uzrokovati oštećenje sustava ako se spajanje vrši dok je indikator uključen.

Prije korištenja proizvoda izvršite sljedeće korake:

Korak 1:

Spojite kabel na mjernu ćeliju i čvrsto utaknite metalne konektore dok je napajanje isključeno.



Korak 2:

Podesite četiri nožice proizvoda kako biste bili sigurni da je proizvod ravan i postavljen vodoravno.

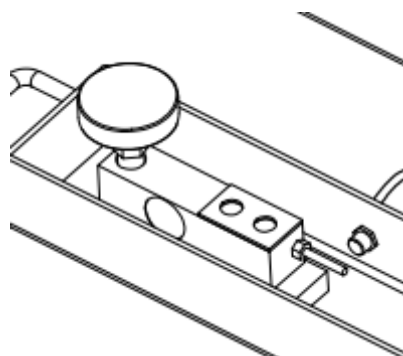

Korištenje

Izbornik aplikacije

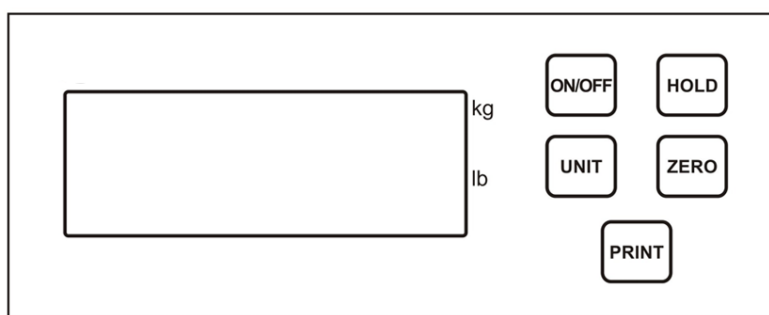

Poruke

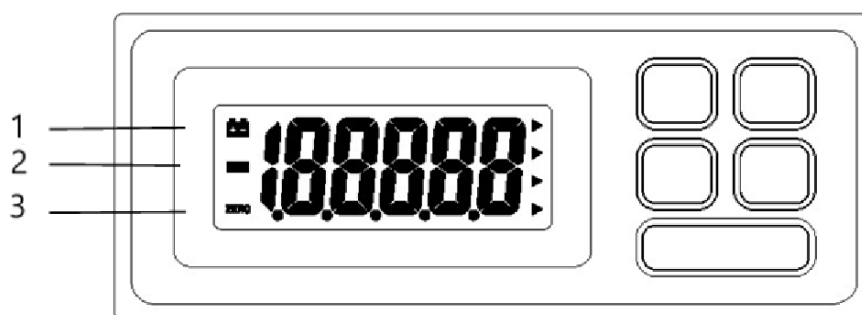

- 1- Indikator niske baterije
- 2- Indikator negativne vrijednosti
- 3- Indikator nule

Ključne funkcije:



Uključite ili isključite proizvod.



Pohranite trenutnu vrijednost težine.



Prebacivanje između različitih jedinica vaganja.



Nulta funkcija : Aktivira se ako je težina tereta ispod 4% punog kapaciteta.







Funkcija tare : Aktivira se ako je težina tereta između 4% do 100% kapaciteta.



Pošaljite podatke vanjskom uređaju putem RS232 konektora.



Mogućnosti programa

Postavke sučelja

1. Pritisnite tipku  tipku, zatim pritisnite  ključ za uključivanje proizvoda. Na zaslonu će se prikazati **A-ON** ili **A-OFF** .
2. Pritisnite tipku  tipku, a na zaslonu će se prikazati **L-ON** ili **L-OFF** .
3. Pritisnite tipku  ponovno tipku i zaslon će prikazati **P-XX** .
4. Pritisnite tipku  tipku za odabir jedne od sljedećih opcija:
 - **OFF**: Izlaz serijskih podataka je onemogućen.
 - **KEY**: Ručni način rada, zahtijeva pritiskanje **PRINT** ključ za izlazne podatke.
 - **STB**: Automatski ispis kada je proizvod stabilan.
 - **CON**: Kontinuirani izlaz podataka.
5. Pritisnite tipku  tipku za isključivanje proizvoda.



Postavke funkcija

Postavljanje automatskog isključivanja





1. Pritisnite tipku  tipku, zatim pritisnite  ključ za uključivanje proizvoda. Na zaslonu će se prikazati **A-ON** ili **A-OFF** .
2. Pritisnite tipku  tipku za odabir načina automatskog isključivanja:
 - **A-ON**: Automatsko isključivanje omogućeno.
 - **A-OFF**: Automatsko isključivanje onemogućeno.

Postavljanje pozadinskog osvjetljenja

1. Pritisnite tipku  tipku, zatim pritisnite  ključ za uključivanje proizvoda. Na zaslonu će se prikazati **A-ON** ili **A-OFF** .



2. Pritisnite tipku  ključ. Na zaslonu će se prikazati **L ON**, **L OFF**, ili **L AU**.
3. Pritisnite tipku  tipku za odabir jedne od sljedećih postavki pozadinskog osvjetljenja:
 - **L ON**: Pozadinsko osvjetljenje uvijek uključeno.
 - **L OFF**: Isključeno pozadinsko osvjetljenje.
 - **L AU**: Automatski način pozadinskog osvjetljenja.

Postavljanje načina uključivanja



1. Pritisnite tipku  tipku, zatim pritisnite  ključ za uključivanje proizvoda. Na zaslonu će se prikazati **A-ON** ili **A-OFF**.
2. Pritisnite tipku  ključ tri puta. Na zaslonu će se prikazati **J ON** ili **J OFF**.
3. Pritisnite tipku  tipku za odabir željenog načina uključivanja:
 - **J ON**: Proizvod će prikazati nulu kada se uključi.
 - **J OFF**: Proizvod će prikazati težinu koja je trenutno na njemu kada je uključen.

Postavke načina rada

1. Uključite proizvod:



- Pritisnite i držite  i  tipke, zatim pritisnite  ključ za uključivanje proizvoda.
- Na zaslonu će se prikazati **Ani. Su**.

2. Postavite način vaganja životinja:

- Pritisnite tipku  ključ za ulazak.
- Pritisnite tipku  ključ za odabir:
 - **ON**: Omogućuje način rada za vaganje životinja.
 - **OFF**: Omogućuje normalan način vaganja.
- Pritisnite tipku  tipku za potvrdu.

3. Postavite Anti-Shock raspon:

- Pritisnite tipku  ponovno tipku i zaslon će prikazati **Ani. KD**.





- Pritisnite tipku  ključ za ulazak.
- Pritisnite tipku  tipku za odabir raspona protiv šoka: 50, 100, 200 ili 400.
- Pritisnite tipku  tipku za potvrdu.



BILJEŠKA

Ovo je raspon protiv šoka: 50d, 100d, 200d ili 400d. Manji raspon podjele prikladan je za manje životinje, dok je veći raspon podjele bolji za veće životinje.

4. Postavi raspon filtra:





- Pritisnite tipku  ponovno tipku i zaslom će prikazati **Ani. Fd**.
- Pritisnite tipku  ključ za ulazak.
- Pritisnite tipku  tipka za odabir raspona filtra: 0,5, 3, 5 ili 10 (Manji rasponi poput 0,5 daju točnija očitavanja, ali su manje stabilna, dok veći rasponi poput 10 daju stabilnija, ali manje točna očitavanja)
- Pritisnite tipku  tipku za potvrdu.



BILJEŠKA

Ovo je raspon filtra: 0,5d, 3d, 5d ili 10d, koji određuje kako proizvod prikazuje težinu. Na primjer, kada koristite LVS vagu od 700 lb x 0,2 lb za vaganje krave od 300 lb, ako je postavljeno na 0,5 d, proizvod će prikazati 299,8 lb, 300 lb, 300,2 lb itd. Ako se postavi na 3d, očitavanja će biti 299,4 lb, 300 lb, 300,6 lb, itd. Postavka 0,5d pruža preciznija mjerenja, ali može rezultirati manje stabilnim očitanjima, dok postavka 10d nudi manju točnost, ali veću stabilnost.

5. Postavi vrijeme filtra:

- Pritisnite tipku  ponovno tipku i zaslon će prikazati **Ani. Ft**.
- Pritisnite tipku  ključ za ulazak.
- Pritisnite tipku  tipku za odabir vremena filtra: 1, 2, 3 ili 4.
- Pritisnite tipku  tipku za potvrdu.





BILJEŠKA

Ovo je vrijeme filtra: 1 s, 2 s, 3 s ili 4 s, koje određuje koliko je vremena potrebno za prikaz težine. Vrijeme filtra od 4 sekunde daje preciznije rezultate, ali sporiji prikaz, dok vrijeme filtra od 1 sekunde nudi brži prikaz, ali manju točnost.

6. Isključite proizvod:

- Pritisnite tipku  tipku za isključivanje proizvoda.

Funkcija zadržavanja

1. Pritisnite tipku  tipku za uključivanje proizvoda i postavljanje predmeta na platformu.
2. Pričekajte da se očitavanje stabilizira, a zatim pritisnite  ključ. "." indikator će se pojaviti na zaslonu.
3. Uklonite predmet s platforme. Očitavanje će ostati na zaslonu.
4. Pritisnite tipku  ponovo pritisnite za izlaz iz moda funkcije zadržavanja.

Kalibriranje

Kalibracija korištenjem vanjskog kalibracijskog utega

Kalibracija je obično potrebna kada se vaga prvi put instalira ili ako je pomaknuta na značajnu udaljenost od izvorne lokacije. Uvijek ostavite proizvod da se zagrije **30 minuta** prije izvođenja početne kalibracije.















BILJEŠKA

Za vage većeg kapaciteta

- Proizvodi serije WB su tvornički kalibrirani. Ponovna kalibracija je obično nepotrebna osim ako se ne uoče značajne netočnosti.
- Ako je potrebno ponovno kalibriranje, upotrijebite ispitni uteg koji iznosi najmanje **2/3 punog kapaciteta** proizvoda kako biste osigurali točno vaganje.

Postupak kalibracije:

1. Pritisnite i držite  tipku, zatim pritisnite  ključ za uključivanje proizvoda. Na zaslonu će se prikazati **CAPu=**.
2. Pritisnite tipku  ključ. Na zaslonu će se prikazati **CAP**. Pritisnite tipku  ponovno tipku i zaslon će prikazati **CALu=**.
3. Pritisnite tipku **Jedinica** za odabir jedinice kalibracije (**kg** ili **lb**). Ikona trokuta označit će odabranu jedinicu. Pritisnite tipku  tipku za potvrdu. Na zaslonu će se prikazati **CALu=** opet.
4. Pritisnite tipku  ponovno tipku i zaslon će prikazati **CAL**. Pritisnite tipku **Jedinica** za postavljanje kalibracijske težine. Zaslon će prikazati niz znamenki (**XXXXX**) od kojih jedna treperi.

- Pritisnite tipku  tipku za pomicanje trepćuće znamenke udesno.
 - Pritisnite tipku  tipku za povećanje vrijednosti trepćuće znamenke.
 - Pritisnite tipku  tipku za potvrdu. Na zaslonu će se prikazati **CAL** opet. Preporuča se koristiti kalibracijski uteg koji iznosi najmanje 2/3 punog kapaciteta za bolju točnost.)
5. Pritisnite tipku  ključ. Na zaslonu će se prikazati **CAL** a zatim vrijednost AD.
 6. Kada se prikaže stabilni indikator, pritisnite  ključ. Kalibracijska težina će treptati.
 7. Stavite poznati ispitni uteg na platformu. Kada se pojavi stabilni indikator, pritisnite  ponovo ključ. Zaslom će prikazati ----- nakon čega slijedi AD vrijednost, što označava da je kalibracija dovršena.
 8. Isključite proizvod i uklonite ispitni uteg s platforme.
 9. Pritisnite tipku  tipku za ponovno uključivanje proizvoda i provjeru je li vaganje točno. Ako nije, ponovite gornje korake.

Zbrinjavanje rabljenih uređaja

Nemojte odlagati ovaj uređaj u sustave komunalnog otpada. Predajte ga mjestu za prikupljanje i recikliranje električnih i električnih uređaja. Provjerite simbol na proizvodu, priručniku s uputama i pakiranju. Plastika koja se koristi za izradu uređaja može se reciklirati u skladu s oznakama. Odabirom recikliranja dajete značajan doprinos zaštiti našeg okoliša.

Obratite se lokalnim vlastima za informacije o vašem lokalnom pogonu za recikliranje.



Šis vartotojo vadovas buvo išverstas naudojant mašininį vertimą. Dėjome visas pastangas, kad vertimas būtų tikslus, tačiau atminkite, kad automatiniai vertimai nėra tobuli ir nėra skirti pakeisti žmonių vertėjus. Oficiali vartotojo vadovo versija yra anglų kalba. Bet kokie skirtumai tarp išverstos versijos ir originalo anglų kalba nėra teisiškai įpareigojantys. Jei turite klausimų dėl vertimo tikslumo, žr. versiją anglų kalba, kuri yra oficiali nuoroda. Daugiau kalbų versijų galite gauti pateikę užklausą info@expondo.com.

Techniniai duomenys

Parametrų aprašymas	Parametrų reikšmė	
Produkto pavadinimas	Grindų skalė	
Modelis	SBS-BW-100	SBS-BW-101
Maksimali apkrova [kg]	1500	3000
Minimali apkrova [kg]	10	20
Skyrius [g]	500	1000
Matmenys (plotis x ilgis x aukštis) (mm)	835 x 1275 x 100	840 x 1270 x 100
Svoris [kg]	31,75	31,55
Maitinimo adapteris [V/A]	12 / 1.0	
Baterija	6 x AA baterijos	
Apsaugos klasė	II	

Tikslas

Produktas naudojamas siekiant užtikrinti tikslų ir patikimą sunkių ar didelių gabaritų daiktų svorio matavimo metodą. Jis dažniausiai naudojamas pramoninėse, komercinėse ir sandėlių patalpose, nes gali sutalpinti didelius krovinius, kuriuos būtų sunku pasverti ant mažesnių svarstyklių.

Produkto apžvalga



Surinkimas ir montavimas

Svėrimo mašina pristatoma iš dalies išmontuota. Norėdami surinkti atskirus komponentus, atlikite šiuos veiksmus:

1. Įdėkite įrenginio laikiklį į tam skirtą vietą.

- Įkiškite maitinimo adapterio kištuką į lizdą svarstyklių gale.
- Prijunkite kintamosios srovės adapterį, kad užtikrintumėte tinkamą maitinimo šaltinį.

Prekės išdėstymas

Tinkama vieta yra labai svarbi norint užtikrinti, kad jūsų produktas veiktų išnaudodamas visas savo galimybes. Šios sąlygos gali turėti įtakos gaminio tikslumui ir veikimui: oro srautas, temperatūros svyravimai ir tiesioginiai saulės spinduliai. Rinkdamiesi vietą laikykitės šių rekomendacijų:

- Padėkite gaminį ant tvirto, tvirto ir, pageidautina, atsparaus vibracijai, horizontalaus pagrindo.
- Užtikrinkite, kad svėrimo mašinos nebūtų galima supurtyti ar apversti.
- Saugokite gaminį nuo tiesioginių saulės spindulių.
- Venkite skersvėjų ir didelių temperatūros svyravimų.
- Nedėkite gaminio šalia arba ant magnetinių paviršių.



PASTABA

- Nejunkite indikatorius, kol neatliksite visų jungčių.
- Įjungus indikatorius prieš užbaigiant prijungimus, sistema gali būti sugadinta, jei jungtys atliekamos, kai indikatorius yra įjungtas.

Prieš naudodami gaminį, atlikite šiuos veiksmus:

1 veiksmas:

Prijunkite kabelį prie apkrovos elemento ir tvirtai prijunkite metalines jungtis, kai maitinimas išjungtas.

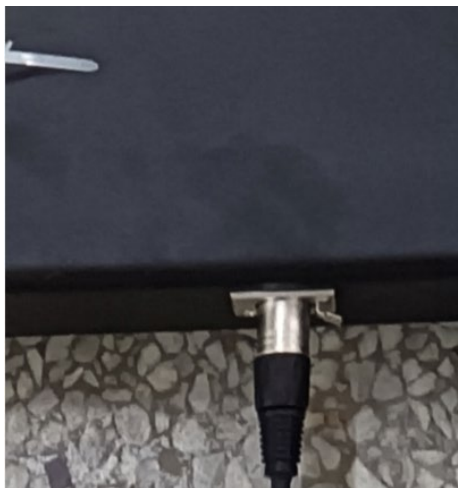

2 veiksmas:

Sureguliuokite keturias gaminio kojeles, kad gaminys būtų lygiai ir horizontaliai.

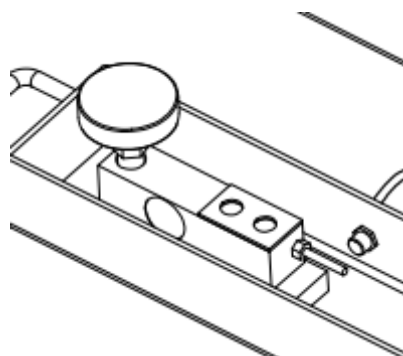

Naudojimas

Programų meniu

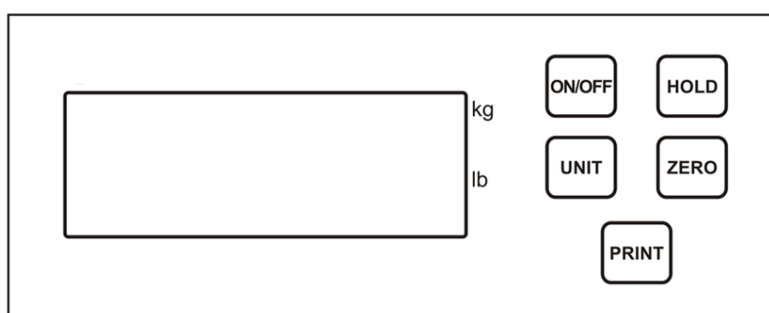

Žinutės

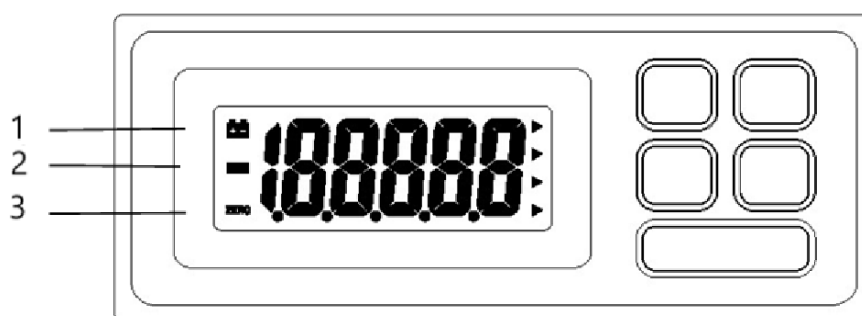

- 1- Senkančios baterijos indikatorius
- 2- Neigiamos vertės indikatorius
- 3- Nulinis indikatorius

Pagrindinės funkcijos:



Ijunkite arba išjunkite gaminį.



Išsaugokite esamą svorio vertę.



Perjunkite skirtingus svėrimo vienetus.



Nulinė funkcija : Įsijungia, jei krovinio svoris yra mažesnis nei 4% visos talpos.

Taros funkcija : Įsijungia, jei krovinio svoris yra nuo 4% iki 100% talpos.



Siųskite duomenis į išorinį įrenginį per RS232 jungtį.

Programos parinktys

Sąsajos nustatymai

1. Paspauskite klavišą, tada paspauskite mygtuką, kad įjungtumėte gaminį. Ekrane pasirodys **A-ON** arba **A-OFF** .
2. Paspauskite mygtuką ir ekrane pasirodys **L-ON** arba **L-OFF** .
3. Paspauskite dar kartą klavišą ir ekrane pasirodys **P-XX** .
4. Paspauskite mygtuku pasirinkite vieną iš šių parinkčių:
 - **OFF**: serijinė duomenų išvestis išjungta.
 - **KEY**: rankinis režimas, reikia paspausti **PRINT** raktas duomenims išvesti.
 - **STB**: Automatinis spausdinimas, kai gaminys yra stabilus.
 - **CON**: nuolatinis duomenų išvedimas.
5. Paspauskite mygtuką, kad išjungtumėte gaminį.



Funkcijų nustatymai

Automatinio išsijungimo nustatymas





1. Paspauskite klavišą, tada paspauskite mygtuką, kad įjungtumėte gaminį. Ekrane pasirodys **A-ON** arba **A-OFF** .
2. Paspauskite mygtuką, norėdami pasirinkti automatinio išsijungimo režimą:
 - **A-ON**: įjungtas automatinis išjungimas.
 - **A-OFF**: automatinis išjungimas išjungtas.

Foninio apšvietimo nustatymas







1. Paspauskite klavišą, tada paspauskite mygtuką, kad įjungtumėte gaminį. Ekrane pasirodys **A-ON** arba **A-OFF** .



2. Paspauskite  raktas. Ekrane pasirodys **L ON**, **L OFF**, arba **L AU**.
3. Paspauskite  mygtuką, norėdami pasirinkti vieną iš šių foninio apšvietimo nustatymų:
 - **L ON**: foninis apšvietimas visada įjungtas.
 - **L OFF**: išjungtas apšvietimas.
 - **L AU**: automatinis foninio apšvietimo režimas.

Ijungimo režimo nustatymas

1. Paspauskite  klavišą, tada paspauskite  mygtuką, kad įjungtumėte gaminį. Ekrane pasirodys **A-ON** arba **A-OFF**.
2. Paspauskite  raktas tris kartus. Ekrane pasirodys **J ON** arba **J OFF**.
3. Paspauskite  mygtuką, norėdami pasirinkti norimą įjungimo režimą:
 - **J ON**: Įjungus gaminį bus rodomas nulis.
 - **J OFF**: Įjungus gaminį bus rodomas šiuo metu ant jo uždėtas svoris.

Darbo režimo nustatymai

1. **Ijunkite gaminį:**
 - Paspauskite ir palaikykite  ir  klavišus, tada paspauskite  mygtuką, kad įjungtumėte gaminį.
 - Ekrane pasirodys **Ani. Su**.
2. **Nustatykite gyvūnų svėrimo režimą:**
 - Paspauskite  klavišą įvesti.
 - Paspauskite  pasirinkimo klavišas:
 - **ON**: Įjungia gyvūnų svėrimo režimą.
 - **OFF**: Įjungia įprastą svėrimo režimą.
 - Paspauskite  patvirtinimo klavišą.
3. **Nustatykite anti-shock diapazoną:**
 - Paspauskite  dar kartą klavišą ir ekrane pasirodys **Ani. KD**.





- Paspauskite  klavišą įvesti.
- Paspauskite  mygtuku pasirinkite apsaugos nuo smūgio diapazoną: 50, 100, 200 arba 400.
- Paspauskite  patvirtinimo klavišą.



PASTABA

Tai yra anti-šoko diapazonas: 50d, 100d, 200d arba 400d. Mažesniems gyvūnams tinka mažesnis skirstymo diapazonas, o didesniems gyvūnams tinka didesnis padalijimo diapazonas.

4. Nustatyti filtro diapazoną:





- Paspauskite  dar kartą klavišą ir ekrane pasirodys **Ani. Fd**.
- Paspauskite  klavišą įvesti.
- Paspauskite  filtro diapazono pasirinkimo klavišu: 0,5, 3, 5 arba 10 (mažesni diapazonai, pvz., 0,5, suteikia tikslesnius rodmenis, bet yra mažiau stabilūs, o didesni diapazonai, pvz., 10, užtikrina stabilesnius, bet ne tokius tikslus rodmenis)
- Paspauskite  patvirtinimo klavišą.



PASTABA

Tai yra filtro diapazonas: 0,5 d, 3 d, 5 d arba 10 d, kuris nustato, kaip gaminys rodo svorį. Pavyzdžiui, kai naudojate LVS 700 lb x 0,2 lb svarstyklės 300 svarų karvei sverti, jei nustatyta į 0,5 d, gaminys bus rodoma 299,8 svaro, 300 svarų, 300,2 svaro ir pan. Jei nustatyta 3d, rodmenys bus 299,4 svaro, 300 svarų, 300,6 svaro ir tt. 0,5 d nustatymas suteikia tikslesnius matavimus, bet gali būti mažiau stabilūs, o 10 d nustatymas suteikia mažesnę tikslumą, bet didesnę stabilumą.

5. Nustatyti filtro laiką:

- Paspauskite  dar kartą klavišą ir ekrane pasirodys **Ani. Ft**.
- Paspauskite  klavišą įvesti.
- Paspauskite  mygtuku pasirinkite filtro laiką: 1, 2, 3 arba 4.
- Paspauskite  patvirtinimo klavišą.



**PASTABA**

Tai yra filtro laikas: 1 s, 2 s, 3 s arba 4 s, kuris nustato, kiek laiko užtrunka, kad būtų rodomas svoris. 4 sekundžių filtravimo laikas suteikia tikslesnius rezultatus, bet lėtesnį vaizdą, o 1 sekundės filtro laikas užtikrina greitesnį vaizdą, bet mažesnį tikslumą.

6. Išjunkite gaminį:

- Paspauskite  mygtuką, kad išjungtumėte gaminį.

Laikymo funkcija

1. Paspauskite  klavišą, kad įjungtumėte gaminį ir padėkite prekę ant platformos.
2. Palaukite, kol rodmenys stabilizuosis, tada paspauskite  raktas. „„“ ekrane pasirodys indikatorius.
3. Nuimkite elementą nuo platformos. Rodmenys liks ekrane.
4. Paspauskite  dar kartą paspauskite mygtuką, kad išeitumėte iš sulaikymo funkcijos režimo.







Kalibravimas**Kalibravimas naudojant išorinį kalibravimo svorį**







Kalibruoti paprastai reikia pirmą kartą sumontavus svėrimo mašiną arba jei ji buvo perkelta dideliu atstumu nuo pradinės vietos. Prieš atlikdami pradinį kalibravimą, visada leiskite gaminiui sušilti **30 minučių**.

**PASTABA****Didesnės talpos svarstyklėms**

- WB serijos gaminiai yra sukalibruoti gamykloje. Perkalibruoti paprastai nereikia, nebent pastebimi reikšmingi netikslumai.
- Jei reikia iš naujo kalibruoti, naudokite bandomąjį svorį, kuris yra bent **2/3 visos gaminio talpos**, kad būtų užtikrintas tikslus svėrimas.

Kalibravimo procedūra:

1. Paspauskite ir palaikykite  klavišą, tada paspauskite  mygtuką, kad įjungtumėte gaminį. Ekrane pasirodys **CAPu=**.
2. Paspauskite  raktas. Ekrane pasirodys **CAP**. Paspauskite  dar kartą klavišą ir ekrane pasirodys **CALu=**.
3. Paspauskite **vieneto** mygtuką, kad pasirinktumėte kalibravimo vienetą (**kg** arba **lb**). Trikampio piktograma parodys pasirinktą vienetą. Paspauskite  patvirtinimo klavišą. Ekrane pasirodys **CALu=** vėl.
4. Paspauskite  dar kartą ir ekrane pasirodys **CAL**. Norėdami nustatyti kalibravimo svorį, paspauskite **vieneto** mygtuką. Ekrane bus rodoma eilė skaitmenų (**XXXXX**), kurių vienas mirksi.

- Paspauskite  klavišą, norėdami perkelti mirksintį skaitmenį į dešinę.
 - Paspauskite  klavišą, norėdami padidinti mirksinčio skaitmens reikšmę.
 - Paspauskite  patvirtinimo klavišą. Ekrane pasirodys **CAL** vėl. Siekiant didesnio tikslumo, rekomenduojama naudoti kalibravimo svorį, kuris yra bent 2/3 visos talpos.)
5. Paspauskite  raktas. Ekrane pasirodys **CAL** ir tada AD reikšmę.
 6. Kai rodomas stabilumo indikatorius, paspauskite  raktas. Kalibravimo svoris mirksi.
 7. Padėkite žinomą bandomąjį svorį ant platformos. Kai pasirodys stabilumo indikatorius, paspauskite  vėl raktas. Ekrane bus rodoma -----, o po to AD reikšmė, nurodant, kad kalibravimas baigtas.
 8. Išjunkite gaminį ir nuimkite bandomąjį svorį nuo platformos.
 9. Paspauskite  mygtuką, kad vėl įjungtumėte gaminį ir patikrintumėte, ar svėrimas yra tikslus. Jei ne, pakartokite aukščiau nurodytus veiksmus.

Naudotų prietaisų išmetimas

Neišmeskite šio prietaiso į komunalinių atliekų sistemas. Perduokite jį į elektros ir elektros prietaisų perdirbimo ir surinkimo punktą. Patikrinkite simbolį ant gaminio, naudojimo instrukcijos ir pakuotės. Prietaisui pagaminti panaudotas plastikas gali būti perdirbamas pagal jų ženklinį. Pasirinkdami perdirbimą, labai prisidedate prie mūsų aplinkos apsaugos.

Norėdami gauti informacijos apie vietinę perdirbimo įmonę, susisiekite su vietinėmis valdžios institucijomis.



Acest manual de utilizare a fost tradus folosind traducerea automată. Am depus toate eforturile pentru a ne asigura că traducerea este exactă, dar vă rugăm să rețineți că traducerea automată nu sunt perfecte și nu sunt menite să înlocuiască traducătorii umani. Versiunea oficială a manualului de utilizare este în limba engleză. Orice diferență între versiunea tradusă și versiunea originală în limba engleză nu este obligatorie din punct de vedere juridic. Dacă aveți întrebări despre acuratețea traducerii, vă rugăm să consultați versiunea în limba engleză, care este referința oficială. Mai multe versiuni lingvistice sunt disponibile la cerere prin info@expondo.com.

Date tehnice

Descrierea parametrilor	Valoarea parametrului	
Numele produsului	Cantar de podea	
Model	SBS-BW-100	SBS-BW-101
Sarcina maxima [kg]	1500	3000
Sarcina minima [kg]	10	20
Diviziunea [g]	500	1000
Dimensiuni (latime x lungime x inaltime) (mm)	835 x 1275 x 100	840 x 1270 x 100
Greutate [kg]	31,75	31,55
Adaptor de alimentare [V/A]	12 / 1.0	
Baterie	6 x baterii AA	
Clasa de protectie	II	

Scop

Produsul este folosit pentru a oferi o metodă precisă și fiabilă de măsurare a greutateii articolelor grele sau voluminoase. Este folosit în mod obișnuit în setari industriale, comerciale și de depozit datorită capacității lor de a găzdui încărcături mari care ar fi dificil de cântărit la cântare mai mici.

Prezentare generală a produsului



Asamblare & Instalare

Aparatul de cântărit se livrează parțial demontat. Urmați acești pași pentru a asambla componentele individuale:

1. Așezați suportul unității în poziția desemnată.
2. Introduceți ștecherul adaptorului de alimentare în priza din spatele balanței.
3. Conectați adaptorul de curent alternativ pentru a asigura alimentarea corectă.

Plasarea Produsului

Amplasarea corectă este crucială pentru a vă asigura că produsul dumneavoastră funcționează la întregul său potențial. Următoarele condiții pot afecta acuratețea și performanța produsului: fluxul de aer, variațiile de temperatură și lumina directă a soarelui. Vă rugăm să respectați aceste recomandări atunci când alegeți o locație:

- Așezați produsul pe o bază orizontală solidă, fermă și, de preferință, rezistentă la vibrații.
- Asigurați-vă că aparatul de cântărit nu poate fi scuturat sau răsturnat.
- Protejați produsul de lumina directă a soarelui.
- Evitați curenții și fluctuațiile excesive de temperatură.
- Nu așezați produsul lângă sau pe suprafețe magnetice.



NOTA

- Nu porniți indicatorul până când nu au fost efectuate toate conexiunile.
- Pornirea indicatorului înainte de finalizarea conexiunilor poate cauza deteriorarea sistemului dacă conexiunile sunt realizate în timp ce indicatorul este pornit.

Vă rugăm să parcurgeți următorii pași înainte de a utiliza produsul:

Pasul 1:

Conectați cablul la celula de sarcină și conectați bine conectorii metalici în timp ce alimentarea este oprită.

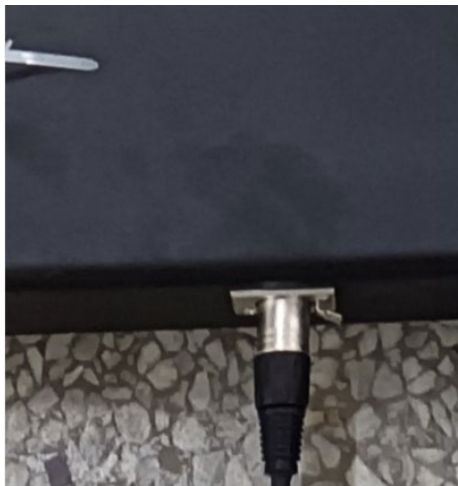

Pasul 2:

Reglați cele patru picioare de produs pentru a vă asigura că produsul este nivelat și poziționat orizontal.

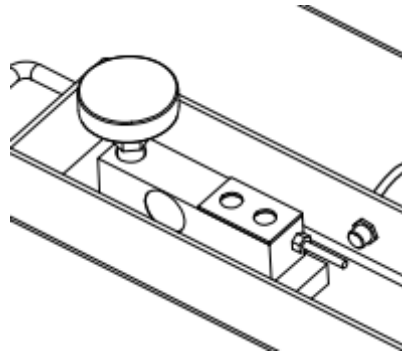

Utilizare

Meniul aplicației

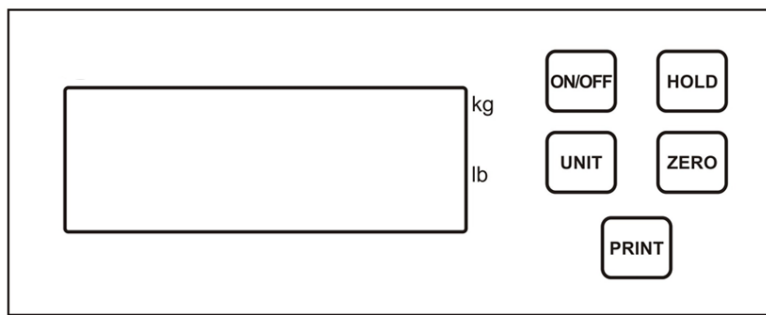

Mesaje

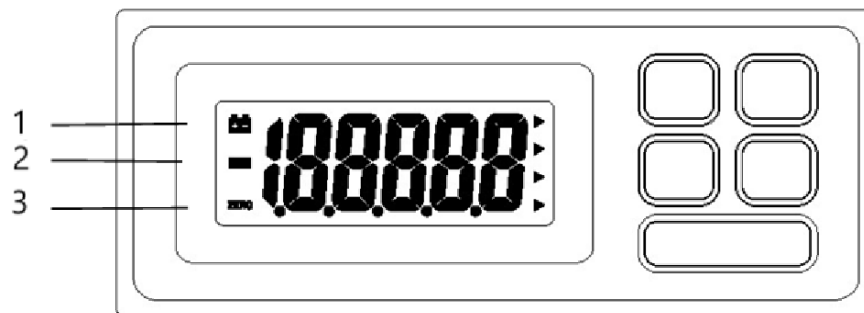

- 1- Indicator baterie descărcată
- 2- Indicator de valoare negativă
- 3- Indicator zero

Funcții cheie:



Porniți sau opriți produsul.



Stocați valoarea curentă a greutateii.



Comutați între diferite unități de cântărire.



Funcția zero : Se activează dacă greutatea încărcăturii este sub 4% din capacitatea maximă.

Funcția de tara : Se activează dacă greutatea încărcăturii este între 4% și 100% din capacitate.



Trimiteți date către un dispozitiv extern prin conectorul RS232.

Opțiuni de program

Setări de interfață

- Apăsați tasta tasta, apoi apăsați tasta tasta pentru a porni produsul. Afișajul va afișa **A-ON** sau **A-OFF**.
- Apăsați tasta tasta, iar afișajul va afișa **L-ON** sau **L-OFF**.
- Apăsați tasta tasta din nou, iar afișajul va afișa **P-XX**.
- Apăsați tasta pentru a selecta una dintre următoarele opțiuni:
 - OFF**: Ieșirea datelor seriale este dezactivată.
 - KEY**: Modul manual, necesită apăsarea butonului **PRINT** cheie pentru ieșirea datelor.
 - STB**: Imprimare automată când produsul este stabil.
 - CON**: Ieșire continuă de date.
- Apăsați tasta tasta pentru a opri produsul.



Setări de funcții

Setarea opririi automate





- Apăsați tasta tasta, apoi apăsați tasta tasta pentru a porni produsul. Afișajul va afișa **A-ON** sau **A-OFF**.
- Apăsați tasta tasta pentru a selecta modul de oprire automată:
 - A-ON**: Oprise automată activată.
 - A-OFF**: Oprise automată dezactivată.

Setarea Iluminării de fundal

- Apăsați tasta tasta, apoi apăsați tasta tasta pentru a porni produsul. Afișajul va afișa **A-ON** sau **A-OFF**.



2. Apăsați tasta  cheie. Afișajul va afișa **L ON**, **L OFF**, sau **L AU**.
3. Apăsați tasta  pentru a selecta una dintre următoarele setări de iluminare de fundal:
 - **L ON**: Lumina de fundal mereu aprinsă.
 - **L OFF**: Lumina de fundal oprită.
 - **L AU**: Mod automat iluminare de fundal.

Setarea modului de pornire



1. Apăsați tasta  tasta, apoi apăsați tasta  tasta pentru a porni produsul. Afișajul va afișa **A-ON** sau **A-OFF**.
2. Apăsați tasta  cheie de trei ori. Afișajul va afișa **J ON** sau **J OFF**.
3. Apăsați tasta  tasta pentru a selecta modul de pornire dorit:
 - **J ON**: Produsul va afișa zero când este pornit.
 - **J OFF**: Produsul va afișa greutatea plasată în prezent pe el atunci când este pornit.

Setări mod de lucru

1. Porniți produsul:



- Țineți apăsat butonul  și  tastele, apoi apăsați  tasta pentru a porni produsul.
- Afișajul va afișa **Ani. Su**.

2. Setări modul de cântărire a animalelor:

- Apăsați tasta  tasta pentru a intra.
- Apăsați tasta  tasta pentru a selecta:
 - **ON**: Activează modul de cântărire a animalelor.
 - **OFF**: Activează modul normal de cântărire.
- Apăsați tasta  tasta pentru confirmare.

3. Setări intervalul anti-șoc:





- Apăsați tasta  tasta din nou, iar afișajul va afișa **Ani. KD**.

- Apăsați tasta  tasta pentru a intra.
- Apăsați tasta  pentru a selecta intervalul anti-șoc: 50, 100, 200 sau 400.
- Apăsați tasta  tasta pentru confirmare.

**NOTA**

Acesta este intervalul anti-șoc: 50d, 100d, 200d sau 400d. O gamă de diviziune mai mică este potrivită pentru animalele mai mici, în timp ce o gamă de diviziune mai mare este mai bună pentru animalele mai mari.





4. Setează intervalul de filtrare:

- Apăsați tasta  tasta din nou, iar afișajul va afișa **Ani. Fd**.
- Apăsați tasta  tasta pentru a intra.
- Apăsați tasta  tasta pentru a selecta intervalul de filtru: 0,5, 3, 5 sau 10 (Intervalele mai mici, cum ar fi 0,5, oferă citiri mai precise, dar sunt mai puțin stabile, în timp ce intervalele mai mari, cum ar fi 10, oferă citiri mai stabile, dar mai puțin precise)
- Apăsați tasta  tasta pentru confirmare.

**NOTA**

Acesta este intervalul de filtrare: 0,5d, 3d, 5d sau 10d, care determină modul în care produsul afișează greutatea. De exemplu, atunci când utilizați o cântar LVS de 700 lb x 0,2 lb pentru a cântări o vacă de 300 lb, dacă este setată la 0,5 d, produsul va afișa 299,8 lb, 300 lb, 300,2 lb și așa mai departe. Dacă setați la 3d, citirile vor fi 299,4 lb, 300 lb, 300,6 lb etc. O setare de 0,5 d oferă măsurători mai precise, dar poate duce la citiri mai puțin stabile, în timp ce o setare de 10 d oferă mai puțină precizie, dar o stabilitate mai mare.

5. Setează ora filtrului:

- Apăsați tasta  tasta din nou, iar afișajul va afișa **Ani. Ft**.
- Apăsați tasta  tasta pentru a intra.
- Apăsați tasta  pentru a selecta timpul de filtrare: 1, 2, 3 sau 4.
- Apăsați tasta  tasta pentru confirmare.



**NOTA**

Acesta este timpul de filtrare: 1s, 2s, 3s sau 4s, care determină cât timp durează afișarea greutății. Un timp de filtrare de 4 secunde oferă rezultate mai precise, dar o afișare mai lentă, în timp ce un timp de filtrare de 1 secundă oferă o afișare mai rapidă, dar mai puțină precizie.

6. Opriți produsul:

- Apăsați tasta  tasta pentru a opri produsul.

Funcția Hold

1. Apăsați tasta  cheie pentru a porni produsul și a plasa articolul pe platformă.
2. Așteptați ca citirea să se stabilizeze, apoi apăsați tasta  cheie. „.” indicatorul va apărea pe afișaj.
3. Scoateți articolul de pe platformă. Citirea va rămâne pe afișaj.
4. Apăsați tasta  tasta din nou pentru a ieși din modul funcție de menținere.







Calibrare**Calibrare folosind o greutate de calibrare externă**







Calibrarea este de obicei necesară atunci când aparatul de cântărit este instalat pentru prima dată sau dacă a fost mutat la o distanță semnificativă față de locația sa inițială. Lăsați întotdeauna produsul să se încălzească timp de **30 de minute** înainte de a efectua calibrarea inițială.

**NOTA****Pentru cântare de capacitate mai mare**

- Produsele din seria WB sunt calibrate din fabrică. Recalibrarea este de obicei inutilă dacă nu se observă inexactități semnificative.
- Dacă este necesară recalibrarea, utilizați o greutate de testare care este de cel puțin **2/3 din capacitatea totală** a produsului pentru a asigura o cântărire precisă.

Procedura de calibrare:

1. Țineți apăsat butonul  tasta, apoi apăsați tasta  tasta pentru a porni produsul. Afișajul va afișa **CAPu=**.
2. Apăsați tasta  cheie. Afișajul va afișa **CAP**. Apăsați tasta  tasta din nou, iar afișajul va afișa **CALu=**.
3. Apăsați tasta **Unit** pentru a selecta unitatea de calibrare (**kg** sau **lb**). O pictogramă triunghi va indica unitatea selectată. Apăsați tasta  tasta pentru confirmare. Afișajul va afișa **CALu=** din nou.
4. Apăsați tasta  tasta din nou, iar afișajul va afișa **CAL**. Apăsați tasta **Unit** pentru a seta greutatea de calibrare. Afișajul va afișa o serie de cifre (**XXXXX**) cu una care clipește.

- Apăsați tasta  tasta pentru a muta cifra intermitent la dreapta.
 - Apăsați tasta  tasta pentru a crește valoarea cifrei intermitente.
 - Apăsați tasta  tasta pentru confirmare. Afișajul va afișa **CAL** din nou. Se recomandă utilizarea unei greutăți de calibrare care să fie de cel puțin 2/3 din capacitatea maximă pentru o precizie mai bună.)
5. Apăsați tasta  cheie. Afișajul va afișa **CAL** și apoi valoarea AD.
 6. Când este afișat indicatorul stabil, apăsați tasta  cheie. Greutatea de calibrare va clipi.
 7. Așezați greutatea de testare cunoscută pe platformă. După ce apare indicatorul stabil, apăsați tasta  cheie din nou. Afișajul va afișa ----- urmat de valoarea AD, indicând faptul că calibrarea este finalizată.
 8. Oprii produsul și scoateți greutatea de testare de pe platformă.
 9. Apăsați tasta  tasta pentru a reporni produsul și a verifica dacă cântărirea este corectă. Dacă nu este, repetați pașii de mai sus.

Eliminarea Dispozitivelor Uzate

Nu aruncați acest dispozitiv în sistemele de deșeuri municipale. Predați-l la un punct de reciclare și colectare a dispozitivelor electrice și electronice. Verificați simbolul de pe produs, manual de instrucțiuni și ambalaj. Materialele plastice utilizate la construirea dispozitivului pot fi reciclate în conformitate cu marcajele lor. Alegând să reciclați, aduceți o contribuție semnificativă la protecția mediului nostru.

Contactați autoritățile locale pentru informații despre unitatea locală de reciclare.



Ta uporabniški priročnik je bil preveden s strojnimi prevajanjem. Potrudili smo se, da bi zagotovili točnost prevoda, vendar upoštevajte, da avtomatizirani prevodi niso popolni in niso namenjeni nadomestitvi človeških prevajalcev. Uradna različica uporabniškega priročnika je v angleščini. Morebitne razlike med prevedeno različico in izvirno angleščino niso pravno zavezujoče. Če imate kakršna koli vprašanja o točnosti prevoda, si oglejte angleško različico, ki je uradna referenca. Več jezikovnih različic je na voljo na zahtevo preko info@expondo.com.

Tehnični podatki

Opis parametra	Vrednost parametra	
Ime izdelka	Talna tehtnica	
Model	SBS-BW-100	SBS-BW-101
Največja obremenitev [kg]	1500	3000
Najmanjša obremenitev [kg]	10	20
Divizija [g]	500	1000
Mere (širina x dolžina x višina) (mm)	835 x 1275 x 100	840 x 1270 x 100
Teža [kg]	31,75	31,55
Napajalnik [V/A]	12 / 1.0	
Baterija	6 x AA baterije	
Zaščitni razred	II	

Namen

Izdelek se uporablja za zagotavljanje natančne in zanesljive metode za merjenje teže težkih ali kosovnih predmetov. Običajno se uporablja v industrijskih, komercialnih in skladiščnih okoljih zaradi njihove sposobnosti, da sprejmejo velike obremenitve, ki bi jih bilo težko stehatati na manjših tehtnicah.

Pregled izdelka



Montaža in namestitvev

Tehtnica se dostavi delno razstavljena. Za sestavljanje posameznih komponent sledite tem korakom:

1. Nosilec enote postavite na predviden položaj.
2. Vtič napajalnika vstavite v vtičnico na zadnji strani tehtnice.

3. Priključite napajalnik, da zagotovite pravilno napajanje.

Umestitev izdelka

Pravilna namestitev je ključnega pomena za zagotovitev, da vaš izdelek deluje v celoti. Naslednji pogoji lahko vplivajo na natančnost in delovanje izdelka: pretok zraka, temperaturna nihanja in neposredna sončna svetloba. Pri izbiri lokacije upoštevajte naslednja priporočila:

- Izdelek postavite na trdno vodoravno podlago, ki je po možnosti odporna na tresljaje.
- Prepričajte se, da tehtnice ni mogoče stresti ali prevrniti.
- Izdelek zaščitite pred direktno sončno svetlobo.
- Izogibajte se prepihu in prevelikim temperaturnim nihanjem.
- Izdelka ne postavljajte blizu ali na magnetne površine.



OPOMBA

- Indikatorja ne vklopite, dokler niso opravljene vse povezave.
- Vklop indikatorja pred dokončanjem povezav lahko poškoduje sistem, če se povezave izvedejo, ko je indikator vklopljen.

Pred uporabo izdelka izvedite naslednje korake:

1. korak:

Priključite kabel na tehtalno celico in varno priključite kovinske konektorje, ko je napajanje izklopljeno.

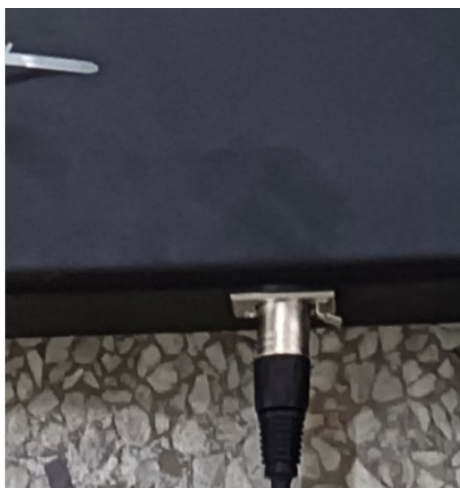

2. korak:

Prilagodite štiri noge izdelka, da zagotovite raven in vodoraven položaj izdelka.

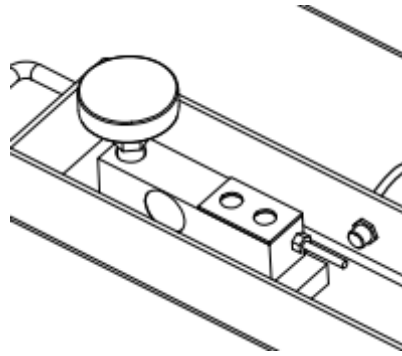

Uporaba

Meni aplikacije

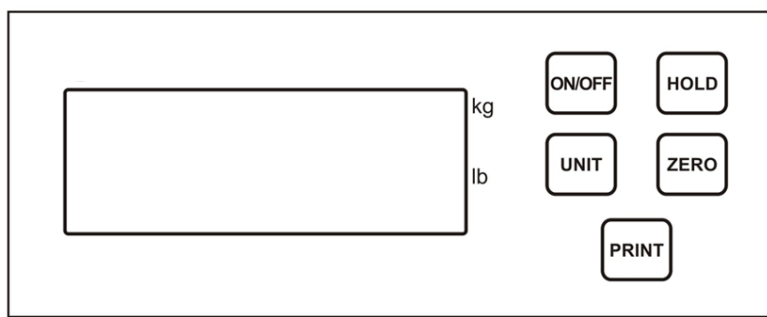

Sporočila

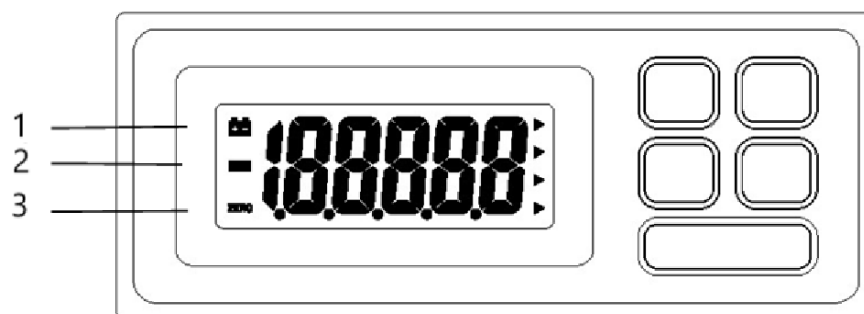

- 1- Indikator prazne baterije
- 2- Indikator negativne vrednosti
- 3- Indikator nič

Ključne funkcije:



Vklopite ali izklopite izdelek.



Shranite trenutno vrednost teže.



Preklapljanje med različnimi tehtalnimi enotami.



Ničelna funkcija : aktivira se, če je teža tovora pod 4 % polne zmogljivosti.

Funkcija tare : aktivira se, če je teža tovora med 4 % in 100 % nosilnosti.



Pošiljanje podatkov na zunanjo napravo prek priključka RS232.

Možnosti programa

Nastavitve vmesnika

1. Pritisnite tipko, nato pritisnite tipko za vklop izdelka. Na zaslonu se bo prikazalo **A-ON** oz **A-OFF**.
2. Pritisnite in na zaslonu se bo prikazalo **L-ON** oz **L-OFF**.
3. Pritisnite znova pritisnite in na zaslonu se bo prikazalo **P-XX**.
4. Pritisnite tipko za izbiro ene od naslednjih možnosti:
 - **OFF**: Izhod serijskih podatkov je onemogočen.
 - **KEY**: Ročni način, zahteva pritisk na **PRINT** ključ do izhodnih podatkov.
 - **STB**: Samodejno tiskanje, ko je izdelek stabilen.
 - **CON**: Nепrekinjen izpis podatkov.
5. Pritisnite tipko za izklop izdelka.



Nastavitve funkcij

Nastavitev samodejnega izklopa





1. Pritisnite tipko, nato pritisnite tipko za vklop izdelka. Na zaslonu se bo prikazalo **A-ON** oz **A-OFF**.
2. Pritisnite tipko za izbiro načina samodejnega izklopa:
 - **A-ON**: samodejni izklop omogočen.
 - **A-OFF**: Samodejni izklop je onemogočen.

Nastavitev osvetlitve ozadja

1. Pritisnite tipko, nato pritisnite tipko za vklop izdelka. Na zaslonu se bo prikazalo **A-ON** oz **A-OFF**.



2. Pritisnite  ključ. Na zaslonu se bo prikazalo **L ON**, **L OFF**, oz **L AU**.
3. Pritisnite  tipko za izbiro ene od naslednjih nastavitev osvetlitve ozadja:
 - **L ON**: Osvetlitev ozadja je vedno vklopljena.
 - **L OFF**: Osvetlitev ozadja izklopljena.
 - **L AU**: samodejni način osvetlitve ozadja.

Nastavitev načina vklopa



1. Pritisnite  tipko, nato pritisnite  tipko za vklop izdelka. Na zaslonu se bo prikazalo **A-ON** oz **A-OFF**.
2. Pritisnite  ključ trikrat. Na zaslonu se bo prikazalo **J ON** oz **J OFF**.
3. Pritisnite  tipko za izbiro zelenega načina vklopa:
 - **J ON**: Izdelek bo ob vklopu prikazal ničlo.
 - **J OFF**: Izdelek bo ob vklopu prikazal težo, ki je trenutno na njem.

Nastavitve delovnega načina

1. Vključite izdelek:



- Pritisnite in držite  in  tipke, nato pritisnite  tipko za vklop izdelka.
- Na zaslonu se bo prikazalo **Ani. Su**.

2. Nastavite način tehtanja živali:

- Pritisnite  ključ za vstop.
- Pritisnite  ključ za izbiro:
 - **ON**: Omogoči način tehtanja živali.
 - **OFF**: Omogoči običajni način tehtanja.
- Pritisnite  tipko za potrditev.

3. Nastavite območje proti udarcem:





- Pritisnite  znova pritisnite in na zaslonu se bo prikazalo **Ani. KD**.

- Pritisnite  ključ za vstop.
- Pritisnite  tipko za izbiro razpona proti udarcem: 50, 100, 200 ali 400.
- Pritisnite  tipko za potrditev.

**OPOMBA**

To je območje proti udarcem: 50d, 100d, 200d ali 400d. Manjše območje delitve je primerno za manjše živali, medtem ko je večje območje delitve boljše za večje živali.





4. Nastavi obseg filtra:

- Pritisnite  znova pritisnite in na zaslonu se bo prikazalo **Ani. Fd**.
- Pritisnite  ključ za vstop.
- Pritisnite  tipko za izbiro obsega filtra: 0,5, 3, 5 ali 10 (manjši obsegi, kot je 0,5, zagotavljajo natančnejše odčitke, vendar so manj stabilni, medtem ko večji razponi, kot je 10, zagotavljajo stabilnejše, a manj natančne odčitke)
- Pritisnite  tipko za potrditev.

**OPOMBA**

To je obseg filtra: 0,5d, 3d, 5d ali 10d, ki določa, kako izdelek prikazuje težo. Če na primer uporabljate tehtnico LVS 700 lb x 0,2 lb za tehtanje 300 lb krave, bo izdelek, če je nastavljen na 0,5d, prikazal 299,8 lb, 300 lb, 300,2 lb itd. Če je nastavljeno na 3d, bodo odčitki 299,4 lb, 300 lb, 300,6 lb itd. Nastavitev 0,5d zagotavlja natančnejše meritve, vendar lahko povzroči manj stabilne odčitke, medtem ko nastavitev 10d ponuja manjšo natančnost, vendar večjo stabilnost.

5. Nastavite čas filtra:

- Pritisnite  znova pritisnite in na zaslonu se bo prikazalo **Ani. Ft**.
- Pritisnite  ključ za vstop.
- Pritisnite  tipko za izbiro časa filtra: 1, 2, 3 ali 4.
- Pritisnite  tipko za potrditev.



**OPOMBA**

To je čas filtra: 1 s, 2 s, 3 s ali 4 s, ki določa, koliko časa traja prikaz teže. 4-sekundni čas filtriranja zagotavlja natančnejše rezultate, vendar počasnejši prikaz, medtem ko 1-sekundni čas filtriranja omogoča hitrejši prikaz, vendar manj natančno.

6. Izklopite izdelek:

- Pritisnite  tipko za izklop izdelka.

Funkcija zadrževanja

1. Pritisnite  tipko za vklop izdelka in postavitev predmeta na platformo.
2. Počakajte, da se odčitek stabilizira, nato pritisnite  ključ. "." na zaslonu se prikaže indikator.
3. Odstranite predmet s platforme. Odčitek bo ostal na zaslonu.
4. Pritisnite  znova pritisnite za izhod iz načina zadrževanja.







Umerjanje**Kalibracija z zunanjo kalibracijsko utežjo**







Kalibracija je običajno potrebna, ko je tehtnica prvič nameščena ali če je bila premaknjena precej oddaljeno od prvotne lokacije. Pred izvedbo začetne kalibracije vedno pustite, da se izdelek segreva **30 minut**.

**OPOMBA****Za tehtnice z večjo zmogljivostjo**

- Izdelki serije WB so tovarniško umerjeni. Ponovna kalibracija običajno ni potrebna, razen če opazite večje netočnosti.
- Če je potrebno ponovno umerjanje, uporabite preskusno utež, ki je vsaj **2/3 celotne zmogljivosti** izdelka, da zagotovite natančno tehtanje.

Postopek umerjanja:

1. Pritisnite in držite  tipko, nato pritisnite  tipko za vklop izdelka. Na zaslonu se bo prikazalo **CAPu=**.
2. Pritisnite  ključ. Na zaslonu se bo prikazalo **CAP**. Pritisnite  znova pritisnite in na zaslonu se bo prikazalo **CALu=**.
3. Pritisnite tipko **Enota**, da izberete kalibracijsko enoto (**kg** ali **lb**). Ikona trikotnika bo označevala izbrano enoto. Pritisnite  tipko za potrditev. Na zaslonu se bo prikazalo **CALu=** znova.
4. Pritisnite  znova pritisnite in na zaslonu se bo prikazalo **CAL**. Pritisnite tipko **Enota**, da nastavite kalibracijsko težo. Na zaslonu bo prikazan niz števk (**XXXXX**), ena od njih utripa.

- Pritisnite  tipko za premik utripajoče številke v desno.
 - Pritisnite  tipko za povečanje vrednosti utripajoče številke.
 - Pritisnite  tipko za potrditev. Na zaslonu se bo prikazalo **CAL** znova. Za boljšo natančnost je priporočljiva uporaba kalibracijske uteži, ki znaša vsaj 2/3 polne zmogljivosti.)
5. Pritisnite  ključ. Na zaslonu se bo prikazalo **CAL** in nato vrednost AD.
 6. Ko se prikaže stabilen indikator, pritisnite  ključ. Kalibracijska teža bo utripala.
 7. Na ploščad postavite znano preskusno utež. Ko se prikaže stabilen indikator, pritisnite  ponovno ključ. Na zaslonu se prikaže -----, ki mu sledi vrednost AD, kar pomeni, da je umerjanje končano.
 8. Izklopite izdelek in odstranite preskusno utež s ploščadi.
 9. Pritisnite  tipko, da ponovno vklopite izdelek in preverite, ali je tehtanje pravilno. Če ni, ponovite zgornje korake.

Odstranjevanje rabljenih naprav

Te naprave ne odlagajte med komunalne odpadke. Predajte ga zbirnemu mestu za recikliranje električnih in električnih naprav. Preverite simbol na izdelku, navodilih za uporabo in embalaži. Plastiko, uporabljeno za izdelavo naprave, je mogoče reciklirati v skladu z njihovimi oznakami. Z odločitvijo za recikliranje pomembno prispevate k varovanju našega okolja.

Za informacije o vašem lokalnem obratu za recikliranje se obrnite na lokalne oblasti.

UMWELT – UND ENTSORGUNGSHINWEISE

Hersteller an Verbraucher

Sehr geehrte Damen und Herren,

gebrauchte Elektro – und Elektronikgeräte dürfen gemäß europäischer Vorgaben **[1]** nicht zum unsortierten Siedlungsabfall gegeben werden, sondern müssen getrennt erfasst werden. Das Symbol der Abfalltonne auf Rädern weist auf die Notwendigkeit der getrennten Sammlung hin. Helfen auch Sie mit beim Umweltschutz. Sorgen Sie dafür, dieses Gerät, wenn Sie es nicht mehr weiter nutzen wollen, in die hierfür vorgesehenen Systeme der Getrenntsammlung zu geben.



In Deutschland sind Sie gesetzlich **[2]** verpflichtet, ein Altgerät einer vom unsortierten Siedlungsabfall getrennten Erfassung zuzuführen. Die öffentlich – rechtlichen Entsorgungsträger (Kommunen) haben hierzu Sammelstellen eingerichtet, an denen Altgeräte aus privaten Haushalten ihres Gebietes für Sie kostenfrei entgegengenommen werden. Möglicherweise holen die rechtlichen Entsorgungsträger die Altgeräte auch bei den privaten Haushalten ab.

Bitte informieren Sie sich über Ihren lokalen Abfallkalender oder bei Ihrer Stadt – oder Gemeindeverwaltung über die in Ihrem Gebiet zur Verfügung stehenden Möglichkeiten der Rückgabe oder Sammlung von Altgeräten.

- [1]** RICHTLINIE 2002/96/EG DES EUROPÄISCHEN PARLAMENTS UND DES RATES
ÜBER ELEKTRO – UND ELEKTRONIK – ALTGERÄTE
- [2]** Gesetz über das Inverkehrbringen, die Rücknahme und die umweltverträgliche Entsorgung
von Elektro – und Elektronikgeräten (Elektro – und Elektronikgerätegesetz – ElektroG).

Utylizacja produktu

Produkty elektryczne i elektroniczne po zakończeniu okresu eksploatacji wymagają segregacji i oddania ich do wyznaczonego punktu odbioru. Nie wolno wyrzucać produktów elektrycznych razem z odpadami gospodarstwa domowego. Zgodnie z dyrektywą WEEE 2012/19/UE obowiązującą w Unii Europejskiej, urządzenia elektryczne i elektroniczne wymagają segregacji i utylizacji w wyznaczonych miejscach. Dbając o prawidłową utylizację, przyczyniasz się do ochrony zasobów naturalnych i zmniejszasz negatywny wpływ oddziaływania na środowisko, człowieka i otoczenie. Zgodnie z krajowym prawodawstwem, nieprawidłowe usuwanie odpadów elektrycznych i elektronicznych może być karane!

For the disposal of the device please consider and act according to the national and local rules and regulations.

CONTACT

expondo Polska sp. z o.o. sp. k.

ul. Nowy Kisielin-Innowacyjna 7
66-002 Zielona Góra | Poland, EU

e-mail: info@expondo.com