

BEDIENUNGSANLEITUNG

LABORWAGEN

USER MANUAL

LAB TROLLEY

INSTRUKCJA OBSŁUGI

WÓZEK LABORATORYJNY

NÁVOD K POUŽITÍ

LABORATORNÍ VOZÍK

MANUEL D'UTILISATION

CHARIOT DE LABORATOIRE

ISTRUZIONI PER L'USO

CARRELLO DA LABORATORIO

MANUAL DE INSTRUCCIONES

CARRO DE LABORATORIO

DE | EN | PL | CZ | FR | IT | ES

**SBS-LF-132 | SBS-LF-133 | SBS-LF-134
SBS-LF-135 | SBS-LF-136**

INHALT | CONTENT | TREŚĆ | OBSAH | CONTENU | CONTENUTO | CONTENIDO

PRODUKTNAME PRODUCT NAME NAZWA PRODUKTU NÁZEV VÝROBKU NOM DU PRODUIT NOME DEL PRODOTTO NOMBRE DEL PRODUCTO	LABORWAGEN LAB TROLLEY WÓZEK LABORATORYJNY LABORATORNÍ VOZÍK CHARIOT DE LABORATOIRE CARRELLO DA LABORATORIO CARRO DE LABORATORIO				
MODELL PRODUCT MODEL MODEL PRODUKTU MODEL VÝROBKU MODÈLE MODELLO MODELO	SBS-LF-132	SBS-LF-133	SBS-LF-134	SBS-LF-135	SBS-LF-136
MAXIMALE BELASTBARKEIT [KG/REGALBRETT] MAXIMUM LOAD [KG/SHELF] MAKSYMALNE OBCIĄŻENIE [KG/PÓŁKĘ] MAXIMÁLNÍ NOSNOST [KG/POLICI] CAPACITÉ DE CHARGE MAXIMALE [KG/ÉTAGÈRE] CAPACITÀ DI CARICO MASSIMA [KG/SCAFFALE] CARGA MÁXIMA [KG/ESTANTERÍA]	10				
IMPORTEUR IMPORTER IMPORTER DOVOZCE IMPORTATEUR IMPORTATORE IMPORTADOR	EXPONDO POLSKA SP. Z O.O. SP. K.				
ADRESSE VON IMPORTEUR IMPORTER ADDRESS ADRES IMPORTERA ADRESA DOVOZCE ADRESSE DE L'IMPORTATEUR INDIRIZZO DELL'IMPORTATORE DIRECCIÓN DEL IMPORTADOR	UL. NOWY KISIELIN-INNOWACYJNA 7, 66-002 ZIELONA GÓRA POLAND, EU				

**KOMPONENTEN DES SETS | KIT ELEMENTS | ELEMENTY ZESTAWU | SOUČÁSTÍ DODÁVKY | ÉLÉMENTS DE L'ENSEMBLE
COMPONENTI DEL KIT | ELEMENTOS DEL CONJUNTO**

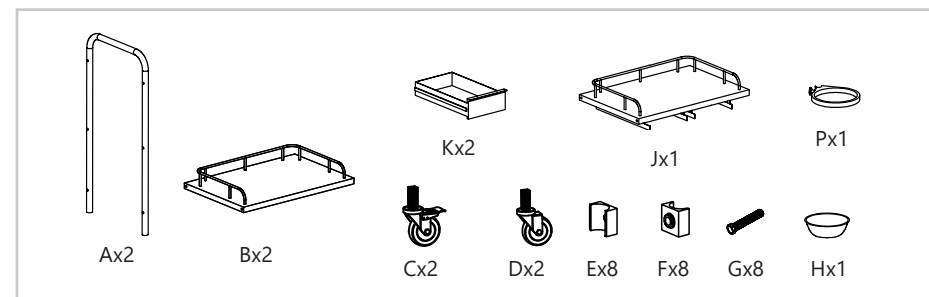

**ZUSAMMENBAUEN DES PRODUKTS | ASSEMBLING THE EQUIPMENT | SKŁADANIE SPRZĘTU | SKLÁDÁNÍ ZAŘÍZENÍ
ASSEMBLAGE DU PRODUIT | MONTAGGIO DEL PRODOTTO | MONTAJE DEL PRODUCTO**

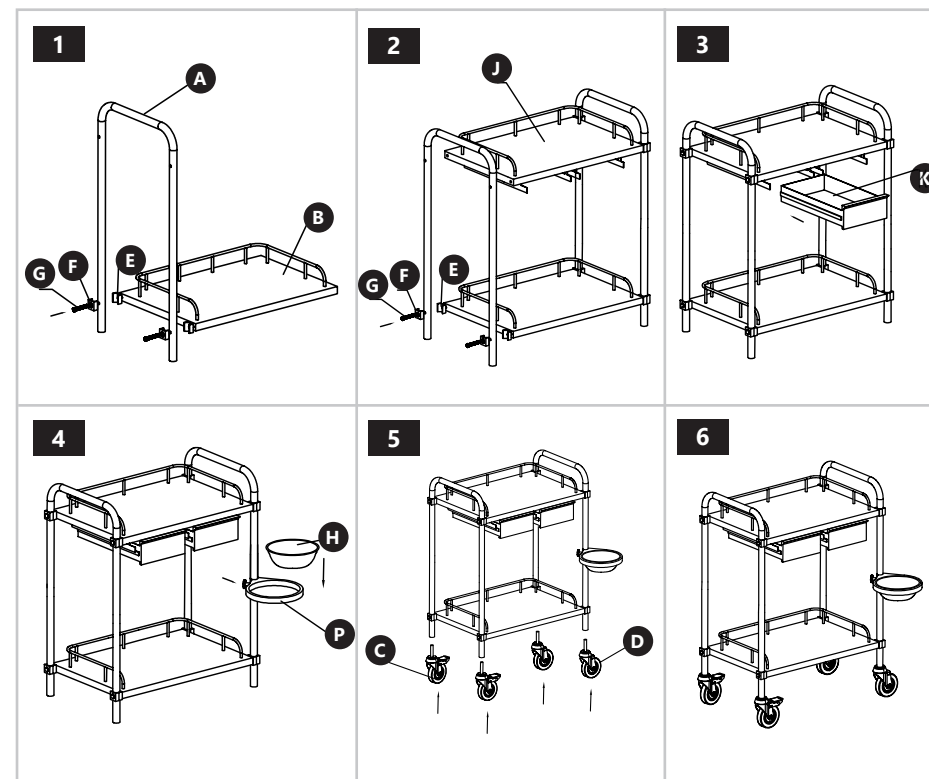

25.04.2022



Hinweis: Die angegebene Tragfähigkeit gilt nur für eine gleichmäßig verteilte Last (UDL). Punktbelastung oder eine ungleichmäßige Lastverteilung kann das Produkt beschädigen.

Note: the declared loading capacity applies only to a uniformly distributed load (UDL). Point loading or uneven load distribution may cause damage to the product.

Uwaga: deklarowana nośność dotyczy wyłącznie obciążenia równomiernie rozłożonego (UDL). Obciążenie punktowe lub nierównomierny rozkład obciążenia mogą spowodować uszkodzenie produktu.

Poznámka: deklarovaná nosnost platí pouze pro rovnoměrně rozložené zatížení (UDL). Bodové zatížení nebo nerovnoměrné rozložení zatížení může způsobit poškození výrobku.

Remarque : la capacité de charge indiquée s'applique uniquement à une charge uniformément répartie (UDL). Une charge ponctuelle ou une répartition inégale de la charge peut endommager le produit.

Nota: la portata dichiarata si applica solo a un carico uniformemente distribuito (UDL). Un carico puntuale o una distribuzione non uniforme del carico può danneggiare il prodotto.

Nota: la capacidad de carga declarada se aplica únicamente a una carga uniformemente distribuida (UDL). La carga puntual o una distribución desigual de la carga puede dañar el producto.

Megjegyzés: a megadott teherbírás csak egyenletesen elosztott terhelésre (UDL) vonatkozik. Pontszerű terhelés vagy egyenetlen terheléseloszlás károsíthatja a terméket.

Bemærk: den angivne bæreevne gælder kun for en jævnt fordelt belastning (UDL). Punktbelastning eller ujævn belastningsfordeling kan beskadige produktet.



UNSER HAUPTZIEL IST DIE ZUFRIEDENHEIT UNSERER KUNDEN!
BEI FRAGEN KONTAKTIEREN SIE UNS BITTE UNTER:

OUR CUSTOMERS' SATISFACTION IS OUR MAIN GOAL!
PLEASE CONTACT US WITH QUESTIONS AT:

NASZYM GŁÓWNYM CELEM JEST SATYSFAKCJA KLIENTÓW
W PRZYPADKU PYTAŃ PROSIMY O KONTAKT Z PRZEDSTAWICIELEM
W DANYM KRAJU:

NAŠÍM HLAVNÍM CÍLEM JE SPOKOJENOST NAŠICH ZÁKAZNÍKŮ! V PŘÍPADĚ OTÁZEK
NÁS PROSÍM KONTAKTUJTE NA:

NOTRE BUT PREMIER EST VOTRE SATISFACTION!
POUR TOUTE QUESTION, CONTACTEZ NOUS SUR:

NUESTRO OBJETIVO PRINCIPAL ES LA SATISFACCIÓN DE NUESTROS CLIENTES!
SI TIENE PREGUNTAS, POR FAVOR PÓNGANSE EN CONTACTO CON NOSTROS EN:

I NOSTRO PRINCIPALE OBIETTIVO È LA SODDISFAZIONE DEI NOSTRI CLIENTI!
PER EVENTUALI DOMANDE PER FAVORE, CI CONTATTINO SOTTO:

CONTACT

expondo Polska sp. z o.o. sp. k.

ul. Nowy Kisielin – Innowacyjna 7
66-002 Zielona Góra | Poland, EU

e-mail: info@expondo.de