

BEDIENUNGSANLEITUNG

PALETTENGABEL

USER MANUAL

CRANE FORK

INSTRUKCJA OBSŁUGI

WIDŁY DŹWIGOWE

NÁVOD K POUŽITÍ

JEŘÁBOVÁ VIDLICE

MANUEL D'UTILISATION

FOURCHE LÈVE-PALETTE

ISTRUZIONI PER L'USO

FORCA PER PALLET

MANUAL DE INSTRUCCIONES

HORQUILLA PARA PALETS

DE | EN | PL | CZ | FR | IT | ES

SBS-CF-2000 | SBS-CF-1500

DE	Produktname:	PALETTENGABEL
EN	Product name:	CRANE FORK
PL	Nazwa produktu:	WIDŁY DŹWIGOWE
CZ	Název výrobku	JEŘÁBOVÁ VIDLICE
FR	Nom du produit:	FOURCHE LÈVE-PALETTE
IT	Nome del prodotto:	FORCA PER PALLET
ES	Nombre del producto:	HORQUILLA PARA PALETS
HU	Termék neve	DARUVILLA
DA	Produktnavn	KRANGAFLER
DE	Modell:	SBS-CF-2000 SBS-CF-1500
EN	Product model:	
PL	Model produktu:	
CZ	Model výrobku	
FR	Modèle:	
IT	Modello:	
ES	Modelo:	
HU	Modell	
DA	Model	
DE	Hersteller	expondo Polska sp. z o.o. sp. k.
EN	Manufacturer	
PL	Producent	
CZ	Výrobce	
FR	Fabricant	
IT	Produttore	
ES	Fabricante	
HU	Termelő	
DA	Producent	
DE	Anschrift des Herstellers	ul. Nowy Kisielin – Innowacyjna 7, 66-002 Zielona Góra Poland, EU
EN	Manufacturer Address	
PL	Adres producenta	
CZ	Adresa výrobce	
FR	Adresse du fabricant	
IT	Indirizzo del produttore	
ES	Dirección del fabricante	
HU	A gyártó címe	
DA	Producentens adresse	

Technische Daten

Beschreibung des Parameters	Wert des Parameters	
Bezeichnungen des Produktes	Krangabel	
Modell	SBS-CF-2000	SBS-CF-1500
Max. Belastung [kg]	2000	1500
Abmessungen (Breite / Tiefe / Höhe [mm])	1155x930x2435	1100x930x2445
Gewicht [kg]	204	156



1. Allgemeine Beschreibung







Die Betriebsanleitung soll Ihnen helfen, das Gerät sicher und zuverlässig zu benutzen. Das Produkt wird streng nach den technischen Spezifikationen unter Verwendung der neuesten Technologien und Komponenten und unter Einhaltung der höchsten Qualitätsstandards entwickelt und hergestellt.

**VOR BEGINN DER ARBEITEN IST DIESE
BETRIEBSANLEITUNG SORGFÄLTIG
ZU LESEN UND ZU VERSTEHEN.**

Um einen langen und zuverlässigen Betrieb des Geräts zu gewährleisten, soll das Gerät gemäß den Anweisungen in dieser Anleitung korrekt bedient und gewartet werden. Die technischen Daten und Spezifikationen in dieser Anleitung sind auf dem neuesten Stand. Der Hersteller behält sich das Recht vor, Änderungen vorzunehmen, um die Qualität zu verbessern. Unter Berücksichtigung des technischen Fortschritts und der Möglichkeiten zur Lärminderung wurde das Gerät so entwickelt und gebaut, dass das Risiko durch Lärmemissionen auf ein Minimum reduziert wird.

Erläuterung der Symbole

	Das Produkt entspricht den Anforderungen der einschlägigen Sicherheitsnormen.
	Vor dem Gebrauch die Gebrauchsanweisung sorgfältig lesen.

	ACHTUNG! oder WARNUNG! oder HINWEIS! zur Beschreibung einer jeweiligen Situation (allgemeines Warnzeichen).
	Schutzhandschuhe tragen.
	Kopfschutz verwenden.
	Fußschutz verwenden.
	Die Bedienungsanleitung muss gelesen werden.
	ACHTUNG! Schwebendes Gewicht!
	ACHTUNG! Es muss darauf geachtet werden, dass Umstehende einen sicheren Abstand von dem Arbeitsplatz einhalten.



ACHTUNG!

Die Abbildungen in dieser Bedienungsanleitung dienen nur der Veranschaulichung und können in einigen Details vom tatsächlichen Aussehen des Produkts abweichen.

Die Bedienungsanleitung wurde in der deutschen Sprache verfasst. Die den anderen Sprachfassungen handelt es sich Übersetzungen aus dem Deutschen.

2. Anwendungssicherheit



ACHTUNG! Lesen Sie alle Sicherheitshinweise und alle Anweisungen. Die Nichtbeachtung der Sicherheitshinweise und Anweisungen kann zu schweren Verletzungen oder zum Tod führen.

Der Begriff „Gerät“ oder „Produkt“ in den Sicherheitshinweisen und in der Gebrauchsanweisung bezieht sich auf das Krangabel.

2.1. Sicherheit am Arbeitsplatz

- a) Halten Sie den Arbeitsbereich aufgeräumt und gut beleuchtet. Unordnung oder schlechte Beleuchtung kann zu Unfällen führen. Beim Gebrauch des

Gerätes seien Sie vorausschauend, passen Sie darauf, was Sie tun, und nutzen Sie Ihren gesunden Menschenverstand.

- b) Wenn Sie nicht sicher sind, ob das Gerät ordnungsgemäß funktioniert, wenden Sie sich an den Kundendienst des Herstellers.
- c) Reparaturen dürfen nur vom Kundendienst des Herstellers durchgeführt werden. Führen Sie Reparaturen nicht selbst durch!
- d) Kindern oder unbefugten Personen ist der Aufenthalt im Arbeitsbereich untersagt. (Unaufmerksamkeit kann zum Verlust der Kontrolle über das Gerät führen.)
- e) Bewahren Sie diese Anleitung zum späteren Nachschlagen auf. Soll das Gerät an Dritte weitergegeben werden, muss auch die Gebrauchsanweisung mit übergeben werden.
- f) Bewahren Sie Verpackungsteile und kleine Montageteile außerhalb der Reichweite von Kindern auf.
- g) Halten Sie das Gerät von Kindern und Tieren fern.
- h) Bei der Verwendung dieses Geräts mit anderen Geräten beachten Sie auch an andere Gebrauchsanweisungen.



Hinweis! Es muss darauf geachtet werden, dass Kinder und andere Unbeteiligte bei der Arbeit mit dem Gerät geschützt werden müssen.

2.2. Persönliche Sicherheit

- a) Die Bedienung des Geräts bei Müdigkeit oder Krankheit sowie unter dem Einfluss von Alkohol, Drogen oder Medikamenten, die zu einer erheblichen Einschränkung der Fähigkeit der Bedienung des Geräts führen, ist untersagt.
- b) Das Gerät darf leistungsfähige Personen bedient werden, die in der Lage sind es zu führen und entsprechend geschult wurden, die vorliegende Bedienungsanleitung gelesen haben und im Bereich Arbeitsschutz geschult wurden.
- c) Die Maschine ist nicht dazu bestimmt, von Personen (einschließlich Kindern) mit eingeschränkten psychischen, sensorischen und geistigen Funktionen oder ohne ausreichende Erfahrung und/oder Kenntnisse verwendet zu werden, es sei denn, sie werden von einer für ihre Sicherheit verantwortlichen Person beaufsichtigt oder wurden von dieser angewiesen, wie dieses Gerät zu bedienen ist.
- d) Seien Sie vorsichtig und benutzen Sie Ihren gesunden Menschenverstand, wenn Sie mit dem Gerät arbeiten. Eine kurze Unachtsamkeit bei der Arbeit kann zu schweren Verletzungen führen.
- e) Verwenden Sie bei der Arbeit mit dem Gerät die erforderliche persönliche Schutzausrüstung, wie in Abschnitt 1 der Symbolerklärung angegeben. Die Verwendung geeigneter, zugelassener persönlicher Schutzausrüstung verringert das Verletzungsrisiko.

-
- f) Überschätzen Sie Ihre Fähigkeiten nicht. Achten Sie darauf, bei der Arbeit stets das Gleichgewicht und die Stabilität zu halten. Dies ermöglicht eine bessere Kontrolle des Geräts in unerwarteten Situationen.
 - g) Bei dem Gerät handelt es sich nicht um ein Spielzeug. Kinder müssen beaufsichtigt werden, um sicherzustellen, dass sie nicht mit dem Gerät spielen.

2.3. Sichere Verwendung des Geräts

- a) Bewahren Sie unbenutzte Geräte außerhalb der Reichweite von Kindern und Personen auf, die nicht mit dem Gerät oder dieser Anleitung vertraut sind. Dieses Gerät stellt in den Händen von unerfahrenen Benutzern eine Gefahr dar.
- b) Halten Sie das Gerät in gutem Betriebszustand. Prüfen Sie vor jedem Einsatz, ob allgemeine Schäden oder Schäden an beweglichen Teilen vorliegen (Risse in Bauteilen und Komponenten oder andere Zustände, die den sicheren Betrieb des Geräts beeinträchtigen können). Im Falle einer Beschädigung lassen Sie das Gerät vor der Benutzung reparieren.
- c) Halten Sie das Gerät von Kindern fern.
- d) Die Reparatur und Wartung der Geräte ist von qualifiziertem Personal unter ausschließlicher Verwendung von Originalersatzteilen durchzuführen. Dies gewährleistet eine sichere Verwendung.
- e) Um die Funktionstüchtigkeit des Geräts zu gewährleisten, dürfen die werkseitig installierten Abdeckungen nicht entfernt und die Schrauben nicht gelöst werden.
- f) Beim Transport und dem Tragen des Geräts vom Lagerort zum Einsatzort sind die Gesundheits- und Sicherheitsvorschriften für die manuelle Handhabung zu berücksichtigen, die in dem Land gelten, in dem das Gerät eingesetzt wird.
- g) Das Gerät sollte regelmäßig gereinigt werden, um die dauerhafte Ablagerung von Schmutz zu verhindern.
- h) Bei dem Gerät handelt es sich nicht um ein Spielzeug. Die Reinigung und Wartung darf ohne Aufsicht von Erwachsenen nicht von Kindern durchgeführt werden.
- i) Es ist untersagt die Konstruktion des Geräts zu verändern, um die Parameter oder Bauweise des Geräts zu modifizieren.
- j) Überlasten Sie das Gerät nicht.
- k) Die maximale Belastung des Produkts darf nicht überschritten werden.
- l) Das Produkt darf nicht zum Anheben und Transportieren von Personen oder Tieren verwendet werden.
- m) Das Produkt darf nicht verwendet werden, wenn es beschädigt ist oder seine ordnungsgemäße Funktion gestört ist.
- n) Es dürfen keine Ladungen über Personen oder Tiere angehoben oder transportiert werden und es muss sichergestellt werden, dass sich alle Umstehenden von der angehobenen oder transportierten Last fernhalten.
- o) Die Last darf nicht auf den Spitzen der Gabeln positioniert werden.

-
- p) Es dürfen keine Lasten angehoben werden, die nicht ausgewogen sind.
 - q) Es muss sichergestellt werden, dass alle Elemente (z. B. Kran oder Schlinge), an denen das Produkt befestigt werden soll, stark genug sind, um ein Mehrfaches des Gewichtes der anzuhängenden oder zu bewegenden Last tragen zu können.
 - r) Die Höhe des Produkts und der Abstand der Gabeln muss immer an die Größe der Last angepasst werden.
 - s) Die Last muss so positioniert werden, dass keine Gefahr besteht, dass sie umgekippt werden kann.
 - t) Die Last muss gleichmäßig auf beiden Gabeln verteilt werden und der Schwerpunkt der Last muss zwischen den Gabeln liegen.
 - u) Es dürfen keine Lasten angehoben oder transportiert werden, während sich Personen oder Tiere im Arbeitsbereich des Produkts aufhalten.
 - v) Das Stehen unter der angehobenen Krangabel ist untersagt und es dürfen ebenfalls keine Hände oder Füße darunter gehalten werden.
 - w) Das Produkt muss regelmäßig inspiziert werden und beschädigte oder verschlissene Teile müssen von einem autorisierten Servicezentrum durch neue ersetzt werden.
 - x) Es ist verboten, unter einer schwebenden Last (und in deren unmittelbarer Nähe) zu gehen oder sich unter solchen aufzuhalten.
 - y) Herabfallende Lasten können zu Verletzungen oder zum Tod führen.
 - z) Die Last immer möglichst niedrig anheben und überprüfen, ob keine Hindernisse oder Störungen aufgekommen sind, bevor die Arbeit fortgesetzt wird.
 - aa) Die Last darf nicht über einen längeren Zeitraum an der Kette hängen gelassen werden.
 - bb) Es muss stets genau auf die Ladung geachtet werden.
 - cc) Schwebende Last dürfen nicht unbeaufsichtigt gelassen werden.
 - dd) Situationen, bei denen es zum Schwanken der Last kommen kann, müssen vermieden werden.
 - ee) Umstehende Personen sollten über den Betrieb des Geräts gewarnt werden und sie sollten einen sicheren Abstand zur Last einhalten.
 - ff) Die Ausführung von mechanischen oder ähnlichen Arbeiten (Schweißen, Schneiden usw.) bei hängender Last ist untersagt.



ACHTUNG! Obwohl das Gerät so entwickelt wurde, dass es sicher ist, besteht für den Benutzer beim Umgang mit dem Gerät trotz angemessener Sicherheitsvorkehrungen und trotz der Verwendung zusätzlicher Sicherheitsvorrichtungen dennoch ein geringes Unfall- oder Verletzungsrisiko. Es wird empfohlen, bei der Verwendung Vorsicht und gesunden Menschenverstand walten zu lassen.

3. Nutzungshinweise

Das Gerät dient zum Anheben und Transportieren von Lasten.

Für Schäden, die durch unsachgemäßen Gebrauch entstehen, haftet der Benutzer.

3.1. Beschreibung des Geräts

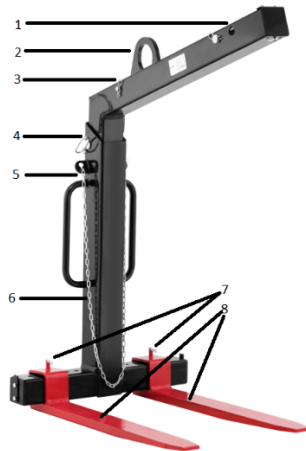

1. Oberer Rahmen
2. Kranaufnahme
3. Bolzen mit Splint
4. Stellbolzen
5. Sicherungskette
6. Gehäuse
7. Sperrschrauben
8. Lastgabeln

3.2. Vorbereitung für den Betrieb

ZUSAMMENBAU DES GERÄTS

Den oberen Rahmen (1) im Gehäuse (6) einsetzen. Nach dem Einstellen der entsprechenden Höhe mit dem Sicherungsbolzen mit dem Splint sichern.



Die Lastgabeln (8) auf der linken und rechten Seite des Gehäuses (6) einsetzen. Nach dem Einstellen der entsprechenden Breite mit den Sperrschrauben (7) absichern.

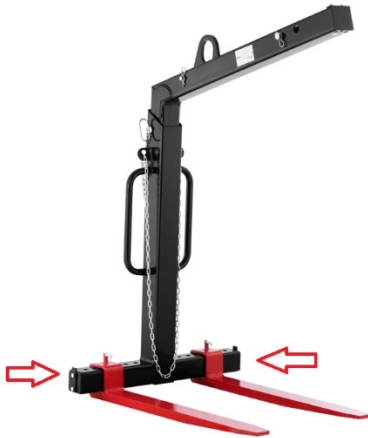

Jede Seite des Rahmens zusätzlich mit dem Flacheisen absichern, um ein Herausrutschen der Lastgabeln zu verhindern.

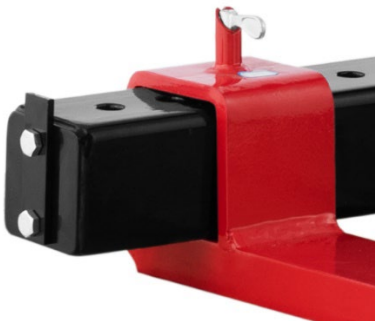

3.3. Arbeit mit dem Gerät

1. Das Gewicht der anzuhebenden oder zu transportierenden Last muss eingeschätzt werden und es muss sichergestellt werden, dass es die Nenntragfähigkeit der Krangabeln nicht überschreitet.
2. Es muss überprüft werden, ob der Kran oder die Schlinge, an den der Schäkel oder der Hubring befestigt werden soll, stark genug ist, um ein Mehrfaches des Gewichtes der anzugebenden Last tragen zu können.
3. Die Höhe und den Abstand zwischen den Gabeln an die Größe der Palette anpassen. Die Last muss so positioniert werden, dass keine Gefahr besteht, dass sie umgekippt werden kann.
4. Alle Sicherungselemente müssen auf Vollständigkeit und Funktionsfähigkeit hin überprüft werden.

3.4. Reinigung und Wartung

- a) Das Gerät muss regelmäßig hinsichtlich seiner technischen Leistungsfähigkeit und auf eventuelle Schäden hin überprüft werden.
- b) Verwenden Sie zur Reinigung der Oberfläche nur nicht-korrosive Mittel.
- c) Nach jeder Reinigung sind alle Komponenten gut zu trocknen, bevor das Gerät wieder verwendet wird.
- d) Lagern Sie das Gerät an einem trockenen und kühlen Ort, geschützt vor Feuchtigkeit und direkter Sonneneinstrahlung.

Explosionszeichnung:

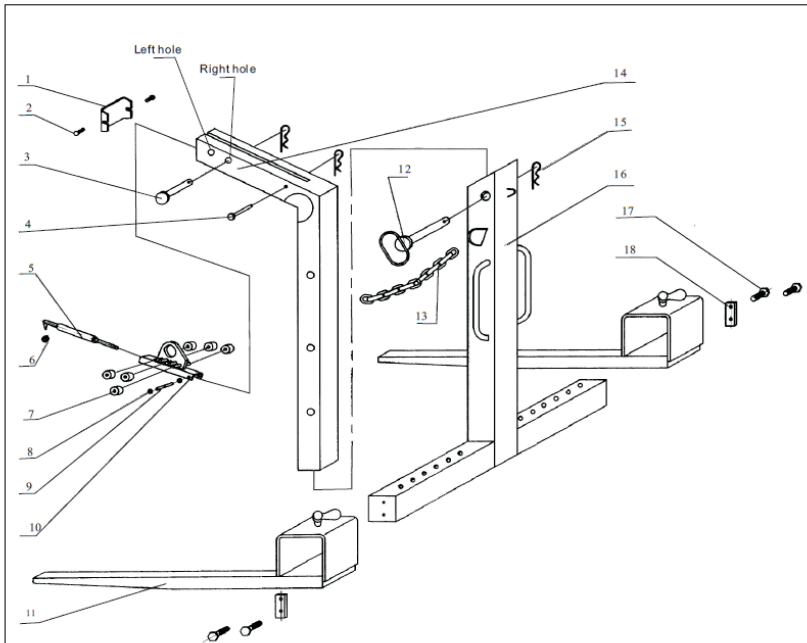

NUMMER	BESCHREIBUNG	STÜCKZAHL
1	Dichtungsplatte	1
2	Schraube M6	2
3	Großer Bolzen	1
4	Kleiner Bolzen	1
5	Feder	1
6	Mutter	1
7	Nylonrolle	6
8	Verschlussring	2
9	Bolzen für Feder	1
10	Auswuchtungsschäkel	1
11	Tragzahn	2
12	Stellbolzen	1
13	Befestigungskette	1
14	Oberer Rahmen	1
15	Splint	3
16	Gehäuse	1
17	Schraube M12	4
18	Flacheisen	2

Technical Data

Description of the parameter	Value of the parameter	
Product name	Crane forks	
Model	SBS-CF-2000	SBS-CF-1500
Maximum load [kg]	2000	1500
Dimensions (Width x Depth x Height) [mm]	1155x930x2435	1100x930x2445
Weight [kg]	204	156



1. General Description







The instruction manual is intended to assist in safe and reliable use. The product is designed and manufactured strictly according to technical specifications using the latest technology and components and maintaining the highest quality standards.

**PLEASE CAREFULLY READ
AND UNDERSTAND THIS INSTRUCTION MANUAL BEFORE
OPERATION,**

To ensure long and reliable operation of the unit, make sure to operate and maintain it properly in accordance with the guidelines in this instruction manual. The technical data and specifications contained in this instruction manual are up to date. The manufacturer reserves the right to make changes in order to improve the quality. Taking the technical progress and the possibility of reducing noise into account, the unit is designed and built in such a way so that risks resulting from noise emissions are reduced to the lowest possible level.

Explanation of symbols

	The product complies with applicable safety standards.
	Please read the instructions before use.
	CAUTION! or WARNING! or REMINDER! describing a situation. (general warning sign).

	Wear protective gloves.
	Wear protective head gear.
	Wear protective footwear.
	Read the instructions.
	CAUTION! Hanging weight!
	CAUTION! Keep a safe distance from bystanders away from the work area.



CAUTION!

The illustrations in this instruction manual are for reference only and may differ from the actual product in some details.

The original instruction manual is in the German language version. Other language versions are translations from German.

2. Safety of use



CAUTION! Read all safety warnings and all instructions. Failure to follow warnings and instructions could result in serious injury or even death.

The term "unit" or "product" in the warnings and in the description of the instructions refers to the crane forks.

2.1. Safety in the workplace

- a) Keep the work area tidy and well lit. Disorder or poor lighting can lead to accidents. Be foresighted, watch what you are doing and use common sense when using the unit.
- b) If you have any doubts as to whether the unit is working properly or if it is damaged, contact the manufacturer's service department.
- c) Only the manufacturer's service department may repair the unit. Do not carry out repairs yourself!

-
- d) No children or unauthorized persons are allowed in the work area. (Inattention may result in loss of control of the unit.)
 - e) Keep these instructions for use for future reference. If the unit is to be passed on to a third party, the operating instructions must also be handed over together with the unit.
 - f) Keep the packaging and small assembly parts out of the reach of children.
 - g) Keep the unit away from children and animals.
 - h) When using this unit together with other units, also follow the other instructions for use.

Please note! Keep children and other bystanders safe while operating the unit.

2.2. Personal safety

- a) Do not operate this unit if you are tired, ill or under the influence of alcohol, drugs or medication that could impair your ability to operate the unit.
- b) The unit may be operated by persons who are physically fit, capable of operating it and appropriately trained, and who have read this instruction manual and have been trained in occupational safety and health.
- c) The machine is not intended to be used by persons (including children) with reduced mental, sensory or intellectual functions or persons who lack experience and/or knowledge unless they are supervised or have been instructed by a person responsible for their safety on how to operate the machine.
- d) Use caution and common sense when operating this unit. A moment's inattention during operation may result in serious personal injury.
- e) Use personal protective equipment as required when operating the unit as specified in Section 1 of the explanation of symbols. The use of appropriate, approved personal protective equipment reduces the risk of injury.
- f) Do not overestimate your capabilities. Maintain body balance and equilibrium at all times during operation. This allows for better control of the machine in unexpected situations.
- g) The unit is not a toy. Children should be watched to ensure that they do not play with the unit.

2.3. Safe use of the unit

- a) Keep unused equipment out of the reach of children and out of the reach of anyone unfamiliar with the unit or this instruction manual. These units is dangerous in the hands of inexperienced users.
- b) Keep the unit in good working condition. Check before each use for general damage or damage to moving parts (cracks in parts and components or any other condition that may affect the safe operation of the unit). If damaged, have the unit repaired before use.

-
- c) Keep the unit out of the reach of children.
 - d) Repairs and maintenance should be carried out by qualified personnel using only original spare parts. This will ensure the safety of use.
 - e) To ensure the designed operational integrity of the unit, do not remove factory-installed covers or loosen screws.
 - f) When transporting or moving the unit from storage to the place of use, observe the health and safety rules for manual handling applicable in the country where the unit is used.
 - g) Clean the unit regularly to prevent permanent dirt build-up.
 - h) The unit is not a toy. Cleaning and maintenance must not be performed by children without adult supervision.
 - i) Do not tamper with the unit to alter its performance or design.
 - j) Do not overload the unit.
 - k) Do not exceed the maximum load of the product.
 - l) Do not use the product to lift or carry people or animals.
-
- m) Do not use the product if it is damaged or not functioning properly.
-
- n) Do not lift or transport loads over people or animals, and make sure that all bystanders stay clear of the load you are lifting or transporting.
-
- o) Do not place loads on top of forks.
-
- p) Do not lift loads that are not balanced.
-
- q) Make sure that any components (e.g. crane or slings) to which the product will be attached are strong enough to support several times the weight of the load to be lifted or moved.
-
- r) Always match the product height and fork spacing to the size of the load.
-
- s) Position the load so that there is no danger of it tipping over.
-
- t) The load should be evenly distributed on both forks, and the center of gravity of the load should be between the forks.

-
- u) Do not lift or transport loads when people or animals are in the product's working area.
 - v) Do not stand or place hands or feet under raised forks.
 - w) The unit must be inspected regularly and damaged or worn parts must be replaced by an authorized service center.
 - x) Do not walk or stand under suspended loads (or in their immediate vicinity).
 - y) If the load falls, there is a risk of injury or death.
 - z) Lift the load as low as possible and always check for obstructions or failures before continuing.
 - aa) Do not leave the load hanging for a long time.
 - bb) Always pay close attention to the load.
 - cc) Do not leave suspended loads unattended.
 - dd) Avoid rocking the load.
 - ee) Bystanders should be warned about the operation of the machine and should stay at a safe distance from the load.
 - ff) Do not perform mechanical or similar work (welding, cutting, etc.) on suspended loads.



CAUTION! Although the product has been designed to be safe, with adequate safeguards, and despite the additional safety features provided to the user, there is still a slight risk of accident or injury when handling the unit. You are advised to use caution and common sense when using this product.

3. Rules of use

The unit is used to lift and move loads.

The user is responsible for any damage resulting from misuse.

3.1. Description



1. Upper frame
2. Lifting handle
3. Locking pin
4. Adjusting pin
5. Safety chain
6. Body
7. Locking screws
8. Carrying fork

3.2. Preparation for operation

ASSEMBLY OF THE UNIT

Fit the upper frame (1) into the body (6). After setting the right height, secure it with a pin.



Fit the carrying forks (8) to the left and right of the body (6). After setting the right width, secure with screws (7).

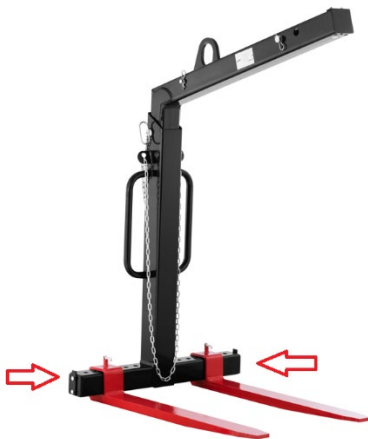

Also secure each side of the frame with a flat bar to prevent the carrier forks from slipping out.

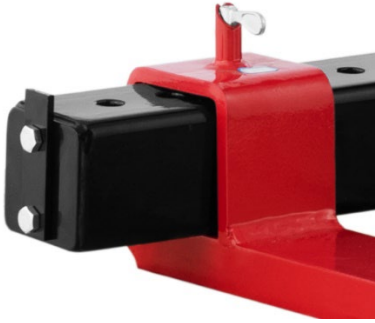

3.3. Working with the unit

1. Estimate the weight of the load to be lifted or transported and make sure it does not exceed the rated capacity of the crane forks.
2. Check the crane or sling to which the shackle or lifting ring is attached to see if it is strong enough to support several times the weight of the load to be lifted.
3. Adjust the height and spacing of the teeth to the size of the pallet. Place the load in such a way that there is no danger of it tipping over.
4. Check all securing devices for completeness and effectiveness.

3.4. Cleaning and maintenance

- a) Perform regular inspections of the unit checking technical fitness and any damages.
- b) Use only non-corrosive cleaning agents for cleaning the surfaces.
- c) After each cleaning, all the parts should be dried well before the unit is used again.
- d) Store the unit in a dry and cool place protected from moisture and direct sunlight.

Assembly drawings:

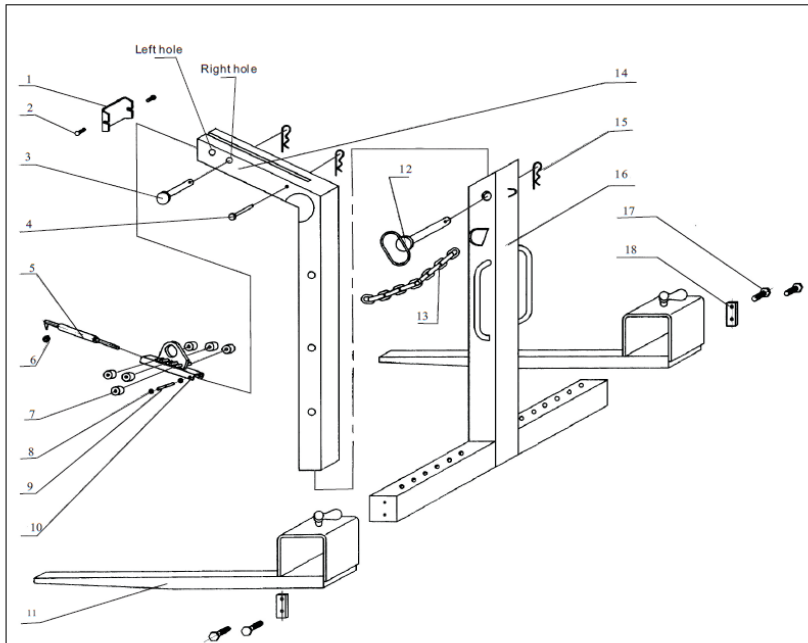

NUMBER	DESCRIPTION	NUMBER OF PIECES
1	Sealing plate	1
2	Screw M6	2
3	Large bolt	1
4	Small bolt	1
5	Spring	1
6	Nut	1
7	Nylon roll	6
8	Screw ring	2
9	Spring bolt	1
10	Balancing shackle	1
11	Supporting tooth	2
12	Adjusting pin	1
13	Clamping chain	1
14	Upper frame	1
15	Pin	3
16	Body	1
17	Screw M12	4
18	Flat bar	2

Dane techniczne

Opis parametru	Wartość parametru	
Nazwa produktu	Widły dźwigowe	
Model	SBS-CF-2000	SBS-CF-1500
Maksymalne obciążenie [kg]	2000	1500
Wymiary (Szerokość / Głębokość / Wysokość) [mm]	1155x930x2435	1100x930x2445
Ciężar [kg]	204	156



1. Ogólny opis







Instrukcja przeznaczona jest do pomocy w bezpiecznym i niezawodnym użytkowaniu. Produkt jest zaprojektowany i wykonany ściśle według wskazań technicznych przy użyciu najnowszych technologii i komponentów oraz przy zachowaniu najwyższych standardów jakości.

PRZED PRYZYSTĄPIENIEM DO PRACY NALEŻY DOKŁADNIE PRZECZYTAĆ I ZROZUMIEĆ NINIEJSZĄ INSTRUKCJĘ.

Dla zapewnienia długiej i niezawodnej pracy urządzenia należy dbać o jego prawidłową obsługę oraz konserwację zgodnie ze wskazówkami zawartymi w tej instrukcji. Dane techniczne i specyfikacje zawarte w tej instrukcji obsługi są aktualne. Producent zastrzega sobie prawo dokonywania zmian związanych z podwyższeniem jakości. Uwzględniając postęp techniczny i możliwość ograniczenia hałasu, urządzenie zaprojektowano i zbudowano tak, aby ryzyko jakie wynika z emisji hałasu ograniczyć do najniższego poziomu.

Objaśnienie symboli

	Produkt spełnia wymagania odpowiednich norm bezpieczeństwa.
	Przed użyciem należy zapoznać się z instrukcją.

	UWAGA! lub OSTRZEŻENIE! lub PAMIĘTAJ! opisująca daną sytuację (ogólny znak ostrzegawczy).
	Stosować rękawice ochronne.
	Stosować ochronę głowy.
	Stosować ochronę stóp.
	Przeczytać instrukcję.
	UWAGA! Wiszący ciężar!
	UWAGA! Zachowaj bezpieczną odległość od osób postronnych w miejscu pracy.



UWAGA!

Ilustracje w niniejszej instrukcji obsługi mają charakter poglądowy i w niektórych szczegółach mogą różnić się od rzeczywistego wyglądu produktu.

Instrukcją oryginalną jest niemiecka wersja instrukcji. Pozostałe wersje językowe są tłumaczeniami z języka niemieckiego.

2. Bezpieczeństwo użytkowania

 **UWAGA!** Przeczytać wszystkie ostrzeżenia dotyczące bezpieczeństwa oraz wszystkie instrukcje. Niezastosowanie się do ostrzeżeń i instrukcji może spowodować ciężkie obrażenia ciała lub śmierć.

Termin „urządzenie” lub „produkt” w ostrzeżeniach i w opisie instrukcji odnosi się do widły dźwigowe.

2.1. Bezpieczeństwo w miejscu pracy

- a) Utrzymywać porządek w miejscu pracy i dobre oświetlenie. Nieporządek lub złe oświetlenie może prowadzić do wypadków. Należy być przewidującym, obserwować co się robi i zachowywać rozsądek podczas używania urządzenia.

-
- b) W razie wątpliwości czy produkt działa poprawnie lub stwierdzenia uszkodzenia należy skontaktować się z serwisem producenta.
 - c) Naprawę produktu może wykonać wyłącznie serwis producenta. Nie wolno dokonywać napraw samodzielnie!
 - d) Na stanowisku pracy nie mogą przebywać dzieci ani osoby nieupoważnione. (Nieuwaga może spowodować utratę kontroli nad urządzeniem.)
 - e) Zachować instrukcję użytkowania w celu jej późniejszego użycia. W razie, gdyby urządzenie miało zostać przekazane osobom trzecim, to wraz z nim należy przekazać również instrukcję użytkowania.
 - f) Elementy opakowania oraz drobne elementy montażowe należy przechowywać w miejscu niedostępnym dla dzieci.
 - g) Urządzenie trzymać z dala od dzieci i zwierząt.
 - h) W trakcie użytkowania tego urządzenia wraz z innymi urządzeniami należy zastosować się również do pozostałych instrukcji użytkowania.



Pamiętać! należy chronić dzieci i inne osoby postronne podczas pracy urządzeniem.

2.2. Bezpieczeństwo osobiste

- a) Niedozwolone jest obsługiwanie urządzenia w stanie zmęczenia, choroby, pod wpływem alkoholu, narkotyków lub leków, które ograniczają w istotnym stopniu zdolności obsługi urządzenia.
- b) Maszynę mogą obsługiwać osoby sprawne fizycznie, zdolne do jej obsługi i odpowiednio wyszkolone, które zapoznały się z niniejszą instrukcją oraz zostały przeszkolone w zakresie bezpieczeństwa i higieny pracy.
- c) Maszyna nie jest przeznaczona do tego, by była użytkowana przez osoby (w tym dzieci) o ograniczonych funkcjach psychicznych, sensorycznych i umysłowych lub nieposiadające odpowiedniego doświadczenia i/lub wiedzy, chyba że są one nadzorowane przez osobę odpowiedzialną za ich bezpieczeństwo lub otrzymały od niej wskazówki dotyczące tego, jak należy obsługiwać maszynę.
- d) Należy być uważnym, kierować się zdrowym rozsądkiem podczas pracy urządzeniem. Chwila nieuwagi podczas pracy, może doprowadzić do poważnych obrażeń ciała.
- e) Należy używać środków ochrony osobistej wymaganych przy pracy urządzeniem wyszczególnionych w punkcie 1 objaśnienia symboli. Stosowanie odpowiednich, atestowanych środków ochrony osobistej zmniejsza ryzyko doznania urazu.
- f) Nie należy przeceniać swoich możliwości. Utrzymywać balans i równowagę ciała przez cały czas pracy. Umożliwia to lepszą kontrolę nad urządzeniem w nieoczekiwanych sytuacjach.
- g) Urządzenie nie jest zabawką. Dzieci powinny być pilnowane, aby nie bawiły się urządzeniem.

2.3. Bezpieczne stosowanie urządzenia

- a) Nieużywane urządzenia należy przechowywać w miejscu niedostępnym dla dzieci oraz osób nieznających urządzenia lub tej instrukcji obsługi. Urządzenia są niebezpieczne w rękach niedoświadczonych użytkowników.
- b) Utrzymywać urządzenie w dobrym stanie technicznym. Sprawdzać przed każdą pracą czy nie posiada uszkodzeń ogólnych lub związanych z elementami ruchomymi (pęknięcia części i elementów lub wszelkie inne warunki, które mogą mieć wpływ na bezpieczne działanie urządzenia). W przypadku uszkodzenia, oddać urządzenie do naprawy przed użyciem.
- c) Urządzenie należy chronić przed dziećmi.
- d) Naprawa oraz konserwacja urządzeń powinna być wykonywana przez wykwalifikowane osoby przy użyciu wyłącznie oryginalnych części zamiennych. Zapewni to bezpieczeństwo użytkownika.
- e) Aby zapewnić zaprojektowaną integralność operacyjną urządzenia, nie należy usuwać zainstalowanych fabrycznie osłon lub odkręcać śrub.
- f) Przy transportowaniu i przenoszeniu urządzenia z miejsca magazynowania do miejsca użytkowania należy uwzględnić zasady bezpieczeństwa i higieny pracy przy ręcznych pracach transportowych obowiązujących w kraju, w którym urządzenia są użytkowane.
- g) Należy regularnie czyścić urządzenie, aby nie dopuścić do trwałego osadzenia się zanieczyszczeń.
- h) Urządzenie nie jest zabawką. Czyszczenie i konserwacja nie mogą być wykonywane przez dzieci bez nadzoru osoby dorosłej.
- i) Zabrania się ingerowania w konstrukcję urządzenia celem zmiany jego parametrów lub budowy.
- j) Nie należy przeciążać urządzenia.
- k) Nie przekraczać maksymalnego obciążenia produktu.
- l) Nie używać produktu do podnoszenia lub przewożenia ludzi lub zwierząt.
- m) Nie używać produktu, jeśli jest uszkodzony lub nie działa prawidłowo.
- n) Nie podnosić ani nie transportować ładunków nad ludźmi lub zwierzętami i upewnić się, że wszystkie osoby postronne pozostają z dala od podnoszonego lub transportowanego ładunku.
- o) Nie umieszczać ładunków na czubkach wideł.
- p) Nie podnosić ładunków, które nie są wyważone.
- q) Upewnić się, że wszelkie elementy (np. dźwig lub zawiesie), do których przymocowany będzie produkt są wystarczająco mocne, aby utrzymać kilkakrotną masę ładunku, który ma być podniesiony lub przeniesiony.
- r) Zawsze dopasować wysokość produktu i rozstaw wideł do rozmiaru ładunku.
- s) Ładunek należy ustawić tak, aby nie było niebezpieczeństwa jego przewrócenia.
- t) Ładunek powinien być równo rozmieszczony na obu widłach, a środek ciężkości ładunku powinien znajdować się pomiędzy widłami.

-
- u) Nie podnosić ani nie transportować ładunków, gdy w strefie pracy produktu znajdują się ludzie lub zwierzęta.
 - v) Nie stawać ani nie wkładać rąk ani stóp pod podniesione widły.
 - w) Produkt musi być regularnie kontrolowany a uszkodzone lub zużyte części muszą być wymieniane na nowe przez autoryzowany serwis.
 - x) Zabrania się przechodzenia oraz przebywania pod wiszącym ładunkiem (oraz w jego bezpośrednim pobliżu).
 - y) Upadek ładunku grozi obrażeniami lub śmiercią.
 - z) Podnosić ładunek tak nisko jak to możliwe i zawsze sprawdzać czy nie wystąpiły przeszkody lub awarie przed kontynuowaniem pracy.
 - aa) Nie zostawiać na dłuższy czas zawieszony ładunek.
 - bb) Zawsze należy zwracać baczną uwagę na ładunek.
 - cc) Zabrania się pozostawiania zawieszony ładunek bez nadzoru.
 - dd) Należy unikać sytuacji w której ładunek może się rozkołysać.
 - ee) Osoby postronne powinny być ostrzeżone o pracy maszyny oraz powinny przebywać w bezpiecznej odległości od ładunku.
 - ff) Zabrania się prowadzenia prac mechanicznych lub podobnych (spawanie, cięcie, itp.) na zawieszonym ładunku.



UWAGA! Pomimo iż urządzenie zostało zaprojektowane tak aby było bezpieczne, posiadało odpowiednie środki ochrony oraz pomimo użycia dodatkowych elementów zabezpieczających użytkownika, nadal istnieje niewielkie ryzyko wypadku lub odniesienia obrażeń w trakcie pracy z urządzeniem. Zaleca się zachowanie ostrożności i rozsądku podczas jego użytkowania.

3. Zasady użytkowania

Urządzenie służy do podnoszenia i przenoszenia ładunków.

Odpowiedzialność za wszelkie szkody powstałe w wyniku użytkowania niezgodnego z przeznaczeniem ponosi użytkownik.

3.1. Opis urządzenia

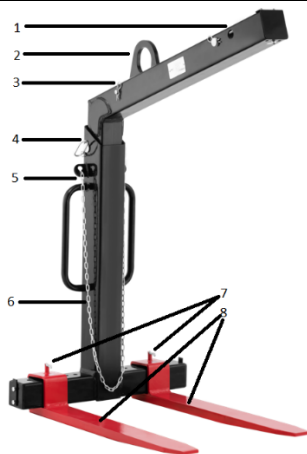

1. Rama górna
2. Uchwyt dźwigowy
3. Bolec z zawleczką
4. Bolec regulujący
5. Łańcuch zabezpieczający
6. Korpus
7. Śruby blokujące
8. Widły nośne

3.2. Przygotowanie do pracy

MONTAŻ URZĄDZENIA

Ramę górną (1) osadzić w korpusie (6). Po ustawieniu odpowiedniej wysokości zabezpieczyć bolcem z zawleczką.



Widły nośne (8) osadzić z lewej i prawej strony korpusu (6). Po ustawieniu odpowiedniej szerokości zabezpieczyć śrubami (7).

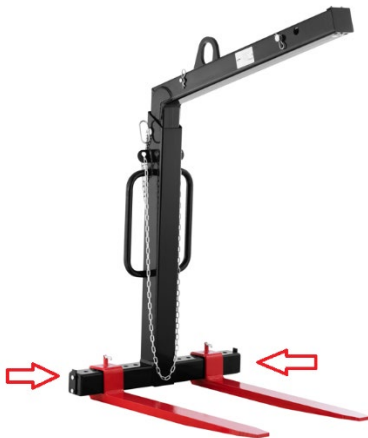

Dodatkowo każdy bok ramy zabezpieczyć płaskownikiem, aby zapobiec wysunięciu się widel nośnych.

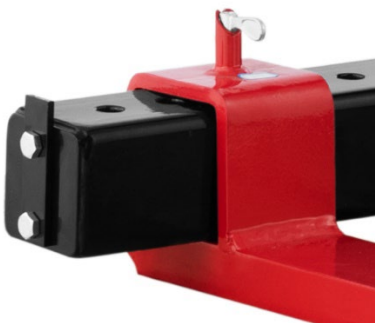

3.3. Praca z urządzeniem

1. Należy oszacować ciężar ładunku, który ma być podnoszony lub transportowany i upewnić się, że nie przekracza on udźwigu znamionowego wideł dźwigu.
2. Sprawdzić dźwig lub zawiesie, do którego przymocowana jest szekla lub pierścień podnoszący czy jest wystarczająco mocny, aby utrzymać kilkakrotnie większą masę ładunku, który ma być podnoszony.
3. Dostosować wysokość i rozstaw zębów do wielkości palety. Ładunek należy umieścić w taki sposób, aby nie było niebezpieczeństwa jego przewrócenia.
4. Wszystkie elementy zabezpieczające należy sprawdzić pod kątem ich kompletności i skuteczności.

3.4. Czyszczenie i konserwacja

- a) Należy wykonywać regularne przeglądy urządzenia pod kątem jego sprawności technicznej oraz wszelkich uszkodzeń.
- b) Do czyszczenia powierzchni należy stosować wyłącznie środki niezawierające substancji żrących.
- c) Po każdym czyszczeniu wszystkie elementy należy dobrze wysuszyć, zanim urządzenie zostanie ponownie użyte.
- d) Urządzenie należy przechowywać w suchym i chłodnym miejscu chronionym przed wilgocią i bezpośrednim promieniowaniem słonecznym.

Rysunki złożeniowe:

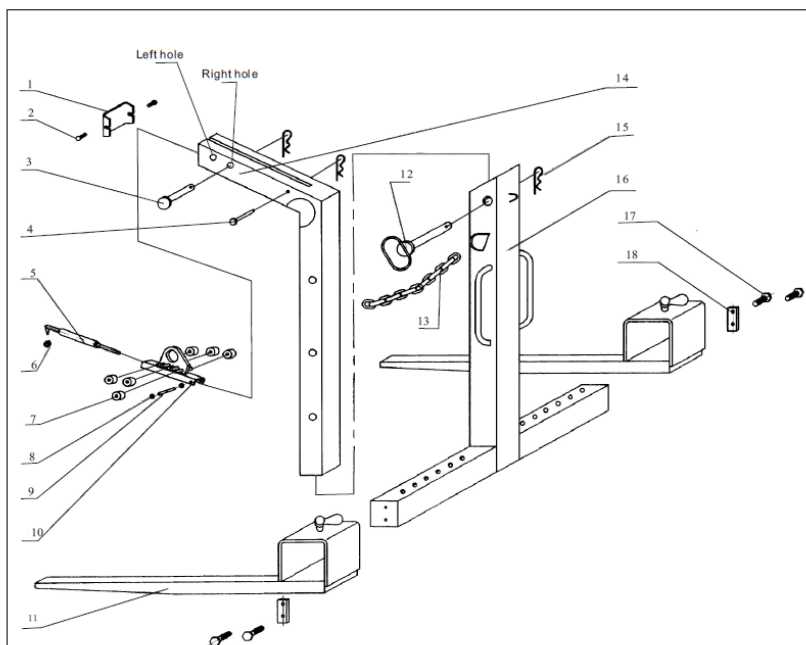

NUMER	OPIS	ILOŚĆ SZTUK
1	Płyta uszczelniająca	1
2	Śruba M6	2
3	Duży bolec	1
4	Mały bolec	1
5	Sprężyna	1
6	Nakrętka	1
7	Rolka nylonowa	6
8	Pierścień mocujący	2
9	Bolec do sprężyny	1
10	Szekła wyważająca	1
11	Zęb nośny	2
12	Bolec regulujący	1
13	Łańcuch mocujący	1
14	Rama górna	1
15	Zawleczka	3
16	Korpus	1
17	Śruba M12	4
18	Płaskownik	2

Technické údaje

Popis parametru	Hodnota parametru	
Název výrobku	Jeřábové vidle	
Model	SBS-CF-2000	SBS-CF-1500
Maximální zatížení [kg]	2000	1500
Rozměry (šířka / hloubka / výška) [mm]	1155 x 930 x 2435	1100 x 930 x 2445
Hmotnost [kg]	204	156



1. Všeobecný popis







Účelem pokynů je pomoc při bezpečném a spolehlivém používání. Výrobek je navržený a vyrobený přísně podle technických pokynů pomocí nejnovějších technologií a komponentů a při zachování nejvyšších standardů kvality.

**PŘED ZAHÁJENÍM PRÁCE SI DŮKLADNĚ
PROSTUDUJTE TYTO POKYNY.**

Pro zajištění dlouhodobého a spolehlivého provozu zařízení dbejte na jeho řádnou obsluhu a údržbu podle doporučení uvedených v těchto pokynech. Technické údaje a specifikace uvedené v těchto pokynech k obsluze jsou aktuální. Výrobce si vyhrazuje právo provádět změny související se zvýšením kvality. S ohledem na technický pokrok a omezení hluku je zařízení navrženo a vyrobeno tak, aby bylo riziko vyplývající z emisí hluku omezeno na co nejnižší úroveň.

Vysvětlení symbolů

	Výrobek splňuje požadavky příslušných bezpečnostních norem.
	Před použitím se seznamte s pokyny.
	UPOZORNĚNÍ! nebo VAROVÁNÍ! nebo NEZAPOMEŇTE! popisující danou situaci (všeobecná výstražná značka).

	Používejte ochranné rukavice.
	Používejte ochranu hlavy.
	Používejte ochranu nohou.
	Přečtěte si návod.
	UPOZORNĚNÍ! Zavěšené břemeno!
	UPOZORNĚNÍ! V místě práce zachovejte bezpečnou vzdálenost od třetích osob.



UPOZORNĚNÍ! Ilustrace použité v těchto pokynech k obsluze slouží pouze k náhledu a v některých detailech se mohou lišit od skutečného vzhledu výrobku.

Originální pokyny tvoří německá verze. Ostatní jazykové verze jsou překlady z německého jazyka.

2. Bezpečné používání



UPOZORNĚNÍ! Prostudujte si všechna varování týkající se bezpečnosti a všechny pokyny. Nedodržování varování a pokynů může způsobit těžké zranění nebo smrt.

Výrazy „zařízení“ nebo „výrobek“ použité u varování a v pokynech se týkají jeřábových vidlí.

2.1. Bezpečnost na pracovišti

- Na pracovišti udržujte pořádek a zajistěte dostatečné osvětlení. Nepořádek nebo nedostatečné osvětlení může vést k nehodám a úrazům. Při používání zařízení předcházejte nebezpečným situacím, pozorujte, co se děje, a chovejte se rozumně.
- V případě pochybností, zda výrobek funguje správně, nebo při zjištění jeho poškození kontaktujte servis výrobce.

-
- c) Opravy výrobku smí provádět výhradně servis výrobce. Výrobek nikdy neopravujte sami!
 - d) Vstup dětem a nepovolaným osobám na pracoviště je zakázán. (Nepozornost může způsobit ztrátu kontroly nad zařízením.)
 - e) Pokyny k používání si uložte pro pozdější použití. Pokud má být zařízení předáno třetím osobám, předejte současně s ním rovněž pokyny k používání.
 - f) Části balení a drobné montážní prvky ukládejte mimo dosah dětí.
 - g) Zařízení uložte mimo dosah dětí a zvířat.
 - h) Používáte-li toto zařízení spolu s jinými zařízeními, dodržujte rovněž ostatní pokyny k používání.



Nezapomeňte! Při provozu zařízení zajistěte bezpečnost dětí a jiných třetích osob.

2.2. Osobní bezpečnost

- a) Obsluha zařízení v případě únavy, nemoci, konzumace alkoholu, omamných látek nebo léků, které do značné míry omezují schopnosti pracovníka obsluhujícího zařízení, je zakázána.
- b) Zařízení mohou obsluhovat pouze osoby fyzicky způsobilé, schopné zvládnout jeho obsluhu a příslušně poučené, které se seznámily s těmito pokyny a byly proškoleny o bezpečnosti a ochraně zdraví při práci.
- c) Stroj není určený k tomu, aby byl používán osobami (včetně dětí) se sníženými psychickými, smyslovými a mentálními funkcemi nebo osobami bez příslušných zkušeností a/nebo znalostí, nejsou-li pod dohledem osoby odpovědné za jejich bezpečnost nebo nebyly-li touto osobou poučeny o obsluze stroje.
- d) Při používání zařízení dávejte pozor a řiďte se zdravým rozumem. Chvilé nepozornosti při práci může vést k vážnému zranění.
- e) Používejte osobní ochranné prostředky vyžadované při práci se zařízením a uvedené v bodu 1 vysvětlení symbolů. Používání vhodných a atestovaných osobních ochranných prostředků snižuje riziko úrazu.
- f) Nepřeceňujte své možnosti. Po celou dobu práce udržujte rovnováhu. Ta umožní lepší kontrolu nad zařízením v neočekávaných situacích.
- g) Zařízení není hračka. Zabraňte dětem, aby si se zařízením hrály.

2.3. Bezpečné používání zařízení

- a) Nepoužívané zařízení uložte mimo dosah dětí a osob neznajících zařízení nebo tyto pokyny k obsluze. Zařízení jsou nebezpečná v rukou nezkušených uživatelů.
- b) Zařízení udržujte v dobrém technickém stavu. Před každou prací zkontrolujte, zda zařízení není poškozeno nebo nejsou poškozeny jeho pohyblivé části (praskliny částí nebo veškeré jiné podmínky, které mohou mít vliv na bezpečný

chod zařízení). V případě poškození předejte zařízení do opravy ještě před jeho použitím.

- c) Zařízení chraňte před dětmi.
- d) Opravu a údržbu zařízení musí provádět kvalifikovaní pracovníci pomocí výhradně originálních náhradních dílů. Bude tak zajištěno bezpečné používání.
- e) Aby byla zajištěna provozní integrita jednotky tak, jak byla navržena, neodstraňujte kryty instalované výrobcem ani šrouby.
- f) Při přepravě a přenášení zařízení z místa jeho uložení na místo použití dbejte zásad bezpečnosti a ochrany zdraví při ručních přepravních pracích platných v zemi, v níž jsou zařízení používána.
- g) Zařízení pravidelně čistěte, aby nedošlo k trvalému usazování nečistot.
- h) Zařízení není hračka. Čištění a údržbu nesmějí provádět děti bez dozoru dospělé osoby.
- i) Je zakázáno zasahovat do konstrukce zařízení a provádět změny jeho parametrů nebo konstrukce.
- j) Zařízení nepřetěžujte.
- k) Nepřekračujte maximální zatížení výrobku.
- l) Nepoužívejte výrobek ke zvedání ani převážení lidí či zvířat.
- m) Výrobek nepoužívejte, je-li poškozený nebo pokud nefunguje správně.
- n) Nezvedejte ani nepřeppravujte náklady nad lidmi či zvířaty a ujistěte se, že všechny třetí osoby pobývají v bezpečné vzdálenosti od zvedaného nebo přepravovaného nákladu.
- o) Neumísťujte náklady na špičky hrotů vidlí.
- p) Nezvedejte náklady, které nejsou vyvážené.
- q) Ujistěte se, že veškeré prvky (např. zvedák nebo závěs), k nimž bude výrobek připevněn, jsou dostatečně silné, aby udržely násobek hmotnosti nákladu, který má být zvedán či přemísťován.
- r) Vždy přizpůsobte výšku výrobku a rozteč vidlí velikosti nákladu.
- s) Náklad postavte tak, aby nevzniklo nebezpečí jeho převrácení.
- t) Náklad by měl být umístěn rovnoměrně na obou hrotech vidlí a jeho těžiště by se mělo nacházet mezi hroty.
- u) Nezvedejte ani nepřeppravujte náklady, pokud se v oblasti manipulace nacházejí lidé či zvířata.
- v) Nepokládejte ani nevráťte ruce ani nohy pod zvednuté vidle.
- w) Výrobek musí být pravidelně kontrolován a poškozené nebo opotřebované díly je třeba vyměnit za nové v autorizovaném servisu.
- x) Je zakázáno pohybovat se a pobývat pod zavěšeným nákladem (a v jeho bezprostřední blízkosti).
- y) Pád nákladu může způsobit zranění nebo smrt.
- z) Náklad zvedněte tak nízko, jak je to možné a než budete pokračovat v práci, vždy zkontrolujte, zda se nevyskytly překážky nebo poruchy.
- aa) Nenechávejte náklad zavěšený na delší dobu.
- bb) Vždy dávejte pozor na náklad.

-
- cc) Je zakázáno ponechávat zavěšený náklad bez dozoru.
 - dd) Vyhněte se situacím, kdy by mohlo dojít k rozhoupání nákladu.
 - ee) Třetí osoby upozorněte na práci zařízení a zajistěte, aby se zdržovaly v bezpečné vzdálenosti od nákladu.
 - ff) Je zakázáno provádět jakékoliv mechanické nebo podobné práce (svařování, řezání, apod.) na zavěšeném nákladu.



UPOZORNĚNÍ! Přestože zařízení bylo navrženo tak, aby bylo bezpečné a mělo dostatečné ochranné prostředky a navzdory použití dalších bezpečnostních prvků chránících uživatele, existuje i nadále malé riziko úrazu či zranění při práci se zařízením. Doporučujeme, abyste při používání s výrobkem nakládali opatrně a rozumně.

3. Zásady používání

Zařízení slouží ke zvedání a přemísťování nákladů.

Odpovědnost za veškeré škody způsobené v důsledku používání, které je v rozporu s určením zařízení, nese uživatel.

3.1. Popis zařízení

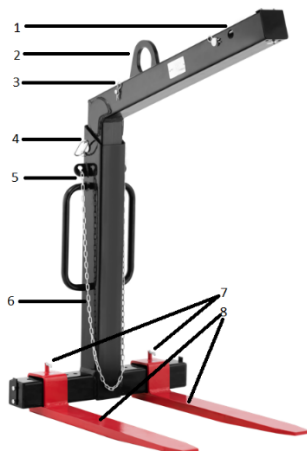

1. Horní rám
2. Jeřábový držák
3. Kolík se závlačkou
4. Regulační kolík
5. Jistící řetěz

-
6. Těleso
 7. Aretační šrouby
 8. Nosné vidle

3.2. Příprava k provozu

MONTÁŽ ZAŘÍZENÍ

Horní rám (1) nasadíte na těleso (6). Po nastavení odpovídající výšky zajistíte kolíkem se závlačkou.



Hroty nosných vidlí (8) nasadíte na levou a pravou stranu tělesa (6). Po nastavení odpovídající šířky zajistíte pomocí šroubů (7).

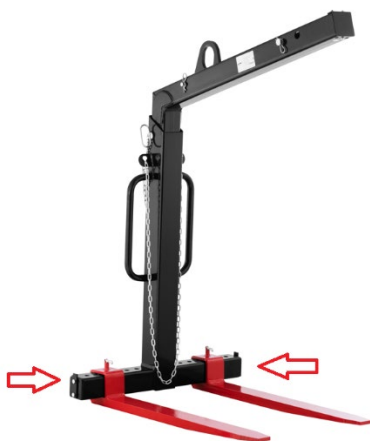

Navíc každou stranu rámu zajistíte plochým železem, aby se předešlo vysunutí nosných vidlí.

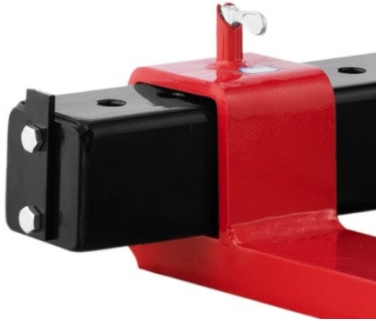

3.3. Práce se zařízením

1. Je třeba odhadnout hmotnost nákladu, který má být zvednut nebo přepraven, a ujistit se, že nepřekračuje jmenovitou nosnost jeřábových vidlí.
2. Zkontrolujte zvedák nebo závěs, k němuž je připevněn zvedací kroužek nebo okov, zda je dostatečně silný, aby udržel hmotnost několikanásobně vyšší, než má náklad před zvednutím.
3. Výšku a rozteč hrotů přizpůsobte velikosti palety. Náklad umístěte tak, aby nevzniklo nebezpečí jeho převrácení.
4. Všechny jistící prvky zkontrolujte, zda jsou kompletní a funkční.

3.4. Čištění a údržba

- a) Zařízení pravidelně kontrolujte z hlediska jeho technické funkčnosti a na jakákoli poškození.
- b) Na čištění ploch zařízení používejte výhradně přípravky neobsahující leptavé látky.
- c) Po každém čištění všechny části dobře usušte, než budete zařízení znovu používat.
- d) Zařízení uchovávejte na suchém a chladném místě chráněném před vlhkostí a přímým slunečním zářením.

Výkresy:

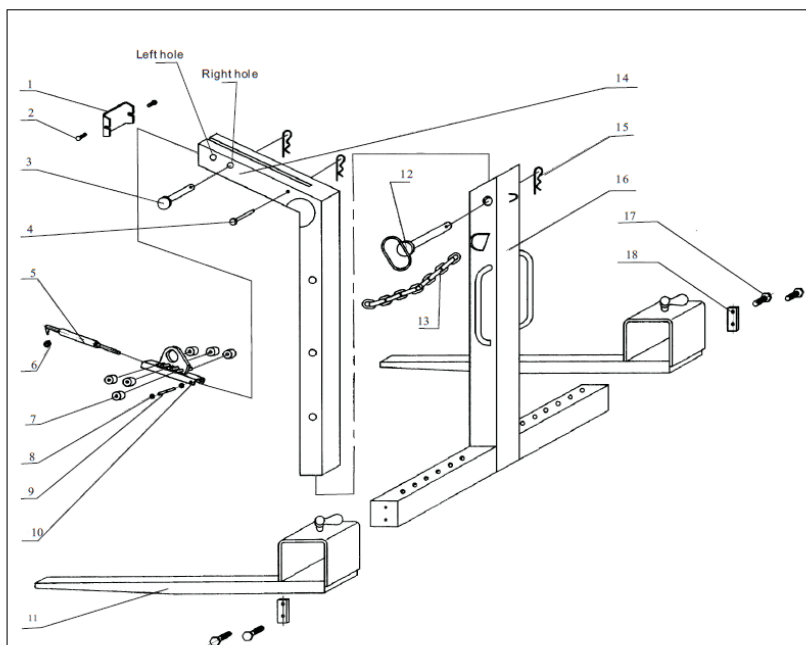

ČÍSLO	POPIS	POČET KUSŮ
1	Utěšňovací destička	1
2	Šroub M6	2
3	Velký kolík	1
4	Malý kolík	1
5	Pružina	1
6	Matice	1
7	Nylonový váleček	6
8	Upevňovací kroužek	2
9	Kolík na pružinu	1
10	Vyvažovací okov	1
11	Nosný hrot	2
12	Regulační kolík	1
13	Montážní řetěz	1
14	Horní rám	1
15	Závlačka	3
16	Těleso	1
17	Šroub M12	4
18	Ploché železo	2

Caractéristiques techniques

Description du paramètre	Valeur du paramètre	
Nom du produit	Lève-palette	
Modèle	SBS-CF-2000	SBS-CF-1500
Capacité de charge maximale [kg]	2000	1500
Dimensions (Largeur x Profondeur x Hauteur) [mm]	1155x930x2435	1100x930x2445
Poids [kg]	204	156



1. Description générale







Ce mode d'emploi a pour but de vous aider à utiliser l'appareil en sécurité et de manière fiable. Le produit est conçu et fabriqué dans un respect strict des spécifications techniques, avec les technologies et les composants les plus récents et conformément aux normes de qualité les plus élevées.

**AVANT TOUTE UTILISATION,
CE MODE D'EMPLOI DOIT ÊTRE LU ET COMPRIS.**

Pour assurer un fonctionnement durable et fiable de l'appareil, veillez à l'utiliser et à l'entretenir correctement, conformément aux instructions de ce mode d'emploi. Les caractéristiques techniques et les spécifications contenues dans ce mode d'emploi sont à jour. Le fabricant se réserve le droit d'apporter des modifications pour améliorer la qualité. L'appareil est conçu et construit de manière à minimiser les risques liés à l'émission de bruit, compte tenu des progrès technologiques et de la possibilité de réduction du niveau sonore.

Signification des symboles

	Le produit répond aux exigences des normes de sécurité correspondantes.
	Avant toute utilisation, lisez attentivement le mode d'emploi.

	ATTENTION ! ou AVERTISSEMENT ! ou RAPPEL ! décrivant la situation (icône d'avertissement générale).
	Portez des gants de protection.
	Portez une protection de la tête.
	Portez une protection des pieds.
	Lisez le manuel d'emploi.
	ATTENTION ! Charge suspendue !
	ATTENTION ! Veillez à ce que les personnes présentes se trouvent à une distance de sécurité de la zone de travail.



ATTENTION ! Les illustrations de ce mode d'emploi ne sont données qu'à titre indicatif et peuvent différer dans certains détails de l'aspect réel du produit.

C'est la version allemande de ce mode d'emploi qui est sa version originale. Les autres versions linguistiques sont des traductions de l'allemand.

2. Sécurité d'utilisation



ATTENTION ! Lisez tous les avertissements de sécurité et toutes les instructions. Le non-respect des avertissements et des instructions peut entraîner des blessures graves ou la mort.

Le terme « appareil » ou « produit » dans les avertissements et dans la description des instructions fait référence au LÈVE-PALETTE.

2.1. Sécurité sur le lieu de travail

- a) Veillez à ce que le lieu de travail soit bien rangé et bien éclairé. Tout désordre ou mauvais éclairage risquent d'entraîner des accidents. Soyez prévoyant et

raisonnable, faites attention à ce que vous faites lors de l'utilisation de l'appareil.

- b) En cas de doute quant au bon fonctionnement du produit ou si vous constatez qu'il est endommagé, contactez le service après-vente du fabricant.
- c) Le produit ne peut être réparé que par le service après-vente du fabricant. N'effectuez pas les réparations vous-même !
- d) L'accès au poste de travail est interdit aux enfants et aux personnes non autorisées. (Tout manque d'attention peut entraîner une perte de contrôle de l'appareil.)
- e) Conservez ce mode d'emploi pour tout usage ultérieur. Si l'appareil doit être transmis à un tiers, ce mode d'emploi sera livré avec l'appareil.
- f) Gardez les pièces d'emballage et les petites pièces d'assemblage hors de portée des enfants.
- g) Gardez l'appareil hors de portée des enfants et des animaux.
- h) En utilisant cet appareil avec d'autres appareils, les instructions d'utilisation de ces derniers doivent également être respectées.



N'oubliez pas de protéger les enfants et les autres personnes extérieures lors de l'utilisation de l'appareil.

2.2. Sécurité personnelle

- a) N'utilisez pas l'appareil si vous êtes fatigué, malade ou sous l'influence de l'alcool, de drogues ou de médicaments qui limitent considérablement votre capacité à l'utiliser.
- b) L'appareil ne peut être utilisé que par les personnes physiquement aptes, capables de le faire fonctionner et dûment formées, qui ont lu ces instructions et ont été formées en matière de sécurité et de santé au travail.
- c) La machine n'est pas destinée à être utilisée par des personnes (y compris les enfants) aux capacités mentales, sensorielles ou intellectuelles réduites ou qui manquent d'expérience et/ou de connaissances appropriées, à moins qu'elles ne soient surveillées par une personne responsable de leur sécurité ou qu'elles aient reçu des instructions de celle-ci sur la manière d'utiliser la machine.
- d) Soyez vigilant et raisonnable lorsque vous utilisez l'appareil. Tout moment d'inattention lors de son utilisation peut entraîner des dommages corporels graves.
- e) Lors de l'utilisation de l'appareil, utilisez les équipements de protection individuelle nécessaires énumérés au point 1 de la signification des symboles. L'utilisation d'équipements de protection individuelle appropriés et agréés réduit le risque de blessure.
- f) Ne surestimez pas vos capacités. Maintenez l'équilibre du corps à tout moment du travail. Cela permet de mieux contrôler l'appareil dans des situations inattendues.

-
- g) Cet appareil n'est pas un jouet. Surveillez les enfants pour vous assurer qu'ils ne jouent pas avec l'appareil.

2.3. Utilisation de l'appareil en sécurité

- a) Lorsque vous n'utilisez pas l'appareil, tenez-le hors de portée des enfants et de toute personne ne connaissant pas l'appareil ou ce mode d'emploi. Tout appareil est dangereux s'il est manipulé par un utilisateur inexpérimenté.
- b) Maintenez l'appareil en bon état de marche. Avant chaque utilisation, assurez-vous de l'absence d'endommagements généraux et de ceux de pièces mobiles (fissures de pièces ou de composants ou toute autre condition susceptible de peser sur la sécurité de fonctionnement de l'appareil). En cas d'endommagement, faites réparer l'appareil avant de l'utiliser.
- c) Gardez l'appareil hors de portée des enfants.
- d) La réparation et l'entretien des appareils doivent être effectués par un personnel qualifié, n'utilisant que des pièces de rechange d'origine. Cela garantira la sécurité d'utilisation.
- e) Pour assurer l'intégrité opérationnelle de l'appareil, ne retirez pas les protections installées en usine ni ne desserrez les vis.
- f) Lors du transport et du déplacement de l'appareil du lieu de stockage au lieu d'utilisation, respectez les règles de santé et de sécurité relatives à la manutention manuelle en vigueur dans le pays où l'appareil est utilisé.
- g) Nettoyez régulièrement l'appareil afin d'éviter une accumulation permanente de saletés.
- h) Cet appareil n'est pas un jouet. Le nettoyage et l'entretien ne doivent pas être effectués par des enfants sans la surveillance d'un adulte.
- i) Il est défendu de modifier l'appareil pour en changer les paramètres ou la construction.
- j) Évitez de surcharger l'appareil.
- k) Ne dépassez pas la charge maximale du produit.
- l) N'utilisez pas le produit pour soulever ou transporter des personnes ou des animaux.
- m) N'utilisez pas le produit s'il est endommagé ou s'il ne fonctionne pas correctement.
- n) Ne soulevez pas ou ne transportez pas de charges au-dessus de personnes ou d'animaux et assurez-vous que toutes les personnes présentes restent à l'écart de la charge soulevée ou transportée.
- o) Ne placez pas de charges sur les pointes des fourches.
- p) Ne soulevez pas de charges déséquilibrées.
- q) Assurez-vous que tous les composants (par exemple, lève-palette ou élingue) auxquels la charge sera fixée sont capables de résister à plusieurs fois le poids de la charge à soulever ou transporter.
- r) Adaptez toujours la hauteur du produit et la distance entre les fourches aux dimensions de la charge.

-
- s) Positionnez la charge de manière à éviter tout risque de basculement.
 - t) La charge doit reposer uniformément sur les deux fourches et le centre de gravité doit se trouver entre les deux fourches.
 - u) Ne soulevez pas ou ne transportez pas de charges s'il y a des personnes ou des animaux dans la zone de travail du produit.
 - v) Ne vous placez pas sous les fourches levées et n'y mettez pas vos mains ou vos pieds.
 - w) Le produit doit être régulièrement contrôlé et les pièces usées doivent être remplacées par un technicien de service agréé.
 - x) Il est interdit de marcher ou de se tenir sous une charge suspendue (ou à sa proximité immédiate).
 - y) Toute chute de la charge provoque un risque de blessure ou de mort.
 - z) Levez la charge aussi bas que possible et vérifiez toujours l'absence d'obstruction ou de dysfonctionnement avant de poursuivre le travail.
 - aa) Ne laissez pas la charge suspendue pendant longtemps.
 - bb) Faites toujours attention à la charge.
 - cc) Il est interdit de laisser la charge suspendue sans surveillance.
 - dd) Évitez toute situation où la charge risque de basculer.
 - ee) Les personnes présentes doivent être averties du fonctionnement de la machine et rester à une distance sûre de la charge.
 - ff) Il est interdit d'effectuer des travaux mécaniques ou similaires (soudage, découpage, etc.) sur la charge suspendue.



ATTENTION ! Bien que l'appareil ait été conçu pour fonctionner en sécurité et muni de protections adéquates et d'éléments supplémentaires protégeant l'utilisateur, il existe toujours un petit risque d'accident ou de blessure lors de la manipulation de l'appareil. Soyez donc prudent et raisonnable lors de son utilisation.

3. Règles d'utilisation

L'appareil est conçu pour le levage et le transport de charges.

L'utilisateur est responsable de tout dommage résultant de toute utilisation contraire à la destination de l'appareil.

3.1. Description de l'appareil

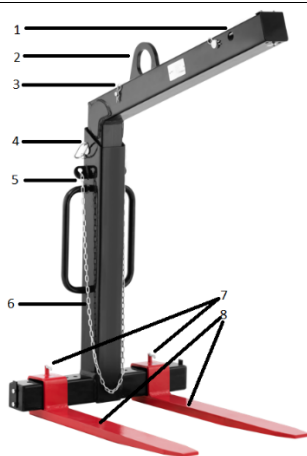

1. Châssis supérieur
2. Œillet de levage
3. Boulon avec goupille
4. Boulon de réglage
5. Chaîne de sécurité
6. Corps
7. Vis de blocage
8. Fourche de transport

3.2. Préparation au fonctionnement

ASSEMBLAGE DE L'APPAREIL

Placez le châssis supérieur (1) dans le corps (6). Après avoir réglé la hauteur souhaitée, sécurisez à l'aide du boulon avec goupille.



Placez la fourche de transport (8) sur les côtés gauche et droit du corps (6). Après avoir réglé la largeur souhaitée, sécurisez avec les vis (7).

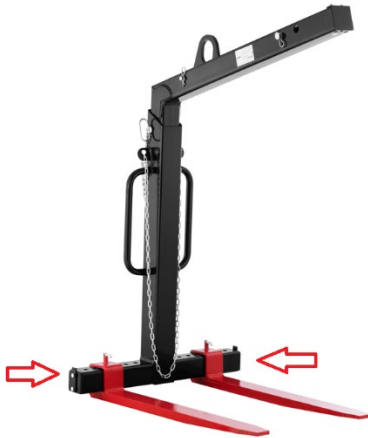

En outre, fixez chaque côté du châssis avec une barre plate pour empêcher les fourches de transport de sortir.

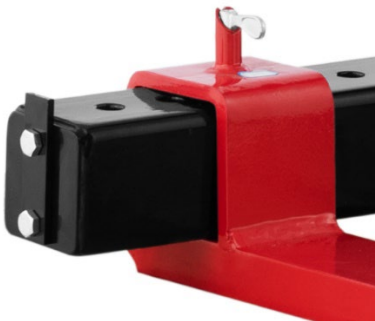

3.3. Utilisation de l'appareil

1. Évaluez le poids de la charge à lever ou transporter et assurez-vous qu'il ne dépasse pas la capacité nominale du lève-palette.
2. Assurez-vous que la grue ou l'élingue fixée à l'anneau de levage est capable de résister à plusieurs fois le poids de la charge à soulever.
3. Adaptez la hauteur ou la distance entre les fourches aux dimensions de la palette. Positionnez la charge de manière à éviter tout risque de basculement.
4. Vérifiez l'intégrité et l'efficacité de tous les composants de sécurité.

3.4. Nettoyage et entretien

- a) Effectuez des inspections régulières de l'appareil pour vous assurer qu'il est en bon état de fonctionnement et qu'aucun dommage n'est survenu.
- b) Pour nettoyer la surface, n'utilisez que des produits libres de substances caustiques.
- c) Après chaque nettoyage, séchez tous les composants avant de réutiliser l'appareil.
- d) Conservez l'appareil dans un endroit sec et frais, à l'abri de l'humidité et des rayons directs du soleil.

Dessins d'assemblage :

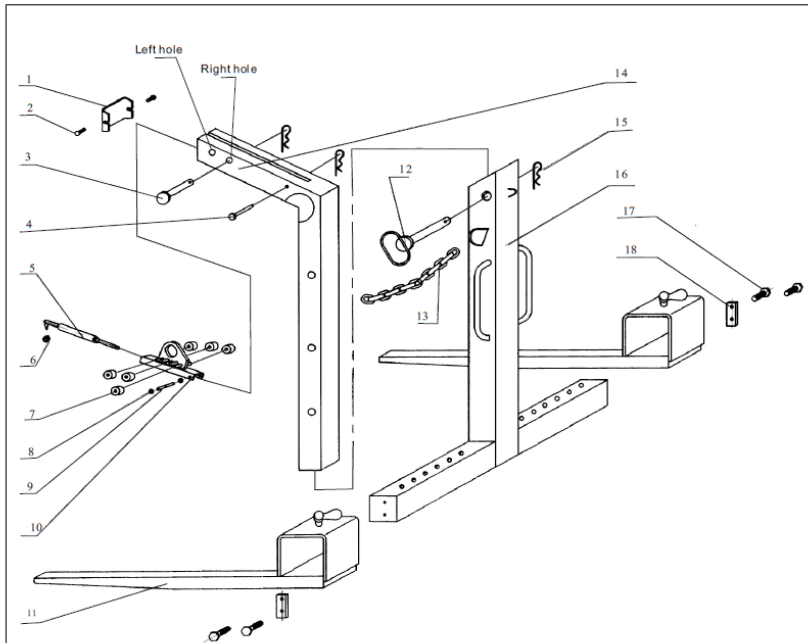

NUMÉRO	DESCRIPTION	NOMBRE DE PIÈCES
1	Plaque d'étanchéité	1
2	Vis M6	2
3	Grand boulon	1
4	Petit boulon	1
5	Ressort	1
6	Écrou	1
7	Rouleau en nylon	6
8	Anneau de fixation	2
9	Boulon du ressort	1
10	Manille d'équilibrage	1
11	Dent porteur	2
12	Boulon de réglage	1
13	Chaîne de fixation	1
14	Châssis supérieur	1
15	Goupille	3
16	Corps	1
17	Vis M12	4
18	Plat	2

Dati tecnici

Descrizione del parametro	Valore del parametro	
Nome del prodotto	Forca per pallet	
Modello	SBS-CF-2000	SBS-CF-1500
Carico massimo [kg]	2000	1500
Dimensioni (Larghezza x Profondità x Altezza)[mm]	1155x930x2435	1100x930x2445
Peso [kg]	204	156



1. Descrizione generale







Il manuale ha lo scopo di aiutare nell'uso sicuro e affidabile. Il prodotto è progettato e fabbricato rigorosamente secondo le specifiche tecniche utilizzando la tecnologia e i componenti più recenti e mantenendo i più alti standard di qualità.

**PRIMA DI PROCEDERE AL LAVORO BISOGNA
ACCURATAMENTE
LEGGERE E COMPRENDERE QUESTO MANUALE.**

Per garantire un funzionamento duraturo e affidabile dell'apparecchio, occorre prestare attenzione al suo funzionamento e alla sua manutenzione secondo le istruzioni del presente manuale. I dati tecnici e le specifiche di questo manuale sono aggiornati. Il produttore si riserva il diritto di apportare modifiche per migliorare la qualità. Tenendo conto del progresso tecnologico e della possibilità di ridurre il rumore, l'apparecchio è progettato e costruito in modo tale che il rischio derivante dall'emissione di rumore sia ridotto al livello più basso.

Spiegazione dei simboli

	Il prodotto soddisfa i requisiti degli standard di sicurezza pertinenti.
	Prima dell'uso bisogna prendere visione del manuale.
	ATTENZIONE! o AVVERTENZA! o RICORDA! che descrivono una data situazione

	(segnale generico di pericolo)
	Indossare guanti protettivi.
	Indossare la protezione del capo.
	Indossare la protezione dei piedi.
	Leggere le istruzioni.
	ATTENZIONE! Carico sospeso!
	ATTENZIONE! Mantenere una distanza di sicurezza dagli astanti nell'area di lavoro.



ATTENZIONE! Le illustrazioni in questo manuale sono solo a scopo illustrativo e possono differire in alcuni dettagli dall'aspetto reale del prodotto.

Il manuale originale è la versione tedesca. Le altre versioni linguistiche sono delle traduzioni dal tedesco.

2. Sicurezza di utilizzo



Attenzione! Leggere tutte le avvertenze relative alla sicurezza e tutte le istruzioni. La mancata osservazione delle avvertenze e delle istruzioni può causare danni fisici o morte.

Il termine "apparecchio" o "prodotto" nelle avvertenze e nella descrizione delle istruzioni si riferisce alla forca per pallet.

2.1. Sicurezza nei luoghi di lavoro

- Mantenere l'area di lavoro ordinata e ben illuminata. Il disordine o la scarsa illuminazione possono provocare incidenti. Bisogna essere previdenti, fare attenzione a quello che si fa e usare il buon senso utilizzando l'apparecchio.

-
- b) In caso di dubbi sul corretto funzionamento del prodotto o in caso di constatazione di un danno, si prega di contattare il servizio di assistenza del produttore.
 - c) Il prodotto può essere riparato esclusivamente dal servizio di assistenza del produttore. Non eseguire le riparazioni da soli!
 - d) Non sono ammessi bambini o persone non autorizzate nell'area di lavoro. (Le distrazioni possono causare la perdita di controllo sull'apparecchio)
 - e) Conservare il manuale d'uso per utilizzo futuro. Se l'apparecchio deve essere trasferito a terzi, anche il manuale d'uso deve essere consegnato insieme all'apparecchio.
 - f) Tenere le parti dell'imballaggio e le piccole parti di assemblaggio fuori dalla portata dei bambini.
 - g) Tenere l'apparecchio lontano dalla portata dei bambini e degli animali.
 - h) Quando si utilizza questo apparecchio insieme ad altri apparecchi, è necessario seguire anche le altre istruzioni per l'uso.



Ricorda! i bambini e gli altri astanti devono essere protetti durante l'utilizzo dell'apparecchio.

2.2. Sicurezza personale

- a) Non utilizzare l'apparecchio quando si è stanchi, malati o sotto l'influenza di alcol, droghe o farmaci che limitano sostanzialmente la capacità di utilizzare l'apparecchio.
- b) L'apparecchio può essere azionato da persone fisicamente idonee, capaci di farlo funzionare e adeguatamente addestrate, che abbiano letto queste istruzioni e siano state istruite in materia di sicurezza e salute sul lavoro.
- c) La macchina non è destinata ad essere utilizzata da persone (compresi i bambini) con funzioni mentali, sensoriali o intellettuali ridotte o con mancanza di esperienza e/o conoscenza, a meno che non siano sorvegliati da una persona responsabile della loro sicurezza o abbiano ricevuto istruzioni su come utilizzare la macchina.
- d) Bisogna prestare attenzione, usare il buon senso durante il funzionamento dell'apparecchio. Un attimo di disattenzione può portare a gravi lesioni del corpo.
- e) Usare i dispositivi di protezione individuale necessari quando si lavora con l'apparecchio, come specificato nella sezione 1 della spiegazione dei simboli. L'uso di dispositivi di protezione individuale appropriati e approvati riduce il rischio di lesioni.
- f) Non sopravvalutate le proprie capacità. Mantenere l'equilibrio del corpo e il bilanciamento in ogni momento durante il lavoro. Questo permette un migliore controllo dell'apparecchio in situazioni impreviste.
- g) L'apparecchio non è un giocattolo. I bambini non devono giocare con l'apparecchio.

2.3. Utilizzo sicuro dell'apparecchio

- a) Tenere l'apparecchio inutilizzata fuori dalla portata dei bambini e di chiunque non abbia familiarità con l'apparecchio o con questo manuale. Le apparecchiature elettriche sono pericolose nelle mani di utilizzatori inesperti.
- b) Mantenere l'apparecchio in uno stato tecnico buono. Controllare prima di ogni operazione che non ci siano danni generali o relativi alle parti in movimento (crepe nelle parti e nei componenti o qualsiasi altra condizione che possa influenzare il funzionamento sicuro dell'apparecchio). In caso di danno, far riparare l'apparecchio prima dell'uso.
- c) Conservare l'apparecchio fuori della portata dei bambini.
- d) La riparazione e la manutenzione delle apparecchiature dovrebbe essere effettuate da personale qualificato utilizzando esclusivamente parti di ricambio originali. Questo garantirà un utilizzo sicuro.
- e) Per assicurare l'integrità operativa progettata dell'apparecchio, non rimuovere le coperture installate in fabbrica o allentare le viti.
- f) Durante il trasporto e lo spostamento dell'apparecchio dal luogo di stoccaggio a quello di utilizzo, si deve tener conto delle norme di sicurezza e di salute per la movimentazione manuale in vigore nel paese in cui l'apparecchio viene utilizzato.
- g) Pulire regolarmente l'apparecchio per evitare un accumulo permanente di sporco.
- h) L'apparecchio non è un giocattolo. Le operazioni di pulizia e di manutenzione non devono essere effettuate dai bambini senza sorveglianza.
- i) È vietato manomettere il design dell'apparecchio per modificarne i parametri o la costruzione.
- j) Non sovraccaricare l'apparecchio.
- k) Non superare il carico massimo del prodotto.
- l) Non utilizzare il prodotto per sollevare o trasportare persone o animali.
- m) Non utilizzare il prodotto se è danneggiato o non funziona correttamente.
- n) Non sollevare o trasportare carichi sopra persone o animali e assicurarsi che tutti gli astanti rimangano lontani dal carico sollevato o trasportato.
- o) Non mettere carichi sulle punte delle forche.
- p) Non sollevare carichi che non sono bilanciati.
- q) Assicurarsi che qualsiasi componente (ad esempio gru o imbragatura) a cui il prodotto sarà attaccato sia abbastanza forte da sostenere diverse volte il peso del carico da sollevare o spostare.
- r) Abbinare sempre l'altezza del prodotto e la distanza tra le forche alle dimensioni del carico.
- s) Il carico deve essere posizionato in modo che non ci sia rischio di ribaltamento.
- t) Il carico deve essere equamente distribuito su entrambe le forche e il centro di gravità del carico deve trovarsi tra le forche.

-
- u) Non sollevare o trasportare carichi quando persone o animali si trovano nell'area di lavoro del prodotto.
 - v) Non stare in piedi o mettere le mani o i piedi sotto la forca sollevata.
 - w) Il prodotto deve essere ispezionato regolarmente e le parti danneggiate o usurate devono essere sostituite da un centro di assistenza autorizzato.
 - x) È vietato camminare o stare in piedi sotto un carico sospeso (o nelle sue immediate vicinanze).
 - y) La caduta del carico comporta il rischio di lesioni o morte.
 - z) Sollevare il carico il più in basso possibile e controllare sempre la presenza di ostruzioni o guasti prima di continuare il lavoro.
 - aa) Non lasciare il carico appeso per molto tempo.
 - bb) Bisogna prestare sempre molta attenzione al carico.
 - cc) È vietato lasciare incustoditi i carichi sospesi.
 - dd) Bisogna evitare le situazioni in cui il carico può oscillare.
 - ee) Gli astanti devono essere avvertiti del funzionamento dell'apparecchio e devono rimanere a distanza di sicurezza dal carico.
 - ff) È vietato eseguire lavori meccanici o simili (saldatura, taglio, ecc.) su un carico sospeso.



ATTENZIONE! Anche se l'apparecchio è stato progettato per essere sicuro, sia dotato di adeguate protezioni, e nonostante l'uso di ulteriori elementi di sicurezza per l'utente, c'è ancora un piccolo rischio di incidente o lesione durante l'utilizzo dell'apparecchiatura. Si consiglia di mantenere la cautela e il buon senso durante l'utilizzo.

3. Principi di utilizzo

Il dispositivo è utilizzato per il sollevamento e il trasporto di carichi.

L'utente è responsabile di qualsiasi danno derivante da un uso improprio.

3.1. Descrizione del dispositivo

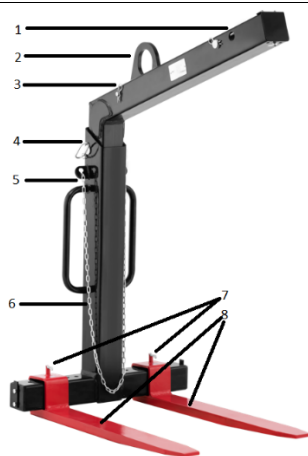

1. Telaio superiore
2. Occhiello
3. Perno con coppiglia
4. Perno di regolazione
5. Catena di sicurezza
6. Corpo
7. Viti di bloccaggio
8. Rebbi

3.2. Predisposizione al lavoro

MONTAGGIO DELL'APPARECCHIO

Montare il telaio superiore (1) nel corpo (6). Una volta che l'altezza corretta è stata impostata, fissare con un perno con coppiglia.



Montare i rebbi (8) a sinistra e a destra del corpo (6). Dopo aver impostato la larghezza desiderata, fissare con le viti (7).

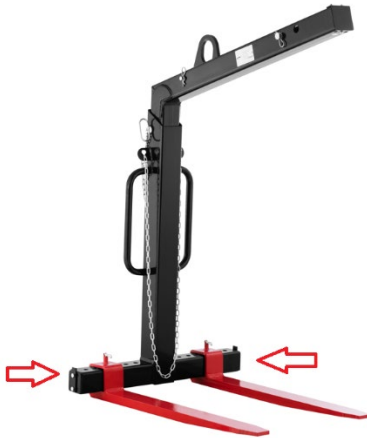

Inoltre, fissare ogni lato del telaio con una barra piatta per evitare che i rebbi scivolino fuori.

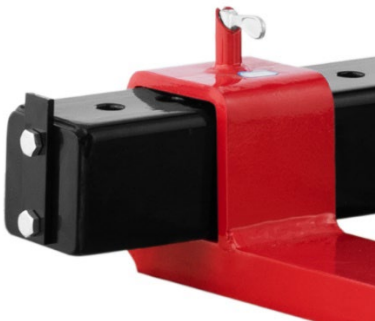

3.3. Lavoro con l'apparecchio

1. Stimare il peso del carico da sollevare o trasportare e assicurarsi che non superi la capacità nominale della forca per pallet.
2. Verificare che la gru o l'imbragatura a cui è attaccato il grillo o l'anello di sollevamento sia abbastanza forte da sostenere diverse volte il peso del carico da sollevare.
3. Regolare l'altezza e la spaziatura dei rebbi in base alle dimensioni del pallet. Il carico deve essere posizionato in modo tale che non ci sia pericolo di ribaltamento.
4. Tutte le caratteristiche di sicurezza devono essere controllate per la loro completezza ed efficacia.

3.4. Pulizia e manutenzione

- a) Eseguire ispezioni regolari dell'apparecchio per assicurarsi che sia in buone condizioni di funzionamento e che non si siano verificati danni.
- b) Usare solo agenti non corrosivi per la pulizia della superficie.
- c) Dopo ogni pulizia, tutti i componenti devono essere asciugati bene prima di utilizzare nuovamente l'apparecchio.
- d) Conservare l'apparecchio in un luogo asciutto e fresco, al riparo dall'umidità e dalla luce solare diretta.

Disegni d'assieme:

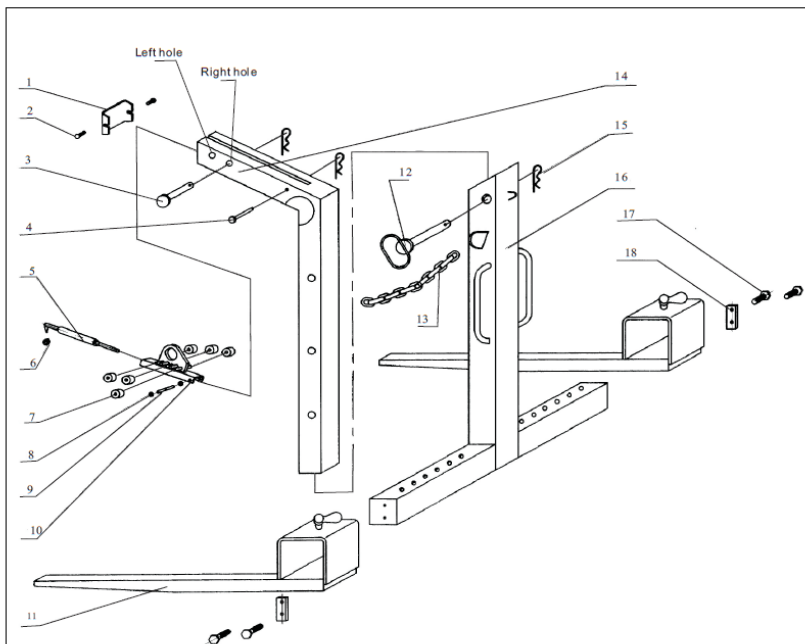

NUMERO	DESCRIZIONE	NUMERO DI PEZZI
1	Piastra di tenuta	1
2	Vite M6	2
3	Perno grande	1
4	Perno piccolo	1
5	Molla	1
6	Dado	1
7	Rullo di nylon	6
8	Anello di serraggio	2
9	Perno a molla	1
10	Grillo	1
11	Dente	2
12	Perno di regolazione	1
13	Catena di fissaggio	1
14	Telaio superiore	1
15	Copiglia	3
16	Corpo	1
17	Vite M12	4
18	Barra piatta	2

Características técnicas

Descripción del parámetro	Valor del parámetro	
Denominación del producto	Extensión de horquilla	
Modelo	SBS-CF-2000	SBS-CF-1500
Carga máxima [kg]	2000	1500
Dimensiones (Anchura / Profundidad / Altura) [mm]	1155x930x2435	1100x930x2445
Peso [kg]	204	156



1. Descripción general







Este manual tiene como objeto el uso seguro y fiable de la herramienta. El producto ha sido desarrollado y fabricado siguiendo rigurosamente las prescripciones técnicas, utilizando la tecnología y los componentes más avanzados y manteniendo el máximo nivel de calidad.

LEA ATENTAMENTE ESTE MANUAL ANTES DE TRABAJAR CON ESTA HERRAMIENTA.

Para extender la vida útil del equipo y garantizar su fiabilidad, el usuario tiene que asegurarse de que el funcionamiento y el mantenimiento sean correctos y se ajusten a las instrucciones de este manual. Las características técnicas y los datos incluidos en este manual son actuales. La información de este documento está sujeta a cambios en relación con mejoras de calidad, sin previo aviso. Teniendo en cuenta los avances tecnológicos y la capacidad de reducir el ruido, el aparato está desarrollado y construido para reducir al mínimo el riesgo relacionado con la exposición al ruido.

Aclaración de los símbolos

	El producto cumple con los requisitos de las correspondientes normas de seguridad.
	Antes de utilizar, leer atentamente el manual.

	¡NOTA! o ¡ADVERTENCIA! o ¡RECORDATORIO! que describe una situación particular (señal de advertencia general).
	Utilizar guantes de seguridad.
	Utilizar protección para la cabeza.
	Utilizar protección para los pies.
	Leer las instrucciones.
	¡ADVERTENCIA! ¡Peso colgante!
	¡ADVERTENCIA! Mantener la distancia segura de las personas ajenas en el lugar de trabajo.



¡ADVERTENCIA!

Las imágenes de este manual tienen carácter meramente explicativo y los detalles de su producto pueden ser diferentes.

El manual original es la versión en idioma alemán. Las versiones en otros idiomas son traducciones del alemán.

2. Seguridad de uso



¡AVISO! Leer todas las advertencias de seguridad y todos los manuales e instrucciones. El incumplimiento de avisos e instrucciones puede causar lesiones graves o la muerte.

Por el término “equipo” o “producto” en estas advertencias y en las descripciones del manual de uso se entiende las extensiones de horquilla.

2.1. Seguridad en el área de trabajo

- a) Mantener la zona de trabajo ordenada y bien iluminada. El desorden o la mala iluminación pueden provocar accidentes. Hay que ser previsor, observar lo que se hace y actuar con sentido común al utilizar el equipo.
- b) Si tiene alguna duda sobre el funcionamiento del producto o si este está dañado, póngase en contacto con el servicio técnico del fabricante.
- c) Cualquier reparación del producto deberá ser realizada por el servicio técnico del fabricante. ¡No reparar el producto por cuenta propia!
- d) No se permite la presencia de niños o personas no autorizadas en la zona de trabajo. (La falta de atención puede provocar la pérdida de control del equipo).
- e) Guardar el manual de uso para permitir su consulta en futuro. En caso de transmitir el equipo a otra persona, deberá entregarse también el manual de uso.
- f) Mantener los elementos de embalaje y las partes pequeñas de montaje fuera del alcance de los niños.
- g) Mantener el equipo fuera del alcance de los niños y los animales.
- h) Si utiliza este equipo junto con otros, siga también las demás instrucciones de uso.



¡Recordatorio! proteger los niños y otras personas terceras mientras se utiliza el equipo.

2.2. Seguridad personal

- a) No utilice la máquina si está cansado, enfermo o bajo la influencia de alcohol, drogas o medicamentos que limiten sustancialmente su capacidad para manejar el equipo.
- b) La máquina sólo puede ser manejada por personas físicamente aptas, capaces de manejarla, que hayan sido adecuadamente formadas, que se hayan familiarizado con la presente instrucción de uso y que hayan sido instruidas en materia de seguridad e higiene en el trabajo.
- c) La máquina no está destinada a ser utilizada por personas (incluidos los niños) con funciones mentales, sensoriales o intelectuales reducidas o con falta de experiencia y/o conocimientos, a menos que estén supervisadas por una persona responsable de su seguridad o que ésta les haya dado instrucciones cómo operar la máquina.
- d) Mantener precaución y aplicar el sentido común durante el trabajo con esta herramienta. Un momento de distracción puede provocar lesiones graves del cuerpo.
- e) Utilizar los equipos de protección individual necesarios para el trabajo con esta herramienta, detallados en el apartado 1 explicación de los símbolos. El uso de los equipos de protección individual adecuados y certificados reduce el riesgo de lesiones.

-
- f) Cuidado con no sobrevalorar las fuerzas. Siempre mantener el equilibrio y el balance del cuerpo. Esto permite un mejor control de la herramienta en situaciones imprevistas.
 - g) El dispositivo no es un juguete. Los niños deben ser supervisados para tener la seguridad de que no jueguen con el aparato.

2.3. Uso seguro del equipo

- a) Guardar los dispositivos inactivos fuera del alcance de los niños y de las personas que no estén familiarizadas con el dispositivo o con este manual de uso. Las herramientas son peligrosas en manos de usuarios sin experiencia.
- b) Mantener el producto en buen estado técnico. Antes de cada uso comprobar si hay daños generales o daños relacionados con las piezas móviles (grietas en las piezas y los elementos o cualquier otra condición que pueda afectar al funcionamiento seguro del producto). En el caso del daño, hacer reparar el equipo antes de usarlo.
- c) Mantener el equipo fuera del alcance de los niños.
- d) Cualquier operación de reparación y mantenimiento debe ser realizada por el personal cualificado y utilizando repuestos originales. Así la seguridad de uso será garantizada.
- e) Para garantizar la integridad operativa diseñada del equipo, no retirar las cubiertas instaladas en fábrica ni desatornillar los pernos.
- f) Al transportar y manipular el dispositivo desde el lugar de almacenamiento al lugar de uso, tener en cuenta las normas de prevención de riesgos laborales durante la manipulación, aplicables en el país donde se utilizan los dispositivos.
- g) Limpiar regularmente la herramienta para evitar la acumulación permanente de suciedad.
- h) El dispositivo no es un juguete. Los niños no deben realizar la limpieza y el mantenimiento sin la supervisión de un adulto.
- i) No manipular la estructura del equipo para cambiar sus parámetros o el diseño.
- j) No sobrecargar el dispositivo.
- k) No superar la carga máxima del producto.
- l) No usar el producto para levantar o transportar personas o animales.
- m) No usar el producto si está dañado o no funciona correctamente.
- n) No levantar ni transportar las cargas sobre personas o animales y asegurarse de que personas ajenas se encuentran lejos de la carga elevada o transportada.
- o) No colocar la carga en las puntas de las extensiones de las horquillas.
- p) No levantar las cargas no equilibradas.
- q) Asegurarse de que todos los elementos (p.ej. grúa o eslinga), donde se fijará el producto son lo suficientemente fuertes para resistir el peso de la carga a levantar o transportar.
- r) Siempre se debe ajustar la altura y la separación entre las horquillas al tamaño de la carga.

-
- s) La carga debe colocarse de tal manera que no haya ningún riesgo de vuelco.
 - t) La carga debe distribuirse uniformemente en ambas horquillas, y el centro de gravedad de la carga debe encontrarse entre las horquillas.
 - u) No se debe levantar ni transportar las cargas, cuando en el área de trabajo del producto se encuentran personas o animales.
 - v) No colocarse ni poner las manos ni pies debajo de las horquillas levantadas.
 - w) El producto debe comprobarse regularmente y los componentes dañados o desgastados deben ser reemplazados por un servicio autorizado.
 - x) Queda prohibido pasar y permanecer bajo una carga suspendida (y en su alrededor).
 - y) La caída de carga podría provocar lesiones o la muerte.
 - z) Levantar la carga lo más bajo posible y antes de continuar el trabajo siempre comprobar si no se han producido obstáculos o averías.
 - aa) No dejar la carga suspendida por un tiempo prolongado.
 - bb) Preste siempre mucha atención a la carga.
 - cc) Está prohibido dejar una carga suspendida sin vigilancia.
 - dd) Se debe evitar una situación en la que la carga pueda balancearse.
 - ee) Se debe advertir a personas terceras sobre el funcionamiento de la máquina y que deben permanecer a una distancia segura de la carga.
 - ff) Está prohibido realizar trabajos mecánicos o similares (soldadura, corte, etc.) sobre la carga suspendida.



¡ADVERTENCIA! Aunque el equipo ha sido diseñado para ser seguro, con las protecciones adecuadas, y a pesar del uso de elementos de seguridad adicionales para el usuario, sigue existiendo un pequeño riesgo de accidente o lesión al manipular el equipo. Se recomienda mantener precaución y actuar con sentido común al utilizarlo.

3. Condiciones de uso

El equipo se utiliza para elevación y manipulación de las cargas.

En caso de cualquier daño producido por el uso distinto al uso previsto de la herramienta, será responsable el usuario.

3.1. Descripción del dispositivo

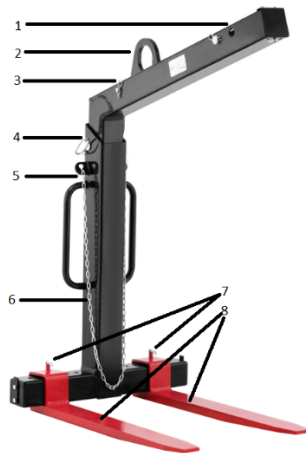

1. Bastidor superior
2. Soporte de grúa
3. Perno con un pasador
4. Perno regulador
5. Cadena de seguridad
6. Cuerpo
7. Tornillos de bloqueo
8. Horquillas portadoras

3.2. Preparación para el trabajo

ENSAMBLAJE DEL DISPOSITIVO

Colocar el bastidor superior (1) en el cuerpo (6). Después de ajustar la altura adecuada asegurar con un perno con un pasador.



Colocar las horquillas portadoras (8) a la izquierda y a la derecha del cuerpo (6). Después de ajustar la anchura adecuada asegurar con los tornillos (7).

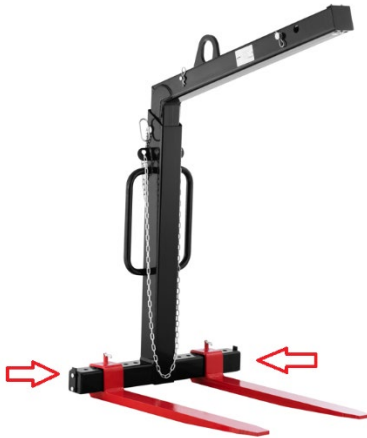

Además para evitar que las extensiones de horquillas se deslicen debe asegurarse cada lado del bastidor con una pletina.

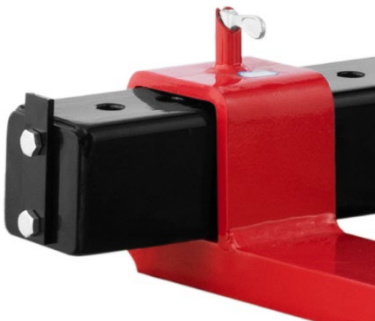

3.3. Trabajo con el equipo

1. Se debe estimar el peso de la carga a levantar o transportar y asegurarse de que no sobrepasa la carga nominal de las extensiones de horquillas.
2. Comprobar si la grúa o eslinga donde se monta un grillete o un anillo de elevación es suficientemente fuerte para resistir el peso varias veces mayor de la carga a levantar.
3. Ajustar la altura y la distancia entre los diente al tamaño del palet. La carga debe colocarse de tal manera que no haya ningún riesgo de vuelco.
4. Todos los elementos de seguridad deberán comprobarse en función de su integridad y eficacia.

3.4. Limpieza y mantenimiento

- a) Se deben realizar inspecciones periódicas del equipo para asegurarse de que está en buen estado de funcionamiento y de que no se ha producido ningún daño.
- b) Para la limpieza de superficies no deben utilizarse productos con propiedades corrosivas.
- c) Dejar secar completamente todas las piezas después de cada limpieza, antes de volver a usar el dispositivo.
- d) Guardar el dispositivo en un lugar fresco y seco, protegido de la humedad y de la luz solar directa.

Dibujos de montaje:

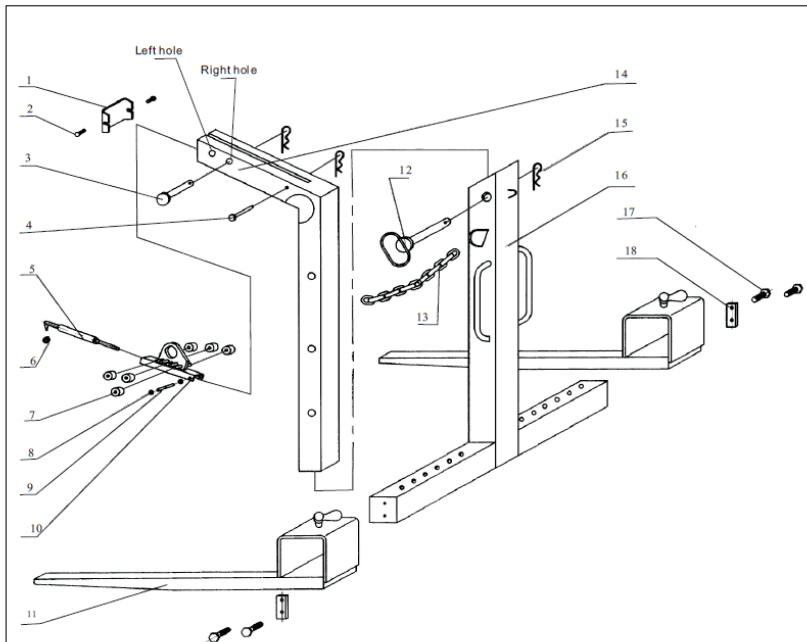

NÚMERO	DESCRIPCIÓN	NÚMERO DE UNIDADES
1	Placa de sellado	1
2	Tornillo M6	2
3	Perno grande	1
4	Perno pequeño	1
5	Muelle	1
6	Tuerca	1
7	Rodillo de nylon	6
8	Anillo de fijación	2
9	Perno del muelle	1
10	Grillete equilibrado	1
11	Diente portador	2
12	Perno regulador	1
13	Cadena de sujeción	1
14	Bastidor superior	1
15	Pasador	3
16	Cuerpo	1
17	Tornillo M12	4
18	Pletina	2

Műszaki adatok

Paraméter értéke:	Paraméter értéke:	
Termék neve	Daruvilla	
Modell	SBS-CF-2000	SBS-CF-1500
Maximális terhelhetőség [kg]	2000	1500
Méreték (Szélesség / Mélység / Magasság) [mm]	1155x930x2435	1100x930x2445
Súly [kg]	204	156



1. Általános leírás







A használati utasítás célja a biztonságos és megbízható használat elősegítése. A termék szigorúan a műszaki előírásoknak megfelelően, a legújabb műszaki megoldások és alkatrészek felhasználásával, a legmagasabb minőségi előírások betartásával lett tervezve és gyártva.

**A MUNKA MEGKEZDÉSE ELŐTT ALAPOSAN,
ÉRTŐ OLVASÁSSAL TANULMÁNYOZZA A JELEN
HASZNÁLATI UTASÍTÁST.**

A készülék hosszú és megbízható működésének érdekében ügyelni kell a készülék megfelelő használatára és karbantartására az ebben a használati utasításban leírtaknak megfelelően. A használati utasításban szereplő műszaki adatok és specifikációk aktuálisak. A gyártó fenntartja magának a jogot a termék minőségének javítására, módosítására. A legújabb műszaki megoldások és a zajcsökkentési technológiák figyelembe vételével a készülék úgy lett megtervezve és megépítve, hogy a zajkibocsátásból eredő esetleges kockázat a lehető legalacsonyabb legyen.

Szimbólummagyarázat

	A termék megfelel a vonatkozó biztonsági szabványok követelményeinek.
	Használat előtt olvassa el a használati utasítást.

	VIGYÁZAT! vagy FIGYELEM! vagy EMLÉKEZZ! adott szituációnak megfelelően (általános figyelmeztető szimbólum).
	Használjon védőkesztyűt.
	Használjon fejevédőt
	Viseljen munkavédelmi cipőt.
	Olvassa el a használati útmutatót.
	VIGYÁZAT! Függő teher!
	VIGYÁZAT! Tartson biztonságos távolságot a közelben lévők és a munkaterület között.



VIGYÁZAT!

A használati utasítás illusztrációi szemléltető jellegűek és bizonyos részletekben eltérhetnek a tényleges terméktől.

A használati utasítás eredeti változata a német verzió. A többi nyelvi verzió az eredeti német fordítása.

2. Biztonságos üzemeltetés



VIGYÁZAT! Olvassa el az összes biztonsági figyelmeztetést és a teljes használati utasítást. A figyelmeztetések és utasítások figyelmen kívül hagyása súlyos sérüléseket vagy halálos balesetet okozhat.

A figyelmeztetésekben és a használati utasításban szereplő „készülék” vagy „termék” kifejezés a daruvillára vonatkozik.

2.1. Munkahelyre vonatkozó biztonsági szabályok

- Ügyeljen a munkahelyen a rendre és a jó megvilágításra. A rendetlenség vagy a rossz megvilágítás balesetekhez vezethet. Legyen előrelátó, ügyeljen a cselekedeteire és használja a józan eszét a berendezés használata során.

-
- b) Ha bizonytalan abban, hogy a termék megfelelően működik-e, vagy sérülést észlel, lépjen kapcsolatba a gyártó szervizével.
 - c) A terméket csak a gyártó szerveze javíthatja. Tilos önálló javításokat végezni a terméken!
 - d) Gyermekek vagy illetéktelen személyek nem tartózkodhatnak a munkahelyen. (A figyelmetlenség a készülék irányításának elvesztésével járhat.)
 - e) A használati utasítást meg kell őrizni, később is szükség lehet rá. Ha a készüléket átadja egy következő tulajdonosnak, a használati utasítást is mindenképpen a termékkel együtt át kell adni.
 - f) A csomagolás részeit és az apró alkatrészeket gyermekektől elzárva kell tartani.
 - g) Tartsa távol a készüléket gyermekektől és háziállatoktól.
 - h) Ha ezt az készüléket más készülékkel együttesen használja, vegye figyelembe a többi készülék használati utasítást is.



Emlékezz! ügyeljen a gyerekekre és más személyekre a készülék üzemeltetése során.

2.2. Személyekre vonatkozó biztonsági szabályok

- a) Tilos a készüléket fáradtan, betegen vagy alkohol, kábítószer vagy olyan gyógyszer hatása alatt használni, amely jelentősen korlátozza a koncentrációs képességet.
- b) A gépet csak olyan testileg és szellemileg alkalmas, szakképzett személyek kezelhetik, akik elolvasták a jelen használati utasítást és részt vettek munkavédelmi és munkaegészségügyi képzésben.
- c) A gépet nem használhatják csökkent szellemi, érzékszervi és mentális funkciókkal rendelkező személyek (beleértve a gyerekeket), valamint nem használhatják megfelelő tapasztalattal és/vagy ismeretekkel nem rendelkező személyek, kivéve ha egy a biztonságukért felelős személy felügyeli munkájukat, vagy elmagyarázta, hogy hogyan kell kezelni a gépet.
- d) Legyen óvatos, használja a józan eszét a készülék használata során. Munka közben egy pillanatnyi figyelmetlenség súlyos balesetet okozhat.
- e) Használja a szimbólummagyarázat 1. pontjában felsorolt, a gép üzemeltetéséhez szükséges személyi védőfelszereléseket. A megfelelő, hitelesített egyéni védőfelszerelések használata csökkenti a sérülés veszélyét.
- f) Ne becsülje túl képességeit. Mindenkor tartsa fenn teste egyensúlyát. Ez lehetővé teszi váratlan helyzetekben a készülék jobb irányítását.
- g) A készülék nem játék. Nem szabad megengedni, hogy gyermekek játszanak a készülékkel.

2.3. A készülék biztonságos használata

- a) Az épp használaton kívüli készüléket tartsa távol gyermekektől és olyan személyektől, akik nem ismerik a készüléket vagy a használati utasítást. A készülék veszélyes lehet a tapasztalatlan felhasználók kezében.
- b) Tartsa a készüléket jó műszaki állapotban. Minden munka előtt ellenőrizze, hogy nincsenek-e sérülések a burkolaton vagy a mozgó alkatrészekben (repedések az alkatrészekben és alegységeken, vagy bármilyen más körülmény, amely befolyásolhatja a készülék biztonságos működését). Sérülés esetén a készüléket használat előtt javítsa meg.
- c) A készüléket gyermekektől elzárva kell tartani.
- d) A készülékek javítását és karbantartását csak szakképzett személyek végezhetik, kizárólag eredeti cserealkatrészek használatával. Ez biztosítja a biztonságos használatot.
- e) A készülék működési integritásának biztosítása érdekében tilos eltávolítani a gyári burkolatot vagy a csavarokat.
- f) Amikor a készüléket a tárolás helyéről a felhasználás helyére szállítja vagy átviszi, ügyeljen a kézi szállítás munkavédelmi és biztonsági elveire, amelyek az adott országban érvényesek, ahol az készülék használva van.
- g) Rendszeresen tisztítsa meg a készüléket, hogy megakadályozza a szennyeződések felhalmozódását.
- h) A készülék nem játék. Gyermekek nem végezhetik felnőtt felügyelete nélkül a tisztítási vagy a karbantartási munkálatokat.
- i) Tilos módosítani a készülék felépítését paramétereinek vagy kialakításának megváltoztatása érdekében.
- j) Ne terhelje túl a készüléket.
- k) Ne lépje túl a megengedett legnagyobb terhelést.
- l) Ne használja a terméket emberek vagy állatok emelésére vagy szállítására.
- m) Ne használja a terméket, ha az sérült vagy nem működik megfelelően.
- n) Ne emeljen vagy szállítson terhet emberek vagy állatok felett, és ügyeljen arra, hogy a közelben tartózkodók távol maradjanak a felemelt vagy szállított tehertől.
- o) Ne helyezzen terhet a villák hegyére.
- p) Ne emeljen olyan terhet, amely nincs egyensúlyban.
- q) Győződjön meg arról, hogy minden elem (pl. daru vagy heveder), amelyre a terméket rögzíteni fogja, elég erős ahhoz, hogy elbírja az emelendő vagy mozgatandó teher súlyának többszörösét.
- r) A termék magasságát és villatávolságát mindig a rakomány méretéhez igazítsa.
- s) A rakományt úgy kell elhelyezni, hogy ne álljon fenn a felborulás veszélye.
- t) A terhelést egyenletesen kell elosztani mindkét villán, és a teher súlypontja a villák között kell hogy legyen.
- u) Ne emeljen vagy szállítson terheket, amíg emberek vagy állatok tartózkodnak a termék munkaterületén.
- v) Ne álljon fel, és ne tegye a kezét vagy a lábát a felemelt villák alá.

-
- w) A terméket rendszeresen ellenőrizni kell, és a sérült vagy elkopott alkatrészeket újakra kell cseréltetni egy hivatalos szervizközpontban.
 - x) A felfüggesztett teher alatt (és annak közvetlen közelében) járni, tartózkodni tilos.
 - y) Az teher leeseése sérülést vagy halált okozhat.
 - z) A terhet a lehető legalacsonyabbra emelje fel, és a munka folytatása előtt mindig ellenőrizze, hogy nem jelentkezett-e valamilyen akadály vagy lépett-e fel hibás működés.
 - aa) Ne hagyja a rakományt hosszú ideig felfüggesztve.
 - bb) Mindig különös figyelmet kell fordítani a teherre.
 - cc) Tilos a függő terhet felügyelet nélkül hagyni.
 - dd) Kerülje a teher lengését.
 - ee) A közelben tartózkodókat figyelmeztetni kell a berendezés működésére, és hogy a tehertől biztonságos távolságban kell tartózkodjanak.
 - ff) Tilos a függő terhen mechanikai vagy egyéb munkákat végezni (hegesztés, vágás stb.).



VIGYÁZAT! Annak ellenére, hogy a készülék minél biztonságosabbra lett tervezve, fel lett szerelve megfelelő biztonsági eszközökkel, valamint a felhasználó biztonságát óvó plusz elemek használatának ellenére is fennáll a baleset vagy sérülés veszélye a készülékkel való munka során. A termék használata során járjon el óvatosan és a józan ész szabályai szerint.

3. Üzemeltetés szabályai

A készülék terhek emelésére és szállítására szolgál.

A felhasználó felelős a nem rendeltetésszerű használatból eredő bármilyen károkért.

3.1. A készülék leírása

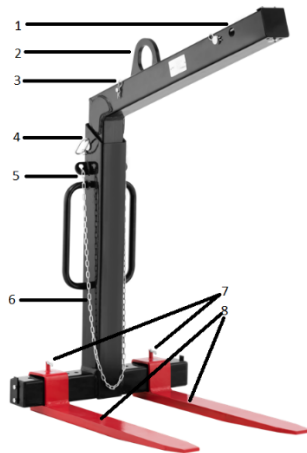

1. Felső váz
2. Darufogantyú
3. Csap sasszeggel
4. Beállító csap
5. Biztonsági lánc
6. Szórópisztoly teste
7. Blokkolócsavarok
8. Emelővillák

3.2. Beüzemelés előtt

A KÉSZÜLÉK ÖSSZESZERELÉSE

Helyezze a felső vázat (1) a törzsre (6). A megfelelő magasság beállítása után a sasszeggel ellátott csappal rögzítse.



Helyezze a hordozóvillákat (8) a törzs (6) bal és jobb oldalára. A megfelelő szélesség beállítása után rögzítse a csavarokkal (7).

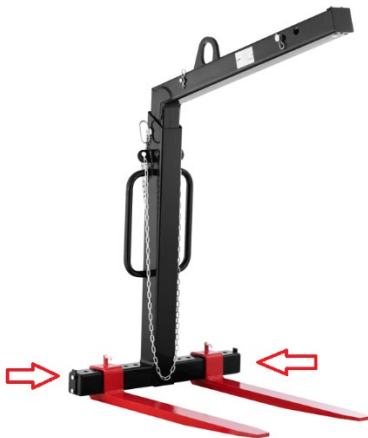

Ezenkívül a váz mindkét oldalát rögzíteni kell a rögzítővéggel, hogy megakadályozza a tehervillák lecsúszását.

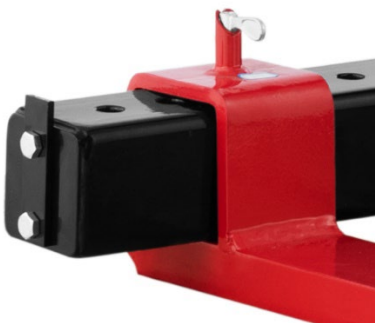

3.3. A készülék használata

1. Becsülje meg az emelendő vagy szállítandó rakomány súlyát, és ügyeljen arra, hogy az ne haladja meg a daru villáinak névleges teherbírását.
2. Ellenőrizze, hogy a daru vagy heveder, amelyre a bilincs vagy az emelőgyűrű rögzítve van, elég erős-e, hogy felemelje akár az emelendő teher súlyának többszörösét is.
3. Állítsa be a magasságot és távolságot a raklap méretéhez. A rakományt úgy kell elhelyezni, hogy ne álljon fenn a felborulás veszélye.
4. Minden biztonsági elem teljességét és hatékonyságát ellenőrizni kell.

3.4. Tisztítás és karbantartás

- a) A készüléket rendszeresen ellenőrizni kell, hogy nincsenek-e raja sérülések és megfelelően működik-e.
- b) A felület tisztítására csak maró anyagoktól mentes tisztítószereket szabad használni.
- c) Minden tisztítás után az összes alkatrészt alaposan meg kell szárítani a készülék újbóli használata előtt.
- d) A készüléket hűvös és száraz helyen, nedvességtől és közvetlen napfénytől védve kell tárolni.

Összeszerelési rajzok:

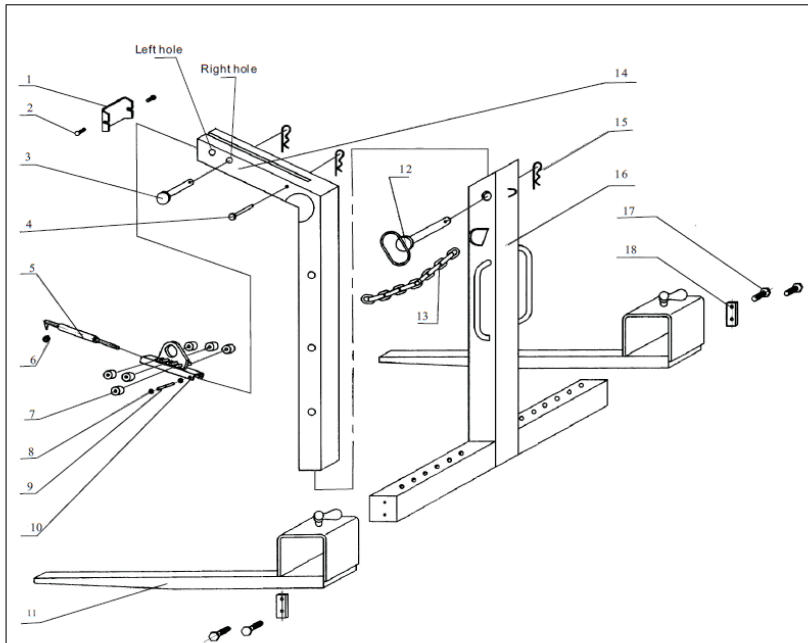

SZÁM	PARAMÉTER	MENNYISÉG
1	Tömítő lemez	1
2	M6 csavar	2
3	Nagy csap	1
4	Kis csap	1
5	Rugó	1
6	Anya	1
7	Nylonhenger	6
8	Rögzítő gyűrű	2
9	Rugócsap	1
10	Egyensúlybilincs	1
11	Hordozófog	2
12	Beállító csap	1
13	Rögzítőlánc	1
14	Felső váz	1
15	Sasszeg	3
16	Szórópisztoly teste	1
17	M12 csavar	4
18	Rögzítővég	2

Tekniske data

Parameter beskrivelse	Parameter værdi	
Produktnavn	Krangafler	
Model	SBS-CF-2000	SBS-CF-1500
Maksimal belastning [kg]	2000	1500
Dimensioner (bredde / dybde / højde) [mm]	1155x930x2435	1100x930x2445
Vægt [kg]	204	156



1. Generel beskrivelse







Denne betjeningsvejledning er beregnet til at hjælpe med sikker og pålidelig brug. Dette produkt er designet og produceret strengt i henhold til tekniske indikationer, ved hjælp af de nyeste teknologier og komponenter samt opretholdelse af de højeste kvalitetsstandarder.

**LÆS BETJENINGSVEJLEDNINGEN OMHYGGELIGT
INDEN DU STARTER MED AT ARBEJDE MED APPARATET**

For at sikre en lang og pålidelig drift af apparatet er det nødvendigt at sørge for den korrekte betjening og vedligeholdelse i overensstemmelse med retningslinjerne angivet i denne betjeningsvejledning. De tekniske data og specifikationer angivet i denne betjeningsvejledning er aktuelle. Producenten forbeholder sig retten til at foretage ændringer i forbindelse med forøgelse af kvaliteten. Apparatet er designet og bygget på en sådan måde, at risikoen for støjemission begrænses til det laveste niveau.

Symbolbeskrivelse

	Produktet opfylder kravene, angivet i de relevante sikkerhedsstandarder.
	Læs betjeningsvejledningen inden brug.
	OBS! eller ADVARSEL! eller HUSK! beskriver en given situation (generelt advarselsskilt.)

	Brug beskyttelseshandsker.
	Brug hovedbeskyttelse.
	Brug fodbeskyttelse.
	Læs betjeningsvejledningen.
	OBS! Hængende last!
	OBS! Hold sikker afstand til omkringstående på arbejdspladsen.



OBS!

Illustrationerne i denne betjeningsvejledning er kun til reference og kan i nogle detaljer afvige fra det faktiske produkt.

Den originale version af betjeningsvejledningen er på tysk. De andre sprogversioner er oversættelser fra tysk.

2. Brugssikkerhed



OBS! Læs alle sikkerhedsadvarsler og alle instruktioner. Manglende overholdelse af advarslerne og instruktionerne kan resultere i alvorlig personskade eller død.

Udtrykket "apparat" eller "produkt" i advarslerne og betjeningsvejledningen refererer til krangafler.

2.1. Sikkerhed på arbejdspladsen

- a) Oprethold orden på arbejdspladsen og god belysning. Uorden eller dårlig belysning kan føre til ulykker. Vær fremadrettet, se hvad du laver, og brug sund fornuft, når du bruger dette udstyr.
- b) Hvis du er i tvivl om produktet fungerer korrekt, eller hvis der findes skader, skal du kontakte producentens kundeservice.

-
- c) Produktet må kun repareres af producentens kundeservice. Foretag ikke reparationer selv!
 - d) Ingen børn eller uautoriserede personer må opholde sig på arbejdspladsen. (Uopmærksomhed kan resultere i tab af kontrol over udstyret.)
 - e) Gem betjeningsvejledningen til senere brug. Hvis apparatet videregives til tredjemand, skal betjeningsvejledningen også afleveres sammen med apparatet.
 - f) Emballageelementer og små samleelementer bør opbevares utilgængeligt for børn.
 - g) Hold apparatet væk fra børn og kæledyr.
 - h) Når du bruger dette apparat sammen med andre enheder, skal du også overholde de andre betjeningsvejledninger.



Husk! at beskytte børn og andre omkringstående, mens du betjener apparatet.

2.2. Personlig sikkerhed

- a) Det er forbudt at betjene apparatet i en tilstand af træthed, sygdom, alkoholpåvirkning, brug af stoffer eller lægemidler, der i væsentlig grad begrænser evnen til at betjene apparatet.
- b) Maskinen kan betjenes af fysisk velegnede, dygtige og korrekt uddannede personer, der har læst denne vejledning og er blevet uddannet i arbejdsmiljø og sikkerhed.
- c) Apparatet er ikke beregnet til at blive brugt af mennesker (herunder børn) med nedsatte mentale, sensoriske og mentale funktioner eller uden tilstrækkelig erfaring og / eller viden, medmindre de er under opsyn af en person, der er ansvarlig for deres sikkerhed eller har modtaget instruktioner vedrørende betjening af apparatet.
- d) Vær forsigtig og brug sund fornuft, når du betjener apparatet. Et øjeblik uopmærksomhed under betjening af apparatet kan medføre alvorlig personskade.
- e) Brug det personlige beskyttelsesudstyr, der kræves til betjening af apparatet, der er angivet i punkt 1 i symbolbeskrivelsen. Brug af passende, certificeret personligt beskyttelsesudstyr reducerer risikoen for personskade.
- f) Overvurder ikke dine evner. Oprethold kropsbalancen under hele arbejdstiden. Dette muliggør bedre kontrol af apparatet i uventede situationer.
- g) Apparatet er ikke et legetøj. Børn bør være under opsyn for at sikre, at de ikke leger med apparatet.

2.3. Sikker brug af apparatet

- a) Opbevar inaktive apparater uden for børns rækkevidde og personer, der ikke kender enheden eller denne betjeningsvejledning. Apparaterne er farlige i hænderne på uerfarne brugere.
- b) Hold apparatet i god teknisk stand. Kontroller, at der ikke er generelle skader eller fejl i forbindelse med bevægelige dele (revner i dele og komponenter eller andre forhold, der kan påvirke sikker drift af apparatet). I tilfælde af fejl skal apparatet repareres før brug.
- c) Opbevar apparatet utilgængeligt for børn.
- d) Reparation og vedligeholdelse af apparater bør udføres af kvalificerede personer, der kun bruger originale reservedele. Dette vil sikre sikker brug.
- e) For at sikre apparatets konstruerede driftsintegritet må du ikke fjerne fabriksinstallerede dæksler eller fjerne skruer.
- f) Ved transport og flytning af apparatet fra opbevaringsstedet til brugsstedet skal der tages hensyn til principperne for arbejdsmiljø og sikkerhed ved manuelt transportarbejde, der er gældende i det land, hvor apparaterne bruges.
- g) Rengør apparatet regelmæssigt for at forhindre permanent bundfældning af snavs.
- h) Apparatet er ikke et legetøj. Rengøring og vedligeholdelse må ikke udføres af børn uden opsyn af en voksen.
- i) Det er forbudt at forstyrre konstruktionen af apparatet for at ændre dets parametre eller konstruktion.
- j) Overbelast ikke apparatet.
- k) Overskrid ikke produktets maksimale belastning.
- l) Brug ikke produktet til at løfte eller transportere mennesker eller dyr.
- m) Brug ikke produktet, hvis det er beskadiget eller ikke fungerer korrekt.
- n) Løft eller transporter ikke byrder over mennesker eller dyr, og sørg for, at alle omkringstående holder sig væk fra den last, der løftes eller transporteres.
- o) Anbring ikke belastninger på spidserne af gafflerne.
- p) Løft ikke byrder, der er ude af balance.
- q) Sørg for, at alle genstande (f.eks. kran eller sejl), som produktet skal fastgøres til, er stærke nok til at bære flere gange vægten af den byrde, der skal løftes eller flyttes.
- r) Tilpas altid produktets højde og gaffelafstand til lastens størrelse
- s) Lasten skal placeres, så der ikke er risiko for, at den vælter.
- t) Lasten skal være jævnt fordelt på begge gaffler, og lastens tyngdepunkt skal være mellem gafflerne.
- u) Løft eller transporter ikke byrder, mens mennesker eller dyr er i produktets arbejdsområde.
- v) Stå eller læg ikke dine hænder eller fødder under de løftede gaffler.
- w) Maskinen skal efterses regelmæssigt, og beskadigede eller slidte dele skal udskiftes med nye af et autoriseret servicecenter.

-
- x) Det er forbudt at gå eller opholde sig under en hængende last (og i dens umiddelbare nærhed).
 - y) Faldende belastning kan resultere i personskade eller død.
 - z) Hæv lasten så lavt som muligt, og kontroller altid for forhindringer eller funktionsfejl, før du fortsætter arbejdet.
 - æ) Lad ikke lasten svæve i lang tid.
 - ø) Vær altid opmærksom på belastningen.
 - å) Det er forbudt at efterlade en hængende last uden opsyn.
 - aa) Undgå situationer, hvor belastningen kan svinge.
 - bb) Tilskuere bør advares om, hvordan anordningen fungerer, og de skal holde sig i sikker afstand fra lasten.
 - cc) Det er forbudt at udføre mekaniske eller lignende arbejder (svejsning, skæring osv.) på den ophængte last.



OBS! På trods af at apparatet er designet til at være sikker, har tilstrækkelige beskyttelsesmidler og på trods af brugen af yderligere brugersikkerhedselementer, er der stadig en lille risiko for uheld eller personskade, mens du arbejder med apparatet. Det anbefales at udvise forsigtighed og sund fornuft, når du bruger det.

3. Brugsregler

Enheden bruges til at løfte og bære byrder.

Brugeren er ansvarlig for enhver skade, der skyldes brug i modstrid med den tilsigtede anvendelse.

3.1. Beskrivelse af apparatet

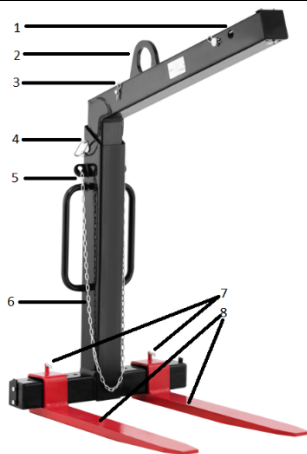

1. Topramme
2. Kranhåndtag
3. Stift med en split
4. Justeringsstift
5. Sikkerhedskæde
6. Krop
7. Låseskruer
8. Bærende gafler

3.2. Forberedelse til arbejde

MONTERING AF APPARATET

Placer topramme (1) i kroppen (6). Efter at have indstillet den passende højde, sikres den med stiftet med split.



Placer bæregaflerne (8) på venstre og højre side af kroppen (6). Efter indstilling af den passende bredde skal du sikre med skruer (7).

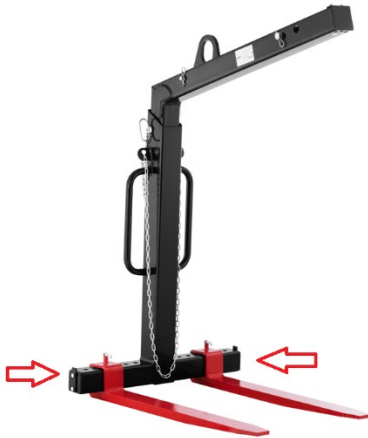

Derudover skal hver side af rammen sikres med en flad stang for at forhindre, at lastgaflerne glider ud.

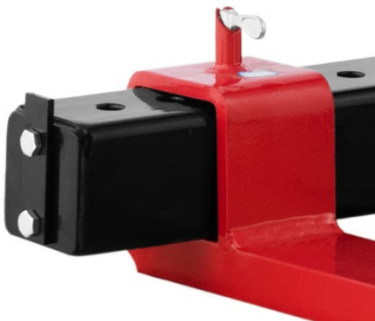

3.3. Arbejde med apparatet

1. Beregn vægten af den last, der skal løftes eller transporteres, og sørg for, at den ikke overstiger den nominelle kapacitet på kranens gaffler.
2. Kontroller kranen eller slyngen, som bøjlen eller løfteringen er fastgjort til, om den er stærk nok til at bære flere gange vægten af den byrde, der skal løftes.
3. Juster højden og afstanden mellem tænderne til pallens størrelse. Lasten skal placeres på en sådan måde, at der ikke er risiko for, at den vælter.
4. Alle sikkerhedselementer skal kontrolleres for fuldstændighed og effektivitet.

3.4. Rengøring og vedligeholdelse

- a) Der bør udføres regelmæssig inspektion af apparatet med hensyn til dens tekniske effektivitet og eventuelle skader.
- b) Brug kun ikke-ætsende midler til at rengøre overfladen.
- c) Alle dele skal tørres grundigt efter hver rengøring og før apparatet genbruges.
- d) Opbevar apparatet på et køligt og tørt sted, beskyttet mod fugt og direkte sollys.

Monteringstegninger:

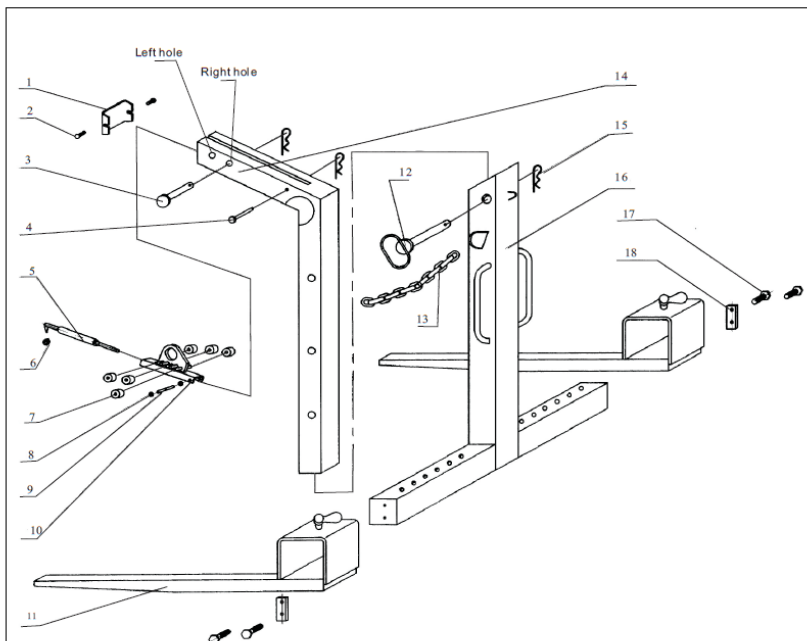

NUMMER	BESKRIVELSE	ANTAL STYKKER
1	Tætningsplade	1
2	Skrue M6	2
3	Stor stift	1
4	Lille stift	1
5	Fjeder	1
6	Møtrik	1
7	Nylonrulle	6
8	Fastgørelsesring	2
9	Fjederstift	1
10	Balancebøjle	1
11	Bærende tand	2
12	Justeringsstift	1
13	Fastgørelseskæde	1
14	Topramme	1
15	Splint	3
16	Krop	1
17	Skrue M12	4
18	Flad plade	2



UNSER HAUPTZIEL IST DIE ZUFRIEDENHEIT UNSERER KUNDEN!
BEI FRAGEN KONTAKTIEREN SIE UNS BITTE UNTER:

OUR CUSTOMERS' SATISFACTION IS OUR MAIN GOAL!
PLEASE CONTACT US WITH QUESTIONS AT:

NASZYM GŁÓWNYM CELEM JEST SATYSFAKCJA KLIENTÓW
W PRZYPADKU PYTAŃ PROSIMY O KONTAKT Z PRZEDSTAWICIELEM
W DANYM KRAJU:

NAŠÍM HLAVNÍM CÍLEM JE SPOKOJENOST NAŠICH ZÁKAZNÍKŮ! V PŘÍPADĚ OTÁZEK
NÁS PROŠÍM KONTAKTUJTE NA:

NOTRE BUT PREMIER EST VOTRE SATISFACTION!
POUR TOUTE QUESTION, CONTACTEZ NOUS SUR:

NUESTRO OBJETIVO PRINCIPAL ES LA SATISFACCIÓN DE NUESTROS CLIENTES!
SI TIENE PREGUNTAS, POR FAVOR PÓNGANSE EN CONTACTO CON NOSTROS EN:

I NOSTRO PRINCIPALE OBIETTIVO È LA SODDISFAZIONE DEI NOSTRI CLIENTI!
PER EVENTUALI DOMANDE PER FAVORE, CI CONTATTINO SOTTO:

CONTACT

expondo Polska sp. z o.o. sp. k.

ul. Nowy Kisielin-Innowacyjna 7
66-002 Zielona Góra | Poland, EU

e-mail: info@expondo.com