

STAMOS[®]

WELDING GROUP

USER MANUAL

INSTRUKCJA OBSŁUGI

WELDING TABLE

CONTENT | TREŚĆ

PRODUCT NAME	WELDING TABLE
NAZWA PRODUKTU	STÓŁ SPAWALNICZY
PRODUCT MODEL	SWG-TABLE950
MODEL PRODUKTU	SWG-TABLE950
MANUFACTURER	EXPONDO POLSKA SP. Z O.O. SP. K.
PRODUCENT	EXPONDO POLSKA SP. Z O.O. SP. K.
MANUFACTURER ADDRESS	UL. NOWY KISIELIN-INNOWACYJNA 7, 66-002 ZIELONA GÓRA POLAND, EU
ADRES PRODUCENTA	UL. NOWY KISIELIN-INNOWACYJNA 7, 66-002 ZIELONA GÓRA POLAND, EU

USER MANUAL

TECHNICAL DATA

Parameter description	Parameter value
Product name	WELDING TABLE
Model	SWG-TABLE950
Maximum load [kg]	100
Hole size [mm]	Ø16
Worktop thickness [mm]	3
Dimensions [width x depth x height; mm]	915x460x867
Weight [kg]	21.1

1. GENERAL OVERVIEW

This manual is intended to assist you in safe and reliable use. The product is designed and manufactured strictly according to technical specifications using the latest technology and components and maintaining the highest quality standards.

CAREFULLY READ AND UNDERSTAND THIS MANUAL BEFORE STARTING THE WORK.

To ensure long and reliable operation of the device, make sure to operate and maintain it properly in accordance with the guidelines in this instruction manual. The technical data and specifications in this manual are up-to-date. The manufacturer reserves the right to modifications for the purpose of quality improvement.

EXPLANATION OF SYMBOLS



Read the manual before use.



It is recommended to use protective gloves during assembly.



CAUTION! The figures in this manual are illustrative only and may vary in some details from the actual appearance of the product.

2. SAFETY OF USE



CAUTION! Read all safety warnings and all instructions. Failure to follow warnings and instructions could result in serious injury or even death.

The term "equipment" or "product" in the warnings and in the description of the manual refers to WELDING TABLE.

- Keep the work area tidy and well lit. Disorder or poor lighting can lead to accidents. Be foresighted, watch what you are doing and use common sense when using the device.
- If in doubt as to whether the product is working properly or found to be damaged, contact the manufacturer's technical service.
- Only the manufacturer's service department may repair the appliance. Do not attempt to repair the product on your own!
- Keep this manual for future reference. If the product is to be handed over to a third party, hand it over with this user manual.

- Keep packaging components and small installation parts out of the reach of children.
- When using this product together with other devices, also follow the other instructions for use.
- Keep the device in good working order.
- Repairs and maintenance should be carried out by qualified personnel using only original spare parts. This will ensure the safety of use.
- When transporting or moving the device from storage to the place of use, observe the health and safety rules for manual handling applicable in the country where the device is used.
- Clean the product on a regular basis to avoid permanent deposits.
- Do not tamper with the device to alter its performance or design.
- Do not exceed the maximum load of the product.



ATTENTION! Although the product has been designed to be safe, with adequate safeguards, and despite the additional safety features provided to the user, there is still a slight risk of accident or injury when handling the product. Caution and common sense are advised when using the product.

3. RULES OF USE

The product is intended to be used as a horizontal work surface during welding or woodworking.

The user is responsible for any damage resulting from misuse.

3.1. PRODUCT OVERVIEW

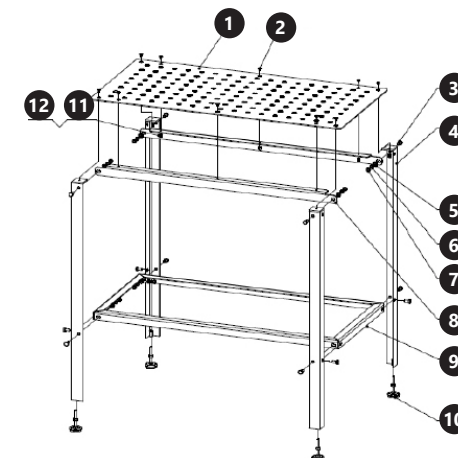

- Table top (1 pc.)
- Screw # 1 (10 pcs.)
- Screw # 2 (12 pcs.)
- Legs (4 pcs.)
- Washer (12 pcs.)
- Spring washer (12 pcs.)
- Nut (12 pcs.)
- Plate (2 pcs.)
- Bottom frame (1 pc.)
- Height adjustable foot (4 pcs.)
- Washer # 2 (10 pcs.)
- Nut # 2 (10 pcs.)

3.2. PRODUCT ASSEMBLY

- It is recommended that the assembly be performed by at least 2 people.
- During assembly, provide sufficient space for safe and convenient rotation and lifting of the product components.
- It is recommended to use gloves during assembly.
- Assemble the product as shown in chapter 3.1 "Product description".

3.3. CLEANING AND MAINTENANCE

- Use only non-corrosive cleaning agents for cleaning the surfaces.
- Store the product in a dry and cool place protected from moisture and direct sunlight.
- Use a soft cloth for cleaning.

INSTRUKCJA OBSŁUGI

DANE TECHNICZNE

Parameter description	Parameter value
Nazwa produktu	STÓŁ SPAWALNICZY
Model	SWG-TABLE950
Maksymalne obciążenie [kg]	100
Wielkość otworów [mm]	Ø16
Grubość blatu [mm]	3
Wymiary (szerokość x głębokość x wysokość) [mm]	915x460x867
Waga [kg]	21,1



1. OGÓLNY OPIS

Instrukcja przeznaczona jest do pomocy w bezpiecznym i niezawodnym użytkowaniu. Produkt jest zaprojektowany i wykonany ściśle według wskazań technicznych przy użyciu najnowszych technologii i komponentów oraz przy zachowaniu najwyższych standardów jakości.

PRZED PRZYSTĄPIENIEM DO PRACY NALEŻY DOKŁADNIE PRZECZYTAĆ I ZROZUMIEĆ NINIEJSZĄ INSTRUKCJĘ.

Dla zapewnienia długiej i niezawodnej pracy urządzenia należy dbać o jego prawidłową obsługę oraz konserwację zgodnie ze wskazówkami zawartymi w tej instrukcji. Dane techniczne i specyfikacje zawarte w tej instrukcji obsługi są aktualne. Producent zastrzega sobie prawo dokonywania zmian związanych z podwyższeniem jakości.

OBJAŚNIENIE SYMBOLI

-  Przed użyciem należy zapoznać się z instrukcją.
-  Zaleca się stosowanie rękawic ochronnych w trakcie montażu.

 **UWAGA!** Ilustracje w niniejszej instrukcji obsługi mają charakter poglądowy i w niektórych szczegółach mogą różnić się od rzeczywistego wyglądu produktu.

2. BEZPIECZEŃSTWO UŻYTKOWANIA

 **UWAGA!** Przeczytać wszystkie ostrzeżenia dotyczące bezpieczeństwa oraz wszystkie instrukcje. Niezastosowanie się do ostrzeżeń i instrukcji może spowodować ciężkie obrażenia ciała lub śmierć.

Termin „urządzenie” lub „produkt” w ostrzeżeniach i w opisie instrukcji odnosi się do STÓŁ SPAWALNICZY.

- Utrzymywać porządek w miejscu pracy i dobre oświetlenie. Nieporządek lub złe oświetlenie może prowadzić do wypadków. Należy być przewidującym, obserwować co się robi i zachowywać rozsądek podczas używania urządzenia.
- W razie wątpliwości czy produkt działa poprawnie lub stwierdzenia uszkodzenia należy skontaktować się z serwisem producenta.
- Naprawę produktu może wykonać wyłącznie serwis producenta. Nie wolno dokonywać napraw samodzielnie!

- Zachować instrukcję użytkowania w celu jej późniejszego użycia. W razie, gdyby urządzenie miało zostać przekazane osobom trzecim, to wraz z nim należy przekazać również instrukcję użytkowania.
- Elementy opakowania oraz drobne elementy montażowe należy przechowywać w miejscu niedostępnym dla dzieci.
- W trakcie użytkowania tego urządzenia wraz z innymi urządzeniami należy stosować się również do pozostałych instrukcji użytkowania.
- Utrzymywać produkt w dobrym stanie technicznym.
- Naprawa oraz konserwacja urządzeń powinna być wykonywana przez wykwalifikowane osoby przy użyciu wyłącznie oryginalnych części zamiennych. Zapewni to bezpieczeństwo użytkownika.
- Przy transportowaniu i przenoszeniu urządzenia z miejsca magazynowania do miejsca użytkowania należy uwzględnić zasady bezpieczeństwa i higieny pracy przy ręcznych pracach transportowych obowiązujących w kraju, w którym urządzenia są użytkowane.
- Należy regularnie czyścić produkt, aby nie dopuścić do trwałego osadzenia się zanieczyszczeń.
- Zabrania się ingerowania w konstrukcję urządzenia celem zmiany jego parametrów lub budowy.
- Nie przekraczać maksymalnego obciążenia produktu.

 **UWAGA!** Pomimo iż urządzenie zostało zaprojektowane tak aby było bezpieczne, posiadało odpowiednie środki ochrony oraz pomimo użycia dodatkowych elementów zabezpieczających użytkownika, nadal istnieje niewielkie ryzyko wypadku lub odniesienia obrażeń w trakcie pracy z urządzeniem. Zaleca się zachowanie ostrożności i rozsądku podczas jego użytkowania.

3. ZASADY UŻYTKOWANIA

Produkt przeznaczony jest do użycia jako pozioma powierzchnia robocza w trakcie spawania lub obróbki drewna. **Odpowiedzialność za wszelkie szkody powstałe w wyniku użytkowania niezgodnego z przeznaczeniem ponosi użytkownik.**

3.1. OPIS PRODUKTU

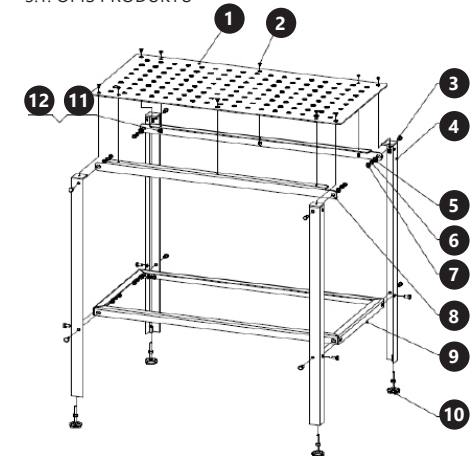

1. Blat (1 szt.)
2. Śruba #1 (10 szt.)
3. Śruba #2 (12 szt.)
4. Nogi (4 szt.)
5. Podkładka (12 szt.)
6. Podkładka sprężysta (12 szt.)
7. Nakrętka (12 szt.)
8. Płyta (2 szt.)
9. Rama dolna (1 szt.)
10. Stopka z regulacją wysokości (4 szt.)
11. Podkładka # 2 (10 szt.)
12. Nakrętka # 2 (10 szt.)

3.2. MONTAŻ PRODUKTU

- Zaleca się, aby montaż był wykonywany przez co najmniej 2 osoby.
- W trakcie montażu należy zapewnić odpowiednio dużą przestrzeń, która umożliwi bezpieczne i wygodne obracanie i podnoszenie elementów produktu.
- Zaleca się używanie rękawic w trakcie montażu.
- Składać produkt zgodnie z rysunkiem z rozdziału 3.1 „Opis produktu”.

3.3. CZYSZCZENIE I KONSERWACJA

- a) Do czyszczenia powierzchni należy stosować wyłącznie środki niezawierające substancji żrących.
- b) Produkt należy przechowywać w suchym i chłodnym miejscu chronionym przed wilgocią i bezpośrednim promieniowaniem słonecznym.
- c) Do czyszczenia należy używać miękkiej ściereczki.

NOTES/NOTIZEN

STAMOS[®]

WELDING GROUP

OUR CUSTOMERS' SATISFACTION IS OUR MAIN GOAL!
PLEASE CONTACT US WITH QUESTIONS AT:

NASZYM GŁÓWNYM CELEM JEST SATYSFAKCJA KLIENTÓW
W PRZYPADKU PYTAŃ PROSIMY O KONTAKT Z PRZEDSTAWICIELEM
W DANYM KRAJU:

CONTACT

expondo Polska sp. z o.o. sp. k.

ul. Nowy Kisielin-Innowacyjna 7
66-002 Zielona Góra | Poland, EU

e-mail: info@expondo.com