

BEDIENUNGSANLEITUNG

USER MANUAL | INSTRUKCJA OBSŁUGI | NÁVOD K POUŽÍTÍ | MANUEL D'UTILISATION | ISTRUZIONI PER L'USO | MANUAL DE INSTRUCCIONES | HASZNÁLATI ÚTMUTATÓ |
BRUGSANVISNING | KÄYTTÖOHJE | GEBRUIKSAANWIJZING | BRUKSANVISNING | INSTRUÇÕES DE UTILIZAÇÃO | POUŽIVATELSKÁ PŘÍRUČKA | РЪКОВОДСТВО ЗА УПОТРЕБА | ΟΔΗΓΙΕΣ
ΧΡΗΣΗΣ | UPUTE ZA UPORABU | NAUDOJIMO INSTRUKCIJA | MANUAL DE UTILIZARE | NAVODILA ZA UPORABO

3D WELDING TABLE

| | | |
|--|----------------------|---|
| DE | Produktname | Schweißstisch |
| EN | Product name | Welding table |
| PL | Nazwa produktu | Stół spawalniczy |
| CZ | Název výrobku | Svářecí stůl |
| FR | Nom du produit | Table de soudage |
| IT | Nome del prodotto | Tavolo da saldatura |
| ES | Nombre del producto | Mesa de soldadura |
| HU | Termék neve | Hegesztőasztal |
| DA | Produktnavn | Svejsbord |
| FI | Tuotteen nimi | Hitsauspöytä |
| NL | Productnaam | Lastafel |
| NO | Produktnavn | Sveisebord |
| SE | Produktnamn | Svetsbord |
| PT | Nome do produto | Mesa de soldadura |
| SK | Názov produktu | Zvárací stůl |
| BG | Име на продукта | Маса за заваряване |
| EL | Όνομα προϊόντος | Τραπέζι συγκόλλησης |
| HR | Naziv proizvoda | Stol za zavarivanje |
| LT | Produkto pavadinimas | Suvirinimo stalas |
| RO | Numele produsului | Masă de sudură |
| SL | Ime izdelka | Varilna miza |
| DE Modell EN Product model PL Model produktu CZ Model výrobku FR Modèle IT Modello ES Modelo HU Modell DA Model FI Tuotteen malli NL Productmodel NO Produktmodell SE Produktmodell PT Modelo do produto SK Model BG Модел на продукт EL Μοντέλο προϊόντος HR Model proizvoda LT : Gaminio modelis RO : Model de produs SL : Model izdelka | | SWG-TABLE1200-3D |
| DE Hersteller EN Manufacturer PL Producent CZ Výrobce FR Fabricant IT Produttore ES Fabricante HU Termelő DA Producent FI Valmistaja NL Producent NO Produsent SE Tillverkare PT Fabricante SK Výrobca BG Производител EL Κατασκευαστής HR Proizvođač LT Gamintojas RO Producător SL Proizvajalec | | expondo Polska sp. z o.o. sp. k. |
| DE Anschrift des Herstellers EN Manufacturer Address PL Adres producenta CZ Adresa výrobce FR Adresse du fabricant IT Indirizzo del produttore ES Dirección del fabricante HU A gyártó címe DA Producentens adresse FI Valmistajan osoite NL Adres producent NO Produsentens adresse SE Tillverkarens adress PT Endereço do fabricante SK Adresa výrobcu BG Адрес на производителя EL : Διεύθυνση κατασκευαστή HR Adresa proizvođača LT Gamintojo adresas RO Adresa producătorului SL Naslov proizvajalca | | ul. Nowy Kisielin – Innowacyjna 7, 66-002 Zielona Góra Poland, EU |



Diese Bedienungsanleitung wurde für Sie maschinell übersetzt. Wir arbeiten kontinuierlich daran, eine akkurate Übersetzung zu liefern. Allerdings ist keine maschinelle Übersetzung perfekt. Die offizielle Bedienungsanleitung ist die englische Version. Etwaige Abweichungen oder Unterschiede in der Übersetzung sind weder bindend noch haben sie eine rechtliche Wirkung für die Einhaltung oder Durchsetzung von Vorschriften. Sollten Fragen zur Genauigkeit der Informationen in der Bedienungsanleitung aufkommen, beziehen Sie sich bitte auf die englische Version dieser Inhalte. Sie ist die offizielle Version.

Technische Daten

| Beschreibung des Parameters | Wert der Parameter |
|--|--------------------|
| Produktname | 3D-Schweiß Tisch |
| Modell | SWG-TABLE1200-3D |
| Maximum load [kg] | 1000 (UDL)* |
| Lochgröße [mm] | Ø16 |
| Tischdicke [mm] | 6 |
| Abmessungen (Breite x Tiefe x Höhe) [mm] | 1200x800x1500 |
| Gewicht [kg] | 104,5 |

***Hinweis:** Die angegebene Tragfähigkeit gilt nur für eine gleichmäßig verteilte Last (UDL). Punktlasten oder ungleichmäßige Lastverteilung können das Produkt beschädigen.



1. ALLGEMEINE ÜBERSICHT

Die Betriebsanleitung soll Ihnen helfen, das Gerät sicher und zuverlässig zu benutzen. Das Produkt wird streng nach den technischen Spezifikationen unter Verwendung der neuesten Technologien und Komponenten und unter Einhaltung der höchsten Qualitätsstandards entwickelt und hergestellt.

VOR BEGINN DER ARBEITEN IST DIESE BETRIEBSANLEITUNG SORGFÄLTIG ZU LESEN UND ZU VERSTEHEN.

Um einen langen und zuverlässigen Betrieb des Geräts zu gewährleisten, soll das Gerät gemäß den Anweisungen in dieser Anleitung korrekt bedient und gewartet werden. Die technischen Daten und Spezifikationen in dieser Anleitung sind auf dem neuesten Stand. Der Hersteller behält sich das Recht vor, Änderungen zum Zwecke der Qualitätsverbesserung vorzunehmen.

SYMBOLERKLÄRUNG

| | |
|---|--|
|  | Vor dem Gebrauch die Gebrauchsanweisung sorgfältig lesen. |
|  | Es wird empfohlen, bei der Montage Schutzhandschuhe zu tragen. |



ACHTUNG! Die Abbildungen in dieser Bedienungsanleitung dienen nur der Veranschaulichung und können in einigen Details vom tatsächlichen Aussehen des Produkts abweichen.

2. SICHERHEITSHINWEISE

 **ACHTUNG!** Lesen Sie alle Sicherheitshinweise und alle Anweisungen. Die Nichtbeachtung der Sicherheitshinweise und Anweisungen kann zu schweren Verletzungen oder zum Tod führen.

Der Begriff „Gerät“ oder „Produkt“ in den Warnhinweisen und der Beschreibung in dieser Bedienungsanleitung bezieht sich auf den 3D-Schweißstisch.

- a) Sorgen Sie für Ordnung am Arbeitsplatz und gute Beleuchtung. Unordnung oder schlechte Beleuchtung kann zu Unfällen führen. Seien Sie vorausschauend, passen Sie auf, was Sie tun, und nutzen Sie Ihren gesunden Menschenverstand, wenn Sie das Gerät benutzen.
- b) Wenn Sie Zweifel an der ordnungsgemäßen Funktion des Produkts haben oder feststellen, ob es beschädigt ist, wenden Sie sich an den Kundendienst des Herstellers.
- c) Nur der Kundendienst des Herstellers darf das Gerät reparieren. Keine Reparaturen in Eigenregie durchführen!
- d) Bewahren Sie diese Bedienungsanleitung zum späteren Nachschlagen auf. Soll das Gerät an Dritte weitergegeben werden, muss auch die Gebrauchsanweisung mit übergeben werden.
- e) Verpackungsmaterialien und Kleinteile für die Installation außerhalb der Reichweite von Kindern aufbewahren.
- f) Bei der Arbeit mit dem Gerät zusammen mit anderen Geräten sind auch die übrigen Gebrauchsanweisungen zu beachten.
- g) Das Gerät in einwandfreiem Zustand halten.
- h) Reparaturen und Wartungsarbeiten dürfen nur von qualifiziertem Fachpersonal und ausschließlich mit Originalersatzteilen durchgeführt werden. Dies gewährleistet eine sichere Verwendung.
- i) Beim Transport des Geräts vom Lagerort zum Einsatzort sind die im jeweiligen Land geltenden Sicherheitsvorschriften für die manuelle Handhabung mit der Handkurbel zu beachten.
- j) Das Produkt regelmäßig reinigen, um dauerhafte Ablagerungen zu vermeiden.
- k) Das Gerät darf nicht manipuliert werden, um seine Leistung oder Konstruktion zu verändern.
- l) Das Maximalgewicht des Produkts darf nicht überschritten werden.

 **ACHTUNG!** Obwohl das Gerät so entwickelt wurde, dass es sicher ist, besteht für den Benutzer beim Umgang mit dem Gerät trotz angemessener Sicherheitsvorkehrungen und trotz der Verwendung zusätzlicher Sicherheitsvorrichtungen dennoch ein geringes Unfall- oder Verletzungsrisiko. Es wird empfohlen, bei der Verwendung Vorsicht und gesunden Menschenverstand walten zu lassen.

3. GEBRAUCHSREGELN

Das Produkt ist als horizontale Arbeitsfläche beim Schweißen oder bei der Holzbearbeitung vorgesehen.

**Für allerlei Schäden, die durch unsachgemäßen Gebrauch entstehen, haftet der Anwender.
Allgemeine Bedienungsanleitung.**

3.1. PRODUKTÜBERSICHT

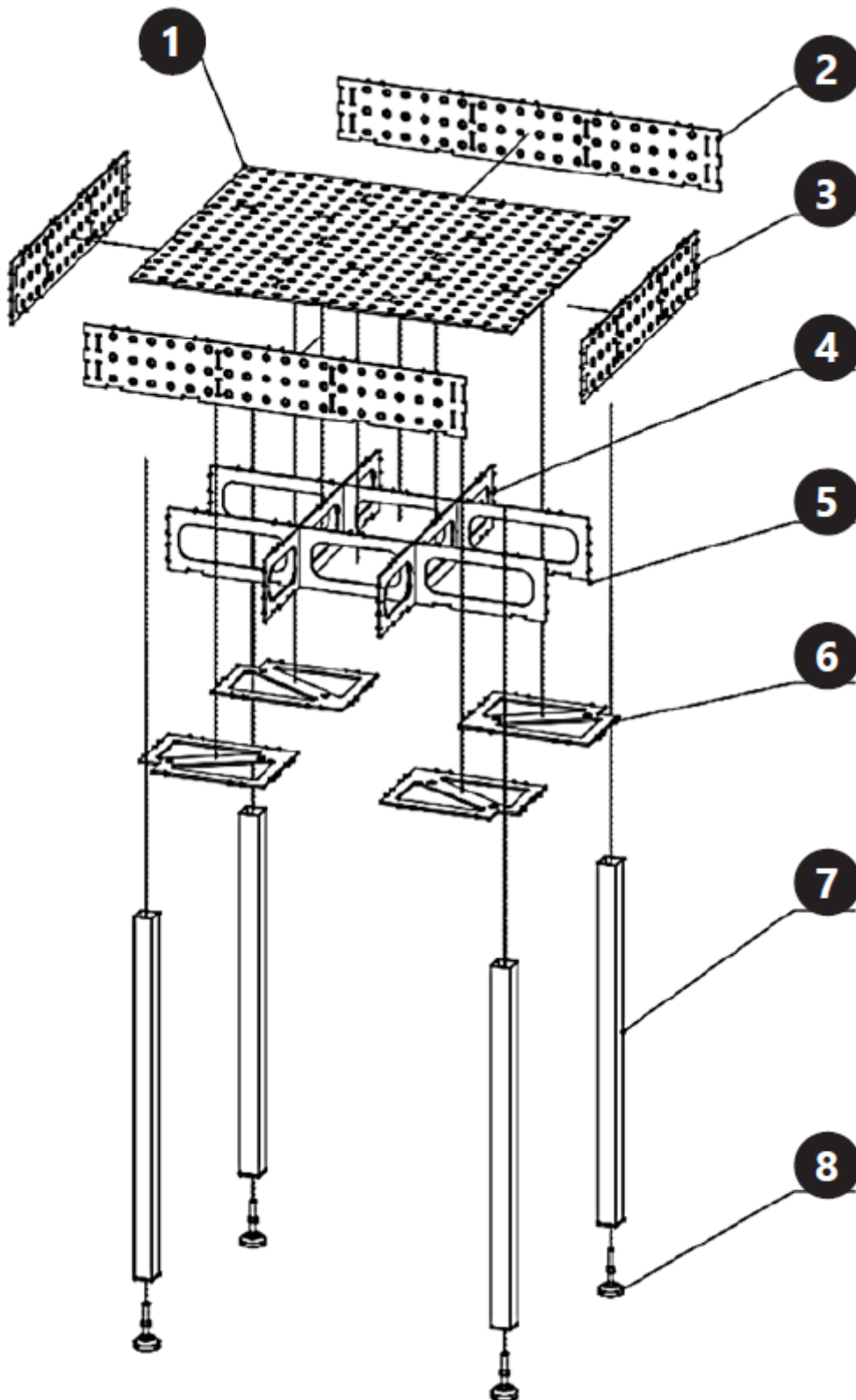

1. Tischplatte (1 Stk.)
2. Frontplatte (2 Stk.)

3. Seitenplatte (2 Stk.)
4. Innenplatte / kurz (2 Stk.)
5. Innenplatte / lang (2 Stk.)
6. Beinverbindungsplatte (4 Stk.)
7. Beine (4 Stk.)
8. Verstellbarer Fuß (4 Stk.)

3.2. ZUSAMMENBAU DES PRODUKTS

- Aufgrund des Gewichts und der Größe des Produkts wird empfohlen, die Montage von mindestens 3 Personen durchführen zu lassen. Es wird empfohlen, Stützen und Hebevorrichtungen zu verwenden, um die Tischplatte vorübergehend anheben und abstützen zu können.
- Sorgen Sie während der Montage für ausreichend Platz zum sicheren und bequemen Drehen und Anheben der Produktkomponenten.
- Es wird empfohlen, während der Montage Handschuhe zu tragen.
- Montieren Sie das Produkt wie in Kapitel 3.1 „Produktbeschreibung“ gezeigt.

3.3. REINIGUNG UND WARTUNG

- a) Verwenden Sie zur Reinigung der Oberflächen ausschließlich nicht korrosive Reinigungsmittel.
- b) Lagern Sie das Produkt an einem trockenen und kühlen Ort, geschützt vor Feuchtigkeit und direkter Sonneneinstrahlung.
- c) Verwenden Sie zum Reinigen ein weiches Tuch.



This User Manual has been translated for your convenience using machine translation. Reasonable efforts have been made to provide an accurate translation; however, no automated translation is perfect nor is it intended to replace human translators. The official User Manual is the English version. Any discrepancies or differences created in the translation are not binding and have no legal effect for compliance or enforcement purposes. If any questions arise related to the accuracy of the information contained in the User Manual, please refer to the English version of those contents which is the official version.

Technical data

| Parameter description | Parameter value |
|---|------------------|
| Product name | 3D WELDING TABLE |
| Model | SWG-TABLE1200-3D |
| Maximum load [kg] | 1000 (UDL)* |
| Hole size [mm] | Ø16 |
| Worktop thickness [mm] | 6 |
| Dimensions [width x depth x height; mm] | 1200x800x1500 |
| Weight [kg] | 104.5 |

***Note:** the declared loading capacity applies only to a uniformly distributed load (UDL). Point loading or uneven load distribution may cause damage to the product.



1. GENERAL OVERVIEW

This manual is intended to assist you in safe and reliable use. The product is designed and manufactured strictly according to technical specifications using the latest technology and components and maintaining the highest quality standards.

CAREFULLY READ AND UNDERSTAND THIS MANUAL BEFORE STARTING THE WORK.

To ensure long and reliable operation of the device, make sure to operate and maintain it properly in accordance with the guidelines in this instruction manual. The technical data and specifications in this manual are up-to-date. The manufacturer reserves the right to modifications for the purpose of quality improvement.

EXPLANATION OF SYMBOLS

| | |
|---|---|
|  | Read the manual before use. |
|  | It is recommended to use protective gloves during assembly. |

 **CAUTION!** The figures in this manual are illustrative only and may vary in some details from the actual appearance of the product.

2. SAFETY OF USE

 **CAUTION!** Read all safety warnings and all instructions. Failure to follow warnings and instructions could result in serious injury or even death.

The term "equipment" or "product" in the warnings and in the description of the manual refers to 3D WELDING TABLE.

- a) Keep the work area tidy and well lit. Disorder or poor lighting can lead to accidents. Be foresighted, watch what you are doing and use common sense when using the device.
- b) If in doubt as to whether the product is working properly or found to be damaged, contact the manufacturer's technical service.
- c) Only the manufacturer's service department may repair the appliance. Do not attempt to repair the product on your own!
- d) Keep this manual for future reference. If the product is to be handed over to a third party, hand it over with this user manual.
- e) Keep packaging components and small installation parts out of the reach of children.
- f) When using this product together with other devices, also follow the other instructions for use.
- g) Keep the device in good working order.
- h) Repairs and maintenance should be carried out by qualified personnel using only original spare parts. This will ensure the safety of use.
- i) When transporting or moving the device from storage to the place of use, observe the health and safety rules for manual handling applicable in the country where the device is used.
- j) Clean the product on a regular basis to avoid permanent deposits.
- k) Do not tamper with the device to alter its performance or design.
- l) Do not exceed the maximum load of the product.

 **ATTENTION!** Although the product has been designed to be safe, with adequate safeguards, and despite the additional safety features provided to the user, there is still a slight risk of accident or injury when handling the product. Caution and common sense are advised when using the product.

3. RULES OF USE

The product is intended to be used as a horizontal work surface during welding or woodworking.

The user is responsible for any damage resulting from misuse. General Operating Instructions.

3.1. PRODUCT OVERVIEW

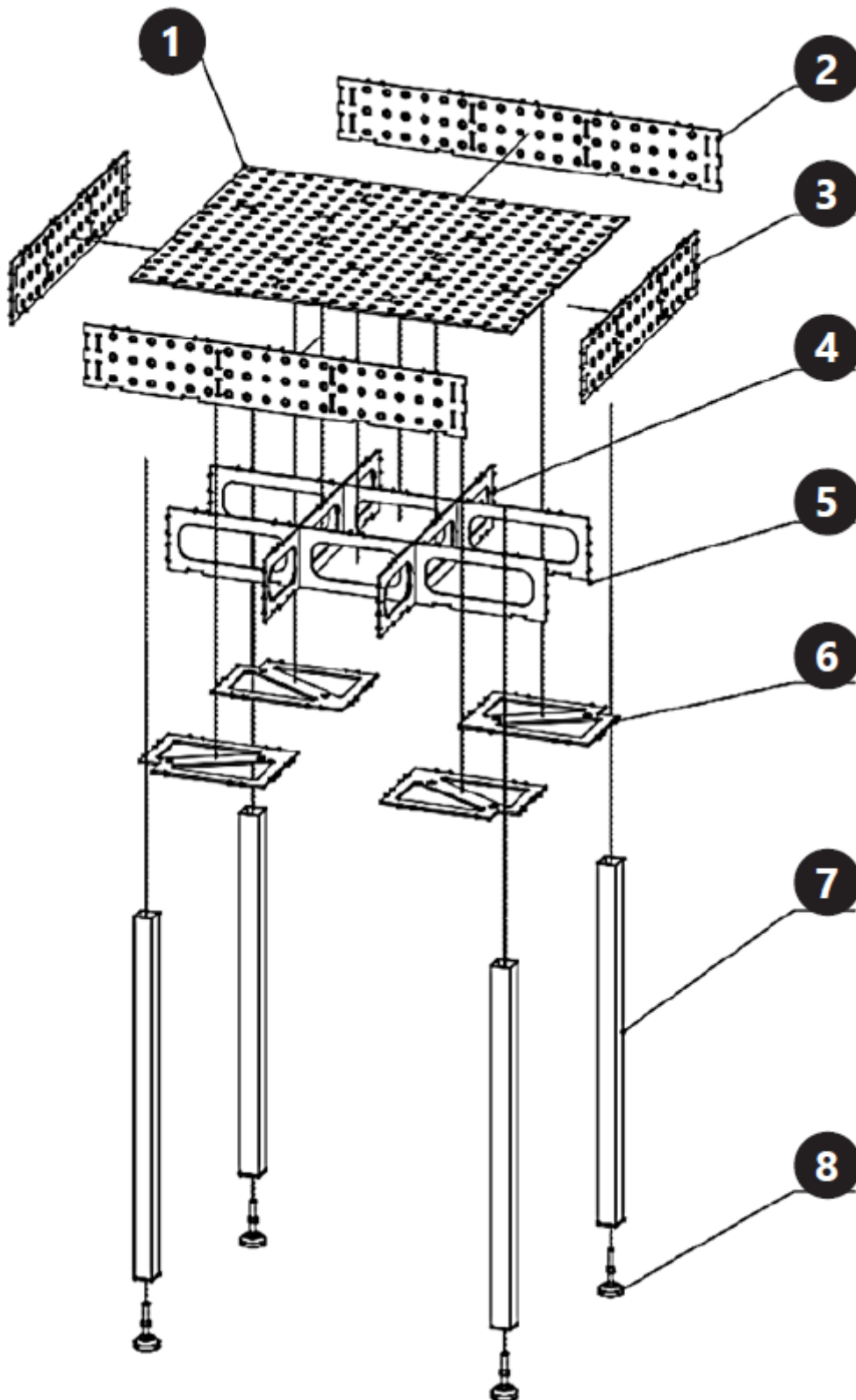

1. Table top (1 pc.)
2. Front plate (2 pcs.)

3. Side plate (2 pcs.)
4. Inner plate / short (2 pcs.)
5. Inner plate / long (2 pcs.)
6. Leg connecting plate (4 pcs.)
7. Legs (4 pcs.)
8. Adjustable foot (4 pcs.)

3.2. PRODUCT ASSEMBLY

- Due to the weight and size of the product, it is recommended that the assembly be performed by at least 3 people. It is recommended to use supports and lifts that will allow the table top to be lifted and supported temporarily.
- During assembly, provide sufficient space for safe and convenient rotation and lifting of the product components.
- It is recommended to use gloves during assembly.
- Assemble the product as shown in chapter 3.1 "Product description".

3.3. CLEANING AND MAINTENANCE

- a) Use only non-corrosive cleaning agents for cleaning the surfaces.
- b) Store the product in a dry and cool place protected from moisture and direct sunlight.
- c) Use a soft cloth for cleaning.



Niniejsza instrukcja obsługi została przetłumaczona dla Państwa wygody za pomocą tłumaczenia maszynowego. Dołożono wszelkich starań, aby zapewnić dokładne tłumaczenie; jednak żadne tłumaczenie automatyczne nie jest doskonałe i nie ma na celu zastąpienia tłumaczy ludzkich. Oficjalną instrukcją obsługi jest wersja angielska. Wszelkie rozbieżności lub różnice powstałe w tłumaczeniu nie są wiążące i nie mają skutków prawnych dla celów zgodności lub egzekwowania przepisów. W przypadku jakichkolwiek pytań dotyczących dokładności informacji zawartych w instrukcji obsługi, prosimy o zapoznanie się z angielską wersją tych treści, która jest wersją oficjalną.

Dane techniczne

| Opis parametru | Wartość parametru |
|---|---------------------|
| Nazwa produktu | STÓŁ SPAWALNICZY 3D |
| Model | SWG-TABLE1200-3D |
| Maksymalne obciążenie [kg] | 1000 (UDL)* |
| Rozmiar otworu [mm] | Ø16 |
| Grubość blatu [mm] | 6 |
| Wymiary (szerokość x głębokość x wysokość) [mm] | 1200x800x1500 |
| Ciężar [kg] | 104,5 |

***Uwaga:** deklarowana nośność dotyczy wyłącznie obciążenia równomiernie rozłożonego (UDL). Obciążenie punktowe lub nierównomierne rozłożenie obciążenia może spowodować uszkodzenie produktu.



1. OGÓLNY PRZEGLĄD

Instrukcja przeznaczona jest do pomocy w bezpiecznym i niezawodnym użytkowaniu. Produkt jest zaprojektowany i wykonany ściśle według wskazań technicznych przy użyciu najnowszych technologii i komponentów oraz przy zachowaniu najwyższych standardów jakości.

PRZED PRZYSTĄPIENIEM DO PRACY NALEŻY DOKŁADNIE PRZECZYTAĆ I ZROZUMIEĆ NINIEJSZĄ INSTRUKCJĘ.

Dla zapewnienia długiej i niezawodnej pracy urządzenia należy dbać o jego prawidłową obsługę oraz konserwację zgodnie ze wskazówkami zawartymi w tej instrukcji. Dane techniczne i specyfikacje zawarte w tej instrukcji obsługi są aktualne. Producent zastrzega sobie prawo dokonywania zmian związanych z podwyższeniem jakości.

OBJAŚNIENIE SYMBOLI

| | |
|---|---|
|  | Przed użyciem należy zapoznać się z instrukcją. |
|  | Zaleca się stosowanie rękawic ochronnych w trakcie montażu. |

 **UWAGA!** The figures in this manual are illustrative only and may vary in some details from the actual appearance of the product.

2. BEZPIECZEŃSTWO UŻYTKOWANIA

 **UWAGA!** Przeczytać wszystkie ostrzeżenia dotyczące bezpieczeństwa oraz wszystkie instrukcje. Niezastosowanie się do ostrzeżeń i instrukcji może spowodować ciężkie obrażenia ciała lub śmierć.

Termin „urządzenie” lub „produkt” w ostrzeżeniach i opisie instrukcji odnosi się do STOŁU SPAWALNICZEGO 3D.

a) Utrzymywać porządek w miejscu pracy i dobre oświetlenie. Nieporządek lub złe oświetlenie może prowadzić do wypadków. Należy być przewidującym, obserwować co się robi i zachowywać rozsądek podczas używania urządzenia.

b) W razie wątpliwości co do prawidłowego działania produktu lub stwierdzenia jego uszkodzenia, należy skontaktować się z serwisem technicznym producenta.

c) Naprawy urządzenia może dokonać wyłącznie serwis producenta. Nie wolno dokonywać napraw samodzielnie!

d) Zachowaj niniejszą instrukcję obsługi do wykorzystania w przyszłości. W razie, gdyby produkt miał zostać przekazany osobom trzecim, to wraz z nim należy przekazać również instrukcję użytkownika.

e) Przechowuj elementy opakowania i małe części instalacyjne poza zasięgiem dzieci.

f) Używając tego produktu razem z innymi urządzeniami, postępuj zgodnie z pozostałymi instrukcjami użytkownika.

g) Utrzymuj urządzenie w dobrym stanie technicznym.

h) Naprawy i konserwację powinien wykonywać wykwalifikowany personel, używając wyłącznie oryginalnych części zamiennych. Zapewni to bezpieczeństwo użytkownika.

i) Podczas transportu lub przenoszenia urządzenia z miejsca przechowywania do miejsca użytkownika, przestrzegaj przepisów bezpieczeństwa i higieny pracy dotyczących ręcznego przenoszenia obowiązujących w kraju, w którym urządzenie jest używane.

j) Regularnie czyść produkt, aby uniknąć trwałych osadów.

k) Nie ingeruj w urządzenie w celu zmiany jego działania lub konstrukcji.

l) Nie przekraczaj maksymalnego obciążenia produktu.

 **UWAGA!** Pomimo iż urządzenie zostało zaprojektowane tak aby było bezpieczne, posiadało odpowiednie środki ochrony oraz pomimo użycia dodatkowych elementów zabezpieczających użytkownika, nadal istnieje niewielkie ryzyko wypadku lub odniesienia obrażeń w trakcie pracy z urządzeniem. Zaleca się zachowanie ostrożności i rozsądku podczas jego użytkowania.

3. ZASADY UŻYTKOWANIA

Produkt przeznaczony jest do użycia jako pozioma powierzchnia robocza w trakcie spawania lub obróbki drewna.

Odpowiedzialność za wszelkie szkody powstałe w wyniku użytkowania niezgodnego z przeznaczeniem ponosi użytkownik. Ogólna instrukcja obsługi.

3.1. OPIS PRODUKTU

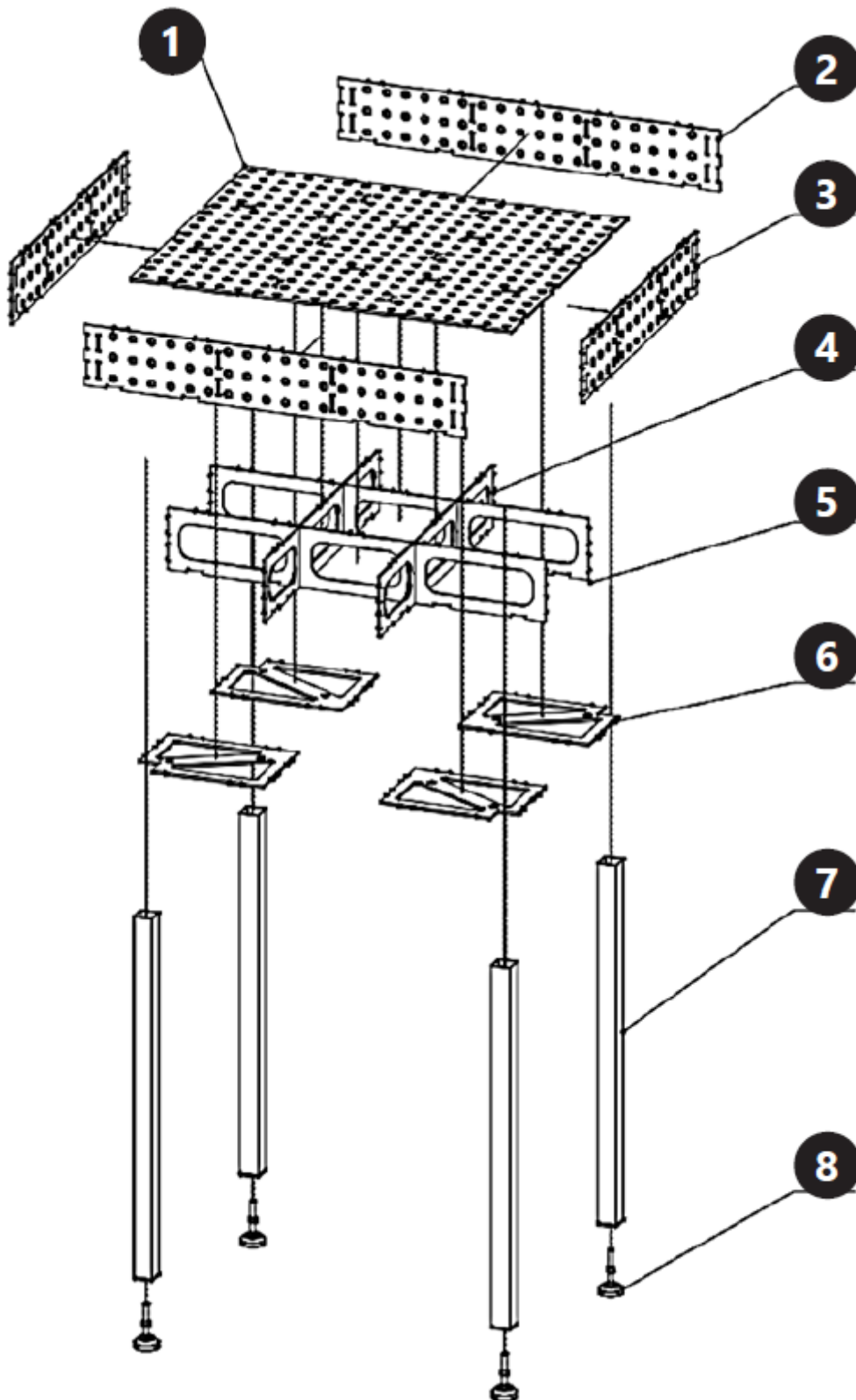

1. Błat stołu (1 szt.)
2. Płyta przednia (2 szt.)

3. Płyta boczna (2 szt.)
4. Płyta wewnętrzna / krótka (2 szt.)
5. Płyta wewnętrzna / długa (2 szt.)
6. Płyta łącząca nogi (4 szt.)
7. Nogi (4 szt.)
8. Stopka regulowana (4 szt.)

3.2. MONTAŻ PRODUKTU

- Ze względu na wagę i rozmiar produktu zaleca się, aby montaż wykonały co najmniej 3 osoby. Zaleca się stosowanie podpór i podnośników, które pozwolą na podniesienie i tymczasowe podparcie blatu stołu.
- Podczas montażu należy zapewnić wystarczającą ilość miejsca, aby umożliwić bezpieczne i wygodne obracanie i podnoszenie elementów produktu.
- Zaleca się używanie rękawic podczas montażu.
- Złóż produkt zgodnie z opisem w rozdziale 3.1 „Opis produktu”.

3.3. CZYSZCZENIE I KONSERWACJA

- a) Do czyszczenia powierzchni należy używać wyłącznie nieźrących środków czyszczących.
- b) Przechowywać produkt w suchym i chłodnym miejscu, chroniąc przed wilgocią i bezpośrednim działaniem promieni słonecznych.
- c) Do czyszczenia używać miękkiej ściereczki.



Tento návod k použití byl přeložen strojově. Vždy se snažíme o poskytnutí přesného překladu. Žádný strojový překlad však není dokonalý. Rovněž neslouží k nahrazení překladu lidskou osobou. Oficiální návod k použití je dostupný v anglické verzi. Případné nesrovnalosti nebo rozdíly v překladu nejsou závazné a nemají žádný právní účinek pro účely dodržování předpisů nebo jejich vymáhání. V případě jakýchkoli otázek ohledně správnosti informací uvedených v návodu k použití se řiďte anglickou verzí tohoto obsahu. Jedná se o oficiální verzi.

Technické údaje

| Popis parametru | Hodnota parametru |
|--|-------------------|
| Název výrobku | 3D SVAŘOVACÍ STŮL |
| Model | SWG-TABLE1200-3D |
| Maximum load [kg] | 1000 (UDL)* |
| Velikost otvoru [mm] | Ø16 |
| Tloušťka pracovní desky [mm] | 6 |
| Rozměry (šířka x hloubka x výška) [mm] | 1200x800x1500 |
| Hmotnost [kg] | 104,5 |

***Poznámka:** deklarovaná nosnost platí pouze pro rovnoměrně rozložené zatížení (UDL). Bodové zatížení nebo nerovnoměrné rozložení zatížení může způsobit poškození výrobku.



1. OBECNÝ PŘEHLED

Účelem pokynů je pomoc při bezpečném a spolehlivém používání. Výrobek je navržený a vyrobený přísně podle technických pokynů pomocí nejnovějších technologií a komponentů a při zachování nejvyšších standardů kvality.

NEŽ ZAČNETE PRACOVAT SE ZAŘÍZENÍM, PEČLIVĚ SI PROČTĚTE TENTO NÁVOD, ABYSTE POROZUMĚLI VŠEM JEHO POKYNŮM.

Pro zajištění dlouhodobého a spolehlivého provozu zařízení dbejte na jeho řádnou obsluhu a údržbu podle doporučení uvedených v těchto pokynech. Technické údaje a specifikace uvedené v těchto pokynech k obsluze jsou aktuální. Výrobce si vyhrazuje právo provádět změny, které souvisí se zvyšováním kvality.

VYSVĚTLENÍ SYMBOLŮ

| | |
|---|---|
|  | Před použitím se seznamte s pokyny. |
|  | Při montáži se doporučuje používat ochranné rukavice. |

 **UPOZORNĚNÍ!** Ilustrace použité v těchto pokynech k obsluze slouží pouze k náhledu a v některých detailech se mohou lišit od skutečného vzhledu výrobku.

2. BEZPEČNOST POUŽITÍ

 **UPOZORNĚNÍ!** Přečte si všechny výstrahy, které se týkají bezpečnosti, a také všechny návody. Nedodržování varování a pokynů může způsobit těžké zranění nebo smrt.

Pojem „zařízení“ nebo „výrobek“ ve varováních a v popisu návodu se vztahuje na 3D SVAŘOVACÍ STŮL.

- a) Na pracovišti udržujte pořádek a zajistěte dostatečné osvětlení. Nepořádek nebo nedostatečné osvětlení může vést k nehodám a úrazům. Buďte předvídaví, sledujte, co děláte, a při používání zařízení používejte zdravý rozum.
- b) V případě pochybností o správné funkci výrobku nebo zjištění poškození se obraťte na technický servis výrobce.
- c) Spotřebič smí opravovat pouze servisní oddělení výrobce. Je zakázáno provádět opravy svépomocně!
- d) Uschovejte si tento návod pro budoucí použití. Pokud má být zařízení předáno třetím osobám, předejte současně s ním rovněž pokyny k používání.
- e) Uchovávejte obalové součásti a malé instalační díly mimo dosah dětí.
- f) Při práci se zařízením tohoto výrobku společně s jinými zařízeními dodržujte také ostatní pokyny k použití.
- g) Udržujte zařízení v dobrém provozním stavu.
- h) Opravy a údržbu by měl provádět kvalifikovaný personál pouze s použitím originálních náhradních dílů. Bude tak zajištěno bezpečné používání.
- i) Při přepravě nebo přemísťování zařízení ze skladu na místo použití dodržujte pravidla bezpečnosti a ochrany zdraví při ruční manipulaci platná v zemi, kde se zařízení používá.
- j) Výrobek pravidelně čistěte, abyste zabránili trvalým usazeninám.
- k) Nemanipulujte se zařízením tak, aby se změnil jeho výkon nebo design.
- l) Nepřekračujte maximální zatížení výrobku.

 **POZOR!** Přestože zařízení bylo navrženo tak, aby bylo bezpečné a mělo dostatečné ochranné prostředky a navzdory použití dalších bezpečnostních prvků chránících uživatele, existuje i nadále malé riziko úrazu či zranění při práci se zařízením. Doporučujeme, abyste při používání s výrobkem nakládali opatrně a rozumně.

3. PRAVIDLA POUŽITÍ

Výrobek je určen k použití jako vodorovná pracovní plocha při svařování nebo práci se dřevem.

Zodpovědnost za veškeré škody, které vzniknou jako důsledek používání zařízení způsobem, který není v souladu s jeho určením, je na straně uživatele. Obecné pokyny k obsluze.

3.1. PŘEHLED VÝROBKU

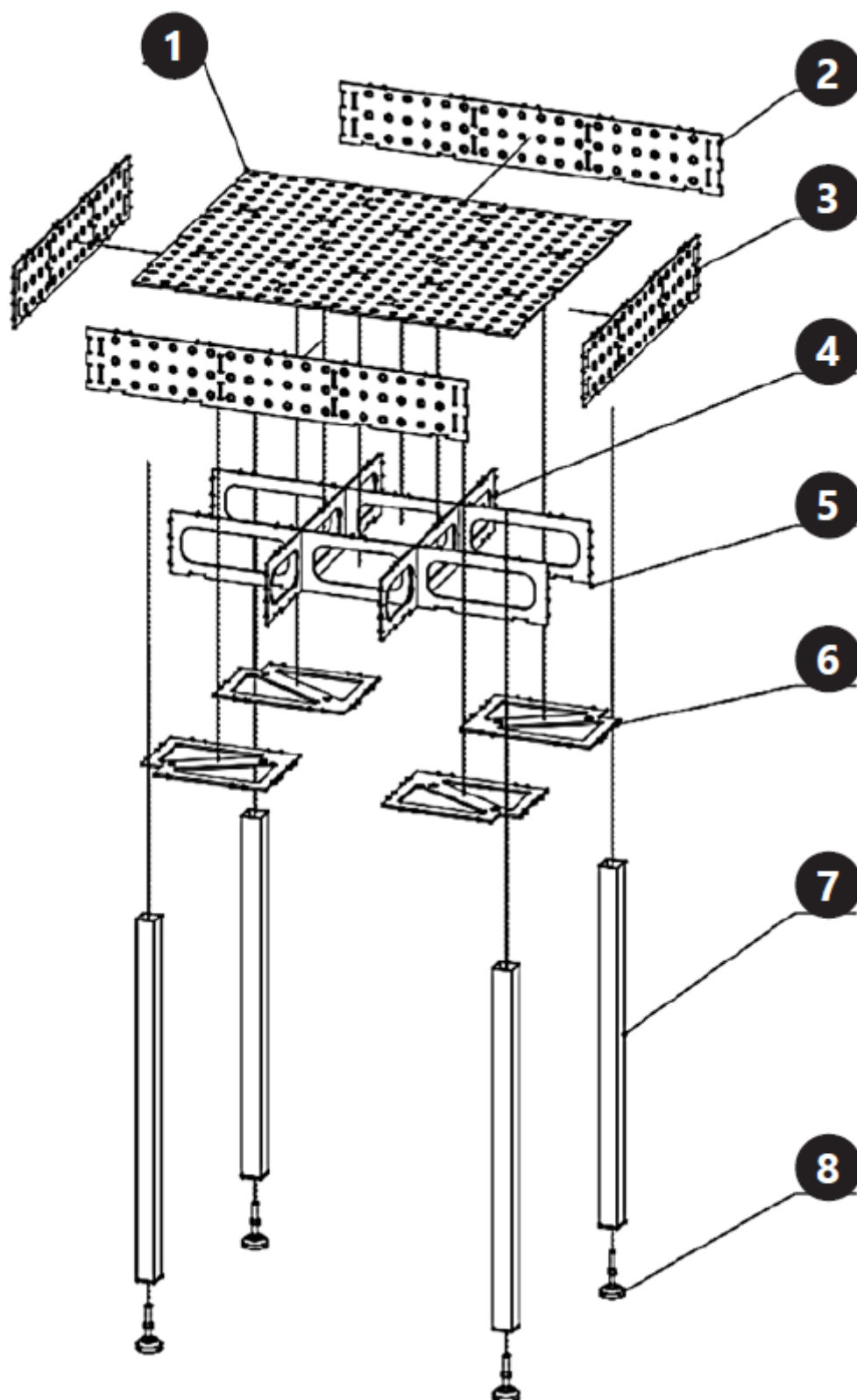

1. Deska stolu (1 ks)
2. Čelní deska (2 ks)

3. Boční deska (2 ks)
4. Vnitřní deska / krátká (2 ks)
5. Vnitřní deska / dlouhá (2 ks)
6. Spojovací deska nohou (4 ks)
7. Nohy (4 ks)
8. Nastavitelná noha (4 ks)

3.2. MONTÁŽ VÝROBKU

- Vzhledem k hmotnosti a velikosti výrobku se doporučuje, aby montáž prováděly alespoň 3 osoby. Doporučuje se používat podpěry a zvedáky, které umožní dočasné zvedání a podepření desky stolu.
- Během montáže zajistěte dostatek prostoru pro bezpečné a pohodlné otáčení a zvedání součástí výrobku.
- Během montáže se doporučuje používat rukavice.
- Sestavte výrobek podle pokynů v kapitole 3.1 „Popis výrobku“.

3.3. ČIŠTĚNÍ A ÚDRŽBA

- a) K čištění povrchů používejte pouze neagresivní čisticí prostředky.
- b) Výrobek skladujte na suchém a chladném místě chráněném před vlhkostí a přímým slunečním zářením.
- c) K čištění používejte měkký hadřík.



Ce manuel d'utilisation a été traduit à l'aide d'une traduction automatique pour votre confort. Des efforts raisonnables ont été faits pour vous fournir une traduction précise ; cependant, aucune traduction automatique n'est parfaite et ne pourra jamais remplacer les traducteurs humains. La version anglaise est la version officielle de nos manuels d'utilisation. Toute divergence ou différence créée par la traduction n'est pas contraignante et n'a aucun effet juridique à des fins de conformité ou d'application. En cas de questions relatives à l'exactitude des informations contenues dans le manuel d'utilisation, veuillez-vous référer à la version anglaise de ces contenus en tant que version officielle.

Caractéristiques techniques

| Description du paramètre | Valeur du paramètre |
|--|---------------------|
| Nom de produit | TABLE DE SOUDAGE 3D |
| Modèle | SWG-TABLE1200-3D |
| Maximum load [kg] | 1000 (CLU)* |
| Dimensions des trous [mm] | Ø16 |
| Épaisseur du plan de travail [mm] | 6 |
| Dimensions (largeur x profondeur x hauteur) [mm] | 1200 x 800 x 1500 |
| Poids [kg] | 104,5 |

***Remarque :** la capacité de charge déclarée s'applique uniquement à une charge uniformément répartie (CLU). Une charge ponctuelle ou une répartition inégale de la charge peut endommager le produit.



1. VUE D'ENSEMBLE

Ce mode d'emploi a pour but de vous aider à utiliser l'appareil en toute sécurité et de manière fiable. Le produit est conçu et fabriqué dans un respect strict des spécifications techniques, avec les technologies et les composants les plus récents et conformément aux normes de qualité les plus élevées.

VEUILLEZ LIRE ATTENTIVEMENT LE PRÉSENT MODE D'EMPLOI AVANT DE COMMENCER À UTILISER LE PRODUIT.

Pour assurer un fonctionnement durable et fiable de l'appareil, veillez à l'utiliser et à l'entretenir correctement, conformément aux instructions de ce mode d'emploi. Les données techniques et les spécifications de ce manuel sont à jour. Le fabricant se réserve le droit d'apporter des modifications liées à l'augmentation de la qualité.

SIGNIFICATION DES SYMBOLES

| | |
|---|---|
|  | Veillez lire attentivement le mode d'emploi ci-dessous avant d'utiliser le produit. |
|  | Il est recommandé de porter des gants de protection lors du montage. |

 **ATTENTION !** Les illustrations de ce manuel sont fournies à titre indicatif uniquement et peuvent différer dans certains détails du produit réel.

2. SÉCURITÉ D'UTILISATION

 **ATTENTION !** Lire tous les avertissements de sécurité et toutes les instructions. Le non-respect des avertissements et des instructions peut entraîner des blessures graves ou la mort.

Le terme « équipement » ou « produit » dans les avertissements et la description du manuel fait référence à la TABLE DE SOUDAGE 3D.

a) Veillez à ce que le lieu de travail soit bien rangé et bien éclairé. Tout désordre ou mauvais éclairage risquent d'entraîner des accidents. Soyez prévoyant, surveillez ce que vous faites et faites preuve de bon sens lorsque vous utilisez l'appareil.

b) En cas de doute sur le bon fonctionnement du produit ou si vous constatez qu'il est endommagé, contactez le service technique du fabricant.

c) Seul le service après-vente du fabricant est habilité à réparer l'appareil. Ne pas réparer l'appareil par ses propres soins !

d) Conservez ce manuel pour toute consultation ultérieure. Si l'appareil est confié à des tiers, le mode d'emploi doit également être remis avec celui-ci.

e) Conservez les éléments d'emballage et les petites pièces d'installation hors de portée des enfants.

f) Lorsque vous utilisez ce produit avec d'autres appareils, suivez également les instructions d'utilisation de l'appareil.

g) Veillez à ce que l'appareil soit en bon état de fonctionnement.

h) Les réparations et l'entretien doivent être effectués par un personnel qualifié utilisant exclusivement des pièces de rechange d'origine. Cela garantira la sécurité d'utilisation.

i) Lors du transport ou du déplacement de l'appareil du lieu de stockage au lieu d'utilisation, respectez les règles de santé et de sécurité relatives à la manutention à la manivelle en vigueur dans le pays où l'appareil est utilisé.

j) Nettoyez régulièrement le produit afin d'éviter les dépôts permanents.

k) Ne modifiez pas l'appareil afin d'en altérer les performances ou la conception.

l) Ne dépassez pas la charge maximale du produit.

 **ATTENTION !** Bien que l'appareil ait été conçu pour fonctionner en toute sécurité et soit muni de protections adéquates et d'éléments supplémentaires protégeant l'utilisateur, il existe toujours un risque d'accident ou de blessure lors de la manipulation de l'appareil. Il est recommandé de faire preuve de prudence et de bon sens lors de son utilisation.

3. RÈGLES D'UTILISATION

Ce produit est conçu pour être utilisé comme surface de travail horizontale lors de travaux de soudage ou de menuiserie.

L'utilisateur est responsable de tout dommage résultant d'une utilisation non conforme du produit. Instructions générales d'utilisation.

3.1. PRÉSENTATION DU PRODUIT

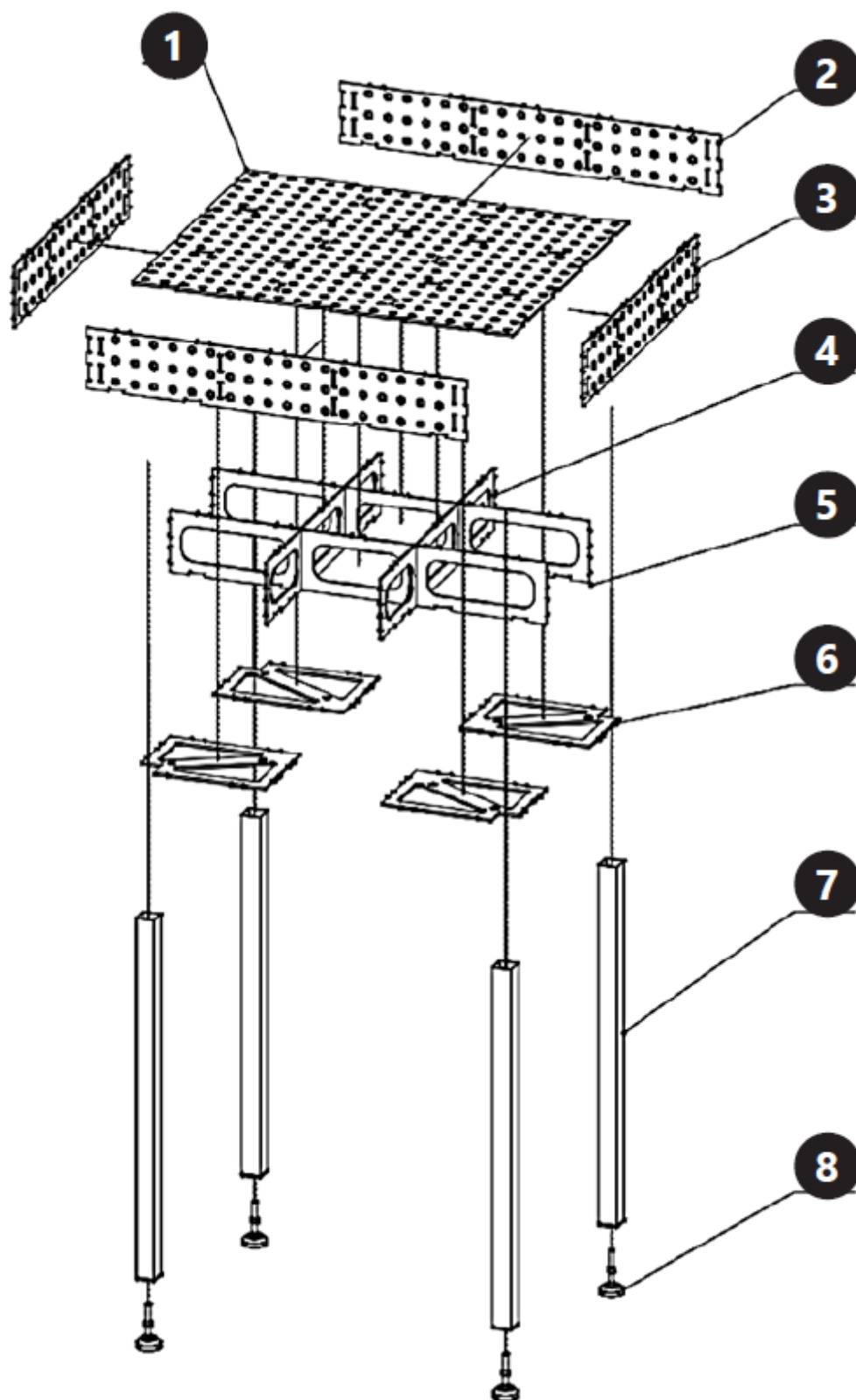

1. Plateau (1 pc.)
2. Plaque avant (2 pcs.)

3. Plaque latérale (2 pcs.)
4. Plaque intérieure courte (2 pcs.)
5. Plaque intérieure longue (2 pcs.)
6. Plaque de connexion des pieds (4 pcs.)
7. Pieds (4 pcs.)
8. Pied réglable (4 pcs.)

3.2. INSTALLATION DU PRODUIT

- En raison du poids et de la taille du produit, il est recommandé que l'assemblage soit effectué par au moins 3 personnes. Il est recommandé d'utiliser des supports et des élévateurs permettant de soulever et de soutenir temporairement le plateau.
- Lors de l'assemblage, prévoyez un espace suffisant pour la rotation et le levage sûrs et aisés des composants du produit.
- Le port de gants est recommandé lors de l'assemblage.
- Assemblez le produit comme indiqué au chapitre 3.1 « Description du produit ».

3.3. NETTOYAGE ET ENTRETIEN

- a) Utilisez uniquement des produits de nettoyage non corrosifs pour nettoyer les surfaces.
- b) Rangez le produit dans un endroit sec et frais, à l'abri de l'humidité et de la lumière directe du soleil.
- c) Utilisez un chiffon doux pour le nettoyage.



Questo manuale di istruzioni è stato tradotto con la traduzione automatica. Ci sforziamo costantemente di fornire una traduzione accurata. Tuttavia, nessuna traduzione automatica è perfetta, né intende sostituire la traduzione umana. Il manuale di istruzioni ufficiale è nella versione inglese. Eventuali discrepanze o differenze create dalla traduzione non sono vincolanti e non hanno alcun effetto legale ai fini della conformità o dell'esecuzione. In caso di domande relative all'accuratezza delle informazioni contenute nel manuale di istruzioni, consultare la versione inglese dei contenuti, in quanto questa è la versione ufficiale.

Dati tecnici

| Descrizione del parametro | Valore del parametro |
|--|------------------------|
| Nome del prodotto | TAVOLO DI SALDATURA 3D |
| Modello | SWG-TABLE1200-3D |
| Maximum load [kg] | 1000 (UDL)* |
| Dimensioni foro [mm] | Ø16 |
| Spessore del piano di lavoro [mm] | 6 |
| Dimensioni (larghezza x profondità x altezza) [mm] | 1200x800x1500 |
| Peso [kg] | 104,5 |

***Nota:** la capacità di carico dichiarata si applica solo a un carico uniformemente distribuito (UDL). Carichi puntuali o una distribuzione non uniforme del carico possono causare danni al prodotto.



1. PANORAMICA GENERALE

Il manuale serve da supporto nell'utilizzo sicuro e affidabile. Il prodotto è progettato e fabbricato rigorosamente secondo le specifiche tecniche utilizzando la tecnologia e i componenti più recenti e mantenendo i più alti standard di qualità.

LEGGERE ATTENTAMENTE E COMPNDERE QUESTO MANUALE PRIMA DI INIZIARE IL LAVORO.

Per garantire un funzionamento duraturo e affidabile dell'apparecchio, occorre prestare attenzione al suo funzionamento e alla sua manutenzione secondo le istruzioni del presente manuale. I dati tecnici e le specifiche di questo manuale sono aggiornati. Il produttore si riserva il diritto di apportare modifiche per migliorare la qualità.

SPIEGAZIONE DEI SIMBOLI

| | |
|---|---|
|  | Prima dell'uso bisogna prendere visione del manuale. |
|  | Si raccomanda di utilizzare guanti protettivi durante il montaggio. |



ATTENZIONE! Le illustrazioni in questo manuale hanno il carattere illustrativo e possono differire in alcuni dettagli dall'aspetto reale del prodotto.

2. SICUREZZA D'USO

 **ATTENZIONE!** Leggere tutte le avvertenze relative alla sicurezza e tutte le istruzioni. La mancata osservazione delle avvertenze e delle istruzioni può causare danni fisici o morte.

Il termine "apparecchiatura" o "prodotto" nelle avvertenze e nella descrizione del manuale si riferisce al TAVOLO DI SALDATURA 3D.

- a) Tenere il luogo di lavoro ordinato e pulito e assicurare la giusta illuminazione. Il disordine o la scarsa illuminazione possono provocare incidenti. Occorre prevedere gli eventi, prestare attenzione alle proprie azioni e usare il buon senso durante l'utilizzo del dispositivo.
- b) In caso di dubbi sul corretto funzionamento del prodotto o in caso di danni, contattare il servizio tecnico del produttore.
- c) Solo il servizio di assistenza del produttore può riparare l'apparecchio. Riparare il dispositivo in autonomia è severamente vietato!
- d) Conservare questo manuale per riferimento futuro. Se il dispositivo deve essere affidato ai terzi, insieme ad esso va consegnato loro anche il manuale d'istruzioni.
- e) Tenere i componenti dell'imballaggio e i piccoli componenti di installazione fuori dalla portata dei bambini.
- f) Quando si effettua il lavoro con l'apparecchio insieme ad altri dispositivi, seguire anche le altre istruzioni per l'uso.
- g) Mantenere il dispositivo in buone condizioni di funzionamento.
- h) Le riparazioni e la manutenzione devono essere eseguite da personale qualificato utilizzando esclusivamente ricambi originali. Ciò garantirà un utilizzo sicuro.
- i) Durante il trasporto o lo spostamento del dispositivo dal magazzino al luogo di utilizzo, osservare le norme di salute e sicurezza per la movimentazione con manovella applicabili nel paese in cui il dispositivo viene utilizzato.
- j) Pulire regolarmente il prodotto per evitare depositi permanenti.
- k) Non manomettere il dispositivo per alterarne le prestazioni o il design.
- l) Non superare il carico massimo del prodotto.

 **ATTENZIONE!** Anche se il dispositivo è stato progettato per essere sicuro, è dotato di adeguate protezioni, e nonostante l'uso di ulteriori elementi di sicurezza per l'utente, c'è ancora un piccolo rischio di incidente o lesione durante l'utilizzo del dispositivo. Si consiglia procedere con cautela e mantenere il buon senso durante l'utilizzo.

3. REGOLE DI UTILIZZO

Il prodotto è destinato all'uso come superficie di lavoro orizzontale durante la saldatura o la lavorazione del legno.

L'utente è responsabile di qualsiasi danno derivante da un uso improprio. Istruzioni generali per l'uso.

3.1. PANORAMICA DEL PRODOTTO

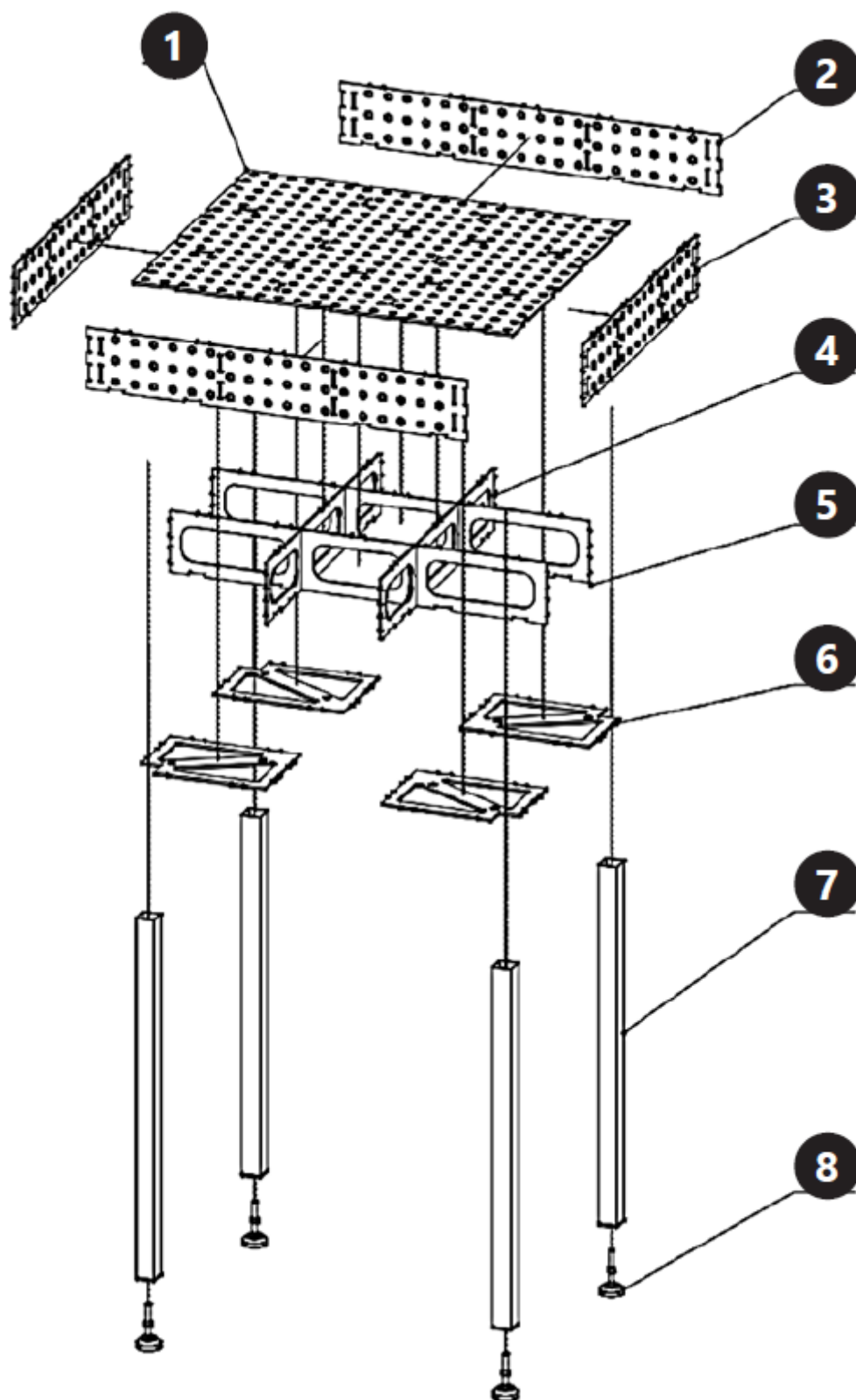

1. Piano del tavolo (1 pz.)

2. Piastra frontale (2 pz.)

3. Piastra laterale (2 pz.)
4. Piastra interna / corta (2 pz.)
5. Piastra interna / lunga (2 pz.)
6. Piastra di collegamento delle gambe (4 pz.)
7. Gambe (4 pz.)
8. Piedino regolabile (4 pz.)

3.2. MONTAGGIO DEL PRODOTTO

- A causa del peso e delle dimensioni del prodotto, si consiglia che il montaggio venga eseguito da almeno 3 persone. Si consiglia di utilizzare supporti e sollevatori che consentano di sollevare e sostenere temporaneamente il piano del tavolo.
- Durante il montaggio, prevedere spazio sufficiente per una rotazione e un sollevamento sicuri e comodi dei componenti del prodotto.
- Si consiglia di utilizzare i guanti durante il montaggio.
- Montare il prodotto come indicato nel capitolo 3.1 "Descrizione del prodotto".

3.3. PULIZIA E MANUTENZIONE

- a) Utilizzare solo detergenti non corrosivi per la pulizia delle superfici.
- b) Conservare il prodotto in un luogo asciutto e fresco, al riparo dall'umidità e dalla luce solare diretta.
- c) Utilizzare un panno morbido per la pulizia.



Este manual de instrucciones ha sido traducido automáticamente. Nos esforzamos constantemente por ofrecer una traducción precisa. Sin embargo, ninguna traducción automática es perfecta. Tampoco pretende sustituir a la traducción realizada por un ser humano. El manual de instrucciones oficial es la versión inglesa. Cualquier discrepancia o diferencia en la traducción no es vinculante ni tiene ningún efecto legal a efectos de cumplimiento o ejecución. En caso de duda sobre la exactitud de la información incluida en las instrucciones de uso, consulte la versión inglesa de estos contenidos, ya que esta es la versión oficial.

Características técnicas

| Descripción del parámetro | Valor del parámetro |
|---|----------------------|
| Nombre del producto | MESA DE SOLDADURA 3D |
| Modelo | SWG-TABLE1200-3D |
| Maximum load [kg] | 1000 (UDL)* |
| Tamaño del orificio [mm] | Ø16 |
| Espesor del tablero [mm] | 6 |
| Dimensiones (anchura × profundidad × altura) [mm] | 1200x800x1500 |
| Peso [kg] | 104,5 |

***Nota:** La capacidad de carga declarada se aplica únicamente a una carga uniformemente distribuida (UDL). La carga puntual o una distribución desigual de la carga pueden dañar el producto.



1. INFORMACIÓN GENERAL

Este manual tiene como objeto el uso seguro y fiable de la herramienta. El producto ha sido desarrollado y fabricado siguiendo rigurosamente las prescripciones técnicas, utilizando la tecnología y los componentes más avanzados y manteniendo el máximo nivel de calidad.

ANTES DE COMENZAR A TRABAJAR LEA ATENTAMENTE ESTE MANUAL.

Para extender la vida útil del equipo y garantizar su fiabilidad, el usuario tiene que asegurarse de que el funcionamiento y el mantenimiento sean correctos y se ajusten a las instrucciones de este manual. Las características técnicas y los datos incluidos en este manual son actuales. El fabricante se reserva el derecho a introducir modificaciones encaminadas a la mejora de calidad.

EXPLICACIÓN DE LOS SÍMBOLOS

| | |
|---|---|
|  | Antes de utilizar, leer atentamente el manual. |
|  | Se recomienda el uso de guantes de protección durante el montaje. |



¡ADVERTENCIA! Las imágenes de este manual tienen carácter meramente explicativo y los detalles de su producto pueden ser diferentes.

2. SEGURIDAD DE USO

 **¡ADVERTENCIA!** Leer todas las advertencias de seguridad y todos los manuales e instrucciones. El incumplimiento de avisos e instrucciones puede causar lesiones graves o la muerte.

El término "equipo" o "producto" en las advertencias y la descripción del manual se refiere a la MESA DE SOLDADURA 3D.

Mantener el lugar de trabajo ordenado y bien iluminado. El desorden o la mala iluminación pueden provocar accidentes. Sea previsor, mire lo que está haciendo y use el sentido común cuando use el dispositivo.

b) En caso de duda sobre el correcto funcionamiento del producto o si presenta daños, póngase en contacto con el servicio técnico del fabricante.

c) Solo el servicio técnico del fabricante puede reparar el aparato. ¡No realizar las reparaciones por sí solo!

d) Conserve este manual para futuras consultas. En caso de transmitir el equipo a otra persona, deberá entregarse también el manual de uso.

e) Mantenga los componentes del embalaje y las pequeñas piezas de instalación fuera del alcance de los niños.

f) Al utilizar este producto junto con otros dispositivos, siga también las demás instrucciones de manejo del aparato.

g) Mantenga el dispositivo en buen estado de funcionamiento.

h) Las reparaciones y el mantenimiento deben ser realizados por personal cualificado utilizando únicamente piezas de repuesto originales. Así la seguridad de uso será garantizada.

i) Al transportar o trasladar el dispositivo desde el lugar de almacenamiento hasta el lugar de uso, observe las normas de salud y seguridad para la manipulación con manivela vigentes en el país donde se utilice.

j) Limpie el producto periódicamente para evitar la formación de depósitos permanentes.

k) No manipule el dispositivo para alterar su rendimiento o diseño.

l) No exceda la carga máxima del producto.

 **ATENCIÓN!** Aunque el equipo ha sido diseñado para ser seguro, con las protecciones adecuadas, y a pesar del uso de elementos de seguridad adicionales para el usuario, sigue existiendo un pequeño riesgo de accidente o lesión al manipular el equipo. Se recomienda mantener precaución y actuar con sentido común al utilizarlo.

3. REGLAS DE USO

El producto está diseñado para usarse como superficie de trabajo horizontal durante la soldadura o la carpintería.

La responsabilidad de todos los daños resultantes de un uso distinto al indicado recae sobre el usuario. Instrucciones generales de funcionamiento.

3.1. DESCRIPCIÓN GENERAL DEL PRODUCTO

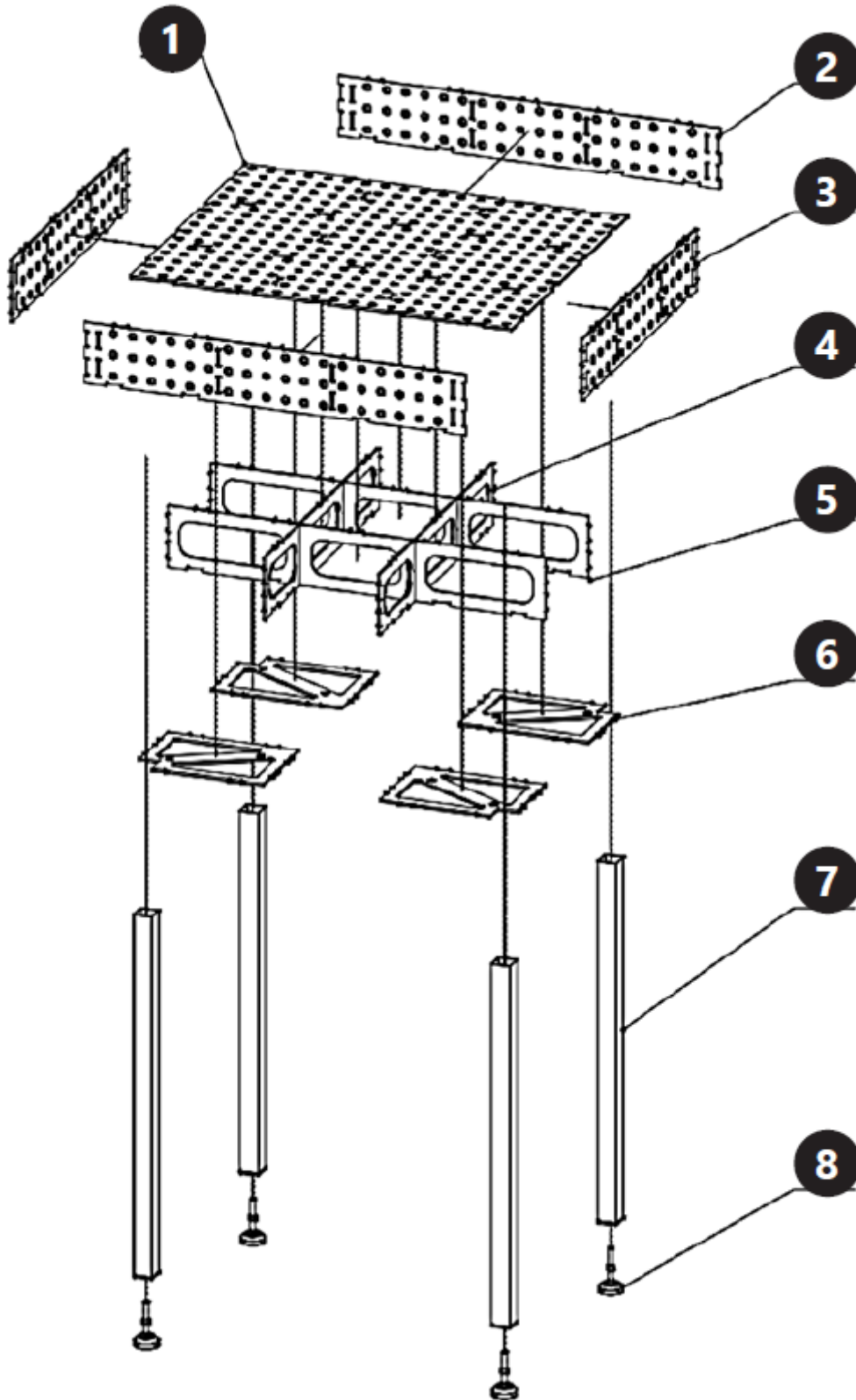

1. Tablero de la mesa (1 ud.)
2. Placa frontal (2 uds.)
3. Placa lateral (2 uds.)
4. Placa interior / corta (2 uds.)
5. Placa interior / larga (2 uds.)
6. Placa de conexión de las patas (4 uds.)
7. Patas (4 uds.)
8. Pie ajustable (4 uds.)

3.2. MONTAJE DEL PRODUCTO

- Debido al peso y tamaño del producto, se recomienda que el montaje lo realicen al menos 3 personas. Se recomienda utilizar soportes y elevadores que permitan levantar y apoyar temporalmente el tablero de la mesa.
- Durante el montaje, deje suficiente espacio para una rotación y elevación seguras y cómodas de los componentes del producto.
- Se recomienda utilizar guantes durante el montaje.
- Monte el producto como se indica en el capítulo 3.1 "Descripción del producto".

3.3. LIMPIEZA Y MANTENIMIENTO

- a) Utilice únicamente productos de limpieza no corrosivos para limpiar las superficies.
- b) Guarde el producto en un lugar seco y fresco, protegido de la humedad y la luz solar directa.
- c) Utilice un paño suave para limpiarlo.



Kérjük, vegye figyelembe, hogy ez a használati útmutató gépi fordítással készült. Arra törekszünk, hogy a fordítások a lehető legpontosabbak legyenek, azonban egyetlen gépi fordítás sem tökéletes, és nem is célja, hogy helyettesítse az emberi fordítást. A hivatalos használati útmutató az angol nyelvű változat. A fordításban keletkezett eltérések vagy különbségek nem kötelező érvényűek, és nincs jogi hatásuk a megfelelés vagy a végrehajtás szempontjából. Ha bármilyen kérdés merül fel a használati útmutatóban szereplő információk pontosságával kapcsolatban, kérjük, hivatkozzon ezen tartalmak angol nyelvű változatára, amely a hivatalos változat.

Műszaki adatok

| Paraméter leírása | Paraméter értéke |
|---|-------------------|
| Precíziós mérleg | 3D HEGESZTŐASZTAL |
| Modell | SWG-TABLE1200-3D |
| Maximum load [kg] | 1000 (UDL)* |
| Lyukméret [mm] | Ø16 |
| Az asztallap vastagsága [mm] | 6 |
| Méreték (szélesség x mélység x magasság) [mm] | 1200x800x1500 |
| Súly [kg] | 104,5 |

***Megjegyzés:** a megadott teherbírás csak egyenletesen elosztott terhelésre (UDL) vonatkozik. A pontszerű terhelés vagy az egyenetlen terheléseloszlás a termék károsodását okozhatja.



1. ÁLTALÁNOS ÁTTEKINTÉS

A használati útmutató célja, hogy elősegítse a termék biztonságos és megbízható használatát. A termék szigorúan a műszaki előírásoknak megfelelően, a legújabb műszaki megoldások és alkatrészek felhasználásával, a legmagasabb minőségi előírások betartásával lett tervezve és legyártva.

ELINDÍTÁS ELŐTT FIGYELMESEN OLVASSA EL ÉS ÉRTELMEZZE EZEKET AZ UTASÍTÁSOKAT.

A készülék hosszú és megbízható működésének érdekében ügyelni kell a készülék megfelelő használatára és karbantartására az ebben a használati utasításban leírtaknak megfelelően. A használati útmutatóban szereplő műszaki adatok és specifikációk naprakészek. A gyártó fenntartja magának a jogot a termék minőségének javítására, módosítására.

ÉS JEGYZÉKEK MAGYARÁZATA

| | |
|---|--|
|  | Használat előtt ismerkedjen meg az utasítással! |
|  | Összeszerelés során védőkesztyű használata ajánlott. |



VIGYÁZAT! A használati útmutató illusztrációi szemléltető jellegűek és bizonyos részletekben eltérhetnek a termék tényleges megjelenésétől.

2. HASZNÁLATI BIZTONSÁG

 **VIGYÁZAT!** Olvasson el minden biztonsági figyelmeztetést és útmutatót! A figyelmeztetések és utasítások figyelmen kívül hagyása súlyos sérüléseket vagy halálos balesetet okozhat.

A figyelmeztetésekben és a kézikönyv leírásában szereplő "berendezés" vagy "termék" kifejezés a 3D HEGESZTŐASZTALRA vonatkozik.

a) Ügyeljen a munkahelyen a rendre és a jó megvilágításra. A rendetlenség vagy a rossz megvilágítás balesetekhez vezethet. Legyen előrelátó, figyelje a berendezés működését és tanúsítson józanságot a munkavégzés során!

b) Ha kétségei vannak a termék megfelelő működésével kapcsolatban, vagy sérültnek találja, forduljon a gyártó műszaki szolgálatához.

c) A készüléket csak a gyártó szervizrészele javíthatja. saját hatáskörben javítást végezni!

d) Őrizze meg ezt a kézikönyvet későbbi felhasználás céljából. Ha a készüléket átadja egy következő tulajdonosnak, a használati útmutatót is át kell adni a termékkel együtt.

e) A csomagolóanyagokat és a kisebb szerelési alkatrészeket tartsa gyermekektől elzárva.

f) Amikor ezt a terméket más eszközökkel együtt használja, kövesse az egyéb a készülék használatára vonatkozó utasításokat is.

g) Tartsa a készüléket jó működőképes állapotban.

h) A javításokat és karbantartást szakképzett személyzetnek kell elvégeznie, kizárólag eredeti alkatrészek felhasználásával. Ez biztosítja a biztonságos használatot.

i) A készülék szállítása vagy a tárolásból a felhasználási helyre történő áthelyezése során tartsa be az eszköz használatának országában érvényes kézi anyagmozgatásra vonatkozó egészségügyi és biztonsági szabályokat.

j) Rendszeresen tisztítsa a terméket a tartós lerakódások elkerülése érdekében.

k) Ne módosítsa a készüléket a teljesítményének vagy a kialakításának megváltoztatása céljából.

l) Ne lépje túl a termék maximális terhelését.

 **FIGYELEM!** Annak ellenére, hogy a készülék minél biztonságosabbra lett tervezve, fel lett szerelve megfelelő biztonsági eszközökkel, valamint a felhasználó biztonságát óvó plusz elemek használatának ellenére is fennáll a baleset vagy sérülés veszélye a készülékkel való munka során. A termék használata során járjon el óvatosan és a józan ész szabályai szerint!

3. HASZNÁLATI SZABÁLYOK

A termék vízszintes munkafelületként használható hegesztés vagy famegmunkálás közben.

A felhasználó felelős a nem rendeltetésszerű használatból eredő bármilyen kárért. Általános kezelési utasítások.

3.1. TERMÉK ÁTTEKINTÉSE

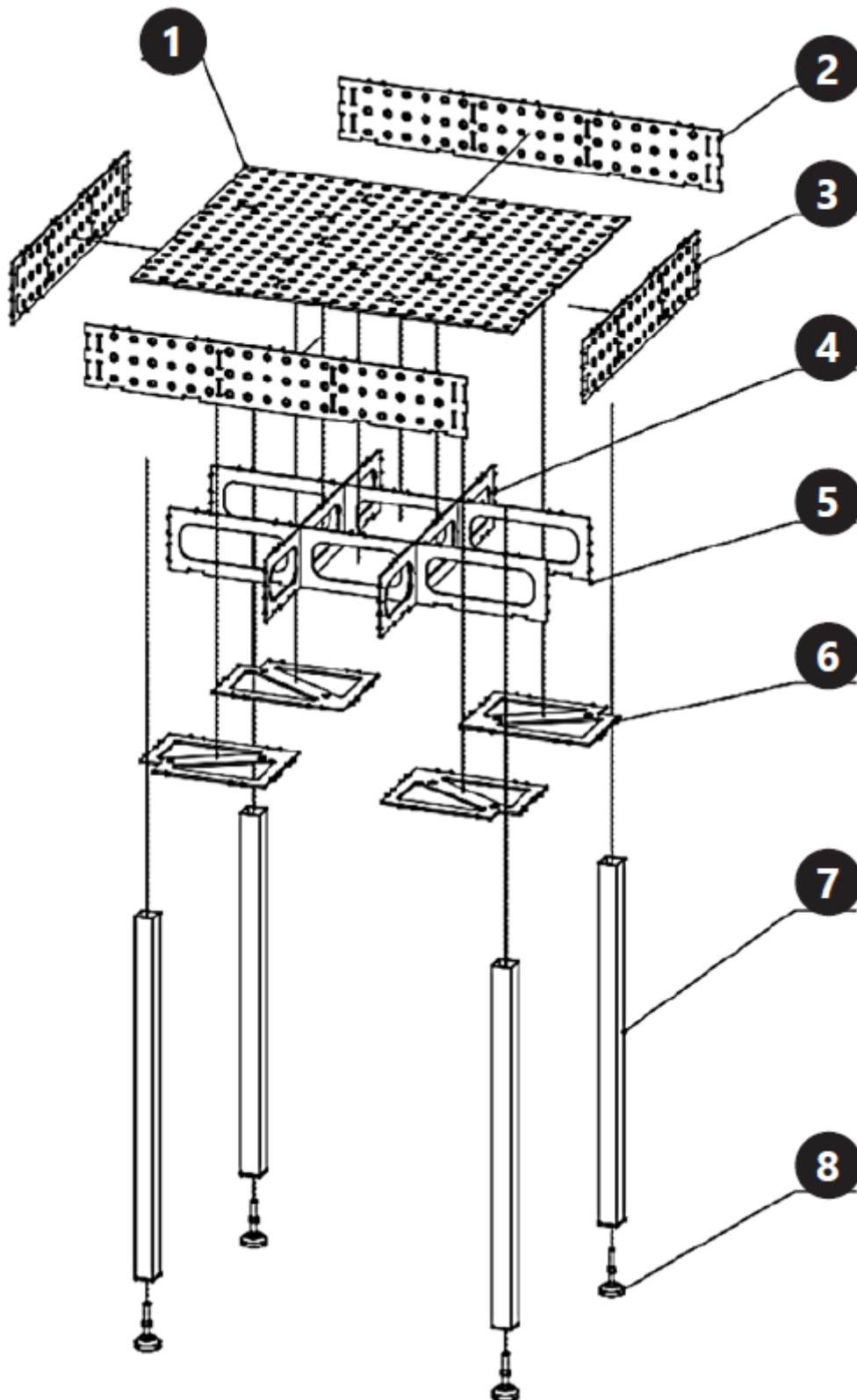

1. Asztallap (1 db)

2. Előlap (2 db)

3. Oldallap (2 db)
4. Belső lemez / rövid (2 db)
5. Belső lemez / hosszú (2 db)
6. Lábösszekötő lemez (4 db)
7. Lábak (4 db)
8. Állítható láb (4 db)

3.2. A TERMÉK TELEPÍTÉSE

• A termék súlya és mérete miatt ajánlott, hogy az összeszerelést legalább 3 személy végezze. Ajánlott olyan támasztékok és emelők használata, amelyek lehetővé teszik az asztallap ideiglenes felemelését és megtámasztását.

- Összeszerelés közben biztosítson elegendő helyet a termék alkatrészeinek biztonságos és kényelmes forgatásához és emeléséhez.
- Összeszerelés közben kesztyű viselése ajánlott.
- Szerelje össze a terméket a 3.1. fejezetben "Termékleírás" leírtak szerint.

3.3. TISZTÍTÁS ÉS KARBANTARTÁS

a) A felületek tisztításához csak nem korrozív tisztítószeret használjon.

b) A terméket száraz, hűvös, nedvességtől és közvetlen napfénytől védett helyen tárolja.

c) A tisztításhoz puha ruhát használjon.



Bemærk at denne brugervejledning er maskinoversat. Skønt der er blevet gjort en stor arbejdsindsats for at få oversættelserne så præcise som muligt, er ingen maskineoversættelser perfekte, og er heller ikke ment som erstatning for en menneskelig oversættelse. Den officielle brugervejledning er den engelske version. Vi hæfter ikke juridisk for misforståelser som følge af maskinelle fejlversættelser. Såfremt der opstår tvivl om meningen, henviser vi til den engelske brugsanvisning da dette er den officielle version.

Tekniske data

| Parameterbeskrivelse | Parameterværdi |
|---|------------------|
| Produkt navn | 3D-SVEJSEBORD |
| Model | SWG-TABLE1200-3D |
| Maximum load [kg] | 1000 (UDL)* |
| Hulstørrelse [mm] | Ø16 |
| Bordpladetykkelse [mm] | 6 |
| Dimensioner (bredde x dybde x højde) [mm] | 1200x800x1500 |
| Vægt [kg] | 104,5 |

***Bemærk:** Den deklarerede belastningskapacitet gælder kun for en jævnt fordelt belastning (UDL). Punktbelastning eller ujævn belastningsfordeling kan forårsage skade på produktet.



1. GENEREL OVERSIGT

Denne betjeningsvejledning er beregnet til at hjælpe med sikker og pålidelig brug. Dette produkt er designet og produceret strengt i henhold til tekniske indikationer, ved hjælp af de nyeste teknologier og komponenter samt opretholdelse af de højeste kvalitetsstandarder.

LÆS OG FORSTÅ DENNE BETJENINGSVEJLEDNING OMHYGGELIGT INDEN ARBEJDET PÅBEGYNDSES.

For at sikre en lang og pålidelig drift af apparatet er det nødvendigt at sørge for den korrekte betjening og vedligeholdelse i overensstemmelse med retningslinjerne angivet i denne betjeningsvejledning. De tekniske data og specifikationer angivet i denne betjeningsvejledning er aktuelle. Producenten forbeholder sig retten til at foretage eventuelle ændringer, der anses for at være en forbedring af det oprindelige produkt.

SYMBOLBESKRIVELSE

| | |
|---|--|
|  | Læs betjeningsvejledningen inden brug. |
|  | Det anbefales at bruge beskyttelseshandsker under montering. |



OBS! Illustrationerne i denne betjeningsvejledning er kun til reference og kan i nogle detaljer afvige fra det faktiske produkt.

2. SIKKERHED VED BRUG

 **OBS!** Læs alle sikkerhedsadvarsler og alle instruktioner. Manglende overholdelse af advarslerne og instruktionerne kan resultere i alvorlig personskade eller død.

Udtrykket "udstyr" eller "produkt" i advarslerne og i beskrivelsen af manualen refererer til 3D-SVEJSEBORD.

- a) Oprethold orden på arbejdspladsen og god belysning. Uorden eller dårlig belysning kan føre til ulykker. Vær forudseende, se, hvad du gør, og brug din sunde fornuft, når du bruger apparatet.
- b) Hvis du er i tvivl om, hvorvidt produktet fungerer korrekt, eller hvis det konstateres, at det er beskadiget, skal du kontakte producentens tekniske service.
- c) Kun producentens serviceafdeling må reparere apparatet. Det er forbudt at reparere udstyret selv!
- d) Gem denne manual til senere brug. Hvis apparatet videregives til tredjemand, skal betjeningsvejledningen også afleveres sammen med apparatet.
- e) Opbevar emballagekomponenter og små installationsdele utilgængeligt for børn.
- f) Følg også de andre brugsanvisninger, når dette arbejde med apparatet bruges sammen med andre apparater.
- g) Hold apparatet i god stand.
- h) Reparationer og vedligeholdelse bør udføres af kvalificeret personale, der kun bruger originale reservedele. Dette vil sikre sikker brug.
- i) Ved transport eller flytning af apparatet fra opbevaring til brugssted skal de sundheds- og sikkerhedsregler for manuel håndtering, der gælder i det land, hvor apparatet anvendes, overholdes.
- j) Rengør produktet regelmæssigt for at undgå permanente aflejringer.
- k) Undgå at manipulere med enheden for at ændre dens ydeevne eller design.
- l) Overskrid ikke produktets maksimale belastning.

 **BEMÆRK!** På trods af at apparatet er designet til at være sikker, har tilstrækkelige beskyttelsesmidler og på trods af brugen af yderligere brugersikkerhedselementer, er der stadig en lille risiko for uheld eller personskade, mens du arbejder med apparatet. Det anbefales at udvise forsigtighed og sund fornuft, når du bruger det.

3. BRUGSANVISNINGER

Produktet er beregnet til at blive brugt som en vandret arbejdsflade under svejsning eller træbearbejdning.

Enhver skade, der skyldes forkert brug, er brugerens ansvar. Generelle betjeningsvejledninger.

3.1. PRODUKTOVERSIGT

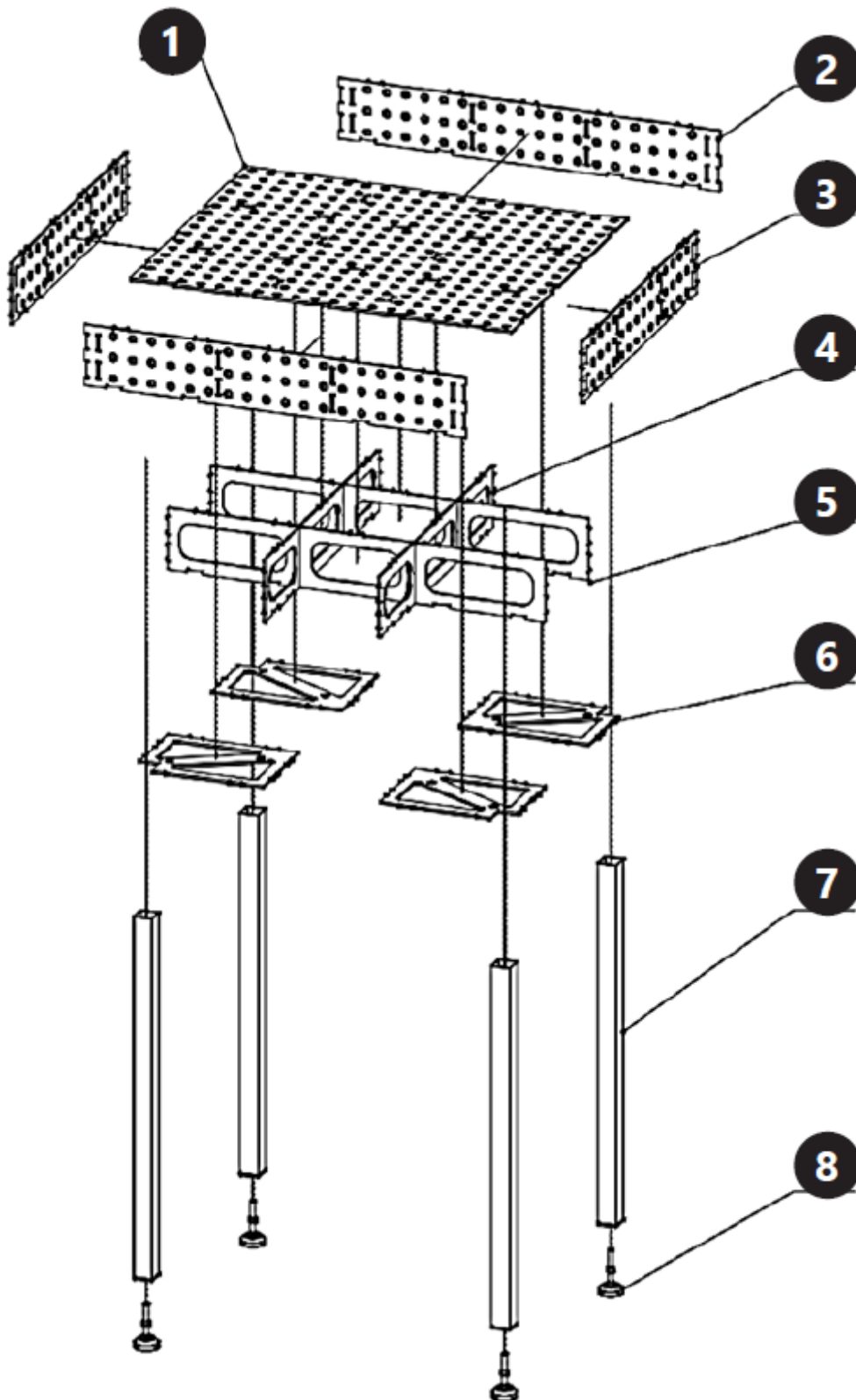

1. Bordplade (1 stk.)
2. Frontplade (2 stk.)

3. Sideplade (2 stk.)
4. Inderplade / kort (2 stk.)
5. Inderplade / lang (2 stk.)
6. Benforbindelsesplade (4 stk.)
7. Ben (4 stk.)
8. Justerbar fod (4 stk.)

3.2. PRODUKTMONTERING

- På grund af produktets vægt og størrelse anbefales det, at monteringen udføres af mindst 3 personer. Det anbefales at bruge understøtninger og lifte, der gør det muligt midlertidigt at løfte og understøtte bordpladen.
- Sørg for tilstrækkelig plads til sikker og bekvem rotation og løft af produktkomponenterne under montering.
- Det anbefales at bruge handsker under montering.
- Saml produktet som vist i kapitel 3.1 "Produktbeskrivelse".

3.3. RENGØRING OG VEDLIGEHOLDELSE

- a) Brug kun ikke-ætsende rengøringsmidler til rengøring af overfladerne.
- b) Opbevar produktet et tørt og køligt sted beskyttet mod fugt og direkte sollys.
- c) Brug en blød klud til rengøring.



Tämä käyttöopas on käännetty konekääntäjän avulla. Olemme pyrkineet tarjoamaan mahdollisimman tarkan käännöksen. Automaattisten käännösten laatu ei kuitenkaan ole täydellinen, eikä sen ole tarkoitus korvata ihmisten tekemiä käännöksiä. Virallinen käyttöopas on englanninkielinen versio. Käännöksessä mahdollisesti esiintyvät ristiriitaisuudet tai erot viralliseen versioon eivät ole sitovia, eikä niillä ole oikeudellista vaikutusta ohjeiden noudattamisen tai täytäntöönpanon osalta. Jos jokin käyttöohjeen sisältämien tietojen tarkkuuteen liittyvä seikka askarruttaa sinua, käänny käyttöohjeiden virallisen englanninkielisen version puoleen.

Tekniset tiedot

| Parametrin kuvaus | Parametrin arvo |
|---------------------------------------|------------------|
| Tuotteen nimi | 3D-HITSAUSPÖYTÄ |
| Malli | SWG-TABLE1200-3D |
| Maksimikuormitus [kg] | 1000 (UDL)* |
| Reiän koko [mm] | Ø16 |
| Työtason paksuus [mm] | 6 |
| Mitat [leveys x syvyys x korkeus; mm] | 1200x800x1500 |
| Paino [kg] | 104,5 |

***Huomautus:** Ilmoitettu kuormituskapasiteetti koskee vain tasaisesti jakautunutta kuormaa (UDL). Pistekuormitus tai epätasainen kuorman jakautuminen voi vahingoittaa tuotetta.



1. YLEISKATSAUS

Tämän käyttöohjeen tarkoituksena on auttaa sinua käyttämään laitetta turvallisesti ja luotettavasti. Tuote on suunniteltu ja valmistettu tarkkojen teknisten ohjeiden mukaisesti, käyttäen viimeisintä teknologiaa ja komponentteja sekä noudattaen korkeimpia laatustandardeja.

ENNEN KÄYTÖN ALOITTAMISTA TÄMÄ OPAS ON LUETTAVA HUOLELLISESTI JA SEN SISÄLTÖ TULEE YMMÄRTÄÄ JA SISÄISTÄÄ.

Laitteen pitkän ja luotettavan toiminnan varmistamiseksi on välttämätöntä huolehtia sen oikeasta käytöstä ja huollosta tämän käyttöohjeen sisältämien ohjeiden mukaisesti. Näiden käyttöohjeiden sisältämät tekniset tiedot ja spesifikaatiot ovat ajantasaisia. Valmistaja pidättää oikeuden muutoksiin laadun parantamiseksi.

SYMBOLIEN SELITYS

| | |
|---|--|
|  | Lue käyttöohje ennen käyttöä. |
|  | Suojakäsineiden käyttöä suositellaan kokoonpanon aikana. |



HUOMIO! Tämän käyttöohjeen kuvat ovat vain viitteellisiä ja joissakin yksityiskohdissa ne voivat poiketa laitteen todellisesta ulkonäöstä.

2. KÄYTTÖTURVALLINEN

 **HUOMIO!** Lue kaikki turvallisuutta koskevat varoitukset ja kaikki ohjeet. Varoitusten noudattamatta jättäminen voi johtaa vakaviin vammoihin tai kuolemaan.

Termi "laite" tai "tuote" varoituksissa ja käyttöohjeen kuvauksessa viittaa 3D-HITSAUSPÖYTÄÄN.

- a) Pidä työpaikalla järjestys hyvä valaistus. Epäjärjestys tai huono valaistus voivat johtaa onnettomuuksiin. Ole ennakoiva, katso mitä teet ja käytä maalaisjärkeä laitetta käyttäessäsi.
- b) Jos olet epävarma tuotteen toiminnasta tai jos siinä on vaurioita, ota yhteyttä valmistajan tekniseen palveluun.
- c) Vain valmistajan huolto-osasto saa korjata laitteen. Älä yritä tehdä korjauksia itse!
- d) Säilytä tämä käyttöohje myöhempää tarvetta varten. Jos tuote luovutetaan kolmansille osapuolille, myös käyttöohje on luovutettava tuotteen mukana.
- e) Pidä pakkausmateriaalit ja pienet asennusosat poissa lasten ulottuvilta.
- f) Käytettäessä tätä tuotetta yhdessä muiden laitteiden kanssa, noudata myös muita käyttöohjeita.
- g) Pidä laite hyvässä toimintakunnossa.
- h) Korjaukset ja huollon saa suorittaa vain pätevä henkilöstö käyttäen vain alkuperäisiä varaosia. Se varmistaa turvallisen käytön.
- i) Laitetta kuljetettaessa tai siirrettäessä varastosta käyttöpaikkaan on noudatettava laitteen käyttömaassa sovellettavia manuaalista käsittelyä koskevia terveys- ja turvallisuusmääräyksiä.
- j) Puhdista tuote säännöllisesti pysyvien kerrostumien välttämiseksi.
- k) Älä muuta laitetta sen suorituskyvyn tai rakenteen muuttamiseksi.
- l) Älä ylitä tuotteen enimmäiskuormitusta.

 **HUOMIO!** Vaikka tuote on suunniteltu turvalliseksi, riittävillä suojatoimilla ja käyttäjälle tarjotuista lisäturvaominaisuuksista huolimatta, tuotteen käsittelyssä on silti pieni onnettomuus- tai loukkaantumisriski. Pysy valppaana ja käytä tervettä järkeä laitetta käyttäessäsi.

3. KÄYTTÖSÄÄNNÖT

Tuote on tarkoitettu käytettäväksi vaakasuorana työtasona hitsauksen tai puuntyöstön aikana.

Käyttäjällä on vastuu kaikista vahingoista, jotka aiheutuvat käyttötarkoituksen vastaisesta käytöstä. Yleiset käyttöohjeet.

3.1. TUOTTEEN YLEISKATSAUS

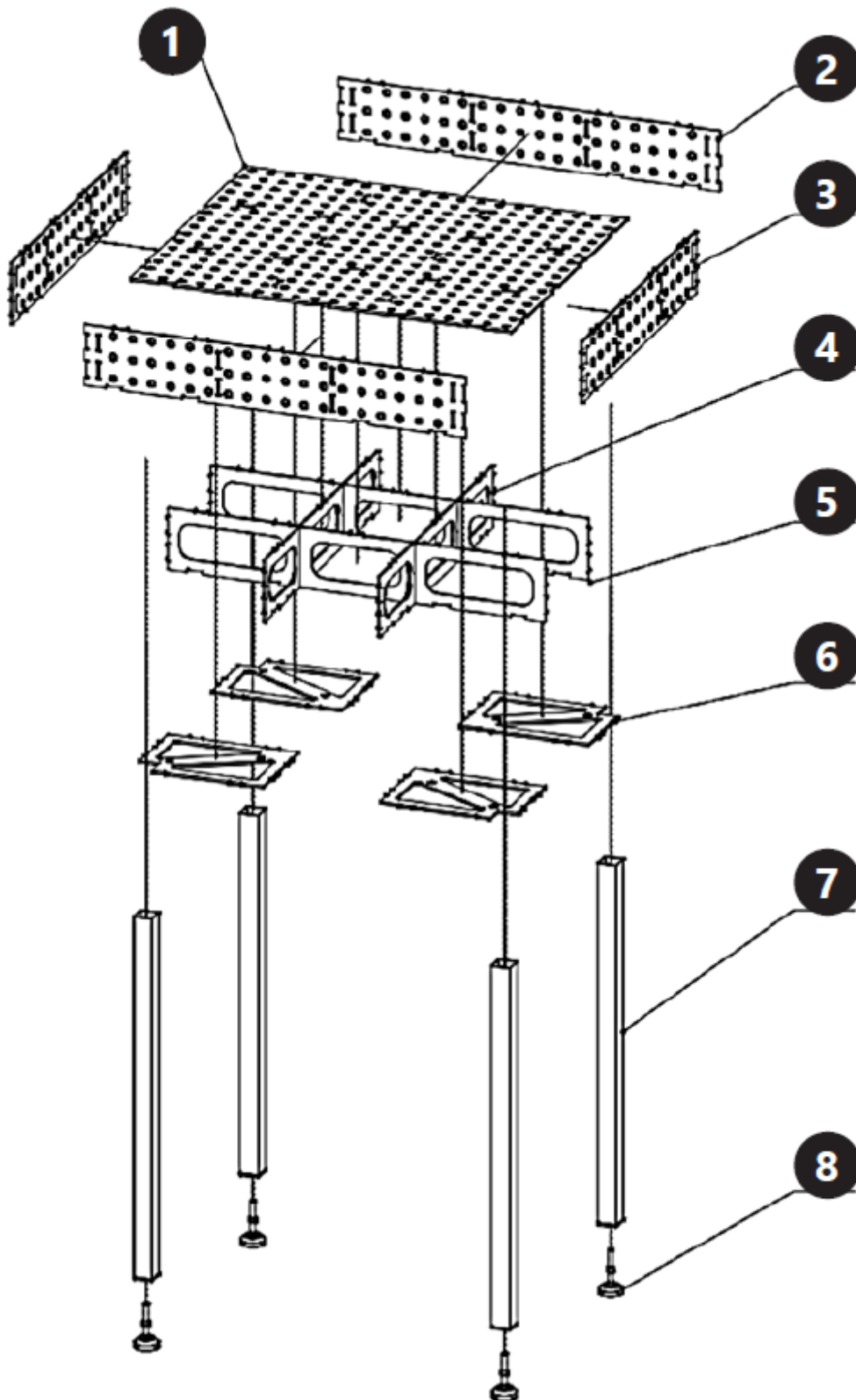

1. Pöytälevy (1 kpl)
2. Etulevy (2 kpl)

3. Sivulevy (2 kpl)
4. Sisälevy / lyhyt (2 kpl)
5. Sisälevy / pitkä (2 kpl)
6. Jalkojen liitoslevy (4 kpl)
7. Jalat (4 kpl)
8. Säädetty jalka (4 kpl)

3.2. TUOTTEEN KOKOAMINEN

- Tuotteen painon ja koon vuoksi on suositeltavaa, että kokoonpanon suorittaa vähintään kolme henkilöä. On suositeltavaa käyttää tukia ja nostimia, joiden avulla pöytälevyä voidaan nostaa ja tukea väliaikaisesti.
- Kokoamisen aikana on varattava riittävästi tilaa tuotteen osien turvalliseen ja kätevään kääntämiseen ja nostamiseen.
- Kokoamisen aikana on suositeltavaa käyttää käsineitä.
- Kokoa tuote luvun 3.1 "Tuotekuvaus" mukaisesti.

3.3. PUHDISTAMINEN JA HUOLTO

- a) Käytä pintojen puhdistukseen vain syövyttämättömiä puhdistusaineita.
- b) Säilytä tuotetta kuivassa ja viileässä paikassa, suojassa kosteudelta ja suoralta auringonvalolta.
- c) Käytä puhdistukseen pehmeää liinaa.



Deze gebruikershandleiding is voor uw gemak vertaald met behulp van automatische vertaling. Er is redelijk wat inspanning geleverd voor het zo nauwkeurig verstrekken van een accurate vertaling; alleen is geen enkele geautomatiseerde vertaling perfect en het is ook niet de bedoeling dat zij menselijke vertalers gaan vervangen. De officiële gebruikershandleiding is de Engelse versie. Discrepancies of verschillen in de vertaling zijn niet bindend en hebben geen rechtsgevolgen voor naleving of handhaving. Bij vragen over de juistheid van de informatie in de gebruikershandleiding wordt verwezen naar de Engelse versie van die inhoud, die de officiële versie is.

Technische gegevens

| Beschrijving parameter | Waarde parameter |
|--|------------------|
| Productnaam | 3D-LASTAFEL |
| Model | SWG-TABLE1200-3D |
| Maximale belasting [kg] | 1000 (UDL)* |
| Gatgrootte [mm] | Ø16 |
| Werkbladdikte [mm] | 6 |
| Afmetingen [breedte x diepte x hoogte; mm] | 1200x800x1500 |
| Gewicht [kg] | 104,5 |

***Opmerking:** het opgegeven draagvermogen geldt alleen voor een gelijkmatig verdeelde belasting (UDL). Puntbelasting of een ongelijke belastingverdeling kan schade aan het product veroorzaken.



1. ALGEMEEN OVERZICHT

Deze handleiding is bedoeld om u te helpen bij veilig en betrouwbaar gebruik. Het product is ontworpen en vervaardigd met behulp van de nieuwste technologieën en componenten in strikte overeenstemming met de technische indicaties en met inachtneming van de hoogste kwaliteitsnormen.

LEES EN BEGRIP DEZE HANDLEIDING ZORGVULDIG DOOR VOORDAT U MET DE WERKZAAMHEDEN BEGINT.

Om een lange en betrouwbare werking van het apparaat te garanderen, dient u het correct te bedienen en te onderhouden volgens de richtlijnen in deze handleiding. De technische gegevens en specificaties in deze handleiding zijn up-to-date. De fabrikant behoudt zich het recht voor om wijzigingen aan te brengen ten behoeve van kwaliteitsverbetering.

UITLEG VAN SYMBOLEN

| | |
|---|---|
|  | Lees de instructies voor gebruik. |
|  | Het wordt aanbevolen om beschermende handschoenen te dragen tijdens de montage. |



LET OP! De afbeeldingen in deze gebruiksaanwijzing zijn bedoeld als illustratie en kunnen op details afwijken van het daadwerkelijke uiterlijk van het product.

2. VEILIG GEBRUIK

 **LET OP!** Lees alle veiligheidswaarschuwingen en alle instructies nauwkeurig. Het niet opvolgen van de waarschuwingen en instructies in deze gebruiksaanwijzing kan leiden tot ernstige verwondingen of de dood.

De termen "apparatuur" of "product" in de waarschuwingen en de beschrijving van de handleiding verwijzen naar de 3D-lastafel.

a) Hou de werkplek netjes en goed verlicht. Rommel of slechte verlichting kan leiden tot ongelukken. Wees alert, let op wat u doet en gebruik uw gezond verstand bij het gebruik van het apparaat.

b) Neem bij twijfel over de werking van het product of als u schade constateert, contact op met de technische dienst van de fabrikant.

c) Alleen de serviceafdeling van de fabrikant mag het apparaat repareren. Probeer zelf geen reparaties uit te voeren!

d) Bewaar deze handleiding voor toekomstig gebruik. Indien het product wordt doorgegeven aan derden, dan dient de gebruiksaanwijzing te worden meegegeven.

e) Houd verpakkingsonderdelen en kleine installatieonderdelen buiten het bereik van kinderen.

f) Volg bij gebruik van dit product in combinatie met andere apparaten ook de gebruiksaanwijzing van die apparaten.

g) Zorg ervoor dat het apparaat in goede werkende staat verkeert.

h) Reparaties en onderhoud dienen te worden uitgevoerd door gekwalificeerd personeel met uitsluitend originele reserveonderdelen. Dit verzekert de veiligheid tijdens het gebruik.

i) Neem bij het vervoeren of verplaatsen van het apparaat van de opslag naar de gebruiksplaats de geldende gezondheids- en veiligheidsvoorschriften voor het hanteren van voorwerpen in acht in het land waar het apparaat wordt gebruikt.

j) Reinig het product regelmatig om permanente ophoping van vuil te voorkomen.

k) Manipuleer het apparaat niet om de werking of het ontwerp ervan te wijzigen.

l) Overschrijd de maximale belasting van het product niet.

 **ATTENTIE!** Hoewel het product is ontworpen om veilig te zijn, met adequate beschermingsmaatregelen en ondanks de extra veiligheidsvoorzieningen voor de gebruiker, blijft er een klein risico op ongelukken of letsel bestaan bij het hanteren van het product. Blijf alert en gebruik uw gezond verstand wanneer u het apparaat gebruikt.

3. GEBRUIKSVoorwaarden

Het product is bedoeld als horizontaal werkoppervlak tijdens las- of houtbewerkingswerkzaamheden.

Gebruiker is verantwoordelijk voor eventuele schade veroorzaakt door niet-beoogd gebruik.

Algemene bedieningsinstructies.

3.1. PRODUCTOVERZICHT

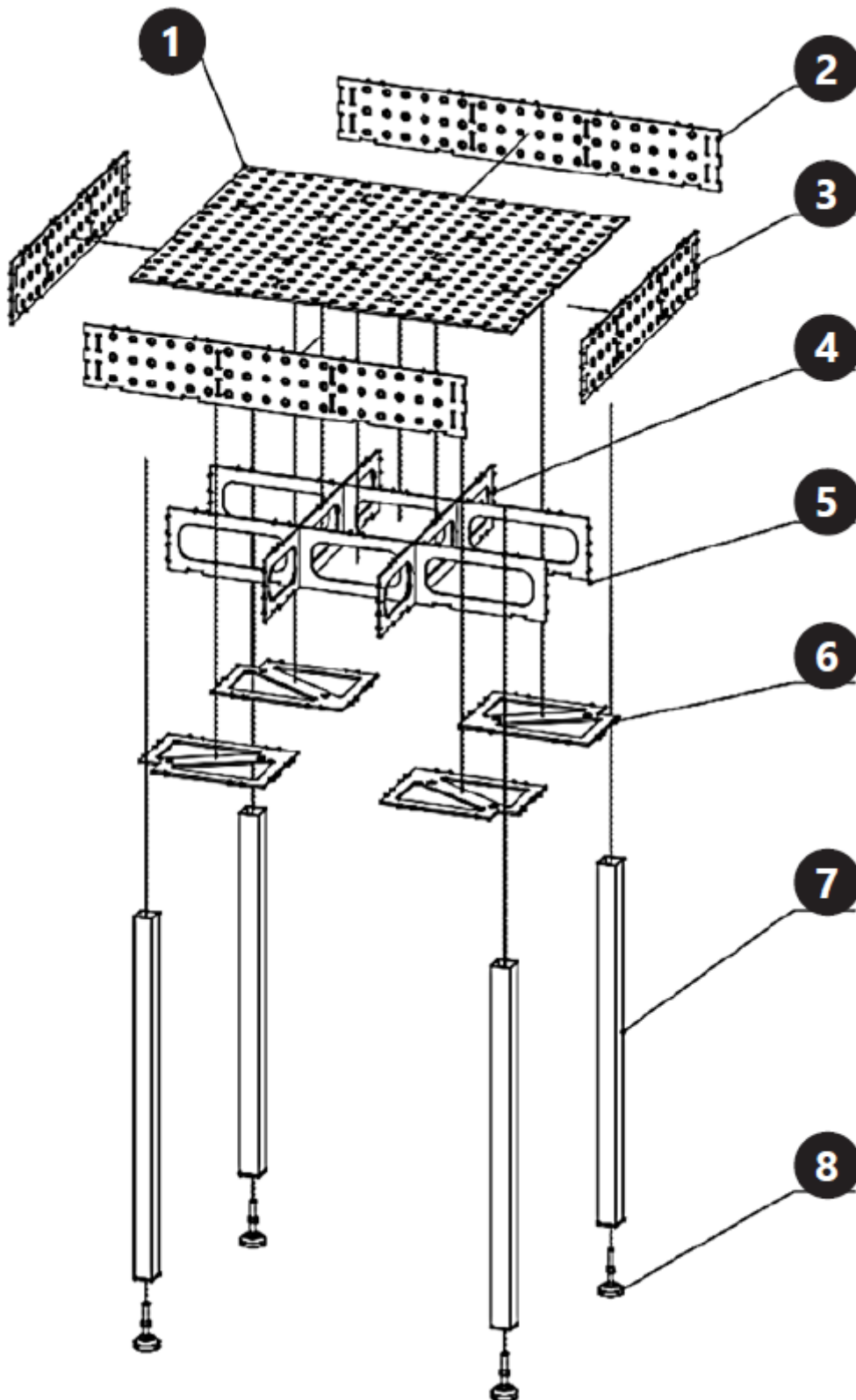

1. Tafelblad (1 stuk)
2. Voorplaat (2 stuks)

3. Zijplaat (2 stuks)
4. Binnenplaat / kort (2 stuks)
5. Binnenplaat / lang (2 stuks)
6. Pootverbindingsplaat (4 stuks)
7. Poten (4 stuks)
8. Verstelbare poten (4 stuks)

3.2. MONTAGE VAN HET PRODUCT

- Vanwege het gewicht en de afmetingen van het product wordt aanbevolen de montage door minimaal 3 personen uit te voeren. Het wordt aanbevolen om steunen en hefsystemen te gebruiken waarmee het tafelblad tijdelijk kan worden opgetild en ondersteund.
- Zorg tijdens de montage voor voldoende ruimte om de productonderdelen veilig en gemakkelijk te kunnen draaien en optillen.
- Het wordt aanbevolen handschoenen te dragen tijdens de montage.
- Monteer het product zoals weergegeven in hoofdstuk 3.1 "Productbeschrijving".

3.3. REINIGING EN ONDERHOUD

- a) Gebruik uitsluitend niet-corrosieve reinigingsmiddelen voor het reinigen van de oppervlakken.
- b) Bewaar het product op een droge en koele plaats, beschermd tegen vocht en direct zonlicht.
- c) Gebruik een zachte doek voor de reiniging.



Denne bruksanvisningen er oversatt ved hjelp av maskinoversettelse. Det er gjort rimelige anstrengelser for å gi en nøyaktig oversettelse, men ingen automatisk oversettelse er perfekt, og det er heller ikke meningen at den skal erstatte menneskelige oversettere. Den offisielle bruksanvisningen er den engelske versjonen. Eventuelle uoverensstemmelser eller forskjeller i oversettelsen er ikke bindende og har ingen juridisk virkning med hensyn til overholdelse eller håndhevelse. Hvis det oppstår spørsmål knyttet til nøyaktigheten av informasjonen i brukerhåndboken, henvises det til den engelske versjonen av innholdet, som er den offisielle versjonen.

Tekniske data

| Beskrivelse av parameter | Parameterverdi |
|-----------------------------------|------------------|
| Produktnavn | 3D-SVEISEBORD |
| Modell | SWG-TABLE1200-3D |
| Maksimal belastning [kg] | 1000 (UDL)* |
| Hullstørrelse [mm] | Ø16 |
| Tykkelse på arbeidsplate [mm] | 6 |
| Mål [bredde x dybde x høyde; mm]. | 1200x800x1500 |
| Vekt [kg] | 104,5 |

***Merk:** den oppgitte lastekapasiteten gjelder kun for en jevnt fordelt last (UDL). Punktbelastning eller ujevn lastfordeling kan forårsake skade på produktet.



1. GENERELL OVERSIKT

Denne håndboken er ment å hjelpe deg med sikker og pålitelig bruk. Produktet er utformet og produsert i henhold til strenge tekniske indikasjoner, ved bruk av de nyeste teknologier og komponenter, og opprettholder de høyeste kvalitetsstandarder.

LES OG FORSTÅ DENNE BRUKSANVISNINGEN NØYE FØR DU STARTER ARBEIDET.

For å sikre lang og pålitelig drift av enheten, sørg for å bruke og vedlikeholde den riktig i samsvar med retningslinjene i denne bruksanvisningen. Tekniske opplysninger og spesifikasjoner i denne bruksanvisningen er aktuelle. Produsenten forbeholder seg retten til modifikasjoner for å forbedre kvaliteten.

FORKLARING AV SYMBOLER

| | |
|---|---|
|  | Les håndboken før bruk. |
|  | Det anbefales å bruke vernehansker under montering. |



OBS: Illustrasjoner i denne bruksanvisningen er bare opplysende og kan skille seg fra produktets egentlige utseende når det gjelder detaljer.

2. BRUKSSIKKERHET

 **OBS:** Les alle sikkerhetsinstruksjoner og alle bruksanvisninger. Hvis du ikke tar hensyn til advarslene og ikke følger instruksjonene, kan det føre til alvorlig personskade eller død.

Begrepet «utstyr» eller «produkt» i advarslene og i beskrivelsen av håndboken refererer til 3D-SVEISEBORD.

- a) Oppretthold orden på arbeidsplassen og sørg for god belysning. Uorden og dårlig belysning kan føre til ulykker. Vær fremsynt, pass på hva du gjør og bruk sunn fornuft når du bruker enheten.
- b) Hvis du er i tvil om produktet fungerer som det skal eller er skadet, kontakt produsentens tekniske service.
- c) Kun produsentens serviceavdeling kan reparere apparatet. Ikke forsøk å utføre reparasjoner selv!
- d) Ta vare på denne håndboken for senere referanse. Hvis produktet overføres til tredjepersoner, skal bruksanvisningen leveres sammen med produktet.
- e) Oppbevar emballasjekomponenter og små installasjonsdeler utilgjengelig for barn.
- f) Følg også de andre bruksanvisningene når du bruker dette produktet sammen med andre enheter.
- g) Hold enheten i god stand.
- h) Reparasjoner og vedlikehold skal utføres av kvalifisert personell med kun originale reservedeler. Dette vil garantere sikker bruk.
- i) Når du transporterer eller flytter enheten fra lagring til brukssted, må du følge helse- og sikkerhetsreglene for manuell håndtering som gjelder i landet der enheten brukes.
- j) Rengjør produktet regelmessig for å unngå permanente avleiringer.
- k) Ikke tukle med enheten for å endre dens ytelse eller design.
- l) Ikke overskrid produktets maksimale belastning.

 **OBS!** Selv om produktet er designet for å være trygt, med tilstrekkelige sikkerhetstiltak, og til tross for de ekstra sikkerhetsfunksjonene som er gitt brukeren, er det fortsatt en liten risiko for ulykker eller skader ved håndtering av produktet. Vær på vakt og bruk sunn fornuft når du bruker enheten.

3. BRUKSANVISNING

Produktet er beregnet på bruk som en horisontal arbeidsflate under sveising eller trebearbeiding.

Brukeren har ansvar for eventuelle skader som skyldes ikke-tiltenkt bruk. Generelle bruksanvisninger.

3.1. PRODUKTOVERSIKT

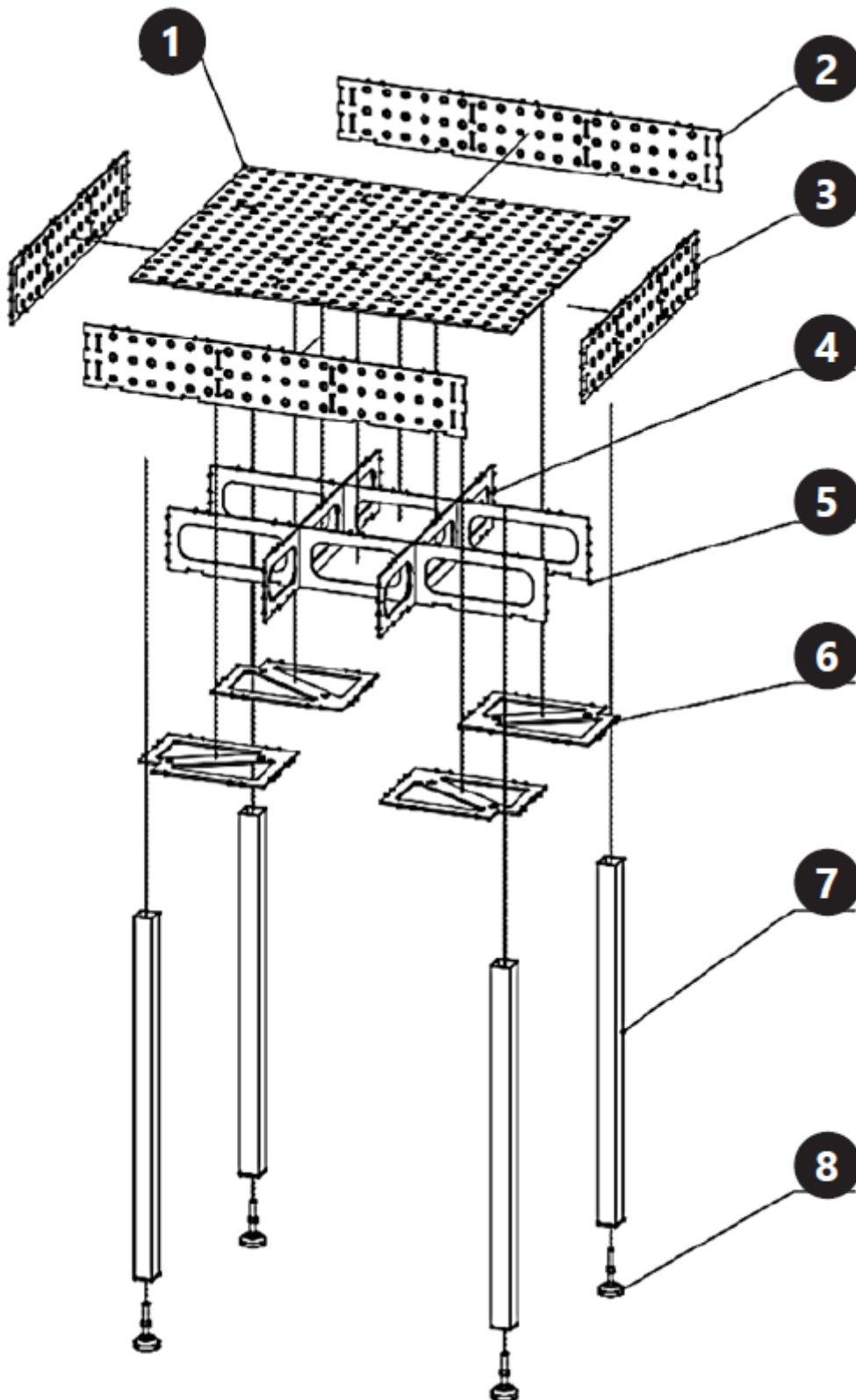

1. Bordplate (1 stk.)
2. Frontplate (2 stk.)

3. Sideplate (2 stk.)
4. Innerplate / kort (2 stk.)
5. Innerplate / lang (2 stk.)
6. Benkoblingsplate (4 stk.)
7. Ben (4 stk.)
8. Justerbar fot (4 stk.)

3.2. PRODUKTMONTERING

- På grunn av produktets vekt og størrelse anbefales det at monteringen utføres av minst 3 personer. Det anbefales å bruke støtter og løfteanordninger som gjør det mulig å løfte og støtte bordplaten midlertidig.
- Sørg for tilstrekkelig plass til sikker og praktisk rotasjon og løfting av produktkomponentene under montering.
- Det anbefales å bruke hansker under montering.
- Monter produktet som vist i kapittel 3.1 "Produktbeskrivelse".

3.3. RENGJØRING OG VEDLIKEHOLD

- a) Bruk kun ikke-etsende rengjøringsmidler til rengjøring av overflatene.
- b) Oppbevar produktet på et tørt og kjølig sted, beskyttet mot fuktighet og direkte sollys.
- c) Bruk en myk klut til rengjøring.



För din bekvämlighet har denna bruksanvisning översatts med hjälp av maskinöversättning. Rimliga ansträngningar har gjorts för att tillhandahålla en korrekt översättning, men ingen automatiserad översättning är perfekt och är inte heller avsedd att ersätta mänskliga översättare. Den officiella bruksanvisningen är den engelska versionen. Eventuella avvikelser eller skillnader som kan ha uppstått i översättningen är inte bindande och har ingen rättslig verkan för efterlevnads- eller verkställighetsändamål. Om det uppstår frågor om huruvida informationen i användarhandboken är korrekt, hänvisar vi till den engelska versionen av innehållet, som är den officiella versionen.

Tekniska data

| Parameterbeskrivning | Parametervärde |
|--------------------------------|------------------|
| Produktnamn | 3D-SVETSBOARD |
| Modell | SWG-TABLE1200-3D |
| Max belastning [kg] | 1000 (UDL)* |
| Hålstorlek [mm] | Ø16 |
| Arbetsbänkens tjocklek [mm] | 6 |
| Mått [bredd x djup x höjd; mm] | 1200x800x1500 |
| Vikt [kg] | 104,5 |

***Obs:** den deklarerade belastningskapaciteten gäller endast för en jämnt fördelad last (UDL). Punktbelastning eller ojämn lastfördelning kan orsaka skador på produkten.



1. ALLMÄN ÖVERSIKT

Denna manual är avsedd att hjälpa dig med säker och tillförlitlig användning. Produkten är konstruerad och tillverkad strikt enligt tekniska anvisningar, med hjälp av den senaste tekniken och de senaste komponenterna och enligt de högsta kvalitetsstandarderna.

LÄS NOGGRANT IGENOM OCH FÖRSTÅ DENNA BRUKSANVISNING INNAN ARBETET PÅBÖRJAS.

För att säkerställa lång och tillförlitlig drift av enheten, se till att du använder och underhåller den korrekt i enlighet med riktlinjerna i denna instruktionsmanual. De tekniska data och specifikationer som anges i denna bruksanvisning är aktuella. Tillverkaren förbehåller sig rätten till ändringar i syfte att förbättra kvaliteten.

FÖRKLARING AV SYMBOLER

| | |
|---|---|
|  | Läs instruktionerna före användning. |
|  | Det rekommenderas att använda skyddshandskar under monteringen. |



OBS! Illustrationerna i denna bruksanvisning är endast avsedda som referens och kan i vissa detaljer avvika från produktens faktiska utseende.

2. ANVÄNDNINGSSÄKERHET

 **OBS!** Läs alla säkerhetsvarningar och alla instruktioner. Underlåtenhet att följa varningarna och instruktionerna kan leda till allvarlig personskada eller dödsfall.

Termen "utrustning" eller "produkt" i varningarna och i beskrivningen av manualen hänvisar till 3D-svetsbord.

- a) Håll arbetsplatsen i god ordning och väl upplyst. Oordning eller bristfällig belysning på arbetsplatsen kan leda till olyckor. Var förutseende, se upp med vad du gör och använd sunt förnuft när du använder enheten.
- b) Om du är osäker på om produkten fungerar korrekt eller om den är skadad, kontakta tillverkarens tekniska service.
- c) Endast tillverkarens serviceavdelning får reparera apparaten. Försök inte utföra reparationer på egen hand!
- d) Spara denna manual för framtida bruk. Om produkten skulle överlämnas till tredje part så måste bruksanvisningen också överlämnas.
- e) Förvara förpackningskomponenter och små installationsdelar utom räckhåll för barn.
- f) Följ även övriga bruksanvisningar när du använder produkten tillsammans med andra enheter.
- g) Håll enheten i gott skick.
- h) Reparationer och underhåll bör utföras av kvalificerad personal med endast originalreservdelar. Detta säkerställer en säker användning av utrustningen.
- i) Vid transport eller flyttning av enheten från förvaring till användningsplats, följ de hälso- och säkerhetsregler för manuell hantering som gäller i det land där enheten används.
- j) Rengör produkten regelbundet för att undvika permanenta avlagringar.
- k) Manipulera inte enheten för att ändra dess prestanda eller design.
- l) Överskrid inte produktens maximala belastning.

 **OBS!** Även om produkten har utformats för att vara säker, med tillräckliga skyddsåtgärder, och trots de extra säkerhetsfunktioner som tillhandahålls användaren, finns det fortfarande en liten risk för olyckor eller skador vid hantering av produkten. Var hela tiden uppmärksam och använd sunt förnuft när du använder apparaten.

3. BRUKSANVISNINGAR

Produkten är avsedd att användas som en horisontell arbetsyta vid svetsning eller träbearbetning.

Användaren ansvarar för eventuella skador som orsakats genom icke avsedd användning.

Allmänna bruksanvisningar.

3.1. PRODUKTÖVERSIKT

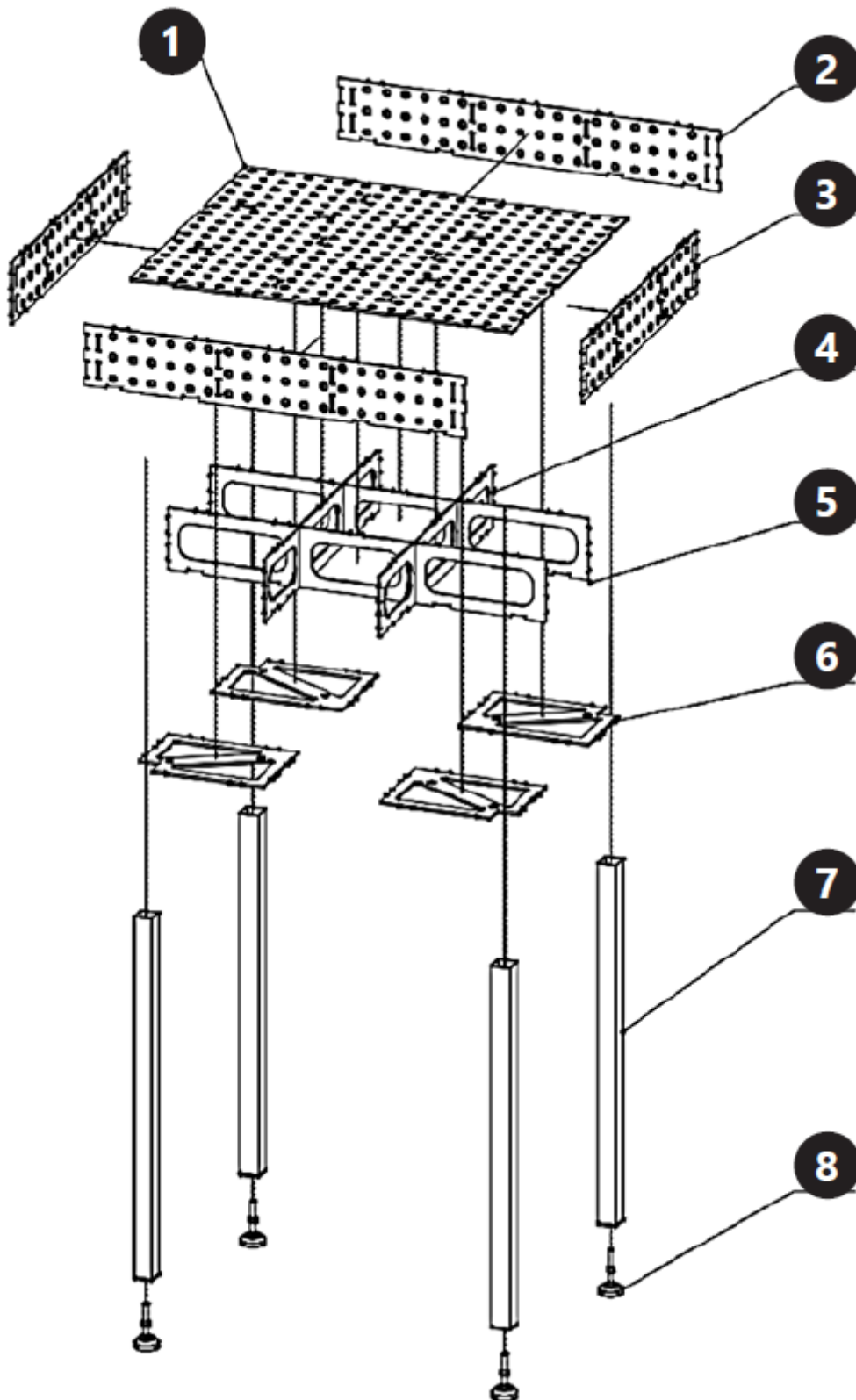

1. Bordsskiva (1 st.)
2. Frontplatta (2 st.)

3. Sidplatta (2 st.)
4. Innerplatta / kort (2 st.)
5. Innerplatta / lång (2 st.)
6. Benkopplingsplatta (4 st.)
7. Ben (4 st.)
8. Justerbar fot (4 st.)

3.2. PRODUKTMONTERING

- På grund av produktens vikt och storlek rekommenderas att monteringen utförs av minst 3 personer. Det rekommenderas att använda stöd och lyftar som gör det möjligt att lyfta och stödja bordsskivan tillfälligt.
- Se till att det finns tillräckligt med utrymme för säker och bekväm rotation och lyftning av produktkomponenterna under monteringen.
- Det rekommenderas att använda handskar under monteringen.
- Montera produkten enligt kapitel 3.1 "Produktbeskrivning".

3.3. RENGÖRING OCH UNDERHÅLL

- a) Använd endast icke-frätande rengöringsmedel för att rengöra ytorna.
- b) Förvara produkten på en torr och sval plats skyddad från fukt och direkt solljus.
- c) Använd en mjuk trasa för rengöring.



Este Manual do Utilizador foi traduzido para sua conveniência através de tradução automática. Foram feitos esforços razoáveis para fornecer uma tradução exata; no entanto, nenhuma tradução automática é perfeita nem se destina a substituir os tradutores humanos. O Manual do Utilizador oficial é a versão em inglês. Quaisquer discrepâncias ou diferenças criadas na tradução não são vinculativas e não têm qualquer efeito jurídico para efeitos de cumprimento ou execução. Se surgirem questões relacionadas com a exatidão das informações contidas no Manual do Utilizador, consulte a versão inglesa desses conteúdos, que é a versão oficial.

Dados técnicos

| Descrição do parâmetro | Valor do parâmetro |
|---|---------------------|
| Nome do produto | MESA DE SOLDAGEM 3D |
| Modelo | SWG-TABLE1200-3D |
| Carga máxima [kg] | 1000 (UDL)* |
| Diâmetro do furo [mm] | Ø16 |
| Espessura da bancada [mm] | 6 |
| Dimensões [largura x profundidade x altura; mm] | 1200x800x1500 |
| Peso [kg] | 104,5 |

***Nota:** a capacidade de carga declarada aplica-se apenas a uma carga uniformemente distribuída (UDL). Cargas pontuais ou distribuição desigual da carga podem danificar o produto.



1. VISÃO GERAL

Este manual destina-se a auxiliar no uso seguro e confiável do produto. Este produto foi projetado e elaborado estritamente de acordo com indicações técnicas, usando as tecnologias e componentes mais recentes, mantendo os mais elevados padrões de qualidade.

LER ATENTAMENTE E COMPREENDER ESTE MANUAL ANTES DE INICIAR OS TRABALHOS.

Para garantir o funcionamento longo e confiável do dispositivo, certifique-se de operá-lo e mantê-lo adequadamente, de acordo com as diretrizes deste manual de instruções. Os dados técnicos e as especificações constantes deste manual estão atualizados. O fabricante reserva-se o direito de fazer modificações com o objetivo de aprimorar a qualidade.

EXPLICAÇÃO DOS SÍMBOLOS

| | |
|---|---|
|  | Leia as instruções antes de utilizar. |
|  | Recomenda-se o uso de luvas de proteção durante a montagem. |



CUIDADO! Os desenhos deste manual servem apenas para fins ilustrativos e, em alguns pormenores, podem diferir do produto real.

2. SEGURANÇA DE USO

 **CUIDADO!** Ler todos os avisos de segurança e todas as instruções. O desrespeito das precauções e instruções pode provocar lesões corporais graves ou morte.

O termo "equipamento" ou "produto" nos avisos e na descrição do manual refere-se à MESA DE SOLDAGEM 3D.

- a) Manter o local de trabalho em ordem e bem iluminado. A desordem ou má iluminação podem provocar acidentes. Seja precavido, observe o que está fazendo e use o bom senso ao usar o aparelho.
- b) Em caso de dúvida sobre o funcionamento correto do produto ou se ele estiver danificado, entre em contato com o serviço técnico do fabricante.
- c) Somente o departamento de serviço do fabricante pode reparar o aparelho. Não tentar efetuar reparações por conta própria!
- d) Guarde este manual para futuras consultas. No caso do dispositivo ser entregue a terceiros, é necessário entregar com este as instruções de utilização.
- e) Mantenha os componentes da embalagem e as pequenas peças de instalação fora do alcance de crianças.
- f) Ao utilizar este produto em conjunto com outros dispositivos, siga também as demais instruções de uso.
- g) Mantenha o dispositivo em bom estado de funcionamento.
- h) Reparos e manutenção devem ser realizados por pessoal qualificado, utilizando somente peças de reposição originais. Isto garante uma utilização segura.
- i) Ao transportar ou mover o dispositivo do local de armazenamento para o local de uso, observe as normas de saúde e segurança para manuseio manual aplicáveis no país onde o dispositivo é utilizado.
- j) Limpe o produto regularmente para evitar o acúmulo permanente de resíduos.
- k) Não altere o dispositivo para modificar seu desempenho ou design.
- l) Não exceda a carga máxima do produto.

 **ATENÇÃO!** Embora o produto tenha sido projetado para ser seguro, com proteções adequadas, e apesar dos recursos de segurança adicionais fornecidos ao usuário, ainda existe um pequeno risco de acidente ou lesão ao manuseá-lo. Mantenha-se alerta e use o bom senso quando utilizar o dispositivo.

3. REGRAS DE USO

O produto destina-se a ser utilizado como uma superfície de trabalho horizontal durante soldagem ou marcenaria.

A responsabilidade por todos os danos que ocorrerem como consequência da utilização não adequada é do utilizador. Instruções Gerais de Operação.

3.1. VISÃO GERAL DO PRODUTO

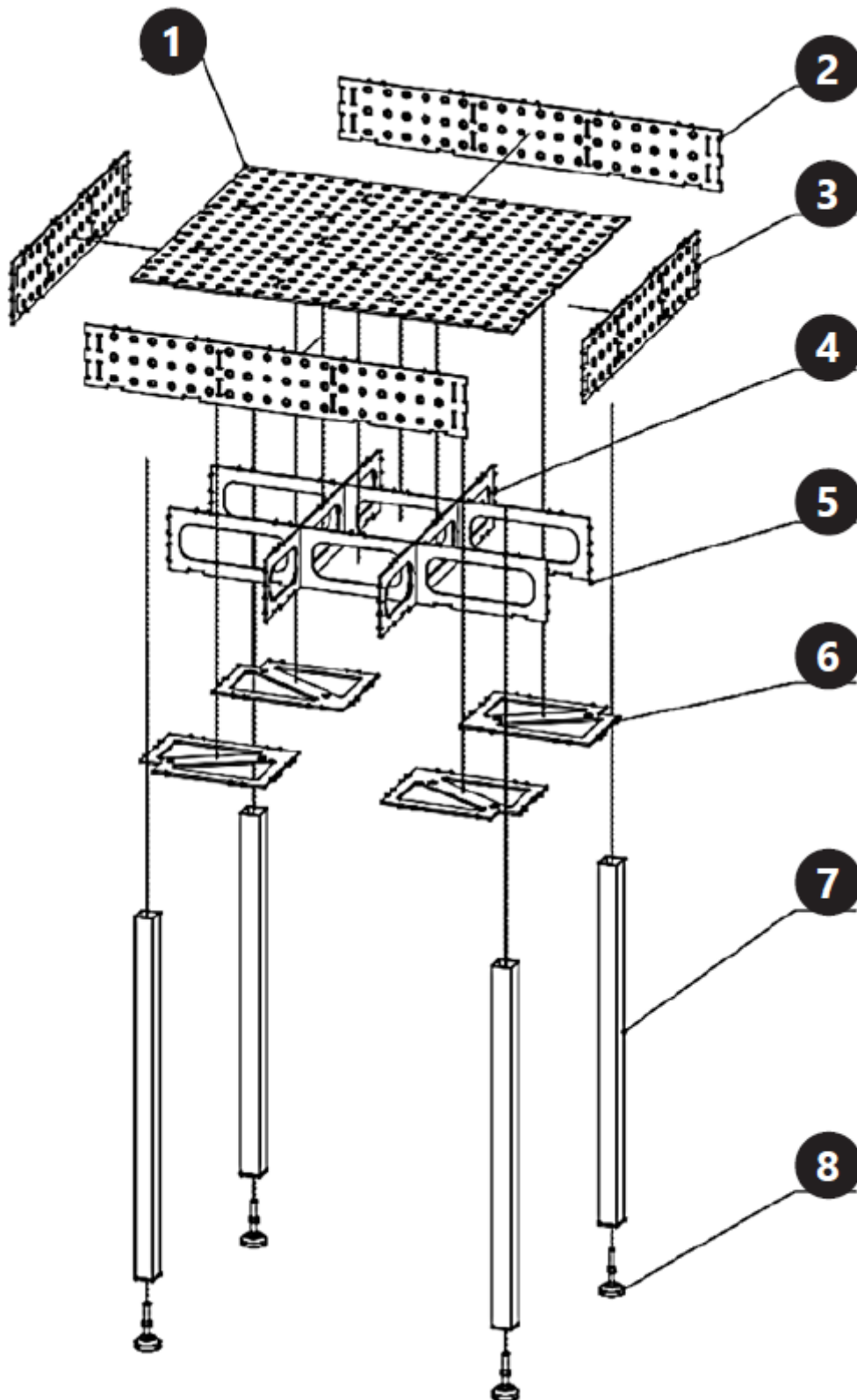

1. Tampo da mesa (1 peça)
2. Placa frontal (2 peças)

3. Placa lateral (2 peças)
4. Placa interna / curta (2 peças)
5. Placa interna / longa (2 peças)
6. Placa de conexão das pernas (4 peças)
7. Pernas (4 peças)
8. Pé ajustável (4 peças)

3.2. MONTAGEM DO PRODUTO

- Devido ao peso e tamanho do produto, recomenda-se que a montagem seja realizada por pelo menos 3 pessoas. Recomenda-se o uso de suportes e elevadores que permitam levantar e apoiar temporariamente o tampo da mesa.
- Durante a montagem, providencie espaço suficiente para a rotação e o levantamento seguros e convenientes dos componentes do produto.
- Recomenda-se o uso de luvas durante a montagem.
- Monte o produto conforme mostrado no capítulo 3.1 "Descrição do produto".

3.3. LIMPEZA E MANUTENÇÃO

- a) Use somente produtos de limpeza não corrosivos para limpar as superfícies.
- b) Armazene o produto em local seco e fresco, protegido da umidade e da luz solar direta.
- c) Use um pano macio para a limpeza.



Táto používateľská príručka bola preložená pomocou strojového prekladu. Vynaložili sme primeranú snahu o poskytnutie presného prekladu, avšak žiadny automatický preklad nie je dokonalý a nemá nahradiť ľudských prekladateľov. Oficiálna používateľská príručka je v anglickom jazyku. Akékoľvek nezrovnalosti alebo rozdiely, ku ktorým došlo v procese prekladu, nie sú záväzné a nemajú žiadny právny účinok na účely dodržiavania alebo presadzovania predpisov. Ak máte akékoľvek otázky týkajúce sa presnosti informácií obsiahnutých v používateľskej príručke, pozrite si jej anglickú verziu, ktorá predstavuje oficiálnu verziu.

Technické údaje

| Popis parametra | Hodnota parametra |
|-------------------------------------|-------------------|
| Názov produktu | 3D ZVÁRACÍ STÔL |
| Model | SWG-TABLE1200-3D |
| Maximálne zaťaženie [kg] | 1000 (UDL)* |
| Veľkosť otvoru [mm] | Ø16 |
| Hrúbka pracovnej dosky [mm] | 6 |
| Rozmery [šírka x hĺbka x výška; mm] | 1200x800x1500 |
| Hmotnosť [kg] | 104,5 |

***Poznámka:** deklarovaná nosnosť platí len pre rovnomerne rozložené zaťaženie (UDL). Bodové zaťaženie alebo nerovnomerné rozloženie zaťaženia môže spôsobiť poškodenie výrobku.

1. VŠEOBECNÝ PREHĽAD

Táto príručka je určená na to, aby vám pomohla pri bezpečnom a spoľahlivom používaní. Produkt je navrhnutý a vyrobený presne podľa technických špecifikácií s použitím najnovších technológií a komponentov a pri dodržaní najvyšších štandardov kvality.

PRED ZAČATÍM PRÁCE SI POZORNE PREČÍTAJTE TENTO NÁVOD A POROZUMEJTE MU.

Aby ste zabezpečili dlhú a spoľahlivú prevádzku zariadenia, uistite sa, že ho obsluhujete a udržiavate v súlade s pokynmi v tomto návode na obsluhu. Technické údaje a špecifikácie uvedené v tejto používateľskej príručke sú aktuálne. Výrobca si vyhradzuje právo na zmeny za účelom zlepšenia kvality.

VYSVETLENIE SYMBOLOV

| | |
|--|---|
| | Pred použitím si prečítajte pokyny. |
| | Počas montáže sa odporúča používať ochranné rukavice. |

UPOZORNENIE! Nákresy v tejto príručke slúžia len na ilustráciu a niektoré detaily sa môžu líšiť od skutočného výrobku.

2. BEZPEČNOSŤ POUŽÍVANIA

 **UPOZORNENIE!** Prečítajte si všetky bezpečnostné upozornenia a všetky pokyny. Nedodržanie varovaní a pokynov môže viesť k vážnemu zraneniu alebo dokonca k smrti.

Pojem „zariadenie“ alebo „výrobok“ v upozorneniach a v popise návodu sa vzťahuje na 3D ZVÁRACÍ STÔL.

- a) Udržiavajte pracovný priestor uprataný a dobre osvetlený. Neporiadok alebo slabé osvetlenie môže viesť k nehodám. Buďte predvídavi, sledujte, čo robíte, a pri používaní zariadenia používajte zdravý rozum.
- b) Ak máte pochybnosti o tom, či výrobok funguje správne, alebo ak je poškodený, obráťte sa na technický servis výrobcu.
- c) Spotrebič smie opravovať iba servisné oddelenie výrobcu. Nepokúšajte sa zariadenie opraviť sami!
- d) Uschovajte si tento návod na použitie pre budúce použitie. Ak toto zariadenie odovzdáte tretej strane, je potrebné spolu s ním odovzdať aj príručku.
- e) Obalový materiál a malé inštalačné diely uchovávajte mimo dosahu detí.
- f) Pri používaní tohto výrobku spolu s inými zariadeniami dodržiavajte aj ostatné pokyny na použitie.
- g) Udržiavajte zariadenie v dobrom prevádzkovom stave.
- h) Opravy a údržbu by mal vykonávať kvalifikovaný personál s použitím iba originálnych náhradných dielov. Tým sa zaisťuje bezpečné používanie.
- i) Pri preprave alebo premiestňovaní zariadenia zo skladu na miesto použitia dodržiavajte pravidlá ochrany zdravia a bezpečnosti pri ručnej manipulácii platné v krajine, kde sa zariadenie používa.
- j) Výrobok pravidelne čistite, aby ste predišli trvalým usadeninám.
- k) Nemanipulujte so zariadením tak, aby ste zmenili jeho výkon alebo dizajn.
- l) Neprekračujte maximálne zaťaženie výrobku.

 **POZOR!** Hoci bol výrobok navrhnutý tak, aby bol bezpečný, s primeranými ochrannými opatreniami a napriek dodatočným bezpečnostným prvkom poskytovaným používateľovi, pri manipulácii s výrobkom stále existuje mierne riziko nehody alebo zranenia. Pri používaní zariadenia buďte ostražití a používajte zdravý rozum.

3. PRAVIDLÁ POUŽÍVANIA

Výrobok je určený na použitie ako vodorovná pracovná plocha počas zvarovania alebo práce s drevom.

Používateľ je zodpovedný za akékoľvek škody spôsobené neúmyselným používaním zariadenia.
Všeobecné pokyny na obsluhu.

3.1. PREHĽAD VÝROBKU

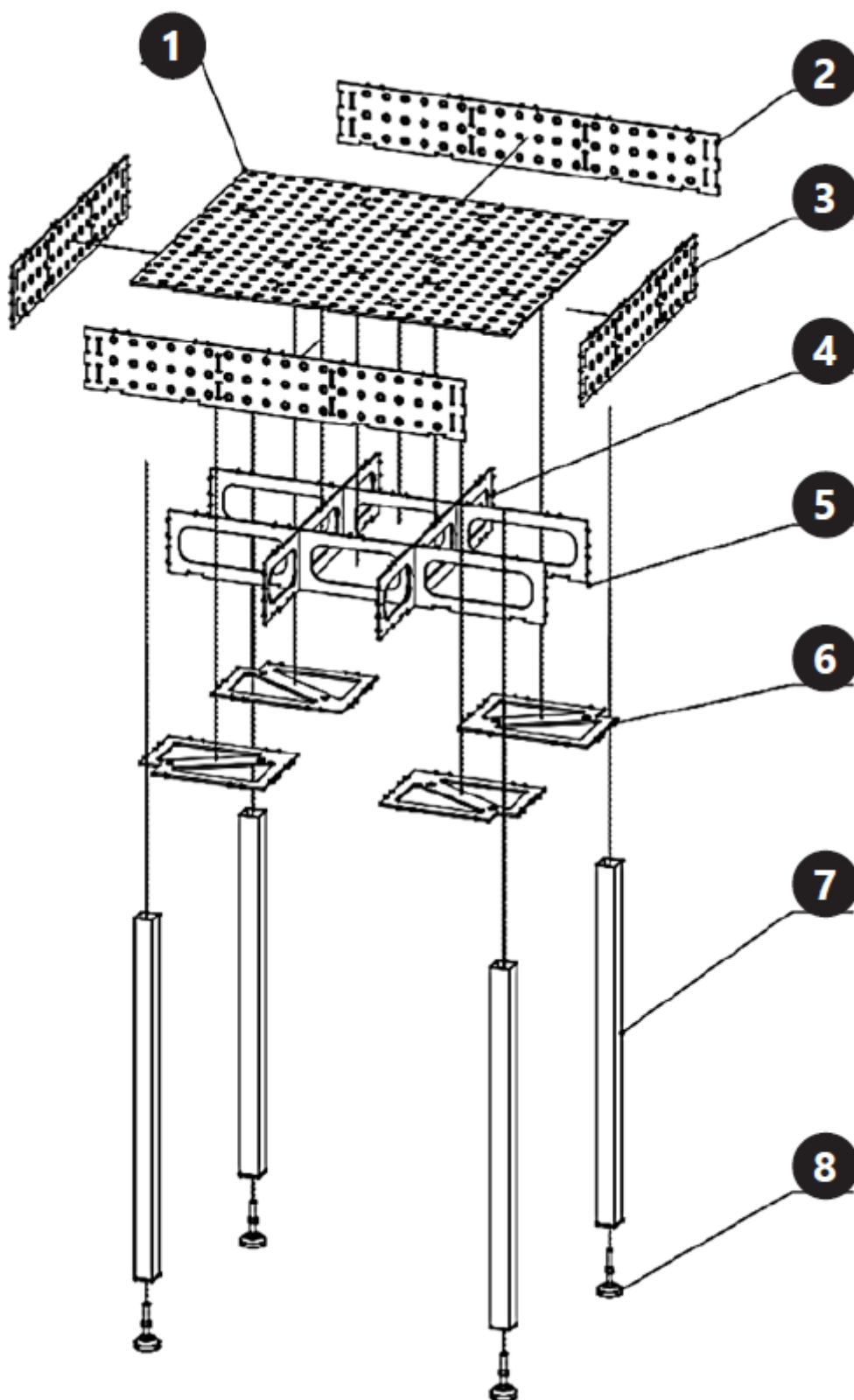

1. Doska stola (1 ks)
2. Predná doska (2 ks)

3. Bočná doska (2 ks)
4. Vnútoraná doska / krátka (2 ks)
5. Vnútoraná doska / dlhá (2 ks)
6. Spojovacia doska nôh (4 ks)
7. Nohy (4 ks)
8. Nastaviteľná noha (4 ks)

3.2. MONTÁŽ VÝROBKU

- Vzhľadom na hmotnosť a rozmery výrobku sa odporúča, aby montáž vykonávali aspoň 3 osoby. Odporúča sa použiť podpery a zdvíhacie zariadenia, ktoré umožnia dočasne zdvihnúť a podoprieť dosku stola.
- Počas montáže zabezpečte dostatočný priestor pre bezpečné a pohodlné otáčanie a zdvíhanie komponentov výrobku.
- Počas montáže sa odporúča používať rukavice.
- Výrobok zostavte podľa pokynov v kapitole 3.1 „Popis výrobku“.

3.3. ČISTENIE A ÚDRŽBA

- a) Na čistenie povrchov používajte iba nekorozívne čistiace prostriedky.
- b) Výrobok skladujte na suchom a chladnom mieste chránenom pred vlhkosťou a priamym slnečným žiarením.
- c) Na čistenie používajte mäkkú handričku.



Това ръководство за потребителя е преведено за ваше удобство с помощта на машинен превод. Положени са разумни усилия за предоставяне на точен превод; въпреки това, нито един автоматизиран превод не е перфектен, нито е предназначен да замени човешките преводачи. Официалното ръководство за потребителя е английската версия. Всякакви несъответствия или разлики, създадени в превода, не са обвързващи и нямат правна сила за целите на съответствието или прилагането. Ако възникнат въпроси, свързани с точността на информацията, съдържаща се в ръководството за потребителя, моля, вижте английската версия на това съдържание, която е официалната версия.

Технически данни

| Описание на параметъра | Стойност на параметъра |
|---|------------------------|
| Име на продукта | 3D ЗАВАРИТЕЛНА МАСА |
| Модел | SWG-TABLE1200-3D |
| Максимално натоварване [кг] | 1000 (UDL)* |
| Размер на отвора [мм] | Ø16 |
| Дебелина на работния плот [мм] | 6 |
| Размери [ширина x дълбочина x височина; мм] | 1200x800x1500 |
| Тегло [кг] | 104,5 |

***Забележка:** декларираната товароносимост се отнася само за равномерно разпределено натоварване (UDL). Точковото натоварване или неравномерното разпределение на натоварването може да причини повреда на продукта.



1. ОБЩ ПРЕГЛЕД

Това ръководство е предназначено да ви помогне при безопасна и надеждна употреба. Продуктът е проектиран и произведен стриктно в съответствие с техническите спецификации, използвайки най-новите технологии и компоненти и поддържайки най-високите стандарти за качество.

ВНИМАТЕЛНО ПРОЧЕТЕТЕ И РАЗБЕРЕТЕ ТОВА РЪКОВОДСТВО, ПРЕДИ ДА ЗАПОЧНЕТЕ РАБОТА.

За да осигурите дълга и надеждна работа на устройството, уверете се, че го използвате и поддържате правилно в съответствие с указанията в това ръководство за употреба. Техническите данни и спецификации в това ръководство са актуални. Производителят си запазва правото на промени с цел подобряване на качеството.

ОБЯСНЕНИЕ НА СИМВОЛИТЕ

| | |
|---|---|
|  | Прочетете ръководството преди употреба. |
|  | Препоръчително е да използвате защитни ръкавици по време на сглобяване. |

 **ВНИМАНИЕ!** Фигурите в това ръководство са само илюстративни и могат да се различават в някои детайли от действителния външен вид на продукта.

2. БЕЗОПАСНОСТ ПРИ УПОТРЕБА

 **ВНИМАНИЕ!** Прочетете всички предупреждения за безопасност и всички инструкции. Неспазването на предупрежденията и инструкциите може да доведе до сериозни наранявания или дори смърт.

Терминът „оборудване“ или „продукт“ в предупрежденията и в описанието на ръководството се отнася до 3D ЗАВАРИТЕЛНА МАСА.

a) Поддържайте работното място подредено и добре осветено. Безредията или лошото осветление могат да доведат до злополуки. Бъдете далновидни, наблюдавайте какво правите и използвайте здравия разум, когато използвате устройството.

b) Ако се съмнявате дали продуктът работи правилно или е повреден, свържете се с техническия сервиз на производителя.

v) Само сервизният отдел на производителя може да ремонтира уреда. Не се опитвайте да ремонтирате продукта сами!

г) Запазете това ръководство за бъдещи справки. Ако продуктът ще бъде предаден на трета страна, предайте го заедно с това ръководство за потребителя.

д) Дръжте компонентите на опаковката и малките монтажни части далеч от деца.

f) Когато използвате този продукт заедно с други устройства, следвайте и другите инструкции за употреба.

g) Поддържайте устройството в добро работно състояние.

h) Ремонтите и поддръжката трябва да се извършват от квалифициран персонал, като се използват само оригинални резервни части. Това ще гарантира безопасността на употреба.

i) При транспортиране или преместване на устройството от място за съхранение до мястото на употреба, спазвайте правилата за здраве и безопасност при ръчна работа, приложими в страната, където се използва устройството.

j) Почиствайте продукта редовно, за да избегнете трайни отлагания.

к) Не променяйте устройството, за да промените неговата производителност или дизайн.

l) Не превишавайте максималното натоварване на продукта.

 **ВНИМАНИЕ!** Въпреки че продуктът е проектиран да бъде безопасен, с адекватни предпазни мерки и въпреки допълнителните функции за безопасност, предоставени на потребителя, все още съществува малък риск от злополука или нараняване при работа с продукта. Препоръчва се повишено внимание и здрав разум при употреба на продукта.

3. ПРАВИЛА ЗА УПОТРЕБА

Продуктът е предназначен да се използва като хоризонтална работна повърхност по време на заваряване или дървообработване.

Потребителят е отговорен за всякакви щети, произтичащи от неправилна употреба. Общи инструкции за работа.

3.1. ОБЩ ПРЕГЛЕД НА ПРОДУКТА

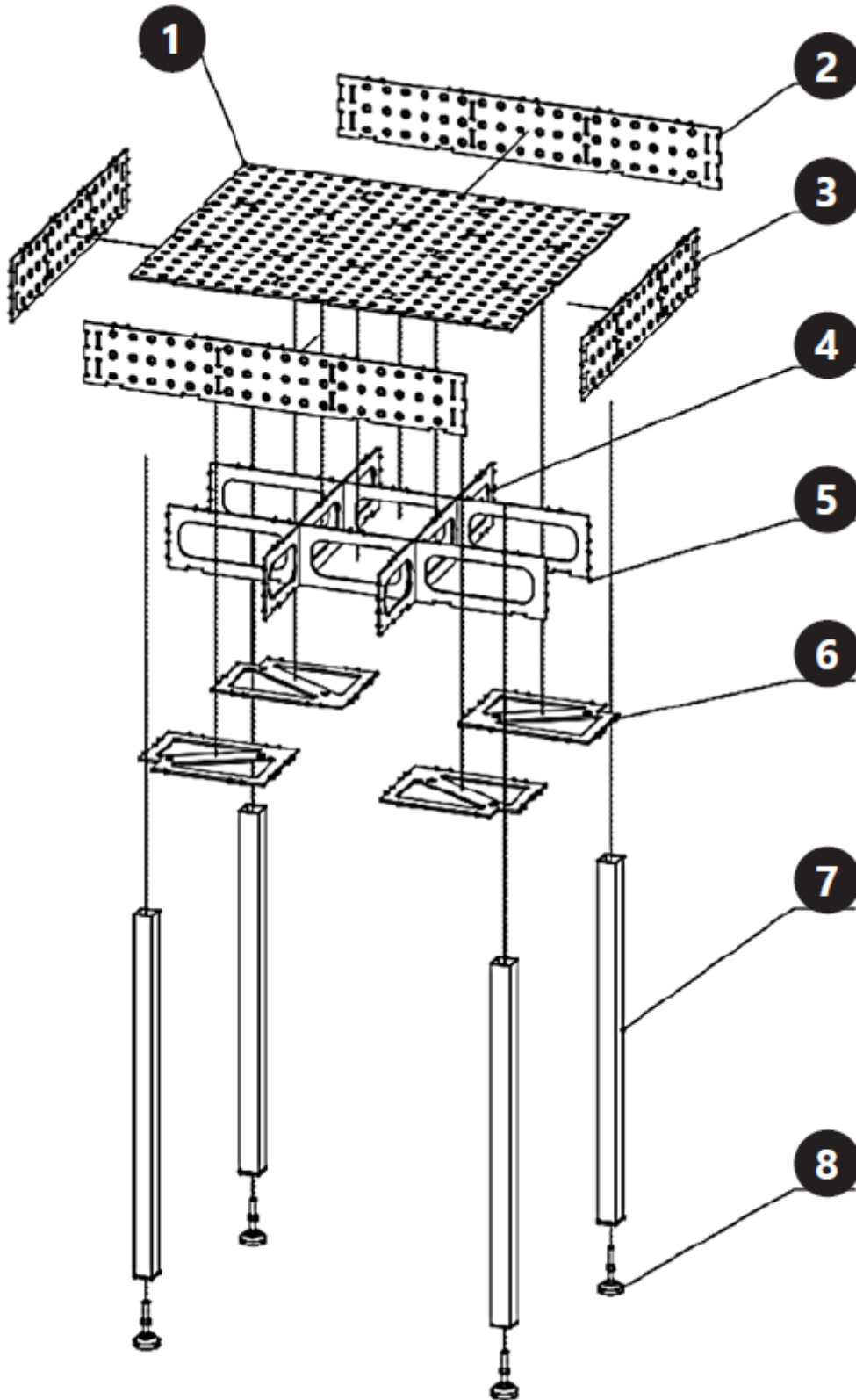

1. Плот за маса (1 бр.)
2. Предна плоча (2 бр.)
3. Странична плоча (2 бр.)
4. Вътрешна плоча / къса (2 бр.)
5. Вътрешна плоча / дълга (2 бр.)
6. Свързваща плоча за крака (4 бр.)
7. Крака (4 бр.)
8. Регулируемо краче (4 бр.)

3.2. СГЛОБЯВАНЕ НА ПРОДУКТА

- Поради теглото и размера на продукта се препоръчва сглобяването да се извършва от поне 3-ма души. Препоръчително е да се използват опори и повдигачи, които ще позволят повдигането и временно поддържането на плота на масата.
- По време на сглобяването осигурете достатъчно място за безопасно и удобно завъртане и повдигане на компонентите на продукта.
- Препоръчително е използването на ръкавици по време на сглобяването.
- Сглобите продукта, както е показано в глава 3.1 „Описание на продукта“.

3.3. ПОЧИСТВАНЕ И ПОДДРЪЖКА

- a) Използвайте само некорозивни почистващи препарати за почистване на повърхностите.
- b) Съхранявайте продукта на сухо и хладно място, защитено от влага и пряка слънчева светлина.
- c) Използвайте мека кърпа за почистване.



Αυτό το Εγχειρίδιο Χρήστη έχει μεταφραστεί για την ευκολία σας χρησιμοποιώντας μηχανική μετάφραση. Έχουν καταβληθεί εύλογες προσπάθειες για την παροχή ακριβούς μετάφρασης. Ωστόσο, καμία αυτοματοποιημένη μετάφραση δεν είναι τέλεια ούτε προορίζεται να αντικαταστήσει τους ανθρώπινους μεταφραστές. Το επίσημο Εγχειρίδιο Χρήστη είναι η αγγλική έκδοση. Οποιοσδήποτε αποκλίσεις ή διαφορές που δημιουργούνται στη μετάφραση δεν είναι δεσμευτικές και δεν έχουν καμία νομική ισχύ για σκοπούς συμμόρφωσης ή επιβολής. Εάν προκύψουν ερωτήσεις σχετικά με την ακρίβεια των πληροφοριών που περιέχονται στο Εγχειρίδιο Χρήστη, ανατρέξτε στην αγγλική έκδοση αυτού του περιεχομένου, η οποία είναι η επίσημη έκδοση.

Τεχνικά δεδομένα

| Περιγραφή παραμέτρου | Τιμή παραμέτρου |
|--|------------------------|
| Όνομα προϊόντος | ΤΡΑΠΕΖΙ ΣΥΓΚΟΛΛΗΣΗΣ 3D |
| Μοντέλο | SWG-TABLE1200-3D |
| Μέγιστο φορτίο [kg] | 1000 (UDL)* |
| Μέγεθος οπής [mm] | ∅16 |
| Πάχος επιφάνειας εργασίας [mm] | 6 |
| Διαστάσεις [πλάτος x βάθος x ύψος: mm] | 1200x800x1500 |
| Βάρος [kg] | 104,5 |

***Σημείωση:** η δηλωμένη ικανότητα φόρτωσης ισχύει μόνο για ομοιόμορφα κατανεμημένο φορτίο (UDL). Η σημειακή φόρτωση ή η ανομοιόμορφη κατανομή φορτίου μπορεί να προκαλέσει ζημιά στο προϊόν.



1. ΓΕΝΙΚΗ ΕΠΙΣΚΟΠΗΣΗ

Αυτό το εγχειρίδιο έχει σκοπό να σας βοηθήσει στην ασφαλή και αξιόπιστη χρήση. Το προϊόν σχεδιάζεται και κατασκευάζεται αυστηρά σύμφωνα με τις τεχνικές προδιαγραφές, χρησιμοποιώντας την πιο σύγχρονη τεχνολογία και εξαρτήματα και διατηρώντας τα υψηλότερα πρότυπα ποιότητας.

ΔΙΑΒΑΣΤΕ ΠΡΟΣΕΚΤΙΚΑ ΚΑΙ ΚΑΤΑΝΟΗΣΤΕ ΑΥΤΟ ΤΟ ΕΓΧΕΙΡΙΔΙΟ ΠΡΙΝ ΞΕΚΙΝΗΣΕΤΕ ΤΗΝ ΕΡΓΑΣΙΑ.

Για να διασφαλίσετε τη μακρά και αξιόπιστη λειτουργία της συσκευής, βεβαιωθείτε ότι τη χρησιμοποιείτε και τη συντηρείτε σωστά σύμφωνα με τις οδηγίες σε αυτό το εγχειρίδιο οδηγιών. Τα τεχνικά δεδομένα και οι προδιαγραφές σε αυτό το εγχειρίδιο είναι ενημερωμένα. Ο κατασκευαστής διατηρεί το δικαίωμα τροποποιήσεων για λόγους βελτίωσης της ποιότητας.

ΕΠΕΞΗΓΗΣΗ ΣΥΜΒΟΛΩΝ

| | |
|---|--|
|  | Διαβάστε το εγχειρίδιο πριν από τη χρήση. |
|  | Συνιστάται η χρήση προστατευτικών γαντιών κατά τη συναρμολόγηση. |

 **ΠΡΟΣΟΧΗ!** Τα σχήματα σε αυτό το εγχειρίδιο είναι μόνο ενδεικτικά και ενδέχεται να διαφέρουν σε ορισμένες λεπτομέρειες από την πραγματική εμφάνιση του προϊόντος.

2. ΑΣΦΑΛΕΙΑ ΧΡΗΣΗΣ

 **ΠΡΟΣΟΧΗ!** Διαβάστε όλες τις προειδοποιήσεις ασφαλείας και όλες τις οδηγίες. Η μη τήρηση των προειδοποιήσεων και των οδηγιών μπορεί να οδηγήσει σε σοβαρό τραυματισμό ή ακόμη και θάνατο.

Ο όρος "εξοπλισμός" ή "προϊόν" στις προειδοποιήσεις και στην περιγραφή του εγχειριδίου αναφέρεται σε ΤΡΑΠΕΖΙ ΣΥΓΚΟΛΛΗΣΗΣ 3D.

α) Διατηρήστε τον χώρο εργασίας τακτοποιημένο και καλά φωτισμένο. Η ακαταστασία ή ο κακός φωτισμός μπορεί να οδηγήσει σε ατυχήματα. Να είστε προνοητικοί, να προσέχετε τι κάνετε και να χρησιμοποιείτε την κοινή λογική κατά τη χρήση της συσκευής.

β) Εάν έχετε αμφιβολίες σχετικά με το εάν το προϊόν λειτουργεί σωστά ή έχει υποστεί ζημιά, επικοινωνήστε με την τεχνική υπηρεσία του κατασκευαστή.

γ) Μόνο το τμήμα σέρβις του κατασκευαστή μπορεί να επισκευάσει τη συσκευή. Μην επιχειρήσετε να επισκευάσετε το προϊόν μόνοι σας!

δ) Φυλάξτε αυτό το εγχειρίδιο για μελλοντική αναφορά. Εάν το προϊόν πρόκειται να παραδοθεί σε τρίτους, παραδώστε το μαζί με αυτό το εγχειρίδιο χρήστη.

ε) Κρατήστε τα εξαρτήματα συσκευασίας και τα μικρά εξαρτήματα εγκατάστασης μακριά από παιδιά.

στ) Όταν χρησιμοποιείτε αυτό το προϊόν μαζί με άλλες συσκευές, ακολουθήστε και τις υπόλοιπες οδηγίες χρήσης.

ζ) Διατηρήστε τη συσκευή σε καλή λειτουργική κατάσταση.

η) Οι επισκευές και η συντήρηση πρέπει να εκτελούνται από εξειδικευμένο προσωπικό χρησιμοποιώντας μόνο γνήσια ανταλλακτικά. Αυτό θα διασφαλίσει την ασφάλεια χρήσης.

θ) Κατά τη μεταφορά ή τη μετακίνηση της συσκευής από την αποθήκευση στον χώρο χρήσης, τηρείτε τους κανόνες υγείας και ασφάλειας για χειροκίνητο χειρισμό που ισχύουν στη χώρα όπου χρησιμοποιείται η συσκευή.

ι) Καθαρίζετε το προϊόν σε τακτική βάση για να αποφύγετε μόνιμες επικαθίσεις.

κ) Μην επεμβαίνετε στη συσκευή για να τροποποιήσετε την απόδοση ή τον σχεδιασμό της.

ιβ) Μην υπερβαίνετε το μέγιστο φορτίο του προϊόντος.

 **ΠΡΟΣΟΧΗ!** Παρόλο που το προϊόν έχει σχεδιαστεί για να είναι ασφαλές, με επαρκείς διασφαλίσεις και παρά τα πρόσθετα χαρακτηριστικά ασφαλείας που παρέχονται στον χρήστη, εξακολουθεί να υπάρχει ένας μικρός κίνδυνος ατυχήματος ή τραυματισμού κατά τον χειρισμό του προϊόντος. Συνιστάται προσοχή και κοινή λογική κατά τη χρήση του προϊόντος.

3. ΚΑΝΟΝΕΣ ΧΡΗΣΗΣ

Το προϊόν προορίζεται για χρήση ως οριζόντια επιφάνεια εργασίας κατά τη συγκόλληση ή την ξυλουργική.

Ο χρήστης είναι υπεύθυνος για τυχόν ζημιές που προκύπτουν από κακή χρήση. Γενικές Οδηγίες Λειτουργίας.

3.1. ΕΠΙΣΚΟΠΗΣΗ ΠΡΟΪΟΝΤΟΣ

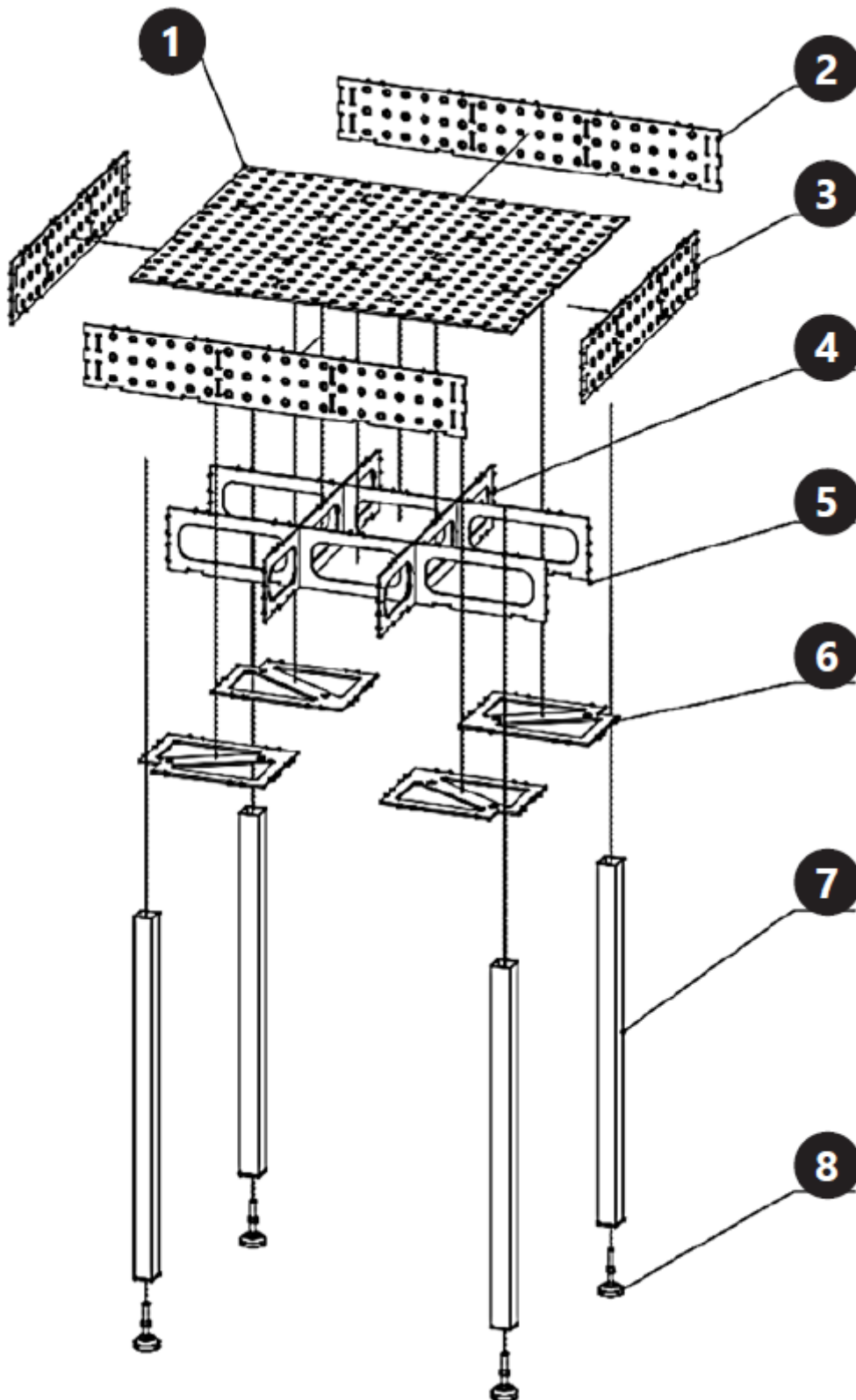

1. Επιφάνεια τραπεζιού (1 τεμ.)
2. Μπροστινή πλάκα (2 τεμ.)

3. Πλαϊνή πλάκα (2 τεμ.)
4. Εσωτερική πλάκα / κοντή (2 τεμ.)
5. Εσωτερική πλάκα / μακριά (2 τεμ.)
6. Πλάκα σύνδεσης ποδιών (4 τεμ.)
7. Πόδια (4 τεμ.)
8. Ρυθμιζόμενο πόδι (4 τεμ.)

3.2. ΣΥΝΑΡΜΟΛΟΓΗΣΗ ΠΡΟΪΟΝΤΟΣ

- Λόγω του βάρους και του μεγέθους του προϊόντος, συνιστάται η συναρμολόγηση να πραγματοποιείται από τουλάχιστον 3 άτομα. Συνιστάται η χρήση στηριγμάτων και ανυψωτικών που θα επιτρέπουν την προσωρινή ανύψωση και στήριξη της επιφάνειας του τραπεζιού.
- Κατά τη συναρμολόγηση, φροντίστε για επαρκή χώρο για ασφαλή και άνετη περιστροφή και ανύψωση των εξαρτημάτων του προϊόντος.
- Συνιστάται η χρήση γαντιών κατά τη συναρμολόγηση.
- Συναρμολογήστε το προϊόν όπως φαίνεται στο κεφάλαιο 3.1 "Περιγραφή προϊόντος".

3.3. ΚΑΘΑΡΙΣΜΟΣ ΚΑΙ ΣΥΝΤΗΡΗΣΗ

- α) Χρησιμοποιήστε μόνο μη διαβρωτικά καθαριστικά για τον καθαρισμό των επιφανειών.
- β) Αποθηκεύστε το προϊόν σε ξηρό και δροσερό μέρος, προστατευμένο από την υγρασία και το άμεσο ηλιακό φως.
- γ) Χρησιμοποιήστε ένα μαλακό πανί για τον καθαρισμό.



Ovaj korisnički priručnik preveden je radi vaše udobnosti pomoću strojnog prevođenja. Uloženi su razumni naponi kako bi se osigurao točan prijevod; međutim, nijedan automatizirani prijevod nije savršen niti je namijenjen zamjeni ljudskih prevoditelja. Službeni korisnički priručnik je engleska verzija. Bilo kakve nedosljednosti ili razlike nastale u prijevodu nisu obvezujuće i nemaju pravni učinak u svrhu usklađenosti ili provedbe. Ako se pojave bilo kakva pitanja u vezi s točnošću informacija sadržanih u korisničkom priručniku, pogledajte englesku verziju tog sadržaja koja je službena verzija.

Tehnički podaci

| Opis parametra | Vrijednost parametra |
|--|------------------------|
| Naziv proizvoda | 3D STOL ZA ZAVARIVANJE |
| Model | SWG-TABLE1200-3D |
| Maksimalno opterećenje [kg] | 1000 (UDL)* |
| Veličina rupe [mm] | Ø16 |
| Debljina radne ploče [mm] | 6 |
| Dimenzije [širina x dubina x visina; mm] | 1200x800x1500 |
| Težina [kg] | 104,5 |

***Napomena:** deklarirana nosivost odnosi se samo na ravnomjerno raspoređeno opterećenje (UDL). Točkasto opterećenje ili neravnomjerna raspodjela opterećenja mogu uzrokovati oštećenje proizvoda.



1. OPĆI PREGLED

Ovaj priručnik namijenjen je pomoći vam u sigurnoj i pouzdanoj upotrebi. Proizvod je dizajniran i proizveden strogo u skladu s tehničkim specifikacijama korištenjem najnovije tehnologije i komponenti te održavanjem najviših standarda kvalitete.

PAŽLJIVO PROČITAJTE I RAZUMIJEVAJTE OVAJ PRIRUČNIK PRIJE POČETKA RADA.

Kako biste osigurali dugotrajan i pouzdan rad uređaja, provjerite da li ga pravilno koristite i održavate u skladu sa smjernicama u ovom priručniku s uputama. Tehnički podaci i specifikacije u ovom priručniku su ažurni. Proizvođač zadržava pravo izmjena u svrhu poboljšanja kvalitete.

OBJAŠNENJE SIMBOLA

| | |
|---|--|
|  | Prije upotrebe pročitajte priručnik. |
|  | Preporučuje se korištenje zaštitnih rukavica tijekom sastavljanja. |

 **OPREZ!** Slike u ovom priručniku su samo ilustrativne i mogu se u nekim detaljima razlikovati od stvarnog izgleda proizvoda.

2. SIGURNOST UPORABE

 **OPREZI!** Pročitajte sva sigurnosna upozorenja i sve upute. Nepoštivanje upozorenja i uputa može rezultirati ozbiljnim ozljedama ili čak smrću.

Izraz "oprema" ili "proizvod" u upozorenjima i u opisu priručnika odnosi se na 3D STOL ZA ZAVARIVANJE.

- a) Radno područje održavajte urednim i dobro osvijetljenim. Nered ili slaba rasvjeta mogu dovesti do nesreća. Budite predvidljivi, pazite što radite i koristite zdrav razum pri korištenju uređaja.
- b) Ako ste u nedoumici oko toga radi li proizvod ispravno ili je oštećen, obratite se tehničkoj službi proizvođača.
- c) Samo servisna služba proizvođača smije popravljati uređaj. Ne pokušavajte sami popravljati proizvod!
- d) Sačuvajte ovaj priručnik za buduću upotrebu. Ako proizvod predajete trećoj strani, predajte ga zajedno s ovim korisničkim priručnikom.
- e) Dijelove ambalaže i male dijelove za ugradnju držite izvan dohvata djece.
- f) Prilikom korištenja ovog proizvoda zajedno s drugim uređajima, slijedite i ostale upute za uporabu.
- g) Održavajte uređaj u dobrom radnom stanju.
- h) Popravke i održavanje treba obavljati kvalificirano osoblje koristeći samo originalne rezervne dijelove. To će osigurati sigurnost uporabe.
- i) Prilikom transporta ili premještanja uređaja iz skladišta na mjesto uporabe, pridržavajte se zdravstvenih i sigurnosnih propisa za ručno rukovanje koji vrijede u zemlji u kojoj se uređaj koristi.
- j) Redovito čistite proizvod kako biste izbjegli trajne naslage.
- k) Nemojte dirati uređaj kako biste promijenili njegove performanse ili dizajn.
- l) Ne prekoračujte maksimalno opterećenje proizvoda.

 **PAŽNJA!** Iako je proizvod dizajniran da bude siguran, s odgovarajućim zaštitnim mjerama i unatoč dodatnim sigurnosnim značajkama koje su pružene korisniku, ipak postoji mali rizik od nezgode ili ozljede pri rukovanju proizvodom. Prilikom korištenja proizvoda preporučuje se oprez i zdrav razum.

3. PRAVILA UPORABE

Proizvod je namijenjen za korištenje kao horizontalna radna površina tijekom zavarivanja ili obrade drveta.

Korisnik je odgovoran za svaku štetu nastalu zbog nepravilne uporabe. Opće upute za uporabu.

3.1. PREGLED PROIZVODA

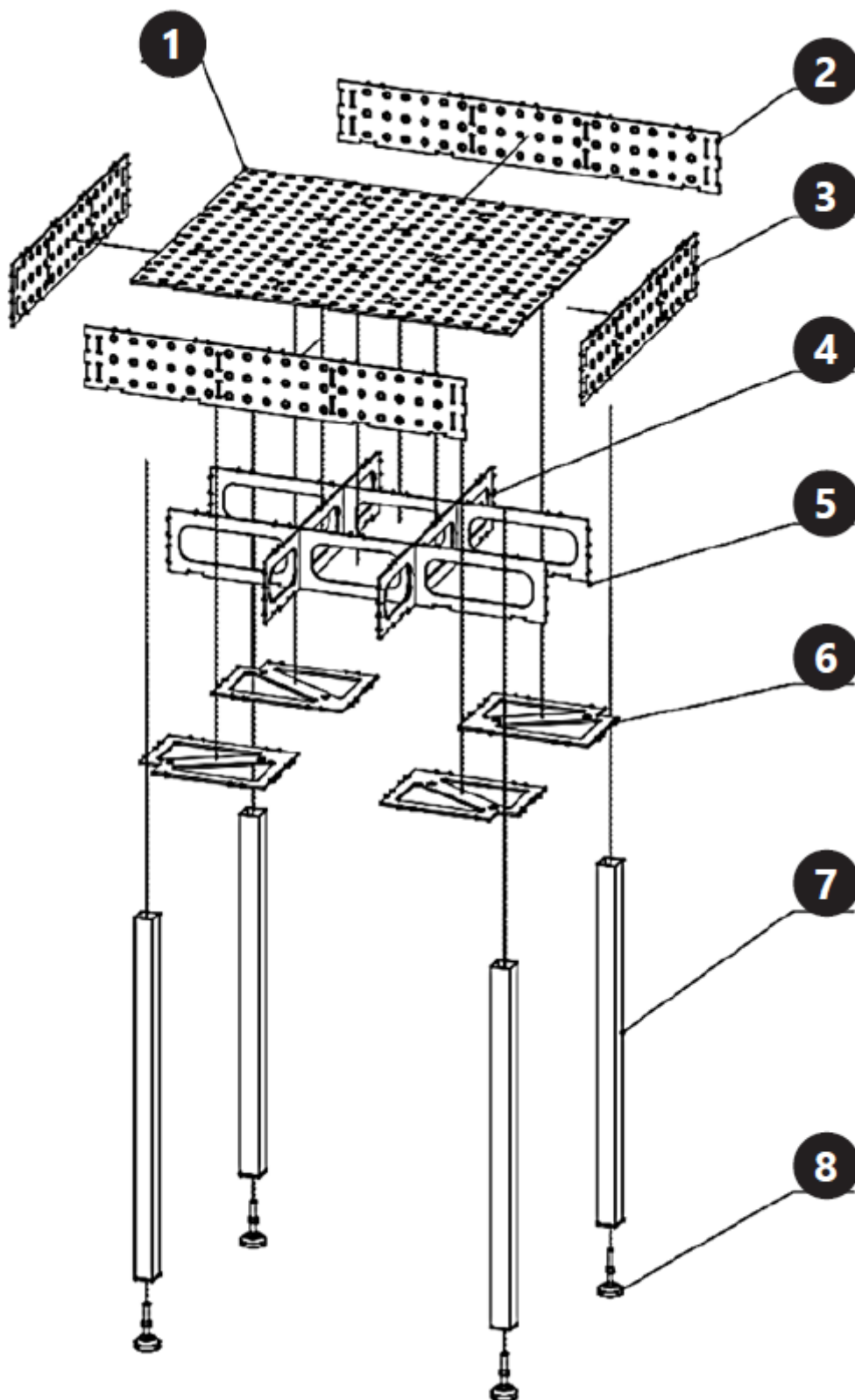

1. Ploča stola (1 kom.)
2. Prednja ploča (2 kom.)

3. Bočna ploča (2 kom.)
4. Unutarnja ploča / kratka (2 kom.)
5. Unutarnja ploča / duga (2 kom.)
6. Spojna ploča za noge (4 kom.)
7. Noge (4 kom.)
8. Podesiva noga (4 kom.)

3.2. SASTAVLJANJE PROIZVODA

- Zbog težine i veličine proizvoda, preporučuje se da sastavljanje izvode najmanje 3 osobe. Preporučuje se korištenje nosača i dizalica koje će omogućiti privremeno podizanje i podupiranje ploče stola.
- Tijekom sastavljanja osigurajte dovoljno prostora za sigurno i praktično okretanje i podizanje komponenti proizvoda.
- Preporučuje se korištenje rukavica tijekom sastavljanja.
- Sastavite proizvod kako je prikazano u poglavlju 3.1 "Opis proizvoda".

3.3. ČIŠĆENJE I ODRŽAVANJE

- a) Za čišćenje površina koristite samo nekorozivna sredstva za čišćenje.
- b) Proizvod čuvajte na suhom i hladnom mjestu zaštićenom od vlage i izravne sunčeve svjetlosti.
- c) Za čišćenje koristite meku krpu.



Šis naudotojo vadovas jūsų patogumui išverstas naudojant mašininį vertimą. Dedamos visos pastangos, kad vertimas būtų tikslus; tačiau joks automatinis vertimas nėra tobulas ir nėra skirtas pakeisti žmonių vertėjų. Oficialus naudotojo vadovas yra anglų kalba. Bet kokie vertimo neatitikimai ar skirtumai nėra privalomi ir neturi jokios teisinės galios atitikties ar vykdymo tikslais. Jei kyla klausimų dėl naudotojo vadove pateiktos informacijos tikslumo, žr. oficialią versiją anglų kalba.

Techniniai duomenys

| Parametro aprašymas | Parametro vertė |
|---|----------------------|
| Produkto pavadinimas | 3D SUVIRINIMO STALAS |
| Modelis | SWG-TABLE1200-3D |
| Maksimali apkrova [kg] | 1000 (UDL)* |
| Skylės dydis [mm] | Ø16 |
| Darbastalio storis [mm] | 6 |
| Matmenys [plotis x gylis x aukštis; mm] | 1200x800x1500 |
| Svoris [kg] | 104,5 |

***Pastaba:** deklaruota keliamoji galia taikoma tik tolygiai paskirstytai apkrovai (UDL). Taškinė apkrova arba netolygus apkrovos paskirstymas gali sugadinti gaminį.



1. BENDROJI APŽVALGA

Šis vadovas skirtas padėti jums saugiai ir patikimai naudoti gaminį. Produktas suprojektuotas ir pagamintas griežtai laikantis techninių specifikacijų, naudojant naujausias technologijas ir komponentus bei išlaikant aukščiausius kokybės standartus.

PRIEŠ PRADĖDAMI DARBUS, ATIDŽIAI PERSKAITYKITE IR SUPRATĘ ŠĮ VADOVĄ.

Kad įrenginys veiktų ilgai ir patikimai, jį tinkamai naudokite ir prižiūrėkite laikydamiesi šioje naudojimo instrukcijoje pateiktų nurodymų. Šiame vadove pateikti techniniai duomenys ir specifikacijos yra atnaujinti. Gamintojas pasilieka teisę atlikti pakeitimus kokybės gerinimo tikslais.

SIMBOLIŲ PAAIŠKINIMAS

| | |
|---|--|
|  | Prieš naudojimą perskaitykite vadovą. |
|  | Surinkimo metu rekomenduojama mėvėti apsaugines pirštines. |

 **ATSARGIAI!** Šiame vadove pateikti paveikslėliai yra tik iliustraciniai ir kai kuriais aspektais gali skirtis nuo tikrosios gaminio išvaizdos.

2. NAUDOJIMO SAUGUMAS

 **ATSARGIAI!** Perskaitykite visus saugos įspėjimus ir visas instrukcijas. Nesilaikant įspėjimų ir instrukcijų, galite sunkiai susižaloti ar net mirti.

Terminas „įranga“ arba „gaminys“ įspėjimuose ir vadovo aprašyme reiškia 3D SUVIRINIMO STALĄ.

- a) Darbo vieta turi būti tvarkinga ir gerai apšviesta. Netvarka arba prastas apšvietimas gali sukelti nelaimingus atsitikimus. Būkite įžvalgūs, stebėkite, ką darote, ir naudodamiesi įrenginiu vadovaukitės sveiku protu.
- b) Jei abejojate, ar gaminys veikia tinkamai, arba jei jis pažeistas, kreipkitės į gamintojo techninę tarnybą.
- c) Prietaisą gali remontuoti tik gamintojo techninės priežiūros skyrius. Nebandykite taisyti gaminio patys!
- d) Išsaugokite šį vadovą ateičiai. Jei gaminį reikia perduoti trečiajai šaliai, perduokite jį kartu su šiuo naudotojo vadovu.
- e) Pakuotę ir mažas montavimo dalis laikykite vaikams nepasiekiamoje vietoje.
- f) Naudodami šį gaminį kartu su kitais prietaisais, taip pat laikykitės kitų naudojimo instrukcijų.
- g) Palaikykite prietaisą geros darbinės būklės.
- h) Remontą ir techninę priežiūrą turi atlikti kvalifikuoti darbuotojai, naudodami tik originalias atsargines dalis. Tai užtikrins saugų naudojimą.
- i) Transportuodami arba perkeldami prietaisą iš sandėliavimo vietos į naudojimo vietą, laikykitės sveikatos ir saugos taisyklių, taikomų rankiniam naudojimui toje šalyje, kurioje prietaisas naudojamas.
- j) Reguliariai valykite gaminį, kad išvengtumėte nuolatinių apnašų.
- k) Nekeiskite prietaiso veikimo ar konstrukcijos.
- l) Neviršykite maksimalios gaminio apkrovos.

 **DĖMESIO!** Nors gaminys buvo suprojektuotas taip, kad būtų saugus, su tinkamomis apsaugos priemonėmis ir nepaisant papildomų naudotojui skirtų saugos funkcijų, vis tiek yra nedidelė nelaimingo atsitikimo ar sužalojimo rizika naudojant gaminį. Naudojant gaminį rekomenduojama būti atsargiems ir vadovautis sveiku protu.

3. NAUDOJIMO TAISYKLĖS

Gaminys skirtas naudoti kaip horizontalus darbinis paviršius suvirinimo ar medžio apdirbimo metu.

Naudotojas yra atsakingas už bet kokią žalą, atsiradusią dėl netinkamo naudojimo. Bendrosios naudojimo instrukcijos.

3.1. PRODUKTO APŽVALGA

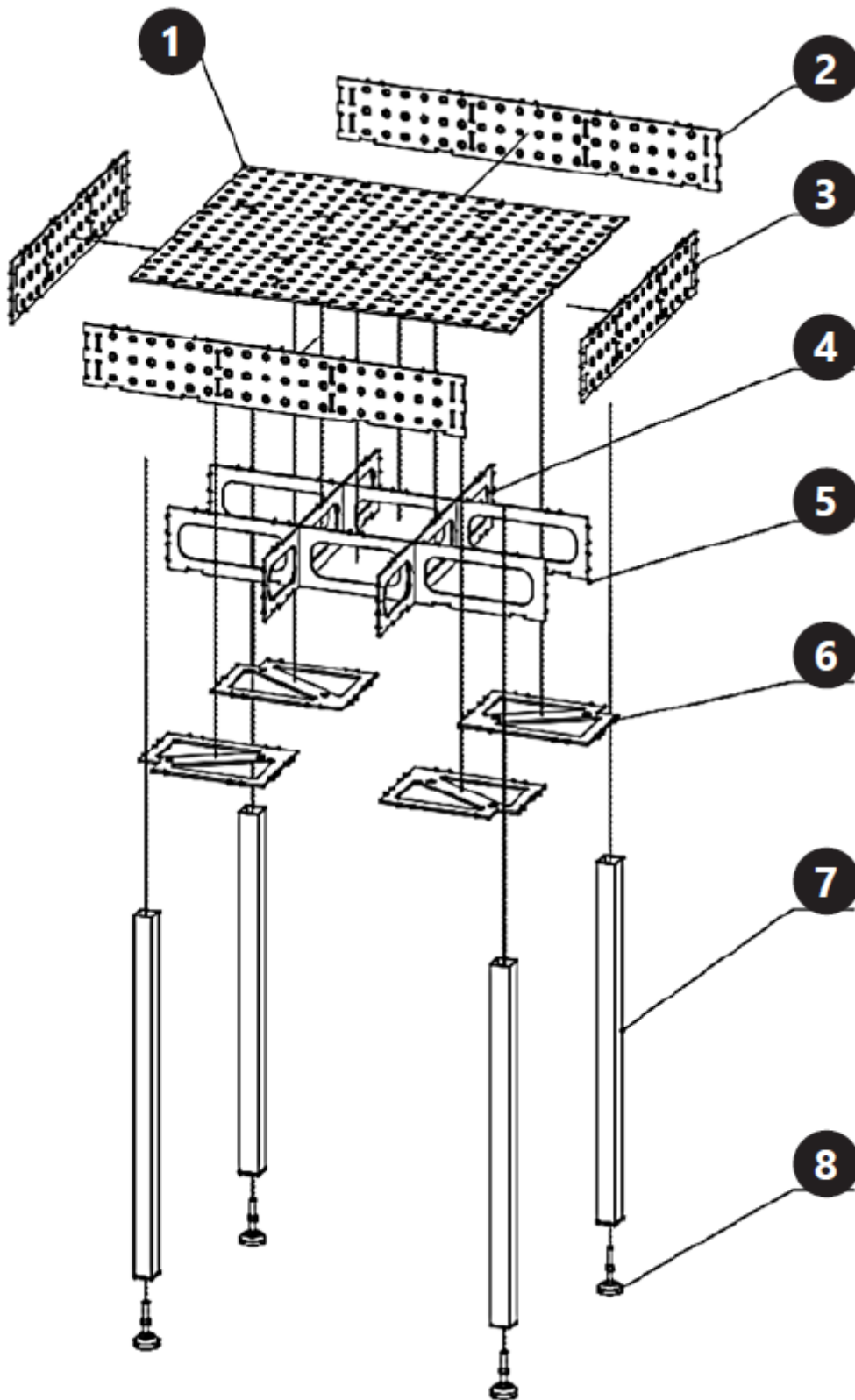

1. Stalviršis (1 vnt.)
2. Priekinė plokštė (2 vnt.)

3. Šoninė plokštė (2 vnt.)
4. Vidinė plokštė / trumpa (2 vnt.)
5. Vidinė plokštė / ilga (2 vnt.)
6. Kojelių jungiamoji plokštė (4 vnt.)
7. Kojelės (4 vnt.)
8. Reguliuojama pėdelė (4 vnt.)

3.2. PRODUKTO SURINKIMAS

- Dėl gaminio svorio ir dydžio rekomenduojama, kad surinkimą atliktų bent 3 žmonės. Rekomenduojama naudoti atramas ir keltuvus, kurie leistų pakelti ir laikinai paremti stalviršį.
- Surinkimo metu palikite pakankamai vietos saugiam ir patogiam gaminio komponentų pasukimui ir kėlimui.
- Surinkimo metu rekomenduojama mūvėti pirštines.
- Surinkite gaminį, kaip parodyta 3.1 skyriuje „Gaminio aprašymas“.

3.3. VALYMAS IR PRIEŽIŪRA

- a) Paviršiams valyti naudokite tik nekorozines valymo priemones.
- b) Gaminį laikykite sausoje ir vėsioje vietoje, apsaugotoje nuo drėgmės ir tiesioginių saulės spindulių.
- c) Valymui naudokite minkštą šluostę.



Acest Manual de utilizare a fost tradus pentru confortul dumneavoastră folosind traducerea automată. S-au depus eforturi rezonabile pentru a oferi o traducere precisă; cu toate acestea, nicio traducere automată nu este perfectă și nici nu este destinată să înlocuiască traducătorii umani. Manualul de utilizare oficial este versiunea în limba engleză. Orice discrepanțe sau diferențe create în traducere nu sunt obligatorii și nu au niciun efect juridic în scopuri de conformitate sau aplicare. Dacă apar întrebări legate de acuratețea informațiilor conținute în Manualul de utilizare, vă rugăm să consultați versiunea în limba engleză a conținutului respectiv, care este versiunea oficială.

Date tehnice

| Descrierea parametrilor | Valoarea parametrului |
|---|-----------------------|
| Numele produsului | MASĂ DE SUDURĂ 3D |
| Model | SWG-TABLE1200-3D |
| Sarcină maximă [kg] | 1000 (UDL)* |
| Dimensiunea găurii [mm] | Ø16 |
| Grosimea blatului de lucru [mm] | 6 |
| Dimensiuni [lățime x adâncime x înălțime; mm] | 1200x800x1500 |
| Greutate [kg] | 104,5 |

***Notă:** capacitatea portantă declarată se aplică numai unei sarcini uniform distribuite (UDL). Încărcarea punctuală sau distribuția neuniformă a sarcinii poate provoca deteriorarea produsului.



1. PREZENTARE GENERALĂ

Acest manual este conceput să vă ajute în utilizarea sigură și fiabilă. Produsul este proiectat și fabricat strict conform specificațiilor tehnice, utilizând cea mai recentă tehnologie și componente și menținând cele mai înalte standarde de calitate.

CITIȚI ȘI ÎNȚELEGEȚI CU ATENȚIE ACEST MANUAL ÎNAINTE DE A ÎNCEPE LUCRĂRILE.

Pentru a asigura funcționarea îndelungată și fiabilă a dispozitivului, asigurați-vă că îl utilizați și îl întrețineți corect, în conformitate cu instrucțiunile din acest manual de instrucțiuni. Datele tehnice și specificațiile din acest manual sunt actualizate. Producătorul își rezervă dreptul de a efectua modificări în scopul îmbunătățirii calității.

EXPLICAȚIA SIMBOLURILOR

| | |
|---|--|
|  | Citiți manualul înainte de utilizare. |
|  | Se recomandă utilizarea mănușilor de protecție în timpul asamblării. |



ATENȚIE! Figurile din acest manual sunt doar ilustrative și pot varia în anumite detalii față de aspectul real al produsului.

2. SIGURANȚA UTILIZĂRII

 **ATENȚIE!** Citiți toate avertismentele de siguranță și toate instrucțiunile. Nerespectarea avertismentelor și instrucțiunilor poate duce la vătămări corporale grave sau chiar la deces.

Termenul „echipament” sau „produs” din avertismente și din descrierea manualului se referă la MASA DE SUDURĂ 3D.

- a) Păstrați zona de lucru ordonată și bine iluminată. Dezordinea sau iluminarea slabă pot duce la accidente. Fiți previzivi, fiți atenți la ceea ce faceți și dați dovadă de bun simț atunci când utilizați dispozitivul.
- b) Dacă aveți îndoieli cu privire la funcționarea corectă a produsului sau la deteriorarea acestuia, contactați serviciul tehnic al producătorului.
- c) Aparatul poate fi reparat doar de departamentul de service al producătorului. Nu încercați să reparați produsul singur!
- d) Păstrați acest manual pentru referințe ulterioare. Dacă produsul urmează să fie predat unei terțe părți, predați-l împreună cu acest manual de utilizare.
- e) Nu lăsați componentele ambalajului și piesele mici de instalare la îndemâna copiilor.
- f) Când utilizați acest produs împreună cu alte dispozitive, urmați și celelalte instrucțiuni de utilizare.
- g) Mențineți dispozitivul în stare bună de funcționare.
- h) Reparațiile și întreținerea trebuie efectuate de către personal calificat, utilizând numai piese de schimb originale. Acest lucru va asigura siguranța utilizării.
- i) La transportul sau mutarea dispozitivului din depozit la locul de utilizare, respectați regulile de sănătate și siguranță pentru manipularea manuală aplicabile în țara în care este utilizat dispozitivul.
- j) Curățați produsul în mod regulat pentru a evita depunerile permanente.
- k) Nu modificați dispozitivul pentru a-i modifica performanța sau designul.
- l) Nu depășiți sarcina maximă a produsului.

 **ATENȚIE!** Deși produsul a fost proiectat pentru a fi sigur, cu măsuri de siguranță adecvate și în ciuda caracteristicilor suplimentare de siguranță oferite utilizatorului, există totuși un risc mic de accident sau vătămare corporală la manipularea produsului. Se recomandă prudență și bun simț la utilizarea produsului.

3. REGULI DE UTILIZARE

Produsul este destinat a fi utilizat ca suprafață de lucru orizontală în timpul sudării sau prelucrării lemnului.

**Utilizatorul este responsabil pentru orice daune rezultate din utilizarea necorespunzătoare.
Instrucțiuni generale de utilizare.**

3.1. PREZENTARE GENERALĂ A PRODUSULUI

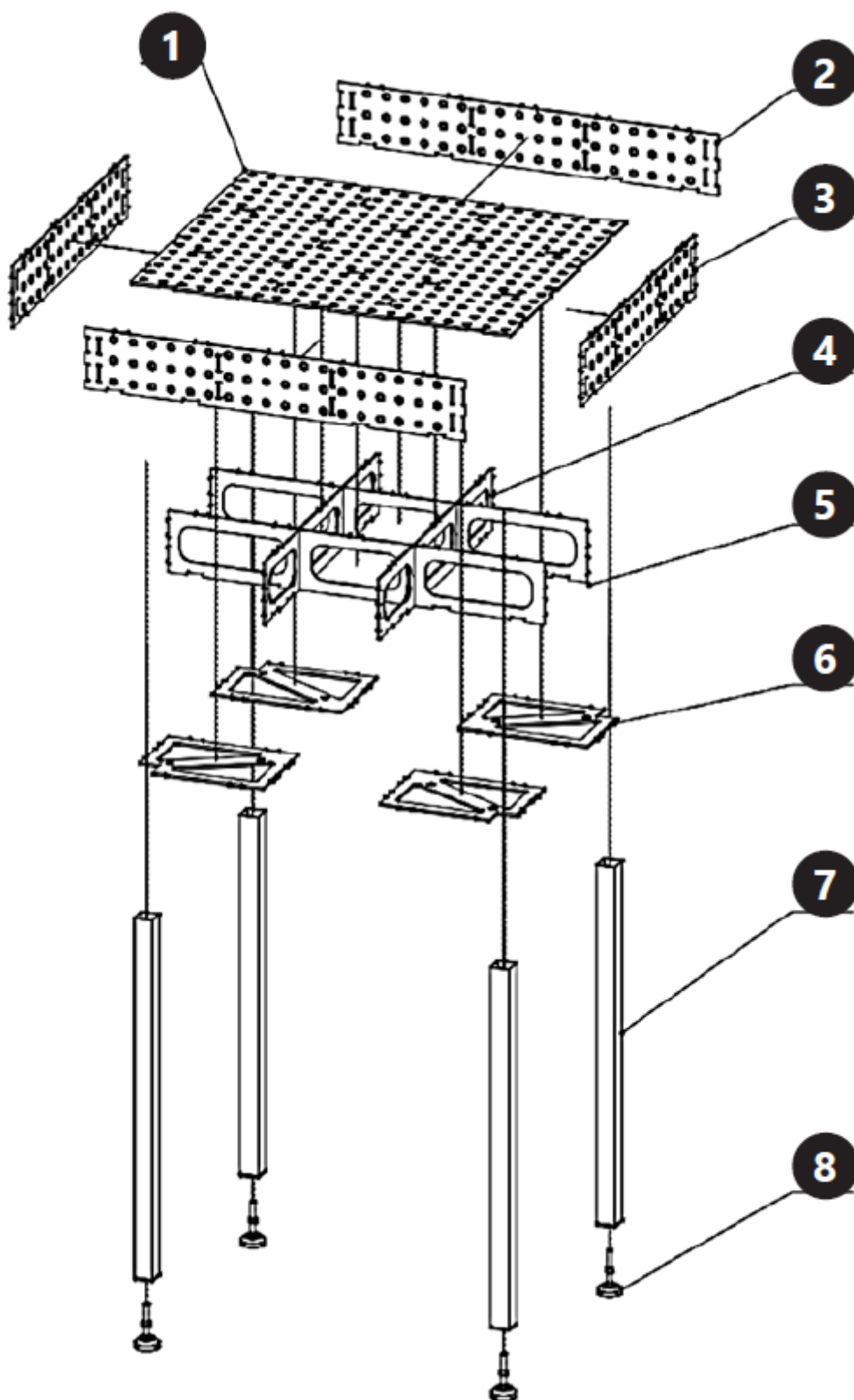

1. Blat de masă (1 buc.)
2. Placă frontală (2 buc.)

3. Placă laterală (2 buc.)
4. Placă interioară / scurtă (2 buc.)
5. Placă interioară / lungă (2 buc.)
6. Placă de conectare pentru picioare (4 buc.)
7. Picioare (4 buc.)
8. Picior reglabil (4 buc.)

3.2. ASAMBLARE PRODUS

- Datorită greutatei și dimensiunilor produsului, se recomandă ca asamblarea să fie efectuată de cel puțin 3 persoane. Se recomandă utilizarea unor suporturi și dispozitive de ridicare care să permită ridicarea și susținerea temporară a blatului mesei.
- În timpul asamblării, asigurați suficient spațiu pentru rotirea și ridicarea sigură și convenabilă a componentelor produsului.
- Se recomandă utilizarea mănușilor în timpul asamblării.
- Asamblați produsul așa cum se arată în capitolul 3.1 „Descrierea produsului”.

3.3. CURĂȚARE ȘI ÎNTREȚINERE

- a) Folosiți numai agenți de curățare necorozivi pentru curățarea suprafețelor.
- b) Depozitați produsul într-un loc uscat și răcoros, ferit de umiditate și de lumina directă a soarelui.
- c) Folosiți o lavetă moale pentru curățare.



Ta uporabniški priročnik je bil za vaše udobje preveden s strojnim prevajanjem. Vloženega smo bili v razumne mere, da bi zagotovili natančen prevod; vendar noben avtomatiziran prevod ni popoln in ni namenjen nadomestitvi človeških prevajalcev. Uradni uporabniški priročnik je angleška različica. Morebitna neskladja ali razlike, nastale v prevodu, niso zavezujoče in nimajo pravnega učinka za namene skladnosti ali izvrševanja. Če se pojavijo kakršna koli vprašanja v zvezi s točnostjo informacij v uporabniškem priročniku, glejte angleško različico te vsebine, ki je uradna različica.

Tehnični podatki

| Opis parametra | Vrednost parametra |
|---|--------------------|
| Ime izdelka | 3D VARILNA MIZA |
| Model | SWG-TABLE1200-3D |
| Največja obremenitev [kg] | 1000 (UDL)* |
| Velikost luknje [mm] | Ø16 |
| Debelina delovne plošče [mm] | 6 |
| Dimenzije [širina x globina x višina; mm] | 1200x800x1500 |
| Teža [kg] | 104,5 |

***Opomba:** navedena nosilnost velja samo za enakomerno porazdeljeno obremenitev (UDL). Točkovna obremenitev ali neenakomerna porazdelitev obremenitve lahko poškoduje izdelek.



1. SPLOŠNI PREGLED

Ta priročnik je namenjen temu, da vam pomaga pri varni in zanesljivi uporabi. Izdelek je zasnovan in izdelan strogo v skladu s tehničnimi specifikacijami z uporabo najnovejše tehnologije in komponent ter ob ohranjanju najvišjih standardov kakovosti.

PRED ZAČETKOM DELA POZORNO PREBERITE IN RAZUMEJTE TA PRIROČNIK.

Da bi zagotovili dolgo in zanesljivo delovanje naprave, jo pravilno upravljajte in vzdržujte v skladu z navodili v tem priročniku za uporabo. Tehnični podatki in specifikacije v tem priročniku so posodobljeni. Proizvajalec si pridržuje pravico do sprememb z namenom izboljšanja kakovosti.

RAZLAGA SIMBOLOV

| | |
|---|---|
|  | Pred uporabo preberite priročnik. |
|  | Med sestavljanjem je priporočljivo uporabljati zaščitne rokavice. |

 **POZOR!** Slike v tem priročniku so zgolj ilustrativne in se lahko v nekaterih podrobnostih razlikujejo od dejanskega videza izdelka.

2. VARNOST UPORABE

 **POZOR!** Preberite vsa varnostna opozorila in vsa navodila. Neupoštevanje opozoril in navodil lahko povzroči resne poškodbe ali celo smrt.

Izraz "oprema" ali "izdelek" v opozorilih in opisu priročnika se nanaša na 3D VARILNO MIZO.

- a) Delovno območje naj bo urejeno in dobro osvetljeno. Nered ali slaba osvetlitev lahko povzročita nesreče. Bodite previdni, pazite, kaj počnete, in pri uporabi naprave uporabljajte zdrav razum.
- b) Če ste v dvomih o tem, ali izdelek deluje pravilno ali je poškodovan, se obrnite na tehnično službo proizvajalca.
- c) Napravo lahko popravlja samo servisna služba proizvajalca. Izdelka ne poskušajte popravljati sami!
- d) Ta priročnik shranite za poznejšo uporabo. Če izdelek izročite tretji osebi, ga izročite skupaj s tem uporabniškim priročnikom.
- e) Embalažo in majhne dele za namestitvev hranite izven dosega otrok.
- f) Pri uporabi tega izdelka skupaj z drugimi napravami upoštevajte tudi druga navodila za uporabo.
- g) Napravo vzdržujte v dobrem delovnem stanju.
- h) Popravila in vzdrževanje naj izvaja usposobljeno osebje z uporabo samo originalnih nadomestnih delov. To bo zagotovilo varnost uporabe.
- i) Pri prevozu ali premikanju naprave iz skladišča na mesto uporabe upoštevajte zdravstvene in varnostne predpise za ročno ravnanje, ki veljajo v državi, kjer se naprava uporablja.
- j) Izdelek redno čistite, da preprečite trajne usedline.
- k) Naprave ne spreminjajte z namenom spreminjanja njenega delovanja ali zasnove.
- l) Ne prekoračite največje obremenitve izdelka.

 **POZOR!** Čeprav je izdelek zasnovan varno, z ustreznimi zaščitnimi ukrepi in kljub dodatnim varnostnim funkcijam, ki so na voljo uporabniku, obstaja majhno tveganje za nesrečo ali poškodbo pri ravnanju z izdelkom. Pri uporabi izdelka sta priporočljivi previdnost in zdrava pamet.

3. PRAVILA UPORABE

Izdelek je namenjen uporabi kot vodoravna delovna površina med varjenjem ali obdelavo lesa.

Uporabnik je odgovoren za morebitno škodo, ki nastane zaradi napačne uporabe. Splošna navodila za uporabo.

3.1. PREGLED IZDELKA

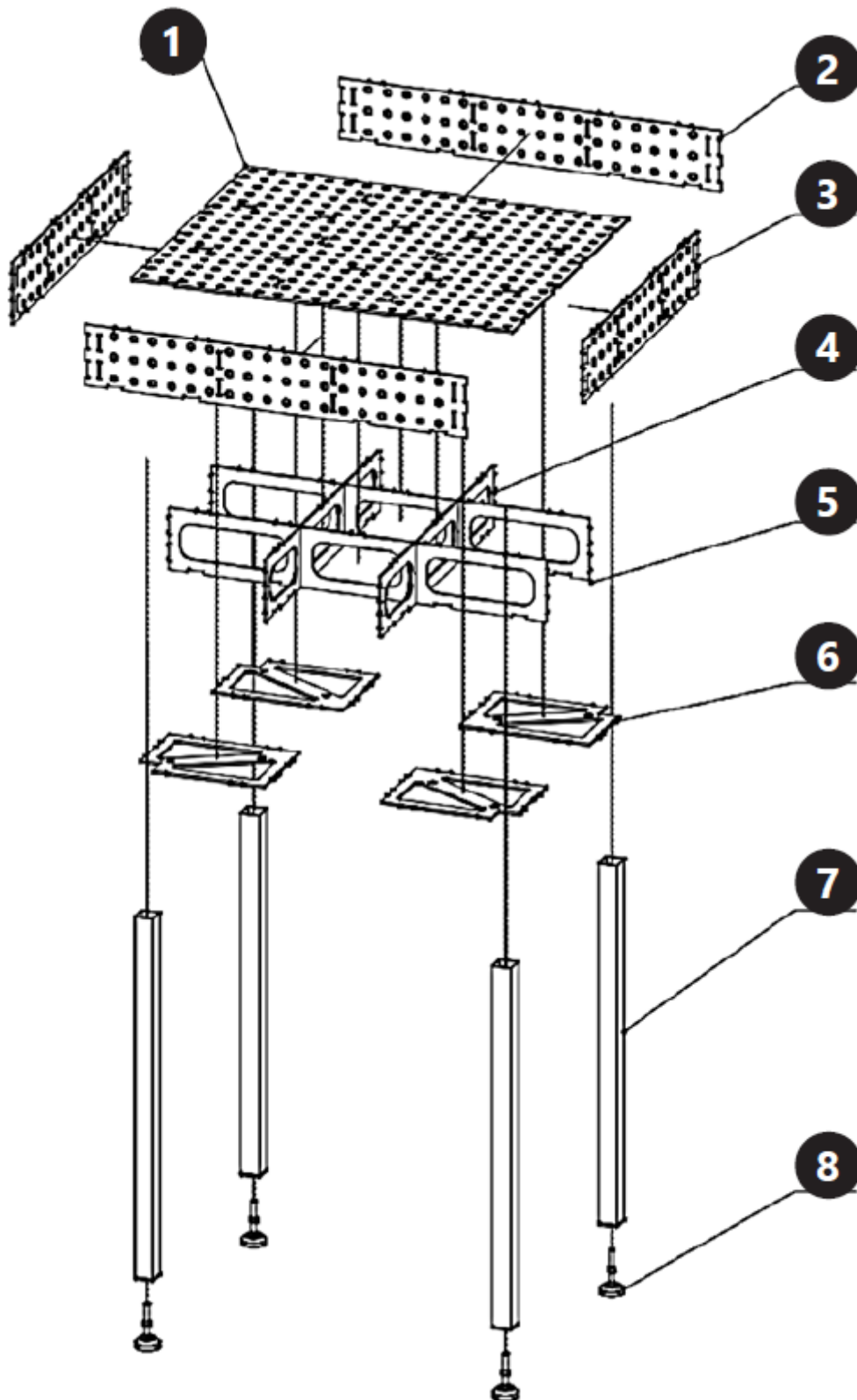

1. Mizna plošča (1 kos.)
2. Sprednja plošča (2 kos.)

3. Stranska plošča (2 kos.)
4. Notranja plošča / kratka (2 kos.)
5. Notranja plošča / dolga (2 kos.)
6. Plošča za povezovanje nog (4 kosi)
7. Noge (4 kosi)
8. Nastavljiva noga (4 kosi)

3.2. SESTAVLJANJE IZDELKA

- Zaradi teže in velikosti izdelka je priporočljivo, da montažo izvajajo vsaj 3 osebe. Priporočljiva je uporaba opor in dvigal, ki bodo omogočila dvig in začasno podpiranje mizne plošče.
- Med montažo zagotovite dovolj prostora za varno in priročno vrtenje ter dvigovanje sestavnih delov izdelka.
- Med montažo je priporočljiva uporaba rokavic.
- Izdelek sestavite, kot je prikazano v poglavju 3.1 "Opis izdelka".

3.3. ČIŠČENJE IN VZDRŽEVANJE

- a) Za čiščenje površin uporabljajte samo čistilna sredstva, ki ne vsebujejo korozivnih snovi.
- b) Izdelek shranjujte na suhem in hladnem mestu, zaščitenem pred vlago in neposredno sončno svetlobo.
- c) Za čiščenje uporabite mehko krpo.

Umwelt – und Entsorgungshinweise

Hersteller an Verbraucher

Sehr geehrte Damen und Herren,

gebrauchte Elektro – und Elektronikgeräte dürfen gemäß europäischer Vorgaben **[1]** nicht zum unsortierten Siedlungsabfall gegeben werden, sondern müssen getrennt erfasst werden. Das Symbol der Abfalltonne auf Rädern weist auf die Notwendigkeit der getrennten Sammlung hin. Helfen auch Sie mit beim Umweltschutz. Sorgen Sie dafür, dieses Gerät, wenn Sie es nicht mehr weiter nutzen wollen, in die hierfür vorgesehenen Systeme der Getrenntsammlung zu geben.



In Deutschland sind Sie gesetzlich **[2]** verpflichtet, ein Altgerät einer vom unsortierten Siedlungsabfall getrennten Erfassung zuzuführen. Die öffentlich – rechtlichen Entsorgungsträger (Kommunen) haben hierzu Sammelstellen eingerichtet, an denen Altgeräte aus privaten Haushalten ihres Gebietes für Sie kostenfrei entgegengenommen werden. Möglicherweise holen die rechtlichen Entsorgungsträger die Altgeräte auch bei den privaten Haushalten ab.

Bitte informieren Sie sich über Ihren lokalen Abfallkalender oder bei Ihrer Stadt – oder Gemeindeverwaltung über die in Ihrem Gebiet zur Verfügung stehenden Möglichkeiten der Rückgabe oder Sammlung von Altgeräten.

[1] RICHTLINIE 2002/96/EG DES EUROPÄISCHEN PARLAMENTS UND DES RATES
ÜBER ELEKTRO – UND ELEKTRONIK – ALTGERÄTE

[2] Gesetz über das Inverkehrbringen, die Rücknahme und die umweltverträgliche Entsorgung
von Elektro – und Elektronikgeräten (Elektro – und Elektronikgerätegesetz – ElektroG).

Utylizacja produktu

Produkty elektryczne i elektroniczne po zakończeniu okresu eksploatacji wymagają segregacji i oddania ich do wyznaczonego punktu odbioru. Nie wolno wyrzucać produktów elektrycznych razem z odpadami gospodarstwa domowego. Zgodnie z dyrektywą WEEE 2012/19/UE obowiązującą w Unii Europejskiej, urządzenia elektryczne i elektroniczne wymagają segregacji i utylizacji w wyznaczonych miejscach. Dbając o prawidłową utylizację, przyczyniasz się do ochrony zasobów naturalnych i zmniejszasz negatywny wpływ oddziaływania na środowisko, człowieka i otoczenie. Zgodnie z krajowym prawodawstwem, nieprawidłowe usuwanie odpadów elektrycznych i elektronicznych może być karane!

For the disposal of the device please consider and act according to the national and local rules and regulations.

CONTACT

expondo Polska sp. z o.o. sp. k.

ul. Nowy Kisielin-Innowacyjna 7
66-002 Zielona Góra | Poland, EU

e-mail: info@expondo.com