

STAMOS | *soldering*

BEDIENUNGSANLEITUNG

USER MANUAL | INSTRUKCJA OBSŁUGI | NÁVOD K POUŽITÍ | MANUEL D'UTILISATION | ISTRUZIONI D'USO | MANUAL DE INSTRUCCIONES

SOLDERING SET

S-LS-25

DE	3
EN	7
PL	10
CZ	14
FR	17
IT	21
ES	24
HU	24

PRODUKTNAME	LÖTKOLBEN-SET
PRODUCT NAME	SOLDERING SET
NAZWA PRODUKTU	ZESTAW KOLBY LUTOWNICZEJ
NÁZEV VÝROBKU	PÁJECÍ SADA
NOM DU PRODUIT	SET FER À SOUDER
NOME DEL PRODOTTO	SET STAZIONE SALDANTE
NOMBRE DEL PRODUCTO	SET ESTACIÓN DE SOLDADURA
TERMÉK NÉV	FORRASZTÓPÁKA TARTÓVAL
MODELL	
PRODUCT MODEL	
MODEL PRODUKTU	
MODEL VÝROBKU	S-LS-25
MODÈLE	
MODELLO	
MODELO	
TÍPUS	
IMPORTEUR	
IMPORTER	
IMPORTER	
DOVOZCE	EXPONDO POLSKA SP. Z O.O. SP. K.
IMPORTATEUR	
IMPORTATORE	
IMPORTADOR	
IMPORTŐR	
ADRESSE VON IMPORTEUR	
IMPORTER ADDRESS	
ADRES IMPORTERA	
ADRESA DOVOZCE	UL. NOWY KISIELIN-INNOWACYJNA 7, 66-002 ZIELONA GÓRA POLAND, EU
ADRESSE DE L'IMPORTATEUR	
INDIRIZZO DELL'IMPORTATORE	
DIRECCIÓN DEL IMPORTADOR	
AZ IMPORTŐR CÍME	

BEDIENUNGSANLEITUNG

TECHNISCHE DATEN

Parameter – Beschreibung	Parameter – Wert
Produktname	Lötkolben-Set
Modell	S-LS-25
Nennspannung [V~]/ Frequenz [Hz]	230/50
Nennleistung [W]	60
Temperaturbereich [°C]	220-480
Abmessungen [mm]	210x22x22
Gewicht [kg]	0,134

1. ALLGEMEINE BESCHREIBUNG

Diese Anleitung ist als Hilfe für eine sichere und zuverlässige Nutzung gedacht. Das Produkt wurde strikt nach den technischen Vorgaben und unter Verwendung modernster Technologien und Komponenten sowie unter Wahrung der höchsten Qualitätsstandards entworfen und angefertigt.

VOR INBETRIEBNAHME MUSS DIE ANLEITUNG GENAU DURCHGELESEN UND VERSTANDEN WERDEN.

Für einen langen und zuverlässigen Betrieb des Geräts muss auf die richtige Handhabung und Wartung entsprechend den in dieser Anleitung angeführten Vorgaben geachtet werden. Die in dieser Anleitung angegebenen technischen Daten und die Spezifikation sind aktuell. Der Hersteller behält sich das Recht vor, im Rahmen der Verbesserung der Qualität Änderungen vorzunehmen. Unter Berücksichtigung des technischen Fortschritts und der Geräuschreduzierung wurde das Gerät so entworfen und produziert, dass das infolge der Geräuschemission entstehende Risiko auf dem niedrigsten Niveau gehalten wird.

ERLÄUTERUNG DER SYMBOLE

	Das Produkt erfüllt die geltenden Sicherheitsnormen.
	Gebrauchsanweisung beachten.
	Recyclingprodukt.
	ACHTUNG! WARNUNG! oder HINWEIS!, um auf bestimmte Umstände aufmerksam zu machen (allgemeines Warnzeichen).
	Augenschutz benutzen.
	Staubschutz benutzen (Schutz der Atemwege).
	ACHTUNG! Warnung vor elektrischer Spannung!
	ACHTUNG! Warnung vor giftigen Stoffen!
	ACHTUNG! Heiße Fläche. Verbrennungsgefahr!
	Nur zur Verwendung in geschlossenen Räumen.

HINWEIS! In der vorliegenden Anleitung sind Beispielbilder vorhanden, die von dem tatsächlichen Aussehen das Produkt abweichen können.

Die originale Anweisung ist die deutschsprachige Fassung. Sonstige Sprachfassungen sind Übersetzungen aus der deutschen Sprache.

2. NUTZUNGSSICHERHEIT

ACHTUNG! Lesen Sie alle Sicherheitshinweise und alle Anweisungen durch. Die Nichtbeachtung der Warnungen und Anweisungen kann zu elektrischen Schlägen, Feuer und / oder schweren Verletzungen bis hin zum Tod führen.

Die Begriffe "Gerät" oder "Produkt" in den Warnungen und Beschreibung des Handbuchs beziehen sich auf <Lötkolben-Set>. Benutzen Sie das Gerät nicht in Räumen mit sehr hoher Luftfeuchtigkeit oder in unmittelbarer Nähe von Wasserbehältern! Lassen Sie das Gerät nicht nass werden. Gefahr eines elektrischen Schlags!

2.1. ELEKTRISCHE SICHERHEIT

- Der Gerätestecker muss mit der Steckdose kompatibel sein. Ändern Sie den Stecker in keiner Weise. Originalstecker und passende Steckdosen vermindern das Risiko eines elektrischen Schlags.
- Vermeiden Sie das Berühren von geerdeten Bauteilen wie Rohrleitungen, Heizkörpern, Öfen und Kühlschränken. Es besteht das erhöhte Risiko eines elektrischen Schlags, wenn Ihr Körper durch nasse Oberflächen und in feuchter Umgebung geerdet ist. Wasser, das in das Gerät eintritt, erhöht das Risiko von Beschädigungen und elektrischen Schlägen.
- Berühren Sie das Gerät nicht mit nassen oder feuchten Händen.
- Verwenden Sie das Kabel nicht in unsachgemäßer Weise. Verwenden Sie es niemals zum Tragen des Geräts oder zum Herausziehen des Steckers. Halten Sie das Kabel von Hitze, Öl, scharfen Kanten oder beweglichen Teilen fern. Beschädigte oder geschweißte Kabel erhöhen das Risiko eines elektrischen Schlags.
- Wenn sich die Verwendung des Geräts in feuchter Umgebung nicht verhindern lässt, verwenden Sie einen Fehlerstromschutzschalter (RCD). Mit einem RCD verringert sich das Risiko eines elektrischen Schlags.
- Es ist verboten, das Gerät zu verwenden, wenn das Netzkabel beschädigt ist oder offensichtliche Gebrauchsspuren aufweist. Ein beschädigtes Netzkabel sollte von einem qualifizierten Elektriker oder vom Kundendienst des Herstellers ersetzt werden.
- Tauchen Sie Kabel, Stecker bzw. das Gerät nicht in Wasser oder andere Flüssigkeiten, um einen Stromschlag zu vermeiden. Verwenden Sie das Gerät nicht auf nassen Oberflächen.

2.2. SICHERHEIT AM ARBEITSPLATZ

- Halten Sie Ihren Arbeitsplatz sauber und gut beleuchtet. Unordnung oder schlechte Beleuchtung kann zu Unfällen führen. Handeln Sie vorausschauend, beobachten Sie, was getan wird, und nutzen Sie Ihren gesunden Menschenverstand bei der Verwendung des Geräts.
- Benutzen Sie das Gerät nicht in explosionsgefährdeten Bereichen, zum Beispiel in Gegenwart von brennbaren Flüssigkeiten, Gasen oder Staub. Geräte können unter Umständen Funken erzeugen, welche Staub oder Dämpfe entzünden können.
- Im Falle eines Schadens oder einer Störung sollte das Gerät sofort ausgeschaltet und dies einer autorisierten Person gemeldet werden.
- Wenn Sie nicht sicher sind, ob das Gerät ordnungsgemäß funktioniert, wenden Sie sich an den Service des Herstellers.

- e) Reparaturen dürfen nur vom Service des Herstellers durchgeführt werden. Führen Sie keine Reparaturen auf eigene Faust durch!
- f) Zum Löschen des Gerätes bei Brand oder Feuer, nur Pulverfeuerlöscher oder Kohlendioxidlöscher (CO₂) verwenden.
- g) Halten Sie Kinder und Unbefugte fern; Unachtsamkeit kann zum Verlust der Kontrolle über das Gerät führen.
- h) Verwenden Sie das Gerät in einem gut belüfteten Bereich.
- i) Überprüfen Sie regelmäßig den Zustand der Sicherheitsinformationsaufkleber. Falls die Aufkleber unleserlich sind, sollten diese erneuert werden.
- j) Bewahren Sie die Gebrauchsanleitung für den weiteren Gebrauch auf. Sollte das Gerät an Dritte weitergegeben werden, muss die Gebrauchsanleitung mit ausgehändigt werden.
- k) Verpackungselemente und kleine Montageteile außerhalb der Reichweite von Kindern aufbewahren.
- l) Halten Sie das Gerät von Kindern und Tieren fern.
- m) Während des Gerätebetriebs werden schädliche Dämpfe erzeugt. Der Arbeitsplatz muss gut belüftet sein, um unbefugte Personen vor den schädlichen Auswirkungen der Dämpfe zu schützen.



HINWEIS! Kinder und Unbeteiligte müssen bei der Arbeit mit diesem Gerät gesichert werden.

2.3. PERSÖNLICHE SICHERHEIT

- a) Es ist nicht gestattet, das Gerät im Zustand der Ermüdung, Krankheit, unter Einfluss von Alkohol, Drogen oder Medikamenten zu betreiben, wenn das die Fähigkeit das Gerät zu bedienen, einschränkt.
- b) Das Gerät darf nicht von Kindern oder Personen mit eingeschränktem physischen, sensorischen und geistigen Fähigkeiten oder ohne entsprechende Erfahrung und entsprechendes Wissen bedient werden. Dies ist nur unter Aufsicht einer für die Sicherheit zuständigen Person und nach einer Einweisung in die Bedienung der Maschine gestattet.
- c) Seien Sie aufmerksam und verwenden Sie Ihren gesunden Menschenverstand beim Betreiben des Gerätes. Ein Moment der Unaufmerksamkeit während der Arbeit kann zu schweren Verletzungen führen.
- d) Benutzen Sie eine persönliche Schutzausrüstung, die den in Punkt 1 der Symbolerläuterungen vorgegebenen Maßgaben entspricht. Die Verwendung einer geeigneten und zertifizierten Schutzausrüstung verringert das Verletzungsrisiko.
- e) Vergewissern Sie sich vor dem Anschließen des Geräts an eine Stromquelle, dass der Schalter ausgeschaltet ist.
- f) Das Gerät ist kein Spielzeug. Kinder sollten in der Nähe des Geräts unter Aufsicht stehen, um Unfälle zu vermeiden.

2.4. SICHERE ANWENDUNG DES GERÄTS

- a) Überhitzen Sie das Gerät nicht. Verwenden Sie nur geeignete Werkzeuge für die jeweilige Anwendung. Richtig ausgewählte Geräte und der sorgsame Umgang mit ihnen führen zu besseren Arbeitsergebnissen.
- b) Benutzen Sie das Gerät nicht, wenn der EIN-/AUS-Schalter nicht ordnungsgemäß funktioniert. Geräte, die nicht über den Schalter gesteuert werden können, sind gefährlich und müssen repariert werden.

- c) Trennen Sie das Gerät von der Stromversorgung, bevor Sie mit der Einstellung, Reinigung und Wartung beginnen. Eine solche vorbeugende Maßnahme verringert das Risiko einer versehentlichen Aktivierung des Geräts.
- d) Nicht verwendete Werkzeuge sind außerhalb der Reichweite von Kindern sowie von Personen aufzubewahren, welche weder das Gerät noch die Anleitung kennen. In den Händen unerfahrener Personen können diese Geräte eine Gefahr darstellen.
- e) Halten Sie das Gerät stets in einem einwandfreien Zustand. Prüfen Sie vor jeder Inbetriebnahme, ob am Gerät und seinen beweglichen Teilen Schäden vorliegen (defekte Komponenten oder andere Faktoren, die den sicheren Betrieb der Maschine beeinträchtigen könnten). Im Falle eines Schadens muss das Gerät vor Gebrauch in Reparatur gegeben werden.
- f) Halten Sie das Gerät außerhalb der Reichweite von Kindern.
- g) Reparatur und Wartung von Geräten dürfen nur von qualifiziertem Fachpersonal und mit Originalersatzteilen durchgeführt werden. Nur so wird die Sicherheit während der Nutzung gewährleistet.
- h) Um die Funktionsfähigkeit des Gerätes zu gewährleisten, dürfen die werksmäßig montierten Abdeckungen oder Schrauben nicht entfernt werden.
- i) Lassen Sie dieses Gerät während des Betriebs nicht unbeaufsichtigt.
- j) Das Gerät muss regelmäßig gereinigt werden, damit sich nicht dauerhaft Schmutz festsetzt.
- k) Das Gerät ist kein Spielzeug. Reinigung und Wartung dürfen nicht von Kindern ohne Aufsicht durch eine erwachsene Person durchgeführt werden..
- l) Es ist untersagt, in den Aufbau des Geräts einzugreifen, um seine Parameter oder Konstruktion zu ändern.
- m) Geräte von Feuer – und Wärmequellen fernhalten.
- n) Bei einer Unterbrechung des Gerätebetriebs sollte der LötKolben immer auf einem Untersetzer platziert werden.
- o) Halten Sie die Lötspitze und Elemente, die heiß werden können, von Körper, Kleidung und brennbaren Gegenständen fern.
- p) Die Lötspitze bleibt auch nach dem Ausschalten heiß. Warten Sie vor dem Reinigen oder Austauschen von Komponenten, bis das Gerät vollständig abgekühlt ist.
- q) Seien Sie vorsichtig und atmen Sie keine Lötdämpfe ein.



ACHTUNG! Obwohl das Gerät mit dem Gedanken an die Sicherheit entworfen wurde, besitzt es bestimmte Schutzmechanismen. Trotz der Verwendung zusätzlicher Sicherheitselemente besteht bei der Bedienung immer noch ein Verletzungsrisiko. Es wird empfohlen, bei der Nutzung Vorsicht und Vernunft walten zu lassen.

3. NUTZUNGSBEDINGUNGEN

Das Gerät dient zum Löten, Entlöten oder Schrumpfen von elektronischen und elektrischen Verbindungen.

Für alle Schäden bei nicht sachgemäßer Verwendung haftet allein der Betreiber.

3.1. GERÄTEBESCHREIBUNG

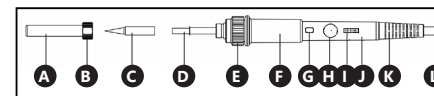

- A. Montagemuffe
- B. Montagemutter
- C. Lötspitze
- D. Heizelement
- E. Heizgerätbefestigung
- F. Gummikappe
- G. LED-Anzeige
- H. Temperaturregler
- I. ON/OFF-Schieberegler
- J. LötKolbengriff
- K. Zugentlastung
- L. Netzkabel
- M. Internes Kontrollsystem (nicht in der Abbildung dargestellt)
- N. LötKolbenständer (nicht in der Abbildung dargestellt)

3.2. VORBEREITUNG ZUR VERWENDUNG ARBEITSPLATZ DES GERÄTES

Verwenden Sie das Gerät nicht bei Umgebungstemperaturen über 40°C sein und einer relativen Luftfeuchtigkeit über 85%. Stellen Sie das Gerät so auf, dass eine gute Luftzirkulation gewährleistet ist. Es ist auf allen Seiten ein Abstand von mindestens 10 cm einzuhalten. Halten Sie das Gerät von heißen Flächen fern. Das Gerät sollte immer auf einer ebenen, stabilen, sauberen, feuerfesten und trockenen Oberfläche und außerhalb der Reichweite von Kindern und Personen mit eingeschränktem geistigen, sensorischen und psychischen Fähigkeiten verwendet werden. Stellen Sie sicher, dass der Netzstecker jederzeit zugänglich und nicht verdeckt ist. Achten Sie darauf, dass die Stromversorgung des Gerätes den Angaben auf dem Produktschild entspricht.

AUFBAU DES GERÄTES

1. **ACHTUNG:** Bevor Sie das Gerät in Betrieb nehmen, sollten Sie sicherstellen, dass die Stromquelle an die Anforderungen des Geräts angepasst ist.
2. Packen Sie alle Komponenten vorsichtig aus und überprüfen Sie ihren Zustand auf Beschädigungen und/oder fehlende Elemente.
3. Stellen Sie sicher, dass das Gerät nicht an eine Stromquelle angeschlossen ist.
4. Stellen Sie das Gerät auf eine ebene, stabile Oberfläche.
5. Verbinden Sie den Netzstecker mit der Stromquelle.
6. Starten Sie das Gerät mit dem Ein-/Aus-Schalter.
HINWEIS: Bei Nichtgebrauch sollte der LötKolben immer auf einem Untersetzer platziert werden.

3.3. ARBEIT MIT DEM GERÄT

- I. Normaler Betriebsmodus
 1. Aktivieren Sie das Gerät, indem Sie den Schieberegler [I] in die Position "ON" bewegen. Die LED-Anzeige [G] leuchtet auf.
 2. Mit dem Regler [H] die gewünschte Temperatur einstellen.
 3. Nach dem Erwärmen der Spitze [C] ist der LötKolben mit einer Lötschicht zu bedecken. Dies dient dazu, die Spitze zu schützen und ihre Lebensdauer zu verlängern.

4. Legen Sie den LötKolben nach Abschluss der Arbeiten immer auf die Halterung.
ACHTUNG: Es wird empfohlen, die Heiztemperatur der Lötspitze durch Drehen des Reglers zu senken, wenn das Gerät nicht in Gebrauch ist. Wenn Sie das Gerät auf eine hohe Temperatur einstellen, wird die Lebensdauer der Lötspitze und anderer Heizelemente beeinträchtigt.
HINWEIS: Stellen Sie vor der Überprüfung oder Reparatur von z. B. elektrischen Kabeln sicher, dass sie nicht unter Strom stehen.
- II. Austausch von Komponenten
ACHTUNG: Bevor Sie Komponenten austauschen, schalten Sie das Gerät aus und trennen Sie es von der Stromversorgung.

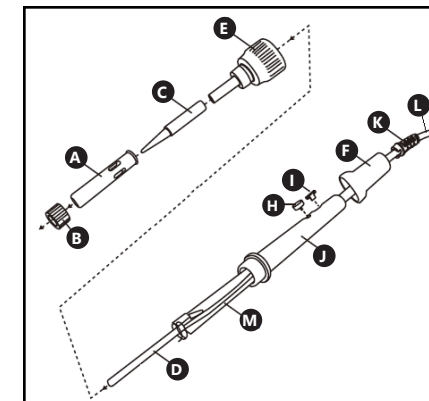

1. Austausch der Lötspitze

- a) Lösen Sie die Montagemutter [B].
- b) Entfernen Sie die Montagemuffe [A].
- c) Entfernen Sie die gebrauchte Lötspitze [C] und ersetzen Sie sie durch eine neue.
- d) Sichern Sie die Lötspitze mit der Montagemuffe [A] und der Mutter [B].

2. Austausch des Heizelements

- a) Lösen Sie die Halterung des Heizelements [E].
- b) Entfernen Sie den Temperaturregler [H] und den Schieberegler [I] vom LötKolbenhalter [J].
- c) Ziehen Sie das Heizelement [D] zusammen mit dem Steuergerät [M] aus dem LötKolbenhalter [J] heraus.
- d) Trennen Sie das verbrauchte Heizelement [D] vom Steuergerät [M] und installieren Sie ein neues Heizelement.
- e) Schieben Sie das Heizelement [D] zusammen mit dem Steuergerät [M] in den LötKolbenhalter [J].
- f) Montieren Sie den Temperaturregler [H] und den Schieberegler [I] auf dem LötKolbenhalter [J].
- g) Montieren Sie Halterung des Heizelements [E].

3.4. REINIGUNG UND WARTUNG

- a) Vor jeder Reinigung und Einstellung, dem Austausch von Zubehör oder wenn das Gerät nicht benutzt wird, muss der Netzstecker gezogen werden und das Gerät vollständig abkühlen.
- b) Verwenden Sie zur Reinigung der Oberfläche ausschließlich Mittel ohne ätzende Inhaltsstoffe.
- c) Lassen Sie nach jeder Reinigung alle Teile gut trocknen, bevor das Gerät erneut verwendet wird.

- d) Bewahren Sie das Gerät an einem trockenen, kühlen, vor Feuchtigkeit und direkter Sonneneinstrahlung geschütztem Ort auf.
- e) Es ist verboten, das Gerät mit einem Wasserstrahl zu besprühen oder in Wasser zu tauchen.
- f) Es darf kein Wasser über die Belüftungsöffnungen am Gehäuse ins Innere des Geräts gelangen.
- g) Die Belüftungsöffnungen sind mit Pinsel und Druckluft zu reinigen.
- h) In Hinblick auf technische Effizienz und zur Vorbeugung vor Schäden sollte das Gerät regelmäßig überprüft werden.
- i) Zum Reinigen ist ein weicher, feuchter Lappen zu verwenden.
- j) Zum Reinigen darf man keine scharfen und/oder Metallgegenstände (z.B. Drahtbürste oder Metallspachtel) benutzen, weil diese die Oberfläche des Materials, aus dem das Gerät hergestellt ist, beschädigen können.
- k) Bei häufigem Gebrauch des Gerätes wird empfohlen, die Lötspitze mindestens einmal pro Woche zu entfernen und das Gerät von Staub im Inneren zu reinigen.

USER MANUAL

TECHNICAL DATA

Parameter description	Parameter value
Product name	Soldering Set
Model	S-LS-25
Rated voltage [V~] Frequency [Hz]	230/50
Rated power [W]	60
Temperature range [°C]	220-480
Dimensions [mm]	210x22x22
Weight [kg]	0.134











1. GENERAL DESCRIPTION

The user manual is designed to assist in the safe and trouble-free use of the device. The product is designed and manufactured in accordance with strict technical guidelines, using state-of-the-art technologies and components. Additionally, it is produced in compliance with the most stringent quality standards.

DO NOT USE THE DEVICE UNLESS YOU HAVE THOROUGHLY READ AND UNDERSTOOD THIS USER MANUAL.

To increase the product life of the device and to ensure trouble-free operation, use it in accordance with this user manual and regularly perform maintenance tasks. The technical data and specifications in this user manual are up to date. The manufacturer reserves the right to make changes associated with quality improvement. The device is designed to reduce noise emission risks to a minimum, taking into account technological progress and noise reduction opportunities.

LEGEND

	The product satisfies the relevant safety standards.
	Read instructions before use.
	The product must be recycled.
	WARNING! or CAUTION! or REMEMBER! Applicable to the given situation (general warning sign).
	Wear protective goggles.
	Wear a dust mask (respiratory tract protection).
	ATTENTION! Electric shock warning!
	WARNING! Toxic substances, danger of poisoning!
	ATTENTION! Hot surface, risk of burns!
	Only use indoors.

 **PLEASE NOTE!** Drawings in this manual are for illustration purposes only and in some details may differ from the actual product.

The original operation manual is written in German. Other language versions are translations from the German.

2. USAGE SAFETY

 **ATTENTION!** Read all safety warnings and all instructions. Failure to follow the warnings and instructions may result in electric shock, fire and/or serious injury or even death.

The terms "device" or "product" are used in the warnings and instructions to refer to < Soldering Set >. Do not use in very humid environments or in the vicinity of water tanks. Prevent the device from getting wet. Risk of electric shock!

2.1. ELECTRICAL SAFETY

- a) The plug must fit the socket. Do not modify the plug in any way. Using original plugs and matching sockets reduces the risk of electric shock.
- b) Avoid touching earthed elements such as pipes, heaters, boilers and refrigerators. There is an increased risk of electric shock if the earthed device is exposed to rain, comes into direct contact with a wet surface or is operating in a damp environment. Water getting into the device increases the risk of damage to the device and of electric shock.
- c) Do not touch the device with wet or damp hands.
- d) Use the cable only for its designated use. Never use it to carry the device or to pull the plug out of a socket. Keep the cable away from heat sources, oil, sharp edges or moving parts. Damaged or tangled cables increase the risk of electric shock.
- e) If using the device in a damp environment cannot be avoided, a residual current device (RCD) should be applied. The use of an RCD reduces the risk of electric shock.
- f) Do not use the device if the power cord is damaged or shows obvious signs of wear. A damaged power cord should be replaced by a qualified electrician or the manufacturer's service centre.
- g) To avoid electric shock, do not immerse the cord, plug or device in water or other liquids. Do not use the device on wet surfaces.

2.2. SAFETY IN THE WORKPLACE

- a) Make sure the workplace is clean and well lit. A messy or poorly lit workplace may lead to accidents. Try to think ahead, observe what is going on and use common sense when working with the device.
- b) Do not use the device in a potentially explosive environment, for example in the presence of flammable liquids, gases or dust. The device generates sparks which may ignite dust or fumes.
- c) If you discover damage or irregular operation, immediately switch the device off and report it to a supervisor without delay.
- d) If there are any doubts as to the correct operation of the device, contact the manufacturer's support service.
- e) Only the manufacturer's service point may repair the device. Do not attempt any repairs independently!
- f) In case of fire, use a powder or carbon dioxide (CO₂) fire extinguisher (one intended for use on live electrical devices) to put it out.
- g) Children or unauthorised persons are forbidden to enter a work station. (A distraction may result in loss of control over the device).
- h) Use the device in a well-ventilated space.
- i) Regularly inspect the condition of the safety labels. If the labels are illegible, they must be replaced.
- j) Please keep this manual available for future reference. If this device is passed on to a third party, the manual must be passed on with it.

- k) Keep packaging elements and small assembly parts in a place not available to children.
- l) Keep the device away from children and animals.
- m) When working with the device, harmful fumes are generated. The workplace must be well ventilated to protect unauthorized persons from the harmful effects of fumes.

REMEMBER! When using the device, protect children and other bystanders.

2.3. PERSONAL SAFETY

- a) Do not use the device when tired, ill or under the influence of alcohol, narcotics or medication which can significantly impair the ability to operate the device.
- b) The device is not designed to be handled by persons (including children) with limited mental and sensory functions or persons lacking relevant experience and/or knowledge unless they are supervised by a person responsible for their safety or they have received instruction on how to operate the device.
- c) When working with the device, use common sense and stay alert. Temporary loss of concentration while using the device may lead to serious injuries.
- d) Use personal protective equipment as required for working with the device, specified in section 1 (Legend). The use of correct and approved personal protective equipment reduces the risk of injury.
- e) To prevent the device from accidentally switching on, make sure the switch is on the OFF position before connecting to a power source.
- f) The device is not a toy. Children must be supervised to ensure that they do not play with the device.

2.4. SAFE DEVICE USE

- a) Do not overload the device. Use the appropriate tools for the given task. A correctly-selected device will perform the task for which it was designed better and in a safer manner.
- b) Do not use the device if the ON/OFF switch does not function properly (does not switch the device on and off). Devices which cannot be switched on and off using the ON/OFF switch are hazardous, should not be operated and must be repaired.
- c) Disconnect the device from the power supply before commencement of adjustment, cleaning and maintenance. Such a preventive measure reduces the risk of accidental activation.
- d) When not in use, store in a safe place, away from children and people not familiar with the device who have not read the user manual. The device may pose a hazard in the hands of inexperienced users.
- e) Keep the device in perfect technical condition. Before each use check for general damage and especially check for cracked parts or elements and for any other conditions which may impact the safe operation of the device. If damage is discovered, hand over the device for repair before use.
- f) Keep the device out of the reach of children.
- g) Device repair or maintenance should be carried out by qualified persons, only using original spare parts. This will ensure safe use.
- h) To ensure the operational integrity of the device, do not remove factory-fitted guards and do not loosen any screws.
- i) Do not leave this appliance unattended while it is in use.
- j) Clean the device regularly to prevent stubborn grime from accumulating.

- k) The device is not a toy. Cleaning and maintenance may not be carried out by children without supervision by an adult person.
- l) It is forbidden to interfere with the structure of the device in order to change its parameters or construction.
- m) Keep the device away from sources of fire and heat.
- n) Always place the soldering iron on the holder if it is not in use.
- o) Keep the soldering tip and parts that can get hot away from your body, clothing and flammable objects / substances.
- p) The soldering tip remains hot even after the power is turned off. Before cleaning or replacing parts, wait until the device has cooled down completely.
- q) Exercise caution and do not inhale solder fumes.

ATTENTION! Despite the safe design of the device and its protective features, and despite the use of additional elements protecting the operator, there is still a slight risk of accident or injury when using the device. Stay alert and use common sense when using the device.

3. USE GUIDELINES

The device is designed for soldering, desoldering or shrinking electronic and electrical connections.

The user is liable for any damage resulting from unintended use of the device.

3.1. DEVICE DESCRIPTION

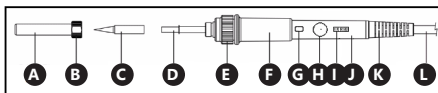

- A. Clamping sleeve
- B. Fastening nut
- C. Soldering tip
- D. Heater
- E. Heater fastener
- F. Rubber cap
- G. LED
- H. Temperature control knob
- I. ON/OFF slider
- J. Soldering iron handle
- K. Cable strain relief
- L. Power cord
- M. Internal control system (not part of the image)
- N. Soldering iron stand (not part of the image)

3.2. PREPARING FOR USE

APPLIANCE LOCATION

The temperature of environment must not be higher than 40°C and the relative humidity should be less than 85%. Ensure good ventilation in the room in which the device is being used. There should be at least 10 cm distance between each side of the device and the wall or other objects. The device should always be used when positioned on an even, stable, clean, fireproof and dry surface, and be out of the reach of children and persons with limited mental and sensory functions. Position the device such that you always have access to the power plug. The power cord connected to the appliance must be properly grounded and correspond to the technical details on the product label.

ASSEMBLING THE APPLIANCE

1. **ATTENTION:** Before carrying out any soldering work, make sure that the power source is compatible with the device.

2. Carefully unpack all components and check them for damage and / or missing items.
3. Make sure that the device is not connected to a power source.
4. Place the device on an even and stable surface.
5. Connect the other plug of the cord to the power source.
6. Start the device with the power switch.
NOTE: Unused soldering iron should always be left on the rack.

3.3. DEVICE USE

I. Normal operating mode

1. Start the device by pushing the slider [I] to the "ON" position. The LED [G] will turn on.
2. Set the desired temperature value using the knob [H].
3. After heating the [C] tip of the soldering iron, coat the tip with solder. This will protect the tip and extend its life.
4. When you have finished work, always place the soldering iron on the stand.
PLEASE NOTE: It is recommended to reduce the tip heating temperature using the knob when the device is not in use. Leaving the device set to high temperature has a negative effect on the life of the tip and other heating elements.
NOTE: Before inspecting or repairing electric cables, etc., make sure that they are not live.

II. Replacing the device components

NOTE: Before replacing the components, turn off the device and disconnect it from the power source.

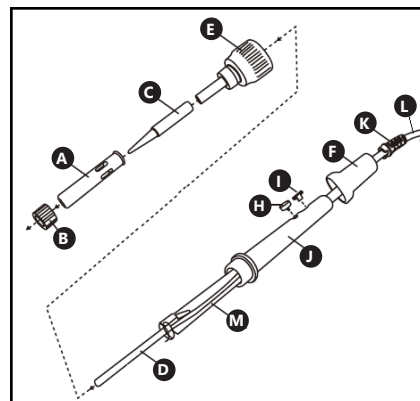

1. Soldering tip replacement

- a) Unscrew the fixing nut [B]
- b) Remove the mounting sleeve [A]
- c) Remove the used soldering tip [C] and replace it with a new one.
- d) Secure the tip with the mounting sleeve [A] and the nut [B].

2. Heater replacement

- a) Unscrew the heater fixing [E]
- b) Remove the temperature control knob [H] and the slider [I] from the soldering iron holder [J].
- c) Pull the heater [D] together with the control system [M] from the soldering iron holder [J].

- d) Detach the used heater [D] from the control system [M], and install a new heater.
- e) Insert the heater [D] and the control system [M] into the soldering iron holder [J].
- f) Install the temperature control knob [H] and slider [I] on the soldering iron holder [J].
- g) Install the heater holder [E].

3.4. CLEANING AND MAINTENANCE

- a) Unplug the mains plug and allow the device to cool completely before each cleaning, adjustment or replacement of accessories, or if the device is not being used.
- b) Use only non-corrosive cleaners to clean the surface.
- c) After cleaning the device, all parts should be dried completely before using it again.
- d) Store the unit in a dry, cool place, free from moisture and direct exposure to sunlight.
- e) Do not spray the device with a water jet or submerge it in water.
- f) Do not allow water to get inside the device through vents in the housing of the device.
- g) Clean the vents with a brush and compressed air.
- h) The device must be regularly inspected to check its technical efficiency and spot any damage.
- i) Use a soft, damp cloth for cleaning.
- j) Do not use sharp and/or metal objects for cleaning (e.g. a wire brush or a metal spatula) because they may damage the surface material of the appliance.
- k) If you use the device often, it is recommended to disassemble the soldering tip at least once a week, and clean the dust accumulated inside.

INSTRUKCJA OBSŁUGI

DANE TECHNICZNE

Opis parametru	Wartość parametru
Nazwa produktu	Zestaw kolby lutowniczej
Model	S-LS-25
Napięcie zasilania [V~/] Częstotliwość [Hz]	230/50
Moc znamionowa [W]	60
Zakres temperatur [°C]	220-480
Wymiary [mm]	210x22x22
Ciężar [kg]	0,134

1. OGÓLNY OPIS

Instrukcja przeznaczona jest do pomocy w bezpiecznym i niezawodnym użytkowaniu. Produkt jest zaprojektowany i wykonany ściśle według wskazań technicznych przy użyciu najnowszych technologii i komponentów oraz przy zachowaniu najwyższych standardów jakości.

**PRZED PRZYSTĄPIENIEM DO PRACY NALEŻY
DOKŁADNIE PRZECZYTAĆ I ZROZUMIEĆ
NINIEJSZĄ INSTRUKCJĘ.**

Dla zapewnienia długiej i niezawodnej pracy urządzenia należy dbać o jego prawidłową obsługę oraz konserwację zgodnie ze wskazówkami zawartymi w tej instrukcji. Dane techniczne i specyfikacje zawarte w tej instrukcji obsługi są aktualne. Producent zastrzega sobie prawo dokonywania zmian związanych z podwyższeniem jakości. Uwzględniając postęp techniczny i możliwość ograniczenia hałasu, urządzenie zaprojektowano i zbudowano tak, aby ryzyko jakie wynika z emisji hałasu ograniczyć do najniższego poziomu.

OBJAŚNIENIE SYMBOLI

	Produkt spełnia wymagania odpowiednich norm bezpieczeństwa.
	Przed użyciem należy zapoznać się z instrukcją.
	Produkt podlegający recyklingowi.
	UWAGA! lub OSTRZEŻENIE! lub PAMIĘTAJ! opisująca daną sytuację (ogólny znak ostrzegawczy).
	Założyć okulary ochronne.
	Stosować maskę przeciwpyłową (ochrona dróg oddechowych).
	UWAGA! Ostrzeżenie przed porażeniem prądem elektrycznym!
	Ostrzeżenie przed niebezpieczeństwem zatrucia substancjami toksycznymi!
	UWAGA! Gorąca powierzchnia może spowodować oparzenia!
	Do użytku tylko wewnątrz pomieszczenia.

UWAGA! Ilustracje w niniejszej instrukcji obsługi mają charakter poglądowy i w niektórych szczegółach mogą różnić się od rzeczywistego wyglądu produktu.

Instrukcją oryginalną jest niemiecka wersja instrukcji. Pozostałe wersje językowe są tłumaczeniami z języka niemieckiego.

2. BEZPIECZEŃSTWO UŻYTKOWANIA

UWAGA! Przeczytać wszystkie ostrzeżenia dotyczące bezpieczeństwa oraz wszystkie instrukcje. Niezastosowanie się do ostrzeżeń i instrukcji może spowodować porażenie prądem, pożar i/lub ciężkie obrażenia ciała lub śmierć.

Termin „urządzenie” lub „produkt” w ostrzeżeniach i w opisie instrukcji odnosi się do <Zestaw kolby lutowniczej>. Nie należy używać urządzenia w pomieszczeniach o bardzo dużej wilgotności / w bezpośrednim pobliżu zbiorników z wodą! Nie wolno dopuszczać do zamoczenia urządzenia. Ryzyko porażenia prądem!

2.1. BEZPIECZEŃSTWO ELEKTRYCZNE

- Wtyczka urządzenia musi pasować do gniazda. Nie modyfikować wtyczki w jakikolwiek sposób. Oryginalne wtyczki i pasujące gniazda zmniejszają ryzyko porażenia prądem.
- Unikać dotykania uziemionych elementów, takich jak rury, grzejniki, piece i lodówki. Istnieje zwiększone ryzyko porażenia prądem, jeśli ciało jest uziemione i dotyka urządzenia narażonego na bezpośrednie działanie deszczu, mokrej nawierzchni i pracy w wilgotnym otoczeniu. Przedostanie się wody do urządzenia zwiększa ryzyko jego uszkodzenia oraz porażenia prądem.
- Nie wolno dotykać urządzenia mokrymi lub wilgotnymi rękoma.
- Nie należy używać przewodu w sposób niewłaściwy. Nigdy nie używać go do przenoszenia urządzenia lub do wyciągania wtyczki z gniazda. Trzymać przewód z dala od źródeł ciepła, oleju, ostrych krawędzi lub ruchomych części. Uszkodzone lub poplątane przewody zwiększają ryzyko porażenia prądem.
- Jeśli nie można uniknąć używania urządzenia w środowisku wilgotnym, należy stosować wyłącznik różnicowo-prądowy (RCD). Używanie RCD zmniejsza ryzyko porażenia prądem.
- Zabrania się używania urządzenia, jeśli przewód zasilający jest uszkodzony lub nosi wyraźne oznaki zużycia. Uszkodzony przewód zasilający powinien być wymieniony przez wykwalifikowanego elektryka lub serwis producenta.
- Aby uniknąć porażenia prądem elektrycznym, nie należy zanurzać kabla, wtyczki ani samego urządzenia w wodzie lub innym płynie. Nie wolno używać urządzenia na mokrych powierzchniach.

2.2. BEZPIECZEŃSTWO W MIEJSCU PRACY

- Utrzymywać porządek w miejscu pracy i dobre oświetlenie. Nieporządek lub złe oświetlenie może prowadzić do wypadków. Należy być przewidującym, obserwować co się robi i zachowywać rozsądek podczas używania urządzenia.
- Nie używać urządzenia w strefie zagrożenia wybuchem, na przykład w obecności łatwopalnych cieczy, gazów lub pyłów. Urządzenie wytwarzają iskry, mogące zapalić pył lub opary.
- W razie stwierdzenia uszkodzenia lub nieprawidłowości w pracy urządzenia należy je bezwzględnie wyłączyć i zgłosić to do osoby uprawnionej.

- W razie wątpliwości czy urządzenie działa poprawnie, należy skontaktować się z serwisem producenta.
- Naprawy urządzenia może wykonać wyłącznie serwis producenta. Nie wolno dokonywać napraw samodzielnie!
- W przypadku zapróżnienia ognia lub pożaru, do gaszenia urządzenia pod napięciem należy używać wyłącznie gaśnic proszkowych lub śniegowych (CO₂). Na stanowisku pracy nie mogą przebywać dzieci ani osoby nieupoważnione. (Nieuwaga może spowodować utratę kontroli nad urządzeniem.)
- Urządzenie używać w dobrze wentylowanej przestrzeni.
- Należy regularnie sprawdzać stan naklejek z informacjami dotyczącymi bezpieczeństwa. W przypadku gdy, naklejki są nieczytelne należy je wymienić.
- Zachować instrukcję użytkowania w celu jej późniejszego użycia. W razie, gdyby urządzenie miało zostać przekazane osobom trzecim, to wraz z nim należy przekazać również instrukcję użytkowania.
- Elementy opakowania oraz drobne elementy montażowe należy przechowywać w miejscu niedostępnym dla dzieci.
- Urządzenie trzymać z dala od dzieci i zwierząt.
- Pod czas pracy z urządzeniem wytwarzane są szkodliwe opary, miejsce pracy musi być dobrze wentylowane aby zabezpieczyć osoby postronne przed szkodliwym działaniem oparów.

PAMIĘTAĆ! Należy chronić dzieci i inne osoby postronne podczas pracy urządzeniem.

2.3. BEZPIECZEŃSTWO OSOBISTE

- Niedozwolone jest obsługiwanie urządzenia w stanie zmęczenia, choroby, pod wpływem alkoholu, narkotyków lub leków, które ograniczają w istotnym stopniu zdolności obsługi urządzenia.
- Urządzenie nie jest przeznaczone do tego, by było użytkowane przez osoby (w tym dzieci) o ograniczonych funkcjach psychicznych, sensorycznych i umysłowych lub nieposiadające odpowiedniego doświadczenia i/lub wiedzy, chyba że są one nadzorowane przez osobę odpowiedzialną za ich bezpieczeństwo lub otrzymały od niej wskazówki dotyczące tego, jak należy obsługiwać urządzenie.
- Należy być uważnym, kierować się zdrowym rozsądkiem podczas pracy urządzeniem. Chwila nieuwagi podczas pracy, może doprowadzić do poważnych obrażeń ciała.
- Należy używać środków ochrony osobistej wymaganych przy pracy urządzeniem wyszczególnionych w punkcie 1 objaśnienia symboli. Stosowanie odpowiednich, atestowanych środków ochrony osobistej zmniejsza ryzyko doznania urazu.
- Aby zapobiegać przypadkowemu uruchomieniu upewnić się, że przełącznik jest w pozycji wyłączonej przed podłączeniem do źródła zasilania.
- Urządzenie nie jest zabawką. Dzieci powinny być pilnowane, aby nie bawiły się urządzeniem.

2.4. BEZPIECZNE STOSOWANIE URZĄDZENIA

- Nie należy przeciążać urządzenia. Używać narzędzi odpowiednich do danego zastosowania. Prawidłowo dobrane urządzenie wykona lepiej i bezpieczniej pracę dla którego zostało zaprojektowane.

- Nie należy używać urządzenia, jeśli przełącznik ON/OFF nie działa sprawnie (nie załącza i nie wyłącza się). Urządzenia, które nie mogą być kontrolowane za pomocą przełącznika są niebezpieczne, nie mogą pracować i muszą zostać naprawione.
- Przed przystąpieniem do regulacji, czyszczenia i konserwacji urządzenie należy odłączyć od zasilania. Taki środek zapobiegawczy zmniejsza ryzyko przypadkowego uruchomienia.
- Nieużywane urządzenia należy przechowywać w miejscu niedostępnym dla dzieci oraz osób nieznających urządzenia lub tej instrukcji obsługi. Urządzenia są niebezpieczne w rękach niedoświadczonych użytkowników.
- Utrzymywać urządzenie w dobrym stanie technicznym. Sprawdzać przed każdą pracą czy nie posiada uszkodzeń ogólnych lub związanych z elementami ruchomymi (pęknięcia części i elementów lub wszelkie inne warunki, które mogą mieć wpływ na bezpieczne działanie urządzenia). W przypadku uszkodzenia, oddać urządzenie do naprawy przed użyciem.
- Urządzenie należy chronić przed dziećmi.
- Naprawa oraz konserwacja urządzeń powinna być wykonywana przez wykwalifikowane osoby przy użyciu wyłącznie oryginalnych części zamiennych. Zapewnić do bezpieczeństwa użytkownika.
- Aby zapewnić zaprojektowaną integralność operacyjną urządzenia, nie należy usuwać zainstalowanych fabrycznie osłon lub odkręcać śrub.
- Należy pozostawić włączonemu urządzeniu bez nadzoru.
- Należy regularnie czyścić urządzenie, aby nie dopuścić do trwałego osadzenia się zanieczyszczeń.
- Urządzenie nie jest zabawką. Czyszczenie i konserwacja nie mogą być wykonywane przez dzieci bez nadzoru osoby dorosłej.
- Zabrania się ingerowania w konstrukcję urządzenia celem zmiany jego parametrów lub budowy.
- Trzymać urządzenia z dala od źródeł ognia i ciepła.
- W przypadku przerwy w użytkowaniu kolbę lutowniczą należy zawsze umieszczać na podstawie.
- Trzymać grot lutowniczy oraz elementy mogące ulec nagrzewaniu z dala od ciała, odzieży oraz przedmiotów i substancji łatwopalnych.
- Grot lutowniczy pozostaje gorący także po wyłączeniu zasilania. Przed czyszczeniem lub wymianą elementów należy odczekać do czasu, aż urządzenie całkowicie ostygnie.
- Zachować ostrożność i nie wdychać oparów lutowniczych.

UWAGA! Pomimo iż urządzenie zostało zaprojektowane tak aby było bezpieczne, posiadało odpowiednie środki ochrony oraz pomimo użycia dodatkowych elementów zabezpieczających użytkownika, nadal istnieje niewielkie ryzyko wypadku lub odniesienia obrażeń w trakcie pracy z urządzeniem. Zaleca się zachowanie ostrożności i rozsądku podczas jego użytkowania.

3. ZASADY UŻYTKOWANIA

Urządzenie przeznaczone jest do lutowania, rozlutowywania lub obkurczania elementów połączeń elektronicznych i elektronicznych.

Odpowiedzialność za wszelkie szkody powstałe w wyniku użytkowania niezgodnego z przeznaczeniem ponosi użytkownik.

3.1. OPIS URZĄDZENIA

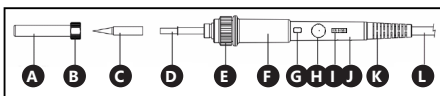

- A. Tulejka mocująca
- B. Nakrętka mocująca
- C. Grot lutowniczy
- D. Grzałka
- E. Mocowanie grzałki
- F. Nakładka gumowa
- G. Dioda LED
- H. Pokrętko regulacji temperatury
- I. Suwak ON/OFF
- J. Uchwyt kolby lutowniczej
- K. Odciążenie przewodu
- L. Przewód zasilania
- M. Wewnętrzny układ sterujący (niewidoczny na ilustracji)
- N. Stojak kolby lutowniczej (niewidoczny na ilustracji)

3.2. PRZYGOTOWANIE DO PRACY
UMIĘJSCOWIENIE URZĄDZENIA

Temperatura otoczenia nie może przekraczać 40°C a wilgotność względna nie powinna przekraczać 85%. Urządzenie należy ustawić w sposób zapewniający dobrą cyrkulację powietrza. Należy utrzymać minimalny odstęp 10 cm od każdej ściany urządzenia. Urządzenie należy trzymać z dala od wszelkich gorących powierzchni. Urządzenie należy zawsze użytkować na równej, stabilnej, czystej, ognioodpornej i suchej powierzchni i poza zasięgiem dzieci oraz osób ograniczonych funkcjach psychicznych, sensorycznych i umysłowych. Urządzenie należy umiejscowić w taki sposób, by w dowolnej chwili można się było dostać do wtyczki sieciowej. Należy pamiętać o tym, by zasilanie urządzenia energią odpowiadało danym podanym na tabliczce znamionowej!

MONTAŻ URZĄDZENIA

1. UWAGA: Przed rozpoczęciem pracy z urządzeniem należy upewnić się, czy źródło zasilania jest dostosowane do wymogów urządzenia.
2. Ostrożnie rozpakować wszystkie elementy i sprawdzić ich stan pod kątem uszkodzeń i/ lub braków.
3. Upewnić się, że urządzenie nie jest podłączone do źródła zasilania.
4. Ustawić urządzenie na równej i stabilnej powierzchni.
5. Podłączyć wtyczkę przewodu zasilania do źródła zasilania.
6. Uruchomić urządzenie włącznikiem zasilania.
UWAGA: Nieużywaną kolbę lutowniczą należy zawsze umieszczać na podstawce.

3.3. PRACA Z URZĄDZENIEM

1. Normalny tryb pracy
 1. Uruchomić urządzenie przesuwając suwak [I] do pozycji „ON”. Dioda LED [G] zaświeci się.
 2. Ustawić wymaganą wartość temperatury przy pomocy pokrętki [H].
 3. Po nagraniu grota [C] na kolbie lutowniczej należy nałożyć warstwę lutowia na grot. Ma to za zadanie ochronić grot i wydłużyć jego żywotność.
 4. Po zakończonej pracy kolbę lutowniczą należy zawsze umieszczać na podstawce.

UWAGA: Zaleca się zmniejszenie temperatury grzania grota przy pomocy pokrętki w chwili, gdy urządzenie nie jest używane. Pozostawienie urządzenia ustawionego na nagrzewanie do wysokiej temperatury wpływa negatywnie na żywotność grota oraz pozostałych elementów grzejnych.

UWAGA: Przed przystąpieniem do oględzin lub naprawą np. przewodów elektrycznych należy upewnić się, czy nie są one pod napięciem.

II. Wymiana elementów

UWAGA: Przed wymianą elementów należy wyłączyć urządzenie i odłączyć je od źródła zasilania.

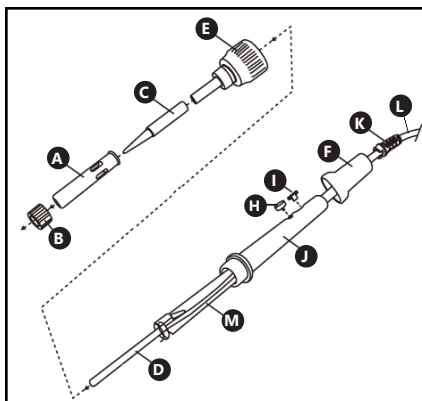

1. Wymiana grota lutowniczego

- a) Odkręcić nakrętkę mocującą [B]
- b) Zdjąć tulejkę mocującą [A]
- c) Zdemontować zużyty grot lutowniczy [C] i zastąpić go nowym.
- d) Zabezpieczyć grot tulejką mocującą [A] oraz nakrętką [B].

2. Wymiana grzałki

- a) Odkręcić mocowanie grzałki [E]
- b) Zdemontować pokrętko regulacji temperatury [H] oraz suwak [I] z uchwytu kolby lutowniczej [J].
- c) Wyciągnąć grzałkę [D] wraz z układem sterującym [M] z uchwytu kolby lutowniczej [J].
- d) Oddzielić zużytą grzałkę [D] od układu sterującego [M], a następnie zainstalować nową grzałkę.
- e) Wsunąć grzałkę [D] wraz z układem sterującym [M] do wnętrza uchwytu kolby lutowniczej [J].
- f) Zainstalować pokrętko regulacji temperatury [H] oraz suwak [I] na uchwycie kolby lutowniczej [J].
- g) Zainstalować mocowanie grzałki [E].

3.4. CZYSZCZENIE I KONSERWACJA

- a) Przed każdym czyszczeniem, regulacją, wymianą osprzętu, a także jeżeli urządzenie nie jest używane, należy wyciągnąć wtyczkę sieciową i całkowicie ochłodzić urządzenie.
- b) Do czyszczenia powierzchni należy stosować wyłącznie środki niezawierające substancji żrących. Po każdym czyszczeniu wszystkie elementy należy dobrze wysuszyć, zanim urządzenie zostanie ponownie użyte.
- c) Urządzenie należy przechowywać w suchym i chłodnym miejscu chronionym przed wilgocią i bezpośrednim promieniowaniem słonecznym.

- e) Zabrania się spryskiwania urządzenia strumieniem wody lub zanurzania urządzenia w wodzie.
- f) Należy pamiętać, aby przez otwory wentylacyjne znajdujące się w obudowie nie dostała się woda.
- g) Otwory wentylacyjne należy czyścić pędzelkiem i sprężonym powietrzem.
- h) Należy wykonywać regularne przeglądy urządzenia pod kątem jego sprawności technicznej oraz wszelkich uszkodzeń.
- i) Do czyszczenia należy używać miękkiej, wilgotnej ściereczki.
- j) Do czyszczenia nie wolno używać ostrych i/lub metalowych przedmiotów (np. drucianej szczotki lub metalowej łopatki) ponieważ mogą one uszkodzić powierzchnię materiału, z którego wykonane jest urządzenie.
- k) W przypadku częstego użytkowaniu urządzenia zaleca się przynajmniej raz w tygodniu demontaż grot lutowniczego oraz wyczyszczenia urządzenia z zalegających wewnątrz pyłów.

NÁVOD K OBSLUZE

TECHNICKÉ ÚDAJE

Popis parametru	Hodnota parametru
Název výrobku	Pájecí sada
Model	S-LS-25
Jmenovité napětí napájení [V~/ Frekvence [Hz]	230/50
Jmenovitý výkon [W]	60
Teplotní rozsah [°C]	220-480
Rozměry [mm]	210x22x22
Hmotnost [kg]	0,134

1. VŠEOBECNÝ POPIS

Návod slouží jako nápověda pro bezpečné a spolehlivé používání výrobku. Výrobek je navržen a vyroben přesně podle technických údajů za použití nejnovějších technologií a komponentů a za dodržení nejvyšších jakostních norem.

PŘED ZAHÁJENÍM PRÁCE SI DŮKLADNĚ PŘEČTĚTE TENTO NÁVOD A UJISTĚTE SE, ŽE JSTE POCHOPILI VŠECHNY POKYNY

Pro zajištění dlouhého a spolehlivého fungování zařízení pravidelně provádějte revize a údržbu v souladu s pokyny uvedenými v tomto návodu. Technické údaje a specifikace uvedené v návodu jsou aktuální. Výrobce si vyhrazuje právo provádět změny za účelem zvýšení kvality. Vzhledem k technickému pokroku a možnosti omezení hluku bylo zařízení navrženo a vyrobeno tak, aby nebezpečí vyplývající z emise hluku bylo omezeno na nejnižší úroveň.

VYSVĚTLENÍ SYMBOLŮ

	Výrobek splňuje požadavky příslušných bezpečnostních norem.
	Před použitím výrobku se seznamte s návodem.
	Recyklovatelný výrobek.
	UPOZORNĚNÍ! nebo VAROVÁNÍ! nebo PAMATUJTE! popisující danou situaci (všeobecná výstražná značka).
	Používejte ochranné brýle.
	Používejte protiprachovou masku (ochrana dýchacích cest).
	VAROVÁNÍ! Nebezpečí úrazu elektrickým proudem!
	VAROVÁNÍ! Nebezpečí otravy toxickými látkami!
	VAROVÁNÍ! Horký povrch může způsobit popálení!
	Pouze k použití ve vnitřních prostorech.

POZOR! Obrázky v tomto návodu jsou pouze ilustrační a v některých detailech se od skutečného vzhledu výrobku mohou lišit.

Originálním návodem je německá verze návodu. Ostatní jazykové verze jsou překladem z německého jazyka.

2. BEZPEČNOST POUŽÍVÁNÍ

POZNÁMKA! Přečtete si tento návod včetně všech bezpečnostních pokynů. Nedodržování návodu a pokynů může vést k úrazu elektrickým proudem, požáru anebo těžkému úrazu či smrti.

Pojem „zařízení“ nebo „výrobek“ v bezpečnostních pokynech a návodu se vztahuje na < Pájecí sada >. Zařízení nepoužívejte v prostředí s velmi vysokou vlhkostí / v blízkosti blízkosti nádrží s vodou! Zařízení nenoiťte do vody. Hrozí nebezpečí úrazu elektrickým proudem!

2.1. ELEKTRICKÁ BEZPEČNOST

- Daná zásuvka musí být se zástrčkou zařízení kompatibilní. Zástrčku žádným způsobem neupravujte. Originální zástrčky a příslušné zásuvky snižují nebezpečí úrazu elektrickým proudem.
- Nedotýkejte se uzemněných předmětů jako jsou trubky, topidla, kamna a chladničky. Pokud je zařízení uzemněno, existuje zvýšené nebezpečí úrazu elektrickým proudem v následku působení deště, mokrého povrchu a práce se zařízením ve vlhkém prostředí. Proniknutí vody do zařízení zvyšuje nebezpečí jeho poškození a úrazu elektrickým proudem.
- Zařízení se nedotýkejte mokřima nebo vlhkými rukama.
- Napájecí kabel nepoužívejte na jiné účely, než na které je určen. Nikdy jej nepoužívejte k přenesení zařízení nebo k vytahování zástrčky ze síťové zásuvky. Držte jej mimo dosah tepla, oleje, ostrých hran nebo rotujících dílů. Poškozené nebo zamotané elektrické napájecí kabely zvyšují nebezpečí úrazu elektrickým proudem.
- Pokud není možné vyhnout se práci se zařízením ve vlhkém prostředí, použijte při tom proudový chránič (RCD). Používání RCD snižuje nebezpečí úrazu elektrickým proudem.
- Je zakázáno používat zařízení, pokud je napájecí kabel poškozený nebo má zjevné známky opotřebení. Poškozený napájecí kabel musí být vyměněn kvalifikovaným elektrikářem nebo v servisním středisku výrobce.
- Aby nedošlo k zasažení elektrickým proudem, nesmíte kabel, zástrčku ani samotné zařízení ponořovat do vody nebo jiné tekutiny. Je zakázáno používat zařízení na mokřím povrchu.

2.2. BEZPEČNOST NA PRACOVÍŠTI

- Na pracovišti udržujte pořádek a mějte dobré osvětlení. Nepořádek nebo špatné osvětlení mohou vést k úrazům. Buďte předvídaví a sledujte, co se během práce kolem vás děje. Při práci se zařízením vždy zachovávejte zdravý rozum.
- Se zařízením nepracujte ve výbušném prostředí, například v přítomnosti hořlavých kapalin, plynů nebo prachu. Zařízení vytváří jiskření, skrze které může dojít ke vznícení prachu nebo výparů.
- Pokud zjistíte, že zařízení nepracuje správně, nebo je poškozeno, ihned jej vypněte a poruchu nahlaste autorizované osobě.
- Pokud máte pochybnosti o tom, zda zařízení funguje správně, kontaktujte servis výrobce.
- Opravy zařízení může provádět pouze servis výrobce. Opravy neprovádějte sami!
- V případě vzniku požáru k hašení zařízení pod napětím používejte pouze práškové nebo sněhové hasicí přístroje (CO₂).

- Na pracovišti se nesmí zdržovat děti a nepovolané osoby. (Nepozornost může způsobit ztrátu kontroly nad zařízením.)
- Zařízení používejte v dobře větraných prostorách.
- Je třeba pravidelně kontrolovat stav etiket s bezpečnostními informacemi. V případě, že jsou nečitelné, je třeba etikety vyměnit.)
- Návod k obsluze uschovejte za účelem jeho pozdějšího použití. V případě předání zařízení třetí osobám musí být spolu se zařízením předán rovněž návod k obsluze.
- Obalový materiál a drobné montážní prvky uchovávejte na místě nedostupném pro děti.
- Zařízení mějte v dostatečné vzdálenosti od dětí a zvířat.
- Během práce s přístrojem vznikají škodlivé výpary, pracoviště musí být dobře větráno, aby byly cizí osoby chráněny před škodlivými účinky těchto výparů.

PAMATUJTE! Při práci se zařízením chraňte děti a jiné nepovolané osoby.

2.3. OSOBNÍ BEZPEČNOST

- Zařízení nepoužívejte, jste-li unaveni nebo pod vlivem drog, alkoholu nebo léků, které významně snižují schopnost zařízení ovládat.
- Zařízení není určen k tomu, aby jej používaly osoby (včetně dětí) s omezenými psychickými, smyslovými nebo duševními schopnostmi nebo osoby bez příslušných zkušeností a/nebo znalostí, ledaže jsou pod dohledem osoby zodpovědné za jejich bezpečnost nebo od ní obdržely pokyny, jak zařízení obsluhovat.
- Při práci se zařízením buďte pozorní, řiďte se zdravým rozumem. Chvilka nepozornosti při práci může vést k vážnému úrazu.
- Používejte osobní ochranné pomůcky vyžadované pro práci se zařízením, specifikované v bodě 1 vysvětlením symbolů. Používání vhodných, atestovaných osobních ochranných prostředků snižuje nebezpečí úrazu.
- Zabraňte náhodnému spuštění. Ujistěte se, že je spínač ve vypnuté poloze před připojením zařízení k napájecímu zdroji.
- Zařízení není hračka. Dohlížejte na děti, aby si nehrály se zařízením.

2.4. BEZPEČNÉ POUŽÍVÁNÍ ZAŘÍZENÍ

- Zařízení nepřetěžujte. Pro daný úkol používejte vždy správný typ nářadí. Správné zvolené nářadí lépe a bezpečněji provede práci, pro kterou bylo navrženo.
- Zařízení nepoužívejte, pokud spínač pro zapnutí a vypnutí zařízení nefunguje správně. Zařízení, které nelze ovládat spínačem, je nebezpečné a musí být opraveno.
- Před každým seřizením, čištěním a údržbou odpojte zařízení od napájení. Toto bezpečnostní opatření snižuje nebezpečí náhodného zapnutí.
- Nepoužívaná zařízení uchovávejte mimo dosah dětí a osob, které nejsou seznámeny se zařízením nebo návodem k obsluze. Zařízení jsou nebezpečná v rukou nezkušených uživatelů.
- Zařízení udržujte v dobrém technickém stavu. Kontrolujte před každou prací jeho celkový stav i jednotlivé díly a ujistěte se, že je vše v dobrém stavu, a uživatelé tak při práci se zařízením neohroží žádné nebezpečí. V případě, že zjistíte poškození, nechte zařízení opravit.

- Udržujte zařízení mimo dosah dětí.
- Opravu a údržbu zařízení by měly provádět pouze kvalifikované osoby za výhradního použití originálních náhradních dílů. Zajistí to bezpečné používání zařízení.
- Pro zachování navržené mechanické integrity zařízení neodstraňujte předem namontované kryty nebo neuvolňujte šrouby.
- Zapnuté zařízení nenechávejte bez dozoru.
- Pravidelně čistěte zařízení, aby nedošlo k trvalému usazování nečistot.
- Zařízení není hračka. Čištění a údržbu nesmí provádět děti bez dohledu dospělé osoby.
- Nezasahujte do zařízení s cílem změnit jeho parametry nebo konstrukci.
- Udržujte zařízení mimo zdroje ohně a tepla.
- V případě přerušení práce je třeba páječky vzdycky položit na odkládací podstavec.
- Pájecí hrot a části, které mohou být zahřívány držte mimo tělo, oblečení a hořlavé látky a předměty.
- Pájecí hrot zůstává horký i po vypnutí napájení. Pře čištěním nebo výměnou součástí je třeba vyčkat, dokud přístroj zcela nevychladne.
- Buďte velice opatrní a nevdechujte pájecí výpary.

POZNÁMKA! I když zařízení bylo navrženo tak, aby bylo bezpečné, tedy má vhodné bezpečnostní prvky, tak i přes použití dodatečné ochrany uživatelem při práci se zařízením nadále existuje malé riziko úrazu nebo poranění. Doporučuje se zachovat opatrnost a zdravý rozum při jeho používání.

3. ZÁSADY POUŽÍVÁNÍ

Zařízení je určeno pro pájení, odpájení nebo smřšťování elektronických a elektrických spojů.

Odpovědnost za veškeré škody vzniklé v důsledku použití zařízení v rozporu s určením nese uživatel.

3.1. POPIS ZAŘÍZENÍ

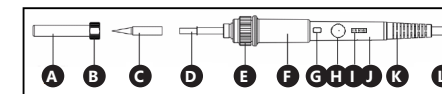

- Upínací dutinka
- Upínací matice
- Hrot páječky
- Topné těleso
- Upínací topného tělesa
- Gumová násadka
- LED dioda
- Regulátor teploty
- Posuvník ON/OFF
- Držák páječky
- Odlehčení tahu
- Napájecí kabel
- Vnitřní ovládací systém (na obrázku není vidět)
- Stojan na páječku (na obrázku není vidět)

3.2. PŘÍPRAVA K PRÁCI
UMÍSTĚNÍ ZAŘÍZENÍ

Teplota okolí nesmí být vyšší než 40°C a relativní vlhkost nesmí být vyšší než 85%. Zařízení postavte takovým způsobem, aby byla zajištěna dobrá cirkulace vzduchu. Vzdálenost zařízení od stěny by neměla být menší než 10 cm. Zařízení se musí nacházet daleko od jakéhokoli horkého povrchu. Zařízení vždy používejte na rovnoměrném, stabilním, čistém a ohnivzdorném povrchu, mimo dosah dětí a osob s omezenými psychickými, smyslovými a duševními funkcemi.

Zařízení umístěte takovým způsobem, abyste v každém okamžiku měli ničím nezatarasený přístup k elektrické zásuvce. Ujistěte se, aby hodnoty proudu, kterým je zařízení napájeno, byly shodné s údaji uvedenými na technickém štítku zařízení!

MONTÁŽ ZAŘÍZENÍ

- UPOZORNĚNÍ:** Před spuštěním tohoto přístroje se ujistěte, že napájecí zdroj odpovídá požadavkům přístroje.
- Opatrně vybalte všechny součásti a zkontrolujte jejich stav, tedy, zda nejsou poškozeny nebo, zda případně nechybí.
- Ujistěte se, že přístroj není připojen ke zdroji napájení.
- Postavte přístroj na rovném a stabilním povrchu.
- Zasuňte zástrčku přívodního kabelu do zásuvky zdroje napájení.
- Zapněte přístroj pomocí vypínače napájení.
UPOZORNĚNÍ: Jestliže páječku nepoužíváte, vždy ji odložte do odkládacího podstavce.

3.3. PRÁCE SE ZAŘÍZENÍM

- Běžný pracovní režim**
- Spust'te zařízení přesunutím posuvníku [I] do polohy „ON“. LED dioda [G] se rozsvítí.
- Pomocí regulátoru [H] nastavte požadovanou hodnotu teploty.
- Po zahřání pájecího hrotu [C] na páječce je třeba nanést na hrot pájku, která chrání hrot a předluzuje jeho životnost.
- Po ukončení práce vždy umístěte páječku na stojan.
POZNÁMKA: Když zařízení nepoužíváte, snižte teplotu ohřevu hrotu pomocí regulátoru. Ponechání zařízení ve vysoké teplotě má negativní vliv na životnost hrotu a dalších topných těles.
UPOZORNĚNÍ: Před prohlídkou nebo opravou například elektrických kabelů, se vždy ujistěte, že nejsou pod napětím.
- Výměna prvků**
POZNÁMKA: Před výměnou komponent vypněte zařízení a odpojte jej od zdroje napájení.

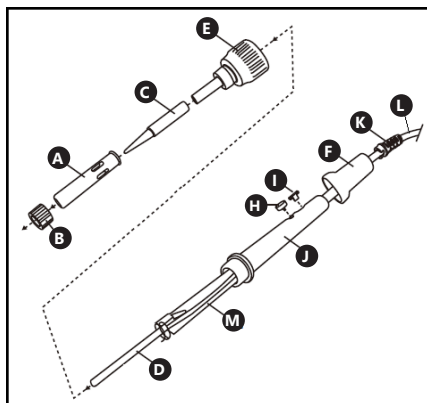

- Výměna pájecího hrotu**
 - Odšroubujte upevňovací matici [B]
 - Odejměte montážní pouzdro [A]
 - Demontujte použitý pájecí hrot [C] a nahraďte ho novým.
 - Zajistěte hrot montážním pouzdem [A] a maticí [B].

2. Výměna ohřivače

- Odšroubujte držák ohřivače [E]
- Vyjměte regulátor teploty [H] a posuvník [I] z držáku páječky [J].
- Vytáhněte ohřivač [D] spolu s ovládacím systémem [M] z držáku páječky [J].
- Oddělte použitý ohřivač [D] od ovládacího systému [M] a poté nainstalujte nový ohřivač.
- Ohřivač [D] vložte spolu s ovládacím systémem [M] do vnitřku držáku páječky [J].
- Na držák páječky [J] namontujte regulátor teploty [H] a posuvník [I].
- Namontujte držák ohřivače [E].

3.4. ČIŠTĚNÍ A ÚDRŽBA

- Před každým čištěním, seřizováním, výměnou příslušenství a také vždy, když zařízení nepoužíváte, vytáhněte síťovou zástrčku a nechte zařízení úplně vychladnout.
- K čištění povrchu zařízení používejte výhradně prostředky neobsahující žíravé látky.
- Po každém čištění je nutno všechny prvky dobře osušit, než bude zařízení opět použito.
- Zařízení skladujte na suchém a chladném místě, chráněném proti vlhkosti a přímému slunečnímu svitu.
- Je zakázáno zařízení polévat vodou nebo je do vody ponořovat.
- Dávejte pozor, aby se ventilačními otvory nacházejícími se na krytu zařízení nedostala dovnitř voda.
- Ventilační otvory čistěte pomocí štětečku a stlačeného vzduchu.
- Pravidelně provádějte revize zařízení a kontrolujte, zda je technicky způsobilé a není poškozeno.
- K čištění použijte měkký, vlhký hadřík.
- K čištění nepoužívejte ostré ani kovové předměty (například drátěný kartáč nebo kovovou obracečku), protože mohou poškodit povrch materiálu, z něhož je zařízení vyrobeno.
- V případě častého používání zařízení se doporučuje pájecí hrot demontovat alespoň jednou týdně a zařízení očistit od vnitřního prachu.

MANUEL D'UTILISATION

DÉTAILS TECHNIQUES

Description des paramètres	Valeur des paramètres
Nom du produit	Set fer à souder
Modèle	S-LS-25
Tension nominale [V~]/ Fréquence [Hz]	230/50
Puissance nominale [W]	60
Plage de température [°C]	220-480
Dimensions [mm]	210x22x22
Poids [kg]	0,134

1. DESCRIPTION GÉNÉRALE

L'objectif du présent manuel est de favoriser une utilisation sécuritaire et fiable de l'appareil. Le produit a été conçu et fabriqué en respectant étroitement les directives techniques applicables et en utilisant les technologies et composants les plus modernes. Il est conforme aux normes de qualité les plus élevées.

LISEZ ATTENTIVEMENT LE PRÉSENT MANUEL ET ASSUREZ-VOUS DE BIEN LE COMPRENDRE AVANT LA PREMIÈRE UTILISATION.

Afin de garantir le fonctionnement fiable et durable de l'appareil, il est nécessaire d'utiliser et d'entretenir ce dernier conformément aux consignes figurant dans le présent manuel. Les caractéristiques et les spécifications contenues dans ce document sont à jour. Le fabricant se réserve le droit de procéder à des modifications à des fins d'amélioration du produit. L'appareil a été mis au point et fabriqué en tenant compte des progrès techniques et de la réduction de bruit afin de réduire au maximum les risques liés aux émissions sonores.

SYMBOLES

- Le produit est conforme aux normes de sécurité en vigueur.
- Respectez les consignes du manuel.
- Collecte séparée.
- ATTENTION!, AVERTISSEMENT! et REMARQUE** attirent l'attention sur des circonstances spécifiques (symboles d'avertissement généraux).
- Portez une protection oculaire.
- Portez une protection contre la poussière (protection des voies respiratoires).
- ATTENTION!** Mise en garde liée à la tension électrique!
- ATTENTION!** Mise en garde liée à des substances toxiques!
- ATTENTION!** Surfaces chaudes. Risque de brûlures!
- Pour l'utilisation intérieure uniquement.

REMARQUE! Les illustrations contenues dans le présent manuel sont fournies à titre explicatif. Votre appareil peut ne pas être identique.

La version originale de ce manuel a été rédigée en allemand. Toutes les autres versions sont des traductions de l'allemand.

2. CONSIGNES DE SÉCURITÉ

ATTENTION! Veuillez lire attentivement toutes les consignes de sécurité et toutes les instructions. Le non-respect des avertissements et des consignes de sécurité peut entraîner des chocs électriques, un incendie, des blessures graves ou la mort.

Les notions d'« appareil », de « machine » et de « produit » figurant dans les descriptions et les consignes du manuel se rapportent à/au < Set fer à souder >. N'utilisez pas l'appareil dans des pièces où le taux d'humidité est très élevé, ni à proximité immédiate de récipients d'eau! Ne mouillez pas l'appareil. Risque de chocs électriques!

2.1. SÉCURITÉ ÉLECTRIQUE

- La fiche de l'appareil doit être compatible avec la prise électrique. Ne modifiez d'aucune façon la fiche électrique. L'utilisation de la fiche originale et d'une prise électrique adaptée diminue les risques de chocs électriques.
- Évitez de toucher aux composants mis à la terre comme les tuyaux, les radiateurs, les fours et les réfrigérateurs. Le risque de chocs électriques augmente lorsque votre corps est mis à la terre par le biais de surfaces trempées et d'un environnement humide. La pénétration d'eau dans l'appareil accroît le risque de dommages et de chocs électriques.
- Ne touchez pas l'appareil lorsque vos mains sont humides ou mouillées.
- N'utilisez pas le câble d'une manière différant de son usage prévu. Ne vous en servez jamais pour porter l'appareil. Ne tirez pas sur le câble pour débrancher l'appareil. Tenez le câble à l'écart de la chaleur, de l'huile, des arêtes vives et des pièces mobiles. Les câbles endommagés ou soudés augmentent le risque de chocs électriques.
- Si vous n'avez d'autre choix que de vous servir de l'appareil dans un environnement humide, utiliser un dispositif différentiel à courant résiduel (DDR). Un DDR réduit le risque de chocs électriques.
- Il est interdit d'utiliser l'appareil si le câble d'alimentation est endommagé ou s'il présente des signes visibles d'usure. Le câble d'alimentation endommagé doit être remplacé par un électricien qualifié ou le centre de service du fabricant.
- Pour éviter tout risque d'électrocution, n'immergez pas le câble, la prise ou l'appareil dans l'eau ou tout autre liquide. N'utilisez pas l'appareil sur des surfaces humides.

2.2. SÉCURITÉ AU POSTE DE TRAVAIL

- Veillez à ce que votre poste de travail soit toujours propre et bien éclairé. Le désordre ou un éclairage insuffisant peuvent entraîner des accidents. Soyez prévoyant, observez les opérations et faites preuve de bon sens lorsque vous utilisez l'appareil.
- N'utilisez pas l'appareil dans les zones à risque d'explosion, par exemple à proximité de liquides, de gaz ou de poussières inflammables. Certains appareils peuvent produire des étincelles susceptibles d'enflammer la poussière et les vapeurs.

- c) En cas de dommages ou de mauvais fonctionnement, l'appareil doit être mis hors tension immédiatement et la situation doit être rapportée à une personne compétente.
- d) En cas d'incertitude quant au fonctionnement correct de l'appareil, contactez le service client du fabricant.
- e) Seul le service du fabricant peut effectuer des réparations. Ne tentez aucune réparation par vous-même!
- f) En cas de feu ou d'incendie, utilisez uniquement des extincteurs à poudre ou au dioxyde de carbone (CO₂) pour éteindre les flammes sur l'appareil.
- g) Aucun enfant ni personne non autorisée ne doit se trouver sur les lieux de travail. (Le non-respect de cette consigne peut entraîner la perte de contrôle sur l'appareil).
- h) Utilisez l'équipement dans un endroit bien aéré.
- i) Vérifiez régulièrement l'état des autocollants portant des informations de sécurité. S'ils deviennent illisibles, remplacez-les.
- j) Conservez le manuel d'utilisation afin de pouvoir le consulter ultérieurement. En cas de cession de l'appareil à un tiers, l'appareil doit impérativement être accompagné du manuel d'utilisation.
- k) Tenez les éléments d'emballage et les pièces de fixation de petit format hors de portée des enfants.
- l) Tenez l'appareil hors de portée des enfants et des animaux.
- m) Lors de l'utilisation de l'appareil, des émanations nocives sont générées. Le lieu de travail doit être bien ventilé afin de protéger les personnes tierces contre les effets nocifs des fumées.



REMARQUE! Veillez à ce que les enfants et les personnes qui n'utilisent pas l'appareil soient en sécurité durant le travail.

2.3. SÉCURITÉ DES PERSONNES

- a) N'utilisez pas l'appareil lorsque vous êtes fatigué, malade, sous l'effet de drogues ou de médicaments et que cela pourrait altérer votre capacité à utiliser l'appareil.
- b) Cet appareil n'est pas conçu pour être utilisé par les personnes dont les facultés physiques, sensorielles ou mentales sont limitées (enfants y compris), ni par des personnes sans expérience ou connaissances adéquates, à moins qu'elles se trouvent sous la supervision et la protection d'une personne responsable ou qu'une telle personne leur ait transmis des consignes appropriées en lien avec l'utilisation de l'appareil.
- c) Soyez attentif et faites preuve de bon sens lors que vous utilisez l'appareil. Un moment d'inattention pendant le travail peut entraîner des blessures graves.
- d) Utilisez l'équipement de protection individuel approprié pour l'utilisation de l'appareil, conformément aux indications faites dans le tableau des symboles, au point 1. L'utilisation de l'équipement de protection individuel adéquat certifié réduit le risque de blessures.
- e) Afin de prévenir la mise en marche accidentelle de l'appareil, assurez-vous que celui-ci est éteint et que l'interrupteur se trouve sur arrêt avant de procéder au branchement.
- f) Cet appareil n'est pas un jouet. Les enfants doivent demeurer sous la supervision d'un adulte afin qu'ils ne jouent pas avec l'appareil.

2.4. UTILISATION SÉCURITAIRE DE L'APPAREIL

- a) Ne faites pas surchauffer l'appareil. Utilisez les outils appropriés pour l'usage que vous en faites. Le choix d'appareils appropriés et l'utilisation soigneuse de ceux-ci produisent de meilleurs résultats.
- b) N'utilisez pas l'appareil si l'interrupteur MARCHE/ARRÊT ne fonctionne pas correctement. Les appareils qui ne peuvent pas être contrôlés à l'aide d'un interrupteur sont dangereux et doivent être réparés.
- c) Avant de procéder au nettoyage et à l'entretien de l'appareil, débranchez-le. Une telle mesure préventive réduit le risque de mise en marche accidentelle de l'appareil.
- d) Les outils qui ne sont pas en cours d'utilisation doivent être mis hors de portée des enfants et des personnes qui ne connaissent ni l'appareil, ni le manuel d'utilisation s'y rapportant. Entre les mains de personnes inexpérimentées, ce genre d'appareils peut représenter un danger.
- e) Maintenez l'appareil en parfait état de marche. Avant chaque utilisation, vérifiez l'absence de dommages en général et au niveau des pièces mobiles (assurez-vous qu'aucune pièce ni composant n'est cassé et vérifiez que rien ne compromet le fonctionnement sécuritaire de l'appareil). En cas de dommages, l'appareil doit impérativement être envoyé en réparation avant d'être utilisé de nouveau.
- f) Tenez l'appareil hors de portée des enfants.
- g) La réparation et l'entretien des appareils doivent être effectués uniquement par un personnel qualifié, à l'aide de pièces de rechange d'origine. Cela garantit la sécurité d'utilisation.
- h) Pour garantir l'intégrité opérationnelle de l'appareil, les couvercles et les vis posés à l'usine ne doivent pas être retirés.
- i) Ne laissez pas l'appareil fonctionner sans surveillance.
- j) Nettoyez régulièrement l'appareil pour en prévenir l'encrassement.
- k) Cet appareil n'est pas un jouet. Le nettoyage et l'entretien ne doivent pas être effectués par des enfants, à moins qu'ils se trouvent sous la supervision d'un adulte responsable.
- l) Il est défendu de modifier l'appareil pour en changer les paramètres ou la construction.
- m) Gardez le produit à l'écart des sources de feu et de chaleur.
- n) Placez toujours le fer à souder sur son support quand il n'est pas utilisé.
- o) Gardez la panne et toutes les pièces susceptibles de chauffer à l'écart du corps, des vêtements, des objets et des substances inflammables.
- p) La panne reste chaude même après la mise hors tension de l'appareil. Attendez que l'appareil soit complètement refroidi avant de nettoyer ou de remplacer des composants.
- q) Soyez prudent et n'inhalez pas la fumée de soudure.



ATTENTION! Bien que l'appareil ait été conçu en accordant une attention spéciale à la sécurité et qu'il comporte des dispositifs de protection, ainsi que des caractéristiques de sécurité supplémentaires, il n'est pas possible d'exclure entièrement tout risque de blessure lors de son utilisation. Nous recommandons de faire preuve de prudence et de bon sens lorsque vous utilisez l'appareil.

3. CONDITIONS D'UTILISATION

L'appareil est conçu pour souder, dessouder ou rétrécir les connexions électroniques et électriques.

L'utilisateur porte l'entière responsabilité pour l'ensemble des dommages attribuables à un usage inapproprié.

3.1. DESCRIPTION DE L'APPAREIL

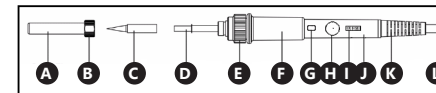

- A. Fourreau de fixation
- B. Écrou de fixation
- C. Panne
- D. Élément chauffant
- E. Fixation de l'élément chauffant
- F. Revêtement en caoutchouc
- G. Diode LED
- H. Bouton de réglage de la température
- I. Curseur On/Off
- J. Manche du fer à souder
- K. Décharge de traction du câble
- L. Câble d'alimentation
- M. Système de contrôle interne (non visible sur l'illustration)
- N. Support du fer à souder (non visible sur l'illustration)

3.2. PRÉPARATION À L'UTILISATION CHOIX DE L'EMPLACEMENT DE L'APPAREIL

La température ambiante ne doit pas dépasser 40 °C et le taux d'humidité relative ne doit pas être de plus de 85 %. Positionnez l'appareil de sorte qu'une bonne circulation d'air soit assurée. Vérifiez qu'un espace d'au moins 10 cm est libre de chaque côté de l'appareil. Tenez l'appareil à l'écart des surfaces chaudes. Utilisez toujours l'appareil sur une surface plane, stable, propre, ininflammable et sèche, hors de portée des enfants et des personnes présentant des capacités physiques, sensorielles ou mentales diminuées. Placez l'appareil de sorte que la fiche soit accessible en permanence et non couverte. Assurez-vous que l'alimentation électrique correspond aux indications figurant sur la plaque signalétique du produit.

MONTAGE DE L'APPAREIL

1. ATTENTION: Avant de travailler avec l'appareil, assurez-vous que la source d'alimentation est adaptée aux caractéristiques de l'appareil.
 2. Déballez soigneusement tous les composants et vérifiez s'ils sont endommagés et/ou s'il manque des pièces.
 3. Assurez-vous que l'appareil n'est pas branché à une source d'alimentation.
 4. Placez l'appareil sur une surface plane et stable.
 5. Branchez la fiche du cordon d'alimentation [8] à la source d'alimentation.
 6. Allumez l'appareil avec l'interrupteur marche/arrêt [6].
- ATTENTION: Placez toujours le fer à souder sur son support quand il n'est pas utilisé.

3.3. UTILISATION DE L'APPAREIL

1. Mode de travail normal
 1. Démarrez l'appareil en déplaçant le curseur [I] sur la position "ON". La diode LED (G) s'allumera.
 2. Réglez la température souhaitée à l'aide du bouton [H].

3. Après avoir chauffé la panne [C] du fer à souder, appliquez une couche de fil à souder sur la panne. Cela protège la panne et prolonge sa durée de vie.
4. Une fois le travail terminé, placez toujours le fer à souder sur le support.

ATTENTION: Il est recommandé de réduire la température de chauffage de la pointe de soudure à l'aide du bouton lorsque l'appareil n'est pas utilisé. Le fait de laisser l'appareil réglé à une température élevée a un effet négatif sur la durée de vie de la pointe de soudure et d'autres éléments chauffants.

ATTENTION: Avant de commencer l'inspection ou la réparation, des câbles électriques par exemple, assurez-vous qu'ils ne sont pas sous tension.

- II. Remplacement des éléments

ATTENTION: Avant de remplacer les éléments, éteignez l'appareil et débranchez-le de la source d'alimentation.

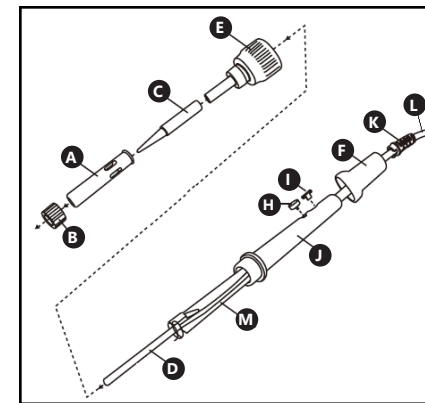

1. Remplacement de la pointe de soudure
 - a) Dévissez l'écrou de fixation [B]
 - b) Retirez le manchon de fixation [A]
 - c) Retirez la pointe de soudure [C] usagée et remplacez-la par une nouvelle.
 - d) Sécurisez la pointe de soudure avec le manchon de fixation [A] et l'écrou [B].
2. Remplacement de l'appareil de chauffage
 - a) Dévissez la fixation de l'appareil chauffage [E]
 - b) Démontez le bouton de réglage de température [H] et le curseur [I] de la poignée du fer à souder [J].
 - c) Retirez l'appareil de chauffage [D] avec le système de commande [M] du support du fer à souder [J].
 - d) Séparez l'appareil de chauffage usagé [D] du système de commande [M], puis installez un nouveau appareil de chauffage.
 - e) Insérez l'appareil de chauffage [D] avec le système de commande [M] à l'intérieur de la poignée du fer à souder [J].
 - f) Montez le bouton de réglage de température [H] et le curseur [I] sur la poignée du fer à souder [J].
 - g) Réinstallez la fixation de l'appareil chauffage [E].

3.4. NETTOYAGE ET ENTRETIEN

- a) Avant chaque nettoyage ou réglage, avant tout changement d'accessoire et lorsque vous ne comptez pas utiliser l'appareil pour une période prolongée, débranchez l'appareil et laissez-le refroidir complètement.

- b) Pour nettoyer les différentes surfaces, n'utilisez que des produits sans agents corrosifs.
- c) Laissez bien sécher tous les composants après chaque nettoyage avant de réutiliser l'appareil.
- d) Conservez l'appareil dans un endroit propre, frais et sec, à l'abri de l'humidité et des rayons directs du soleil.
- e) Il est interdit d'asperger l'appareil d'eau ou de l'immerger dans l'eau.
- f) Évitez que de l'eau ne pénètre à l'intérieur de l'appareil par l'intermédiaire des orifices de ventilation du boîtier.
- g) Nettoyez les orifices de ventilation à l'aide d'un pinceau et d'air comprimé.
- h) Contrôlez régulièrement l'appareil pour vous assurer qu'il fonctionne correctement et ne présente aucun dommage.
- i) Il est conseillé de laver l'appareil uniquement avec un chiffon mou et humide.
- j) N'utilisez aucun objet présentant des arêtes tranchantes, ni objet métallique (tels qu'une brosse ou une spatule en métal) pour le nettoyage car ils pourraient endommager la surface de l'appareil.
- k) En cas d'utilisation fréquente de l'appareil, il est recommandé de démonter la pointe de soudure au moins une fois par semaine et de nettoyer l'appareil de la poussière interne.

ISTRUZIONI PER L'USO

DATI TECNICI

Parametri - Descrizione	Parametri - Valore
Nome del prodotto	Set stazione saldante
Modello	S-LS-25
Tensione nominale [V~]/ Frequenza [Hz]	230/50
Potenza nominale [W]	60
Intervallo di temperatura [°C]	220-480
Dimensioni [mm]	210x22x22
Peso [kg]	0,134





1. DESCRIZIONE GENERALE

Queste istruzioni sono intese come ausilio per un uso sicuro e affidabile. Il prodotto è stato rigorosamente progettato e realizzato secondo le direttive tecniche e l'utilizzo delle tecnologie e componenti più moderne e seguendo gli standard di qualità più elevati.

PRIMA DELLA MESSA IN FUNZIONE È NECESSARIO AVER LETTO E COMPRESO LE ISTRUZIONI D'USO.

Per un funzionamento duraturo e affidabile del dispositivo assicurarsi di maneggiarlo e curarne la manutenzione secondo le disposizioni presentate in questo manuale. I dati e le specifiche tecniche indicati in questo manuale sono attuali. Il fornitore si riserva il diritto di apportare delle migliorie nel contesto del miglioramento dei propri prodotti.

SPIEGAZIONE DEI SIMBOLI

	Il prodotto soddisfa le attuali norme di sicurezza.
	Leggere attentamente le istruzioni.
	Prodotto riciclabile.
	ATTENZIONE o AVVERTENZA! o NOTA! per richiamare l'attenzione su determinate circostanze (indicazioni generali di avvertenza).
	Indossare una protezione per gli occhi.
	Utilizzare una protezione contro la polvere (protezione dell'apparato respiratorio).
	ATTENZIONE! Pericolo di tensione elettrica!
	ATTENZIONE! Presenza di materiali tossici!
	ATTENZIONE! Superficie calda. Pericolo di ustione!
	Usare solo in ambienti chiusi.

 **AVVERTENZA!** Le immagini contenute in questo manuale sono puramente indicative e potrebbero differire dal prodotto.

Il manuale originale è stato scritto in tedesco. Le versioni in altre lingue sono traduzioni dalla lingua tedesca.

2. SICUREZZA NELL'IMPIEGO



ATTENZIONE! Leggere le istruzioni d'uso e di sicurezza. Non prestare attenzione alle avvertenze e alle istruzioni può condurre a shock elettrici, incendi, gravi lesioni o addirittura al decesso.

Il termine "apparecchio" o "prodotto" nelle avvertenze e descrizioni contenute nel manuale si riferisce alla/al < Set stazione saldante >. Non utilizzare l'apparecchio in ambienti con umidità molto elevata / nelle immediate vicinanze di contenitori d'acqua! Non bagnare il dispositivo. Rischio di scossa elettrica!

2.1. SICUREZZA ELETTRICA

- a) La spina del dispositivo deve essere compatibile con la presa. Non cambiare la spina per alcun motivo. Le spine e le prese originali riducono il rischio di scosse elettriche.
- b) Evitare che il dispositivo tocchi componenti collegati a terra come tubi, radiatori, forni e frigoriferi. Il rischio di scosse elettriche aumenta se il corpo viene messo a terra su superfici umide o in un ambiente umido. L'acqua che entra nel dispositivo aumenta il rischio di danni e scosse elettriche.
- c) Non toccare l'apparecchio con mani umide o bagnate.
- d) Non utilizzare il cavo in modo improprio. Non utilizzarlo mai per trasportare l'apparecchio o rimuovere la spina. Tenere il cavo lontano da fonti di calore, oli, bordi appuntiti e da parti in movimento. I cavi danneggiati o saldati aumentano il rischio di scosse elettriche.
- e) Se non è possibile evitare che il dispositivo venga utilizzato in un ambiente umido, utilizzare un interruttore differenziale. Un interruttore differenziale riduce il rischio di scosse elettriche.
- f) Si sconsiglia l'uso dell' apparecchio qualora il cavo di alimentazione sia danneggiato o presenti segni di usura. Il cavo di alimentazione danneggiato deve essere sostituito da un elettricista qualificato o dal servizio di assistenza del fabbricante.
- g) Per evitare scosse elettriche, non immergere il cavo, la spina o il dispositivo in acqua o altri liquidi. Non utilizzare il dispositivo su superfici bagnate.

2.2. SICUREZZA SUL LAVORO

- a) Mantenere il posto di lavoro pulito e ben illuminato. Il disordine o una scarsa illuminazione possono portare a incidenti. Essere sempre prudenti, osservare che cosa si sta facendo e utilizzare il buon senso quando si adopera il dispositivo. Non usare il dispositivo all'interno di luoghi altamente combustibili, per esempio in presenza di liquidi, gas o polveri infiammabili. Il dispositivo può produrre scintille in presenza di polvere o vapore infiammabili.
- b) In presenza di un danno o un difetto, il dispositivo deve subito essere spento e bisogna avvisare una persona autorizzata.
- c) Se non si è sicuri del corretto funzionamento del dispositivo, rivolgersi al servizio assistenza del fornitore.
- d) Le riparazioni devono essere eseguite esclusivamente dal servizio assistenza del produttore. Non eseguire le riparazioni da soli!
- e) In caso di incendio, utilizzare solo estintori a polvere o ad anidride carbonica (CO₂).
- f) I bambini e le persone non autorizzate non devono essere presenti sul posto di lavoro. (La disattenzione può causare la perdita del controllo sul dispositivo).

- h) Utilizzare il dispositivo in una zona ben ventilata.
- i) Controllare regolarmente lo stato delle etichette informative di sicurezza. Se le etichette non sono ben leggibili, devono essere sostituite.
- j) Conservare le istruzioni d'uso per uso futuro. Nel caso in cui il dispositivo venisse affidato a terzi, consegnare anche queste istruzioni.
- k) Tenere gli elementi di imballaggio e le piccole parti di assemblaggio fuori dalla portata dei bambini.
- l) Tenere il dispositivo fuori dalla portata dei bambini e degli animali.
- m) Durante il lavoro con l'apparecchio si sviluppano vapori nocivi, il luogo di lavoro deve essere ben ventilato al fine di proteggere le persone dagli effetti nocivi dei fumi.



AVVERTENZA! Quando si lavora con questo dispositivo, i bambini e le persone non coinvolte devono essere protetti.

2.3. SICUREZZA PERSONALE

- a) Non è consentito l'uso del dispositivo in uno stato di affaticamento, malattia, sotto l'influenza di alcol, droghe o farmaci, se questi limitano la capacità di utilizzare il dispositivo.
- b) Questo dispositivo non è adatto per essere utilizzato da persone, bambini compresi, con ridotte capacità fisiche, sensoriali o mentali, così come da privi di adeguata esperienza e/o conoscenze. Si fa eccezione per coloro i quali siano sorvegliati da un responsabile qualificato che si prenda carico della loro sicurezza e abbia ricevuto istruzioni dettagliate al riguardo.
- c) Prestare attenzione e usare il buon senso quando si utilizza il dispositivo. Un momento di disattenzione durante il lavoro può causare gravi lesioni.
- d) Utilizzare dispositivi di protezione individuale adeguati quando si utilizza il dispositivo, conformemente alle specifiche indicate nella spiegazione dei simboli al punto 1. L'uso di dispositivi di protezione individuale adeguati e certificati riduce il rischio di lesioni.
- e) Per evitare avviamenti accidentali, prima di collegare il dispositivo a una fonte di alimentazione assicurarsi che questo sia spento.
- f) Questo dispositivo non è un giocattolo. I bambini devono essere sorvegliati affinché non giochino con il prodotto.

2.4. USO SICURO DEL DISPOSITIVO

- a) Non far surriscaldare il dispositivo. Utilizzare strumenti appropriati. Dispositivi scelti correttamente e un attento utilizzo degli stessi portano a risultati migliori.
- b) Non utilizzare il dispositivo se l'interruttore ON/OFF non funziona correttamente (non accendere o spegnere il dispositivo). I dispositivi con interruttore difettoso sono pericolosi quindi devono essere riparati.
- c) Scollegare l'unità dall'alimentazione prima di iniziare l'impostazione, la pulizia e la manutenzione. Tale misura preventiva riduce il rischio di attivazione accidentale del dispositivo.
- d) Gli strumenti inutilizzati devono essere tenuti fuori dalla portata dei bambini e delle persone che non hanno familiarità con il dispositivo e le istruzioni d'uso. Nelle mani di persone inesperte, questo dispositivo può rappresentare un pericolo.

- e) Mantenere il dispositivo in perfette condizioni. Prima di ogni utilizzo, verificare che non vi siano danni generali o danni alle parti mobili (frattura di parti e componenti o altre condizioni che potrebbero compromettere il funzionamento sicuro del prodotto). In caso di danni, l'unità deve essere riparata prima dell'uso.
- f) Tenere il dispositivo fuori dalla portata dei bambini.
- g) La riparazione e la manutenzione dell'attrezzatura devono essere eseguite esclusivamente da personale specializzato qualificato e con pezzi di ricambio originali. Ciò garantisce la sicurezza durante l'uso.
- h) Per garantire l'integrità di funzionamento dell'apparecchio, i coperchi o le viti installati in fabbrica non devono essere rimossi.
- i) Non lasciare il dispositivo incustodito mentre è in uso.
- j) Pulire regolarmente l'apparecchio in modo da evitare l'accumulo di sporcizia.
- k) Questo apparecchio non è un giocattolo! La pulizia e la manutenzione non devono essere eseguite da bambini a meno che non siano sotto la supervisione di un adulto.
- l) È vietato intervenire sulla costruzione del dispositivo per modificare i suoi parametri o la sua costruzione.
- m) Tenere dispositivi lontano da fonti di fuoco e calore.
- n) Qualora l'apparecchio non venga utilizzato occorre posizionare sempre il saldatoio su un supporto.
- o) Tenere la punta di saldatura e le parti che possono riscaldarsi lontano dal corpo, dai vestiti e da oggetti e sostanze infiammabili.
- p) La punta di saldatura rimane bollente anche dopo lo spegnimento. Attendere che l'apparecchio si sia completamente raffreddato prima di pulire o sostituire i componenti.
- q) Prestare attenzione e non inalare i fumi di saldatura.



ATTENZIONE! Anche se l'apparecchiatura è stata progettata per essere sicura, sono presenti degli ulteriori meccanismi di sicurezza. Malgrado l'applicazione di queste misure supplementari di sicurezza sussiste comunque il rischio di ferirsi. Si raccomanda inoltre di usare cautela e buon senso.

3. CONDIZIONI D'USO

L'apparecchio è progettato per le saldature, dissaldature o restringimenti degli elementi di connessioni elettroniche ed elettriche.

L'operatore è responsabile di tutti i danni derivanti da un uso improprio.

3.1. DESCRIZIONE DEL DISPOSITIVO

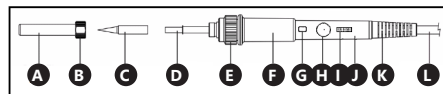

- A. Manicotto di fissaggio
- B. Dado di fissaggio
- C. Punta di saldatura
- D. Radiatore
- E. Fissaggio del radiatore
- F. Cappuccio in gomma
- G. LED
- H. Manopola di controllo della temperatura
- I. Comando a scorrimento ON/OFF
- J. Impugnatura del saldatoio
- K. Alleggerimento del cavo
- L. Cavo di alimentazione

- M. Unità di controllo interna (non mostrata in figura)
- N. Supporto per saldatore (non mostrato in figura)

3.2. PREPARAZIONE AL FUNZIONAMENTO POSIZIONAMENTO DEL DISPOSITIVO

La temperatura ambiente non deve superare i 40°C e l'umidità relativa non deve superare l'85%. Posizionare l'apparecchio in modo da garantire una buona circolazione dell'aria. Garantire una distanza di almeno 10 cm tra il dispositivo e altri apparecchi o strutture circostanti. Tenere il dispositivo lontano da fonti di calore. Il dispositivo va sempre utilizzato su una superficie piana, stabile, pulita, ignifuga e asciutta, lontano dalla portata dei bambini e di persone con capacità psichiche, sensoriali e mentali ridotte. Posizionare il dispositivo in modo che la spina sia facilmente accessibile e non risulti ostruita. Assicurarsi che l'alimentazione corrisponda a quella indicata sul quadro tecnico del prodotto.

Montaggio del dispositivo

1. **ATTENZIONE:** Assicurarsi che l'alimentatore sia adatto all'apparecchio prima di iniziare a lavorare con l'unità.
2. Disimballare con cura tutti i componenti e controllare che non vi siano danni e/o parti mancanti.
3. Assicurarsi che l'apparecchio non sia collegato alla fonte di alimentazione.
4. Posizionare l'apparecchio su una superficie piana e stabile.
5. Collegare la spina del cavo di alimentazione alla fonte di alimentazione.
6. Accendere l'interruttore di alimentazione.
NOTA: posizionare sempre il saldatoio inutilizzato sul supporto.

3.3. LAVORARE CON IL DISPOSITIVO

- I. Modalità di funzionamento normale
 1. Avviare l'apparecchio spostando il cursore [I] nella posizione "ON". Il LED [G] si accenderà.
 2. Impostare la temperatura desiderata con la manopola [H].
 3. Dopo aver riscaldato la punta di saldatura [C] coprire il saldatoio [9] con uno strato saldatura. Questo serve a proteggere la punta di saldatura e a prolungarne durata.
 4. Al termine del lavoro, posizionare sempre il saldatoio sul supporto.
ATTENZIONE: Si raccomanda di abbassare la temperatura di riscaldamento della punta di saldatura non viene utilizzato. Lasciare l'apparecchio impostato per il riscaldamento ad alta temperatura influisce negativamente sulla durata di vita della punta di saldatura e di altri elementi riscaldanti.
NOTA: prima di iniziare l'ispezione o la riparazione di cavi elettrici, assicurarsi che non siano sotto tensione.

II. Sostituzione di componenti

NOTA: Prima di sostituire i componenti, occorre spegnere l'apparecchio e scollegarlo dall'alimentazione elettrica.

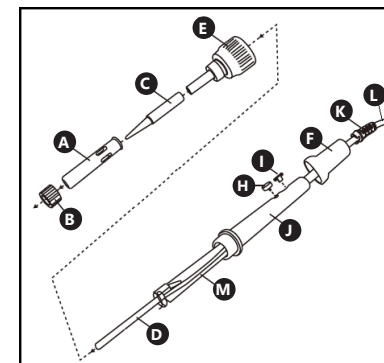

1. Sostituzione della punta di saldatore
 - a) Svitare il dado di fissaggio [B].
 - b) Rimuovere il manicotto di fissaggio [A].
 - c) Rimuovere la punta di saldatore usata [C] e sostituirla con una nuova.
 - d) Assicurare la punta di saldatore con il manicotto di fissaggio [A] e il dado [B].
2. Sostituzione del radiatore
 - a) Svitare il fissaggio del radiatore [E].
 - b) Rimuovere la manopola di regolazione della temperatura [H] e il cursore [I] dal supporto del saldatoio [J].
 - c) Rimuovere il radiatore [D] insieme all'unità di controllo [M] dal supporto del saldatoio [J].
 - d) Separare il radiatore consumato [D] dall'unità di controllo [M] e quindi installare un nuovo radiatore.
 - e) Inserire il radiatore [D] insieme all'unità di controllo [M] sul supporto del saldatoio [J].
 - f) Installare la manopola di regolazione della temperatura [H] e il cursore [I] sul supporto del saldatoio [J].
 - g) Installare il fissaggio del radiatore [E].
- 3.4. PULIZIA E MANUTENZIONE
 - a) Prima di pulire o regolare il dispositivo, prima di sostituire gli accessori o quando il dispositivo non viene utilizzato, staccare la spina e lasciarlo raffreddare completamente.
 - b) Per pulire la superficie utilizzare solo detergenti senza ingredienti corrosivi.
 - c) Dopo la pulizia, prima di riutilizzare l'apparecchio, asciugare tutte le parti.
 - d) Tenere l'apparecchio in un luogo asciutto, fresco, protetto dall'umidità e dalla luce diretta del sole.
 - e) È vietato spruzzare il dispositivo con un getto d'acqua o immergere il dispositivo in acqua.
 - f) Evitare che l'acqua entri nell'alloggiamento attraverso le aperture di ventilazione.
 - g) Le aperture di ventilazione devono essere pulite con una spazzola e aria compressa.
 - h) Effettuare controlli regolari del dispositivo per mantenerlo efficiente e privo di danni.
 - i) Per la pulizia utilizzare un panno morbido e umido.
 - j) Non utilizzare oggetti appuntiti o / e metallici (come una spatola o una spatola metallica) per la pulizia, poiché potrebbero danneggiare la superficie del materiale con cui è fatto il dispositivo.
 - k) In caso di uso frequente dell'apparecchio si consiglia di rimuovere la punta di saldatura almeno una volta alla settimana e di pulire l'apparecchio dalla polvere, presente al suo interno.

MANUAL DE INSTRUCCIONES

DATOS TÉCNICOS

Parámetro - Descripción	Parámetro - Valor
Nombre del producto	Set estación de soldadura
Modelo	S-LS-25
Voltaje [V ~]/Frecuencia [Hz]	230/50
Potencia nominal [W]	60
Intervalo de temperaturas [°C]	220-480
Dimensiones [mm]	210x22x22
Peso [kg]	0,134

1. DESCRIPCIÓN GENERAL

Este manual ha sido elaborado para favorecer un empleo seguro y fiable. El producto ha sido estrictamente diseñado y fabricado conforme a las especificaciones técnicas y para ello se han utilizado las últimas tecnologías y componentes, manteniendo los más altos estándares de calidad.

ANTES DE LA PUESTA EN FUNCIONAMIENTO, LEA LAS INSTRUCCIONES MINUCIOSAMENTE Y ASEGÚRESE DE COMPRENDERLAS.

Para garantizar un funcionamiento duradero y fiable del aparato, el manejo y mantenimiento deben llevarse a cabo de acuerdo con las instrucciones de este manual. Los datos técnicos y las especificaciones de este manual están actualizados. El fabricante se reserva el derecho de realizar modificaciones para mejorar la calidad. Teniendo en cuenta los avances técnicos en materia de reducción del ruido, el equipo ha sido diseñado y fabricado para mantener el riesgo de emisiones sonoras al nivel más bajo posible.

EXPLICACIÓN DE LOS SÍMBOLOS

	El producto cumple con las normas de seguridad vigentes.
	Respetar las instrucciones de uso.
	Producto reciclable.
	¡ATENCIÓN!, ¡ADVERTENCIA! o ¡NOTA! para llamar la atención sobre ciertas circunstancias (señal general de advertencia).
	Utilizar protección para los ojos.
	Utilizar protección contra el polvo (para las vías respiratorias).
	¡ATENCIÓN! ¡Advertencia de tensión eléctrica!
	¡ATENCIÓN! ¡Advertencia de sustancias tóxicas!
	¡ATENCIÓN! ¡Superficie caliente! ¡Peligro de quemaduras!
	Uso exclusivo en áreas cerradas.

¡ADVERTENCIA! En este manual se incluyen fotos ilustrativas que podrían no coincidir exactamente con la apariencia real del dispositivo.

El texto en alemán corresponde a la versión original. Los textos en otras lenguas son traducciones del original en alemán.

2. SEGURIDAD

¡ATENCIÓN! Lea todas las instrucciones e indicaciones de seguridad. La inobservancia de las advertencias e instrucciones al respecto puede provocar descargas eléctricas, incendios, lesiones graves e incluso la muerte.

Conceptos como "aparato" o "producto" en las advertencias y descripciones de este manual se refieren a < Set estación de soldadura >. ¡No utilice el aparato en locales con humedad muy elevada / en las inmediaciones de depósitos de agua! ¡No permita que el aparato se moje! ¡Peligro de electrocución!

2.1. SEGURIDAD ELÉCTRICA

- La clavija del aparato debe ser compatible con el enchufe. No cambie la clavija bajo ningún concepto. Las clavijas originales y los enchufes apropiados disminuyen el riesgo de descarga eléctrica.
- Evite tocar componentes conectados a tierra como tuberías, radiadores, hornos y refrigeradores. Existe un mayor riesgo de descarga eléctrica si su cuerpo está conectado a tierra mediante superficies mojadas o en ambientes húmedos. Si entrara agua en el aparato aumentaría el riesgo de daños y descargas eléctricas.
- No toque el dispositivo con las manos mojadas o húmedas.
- No utilice el cable de manera inadecuada. Nunca tire de él para desplazar el aparato o para desconectarlo del enchufe. Por favor, mantenga el cable alejado de bordes afilados, aceite, calor o aparatos en movimiento. Los cables dañados o soldados aumentan el riesgo de descargas eléctricas.
- En caso de no poder evitar que el aparato se emplee en un entorno húmedo, utilice un interruptor de corriente residual (RCD). Con este RCD reduce el peligro de descargas eléctricas.
- No utilice el dispositivo si el cable de alimentación se encuentra dañado o presenta signos evidentes de desgaste. Los cables dañados deben ser reemplazados por un electricista o por el servicio del fabricante.
- Para evitar electrocutarse, no se debe sumergir el cable, los enchufes ni el propio aparato en agua o en cualquier otro fluido. No utilizar el aparato en superficies mojadas.

2.2. SEGURIDAD EN EL PUESTO DE TRABAJO

- Mantenga el lugar de trabajo limpio y bien iluminado. El desorden o la mala iluminación pueden provocar accidentes. Tenga cuidado, preste atención al trabajo que está realizando y use el sentido común cuando utilice el dispositivo.
- No utilice el aparato en atmósferas potencialmente explosivas, p. ej., en la cercanía de líquidos, gases o polvo inflamables. Bajo determinadas circunstancias los aparatos generan chispas que pueden inflamar polvo o vapores circundantes.
- En caso de avería o mal funcionamiento, apague el aparato y contacte con el servicio técnico autorizado.
- Si no está seguro de que la unidad funcione correctamente, póngase en contacto con el servicio técnico del fabricante.
- Las reparaciones solo pueden ser realizadas por el servicio técnico del fabricante. ¡No realice reparaciones por su cuenta!
- En caso de incendio, utilice únicamente extintores de polvo o dióxido de carbono (CO₂) para apagar el aparato.

- Se prohíbe la presencia de niños y personas no autorizadas en el lugar de trabajo (la falta de atención puede llevar a la pérdida de control del equipo).
- Utilice el equipo en un espacio bien ventilado.
- Compruebe regularmente el estado de las etiquetas de información de seguridad. Si las pegatinas fueran ilegibles, habrán de ser reemplazadas.
- Conserve el manual de instrucciones para futuras consultas. Este manual debe ser entregado a toda persona que vaya a hacer uso del dispositivo.
- Los elementos de embalaje y pequeñas piezas de montaje deben mantenerse alejados del alcance de los niños.
- Mantenga el equipo alejado de niños y animales.
- Al trabajar con el dispositivo, se generan vapores perjudiciales, el lugar de trabajo debe estar bien ventilado para proteger a otras personas contra los efectos dañinos de los vapores.

¡ADVERTENCIA! Los niños y las personas no autorizadas deben estar asegurados cuando trabajen con esta unidad.

2.3. SEGURIDAD PERSONAL

- No está permitido utilizar el aparato en estado de fatiga, enfermedad, bajo la influencia del alcohol, drogas o medicamentos, ya que estos limitan la capacidad de manejo del aparato.
- Este aparato no debe ser utilizado por personas (entre ellas niños) con capacidades físicas, sensoriales o mentales reducidas, o con falta de la experiencia y/o los conocimientos necesarios, a menos que sean supervisadas por una persona responsable de su seguridad o que hayan recibido de esta persona responsable las indicaciones pertinentes en relación al manejo del aparato.
- Actúe con precaución y use el sentido común cuando maneje este producto. La más breve falta de atención durante el trabajo puede causar lesiones graves.
- Utilice el equipo de protección personal necesario para el empleo de este dispositivo, de acuerdo con las especificaciones del punto 1 de las explicaciones de los símbolos. El uso de un equipo de protección personal apropiado y certificado reduce el riesgo de lesiones.
- Para evitar una puesta en marcha accidental, asegúrese de que el interruptor esté apagado antes de conectar la clavija a una fuente de alimentación.
- Este aparato no es un juguete. Debe controlar que los niños no jueguen con él.

2.4. MANEJO SEGURO DEL APARATO

- No permita que el aparato se sobrecaliente. Utilice las herramientas apropiadas para cada trabajo. Debe seleccionarse el aparato adecuado para cada aplicación y utilizarse conforme al fin para el que ha sido diseñado, para conseguir así los mejores resultados.
- No utilice la unidad si el interruptor ON/OFF no funcionara correctamente (no enciende o apaga). Los aparatos que no pueden ser controlados por interruptores son peligrosos. Estos pueden y deben ser reparados.
- Antes de proceder a la limpieza, ajuste o mantenimiento, desconecte el dispositivo del suministro eléctrico. Esta medida preventiva reduce el riesgo de que el dispositivo se ponga en marcha accidentalmente.

- Mantenga las herramientas fuera del alcance de los niños y de las personas que no estén familiarizadas con el equipo en sí o no hayan recibido las instrucciones pertinentes al respecto. En manos de personas inexpertas este equipo puede representar un peligro.
- Mantenga el aparato en perfecto estado de funcionamiento. Antes de cada trabajo, compruébelo en busca de daños generales o de piezas móviles (fractura de piezas y componentes u otras condiciones que puedan perjudicar el funcionamiento seguro de la máquina). En caso de daños, el aparato debe ser reparado antes de volver a ponerse en funcionamiento.
- Mantenga la unidad fuera del alcance de los niños.
- La reparación y el mantenimiento de los equipos solo pueden ser realizados por personal cualificado y siempre empleando piezas de repuesto originales. Esto garantiza la seguridad durante el uso.
- A fin de asegurar la integridad operativa del dispositivo, no se deben retirar las cubiertas o los tornillos instalados de fábrica.
- No deje este equipo sin supervisión mientras esté en funcionamiento.
- Limpie regularmente el dispositivo para evitar que la suciedad se incruste permanentemente.
- Este aparato no es un juguete. La limpieza y el mantenimiento no deben ser llevados a cabo por niños que no estén bajo la supervisión de adultos.
- Se prohíbe realizar cambios en la construcción del dispositivo para modificar sus parámetros o diseño.
- Mantenga el dispositivo alejado de fuentes de fuego o calor.
- En el caso de una interrupción en el uso, el soldador siempre debe colocarse en el soporte.
- Mantenga la punta de soldadura y los elementos que pueden calentarse lejos del cuerpo, la ropa, así como de objetos y sustancias inflamables.
- La punta de soldadura permanece caliente incluso después de apagar la alimentación. Antes de limpiar o reemplazar los componentes, espere hasta que el dispositivo se haya enfriado completamente.
- Tenga cuidado y no inhale vapores de soldadura.

¡ATENCIÓN! Aunque en la fabricación de este aparato se ha prestado gran importancia a la seguridad, dispone de ciertos mecanismos de protección extras. A pesar del uso de elementos de seguridad adicionales, existe el riesgo de lesiones durante el funcionamiento, por lo que se recomienda proceder con precaución y sentido común.

3. INSTRUCCIONES DE USO

El aparato está indicado para soldar, desoldar o contraer elementos de conexiones electrónicas y eléctricas.

El usuario es responsable de los daños derivados de un uso inadecuado del aparato.

3.1. DESCRIPCIÓN DEL APARATO

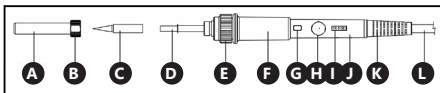

- A. Manguito de montaje
- B. Tuerca de montaje
- C. Punta de soldadura
- D. Calentador
- E. Sujeción del calentador
- F. Almohadilla de goma
- G. Diodo LED
- H. Perilla de regulación de temperatura
- I. Deslizador ON/ OFF
- J. Soporte del soldador
- K. Alivio de tensión del cable
- L. Cable de alimentación
- M. Sistema de control interno (invisible en la ilustración)
- N. Soporte de la estación de soldadura (invisible en la ilustración)

3.2. PREPARACIÓN PARA LA PUESTA EN MARCHA
LUGAR DE TRABAJO

La temperatura ambiente no debe superar los 40°C y la humedad relativa no debe exceder el 85%. Instale el equipo teniendo en cuenta que debe garantizarse una buena ventilación. Para ello hay que respetar una distancia perimetral mínima de al menos 10 cm. Mantenga el aparato alejado de superficies calientes. El aparato se debe usar siempre en una superficie plana, estable, limpia, ignífuga y seca, fuera del alcance de los niños y de personas con funciones psíquicas, mentales y sensoriales limitadas. Ubique el aparato de modo que el enchufe esté siempre accesible y donde nada pueda cubrirlo. Asegúrese de que las características del suministro eléctrico se corresponden con las indicaciones que aparecen en la placa de características del artículo.

MONTAJE DE LA MÁQUINA

1. **ATENCIÓN:** Antes de empezar a trabajar con el dispositivo, asegúrese de que la fuente de alimentación esté adaptada a los requisitos del dispositivo.
2. Desempaque con cuidado todos los elementos y compruebe su estado para verificar que no presentan daños o carencias.
3. Asegúrese de que el dispositivo no esté conectado a una fuente de alimentación.
4. Coloque el dispositivo en una superficie uniforme y estable.
5. Conecte el conector del cable de alimentación a la fuente de alimentación.
6. Encienda el dispositivo con el interruptor de encendido.
ATENCIÓN: El cautín debe permanecer siempre en el soporte mientras no esté en uso.

3.3. MANEJO DEL APARATO

- I. Modo de funcionamiento normal
1. Encienda el aparato moviendo el deslizador [I] a la posición ON. El diodo LED [G] se iluminará.
2. Ajuste el valor de temperatura requerido con la perilla [H].
3. Después de calentar la punta [C] en el cautín, debe colocar una capa de material de aporte en la punta. Esto es para proteger la punta y alargar su vida útil.

4. Al acabar de trabajar, deje siempre el soldador en su soporte.

ATENCIÓN: Cuando no se use el aparato, se recomienda reducir la temperatura de calentamiento de la punta por medio de la perilla. Dejar el aparato calentando a alta temperatura repercute negativamente en la vida útil de la punta y del resto de elementos calefactores.

ATENCIÓN: Antes de inspeccionar o reparar, por ejemplo, los cables eléctricos, debe asegurarse de que no tienen voltaje.

II. Recambio de elementos

ATENCIÓN: Antes de recambiar los elementos, debe apagar el aparato y desconectarlo de la fuente de alimentación.

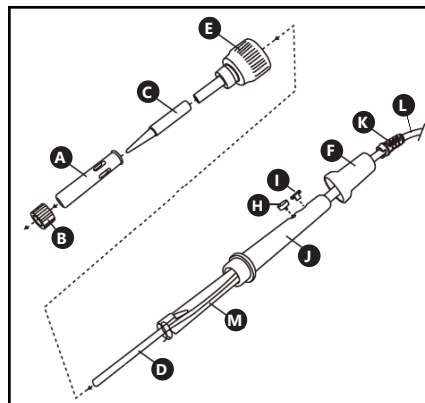

1. Recambio de la punta de soldadura

- a) Retire la tuerca de sujeción [B]
- b) Saque el casquillo de sujeción [A]
- c) Desmonte la punta de soldadura gastada [C] y sustitúyala por una nueva.
- d) Ajuste la punta con el casquillo de sujeción [A] y la tuerca [B].

2. Recambio del calentador

- a) Desatornille la sujeción del calentador [E]
- b) Desmonte la perilla de regulación de temperatura [H] y el deslizador [I] del mango de la estación de soldadura [J].
- c) Extraiga el calentador [D] junto con el sistema de control [M] del mango de la estación de soldadura [J].
- d) Separe el calentador gastado [D] del sistema de control [M] y después instale el calentador nuevo.
- e) Introduzca el calentador [D] junto con el sistema de control [M] dentro del mango de la estación de soldadura [J].
- f) Instale la perilla de regulación de temperatura [H] y el deslizador [I] en el mango de la estación de soldadura [J].
- g) Instale la sujeción del calentador [E]

3.4. LIMPIEZA Y MANTENIMIENTO

- a) Antes de limpiar y ajustar, sustituir accesorios o cuando no tenga previsto utilizar el equipo, desenchufe el cable de alimentación y deje que la unidad se enfríe completamente.

- b) Para limpiar la superficie, utilice solo productos que no contengan sustancias corrosivas.
- c) Después de cada limpieza, deje secar bien todas las piezas antes de volver a utilizar el aparato.
- d) Guarde el aparato en un lugar seco, fresco y protegido de la humedad y la radiación solar directa.
- e) Prohibido rociar agua sobre el dispositivo o sumergirlo en agua.
- f) Evite que el agua se introduzca por los orificios de ventilación de la carcasa.
- g) Las aberturas de ventilación deben limpiarse con un pincel y aire comprimido.
- h) En lo que respecta a la eficiencia técnica y posibles daños, el dispositivo debe ser revisado regularmente. Para su limpieza utilizar un paño húmedo y suave.
- i) No utilizar para la limpieza objetos de metal puntiagudos y/o afilados (p.ej. cepillos metálicos o espátulas de metal), ya que podrían dañar la superficie del material del que está hecho el aparato.
- j) En caso de usar el aparato con frecuencia, se recomienda desmontar la punta de soldadura y limpiar el polvo que quede dentro del aparato al menos una vez a la semana.

HASZNÁLATI ÚTMUTATÓ

MŰSZAKI ADATOK

Paraméter leírás	Paraméter érték
Termék neve	Forrasztópáka tartóval
Modell	S-LS-25
Tápfeszültség [V~]/ Frekvencia [Hz]	230/50
Névleges teljesítmény [W]	60
Hőmérséklet tartomány [°C]	220-480
Méreték [mm]	210x22x22
Súly [kg]	0,134

1. ÁLTALÁNOS LEÍRÁS

E használati útmutató a biztonságos és megbízható használat segítésére szolgál. A termék szigorúan a műszaki előírások szerint, a legújabb technológiák és alkatrészek felhasználásával és a legmagasabb minőségi előírások betartásával lett tervezve és gyártva.

A HASZNÁLAT ELŐTT OLVASSA EL ÉS ÉRTELMEZZE PONTOSAN A HASZNÁLATI ÚTMUTATÓBAN FELSOROLT PONTOKAT.

A készülék hosszú és megbízható üzemelése érdekében ügyeljen a megfelelő kezelésre és karbantartásra, mely a jelen szereplő utasításokban kerül meghatározásra. Az útmutatóban megadott műszaki adatok és specifikációk aktuálisak. A gyártó fenntartja a jogot arra, hogy változtasson a minőség javítása érdekében. A műszaki fejlődés és a zajcsökkentés figyelembevételével a készüléket úgy lett tervezve és gyártva, hogy minimalizálja a zajkibocsátás.

JELMAGYARÁZAT

	A termék megfelel az megfelelő biztonsági szabványok követelményeinek.
	A használat előtt olvassa el az útmutatót.
	A termék újrahasznosítható.
	FIGYELEM! vagy FIGYELMEZTETÉS! vagy EMLÉKEZZEN RÁ! mely az adott helyzetet írja le (általános figyelmeztető jel).
	Viseljen védőszemüveget.
	Használjon porvédő maszkot (légutakat védő eszközt).
	FIGYELEM! Figyelmeztetés az elektromos áramütés veszélyéről!
	Figyelmeztetés: mérgező készítményekkel történő mérgezés veszélye!
	Figyelem! A forró felület megégést okozhat!
	Csak beltéri alkalmazásra használható.

FIGYELEM! A jelen használati utasítás áttekintő jellegű és egyes részletekben eltérhet a termék valódi kinézetétől.

Az eredeti útmutató az útmutató német verziója. A többi nyelvi verzió a német nyelvről fordított nyelvi változat.

2. BIZTONSÁGOS HASZNÁLATA

FIGYELEM! Olvassa el a biztonsággal kapcsolatos figyelmeztetéseket és az összes útmutatót. A figyelmeztetések és utasítások figyelmen kívül hagyása áramütéshez, tüzesettséghez és/vagy komoly sérülésekhez vezethet.

Az útmutató leírásában és a figyelmeztetéseken található „berendezés” vagy „termék” alatt a FORRASZTÓPÁKA TARTÓVAL értendő. Ne használja a berendezést magas páratartalmú helyiségekben / víztartályok közvetlen közelében! Tilos a berendezés vízbe merüléséhez vezetni. Áramütés veszélye!

2.1. VILLAMOS BIZTONSÁG

- A berendezés dugójának illenie kell a csatlakozóaljzatba. Tilos a csatlakozó dugót bármilyen módon módosítani. Az eredeti és a csatlakozó aljzatba illő dugók csökkentik az áramütés kockázatát.
- Kerülje az érintkezést a földelt felületekkel, pl. hűtőszekrényvel, fűtőtesttel, hősugárzóval és csövekkel. Megnövekedik az áramütés veszélye, amennyiben a test földelésre kerül és az eső közvetlen hatásának kitett, nedves felületen, vagy nedves környezetben üzemelő berendezéssel érintkezik. A víz berendezésbe kerülése növeli a sérülés és az áramütés kockázatát.
- Ne kezelje a berendezést vizes vagy nedves kézzel.
- Nem szabad a vezetéket helytelenül használni. Ne használja a tápvezetékét a berendezés hordozásához vagy a dugó hálózati aljzattól való kihúzásához. Tartsa a vezetéket távol hőforrástól, olajtól, éles élektől és a mozgó részekről. A sérült vagy összekuszálódott vezetékek növelik az áramütés veszélyét.
- Amennyiben a berendezés nedves környezetben történő használata nem elkerülhető, áramvédőkapcsolót (RCD) kell beiktatni. Az áramvédő kapcsoló használata csökkenti az áramütés kockázatát.
- Tilos a berendezés használata, amennyiben a feszültségkábel sérült vagy az elhasználódás jeleit viseli. A sérült hálózati kábelt szakképzett villanyszerelővel, vagy a gyártó szervizével ki kell cseréltetni.
- Az áramütés elkerülése érdekében ne merítse a kábel, a csatlakozódugót és magát a berendezést vízbe vagy egyéb folyadékba. Tilos a berendezést nedves felületen használni.

2.2. MUNKAHELYI BIZTONSÁG

- Tartsa rendet a munkavégzés helyén és ügyeljen a megfelelő világításra. A rendtelenség és a rossz világítás balesethez vezethet. A berendezés használata során legyen előrelátó, ügyeljen a tevékenységre és járjon el józan ésszel.
- Ne használja a berendezést robbanásveszélyes környezetben, például lobbanékony folyadékok, gázok, vagy porok közelében. A berendezés szikrákat vált ki, ami a porok, vagy gázok meggyulladását okozhatja.
- Amennyiben a berendezés működése során megrongálódást vagy helytelenül érzékel, a berendezést haladéktalanul kapcsolja ki és azt jelentse jogosult személynek.
- Amennyiben kétségei vannak a berendezés megfelelő működése kérdésében, forduljon a gyártó szervizéhez.

- A berendezés javítását kizárólagosan a gyártó szervize végezheti el. Tilos a javítást önállóan elvégezni!
- Tűz keletkezése esetén a feszültség alatt levő berendezés oltásához kizárólagosan poroltó, vagy habbal oltó (CO₂) tűzoltó készüléket szabad használni.
- A munkahelyen gyerekek, vagy illetéktelen személyek nem tartózkodhatnak. (A figyelmen kívül hagyás a berendezés feletti utalom elvesztéséhez vezethet.) A berendezést jól szellőzőtérben használja.
- Rendszeresen ellenőrizze a biztonsági tájékoztatást tartalmazó címkék állapotát. Amennyiben a címkék nem olvashatóak, azokat ki kell cserélni.
- Tegyze el az útmutatót a későbbi használat érdekében. Amennyiben a berendezés harmadik személynek kerül átadásra, a berendezéssel együtt a használati útmutatót is át kell adni.
- A csomagolás részei és az apróbb szerelési alkatrészeket gyerekek által nem hozzáférhető helyen kell tárolni.
- A berendezést gyerekektől és állatoktól elzárt helyen kell tárolni.
- A berendezés működése közben káros gőzök keletkeznek, a munkavégzés helyén jó szellőzéssel kell rendelkeznie, hogy megvédje az ott tartózkodó személyeket a gőzök káros hatásától.

EMLEKEZZEN RÁ! Óvja a gyermekeket és az egyéb közelben levő személyeket a berendezés üzemeltetése közben.

2.3. SZEMÉLYES BIZTONSÁG

- Tilos a berendezés használata fáradtság, betegség, szesz ital, kábítószer vagy gyógyszer befolyása alatt, melyek komoly mértékben korlátozzák a berendezés kezelésének képességét.
- A berendezést nem kezelheti önálló cselekvésre képtelen, korlátozott pszichés, fizikai állapotú, vagy értelmi fogyatékos, vagy megfelelő tudással vagy tapasztalattal nem rendelkező személyek (beleértve a gyermekeket) számára nem rendeltetett, kivéve, ha a biztonságukért felelős személyek felügyelete alatt vannak, vagy azoknak a berendezés kezelésére vonatkozó utasításait követik.
- A berendezés üzemeltetésekor legyen figyelmes és járjon el józan ésszel. Egy pillanatnyi figyelmen kívül hagyás a munka során komoly testi sérülésekhez vezethet.
- A jelmagyarázat 1. pontjában részletezett berendezés üzemeltetésekor megkövetelt egyéni védőeszközöket kell használni. A megfelelő, tanúsított egyéni védőeszközök használata csökkenti a sérülések kockázatát.
- A véletlen elindítás elkerülése érdekében ellenőrizze, hogy a tápforrásra csatlakoztatásakor a kapcsoló kikapcsolt helyzetben van.
- A berendezés nem játékszer. A gyermekeket felügyelni kell, hogy nem játszanak a berendezéssel.

2.4. A BERENDEZÉS BIZTONSÁGOS HASZNÁLATA

- Tilos a berendezést túlterhelni. Az adott alkalmazásnak megfelelő szerszámokat használjon. A megfelelően kiválasztott berendezés jobban és biztonságosabban elvégzi a munkát, amelyhez megtervezésre került.
- Ne használja a berendezést, ha az ON/OFF kapcsoló nem működik megfelelően (nem kapcsol be és nem kapcsol ki). Az olyan berendezések melyek a kapcsolóval nem működtethetők, veszélyesek, nem üzemeltethetőek és azok javítást igényelnek.

- A berendezés szabályozása, tisztítása és karbantartása előtt csatlakoztassa le a berendezést a hálózatról. Ez a megelőző intézkedés csökkenti a véletlen bekapcsolás kockázatát.
- A használaton kívüli berendezést gyerekek, valamint a berendezést, vagy a jelen használati utasítást nem ismerő személyek által nem hozzáférhető helyen kell tárolni. A berendezések a tapasztalatlan személyek kezében veszélyesek.
- Tartsa a berendezést jó műszaki állapotban. Minden egyes használat előtt ellenőrizze, hogy nincsenek rajta általános jellegű, vagy a mozgó alkatrészekkel kapcsolatos sérülések (alkatrészek, vagy egységek eltörése vagy egyéb körülmények, melyek kihathatnak a berendezés biztonságos működésére). Megsérülése esetén a berendezést a használat előtt javíttassa meg.
- Óvja a berendezést a gyermekektől.
- A berendezés javítását és karbantartását szakképzett személyekkel, kizárólag eredeti cserealkatrészek felhasználásával kell elvégeztetni. Ez biztosítja a biztonságos használatot.
- A berendezés tervezett operatív integritásának biztosítása érdekében nem szabad eltávolítani a gyárilag felszerelt védőlemezeket, vagy kicsavarozni a csavarokat.
- Ne hagyja a bekapcsolt berendezést felügyelet nélkül.
- A berendezést rendszeresen tisztítani kell, kerülve a szennyeződések tartós leülepedését.
- A berendezés nem játékszer. A tisztítását és karbantartását munkáit felügyelet nélkül maradó gyermekek nem végezhetik.
- Tilos a berendezés szerkezetét a paraméterek, vagy a felépítés módosítása céljából változtatni.
- A berendezést tűzforrástól és hőforrástól tartsa távol.
- Amennyiben szünetelteti a forrasztópáka használatát, azt mindenkor helyezze a tartóra.
- Tartsa a forrasztó csúcsot és az esetlegesen felforrósodó elemeket a testtől, ruhától és könnyen éghető tárgytól és anyagoktól távol.
- A forrasztó csúcs a tápfeszültség kikapcsolása után is forró marad. Az egyes elemek tisztítása és kicserélése előtt várja meg, míg a berendezés teljesen lehül.
- Járjon el óvatosan és ne lélegezzen be a forrasztási gőzöket.

FIGYELEM! Annak ellenére, hogy a berendezés úgy került megtervezésre, hogy a biztonságos legyen, valamint a felhasználót védő további alkatrészekkel került felszerelésre, továbbra is fennáll a berendezés üzemeltetése közbeni baleset, vagy sérülés kis mértékű kockázata. Ajánlott a berendezés használata alatt óvatosan és a józan ész szerint eljárni.

3. A HASZNÁLAT SZABÁLYAI

A berendezés elektromos és elektronikus kapcsolódások elemeinek összeforrasztásra, szétforrasztásra vagy zsongorítására szolgál.

Az Ön rendeltetés szerinti használatból eredő bármilyen kárért a felhasználó a felelős.

3.1. A BERENDEZÉS LEÍRÁSA

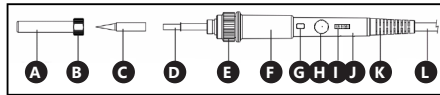

- A. Rögzítő hüvely
- B. Rögzítő anya
- C. Forrasztóhegy
- D. Fűtőszál
- E. A fűtőszál rögzítése
- F. Gumi feltét
- G. LED dióda
- H. Hőmérséklet szabályozó gomb
- I. ON/OFF tolószabályozó gomb
- J. Forrasztópáka markolat
- K. A vezeték tehermentesítése
- L. Csatlakozó kábel
- M. Belső vezérlőegység (az ábrán nem látható)
- N. Forrasztópáka tartó (az ábrán nem látható)

3.2. A MUNKA ELŐKÉSZÍTÉSE
A BERENDEZÉS ELHELYEZÉSE

A környezet hőmérséklete nem lépheti túl a 40°C-ot, míg a relatív páratartalom ne lépje túl a 85%-ot. A berendezést a levegő megfelelő cirkulációját biztosító módon kell elhelyezni. Minimum 10 cm távolságot kell tartani a berendezés egyes falaitól. Tartsa a berendezést távol a forró felületektől. A berendezést mindenkor egyenletes, stabil, tiszta, tűzálló és száraz felületen, gyermekektől, valamint korlátozott lelki állapotú, mozgásképtességű, értelmi fogyatékos személyektől távol kell működtetni. A berendezést olyan módon kell elhelyezni, hogy a hálózati csatlakozó dugó bármelyik pillanatban elérhető legyen. Ügyeljen rá, hogy a berendezés energia ellátása megfelelően a típuscímkén szereplő adatoknak!

A BERENDEZÉS SZERELÉSE

1. FIGYELEM: A berendezéssel végzendő munka elkezdése előtt ellenőrizze, hogy a feszültségforrás megfelel a berendezés követelményeinek.
2. Óvatosan csomagolja ki az összes elemet és ellenőrizze azokat a sérülések és/vagy hiányosságok szempontjából.
3. Ellenőrizze, hogy a berendezés nincs csatlakoztatva a hálózatra.
4. Állítsa a berendezést egyenletes és stabil felületre.
5. Csatlakoztassa a tápvezeték csatlakozó dugóját a hálózati aljzatba.
6. Kapcsolja be a berendezést a feszültség kapcsolóval. Figyelem: A használaton kívül levő forrasztópákát mindenkor tegye a tartójára.

3.3. A BERENDEZÉS MŰKÖDTETÉSE

- I. Normál üzemmód
1. Kapcsolja be a berendezést a csúszka [I] „ON” helyzetbe állításával. A LED dióda [G] felgyullad.
2. Állítsa be a szükséges hőmérséklet értéket a szabályozógombbal [H].
3. A páka forrasztóhegyének [C] felmelegedése után tegyen a csúcsra egy réteg forrasztópasztát. Feladata a forrasztóhegy bevonása és élettartamának meghosszabbítása.
4. A munka befejezése után a forrasztópákát mindenkor tegye a tartójára.
FIGYELEM: Ajánlott a forrasztóhegy fűtési hőmérsékletét csökkenteni, amikor a berendezést nem használja. A hosszabb időre magas hőmérsékletre felmelegített berendezés negatívan hat ki a forrasztóhegy és az egyéb fűtőelemek élettartamára.

FIGYELEM: A szemrevételezés, vagy javítás elkezdése előtt ellenőrizze, hogy pl. az elektromos vezetékek nincsenek feszültség alatt.

II. Az egyes elemek cseréje

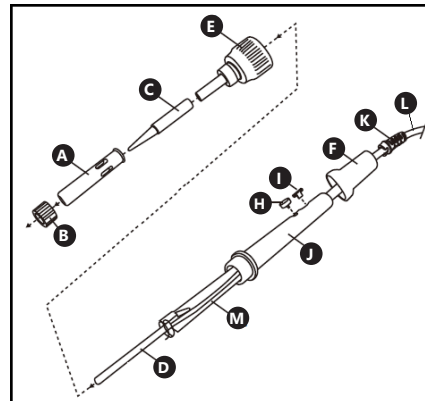

FIGYELEM: Az egyes elemek cseréje előtt a berendezést kapcsolja ki és csatlakoztassa le a tápforrásról.



1. A forrasztóhegy cseréje
 - a) Csavarja le a rögzítő anyát [B]
 - b) Vegye le a rögzítő hüvelyt [A]
 - c) Szerelje le az elhasznált forrasztóhegyet [C] és tegye fel az újat.
 - d) Fixálja a forrasztóhegyet a rögzítő hüvellyel [A] és a csavaranyával [B].
2. A fűtőszál cseréje
 - a) Csavarozza le a fűtőszál rögzítését [E]
 - b) Szerelje le a hőmérséklet szabályozó gombot [H] és a csúszkát [I] a forrasztópáka markolatáról [J].
 - c) Húzza ki a fűtőszál [D] a vezérlő egységgel [M] a forrasztópáka markolatából [J].
 - d) Válassza le az elhasznált fűtőszál [D] a vezérlő egységről [M], majd szerelje be az új fűtőszál [D].
 - e) Tolja be a fűtőszál [D] a vezérlő egységgel [M] együtt a forrasztópáka markolatába [J].
 - f) Szerelje fel a hőmérséklet szabályozó gombot [H] és a csúszkát [I] a forrasztópáka markolatára [J].
 - g) Szerelje fel a fűtőszál rögzítését [E].
- 3.4. TISZTÍTÁSA ÉS KARBANTARTÁSA
 - a) Minden tisztítás, szabályozás, aleggység cseréje előtt, vagy amennyiben a berendezés nincs használatban, húzza ki a hálózati dugót és teljesen hűtse le a berendezést.
 - b) A felület tisztításához kizárólagosan maró anyagot nem tartalmazó szerek szabad alkalmazni.
 - c) Minden tisztítás után az összes alkatrészt jól ki kell szárítani, mielőtt a berendezés újra használatra kerülne.
 - d) A berendezést száraz és hűvös helyen tárolja, védve a páratól és a közvetlen napsütéstől.
 - e) Tilos a berendezést vizsgárral locsolni, vagy a berendezést vízbe mártani.
 - f) Ügyeljen rá, hogy a burkolatban levő szellőzőnyílásokba víz ne kerüljön.
 - g) A szellőzőnyílásokat ecsettel és sűrített levegővel kell tisztítani.

- h) A berendezést rendszeresen át kell vizsgálni a műszaki működőképessége, valamint az esetleges megrongálódások tekintetében.
- i) A tisztításhoz használjon nedves, puha ruhát.
- j) A tisztításhoz nem szabad éles és/vagy fém eszközöket (pl. drótkéft, vagy fém lapátot) használni, mert azok megrongálhatják a berendezés anyagának felületét.
- k) A berendezés gyakori használata esetén ajánlott legalább hetente egyszer leszerelni a forrasztóhegyet és megtisztítani a berendezést a bekerülő portól.

NAMEPLATE TRANSLATIONS

STAMOS <i>soldering</i>  	
1 Product Name: Soldering Set 2 Model: S-LS-25 3 Input: 230 V~ / 50 Hz 4 Power: 60 W 5 Temperature Range: 220 °C to 480 °C	
6 Importer: expondo Polska sp. z o.o. sp. k. ul. Nowy Kisielin-Innowacyjna 7, 66-002 Zielona Góra Poland EU	

NOTES/NOTIZEN

	1	2	3
DE	Produktname	Modell	Eingangsparameter
EN	Product Name	Model	Input
PL	Nazwa produktu	Model	Parametry wejściowe
CZ	Název výrobku	Model	Vstupní parametry
FR	Nom du produit	Modèle	Paramètres d'entrée
IT	Nome del prodotto	Modello	Parametri di ingresso
ES	Nombre del producto	Modelo	Parámetros de entrada
	4	5	6
DE	Leistung	Temperaturbereich	Importeur
EN	Power	Temperature Range	Importer
PL	Moc	Zakres temperatur	Importer
CZ	Jmenovitý výkon	Teplotní rozsah	Dovozce
FR	Puissance	Plage de température	Importateur
IT	Potenza	Scala di temperatura	Importatore
ES	Potencia	Rango de temperatura	Importador

Umwelt – und Entsorgungshinweis

Hersteller an Verbraucher

Sehr geehrte Damen und Herren,

gebrauchte Elektro – und Elektronikgeräte dürfen gemäß europäischer Vorgaben [1] nicht zum unsortierten Siedlungsabfall gegeben werden, sondern müssen getrennt erfasst werden. Das Symbol der Abfalltonne auf Rädern weist auf die Notwendigkeit der getrennten Sammlung hin. Helfen auch Sie mit beim Umweltschutz. Sorgen Sie dafür, dieses Gerät, wenn Sie es nicht mehr weiter nutzen wollen, in die hierfür vorgesehenen Systeme der Getrenntsammlung zu geben.



In Deutschland sind Sie gesetzlich [2] verpflichtet, ein Altgerät einer vom unsortierten Siedlungsabfall getrennten Erfassung zuzuführen. Die öffentlich – rechtlichen Entsorgungsträger (Kommunen) haben hierzu Sammelstellen eingerichtet, an denen Altgeräte aus privaten Haushalten ihres Gebietes für Sie kostenfrei entgegengenommen werden. Möglicherweise holen die rechtlichen Entsorgungsträger die Altgeräte auch bei den privaten Haushalten ab.

Bitte informieren Sie sich über Ihren lokalen Abfallkalender oder bei Ihrer Stadt – oder Gemeindeverwaltung über die in Ihrem Gebiet zur Verfügung stehenden Möglichkeiten der Rückgabe oder Sammlung von Altgeräten.

[1] RICHTLINIE 2002/96/EG DES EUROPÄISCHEN PARLAMENTS UND DES RATES ÜBER ELEKTRO – UND ELEKTRONIK – ALTGERÄTE

[2] Gesetz über das Inverkehrbringen, die Rücknahme und die umweltverträgliche Entsorgung von Elektro – und Elektronikgeräten (Elektro – und Elektronikgerätegesetz – ElektroG).

Utylizacja produktu

Produkty elektryczne i elektroniczne po zakończeniu okresu eksploatacji wymagają segregacji i oddania ich do wyznaczonego punktu odbioru. Nie wolno wyrzucać produktów elektrycznych razem z odpadami gospodarstwa domowego. Zgodnie z dyrektywą WEEE 2012/19/UE obowiązującą w Unii Europejskiej, urządzenia elektryczne i elektroniczne wymagają segregacji i utylizacji w wyznaczonych miejscach. Dbając o prawidłową utylizację, przyczyniasz się do ochrony zasobów naturalnych i zmniejszasz negatywny wpływ oddziaływania na środowisko, człowieka i otoczenie. Zgodnie z krajowym prawodawstwem, nieprawidłowe usuwanie odpadów elektrycznych i elektronicznych może być karane!

For the disposal of the device please consider and act according to the national and local rules and regulations.

CONTACT

expondo Polska sp. z o.o. sp. k.

ul. Nowy Kisielin-Innowacyjna 7
66-002 Zielona Góra | Poland, EU

e-mail: info@expondo.de