

## USER MANUAL

Bedienungsanleitung

Instrukcja obsługi

Návod k použití

Manuel d'utilisation

Istruzioni per l'uso

Manual de instrucciones

Használati útmutató Brugsanvisning

Käyttöohje

Gebruiksaanwijzing

Bruksanvisning

Instruções de utilização

Používateľská príručka

Ръководство за употреба

Οδηγίες χρήσης

Upute za uporabu

Naudojimo instrukcija

Manual de utilizare

Navodila za uporabo

## ELECTRIC GRIDDLE WITH CABINET



<b>DE</b>	Produktname	Elektrische Bratplatte mit Schrank
<b>EN</b>	Product name	Electric griddle with cabinet
<b>PL</b>	Nazwa produktu	Patelnia elektryczna z szafką
<b>CZ</b>	Název výrobku	Elektrický gril se skříňkou
<b>FR</b>	Nom du produit	Plaque de cuisson électrique avec armoire
<b>IT</b>	Nome del prodotto	Piastra elettrica con mobiletto
<b>ES</b>	Nombre del producto	Plancha eléctrica con mueble
<b>HU</b>	Termék neve	Elektromos sütőlap szekrényvel
<b>DA</b>	Produktnavn	Elektrisk stegeplade med kabinet
<b>FI</b>	Tuotteen nimi	Sähköparilaa kaappilla
<b>NL</b>	Productnaam	Elektrische bakplaat met kast
<b>NO</b>	Produktnavn	Elektrisk takke med skap
<b>SE</b>	Produktnamn	Elektrisk stekhäll med skåp
<b>PT</b>	Nome do produto	Chapa elétrica com armário
<b>SK</b>	Názov produktu	Elektrická panvica so skrinkou
<b>BG</b>	Име на продукта	Електрическа скара с шкаф
<b>EL</b>	Όνομα προϊόντος	Ηλεκτρικό ταψί με ντουλάπι
<b>HR</b>	Naziv proizvoda	Električni roštilj sa ormarićem
<b>LT</b>	Produkto pavadinimas	Elektrinė keptuvė su spintele
<b>RO</b>	Numele produsului	Plita electrica cu dulap
<b>SL</b>	Ime izdelka	Električni peč z omarico
<b>DE</b> Modell   <b>EN</b> Product model   <b>PL</b> Model produktu   <b>CZ</b> Model výrobku   <b>FR</b> Modèle   <b>IT</b> Modello   <b>ES</b> Modelo   <b>HU</b> Modell   <b>DA</b> Model   <b>FI</b> Tuotteen malli   <b>NL</b> Productmodel   <b>NO</b> Produktmodell   <b>SE</b> Produktmodell   <b>PT</b> Modelo do produto   <b>SK</b> Model   <b>BG</b> Модел на продукт   <b>EL</b> Μοντέλο προϊόντος   <b>HR</b> Model proizvoda   <b>LT</b> : Gaminio modelis   <b>RO</b> : Model de produs   <b>SL</b> : Model izdelka		RCEG-80/700CS RCEG-80/700CSG RCEG-80/700CG
<b>DE</b> Hersteller   <b>EN</b> Manufacturer   <b>PL</b> Producent   <b>CZ</b> Výrobce   <b>FR</b> Fabricant   <b>IT</b> Produttore   <b>ES</b> Fabricante   <b>HU</b> Termelő   <b>DA</b> Producent   <b>FI</b> Valmistaja   <b>NL</b> Producent   <b>NO</b> Produsent   <b>SE</b> Tillverkare   <b>PT</b> Fabricante   <b>SK</b> Výrobca   <b>BG</b> Производител   <b>EL</b> Κατασκευαστής   <b>HR</b> Proizvođač   <b>LT</b> Gamintojas   <b>RO</b> Producător   <b>SL</b> Proizvajalec		expondo Polska sp. z o.o. sp. k.
<b>DE</b> Anschrift des Herstellers   <b>EN</b> Manufacturer Address   <b>PL</b> Adres producenta   <b>CZ</b> Adresa výrobce   <b>FR</b> Adresse du fabricant   <b>IT</b> Indirizzo del produttore   <b>ES</b> Dirección del fabricante   <b>HU</b> A gyártó címe   <b>DA</b> Producentens adresse   <b>FI</b> Valmistajan osoite   <b>NL</b> Adres producent   <b>NO</b> Produsentens adresse   <b>SE</b> Tillverkarens adress   <b>PT</b> Endereço do fabricante   <b>SK</b> Adresa výrobcu   <b>BG</b> Адрес на производителя   <b>EL</b> : Διεύθυνση κατασκευαστή   <b>HR</b> Adresa proizvođača   <b>LT</b> Gamintojo adresas   <b>RO</b> Adresa producătorului   <b>SL</b> Naslov proizvajalca		ul. Nowy Kisielin – Innowacyjna 7, 66-002 Zielona Góra   Poland, EU



Dieses Benutzerhandbuch wurde mit Hilfe einer maschinellen Übersetzung erstellt. Wir haben uns nach Kräften bemüht, die Genauigkeit der Übersetzung zu gewährleisten. Bitte beachten Sie jedoch, dass automatische Übersetzungen nicht perfekt sind und menschliche Übersetzer nicht ersetzen können. Die offizielle Version des Benutzerhandbuchs ist in Englisch. Etwaige Unterschiede zwischen der übersetzten Fassung und dem englischen Original sind rechtlich nicht bindend. Sollten Sie Fragen zur Richtigkeit der Übersetzung haben, beziehen Sie sich bitte auf die englische Version, die die offizielle Referenz ist. Weitere Sprachversionen sind auf Anfrage über [info@expondo.com](mailto:info@expondo.com) erhältlich.

## Technische Daten

Beschreibung des Parameters	Parameterwert		
Produktname	Elektrische Bratplatte mit Schrank		
Modell	RCEG-80/700CS	RCEG-80/700CSG	RCEG-80/700CG
Spannung [V~/N] / Frequenz [Hz]	400/3 / 50		
Leistung [kW]	10,8		
Abmessungen (Breite x Länge x Höhe) (mm)	800x740x930		
Gewicht [kg]	102,5	101	99
Staubschutzniveau	IPX4		

## Zweck

Das Produkt kombiniert ein vielseitiges Kochgerät mit praktischer Aufbewahrung und bietet eine praktische Lösung für private und gewerbliche Küchen.

**Der Benutzer haftet für alle Schäden, die durch eine nicht bestimmungsgemäße Verwendung des Geräts entstehen.**

## Voraussetzungen für die Installation

- Dieses Produkt sollte auf einer stabilen Oberfläche mit mindestens 10 cm Abstand auf beiden Seiten zu nicht brennbaren Materialien aufgestellt werden. Die Rückseite des Geräts sollte mindestens 20 cm von nicht brennbaren Oberflächen (z. B. Ziegelwänden) entfernt sein.
- Die Spannung des Netzteils muss mit der auf dem Produktetikett angegebenen Spannung übereinstimmen.
- Der Kunde muss in der Nähe des Geräts einen Netzschalter, einen Schutzschalter und eine Leckschutzeinrichtung installieren. Halten Sie den Bereich vor dem Schalter frei von Hindernissen, um den Zugang zu erleichtern.
- Dieses Gerät muss vor dem Gebrauch ordnungsgemäß geerdet werden.
- Prüfen Sie vor dem Einschalten der Maschine, ob alle elektrischen Anschlüsse sicher sind und ob die Erdung zuverlässig funktioniert.
- Wenn das Netzkabel ersetzt werden muss, verwenden Sie ein Kabel desselben Modells und lassen Sie den Austausch von einem qualifizierten Fachmann vornehmen.
- Die Installation und Wartung der elektrischen Anschlüsse dieses Produkts muss von einem zertifizierten Elektriker durchgeführt werden.

## Tätigkeit

1. Vergewissern Sie sich, dass die Stromversorgung korrekt installiert ist und der für den Betrieb erforderlichen Nennspannung entspricht.
2. Schalten Sie den Strom ein. Die grüne Betriebsanzeige leuchtet auf und zeigt an, dass das Gerät mit Strom versorgt wird. Drehen Sie den Thermostat im Uhrzeigersinn, um die gewünschte Temperatur einzustellen. Die gelbe Anzeige leuchtet auf, und die grüne Anzeige erlischt, um zu signalisieren, dass das Heizelement eingeschaltet ist und die Grillplatte aufheizt.
3. Sobald die Temperatur den Sollwert erreicht hat, schaltet der Thermostat automatisch den Strom ab. Die gelbe Anzeige erlischt, und die grüne Anzeige leuchtet wieder auf, um anzuzeigen, dass das Heizelement ausgeschaltet ist. Wenn die Temperatur leicht sinkt, schaltet sich der Thermostat automatisch wieder ein, die gelbe Anzeige leuchtet auf, die grüne Anzeige erlischt, und das Heizelement beginnt mit dem Aufheizen. Bei diesem Zyklus wird die Temperatur innerhalb eines bestimmten Bereichs gehalten.



### ANMERKUNG

- Überprüfen Sie während des Betriebs regelmäßig den Ölstand im Auffangbehälter, um ein Überlaufen zu verhindern.
- Wenn während des Betriebs irgendwelche Anomalien auftreten, stellen Sie die Verwendung des Geräts sofort ein und führen Sie eine gründliche Überprüfung durch, bevor Sie den Betrieb wieder aufnehmen.

## WARTUNG

- Stellen Sie vor der Reinigung und Wartung sicher, dass die Stromversorgung ausgeschaltet ist, um Unfälle zu vermeiden.
- Wischen Sie die Oberfläche und das Netzkabel nach dem täglichen Gebrauch mit einem feuchten Tuch und einem nicht ätzenden Reinigungsmittel ab. Reinigen Sie das Gerät nicht direkt mit Wasser, da dies die elektrischen Bauteile beschädigen könnte.
- Leeren Sie den Ölauffangbehälter während der Reinigung regelmäßig, um ein Überlaufen zu vermeiden.

## Fehlerbehebung

Phänomen	Mögliche Gründe	Methoden der Handhabung
Der Strom ist angeschlossen, aber die Kontrollleuchte ist aus und die Grillplatte heizt nicht auf.	<ol style="list-style-type: none"> <li>1. Die Sicherung im Hauptschalter ist durchgebrannt.</li> <li>2. Die Stromleitung ist lose oder nicht richtig angeschlossen.</li> </ol>	<ol style="list-style-type: none"> <li>1. Sicherung auswechseln</li> <li>2. Ziehen Sie die Stromleitung fest.</li> </ol>
Die Betriebsanzeige leuchtet, aber die Grillplatte heizt nicht auf.	<ol style="list-style-type: none"> <li>1. Einige elektrothermische Rohrverbindungen sind lose oder nicht angeschlossen.</li> <li>2. Elektrothermische Röhre ist durchgebrannt.</li> </ol>	<ol style="list-style-type: none"> <li>1. Überprüfen Sie die Anschlüsse und Schrauben des Elektrothermalrohrs und ziehen Sie sie fest.</li> <li>2. Tauschen Sie das Elektrothermalrohr aus.</li> </ol>
Die Betriebsanzeige leuchtet, aber die Temperatureinstellung heizt nicht auf.	<ol style="list-style-type: none"> <li>1. Der Temperaturregler ist durchgebrannt.</li> </ol>	<ol style="list-style-type: none"> <li>1. Tauschen Sie den Temperaturregler aus.</li> <li>2. Tauschen Sie die Schütze aus.</li> </ol>

	2. Die Schütze sind durchgebrannt.	
Die Temperaturregler funktionieren normal, aber die Kontrollleuchte leuchtet nicht.	Die Anzeigelampe ist durchgebrannt oder hat einen Wackelkontakt.	Tauschen Sie die Kontrollleuchte aus oder ziehen Sie die Verbindung fest.

## Transport und Lagerung

- Behandeln Sie die Produkte vorsichtig, um starke Erschütterungen beim Transport zu vermeiden.
- Verpackte Produkte sollten nicht über längere Zeit im Freien gelagert werden. Lagern Sie sie stattdessen in einem gut belüfteten Lager, das frei von korrosiven Gasen ist. Achten Sie darauf, dass sie nicht auf den Kopf gestellt werden.
- Wenn eine vorübergehende Lagerung erforderlich ist, müssen geeignete Maßnahmen zum Schutz vor Regen getroffen werden.

## Entsorgung von Altgeräten

Entsorgen Sie dieses Gerät nicht über den Hausmüll. Geben Sie es bei einer Recycling- und Sammelstelle für Elektro- und Elektronikgeräte ab. Überprüfen Sie das Symbol auf dem Produkt, der Gebrauchsanweisung und der Verpackung. Die zur Herstellung des Geräts verwendeten Kunststoffe können entsprechend ihrer Kennzeichnung recycelt werden. Indem Sie sich für das Recycling entscheiden, leisten Sie einen wichtigen Beitrag zum Schutz unserer Umwelt.

Wenden Sie sich an die örtlichen Behörden, um Informationen über Ihre örtliche Recyclinganlage zu erhalten.

## Elektrischer Schaltplan

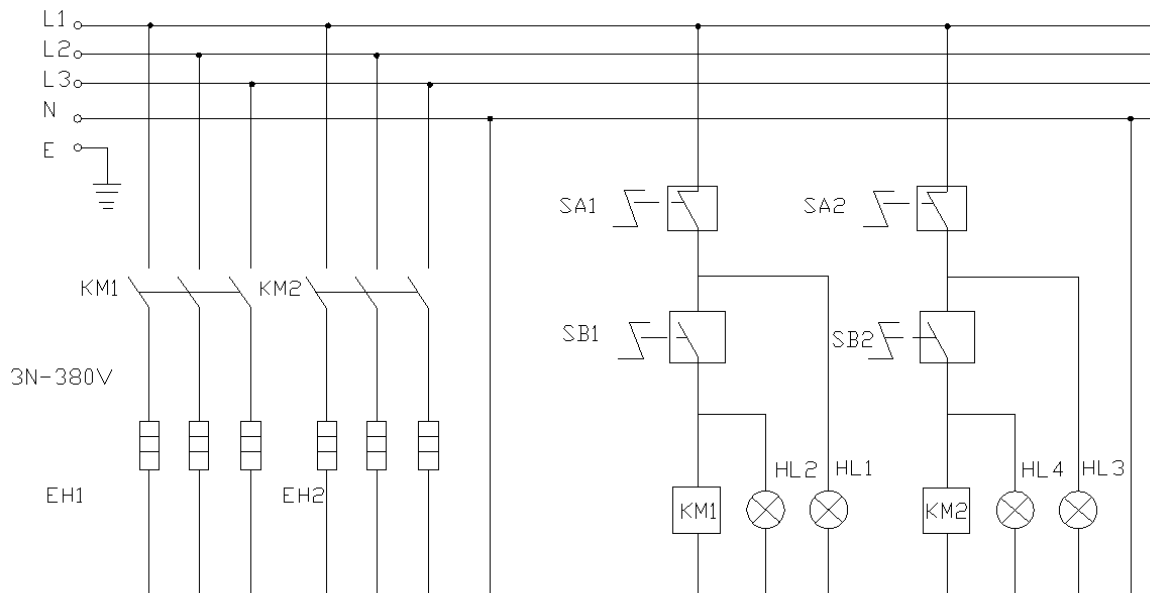

SA1, SA2 - Thermostat

SB1, SB2 - Temperaturregler

EH - Elektrothermische Röhre

HL1, HL3 - Betriebsanzeige

HL2, HL4 - Heizungsanzeige

KM1, KM2 - Schütze

E - Geerdet



This User Manual has been translated using machine translation. We have made every effort to ensure the translation is accurate, but please note that automated translations are not perfect and are not meant to replace human translators. The official version of the User Manual is in English. Any differences between the translated version and the original English are not legally binding. If you have any questions about the accuracy of the translation, please refer to the English version, which is the official reference. More language versions are available upon request via [info@expondo.com](mailto:info@expondo.com).

## Technical data

Parameter description	Parameter value		
Product name	Electric griddle with cabinet		
Model	RCEG-80/700CS	RCEG-80/700CSG	RCEG-80/700CG
Voltage [V~/N] / Frequency [Hz]	400/3 / 50		
Power [kW]	10.8		
Dimensions (Width x Length x Height) (mm)	800x740x930		
Weight [kg]	102.5	101	99
Dust protection level	IPX4		

## Purpose

The product is used to combine a versatile cooking appliance with convenient storage, offering a practical solution for both home and commercial kitchens.

**The user is liable for any damage resulting from unintended use of the device.**

## Requirements for Installation

- This product should be placed on a stable surface, with at least 10 cm of clearance on both sides from non-combustible materials. The back of the unit should be at least 20 cm away from non-combustible surfaces (e.g., brick walls).
- The voltage of the power supply must match the voltage specified on the product label.
- The customer must install a power switch, a circuit breaker, and a leakage protection device near the equipment. Keep the area in front of the switch clear of obstructions for easy access.
- This equipment must be properly grounded before use.
- Before turning the machine on, check that all electrical connections are secure, and that the grounding connection is reliable.
- If the power cable needs to be replaced, use a cable of the same model, and have the replacement done by a qualified professional.
- Installation and maintenance of this product's electrical connections must be performed by a certified electrician.

## Operation

1. Ensure the power supply is installed correctly and meets the rated voltage required for operation.
2. Switch on the power. The green power indicator will light up, indicating that the device is receiving power. Turn the thermostat clockwise to set the desired temperature. The yellow indicator will light up, and the green indicator will turn off, signaling that the heating element has started, and the griddle is heating.

3. Once the temperature reaches the set point, the thermostat will automatically cut off power. The yellow indicator will turn off, and the green indicator will light up again, showing that the heating element has stopped. As the temperature decreases slightly, the thermostat will automatically restore power, the yellow indicator will turn on, the green indicator will turn off, and the heating element will begin to reheat. This cycle maintains the temperature within a set range.

**NOTE**

- During use, regularly check the oil in the collection box to prevent overflowing.
- If any abnormalities occur during operation, stop using the device immediately and perform a thorough check before resuming operation.

## Maintenance

- Before cleaning and maintenance, ensure the power supply is turned off to prevent accidents.
- After daily use, wipe the surface and power cord with a damp cloth and a non-corrosive cleaner. Do not use water directly to clean the machine, as this could damage its electrical components.
- Regularly empty the oil collection box during cleaning to avoid overflow.

## Troubleshooting

Phenomenon	Possible Reasons	Handling Methods
Power is connected, but the indicator light is off and the griddle doesn't heat up.	<ol style="list-style-type: none"> <li>1. Fuse in the master switch is burned out.</li> <li>2. Power line is loose or not connected properly.</li> </ol>	<ol style="list-style-type: none"> <li>1. Replace the fuse.</li> <li>2. Tighten the power line.</li> </ol>
Power indicator light is on, but the griddle doesn't heat.	<ol style="list-style-type: none"> <li>1. Some electrothermal tube connections are loose or disconnected.</li> <li>2. Electrothermal tube is burned out.</li> </ol>	<ol style="list-style-type: none"> <li>1. Check and tighten the connections and screws of the electrothermal tube.</li> <li>2. Replace the electrothermal tube.</li> </ol>
Power indicator light is on, but the temperature setting doesn't heat up.	<ol style="list-style-type: none"> <li>1. Temperature controller is burned out.</li> <li>2. Contactors are burned out.</li> </ol>	<ol style="list-style-type: none"> <li>1. Replace the temperature controller.</li> <li>2. Replace the contactors.</li> </ol>
Temperature controls function normally, but the indicator light doesn't turn on.	Indicator light is burned out or has a loose connection.	Replace the indicator light or tighten the connection.

## Transportation and Storage

- Handle the products with care to avoid strong vibrations during transport.
- Packed products should not be stored outdoors for extended periods. Instead, store them in a well-ventilated warehouse free from corrosive gases. Ensure they are not placed upside down.
- If temporary storage is necessary, make sure to implement proper rainproof measures.

## Disposing of Used Devices

Do not dispose of this device in municipal waste systems. Hand it over to an electric and electrical device recycling and collection point. Check the symbol on the product, instruction manual and packaging. The plastics used to construct the device can be recycled in accordance with their markings. By choosing to recycle you are making a significant contribution to the protection of our environment.

Contact local authorities for information on your local recycling facility.

## Electrical diagram

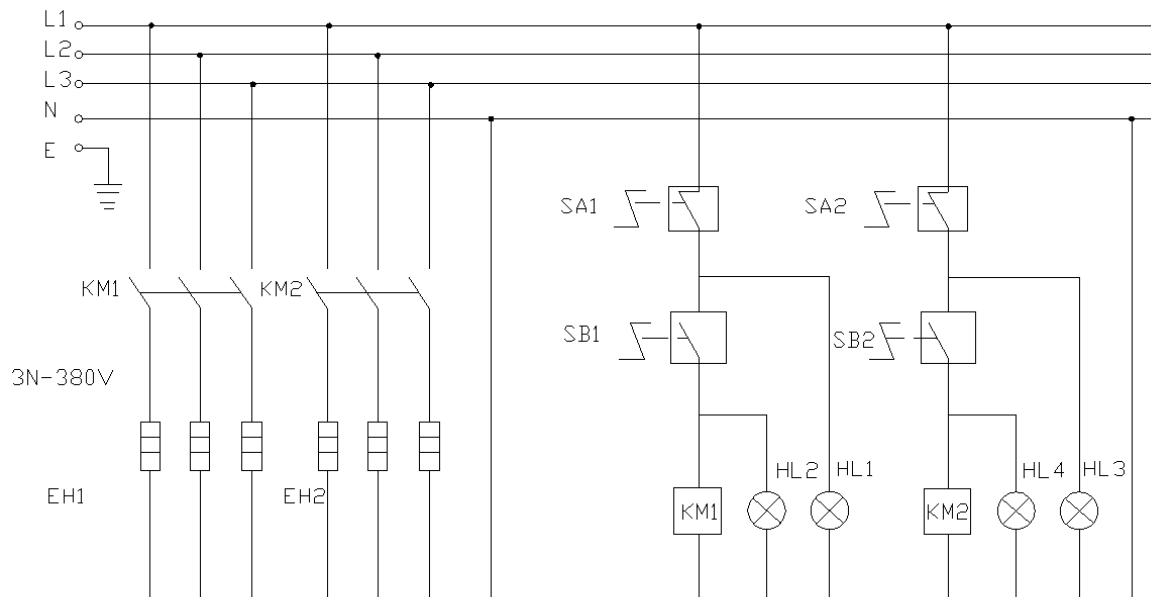

SA1, SA2 – Thermostat

SB1, SB2 - Temperature controller

EH - Electrothermal tube

HL1, HL3 - Power indicator

HL2, HL4 - Heating indicator

KM1, KM2 – Contactors

E – Grounded



Niniejsza instrukcja obsługi została przetłumaczona za pomocą tłumaczenia maszynowego. Dołożyliśmy wszelkich starań, aby zapewnić dokładność tłumaczenia. Należy jednak pamiętać, że tłumaczenia automatyczne nie są doskonałe i nie mają na celu zastąpienia tłumaczy. Oficjalna wersja instrukcji obsługi jest w języku angielskim. Wszelkie różnice między wersją przetłumaczoną a oryginałem w języku angielskim nie są prawnie wiążące. Jeśli masz jakiegokolwiek pytania dotyczące dokładności tłumaczenia, zapoznaj się z wersją angielską, która jest wersją oficjalną. Więcej wersji językowych jest dostępnych na życzenie pod adresem [info@expondo.com](mailto:info@expondo.com).

## Dane techniczne

Opis parametru	Wartość parametru		
Nazwa produktu	Patelnia elektryczna z szafką		
Model	RCEG-80/700CS	RCEG-80/700CSG	RCEG-80/700CG
Napięcie [V~/N] / Częstotliwość [Hz]	400/3 / 50		
Moc [kW]	10,8		
Wymiary (szerokość x długość x wysokość) (mm)	800x740x930		
Ciężar [kg]	102,5	101	99
Poziom ochrony przed pyłem	IPX4		

## Zamiar

Produkt ten łączy w sobie wszechstronne zastosowanie w kuchni z wygodną przestrzenią do przechowywania, oferując praktyczne rozwiązanie zarówno do kuchni domowych, jak i komercyjnych.

**Użytkownik ponosi odpowiedzialność za wszelkie szkody powstałe na skutek niewłaściwego użycia urządzenia.**

## Wymagania dotyczące instalacji

- Produkt należy umieścić na stabilnej powierzchni, zachowując co najmniej 10 cm odstępu po obu stronach od materiałów niepalnych. Tylna część urządzenia powinna znajdować się w odległości co najmniej 20 cm od powierzchni niepalnych (np. ścian z cegły).
- Napięcie zasilania musi być zgodne z napięciem podanym na etykiecie produktu.
- Klient jest zobowiązany zainstalować w pobliżu urządzenia wyłącznik zasilania, wyłącznik automatyczny i urządzenie zabezpieczające przed upływem prądu. Utrzymuj przestrzeń przed przełącznikiem wolną od przeszkód, aby zapewnić łatwy dostęp.
- Przed użyciem urządzenie musi zostać prawidłowo uziemione.
- Przed włączeniem urządzenia należy sprawdzić, czy wszystkie połączenia elektryczne są solidne i czy połączenie uziemiające działa niezawodnie.
- Jeśli konieczna jest wymiana przewodu zasilającego, należy zastosować przewód tego samego modelu i zlecić wymianę wykwalifikowanemu specjalście.
- Instalację i konserwację połączeń elektrycznych tego produktu musi wykonywać wykwalifikowany elektryk.

## Praca z urządzeniem

1. Upewnij się, że zasilacz jest zainstalowany prawidłowo i spełnia znamionowe napięcie wymagane do działania.

2. Włącz zasilanie. Zaświeci się zielony wskaźnik zasilania, co oznacza, że urządzenie jest zasilane. Obróć termostat zgodnie z ruchem wskazówek zegara, aby ustawić żądaną temperaturę. Zaświeci się żółta kontrolka, a zielona zgaśnie, co będzie sygnałem, że element grzejny został uruchomiony, a patelnia się nagrzewa.
3. Gdy temperatura osiągnie zadaną wartość, termostat automatycznie wyłączy zasilanie. Żółty wskaźnik zgaśnie, a zielony zaświeci się ponownie, wskazując, że element grzejny zatrzymał się. Gdy temperatura nieznacznie spadnie, termostat automatycznie przywróci zasilanie, zaświeci się żółta kontrolka, zgaśnie zielona kontrolka, a element grzewczy zacznie się ponownie nagrzewać. Cykl ten utrzymuje temperaturę w ustalonym zakresie.



#### NOTATKA

- Podczas użytkowania należy regularnie sprawdzać poziom oleju w pojemniku zbiorczym, aby zapobiec jego przelaniu.
- Jeżeli w trakcie użytkowania urządzenia wystąpią jakiegokolwiek nieprawidłowości, należy natychmiast przerwać jego używanie i przed ponownym uruchomieniem przeprowadzić dokładną kontrolę.

## Konserwacja

- Przed przystąpieniem do czyszczenia i konserwacji należy upewnić się, że zasilanie jest wyłączone, aby zapobiec wypadkom.
- Po codziennym użytkowaniu przetrzyj powierzchnię i przewód zasilający wilgotną szmatką i nieżrącym środkiem czyszczącym. Nie należy czyścić urządzenia bezpośrednio wodą, gdyż może to spowodować uszkodzenie jego podzespołów elektrycznych.
- Podczas czyszczenia należy regularnie opróżniać pojemnik na olej, aby zapobiec jego przepełnieniu.

## Rozwiązywanie problemów

Zjawisko	Możliwe powody	Metody obsługi
Zasilanie jest podłączone, ale kontrolka jest wyłączona, a patelnia się nie nagrzewa.	<ol style="list-style-type: none"> <li>1. Bezpiecznik w wyłączniku głównym jest przepalony.</li> <li>2. Linia energetyczna jest luźna lub nieprawidłowo podłączona.</li> </ol>	<ol style="list-style-type: none"> <li>1. Wymienić bezpiecznik</li> <li>2. Napnij linię energetyczną.</li> </ol>
Kontrolka zasilania świeci się, ale patelnia nie nagrzewa się.	<ol style="list-style-type: none"> <li>1. Niektóre połączenia lamp elektrotermicznych są poluzowane lub odłączone.</li> <li>2. Przepaliła się rura elektrotermiczna.</li> </ol>	<ol style="list-style-type: none"> <li>1. Sprawdź i dokręć połączenia i śruby rury elektrotermicznej.</li> <li>2. Wymień rurę elektrotermiczną.</li> </ol>
Kontrolka zasilania świeci, ale ustawienie temperatury nie powoduje nagrzewania.	<ol style="list-style-type: none"> <li>1. Regulator temperatury jest spalony.</li> <li>2. Styczniki są przepalone.</li> </ol>	<ol style="list-style-type: none"> <li>1. Wymień regulator temperatury.</li> <li>2. Wymień styczniki.</li> </ol>
Regulacja temperatury działa normalnie, ale kontrolka się nie zapala.	Kontrolka jest przepalona lub ma luźne połączenie.	Wymień lampkę kontrolną lub dokręć połączenie.

## Transport i magazynowanie

- Należy obchodzić się z produktami ostrożnie, aby uniknąć silnych wstrząsów podczas transportu.
- Produktów w opakowaniach nie należy przechowywać na zewnątrz przez dłuższy czas. Zamiast tego przechowuj je w dobrze wentylowanym magazynie, wolnym od gazów żrących. Upewnij się, że nie są umieszczone do góry nogami.
- Jeśli konieczne jest tymczasowe przechowywanie, należy zastosować odpowiednie środki zabezpieczające przed deszczem.

## Utylizacja zużytych urządzeń

Nie wyrzucaj tego urządzenia do miejskich systemów utylizacji odpadów. Oddaj go do punktu zbiórki i recyklingu urządzeń elektrycznych i elektronicznych. Sprawdź symbol na produkcie, instrukcji obsługi i opakowaniu. Tworzywa sztuczne wykorzystane do budowy urządzenia można poddać recyklingowi zgodnie z ich oznaczeniami. Wybierając recykling, wnosisz znaczący wkład w ochronę naszego środowiska.

Aby uzyskać informacje na temat najbliższego zakładu recyklingu, skontaktuj się z lokalnymi władzami.

## Schemat elektryczny

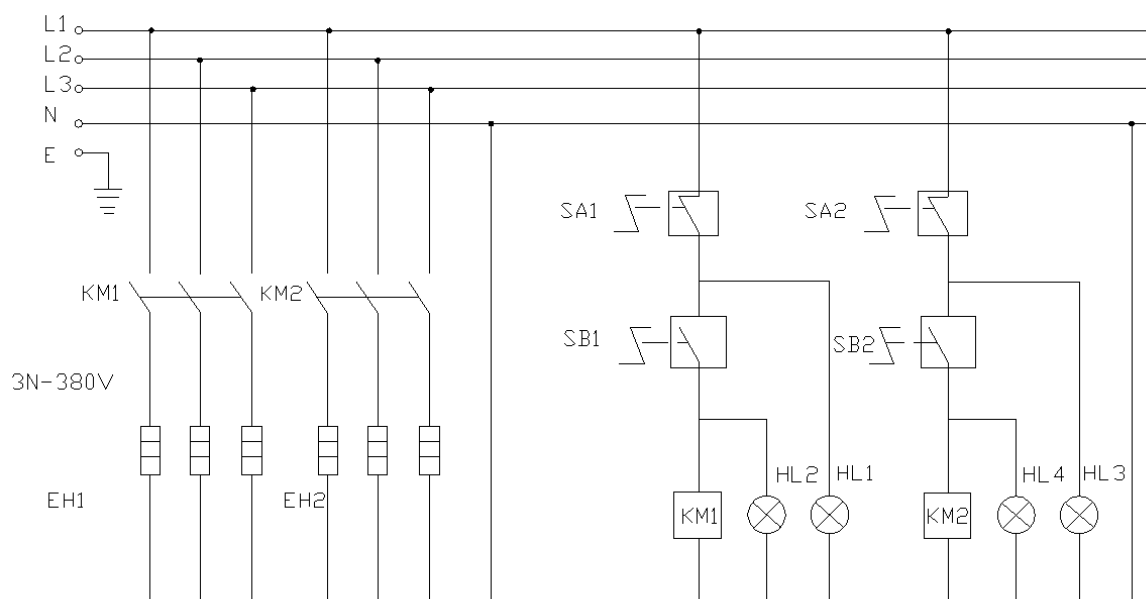

SA1, SA2 – Termostat

SB1, SB2 - Regulator temperatury

EH - Rura elektrotermiczna

HL1, HL3 - Wskaźnik zasilania

HL2, HL4 - Wskaźnik ogrzewania

KM1, KM2 – Styczniki

E - Uziemiony



Tato uživatelská příručka byla přeložena pomocí strojového překladu. Udělali jsme vše pro to, aby byl překlad přesný, ale mějte na paměti, že automatické překlady nejsou dokonalé a nemají nahradit lidské překladače. Oficiální verze uživatelské příručky je v angličtině. Jakékoli rozdíly mezi přeloženou verzí a původní angličtinou nejsou právně závazné. Máte-li jakékoli dotazy ohledně přesnosti překladu, podívejte se prosím na anglickou verzi, která je oficiálním odkazem. Další jazykové verze jsou k dispozici na vyžádání na adrese [info@expondo.com](mailto:info@expondo.com).

## Technické údaje

Popis parametru	Hodnota parametru		
Stůl pro horní frézku	Elektrický gril se skříňkou		
Model	RCEG-80/700CS	RCEG-80/700CSG	RCEG-80/700CG
Napětí [V~/N] / Frekvence [Hz]	400/3 / 50		
Výkon [kW]	10,8		
Rozměry (šířka x délka x výška) (mm)	800x740x930		
Hmotnost [kg]	102,5	101	99
Úroveň ochrany proti prachu	IPX4		

## Účel

Výrobek se používá ke spojení všestranného kuchyňského spotřebiče s pohodlným skladováním a nabízí praktické řešení pro domácí i komerční kuchyně.

**Uživatel je odpovědný za jakékoli škody způsobené neúmyslným použitím zařízení.**

## Požadavky na instalaci

- Tento výrobek by měl být umístěn na stabilním povrchu s minimálně 10 cm volného prostoru na obou stranách od nehořlavých materiálů. Zadní strana jednotky by měla být vzdálena alespoň 20 cm od nehořlavých povrchů (např. cihlové zdi).
- Napětí napájecího zdroje musí odpovídat napětí uvedenému na štítku produktu.
- Zákazník musí v blízkosti zařízení nainstalovat vypínač, jistič a zařízení na ochranu proti úniku. Udržujte oblast před spínačem bez překážek pro snadný přístup.
- Toto zařízení musí být před použitím řádně uzemněno.
- Před zapnutím stroje zkontrolujte, zda jsou všechna elektrická připojení zajištěna a zda je uzemnění spolehlivé.
- Pokud je třeba vyměnit napájecí kabel, použijte kabel stejného modelu a výměnu svěřte kvalifikovanému odborníkovi.
- Instalaci a údržbu elektrických připojení tohoto produktu musí provádět certifikovaný elektrikář.

## Činnost

1. Ujistěte se, že je napájecí zdroj správně nainstalován a splňuje jmenovité napětí požadované pro provoz.
2. Zapněte napájení. Zelený indikátor napájení se rozsvítí, což znamená, že zařízení je napájeno. Otáčením termostatu ve směru hodinových ručiček nastavte požadovanou teplotu. Žlutý indikátor se rozsvítí a zelený indikátor zhasne, což signalizuje spuštění topného tělesa a ohřev grilu.
3. Jakmile teplota dosáhne nastavené hodnoty, termostat automaticky vypne napájení. Žlutý indikátor zhasne a znovu se rozsvítí zelený indikátor, což znamená, že se topné těleso zastavilo. Jakmile teplota mírně klesne,

termostat automaticky obnoví napájení, rozsvítí se žlutá kontrolka, zelená kontrolka zhasne a topné těleso se začne znovu ohřívat. Tento cyklus udržuje teplotu v nastaveném rozsahu.



#### POZNÁMKA

- Během používání pravidelně kontrolujte olej ve sběrné nádobě, aby nedošlo k přetečení.
- Pokud se během provozu vyskytnou nějaké abnormality, okamžitě přestaňte zařízení používat a před obnovením provozu proveďte důkladnou kontrolu.

## ÚDRŽBA

- Před čištěním a údržbou se ujistěte, že je vypnuté napájení, abyste předešli nehodám.
- Po každodenním používání otřete povrch a napájecí kabel vlhkým hadříkem a nekorozivním čističem. K čištění stroje nepoužívejte přímo vodu, protože by mohlo dojít k poškození jeho elektrických součástí.
- Během čištění pravidelně vyprazdňujte sběrnou nádobu na olej, aby nedošlo k přetečení.

## Řešení problémů

Jev	Možné důvody	Manipulační metody
Napájení je připojeno, ale kontrolka nesvítí a gril se nezahřívá.	<ol style="list-style-type: none"> <li>1. Pojistka v hlavním vypínači je spálená.</li> <li>2. Elektrické vedení je uvolněné nebo není správně připojeno.</li> </ol>	<ol style="list-style-type: none"> <li>1. Vyměňte pojistku</li> <li>2. Utáhněte elektrické vedení.</li> </ol>
Kontrolka napájení svítí, ale gril se nezahřívá.	<ol style="list-style-type: none"> <li>1. Některé spoje elektrotepelných trubic jsou uvolněné nebo rozpojené.</li> <li>2. Elektrotermická trubice je spálená.</li> </ol>	<ol style="list-style-type: none"> <li>1. Zkontrolujte a utáhněte spoje a šrouby elektrotermální trubice.</li> <li>2. Vyměňte elektrotepelnou trubici.</li> </ol>
Kontrolka napájení svítí, ale nastavení teploty se nezahřívá.	<ol style="list-style-type: none"> <li>1. Regulátor teploty je spálený.</li> <li>2. Stykače jsou spálené.</li> </ol>	<ol style="list-style-type: none"> <li>1. Vyměňte regulátor teploty.</li> <li>2. Vyměňte stykače.</li> </ol>
Ovládání teploty funguje normálně, ale kontrolka se nerozsvítí.	Kontrolka je spálená nebo má uvolněné spojení.	Vyměňte kontrolku nebo utáhněte spojení.

## Doprava a skladování

- S produkty zacházejte opatrně, abyste se vyhnuli silným vibracím během přepravy.
- Zabalené produkty by neměly být delší dobu skladovány venku. Místo toho je skladujte v dobře větraném skladu bez korozivních plynů. Ujistěte se, že nejsou umístěny dnem vzhůru.
- Je-li nutné dočasné uskladnění, zajistěte správná opatření proti dešti.

## Likvidace použitých zařízení

Nevyhazujte toto zařízení do komunálního odpadu. Předejte jej na sběrné a recyklační místo elektrických a elektrických zařízení. Zkontrolujte symbol na produktu, návodu k použití a balení. Plasty použité ke konstrukci zařízení lze recyklovat v souladu s jejich označením. Výběrem recyklace významně přispíváte k ochraně našeho životního prostředí.

Informace o místním recyklačním zařízení získáte od místních úřadů.

## Elektrické schéma

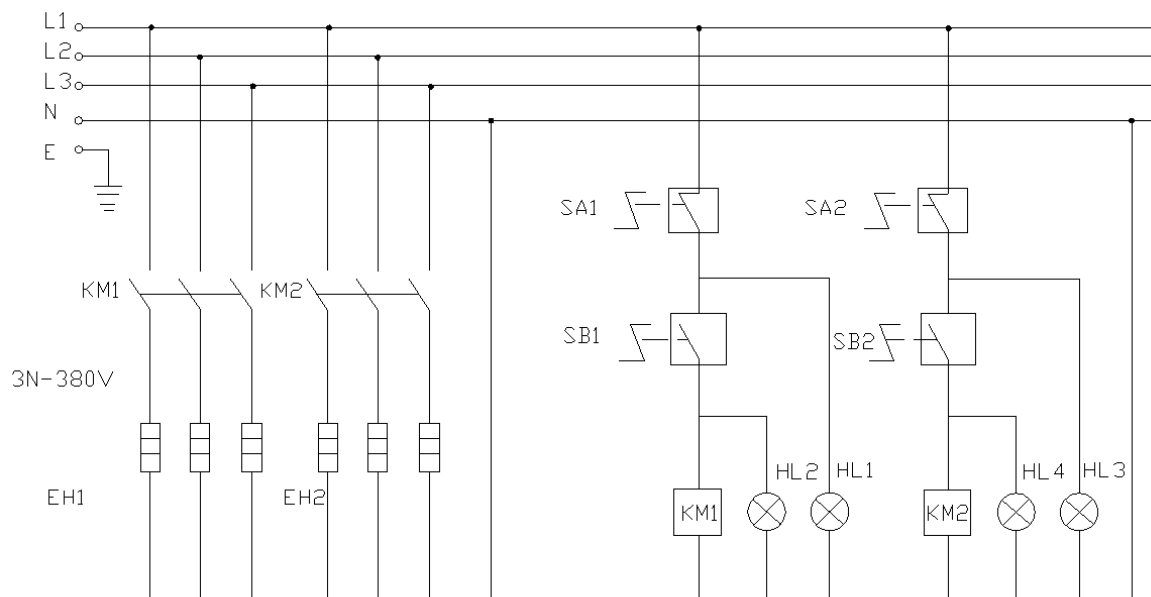

SA1, SA2 - termostat

SB1, SB2 - Regulátor teploty

EH - Elektrotepeľná trubice

HL1, HL3 - Indikátor napájení

HL2, HL4 - Indikátor ohřevu

KM1, KM2 - Stykače

E - Uzemněný



Ce manuel d'utilisation a été traduit à l'aide d'une traduction automatique. Nous avons fait tout notre possible pour garantir l'exactitude de la traduction, mais veuillez noter que les traductions automatiques ne sont pas parfaites et ne sont pas destinées à remplacer les traducteurs humains. La version officielle du manuel d'utilisation est en anglais. Les éventuelles différences entre la version traduite et l'original anglais ne sont pas juridiquement contraignantes. Si vous avez des questions sur l'exactitude de la traduction, veuillez vous référer à la version anglaise, qui est la référence officielle. D'autres versions linguistiques sont disponibles sur demande via [info@expondo.com](mailto:info@expondo.com).

## Caractéristiques techniques

Description du paramètre	Valeur du paramètre		
Nom de produit	Plaque de cuisson électrique avec armoire		
Modèle	RCEG-80/700CS	RCEG-80/700CSG	RCEG-80/700CG
Tension [V~/N] / Fréquence [Hz]	400/3 / 50		
Puissance [kW]	10,8		
Dimensions (Largeur x Longueur x Hauteur) (mm)	800x740x930		
Poids [kg]	102,5	101	99
Niveau de protection contre la poussière	IPX4		

### But

Le produit est utilisé pour combiner un appareil de cuisson polyvalent avec un rangement pratique, offrant une solution pratique pour les cuisines domestiques et commerciales.

**L'utilisateur est responsable de tout dommage résultant d'une utilisation non conforme de l'appareil.**

### Conditions requises pour l'installation

- Ce produit doit être placé sur une surface stable, avec au moins 10 cm d'espace libre de chaque côté des matériaux non combustibles. L'arrière de l'appareil doit être à au moins 20 cm des surfaces non combustibles (par exemple, des murs en briques).
- La tension de l'alimentation doit correspondre à la tension spécifiée sur l'étiquette du produit.
- Le client doit installer un interrupteur d'alimentation, un disjoncteur et un dispositif de protection contre les fuites à proximité de l'équipement. Gardez la zone devant l'interrupteur libre de tout obstacle pour un accès facile.
- Cet équipement doit être correctement mis à la terre avant utilisation.
- Avant de mettre la machine en marche, vérifiez que toutes les connexions électriques sont sécurisées et que la connexion à la terre est fiable.
- Si le câble d'alimentation doit être remplacé, utilisez un câble du même modèle et faites effectuer le remplacement par un professionnel qualifié.
- L'installation et l'entretien des connexions électriques de ce produit doivent être effectués par un électricien certifié.

### Opération

1. Assurez-vous que l'alimentation est correctement installée et qu'elle répond à la tension nominale requise pour le fonctionnement.

2. Allumez l'appareil. Le voyant d'alimentation vert s'allume, indiquant que l'appareil reçoit de l'énergie. Tournez le thermostat dans le sens des aiguilles d'une montre pour régler la température souhaitée. Le voyant jaune s'allume et le voyant vert s'éteint, signalant que l'élément chauffant a démarré et que la plaque chauffante chauffe.
3. Une fois que la température atteint le point de consigne, le thermostat coupe automatiquement l'alimentation. Le voyant jaune s'éteint et le voyant vert s'allume à nouveau, indiquant que l'élément chauffant s'est arrêté. Lorsque la température diminue légèrement, le thermostat rétablit automatiquement l'alimentation, le voyant jaune s'allume, le voyant vert s'éteint et l'élément chauffant commence à se réchauffer. Ce cycle maintient la température dans une plage définie.

**NOTE**

- Pendant l'utilisation, vérifiez régulièrement le niveau d'huile dans le bac de récupération pour éviter tout débordement.
- Si des anomalies surviennent pendant le fonctionnement, arrêtez immédiatement d'utiliser l'appareil et effectuez une vérification approfondie avant de reprendre son fonctionnement.

**ENTRETIEN**

- Avant le nettoyage et l'entretien, assurez-vous que l'alimentation électrique est coupée pour éviter les accidents.
- Après une utilisation quotidienne, essuyez la surface et le cordon d'alimentation avec un chiffon humide et un nettoyant non corrosif. N'utilisez pas d'eau directement pour nettoyer la machine, car cela pourrait endommager ses composants électriques.
- Videz régulièrement le bac de récupération d'huile lors du nettoyage pour éviter tout débordement.

**Résolution de problèmes**

Phénomène	Raisons possibles	Méthodes de manipulation
L'alimentation est connectée, mais le voyant est éteint et la plaque chauffante ne chauffe pas.	<ol style="list-style-type: none"> <li>1. Le fusible de l'interrupteur principal est grillé.</li> <li>2. La ligne électrique est lâche ou n'est pas correctement connectée.</li> </ol>	<ol style="list-style-type: none"> <li>1. Remplacez le fusible</li> <li>2. Resserrez la ligne électrique.</li> </ol>
Le voyant d'alimentation est allumé, mais la plaque chauffante ne chauffe pas.	<ol style="list-style-type: none"> <li>1. Certaines connexions de tubes électrothermiques sont desserrées ou déconnectées.</li> <li>2. Le tube électrothermique est grillé.</li> </ol>	<ol style="list-style-type: none"> <li>1. Vérifiez et serrez les connexions et les vis du tube électrothermique.</li> <li>2. Remplacer le tube électrothermique.</li> </ol>
Le voyant d'alimentation est allumé, mais le réglage de température ne chauffe pas.	<ol style="list-style-type: none"> <li>1. Le régulateur de température est grillé.</li> <li>2. Les contacteurs sont grillés.</li> </ol>	<ol style="list-style-type: none"> <li>1. Remplacer le régulateur de température.</li> <li>2. Remplacer les contacteurs.</li> </ol>
Les contrôles de température fonctionnent normalement, mais le voyant ne s'allume pas.	Le voyant lumineux est grillé ou sa connexion est lâche.	Remplacez le voyant lumineux ou resserrez la connexion.

## Transport et stockage

- Manipuler les produits avec précaution afin d'éviter de fortes vibrations pendant le transport.
- Les produits emballés ne doivent pas être stockés à l'extérieur pendant des périodes prolongées. Stockez-les plutôt dans un entrepôt bien ventilé et exempt de gaz corrosifs. Assurez-vous qu'ils ne sont pas placés à l'envers.
- Si un stockage temporaire est nécessaire, assurez-vous de mettre en œuvre des mesures de protection contre la pluie appropriées.

## Élimination des appareils usagés

Ne jetez pas cet appareil dans les déchets municipaux. Remettez-le à un point de collecte et de recyclage des appareils électriques et électroniques. Vérifiez le symbole sur le produit, le manuel d'instructions et l'emballage. Les plastiques utilisés pour construire l'appareil peuvent être recyclés conformément à leurs marquages. En choisissant de recycler, vous contribuez significativement à la protection de notre environnement.

Contactez les autorités locales pour obtenir des informations sur votre centre de recyclage local.

## Schéma électrique

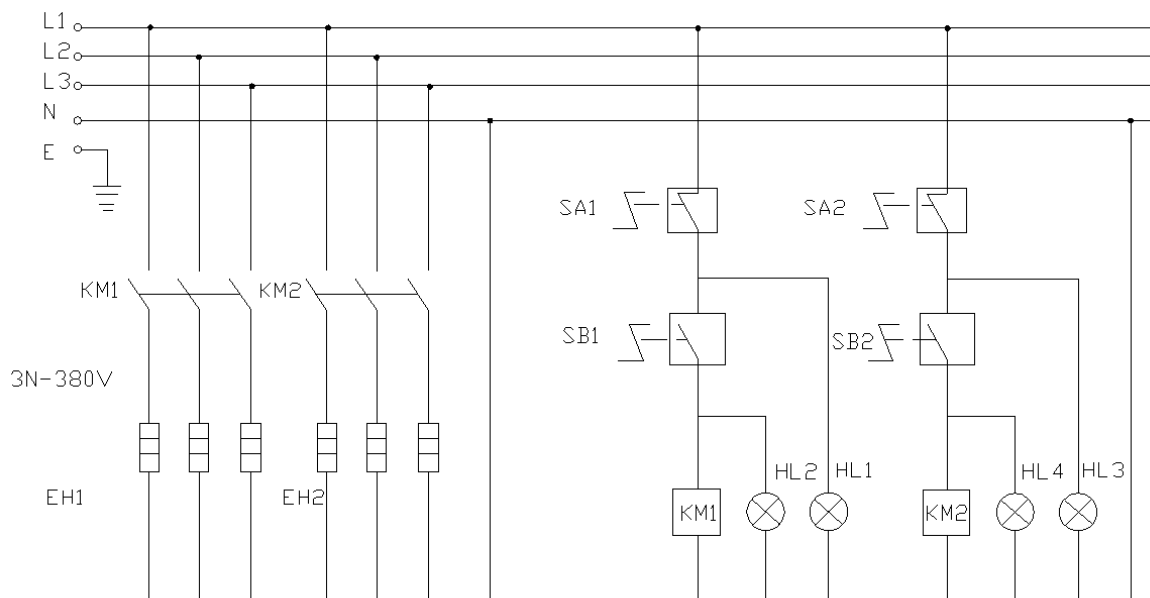

SA1, SA2 - Thermostat

SB1, SB2 - Contrôleur de température

EH - Tube électrothermique

HL1, HL3 - Indicateur d'alimentation

HL2, HL4 - Indicateur de chauffe

KM1, KM2 - Contacteurs

E - Fondé



Questo manuale utente è stato tradotto utilizzando la traduzione automatica. Abbiamo fatto ogni sforzo per garantire l'accuratezza della traduzione, ma tieni presente che le traduzioni automatiche non sono perfette e non intendono sostituire i traduttori umani. La versione ufficiale del Manuale d'uso è in inglese. Eventuali differenze tra la versione tradotta e quella originale in inglese non sono giuridicamente vincolanti. In caso di dubbi sull'accuratezza della traduzione, fare riferimento alla versione inglese, che è il riferimento ufficiale. Versioni in altre lingue sono disponibili su richiesta scrivendo a [info@expondo.com](mailto:info@expondo.com).

## Dati tecnici

Descrizione del parametro	Valore del parametro		
Nome del prodotto	Piastra elettrica con mobiletto		
Modello	RCEG-80/700CS	RCEG-80/700CSG	RCEG-80/700CG
Tensione [V~/N] / Frequenza [Hz]	400/3 / 50		
Potenza [kW]	10,8		
Dimensioni (larghezza x lunghezza x altezza) (mm)	800x740x930		
Peso [kg]	102,5	101	99
Livello di protezione dalla polvere	IPX4		

## Scopo

Il prodotto è utilizzato per combinare un versatile elettrodomestico da cucina con una comoda soluzione di stoccaggio, offrendo una soluzione pratica sia per le cucine domestiche che per quelle commerciali.

**L'utente è responsabile di eventuali danni derivanti da un uso improprio del dispositivo.**

## Requisiti per l'installazione

- Questo prodotto deve essere posizionato su una superficie stabile, con almeno 10 cm di spazio libero su entrambi i lati da materiali non combustibili. La parte posteriore dell'unità deve essere posizionata ad almeno 20 cm di distanza da superfici non combustibili (ad esempio pareti in mattoni).
- La tensione dell'alimentatore deve corrispondere a quella specificata sull'etichetta del prodotto.
- Il cliente deve installare un interruttore di alimentazione, un interruttore automatico e un dispositivo di protezione dalle perdite in prossimità dell'apparecchiatura. Mantenere l'area antistante l'interruttore libera da ostacoli per facilitarne l'accesso.
- Questa apparecchiatura deve essere adeguatamente messa a terra prima dell'uso.
- Prima di accendere la macchina, verificare che tutti i collegamenti elettrici siano saldi e che la messa a terra sia affidabile.
- Se è necessario sostituire il cavo di alimentazione, utilizzare un cavo dello stesso modello e far effettuare la sostituzione da un professionista qualificato.
- L'installazione e la manutenzione dei collegamenti elettrici di questo prodotto devono essere eseguite da un elettricista certificato.

## Operazione

1. Assicurarsi che l'alimentatore sia installato correttamente e che soddisfi la tensione nominale richiesta per il funzionamento.

2. Accendi la corrente. La spia di alimentazione verde si accenderà, indicando che il dispositivo è alimentato. Ruotare il termostato in senso orario per impostare la temperatura desiderata. La spia gialla si accenderà e quella verde si spegnerà, segnalando che l'elemento riscaldante è entrato in funzione e che la piastra si sta riscaldando.
3. Una volta che la temperatura raggiunge il punto impostato, il termostato interromperà automaticamente l'alimentazione. La spia gialla si spegnerà e la spia verde si accenderà di nuovo, indicando che l'elemento riscaldante si è arrestato. Quando la temperatura diminuisce leggermente, il termostato ripristinerà automaticamente l'alimentazione, la spia gialla si accenderà, la spia verde si spegnerà e l'elemento riscaldante inizierà a riscaldarsi. Questo ciclo mantiene la temperatura entro un intervallo impostato.

**NOTA**

- Durante l'uso, controllare regolarmente l'olio nel contenitore di raccolta per evitare trabocamenti.
- Se si verificano anomalie durante il funzionamento, interrompere immediatamente l'utilizzo del dispositivo ed eseguire un controllo approfondito prima di riprenderne l'uso.

## MANUTENZIONE

- Prima di effettuare operazioni di pulizia e manutenzione, assicurarsi che l'alimentazione elettrica sia disattivata per evitare incidenti.
- Dopo l'uso quotidiano, pulire la superficie e il cavo di alimentazione con un panno umido e un detergente non corrosivo. Non utilizzare acqua direttamente per pulire la macchina, poiché ciò potrebbe danneggiarne i componenti elettrici.
- Durante la pulizia, svuotare regolarmente il contenitore di raccolta dell'olio per evitare trabocamenti.

## Risoluzione dei problemi

Fenomeno	Possibili motivi	Metodi di gestione
La corrente è collegata, ma la spia luminosa è spenta e la piastra non si riscalda.	<ol style="list-style-type: none"> <li>1. Il fusibile dell'interruttore principale è bruciato.</li> <li>2. La linea elettrica è allentata o non è collegata correttamente.</li> </ol>	<ol style="list-style-type: none"> <li>1. Sostituire il fusibile</li> <li>2. Tendere la linea elettrica.</li> </ol>
La spia di alimentazione è accesa, ma la piastra non si riscalda.	<ol style="list-style-type: none"> <li>1. Alcuni collegamenti dei tubi elettrotermici sono allentati o scollegati.</li> <li>2. Il tubo elettrotermico è bruciato.</li> </ol>	<ol style="list-style-type: none"> <li>1. Controllare e serrare i collegamenti e le viti del tubo elettrotermico.</li> <li>2. Sostituire il tubo elettrotermico.</li> </ol>
La spia di alimentazione è accesa, ma la temperatura impostata non aumenta.	<ol style="list-style-type: none"> <li>1. Il regolatore di temperatura è bruciato.</li> <li>2. I contattori sono bruciati.</li> </ol>	<ol style="list-style-type: none"> <li>1. Sostituire il regolatore di temperatura.</li> <li>2. Sostituire i contattori.</li> </ol>
I controlli della temperatura funzionano normalmente, ma la spia luminosa non si accende.	La spia luminosa è bruciata o ha un collegamento allentato.	Sostituire la spia luminosa o stringere il collegamento.

## Trasporto e stoccaggio

- Maneggiare i prodotti con cura per evitare forti vibrazioni durante il trasporto.
- I prodotti confezionati non devono essere conservati all'aperto per periodi prolungati. Conservateli invece in un magazzino ben ventilato e privo di gas corrosivi. Assicuratevi che non siano capovolti.
- Se è necessario uno stoccaggio temporaneo, assicurarsi di adottare misure adeguate per la protezione dalla pioggia.

## Smaltimento dei dispositivi usati

Non smaltire questo dispositivo nei sistemi di smaltimento dei rifiuti urbani. Consegnarlo a un punto di raccolta e riciclaggio di apparecchiature elettriche ed elettroniche. Controllare il simbolo sul prodotto, sul manuale di istruzioni e sulla confezione. Le materie plastiche utilizzate per realizzare il dispositivo possono essere riciclate conformemente alle relative indicazioni. Scegliendo di riciclare contribuisce in modo significativo alla tutela del nostro ambiente.

Per informazioni sull'impianto di riciclaggio più vicino, contattare le autorità locali.

## Schema elettrico

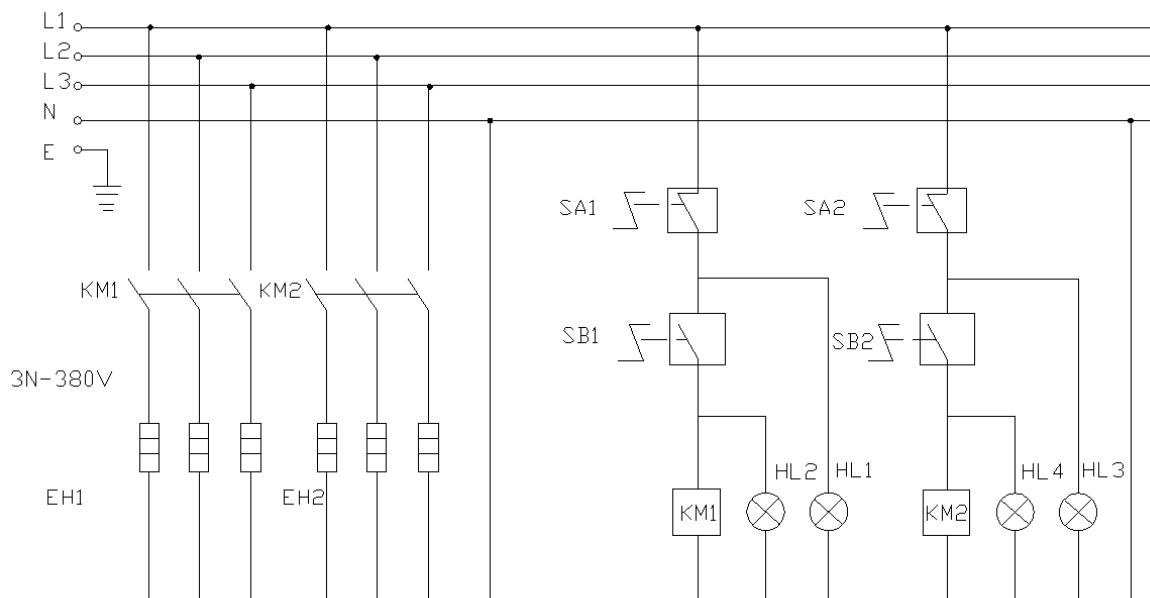

SA1, SA2 - Termostato

SB1, SB2 - Regolatore di temperatura

EH - Tubo elettrotermico

HL1, HL3 - Indicatore di alimentazione

HL2, HL4 - Indicatore di riscaldamento

KM1, KM2 - Contattori

E - A terra



Este manual de usuario ha sido traducido mediante traducción automática. Hemos hecho todo lo posible para garantizar que la traducción sea precisa, pero tenga en cuenta que las traducciones automáticas no son perfectas y no están destinadas a reemplazar a los traductores humanos. La versión oficial del Manual del Usuario está en inglés. Cualquier diferencia entre la versión traducida y el original en inglés no es legalmente vinculante. Si tiene alguna pregunta sobre la exactitud de la traducción, consulte la versión en inglés, que es la referencia oficial. Están disponibles versiones en más idiomas previa solicitud a [info@expondo.com](mailto:info@expondo.com).

## Características técnicas

Descripción del parámetro	Valor del parámetro		
Nombre del producto	Plancha eléctrica con mueble		
Modelo	RCEG-80/700CS	RCEG-80/700CSG	RCEG-80/700CG
Voltaje [V~/N] / Frecuencia [Hz]	400/3 / 50		
Potencia [kW]	10,8		
Dimensiones (Ancho x Largo x Alto) (mm)	800x740x930		
Peso [kg]	102,5	101	99
Nivel de protección contra el polvo	IPX4		

## Objetivo

El producto se utiliza para combinar un aparato de cocina versátil con un almacenamiento cómodo, ofreciendo una solución práctica tanto para cocinas domésticas como comerciales.

**El usuario es responsable de cualquier daño resultante de un uso no previsto del dispositivo.**

## Requisitos para la instalación

- Este producto debe colocarse sobre una superficie estable, con al menos 10 cm de espacio libre a ambos lados de materiales no combustibles. La parte posterior de la unidad debe estar al menos a 20 cm de superficies no combustibles (por ejemplo, paredes de ladrillo).
- El voltaje de la fuente de alimentación debe coincidir con el voltaje especificado en la etiqueta del producto.
- El cliente debe instalar un interruptor de alimentación, un disyuntor y un dispositivo de protección contra fugas cerca del equipo. Mantenga el área frente al interruptor libre de obstrucciones para facilitar el acceso.
- Este equipo debe estar correctamente conectado a tierra antes de su uso.
- Antes de encender la máquina, verifique que todas las conexiones eléctricas estén seguras y que la conexión a tierra sea confiable.
- Si es necesario reemplazar el cable de alimentación, utilice un cable del mismo modelo y haga que el reemplazo lo realice un profesional calificado.
- La instalación y el mantenimiento de las conexiones eléctricas de este producto deben ser realizados por un electricista certificado.

## Actividad

1. Asegúrese de que la fuente de alimentación esté instalada correctamente y cumpla con el voltaje nominal requerido para su funcionamiento.

2. Encienda la alimentación. El indicador de encendido verde se iluminará, indicando que el dispositivo está recibiendo energía. Gire el termostato en el sentido de las agujas del reloj para ajustar la temperatura deseada. El indicador amarillo se encenderá y el indicador verde se apagará, señalando que el elemento calefactor se ha encendido y la plancha se está calentando.
3. Una vez que la temperatura alcance el punto establecido, el termostato cortará automáticamente la energía. El indicador amarillo se apagará y el indicador verde se encenderá nuevamente, mostrando que el elemento calefactor se ha detenido. A medida que la temperatura disminuya levemente, el termostato restablecerá automáticamente la energía, el indicador amarillo se encenderá, el indicador verde se apagará y el elemento calefactor comenzará a recalentarse. Este ciclo mantiene la temperatura dentro de un rango establecido.

**NOTA**

- Durante el uso, controle periódicamente el aceite en el recipiente colector para evitar que se desborde.
- Si se produce alguna anomalía durante el funcionamiento, deje de utilizar el dispositivo inmediatamente y realice una verificación exhaustiva antes de reanudar la operación.

## MANTENIMIENTO

- Antes de realizar la limpieza y el mantenimiento, asegúrese de que la fuente de alimentación esté apagada para evitar accidentes.
- Después del uso diario, limpie la superficie y el cable de alimentación con un paño húmedo y un limpiador no corrosivo. No utilice agua directamente para limpiar la máquina, ya que podría dañar sus componentes eléctricos.
- Vacíe periódicamente el recipiente colector de aceite durante la limpieza para evitar que se desborde.

## Resolución de problemas

Fenómeno	Posibles razones	Métodos de manipulación
La energía está conectada, pero la luz indicadora está apagada y la plancha no se calienta.	<ol style="list-style-type: none"> <li>1. El fusible del interruptor principal está quemado.</li> <li>2. El cable de alimentación está suelto o no está conectado correctamente.</li> </ol>	<ol style="list-style-type: none"> <li>1. Cambiar el fusible</li> <li>2. Apriete el cable eléctrico.</li> </ol>
La luz indicadora de encendido está encendida, pero la plancha no calienta.	<ol style="list-style-type: none"> <li>1. Algunas conexiones del tubo electrotérmico están sueltas o desconectadas.</li> <li>2. El tubo electrotérmico está quemado.</li> </ol>	<ol style="list-style-type: none"> <li>1. Revisar y apretar las conexiones y tornillos del tubo electrotérmico.</li> <li>2. Reemplace el tubo electrotérmico.</li> </ol>
La luz indicadora de encendido está encendida, pero la temperatura ajustada no calienta.	<ol style="list-style-type: none"> <li>1. El controlador de temperatura está quemado.</li> <li>2. Los contactores están quemados.</li> </ol>	<ol style="list-style-type: none"> <li>1. Reemplace el controlador de temperatura.</li> <li>2. Reemplace los contactores.</li> </ol>
Los controles de temperatura funcionan normalmente, pero la luz indicadora no se enciende.	La luz indicadora está quemada o tiene una conexión suelta.	Reemplace la luz indicadora o apriete la conexión.

## Transporte y almacenamiento

- Manipular los productos con cuidado para evitar fuertes vibraciones durante el transporte.
- Los productos envasados no deben almacenarse al aire libre durante periodos prolongados. En lugar de ello, guárdelos en un almacén bien ventilado y libre de gases corrosivos. Asegúrese de que no estén colocados al revés.
- Si es necesario un almacenamiento temporal, asegúrese de implementar medidas adecuadas a prueba de lluvia.

## Eliminación de dispositivos usados

No deseche este dispositivo en los sistemas de residuos municipales. Entrégalo en un punto de recogida y reciclaje de aparatos eléctricos y electrónicos. Compruebe el símbolo en el producto, el manual de instrucciones y el embalaje. Los plásticos utilizados para construir el dispositivo se pueden reciclar de acuerdo con sus marcados. Al elegir reciclar estás haciendo una contribución significativa a la protección de nuestro medio ambiente.

Comuníquese con las autoridades locales para obtener información sobre su instalación de reciclaje local.

## Diagrama eléctrico

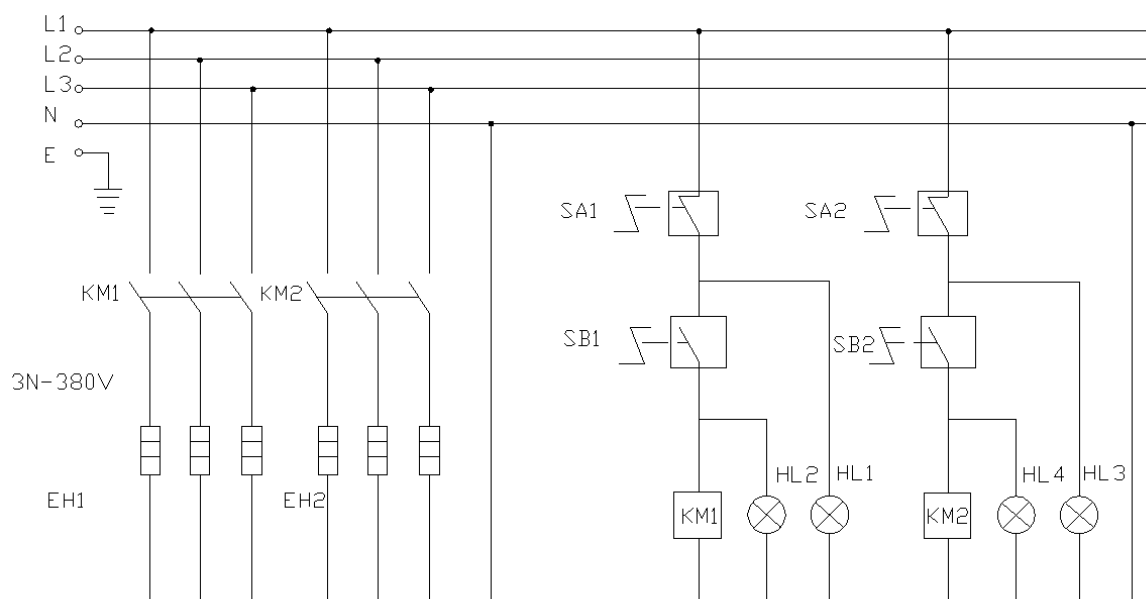

SA1, SA2 - Termostato

SB1, SB2 - Controlador de temperatura

EH - Tubo electrotérmico

HL1, HL3 - Indicador de encendido

HL2, HL4 - Indicador de calentamiento

KM1, KM2 - Contactores

E - Conectado a tierra



Ezt a felhasználói kézikönyvet gépi fordítással fordították le. Minden erőfeszítést megtettünk a fordítás pontosságának biztosítása érdekében, de kérjük, vegye figyelembe, hogy az automatizált fordítások nem tökéletesek, és nem az emberi fordítók helyettesítésére szolgálnak. A felhasználói kézikönyv hivatalos változata angol nyelvű. A lefordított változat és az eredeti angol nyelvű változat közötti eltérések nem jogilag kötelező érvényűek. Ha bármilyen kérdése van a fordítás pontosságával kapcsolatban, kérjük, olvassa el az angol nyelvű változatot, amely a hivatalos hivatkozási alap. További nyelvi változatok kérésre a [info@expondo.com](mailto:info@expondo.com) címen érhetők el.

## Műszaki adatok

Paraméter leírása	Paraméter értéke		
Precíziós mérleg	Elektromos sütőlap szekrényvel		
Modell	RCEG-80/700CS	RCEG-80/700CSG	RCEG-80/700CG
Feszültség [V~/N] / Frekvencia [Hz]	400/3 / 50		
Teljesítmény [kW]	10,8		
Méreték (szélesség x hosszúság x magasság) (mm)	800x740x930		
Súly [kg]	102,5	101	99
Porvédelmi szint	IPX4		

## Cél

A termék egy sokoldalú főzőkészüléket kombinál a kényelmes tárolással, így praktikus megoldást kínál mind az otthoni, mind a kereskedelmi konyhák számára.

**A felhasználó felel a készülék nem rendeltetésszerű használatából eredő károkért.**

## Telepítési követelmények

- Ezt a terméket stabil felületre kell helyezni, mindkét oldalon legalább 10 cm távolságot hagyva a nem éghető anyagoktól. A készülék hátuljának legalább 20 cm távolságra kell lennie a nem éghető felületektől (pl. téglafalak).
- A tápegység feszültségének meg kell egyeznie a termék címkéjén megadott feszültséggel.
- Az ügyfélnek a berendezés közelében egy hálózati kapcsolót, egy megszakítót és egy szivárgásvédelmi eszközt kell felszerelnie. A kapcsoló előtti területet tartsa szabadon az akadályoktól a könnyű hozzáférés érdekében.
- Ezt a berendezést használat előtt megfelelően földelni kell.
- A gép bekapcsolása előtt ellenőrizze, hogy az összes elektromos csatlakoztatás biztonságos-e, és hogy a földelőcsatlakozás megbízható-e.
- Ha a tápkábelt ki kell cserélni, használjon ugyanolyan típusú kábelt, és a cserét szakképzett szakemberrel végeztesse el.
- A termék elektromos csatlakozóinak beszerelését és karbantartását csak szakképzett villanyszerelő végezheti.

## Tevékenység

- Győződjön meg arról, hogy a tápegység helyesen van beszerelve, és megfelel a működéshez szükséges névleges feszültségnek.

- Kapcsolja be a készüléket. A zöld tápellátás jelzőfény kigyullad, jelezve, hogy a készülék áramot kap. A kívánt hőmérséklet beállításához forgassa el a termosztátot az óramutató járásával megegyező irányba. A sárga jelzőfény kigyullad, a zöld jelzőfény pedig kialszik, jelezve, hogy a fűtőelem beindult, és a sütőlap melegszik.
- Amint a hőmérséklet eléri a beállított értéket, a termosztát automatikusan kikapcsolja az áramellátást. A sárga kijelző kialszik, és a zöld kijelző ismét kigyullad, jelezve, hogy a fűtőelem leállt. Ahogy a hőmérséklet enyhén csökken, a termosztát automatikusan visszaállítja a tápellátást, a sárga jelzés bekapcsol, a zöld jelzés kikapcsol, és a fűtőelem elkezd újrafűtني. Ez a ciklus egy meghatározott tartományon belül tartja a hőmérsékletet.



#### MEGJEGYZÉS

- Használat közben rendszeresen ellenőrizze a gyűjtődobozban lévő olajat, hogy elkerülje a túlcordulást.
- Ha működés közben bármilyen rendellenesség jelentkezik, azonnal hagyja abba a készülék használatát, és a működés folytatása előtt végezzen alapos ellenőrzést.

## KARBANTARTÁS

- Tisztítás és karbantartás előtt a balesetek elkerülése érdekében győződjön meg arról, hogy az áramellátás ki van kapcsolva.
- A napi használat után nedves ruhával és korróziómentes tisztítószerrel törölje át a felületet és a tápkábelt. Ne használjon közvetlenül vizet a gép tisztításához, mert ez károsíthatja az elektromos alkatrészeket.
- A tisztítás során rendszeresen ürítse ki az olajgyűjtő dobozt, hogy elkerülje a túlcordulást.

## Hibaelhárítás

Jelenség	Lehetséges okok	Kezelési módszerek
A tápellátás be van kapcsolva, de a visszajelző lámpa nem világít, és a sütőlap nem melegszik fel.	<ol style="list-style-type: none"> <li>A főkapcsolóban lévő biztosíték kiégett.</li> <li>A tápvezeték laza vagy nem megfelelően van csatlakoztatva.</li> </ol>	<ol style="list-style-type: none"> <li>Cserélje ki a biztosítékot</li> <li>Húzza meg a tápvezetékét.</li> </ol>
A teljesítményjelző lámpa világít, de a sütőlap nem melegszik.	<ol style="list-style-type: none"> <li>Néhány elektrotermikus csőcsatlakozás meglazult vagy megszakadt.</li> <li>Az elektrotermikus cső kiégett.</li> </ol>	<ol style="list-style-type: none"> <li>Ellenőrizze és húzza meg az elektrotermikus cső csatlakozásait és csavarjait.</li> <li>Cserélje ki az elektrotermikus csövet.</li> </ol>
A teljesítményjelző lámpa világít, de a hőmérséklet-beállítás nem melegszik fel.	<ol style="list-style-type: none"> <li>A hőmérséklet-szabályozó kiégett.</li> <li>A kontaktorok kiégtek.</li> </ol>	<ol style="list-style-type: none"> <li>Cserélje ki a hőmérséklet-szabályozót.</li> <li>Cserélje ki a kontaktorokat.</li> </ol>
A hőmérséklet-szabályozók normálisan működnek, de a visszajelző lámpa nem világít.	A jelzőlámpa kiégett vagy meglazult a csatlakozó.	Cserélje ki a jelzőlámpát, vagy húzza meg a csatlakozást.

## Szállítás és tárolás

- A termékeket óvatosan kezelje, hogy szállítás közben elkerülje az erős rezgéseket.

- A csomagolt termékeket nem szabad hosszabb ideig a szabadban tárolni. Ehelyett tárolja őket egy jól szellőző, maró gázoktól mentes raktárban. Győződjön meg róla, hogy nem fejjel lefelé vannak elhelyezve.
- Ha ideiglenes tárolásra van szükség, gondoskodjon a megfelelő esővédelmi intézkedések végrehajtásáról.

## Használt eszközök ártalmatlanítása

Ne dobja ezt a készüléket a kommunális hulladékrendszerekbe. Adja át egy elektromos és elektromos készülék újrahasznosító és gyűjtőhelyen. Ellenőrizze a terméken, a használati utasításon és a csomagoláson található szimbólumot. A készülék gyártásához használt műanyagok a jelölésüknek megfelelően újrahasznosíthatók. Azzal, hogy az újrahasznosítást választja, jelentősen hozzájárul környezetünk védelméhez.

A helyi újrahasznosító létesítményre vonatkozó információkért forduljon a helyi hatóságokhoz.

## Elektromos diagram

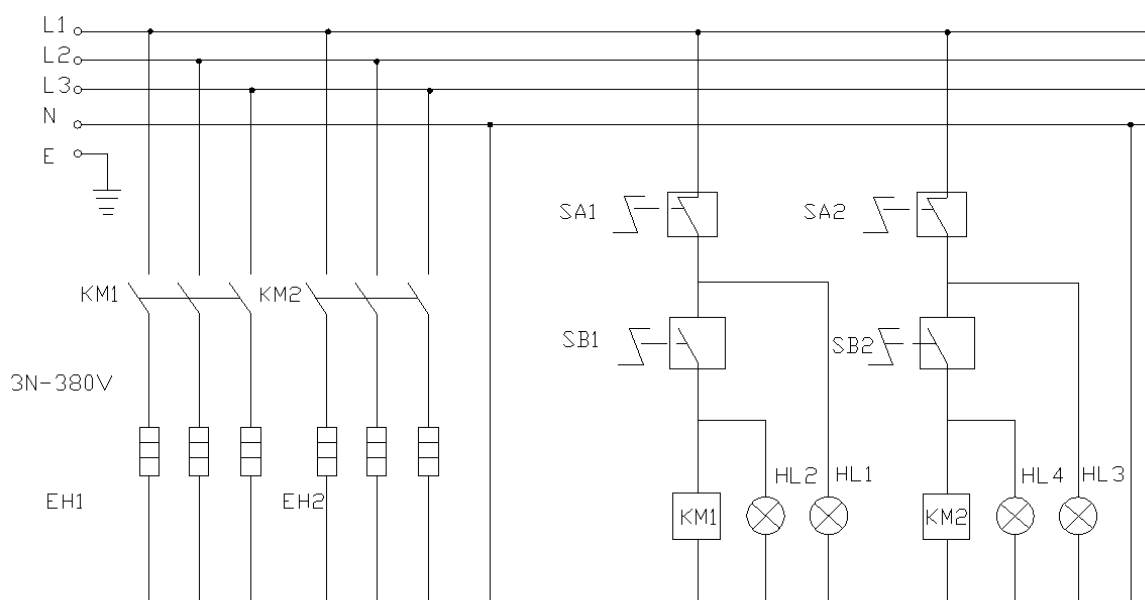

SA1, SA2 - Termosztát

SB1, SB2 - Hőmérséklet szabályozó

EH - Elektrotermikus cső

HL1, HL3 - Teljesítményjelző

HL2, HL4 - Fűtésjelző

KM1, KM2 - Kapcsolattartók

E - Földelve



Denne brugervejledning er blevet oversat ved hjælp af maskinoversættelse. Vi har gjort alt for at sikre, at oversættelsen er nøjagtig, men vær opmærksom på, at automatiserede oversættelser ikke er perfekte og ikke er beregnet til at erstatte menneskelige oversættere. Den officielle version af brugervejledningen er på engelsk. Eventuelle forskelle mellem den oversatte version og den originale engelske er ikke juridisk bindende. Hvis du har spørgsmål om nøjagtigheden af oversættelsen, bedes du henvise til den engelske version, som er den officielle reference. Flere sprogversioner er tilgængelige efter anmodning via [info@expondo.com](mailto:info@expondo.com).

## Tekniske data

Parameterbeskrivelse	Parameterværdi		
Produktnavn	Elektrisk stegeplade med kabinet		
Model	RCEG-80/700CS	RCEG-80/700CSG	RCEG-80/700CG
Spænding [V~/N] / Frekvens [Hz]	400/3 / 50		
Effekt [kW]	10,8		
Mål (bredde x længde x højde) (mm)	800x740x930		
Vægt [kg]	102,5	101	99
Støvbekyttelsesniveau	IPX4		

## Formål

Produktet bruges til at kombinere et alsidigt kogeapparat med praktisk opbevaring, hvilket giver en praktisk løsning til både hjemme- og storkøkkener.

**Brugeren er ansvarlig for eventuelle skader som følge af utilsigtet brug af enheden.**

## Krav til installation

- Dette produkt skal placeres på en stabil overflade med mindst 10 cm frirum på begge sider fra ikke-brændbare materialer. Bagsiden af enheden skal være mindst 20 cm væk fra ikke-brændbare overflader (f.eks. murstensvægge).
- Strømforsyningsens spænding skal svare til den spænding, der er angivet på produktetiketten.
- Kunden skal installere en strømafbruger, en kredsløbsafbryder og en lækagebeskyttelsesansordning i nærheden af udstyret. Hold området foran kontakten fri for forhindringer, så det er nemt at komme til.
- Dette udstyr skal have korrekt jordforbindelse før brug.
- Før du tænder for maskinen, skal du kontrollere, at alle elektriske forbindelser er sikre, og at jordforbindelsen er pålidelig.
- Hvis strømkablet skal udskiftes, skal du bruge et kabel af samme model og få udskiftningen foretaget af en kvalificeret fagmand.
- Installation og vedligeholdelse af dette produkts elektriske forbindelser skal udføres af en autoriseret elektriker.

## Handling

1. Sørg for, at strømforsyningen er installeret korrekt og opfylder den nominelle spænding, der kræves til driften.

2. Tænd for strømmen. Den grønne strømindikator lyser op og viser, at enheden modtager strøm. Drej termostaten med uret for at indstille den ønskede temperatur. Den gule indikator lyser, og den grønne indikator slukker som tegn på, at varmeelementet er startet, og at grillpladen opvarmes.
3. Når temperaturen når det indstillede punkt, afbryder termostaten automatisk strømmen. Den gule indikator slukkes, og den grønne indikator lyser igen, hvilket viser, at varmeelementet er stoppet. Når temperaturen falder en smule, vil termostaten automatisk genoprette strømmen, den gule indikator vil tænde, den grønne indikator vil slukke, og varmeelementet vil begynde at genopvarme. Denne cyklus holder temperaturen inden for et indstillet område.

**BEMÆRK**

- Kontroller regelmæssigt olien i opsamlingsbeholderen under brug for at undgå, at den løber over.
- Hvis der opstår uregelmæssigheder under driften, skal du straks stoppe med at bruge enheden og foretage en grundig kontrol, før du genoptager driften.

**VEDLIGEHOLDELSE**

- Før rengøring og vedligeholdelse skal du sørge for at slukke for strømforsyningen for at undgå ulykker.
- Efter daglig brug skal du tørre overfladen og netledningen af med en fugtig klud og et ikke-ætsende rengøringsmiddel. Brug ikke vand direkte til at rengøre maskinen, da det kan beskadige dens elektriske komponenter.
- Tøm regelmæssigt olieopsamlingsboksen under rengøringen for at undgå overløb.

**Problemløsning**

Fænomen	Mulige årsager	Håndteringsmetoder
Strømmen er tilsluttet, men indikatorlampen er slukket, og grillpladen bliver ikke varm.	<ol style="list-style-type: none"> <li>1. Sikringen i hovedafbryderen er brændt over.</li> <li>2. Strømledningen er løs eller ikke korrekt tilsluttet.</li> </ol>	<ol style="list-style-type: none"> <li>1. Udskift sikringen</li> <li>2. Stram strømledningen.</li> </ol>
Strømindikatorlampen er tændt, men grillpladen bliver ikke varm.	<ol style="list-style-type: none"> <li>1. Nogle elektrotermiske rørforbindelser er løse eller frakoblede.</li> <li>2. Det elektrotermiske rør er udbrændt.</li> </ol>	<ol style="list-style-type: none"> <li>1. Kontrollér og stram tilslutningerne og skrueerne på det elektrotermiske rør.</li> <li>2. Udskift det elektrotermiske rør.</li> </ol>
Strømindikatorlampen er tændt, men temperaturindstillingen bliver ikke varm.	<ol style="list-style-type: none"> <li>1. Temperaturregulatoren er brændt over.</li> <li>2. Kontaktorer er udbrændte.</li> </ol>	<ol style="list-style-type: none"> <li>1. Udskift temperaturregulatoren.</li> <li>2. Udskift kontaktorerne.</li> </ol>
Temperaturkontrollerne fungerer normalt, men indikatorlampen tændes ikke.	Indikatorlampen er udbrændt eller har en løs forbindelse.	Udskift indikatorlampen, eller stram forbindelsen.

**Transport og opbevaring**

- Håndter produkterne forsigtigt for at undgå kraftige vibrationer under transport.
- Emballerede produkter bør ikke opbevares udendørs i længere tid. Opbevar dem i stedet på et godt ventileret lager uden ætsende gasser. Sørg for, at de ikke placeres på hovedet.

- Hvis det er nødvendigt med midlertidig opbevaring, skal du sørge for at implementere passende regntætte foranstaltninger.

## Bortskaffelse af brugte enheder

Bortskaf ikke denne enhed i det kommunale affaldssystem. Aflever den på et genbrugs- og indsamlingssted for elektriske apparater. Tjek symbolet på produktet, brugsanvisningen og emballagen. Den plast, der bruges til at konstruere enheden, kan genbruges i overensstemmelse med deres mærkning. Ved at vælge at genbruge yder du et væsentligt bidrag til beskyttelsen af vores miljø.

Kontakt de lokale myndigheder for at få oplysninger om din lokale genbrugsstation.

## Elektrisk diagram

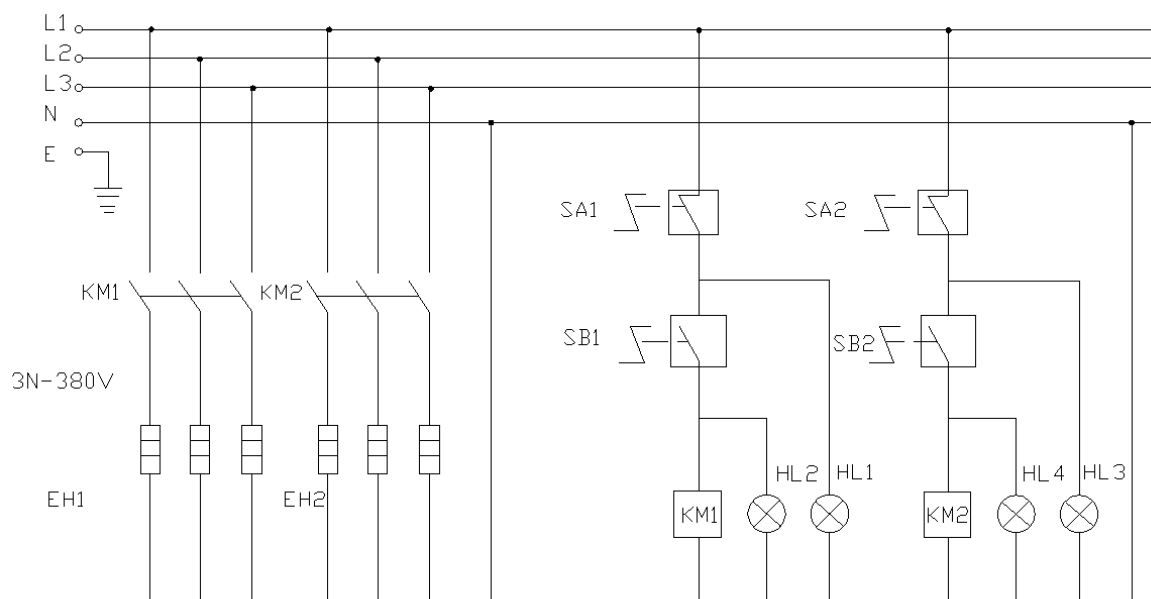

SA1, SA2 - Termostat

SB1, SB2 - Temperaturregulator

EH - Elektrotermisk rør

HL1, HL3 - Strømindikator

HL2, HL4 - Indikator for opvarmning

KM1, KM2 - Kontaktorer

E - Jordforbindelse



Tämä käyttöopas on käännetty konekäännöksellä. Olemme tehneet kaikkemme varmistaaksemme käännöksen tarkkuuden, mutta huomaa, että automaattiset käännökset eivät ole täydellisiä eivätkä ne ole tarkoitettu korvaamaan ihmiskääntäjiä. Käyttöoppaan virallinen versio on englanninkielinen. Erot käännetyn version ja alkuperäisen englanninkielisen version välillä eivät ole oikeudellisesti sitovia. Jos sinulla on kysyttävää käännöksen tarkkuudesta, katso englanninkielinen versio, joka on virallinen viite. Lisää kieliversioita on saatavilla pyynnöstä osoitteesta [info@expondo.com](mailto:info@expondo.com).

## Tekniset tiedot

Parametrin kuvaus	Parametrin arvo		
Tuotteen nimi	Sähköparilaa kaappilla		
Malli	RCEG-80/700CS	RCEG-80/700CSG	RCEG-80/700CG
Jännite [V~/N] / taajuus [Hz]	400/3 / 50		
Teho [kW]	10,8		
Mitat (leveys x pituus x korkeus) (mm)	800x740x930		
Paino [kg]	102,5	101	99
Pölysuojaustaso	IPX4		

## Tarkoitus

Tuotteessa yhdistetään monipuolinen keittolaite kätevään säilytystilaan, mikä tarjoaa käytännöllisen ratkaisun niin koti- kuin kaupallisiin keittiöihin.

**Käyttäjä on vastuussa kaikista vahingoista, jotka aiheutuvat laitteen virheellisestä käytöstä.**

## Asennuksen vaatimukset

- Tämä tuote tulee sijoittaa vakaalle alustalle siten, että molemmilla puolilla on vähintään 10 cm vapaata tilaa palamattomista materiaaleista. Yksikön takaosan tulee olla vähintään 20 cm:n päässä palamattomista pinnoista (esim. tiiliseinistä).
- Virtalähteen jännitteen tulee vastata tuotteen etiketissä ilmoitettua jännitettä.
- Asiakkaan tulee asentaa laitteen lähelle virtakytkin, katkaisija ja vuodonsuoja. Pidä kytkimen edessä oleva alue poissa esteistä, jotta niihin pääsee helposti käsiksi.
- Tämä laite on maadoitettava kunnolla ennen käyttöä.
- Ennen kuin käynnistät koneen, tarkista, että kaikki sähköliitännät ovat kunnolla kiinni ja että maadoitusliitäntä on luotettava.
- Jos virtajohto on vaihdettava, käytä samantyyppistä kaapelia ja anna pätevän ammattilaisen tehdä vaihto.
- Tämän tuotteen sähköliitännöiden asennuksen ja huollon saa suorittaa valtuutettu sähköasentaja.

## Käyttö

- Varmista, että virtalähde on asennettu oikein ja että se vastaa toiminnan edellyttämää nimellisjännitettä.
- Kytke virta päälle. Vihreä virran merkkivalo syttyy osoittaen, että laite saa virtaa. Aseta haluttu lämpötila kääntämällä termostaattia myötäpäivään. Keltainen merkkivalo syttyy ja vihreä merkkivalo sammuu, mikä tarkoittaa, että lämmityselementti on käynnistynyt ja parilaa kuumenee.
- Kun lämpötila saavuttaa asetusravon, termostaatti katkaisee virran automaattisesti. Keltainen merkkivalo sammuu ja vihreä merkkivalo syttyy uudelleen osoittaen, että lämmityselementti on pysähtynyt. Kun

lämpötila laskee hieman, termostaatti palauttaa virran automaattisesti, keltainen merkkivalo syttyy, vihreä merkkivalo sammuu ja lämmityselementti alkaa lämmittää uudelleen. Tämä sykli pitää lämpötilan tietyllä alueella.



#### HUOM

- Tarkista käytön aikana säännöllisesti öljynkeruulaatikossa ylivuoto.
- Jos käytön aikana ilmenee poikkeavuuksia, lopeta laitteen käyttö välittömästi ja suorita perusteellinen tarkistus ennen kuin jatkat käyttöä.

## Huolto

- Ennen puhdistusta ja huoltoa varmista, että virta on katkaistu onnettomuuksien välttämiseksi.
- Pyyhi pinta ja virtajohto päivittäisen käytön jälkeen kostealla liinalla ja syövyttämättömällä puhdistusaineella. Älä käytä vettä suoraan koneen puhdistamiseen, koska se voi vahingoittaa sen sähköisiä osia.
- Tyhjennä öljynkeräyslaatikko säännöllisesti puhdistuksen aikana ylivuodon välttämiseksi.

## Ongelmien ratkaiseminen

Ilmiö	Mahdollisia syitä	Käsittelymenetelmät
Virta on kytketty, mutta merkkivalo ei pala eikä parila kuumene.	<ol style="list-style-type: none"> <li>1. Pääkytkimen sulake on palanut.</li> <li>2. Sähköjohto on löysällä tai sitä ei ole liitetty kunnolla.</li> </ol>	<ol style="list-style-type: none"> <li>1. Vaihda sulake.</li> <li>2. Kiristä sähköjohto.</li> </ol>
Virran merkkivalo palaa, mutta parila ei kuumene.	<ol style="list-style-type: none"> <li>1. Jotkut sähkölämpöputkiliitännät ovat löysällä tai irti.</li> <li>2. Sähkölämpöputki on palanut.</li> </ol>	<ol style="list-style-type: none"> <li>1. Tarkista ja kiristä sähkölämpöputken liitännät ja ruuvit.</li> <li>2. Vaihda sähkölämpöputki.</li> </ol>
Virran merkkivalo palaa, mutta lämpötila-asetus ei lämpene.	<ol style="list-style-type: none"> <li>1. Lämpötilan säädin on palanut.</li> <li>2. Kontaktorit ovat palaneet.</li> </ol>	<ol style="list-style-type: none"> <li>1. Vaihda lämpötilansäädin.</li> <li>2. Vaihda kontaktorit.</li> </ol>
Lämpötilan säätimet toimivat normaalisti, mutta merkkivalo ei syty.	Merkkivalo on palanut tai siinä on löysä liitäntä.	Vaihda merkkivalo tai kiristä liitäntä.

## Kuljetus ja varastointi

- Käsittele tuotteita varoen voimakkaan tärinän välttämiseksi kuljetuksen aikana.
- Pakattuja tuotteita ei saa säilyttää ulkona pitkiä aikoja. Säilytä ne sen sijaan hyvin ilmastoidussa varastossa, jossa ei ole syövyttäviä kaasuja. Varmista, että niitä ei ole asetettu ylösalaisin.
- Jos väliaikainen varastointi on tarpeen, muista toteuttaa asianmukaiset sateenkestävät toimenpiteet.

## Käytettyjen laitteiden hävittäminen

Älä hävitä laitetta yleisen kunnallisen jätehuollon kautta. Luovuta se sähkölaitteiden kierrätykseen erikoistuneeseen keräyspisteeseen. Tarkista tuotteessa, käyttöohjeessa ja pakkauksessa oleva symboli. Laitteen





Deze gebruikershandleiding is vertaald met behulp van machinevertaling. Wij hebben er alles aan gedaan om ervoor te zorgen dat de vertaling nauwkeurig is, maar houd er rekening mee dat automatische vertalingen niet perfect zijn en niet bedoeld zijn om menselijke vertalers te vervangen. De officiële versie van de gebruikershandleiding is in het Engels. Eventuele verschillen tussen de vertaalde versie en de originele Engelse versie zijn niet juridisch bindend. Als u vragen hebt over de juistheid van de vertaling, raadpleeg dan de Engelse versie; dit is de officiële referentie. Versies in andere talen zijn op aanvraag verkrijgbaar via [info@expondo.com](mailto:info@expondo.com).

## Technische gegevens

Beschrijving parameter	Waarde parameter		
Productnaam	Elektrische bakplaat met kast		
Model	RCEG-80/700CS	RCEG-80/700CSG	RCEG-80/700CG
Spanning [V~/N] / Frequentie [Hz]	400/3 / 50		
Vermogen [kW]	10,8		
Afmetingen (Breedte x Lengte x Hoogte) (mm)	800x740x930		
Gewicht [kg]	102,5	101	99
Stofbeschermingsniveau	IPX4		

## Doel

Het product combineert een veelzijdig kookapparaat met handige opbergruimte en biedt een praktische oplossing voor zowel thuis- als professionele keukens.

**De gebruiker is aansprakelijk voor alle schade die voortvloeit uit onbedoeld gebruik van het apparaat.**

## Vereisten voor installatie

- Dit product moet op een stabiele ondergrond worden geplaatst, met aan beide zijden minimaal 10 cm ruimte tussen het product en niet-brandbare materialen. De achterkant van het apparaat moet minimaal 20 cm verwijderd zijn van niet-brandbare oppervlakken (bijv. bakstenen muren).
- De spanning van de voeding moet overeenkomen met de spanning die op het productetiket staat vermeld.
- De klant moet een aan/uit-schakelaar, een stroomonderbreker en een aardlekbeveiliging in de buurt van de apparatuur installeren. Zorg ervoor dat er geen obstakels in de ruimte vóór de schakelaar liggen, zodat deze gemakkelijk bereikbaar is.
- Deze apparatuur moet voor gebruik goed geaard zijn.
- Controleer voordat u het apparaat inschakelt of alle elektrische aansluitingen goed vastzitten en of de aarding betrouwbaar is.
- Als de stroomkabel vervangen moet worden, gebruik dan een kabel van hetzelfde model en laat de vervanging uitvoeren door een gekwalificeerde professional.
- De installatie en het onderhoud van de elektrische aansluitingen van dit product moeten worden uitgevoerd door een gecertificeerde elektricien.

## Anvendelse

1. Zorg ervoor dat de voeding correct is geïnstalleerd en voldoet aan de nominale spanning die vereist is voor de werking.

2. Schakel de stroom in. Het groene stroomlampje gaat branden. Dit geeft aan dat het apparaat stroom ontvangt. Draai de thermostaat met de klok mee om de gewenste temperatuur in te stellen. Het gele indicatielampje gaat branden en het groene indicatielampje gaat uit. Dit geeft aan dat het verwarmingselement is ingeschakeld en de bakplaat aan het opwarmen is.
3. Zodra de temperatuur de ingestelde waarde bereikt, schakelt de thermostaat automatisch de stroom uit. Het gele lampje gaat uit en het groene lampje gaat weer branden. Dit geeft aan dat het verwarmingselement is gestopt. Zodra de temperatuur iets daalt, schakelt de thermostaat automatisch de stroom weer in, gaat het gele lampje branden, gaat het groene lampje uit en begint het verwarmingselement opnieuw op te warmen. Deze cyclus houdt de temperatuur binnen een ingesteld bereik.



#### OPMERKING

- Controleer tijdens gebruik regelmatig de olie in de opvangbak om overlopen te voorkomen.
- Als er tijdens het gebruik afwijkingen optreden, stop dan onmiddellijk met het gebruik van het apparaat en voer een grondige controle uit voordat u het apparaat weer in gebruik neemt.

## Onderhoud

- Zorg ervoor dat de stroomtoevoer is uitgeschakeld voordat u met schoonmaken of onderhoud begint, om ongelukken te voorkomen.
- Veeg na dagelijks gebruik het oppervlak en het netsnoer af met een vochtige doek en een niet-bijtend schoonmaakmiddel. Gebruik geen water om het apparaat rechtstreeks schoon te maken. Dit kan de elektrische onderdelen beschadigen.
- Leeg de olieopvangbak regelmatig tijdens het schoonmaken om overlopen te voorkomen.

## Problemen oplossen

Fenomeen	Mogelijke redenen	Behandelingsmethoden
De stroom is aangesloten, maar het indicatielampje is uit en de bakplaat wordt niet warm.	<ol style="list-style-type: none"> <li>1. De zekering in de hoofdschakelaar is doorgebrand.</li> <li>2. De stroomkabel is los of niet goed aangesloten.</li> </ol>	<ol style="list-style-type: none"> <li>1. Vervang de zekering.</li> <li>2. Trek de stroomkabel strak.</li> </ol>
Het lampje brandt, maar de bakplaat wordt niet warm.	<ol style="list-style-type: none"> <li>1. Sommige elektrothermische buisverbindingen zitten los of zijn losgekoppeld.</li> <li>2. De elektrothermische buis is doorgebrand.</li> </ol>	<ol style="list-style-type: none"> <li>1. Controleer de aansluitingen en schroeven van de elektrothermische buis en draai deze goed vast.</li> <li>2. Vervang de elektrothermische buis.</li> </ol>
Het lampje van de stroomindicator brandt, maar de temperatuurinstelling wordt niet verhoogd.	<ol style="list-style-type: none"> <li>1. Temperatuurregelaar is doorgebrand.</li> <li>2. Contactors zijn doorgebrand.</li> </ol>	<ol style="list-style-type: none"> <li>1. Vervang de temperatuurregelaar.</li> <li>2. Vervang de contactors.</li> </ol>
De temperatuurregeling werkt normaal, maar het indicatielampje gaat niet aan.	Het indicatielampje is doorgebrand of heeft een losse verbinding.	Vervang het indicatielampje of draai de verbinding vast.

## Transport en opslag

- Behandel de producten met zorg en vermijd sterke trillingen tijdens het transport.
- Verpakte producten mogen niet gedurende langere tijd buiten worden bewaard. Bewaar ze in plaats daarvan in een goed geventileerd magazijn, vrij van corrosieve gassen. Zorg ervoor dat ze niet ondersteboven liggen.
- Als tijdelijke opslag noodzakelijk is, zorg er dan voor dat u de juiste maatregelen treft om de spullen tegen regen te beschermen.

## Afvoeren van gebruikte apparaten

Gooi dit apparaat niet in gemeentelijke afvalsystemen. Lever het in bij een recycling- en verzamelpunt voor elektrische apparaten. Controleer het symbool op het product, de gebruiksaanwijzing en de verpakking. De kunststoffen die voor de bouw van het apparaat zijn gebruikt, kunnen overeenkomstig hun markering worden gerecycleerd. Door te kiezen voor recycling levert u een belangrijke bijdrage aan de bescherming van het milieu.

Neem contact op met plaatselijke autoriteiten voor informatie over plaatselijke recycling.

## Elektrisch schema

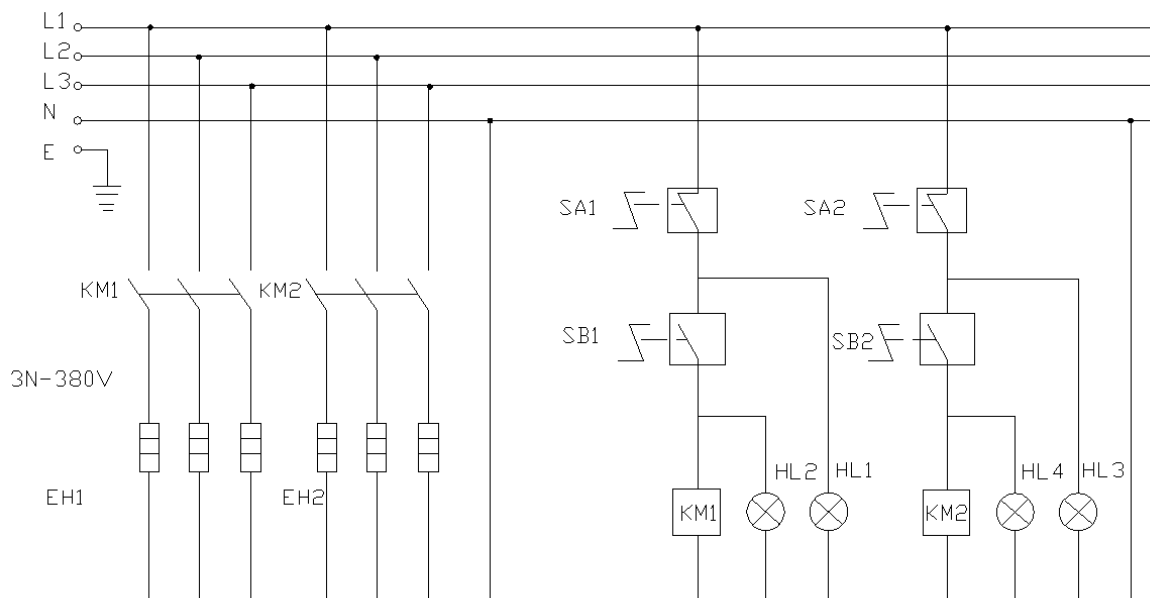

SA1, SA2 - Thermostaat

SB1, SB2 - Temperatuurregelaar

EH - Elektrothermische buis

HL1, HL3 - Stroomindicator

HL2, HL4 - Verwarmingsindicator

KM1, KM2 - Contactoren

E - Geaard



Denne brukerhåndboken er oversatt ved hjelp av maskinoversettelse. Vi har gjort vårt ytterste for å sikre at oversettelsen er nøyaktig, men vær oppmerksom på at automatiserte oversettelser ikke er perfekte og ikke er ment å erstatte menneskelige oversettere. Den offisielle versjonen av brukerhåndboken er på engelsk. Eventuelle forskjeller mellom den oversatte versjonen og den originale engelske versjonen er ikke juridisk bindende. Hvis du har spørsmål om nøyaktigheten av oversettelsen, vennligst se den engelske versjonen, som er den offisielle referansen. Flere språkversjoner er tilgjengelig på forespørsel via [info@expondo.com](mailto:info@expondo.com).

## Tekniske data

Beskrivelse av parameter	Parameterverdi		
Produktnavn	Elektrisk takke med skap		
Modell	RCEG-80/700CS	RCEG-80/700CSG	RCEG-80/700CG
Spenning [V~/N] / Frekvens [Hz]	400/3 / 50		
Effekt [kW]	10.8		
Dimensjoner (Bredde x Lengde x Høyde) (mm)	800 x 740 x 930		
Vekt [kg]	102.5	101	99
Støvbesskyttelsesnivå	IPX4		

## Hensikt

Produktet brukes til å kombinere et allsidig kokeapparat med praktisk oppbevaring, og tilbyr en praktisk løsning for både hjemmekjøkkenet og storkjøkkenet.

**Brukeren er ansvarlig for skader som oppstår som følge av utilsiktet bruk av apparatet.**

## Krav til installasjon

- Dette produktet bør plasseres på en stabil overflate, med minst 10 cm klaring på begge sider fra ikke-brennbare materialer. Baksiden av enheten bør være minst 20 cm unna ikke-brennbare overflater (f.eks. murvegger).
- Spenningen til strømforsyningen må samsvare med spenningen spesifisert på produktetiketten.
- Kunden må installere en strømbryter, en strømbryter og en lekkasjebeskyttelsesenhets i nærheten av utstyret. Hold området foran bryteren fri for hindringer for enkel tilgang.
- Dette utstyret må være skikkelig jordet før bruk.
- Før du slår på maskinen, kontroller at alle elektriske tilkoblinger er sikre, og at jordforbindelsen er pålitelig.
- Hvis strømkabelen må skiftes ut, bruk en kabel av samme modell, og få byttet utført av en kvalifisert fagperson.
- Installasjon og vedlikehold av dette produktets elektriske tilkoblinger må utføres av en sertifisert elektriker.

## Bruk

1. Sørg for at strømforsyningen er riktig installert og oppfyller den nominelle spenningen som kreves for drift.
2. Slå på strømmen. Den grønne strømindikatoren vil lyse opp, noe som indikerer at enheten mottar strøm. Vri termostaten med klokken for å stille inn ønsket temperatur. Den gule indikatoren vil lyse, og den grønne indikatoren vil slå seg av, noe som signaliserer at varmeelementet har startet, og stekepannen varmes opp.

3. Når temperaturen når settpunktet, vil termostaten automatisk slå av strømmen. Den gule indikatoren vil slå seg av, og den grønne indikatoren vil lyse igjen, og viser at varmeelementet har stoppet. Når temperaturen synker litt, vil termostaten automatisk gjenopprette strømmen, den gule indikatoren slås på, den grønne indikatoren slås av, og varmeelementet begynner å varmes opp igjen. Denne syklusen holder temperaturen innenfor et bestemt område.

**NOTE**

- Under bruk, kontroller regelmessig oljen i oppsamlingsboksen for å unngå overløp.
- Hvis det oppstår unormaliteter under drift, må du slutte å bruke enheten umiddelbart og utføre en grundig sjekk før du fortsetter driften.

## Vedlikehold

- Før rengjøring og vedlikehold, sørg for at strømforsyningen er slått av for å forhindre ulykker.
- Etter daglig bruk, tørk av overflaten og strømledningen med en fuktig klut og et ikke-etsende rengjøringsmiddel. Ikke bruk vann direkte til å rengjøre maskinen, da dette kan skade dens elektriske komponenter.
- Tøm oljeopsamlingsboksen regelmessig under rengjøring for å unngå overløp.

## Løsning av problemer

Fenomen	Mulige årsaker	Håndteringsmetoder
Strømmen er tilkoblet, men indikatorlampen er av og stekepannen varmes ikke opp.	<ol style="list-style-type: none"> <li>1. Sikringen i hovedbryteren er utbrent.</li> <li>2. Strømledningen er løs eller ikke riktig tilkoblet.</li> </ol>	<ol style="list-style-type: none"> <li>1. Skift ut sikringen.</li> <li>2. Stram kraftledningen.</li> </ol>
Strømindikatorlampen lyser, men stekepannen varmes ikke.	<ol style="list-style-type: none"> <li>1. Noen elektrotermiske rørforbindelser er løse eller frakoblet.</li> <li>2. Det elektrotermiske røret er utbrent.</li> </ol>	<ol style="list-style-type: none"> <li>1. Kontroller og stram koblingene og skruene til det elektrotermiske røret.</li> <li>2. Skift det elektrotermiske røret.</li> </ol>
Strømindikatorlampen lyser, men temperaturinnstillingen varmes ikke opp.	<ol style="list-style-type: none"> <li>1. Temperaturregulatoren er utbrent.</li> <li>2. Kontaktorer er utbrent.</li> </ol>	<ol style="list-style-type: none"> <li>1. Bytt ut temperaturregulatoren.</li> <li>2. Skift ut kontaktorene.</li> </ol>
Temperaturkontrollene fungerer normalt, men indikatorlampen tennes ikke.	Indikatorlampen er utbrent eller har en løs forbindelse.	Skift ut indikatorlyset eller stram til koblingen.

## Transport og lagring

- Håndter produktene med forsiktighet for å unngå sterke vibrasjoner under transport.
- Pakkede produkter bør ikke oppbevares utendørs i lengre perioder. Oppbevar dem i stedet i et godt ventilert lager fritt for etsende gasser. Pass på at de ikke er plassert opp ned.
- Hvis midlertidig lagring er nødvendig, sørg for å implementere riktige regnsikre tiltak.

## Kassering av brukte enheter

Apparatet må ikke kastes i det kommunale avfallssystemet. Lever den til et gjenvinnings- og innsamlingssted for elektriske apparater. Kontroller symbolet på produktet, bruksanvisningen og emballasjen. Plasten som brukes til å konstruere enheten, kan resirkuleres i henhold til merkingen. Når du velger å resirkulere, gir du et viktig bidrag til å beskytte miljøet.

Kontakt lokale myndigheter for informasjon om ditt lokale gjenvinningsanlegg.

## Elektrisk diagram

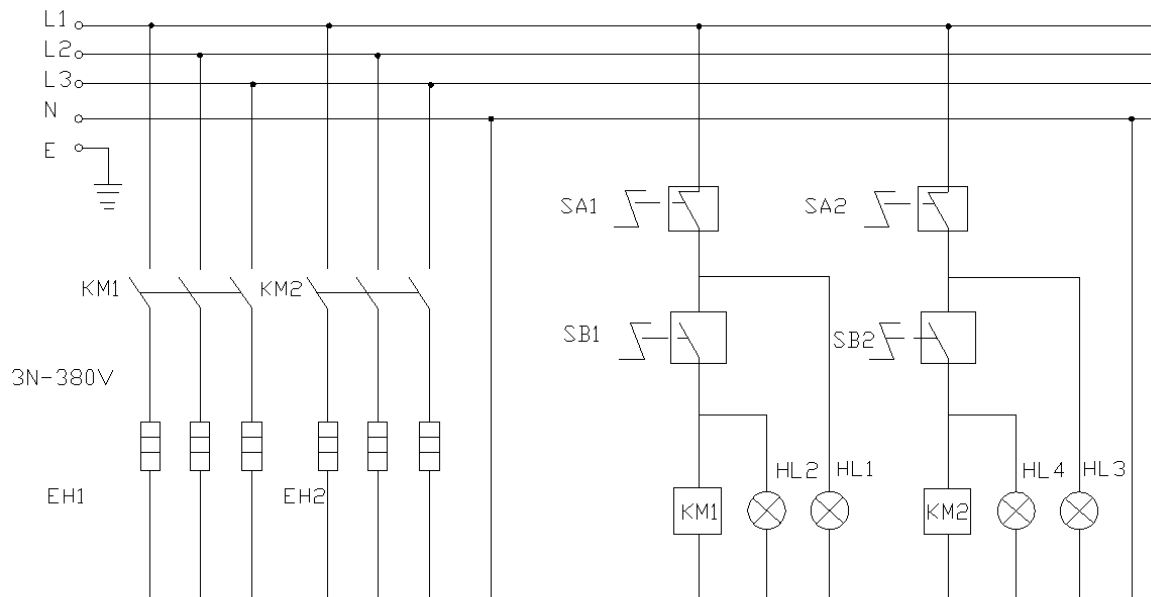

SA1, SA2 - Termostat

SB1, SB2 - Temperaturregulator

EH - Elektrotermisk rør

HL1, HL3 - Strømindikator

HL2, HL4 - Varmeindikator

KM1, KM2 - Kontakterer

E - Jordet



Denna användarmanual har översatts med maskinöversättning. Vi har ansträngt oss för att säkerställa att översättningen är korrekt, men observera att automatiska översättningar inte är perfekta och inte är avsedda att ersätta mänskliga översättare. Den officiella versionen av användarmanualen är på engelska. Eventuella skillnader mellan den översatta versionen och den engelska originalversionen är inte juridiskt bindande. Om du har några frågor om översättningens riktighet, se den engelska versionen, som är den officiella referensen. Fler språkversioner finns tillgängliga på begäran via [info@expondo.com](mailto:info@expondo.com).

## Tekniska data

Parameterbeskrivning	Parametervärde		
Produktnamn	Elektrisk stekhäll med skåp		
Modell	RCEG-80/700CS	RCEG-80/700CSG	RCEG-80/700CG
Spänning [V~/N] / Frekvens [Hz]	400/3 / 50		
Effekt [kW]	10,8		
Mått (bredd x längd x höjd) (mm)	800x740x930		
Vikt [kg]	102,5	101	99
Dammskyddsnivå	IPX4		

## Ändamål

Produkten används för att kombinera en mångsidig matlagingsapparat med bekväm förvaring, vilket erbjuder en praktisk lösning för både hem- och storkök.

**Användaren är ansvarig för alla skador som uppstår till följd av icke avsedd användning av apparaten.**

## Krav för installation

- Denna produkt bör placeras på en stabil yta, med minst 10 cm fritt utrymme på båda sidor från obrännbart material. Baksidan av enheten bör vara minst 20 cm från obrännbara ytor (t.ex. tegelväggar).
- Strömförsörjningens spänning måste matcha den spänning som anges på produktetiketten.
- Kunden måste installera en strömbrytare, en strömbrytare och en läckageskyddsanordning nära utrustningen. Håll området framför strömbrytaren fritt från hinder för enkel åtkomst.
- Denna utrustning måste vara ordentligt jordad före användning.
- Innan du slår på maskinen, kontrollera att alla elektriska anslutningar är säkra och att jordningsanslutningen är tillförlitlig.
- Om strömkabeln behöver bytas ut, använd en kabel av samma modell och låt en kvalificerad fackman utföra bytet.
- Installation och underhåll av denna produkts elektriska anslutningar måste utföras av en certifierad elektriker.

## Användning

1. Se till att strömförsörjningen är korrekt installerad och uppfyller den märkspänning som krävs för drift.
2. Slå på strömmen. Den gröna strömindikatorn tänds, vilket indikerar att enheten får ström. Vrid termostaten medurs för att ställa in önskad temperatur. Den gula indikatorn tänds och den gröna indikatorn släcks, vilket signalerar att värmeelementet har startat och att grillen värms upp.

3. När temperaturen når börvärdet kommer termostaten automatiskt att stänga av strömmen. Den gula indikatorn släcks och den gröna indikatorn tänds igen, vilket visar att värmeelementet har stannat. När temperaturen sjunker något kommer termostaten automatiskt att återställa strömmen, den gula indikatorn tänds, den gröna indikatorn släcks och värmeelementet börjar värmas upp igen. Denna cykel håller temperaturen inom ett inställt intervall.

**NOTERA**

- Under användning, kontrollera regelbundet oljan i uppsamlingslådan för att förhindra att den rinner över.
- Om några avvikelser uppstår under drift, sluta omedelbart att använda enheten och utför en noggrann kontroll innan du återupptar driften.

**Underhåll**

- Innan rengöring och underhåll, se till att strömförsörjningen är avstängd för att förhindra olyckor.
- Efter daglig användning, torka av ytan och nätsladden med en fuktig trasa och ett icke-frätande rengöringsmedel. Använd inte vatten direkt för att rengöra maskinen, eftersom det kan skada dess elektriska komponenter.
- Töm oljeuppsamlingslådan regelbundet under rengöringen för att undvika spill.

**Felsökning**

Fenomen	Möjliga orsaker	Hanteringsmetoder
Strömmen är ansluten, men indikatorlampan är släckt och grillen värms inte upp.	<ol style="list-style-type: none"> <li>1. Säkringen i huvudströmbrytaren är utbränd.</li> <li>2. Kraftledningen är lös eller inte korrekt ansluten.</li> </ol>	<ol style="list-style-type: none"> <li>1. Byt ut säkringen.</li> <li>2. Dra åt kraftledningen.</li> </ol>
Strömindikatorlampan lyser, men grillen värms inte upp.	<ol style="list-style-type: none"> <li>1. Vissa elektrotermiska röranslutningar är lösa eller bortkopplade.</li> <li>2. Det elektrotermiska röret är utbränd.</li> </ol>	<ol style="list-style-type: none"> <li>1. Kontrollera och dra åt anslutningarna och skruvarna på det elektrotermiska röret.</li> <li>2. Byt ut det elektrotermiska röret.</li> </ol>
Strömindikatorlampan lyser, men temperaturinställningen värms inte upp.	<ol style="list-style-type: none"> <li>1. Temperaturregulatorn är utbränd.</li> <li>2. Kontakter är utbrända.</li> </ol>	<ol style="list-style-type: none"> <li>1. Byt ut temperaturregulatorn.</li> <li>2. Byt ut kontakterna.</li> </ol>
Temperaturkontrollerna fungerar normalt, men indikatorlampan tänds inte.	Indikeringslampan är utbränd eller har en lös anslutning.	Byt ut indikatorlampan eller dra åt anslutningen.

**Transport och förvaring**

- Hantera produkterna varsamt för att undvika kraftiga vibrationer under transport.
- Förpackade produkter bör inte förvaras utomhus under längre perioder. Förvara dem istället i ett välventilerat lager fritt från frätande gaser. Se till att de inte placeras upp och ner.
- Om tillfällig lagring är nödvändig, se till att genomföra ordentliga regntäta åtgärder.

## Kassering av använda enheter

Släng inte apparaten i kommunala avfallssystem. Lämna den till en återvinnings- och insamlingsplats för elektriska och elektroniska apparater. Kontrollera symbolen på produkten, bruksanvisningen och förpackningen. Plasterna som använts för att konstruera apparaten kan återvinnas i överensstämmelse med deras märkning. Genom att välja att återvinna gör du en viktig insats för att skydda vår miljö.

Kontakta lokala myndigheter för information om din lokala återvinningsanläggning.

## Elschema

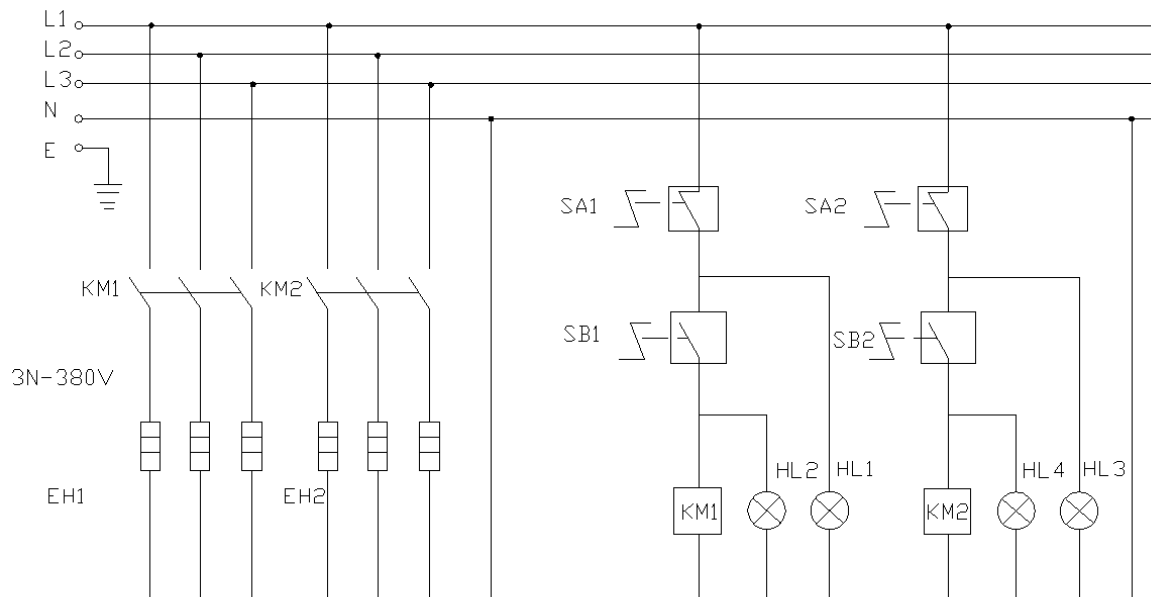

SA1, SA2 - Termostat

SB1, SB2 - Temperaturregulator

EH - Elektrotermiskt rör

HL1, HL3 - Strömindikator

HL2, HL4 - Värmeindikator

KM1, KM2 - Kontakterer

E - Jordad



Este Manual do Usuário foi traduzido usando tradução automática. Fizemos todos os esforços para garantir que a tradução seja precisa, mas observe que as traduções automatizadas não são perfeitas e não têm como objetivo substituir tradutores humanos. A versão oficial do Manual do Usuário está em inglês. Quaisquer diferenças entre a versão traduzida e o original em inglês não são juridicamente vinculativas. Caso tenha alguma dúvida sobre a precisão da tradução, consulte a versão em inglês, que é a referência oficial. Versões em outros idiomas estão disponíveis mediante solicitação através de [info@expondo.com](mailto:info@expondo.com).

## Dados técnicos

Descrição do parâmetro	Valor do parâmetro		
Nome do produto	Chapa elétrica com armário		
Modelo	RCEG-80/700CS	RCEG-80/700CSG	RCEG-80/700CG
Voltagem [V~/N] / Frequência [Hz]	400/3 / 50		
Potência [kW]	10,8		
Dimensões (Largura x Comprimento x Altura) (mm)	800x740x930		
Peso [kg]	102,5	101	99
Nível de proteção contra poeira	IPX4		

## Propósito

O produto é usado para combinar um eletrodoméstico versátil com armazenamento prático, oferecendo uma solução prática para cozinhas residenciais e comerciais.

**O utilizador é responsável por quaisquer danos resultantes de uma utilização não intencional do dispositivo.**

## Requisitos para instalação

- Este produto deve ser colocado sobre uma superfície estável, com pelo menos 10 cm de distância de ambos os lados de materiais não combustíveis. A parte traseira da unidade deve estar a pelo menos 20 cm de distância de superfícies não combustíveis (por exemplo, paredes de tijolos).
- A voltagem da fonte de alimentação deve corresponder à voltagem especificada na etiqueta do produto.
- O cliente deve instalar um interruptor de energia, um disjuntor e um dispositivo de proteção contra vazamentos perto do equipamento. Mantenha a área em frente ao interruptor livre de obstruções para facilitar o acesso.
- Este equipamento deve ser devidamente aterrado antes do uso.
- Antes de ligar a máquina, verifique se todas as conexões elétricas estão seguras e se a conexão de aterramento é confiável.
- Caso seja necessário substituir o cabo de alimentação, utilize um cabo do mesmo modelo e leve a substituição a um profissional qualificado.
- A instalação e a manutenção das conexões elétricas deste produto devem ser realizadas por um electricista certificado.

## Utilização

1. Certifique-se de que a fonte de alimentação esteja instalada corretamente e atenda à tensão nominal necessária para a operação.

2. Ligue a energia. O indicador verde de energia acenderá, indicando que o dispositivo está recebendo energia. Gire o termostato no sentido horário para definir a temperatura desejada. O indicador amarelo acenderá e o indicador verde apagará, sinalizando que o elemento de aquecimento foi iniciado e a chapa está aquecendo.
3. Quando a temperatura atingir o ponto definido, o termostato desligará automaticamente a energia. O indicador amarelo apagará e o indicador verde acenderá novamente, mostrando que o elemento de aquecimento parou. À medida que a temperatura diminui ligeiramente, o termostato restaurará automaticamente a energia, o indicador amarelo acenderá, o indicador verde apagará e o elemento de aquecimento começará a reaquecer. Este ciclo mantém a temperatura dentro de uma faixa definida.



#### OBSERVAÇÃO

- Durante o uso, verifique regularmente o óleo na caixa coletora para evitar transbordamento.
- Se ocorrer alguma anormalidade durante a operação, pare de usar o dispositivo imediatamente e faça uma verificação completa antes de retomar a operação.

## Manutenção

- Antes da limpeza e manutenção, certifique-se de que a fonte de alimentação esteja desligada para evitar acidentes.
- Após o uso diário, limpe a superfície e o cabo de alimentação com um pano úmido e um limpador não corrosivo. Não use água diretamente para limpar a máquina, pois isso pode danificar seus componentes elétricos.
- Esvazie regularmente o reservatório de óleo durante a limpeza para evitar transbordamento.

## Resolução de problemas

Fenómeno	Possíveis razões	Métodos de manuseio
A energia está conectada, mas a luz indicadora está apagada e a chapa não esquenta.	<ol style="list-style-type: none"> <li>1. O fusível no interruptor principal está queimado.</li> <li>2. O cabo de energia está solto ou não está conectado corretamente.</li> </ol>	<ol style="list-style-type: none"> <li>1. Substitua o fusível.</li> <li>2. Aperte o cabo de energia.</li> </ol>
A luz indicadora de energia está acesa, mas a chapa não aquece.	<ol style="list-style-type: none"> <li>1. Algumas conexões do tubo eletrotérmico estão soltas ou desconectadas.</li> <li>2. O tubo eletrotérmico está queimado.</li> </ol>	<ol style="list-style-type: none"> <li>1. Verifique e aperte as conexões e parafusos do tubo eletrotérmico.</li> <li>2. Substitua o tubo eletrotérmico.</li> </ol>
A luz indicadora de energia está acesa, mas a configuração de temperatura não aquece.	<ol style="list-style-type: none"> <li>1. O controlador de temperatura está queimado.</li> <li>2. Os contadores estão queimados.</li> </ol>	<ol style="list-style-type: none"> <li>1. Substitua o controlador de temperatura.</li> <li>2. Substitua os contadores.</li> </ol>
Os controles de temperatura funcionam normalmente, mas a luz indicadora não acende.	A luz indicadora está queimada ou tem uma conexão solta.	Substitua a luz indicadora ou aperte a conexão.

## Transporte e Armazenamento

- Manuseie os produtos com cuidado para evitar vibrações fortes durante o transporte.
- Produtos embalados não devem ser armazenados ao ar livre por longos períodos. Em vez disso, armazene-os em um depósito bem ventilado e livre de gases corrosivos. Certifique-se de que eles não estejam de cabeça para baixo.
- Se for necessário armazenamento temporário, certifique-se de implementar medidas adequadas de proteção contra chuva.

## Descarte de dispositivos usados

Não eliminar este aparelho nos sistemas de resíduos urbanos. Entregue-o a um ponto de reciclagem e recolha de aparelhos elétricos e eletrodomésticos. Verificar o símbolo no produto, no manual de instruções e na embalagem. Os plásticos utilizados para construir o dispositivo podem ser reciclados de acordo com as suas marcações. Ao optar por reciclar, está a dar um contributo significativo para a proteção do nosso ambiente.

Contactar as autoridades locais para obter informações sobre as instalações de reciclagem locais.

## Diagrama elétrico

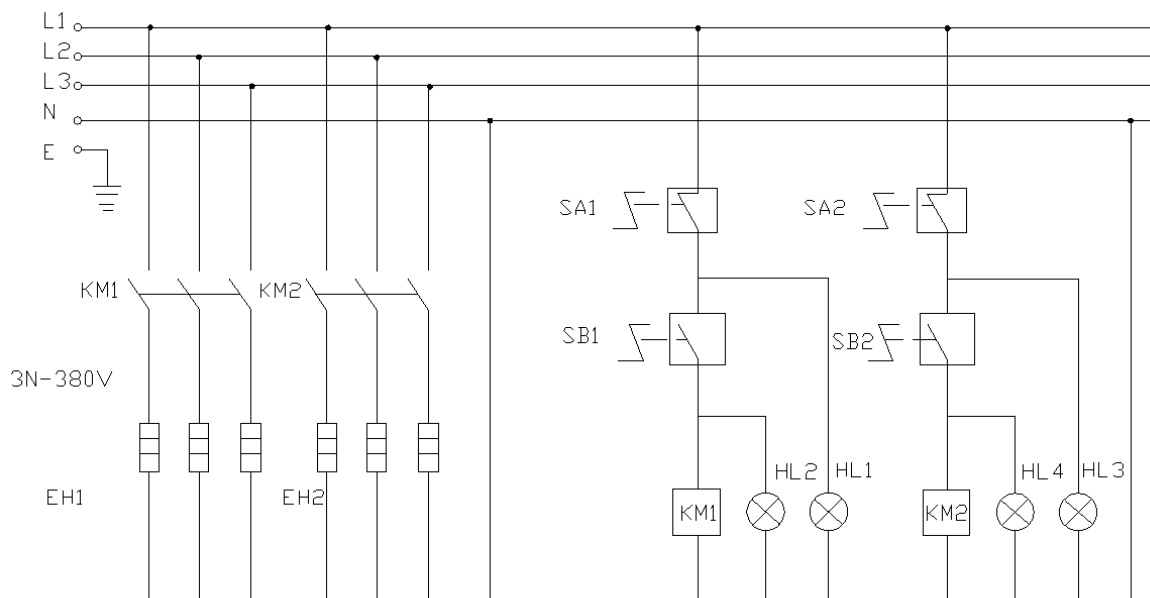

SA1, SA2 - Termostato

SB1, SB2 - Controlador de temperatura

EH - Tubo eletrotérmico

HL1, HL3 - Indicador de energia

HL2, HL4 - Indicador de aquecimento

KM1, KM2 - Contatores

E - De castigo



Táto používateľská príručka bola preložená pomocou strojového prekladu. Vyvinuli sme maximálne úsilie, aby bol preklad presný, ale upozorňujeme, že automatické preklady nie sú dokonalé a nie sú určené na to, aby nahradili ľudských prekladateľov. Oficiálna verzia používateľskej príručky je v angličtine. Akékoľvek rozdiely medzi preloženou verziou a originálnou angličtinou nie sú právne záväzné. Ak máte akékoľvek otázky týkajúce sa presnosti prekladu, pozrite si anglickú verziu, ktorá je oficiálnou referenciou. Ďalšie jazykové verzie sú k dispozícii na vyžiadanie na adrese [info@expondo.com](mailto:info@expondo.com).

## Technické údaje

Popis parametra	Hodnota parametra		
Názov produktu	Elektrická panvica so skrinkou		
Model	RCEG-80/700CS	RCEG-80/700CSG	RCEG-80/700CG
Napätie [V~/N] / Frekvencia [Hz]	400/3 / 50		
Výkon [kW]	10,8		
Rozmery (šírka x dĺžka x výška) (mm)	800 x 740 x 930		
Hmotnosť [kg]	102,5	101	99
Úroveň ochrany proti prachu	IPX4		

## Účel

Produkt sa používa na spojenie všestranného kuchynského spotrebiča s pohodlným skladovaním, čím ponúka praktické riešenie pre domáce aj komerčné kuchyne.

**Používateľ je zodpovedný za akékoľvek škody spôsobené neúmyselným používaním zariadenia.**

## Požiadavky na inštaláciu

- Tento výrobok by mal byť umiestnený na stabilnom povrchu s minimálne 10 cm voľného priestoru na oboch stranách od nehorľavých materiálov. Zadná strana jednotky by mala byť vzdialená aspoň 20 cm od nehorľavých povrchov (napr. tehlové steny).
- Napätie napájacieho zdroja sa musí zhodovať s napätím uvedeným na štítku produktu.
- Zákazník musí v blízkosti zariadenia nainštalovať vypínač, istič a zariadenie na ochranu pred únikom. Udržujte oblasť pred spínačom bez prekážok, aby bol prístup k nemu ľahký.
- Toto zariadenie musí byť pred použitím riadne uzemnené.
- Pred zapnutím stroja skontrolujte, či sú všetky elektrické spojenia bezpečné a či je uzemnenie spoľahlivé.
- Ak je potrebné vymeniť napájací kábel, použite kábel rovnakého modelu a výmenu zverte kvalifikovanému odborníkovi.
- Inštaláciu a údržbu elektrických pripojení tohto produktu musí vykonávať certifikovaný elektrikár.

## Prevádzka

1. Uistite sa, že je napájací zdroj správne nainštalovaný a spĺňa menovité napätie potrebné na prevádzku.
2. Zapnite napájanie. Zelený indikátor napájania sa rozsvieti, čo znamená, že zariadenie je napájané. Otáčaním termostatu v smere hodinových ručičiek nastavte požadovanú teplotu. Žltý indikátor sa rozsvieti a zelený indikátor zhasne, čo signalizuje, že ohrievacie teleso sa spustilo a panvica sa ohrieva.
3. Keď teplota dosiahne nastavenú hodnotu, termostat automaticky vypne napájanie. Žltý indikátor zhasne a zelený indikátor sa znova rozsvieti, čo znamená, že sa vykurovacie teleso zastavilo. Keď teplota mierne klesne,

termostat automaticky obnoví napájanie, žltý indikátor sa rozsvieti, zelený indikátor zhasne a vykurovacie teleso sa začne znovu ohrievať. Tento cyklus udržuje teplotu v nastavenom rozsahu.



#### POZNÁMKA

- Počas používania pravidelne kontrolujte olej v zbernej nádobe, aby ste zabránili pretečeniu.
- Ak sa počas prevádzky vyskytnú akékoľvek abnormality, okamžite prestaňte zariadenie používať a pred opätovným spustením prevádzky vykonajte dôkladnú kontrolu.

## Údržba

- Pred čistením a údržbou sa uistite, že je napájanie vypnuté, aby ste predišli nehodám.
- Po každodennom používaní utrite povrch a napájací kábel vlhkou handričkou a nekorozívnym čistiacim prostriedkom. Na čistenie stroja nepoužívajte priamo vodu, pretože by to mohlo poškodiť jeho elektrické komponenty.
- Počas čistenia pravidelne vyprázdňujte nádobu na zber oleja, aby ste predišli pretečeniu.

## Riešenie problémov

Fenomén	Možné dôvody	Manipulačné metódy
Napájanie je pripojené, ale kontrolka nesvieti a panvica sa nezohrieva.	<ol style="list-style-type: none"> <li>1. Poistka v hlavnom vypínači je vypálená.</li> <li>2. Elektrické vedenie je uvoľnené alebo nie je správne pripojené.</li> </ol>	<ol style="list-style-type: none"> <li>1. Vymeňte poistku.</li> <li>2. Utiahnite elektrické vedenie.</li> </ol>
Kontrolka napájania svieti, ale panvica sa nezohrieva.	<ol style="list-style-type: none"> <li>1. Niektoré spojenia elektrotermálnych trubíc sú uvoľnené alebo odpojené.</li> <li>2. Elektrotermická trubica je vypálená.</li> </ol>	<ol style="list-style-type: none"> <li>1. Skontrolujte a dotiahnite spoje a skrutky elektrotermálnej trubice.</li> <li>2. Vymeňte elektrotermálnu trubicu.</li> </ol>
Kontrolka napájania svieti, ale nastavenie teploty sa nezohrieva.	<ol style="list-style-type: none"> <li>1. Regulátor teploty je vypálený.</li> <li>2. Stýkače sú vyhorené.</li> </ol>	<ol style="list-style-type: none"> <li>1. Vymeňte regulátor teploty.</li> <li>2. Vymeňte stýkače.</li> </ol>
Ovládanie teploty funguje normálne, ale kontrolka sa nerozsvieti.	Kontrolka je vypálená alebo má uvoľnené spojenie.	Vymeňte kontrolku alebo utiahnite spojenie.

## Preprava a skladovanie

- S výrobkami zaobchádzajte opatrne, aby ste predišli silným vibráciám počas prepravy.
- Zabalené produkty by sa nemali dlhodobo skladovať vonku. Namiesto toho ich skladujte v dobre vetranom sklade bez korozívnych plynov. Uistite sa, že nie sú umiestnené hore nohami.
- Ak je potrebné dočasné uskladnenie, uistite sa, že ste vykonali vhodné opatrenia proti dažďu.

## Likvidácia použitých zariadení

Toto zariadenie nevyhadzujte do komunálneho odpadu. Odovzdajte ho na recyklačnom a zbernom mieste elektrických zariadení. Skontrolujte symbol na výrobku, v návode na obsluhu a na obale. Plasty použité na výrobu

zariadenia sa môžu recyklovať v súlade s ich označením. Ak sa rozhodnete zariadenie recyklovať, významne prispievate k ochrane nášho životného prostredia.

Informácie o miestnom recyklačnom zariadení získate od miestnych úradov.

## Elektrická schéma

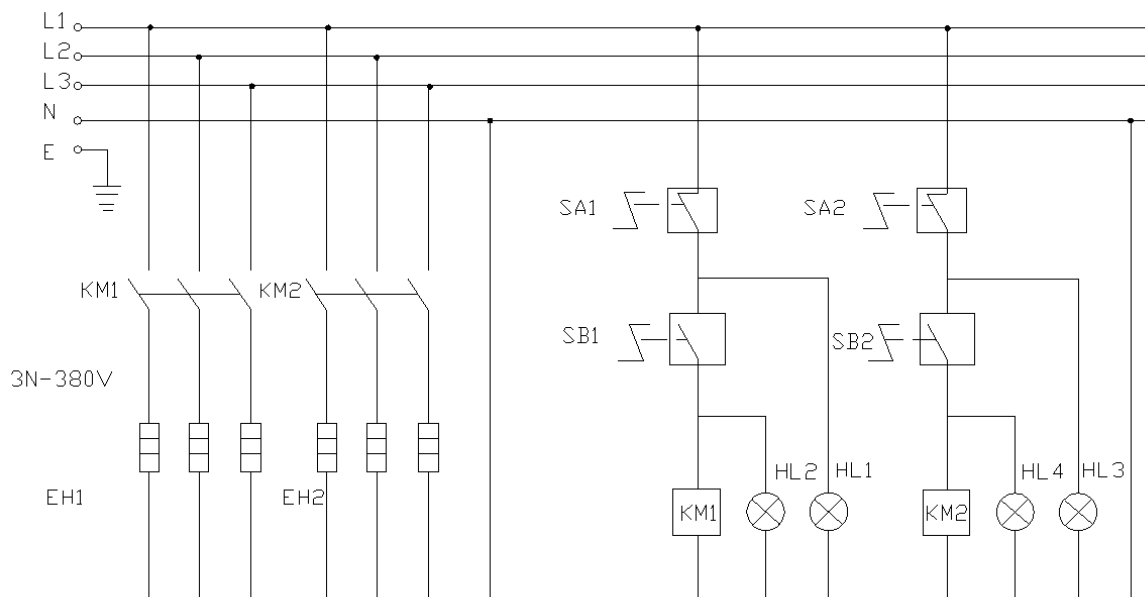

SA1, SA2 - termostat

SB1, SB2 - Regulátor teploty

EH - Elektrotermická trubica

HL1, HL3 - Indikátor napájania

HL2, HL4 - Indikátor ohrevu

KM1, KM2 - stýkače

E - Uzemnené



Това ръководство за потребителя е преведено чрез машинен превод. Положихме всички усилия, за да гарантираме, че преводът е точен, но имайте предвид, че автоматизираните преводи не са перфектни и не са предназначени да заменят човешки преводачи. Официалната версия на ръководството за потребителя е на английски език. Всички разлики между преведената версия и оригиналния английски не са правно обвързващи. Ако имате някакви въпроси относно точността на превода, моля, вижте английската версия, която е официалната справка. Повече езикови версии са достъпни при заявка чрез [info@expondo.com](mailto:info@expondo.com).

## Технически данни

Описание на параметъра	Стойност на параметъра		
Име на продукта	Електрическа скара с шкаф		
Модел	RCEG-80/700CS	RCEG-80/700CSG	RCEG-80/700CG
Напрежение [V~/N] / Честота [Hz]	400/3 / 50		
Мощност [kW]	10,8		
Размери (ширина x дължина x височина) (mm)	800x740x930		
Тегло [kg]	102,5	101	99
Ниво на защита от прах	IPX4		

## Цел

Продуктът се използва за комбиниране на универсален уред за готвене с удобно съхранение, предлагайки практично решение както за домашни, така и за професионални кухни.

**Потребителят е отговорен за всички щети, произтичащи от непредвидена употреба на устройството.**

## Изисквания за монтаж

- Този продукт трябва да се постави върху стабилна повърхност, с най-малко 10 см разстояние от двете страни от незапалими материали. Гърбът на модула трябва да е на разстояние най-малко 20 см от незапалими повърхности (напр. тухлени стени).
- Напрежението на захранването трябва да съответства на напрежението, указано на етикета на продукта.
- Клиентът трябва да инсталира захранващ превключвател, прекъсвач и устройство за защита от течове в близост до оборудването. Пазете зоната пред превключвателя свободна от препятствия за лесен достъп.
- Това оборудване трябва да бъде правилно заземено преди употреба.
- Преди да включите машината, проверете дали всички електрически връзки са здрави и дали заземителната връзка е надеждна.
- Ако захранващият кабел трябва да бъде сменен, използвайте кабел от същия модел и подмяната трябва да се извърши от квалифициран специалист.
- Монтажът и поддръжката на електрическите връзки на този продукт трябва да се извършват от сертифициран електротехник.

## Операция

1. Уверете се, че захранването е инсталирано правилно и отговаря на номиналното напрежение, необходимо за работа.
2. Включете захранването. Зеленият индикатор за захранване ще светне, което показва, че устройството получава захранване. Завъртете термостата по посока на часовниковата стрелка, за да зададете желаната температура. Жълтият индикатор ще светне, а зеленият ще изгасне, сигнализирайки, че нагревателният елемент е стартиран и тиганът загрева.
3. След като температурата достигне зададената точка, термостатът автоматично ще прекъсне захранването. Жълтият индикатор ще изгасне и зеленият индикатор ще светне отново, което показва, че нагревателният елемент е спрял. Когато температурата се понижи леко, термостатът автоматично ще възстанови захранването, жълтият индикатор ще се включи, зеленият индикатор ще се изключи и нагревателният елемент ще започне да се загрева отново. Този цикъл поддържа температурата в зададен диапазон.



### ЗАБЕЛЕЖКА

- По време на употреба проверявайте редовно маслото в събирателната кутия, за да предотвратите преливане.
- Ако се появят някакви аномалии по време на работа, незабавно спрете да използвате устройството и извършете цялостна проверка, преди да възобновите работата.

## Поддръжка

- Преди почистване и поддръжка се уверете, че захранването е изключено, за да предотвратите инциденти.
- След ежедневна употреба извършете повърхността и захранващия кабел с влажна кърпа и некорозивен почистващ препарат. Не използвайте вода директно за почистване на машината, тъй като това може да повреди нейните електрически компоненти.
- Редовно изпразвайте кутията за събиране на масло по време на почистване, за да избегнете преливане.

## Отстраняване на неизправности

Феномен	Възможни причини	Методи за обработка
Захранването е свързано, но светлинният индикатор не свети и тиганът не загрева.	<ol style="list-style-type: none"> <li>1. Предпазителят в главния превключвател е изгорял.</li> <li>2. Електрическата линия е разхлабена или не е свързана правилно.</li> </ol>	<ol style="list-style-type: none"> <li>1. Сменете предпазителя.</li> <li>2. Затегнете електропровода.</li> </ol>
Светлинният индикатор за захранване свети, но тиганът не загрева.	<ol style="list-style-type: none"> <li>1. Някои връзки на електротермични тръби са разхлабени или разкачени.</li> <li>2. Електротермичната тръба е изгоряла.</li> </ol>	<ol style="list-style-type: none"> <li>1. Проверете и затегнете връзките и винтовете на електротермичната тръба.</li> <li>2. Сменете електротермичната тръба.</li> </ol>
Светлинният индикатор за захранване свети, но	<ol style="list-style-type: none"> <li>1. Температурният регулатор е изгорял.</li> <li>2. Контактите са изгорели.</li> </ol>	<ol style="list-style-type: none"> <li>1. Сменете терморегулатора.</li> <li>2. Сменете контактите.</li> </ol>

настройката на температурата не се загорява.		
Регулаторите на температурата работят нормално, но светлинният индикатор не свети.	Светлинният индикатор е изгорял или има разхлабена връзка.	Сменете светлинния индикатор или затегнете връзката.

## Транспорт и съхранение

- Работете внимателно с продуктите, за да избегнете силни вибрации по време на транспортиране.
- Опакованите продукти не трябва да се съхраняват на открито за продължителни периоди. Вместо това ги съхранявайте в добре вентилиран склад без корозивни газове. Уверете се, че не са поставени с главата надолу.
- Ако е необходимо временно съхранение, уверете се, че сте приложили подходящи мерки за защита от дъжд.

## Извървяне на използвани устройства

Не извървяйте това устройство в общинските системи за отпадъци. Предайте го в пункт за рециклиране и събиране на електрически и електрически уреди. Проверете символа върху продукта, ръководството за употреба и опаковката. Пластмасите, използвани за конструирането на устройството, могат да бъдат рециклирани в съответствие с техните маркировки. Избирайки да рециклирате, вие допринасяте значително за опазването на околната среда.

Свържете се с местните власти за информация относно местното съоръжение за рециклиране.

## Електрическа схема

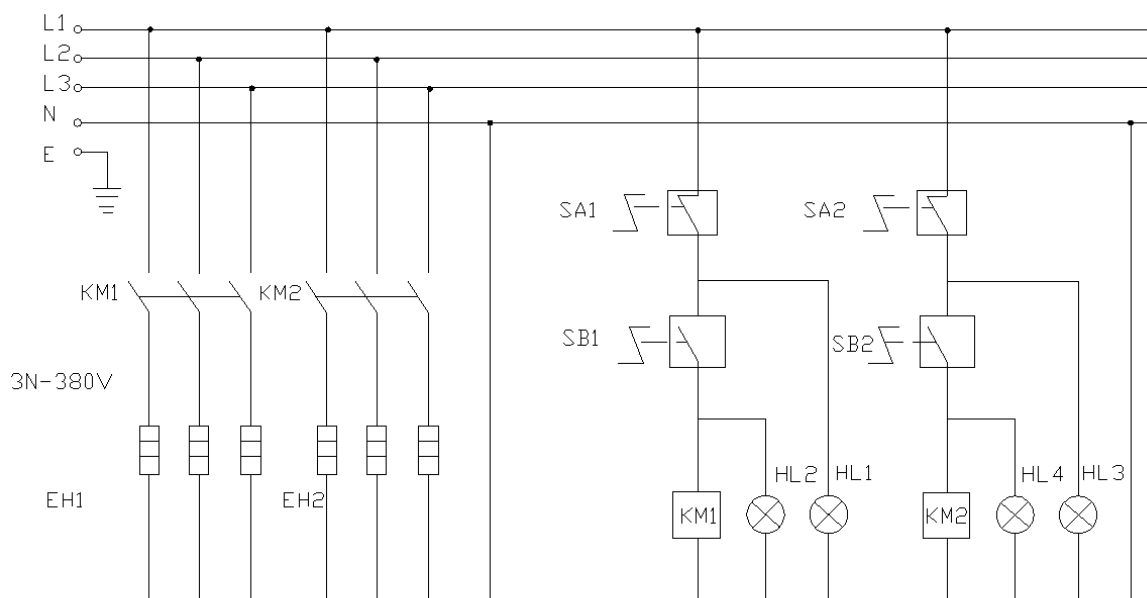

SA1, SA2 - Т е р м о с т а т

SB1, SB2 - Р е г у л а т о р н а т е м п е р а т у р а т а

EH - Е л е к т р о т е р м и ч н а т р ъ б а

HL1, HL3 - И н д и к а т о р з а м о щ н о с т

HL2, HL4 - И н д и к а т о р з а н а г р я в а н е

KM1, KM2 - К о н т а к т о р и

E - З а з е м е н



Αυτό το εγχειρίδιο χρήστη έχει μεταφραστεί με τη χρήση αυτόματης μετάφρασης. Έχουμε καταβάλει κάθε δυνατή προσπάθεια για να διασφαλίσουμε ότι η μετάφραση είναι ακριβής, αλλά σημειώστε ότι οι αυτοματοποιημένες μεταφράσεις δεν είναι τέλειες και δεν προορίζονται να αντικαταστήσουν τους ανθρώπινους μεταφραστές. Η επίσημη έκδοση του Εγχειριδίου χρήσης είναι στα Αγγλικά. Τυχόν διαφορές μεταξύ της μεταφρασμένης έκδοσης και της αρχικής αγγλικής έκδοσης δεν είναι νομικά δεσμευτικές. Εάν έχετε ερωτήσεις σχετικά με την ακρίβεια της μετάφρασης, ανατρέξτε στην αγγλική έκδοση, η οποία είναι η επίσημη αναφορά. Περισσότερες γλωσσικές εκδόσεις είναι διαθέσιμες κατόπιν αιτήματος μέσω του [info@expondo.com](mailto:info@expondo.com).

## Τεχνικά στοιχεία

Περιγραφή παραμέτρων	Τιμή παραμέτρου		
Όνομα προϊόντος	Ηλεκτρικό ταψί με ντουλάπι		
Μοντέλο	RCEG-80/700CS	RCEG-80/700CSG	RCEG-80/700CG
Τάση [V~/N] / Συχνότητα [Hz]	400/3 / 50		
Ισχύς [kW]	10,8		
Διαστάσεις (Πλάτος x Μήκος x Ύψος) (mm)	800x740x930		
Βάρος [kg]	102,5	101	99
Επίπεδο προστασίας από τη σκόνη	IPX4		

## Σκοπός

Το προϊόν χρησιμοποιείται για να συνδυάσει μια ευέλικτη μαγειρική συσκευή με άνετη αποθήκευση, προσφέροντας μια πρακτική λύση τόσο για οικιακές όσο και για εμπορικές κουζίνες.

**Ο χρήστης ευθύνεται για οποιαδήποτε ζημία προκύψει από ακούσια χρήση της συσκευής.**

## Απαιτήσεις για την εγκατάσταση

- Αυτό το προϊόν πρέπει να τοποθετείται σε σταθερή επιφάνεια, με απόσταση τουλάχιστον 10 cm και στις δύο πλευρές από άκαυστα υλικά. Το πίσω μέρος της μονάδας πρέπει να απέχει τουλάχιστον 20 cm από μη εύφλεκτες επιφάνειες (π.χ. τοίχους από τούβλα).
- Η τάση του τροφοδοτικού πρέπει να ταιριάζει με την τάση που καθορίζεται στην ετικέτα του προϊόντος.
- Ο πελάτης πρέπει να εγκαταστήσει έναν διακόπτη ισχύος, έναν διακόπτη κυκλώματος και μια συσκευή προστασίας από διαρροές κοντά στον εξοπλισμό. Κρατήστε την περιοχή μπροστά από τον διακόπτη μακριά από εμπόδια για εύκολη πρόσβαση.
- Αυτός ο εξοπλισμός πρέπει να είναι σωστά γειωμένος πριν από τη χρήση.
- Πριν ενεργοποιήσετε το μηχάνημα, ελέγξτε ότι όλες οι ηλεκτρικές συνδέσεις είναι ασφαλείς και ότι η σύνδεση γείωσης είναι αξιόπιστη.
- Εάν το καλώδιο τροφοδοσίας πρέπει να αντικατασταθεί, χρησιμοποιήστε ένα καλώδιο του ίδιου μοντέλου και αναθέστε την αντικατάσταση σε εξειδικευμένο επαγγελματία.
- Η εγκατάσταση και η συντήρηση των ηλεκτρικών συνδέσεων αυτού του προϊόντος πρέπει να γίνεται από πιστοποιημένο ηλεκτρολόγο.

## Λειτουργία

1. Βεβαιωθείτε ότι το τροφοδοτικό έχει εγκατασταθεί σωστά και πληροί την ονομαστική τάση που απαιτείται για τη λειτουργία.
2. Ανοίξτε το ρεύμα. Η πράσινη ένδειξη λειτουργίας θα ανάψει, υποδεικνύοντας ότι η συσκευή λαμβάνει ρεύμα. Περιστρέψτε τον θερμοστάτη δεξιόστροφα για να ρυθμίσετε την επιθυμητή θερμοκρασία. Η κίτρινη ένδειξη θα ανάψει και η πράσινη ένδειξη θα σβήσει, δηλώνοντας ότι το στοιχείο θέρμανσης έχει ξεκινήσει και το ταψί θερμαίνεται.
3. Μόλις η θερμοκρασία φτάσει στο σημείο ρύθμισης, ο θερμοστάτης θα διακόψει αυτόματα την τροφοδοσία. Η κίτρινη ένδειξη θα σβήσει και η πράσινη ένδειξη θα ανάψει ξανά, δείχνοντας ότι το στοιχείο θέρμανσης έχει σταματήσει. Καθώς η θερμοκρασία μειώνεται ελαφρά, ο θερμοστάτης θα επαναφέρει αυτόματα την τροφοδοσία, η κίτρινη ένδειξη θα ανάψει, η πράσινη ένδειξη θα σβήσει και το θερμαντικό στοιχείο θα αρχίσει να ξαναθερμαίνεται. Αυτός ο κύκλος διατηρεί τη θερμοκρασία εντός ενός καθορισμένου εύρους.



### ΣΗΜΕΙΩΜΑ

- Κατά τη χρήση, ελέγχετε τακτικά το λάδι στο κουτί συλλογής για να αποφύγετε την υπερχειλίση.
- Εάν παρουσιαστούν οποιεσδήποτε ανωμαλίες κατά τη λειτουργία, σταματήστε να χρησιμοποιείτε τη συσκευή αμέσως και πραγματοποιήστε ενδελεχή έλεγχο πριν συνεχίσετε τη λειτουργία.

## Συντήρηση

- Πριν από τον καθαρισμό και τη συντήρηση, βεβαιωθείτε ότι η παροχή ρεύματος είναι απενεργοποιημένη για την αποφυγή ατυχημάτων.
- Μετά από καθημερινή χρήση, σκουπίστε την επιφάνεια και το καλώδιο ρεύματος με ένα υγρό πανί και ένα μη διαβρωτικό καθαριστικό. Μην χρησιμοποιείτε απευθείας νερό για να καθαρίσετε το μηχάνημα, καθώς αυτό μπορεί να προκαλέσει βλάβη στα ηλεκτρικά του εξαρτήματα.
- Αδειάζετε τακτικά το κουτί συλλογής λαδιού κατά τον καθαρισμό για να αποφύγετε την υπερχειλίση.

## Αντιμετώπιση προβλημάτων

Φαινόμενο	Πιθανοί λόγοι	Μέθοδοι χειρισμού
Το ρεύμα είναι συνδεδεμένο, αλλά η ενδεικτική λυχνία είναι σβηστή και το ταψί δεν θερμαίνεται.	<ol style="list-style-type: none"> <li>1. Η ασφάλεια στον κεντρικό διακόπτη έχει καεί.</li> <li>2. Το καλώδιο ρεύματος είναι χαλαρό ή δεν έχει συνδεθεί σωστά.</li> </ol>	<ol style="list-style-type: none"> <li>1. Αντικαταστήστε την ασφάλεια.</li> <li>2. Σφίξτε το καλώδιο ρεύματος.</li> </ol>
Η ενδεικτική λυχνία λειτουργίας είναι αναμμένη, αλλά το ταψί δεν θερμαίνεται.	<ol style="list-style-type: none"> <li>1. Ορισμένες συνδέσεις ηλεκτροθερμικού σωλήνα είναι χαλαρές ή αποσυνδεδεμένες.</li> <li>2. Ο ηλεκτροθερμικός σωλήνας έχει καεί.</li> </ol>	<ol style="list-style-type: none"> <li>1. Ελέγξτε και σφίξτε τις συνδέσεις και τις βίδες του ηλεκτροθερμικού σωλήνα.</li> <li>2. Αντικαταστήστε τον ηλεκτροθερμικό σωλήνα.</li> </ol>
Η ενδεικτική λυχνία λειτουργίας είναι αναμμένη, αλλά η ρύθμιση θερμοκρασίας δεν θερμαίνεται.	<ol style="list-style-type: none"> <li>1. Ο ελεγκτής θερμοκρασίας έχει καεί.</li> <li>2. Οι επαφές έχουν καεί.</li> </ol>	<ol style="list-style-type: none"> <li>1. Αντικαταστήστε τον ελεγκτή θερμοκρασίας.</li> <li>2. Αντικαταστήστε τους επαφές.</li> </ol>

Τα χειριστήρια θερμοκρασίας λειτουργούν κανονικά, αλλά η ενδεικτική λυχνία δεν ανάβει.

Η ενδεικτική λυχνία έχει καεί ή έχει χαλαρή σύνδεση.

Αντικαταστήστε την ενδεικτική λυχνία ή σφίξτε τη σύνδεση.

## Μεταφορά και αποθήκευση

- Χειριστείτε τα προϊόντα με προσοχή για να αποφύγετε ισχυρούς κραδασμούς κατά τη μεταφορά.
- Τα συσκευασμένα προϊόντα δεν πρέπει να φυλάσσονται σε εξωτερικούς χώρους για παρατεταμένες περιόδους. Αντίθετα, αποθηκεύστε τα σε μια καλά αεριζόμενη αποθήκη απαλλαγμένη από διαβρωτικά αέρια. Βεβαιωθείτε ότι δεν είναι τοποθετημένα ανάποδα.
- Εάν απαιτείται προσωρινή αποθήκευση, βεβαιωθείτε ότι εφαρμόζετε κατάλληλα μέτρα προστασίας από τη βροχή.

## Απόρριψη Μεταχειρισμένων Συσκευών

Μην απορρίπτετε αυτή τη συσκευή σε συστήματα αστικών απορριμμάτων. Παραδώστε το σε ένα σημείο ανακύκλωσης και συλλογής ηλεκτρικών και ηλεκτρικών συσκευών. Ελέγξτε το σύμβολο στο προϊόν, στο εγχειρίδιο οδηγιών και στη συσκευασία. Τα πλαστικά που χρησιμοποιούνται για την κατασκευή της συσκευής μπορούν να ανακυκλωθούν σύμφωνα με τις σημάνσεις τους. Επιλέγοντας την ανακύκλωση συμβάλλετε σημαντικά στην προστασία του περιβάλλοντος μας.

Επικοινωνήστε με τις τοπικές αρχές για πληροφορίες σχετικά με τις τοπικές εγκαταστάσεις ανακύκλωσης.

## Ηλεκτρικό διάγραμμα

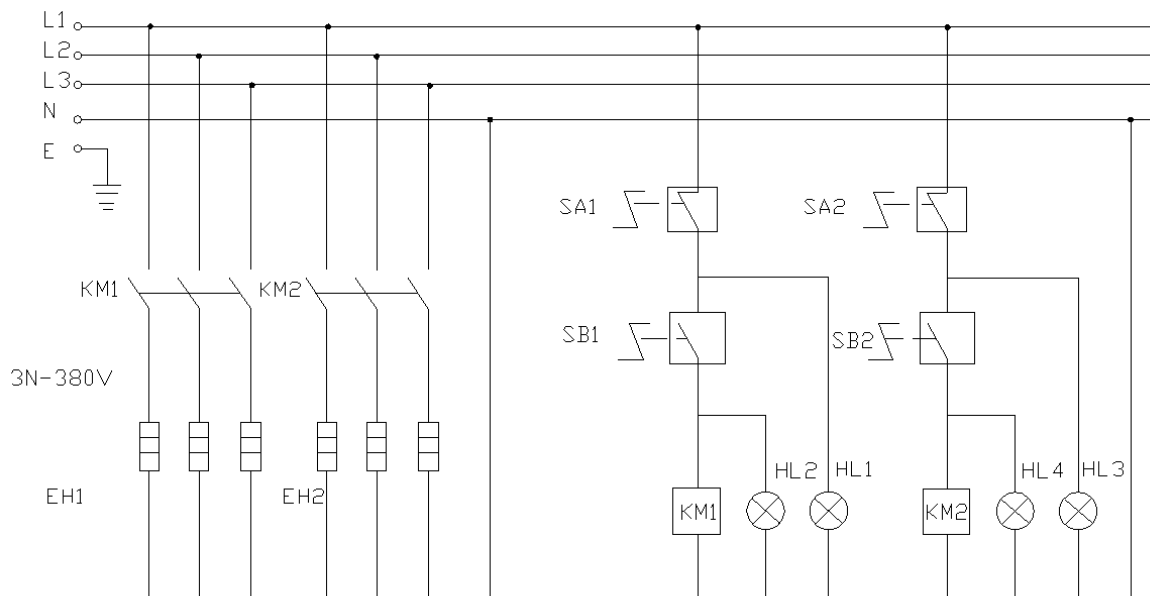

SA1, SA2 - Θερμοστάτης

SB1, SB2 - Ελεγκτής θερμοκρασίας

EH - Ηλεκτροθερμικός σωλήνας

HL1, HL3 - Ένδειξη ισχύος

HL2,HL4 - Ένδειξη θερμοανσής

KM1,KM2 - Επαφές

E - Γειωμένο



Ovaj korisnički priručnik preveden je strojnim prijevodom. Uložili smo sve napore kako bismo osigurali točnost prijevoda, ali imajte na umu da automatizirani prijevodi nisu savršeni i nisu namijenjeni zamjeni ljudskih prevoditelja. Službena verzija korisničkog priručnika je na engleskom jeziku. Sve razlike između prevedene verzije i izvornog engleskog jezika nisu pravno obvezujuće. Ako imate pitanja o točnosti prijevoda, pogledajte englesku verziju, koja je službena referenca. Verzije na više jezika dostupne su na zahtjev putem [info@expondo.com](mailto:info@expondo.com).

## Tehnički podaci

Opis parametra	Vrijednost parametra		
Naziv proizvoda	Električni roštilj sa ormarićem		
Model	RCEG-80/700CS	RCEG-80/700CSG	RCEG-80/700CG
Napon [V~/N] / Frekvencija [Hz]	400/3 / 50		
Snaga [kW]	10,8		
Dimenzije (širina x duljina x visina) (mm)	800x740x930		
Težina [kg]	102,5	101	99
Razina zaštite od prašine	IPX4		

### Svrha

Proizvod se koristi za kombiniranje svestranog aparata za kuhanje s prikladnim pohranjivanjem, nudeći praktično rješenje za kućnu i komercijalnu kuhinju.

**Korisnik je odgovoran za svu štetu nastalu nenamjenskom uporabom uređaja.**

### Zahtjevi za instalaciju

- Ovaj proizvod treba postaviti na stabilnu površinu, s najmanje 10 cm slobodnog prostora s obje strane od nezapaljivih materijala. Stražnja strana jedinice treba biti najmanje 20 cm udaljena od nezapaljivih površina (npr. zidova od opeke).
- Napon napajanja mora odgovarati naponu navedenom na naljepnici proizvoda.
- Kupac mora ugraditi prekidač napajanja, prekidač strujnog kruga i uređaj za zaštitu od curenja u blizini opreme. Očistite područje ispred prekidača radi lakšeg pristupa.
- Ova oprema mora biti pravilno uzemljena prije upotrebe.
- Prije nego što uključite stroj, provjerite jesu li svi električni priključci sigurni i je li uzemljenje pouzdano.
- Ako je potrebno zamijeniti kabel za napajanje, koristite kabel istog modela, a zamjenu neka obavi kvalificirani stručnjak.
- Instalaciju i održavanje električnih priključaka ovog proizvoda mora izvoditi ovlašteni električar.

### Operacija

1. Provjerite je li napajanje ispravno instalirano i zadovoljava nazivni napon potreban za rad.
2. Uključite struju. Zeleni indikator napajanja će zasvijetliti, što znači da uređaj prima napajanje. Okrenite termostat u smjeru kazaljke na satu kako biste postavili željenu temperaturu. Žuti indikator će zasvijetliti, a zeleni indikator će se ugasi, signalizirajući da je grijač pokrenut i da se roštilj zagrijava.
3. Kada temperatura dosegne zadanu točku, termostat će automatski prekinuti napajanje. Žuti indikator će se ugasi, a zeleni indikator će ponovno zasvijetliti, pokazujući da je grijač prestao raditi. Kako se temperatura malo smanji, termostat će automatski vratiti napajanje, žuti indikator će se uključiti, zeleni indikator će se

isključiti, a grijaći element će se početi ponovno zagrijavati. Ovaj ciklus održava temperaturu unutar postavljenog raspona.



#### BILJEŠKA

- Tijekom uporabe redovito provjeravajte ulje u sabirnoj kutiji kako biste spriječili prelijevanje.
- Ako se tijekom rada pojave bilo kakve nepravilnosti, odmah prestanite koristiti uređaj i izvršite temeljitu provjeru prije nastavka rada.

## Održavanje

- Prije čišćenja i održavanja, provjerite je li napajanje isključeno kako biste spriječili nezgode.
- Nakon svakodnevne uporabe, obrišite površinu i kabel za napajanje vlažnom krpom i nekorozivnim sredstvom za čišćenje. Nemojte koristiti vodu izravno za čišćenje stroja, jer to može oštetiti njegove električne komponente.
- Tijekom čišćenja redovito praznite spremnik za ulje kako biste izbjegli prelijevanje.

## Rješavanje problema

Fenomen	Mogući razlozi	Metode rukovanja
Struja je priključena, ali indikatorna lampica je isključena i roštilj se ne zagrijava.	<ol style="list-style-type: none"> <li>1. Osigurač u glavnoj sklopki je pregorio.</li> <li>2. Električni vod je labav ili nije pravilno spojen.</li> </ol>	<ol style="list-style-type: none"> <li>1. Zamijenite osigurač.</li> <li>2. Zategnite električni vod.</li> </ol>
Lampica indikatora napajanja je upaljena, ali se tava ne zagrijava.	<ol style="list-style-type: none"> <li>1. Neki spojevi elektrotermalnih cijevi su labavi ili isključeni.</li> <li>2. Elektrotermalna cijev je izgorjela.</li> </ol>	<ol style="list-style-type: none"> <li>1. Provjerite i zategnite spojeve i vijke elektrotermalne cijevi.</li> <li>2. Zamijenite elektrotermalnu cijev.</li> </ol>
Indikator napajanja svijetli, ali postavka temperature se ne zagrijava.	<ol style="list-style-type: none"> <li>1. Regulator temperature je izgorio.</li> <li>2. Kontaktori su izgorjeli.</li> </ol>	<ol style="list-style-type: none"> <li>1. Zamijenite regulator temperature.</li> <li>2. Zamijenite kontaktore.</li> </ol>
Kontrole temperature rade normalno, ali indikatorna lampica se ne pali.	Svjetlo pokazivača je pregorjelo ili ima labav spoj.	Zamijenite svjetlo indikatora ili zategnite spoj.

## Prijevoz i skladištenje

- Pažljivo rukujte proizvodima kako biste izbjegli jake vibracije tijekom transporta.
- Zapakirani proizvodi ne smiju se skladištiti na otvorenom duže vrijeme. Umjesto toga, pohranite ih u dobro prozračenom skladištu bez korozivnih plinova. Pazite da nisu postavljeni naopako.
- Ako je potrebno privremeno skladištenje, svakako primijenite odgovarajuće mjere zaštite od kiše.

## Zbrinjavanje rabljenih uređaja

Nemojte odlagati ovaj uređaj u sustave komunalnog otpada. Predajte ga mjestu za prikupljanje i recikliranje električnih i električnih uređaja. Provjerite simbol na proizvodu, priručniku s uputama i pakiranju. Plastika koja

se koristi za izradu uređaja može se reciklirati u skladu s oznakama. Odabirom recikliranja dajete značajan doprinos zaštiti našeg okoliša.

Obratite se lokalnim vlastima za informacije o vašem lokalnom pogonu za recikliranje.

## Električni dijagram

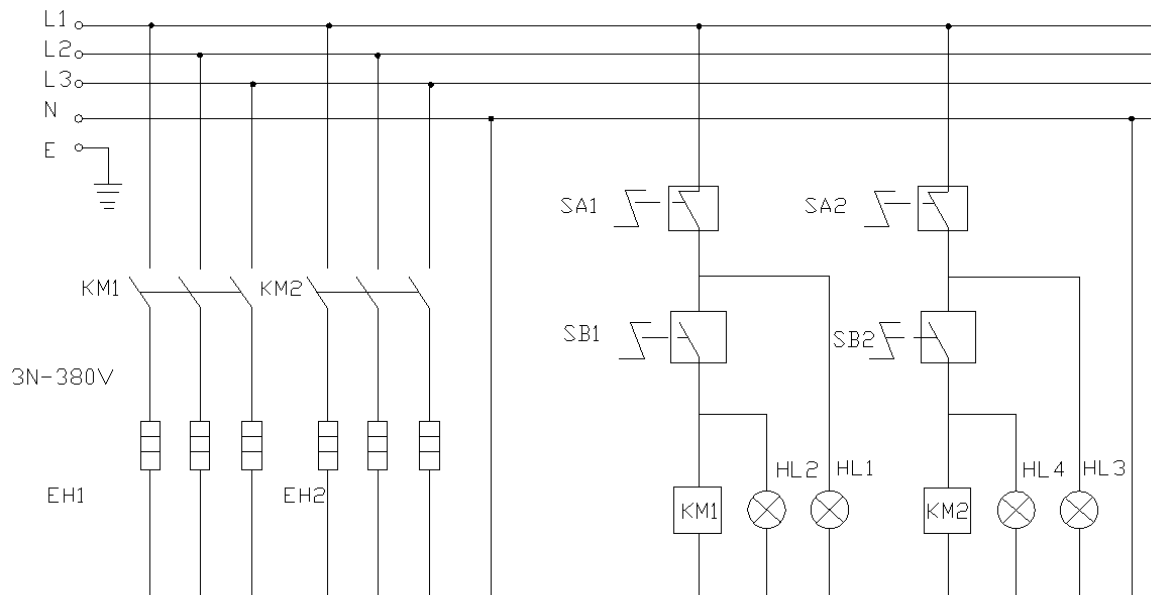

SA1, SA2 - Termostat

SB1, SB2 - Regulator temperature

EH - Elektrotermalna cijev

HL1, HL3 - Indikator napajanja

HL2, HL4 - Indikator grijanja

KM1, KM2 - Kontaktori

E - Prizemljen



Šis vartotojo vadovas buvo išverstas naudojant mašininį vertimą. Dėjome visas pastangas, kad vertimas būtų tikslus, tačiau atminti, kad automatiniai vertimai nėra tobuli ir nėra skirti pakeisti žmonių vertėjus. Oficiali vartotojo vadovo versija yra anglų kalba. Bet kokie skirtumai tarp išverstos versijos ir originalo anglų kalba nėra teisiškai įpareigojantys. Jei turite klausimų dėl vertimo tikslumo, žr. versiją anglų kalba, kuri yra oficiali nuoroda. Daugiau kalbų versijų galite gauti pateikę užklausa [info@expondo.com](mailto:info@expondo.com).

## Techniniai duomenys

Parametrų aprašymas	Parametrų reikšmė		
Produkto pavadinimas	Elektrinė keptuvė su spintele		
Modelis	RCEG-80/700CS	RCEG-80/700CSG	RCEG-80/700CG
Įtampa [V~/N] / dažnis [Hz]	400/3 / 50		
Galia [kW]	10,8		
Matmenys (plotis x ilgis x aukštis) (mm)	800x740x930		
Svoris [kg]	102,5	101	99
Apsaugos nuo dulkių lygis	IPX4		

### Tikslas

Produktas naudojamas universaliai maisto ruošimo prietaisui derinti su patogiu sandėliavimu, siūlant praktišką sprendimą tiek namų, tiek komercinėms virtuvėms.

**Naudotojas atsako už bet kokią žalą, atsiradusią dėl įrenginio naudojimo ne pagal paskirtį.**

### Reikalavimai montavimui

- Šis gaminys turi būti dedamas ant stabilaus paviršiaus, iš abiejų pusių turi būti bent 10 cm atstumas nuo nedegių medžiagų. Įrenginio galas turi būti bent 20 cm atstumu nuo nedegių paviršių (pvz., plytų sienų).
- Maitinimo įtampa turi atitikti gaminio etiketėje nurodytą įtampą.
- Prie įrangos klientas privalo sumontuoti maitinimo jungiklį, automatinį jungiklį, apsaugos nuo nuotėkio įtaisą. Priešais jungiklį esančią zoną laikykite atokiau nuo kliūčių, kad būtų lengviau pasiekti.
- Prieš naudojimą ši įranga turi būti tinkamai įžeminta.
- Prieš įjungdami mašiną patikrinkite, ar visos elektros jungtys yra saugios ir ar įžeminimo jungtis patikima.
- Jei reikia pakeisti maitinimo laidą, naudokite to paties modelio kabelį ir pakeiskite kvalifikuotu specialistu.
- Šio gaminio elektros jungčių montavimą ir priežiūrą turi atlikti sertifikuotas elektrikas.

### Operacija

1. Įsitinkite, kad maitinimo šaltinis yra tinkamai sumontuotas ir atitinka vardinę įtampą, reikalingą darbui.
2. Įjunkite maitinimą. Užsidegs žalias maitinimo indikatorius, rodantis, kad įrenginys gauna maitinimą. Pasukite termostatą pagal laikrodžio rodyklę, kad nustatytumėte norimą temperatūrą. Užsidegs geltonas indikatorius, o žalias indikatorius išsijungs, pranešdamas, kad kaitinimo elementas įsijungė ir keptuvė kaista.
3. Kai temperatūra pasieks nustatytą tašką, termostatas automatiškai išjungs maitinimą. Geltonas indikatorius išsijungs, o žalias indikatorius vėl užsidegs, parodydamas, kad šildymo elementas sustojo. Temperatūrai šiek

tiesiogiai nukritus, termostatas automatiškai atkurs maitinimą, užsidegs geltonas indikatorius, išsijungs žalias indikatorius, o kaitinimo elementas pradės šildyti. Šis ciklas palaiko temperatūrą nustatytame diapazone.



**PASTABA**

- Naudodami reguliariai tikrinkite alyvą surinkimo dėžėje, kad išvengtumėte perpildymo.
- Jei veikimo metu atsiranda kokių nors sutrikimų, nedelsdami nustokite naudoti prietaisą ir prieš tęsdami darbą atlikite išsamų patikrinimą.

**Priežiūra**

- Prieš valydami ir prižiūrėdami, įsitinkite, kad maitinimas yra išjungtas, kad išvengtumėte nelaimingų atsitikimų.
- Po kasdienio naudojimo nuvalykite paviršių ir maitinimo laidą drėgna šluoste ir nekoroziniu valikliu. Nenaudokite vandens tiesiogiai mašinos valymui, nes galite sugadinti jos elektrinius komponentus.
- Valymo metu reguliariai ištuštinkite alyvos surinkimo dėžę, kad išvengtumėte perpildymo.

**Trikčių šalinimas**

Fenomenas	Galimos Prižastys	Tvarkymo metodai
Maitinimas prijungtas, bet indikatorius nedega, o keptuvė neįkaista.	<ol style="list-style-type: none"> <li>1. Perdegė pagrindinio jungiklio saugiklis.</li> <li>2. Maitinimo linija laisva arba netinkamai prijungta.</li> </ol>	<ol style="list-style-type: none"> <li>1. Pakeiskite saugiklį.</li> <li>2. Priveržkite maitinimo liniją.</li> </ol>
Maitinimo indikatorius dega, bet keptuvė neįkaista.	<ol style="list-style-type: none"> <li>1. Kai kurios elektroterminių vamzdžių jungtys yra laisvos arba atjungtos.</li> <li>2. Elektroterminis vamzdis perdegęs.</li> </ol>	<ol style="list-style-type: none"> <li>1. Patikrinkite ir priveržkite elektroterminio vamzdžio jungtis ir varžtus.</li> <li>2. Pakeiskite elektroterminį vamzdelį.</li> </ol>
Maitinimo indikatorius lemputė dega, bet temperatūros nustatymas neįkaista.	<ol style="list-style-type: none"> <li>1. Perdegė temperatūros reguliatorius.</li> <li>2. Kontaktoriai perdegę.</li> </ol>	<ol style="list-style-type: none"> <li>1. Pakeiskite temperatūros reguliatorių.</li> <li>2. Pakeiskite kontaktorius.</li> </ol>
Temperatūros valdikliai veikia normaliai, tačiau indikatorius lemputė neįsijungia.	Indikatoriaus lemputė perdegusi arba turi laisvą jungtį.	Pakeiskite indikatorius lemputę arba priveržkite jungtį.

**Transportavimas ir sandėliavimas**

- Su gaminiais elkitės atsargiai, kad išvengtumėte stiprios vibracijos transportavimo metu.
- Supakuotų produktų negalima laikyti lauke ilgą laiką. Vietoj to laikykite juos gerai vėdinamame sandėlyje, kuriame nėra korozinių dujų. Įsitinkite, kad jie nėra apversti.
- Jei būtinas laikinas saugojimas, būtinai įgyvendinkite tinkamas priemones, apsaugančias nuo lietaus.

**Naudotų prietaisų išmetimas**

Neišmeskite šio prietaiso į komunalinių atliekų sistemas. Perduokite jį į elektros ir elektros prietaisų perdirbimo ir surinkimo punktą. Patikrinkite simbolį ant gaminio, naudojimo instrukcijos ir pakuotės. Prietaisui pagaminti

panaudotas plastikas gali būti perdirbamas pagal jų ženklimą. Pasirinkdami perdirbimą, labai prisidedate prie mūsų aplinkos apsaugos.

Susisiekiite su vietinėmis valdžios institucijomis dėl informacijos apie savo vietinę perdirbimo įmonę.

## Elektros schema

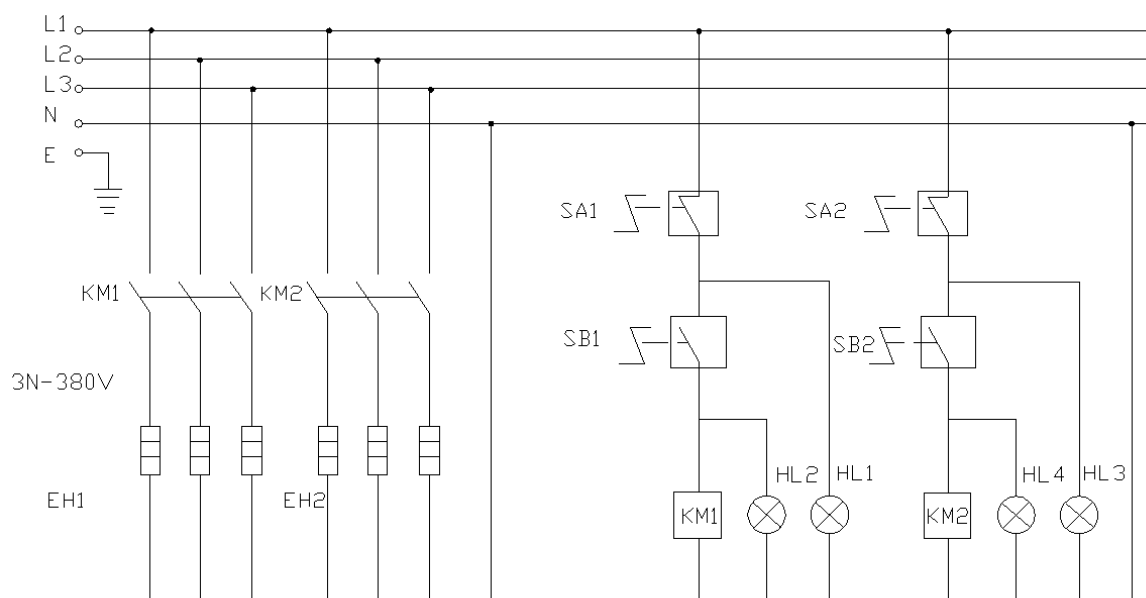

SA1, SA2 - Termostatas

SB1, SB2 - Temperatūros reguliatorius

EH - Elektroterminis vamzdis

HL1, HL3 - Maitinimo indikatorius

HL2, HL4 - Šildymo indikatorius

KM1, KM2 - Kontaktoriai

E - Įžemintas



Acest manual de utilizare a fost tradus folosind traducerea automată. Am depus toate eforturile pentru a ne asigura că traducerea este exactă, dar vă rugăm să rețineți că traducerile automate nu sunt perfecte și nu sunt menite să înlocuiască traducătorii umani. Versiunea oficială a manualului de utilizare este în limba engleză. Orice diferență între versiunea tradusă și versiunea originală în limba engleză nu este obligatorie din punct de vedere juridic. Dacă aveți întrebări despre acuratețea traducerii, vă rugăm să consultați versiunea în limba engleză, care este referința oficială. Mai multe versiuni lingvistice sunt disponibile la cerere prin [info@expondo.com](mailto:info@expondo.com).

## Date tehnice

Descrierea parametrilor	Valoarea parametrului		
Numele produsului	Plita electrica cu dulap		
Model	RCEG-80/700CS	RCEG-80/700CSG	RCEG-80/700CG
Tensiune [V~/N] / Frecvență [Hz]	400/3 / 50		
Putere [kW]	10,8		
Dimensiuni (latime x lungime x inaltime) (mm)	800x740x930		
Greutate [kg]	102,5	101	99
Nivel de protecție împotriva prafului	IPX4		

## Scop

Produsul este folosit pentru a combina un aparat de gătit versatil cu depozitarea convenabilă, oferind o soluție practică atât pentru bucătăriile casnice, cât și pentru cele comerciale.

**Utilizatorul este responsabil pentru orice daune rezultate din utilizarea neintenționată a dispozitivului.**

## Cerințe pentru instalare

- Acest produs trebuie așezat pe o suprafață stabilă, cu o distanță de cel puțin 10 cm pe ambele părți față de materialele incombustibile. Spatele unității trebuie să fie la cel puțin 20 cm distanță de suprafețele incombustibile (de exemplu, pereți de cărămidă).
- Tensiunea sursei de alimentare trebuie să se potrivească cu tensiunea specificată pe eticheta produsului.
- Clientul trebuie să instaleze un întrerupător de alimentare, un întrerupător și un dispozitiv de protecție împotriva scurgerilor în apropierea echipamentului. Păstrați zona din fața comutatorului fără obstacole pentru un acces ușor.
- Acest echipament trebuie să fie împământat corespunzător înainte de utilizare.
- Înainte de a porni mașina, verificați dacă toate conexiunile electrice sunt sigure și dacă conexiunea de împământare este fiabilă.
- Dacă cablul de alimentare trebuie înlocuit, utilizați un cablu de același model și solicitați înlocuirea unui profesionist calificat.
- Instalarea și întreținerea conexiunilor electrice ale acestui produs trebuie efectuate de un electrician autorizat.

## Operațiunea

1. Asigurați-vă că sursa de alimentare este instalată corect și respectă tensiunea nominală necesară pentru funcționare.

2. Porniți alimentarea. Indicatorul verde de alimentare se va aprinde, indicând faptul că dispozitivul primește alimentare. Rotiți termostatul în sensul acelor de ceasornic pentru a seta temperatura dorită. Indicatorul galben se va aprinde, iar indicatorul verde se va stinge, semnalând că elementul de încălzire a pornit, iar grătarul se încălzește.
3. Odată ce temperatura atinge punctul de referință, termostatul va întrerupe automat alimentarea. Indicatorul galben se va stinge, iar indicatorul verde se va aprinde din nou, arătând că elementul de încălzire s-a oprit. Pe măsură ce temperatura scade ușor, termostatul va restabili automat alimentarea, indicatorul galben se va aprinde, indicatorul verde se va stinge și elementul de încălzire va începe să se reîncălzească. Acest ciclu menține temperatura într-un interval stabilit.

**NOTA**

- În timpul utilizării, verificați în mod regulat uleiul din cutia de colectare pentru a preveni revărsarea.
- Dacă apar anomalii în timpul funcționării, opriți imediat utilizarea dispozitivului și efectuați o verificare amănunțită înainte de a relua funcționarea.

## Întreținere

- Înainte de curățare și întreținere, asigurați-vă că sursa de alimentare este oprită pentru a preveni accidentele.
- După utilizarea zilnică, ștergeți suprafața și cablul de alimentare cu o cârpă umedă și un produs de curățare non-coroziv. Nu folosiți apă direct pentru a curăța mașina, deoarece aceasta i-ar putea deteriora componentele electrice.
- Goliți în mod regulat cutia de colectare a uleiului în timpul curățării pentru a evita preaplînul.

## Depanare

Fenomen	Motive posibile	Metode de manipulare
Alimentarea este conectată, dar indicatorul luminos este stins și plita nu se încălzește.	<ol style="list-style-type: none"> <li>1. Siguranța de la întrerupătorul principal este arsă.</li> <li>2. Linia de alimentare este slăbită sau nu este conectată corect.</li> </ol>	<ol style="list-style-type: none"> <li>1. Înlocuiți siguranța.</li> <li>2. Strângeți linia de alimentare.</li> </ol>
Indicatorul luminos de alimentare este aprins, dar plita nu se încălzește.	<ol style="list-style-type: none"> <li>1. Unele conexiuni ale tuburilor electrotermale sunt slăbite sau deconectate.</li> <li>2. Tubul electrotermic este ars.</li> </ol>	<ol style="list-style-type: none"> <li>1. Verificați și strângeți conexiunile și șuruburile tubului electrotermic.</li> <li>2. Înlocuiți tubul electrotermic.</li> </ol>
Indicatorul luminos de alimentare este aprins, dar setarea temperaturii nu se încălzește.	<ol style="list-style-type: none"> <li>1. Controlerul de temperatură este ars.</li> <li>2. Contactoarele sunt arse.</li> </ol>	<ol style="list-style-type: none"> <li>1. Înlocuiți regulatorul de temperatură.</li> <li>2. Înlocuiți contactoarele.</li> </ol>
Controlul temperaturii funcționează normal, dar indicatorul luminos nu se aprinde.	Indicatorul luminos este ars sau are o conexiune slabă.	Înlocuiți indicatorul luminos sau strângeți conexiunea.

## Transport și depozitare

- Manipulați produsele cu grijă pentru a evita vibrațiile puternice în timpul transportului.

- Produsele ambalate nu trebuie depozitate în aer liber pentru perioade lungi de timp. În schimb, depozitați-le într-un depozit bine ventilat, fără gaze corozive. Asigurați-vă că nu sunt așezate cu susul în jos.
- Dacă este necesară depozitarea temporară, asigurați-vă că implementați măsuri adecvate de protecție împotriva ploaielor.

## Eliminarea Dispozitivelor Uzate

Nu aruncați acest dispozitiv în sistemele de deșeuri municipale. Predați-l la un punct de reciclare și colectare a dispozitivelor electrice și electronice. Verificați simbolul de pe produs, manual de instrucțiuni și ambalaj. Materialele plastice utilizate la construirea dispozitivului pot fi reciclate în conformitate cu marcajele acestora. Alegând să reciclați, aduceți o contribuție semnificativă la protecția mediului nostru.

Contactați autoritățile locale pentru informații despre unitatea locală de reciclare.

## Schema electrica

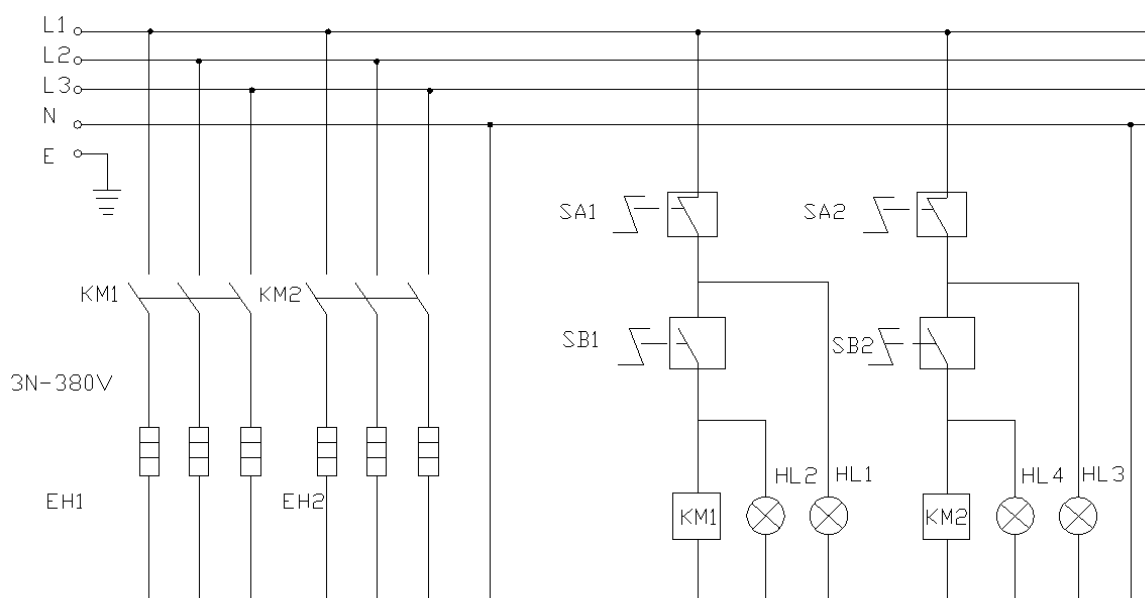

SA1, SA2 - Termostat

SB1, SB2 - Regulator de temperatura

EH - Tub electrotermic

HL1, HL3 - Indicator de putere

HL2, HL4 - Indicator de incalzire

KM1, KM2 - Contactoare

E - Impământat



Ta uporabniški priročnik je bil preveden s strojnimi prevajanjem. Potrudili smo se, da bi zagotovili točnost prevoda, vendar upoštevajte, da avtomatizirani prevodi niso popolni in niso namenjeni nadomestitvi človeških prevajalcev. Uradna različica uporabniškega priročnika je v angleščini. Morebitne razlike med prevedeno različico in izvirno angleščino niso pravno zavezujoče. Če imate kakršna koli vprašanja o točnosti prevoda, si oglejte angleško različico, ki je uradna referenca. Več jezikovnih različic je na voljo na zahtevo preko [info@expondo.com](mailto:info@expondo.com).

## Tehnični podatki

Opis parametra	Vrednost parametra		
Ime izdelka	Električni peč z omarico		
Model	RCEG-80/700CS	RCEG-80/700CSG	RCEG-80/700CG
Napetost [V~/N] / Frekvenca [Hz]	400/3 / 50		
Moč [kW]	10,8		
Mere (širina x dolžina x višina) (mm)	800x740x930		
Teža [kg]	102,5	101	99
Stopnja zaščite pred prahom	IPX4		

## Namen

Izdelek se uporablja za kombinacijo vsestranskega kuhalnega aparata s priročnim shranjevanjem, ki ponuja praktično rešitev za domačo in komercialno kuhinjo.

**Uporabnik odgovarja za vso škodo, ki nastane zaradi nenamenske uporabe naprave.**

## Zahteve za namestitev

- Ta izdelek postavite na stabilno površino z najmanj 10 cm prostora na obeh straneh od negorljivih materialov. Zadnja stran enote mora biti vsaj 20 cm oddaljena od negorljivih površin (npr. opečnih sten).
- Napetost napajalnika se mora ujemati z napetostjo, navedeno na etiketi izdelka.
- Stranka mora v bližini opreme namestiti stikalo za vklop, odklopnik in napravo za zaščito pred uhanjem. Na območju pred stikalom naj ne bo ovir za lažji dostop.
- To opremo je treba pred uporabo pravilno ozemljiti.
- Pred vklopom stroja preverite, ali so vsi električni priključki varni in ali je ozemljitev zanesljiva.
- Če je treba zamenjati napajalni kabel, uporabite kabel istega modela in naj zamenjavo opravi usposobljen strokovnjak.
- Namestitev in vzdrževanje električnih povezav tega izdelka mora izvajati pooblaščen električar.

## Delovanje

1. Prepričajte se, da je napajalnik pravilno nameščen in ustreza nazivni napetosti, potrebni za delovanje.
2. Vključite napajanje. Zeleni indikator napajanja bo zasvetil, kar pomeni, da naprava prejema napajanje. Obrnite termostat v smeri urinega kazalca, da nastavite želeno temperaturo. Rumeni indikator bo zasvetil, zeleni indikator pa bo ugasnil, kar pomeni, da se je grelni element zagnal in da se rešetka segreva.
3. Ko temperatura doseže nastavljeno točko, bo termostat samodejno prekinil napajanje. Rumeni indikator bo ugasnil, zeleni indikator pa bo ponovno zasvetil, kar pomeni, da se je grelni element ustavil. Ko se temperatura rahlo zniža, bo termostat samodejno obnovil napajanje, rumeni indikator se bo vključil, zeleni indikator se bo ugasnil in grelni element se bo začel ponovno segrevati. Ta cikel vzdržuje temperaturo znotraj nastavljenega območja.

**OPOMBA**

- Med uporabo redno preverjajte olje v zbiralni posodi, da preprečite prelivanje.
- Če med delovanjem pride do kakršnih koli nepravilnosti, takoj prenehajte z uporabo naprave in opravite temeljit pregled, preden nadaljujete z delovanjem.

**Vzdrževanje**

- Pred čiščenjem in vzdrževanjem se prepričajte, da je napajanje izklopljeno, da preprečite nesreče.
- Po vsakodnevni uporabi obrišite površino in napajalni kabel z vlažno krpo in nejedkim čistilom. Ne uporabljajte vode neposredno za čiščenje stroja, saj lahko poškodujete njegove električne komponente.
- Med čiščenjem redno praznite posodo za zbiranje olja, da preprečite prelivanje.

**Odpravljanje težav**

Fenomen	Možni razlogi	Metode ravnanja
Napajanje je priključeno, vendar lučka ne sveti in ponev se ne segreje.	<ol style="list-style-type: none"> <li>1. Varovalka v glavnem stikalu je pregorela.</li> <li>2. Električni vod je ohlapen ali ni pravilno priključen.</li> </ol>	<ol style="list-style-type: none"> <li>1. Zamenjajte varovalko.</li> <li>2. Zategnite električni vod.</li> </ol>
Indikatorska lučka za napajanje sveti, vendar se rešetka ne segreje.	<ol style="list-style-type: none"> <li>1. Nekatere povezave elektrotermičnih cevi so ohlapne ali odklopljene.</li> <li>2. Elektrotermična cev je pregorela.</li> </ol>	<ol style="list-style-type: none"> <li>1. Preverite in zategnite priključke in vijake elektrotermične cevi.</li> <li>2. Zamenjajte elektrotermično cev.</li> </ol>
Indikator napajanja sveti, vendar se nastavljena temperatura ne segreje.	<ol style="list-style-type: none"> <li>1. Regulator temperature je pregorel.</li> <li>2. Kontaktorji so pregoreli.</li> </ol>	<ol style="list-style-type: none"> <li>1. Zamenjajte regulator temperature.</li> <li>2. Zamenjajte kontaktorje.</li> </ol>
Kontrolniki temperature delujejo normalno, vendar indikatorska lučka ne sveti.	Indikatorska lučka je pregorela ali ima ohlapen priključek.	Zamenjajte indikatorsko lučko ali zategnite povezavo.

**Prevoz in skladiščenje**

- Z izdelki ravnajte previdno, da preprečite močne vibracije med transportom.
- Pakiranih izdelkov ne smete dlje časa shranjevati na prostem. Namesto tega jih shranjujte v dobro prezračevanem skladišču brez jedkih plinov. Prepričajte se, da niso postavljeni na glavo.
- Če je potrebno začasno skladiščenje, poskrbite za ustrezne ukrepe za zaščito pred dežjem.

**Odstranjevanje rabljenih naprav**

Te naprave ne odlagajte med komunalne odpadke. Predajte ga zbirnemu mestu za recikliranje električnih in električnih naprav. Preverite simbol na izdelku, navodilih za uporabo in embalaži. Plastiko, uporabljeno za izdelavo naprave, je mogoče reciklirati v skladu z njihovimi oznakami. Z odločitvijo za recikliranje pomembno prispevate k varovanju našega okolja.

Za informacije o vašem lokalnem obratu za recikliranje se obrnite na lokalne oblasti.

## Električni diagram

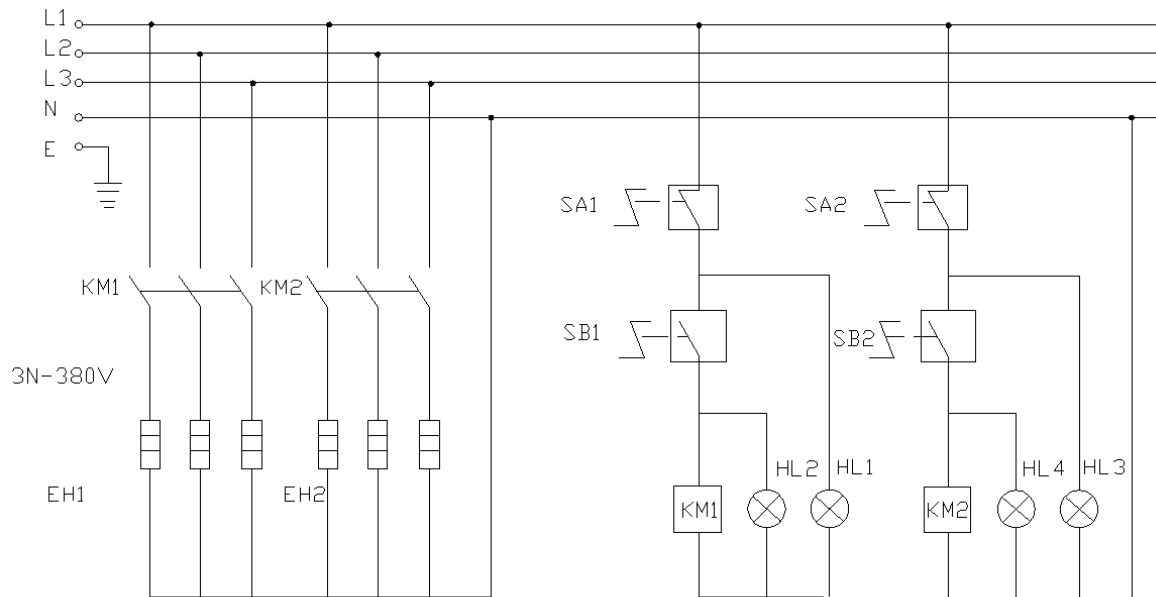

SA1, SA2 - Termostat

SB1, SB2 - Regulator temperature

EH - Elektrotermična cev

HL1, HL3 - Indikator moči

HL2, HL4 - Indikator ogrevanja

KM1, KM2 - Kontaktorji

E - Prizemljeno

---

## UMWELT – UND ENTSORGUNGSHINWEISE

### Hersteller an Verbraucher

Sehr geehrte Damen und Herren,

gebrauchte Elektro – und Elektronikgeräte dürfen gemäß europäischer Vorgaben [1] nicht zum unsortierten Siedlungsabfall gegeben werden, sondern müssen getrennt erfasst werden. Das Symbol der Abfalltonne auf Rädern weist auf die Notwendigkeit der getrennten Sammlung hin. Helfen auch Sie mit beim Umweltschutz. Sorgen Sie dafür, dieses Gerät, wenn Sie es nicht mehr weiter nutzen wollen, in die hierfür vorgesehenen Systeme der Getrenntsammlung zu geben.



In Deutschland sind Sie gesetzlich [2] verpflichtet, ein Altgerät einer vom unsortierten Siedlungsabfall getrennten Erfassung zuzuführen. Die öffentlich – rechtlichen Entsorgungsträger (Kommunen) haben hierzu Sammelstellen eingerichtet, an denen Altgeräte aus privaten Haushalten ihres Gebietes für Sie kostenfrei entgegengenommen werden. Möglicherweise holen die rechtlichen Entsorgungsträger die Altgeräte auch bei den privaten Haushalten ab.

Bitte informieren Sie sich über Ihren lokalen Abfallkalender oder bei Ihrer Stadt – oder Gemeindeverwaltung über die in Ihrem Gebiet zur Verfügung stehenden Möglichkeiten der Rückgabe oder Sammlung von Altgeräten.

[1] RICHTLINIE 2002/96/EG DES EUROPÄISCHEN PARLAMENTS UND DES RATES  
ÜBER ELEKTRO – UND ELEKTRONIK – ALTGERÄTE

[2] Gesetz über das Inverkehrbringen, die Rücknahme und die umweltverträgliche Entsorgung  
von Elektro – und Elektronikgeräten (Elektro – und Elektronikgerätegesetz – ElektroG).

### Utylizacja produktu

Produkty elektryczne i elektroniczne po zakończeniu okresu eksploatacji wymagają segregacji i oddania ich do wyznaczonego punktu odbioru. Nie wolno wyrzucać produktów elektrycznych razem z odpadami gospodarstwa domowego. Zgodnie z dyrektywą WEEE 2012/19/UE obowiązującą w Unii Europejskiej, urządzenia elektryczne i elektroniczne wymagają segregacji i utylizacji w wyznaczonych miejscach. Dbając o prawidłową utylizację, przyczyniasz się do ochrony zasobów naturalnych i zmniejszasz negatywny wpływ oddziaływania na środowisko, człowieka i otoczenie. Zgodnie z krajowym prawodawstwem, nieprawidłowe usuwanie odpadów elektrycznych i elektronicznych może być karane!

For the disposal of the device please consider and act according to the national and local rules and regulations.

---

## CONTACT

expondo Polska sp. z o.o. sp. k.

ul. Nowy Kisielin – Innowacyjna 7  
66-002 Zielona Góra | Poland, EU

e-mail: [info@expondo.com](mailto:info@expondo.com)