

USER MANUAL

Bedienungsanleitung

Instrukcja obsługi

Návod k použití

Manuel d'utilisation

Istruzioni per l'uso

Manual de instrucciones

Használati útmutató Brugsanvisning

Käyttöohje

Gebruiksaanwijzing

Bruksanvisning

Instruções de utilização

Používateľská príručka

Ръководство за употреба

Οδηγίες χρήσης

Upute za uporabu

Naudojimo instrukcija

Manual de utilizare

Navodila za uporabo

REFRIGERATION TABLE



DE	Produktname	Kühltisch mit 2 Türen Kühltisch mit 2 Schubladen und 1 Tür Kühltisch mit 4 Schubladen Kühltisch mit 3 Türen Kühltisch mit 2 Schubladen und 2 Türen Kühltisch mit 6 Schubladen
EN	Product name	Refrigeration table with 2 doors Refrigeration table with 2 drawers and 1 door Refrigeration table with 4 drawers Refrigeration table with 3 doors Refrigeration table with 2 drawers and 2 doors Refrigeration table with 6 drawers
PL	Nazwa produktu	Stół chłodniczy z 2 drzwiami Stół chłodniczy z 2 szufladami i 1 drzwiami Stół chłodniczy z 4 szufladami Stół chłodniczy z 3 drzwiami Stół chłodniczy z 2 szufladami i 2 drzwiami Stół chłodniczy z 6 szufladami
CZ	Název výrobku	Chladicí stůl se 2 dveřmi Chladicí stůl se 2 zásuvkami a 1 dvířky Chladicí stůl se 4 zásuvkami Chladicí stůl se 3 dveřmi Chladicí stůl se 2 zásuvkami a 2 dvířky Chladicí stůl se 6 zásuvkami
FR	Nom du produit	Table réfrigérée à 2 portes Table réfrigérée avec 2 tiroirs et 1 porte Table réfrigérée avec 4 tiroirs Table réfrigérée à 3 portes Table réfrigérée avec 2 tiroirs et 2 portes Table réfrigérée avec 6 tiroirs
IT	Nome del prodotto	Tavolo refrigerato con 2 porte Tavolo refrigerato con 2 cassette e 1 porta Tavolo refrigerato con 4 cassette Tavolo refrigerato con 3 porte Tavolo refrigerato con 2 cassette e 2 ante Tavolo refrigerato con 6 cassette
ES	Nombre del producto	Mesa frigorífica con 2 puertas Mesa frigorífica con 2 cajones y 1 puerta Mesa frigorífica con 4 cajones Mesa frigorífica con 3 puertas Mesa frigorífica con 2 cajones y 2 puertas Mesa frigorífica con 6 cajones
HU	Termék neve	Hűtőasztal 2 ajtóval Hűtőasztal 2 fiókkal és 1 ajtóval Hűtőasztal 4 fiókkal Hűtőasztal 3 ajtóval Hűtőasztal 2 fiókkal és 2 ajtóval Hűtőasztal 6 fiókkal
DA	Produktnavn	Kølebord med 2 døre Kølebord med 2 skuffer og 1 dør Kølebord med 4 skuffer Kølebord med 3 døre Kølebord med 2 skuffer og 2 døre Kølebord med 6 skuffer
FI	Tuotteen nimi	Jääkaappi 2 ovella Jääkaappipöytä, jossa 2 laatikkoa ja 1 ovi Jääkaappi 4 laatikolla Jääkaappi 3 ovella Jääkaappi 2 laatikkoa ja 2 ovea Jääkaappi 6 laatikolla
NL	Productnaam	Koeltafel met 2 deuren Koeltafel met 2 laden en 1 deur Koeltafel met 4 laden Koeltafel met 3 deuren Koeltafel met 2 laden en 2 deuren Koeltafel met 6 laden
NO	Produktnavn	Kjølebord med 2 dører

		<p>Kjølebord med 2 skuffer og 1 dør</p> <p>Kjølebord med 4 skuffer</p> <p>Kjølebord med 3 dører</p> <p>Kjølebord med 2 skuffer og 2 dører</p> <p>Kjølebord med 6 skuffer</p>
SE	Produktnamn	<p>Kylbord med 2 dörrar</p> <p>Kylbord med 2 lådor och 1 dörr</p> <p>Kylbord med 4 lådor</p> <p>Kylbord med 3 dörrar</p> <p>Kylbord med 2 lådor och 2 luckor</p> <p>Kylbord med 6 lådor</p>
PT	Nome do produto	<p>Mesa de refrigeração com 2 portas</p> <p>Mesa de refrigeração com 2 gavetas e 1 porta</p> <p>Mesa de refrigeração com 4 gavetas</p> <p>Mesa de refrigeração com 3 portas</p> <p>Mesa de refrigeração com 2 gavetas e 2 portas</p> <p>Mesa de refrigeração com 6 gavetas</p>
SK	Názov produktu	<p>Chladiaci stôl s 2 dverami</p> <p>Chladiaci stôl s 2 zásuvkami a 1 dvierkami</p> <p>Chladiaci stôl so 4 zásuvkami</p> <p>Chladiaci stôl s 3 dverami</p> <p>Chladiaci stôl s 2 zásuvkami a 2 dvierkami</p> <p>Chladiaci stôl so 6 zásuvkami</p>
BG	Име на продукта	<p>Хладилна маса с 2 врати</p> <p>Хладилна маса с 2 чекмеджета и 1 врата</p> <p>Хладилна маса с 4 чекмеджета</p> <p>Хладилна маса с 3 врати</p> <p>Хладилна маса с 2 чекмеджета и 2 врати</p> <p>Хладилна маса с 6 чекмеджета</p>
EL	Όνομα προϊόντος	<p>Τραπεζί ψύξης με 2 πόρτες</p> <p>Τραπεζί ψύξης με 2 συρτάρια και 1 πόρτα</p> <p>Τραπεζί ψύξης με 4 συρτάρια</p> <p>Τραπεζί ψύξης με 3 πόρτες</p> <p>Τραπεζί ψύξης με 2 συρτάρια και 2 πόρτες</p> <p>Τραπεζί ψύξης με 6 συρτάρια</p>
HR	Naziv proizvoda	<p>Rashladni stol sa 2 vrata</p> <p>Rashladni stol s 2 ladice i 1 vratima</p> <p>Rashladni stol sa 4 ladice</p> <p>Rashladni stol sa 3 vrata</p> <p>Rashladni stol s 2 ladice i 2 vrata</p> <p>Rashladni stol sa 6 ladica</p>
LT	Produkto pavadinimas	<p>Šaldymo stalas su 2 durimis</p> <p>Šaldymo stalas su 2 stalčiais ir 1 durelėmis</p> <p>Šaldymo stalas su 4 stalčiais</p> <p>Šaldymo stalas su 3 durimis</p> <p>Šaldymo stalas su 2 stalčiais ir 2 durelėmis</p> <p>Šaldymo stalas su 6 stalčiais</p>
RO	Numele produsului	<p>Masa frigorifica cu 2 usi</p> <p>Masa frigorifica cu 2 sertare si 1 usa</p> <p>Masa frigorifica cu 4 sertare</p> <p>Masa frigorifica cu 3 usi</p> <p>Masa frigorifica cu 2 sertare si 2 usi</p> <p>Masa frigorifica cu 6 sertare</p>
SL	Ime izdelka	<p>Hladilna miza z 2 vrati</p> <p>Hladilna miza z 2 predaloma in 1 vrati</p> <p>Hladilna miza s 4 predali</p> <p>Hladilna miza s 3 vrati</p> <p>Hladilna miza z 2 predaloma in 2 vrati</p> <p>Hladilna miza s 6 predali</p>

<p>DE Modell EN Product model PL Model produktu CZ Model výrobku FR Modèle IT Modello ES Modelo HU Modell DA Model FI Tuotteen malli NL Productmodel NO Produktmodell SE Produktmodell PT Modelo do produto SK Model BG Модел на продукт EL Μοντέλο προϊόντος HR Model proizvoda LT: Gaminio modelis RO: Model de produs SL: Model izdelka</p>	<p>RCST-2D240 RCST-1D2DR240 RCST-4DR230 RCST-3D240 RCST-2D2DR240 RCST-6DR240</p>
<p>DE Hersteller EN Manufacturer PL Producent CZ Výrobce FR Fabricant IT Produttore ES Fabricante HU Termelő DA Producent FI Valmistaja NL Producent NO Produsent SE Tillverkare PT Fabricante SK Výrobca BG Производител EL Κατασκευαστής HR Proizvođač LT Gamintojas RO Producător SL Proizvajalec</p>	<p>expondo Polska sp. z o.o. sp. k.</p>
<p>DE Anschrift des Herstellers EN Manufacturer Address PL Adres producenta CZ Adresa výrobce FR Adresse du fabricant IT Indirizzo del produttore ES Dirección del fabricante HU A gyártó címe DA Producentens adresse FI Valmistajan osoite NL Adres producent NO Produsentens adresse SE Tillverkarens adress PT Endereço do fabricante SK Adresa výrobcu BG Адрес на производителя EL: Διεύθυνση κατασκευαστή HR Adresa proizvođača LT Gamintojo adresas RO Adresa producătorului SL Naslov proizvajalca</p>	<p>ul. Nowy Kisielin – Innowacyjna 7, 66-002 Zielona Góra Poland, EU</p>



Dieses Benutzerhandbuch wurde mit Hilfe einer maschinellen Übersetzung erstellt. Wir haben uns nach Kräften bemüht, die Genauigkeit der Übersetzung zu gewährleisten. Bitte beachten Sie jedoch, dass automatische Übersetzungen nicht perfekt sind und menschliche Übersetzer nicht ersetzen können. Die offizielle Version des Benutzerhandbuchs ist in Englisch. Etwaige Unterschiede zwischen der übersetzten Fassung und dem englischen Original sind rechtlich nicht bindend. Sollten Sie Fragen zur Richtigkeit der Übersetzung haben, beziehen Sie sich bitte auf die englische Version, die die offizielle Referenz ist. Weitere Sprachversionen sind auf Anfrage über info@expondo.com erhältlich.

Technische Daten

Beschreibung des Parameters	Parameterwert					
	Kältetisch mit 2 Türen	Kühltisch mit 2 Schubladen und 1 Tür	Kältetisch mit 4 Schubladen	Kältetisch mit 3 Türen	Kältetisch mit 2 Schubladen und 2 Türen	Kältetisch mit 6 Schubladen
Produktname	RCST-2D240	RCST-1D2DR240	RCST-4DR230	RCST-3D240	RCST-2D2DR240	RCST-6DR240
Modell						
Nennspannung [V~] / Frequenz [Hz]	230 / 50					
Nennstrom [A]	1			1,9		
Klimaklasse	4					
Gas zum Einblasen von Dämmstoffen	Cyclopentan					
Kühlmittel	R290/57g			R290/102g		
Abmessungen [Breite * Länge * Höhe; mm]	903*700*950	902*698*950	700*900*950	1369*70*951	1370*700*950	1370*700*950
Gewicht [kg]	57,25	65,1	72,8	82,45	89,6	104,8

Beschreibung des Geräts



Das Produkt ist so konzipiert, dass frische Zutaten für eine schnelle Zubereitung sofort verfügbar sind. Er ist ideal für den Einsatz in Restaurants, Hotels, Salatbars und Lebensmittelgeschäften wie Kebab- und Falafel-Läden.

Der Benutzer haftet für alle Schäden, die durch eine nicht bestimmungsgemäße Verwendung des Geräts entstehen.

Einrichtung

Anweisungen zum Einbau

1. Packen Sie das Gerät aus und stellen Sie sicher, dass alle Schutzfolien und Beschichtungen vollständig von allen Oberflächen entfernt sind. Um Verletzungen oder Schäden zu vermeiden, sollten zwei Personen das Auspacken und Aufstellen des Geräts übernehmen.
2. Halten Sie einen Abstand von mindestens 20 cm zwischen dem Gerät und nahe gelegenen Wänden oder Gegenständen ein, um eine gute Belüftung zu gewährleisten. Vergrößern Sie diesen Abstand, wenn das Objekt eine Wärmequelle ist.
3. Nivellieren Sie das Gerät durch Verstellen der Schraubfüße. Das Gerät sollte auf einer stabilen, ebenen Fläche aufgestellt werden, um Vibrationen und Lärm zu minimieren.
4. Die Temperatur am Aufstellungsort des Geräts sollte zwischen 10°C und 32°C liegen. Vermeiden Sie es, das Gerät in direktem Sonnenlicht oder in der Nähe von Wärmequellen wie Öfen oder Heizkörpern aufzustellen.
5. Stellen Sie sicher, dass das Gerät gut belüftet ist.
6. Überprüfen Sie, ob die Stromversorgung und die Spannung am Installationsort mit den Angaben auf dem Typenschild übereinstimmen. Der Stecker muss nach dem Einbau zugänglich bleiben.
7. Schließen Sie den Stecker richtig an und ziehen Sie ihn ab. Vergewissern Sie sich, dass der Stecker fest eingesteckt ist. Halten Sie beim Herausziehen des Steckers den Stecker selbst fest. Ziehen Sie niemals direkt an der Schnur.

8. Wenn das Gerät längere Zeit nicht benutzt wird, schalten Sie es aus, trennen Sie es von der Stromquelle, reinigen Sie es und lassen Sie die Tür oder den Deckel offen, um Gerüche zu vermeiden.
9. **Wichtig! Zu Ihrer Sicherheit muss das Gerät ordnungsgemäß geerdet sein.**

Das Gerät ist mit einem Erdungskabel und einem Stecker ausgestattet, die an eine ordnungsgemäß geerdete Steckdose angeschlossen werden müssen. Wenn Sie sich bezüglich der Erdung unsicher sind, wenden Sie sich an einen qualifizierten Elektriker oder eine Kundendienststelle.
10. Wenn das Netzkabel nicht bis zur nächstgelegenen Steckdose reicht, ordnen Sie entweder Ihre Einrichtung neu an oder lassen Sie einen qualifizierten Elektriker eine neue Steckdose installieren.
11. Warten Sie nach einem Stromausfall mindestens 3 Minuten, bevor Sie das Gerät wieder einschalten, um eine Beschädigung des Kompressors zu vermeiden.
12. Bei der Lagerung von Lebensmitteln sollte jedes Regal nicht mehr als 40 kg (88 lbs) fassen, und die Gegenstände sollten nicht über die Vorder- oder Hinterkante des Regals hinausragen.

Einsetzen der Regale/Schubladen

1. Bringen Sie auf jeder Seite des Schrankes einen Satz Regalführungen in der gewünschten Höhe an.
2. Schieben Sie das Regal oder die Schublade in die richtige Position.
3. Wiederholen Sie den Vorgang für die übrigen Regale oder Schubladen.



HINWEIS!

- Wenn das Gerät nicht aufrecht gelagert oder transportiert wurde, lassen Sie es vor der Inbetriebnahme etwa 12 Stunden lang aufrecht stehen.
- Reinigen Sie die Einlegeböden und den Innenraum vor dem ersten Gebrauch mit Seifenwasser.
- Diese Schritte sind wichtig, um einen ordnungsgemäßen Kondenswasserabfluss zu gewährleisten.

Tätigkeit

Basix-Anweisungen

Um die besten Ergebnisse mit Ihrem Gerät zu erzielen, befolgen Sie bitte diese Anweisungen:

1. Bewahren Sie Lebensmittel erst im Gerät auf, wenn sie die richtige Betriebstemperatur erreicht haben.
2. Achten Sie darauf, dass die GN-Behälterplätze immer gefüllt sind, auch wenn die Behälter leer oder nicht in Gebrauch sind. Leere Fächer verringern die Effizienz des Geräts erheblich.
3. Lassen Sie die Tür und den Deckel immer geschlossen, wenn sie nicht benutzt werden.
4. Stellen Sie keine unverschlossenen heißen Lebensmittel oder Flüssigkeiten in das Innere des Geräts.
5. Verpacken oder bedecken Sie Lebensmittel wann immer möglich.
6. Blockieren Sie nicht die internen Ventilatoren des Geräts.
7. Vermeiden Sie es, die Türen für längere Zeit offen zu halten.
8. Die maximale Tragfähigkeit jedes Fachbodens beträgt 20 kg.
9. Lebensmittel müssen in einem Behälter aufbewahrt werden, bevor sie in den Schrank oder in ein Regal gestellt werden. Das direkte Einlegen von Lebensmitteln in den Schrank ist nicht erlaubt.

10. Wenn Nassfutter/Gemüse in das Gerät gegeben wird, ist es normal, dass sich Eis (Schnee) auf der Oberfläche bildet.

Schalten Sie das Gerät ein

1. Schließen Sie die Gerätetür(en).
2. Vergewissern Sie sich, dass sich der Netzschalter in der Position [O] befindet, und schalten Sie die Steckdose ein.
3. Schalten Sie den Strom auf [I]. Es wird die aktuelle Innentemperatur des Geräts angezeigt.
4. Der Thermostat auf dem Bedienfeld blinkt 3 Minuten lang und zeigt damit die Verzögerung zwischen dem Abschalten und Wiedereinschalten des Kompressors an.

Öffnen/Schließen des Deckels/der Schublade



WARNUNG:

- Der Schiebedeckel hat keinen Verriegelungsmechanismus. Vergewissern Sie sich immer, dass der Deckel halb geöffnet ist, bevor Sie versuchen, ihn zu öffnen.
- Um Verletzungen zu vermeiden, ziehen Sie die Schublade nicht über ihre vollständig geöffnete Position hinaus.

Der Deckel des Geräts kann in mehrere Positionen eingestellt werden:

1. Schieben Sie den Deckel bei geschlossenem Zustand in die halboffene Position zurück, um einen teilweisen Zugang zu den GN-Behälterfächern zu erhalten.
2. Heben Sie den Deckel nach oben und zurück, bis das Scharnier sicher in der Halterung sitzt.
3. Heben Sie den Deckel vollständig nach oben und hinten, um die GN-Behälterschalen vollständig freizulegen.

Temperatureinstellung und Bedienfeld

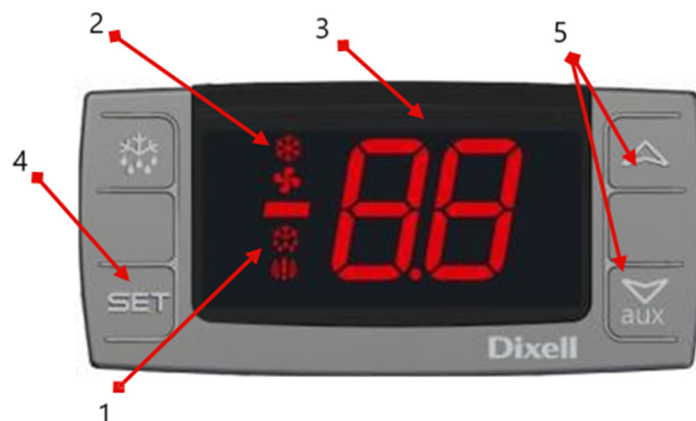

1- Abtaulicht

2- Betriebsleuchte des Kompressors

3- Digitaler Thermostat

4- Programmier- (für den Benutzer nicht zugänglich) Auswahltaste

5- Tasten zur Änderung der Temperatur

Siehe den Sollwert

1. Drücken Sie kurz die Taste **SET** und lassen Sie sie wieder los, um den Sollwert anzuzeigen.
2. Drücken Sie erneut kurz die Taste **SET** oder warten Sie ca. 5 Sekunden, bis das Display wieder normal angezeigt wird.

Ändern Sie den Sollwert

1. Halten Sie die Taste **SET** für mehr als 2 Sekunden gedrückt, um den Sollwert zu ändern.
2. Der aktuelle Sollwert wird angezeigt, und das Symbol "°C" beginnt zu blinken.
3. Verwenden Sie die Pfeiltasten **AUF** oder **AB** innerhalb von 10 Sekunden, um den Wert einzustellen.
4. Drücken Sie erneut die Taste **SET**, oder warten Sie 10 Sekunden, um den neuen Sollwert zu speichern.

Manuelle Abtauerung

Dieses Gerät muss mindestens einmal im Monat manuell abgetaut werden, da es nicht über eine automatische Abtaufunktion verfügt.



HINWEIS! Der Abtauzyklus beginnt mit dem ersten Einschalten des Geräts.

Methode zum manuellen Abtauen des Geräts:

1. Drücken Sie die Taste **DEFROST**  und halten Sie sie 5 Sekunden lang gedrückt.
2. Der Abtauzyklus beginnt sofort, und die Abtau-LED leuchtet auf. Der Zyklus läuft 20 Minuten lang.



HINWEIS! Wenn Sie eine manuelle Abtauerung einleiten, wird der automatische Abtau-Timer zurückgesetzt. Die nächste automatische Abtauerung erfolgt 12 Stunden nach Abschluss des manuellen Abtauzyklus.

Reinigung und Wartung

Routinemäßige Wartung

1. Schalten Sie das Gerät vor der Reinigung aus und trennen Sie es vom Stromnetz.
2. Reinigen Sie das Gerät regelmäßig von außen und innen.
3. Wischen Sie das Gerät mit einem feuchten Tuch ab. Achten Sie darauf, dass der Schalter, das Bedienfeld, das Kabel und der Stecker trocken bleiben.
4. Verwenden Sie keine scheuernden Reinigungsmittel, da diese schädliche Rückstände hinterlassen können. Verwenden Sie nur milde Seifenlauge.
5. Reinigen Sie die Türdichtung nur mit Wasser.
6. Achten Sie darauf, dass kein Reinigungswasser in die elektrischen Bauteile gelangt.
7. Reinigen Sie das Gerät nicht mit einem Wasserstrahl.
8. Trocknen Sie das Gerät nach der Reinigung immer mit einem weichen Tuch ab.
9. Vermeiden Sie, dass Reinigungswasser durch das Abflussloch in die Verdunstungswanne läuft.
10. Seien Sie vorsichtig, wenn Sie die Rückseite des Geräts reinigen.

11. Wenden Sie sich im Falle einer Reparatur an einen qualifizierten Techniker oder einen Kundendienstmitarbeiter.
12. Wenn das Gerät längere Zeit nicht benutzt wird, schalten Sie den Schalter auf AUS, ziehen Sie den Netzstecker, leeren Sie das Kühlfach und reinigen Sie es gründlich.

Besondere periodische Wartung



HINWEIS! Die folgenden Anweisungen sind für FACHKRÄFTE gedacht.

1. Reinigen Sie den Kondensator regelmäßig mit geeigneten Werkzeugen, z. B. einem Staubsauger oder weichen Bürsten.
2. Vergewissern Sie sich, dass alle elektrischen Anschlüsse sicher und nicht lose sind.
3. Prüfen Sie, ob der Thermostat und der Fühler richtig funktionieren.
4. Eine regelmäßige Reinigung des Verflüssigers kann die Lebensdauer des Geräts verlängern.
5. Es wird empfohlen, die Reinigung des Verflüssigers von einem qualifizierten Techniker oder Vertreter durchführen zu lassen.
6. Der Schlüssel zum Schaltschrank sollte außerhalb der Reichweite von Kindern und unbefugten Benutzern aufbewahrt werden.
7. Benutzen Sie den Schlüssel nur zum Aufschließen des Schrankes.
8. Leeren Sie regelmäßig die Auffangwanne unter dem Gerät.
9. Achten Sie beim Wiedereinbau der Abflusswanne darauf, dass der Abflussschlauch richtig in die Wanne zurückgeführt wird.

Pflege von Marmor

1. Vermeiden Sie die Verwendung von Scheuermitteln oder scharfen Reinigungsmitteln bei der Reinigung der Arbeitsfläche. Verwenden Sie stattdessen warmes, seifiges Wasser.
2. Stellen Sie keine heißen oder gefrorenen Gegenstände direkt auf die Marmoroberfläche, um Risse zu vermeiden.
3. Wischen Sie verschüttete Flüssigkeiten sofort auf, insbesondere säurehaltige Flüssigkeiten wie Zitronensaft oder Essig.
4. Es wird empfohlen, ein Schneidebrett zu verwenden, um das Risiko einer Beschädigung der Arbeitsplatte zu minimieren.
5. Trocknen Sie die Oberfläche nach der Reinigung gründlich mit einem weichen Tuch ab.

Entsorgung von Altgeräten

Die Verpackung ist so konzipiert, dass sie das Gerät und seine Komponenten während des Transports schützt und aus recycelbaren Materialien besteht. Bitte geben Sie die Verpackung bei einer offiziellen Sammelstelle zum Recycling ab, anstatt sie wegzuworfen, um die Wiederverwendung des Materials zu fördern. Altgeräte enthalten wiederverwendbare Materialien und sollten nicht über den Haus- oder Sperrmüll entsorgt werden.

Bevor Sie das Gerät entsorgen, machen Sie alle Schlösser unbrauchbar und entfernen Sie, wenn möglich, die Tür(en). Wenn das Gerät über Feder- oder Riegelverschlüsse verfügt, entfernen oder deaktivieren Sie diese, um zu verhindern, dass sich Kinder darin verfangen.

Das Kühlsystem enthält Gase und Kältemittel, die besondere Entsorgungsmethoden erfordern. Stellen Sie vor der Entsorgung sicher, dass der Kältemittelkreislauf nicht beschädigt ist. Durch die Wahl umweltverträglicher Entsorgungsmethoden leisten Sie einen Beitrag zum Schutz der Umwelt. Informationen über das verwendete Kältemittel und die Isoliermaterialien finden Sie auf dem Typenschild des Geräts.

Informationen über Abholtermine oder Entsorgungsstandorte erhalten Sie bei den örtlichen Abfallentsorgungsbehörden oder bei Ihrer Gemeindeverwaltung. Das Symbol auf dem Produkt oder der Verpackung weist darauf hin, dass es nicht über den Hausmüll entsorgt werden darf, sondern bei einer ausgewiesenen Recyclingstelle für elektrische und elektronische Geräte abgegeben werden muss. Eine ordnungsgemäße Entsorgung trägt dazu bei, mögliche Schäden für die Umwelt und die menschliche Gesundheit aufgrund unsachgemäßer Abfallbehandlung zu vermeiden.

Weitere Informationen zum Recycling dieses Produkts erhalten Sie bei Ihrer Stadtverwaltung, einem Entsorgungsunternehmen oder dem Händler, bei dem Sie das Produkt erworben haben.

Elektrischer Schaltplan

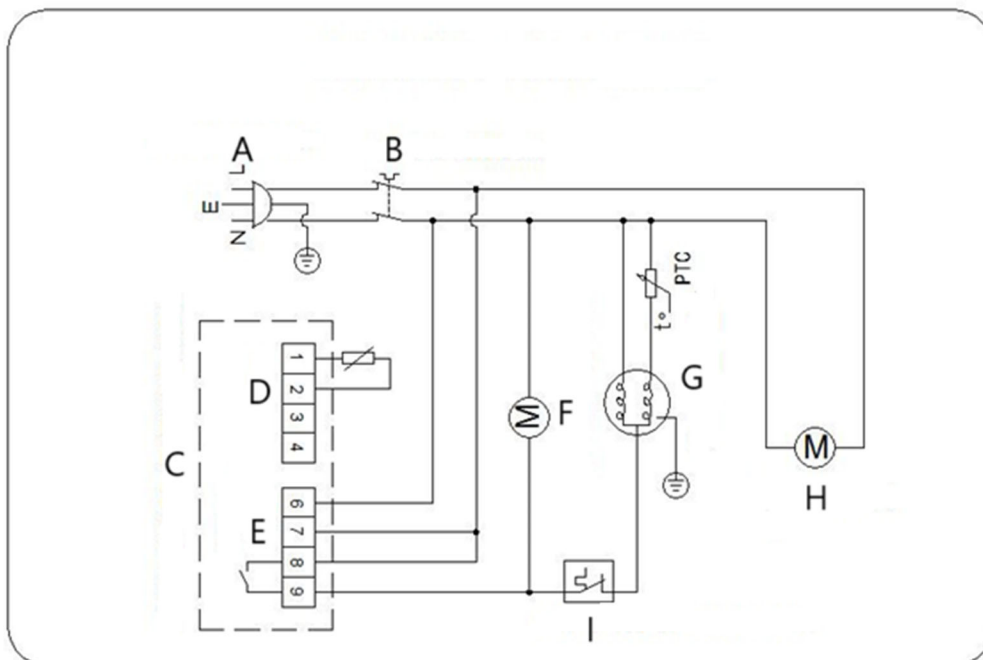

A- Netzstecker

B- Netzschalter

C- Temperaturkontrolle

D- Zimmer

E- Versorgung 230V 50-60Hz

F- Verflüssiger-Lüfter

G- Kompressor

H- Verdampferlüfter

I- Überlastungsschutz

Fehlerbehebung

Fehler	Mögliche Ursache	Abhilfe
Das Gerät funktioniert nicht	1. Das Gerät ist nicht eingeschaltet	1. Prüfen Sie, ob das Gerät richtig eingesteckt und eingeschaltet ist.
	2. Der Stecker und das Kabel sind beschädigt	2. Rufen Sie Ihren Vertreter oder einen qualifizierten Techniker für eine Inspektion an
	3. Die Sicherung im Stecker ist durchgebrannt	3. Ersetzen Sie die Sicherung (UK-Stecker)
	4. Probleme mit der Stromversorgung	4. Prüfen Sie die Stromzufuhr
	5. Interner Verdrahtungsfehler	5. Rufen Sie Ihren Vertreter oder einen qualifizierten Techniker für eine Inspektion an
Das Gerät ist eingeschaltet, aber die Temperatur ist zu hoch/niedrig	1. Zu viel Eis auf dem Verdampfer	1. Gerät abtauen
	2. Verflüssiger mit Staub verstopft	2. Rufen Sie Ihren Vertreter oder einen qualifizierten Techniker für eine Inspektion an
	3. Die Türen sind nicht richtig geschlossen	3. Prüfen Sie, ob die Türen geschlossen und die Dichtungen nicht beschädigt sind.
	4. Das Gerät befindet sich in der Nähe einer Wärmequelle oder der Luftstrom zum Verflüssiger wird unterbrochen	4. Stellen Sie den Kühlschrank an einen geeigneteren Ort
	5. Die Umgebungstemperatur ist zu hoch	5. Erhöhen Sie die Belüftung oder stellen Sie das Gerät an einen kühleren Ort.
	6. Es werden ungeeignete Lebensmittel im Gerät gelagert	6. Entfernen Sie übermäßig heiße Lebensmittel oder Verstopfungen des Lüfters
	7. Das Gerät ist überlastet	7. Reduzieren Sie die Menge der im Gerät gelagerten Lebensmittel
Das Gerät erzeugt einen ungewöhnlich hohen Geräuschpegel	1. Lose Mutter/Schraube	1. Alle Muttern und Schrauben prüfen und festziehen
	2. Das Gerät wurde nicht in einer ebenen oder stabilen Position installiert	2. Überprüfen Sie die Einbaulage und ändern Sie sie gegebenenfalls
Aus dem Gerät tritt Wasser aus	1. Das Gerät ist nicht richtig nivelliert	1. Stellen Sie die Schraubfüße ein, um das Gerät zu nivellieren (falls zutreffend)
	2. Der Auslass ist verstopft	2. Den Auslass freimachen
	3. Der Wasserabfluss zum Abfluss ist behindert	3. Machen Sie den Boden des Geräts frei (falls zutreffend)
	4. Der Wasserbehälter ist beschädigt	4. Rufen Sie Ihren Vertreter oder einen qualifizierten Techniker für eine Inspektion an
	5. Die Tropfschale läuft über	5. Leeren Sie die Tropfschale mit einem Schwamm aus.



This User Manual has been translated using machine translation. We have made every effort to ensure the translation is accurate, but please note that automated translations are not perfect and are not meant to replace human translators. The official version of the User Manual is in English. Any differences between the translated version and the original English are not legally binding. If you have any questions about the accuracy of the translation, please refer to the English version, which is the official reference. More language versions are available upon request via info@expondo.com.

Technical data

Parameter description	Parameter value					
Product name	Refrigeration table with 2 doors	Refrigeration table with 2 drawers and 1 door	Refrigeration table with 4 drawers	Refrigeration table with 3 doors	Refrigeration table with 2 drawers and 2 doors	Refrigeration table with 6 drawers
Model	RCST-2D240	RCST-1D2DR240	RCST-4DR230	RCST-3D240	RCST-2D2DR240	RCST-6DR240
Rated voltage [V~] / frequency [Hz]	230 / 50					
Rated current [A]	1			1.9		
Climate class	4					
Insulation blowing gas	Cyclopentane					
Refrigerant	R290/57g			R290/102g		
Dimensions [width * length * height; mm]	903*700*950	902*698*950	700*900*950	1369*70*951	1370*700*950	1370*700*950
Weight [kg]	57.25	65.1	72.8	82.45	89.6	104.8

Description



The product is designed to ensure fresh ingredients are readily available for quick preparation. It is ideal for use in restaurants, hotels, salad bars, and food shops such as kebab and falafel establishments.

The user is liable for any damage resulting from unintended use of the device.

Installation

Installation instructions

1. Unpack the appliance, ensuring that all protective plastic film and coatings are fully removed from all surfaces. To prevent injury or damage, two people should handle the unpacking and setup of the appliance.
2. Maintain at least 20 cm (7 inches) of clearance between the appliance and nearby walls or objects for proper ventilation. Increase this distance if the object is a heat source.
3. Level the appliance by adjusting the screw feet. It should be placed on a stable, level surface to minimize vibration and noise.
4. The temperature where the appliance is located should be between 10°C and 32°C. Avoid placing it in direct sunlight or near heat sources such as ovens or radiators.
5. Ensure the appliance is properly ventilated.
6. Verify that the power supply and voltage at the installation site match the details on the rating label. The plug must remain accessible after installation.
7. Correctly connect and disconnect the plug. Ensure the plug is securely inserted. When unplugging, hold the plug itself. Never pull the cord directly.
8. If the appliance will be unused for an extended period, switch it off, disconnect it from the power source, clean it, and leave the door or lid open to prevent odours.
9. **Important: For your safety, the appliance must be properly grounded.**

The appliance is equipped with a grounding wire and plug, which must be connected to a properly grounded outlet. If you are unsure about the grounding, consult a qualified electrician or service centre.
10. If the power cord does not reach the nearest socket, either rearrange your setup or have a qualified electrician install a new socket.
11. After a power outage, wait at least 3 minutes before restarting the appliance to avoid damaging the compressor.
12. When storing food, each shelf should hold no more than 88 lbs (40 kg), and items should not extend over the front or rear edges of the shelf.

Fit The Shelves/Drawers

1. Install a set of shelf guides on each side of the cabinet at the desired height.
2. Slide the shelf or drawer into position.
3. Repeat the process for the remaining shelves or drawers.



NOTICE!

- If the unit has been stored or transported in a non-upright position, allow it to stand upright for approximately 12 hours before operating.
- Before the first use, clean the shelves and interior with soapy water.

- These steps are crucial to ensure proper condensation drainage.

Operation

Basix instructions

To get the best results from your appliance, please follow these instructions:

1. Only store food in the appliance once it has reached the correct operating temperature.
2. Ensure GN container bays are always filled, even if the containers are empty or not in use. Empty bays will significantly reduce the appliance's efficiency.
3. Always keep the door and lid closed when not in use.
4. Do not place uncovered hot food or liquids inside the appliance.
5. Wrap or cover food whenever possible.
6. Do not block the internal fans of the appliance.
7. Avoid keeping the doors open for extended periods.
8. The maximum load capacity for each shelf is 20 kg.
9. Food must be placed in a container before being put into the cabinet or on a shelf. Direct placement of food into the cabinet is not allowed.
10. When wet food/vegetable is put in the appliance, it's normal that ice (snow) appears on the surface.

Turn on the appliance

1. Close the appliance door(s).
2. Ensure the power switch is in the [O] position, then turn on the socket.
3. Switch the Power to [I]. The current internal temperature of the appliance will be displayed.
4. The thermostat on the control panel will flash for 3 minutes, indicating the anti-short cycle delay between the compressor stopping and restarting.

Open/Close the Lid/Drawer



WARNING!

- The sliding lid does not have a locking mechanism. Always ensure the lid is in the half-open position before attempting to open it.
- To prevent injury, do not pull the drawer beyond its fully open position.

The lid of the appliance can be adjusted to multiple positions:

1. With the lid closed, slide it back to the half-open position for partial access to the GN container trays.
2. Lift the lid upwards and back until the hinge rests securely in the support slot.
3. Lift the lid fully up and back to completely expose the GN container trays.

Temperature setting and control panel

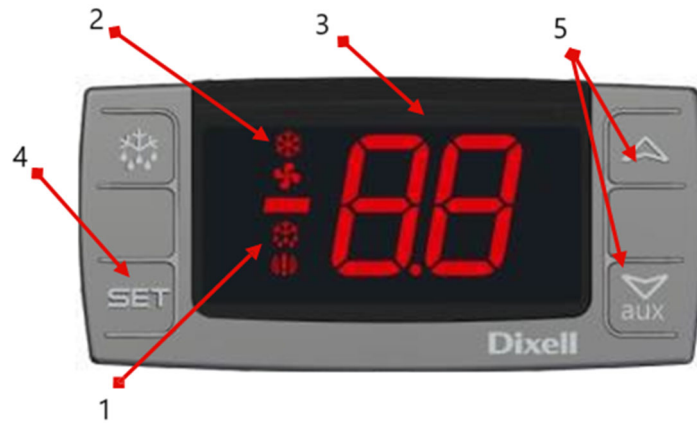

- 1- Defrosting light
- 2- Compressor operation light
- 3- Digital thermostat
- 4- Programming key (not accessible to the user) Selection key
- 5- Temperature modification keys

See the set point

1. Short press and release the **SET** key to display the set point.
2. Short press and release the **SET** key again or wait approximately 5 seconds for the display to return to normal.

Change the set point

1. Hold the **SET** key for more than 2 seconds to modify the set point value.
2. The current set point value will be displayed, and the "°C" symbol will start blinking.
3. Use the UP or DOWN arrows within 10 seconds to adjust the value.
4. Press the **SET** key again, or wait 10 seconds, to save the new set point value.

Manual Defrost

This equipment requires manual defrosting at least once a month, as it does not have an automatic defrost function.



NOTICE! The defrost cycle begins from the moment the appliance is first powered on.

Method to manually defrost the appliance:

1. Press and hold the DEFROST  button for 5 seconds.
2. The defrost cycle will begin immediately, and the defrost LED will light up. The cycle will run for 20 minutes.



NOTICE! Initiating a manual defrost will reset the automatic defrost timer. The next automatic defrost will occur 12 hours after the manual defrost cycle is completed.

Cleaning and maintenance

Routine maintenance

1. Switch off and disconnect the appliance from the power supply before cleaning.
2. Regularly clean both the exterior and interior of the appliance.
3. Wipe the unit with a damp cloth. Ensure the switch, control panel, cable, and plug remain dry.
4. Do not use abrasive cleaning products, as they may leave harmful residues. Use only mild soapy water.
5. Clean the door seal with water only.
6. Ensure no cleaning water enters the electrical components.
7. Do not clean the appliance with a water jet.
8. After cleaning, always dry the appliance using a soft cloth.
9. Avoid allowing cleaning water to run through the drain hole into the evaporation pan.
10. Exercise caution when cleaning the rear of the appliance.
11. If repairs are needed, consult a qualified technician or service agent.
12. If the appliance will be inactive for an extended period, turn the switch to the OFF position, unplug it, empty the refrigeration compartment, and clean thoroughly.

Special periodic maintenance



NOTICE! The following instructions are intended for SKILLED PERSONNEL.

1. Periodically clean the condenser using appropriate tools, such as a vacuum cleaner or soft brushes.
2. Ensure all electrical connections are secure and not loose.
3. Check that the thermostat and sensor are functioning correctly.
4. Periodically cleaning the condenser can help prolong the lifespan of the appliance.
5. It is recommended that a qualified technician or agent perform the condenser cleaning.
6. The key to the electrical cabinet should be kept out of reach of children and unauthorized users.
7. Use the key only to unlock the cabinet.
8. Periodically empty the drain pan located beneath the unit.
9. When reinstalling the drain pan, ensure the drain hose is properly positioned back into the pan.

Marble care

1. Avoid using abrasive materials or harsh detergents when cleaning the worktop. Use warm, soapy water instead.
2. Do not place hot or frozen items directly on the marble surface to prevent cracking.
3. Clean up spills immediately, especially acidic liquids like lemon juice or vinegar.
4. It is recommended to use a chopping board to minimize the risk of damaging the worktop.

5. After cleaning, thoroughly dry the surface with a soft cloth.

Disposing of used devices

The packaging is designed to protect the appliance and its components during transport and is made from recyclable materials. Please return the packaging to an official collection point for recycling, rather than discarding it, to promote material reuse. Old appliances contain reusable materials and should not be disposed of with household or bulk waste.

Before discarding the appliance, make any locks unusable and, if possible, remove the door(s). If the appliance has spring-action or bolt catches, remove or disable them to prevent children from becoming trapped inside.

The refrigeration system contains gases and refrigerants that require special disposal methods. Ensure the refrigerant circuit is not damaged before disposal. By choosing environmentally responsible disposal methods, you contribute to environmental protection. Information about the refrigerant and insulation materials used can be found on the appliance's rating label.

For information on collection dates or disposal locations, contact local waste disposal authorities or your local council. The symbol on the product or packaging indicates that it must not be disposed of as household waste but should be taken to a designated recycling center for electrical and electronic equipment. Proper disposal helps prevent potential harm to the environment and human health due to improper waste handling.

For more details about recycling this product, contact your local city office, waste disposal service, or the retailer where the product was purchased.

Electrical diagram

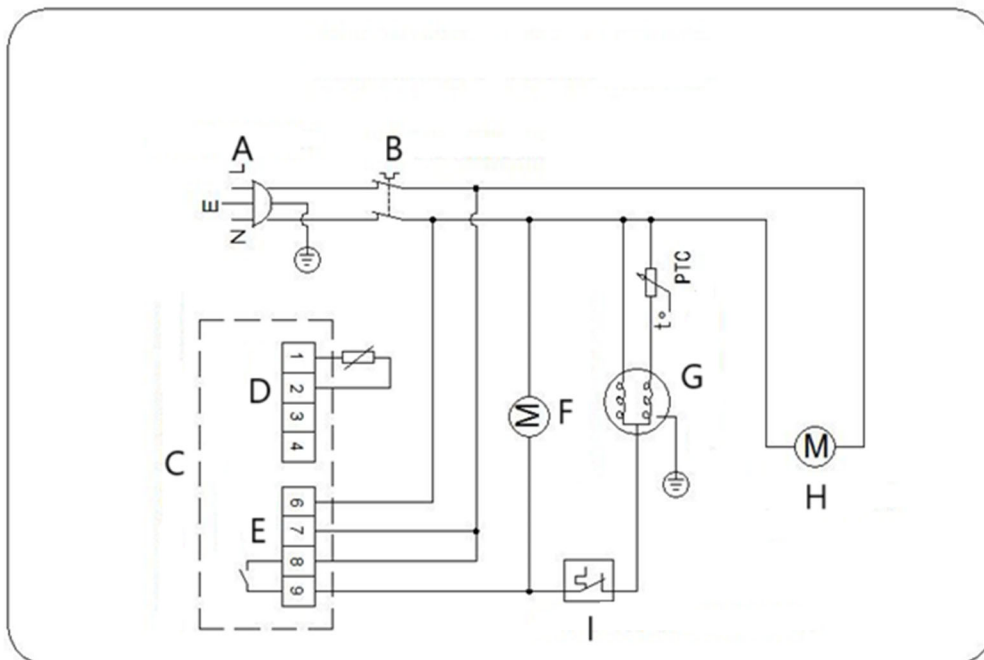

A- Power plug

B- Power switch

C- Temperature controller

D- Room

E- Supply 230V 50-60Hz

F- Condenser fan

G- Compressor

H- Evaporator fan

I- Overload protector

Troubleshooting

Problem	Possible cause	Solution
The appliance is not working	1. The unit is not switched on	1. Check if the unit is plugged in correctly and switched on
	2. The plug and lead are damaged	2. Call your agent or a qualified technician for an inspection
	3. The fuse in the plug has blown	3. Replace the fuse (UK plug)
	4. Power supply issues	4. Check the power supply
	5. Internal wiring fault	5. Call your agent or a qualified technician for an inspection
The appliance is on, but the temperature is too high/low	1. Too much ice on the evaporator	1. Defrost the appliance
	2. Condenser blocked with dust	2. Call your agent or a qualified technician for an inspection
	3. Doors are not shut properly	3. Check the doors are shut, and the seals are not damaged
	4. Appliance is located near a heat source or airflow to the condenser is being interrupted	4. Move the refrigerator to a more suitable location
	5. The ambient temperature is too high	5. Increase ventilation or move the appliance to a cooler
	6. Unsuitable foodstuffs are being stored in the appliance	6. Remove any excessive hot foodstuffs or blockages to the fan
	7. Appliance is overloaded	7. Reduce the amount of food stored in the appliance
The appliance produces an unusually high level of noise	1. Loose nut/screw	1. Check and tighten all nuts and screws
	2. The appliance has not been installed in a level or stable position	2. Check the installation position and change it if necessary
The appliance is leaking water	1. The appliance is not properly leveled	1. Adjust the screw feet to level the appliance (if applicable)
	2. The discharge outlet is blocked	2. Clear the discharge outlet
	3. The movement of water to the drain is obstructed	3. Clear the floor of the appliance (if applicable)
	4. The water container is damaged	4. Call your agent or a qualified technician for an inspection
	5. The drip tray is overflowing	5. Empty the drip tray with a sponge



Niniejsza instrukcja obsługi została przetłumaczona za pomocą tłumaczenia maszynowego. Dołożyliśmy wszelkich starań, aby zapewnić dokładność tłumaczenia. Należy jednak pamiętać, że tłumaczenia automatyczne nie są doskonałe i nie mają na celu zastąpienia tłumaczy. Oficjalna wersja instrukcji obsługi jest w języku angielskim. Wszelkie różnice między wersją przetłumaczoną a oryginałem w języku angielskim nie są prawnie wiążące. Jeśli masz jakiegokolwiek pytania dotyczące dokładności tłumaczenia, zapoznaj się z wersją angielską, która jest wersją oficjalną. Więcej wersji językowych jest dostępnych na życzenie pod adresem info@expondo.com.

Dane techniczne

Opis parametru	Wartość parametru					
Nazwa produktu	Stół chłodniczy z 2 drzwiami	Stół chłodniczy z 2 szufladami i 1 drzwiami	Stół chłodniczy z 4 szufladami	Stół chłodniczy z 3 drzwiami	Stół chłodniczy z 2 szufladami i 2 drzwiami	Stół chłodniczy z 6 szufladami
Model	RCST-2D240	RCST-1D2DR240	RCST-4DR230	RCST-3D240	RCST-2D2DR240	RCST-6DR240
Napięcie znamionowe [V~] / częstotliwość [Hz]	230 / 50					
Prąd znamionowy [A]	1			1,9		
Klasa klimatyczna	4					
Gaz do wdmuchiwania izolacji	Cyklopentan					
Czynnik chłodniczy	290 zł/57g			290 zł/102g		
Wymiary [szerokość * długość * wysokość; mm]	903*700*950	902*698*950	700*900*950	1369*70*951	1370*700*950	1370*700*950
Ciężar [kg]	57,25	65,1	72,8	82,45	89,6	104,8

Opis urządzenia



Produkt zaprojektowano tak, aby zapewnić dostępność świeżych składników i szybkie przygotowanie potraw. Idealnie nadaje się do stosowania w restauracjach, hotelach, barach sałatkowych i sklepach spożywczych, takich jak lokale serwujące kebaby i falafele.

Użytkownik ponosi odpowiedzialność za wszelkie szkody powstałe na skutek niewłaściwego użycia urządzenia.

Instalacja

Instrukcje instalacji

1. Rozpakuj urządzenie, upewniając się, że wszystkie folie ochronne i powłoki zostały całkowicie usunięte ze wszystkich powierzchni. Aby zapobiec obrażeniom ciała lub uszkodzeniom, rozpakowywaniem i konfiguracją urządzenia powinny zajmować się dwie osoby.
2. Aby zapewnić odpowiednią wentylację, należy zachować odstęp co najmniej 20 cm (7 cali) między urządzeniem a pobliskimi ścianami lub przedmiotami. Zwiększ tę odległość, jeśli obiekt jest źródłem ciepła.
3. Wypoziomuj urządzenie, regulując śrubami nóżki. Urządzenie należy umieścić na stabilnej i równej powierzchni, aby zminimalizować wibracje i hałas.
4. Temperatura, w której znajduje się urządzenie, powinna wynosić od 10°C do 32°C. Unikaj umieszczania go w bezpośrednim świetle słonecznym lub w pobliżu źródeł ciepła, takich jak piekarniki lub grzejniki.
5. Upewnij się, że urządzenie jest odpowiednio wentylowane.
6. Sprawdź, czy parametry zasilania i napięcie w miejscu instalacji odpowiadają danym na tabliczce znamionowej. Wtyczka musi pozostać dostępna po instalacji.
7. Prawidłowe podłączanie i odłączanie wtyczki. Sprawdź, czy wtyczka jest prawidłowo włożona. Odłączając wtyczkę, należy ją trzymać za samą wtyczkę. Nigdy nie ciągnij bezpośrednio za przewód.
8. Jeżeli urządzenie nie będzie używane przez dłuższy czas, wyłącz je, odłącz od źródła zasilania, wyczyść i pozostaw drzwi lub pokrywę otwarte, aby zapobiec powstawaniu nieprzyjemnych zapachów.

9. **Ważne: Dla Twojego bezpieczeństwa urządzenie musi być prawidłowo uziemione.**

Urządzenie wyposażone jest w przewód uziemiający i wtyczkę, które należy podłączyć do prawidłowo uziemionego gniazdka. Jeśli nie masz pewności co do uziemienia, skonsultuj się z wykwalifikowanym elektrykiem lub serwisem.

10. Jeśli przewód zasilający nie sięga do najbliższego gniazdka, należy zmienić konfigurację lub zlecić wykwalifikowanemu elektrykowi zamontowanie nowego gniazdka.
11. Po zaniku zasilania odczekaj co najmniej 3 minuty przed ponownym uruchomieniem urządzenia, aby uniknąć uszkodzenia sprężarki.
12. Podczas przechowywania żywności każda półka powinna utrzymać ciężar nie większy niż 88 funtów (40 kg), a przedmioty nie powinny wystawać poza przednią lub tylną krawędź półki.

Dopasuj półki/szuflady

1. Zamontuj zestaw prowadnic półek po każdej stronie szafki na żądanej wysokości.
2. Przesuń półkę lub szufladę na miejsce.
3. Powtórz proces dla pozostałych półek i szuflad.



OGŁOSZENIE!

- Jeżeli urządzenie nie było przechowywane lub transportowane w pozycji pionowej, należy pozostawić je w pozycji pionowej przez około 12 godzin przed ponownym uruchomieniem.
- Przed pierwszym użyciem należy umyć półki i wnętrze wodą z mydłem.
- Czynności te są kluczowe dla zapewnienia prawidłowego odpływu skroplin.

Praca z urządzeniem

Instrukcje Basix

Aby uzyskać najlepsze rezultaty ze swojego urządzenia, postępuj zgodnie z poniższymi instrukcjami:

1. Przechowuj żywność w urządzeniu dopiero po osiągnięciu przez nią odpowiedniej temperatury roboczej.
2. Upewnij się, że pojemniki GN są zawsze pełne, nawet jeśli są puste lub nieużywane. Puste zatoki znacząco obniżają wydajność urządzenia.
3. Zawsze trzymaj drzwi i pokrywę zamknięte, gdy nie korzystasz z urządzenia.
4. Nie umieszczaj wewnątrz urządzenia odkrytej, gorącej żywności lub płynów.
5. Jeśli to możliwe, zawijaj lub przykrywaj żywność.
6. Nie blokuj wewnętrznych wentylatorów urządzenia.
7. Unikaj pozostawiania drzwi otwartych przez dłuższy czas.
8. Maksymalne obciążenie każdej półki wynosi 20 kg.
9. Żywność należy umieścić w pojemniku przed umieszczeniem jej w szafce lub na półce. Nie wolno umieszczać żywności bezpośrednio w szafce.
10. Gdy do urządzenia włożymy mokrą żywność/warzywa, normalnym zjawiskiem jest pojawianie się na powierzchni lodu (śniegu).

Włącz urządzenie

1. Zamknij drzwi urządzenia.
2. Upewnij się, że przełącznik zasilania jest w pozycji ^[O] pozycję, a następnie włącz gniazdo.
3. Przełącz zasilanie na ^[I]. Wyświetlana jest aktualna temperatura wewnętrzna urządzenia.
4. Termostat na panelu sterowania będzie migał przez 3 minuty, wskazując opóźnienie między zatrzymaniem i ponownym uruchomieniem sprężarki.

Otwórz/zamknij pokrywę/szufladę



OSTRZEŻENIE:

- Przesuwana pokrywa nie jest wyposażona w mechanizm blokujący. Przed próbą otwarcia pokrywy zawsze upewnij się, że jest ona uchylona do połowy.
- Aby zapobiec obrażeniom, nie należy wyciągać szuflady poza pozycję całkowitego otwarcia.

Pokrywę urządzenia można ustawić w kilku pozycjach:

1. Po zamknięciu pokrywy przesun ją do pozycji półotwartej, aby uzyskać częściowy dostęp do tacek pojemników GN.
2. Podnieś pokrywę do góry i do tyłu, aż zawias znajdzie się pewnie w szczelinie podporowej.
3. Podnieś pokrywę całkowicie do góry i do tyłu, aby całkowicie odstąpić tacki pojemników GN.

Ustawianie temperatury i panel sterowania

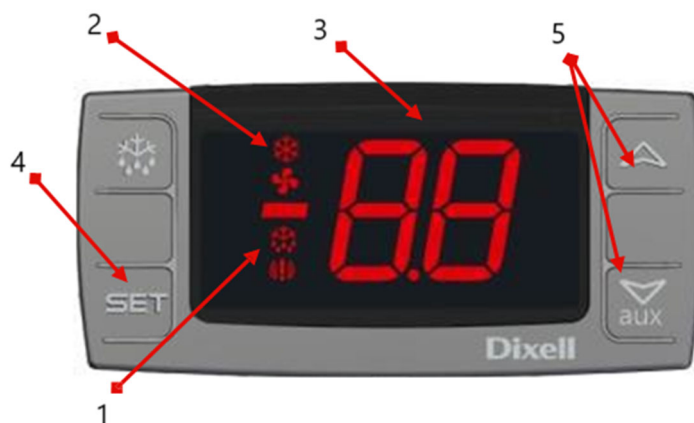

- 1- Światło rozmrażania
- 2- Kontrolka pracy sprężarki
- 3- Termostat cyfrowy
- 4- Klawisz programowania (nieдоступny dla użytkownika) Klawisz wyboru
- 5- Klawisze modyfikacji temperatury

Zobacz punkt nastawy

1. Naciśnij krótko i zwolnij ^{SET} naciśnij klawisz , aby wyświetlić punkt nastawy.
2. Naciśnij krótko i zwolnij ^{SET} Naciśnij ponownie klawisz lub odczekaj około 5 sekund, aż wyświetlacz powróci do normy.

Zmień punkt nastawy

1. Trzymaj^{SET} Naciśnij przycisk przez ponad 2 sekundy, aby zmienić wartość zadaną.
2. Wyświetli się aktualna wartość zadana, a symbol „ °C ” zacznie migać.
3. W ciągu 10 sekund użyj strzałek W GÓRĘ lub W DÓŁ, aby dostosować wartość.
4. Naciśnij^{SET} Naciśnij ponownie przycisk lub odczekaj 10 sekund, aby zapisać nową wartość zadaną.

Ręczne rozmrażanie

Sprzęt ten wymaga ręcznego rozmrażania przynajmniej raz w miesiącu, ponieważ nie posiada funkcji automatycznego rozmrażania.



OGŁOSZENIE! Cykl rozmrażania rozpoczyna się w momencie pierwszego włączenia urządzenia.

Metoda ręcznego rozmrażania urządzenia:

1. Naciśnij i przytrzymaj przycisk DEFROST  Naciśnij przycisk przez 5 sekund.
2. Cykl rozmrażania rozpocznie się natychmiast, a dioda LED rozmrażania zaświeci się. Cykl będzie trwał 20 minut.



OGŁOSZENIE! Rozpoczęcie ręcznego odszraniania spowoduje zresetowanie automatycznego timera odszraniania. Następne automatyczne odszranianie nastąpi 12 godzin po zakończeniu ręcznego cyklu odszraniania.

Czyszczenie i konserwacja

Rutynowa konserwacja

1. Przed czyszczeniem wyłącz urządzenie i odłącz je od zasilania.
2. Regularnie czyść zewnętrzną i wewnętrzną część urządzenia.
3. Przetrzyj urządzenie wilgotną ściereczką. Upewnij się, że przełącznik, panel sterowania, kabel i wtyczka pozostają suche.
4. Nie należy używać środków czyszczących o właściwościach ściernych, gdyż mogą one pozostawiać szkodliwe pozostałości. Używaj wyłącznie łagodnej wody z mydłem.
5. Uszczelkę drzwi czyścić wyłącznie wodą.
6. Upewnij się, że do elementów elektrycznych nie dostanie się woda używana do czyszczenia.
7. Nie czyścić urządzenia strumieniem wody.
8. Po wyczyszczeniu należy zawsze wytrzeć urządzenie do sucha miękką ściereczką.
9. Unikaj przedostawania się wody używanej do czyszczenia przez otwór spustowy do miski parowej.
10. Zachowaj ostrożność podczas czyszczenia tylnej części urządzenia.
11. Jeśli konieczna okaże się naprawa, należy skontaktować się z wykwalifikowanym technikiem lub pracownikiem serwisu.

12. Jeżeli urządzenie nie będzie używane przez dłuższy czas, należy ustawić przełącznik w pozycji WYŁĄCZONEJ, odłączyć je od zasilania, opróżnić komorę chłodziarki i dokładnie wyczyścić.

Specjalna konserwacja okresowa



OGŁOSZENIE! Poniższe instrukcje przeznaczone są dla WYKWALIFIKOWANEGO PERSONELU.

1. Okresowo czyść skraplacz przy użyciu odpowiednich narzędzi, np. odkurzacza lub miękkich szczotek.
2. Sprawdź, czy wszystkie połączenia elektryczne są solidne i nie są luźne.
3. Sprawdź, czy termostat i czujnik działają prawidłowo.
4. Okresowe czyszczenie skraplacza może pomóc przedłużyć żywotność urządzenia.
5. Zaleca się, aby czyszczenie skraplacza wykonał wykwalifikowany technik lub agent.
6. Klucz do szafki elektrycznej należy przechowywać w miejscu niedostępnym dla dzieci i osób nieupoważnionych.
7. Klucza należy używać wyłącznie do otwierania szafki.
8. Okresowo opróżniaj miskę ociekową znajdującą się pod urządzeniem.
9. Podczas ponownego montażu miski ociekowej należy upewnić się, że wąż spustowy jest prawidłowo umieszczony w misce.

Pielęgnacja marmuru

1. Do czyszczenia blatu należy unikać stosowania materiałów ściernych i silnych detergentów. Zamiast tego używaj ciepłej wody z mydłem.
2. Aby zapobiec pęknięciom, nie należy umieszczać bezpośrednio na powierzchni marmurowej gorących lub zamrożonych przedmiotów.
3. Wszelkie rozlania należy natychmiast wycierać, zwłaszcza jeśli chodzi o kwaśne płyny, np. sok z cytryny lub ocet.
4. Aby zminimalizować ryzyko uszkodzenia blatu, zaleca się używanie deski do krojenia.
5. Po oczyszczeniu należy dokładnie osuszyć powierzchnię miękką ściereczką.

Utylizacja zużytych urządzeń

Opakowanie ma za zadanie chronić urządzenie i jego podzespoły podczas transportu. Wykonane jest z materiałów nadających się do recyklingu. Prosimy o oddanie opakowania do oficjalnego punktu zbiórki w celu recyklingu, zamiast wyrzucania go, co pozwoli promować ponowne wykorzystanie materiałów. Stare urządzenia zawierają materiały nadające się do ponownego wykorzystania i nie należy ich wyrzucać razem z odpadami domowymi lub odpadami wielkogabarytowymi.

Przed wyrzuceniem urządzenia należy wyłączyć wszystkie zamki i, jeśli to możliwe, zdjąć drzwi. Jeśli urządzenie jest wyposażone w zatrzaski sprężynowe lub ryglowe, należy je usunąć lub wyłączyć, aby zapobiec uwięzieniu dzieci w środku.

Układ chłodniczy zawiera gazy i czynniki chłodnicze wymagające specjalnych metod utylizacji. Przed utylizacją należy upewnić się, że obwód chłodniczy nie jest uszkodzony. Wybierając przyjazne dla środowiska metody utylizacji odpadów, przyczyniasz się do ochrony środowiska. Informacje dotyczące zastosowanego czynnika chłodniczego i materiałów izolacyjnych można znaleźć na tabliczce znamionowej urządzenia.

Aby uzyskać informacje o datach odbioru i miejscach utylizacji, skontaktuj się z lokalnymi władzami odpowiedzialnymi za utylizację odpadów lub z urzędem lokalnym. Symbol na produkcie lub opakowaniu oznacza, że produktu nie wolno wyrzucać razem z odpadami domowymi, lecz należy oddać do wyznaczonego punktu recyklingu sprzętu elektrycznego i elektronicznego. Prawidłowa utylizacja odpadów pomaga zapobiegać potencjalnym szkodom dla środowiska i zdrowia ludzi, jakie może wyrządzić niewłaściwe obchodzenie się z odpadami.

Aby uzyskać więcej informacji na temat recyklingu tego produktu, skontaktuj się z lokalnym urzędem miejskim, zakładem utylizacji odpadów lub sprzedawcą, u którego zakupiono produkt.

Schemat elektryczny

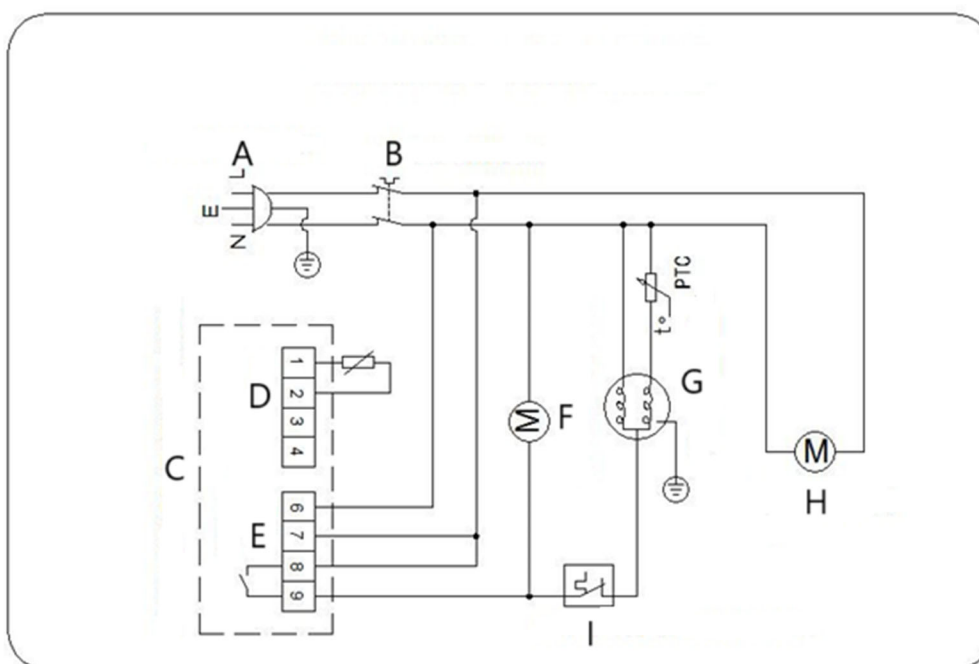

A- Wtyczka zasilania

B- Wyłącznik zasilania

C- Kontrola temperatury

D- Pokój

E- Zasilanie 230V 50-60Hz

F- Wentylator skraplacza

G- Kompresor

H- Wentylator parownika

I- Zabezpieczenie przed przeciążeniem

Rozwiązywanie problemów

Problem	Możliwa przyczyna	Rozwiązanie
Urządzenie nie działa	1. Urządzenie nie jest włączone	1. Sprawdź, czy urządzenie jest prawidłowo podłączone i

		włączone.
	2. Wtyczka i przewód są uszkodzone	2. Zadzwoń do swojego agenta lub wykwalifikowanego technika w celu przeprowadzenia inspekcji
	3. Bezpiecznik wtyczki się przepalił	3. Wymień bezpiecznik (wtyczka brytyjska)
	4. Problemy z zasilaniem	4. Sprawdź zasilanie
	5. Wewnętrzna usterka okablowania	5. Zadzwoń do swojego agenta lub wykwalifikowanego technika w celu przeprowadzenia inspekcji
Urządzenie jest włączone, ale temperatura jest zbyt wysoka/niska	1. Zbyt dużo lodu na parowniku	1. Rozmrozić urządzenie
	2. Kondensator zablokowany kurzem	2. Zadzwoń do swojego agenta lub wykwalifikowanego technika w celu przeprowadzenia inspekcji
	3. Drzwi nie są prawidłowo zamknięte	3. Sprawdź, czy drzwi są zamknięte i czy uszczelki nie są uszkodzone
	4. Urządzenie znajduje się w pobliżu źródła ciepła lub przepływ powietrza do skraplacza jest przerwany	4. Przenieś lodówkę w bardziej odpowiednie miejsce
	5. Temperatura otoczenia jest zbyt wysoka	5. Zwiększ wentylację lub przenieś urządzenie do chłodniejszego miejsca
	6. W urządzeniu przechowywane są nieodpowiednie produkty spożywcze	6. Usuń wszelkie nadmiernie gorące potrawy lub blokady wentylatora.
	7. Urządzenie jest przeciążone	7. Zmniejsz ilość żywności przechowywanej w urządzeniu
Urządzenie wytwarza niezwykle wysoki poziom hałasu	1. Luźna nakrętka/śruba	1. Sprawdź i dokręć wszystkie nakrętki i śruby
	2. Urządzenie nie zostało zainstalowane w pozycji poziomej lub stabilnej	2. Sprawdź pozycję instalacji i w razie potrzeby zmień ją
Urządzenie przecieka wodą	1. Urządzenie nie jest prawidłowo wypoziomowane	1. Wyreguluj nóżki śrubowe, aby wypoziomować urządzenie (jeśli dotyczy)
	2. Otwór wylotowy jest zablokowany	2. Wyczyść otwór wylotowy
	3. Ruch wody do odpływu jest utrudniony	3. Odstoń podłogę urządzenia (jeśli dotyczy)
	4. Pojemnik na wodę jest uszkodzony	4. Zadzwoń do swojego agenta lub wykwalifikowanego technika w celu przeprowadzenia inspekcji
	5. Tacka ociekowa jest przepiętniona	5. Opróżnij tackę ociekową za pomocą gąbki



Tato uživatelská příručka byla přeložena pomocí strojového překladu. Udělali jsme vše pro to, aby byl překlad přesný, ale mějte na paměti, že automatické překlady nejsou dokonalé a nemají nahradit lidské překladače. Oficiální verze uživatelské příručky je v angličtině. Jakékoli rozdíly mezi přeloženou verzí a původní angličtinou nejsou právně závazné. Máte-li jakékoli dotazy ohledně přesnosti překladu, podívejte se prosím na anglickou verzi, která je oficiálním odkazem. Další jazykové verze jsou k dispozici na vyžádání na adrese info@expondo.com.

Technické údaje

Popis parametru	Hodnota parametru					
Stůl pro horní frézku	Chladicí stůl se 2 dveřmi	Chladicí stůl se 2 zásuvkami a 1 dvířky	Chladicí stůl se 4 zásuvkami	Chladicí stůl se 3 dveřmi	Chladicí stůl se 2 zásuvkami a 2 dvířky	Chladicí stůl se 6 zásuvkami
Model	RCST-2D240	RCST-1D2DR240	RCST-4DR230	RCST-3D240	RCST-2D2DR240	RCST-6DR240
Jmenovité napětí [V~] / frekvence [Hz]	230 / 50					
Jmenovitý proud [A]	1			1,9		
Klimatická třída	4					
Izolační foukací plyn	Cyklopentan					
Chladivo	R290/57g			R290/102 g		
Rozměry [šířka * délka * výška; mm]	903*700*950	902*698*950	700*900*950	1369*70*951	1370*700*950	1370*700*950
Hmotnost [kg]	57,25	65,1	72,8	82,45	89,6	104,8

Popis zařízení



Výrobek je navržen tak, aby zajistil snadnou dostupnost čerstvých surovin pro rychlou přípravu. Je ideální pro použití v restauracích, hotelech, salátových barech a obchodech s potravinami, jako jsou kebaby a falafel.

Uživatel je odpovědný za jakékoli škody způsobené neúmyslným použitím zařízení.

Instalace

Návod k instalaci

1. Vybalte spotřebič a ujistěte se, že jsou všechny ochranné plastové fólie a povlaky zcela odstraněny ze všech povrchů. Aby se zabránilo zranění nebo poškození, vybalení a nastavení spotřebiče by měly provádět dvě osoby.
2. Udržujte alespoň 20 cm (7 palců) volného prostoru mezi spotřebičem a blízkými stěnami nebo předměty, aby bylo zajištěno řádné větrání. Zvětšete tuto vzdálenost, pokud je objekt zdrojem tepla.
3. Vyrovnejte spotřebič nastavením šroubovacích nožiček. Měl by být umístěn na stabilním rovném povrchu, aby se minimalizovaly vibrace a hluk.
4. Teplota, kde je spotřebič umístěn, by měla být mezi 10 °C a 32 °C. Neumísťujte jej na přímé sluneční světlo nebo do blízkosti zdrojů tepla, jako jsou trouby nebo radiátory.
5. Zajistěte řádné větrání spotřebiče.
6. Ověřte, že napájecí zdroj a napětí v místě instalace odpovídají údajům na výkonovém štítku. Zástrčka musí zůstat po instalaci přístupná.
7. Správně připojte a odpojte zástrčku. Ujistěte se, že je zástrčka pevně zasunuta. Při odpojování držte zástrčku samotnou. Nikdy netahejte za kabel přímo.
8. Nebudete-li spotřebič delší dobu používat, vypněte jej, odpojte od zdroje napájení, vyčistěte jej a nechte dvířka nebo víko otevřené, abyste zabránili zápachu.
9. **Důležité: Pro vaši bezpečnost musí být spotřebič řádně uzemněn.**

Spotřebič je vybaven uzemňovacím vodičem a zástrčkou, které musí být zapojeny do řádně uzemněné zásuvky. Pokud si nejste jisti uzemněním, poraďte se s kvalifikovaným elektrikářem nebo servisním střediskem.
10. Pokud napájecí kabel nedosáhne k nejbližší zásuvce, buď přeuspořádejte nastavení, nebo nechte kvalifikovaného elektrikáře nainstalovat novou zásuvku.
11. Po výpadku proudu počkejte alespoň 3 minuty, než spotřebič znovu spustíte, aby nedošlo k poškození kompresoru.
12. Při skladování potravin by každá police neměla pojmout více než 88 lb (40 kg) a předměty by neměly přesahovat přes přední nebo zadní okraje police.

Nasadte police/zásuvky

1. Nainstalujte sadu vodiček polic na každou stranu skříně v požadované výšce.
2. Zasuňte polici nebo zásuvku na místo.
3. Opakujte postup pro zbývající police nebo zásuvky.



OZNÁMENÍ!

- Pokud byla jednotka skladována nebo přepravována ve svislé poloze, nechte ji před použitím stát ve svislé poloze po dobu přibližně 12 hodin.

- Před prvním použitím vyčistěte police a vnitřek mýdlovou vodou.
- Tyto kroky jsou klíčové pro zajištění správného odvodu kondenzátu.

Činnost

Pokyny Basix

Chcete-li dosáhnout nejlepších výsledků se svým spotřebičem, postupujte podle následujících pokynů:

1. Potraviny ve spotřebiči ukládejte až poté, co dosáhly správné provozní teploty.
2. Zajistěte, aby byly GN kontejnery vždy naplněny, i když jsou kontejnery prázdné nebo nepoužívané. Prázdné přihrádky výrazně sníží účinnost spotřebiče.
3. Vždy mějte dvířka a víko zavřené, když je nepoužíváte.
4. Do spotřebiče nevkládejte nezakryté horké potraviny nebo tekutiny.
5. Jídlo zabalte nebo zakryjte, kdykoli je to možné.
6. Neblokujte vnitřní ventilátory spotřebiče.
7. Nenechávejte dveře otevřené po delší dobu.
8. Maximální nosnost každé police je 20 kg.
9. Potraviny musí být před vložením do skříně nebo na polici vloženy do nádoby. Přímé umístění potravin do skříně není povoleno.
10. Když do spotřebiče vložíte mokré potraviny/zeleninu, je normální, že se na povrchu objeví led (sníh).

Zapněte spotřebič

1. Zavřete dvířka spotřebiče.
2. Ujistěte se, že je vypínač v ^[O] pozici a poté zapněte zásuvku.
3. Přepněte napájení na ^[I]. Zobrazí se aktuální vnitřní teplota spotřebiče.
4. Termostat na ovládacím panelu bude blikat po dobu 3 minut, což indikuje zpoždění proti krátkému cyklu mezi zastavením a opětovným spuštěním kompresoru.

Otevřete/zavřete víko/zásuvku



VAROVÁNÍ:

- Posuvné víko nemá uzamykací mechanismus. Před pokusem o otevření se vždy ujistěte, že je víko v polootevřené poloze.
- Abyste předešli zranění, nevytahujte zásuvku za její plně otevřenou polohu.

Víko spotřebiče lze nastavit do několika poloh:

1. Se zavřeným víkem jej posuňte zpět do polootevřené polohy, abyste získali částečný přístup k zásobníkům GN nádob.
2. Zvedněte víko nahoru a dozadu, dokud závěs bezpečně nespočine v podpěrné štěrbíně.
3. Zvedněte víko úplně nahoru a zpět, abyste zcela odkryli zásobníky GN nádob.

Nastavení teploty a ovládací panel

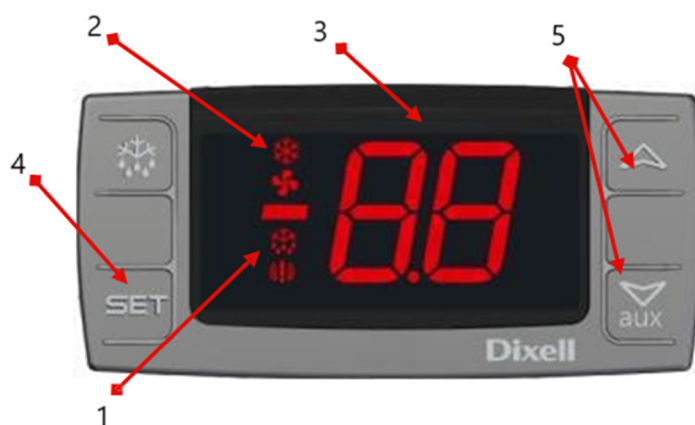

- 1- Rozmrazovací světlo
- 2- Kontrolka provozu kompresoru
- 3- Digitální termostat
- 4- Programovací klíč (nedostupný pro uživatele) Výběrový klíč
- 5- Tlačítka pro změnu teploty

Viz nastavená hodnota

1. Krátce stiskněte a uvolněte ^{SET} tlačítko pro zobrazení nastavené hodnoty.
2. Krátce stiskněte a uvolněte ^{SET} nebo počkejte přibližně 5 sekund, než se displej vrátí do normálního stavu.

Změňte nastavenou hodnotu

1. Podržte ^{SET} po dobu delší než 2 sekundy upravte nastavenou hodnotu.
2. Zobrazí se aktuální nastavená hodnota a symbol „ °C “ začne blikat.
3. Pomocí šipek NAHORU nebo DOLŮ do 10 sekund upravte hodnotu.
4. Stiskněte tlačítko ^{SET} znovu stiskněte nebo počkejte 10 sekund, abyste uložili novou nastavenou hodnotu.

Manuální odmrazování

Toto zařízení vyžaduje ruční odmrazování alespoň jednou za měsíc, protože nemá funkci automatického odmrazování.



OZNÁMENÍ! Cyklus odmrazování začíná od okamžiku prvního zapnutí spotřebiče.

Postup ručního odmrazování spotřebiče:

1. Stiskněte a podržte DEFROST  tlačítko na 5 sekund.
2. Cyklus odmrazování začne okamžitě a rozsvítí se LED odmrazování. Cyklus bude probíhat 20 minut.



OZNÁMENÍ! Zahájení ručního odmrazování resetuje časovač automatického odmrazování. K dalšímu automatickému odmrazování dojde 12 hodin po dokončení cyklu ručního odmrazování.

ČISTĚNÍ A ÚDRŽBA

Běžná údržba

1. Před čištěním spotřebič vypněte a odpojte od napájení.
2. Pravidelně čistěte vnější i vnitřní část spotřebiče.
3. Otřete jednotku vlhkým hadříkem. Zajistěte, aby vypínač, ovládací panel, kabel a zástrčka zůstaly suché.
4. Nepoužívejte abrazivní čisticí prostředky, protože mohou zanechávat škodlivé zbytky. Používejte pouze jemnou mýdlovou vodu.
5. Těsnění dvířek čistěte pouze vodou.
6. Zajistěte, aby se do elektrických součástí nedostala žádná čisticí voda.
7. Nečistěte přístroj proudem vody.
8. Po vyčištění spotřebič vždy osušte měkkým hadříkem.
9. Zabraňte tomu, aby čisticí voda protekla vypouštěcím otvorem do odpařovací misky.
10. Při čištění zadní části spotřebiče buďte opatrní.
11. Pokud je nutná oprava, obraťte se na kvalifikovaného technika nebo servisního zástupce.
12. Pokud bude spotřebič delší dobu mimo provoz, otočte vypínač do polohy OFF, odpojte jej ze zásuvky, vyprázdněte chladicí prostor a důkladně jej vyčistěte.

Speciální pravidelná údržba



OZNÁMENÍ! Následující pokyny jsou určeny ZKUŠENÉMU PERSONÁLU.

1. Pravidelně čistěte kondenzátor pomocí vhodných nástrojů, jako je vysavač nebo měkké kartáče.
2. Ujistěte se, že všechna elektrická připojení jsou bezpečná a nejsou uvolněná.
3. Zkontrolujte, zda termostat a čidlo fungují správně.
4. Pravidelné čištění kondenzátoru může pomoci prodloužit životnost spotřebiče.
5. Doporučujeme, aby čištění kondenzátoru provedl kvalifikovaný technik nebo agent.
6. Klíč od elektrické skříně by měl být uchováván mimo dosah dětí a neoprávněných uživatelů.
7. Klíč používejte pouze k odemykání skříně.
8. Pravidelně vyprazdňujte odtokovou vanu umístěnou pod jednotkou.
9. Při zpětné instalaci vypouštěcí nádoby se ujistěte, že je vypouštěcí hadice správně umístěna zpět do nádoby.

Péče o mramor

1. Při čištění pracovní desky nepoužívejte abrazivní materiály nebo drsné čisticí prostředky. Místo toho použijte teplou mýdlovou vodu.
2. Nepokládejte horké nebo zmrazené předměty přímo na mramorový povrch, aby nedošlo k prasknutí.
3. Okamžitě odstraňte rozlité tekutiny, zejména kyselé tekutiny, jako je citronová šťáva nebo ocet.
4. Pro minimalizaci rizika poškození pracovní desky se doporučuje používat prkénko.

5. Po vyčištění povrch důkladně osušte měkkým hadříkem.

Likvidace použitých přístrojů

Obal je určen k ochraně spotřebiče a jeho součástí během přepravy a je vyroben z recyklovatelných materiálů. Vraťte prosím obal do oficiálního sběrného místa k recyklaci, místo aby jej zlikvidujete, abyste podpořili opětovné použití materiálů. Staré spotřebiče obsahují opakovaně použitelné materiály a neměly by se likvidovat s domácím nebo hromadným odpadem.

Před likvidací spotřebiče znehodnoťte všechny zámky a pokud je to možné, odstraňte dvířka. Pokud má spotřebič pružinové nebo šroubové západky, odstraňte je nebo deaktivujte, abyste zabránili uvěznění dětí uvnitř.

Chladicí systém obsahuje plyny a chladiva, které vyžadují speciální metody likvidace. Před likvidací se ujistěte, že chladicí okruh není poškozen. Volbou ekologicky šetrných metod likvidace přispíváte k ochraně životního prostředí. Informace o použitém chladivu a izolačních materiálech naleznete na typovém štítku spotřebiče.

Informace o datech sběru nebo místech likvidace vám poskytne místní úřad pro likvidaci odpadu nebo místní úřad. Symbol na produktu nebo obalu znamená, že produkt nesmí být likvidován jako domovní odpad, ale měl by být odevzdán do určeného recyklačního střediska pro elektrická a elektronická zařízení. Správná likvidace pomáhá předcházet možnému poškození životního prostředí a lidského zdraví v důsledku nesprávné manipulace s odpadem.

Další podrobnosti o recyklaci tohoto produktu vám poskytne místní městský úřad, služba likvidace odpadu nebo prodejce, u kterého jste produkt zakoupili.

Elektrické schéma

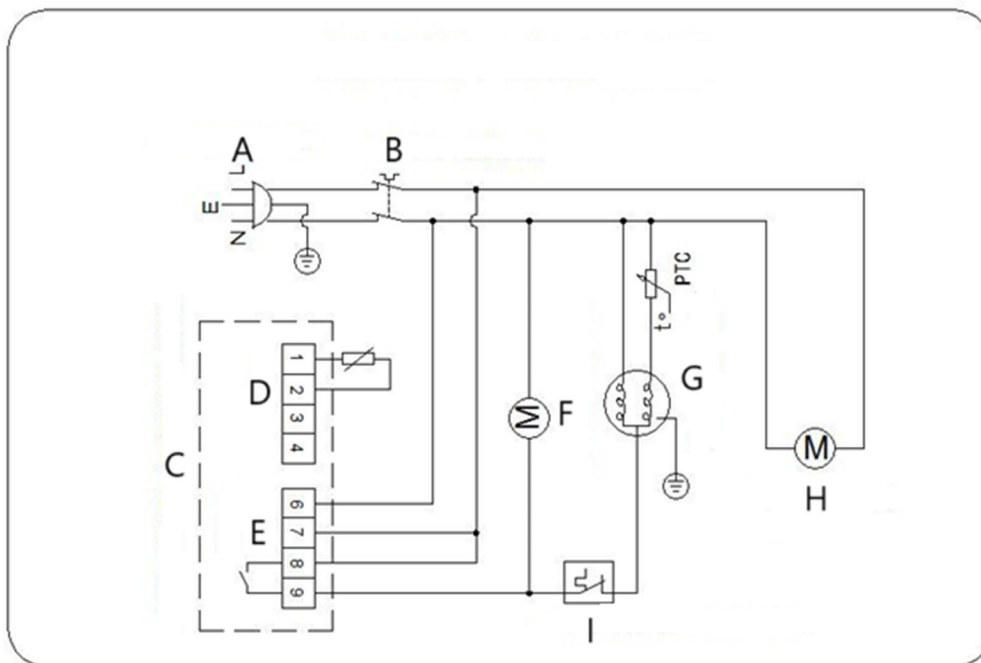

- A- Napájecí zástrčka
- B- Vypínač napájení
- C- Kontrola teploty
- D- Pokoj

- E- Napájení 230V 50-60Hz
 F- Ventilátor kondenzátoru
 G- Kompresor
 H- Ventilátor výparníku
 I- Ochrana proti přetížení

Řešení problémů

Problém	Možná příčina	Řešení
Spotřebič nefunguje	1. Jednotka není zapnutá	1. Zkontrolujte, zda je jednotka správně zapojena a zapnuta
	2. Zástrčka a kabel jsou poškozené	2. Požádejte svého zástupce nebo kvalifikovaného technika o prohlídku
	3. Pojistka v zástrčce je spálená	3. Vyměňte pojistku (britská zástrčka)
	4. Problémy s napájením	4. Zkontrolujte napájení
	5. Porucha vnitřní kabeláže	5. Požádejte svého zástupce nebo kvalifikovaného technika o prohlídku
Spotřebič je zapnutý, ale teplota je příliš vysoká/nízká	1. Příliš mnoho ledu na výparníku	1. Odmrazujte spotřebič
	2. Kondenzátor zanesený prachem	2. Požádejte svého zástupce nebo kvalifikovaného technika o prohlídku
	3. Dveře nejsou správně zavřené	3. Zkontrolujte, zda jsou dvířka zavřená a zda nejsou poškozena těsnění
	4. Spotřebič je umístěn v blízkosti zdroje tepla nebo je přerušeno proudění vzduchu do kondenzátoru	4. Přesuňte chladničku na vhodnější místo
	5. Okolní teplota je příliš vysoká	5. Zvyšte ventilaci nebo přemístěte spotřebič do chladničky
	6. Ve spotřebiči jsou uloženy nevhodné potraviny	6. Odstraňte nadměrně horké potraviny nebo ucpaní ventilátoru
	7. Spotřebič je přetížený	7. Snižte množství potravin uložených ve spotřebiči
Spotřebič vydává neobvykle vysokou hladinu hluku	1. Uvolněná matice/šroub	1. Zkontrolujte a utáhněte všechny matice a šrouby
	2. Spotřebič není instalován ve vodorovné nebo stabilní poloze	2. Zkontrolujte montážní polohu a v případě potřeby ji změňte
Ze zařízení vytéká voda	1. Spotřebič není správně vyrovnan	1. Upravte šroubovací nožičky pro vyrovnaní spotřebiče (pokud je to možné)
	2. Výtokový otvor je ucpaný	2. Vyčistěte výstupní otvor
	3. Pohyb vody do odpadu je znemožněn	3. Vyčistěte podlahu spotřebiče (pokud existuje)
	4. Nádoba na vodu je poškozená	4. Požádejte svého zástupce nebo kvalifikovaného technika o prohlídku

	5. Odkapávací miska přetéká	5. Vyprázdněte odkapávací misku houbičkou
--	-----------------------------	---



Ce manuel d'utilisation a été traduit à l'aide d'une traduction automatique. Nous avons fait tout notre possible pour garantir l'exactitude de la traduction, mais veuillez noter que les traductions automatiques ne sont pas parfaites et ne sont pas destinées à remplacer les traducteurs humains. La version officielle du manuel d'utilisation est en anglais. Les éventuelles différences entre la version traduite et l'original anglais ne sont pas juridiquement contraignantes. Si vous avez des questions sur l'exactitude de la traduction, veuillez vous référer à la version anglaise, qui est la référence officielle. D'autres versions linguistiques sont disponibles sur demande via info@expondo.com.

Caractéristiques techniques

Description du paramètre	Valeur du paramètre					
	Table réfrigérée à 2 portes	Table réfrigérée avec 2 tiroirs et 1 porte	Table réfrigérée avec 4 tiroirs	Table réfrigérée à 3 portes	Table réfrigérée avec 2 tiroirs et 2 portes	Table réfrigérée avec 6 tiroirs
Nom de produit	RCST-2D240	RCST-1D2DR240	RCST-4DR230	RCST-3D240	RCST-2D2DR240	RCST-6DR240
Modèle	RCST-2D240	RCST-1D2DR240	RCST-4DR230	RCST-3D240	RCST-2D2DR240	RCST-6DR240
Tension nominale [V~] / fréquence [Hz]	230 / 50					
Courant nominal [A]	1			1,9		
Classe climatique	4					
Gaz de soufflage isolant	Cyclopentane					
Réfrigérant	R290/57g			R290/102g		
Dimensions [largeur * longueur * hauteur; mm]	903*700*950	902*698*950	700*900*950	1369*70*951	1370*700*950	1370*700*950
Poids [kg]	57,25	65,1	72,8	82,45	89,6	104,8

Description de l'appareil



Le produit est conçu pour garantir que des ingrédients frais sont facilement disponibles pour une préparation rapide. Il est idéal pour une utilisation dans les restaurants, les hôtels, les bars à salades et les magasins d'alimentation tels que les établissements de kebab et de falafel.

L'utilisateur est responsable de tout dommage résultant d'une utilisation non conforme de l'appareil.

Installation

Instructions d'installation

1. Déballez l'appareil en vous assurant que tous les films et revêtements plastiques protecteurs sont entièrement retirés de toutes les surfaces. Pour éviter toute blessure ou tout dommage, deux personnes doivent s'occuper du déballage et de l'installation de l'appareil.
2. Maintenez un espace libre d'au moins 20 cm (7 pouces) entre l'appareil et les murs ou objets à proximité pour une ventilation adéquate. Augmentez cette distance si l'objet est une source de chaleur.
3. Mettez l'appareil à niveau en ajustant les pieds à vis. Il doit être placé sur une surface stable et plane pour minimiser les vibrations et le bruit.
4. La température à laquelle se trouve l'appareil doit être comprise entre 10°C et 32°C. Évitez de le placer en plein soleil ou à proximité de sources de chaleur telles que des fours ou des radiateurs.
5. Assurez-vous que l'appareil est correctement ventilé.
6. Vérifiez que l'alimentation électrique et la tension sur le site d'installation correspondent aux informations figurant sur l'étiquette signalétique. La prise doit rester accessible après l'installation.
7. Brancher et débrancher correctement la prise. Assurez-vous que la fiche est bien insérée. Lors du débranchement, tenez la prise elle-même. Ne tirez jamais directement sur le cordon.
8. Si l'appareil ne doit pas être utilisé pendant une période prolongée, éteignez-le, débranchez-le de la source d'alimentation, nettoyez-le et laissez la porte ou le couvercle ouvert pour éviter les odeurs.
9. **Important : Pour votre sécurité, l'appareil doit être correctement relié à la terre.**

L'appareil est équipé d'un fil et d'une fiche de mise à la terre, qui doivent être connectés à une prise correctement mise à la terre. Si vous n'êtes pas sûr de la mise à la terre, consultez un électricien qualifié ou un centre de service.

10. Si le cordon d'alimentation n'atteint pas la prise la plus proche, réorganisez votre installation ou demandez à un électricien qualifié d'installer une nouvelle prise.
11. Après une coupure de courant, attendez au moins 3 minutes avant de redémarrer l'appareil pour éviter d'endommager le compresseur.
12. Lors du stockage des aliments, chaque étagère ne doit pas supporter plus de 88 lb (40 kg) et les articles ne doivent pas dépasser les bords avant ou arrière de l'étagère.

Ajuster les étagères/tiroirs

1. Installez un ensemble de guides d'étagères de chaque côté de l'armoire à la hauteur souhaitée.
2. Faites glisser l'étagère ou le tiroir en position.
3. Répétez le processus pour les étagères ou tiroirs restants.



AVIS!

- Si l'appareil a été stocké ou transporté dans une position non verticale, laissez-le debout pendant environ 12 heures avant de l'utiliser.
- Avant la première utilisation, nettoyez les étagères et l'intérieur avec de l'eau savonneuse.
- Ces étapes sont cruciales pour assurer une évacuation adéquate de la condensation.

Opération

Instructions Basix

Pour obtenir les meilleurs résultats de votre appareil, veuillez suivre ces instructions :

1. Ne conservez les aliments dans l'appareil qu'une fois qu'ils ont atteint la température de fonctionnement correcte.
2. Assurez-vous que les baies des conteneurs GN sont toujours remplies, même si les conteneurs sont vides ou non utilisés. Les baies vides réduiront considérablement l'efficacité de l'appareil.
3. Gardez toujours la porte et le couvercle fermés lorsque vous ne les utilisez pas.
4. Ne placez pas d'aliments ou de liquides chauds non couverts à l'intérieur de l'appareil.
5. Enveloppez ou couvrez les aliments autant que possible.
6. Ne bloquez pas les ventilateurs internes de l'appareil.
7. Évitez de garder les portes ouvertes pendant des périodes prolongées.
8. La capacité de charge maximale de chaque étagère est de 20 kg.
9. Les aliments doivent être placés dans un récipient avant d'être placés dans l'armoire ou sur une étagère. Il n'est pas autorisé de placer directement des aliments dans l'armoire.
10. Lorsque des aliments/légumes humides sont introduits dans l'appareil, il est normal que de la glace (neige) apparaisse à la surface.

Allumer l'appareil

1. Fermez la ou les portes de l'appareil.
2. Assurez-vous que l'interrupteur d'alimentation est en position ^[O] position, puis allumez la prise.
3. Allumez l'alimentation ^[I]. La température interne actuelle de l'appareil sera affichée.
4. Le thermostat du panneau de commande clignotera pendant 3 minutes, indiquant le délai anti-court-cycle entre l'arrêt et le redémarrage du compresseur.

Ouvrir/fermer le couvercle/tiroir



AVERTISSEMENT :

- Le couvercle coulissant n'a pas de mécanisme de verrouillage. Assurez-vous toujours que le couvercle est en position à moitié ouverte avant de tenter de l'ouvrir.
- Pour éviter toute blessure, ne tirez pas le tiroir au-delà de sa position complètement ouverte.

Le couvercle de l'appareil peut être réglé sur plusieurs positions :

1. Avec le couvercle fermé, faites-le glisser vers la position semi-ouverte pour un accès partiel aux plateaux du récipient GN.
2. Soulevez le couvercle vers le haut et vers l'arrière jusqu'à ce que la charnière repose solidement dans la fente de support.
3. Soulevez complètement le couvercle vers le haut et vers l'arrière pour exposer complètement les plateaux du récipient GN.

Réglage de la température et panneau de commande

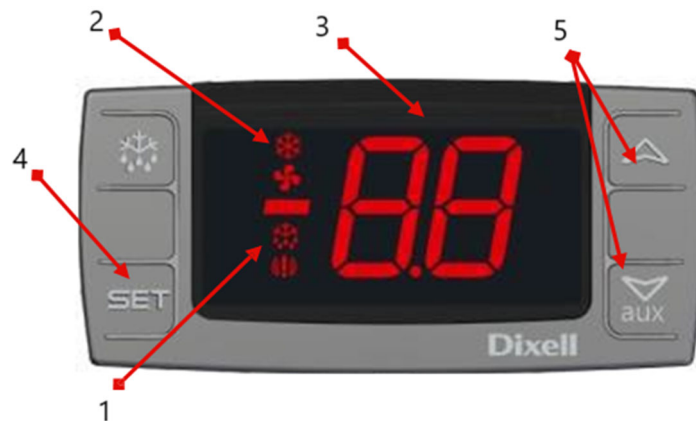

- 1- Voyant de dégivrage
- 2- Voyant de fonctionnement du compresseur
- 3- Thermostat numérique
- 4- Touche de programmation (non accessible à l'utilisateur) Touche de sélection
- 5- Touches de modification de la température

Voir le point de consigne

1. Appuyez brièvement et relâchez le **SET** touche pour afficher le point de consigne.

2. Appuyez brièvement et relâchez le^{SET} Appuyez à nouveau sur la touche ou attendez environ 5 secondes pour que l'affichage revienne à la normale.

Modifier le point de consigne

1. Tenez le^{SET} pendant plus de 2 secondes pour modifier la valeur de consigne.
2. La valeur de consigne actuelle s'affiche et le symbole « °C » commence à clignoter.
3. Utilisez les flèches HAUT ou BAS dans les 10 secondes pour ajuster la valeur.
4. Appuyez sur le^{SET} Appuyez à nouveau sur la touche ou attendez 10 secondes pour enregistrer la nouvelle valeur de consigne.

Dégivrage manuel

Cet équipement nécessite un dégivrage manuel au moins une fois par mois, car il ne dispose pas de fonction de dégivrage automatique.



AVIS! Le cycle de dégivrage commence dès la première mise sous tension de l'appareil.

Méthode pour dégivrer manuellement l'appareil :

1. Appuyez et maintenez enfoncé le bouton DÉGIVRAGE  bouton pendant 5 secondes.
2. Le cycle de dégivrage commencera immédiatement et la LED de dégivrage s'allumera. Le cycle durera 20 minutes.



AVIS! Le lancement d'un dégivrage manuel réinitialisera la minuterie de dégivrage automatique. Le prochain dégivrage automatique aura lieu 12 heures après la fin du cycle de dégivrage manuel.

Nettoyage et entretien

Entretien de routine

1. Éteignez et débranchez l'appareil de l'alimentation électrique avant de le nettoyer.
2. Nettoyez régulièrement l'extérieur et l'intérieur de l'appareil.
3. Essuyez l'appareil avec un chiffon humide. Assurez-vous que l'interrupteur, le panneau de commande, le câble et la prise restent secs.
4. N'utilisez pas de produits de nettoyage abrasifs, car ils peuvent laisser des résidus nocifs. Utilisez uniquement de l'eau savonneuse douce.
5. Nettoyez le joint de porte avec de l'eau uniquement.
6. Assurez-vous qu'aucune eau de nettoyage ne pénètre dans les composants électriques.
7. Ne pas nettoyer l'appareil avec un jet d'eau.
8. Après le nettoyage, séchez toujours l'appareil à l'aide d'un chiffon doux.
9. Évitez de laisser l'eau de nettoyage s'écouler par le trou de vidange dans le bac d'évaporation.
10. Soyez prudent lorsque vous nettoyez l'arrière de l'appareil.
11. Si des réparations sont nécessaires, consultez un technicien qualifié ou un agent de service.

12. Si l'appareil doit rester inactif pendant une période prolongée, placez l'interrupteur sur la position OFF, débranchez-le, videz le compartiment de réfrigération et nettoyez-le soigneusement.

Entretien périodique spécial



AVIS! Les instructions suivantes sont destinées au PERSONNEL QUALIFIÉ.

1. Nettoyez périodiquement le condenseur à l'aide d'outils appropriés, tels qu'un aspirateur ou des brosses douces.
2. Assurez-vous que toutes les connexions électriques sont sécurisées et non desserrées.
3. Vérifiez que le thermostat et le capteur fonctionnent correctement.
4. Un nettoyage périodique du condenseur peut aider à prolonger la durée de vie de l'appareil.
5. Il est recommandé de faire appel à un technicien ou à un agent qualifié pour effectuer le nettoyage du condenseur.
6. La clé de l'armoire électrique doit être conservée hors de portée des enfants et des utilisateurs non autorisés.
7. Utilisez la clé uniquement pour déverrouiller l'armoire.
8. Videz périodiquement le bac de vidange situé sous l'appareil.
9. Lors de la réinstallation du bac de vidange, assurez-vous que le tuyau de vidange est correctement positionné dans le bac.

Entretien du marbre

1. Évitez d'utiliser des matériaux abrasifs ou des détergents agressifs lors du nettoyage du plan de travail. Utilisez plutôt de l'eau chaude savonneuse.
2. Ne placez pas d'aliments chauds ou congelés directement sur la surface en marbre pour éviter les fissures.
3. Nettoyez immédiatement les déversements, en particulier les liquides acides comme le jus de citron ou le vinaigre.
4. Il est recommandé d'utiliser une planche à découper pour minimiser les risques d'endommager le plan de travail.
5. Après le nettoyage, séchez soigneusement la surface avec un chiffon doux.

Élimination des appareils usagés

L'emballage est conçu pour protéger l'appareil et ses composants pendant le transport et est fabriqué à partir de matériaux recyclables. Veuillez rapporter l'emballage à un point de collecte officiel pour recyclage, plutôt que de le jeter, afin de favoriser la réutilisation des matériaux. Les appareils usagés contiennent des matériaux réutilisables et ne doivent pas être jetés avec les déchets ménagers ou encombrants.

Avant de mettre l'appareil au rebut, rendez les serrures inutilisables et, si possible, retirez la ou les portes. Si l'appareil est équipé de loquets à ressort ou à pêne, retirez-les ou désactivez-les pour éviter que des enfants ne restent coincés à l'intérieur.

Le système de réfrigération contient des gaz et des réfrigérants qui nécessitent des méthodes d'élimination spéciales. Assurez-vous que le circuit réfrigérant n'est pas endommagé avant la mise au rebut. En choisissant des méthodes d'élimination respectueuses de l'environnement, vous contribuez à la protection de l'environnement. Des informations sur le réfrigérant et les matériaux d'isolation utilisés sont disponibles sur l'étiquette signalétique de l'appareil.

Pour obtenir des informations sur les dates de collecte ou les lieux d'élimination, contactez les autorités locales chargées de l'élimination des déchets ou votre mairie. Le symbole sur le produit ou l'emballage indique qu'il ne doit pas être jeté avec les déchets ménagers, mais doit être déposé dans un centre de recyclage désigné pour les équipements électriques et électroniques. Une élimination appropriée permet d'éviter les dommages potentiels à l'environnement et à la santé humaine dus à une mauvaise gestion des déchets.

Pour plus de détails sur le recyclage de ce produit, contactez votre mairie, le service d'élimination des déchets ou le détaillant où le produit a été acheté.

Schéma électrique

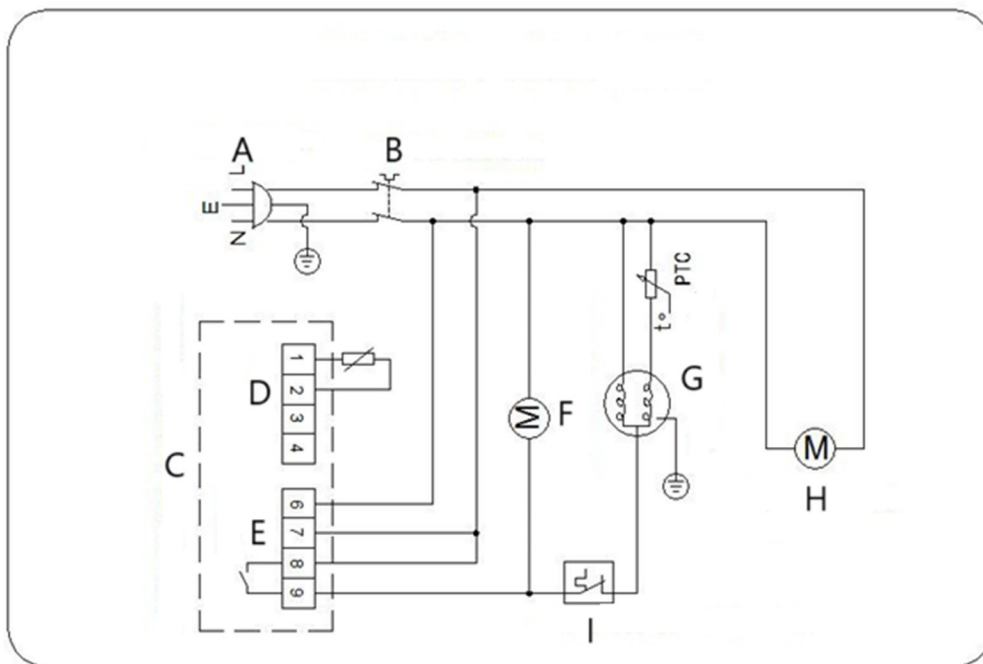

- A- Prise d'alimentation
- B- Interrupteur d'alimentation
- C- Régulation de la température
 - D- Chambre
- E- Alimentation 230V 50-60Hz
- F- Ventilateur du condenseur
- G- Compresseur
- H- Ventilateur d'évaporateur
- I- Protecteur de surcharge

Résolution de problèmes

Problème	Cause(s) possible(s)	Solution
L'appareil ne fonctionne pas	1. L'appareil n'est pas allumé	1. Vérifiez si l'appareil est correctement branché et allumé
	2. La prise et le câble sont endommagés	2. Appelez votre agent ou un

		technicien qualifié pour une inspection
	3. Le fusible de la prise a sauté	3. Remplacer le fusible (prise britannique)
	4. Problèmes d'alimentation électrique	4. Vérifiez l'alimentation électrique
	5. Défaut de câblage interne	5. Appelez votre agent ou un technicien qualifié pour une inspection
L'appareil est allumé, mais la température est trop élevée/basse	1. Trop de glace sur l'évaporateur	1. Dégivrer l'appareil
	2. Condensateur bloqué par de la poussière	2. Appelez votre agent ou un technicien qualifié pour une inspection
	3. Les portes ne sont pas bien fermées	3. Vérifiez que les portes sont fermées et que les joints ne sont pas endommagés
	4. L'appareil est situé à proximité d'une source de chaleur ou le flux d'air vers le condenseur est interrompu	4. Déplacez le réfrigérateur vers un endroit plus approprié
	5. La température ambiante est trop élevée	5. Augmentez la ventilation ou déplacez l'appareil vers un endroit plus frais
	6. Des aliments impropres sont stockés dans l'appareil	6. Retirez tous les aliments trop chauds ou les obstructions du ventilateur
	7. L'appareil est surchargé	7. Réduisez la quantité de nourriture stockée dans l'appareil
L'appareil produit un niveau de bruit inhabituellement élevé	1. Écrou/vis desserré	1. Vérifiez et serrez tous les écrous et toutes les vis
	2. L'appareil n'a pas été installé dans une position plane ou stable	2. Vérifiez la position d'installation et modifiez-la si nécessaire
L'appareil fuit de l'eau	1. L'appareil n'est pas correctement mis à niveau	1. Ajustez les pieds à vis pour mettre l'appareil à niveau (le cas échéant)
	2. La sortie de décharge est bloquée	2. Dégagez la sortie de décharge
	3. Le mouvement de l'eau vers le drain est obstrué	3. Dégager le sol de l'appareil (le cas échéant)
	4. Le réservoir d'eau est endommagé	4. Appelez votre agent ou un technicien qualifié pour une inspection
	5. Le bac collecteur déborde	5. Vider le bac collecteur avec une éponge



Questo manuale utente è stato tradotto utilizzando la traduzione automatica. Abbiamo fatto ogni sforzo per garantire l'accuratezza della traduzione, ma tieni presente che le traduzioni automatiche non sono perfette e non intendono sostituire i traduttori umani. La versione ufficiale del Manuale d'uso è in inglese. Eventuali differenze tra la versione tradotta e quella originale in inglese non sono giuridicamente vincolanti. In caso di dubbi sull'accuratezza della traduzione, fare riferimento alla versione inglese, che è il riferimento ufficiale. Versioni in altre lingue sono disponibili su richiesta scrivendo a info@expondo.com.

Dati tecnici

Descrizione del parametro	Valore del parametro					
Nome del prodotto	Tavolo refrigerato con 2 porte	Tavolo refrigerato con 2 cassette e 1 porta	Tavolo refrigerato con 4 cassette	Tavolo refrigerato con 3 porte	Tavolo refrigerato con 2 cassette e 2 ante	Tavolo refrigerato con 6 cassette
Modello	RCST-2D240	RCST-1D2DR240	RCST-4DR230	RCST-3D240	RCST-2D2DR240	RCST-6DR240
Tensione nominale [V~] / frequenza [Hz]	230 / 50					
Corrente nominale [A]	1			1,9		
Classe climatica	4					
Isolamento soffiando gas	Ciclopentano					
Refrigerante	R290/57g			R290/102g		
Dimensioni [larghezza * lunghezza * altezza; mm]	903*700*950	902*698*950	700*900*950	1369*70*951	1370*700*950	1370*700*950
Peso [kg]	57,25	65,1	72,8	82,45	89,6	104,8

Descrizione del dispositivo



Il prodotto è studiato per garantire ingredienti freschi e facilmente reperibili per una preparazione rapida. È ideale per l'uso in ristoranti, hotel, salad bar e negozi di alimentari come kebab e falafel.

L'utente è responsabile di eventuali danni derivanti da un uso improprio del dispositivo.

Installazione

Istruzioni per l'installazione

1. Disimballare l'elettrodomestico, assicurandosi che tutte le pellicole e i rivestimenti protettivi in plastica siano completamente rimossi da tutte le superfici. Per evitare lesioni o danni, il disimballaggio e l'installazione dell'apparecchio devono essere eseguiti da due persone.
2. Mantenere almeno 20 cm (7 pollici) di spazio libero tra l'apparecchio e le pareti o gli oggetti circostanti per una corretta ventilazione. Aumentare questa distanza se l'oggetto è una fonte di calore.
3. Livellare l'apparecchio regolando i piedini a vite. Dovrebbe essere posizionato su una superficie stabile e piana per ridurre al minimo vibrazioni e rumore.
4. La temperatura in cui si trova l'apparecchio deve essere compresa tra 10°C e 32°C. Evitare di posizionarlo alla luce diretta del sole o vicino a fonti di calore come forni o termosifoni.
5. Assicurarsi che l'apparecchio sia adeguatamente ventilato.
6. Verificare che l'alimentazione elettrica e la tensione nel luogo di installazione corrispondano ai dati riportati sulla targhetta dei dati nominali. Dopo l'installazione la spina deve rimanere accessibile.
7. Collegare e scollegare correttamente la spina. Assicurarsi che la spina sia inserita saldamente. Quando si scollega la spina, afferrarla direttamente. Non tirare mai direttamente il cavo.
8. Se l'apparecchio non viene utilizzato per un lungo periodo, spegnerlo, scollegarlo dalla presa elettrica, pulirlo e lasciare lo sportello o il coperchio aperti per evitare la formazione di odori.
9. **Importante: per la vostra sicurezza, l'apparecchio deve essere correttamente collegato a terra.**

L'apparecchio è dotato di un filo di messa a terra e di una spina, che devono essere collegati a una presa correttamente dotata di messa a terra. In caso di dubbi sulla messa a terra, consultare un elettricista qualificato o un centro di assistenza.

10. Se il cavo di alimentazione non arriva alla presa più vicina, riorganizzare la configurazione o far installare una nuova presa da un elettricista qualificato.
11. Dopo un'interruzione di corrente, attendere almeno 3 minuti prima di riavviare l'apparecchio per evitare di danneggiare il compressore.
12. Quando si conservano gli alimenti, ogni ripiano non deve reggere più di 40 kg e gli alimenti non devono sporgere oltre i bordi anteriore o posteriore del ripiano.

Montare i ripiani/cassetti

1. Installare un set di guide per ripiani su ciascun lato del mobile, all'altezza desiderata.
2. Far scorrere il ripiano o il cassetto in posizione.
3. Ripetere il procedimento per i ripiani o cassetti rimanenti.



AVVISO!

- Se l'unità è stata immagazzinata o trasportata in posizione non verticale, lasciarla in posizione verticale per circa 12 ore prima di utilizzarla.
- Prima del primo utilizzo, pulire i ripiani e l'interno con acqua saponata.
- Questi passaggi sono fondamentali per garantire il corretto drenaggio della condensa.

Operazione

Istruzioni di base

Per ottenere i migliori risultati dal tuo elettrodomestico, segui queste istruzioni:

1. Riporre gli alimenti nell'apparecchio solo quando hanno raggiunto la corretta temperatura di esercizio.
2. Assicurarsi che gli scomparti dei contenitori GN siano sempre pieni, anche se i contenitori sono vuoti o non vengono utilizzati. Gli alloggiamenti vuoti ridurranno notevolmente l'efficienza dell'elettrodomestico.
3. Tenere sempre lo sportello e il coperchio chiusi quando non in uso.
4. Non collocare all'interno dell'apparecchio cibi o liquidi caldi scoperti.
5. Se possibile, avvolgere o coprire gli alimenti.
6. Non bloccare le ventole interne dell'apparecchio.
7. Evitare di tenere le porte aperte per periodi prolungati.
8. La portata massima di ogni ripiano è di 20 kg.
9. Gli alimenti devono essere riposti in un contenitore prima di essere riposti nella credenza o sullo scaffale. Non è consentito riporre gli alimenti direttamente nella credenza.
10. Quando si inseriscono alimenti o verdure umide nell'apparecchio, è normale che sulla superficie si formi del ghiaccio (neve).

Accendere l'apparecchio

1. Chiudere la/le porta/e dell'apparecchio.
2. Assicurarsi che l'interruttore di alimentazione sia in posizione ^[O] posizione, quindi accendere la presa.
3. Passare l'alimentazione a ^[I]. Verrà visualizzata la temperatura interna attuale dell'apparecchio.
4. Il termostato sul pannello di controllo lampeggerà per 3 minuti, indicando il ritardo anti-ciclo corto tra l'arresto e il riavvio del compressore.

Aprire/chiudere il coperchio/cassetto



AVVERTENZA!

- Il coperchio scorrevole non è dotato di meccanismo di bloccaggio. Prima di tentare di aprirlo, assicurarsi sempre che il coperchio sia semiaperto.
- Per evitare lesioni, non tirare il cassetto oltre la posizione di completa apertura.

Il coperchio dell'apparecchio può essere regolato in più posizioni:

1. Con il coperchio chiuso, riportarlo in posizione semi-aperta per accedere parzialmente ai vassoi dei contenitori GN.
2. Sollevare il coperchio verso l'alto e indietro finché la cerniera non si posiziona saldamente nella fessura di supporto.
3. Sollevare completamente il coperchio verso l'alto e all'indietro per esporre completamente i vassoi dei contenitori GN.

Pannello di controllo e regolazione della temperatura

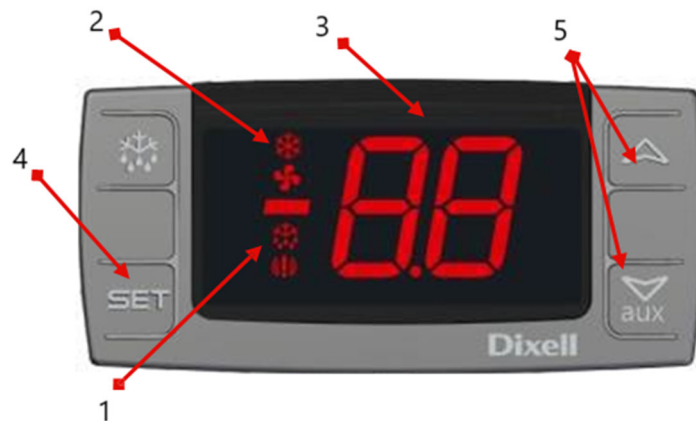

- 1- Spia di sbrinamento
- 2- Spia di funzionamento del compressore
- 3- Termostato digitale
- 4- Tasto di programmazione (non accessibile all'utente) Tasto di selezione
- 5- Tasti di modifica della temperatura

Vedere il punto di regolazione

1. Premere brevemente e rilasciare il tasto ^{SET} tasto per visualizzare il punto di regolazione.

2. Premere brevemente e rilasciare il tasto^{SET} nuovamente il tasto oppure attendere circa 5 secondi affinché il display torni alla normalità.

Cambia il punto di regolazione

1. Tieni premuto il^{SET} tasto per più di 2 secondi per modificare il valore del set point.
2. Verrà visualizzato il valore del punto di regolazione corrente e il simbolo “ °C ” inizierà a lampeggiare.
3. Utilizzare le frecce SU o GIÙ entro 10 secondi per regolare il valore.
4. Premere il^{SET} nuovamente il tasto oppure attendere 10 secondi per salvare il nuovo valore del set point.

Sbrinamento manuale

Questa apparecchiatura richiede uno sbrinamento manuale almeno una volta al mese, poiché non dispone di una funzione di sbrinamento automatico.



AVVISO! Il ciclo di sbrinamento inizia dal momento in cui l'apparecchio viene acceso per la prima volta.

Metodo per sbrinare manualmente l'apparecchio:

1. Premere e tenere premuto il tasto DEFROST  pulsante per 5 secondi.
2. Il ciclo di sbrinamento inizierà immediatamente e il LED di sbrinamento si accenderà. Il ciclo durerà 20 minuti.



AVVISO! L'avvio di uno sbrinamento manuale reimposterà il timer dello sbrinamento automatico. Il successivo sbrinamento automatico avverrà 12 ore dopo il completamento del ciclo di sbrinamento manuale.

Pulizia e manutenzione

Manutenzione ordinaria

1. Prima di pulirlo, spegnere l'apparecchio e scollegarlo dalla rete elettrica.
2. Pulire regolarmente sia l'esterno che l'interno dell'apparecchio.
3. Pulire l'unità con un panno umido. Assicurarsi che l'interruttore, il pannello di controllo, il cavo e la spina rimangano asciutti.
4. Non utilizzare prodotti per la pulizia abrasivi, poiché potrebbero lasciare residui dannosi. Utilizzare solo acqua e sapone delicato.
5. Pulire la guarnizione della porta solo con acqua.
6. Assicurarsi che l'acqua di pulizia non penetri nei componenti elettrici.
7. Non pulire l'apparecchio con un getto d'acqua.
8. Dopo la pulizia, asciugare sempre l'apparecchio con un panno morbido.
9. Evitare che l'acqua di pulizia scorra attraverso il foro di scarico nella vaschetta di evaporazione.
10. Prestare attenzione quando si pulisce la parte posteriore dell'apparecchio.
11. Se sono necessarie riparazioni, consultare un tecnico qualificato o un agente di assistenza.

12. Se l'apparecchio rimane inattivo per un periodo prolungato, portare l'interruttore in posizione OFF, scollegarlo, svuotare il vano frigorifero e pulirlo accuratamente.

Manutenzione periodica speciale



AVVISO! Le seguenti istruzioni sono destinate al PERSONALE QUALIFICATO.

1. Pulire periodicamente il condensatore utilizzando utensili adeguati, come un aspirapolvere o spazzole morbide.
2. Assicurarsi che tutti i collegamenti elettrici siano saldi e non allentati.
3. Controllare che il termostato e il sensore funzionino correttamente.
4. La pulizia periodica del condensatore può contribuire a prolungare la durata dell'elettrodomestico.
5. Si consiglia di far eseguire la pulizia del condensatore da un tecnico o da un agente qualificato.
6. La chiave dell'armadio elettrico deve essere tenuta fuori dalla portata dei bambini e degli utenti non autorizzati.
7. Utilizzare la chiave solo per sbloccare l'armadietto.
8. Svuotare periodicamente la vaschetta di raccolta posta sotto l'unità.
9. Quando si reinstalla la vaschetta di scarico, assicurarsi che il tubo di scarico sia correttamente posizionato nella vaschetta.

Cura del marmo

1. Evitare di utilizzare materiali abrasivi o detergenti aggressivi durante la pulizia del piano di lavoro. Utilizzare invece acqua calda e sapone.
2. Non appoggiare oggetti caldi o congelati direttamente sulla superficie in marmo per evitare che si crepino.
3. Pulire immediatamente eventuali versamenti, in particolare liquidi acidi come succo di limone o aceto.
4. Si consiglia di utilizzare un tagliere per ridurre al minimo il rischio di danneggiare il piano di lavoro.
5. Dopo la pulizia, asciugare accuratamente la superficie con un panno morbido.

Smaltimento dei dispositivi usati

L'imballaggio è studiato per proteggere l'apparecchio e i suoi componenti durante il trasporto ed è realizzato con materiali riciclabili. Per promuovere il riutilizzo dei materiali, si prega di riportare l'imballaggio in un punto di raccolta ufficiale per il riciclaggio, anziché gettarlo via. I vecchi elettrodomestici contengono materiali riutilizzabili e non devono essere smaltiti insieme ai rifiuti domestici o ingombranti.

Prima di smaltire l'apparecchio, rendere inutilizzabili eventuali serrature e, se possibile, rimuovere la/le porta/e. Se l'apparecchio è dotato di dispositivi di chiusura a molla o a bullone, rimuoverli o disattivarli per evitare che i bambini restino intrappolati all'interno.

L'impianto di refrigerazione contiene gas e refrigeranti che richiedono metodi di smaltimento speciali. Prima dello smaltimento, assicurarsi che il circuito refrigerante non sia danneggiato. Scegliendo metodi di smaltimento rispettosi dell'ambiente contribuisce alla tutela dell'ambiente. Le informazioni sui materiali refrigeranti e isolanti utilizzati sono riportate sulla targhetta identificativa dell'apparecchio.

Per informazioni sulle date di raccolta o sui luoghi di smaltimento, contattare le autorità locali preposte allo smaltimento dei rifiuti o il comune di residenza. Il simbolo sul prodotto o sulla confezione indica che il prodotto non deve essere smaltito come rifiuto domestico, ma deve essere portato in un centro di riciclaggio designato

per apparecchiature elettriche ed elettroniche. Uno smaltimento corretto aiuta a prevenire potenziali danni all'ambiente e alla salute umana dovuti a una gestione impropria dei rifiuti.

Per maggiori informazioni sul riciclaggio di questo prodotto, contattare l'ufficio comunale locale, il servizio di smaltimento rifiuti o il rivenditore presso il quale è stato acquistato il prodotto.

Schema elettrico

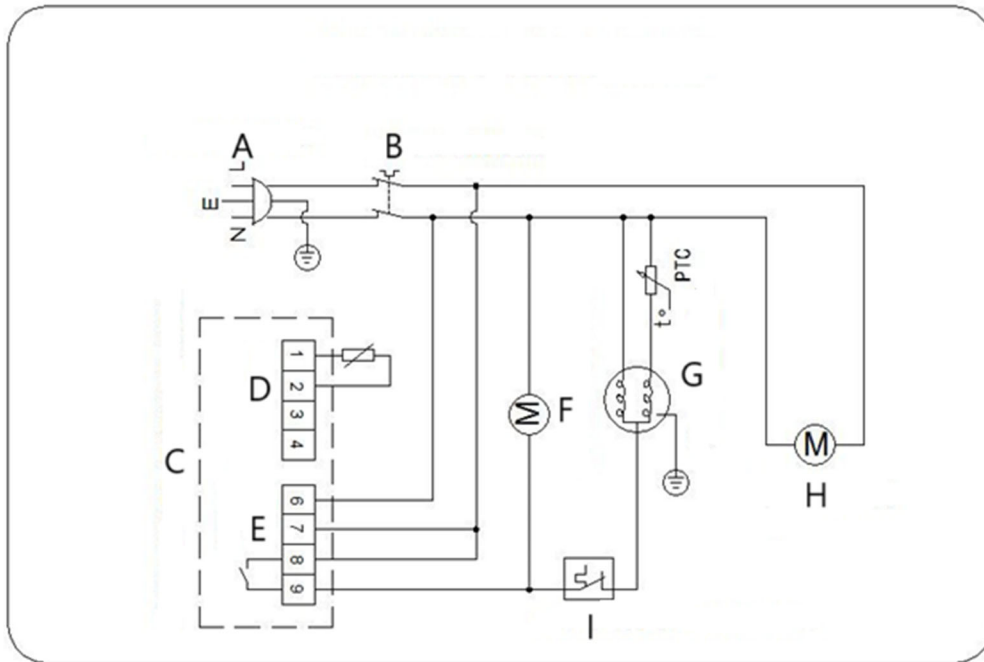

- A- Spina di alimentazione
- B- Interruttore di alimentazione
- C- Controllo della temperatura
- D- Camera
- E- Alimentazione 230V 50-60Hz
- F- Ventilatore del condensatore
- G- Compressore
- H- Ventilatore dell'evaporatore
- I- Protettore di sovraccarico

Risoluzione dei problemi

Problema	Possibile causa	Soluzione
L'apparecchio non funziona	1. L'unità non è accesa	1. Controllare che l'unità sia collegata correttamente e accesa
	2. La spina e il cavo sono danneggiati	2. Chiama il tuo agente o un tecnico qualificato per un'ispezione

	3. Il fusibile nella spina è saltato	3. Sostituire il fusibile (spina UK)
	4. Problemi di alimentazione	4. Controllare l'alimentazione
	5. Guasto al cablaggio interno	5. Chiama il tuo agente o un tecnico qualificato per un'ispezione
L'apparecchio è acceso, ma la temperatura è troppo alta/bassa	1. Troppo ghiaccio sull'evaporatore	1. Scongelare il dispositivo
	2. Condensatore bloccato dalla polvere	2. Chiama il tuo agente o un tecnico qualificato per un'ispezione
	3. Le porte non sono chiuse correttamente	3. Controllare che le porte siano chiuse e che le guarnizioni non siano danneggiate
	4. L'apparecchio si trova vicino a una fonte di calore o il flusso d'aria verso il condensatore è interrotto	4. Spostare il frigorifero in un luogo più adatto
	5. La temperatura ambiente è troppo alta	5. Aumentare la ventilazione o spostare l'apparecchio in un luogo più fresco
	6. Nell'apparecchio sono conservati alimenti non idonei	6. Rimuovere eventuali alimenti eccessivamente caldi o blocchi dal ventilatore
	7. L'apparecchio è sovraccarico	7. Ridurre la quantità di cibo conservato nell'apparecchio
L'apparecchio produce un livello di rumore insolitamente alto	1. Dado/vite allentato	1. Controllare e serrare tutti i dadi e le viti
	2. L'apparecchio non è stato installato in una posizione piana o stabile	2. Controllare la posizione di installazione e modificarla se necessario
L'apparecchio perde acqua	1. L'apparecchio non è livellato correttamente	1. Regolare i piedini a vite per livellare l'apparecchio (se applicabile)
	2. L'uscita di scarico è bloccata	2. Pulire lo scarico
	3. Il movimento dell'acqua verso lo scarico è ostruito	3. Liberare il pavimento dell'elettrodomestico (se applicabile)
	4. Il contenitore dell'acqua è danneggiato	4. Chiama il tuo agente o un tecnico qualificato per un'ispezione
	5. La vaschetta raccogli gocce trabocca	5. Svuotare la vaschetta raccogli gocce con una spugna



Este manual de usuario ha sido traducido mediante traducción automática. Hemos hecho todo lo posible para garantizar que la traducción sea precisa, pero tenga en cuenta que las traducciones automáticas no son perfectas y no están destinadas a reemplazar a los traductores humanos. La versión oficial del Manual del Usuario está en inglés. Cualquier diferencia entre la versión traducida y el original en inglés no es legalmente vinculante. Si tiene alguna pregunta sobre la exactitud de la traducción, consulte la versión en inglés, que es la referencia oficial. Están disponibles versiones en más idiomas previa solicitud a info@expondo.com.

Características técnicas

Descripción del parámetro	Valor del parámetro					
Nombre del producto	Mesa frigorífica con 2 puertas	Mesa frigorífica con 2 cajones y 1 puerta	Mesa frigorífica con 4 cajones	Mesa frigorífica con 3 puertas	Mesa frigorífica con 2 cajones y 2 puertas	Mesa frigorífica con 6 cajones
Modelo	RCST-2D240	RCST-1D2DR240	RCST-4DR230	RCST-3D240	RCST-2D2DR240	RCST-6DR240
Tensión nominal [V~] / frecuencia [Hz]	230 / 50					
Intensidad nominal [A]	1			1,9		
Clase climática	4					
Gas de soplado de aislamiento	Ciclopentano					
Refrigerante	R290/57 g			R290/102 g		
Dimensiones [ancho * largo * alto; mm]	903*700*950	902*698*950	700*900*950	1369*70*951	1370*700*950	1370*700*950
Peso [kg]	57,25	65,1	72,8	82,45	89,6	104,8

Descripción del dispositivo



El producto está diseñado para garantizar que los ingredientes frescos estén fácilmente disponibles para una preparación rápida. Es ideal para su uso en restaurantes, hoteles, bares de ensaladas y tiendas de alimentación como establecimientos de kebab y falafel.

El usuario es responsable de cualquier daño resultante de un uso no previsto del dispositivo.

Instalación

Instrucciones de instalación

1. Desembale el aparato, asegurándose de eliminar por completo todas las películas y recubrimientos plásticos protectores de todas las superficies. Para evitar lesiones o daños, dos personas deben encargarse del desembalaje y la instalación del aparato.
2. Mantenga al menos 20 cm (7 pulgadas) de espacio libre entre el aparato y las paredes u objetos cercanos para una ventilación adecuada. Aumente esta distancia si el objeto es una fuente de calor.
3. Nivele el aparato ajustando las patas roscadas. Debe colocarse sobre una superficie estable y nivelada para minimizar la vibración y el ruido.
4. La temperatura en el lugar donde se encuentre el aparato debe estar entre 10°C y 32°C. Evite colocarlo bajo la luz solar directa o cerca de fuentes de calor como hornos o radiadores.
5. Asegúrese de que el aparato esté adecuadamente ventilado.
6. Verifique que la fuente de alimentación y el voltaje en el sitio de instalación coincidan con los detalles de la etiqueta de clasificación. El enchufe debe permanecer accesible después de la instalación.
7. Conecte y desconecte correctamente el enchufe. Asegúrese de que el enchufe esté insertado de forma segura. Al desconectar, sujete el enchufe. Nunca tire del cable directamente.
8. Si el aparato no se utilizará durante un período prolongado, apáguelo, desconéctelo de la fuente de alimentación, límpielo y deje la puerta o la tapa abiertas para evitar olores.
9. **Importante: Para su seguridad, el aparato debe estar correctamente conectado a tierra.**

El aparato está equipado con un cable de conexión a tierra y un enchufe que debe conectarse a una toma de corriente debidamente conectada a tierra. Si no está seguro acerca de la conexión a tierra, consulte con un electricista calificado o un centro de servicio.

10. Si el cable de alimentación no llega al enchufe más cercano, reorganice su instalación o solicite a un electricista calificado que instale un nuevo enchufe.
11. Después de un corte de energía, espere al menos 3 minutos antes de reiniciar el aparato para evitar dañar el compresor.
12. Al almacenar alimentos, cada estante no debe contener más de 88 libras (40 kg) y los artículos no deben sobresalir de los bordes delanteros o traseros del estante.

Colocar los estantes/cajones

1. Instale un juego de guías para estantes en cada lado del gabinete a la altura deseada.
2. Deslice el estante o cajón hasta su posición.
3. Repita el proceso para los estantes o cajones restantes.



¡AVISO!

- Si la unidad ha sido almacenada o transportada en una posición no vertical, déjela en posición vertical durante aproximadamente 12 horas antes de utilizarla.
- Antes del primer uso, limpie los estantes y el interior con agua jabonosa.
- Estos pasos son cruciales para garantizar un drenaje adecuado de la condensación.

Actividad

Instrucciones básicas

Para obtener los mejores resultados de su aparato, siga estas instrucciones:

1. Guarde los alimentos en el aparato únicamente cuando hayan alcanzado la temperatura de funcionamiento correcta.
2. Asegúrese de que los compartimentos de los contenedores GN estén siempre llenos, incluso si los contenedores están vacíos o no están en uso. Los compartimentos vacíos reducirán significativamente la eficiencia del aparato.
3. Mantenga siempre la puerta y la tapa cerradas cuando no esté en uso.
4. No coloque alimentos o líquidos calientes descubiertos dentro del aparato.
5. Envuelva o cubra los alimentos siempre que sea posible.
6. No bloquee los ventiladores internos del aparato.
7. Evite mantener las puertas abiertas durante periodos prolongados.
8. La capacidad de carga máxima por estante es de 20 kg.
9. Los alimentos deben colocarse en un recipiente antes de guardarlos en el armario o en un estante. No se permite la colocación directa de alimentos en el armario.
10. Cuando se colocan alimentos/verduras húmedas en el aparato, es normal que aparezca hielo (nieve) en la superficie.

Encienda el aparato

1. Cierre la(s) puerta(s) del aparato.
2. Asegúrese de que el interruptor de encendido esté en la [O] posición, luego encienda el zócalo.
3. Encienda la alimentación a [I]. Se mostrará la temperatura interna actual del aparato.
4. El termostato en el panel de control parpadeará durante 3 minutos, lo que indica el retraso del ciclo anticortocircuito entre la detención y el reinicio del compresor.

Abrir/Cerrar la tapa/cajón



ADVERTENCIA:

- La tapa deslizante no tiene mecanismo de bloqueo. Asegúrese siempre de que la tapa esté en la posición medio abierta antes de intentar abrirla.
- Para evitar lesiones, no tire del cajón más allá de su posición completamente abierta.

La tapa del aparato se puede ajustar a varias posiciones:

1. Con la tapa cerrada, deslícela hacia atrás hasta la posición semiabierta para tener acceso parcial a las bandejas del contenedor GN.
2. Levante la tapa hacia arriba y hacia atrás hasta que la bisagra descansa de forma segura en la ranura de soporte.
3. Levante la tapa completamente hacia arriba y hacia atrás para exponer completamente las bandejas del contenedor GN.

Ajuste de temperatura y panel de control

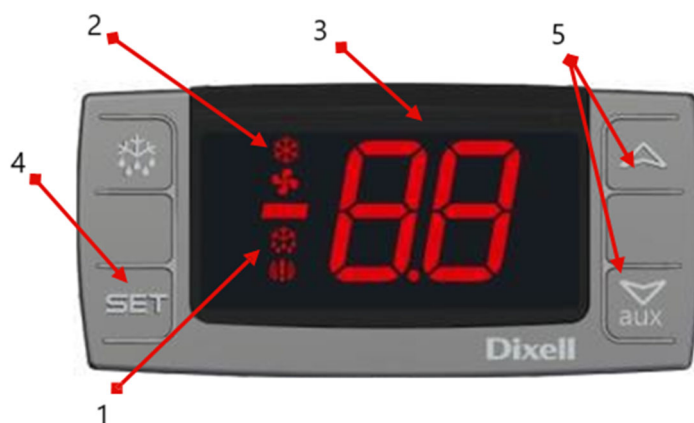

- 1- Luz de descongelación
- 2- Luz de funcionamiento del compresor
- 3- Termostato digital
- 4- Tecla de programación (no accesible al usuario) Tecla de selección
- 5- Teclas de modificación de temperatura

Ver el punto de ajuste

1. Presione brevemente y suelte el SET Tecla para visualizar el punto de ajuste.

2. Presione brevemente y suelte el^{SET} Presione nuevamente la tecla o espere aproximadamente 5 segundos para que la pantalla vuelva a la normalidad.

Cambiar el punto de ajuste

1. Sostener el^{SET} tecla durante más de 2 segundos para modificar el valor del punto de ajuste.
2. Se mostrará el valor del punto de ajuste actual y el símbolo “ °C ” comenzará a parpadear.
3. Utilice las flechas ARRIBA o ABAJO dentro de 10 segundos para ajustar el valor.
4. Presione el^{SET} Presione nuevamente la tecla o espere 10 segundos para guardar el nuevo valor del punto de ajuste.

Descongelación manual

Este equipo requiere descongelación manual al menos una vez al mes, ya que no dispone de función de descongelación automática.



¡AVISO! El ciclo de descongelación comienza desde el momento en que se enciende el aparato por primera vez.

Método para descongelar manualmente el aparato:

1. Mantenga presionado el botón DESCONGELAMIENTO  Botón durante 5 segundos.
2. El ciclo de descongelación comenzará inmediatamente y el LED de descongelación se iluminará. El ciclo durará 20 minutos.



¡AVISO! Al iniciar una descongelación manual se restablecerá el temporizador de descongelación automática. La próxima descongelación automática se producirá 12 horas después de que se complete el ciclo de descongelación manual.

Limpieza y mantenimiento

Mantenimiento rutinario

1. Apague y desconecte el aparato de la fuente de alimentación antes de limpiarlo.
2. Limpie periódicamente tanto el exterior como el interior del aparato.
3. Limpie la unidad con un paño húmedo. Asegúrese de que el interruptor, el panel de control, el cable y el enchufe permanezcan secos.
4. No utilice productos de limpieza abrasivos, ya que pueden dejar residuos nocivos. Utilice únicamente agua y jabón suave.
5. Limpie el sello de la puerta únicamente con agua.
6. Asegúrese de que no entre agua de limpieza en los componentes eléctricos.
7. No limpie el aparato con un chorro de agua.
8. Después de limpiarlo, seque siempre el aparato con un paño suave.
9. Evite que el agua de limpieza corra a través del orificio de drenaje hacia la bandeja de evaporación.
10. Tenga cuidado al limpiar la parte trasera del aparato.

11. Si es necesario realizar reparaciones, consulte a un técnico calificado o a un agente de servicio.
12. Si el aparato estará inactivo durante un período prolongado, gire el interruptor a la posición OFF (APAGADO), desconéctelo, vacíe el compartimiento de refrigeración y límpielo completamente.

Mantenimiento periódico especial



¡AVISO! Las siguientes instrucciones están destinadas a PERSONAL CUALIFICADO.

1. Limpie periódicamente el condensador utilizando herramientas adecuadas, como una aspiradora o cepillos suaves.
2. Asegúrese de que todas las conexiones eléctricas estén seguras y no sueltas.
3. Compruebe que el termostato y el sensor funcionen correctamente.
4. Limpiar periódicamente el condensador puede ayudar a prolongar la vida útil del aparato.
5. Se recomienda que un técnico o agente calificado realice la limpieza del condensador.
6. La llave del armario eléctrico debe mantenerse fuera del alcance de los niños y de usuarios no autorizados.
7. Utilice la llave únicamente para desbloquear el armario.
8. Vacíe periódicamente la bandeja de drenaje ubicada debajo de la unidad.
9. Al volver a instalar la bandeja de drenaje, asegúrese de que la manguera de drenaje esté colocada correctamente nuevamente en la bandeja.

Cuidado del mármol

1. Evite utilizar materiales abrasivos o detergentes fuertes al limpiar la encimera. Utilice en su lugar agua tibia y jabón.
2. No coloque alimentos calientes o congelados directamente sobre la superficie de mármol para evitar que se agriete.
3. Limpie los derrames inmediatamente, especialmente los líquidos ácidos como el jugo de limón o el vinagre.
4. Se recomienda utilizar una tabla de cortar para minimizar el riesgo de dañar la encimera.
5. Después de limpiar, seque completamente la superficie con un paño suave.

Eliminación de dispositivos usados

El embalaje está diseñado para proteger el aparato y sus componentes durante el transporte y está fabricado con materiales reciclables. Devuelva el embalaje a un punto de recogida oficial para reciclarlo, en lugar de desecharlo, para promover la reutilización del material. Los electrodomésticos viejos contienen materiales reutilizables y no deben desecharse junto con los residuos domésticos.

Antes de desechar el aparato, inutilice todas las cerraduras y, si es posible, retire la(s) puerta(s). Si el aparato tiene pestillos de resorte o de perno, quítelos o desactívelos para evitar que los niños queden atrapados en el interior.

El sistema de refrigeración contiene gases y refrigerantes que requieren métodos de eliminación especiales. Asegúrese de que el circuito de refrigerante no esté dañado antes de desecharlo. Al elegir métodos de eliminación responsables con el medio ambiente, usted contribuye a la protección del medio ambiente. La información sobre el refrigerante y los materiales de aislamiento utilizados se puede encontrar en la etiqueta de clasificación del aparato.

Para obtener información sobre fechas de recolección o lugares de eliminación, comuníquese con las autoridades locales de eliminación de residuos o con su ayuntamiento local. El símbolo en el producto o embalaje indica que no debe desecharse como residuo doméstico sino que debe llevarse a un centro de reciclaje designado para equipos eléctricos y electrónicos. La eliminación adecuada ayuda a prevenir posibles daños al medio ambiente y a la salud humana debido al manejo inadecuado de los desechos.

Para obtener más detalles sobre el reciclaje de este producto, comuníquese con la oficina local de su ciudad, el servicio de eliminación de residuos o el minorista donde compró el producto.

Diagrama eléctrico

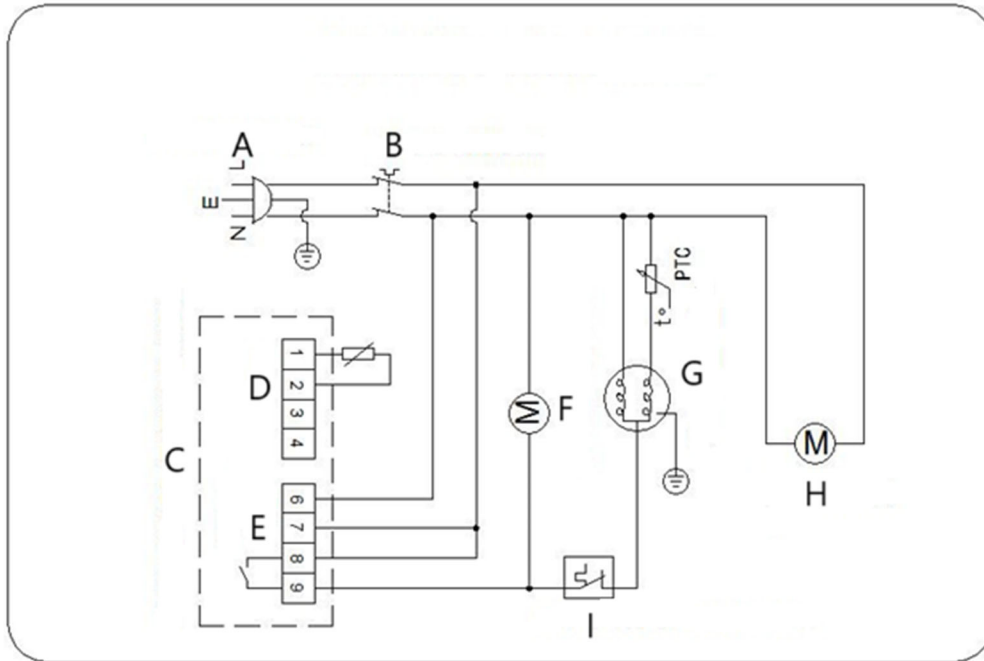

- A- Enchufe de alimentación
- B- Interruptor de encendido
- C- Ajuste de la temperatura
 - D- Habitación
- E- Alimentación 230 V 50-60 Hz
- F- Ventilador del condensador
- G- Compresor
- H- Ventilador del evaporador
- I- Protector de sobrecarga

Resolución de problemas

Problema	Posible causa	Solución
El aparato no funciona	1. La unidad no está encendida	1. Compruebe si la unidad está enchufada correctamente y encendida.

	2. El enchufe y el cable están dañados.	2. Llame a su agente o a un técnico calificado para una inspección.
	3. El fusible del enchufe se ha fundido.	3. Reemplace el fusible (enchufe del Reino Unido)
	4. Problemas de suministro de energía	4. Compruebe la fuente de alimentación
	5. Fallo de cableado interno	5. Llame a su agente o a un técnico calificado para una inspección.
El aparato está encendido, pero la temperatura es demasiado alta/baja	1. Demasiado hielo en el evaporador	1. Descongelar el aparato
	2. Condensador bloqueado con polvo	2. Llame a su agente o a un técnico calificado para una inspección.
	3. Las puertas no están bien cerradas	3. Compruebe que las puertas estén cerradas y que los sellos no estén dañados.
	4. El aparato está ubicado cerca de una fuente de calor o se interrumpe el flujo de aire hacia el condensador.	4. Mueva el refrigerador a una ubicación más adecuada
	5. La temperatura ambiente es demasiado alta	5. Aumente la ventilación o mueva el aparato a un lugar más fresco.
	6. Se almacenan alimentos no aptos en el aparato.	6. Retire cualquier alimento caliente en exceso o cualquier bloqueo en el ventilador.
	7. El aparato está sobrecargado	7. Reducir la cantidad de alimentos almacenados en el aparato.
El aparato produce un nivel de ruido inusualmente alto.	1. Tuerca/tornillo flojo	1. Revise y apriete todas las tuercas y tornillos.
	2. El aparato no se ha instalado en una posición nivelada o estable.	2. Verifique la posición de instalación y cámbiela si es necesario
El aparato pierde agua	1. El aparato no está correctamente nivelado	1. Ajuste las patas de tornillo para nivelar el aparato (si corresponde)
	2. La salida de descarga está bloqueada	2. Limpiar la salida de descarga
	3. El movimiento del agua hacia el desagüe está obstruido.	3. Limpiar el suelo del aparato (si corresponde)
	4. El contenedor de agua está dañado.	4. Llame a su agente o a un técnico calificado para una inspección.
	5. La bandeja de goteo está desbordada	5. Vacíe la bandeja de goteo con una esponja.



Ezt a felhasználói kézikönyvet gépi fordítással fordították le. Minden erőfeszítést megtettünk a fordítás pontosságának biztosítása érdekében, de kérjük, vegye figyelembe, hogy az automatizált fordítások nem tökéletesek, és nem az emberi fordítók helyettesítésére szolgálnak. A felhasználói kézikönyv hivatalos változata angol nyelvű. A lefordított változat és az eredeti angol nyelvű változat közötti eltérések nem jogilag kötelező érvényűek. Ha bármilyen kérdése van a fordítás pontosságával kapcsolatban, kérjük, olvassa el az angol nyelvű változatot, amely a hivatalos hivatkozási alap. További nyelvi változatok kérésre a info@expondo.com címen érhetők el.

Műszaki adatok

Paraméter leírása	Paraméter értéke					
Precíziós mérleg	Hűtőasztal 2 ajtóval	Hűtőasztal 2 fiókkal és 1 ajtóval	Hűtőasztal 4 fiókkal	Hűtőasztal 3 ajtóval	Hűtőasztal 2 fiókkal és 2 ajtóval	Hűtőasztal 6 fiókkal
Modell	RCST-2D240	RCST-1D2DR240	RCST-4DR230	RCST-3D240	RCST-2D2DR240	RCST-6DR240
Névleges feszültség [V~] / frekvencia [Hz]	230 / 50					
Névleges áramerősség [A]	1			1,9		
Klímaosztály	4					
Szigetelő fűvógáz	Ciklopentán					
Hűtőközeg	R290/57g			R290/102g		
Méretetek [szélesség * hosszúság * magasság; mm]	903*700*950	902*698*950	700*900*950	1369*70*951	1370*700*950	1370*700*950
Súly [kg]	57,25	65,1	72,8	82,45	89,6	104,8

A készülék leírása



A terméket úgy tervezték, hogy a friss alapanyagok könnyen rendelkezésre álljanak a gyors elkészítéshez. Ideális éttermekben, szállodákban, salátabárokban és élelmiszerüzletekben, például kebab- és falafel-üzletekben.

A felhasználó felel a készülék nem rendeltetésszerű használatából eredő károkért.

Telepítés

Telepítési utasítások

1. Csomagolja ki a készüléket, ügyelve arra, hogy minden műanyag védőfóliát és bevonatot teljesen eltávolítson minden felületről. A sérülések vagy károk elkerülése érdekében a készülék kicsomagolását és felállítását két személynek kell végeznie.
2. A megfelelő szellőzés érdekében tartson legalább 20 cm (7 hüvelyk) távolságot a készülék és a közeli falak vagy tárgyak között. Növelje ezt a távolságot, ha a tárgy hőforrás.
3. A készüléket a csavaros lábak beállításával szinthez állítsa. Stabil, sík felületre kell helyezni a rezgés és a zaj minimalizálása érdekében.
4. A készülék elhelyezésének hőmérséklete 10 °C és 32 °C között kell lennie. Kerülje a készülék közvetlen napfényben vagy hőforrások, például sütők vagy radiátorok közelében történő elhelyezését.
5. Gondoskodjon a készülék megfelelő szellőzéséről.
6. Ellenőrizze, hogy a telepítés helyén a tápellátás és a feszültség megfelel-e a címke adatainak. A dugónak a beszerelés után is hozzáférhetőnek kell maradnia.
7. Helyesen csatlakoztassa és húzza ki a dugót. Győződjön meg róla, hogy a dugó biztonságosan be van dugva. A kihúzásakor fogja meg magát a dugót. Soha ne húzza meg közvetlenül a zsinórt.
8. Ha a készüléket hosszabb ideig nem használja, kapcsolja ki, válassza le az áramforrásról, tisztítsa meg, és a szagok elkerülése érdekében hagyja nyitva az ajtót vagy a fedelet.
9. **Fontos: Az Ön biztonsága érdekében a készüléket megfelelően földelni kell.**

A készülék földelő vezetékkel és dugóval van ellátva, amelyet megfelelően földelt konnektorba kell csatlakoztatni. Ha bizonytalan a földeléssel kapcsolatban, forduljon szakképzett villanyszerelőhöz vagy szervizközpontoz.
10. Ha a tápkábel nem éri el a legközelebbi aljzatot, vagy rendezze át a berendezést, vagy kérjen meg egy szakképzett villanyszerelőt, hogy szereltesse be egy új aljzatot.
11. Áramszünet után várjon legalább 3 percet a készülék újraindítása előtt, hogy elkerülje a kompresszor károsodását.
12. Élelmiszerek tárolásakor az egyes polcok legfeljebb 40 kg-ot (88 fontot) bírhatnak el, és a tárgyak nem nyúlhatnak túl a polc elülső vagy hátsó szélén.

A polcok/fiókok felszerelése

1. A szekrény mindkét oldalára szereljen fel egy-egy polcvezetőkészletet a kívánt magasságban.
2. Csúsztassa a polcot vagy fiókot a helyére.
3. Ismételje meg a folyamatot a többi polc vagy fiók esetében.



FIGYELEM!

- Ha a készüléket nem függőleges helyzetben tárolták vagy szállították, hagyja függőlegesen állni körülbelül 12 órán keresztül, mielőtt üzembe helyezné.
- Az első használat előtt tisztítsa meg a polcokat és a belső teret szappanos vízzel.
- Ezek a lépések elengedhetetlenek a megfelelő kondenzvízelvezetés biztosításához.

Tevékenység

Basix utasítások

Ahhoz, hogy a legjobb eredményt érje el a készülékkel, kérjük, kövesse az alábbi utasításokat:

1. Csak akkor tárolja az ételt a készülékben, ha az elérte a megfelelő üzemi hőmérsékletet.
2. Gondoskodjon arról, hogy a GN-tárolórekeszek mindig tele legyenek, még akkor is, ha a tárolók üresek vagy nincsenek használatban. Az üres rekeszek jelentősen csökkentik a készülék hatékonyságát.
3. Használaton kívül mindig tartsa zárva az ajtót és a fedelet.
4. Ne tegyen fedetlenül forró ételt vagy folyadékot a készülék belsejébe.
5. Amikor csak lehetséges, csomagolja be vagy fedje le az ételt.
6. Ne blokkolja a készülék belső ventilátorait.
7. Kerülje az ajtók hosszabb ideig történő nyitva tartását.
8. Az egyes polcok maximális terhelhetősége 20 kg.
9. Az élelmiszereket a szekrénybe vagy a polcra helyezés előtt tárolóedénybe kell helyezni. Az élelmiszerek közvetlen elhelyezése a szekrénybe nem megengedett.
10. Amikor nedves étel/zöldség kerül a készülékbe, normális, hogy jég (hó) jelenik meg a felszínen.

Kapcsolja be a készüléket

1. Zárja be a készülék ajtaját (ajtóit).
2. Győződjön meg róla, hogy a hálózati kapcsoló a ^[O] állásban van, majd kapcsolja be a konnektort.
3. Kapcsolja be az áramellátást a ^[I] címre. Megjelenik a készülék aktuális belső hőmérséklete.
4. A vezérlőpanelen lévő termosztát 3 percig villog, jelezve a kompresszor leállása és újraindítása közötti rövid ciklus elleni késleltetést.

A fedél/fiók nyitása/zárása



VIGYÁZAT:

- A tolófedél nem rendelkezik zárószervezettel. Mindig győződjön meg arról, hogy a fedél félig nyitott helyzetben van, mielőtt megpróbálná kinyitni.
- A sérülések elkerülése érdekében ne húzza a fiókot a teljesen nyitott álláson túlra.

A készülék fedele több pozícióba állítható:

1. Csukott fedéllel csúsztassa vissza félig nyitott állásba, hogy részlegesen hozzáférjen a GN-tartályok tálcáihoz.
2. Emelje felfelé és hátra a fedelet, amíg a zsanér biztonságosan be nem illeszkedik a tartónyílásba.

3. Emelje fel teljesen a fedelet, hogy a GN-tartályok tálcái teljesen szabaddá váljanak.

Hőmérsékletbeállítás és vezérlőpanel

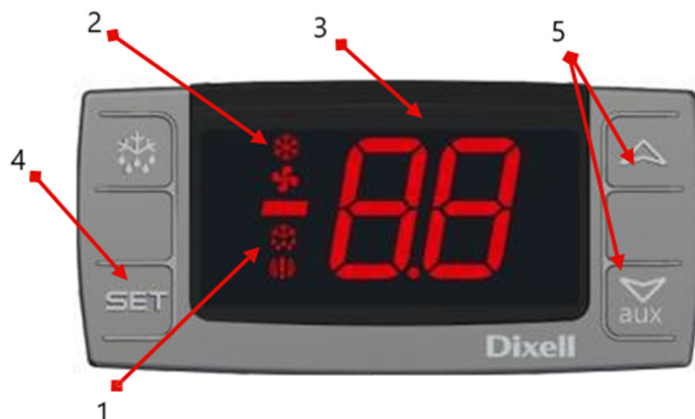

1- Leolvasztó lámpa

2- A kompresszor működésének jelzőfénye

3- Digitális termosztát

4- Programozási billentyű (a felhasználó számára nem hozzáférhető) Választó billentyű

5- Hőmérséklet módosító gombok

Lásd a beállított pontot

1. Nyomja meg röviden a SET billentyűt, majd engedje fel, hogy megjelenjen a beállított pont.
2. Nyomja meg és engedje fel újra röviden a SET gombot, vagy várjon körülbelül 5 másodpercet, amíg a kijelző visszatér a normál állapotba.

A beállítási pont módosítása

1. Tartsa lenyomva a SET gombot több mint 2 másodpercig a beállított érték módosításához.
2. Az aktuális beállítási érték jelenik meg, és a "°C" szimbólum villogni kezd.
3. Az érték beállításához 10 másodpercen belül használja a FEL vagy a LE nyilakat.
4. Nyomja meg újra a SET gombot, vagy várjon 10 másodpercet az új beállítási érték elmentéséhez.

Kézi leolvasztás

Ezt a készüléket legalább havonta egyszer kézzel kell leolvasztani, mivel nem rendelkezik automatikus leolvasztási funkcióval.



FIGYELEM! A leolvasztási ciklus a készülék első bekapcsolásának pillanatától kezdődik.

Módszer a készülék kézi leolvasztására:

1. Nyomja meg és tartsa lenyomva a DEFROST  gombot 5 másodpercig.
2. A leolvasztási ciklus azonnal megkezdődik, és a leolvasztási LED világít. A ciklus 20 percig tart.



FIGYELEM! A kézi leolvasztás elindítása visszaállítja az automatikus leolvasztás időzítőjét. A következő automatikus leolvasztás 12 órával a kézi leolvasztási ciklus befejezése után történik.

Tisztítás és karbantartás

Rutinszerű karbantartás

1. Tisztítás előtt kapcsolja ki és válassza le a készüléket az elektromos hálózatról.
2. Rendszeresen tisztítsa meg a készüléket kívülről és belülről egyaránt.
3. Törölje le a készüléket nedves ruhával. Győződjön meg róla, hogy a kapcsoló, a vezérlőpanel, a kábel és a dugó száraz marad.
4. Ne használjon súroló hatású tisztítószeret, mivel azok káros maradványokat hagyhatnak maguk után. Csak enyhe szappanos vizet használjon.
5. Az ajtótmítést csak vízzel tisztítsa meg.
6. Ügyeljen arra, hogy az elektromos alkatrészekbe ne kerüljön tisztítóvíz.
7. Ne tisztítsa a készüléket vízsugárral.
8. Tisztítás után mindig puha ruhával szárítsa meg a készüléket.
9. Kerülje, hogy a tisztítóvíz a lefolyónyíláson keresztül a párologtatódénybe folyjon.
10. Legyen óvatos a készülék hátuljának tisztításakor.
11. Ha javításra van szükség, forduljon szakképzett technikushoz vagy szervizügynökhöz.
12. Ha a készülék hosszabb ideig nem üzemel, kapcsolja a kapcsolót OFF állásba, húzza ki a készüléket a hálózatról, ürítse ki a hűtőteret, és alaposan tisztítsa meg.

Speciális időszakos karbantartás



FIGYELEM! Az alábbi utasítások a SZAKSZAKMAI SZEMÉLYEK számára készültek.

1. Rendszeresen tisztítsa meg a kondenzátort megfelelő eszközökkel, például porszívóval vagy puha kefével.
2. Győződjön meg arról, hogy minden elektromos csatlakozás biztonságos és nem laza.
3. Ellenőrizze, hogy a termosztát és az érzékelő megfelelően működik-e.
4. A kondenzátor rendszeres tisztítása segíthet meghosszabbítani a készülék élettartamát.
5. Javasoljuk, hogy a kondenzátor tisztítását szakképzett szakember vagy megbízott végezze el.
6. Az elektromos szekrény kulcsát gyermekek és illetéktelen felhasználók számára elérhetetlen helyen kell tartani.
7. A kulcsot csak a szekrény kinyitásához használja.
8. Rendszeresen ürítse ki a készülék alatt található lefolyótálat.
9. A lefolyótál visszahelyezésekor ügyeljen arra, hogy a lefolyótömlő megfelelően legyen visszahelyezve a lefolyótálba.

Márvány ápolás

1. A munkalap tisztításakor kerülje a csiszolóanyagok vagy durva tisztítószer használását. Használjon helyette meleg, szappanos vizet.

2. A repedések elkerülése érdekében ne tegyen forró vagy fagyasztott tárgyakat közvetlenül a márványfelületre.
3. Azonnal takarítsa fel a kiömlött folyadékokat, különösen a savas folyadékokat, mint a citromlé vagy az ecet.
4. Ajánlott vágódeszkát használni, hogy a munkalap sérülésének veszélye minimálisra csökkenjen.
5. A tisztítás után alaposan szárítsa meg a felületet puha ruhával.

A használt eszközök ártalmatlanítása

A csomagolást úgy tervezték, hogy megvédje a készüléket és alkatrészeit a szállítás során, és újrahasznosítható anyagokból készült. Kérjük, hogy a csomagolást ne dobja ki, hanem juttassa vissza egy hivatalos gyűjtőhelyre újrahasznosítás céljából, hogy elősegítse az anyagok újrafelhasználását. A régi készülékek újrahasznosítható anyagokat tartalmaznak, és nem szabad a háztartási vagy ömlesztett hulladékkal együtt ártalmatlanítani őket.

A készülék kidobása előtt tegye használhatatlanná a zárat, és ha lehetséges, távolítsa el az ajtó(ka)t. Ha a készülékben rugós vagy reteszes zárok vannak, távolítsa el vagy tiltsa le azokat, hogy megakadályozza a gyermekek beszorulását.

A hűtőrendszer olyan gázokat és hűtőközegeket tartalmaz, amelyek speciális ártalmatlanítási módszereket igényelnek. Megsemmisítés előtt győződjön meg arról, hogy a hűtőközegkör nem sérült meg. A környezettudatos ártalmatlanítási módszerek választásával Ön is hozzájárul a környezetvédelemhez. A felhasznált hűtőközegre és szigetelőanyagokra vonatkozó információk a készülék címkéjén található.

A gyűjtési időpontokról vagy az ártalmatlanítás helyszíneiről a helyi hulladékkezelő hatóságoknál vagy a helyi önkormányzatnál kaphat tájékoztatást. A terméken vagy a csomagoláson található szimbólum azt jelzi, hogy nem szabad háztartási hulladékként megsemmisíteni, hanem az elektromos és elektronikus berendezések számára kijelölt újrahasznosító központba kell vinni. A megfelelő ártalmatlanítás segít megelőzni a környezet és az emberi egészség nem megfelelő hulladékkezelésből eredő lehetséges károsodását.

A termék újrahasznosításával kapcsolatos további részletekért forduljon a helyi városi hivatalhoz, hulladékkezelőhöz vagy ahhoz a kiskereskedőhöz, ahol a terméket vásárolta.

Elektromos diagram

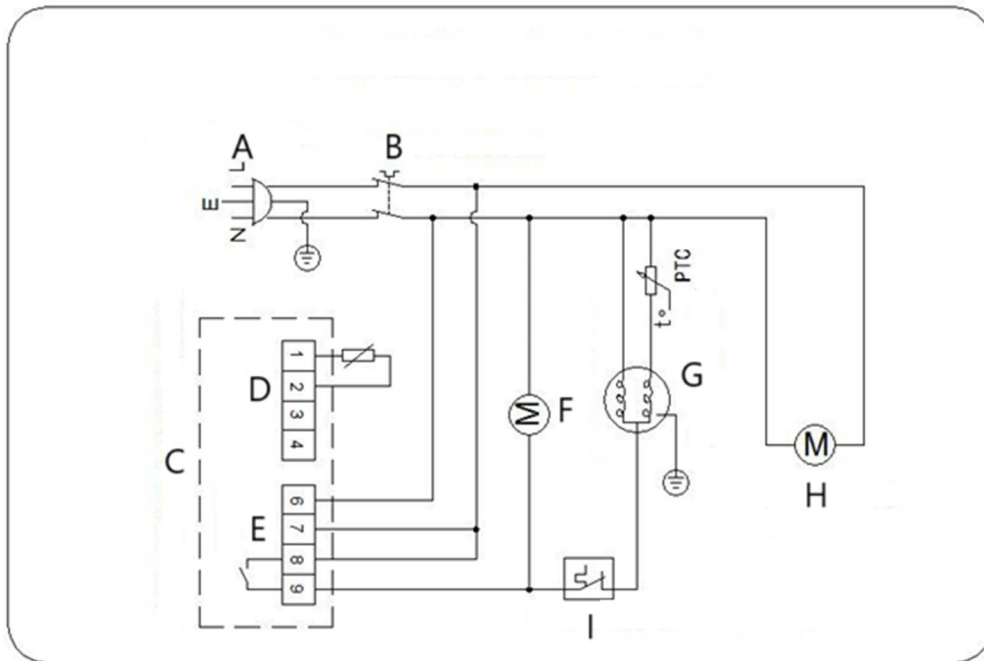

A- Hálózati csatlakozó

B- Hálózati kapcsoló

C- Hőmérséklet ellenőrzése

D- Szoba

E- Tápellátás 230V 50-60Hz

F- Kondenzátor ventilátor

G- Kompresszor

H- Párolgató ventilátor

I- Túlerhelésvédő

Hibaelhárítás

Probléma	Lehetséges ok	Megoldás
A készülék nem működik	1. A készülék nincs bekapcsolva	1. Ellenőrizze, hogy a készülék megfelelően be van-e dugva és be van-e kapcsolva.
	2. A dugó és a vezeték sérült	2. Hívja fel ügynökét vagy egy képzett szakembert ellenőrzésre.
	3. A dugóban lévő biztosíték kiégett	3. Cserélje ki a biztosítékot (brit dugó)
	4. Tápellátási problémák	4. Ellenőrizze a tápegységet
	5. Belső vezetékezési hiba	5. Hívja fel ügynökét vagy egy képzett szakembert ellenőrzésre.
A készülék be van	1. Túl sok jég van az elpárolgatón	1. Olvassa le a készüléket

kapcsolva, de a hőmérséklet túl magas/alacsony.	2. A kondenzátor eltömődött a porral	2. Hívja fel ügynökét vagy egy képzett szakembert ellenőrzésre.
	3. Az ajtók nem záródnak megfelelően	3. Ellenőrizze, hogy az ajtók zárva vannak-e, és a tömítések nem sérültek-e.
	4. A készülék hőforrás közelében van, vagy a kondenzátor levegőáramlása megszakad.	4. Helyezze át a hűtőszekrényt egy alkalmasabb helyre
	5. A környezeti hőmérséklet túl magas	5. Növelje a szellőzést, vagy helyezze a készüléket hűvösebb helyre.
	6. Nem megfelelő élelmiszereket tárolnak a készülékben	6. Távolítsa el a túlzottan forró élelmiszereket vagy a ventilátor eltömődését.
	7. A készülék túlterhelt	7. Csökkentse a készülékben tárolt élelmiszerek mennyiségét.
	A készülék szokatlanul magas zajszintet produkál	1. Laza anya/csavar
2. A készüléket nem vízszintesen vagy nem stabilan helyezték el.		2. Ellenőrizze a beépítési pozíciót, és szükség esetén módosítsa azt
A készülékből víz szivárog	1. A készülék nincs megfelelően kiegyenlítve	1. Állítsa be a csavaros lábakat a készülék vízszintbe állításához (ha van ilyen).
	2. Az ürítőnyílás eltömődött	2. Tisztítsa meg a kivezetőnyílást
	3. A víz mozgása a lefolyóba akadályozott.	3. Tisztítsa meg a padlót a készüléktől (ha van ilyen).
	4. A víztartály megsérült	4. Hívja fel ügynökét vagy egy szakképzett szakembert ellenőrzésre.
	5. A csepegtető tálca túlcserélődött	5. Ürítse ki a csepegtető tálcat egy szivaccsal.



Denne brugervejledning er blevet oversat ved hjælp af maskinoversættelse. Vi har gjort alt for at sikre, at oversættelsen er nøjagtig, men vær opmærksom på, at automatiserede oversættelser ikke er perfekte og ikke er beregnet til at erstatte menneskelige oversættere. Den officielle version af brugervejledningen er på engelsk. Eventuelle forskelle mellem den oversatte version og den originale engelske er ikke juridisk bindende. Hvis du har spørgsmål om nøjagtigheden af oversættelsen, bedes du henvise til den engelske version, som er den officielle reference. Flere sprogversioner er tilgængelige efter anmodning via info@expondo.com.

Tekniske data

Parameterbeskrivelse	Parameterværdi					
Produktnavn	Kølebord med 2 døre	Kølebord med 2 skuffer og 1 dør	Kølebord med 4 skuffer	Kølebord med 3 døre	Kølebord med 2 skuffer og 2 døre	Kølebord med 6 skuffer
Model	RCST-2D240	RCST-1D2DR240	RCST-4DR230	RCST-3D240	RCST-2D2DR240	RCST-6DR240
Nominel spænding [V~] / frekvens [Hz]	230 / 50					
Nominel strøm [A]	1			1,9		
Klimaklasse	4					
Blæsegas til isolering	Cyclopentan					
Kølemiddel	R290/57g			R290/102g		
Dimensioner [bredde * længde * højde; mm].	903*700*950	902*698*950	700*900*950	1369*70*951	1370*700*950	1370*700*950
Vægt [kg]	57,25	65,1	72,8	82,45	89,6	104,8

Beskrivelse af apparatet



Produktet er designet til at sikre, at friske ingredienser er let tilgængelige til hurtig tilberedning. Den er ideel til brug i restauranter, hoteller, salatbarer og fødevarerbutikker som f.eks. kebab- og falafelrestauranter.

Brugeren er ansvarlig for eventuelle skader som følge af utilsigtet brug af enheden.

Installation

Installationsvejledning

1. Pak apparatet ud, og sørg for, at al beskyttende plastfilm og belægninger er fjernet helt fra alle overflader. For at undgå personskade bør to personer stå for udpakning og opsætning af apparatet.
2. Hold mindst 20 cm afstand mellem apparatet og nærliggende vægge eller genstande for at sikre korrekt ventilation. Øg denne afstand, hvis objektet er en varmekilde.
3. Niveller apparatet ved at justere skruefødderne. Den skal placeres på et stabilt, plant underlag for at minimere vibrationer og støj.
4. Temperaturen, hvor apparatet er placeret, bør være mellem 10°C og 32°C. Undgå at placere det i direkte sollys eller i nærheden af varmekilder som f.eks. ovne eller radiatorer.
5. Sørg for, at apparatet er ordentligt ventileret.
6. Kontrollér, at strømforsyningen og spændingen på installationsstedet stemmer overens med oplysningerne på mærkat. Stikket skal være tilgængeligt efter installationen.
7. Tilslut og frakobl stikket korrekt. Sørg for, at stikket er sat ordentligt i. Når du trækker stikket ud, skal du holde i selve stikket. Træk aldrig direkte i ledningen.
8. Hvis apparatet ikke skal bruges i længere tid, skal du slukke for det, koble det fra strømkilden, rengøre det og lade døren eller låget stå åbent for at undgå lugtgener.
9. **Det er vigtigt: Af hensyn til din sikkerhed skal apparatet være korrekt jordforbundet.**

Apparatet er udstyret med en jordledning og et stik, som skal tilsluttes en korrekt jordet stikkontakt. Hvis du er i tvivl om jordforbindelsen, skal du kontakte en kvalificeret elektriker eller et servicecenter.
10. Hvis netledningen ikke når den nærmeste stikkontakt, skal du enten omarrangere din opsætning eller få en kvalificeret elektriker til at installere en ny stikkontakt.
11. Efter en strømafbrydelse skal du vente mindst 3 minutter, før du genstarter apparatet for at undgå at beskadige kompressoren.
12. Ved opbevaring af fødevarer bør hver hylde ikke kunne rumme mere end 40 kg, og varerne må ikke rage ud over hyldens for- eller bagkant.

Monter hylderne/skufferne

1. Monter et sæt hyldestyr på hver side af skabet i den ønskede højde.
2. Skub hylde eller skuffen på plads.
3. Gentag processen for de resterende hylde eller skuffer.



BEMÆRK!

- Hvis enheden har været opbevaret eller transporteret i en ikke-oprejst position, skal du lade den stå oprejst i ca. 12 timer, før du tager den i brug.
- Rengør hylde og interiør med sæbevand før første brug.
- Disse trin er afgørende for at sikre korrekt kondensafløb.

Handling

Basix instruktioner

Følg disse instruktioner for at få det bedste resultat ud af dit apparat:

1. Opbevar kun fødevarer i apparatet, når det har nået den korrekte driftstemperatur.
2. Sørg for, at GN-containerpladserne altid er fyldt, også selvom containerne er tomme eller ikke er i brug. Tomme båse vil reducere apparatets effektivitet betydeligt.
3. Hold altid døren og låget lukket, når det ikke er i brug.
4. Anbring ikke utildækket varm mad eller væske i apparatet.
5. Pak maden ind eller dæk den til, når det er muligt.
6. Bloker ikke apparatets interne ventilatorer.
7. Undgå at holde dørene åbne i længere tid.
8. Den maksimale belastningskapacitet for hver hylde er 20 kg.
9. Maden skal lægges i en beholder, før den sættes i skabet eller på en hylde. Det er ikke tilladt at placere mad direkte i skabet.
10. Når der lægges våd mad/grøntsager i apparatet, er det normalt, at der kommer is (sne) på overfladen.

Tænd for apparatet

1. Luk apparatets dør(e).
2. Sørg for, at afbryderen står i positionen [O], og tænd derefter for stikkontakten.
3. Slå strømmen til [I]. Apparatets aktuelle indvendige temperatur vises.
4. Termostaten på kontrolpanelet vil blinke i 3 minutter, hvilket indikerer anti-kortslutningsforsinkelsen mellem kompressorens stop og genstart.

Åbn/luk låget/skuffen



OBS!

- Skydelåget har ikke nogen låsemekanisme. Sørg altid for, at låget er i halvåben position, før du forsøger at åbne det.
- For at undgå skader må du ikke trække skuffen længere end til den helt åbne position.

Apparatets låg kan indstilles i flere positioner:

1. Når låget er lukket, kan du skubbe det tilbage til den halvåbne position for at få delvis adgang til GN-beholderbakkerne.
2. Løft låget opad og tilbage, indtil hængslet hviler sikkert i støtteåbningen.
3. Løft låget helt op og tilbage, så GN-beholderbakkerne er helt fri.

Temperaturindstilling og kontrolpanel

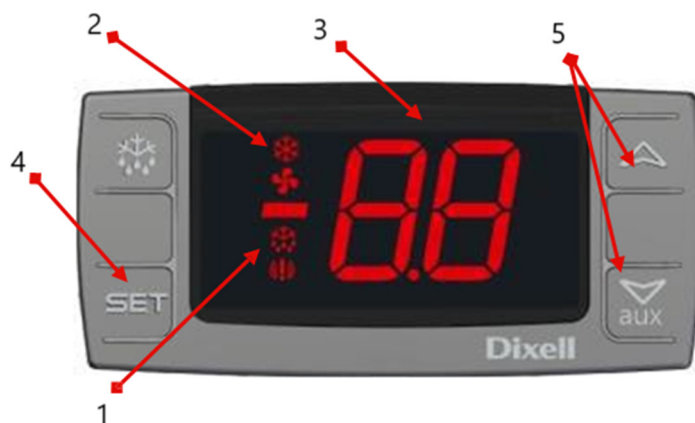

- 1- Afrimningslys
- 2- Lampe for kompressordrift
- 3- Digital termostat
- 4- Programmeringstast (ikke tilgængelig for brugeren) Valgtast
- 5- Taster til ændring af temperatur

Se indstillingspunktet

1. Tryk kort på og slip tasten **SET** for at vise setpunktet.
2. Tryk kort på og slip tasten **SET** igen, eller vent ca. 5 sekunder, før displayet vender tilbage til normal tilstand.

Skift indstillingspunkt

1. Hold tasten **SET** nede i mere end 2 sekunder for at ændre setpunktsværdien.
2. Den aktuelle sætpunktsværdi vises, og symbolet "°C" begynder at blinke.
3. Brug pilene **OP** eller **NED** inden for 10 sekunder for at justere værdien.
4. Tryk på tasten **SET** igen, eller vent 10 sekunder, for at gemme den nye setpunktsværdi.

Manuel afrimning

Dette udstyr kræver manuel afrimning mindst en gang om måneden, da det ikke har en automatisk afrimningsfunktion.



BEMÆRK! Afrimningscyklussen begynder fra det øjeblik, apparatet tændes første gang.

Metode til manuel afrimning af apparatet:

1. Tryk på knappen **DEFROST**  og hold den nede i 5 sekunder.
2. Afrimningscyklussen begynder med det samme, og afrimnings-LED'en lyser. Cyklussen kører i 20 minutter.



BEMÆRK! Hvis du starter en manuel afrimning, nulstilles den automatiske afrimningstimer. Den næste automatiske afrimning sker 12 timer efter, at den manuelle afrimningscyklus er afsluttet.

Rengøring og vedligeholdelse

Rutinemæssig vedligeholdelse

1. Sluk for apparatet, og tag stikket ud af stikkontakten før rengøring.
2. Rengør jævnligt apparatet både udvendigt og indvendigt.
3. Tør enheden af med en fugtig klud. Sørg for, at kontakten, kontrolpanelet, kablet og stikket forbliver tørt.
4. Brug ikke slibende rengøringsmidler, da de kan efterlade skadelige rester. Brug kun mildt sæbevand.
5. Rengør kun dørforseglingen med vand.
6. Sørg for, at der ikke kommer rengøringsvand ind i de elektriske komponenter.
7. Rengør ikke apparatet med en vandstråle.
8. Tør altid apparatet med en blød klud efter rengøring.
9. Undgå at lade rengøringsvand løbe gennem afløbshullet ned i fordampningsbakken.
10. Vær forsigtig, når du rengør apparatets bagside.
11. Hvis der er behov for reparationer, skal du kontakte en kvalificeret tekniker eller serviceagent.
12. Hvis apparatet skal være inaktivt i længere tid, skal du sætte kontakten på OFF, trække stikket ud, tømme kølerummet og rengøre det grundigt.

Særlig periodisk vedligeholdelse



BEMÆRK! Følgende instruktioner er beregnet til FAGLÆRT PERSONALE.

1. Rengør kondensatoren med jævne mellemrum med passende værktøj, f.eks. en støvsuger eller bløde børster.
2. Sørg for, at alle elektriske forbindelser er sikre og ikke sidder løst.
3. Kontrollér, at termostaten og sensoren fungerer korrekt.
4. Regelmæssig rengøring af kondensatoren kan hjælpe med at forlænge apparatets levetid.
5. Det anbefales, at en kvalificeret tekniker eller agent udfører rengøringen af kondensatoren.
6. Nøglen til elskabet skal opbevares utilgængeligt for børn og uautoriserede brugere.
7. Brug kun nøglen til at låse skabet op.
8. Tøm jævnligt afløbsskålen, der er placeret under enheden.
9. Når du sætter afløbsskålen på plads igen, skal du sørge for, at afløbsslangen er placeret korrekt i skålen.

Pleje af marmor

1. Undgå at bruge slibende materialer eller skrappe rengøringsmidler, når du rengør bordpladen. Brug i stedet varmt sæbevand.
2. Stil ikke varme eller frosne ting direkte på marmoroverfladen for at undgå revner.
3. Tør straks spildte væsker op, især sure væsker som citronsaft eller eddike.
4. Det anbefales at bruge et skærebæret for at minimere risikoen for at beskadige bordpladen.
5. Efter rengøring tørres overfladen grundigt med en blød klud.

Bortskaffelse af brugte enheder

Emballagen er designet til at beskytte apparatet og dets komponenter under transport og er fremstillet af genanvendelige materialer. Aflever venligst emballagen på et officielt indsamlingssted til genbrug i stedet for at smide den ud for at fremme genbrug af materialer. Gamle apparater indeholder genanvendelige materialer og bør ikke bortskaffes sammen med husholdnings- eller storskrald.

Før apparatet kasseres, skal eventuelle låse gøres ubrugelige, og hvis det er muligt, skal døren(e) fjernes. Hvis apparatet har fjeder- eller boltlåse, skal de fjernes eller deaktiveres for at forhindre, at børn bliver fanget indeni.

Kølesystemet indeholder gasser og kølemidler, der kræver særlige bortskaffelsesmetoder. Sørg for, at kølemiddelkredsløbet ikke er beskadiget før bortskaffelse. Ved at vælge miljømæssigt ansvarlige bortskaffelsesmetoder bidrager du til miljøbeskyttelse. Oplysninger om det anvendte kølemiddel og isoleringsmaterialer kan findes på apparatets mærkat.

Kontakt de lokale affaldsmyndigheder eller din kommune for at få oplysninger om indsamlingsdatoer eller bortskaffelsessteder. Symbolet på produktet eller emballagen angiver, at det ikke må bortskaffes som husholdningsaffald, men skal afleveres på en godkendt genbrugsstation for elektrisk og elektronisk udstyr. Korrekt bortskaffelse hjælper med at forhindre potentiel skade på miljøet og menneskers sundhed på grund af forkert affaldshåndtering.

Du kan få flere oplysninger om genbrug af dette produkt ved at kontakte dit lokale kommunekontor, renovationsvæsenet eller den forhandler, hvor produktet blev købt.

Elektrisk diagram

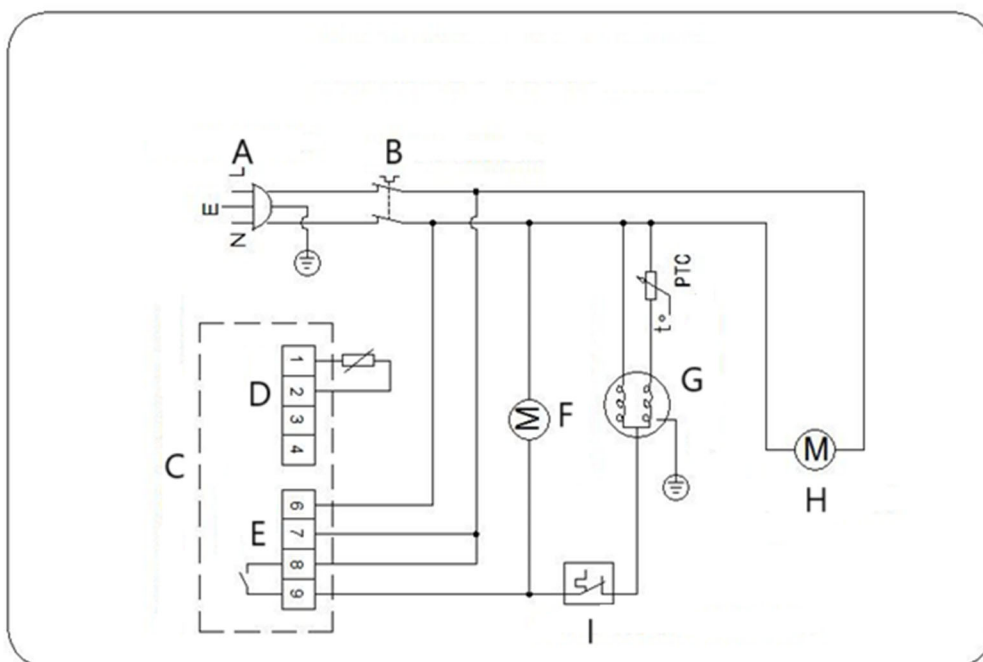

A- Strømskik

B- Strømafbryder

C- Temperaturkontrol

D- Værelse

E- Forsyning 230V 50-60Hz

- F- Kondensatorventilator
- G- Kompressor
- H- Fordampningsventilator
- I- Beskyttelse mod overbelastning

Problemløsning

Problem	Mulig årsag	Løsning
Apparatet fungerer ikke	1. Enheden er ikke tændt	1. Kontrollér, om enheden er sat korrekt i stikkontakten og tændt.
	2. Stikket og ledningen er beskadiget	2. Ring til din agent eller en kvalificeret tekniker for en inspektion
	3. Sikringen i stikket er sprunget	3. Udskift sikringen (britisk stik)
	4. Problemer med strømforsyningen	4. Tjek strømforsyningen
	5. Intern ledningsfejl	5. Ring til din agent eller en kvalificeret tekniker for en inspektion
Apparatet er tændt, men temperaturen er for høj/lav	1. For meget is på fordamperen	1. Afrim apparatet
	2. Kondensator blokeret af støv	2. Ring til din agent eller en kvalificeret tekniker for en inspektion
	3. Dørene er ikke lukket ordentligt	3. Tjek, at dørene er lukkede, og at tætningerne ikke er beskadigede.
	4. Apparatet er placeret i nærheden af en varmekilde, eller luftstrømmen til kondensatoren er afbrudt.	4. Flyt køleskabet til et mere passende sted
	5. Den omgivende temperatur er for høj	5. Øg ventilationen, eller flyt apparatet til et køligere sted
	6. Der opbevares uegnede fødevarer i apparatet	6. Fjern eventuelle for varme fødevarer eller blokeringer af ventilatoren
	7. Apparatet er overbelastet	7. Reducer mængden af mad, der opbevares i apparatet
Apparatet producerer et usædvanligt højt støjniveau	1. Løs møtrik/skrue	1. Kontrollér og spænd alle møtrikker og skruer
	2. Apparatet er ikke blevet installeret i en jævn eller stabil position	2. Tjek installationspositionen, og skift den om nødvendigt
Apparatet lækker vand	1. Apparatet er ikke korrekt nivelleret	1. Juster skruefødderne, så apparatet står i vater (hvis relevant)
	2. Udløbsrøret er blokeret	2. Rens udløbsrøret
	3. Vandets bevægelse til afløbet er blokeret	3. Ryd gulvet for apparatet (hvis relevant)
	4. Vandbeholderen er beskadiget	4. Ring til din agent eller en kvalificeret tekniker for en inspektion
	5. Drypbakken flyder over	5. Tøm drypbakken med en svamp



Tämä käyttöopas on käännetty konekäännöksellä. Olemme tehneet kaikkemme varmistaaksemme käännöksen tarkkuuden, mutta huomaa, että automaattiset käännökset eivät ole täydellisiä eivätkä ne ole tarkoitettu korvaamaan ihmiskääntäjiä. Käyttöoppaan virallinen versio on englanninkielinen. Erot käännetyn version ja alkuperäisen englanninkielisen version välillä eivät ole oikeudellisesti sitovia. Jos sinulla on kysyttävää käännöksen tarkkuudesta, katso englanninkielinen versio, joka on virallinen viite. Lisää kieliversioita on saatavilla pyynnöstä osoitteesta info@expondo.com.

Tekniset tiedot

Parametrin kuvaus	Parametrin arvo					
Tuotteen nimi	Jääkaappi 2 ovella	Jääkaappipöytä, jossa 2 laatikkoa ja 1 ovi	Jääkaappi 4 laatikolla	Jääkaappi 3 ovella	Jääkaappi 2 laatikkoa ja 2 ovea	Jääkaappi 6 laatikolla
Malli	RCST-2D240	RCST-1D2DR240	RCST-4DR230	RCST-3D240	RCST-2D2DR240	RCST-6DR240
Nimellisjännite [V~] / taajuus [Hz]	230 / 50					
Nimellisvirta [A]	1			1,9		
Ilmastoluokka	4					
Eristys puhaltaa kaasua	Syklopentaani					
Kylmäaine	R290/57g			R290/102g		
Mitat [leveys * pituus * korkeus; mm]	903*700*950	902*698*950	700*900*950	1369*70*951	1370*700*950	1370*700*950
Paino [kg]	57,25	65,1	72,8	82,45	89,6	104,8

Kuvaus



Tuote on suunniteltu varmistamaan, että tuoreet ainesosat ovat helposti saatavilla nopeaa valmistusta varten. Se on ihanteellinen käytettäväksi ravintoloissa, hotelleissa, salaattibaareissa ja ruokakaupoissa, kuten kebab- ja falafel-liikkeissä.

Käyttäjä on vastuussa kaikista vahingoista, jotka aiheutuvat laitteen virheellisestä käytöstä.

Asennus

Asennusohjeet

1. Pura laite pakkauksestaan ja varmista, että kaikki suojaavat muovikalvot ja pinnoitteet on poistettu kokonaan kaikilta pinnoilta. Loukkaantumisten tai vaurioiden välttämiseksi kahden henkilön tulee hoitaa laitteen purkamisen ja asentamisen.
2. Säilytä vähintään 20 cm (7 tuumaa) tilaa laitteen ja lähellä olevien seinien tai esineiden välillä asianmukaista ilmanvaihtoa varten. Suurena tätä etäisyyttä, jos esine on lämmönlähde.
3. Aseta laite vaakasuoraan säätämällä ruuvijalkoja. Se tulee sijoittaa vakaalle, tasaiselle alustalle tärinän ja melun minimoimiseksi.
4. Laitteen sijaintipaikan lämpötilan tulee olla 10–32 °C. Vältä sijoittamasta sitä suoraan auringonpaisteeseen tai lämmönlähteiden, kuten uunien tai patterien, lähelle.
5. Varmista, että laite tuuletetaan kunnolla.
6. Varmista, että asennuspaikan virtalähde ja jännite vastaavat arvokilvessä olevia tietoja. Pistokkeen on oltava käytettävissä asennuksen jälkeen.
7. Liitä ja irrota pistoke oikein. Varmista, että pistoke on kunnolla kiinni. Kun irrotat pistokkeen, pidä kiinni itse pistokkeesta. Älä koskaan vedä johdosta suoraan.
8. Jos laitetta ei käytetä pitkään aikaan, sammuta se, irrota se virtalähteestä, puhdista se ja jätä ovi tai kansi auki hajujen välttämiseksi.
9. **Tärkeää: Turvallisuutesi vuoksi laite on maadoitettava kunnolla.**

Laite on varustettu maadoitusjohdolla ja pistokkeella, jotka on kytkettävä asianmukaisesti maadoitettuun pistorasiaan. Jos olet epävarma maadoituksesta, ota yhteyttä pätevään sähköasentajaan tai huoltoliikkeeseen.

10. Jos virtajohto ei yle lähimpään pistorasiaan, joko järjestä asetukset uudelleen tai pyydä pätevää sähköasentajaa asentamaan uusi pistorasia.
11. Odota sähkökatkon jälkeen vähintään 3 minuuttia ennen kuin käynnistät laitteen uudelleen, jotta kompressori ei vaurioidu.
12. Kun säilytät ruokaa, kukin hylly saa painaa enintään 40 kg, eivätkä tavarat saa ulottua hyllyn etu- tai takareunojen yli.

Asenna hyllyt/laatikot

1. Asenna sarja hyllyohjaimia kaapin kummallekin puolelle halutulle korkeudelle.
2. Liu'uta hylly tai laatikko paikoilleen.
3. Toista prosessi jäljellä oleville hyllyille tai laatikoille.



HUOMIO!

- Jos yksikköä on säilytetty tai kuljetettu muussa kuin pystyasennossa, anna sen seistä pystyasennossa noin 12 tuntia ennen käyttöä.
- Puhdista hyllyt ja sisätilat saippuvedellä ennen ensimmäistä käyttöä.
- Nämä vaiheet ovat ratkaisevan tärkeitä oikean kondenssiveden poiston varmistamiseksi.

Käyttö

Perusohjeet

Saadaksesi parhaat tulokset laitteestasi, noudata näitä ohjeita:

1. Säilytä ruokaa laitteessa vasta, kun se on saavuttanut oikean käyttölämpötilan.
2. Varmista, että GN-säiliötilat ovat aina täytettyinä, vaikka säiliöt olisivat tyhjiä tai niitä ei käytetä. Tyhjät lokerot heikentävät merkittävästi laitteen tehokkuutta.
3. Pidä ovi ja kansi aina suljettuina, kun niitä ei käytetä.
4. Älä laita peittämätöntä kuumaa ruokaa tai nesteitä laitteen sisään.
5. Kääri tai peitä ruoka aina kun mahdollista.
6. Älä tuki laitteen sisäisiä tuulettimia.
7. Vältä pitämästä ovia auki pitkiä aikoja.
8. Yhden hyllyn maksimikantavuus on 20 kg.
9. Ruoka tulee laittaa astiaan ennen kaappiin tai hyllylle laittamista. Ruoan sijoittaminen suoraan kaappiin ei ole sallittua.
10. Kun märkä ruoka/vihanneks laitetaan laitteeseen, on normaalia, että pinnalle tulee jäätä (lunta).

Kytke laite päälle

1. Sulje laitteen ovet.
2. Varmista, että virtakytkin on asennossa ^[O] asentoon ja kytke sitten pistorasia päälle.
3. Kytke virta päälle ^[I]. Laitteen nykyinen sisälämpötila näytetään.
4. Ohjauspaneelin termostaatti vilkkuu 3 minuuttia osoittaen lyhyitä jaksoja estävän viiveen kompressorin pysähtymisen ja uudelleenkäynnistyksen välillä.

Avaa/sulje kansi/laatikko



VAROITUS!

- Liukuvassa kannessa ei ole lukitusmekanismeja. Varmista aina, että kansi on puoliavoin asennossa ennen kuin yrität avata sitä.
- Loukkaantumisten välttämiseksi älä vedä laatikkoa sen täysin avoimen asennon ulkopuolelle.

Laitteen kansi voidaan säätää useaan asentoon:

1. Kun kansi on kiinni, liu'uta se takaisin puoliavoin asentoon päästäksesi osittain käsiksi GN-säiliöalustalle.
2. Nosta kantta ylös ja taaksepäin, kunnes sarana lepää tukevasti tukiurassa.

3. Nosta kansi kokonaan ylös ja takaisin paljastaaksesi GN-säiliöalustat kokonaan.

Lämpötilan säätö ja ohjauspaneeli

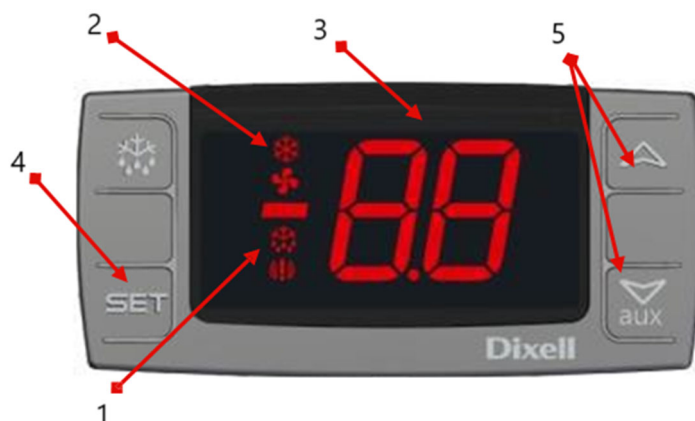

- 1- Sulatusvalo
- 2- Kompressorin toimintavalo
- 3- Digitaalinen termostaatti
- 4- Ohjelmointiavain (ei käyttäjän käytettävissä) Valintanäppäin
- 5- Lämpötilan säätönäppäimet

Katso asetuspiste

1. Paina lyhyesti ja vapauta ^{SET} -näppäintä näyttääksesi asetuspisteen.
2. Paina lyhyesti ja vapauta ^{SET} uudelleen tai odota noin 5 sekuntia, jotta näyttö palautuu normaaliksi.

Muuta asetuspistettä

1. Pidä kiinni ^{SET} -näppäintä yli 2 sekunnin ajan muuttaaksesi asetusarvoa.
2. Nykyinen asetuspisteen arvo tulee näkyviin ja symboli " °C " alkaa vilkkua.
3. Käytä YLÖS- tai ALAS-nuolia 10 sekunnin kuluessa arvon säätämiseen.
4. Paina ^{SET} näppäintä uudelleen tai odota 10 sekuntia tallentaaksesi uuden asetusarvon.

Manuaalinen sulatus

Tämä laite vaatii manuaalisen sulatuksen vähintään kerran kuukaudessa, koska siinä ei ole automaattista sulatustoimintoa.



HUOMIO! Sulatusjakso alkaa siitä hetkestä, kun laite käynnistetään ensimmäisen kerran.

Laitteen manuaalinen sulatusmenetelmä:

1. Pidä SULATUS-painiketta painettuna  painiketta 5 sekunnin ajan.
2. Sulatusjakso alkaa välittömästi ja sulatus-LED syttyy. Jakso kestää 20 minuuttia.



HUOMIO! Manuaalisen sulatuksen käynnistäminen nolaa automaattisen sulatusajastimen. Seuraava automaattinen sulatus tapahtuu 12 tunnin kuluttua manuaalisen sulatusjakson päättymisestä.

Puhdistaminen ja huolto

Rutiinihuolto

1. Sammuta laite ja irrota se verkkovirrasta ennen puhdistamista.
2. Puhdista säännöllisesti sekä laitteen ulko- että sisäpuoli.
3. Pyyhi laite kostealla liinalla. Varmista, että kytkin, ohjauspaneeli, kaapeli ja pistoke pysyvät kuivina.
4. Älä käytä hankaavia puhdistusaineita, koska ne voivat jättää haitallisia jäämiä. Käytä vain mietoa saippuavettä.
5. Puhdista luukun tiiviste vain vedellä.
6. Varmista, ettei puhdistusvettä pääse sähkökomponentteihin.
7. Älä puhdista laitetta vesisuihkulla.
8. Kuivaa laite aina puhdistuksen jälkeen pehmeällä liinalla.
9. Vältä päästämästä puhdistusvettä valumaan tyhjennysreiän läpi haihdutusastiaan.
10. Ole varovainen puhdistaessasi laitteen takaosaa.
11. Jos korjauksia tarvitaan, ota yhteys pätevään teknikkoon tai huoltoliikkeeseen.
12. Jos laitetta ei käytetä pitkään aikaan, käännä kytkin OFF-asentoon, irrota virtajohto pistorasiasta, tyhjennä kylmälokero ja puhdista huolellisesti.

Erityinen määräaikaishuolto



HUOMIO! Seuraavat ohjeet on tarkoitettu Ammattitaitoiselle HENKILÖSTÖLLE.

1. Puhdista lauhdutin säännöllisesti sopivilla työkaluilla, kuten pölynimurilla tai pehmeillä harjoilla.
2. Varmista, että kaikki sähköliitännät ovat kunnolla kiinni eivätkä löystyneet.
3. Tarkista, että termostaatti ja anturi toimivat oikein.
4. Lauhduttimen säännöllinen puhdistaminen voi pidentää laitteen käyttöikää.
5. On suositeltavaa, että pätevä teknikko tai edustaja suorittaa lauhduttimen puhdistuksen.
6. Sähkökaapin avain tulee säilyttää lasten ja luvattomien käyttäjien ulottumattomissa.
7. Käytä avainta vain kaapin lukituksen avaamiseen.
8. Tyhjennä yksikön alla oleva tyhjennysastia säännöllisesti.
9. Kun asennat tyhjennysastiaa takaisin, varmista, että tyhjennysletku on asetettu oikein takaisin astiaan.

Marmorin hoito

1. Vältä hankaavien materiaalien tai voimakkaiden pesuaineiden käyttöä työtasoa puhdistaessasi. Käytä sen sijaan lämmintä, saippuavettä.
2. Älä aseta kuumia tai jäätyneitä esineitä suoraan marmoripinnalle halkeamien estämiseksi.
3. Puhdista roiskeet välittömästi, erityisesti happamat nesteet, kuten sitruunamehu tai etikka.
4. On suositeltavaa käyttää leikkuulautaa työtason vaurioitumisriskin minimoimiseksi.
5. Kuivaa pinta huolellisesti puhdistuksen jälkeen pehmeällä liinalla.

Käytettyjen laitteiden hävittäminen

Pakkaus on suunniteltu suojaamaan laitetta ja sen osia kuljetuksen aikana, ja se on valmistettu kierrätettävistä materiaaleista. Palauta pakkaus viralliseen keräyspisteeseen kierrätystä varten sen hävittämisen sijaan materiaalin uudelleenkäytön edistämiseksi. Vanhat laitteet sisältävät uudelleenkäytettäviä materiaaleja, eikä niitä saa hävittää kotitalous- tai bulkkijätteen mukana.

Ennen kuin hävität laitteen, tee kaikki lukot käyttökelvottomiksi ja, jos mahdollista, poista luukku(t). Jos laitteessa on jousi- tai pulttisalpa, poista ne tai poista ne käytöstä, jotta lapset eivät jää puristuksiin.

Jäähdytysjärjestelmä sisältää kaasuja ja kylmäaineita, jotka vaativat erityisiä hävitysmenetelmiä. Varmista ennen hävittämistä, ettei kylmäainepiiri ole vaurioitunut. Valitsemalla ympäristöystävällisiä hävitysmenetelmiä vaikutat ympäristönsuojeluun. Tietoja käytetyistä kylmäaine- ja eristysmateriaaleista löytyy laitteen arvokilvestä.

Lisätietoja keräyspäivistä tai hävityspaikoista saat paikallisilta jätehuoltoviranomaisilta tai paikalliselta viranomaiselta. Tuotteessa tai pakkauksessa oleva symboli osoittaa, että sitä ei saa hävittää kotitalousjätteen mukana, vaan se tulee toimittaa nimettyyn sähkö- ja elektroniikkalaitteiden kierrätyskeskukseen. Asianmukainen hävittäminen auttaa estämään ympäristölle ja ihmisten terveydelle mahdollisesti aiheutuvat vahingot, jotka johtuvat väärästä jätteenkäsittelystä.

Lisätietoja tämän tuotteen kierrätyksestä saat paikalliselta kunnanvirastolta, jätehuolto- tai jälleenmyyjältä, jolta tuote ostit.

Sähkökaavio

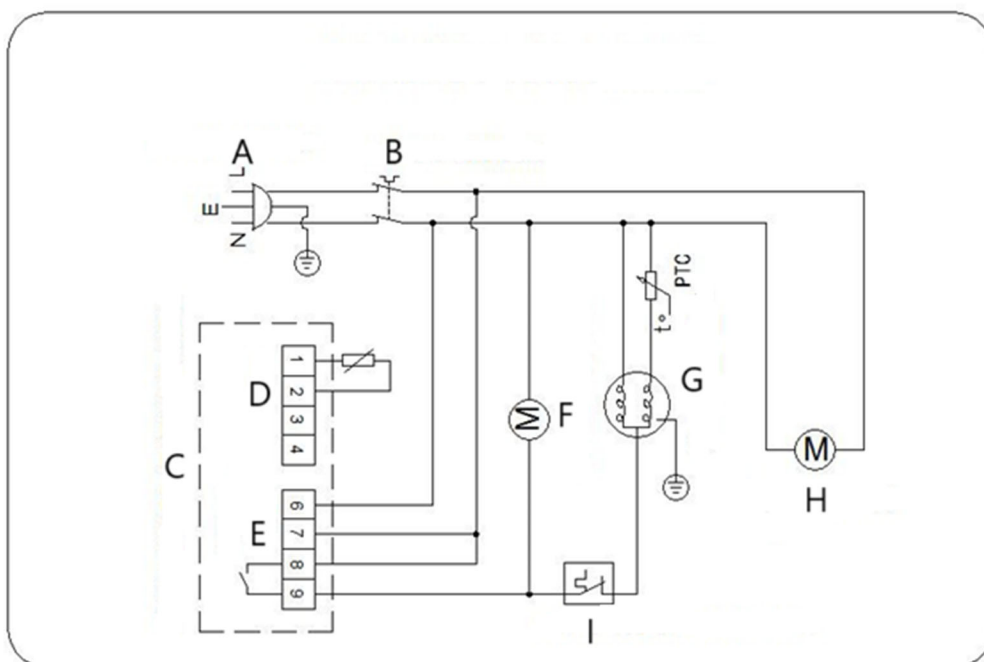

A- Virtapistoke

B- Virtakytkin

C- Lämpötilan säädin

D- Huone

E- Syöttö 230V 50-60Hz

F- Lauhduttimen tuuletin

G- Kompressori

H- Höyrystimen tuuletin

I- Ylikuormitussuoja

Ongelmien ratkaiseminen

Ongelma	Mahdollinen syy	Ratkaisu
Laitte ei toimi	1. Laitetta ei ole kytketty päälle	1. Tarkista, että laite on kytketty oikein ja kytketty päälle
	2. Pistoke ja johto ovat vaurioituneet	2. Soita edustajallesi tai pätevälle teknikolle tarkastusta varten
	3. Pistokkeen sulake on palanut	3. Vaihda sulake (UK-pistoke)
	4. Virtalähteen ongelmat	4. Tarkista virtalähde
	5. Sisäinen johtovika	5. Soita edustajallesi tai pätevälle teknikolle tarkastusta varten
Laitte on päällä, mutta lämpötila on liian korkea/matala	1. Liikaa jäätä höyrystimessä	1. Sulata laite
	2. Lauhdutin on pölyn tukossa	2. Soita edustajallesi tai pätevälle teknikolle tarkastusta varten
	3. Ovet eivät ole kunnolla kiinni	3. Tarkista, että ovet ovat kiinni ja tiivisteet eivät ole vaurioituneet
	4. Laitte sijaitsee lähellä lämmönlähdettä tai ilmavirtaus lauhduttimeen on katkennut	4. Siirrä jääkaappi sopivampaan paikkaan
	5. Ympäristön lämpötila on liian korkea	5. Lisää tuuletusta tai siirrä laite jäähdyttimeen
	6. Laitteessa säilytetään sopimattomia elintarvikkeita	6. Poista kaikki ylimääräiset kuumat ruoat tai tuuletin tukokset
	7. Laitte on ylikuormitettu	7. Vähennä laitteessa säilytettävän ruoan määrää
Laitte tuottaa epätavallisen korkeaa melua	1. Löystynyt mutteri/ruuvi	1. Tarkista ja kiristä kaikki mutterit ja ruuvit
	2. Laitetta ei ole asennettu vaakasuoraan tai vakaaseen asentoon	2. Tarkista asennusasento ja vaihda sitä tarvittaessa
Laitteesta vuotaa vettä	1. Laitetta ei ole asetettu oikein	1. Säädä ruuvijalkoja laitteen vaakaksi (jos mahdollista)
	2. Poistoaukko on tukossa	2. Tyhjennä poistoaukko
	3. Veden liikkuminen viemäriin on estetty	3. Tyhjennä laitteen lattia (jos mahdollista)
	4. Vesisäiliö on vaurioitunut	4. Soita edustajallesi tai pätevälle teknikolle tarkastusta varten
	5. Tippa-allas on täynnä	5. Tyhjennä tippakaukalo sienellä



Deze gebruikershandleiding is vertaald met behulp van machinevertaling. Wij hebben er alles aan gedaan om ervoor te zorgen dat de vertaling nauwkeurig is, maar houd er rekening mee dat automatische vertalingen niet perfect zijn en niet bedoeld zijn om menselijke vertalers te vervangen. De officiële versie van de gebruikershandleiding is in het Engels. Eventuele verschillen tussen de vertaalde versie en de originele Engelse versie zijn niet juridisch bindend. Als u vragen hebt over de juistheid van de vertaling, raadpleeg dan de Engelse versie; dit is de officiële referentie. Versies in andere talen zijn op aanvraag verkrijgbaar via info@expondo.com.

Technische gegevens

Beschrijving parameter	Waarde parameter					
	Koeltafel met 2 deuren	Koeltafel met 2 laden en 1 deur	Koeltafel met 4 laden	Koeltafel met 3 deuren	Koeltafel met 2 laden en 2 deuren	Koeltafel met 6 laden
Productnaam	RCST-2D240	RCST-1D2DR240	RCST-4DR230	RCST-3D240	RCST-2D2DR240	RCST-6DR240
Nominale spanning [V~] / frequentie [Hz]	230 / 50					
Nominale stroom [A]	1			1,9		
Klimaatklasse	4					
Isolatie blazend gas	Cyclopentaan					
Koelmiddel	R290/57g			R290/102g		
Afmetingen [breedte * lengte * hoogte; mm]	903*700*950	902*698*950	700*900*950	1369*70*951	1370*700*950	1370*700*950
Gewicht [kg]	57,25	65,1	72,8	82,45	89,6	104,8

Beschrijving



Het product is zo ontworpen dat verse ingrediënten direct beschikbaar zijn voor snelle bereiding. Het is ideaal voor gebruik in restaurants, hotels, saladebars en voedingswinkels zoals kebab- en falafelrestaurants.

De gebruiker is aansprakelijk voor alle schade die voortvloeit uit onbedoeld gebruik van het apparaat.

Installatie

Installatie-instructies

1. Pak het apparaat uit en zorg ervoor dat alle beschermende plastic folie en coatings volledig van alle oppervlakken zijn verwijderd. Om letsel of schade te voorkomen, dienen twee personen het apparaat uit te pakken en te installeren.
2. Zorg voor een vrije ruimte van minimaal 20 cm (7 inch) tussen het apparaat en nabijgelegen muren of voorwerpen voor een goede ventilatie. Vergroot de afstand als het object een warmtebron is.
3. Zet het apparaat waterpas door de schroefvoetjes aan te passen. Plaats het op een stabiele, vlakke ondergrond om trillingen en geluid tot een minimum te beperken.
4. De temperatuur waar het apparaat zich bevindt, moet tussen de 10°C en 32°C liggen. Plaats het niet in direct zonlicht of in de buurt van warmtebronnen zoals ovens of radiatoren.
5. Zorg ervoor dat het apparaat goed geventileerd is.
6. Controleer of de stroomvoorziening en de spanning op de installatielocatie overeenkomen met de gegevens op het typeplaatje. De stekker moet na installatie toegankelijk blijven.
7. Sluit de stekker correct aan en koppel deze los. Zorg ervoor dat de stekker goed vastzit. Houd bij het uittrekken de stekker zelf vast. Trek nooit rechtstreeks aan het snoer.
8. Als u het apparaat gedurende een langere periode niet gebruikt, schakelt u het uit, trekt u de stekker uit het stopcontact, maakt u het schoon en laat u de deur of het deksel openstaan om nare geuren te voorkomen.
9. **Belangrijk: Voor uw veiligheid moet het apparaat goed geaard zijn.**

Het apparaat is voorzien van een aardingsdraad en een stekker. Deze moeten worden aangesloten op een geaard stopcontact. Als u twijfelt over de aarding, raadpleeg dan een gekwalificeerde elektricien of een servicecentrum.

10. Als de stroomkabel niet tot het dichtstbijzijnde stopcontact reikt, moet u uw opstelling aanpassen of een gekwalificeerde elektricien een nieuw stopcontact laten installeren.
11. Wacht na een stroomstoring minimaal 3 minuten voordat u het apparaat opnieuw opstart om schade aan de compressor te voorkomen.
12. Wanneer u voedsel opbergt, mag elke plank niet meer dan 40 kg dragen en mogen de producten niet over de voor- of achterkant van de plank uitsteken.

Plaats de planken/laden

1. Installeer aan elke kant van de kast een set plankgeleiders op de gewenste hoogte.
2. Schuif de plank of lade op zijn plaats.
3. Herhaal het proces voor de overige planken of lades.



KENNISGEVING!

- Als het apparaat niet rechtopstaand is opgeslagen of vervoerd, laat het dan ongeveer 12 uur rechtop staan voordat u het gebruikt.
- Maak de planken en de binnenkant voor het eerste gebruik schoon met zeepsop.
- Deze stappen zijn van cruciaal belang om een goede condensafvoer te garanderen.

Anvendelse

Basix-instructies

Om het beste resultaat uit uw apparaat te halen, volgt u deze instructies:

1. Bewaar voedsel pas in het apparaat als het de juiste bedrijfstemperatuur heeft bereikt.
2. Zorg ervoor dat de GN-containervakken altijd gevuld zijn, zelfs als de containers leeg zijn of niet in gebruik zijn. Lege vakken zorgen ervoor dat het apparaat minder efficiënt werkt.
3. Houd de deur en het deksel altijd gesloten wanneer u het apparaat niet gebruikt.
4. Plaats geen onbedekte, hete etenswaren of vloeistoffen in het apparaat.
5. Wikkel of bedek voedsel indien mogelijk.
6. Blokkeer de interne ventilatoren van het apparaat niet.
7. Laat de deuren niet te lang openstaan.
8. Het maximale draagvermogen per plank bedraagt 20 kg.
9. Voedsel moet in een bakje worden gedaan voordat het in de kast of op een plank wordt gezet. Het is niet toegestaan om voedsel rechtstreeks in de kast te plaatsen.
10. Wanneer u natte levensmiddelen/groenten in het apparaat plaatst, is het normaal dat er ijs (sneeuw) op het oppervlak verschijnt.

Zet het apparaat aan

1. Sluit de deur(en) van het apparaat.
2. Zorg ervoor dat de aan/uit-schakelaar in de stand staat ^[O] positie en zet vervolgens het stopcontact aan.
3. Schakel de stroom naar ^[I]. De huidige binnentemperatuur van het apparaat wordt weergegeven.
4. De thermostaat op het bedieningspaneel knippert gedurende 3 minuten, wat aangeeft dat er een vertraging is tussen het stoppen en opnieuw opstarten van de compressor.

Open/sluit het deksel/de lade



WAARSCHUWING!

- Het schuifdeksel heeft geen vergrendelingsmechanisme. Zorg er altijd voor dat het deksel halfopen staat voordat u het probeert te openen.
- Om letsel te voorkomen, mag u de lade niet verder opentrekken dan de volledig geopende stand.

Het deksel van het apparaat kan in meerdere standen worden versteld:

1. Schuif het deksel gesloten terug naar de halfopen stand, zodat u gedeeltelijk toegang hebt tot de GN-bakladen.

2. Til het deksel omhoog en naar achteren totdat het scharnier stevig in de gleuf rust.
3. Til het deksel helemaal omhoog en naar achteren om de GN-bakschalen volledig bloot te leggen.

Temperatuurinstelling en bedieningspaneel

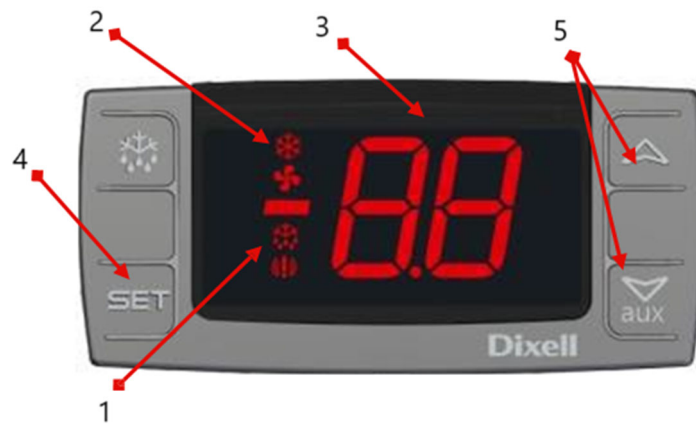

- 1- Ontdooilampje
- 2- Compressor werkingslampje
- 3- Digitale thermostaat
- 4- Programmeersleutel (niet toegankelijk voor de gebruiker) Selectiesleutel
- 5- Temperatuuraanpassingstoetsen

Zie het instelpunt

1. Druk kort op de ^{SET} toets om het instelpunt weer te geven.
2. Druk kort op de ^{SET} Druk nogmaals op de toets of wacht ongeveer 5 seconden totdat het display weer normaal is.

Verander het instelpunt

1. Houd de ^{SET} toets langer dan 2 seconden ingedrukt om de instelwaarde te wijzigen.
2. De huidige instelwaarde wordt weergegeven en het symbool " °C " begint te knipperen.
3. Gebruik de pijltjestoetsen OMHOOG of OMLAAG binnen 10 seconden om de waarde aan te passen.
4. Druk op de ^{SET} Druk nogmaals op de toets of wacht 10 seconden om de nieuwe instelwaarde op te slaan.

Handmatig ontdooien

Dit apparaat moet minimaal één keer per maand handmatig worden ontdooid, omdat het geen automatische ontdooifunctie heeft.



KENNISGEVING! De ontdooicyclus begint zodra het apparaat voor het eerst wordt ingeschakeld.

Methode om het apparaat handmatig te ontdooien:

1. Houd de ONTDOOI-knop ingedrukt  5 seconden ingedrukt houden.
2. De ontdooicyclus begint onmiddellijk en de ontdooi-LED gaat branden. De cyclus duurt 20 minuten.



KENNISGEVING! Wanneer u handmatig ontdooit, wordt de timer voor automatisch ontdooien opnieuw ingesteld. De volgende automatische ontdooiing vindt plaats 12 uur nadat de handmatige ontdooicyclus is voltooid.

Reiniging en onderhoud

Routineonderhoud

1. Schakel het apparaat uit en haal de stekker uit het stopcontact voordat u het schoonmaakt.
2. Maak zowel de buitenkant als de binnenkant van het apparaat regelmatig schoon.
3. Veeg het apparaat schoon met een vochtige doek. Zorg ervoor dat de schakelaar, het bedieningspaneel, de kabel en de stekker droog blijven.
4. Gebruik geen schurende schoonmaakmiddelen, deze kunnen schadelijke resten achterlaten. Gebruik alleen een mild sopje.
5. Maak de deurafdichting alleen schoon met water.
6. Zorg ervoor dat er geen schoonmaakwater in de elektrische componenten terechtkomt.
7. Maak het apparaat niet schoon met een waterstraal.
8. Droog het apparaat na het schoonmaken altijd af met een zachte doek.
9. Zorg ervoor dat er geen schoonmaakwater via het afvoergat in de verdamperbak stroomt.
10. Wees voorzichtig bij het schoonmaken van de achterkant van het apparaat.
11. Als er reparaties nodig zijn, raadpleeg dan een gekwalificeerde technicus of serviceagent.
12. Als u het apparaat gedurende een langere periode niet gebruikt, zet u de schakelaar op UIT, haalt u de stekker uit het stopcontact, maakt u het koelvak leeg en maakt u het grondig schoon.

Speciaal periodiek onderhoud



KENNISGEVING! De volgende instructies zijn bedoeld voor VAKKUNDIG PERSONEEL.

1. Maak de condensor regelmatig schoon met geschikte hulpmiddelen, zoals een stofzuiger of zachte borstels.
2. Zorg ervoor dat alle elektrische aansluitingen goed vastzitten en niet loszitten.
3. Controleer of de thermostaat en de sensor goed functioneren.
4. Door de condensor regelmatig schoon te maken, kunt u de levensduur van het apparaat verlengen.
5. Het wordt aanbevolen om de condensorreiniging door een gekwalificeerde technicus of agent te laten uitvoeren.
6. De sleutel van de elektriciteitskast moet buiten bereik van kinderen en onbevoegde gebruikers worden bewaard.
7. Gebruik de sleutel alleen om de kast te ontgrendelen.
8. Leeg regelmatig de lekbak onder het apparaat.
9. Wanneer u de lekbak terugplaatst, zorg er dan voor dat de afvoerslang goed in de bak is geplaatst.

Marmer verzorging

1. Gebruik geen schurende middelen of agressieve schoonmaakmiddelen bij het schoonmaken van het werkblad. Gebruik in plaats daarvan warm water met zeep.
2. Plaats geen hete of bevroren voorwerpen rechtstreeks op het marmeren oppervlak om scheuren te voorkomen.
3. Maak gemorste vloeistoffen onmiddellijk schoon, vooral zure vloeistoffen zoals citroensap of azijn.
4. Om het risico op beschadiging van het werkblad te minimaliseren, raden wij u aan een snijplank te gebruiken.
5. Na het reinigen het oppervlak grondig drogen met een zachte doek.

Afvoeren van gebruikte apparaten

De verpakking is ontworpen om het apparaat en de onderdelen ervan te beschermen tijdens het transport en is gemaakt van recyclebare materialen. Lever de verpakking in bij een officieel inzamelpunt voor recycling in plaats van deze weg te gooien. Zo bevorderen we hergebruik van materialen. Oude apparaten bevatten herbruikbare materialen en mogen niet bij het huishoudelijk afval of grofvuil worden gegooid.

Voordat u het apparaat weggooit, dient u de sloten onbruikbaar te maken en indien mogelijk de deur(en) te verwijderen. Als het apparaat voorzien is van veer- of grendelsluitingen, verwijder deze dan of maak ze onschadelijk om te voorkomen dat kinderen in het apparaat opgesloten raken.

Het koelsysteem bevat gassen en koelmiddelen die speciale verwijderingsmethoden vereisen. Controleer of het koelcircuit niet beschadigd is voordat u het afvoert. Door te kiezen voor milieuvriendelijke verwijderingsmethoden draagt u bij aan de bescherming van het milieu. Informatie over het gebruikte koelmiddel en de isolatiematerialen vindt u op het typeplaatje van het apparaat.

Voor informatie over de ophaaldata of stortlocaties kunt u contact opnemen met de plaatselijke afvalverwerkingsautoriteiten of uw gemeente. Het symbool op het product of de verpakking geeft aan dat het niet als huishoudelijk afval mag worden afgevoerd, maar naar een aangewezen recyclingcentrum voor elektrische en elektronische apparatuur moet worden gebracht. Door afval op de juiste manier af te voeren, voorkomt u mogelijke schade aan het milieu en de menselijke gezondheid als gevolg van onjuiste afvalverwerking.

Voor meer informatie over het recyclen van dit product kunt u contact opnemen met uw plaatselijke gemeentehuis, afvalverwerkingsbedrijf of de winkel waar u het product hebt gekocht.

Elektrisch schema

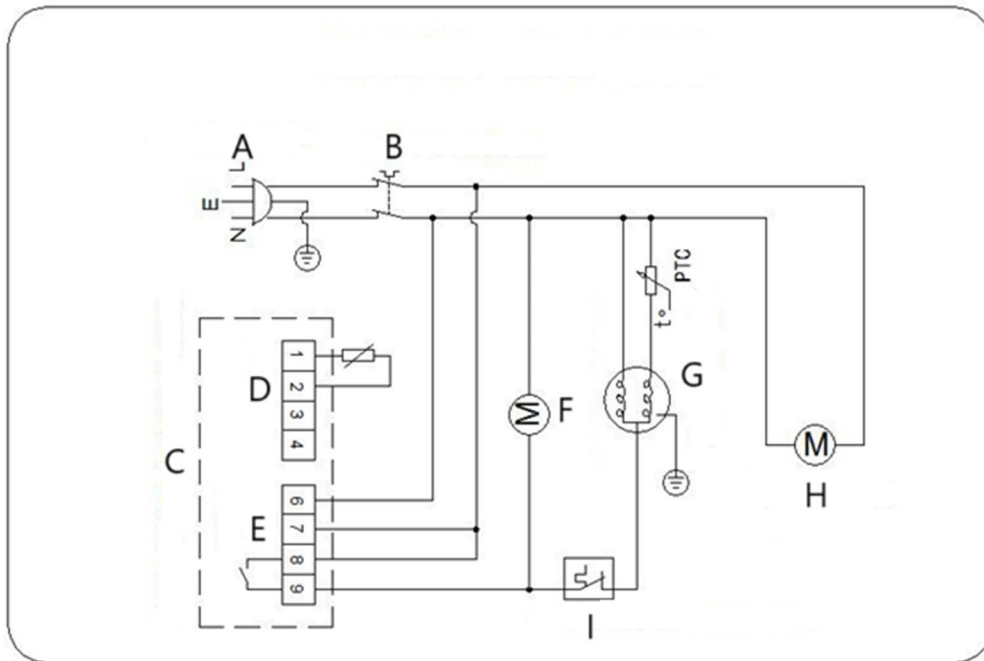

- A- Stekker
- B- Aansluiting voeding
- C- Temperatuurregelaar
- D- Kamer
- E- Voeding 230V 50-60Hz
- F- Condensorventilator
- G- Compressor
- H- Verdamperventilator
- I- Overbelastingsbeveiliging

Problemen oplossen

Probleem	Mogelijke oorzaak	Oplossing
Het apparaat werkt niet	1. Het apparaat is niet ingeschakeld	1. Controleer of het apparaat correct is aangesloten en ingeschakeld
	2. De stekker en het snoer zijn beschadigd	2. Bel uw agent of een gekwalificeerde technicus voor een inspectie
	3. De zekering in de stekker is doorgebrand	3. Vervang de zekering (UK-stekker)
	4. Problemen met de stroomvoorziening	4. Controleer de voeding
	5. Interne bedradingsfout	5. Bel uw agent of een gekwalificeerde technicus voor een inspectie

Het apparaat staat aan, maar de temperatuur is te hoog/laag	1. Te veel ijs op de verdamper	1. Ontdooi het apparaat
	2. Condensor verstopt met stof	2. Bel uw agent of een gekwalificeerde technicus voor een inspectie
	3. Deuren zijn niet goed gesloten	3. Controleer of de deuren gesloten zijn en of de afdichtingen niet beschadigd zijn
	4. Het apparaat staat dicht bij een warmtebron of de luchtstroom naar de condensor wordt onderbroken	4. Verplaats de koelkast naar een geschiktere locatie
	5. De omgevingstemperatuur is te hoog	5. Verhoog de ventilatie of verplaats het apparaat naar een koelere plek
	6. Er worden ongeschikte levensmiddelen in het apparaat bewaard	6. Verwijder eventuele overmatig hete etenswaren of verstoppingen in de ventilator
	7. Apparaat is overbelast	7. Verminder de hoeveelheid voedsel die u in het apparaat bewaart
Het apparaat produceert een ongewoon hoog geluidsniveau	1. Losse moer/schroef	1. Controleer en draai alle moeren en schroeven vast
	2. Het apparaat is niet op een vlakke of stabiele plaats geïnstalleerd	2. Controleer de installatiepositie en wijzig deze indien nodig
Het apparaat lekt water	1. Het apparaat staat niet goed waterpas	1. Stel de schroefvoetjes af om het apparaat waterpas te zetten (indien van toepassing)
	2. De afvoer is geblokkeerd	2. Maak de afvoeropening vrij
	3. De waterstroom naar de afvoer wordt belemmerd	3. Maak de vloer van het apparaat vrij (indien van toepassing)
	4. De watercontainer is beschadigd	4. Bel uw agent of een gekwalificeerde technicus voor een inspectie
	5. De lekbak loopt over	5. Maak de lekbak leeg met een spons



Denne brukerhåndboken er oversatt ved hjelp av maskinoversettelse. Vi har gjort vårt ytterste for å sikre at oversettelsen er nøyaktig, men vær oppmerksom på at automatiserte oversettelser ikke er perfekte og ikke er ment å erstatte menneskelige oversettere. Den offisielle versjonen av brukerhåndboken er på engelsk. Eventuelle forskjeller mellom den oversatte versjonen og den originale engelske versjonen er ikke juridisk bindende. Hvis du har spørsmål om nøyaktigheten av oversettelsen, vennligst se den engelske versjonen, som er den offisielle referansen. Flere språkversjoner er tilgjengelig på forespørsel via info@expondo.com.

Tekniske data

Beskrivelse av parameter	Parameterverdi					
	Kjølebord med 2 dører	Kjølebord med 2 skuffer og 1 dør	Kjølebord med 4 skuffer	Kjølebord med 3 dører	Kjølebord med 2 skuffer og 2 dører	Kjølebord med 6 skuffer
Produktnavn	RCST-2D240	RCST-1D2DR240	RCST-4DR230	RCST-3D240	RCST-2D2DR240	RCST-6DR240
Modell	RCST-2D240	RCST-1D2DR240	RCST-4DR230	RCST-3D240	RCST-2D2DR240	RCST-6DR240
Nominell spenning [V~] / frekvens [Hz]	230 / 50					
Nominell strøm [A]	1			1.9		
Klimaklasse	4					
Isolasjon som blåser gass	Syklopentan					
Kjølemiddel	R290/57g			R290/102g		
Dimensjoner [bredde * lengde * høyde; mm]	903*700*950	902*698*950	700*900*950	1369*70*951	1370*700*950	1370*700*950
Vekt [kg]	57.25	65.1	72.8	82.45	89.6	104.8

Beskrivelse



Produktet er designet for å sikre at ferske ingredienser er lett tilgjengelig for rask tilberedning. Den er ideell for bruk i restauranter, hoteller, salatbarer og matbutikker som kebab- og falafelbedrifter.

Brukeren er ansvarlig for skader som oppstår som følge av utilsiktet bruk av apparatet.

Installasjon

Installasjonsveiledning

1. Pakk ut apparatet, og sørg for at all beskyttende plastfilm og belegg er fullstendig fjernet fra alle overflater. For å forhindre personskade, bør to personer håndtere utpakking og oppsett av apparatet.
2. Oppretthold minst 20 cm (7 tommer) klaring mellom apparatet og nærliggende vegger eller gjenstander for riktig ventilasjon. Øk denne avstanden hvis objektet er en varmekilde.
3. Nivå apparatet ved å justere skrueføttene. Den bør plasseres på en stabil, jevn overflate for å minimere vibrasjoner og støy.
4. Temperaturen der apparatet er plassert bør være mellom 10°C og 32°C. Unngå å plassere den i direkte sollys eller i nærheten av varmekilder som ovner eller radiatorer.
5. Sørg for at apparatet er skikkelig ventilert.
6. Kontroller at strømforsyningen og spenningen på installasjonsstedet samsvarer med detaljene på merkelappen. Pluggen må være tilgjengelig etter installasjon.
7. Koble til og fra støpselet på riktig måte. Sørg for at støpselet er ordentlig satt inn. Hold i selve støpselet når du trekker ut støpselet. Trekk aldri i ledningen direkte.
8. Hvis apparatet skal stå ubrukt over en lengre periode, slå det av, koble det fra strømkilden, rengjør det og la døren eller lokket stå åpent for å unngå lukt.
9. **Viktig: Av hensyn til din sikkerhet må apparatet være skikkelig jordet.**

Apparatet er utstyrt med en jordingsledning og støpsel, som må kobles til en jordet stikkontakt. Hvis du er usikker på jordingen, kontakt en kvalifisert elektriker eller et servicesenter.

10. Hvis strømledningen ikke når nærmeste stikkontakt, må du enten omorganisere oppsettet eller få en kvalifisert elektriker til å installere en ny stikkontakt.
11. Etter et strømbrydd, vent minst 3 minutter før du starter apparatet på nytt for å unngå å skade kompressoren.
12. Ved oppbevaring av mat skal hver hylle ikke inneholde mer enn 40 kg, og gjenstander bør ikke strekke seg over hyllens fremre eller bakre kant.

Passer til hyllene/skuffene

1. Installer et sett med hylleføringer på hver side av skapet i ønsket høyde.
2. Skyv hyllen eller skuffen på plass.
3. Gjenta prosessen for de resterende hyllene eller skuffene.



MERKNAD!

- Hvis enheten har blitt lagret eller transportert i en ikke-oppreist stilling, la den stå oppreist i ca. 12 timer før bruk.
- Før første gangs bruk, rengjør hyllene og interiøret med såpevann.

- Disse trinnene er avgjørende for å sikre riktig kondensdrenering.

Bruk

Basix instruksjoner

Følg disse instruksjonene for å få de beste resultatene fra apparatet:

1. Oppbevar maten først i apparatet når den har nådd riktig driftstemperatur.
2. Sørg for at GN-beholderrom alltid er fylt, selv om beholderne er tomme eller ikke er i bruk. Tomme rom vil redusere apparatets effektivitet betydelig.
3. Hold alltid døren og lokket lukket når de ikke er i bruk.
4. Ikke plasser utildekket varm mat eller væske inne i apparatet.
5. Pakk inn eller dekk til mat når det er mulig.
6. Ikke blokker de interne viftene til apparatet.
7. Unngå å holde dørene åpne i lengre perioder.
8. Maksimal lastekapasitet for hver hylle er 20 kg.
9. Mat må legges i en beholder før den settes inn i skapet eller på en hylle. Direkte plassering av mat i skapet er ikke tillatt.
10. Når våtmat/grønnsaker legges i apparatet, er det normalt at det kommer is (snø) på overflaten.

Slå på apparatet

1. Lukk apparatdøren(e).
2. Sørg for at strømbryteren er i [O] posisjon, og slå deretter på kontakten.
3. Slå strømmen til [I]. Den gjeldende interne temperaturen til apparatet vises.
4. Termostaten på kontrollpanelet vil blinke i 3 minutter, noe som indikerer anti-kort syklusforsinkelse mellom kompressoren stopper og starter på nytt.

Åpne/lukk lokket/skuffen



ADVARSEL!

- Skyvelokket har ikke låsemekanisme. Sørg alltid for at lokket er i halvåpen stilling før du prøver å åpne det.
- For å unngå skade må du ikke trekke skuffen utover den helt åpne posisjonen.

Lokket på apparatet kan justeres til flere posisjoner:

1. Med lokket lukket, skyv det tilbake til halvåpen stilling for delvis tilgang til GN-beholderbrettene.
2. Løft lokket oppover og bakover til hengslet hviler sikkert i støttesporet.
3. Løft lokket helt opp og tilbake for å eksponere GN-beholderbrettene helt.

Temperaturinnstilling og kontrollpanel

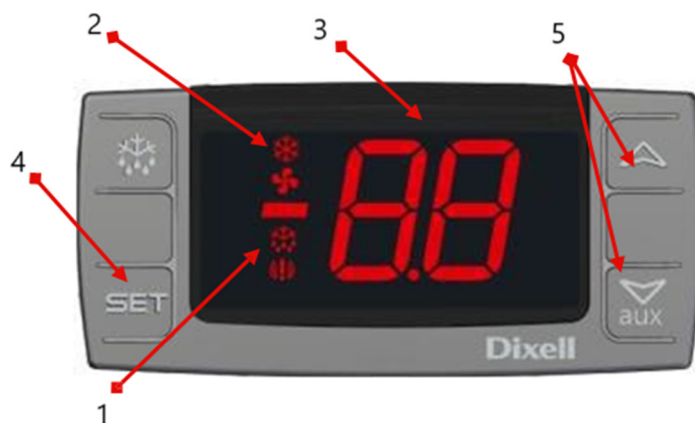

- 1- Tinningslys
- 2- Kompressor driftslys
- 3- Digital termostat
- 4- Programmeringsnøkkel (ikke tilgjengelig for brukeren) Valgtast
- 5- Taster for temperaturmodifisering

Se settpunktet

1. Kort trykk og slipp ^{SET} for å vise settpunktet.
2. Kort trykk og slipp ^{SET} tasten igjen eller vent ca. 5 sekunder til displayet går tilbake til det normale.

Endre settpunktet

1. Hold ^{SET} tasten i mer enn 2 sekunder for å endre innstillingsverdien.
2. Gjeldende settpunktverdi vil vises, og " °C "-symbolet begynner å blinke.
3. Bruk OPP- eller NED-pilene innen 10 sekunder for å justere verdien.
4. Trykk på ^{SET} tasten igjen, eller vent 10 sekunder, for å lagre den nye settpunktverdien.

Manuell avriming

Dette utstyret krever manuell avriming minst en gang i måneden, da det ikke har en automatisk avrimingsfunksjon.



MERKNAD! Avrimingssyklusen starter fra det øyeblikket apparatet slås på for første gang.

Metode for å tine apparatet manuelt:

1. Trykk og hold nede OPTINING  knappen i 5 sekunder.
2. Avrimingssyklusen starter umiddelbart, og LED-lampen for avriming vil lyse. Syklusen vil gå i 20 minutter.



MERKNAD! Å starte en manuell avriming vil nullstille den automatiske avrimingstimeren. Den neste automatiske avrimingen vil skje 12 timer etter at den manuelle avrimingssyklusen er fullført.

Rengjøring og vedlikehold

Rutinemessig vedlikehold

1. Slå av og koble apparatet fra strømforsyningen før rengjøring.
2. Rengjør jevnlig både utsiden og innsiden av apparatet.
3. Tørk av enheten med en fuktig klut. Sørg for at bryteren, kontrollpanelet, kabelen og pluggen forblir tørre.
4. Ikke bruk skurende rengjøringsmidler, da de kan etterlate skadelige rester. Bruk kun mildt såpevann.
5. Rengjør dørpakningen kun med vann.
6. Sørg for at det ikke kommer rengjøringsvann inn i de elektriske komponentene.
7. Ikke rengjør apparatet med vannstråle.
8. Etter rengjøring, tørk alltid apparatet med en myk klut.
9. Unngå å la rengjøringsvann renne gjennom dreneringshullet inn i fordampningsspannen.
10. Vær forsiktig når du rengjør baksiden av apparatet.
11. Hvis det er behov for reparasjoner, kontakt en kvalifisert tekniker eller serviceagent.
12. Hvis apparatet skal være inaktivt i en lengre periode, vri bryteren til AV-posisjon, koble fra støpselet, tøm kjølerommet og rengjør grundig.

Spesielt periodisk vedlikehold



MERKNAD! Følgende instruksjoner er beregnet på KOMPLETT PERSONAL.

1. Rengjør kondensatoren med jevne mellomrom med passende verktøy, for eksempel en støvsuger eller myke børster.
2. Sørg for at alle elektriske tilkoblinger er sikre og ikke løse.
3. Kontroller at termostaten og sensoren fungerer som de skal.
4. Regelmessig rengjøring av kondensatoren kan bidra til å forlenge levetiden til apparatet.
5. Det anbefales at en kvalifisert tekniker eller agent utfører kondensatorrengjøringen.
6. Nøkkelen til det elektriske skapet skal oppbevares utilgjengelig for barn og uautoriserte brukere.
7. Bruk nøkkelen kun for å låse opp skapet.
8. Tøm avløpsbeholderen under enheten med jevne mellomrom.
9. Når du setter på plass avløpsbeholderen, sørg for at avløpsslangen er riktig plassert tilbake i pannen.

Marmorpleie

1. Unngå å bruke slipende materialer eller sterke rengjøringsmidler når du rengjør benkeplaten. Bruk varmt såpevann i stedet.
2. Ikke plasser varme eller frosne gjenstander direkte på marmoroverflaten for å forhindre sprekker.
3. Rydd opp søl umiddelbart, spesielt sure væsker som sitronsaft eller eddik.
4. Det anbefales å bruke et skjærebrett for å minimere risikoen for skade på benkeplaten.
5. Etter rengjøring, tørk overflaten grundig med en myk klut.

Kassering av brukte enheter

Emballasjen er laget for å beskytte apparatet og dets komponenter under transport og er laget av resirkulerbare materialer. Vennligst returner emballasjen til et offisielt innsamlingssted for resirkulering, i stedet for å kaste den, for å fremme gjenbruk av materiale. Gamle apparater inneholder gjenbrukbare materialer og skal ikke kastes sammen med husholdningsavfall eller bulkavfall.

Før du kaster apparatet, gjør eventuelle låser ubrukelige og fjern om mulig døren(e). Hvis apparatet har fjær- eller boltlåser, fjern eller deaktiver dem for å forhindre at barn blir fanget inne.

Kjølesystemet inneholder gasser og kuldemedier som krever spesielle avhendingsmetoder. Sørg for at kjølemediekretsen ikke er skadet før avhending. Ved å velge miljøansvarlige avhendingsmetoder bidrar du til miljøvern. Informasjon om kjølemediet og isolasjonsmaterialene som brukes finner du på apparatets merkelapp.

For informasjon om innsamlingsdatoer eller deponeringssteder, kontakt lokale renovasjonsmyndigheter eller ditt lokale råd. Symbolet på produktet eller emballasjen indikerer at det ikke må kastes som husholdningsavfall, men skal leveres til et utpekt gjenvinningsstener for elektrisk og elektronisk utstyr. Riktig avhending bidrar til å forhindre potensiell skade på miljøet og menneskers helse på grunn av feil avfallshåndtering.

For mer informasjon om resirkulering av dette produktet, kontakt ditt lokale bykontor, renovasjonstjenesten eller forhandleren der produktet ble kjøpt.

Elektrisk diagram

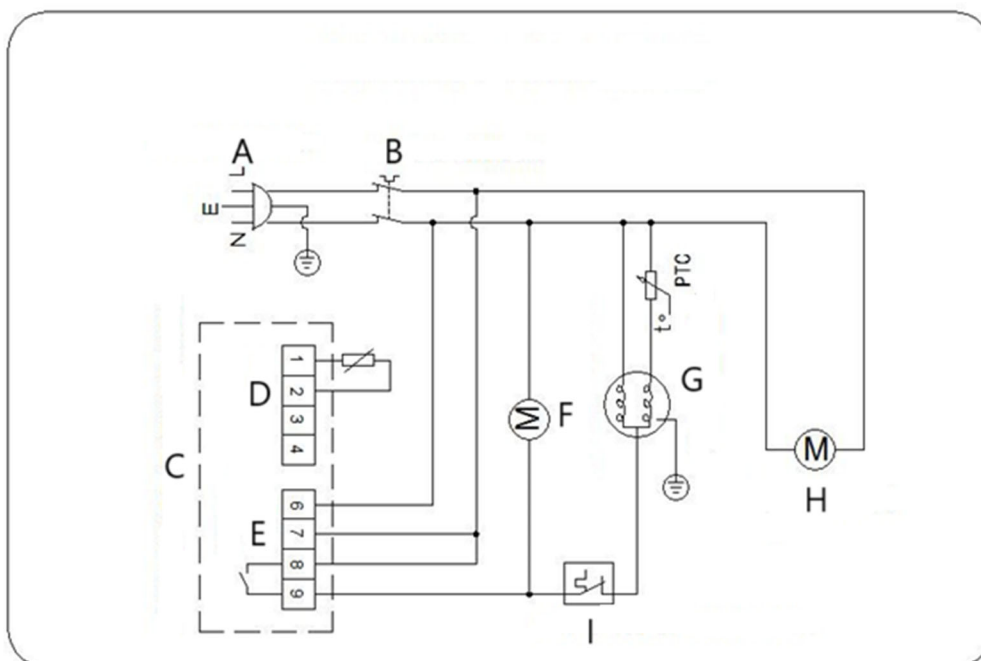

A- Strømplugg

B- Strømbryter

C- Temperaturregulator

D- Rom

E- Forsyning 230V 50-60Hz

F- Kondensatorvifte

G- Kompressor

H- Fordampervifte

I- Overbelastningsbeskytter

Løsning av problemer

Problem	Mulig årsak	Løsning
Apparatet fungerer ikke	1. Enheten er ikke slått på	1. Sjekk om enheten er riktig plagget inn og slått på
	2. Støpselet og ledningen er skadet	2. Ring din agent eller en kvalifisert tekniker for en inspeksjon
	3. Sikringen i støpselet har gått	3. Skift ut sikringen (UK plugg)
	4. Problemer med strømforsyning	4. Sjekk strømforsyningen
	5. Intern ledningsfeil	5. Ring din agent eller en kvalifisert tekniker for en inspeksjon
Apparatet er på, men temperaturen er for høy/lav	1. For mye is på fordamperen	1. Tin apparatet
	2. Kondensator blokkert med støv	2. Ring din agent eller en kvalifisert tekniker for en inspeksjon
	3. Dørene er ikke ordentlig lukket	3. Sjekk at dørene er lukket, og at tetningene ikke er skadet
	4. Apparatet er plassert nær en varmekilde eller luftstrømmen til kondensatoren blir avbrutt	4. Flytt kjøleskapet til et mer passende sted
	5. Omgivelsestemperaturen er for høy	5. Øk ventilasjonen eller flytt apparatet til en kjøler
	6. Uegnede matvarer lagres i apparatet	6. Fjern overdreven varme matvarer eller blokkeringer til viften
	7. Apparatet er overbelastet	7. Reduser mengden mat som er lagret i apparatet
Apparatet produserer et uvanlig høyt støynivå	1. Løs mutter/skrue	1. Kontroller og stram alle muttere og skruer
	2. Apparatet er ikke installert i en jevn eller stabil posisjon	2. Kontroller installasjonsposisjonen og endre den om nødvendig
Apparatet lekker vann	1. Apparatet er ikke korrekt nivellert	1. Juster skrueføttene for å nivellere apparatet (hvis aktuelt)
	2. Utløpet er blokkert	2. Tøm utløpet
	3. Vannbevegelsen til avløpet er hindret	3. Rydd gulvet i apparatet (hvis aktuelt)
	4. Vannbeholderen er skadet	4. Ring din agent eller en kvalifisert tekniker for en inspeksjon
	5. Dryppbrettet renner over	5. Tøm dryppskålen med en svamp



Denna användarmanual har översatts med maskinöversättning. Vi har ansträngt oss för att säkerställa att översättningen är korrekt, men observera att automatiska översättningar inte är perfekta och inte är avsedda att ersätta mänskliga översättare. Den officiella versionen av användarmanualen är på engelska. Eventuella skillnader mellan den översatta versionen och den engelska originalversionen är inte juridiskt bindande. Om du har några frågor om översättningens riktighet, se den engelska versionen, som är den officiella referensen. Fler språkversioner finns tillgängliga på begäran via info@expondo.com.

Tekniska data

Parameterbeskrivning	Parametervärde					
	Kylbord med 2 dörrar	Kylbord med 2 lådor och 1 dörr	Kylbord med 4 lådor	Kylbord med 3 dörrar	Kylbord med 2 lådor och 2 luckor	Kylbord med 6 lådor
Produktnamn	RCST-2D240	RCST-1D2DR240	RCST-4DR230	RCST-3D240	RCST-2D2DR240	RCST-6DR240
Modell						
Nominell spänning [V~] / frekvens [Hz]	230 / 50					
Märkström [A]	1			1,9		
Klimatklass	4					
Isolering som blåser gas	Cyklopentan					
Kylmedel	290 kr/57 g			290 kr/102g		
Mått [bredd * längd * höjd; mm]	903*700*950	902*698*950	700*900*950	1369*70*951	1370*700*950	1370*700*950
Vikt [kg]	57,25	65,1	72,8	82,45	89,6	104,8

Beskrivning



Produkten är designad för att säkerställa att färska ingredienser är lätt tillgängliga för snabb beredning. Den är idealisk för användning i restauranger, hotell, salladsbarer och matbutiker som kebab- och falafelanläggningar.

Användaren är ansvarig för alla skador som uppstår till följd av icke avsedd användning av apparaten.

Installation

Installationsanvisningar

1. Packa upp apparaten och se till att all skyddande plastfilm och beläggningar är helt avlägsnade från alla ytor. För att förhindra personskada eller skada bör två personer hantera upppackning och installation av apparaten.
2. Håll minst 20 cm (7 tum) avstånd mellan apparaten och närliggande väggar eller föremål för korrekt ventilation. Öka detta avstånd om föremålet är en värmekälla.
3. Jämför apparaten genom att justera skruvfötterna. Den bör placeras på en stabil, jämn yta för att minimera vibrationer och buller.
4. Temperaturen där apparaten är placerad bör vara mellan 10°C och 32°C. Undvik att placera den i direkt solljus eller nära värmekällor som ugnar eller radiatorer.
5. Se till att apparaten är ordentligt ventilerad.
6. Kontrollera att strömförsörjningen och spänningen på installationsplatsen överensstämmer med uppgifterna på märketiketten. Pluggen måste vara åtkomlig efter installationen.
7. Anslut och dra ur kontakten på rätt sätt. Se till att kontakten är ordentligt isatt. Håll i själva kontakten när du kopplar ur. Dra aldrig i sladden direkt.
8. Om apparaten kommer att stå oanvänd under en längre tid, stäng av den, koppla bort den från strömkällan, rengör den och lämna luckan eller locket öppet för att förhindra lukt.
9. **Viktigt: För din säkerhet måste apparaten vara ordentligt jordad.**
Apparaten är utrustad med en jordkabel och stickpropp, som måste anslutas till ett korrekt jordat uttag. Om du är osäker på jordningen, kontakta en kvalificerad elektriker eller ett servicecenter.
10. Om nätsladden inte når närmaste uttag, antingen ordna om din installation eller låta en behörig elektriker installera ett nytt uttag.
11. Efter ett strömavbrott, vänta minst 3 minuter innan du startar om apparaten för att undvika att skada kompressorn.
12. Vid förvaring av mat bör varje hylla inte rymma mer än 40 kg, och föremål bör inte sträcka sig över hyllans främre eller bakre kanter.

Passa hyllorna/lådorna

1. Installera en uppsättning hyllstyrningar på varje sida av skåpet på önskad höjd.
2. Skjut hyllan eller lådan på plats.
3. Upprepa processen för de återstående hyllorna eller lådorna.



VARSEL!

- Om enheten har förvarats eller transporterats i en icke upprätt position, låt den stå upprätt i cirka 12 timmar innan den används.
- Före första användningen, rengör hyllorna och interiören med tvålatten.
- Dessa steg är avgörande för att säkerställa korrekt kondensavrinning.

Användning

Basix instruktioner

För att få bästa resultat av din apparat, följ dessa instruktioner:

1. Förvara maten i apparaten först när den har uppnått rätt driftstemperatur.
2. Se till att GN-behållaren alltid är fyllda, även om behållarna är tomma eller inte används. Tomma fack kommer att minska apparatens effektivitet avsevärt.
3. Håll alltid dörren och locket stängda när de inte används.
4. Placera inte oövertäckt het mat eller vätskor inuti apparaten.
5. Slå in eller täck över maten när det är möjligt.
6. Blockera inte apparatens interna fläktar.
7. Undvik att hålla dörrarna öppna under längre perioder.
8. Den maximala lastkapaciteten för varje hylla är 20 kg.
9. Mat måste läggas i en behållare innan den sätts in i skåpet eller på en hylla. Direkt placering av mat i skåpet är inte tillåtet.
10. När våtfoder/grönsaker placeras i apparaten är det normalt att is (snö) dyker upp på ytan.

Slå på apparaten

1. Stäng apparatens dörr(ar).
2. Se till att strömbrytaren är i ^[O] läge och slå sedan på uttaget.
3. Slå på strömmen till ^[I]. Apparatens aktuella inre temperatur kommer att visas.
4. Termostaten på kontrollpanelen kommer att blinka i 3 minuter, vilket indikerar anti-kort cykelfördröjning mellan kompressorns stopp och återstart.

Öppna/stäng locket/lådan



VARNING!

- Det skjutbara locket har ingen låsmekanism. Se alltid till att locket är i halvöppet läge innan du försöker öppna det.
- För att förhindra skador, dra inte lådan förbi dess helt öppna läge.

Locket på apparaten kan justeras i flera lägen:

1. Med locket stängt, skjut tillbaka det till halvöppet läge för delvis åtkomst till GN-behållaren.
2. Lyft locket uppåt och bakåt tills gångjärnet vilar säkert i stödspringan.
3. Lyft locket helt upp och tillbaka för att helt exponera GN-behållarbrickorna.

Temperaturinställning och kontrollpanel

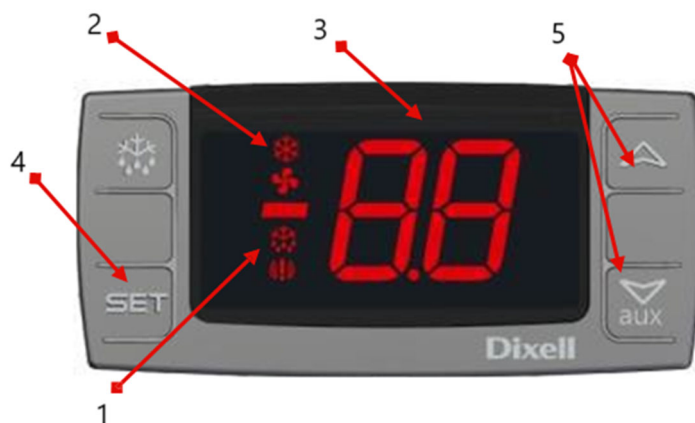

- 1- Avfrostning ljus
- 2- Kompressordriftslampa
- 3- Digital termostat
- 4- Programmeringsnyckel (inte tillgänglig för användaren) Valknapp
- 5- Temperaturändringsknappar

Se börvärdet

1. Kort tryck och släpp ^{SET} för att visa börvärdet.
2. Kort tryck och släpp ^{SET} knapp igen eller vänta cirka 5 sekunder tills displayen återgår till det normala.

Ändra börvärdet

1. Håll i ^{SET} i mer än 2 sekunder för att ändra börvärdet.
2. Det aktuella börvärdet kommer att visas och symbolen " °C " börjar blinka.
3. Använd UPP- eller NER-pilarna inom 10 sekunder för att justera värdet.
4. Tryck på ^{SET} knappen igen, eller vänta 10 sekunder, för att spara det nya börvärdet.

Manuell avfrostning

Denna utrustning kräver manuell avfrostning minst en gång i månaden, eftersom den inte har en automatisk avfrostningsfunktion.



VARSEL! Avfrostningscykeln börjar från det ögonblick som apparaten sätts på för första gången.

Metod för att tina upp apparaten manuellt:

1. Tryck och håll ned AVFROSTNING  knappen i 5 sekunder.
2. Avfrostningscykeln börjar omedelbart och avfrostningslampan tänds. Cykeln kommer att pågå i 20 minuter.



VARSEL! Om en manuell avfrostning initieras återställs den automatiska avfrostningstimern. Nästa automatiska avfrostning sker 12 timmar efter att den manuella avfrostningscykeln är klar.

Rengöring och underhåll

Rutinmässigt underhåll

1. Stäng av och koppla bort apparaten från strömförsörjningen före rengöring.
2. Rengör regelbundet både utsidan och insidan av apparaten.
3. Torka av enheten med en fuktig trasa. Se till att strömbrytaren, kontrollpanelen, kabeln och kontakten förblir torra.
4. Använd inte slipande rengöringsprodukter, eftersom de kan lämna skadliga rester. Använd endast mild tvålatten.
5. Rengör dörrtätningen endast med vatten.
6. Se till att inget rengöringsvatten kommer in i de elektriska komponenterna.
7. Rengör inte apparaten med vattenstråle.
8. Efter rengöring, torka alltid apparaten med en mjuk trasa.
9. Undvik att låta rengöringsvatten rinna genom avloppshålet in i avdunstningskärlet.
10. Var försiktig när du rengör baksidan av apparaten.
11. Om reparationer behövs, kontakta en kvalificerad tekniker eller serviceagent.
12. Om apparaten kommer att vara inaktiv under en längre period, vrid strömbrytaren till OFF-läget, koppla ur den, töm kylfacket och rengör noggrant.

Särskilt periodiskt underhåll



VARSEL! Följande instruktioner är avsedda för KOMPETENS PERSONAL.

1. Rengör kondensorn med jämna mellanrum med lämpliga verktyg, såsom en dammsugare eller mjuka borstar.
2. Se till att alla elektriska anslutningar är säkra och inte lösa.
3. Kontrollera att termostaten och sensorn fungerar korrekt.
4. Regelbunden rengöring av kondensorn kan bidra till att förlänga apparatens livslängd.
5. Det rekommenderas att en kvalificerad tekniker eller agent utför kondensorrengöringen.
6. Nyckeln till elskåpet ska förvaras utom räckhåll för barn och obehöriga användare.
7. Använd nyckeln endast för att låsa upp skåpet.
8. Töm regelbundet avloppskärlet som finns under enheten.
9. När du sätter tillbaka avloppskärlet, se till att avloppsslangen är korrekt placerad tillbaka i pannan.

Marmorvård

1. Undvik att använda slipande material eller starka rengöringsmedel vid rengöring av bänkskivan. Använd varmt tvålatten istället.
2. Placera inte varma eller frysta föremål direkt på marmorytan för att förhindra sprickbildning.
3. Rensa upp spill omedelbart, särskilt sura vätskor som citronsaft eller vinäger.

4. Det rekommenderas att använda en skärbräda för att minimera risken för skador på bänkskivan.
5. Efter rengöring, torka ytan noggrant med en mjuk trasa.

Kassera använda enheter

Förpackningen är utformad för att skydda apparaten och dess komponenter under transport och är gjord av återvinningsbart material. Vänligen lämna tillbaka förpackningen till en officiell insamlingsplats för återvinning, istället för att kassera den, för att främja materialåteranvändning. Gamla apparater innehåller återanvändbara material och bör inte slängas med hushållsavfall eller bulkavfall.

Innan du kasserar apparaten, gör eventuella lås oanvändbara och, om möjligt, ta bort dörren/dörrarna. Om apparaten har fjäderverkan eller bultlås, ta bort eller inaktivera dem för att förhindra att barn fastnar inuti.

Kylsystemet innehåller gaser och köldmedier som kräver speciella avfallshanteringsmetoder. Se till att köldmediekretsen inte är skadad före kassering. Genom att välja miljömässigt ansvarsfulla deponeringsmetoder bidrar du till miljöskyddet. Information om det använda köldmediet och isoleringsmaterialen finns på apparatens märkskylt.

För information om insamlingsdatum eller avfallsplatser, kontakta lokala avfallshanteringsmyndigheter eller din lokala kommun. Symbolen på produkten eller förpackningen anger att den inte får slängas som hushållsavfall utan ska lämnas till en utsedd återvinningscentral för elektrisk och elektronisk utrustning. Korrekt avfallshandling hjälper till att förhindra potentiella skador på miljön och människors hälsa på grund av felaktig avfallshandling.

För mer information om återvinning av denna produkt, kontakta ditt lokala stadskontor, avfallshandlingstjänst eller återförsäljaren där produkten köptes.

Elschema

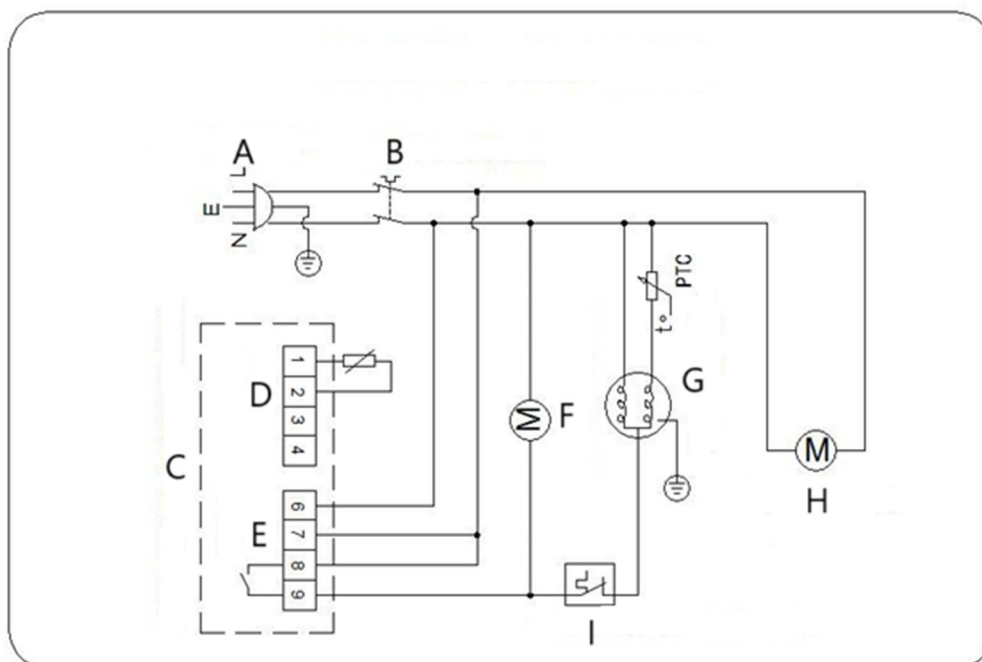

A- Strömkontakt

B- Strömbrytare

C- Temperaturregulator

D- Rum

E- Matning 230V 50-60Hz

F- Kondensorfläkt

G- Kompressor

H- Förångarfläkt

I- Överbelastningsskydd

Felsökning

Problem	Möjlig orsak	Lösning
Apparaten fungerar inte	1. Enheten är inte påslagen	1. Kontrollera om enheten är korrekt ansluten och påslagen
	2. Kontakten och sladden är skadade	2. Ring din agent eller en kvalificerad tekniker för en inspektion
	3. Säkringen i kontakten har gått	3. Byt ut säkringen (UK-kontakt)
	4. Strömförsörjningsproblem	4. Kontrollera strömförsörjningen
	5. Internt ledningsfel	5. Ring din agent eller en kvalificerad tekniker för en inspektion
Apparaten är på, men temperaturen är för hög/låg	1. För mycket is på förångaren	1. Tina upp apparaten
	2. Kondensor blockerad av damm	2. Ring din agent eller en kvalificerad tekniker för en inspektion
	3. Dörrarna stängs inte ordentligt	3. Kontrollera att dörrarna är stängda och att tätningarna inte är skadade
	4. Apparaten är placerad nära en värmekälla eller luftflödet till kondensorn avbryts	4. Flytta kylskåpet till en mer lämplig plats
	5. Den omgivande temperaturen är för hög	5. Öka ventilationen eller flytta apparaten till en kylare
	6. Olämpliga livsmedel förvaras i apparaten	6. Ta bort alltför heta livsmedel eller blockeringar av fläkten
	7. Apparaten är överbelastad	7. Minska mängden mat som lagras i apparaten
Apparaten ger en ovanligt hög ljudnivå	1. Lös mutter/skruv	1. Kontrollera och dra åt alla muttrar och skruvar
	2. Apparaten har inte installerats i ett plant eller stabilt läge	2. Kontrollera installationspositionen och ändra den vid behov
Apparaten läcker vatten	1. Apparaten är inte korrekt nivellerad	1. Justera skruvfötterna för att nivellera apparaten (om tillämpligt)
	2. Utloppet är blockerat	2. Rensa utloppet
	3. Vattnets rörelse till avloppet hindras	3. Rensa golvet i apparaten (om tillämpligt)
	4. Vattenbehållaren är skadad	4. Ring din agent eller en kvalificerad

		tekniker för en inspektion
	5. Droppbrickan är överfull	5. Töm droppbrickan med en svamp



Este Manual do Usuário foi traduzido usando tradução automática. Fizemos todos os esforços para garantir que a tradução seja precisa, mas observe que as traduções automatizadas não são perfeitas e não têm como objetivo substituir tradutores humanos. A versão oficial do Manual do Usuário está em inglês. Quaisquer diferenças entre a versão traduzida e o original em inglês não são juridicamente vinculativas. Caso tenha alguma dúvida sobre a precisão da tradução, consulte a versão em inglês, que é a referência oficial. Versões em outros idiomas estão disponíveis mediante solicitação através de info@expondo.com.

Dados técnicos

Descrição do parâmetro	Valor do parâmetro					
Nome do produto	Mesa de refrigeração com 2 portas	Mesa de refrigeração com 2 gavetas e 1 porta	Mesa de refrigeração com 4 gavetas	Mesa de refrigeração com 3 portas	Mesa de refrigeração com 2 gavetas e 2 portas	Mesa de refrigeração com 6 gavetas
Modelo	RCST-2D240	RCST-1D2DR240	RCST-4DR230	RCST-3D240	RCST-2D2DR240	RCST-6DR240
Tensão nominal [V~] / frequência [Hz]	230 / 50					
Corrente nominal [A]	1			1,9		
Classe climática	4					
Gás de sopro de isolamento	Ciclopentano					
Refrigerante	R\$ 290/57g			R\$ 290/102g		
Dimensões [largura * comprimento * altura; mm]	903*700*950	902*698*950	700*900*950	1369*70*951	1370*700*950	1370*700*950
Peso [kg]	57,25	65,1	72,8	82,45	89,6	104,8

Descrição



O produto foi projetado para garantir que ingredientes frescos estejam prontamente disponíveis para preparação rápida. É ideal para uso em restaurantes, hotéis, buffets de saladas e lojas de alimentos, como estabelecimentos de kebab e falafel.

O utilizador é responsável por quaisquer danos resultantes de uma utilização não intencional do dispositivo.

Instalação

Instruções de instalação

1. Deseμβale o aparelho, certificando-se de que todas as películas plásticas protetoras e revestimentos sejam completamente removidos de todas as superfícies. Para evitar ferimentos ou danos, duas pessoas devem realizar a desembalagem e a instalação do aparelho.
2. Mantenha pelo menos 20 cm (7 polegadas) de espaço livre entre o aparelho e paredes ou objetos próximos para ventilação adequada. Aumente essa distância se o objeto for uma fonte de calor.
3. Nivele o aparelho ajustando os pés dos parafusos. Ele deve ser colocado em uma superfície estável e nivelada para minimizar a vibração e o ruído.
4. A temperatura onde o aparelho está localizado deve estar entre 10°C e 32°C. Evite colocá-lo sob luz solar direta ou perto de fontes de calor, como fornos ou radiadores.
5. Certifique-se de que o aparelho esteja devidamente ventilado.
6. Verifique se a fonte de alimentação e a voltagem no local de instalação correspondem aos detalhes na etiqueta de classificação. O plugue deve permanecer acessível após a instalação.
7. Conecte e desconecte o plugue corretamente. Certifique-se de que o plugue esteja inserido com segurança. Ao desconectar, segure pelo plugue. Nunca puxe o cabo diretamente.
8. Se o aparelho não for utilizado por um longo período, desligue-o, desconecte-o da fonte de energia, limpe-o e deixe a porta ou tampa aberta para evitar odores.
9. **Importante: Para sua segurança, o aparelho deve estar devidamente aterrado.**

O aparelho é equipado com um fio terra e um plugue, que devem ser conectados a uma tomada devidamente aterrada. Se não tiver certeza sobre o aterramento, consulte um electricista qualificado ou um centro de serviços.

10. Se o cabo de alimentação não chegar à tomada mais próxima, reorganize a configuração ou peça a um electricista qualificado para instalar uma nova tomada.
11. Após uma queda de energia, aguarde pelo menos 3 minutos antes de reiniciar o aparelho para evitar danos ao compressor.
12. Ao armazenar alimentos, cada prateleira não deve suportar mais de 40 kg (88 lbs) e os itens não devem ultrapassar as bordas frontal ou traseira da prateleira.

Encaixe as prateleiras/gavetas

1. Instale um conjunto de guias de prateleira em cada lado do armário na altura desejada.
2. Deslize a prateleira ou gaveta para a posição.
3. Repita o processo para as prateleiras ou gavetas restantes.



PERCEBER!

- Se a unidade tiver sido armazenada ou transportada em uma posição não vertical, deixe-a em pé por aproximadamente 12 horas antes de operá-la.
- Antes do primeiro uso, limpe as prateleiras e o interior com água e sabão.
- Essas etapas são cruciais para garantir a drenagem adequada da condensação.

Utilização

Instruções básicas

Para obter os melhores resultados do seu aparelho, siga estas instruções:

1. Guarde os alimentos no aparelho somente quando ele atingir a temperatura operacional correta.
2. Garanta que os compartimentos dos contêineres GN estejam sempre cheios, mesmo que os contêineres estejam vazios ou não estejam em uso. Baías vazias reduzirão significativamente a eficiência do aparelho.
3. Mantenha sempre a porta e a tampa fechadas quando não estiver em uso.
4. Não coloque alimentos ou líquidos quentes descobertos dentro do aparelho.
5. Embrulhe ou cubra os alimentos sempre que possível.
6. Não bloqueie os ventiladores internos do aparelho.
7. Evite manter as portas abertas por longos períodos.
8. A capacidade máxima de carga de cada prateleira é de 20 kg.
9. Os alimentos devem ser colocados em um recipiente antes de serem colocados no armário ou em uma prateleira. Não é permitido colocar alimentos diretamente no armário.
10. Quando alimentos/vegetais úmidos são colocados no aparelho, é normal que gelo (neve) apareça na superfície.

Ligue o aparelho

1. Feche a(s) porta(s) do aparelho.
2. Certifique-se de que o interruptor de energia esteja na posição ^[O] posição e, em seguida, ligue a tomada.
3. Mude a energia para ^[I]. A temperatura interna atual do aparelho será exibida.
4. O termostato no painel de controle piscará por 3 minutos, indicando o atraso do ciclo anti-curto entre a parada e a reinicialização do compressor.

Abrir/Fechar a Tampa/Gaveta



CUIDADO!

- A tampa deslizante não possui mecanismo de travamento. Certifique-se sempre de que a tampa esteja na posição semiaberta antes de tentar abri-la.
- Para evitar ferimentos, não puxe a gaveta além da posição totalmente aberta.

A tampa do aparelho pode ser ajustada em várias posições:

1. Com a tampa fechada, deslize-a de volta para a posição semiaberta para acesso parcial às bandejas do recipiente GN.
2. Levante a tampa para cima e para trás até que a dobradiça fique firmemente apoiada no slot de suporte.
3. Levante a tampa totalmente para cima e para trás para expor completamente as bandejas do recipiente GN.

Painel de controle e ajuste de temperatura

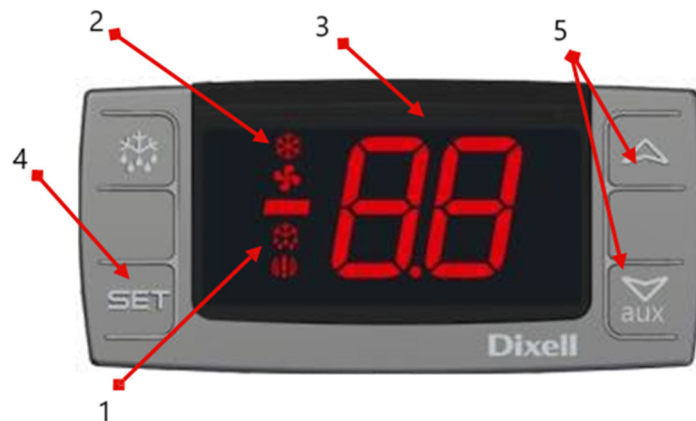

- 1- Luz de descongelamento
- 2- Luz de operação do compressor
- 3- Termostato digital
- 4- Tecla de programação (não acessível ao usuário) Tecla de seleção
- 5- Teclas de modificação de temperatura

Veja o ponto de ajuste

1. Pressione e solte brevemente o ^{SET} tecla para exibir o ponto de ajuste.

2. Pressione e solte brevemente o **SET** tecla novamente ou aguarde aproximadamente 5 segundos para que o visor volte ao normal.

Alterar o ponto de ajuste

1. Segure o **SET** tecla por mais de 2 segundos para modificar o valor do ponto de ajuste.
2. O valor do ponto de ajuste atual será exibido e o símbolo “ °C ” começará a piscar.
3. Use as setas PARA CIMA ou PARA BAIXO dentro de 10 segundos para ajustar o valor.
4. Pressione o **SET** pressione a tecla novamente ou aguarde 10 segundos para salvar o novo valor do ponto de ajuste.

Descongelamento manual

Este equipamento necessita de descongelamento manual pelo menos uma vez por mês, pois não possui função de descongelamento automático.



PERCEBER! O ciclo de degelo começa no momento em que o aparelho é ligado pela primeira vez.

Método para descongelar manualmente o aparelho:

1. Pressione e segure o DEFROST  botão por 5 segundos.
2. O ciclo de degelo começará imediatamente e o LED de degelo acenderá. O ciclo durará 20 minutos.



PERCEBER! Iniciar um degelo manual redefinirá o timer de degelo automático. O próximo degelo automático ocorrerá 12 horas após a conclusão do ciclo de degelo manual.

Limpeza e manutenção

Manutenção de rotina

1. Desligue e desconecte o aparelho da fonte de alimentação antes de limpá-lo.
2. Limpe regularmente o exterior e o interior do aparelho.
3. Limpe a unidade com um pano úmido. Certifique-se de que o interruptor, o painel de controle, o cabo e o plugue permaneçam secos.
4. Não utilize produtos de limpeza abrasivos, pois eles podem deixar resíduos nocivos. Use apenas água com sabão neutro.
5. Limpe a vedação da porta somente com água.
6. Certifique-se de que nenhuma água de limpeza entre nos componentes elétricos.
7. Não limpe o aparelho com jato de água.
8. Após a limpeza, seque sempre o aparelho com um pano macio.
9. Evite que a água da limpeza escorra pelo orifício de drenagem para a bandeja de evaporação.
10. Tenha cuidado ao limpar a parte traseira do aparelho.
11. Se forem necessários reparos, consulte um técnico qualificado ou um agente de serviço.

12. Se o aparelho ficar inativo por um longo período, coloque o interruptor na posição OFF, desconecte-o da tomada, esvazie o compartimento de refrigeração e limpe-o completamente.

Manutenção periódica especial



PERCEBER! As instruções a seguir são destinadas a PESSOAL QUALIFICADO.

1. Limpe periodicamente o condensador usando ferramentas apropriadas, como aspirador de pó ou escovas macias.
2. Certifique-se de que todas as conexões elétricas estejam firmes e não soltas.
3. Verifique se o termostato e o sensor estão funcionando corretamente.
4. A limpeza periódica do condensador pode ajudar a prolongar a vida útil do aparelho.
5. É recomendável que um técnico ou agente qualificado realize a limpeza do condensador.
6. A chave do armário elétrico deve ser mantida fora do alcance de crianças e usuários não autorizados.
7. Use a chave somente para destrancar o armário.
8. Esvazie periodicamente a bandeja de drenagem localizada abaixo da unidade.
9. Ao reinstalar a bandeja de drenagem, certifique-se de que a mangueira de drenagem esteja corretamente posicionada de volta na bandeja.

Cuidados com mármore

1. Evite usar materiais abrasivos ou detergentes agressivos ao limpar a bancada. Em vez disso, use água morna com sabão.
2. Não coloque itens quentes ou congelados diretamente sobre a superfície do mármore para evitar rachaduras.
3. Limpe respingos imediatamente, especialmente líquidos ácidos, como suco de limão ou vinagre.
4. É recomendável usar uma tábua de corte para minimizar o risco de danificar a bancada.
5. Após a limpeza, seque bem a superfície com um pano macio.

Descarte de dispositivos usados

A embalagem foi projetada para proteger o aparelho e seus componentes durante o transporte e é feita de materiais recicláveis. Em vez de descartá-la, devolva a embalagem a um ponto de coleta oficial para reciclagem, para promover a reutilização do material. Eletrodomésticos antigos contêm materiais reutilizáveis e não devem ser descartados junto com o lixo doméstico ou a granel.

Antes de descartar o aparelho, inutilize todas as travas e, se possível, remova a(s) porta(s). Se o aparelho tiver travas de mola ou de ferrolho, remova-as ou desative-as para evitar que crianças fiquem presas dentro dele.

O sistema de refrigeração contém gases e refrigerantes que exigem métodos especiais de descarte. Certifique-se de que o circuito refrigerante não esteja danificado antes do descarte. Ao escolher métodos de descarte ambientalmente responsáveis, você contribui para a proteção ambiental. Informações sobre o refrigerante e os materiais de isolamento utilizados podem ser encontradas na etiqueta de classificação do aparelho.

Para obter informações sobre datas de coleta ou locais de descarte, entre em contato com as autoridades locais de descarte de resíduos ou com o conselho local. O símbolo no produto ou na embalagem indica que ele não deve ser descartado como lixo doméstico, mas deve ser levado a um centro de reciclagem designado para

equipamentos elétricos e eletrônicos. O descarte adequado ajuda a evitar possíveis danos ao meio ambiente e à saúde humana devido ao manuseio inadequado de resíduos.

Para obter mais detalhes sobre a reciclagem deste produto, entre em contato com o escritório local da sua cidade, com o serviço de descarte de resíduos ou com o revendedor onde o produto foi adquirido.

Diagrama elétrico

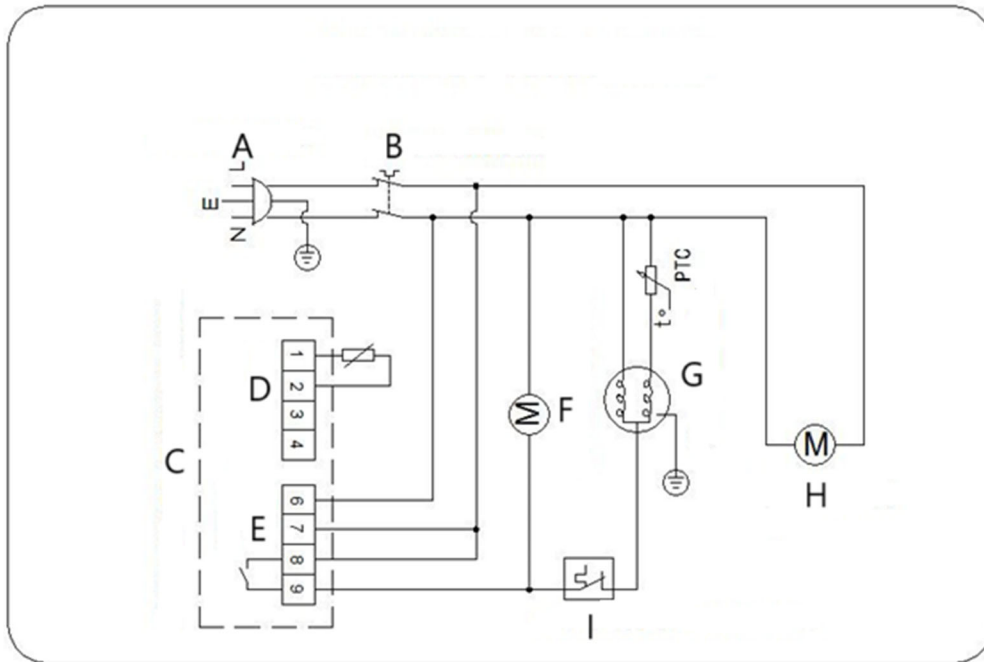

- A- Plugue de energia
- B- Interruptor de alimentação
- C- Controlador de temperatura
 - D- Sala
 - E- Alimentação 230V 50-60Hz
- F- Ventilador de condensador
- G- Compressor
- H- Ventilador do evaporador
- I- Protetor de sobrecarga

Resolução de problemas

Problema	Causa possível	Solução
O aparelho não está funcionando	1. A unidade não está ligada	1. Verifique se a unidade está conectada corretamente e ligada
	2. O plugue e o cabo estão danificados	2. Ligue para seu agente ou um técnico qualificado para uma inspeção

	3. O fusível no plugue queimou	3. Substitua o fusível (plugue do Reino Unido)
	4. Problemas de fornecimento de energia	4. Verifique a fonte de alimentação
	5. Falha na fiação interna	5. Ligue para seu agente ou um técnico qualificado para uma inspeção
O aparelho está ligado, mas a temperatura está muito alta/baixa	1. Muito gelo no evaporador	1. Descongelar o aparelho
	2. Condensador bloqueado com poeira	2. Ligue para seu agente ou um técnico qualificado para uma inspeção
	3. As portas não estão fechadas corretamente	3. Verifique se as portas estão fechadas e se as vedações não estão danificadas
	4. O aparelho está localizado perto de uma fonte de calor ou o fluxo de ar para o condensador está sendo interrompido	4. Mova a geladeira para um local mais adequado
	5. A temperatura ambiente está muito alta	5. Aumente a ventilação ou mova o aparelho para um local mais fresco
	6. Alimentos inadequados estão sendo armazenados no aparelho	6. Remova qualquer excesso de alimentos quentes ou bloqueios no ventilador
	7. O aparelho está sobrecarregado	7. Reduza a quantidade de alimentos armazenados no aparelho
O aparelho produz um nível de ruído anormalmente alto	1. Porca/parafuso solto	1. Verifique e aperte todas as porcas e parafusos
	2. O aparelho não foi instalado em posição nivelada ou estável	2. Verifique a posição de instalação e altere-a se necessário
O aparelho está vazando água	1. O aparelho não está devidamente nivelado	1. Ajuste os pés de parafuso para nivelar o aparelho (se aplicável)
	2. A saída de descarga está bloqueada	2. Limpe a saída de descarga
	3. O movimento da água para o ralo está obstruído	3. Limpe o chão do aparelho (se aplicável)
	4. O reservatório de água está danificado	4. Ligue para seu agente ou um técnico qualificado para uma inspeção
	5. A bandeja coletora está transbordando	5. Esvazie a bandeja coletora com uma esponja



Táto používateľská príručka bola preložená pomocou strojového prekladu. Vyvinuli sme maximálne úsilie, aby bol preklad presný, ale upozorňujeme, že automatické preklady nie sú dokonalé a nie sú určené na to, aby nahradili ľudských prekladateľov. Oficiálna verzia používateľskej príručky je v angličtine. Akékoľvek rozdiely medzi preloženou verziou a originálnou angličtinou nie sú právne záväzné. Ak máte akékoľvek otázky týkajúce sa presnosti prekladu, pozrite si anglickú verziu, ktorá je oficiálnou referenciou. Ďalšie jazykové verzie sú k dispozícii na vyžiadanie na adrese info@expondo.com.

Technické údaje

Popis parametra	Hodnota parametra					
Názov produktu	Chladiaci stôl s 2 dverami	Chladiaci stôl s 2 zásuvkami a 1 dvierkami	Chladiaci stôl so 4 zásuvkami	Chladiaci stôl s 3 dverami	Chladiaci stôl s 2 zásuvkami a 2 dvierkami	Chladiaci stôl so 6 zásuvkami
Model	RCST-2D240	RCST-1D2DR240	RCST-4DR230	RCST-3D240	RCST-2D2DR240	RCST-6DR240
Menovité napätie [V~]/frekvencia [Hz]	230 / 50					
Menovitý prúd [A]	1			1,9		
Klimatická trieda	4					
Izolačný fúkací plyn	cyklopentán					
Chladivo	R290/57 g			R290/102 g		
Rozmery [šírka * dĺžka * výška; mm]	903*700*950	902*698*950	700*900*950	1369*70*951	1370*700*950	1370*700*950
Hmotnosť [kg]	57,25	65,1	72,8	82,45	89,6	104,8

Popis



Produkt je navrhnutý tak, aby zabezpečil, že čerstvé suroviny budú ľahko dostupné na rýchlu prípravu. Je ideálny pre použitie v reštauráciách, hoteloch, šalátových baroch a obchodoch s potravinami, ako sú kebab a falafel.

Používateľ je zodpovedný za akékoľvek škody spôsobené neúmyselným používaním zariadenia.

Inštalácia

Návod na inštaláciu

1. Vybaľte spotrebič a uistite sa, že sú zo všetkých povrchov úplne odstránené všetky ochranné plastové fólie a nátery. Aby ste predišli zraneniu alebo poškodeniu, vybaľovanie a nastavovanie spotrebiča by mali vykonávať dve osoby.
2. Zachovajte aspoň 20 cm (7 palcov) voľného priestoru medzi spotrebičom a blízkymi stenami alebo predmetmi, aby sa zabezpečilo správne vetranie. Ak je objekt zdrojom tepla, zväčšite túto vzdialenosť.
3. Vyrovnajte spotrebič nastavením skrutkovacích nožičiek. Mala by byť umiestnená na stabilnom, rovnom povrchu, aby sa minimalizovali vibrácie a hluk.
4. Teplota, v ktorej je spotrebič umiestnený, by mala byť medzi 10 °C a 32 °C. Neumiestňujte ho na priame slnečné svetlo alebo do blízkosti zdrojov tepla, ako sú pece alebo radiátory.
5. Uistite sa, že je spotrebič správne vetraný.
6. Skontrolujte, či sa napájací zdroj a napätie na mieste inštalácie zhodujú s údajmi na typovom štítku. Zástrčka musí zostať po inštalácii prístupná.
7. Správne zapojte a odpojte zástrčku. Uistite sa, že zástrčka je bezpečne zasunutá. Pri odpájaní držte samotnú zástrčku. Nikdy neťahajte za kábel priamo.
8. Ak sa spotrebič nebude dlhší čas používať, vypnite ho, odpojte od zdroja napájania, vyčistite ho a nechajte dvierka alebo veko otvorené, aby ste predišli zápachu.
9. **Dôležité: Pre vašu bezpečnosť musí byť spotrebič správne uzemnený.**
Spotrebič je vybavený uzemňovacím vodičom a zástrčkou, ktoré musia byť pripojené k správne uzemnenej zásuvke. Ak si nie ste istí uzemnením, obráťte sa na kvalifikovaného elektrikára alebo servisné stredisko.
10. Ak napájací kábel nedosiahne k najbližšej zásuvke, zmeňte usporiadanie alebo požiadajte kvalifikovaného elektrikára o inštaláciu novej zásuvky.
11. Po výpadku prúdu počkajte pred opätovným spustením spotrebiča aspoň 3 minúty, aby ste predišli poškodeniu kompresora.
12. Pri skladovaní potravín by každá polica nemala uniesť viac ako 40 kg a predmety by nemali presahovať cez predný alebo zadný okraj police.

Namontujte police/zásuvky

1. Nainštalujte sadu vodiacich líšt na každú stranu skrinky v požadovanej výške.
2. Posuňte policu alebo zásuvku na miesto.
3. Opakujte postup pre zostávajúce police alebo zásuvky.



UPOZORNENIE!

- Ak bola jednotka skladovaná alebo prepravovaná v inej ako zvislej polohe, pred použitím ju nechajte stáť vo zvislej polohe približne 12 hodín.

- Pred prvým použitím vyčistite police a vnútro mydlovou vodou.
- Tieto kroky sú kľúčové na zabezpečenie správneho odvádzania kondenzátu.

Prevádzka

Pokyny Basix

Ak chcete dosiahnuť najlepšie výsledky zo svojho spotrebiča, postupujte podľa týchto pokynov:

1. Potraviny skladujte v spotrebiči až po dosiahnutí správnej prevádzkovej teploty.
2. Zabezpečte, aby boli priehradky na kontajnery GN vždy naplnené, aj keď sú kontajnery prázdne alebo sa nepoužívajú. Prázdne priehradky výrazne znížia účinnosť spotrebiča.
3. Vždy majte dvierka a veko zatvorené, keď ich nepoužívate.
4. Do spotrebiča nekladajte nezakryté horúce potraviny ani tekutiny.
5. Vždy, keď je to možné, jedlo zabaľte alebo zakryte.
6. Neblokujte vnútorné ventilátory spotrebiča.
7. Vyhnite sa tomu, aby boli dvere otvorené dlhší čas.
8. Maximálna nosnosť každej police je 20 kg.
9. Potraviny musia byť pred vložením do skrinky alebo na policu vložené do nádoby. Priame umiestnenie potravín do skrinky nie je povolené.
10. Keď do spotrebiča vložíte mokré potraviny/zeleninu, je normálne, že sa na povrchu objaví ľad (sneh).

Zapnite spotrebič

1. Zatvorte dvierka spotrebiča.
2. Uistite sa, že vypínač je v ^[O] polohu a potom zapnite zásuvku.
3. Prepnite napájanie na ^[I]. Zobrazí sa aktuálna vnútorná teplota spotrebiča.
4. Termostat na ovládacom paneli bude blikať 3 minúty, čo indikuje oneskorenie proti krátkemu cyklu medzi zastavením a opätovným spustením kompresora.

Otvorte/zatvorte veko/zásuvku



VÝSTRAHA!

- Posuvné veko nemá uzamykací mechanizmus. Pred pokusom o otvorenie vždy skontrolujte, či je veko v polootvorenej polohe.
- Aby ste predišli zraneniu, nevyťahujte zásuvku za jej úplne otvorenú polohu.

Veko spotrebiča je možné nastaviť do viacerých polôh:

1. Keď je veko zatvorené, posuňte ho späť do polootvorenej polohy, aby ste získali čiastočný prístup k podnosom nádob GN.
2. Zdvihnite veko nahor a dozadu, kým pánt nebude bezpečne spočívať v podpornej drážke.
3. Zdvihnite veko úplne nahor a späť, aby ste úplne odkryli podnosy nádob GN.

Nastavenie teploty a ovládací panel

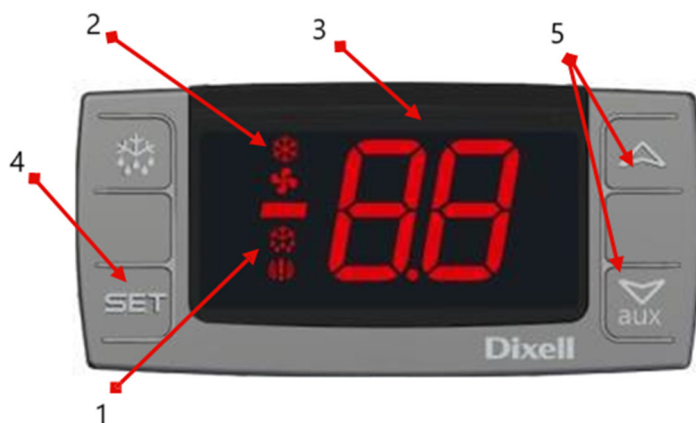

- 1- Svetlo rozmrazovania
- 2- Kontrolka prevádzky kompresora
- 3- Digitálny termostat
- 4- Programovacie tlačidlo (nie je prístupné používateľovi) Výberové tlačidlo
- 5- Klávesy na zmenu teploty

Pozrite si nastavenú hodnotu

1. Krátko stlačte a uvoľnite **SET** tlačidlo na zobrazenie požadovanej hodnoty.
2. Krátko stlačte a uvoľnite **SET** alebo počkajte približne 5 sekúnd, kým sa displej vráti do normálneho stavu.

Zmeňte nastavenú hodnotu

1. Podržte **SET** na viac ako 2 sekundy, aby ste zmenili nastavenú hodnotu.
2. Zobrazí sa aktuálna nastavená hodnota a symbol „ °C “ začne blikať.
3. Pomocou šípok HORE alebo DOLE do 10 sekúnd upravte hodnotu.
4. Stlačte tlačidlo **SET** znova stlačte tlačidlo alebo počkajte 10 sekúnd, aby ste uložili novú nastavenú hodnotu.

Manuálne rozmrazovanie

Toto zariadenie vyžaduje manuálne odmrazovanie aspoň raz za mesiac, pretože nemá funkciu automatického odmrazovania.



UPOZORNENIE! Cyklus rozmrazovania začína od okamihu prvého zapnutia spotrebiča.

Postup manuálneho odmrazovania spotrebiča:

1. Stlačte a podržte DEFROST  tlačidlo na 5 sekúnd.
2. Cyklus odmrazovania sa začne okamžite a rozsvieti sa LED kontrolka rozmrazovania. Cyklus bude prebiehať 20 minút.



UPOZORNENIE! Spustenie manuálneho odmrazovania resetuje časovač automatického odmrazovania. Ďalšie automatické odmrazovanie sa uskutoční 12 hodín po dokončení cyklu manuálneho odmrazovania.

Čistenie a údržba

Bežná údržba

1. Pred čistením spotrebič vypnite a odpojte od elektrickej siete.
2. Pravidelne čistite vonkajší aj vnútorný priestor spotrebiča.
3. Jednotku utrite vlhkou handričkou. Uistite sa, že vypínač, ovládací panel, kábel a zástrčka zostanú suché.
4. Nepoužívajte abrazívne čistiace prostriedky, pretože môžu zanechať škodlivé zvyšky. Používajte iba jemnú mydlovú vodu.
5. Tesnenie dvierok čistite iba vodou.
6. Zabezpečte, aby sa do elektrických komponentov nedostala čistiaca voda.
7. Spotrebič nečistite prúdom vody.
8. Po vyčistení spotrebič vždy osušte mäkkou handričkou.
9. Nedovoľte, aby čistiaca voda pretiekla cez vypúšťací otvor do odparovacej misky.
10. Pri čistení zadnej časti spotrebiča buďte opatrní.
11. Ak sú potrebné opravy, obráťte sa na kvalifikovaného technika alebo servisného zástupcu.
12. Ak bude spotrebič dlhší čas nečinný, otočte vypínač do polohy OFF, odpojte ho, vyprázdnite chladiaci priestor a dôkladne ho vyčistite.

Špeciálna pravidelná údržba



UPOZORNENIE! Nasledujúce pokyny sú určené pre ZRUČNÝCH PERSONÁLOV.

1. Pravidelne čistite kondenzátor pomocou vhodných nástrojov, ako je vysávač alebo mäkké kefy.
2. Uistite sa, že všetky elektrické pripojenia sú bezpečné a nie sú uvoľnené.
3. Skontrolujte, či termostat a snímač fungujú správne.
4. Pravidelné čistenie kondenzátora môže pomôcť predĺžiť životnosť spotrebiča.
5. Odporúča sa, aby čistenie kondenzátora vykonal kvalifikovaný technik alebo agent.
6. Kľúč od elektrickej skrinky by mal byť uložený mimo dosahu detí a neoprávnených používateľov.
7. Kľúč používajte iba na odomknutie skrinky.
8. Pravidelne vyprázdňujte odtokovú nádobu umiestnenú pod jednotkou.
9. Pri opätovnej inštalácii odtokovej nádoby sa uistite, že je vypúšťacia hadica správne umiestnená späť do nádoby.

Starostlivosť o mramor

1. Pri čistení pracovnej dosky nepoužívajte abrazívne materiály alebo drsné čistiace prostriedky. Namiesto toho použite teplú mydlovú vodu.
2. Nekladte horúce alebo mrazené predmety priamo na mramorový povrch, aby ste predišli prasknutiu.
3. Okamžite vyčistite rozliatie, najmä kyslé tekutiny, ako je citrónová šťava alebo ocot.

4. Odporúča sa používať dosku na krájanie, aby sa minimalizovalo riziko poškodenia pracovnej dosky.
5. Po vyčistení povrch dôkladne osušte mäkkou handričkou.

Likvidácia použitých zariadení

Obal je určený na ochranu spotrebiča a jeho komponentov počas prepravy a je vyrobený z recyklovateľných materiálov. Obal vráťte do oficiálneho zberného miesta na recykláciu, nie ho zlikvidujte, aby ste podporili opätovné použitie materiálu. Staré spotrebiče obsahujú opätovne použiteľné materiály a nemali by sa likvidovať s domácim alebo veľkoobjemovým odpadom.

Pred likvidáciou spotrebiča znefunkčnite všetky zámky a ak je to možné, odstráňte dvierka. Ak má spotrebič pružinové alebo skrutkové západky, odstráňte ich alebo deaktivujte, aby sa vo vnútri nezachytili deti.

Chladiaci systém obsahuje plyny a chladivá, ktoré si vyžadujú špeciálne metódy likvidácie. Pred likvidáciou sa uistite, že chladiaci okruh nie je poškodený. Výberom ekologicky zodpovedných metód likvidácie prispievate k ochrane životného prostredia. Informácie o použitom chladive a izolačných materiáloch nájdete na typovom štítku spotrebiča.

Informácie o dátumoch zberu alebo miestach likvidácie získate od miestnych úradov pre likvidáciu odpadu alebo miestnych úradov. Symbol na výrobku alebo obale znamená, že výrobok sa nesmie likvidovať ako domáci odpad, ale je potrebné ho odovzdať do určeného recyklačného strediska pre elektrické a elektronické zariadenia. Správna likvidácia pomáha predchádzať potenciálnemu poškodeniu životného prostredia a ľudského zdravia v dôsledku nesprávnej manipulácie s odpadom.

Ďalšie podrobnosti o recyklácii tohto produktu získate na miestnom úrade, v službe likvidácie odpadu alebo u predajcu, u ktorého ste produkt zakúpili.

Elektrická schéma

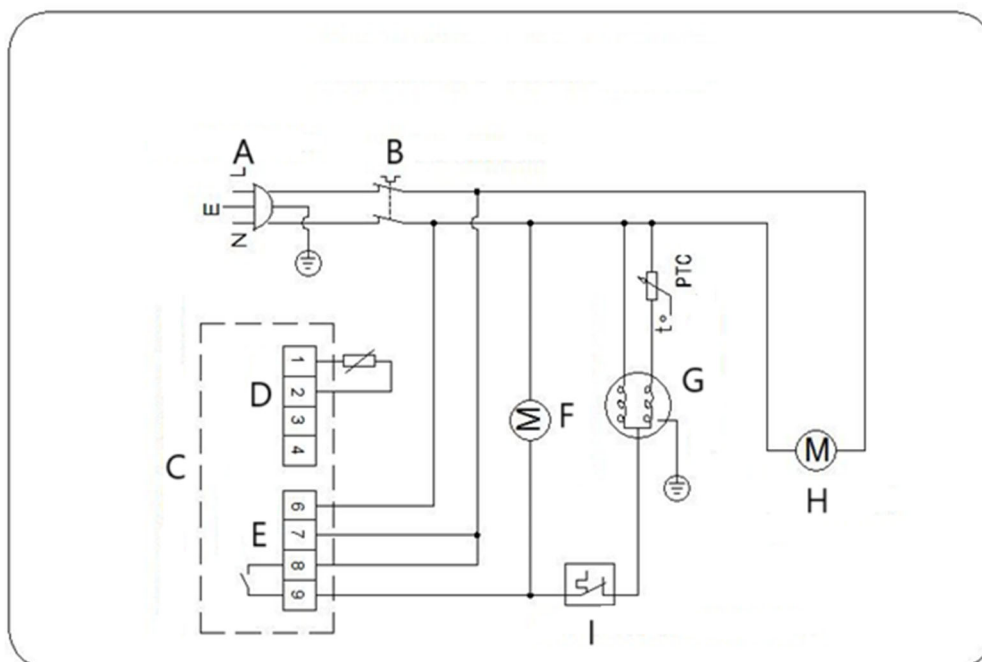

A- Napájacia zástrčka

B- Vypínač napájania

C- Regulátor teploty

D- Izba

E- Napájanie 230V 50-60Hz

F- Ventilátor kondenzátora

G- Kompresor

H- Ventilátor výparníka

I- Ochrana proti preťaženiu

Riešenie problémov

Problém	Možná príčina	Riešenie
Spotrebič nefunguje	1. Jednotka nie je zapnutá	1. Skontrolujte, či je jednotka správne zapojená a zapnutá
	2. Zástrčka a kábel sú poškodené	2. Zavolajte svojho zástupcu alebo kvalifikovaného technika na kontrolu
	3. Poistka v zástrčke je spálená	3. Vymeňte poistku (britská zástrčka)
	4. Problémy s napájaním	4. Skontrolujte napájanie
	5. Porucha vnútornej kabeláže	5. Zavolajte svojho zástupcu alebo kvalifikovaného technika na kontrolu
Spotrebič je zapnutý, ale teplota je príliš vysoká/nízka	1. Príliš veľa ľadu na výparníku	1. Odmrazte spotrebič
	2. Kondenzátor je zanesený prachom	2. Zavolajte svojho zástupcu alebo kvalifikovaného technika na kontrolu
	3. Dvere nie sú správne zatvorené	3. Skontrolujte, či sú dvierka zatvorené a či nie sú poškodené tesnenia
	4. Spotrebič je umiestnený v blízkosti zdroja tepla alebo je prerušený prúd vzduchu ku kondenzátoru	4. Presuňte chladničku na vhodnejšie miesto
	5. Okolité teplota je príliš vysoká	5. Zvýšte vetranie alebo premiestnite spotrebič do chladničky
	6. V spotrebiči sú uložené nevhodné potraviny	6. Odstráňte všetky príliš horúce potraviny alebo upchatie ventilátora
	7. Spotrebič je preťažený	7. Znížte množstvo potravín uložených v spotrebiči
Spotrebič produkuje nezvyčajne vysokú hladinu hluku	1. Uvoľnená matica/skrutka	1. Skontrolujte a utiahnite všetky matice a skrutky
	2. Spotrebič nie je nainštalovaný vo vodorovnej alebo stabilnej polohe	2. Skontrolujte polohu inštalácie a v prípade potreby ju zmeňte
Zo spotrebiča vyteká voda	1. Spotrebič nie je správne vyrovnaný	1. Nastavte skrutkovacie nožičky, aby ste spotrebič vyrovnali (ak je to možné)
	2. Výstupný otvor je zablokovaný	2. Vyčistite výstupný otvor
	3. Pohyb vody do odtoku je zablokovaný	3. Vyčistite podlahu spotrebiča (ak je k dispozícii)

	4. Nádoba na vodu je poškodená	4. Zavolajte svojho zástupcu alebo kvalifikovaného technika na kontrolu
	5. Odkvapávač je preplnený	5. Odkvapávaciu misku vyprázdňte špongiou



Това ръководство за потребителя е преведено чрез машинен превод. Положихме всички усилия, за да гарантираме, че преводът е точен, но имайте предвид, че автоматизираните преводи не са перфектни и не са предназначени да заменят човешки преводачи. Официалната версия на ръководството за потребителя е на английски език. Всички разлики между преведената версия и оригиналния английски не са правно обвързващи. Ако имате някакви въпроси относно точността на превода, моля, вижте английската версия, която е официалната справка. Повече езикови версии са достъпни при заявка чрез info@expondo.com.

Технически данни

Описание на параметъра	Стойност на параметъра					
Име на продукта	Хладилна маса с 2 врати	Хладилна маса с 2 чекмеджета и 1 врати	Хладилна маса с 4 чекмеджета	Хладилна маса с 3 врати	Хладилна маса с 2 чекмеджета и 2 врати	Хладилна маса с 6 чекмеджета
Модел	RCST-2D240	RCST-1D2DR240	RCST-4DR230	RCST-3D240	RCST-2D2DR240	RCST-6DR240
Номинално напрежение [V~] / честота [Hz]	230 / 50					
Номинален ток [A]	1			1,9		
Климатичен клас	4					
Газ за продухване на изолация	Циклопентан					
Хладилен агент	R290/57g			R290/102гp		
Размери [ширина * дължина * височина; mm]	903*700*950	902*698*950	700*900*950	1369*70*951	1370*700*950	1370*700*950
Тегло [kg]	57,25	65,1	72,8	82,45	89,6	104,8

Описание



Продуктът е предназначен да гарантира, че пресните съставки са лесно достъпни за бързо приготвяне. Идеален е за използване в ресторанти, хотели, салатни барове и хранителни магазини като заведения за кебап и фалафел.

Потребителят е отговорен за всички щети, произтичащи от непредвидена употреба на устройството.

Монтаж

Инструкции за монтаж

1. Разопакувайте уреда, като се уверите, че всички защитни пластмасови фолиа и покрития са напълно отстранени от всички повърхности. За да предотвратите нараняване или повреда, двама души трябва да се занимават с разопаковането и настройката на уреда.
2. Поддържайте поне 20 см (7 инча) разстояние между уреда и близките стени или предмети за правилна вентилация. Увеличете това разстояние, ако обектът е източник на топлина.
3. Нивелирайте уреда, като регулирате крачетата на винта. Трябва да се постави върху стабилна, равна повърхност, за да се сведат до минимум вибрациите и шума.
4. Температурата на мястото, където се намира уредът, трябва да бъде между 10°C и 32°C. Избягвайте да го поставяте на пряка слънчева светлина или близо до източници на топлина като фурни или радиатори.
5. Уверете се, че уредът е добре вентилиран.
6. Уверете се, че захранването и напрежението на мястото на инсталиране отговарят на данните на етикета с номинални данни. Щепселът трябва да остане достъпен след монтажа.
7. Правилно свързвайте и изключвайте щепсела. Уверете се, че щепселът е здраво поставен. Когато изключвате, дръжте самия щепсел. Никога не дърпайте директно кабела.
8. Ако уредът няма да се използва за продължителен период от време, изключете го, изключете го от източника на захранване, почистете го и оставете вратата или капака отворени, за да предотвратите появата на миризми.

9. Важно: За вашата безопасност уредът трябва да бъде правилно заземен.

Уредът е оборудван със заземителен проводник и щепсел, които трябва да бъдат свързани към правилно заземен контакт. Ако не сте сигурни относно заземяването, консултирайте се с квалифициран електротехник или сервизен център.

10. Ако захранващият кабел не достига до най-близкия контакт, или пренаредете настройките си, или помолете квалифициран електротехник да инсталира нов контакт.
11. След прекъсване на захранването изчакайте поне 3 минути, преди да рестартирате уреда, за да избегнете повреда на компресора.
12. Когато съхранявате храна, всеки рафт трябва да издържа не повече от 88 фунта (40 кг) и предметите не трябва да излизат над предния или задния ръб на рафта.

Поставете рафтовете/чекмеджетата

1. Инсталирайте комплект водачи за рафтове от всяка страна на шкафа на желаната височина.
2. Плъзнете рафта или чекмеджето на място.
3. Повторете процеса за останалите рафтове или чекмеджета.



ЗАБЕЛЕЖКА!

- Ако уредът е бил съхраняван или транспортиран в неизправено положение, оставете го да стои изправен за около 12 часа, преди да започнете работа.
- Преди първата употреба почистете рафтовете и вътрешността със сапунена вода.
- Тези стъпки са от решаващо значение за осигуряване на правилно отвеждане на конденза.

Операция

Basix инструкции

За да получите най-добри резултати от вашия уред, моля, следвайте тези инструкции:

1. Съхранявайте храната в уреда само след като достигне правилната работна температура.
2. Уверете се, че отделенията за контейнери GN винаги са пълни, дори ако контейнерите са празни или не се използват. Празните отделения значително ще намалят ефективността на уреда.
3. Винаги дръжте вратата и капака затворени, когато не ги използвате.
4. Не поставяйте непокрити горещи храни или течности вътре в уреда.
5. Увийте или покрийте храната, когато е възможно.
6. Не блокирайте вътрешните вентилатори на уреда.
7. Избягвайте да държите вратите отворени за продължителни периоди.
8. Максималната товароносимост на всеки рафт е 20 кг.
9. Храната трябва да се постави в контейнер, преди да се постави в шкафа или на рафт. Не се допуска директно поставяне на храна в шкафа.
10. Когато в уреда се постави мокра храна/зеленчук, нормално е на повърхността да се появи лед (сняг).

Включете уреда

1. Затворете вратата(ите) на уреда.
2. Уверете се, че превключвателят на захранването е в положение ^[O] позиция, след което включете контакта.
3. Превключете захранването на ^[I]. Ще се покаже текущата вътрешна температура на уреда.
4. Термостатът на контролния панел ще мига в продължение на 3 минути, показвайки закъснението срещу кратък цикъл между спирането и рестартирането на компресора.

Отворете/затворете капака/чекмеджето



ПРЕДУПРЕЖДЕНИЕ!

- Плъзгачият се капак няма заключващ механизъм. Винаги се уверявайте, че капакът е в полуотворено положение, преди да се опитате да го отворите.
- За да предотвратите нараняване, не дърпайте чекмеджето извън напълно отвореното му положение.

Капакът на уреда може да се регулира в няколко позиции:

1. При затворен капак го плъзнете обратно в полуотворено положение за частичен достъп до тавите за GN контейнер.
2. Повдигнете капака нагоре и назад, докато пантата легне стабилно в опорния слот.
3. Повдигнете капака напълно нагоре и назад, за да изложите напълно тавите за GN контейнери.

Настройка на температурата и контролен панел

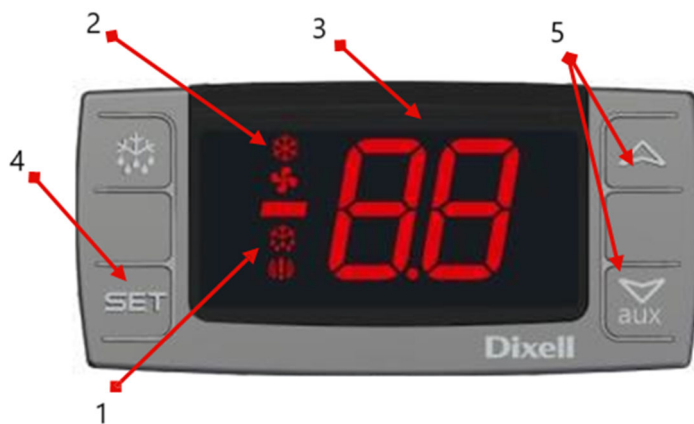

- 1- Светлина за размразяване
- 2- Светлина за работа на компресора
- 3- Дигитален термостат
- 4- Ключ за програмиране (недостъпен за потребителя) Ключ за избор
- 5- Ключове за промяна на температурата

Вижте зададената точка

1. Натиснете кратко и отпуснете SET бутон за показване на зададената точка.

2. Натиснете кратко и отпуснете **SET** натиснете отново или изчакайте около 5 секунди, докато дисплеят се върне към нормалното.

Променете зададената точка

1. Задръжете **SET** за повече от 2 секунди, за да промените зададената стойност.
2. Ще се покаже текущата зададена стойност и символът “ °C ” ще започне да мига.
3. Използвайте стрелките **НАГОРЕ** или **НАДОЛУ** в рамките на 10 секунди, за да регулирате стойността.
4. Натиснете **SET** натиснете отново или изчакайте 10 секунди, за да запишете новата зададена стойност.

Ръчно размразяване

Това оборудване изисква ръчно размразяване поне веднъж месечно, тъй като няма функция за автоматично размразяване.



ЗАБЕЛЕЖКА! Цикълът на размразяване започва от момента, в който уредът е включен за първи път.

Метод за ръчно размразяване на уреда:

1. Натиснете и задръжете **РАЗМРАЗЯВАНЕ**  бутон за 5 секунди.
2. Цикълът на размразяване ще започне веднага и светодиодът за размразяване ще светне. Цикълът ще продължи 20 минути.



ЗАБЕЛЕЖКА! Започването на ръчно размразяване ще нулира таймера за автоматично размразяване. Следващото автоматично размразяване ще се случи 12 часа след приключване на цикъла на ръчно размразяване.

Почистване и поддръжка

Рутинна поддръжка

1. Изключете и изключете уреда от захранването преди почистване.
2. Редовно почиствайте външността и вътрешността на уреда.
3. Избършете устройството с влажна кърпа. Уверете се, че превключвателят, контролният панел, кабелът и щепселът остават сухи.
4. Не използвайте абразивни почистващи продукти, тъй като те могат да оставят вредни остатъци. Използвайте само мека сапунена вода.
5. Почиствайте уплътнението на вратата само с вода.
6. Уверете се, че в електрическите компоненти не навлиза вода за почистване.
7. Не почиствайте уреда с водна струя.
8. След почистване винаги подсушавайте уреда с мека кърпа.
9. Избягвайте да позволявате на водата за почистване да тече през дренажния отвор в съда за изпаряване.

10. Бъдете внимателни, когато почиствате задната част на уреда.
11. Ако са необходими ремонти, консултирайте се с квалифициран техник или сервизен агент.
12. Ако уредът ще бъде неактивен за продължителен период от време, завъртете превключвателя на позиция ИЗКЛ., извадете щепсела от контакта, изпразнете хладилното отделение и почистете старателно.

Специална периодична поддръжка



ЗАБЕЛЕЖКА! Следващите инструкции са предназначени за КВАЛИФИЦИРАН ПЕРСОНАЛ.

1. Периодично почиствайте кондензатора с подходящи инструменти, като прахосмукачка или меки четки.
2. Уверете се, че всички електрически връзки са здрави и не са разхлабени.
3. Проверете дали термостатът и сензорът работят правилно.
4. Периодичното почистване на кондензатора може да помогне за удължаване на живота на уреда.
5. Препоръчително е квалифициран техник или агент да извърши почистването на кондензатора.
6. Ключът от електрическия шкаф трябва да се пази далеч от деца и неоторизирани потребители.
7. Използвайте ключа само за да отключите шкафа.
8. Периодично изпразвайте дренажния съд, разположен под уреда.
9. Когато инсталирате отново дренажния съд, уверете се, че дренажният маркуч е правилно позициониран обратно в съда.

Грижа за мрамор

1. Избягвайте използването на абразивни материали или силни почистващи препарати, когато почиствате работния плот. Вместо това използвайте топла сапунена вода.
2. Не поставяйте горещи или замразени продукти директно върху мраморната повърхност, за да предотвратите напукване.
3. Почистете незабавно разливите, особено киселинни течности като лимонов сок или оцет.
4. Препоръчително е да използвате дъска за рязане, за да сведете до минимум риска от повреда на работния плот.
5. След почистване подсушете добре повърхността с мека кърпа.

Изхвърляне на използвани устройства

Опаковката е предназначена да предпазва уреда и неговите компоненти по време на транспортиране и е направена от рециклируеми материали. Моля, върнете опаковката в официален събирателен пункт за рециклиране, вместо да я изхвърляте, за да насърчите повторното използване на материала. Старите уреди съдържат материали за многократна употреба и не трябва да се изхвърлят с битовите или насипни отпадъци.

Преди да изхвърлите уреда, направете всички ключалки неизползваеми и, ако е възможно, отстранете вратата(ите). Ако уредът има пружинни или болтови фиксатори, отстранете ги или ги деактивирайте, за да предотвратите затварянето на деца вътре.

Хладилната система съдържа газове и хладилни агенти, които изискват специални методи за изхвърляне. Уверете се, че охладителната верига не е повредена преди изхвърляне. Избирайки екологични методи за изхвърляне, вие допринасяте за опазването на околната среда. Информация за използвания хладилен агент и изолационни материали може да бъде намерена на етикета с данни на уреда.

За информация относно датите за събиране или местата за изхвърляне се свържете с местните органи за изхвърляне на отпадъци или с местния общински съвет. Символът върху продукта или опаковката показва, че той не трябва да се изхвърля като битов отпадък, а трябва да се занесе в определен център за рециклиране на електрическо и електронно оборудване. Правилното изхвърляне помага за предотвратяване на потенциална вреда за околната среда и човешкото здраве поради неправилно боравене с отпадъци.

За повече подробности относно рециклирането на този продукт се свържете с местната градска служба, службата за изхвърляне на отпадъци или търговеца на дребно, откъдето е закупен продуктът.

Електрическа схема

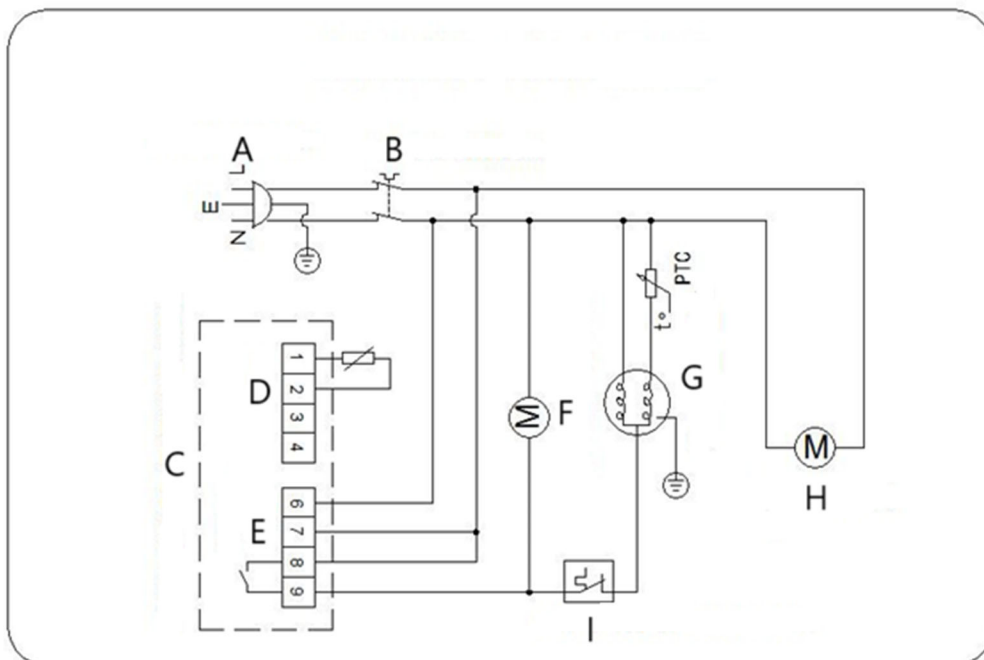

A- Щепсел

B- Ключ за захранване

C- Регулатор на температурата

D- стая

E- Захранване 230V 50-60Hz

F- Вентилатор на кондензатора

G- Компресор

H- Вентилатор на изпарителя

I- Защита от претоварване

Отстраняване на неизправности

проблем	Възможна причина	Решение
Уредът не работи	1. Устройството не е включено	1. Проверете дали устройството е включено правилно и дали е включено
	2. Щепселът и кабелът са повредени	2. Обадете се на вашия агент или квалифициран техник за проверка
	3. Предпазителят в щепсела е изгорял	3. Сменете предпазителя (UK щепсел)
	4. Проблеми със захранването	4. Проверете захранването
	5. Вътрешна повреда в окабеляването	5. Обадете се на вашия агент или квалифициран техник за проверка
Уредът е включен, но температурата е твърде висока/ниска	1. Твърде много лед върху изпарителя	1. Размразете уреда
	2. Кондензаторът е запушен с прах	2. Обадете се на вашия агент или квалифициран техник за проверка
	3. Вратите не са затворени правилно	3. Проверете дали вратите са затворени и уплътненията не са повредени
	4. Уредът е разположен близо до източник на топлина или въздушният поток към кондензатора се прекъсва	4. Преместете хладилника на по-подходящо място
	5. Околната температура е твърде висока	5. Увеличете вентилацията или преместете уреда на охладител
	6. В уреда се съхраняват неподходящи хранителни продукти	6. Отстранете всякакви прекалено горещи храни или запушвания на вентилатора
	7. Уредът е претоварен	7. Намалете количеството храна, съхранявана в уреда
Уредът произвежда необичайно високо ниво на шум	1. Разхлабена гайка/винт	1. Проверете и затегнете всички гайки и винтове
	2. Уредът не е монтиран в хоризонтално или стабилно положение	2. Проверете монтажната позиция и я сменете, ако е необходимо
Уредът изпуска вода	1. Уредът не е правилно нивелиран	1. Регулирайте крачетата на винта, за да нивелирате уреда (ако е приложимо)
	2. Изпускателният отвор е блокиран	2. Почистете изпускателния отвор
	3. Движението на водата към канализацията е възпрепятствано	3. Почистете пода на уреда (ако е приложимо)
	4. Контейнерът за вода е повреден	4. Обадете се на вашия агент или квалифициран техник за проверка
	5. Тавата за отцеждане е препълнена	5. Изпразнете ваничката за отцеждане с гъба



Αυτό το εγχειρίδιο χρήστη έχει μεταφραστεί με τη χρήση αυτόματης μετάφρασης. Έχουμε καταβάλει κάθε δυνατή προσπάθεια για να διασφαλίσουμε ότι η μετάφραση είναι ακριβής, αλλά σημειώστε ότι οι αυτοματοποιημένες μεταφράσεις δεν είναι τέλειες και δεν προορίζονται να αντικαταστήσουν τους ανθρώπινους μεταφραστές. Η επίσημη έκδοση του Εγχειριδίου χρήσης είναι στα Αγγλικά. Τυχόν διαφορές μεταξύ της μεταφρασμένης έκδοσης και της αρχικής αγγλικής έκδοσης δεν είναι νομικά δεσμευτικές. Εάν έχετε ερωτήσεις σχετικά με την ακρίβεια της μετάφρασης, ανατρέξτε στην αγγλική έκδοση, η οποία είναι η επίσημη αναφορά. Περισσότερες γλωσσικές εκδόσεις είναι διαθέσιμες κατόπιν αιτήματος μέσω του info@expondo.com.

Τεχνικά στοιχεία

Περιγραφή παραμέτρων	Τιμή παραμέτρου					
	Τραπέζι ψύξης με 2 πόρτες	Τραπέζι ψύξης με 2 συρτάρια και 1 πόρτα	Τραπέζι ψύξης με 4 συρτάρια	Τραπέζι ψύξης με 3 πόρτες	Τραπέζι ψύξης με 2 συρτάρια και 2 πόρτες	Τραπέζι ψύξης με 6 συρτάρια
Όνομα προϊόντος	RCST-2D240	RCST-1D2DR240	RCST-4DR230	RCST-3D240	RCST-2D2DR240	RCST-6DR240
Μοντέλο	RCST-2D240	RCST-1D2DR240	RCST-4DR230	RCST-3D240	RCST-2D2DR240	RCST-6DR240
Ονομαστική τάση [V~] / συχνότητα [Hz]	230 / 50					
Ονομαστικό ρεύμα [A]	1			1,9		
Κλιματική τάξη	4					
Μόνωση φυσώντας αέριο	Κυκλοπεντάνιο					
Ψυκτικός	R290/57g			R290/102 g		
Διαστάσεις [πλάτος * μήκος * ύψος; mm]	903*700*950	902*698*950	700*900*950	1369*70*951	1370*700*950	1370*700*950
Βάρος [kg]	57,25	65,1	72,8	82,45	89,6	104,8

Περιγραφή



Το προϊόν έχει σχεδιαστεί για να διασφαλίζει ότι τα φρέσκα συστατικά είναι άμεσα διαθέσιμα για γρήγορη προετοιμασία. Είναι ιδανικό για χρήση σε εστιατόρια, ξενοδοχεία, σαλάτες και καταστήματα τροφίμων, όπως κερμπάπ και φαλάφελ.

Ο χρήστης ευθύνεται για οποιαδήποτε ζημία προκύψει από ακούσια χρήση της συσκευής.

Εγκατάσταση

Οδηγίες εγκατάστασης

1. Αποσυσκευάστε τη συσκευή, διασφαλίζοντας ότι όλα τα προστατευτικά πλαστικά φιλμ και επικαλύψεις έχουν αφαιρεθεί πλήρως από όλες τις επιφάνειες. Για την αποφυγή τραυματισμού ή ζημιάς, δύο άτομα θα πρέπει να χειριστούν την αποσυσκευασία και τη ρύθμιση της συσκευής.
2. Διατηρήστε απόσταση τουλάχιστον 20 cm (7 ίντσες) μεταξύ της συσκευής και των κοντινών τοίχων ή αντικειμένων για σωστό αερισμό. Αυξήστε αυτή την απόσταση εάν το αντικείμενο είναι πηγή θερμότητας.
3. Ισοπεδώστε τη συσκευή ρυθμίζοντας τα βιδωτή βάση. Θα πρέπει να τοποθετηθεί σε μια σταθερή, επίπεδη επιφάνεια για να ελαχιστοποιηθούν οι κραδασμοί και ο θόρυβος.
4. Η θερμοκρασία στην οποία βρίσκεται η συσκευή πρέπει να είναι μεταξύ 10°C και 32°C. Αποφύγετε να το τοποθετείτε σε άμεσο ηλιακό φως ή κοντά σε πηγές θερμότητας όπως φούρνοι ή καλοριφέρ.
5. Βεβαιωθείτε ότι η συσκευή αερίζεται σωστά.
6. Βεβαιωθείτε ότι το τροφοδοτικό και η τάση στο σημείο εγκατάστασης ταιριάζουν με τις λεπτομέρειες στην ετικέτα χαρακτηριστικών. Το βύσμα πρέπει να παραμένει προσβάσιμο μετά την εγκατάσταση.
7. Συνδέστε και αποσυνδέστε σωστά το φις. Βεβαιωθείτε ότι το βύσμα έχει τοποθετηθεί με ασφάλεια. Όταν αποσυνδέετε, κρατήστε το ίδιο το βύσμα. Ποτέ μην τραβάτε απευθείας το καλώδιο.
8. Εάν η συσκευή δεν χρησιμοποιηθεί για μεγάλο χρονικό διάστημα, απενεργοποιήστε την, αποσυνδέστε την από την πηγή ρεύματος, καθαρίστε την και αφήστε την πόρτα ή το καπάκι ανοιχτό για να αποφύγετε τις οσμές.

9. Σημαντικό: Για την ασφάλειά σας, η συσκευή πρέπει να είναι σωστά γειωμένη.

Η συσκευή είναι εξοπλισμένη με καλώδιο γείωσης και βύσμα, το οποίο πρέπει να συνδεθεί σε μια σωστά γειωμένη πρίζα. Εάν δεν είστε σίγουροι για τη γείωση, συμβουλευτείτε έναν εξειδικευμένο ηλεκτρολόγο ή ένα κέντρο σέρβις.

10. Εάν το καλώδιο τροφοδοσίας δεν φτάνει στην πλησιέστερη πρίζα, είτε αναδιατάξετε τη ρύθμιση είτε ζητήστε από έναν εξειδικευμένο ηλεκτρολόγο να εγκαταστήσει μια νέα πρίζα.
11. Μετά από διακοπή ρεύματος, περιμένετε τουλάχιστον 3 λεπτά προτού επανεκκινήσετε τη συσκευή για να αποφύγετε την καταστροφή του συμπιεστή.
12. Κατά την αποθήκευση τροφίμων, κάθε ράφι δεν πρέπει να χωράει περισσότερο από 88 λίβρες (40 κιλά) και τα αντικείμενα δεν θα πρέπει να εκτείνονται πάνω από το μπροστινό ή το πίσω άκρο του ραφιού.

Τοποθετήστε τα ράφια/συρτάρια

1. Τοποθετήστε ένα σετ οδηγών ραφιών σε κάθε πλευρά του ντουλαπιού στο επιθυμητό ύψος.
2. Σύρετε το ράφι ή το συρτάρι στη θέση του.
3. Επαναλάβετε τη διαδικασία για τα υπόλοιπα ράφια ή συρτάρια.

**ΑΝΑΚΟΙΝΩΣΗ!**

- Εάν η μονάδα έχει αποθηκευτεί ή μεταφερθεί σε μη όρθια θέση, αφήστε τη να σταθεί όρθια για περίπου 12 ώρες πριν τη χρησιμοποιήσετε.
- Πριν την πρώτη χρήση, καθαρίστε τα ράφια και το εσωτερικό με σαπουνόνερο.
- Αυτά τα βήματα είναι ζωτικής σημασίας για τη διασφάλιση της σωστής αποστράγγισης συμπυκνωμάτων.

Λειτουργία

Οδηγίες Basix

Για να έχετε τα καλύτερα αποτελέσματα από τη συσκευή σας, ακολουθήστε αυτές τις οδηγίες:

1. Αποθηκεύστε τα τρόφιμα στη συσκευή μόνο όταν έχουν φτάσει στη σωστή θερμοκρασία λειτουργίας.
2. Βεβαιωθείτε ότι οι θήκες δοχείων GN είναι πάντα γεμάτες, ακόμα κι αν τα δοχεία είναι άδεια ή δεν χρησιμοποιούνται. Οι κενές θέσεις θα μειώσουν σημαντικά την απόδοση της συσκευής.
3. Διατηρείτε πάντα την πόρτα και το καπάκι κλειστά όταν δεν τα χρησιμοποιείτε.
4. Μην τοποθετείτε ακάλυπτα ζεστά τρόφιμα ή υγρά μέσα στη συσκευή.
5. Τυλίξτε ή σκεπάστε το φαγητό όποτε είναι δυνατόν.
6. Μην μπλοκάρτε τους εσωτερικούς ανεμιστήρες της συσκευής.
7. Αποφύγετε να κρατάτε τις πόρτες ανοιχτές για παρατεταμένες περιόδους.
8. Η μέγιστη χωρητικότητα φόρτωσης για κάθε ράφι είναι 20 κιλά.
9. Τα τρόφιμα πρέπει να τοποθετούνται σε ένα δοχείο πριν τα τοποθετήσετε στο ντουλάπι ή σε ένα ράφι. Δεν επιτρέπεται η απευθείας τοποθέτηση τροφίμων στο ντουλάπι.
10. Όταν τοποθετείτε βρεγμένα τρόφιμα/λαχανικά στη συσκευή, είναι φυσιολογικό να εμφανίζεται πάγος (χιόνι) στην επιφάνεια.

Ενεργοποιήστε τη συσκευή

1. Κλείστε τις πόρτες της συσκευής.
2. Βεβαιωθείτε ότι ο διακόπτης λειτουργίας βρίσκεται στο ^[O] θέση και μετά ανοίξτε την πρίζα.
3. Ενεργοποιήστε το Power σε ^[I]. Θα εμφανιστεί η τρέχουσα εσωτερική θερμοκρασία της συσκευής.
4. Ο θερμοστάτης στον πίνακα ελέγχου θα αναβοσβήνει για 3 λεπτά, υποδεικνύοντας την καθυστέρηση του βραχυπρόθεσμου κύκλου μεταξύ της διακοπής και της επανεκκίνησης του συμπιεστή.

Ανοίξτε/Κλείστε το Καπάκι/Συρτάρι



ΠΡΟΕΙΔΟΠΟΙΗΣΗ!

- Το συρόμενο καπάκι δεν διαθέτει μηχανισμό ασφάλισης. Βεβαιωθείτε πάντα ότι το καπάκι βρίσκεται στη θέση μισάνοιχτο πριν επιχειρήσετε να το ανοίξετε.
- Για να αποφύγετε τραυματισμό, μην τραβάτε το συρτάρι πέρα από τη θέση του πλήρως ανοιχτή.

Το καπάκι της συσκευής μπορεί να ρυθμιστεί σε πολλές θέσεις:

1. Με το καπάκι κλειστό, σύρετέ το πίσω στη μισάνοιχτη θέση για μερική πρόσβαση στους δίσκους δοχείων GN.
2. Ανασηκώστε το καπάκι προς τα πάνω και προς τα πίσω έως ότου ο μεντεσές ακουμπήσει καλά στην υποδοχή στήριξης.
3. Ανασηκώστε πλήρως το καπάκι προς τα πάνω και πίσω για να εκτεθούν πλήρως οι δίσκοι του δοχείου GN.

Ρύθμιση θερμοκρασίας και πίνακας ελέγχου

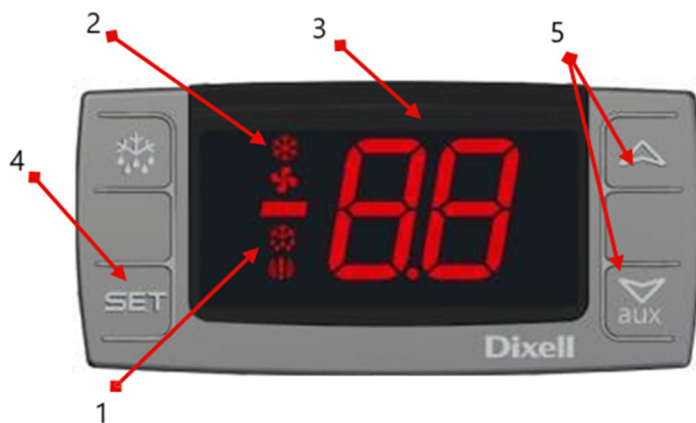

1- Φως απόψυξης

2- Φως λειτουργίας συμπιεστή

3- Ψηφιακός θερμοστάτης

4- Κλειδί προγραμματισμού (μη προσβάσιμο στο χρήστη) Κλειδί επιλογής

5- Πλήκτρα τροποποίησης θερμοκρασίας

Δείτε το σημείο ρύθμισης

1. Πατήστε σύντομα και αφήστε το SET πλήκτρο για να εμφανίσετε το σημείο ρύθμισης.

2. Πατήστε σύντομα και αφήστε το^{SET} πληκτρολογήστε ξανά ή περιμένετε περίπου 5 δευτερόλεπτα για να επανέλθει η οθόνη στο κανονικό.

Αλλάξτε το σημείο ρύθμισης

1. Κρατήστε το^{SET} πληκτρολογήστε για περισσότερα από 2 δευτερόλεπτα για να τροποποιήσετε την τιμή του σημείου ρύθμισης.
2. Θα εμφανιστεί η τρέχουσα τιμή σημείου ρύθμισης και το σύμβολο “ °C ” θα αρχίσει να αναβοσβήνει.
3. Χρησιμοποιήστε τα βέλη ΠΑΝΩ ή ΚΑΤΩ εντός 10 δευτερολέπτων για να προσαρμόσετε την τιμή.
4. Πατήστε το^{SET} πληκτρολογήστε ξανά ή περιμένετε 10 δευτερόλεπτα, για να αποθηκεύσετε τη νέα τιμή σημείου ρύθμισης.

Χειροκίνητη απόψυξη

Αυτός ο εξοπλισμός απαιτεί χειροκίνητη απόψυξη τουλάχιστον μία φορά το μήνα, καθώς δεν διαθέτει λειτουργία αυτόματης απόψυξης.



ΑΝΑΚΟΙΝΩΣΗ! Ο κύκλος απόψυξης ξεκινά από τη στιγμή που τίθεται σε λειτουργία η συσκευή για πρώτη φορά.

Τρόπος χειροκίνητης απόψυξης της συσκευής:

1. Πατήστε και κρατήστε πατημένο το DEFROST  κουμπί για 5 δευτερόλεπτα.
2. Ο κύκλος απόψυξης θα ξεκινήσει αμέσως και η λυχνία LED απόψυξης θα ανάψει. Ο κύκλος θα διαρκέσει 20 λεπτά.



ΑΝΑΚΟΙΝΩΣΗ! Η έναρξη μιας χειροκίνητης απόψυξης θα επαναφέρει το χρονόμετρο αυτόματης απόψυξης. Η επόμενη αυτόματη απόψυξη θα πραγματοποιηθεί 12 ώρες μετά την ολοκλήρωση του κύκλου χειροκίνητης απόψυξης.

Καθαρισμός και συντήρηση

Συντήρηση ρουτίνας

1. Απενεργοποιήστε και αποσυνδέστε τη συσκευή από την παροχή ρεύματος πριν την καθαρίσετε.
2. Καθαρίζετε τακτικά τόσο το εξωτερικό όσο και το εσωτερικό της συσκευής.
3. Σκουπίστε τη μονάδα με ένα υγρό πανί. Βεβαιωθείτε ότι ο διακόπτης, ο πίνακας ελέγχου, το καλώδιο και το βύσμα παραμένουν στεγνά.
4. Μην χρησιμοποιείτε λειαντικά προϊόντα καθαρισμού, καθώς μπορεί να αφήσουν επιβλαβή υπολείμματα. Χρησιμοποιήστε μόνο ήπιο σαπουνόνερο.
5. Καθαρίστε το λάστιχο της πόρτας μόνο με νερό.
6. Βεβαιωθείτε ότι δεν εισέρχεται νερό καθαρισμού στα ηλεκτρικά εξαρτήματα.
7. Μην καθαρίζετε τη συσκευή με πίδακα νερού.
8. Μετά τον καθαρισμό, στεγνώνετε πάντα τη συσκευή χρησιμοποιώντας ένα μαλακό πανί.
9. Αποφύγετε να επιτρέψετε στο νερό καθαρισμού να τρέξει μέσα από την οπή αποστράγγισης στο δοχείο εξάτμισης.

10. Να είστε προσεκτικοί όταν καθαρίζετε το πίσω μέρος της συσκευής.
11. Εάν χρειάζονται επισκευές, συμβουλευτείτε έναν εξειδικευμένο τεχνικό ή αντιπρόσωπο σέρβις.
12. Εάν η συσκευή παραμείνει ανενεργή για μεγάλο χρονικό διάστημα, γυρίστε τον διακόπτη στη θέση OFF, αποσυνδέστε τον από την πρίζα, αδειάστε το θάλαμο ψύξης και καθαρίστε καλά.

Ειδική περιοδική συντήρηση



ΑΝΑΚΟΙΝΩΣΗ! Οι παρακάτω οδηγίες προορίζονται για ΕΙΔΙΚΟ ΠΡΟΣΩΠΙΚΟ.

1. Καθαρίζετε περιοδικά τον συμπυκνωτή χρησιμοποιώντας κατάλληλα εργαλεία, όπως ηλεκτρική σκούπα ή μαλακές βούρτσες.
2. Βεβαιωθείτε ότι όλες οι ηλεκτρικές συνδέσεις είναι ασφαλείς και όχι χαλαρές.
3. Ελέγξτε ότι ο θερμοστάτης και ο αισθητήρας λειτουργούν σωστά.
4. Ο περιοδικός καθαρισμός του συμπυκνωτή μπορεί να συμβάλει στην παράταση της διάρκειας ζωής της συσκευής.
5. Συνιστάται ο καθαρισμός του συμπυκνωτή από έναν εξειδικευμένο τεχνικό ή αντιπρόσωπο.
6. Το κλειδί του ηλεκτρικού πίνακα πρέπει να φυλάσσεται μακριά από παιδιά και μη εξουσιοδοτημένους χρήστες.
7. Χρησιμοποιήστε το κλειδί μόνο για να ξεκλειδώσετε το ντουλάπι.
8. Αδειάζετε περιοδικά το δοχείο αποστράγγισης που βρίσκεται κάτω από τη μονάδα.
9. Κατά την επανεγκατάσταση του δοχείου αποστράγγισης, βεβαιωθείτε ότι ο εύκαμπτος σωλήνας αποστράγγισης είναι σωστά τοποθετημένος πίσω στο δοχείο.

Φροντίδα μαρμάρου

1. Αποφύγετε τη χρήση λειαντικών υλικών ή σκληρών απορρυπαντικών κατά τον καθαρισμό του πάγκου εργασίας. Χρησιμοποιήστε αντ 'αυτού ζεστό, σαπουνόνερο.
2. Μην τοποθετείτε ζεστά ή κατεψυγμένα αντικείμενα απευθείας στη μαρμάρινη επιφάνεια για να αποφύγετε το ράγισμα.
3. Καθαρίστε αμέσως τις διαρροές, ειδικά τα όξινα υγρά όπως ο χυμός λεμονιού ή το ξύδι.
4. Συνιστάται η χρήση σανίδας κοπής για να ελαχιστοποιηθεί ο κίνδυνος ζημιάς στον πάγκο εργασίας.
5. Μετά τον καθαρισμό, στεγνώστε καλά την επιφάνεια με ένα μαλακό πανί.

Απόρριψη χρησιμοποιημένων συσκευών

Η συσκευασία έχει σχεδιαστεί για να προστατεύει τη συσκευή και τα εξαρτήματά της κατά τη μεταφορά και είναι κατασκευασμένη από ανακυκλώσιμα υλικά. Επιστρέψτε τη συσκευασία σε επίσημο σημείο συλλογής για ανακύκλωση, αντί να την απορρίψετε, για να προωθήσετε την επαναχρησιμοποίηση υλικών. Οι παλιές συσκευές περιέχουν επαναχρησιμοποιήσιμα υλικά και δεν πρέπει να απορρίπτονται μαζί με τα οικιακά ή χύμα απορρίμματα.

Πριν απορρίψετε τη συσκευή, κάντε τυχόν κλειδαριές άχρηστες και, εάν είναι δυνατόν, αφαιρέστε την(τις) πόρτα(ες). Εάν η συσκευή έχει ελατηριωτές λαβές ή λαβές μπουλονιών, αφαιρέστε τις ή απενεργοποιήστε τις για να αποτρέψετε την παγίδευση παιδιών μέσα.

Το σύστημα ψύξης περιέχει αέρια και ψυκτικά μέσα που απαιτούν ειδικές μεθόδους απόρριψης. Βεβαιωθείτε ότι το κύκλωμα ψυκτικού δεν έχει υποστεί ζημιά πριν από την απόρριψη. Επιλέγοντας περιβαλλοντικά

υπεύθυνες μεθόδους απόρριψης, συμβάλλετε στην προστασία του περιβάλλοντος. Πληροφορίες σχετικά με το ψυκτικό και τα μονωτικά υλικά που χρησιμοποιούνται μπορείτε να βρείτε στην ετικέτα χαρακτηριστικών της συσκευής.

Για πληροφορίες σχετικά με τις ημερομηνίες συλλογής ή τις τοποθεσίες απόρριψης, επικοινωνήστε με τις τοπικές αρχές διάθεσης απορριμμάτων ή το τοπικό σας συμβούλιο. Το σύμβολο στο προϊόν ή στη συσκευασία υποδεικνύει ότι δεν πρέπει να απορριφθεί ως οικιακό απόβλητο, αλλά πρέπει να μεταφερθεί σε καθορισμένο κέντρο ανακύκλωσης ηλεκτρικού και ηλεκτρονικού εξοπλισμού. Η σωστή απόρριψη βοηθά στην πρόληψη πιθανών βλαβών για το περιβάλλον και την ανθρώπινη υγεία λόγω ακατάλληλης διαχείρισης απορριμμάτων.

Για περισσότερες λεπτομέρειες σχετικά με την ανακύκλωση αυτού του προϊόντος, επικοινωνήστε με το τοπικό γραφείο της πόλης, την υπηρεσία απόρριψης απορριμμάτων ή το κατάστημα λιανικής από όπου αγοράσατε το προϊόν.

Ηλεκτρικό διάγραμμα

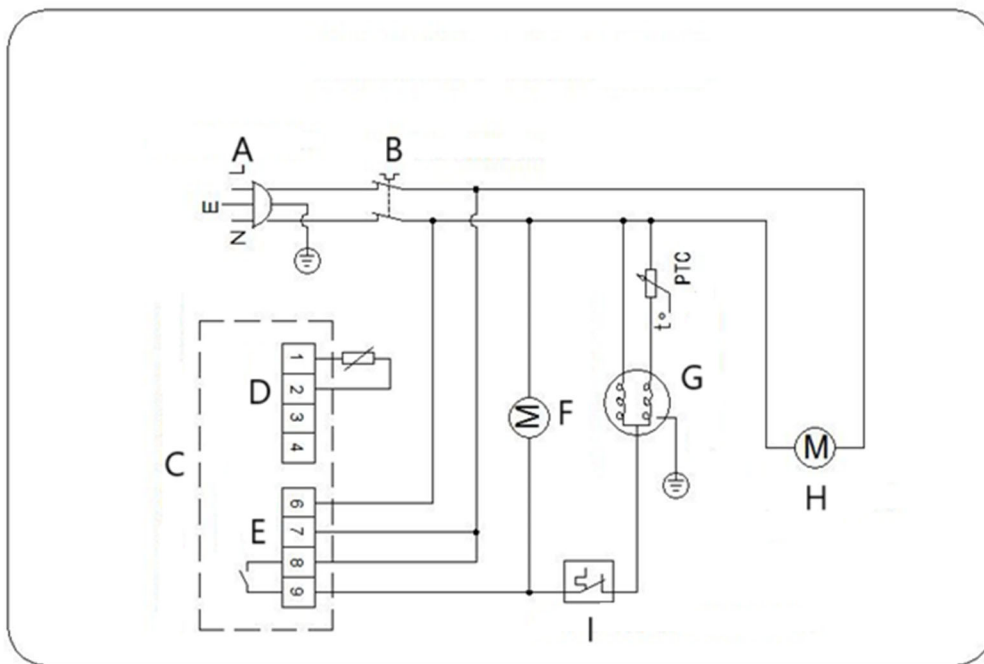

- A- Βύσμα ρεύματος
- B- Διακόπτης τροφοδοσίας
- C- Ελεγκτής θερμοκρασίας
- D- Δωμάτιο
- E- Τροφοδοσία 230V 50-60Hz
- F- Ανεμιστήρας συμπυκνωτή
- G- Συμπιεστής
- H- Ανεμιστήρας εξατμιστή
- I- Προστατευτικό υπερφόρτωσης

Αντιμετώπιση προβλημάτων

Πρόβλημα	Πιθανή αιτία	Διάλυμα
Η συσκευή δεν λειτουργεί	1. Η μονάδα δεν είναι ενεργοποιημένη	1. Ελέγξτε εάν η μονάδα είναι σωστά συνδεδεμένη και ενεργοποιημένη
	2. Το βύσμα και το καλώδιο έχουν καταστραφεί	2. Καλέστε τον αντιπρόσωπό σας ή έναν εξειδικευμένο τεχνικό για επιθεώρηση
	3. Η ασφάλεια στο φιν έχει καεί	3. Αντικαταστήστε την ασφάλεια (βύσμα HB)
	4. Θέματα τροφοδοσίας	4. Ελέγξτε την παροχή ρεύματος
	5. Εσωτερική βλάβη καλωδίωσης	5. Καλέστε τον αντιπρόσωπό σας ή έναν εξειδικευμένο τεχνικό για επιθεώρηση
Η συσκευή είναι ενεργοποιημένη, αλλά η θερμοκρασία είναι πολύ υψηλή/χαμηλή	1. Πολύς πάγος στον εξαμιστή	1. Ξεπαγώστε τη συσκευή
	2. Συμπυκνωτής μπλοκαρισμένος με σκόνη	2. Καλέστε τον αντιπρόσωπό σας ή έναν εξειδικευμένο τεχνικό για επιθεώρηση
	3. Οι πόρτες δεν κλείνουν σωστά	3. Ελέγξτε ότι οι πόρτες είναι κλειστές και ότι οι τσιμούχες δεν έχουν υποστεί ζημιά
	4. Η συσκευή βρίσκεται κοντά σε πηγή θερμότητας ή διακόπτεται η ροή αέρα προς τον συμπυκνωτή	4. Μετακινήστε το ψυγείο σε πιο κατάλληλη θέση
	5. Η θερμοκρασία περιβάλλοντος είναι πολύ υψηλή	5. Αυξήστε τον αερισμό ή μετακινήστε τη συσκευή σε ψυγείο
	6. Στη συσκευή αποθηκεύονται ακατάλληλα τρόφιμα	6. Αφαιρέστε τυχόν υπερβολικά ζεστά τρόφιμα ή μπλοκαρίσματα στον ανεμιστήρα
	7. Η συσκευή είναι υπερφορτωμένη	7. Μειώστε την ποσότητα των τροφίμων που αποθηκεύονται στη συσκευή
Η συσκευή παράγει ένα ασυνήθιστα υψηλό επίπεδο θορύβου	1. Χαλαρό παξιμάδι/βίδα	1. Ελέγξτε και σφίξτε όλα τα παξιμάδια και τις βίδες
	2. Η συσκευή δεν έχει εγκατασταθεί σε επίπεδη ή σταθερή θέση	2. Ελέγξτε τη θέση εγκατάστασης και αλλάξτε την εάν χρειάζεται
Η συσκευή έχει διαρροή νερού	1. Η συσκευή δεν είναι σωστά ισοπεδωμένη	1. Ρυθμίστε τα βιδωτά πόδια για να ισοπεδώσετε τη συσκευή (εάν υπάρχει)
	2. Η έξοδος εκκένωσης είναι φραγμένη	2. Καθαρίστε την έξοδο εκκένωσης
	3. Η κίνηση του νερού προς την αποχέτευση εμποδίζεται	3. Καθαρίστε το δάπεδο της συσκευής (εάν υπάρχει)
	4. Το δοχείο νερού είναι κατεστραμμένο	4. Καλέστε τον αντιπρόσωπό σας ή έναν εξειδικευμένο τεχνικό για επιθεώρηση
	5. Ο δίσκος αποστράγγισης ξεχειλίζει	5. Αδειάστε το ταψί με ένα σφουγγάρι



Ovaj korisnički priručnik preveden je strojnim prijevodom. Uložili smo sve napore kako bismo osigurali točnost prijevoda, ali imajte na umu da automatizirani prijevodi nisu savršeni i nisu namijenjeni zamjeni ljudskih prevoditelja. Službena verzija korisničkog priručnika je na engleskom jeziku. Sve razlike između prevedene verzije i izvornog engleskog jezika nisu pravno obvezujuće. Ako imate pitanja o točnosti prijevoda, pogledajte englesku verziju, koja je službena referenca. Verzije na više jezika dostupne su na zahtjev putem info@expondo.com.

Tehnički podaci

Opis parametra	Vrijednost parametra					
	Rashladni stol sa 2 vrata	Rashladni stol s 2 ladice i 1 vratima	Rashladni stol sa 4 ladice	Rashladni stol sa 3 vrata	Rashladni stol s 2 ladice i 2 vrata	Rashladni stol sa 6 ladica
Naziv proizvoda	RCST-2D240	RCST-1D2DR240	RCST-4DR230	RCST-3D240	RCST-2D2DR240	RCST-6DR240
Model	RCST-2D240	RCST-1D2DR240	RCST-4DR230	RCST-3D240	RCST-2D2DR240	RCST-6DR240
Nazivni napon [V~] / frekvencija [Hz]	230 / 50					
Nazivna struja [A]	1			1,9		
Klimatska klasa	4					
Plin za puhanje izolacije	ciklopentan					
Rashladno sredstvo	R290/57g			R290/102g		
Dimenzije [širina * duljina * visina; mm]	903*700*950	902*698*950	700*900*950	1369*70*951	1370*700*950	1370*700*950
Težina [kg]	57,25	65,1	72,8	82,45	89,6	104,8

Opis



Proizvod je osmišljen kako bi svježi sastojci bili lako dostupni za brzu pripremu. Idealan je za upotrebu u restoranima, hotelima, salat barovima i prehrambenim trgovinama kao što su kebab i falafel objekti.

Korisnik je odgovoran za svu štetu nastalu nenamjenskom uporabom uređaja.

Montaža

Upute za instalaciju

1. Raspakirajte uređaj, pazeći da su svi zaštitni plastični filmovi i premazi potpuno uklonjeni sa svih površina. Kako biste spriječili ozljede ili štetu, raspakiranjem i postavljanjem uređaja trebaju se baviti dvije osobe.
2. Održavajte najmanje 20 cm (7 inča) slobodnog prostora između uređaja i obližnjih zidova ili predmeta radi pravilne ventilacije. Povećajte ovu udaljenost ako je objekt izvor topline.
3. Poravnajte uređaj podešavanjem nožica vijaka. Treba ga postaviti na stabilnu, ravnu površinu kako bi se smanjile vibracije i buka.
4. Temperatura na mjestu gdje se nalazi uređaj treba biti između 10°C i 32°C. Izbjegavajte ga stavljati na izravnu sunčevu svjetlost ili blizu izvora topline kao što su pećnice ili radijatori.
5. Uvjerite se da je uređaj pravilno ventiliran.
6. Provjerite odgovaraju li napajanje i napon na mjestu postavljanja pojedinostima na naljepnici. Utikač mora ostati dostupan nakon postavljanja.
7. Ispravno spojite i isključite utikač. Provjerite je li utikač dobro umetnut. Prilikom isključivanja držite sam utikač. Nikada nemojte izravno povlačiti kabel.
8. Ako se uređaj neće koristiti dulje vrijeme, isključite ga, odvojite od izvora napajanja, očistite ga i ostavite vrata ili poklopac otvorena kako biste spriječili mirise.
9. **Važno: radi vaše sigurnosti, uređaj mora biti ispravno uzemljen.**

Uređaj je opremljen žicom za uzemljenje i utikačem, koji moraju biti spojeni na pravilno uzemljenu utičnicu. Ako niste sigurni oko uzemljenja, obratite se kvalificiranom električaru ili servisnom centru.
10. Ako kabel za napajanje ne dopire do najbliže utičnice, promijenite postavke ili neka kvalificirani električar instalira novu utičnicu.
11. Nakon nestanka struje pričekajte najmanje 3 minute prije ponovnog pokretanja uređaja kako biste izbjegli oštećenje kompresora.
12. Prilikom spremanja hrane, svaka policica ne smije držati više od 88 lbs (40 kg), a predmeti ne smiju prelaziti preko prednjeg ili stražnjeg ruba police.

Postavite police/ladice

1. Ugradite set vodilica za police sa svake strane ormarića na željenoj visini.
2. Gurnite policu ili ladicu na mjesto.
3. Ponovite postupak za preostale police ili ladice.



OBAVIJEST!

- Ako je jedinica bila pohranjena ili transportirana u neuspravnom položaju, ostavite je da stoji uspravno otprilike 12 sati prije rada.
- Prije prve uporabe očistite police i unutrašnjost sapunicom.

- Ovi su koraci ključni kako bi se osigurala pravilna odvodnja kondenzata.

Operacija

Basix upute

Kako biste dobili najbolje rezultate od svog uređaja, molimo slijedite ove upute:

1. Hranu u uređaj spremajte tek nakon što postigne odgovarajuću radnu temperaturu.
2. Osigurajte da su odjeljci za GN spremnike uvijek napunjeni, čak i ako su spremnici prazni ili se ne koriste. Prazna ležišta značajno će smanjiti učinkovitost uređaja.
3. Uvijek držite vrata i poklopac zatvorene kada se ne koriste.
4. Ne stavljajte nepokrivenu toplu hranu ili tekućine u uređaj.
5. Zamotajte ili pokrijte hranu kad god je to moguće.
6. Nemojte blokirati unutarnje ventilatore uređaja.
7. Izbjegavajte držati vrata otvorena dulje vrijeme.
8. Maksimalna nosivost svake police je 20 kg.
9. Hranu je potrebno staviti u posudu prije stavljanja u ormarić ili na policu. Izravno stavljanje hrane u ormarić nije dopušteno.
10. Kada se mokra hrana/povrće stavi u uređaj, normalno je da se na površini pojavi led (snijeg).

Uključite uređaj

1. Zatvorite vrata(a) uređaja.
2. Provjerite je li prekidač napajanja u položaju ^[O] položaju, zatim uključite utičnicu.
3. Uključite napajanje na ^[I]. Prikazat će se trenutna unutarnja temperatura uređaja.
4. Termostat na upravljačkoj ploči treptat će 3 minute, označavajući odgodu protiv kratkog ciklusa između zaustavljanja i ponovnog pokretanja kompresora.

Otvorite/zatvorite poklopac/ladicu



UPOZORENJE!

- Klizni poklopac nema mehanizam za zaključavanje. Uvijek provjerite je li poklopac u poluotvorenom položaju prije nego što ga pokušate otvoriti.
- Kako biste spriječili ozljede, nemojte povlačiti ladicu izvan njenog potpuno otvorenog položaja.

Poklopac aparata može se namjestiti u više položaja:

1. Sa zatvorenim poklopcem, gurnite ga natrag u poluotvoreni položaj za djelomičan pristup ladicama za GN spremnik.
2. Podignite poklopac prema gore i natrag dok šarka sigurno ne nalegne u potporni utor.
3. Podignite poklopac do kraja i natrag kako biste u potpunosti otkrili ladice za GN spremnik.

Podešavanje temperature i upravljačka ploča

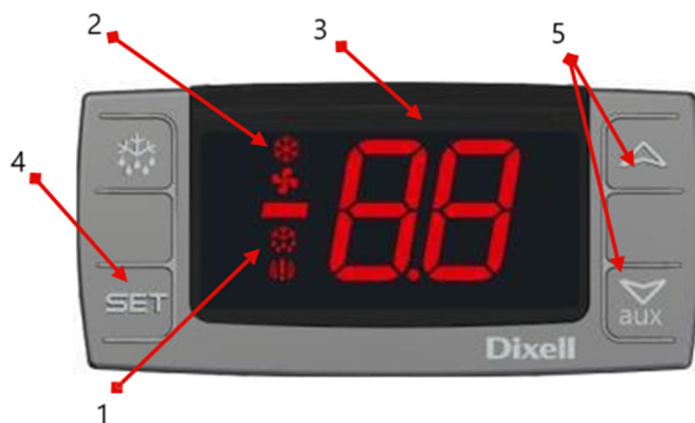

- 1- Svjetlo za odleđivanje
- 2- Svjetlo rada kompresora
- 3- Digitalni termostat
- 4- Tipka za programiranje (nije dostupna korisniku) Tipka za odabir
- 5- Tipke za promjenu temperature

Pogledajte zadanu točku

1. Kratko pritisnite i pustite **SET** tipku za prikaz zadane vrijednosti.
2. Kratko pritisnite i pustite **SET** tipku ponovo ili pričekajte otprilike 5 sekundi da se zaslon vrati u normalu.

Promijenite zadanu točku

1. Držite **SET** tipku dulje od 2 sekunde za izmjenu zadane vrijednosti.
2. Prikazat će se trenutna zadana vrijednost, a simbol " °C " će početi treptati.
3. Koristite strelice GORE ili DOLJE unutar 10 sekundi za podešavanje vrijednosti.
4. Pritisnite tipku **SET** ponovno pritisnite tipku ili pričekajte 10 sekundi da biste spremili novu zadanu vrijednost.

Ručno odleđivanje

Ova oprema zahtijeva ručno odmrzavanje najmanje jednom mjesečno, budući da nema funkciju automatskog odmrzavanja.



OBAVIJEST! Ciklus odmrzavanja počinje od trenutka kada je uređaj prvi put uključen.

Način ručnog odmrzavanja uređaja:

1. Pritisnite i držite **ODMRZAVANJE**  tipku 5 sekundi.
2. Ciklus odmrzavanja započet će odmah, a LED lampica za odleđivanje će zasvijetliti. Ciklus će trajati 20 minuta.



OBAVIJEST! Pokretanje ručnog odmrzavanja poništiti će automatski mjerač vremena za odleđivanje. Sljedeće automatsko odmrzavanje dogoditi će se 12 sati nakon završetka ručnog ciklusa odmrzavanja.

Čišćenje i održavanje

Rutinsko održavanje

1. Prije čišćenja isključite uređaj i odspojite ga iz struje.
2. Redovito čistite vanjski i unutarnji dio uređaja.
3. Obrišite jedinicu vlažnom krpom. Provjerite jesu li prekidač, upravljačka ploča, kabel i utikač suhi.
4. Nemojte koristiti abrazivna sredstva za čišćenje jer mogu ostaviti štetne ostatke. Koristite samo blagu sapunastu vodu.
5. Očistite brtvu na vratima samo vodom.
6. Pazite da voda za čišćenje ne uđe u električne komponente.
7. Nemojte čistiti uređaj mlazom vode.
8. Nakon čišćenja uvijek osušite uređaj mekom krpom.
9. Izbjegavajte da voda za čišćenje teče kroz odvodni otvor u posudu za isparavanje.
10. Budite oprezni kada čistite stražnji dio uređaja.
11. Ako su potrebni popravci, obratite se kvalificiranom tehničaru ili serviseru.
12. Ako uređaj neće biti aktivan dulje vrijeme, okrenite prekidač u položaj OFF, isključite ga iz struje, ispraznite odjeljak za hlađenje i temeljito ga očistite.

Posebno periodično održavanje



OBAVIJEST! Sljedeće upute namijenjene su VJEŠTOM OSOBLU.

1. Povremeno očistite kondenzator odgovarajućim alatima, poput usisavača ili mekih četki.
2. Provjerite jesu li svi električni priključci sigurni i nisu labavi.
3. Provjerite rade li termostat i senzor ispravno.
4. Povremeno čišćenje kondenzatora može pomoći u produljenju životnog vijeka uređaja.
5. Preporuča se da kvalificirani tehničar ili agent obavi čišćenje kondenzatora.
6. Ključ od električnog ormarića treba držati izvan dohvata djece i neovlaštenih korisnika.
7. Koristite ključ samo za otključavanje ormarića.
8. Povremeno ispraznite posudu za odvod koja se nalazi ispod jedinice.
9. Prilikom ponovnog postavljanja posude za odvod vode, provjerite je li crijevo za odvod pravilno postavljeno natrag u posudu.

Njega mramora

1. Izbjegavajte korištenje abrazivnih materijala ili jakih deterdženata prilikom čišćenja radne ploče. Umjesto toga koristite toplu vodu s sapunom.
2. Ne stavljajte vruće ili smrznute predmete izravno na mramornu površinu kako biste spriječili pucanje.
3. Odmah počistite proliveno, osobito kisele tekućine poput limunovog soka ili octa.

4. Preporučljivo je koristiti dasku za rezanje kako biste smanjili rizik od oštećenja radne ploče.
5. Nakon čišćenja temeljito osušite površinu mekom krpom.

Zbrinjavanje rabljenih uređaja

Pakiranje je dizajnirano za zaštitu uređaja i njegovih komponenti tijekom transporta i izrađeno je od materijala koji se mogu reciklirati. Molimo da ambalažu vratite na službeno sabirno mjesto radi recikliranja, umjesto da je bacite, kako biste promovirali ponovnu upotrebu materijala. Stari uređaji sadrže materijale koji se mogu ponovno upotrijebiti i ne smiju se odlagati zajedno s kućnim ili velikim otpadom.

Prije nego što bacite uređaj, onemogućite sve brave i, ako je moguće, uklonite vrata. Ako uređaj ima opružne ili zavrtnjeve, uklonite ih ili onemogućite kako biste spriječili da djeca ostanu zarobljena unutra.

Rashladni sustav sadrži plinove i rashladna sredstva koja zahtijevaju posebne metode odlaganja. Osigurajte da krug rashladnog sredstva nije oštećen prije odlaganja. Odabirom ekološki odgovornih metoda zbrinjavanja pridonosite zaštiti okoliša. Informacije o korištenom rashladnom sredstvu i izolacijskim materijalima mogu se pronaći na naljepnici uređaja.

Za informacije o datumima prikupljanja ili mjestima za odlaganje obratite se lokalnim nadležnim tijelima za zbrinjavanje otpada ili lokalnoj općini. Simbol na proizvodu ili pakiranju označava da se proizvod ne smije odlagati kao kućni otpad, već ga treba odnijeti u određeni centar za recikliranje električne i elektroničke opreme. Ispravno zbrinjavanje pomaže u sprječavanju moguće štete za okoliš i ljudsko zdravlje uslijed nepravilnog rukovanja otpadom.

Za više pojedinosti o recikliranju ovog proizvoda obratite se svom lokalnom gradskom uredu, službi za zbrinjavanje otpada ili prodavaču kod kojeg je proizvod kupljen.

Električni dijagram

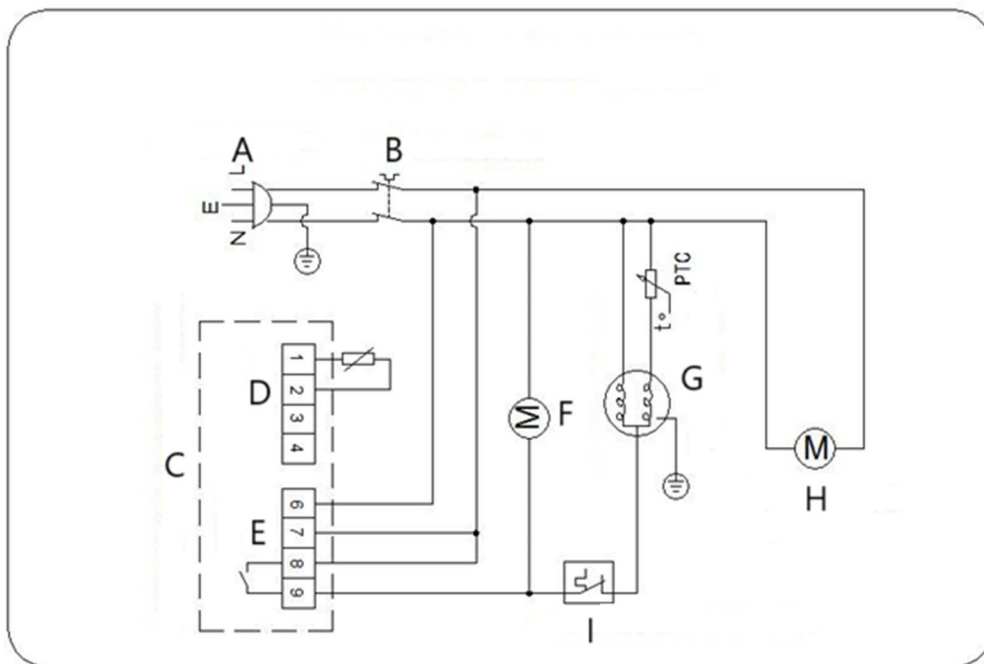

A- Utikač za napajanje

B- Prekidač napajanja

C- Regulator temperature

D- Soba

E- Napajanje 230V 50-60Hz

F- Ventilator kondenzatora

G- Kompresor

H- Ventilator isparivača

I- Zaštita od preopterećenja

Rješavanje problema

Problem	Mogući uzrok	Otopina
Aparat ne radi	1. Jedinica nije uključena	1. Provjerite je li jedinica ispravno priključena i uključena
	2. Utikač i kabel su oštećeni	2. Nazovite svog agenta ili kvalificiranog tehničara za pregled
	3. Pregorio je osigurač u utikaču	3. Zamijenite osigurač (UK utikač)
	4. Problemi s napajanjem	4. Provjerite napajanje
	5. Unutarnji kvar ožičenja	5. Nazovite svog agenta ili kvalificiranog tehničara za pregled
Aparat je uključen, ali je temperatura previsoka/niska	1. Previše leda na isparivaču	1. Odmrznite uređaj
	2. Kondenzator začepljen prašinom	2. Nazovite svog agenta ili kvalificiranog tehničara za pregled
	3. Vrata nisu dobro zatvorena	3. Provjerite jesu li vrata zatvorena i jesu li brtve oštećene
	4. Uređaj se nalazi u blizini izvora topline ili je protok zraka u kondenzatoru prekinut	4. Premjestite hladnjak na prikladnije mjesto
	5. Temperatura okoline je previsoka	5. Pojačajte ventilaciju ili premjestite uređaj u hladnjak
	6. U uređaju se nalaze neprikladne namirnice	6. Uklonite sve prevruće namirnice ili začepljenja ventilatora
	7. Aparat je preopterećen	7. Smanjite količinu hrane pohranjene u uređaju
Uređaj proizvodi neobično visoku razinu buke	1. Olabavljena matica/vijak	1. Provjerite i zategnite sve matice i vijke
	2. Uređaj nije instaliran u ravnom ili stabilnom položaju	2. Provjerite položaj ugradnje i promijenite ga ako je potrebno
Iz uređaja curi voda	1. Uređaj nije pravilno niveliran	1. Podesite nožice za vijke kako biste poravnali uređaj (ako postoji)
	2. Ispusni otvor je blokiran	2. Očistite izlaz za pražnjenje
	3. Kretanje vode do odvoda je ometeno	3. Očistite pod uređaja (ako postoji)
	4. Spremnik za vodu je oštećen	4. Nazovite svog agenta ili kvalificiranog tehničara za pregled
	5. Posuda za kapanje je prepuna	5. Spužvom ispraznite posudu za

		sakupljanje tekućine
--	--	----------------------



Šis vartotojo vadovas buvo išverstas naudojant mašininį vertimą. Dėjome visas pastangas, kad vertimas būtų tikslus, tačiau atminkite, kad automatiniai vertimai nėra tobuli ir nėra skirti pakeisti žmonių vertėjus. Oficiali vartotojo vadovo versija yra anglų kalba. Bet kokie skirtumai tarp išverstos versijos ir originalo anglų kalba nėra teisiškai įpareigojantys. Jei turite klausimų dėl vertimo tikslumo, žr. versiją anglų kalba, kuri yra oficiali nuoroda. Daugiau kalbų versijų galite gauti pateikę užklausą info@expondo.com.

Techniniai duomenys

Parametrų aprašymas	Parametrų reikšmė					
	Šaldymo stalas su 2 durimis	Šaldymo stalas su 2 stalčiais ir 1 durelėmis	Šaldymo stalas su 4 stalčiais	Šaldymo stalas su 3 durimis	Šaldymo stalas su 2 stalčiais ir 2 durelėmis	Šaldymo stalas su 6 stalčiais
Modelis	RCST-2D240	RCST-1D2DR240	RCST-4DR230	RCST-3D240	RCST-2D2DR240	RCST-6DR240
Nominali įtampa [V~] / dažnis [Hz]	230 / 50					
Nominali srovė [A]	1			1,9		
Klimato klasė	4					
Izoliacinės pūtimo dujos	Ciklopentanas					
Šaldymo agentas	R290/57g			R290/102g		
Matmenys [plotis * ilgis * aukštis; mm]	903*700*950	902*698*950	700*900*950	1369*70*951	1370*700*950	1370*700*950
Svoris [kg]	57,25	65,1	72,8	82,45	89,6	104,8

Aprašymas



Produktas sukurtas taip, kad būtų galima greitai paruošti šviežius ingredientus. Jis idealiai tinka naudoti restoranuose, viešbučiuose, salotų baruose ir maisto parduotuvėse, pavyzdžiui, kebabų ir falafelių parduotuvėse.

Naudotojas atsako už bet kokią žalą, atsiradusią dėl įrenginio naudojimo ne pagal paskirtį.

Montavimas

Montavimo instrukcijos

1. Išpakuokite prietaisą ir įsitikinkite, kad nuo visų paviršių visiškai pašalinta visa apsauginė plastikinė plėvelė ir dangos. Kad išvengtumėte sužeidimų ar sugadinimo, du žmonės turėtų atlikti prietaiso išpakavimą ir nustatymą.
2. Palaikykite bent 20 cm (7 colių) tarpą tarp prietaiso ir šalia esančių sienų ar objektų, kad būtų užtikrintas tinkamas vėdinimas. Padidinkite šį atstumą, jei objektas yra šilumos šaltinis.
3. Išlyginkite prietaisą reguliuodami varžtines kojeles. Jis turi būti pastatytas ant stabilaus, lygaus paviršiaus, kad būtų sumažinta vibracija ir triukšmas.
4. Prietaiso laikymo temperatūra turi būti nuo 10°C iki 32°C. Nelaikykite jo tiesioginiuose saulės spinduliuose arba šalia šilumos šaltinių, tokių kaip orkaitės ar radiatoriai.
5. Įsitikinkite, kad prietaisas tinkamai vėdinamas.
6. Įsitikinkite, kad maitinimo šaltinis ir įtampa montavimo vietoje atitinka duomenis, nurodytus vardinėje etiketėje. Po montavimo kištukas turi likti prieinamas.
7. Teisingai prijunkite ir atjunkite kištuką. Įsitikinkite, kad kištukas patikimai įkištas. Ištraukdami laikykite už paties kištuko. Niekada netraukite laido tiesiai.
8. Jei prietaisas bus nenaudojamas ilgesnį laiką, išjunkite jį, atjunkite nuo maitinimo šaltinio, išvalykite ir palikite atidarytas dureles arba dangtį, kad išvengtumėte kvapų.
9. **Svarbu: Jūsų saugumui prietaisas turi būti tinkamai įžemintas.**

Prietaise yra įžeminimo laidas ir kištukas, kuris turi būti prijungtas prie tinkamai įžeminto lizdo. Jei nesate tikri dėl įžeminimo, kreipkitės į kvalifikuotą elektriką arba techninės priežiūros centrą.
10. Jei maitinimo laidas nepasiekia artimiausio lizdo, pakeiskite sąranką arba paprašykite kvalifikuoto elektriko įstatyti naują lizdą.
11. Nutrūkus elektros tiekimui, prieš iš naujo paleisdami prietaisą palaukite bent 3 minutes, kad nesugadintumėte kompresoriaus.
12. Laikant maistą, kiekviena lentyna turi išlaikyti ne daugiau kaip 88 svarus (40 kg), o daiktai neturi išsikišti per priekinius ar galinius lentynos kraštus.

Pritvirtinkite lentynas / stalčius

1. Kiekvienoje spintelės pusėje įstatykite po lentynų kreiptuvus norimame aukštyje.
2. Pastumkite lentyną arba stalčių į vietą.
3. Pakartokite procesą likusioms lentynoms arba stalčiams.



PASTABA!

- Jei įrenginys buvo laikomas arba gabenamas ne vertikaliajoje padėtyje, prieš naudodami leiskite jam stovėti vertikaliai maždaug 12 valandų.

- Prieš naudodami pirmą kartą, nuvalykite lentynas ir vidų muiluotu vandeniu.
- Šie veiksmai yra labai svarbūs norint užtikrinti tinkamą kondensato nutekėjimą.

Operacija

Pagrindinės instrukcijos

Norėdami gauti geriausius savo prietaiso rezultatus, vadovaukitės šiomis instrukcijomis:

1. Maisto produktus prietaise laikykite tik tada, kai jis pasiekia reikiamą darbinę temperatūrą.
2. Užtikrinkite, kad GN konteinerių skyriai būtų visada užpildyti, net jei konteineriai yra tušti arba nenaudojami. Tuščios vietos žymiai sumažins prietaiso efektyvumą.
3. Visada laikykite dureles ir dangtį uždarytus, kai nenaudojate.
4. Nedėkite į prietaisą neuždengto karšto maisto ar skysčių.
5. Jei įmanoma, maistą suvyniokite arba uždenkite.
6. Neužblokuokite vidinių prietaiso ventiliatorių.
7. Venkite laikyti duris atidarytas ilgą laiką.
8. Maksimali kiekvienos lentynos apkrova yra 20 kg.
9. Maistas turi būti dedamas į indą prieš dedant į spintelę arba ant lentynos. Tiesiogiai maisto dėti į spintelę neleidžiama.
10. Kai į prietaisą dedamas šlapias maistas/daržovės, ant paviršiaus atsiranda ledo (sniego).

Ijunkite prietaisą

1. Uždarykite prietaiso dureles (-es).
2. Įsitinkite, kad maitinimo jungiklis yra ^[O] padėtį, tada įjunkite lizdą.
3. Perjunkite maitinimą į ^[I]. Bus rodoma esama prietaiso vidaus temperatūra.
4. Termostatas valdymo skydelyje mirksės 3 minutes, nuroydamas trumpojo ciklo delsą tarp kompresoriaus sustojimo ir pakartotinio paleidimo.

Atidarykite / uždarykite dangtį / stalčių



ĮSPĖJIMAS!

- Stumdomas dangtis neturi fiksavimo mechanizmo. Prieš bandydami atidaryti dangtį, visada įsitinkite, kad jis yra pusiau atidarytas.
- Kad nesusižeistumėte, netraukite stalčiaus už visiškai atidarytos padėties.

Prietaiso dangtį galima reguliuoti į kelias pozicijas:

1. Uždarę dangtį, pastumkite jį atgal į pusiau atidarytą padėtį, kad iš dalies pasiektumėte GN talpyklos dėklus.
2. Pakelkite dangtelį aukštyn ir atgal, kol vyriai tvirtai atsidurs atramos angoje.
3. Pakelkite dangtį iki galo aukštyn ir atgal, kad visiškai atskleistumėte GN talpyklos dėklus.

Temperatūros nustatymas ir valdymo pultas

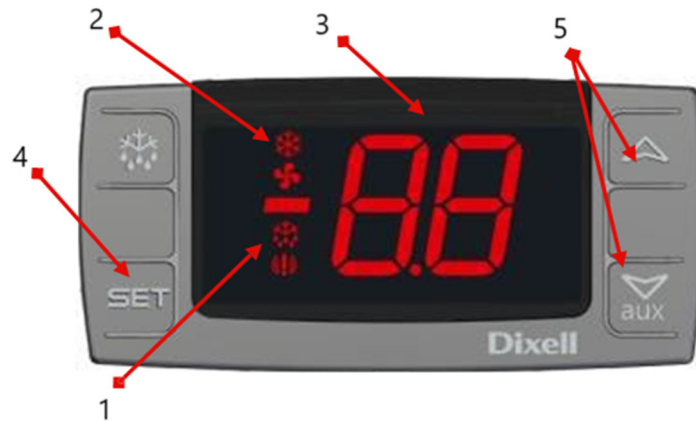

- 1- Atitirpinimo lemputė
- 2- Kompresoriaus veikimo lemputė
- 3- Skaitmeninis termostatas
- 4- Programavimo raktas (vartotojui nepasiekiamas) Pasirinkimo klavišas
- 5- Temperatūros keitimo klavišai

Žiūrėkite nustatytą tašką

1. Trumpai paspauskite ir atleiskite ^{SET} mygtuką, kad būtų rodomas nustatytas taškas.
2. Trumpai paspauskite ir atleiskite ^{SET} dar kartą paspauskite mygtuką arba palaukite maždaug 5 sekundes, kol ekranas grįš į normalų.

Pakeiskite nustatytą tašką

1. Laikykite ^{SET} palaikykite paspaudę mygtuką ilgiau nei 2 sekundes, kad pakeistumėte nustatyto taško vertę.
2. Bus rodoma esama nustatyto taško reikšmė, o simbolis „ °C “ pradės mirksėti.
3. Norėdami sureguliuoti vertę, per 10 sekundžių naudokite rodykles AUKŠTYN arba ŽEMYN.
4. Paspauskite ^{SET} Dar kartą paspauskite klavišą arba palaukite 10 sekundžių, kad išsaugotumėte naują nustatyto taško reikšmę.

Rankinis atšildymas

Šią įrangą reikia rankiniu būdu atitirpinti bent kartą per mėnesį, nes ji neturi automatinio atitirpinimo funkcijos.



PASTABA! Atitirpinimo ciklas prasideda nuo to momento, kai prietaisas pirmą kartą įjungiamas.

Prietaiso rankinio atitirpinimo būdas:

1. Paspauskite ir laikykite nuspaudę mygtuką ATITIRPINIMAS  mygtuką 5 sekundes.
2. Atitirpinimo ciklas prasidės iš karto ir užsidegs atitirpinimo šviesos diodas. Ciklas truks 20 minučių.



PASTABA! Pradėjus rankinį atitirpinimą, automatinio atitirpinimo laikmatis bus nustatytas iš naujo. Kitas automatinis atitirpinimas įvyks praėjus 12 valandų po rankinio atitirpinimo ciklo pabaigos.

Valymas ir priežiūra

Eilinė priežiūra

1. Prieš valydami prietaisą išjunkite ir atjunkite nuo maitinimo šaltinio.
2. Reguliariai valykite prietaiso išorę ir vidų.
3. Nuvalykite įrenginį drėgna šluoste. Įsitinkite, kad jungiklis, valdymo skydelis, laidas ir kištukas lieka sausi.
4. Nenaudokite abrazyvinių valymo priemonių, nes jos gali palikti kenksmingų likučių. Naudokite tik švelnų muiluotą vandenį.
5. Durelių sandariklį valykite tik vandeniu.
6. Užtikrinkite, kad į elektrinius komponentus nepatektų valymo vandens.
7. Nevalykite prietaiso vandens srove.
8. Po valymo visada nusausinkite prietaisą minkšta šluoste.
9. Stenkitės, kad valymo vanduo netekėtų per išleidimo angą į garinimo indą.
10. Būkite atsargūs valydami galinę prietaiso dalį.
11. Jei reikia remonto, kreipkitės į kvalifikuotą techniką arba techninės priežiūros atstovą.
12. Jei prietaisas bus neaktyvus ilgesnį laiką, pasukite jungiklį į OFF padėtį, atjunkite jį, ištuštinkite šaldymo kamerą ir kruopščiai išvalykite.

Speciali periodinė priežiūra



PASTABA! Šios instrukcijos skirtos KVALIFIKUOTAM PERSONALU.

1. Periodiškai valykite kondensatorių naudodami atitinkamus įrankius, tokius kaip dulkių siurblys arba minkšti šepečiai.
2. Įsitinkite, kad visos elektros jungtys yra saugios ir neatsilaisvinusios.
3. Patikrinkite, ar tinkamai veikia termostatas ir jutiklis.
4. Reguliarus kondensatoriaus valymas gali pailginti prietaiso tarnavimo laiką.
5. Rekomenduojama, kad kondensatoriaus valymą atliktų kvalifikuotas technikas arba agentas.
6. Raktas nuo elektros spintelės turi būti laikomas vaikams ir pašaliniam naudotojams nepasiekiamoje vietoje.
7. Raktą naudokite tik spintelei atrakinti.
8. Periodiškai ištuštinkite išleidimo indą, esantį po įrenginiu.
9. Iš naujo montuodami išleidimo indą įsitinkite, kad išleidimo žarna yra tinkamai įdėta atgal į indą.

Marmuro priežiūra

1. Valydami stalviršį nenaudokite abrazyvinių medžiagų ar stiprių valiklių. Vietoj to naudokite šiltą, muiluotą vandenį.
2. Nedėkite karštų ar sušalusiu daiktų tiesiai ant marmurinio paviršiaus, kad nesuskiltų.
3. Nedelsdami nuvalykite išsiliejusius skysčius, ypač rūgščius skysčius, tokius kaip citrinos sultys ar actas.

4. Norint sumažinti stalviršio pažeidimo riziką, rekomenduojama naudoti pjaustymo lentą.
5. Po valymo kruopščiai nusausinkite paviršių minkšta šluoste.

Naudotų prietaisų išmetimas

Pakuotė skirta apsaugoti prietaisą ir jo komponentus transportavimo metu ir yra pagaminta iš perdirbamų medžiagų. Prašome grąžinti pakuotę į oficialų surinkimo punktą perdirbti, o ne išmesti, kad būtų skatinamas medžiagų pakartotinis naudojimas. Senuose prietaisuose yra daugkartinio naudojimo medžiagų, todėl jų negalima išmesti kartu su buitinėmis ar stambiomis atliekomis.

Prieš išmesdami prietaisą, padarykite visus užraktus netinkamus naudoti ir, jei įmanoma, nuimkite dureles (-es). Jei prietaisas turi spyruoklinio veikimo arba varžtų fiksatorius, išimkite arba išjunkite juos, kad vaikai neįstrigtų viduje.

Šaldymo sistemoje yra dujų ir šaltnešių, kuriems reikia specialių šalinimo būdų. Prieš išmesdami įsitinkite, kad šaltnešio grandinė nėra pažeista. Pasirinkdami aplinką tausojančius šalinimo būdus, prisidedate prie aplinkos apsaugos. Informaciją apie naudojamą šaltnešį ir izoliacines medžiagas rasite prietaiso etiketėje.

Norėdami gauti informacijos apie surinkimo datas arba šalinimo vietas, kreipkitės į vietines atliekų šalinimo institucijas arba vietos tarybą. Ant gaminio arba pakuotės esantis simbolis rodo, kad jo negalima išmesti kartu su buitinėmis atliekomis, o nuvežti į paskirtą elektros ir elektroninės įrangos perdirbimo centrą. Tinkamas atliekų šalinimas padeda išvengti galimos žalos aplinkai ir žmonių sveikatai dėl netinkamo atliekų tvarkymo.

Norėdami gauti daugiau informacijos apie šio gaminio perdirbimą, susisiekite su vietine miesto įstaiga, atliekų šalinimo tarnyba arba mažmenininku, iš kurio įsigijote gaminį.

Elektros schema

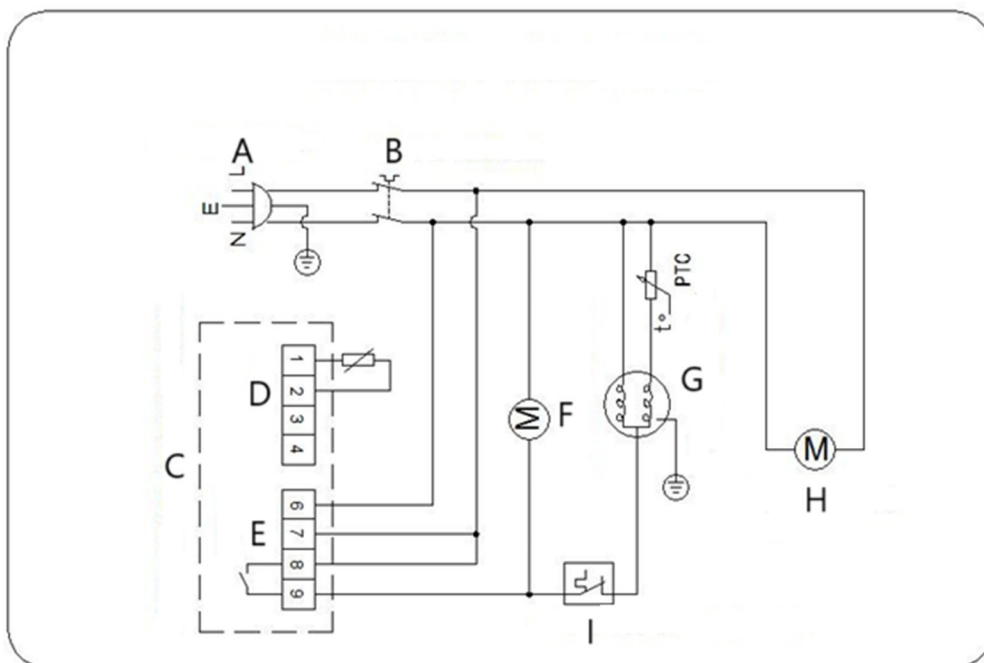

A- Maitinimo kištukas

B- Maitinimo jungiklis

C- Temperatūros reguliatorius

D- Kambarys

E- Maitinimas 230V 50-60Hz

F- Kondensatoriaus ventiliatorius

G- Kompresorius

H- Garintuvo ventiliatorius

I- Apsauga nuo perkrovos

Trikčių šalinimas

Problema	Galima priežastis	Sprendimas
Prietaisas neveikia	1. Įrenginys neįjungtas	1. Patikrinkite, ar įrenginys tinkamai prijungtas ir įjungtas
	2. Kištukas ir laidas yra pažeisti	2. Paskambinkite savo agentui arba kvalifikuotam technikui dėl patikrinimo
	3. Kištuko saugiklis perdegė	3. Pakeiskite saugiklį (JK kištukas)
	4. Maitinimo problemos	4. Patikrinkite maitinimo šaltinį
	5. Vidaus laidų gedimas	5. Paskambinkite savo agentui arba kvalifikuotam technikui dėl patikrinimo
Prietaisas įjungtas, bet temperatūra per aukšta/žema	1. Per daug ledo ant garintuvo	1. Atitirpinkite prietaisą
	2. Kondensatorius užsikimšęs dulkėmis	2. Paskambinkite savo agentui arba kvalifikuotam technikui dėl patikrinimo
	3. Durys nėra tinkamai uždarytos	3. Patikrinkite, ar durys uždarytos ir ar nepažeisti tarpikliai
	4. Prietaisas yra šalia šilumos šaltinio arba oro srautas į kondensatorių nutrūksta	4. Perkelkite šaldytuvą į tinkamesnę vietą
	5. Aplinkos temperatūra per aukšta	5. Padidinkite ventiliaciją arba perkelkite prietaisą į aušintuvą
	6. Prietaise laikomi netinkami maisto produktai	6. Pašalinkite per daug karštus maisto produktus arba ventiliatoriaus užsikimšimus
	7. Prietaisas perkrautas	7. Sumažinkite įrenginyje laikomo maisto kiekį
Prietaisas skleidžia nejprastai aukštą triukšmo lygį	1. Atsilaisvinusi veržlė/varžtas	1. Patikrinkite ir priveržkite visas veržles ir varžtus
	2. Prietaisas nebuvo sumontuotas lygioje arba stabilioje padėtyje	2. Patikrinkite montavimo padėtį ir, jei reikia, pakeiskite
Iš prietaiso teka vanduo	1. Prietaisas netinkamai išlygintas	1. Sureguliuokite varžtų kojeles, kad prietaisas būtų lygus (jei taikoma)
	2. Išleidimo anga užblokuota	2. Išvalykite išleidimo angą
	3. Vandens judėjimas į kanalizaciją yra trukdomas	3. Nuvalykite prietaiso grindis (jei taikoma)
	4. Vandens indas pažeistas	4. Paskambinkite savo agentui arba kvalifikuotam technikui dėl patikrinimo

	5. Nuvarvėjimo padėklas perpildytas	5. Ištuštinkite lašėjimo padėklą kempine
--	-------------------------------------	--



Acest manual de utilizare a fost tradus folosind traducerea automată. Am depus toate eforturile pentru a ne asigura că traducerea este exactă, dar vă rugăm să rețineți că traducerea automată nu sunt perfecte și nu sunt menite să înlocuiască traducătorii umani. Versiunea oficială a manualului de utilizare este în limba engleză. Orice diferență între versiunea tradusă și versiunea originală în limba engleză nu este obligatorie din punct de vedere juridic. Dacă aveți întrebări despre acuratețea traducerii, vă rugăm să consultați versiunea în limba engleză, care este referința oficială. Mai multe versiuni lingvistice sunt disponibile la cerere prin info@expondo.com.

Date tehnice

Descrierea parametrilor	Valoarea parametrului					
Numele produsului	Masa frigorifica cu 2 usi	Masa frigorifica cu 2 sertare si 1 usa	Masa frigorifica cu 4 sertare	Masa frigorifica cu 3 usi	Masa frigorifica cu 2 sertare si 2 usi	Masa frigorifica cu 6 sertare
Model	RCST-2D240	RCST-1D2DR240	RCST-4DR230	RCST-3D240	RCST-2D2DR240	RCST-6DR240
Tensiune nominală [V~] / frecvență [Hz]	230 / 50					
Curent nominal [A]	1			1,9		
Clasa de clima	4					
Gaz de izolație	Ciclopentan					
Agent frigorific	R290/57g			R290/102g		
Dimensiuni [latime * lungime * inaltime; mm]	903*700*950	902*698*950	700*900*950	1369*70*951	1370*700*950	1370*700*950
Greutate [kg]	57,25	65,1	72,8	82,45	89,6	104,8

Descriere



Produsul este conceput pentru a se asigura că ingredientele proaspete sunt ușor disponibile pentru preparare rapidă. Este ideal pentru utilizare în restaurante, hoteluri, baruri de salate și magazine alimentare, cum ar fi unitățile de kebab și falafel.

Utilizatorul este responsabil pentru orice daune rezultate din utilizarea neintenționată a dispozitivului.

Instalare

Instrucțiuni de instalare

1. Despachetați aparatul, asigurându-vă că toate foliile și acoperirile de plastic de protecție sunt complet îndepărtate de pe toate suprafețele. Pentru a preveni rănirea sau deteriorarea, două persoane ar trebui să se ocupe de despachetarea și instalarea aparatului.
2. Păstrați un spațiu liber de cel puțin 20 cm (7 inchi) între aparat și pereții sau obiectele din apropiere pentru o ventilație adecvată. Măriți această distanță dacă obiectul este o sursă de căldură.
3. Nivelati aparatul ajustând picioarele șuruburilor. Ar trebui să fie plasat pe o suprafață stabilă și plană pentru a minimiza vibrațiile și zgomotul.
4. Temperatura la care se află aparatul trebuie să fie între 10°C și 32°C. Evitați să îl plasați în lumina directă a soarelui sau în apropierea surselor de căldură, cum ar fi cuptoare sau calorifere.
5. Asigurați-vă că aparatul este ventilat corespunzător.
6. Verificați dacă sursa de alimentare și tensiunea de la locul de instalare se potrivesc cu detaliile de pe eticheta de identificare. Ștecherul trebuie să rămână accesibil după instalare.
7. Conectați și deconectați corect ștecherul. Asigurați-vă că ștecherul este bine introdus. Când deconectați, țineți ștecherul în sine. Nu trageți niciodată direct de cablu.
8. Dacă aparatul nu va fi folosit pentru o perioadă lungă de timp, opriți-l, deconectați-l de la sursa de alimentare, curățați-l și lăsați ușa sau capacul deschise pentru a preveni mirosurile.
9. **Important: Pentru siguranța dumneavoastră, aparatul trebuie să fie împământat corespunzător.**

Aparatul este echipat cu un fir de împământare și un ștecher, care trebuie conectate la o priză împământată corespunzător. Dacă nu sunteți sigur de împământare, consultați un electrician calificat sau un centru de service.
10. Dacă cablul de alimentare nu ajunge la cea mai apropiată priză, fie rearanjați configurația, fie solicitați unui electrician calificat să instaleze o priză nouă.
11. După o întrerupere a curentului, așteptați cel puțin 3 minute înainte de a reporni aparatul pentru a evita deteriorarea compresorului.
12. Când depozitați alimente, fiecare raft nu trebuie să dețină mai mult de 88 lbs (40 kg), iar articolele nu trebuie să se extindă peste marginile din față sau din spate ale raftului.

Potriviți rafturile/sertarele

1. Instalați un set de ghidaje pentru rafturi pe fiecare parte a dulapului la înălțimea dorită.
2. Glisați raftul sau sertarul în poziție.
3. Repetați procesul pentru rafturile sau sertarele rămase.



OBSERVA!

- Dacă unitatea a fost depozitată sau transportată într-o poziție nedreaptă, lăsați-o să stea în poziție verticală timp de aproximativ 12 ore înainte de funcționare.
- Înainte de prima utilizare, curățați rafturile și interiorul cu apă cu săpun.
- Acești pași sunt cruciali pentru a asigura scurgerea adecvată a condensului.

Operațiunea

Instrucțiuni Basix

Pentru a obține cele mai bune rezultate de la aparatul dvs., vă rugăm să urmați aceste instrucțiuni:

1. Păstrați alimentele în aparat numai după ce au atins temperatura corectă de funcționare.
2. Asigurați-vă că compartimentele pentru containere GN sunt întotdeauna umplute, chiar dacă containerele sunt goale sau nu sunt utilizate. Locurile goale vor reduce semnificativ eficiența aparatului.
3. Țineți întotdeauna ușa și capacul închise atunci când nu sunt utilizate.
4. Nu introduceți alimente fierbinți sau lichide neacoperite în interiorul aparatului.
5. Înfășurați sau acoperiți alimentele ori de câte ori este posibil.
6. Nu blocați ventilatoarele interne ale aparatului.
7. Evitați să țineți ușile deschise pentru perioade îndelungate.
8. Capacitatea maximă de încărcare pentru fiecare raft este de 20 kg.
9. Alimentele trebuie puse într-un recipient înainte de a fi puse în dulap sau pe un raft. Nu este permisă introducerea directă a alimentelor în dulap.
10. Când se pun mâncare/legume umede în aparat, este normal ca la suprafață să apară gheață (zăpadă).

Porniți aparatul

1. Închideți ușa (ușile) aparatului.
2. Asigurați-vă că comutatorul de alimentare este în ^[O] poziție, apoi porniți priza.
3. Comutați puterea la ^[I]. Va fi afișată temperatura internă actuală a aparatului.
4. Termostatul de pe panoul de control va clipi timp de 3 minute, indicând întârzierea anti-ciclu scurt între oprirea și repornirea compresorului.

Deschideți/închideți capacul/sertarul



AVERTIZARE!

- Capacul culisant nu are mecanism de blocare. Asigurați-vă întotdeauna că capacul este în poziția întredeschis înainte de a încerca să-l deschideți.
- Pentru a preveni rănirea, nu trageți sertarul dincolo de poziția sa complet deschisă.

Capacul aparatului poate fi reglat în mai multe poziții:

1. Cu capacul închis, glisați-l înapoi în poziția semideschis pentru acces parțial la tăvile containerului GN.
2. Ridicați capacul în sus și înapoi până când balamaua se sprijină bine în fanta de sprijin.

- Ridicați capacul complet în sus și înapoi pentru a expune complet tăvile containerului GN.

Panou de reglare a temperaturii și control

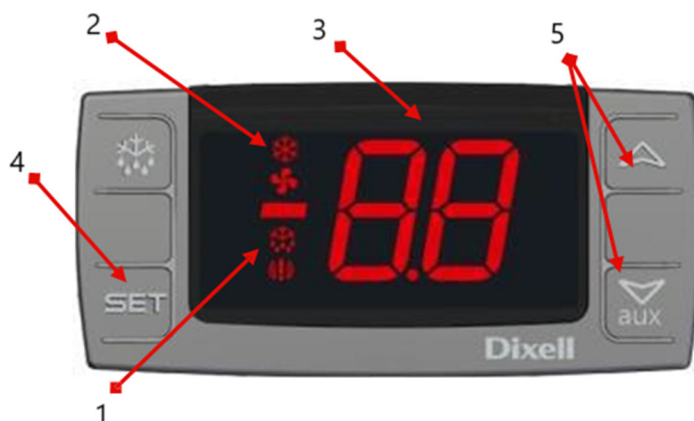

- 1- Lumină de dezghețare
- 2- Lumină de funcționare a compresorului
- 3- Termostat digital
- 4- Tasta de programare (nu este accesibilă utilizatorului) Tasta de selecție
- 5- Taste de modificare a temperaturii

Vezi punctul de referință

- Apăsați scurt și eliberați **SET** tasta pentru a afișa punctul de referință.
- Apăsați scurt și eliberați **SET** tastați din nou sau așteptați aproximativ 5 secunde pentru ca afișajul să revină la normal.

Modificați punctul de referință

- Țineți **SET** tasta mai mult de 2 secunde pentru a modifica valoarea punctului de referință.
- Valoarea curentă a punctului de referință va fi afișată și simbolul „ °C ” va începe să clipească.
- Utilizați săgețile SUS sau JOS în decurs de 10 secunde pentru a ajusta valoarea.
- Apăsați tasta **SET** tasta din nou sau așteptați 10 secunde pentru a salva noua valoare a punctului de referință.

Dezghețare manuală

Acest echipament necesita dezghețare manuala cel puțin o data pe luna, intrucat nu dispune de functie de dezghețare automata.



OBSERVA! Ciclul de dezghețare începe din momentul în care aparatul este pornit pentru prima dată.

Metoda de dezghețare manuală a aparatului:

- Apăsați și mențineți apăsat butonul DEZGHEZARE  butonul pentru 5 secunde.
- Ciclul de dezghețare va începe imediat, iar LED-ul de dezghețare se va aprinde. Ciclul va rula timp de 20 de minute.



OBSERVA! Inițierea unei dezghețari manuale va reseta cronometrul de dezghețare automată. Următoarea dezghețare automată va avea loc la 12 ore după finalizarea ciclului de dezghețare manuală.

Curățare și întreținere

Întreținere de rutină

1. Opriți și deconectați aparatul de la sursa de alimentare înainte de curățare.
2. Curățați în mod regulat atât exteriorul, cât și interiorul aparatului.
3. Ștergeți unitatea cu o cârpă umedă. Asigurați-vă că comutatorul, panoul de control, cablul și ștecherul rămân uscate.
4. Nu folosiți produse de curățare abrazive, deoarece acestea pot lăsa reziduuri dăunătoare. Folosiți numai apă blândă cu săpun.
5. Curățați garnitura ușii numai cu apă.
6. Asigurați-vă că apa de curățare nu pătrunde în componentele electrice.
7. Nu curățați aparatul cu jet de apă.
8. După curățare, uscați întotdeauna aparatul cu o cârpă moale.
9. Evitați să lăsați apa de curățare să curgă prin orificiul de scurgere în tava de evaporare.
10. Aveți grijă când curățați partea din spate a aparatului.
11. Dacă sunt necesare reparații, consultați un tehnician calificat sau un agent de service.
12. Dacă aparatul va fi inactiv pentru o perioadă lungă de timp, rotiți comutatorul în poziția OPRIT, deconectați-l, goliți compartimentul frigorific și curățați bine.

Întreținere periodică specială



OBSERVA! Următoarele instrucțiuni sunt destinate PERSONALULUI CALIFICAT.

1. Curățați periodic condensatorul folosind unelte adecvate, cum ar fi un aspirator sau perii moi.
2. Asigurați-vă că toate conexiunile electrice sunt sigure și nu slăbite.
3. Verificați dacă termostatul și senzorul funcționează corect.
4. Curățarea periodică a condensatorului poate ajuta la prelungirea duratei de viață a aparatului.
5. Se recomandă ca un tehnician sau un agent calificat să efectueze curățarea condensatorului.
6. Cheia dulapului electric trebuie ținută la îndemâna copiilor și a utilizatorilor neautorizați.
7. Folosiți cheia numai pentru a debloca dulapul.
8. Goliți periodic tava de scurgere situată sub unitate.
9. Când reinstalați tava de scurgere, asigurați-vă că furtunul de scurgere este poziționat corect înapoi în tavă.

Îngrijire marmură

1. Evitați utilizarea materialelor abrazive sau a detergenților duri atunci când curățați blatul de lucru. Utilizați în schimb apă caldă și săpun.

2. Nu așezați articole fierbinți sau înghețate direct pe suprafața de marmură pentru a preveni crăparea.
3. Curățați imediat scurgerile, în special lichidele acide precum sucul de lămâie sau oțetul.
4. Se recomandă utilizarea unei plăci de tocat pentru a minimiza riscul de deteriorare a blatului de lucru.
5. După curățare, uscați bine suprafața cu o cârpă moale.

Aruncarea dispozitivelor uzate

Ambalajul este conceput pentru a proteja aparatul și componentele acestuia în timpul transportului și este realizat din materiale reciclabile. Vă rugăm să returnați ambalajul la un punct oficial de colectare pentru reciclare, în loc să-l aruncați, pentru a promova reutilizarea materialului. Aparatele vechi conțin materiale reutilizabile și nu trebuie aruncate împreună cu deșeurile menajere sau în vrac.

Înainte de a arunca aparatul, faceți orice încuietori inutilizabile și, dacă este posibil, îndepărtați ușile. Dacă aparatul are prindere cu arc sau șuruburi, scoateți-le sau dezactivați-le pentru a preveni blocarea copiilor în interior.

Sistemul de refrigerare conține gaze și agenți frigorifici care necesită metode speciale de eliminare. Asigurați-vă că circuitul de agent frigorific nu este deteriorat înainte de eliminare. Alegând metode de eliminare responsabile din punct de vedere ecologic, contribuiți la protecția mediului. Informații despre agentul frigorific și materialele izolatoare utilizate pot fi găsite pe eticheta de identificare a aparatului.

Pentru informații despre datele de colectare sau locațiile de eliminare, contactați autoritățile locale de eliminare a deșeurilor sau consiliul local. Simbolul de pe produs sau ambalaj indică faptul că acesta nu trebuie aruncat ca deșeurii menajere, ci trebuie dus la un centru de reciclare desemnat pentru echipamente electrice și electronice. Eliminarea adecvată ajută la prevenirea potențialelor daune aduse mediului și sănătății umane din cauza manipulării necorespunzătoare a deșeurilor.

Pentru mai multe detalii despre reciclarea acestui produs, contactați biroul local, serviciul de eliminare a deșeurilor sau vânzătorul cu amănuntul de la care a fost achiziționat produsul.

Schema electrica

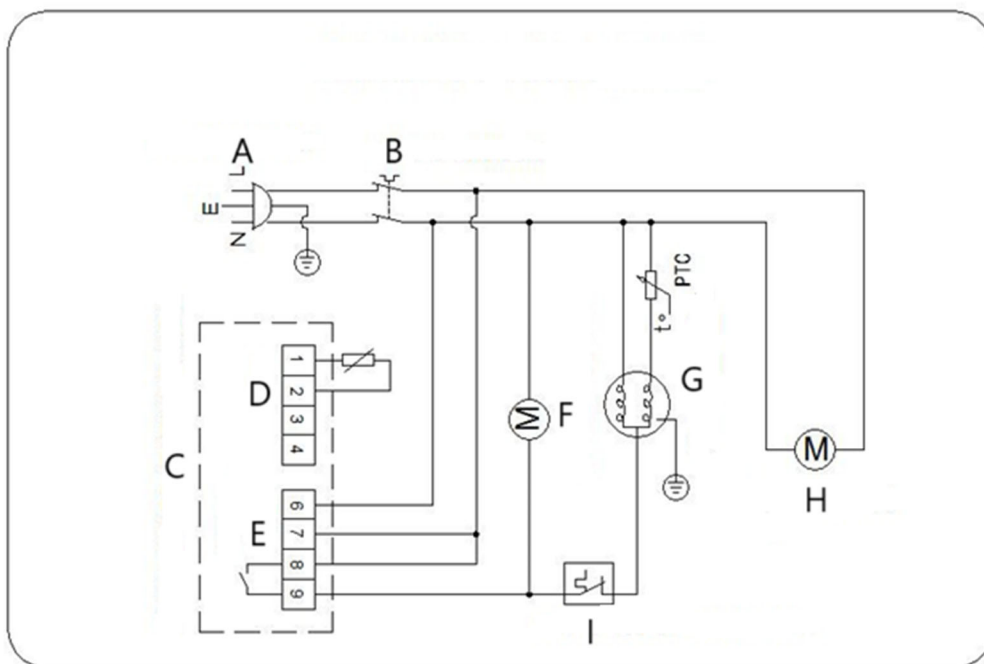

- A- Fișă de alimentare
- B- Comutator de alimentare
- C- Controler de temperatură
- D- Cameră
- E- Alimentare 230V 50-60Hz
- F- Ventilator condensator
- G- Compresor
- H- Ventilator evaporator
- I- Protector de suprasarcina

Depanare

Problemă	Cauza posibilă	Soluție
Aparatul nu funcționează	1. Unitatea nu este pornită	1. Verificați dacă unitatea este conectată corect și pornită
	2. Ștecherul și cablul sunt deteriorate	2. Apelați agentul dumneavoastră sau un tehnician calificat pentru o inspecție
	3. Siguranța din ștecher s-a ars	3. Înlocuiți siguranța (ștecherul britanic)
	4. Probleme de alimentare	4. Verificați sursa de alimentare
	5. Defecțiune de cablare internă	5. Apelați agentul dumneavoastră sau un tehnician calificat pentru o inspecție
Aparatul este pornit, dar temperatura este prea mare/scăzută	1. Prea multă gheață pe evaporator	1. Dezghețați aparatul
	2. Condensatorul blocat de praf	2. Apelați agentul dumneavoastră sau un tehnician calificat pentru o inspecție
	3. Ușile nu sunt închise corect	3. Verificați că ușile sunt închise și etanșările nu sunt deteriorate
	4. Aparatul este situat lângă o sursă de căldură sau fluxul de aer către condensator este întrerupt	4. Mutați frigiderul într-o locație mai potrivită
	5. Temperatura mediului ambiant este prea mare	5. Creșteți ventilația sau mutați aparatul într-un frigider
	6. În aparat sunt depozitate alimente necorespunzătoare	6. Îndepărtați alimentele excesiv de fierbinți sau blocajele ventilatorului
	7. Aparatul este supraîncărcat	7. Reduceți cantitatea de alimente depozitate în aparat
Aparatul produce un nivel neobișnuit de ridicat de zgomot	1. Slăbiți piuliță/șurub	1. Verificați și strângeți toate piulițele și șuruburile
	2. Aparatul nu a fost instalat într-o poziție plană sau stabilă	2. Verificați poziția de instalare și schimbați-o dacă este necesar
Aparatul are scurgeri de apă	1. Aparatul nu este nivelat corespunzător	1. Reglați picioarele șuruburilor pentru a nivela aparatul (dacă este cazul)
	2. Orificiul de evacuare este blocat	2. Curățați orificiul de evacuare

3. Mișcarea apei către canalul de scurgere este obstrucționată	3. Curățați podeaua aparatului (dacă este cazul)
4. Recipientul de apă este deteriorat	4. Apelați agentul dumneavoastră sau un tehnician calificat pentru o inspecție
5. Tava de picurare este plină	5. Goliți tava de picurare cu un burete



Ta uporabniški priročnik je bil preveden s strojnimi prevajanjem. Potrudili smo se, da bi zagotovili točnost prevoda, vendar upoštevajte, da avtomatizirani prevodi niso popolni in niso namenjeni nadomestitvi človeških prevajalcev. Uradna različica uporabniškega priročnika je v angleščini. Morebitne razlike med prevedeno različico in izvirno angleščino niso pravno zavezujoče. Če imate kakršna koli vprašanja o točnosti prevoda, si oglejte angleško različico, ki je uradna referenca. Več jezikovnih različic je na voljo na zahtevo preko info@expondo.com.

Tehnični podatki

Opis parametra	Vrednost parametra					
Ime izdelka	Hladilna miza z 2 vrati	Hladilna miza z 2 predaloma in 1 vrati	Hladilna miza s 4 predali	Hladilna miza s 3 vrati	Hladilna miza z 2 predaloma in 2 vrati	Hladilna miza s 6 predali
Model	RCST-2D240	RCST-1D2DR240	RCST-4DR230	RCST-3D240	RCST-2D2DR240	RCST-6DR240
Nazivna napetost [V~] / frekvenca [Hz]	230 / 50					
Nazivni tok [A]	1			1,9		
Klimatski razred	4					
Plin za vpihovanje izolacije	Ciklopentan					
Hladilno sredstvo	R290/57g			R290/102 g		
Dimenzije [širina * dolžina * višina; mm]	903*700*950	902*698*950	700*900*950	1369*70*951	1370*700*950	1370*700*950
Teža [kg]	57,25	65,1	72,8	82,45	89,6	104,8

Opis



Izdelek je zasnovan tako, da zagotavlja, da so sveže sestavine takoj na voljo za hitro pripravo. Idealen je za uporabo v restavracijah, hotelih, solatnih barih in trgovinah s hrano, kot so obrati za kebab in falafel.

Uporabnik odgovarja za vso škodo, ki nastane zaradi nenamenske uporabe naprave.

Namestitev

Navodila za namestitev

1. Odpakirajte aparat in se prepričajte, da so vse zaščitne plastične folije in premazi v celoti odstranjeni z vseh površin. Da preprečite poškodbe ali škodo, naj dve osebi poskrbita za razpakiranje in namestitev naprave.
2. Ohranite vsaj 20 cm (7 palcev) prostora med napravo in bližnjimi stenami ali predmeti za pravilno prezračevanje. Povečajte to razdaljo, če je predmet vir toplote.
3. Napravo izravnajte tako, da nastavite noge vijakov. Postavite ga na stabilno, ravno površino, da zmanjšate vibracije in hrup.
4. Temperatura, kjer je naprava nameščena, naj bo med 10 °C in 32 °C. Ne postavljajte ga na neposredno sončno svetlobo ali v bližino virov toplote, kot so pečice ali radiatorji.
5. Prepričajte se, da je naprava pravilno prezračena.
6. Preverite, ali se napajanje in napetost na mestu namestitve ujemata s podatki na nalepki z nazivnimi vrednostmi. Vtič mora po namestitvi ostati dostopen.
7. Pravilno priključite in izključite vtič. Prepričajte se, da je vtič varno vstavljen. Pri izklapljanju držite sam vtič. Nikoli ne vlecite neposredno za kabel.
8. Če aparata dlje časa ne boste uporabljali, ga izklopite, odklopite iz električnega omrežja, očistite in pustite vrata ali pokrov odprta, da preprečite vonjave.
9. **Pomembno: Zaradi vaše varnosti mora biti naprava pravilno ozemljena.**
Naprava je opremljena z ozemljitveno žico in vtičem, ki morata biti priključena na pravilno ozemljeno vtičnico. Če niste prepričani o ozemljitvi, se posvetujte z usposobljenim električarjem ali servisnim centrom.
10. Če napajalni kabel ne doseže najbližje vtičnice, preuredite nastavev ali pa naj kvalificirani električar vgradi novo vtičnico.
11. Po izpadu električne energije počakajte vsaj 3 minute, preden ponovno zaženete napravo, da preprečite poškodbe kompresorja.
12. Pri shranjevanju hrane ne sme vsaka polica nositi več kot 88 lbs (40 kg), predmeti pa ne smejo segati čez sprednje ali zadnje robove police.

Namestite police/predale

1. Namestite komplet vodil za police na vsako stran omare na želeni višini.
2. Potisnite polico ali predal na svoje mesto.
3. Postopek ponovite za preostale police ali predale.



OBVESTILO!

- Če je bila enota shranjena ali prevažana v nepokončnem položaju, jo pred uporabo pustite pokonci približno 12 ur.
- Pred prvo uporabo očistite police in notranjost z milnico.

- Ti koraki so ključni za zagotovitev ustreznega odvajanja kondenza.

Delovanje

Basix navodila

Za najboljše rezultate vaše naprave upoštevajte ta navodila:

1. Živila shranjujte v napravi šele, ko dosežejo pravilno delovno temperaturo.
2. Zagotovite, da so posode za GN vedno napolnjene, tudi če so posode prazne ali niso v uporabi. Prazna ležišča bodo znatno zmanjšala učinkovitost naprave.
3. Ko ni v uporabi, naj bodo vrata in pokrov vedno zaprta.
4. V napravo ne postavljajte nepokritih vročih živil ali tekočin.
5. Kadar je le mogoče, hrano zavijte ali pokrijte.
6. Ne blokirajte notranjih ventilatorjev naprave.
7. Izogibajte se odprtim vratom dlje časa.
8. Maksimalna nosilnost posamezne police je 20 kg.
9. Živila je treba dati v posodo, preden jih postavite v omaro ali na polico. Neposredno odlaganje živil v omaro ni dovoljeno.
10. Ko v aparat vstavite mokro hrano/zelenjavo, je normalno, da se na površini pojavi led (sneg).

Vklopite aparat

1. Zaprite vrata naprave.
2. Prepričajte se, da je stikalo za vklop v položaju ^[O] položaj, nato vklopite vtičnico.
3. Preklopite napajanje na ^[I]. Prikazana bo trenutna notranja temperatura naprave.
4. Termostat na nadzorni plošči bo utripal 3 minute, kar označuje zakasnitev proti kratkemu ciklu med zaustavitvijo in ponovnim zagonom kompresorja.

Odprite/zaprite pokrov/predal



OPOZORILO!

- Drсни pokrov nima zaklepne mehanizma. Vedno se prepričajte, da je pokrov v napol odprtem položaju, preden ga poskušate odpreti.
- Da preprečite poškodbe, predala ne vlecite čez njegov popolnoma odprt položaj.

Pokrov aparata je mogoče nastaviti v več položajev:

1. Ko je pokrov zaprt, ga potisnite nazaj v napol odprt položaj za delni dostop do pladnjev posode GN.
2. Dvignite pokrov navzgor in nazaj, dokler tečaj varno ne leži v podporni reži.
3. Dvignite pokrov do konca navzgor in nazaj, da popolnoma razkrijete pladnje za posodo GN.

Nastavitev temperature in nadzorna plošča

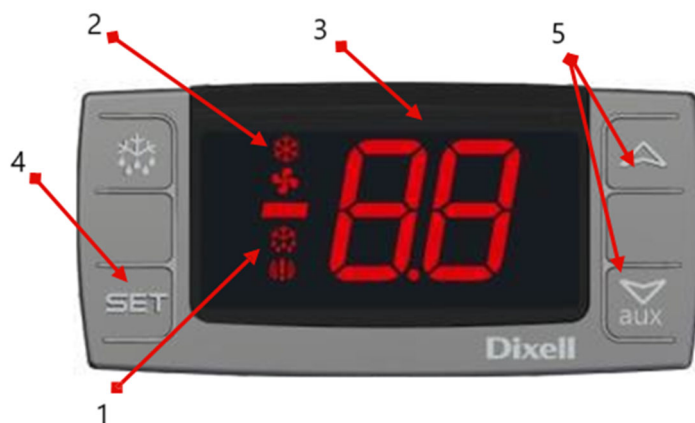

- 1- Lučka za odmrzovanje
- 2- Lučka za delovanje kompresorja
- 3- Digitalni termostat
- 4- Tipka za programiranje (ni dostopna uporabniku) Izbirna tipka
- 5- Tipke za spreminjanje temperature

Glej nastavljeno točko

1. Na kratko pritisnite in spustite **SET** tipko za prikaz nastavitvene točke.
2. Na kratko pritisnite in spustite **SET** znova pritisnite ali počakajte približno 5 sekund, da se zaslon vrne v normalno stanje.

Spremenite nastavljeno točko

1. Drži **SET** tipko za več kot 2 sekundi, da spremenite nastavljeno vrednost.
2. Prikazana bo trenutna nastavljena vrednost in simbol " °C " bo začel utripati.
3. V 10 sekundah uporabite puščici GOR ali DOL, da prilagodite vrednost.
4. Pritisnite tipko **SET** znova pritisnite ali počakajte 10 sekund, da shranite novo nastavljeno vrednost.

Ročno odtaljevanje

Ta oprema zahteva ročno odtaljevanje vsaj enkrat mesečno, saj nima funkcije samodejnega odmrzovanja.



OBVESTILO! Cikel odmrzovanja se začne od trenutka, ko napravo prvič vklopite.

Način ročnega odmrzovanja aparata:

1. Pritisnite in držite ODMRZOVANJE  gumb za 5 sekund.
2. Takoj se bo začel cikel odmrzovanja in zasvetila bo LED-lučka za odtaljevanje. Cikel bo trajal 20 minut.



OBVESTILO! Če sprožite ročno odtaljevanje, boste ponastavili časovnik samodejnega odmrzovanja. Naslednje samodejno odtaljevanje se bo zgodilo 12 ur po končanem ciklu ročnega odmrzovanja.

Čiščenje in vzdrževanje

Redno vzdrževanje

1. Pred čiščenjem izklopite aparat in ga izključite iz električnega omrežja.
2. Redno čistite zunanost in notranost naprave.
3. Enoto obrišite z vlažno krpo. Prepričajte se, da stikalo, nadzorna plošča, kabel in vtič ostanejo suhi.
4. Ne uporabljajte abrazivnih čistilnih sredstev, saj lahko pustijo škodljive ostanke. Uporabljajte samo blago milnico.
5. Tesnilo vrat očistite samo z vodo.
6. Prepričajte se, da čistilna voda ne pride v električne komponente.
7. Naprave ne čistite z vodnim curkom.
8. Po čiščenju aparat vedno osušite z mehko krpo.
9. Ne dovolite, da voda za čiščenje teče skozi odtočno odprtino v posodo za izparevanje.
10. Pri čiščenju zadnje strani naprave bodite previdni.
11. Če so potrebna popravila, se posvetujte s kvalificiranim tehnikom ali serviserjem.
12. Če bo naprava dlje časa nedejavna, obrnite stikalo v položaj OFF, ga izključite iz električnega omrežja, izpraznite hladilni del in ga temeljito očistite.

Posebno periodično vzdrževanje



OBVESTILO! Naslednja navodila so namenjena USPOSOBLJENEMU OSEBJU.

1. Občasno očistite kondenzator z ustreznimi orodji, kot je sesalnik ali mehke krtače.
2. Prepričajte se, da so vse električne povezave varne in ne zrahljane.
3. Preverite, ali termostat in senzor delujeta pravilno.
4. Občasno čiščenje kondenzatorja lahko pomaga podaljšati življenjsko dobo naprave.
5. Priporočljivo je, da čiščenje kondenzatorja izvede usposobljen tehnik ali agent.
6. Ključ od električne omarice hranite izven dosega otrok in nepooblaščenih uporabnikov.
7. Ključ uporabite samo za odklepanje omarice.
8. Občasno izpraznite odtočno posodo, ki se nahaja pod enoto.
9. Ko znova nameščate odtočno posodo, se prepričajte, da je odtočna cev pravilno nameščena nazaj v posodo.

Nega marmorja

1. Pri čiščenju delovne plošče se izogibajte uporabi abrazivnih materialov ali ostrih detergentov. Namesto tega uporabite toplo vodo z milom.
2. Ne postavljajte vročih ali zamrznjenih predmetov neposredno na marmorno površino, da preprečite razpoke.
3. Takoj počistite razlitja, zlasti kisle tekočine, kot sta limonin sok ali kis.

4. Priporočljivo je, da uporabite desko za rezanje, da zmanjšate tveganje poškodb delovne plošče.
5. Po čiščenju površino temeljito osušite z mehko krpo.

Odstranjevanje rabljenih naprav

Embalaža je zasnovana za zaščito naprave in njenih sestavnih delov med transportom in je izdelana iz materialov, ki jih je mogoče reciklirati. Prosimo, vrnite embalažo na uradno zbirno mesto za recikliranje, namesto da jo zavržete, da spodbudite ponovno uporabo materiala. Stare naprave vsebujejo materiale, ki jih je mogoče ponovno uporabiti, zato jih ne smete zavreči med gospodinjske ali kosovne odpadke.

Preden napravo zavržete, onemogočite morebitne ključavnice in, če je mogoče, odstranite vrata. Če ima naprava vzmetne ali zapahe, jih odstranite ali onemogočite, da preprečite, da bi se otroci ujeli v notranjost.

Hladilni sistem vsebuje pline in hladilna sredstva, ki zahtevajo posebne metode odstranjevanja. Prepričajte se, da krogotok hladilnega sredstva ni poškodovan, preden ga zavržete. Z izbiro okolju prijaznih načinov odlaganja prispevate k varovanju okolja. Informacije o uporabljenem hladilnem sredstvu in izolacijskih materialih najdete na nalepki z nazivnimi podatki naprave.

Za informacije o datumih zbiranja ali lokacijah za odlaganje se obrnite na lokalne organe za odstranjevanje odpadkov ali lokalni svet. Simbol na izdelku ali embalaži pomeni, da ga ne smete zavreči med gospodinjske odpadke, ampak ga je treba odnesti v določen center za recikliranje električne in elektronske opreme. Pravilno odlaganje pomaga preprečiti morebitno škodo okolju in zdravju ljudi zaradi nepravilnega ravnanja z odpadki.

Za več podrobnosti o recikliranju tega izdelka se obrnite na lokalni mestni urad, službo za odstranjevanje odpadkov ali prodajalca, kjer ste izdelek kupili.

Električni diagram

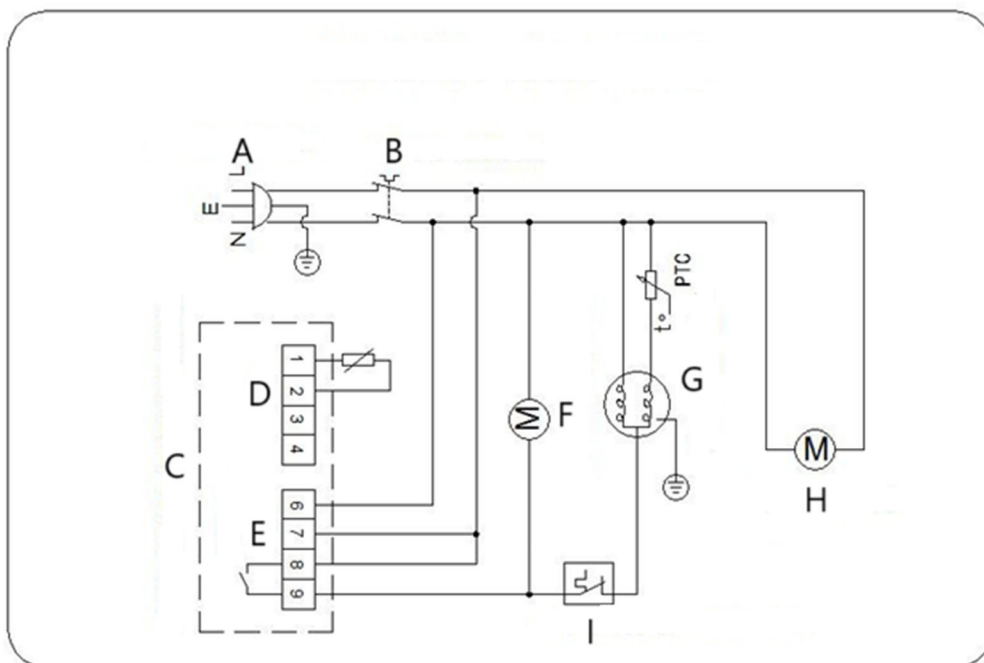

A- Napajalni vtič

B- Stikalo za vklop

C- Regulator temperature

D- Soba

E- Napajanje 230V 50-60Hz

F- Ventilator kondenzatorja

G- Kompresor

H- Ventilator uparjalnika

I- Zaščita pred preobremenitvijo

Odpravljanje težav

Problem	Možen vzrok	rešitev
Aparat ne deluje	1. Enota ni vklopljena	1. Preverite, ali je enota pravilno priključena in vklopljena
	2. Vtič in kabel sta poškodovana	2. Za pregled pokličite svojega agenta ali kvalificiranega tehnika
	3. Varovalka v vtiču je pregorela	3. Zamenjajte varovalko (UK vtič)
	4. Težave z napajanjem	4. Preverite napajanje
	5. Okvara notranjega ožičenja	5. Za pregled pokličite svojega agenta ali kvalificiranega tehnika
Naprava je vključena, vendar je temperatura previsoka/nizka	1. Preveč ledu na uparjalniku	1. Aparat odtalite
	2. Kondenzator je zamašen s prahom	2. Za pregled pokličite svojega agenta ali kvalificiranega tehnika
	3. Vrata niso pravilno zaprta	3. Preverite, ali so vrata zaprta in ali tesnila niso poškodovana
	4. Aparat je v bližini vira toplote ali pa je pretok zraka do kondenzatorja prekinjen	4. Hladilnik premaknite na bolj primerno mesto
	5. Temperatura okolja je previsoka	5. Povečajte prezračevanje ali premaknite napravo v hladilnik
	6. V napravi so shranjena neustrezna živila	6. Odstranite vsa preveč vroča živila ali blokade ventilatorja
	7. Aparat je preobremenjen	7. Zmanjšajte količino hrane, shranjene v napravi
Naprava proizvaja nenavadno visoko raven hrupa	1. Zrahljana matica/vijak	1. Preverite in privijte vse matice in vijake
	2. Naprava ni nameščena v vodoravnem ali stabilnem položaju	2. Preverite položaj namestitve in ga po potrebi spremenite
Naprava pušča vodo	1. Naprava ni pravilno poravnana	1. Prilagodite noge vijakov, da izravnate aparat (če je na voljo)
	2. Izpustna odprtina je blokirana	2. Očistite izpustno odprtino
	3. Pretok vode v odtok je oviran	3. Očistite tla naprave (če obstaja)
	4. Posoda za vodo je poškodovana	4. Za pregled pokličite svojega agenta ali kvalificiranega tehnika
	5. Pladenj za kapljanje je prepoln	5. Z gobico izpraznite pladenj za kapljanje

UMWELT – UND ENTSORGUNGSHINWEISE

Hersteller an Verbraucher

Sehr geehrte Damen und Herren,

gebrauchte Elektro – und Elektronikgeräte dürfen gemäß europäischer Vorgaben [1] nicht zum unsortierten Siedlungsabfall gegeben werden, sondern müssen getrennt erfasst werden. Das Symbol der Abfalltonne auf Rädern weist auf die Notwendigkeit der getrennten Sammlung hin. Helfen auch Sie mit beim Umweltschutz. Sorgen Sie dafür, dieses Gerät, wenn Sie es nicht mehr weiter nutzen wollen, in die hierfür vorgesehenen Systeme der Getrenntsammlung zu geben.



In Deutschland sind Sie gesetzlich [2] verpflichtet, ein Altgerät einer vom unsortierten Siedlungsabfall getrennten Erfassung zuzuführen. Die öffentlich – rechtlichen Entsorgungsträger (Kommunen) haben hierzu Sammelstellen eingerichtet, an denen Altgeräte aus privaten Haushalten ihres Gebietes für Sie kostenfrei entgegengenommen werden. Möglicherweise holen die rechtlichen Entsorgungsträger die Altgeräte auch bei den privaten Haushalten ab.

Bitte informieren Sie sich über Ihren lokalen Abfallkalender oder bei Ihrer Stadt – oder Gemeindeverwaltung über die in Ihrem Gebiet zur Verfügung stehenden Möglichkeiten der Rückgabe oder Sammlung von Altgeräten.

[1] RICHTLINIE 2002/96/EG DES EUROPÄISCHEN PARLAMENTS UND DES RATES
ÜBER ELEKTRO – UND ELEKTRONIK – ALTGERÄTE

[2] Gesetz über das Inverkehrbringen, die Rücknahme und die umweltverträgliche Entsorgung
von Elektro – und Elektronikgeräten (Elektro – und Elektronikgerätegesetz – ElektroG).

Utylizacja produktu

Produkty elektryczne i elektroniczne po zakończeniu okresu eksploatacji wymagają segregacji i oddania ich do wyznaczonego punktu odbioru. Nie wolno wyrzucać produktów elektrycznych razem z odpadami gospodarstwa domowego. Zgodnie z dyrektywą WEEE 2012/19/UE obowiązującą w Unii Europejskiej, urządzenia elektryczne i elektroniczne wymagają segregacji i utylizacji w wyznaczonych miejscach. Dbając o prawidłową utylizację, przyczyniasz się do ochrony zasobów naturalnych i zmniejszasz negatywny wpływ oddziaływania na środowisko, człowieka i otoczenie. Zgodnie z krajowym prawodawstwem, nieprawidłowe usuwanie odpadów elektrycznych i elektronicznych może być karane!

For the disposal of the device please consider and act according to the national and local rules and regulations.

CONTACT

expondo Polska sp. z o.o. sp. k.

ul. Nowy Kisielin – Innowacyjna 7
66-002 Zielona Góra | Poland, EU

e-mail: info@expondo.com