

## USER MANUAL

Bedienungsanleitung

Instrukcja obsługi

Návod k použití

Manuel d'utilisation

Istruzioni per l'uso

Manual de instrucciones

Használati útmutató Brugsanvisning

Käyttöohje

Gebruiksaanwijzing

Bruksanvisning

Instruções de utilização

Používateľská príručka

Ръководство за употреба

Οδηγίες χρήσης

Upute za uporabu

Naudojimo instrukcija

Manual de utilizare

Navodila za uporabo

## FRIES WARMER



<b>DE</b>	Produktname	Pommeswärmer
<b>EN</b>	Product name	Fries warmer
<b>PL</b>	Nazwa produktu	Podgrzewacz do frytek
<b>CZ</b>	Název výrobku	Ohřívač na hranolky
<b>FR</b>	Nom du produit	Réchauffeur de frites
<b>IT</b>	Nome del prodotto	Scaldapatatine
<b>ES</b>	Nombre del producto	Calentador de papas fritas
<b>HU</b>	Termék neve	Sültkrumpli melegítő
<b>DA</b>	Produktnavn	Pommesvarmer
<b>FI</b>	Tuotteen nimi	Ranskalaisten lämmitin
<b>NL</b>	Productnaam	Frietverwarmer
<b>NO</b>	Produktnavn	Pommesvarmer
<b>SE</b>	Produktnamn	Pommesvärmare
<b>PT</b>	Nome do produto	Aquecedor de batatas fritas
<b>SK</b>	Názov produktu	Ohrievač na hranolky
<b>BG</b>	Име на продукта	Затопляч за пържени картофи
<b>EL</b>	Όνομα προϊόντος	Θερμαντήρας πατάτας τηγανητής
<b>HR</b>	Naziv proizvoda	Grijač za pomfrit
<b>LT</b>	Produkto pavadinimas	Bulvyčių šildytuvas
<b>RO</b>	Numele produsului	Încălzitor de cartofi prăjiți
<b>SL</b>	Ime izdelka	Grelnik za krompirček
<b>DE</b> Modell   <b>EN</b> Product model   <b>PL</b> Model produktu   <b>CZ</b> Model výrobku   <b>FR</b> Modèle   <b>IT</b> Modello   <b>ES</b> Modelo   <b>HU</b> Modell   <b>DA</b> Model   <b>FI</b> Tuotteen malli   <b>NL</b> Productmodel   <b>NO</b> Produktmodell   <b>SE</b> Produktmodell   <b>PT</b> Modelo do produto   <b>SK</b> Model   <b>BG</b> Модел на продукт   <b>EL</b> Μοντέλο προϊόντος   <b>HR</b> Model proizvoda   <b>LT</b> : Gaminio modelis   <b>RO</b> : Model de produs   <b>SL</b> : Model izdelka		RCWG-1100
<b>DE</b> Hersteller   <b>EN</b> Manufacturer   <b>PL</b> Producent   <b>CZ</b> Výrobce   <b>FR</b> Fabricant   <b>IT</b> Produttore   <b>ES</b> Fabricante   <b>HU</b> Termelő   <b>DA</b> Producent   <b>FI</b> Valmistaja   <b>NL</b> Producent   <b>NO</b> Produsent   <b>SE</b> Tillverkare   <b>PT</b> Fabricante   <b>SK</b> Výrobca   <b>BG</b> Производител   <b>EL</b> Κατασκευαστής   <b>HR</b> Proizvođač   <b>LT</b> Gamintojas   <b>RO</b> Producător   <b>SL</b> Proizvajalec		expondo Polska sp. z o.o. sp. k.
<b>DE</b> Anschrift des Herstellers   <b>EN</b> Manufacturer Address   <b>PL</b> Adres producenta   <b>CZ</b> Adresa výrobce   <b>FR</b> Adresse du fabricant   <b>IT</b> Indirizzo del produttore   <b>ES</b> Dirección del fabricante   <b>HU</b> A gyártó címe   <b>DA</b> Producentens adresse   <b>FI</b> Valmistajan osoite   <b>NL</b> Adres producent   <b>NO</b> Produsentens adresse   <b>SE</b> Tillverkarens adress   <b>PT</b> Endereço do fabricante   <b>SK</b> Adresa výrobcu   <b>BG</b> Адрес на производителя   <b>EL</b> : Διεύθυνση κατασκευαστή   <b>HR</b> Adresa proizvođača   <b>LT</b> Gamintojo adresas   <b>RO</b> Adresa producătorului   <b>SL</b> Naslov proizvajalca		ul. Nowy Kisielin – Innowacyjna 7, 66-002 Zielona Góra   Poland, EU



Diese Bedienungsanleitung wurde für Sie maschinell übersetzt. Wir arbeiten kontinuierlich daran, eine akkurate Übersetzung zu liefern. Allerdings ist keine maschinelle Übersetzung perfekt. Die offizielle Bedienungsanleitung ist die englische Version. Etwaige Abweichungen oder Unterschiede in der Übersetzung sind weder bindend noch haben sie eine rechtliche Wirkung für die Einhaltung oder Durchsetzung von Vorschriften. Sollten Fragen zur Genauigkeit der Informationen in der Bedienungsanleitung aufkommen, beziehen Sie sich bitte auf die englische Version dieser Inhalte. Sie ist die offizielle Version.

## 1. Technische Daten

Beschreibung des Parameters	Parameterwert
Produktname	Frittenwärmer
Modell	RCWG-1100
Nennspannung [V~] / Frequenz [Hz]	230 / 50
Nennleistung [W]	1100
Container-Typ	GN 1/1 (18 l)
Abmessungen (Breite x Tiefe x Höhe) [cm]	70 x 40 x 54
Gewicht [kg]	19

## 2. Produktübersicht



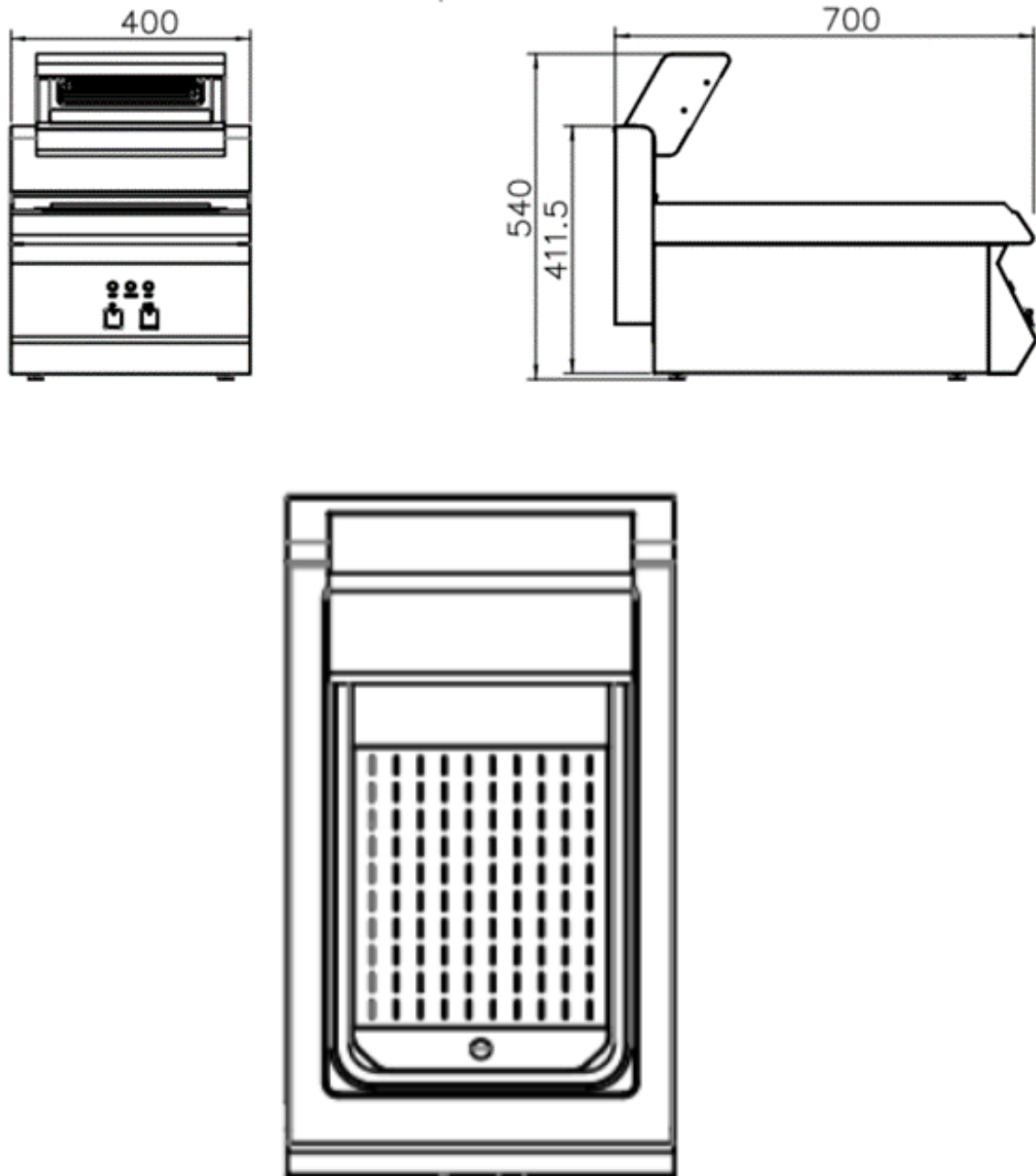

### 3. Allgemeine Informationen zum Produkt

Lesen Sie das Handbuch sorgfältig durch, bevor Sie das Gerät benutzen, und verwenden Sie es nur wie angegeben.

#### **Achtung Eigentümer und Betreiber**

Dieses Gerät ist für die sichere und produktive Verarbeitung, das Garen und Aufwärmen von Lebensmitteln ausgelegt, sofern es gemäß den Anweisungen in diesem Handbuch verwendet und ordnungsgemäß gewartet wird. Der Besitzer dieses Geräts trägt die Verantwortung dafür, dass das Gerät ordnungsgemäß und sicher verwendet wird und dass alle in diesem Handbuch enthaltenen Anweisungen sowie die Anforderungen der örtlichen, staatlichen und bundesstaatlichen Gesetze strikt befolgt werden.

**Warnung**

Eine unsachgemäße Installation, Einstellung, Änderung, Wartung oder Instandhaltung kann zu Sachschäden, Verletzungen oder Tod führen. Lesen Sie die Installations-, Betriebs- und Wartungsanleitung sorgfältig durch, bevor Sie das Gerät installieren oder warten.

**Zu Ihrer Sicherheit**

Lagern oder verwenden Sie kein Benzin oder andere entflammbare Dämpfe oder Flüssigkeiten in der Nähe dieses oder eines anderen Geräts.

## 4. Einrichtung

**Einrichtung**

Stellen Sie das Gerät auf eine ebene Fläche und entfernt von brennbaren Elementen auf.

Installieren Sie einen geeigneten Netzschalter, eine Sicherung und einen Fehlerstromschutzschalter in der Nähe des Geräts. Die gelieferte Spannung muss mit den Angaben im Abschnitt über die Parameter übereinstimmen.

Dieses Gerät ist mit einer festen Verdrahtung gemäß den Verdrahtungsvorschriften verbunden und mit einem vollständigen Trennschalter ausgestattet.

Reparaturen sollten nur von qualifizierten Technikern durchgeführt werden, um die Sicherheit zu gewährleisten. Reparaturen und andere Arbeiten durch unqualifizierte Personen können gefährlich sein.

Entfernen Sie Schalterkomponenten, und das Netzkabel (interne Leitung), die Glühbirneneinheit usw., müssen Sie zuerst aufhören zu benutzen; Laien dürfen nicht willkürlich demontieren und verändern.

## 5. Schritte zur Verwendung

- Schließen Sie das Gerät an die Stromversorgung an, und die grüne Betriebsanzeige leuchtet auf.
- Einschalten, der Porzellanheizer arbeitet und hält die Speisen warm.
- Nach dem Gebrauch bitte den Strom abschalten.

## 6. Sicherheit

**Tägliche Kontrolle**

Überprüfen Sie das Gerät vor und nach dem Gebrauch. Vergewissern Sie sich vor der Benutzung, dass das Gerät nicht schlapp ist. Stellen Sie sicher, dass das Netzkabel nicht abgenutzt oder gebrochen ist. Achten Sie bei der Benutzung darauf, dass kein unangenehmer Geruch entsteht und keine ungewöhnlichen Geräusche zu hören sind.

**Wichtig!** Werfen Sie das Handbuch nicht weg

Dieses Handbuch gilt als Teil des Geräts und ist dem Eigentümer oder Geschäftsführer des Hotels oder Restaurants oder der Person, die für die Schulung der Bediener dieses Geräts verantwortlich ist, zu übergeben. Sie sollte für zukünftige Zwecke aufbewahrt werden. Zusätzliche Handbücher sind bei Ihrem Händler erhältlich.



This User Manual has been translated for your convenience using machine translation. Reasonable efforts have been made to provide an accurate translation; however, no automated translation is perfect nor is it intended to replace human translators. The official User Manual is the English version. Any discrepancies or differences created in the translation are not binding and have no legal effect for compliance or enforcement purposes. If any questions arise related to the accuracy of the information contained in the User Manual, please refer to the English version of those contents which is the official version.

## 1. Technical data

Parameter description	Parameter value
Product name	Fries warmer
Model	RCWG-1100
Rated voltage [V~] / frequency [Hz]	230 / 50
Rated power [W]	1100
Container type	GN 1/1 (18 l)
Dimensions (width x depth x height) [cm]	70 x 40 x 54
Weight [kg]	19

## 2. Product overview



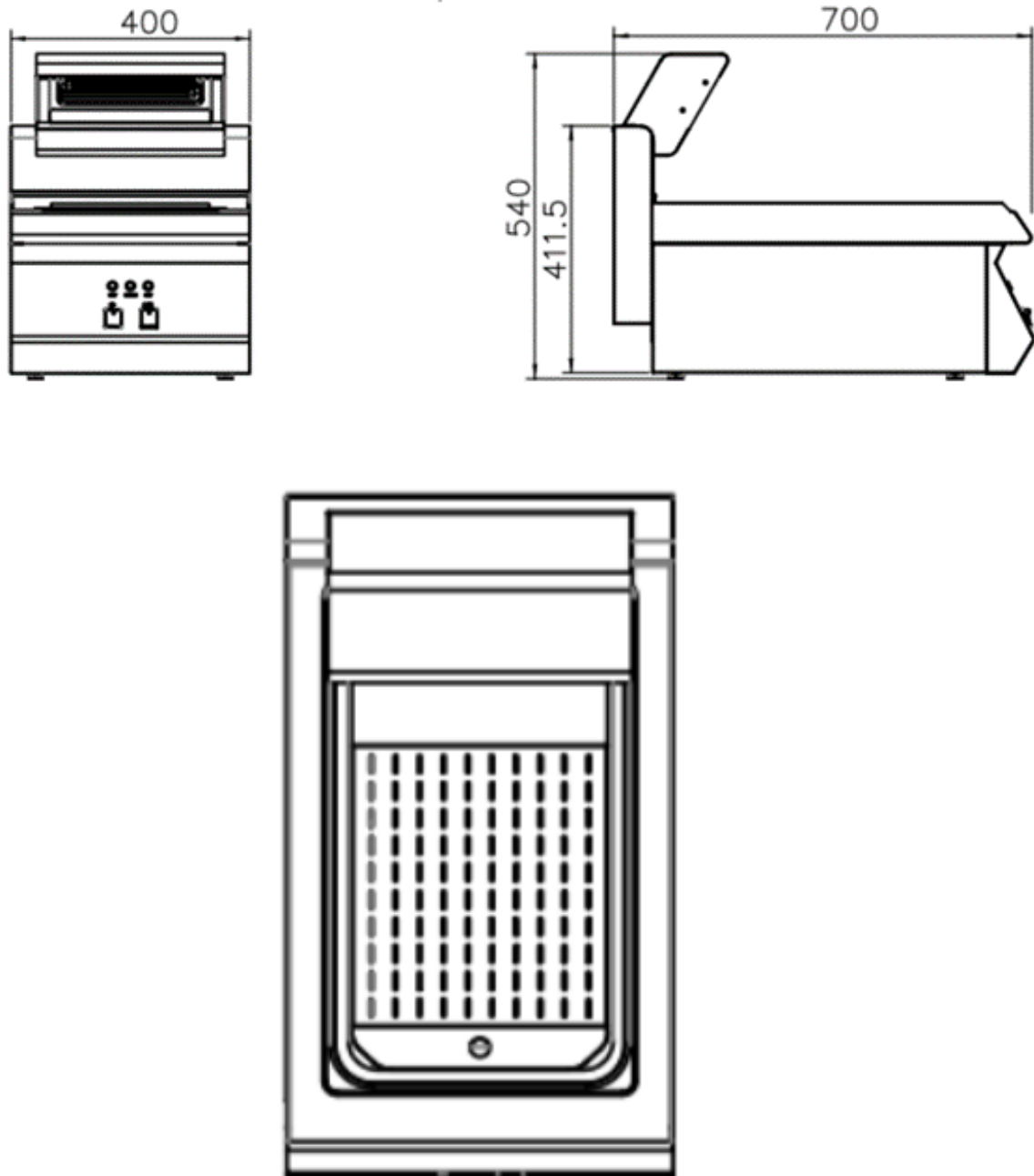

### 3. General product information

Read the manual carefully before using the equipment and use it only as specified.

#### **Attention Owners and Operators**

This equipment is designed to provide safe and productive processing, cooking and warming of food products as long as the equipment is used in accordance with the instructions in this manual and is properly maintained. Owners of this equipment bear the responsibility to make certain that this equipment is used properly and safely, and to strictly follow all of the instructions contained in this manual and the requirements of local, state or federal law.

**Warning**

Improper installation, adjustment, alteration, service or maintenance can cause property damage, injury or death. Read the installation, operating and maintenance instructions thoroughly before installing or servicing this equipment.

**For your safety**

Do not store or use any gasoline or other flammable vapors or liquids in the vicinity of this or other appliance.

## 4. Installation

**Installation**

Place this equipment on a level place and away from flammable elements.

Install the appropriate power switch, fuse, and current leakage protector near the equipment. The voltage supplied must be consistent with the information in the parameter section above.

This equipment is connected with fixed wiring, according to the wiring rules and it is equipped with all extremely disconnect switch.

Repairs should only be carried out by qualified technicians to ensure safety. Repairs and other work by unqualified people can be dangerous.

Remove switch components, and the power cord (internal line), the light bulb unit etc, must first stop using; laypeople may not arbitrarily dismantle and modification.

## 5. Steps for usage

- Connect the power supply and green power indication lamp will be on.
- Switch on, porcelain heater will be working and keep food warmer.
- After use, please disconnect the power.

## 6. Safety

**Daily checking**

Check the device before and after use. Before use, check that the device is not lean. Make sure the power cord is not worn or broken. When using it, make sure that no unpleasant odor is produced and that no unusual noises are heard.

**Important:** Do not discard the manual

This manual is considered to be part of the appliance and is to be given to the owner or manager of the hotel or restaurant, or to the person responsible for training operators of this appliance. It should be retained for future reference. Additional manuals are available from your local dealer.



Niniejsza instrukcja obsługi została przetłumaczona dla Twojej wygody za pomocą tłumaczenia maszynowego. Dołożono wszelkich starań, aby zapewnić dokładne tłumaczenie. Należy jednak pamiętać, że żadne tłumaczenie automatyczne nie jest doskonałe i nie ma na celu zastąpienia tłumaczy-ludzi. Oficjalną instrukcją obsługi jest wersja angielska. Wszelkie rozbieżności lub różnice powstałe w tłumaczeniu nie są wiążące i nie mają skutków prawnych dla celów zgodności lub egzekwowania przepisów. W razie jakichkolwiek pytań co do dokładności informacji zawartych w Instrukcji obsługi prosimy zapoznać się z wersją angielską tej instrukcji, która jest wersją oficjalną.

## 1. Dane techniczne

Opis parametru	Wartość parametru
Nazwa produktu	Cieplejsze frytki
Model	RCWG-1100
Napięcie znamionowe [V~] / częstotliwość [Hz]	230 / 50
Moc znamionowa[W]	1100
Typ kontenera	GN 1/1 (18 litrów)
Wymiary (szerokość x głębokość x wysokość) [cm]	70x40x54
Ciężar [kg]	19

## 2. Opis urządzenia



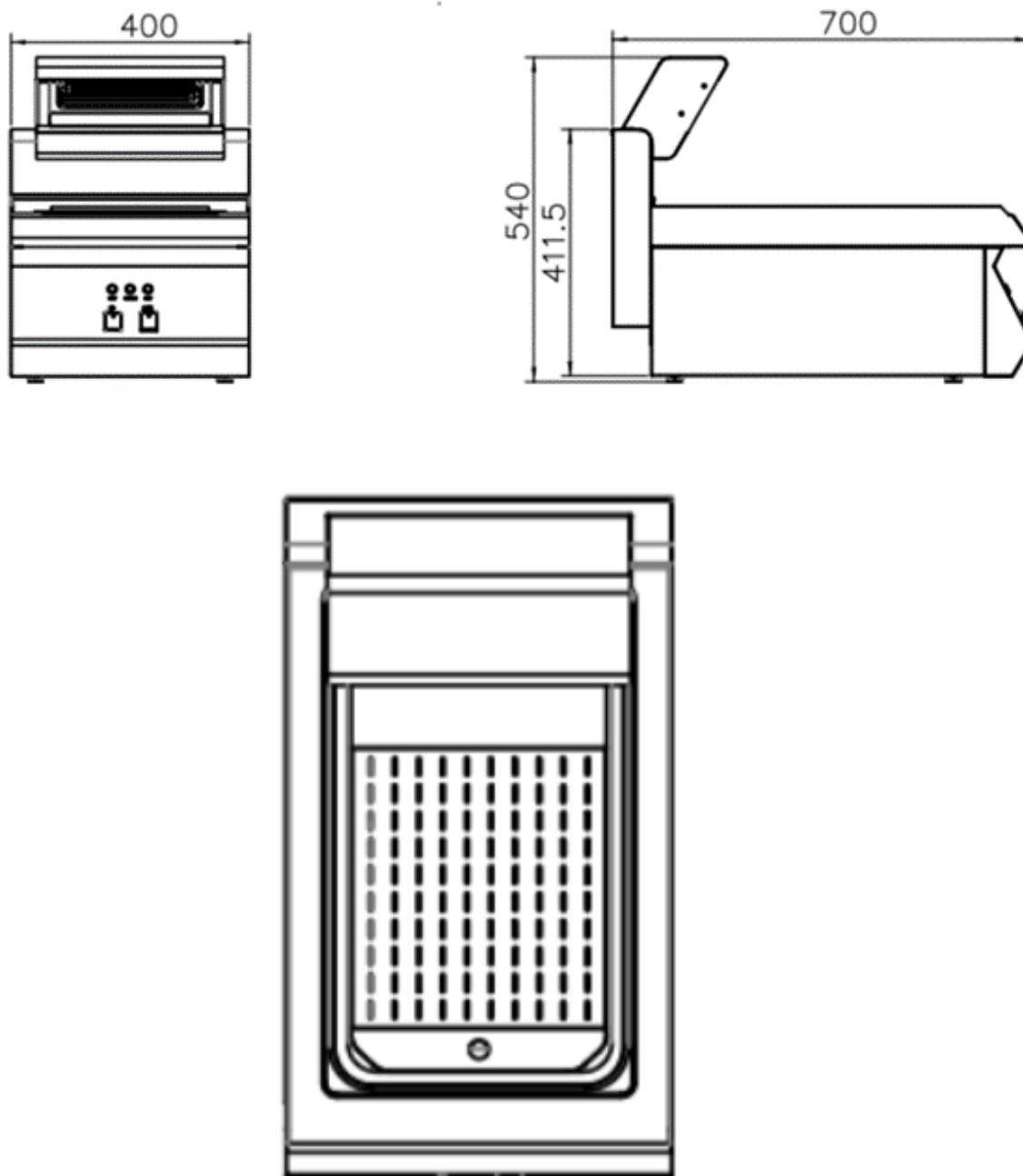

### 3. Ogólne informacje o produkcie

Przed użyciem sprzętu należy uważnie przeczytać instrukcję i używać go wyłącznie zgodnie z przeznaczeniem.

#### Uwaga Właściciele i Operatorzy

Niniejszy sprzęt jest przeznaczony do bezpiecznego i wydajnego przetwarzania, gotowania i podgrzewania produktów spożywczych pod warunkiem, że jest używany zgodnie z instrukcjami zawartymi w niniejszej instrukcji i jest prawidłowo konserwowany. Właściciele tego sprzętu ponoszą odpowiedzialność za zapewnienie jego prawidłowego i bezpiecznego użytkowania oraz za ścisłe przestrzeganie wszystkich instrukcji zawartych w niniejszej instrukcji, a także wymogów prawa lokalnego, stanowego i federalnego.

**Ostrzeżenie**

Niewłaściwa instalacja, regulacja, zmiana, serwis lub konserwacja może spowodować uszkodzenie mienia, obrażenia ciała lub śmierć. Przed instalacją lub serwisowaniem tego sprzętu należy dokładnie przeczytać instrukcję instalacji, obsługi i konserwacji.

**Dla Twojego bezpieczeństwa**

Nie przechowuj ani nie używaj benzyny ani innych łatwopalnych oparów i cieczy w pobliżu tego i innych urządzeń.

## 4. Instalacja

**Instalacja**

Umieścić urządzenie na równym podłożu, z dala od elementów łatwopalnych.

Zainstaluj odpowiedni wyłącznik zasilania, bezpiecznik i wyłącznik upływu prądu w pobliżu urządzenia. Dostarczane napięcie musi być zgodne z informacjami podanymi powyżej w sekcji parametrów.

Sprzęt ten podłączony jest do stałego okablowania zgodnie z obowiązującymi przepisami i wyposażony jest w wyłączniki odłączające.

Aby zapewnić bezpieczeństwo, naprawy powinny być wykonywane wyłącznie przez wykwalifikowanych techników. Naprawy i inne prace wykonywane przez osoby niekwalifikowane mogą być niebezpieczne.

Przed użyciem należy zdemontować elementy przełącznika, przewód zasilający (linię wewnętrzną), żarówkę itd.; osoby niebędące specjalistami nie mogą ich dowolnie demontować i modyfikować.

## 5. Kroki użytkowania

- Podłącz zasilanie, a zielona lampka kontrolna zasilania zaświeci się.
- Włącz, a grzejnik porcelanowy zacznie działać i utrzyma ciepło jedzenia.
- Po użyciu należy odłączyć urządzenie od zasilania.

## 6. Bezpieczeństwo

**Codziennie sprawdzanie**

Sprawdź urządzenie przed i po użyciu. Przed użyciem należy sprawdzić, czy urządzenie nie jest przechylone. Sprawdź, czy przewód zasilający nie jest zużyty lub uszkodzony. Podczas użytkowania należy upewnić się, że nie wydziela się nieprzyjemny zapach i nie słychać żadnych nietypowych dźwięków.

**Ważne :** Nie wyrzucaj instrukcji

Niniejsza instrukcja jest traktowana jako część urządzenia i należy ją przekazać właścicielowi lub kierownikowi hotelu lub restauracji albo osobie odpowiedzialnej za przeszkolenie operatorów tego urządzenia. Należy je zachować do wykorzystania w przyszłości. Dodatkowe instrukcje są dostępne u lokalnego dealera.



Tento návod k použití byl přeložen strojově. Vždy se snažíme o poskytnutí přesného překladu. Žádný strojový překlad však není dokonalý. Rovněž neslouží k nahrazení překladu lidskou osobou. Oficiální návod k použití je dostupný v anglické verzi. Případné nesrovnalosti nebo rozdíly v překladu nejsou závazné a nemají žádný právní účinek pro účely dodržování předpisů nebo jejich vymáhání. V případě jakýchkoli otázek ohledně správnosti informací uvedených v návodu k použití se řiďte anglickou verzí tohoto obsahu. Jedná se o oficiální verzi.

## 1. Technické údaje

Popis parametru	Hodnota parametru
Stůl pro horní frézkou	Hranolky teplejší
Model	RCWG-1100
Jmenovité napětí [V~] / frekvence [Hz]	230 / 50
Jmenovitý výkon[W]	1100
Typ kontejneru	GN 1/1 (18 l)
Rozměry (šířka x hloubka x výška) [cm]	70 x 40 x 54
Hmotnost [kg]	19

## 2. Přehled produktů



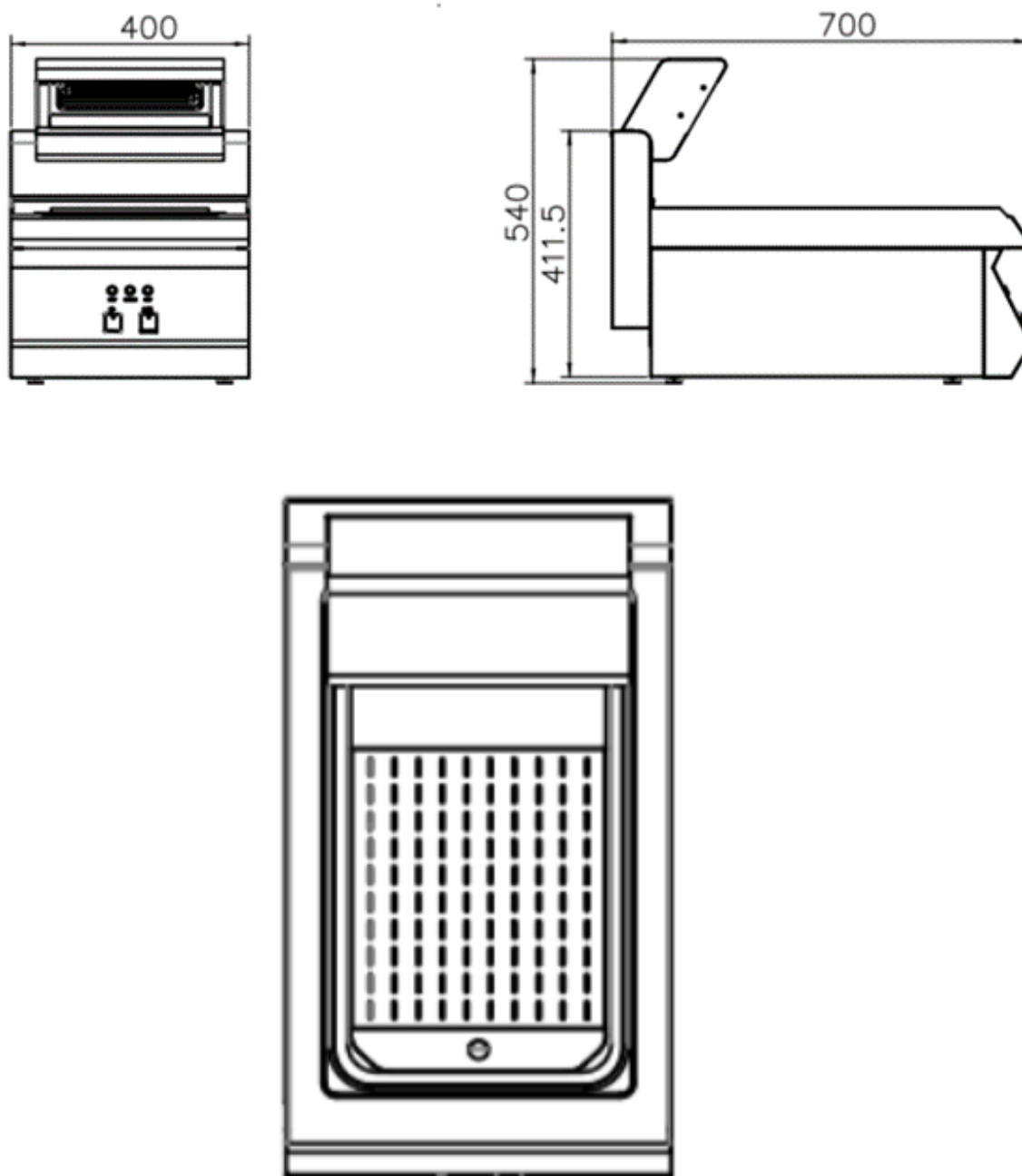

### 3. Obecné informace o produktu

Před použitím zařízení si pozorně přečtěte návod a používejte jej pouze tak, jak je uvedeno.

#### **Pozor majitelé a provozatelé**

Toto zařízení je navrženo tak, aby poskytovalo bezpečné a produktivní zpracování, vaření a ohřívání potravin, pokud je zařízení používáno v souladu s pokyny v této příručce a je řádně udržováno. Vlastníci tohoto zařízení nesou odpovědnost za to, aby se ujistili, že je toto zařízení používáno správně a bezpečně, a že budou přísně dodržovat všechny pokyny obsažené v této příručce a požadavky místních, státních nebo federálních zákonů.

**Varování**

Nesprávná instalace, seřízení, úprava, servis nebo údržba může způsobit poškození majetku, zranění nebo smrt. Před instalací nebo servisem tohoto zařízení si důkladně přečtěte pokyny k instalaci, obsluze a údržbě.

**Pro vaši bezpečnost**

V blízkosti tohoto nebo jiného spotřebiče neskladujte ani nepoužívejte žádný benzín nebo jiné hořlavé výpary nebo kapaliny.

## 4. Instalace

**Instalace**

Umístěte toto zařízení na rovné místo a mimo dosah hořlavých prvků.

V blízkosti zařízení nainstalujte příslušný vypínač, pojistku a chránič proti svodům proudu. Dodávané napětí musí být v souladu s informacemi v části parametrů výše.

Toto zařízení je připojeno pevnou kabeláží podle pravidel elektroinstalace a je vybaveno všemi extrémně vypínacími spínači.

Opravy by měli provádět pouze kvalifikovaní technici, aby byla zajištěna bezpečnost. Opravy a jiné práce nekvalifikovaných osob mohou být nebezpečné.

Odstraňte součásti spínače a nejprve se musí přestat používat napájecí kabel (vnitřní vedení), jednotka žárovky atd.; laici nesmí svévolně rozebírat a upravovat.

## 5. Kroky pro použití

- Připojte zdroj napájení a rozsvítí se zelená kontrolka napájení.
- Zapněte, porcelánový ohřívač bude fungovat a udrží jídlo teplejší.
- Po použití prosím odpojte napájení.

## 6. Bezpečnost

**Denní kontrola**

Zkontrolujte zařízení před a po použití. Před použitím zkontrolujte, zda není zařízení chudé. Ujistěte se, že napájecí kabel není opotřebovaný nebo zlomený. Při používání dbejte na to, aby nevznikal nepříjemný zápach a nebyly slyšet neobvyklé zvuky.

**Důležité :** Návod nevyhazujte

Tento návod je považován za součást spotřebiče a je třeba jej předat majiteli nebo manažerovi hotelu nebo restaurace nebo osobě odpovědné za školení obsluhy tohoto spotřebiče. Mělo by být uchováno pro budoucí použití. Další příručky jsou k dispozici u vašeho místního prodejce.



Ce manuel d'utilisation a été traduit à l'aide d'une traduction automatique pour votre confort. Des efforts raisonnables ont été faits pour vous fournir une traduction précise ; cependant, aucune traduction automatique n'est parfaite et ne pourra jamais remplacer les traducteurs humains. La version anglaise est la version officielle de nos manuels d'utilisation. Toute divergence ou différence créée par la traduction n'est pas contraignante et n'a aucun effet juridique à des fins de conformité ou d'application. En cas de questions relatives à l'exactitude des informations contenues dans le manuel d'utilisation, veuillez-vous référer à la version anglaise de ces contenus en tant que version officielle.

## 1. Caractéristiques techniques

Description du paramètre	Valeur du paramètre
Nom de produit	Chauffe-frites
Modèle	RCWG-1100
Tension nominale [V~] / fréquence [Hz]	230 / 50
Puissance nominale [W]	1100
Type de conteneur	GN 1/1 (18 l)
Dimensions (largeur x profondeur x hauteur) [cm]	70 x 40 x 54
Poids [kg]	19

## 2. Présentation du produit



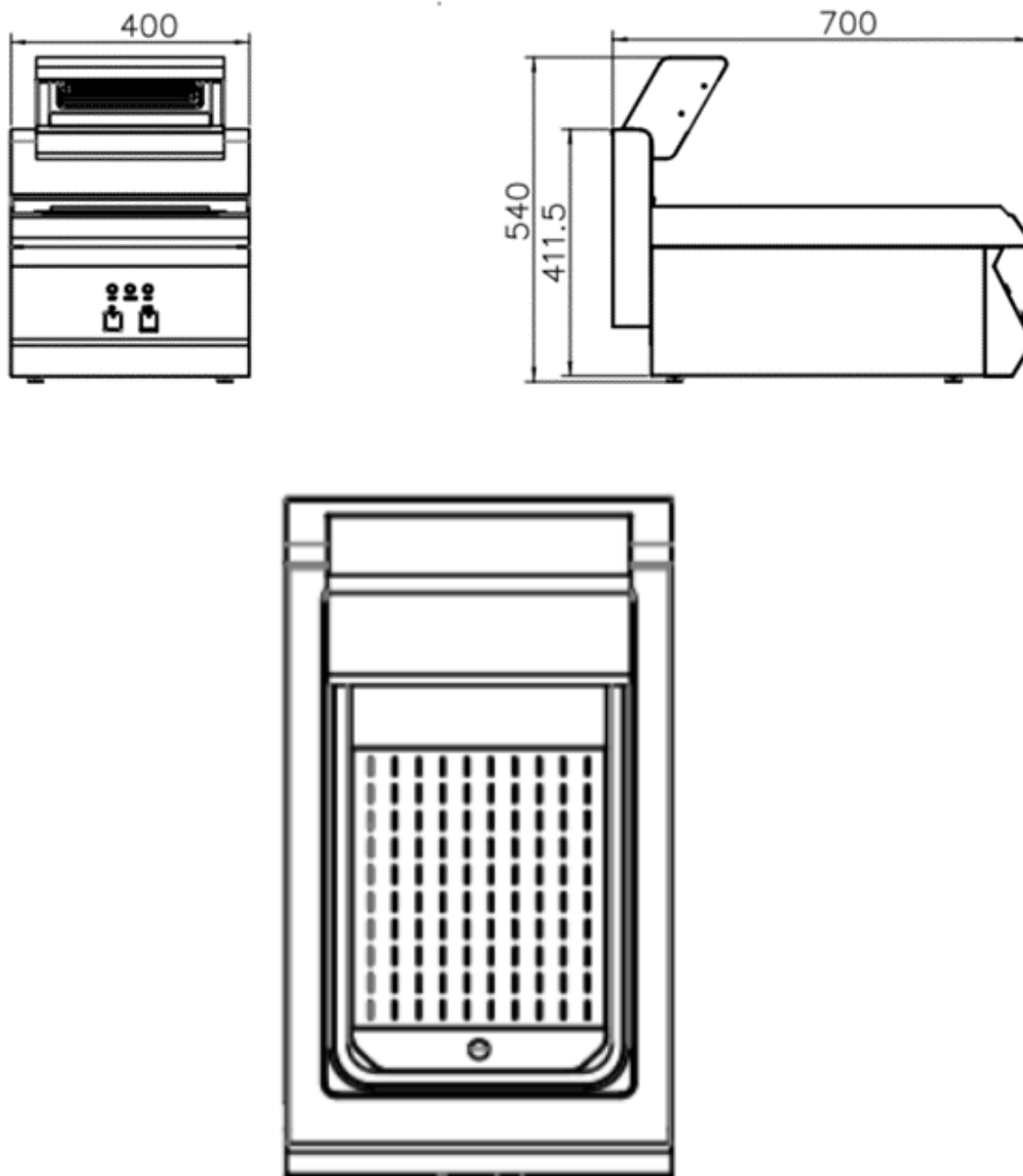

### 3. Informations générales sur le produit

Lisez attentivement le manuel avant d'utiliser l'équipement et utilisez-le uniquement comme spécifié.

#### Attention propriétaires et exploitants

Cet équipement est conçu pour assurer un traitement, une cuisson et un réchauffement sûrs et productifs des produits alimentaires à condition qu'il soit utilisé conformément aux instructions de ce manuel et qu'il soit correctement entretenu. Les propriétaires de cet équipement ont la responsabilité de s'assurer que cet équipement est utilisé correctement et en toute sécurité, et de suivre strictement toutes les instructions contenues dans ce manuel et les exigences de la législation locale, nationale ou fédérale.

**Avertissement**

Une installation, un réglage, une modification, un entretien ou une maintenance incorrects peuvent entraîner des dommages matériels, des blessures ou la mort. Lisez attentivement les instructions d'installation, d'utilisation et d'entretien avant d'installer ou d'entretenir cet équipement.

**Pour votre sécurité**

Ne stockez pas et n'utilisez pas d'essence ou d'autres vapeurs ou liquides inflammables à proximité de cet appareil ou d'un autre appareil.

## 4. Installation

**Installation**

Placez cet équipement sur un endroit plat et loin des éléments inflammables.

Installez l'interrupteur d'alimentation, le fusible et le protecteur de fuite de courant appropriés à proximité de l'équipement. La tension fournie doit être cohérente avec les informations de la section paramètres ci-dessus.

Cet équipement est connecté avec un câblage fixe, conformément aux règles de câblage et il est équipé de tous les interrupteurs de déconnexion extrêmement puissants.

Les réparations ne doivent être effectuées que par des techniciens qualifiés pour garantir la sécurité. Les réparations et autres travaux effectués par des personnes non qualifiées peuvent être dangereux.

Retirez les composants de l'interrupteur, le cordon d'alimentation (ligne interne), l'unité d'ampoule, etc., et devez d'abord cesser de les utiliser ; les profanes ne peuvent pas les démonter et les modifier arbitrairement.

## 5. Étapes d'utilisation

- Connectez l'alimentation et le voyant d'alimentation vert s'allumera.
- Allumez l'appareil, le réchaud en porcelaine fonctionnera et gardera les aliments au chaud.
- Après utilisation, veuillez débrancher l'alimentation.

## 6. Sécurité

**Vérification quotidienne**

Vérifiez l'appareil avant et après utilisation. Avant utilisation, vérifiez que l'appareil n'est pas penché. Assurez-vous que le cordon d'alimentation n'est pas usé ou cassé. Lors de son utilisation, veillez à ce qu'aucune odeur désagréable ne soit produite et à ce qu'aucun bruit inhabituel ne soit entendu.

**Important** : Ne jetez pas le manuel

Ce manuel est considéré comme faisant partie de l'appareil et doit être remis au propriétaire ou au gérant de l'hôtel ou du restaurant, ou à la personne responsable de la formation des opérateurs de cet appareil. Il convient de le conserver pour référence ultérieure. Des manuels supplémentaires sont disponibles auprès de votre revendeur local.



Questo manuale di istruzioni è stato tradotto con la traduzione automatica. Ci sforziamo costantemente di fornire una traduzione accurata. Tuttavia, nessuna traduzione automatica è perfetta, né intende sostituire la traduzione umana. Il manuale di istruzioni ufficiale è nella versione inglese. Eventuali discrepanze o differenze create dalla traduzione non sono vincolanti e non hanno alcun effetto legale ai fini della conformità o dell'esecuzione. In caso di domande relative all'accuratezza delle informazioni contenute nel manuale di istruzioni, consultare la versione inglese dei contenuti, in quanto questa è la versione ufficiale.

## 1. Dati tecnici

Descrizione del parametro	Valore del parametro
Nome del prodotto	Scalda patatine fritte
Modello	Modello RCWG-1100
Tensione nominale [V~] / frequenza [Hz]	230 / 50
Potenza nominale [W]	1100
Tipo di contenitore	GN 1/1 (18 litri)
Dimensioni (larghezza x profondità x altezza) [cm]	Dimensioni: 70x40x54
Peso [kg]	19

## 2. Panoramica del Prodotto



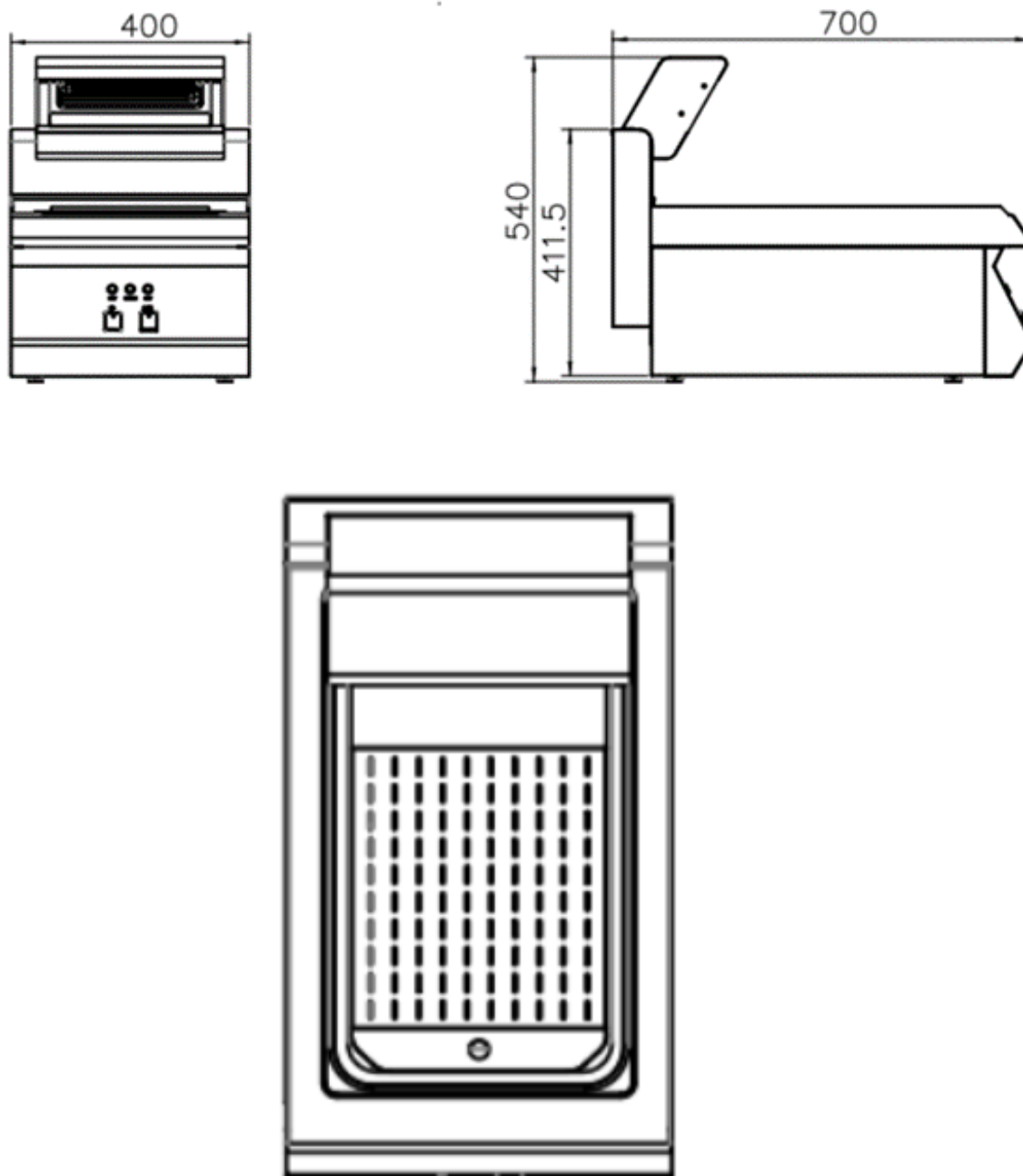

### 3. Informazioni generali sul prodotto

Prima di utilizzare l'attrezzatura, leggere attentamente il manuale e utilizzarla solo come specificato.

#### **Attenzione proprietari e gestori**

Questa apparecchiatura è progettata per garantire una lavorazione, una cottura e un riscaldamento sicuri e produttivi di prodotti alimentari, a condizione che venga utilizzata in conformità alle istruzioni contenute nel presente manuale e venga sottoposta a corretta manutenzione. I proprietari di questa apparecchiatura hanno la responsabilità di assicurarsi che venga utilizzata in modo corretto e sicuro e di seguire scrupolosamente tutte le istruzioni contenute nel presente manuale e i requisiti delle leggi locali, statali o federali.

**Avvertimento**

Un'installazione, una regolazione, una modifica, un servizio o una manutenzione impropri possono causare danni alla proprietà, lesioni o morte. Prima di installare o effettuare la manutenzione di questa apparecchiatura, leggere attentamente le istruzioni di installazione, funzionamento e manutenzione.

**Per la tua sicurezza**

Non conservare o utilizzare benzina o altri vapori o liquidi infiammabili nelle vicinanze di questo o di altri apparecchi.

## 4. Installazione

**Installazione**

Posizionare l'apparecchiatura su una superficie piana e lontano da elementi infiammabili.

Installare un interruttore di alimentazione, un fusibile e un dispositivo di protezione dalle perdite di corrente appropriati in prossimità dell'apparecchiatura. La tensione fornita deve essere coerente con le informazioni riportate nella sezione parametri sopra.

Questa apparecchiatura è collegata tramite cablaggio fisso, in conformità alle norme di cablaggio, ed è dotata di tutti gli interruttori di sezionamento estremi.

Per garantire la sicurezza, le riparazioni devono essere eseguite solo da tecnici qualificati. Le riparazioni e gli altri lavori eseguiti da personale non qualificato possono essere pericolosi.

Per prima cosa bisogna rimuovere i componenti dell'interruttore e il cavo di alimentazione (linea interna), l'unità lampadina ecc.; i profani non possono smontarli o modificarli arbitrariamente.

## 5. Fasi per l'utilizzo

- Collegare l'alimentatore e la spia verde di alimentazione si accenderà.
- Accendere il riscaldatore in porcellana, che funzionerà e manterrà il cibo caldo.
- Dopo l'uso, scollegare l'alimentazione.

## 6. Sicurezza

**Controllo giornaliero**

Controllare il dispositivo prima e dopo l'uso. Prima dell'uso, verificare che l'apparecchio non sia inclinato. Assicurarsi che il cavo di alimentazione non sia usurato o rotto. Durante l'uso, assicurarsi che non si producano odori sgradevoli e che non si sentano rumori insoliti.

**Importante** : non gettare il manuale

Il presente manuale è considerato parte integrante dell'apparecchio e deve essere consegnato al proprietario o al gestore dell'hotel o del ristorante, oppure alla persona responsabile della formazione degli operatori di questo apparecchio. Si consiglia di conservarlo per riferimento futuro. Ulteriori manuali sono disponibili presso il rivenditore locale.



Este manual de instrucciones ha sido traducido automáticamente. Nos esforzamos constantemente por ofrecer una traducción precisa. Sin embargo, ninguna traducción automática es perfecta. Tampoco pretende sustituir a la traducción realizada por un ser humano. El manual de instrucciones oficial es la versión inglesa. Cualquier discrepancia o diferencia en la traducción no es vinculante ni tiene ningún efecto legal a efectos de cumplimiento o ejecución. En caso de duda sobre la exactitud de la información incluida en las instrucciones de uso, consulte la versión inglesa de estos contenidos, ya que esta es la versión oficial.

## 1. Características técnicas

Descripción del parámetro	Valor del parámetro
Nombre del producto	Calentador de papas fritas
Modelo	RCWG-1100
Tensión nominal [V~] / frecuencia [Hz]	230 / 50
Potencia nominal [W]	1100
Tipo de contenedor	GN 1/1 (18 l)
Dimensiones (ancho x profundidad x alto) [cm]	70 x 40 x 54
Peso [kg]	19

## 2. Descripción del producto



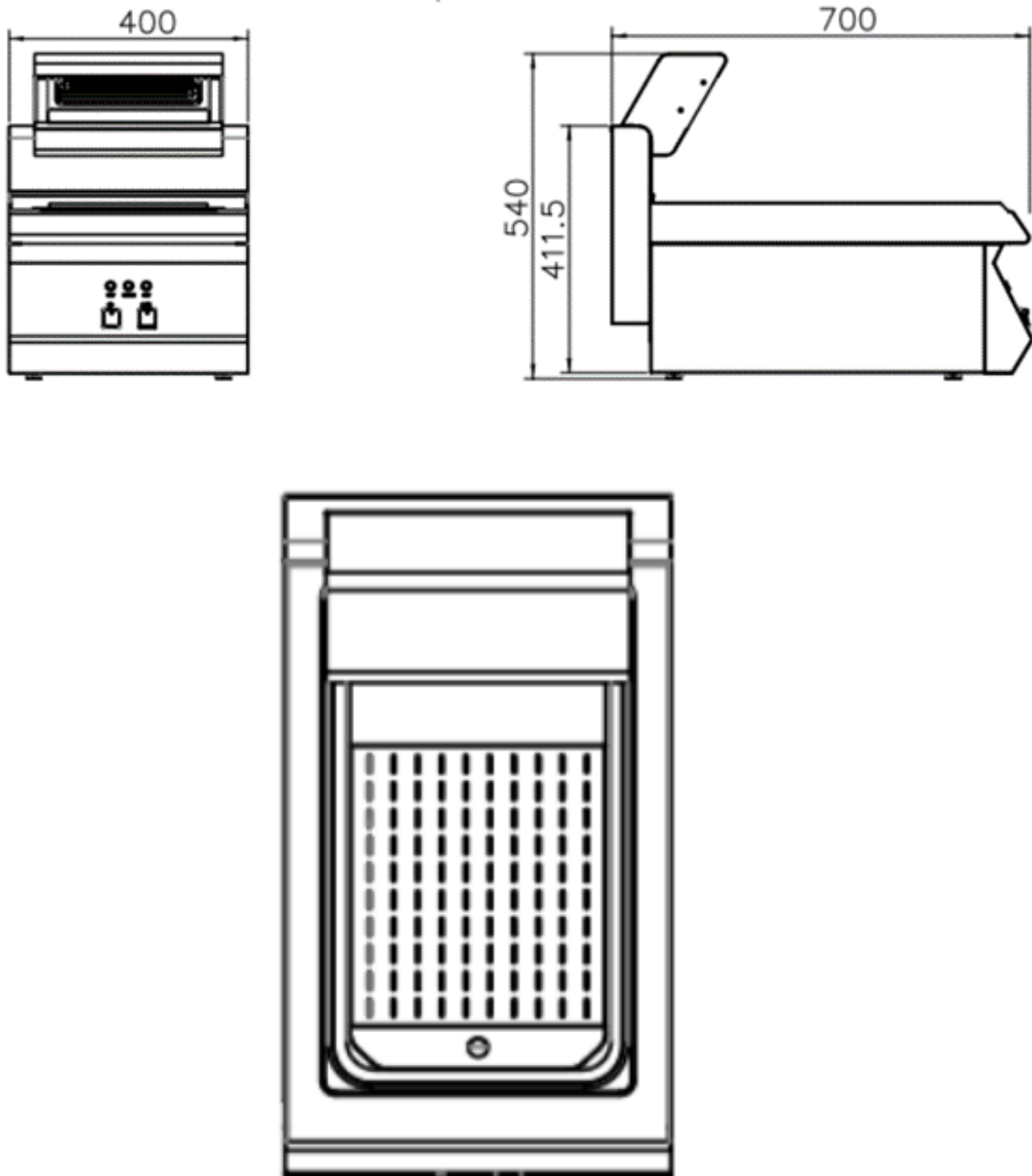

### 3. Información general del producto

Lea atentamente el manual antes de utilizar el equipo y utilícelo únicamente según las especificaciones.

#### **Atención propietarios y operadores**

Este equipo está diseñado para proporcionar procesamiento, cocción y calentamiento seguros y productivos de productos alimenticios siempre que se utilice de acuerdo con las instrucciones de este manual y se mantenga adecuadamente. Los propietarios de este equipo son responsables de asegurarse de que el mismo se utilice de forma adecuada y segura, y de seguir estrictamente todas las instrucciones contenidas en este manual y los requisitos de las leyes locales, estatales o federales.

**Advertencia**

La instalación, el ajuste, la alteración, el servicio o el mantenimiento inadecuados pueden provocar daños a la propiedad, lesiones o la muerte. Lea atentamente las instrucciones de instalación, funcionamiento y mantenimiento antes de instalar o reparar este equipo.

**Para tu seguridad**

No almacene ni utilice gasolina ni otros vapores o líquidos inflamables cerca de este u otro aparato.

## 4. Instalación

**Instalación**

Coloque este equipo en un lugar nivelado y alejado de elementos inflamables.

Instale el interruptor de encendido, el fusible y el protector de fuga de corriente adecuados cerca del equipo. El voltaje suministrado debe ser consistente con la información de la sección de parámetros anterior.

Este equipo está conectado con cableado fijo, de acuerdo con las reglas de cableado y está equipado con todos los interruptores de desconexión extrema.

Las reparaciones sólo deben ser realizadas por técnicos calificados para garantizar la seguridad. Las reparaciones y otros trabajos realizados por personas no calificadas pueden ser peligrosos.

Retire los componentes del interruptor, el cable de alimentación (línea interna), la unidad de la bombilla, etc., antes de dejar de usarlo; los legos no pueden desmontarlos ni modificarlos arbitrariamente.

## 5. Pasos de uso

- Conecte la fuente de alimentación y la luz indicadora de energía verde se encenderá.
- Enciéndalo, el calentador de porcelana funcionará y mantendrá la comida más caliente.
- Después de su uso, desconecte la alimentación.

## 6. Precauciones

**Comprobación diaria**

Revise el dispositivo antes y después de su uso. Antes de utilizarlo, compruebe que el aparato no esté cargado. Asegúrese de que el cable de alimentación no esté desgastado o roto. Al utilizarlo hay que tener cuidado de que no se produzca ningún olor desagradable ni se escuchen ruidos extraños.

**Importante** : No deseche el manual

Este manual se considera parte del aparato y debe entregarse al propietario o gerente del hotel o restaurante o a la persona responsable de la capacitación de los operadores de este aparato. Debe conservarse para futuras referencias. Su distribuidor local puede proporcionarle manuales adicionales.



Kérjük, vegye figyelembe, hogy ez a használati útmutató gépi fordítással készült. Arra törekszünk, hogy a fordítások a lehető legpontosabbak legyenek, azonban egyetlen gépi fordítás sem tökéletes, és nem is célja, hogy helyettesítse az emberi fordítást. A hivatalos használati útmutató az angol nyelvű változat. A fordításban keletkezett eltérések vagy különbségek nem kötelező érvényűek, és nincs jogi hatásuk a megfelelőség vagy a végrehajtás szempontjából. Ha bármilyen kérdés merül fel a használati útmutatóban szereplő információk pontosságával kapcsolatban, kérjük, hivatkozzon ezen tartalmak angol nyelvű változatára, amely a hivatalos változat.

## 1. Műszaki adatok

Paraméter leírása	Paraméter értéke
Precíziós mérleg	Sült krumpli melegítő
Modell	RCWG-1100
Névleges feszültség [V~] / frekvencia [Hz]	230 / 50
Névleges teljesítmény [W]	1100
Konténer típusa	GN 1/1 (18 l)
Méreték (szélesség x mélység x magasság) [cm]	70 x 40 x 54
Súly [kg]	19

## 2. Termék áttekintés



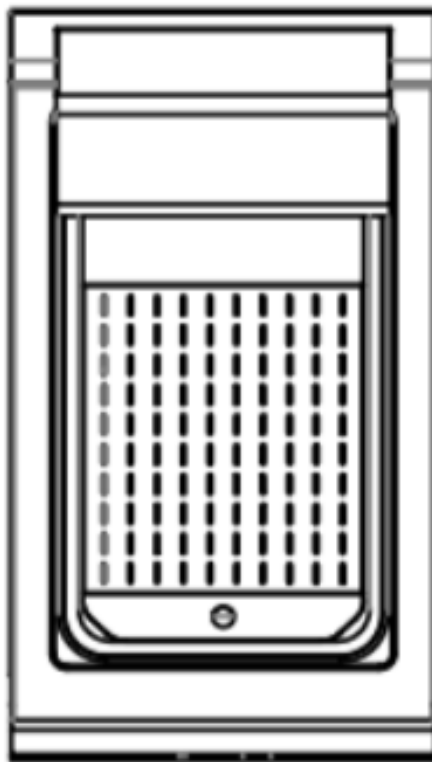
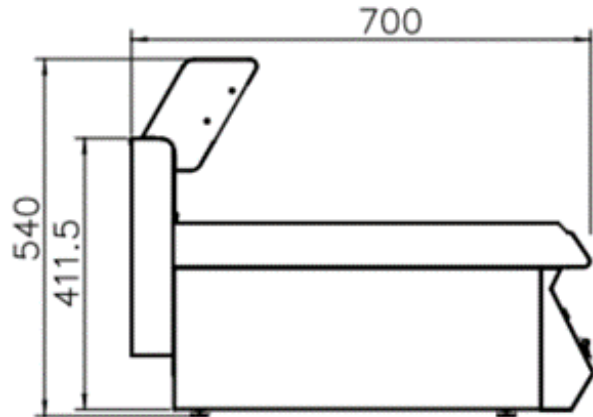
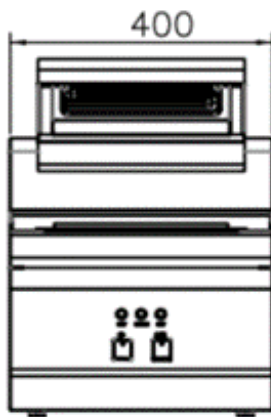

### 3. Általános termékinformációk

A berendezés használata előtt figyelmesen olvassa el a kézikönyvet, és csak az előírásoknak megfelelően használja.

#### Figyelem tulajdonosok és üzemeltetők

Ezt a berendezést úgy tervezték, hogy az élelmiszerek biztonságos és produktív feldolgozását, főzését és melegítését biztosítsa, amennyiben a berendezést az ebben a kézikönyvben található utasításoknak megfelelően használják és megfelelően karbantartják. A berendezés tulajdonosai felelősek azért, hogy a berendezést megfelelően és biztonságosan használják, és szigorúan betartják a jelen kézikönyvben szereplő összes utasítást, valamint a helyi, állami és szövetségi törvények előírásait.

**Figyelmeztetés**

A helytelen telepítés, beállítás, módosítás, szervizelés vagy karbantartás anyagi károkat, sérülést vagy halált okozhat. A berendezés telepítése vagy karbantartása előtt alaposan olvassa el a telepítési, üzemeltetési és karbantartási utasításokat.

**Az Ön biztonsága érdekében**

Ne tároljon vagy használjon benzint vagy más gyúlékony gőzöket vagy folyadékokat ennek vagy más készüléknek a közelében.

## 4. Telepítés

**Telepítés**

Ezt a berendezést vízszintes helyre és gyúlékony elemektől távol helyezze el.

Szerelje fel a megfelelő hálózati kapcsolót, biztosítékot és áramszivárgásvédelmet a berendezés közelébe. A szolgáltatott feszültségnek meg kell felelnie a fenti paraméterek szakaszban megadott adatoknak.

Ez a berendezés a vezetékek bekötési szabályainak megfelelően rögzített vezetékekhez van csatlakoztatva, és minden rendkívüli szakaszoló kapcsolóval van felszerelve.

A biztonság érdekében a javításokat csak szakképzett szakemberek végezhetik. A szakképzetlen személyek által végzett javítások és egyéb munkák veszélyesek lehetnek.

Távolítsa el a kapcsolóelemeket, és a tápkábelt (belső vezeték), az izzóegységet stb. először le kell állítani; a laikusoknak nem szabad önkényesen szétszerelni és módosítani.

## 5. A használat lépései

- Csatlakoztassa a tápegységet, és a zöld tápellátást jelző lámpa kigyullad.
- Kapcsolja be, a porcelán fűtőtest működni fog, és melegebbé teszi az ételt.
- Használat után kérjük, válassza le a készüléket a hálózatról.

## 6. Biztonság

**Napi ellenőrzés**

Használat előtt és után ellenőrizze a készüléket. Használat előtt ellenőrizze, hogy a készülék nem hajlik-e. Győződjön meg róla, hogy a tápkábel nem kopott vagy törött. Használatakor győződjön meg arról, hogy nem keletkezik kellemetlen szag, és nem hallatszik szokatlan zaj.

**Fontos:** Ne dobja ki a kézikönyvet

Ezt a kézikönyvet a készülék részének kell tekinteni, és át kell adni a szálloda vagy étterem tulajdonosának vagy vezetőjének, illetve a készülék kezelőinek képzéséért felelős személynek. Ezt meg kell őrizni a jövőbeni hivatkozáshoz. További kézikönyvek a helyi kereskedőnél kaphatók.



Bemærk at denne brugervejledning er maskinoversat. Skønt der er blevet gjort en stor arbejdsindsats for at få oversættelserne så præcise som muligt, er ingen maskineoversættelser perfekte, og er heller ikke ment som erstatning for en menneskelig oversættelse. Den officielle brugervejledning er den engelske version. Vi hæfter ikke juridisk for misforståelser som følge af maskinelle fejlversættelser. Såfremt der opstår tvivl om meningen, henviser vi til den engelske brugsanvisning da dette er den officielle version.

## 1. Tekniske data

Parameterbeskrivelse	Parameterværdi
Produktnavn	Varmere pommes frites
Model	RCWG-1100
Nominal spænding [V~] / frekvens [Hz]	230 / 50
Nominal effekt[W]	1100
Type beholder	GN 1/1 (18 l)
Mål (bredde x dybde x højde) [cm]	70 x 40 x 54
Vægt [kg]	19

## 2. Produktoversigt



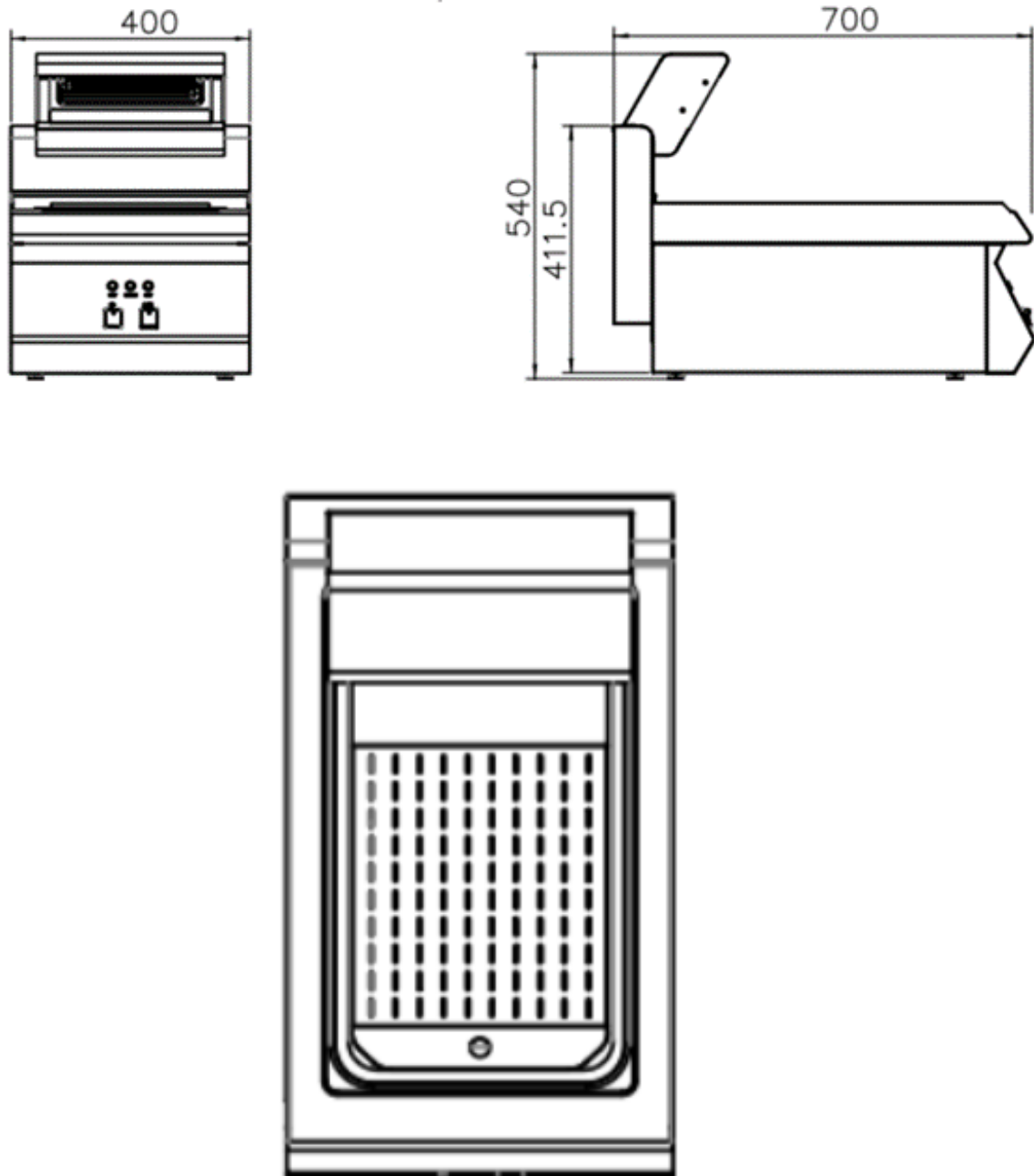

### 3. Generel produktinformation

Læs manualen omhyggeligt, før du tager udstyret i brug, og brug det kun som angivet.

#### **Opmærksomhed til ejere og operatører**

Dette udstyr er designet til at give sikker og produktiv behandling, tilberedning og opvarmning af fødevarer, så længe udstyret bruges i overensstemmelse med instruktionerne i denne manual og vedligeholdes korrekt. Ejere af dette udstyr har ansvaret for at sikre, at udstyret bruges korrekt og sikkert, og for nøje at følge alle instruktioner i denne vejledning og kravene i lokal, statslig eller føderal lovgivning.

**Advarsel**

Forkert installation, justering, ændring, service eller vedligeholdelse kan forårsage materielle skader, personskade eller død. Læs installations-, drifts- og vedligeholdelsesvejledningen grundigt, før du installerer eller servicerer dette udstyr.

**For din egen sikkerheds skyld**

Opbevar eller brug ikke benzin eller andre brændbare dampe eller væsker i nærheden af dette eller andre apparater.

## 4. Installation

### Installation

Placer dette udstyr på et plant sted og væk fra brændbare elementer.

Installer en passende afbryder, sikring og beskyttelse mod strømlækage i nærheden af udstyret. Den tilførte spænding skal være i overensstemmelse med oplysningerne i parameterafsnittet ovenfor.

Dette udstyr er forbundet med faste ledninger i henhold til ledningsreglerne, og det er udstyret med alle ekstreme afbrydere.

Reparationer bør kun udføres af kvalificerede teknikere for at garantere sikkerheden. Reparationer og andet arbejde udført af ukvalificerede personer kan være farligt.

Fjern afbryderkomponenter, og netledningen (intern ledning), pæreenheden osv. skal først stoppe med at bruge; lægfolk må ikke vilkårligt afmontere og ændre.

## 5. Trin til brug

- Tilslut strømforsyningen, og den grønne strømindikatorlampe vil lyse.
- Tænd, så arbejder porcelænsvarmeren og holder maden varm.
- Efter brug skal du afbryde strømmen.

## 6. Sikkerhed

### Daglig kontrol

Kontrollér apparatet før og efter brug. Før brug skal du kontrollere, at enheden ikke er lænet. Sørg for, at netledningen ikke er slidt eller knækket. Når du bruger den, skal du sørge for, at der ikke opstår nogen ubehagelig lugt, og at der ikke høres nogen usædvanlige lyde.

Det er **vigtigt**: Kassér ikke manualen

Denne vejledning anses for at være en del af apparatet og skal udleveres til ejeren eller lederen af hotellet eller restauranten eller til den person, der er ansvarlig for at uddanne brugere af dette apparat. Den bør gemmes til fremtidig brug. Yderligere manualer kan fås hos din lokale forhandler.



Tämä käyttöopas on käännetty konekääntäjän avulla. Olemme pyrkineet tarjoamaan mahdollisimman tarkan käännökseen. Automaattisten käännösten laatu ei kuitenkaan ole täydellinen, eikä sen ole tarkoitus korvata ihmisten tekemiä käännöksiä. Virallinen käyttöopas on englanninkielinen versio. Käännöksessä mahdollisesti esiintyvät ristiriitaisuudet tai erot viralliseen versioon eivät ole sitovia, eikä niillä ole oikeudellista vaikutusta ohjeiden noudattamisen tai täytäntöönpanon osalta. Jos jokin käyttöohjeen sisältämien tietojen tarkkuuteen liittyvä seikka askarruttaa sinua, käänny käyttöohjeiden virallisen englanninkielisen version puoleen.

## 1. Tekniset tiedot

Parametrin kuvaus	Parametrin arvo
Tuotteen nimi	Perunoita lämpimämpi
Malli	RCWG-1100
Nimellisjännite [V~] / taajuus [Hz]	230 / 50
Nimellisteho [W]	1100
Säiliön tyyppi	GN 1/1 (18 l)
Mitat (leveys x syvyys x korkeus) [cm]	70 x 40 x 54
Paino [kg]	19

## 2. Tuotteen yleiskatsaus



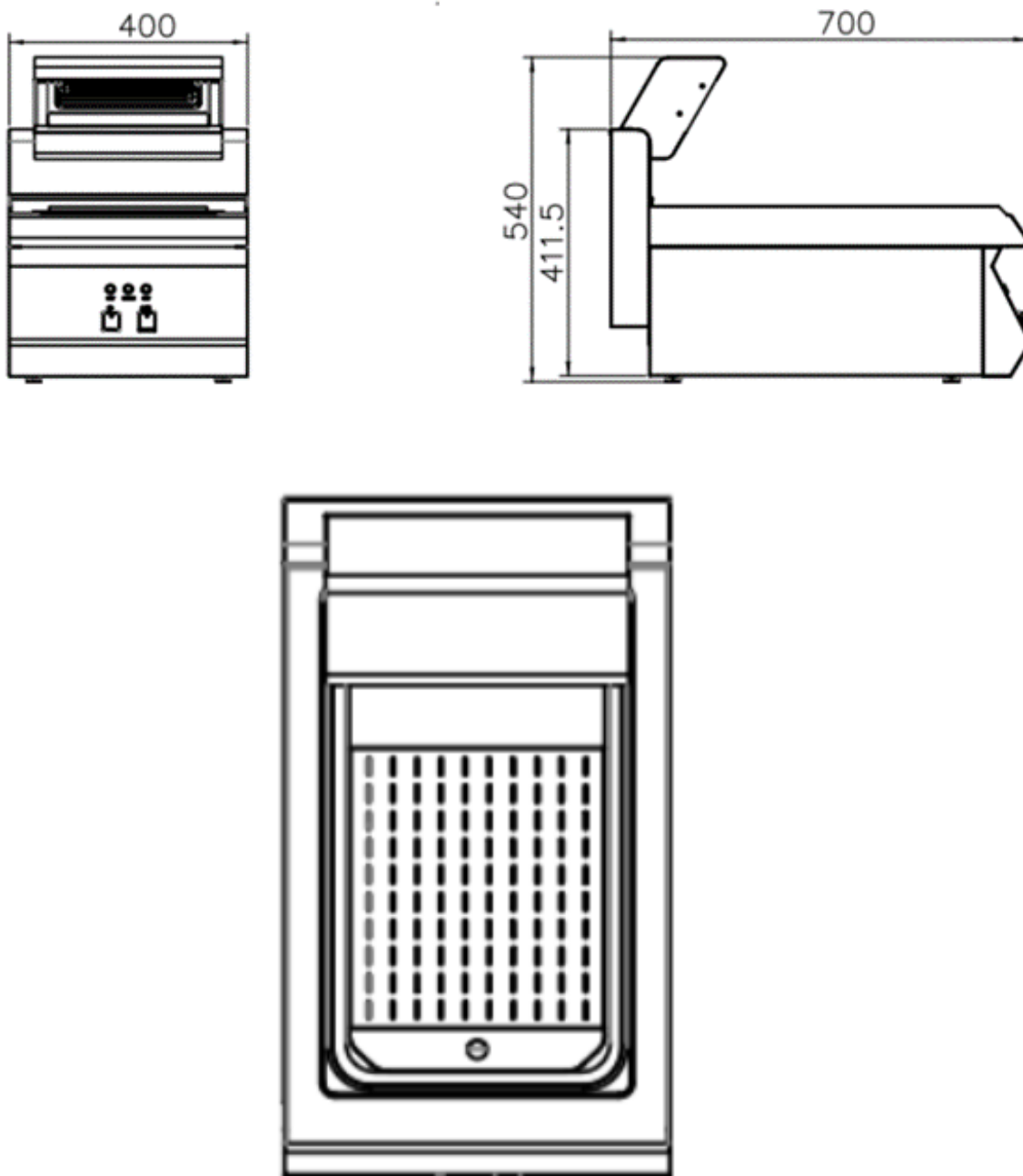

### 3. Yleiset tuotetiedot

Lue käyttöohje huolellisesti ennen laitteen käyttöä ja käytä sitä vain ohjeiden mukaisesti.

#### **Huomio omistajat ja operaattorit**

Tämä laite on suunniteltu tarjoamaan turvallista ja tuottavaa elintarvikkeiden käsittelyä, kypsentämistä ja lämmittämistä niin kauan kuin laitetta käytetään tämän oppaan ohjeiden mukaisesti ja sitä huolletaan asianmukaisesti. Tämän laitteen omistajat ovat vastuussa varmistaakseen, että tätä laitetta käytetään oikein ja turvallisesti, ja noudattavat tarkasti kaikkia tämän oppaan ohjeita ja paikallisen, osavaltion tai liittovaltion lain vaatimuksia.

**Varoitus**

Virheellinen asennus, säätö, muutos, huolto tai huolto voi aiheuttaa omaisuusvahinkoja, loukkaantumisia tai kuoleman. Lue asennus-, käyttö- ja huolto-ohjeet huolellisesti ennen tämän laitteen asennusta tai huoltoa.

**Turvallisuutesi vuoksi**

Älä säilytä tai käytä bensiiniä tai muita syttyviä höyryjä tai nesteitä tämän tai muun laitteen läheisyydessä.

## 4. Asennus

**Asennus**

Sijoita tämä laite tasaiselle paikalle ja etäälle syttyvistä aineista.

Asenna asianmukainen virtakytkin, sulake ja virtavuotosuoja laitteen lähelle. Syötettävän jännitteen on oltava yhdenmukainen yllä olevan parametriosan tietojen kanssa.

Tämä laite on kytketty kiinteällä kaapeloinnilla johdotussäätöjen mukaisesti ja se on varustettu kaikilla äärimmäisen katkaisukytkimillä.

Vain pätevä teknikko saa tehdä korjauksia turvallisuuden takaamiseksi. Pätemättömien henkilöiden tekemät korjaukset ja muut työt voivat olla vaarallisia.

Irrota kytkimen osat, ja virtajohdon (sisälinjan), hehkulamppuyksikön jne. on ensin lopetettava käyttö; maallikot eivät saa mielivaltaisesti purkaa ja muokata.

## 5. Käyttövaiheet

- Kytke virtalähde ja vihreä virran merkkivalo syttyy.
- Kytke päälle, posliinilämmitin toimii ja pitää ruoan lämpimänä.
- Käytön jälkeen irrota virtajohto.

## 6. Turvallisuus

**Päivittäinen tarkastus**

Tarkista laite ennen käyttöä ja käytön jälkeen. Tarkista ennen käyttöä, että laite ei ole laiha. Varmista, että virtajohto ei ole kulunut tai rikki. Kun käytät sitä, varmista, että ei synny epämiellyttävää hajua ja ettei kuulu epätavallisia ääniä.

**Tärkeää :** Älä hävitä käyttöohjetta

Tämä käsikirja katsotaan osaksi laitetta ja se tulee antaa hotellin tai ravintolan omistajalle tai johtajalle tai tämän laitteen käyttäjien koulutuksesta vastaavalle henkilölle. Se tulee säilyttää tulevaa tarvetta varten. Lisää oppaita saat paikalliselta jälleenmyyjältäsi.



Deze gebruikershandleiding is voor uw gemak vertaald met behulp van automatische vertaling. Er is redelijk wat inspanning geleverd voor het zo nauwkeurig verstrekken van een accurate vertaling; alleen is geen enkele geautomatiseerde vertaling perfect en het is ook niet de bedoeling dat zij menselijke vertalers gaan vervangen. De officiële gebruikershandleiding is de Engelse versie. Discrepancies of verschillen in de vertaling zijn niet bindend en hebben geen rechtsgevolgen voor naleving of handhaving. Bij vragen over de juistheid van de informatie in de gebruikershandleiding wordt verwezen naar de Engelse versie van die inhoud, die de officiële versie is.

## 1. Technische gegevens

Beschrijving parameter	Waarde parameter
Productnaam	Frietjes warmer
Model	RCWG-1100
Nominale spanning [V~] / frequentie [Hz]	230 / 50
Nominaal vermogen [W]	1100
Containertype	GN 1/1 (18 liter)
Afmetingen (breedte x diepte x hoogte) [cm]	70x40x54
Gewicht [kg]	19

## 2. Productoverzicht



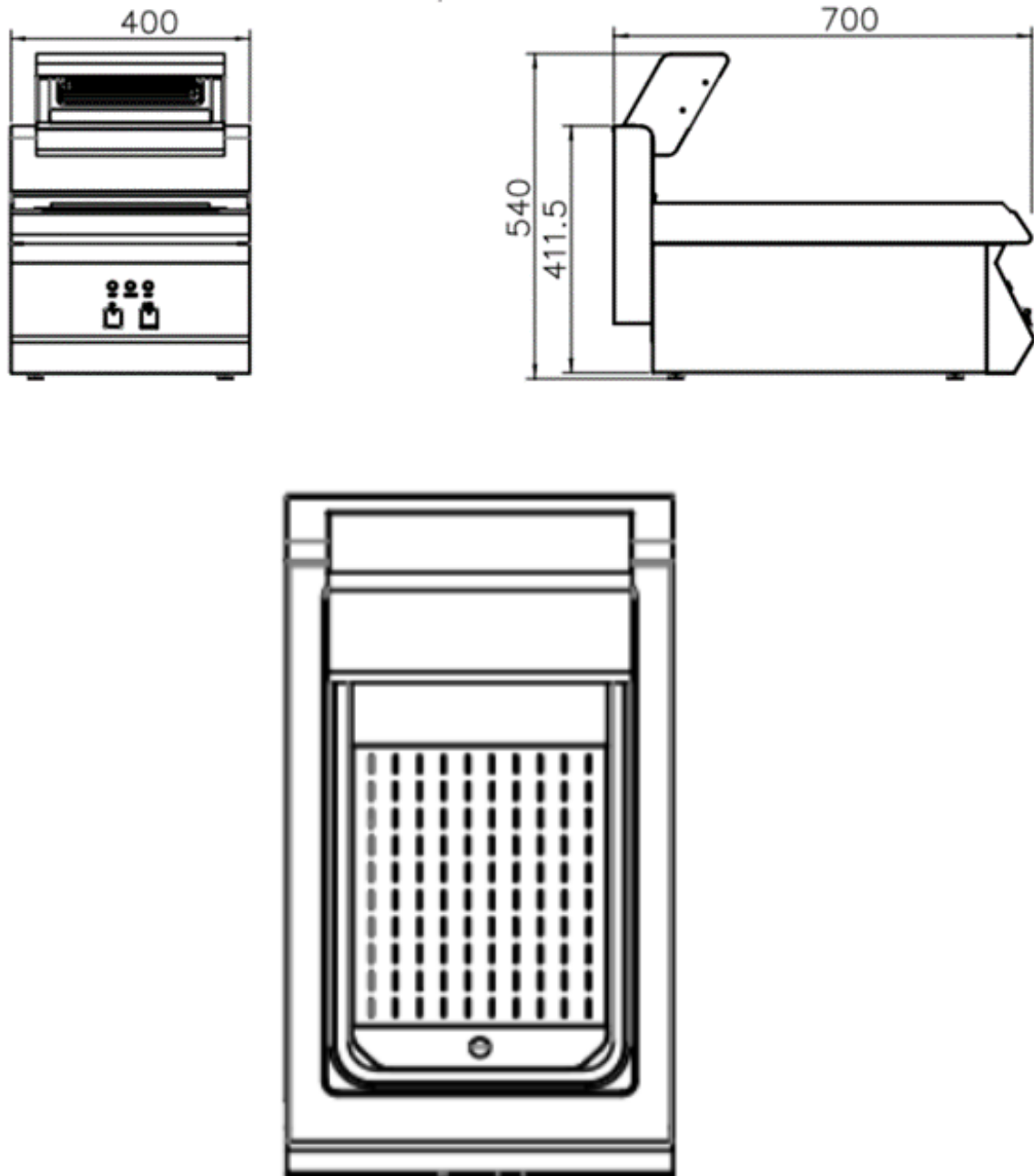

### 3. Algemene productinformatie

Lees de handleiding zorgvuldig door voordat u het apparaat gebruikt en gebruik het alleen zoals aangegeven.

#### Let op eigenaren en exploitanten

Deze apparatuur is ontworpen voor het veilig en productief verwerken, koken en opwarmen van voedselproducten, op voorwaarde dat de apparatuur wordt gebruikt in overeenstemming met de instructies in deze handleiding en goed wordt onderhouden. De eigenaar van deze apparatuur is ervoor verantwoordelijk dat deze apparatuur op de juiste en veilige manier wordt gebruikt en dat hij zich strikt houdt aan alle instructies in deze handleiding en aan de vereisten van de lokale, provinciale of federale wetgeving.

**Waarschuwing**

Onjuiste installatie, afstelling, wijziging, service of onderhoud kan leiden tot schade aan eigendommen, letsel of de dood. Lees de installatie-, bedienings- en onderhoudsinstructies zorgvuldig door voordat u dit apparaat installeert of onderhoudt.

**Voor uw veiligheid**

Bewaar of gebruik geen benzine of andere ontvlambare dampen of vloeistoffen in de buurt van dit of andere apparaten.

## 4. Installatie

**Installatie**

Plaats dit apparaat op een vlakke ondergrond, uit de buurt van brandbare elementen.

Installeer de juiste aan/uit-schakelaar, zekering en lekstroombeveiliging in de buurt van het apparaat. De geleverde spanning moet overeenkomen met de informatie in het bovenstaande parametergedeelte.

Deze apparatuur is aangesloten met vaste bedrading, volgens de bedradingsvoorschriften en is voorzien van alle extreme uitschakelaars.

Om de veiligheid te garanderen, mogen reparaties uitsluitend door gekwalificeerde technici worden uitgevoerd. Reparaties en andere werkzaamheden die door ondeskundige personen worden uitgevoerd, kunnen gevaarlijk zijn.

Verwijder eerst de schakelaarcomponenten, en stop eerst het gebruik van het netsnoer (interne leiding), de gloeilampunit etc.; leken mogen deze niet willekeurig demonteren en wijzigen.

## 5. Stappen voor gebruik

- Sluit de voeding aan. Het groene stroomindicatielampje zal gaan branden.
- Schakel het apparaat in, het porseleinen verwarmingselement gaat aan en houdt het eten warmer.
- Na gebruik de stroom uitschakelen.

## 6. Veiligheid

**Dagelijkse controle**

Controleer het apparaat voor en na gebruik. Controleer voor gebruik of het apparaat niet scheef staat. Controleer of het netsnoer niet versleten of kapot is. Zorg er bij gebruik voor dat er geen onaangename geur vrijkomt en dat u geen vreemde geluiden hoort.

**Belangrijk** : Gooi de handleiding niet weg

Deze handleiding wordt beschouwd als onderdeel van het apparaat en moet worden overhandigd aan de eigenaar of manager van het hotel of restaurant, of aan de persoon die verantwoordelijk is voor de opleiding van de gebruikers van dit apparaat. Bewaar deze informatie voor toekomstig gebruik. Extra handleidingen zijn verkrijgbaar bij uw plaatselijke dealer.



Denne bruksanvisningen er oversatt ved hjelp av maskinoversettelse. Det er gjort rimelige anstrengelser for å gi en nøyaktig oversettelse, men ingen automatisk oversettelse er perfekt, og det er heller ikke meningen at den skal erstatte menneskelige oversettere. Den offisielle bruksanvisningen er den engelske versjonen. Eventuelle uoverensstemmelser eller forskjeller i oversettelsen er ikke bindende og har ingen juridisk virkning med hensyn til overholdelse eller håndhevelse. Hvis det oppstår spørsmål knyttet til nøyaktigheten av informasjonen i brukerhåndboken, henvises det til den engelske versjonen av innholdet, som er den offisielle versjonen.

## 1. Tekniske data

Beskrivelse av parameter	Parameterverdi
Produktnavn	Frites varmere
Modell	RCWG-1100
Nominell spenning [V~] / frekvens [Hz]	230 / 50
Nominell effekt [W]	1100
Beholdertype	GN 1/1 (18 l)
Dimensjoner (bredde x dybde x høyde) [cm].	70 x 40 x 54
Vekt [kg]	19

## 2. Produktoversikt



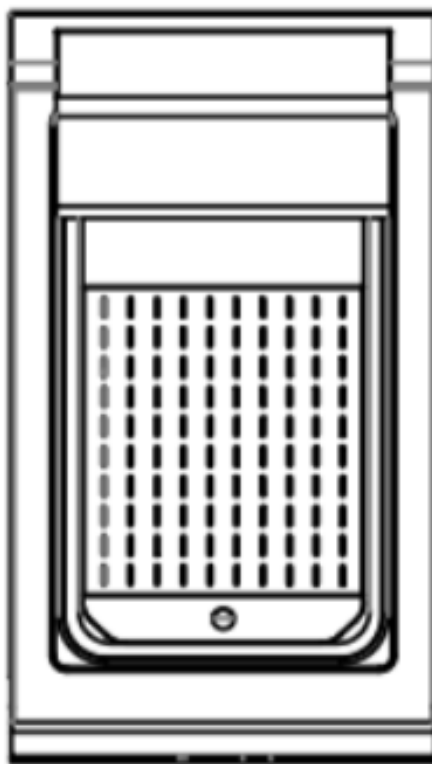
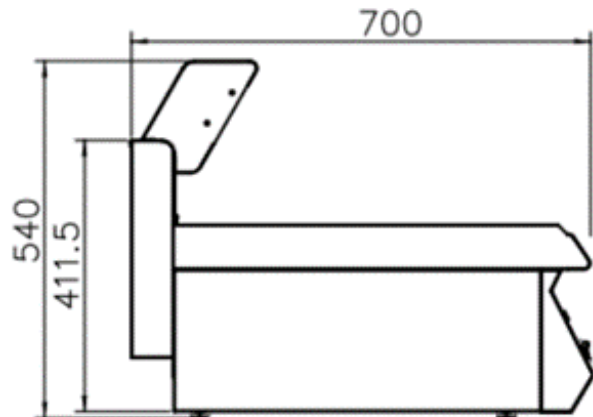
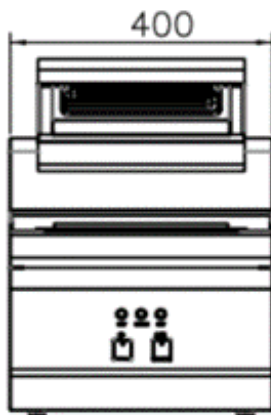

### 3. Generell produktinformasjon

Les bruksanvisningen nøye før du bruker utstyret og bruk den kun som spesifisert.

#### Oppmerksomhet eiere og operatører

Dette utstyret er utformet for å gi sikker og produktiv prosessering, matlaging og oppvarming av matprodukter så lenge utstyret brukes i samsvar med instruksjonene i denne håndboken og vedlikeholdes på riktig måte. Eiere av dette utstyret har ansvaret for å forsikre seg om at dette utstyret brukes riktig og trygt, og å følge alle instruksjonene i denne håndboken og kravene i lokal, statlig eller føderal lov.

**Advarsel**

Feil installasjon, justering, endring, service eller vedlikehold kan forårsake skade på eiendom, personskade eller død. Les installasjons-, drifts- og vedlikeholdsinstruksjonene grundig før du installerer eller utfører service på dette utstyret.

**For din sikkerhet**

Ikke oppbevar eller bruk bensin eller andre brennbare damper eller væsker i nærheten av dette eller andre apparater.

## 4. Installasjon

### Installasjon

Plasser dette utstyret på et jevnt sted og vekk fra brennbare elementer.

Installer riktig strømbryter, sikring og strømlekkasjebeskyttelse i nærheten av utstyret. Spenningen som leveres må samsvare med informasjonen i parameterdelen ovenfor.

Dette utstyret er koblet til med faste ledninger, i henhold til ledningsreglene, og det er utstyrt med alle ekstremt frakoblingsbrytere.

Reparasjoner bør kun utføres av kvalifiserte teknikere for å ivareta sikkerheten. Reparasjoner og annet arbeid utført av ukvalifiserte personer kan være farlige.

Fjern bryterkomponenter, og strømledningen (intern linje), lyspæreenheten osv. må først slutte å bruke; lekfolk kan ikke vilkårlig demontere og modifisere.

## 5. Trinn for bruk

- Koble til strømforsyningen og den grønne strømindikasjonslampen vil lyse.
- Slå på, porselensvarmer vil fungere og holde maten varmere.
- Etter bruk, koble fra strømmen.

## 6. Sikkerhet

### Daglig kontroll

Kontroller enheten før og etter bruk. Før bruk, kontroller at enheten ikke er mager. Pass på at strømledningen ikke er slitt eller ødelagt. Når du bruker den, sørg for at det ikke produseres ubehagelig lukt og at det ikke høres uvanlige lyder.

**Viktig :** Ikke kast bruksanvisningen

Denne håndboken anses å være en del av apparatet og skal gis til eieren eller lederen av hotellet eller restauranten, eller til personen som er ansvarlig for opplæring av operatørene av dette apparatet. Den bør oppbevares for fremtidig referanse. Ytterligere manualer er tilgjengelig fra din lokale forhandler.



För din bekvämlighet har denna bruksanvisning översatts med hjälp av maskinöversättning. Rimliga ansträngningar har gjorts för att tillhandahålla en korrekt översättning, men ingen automatiserad översättning är perfekt och är inte heller avsedd att ersätta mänskliga översättare. Den officiella bruksanvisningen är den engelska versionen. Eventuella avvikelser eller skillnader som kan ha uppstått i översättningen är inte bindande och har ingen rättslig verkan för efterlevnads- eller verkställighetsändamål. Om det uppstår frågor om huruvida informationen i användarhandboken är korrekt, hänvisar vi till den engelska versionen av innehållet, som är den officiella versionen.

## 1. Tekniska data

Parameterbeskrivning	Parametervärde
Produktnamn	Pommes frites varmare
Modell	RCWG-1100
Nominell spänning [V~] / frekvens [Hz]	230 / 50
Nominell effekt [W]	1100
Behållartyp	GN 1/1 (18 l)
Mått (bredd x djup x höjd) [cm]	70 x 40 x 54
Vikt [kg]	19

## 2. Produktöversikt



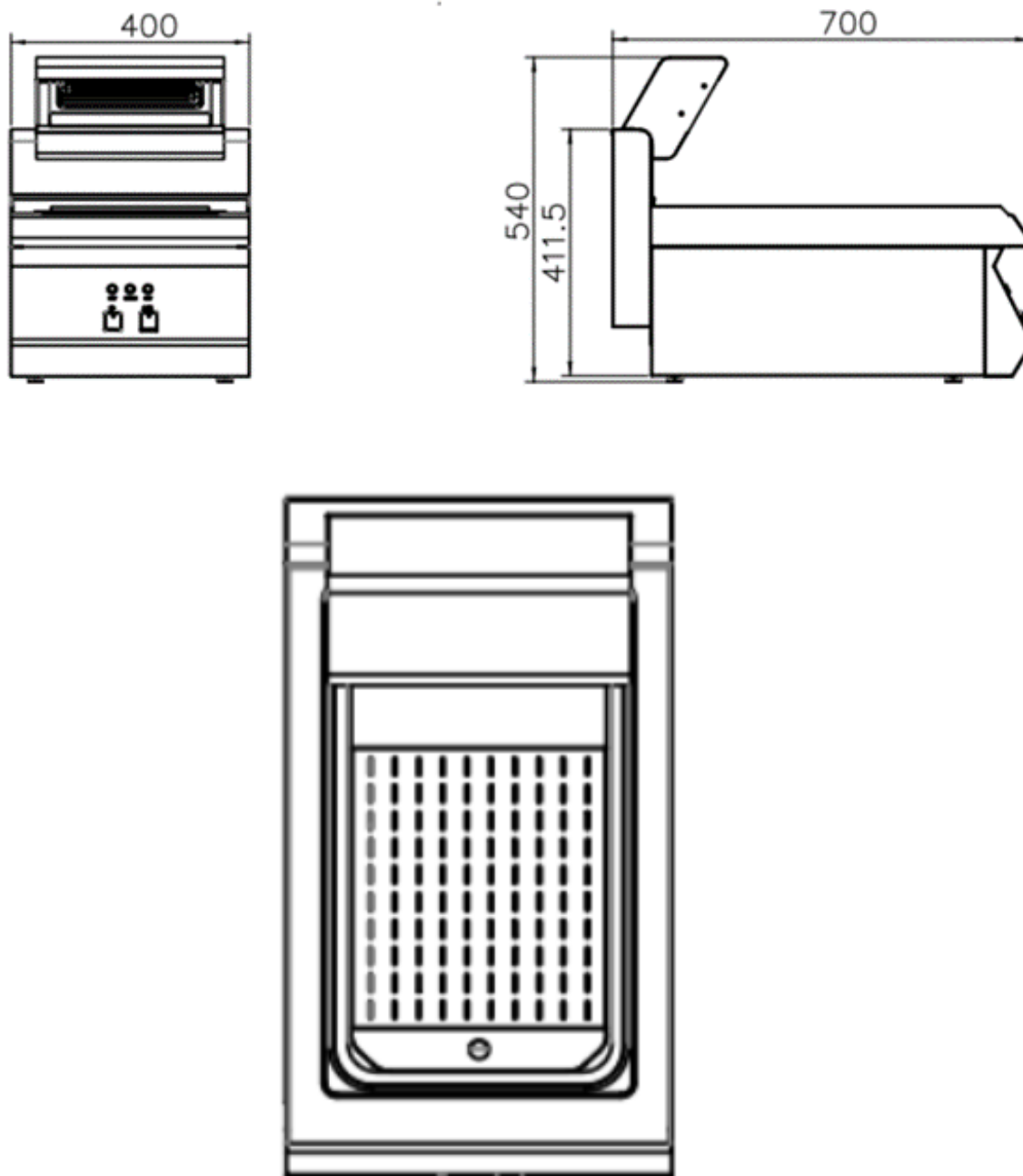

### 3. Allmän produktinformation

Läs bruksanvisningen noggrant innan du använder utrustningen och använd den endast enligt anvisningarna.

#### Uppmärksamma ägare och operatörer

Denna utrustning är utformad för att ge säker och produktiv bearbetning, tillagning och uppvärmning av livsmedel så länge som utrustningen används i enlighet med instruktionerna i denna manual och underhålls på rätt sätt. Ägare av denna utrustning bär ansvaret att se till att denna utrustning används korrekt och säkert, och att strikt följa alla instruktioner som finns i denna handbok och kraven i lokal, statlig eller federal lag.

**Varning**

Felaktig installation, justering, ändring, service eller underhåll kan orsaka skada på egendom, personskada eller dödsfall. Läs instruktionerna för installation, drift och underhåll noggrant innan du installerar eller servar denna utrustning.

**För din säkerhet**

Förvara eller använd inte bensin eller andra brandfarliga ångor eller vätskor i närheten av denna eller annan apparat.

## 4. Installation

**Installation**

Placera denna utrustning på en jämn plats och borta från brandfarliga element.

Installera lämplig strömbrytare, säkring och strömläckageskydd nära utrustningen. Den tillförda spänningen måste överensstämja med informationen i parameteravsnittet ovan.

Denna utrustning är ansluten med fasta ledningar, enligt ledningsreglerna och den är utrustad med alla extremt brytare.

Reparationer bör endast utföras av kvalificerade tekniker för att garantera säkerheten. Reparationer och annat arbete av okvalificerade personer kan vara farligt.

Ta bort brytarkomponenterna och nätsladden (intern ledning), glödlampsenheten etc måste först sluta använda; lekmän får inte godtyckligt demontera och modifiera.

## 5. Steg för användning

- Anslut strömförsörjningen och grön strömindikeringslampa kommer att lysa.
- Slå på, porslinsvärmaren fungerar och håller maten varmare.
- Efter användning, koppla ur strömmen.

## 6. Säkerhet

**Daglig kontroll**

Kontrollera enheten före och efter användning. Kontrollera före användning att enheten inte är mager. Se till att nätsladden inte är sliten eller trasig. När du använder den, se till att ingen obehaglig lukt produceras och att inga ovanliga ljud hörs.

**Viktigt** : Släng inte bruksanvisningen

Denna bruksanvisning anses vara en del av apparaten och ska ges till ägaren eller chefen för hotellet eller restaurangen, eller till den person som ansvarar för att utbilda operatörerna av denna apparat. Den bör behållas för framtida referens. Ytterligare manualer finns tillgängliga från din lokala återförsäljare.



Este Manual do Utilizador foi traduzido para sua conveniência através de tradução automática. Foram feitos esforços razoáveis para fornecer uma tradução exata; no entanto, nenhuma tradução automática é perfeita nem se destina a substituir os tradutores humanos. O Manual do Utilizador oficial é a versão em inglês. Quaisquer discrepâncias ou diferenças criadas na tradução não são vinculativas e não têm qualquer efeito jurídico para efeitos de cumprimento ou execução. Se surgirem questões relacionadas com a exatidão das informações contidas no Manual do Utilizador, consulte a versão inglesa desses conteúdos, que é a versão oficial.

## 1. Dados técnicos

Descrição do parâmetro	Valor do parâmetro
Nome do produto	Aquecedor de batatas fritas
Modelo	RCWG-1100
Tensão nominal [V~] / frequência [Hz]	230 / 50
Potência nominal [W]	1100
Tipo de contêiner	GN 1/1 (18 l)
Dimensões (largura x profundidade x altura) [cm]	70 x 40 x 54
Peso [kg]	19

## 2. Visão geral do produto



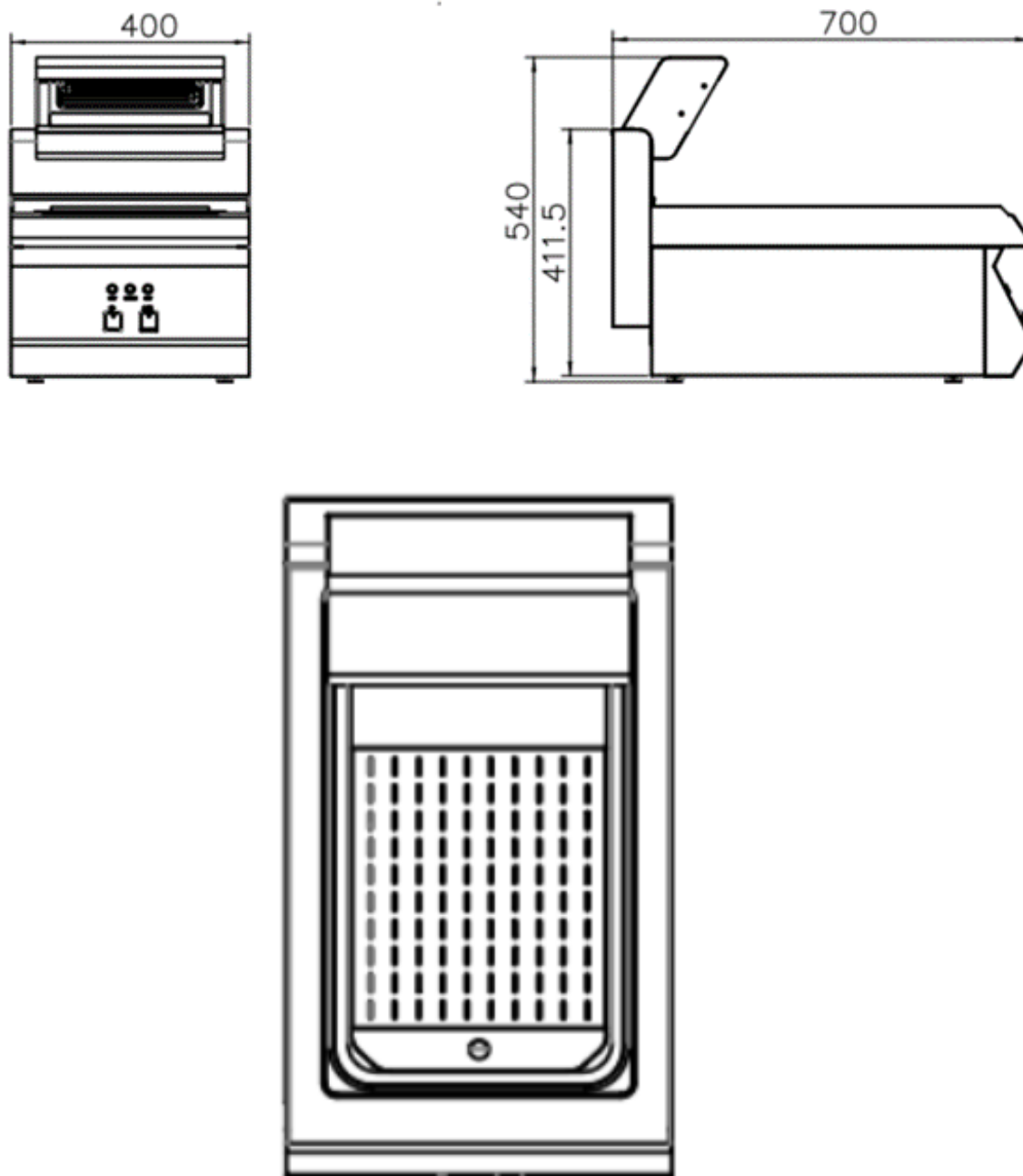

### 3. Informações gerais do produto

Leia atentamente o manual antes de utilizar o equipamento e utilize-o somente conforme especificado.

#### Atenção Proprietários e Operadores

Este equipamento foi projetado para fornecer processamento, cozimento e aquecimento seguros e produtivos de produtos alimentícios, desde que o equipamento seja usado de acordo com as instruções deste manual e receba manutenção adequada. Os proprietários deste equipamento são responsáveis por garantir que ele seja usado de forma adequada e segura e por seguir rigorosamente todas as instruções contidas neste manual e os requisitos das leis locais, estaduais ou federais.

**Aviso**

Instalação, ajuste, alteração, serviço ou manutenção inadequados podem causar danos materiais, ferimentos ou morte. Leia atentamente as instruções de instalação, operação e manutenção antes de instalar ou fazer manutenção neste equipamento.

**Para sua segurança**

Não armazene ou use gasolina ou outros vapores ou líquidos inflamáveis nas proximidades deste ou de outro aparelho.

## 4. Instalação

**Instalação**

Coloque este equipamento em local nivelado e longe de elementos inflamáveis.

Instale o interruptor de alimentação, o fusível e o protetor contra fuga de corrente adequados perto do equipamento. A tensão fornecida deve ser consistente com as informações na seção de parâmetros acima.

Este equipamento é conectado com fiação fixa, de acordo com as regras de fiação, e é equipado com todos os interruptores de desconexão extremamente necessários.

Os reparos devem ser realizados apenas por técnicos qualificados para garantir a segurança. Reparos e outros trabalhos realizados por pessoas não qualificadas podem ser perigosos.

Remova os componentes do interruptor, o cabo de alimentação (linha interna), a unidade da lâmpada, etc., devendo primeiro parar de usar; leigos não podem desmontar e modificar arbitrariamente.

## 5. Passos para uso

- Conecte a fonte de alimentação e a luz indicadora de energia verde acenderá.
- Ligue, o aquecedor de porcelana estará funcionando e manterá os alimentos quentes.
- Após o uso, desconecte a energia.

## 6. Segurança

**Verificação diária**

Verifique o dispositivo antes e depois do uso. Antes de usar, verifique se o dispositivo não está pobre. Certifique-se de que o cabo de alimentação não esteja gasto ou quebrado. Ao utilizá-lo, certifique-se de que não haja produção de odores desagradáveis e que não sejam ouvidos ruídos estranhos.

**Importante** : Não descarte o manual

Este manual é considerado parte do aparelho e deve ser entregue ao proprietário ou gerente do hotel ou restaurante, ou à pessoa responsável pelo treinamento dos operadores deste aparelho. Deve ser guardado para referência futura. Manuais adicionais estão disponíveis no seu revendedor local.



Táto používateľská príručka bola preložená pomocou strojového prekladu. Vynaložili sme primeranú snahu o poskytnutie presného prekladu, avšak žiadny automatický preklad nie je dokonalý a nemá nahradiť ľudských prekladateľov. Oficiálna používateľská príručka je v anglickom jazyku. Akékoľvek nezrovnalosti alebo rozdiely, ku ktorým došlo v procese prekladu, nie sú záväzné a nemajú žiadny právny účinok na účely dodržiavania alebo presadzovania predpisov. Ak máte akékoľvek otázky týkajúce sa presnosti informácií obsiahnutých v používateľskej príručke, pozrite si jej anglickú verziu, ktorá predstavuje oficiálnu verziu.

## 1. Technické údaje

Popis parametra	Hodnota parametra
Názov produktu	Hranolky teplejsie
Model	RCWG-1100
Menovité napätie [V~]/frekvencia [Hz]	230 / 50
Menovitý výkon [W]	1100
Typ kontajnera	GN 1/1 (18 l)
Rozmery (šírka x hĺbka x výška; mm) [cm]	70 x 40 x 54
Hmotnosť [kg]	19

## 2. Prehľad produktu



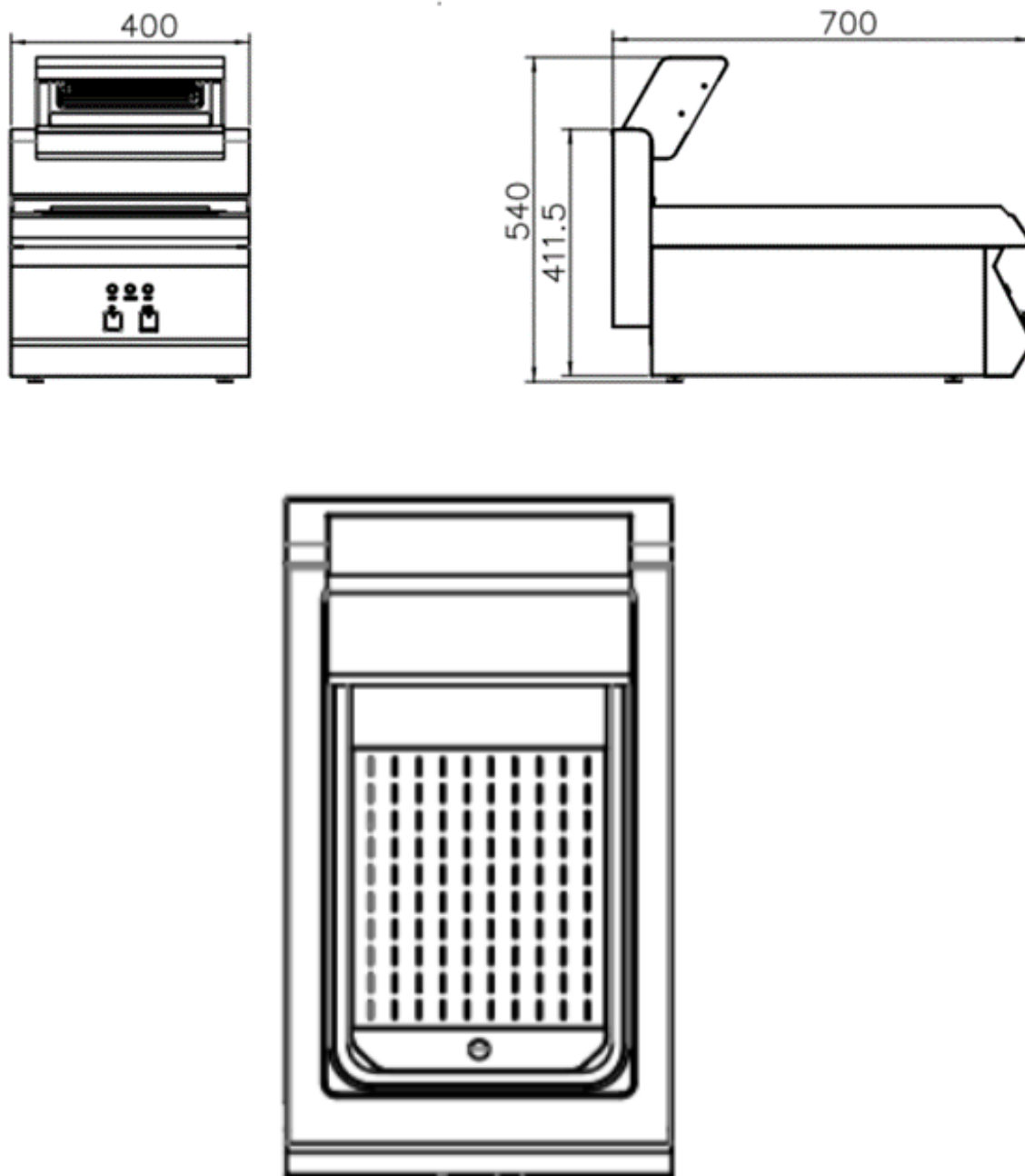

### 3. Všeobecné informácie o produkte

Pred použitím zariadenia si pozorne prečítajte návod a používajte ho len podľa pokynov.

#### **Pozor majiteľa a prevádzkovateľa**

Toto zariadenie je navrhnuté tak, aby poskytovalo bezpečné a produktívne spracovanie, varenie a ohrievanie potravinových produktov, pokiaľ sa zariadenie používa v súlade s pokynmi v tomto návode a je správne udržiavané. Majitelia tohto zariadenia nesú zodpovednosť za to, aby sa ubezpečili, že sa toto zariadenie používa správne a bezpečne, a že budú prísne dodržiavať všetky pokyny uvedené v tomto návode a požiadavky miestnych, štátnych alebo federálnych zákonov.

**POZOR**

Nesprávna inštalácia, nastavenie, zmena, servis alebo údržba môžu spôsobiť poškodenie majetku, zranenie alebo smrť. Pred inštaláciou alebo servisom tohto zariadenia si dôkladne prečítajte pokyny na inštaláciu, obsluhu a údržbu.

**Pre vašu bezpečnosť**

V blízkosti tohto alebo iného spotrebiča neskladujte ani nepoužívajte žiadny benzín ani iné horľavé výpary alebo kvapaliny.

## 4. Inštalácia

### Inštalácia

Umiestnite toto zariadenie na rovné miesto a ďaleko od horľavých prvkov.

V blízkosti zariadenia nainštalujte vhodný vypínač, poistku a ochranu proti úniku prúdu. Dodávané napätie musí byť v súlade s informáciami v sekcii parametrov vyššie.

Toto zariadenie je pripojené pevnou kabelážou podľa pravidiel elektroinštalácie a je vybavené úplným vypínačom.

Opravy by mali vykonávať iba kvalifikovaní technici, aby bola zaistená bezpečnosť. Opravy a iné práce nekvalifikovaných ľudí môžu byť nebezpečné.

Odstráňte komponenty spínača a najprv sa musí prestať používať napájací kábel (vnútorná linka), jednotka žiarovky atď.; laici nesmú svojvoľne rozoberať a upravovať.

## 5. Kroky na použitie

- Pripojte napájací zdroj a rozsvieti sa zelená kontrolka napájania.
- Zapnite, porcelánový ohrievač bude fungovať a udrží jedlo teplejšie.
- Po použití prosím odpojte napájanie.

## 6. Bezpečnosť

### Denná kontrola

Skontrolujte zariadenie pred a po použití. Pred použitím skontrolujte, či zariadenie nie je chudé. Uistite sa, že napájací kábel nie je opotrebovaný alebo zlomený. Pri používaní dbajte na to, aby nevznikol nepríjemný zápach a nepočuť neobvyklé zvuky.

**Dôležité :** Návod nevyhadzujte

Tento návod sa považuje za súčasť spotrebiča a je potrebné ho odovzdať majiteľovi alebo manažérovi hotela alebo reštaurácie alebo osobe zodpovednej za školenie obsluhy tohto spotrebiča. Malo by sa uschovať pre budúce použitie. Ďalšie príručky sú k dispozícii u vášho miestneho predajcu.



Това ръководство за потребителя е преведено за ваше удобство с помощта на машинен превод. Положени са разумни усилия за осигуряване на точен превод; нито един автоматичен превод обаче не е перфектен, нито е предназначен да замени човешки преводачи. Официалното ръководство за потребителя е английската версия. Всички несъответствия или разлики, създадени в превода, не са обвързващи и нямат правно действие за целите на съответствието или прилагането. Ако възникнат въпроси, свързани с точността на информацията, съдържаща се в ръководството за потребителя, моля, вижте английската версия на това съдържание, която е официалната версия.

## 1. Технически данни

Описание на параметъра	Стойност на параметъра
Име на продукта	Пържени картофи по-топло
Модел	RCWG-1100
Номинално напрежение [V~] / честота [Hz]	230 / 50
Номинална мощност [W]	1100
Тип контейнер	GN 1/1 (18 л)
Размери (ширина x дълбочина x височина) [cm]	70 x 40 x 54
Тегло [kg]	19

## 2. Преглед на продукта



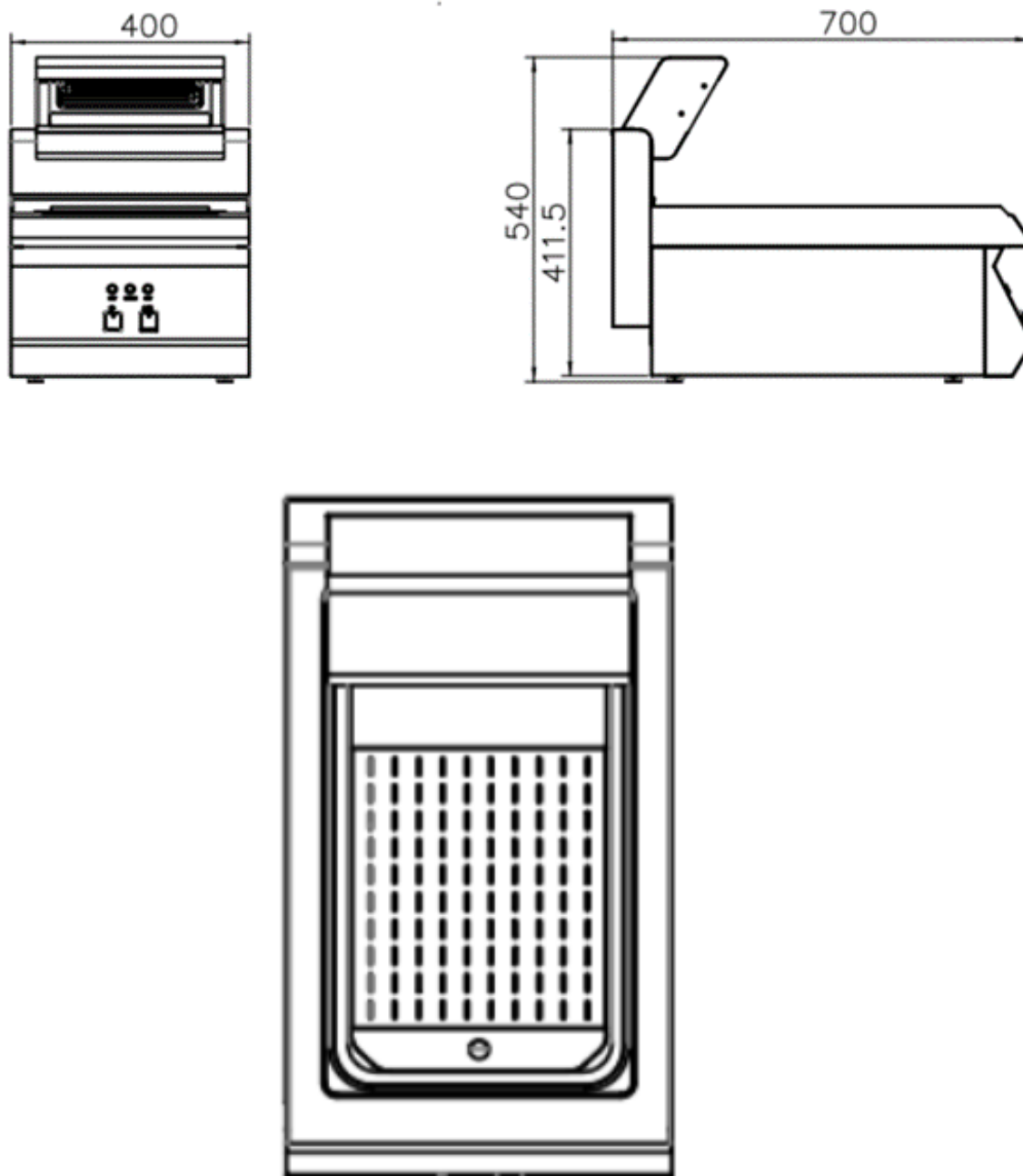

### 3. Обща информация за продукта

Прочетете внимателно ръководството, преди да използвате оборудването и го използвайте само както е указано.

#### На вниманието на собствениците и операторите

Това оборудване е предназначено да осигури безопасна и продуктивна обработка, готвене и затопляне на хранителни продукти, стига оборудването да се използва в съответствие с инструкциите в това ръководство и да се поддържа правилно. Собствениците на това оборудване носят отговорността да се уверят, че това оборудване се използва правилно и безопасно и да следват стриктно всички инструкции, съдържащи се в това ръководство и изискванията на местния, щатския или федералния закон.

**Предупреждение**

Неправилното инсталиране, настройка, промяна, обслужване или поддръжка може да причини имуществени щети, нараняване или смърт. Прочетете внимателно инструкциите за монтаж, експлоатация и поддръжка, преди да инсталирате или обслужите това оборудване.

**За вашата безопасност**

Не съхранявайте и не използвайте бензин или други запалими пари или течности в близост до този или друг уред.

## 4. Монтаж

**Монтаж**

Поставете това оборудване на равно място и далеч от запалими елементи.

Инсталирайте подходящия превключвател на захранването, предпазител и предпазител срещу утечка на ток близо до оборудването. Доставеното напрежение трябва да съответства на информацията в раздела за параметрите по-горе.

Това оборудване е свързано с фиксирано окабеляване, в съответствие с правилата за окабеляване и е оборудвано с всички изключителни прекъсвачи.

Ремонтите трябва да се извършват само от квалифицирани техници, за да се гарантира безопасността. Ремонти и други работи от неквалифицирани хора могат да бъдат опасни.

Отстранете компонентите на превключвателя и първо трябва да спрете да използвате захранващия кабел (вътрешна линия), крушката и т.н.; миряните не могат произволно да демонтират и модифицират.

## 5. Стъпки за използване

- Свържете захранването и зелената индикаторна лампа за захранване ще светне.
- Включете, порцелановият нагревател ще работи и ще поддържа храната по-топла.
- След употреба, моля, изключете захранването.

## 6. Безопасност

**Ежедневна проверка**

Проверете устройството преди и след употреба. Преди употреба проверете дали уредът не е беден. Уверете се, че захранващият кабел не е износен или счупен. Когато го използвате, уверете се, че не се създава неприятна миризма и не се чуват необичайни шумове.

**Важно :** Не изхвърляйте ръководството

Това ръководство се счита за част от уреда и трябва да се даде на собственика или управителя на хотела или ресторанта, или на лицето, отговорно за обучението на операторите на този уред. Трябва да се запази за бъдещи справки. Допълнителни ръководства са налични от вашия местен дилър.



Αυτό το εγχειρίδιο χρήστη έχει μεταφραστεί για τη διευκόλυνσή σας χρησιμοποιώντας αυτόματη μετάφραση. Έχουν γίνει εύλογες προσπάθειες για την παροχή ακριβούς μετάφρασης. Ωστόσο, καμία αυτοματοποιημένη μετάφραση δεν είναι τέλεια ούτε προορίζεται να αντικαταστήσει τους ανθρώπινους μεταφραστές. Το επίσημο εγχειρίδιο χρήστη είναι η αγγλική έκδοση. Τυχόν ασυμφωνίες ή διαφορές που δημιουργούνται στη μετάφραση δεν είναι δεσμευτικές και δεν έχουν νομική ισχύ για σκοπούς συμμόρφωσης ή επιβολής. Εάν προκύψουν ερωτήσεις σχετικά με την ακρίβεια των πληροφοριών που περιέχονται στο Εγχειρίδιο χρήσης, ανατρέξτε στην αγγλική έκδοση αυτών των περιεχομένων που είναι η επίσημη έκδοση.

## 1. Τεχνικά στοιχεία

Περιγραφή παραμέτρων	Τιμή παραμέτρου
Όνομα προϊόντος	Πιο ζεστές πατάτες
Μοντέλο	RCWG-1100
Ονομαστική τάση [V~] / συχνότητα [Hz]	230 / 50
Ονομαστική ισχύς [W]	1100
Τύπος δοχείου	GN 1/1 (18 λίτρα)
Διαστάσεις (πλάτος x βάθος x ύψος) [cm]	70 x 40 x 54
Βάρος [kg]	19

## 2. Επισκόπηση προϊόντος



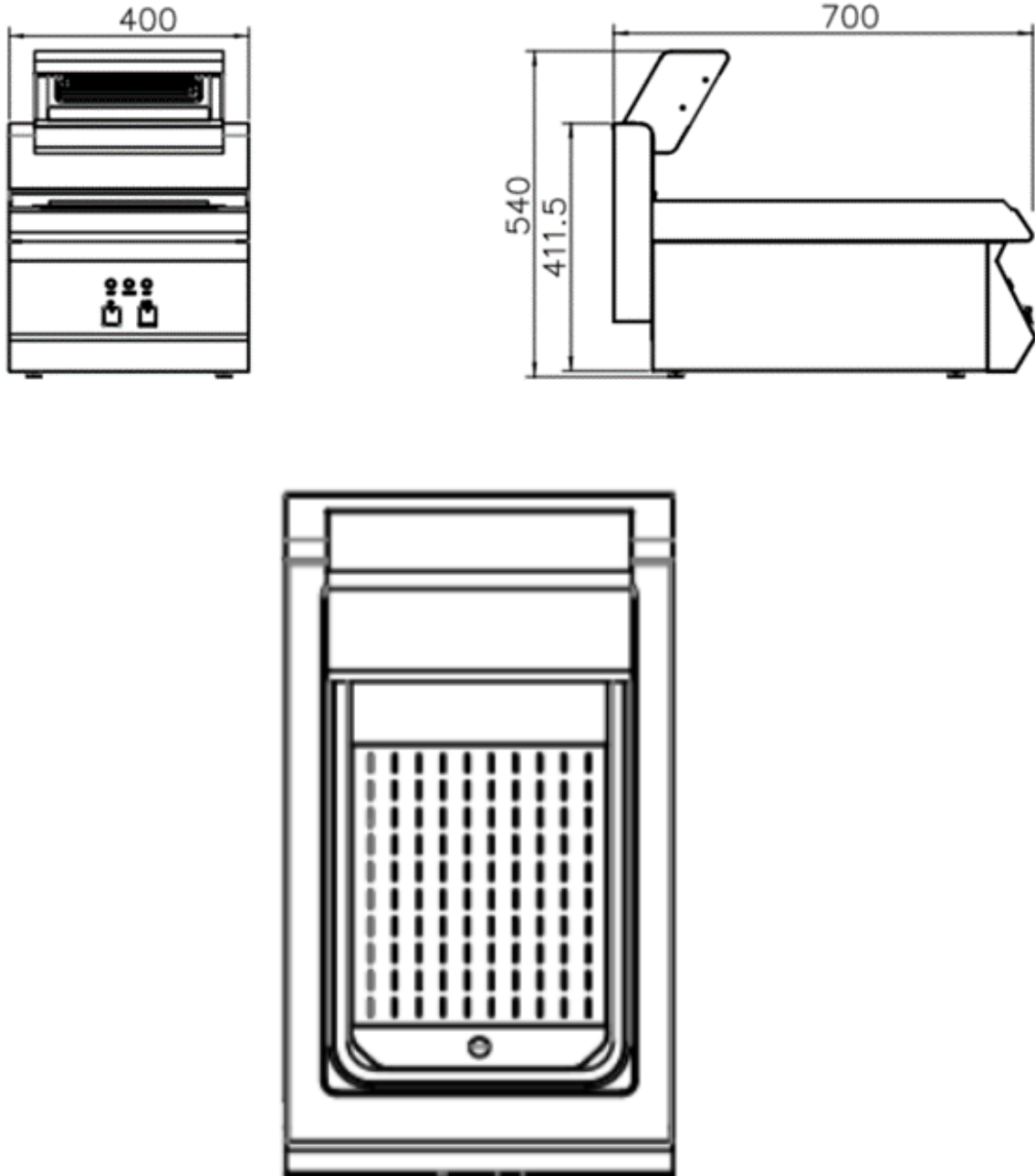

### 3. Γενικές πληροφορίες προϊόντος

Διαβάστε προσεκτικά το εγχειρίδιο πριν χρησιμοποιήσετε τον εξοπλισμό και χρησιμοποιήστε τον μόνο όπως καθορίζεται.

#### Προσοχή Ιδιοκτητών και Χειριστών

Αυτός ο εξοπλισμός έχει σχεδιαστεί για να παρέχει ασφαλή και παραγωγική επεξεργασία, μαγείρεμα και θέρμανση των τροφίμων, εφόσον ο εξοπλισμός χρησιμοποιείται σύμφωνα με τις οδηγίες σε αυτό το εγχειρίδιο και συντηρείται σωστά. Οι κάτοχοι αυτού του εξοπλισμού φέρουν την ευθύνη να βεβαιωθούν ότι αυτός ο εξοπλισμός χρησιμοποιείται σωστά και με ασφάλεια και να ακολουθούν αυστηρά όλες τις οδηγίες που περιέχονται σε αυτό το εγχειρίδιο και τις απαιτήσεις της τοπικής, πολιτειακής ή ομοσπονδιακής νομοθεσίας.

### **Προειδοποίηση**

Η ακατάλληλη εγκατάσταση, ρύθμιση, αλλαγή, σέρβις ή συντήρηση μπορεί να προκαλέσει υλικές ζημιές, τραυματισμό ή θάνατο. Διαβάστε προσεκτικά τις οδηγίες εγκατάστασης, λειτουργίας και συντήρησης πριν εγκαταστήσετε ή συντηρήσετε αυτόν τον εξοπλισμό.

### **Για την ασφάλειά σας**

Μην αποθηκεύετε και μην χρησιμοποιείτε βενζίνη ή άλλους εύφλεκτους ατμούς ή υγρά κοντά σε αυτήν ή σε άλλη συσκευή.

## **4. Εγκατάσταση**

### **Εγκατάσταση**

Τοποθετήστε αυτόν τον εξοπλισμό σε επίπεδο σημείο και μακριά από εύφλεκτα στοιχεία.

Εγκαταστήστε τον κατάλληλο διακόπτη τροφοδοσίας, την ασφάλεια και το προστατευτικό διαρροής ρεύματος κοντά στον εξοπλισμό. Η παρεχόμενη τάση πρέπει να είναι σύμφωνη με τις πληροφορίες στην παραπάνω ενότητα παραμέτρων.

Αυτός ο εξοπλισμός συνδέεται με σταθερή καλωδίωση, σύμφωνα με τους κανόνες καλωδίωσης και είναι εξοπλισμένος με όλους τους διακόπτες εξαιρετικά αποσύνδεσης.

Οι επισκευές πρέπει να εκτελούνται μόνο από ειδικευμένους τεχνικούς για να διασφαλιστεί η ασφάλεια. Οι επισκευές και άλλες εργασίες από ανειδίκευτα άτομα μπορεί να είναι επικίνδυνες.

Αφαιρέστε τα εξαρτήματα του διακόπτη και το καλώδιο τροφοδοσίας (εσωτερική γραμμή), η μονάδα λαμπτήρα κ.λπ., πρέπει πρώτα να σταματήσετε να χρησιμοποιείτε. Λαϊκοί δεν επιτρέπεται να αποσυναρμολογούν και να τροποποιούν αυθαίρετα.

## **5. Βήματα για τη χρήση**

- Συνδέστε το τροφοδοτικό και η πράσινη ενδεικτική λυχνία τροφοδοσίας θα είναι αναμμένη.
- Ανάψτε, ο θερμοαντήρας πορσελάνης θα λειτουργεί και θα διατηρήσει το φαγητό πιο ζεστό.
- Μετά τη χρήση, αποσυνδέστε το ρεύμα.

## **6. Ασφάλεια**

### **Καθημερινός έλεγχος**

Ελέγξτε τη συσκευή πριν και μετά τη χρήση. Πριν από τη χρήση, βεβαιωθείτε ότι η συσκευή δεν είναι άπαχη. Βεβαιωθείτε ότι το καλώδιο τροφοδοσίας δεν είναι φθαρμένο ή σπασμένο. Όταν το χρησιμοποιείτε, βεβαιωθείτε ότι δεν υπάρχει δυσάρεστη οσμή και ότι δεν ακούγονται ασυνήθιστοι θόρυβοι.

**Σημαντικό :** Μην απορρίπτετε το εγχειρίδιο

Αυτό το εγχειρίδιο θεωρείται μέρος της συσκευής και πρέπει να δοθεί στον ιδιοκτήτη ή τον διευθυντή του ξενοδοχείου ή του εστιατορίου ή στο άτομο που είναι υπεύθυνο για την εκπαίδευση των χειριστών αυτής της συσκευής. Θα πρέπει να διατηρηθεί για μελλοντική αναφορά. Πρόσθετα εγχειρίδια είναι διαθέσιμα από τον τοπικό αντιπρόσωπο.



Ovaj korisnički priručnik je preveden radi vaše udobnosti pomoću strojnog prijevoda. Uloženi su razumni naponi da se osigura točan prijevod; međutim, nijedan automatizirani prijevod nije savršen niti mu je namjera zamijeniti ljudske prevoditelje. Službeni korisnički priručnik je engleska verzija. Sve nedosljednosti ili razlike nastale u prijevodu nisu obvezujuće i nemaju pravni učinak u svrhu usklađenosti ili provedbe. Ako se pojave bilo kakva pitanja vezana uz točnost informacija sadržanih u korisničkom priručniku, pogledajte englesku verziju tih sadržaja koja je službena verzija.

## 1. Tehnički podaci

Opis parametra	Vrijednost parametra
Naziv proizvoda	Pomfrit topliji
Model	RCWG-1100
Nazivni napon [V~] / frekvencija [Hz]	230 / 50
Nazivna snaga [W]	1100
Vrsta spremnika	GN 1/1 (18 l)
Dimenzije (širina x dubina x visina) [cm]	70 x 40 x 54
Težina [kg]	19

## 2. Pregled proizvoda



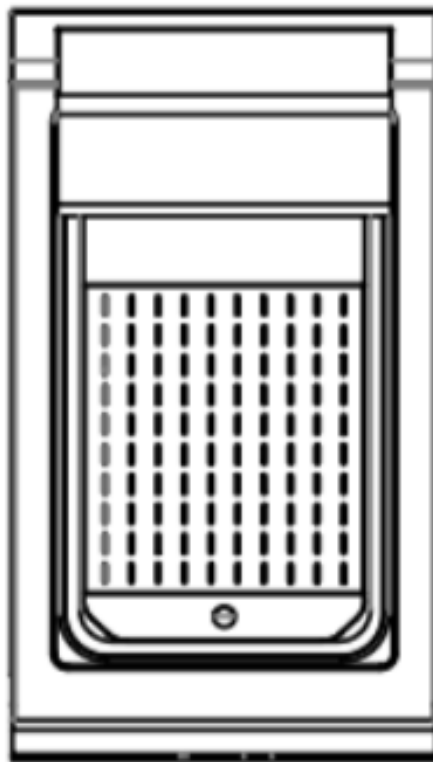
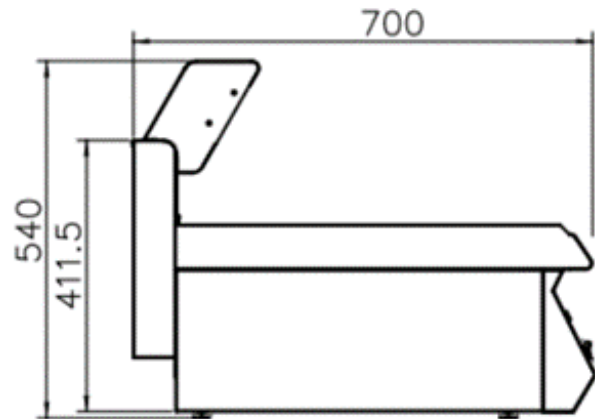
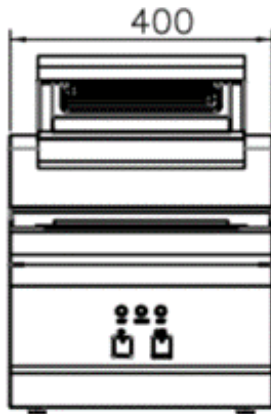

### 3. Opće informacije o proizvodu

Pažljivo pročitajte priručnik prije uporabe opreme i koristite je samo kako je navedeno.

#### Pažnja vlasnicima i operaterima

Ova je oprema dizajnirana za sigurnu i produktivnu obradu, kuhanje i zagrijavanje prehrambenih proizvoda sve dok se oprema koristi u skladu s uputama u ovom priručniku i ako se pravilno održava. Vlasnici ove opreme snose odgovornost pobrinuti se da se ova oprema koristi ispravno i sigurno te da se strogo pridržavaju svih uputa sadržanih u ovom priručniku i zahtjeva lokalnog, državnog ili federalnog zakona.

**Upozorenje**

Neispravna instalacija, podešavanje, izmjena, servis ili održavanje mogu uzrokovati oštećenje imovine, ozljede ili smrt. Prije instaliranja ili servisiranja ove opreme temeljito pročitajte upute za instalaciju, rad i održavanje.

**Za vašu sigurnost**

Nemojte skladištiti niti koristiti bilo kakav benzin ili druge zapaljive pare ili tekućine u blizini ovog ili drugog uređaja.

## 4. Montaža

**Montaža**

Postavite ovu opremu na ravno mjesto i dalje od zapaljivih elemenata.

Postavite odgovarajući prekidač napajanja, osigurač i zaštitu od curenja struje u blizini opreme. Isporučeni napon mora biti u skladu s informacijama u gornjem odjeljku parametara.

Ova je oprema povezana s fiksnim ožičenjem, u skladu s pravilima ožičenja i opremljena je svim ekstremno rastavljajućim prekidačima.

Popravke trebaju obavljati samo kvalificirani tehničari kako bi se osigurala sigurnost. Popravci i drugi radovi koje izvode nekvalificirane osobe mogu biti opasni.

Uklonite komponente prekidača, a kabel za napajanje (unutarnji vod), jedinicu žarulje itd. prvo morate prestati koristiti; laici ne smiju samovoljno rastavljati i modificirati.

## 5. Koraci za korištenje

- Spojite napajanje i zelena indikatorska lampica napajanja će se upaliti.
- Uključite, porculanski grijač će raditi i održavati toplinu hrane.
- Nakon upotrebe, molimo isključite napajanje.

## 6. Sigurnost

**Dnevna provjera**

Provjerite uređaj prije i nakon uporabe. Prije uporabe provjerite da uređaj nije osiromašen. Provjerite nije li kabel za napajanje istrošen ili polomljen. Prilikom uporabe pazite da se ne stvaraju neugodni mirisi i da se ne čuju neobični zvukovi.

**Važno** : Nemojte odbaciti priručnik

Ovaj priručnik se smatra dijelom uređaja i treba ga dati vlasniku ili upravitelju hotela ili restorana, ili osobi odgovornoj za obuku operatera ovog uređaja. Trebalo bi ga sačuvati za buduće potrebe. Dodatni priručnici dostupni su kod vašeg lokalnog zastupnika.



Šis vartotojo vadovas buvo išverstas jūsų patogumui naudojant mašininį vertimą. Buvo dedamos pagrįstos pastangos siekiant pateikti tikslų vertimą; tačiau joks automatinis vertimas nėra tobulas ir nėra skirtas pakeisti žmonių vertėjus. Oficialus vartotojo vadovas yra anglų kalba. Bet kokie vertime sukurti neatitikimai ar skirtumai nėra įpareigojantys ir neturi teisinės galios atitikties ar vykdymo tikslais. Jei kyla klausimų, susijusių su vartotojo vadove pateiktos informacijos tikslumu, žr. to turinio versiją anglų kalba, kuri yra oficiali versija.

## 1. Techniniai duomenys

Parametrų aprašymas	Parametrų reikšmė
Produkto pavadinimas	Bulvytes šilčiau
Modelis	RCWG-1100
Nominali įtampa [V~] / dažnis [Hz]	230 / 50
Nominali galia [W]	1100
Konteinerio tipas	GN 1/1 (18 l)
Matmenys (plotis x gylis x aukštis) [cm]	70 x 40 x 54
Svoris [kg]	19

## 2. Produkto apžvalga



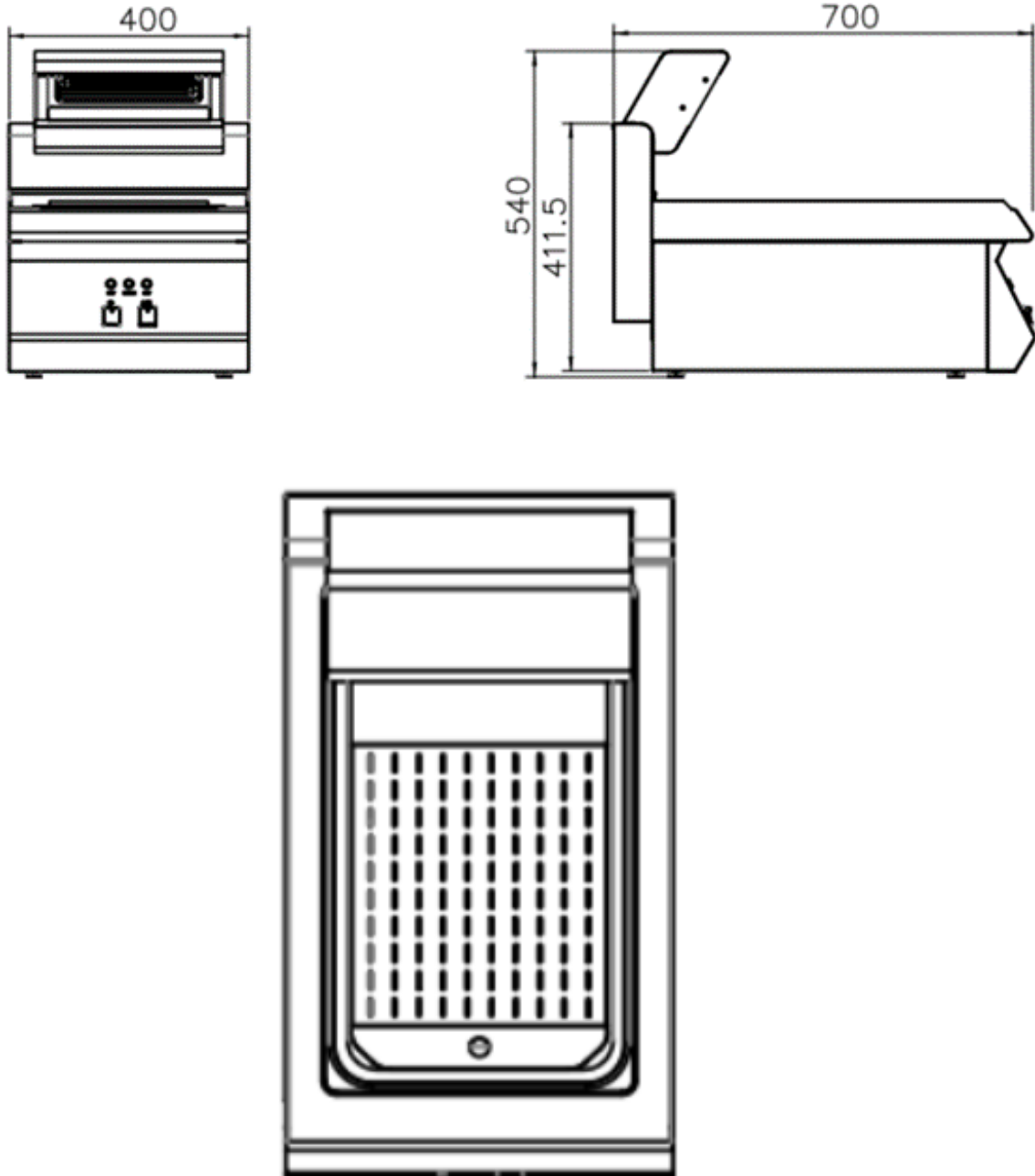

### 3. Bendra informacija apie gaminį

Prieš naudodami įrangą, atidžiai perskaitykite vadovą ir naudokite tik taip, kaip nurodyta.

#### Savininkų ir operatorių dėmesiui

Ši įranga skirta saugiai ir produktyviai apdoroti, virti ir pašildyti maisto produktus tol, kol įranga naudojama pagal šiame vadove pateiktas instrukcijas ir yra tinkamai prižiūrima. Šios įrangos savininkai yra atsakingi už tai, kad ši įranga būtų naudojama tinkamai ir saugiai, ir griežtai laikytųsi visų šiame vadove pateiktų nurodymų ir vietinių, valstijos ar federalinių įstatymų reikalavimų.

#### Įspėjimas

Netinkamas įrengimas, reguliavimas, keitimas, aptarnavimas ar techninė priežiūra gali sukelti žalą

turtui, susižalojimą arba mirtį. Prieš montuodami arba atlikdami techninę priežiūrą, atidžiai perskaitykite montavimo, naudojimo ir priežiūros instrukcijas.

#### **Jūsų saugumui**

Nelaikykite ir nenaudokite benzino ar kitų degių garų ar skysčių šalia šio ar kito prietaiso.

## **4. Montavimas**

### **Montavimas**

Padėkite šią įrangą lygioje vietoje ir toliau nuo degių elementų.

Prie įrangos sumontuokite atitinkamą maitinimo jungiklį, saugiklį ir srovės nuotėkio apsaugą. Tiekiamą įtampa turi atitikti aukščiau esančiame parametrų skyriuje pateiktą informaciją.

Ši įranga jungiama stacionariais laidais, pagal laidų instaliacijos taisykles ir turi visus itin atjungiamus jungiklius.

Siekiant užtikrinti saugumą, remontą turėtų atlikti tik kvalifikuoti technikai. Remontas ir kiti darbai, kuriuos atlieka nekvalifikuoti asmenys, gali būti pavojingi.

Išimkite jungiklio komponentus ir pirmiausia turite nustoti naudoti maitinimo laidą (vidinę liniją), lemputės bloką ir pan.; pasauliečiai negali savavališkai ardyti ir modifikuoti.

## **5. Naudojimo žingsniai**

- Prijunkite maitinimo šaltinį ir užsidegs žalia maitinimo indikacinė lemputė.
- Įjunkite, porcelianinis šildytuvas veiks ir maistas bus šiltas.
- Po naudojimo atjunkite maitinimą.

## **6. Saugumas**

### **Kasdienis patikrinimas**

Patikrinkite prietaisą prieš ir po naudojimo. Prieš naudodami patikrinkite, ar prietaisas nėra liesas. Įsitikinkite, kad maitinimo laidas nėra susidėvėjęs arba nenutrūkęs. Naudodamiesi juo įsitikinkite, kad nesklinda nemalonūs kvapas ir nesigirdi nejprastų garsų.

**Svarbu** : neišmeskite vadovo

Šis vadovas laikomas prietaiso dalimi ir turi būti perduotas viešbučio ar restorano savininkui arba vadovui arba asmeniui, atsakingam už šio prietaiso operatorių mokymą. Jį reikia pasilikti, kad būtų galima pasinaudoti ateityje. Papildomus vadovus galite gauti iš vietinio pardavėjo.



Acest manual de utilizare a fost tradus pentru confortul dumneavoastră, folosind traducerea automată. S-au făcut eforturi rezonabile pentru a oferi o traducere corectă; cu toate acestea, nicio traducere automată nu este perfectă și nici nu are scopul de a înlocui traducătorii umani. Manualul de utilizare oficial este versiunea în limba engleză. Orice discrepanțe sau diferențe create în traducere nu sunt obligatorii și nu au niciun efect juridic în scopuri de conformitate sau de aplicare. Dacă apar întrebări legate de acuratețea informațiilor conținute în Manualul de utilizare, vă rugăm să consultați versiunea în limba engleză a acelor conținuturi, care este versiunea oficială.

## 1. Date tehnice

Descrierea parametrilor	Valoarea parametrului
Numele produsului	Cartofi prajiti incalziti
Model	RCWG-1100
Tensiune nominală [V~] / frecvență [Hz]	230 / 50
Putere nominală [W]	1100
Tip container	GN 1/1 (18 l)
Dimensiuni (latime x adancime x inaltime) [cm]	70 x 40 x 54
Greutate [kg]	19

## 2. Prezentare generală a produsului



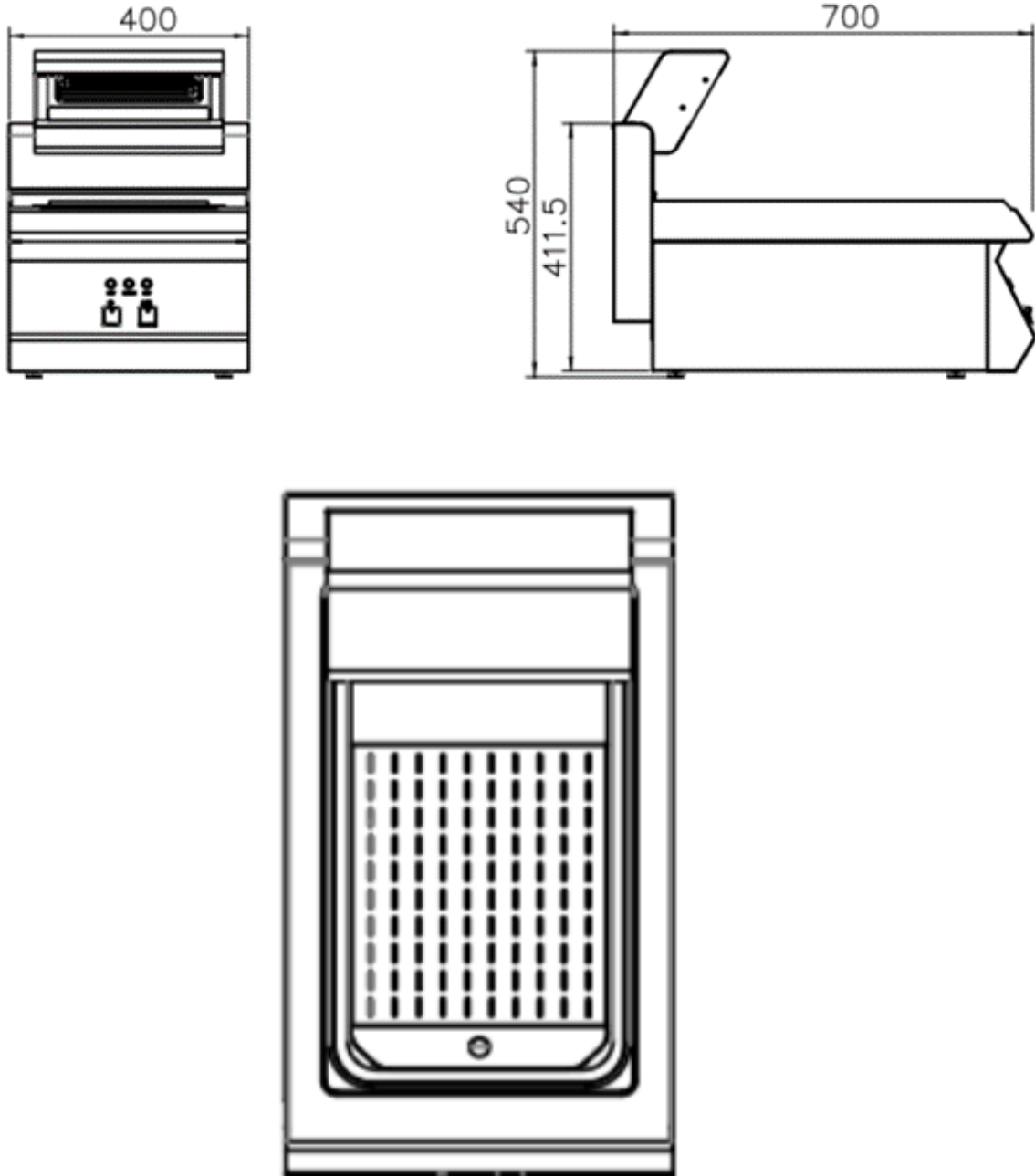

### 3. Informații generale despre produs

Citiți cu atenție manualul înainte de a utiliza echipamentul și utilizați-l numai așa cum este specificat.

#### Atenție proprietarilor și operatorilor

Acest echipament este conceput pentru a asigura procesarea, gătitul și încălzirea în siguranță și productivă a produselor alimentare, atâta timp cât echipamentul este utilizat în conformitate cu instrucțiunile din acest manual și este întreținut corespunzător. Proprietarii acestui echipament poartă responsabilitatea de a se asigura că acest echipament este utilizat corect și în siguranță și de a urma cu strictețe toate instrucțiunile conținute în acest manual și cerințele legii locale, statale sau federale.

**Avertizare**

Instalarea, reglarea, modificarea, service-ul sau întreținerea necorespunzătoare pot cauza daune materiale, vătămări sau deces. Citiți cu atenție instrucțiunile de instalare, operare și întreținere înainte de a instala sau de a întreține acest echipament.

**Pentru siguranța ta**

Nu depozitați și nu utilizați benzină sau alți vapori sau lichide inflamabile în apropierea acestui sau a altui aparat.

## 4. Instalare

**Instalare**

Așezați acest echipament pe un loc plan și departe de elementele inflamabile.

Instalați întrerupătorul de alimentare adecvat, siguranța și dispozitivul de protecție împotriva scurgerilor de curent în apropierea echipamentului. Tensiunea furnizată trebuie să fie în concordanță cu informațiile din secțiunea de parametri de mai sus.

Acest echipament este conectat cu cablaj fix, conform regulilor de cablare și este echipat cu un întrerupător extrem de deconectat.

Reparațiile trebuie efectuate numai de tehnicieni calificați pentru a asigura siguranța. Reparațiile și alte lucrări efectuate de persoane necalificate pot fi periculoase.

Îndepărtați componentele comutatorului și cablul de alimentare (linia internă), unitatea becului etc., trebuie mai întâi să înceteze utilizarea; laicii nu pot să demonteze și să modifice în mod arbitrar.

## 5. Pași pentru utilizare

- Conectați sursa de alimentare și lampa verde de indicare a puterii se va aprinde.
- Porniți, încălzitorul de porțelan va funcționa și va menține alimentele mai calde.
- După utilizare, vă rugăm să deconectați alimentarea.

## 6. Siguranță

**Verificare zilnică**

Verificați dispozitivul înainte și după utilizare. Înainte de utilizare, verificați dacă dispozitivul nu este slab. Asigurați-vă că cablul de alimentare nu este uzat sau rupt. Când îl utilizați, asigurați-vă că nu se produce un miros neplăcut și că nu se aud zgomote neobișnuite.

**Important** : Nu aruncați manualul

Acest manual este considerat a fi parte a aparatului și trebuie dat proprietarului sau managerului hotelului sau restaurantului, sau persoanei responsabile cu instruirea operatorilor acestui aparat. Ar trebui păstrat pentru referințe viitoare. Manuale suplimentare sunt disponibile de la dealerul local.



Ta uporabniški priročnik je bil za vaše udobje preveden s strojnim prevajanjem. Vloženi so bili razumni napor, da se zagotovi točen prevod; vendar noben avtomatiziran prevod ni popoln niti ni namenjen nadomestitvi človeških prevajalcev. Uradni uporabniški priročnik je angleška različica. Kakršna koli neskladja ali razlike, ustvarjene v prevodu, niso zavezujoče in nimajo pravnega učinka za namene skladnosti ali uveljavljanja. Če se pojavijo kakršna koli vprašanja v zvezi s točnostjo informacij v uporabniškem priročniku, si oglejte angleško različico te vsebine, ki je uradna različica.

## 1. Tehnični podatki

Opis parametra	Vrednost parametra
Ime izdelka	Pomfrit toplejši
Model	RCWG-1100
Nazivna napetost [V~] / frekvenca [Hz]	230 / 50
Nazivna moč [W]	1100
Vrsta posode	GN 1/1 (18 l)
Mere (širina x globina x višina) [cm]	70 x 40 x 54
Teža [kg]	19

## 2. Pregled izdelka



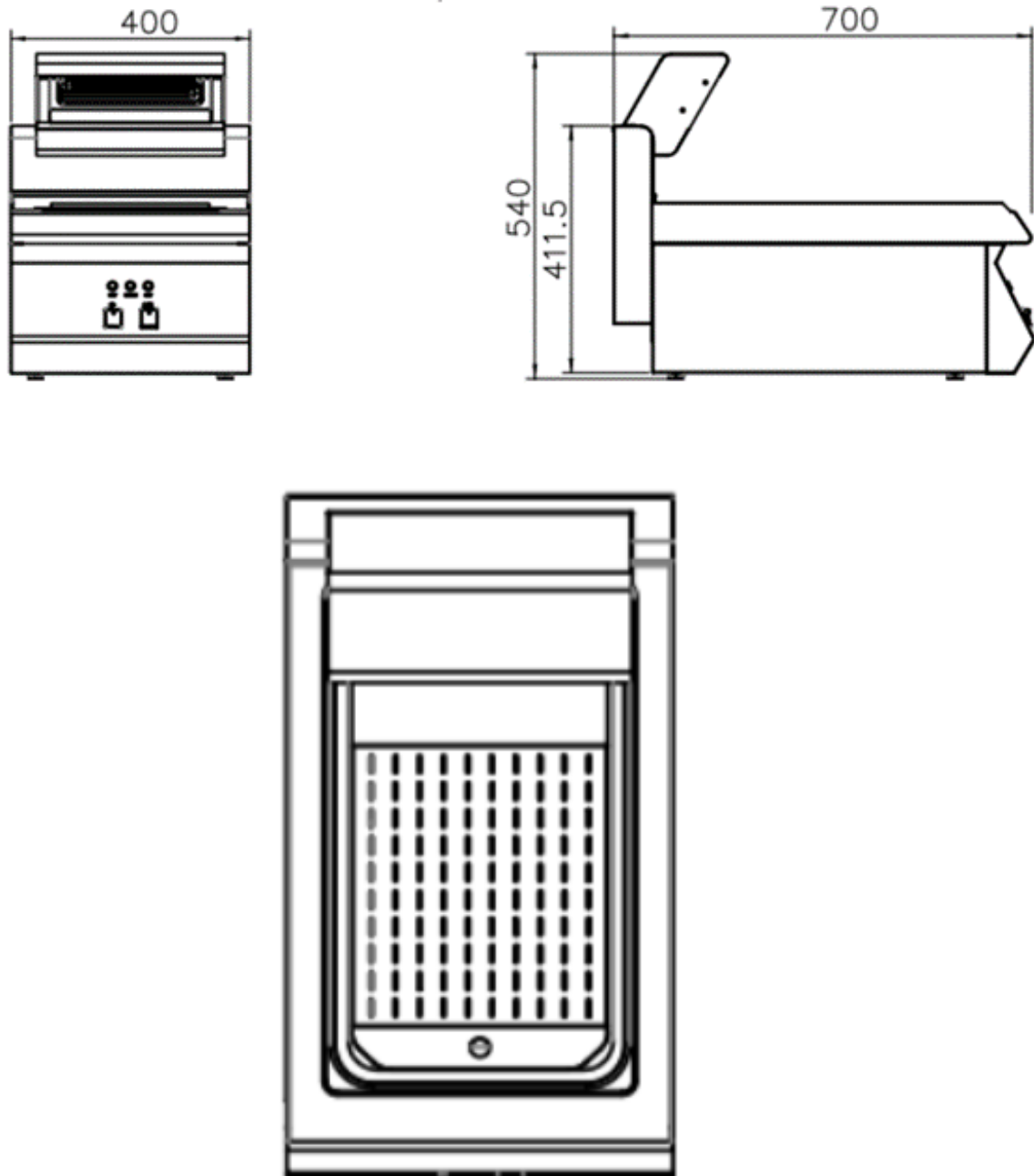

### 3. Splošne informacije o izdelku

Pred uporabo opreme natančno preberite priročnik in jo uporabljajte le, kot je navedeno.

#### **Pozor lastniki in upravljavci**

Ta oprema je zasnovana tako, da zagotavlja varno in produktivno predelavo, kuhanje in segrevanje živilskih izdelkov, če se oprema uporablja v skladu z navodili v tem priročniku in je pravilno vzdrževana. Lastniki te opreme so odgovorni za pravilno in varno uporabo te opreme ter za dosledno upoštevanje vseh navodil v tem priročniku in zahtev lokalne, državne ali zvezne zakonodaje.

#### **Opozorilo**

Nepravilna namestitev, nastavitve, sprememba, servis ali vzdrževanje lahko povzroči materialno

škodo, poškodbe ali smrt. Pred namestitvijo ali servisiranjem te opreme natančno preberite navodila za namestitev, uporabo in vzdrževanje.

**Za vašo varnost**

Ne shranjujte ali uporabljajte bencina ali drugih vnetljivih hlapov ali tekočin v bližini te ali druge naprave.

## 4. Namestitev

### Namestitev

To opremo postavite na ravno mesto in stran od vnetljivih elementov.

Blizu opreme namestite ustrezno vklopno stikalo, varovalko in zaščito pred uhajanjem toka. Dobavljena napetost mora biti skladna z informacijami v zgornjem razdelku parametrov.

Ta oprema je povezana s fiksnim ožičenjem v skladu s pravili za ožičenje in je opremljena z vsemi izredno ločilnimi stikali.

Popravila naj izvajajo le usposobljeni tehniki, da zagotovite varnost. Popravila in druga dela, ki jih izvajajo nekvalificirane osebe, so lahko nevarna.

Odstranite komponente stikala in najprej prenehajte uporabljati napajalni kabel (notranji vod), enoto žarnice itd.; laiki ne smejo samovoljno razstavljati in spreminjati.

## 5. Koraki za uporabo

- Priključite napajalnik in zelena indikatorska lučka za napajanje bo zasvetila.
- Vključite, porcelanasti grelec bo deloval in poskrbel, da bo hrana toplejša.
- Po uporabi odklopite napajanje.

## 6. Varnost

### Dnevno preverjanje

Preverite napravo pred in po uporabi. Pred uporabo preverite, da naprava ni osiromašena. Prepričajte se, da napajalni kabel ni obrabljen ali zlomljen. Pri uporabi pazite, da ne nastaja neprijeten vonj in da se ne sliši nenavaden zvok.

**Pomembno** : Priročnika ne zavržite

Ta priročnik se šteje za del naprave in ga je treba izročiti lastniku ali direktorju hotela ali restavracije ali osebi, ki je odgovorna za usposabljanje upravljavcev te naprave. Ohranite ga za prihodnjo uporabo. Dodatni priročniki so na voljo pri vašem lokalnem prodajalcu.

---

## UMWELT – UND ENTSORGUNGSHINWEISE

### Hersteller an Verbraucher

Sehr geehrte Damen und Herren,

gebrauchte Elektro – und Elektronikgeräte dürfen gemäß europäischer Vorgaben [1] nicht zum unsortierten Siedlungsabfall gegeben werden, sondern müssen getrennt erfasst werden. Das Symbol der Abfalltonne auf Rädern weist auf die Notwendigkeit der getrennten Sammlung hin. Helfen auch Sie mit beim Umweltschutz. Sorgen Sie dafür, dieses Gerät, wenn Sie es nicht mehr weiter nutzen wollen, in die hierfür vorgesehenen Systeme der Getrenntsammlung zu geben.



In Deutschland sind Sie gesetzlich [2] verpflichtet, ein Altgerät einer vom unsortierten Siedlungsabfall getrennten Erfassung zuzuführen. Die öffentlich – rechtlichen Entsorgungsträger (Kommunen) haben hierzu Sammelstellen eingerichtet, an denen Altgeräte aus privaten Haushalten ihres Gebietes für Sie kostenfrei entgegengenommen werden. Möglicherweise holen die rechtlichen Entsorgungsträger die Altgeräte auch bei den privaten Haushalten ab.

Bitte informieren Sie sich über Ihren lokalen Abfallkalender oder bei Ihrer Stadt – oder Gemeindeverwaltung über die in Ihrem Gebiet zur Verfügung stehenden Möglichkeiten der Rückgabe oder Sammlung von Altgeräten.

[1] RICHTLINIE 2002/96/EG DES EUROPÄISCHEN PARLAMENTS UND DES RATES  
ÜBER ELEKTRO – UND ELEKTRONIK – ALTGERÄTE

[2] Gesetz über das Inverkehrbringen, die Rücknahme und die umweltverträgliche Entsorgung  
von Elektro – und Elektronikgeräten (Elektro – und Elektronikgerätegesetz – ElektroG).

### Utylizacja produktu

Produkty elektryczne i elektroniczne po zakończeniu okresu eksploatacji wymagają segregacji i oddania ich do wyznaczonego punktu odbioru. Nie wolno wyrzucać produktów elektrycznych razem z odpadami gospodarstwa domowego. Zgodnie z dyrektywą WEEE 2012/19/UE obowiązującą w Unii Europejskiej, urządzenia elektryczne i elektroniczne wymagają segregacji i utylizacji w wyznaczonych miejscach. Dbając o prawidłową utylizację, przyczyniasz się do ochrony zasobów naturalnych i zmniejszasz negatywny wpływ oddziaływania na środowisko, człowieka i otoczenie. Zgodnie z krajowym prawodawstwem, nieprawidłowe usuwanie odpadów elektrycznych i elektronicznych może być karane!

For the disposal of the device please consider and act according to the national and local rules and regulations.

---

## CONTACT

expondo Polska sp. z o.o. sp. k.

ul. Nowy Kisielin – Innowacyjna 7  
66-002 Zielona Góra | Poland, EU

e-mail: [info@expondo.com](mailto:info@expondo.com)