



---

## USER MANUAL

Instrukcja obsługi

# WOODEN FIRED OVEN

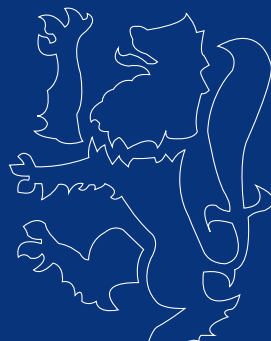







PRODUCT NAME	WOODEN FIRED OVEN
NAZWA PRODUKTU	PIEC OPALANY DREWNIEM
PRODUCT MODEL	RCPO-WO-1 RCPO-WO-2 RCPO-WO-3
MODEL PRODUKTU	
MANUFACTURER	EXPONDO POLSKA SP. Z O.O. SP. K.
PRODUCENT	
MANUFACTURER ADDRESS	UL. NOWY KISIELIN-INNOWACYJNA 7, 66-002 ZIELONA GÓRA   POLAND, EU
ADRES PRODUCENTA	

**IMPORTANT!**

Please scan the QR code on the front page or type the link in your browser to get access to the full manual.

LEGEND

	Read instructions before use.
	WARNING! or CAUTION! or REMEMBER! General warning sign.
	Wear protective gloves.
	WARNING! Toxic substances, danger of poisoning!
	ATTENTION! Hot surface, risk of burns!

 **ATTENTION!** Read all safety warnings and all instructions. Failure to follow the warnings and instructions may result in serious injury or even death. The terms "device" or "product" are used in the warnings and instructions to refer to WOODEN FIRED OVEN.

SAFETY IN THE WORKPLACE

- a) Make sure the workplace is clean and well lit. A messy or poorly lit workplace may lead to accidents. Try to think ahead, observe what is going on and use common sense when working with the device.
- b) Do not use the device in a potentially explosive environment, for example in the presence of flammable liquids, gases or dust. The device generates sparks which may ignite dust or fumes.
- c) If you are unsure about whether the product is operating correctly or if you find damage, please contact the manufacturer's service centre.
- d) Only the manufacturer's service centre may make repairs to the product. Do not attempt to make repairs yourself!
- e) In case of fire, use a powder or carbon dioxide (CO2) fire extinguisher to put it out. Fire should not be extinguished with water!
- f) Children or unauthorised persons are forbidden to enter a work station.
- g) Use the device in a well-ventilated space.
- h) The device produces smoke that may escape during operation and after opening the door. Prevent users and bystanders from its effects.
- i) Please keep this manual available for future reference. If this device is passed on to a third party, the manual must be passed on with it.
- j) Keep packaging elements and small assembly parts in a place not available to children.
- k) Keep the device away from children and animals.

PERSONAL SAFETY

- a) Do not use the device when tired, ill or under the influence of alcohol, narcotics or medication which can significantly impair the ability to operate the device.

- b) The device is not designed to be handled by persons (including children) with limited mental and sensory functions or persons lacking relevant experience and/or knowledge unless they are supervised by a person responsible for their safety or they have received instruction on how to operate the device.
- c) The device can be handled only by physically fit persons who are capable of handling it, properly trained, familiar with this manual and trained within the scope of occupational health and safety.
- d) When working with the device, use common sense and stay alert.
- e) The device is not a toy. Children must be supervised to ensure that they do not play with the device.

SAFE DEVICE USE

- a) When not in use, store in a safe place, away from children and people not familiar with the device who have not read the user manual.
- b) Keep the device in perfect technical condition.
- c) Keep the device out of the reach of children.
- d) Device repair or maintenance should be carried out by qualified persons, only using original spare parts. This will ensure safe use.
- e) To ensure the operational integrity of the device, do not remove factory-fitted guards and do not loosen any screws.
- f) When transporting and handling the device between the warehouse and the destination, observe the occupational health and safety principles for manual transport operations which apply in the country where the device will be used.
- g) Do not leave this appliance unattended while it is in use.
- h) Clean the device regularly to prevent stubborn grime from accumulating.
- i) Do not cover the air intake and outlet.
- j) The device is not a toy. Cleaning and maintenance may not be carried out by children without supervision by an adult person.
- k) It is forbidden to interfere with the structure of the device in order to change its parameters or construction.
- l) Do not overload the device.
- m) It is forbidden to use the device in closed or inadequately ventilated places. Carbon monoxide is created during the combustion process, which is harmful to health.
- n) Do not use any flammable lighter fluid.
- o) Do not overfill the firebox.
- p) When the product is not being used, it is better to store it to protect it against the negative effects of weather. If this is not possible, use a rain cover.

 **ATTENTION!** Despite the safe design of the device and its protective features, and despite the use of additional elements protecting the operator, there is still a slight risk of accident or injury when using the device. Stay alert and use common sense when using the device.

**WAŻNE!**

Aby uzyskać dostęp do pełnej wersji instrukcji, należy zeskanować kod QR znajdujący się na stronie tytułowej lub wpisać link w przeglądarce.

## OBJAŚNIENIE SYMBOLI



Przed użyciem należy zapoznać się z instrukcją.



**UWAGA!** lub **OSTRZEŻENIE!** lub **PAMIĘTAJ!**  
Ogólny znak ostrzegawczy.



Stosować rękawice ochronne.



Ostrzeżenie przed niebezpieczeństwem zatrucia substancjami toksycznymi!



**UWAGA!** Gorąca powierzchnia może spowodować oparzenia!



**UWAGA!** Przeczytać wszystkie ostrzeżenia dotyczące bezpieczeństwa oraz wszystkie instrukcje. Niezastosowanie się do ostrzeżeń i instrukcji może spowodować ciężkie obrażenia ciała lub śmierć.

Termin „urządzenie” lub „produkt” w ostrzeżeniach i w opisie instrukcji odnosi się do: PIEC OPALANY DREWNIEM.

## BEZPIECZEŃSTWO W MIEJSCU PRACY

- Utrzymywać porządek w miejscu pracy i dobre oświetlenie. Nieporządek lub złe oświetlenie może prowadzić do wypadków. Należy być przewidującym, obserwować co się robi i zachowywać rozsądek podczas używania urządzenia.
- Nie używać urządzenia w strefie zagrożenia wybuchem, na przykład w obecności łatwopalnych cieczy, gazów lub pyłów. Urządzenie wytwarza iskry, mogące zapalić pył lub opary.
- W razie wątpliwości czy produkt działa poprawnie lub stwierdzenia uszkodzenia należy skontaktować się z serwisem producenta.
- Naprawę produktu może wykonać wyłącznie serwis producenta. Nie wolno dokonywać napraw samodzielnie!
- W przypadku zaproszenia ognia lub pożaru, do gaszenia urządzenia pod napięciem należy używać wyłącznie gaśnic proszkowych lub śniegowych (CO<sub>2</sub>). Ognia nie należy gasić wodą!
- Na stanowisku pracy nie mogą przebywać dzieci ani osoby nieupoważnione.
- Urządzenie używać w dobrze wentylowanej przestrzeni.
- Podczas pracy z urządzeniem oraz po otwarciu drzwi może wydobyć się dym. Należy zabezpieczyć osoby postronne oraz użytkowników przed jego działaniem.
- Zachować instrukcję użytkowania w celu jej późniejszego użycia. W razie, gdyby urządzenie miało zostać przekazane osobom trzecim, to wraz z nim należy przekazać również instrukcję użytkowania.
- Elementy opakowania oraz drobne elementy montażowe należy przechowywać w miejscu niedostępnym dla dzieci.
- Urządzenie trzymać z dala od dzieci i zwierząt.

## BEZPIECZEŃSTWO OSOBISTE

- Niedozwolone jest obsługiwanie urządzenia w stanie zmęczenia, choroby, pod wpływem alkoholu, narkotyków lub leków, które ograniczają w istotnym stopniu zdolności obsługi urządzenia.
- Urządzenie nie jest przeznaczone do tego, by było użytkowane przez osoby (w tym dzieci) o ograniczonych funkcjach psychicznych, sensorycznych i umysłowych lub nieposiadające odpowiedniego doświadczenia i/lub wiedzy, chyba że są one nadzorowane przez osobę odpowiedzialną za ich bezpieczeństwo lub otrzymały od niej wskazówki dotyczące tego, jak należy obsługiwać urządzenie.
- Urządzenie mogą obsługiwać osoby sprawne fizycznie, zdolne do jego obsługi i odpowiednio wyszkolone, które zapoznały się z niniejszą instrukcją oraz zostały przeszkolone w zakresie bezpieczeństwa i higieny pracy.
- Należy być uważnym, kierować się zdrowym rozsądkiem podczas pracy urządzeniem.
- Urządzenie nie jest zabawką. Dzieci powinny być pilnowane, aby nie bawiły się urządzeniem.

## BEZPIECZNE STOSOWANIE URZĄDZENIA

- Nieużywane urządzenia należy przechowywać w miejscu niedostępnym dla dzieci oraz osób nieznających urządzenia lub tej instrukcji obsługi.
- Utrzymywać urządzenie w dobrym stanie technicznym.
- Urządzenie należy chronić przed dziećmi.
- Naprawa oraz konserwacja urządzeń powinna być wykonywana przez wykwalifikowane osoby przy użyciu wyłącznie oryginalnych części zamiennych. Zapewni to bezpieczeństwo użytkowania.
- Aby zapewnić zaprojektowaną integralność operacyjną urządzenia, nie należy usuwać zainstalowanych fabrycznie osłon lub odkręcać śrub.
- Przy transportowaniu i przenoszeniu urządzenia z miejsca magazynowania do miejsca użytkowania należy uwzględnić zasady bezpieczeństwa i higieny pracy przy ręcznych pracach transportowych obowiązujących w kraju, w którym urządzenia są użytkowane.
- Nie należy pozostawiać włączonego urządzenia bez nadzoru.
- Należy regularnie czyścić urządzenie, aby nie dopuścić do trwałego osadzenia się zanieczyszczeń. Nie wolno zasłać wlotu lub wylotu powietrza.
- Urządzenie nie jest zabawką. Czyszczenie i konserwacja nie mogą być wykonywane przez dzieci bez nadzoru osoby dorosłej.
- Zabrania się ingerowania w konstrukcję urządzenia celem zmiany jego parametrów lub budowy.
- Nie należy przeciążać urządzenia.
- Nie wolno używać urządzenia w zamkniętych lub pozbawionych odpowiedniej wentylacji pomieszczeniach. Podczas procesu spalania ulatnia się szkodliwe dla zdrowia tlenek węgla.
- Nie używać żadnych łatwopalnych płynów do rozpałki.
- Nie należy przepelniać paleniska.
- Gdy produkt nie jest używany zaleca się schowanie go, by uchronić przed negatywnymi skutkami warunków pogodowych. Jeżeli jest to niemożliwe należy stosować osłonę przeciwdeszczową.



**UWAGA!** Pomimo iż urządzenie zostało zaprojektowane tak aby było bezpieczne, posiadało odpowiednie środki ochrony oraz pomimo użycia dodatkowych elementów zabezpieczających użytkownika, nadal istnieje niewielkie ryzyko wypadku lub odniesienia obrażeń w trakcie pracy z urządzeniem. Zaleca się zachowanie ostrożności i rozsądku podczas jego użytkowania.



ASSEMBLY OF THE UNIT | SKŁADANIE SPRZĘTU

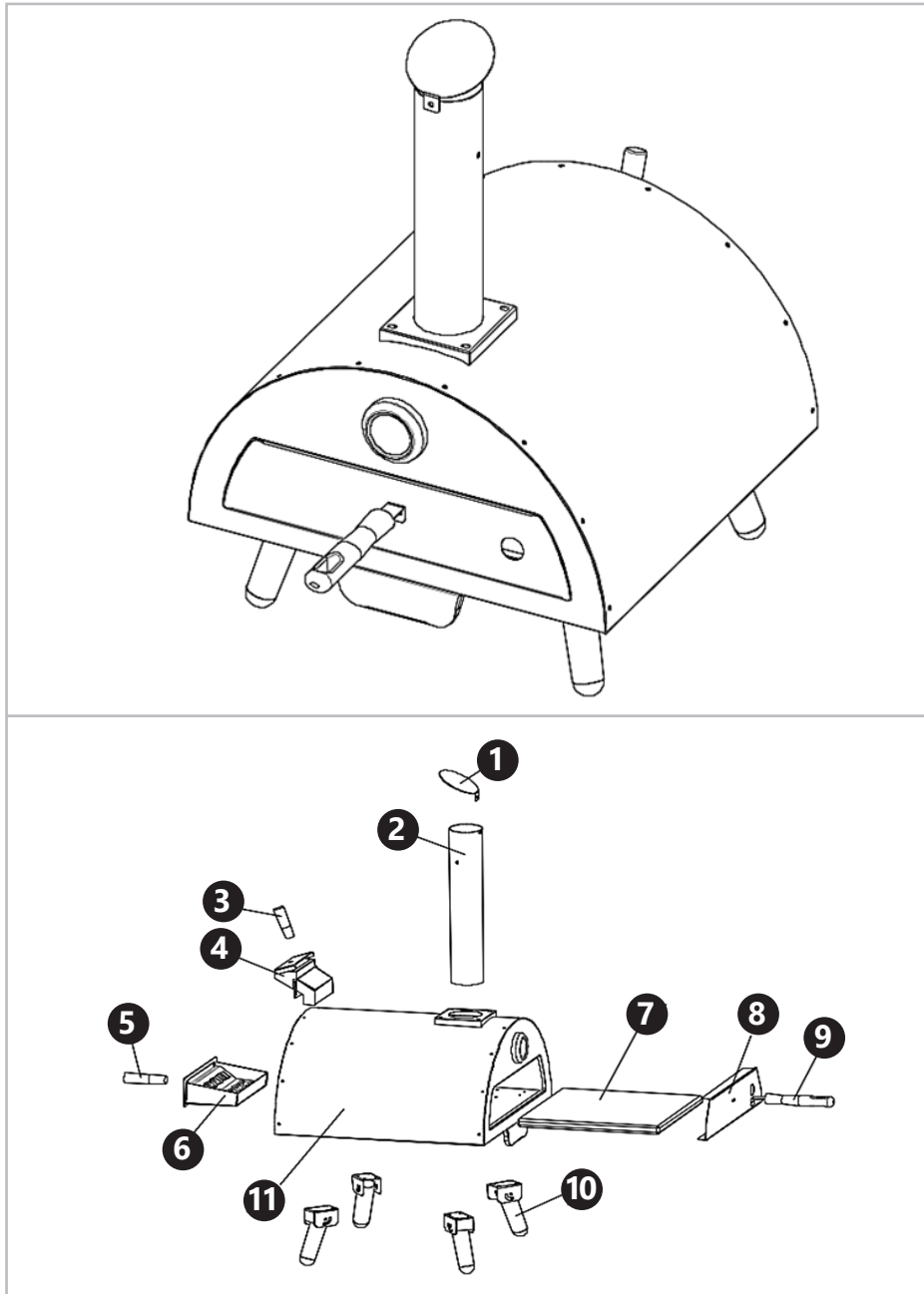

<b>1</b>  x1	<b>2</b>  x1	<b>3</b>  x1	<b>4</b>  x1
<b>5</b>  x8	<b>6</b>  x4	<b>7</b>  x1	<b>8</b>  x1
<b>9</b>  x1	<b>10</b>  x4	<b>11</b>  x1	<b>A</b>  x23
<b>B</b>  x2	<b>C</b>  x1		

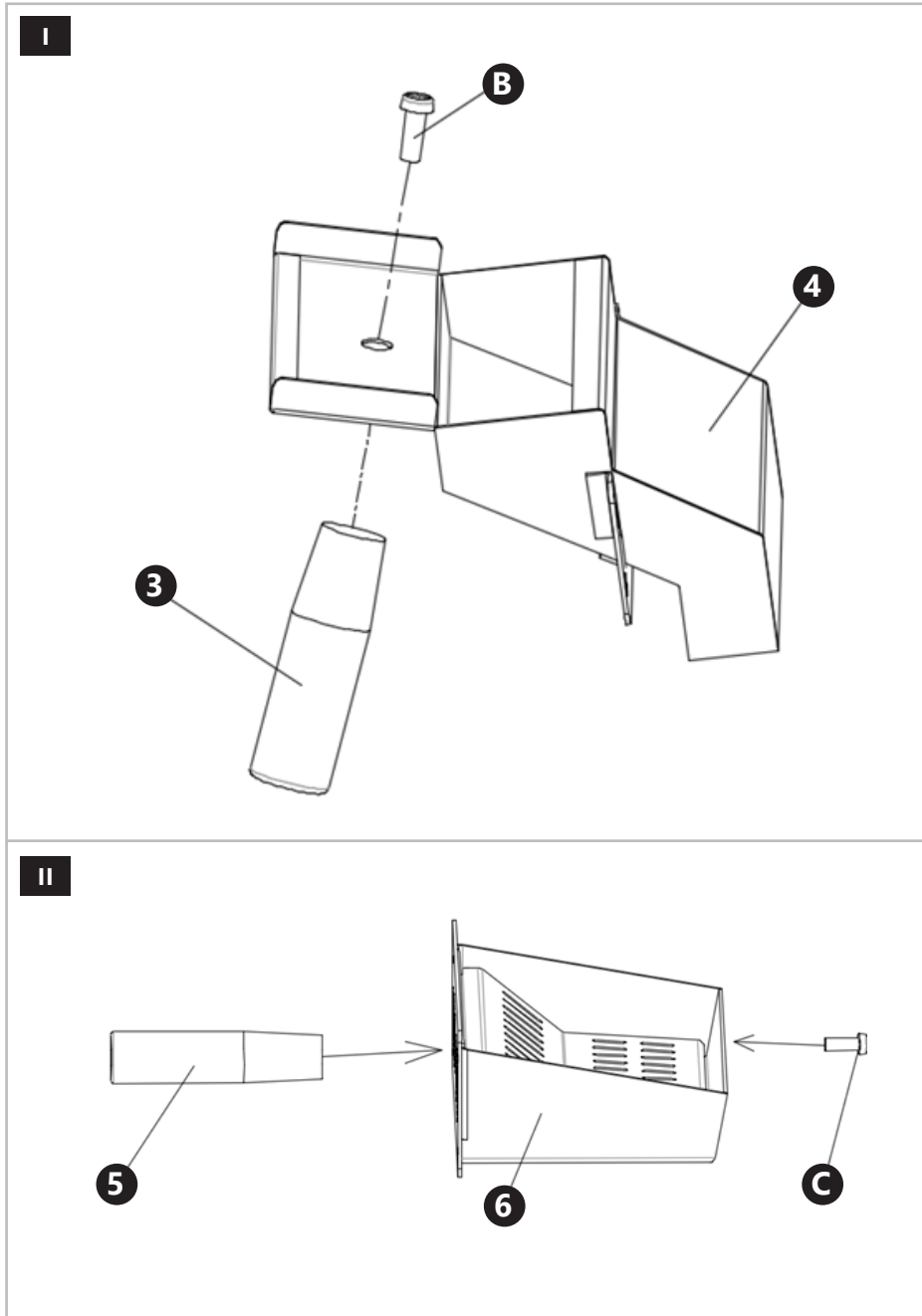

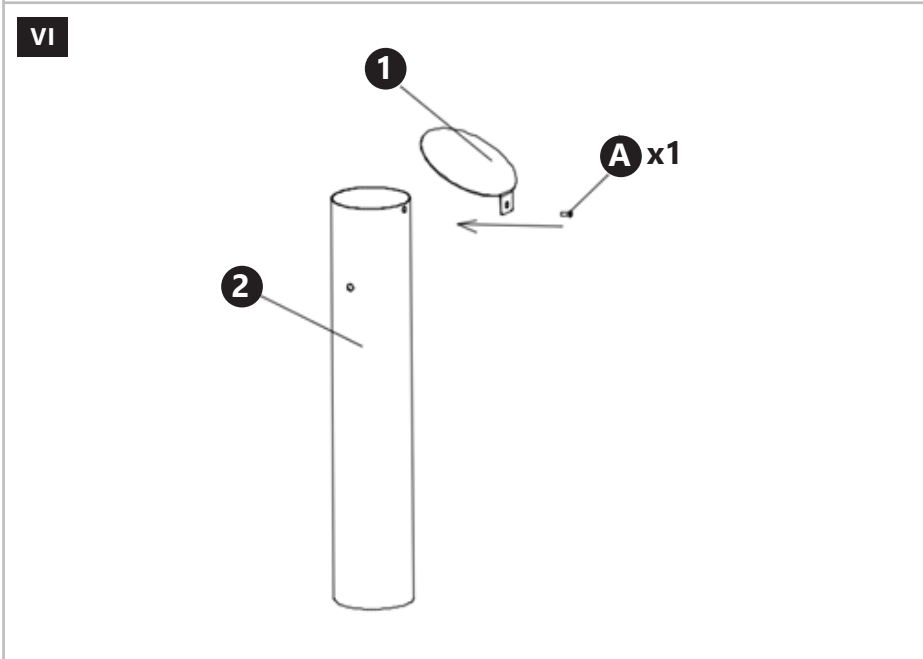
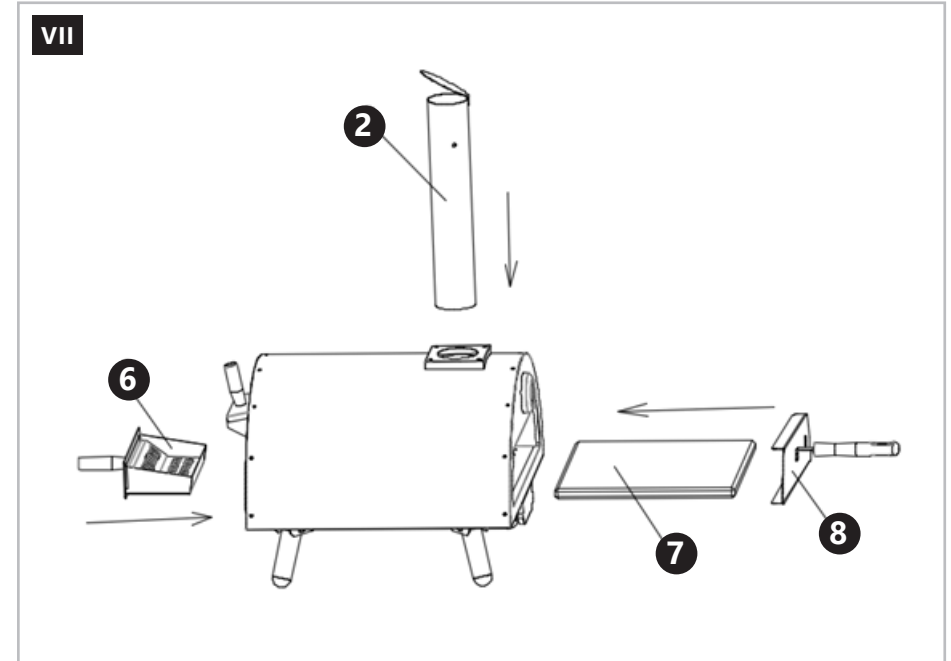
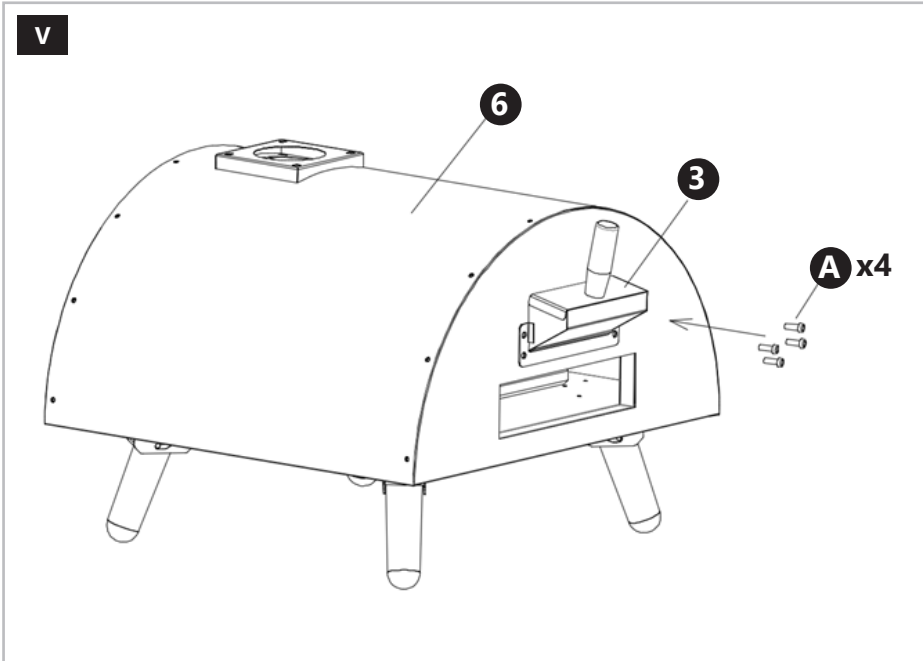



OUR CUSTOMERS' SATISFACTION IS OUR MAIN GOAL!  
PLEASE CONTACT US WITH QUESTIONS AT:

NASZYM GŁÓWNYM CELEM JEST SATYSFAKCJA KLIENTÓW  
W PRZYPADKU PYTAŃ PROSIMY O KONTAKT Z PRZEDSTAWICIELEM  
W DANYM KRAJU:

---

## **CONTACT**

expondo Polska sp. z o.o. sp. k.

ul. Nowy Kisielin – Innowacyjna 7  
66-002 Zielona Góra | Poland, EU

e-mail: [info@expondo.com](mailto:info@expondo.com)

**[expondo.com](https://expondo.com)**