

## USER MANUAL

BEDIENUNGSANLEITUNG

INSTRUKCJA OBSŁUGI

NÁVOD K POUŽITÍ

MANUEL D'UTILISATION

ISTRUZIONI PER L'USO

MANUAL DE INSTRUCCIONES

HASZNÁLATI ÚTMUTATÓ

BRUGSANVISNING

# GRAPE CRUSHER + DESTEMMER

<b>Deutsch</b>	3
<b>English</b>	6
<b>Polski</b>	8
<b>Česky</b>	11
<b>Français</b>	13
<b>Italiano</b>	16
<b>Español</b>	19
<b>Magyar</b>	22
<b>Dansk</b>	25

PRODUKTNAME PRODUCT NAME NAZWA PRODUKTU NÁZEV VÝROBKU NOM DU PRODUIT NOME DEL PRODOTTO NOMBRE DEL PRODUCTO TERMÉK NEVE PRODUKTNÁVN	TRAUBENMÜHLE + ENTSTIELER GRAPE CRUSHER + DESTEMMER ODSZYPUŁKOWARKA ROZDRABNIARKA WINOGRON ODSTRAŇOVAČ ODPADU BROYEUR A FRUIT PIGIA-DIRASPATRICE DESPALILLADORA SZŐLŐDARÁLÓ FRUGTMØLLE
MODELL PRODUCT MODEL MODEL PRODUKTU MODEL VÝROBKU MODÈLE MODELLO MODELO MODELL MODEL	RCWP-27CRDS
HERSTELLER MANUFACTURER PRODUCTENT VÝROBCE FABRICANT PRODUTTORE FABRICANTE TERMELŐ PRODUCTENT	EXPONDO POLSKA SP. Z O.O. SP. K.
ANSCHRIFT DES HERSTELLERS MANUFACTURER ADDRESS ADRES PRODUCTENTA ADRESA VÝROBCE ADRESSE DU FABRICANT INDIRIZZO DEL PRODUTTORE DIRECCIÓN DEL FABRICANTE A GYÁRTÓ CÍME PRODUCTENTENS ADRESSE	UL. NOWY KISIELIN-INNOWACYJNA 7, 66-002 ZIELONA GÓRA   POLAND, EU



TECHNISCHE DATEN

Parameter	Werte
Produktname	TRAUBENMÜHLE + ENTSTIELER
Modell	RCWP-27CRDS
Abmessungen (Breite x Tiefe x Höhe) [mm]	465x960x580
Gewicht [kg]	16,4
Volumen [l]	27
Größe der Einlassöffnung [mm]	400x400

1. ALLGEMEINE BESCHREIBUNG

Diese Gebrauchsanweisung soll Ihnen helfen, das Gerät sicher und zuverlässig zu benutzen. Das Produkt wurde streng nach den technischen Spezifikationen unter Verwendung der neuesten Technologien und Komponenten und Einhaltung höchster Qualitätsstandards entwickelt und hergestellt.

**VOR DEM GEBRAUCH  
DIE GEBRAUCHSANWEISUNG SORGFÄLTIG LESEN  
UND VERSTEHEN.**

Um einen langen und zuverlässigen Betrieb des Geräts zu gewährleisten, ist darauf zu achten, dass es gemäß dieser Gebrauchsanweisung sachgemäß bedient und gewartet wird. Die in dieser Gebrauchsanweisung enthaltenen technischen Daten und Spezifikationen sind aktuell. Der Hersteller behält sich das Recht vor, Änderungen zum Zwecke der Qualitätsverbesserung vorzunehmen.

SYMBOLERKLÄRUNG



Lesen Sie vor der Verwendung unbedingt die Gebrauchsanweisung.



**ACHTUNG!** oder **WARNUNG!** oder **BEACHTEN!** zur Beschreibung der jeweils eingetretenen Situation (allgemeines Warnzeichen).



Schutzbrille tragen.



Abdeckung muss verwendet werden.



**ACHTUNG!** Warnung vor beweglichen Elementen!



**ACHTUNG!** Die Abbildungen in dieser Bedienungsanleitung dienen nur der Veranschaulichung und können in einigen Details vom tatsächlichen Aussehen des Produkts abweichen.

2. ANWENDUNGSSICHERHEIT



**ACHTUNG!** Lesen Sie alle Sicherheitshinweise und alle Anweisungen durch. Die Nichtbeachtung der Warnungen und Anweisungen kann zu schweren Verletzungen bis hin zum Tod führen.

Der Begriff „Maschine“ oder „Produkt“ in den Warnhinweisen und in der Beschreibung des Handbuchs bezieht sich auf TRAUBENMÜHLE + ENTSTIELER.

2.1. SICHERHEIT AM ARBEITSPLATZ

- a) Halten Sie den Arbeitsbereich aufgeräumt und gut beleuchtet. Unordnung oder schlechte Beleuchtung kann zu Unfällen führen. Seien Sie vorausschauend, achten Sie darauf, was Sie tun, und nutzen Sie Ihren gesunden Menschenverstand, wenn Sie das Gerät benutzen.
- b) Wenn Sie Zweifel an der Funktionstüchtigkeit des Produkts haben oder wenn es beschädigt ist, wenden Sie sich bitte an den Kundendienst des Herstellers.
- c) Kinder und unbefugte Personen dürfen sich nicht im Arbeitsbereich aufhalten. (Unachtsamkeit kann zum Verlust der Kontrolle über das Gerät führen.)
- d) Überprüfen Sie regelmäßig den Zustand der Sicherheitshinweisaufkleber. Falls die Aufkleber unleserlich sind, müssen sie ersetzt werden.
- e) Bewahren Sie diese Anleitung zum späteren Nachschlagen auf. Soll das Gerät an Dritte weitergegeben werden, muss auch die Gebrauchsanweisung mit übergeben werden.
- f) Bewahren Sie Verpackungsteile und kleine Montageteile außerhalb der Reichweite von Kindern auf.
- g) Halten Sie das Gerät von Kindern und Tieren fern.



**IMMER BEACHTEN!** Achten Sie auf die Sicherheit von Kindern und anderen Unbeteiligten, während Sie das Gerät bedienen.

2.2. EIGENSCHUTZ

- a) Bedienen Sie das Gerät nicht, wenn Sie müde oder krank sind oder unter dem Einfluss von Alkohol, Drogen oder Medikamenten stehen, die Ihre Fähigkeit zur Bedienung des Geräts beeinträchtigen könnten.
- b) Das Gerät darf nur von Personen bedient werden, die körperlich fit und in der Lage sind, das Gerät zu bedienen, und die entsprechend geschult sind und diese Betriebsanleitung gelesen haben sowie in Arbeitssicherheit und Gesundheitsschutz unterwiesen wurden.
- c) Die Maschine darf nicht von Personen (einschließlich Kindern) mit eingeschränkten geistigen, sensorischen oder intellektuellen Funktionen oder von Personen mit mangelnder Erfahrung und/oder mangelnden Kenntnissen benutzt werden, es sei denn, sie werden beaufsichtigt oder sind von einer für ihre Sicherheit verantwortlichen Person in die Bedienung der Maschine eingewiesen worden.
- d) Das Gerät ist nicht dafür bestimmt, durch Personen (einschließlich Kinder) mit eingeschränkten geistigen, sensorischen oder intellektuellen Fähigkeiten oder durch Personen mit mangelnder Erfahrung und/oder mangelndem Wissen benutzt zu werden, es sei denn, sie werden durch eine für ihre Sicherheit zuständige Person beaufsichtigt oder erhielten von ihr Anweisungen, wie das Gerät zu benutzen ist.
- e) Das Gerät darf nur von Personen bedient werden, die körperlich fit und in der Lage sind, das Gerät zu bedienen, und die entsprechend geschult sind und diese Betriebsanleitung gelesen haben sowie in Arbeitssicherheit und Gesundheitsschutz unterwiesen wurden.



- f) Seien Sie vorsichtig und benutzen Sie Ihren gesunden Menschenverstand, wenn Sie mit dem Gerät arbeiten. Ein Moment der Unachtsamkeit während des Betriebs kann zu schweren Verletzungen führen.
- g) Überschätzen Sie Ihre Fähigkeiten nicht. Achten Sie darauf, bei der Arbeit stets das Gleichgewicht und die Stabilität zu halten. Dies ermöglicht eine bessere Kontrolle des Geräts in unerwarteten Situationen.
- h) Tragen Sie keine weite Kleidung und keinen Schmuck. Halten Sie Haare, Kleidung und Handschuhe von den beweglichen Teilen fern. Lose Kleidung, Schmuck oder lange Haare können von beweglichen Teilen erfasst werden.
- i) Jegliches Werkzeug und Schlüssel zur Einstellung des Geräts müssen vor den Einschalten entfernt werden. Ein Werkzeug oder Schlüssel, die in dem rotierenden Teil des Geräts zurückbleiben, können zu körperlichen Verletzungen führen.
- j) Bei dem Gerät handelt es sich nicht um ein Spielzeug. Kinder müssen beaufsichtigt werden, um sicherzustellen, dass sie nicht mit dem Gerät spielen.
- k) Stecken Sie Ihre Hände oder andere Körperteile nicht in das Innere des Arbeitsgerätes!
- l) Bei dem Gerät handelt es sich nicht um ein Spielzeug. Die Reinigung und Wartung darf ohne Aufsicht von Erwachsenen nicht von Kindern durchgeführt werden.
- m) Es ist untersagt die Konstruktion des Geräts zu verändern, um die Parameter oder Bauweise des Geräts zu modifizieren.
- n) Das Gerät muss von Feuer- und Wärmequellen ferngehalten werden.
- o) Schmieren Sie bewegliche Teile regelmäßig mit Pflanzenöl oder für den Kontakt mit Lebensmitteln zugelassenen Schmiermitteln (z. B. Vaseline), insbesondere vor längerem Stillstand des Geräts.



**ACHTUNG!** Obwohl das Produkt so konstruiert wurde, dass es sicher ist und über angemessene Sicherheitsvorkehrungen verfügt, besteht trotz der zusätzlichen Sicherheitsvorkehrungen für den Benutzer ein geringes Unfall- oder Verletzungsrisiko bei der Handhabung des Produkts. Es wird empfohlen, bei der Verwendung Vorsicht und gesunden Menschenverstand walten zu lassen.

### 2.3. SICHERE VERWENDUNG DES GERÄTS

- a) Verwenden Sie das Produkt nur für den Zweck, für den es entwickelt wurde (Weintrauben, Heidelbeeren und weiche kleine Früchte).
- b) Stellen Sie sicher, dass das Rad fest sitzt. Verwenden Sie Werkzeuge, die für die Anwendung geeignet sind. Ein richtig ausgewähltes Produkt wird die Aufgabe, für die es entwickelt wurde, besser und sicherer erfüllen.
- c) Bewahren Sie unbenutzte Geräte außerhalb der Reichweite von Kindern und Personen auf, die mit dem Gerät oder dieser Anleitung nicht vertraut sind. Die Geräte sind in den Händen unerfahrener Benutzer gefährlich.
- d) Halten Sie das Gerät in einem guten technischen Zustand. Prüfen Sie vor jedem Einsatz, ob allgemeine Schäden oder Schäden an beweglichen Teilen vorliegen (Risse in Bauteilen und Komponenten oder andere Zustände, die den sicheren Betrieb des Geräts beeinträchtigen können). Wenn das Gerät beschädigt ist, geben Sie es vor der Verwendung zur Reparatur.
- e) Halten Sie das Gerät von Kindern fern.
- f) Beachten Sie beim Transport oder der Verbringung des Geräts vom Lager zum Einsatzort die in dem Land, in dem das Gerät verwendet wird, geltenden Gesundheits- und Sicherheitsvorschriften für die manuelle Handhabung.
- g) Berühren Sie keine beweglichen Teile oder Zubehörteile, es sei denn, das Gerät ist von der Stromversorgung getrennt und funktioniert nicht.
- h) Bewegen, verschieben oder drehen Sie das Gerät während des Betriebs nicht.
- i) Das Gerät sollte regelmäßig gereinigt werden, um die dauerhafte Ablagerung von Schmutz zu verhindern. Reinigen Sie das Gerät gründlich und schmieren Sie es (z. B. mit Vaseline), bevor Sie es für längere Zeit außer Betrieb nehmen.

### 3. ANWEISUNGEN FÜR DEN GEBRAUCH

Das Produkt ist zum Trennen der Trauben von den Stielen/ Zweigen und zum Zerkleinern der Trauben bestimmt und eignet sich überall dort, wo Wein, Getränke usw. hergestellt werden.

**Für allerlei Schäden, die durch unsachgemäßen Gebrauch entstehen, haftet der Anwender.**

#### 3.1. PRODUKTÜBERSICHT

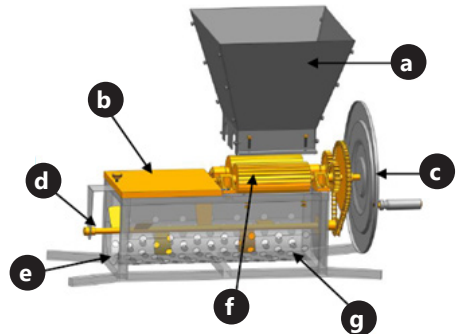

- a) Trichter
- b) Rollenabdeckung
- c) Kurbelmechanismus
- d) Vereinzelungswalze
- e) Austritt der Stiele/Zweige
- f) Quetschwalzen
- g) Gitter, das zerquetschte Trauben sichtet

### 3.2. ARBEITSVORBEREITUNG AUFSTELLUNG DES GERÄTS

Halten Sie das Gerät von allen heißen Oberflächen fern. Betreiben Sie das Gerät immer auf einer ebenen, stabilen, sauberen und trockenen Fläche und außerhalb der Reichweite von Kindern und Personen mit eingeschränkten geistigen, sensorischen und intellektuellen Fähigkeiten. Vor dem ersten Gebrauch sind alle Teile, die direkt mit Lebensmitteln in Berührung kommen, zu demontieren und zu waschen. Schmieren Sie den Antriebsmechanismus (Kette, Zahnräder, Wellen und Rührwerksträger) nach der Installation mit Pflanzenöl.

#### ZUSAMMENBAU DES GERÄTS

 **ACHTUNG:** Die Explosionszeichnungen von diesem Produkt befinden sich auf den letzten Seiten der Bedienungsanleitung S. 28-30.

Stellen Sie direkt unter die Rutsche (a) einen Behälter für gesiebte Trauben oder einen Behälter, der das Gewicht des Geräts trägt, das auf ihm ruht - das Gewicht des Geräts sollte für ein sicheres und ergonomisches Arbeiten gut ausbalanciert sein. Alternativ sollte das Gerät weiter gesichert werden, z. B. mit Befestigungsgurten. Am Ausgang der Halme am Ende der Trennwalze (d) einen Behälter für das abgetrennte Material (Zweige, Halme usw.) anbringen. Vor der ersten Benutzung sicherstellen, dass der Antriebsmechanismus nicht blockiert wird.

### 3.3. REINIGUNG UND WARTUNG

- a) Reinigen Sie das Gerät nach jedem Gebrauch - nehmen Sie die Rutsche ab und entfernen Sie Fruchtreste mit einer Nylonbürste. Reinigen Sie die Teile mit einem feuchten Tuch mit Geschirrspülmittel, während bewegliche Teile zusätzlich mit Pflanzenöl geschmiert werden. Polierte Edelstahlteile werden mit lebensmittelechter Vaseline geschützt, während sie mit geeigneten Mitteln für den Kontakt mit Lebensmitteln lackiert werden. Schmieren Sie außerdem alle Komponenten, bevor Sie das Gerät für längere Zeit außer Betrieb nehmen.
- b) Für die Reinigung des Geräts dürfen nur milde Reinigungsmittel verwendet werden, die für die Reinigung von Oberflächen bestimmt sind, die mit Lebensmitteln in Berührung kommen.
- c) Nach jeder Reinigung sollten alle Komponenten gut getrocknet werden, bevor das Gerät gesichert oder wieder verwendet wird.
- d) Lagern Sie das Gerät an einem trockenen und kühlen Ort, geschützt vor Feuchtigkeit und direkter Sonneneinstrahlung.
- e) Es ist verboten, das Gerät mit einem Wasserstrahl abzuspritzen oder es in Wasser zu tauchen.
- f) Verwenden Sie zur Reinigung ein weiches, feuchtes Tuch.
- g) Verwenden Sie zur Reinigung keine scharfen und/oder metallischen Gegenstände (z. B. Drahtbürste oder Metallspachtel), da diese die Oberfläche des Gerätematerials beschädigen können.

## TECHNICAL DATA

Parameter description	Parameter value
Product name	GRAPE CRUSHER AND DESTEMMER
Model	RCWP-27CRDS
Dimensions [width x depth x height; mm]	465x960x580
Weight [kg]	16,4
Capacity [l]	27
Inlet opening dimension [mm]	400x400

## 1. GENERAL DESCRIPTION

These instructions are intended to assist you in safe and reliable use. The product is designed and manufactured strictly according to technical specifications using the latest technology and components and maintaining the highest quality standards.

**READ THE INSTRUCTIONS CAREFULLY AND UNDERSTAND THEM BEFORE USE.**

To ensure long and reliable operation of the device, care should be taken to operate and maintain the device correctly in accordance with the instructions. The technical data and specifications contained in these instructions are up-to-date. The manufacturer reserves the right to make changes for the purpose of quality improvement.

## EXPLANATION OF SYMBOLS



Read instructions before use.



**WARNING!** or **CAUTION!** or **REMEMBER!**  
Applicable to the given situation. (general warning sign).



Wear protective goggles.



Use guard.



**ATTENTION!** Rotating parts, entanglement hazard!



**CAUTION!** The figures in this manual are illustrative only and may vary in some details from the actual appearance of the product.

## 2. SAFETY OF USE



**CAUTION!** Read all safety warnings and instructions. Failure to follow warnings and instructions could result in serious injury or even death.

The term „machine“ or „product“ in the warnings and in the description of the manual refers to GRAPE CRUSHER AND DESTEMMER.

## 2.1. SAFETY IN THE WORKPLACE

- a) Keep the work area tidy and well-lit. Disorder or poor lighting can lead to accidents. Be foresighted, watch what you are doing, and use common sense when using the device.

- b) If in doubt as to whether the product is working properly or found to be damaged, contact the manufacturer's technical service.
- c) No children or unauthorized persons are allowed in the work area. (Inattention may result in loss of control of the unit.)
- d) Check the condition of the safety stickers regularly. Replace them if they are illegible.
- e) Keep these instructions for use for future reference. If the product is to be handed over to a third party, hand it over with this user manual.
- f) Keep packaging components and small installation parts out of the reach of children.
- g) Keep the device away from children and animals.



**REMEMBER!** Keep children and other bystanders safe while operating the equipment.

## 2.2. PERSONAL SAFETY

- a) Do not operate this device if you are tired, ill, or under the influence of alcohol, drugs, or medication that could impair your ability to operate the device.
- b) The unit may be operated by persons who are physically fit, capable of operating it, and appropriately trained, and who have read this instruction manual and have been trained in occupational safety and health.
- c) The machine is not intended to be used by persons (including children) with reduced mental, sensory, or intellectual functions or persons who lack experience and/or knowledge unless they are supervised or have been instructed by a person responsible for their safety on how to operate the machine.
- d) The device is not intended to be used by persons (including children) with reduced mental, sensory, or intellectual functions or persons who lack experience and/or knowledge unless they are supervised or have been instructed by a person responsible for their safety on how to operate the device.
- e) The unit may be operated by persons who are physically fit, capable of operating it, and appropriately trained, and who have read this instruction manual and have been trained in occupational safety and health.
- f) Use caution and common sense when operating this unit. A moment's inattention during the operation may result in serious personal injury.
- g) Do not overestimate your capabilities. Maintain body balance and equilibrium at all times during operation. This allows for better control of the machine in unexpected situations.
- h) Do not wear loose clothing or jewelry. Keep hair, clothing, and gloves away from moving parts. Loose clothing, jewelry, or long hair can be caught in moving parts.
- i) Before switching the unit on, remove any regulating tools or keys. Any tools or keys left in the rotating part of the unit may cause injury.
- j) The product is not a toy. Children should be watched to ensure that they do not play with the appliance.
- k) Do not put your hands or other body parts inside the working device!

## 2.3. SAFE USE OF THE DEVICE

- a) Use the product only for the purpose it was designed for (grapes, blueberries, and soft small fruits).

- b) Do not overload the device. Use tools that are suitable for the application. A correctly selected product will do a better and safer job for which it was designed.
- c) Keep unused equipment out of the reach of children and anyone unfamiliar with the device or this manual. Products are dangerous when used by inexperienced users.
- d) Keep the product in good working order. Check before each use for general damage or damage to moving parts (cracks in parts and components or any other condition that may affect the safe operation of the device). If damaged, return the device for repair before use.
- e) Keep the product out of the reach of children.
- f) When transporting or moving the device from storage to the place of use, observe the health and safety rules for manual handling applicable in the country where the device is used.
- g) Do not touch moving parts or accessories unless the device has been disconnected from the power supply is not working.
- h) Do not move, shift, or rotate the device while in operation.
- i) Clean the device regularly to prevent permanent dirt build-up. Thoroughly clean and lubricate (e.g. petroleum jelly) the device before its prolonged downtime.
- j) The product is not a toy. Cleaning and maintenance must not be performed by children without adult supervision.
- k) Do not tamper with the device to alter its performance or design.
- l) Keep the unit away from sources of fire and heat.
- m) Lubricate moving parts regularly with vegetable oil or lubricants approved for food contact (such as petroleum jelly), especially before prolonged downtime of the device.



**ATTENTION!** Despite the safe design of the device and its protective features, and despite the use of additional elements protecting the operator, there is still a slight risk of accident or injury when using the device. Stay alert and use common sense when using the device.

### 3. USE GUIDELINES

The product is designed for separating grapes from stalks/ twigs and crushing them and is suitable wherever wine is produced, etc. drinks.

**The user is liable for any damage resulting from unintended use of the device.**

#### 3.1. DEVICE DESCRIPTION

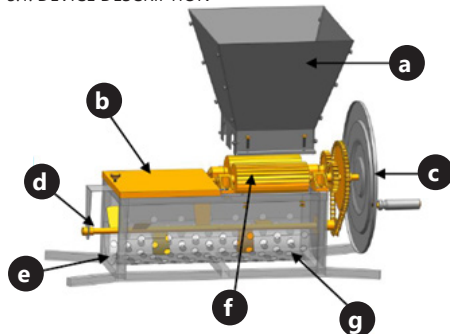

- a) Hopper
- b) Roller cover
- c) Crank mechanism
- d) Separating roller
- e) Outlet of peduncles / twigs
- f) Crushing rollers
- g) Grid sifting crushed grapes

### 3.2. PREPARATION FOR OPERATION

#### POSITIONING OF THE UNIT

Keep the appliance away from any hot surfaces. Always operate the device on an even, stable, clean, and dry surface and out of the reach of children and persons with impaired mental, sensory, and intellectual functions. Before the first use, disassemble all components in direct contact with food products and wash them. After installation, lubricate the drive mechanism (chain, sprockets, shafts, and agitator support) with vegetable oil.

#### ASSEMBLY OF THE UNIT



**ATTENTION!** This product's exploded view can be found on the last pages of the operating instructions (pp. 28-30).

Directly under the chute (a) place a container for sifted grapes or one that will support the weight of the device resting on it - the weight of the device should be well-leveled for safe and ergonomic work. Alternatively, the device should be further secured, for example, with fastening straps. On the other hand, at the outlet of the stalks at the end of the separating roller (d) place a container for the separated material (twigs, stalks, etc.) Before the first use, make sure that nothing blocks the drive mechanism.

### 3.3. CLEANING AND MAINTENANCE

- a) Clean the device after each use - remove the chute and remove any residual fruit with a nylon brush. Clean the parts with a damp cloth with dishwashing liquid, while moving parts are additionally lubricated with vegetable oil. Polished stainless steel parts protect with petroleum jelly for food, while varnished with suitable agents for contact with food products. In addition, lubricate all components before prolonged downtime of the device.
- b) Only mild detergents designed for cleaning food contact surfaces may be used to clean the unit.
- c) After each cleaning, all components should be dried well before the device is secured or reused.
- d) Store the unit in a dry and cool place protected from moisture and direct sunlight.
- e) Do not spray the unit with a stream of water or immerse it in water.
- f) Use a soft, damp cloth for cleaning.
- g) Do not use sharp and/or metal objects (e.g. wire brush or metal spatula) for cleaning as they may damage the surface of the appliance material.

## DANE TECHNICZNE

Opis parametru	Wartość parametru
Nazwa produktu	ODSZYPUŁKOWARKA ROZDRABNIARKA WINOGRON
Model	RCWP-27CRDS
Wymiary [Szerokość x Głębokość x Wysokość; mm]	465x960x580
Ciężar [kg]	16,4
Pojemność [L]	27
Wymiar otworu wlotowego [mm]	400x400

## 1. OGÓLNY OPIS

Instrukcja przeznaczona jest do pomocy w bezpiecznym i niezawodnym użytkowaniu. Produkt jest zaprojektowany i wykonany ściśle według wskazań technicznych przy użyciu najnowszych technologii i komponentów oraz przy zachowaniu najwyższych standardów jakości.

**PRZED PRZYSTĄPIENIEM DO PRACY NALEŻY  
DOKŁADNIE PRZECZYTAĆ I ZROZUMIEĆ  
NINIEJSZĄ INSTRUKCJĘ.**

Dla zapewnienia długiej i niezawodnej pracy urządzenia należy dbać o jego prawidłową obsługę oraz konserwację zgodnie ze wskazówkami zawartymi w tej instrukcji. Dane techniczne i specyfikacje zawarte w tej instrukcji obsługi są aktualne. Producent zastrzega sobie prawo dokonywania zmian związanych z podwyższeniem jakości.

## OBJAŚNIENIE SYMBOLI



Przed użyciem należy zapoznać się z instrukcją.



UWAGA! lub OSTRZEŻENIE! lub PAMIĘTAJ!  
opisująca daną sytuację  
(ogólny znak ostrzegawczy).



Założyć okulary ochronne.



Stosować osłonę.



UWAGA! Wirujące elementy!



UWAGA! Ilustracje w niniejszej instrukcji obsługi mają charakter poglądowy i w niektórych szczegółach mogą różnić się od rzeczywistego wyglądu produktu.

## 2. BEZPIECZEŃSTWO UŻYTKOWANIA



UWAGA! Przeczytać wszystkie ostrzeżenia dotyczące bezpieczeństwa oraz wszystkie instrukcje. Niezastosowanie się do ostrzeżeń i instrukcji może spowodować ciężkie obrażenia ciała lub śmierć.

Termin „urządzenie” lub „produkt” w ostrzeżeniach i w opisie instrukcji odnosi się do: ODSZYPUŁKOWARKI ROZDRABNIARKI WINOGRON.

## 2.1. BEZPIECZEŃSTWO W MIEJSCU PRACY

- Utrzymywać porządek w miejscu pracy i dobre oświetlenie. Nieporządek lub złe oświetlenie może prowadzić do wypadków. Należy być przewidującym, obserwować co się robi i zachowywać rozsądek podczas używania urządzenia.
- W razie wątpliwości czy produkt działa poprawnie lub stwierdzenia uszkodzenia należy skontaktować się z serwisem producenta.
- Na stanowisku pracy nie mogą przebywać dzieci ani osoby nieupoważnione. (Nieuwaga może spowodować utratę kontroli nad urządzeniem.)
- Należy regularnie sprawdzać stan naklejek z informacjami dotyczącymi bezpieczeństwa. W przypadku gdy, naklejki są nieczytelne należy je wymienić.
- Zachować instrukcję użytkowania w celu jej późniejszego użycia. W razie, gdyby urządzenie miało zostać przekazane osobom trzecim, to wraz z nim należy przekazać również instrukcję użytkowania.
- Elementy opakowania oraz drobne elementy montażowe należy przechowywać w miejscu niedostępnym dla dzieci.
- Urządzenie trzymać z dala od dzieci i zwierząt.



PAMIĘTAJ! Należy chronić dzieci i inne osoby postronne podczas pracy urządzeniem.

## 2.2. BEZPIECZEŃSTWO OSOBISTE

- Niedozwolone jest obsługiwania urządzenia w stanie zmęczenia, choroby, pod wpływem alkoholu, narkotyków lub leków, które ograniczają w istotnym stopniu zdolności obsługi urządzenia.
- Maszynę mogą obsługiwać osoby sprawne fizycznie, zdolne do jej obsługi i odpowiednio wyszkolone, które zapoznały się z niniejszą instrukcją oraz zostały przeszkolone w zakresie bezpieczeństwa i higieny pracy.
- Maszyna nie jest przeznaczona do tego, by była użytkowana przez osoby (w tym dzieci) o ograniczonych funkcjach psychicznych, sensorycznych i umysłowych lub nieposiadające odpowiedniego doświadczenia i/lub wiedzy, chyba że są one nadzorowane przez osobę odpowiedzialną za ich bezpieczeństwo lub otrzymały od niej wskazówki dotyczące tego, jak należy obsługiwać maszynę.
- Urządzenie nie jest przeznaczone do tego, by było użytkowane przez osoby (w tym dzieci) o ograniczonych funkcjach psychicznych, sensorycznych i umysłowych lub nieposiadające odpowiedniego doświadczenia i/lub wiedzy, chyba że są one nadzorowane przez osobę odpowiedzialną za ich bezpieczeństwo lub otrzymały od niej wskazówki dotyczące tego, jak należy obsługiwać urządzenie.
- Urządzenie mogą obsługiwać osoby sprawne fizycznie, zdolne do jego obsługi i odpowiednio wyszkolone, które zapoznały się z niniejszą instrukcją oraz zostały przeszkolone w zakresie bezpieczeństwa i higieny pracy.
- Należy być uważnym, kierować się zdrowym rozsądkiem podczas pracy urządzeniem. Chwila nieuwagi podczas pracy, może doprowadzić do poważnych obrażeń ciała.

- g) Nie należy przeceniać swoich możliwości. Utrzymywać balans i równowagę ciała przez cały czas pracy. Umożliwia to lepszą kontrolę nad urządzeniem w nieoczekiwanych sytuacjach.
- h) Nie należy nosić luźnej odzieży ani biżuterii. Włosy, odzież i rękawice utrzymywać z dala od części ruchomych. Luźna odzież, biżuteria lub długie włosy mogą zostać chwyczone przez ruchome części.
- i) Należy usunąć wszelkie narzędzia regulujące lub klucze przed włączeniem urządzenia. Narzędzie lub klucz pozostawiony w obracającej się części urządzenia może spowodować obrażenia ciała.
- j) Urządzenie nie jest zabawką. Dzieci powinny być pilnowane, aby nie bawiły się urządzeniem.
- k) Nie wkładać rąk, czy innych części ciała do wnętrza pracującego urządzenia!

### 2.3. BEZPIECZNE STOSOWANIE URZĄDZENIA

- a) Używać produktu wyłącznie do celu, do którego został zaprojektowany (winogron, borówek amerykańskich oraz miękkich małych owoców).
- b) Nie należy przeciążać urządzenia. Używać narzędzi odpowiednich do danego zastosowania. Prawidłowo dobrane urządzenie wykona lepiej i bezpieczniej pracę dla którego zostało zaprojektowane.
- c) Nieużywane urządzenia należy przechowywać w miejscu niedostępnym dla dzieci oraz osób nieznających urządzenia lub tej instrukcji obsługi. Urządzenia są niebezpieczne w rękach niedoświadczonych użytkowników.
- d) Utrzymywać urządzenie w dobrym stanie technicznym. Sprawdzać przed każdą pracą czy nie posiada uszkodzeń ogólnych lub związanych z elementami ruchomymi (pęknięcia części i elementów lub wszelkie inne warunki, które mogą mieć wpływ na bezpieczne działanie urządzenia). W przypadku uszkodzenia, oddać urządzenie do naprawy przed użyciem.
- e) Urządzenie należy chronić przed dziećmi.
- f) Przy transportowaniu i przenoszeniu urządzenia z miejsca magazynowania do miejsca użytkowania należy uwzględnić zasady bezpieczeństwa i higieny pracy przy ręcznych pracach transportowych obowiązujących w kraju, w którym urządzenia są użytkowane.
- g) Nie wolno dotykać części lub akcesoriów ruchomych, chyba że urządzenie zostało odłączone od zasilania nie pracuje.
- h) Zabrania się przesuwania, przestawiania i obracania urządzenia będącego w trakcie pracy.
- i) Należy regularnie czyścić urządzenie, aby nie dopuścić do trwałego osadzenia się zanieczyszczeń. Dokładnie wyczyścić i przesmarować (np. wazelina spożywcza) urządzenie przed jego dłuższym przestojem.
- j) Urządzenie nie jest zabawką. Czyszczenie i konserwacja nie mogą być wykonywane przez dzieci bez nadzoru osoby dorosłej.
- k) Zabrania się ingerowania w konstrukcję urządzenia celem zmiany jego parametrów lub budowy.
- l) Trzymać urządzenia z dala od źródeł ognia i ciepła.
- m) Elementy ruchome regularnie smarować olejem roślinnym lub środkami smarnymi dopuszczonymi do kontaktu z żywnością (np. wazelina spożywcza), szczególnie przed dłuższym przestojem urządzenia.

**⚠ UWAGA!** Pomimo iż urządzenie zostało zaprojektowane tak aby było bezpieczne, posiadało odpowiednie środki ochrony oraz pomimo użycia dodatkowych elementów zabezpieczających użytkownika, nadal istnieje niewielkie ryzyko wypadku lub odniesienia obrażeń w trakcie pracy z urządzeniem. Zaleca się zachowanie ostrożności i rozsądku podczas jego użytkowania.

### 3. ZASADY UŻYTKOWANIA

Produkt przeznaczony jest do oddzielania winogron od szypulek/gałzek oraz ich rozgniatania i nada się wszędzie tam, gdzie wytwarza się wina itp. napoje.

**Odpowiedzialność za wszelkie szkody powstałe w wyniku użytkowania niezgodnego z przeznaczeniem ponosi użytkownik.**

#### 3.1. OPIS URZĄDZENIA

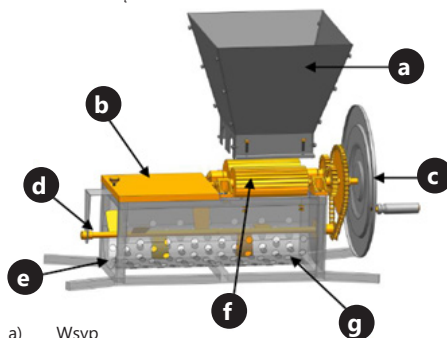

- a) Wsyp
- b) Pokrywa wałka
- c) Mechanizm korbowy
- d) Wałek separujący
- e) Wylot szypulek/gałzek
- f) Wałki miazdzące
- g) Kratka przesiewająca zmiażdżone grona

#### 3.2. PRZYGOTOWANIE DO PRACY UMIEJSCOWIENIE URZĄDZENIA

Urządzenie należy trzymać z dala od wszelkich gorących powierzchni. Urządzenie należy zawsze użytkować na równej, stabilnej, czystej i suchej powierzchni i poza zasięgiem dzieci oraz osób o ograniczonych funkcjach psychicznych, sensorycznych i umysłowych. Przed pierwszym użyciem zdemontować wszystkie elementy mające bezpośrednią styczność z produktami spożywczymi i umyć je. Po montażu przesmarować mechanizm napędowy (łańcuch, zębátki, wałki oraz podporę mieszadła) olejem roślinnym.

**⚠ UWAGA:** Rysunki złożeniowe produktu znajdują się na końcu instrukcji na stronach: 28-30.

Bezpośrednio pod zsypek (a) umieścić pojemnik na prasiane winogrona ew. taki, który utrzyma ciężar spoczywającego na nim urządzenia – ciężar urządzenia należy dobrze wypoziomować aby praca z nim była bezpieczna i ergonomiczna. Ewentualnie urządzenie dodatkowo zabezpieczyć np. pasami mocującymi. Natomiast przy wylocie szypulek na końcu wałki odseparowującego (d) umieścić pojemnik na odseparowany materiał (gałzki, szypułki itp.). Przed pierwszym użyciem upewnić się, że nic nie blokuje mechanizmu napędowego.

### 3.3. CZYSZCZENIE I KONSERWACJA

- a) Urządzenie należy czyścić po każdym użyciu – zdejmując zsypaną resztkę owoców usunąć przy pomocy nylonowej szczoteczki. Elementy wyczyścić wilgotną szmatką z płynem do mycia naczyń, zaś ruchome dodatkowo przesmarować olejem roślinnym. Elementy ze stali nierdzewnej polerowane zabezpieczyć wazeliną spożywczą, zaś polakierowane odpowiednimi środkami przeznaczonymi do kontaktu z produktami spożywczymi. Dodatkowo przesmarować wszystkie elementy przed dłuższym przestojem urządzenia.
- b) Do czyszczenia urządzenia wolno stosować tylko łagodne środki czyszczące przeznaczone do czyszczenia powierzchni mających styczność z żywnością.
- c) Po każdym czyszczeniu wszystkie elementy należy dobrze wysuszyć, zanim urządzenie zostanie zabezpieczone lub ponownie użyte.
- d) Urządzenie należy przechowywać w suchym i chłodnym miejscu chronionym przed wilgocią i bezpośrednim promieniowaniem słonecznym.
- e) Zabrania się spryskiwania urządzenia strumieniem wody lub zanurzania urządzenia w wodzie.
- f) Do czyszczenia należy używać miękkiej, wilgotnej ściereczki.
- g) Do czyszczenia nie wolno używać ostrych i/lub metalowych przedmiotów (np. drucianej szczotki lub metalowej łopatkii) ponieważ mogą one uszkodzić powierzchnię materiału, z którego wykonane jest urządzenie.

## TECHNICKÉ ÚDAJE

Popis parametru	Hodnota parametru
Název výrobku	ODSTRAŇOVAČ ODPADU
Model	RCWP-27CRDS
Rozměry (šířka x hloubka x výška) [mm]	465x960x580
Hmotnost [kg]	16,4
Objem [L]	27
Rozměr vstupního otvoru [mm]	400x400

## 1. VŠEOBECNÝ POPIS

Návod slouží jako nápověda pro bezpečné a spolehlivé používání výrobku. Výrobek je navržen a vyroben přesně podle technických údajů za použití nejnovějších technologií a komponentů a za dodržení nejvyšších jakostních norem.

**PŘED ZAHÁJENÍM PRÁCE SI DŮKLADNĚ PŘEČTĚTE TENTO NÁVOD A UJISTĚTE SE, ŽE JSTE POCHOPILI VŠECHNY POKYNY.**

Pro zajištění dlouhého a spolehlivého fungování zařízení pravidelně provádějte revize a údržbu v souladu s pokyny uvedenými v tomto návodu. Technické údaje a specifikace uvedené v návodu jsou aktuální. Výrobce si vyhrazuje právo provádět změny za účelem zvýšení kvality. Vzhledem k technickému pokroku a možnosti omezení hluku bylo zařízení navrženo a vyrobeno tak, aby nebezpečí vyplývající z emise hluku bylo omezeno na nejnižší úroveň.

## VYSVĚTLENÍ SYMBOLŮ



Před použitím se seznamte s pokyny.



**POZOR!** nebo **VAROVÁNÍ!** nebo **PAMATUJI!** popisující situaci (obecné varovné znamení).



Používejte ochranné brýle.



Používejte víko.



**UPOZORNĚNÍ!** Rotující části!



**POZOR!** Obrázky v tomto návodu jsou pouze ilustrační a v některých detailech se od skutečného vzhledu výrobku mohou lišit.

## 2. BEZPEČNOST POUŽÍVÁNÍ



**POZNÁMKA!** Přečtěte si tento návod včetně všech bezpečnostních pokynů. Nedodržování návodu a výstrah může způsobit těžký úraz nebo smrt.

Termín „stroj“ nebo „produkt“ ve varováních a v popisu návodu odkazuje na ODSTRAŇOVAČ ODPADU.

## 2.1. BEZPEČNOST NA PRACOVÍŠTI

a) Udržujte pracovní prostor uklizený a dobře osvětlený. Nepořádek nebo nedostatečné osvětlení může vést k nehodám a úrazům. Buďte předvídaví, sledujte, co děláte, a při používání zařízení používejte zdravý rozum.

- b) Pokud máte pochybnosti, zda výrobek pracuje správně, nebo v případě výskytu poruchy kontaktujte servis výrobce.
- c) Do pracovního prostoru nesmějí děti ani nepovolané osoby. (Nepozornost může vést ke ztrátě kontroly nad jednotkou.)
- d) Pravidelně kontrolujte stav nálepek s informacemi týkajícími se bezpečnosti. Jsou-li nálepky nečitelné, vyměňte je.
- e) Pokyny k používání si uložte pro pozdější použití. Pokud má být zařízení předáno třetím osobám, předejte současně s ním rovněž pokyny k používání.
- f) Části balení a drobné montážní prvky ukládejte mimo dosah dětí.
- g) Zařízení uložte mimo dosah dětí a zvířat.



**ZAPAMATUJTE SI!** Během práce se zařízením chraňte děti a jiné, okolní osoby.

## 2.2. OSOBNÍ BEZPEČNOST

- a) Toto zařízení nepoužívejte, pokud jste unavení, nemocní nebo pod vlivem alkoholu, drog nebo léků, které by mohly zhoršit vaši schopnost ovládat zařízení.
- b) Jednotku mohou obsluhovat osoby, které jsou fyzicky způsobilé, schopné s ní pracovat a příslušně proškolené, které si přečly tento návod k obsluze a byly proškoleny o bezpečnosti a ochraně zdraví při práci.
- c) Stroj není určen pro použití osobami (včetně dětí) se sníženými mentálními, smyslovými nebo intelektuálními funkcemi nebo osobami, které nemají zkušenosti a/nebo znalosti, pokud nejsou pod dohledem nebo nebyly poučeny osobou odpovědnou za jejich bezpečnost, jak obsluhovat stroj.
- d) Zařízení není určeno pro použití osobami (včetně dětí) se sníženými mentálními, smyslovými nebo intelektuálními funkcemi nebo osobami, které nemají zkušenosti a/nebo znalosti, pokud nejsou pod dohledem nebo nebyly poučeny osobou odpovědnou za jejich bezpečnost, jak ovládat zařízení.
- e) Jednotku mohou obsluhovat osoby, které jsou fyzicky způsobilé, schopné s ní pracovat a příslušně proškolené, které si přečly tento návod k obsluze a byly proškoleny o bezpečnosti a ochraně zdraví při práci.
- f) Při používání zařízení dávejte pozor a řiďte se zdravým rozumem. Chvilková nepozornost během operace může způsobit vážné zranění.
- g) Nepřeceňujte své možnosti. Po celou dobu práce udržujte rovnováhu. Ta umožňuje lepší kontrolu nad zařízením v neočekávaných situacích.
- h) Nenoste volný oděv ani šperky. Vlasy, oděv a rukavice udržujte v dostatečné vzdálenosti od pohyblivých částí. Volný oděv, šperky nebo dlouhé vlasy mohou být pohyblivými částmi zachyceny a vtaženy.
- i) Před zapnutím zařízení odstraňte veškeré seřizovací nástroje, nářadí nebo klíče. Nástroje, nářadí nebo klíč ponechaný v otáčející se části zařízení může způsobit zranění.
- j) Zařízení není hračka. Zabraňte dětem, aby si se zařízením hrály.
- k) Nevkládejte ruce ani jiné části těla do pracovního zařízení!

### 2.3. BEZPEČNÉ POUŽÍVÁNÍ ZAŘÍZENÍ

- Výrobek používejte pouze k účelu, pro který byl určen (hrozny, borůvky a drobné drobné ovoce).
- Je nutné se přesvědčit, zda je kolo na zařízení umístěno stabilně. Používejte nářadí určené k danému účelu. Správně vybraný produkt odvede lepší a bezpečnější práci, pro kterou byl navržen.
- Nepoužívané zařízení uchovávejte mimo dosah dětí a kohokoli, kdo není obeznámen se zařízením nebo s tímto návodem. V rukou nezkušených uživatelů jsou tato zařízení nebezpečná.
- Udržujte zařízení v dobrém technickém stavu. Před každou prací zkontrolujte, zda zařízení není poškozeno nebo nejsou poškozeny jeho pohyblivé části (praskliny části nebo veškeré jiné podmínky, které mohou mít vliv na bezpečný chod zařízení). V případě poškození vratte zařízení před použitím k opravě.
- Zařízení chráňte před dětmi.
- Při přepravě nebo přemísťování zařízení ze skladu na místo použití dodržujte zdravotní a bezpečnostní pravidla pro ruční manipulaci platná v zemi, kde je zařízení používáno.
- Nedotýkejte se pohyblivých částí nebo příslušenství, pokud nebylo zařízení odpojeno od napájení a nefunguje.
- Zařízení během provozu neposouvajte, neposouvajte ani neotáčejte.
- Zařízení pravidelně čistěte, aby nedošlo k trvalému usazování nečistot. Před delší odstavkou zařízení důkladně vyčistěte a namažte (např. vazelinou).
- Zařízení není hračka. Čištění a údržbu nesmějí provádět děti bez dozoru dospělé osoby.
- Je zakázáno zasahovat do konstrukce zařízení a provádět změny jeho parametrů nebo konstrukce.
- Zařízení nepoužívejte ani neukládejte v blízkosti zdrojů ohně a tepla.
- Pravidelně mažte pohyblivé části rostlinným olejem nebo maziivy schválenými pro styk s potravinami (jako je vazelína), zejména před delší odstavkou zařízení.

**⚠️ POZNÁMKA!** I když zařízení bylo navrženo tak, aby bylo bezpečné, tedy má vhodné bezpečnostní prvky, tak i přes použití dodatečné ochrany uživatelem při práci se zařízením nadále existuje malé riziko úrazu nebo poranění. Doporučuje se zachovat opatrnost a zdravý rozum při jeho používání.

### 3. PRAVIDLA POUŽÍVÁNÍ

Výrobek je určen pro oddělování hroznů od stopek/větvičky a jejich drcení a je vhodný všude tam, kde se vyrábí víno apod. nápoje.

**Zodpovědnost za veškeré škody, které vzniknou jako důsledek používání zařízení způsobem, který není v souladu s jeho určením, je na straně uživatele.**

#### 3.1. POPIS ZAŘÍZENÍ

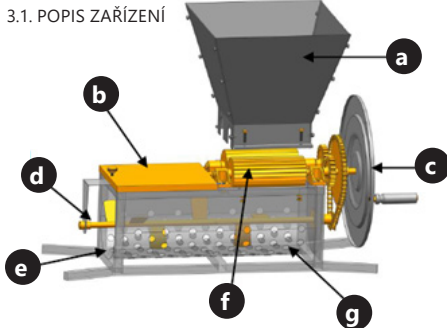

- Hopper
- Kryt válečku
- Klikový mechanismus
- Oddělovací váleček
- Výstup stopek / větviček
- Drtící válece
- Mřížkové prosévání drcených hroznů

### 3.2. PŘÍPRAVA K PRÁCI UMÍSTĚNÍ ZAŘÍZENÍ

Udržujte spotřebič v dostatečné vzdálenosti od horkých povrchů. Zařízení vždy používejte na rovném, stabilním, čistém a suchém povrchu a mimo dosah dětí a osob s narušenými mentálními, smyslovými a intelektuálními funkcemi.

Před prvním použitím rozeberte všechny součásti přicházející do přímého kontaktu s potravinami a omyjte je. Po instalaci namažte hnací mechanismus (řetěz, řetězová kola, hřídele a držák michadla) rostlinným olejem.

**⚠️ POZNÁMKA!** Výkresy sestavení produktu jsou na konci příručky na str. 28-30.

Přímo pod shoz (a) umístěte nádobu na prosáté hrozny nebo takovou, která unese váhu na ní spočívajícího zařízení - váha zařízení by měla být dobře vyrovnána pro bezpečnou a ergonomickou práci. Alternativně by mělo být zařízení dále zajištěno například upevňovacími popruhy. Naopak na výstup stébel na konci oddělovacího válce (d) umístěte nádobu na separovaný materiál (větvičky, stébla apod.) Před prvním použitím se ujistěte, že nic neblokuje pohon.

### 3.3. ČISTĚNÍ A ÚDRŽBA

- Po každém použití zařízení vyčistěte - sejměte skluz a odstraňte zbytky ovoce pomocí nylonového kartáče. Díly čistěte vlhkým hadříkem s prostředkem na mytí nádobí, přičemž pohyblivé části jsou navíc namazány rostlinným olejem. Leštěné nerezové díly chrání vazelinou pro potraviny a zároveň lakují vhodnými prostředky pro styk s potravinami. Před delší odstavkou zařízení navíc promažte všechny součásti.
- Na čištění zařízení používejte pouze jemné čisticí přípravky na čištění ploch určených pro styk s potravinami.
- Po každém čištění by měly být všechny součásti dobře vysušeny, než bude zařízení zajištěno nebo znovu použito.
- Zařízení uchovávejte na suchém a chladném místě chráněném před vlhkostí a přímým slunečním zářením.
- Na zařízení nestříkejte vodu ani ho nekládejte do vody.
- Na čištění používejte měkký a vlhký hadřík.
- K čištění nepoužívejte ostré a/nebo kovové předměty (např. drátěný kartáč nebo kovovou špachtli), protože by mohly poškodit povrch materiálu spotřebiče.

**CARACTÉRISTIQUES TECHNIQUES**

Description paramètre	Valeur du paramètre
Nom de produit	BROYEUR A FRUIT
Modèle	RCWP-27CRDS
Dimensions (largeur x profondeur x hauteur) [mm]	465x960x580
Poids [kg]	16,4
Capacité [L]	27
Dimension d'ouverture d'entrée [mm]	400x400

**1. DESCRIPTION GÉNÉRALE**

L'objectif du présent manuel est de favoriser une utilisation sécuritaire et fiable de l'appareil. Le produit a été conçu et fabriqué en respectant étroitement les directives techniques applicables et en utilisant les technologies et composants les plus modernes. Il est conforme aux normes de qualité les plus élevées.

**LISEZ ATTENTIVEMENT LE PRÉSENT MANUEL ET ASSUREZ-VOUS DE BIEN LE COMPRENDRE AVANT LA PREMIÈRE UTILISATION.**

Afin de garantir le fonctionnement fiable et durable de l'appareil, il est nécessaire d'utiliser et d'entretenir ce dernier conformément aux consignes figurant dans le présent manuel. Les caractéristiques et les spécifications contenues dans ce document sont à jour. Le fabricant se réserve le droit de procéder à des modifications à des fins d'amélioration du produit. L'appareil a été mis au point et fabriqué en tenant compte des progrès techniques et de la réduction de bruit afin de réduire au maximum les risques liés aux émissions sonores.

**EXPLICATION DES SYMBOLES**

Veuillez lire attentivement le mode d'emploi ci-dessous avant d'utiliser le produit.



**AVERTIR!** ou **ATTENTION !** ou **SOUVENEZ-VOUS !** décrivant une situation (signe d'avertissement général).



Portez des lunettes de sécurité.



Utilisez la protection.



**ATTENTION !** Éléments rotatifs !



**REMARQUE!** Les illustrations contenues dans le présent manuel sont fournies à titre explicatif. Votre appareil peut ne pas être identique.

**2. CONSIGNES DE SÉCURITÉ**

**ATTENTION!** Veuillez lire attentivement toutes les consignes de sécurité et toutes les instructions. Le non-respect des avertissements et des consignes de sécurité peut entraîner des blessures graves ou la mort.

Le terme „machine“ ou „produit“ dans les avertissements et dans la description du manuel fait référence à BROYEUR A FRUIT.

**2.1. SÉCURITÉ AU TRAVAIL**

- Gardez la zone de travail propre et bien éclairée. Tout désordre ou mauvais éclairage risquent d'entraîner des accidents. Soyez prévoyant, surveillez ce que vous faites et faites preuve de bon sens lorsque vous utilisez l'appareil.
- En cas des doutes concernant le bon fonctionnement de l'appareil et son endommagement, contactez le service du fabricant.
- Aucun enfant ou personne non autorisée n'est autorisé dans la zone de travail. (L'inattention peut entraîner une perte de contrôle de l'appareil.)
- Vérifiez régulièrement l'état des autocollants portant les informations sur la sécurité. Remplacez les autocollants s'ils sont illisibles.
- Conservez ce mode d'emploi pour tout usage ultérieur. Si l'appareil est confié à des tiers, le mode d'emploi doit également être remis avec celui-ci.
- Tenir hors de portée des enfants les éléments d'emballage et les petits éléments d'assemblage.
- Stockez le produit hors de la portée des enfants et des animaux.



**N'OUBLIEZ PAS DE** protéger les enfants et les autres personnes extérieures lors de l'utilisation de l'appareil.

**2.2. SÉCURITÉ PERSONNELLE**

- N'utilisez pas cet appareil si vous êtes fatigué, malade ou sous l'influence de l'alcool, de drogues ou de médicaments qui pourraient altérer votre capacité à utiliser l'appareil.
- L'appareil peut être utilisé par des personnes en bonne forme physique, capables de l'utiliser et formées de manière appropriée, et qui ont lu ce manuel d'instructions et ont été formées à la sécurité et à la santé au travail.
- La machine n'est pas destinée à être utilisée par des personnes (y compris des enfants) ayant des fonctions mentales, sensorielles ou intellectuelles réduites ou des personnes qui manquent d'expérience et/ou de connaissances, à moins qu'elles ne soient supervisées ou qu'elles aient été instruites par une personne responsable de leur sécurité sur la façon de faire fonctionner la machine.
- L'appareil n'est pas destiné à être utilisé par des personnes (y compris des enfants) dont les fonctions mentales, sensorielles ou intellectuelles sont réduites ou par des personnes manquant d'expérience et/ou de connaissances, à moins qu'elles ne soient supervisées ou qu'elles n'aient reçu des instructions d'une personne responsable de leur sécurité sur la façon de faire fonctionner l'appareil.
- L'appareil peut être utilisé par des personnes en bonne forme physique, capables de l'utiliser et formées de manière appropriée, qui ont lu ce manuel d'instructions et ont été formées à la sécurité et à la santé au travail.
- Soyez vigilant et raisonnable lorsque vous utilisez l'appareil. Un moment d'inattention pendant l'utilisation peut entraîner des blessures graves.
- Ne surestimez pas vos capacités. Maintenez l'équilibre du corps à tout moment du travail. Cela permet de mieux contrôler l'appareil dans des situations inattendues.

- h) Ne portez pas de vêtements amples ni de bijoux. Garder vos cheveux, vos vêtements et vos gants hors des éléments mobiles. Les vêtements amples, les bijoux ou les cheveux longs peuvent être happés par les pièces mobiles.
- i) Rangez tous les outils de réglage ou les clés avant de mettre l'appareil en marche. Un outil ou une clé laissé dans une pièce rotative de l'appareil peut provoquer des blessures.
- j) Cet appareil n'est pas un jouet. Surveiller les enfants pour s'assurer qu'ils ne jouent pas avec l'appareil.
- k) Ne mettez pas vos mains ou d'autres parties du corps à l'intérieur de l'appareil de travail !

### 2.3. UTILISATION SÛRE DE L'APPAREIL

- a) N'utilisez le produit que dans le but pour lequel il a été conçu (raisins, myrtilles et petits fruits mous).
- b) Assurez-vous que la roue est installée de manière stable. Utilisez des outils adaptés à l'usage concerné. Un produit correctement sélectionné effectuera un travail meilleur et plus sûr pour lequel il a été conçu.
- c) Gardez l'équipement inutilisé hors de la portée des enfants et de toute personne non familière avec l'appareil ou ce manuel. Tout appareil est dangereux s'il est manipulé par un utilisateur inexpérimenté.
- d) Maintenir l'appareil en bon état technique. Avant chaque intervention, vérifier qu'il n'y a pas de dommages généraux ou liés aux pièces mobiles (fissures des pièces et composants ou toute autre condition pouvant affecter le fonctionnement sur de l'appareil). S'il est endommagé, renvoyez l'appareil pour réparation avant utilisation.
- e) Sécuriser l'appareil contre les enfants.
- f) Lors du transport ou du déplacement de l'appareil du lieu de stockage au lieu d'utilisation, respectez les règles de santé et de sécurité relatives à la manipulation manuelle applicables dans le pays où l'appareil est utilisé.
- g) Ne touchez pas les pièces mobiles ou les accessoires à moins que l'appareil ait été débranché de l'alimentation électrique ne fonctionne pas.
- h) Ne déplacez pas, ne déplacez pas et ne tournez pas l'appareil pendant son fonctionnement.
- i) Nettoyez régulièrement l'appareil afin d'éviter une accumulation permanente de saletés. Nettoyez et lubrifiez soigneusement (par exemple de la vaseline) l'appareil avant son arrêt prolongé.
- j) Cet appareil n'est pas un jouet. Il est interdit aux enfants sans supervision d'une personne adulte d'effectuer les travaux d'entretien et de maintenance.
- k) Il est interdit d'apporter une quelconque modification à l'appareil afin de changer ses paramètres ou sa construction.
- l) Tenez l'appareil à l'écart des sources de chaleur et de feu.
- m) Lubrifiez régulièrement les pièces mobiles avec de l'huile végétale ou des lubrifiants agréés pour le contact alimentaire (tels que la vaseline), en particulier avant un arrêt prolongé de l'appareil.

**⚠ ATTENTION!** Bien que l'appareil ait été conçu en accordant une attention spéciale à la sécurité et qu'il comporte des dispositifs de protection, ainsi que des caractéristiques de sécurité supplémentaires, il n'est pas possible d'exclure entièrement tout risque de blessure lors de son utilisation. Nous recommandons de faire preuve de prudence et de bon sens lorsque vous utilisez l'appareil.

### 3. MODE D'EMPLOI

Le produit est conçu pour séparer les raisins des tiges/rameaux et les écraser et convient partout où le vin est produit, etc. boissons.

**L'utilisateur est responsable de tout dommage résultant d'une utilisation non conforme du produit.**

#### 3.1. DESCRIPTION DE L'APPAREIL

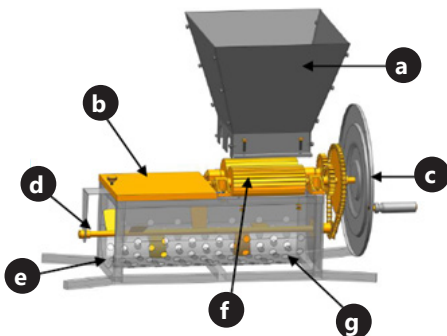

- a) Trémie
- b) Couverture de roulement
- c) Mécanisme à manivelle
- d) Rouleau séparateur
- e) Sortie des pédoncules / rameaux
- f) Rouleaux de concassage
- g) Grille tamisant les raisins écrasés

#### 3.2. PRÉPARATION AU FONCTIONNEMENT PLACEMENT DE L'APPAREIL

Directement sous la goulotte (a) placez un récipient pour les raisins tamisés ou un récipient qui supportera le poids de l'appareil posé dessus - le poids de l'appareil doit être bien nivelé pour un travail sûr et ergonomique. En variante, le dispositif doit être davantage sécurisé, par exemple avec des sangles de fixation. D'autre part, à la sortie des tiges à l'extrémité du rouleau séparateur (d) placez un récipient pour le matériel séparé (brindilles, tiges, etc.). Avant la première utilisation, assurez-vous que rien ne bloque le mécanisme d'entraînement.

#### ASSEMBLAGE DE L'APPAREIL

**⚠ ATTENTION!** Les vues éclatées de ce produit se trouvent aux dernières pages du manuel d'utilisation p. 28-30.

Directement sous la goulotte (a) placez un récipient pour les raisins tamisés ou un récipient qui supportera le poids de l'appareil qui y repose - le poids de l'appareil doit être bien nivelé pour que le travail avec l'appareil soit sûr et ergonomique. Avant la première utilisation, assurez-vous que rien ne bloque le mécanisme d'entraînement.



### 3.3. NETTOYAGE ET ENTRETIEN

- a) Nettoyez l'appareil après chaque utilisation - retirez la goulotte et enlevez les fruits résiduels avec une brosse en nylon. Nettoyez les pièces avec un chiffon humide avec du liquide vaisselle, tandis que les pièces mobiles sont en outre lubrifiées avec de l'huile végétale. Les pièces en acier inoxydable polies protègent avec de la vaseline pour les aliments, tout en étant vernies avec des agents appropriés pour le contact avec les produits alimentaires. De plus, lubrifiez tous les composants avant un arrêt prolongé de l'appareil.
- b) Seuls les produits de nettoyage doux conçus pour le nettoyage des surfaces en contact avec les aliments peuvent être utilisés pour nettoyer l'appareil.
- c) Après chaque nettoyage, tous les composants doivent être bien séchés avant que l'appareil ne soit sécurisé ou réutilisé.
- d) Conservez l'appareil dans un endroit sec et frais, à l'abri de l'humidité et des rayons directs du soleil.
- e) Il est interdit de tremper l'appareil avec un jet d'eau ou de l'immerger dans l'eau.
- f) Nettoyez avec un chiffon doux et légèrement humide.
- g) N'utilisez pas d'objets tranchants et/ou métalliques (par exemple une brosse métallique ou une spatule métallique) pour le nettoyage car ils pourraient endommager la surface du matériau de l'appareil.



## DATI TECNICI

Descrizione del parametro	Valore del parametro
Nome prodotto	PIGIA-DIRASPATRICE
Modello	RCWP-27CRDS
Dimensions (largeur x profondeur x hauteur) [mm]	465x960x580
Poids [kg]	16,4
Capacità [L]	27
Dimension d'ouverture d'entrée [mm]	400x400

## 1. DESCRIZIONE GENERALE

Queste istruzioni sono intese come ausilio per un uso sicuro e affidabile. Il prodotto è stato rigorosamente progettato e realizzato secondo le direttive tecniche e l'utilizzo delle tecnologie e componenti più moderne e seguendo gli standard di qualità più elevati.

**PRIMA DELLA MESSA IN FUNZIONE È NECESSARIO AVER LETTO E COMPRESO LE ISTRUZIONI D'USO**

Per un funzionamento duraturo e affidabile del dispositivo assicurarsi di maneggiarlo e curarne la manutenzione secondo le disposizioni presentate in questo manuale. I dati e le specifiche tecniche indicati in questo manuale sono attuali. Il fornitore si riserva il diritto di apportare delle migliorie nel contesto del miglioramento dei propri prodotti. L'apparecchiatura è stata progettata e realizzata tenendo in considerazione il progresso tecnico e la riduzione di rumore, in maniera tale da mantenere al minimo i possibili rischi derivanti dalle emissioni di rumore.

## SIGNIFICATO DEI SIMBOLI



Prima dell'uso bisogna prendere visione del manuale.



**ATTENZIONE!** o **ATTENZIONE!** o **RICORDA!** descrivere una situazione (segnale di avvertimento generale).



Indossare gli occhiali protettivi.



Utilizzare la protezione.



**ATTENZIONE!** Elementi che virano!



**AVVERTENZA!** Le immagini contenute in questo manuale sono puramente indicative e potrebbero differire dal prodotto.

## 2. SICUREZZA NELL'IMPIEGO



**ATTENZIONE!** Leggere le istruzioni d'uso e di sicurezza. Non prestare attenzione alle avvertenze e alle istruzioni può condurre a gravi lesioni o addirittura al decesso.

Il termine „macchina“ o „prodotto“ nelle avvertenze e nella descrizione del manuale si riferisce a PIGIA-DIRASPATRICE.

## 2.1. SICUREZZA SUL POSTO DI LAVORO

- Mantenere l'area di lavoro ordinata e ben illuminata. Il disordine o la scarsa illuminazione possono provocare incidenti. Sii previdente, guarda cosa stai facendo e usa il buon senso quando usi il dispositivo.
- In caso di dubbi relativi al corretto funzionamento del dispositivo o constatazione di un danno, occorre contattare l'assistenza tecnica del produttore.
- Non sono ammessi bambini o persone non autorizzate nell'area di lavoro. (La disattenzione può causare la perdita di controllo dell'unità.)
- Controllare regolarmente lo stato degli adesivi con le informazioni di sicurezza. In caso di adesivi non leggibili, procedere alla sostituzione.
- Conservare il manuale d'uso per utilizzo futuro. Se il dispositivo deve essere affidato ai terzi, insieme ad esso va consegnato loro anche il manuale d'istruzioni.
- Tenere le gli elementi dell'imballaggio e i piccoli elementi di montaggio fuori dalla portata dei bambini.
- Tenere il dispositivo lontano dalla portata dei bambini e degli animali.



**RICORDATI!** Proteggere i bambini e gli estranei mentre l'apparecchio è in funzione.

## 2.2. SICUREZZA PERSONALE

- Non utilizzare questo dispositivo se si è stanchi, malati o sotto l'influenza di alcol, droghe o farmaci che potrebbero compromettere la capacità di utilizzare il dispositivo.
- L'unità può essere utilizzata da persone fisicamente idonee, in grado di utilizzarla e opportunamente addestrate, che hanno letto questo manuale di istruzioni e sono state addestrate in materia di sicurezza e salute sul lavoro.
- La macchina non è destinata all'uso da parte di persone (compresi i bambini) con funzioni mentali, sensoriali o intellettive ridotte o persone prive di esperienza e/o conoscenza, a meno che non siano supervisionate o istruite da una persona responsabile della loro sicurezza su come azionare la macchina.
- Il dispositivo non è destinato all'uso da parte di persone (compresi i bambini) con funzioni mentali, sensoriali o intellettive ridotte o persone prive di esperienza e/o conoscenza, a meno che non siano sotto la supervisione o siano state istruite da una persona responsabile della loro sicurezza su come azionare il dispositivo.
- L'unità può essere utilizzata da persone fisicamente idonee, in grado di utilizzarla e opportunamente addestrate, che hanno letto questo manuale di istruzioni e sono state addestrate in materia di sicurezza e salute sul lavoro.
- Bisogna prestare attenzione, usare il buon senso durante il funzionamento dell'apparecchio. Un attimo di disattenzione durante l'operazione può provocare gravi lesioni personali.
- Non sopravvalutare le proprie capacità. Mantenere l'equilibrio del corpo e il bilanciamento in ogni momento durante il lavoro. Questo permette un migliore controllo dell'apparecchio in situazioni impreviste.
- Non indossare abiti larghi o gioielli. Tenere i capelli, i vestiti e i guanti lontani dalle parti in movimento. Abiti sciolti, gioielli o capelli lunghi possono rimanere impigliati nelle parti in movimento.

- i) Bisogna rimuovere tutti gli strumenti di regolazione o le chiavi prima dell'accensione dell'apparecchio. Lo strumento o la chiave lasciata nella parte rotante del dispositivo può causare lesioni.
- j) L'apparecchio non è un giocattolo. I bambini vanno sorvegliati affinché non lo tocchino con il dispositivo.
- k) Non mettere le mani o altre parti del corpo all'interno del dispositivo funzionante!

### 2.3. UTILIZZO SICURO DEL DISPOSITIVO

- a) Utilizzare il prodotto solo per lo scopo per cui è stato concepito (uva, mirtilli e piccoli frutti morbidi).
- b) Assicurarsi che la ruota sia posizionata in modo stabile. Utilizzare strumenti adatti all'applicazione. Un prodotto correttamente selezionato svolgerà un lavoro migliore e più sicuro per il quale è stato progettato.
- c) Tenere le apparecchiature inutilizzate fuori dalla portata dei bambini e di chiunque non abbia familiarità con il dispositivo o con questo manuale. I dispositivi sono pericolosi se utilizzati da persone senza esperienza.
- d) Mantenere il dispositivo in buono stato tecnico. Controllare prima di ogni operazione che non ci siano danni generali o relativi alle parti in movimento (crepe nelle parti e nei componenti o qualsiasi altra condizione che possa influenzare il funzionamento sicuro del dispositivo). Se danneggiato, restituire il dispositivo per la riparazione prima dell'uso.
- e) Conservare il dispositivo fuori dalla portata dei bambini.
- f) Durante il trasporto o lo spostamento del dispositivo dal deposito al luogo di utilizzo, osservare le norme di salute e sicurezza per la movimentazione manuale applicabili nel paese in cui viene utilizzato il dispositivo.
- g) Non toccare le parti in movimento o gli accessori a meno che il dispositivo non sia stato scollegato dall'alimentazione e non funzioni.
- h) Non spostare, spostare o ruotare il dispositivo mentre è in funzione.
- i) Pulire regolarmente l'apparecchio per evitare un accumulo permanente di sporco. Pulire e lubrificare accuratamente (ad es. con vaselina) il dispositivo prima di un periodo di inattività prolungato.
- j) L'apparecchio non è un giocattolo. Le operazioni di pulizia e di manutenzione non devono essere effettuate da bambini senza sorveglianza.
- k) È vietato intervenire sul design del dispositivo per modificarne i parametri o la costruzione.
- l) Tenere il dispositivo lontano da fonti di fuoco e di calore
- m) Lubrificare regolarmente le parti in movimento con olio vegetale o lubrificanti approvati per il contatto con gli alimenti (come la vaselina), soprattutto prima di periodi di inattività prolungati del dispositivo.

**⚠ ATTENZIONE!** Anche se l'apparecchiatura è stata progettata per essere sicura, sono presenti degli ulteriori meccanismi di sicurezza. Malgrado l'applicazione di queste misure supplementari di sicurezza sussiste comunque il rischio di ferirsi. Si raccomanda inoltre di usare cautela e buon senso.

### 3. REGOLE D'UTILIZZO

Il prodotto è studiato per separare l'uva da raspi/rametti e pigiarli ed è adatto ovunque si produca vino, bevande ecc.

**L'utente è responsabile per eventuali danni derivanti da un uso improprio.**

#### 3.1. DESCRIZIONE DEL DISPOSITIVO

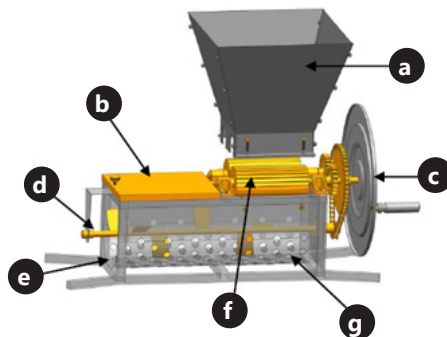

- a) Tramoggia
- b) Copertura del rullo
- c) Meccanismo a manovella
- d) Rullo separatore
- e) Uscita di peduncoli/rametti
- f) Rulli schiacciatori
- g) Griglia che setaccia l'uva pigiata

#### 3.2. PREPARAZIONE AL LAVORO POSIZIONAMENTO DELL'APPARECCHIO

Tenere l'apparecchio lontano da qualsiasi superficie calda. Utilizzare sempre il dispositivo su una superficie piana, stabile, pulita e asciutta e fuori dalla portata di bambini e persone con funzioni mentali, sensoriali e intellettuali compromesse.

Prima del primo utilizzo, smontare tutti i componenti a diretto contatto con i prodotti alimentari e lavarli. Dopo l'installazione, lubrificare il meccanismo di trasmissione (catena, ruote dentate, alberi e supporto dell'agitatore) con olio vegetale.

#### MONTAGGIO DELL'APPARECCHIO

**⚠ ATTENZIONE!** Le viste esplose di questo prodotto sono disponibili nell'ultima pagina (28-30) del manuale d'uso.

Direttamente sotto lo scivolo (a) posizionare un contenitore per l'uva setacciata o uno che sosterrà il peso del dispositivo appoggiato su di esso - il peso del dispositivo deve essere ben livellato per un lavoro sicuro ed ergonomico. In alternativa, il dispositivo dovrebbe essere ulteriormente fissato, ad esempio, con cinghie di fissaggio. Invece, all'uscita degli steli all'estremità del rullo separatore (d) posizionare un contenitore per il materiale separato (rametti, steli, ecc.) Prima del primo utilizzo, assicurarsi che non ci siano blocchi al meccanismo di azionamento.

### 3.3. PULIZIA E MANUTENZIONE

- a) Pulisci il dispositivo dopo ogni utilizzo - rimuovi lo scivolo e rimuovi eventuali residui di frutta con una spazzola di nylon. Pulire le parti con un panno umido con detersivo per piatti, mentre le parti mobili sono ulteriormente lubrificate con olio vegetale. Le parti in acciaio inox lucido proteggono con vaselina per alimenti, mentre verniciate con agenti idonei al contatto con prodotti alimentari. Inoltre, lubrificare tutti i componenti prima di tempi di inattività prolungati del dispositivo.
- b) Per la pulizia dell'apparecchio si possono usare solo detersivi delicati progettati per la pulizia delle superfici a contatto con gli alimenti.
- c) Dopo ogni pulizia, tutti i componenti devono essere asciugati bene prima che il dispositivo venga fissato o riutilizzato.
- d) Conservare l'apparecchio in un luogo asciutto e fresco, al riparo dall'umidità e dalla luce solare diretta.
- e) È vietato spruzzare l'apparecchio con un getto d'acqua o immergerlo in acqua.
- f) Per pulire bisogna usare un panno morbido e umido.
- g) Non utilizzare oggetti appuntiti e/o metallici (ad es. spazzole metalliche o spatole metalliche) per la pulizia poiché potrebbero danneggiare la superficie del materiale dell'apparecchio.



**CARACTERÍSTICAS TÉCNICAS**

Parámetro – Descripción	Valor del parámetro
Nombre del producto	DESPALILLADORA
Modelo	RCWP-27CRDS
Dimensiones (anchura × profundidad × altura) [mm]	465x960x580
Peso [kg]	16,4
Capacidad [L]	27
Dimensión de la abertura de entrada [mm]	400x400

**1. DESCRIPCIÓN GENERAL**

Este manual ha sido elaborado para favorecer un empleo seguro y fiable. El producto ha sido estrictamente diseñado y fabricado conforme a las especificaciones técnicas y para ello se han utilizado las últimas tecnologías y componentes, manteniendo los más altos estándares de calidad.

**ANTES DE LA PUESTA EN FUNCIONAMIENTO, LEA LAS INSTRUCCIONES MINUCIOSAMENTE Y ASEGÚRESE DE COMPRENDERLAS.**

Para garantizar un funcionamiento duradero y fiable del aparato, el manejo y mantenimiento deben llevarse a cabo de acuerdo con las instrucciones de este manual. Los datos técnicos y las especificaciones de este manual están actualizados. El fabricante se reserva el derecho de realizar modificaciones para mejorar la calidad. Teniendo en cuenta los avances técnicos en materia de reducción del ruido, el equipo ha sido diseñado y fabricado para mantener el riesgo de emisiones sonoras al nivel más bajo posible.

**EXPLICACIÓN DE LOS SÍMBOLOS**



Antes de utilizar, leer atentamente el manual.



¡PRECAUCIÓN! o ¡ADVERTENCIA! o ¡RECUERDA! describir una situación (señal general de advertencia).



Utilizar gafas de seguridad.



Utilizar protección.



¡ADVERTENCIA! ¡Elementos giratorios!



**¡ADVERTENCIA!** En este manual se incluyen fotos ilustrativas que podrían no coincidir exactamente con la apariencia real del dispositivo.

El texto en alemán corresponde a la versión original. Los textos en otras lenguas son traducciones del original en alemán.

**2. SEGURIDAD**



**¡ATENCIÓN!** Lea todas las instrucciones e indicaciones de seguridad. La inobservancia de las advertencias e instrucciones al respecto puede provocar lesiones graves o incluso la muerte.

El término „máquina“ o „producto“ en las advertencias y en la descripción del manual se refiere a DESPALILLADORA.

**2.1. SEGURIDAD EN EL LUGAR DE TRABAJO**

- a) Mantenga el área de trabajo ordenada y bien iluminada. El desorden o la mala iluminación pueden provocar accidentes. Sea previsor, mire lo que está haciendo y use el sentido común cuando use el dispositivo.
- b) En caso de dudas acerca del funcionamiento correcto del equipo o determinar daños en el mismo, contactar con el servicio técnico del fabricante.
- c) No se permiten niños ni personas no autorizadas en el área de trabajo. (La falta de atención puede resultar en la pérdida de control de la unidad).
- d) Controlar regularmente el estado de las etiquetas adhesivas de seguridad. Cuando las etiquetas son ilegibles, proceder a su sustitución.
- e) Guardar el manual de uso para permitir su consulta en futuro. En caso de transmitir el equipo a otra persona, deberá entregarse también el manual de uso.
- f) Mantener los elementos de embalaje y las partes pequeñas de montaje fuera del alcance de los niños.
- g) Mantener el equipo fuera del alcance de los niños y los animales.



**¡RECUERDE!** Durante la operación del equipo es imperativo proteger a los niños y otras personas que se encuentren cerca del área de trabajo.

**2.2. SEGURIDAD PERSONAL**

- a) No opere este dispositivo si está cansado, enfermo o bajo la influencia de alcohol, drogas o medicamentos que puedan afectar su capacidad para operar el dispositivo.
- b) La unidad puede ser operada por personas físicamente aptas, capaces de operarla y debidamente capacitadas, que hayan leído este manual de instrucciones y hayan recibido capacitación en seguridad y salud ocupacional.
- c) La máquina no está diseñada para ser utilizada por personas (incluidos niños) con funciones mentales, sensoriales o intelectuales reducidas o personas que carezcan de experiencia y/o conocimiento, a menos que estén supervisadas o hayan sido instruidas por una persona responsable de su seguridad sobre cómo operar la máquina.
- d) El dispositivo no está diseñado para ser utilizado por personas (incluidos niños) con funciones mentales, sensoriales o intelectuales reducidas o personas que carecen de experiencia y/o conocimiento a menos que estén supervisados o hayan sido instruidos por una persona responsable de su seguridad sobre cómo operar el dispositivo.
- e) La unidad puede ser operada por personas físicamente aptas, capaces de operarla y debidamente capacitadas, que hayan leído este manual de instrucciones y hayan recibido capacitación en seguridad y salud ocupacional.
- f) Mantener precaución y aplicar el sentido común durante el trabajo con esta herramienta. La falta de atención de un momento durante la operación puede provocar lesiones personales graves.
- g) Cuidado con no sobrevalorar las fuerzas. Siempre mantener el equilibrio y el balance del cuerpo. Esto permite un mejor control de la herramienta en situaciones imprevistas.



- h) No usar ropa suelta ni joyas. Mantener el cabello, la ropa y los guantes lejos de las piezas en movimiento. La ropa holgada, las joyas o el cabello largo pueden quedar atrapados en las piezas móviles.
- i) Antes de poner en marcha el equipo retire cualquier herramienta de ajuste o llave inglesa. Una herramienta o una llave inglesa dejada en una parte giratoria del equipo puede causar lesiones.
- j) El dispositivo no es un juguete. Los niños deben ser supervisados para tener la seguridad de que no jueguen con el aparato.
- k) ¡No ponga sus manos u otras partes del cuerpo dentro del dispositivo de trabajo!

### 2.3. USO SEGURO DEL DISPOSITIVO

- a) Use el producto solo para el propósito para el que fue diseñado (uvas, arándanos y frutas pequeñas blandas).
- b) Asegurarse de la colocación estable de la rueda. Utilizar las herramientas adecuadas para el tipo de trabajo. Un producto seleccionado correctamente hará un mejor y más seguro trabajo para el que fue diseñado.
- c) Mantenga el equipo sin usar fuera del alcance de los niños y de cualquier persona que no esté familiarizada con el dispositivo o este manual. Los dispositivos son peligrosos en manos de usuarios sin experiencia.
- d) Mantener el dispositivo en buen estado técnico. Antes de cada uso comprobar si hay daños generales o daños relacionados con las piezas móviles (grietas en las piezas y los elementos o cualquier otra condición que pueda afectar al funcionamiento seguro del producto). Si está dañado, devuelva el dispositivo para su reparación antes de usarlo.
- e) Mantener el equipo fuera del alcance de los niños.
- f) Cuando transporte o traslade el dispositivo desde el lugar de almacenamiento hasta el lugar de uso, observe las reglas de salud y seguridad para el manejo manual aplicables en el país donde se usa el dispositivo.
- g) No toque piezas móviles o accesorios a menos que el dispositivo haya sido desconectado de la fuente de alimentación y no esté funcionando.
- h) No mueva, mueva ni gire el dispositivo mientras está en funcionamiento.
- i) Limpiar regularmente la herramienta para evitar la acumulación permanente de suciedad. Limpie y lubrique a fondo (p. ej., vaselina) el dispositivo antes de que se prolongue el tiempo de inactividad.
- j) El dispositivo no es un juguete. Los niños no deben realizar la limpieza y el mantenimiento sin la supervisión de un adulto.
- k) No manipular la estructura del equipo para cambiar sus parámetros o el diseño.
- l) Mantener el equipo lejos de fuentes de fuego y calor
- m) Lubrique las piezas móviles regularmente con aceite vegetal o lubricantes aprobados para contacto con alimentos (como vaselina), especialmente antes de un tiempo de inactividad prolongado del dispositivo.

**⚠ ¡ATENCIÓN!** Aunque en la fabricación de este aparato se ha prestado gran importancia a la seguridad, dispone de ciertos mecanismos de protección extras. A pesar del uso de elementos de seguridad adicionales, existe el riesgo de lesiones durante el funcionamiento, por lo que se recomienda proceder con precaución y sentido común.

### 3. REGOLE D'UTILIZZO

El producto está diseñado para separar las uvas de los tallos/ramas y triturarlas y es adecuado en cualquier lugar donde se produzca vino, bebidas, etc.

**L'utente è responsabile per eventuali danni derivanti da un uso improprio.**

### 3.1. DESCRIZIONE DEL DISPOSITIVO

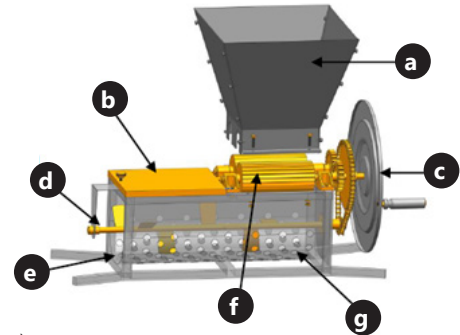

- a) tolva
- b) cubierta de rodillos
- c) mecanismo de manivela
- d) Rodillo separador
- e) Salida de pedúnculos / ramitas
- f) rodillos trituradores
- g) Rejilla tamizando uvas trituradas

### 3.2. PREPARACIÓN PARA EL TRABAJO LUGAR DE USO

Mantenga el aparato alejado de cualquier superficie caliente. Utilice siempre el dispositivo sobre una superficie plana, estable, limpia y seca y fuera del alcance de los niños y las personas con funciones mentales, sensoriales e intelectuales disminuidas.

Antes del primer uso, desmonte todos los componentes en contacto directo con productos alimenticios y lávelos. Después de la instalación, lubrique el mecanismo de transmisión (cadena, ruedas dentadas, ejes y soporte del agitador) con aceite vegetal.

### ENSAMBLAJE DEL DISPOSITIVO

**⚠ ¡ATENCIÓN!** El despiece de este producto se encuentra en las últimas páginas de las instrucciones p. 28-30.

Directamente debajo de la tolva (a) coloque un recipiente para uvas tamizadas o uno que soporte el peso del dispositivo que descansa sobre él; el peso del dispositivo debe estar bien nivelado para un trabajo seguro y ergonómico. Alternativamente, el dispositivo debe asegurarse aún más, por ejemplo, con correas de sujeción. Por otro lado, en la salida de los tallos al final del rodillo separador (d) coloque un recipiente para el material separado (ramas, tallos, etc.) Antes del primer uso, asegúrese de que nada bloquee el mecanismo de accionamiento.

### 3.3. LIMPIEZA Y MANTENIMIENTO

- a) Limpie el dispositivo después de cada uso: retire el conducto y elimine cualquier resto de fruta con un cepillo de nailon. Limpie las piezas con un paño húmedo con líquido lavavajillas, mientras que las piezas móviles se lubrican adicionalmente con aceite vegetal. Las partes de acero inoxidable pulido se protegen con vaselina para alimentos, mientras que se barnizan con agentes adecuados para el contacto con productos alimenticios. Además, lubrique todos los componentes antes de un tiempo de inactividad prolongado del dispositivo.
- b) Para la limpieza del equipo sólo deben utilizarse detergentes suaves destinados a la limpieza de superficies que entren en contacto con alimentos.
- c) Después de cada limpieza, todos los componentes deben secarse bien antes de asegurar o reutilizar el dispositivo.
- d) Guardar el dispositivo en un lugar fresco y seco, protegido de la humedad y de la luz solar directa.
- e) Está prohibido dirigir un chorro de agua a la herramienta o sumergirla en el agua.
- f) Limpiar con un paño suave y húmedo.
- g) No utilice objetos afilados y/o metálicos (por ejemplo, cepillos de alambre o espátulas de metal) para la limpieza, ya que pueden dañar la superficie del material del aparato.

## MŰSZAKI ADATOK

Paraméter leírása	Paraméter értéke
Precíziós mérleg	SZŐLÓDARÁLÓ
Modell	RCWP-27CRDS
Méreték (szélesség x mélység x magasság) [mm]	465x960x580
Súly [kg]	16,4
Úrtartalom [l]	27
Beömlőnyílás mérete [mm]	400x400

## 1. ÁLTALÁNOS LEÍRÁS

Az utasítás célja az, hogy segítse a termék biztonságos és megbízható használatát. A termék tervezése és kivitelezése szigorúan a műszaki előírások szerint, a legmodernebb technológiai és komponensek használatával, a legmagasabb minőségi normák betartása mellett történt.

**A MUNKA MEGKEZDÉSE ELŐTT ALAPOSAN, ÉRTŐ OLVASÁSSAL TANULMÁNYOZZA A JELEN HASZNÁLATI UTASÍTÁST.**

A berendezés hosszú és megbízható működésének biztosítása érdekében gondoskodjon annak megfelelő kezeléséről és karbantartásáról az utasításban foglalt útmutatások szerint! A jelen kezelési utasításban megadott műszaki adatok és specifikációk naprakészek. A gyártó fenntartja magának a minőség javításával kapcsolatos változtatások jogát. Figyelembe véve a műszaki fejlődést és a zajszint korlátozásának lehetőségét, a készülék tervezése és felépítése a zajkibocsátásból eredő kockázat minimalisra csökkentésével valósult meg.

## SZIMBÓLUMMAGYARÁZAT



Használat előtt ismerkedjen meg az utasítással!



VIGYÁZAT! vagy FIGYELEM! vagy FIGYELEM! egy helyzet leírása (általános figyelmeztető jel).



Viseljen védőszemüveget.



Használjuk a borítást.



VIGYÁZAT! Forgó alkatrészek



**VIGYÁZAT!** A használati utasítás illusztrációi szemléltető jellegűek és bizonyos részletekben eltérhetnek a tényleges terméktől.

## 2. BIZTONSÁGOS ÜZEMELTETÉS



**VIGYÁZAT!** Olvassa el az összes biztonsági figyelmeztetést és a teljes használati utasítást. A figyelmeztetések és utasítások figyelmen kívül hagyása súlyos sérüléseket vagy halálos balesetet okozhat.

A „gép” vagy „termék” kifejezés a figyelmeztetésekben és a kézikönyv leírásában a következőkre utal: SZŐLÓDARÁLÓ.

## 2.1. MUNKAHELYRE VONATKOZÓ BIZTONSÁGI SZABÁLYOK

- Tartsa rendben és jól megvilágítva a munkaterületet. A rendtelenség vagy a rossz megvilágítás balesetekhez vezethet. Legyen előrelátó, figyeljen arra, hogy mit csinál, és használja a józan eszét a készülék használatakor.
- Ha nem biztos abban, hogy a termék megfelelően működik-e, vagy ha sérülést talál rajta, vegye fel a kapcsolatot a gyártó szervizével!
- Gyermekek vagy illetéktelen személyek nem tartózkodhatnak a munkaterületen. (A figyelmetlenség elvesztheti az irányítást a készülék felett.)
- A biztonsági információs matricák állapotát rendszeresen ellenőrizni kell. Amennyiben a matricák olvashatatlanok, újakra kell őket cserélni.
- A használati utasítást meg kell őrizni, később is szükség lehet rá. Ha a készüléket átadja egy következő tulajdonosnak, a használati útmutatót is át kell adni a termékkel együtt.
- A csomagolás részeit és az apró alkatrészeket tartsa gyermekektől elzárva.
- Tartsa távol a készüléket gyermekektől és háziállatoktól!



**EMLÉKEZTETŐ!** A gyermekeket és egyéb személyeket védje a berendezés üzemeltetése során!

## 2.2. SZEMÉLYEKRE VONATKOZÓ BIZTONSÁGI SZABÁLYOK

- Ne kezelje ezt a készüléket, ha fáradt, beteg, vagy olyan alkohol, kábítószer vagy gyógyszer hatása alatt áll, amely befolyásolhatja a készülék kezelési képességét.
- A készüléket csak olyan személyek üzemeltethetik, akik fizikailag alkalmasak, képesek a készülék üzemeltetésére, megfelelő képzettséggel rendelkeznek, és akik elolvasták ezt a használati útmutatót, valamint munkavédelmi és egészségügyi képzésben részesültek.
- A gépet nem használhatják csökkent szellemi, érzékszervi vagy értelmi képességekkel rendelkező személyek (beleértve a gyermekeket is), illetve olyan személyek, akiknek nincs tapasztalatuk és/vagy ismereteik, kivéve, ha felügyelet alatt állnak, vagy a biztonságukért felelős személy utasította őket a gép kezelésére.
- A készüléket nem használhatják csökkent szellemi, érzékszervi vagy értelmi képességekkel rendelkező személyek (beleértve a gyermekeket is), illetve olyan személyek, akiknek nincs tapasztalatuk és/vagy ismereteik, kivéve, ha felügyelet alatt állnak, vagy a biztonságukért felelős személy utasította őket a készülék működtetésére.
- A készüléket csak olyan személyek üzemeltethetik, akik fizikailag alkalmasak, képesek a készülék üzemeltetésére, megfelelő képzettséggel rendelkeznek, és akik elolvasták ezt a használati útmutatót, valamint munkavédelmi és egészségügyi képzésben részesültek.
- Legyen óvatos, használja a józan eszét a készülék használatá során. Egy pillanatnyi figyelmetlenség a működés közben súlyos személyi sérülést okozhat.
- Ne becslje túl képességeit. Mindenkor tartsa fenn teste egyensúlyát. Ez lehetővé teszi váratlan helyzetekben a készülék jobb irányítását.

- h) Ne viseljen laza ruházatot vagy ékszert. Haját, ruházatát és kesztyűjét tartsa távol a mozgó alkatrészektől! A bő ruházatot, az ékszereket vagy a hosszú hajat elkaphatják a mozgó alkatrészek.
- i) A gép bekapcsolása előtt távolítsa el a beállításnál használt szerszámokat vagy csavarulcsokat. A gép forgó elemeiben hagyott szerszámok vagy csavarulcsok sérülést okozhatnak.
- j) A készülék nem játék. Nem szabad megengedni, hogy gyermekek játszanak a készülékkel.
- k) Ne tegye a kezét vagy más testrészét a működő készülék belsejébe!

### 2.3. A KÉSZÜLÉK BIZTONSÁGOS HASZNÁLATA

- a) A terméket csak arra a célra használja, amire tervezték (szőlő, áfonya és puha kis gyümölcsök).
- b) Ne terhelje túl a berendezést! Az adott alkalmazásnak megfelelő eszközöket használja! A helyesen kiválasztott termék jobban és biztonságosabban végzi el azt a munkát, amelyre tervezték.
- c) Tartsa a nem használt készüléket gyermekek és a készüléket vagy ezt a kézikönyvet nem ismerő személyek elől elzárva. A berendezés veszélyes a gyakorlatlan felhasználók kezében.
- d) Tartsa a berendezést jó műszaki állapotban! Minden használat előtt ellenőrizze, hogy a berendezés nem mutat-e általános vagy a mozgó elemekkel kapcsolatos sérüléseket (alkatrészek vagy elemek törése vagy minden egyéb olyan körülmény, amely hatással van a berendezés biztonságos működésére)! Ha megsérült, használat előtt küldje vissza a készüléket javításra.
- e) A készülék gyermekektől elzárva tartandó.
- f) A készülék tárolásból a felhasználási helyre történő szállításakor vagy mozgatásakor tartsa be a kézi kezelésre vonatkozó, a készülék felhasználási országában érvényes egészségügyi és biztonsági szabályokat.
- g) Ne érintse meg a mozgó alkatrészeket vagy tartozékokat, kivéve, ha a készüléket leválasztották a tápegységről, nem működik.
- h) Működés közben ne mozgassa, tolja vagy forgassa a készüléket.
- i) Rendszeresen tisztítsa meg a készüléket, hogy megakadályozza a szennyeződések felhalmozódást. Alaposan tisztítsa meg és kenje be (pl. vazelinel) a készüléket a hosszabb leállás előtt.
- j) A készülék nem játék. Gyermekek nem végezhetnek felnőtt felügyelete nélkül a tisztítási vagy karbantartási munkálatokat.
- k) Tilos módosítani a készülék felépítését paramétereinek vagy kialakításának megváltoztatása érdekében.
- l) Tartsa távol a készülékeket tűztől és más hőforrásoktól.
- m) A mozgó alkatrészeket rendszeresen kenje növényi olajjal vagy élelmiszerekkel való érintkezésre engedélyezett kenőanyagokkal (pl. vazelinel), különösen a készülék hosszabb leállása előtt.

**⚠ VIGYÁZAT!** Annak ellenére, hogy a készülék minél biztonságosabbra lett tervezve, fel lett szerelve megfelelő biztonsági eszközökkel, valamint a felhasználó biztonságát óvó plusz elemek használatának ellenére is fennáll a baleset vagy sérülés veszélye a készülékkel való munka során. A termék használata során járjon el óvatosan és a józan ész szabályai szerint.

### 3. FELHASZNÁLÁS SZABÁLYAI

A terméket a szőlőnek a szákráról/szálakról való leválasztására és zúzására tervezték, és mindenütt alkalmas, ahol bort, stb. italokat állítanak elő.

**A rendeltetéstől eltérő használatból eredő mindennemű kárért a felhasználó felel.**

#### 3.1. BERENDEZÉS LEÍRÁSA

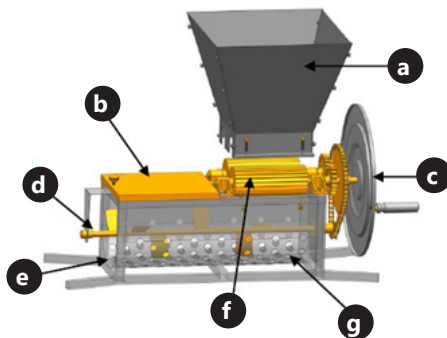

- a) Hopper
- b) Görgő burkolat
- c) Kurblimechanizmus
- d) Sztérválasztó görgő
- e) Kocsányok / gallyak kivezetése
- f) Zűzhengerek
- g) Rács, amely a zúzott szőlőt szitálja

#### 3.2. BEÜZEMELÉS ELŐTT BERENDEZÉS ELHELYEZÉSE:

A berendezést forró felületektől tartsa távol! A készüléket mindig egyenletes, stabil, tiszta és száraz felületen, gyermekek és szellemi, érzékszervi vagy értelmi fogyatékos személyek számára elérhetetlen helyen üzemeltesse.

Az első használat előtt szerelje szét és mossa el az élelmiszerekkel közvetlenül érintkező alkatrészeket. A telepítés után kenje meg a meghajtó mechanizmust (lánc, láncokerekek, tengelyek és a keverőtartó) növényi olajjal.

#### A KÉSZÜLÉK ÖSSZESZERELÉSE

**⚠ FIGYELEM:** A termék összeállítási vázrajza az útmutató végén található ezen az oldalon: 28-30.

Közvetlenül a csúszda alá (a) helyezzen egy szitált szőlőnek való tárolóedényt, vagy olyat, amely elbírja a rajta nyugvó készülék súlyát - a készülék súlyának jól kiegyenlítettnek kell lennie a biztonságos és ergonomikus munkavégzés érdekében. Alternatív megoldásként az eszközt tovább kell rögzíteni, például rögzítő pántokkal. Másrészt, a száruk kivezetésénél, a szétválasztó henger végénél (d) helyezzen el egy tárolót a leválasztott anyag (gallyak, szarak stb.) számára.

### 3.3. TISZTÍTÁS ÉS KARBANTARTÁS

- a) Minden használat után tisztítsa meg a készüléket - vegye ki az ernyőt, és nejlonkefével távolítsa el a gyümölcsmaradványokat. Az alkatrészeket mosogatószerrel nedves ruhával tisztítsa meg, a mozgó alkatrészeket pedig növényi olajjal kenje be. A polírozott rozsdamentes acél alkatrészek ételkészítéssel védettek, míg az ételkészítéssel való érintkezéshez megfelelő szerekkel lakkozottak. Ezenkívül kenje be az összes alkatrészt a készülék hosszabb leállása előtt.
- b) A készülék tisztításához csak enyhe tisztítószerrel szabad használni, amelyek ételkészítéssel érintkező felületek tisztítására szolgálnak.
- c) Minden tisztítás után minden alkatrészt jól meg kell szárítani, mielőtt a készüléket rögzítené vagy újra felhasználná.
- d) A készüléket hűvös és száraz helyen, nedvességtől és közvetlen napfénytől védve kell tárolni.
- e) Tilos a készüléket vízsugárral fröcskölni, vagy vízbe meríteni.
- f) A tisztításhoz nedves, puha rongyot kell használni.
- g) Ne használjon éles és/vagy fémtárgyakat (pl. drótkéféket vagy fémspatulát) a tisztításhoz, mivel ezek károsíthatják a készülék anyagának felületét.

## TEKNISKE DATA

Parameterbeskrivelse	Parameterværdi
Produktnavn	FRUGTMØLLE
Model	RCWP-27CRDS
Dimensioner (bredde x dybde x højde) [mm]	465x960x580
Vægt [kg]	16,4
Indhold [L]	27
Dimension for indløbsåbning [mm]	400x400

## 1. GENEREL BESKRIVELSE

Denne betjeningsvejledning er beregnet til at hjælpe med sikker og pålidelig brug. Dette produkt er designet og produceret strengt i henhold til tekniske indikationer, ved hjælp af de nyeste teknologier og komponenter samt opretholdelse af de højeste kvalitetsstandarder.

**LÆS BETJENINGSVEJLEDNINGEN OMHYGGELEGT  
INDEN DU STARTER MED AT ARBEJDE  
MED APPARATET.**

For at sikre en lang og pålidelig drift af apparatet er det nødvendigt at sørge for den korrekte betjening og vedligeholdelse i overensstemmelse med retningslinjerne angivet i denne betjeningsvejledning. De tekniske data og specifikationer angivet i denne betjeningsvejledning er aktuelle. Producenten forbeholder sig retten til at foretage ændringer i forbindelse med forøgelse af kvaliteten.

## SYMBOLBESKRIVELSE



Læs betjeningsvejledningen inden brug.



**FORSIGTIG!** eller **ADVARSEL!** eller **HUSK!** beskriver en situation (generelt advarselsskilt).



Brug sikkerhedsbriller.



Brug afskærmning.



**OBS!** Roterende elementer!

**!** **OBS!** Illustrationerne i denne betjeningsvejledning er kun til reference og kan i nogle detaljer afvige fra det faktiske produkt.

## 2. BRUGSSIKKERHED

**!** **OBS!** Læs alle sikkerhedsadvarsler og alle instruktioner. Manglende overholdelse af advarselne og instruktionerne kan resultere i alvorlig personskade eller død.

Betegnelsen „maskine“ eller „produkt“ i advarselne og i beskrivelsen af manualen henviser til: FRUGTMØLLE.

## 2.1. SIKKERHED PÅ ARBEJDSPLADSEN

a) Hold arbejdsområdet ryddeligt og godt oplyst. Uorden eller dårlig belysning kan føre til ulykker. Vær forudseende, pas på, hvad du gør, og brug din sunde fornuft, når du bruger apparatet.

- b) Hvis du er i tvivl om, hvorvidt maskinen fungerer korrekt eller den er beskadiget, kontakt producentens serviceafdeling.
- c) Ingen børn eller uvedkommende er tilladt i arbejdsområdet. (Uopmærksomhed kan resultere i tab af kontrol over enheden.)
- d) Sikkerhedsmærkaterne bør kontrolleres regelmæssigt. Hvis klistermærkerne er ulæselige, skal de udskiftes.
- e) Gem betjeningsvejledningen til senere brug. Hvis apparatet videregives til tredjemand, skal betjeningsvejledningen også afleveres sammen med apparatet.
- f) Emballageelementer og små samleelementer bør opbevares utilgængeligt for børn.
- g) Hold apparatet væk fra børn og kæledyr.



**HUSK!** Børn og andre tilstedeværende personer skal beskyttes under arbejde med udstyret.

## 2.2. PERSONLIG SIKKERHED

- a) Brug ikke denne enhed, hvis du er træt, syg eller påvirket af alkohol, stoffer eller medicin, der kan forringe din evne til at betjene enheden.
- b) Enheden må kun betjenes af personer, der er i god fysisk form, i stand til at betjene den, og som har læst denne brugsanvisning og er blevet uddannet i sikkerhed og sundhed på arbejdspladsen.
- c) Maskinen er ikke beregnet til at blive brugt af personer (herunder børn) med nedsatte mentale, sensoriske eller intellektuelle funktioner eller personer, der mangler erfaring og/eller viden, medmindre de er under opsyn eller er blevet instrueret af en person, der er ansvarlig for deres sikkerhed, om, hvordan maskinen skal betjenes.
- d) Enheden er ikke beregnet til at blive brugt af personer (herunder børn) med nedsatte mentale, sensoriske eller intellektuelle funktioner eller personer, der mangler erfaring og/eller viden, medmindre de er under opsyn eller er blevet instrueret af en person, der er ansvarlig for deres sikkerhed, om, hvordan enheden skal betjenes.
- e) Enheden må kun betjenes af personer, der er i god fysisk form, i stand til at betjene den, og som har læst denne brugsanvisning og er blevet uddannet i sikkerhed og sundhed på arbejdspladsen.
- f) Vær forsigtig og brug sund fornuft, når du betjener apparatet. Et øjeblikvis uopmærksomhed under betjeningen kan resultere i alvorlig personskade.
- g) Overvurder ikke dine evner. Oprethold kropsbalancen under hele arbejdstiden. Dette muliggør bedre kontrol af apparatet i uventede situationer.
- h) Bær ikke løst tøj eller smykker. Hold dit hår, tøj og handsker væk fra bevægelige dele. Løst tøj, smykker eller langt hår kan fanges i bevægelige dele.
- i) Fjern eventuelle justeringsværktøjer eller skruenøgler, før maskinen tændes. Et værktøj eller en skruenøgle tilbage i en roterende del af maskinen kan forårsage personskade.
- j) Apparatet er ikke et legetøj. Børn bør være under opsyn for at sikre, at de ikke leger med apparatet.
- k) Stik ikke dine hænder eller andre kropsdele ind i arbejdsenheden!

### 2.3. SIKKER BRUG AF APPARATET

- Brug kun produktet til det formål, det er beregnet til (druer, blåbær og bløde små frugter).
- Maskinen skal være placeret på et stabilt underlag. Brug værktøjer, der er egnede til applikationen. Et korrekt udvalgt produkt vil udføre det arbejde, som det er designet til, bedre og mere sikkert.
- Opbevar ubrugt udstyr utilgængeligt for børn og personer, der ikke er fortrolige med enheden eller denne manual. Produkterne er farlige i hænderne på uerfarne brugere.
- Hold produktet i god stand. Kontroller, at der ikke er generelle skader eller fejl i forbindelse med bevægelige dele (revner i dele og komponenter eller andre forhold, der kan påvirke sikker drift af apparatet). Hvis enheden er beskadiget, skal den returneres til reparation før brug.
- Opbevar apparatet utilgængeligt for børn.
- Når enheden transporteres eller flyttes fra opbevaringsstedet til anvendelsesstedet, skal du overholde de sundheds- og sikkerhedsregler for manuel håndtering, der gælder i det land, hvor enheden anvendes.
- Rør ikke ved bevægelige dele eller tilbehør, medmindre enheden har været afbrudt fra strømforsyningen og ikke fungerer.
- Du må ikke flytte, flytte eller dreje apparatet, mens det er i drift.
- Rengør apparatet regelmæssigt for at forhindre permanent bundfældning af snavs. Rengør og smør apparatet grundigt (f.eks. med vaseline), inden det skal stå stille i længere tid.
- Apparatet er ikke et legetøj. Rengøring og vedligeholdelse må ikke udføres af børn uden opsyn af en voksen.
- Det er forbudt at forstyrre konstruktionen af apparatet for at ændre dets parametre eller konstruktion.
- Hold apparatet væk fra varmekilder og ild.
- Smør bevægelige dele regelmæssigt med vegetabilsk olie eller smøremidler, der er godkendt til kontakt med fødevarer (f.eks. vaseline), især før længerevarende driftsstop af enheden.

**⚠ OBS!** På trods af at apparatet er designet til at være sikker, har tilstrækkelige beskyttelsesmidler og på trods af brugen af yderligere brugersikkerhedselementer, er der stadig en lille risiko for uheld eller personskade, mens du arbejder med apparatet. Det anbefales at udvise forsigtighed og sund fornuft, når du bruger det.

### 3. BETINGELSER FOR BRUG

Produktet er designet til at adskille druer fra stilke/kviste og knuse dem og er velegnet overalt, hvor der produceres vin osv. drikkevarer.

**Enhver skade, der skyldes forkert brug, er brugerens ansvar.**

### 3.1. BESKRIVELSE AF PRODUKTET

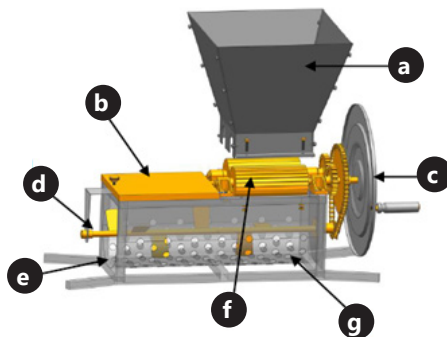

- Hopper
- Rullebetræk
- Krumtapmekanisme
- Adskillelsesrulle
- Udløb af stilke/kviste
- Knusevalser
- Gitter til sigtning af knuste druer

### 3.2. KLARGØRING TIL DRIFT APPARATETS PLACERING

Hold apparatet væk fra varme overflader. Brug altid enheden på en jævn, stabil, ren og tør overflade og uden for rækkevidde af børn og personer med nedsatte mentale, sensoriske og intellektuelle funktioner.

Før første brug skal alle komponenter, der er i direkte kontakt med fødevarer, afmonteres og vaskes. Efter installationen smøres drivmekanismen (kæde, tandhjul, aksler og rørværkets stømte) med vegetabilsk olie.

### MONTERING AF APPARATET

**⚠ BEMÆRK:** Samlingstegninger for produktet er angivet sidst i brugsanvisningen på sider: 28-30.

Direkte under skakten (a) placeres en beholder til sigtede druer eller en, der kan bære vægten af apparatet, der hviler på den - apparatets vægt skal være godt udjævnet for sikkert og ergonomisk arbejde. Alternativt kan anordningen sikres yderligere, f.eks. med fastgørelsesremme. På den anden side placeres en beholder til det fraserede materiale (kviste, stilke osv.) ved udløbet af stilkene for enden af fraseringsvalsen (d). Før første brug skal du sikre dig, at intet blokerer drivmekanismen.

### 3.3. RENGØRING OG VEDLIGEHOLDELSE

- Rengør apparatet efter hver brug - fjern skakten, og fjern eventuelle frugtrester med en nylonbørste. Rengør delene med en fugtig klud med opvaskemiddel, mens bevægelige dele desuden smøres med vegetabilsk olie. Polerede dele i rustfrit stål beskyttes med vaseline til fødevarer, mens de lakeres med egnede midler til kontakt med fødevarer. Desuden skal alle komponenter smøres før længerevarende nedetid af enheden.



- b) Der må kun bruges milde rengøringsmidler til rengøring af overflader, der kommer i kontakt med mad.
- c) Efter hver rengøring skal alle komponenter tørres godt, før enheden fastgøres eller genbruges.
- d) Opbevar apparatet på et køligt og tørt sted, beskyttet mod fugt og direkte sollys.
- e) Det er forbudt at sprøjte apparatet med en vandstrøm eller nedsænke det i vand.
- f) Brug en blød og fugtig klud til rengøring.
- g) Brug ikke skarpe og/eller metalgenstande (f.eks. stålbørste eller metalspatel) til rengøring, da de kan beskadige overfladen af apparatets materiale.





VORBEREITUNG FÜR DIE NUTZUNG | PREPARATION FOR USE | PRZYGOTOWANIE DO UŻYTKOWANIA  
PŘÍPRAVA K POUŽÍVÁNÍ | PRÉPARATION À L'UTILISATION | PREPARAZIONE ALL'USO | PREPARACIÓN PARA EL USO  
ELŐKÉSZÍTÉS A HASZNÁLATRA | FORBEREDELSE TIL BRUG

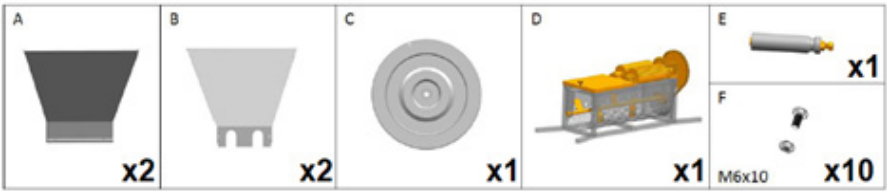

**I**

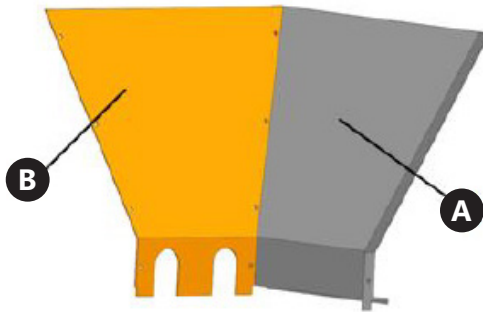

**II**

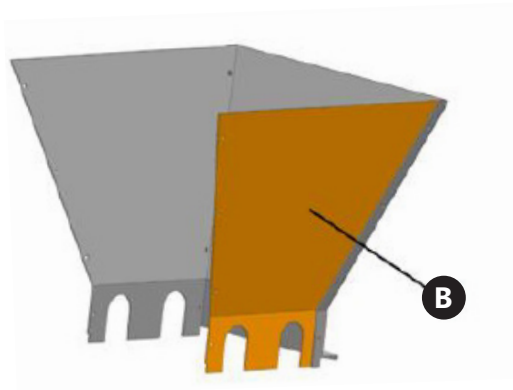



III

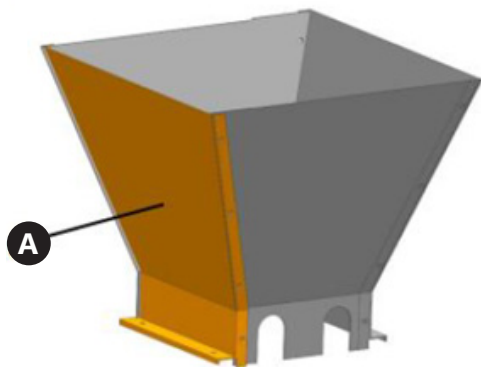

IV

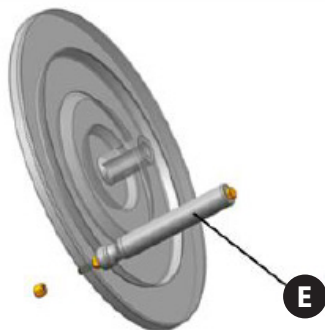

V

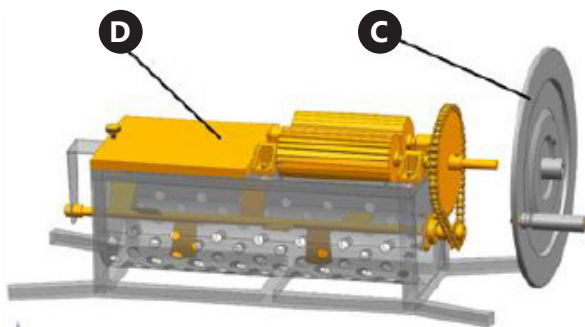



VI

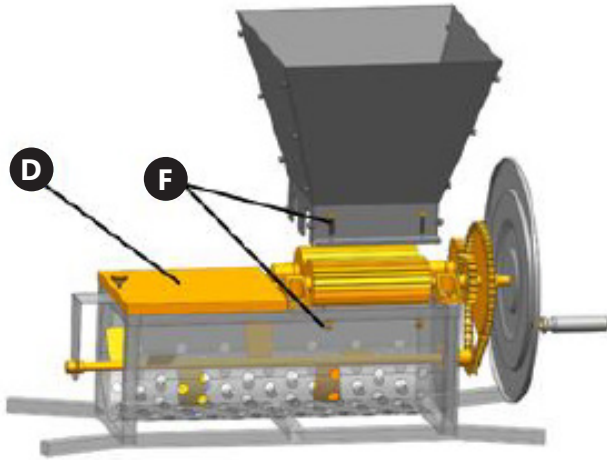



---

**NOTES/NOTZIEN**



## UMWELT – UND ENTSORGUNGSHINWEISE

Hersteller an Verbraucher

Sehr geehrte Damen und Herren,

gebrauchte Elektro – und Elektronikgeräte dürfen gemäß europäischer Vorgaben [1] nicht zum unsortierten Siedlungsabfall gegeben werden, sondern müssen getrennt erfasst werden. Das Symbol der Abfalltonne auf Rädern weist auf die Notwendigkeit der getrennten Sammlung hin. Helfen auch Sie mit beim Umweltschutz. Sorgen Sie dafür, dieses Gerät, wenn Sie es nicht mehr weiter nutzen wollen, in die hierfür vorgesehenen Systeme der Getrenntsammlung zu geben.



In Deutschland sind Sie gesetzlich [2] verpflichtet, ein Altgerät einer vom unsortierten Siedlungsabfall getrennten Erfassung zuzuführen. Die öffentlich – rechtlichen Entsorgungsträger (Kommunen) haben hierzu Sammelstellen eingerichtet, an denen Altgeräte aus privaten Haushalten ihres Gebietes für Sie kostenfrei entgegengenommen werden. Möglicherweise holen die rechtlichen Entsorgungsträger die Altgeräte auch bei den privaten Haushalten ab.

Bitte informieren Sie sich über Ihren lokalen Abfallkalender oder bei Ihrer Stadt – oder Gemeindeverwaltung über die in Ihrem Gebiet zur Verfügung stehenden Möglichkeiten der Rückgabe oder Sammlung von Altgeräten.

[1] RICHTLINIE 2002/96/EG DES EUROPÄISCHEN PARLAMENTS UND DES RATES  
ÜBER ELEKTRO – UND ELEKTRONIK – ALTGERÄTE

[2] Gesetz über das Inverkehrbringen, die Rücknahme und die umweltverträgliche Entsorgung  
von Elektro – und Elektronikgeräten (Elektro – und Elektronikgerätegesetz – ElektroG).

### Utylizacja produktu

Produkty elektryczne i elektroniczne po zakończeniu okresu eksploatacji wymagają segregacji i oddania ich do wyznaczonego punktu odbioru. Nie wolno wyrzucać produktów elektrycznych razem z odpadami gospodarstwa domowego. Zgodnie z dyrektywą WEEE 2012/19/UE obowiązującą w Unii Europejskiej, urządzenia elektryczne i elektroniczne wymagają segregacji i utylizacji w wyznaczonych miejscach. Dbając o prawidłową utylizację, przyczyniasz się do ochrony zasobów naturalnych i zmniejszasz negatywny wpływ oddziaływania na środowisko, człowieka i otoczenie. Zgodnie z krajowym prawodawstwem, nieprawidłowe usuwanie odpadów elektrycznych i elektronicznych może być karane!

For the disposal of the device please consider and act according to the national and local rules and regulations.

## CONTACT

expondo Polska sp. z o.o. sp. k.

ul. Nowy Kisielin-Innowacyjna 7  
66-002 Zielona Góra | Poland, EU

e-mail: [info@expondo.com](mailto:info@expondo.com)