

USER MANUAL

BEDIENUNGSANLEITUNG
USER MANUAL
INSTRUKCJA OBSŁUGI
NÁVOD K POUŽITÍ
MANUEL D'UTILISATION
ISTRUZIONI PER L'USO
MANUAL DE INSTRUCCIONES
HASZNÁLATI ÚTMUTATÓ
BRUGSANVISNING
KÄYTTÖOHJE
GEBRUIKSAANWIJZING
BRUKSANVISNING
INSTRUÇÕES DE UTILIZAÇÃO
POUŽÍVATEĽSKÁ PRÍRUČKA
РЪКОВОДСТВО ЗА
ΥΠΟΤΡΕΒΑ ΟΔΗΓΙΕΣ
ΧΡΗΣΗΣ
UPUTE ZA UPORABU
NAUDOJIMO INSTRUKCIJA
MANUAL DE UTILIZARE
NAVODILA ZA UPORABO

FRUIT CRUSHER

Deutsch	3
English	5
Polski	7
Česky	9
Français	11
Italiano	13
Español	15

PRODUKTNAME	GEMÜSESCHNEIDER
PRODUCT NAME	FRUIT CRUSHER
NAZWA PRODUKTU	ROZDRABNIACZ DO OWOCÓW
NÁZEV VÝROBKU	DRTIČ OVOCE
NOM DU PRODUIT	BROYEUR À FRUITS
NOME DEL PRODOTTO	TRITURATORE DI FRUTTA
NOMBRE DEL PRODUCTO	TRITURADORA DE FRUTA
MODELL	
PRODUCT MODEL	
MODEL PRODUKTU	
MODEL VÝROBKU	RCWP-7CR RCWP-7CRL
MODÈLE	
MODELLO	
MODELO	
HERSTELLER	
MANUFACTURER	
PRODUCENT	
VÝROBCE	EXPONDO POLSKA SP. Z O.O. SP. K.
FABRICANT	
PRODUTTORE	
FABRICANTE	
ANSCHRIFT DES HERSTELLERS	
MANUFACTURER ADDRESS	
ADRESA PRODUCENTA	
ADRESA VÝROBCE	UL. NOWY KISIELIN – INNOWACYJNA 7, 66-002 ZIELONA GÓRA POLAND, EU
ADRESSE DU FABRICANT	
INDIRIZZO DEL PRODUTTORE	
DIRECCIÓN DEL FABRICANTE	

TECHNISCHE DATEN

Parameter	Werte	
Produktname	Gemüseschneider	
Modell	RCWP-7CR	RCWP-7CRL
Speichervermögen [L]	7	
Abmessungen [mm]	566x515 x258	730x485 x740
Gewicht [kg]	4,8	8,8





1. ALLGEMEINE BESCHREIBUNG

Diese Anleitung ist als Hilfe bei der sicheren und zuverlässigen Nutzung gedacht. Das Produkt wurde strikt nach den technischen Vorgaben und unter Verwendung modernster Technologien und Komponenten sowie unter Wahrung der höchsten Qualitätsstandards entworfen und angefertigt.

VOR INBETRIEBNAHME MUSS DIE ANLEITUNG GENAU DURCHGELESEN UND VERSTANDEN WERDEN.

Für einen langen und zuverlässigen Betrieb des Geräts muss auf die richtige Handhabung und Wartung entsprechend den in dieser Anleitung angeführten Vorgaben geachtet werden. Die in dieser Anleitung angegebenen technischen Daten und die Spezifikation sind aktuell. Der Hersteller behält sich das Recht vor, im Rahmen der Verbesserung der Qualität Änderungen vorzunehmen.

ERLÄUTERUNG DER SYMBOLE

-  Gebrauchsanweisung beachten.
-  Recyclingprodukt.
-  **ACHTUNG!**, **WARNUNG!** oder **HINWEIS!**, um auf bestimmte Umstände aufmerksam zu machen (allgemeines Warnzeichen).
-  **ACHTUNG!** Warnung vor Einzugsgefahr!

HINWEIS! In der vorliegenden Anleitung sind Beispielbilder vorhanden, die von dem tatsächlichen Aussehen der Maschine abweichen können.

Die originale Anweisung ist die deutschsprachige Fassung. Sonstige Sprachfassungen sind Übersetzungen aus der deutschen Sprache.

2. NUTZUNGSSICHERHEIT

ACHTUNG! Lesen Sie alle Sicherheitshinweise und alle Anweisungen durch. Die Nichtbeachtung der Warnungen und Anweisungen kann zu elektrischen Schlägen, Feuer und/oder schweren Verletzungen oder Tod führen.

Die Begriffe „Gerät“ oder „Produkt“ in den Warnungen und Beschreibung des Handbuchs beziehen sich auf Gemüseschneider.

2.1. SICHERHEIT AM ARBEITSPLATZ

a) Halten Sie Ihren Arbeitsplatz sauber und gut beleuchtet. Unordnung oder schlechte Beleuchtung kann zu Unfällen führen. Handeln Sie vorausschauend, beobachten Sie, was getan wird,

- b) und nutzen Sie Ihren gesunden Menschenverstand bei der Verwendung des Gerätes. Bei Zweifeln, ob das Produkt ordnungsgemäß funktioniert, oder wenn Schäden festgestellt werden, wenden Sie sich bitte an den Kundendienst des Herstellers.
- c) Das Produkt darf nur vom Hersteller repariert werden. Reparieren Sie es nicht selbst!
- d) Verpackungselemente und kleine Montageteile außerhalb der Reichweite von Kindern aufbewahren. Halten Sie das Gerät von Kindern und Tieren fern.

 **HINWEIS!** Kinder und Unbeteiligte müssen bei der Arbeit mit diesem Gerät gesichert werden.

2.2. PERSÖNLICHE SICHERHEIT

- a) Die Maschine darf nur durch entsprechend geschulte, zur Bedienung geeignete und physisch gesunde Personen bedient werden, die die vorliegende Anleitung gelesen haben und die Arbeitsschutzanforderungen kennen.
- b) Die Maschine darf nicht von Kindern oder Personen mit eingeschränkten physischen, sensorischen und geistigen Fähigkeiten oder ohne entsprechende Erfahrung und entsprechendes Wissen bedient werden. Dies ist nur unter Aufsicht einer für die Sicherheit zuständigen Person und nach einer Einweisung in die Bedienung der Maschine gestattet.
- c) Tragen Sie keine weite Kleidung oder Schmuck. Halten Sie Haare, Kleidung und Handschuhe von beweglichen Teilen fern. Lose Kleidung, Schmuck oder lange Haare können durch sich bewegende Teile erfasst werden.
- d) Das Gerät ist kein Spielzeug. Kinder sollten in der Nähe des Geräts unter Aufsicht stehen, um Unfälle zu vermeiden.

2.3. SICHERE ANWENDUNG DES GERÄTS

- a) Halten Sie das Gerät stets in einem einwandfreien Zustand. Prüfen Sie vor jeder Inbetriebnahme, ob am Gerät und seinen beweglichen Teilen Schäden vorliegen (defekte Komponenten oder andere Faktoren, die den sicheren Betrieb der Maschine beeinträchtigen könnten). Im Falle eines Schadens muss das Gerät vor Gebrauch in Reparatur gegeben werden.
- b) Halten Sie das Gerät außerhalb der Reichweite von Kindern.
- c) Reparatur und Wartung von Geräten dürfen nur von qualifiziertem Fachpersonal und mit Originalersatzteilen durchgeführt werden. Nur so wird die Sicherheit während der Nutzung gewährleistet.
- d) Berühren Sie keine beweglichen Teile oder Zubehörteile
- e) Es ist verboten, das Gerät während des Betriebs zu schieben, umzustellen oder zu drehen.
- f) Lassen Sie dieses Gerät während des Betriebs nicht unbeaufsichtigt.
- g) Das Gerät muss regelmäßig gereinigt werden, damit sich nicht dauerhaft Schmutz festsetzt.
- h) Das Gerät ist kein Spielzeug. Reinigung und Wartung dürfen nicht von Kindern ohne Aufsicht durch eine erwachsene Person durchgeführt werden..
- i) Es ist untersagt, in den Aufbau des Geräts einzugreifen, um seine Parameter oder Konstruktion zu ändern.

- j) Bei der Inbetriebnahme des Geräts, insbesondere der Schneidmesser, und beim Reinigen des Geräts ist besondere Vorsicht geboten.
- k) Das Gerät ist zum Mahlen von reifen Früchten bestimmt.
- l) Große Früchte sollten in zwei Hälften oder Viertel geteilt werden. Kleine Früchte können ganz gemahlen werden.
- m) Pips sollten vor dem Mahlen von den Früchten entfernt werden.
- n) Berühren Sie die Schneidklingen nicht ohne Schutzhandschuhe.

⚠ ACHTUNG! Obwohl das Gerät mit dem Gedanken an die Sicherheit entworfen wurde, besitzt es bestimmte Schutzmechanismen. Trotz der Verwendung zusätzlicher Sicherheits Elemente besteht bei der Bedienung immer noch ein Verletzungsrisiko. Es wird empfohlen, bei der Nutzung Vorsicht und Vernunft walten zu lassen.

3. NUTZUNGSBEDINGUNGEN

Das Produkt ist zum Zerquetschen und Zerkleinern von reifen Früchten bestimmt.

Für alle Schäden bei nicht sachgemäßer Verwendung haftet allein der Betreiber.

3.1. GERÄTEBESCHREIBUNG

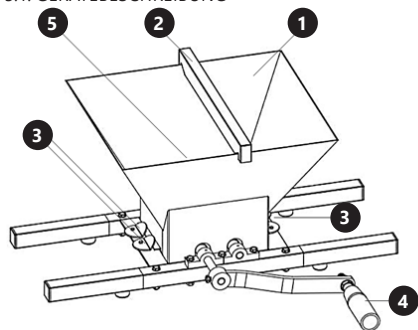

- 1. Behälter
- 2. Holzstütze
- 3. Montageelemente des Behälters bzw. Füllschachts
- 4. Griff
- 5. Schneidklingen (im Bild nicht sichtbar)

3.2. VORBEREITUNG ZUR VERWENDUNG

Vor der ersten Inbetriebnahme

1. Waschen Sie die Kammer und die Klingen mit warmem Wasser, einem milden Reinigungsmittel und einer Nylonbürste
2. Schmieren Sie anschließend die Spindellager mit dünnem Pflanzenöl oder Fett.
3. Prüfen Sie, ob sich die Klingen frei drehen lassen: Machen Sie zwei volle Umdrehungen mit dem Griff. Wenn die Klingen am Tank reiben, stellen Sie den Tank bzw. Behälter richtig ein.

AUFBAU DES GERÄTES

⚠ ACHTUNG: Die Explosionszeichnungen von diesem Produkt befinden sich auf den letzten Seiten der Bedienungsanleitung S. 17-19.

3.3. ARBEIT MIT DEM GERÄT

1. Füllen Sie den Tank bzw. Füllschacht mit maximal 7 kg Obst.
2. Legen Sie die Holzstütze auf den Tank.
3. Drücken Sie auf die Holzstütze und halten Sie das Gerät fest, während Sie mit der anderen Hand den Griff drehen.

ACHTUNG: Halten Sie den Tank bei Bedarf am Gerätefuß fest, während Sie den Griff drehen.

3.4. REINIGUNG UND WARTUNG

- a) Zur Reinigung des Geräts dürfen nur milde Reinigungsmittel verwendet werden, die für Oberflächen, mit denen Lebensmittel in Kontakt kommen, bestimmt sind.
- b) Lassen Sie nach jeder Reinigung alle Teile gut trocknen, bevor das Gerät erneut verwendet wird.
- c) Bewahren Sie das Gerät an einem trockenen, kühlen, vor Feuchtigkeit und direkter Sonneneinstrahlung geschütztem Ort auf.
- d) In Hinblick auf technische Effizienz und zur Vorbeugung vor Schäden sollte das Gerät regelmäßig überprüft werden.
- e) Um das Gerät zu reinigen, lösen Sie die Klemmen und entfernen Sie den Tank. Der Behälter und die Schneidklingen sollten mit Wasser und/oder einer Nylonbürste gewaschen werden.
- f) Denken Sie daran, die Spindellager regelmäßig mit dünnem Pflanzenöl oder Fett zu schmieren.

TECHNICAL DATA

Parameter description	Parameter value	
Product name	Fruit crusher	
Model	RCWP-7CR	RCWP-7CRL
Chamber capacity [L]	7	
Dimensions [mm]	566x515 x258	730x485 x740
Weight [kg]	4,8	8,8

1. GENERAL DESCRIPTION

The user manual is designed to assist in the safe and trouble-free use of the device. The product is designed and manufactured in accordance with strict technical guidelines, using state-of-the-art technologies and components. Additionally, it is produced in compliance with the most stringent quality standards.

DO NOT USE THE DEVICE UNLESS YOU HAVE THOROUGHLY READ AND UNDERSTOOD THIS USER MANUAL.

To increase the product life of the device and to ensure trouble-free operation, use it in accordance with this user manual and regularly perform maintenance tasks. The technical data and specifications in this user manual are up to date. The manufacturer reserves the right to make changes associated with quality improvement.

LEGEND

	Read instructions before use.
	The product must be recycled.
	WARNING! or CAUTION! or REMEMBER! Applicable to the given situation (general warning sign).
	ATTENTION! Rotating parts, entanglement hazard!

⚠ PLEASE NOTE! Drawings in this manual are for illustration purposes only and in some details may differ from the actual product.

The original operation manual is written in German. Other language versions are translations from the German.

2. USAGE SAFETY

⚠ ATTENTION! Read all safety warnings and all instructions. Failure to follow the warnings and instructions may result in electric shock, fire and/or serious injury or even death.

The terms „device“ or „product“ are used in the warnings and instructions to refer to fruit crusher.

2.1. SAFETY IN THE WORKPLACE

- a) Make sure the workplace is clean and well lit. A messy or poorly lit workplace may lead to accidents. Try to think ahead, observe what is going on and use common sense when working with the device.
- b) If you are unsure about whether the product is operating correctly or if you find damage, please contact the manufacturer's service centre.

- c) Only the manufacturer's service centre may make repairs to the product. Do not attempt to make repairs yourself!
- d) Keep packaging elements and small assembly parts in a place not available to children.
- e) Keep the device away from children and animals.

⚠ REMEMBER! When using the device, protect children and other bystanders.

2.2. PERSONAL SAFETY

- a) The machine may be operated by physically fit persons who are able to handle the machine, are properly trained, who have reviewed this operating manual and have received training in occupational health and safety.
- b) The machine is not designed to be handled by persons (including children) with limited mental and sensory functions or persons lacking relevant experience and/ or knowledge unless they are supervised by a person responsible for their safety or they have received instruction on how to operate the machine.
- c) Do not wear loose clothing or jewellery. Keep hair, clothes and gloves away from moving parts. Loose clothing, jewellery or long hair may get caught in moving parts.
- d) The device is not a toy. Children must be supervised to ensure that they do not play with the device.

2.3. SAFE DEVICE USE

- a) Keep the device in perfect technical condition. Before each use check for general damage and especially check for cracked parts or elements and for any other conditions which may impact the safe operation of the device. If damage is discovered, hand over the device for repair before use.
- b) Keep the device out of the reach of children.
- c) Device repair or maintenance should be carried out by qualified persons, only using original spare parts. This will ensure safe use.
- d) Do not touch articulated parts or accessories
- e) Do not move, adjust or rotate the device in the course of work.
- f) Clean the device regularly to prevent stubborn grime from accumulating.
- g) The device is not a toy. Cleaning and maintenance may not be carried out by children without supervision by an adult person.
- h) It is forbidden to interfere with the structure of the device in order to change its parameters or construction.
- i) Do not overload the device.
- j) Special care should be taken when operating the device, in particular when using the cutting blades and cleaning the device.
- k) The device is intended for crushing ripe fruit.
- l) Large fruit should be divided in halves or quarters. Small fruit can be ground whole.
- m) Pips should be removed from the fruit before crushing.
- n) Do not touch the cutting blades without protective gloves.

⚠ ATTENTION! Despite the safe design of the device and its protective features, and despite the use of additional elements protecting the operator, there is still a slight risk of accident or injury when using the device. Stay alert and use common sense when using the device.

3. USE GUIDELINES

The product is intended for crushing and crumbling ripe fruit.

The user is liable for any damage resulting from unintended use of the device.

3.1. DEVICE DESCRIPTION

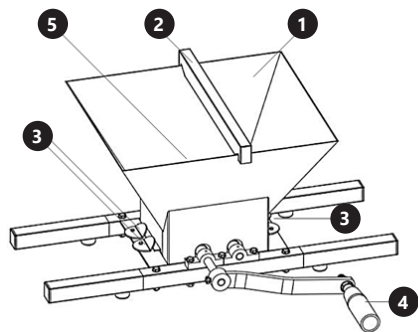

1. Container
2. Wooden stand
3. Container assembly elements
4. Handle
5. Cutting blade (invisible on the illustration)

3.2. PREPARING FOR USE

Before first usage

1. Wash the chamber and the blades with warm water, a mild detergent and a nylon brush
2. After that, lubricate the spindle bearings with runny vegetable oil or grease.
3. Check if the blades rotate freely: make two full turns using the handle. If the blades brush against the container, set it correctly.

ASSEMBLING THE DEVICE

⚠ ATTENTION! This product's exploded view can be found on the last pages of the operating instructions (pp. 17-19).

3.3. DEVICE USE

1. Fill the container with maximally 7 kg of fruits.
2. Place the wooden stand on the container.
3. Press the wooden stand and hold the device while turning the handle around with the other hand.

CAUTION: If necessary, use the foot to hold the container while turning the handle around.

3.4. CLEANING AND MAINTENANCE

- a) Use only mild, food-safe detergents to wash the device.
- b) After cleaning the device, all parts should be dried completely before using it again.

- c) Store the unit in a dry, cool place, free from moisture and direct exposure to sunlight.
- d) The device must be regularly inspected to check its technical efficiency and spot any damage.
- e) To clean the device, release the clamps and remove the container. The container and cutting blades should be washed with water and/or a nylon brush.
- f) Remember to regularly lubricate the spindle bearings with runny vegetable oil or grease.

DANE TECHNICZNE

Opis parametru	Wartość parametru	
Nazwa produktu	Rozdrabniacz do owoców	
Model	RCWP-7CR	RCWP-7CRL
Pojemność zbiornika [L]	7	
Wymiary [mm]	566x515 x258	730x485 x740
Ciężar [kg]	4,8	8,8

1. OGÓLNY OPIS

Instrukcja przeznaczona jest do pomocy w bezpiecznym i niezawodnym użytkowaniu. Produkt jest zaprojektowany i wykonany ściśle według wskazań technicznych przy użyciu najnowszych technologii i komponentów oraz przy zachowaniu najwyższych standardów jakości.

PRZED PRZYSTĄPIENIEM DO PRACY NALEŻY DOKŁADNIE PRZECZYTAĆ I ZROZUMIEĆ NINIEJSZĄ INSTRUKCJĘ.

Dla zapewnienia długiej i niezawodnej pracy urządzenia należy dbać o jego prawidłową obsługę oraz konserwację zgodnie ze wskazówkami zawartymi w tej instrukcji. Dane techniczne i specyfikacje zawarte w tej instrukcji obsługi są aktualne. Producent zastrzega sobie prawo dokonywania zmian związanych z podwyższeniem jakości.

OBJAŚNIENIE SYMBOLI

- Przed użyciem należy zapoznać się z instrukcją.
- Produkt podlegający recyklingowi.
- UWAGA!** lub **OSTRZEŻENIE!** lub **PAMIĘTAJ!** opisująca daną sytuację (ogólny znak ostrzegawczy).
- UWAGA!** Wirujące elementy!

UWAGA! Ilustracje w niniejszej instrukcji obsługi mają charakter poglądowy i w niektórych szczegółach mogą różnić się od rzeczywistego wyglądu produktu.

Instrukcją oryginalną jest niemiecka wersja instrukcji. Pozostałe wersje językowe są tłumaczeniami z języka niemieckiego.

2. BEZPIECZEŃSTWO UŻYTKOWANIA

⚠ UWAGA! Przeczytaj wszystkie ostrzeżenia dotyczące bezpieczeństwa oraz wszystkie instrukcje. Niezastosowanie się do ostrzeżeń i instrukcji może spowodować porażenie prądem, pożar i/lub ciężkie obrażenia ciała lub śmierć.

Termin „urządzenie” lub „produkt” w ostrzeżeniach i w opisie instrukcji odnosi się do Rozdrabniacz do owoców.

2.1. BEZPIECZEŃSTWO W MIEJSCU PRACY

- a) Utrzymywać porządek w miejscu pracy i dobre oświetlenie. Nieporządek lub złe oświetlenie może prowadzić do wypadków. Należy być przewidującym, obserwować co się robi i zachowywać rozsądek podczas używania urządzenia.

- b) W razie wątpliwości czy produkt działa poprawnie lub stwierdzenia uszkodzenia należy skontaktować się z serwisem producenta.
- c) Naprawę produktu może wykonać wyłącznie serwis producenta. Nie wolno dokonywać napraw samodzielnie!
- d) Elementy opakowania oraz drobne elementy montażowe należy przechowywać w miejscu niedostępnym dla dzieci.
- e) Urządzenie trzymać z dala od dzieci i zwierząt

⚠ PAMIĘTAJ! Należy chronić dzieci i inne osoby postronne podczas pracy urządzeniem.

2.2. BEZPIECZEŃSTWO OSOBISTE

- a) Maszynę mogą obsługiwać osoby sprawne fizycznie, zdolne do jej obsługi i odpowiednio wyszkolone, które zapoznały się z niniejszą instrukcją oraz zostały przeszkolone w zakresie bezpieczeństwa i higieny pracy.
- b) Maszyna nie jest przeznaczona do tego, by była użytkowana przez osoby (w tym dzieci) o ograniczonych funkcjach psychicznych, sensorycznych i umysłowych lub nieposiadające odpowiedniego doświadczenia i/lub wiedzy, chyba że są one nadzorowane przez osobę odpowiedzialną za ich bezpieczeństwo lub otrzymały od niej wskazówki dotyczące tego, jak należy obsługiwać maszynę.
- c) Nie należy nosić luźnej odzieży ani biżuterii. Włosy, odzież i rękawice utrzymywać z dala od części ruchomych. Luźna odzież, biżuteria lub długie włosy mogą zostać chwycione przez ruchome części.
- d) Urządzenie nie jest zabawką. Dzieci powinny być pilnowane, aby nie bawiły się urządzeniem.

2.3. BEZPIECZNE STOSOWANIE URZĄDZENIA

- a) Utrzymywać urządzenie w dobrym stanie technicznym. Sprawdzić przed każdą pracą czy nie posiada uszkodzeń ogólnych lub związanych z elementami ruchomymi (pęknięcia części i elementów lub wszelkie inne warunki, które mogą mieć wpływ na bezpieczne działanie urządzenia). W przypadku uszkodzenia, oddać urządzenie do naprawy przed użyciem.
- b) Urządzenie należy chronić przed dziećmi.
- c) Naprawa oraz konserwacja urządzeń powinna być wykonywana przez wykwalifikowane osoby przy użyciu wyłącznie oryginalnych części zamiennych. Zapewni to bezpieczeństwo użytkowania.
- d) Nie wolno dotykać części lub akcesoriów ruchomych
- e) Zabrania się przesuwania, przestawiania i obracania urządzenia będącego w trakcie pracy.
- f) Należy regularnie czyścić urządzenie, aby nie dopuścić do trwałego osadzenia się zanieczyszczeń.
- g) Urządzenie nie jest zabawką. Czystczenie i konserwacja nie mogą być wykonywane przez dzieci bez nadzoru osoby dorosłej.
- h) Zabrania się ingerowania w konstrukcję urządzenia celem zmiany jego parametrów lub budowy.
- i) Nie należy przeciążać urządzenia.
- j) Należy zachować szczególną ostrożność podczas pracy urządzenia a w szczególności ostrzy tnących oraz podczas czyszczenia urządzenia.
- k) Urządzenie przeznaczone jest do rozdrabniania owoców dojrzałych.

- l) Duże owoce powinny być dzielone na pół lub ćwiartki. Małe owoce można rozdrabniać w całości.
- m) Należy usunąć pestki z owoców przed rozdrabnianiem.
- n) Zabrania się dotykać ostrzy tnących bez rękawic ochronnych.

UWAGA! Pomimo iż urządzenie zostało zaprojektowane tak aby było bezpieczne, posiadało odpowiednie środki ochrony oraz pomimo użycia dodatkowych elementów zabezpieczających użytkownika, nadal istnieje niewielkie ryzyko wypadku lub odniesienia obrażeń w trakcie pracy z urządzeniem. Zaleca się zachowanie ostrożności i rozsądku podczas jego użytkowania.

3. ZASADY UŻYTKOWANIA

Produkt przeznaczony jest do miażdżenia i rozdrabniania dojrzałych owoców.

Odpowiedzialność za wszelkie szkody powstałe w wyniku użytkowania niezgodnego z przeznaczeniem ponosi użytkownik.

3.1. OPIS URZĄDZENIA

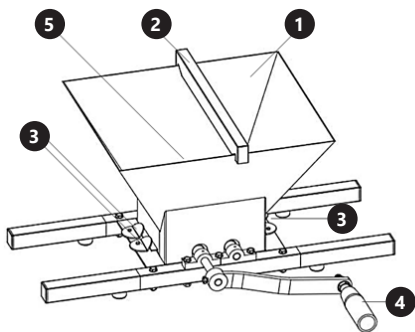

1. Zbiornik
2. Drewniana podpórka
3. Elementy montażowe zbiornika
4. Uchwyt
5. Ostrza tnące (nie widoczne na zdjęciu)

3.2. PRZYGOTOWANIE DO PRACY

Przed pierwszym użyciem

1. Należy umyć komorę oraz ostrza ciepłą wodą, łagodnym detergentem i nylonową szczotką
2. Następnie należy nasmarować łożyska wrzeciona rzadkim olejem roślinnym lub smarem.
3. Sprawdzić, czy ostrza obracają się swobodnie; wykonać dwa pełne obroty używając uchwytu. Jeśli ostrza ocierają się o zbiornik należy poprawnie ustawić zbiornik.

MONTAŻ URZĄDZENIA

UWAGA: Rysunki złożeniowe produktu znajdują się na końcu instrukcji na stronach: 17-19.

3.3. PRACA Z URZĄDZENIEM

1. Należy napelnić zbiornik maksymalnie 7 kg owoców.
2. Umieścić drewnianą podpórkę na zbiorniku.
3. Nacisnąć drewnianą podpórkę i przytrzymać urządzenie, jednocześnie obracając uchwyt drugą ręką.

UWAGA: W razie potrzeby użyj stopy, aby unieruchomić zbiornik podczas obracania rączki.

3.4. CZYSZCZENIE I KONSERWACJA

- a) Do czyszczenia urządzenia wolno stosować tylko łagodne środki czyszczące przeznaczone do czyszczenia powierzchni mających styczność z żywnością.
- b) Po każdym czyszczeniu wszystkie elementy należy dobrze wysuszyć, zanim urządzenie zostanie ponownie użyte.
- c) Urządzenie należy przechowywać w suchym i chłodnym miejscu chronionym przed wilgocią i bezpośrednim promieniowaniem słonecznym.
- d) Należy wykonywać regularne przeglądy urządzenia pod kątem jego sprawności technicznej oraz wszelkich uszkodzeń.
- e) Do przeprowadzenia czyszczenia urządzenia należy zwolnić zaciski i usunąć zbiornik. Zbiornik oraz ostrza tnące należy myć wodą i/lub szczotką nylonową.
- f) Należy pamiętać, aby systematycznie smarować łożyska wrzeciona rzadkim olejem roślinnym lub smarem.

TECHNICKE ÚDAJE

Popis parametru	Hodnota parametru	
Název výrobku	Drtič ovoce	
Model	RCWP-7CR	RCWP-7CRL
Objem nádoby [L]	7	
Rozměry [mm]	566x515 x258	730x485 x740
Hmotnost [kg]	4,8	8,8

1. VŠEOBECNÝ POPIS

Návod slouží jako nápověda pro bezpečné a spolehlivé používání výrobku. Výrobek je navržen a vyroben přesně podle technických údajů za použití nejnovějších technologií a komponentů a za dodržení nejvyšších jakostních norem.

PŘED ZAHÁJENÍM PRÁCE SI DŮKLADNĚ PŘEČTĚTE TENTO NÁVOD A UJISTĚTE SE, ŽE JSTE POCHOPILI VŠECHNY POKYNY.

Pro zajištění dlouhého a spolehlivého fungování zařízení pravidelně provádějte revize a údržbu v souladu s pokyny uvedenými v tomto návodu. Technické údaje a specifikace uvedené v návodu jsou aktuální. Výrobce si vyhrazuje právo provádět změny za účelem zvýšení kvality.

VYSVĚTLENÍ SYMBOLŮ

- Před použitím výrobku se seznamte s návodem.
- Recyklovatelný výrobek.
- UPOZORNĚNÍ!** nebo **VAROVÁNÍ!** nebo **PAMATUJTE!** popisující danou situaci (všeobecná výstražná značka).
- VAROVÁNÍ!** Rotující díly!

UPOZORNĚNÍ! Obrázky v tomto návodu jsou ilustrační. V některých detailech se od skutečného vzhledu zařízení mohou lišit.

Originálním návodem je německá verze návodu. Ostatní jazykové verze jsou překladem z německého jazyka.

2. BEZPEČNOST POUŽÍVÁNÍ

UPOZORNĚNÍ! Přečtěte si tento návod včetně všech bezpečnostních pokynů. Nedodržování návodu a pokynů může vést k úrazu elektrickým proudem, požáru anebo těžkému úrazu či smrti.

Pojem „zařízení“ nebo „výrobek“ v bezpečnostních pokynech a návodu se vztahuje na Drtič ovoce.

2.1. BEZPEČNOST NA PRACOVÍŠTI

- a) Na pracovišti udržujte pořádek a mějte dobré osvětlení. Nepořádek nebo špatné osvětlení mohou vést k úrazům. Buďte předvídaví a sledujte, co se během práce kolem vás děje. Při práci se zařízením vždy zachovávejte zdravý rozum.
- b) Budete-li mít pochybnosti, zda výrobek funguje správně, nebo zjistíte poškození, kontaktujte servis výrobce.
- c) Výrobek může opravovat pouze servis výrobce. Opravy neprovádějte sami!

- d) Obalový materiál a drobné montážní prvky uchovávejte na místě nedostupném pro děti.
- e) Zařízení mějte v dostatečné vzdálenosti od dětí a zvířat.

UPOZORNĚNÍ! **PAMATUJTE!** Při práci se zařízením chraňte děti a jiné nepovolané osoby.

2.2. OSOBNÍ BEZPEČNOST

- a) Zařízení smí obsluhovat fyzicky zdatné osoby, které s ním umí zacházet, byly příslušně vyškoleny k jeho obsluze, seznámily se s tímto návodem a byly také proškoleny v oblasti bezpečnosti a ochrany zdraví při práci.
- b) Zařízení není určeno k tomu, aby jej používaly osoby (včetně dětí) s omezenými psychickými, smyslovými nebo duševními schopnostmi nebo osoby bez příslušných zkušeností anebo znalostí, ledaže jsou pod dohledem osoby zodpovědné za jejich bezpečnost nebo od ní obdržely pokyny, jak zařízení obsluhovat.
- c) Nenoste volné oblečení nebo šperky. Vlasy, oděv a rukavice udržujte v bezpečné vzdálenosti od rotujících dílů. Volný oděv, šperky nebo dlouhé vlasy mohou zachytit rotující díly.
- d) Zařízení není hračka. Dohlížejte na děti, aby si nehrály se zařízením.

2.3. BEZPEČNÉ POUŽÍVÁNÍ ZAŘÍZENÍ

- a) Zařízení udržujte v dobrém technickém stavu. Kontrolujte před každou prací jeho celkový stav i jednotlivé díly a ujistěte se, že je vše v dobrém stavu, a uživatel tak při práci se zařízením nehrozí žádné nebezpečí. V případě, že zjistíte poškození, nechte zařízení opravit.
 - b) Udržujte zařízení mimo dosah dětí.
 - c) Opravu a údržbu zařízení by měly provádět pouze kvalifikované osoby za výhradního použití originálních náhradních dílů. Zajistí to bezpečné používání zařízení.
 - d) Pokud zařízení nebylo odpojeno od napájení
 - e) Nepřesouvejte, nepřenašejte a neotáčejte zařízení v provozu.
 - f) Pravidelně čistěte zařízení, aby nedošlo k trvalému usazování nečistot.
 - g) Zařízení není hračka. Čištění a údržbu nesmí provádět děti bez dohledu dospělé osoby.
 - h) Nezasahujte do zařízení s cílem změnit jeho parametry nebo konstrukci.
 - i) Zařízení nepřetěžujte.
 - j) Buďte zvláště opatrní během provozu zařízení, zejména dávejte pozor na řezací nože a během čištění zařízení.
 - k) Zařízení je určeno k drcení zralého ovoce.
 - l) Velké ovoce je třeba rozkrájet na poloviny nebo čtvrtky. Malé ovoce je možno drtit vcelku.
 - m) Před drcením odstraňte z ovoce jádra (pecky).
 - n) Nikdy se nedotýkejte řezacích nožů bez ochranných rukavic.
- UPOZORNĚNÍ!** **POZNÁMKA!** I když zařízení bylo navrženo tak, aby bylo bezpečné, tedy má vhodné bezpečnostní prvky, tak i přes použití dodatečné ochrany uživatelem při práci se zařízením nadále existuje malé riziko úrazu nebo poranění. Doporučuje se zachovat opatrnost a zdravý rozum při jeho používání.

3. ZÁSADY POUŽÍVÁNÍ

Výrobek je určen k drčení a mletí zralého ovoce.

Odpovědnost za veškeré škody vzniklé v důsledku použití zařízení v rozporu s určením nese uživatel.

3.1. POPIS ZAŘÍZENÍ

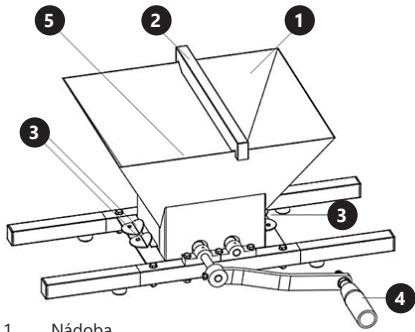

1. Nádoba
2. Dřevěná podpěra
3. Montážní prvky nádoby
4. Rukojeť
5. Řezací nože (nejsou zobrazeny)

3.2. PŘÍPRAVA K PRÁCI

Před prvním použitím

1. Omyjte komoru a nože teplou vodou, jemným čistícím prostředkem a nylonovým kartáčem.
2. Poté namažte ložiska vřetená řídkým rostlinným olejem nebo mazacím tukem.
3. Zkontrolujte, zda se nože volně otáčejí: pomocí rukojeti proveďte dvě plné otáčky. Pokud se nože otírají o nádobu, je třeba nádobu správně umístit.

MONTÁŽ ZAŘÍZENÍ

⚠ POZNÁMKA! Výkresy sestavení produktu jsou na konci příručky na str. 17-19.

3.3. PRÁCE SE ZAŘÍZENÍM

1. Nádobu naplňte max. 7 kg ovoce.
2. Umístěte dřevěnou podpěru na nádobě.
3. Přitlačte dřevěnou podpěru a přidržte zařízení, druhou rukou současně otáčejte rukojetí.

UPOZORNĚNÍ: V případě potřeby si pomozte nohou a přidržte nádobu během otáčení rukojeti.

3.4. ČIŠTĚNÍ A ÚDRŽBA

- a) K čištění zařízení používejte pouze jemné čistící prostředky, určené pro čištění povrchů přicházejících do styku s potravinami.
- b) Po každém čištění je nutno všechny prvky dobře osušit, než bude zařízení opět použito.
- c) Zařízení skladujte na suchém a chladném místě, chráněném proti vlhkosti a přímému slunečnímu svitu.
- d) Pravidelně provádějte revize zařízení a kontrolujte, zda je technicky způsobilé a není poškozeno.
- e) Při čištění zařízení je třeba uvolnit svorky a vyjmout nádobu. Nádobu a řezací nože omyjte vodou a/nebo nylonovým kartáčem.
- f) Nezapomeňte na pravidelné mazání ložisek vřetené řídkým rostlinným olejem nebo mazacím tukem.

DÉTAILS TECHNIQUES

Description des paramètres	Valeur des paramètres	
Nom du produit	Broyeur à fruits	
Modèle	RCWP-7CR	RCWP-7CRL
Capacité de stockage [L]	7	
Dimensions [mm]	566x515 x258	730x485 x740
Poids [kg]	4,8	8,8

1. DESCRIPTION GÉNÉRALE

L'objectif du présent manuel est de favoriser une utilisation sécuritaire et fiable de l'appareil. Le produit a été conçu et fabriqué en respectant étroitement les directives techniques applicables et en utilisant les technologies et composants les plus modernes. Il est conforme aux normes de qualité les plus élevées.

LISEZ ATTENTIVEMENT LE PRÉSENT MANUEL ET ASSUREZ-VOUS DE BIEN LE COMPRENDRE AVANT LA PREMIÈRE UTILISATION.

Afin de garantir le fonctionnement fiable et durable de l'appareil, il est nécessaire d'utiliser et d'entretenir ce dernier conformément aux consignes figurant dans le présent manuel. Les caractéristiques et les spécifications contenues dans ce document sont à jour. Le fabricant se réserve le droit de procéder à des modifications à des fins d'amélioration du produit.

SYMBOLES

	Respectez les consignes du manuel.
	Collecte séparée.
	ATTENTION !, AVERTISSEMENT ! et REMARQUE attirent l'attention sur des circonstances spécifiques (symboles d'avertissement généraux).
	ATTENTION ! Mise en garde liée au risque d'entraînement !

⚠ REMARQUE! Les illustrations contenues dans le présent manuel sont fournies à titre explicatif. Votre appareil peut ne pas être identique.

La version originale de ce manuel a été rédigée en allemand. Toutes les autres versions sont des traductions de l'allemand.

2. CONSIGNES DE SÉCURITÉ

⚠ ATTENTION! Veuillez lire attentivement toutes les consignes de sécurité et toutes les instructions. Le non-respect des avertissements et des consignes de sécurité peut entraîner des chocs électriques, un incendie, des blessures graves ou la mort.

Les notions d'« appareil », de « machine » et de « produit » figurant dans les descriptions et les consignes du manuel se rapportent à/au Broyeur à fruits.

2.1. SÉCURITÉ AU POSTE DE TRAVAIL

- a) Veillez à ce que votre poste de travail soit toujours propre et bien éclairé. Le désordre ou un éclairage insuffisant peuvent entraîner des accidents. Soyez

- b) prévoyant, observez les opérations et faites preuve de bon sens lorsque vous utilisez l'appareil. En cas de doute quant au bon fonctionnement de l'appareil ou si vous constatez des dommages sur celui-ci, veuillez communiquer avec le service client du fabricant.
- c) Seul le fabricant doit réparer le produit. Ne tentez pas de réparer le produit par vous-même !
- d) Tenez les éléments d'emballage et les pièces de fixation de petit format hors de portée des enfants.
- e) Tenez l'appareil hors de portée des enfants et des animaux.

⚠ REMARQUE! Veillez à ce que les enfants et les personnes qui n'utilisent pas l'appareil soient en sécurité durant le travail.

2.2 SÉCURITÉ DES PERSONNES

- a) Seules des personnes ayant suivi une formation appropriée, qui sont aptes à se servir de l'appareil et en bonne santé physique peuvent utiliser la machine. En outre, ces personnes doivent avoir lu le présent manuel et connaître les exigences liées à la santé et à la sécurité au travail.
- b) Cette machine n'est pas conçue pour être utilisée par les personnes dont les facultés physiques, sensorielles ou mentales sont limitées (enfants y compris), ni par des personnes sans expérience ou connaissances adéquates, à moins qu'elles se trouvent sous la supervision et la protection d'une personne responsable ou qu'une telle personne leur ait transmis des consignes appropriées en lien avec l'utilisation de la machine.
- c) Ne portez ni vêtements amples ni bijoux. Tenez vos cheveux, vos vêtements et vos gants à l'écart des pièces mobiles. Les vêtements amples, les bijoux et les cheveux longs peuvent être happés par les pièces mobiles.
- d) Cet appareil n'est pas un jouet. Les enfants doivent demeurer sous la supervision d'un adulte afin qu'ils ne jouent pas avec l'appareil.

2.3. UTILISATION SÉCURITAIRE DE L'APPAREIL

- a) Maintenez l'appareil en parfait état de marche. Avant chaque utilisation, vérifiez l'absence de dommages en général et au niveau des pièces mobiles (assurez-vous qu'aucune pièce ni composant n'est cassé et vérifiez que rien ne compromet le fonctionnement sécuritaire de l'appareil). En cas de dommages, l'appareil doit impérativement être envoyé en réparation avant d'être utilisé de nouveau.
- b) Tenez l'appareil hors de portée des enfants.
- c) La réparation et l'entretien des appareils doivent être effectués uniquement par un personnel qualifié, à l'aide de pièces de rechange d'origine. Cela garantit la sécurité d'utilisation.
- d) Ne touchez ni les pièces mobiles
- e) Il est défendu de pousser, de déplacer ou de tourner l'appareil pendant son fonctionnement.
- f) Nettoyez régulièrement l'appareil pour en prévenir l'encrassement.
- g) Cet appareil n'est pas un jouet. Le nettoyage et l'entretien ne doivent pas être effectués par des enfants, à moins qu'ils se trouvent sous la supervision d'un adulte responsable.

- h) Il est défendu de modifier l'appareil pour en changer les paramètres ou la construction.
- i) Ne surchargez pas l'appareil.
- j) Prenez des précautions particulières lorsque vous utilisez l'appareil, en particulier les lames de coupe, et lorsque vous le nettoyez.
- k) L'appareil est conçu pour broyer les fruits mûrs.
- l) Coupez les fruits de grande taille en deux ou en quatre morceaux avant de les broyer. Vous pouvez broyer les fruits de petite taille en entier.
- m) Enlevez les noyaux des fruits avant de les broyer.
- n) Il est interdit de toucher les lames de coupe sans gants de protection.

ATTENTION! Bien que l'appareil ait été conçu en accordant une attention spéciale à la sécurité et qu'il comporte des dispositifs de protection, ainsi que des caractéristiques de sécurité supplémentaires, il n'est pas possible d'exclure entièrement tout risque de blessure lors de son utilisation. Nous recommandons de faire preuve de prudence et de bon sens lorsque vous utilisez l'appareil.

3. CONDITIONS D'UTILISATION

Le produit est destiné au meulage et au broyage de fruits mûrs.

L'utilisateur porte l'entière responsabilité pour l'ensemble des dommages attribuables à un usage inapproprié.

3.1. DESCRIPTION DE L'APPAREIL

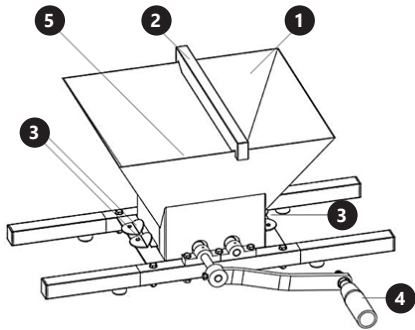

1. Réservoir
2. Support en bois
3. Éléments de montage de réservoir
4. Poignée
5. Lames de coupe (non représentées sur la photo)

3.2. PRÉPARATION À L'UTILISATION

Avant la première utilisation

1. Nettoyez la chambre et les lames avec de l'eau chaude, un détergent doux et une brosse en nylon.
2. Ensuite, graissez les roulements de la tige avec une huile végétale liquide ou un lubrifiant. Vérifiez que les lames tournent librement : effectuez deux tours complets à l'aide de la poignée. Si les lames frottent contre le réservoir, positionnez le réservoir correctement.

MONTAGE DE L'APPAREIL

ATTENTION! Les vues éclatées de ce produit se trouvent aux dernières pages du manuel d'utilisation p. 17-19.

3.3. UTILISATION DE L'APPAREIL

1. Remplissez le réservoir avec une quantité de fruits inférieure ou égale à 7 kg.
2. Placez le support en bois sur le réservoir.
3. Appuyez sur le support en bois et tenez l'appareil tout en tournant la poignée de l'autre main.

REMARQUE : Si nécessaire, immobilisez le réservoir à l'aide de votre pied lorsque vous tournez la poignée.

3.4. NETTOYAGE ET ENTRETIEN

- a) Pour nettoyer l'appareil, n'utilisez que des détergents doux qui conviennent à l'entretien des surfaces en contact avec des produits alimentaires.
- b) Laissez bien sécher tous les composants après chaque nettoyage avant de réutiliser l'appareil.
- c) Conservez l'appareil dans un endroit propre, frais et sec, à l'abri de l'humidité et des rayons directs du soleil.
- d) Contrôlez régulièrement l'appareil pour vous assurer qu'il fonctionne correctement et ne présente aucun dommage.
- e) Afin de nettoyer l'appareil, desserrez les pinces et retirez le réservoir. Lavez le réservoir et les lames de coupe avec de l'eau et/ou une brosse en nylon.
- f) N'oubliez pas de lubrifier régulièrement les roulements de la tige avec de l'huile végétale liquide ou du lubrifiant.

DATI TECNICI

Parametri - Descrizione	Parametri - Valore	
Nome del prodotto	Trituratore di frutta	
Modello	RCWP-7CR	RCWP-7CRL
Capacità [L]	7	
Dimensioni [mm]	566x515 x258	730x485 x740
Peso [kg]	4,8	8,8

1. DESCRIZIONE GENERALE

Queste istruzioni sono intese come ausilio per un uso sicuro e affidabile. Il prodotto è stato rigorosamente progettato e realizzato secondo le direttive tecniche e l'utilizzo delle tecnologie e componenti più moderne e seguendo gli standard di qualità più elevati.

PRIMA DELLA MESSA IN FUNZIONE È NECESSARIO AVER LETTO E COMPRESO LE ISTRUZIONI D'USO.

Per un funzionamento duraturo e affidabile del dispositivo assicurarsi di maneggiarlo e curarne la manutenzione secondo le disposizioni presentate in questo manuale. I dati e le specifiche tecniche indicati in questo manuale sono attuali. Il fornitore si riserva il diritto di apportare delle migliorie nel contesto del miglioramento dei propri prodotti.

SPIEGAZIONE DEI SIMBOLI

- Leggere attentamente le istruzioni.
- Prodotto riciclabile.
- ATTENZIONE** o **AVVERTENZA!** o **NOTA!** per richiamare l'attenzione su determinate circostanze (indicazioni generali di avvertenza).
- ATTENZIONE!** Pericolo di rischio!

AVVERTENZA! Le immagini in questo manuale sono puramente dimostrative per cui i singoli dettagli possono differire dall'aspetto reale dell'apparecchio.

Il manuale originale è stato scritto in tedesco. Le versioni in altre lingue sono traduzioni dalla lingua tedesca.

2. SICUREZZA NELL'IMPIEGO

ATTENZIONE! Leggere le istruzioni d'uso e di sicurezza. Non prestare attenzione alle avvertenze e alle istruzioni può condurre a shock elettrici, incendi, gravi lesioni o addirittura al decesso.

Il termine „apparecchio” o „prodotto” nelle avvertenze e descrizioni contenute nel manuale si riferisce alla/ al Trituratore di frutta.

2.1. SICUREZZA SUL LAVORO

- a) Mantenere il posto di lavoro pulito e ben illuminato. Il disordine o una scarsa illuminazione possono portare a incidenti. Essere sempre prudenti, osservare che cosa si sta facendo e utilizzare il buon senso quando si adopera il dispositivo.
- b) In presenza di dubbi sul corretto funzionamento del dispositivo o se ci sono dei danni, rivolgersi al servizio clienti del produttore.

- c) Il prodotto può essere riparato soltanto dal fornitore. Non auto-ripararlo.
- d) Tenere gli elementi di imballaggio e le piccole parti di assemblaggio fuori dalla portata dei bambini.
- e) Tenere il dispositivo fuori dalla portata dei bambini e degli animali.

AVVERTENZA! Quando si lavora con questo dispositivo, i bambini e le persone non coinvolte devono essere protetti.

2.2. SICUREZZA PERSONALE

- a) Il dispositivo deve essere utilizzato solo da personale adeguatamente istruito, fisicamente in grado di utilizzare il dispositivo e in buona salute, che abbia letto questo manuale e conosca le normative sulla sicurezza sul posto di lavoro.
- b) Questa macchina non è adatta per essere utilizzata da persone, bambini compresi, con ridotte capacità fisiche, sensoriali o mentali, così come da privi di adeguata esperienza e/o conoscenze. Si fa eccezione per coloro i quali siano sorvegliati da un responsabile qualificato che si prenda carico della loro sicurezza e abbia ricevuto istruzioni dettagliate al riguardo.
- c) Non indossare indumenti larghi o gioielli. Tenere capelli, indumenti e guanti lontano da parti in movimento. Vestiti sciolti, gioielli o capelli lunghi possono impigliarsi nelle parti in movimento.
- d) Questo dispositivo non è un giocattolo. I bambini devono essere sorvegliati affinché non giochino con il prodotto.

2.3. USO SICURO DEL DISPOSITIVO

- a) Mantenere il dispositivo in perfette condizioni. Prima di ogni utilizzo, verificare che non vi siano danni generali o danni alle parti mobili (frattura di parti e componenti o altre condizioni che potrebbero compromettere il funzionamento sicuro del prodotto). In caso di danni, l'unità deve essere riparata prima dell'uso.
- b) Tenere il dispositivo fuori dalla portata dei bambini.
- c) La riparazione e la manutenzione dell'attrezzatura devono essere eseguite esclusivamente da personale specializzato qualificato e con pezzi di ricambio originali. Ciò garantisce la sicurezza durante l'uso.
- d) Non toccare parti mobili o accessori.
- e) È vietato spostare o ruotare il dispositivo durante il funzionamento.
- f) Pulire regolarmente l'apparecchio in modo da evitare l'accumulo di sporcizia.
- g) Questo apparecchio non è un giocattolo! La pulizia e la manutenzione non devono essere eseguite da bambini a meno che non siano sotto la supervisione di un adulto.
- h) È vietato intervenire sulla costruzione del dispositivo per modificare i suoi parametri o la sua costruzione.
- i) Non sovraccaricare il dispositivo.
- j) Prestare particolare attenzione durante il funzionamento dell'attrezzo, specialmente delle lame taglienti e durante la sua pulizia.
- k) L'attrezzo è destinato a macinare la frutta matura.
- l) I frutti grandi devono essere tagliati a metà o in quarti. I frutti piccoli possono essere macinati interi.
- m) Prima della macinazione rimuovere i semi dalla frutta.

n) È vietato toccare le lame taglienti senza guanti di protezione.

ATTENZIONE! Anche se l'apparecchiatura è stata progettata per essere sicura, sono presenti degli ulteriori meccanismi di sicurezza. Malgrado l'applicazione di queste misure supplementari di sicurezza sussiste comunque il rischio di ferirsi. Si raccomanda inoltre di usare cautela e buon senso.

3. CONDIZIONI D'USO

Il prodotto è destinato a sminuzzare e macinare la frutta matura.

L'operatore è responsabile di tutti i danni derivanti da un uso improprio.

3.1. DESCRIZIONE DEL DISPOSITIVO

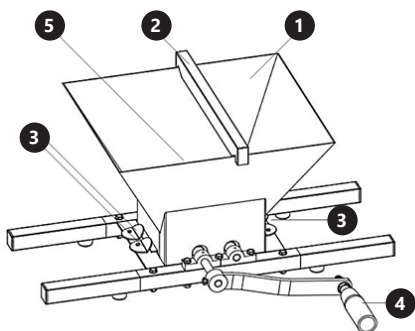

1. Tramoggia
2. Supporto in legno
3. Elementi di montaggio tramoggia
4. Manovella
5. Lame di taglio (non visibili a disegno)

3.2. PREPARAZIONE AL FUNZIONAMENTO

Prima del primo utilizzo

1. Lavare la tramoggia e le lame con acqua calda, detergente delicato e spazzola in nylon.
2. In seguito lubrificare i cuscinetti dell'asta con olio vegetale o grasso liquido.
3. Verificare se le lame girano liberamente: fare due giri completi usando la manovella. Se le lame toccano la tramoggia, posizionarla correttamente.

MONTAGGIO DEL DISPOSITIVO

ATTENZIONE! Le viste esplose di questo prodotto sono disponibili nell'ultima pagina (17-19) del manuale d'uso.

3.3. LAVORARE CON IL DISPOSITIVO

1. Riempire la tramoggia con al massimo 7 kg di frutta.
2. Posizionare il supporto in legno sulla tramoggia.
3. Premere il supporto e tenere fermo l'attrezzo girando con l'altra mano la manovella.

ATTENZIONE: Se necessario, girando la manovella bloccare la tramoggia con il piede.

3.4. PULIZIA E MANUTENZIONE

- a) Utilizzare solo detergenti delicati destinati alla pulizia delle superfici a contatto con gli alimenti.
- b) Dopo la pulizia, prima di riutilizzare l'apparecchio, asciugare tutte le parti.
- c) Tenere l'apparecchio in un luogo asciutto, fresco, protetto dall'umidità e dalla luce diretta del sole.
- d) Effettuare controlli regolari del dispositivo per mantenerlo efficiente e privo di danni.
- e) Per pulire l'attrezzo, sganciare i morsetti e rimuovere la tramoggia. Lavare la tramoggia e le lame di taglio con acqua e/o spazzola in nylon.
- f) Ricordare di lubrificare regolarmente i cuscinetti dell'asta con olio vegetale o grasso liquido.

DATOS TÉCNICOS

Parámetro - Descripción	Parámetro - Valor	
Nombre del producto	Trituradora de fruta	
Modelo	RCWP-7CR	RCWP-7CRL
Capacidad de almacenamiento [L]	7	
Dimensiones [mm]	566x515 x258	730x485 x740
Peso [kg]	4,8	8,8

1. DESCRIPCIÓN GENERAL

Este manual ha sido elaborado para favorecer un empleo seguro y fiable. El producto ha sido estrictamente diseñado y fabricado conforme a las especificaciones técnicas y para ello se han utilizado las últimas tecnologías y componentes, manteniendo los más altos estándares de calidad.

ANTES DE LA PUESTA EN FUNCIONAMIENTO, LEA LAS INSTRUCCIONES MINUCIOSAMENTE Y ASEGÚRESE DE COMPRENDERLAS.

Para garantizar un funcionamiento duradero y fiable del aparato, el manejo y mantenimiento deben llevarse a cabo de acuerdo con las instrucciones de este manual. Los datos técnicos y las especificaciones de este manual están actualizados. El fabricante se reserva el derecho de realizar modificaciones para mejorar la calidad.

EXPLICACIÓN DE LOS SÍMBOLOS

	Respetar las instrucciones de uso.
	Producto reciclable.
	¡ATENCIÓN! ¡ADVERTENCIA! o ¡NOTA! para llamar la atención sobre ciertas circunstancias (señal general de advertencia).
	¡ATENCIÓN! ¡Advertencia de atrapamiento de manos!

¡ADVERTENCIA! En este manual se incluyen fotos ilustrativas que podrían no coincidir exactamente con la apariencia real del dispositivo.

El texto en alemán corresponde a la versión original. Los textos en otras lenguas son traducciones del original en alemán.

2. SEGURIDAD

¡ATENCIÓN! Lea todas las instrucciones e indicaciones de seguridad. La inobservancia de las advertencias e instrucciones al respecto puede provocar descargas eléctricas, incendios, lesiones graves e incluso la muerte.

Conceptos como „aparato“ o „producto“ en las advertencias y descripciones de este manual se refieren a Trituradora de fruta.

2.1. SEGURIDAD EN EL PUESTO DE TRABAJO

- a) Mantenga el lugar de trabajo limpio y bien iluminado. El desorden o la mala iluminación pueden provocar accidentes. Tenga cuidado, preste atención al trabajo que está realizando y use el sentido común cuando utilice el dispositivo.

b) En caso de duda sobre si el producto funciona correctamente o si detectara daños, póngase en contacto con el servicio de atención al cliente del fabricante.

c) El producto solamente puede ser reparado por el fabricante. ¡No intente repararlo usted mismo!

d) Los elementos de embalaje y pequeñas piezas de montaje deben mantenerse alejados del alcance de los niños.

e) Mantenga el equipo alejado de niños y animales.

¡ADVERTENCIA! Los niños y las personas no autorizadas deben estar asegurados cuando trabajen con esta unidad.

2.2. SEGURIDAD PERSONAL

- a) La máquina debe ser manipulada exclusivamente por operarios con la formación adecuada y físicamente sanos, que hayan leído las presentes instrucciones y conozcan los requisitos en materia de seguridad y salud.
- b) Esta máquina no debe ser utilizada por personas (entre ellas niños) con capacidades físicas, sensoriales o mentales reducidas, o con falta de la experiencia y/o los conocimientos necesarios, a menos que sean supervisadas por una persona responsable de su seguridad o que hayan recibido de esta persona responsable las indicaciones pertinentes en relación al manejo de la máquina.
- c) No utilice ropa holgada o adornos tales como joyas. Mantenga el cabello, la ropa y los guantes alejados de las piezas móviles. La ropa holgada, las joyas o el cabello largo pueden quedar atrapados en las piezas móviles.
- d) Este aparato no es un juguete. Debe controlar que los niños no jueguen con él.

2.3. MANEJO SEGURO DEL APARATO

- a) Mantenga el aparato en perfecto estado de funcionamiento. Antes de cada trabajo, compruébelo en busca de daños generales o de piezas móviles (fractura de piezas y componentes u otras condiciones que puedan perjudicar el funcionamiento seguro de la máquina). En caso de daños, el aparato debe ser reparado antes de volver a ponerse en funcionamiento.
- b) Mantenga la unidad fuera del alcance de los niños.
- c) La reparación y el mantenimiento de los equipos solo pueden ser realizados por personal cualificado y siempre empleando piezas de repuesto originales. Esto garantiza la seguridad durante el uso.
- d) No toque ninguna pieza o accesorio móvil
- e) Está prohibido mover, cambiar o girar el aparato durante su funcionamiento.
- f) Limpie regularmente el dispositivo para evitar que la suciedad se incruste permanentemente.
- g) Este aparato no es un juguete. La limpieza y el mantenimiento no deben ser llevados a cabo por niños que no estén bajo la supervisión de adultos. Se prohíbe realizar cambios en la construcción del dispositivo para modificar sus parámetros o diseño.
- i) No permita que el aparato se sobrecargue.
- j) Tenga especial cuidado al trabajar con el aparato, sobre todo cuando use las hojas de corte y limpie el aparato.
- k) El aparato está indicado para triturar frutas maduras.

- l) Las frutas grandes deben partirse a la mitad o en cuatro partes. Las frutas pequeñas se pueden triturar enteras.
- m) Retire las pepitas de las frutas antes de triturarlas.
- n) Prohibido tocar las hojas de corte sin guantes de protección.

⚠ ¡ATENCIÓN! Aunque en la fabricación de este aparato se ha prestado gran importancia a la seguridad, dispone de ciertos mecanismos de protección extras. A pesar del uso de elementos de seguridad adicionales, existe el riesgo de lesiones durante el funcionamiento, por lo que se recomienda proceder con precaución y sentido común.

3. INSTRUCCIONES DE USO

El producto está indicado para triturar y desmenuzar frutas maduras.

El usuario es responsable de los daños derivados de un uso inadecuado del aparato.

3.1. DESCRIPCIÓN DEL APARATO

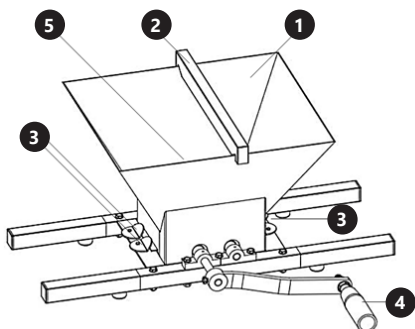

- 1. Depósito
- 2. Soporte de madera
- 3. Elementos de instalación del depósito
- 4. Mango
- 5. Hojas de corte (no incluidas en la ilustración)

3.2. PREPARACIÓN PARA LA PUESTA EN MARCHA

Antes del primer uso

- 1. Limpie la cámara y las hojas con agua caliente, un detergente suave y un cepillo de nailon.
- 2. A continuación, lubrique el cojinete del huso con aceite vegetal diluido o lubricante.
- 3. Compruebe que las cuchillas giren sin problemas: realice dos rotaciones completas usando el mango. Si las cuchillas contactan con el depósito, debe corregir la posición de este.

MONTAJE DE LA MÁQUINA

⚠ ¡ATENCIÓN! El despiece de este producto se encuentra en las últimas páginas de las instrucciones p. 17-19.

3.3. MANEJO DEL APARATO

- 1. Llene el depósito hasta un máximo de 7 kg de fruta.
- 2. Coloque el soporte de madera en el depósito.
- 3. Apriete el soporte de madera y sujete el aparato mientras sujeta el mango con la otra mano.

ATENCIÓN: Si fuera necesario, use los pies para inmovilizar el aparato mientras gire el mango.

3.4. LIMPIEZA Y MANTENIMIENTO

- a) Utilizar únicamente detergentes suaves destinados a la limpieza de superficies en contacto con alimentos.
- b) Después de cada limpieza, deje secar bien todas las piezas antes de volver a utilizar el aparato.
- c) Guarde el aparato en un lugar seco, fresco y protegido de la humedad y la radiación solar directa.
- d) En lo que respecta a la eficiencia técnica y posibles daños, el dispositivo debe ser revisado regularmente.
- e) Para limpiar el dispositivo, afloje las sujeciones y retire el depósito. Lave con agua y/o un cepillo de nailon el depósito y las hojas de corte.
- f) Recuerde lubricar sistemáticamente el cojinete del huso con aceite vegetal diluido o lubricante.

ZUSAMMENBAUEN DES PRODUKTS | ASSEMBLING THE EQUIPMENT | SKŁADANIE SPRZĘTU | SKŁADÁNÍ ZAŘÍZENÍ ASSEMBLAGE DU PRODUIT | MONTAGGIO DEL PRODOTTO | MONTAJE DEL PRODUCTO

RCWP-7CR

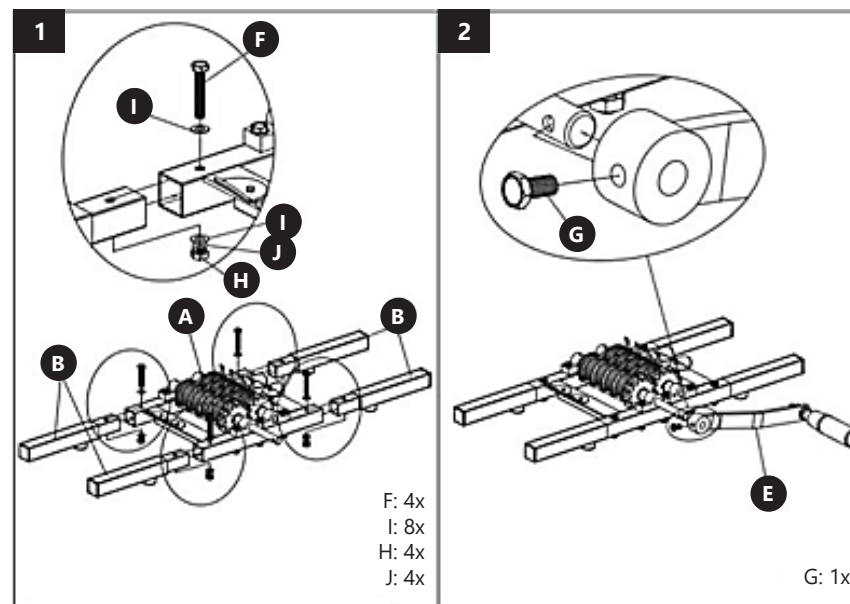
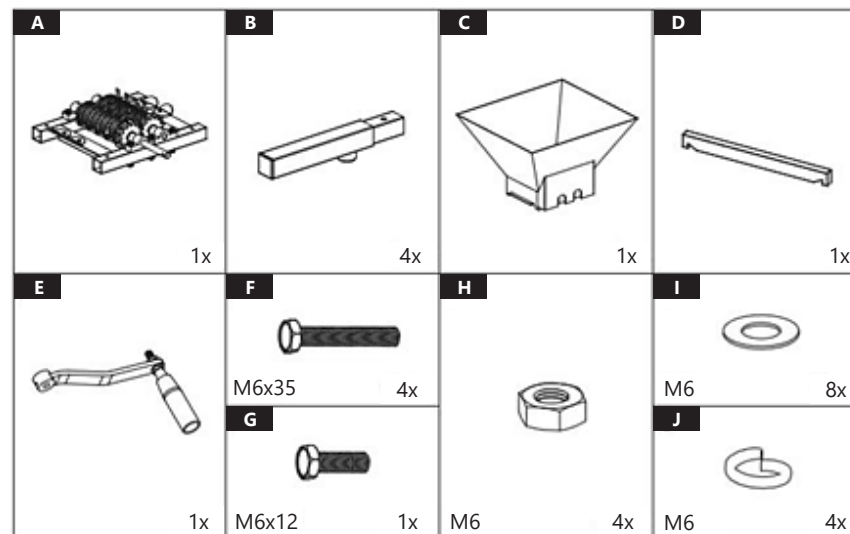

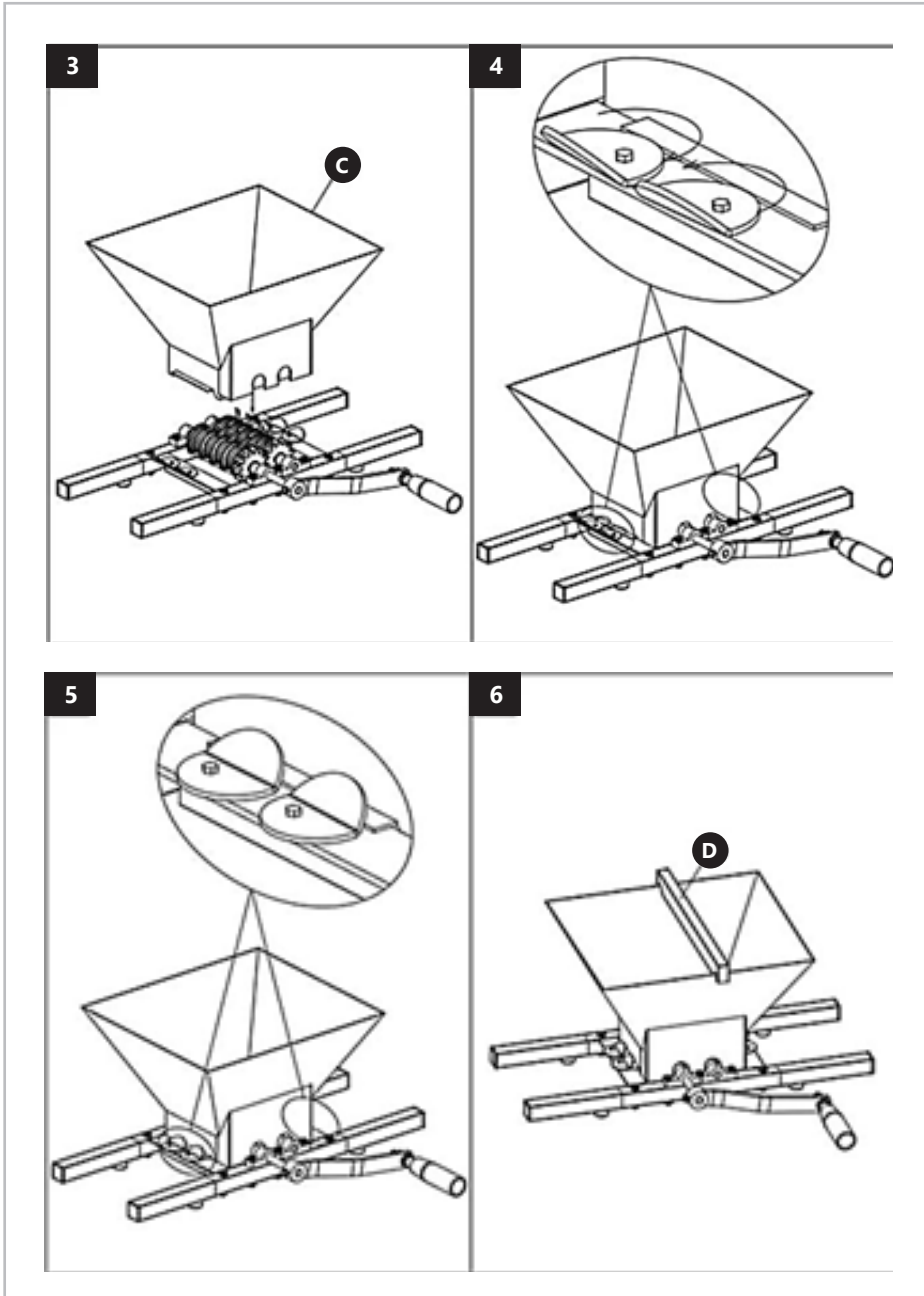

RCWP-7CRL

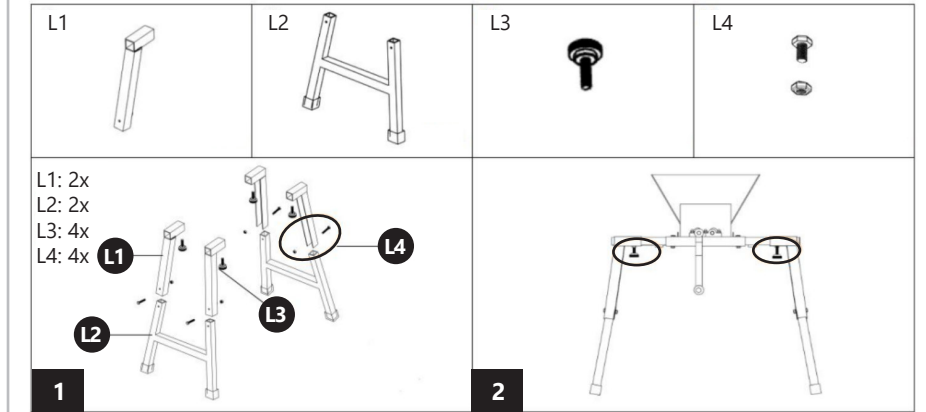

NAMEPLATE TRANSLATIONS

<p>1 Manufacturer: expondo Polska sp. z o.o. sp. k. ul. Nowy Kisielin-Innowacyjna 7, 66-002 Zielona Góra Poland, EU</p>	
<p>2 Product Name: Fruit Crusher 3 Model: RCWP-7CR 4 Capacity: 7L</p>	
<p>5 Production Year: 6 Serial No.:</p>	
<p>expondo.com</p>	

	1	2	3	4	5	6
DE	Hersteller	Produktname	Modell	Kapazität	Produktionsjahr	Ordnungsnummer
EN	Manufacturer	Product Name	Model	Capacity	Production Year	Serial No.
PL	Producent	Nazwa produktu	Model	Pojemność	Rok produkcji	Numer serii
CZ	Výrobce	Název výrobku	Model	Kapacita	Rok výroby	Sériové číslo
FR	Fabricant	Nom du produit	Modèle	Capacité	Année de production	Numéro de serie
IT	Produttore	Nome del prodotto	Modello	Capacità	Anno di produzione	Numero di serie
ES	Fabricante	Nombre del producto	Modelo	Capacidad	Año de producción	Número de serie

UMWELT – UND ENTSORGUNGSHINWEISE

Hersteller an Verbraucher

Sehr geehrte Damen und Herren,

gebrauchte Elektro – und Elektronikgeräte dürfen gemäß europäischer Vorgaben [1] nicht zum unsortierten Siedlungsabfall gegeben werden, sondern müssen getrennt erfasst werden. Das Symbol der Abfalltonne auf Rädern weist auf die Notwendigkeit der getrennten Sammlung hin. Helfen auch Sie mit beim Umweltschutz. Sorgen Sie dafür, dieses Gerät, wenn Sie es nicht mehr weiter nutzen wollen, in die hierfür vorgesehenen Systeme der Getrenntsammlung zu geben.



In Deutschland sind Sie gesetzlich [2] verpflichtet, ein Altgerät einer vom unsortierten Siedlungsabfall getrennten Erfassung zuzuführen. Die öffentlich – rechtlichen Entsorgungsträger (Kommunen) haben hierzu Sammelstellen eingerichtet, an denen Altgeräte aus privaten Haushalten ihres Gebietes für Sie kostenfrei entgegengenommen werden. Möglicherweise holen die rechtlichen Entsorgungsträger die Altgeräte auch bei den privaten Haushalten ab.

Bitte informieren Sie sich über Ihren lokalen Abfallkalender oder bei Ihrer Stadt – oder Gemeindeverwaltung über die in Ihrem Gebiet zur Verfügung stehenden Möglichkeiten der Rückgabe oder Sammlung von Altgeräten.

[1] RICHTLINIE 2002/96/EG DES EUROPÄISCHEN PARLAMENTS UND DES RATES

ÜBER ELEKTRO – UND ELEKTRONIK – ALTGERÄTE

[2] Gesetz über das Inverkehrbringen, die Rücknahme und die umweltverträgliche Entsorgung

von Elektro – und Elektronikgeräten (Elektro – und Elektronikgerätegesetz – ElektroG).

Utylizacja produktu

Produkty elektryczne i elektroniczne po zakończeniu okresu eksploatacji wymagają segregacji i oddania ich do wyznaczonego punktu odbioru. Nie wolno wyrzucać produktów elektrycznych razem z odpadami gospodarstwa domowego. Zgodnie z dyrektywą WEEE 2012/19/UE obowiązującą w Unii Europejskiej, urządzenia elektryczne i elektroniczne wymagają segregacji i utylizacji w wyznaczonych miejscach. Dbając o prawidłową utylizację, przyczyniasz się do ochrony zasobów naturalnych i zmniejszasz negatywny wpływ oddziaływania na środowisko, człowieka i otoczenie. Zgodnie z krajowym prawodawstwem, nieprawidłowe usuwanie odpadów elektrycznych i elektronicznych może być karane!

For the disposal of the device please consider and act according to the national and local rules and regulations.

CONTACT

expondo Polska sp. z o.o. sp. k.

ul. Nowy Kisielin-Innowacyjna 7

66-002 Zielona Góra | Poland, EU

e-mail: info@expondo.com