

Safety & Operating Instructions

DE	Sicherheits- und Betriebsanweisungen
PL	Instrukcje dotyczące bezpieczeństwa i obsługi
CZ	Bezpečnostní a provozní pokyny
FR	Consignes de sécurité et d'utilisation
IT	Istruzioni per la sicurezza e l'uso
ES	Instrucciones de seguridad y funcionamiento
HU	Biztonsági és használati útmutató
DK	Sikkerheds- og betjeningsvejledning
FI	Turvallisuus- ja käyttöohjeet
NO	Sikkerhets- og bruksanvisning
NL	Veiligheids- en bedieningsinstructies
SE	Säkerhets- och bruksanvisningar
PT	Instruções de segurança e de funcionamento
SK	Bezpečnostné a prevádzkové pokyny
BG	Инструкции за безопасност и експлоатация
GR	Οδηγίες ασφαλείας και λειτουργίας
HR	Sigurnosne i upute za rad
LT	Saugos ir naudojimo instrukcijos
RO	Instrucțiuni de siguranță și operare
SL	Varnost in navodila za uporabo

Bain Marie

DE	Produktname	Suppenstation
EN	Product name	Bain Marie
PL	Nazwa produktu	Podgrzewacz do zupy
CZ	Název výrobku	Ohřívač polévek
FR	Nom du produit	Distributeur de soupe
IT	Nome del prodotto	Stazione elettrica per zuppe
ES	Nombre del producto	Baño maría
HU	Termék neve	Levesmelegítő
DA	Produktnavn	Varmegryde
FI	Tuotteen nimi	Keittoasema
NL	Productnaam	Soepstation
NO	Produktnavn	Suppestasjon
SE	Produktnamn	Soppstation
PT	Nome do produto	Estação de sopa
SK	Názov produktu	Polievková stanica
BG	Име на продукта	Станция за супа
EL	Όνομα προϊόντος	Σουπιέρα
HR	Naziv proizvoda	Soup Station
LT	Produktu pavadinimas	Sriubos stotelė
RO	Numele produsului	Bufet pentru Supe
SL	Ime izdelka	Postaja za juho
DE Modell EN Product model PL Model produktu CZ Model výrobku FR Modèle IT Modello ES Modelo HU Modell DA Model FI Tuotteen malli NL Productmodel NO Produktmodell SE Produktmodell PT Modelo do produto SK Model BG Модел на продукт EL Μοντέλο προϊόντος HR Model proizvoda LT : Gaminio modelis RO : Model de produs SL : Model izdelka		RC_BM_03 RC_BM_04 RC_BM_05
DE Hersteller EN Manufacturer PL Producent CZ Výrobce FR Fabricant IT Produttore ES Fabricante HU Termelő DA Producent FI Valmistaja NL Producent NO Produsent SE Tillverkare PT Fabricante SK Výrobca BG Производител EL Κατασκευαστής HR Proizvođač LT Gamintojas RO Producător SL Proizvajalec		expondo Polska sp. z o.o. sp. k.
DE Anschrift des Herstellers EN Manufacturer Address PL Adres producenta CZ Adresa výrobce FR Adresse du fabricant IT Indirizzo del produttore ES Dirección del fabricante HU A gyártó címe DA Producentens adresse FI Valmistajan osoite NL Adres producent NO Produsentens adresse SE Tillverkarens adress PT Endereço do fabricante SK Adresa výrobcu BG Адрес на производителя EL : Διεύθυνση κατασκευαστή HR Adresa proizvođača LT Gamintojo adresas RO Adresa producătorului SL Naslov proizvajalca		ul. Nowy Kisielin – Innowacyjna 7, 66-002 Zielona Góra Poland, EU



- DE** **ACHTUNG!** Um einen langen und störungsfreien Betrieb der Maschinen von Royal Catering sicherzustellen, stellen Sie sicher, dass sich der Thermostatknopf in der Position 0 befindet, bevor Sie das Gerät an eine Stromquelle anschließen.
- EN** **ATTENTION!** To ensure a long and failure-free operation of machines from Royal Catering, make sure that the thermostat knob is in the 0 position before connecting the device to a power source.
- PL** **UWAGA!** Aby zapewnić długą i bezawaryjną pracę urządzeń Royal Catering, upewnij się, że pokrętko termostatu znajduje się w pozycji 0 przed podłączeniem urządzenia do źródła zasilania.
- CZ** **POZOR!** Pro zajištění dlouhodobého a bezproblémového provozu strojů Royal Catering se ujistěte, že je otočný knoflík termostatu v poloze 0, než zařízení připojíte ke zdroji napájení.
- FR** **ATTENTION !** Pour garantir un fonctionnement durable et sans défaillance des machines Royal Catering, assurez-vous que le bouton du thermostat est en position 0 avant de brancher l'appareil à une source d'alimentation.
- IT** **ATTENZIONE!** Per garantire un funzionamento lungo e senza guasti delle macchine Royal Catering, assicurarsi che la manopola del termostato sia in posizione 0 prima di collegare il dispositivo a una fonte di alimentazione.
- ES** **¡ATENCIÓN!** Para garantizar un funcionamiento prolongado y sin fallos de las máquinas de Royal Catering, asegúrese de que el botón del termostato esté en la posición 0 antes de conectar el dispositivo a una fuente de alimentación.
- HU** **FIGYELEM!** A Royal Catering gépek hosszú és hibamentes működésének biztosítása érdekében győződjön meg arról, hogy a termosztát gombja 0 pozícióban van, mielőtt a készüléket áramforráshoz csatlakoztatná.
- DA** **OPMÆRKSOMHED!** For at sikre en lang og fejlfri drift af maskinerne fra Royal Catering, skal du sørge for, at termostatknappen er i position 0, inden du tilslutter enheden til en strømkilde.
- FI** **HUOMIO!** Jotta Royal Cateringin koneet toimisivat pitkään ja häiriöttömästi, varmista, että termostaatin nuppi on asennossa 0 ennen kuin liität laitteen virtalähteeseen.
- NL** **LET OP!** Om de lange en probleemloze werking van machines van Royal Catering te garanderen, moet u ervoor zorgen dat de thermostaatknop op stand 0 staat voordat u het apparaat op een stroombron aansluit.
- NO** **OBS!** For å sikre lang og feilfri drift av maskiner fra Royal Catering, må du sørge for at termostatknappen er i posisjon 0 før du kobler enheten til en strømkilde.
- SE** **OBS!** För att säkerställa en lång och problemfri drift av maskiner från Royal Catering, se till att termostatknappen är i position 0 innan du ansluter enheten till en strömkälla.
- PT** **ATENÇÃO!** Para garantir uma operação longa e sem falhas das máquinas da Royal Catering, certifique-se de que o botão do termostato está na posição 0 antes de ligar o dispositivo a uma fonte de energia.
- SK** **UPOZORNENIE!** Na zabezpečenie dlhodobého a bezporuchového chodu strojov Royal Catering sa uistite, že otočný gombík termostatu je v polohe 0 pred pripojením zariadenia k zdroju napájania.
- BG** **ВНИМАНИЕ!** За да осигурите дълготрайна и безпроблемна работа на машините от Royal Catering, уверете се, че копчето на термостата е в позиция 0, преди да свържете устройството към източник на хранване.
- EL** **ΠΡΟΣΟΧΗ!** Για να διασφαλίσετε την μακροχρόνια και απρόσκοπτη λειτουργία των μηχανημάτων της Royal Catering, βεβαιωθείτε ότι ο περιστροφικός διακόπτης του θερμοστάτη βρίσκεται στη θέση 0 πριν συνδέσετε τη συσκευή σε παροχή ρεύματος.
- HR** **PAŽNJA!** Kako biste osigurali dugotrajan i bezgrešan rad strojeva tvrtke Royal Catering, provjerite je li gumb termostata u položaju 0 prije nego što uređaj priključite na izvor napajanja.
- LT** **DĖMESIO!** Kad siekiant užtikrinti ilgą ir nepertraukiamą „Royal Catering“ įrenginių veikimą, įsitinkite, kad termostato rankenėlė yra 0 padėtyje prieš prijungdami prietaisą prie maitinimo šaltinio.
- RO** **ATENȚIE!** Pentru a asigura o funcționare de lungă durată și fără probleme a mașinilor Royal Catering, asigurați-vă că butonul termostatalui este în poziția 0 înainte de a conecta dispozitivul la o sursă de alimentare.
- SL** **POZOR!** Za zagotavljanje dolgega in brezhibnega delovanja naprav Royal Catering poskrbite, da je gumb termostata v položaju 0, preden napravo priključite na vir napajanja.



Dieses Benutzerhandbuch wurde mithilfe einer maschinellen Übersetzung erstellt. Wir haben uns nach Kräften bemüht, die Genauigkeit der Übersetzung zu gewährleisten. Bitte beachten Sie jedoch, dass automatische Übersetzungen nicht perfekt sind und menschliche Übersetzer nicht ersetzen können. Die offizielle Version des Benutzerhandbuchs ist in Englisch. Etwaige Unterschiede zwischen der übersetzten Fassung und dem englischen Original sind rechtlich nicht bindend. Sollten Sie Fragen zur Richtigkeit der Übersetzung haben, beziehen Sie sich bitte auf die englische Version, die die offizielle Referenz ist. Weitere Sprachversionen sind auf Anfrage über info@expondo.com erhältlich.

Technische Daten

Beschreibung des Parameters	Wert der Parameter		
Produktname	Bain Marie		
Modell	RC_BM_03	RC_BM_04	RC_BM_05
Nennspannung [Spannung~] / Frequenz [Hz]	230/50		
Nennleistung [W]	1100	2200	1600
Schutzklasse	I		
Abmessungen (Breite x Tiefe x Höhe) [mm]	554x282x368	554x554x380	402x633x330
Gewicht [kg]	9,7	17	12,7

1. Allgemeine Beschreibung

Das Benutzerhandbuch soll Ihnen helfen, das Gerät sicher und störungsfrei zu benutzen. Das Produkt wurde nach strengen technischen Nutzungsbedingungen unter Verwendung modernster Technologien und Komponenten entwickelt und hergestellt. Darüber hinaus gelten für die Herstellung strengste Qualitätsstandards.

VERWENDEN SIE DAS GERÄT NUR, WENN SIE DIESE BEDIENUNGSANLEITUNG SORGFÄLTIG GELESEN UND VERSTANDEN HABEN.

Um die Lebensdauer des Geräts zu verlängern und einen störungsfreien Betrieb zu gewährleisten, verwenden Sie es gemäß dieser Bedienungsanleitung und führen Sie regelmäßig Wartungsarbeiten durch. Die technischen Daten und Spezifikationen in diesem Benutzerhandbuch sind auf dem neuesten Stand. Der Hersteller behält sich das Recht vor, im Rahmen der Qualitätsverbesserung Änderungen vorzunehmen. Die Konzeption des Geräts minimiert das Risiko von Lärmemissionen. Hierfür wurden fortschrittlichste technische Entwicklung zur Lärminderung berücksichtigt.

Legende



Lesen Sie vor dem Gebrauch die Gebrauchsanweisung.



Das Produkt entspricht den einschlägigen Sicherheitsnormen.



Recyclbares Produkt.



VORSICHT! oder **WARNUNG!** oder **HINWEIS!** zur Beschreibung einer bestimmten Situation (allgemeines Warnzeichen).



ACHTUNG! Warnung vor Stromschlag!



Achtung! Das Berühren von heißen Oberflächen kann zu Verbrennungen führen!



Nur für internen Gebrauch.



HINWEIS! Die Zeichnungen in diesem Handbuch dienen nur zur Veranschaulichung und können in einigen Details vom tatsächlichen Produkt abweichen.

2. Sicherheit bei der Verwendung



ACHTUNG! Lesen Sie alle Sicherheitshinweise und Anweisungen. Die Nichtbeachtung der Warnhinweise und Anweisungen kann zu einem elektrischen Schlag, Brand und/oder schweren Verletzungen oder sogar zum Tod führen.

Die in den Warnhinweisen und Anleitungen verwendeten Begriffe "Gerät" oder "Produkt" beziehen sich auf: Bain Marie

2.1. Elektrische Sicherheit

- a) Der Gerätestecker muss in die Steckdose passen. Nehmen Sie am Stecker keinerlei Modifikationen vor. Originalstecker und passende Steckdosen verringern das Risiko eines Stromschlags.
- b) Vermeiden Sie es, geerdete Gegenstände wie Rohre, Heizkörper, Heizungen und Kühlschränke zu berühren. Es besteht ein erhöhtes Risiko eines Stromschlags, wenn Ihr Körper geerdet ist und das Gerät direktem Regen, nassem Boden und feuchter Umgebung ausgesetzt ist. Wenn Wasser in das Gerät eindringt, besteht ein erhöhtes Risiko für Schäden am Gerät und für einen elektrischen Schlag.
- c) Berühren Sie das Gerät niemals mit nassen oder feuchten Händen.
- d) Verwenden Sie das Kabel nicht in falscher Weise. Benutzen Sie das Kabel nicht, um das Gerät zu transportieren oder den Stecker herauszuziehen. Halten Sie das Kabel von Wärmequellen, Öl, scharfen Kanten oder beweglichen Teilen fern. Beschädigte oder verhedderte Kabel erhöhen das Risiko eines Stromschlags.
- e) Wenn Sie es nicht vermeiden können, das Gerät in einer feuchten Umgebung zu verwenden, benutzen Sie einen Fehlerstromschutzschalter (RCD). Die Verwendung von RCD verringert das Risiko eines Stromschlags.
- f) Verwenden Sie das Gerät nicht, wenn das Netzkabel beschädigt ist oder deutliche Anzeichen von Verschleiß aufweist. Ein beschädigtes Netzkabel sollte von einem qualifizierten Elektriker oder dem Kundendienst des Herstellers ersetzt werden.
- g) Um einen elektrischen Schlag zu vermeiden, tauchen Sie das Kabel, den Stecker oder das Gerät selbst nicht in Wasser oder andere Flüssigkeiten. Verwenden Sie das Gerät nicht auf nassen Oberflächen.
- h) **VORSICHT - LEBENSGEFAHR!** Tauchen Sie das Gerät beim Reinigen oder Benutzen niemals in Wasser oder andere Flüssigkeiten ein.

2.2. Sicherheit am Arbeitsplatz

- a) Den Arbeitsbereich aufgeräumt und gut beleuchtet halten. Unordnung oder schlechte Beleuchtung kann zu Unfällen führen. Seien Sie vorsichtig, passen Sie auf, was Sie tun und benutzen Sie Ihren gesunden Menschenverstand, wenn Sie mit dem Gerät arbeiten.
- b) Wenden Sie sich im Zweifelsfall an den Kundendienst des Herstellers, wenn Sie nicht sicher sind, ob das Gerät ordnungsgemäß funktioniert.
- c) Reparaturen am Gerät dürfen nur vom Kundendienst des Herstellers durchgeführt werden. Führen Sie Reparaturen nicht selbst durch!
- d) Verwenden Sie im Falle eines Brandes oder Feuers nur Pulver- oder Schneelöscher (CO₂), um das Feuer im Gerät unter Spannung zu löschen.
- e) Überprüfen Sie regelmäßig den Zustand der Sicherheitshinweisenaufkleber. Falls die Aufkleber unleserlich sind, müssen sie ersetzt werden.
- f) Bewahren Sie diese Anleitung zum späteren Nachschlagen auf. Wenn das Gerät an Dritte weitergegeben werden soll, muss die Gebrauchsanweisung zusammen mit dem Gerät ausgehändigt werden.
- g) Bewahren Sie Verpackungsteile und kleine Montageteile außerhalb der Reichweite von Kindern auf.
- h) Halten Sie das Gerät von Kindern und Tieren fern

- i) Wenn Sie dieses Gerät zusammen mit anderen Geräten verwenden, müssen auch die anderen Gebrauchsanweisungen beachtet werden.



Immer beachten! Schützen Sie bei der Verwendung des Geräts Kinder und andere Unbeteiligte.

2.3. Eigenschutz

- a) Bedienen Sie das Gerät nicht, wenn Sie müde oder krank sind oder unter dem Einfluss von Alkohol, Drogen oder Medikamenten stehen, die Ihre Fähigkeit zur Bedienung des Geräts beeinträchtigen könnten.
- b) Das Gerät ist nicht dafür bestimmt, durch Personen (einschließlich Kinder) mit eingeschränkten geistigen, sensorischen oder intellektuellen Fähigkeiten oder mangels Erfahrung und/oder mangels Wissen benutzt zu werden, es sei denn, sie werden durch eine für ihre Sicherheit zuständige Person beaufsichtigt oder erhalten von ihr Anweisungen, wie das Gerät zu benutzen ist.
- c) Das Gerät darf nur von Personen bedient werden, die körperlich fit und in der Lage sind, mit dem Gerät umzugehen und die entsprechend geschult sind, die diese Anleitung gelesen haben und in Sicherheit und Gesundheitsschutz unterwiesen wurden.
- d) Seien Sie vorsichtig und benutzen Sie Ihren gesunden Menschenverstand, wenn Sie das Gerät bedienen. Ein kurzer Moment der Ablenkung während des Betriebs kann zu schweren Verletzungen führen.
- e) Das Gerät ist kein Spielzeug. Kinder sollten beaufsichtigt werden, um sicherzustellen, dass sie nicht mit dem Gerät spielen.
- f) Stecken Sie Ihre Hände nicht in das Gerät im Betrieb!

2.4. Sichere Verwendung des Geräts

- a) Verwenden Sie das Gerät nicht, wenn der EIN/AUS-Schalter nicht richtig funktioniert (sich nicht ein- und ausschalten lässt). Geräte, die sich nicht über den Schalter steuern lassen, sind gefährlich, dürfen nicht betrieben werden und müssen repariert werden.
- b) Vor der Einstellung, Reinigung und Wartung muss das Gerät von der Stromversorgung getrennt werden. Diese Präventivmaßnahme verringert das Risiko einer versehentlichen Aktivierung.
- c) Bewahren Sie unbenutzte Geräte außerhalb der Reichweite von Kindern und Personen auf, die nicht mit dem Gerät oder dieser Anleitung vertraut sind. In den Händen von unerfahrenen Benutzern sind die Geräte gefährlich.
- d) Halten Sie das Gerät in einwandfreiem Zustand.
- e) Bewahren Sie das Gerät außerhalb der Reichweite von Kindern auf.
- f) Reparatur und Wartung des Geräts dürfen nur von qualifizierten Personen unter Verwendung von Originalersatzteilen durchgeführt werden. Dadurch wird eine sichere Verwendung des Geräts gewährleistet.
- g) Um die Funktionstüchtigkeit des Geräts zu gewährleisten, dürfen Sie die werkseitig angebrachten Abdeckungen nicht entfernen und keine Schrauben lösen.
- h) Das Gerät darf während des Betriebs nicht bewegt, verschoben oder gedreht werden.
- i) Reinigen Sie das Gerät regelmäßig, um eine dauerhafte Ansammlung von Schmutz zu vermeiden.
- j) Das Gerät ist kein Spielzeug. Die Reinigung und Wartung darf ohne Aufsicht von Erwachsenen nicht von Kindern durchgeführt werden.
- k) Starten Sie das Gerät nicht, wenn es leer ist.
- l) Es ist verboten, das Gerät zu manipulieren, um seine Parameter oder seine Konstruktion zu verändern.
- m) Halten Sie das Gerät von Feuer- und Wärmequellen fern.
- n) Achten Sie darauf, dass Sie sich nicht am Dampf verbrennen, wenn Sie den Deckel des Geräts öffnen.
- o) Berühren Sie das Gerät während des Gebrauchs nicht mit den Händen (außer am Bedienfeld).
- p) Schalten Sie das Gerät im Falle einer Störung oder eines mangelhaften Betriebs aus und nehmen Sie keine Eingriffe vor.
- q) Behälter dürfen nicht auf Gas- oder Induktionsherden gestellt und als Töpfe verwendet werden.



ACHTUNG! Obwohl das Gerät sicher konstruiert ist und Schutzvorrichtungen aufweist, inklusive zusätzlicher Elemente zum Schutz des Bedienenden, besteht bei der Verwendung des Geräts ein geringes Unfall- oder Verletzungsrisiko. Bleiben Sie wachsam und nutzen Sie Ihren gesunden

Menschenverstand, wenn Sie das Gerät benutzen.

3. Leitlinien für die Verwendung

Das Gerät dient zum Erhitzen und Halten der Temperatur der Suppe im Behälter.

Der Benutzer haftet für alle Schäden, die durch eine nicht bestimmungsgemäße Verwendung des Geräts entstehen.

4. Gerätebeschreibung

RC_BM_03

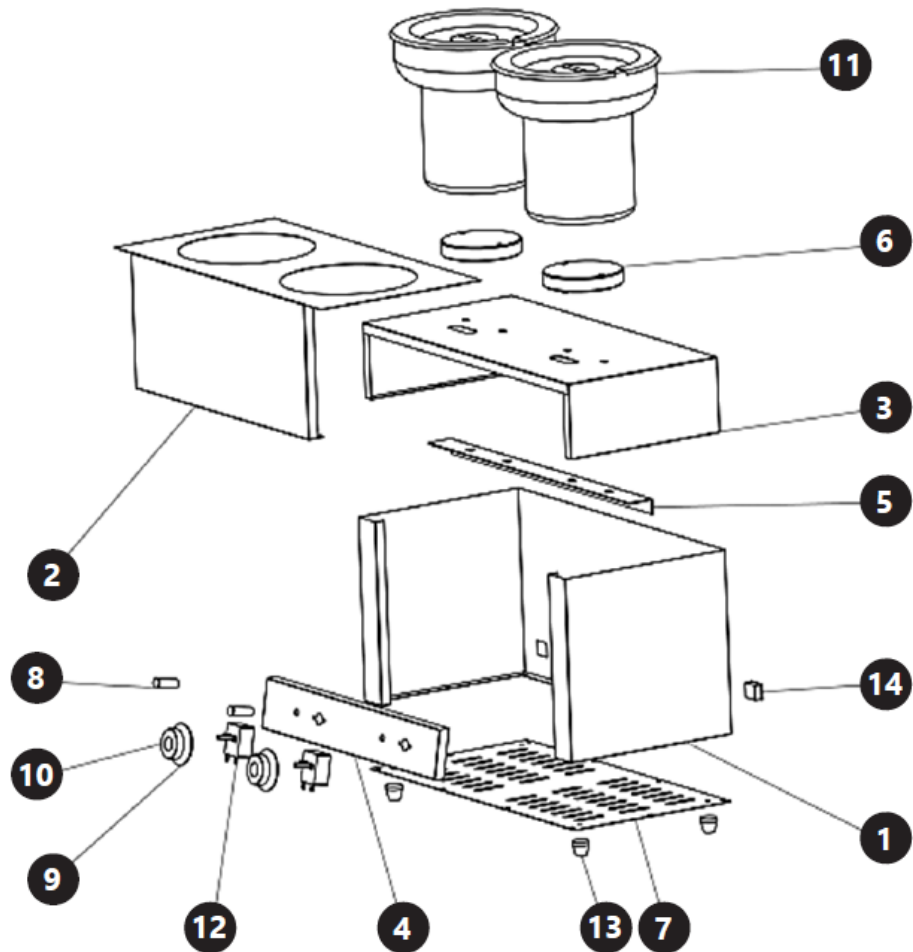

RC_BM_04

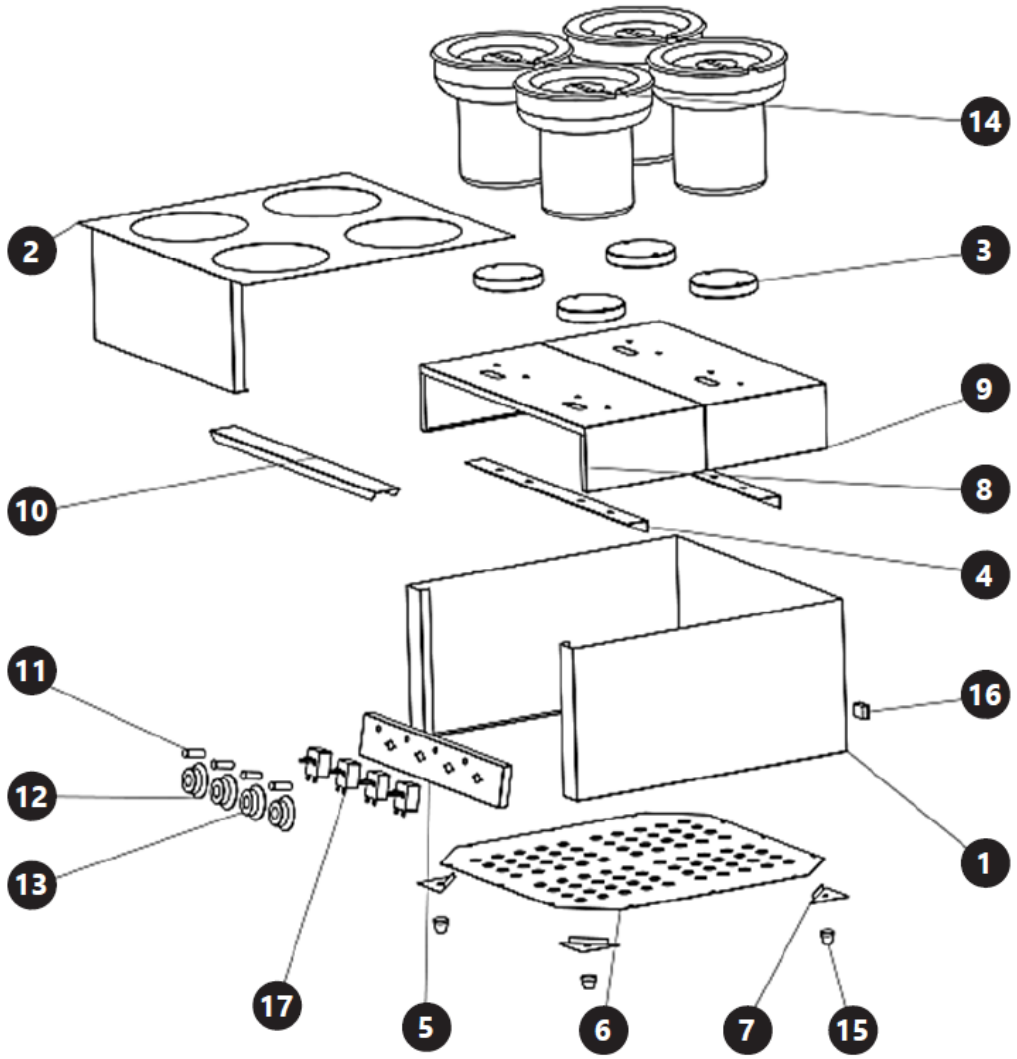

RC_BM_05

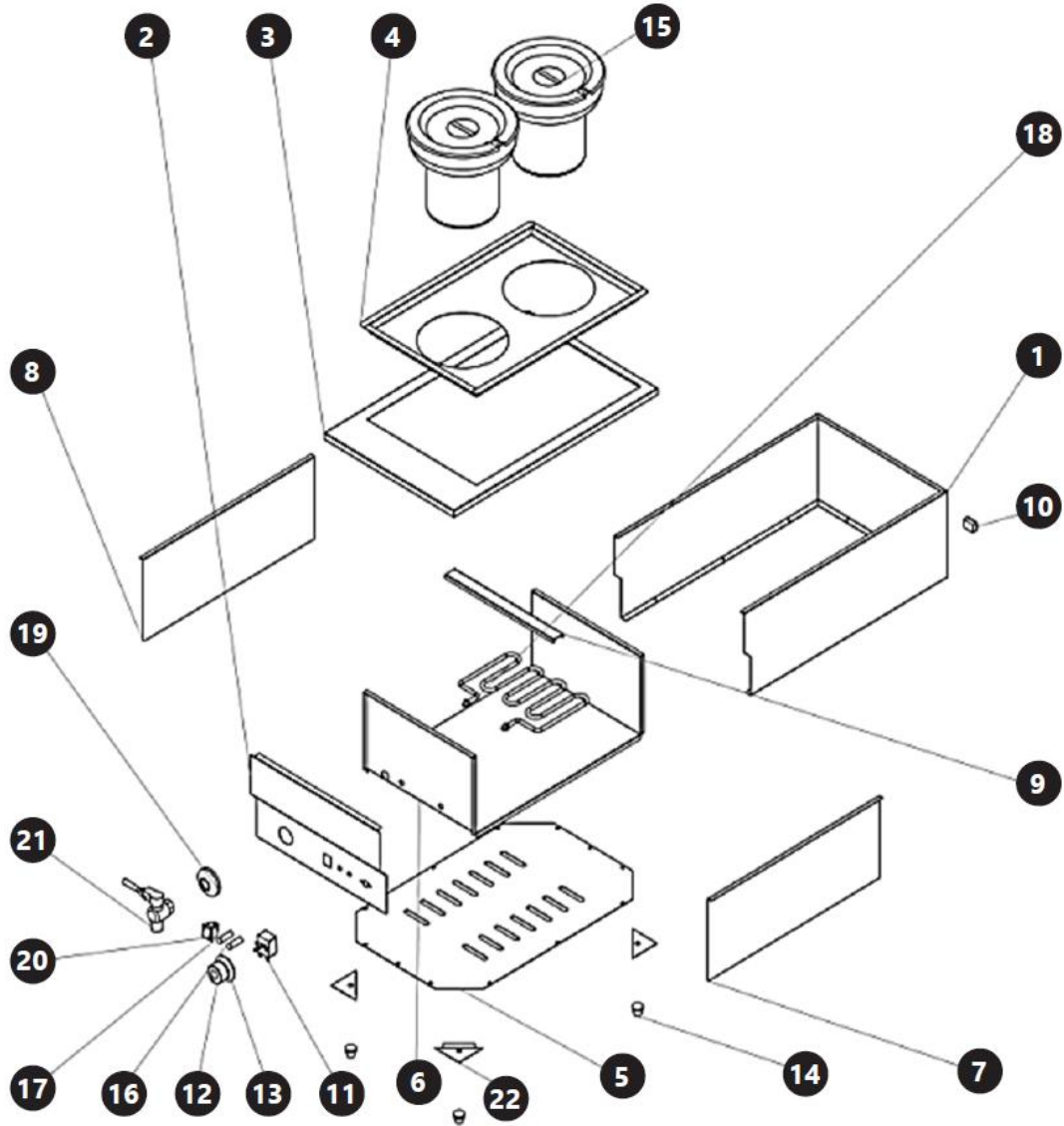

Name des Teils	Modell RC_BM_03	Modell RC_BM_04	Modell RC_BM_05
Gehäuse	1, 2		1, 6, 7, 8
Kochfeldboden	3	8, 9	
Steuerfeld	4	5	2
Spannbalken	5	4, 10	9
Kochfeld	6	3	18 (Heizelement)
Untere Platte	7	6	5
Kontrollleuchte	8	11	16, 17
Steckdose für den Temperaturregelknopf	9	12	
Gehäuse des Temperaturregelknopfes	10	13	
Behälter	11	14	15
Thermostat	12	17	11
Stützfuß	13	15	14
Steckdose für das Netzkabel	14	16	10
Montageplatten für die Füße		7	22
Trägerplatte für den Behälter			3, 4
Thermostat-Steckdose			12
Thermostat-Gehäuse			13
Gehäuse des Wasserhahns			19

Name des Teils	Modell RC_BM_03	Modell RC_BM_04	Modell RC_BM_05
ON/OFF-Taste			20
Hahn			21

5. Vorbereitung für den Einsatz

GERÄTESTANDORT

Die Umgebungstemperatur darf nicht höher als 40°C sein und die relative Luftfeuchtigkeit sollte weniger als 85% betragen. Sorgen Sie für eine gute Belüftung des Raums, in dem das Gerät verwendet wird. Zwischen jeder Seite des Geräts und der Wand sowie anderen Gegenständen sollte ein Abstand von mindestens 10 cm bestehen. Das Gerät sollte immer auf einem ebenen, stabilen, sauberen, feuerfesten und trockenen Untergrund stehen. Verwenden Sie es ausschließlich außerhalb der Reichweite von Kindern und Personen mit eingeschränkten geistigen und sensorischen Fähigkeiten. Stellen Sie das Gerät so auf, dass Sie immer Zugang zum Netzstecker haben. Das an das Gerät angeschlossene Netzkabel muss ordnungsgemäß geerdet sein und den technischen Angaben auf dem Produktetikett entsprechen.

Demontieren Sie das Gerät und alle seine Komponenten und reinigen Sie sie vor der ersten Verwendung.

6. Verwendung des Geräts



ACHTUNG! Um einen langen und störungsfreien Betrieb der Maschinen von Royal Catering zu gewährleisten, vergewissern Sie sich, dass sich der Thermostatknopf in der Position "0" befindet, bevor Sie das Gerät an eine Stromquelle anschließen.



ACHTUNG! Beim ersten Gebrauch kann ein Brandgeruch wahrgenommen werden. Das ist normal und sollte nach kurzer Zeit verschwinden. Sorgen Sie dafür, dass der Raum gut belüftet ist.

1. Installieren Sie das Stromversorgungskabel, indem Sie das 3-polige Ende in die Buchse im Gehäuse des Geräts stecken.

GILT FÜR DAS MODELL RC_BM_05:

Füllen Sie die Heizelement-Kammer mit Wasser. Der Wasserstand in der Kammer sollte oberhalb des Heizelements liegen.

2. Stellen Sie den Behälter in das Gerät.
3. Gießen Sie die Suppe in den Behälter.
4. Legen Sie den Deckel auf.
5. Stecken Sie den Netzstecker in die Steckdose.
6. Schalten Sie das Gerät mit der Taste ON/OFF ein (nur bei dem Modell RC_BM_05; die Modelle RC_BM_03 und RC_BM_04 werden mit dem Temperaturregler eingeschaltet).
7. Stellen Sie die gewünschte Temperatur ein.

ACHTUNG! Während des Aufheizens leuchtet die Kontrollleuchte auf. Ist die Leuchte erloschen, bedeutet dies, dass der Inhalt des Behälters die gewünschte Temperatur erreicht hat. Wenn der Inhalt abkühlt und die Temperatur sinkt, beginnt das Gerät erneut zu heizen, bis die gewünschte Temperatur erreicht ist und das orange Licht aufleuchtet.

6.1. Steuerfeld

RC_BM_03



RC_BM_04

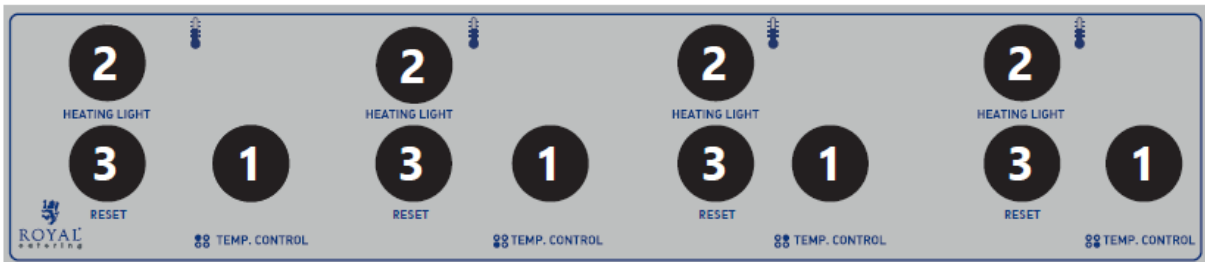

RC_BM_05

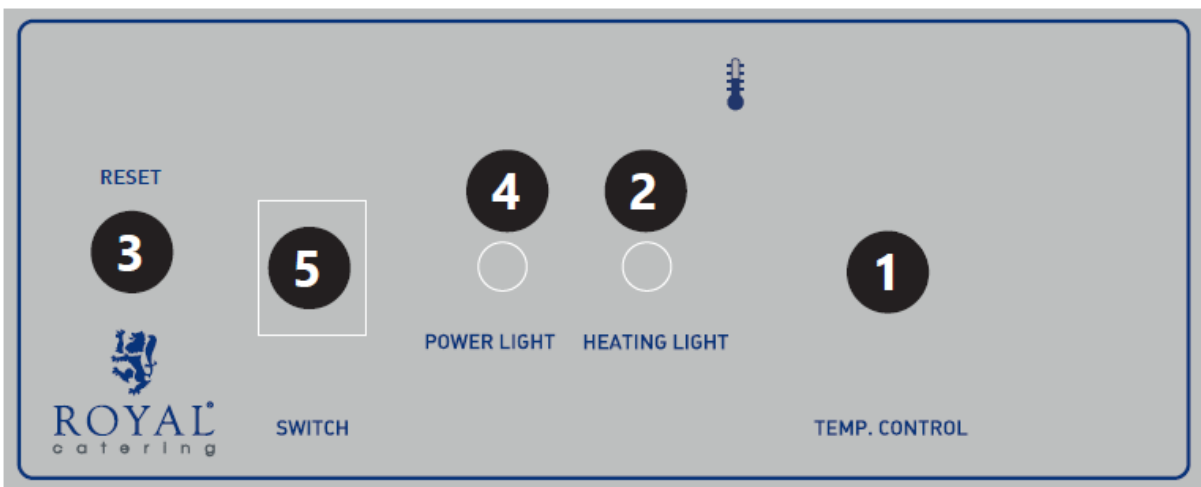

1. Temperatur-Einstellknopf
2. Kontrollleuchte Heizung
3. Taste "RESET" - stoppt den Betrieb des Geräts
4. Kontrollleuchte für die Stromversorgung
5. Ein/Aus-Schalter

7. Reinigung und Wartung

- a) Ziehen Sie den Netzstecker und lassen Sie das Gerät vollständig abkühlen, bevor Sie es reinigen, einstellen oder Zubehörteile austauschen, oder wenn das Gerät nicht benutzt wird.
- b) Ziehen Sie immer den Netzstecker, bevor Sie das Gerät reinigen oder weglegen.
- c) Verwenden Sie zur Reinigung der Oberfläche keine ätzenden Reinigungsmittel.
- d) Verwenden Sie zum Waschen des Geräts nur milde, lebensmittelechte Reinigungsmittel.

- e) Nach der Reinigung des Geräts sollten alle Teile vollständig getrocknet sein, bevor Sie es wieder benutzen.
- f) Lagern Sie das Gerät an einem trockenen, kühlen Ort, frei von Feuchtigkeit und direkter Sonneneinstrahlung.
- g) Spritzen Sie das Gerät nicht mit einem Wasserstrahl ab. Tauchen Sie es nicht in Wasser ein.
- h) Achten Sie darauf, dass kein Wasser durch die Öffnungen im Gehäuse des Geräts in das Innere des Geräts gelangt.
- i) Reinigen Sie die Lüftungsöffnungen mit einer Bürste und Druckluft.
- j) Das Gerät muss regelmäßig inspiziert werden, um seine technische Leistungsfähigkeit zu überprüfen und eventuelle Schäden festzustellen.
- k) Verwenden Sie zur Reinigung ein weiches, feuchtes Tuch.
- l) Verwenden Sie zur Reinigung keine scharfen und/oder metallischen Gegenstände (z. B. eine Drahtbürste oder einen Metallspatel), da diese das Oberflächenmaterial des Geräts beschädigen können.
- m) Reinigen Sie das Gerät nicht mit säurehaltigen Substanzen, Mitteln für medizinische Zwecke, Verdünnern, Kraftstoffen, Ölen oder anderen chemischen Substanzen, da dies das Gerät beschädigen kann.

8. Entsorgung von Altgeräten

Entsorgen Sie dieses Gerät nicht über den Hausmüll. Geben Sie es bei einer Recycling- und Sammelstelle für Elektro- und Elektronikgeräte ab. Überprüfen Sie das Symbol auf dem Produkt, der Gebrauchsanweisung und der Verpackung. Die zur Herstellung des Geräts verwendeten Kunststoffe können entsprechend ihrer Kennzeichnung recycelt werden. Indem Sie sich für das Recycling entscheiden, leisten Sie einen wichtigen Beitrag zum Schutz unserer Umwelt.

Wenden Sie sich an die örtlichen Behörden, um Informationen über Ihre örtliche Recyclinganlage zu erhalten.



This User Manual has been translated using machine translation. We have made every effort to ensure the translation is accurate, but please note that automated translations are not perfect and are not meant to replace human translators. The official version of the User Manual is in English. Any differences between the translated version and the original English are not legally binding. If you have any questions about the accuracy of the translation, please refer to the English version, which is the official reference. More language versions are available upon request via info@expondo.com.

Technical data

Parameter description	Parameter value		
Product name	Bain Marie		
Model	RC_BM_03	RC_BM_04	RC_BM_05
Rated voltage [V~] / frequency [Hz]	230/50		
Rated power [W]	1100	2200	1600
Protection class	I		
Dimensions [width x depth x height; mm]	554x282x368	554x554x380	402x633x330
Weight [kg]	9.7	17	12.7

1. General description

The user manual is designed to assist in the safe and trouble-free use of the device. The product is designed and manufactured in accordance with strict technical guidelines, using state-of-the-art technologies and components. Additionally, it is produced in compliance with the most stringent quality standards.

DO NOT USE THE DEVICE UNLESS YOU HAVE THOROUGHLY READ AND UNDERSTOOD THIS USER MANUAL.

To increase the product life of the device and to ensure trouble-free operation, use it in accordance with this user manual and regularly perform maintenance tasks. The technical data and specifications in this user manual are up to date. The manufacturer reserves the right to make changes associated with quality improvement. The device is designed to reduce noise emission risks to a minimum, taking into account technological progress and noise reduction opportunities.

Legend



Read the instructions before use.



The product satisfies the relevant safety standards.



Recyclable product.



CAUTION! or **WARNING!** or **REMEMBER!** describing a given situation (general warning sign).



CAUTION! Risk of electric shock!



Note! Touching hot surfaces may lead to burns!



For indoor use only.



PLEASE NOTE! Drawings in this manual are for illustration purposes only and in some details may differ from the actual product.

2. Usage safety



ATTENTION! Read all safety warnings and all instructions. Failure to follow the warnings and instructions may result in electric shock, fire and/or serious injury or even death.

The terms "device" or "product" are used in the warnings and instructions to refer to:

Bain Marie

2.1. Electrical safety

- a) The device plug must fit into the socket. Do not modify the plug in any way. Original plugs and matching sockets reduce the risk of electric shock.
- b) Avoid touching earthed items such as tubes, radiators, heaters and refrigerators. There is an increased risk of electric shock if your body is earthed and touches the device exposed to direct rain, wet floor and humid environment. If water penetrates into the device, there is an increased risk of damage to the device and electric shock.
- c) Do not touch the device with wet or damp hands.
- d) Do not use the cable in a wrong way. Never use it to carry the device or to pull the plug out of the socket. Keep the cable away from heat sources, oil, sharp edges or moving parts. Damaged or tangled cables increase the risk of electric shock.
- e) If you cannot avoid using the device in a wet environment, use a residual current device (RCD). Using an RCD reduces the risk of electric shock.
- f) Do not use the device if the power cable is damaged or shows clear signs of wear. A damaged power cable should be replaced by a qualified electrician or the manufacturer's service.
- g) To avoid electric shock, do not immerse the cable, plug or device itself in water or other liquid. Do not use the device on wet surfaces.
- h) CAUTION - DANGER TO LIFE! When cleaning or using the device, never immerse it in water or other liquids.

2.2. Safety in the workplace

- a) Keep the work area tidy and well lit. Disorder or poor lighting can lead to accidents. Be careful, watch what you are doing and use common sense when working with the device.
- b) If in doubt as to whether the device is working properly, contact the manufacturer's service.
- c) Repairs to the device may only be carried out by the manufacturer's service. Do not carry out repairs yourself!
- d) In the event of fire or fire, use only powder or snow (CO₂) extinguishers to extinguish fire in the device where there is voltage.
- e) Check the condition of the safety stickers regularly. Replace them if they are illegible.
- f) Keep these instructions for future reference. If the device is to be passed on to third parties, the instructions for use must be handed over together with the device.
- g) Keep packaging parts and small assembly parts out of the reach of children.
- h) Keep the device away from children and animals
- i) When using this device together with other devices, the other instructions for use must also be followed.



Remember! When using the device, protect children and other bystanders.

2.3. Personal safety

- a) Do not operate the device if you are tired, ill or under the influence of alcohol, drugs or medication which might impair your ability to operate the device.
- b) The device is not intended to be used by persons (including children) with reduced mental, sensory or intellectual functions or lack of experience and/or knowledge, unless they are supervised by a person responsible for their safety or have been given instructions by them on how to operate the device.

- c) The device may only be operated by persons who are physically fit, capable of handling the device and who have been adequately trained, who have read these instructions and have received training in health and safety.
- d) Be careful and use common sense when operating the device. A short moment of distraction during operation may lead to serious personal injury.
- e) The device is not a toy. Children should be supervised to ensure that they do not play with the device.
- f) Do not put your hands or objects inside the working device!

2.4. Safe device use

- a) Do not use the device if the ON/OFF switch does not function properly (does not switch on and off). Devices that cannot be controlled by the switch are dangerous, must not be operated and must be repaired.
- b) The device must be disconnected from the power supply before adjustment, cleaning and maintenance. This preventive measure reduces the risk of accidental activation.
- c) Keep unused devices out of the reach of children and anyone not familiar with the device or these instructions. Devices are dangerous in the hands of inexperienced users.
- d) Keep the device in good working order.
- e) Keep the device out of the reach of children.
- f) Repair and maintenance of the device should be carried out by qualified persons using only original spare parts. This will ensure a safe use of the device.
- g) To ensure the designed operational integrity of the device, do not remove factory-installed covers or loosen any screws.
- h) Do not move, shift or rotate the device during operation.
- i) Clean the device regularly to prevent the permanent accumulation of dirt.
- j) The device is not a toy. Cleaning and maintenance must not be performed by children without adult supervision.
- k) Do not start the device when it is empty.
- l) It is forbidden to tamper with the device in order to change its parameters or construction.
- m) Keep the device away from sources of fire and heat.
- n) Take care not to get burns by the steam when opening the device's cover.
- o) Do not touch the device apart from its control panel when using it.
- p) In the case of a failure or malfunction of the device, switch it off and do not manipulate with it.
- q) The containers must not be placed on gas or induction cookers and used as pots.



ATTENTION! Despite the safe design of the device and its protective features, and despite the use of additional elements protecting the operator, there is still a slight risk of accident or injury when using the device. Stay alert and use common sense when using the device.

3. Usage guidelines

The device is intended to heat and maintain the temperature of soup in the container.

The user is liable for any damage resulting from unintended use of the device.

4. Device description

RC_BM_03

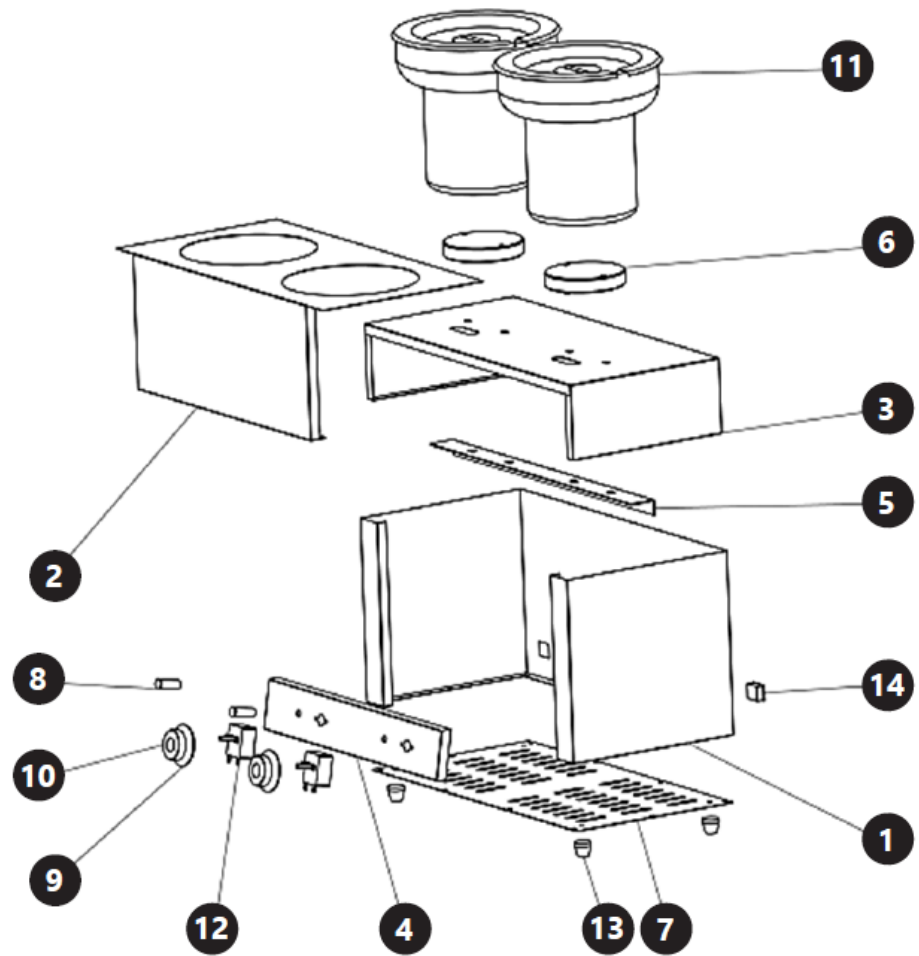

RC_BM_04

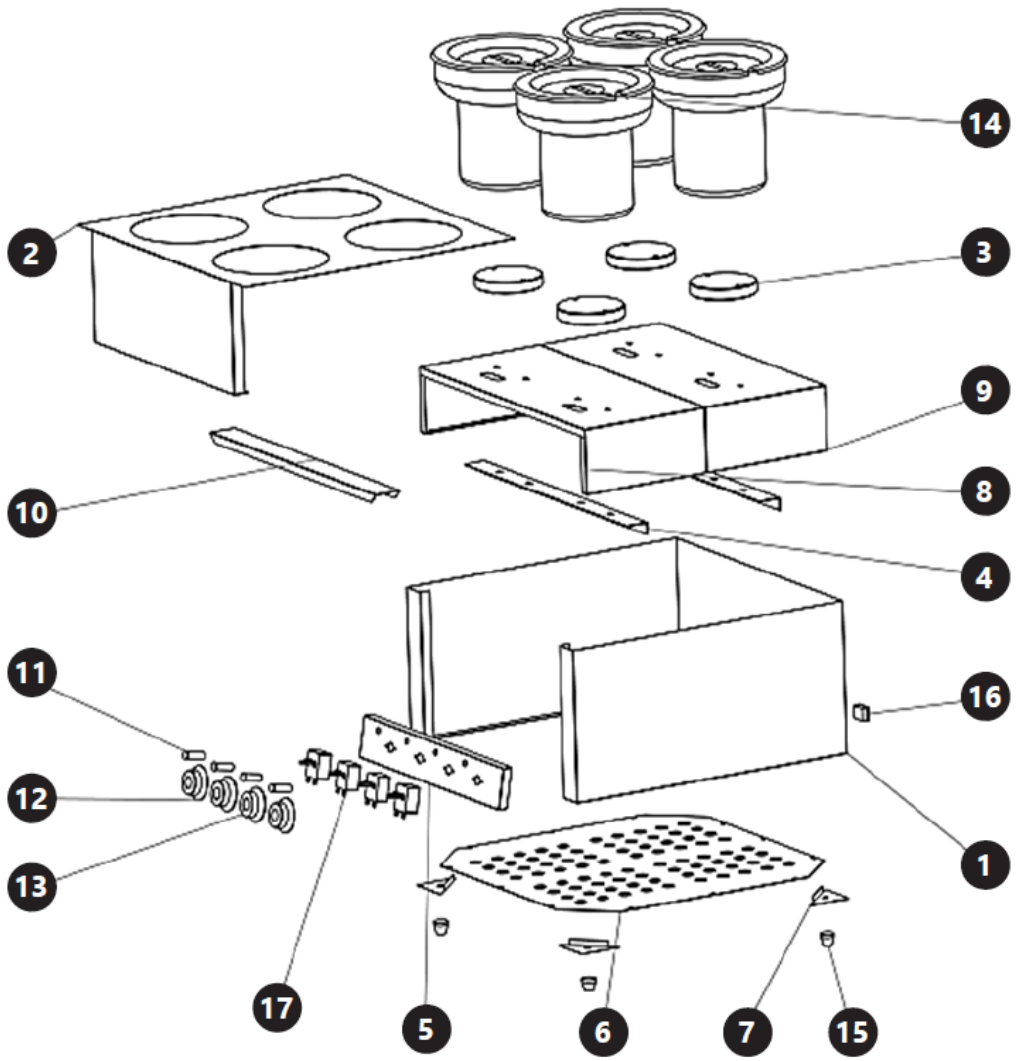

RC_BM_05

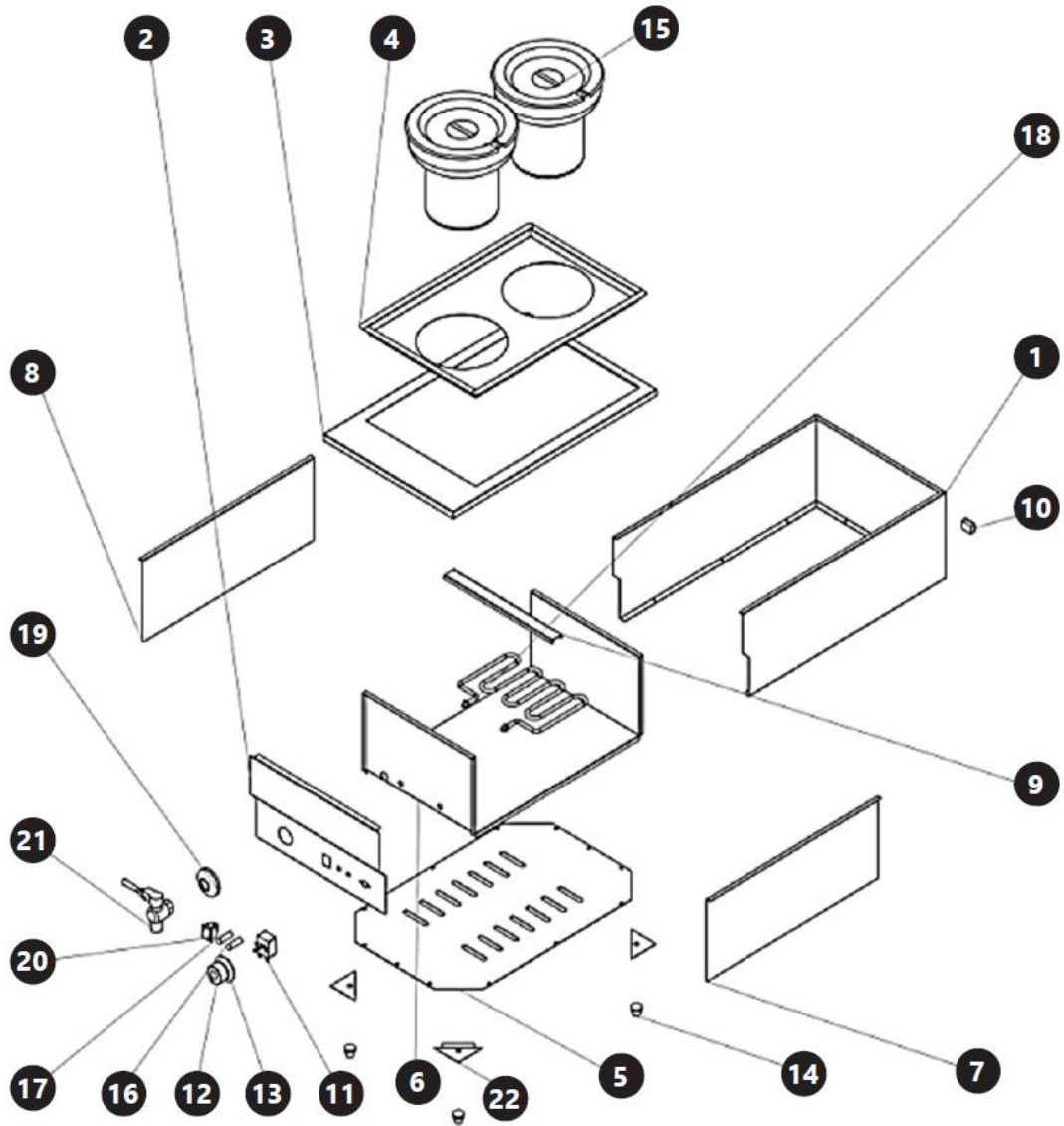

Name of the part	Model RC_BM_03	Model RC_BM_04	Model RC_BM_05
Case/housing	1, 2		1, 6, 7, 8
Heating board base	3	8, 9	
Control panel	4	5	2
Fixing beam	5	4, 10	9
Heating board	6	3	18 (heater)
Lower plate	7	6	5
Indicator light	8	11	16, 17
Socket for the temperature adjustment knob	9	12	
Case of the temperature adjustment knob	10	13	
Tank	11	14	15
Thermostat	12	17	11
Support foot	13	15	14
Supply cable socket	14	16	10
Support foot installation plates		7	22
Container support plate			3, 4
Thermostat socket			12
Thermostat housing			13
Tap casing			19

Name of the part	Model RC_BM_03	Model RC_BM_04	Model RC_BM_05
ON/OFF button			20
Tap			21

5. Preparing for use

APPLIANCE LOCATION

The temperature of environment must not be higher than 40°C and the relative humidity should be less than 85%. Ensure good ventilation in the room in which the device is being used. There should be at least 10 cm distance between each side of the device and the wall or other objects. The device should always be used when positioned on an even, stable, clean, fireproof and dry surface, and be out of the reach of children and persons with limited mental and sensory functions. Position the device such that you always have access to the power plug. The power cord connected to the appliance must be properly grounded and correspond to the technical details on the product label.

Disassemble the device and all its components and clean them before the first use.

6. Device use



ATTENTION! To ensure a long and failure-free operation of machines from Royal Catering, make sure that the thermostat knob is in the "0" position before connecting the device to a power source.



ATTENTION! A burning smell may be detected during first use. This is normal and should disappear after a short time. Ensure that the room is well ventilated.

1. Install the power supply cable by plugging the 3-pin end to the socket in the case of the device.

CONCERNS RC_BM_05 MODEL:

Fill the chamber with the heating element with water. The water level in the chamber should be above the heating element.

2. Place the container inside the device.
3. Pour the soup into the container.
4. Close the device with the cover.
5. Plug the power supply plug into the wall outlet.
6. Switch the device on using the ON/OFF button (only for the RC_BM_05 model; the RC_BM_03 and RC_BM_04 models are switched on with the temperature control knob).
7. Set the desired temperature.

CAUTION! During heating the orange light will be turned on. If it is turned off it means that the contents of the container reached the desired temperature. If the contents cool down and their temperature drops, the device will restart heating to reach desired temperature and the orange light will turn on again.

6.1. Control panel

RC_BM_03



RC_BM_04

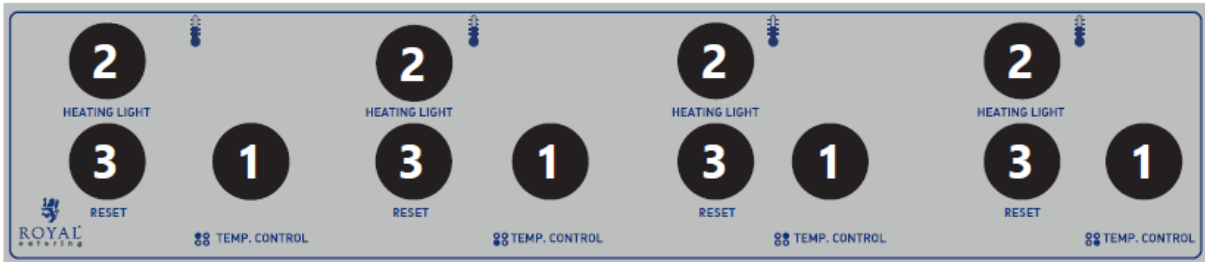

RC_BM_05

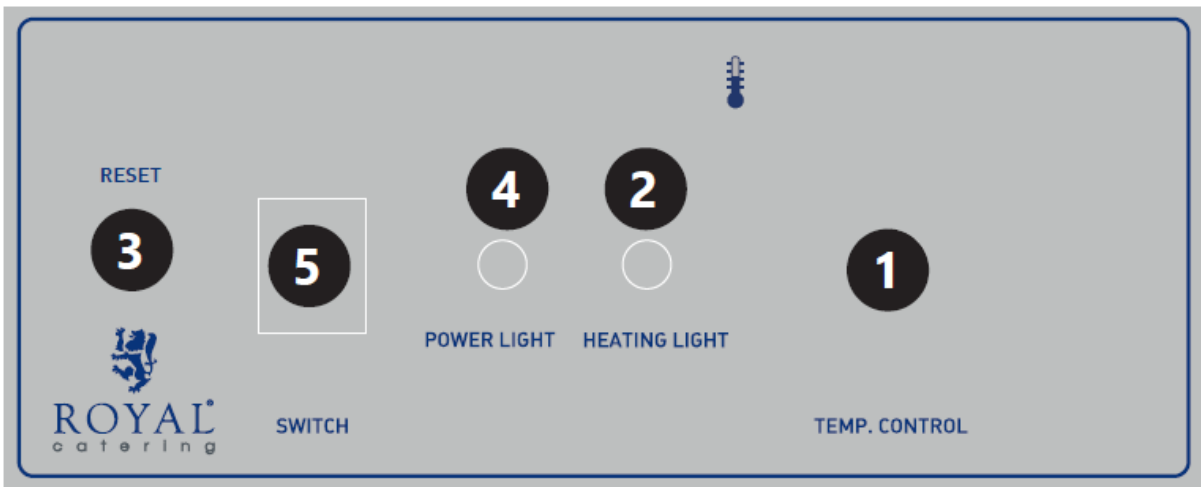

1. Temperature adjustment knob
2. Heating control light
3. „RESET” button – stops operation of the device
4. Power supply control light
5. On/Off switch

7. Cleaning and maintenance

- a) Unplug the mains plug and allow the device to cool completely before each cleaning, adjustment or replacement of accessories, or if the device is not being used.
- b) Always unplug the device before cleaning or putting it away.
- c) Use only non-corrosive cleaners to clean the surface.
- d) Use only mild, food-safe detergents to wash the device.

- e) After cleaning the device, all parts should be dried completely before using it again.
- f) Store the unit in a dry, cool place, free from moisture and direct exposure to sunlight.
- g) Do not spray the device with a water jet or submerge it in water.
- h) Do not allow water to get inside the device through vents in the housing of the device.
- i) Clean the vents with a brush and compressed air.
- j) The device must be regularly inspected to check its technical efficiency and spot any damage.
- k) Use a soft, damp cloth for cleaning.
- l) Do not use sharp and/or metal objects for cleaning (e.g. a wire brush or a metal spatula) because they may damage the surface material of the appliance.
- m) Do not clean the device with an acidic substance, agents of medical purposes, thinners, fuel, oils or other chemical substances because it may damage the device.

8. Disposing of used devices

Do not dispose of this device in municipal waste systems. Hand it over to an electric and electrical device recycling and collection point. Check the symbol on the product, instruction manual and packaging. The plastics used to construct the device can be recycled in accordance with their markings. By choosing to recycle you are making a significant contribution to the protection of our environment. Contact local authorities for information on your local recycling facility.



Niniejsza instrukcja obsługi została przetłumaczona za pomocą tłumaczenia maszynowego. Dołożyliśmy wszelkich starań, aby zapewnić dokładność tłumaczenia. Należy jednak pamiętać, że tłumaczenia automatyczne nie są doskonałe i nie mają na celu zastąpienia tłumaczy. Oficjalna wersja instrukcji obsługi jest w języku angielskim. Wszelkie różnice między wersją przetłumaczoną a oryginałem w języku angielskim nie są prawnie wiążące. Jeśli masz jakiegokolwiek pytania dotyczące dokładności tłumaczenia, zapoznaj się z wersją angielską, która jest wersją oficjalną. Więcej wersji językowych jest dostępnych na życzenie pod adresem info@expondo.com.

Dane techniczne

Opis parametru	Wartość parametru		
Nazwa produktu	Bemar		
Model	RC_BM_03	RC_BM_04	RC_BM_05
Napięcie znamionowe [V~] / częstotliwość [Hz]	230/50		
Moc znamionowa [W]	1100	2200	1600
Klasa ochrony	I		
Wymiary (szerokość x głębokość x wysokość) [mm]	554x282x368	554x554x380	402x633x330
Ciężar [kg]	9,7	17	12,7

1. Opis ogólny

Instrukcja obsługi ma na celu pomóc w bezpiecznym i bezproblemowym korzystaniu z urządzenia. Produkt zaprojektowano i wyprodukowano zgodnie ze ścisłymi zasadami użytkowania technicznymi, przy użyciu najnowocześniejszych technologii i komponentów. Ponadto jest on produkowany zgodnie z najbardziej rygorystycznymi standardami jakości.

NIE UŻYWAJ URZĄDZENIA, JEŚLI NIE PRZECZYTAŁEŚ DOKŁADNIE I NIE ZROZUMIAŁEŚ TEJ INSTRUKCJI OBSŁUGI.

Aby wydłużyć żywotność urządzenia i zapewnić jego bezawaryjną pracę, należy używać go zgodnie z niniejszą instrukcją obsługi i regularnie wykonywać prace konserwacyjne. Dane techniczne i specyfikacje zawarte w niniejszej instrukcji obsługi są aktualne. Producent zastrzega sobie prawo do wprowadzania zmian związanych z poprawą jakości. Urządzenie zaprojektowano tak, aby zminimalizować ryzyko emisji hałasu, biorąc pod uwagę postęp technologiczny i możliwości redukcji hałasu.

Legenda



Przed użyciem należy przeczytać instrukcję.



Produkt spełnia odpowiednie normy bezpieczeństwa.



Produkt podlegający recyklingowi.



UWAGA! lub **OSTRZEŻENIE!** lub **PAMIĘTAJ!** opisujące daną sytuację (ogólny znak ostrzegawczy).



UWAGA! Ostrzeżenie przed porażeniem prądem elektrycznym!



Notatka! Dotknięcie gorących powierzchni może spowodować oparzenia!



Do użytku tylko wewnątrz pomieszczeń.



PAMIĘTAJ! Rysunki zawarte w niniejszej instrukcji służą wyłącznie celom poglądowym i w niektórych szczegółach mogą różnić się od rzeczywistego produktu.

2. Bezpieczeństwo użytkownika



UWAGA!

Przeczytać wszystkie ostrzeżenia dotyczące bezpieczeństwa oraz wszystkie instrukcje. Niedostosowanie się do ostrzeżeń i instrukcji może skutkować porażeniem prądem, pożarem i/lub poważnymi obrażeniami, a nawet śmiercią.

Terminy „urządzenie” i „produkt” używane w ostrzeżeniach i instrukcjach odnoszą się do: praca z urządzeniem.
Bemar

2.1. Bezpieczeństwo elektryczne

- a) Wtyczka urządzenia musi pasować do gniazdka. Nie modyfikować wtyczki w jakikolwiek sposób. Oryginalne wtyczki i pasujące gniazdka zmniejszają ryzyko porażenia prądem.
- b) Unikaj dotykania uziemionych przedmiotów, takich jak rury, kaloryfery, grzejniki i lodówki. Ryzyko porażenia prądem elektrycznym wzrasta, jeśli Twoje ciało jest uziemione i dotyka urządzenia wystawionego na bezpośrednie działanie deszczu, mokrej podłogi lub wilgotnego środowiska. Jeżeli do urządzenia dostanie się woda, wzrasta ryzyko uszkodzenia urządzenia i porażenia prądem.
- c) Nie wolno dotykać urządzenia mokrymi lub wilgotnymi rękoma.
- d) Nie używaj kabla w niewłaściwy sposób. Nigdy nie używać go do przenoszenia urządzenia lub do wyciągania wtyczki z gniazda. Trzymaj kabel z dala od źródeł ciepła, oleju, ostrych krawędzi i ruchomych części. Uszkodzone lub splątane kable zwiększają ryzyko porażenia prądem.
- e) Jeżeli nie można uniknąć używania urządzenia w wilgotnym otoczeniu, należy zastosować wyłącznik różnicowoprądowy (RCD). Używanie RCD zmniejsza ryzyko porażenia prądem.
- f) Nie należy używać urządzenia, jeśli kabel zasilający jest uszkodzony lub nosi wyraźne ślady zużycia. Uszkodzony kabel zasilający powinien zostać wymieniony przez wykwalifikowanego elektryka lub serwis producenta.
- g) Aby uniknąć porażenia prądem elektrycznym, nie zanurzaj kabla, wtyczki ani samego urządzenia w wodzie lub innym płynie. Nie należy używać urządzenia na mokrych powierzchniach.
- h) **UWAGA - ZAGROŻENIE ŻYCIA!** Podczas czyszczenia lub użytkowania urządzenia nigdy nie zanurzaj go w wodzie ani innych płynach.

2.2. Bezpieczeństwo w miejscu pracy

- a) Utrzymywać porządek w miejscu pracy i dobre oświetlenie. Nieporządek lub złe oświetlenie może prowadzić do wypadków. Bądź ostrożny, zwracaj uwagę na to, co robisz i kieruj się zdrowym rozsądkiem podczas pracy z urządzeniem.
- b) W razie wątpliwości co do prawidłowego działania urządzenia należy skontaktować się z serwisem producenta.
- c) Naprawy urządzenia może wykonać wyłącznie serwis producenta. Nie wolno dokonywać napraw samodzielnie!
- d) W przypadku pożaru lub pożaru należy gasić urządzenia znajdujące się pod napięciem wyłącznie gaśnicami proszkowymi lub śniegowymi (CO₂).
- e) Należy regularnie sprawdzać stan naklejek z informacjami dotyczącymi bezpieczeństwa. W przypadku gdy, naklejki są nieczytelne należy je wymienić.
- f) Zachowaj tę instrukcję do wykorzystania w przyszłości. W przypadku przekazania urządzenia osobom trzecim należy wraz z urządzeniem przekazać również instrukcję obsługi.
- g) Przechowuj elementy opakowania oraz małe elementy montażowe w miejscu niedostępnym dla dzieci.
- h) Trzymaj urządzenie z dala od dzieci i zwierząt.
- i) W przypadku równoczesnego stosowania tego urządzenia z innymi urządzeniami należy przestrzegać także pozostałych instrukcji użytkowania.



Pamiętać! Podczas korzystania z urządzenia należy zapewnić bezpieczeństwo dzieciom i osobom postronnym.

2.3. Bezpieczeństwo osobiste

- a) Nie korzystaj z urządzenia, jeśli jesteś zmęczony, chory lub znajdujesz się pod wpływem alkoholu, narkotyków lub leków, które mogą upośledzać Twoją zdolność do obsługi urządzenia.
- b) Urządzenie nie jest przeznaczone do użytku przez osoby (w tym dzieci) o ograniczonych zdolnościach umysłowych, sensorycznych lub intelektualnych, a także osoby nieposiadające odpowiedniego doświadczenia i/lub wiedzy, chyba że będą one nadzorowane przez osobę odpowiedzialną za ich bezpieczeństwo lub otrzymają od niej instrukcje dotyczące obsługi urządzenia.
- c) Urządzenie mogą obsługiwać wyłącznie osoby sprawne fizycznie, zdolne do obsługi urządzenia, które przeszły odpowiednie przeszkolenie, przeczytały niniejszą instrukcję i przeszły szkolenie w zakresie zdrowia i bezpieczeństwa.
- d) Podczas obsługi urządzenia należy zachować ostrożność i kierować się zdrowym rozsądkiem. Krótki moment nieuwagi podczas obsługi może spowodować poważne obrażenia ciała.
- e) Urządzenie nie jest zabawką. Dzieci powinny znajdować się pod nadzorem, aby mieć pewność, że nie bawią się urządzeniem.
- f) Nie wkładać rąk do wnętrza pracującego urządzenia!

2.4. Bezpieczne użytkowanie urządzenia

- a) Nie należy używać urządzenia, jeżeli przełącznik on/off nie działa prawidłowo (nie włącza i nie wyłącza urządzenia). Urządzenia, których nie można sterować przełącznikiem, są niebezpieczne, nie wolno ich obsługiwać i należy je naprawić.
- b) Przed przystąpieniem do regulacji, czyszczenia lub konserwacji urządzenie musi być odłączone od zasilania. Ten środek zapobiegawczy zmniejsza ryzyko przypadkowej aktywacji.
- c) Nieużywane urządzenia należy przechowywać w miejscu niedostępnym dla dzieci i osób nieznających urządzenia lub niniejszej instrukcji. Urządzenia te stanowią zagrożenie w rękach niedoświadczonych użytkowników.
- d) Utrzymywać produkt w dobrym stanie technicznym.
- e) Przechowywać urządzenie w miejscu niedostępnym dla dzieci.
- f) Naprawy i konserwacje urządzenia powinny być wykonywane przez osoby wykwalifikowane i przy użyciu wyłącznie oryginalnych części zamiennych. Zapewni to bezpieczne korzystanie z urządzenia.
- g) Aby zagwarantować integralność działania urządzenia, nie należy zdejmować fabrycznie zamontowanych pokryw ani odkręcać żadnych śrub.
- h) Nie przesuwaj, nie przesuwaj i nie obracaj urządzenia podczas pracy.
- i) Regularnie czyść urządzenie, aby zapobiec gromadzeniu się brudu.
- j) Urządzenie nie jest zabawką. Czyszczenie i konserwacja nie mogą być wykonywane przez dzieci bez nadzoru osoby dorosłej.
- k) Nie uruchamiaj urządzenia, gdy jest puste.
- l) Zabrania się jakiegokolwiek ingerencji w urządzenie w celu zmiany jego parametrów lub konstrukcji.
- m) Trzymaj urządzenie z dala od źródeł ognia i ciepła.
- n) Należy uważać, aby nie poparzyć się parą podczas otwierania pokrywy urządzenia.
- o) Podczas korzystania nie wolno dotykać urządzenia rękoma (oprócz panelu sterowania).
- p) W przypadku usterki lub złego funkcjonowania urządzenia, należy go wyłączyć i nie manipulować przy nim.
- q) Zbiorników nie wolno stawiać na płytach gazowych lub kuchni indukcyjnej i używać jako garnków.



UWAGA! Mimo bezpiecznej konstrukcji urządzenia i jego zabezpieczeń, a także zastosowania dodatkowych elementów zabezpieczających operatora, podczas korzystania z urządzenia istnieje niewielkie ryzyko wypadku lub obrażeń. Zachowaj czujność i kieruj się zdrowym rozsądkiem podczas korzystania z urządzenia.

3. Wytyczne dotyczące użytkowania

Urządzenie służy do podgrzewacza i utrzymywania temperatury zupy w zbiorniku.

Użytkownik ponosi odpowiedzialność za wszelkie szkody powstałe na skutek niewłaściwego użycia urządzenia.

4. Opis urządzenia

RC_BM_03

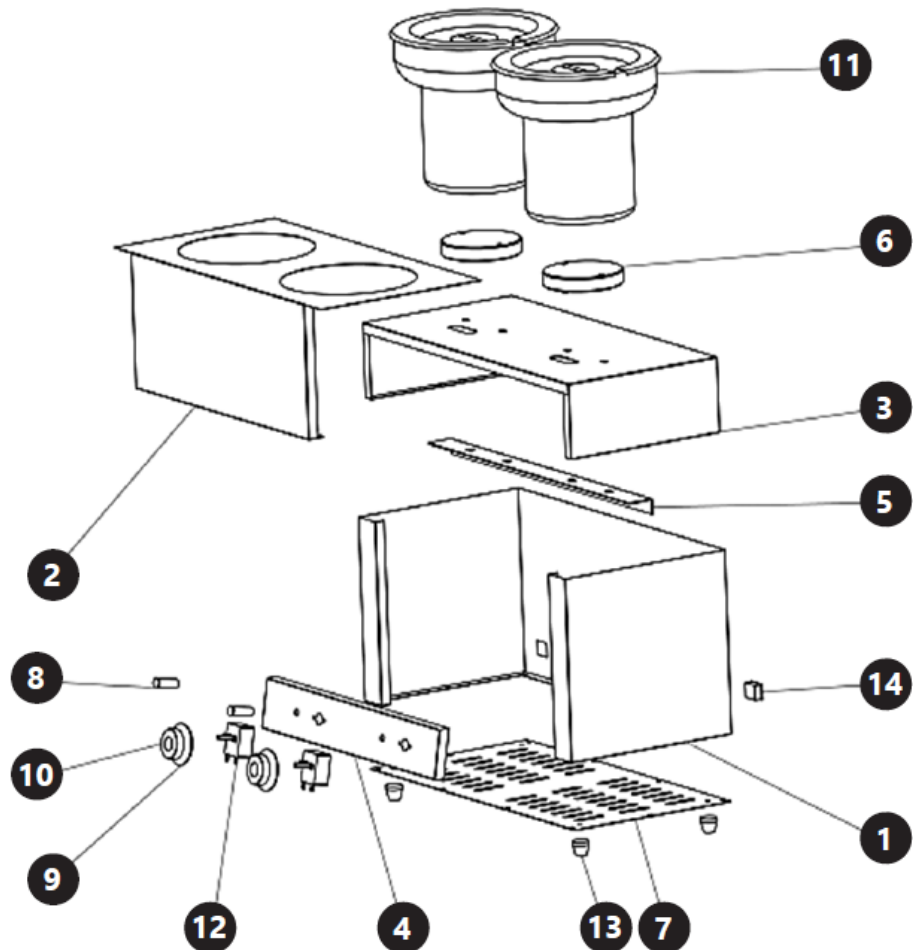

RC_BM_04

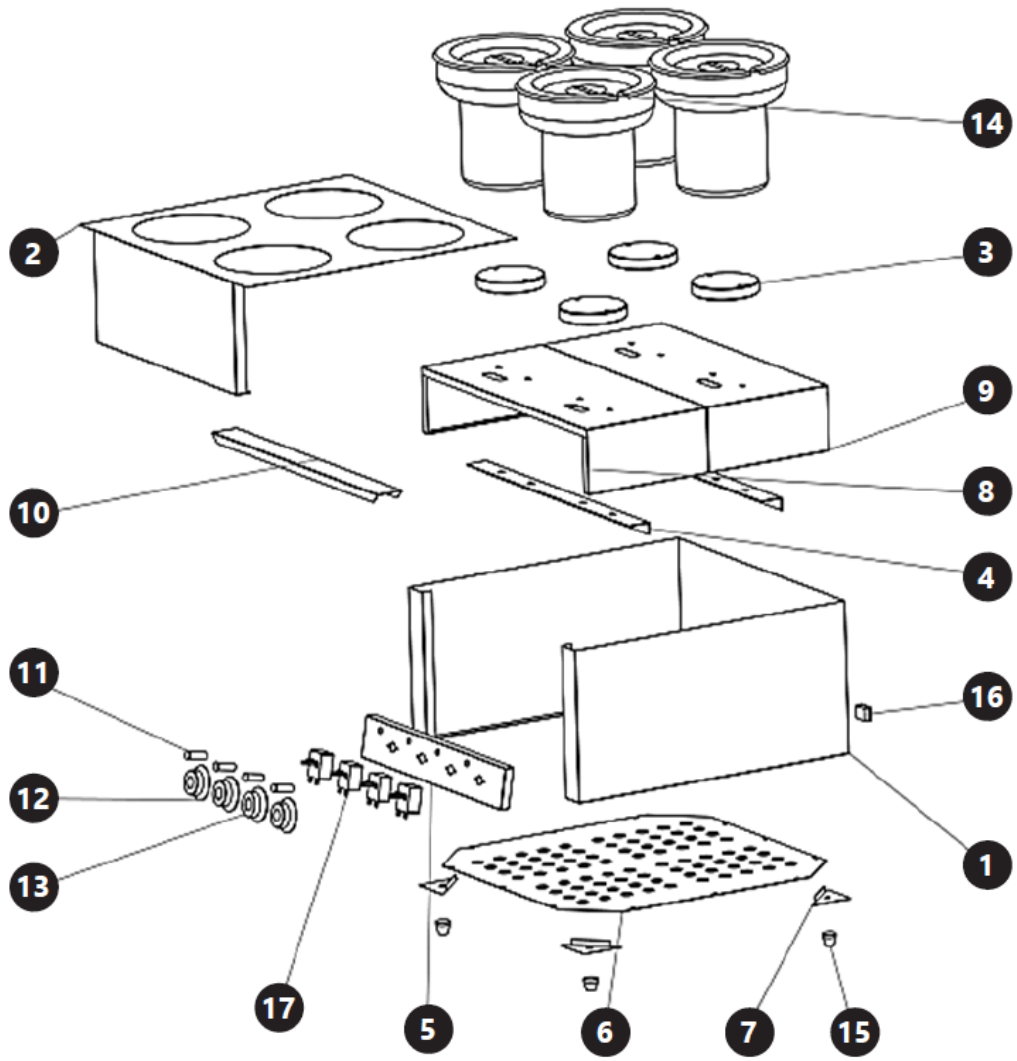

RC_BM_05

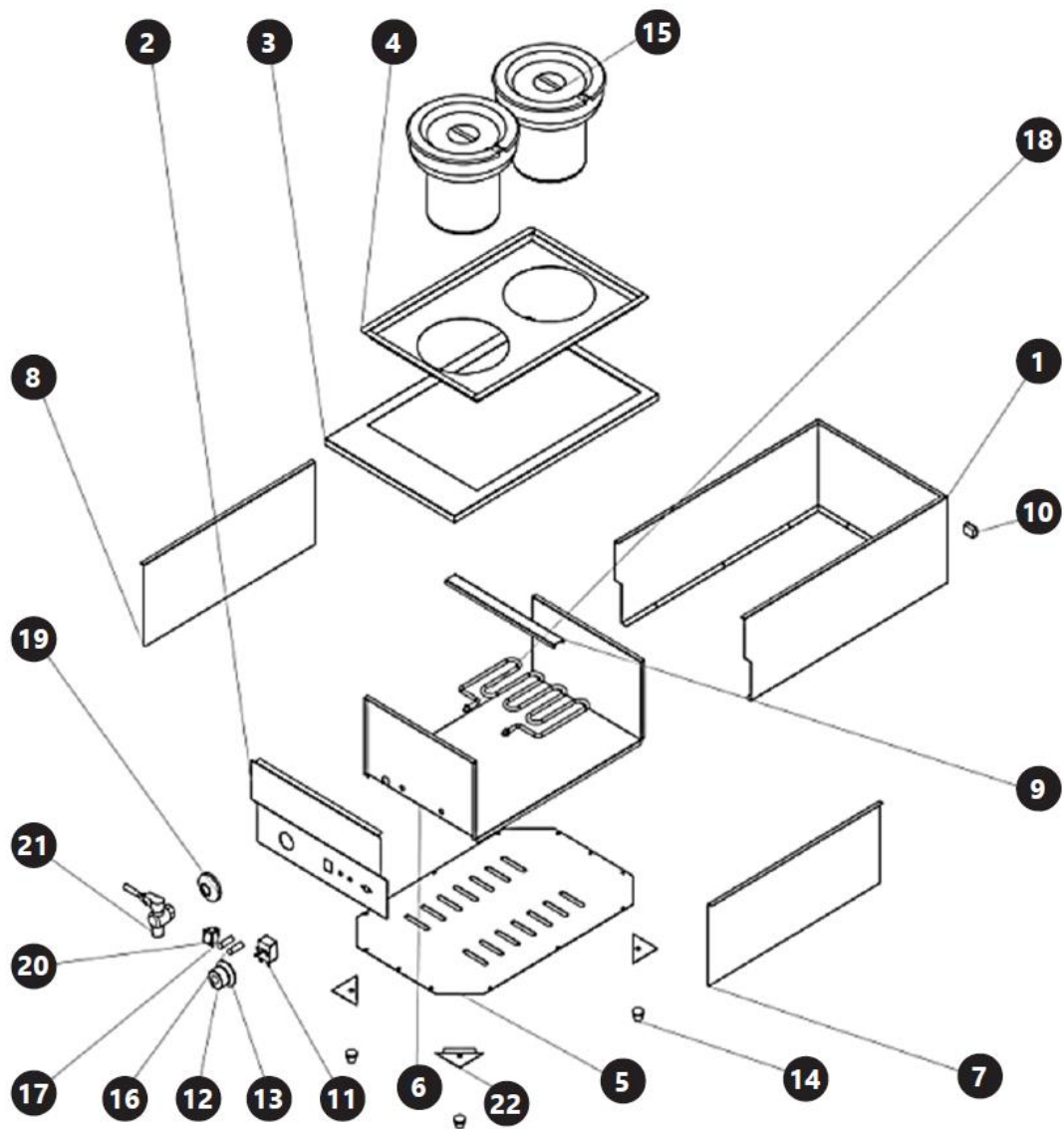

Nazwa części	Modele RC_BM_03	Modele RC_BM_04	Modele RC_BM_05
Obudowa/korpus	1, 2		1, 6, 7, 8
Podstawa płyty grzejnej	3	8, 9	
Panel sterujący	4	5	2
Belka mocująca	5	4, 10	9
Płyta grzejna	6	3	18 (grzałka)
Dolna płyta	7	6	5
Kontrolka	8	11	16, 17
Gniazdo pokrętła regulacji temperatury	9	12	
Obudowa pokrętła regulacji temperatury	10	13	
Zbiornik	11	14	15
Termostat	12	17	11
Noga podporowa	13	15	14
Gniazdo kabla zasilającego	14	16	10
Płytki montażowe stopiek		7	22
Płyta podtrzymująca zbiornik			3, 4
Gniazdo termostatu			12
Obudowa termostatu			13
Obudowa kranu			19

Nazwa części	Modele RC_BM_03	Modele RC_BM_04	Modele RC_BM_05
Przycisk WŁ./WYŁ.			20
Kranik			21

5. Przygotowanie do użycia

LOKALIZACJA URZĄDZENIA

Temperatura otoczenia nie może przekraczać 40°C, a wilgotność względna powinna być mniejsza niż 85%. Należy zapewnić dobrą wentylację pomieszczenia, w którym używane jest urządzenie. Odległość między urządzeniem a ścianą lub innymi obiektami powinna wynosić co najmniej 10 cm z każdej strony. Urządzenie należy zawsze używać na równej, stabilnej, czystej, ognioodpornej i suchej powierzchni, w miejscu niedostępnym dla dzieci i osób o ograniczonych funkcjach sensorycznych i umysłowych. Umieść urządzenie w taki sposób, aby zawsze mieć dostęp do wtyczki zasilania. Przewód zasilający podłączony do urządzenia musi być prawidłowo uziemiony i odpowiadać danym technicznym podanym na etykiecie produktu.

Przed pierwszym użyciem należy rozmontować urządzenie i wszystkie jego elementy oraz wyczyścić je.

6. Użycie urządzenia



UWAGA! Aby zapewnić długą i bezawaryjną pracę urządzeń Royal Catering, przed podłączeniem urządzenia do źródła zasilania należy upewnić się, że pokrętło termostatu znajduje się w pozycji „0”.



UWAGA! Podczas pierwszego użycia może być wyczuwalny zapach spalenizny. Jest to normalne zjawisko i powinno ustąpić po krótkim czasie. Upewnij się, że pomieszczenie jest dobrze wentylowane.

1. Podłącz przewód zasilający, podłączając jego 3-pinową końcówkę do gniazda w obudowie urządzenia.

DOTYCZY MODELU RC_BM_05:

Napełnić komorę z elementem grzewczym wodą. Poziom wody w komorze powinien być powyżej elementu grzewczego.

2. Włożyć zbiornik na zawartość do środka urządzenia.
3. Wlać wodę do zbiornika.
4. Przykryć pokrywką.
5. Podłączyć wtyczkę zasilającą do gniazda sieci elektrycznej.
6. Włączyć urządzenie za pomocą przycisku ON/OFF (tylko dla modelu RC_BM_05; modele RC_BM_03 i RC_BM_04 włącza się za pomocą pokrętła regulacji temperatury).
7. Ustawić żądaną temperaturę.

UWAGA! Podczas grzania świecić się będzie pomarańczowa lampka sygnalizacyjna. Jeśli zgaśnie to oznacza, że zawartość zbiornika osiągnęła żądaną temperaturę. Jeśli zawartość ostygnie i jej temperatura spadnie, to urządzenie ponownie rozpocznie grzanie aż do uzyskania żądanej temperatury i zapali się pomarańczowa lampka.

6.1. Panel sterujący

RC_BM_03



RC_BM_04

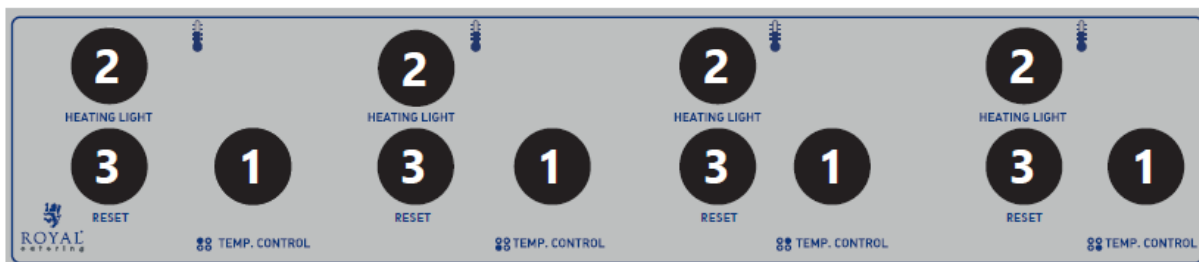

RC_BM_05

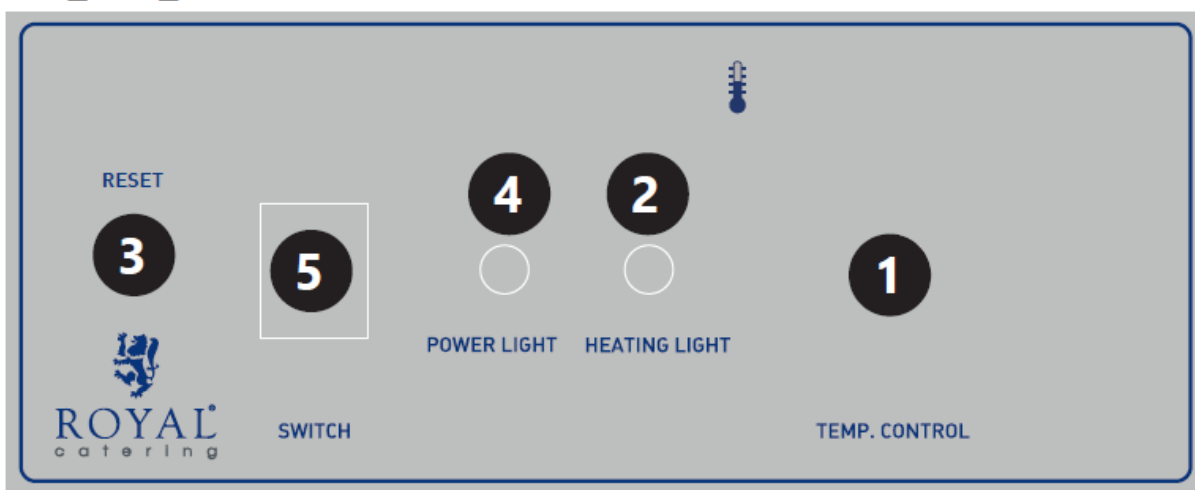

1. Pokrętko regulacji temperatury
2. Kontrolka grzania
3. Przycisk „RESET” – zatrzymuje pracę urządzenia
4. Kontrolka zasilania
5. Przetłącznik on/off

7. Czyszczenie i konserwacja

- a) Przed każdym czyszczeniem, regulacją lub wymianą akcesoriów, a także jeśli urządzenie nie będzie używane, należy odłączyć je od zasilania i odczekać, aż urządzenie całkowicie ostygnie.
- b) Zawsze odłączaj urządzenie od zasilania przed czyszczeniem lub odłożeniem.
- c) Do czyszczenia powierzchni należy używać wyłącznie środków czyszczących nie powodujących korozji.

- d) Do mycia urządzenia należy używać wyłącznie łagodnych detergentów dopuszczonych do kontaktu z żywnością.
- e) Po wyczyszczeniu urządzenia wszystkie jego części powinny być dokładnie wysuszone przed ponownym użyciem.
- f) Przechowywać urządzenie w suchym i chłodnym miejscu, chroniąc je przed wilgocią i bezpośrednim działaniem promieni słonecznych.
- g) Nie wolno spryskiwać urządzenia strumieniem wody i zanurzać go w wodzie.
- h) Nie należy dopuścić do przedostania się wody do wnętrza urządzenia poprzez otwory wentylacyjne w obudowie urządzenia.
- i) Wyczyścić otwory wentylacyjne szczotką i sprężonym powietrzem.
- j) Urządzenie należy regularnie sprawdzać pod kątem sprawności technicznej i wykryć ewentualne uszkodzenia.
- k) Do czyszczenia należy używać miękkiej, wilgotnej ściereczki.
- l) Do czyszczenia nie należy używać ostrych i/lub metalowych przedmiotów (np. szczotki drucianej lub metalowej szpatułki), ponieważ mogą one uszkodzić powierzchnię urządzenia.
- m) Nie należy czyścić urządzenia substancjami kwaśnymi, środkami medycznymi, rozcieńczalnikami, paliwem, olejami ani innymi substancjami chemicznymi, gdyż może to spowodować uszkodzenie urządzenia.

8. Utylizacja zużytych urządzeń

Nie wyrzucaj tego urządzenia do miejskich systemów utylizacji odpadów. Oddaj go do punktu zbiórki i recyklingu urządzeń elektrycznych i elektronicznych. Sprawdź symbol na produkcie, instrukcji obsługi i opakowaniu. Tworzywa sztuczne wykorzystane do budowy urządzenia można poddać recyklingowi zgodnie z ich oznaczeniami. Wybierając recykling, wnosisz znaczący wkład w ochronę naszego środowiska. Aby uzyskać informacje na temat najbliższego zakładu recyklingu, skontaktuj się z lokalnymi władzami.



Tato uživatelská příručka byla přeložena pomocí strojového překladu. Udělali jsme vše pro to, aby byl překlad přesný, ale mějte na paměti, že automatické překlady nejsou dokonalé a nemají nahradit lidské překladače. Oficiální verze uživatelské příručky je v angličtině. Jakékoli rozdíly mezi přeloženou verzí a původní angličtinou nejsou právně závazné. Máte-li jakékoli dotazy ohledně přesnosti překladu, podívejte se prosím na anglickou verzi, která je oficiálním odkazem. Další jazykové verze jsou k dispozici na vyžádání na adrese info@expondo.com.

Technické údaje

Popis parametru	Hodnota parametru		
Název výrobku	Bain-marie		
Model	RC_BM_03	RC_BM_04	RC_BM_05
Jmenovité napětí [V~] / frekvence [Hz]	230/50		
Jmenovitý výkon[W]	1100	2200	1600
Třída ochrany	I		
Rozměry (šířka x hloubka x výška) [mm]	554x282x368	554x554x380	402x633x330
Hmotnost [kg]	9,7	17	12,7

1. Všeobecný popis

Uživatelská příručka je navržena tak, aby pomohla bezpečnému a bezproblémovému používání zařízení. Výrobek je navržen a vyroben v souladu s přísnými technickými zásadami používání, za použití nejmodernějších technologií a komponentů. Navíc se vyrábí v souladu s nejpřísnějšími standardy kvality.

NEPOUŽÍVEJTE ZAŘÍZENÍ, POKUD JSTE DŮKLADNĚ PŘEČETLI A POROZUMĚLI TUTO UŽIVATELSKOU PŘÍRUČKU.

Chcete-li prodloužit životnost zařízení a zajistit bezporuchový provoz, používejte jej v souladu s tímto návodem k použití a pravidelně provádějte údržbu. Technické údaje a specifikace v této uživatelské příručce jsou aktuální. Výrobce si vyhrazuje právo na změny spojené se zlepšováním kvality. Zařízení je navrženo tak, aby snižovalo rizika emisí hluku na minimum, s ohledem na technologický pokrok a možnosti snížení hluku.

Legenda



Před použitím si přečtěte pokyny.



Výrobek splňuje příslušné bezpečnostní normy.



Recyklovatelný výrobek.



POZOR! nebo **VAROVÁNÍ!** nebo **PAMATUJ!** popisující danou situaci (všeobecná výstražná značka).



UPOZORNĚNÍ! Výstraha před úrazem elektrickým proudem!



Poznámka! Dotyk horkých povrchů může vést k popálení!



K použití pouze uvnitř místností.



NEZAPOMEŇTE! Výkresy v tomto návodu jsou pouze pro ilustrační účely a v některých detailech se mohou lišit od skutečného produktu.

2. Bezpečnost používání



POZOR!

Přečte si všechny výstrahy, které se týkají bezpečnosti, a také všechny návody. Nedodržení varování a pokynů může mít za následek úraz elektrickým proudem, požár a/nebo vážné zranění nebo dokonce smrt.

Výraz „zařízení“ nebo „výrobek“ se v upozorněních a v popisu příručky vztahuje na následující zboží:
Bain-marie

2.1. Elektrická bezpečnost

- Zástrčka zařízení musí zapadnout do zásuvky. Zástrčku v žádném případě nijak neupravujte. Originální zástrčky a odpovídající zásuvky snižují riziko úrazu elektrickým proudem.
- Nedotýkejte se uzemněných předmětů, jako jsou trubky, radiátory, ohříváče a chladničky. Pokud je vaše tělo uzemněno a dotýkáte se zařízení vystaveného přímému dešti, mokré podlaze a vlhkému prostředí, hrozí zvýšené riziko úrazu elektrickým proudem. Pokud do zařízení pronikne voda, zvyšuje se riziko poškození zařízení a úrazu elektrickým proudem.
- Nedotýkejte se zařízení mokřýma nebo vlhkýma rukama.
- Nepoužívejte kabel nesprávným způsobem. Nikdy ho nepoužívejte k přenášení zařízení nebo k vytahování zástrčky ze zásuvky. Udržujte kabel mimo zdroje tepla, oleje, ostré hrany nebo pohyblivé části. Poškozené nebo zamotané kabely zvyšují riziko úrazu elektrickým proudem.
- Pokud se nemůžete vyhnout použití zařízení ve vlhkém prostředí, použijte proudový chránič (RCD). Používání RCD snižuje riziko úrazu elektrickým proudem.
- Zařízení nepoužívejte, pokud je napájecí kabel poškozen nebo vykazuje zřetelné známky opotřebení. Poškozený napájecí kabel by měl vyměnit kvalifikovaný elektrikář nebo servis výrobce.
- Abyste předešli úrazu elektrickým proudem, neponořujte kabel, zástrčku ani samotné zařízení do vody nebo jiné kapaliny. Nepoužívejte zařízení na mokřém povrchu.
- POZOR - NEBEZPEČÍ ŽIVOTA!** Při čištění nebo používání zařízení nikdy neponořujte do vody nebo jiných kapalin.

2.2. Bezpečnost na pracovišti

- Na pracovišti udržujte pořádek a zajistěte dostatečné osvětlení. Nepořádek nebo nedostatečné osvětlení může vést k nehodám a úrazům. Buďte opatrní, sledujte, co děláte, a při práci s přístrojem používejte zdravý rozum.
- Pokud si nejste jisti, zda zařízení funguje správně, kontaktujte servis výrobce.
- Opravy zařízení může provádět pouze servis výrobce. Výrobek nikdy neopravujte sami!
- V případě požáru nebo požáru používejte pouze práškové nebo sněhové (CO₂) hasicí přístroje k hašení požáru v zařízení, kde je napětí.
- Pravidelně kontrolujte stav nálepek s informacemi týkajícími se bezpečnosti. Jsou-li nálepky nečitelné, vyměňte je.
- Uschovejte tyto pokyny pro budoucí použití. V případě předání zařízení třetím osobám musí být návod k použití předán společně s přístrojem.
- Díly balení a malé montážní díly uchovávejte mimo dosah dětí.
- Udržujte zařízení mimo dosah dětí a zvířat
- Při použití tohoto zařízení společně s jinými zařízeními je třeba dodržovat také ostatní pokyny k použití.



Zapamatujte si! Při používání zařízení chraňte děti a ostatní kolemjdoucí.

2.3. Osobní bezpečnost

- Nepracujte se zařízením, pokud jste unavení, nemocní nebo pod vlivem alkoholu, drog nebo léků, které by mohly zhoršit vaši schopnost ovládat zařízení.

- b) Zařízení není určeno pro použití osobami (včetně dětí) se sníženými mentálními, smyslovými nebo intelektuálními funkcemi nebo nedostatkem zkušeností a/nebo znalostí, pokud nejsou pod dohledem osoby odpovědné za jejich bezpečnost nebo pokud jim nebyly dány pokyny, jak jak zařízení ovládat.
- c) Zařízení smějí obsluhovat pouze osoby, které jsou fyzicky zdatné, schopné s přístrojem zacházet a které byly odpovídajícím způsobem proškoleny, přečetly si tento návod a prošly školením o BOZP.
- d) Při obsluze zařízení buďte opatrní a používejte zdravý rozum. Krátký okamžik rozptýlení během provozu může vést k vážnému zranění osob.
- e) Zařízení není hračka. Děti by měly být pod dohledem, aby bylo zajištěno, že si se zařízením nebudou hrát.
- f) Nevkládejte ruce ani předměty do pracovního zařízení!

2.4. Bezpečné používání zařízení

- a) Zařízení nepoužívejte, pokud vypínač nefunguje správně (nezapíná a nevypíná). Zařízení, která nelze ovládat spínačem, jsou nebezpečná, nesmějí být provozována a musí být opravena.
- b) Před seřizováním, čištěním a údržbou musí být zařízení odpojeno od napájení. Toto preventivní opatření snižuje riziko náhodné aktivace.
- c) Nepoužívaná zařízení uchovávejte mimo dosah dětí a osob, které nejsou obeznámeny se zařízením nebo s těmito pokyny. Zařízení jsou v rukou nezkušených uživatelů nebezpečná.
- d) Udržujte zařízení v dobrém provozním stavu.
- e) Udržujte zařízení mimo dosah dětí.
- f) Opravy a údržbu zařízení by měly provádět kvalifikované osoby s použitím pouze originálních náhradních dílů. Tím bude zajištěno bezpečné používání zařízení.
- g) Aby byla zajištěna navržená provozní integrita zařízení, neodstraňujte kryty nainstalované ve výrobě ani nepovolujte žádné šrouby.
- h) Během provozu zařízením neposouvejte, neposouvejte ani neotáčejte.
- i) Zařízení pravidelně čistěte, abyste zabránili trvalému hromadění nečistot.
- j) Zařízení není hračka. Čištění a údržbu nesmějí provádět děti bez dozoru dospělé osoby.
- k) Nespouštějte zařízení, když je prázdné.
- l) Do zařízení je zakázáno zasahovat za účelem změny jeho parametrů nebo konstrukce.
- m) Udržujte zařízení mimo zdroje ohně a tepla.
- n) Dávejte pozor, aby vás během otvírání víka zařízení nespálila pára.
- o) Během používání zařízení se jej (kromě ovládacího panelu) nedotýkejte holými rukama.
- p) Pokud má zařízení poruchu nebo nepracuje správně, vypněte jej a neprovádějte s ním žádnou činnost.
- q) Nádoby je zakázáno používat jako hrnce a dávat je na plynový nebo indukční vaříč.



POZOR! I přes bezpečnou konstrukci zařízení a jeho ochranné vlastnosti a přes použití přídavných prvků chránících obsluhu stále existuje mírné riziko nehody nebo zranění při používání zařízení. Při používání zařízení buďte ve střehu a používejte zdravý rozum.

3. Pokyny pro použití

Zařízení slouží k ohřívání a udržování teploty polévky v nádobě.

Uživatel je odpovědný za jakékoli škody způsobené neúmyslným použitím zařízení.

4. Popis zařízení

RC_BM_03

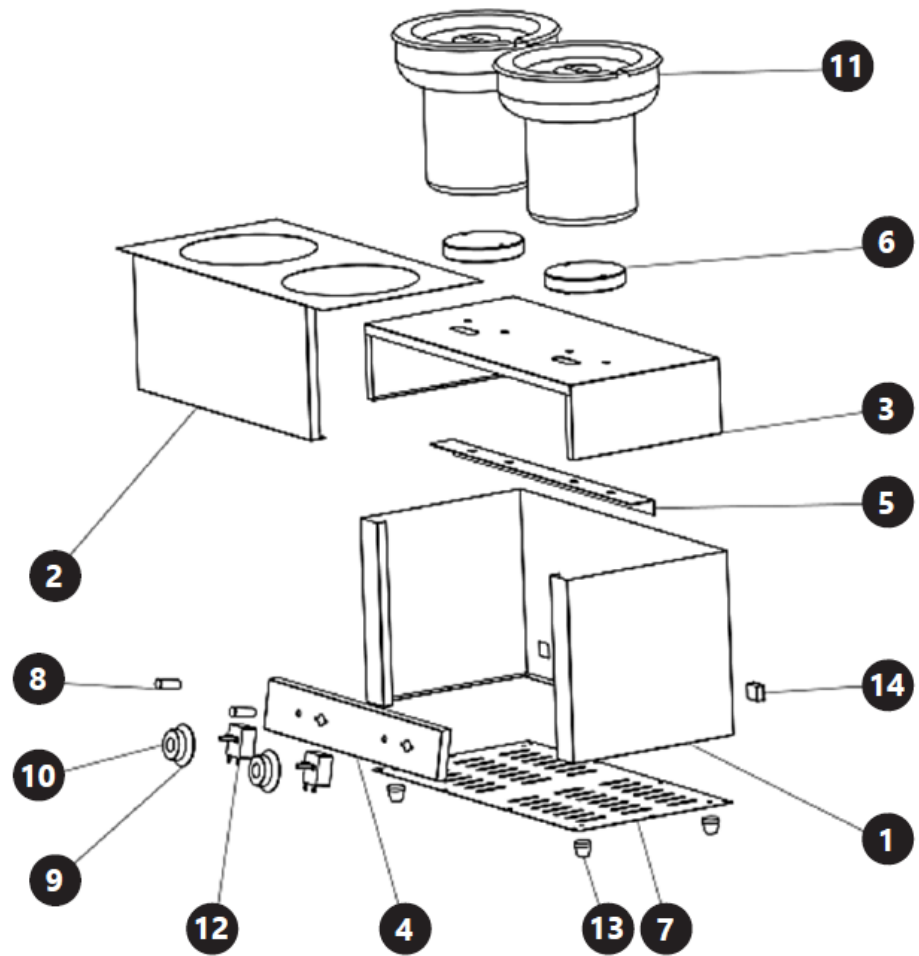

RC_BM_04

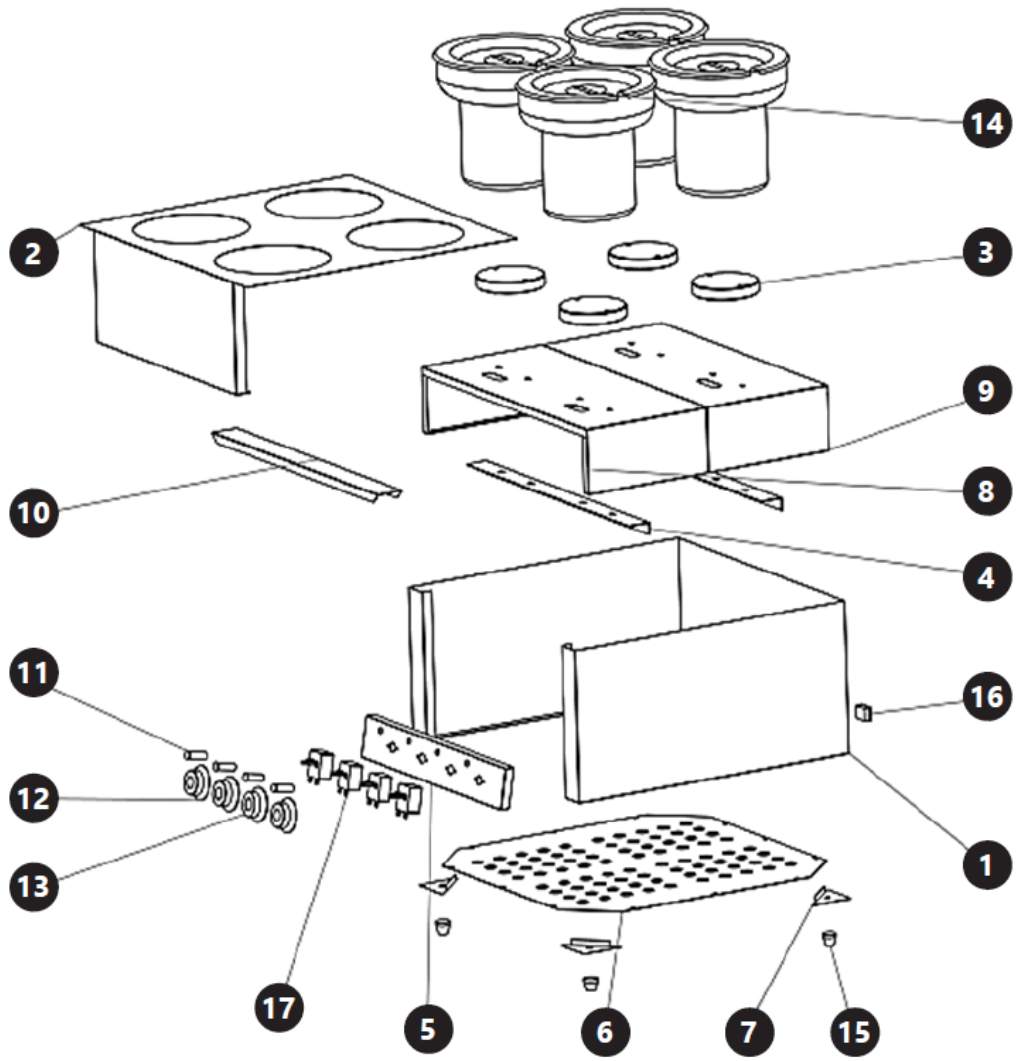

RC_BM_05

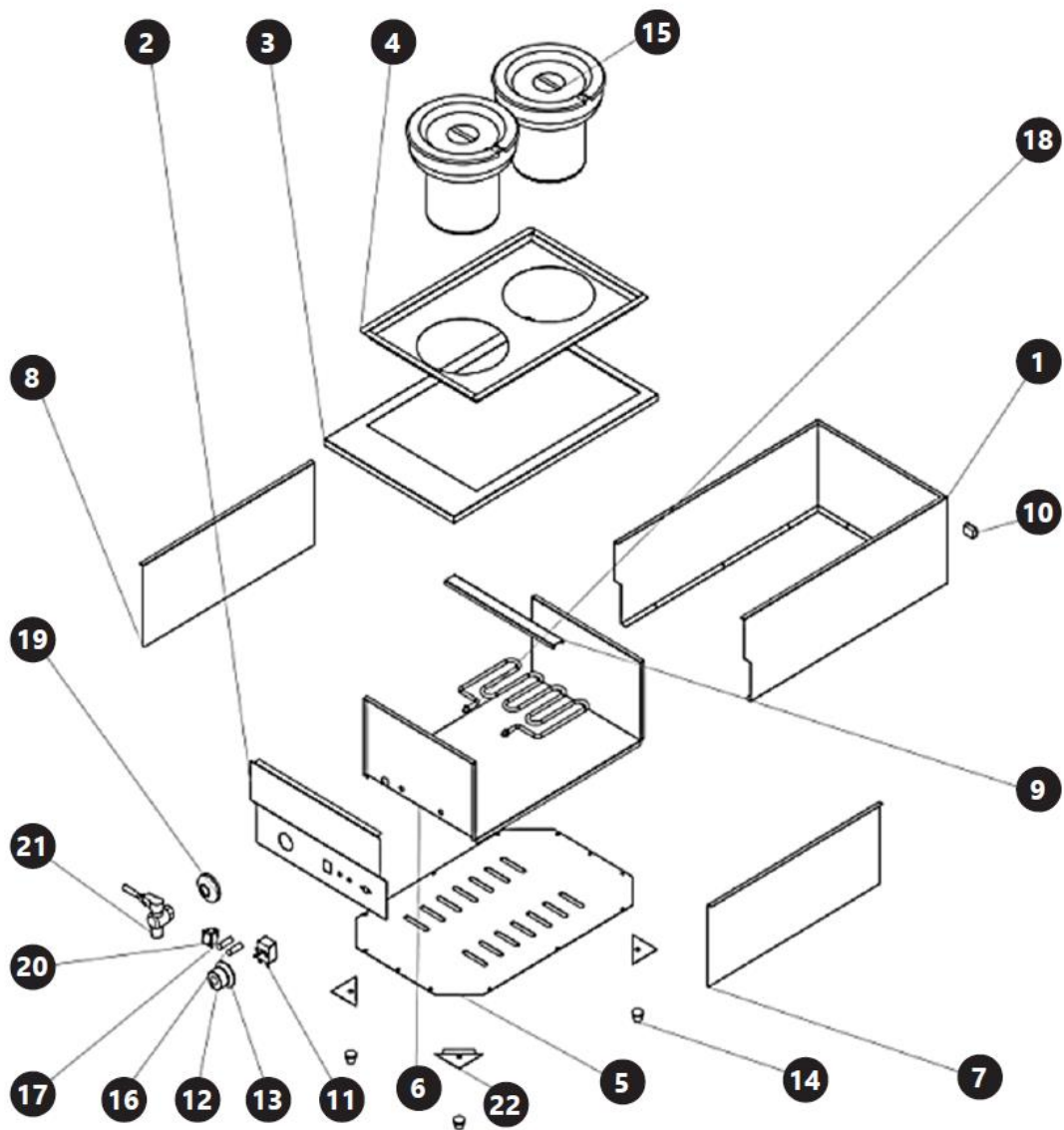

Název dílu	Model RC_BM_03	Model RC_BM_04	Model RC_BM_05
Kryt/korpus	1, 2		1, 6, 7, 8
Základna topné desky	3	8, 9	
Ovládací panel	4	5	2
Nosná konzola	5	4, 10	9
Topná deska	6	3	18 (topné těleso)
Spodní deska	7	6	5
Kontrolka	8	11	16, 17
Osazení otočného knoflíku ovládání teploty	9	12	
Kryt otočného knoflíku ovládání teploty	10	13	
Nádržka	11	14	15
Termostat	12	17	11
Opěrná noha	13	15	14
Zásuvka napájecího kabelu	14	16	10
Montážní deska nožiček		7	22
Nosná deska nádoby			3, 4
Osazení termostatu			12
Kryt termostatu			13
Pouzdro kohoutku			19

Název dílu	Model RC_BM_03	Model RC_BM_04	Model RC_BM_05
Tlačítko ON/OFF			20
Kohoutek			21

5. Příprava k použití

UMÍSTĚNÍ SPOTŘEBIČE

Teplota prostředí nesmí být vyšší než 40°C a relativní vlhkost nižší než 85%. Zajistěte dobré větrání v místnosti, ve které je zařízení používáno. Mezi každou stranou zařízení a stěnou nebo jinými předměty by měla být vzdálenost alespoň 10 cm. Zařízení by mělo být vždy používáno, když je umístěno na rovném, stabilním, čistém, ohnivzdorném a suchém povrchu a mělo by být mimo dosah dětí a osob s omezenými duševními a smyslovými funkcemi. Umístěte zařízení tak, abyste měli vždy přístup k napájecí zástrčce. Napájecí kabel připojený ke spotřebiči musí být řádně uzemněn a odpovídat technickým údajům na štítku výrobku.

Před prvním použitím zařízení a všechny jeho součásti rozeberte a vyčistěte.

6. Použití zařízení



POZOR! Pro zajištění dlouhého a bezporuchového provozu strojů od Royal Catering se před připojením zařízení ke zdroji napájení ujistěte, že je knoflík termostatu v poloze „0“.



POZOR! Při prvním použití může být zjištěn zápach spáleniny. To je normální a mělo by to po krátké době zmizet. Ujistěte se, že místnost je dobře větraná.

1. Nainstalujte napájecí kabel zasunutím 3kolíkového konce do zásuvky v pouzdru zařízení.

PLATÍ PRO MODEL RC_BM_05:

Naplňte komoru s topným tělesem vodou. Hladina vody v komoře musí v komoře být nad topným tělesem.

2. Vložte nádobu dovnitř do zařízení.
3. Nalijte polévku do nádoby.
4. Nádobu uzavřete víkem.
5. Vložte zástrčku napájecího kabelu do zásuvky elektrické sítě.
6. Zařízení zapněte tlačítkem ON/OFF (pouze u modelu RC_BM_05; modely RC_BM_03 a RC_BM_04 se zapínají knoflíkem regulace teploty).
7. Nastavte požadovanou teplotu.

UPOZORNĚNÍ! Během ohřívání bude svítit oranžová signalizační kontrolka. Pokud kontrolka zhasne, znamená to, že obsah nádoby dosáhl požadované teploty. Pokud obsah vychladne, tedy jeho teplota klesne, oranžová kontrolka se rozsvítí a zařízení začne znovu ohřívát, až do dosažení požadované teploty.

6.1. Ovládací panel

RC_BM_03



RC_BM_04

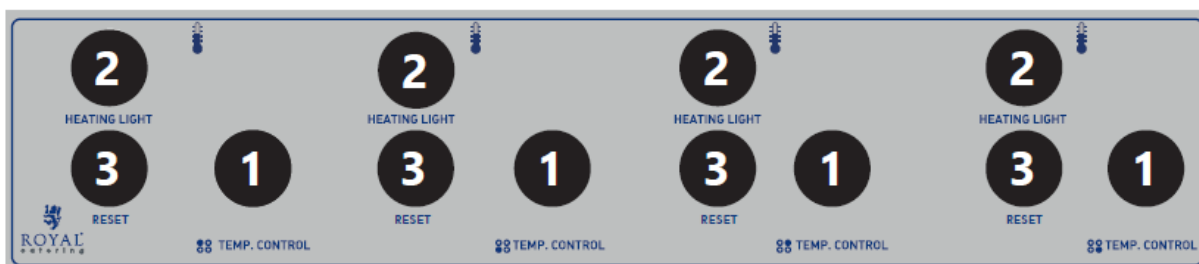

RC_BM_05

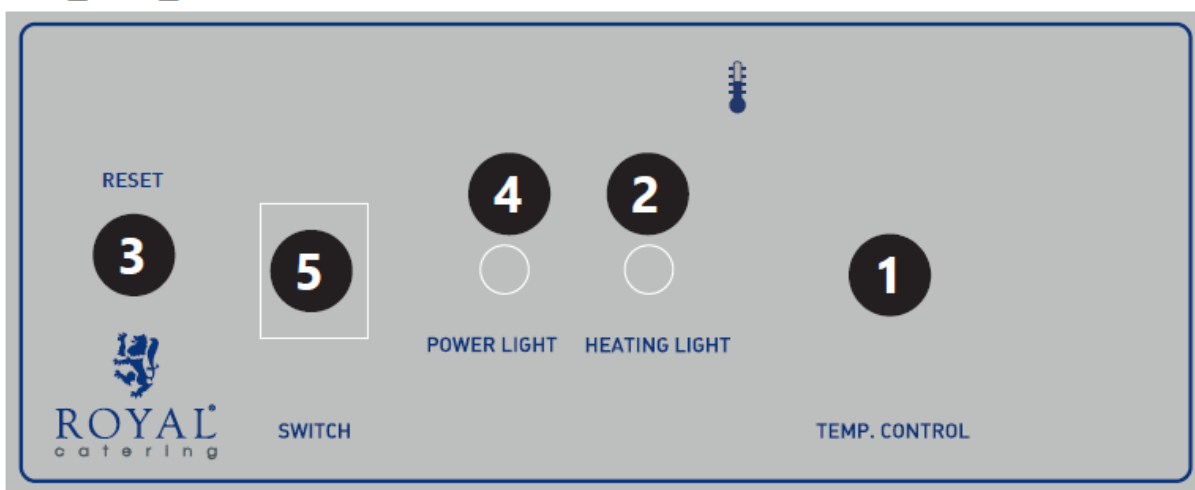

1. Knoflík pro nastavení teploty
2. Kontrolka topení
3. Tlačítko „RESET“ – zastaví provoz zařízení
4. Kontrolka napájení
5. Vypínač zapnuto/vypnuto

7. ČISTĚNÍ A ÚDRŽBA

- a) Před každým čištěním, nastavováním nebo výměnou příslušenství nebo pokud zařízení nepoužíváte, vytáhněte síťovou zástrčku ze zásuvky a nechte zařízení zcela vychladnout.
- b) Před čištěním nebo odkládáním zařízení vždy odpojte ze sítě.
- c) K čištění povrchu používejte pouze nekorozivní čisticí prostředky.
- d) K mytí zařízení používejte pouze jemné čisticí prostředky bezpečné pro potraviny.

- e) Po vyčištění zařízení by měly být všechny části před dalším použitím zcela vysušeny.
- f) Skladujte jednotku na suchém, chladném místě, bez vlhkosti a přímého slunečního záření.
- g) Zařízení nestříkejte proudem vody ani jej neponořujte do vody.
- h) Nedovolte, aby se voda dostala dovnitř zařízení přes otvory v krytu zařízení.
- i) Vyčistěte větrací otvory kartáčem a stlačeným vzduchem.
- j) Zařízení musí být pravidelně kontrolováno, aby byla kontrolována jeho technická účinnost a zjištěno případné poškození.
- k) Na čištění používejte měkký a vlhký hadřík.
- l) K čištění nepoužívejte ostré a/nebo kovové předměty (např. drátěný kartáč nebo kovovou špachtli), protože by mohly poškodit povrchový materiál spotřebiče.
- m) Zařízení nečistěte kyselými látkami, prostředky pro lékařské účely, ředidly, palivem, oleji nebo jinými chemickými látkami, protože by mohly zařízení poškodit.

8. Likvidace použitých přístrojů

Nevyhazujte toto zařízení do komunálního odpadu. Předejte jej na sběrné a recyklační místo elektrických a elektrických zařízení. Zkontrolujte symbol na produktu, návodu k použití a balení. Plasty použité ke konstrukci zařízení lze recyklovat v souladu s jejich označením. Výběrem recyklace významně přispíváte k ochraně našeho životního prostředí.

Informace o místním recyklačním zařízení získáte od místních úřadů.



Ce manuel d'utilisation a été traduit à l'aide d'une traduction automatique. Nous avons fait tout notre possible pour garantir l'exactitude de la traduction, mais veuillez noter que les traductions automatiques ne sont pas parfaites et ne sont pas destinées à remplacer les traducteurs humains. La version officielle du manuel d'utilisation est en anglais. Les éventuelles différences entre la version traduite et l'original anglais ne sont pas juridiquement contraignantes. Si vous avez des questions sur l'exactitude de la traduction, veuillez vous référer à la version anglaise, qui est la référence officielle. D'autres versions linguistiques sont disponibles sur demande via info@expondo.com.

Caractéristiques techniques

Description du paramètre	Valeur du paramètre		
Nom de produit	Bain-marie		
Modèle	RC_BM_03	RC_BM_04	RC_BM_05
Tension nominale [V~] / fréquence [Hz]	230/50		
Puissance nominale [W]	1100	2200	1600
Classe de protection	I		
Dimensions (largeur x profondeur x hauteur) [mm]	554x282x368	554x554x380	402x633x330
Poids [kg]	9,7	17	12,7

1. Description générale

Le manuel d'utilisation est conçu pour vous aider à utiliser l'appareil en toute sécurité et sans problème. Le produit est conçu et fabriqué conformément à des règles d'utilisation techniques strictes, en utilisant des technologies et des composants de pointe. De plus, il est produit dans le respect des normes de qualité les plus strictes.

N'UTILISEZ PAS L'APPAREIL À MOINS D'AVOIR LU ET COMPRIS ATTENTIVEMENT CE MANUEL D'UTILISATION.

Pour augmenter la durée de vie de l'appareil et garantir un fonctionnement sans problème, utilisez-le conformément à ce manuel d'utilisation et effectuez régulièrement les tâches de maintenance. Les caractéristiques techniques et spécifications contenues dans ce manuel d'utilisation sont à jour. Le fabricant se réserve le droit d'apporter des modifications liées à l'amélioration de la qualité. L'appareil est conçu pour réduire au minimum les risques d'émission de bruit, en tenant compte des progrès technologiques et des possibilités de réduction du bruit.

Légende



Lire les instructions avant utilisation.



Le produit répond aux normes de sécurité en vigueur.



Produit recyclable.



ATTENTION ! ou **AVERTISSEMENT !** ou **RAPPELEZ-VOUS !** décrivant une situation donnée (icône d'avertissement générale)



ATTENTION ! Risque d'électrocution !



Note! Toucher des surfaces chaudes peut entraîner des brûlures !



Uniquement pour une utilisation à l'intérieur.



N'OUBLIEZ PAS ! Les dessins de ce manuel sont fournis à titre d'illustration uniquement et peuvent différer du produit réel dans certains détails.

2. Sécurité d'utilisation



ATTENTION! Lire tous les avertissements de sécurité et toutes les instructions. Le non-respect des avertissements et des instructions peut entraîner un choc électrique, un incendie et/ou des blessures graves, voire la mort.

Le terme "dispositif" ou "produit" dans les avertissements et dans la description du manuel fait référence à l'intitulé suivant:

Bain-marie

2.1. Sécurité électrique

- a) La fiche de l'appareil doit s'insérer dans la prise. Ne pas modifier la fiche de quelque manière que ce soit. Les fiches d'origine et les prises adaptées réduisent le risque de choc électrique.
- b) Évitez de toucher les objets reliés à la terre tels que les tubes, les radiateurs, les appareils de chauffage et les réfrigérateurs. Il existe un risque accru de choc électrique si votre corps est relié à la terre et touche l'appareil exposé à la pluie directe, au sol mouillé et à un environnement humide. Si de l'eau pénètre dans l'appareil, il existe un risque accru d'endommagement de l'appareil et de choc électrique.
- c) Ne pas toucher à l'appareil avec des mains mouillées ou humides.
- d) N'utilisez pas le câble de manière incorrecte. Ne jamais l'utiliser pour déplacer l'appareil ou pour retirer la fiche de la prise. Gardez le câble éloigné des sources de chaleur, de l'huile, des bords tranchants ou des pièces mobiles. Les câbles endommagés ou emmêlés augmentent le risque de choc électrique.
- e) Si vous ne pouvez pas éviter d'utiliser l'appareil dans un environnement humide, utilisez un dispositif à courant résiduel (RCD). L'utilisation d'un dispositif de courant résiduel RCD réduit le risque d'électrocution.
- f) N'utilisez pas l'appareil si le câble d'alimentation est endommagé ou présente des signes évidents d'usure. Un câble d'alimentation endommagé doit être remplacé par un électricien qualifié ou par le service du fabricant.
- g) Pour éviter tout choc électrique, ne plongez pas le câble, la fiche ou l'appareil lui-même dans l'eau ou tout autre liquide. N'utilisez pas l'appareil sur des surfaces humides.
- h) **ATTENTION - DANGER DE VIE !** Lors du nettoyage ou de l'utilisation de l'appareil, ne le plongez jamais dans l'eau ou d'autres liquides.

2.2. Sécurité au travail

- a) Veillez à ce que le lieu de travail soit bien rangé et bien éclairé. Tout désordre ou mauvais éclairage risquent d'entraîner des accidents. Soyez prudent, faites attention à ce que vous faites et faites preuve de bon sens lorsque vous travaillez avec l'appareil.
- b) En cas de doute sur le bon fonctionnement de l'appareil, contactez le service après-vente du fabricant.
- c) Le produit ne peut être réparé que par le service après-vente du fabricant. N'effectuez pas les réparations vous-même !
- d) En cas d'incendie ou de départ de feu, utiliser uniquement des extincteurs à poudre ou à neige (CO2) pour éteindre le feu dans l'appareil où il y a de la tension.
- e) Vérifiez régulièrement l'état des autocollants portant les informations sur la sécurité. Remplacez les autocollants s'ils sont illisibles.
- f) Conservez ces instructions pour référence ultérieure. Si l'appareil doit être transmis à des tiers, le mode d'emploi doit être remis avec l'appareil.
- g) Conserver les pièces d'emballage et les petites pièces d'assemblage hors de portée des enfants.
- h) Gardez l'appareil hors de portée des enfants et des animaux

- i) Lors de l'utilisation de cet appareil avec d'autres appareils, les autres instructions d'utilisation doivent également être respectées.



Important ! Lors de l'utilisation de l'appareil, protégez les enfants et les autres personnes à proximité.

2.3. Sécurité personnelle

- a) N'utilisez pas l'appareil si vous êtes fatigué, malade ou sous l'influence de l'alcool, de drogues ou de médicaments qui pourraient altérer votre capacité à utiliser l'appareil.
- b) L'appareil n'est pas destiné à être utilisé par des personnes (y compris des enfants) ayant des fonctions mentales, sensorielles ou intellectuelles réduites ou manquant d'expérience et/ou de connaissances, à moins qu'elles ne soient supervisées par une personne responsable de leur sécurité ou qu'elles n'aient reçu de celle-ci des instructions sur la façon d'utiliser l'appareil.
- c) L'appareil ne peut être utilisé que par des personnes physiquement aptes, capables de manipuler l'appareil et ayant reçu une formation adéquate, ayant lu ces instructions et ayant reçu une formation en matière de santé et de sécurité.
- d) Soyez prudent et faites preuve de bon sens lorsque vous utilisez l'appareil. Un bref instant de distraction pendant le fonctionnement peut entraîner des blessures corporelles graves.
- e) L'appareil n'est pas un jouet. Les enfants doivent être surveillés pour s'assurer qu'ils ne jouent pas avec l'appareil.
- f) Ne mettez pas vos mains ou tout autre objet à l'intérieur de l'appareil en fonctionnement !

2.4. Utilisation sécuritaire de l'appareil

- a) N'utilisez pas l'appareil si le bouton marche/arrêt ne fonctionne pas correctement (ne s'allume et ne s'éteint pas). Les appareils qui ne peuvent pas être commandés par l'interrupteur sont dangereux, ne doivent pas être utilisés et doivent être réparés.
- b) L'appareil doit être débranché de l'alimentation électrique avant tout réglage, nettoyage et entretien. Cette mesure préventive réduit le risque d'activation accidentelle.
- c) Gardez les appareils non utilisés hors de portée des enfants et de toute personne non familière avec l'appareil ou ces instructions. Les appareils sont dangereux entre les mains d'utilisateurs inexpérimentés.
- d) Maintenez l'appareil en bon état de fonctionnement.
- e) Gardez l'appareil hors de portée des enfants.
- f) La réparation et l'entretien de l'appareil doivent être effectués par des personnes qualifiées utilisant uniquement des pièces de rechange d'origine. Cela garantira une utilisation sûre de l'appareil.
- g) Pour garantir l'intégrité opérationnelle prévue de l'appareil, ne retirez pas les couvercles installés en usine et ne desserrez aucune vis.
- h) Ne pas déplacer, décaler ou faire pivoter l'appareil pendant son fonctionnement.
- i) Nettoyez régulièrement l'appareil pour éviter l'accumulation permanente de saleté.
- j) L'appareil n'est pas un jouet. Il est interdit aux enfants sans supervision d'une personne adulte d'effectuer les travaux d'entretien et de maintenance.
- k) Ne démarrez pas l'appareil lorsqu'il est vide.
- l) Il est interdit de modifier l'appareil dans le but d'en modifier les paramètres ou la construction.
- m) Gardez l'appareil loin des sources de feu et de chaleur.
- n) Faites attention à la vapeur qui pourrait vous brûler lorsque vous ouvrez le couvercle de l'appareil.
- o) Ne touchez pas l'appareil avec vos mains pendant son utilisation (sauf pour le panneau de commande).
- p) En cas de défaillance ou de mauvais fonctionnement de l'appareil, éteignez-le et ne tentez pas de le manipuler.
- q) Ne pas placer les réservoirs sur des plaques de gaz ou des cuisinières à induction et les utiliser comme des casseroles.



ATTENTION! Malgré la conception sûre de l'appareil et ses dispositifs de protection, et malgré l'utilisation d'éléments supplémentaires protégeant l'opérateur, il existe toujours un léger risque d'accident ou de blessure lors de l'utilisation de l'appareil. Restez vigilant et faites preuve de bon sens lorsque vous utilisez l'appareil.

3. Consignes d'utilisation

L'appareil permet de chauffer et de maintenir la température de la soupe dans le réservoir.

L'utilisateur est responsable de tout dommage résultant d'une utilisation non conforme de l'appareil.

4. Description de l'appareil

RC_BM_03

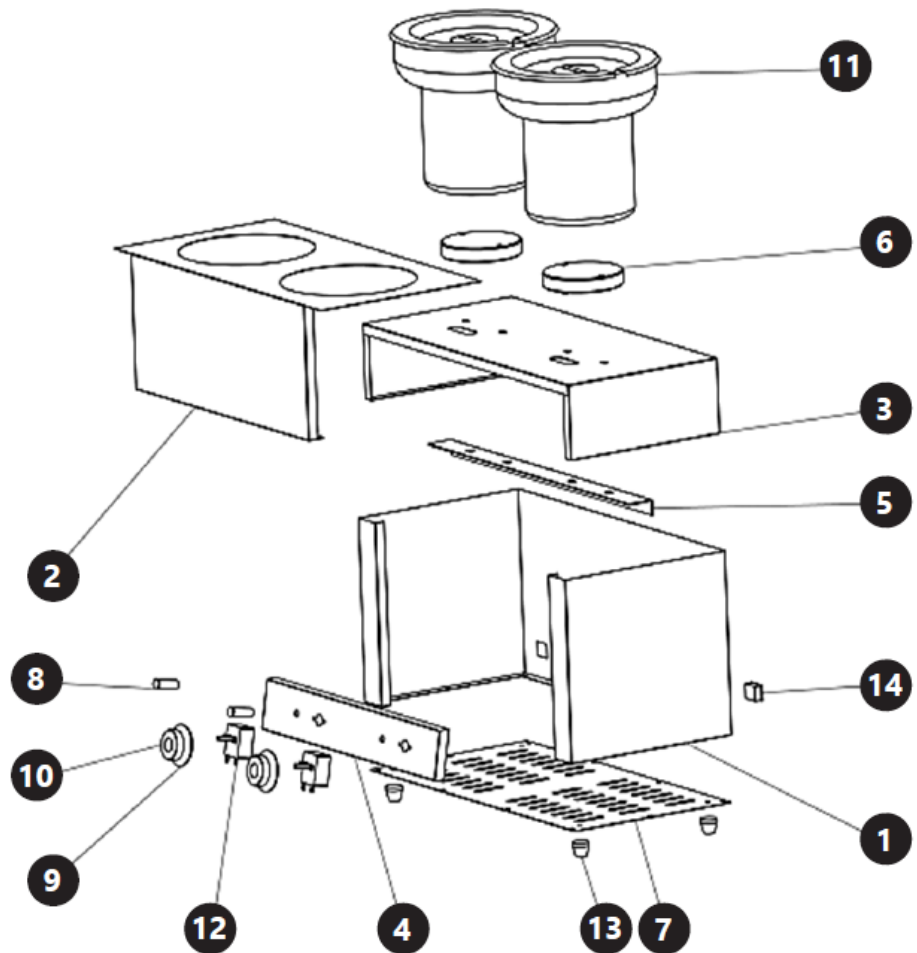

RC_BM_04

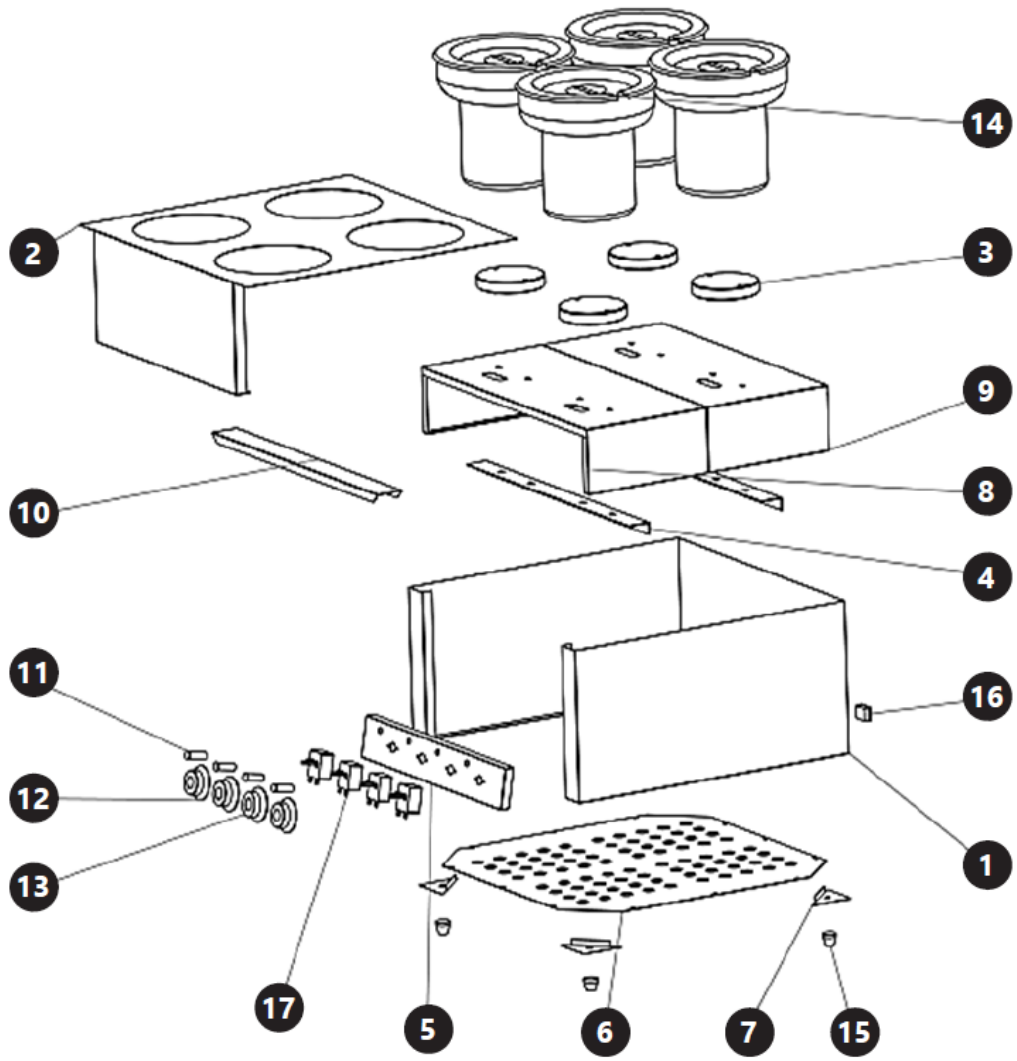

RC_BM_05

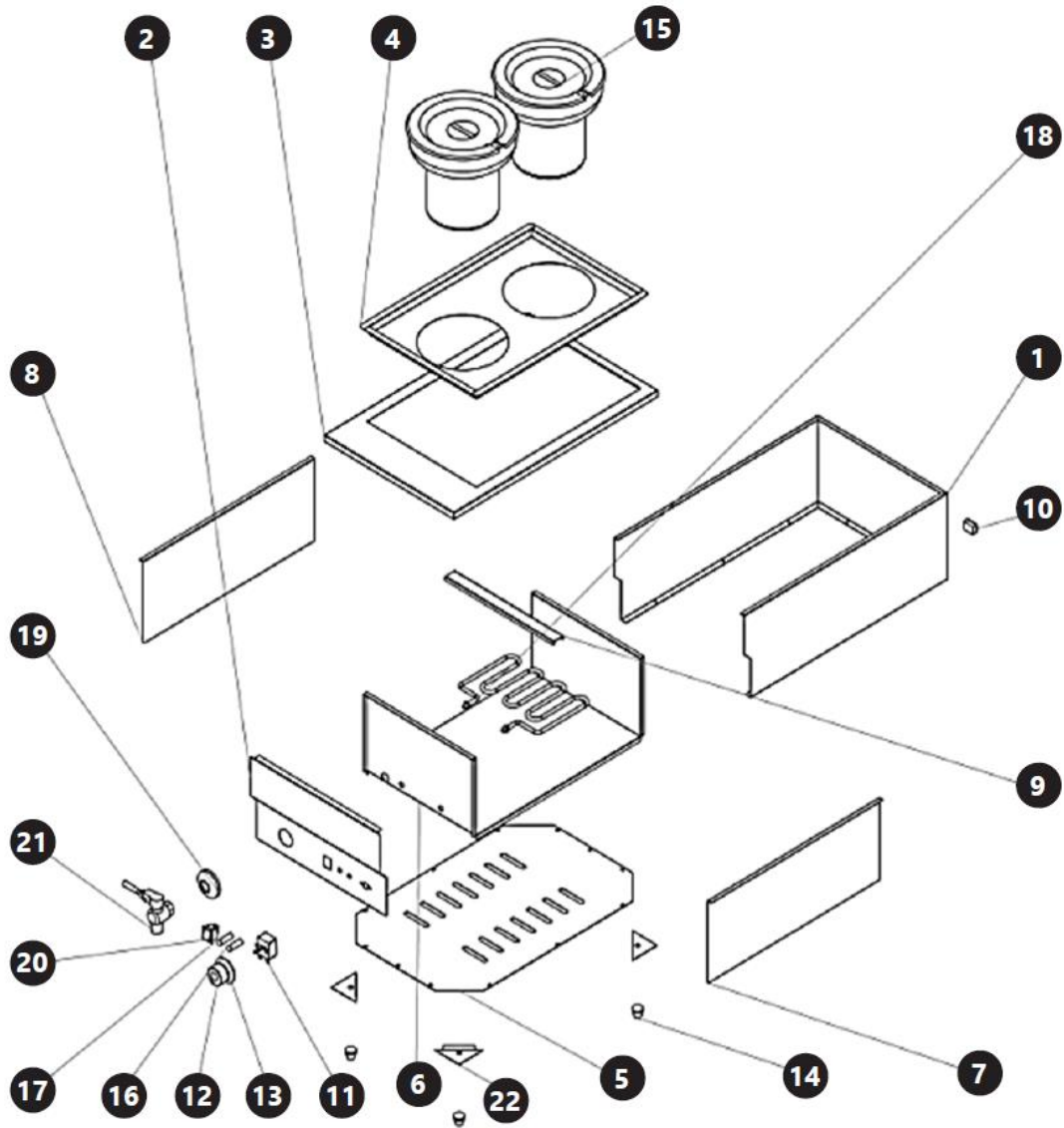

Nom de la pièce	Modèle RC_BM_03	Modèle RC_BM_04	Modèle RC_BM_05
Boîtier	1, 2		1, 6, 7, 8
Base de la plaque chauffante	3	8, 9	
Panneau de commande	4	5	2
Traverse de fixation	5	4, 10	9
Plaque chauffante	6	3	18 (élément chauffant)
Plaque inférieure	7	6	5
Voyant	8	11	16, 17
Siege du sélecteur de température	9	12	
Boîtier du sélecteur de température	10	13	
Réservoir	11	14	15
Thermostat	12	17	11
Pied d'appui	13	15	14
Prise pour câble d'alimentation	14	16	10
Plaques de montage des pieds		7	22
Plaque de support du réservoir			3, 4
Prise du thermostat			12
Boîtier du thermostat			13

Nom de la pièce	Modèle RC_BM_03	Modèle RC_BM_04	Modèle RC_BM_05
Boîtier de robinet			19
Sélecteur ON/OFF			20
Robinet			21

5. Préparation à l'utilisation

EMPLACEMENT DE L'APPAREIL

La température ambiante ne doit pas être supérieure à 40°C et l'humidité relative doit être inférieure à 85%. Assurez une bonne ventilation dans la pièce dans laquelle l'appareil est utilisé. Il doit y avoir une distance d'au moins 10 cm entre chaque côté de l'appareil et le mur ou d'autres objets. L'appareil doit toujours être utilisé lorsqu'il est placé sur une surface plane, stable, propre, ignifuge et sèche, et être hors de portée des enfants et des personnes ayant des fonctions mentales et sensorielles limitées. Positionnez l'appareil de manière à avoir toujours accès à la prise d'alimentation. Le cordon d'alimentation connecté à l'appareil doit être correctement mis à la terre et correspondre aux détails techniques figurant sur l'étiquette du produit.

Démontez l'appareil et tous ses composants et nettoyez-les avant la première utilisation.

6. Utilisation de l'appareil



ATTENTION! Pour assurer un fonctionnement long et sans panne des machines Royal Catering, assurez-vous que le bouton du thermostat est en position « 0 » avant de connecter l'appareil à une source d'alimentation.



ATTENTION! Une odeur de brûlé peut être détectée lors de la première utilisation. Ceci est normal et devrait disparaître après un court laps de temps. Assurez-vous que la pièce est bien ventilée.

1. Installez le câble d'alimentation en branchant l'extrémité à 3 broches sur la prise du boîtier de l'appareil.

S'applique au modèle RC_BM_05 :

Remplissez d'eau le compartiment avec l'élément chauffant. Le niveau d'eau dans le compartiment doit dépasser l'élément chauffant.

2. Placez le réservoir à l'intérieur de l'appareil.
3. Versez la soupe dans le réservoir.
4. Couvrez avec un couvercle.
5. Branchez la fiche d'alimentation à la prise de courant.
6. Allumer l'appareil à l'aide du bouton ON/OFF (uniquement pour le modèle RC_BM_05 ; les modèles RC_BM_03 et RC_BM_04 s'allument avec le bouton de réglage de la température).
7. Réglez la température souhaitée.

ATTENTION ! Le témoin lumineux orange s'allume pendant le chauffage. Son extinction signifie que le contenu du réservoir a atteint la température souhaitée. Si son contenu a refroidi et que la température a baissé, l'appareil recommence à chauffer jusqu'à ce que la température souhaitée soit atteinte et le témoin orange s'allume.

6.1. Panneau de commande

RC_BM_03



RC_BM_04

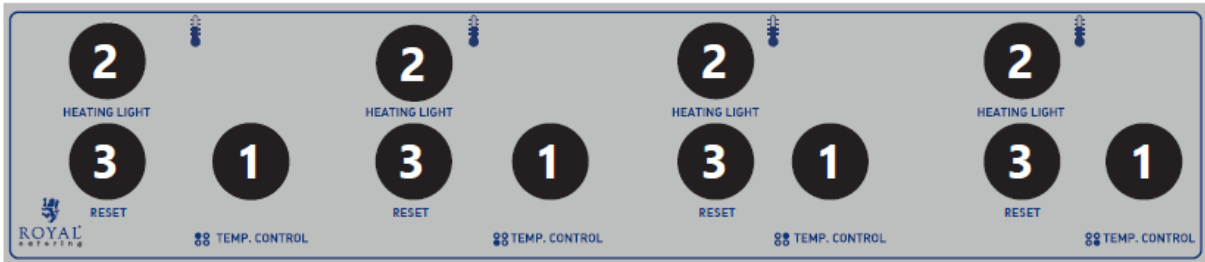

RC_BM_05

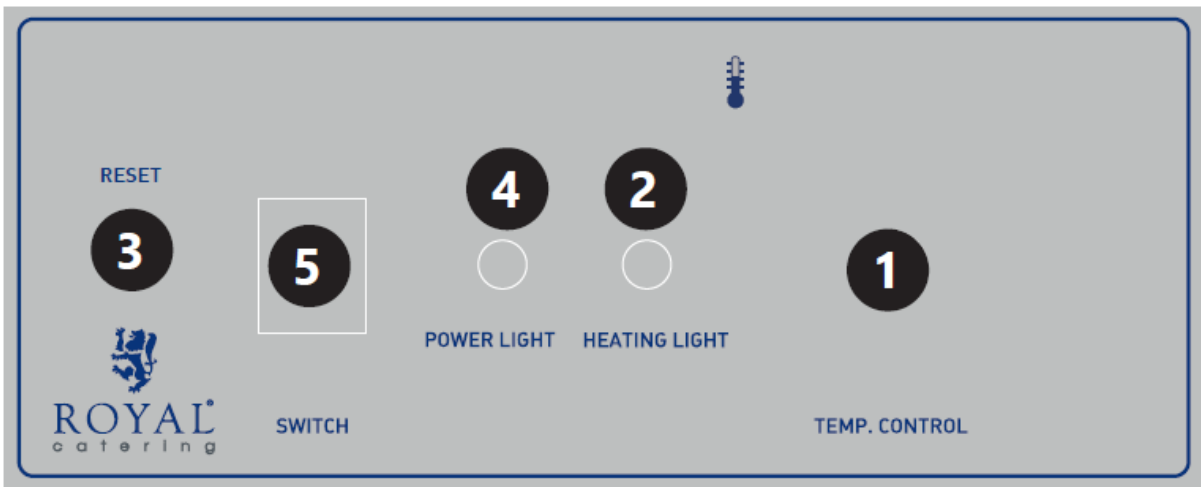

1. Bouton de réglage de la température
2. Voyant de contrôle de chauffage
3. Bouton « RESET » – arrête le fonctionnement de l'appareil
4. Voyant de contrôle d'alimentation
5. Bouton marche/arrêt

7. Nettoyage et entretien

- a) Débranchez la fiche secteur et laissez l'appareil refroidir complètement avant chaque nettoyage, réglage ou remplacement d'accessoires, ou si l'appareil n'est pas utilisé.
- b) Débranchez toujours l'appareil avant de le nettoyer ou de le ranger.
- c) Utilisez uniquement des nettoyeurs non corrosifs pour nettoyer la surface.
- d) Utilisez uniquement des détergents doux et adaptés à un usage alimentaire pour laver l'appareil.

- e) Après avoir nettoyé l'appareil, toutes les pièces doivent être complètement séchées avant de l'utiliser à nouveau.
- f) Conservez l'appareil dans un endroit sec et frais, à l'abri de l'humidité et de l'exposition directe au soleil.
- g) Ne pas pulvériser l'appareil avec un jet d'eau ni l'immerger dans l'eau.
- h) Ne laissez pas l'eau pénétrer à l'intérieur de l'appareil par les orifices d'aération du boîtier de l'appareil.
- i) Nettoyez les événements avec une brosse et de l'air comprimé.
- j) L'appareil doit être inspecté régulièrement pour vérifier son efficacité technique et repérer d'éventuels dommages.
- k) Nettoyez avec un chiffon doux et légèrement humide.
- l) N'utilisez pas d'objets tranchants et/ou métalliques pour le nettoyage (par exemple une brosse métallique ou une spatule métallique) car ils pourraient endommager le matériau de surface de l'appareil.
- m) Ne nettoyez pas l'appareil avec une substance acide, des agents à usage médical, des diluants, du carburant, des huiles ou d'autres substances chimiques car cela pourrait endommager l'appareil.

8. Élimination des appareils usagés

Ne jetez pas cet appareil dans les déchets municipaux. Remettez-le à un point de collecte et de recyclage des appareils électriques et électroniques. Vérifiez le symbole sur le produit, le manuel d'instructions et l'emballage. Les plastiques utilisés pour construire l'appareil peuvent être recyclés conformément à leurs marquages. En choisissant de recycler, vous contribuez significativement à la protection de notre environnement.

Contactez les autorités locales pour obtenir des informations sur votre centre de recyclage local.



Questo manuale utente è stato tradotto utilizzando la traduzione automatica. Abbiamo fatto ogni sforzo per garantire l'accuratezza della traduzione, ma tieni presente che le traduzioni automatiche non sono perfette e non intendono sostituire i traduttori umani. La versione ufficiale del Manuale d'uso è in inglese. Eventuali differenze tra la versione tradotta e quella originale in inglese non sono giuridicamente vincolanti. In caso di dubbi sull'accuratezza della traduzione, fare riferimento alla versione inglese, che è il riferimento ufficiale. Versioni in altre lingue sono disponibili su richiesta scrivendo a info@expondo.com.

Dati tecnici

Descrizione del parametro	Valore del parametro		
Nome del prodotto	Bagnomaria		
Modello	RC_BM_03	RC_BM_04	RC_BM_05
Tensione nominale [V~] / frequenza [Hz]	230/50		
Potenza nominale [W]	1100	2200	1600
Classe di protezione	I		
Dimensioni (larghezza x profondità x altezza) [mm]	Dimensioni: 554x282x368	Dimensioni: 554x554x380	Dimensioni: 402x633x330
Peso [kg]	9,7	17	12,7

1. Descrizione generale

Il manuale utente è concepito per aiutare a utilizzare il dispositivo in modo sicuro e senza problemi. Il prodotto è progettato e realizzato secondo rigidi principi di utilizzo tecnici, utilizzando tecnologie e componenti all'avanguardia. Inoltre, viene prodotto nel rispetto dei più rigorosi standard qualitativi.

NON UTILIZZARE IL DISPOSITIVO SE NON SI È LETTO E COMPRESO ATTENTAMENTE IL PRESENTE MANUALE D'USO.

Per aumentare la durata di vita del dispositivo e garantirne un funzionamento senza problemi, utilizzarlo secondo le istruzioni contenute nel presente manuale d'uso ed eseguire regolarmente interventi di manutenzione. I dati tecnici e le specifiche riportati nel presente manuale utente sono aggiornati. Il produttore si riserva il diritto di apportare modifiche volte al miglioramento della qualità. Il dispositivo è progettato per ridurre al minimo i rischi di emissione di rumore, tenendo conto del progresso tecnologico e delle opportunità di riduzione del rumore.

Leggenda



Leggere le istruzioni prima dell'uso.



Il prodotto soddisfa le norme di sicurezza vigenti.



Prodotto riciclabile.



ATTENZIONE! o **AVVERTIMENTO!** o **RICORDA!** che descrive una data situazione (segnale generico di pericolo)



ATTENZIONE! Pericolo di folgorazione!



Nota! Toccare superfici calde può causare ustioni!



Da utilizzare esclusivamente all'interno dei locali.



ATTENZIONE! I disegni presenti nel presente manuale hanno solo scopo illustrativo e potrebbero differire in alcuni dettagli dal prodotto reale.

2. Sicurezza d'uso



ATTENZIONE! Leggere tutte le avvertenze relative alla sicurezza e tutte le istruzioni. La mancata osservanza delle avvertenze e delle istruzioni può causare scosse elettriche, incendi e/o lesioni gravi o addirittura la morte.

I termini "dispositivo" o "prodotto" vengono utilizzati nelle avvertenze e nelle istruzioni per fare riferimento a: lavoro con l'apparecchio

Bagnomaria

2.1. Sicurezza elettrica

- a) La spina del dispositivo deve essere inserita nella presa. Non modificare la spina in alcun modo. Le spine originali e le prese adatte riducono il rischio di scosse elettriche.
- b) Evitare di toccare oggetti messi a terra come tubi, radiatori, stufe e refrigeranti. Il rischio di scosse elettriche aumenta se il corpo è collegato a terra e tocca il dispositivo esposto alla pioggia diretta, al pavimento bagnato e in un ambiente umido. Se l'acqua penetra nel dispositivo, aumenta il rischio di danni al dispositivo e di scosse elettriche.
- c) Non toccare il dispositivo con mani bagnate o umide.
- d) Non utilizzare il cavo in modo errato. Non utilizzare mai il cavo per trasportare il dispositivo per tirare o estrarre la spina dal contatto. Tenere il cavo lontano da fonti di calore, olio, spigoli vivi o parti in movimento. I cavi danneggiati o aggrovigliati aumentano il rischio di scosse elettriche.
- e) Se non è possibile evitare di utilizzare il dispositivo in un ambiente umido, utilizzare un interruttore differenziale (RCD). L'utilizzo di un RCD riduce il rischio di scosse elettriche.
- f) Non utilizzare l'apparecchio se il cavo di alimentazione è danneggiato o presenta evidenti segni di usura. Un cavo di alimentazione danneggiato deve essere sostituito da un elettricista qualificato o dal servizio di assistenza del produttore.
- g) Per evitare scosse elettriche, non immergere il cavo, la spina o il dispositivo stesso in acqua o altri liquidi. Non utilizzare il dispositivo su superfici bagnate.
- h) **ATTENZIONE - PERICOLO DI MORTE!** Durante la pulizia o l'utilizzo del dispositivo, non immergerlo mai in acqua o altri liquidi.

2.2. Sicurezza sul posto di lavoro

- a) Mantieni l'area di lavoro ordinata e ben illuminata. Il disordine o la scarsa illuminazione possono provocare incidenti. Prestare attenzione, osservare attentamente ciò che si fa e usare il buon senso quando si lavora con il dispositivo.
- b) In caso di dubbi sul corretto funzionamento del dispositivo, contattare il servizio di assistenza del produttore.
- c) Le riparazioni devono essere eseguite solo dall'assistenza tecnica del produttore. Non eseguire le riparazioni da soli!
- d) In caso di incendio o di incendio, utilizzare esclusivamente estintori a polvere o neve (CO₂) per spegnere l'incendio nel dispositivo in cui è presente tensione.
- e) Controllare regolarmente lo stato degli adesivi con le informazioni di sicurezza. In caso di adesivi non leggibili, procedere alla sostituzione.
- f) Conservare queste istruzioni per riferimento futuro. Se l'apparecchio dovesse essere ceduto a terzi, le istruzioni per l'uso dovranno essere consegnate insieme all'apparecchio.
- g) Tenere le parti dell'imballaggio e i piccoli componenti di montaggio fuori dalla portata dei bambini.
- h) Tenere il dispositivo lontano dalla portata dei bambini e degli animali
- i) Se si utilizza questo dispositivo insieme ad altri dispositivi, è necessario seguire anche le altre istruzioni per l'uso.



Ricordati! Durante l'uso del dispositivo, proteggere i bambini e le altre persone presenti.

2.3. Sicurezza personale

- a) Non utilizzare il dispositivo se si è stanchi, malati o sotto l'effetto di alcol, droghe o medicinali che potrebbero compromettere la capacità di utilizzare il dispositivo.
- b) Il dispositivo non è destinato all'uso da parte di persone (bambini compresi) con funzioni mentali, sensoriali o intellettive ridotte o con mancanza di esperienza e/o conoscenza, a meno che non siano supervisionate da una persona responsabile della loro sicurezza o abbiano ricevuto da questa istruzioni su come utilizzare il dispositivo.
- c) L'apparecchio può essere utilizzato solo da persone fisicamente idonee, in grado di maneggiare l'apparecchio e adeguatamente formate, che abbiano letto le presenti istruzioni e siano state formate in materia di salute e sicurezza.
- d) Usare cautela e buon senso quando si utilizza il dispositivo. Anche un breve momento di distrazione durante il funzionamento può causare gravi lesioni personali.
- e) Il dispositivo non è un giocattolo. I bambini devono essere sorvegliati per assicurarsi che non giochino con il dispositivo.
- f) Non mettere le mani all'interno del dispositivo in funzione!

2.4. Utilizzo sicuro del dispositivo

- a) Non utilizzare l'apparecchio se l'interruttore di accensione/spegnimento non funziona correttamente (non si accende e non si spegne). Gli apparecchi che non possono essere controllati dall'interruttore sono pericolosi, non devono essere azionati e devono essere riparati.
- b) Prima di qualsiasi intervento di regolazione, pulizia e manutenzione, l'apparecchio deve essere scollegato dall'alimentazione elettrica. Questa misura preventiva riduce il rischio di attivazione accidentale.
- c) Tenere i dispositivi inutilizzati fuori dalla portata dei bambini e di chiunque non abbia familiarità con il dispositivo o con le presenti istruzioni. I dispositivi sono pericolosi nelle mani di utenti inesperti.
- d) Mantenere il dispositivo in buone condizioni di funzionamento.
- e) Tenere il dispositivo fuori dalla portata dei bambini.
- f) La riparazione e la manutenzione dell'apparecchio devono essere eseguite da personale qualificato utilizzando esclusivamente ricambi originali. Ciò garantirà un utilizzo sicuro del dispositivo.
- g) Per garantire l'integrità operativa prevista del dispositivo, non rimuovere le coperture installate in fabbrica né allentare le viti.
- h) Non spostare, spostare o ruotare il dispositivo durante il funzionamento.
- i) Pulire regolarmente l'apparecchio per evitare l'accumulo permanente di sporizia.
- j) Il dispositivo non è un giocattolo. Le operazioni di pulizia e di manutenzione non devono essere effettuate da bambini senza sorveglianza.
- k) Non avviare il dispositivo quando è vuoto.
- l) È vietato manomettere l'apparecchio per modificarne i parametri o la costruzione.
- m) Tenere il dispositivo lontano da fonti di fuoco e di calore.
- n) Fare attenzione a non scottarsi con il vapore durante l'apertura del coperchio dell'apparecchio.
- o) Non toccare l'apparecchio con le mani (eccetto il pannello di controllo) durante l'utilizzo.
- p) In caso di difetto o malfunzionamento dell'apparecchio, spegnerlo e non manometterlo.
- q) Non posizionare i recipienti sui piani di cottura a gas o ad induzione e non utilizzarli come pentole.



ATTENZIONE! Nonostante la progettazione sicura del dispositivo e le sue caratteristiche di protezione, e nonostante l'impiego di elementi aggiuntivi per la protezione dell'operatore, sussiste comunque un leggero rischio di incidenti o lesioni durante l'utilizzo del dispositivo. Siate vigili e usate il buon senso quando utilizzate il dispositivo.

3. Linee guida per l'utilizzo

L'apparecchio serve a riscaldare e mantenere la temperatura della minestra nel recipiente.

L'utente è responsabile di eventuali danni derivanti da un uso improprio del dispositivo.

4. Descrizione del dispositivo

RC_BM_03

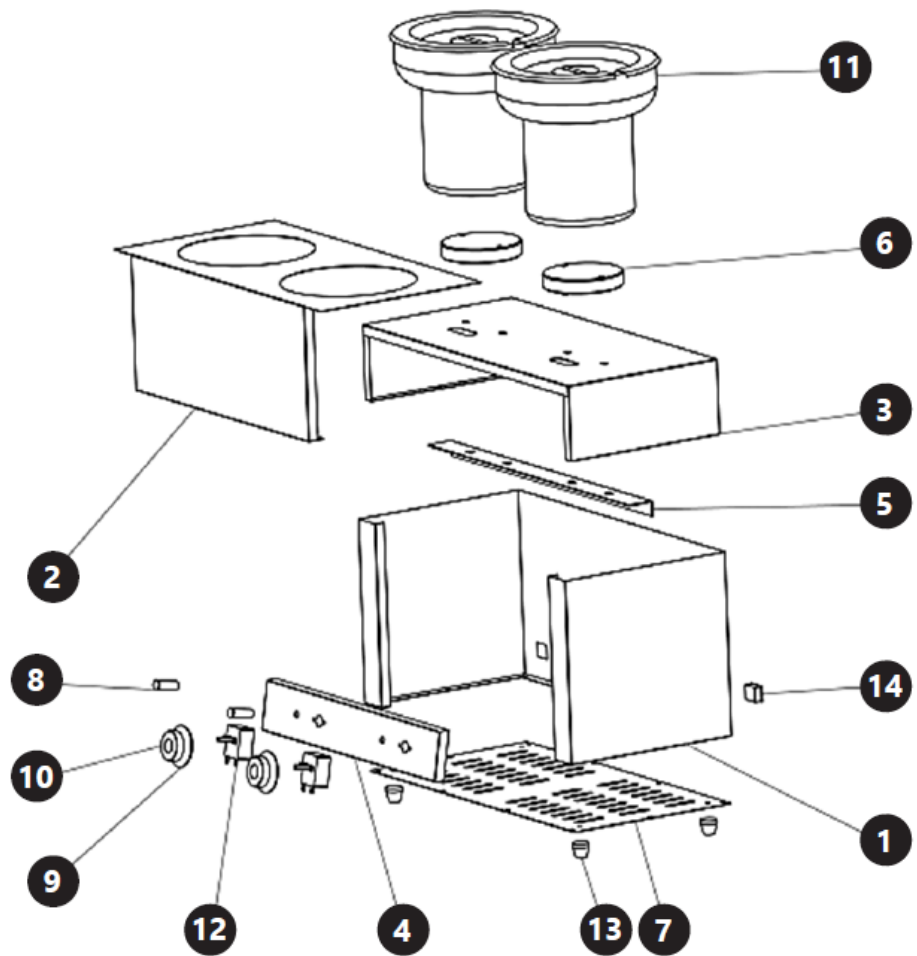

RC_BM_04

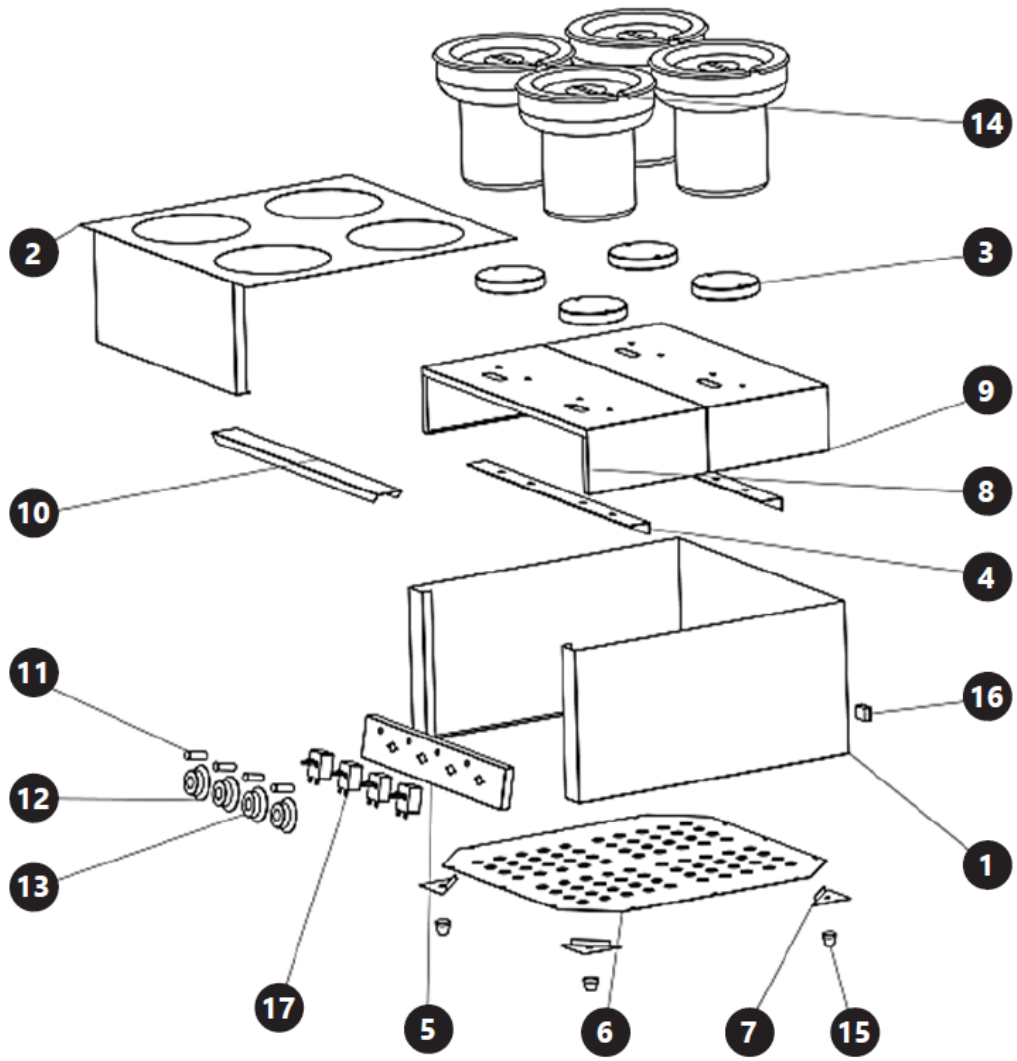

RC_BM_05

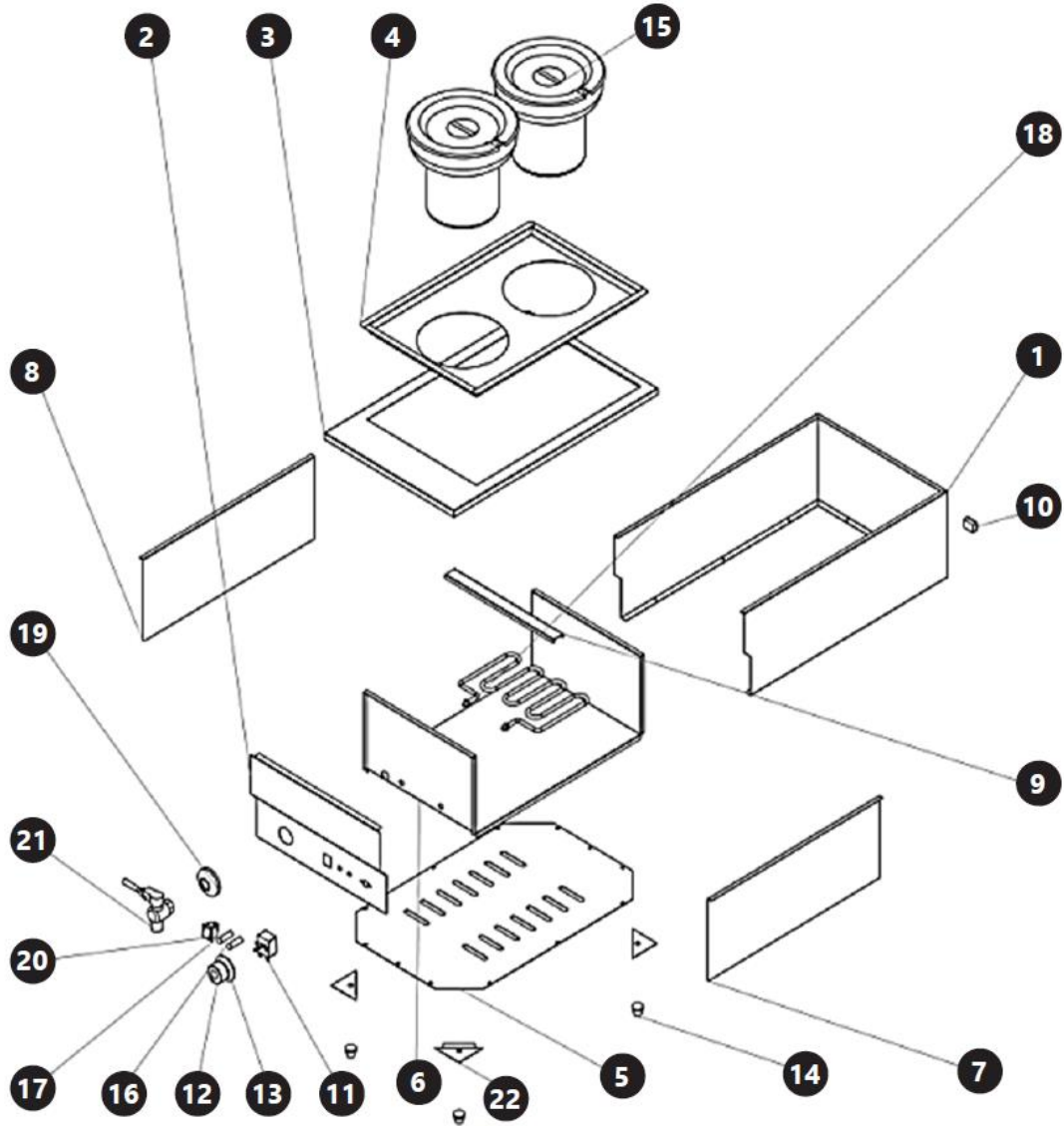

Nome della parte	Modello RC_BM_03	Modello RC_BM_04	Modello RC_BM_05
Copertura	1, 2		1, 6, 7, 8
Base della piastra	3	8, 9	
Pannello di controllo	4	5	2
Barra di fissaggio	5	4, 10	9
Piastra	6	3	18 (scaldatore)
Piastra inferiore	7	6	5
Spia	8	11	16, 17
Alloggiamento pomello di regolazione della temperatura	9	12	
Copertura del pomello di regolazione della temperatura	10	13	
Contenitore	11	14	15
Termostato	12	17	11
Piede di appoggio	13	15	14
Presca del cavo di alimentazione	14	16	10
Piastre di montaggio dei piedini		7	22
Supporto recipiente			3, 4

Nome della parte	Modello RC_BM_03	Modello RC_BM_04	Modello RC_BM_05
Alloggiamento del termostato			12
Copertura del termostato			13
Rivestimento del rubinetto			19
Pulsante ON/OFF			20
Rubinetto			21

5. Preparazione all'uso

POSIZIONE DELL'APPARECCHIO

La temperatura ambiente non deve essere superiore a 40°C e l'umidità relativa deve essere inferiore all'85%. Assicurare una buona ventilazione nella stanza in cui viene utilizzato il dispositivo. Dovrebbe esserci almeno 10 cm di distanza tra ciascun lato del dispositivo e la parete o altri oggetti. Il dispositivo deve essere sempre utilizzato su una superficie piana, stabile, pulita, ignifuga e asciutta e deve essere tenuto fuori dalla portata dei bambini e delle persone con capacità mentali e sensoriali ridotte. Posizionare il dispositivo in modo da avere sempre accesso alla spina di alimentazione. Il cavo di alimentazione collegato all'apparecchio deve essere correttamente collegato a terra e corrispondere ai dati tecnici riportati sull'etichetta del prodotto.

Smontare l'apparecchio e tutti i suoi componenti e pulirli prima del primo utilizzo.

6. Utilizzo del dispositivo



ATTENZIONE! Per garantire un funzionamento duraturo e senza guasti delle macchine Royal Catering, assicurarsi che la manopola del termostato sia in posizione "0" prima di collegare l'apparecchio alla fonte di alimentazione.



ATTENZIONE! Durante il primo utilizzo è possibile che si percepisca un odore di bruciato. Ciò è normale e dovrebbe scomparire dopo poco tempo. Assicurarsi che la stanza sia ben ventilata.

1. Installare il cavo di alimentazione inserendo l'estremità a 3 pin nella presa presente nel case del dispositivo.

MODELLO RC_BM_05:

Versare l'acqua nel vano con l'elemento riscaldante. Il livello dell'acqua nel vano deve coprire l'elemento riscaldante.

2. Inserire il recipiente all'interno dell'apparecchio.
3. Versare la minestra nel recipiente.
4. Chiudere con il coperchio.
5. Collegare la spina alla presa di corrente.
6. Accendere l'apparecchio tramite il tasto ON/OFF (solo per il modello RC_BM_05; i modelli RC_BM_03 e RC_BM_04 si accendono tramite la manopola di regolazione della temperatura).
7. Impostare la temperatura desiderata.

ATTENZIONE! Durante il riscaldamento, si accende la spia arancione. Quando si spegne, indica che il contenuto del recipiente ha raggiunto la temperatura desiderata. Se il contenuto del recipiente si raffredda, l'apparecchio inizierà nuovamente a riscaldarlo fino a raggiungere la temperatura impostata e si riaccenderà la spia arancione.

6.1. Pannello di controllo

RC_BM_03



RC_BM_04

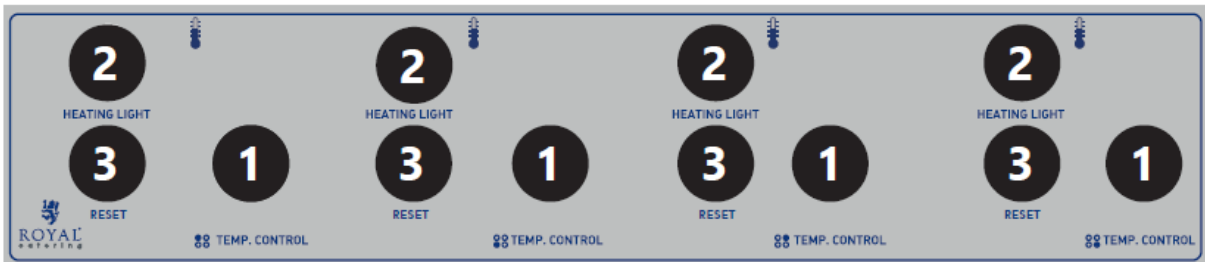

RC_BM_05

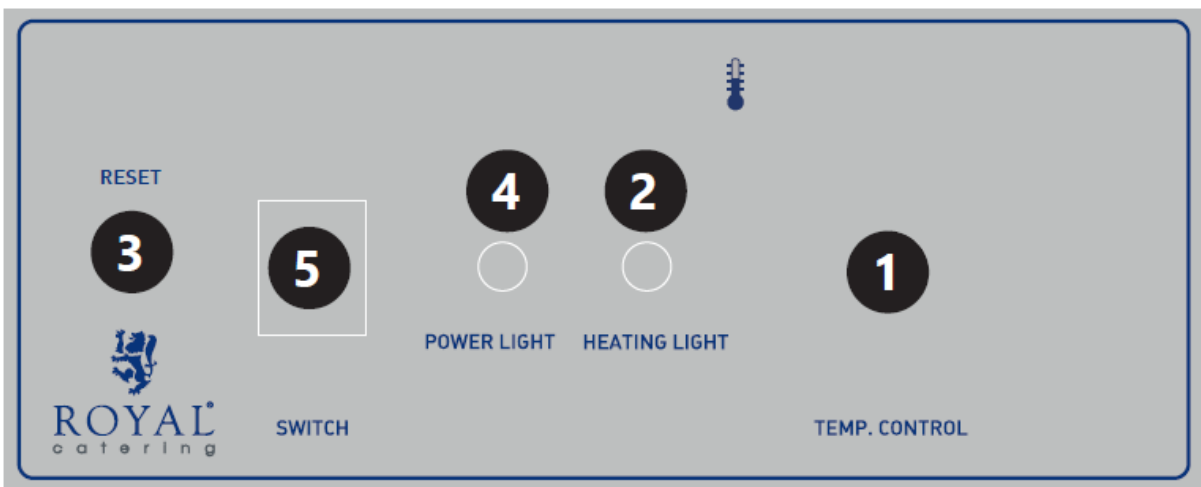

1. Manopola di regolazione della temperatura
2. Spia di controllo del riscaldamento
3. Pulsante „RESET” – arresta il funzionamento del dispositivo
4. Spia di controllo dell'alimentazione
5. Interruttore di accensione/spengimento

7. Pulizia e manutenzione

- a) Prima di ogni pulizia, regolazione o sostituzione di accessori oppure quando l'apparecchio non viene utilizzato, staccare la spina dalla presa di corrente e lasciare raffreddare completamente l'apparecchio.
- b) Scollegare sempre il dispositivo prima di pulirlo o riporlo.
- c) Per pulire la superficie utilizzare solo detersivi non corrosivi.
- d) Per lavare il dispositivo utilizzare solo detersivi delicati e adatti al contatto con gli alimenti.

- e) Dopo aver pulito il dispositivo, tutte le parti devono essere asciugate completamente prima di utilizzarlo nuovamente.
- f) Conservare l'unità in un luogo asciutto e fresco, al riparo dall'umidità e dall'esposizione diretta alla luce solare.
- g) Non spruzzare l'apparecchio con un getto d'acqua né immergerlo in acqua.
- h) Non far penetrare acqua all'interno del dispositivo attraverso le aperture di ventilazione poste sul suo alloggiamento.
- i) Pulire le prese d'aria con una spazzola e aria compressa.
- j) L'apparecchio deve essere ispezionato regolarmente per verificarne l'efficienza tecnica e individuare eventuali danni.
- k) Per pulire bisogna usare un panno morbido e umido.
- l) Per la pulizia non utilizzare oggetti appuntiti e/o metallici (ad esempio una spazzola metallica o una spatola metallica) perché potrebbero danneggiare la superficie dell'apparecchio.
- m) Non pulire il dispositivo con sostanze acide, agenti per uso medico, diluenti, carburante, oli o altre sostanze chimiche perché potrebbero danneggiarlo.

8. Smaltimento dei dispositivi usati

Non smaltire questo dispositivo nei sistemi di smaltimento dei rifiuti urbani. Consegnarlo a un punto di raccolta e riciclaggio di apparecchiature elettriche ed elettroniche. Controllare il simbolo sul prodotto, sul manuale di istruzioni e sulla confezione. Le materie plastiche utilizzate per realizzare il dispositivo possono essere riciclate conformemente alle relative indicazioni. Scegliendo di riciclare contribuisce in modo significativo alla tutela del nostro ambiente.

Per informazioni sull'impianto di riciclaggio più vicino, contattare le autorità locali.



Este manual de usuario ha sido traducido mediante traducción automática. Hemos hecho todo lo posible para garantizar que la traducción sea precisa, pero tenga en cuenta que las traducciones automáticas no son perfectas y no están destinadas a reemplazar a los traductores humanos. La versión oficial del Manual del Usuario está en inglés. Cualquier diferencia entre la versión traducida y el original en inglés no es legalmente vinculante. Si tiene alguna pregunta sobre la exactitud de la traducción, consulte la versión en inglés, que es la referencia oficial. Están disponibles versiones en más idiomas previa solicitud a info@expondo.com.

Características técnicas

Descripción del parámetro	Valor del parámetro		
Nombre del producto	Baño maría		
Modelo	RC_BM_03	RC_BM_04	RC_BM_05
Tensión nominal [V~] / frecuencia [Hz]	230/50		
Potencia nominal [W]	1100	2200	1600
Clase de protección	I		
Dimensiones (anchura × profundidad × altura) [mm]	554x282x368	554x554x380	402x633x330
Peso [kg]	9,7	17	12,7

1. Descripción general

El manual del usuario está diseñado para ayudar en el uso seguro y sin problemas del dispositivo. El producto está diseñado y fabricado de acuerdo con estrictas instrucciones de uso técnicas, utilizando tecnologías y componentes de última generación. Además, se produce cumpliendo los más estrictos estándares de calidad.

**NO UTILICE EL DISPOSITIVO A MENOS QUE HAYA LEÍDO Y ENTENDIDO
COMPLETAMENTE ESTE MANUAL DEL USUARIO.**

Para aumentar la vida útil del dispositivo y garantizar un funcionamiento sin problemas, utilícelo de acuerdo con este manual del usuario y realice tareas de mantenimiento periódicamente. Los datos técnicos y las especificaciones de este manual de usuario están actualizados. El fabricante se reserva el derecho de realizar cambios asociados a la mejora de la calidad. El dispositivo está diseñado para reducir al mínimo los riesgos de emisión de ruido, teniendo en cuenta el progreso tecnológico y las posibilidades de reducción de ruido.

Leyenda



Lea las instrucciones antes de usar.



El producto cumple con las normas de seguridad pertinentes.



Producto reciclable.



¡PRECAUCIÓN! o ¡ADVERTENCIA! o ¡RECUERDA! describiendo una situación dada (señal de advertencia general).



¡ADVERTENCIA! ¡Advertencia de descarga eléctrica!



¡Nota! ¡Tocar superficies calientes puede provocar quemaduras!



Solo para uso en interiores.



¡RECUERDE! Los dibujos de este manual son sólo para fines ilustrativos y en algunos detalles pueden diferir del producto real.

2. Seguridad de uso



¡ATENCIÓN! Leer todas las advertencias de seguridad y todos los manuales e instrucciones. No seguir las advertencias e instrucciones puede provocar descarga eléctrica, incendio y/o lesiones graves o incluso la muerte.

Los términos "dispositivo" o "producto" se utilizan en las advertencias e instrucciones para referirse a: manejo del aparato.

Baño maría

2.1. Seguridad eléctrica

- a) El enchufe del dispositivo debe encajar en la toma. Nunca modificar el enchufe de ninguna manera. Los enchufes originales y las tomas correspondientes reducen el riesgo de descarga eléctrica.
- b) Evite tocar elementos conectados a tierra, como tubos, radiadores, calentadores y refrigerantes. Existe un mayor riesgo de descarga eléctrica si su cuerpo está conectado a tierra y toca el dispositivo expuesto a la lluvia directa, suelo mojado y ambiente húmedo. Si entra agua en el dispositivo, existe un mayor riesgo de que se produzcan daños en el dispositivo y descargas eléctricas.
- c) No tocar el dispositivo con las manos mojadas o húmedas.
- d) No utilice el cable de forma incorrecta. Nunca manipular el equipo ni sacar la clavija tirando del cable. Mantenga el cable alejado de fuentes de calor, aceite, bordes afilados o piezas móviles. Los cables dañados o enredados aumentan el riesgo de descarga eléctrica.
- e) Si no puede evitar utilizar el dispositivo en un entorno húmedo, utilice un dispositivo de corriente residual (RCD). El uso del RCD reduce el riesgo de descarga eléctrica.
- f) No utilice el dispositivo si el cable de alimentación está dañado o muestra signos evidentes de desgaste. Un cable de alimentación dañado debe ser reemplazado por un electricista calificado o por el servicio del fabricante.
- g) Para evitar descargas eléctricas, no sumerja el cable, el enchufe ni el dispositivo en agua ni en ningún otro líquido. No utilice el dispositivo sobre superficies mojadas.
- h) PRECAUCIÓN - ¡PELIGRO DE VIDA! Al limpiar o utilizar el dispositivo, nunca lo sumerja en agua ni en otros líquidos.

2.2. Seguridad en el lugar de trabajo

- a) Mantenga la zona de trabajo ordenada y bien iluminada. El desorden o la mala iluminación pueden provocar accidentes. Tenga cuidado, preste atención a lo que hace y use el sentido común al trabajar con el dispositivo.
- b) En caso de duda sobre el correcto funcionamiento del dispositivo, póngase en contacto con el servicio técnico del fabricante.
- c) Solo el servicio técnico del fabricante se puede encargar de la reparación del dispositivo. ¡No reparar el producto por cuenta propia!
- d) En caso de incendio o fuego, utilice únicamente extintores de polvo o nieve (CO₂) para extinguir el fuego en el aparato donde haya tensión.
- e) Controlar regularmente el estado de las etiquetas adhesivas de seguridad. Cuando las etiquetas son ilegibles, proceder a su sustitución.
- f) Conserve estas instrucciones para futuras consultas. Si el dispositivo se va a entregar a terceros, las instrucciones de uso deberán entregarse junto con el dispositivo.
- g) Mantenga las piezas de embalaje y las pequeñas piezas de montaje fuera del alcance de los niños.
- h) Mantenga el dispositivo alejado de los niños y los animales.
- i) Al utilizar este dispositivo junto con otros dispositivos, también se deben seguir las demás instrucciones de uso.



¡Recuerde! Al utilizar el dispositivo, proteja a los niños y a otras personas cercanas.

2.3. Seguridad personal

- a) No utilice el dispositivo si está cansado, enfermo o bajo la influencia de alcohol, drogas o medicamentos que puedan afectar su capacidad para utilizar el dispositivo.
- b) El dispositivo no está destinado a ser utilizado por personas (incluidos niños) con funciones mentales, sensoriales o intelectuales reducidas o con falta de experiencia y/o conocimientos, a menos que estén supervisadas por una persona responsable de su seguridad o hayan recibido instrucciones de esta sobre cómo utilizar el dispositivo.
- c) El dispositivo sólo puede ser utilizado por personas físicamente aptas, capaces de manipularlo y que hayan recibido la formación adecuada, que hayan leído estas instrucciones y hayan recibido formación en materia de salud y seguridad.
- d) Tenga cuidado y use el sentido común al utilizar el dispositivo. Un breve momento de distracción durante la operación puede provocar lesiones personales graves.
- e) El dispositivo no es un juguete. Se debe supervisar a los niños para garantizar que no jueguen con el dispositivo.
- f) ¡No introduzca las manos en el interior del aparato en funcionamiento!

2.4. Uso seguro del dispositivo

- a) No utilice el dispositivo si el interruptor de encendido/apagado no funciona correctamente (no enciende ni apaga). Los dispositivos que no se pueden controlar mediante el interruptor son peligrosos, no se deben utilizar y se deben reparar.
- b) El dispositivo debe desconectarse de la fuente de alimentación antes de realizar ajustes, limpieza y mantenimiento. Esta medida preventiva reduce el riesgo de activación accidental.
- c) Mantenga los dispositivos no utilizados fuera del alcance de los niños y de cualquier persona que no esté familiarizada con el dispositivo o estas instrucciones. Los dispositivos son peligrosos en manos de usuarios inexpertos.
- d) Mantenga el dispositivo en buen estado de funcionamiento.
- e) Mantenga el dispositivo fuera del alcance de los niños.
- f) La reparación y el mantenimiento del dispositivo deben ser realizados por personas cualificadas utilizando únicamente piezas de repuesto originales. Esto garantizará un uso seguro del dispositivo.
- g) Para garantizar la integridad operativa diseñada del dispositivo, no retire las cubiertas instaladas de fábrica ni afloje ningún tornillo.
- h) No mueva, mueva ni gire el dispositivo durante su funcionamiento.
- i) Limpie el dispositivo periódicamente para evitar la acumulación permanente de suciedad.
- j) El dispositivo no es un juguete. Los niños no deben realizar la limpieza y el mantenimiento sin la supervisión de un adulto.
- k) No ponga en marcha el aparato cuando esté vacío.
- l) Está prohibido manipular el dispositivo para cambiar sus parámetros o su construcción.
- m) Mantenga el dispositivo alejado de fuentes de fuego y calor.
- n) Extremar las precauciones para no quemarse con el vapor expulsado tras la apertura de la tapa del equipo.
- o) No tocar el equipo en marcha con las manos (en zonas distintas del panel de control).
- p) En caso de observar un fallo o un comportamiento inadecuado del equipo, apagarlo y abstenerse de manipular su estructura.
- q) Los depósitos no se pueden colocar sobre cocinas de gas ni placas de inducción para su uso como ollas.



¡ATENCIÓN! A pesar del diseño seguro del dispositivo y de sus características de protección, y a pesar del uso de elementos adicionales que protegen al operador, todavía existe un ligero riesgo de accidente o lesiones al utilizar el dispositivo. Manténgase alerta y use el sentido común al utilizar el dispositivo.

3. Instrucciones de uso

El equipo sirve para calentar sopa y mantener la temperatura de la misma dentro del recipiente.

El usuario es responsable de cualquier daño resultante de un uso no previsto del dispositivo.

4. Descripción del producto

RC_BM_03

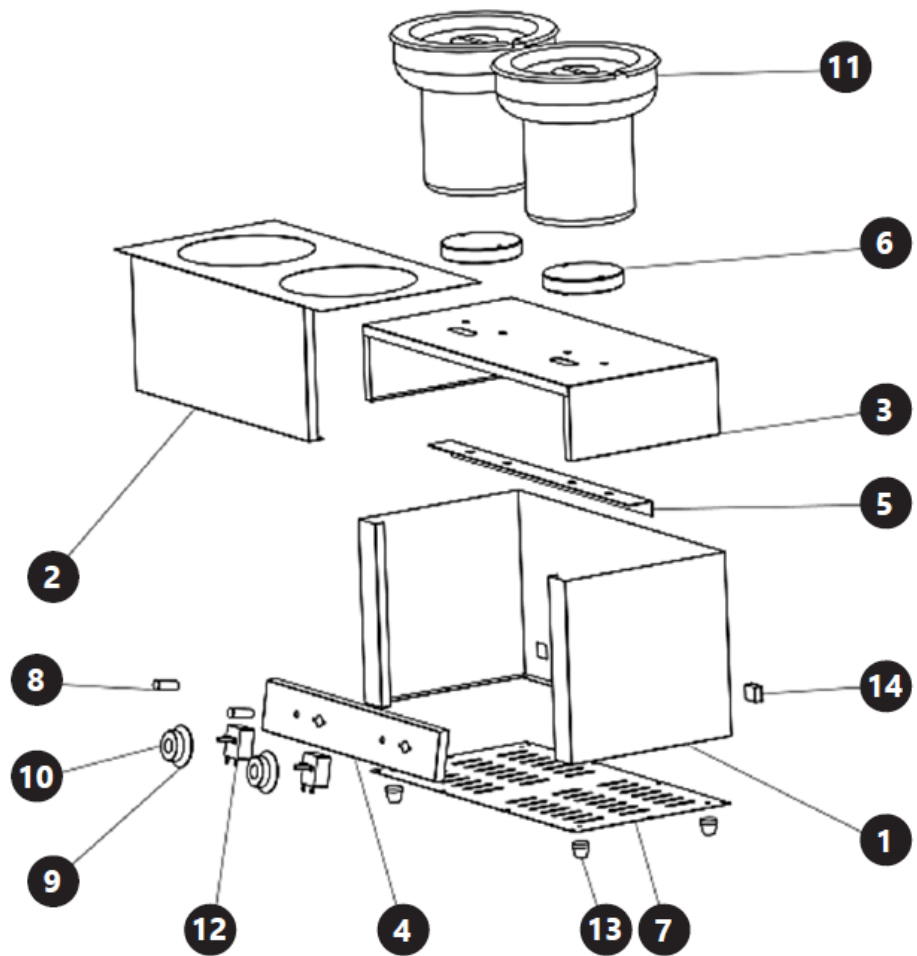

RC_BM_04

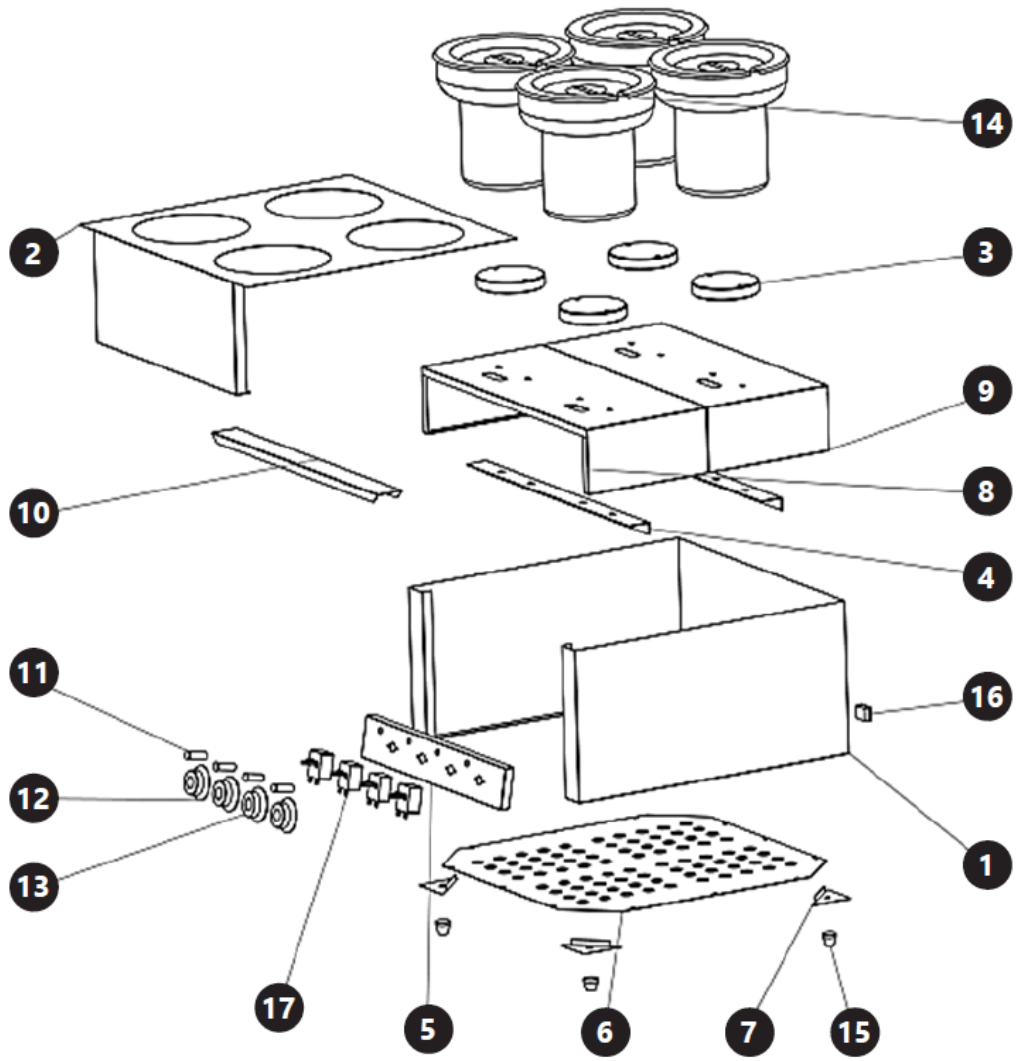

RC_BM_05

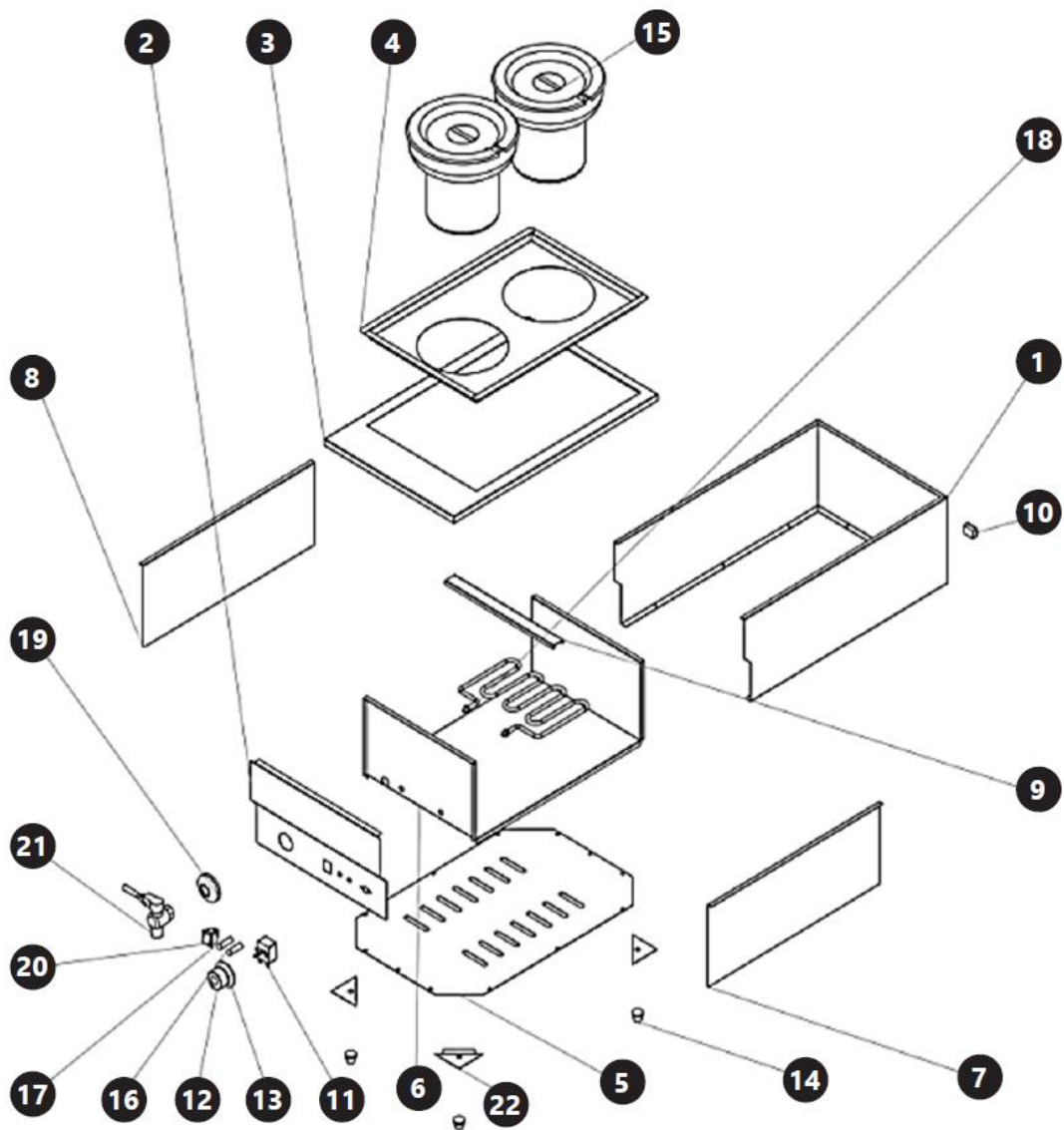

Nombre de la pieza	Modelo RC_BM_03	Modelo RC_BM_04	Modelo RC_BM_05
Carcasa/estructura	1, 2		1, 6, 7, 8
Base de la placa calefactora	3	8, 9	
Panel de control	4	5	2
Barra de fijación	5	4, 10	9
Placa calefactora	6	3	18 (componente calefactor)
Placa inferior	7	6	5
Testigo	8	11	16, 17
Alojamiento de la perilla de ajuste de la temperatura	9	12	
Carcasa de la perilla de ajuste de la temperatura	10	13	
Depósito	11	14	15
Termostato	12	17	11
Pie de apoyo	13	15	14
Alojamiento del cable de alimentación	14	16	10
Placas de montaje de los pies		7	22
Placa de apoyo del depósito			3, 4

Nombre de la pieza	Modelo RC_BM_03	Modelo RC_BM_04	Modelo RC_BM_05
Alojamiento del termostato			12
Carcasa del termostato			13
Carcasa del grifo			19
Botón ON/OFF			20
Grifo			21

5. Preparación para el uso

UBICACIÓN DEL APARATO

La temperatura del ambiente no debe ser superior a 40°C y la humedad relativa debe ser inferior al 85%. Asegúrese de que haya una buena ventilación en la habitación en la que se utiliza el dispositivo. Debe haber al menos 10 cm de distancia entre cada lado del dispositivo y la pared u otros objetos. El dispositivo debe utilizarse siempre sobre una superficie plana, estable, limpia, ignífuga y seca, y fuera del alcance de los niños y de las personas con funciones mentales y sensoriales limitadas. Coloque el dispositivo de manera que siempre tenga acceso al enchufe de alimentación. El cable de alimentación conectado al aparato debe estar correctamente conectado a tierra y corresponder a los detalles técnicos de la etiqueta del producto.

Desmontar el dispositivo y todos sus componentes y limpiarlos antes del primer uso.

6. Uso del dispositivo



¡ATENCIÓN! Para garantizar un funcionamiento prolongado y sin fallos de las máquinas de Royal Catering, asegúrese de que el mando del termostato esté en la posición "0" antes de conectar el dispositivo a una fuente de alimentación.



¡ATENCIÓN! Es posible que se detecte un olor a quemado durante el primer uso. Esto es normal y debería desaparecer después de un corto tiempo. Asegúrese de que la habitación esté bien ventilada.

1. Instale el cable de alimentación enchufando el extremo de 3 pines al enchufe en la carcasa del dispositivo.

PARA EL MODELO RC_BM_05:

Rellenar el compartimento del elemento calefactor con agua. El nivel del agua dentro del compartimento debe quedar por encima del elemento calefactor.

2. Introducir el depósito en el equipo.
3. Introducir sopa en el depósito.
4. Cubrir el depósito con la tapa.
5. Conectar el enchufe de alimentación a una toma eléctrica.
6. Encienda el dispositivo mediante el botón ON/OFF (sólo para el modelo RC_BM_05; los modelos RC_BM_03 y RC_BM_04 se encienden con el mando de control de temperatura).
7. Seleccionar la temperatura deseada.

¡ADVERTENCIA! Durante el proceso de calentamiento, se iluminará un diodo naranja en el equipo. Si el diodo se apaga, el contenido del depósito ha alcanzado la temperatura deseada. Si el contenido se enfría y baja su temperatura, el equipo volverá a calentarse hasta conseguir la temperatura preseleccionada, en cuyo caso se encenderá el diodo naranja.

6.1. Panel de control

RC_BM_03



RC_BM_04

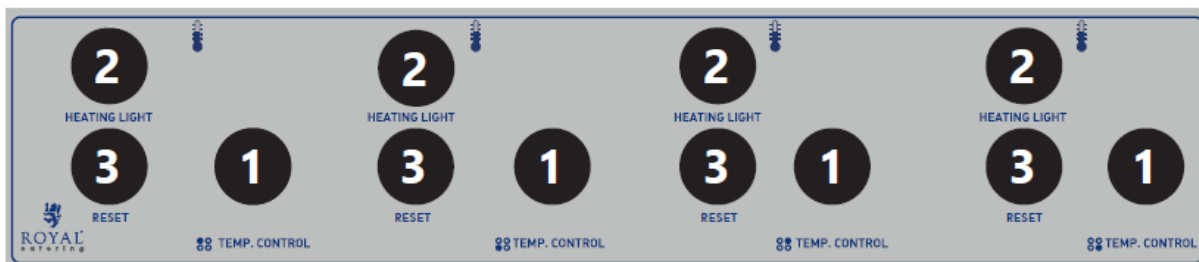

RC_BM_05

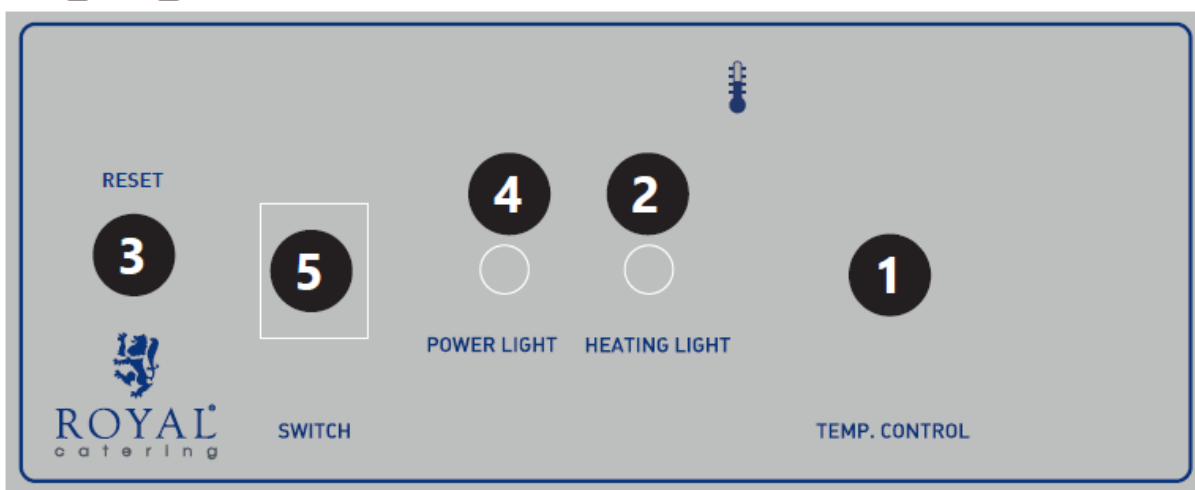

1. Perilla de ajuste de temperatura
2. Luz de control de calefacción
3. Botón „RESET“: detiene el funcionamiento del dispositivo
4. Luz de control de fuente de alimentación
5. Interruptor de encendido y apagado

7. Limpieza y mantenimiento

- a) Desconecte el enchufe de la red eléctrica y deje que el dispositivo se enfríe completamente antes de cada limpieza, ajuste o reemplazo de accesorios, o si el dispositivo no está siendo utilizado.
- b) Desenchufe siempre el dispositivo antes de limpiarlo o guardarlo.
- c) Utilice únicamente limpiadores no corrosivos para limpiar la superficie.
- d) Utilice únicamente detergentes suaves y aptos para uso alimentario para lavar el dispositivo.

- e) Después de limpiar el dispositivo, todas las piezas deben secarse completamente antes de volver a usarlo.
- f) Guarde la unidad en un lugar seco y fresco, libre de humedad y exposición directa a la luz solar.
- g) No rocíe el dispositivo con un chorro de agua ni lo sumerja en agua.
- h) No permita que entre agua en el interior del dispositivo a través de los orificios de ventilación de la carcasa del mismo.
- i) Limpie las rejillas de ventilación con un cepillo y aire comprimido.
- j) El dispositivo debe inspeccionarse periódicamente para comprobar su eficiencia técnica y detectar posibles daños.
- k) Limpiar con un paño suave y húmedo.
- l) No utilice objetos afilados y/o metálicos para limpiar (por ejemplo, un cepillo de alambre o una espátula de metal) porque pueden dañar el material de la superficie del aparato.
- m) No limpie el dispositivo con sustancias ácidas, agentes de uso médico, diluyentes, combustibles, aceites u otras sustancias químicas porque pueden dañar el dispositivo.

8. Eliminación de dispositivos usados

No deseche este dispositivo en los sistemas de residuos municipales. Entrégalo en un punto de recogida y reciclaje de aparatos eléctricos y electrónicos. Compruebe el símbolo en el producto, el manual de instrucciones y el embalaje. Los plásticos utilizados para construir el dispositivo se pueden reciclar de acuerdo con sus marcados. Al elegir reciclar estás haciendo una contribución significativa a la protección de nuestro medio ambiente.

Comuníquese con las autoridades locales para obtener información sobre su instalación de reciclaje local.



Ezt a felhasználói kézikönyvet gépi fordítással fordították le. Minden erőfeszítést megtettünk a fordítás pontosságának biztosítása érdekében, de kérjük, vegye figyelembe, hogy az automatizált fordítások nem tökéletesek, és nem az emberi fordítók helyettesítésére szolgálnak. A felhasználói kézikönyv hivatalos változata angol nyelvű. A lefordított változat és az eredeti angol nyelvű változat közötti eltérések nem jogilag kötelező érvényűek. Ha bármilyen kérdése van a fordítás pontosságával kapcsolatban, kérjük, olvassa el az angol nyelvű változatot, amely a hivatalos hivatkozási alap. További nyelvi változatok kérésre a info@expondo.com címen érhetők el.

Műszaki adatok

Paraméter leírása	Paraméter értéke		
Precíziós mérleg	Vízfürdő		
Modell	RC_BM_03	RC_BM_04	RC_BM_05
Névleges feszültség [V~] / frekvencia [Hz]	230/50		
Névleges teljesítmény [W]	1100	2200	1600
Védelmi osztály	I		
Méreték (szélesség x mélység x magasság) [mm]	554x282x368	554x554x380	402x633x330
Súly [kg]	9,7	17	12,7

1. Általános leírás

A felhasználói kézikönyv célja, hogy segítse a készülék biztonságos és problémamentes használatát. A terméket szigorú műszaki irányelvek szerint, a legkorszerűbb technológiák és alkatrészek felhasználásával tervezik és gyártják. Ezenkívül a legszigorúbb minőségi előírásoknak megfelelően készül.

NE HASZNÁLJA A KÉSZÜLÉKET, HA NEM OLVASTA ÉS ÉRTETTE MEG ALAPOSAN EZT A HASZNÁLATI ÚTMUTATÓT.

A készülék élettartamának meghosszabbítása és a problémamentes működés biztosítása érdekében használja a készüléket a jelen használati útmutatónak megfelelően, és rendszeresen végezze el a karbantartási feladatokat. A jelen felhasználói kézikönyvben szereplő műszaki adatok és specifikációk naprakészek. A gyártó fenntartja a jogot a minőség javításával kapcsolatos változtatásokra. A készüléket úgy tervezték, hogy a technológiai fejlődés és a zajszökkentési lehetőségek figyelembevételével a lehető legkisebbre csökkentse a zajkibocsátás kockázatát.

Legenda



Használat előtt olvassa el a használati utasítást.



A termék megfelel a vonatkozó biztonsági előírásoknak.



Újrahasznosítható termék.



VIGYÁZAT! vagy **FIGYELEM!** vagy **FIGYELEM!** egy adott helyzet leírására. (általános figyelmeztető jel).



VIGYÁZAT! Vigyázat, áramütés veszélye áll fent!



Megjegyzés! A forró felületek megérintése égési sérülésekhez vezethet!



Csak beltéri használatra.



NE FELEDJE! A jelen kézikönyvben található rajzok csak illusztrációs célokat szolgálnak, és egyes részletek eltérhetnek a tényleges terméktől.

2. Használati biztonság



FIGYELEM! Olvasson el minden biztonsági figyelmeztetést és útmutatót! A figyelmeztetések és utasítások figyelmen kívül hagyása áramütést, tüzet és/vagy súlyos sérülést vagy akár halált is okozhat.

A figyelmeztetésekből és utasításokból az "eszköz" vagy "termék" kifejezések a következőkre utalnak: a készülék használata.

Vízfürdő

2.1. Elektromosságra vonatkozó biztonsági szabályok

- A készülék dugójának illeszkednie kell a csatlakozóaljzatba. A villásdugót semmilyen módon ne módosítsa. Az eredeti dugók és a hozzájuk illeszkedő aljzatok csökkentik az áramütés veszélyét.
- Kerülje a földelt tárgyak, például csövek, radiátorok, fűtőtestek és hűtőközeggel ellátott hűtőszekrények érintését. Fokozottan fennáll az áramütés veszélye, ha a teste földelt, és a készüléket közvetlen esőnek, nedves padlónak és nedves környezetnek kitéve megérinti. Ha a víz behatol a készülékbe, megnő a készülék károsodásának és az áramütés veszélye.
- Ne érintse meg a készüléket vizes vagy nedves kézzel!
- Ne használja a kábelt helytelenül. Soha ne használja a készülék felemelésére vagy a konnektorból való kihúzásra! Tartsa a kábelt távol hőforrásoktól, olajtól, éles szélektől vagy mozgó alkatrészekről. A sérült vagy összegabalyodott kábelek növelik az áramütés veszélyét.
- Ha nem lehet elkerülni, hogy a készüléket nedves környezetben használja, használjon hibásáramú készüléket (RCD). Az RCD használata csökkenti az áramütés kockázatát.
- Ne használja a készüléket, ha a tápkábel sérült vagy egyértelmű kopásnyomokat mutat. A sérült tápkábelt szakképzett villanyszerelőnek vagy a gyártó szervizének kell kicserélnie.
- Az áramütés elkerülése érdekében ne merítse a kábelt, a dugót vagy magát a készüléket vízbe vagy más folyadékba. Ne használja a készüléket nedves felületen.
- VIGYÁZAT - ÉLETVESZÉLY!** A készülék tisztításakor vagy használatakor soha ne merítse azt vízbe vagy más folyadékba.

2.2. Munkahelyre vonatkozó biztonsági szabályok

- Ügyeljen a munkaterületen a rendre és a jó megvilágításra. A rendetlenség vagy a rossz megvilágítás balesetekhez vezethet. Legyen óvatos, figyeljen arra, hogy mit csinál, és használja a józan eszét, amikor a készülékkel dolgozik.
- Ha kétségei vannak afelől, hogy a készülék megfelelően működik-e, forduljon a gyártó szervizéhez.
- A berendezés javítását kizárólag a gyártó szervize végezheti. Tilos önálló javításokat végezni a terméken!
- Tűz vagy tűz esetén csak por- vagy hó (CO₂) tűzoltó készülékkel oltsa el a készülékben keletkezett tüzet, ahol feszültség van.
- A biztonsági információs matricák állapotát rendszeresen ellenőrizni kell. Amennyiben a matricák olvashatatlanok, újakra kell őket cserélni.
- Őrizze meg ezeket az utasításokat a későbbi használatra. Ha a készüléket harmadik félnek adják át, a használati utasítást a készülékkel együtt kell átadni.
- A csomagolási részeket és az apró szerelési alkatrészeket tartsa gyermekek elől elzárva.
- Tartsa a készüléket távol a gyermekektől és állatoktól
- Ha ezt a készüléket más készülékekkel együtt használja, a többi használati utasítást is be kell tartani.



Ne feledje! A készülék használatakor védje a gyermekeket és a közelben tartózkodókat.

2.3. Személyekre vonatkozó biztonsági szabályok

- a) Ne használja a készüléket, ha fáradt, beteg, vagy olyan alkohol, kábítószer vagy gyógyszer hatása alatt áll, amely befolyásolhatja a készülék használatára való képességét.
- b) A készüléket nem használhatják csökkent szellemi, érzékszervi vagy értelmi képességekkel rendelkező, vagy tapasztalat és/vagy ismeretek hiányában lévő személyek (beleértve a gyermekeket is), kivéve, ha a biztonságukért felelős személy felügyeli őket, vagy ha a személy utasításokat kapott a készülék működtetésére vonatkozóan.
- c) A készüléket csak olyan személyek kezelhetik, akik fizikailag alkalmasak a készülék kezelésére, akik megfelelő képzésben részesültek, akik elolvasták ezt a használati utasítást, és akik egészségügyi és biztonsági képzésben részesültek.
- d) Legyen óvatos és használja a józan eszét a készülék működtetésekor. A működés közbeni rövid figyelemelterelés súlyos személyi sérüléshez vezethet.
- e) A készülék nem játék. A gyermekeket felügyelni kell, hogy ne játszanak a készülékkel.
- f) Ne tegye a kezét vagy tárgyakat a munkagép belsejébe!

2.4. Biztonságos eszközhasználat

- a) Ne használja a készüléket, ha a be-/kikapcsoló nem működik megfelelően (nem kapcsol be és ki). A kapcsolóval nem vezérelhető készülékek veszélyesek, nem szabad működtetni őket, és meg kell javítani.
- b) A készüléket beállítás, tisztítás és karbantartás előtt le kell választani a tápellátásról. Ez a megelőző intézkedés csökkenti a véletlen aktiválás kockázatát.
- c) A fel nem használt készülékeket tartsa távol a gyermekektől és azoktól, akik nem ismerik a készüléket vagy a jelen használati utasítást. A készülékek a tapasztalatlan felhasználók kezében veszélyesek.
- d) Tartsa a készüléket jó működési állapotban.
- e) Tartsa a készüléket gyermekek elől elzárva.
- f) A készülék javítását és karbantartását szakképzett személyeknek kell elvégezniük, kizárólag eredeti pótalkatrészek felhasználásával. Ez biztosítja a készülék biztonságos használatát.
- g) A készülék tervezett működési épségének biztosítása érdekében ne távolítsa el a gyárilag beszerelt burkolatokat, és ne lazítsa meg a csavarokat.
- h) Működés közben ne mozgassa, tolja vagy forgassa a készüléket.
- i) Rendszeresen tisztítsa a készüléket, hogy megakadályozza a szennyeződések tartós felhalmozódását.
- j) A készülék nem játék. Gyermekek nem végezhetik felnőtt felügyelete nélkül a tisztítási vagy karbantartási munkálatokat.
- k) Ne indítsa el a készüléket, ha az üres.
- l) Tilos a készüléket megbolygatni annak paramétereinek vagy felépítésének megváltoztatása érdekében.
- m) Tartsa a készüléket tűz- és hőforrásoktól távol.
- n) Vigyázzon, nehogy megégesse magát a gőz, amikor kinyitja a készülék fedelét.
- o) Használat közben ne érintse meg a készüléket a kezelőpanelen kívül.
- p) A készülék meghibásodása vagy üzemzavara esetén kapcsolja ki, és ne manipuláljon vele.
- q) A tartályokat nem szabad gáz- vagy indukciós tűzhelyre helyezni és edényként használni.



FIGYELEM! A készülék biztonságos kialakítása és védőfunkciói, valamint a kezelőt védő kiegészítő elemek használata ellenére a készülék használata során még mindig fennáll a baleset vagy sérülés kockázata. Maradjon éber és használja a józan eszét a készülék használatakor.

3. Felhasználási irányelvek

A készülék célja, hogy felmelegítse és fenntartsa a leves hőmérsékletét a tartályban.

A felhasználó felel a készülék nem rendeltetésszerű használatából eredő károkért.

4. A készülék leírása

RC_BM_03

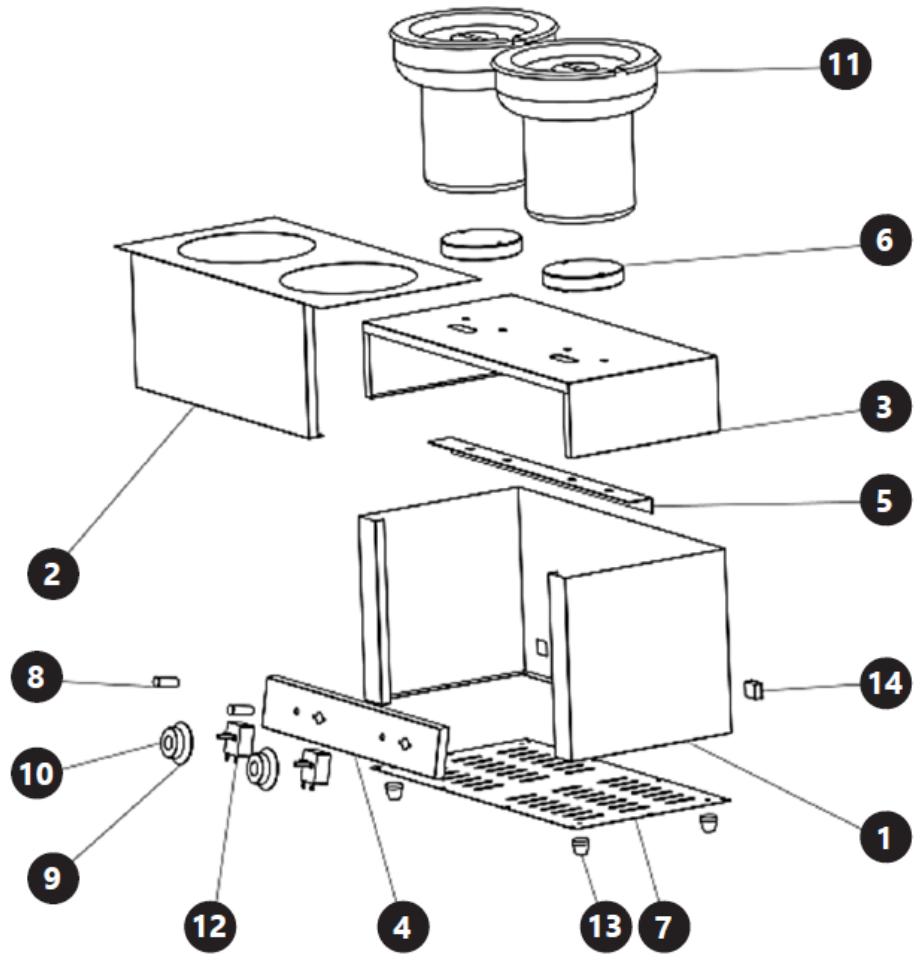

RC_BM_04

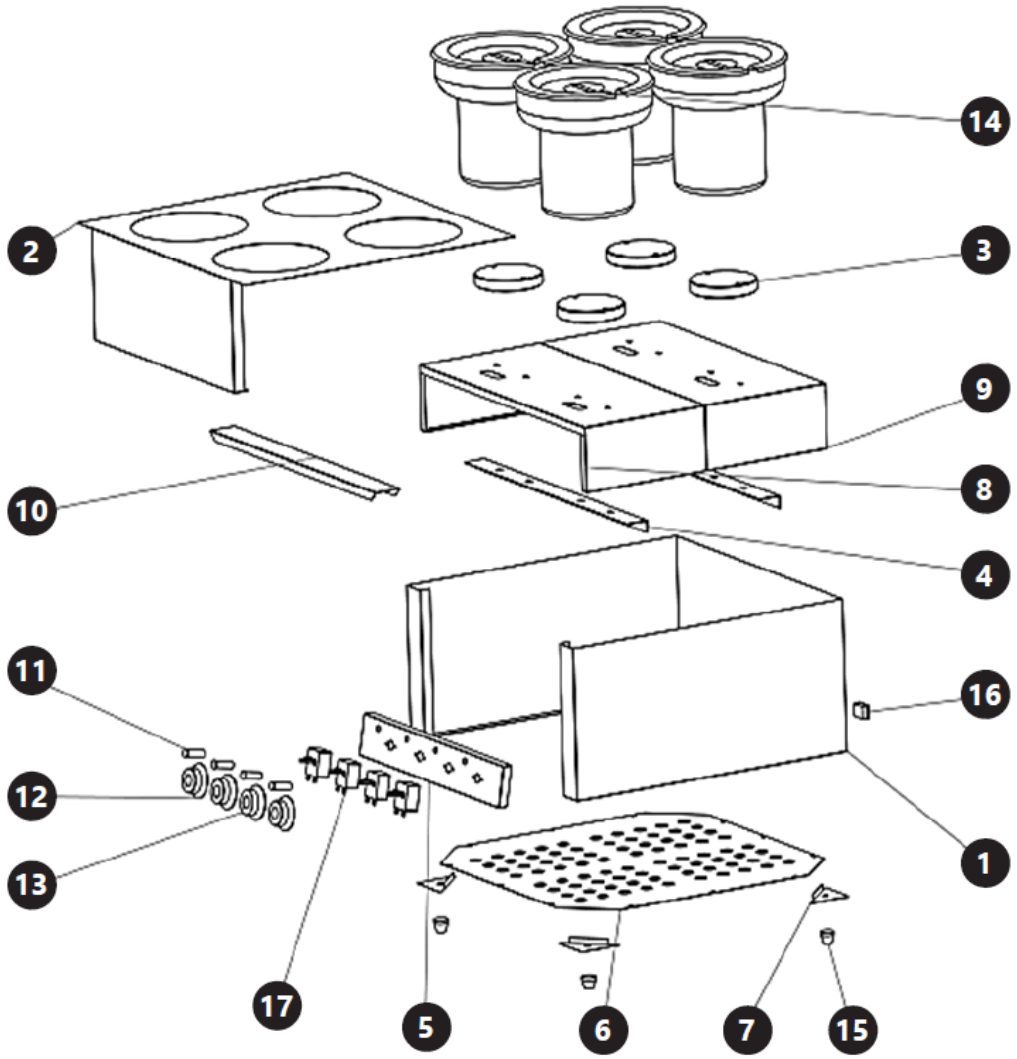

RC_BM_05

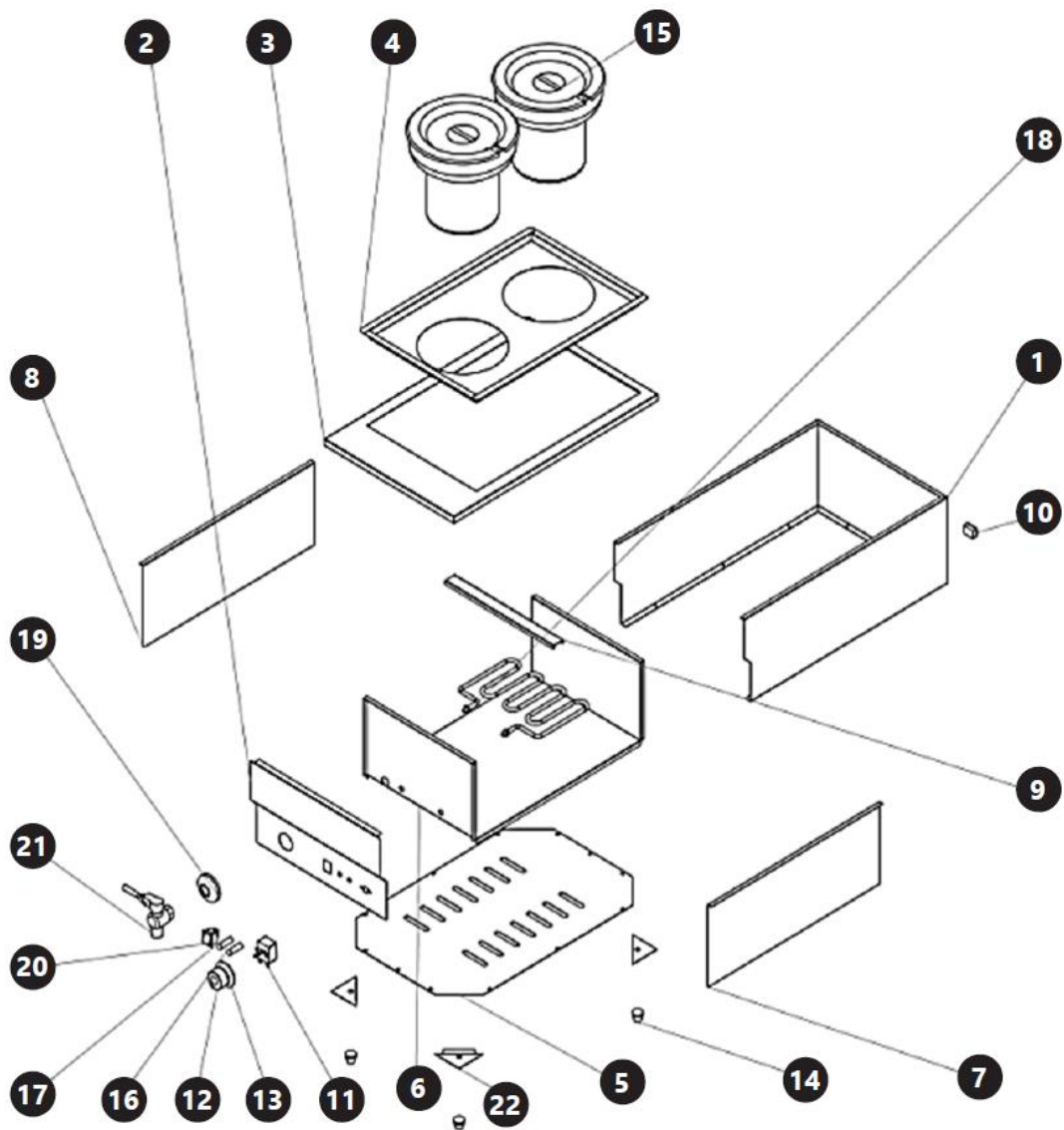

Az alkatrész neve	RC_BM_03 modell	RC_BM_04 modell	RC_BM_05 modell
tok/ház	1, 2		1, 6, 7, 8
Fűtőlap alap	3	8, 9	
Kezelőpanel	4	5	2
Rögzítő gerenda	5	4, 10	9
Fűzőlap	6	3	18 (fűtés)
Alsó lemez	7	6	5
Fényjelző	8	11	16, 17
Aljzat a hőmérséklet-szabályozó gombhoz	9	12	
A hőmérséklet-szabályozó gomb tokja	10	13	
Tartály	11	14	15
Termostát	12	17	11
Támasztóláb	13	15	14
Tápkábel aljzat	14	16	10
Támasztóláb szerelőlemezek		7	22
Tartály tartólemez			3, 4
Termostát aljzat			12
Termostát ház			13
Csap háza			19

Az alkatrész neve	RC_BM_03 modell	RC_BM_04 modell	RC_BM_05 modell
ON/OFF gomb			20
Csap			21

5. Felkészülés a használatra

KÉSZÜLÉK HELYE

A környezet hőmérséklete nem lehet magasabb 40 °C-nál, a relatív páratartalom pedig nem haladhatja meg a 85%-ot. Gondoskodjon a megfelelő szellőzésről abban a helyiségben, ahol a készüléket használják. A készülék mindkét oldala és a fal vagy más tárgyak között legalább 10 cm távolságnak kell lennie. A készüléket mindig egyenes, stabil, tiszta, tűzálló és száraz felületen, gyermekek és korlátozott szellemi és érzékszervi képességekkel rendelkező személyek számára elérhetetlen helyen kell használni. Helyezze el a készüléket úgy, hogy mindig hozzáférjen a hálózati csatlakozóhoz. A készülékhez csatlakoztatott tápkábelnek megfelelően földeltnek kell lennie, és meg kell felelnie a termék címkéjén található műszaki adatoknak.

Az első használat előtt szerelje szét a készüléket és minden alkatrészét, és tisztítsa meg.

6. Eszközhasználat



FIGYELEM! A Royal Catering gépeinek hosszú és hibamentes működése érdekében győződjön meg arról, hogy a termosztát gombja "0" állásban van, mielőtt a készüléket áramforráshoz csatlakoztatja.



FIGYELEM! Az első használat során égő szagot lehet érezni. Ez normális, és rövid időn belül el fog tűnni. Gondoskodjon a helyiség jó szellőzéséről.

- Szerelje be a tápkábelt úgy, hogy a 3 pólusú végét a készülékházban lévő aljzatba dugja.

AZ RC_BM_05 MODELLRE VONATKOZIK:

Töltse meg a fűtőelemmel ellátott kamrát vízzel. A kamrában a vízszintnek a fűtőelem fölött kell lennie.

- Helyezze a tartályt a készülék belsejébe.
- Öntse a levest a tartályba.
- Zárja be a készüléket a fedéllel.
- Csatlakoztassa a tápegység dugaszát a fali konnektorba.
- Kapcsolja be a készüléket az ON/OFF gombbal (csak az RC_BM_05 modell esetében; az RC_BM_03 és RC_BM_04 modellek bekapcsolása a hőmérsékletszabályozó gombbal történik).
- Állítsuk be a kívánt hőmérsékletet.

VIGYÁZAT! Fűtés közben a narancssárga fény világít. Ha kikapcsol, az azt jelenti, hogy a tartály tartalma elérte a kívánt hőmérsékletet. Ha a tartalom lehűl és a hőmérséklete csökken, a készülék újraindítja a fűtést, hogy elérje a kívánt hőmérsékletet, és a narancssárga fény ismét kigyullad.

6.1. Kezelőpanel

RC_BM_03



RC_BM_04

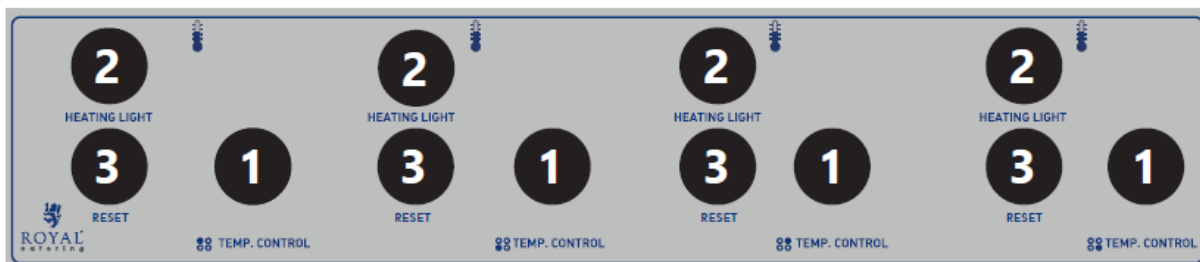

RC_BM_05

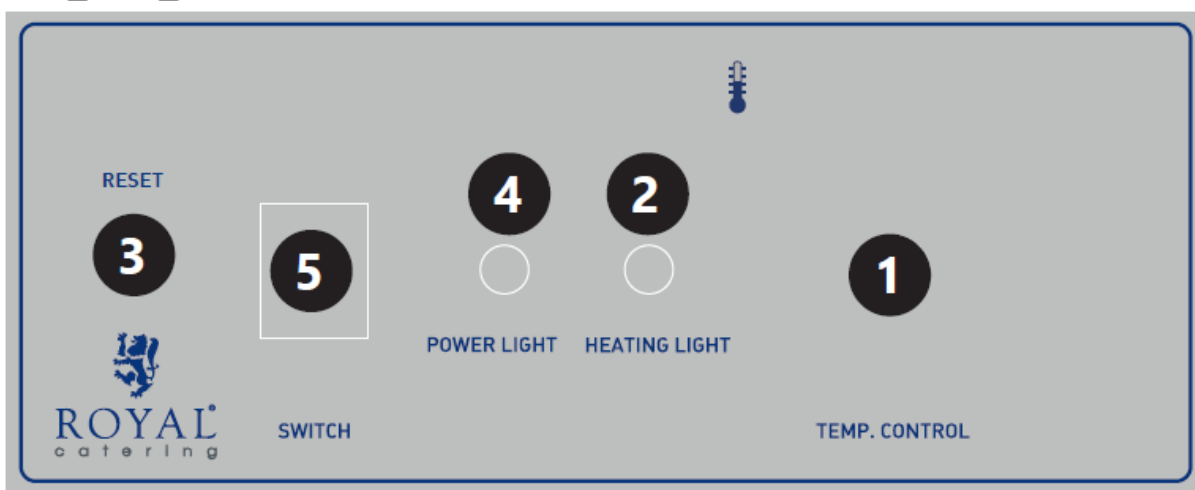

1. Hőmérséklet-beállító gomb
2. Fűtésvezérlő lámpa
3. "RESET" gomb - leállítja a készülék működését.
4. Tápegység vezérlőfény
5. Be-/kikapcsoló

7. Tisztítás és karbantartás

- a) Minden tisztítás, beállítás vagy a tartozékok cseréje előtt, illetve ha a készüléket nem használják, húzza ki a hálózati csatlakozót, és hagyja a készüléket teljesen kihűlni.
- b) Tisztítás vagy elrakás előtt mindig húzza ki a készüléket a hálózatról.
- c) A felület tisztításához csak nem korrozív tisztítószeret használjon.
- d) A készülék mosásához csak enyhe, élelmiszeripari tisztítószeret használjon.

- e) A készülék tisztítása után, mielőtt újra használná, minden alkatrészt teljesen meg kell szárítani.
- f) A készüléket száraz, hűvös, nedvességtől és közvetlen napfénytől védett helyen tárolja.
- g) Ne permetezze a készüléket vízszugárral, és ne merítse vízbe.
- h) Ne engedje, hogy víz jusson a készülék belsejébe a készülékházban lévő szellőzőnyílásokon keresztül.
- i) Tisztítsa meg a szellőzőnyílásokat kefével és sűrített levegővel.
- j) A készüléket rendszeresen ellenőrizni kell a műszaki hatékonyság ellenőrzése és az esetleges sérülések észlelése érdekében.
- k) A tisztításhoz nedves, puha rongyot kell használni.
- l) Ne használjon éles és/vagy fémtárgyakat a tisztításhoz (pl. drótkéféket vagy fémspatulát), mert ezek károsíthatják a készülék felületi anyagát.
- m) Ne tisztítsa a készüléket savas anyaggal, orvosi célú szerekkel, hígítókkal, üzemanyaggal, olajokkal vagy más vegyi anyagokkal, mert ez károsíthatja a készüléket.

8. A használt eszközök ártalmatlanítása

Ne dobja ezt a készüléket a kommunális hulladékrendszerekbe. Adja át egy elektromos és elektromos készülék újrahasznosító és gyűjtőhelyen. Ellenőrizze a terméken, a használati utasításon és a csomagoláson található szimbólumot. A készülék gyártásához használt műanyagok a jelölésüknek megfelelően újrahasznosíthatók. Azzal, hogy az újrahasznosítást választja, jelentősen hozzájárul környezetünk védelméhez.

A helyi újrahasznosító létesítményre vonatkozó információkért forduljon a helyi hatóságokhoz.



Denne brugervejledning er blevet oversat ved hjælp af maskinoversættelse. Vi har gjort alt for at sikre, at oversættelsen er nøjagtig, men vær opmærksom på, at automatiserede oversættelser ikke er perfekte og ikke er beregnet til at erstatte menneskelige oversættere. Den officielle version af brugervejledningen er på engelsk. Eventuelle forskelle mellem den oversatte version og den oprindelige engelske er ikke juridisk bindende. Hvis du har spørgsmål om nøjagtigheden af oversættelsen, bedes du henvise til den engelske version, som er den officielle reference. Flere sprogversioner er tilgængelige efter anmodning via info@expondo.com.

Tekniske data

Parameterbeskrivelse	Parameterværdi		
Produktnavn	Vandbad		
Model	RC_BM_03	RC_BM_04	RC_BM_05
Nominal spænding [V~] / frekvens [Hz]	230/50		
Nominal effekt[W]	1100	2200	1600
Beskyttelsesklasse	I		
Dimensioner (bredde x dybde x højde) [mm]	554x282x368	554x554x380	402x633x330
Vægt [kg]	9,7	17	12,7

1. Generel beskrivelse

Brugervejledningen er designet til at hjælpe med sikker og problemfri brug af enheden. Produktet er designet og fremstillet i overensstemmelse med strenge tekniske brugsbetingelser ved hjælp af de mest avancerede teknologier og komponenter. Derudover er det produceret i overensstemmelse med de strengeste kvalitetsstandarder.

BRUG IKKE ENHEDEN, MEDMINDRE DU HAR LÆST OG FORSTÅET DENNE BRUGERVEJLEDNING GRUNDIGT.

For at forlænge apparatets levetid og sikre problemfri drift skal du bruge det i overensstemmelse med denne brugervejledning og regelmæssigt udføre vedligeholdelsesopgaver. De tekniske data og specifikationer i denne brugervejledning er opdaterede. Producenten forbeholder sig ret til at foretage ændringer i forbindelse med kvalitetsforbedringer. Enheden er designet til at reducere risikoen for støjemission til et minimum under hensyntagen til teknologiske fremskridt og muligheder for støjreduktion.

Legende



Læs instruktionerne før brug.



Produktet opfylder de relevante sikkerhedsstandarder.



Produktet er genanvendeligt.



FORSIGTIG! eller **ADVARSEL!** eller **HUSK!** beskriver en given situation. (generelt advarselsskilt)



OBS! Advarsel mod elektrisk stød!



Bemærk! Berøring af varme overflader kan føre til forbrændinger!



Udelukkende til indendørs brug.



OBS! Tegningerne i denne manual er kun til illustration, og nogle detaljer kan afvige fra det faktiske produkt.

2. Sikkerhed ved brug



OBS!

Læs alle sikkerhedsadvarsler og alle instruktioner. Hvis advarslerne og instruktionerne ikke følges, kan det medføre elektrisk stød, brand og/eller alvorlig personskade eller endda død.

Udtrykkene "enhed" eller "produkt" bruges i advarslerne og instruktionerne til at henvise til:
Vandbad

2.1. Elektrisk sikkerhed

- a) Apparatets stik skal passe ind i stikkontakten. Du må ikke ændre stikket på nogen måde. Originale stik og matchende stikkontakter reducerer risikoen for elektrisk stød.
- b) Undgå at røre ved jordforbundne genstande som rør, radiatorer, varmeapparater og køleskabe. Der er en øget risiko for elektrisk stød, hvis din krop er jordet og rører ved enheden, der udsættes for direkte regn, vådt gulv og fugtige omgivelser. Hvis der trænger vand ind i apparatet, er der øget risiko for skader på apparatet og elektrisk stød.
- c) Rør ikke ved apparatet med våde eller fugtige hænder.
- d) Brug ikke kablet på en forkert måde. Brug den aldrig til at bære apparatet eller til at fjerne stikket fra stikkontakten. Hold kablet væk fra varmekilder, olie, skarpe kanter eller bevægelige dele. Beskadigede eller sammenfiltrede kabler øger risikoen for elektrisk stød.
- e) Hvis du ikke kan undgå at bruge enheden i et vådt miljø, skal du bruge en fejlstrømsafbryder (RCD). Brug af en RCD mindsker risikoen for elektrisk shock.
- f) Brug ikke enheden, hvis strømkablet er beskadiget eller viser tydelige tegn på slitage. Et beskadiget strømkabel skal udskiftes af en kvalificeret elektriker eller producentens service.
- g) For at undgå elektrisk stød må du ikke nedsænke kablet, stikket eller selve enheden i vand eller anden væske. Brug ikke apparatet på våde overflader.
- h) **FORSIGTIG - LIVSFARE!** Nedsæk aldrig enheden i vand eller andre væsker, når du rengør eller bruger den.

2.2. Sikkerhed på arbejdspladsen

- a) Oprethold orden på arbejdspladsen og god belysning. Uorden eller dårlig belysning kan føre til ulykker. Vær forsigtig, se hvad du gør, og brug din sunde fornuft, når du arbejder med enheden.
- b) Hvis du er i tvivl om, hvorvidt enheden fungerer korrekt, skal du kontakte producentens service.
- c) Produktet må udelukkende repareres af producentens serviceafdeling. Foretag ikke reparationer selv!
- d) I tilfælde af brand eller ild må der kun bruges pulver- eller sneslukkere (CO₂) til at slukke ild i enheden, hvor der er spænding.
- e) Sikkerhedsmærkaterne bør kontrolleres regelmæssigt. Hvis klistermærkerne er ulæselige, skal de udskiftes.
- f) Gem disse instruktioner til senere brug. Hvis apparatet skal overdrages til tredjepart, skal brugsanvisningen overdrages sammen med apparatet.
- g) Opbevar emballagedele og små monteringsdele utilgængeligt for børn.
- h) Hold enheden væk fra børn og dyr
- i) Når dette apparat bruges sammen med andre apparater, skal de øvrige brugsanvisninger også følges.



OBS! Beskyt børn og andre tilskuere, når du bruger apparatet.

2.3. Personlig sikkerhed

- a) Betjen ikke apparatet, hvis du er træt, syg eller påvirket af alkohol, narkotika eller medicin, som kan forringe din evne til at betjene apparatet.
- b) Apparatet er ikke beregnet til at blive brugt af personer (herunder børn) med nedsatte mentale, sensoriske eller intellektuelle funktioner eller manglende erfaring og/eller viden, medmindre de er

under opsyn af en person, der er ansvarlig for deres sikkerhed, eller har fået instruktioner af denne om, hvordan apparatet skal betjenes.

- c) Apparatet må kun betjenes af personer, der er i god fysisk form, som kan håndtere apparatet, og som er tilstrækkeligt uddannede, har læst denne vejledning og har modtaget undervisning i sundhed og sikkerhed.
- d) Vær forsigtig og brug din sunde fornuft, når du betjener apparatet. Et kort øjeblikks distraktion under betjening kan føre til alvorlig personskade.
- e) Enheden er ikke et stykke legetøj. Børn skal være under opsyn for at sikre, at de ikke leger med enheden.
- f) Det er forbudt at stikke hænder eller genstande ind i maskinen!

2.4. Sikker brug af enheden

- a) Brug ikke apparatet, hvis tænd-/slukknappen ikke fungerer korrekt (ikke tænder og slukker). Enheder, der ikke kan styres af kontakten, er farlige, må ikke betjenes og skal repareres.
- b) Enheden skal kobles fra strømforsyningen før justering, rengøring og vedligeholdelse. Denne forebyggende foranstaltning reducerer risikoen for utilsigtet aktivering.
- c) Opbevar ubrugte enheder utilgængeligt for børn og andre, der ikke er fortrolige med enheden eller denne vejledning. Enheder er farlige i hænderne på uerfarne brugere.
- d) Hold enheden i god funktionsdygtig stand.
- e) Opbevar enheden utilgængeligt for børn.
- f) Reparation og vedligeholdelse af enheden skal udføres af kvalificerede personer, der kun bruger originale reservedele. Dette vil sikre en sikker brug af enheden.
- g) For at sikre enhedens funktionsdygtighed må du ikke fjerne de fabriksmonterede dæksler eller løsne skrueerne.
- h) Apparatet må ikke flyttes, forskydes eller drejes under drift.
- i) Rengør enheden regelmæssigt for at forhindre permanent ophobning af snavs.
- j) Enheden er ikke et stykke legetøj. Rengøring og vedligeholdelse må ikke udføres af børn uden opsyn af en voksen.
- k) Start ikke enheden, når den er tom.
- l) Det er forbudt at manipulere med enheden for at ændre dens parametre eller konstruktion.
- m) Hold enheden væk fra ild- og varmekilder.
- n) Husk at udvise forsigtighed under åbning af låget for at undgå forbrænding med damp.
- o) Under brug af udstyret må det ikke røres ved med hænderne (undtagen styrepanelet).
- p) Er udstyret defekt eller fungerer det ikke optimalt skal det slukkes og det må ikke pilles ved.
- q) Beholdere må ikke lades stå på gasplader eller induktionskogeplader og bruges som gryder.



OBS! På trods af apparatets sikre design og dets beskyttelsesfunktioner, og på trods af brugen af ekstra elementer til beskyttelse af operatøren, er der stadig en lille risiko for ulykker eller skader, når apparatet bruges. Vær opmærksom og brug din sunde fornuft, når du bruger enheden.

3. Retningslinjer for brug

Udstyret bruges til opvarmning af suppe og opretholdelse af temperaturen.

Brugeren er ansvarlig for eventuelle skader som følge af utilsigtet brug af enheden.

4. Beskrivelse af apparatet

RC_BM_03

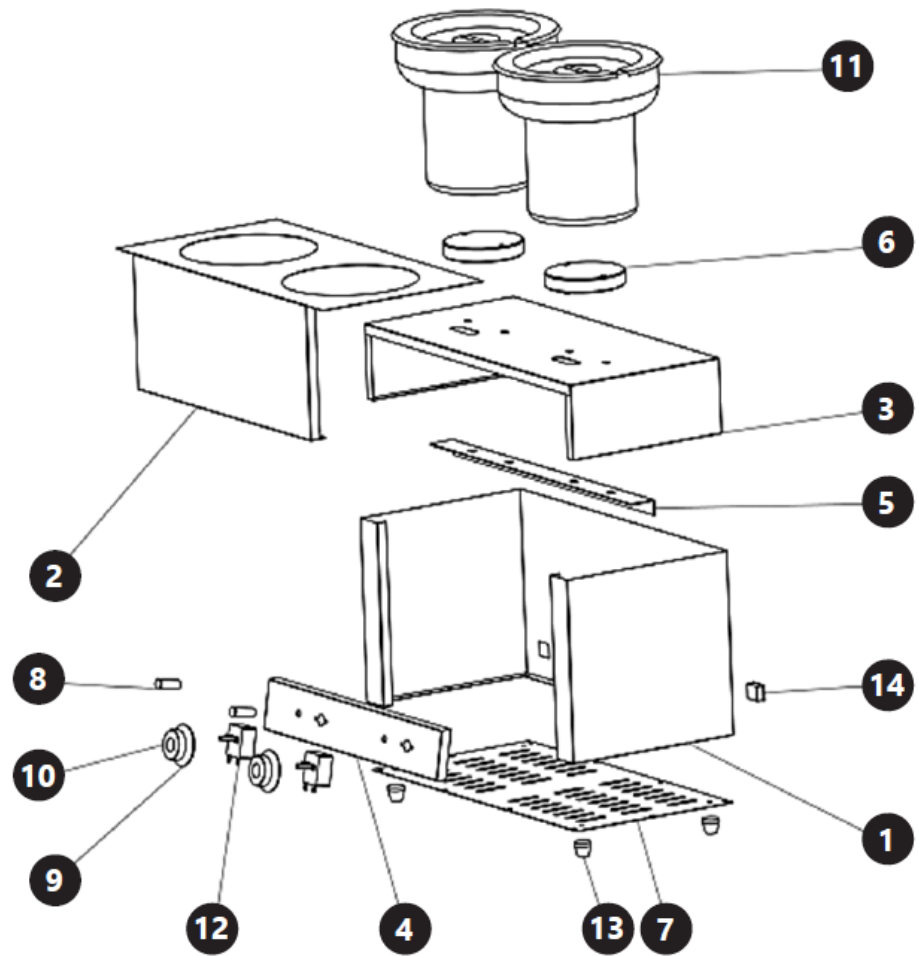

RC_BM_04

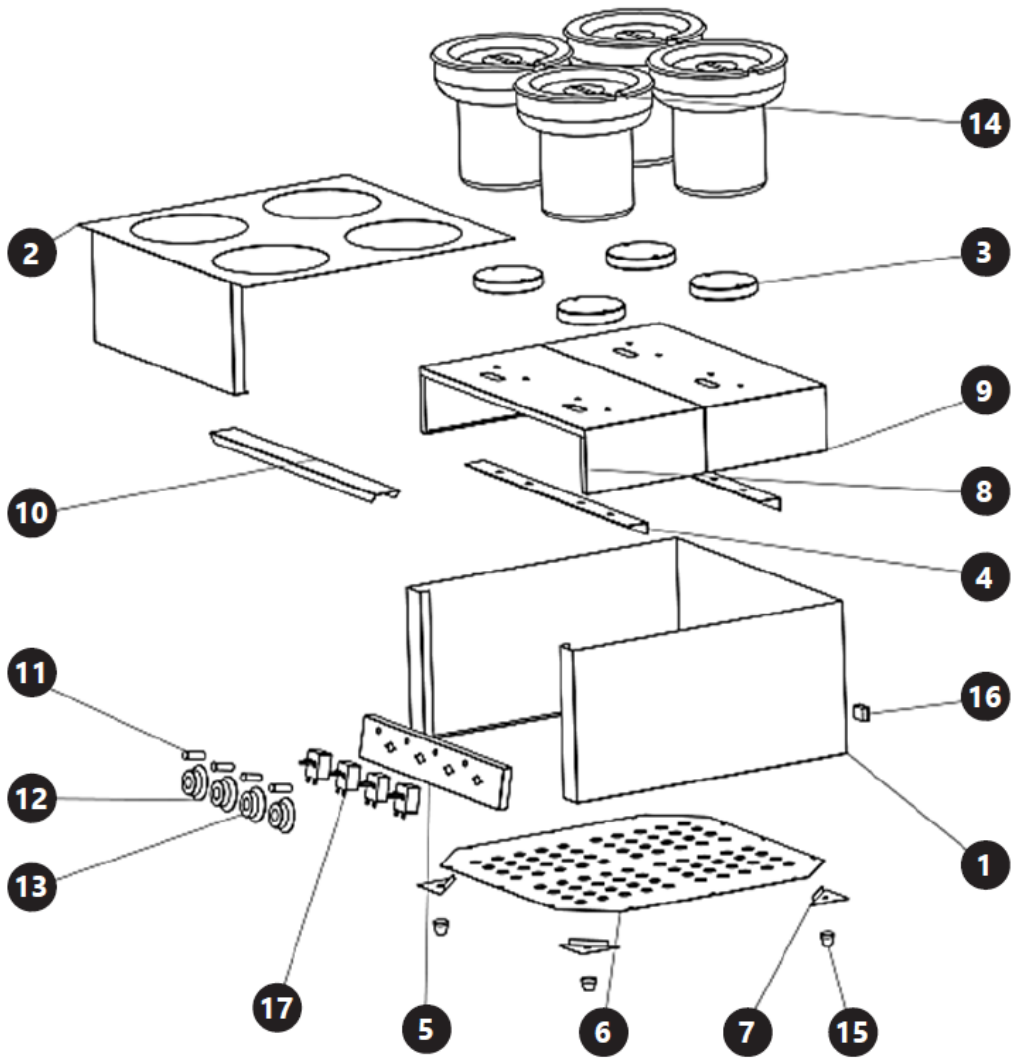

RC_BM_05

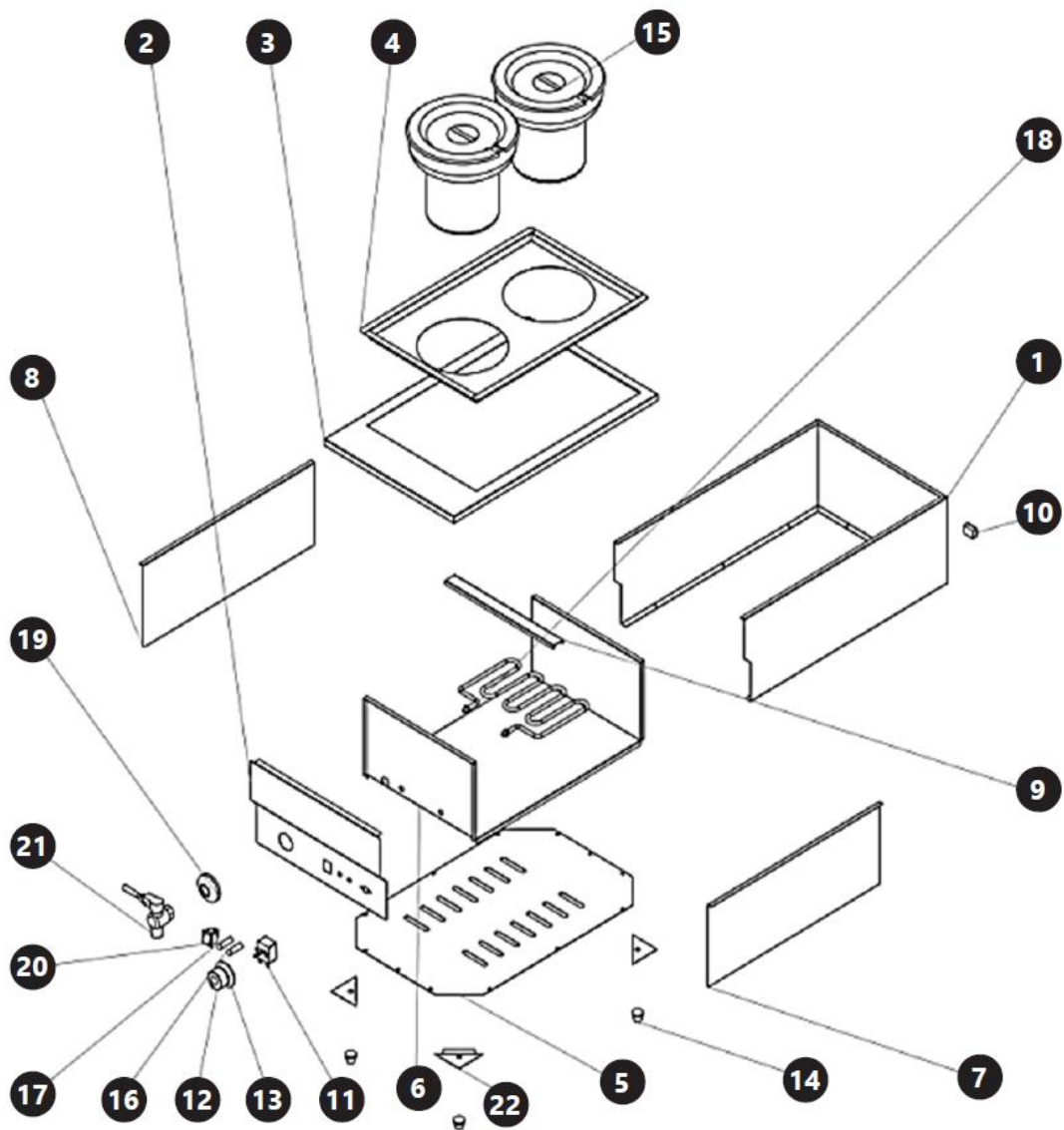

Navn på delen	Model RC_BM_03	Model RC_BM_04	Model RC_BM_05
Hus/hovedparti	1, 2		1, 6, 7, 8
Varmepladens fod	3	8, 9	
Kontrolpanel	4	5	2
Fastgørelsesbjælke	5	4, 10	9
Varmeplade	6	3	18 (varmelegeme)
Nedre plade	7	6	5
Kontrollampe	8	11	16, 17
Udtag f/ drejeknap til temperaturjustering	9	12	
Hus af drejeknap til temperaturjustering	10	13	
Beholder	11	14	15
Termostat	12	17	11
Støttefod	13	15	14
Udtag f/ forsyningsledning	14	16	10
Føddernes monteringsplader		7	22
Støtteplade f/holderen			3, 4
Termostatudtag			12
Termostathus			13
Armaturhus			19

Navn på delen	Model RC_BM_03	Model RC_BM_04	Model RC_BM_05
ON\OFF -knap			20
Taphane			21

5. Klargøring til brug

APPARATETS PLACERING

Omgivelsernes temperatur må ikke være højere end 40 °C, og den relative luftfugtighed skal være mindre end 85 %. Sørg for god ventilation i det rum, hvor enheden bruges. Der skal være mindst 10 cm afstand mellem hver side af enheden og væggen eller andre genstande. Apparatet skal altid bruges, når det står på en jævn, stabil, ren, brandsikker og tør overflade, og det skal være uden for børns og personer med begrænsede mentale og sensoriske funktioners rækkevidde. Placer enheden, så du altid har adgang til strømstikket. Netledningen, der er tilsluttet apparatet, skal være korrekt jordet og svare til de tekniske oplysninger på produktetiketten.

Skil enheden og alle dens komponenter ad, og rengør dem før første brug.

6. Brug af enhed



OBS! For at sikre en lang og fejlfri drift af maskiner fra Royal Catering skal du sørge for, at termostatknappen står i positionen "0", før du slutter enheden til en strømkilde.



OBS! Der kan opstå en brændende lugt ved første brug. Det er normalt og bør forsvinde efter kort tid. Sørg for, at rummet er godt ventileret.

1. Installer strømforsyningskablet ved at sætte den 3-polede ende i stikket i enhedens kabinet.

VEDRØRER MODEL RC_BM_05:

Fyld kammeret med varmelegemet med vand. Vandstanden i kammeret skal være over varmeelementet.

2. Sæt beholderen ind i udstyret.
3. Kom suppe i beholderen.
4. Læg låg på beholderen.
5. Slut forsyningstikket til kontakten.
6. Tænd for apparatet med ON/OFF-knappen (kun for RC_BM_05-modellen; RC_BM_03- og RC_BM_04-modellerne tændes med temperaturreguleringsknappen).
7. indstil den ønskede temperatur.

OBS! Under opvarmning vil den orange signallampe lyse. Bliver den slukket vil det sige, at indholdet af beholderen har nået den ønskede temperatur. Køles indholdet ned igen og falder dets temperatur, går udstyret igen i gang med opvarmning til den ønskede temperatur er opnået, og den orange lampe bliver igen tændt for.

6.1. Kontrolpanel

RC_BM_03



RC_BM_04

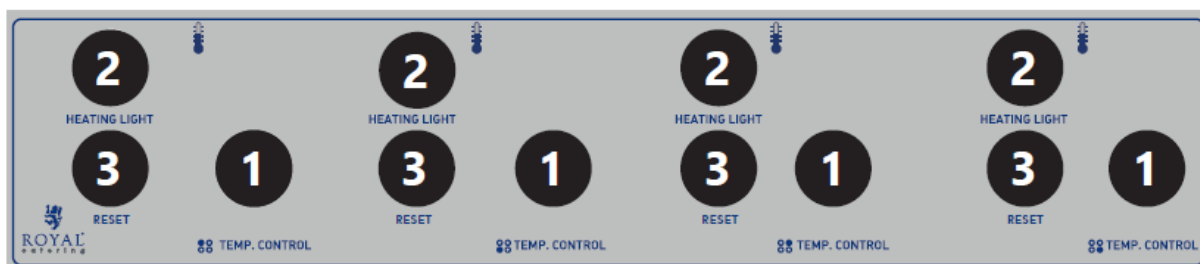

RC_BM_05

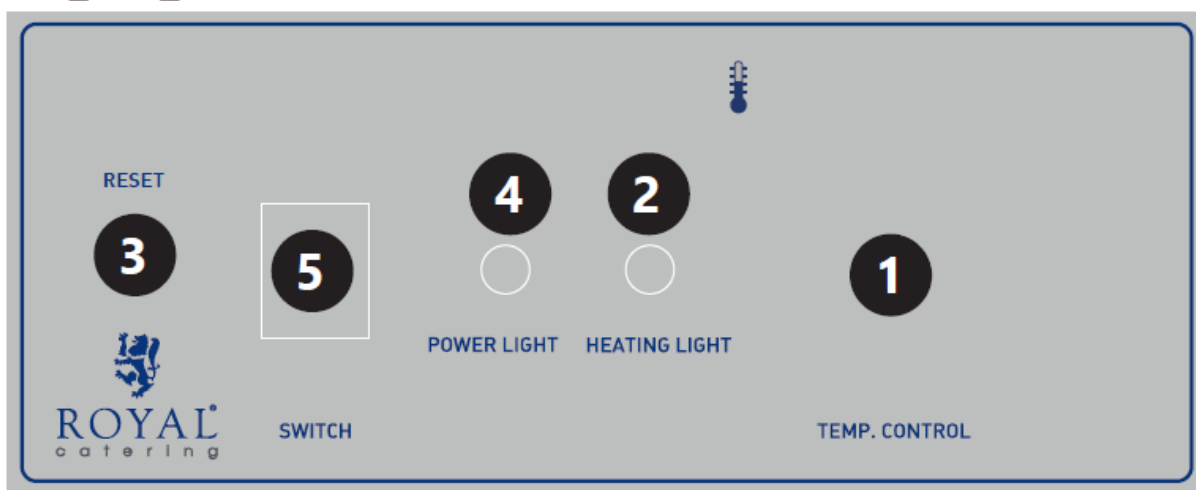

1. Knap til justering af temperatur
2. Lys til varmekontrol
3. "RESET"-knap - stopper driften af enheden
4. Kontrollampe for strømforsyning
5. Tænd-/slukknapp

7. Rengøring og vedligeholdelse

- a) Tag stikket ud af stikkontakten, og lad apparatet køle helt af før hver rengøring, justering eller udskiftning af tilbehør, eller hvis apparatet ikke bruges.
- b) Tag altid stikket ud af stikkontakten, før du rengør eller lægger den væk.
- c) Brug kun ikke-ætsende rengøringsmidler til at rengøre overfladen.
- d) Brug kun milde, fødevarerogodkendte rengøringsmidler til at vaske enheden.

- e) Efter rengøring af enheden skal alle dele tørres helt, før den bruges igen.
- f) Opbevar enheden på et tørt, køligt sted, fri for fugt og direkte sollys.
- g) Apparatet må ikke sprøjtes med en vandstråle eller nedsænkes i vand.
- h) Der må ikke trænge vand ind i enheden gennem åbninger i enhedens kabinet.
- i) Rengør ventilationsåbningerne med en børste og trykluft.
- j) Enheden skal inspiceres regelmæssigt for at kontrollere dens tekniske effektivitet og opdage eventuelle skader.
- k) Brug en blød og fugtig klud til rengøring.
- l) Brug ikke skarpe og/eller metalgenstande til rengøring (f.eks. en stålbørste eller en metalspatel), da de kan beskadige apparatets overflademateriale.
- m) Rengør ikke enheden med syreholdige stoffer, midler til medicinske formål, fortynder, brændstof, olie eller andre kemiske stoffer, da det kan beskadige enheden.

8. Bortskaffelse af brugte enheder

Bortskaf ikke denne enhed i det kommunale affaldssystem. Aflever den på et genbrugs- og indsamlingssted for elektriske apparater. Tjek symbolet på produktet, brugsanvisningen og emballagen. Den plast, der bruges til at konstruere enheden, kan genbruges i overensstemmelse med deres mærkning. Ved at vælge at genbruge yder du et væsentligt bidrag til beskyttelsen af vores miljø. Kontakt de lokale myndigheder for at få oplysninger om din lokale genbrugsstation.



Tämä käyttöopas on käännetty konekäännöksellä. Olemme tehneet kaikkemme varmistaaksemme käännöksen tarkkuuden, mutta huomaa, että automaattiset käännökset eivät ole täydellisiä eivätkä ne ole tarkoitettu korvaamaan ihmiskääntäjiä. Käyttöoppaan virallinen versio on englanninkielinen. Erot käännetyn version ja alkuperäisen englanninkielisen version välillä eivät ole oikeudellisesti sitovia. Jos sinulla on kysyttävää käännöksen tarkkuudesta, katso englanninkielinen versio, joka on virallinen viite. Lisää kieliversioita on saatavilla pyynnöstä osoitteesta info@expondo.com.

Tekniset tiedot

Parametrin kuvaus	Parametrin arvo		
Tuotteen nimi	Vesihaude		
Malli	RC_BM_03	RC_BM_04	RC_BM_05
Nimellisjännite [V~] / taajuus [Hz]	230/50		
Nimellisteho [W]	1100	2200	1600
Suojausluokka	I		
Mitat [leveys x syvyys x korkeus; mm]	554x282x368	554x554x380	402x633x330
Paino [kg]	9,7	17	12,7

1. Yleiskuvaus

Käyttöohje on suunniteltu auttamaan laitteen turvallisessa ja tarkoituksenmukaisessa käytössä. Tuote on suunniteltu ja valmistettu tiukkojen teknisten ohjeiden mukaisesti käyttäen uusinta teknologiaa ja komponentteja. Lisäksi se vastaa tiukimpia laatuvaatimuksia.

ÄLÄ KÄYTÄ LAITETTA, ELLET OLE LUKENUT JA SISÄISTÄNYT NÄITÄ KÄYTTÖOHJEITA PERUSTEELLISESTI.

Laitteen käyttöiän pidentämiseksi ja virheettömän toiminnan varmistamiseksi käytä laitetta tämän käyttöohjeen mukaisesti ja suorita tarvittavat huoltotoimenpiteet säännöllisesti. Näiden käyttöohjeiden sisältämät tekniset tiedot ja spesifikaatiot ovat ajan tasalla. Valmistaja pidättää oikeuden tehdä niihin laadun parantamiseen liittyviä muutoksia. Laitte on suunniteltu siten, että melupäästöriskit ovat mahdollisimman pienet ottaen huomioon tekniikan kehitys ja melun vähentämismahdollisuudet.

Merkkien selitys



Lue ohjeet ennen käyttöä.



Tuote täyttää asiaankuuluvat turvallisuusstandardit.



Tuote on kierrätettävä.



VAROITUS! tai **VAROITUS!** tai **MUISTA!** kuvailee tiettyä tilannetta (yleinen varoitusmerkki)



HUOMIO! Sähköiskun vaara!



Huom! Kuumien pintojen koskettaminen voi aiheuttaa palovammoja!



Vain sisäkäyttöön.



HUOM! Tämän käyttöohjeen piirustukset ovat vain havainnollistavia, ja ne voivat joiltakin osin poiketa todellisesta tuotteesta.

2. Käyttöturvallisuus



HUOMIO!

Lue kaikki turvallisuutta koskevat varoitukset ja kaikki ohjeet. Varoitusten ja ohjeiden noudattamatta jättäminen voi johtaa sähköiskuun, tulipaloon ja/tai vakaviin vammoihin tai kuolemaan.

Varoituksissa ja ohjeissa käytetään termejä "laite" ja "tuote", joilla viitataan: Vesihaude

2.1. Sähköturvallisuus

- Laitteen pistokkeen tulee mahtua pistorasiaan. Älä muokkaa pistotulppaa millään tavalla. Alkuperäiset pistokkeet ja vastaavat pistorasiat vähentävät sähköiskun vaaraa.
- Vältä koskettamasta maadoitettuja esineitä, kuten putkia, lämpöpattereita, lämmittimiä ja jääkaappeja. Sähköiskun vaara kasvaa, jos kehosi on maadoitettu ja koskettaa laitetta alttiina suoralle sateelle, märille lattialle ja kostealle ympäristölle. Jos vettä tunkeutuu laitteeseen, on olemassa lisääntynyt laitteen vaurioitumisen ja sähköiskun vaara.
- Älä kosketa laitetta märillä tai kosteilla käsillä.
- Älä käytä kaapelia väärin. Älä koskaan käytä sitä laitteen kantamiseen tai pistotulpan irrottamiseen pistorasiasta. Pidä virtajohto etäällä lämmönlähteistä, öljystä, terävistä reunoista tai liikkuvista osista. Vahingoittuneet tai sotkeutuneet virtajohdot lisäävät sähköiskun vaaraa.
- Jos et voi välttää laitteen käyttöä kosteassa ympäristössä, käytä vikavirtasuojaa (RCD). Vikavirtasuojakytkimen käyttö vähentää sähköiskun vaaraa.
- Älä käytä laitetta, jos virtajohto on vaurioitunut tai siinä on selkeitä kulumisen merkkejä. Vaurioitunut virtajohto tulee vaihtaa valtuutetun sähköasentajan tai valmistajan huoltoliikkeen toimesta.
- Sähköiskun välttämiseksi älä upota kaapelia, pistoketta tai itse laitetta veteen tai muuhun nesteeseen. Älä käytä laitetta märillä pinnoilla.
- VAROITUS - HENKIVAARA!** Kun puhdistat tai käytät laitetta, älä koskaan upota sitä veteen tai muihin nesteisiin.

2.2. Turvallisuus työpaikalla

- Pidä työpaikalla järjestys ja hyvä valaistus. Epäjärjestys tai huono valaistus voivat johtaa onnettomuuksiin. Ole varovainen, katso mitä teet ja käytä maalaisjärkeä työskennellessäsi laitteen kanssa.
- Jos olet epävarma laitteen toimivuudesta, ota yhteyttä valmistajan huoltoon.
- Tuotteen saa korjata vain valmistajan huoltopalvelu. Omatoimisia korjauksia ei saa tehdä!
- Tulipalon tai tulipalon sattuessa käytä vain jauhe- tai lumisammuttimia (CO₂) sammuttamiseen laitteessa, jossa on jännite.
- Tarkasta säännöllisesti turvallisuutta koskevien tarrojen kunto. Jos tarrat eivät ole luettavissa, ne on vaihdettava.
- Säilytä nämä ohjeet tulevaa tarvetta varten. Jos laite luovutetaan kolmansille osapuolille, käyttöohje on luovutettava laitteen mukana.
- Pidä pakkausosat ja pienet asennusosat poissa lasten ulottuvilta.
- Pidä laite poissa lasten ja eläinten ulottuvilta
- Kun tätä laitetta käytetään yhdessä muiden laitteiden kanssa, on myös muita käyttöohjeita noudatettava.



Muista! Kun käytät laitetta, suojaa lapsia ja muita sivullisia.

2.3. Henkilökohtainen turvallisuus

- Älä käytä laitetta, jos olet väsynyt, sairas tai alkoholin, huumeiden tai lääkkeiden vaikutuksen alaisena, jotka voivat heikentää kykyäsi käyttää laitetta.

- b) Laitetta ei ole tarkoitettu sellaisten henkilöiden (mukaan lukien lapset) käytettäväksi, joiden henkiset, sensoriset tai älylliset toiminnot ovat heikentyneet tai joilla ei ole kokemusta ja/tai tietoa, elleivät he ole heidän turvallisuudestaan vastaavan henkilön valvonnassa tai he ovat antaneet heille ohjeita kuinka laitetta käytetään.
- c) Laitetta saavat käyttää vain henkilöt, jotka ovat fyysisesti hyväkuntoisia, pystyvät käsittelemään laitetta ja jotka ovat asianmukaisesti koulutettuja, jotka ovat lukeneet nämä ohjeet ja ovat saaneet terveys- ja turvallisuuskoulutusta.
- d) Ole varovainen ja käytä maalaisjärkeä käyttäessäsi laitetta. Lyhyt häiriöhetki käytön aikana voi johtaa vakavaan henkilövahinkoon.
- e) Tämä laite ei ole leikkikalua. Lapsia tulee valvoa sen varmistamiseksi, etteivät he leiki laitteella.
- f) Älä laita käsiäsi tai esineitä työlaitteen sisään!

2.4. Laitteen turvallinen käyttö

- a) Älä käytä laitetta, jos ON/OFF-kytkin ei toimi kunnolla (ei kytkeydy päälle ja pois). Laitteet, joita ei voi ohjata kytkimellä, ovat vaarallisia, niitä ei saa käyttää ja ne on korjattava.
- b) Laite on irrotettava verkkovirrasta ennen säätöä, puhdistusta ja huoltoa. Tämä ennaltaehkäisevä toimenpide vähentää tahattoman aktiivisuuden riskiä.
- c) Pidä käyttämättömät laitteet poissa lasten ja muiden, jotka eivät tunne laitetta tai näitä ohjeita, ulottumattomissa. Laitteet ovat vaarallisia kokemattomien käyttäjien käsissä.
- d) Pidä laite hyvässä toimintakunnossa.
- e) Laite on pidettävä poissa lasten ulottuvilta.
- f) Laitteen korjauksen ja huollon saa suorittaa vain pätevä henkilö, joka käyttää vain alkuperäisiä varaosia. Tämä varmistaa laitteen turvallisen käytön.
- g) Älä poista tehtaalla asennettuja kansia tai löysää ruuveja varmistaaksesi laitteen suunnitellun toiminnan.
- h) Älä siirrä, siirrä tai käännä laitetta käytön aikana.
- i) Puhdista laite säännöllisesti estääksesi pysyvän lian kerääntymisen.
- j) Tämä laite ei ole leikkikalua. Lapset eivät saa puhdistaa ja huoltaa laitetta ilman aikuisen valvontaa.
- k) Älä käynnistä laitetta sen ollessa tyhjä.
- l) Laitteen peukalointi sen parametrien tai rakenteen muuttamiseksi on kielletty.
- m) Pidä laite kaukana tulen- ja lämmönlähteistä.
- n) Varo, ettet saa palovammoja höyrystä, kun avaat laitteen kannen.
- o) Älä koske laitteeseen sen ohjauspaneelin lisäksi, kun käytät sitä.
- p) Jos laitteessa ilmenee vika tai toimintahäiriö, sammuta se äläkä käsittele sitä.
- q) Säiliöitä ei saa laittaa kaasu- tai induktioliedelle eikä niitä saa käyttää kattileina.



HUOMIO! Huolimatta laitteen turvallisesta rakenteesta, suojaominaisuuksista ja käyttäjää suojaavien lisäelementtien käytöstä, laitteen käyttöön sisältyy silti aina pieni onnettomuus- tai loukkaantumisenriski. Pysy valppaana ja käytä tervettä järkeä laitetta käyttäessäsi.

3. Käyttöohjeet

Laite on tarkoitettu keiton lämmittämiseen ja lämpötilan ylläpitämiseen astiassa.

Käyttäjä on vastuussa kaikista vahingoista, jotka aiheutuvat laitteen virheellisestä käytöstä.

4. Laitteen kuvaus

RC_BM_03

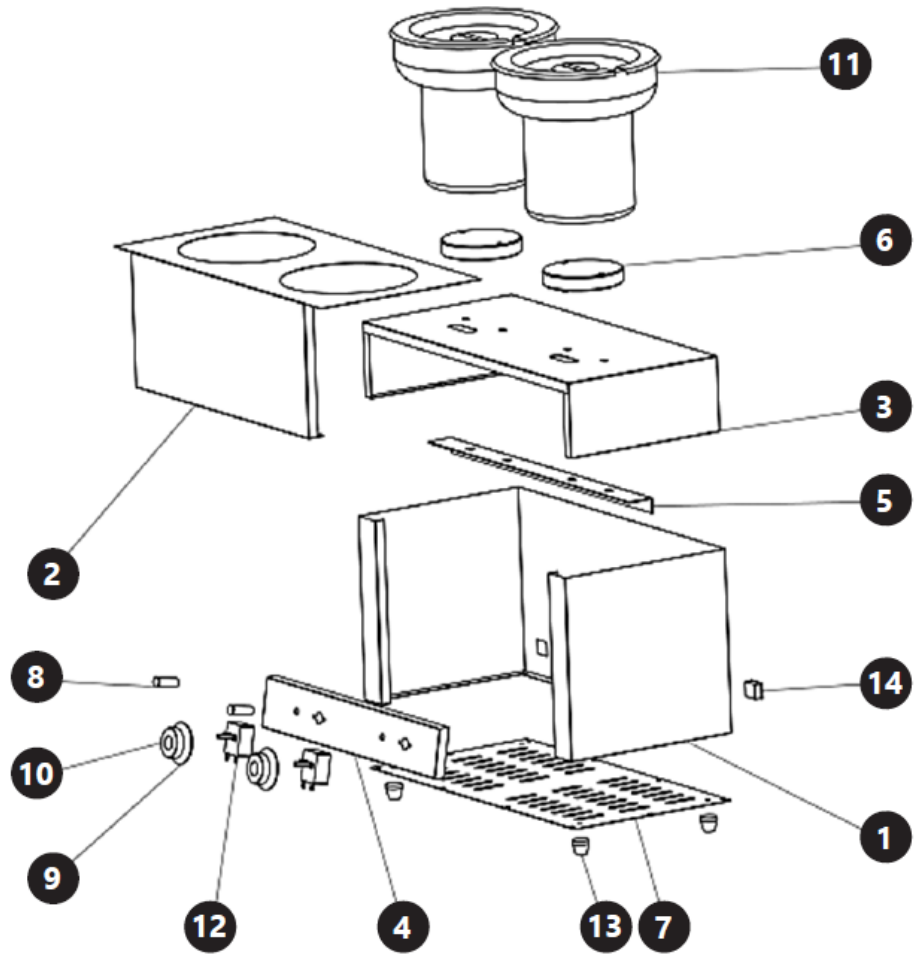

RC_BM_04

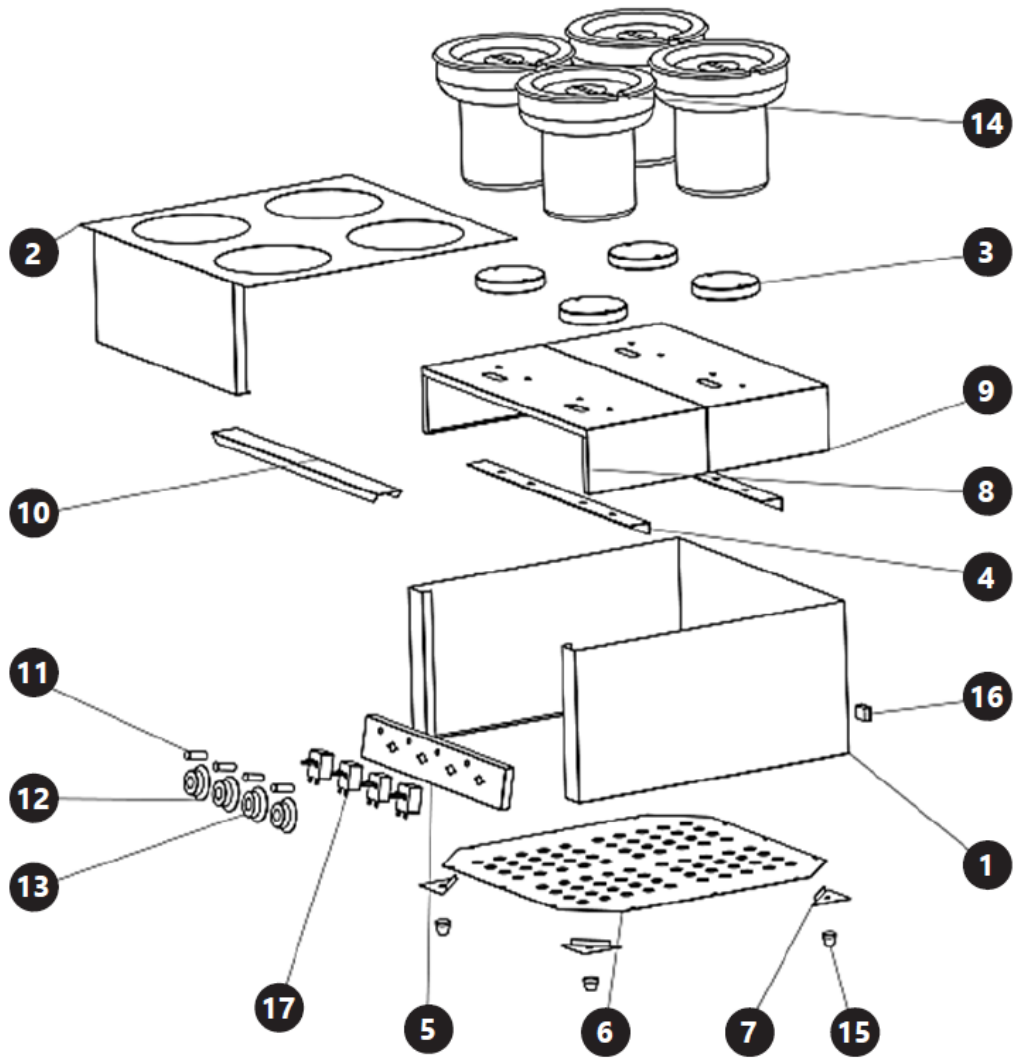

RC_BM_05

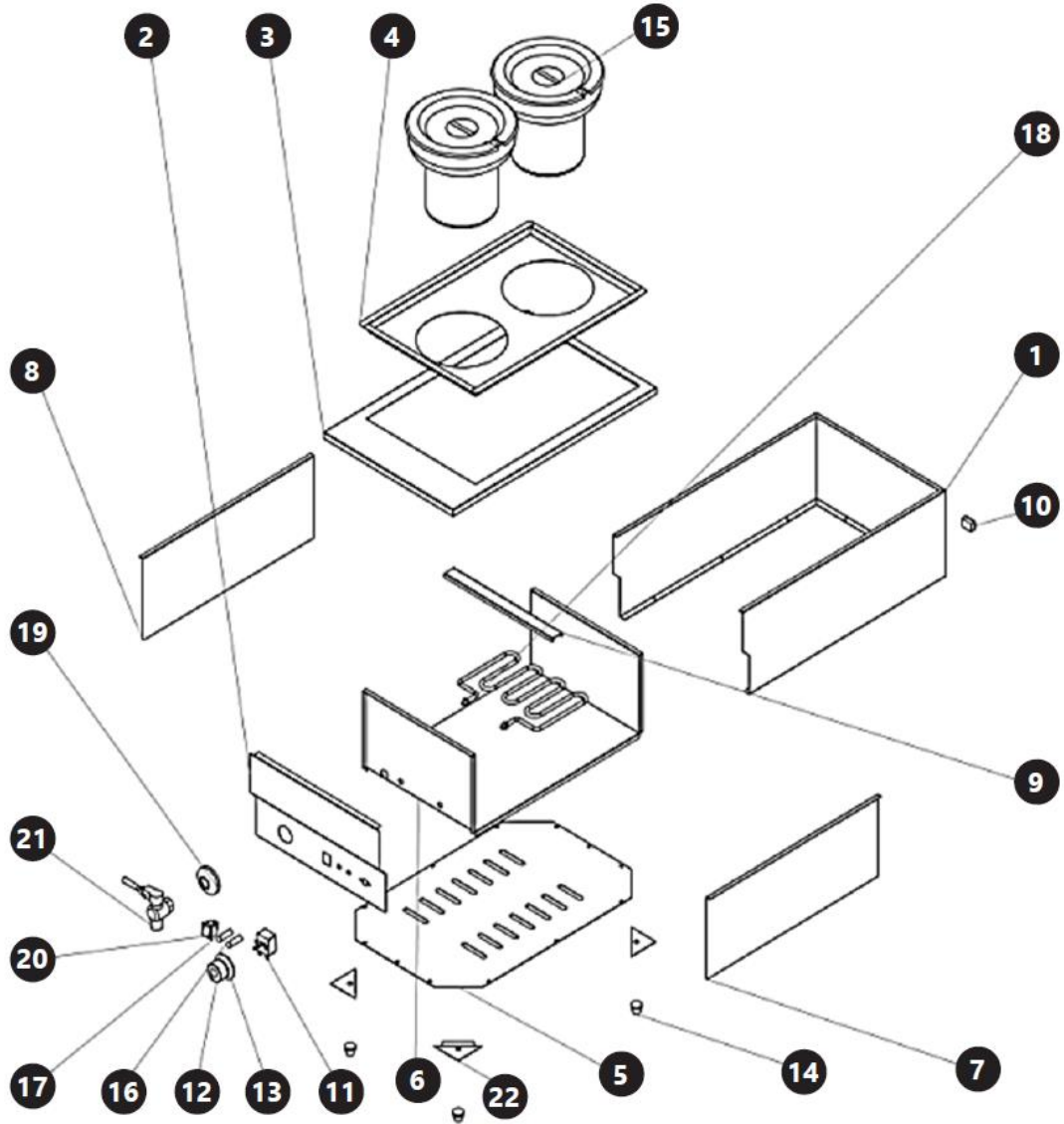

Osan nimi	Malli RC_BM_03	Malli RC_BM_04	Malli RC_BM_05
Kotelo/kotelo	1, 2		1, 6, 7, 8
Lämmityslevypohja	3	8, 9	
Ohjauspaneeli	4	5	2
Kiinnityspalkki	5	4, 10	9
Lämmityslauta	6	3	18 (lämmitin)
Alempi levy	7	6	5
Merkkivalo	8	11	16, 17
Lämpötilan säätönupin liitin	9	12	
Lämpötilan säätönupin kotelo	10	13	
Tankki	11	14	15
Termostaatti	12	17	11
Tukijalka	13	15	14
Syöttökaapelin liitântä	14	16	10
Tukijalkojen asennuslevyt		7	22
Säiliön tukilevy			3, 4
Termostaatin liitântä			12
Termostaatin kotelo			13
Hanan kotelo			19

Osan nimi	Malli RC_BM_03	Malli RC_BM_04	Malli RC_BM_05
ON/OFF-painike			20
Napauta			21

5. Valmistelu käyttöä varten

LAITTEEN SIJAINTI

Käyttöympäristön lämpötila ei saa olla yli 40 °C, ja suhteellisen kosteuden tulee olla alle 85 %. Huolehdi hyvästä ilmanvaihdosta laitteen käyttökohteessa. Laitteen kummankin sivun ja seinän tai muiden kohteiden välillä on oltava vähintään 10 cm:n etäisyys. Laitetta on aina käytettävä tasaisella, vakaalla, puhtaalla, tulenkestävällä ja kuivalla alustalla, ja se on pidettävä poissa lasten ja sellaisten henkilöiden ulottuvilta, joilla on rajoittunut toimintakyky. Sijoita laite niin, että pääset aina käsiksi sen sähköpistokkeeseen. Laitteeseen kytketyn virtajohtojen on oltava asianmukaisesti maadoitettuja, ja sen on vastattava tuoteselosteen teknisiä tietoja.

Pura laite sekä kaikki sen osat ja puhdista ne ennen ensimmäistä käyttökertaa.

6. Laitteen käyttö



HUOMIO! Varmistaaksesi Royal Cateringin koneiden pitkän ja häiriöttömän toiminnan varmistamalla, että termostaatin nappi on "0"-asennossa ennen laitteen kytkemistä virtalähteeseen.



HUOMIO! Ensimmäisellä käyttökerralla voi havaita palaneen hajun. Tämä on normaalia ja sen pitäisi hävitä hetken kuluttua. Varmista, että huone on hyvin tuuletettu.

1. Asenna virtajohto kytkemällä 3-napainen pää laitteen kotelossa olevaan pistorasiaan.

HUOLELLE RC_BM_05 MALLI:

Täytä lämmityselementillä varustettu kammio vedellä. Kammion vedenpinnan tulee olla lämmityselementin yläpuolella.

2. Aseta säiliö laitteen sisään.
3. Kaada keitto astiaan.
4. Sulje laite kannella.
5. Liitä virtalähteen pistoke seinäpistorasiaan.
6. Kytke laite päälle ON/OFF-painikkeella (vain mallille RC_BM_05; mallit RC_BM_03 ja RC_BM_04 kytketään päälle lämpötilan säätimellä).
7. Aseta haluttu lämpötila.

HUOMIO! Lämmityksen aikana oranssi valo syttyy. Jos se on pois päältä, se tarkoittaa, että säiliön sisältö on saavuttanut halutun lämpötilan. Jos sisältö jäähtyy ja niiden lämpötila laskee, laite aloittaa lämmityksen uudelleen saavuttaakseen halutun lämpötilan ja oranssi valo syttyy uudelleen.

6.1. Ohjauspaneeli

RC_BM_03



RC_BM_04

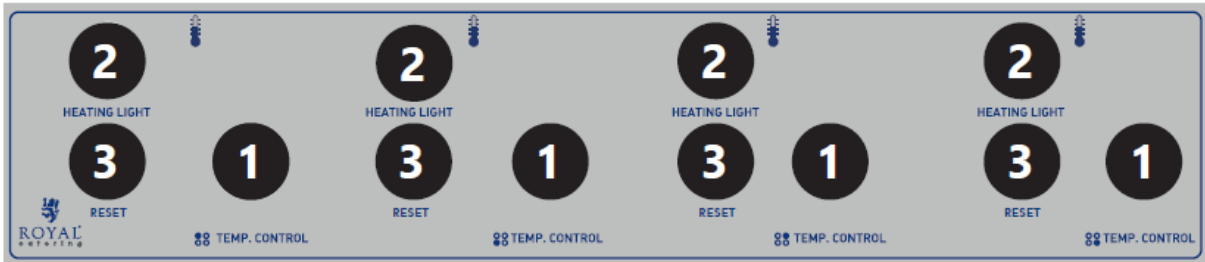

RC_BM_05

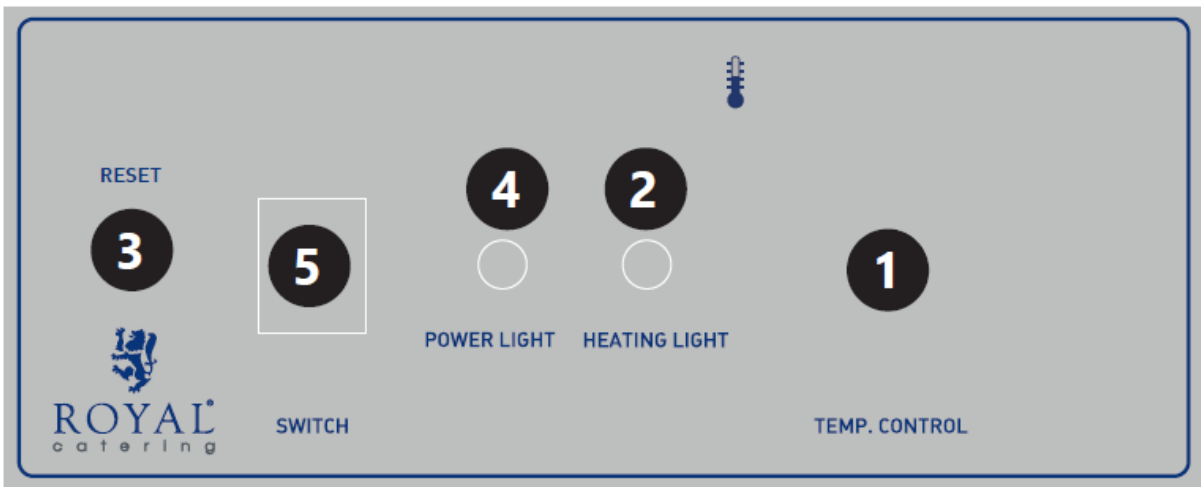

1. Lämpötilan säätönappi
2. Lämmityksen ohjausvalo
3. RESET-painike – pysäyttää laitteen toiminnan
4. Virtalähteen ohjausvalo
5. On/Off-kytkin

7. Puhdistaminen ja huolto

- a) Irrota verkkopistoke pistorasiasta ja anna laitteen jäähtyä kokonaan ennen jokaista puhdistusta, säätöä tai lisävarusteiden vaihtoa sekä silloin, kun laitetta ei käytetä.
- b) Irrota laite aina pistorasiasta ennen sen puhdistamista tai varastoimista.
- c) Käytä laitteen pintojen puhdistamiseen vain syövyttämättömiä puhdistusaineita.
- d) Käytä laitteen pesuun vain mietoja, elintarviketurvallisia pesuaineita.

- e) Laitteen puhdistuksen jälkeen kaikki osat on kuivattava kokonaan ennen seuraavaa käyttökertaa.
- f) Laite on säilytettävä kuivassa ja viileässä paikassa suojassa kosteudelta ja suoralta auringonvalolta.
- g) Älä suihkuta laitetta vesisuihkulla tai upota sitä veteen.
- h) Varmista, ettei laitteen sisään pääse vettä sen kotelossa olevien aukkojen kautta.
- i) Puhdista ilmanvaihtoaukot harjalla ja paineilmalla.
- j) Laite on tarkastettava säännöllisesti sen teknisen tehokkuuden ja mahdollisten vaurioiden havaitsemiseksi.
- k) Käytä puhdistamiseen pehmeää ja kosteaa puhdistusliinaa.
- l) Älä käytä puhdistukseen teräviä ja/tai metallisia esineitä (esim. teräsharjaa tai metallista lastaa), sillä ne voivat vahingoittaa laitteen pintamateriaalia.
- m) Älä puhdista laitetta happamilla aineilla, lääkinnällisiin tarkoituksiin tarkoitetuilla aineilla, ohennusaineilla, polttoaineilla, öljyillä tai muilla kemiallisilla aineilla, sillä ne voivat vahingoittaa laitetta.

8. Käytettyjen laitteiden hävittäminen

Älä hävitä laitetta yleisen kunnallisen jätehuollon kautta. Luovuta se sähkölaitteiden kierrätykseen erikoistuneeseen keräyspisteeseen. Tarkista tuotteessa, käyttöohjeessa ja pakkauksessa oleva symboli. Laitteen valmistamiseen käytetyt muovit voidaan kierrättää merkintöjen mukaisesti. Kierrättämällä jätteet asianmukaisesti annat merkittävän panoksen ympäristönsuojeluun. Ota yhteyttä paikallisiin viranomaisiin saadaksesi tietoa paikallisista kierrätyslaitoksista.



Deze gebruikershandleiding is vertaald met behulp van machinevertaling. Wij hebben er alles aan gedaan om ervoor te zorgen dat de vertaling nauwkeurig is, maar houd er rekening mee dat automatische vertalingen niet perfect zijn en niet bedoeld zijn om menselijke vertalers te vervangen. De officiële versie van de gebruikershandleiding is in het Engels. Eventuele verschillen tussen de vertaalde versie en de originele Engelse versie zijn niet juridisch bindend. Als u vragen hebt over de juistheid van de vertaling, raadpleeg dan de Engelse versie; dit is de officiële referentie. Versies in andere talen zijn op aanvraag verkrijgbaar via info@expondo.com.

Technische gegevens

Beschrijving parameter	Waarde parameter		
Productnaam	Bain-marie		
Model	RC_BM_03	RC_BM_04	RC_BM_05
Nominale spanning [V~] / frequentie [Hz]	230/50		
Nominaal vermogen [W]	1100	2200	1600
Beschermingsklasse	I		
Afmetingen [breedte x diepte x hoogte; mm]	554x282x368	554x554x380	402x633x330
Gewicht [kg]	9,7	17	12,7

1. Algemene beschrijving

De gebruikershandleiding is bedoeld als hulpmiddel bij een veilig en probleemloos gebruik van het apparaat. Het product is ontworpen en vervaardigd volgens strikte technische richtlijnen, met gebruikmaking van de modernste technologieën en componenten. Bovendien wordt het geproduceerd volgens de strengste kwaliteitsnormen.

**GEBRUIK HET APPARAAT ALLEEN ALS U DEZE GEBRUIKERSHANDLEIDING GRONDIG
HEBT GELEZEN EN BEGREPEN.**

Om de levensduur van het apparaat te verlengen en een probleemloze werking te garanderen, dient u het te gebruiken in overeenstemming met deze gebruikershandleiding en regelmatig onderhoudswerkzaamheden uit te voeren. De technische gegevens en specificaties in deze handleiding zijn actueel. De fabrikant behoudt zich het recht om wijzigingen aan te brengen in verband met kwaliteitsverbetering. Het toestel is ontworpen om de risico's van geluidsemisatie tot een minimum te beperken, rekening houdend met de technologische vooruitgang en de mogelijkheden tot geluidsreductie.

Legenda



Lees voor gebruik de instructies.



Het product voldoet aan de relevante veiligheidsnormen.



Recyclebaar product.



LET OP! of **WAARSCHUWING!** of **ONTHOUD!** een bepaalde situatie beschrijven (algemeen waarschuwingstekens).



LET OP! Risico op elektrische schokken!



Opmerking! Het aanraken van hete oppervlakken kan brandwonden veroorzaken!



Alleen voor gebruik binnen.



LET OP! De tekeningen in deze handleiding dienen uitsluitend ter illustratie en kunnen in sommige details afwijken van het werkelijke product.

2. Gebruiksveiligheid



ATTENTIE!

Lees alle veiligheidswaarschuwingen en alle instructies nauwkeurig. Het niet opvolgen van de waarschuwingen en instructies kan leiden tot elektrische schokken, brand en/of ernstig of zelfs dodelijk letsel.

De termen "apparaat" of "product" worden in de waarschuwingen en instructies gebruikt om te verwijzen naar:

Bain-marie

2.1. Elektrische veiligheid

- a) De stekker van het apparaat moet in het stopcontact passen. Verander op geen enkele manier iets aan de stekker. Originele stekkers en bijpassende stopcontacten verkleinen het risico op een elektrische schok.
- b) Raak geaarde voorwerpen zoals buizen, radiatoren, verwarmingstoestellen en koelkasten niet aan. Er is een verhoogd risico op een elektrische schok als uw lichaam geaard is en het apparaat aanraakt terwijl het is blootgesteld aan directe regen, een natte vloer of een vochtige omgeving. Als er water in het apparaat binnendringt, is er een verhoogd risico op schade aan het apparaat en elektrische schokken.
- c) Raak het apparaat niet aan met natte of vochtige handen.
- d) Gebruik de kabel niet op een verkeerde manier. Gebruik het nooit om het apparaat te dragen of om de stekker uit het stopcontact te trekken. Houd de kabel uit de buurt van warmtebronnen, olie, scherpe randen of bewegende delen. Beschadigde of kabels die door elkaar geraakt zijn verhogen het risico op elektrische schokken.
- e) Als u het apparaat toch in een vochtige omgeving moet gebruiken, gebruik dan een aardlekschakelaar. Het gebruik van een RCD verlaagt het risico op elektrische schokken.
- f) Gebruik het apparaat niet als de stroomkabel beschadigd is of duidelijke tekenen van slijtage vertoont. Een beschadigde stroomkabel moet worden vervangen door een gekwalificeerde elektricien of door de servicedienst van de fabrikant.
- g) Om elektrische schokken te voorkomen, mag u de kabel, de stekker of het apparaat zelf niet onderdompelen in water of een andere vloeistof. Gebruik het apparaat niet op natte oppervlakken.
- h) **LET OP - LEVENSGEVAAR!** Dompel het apparaat nooit onder in water of andere vloeistoffen wanneer u het reinigt of gebruikt.

2.2. Veiligheid op de werkplek

- a) Oprethold orden op arbeidsplaatsen en op goed belysning. Rommel of slechte verlichting kan leiden tot ongelukken. Wees voorzichtig, kijk goed wat u doet en gebruik uw gezonde verstand wanneer u met het apparaat werkt.
- b) Als u twijfelt of het apparaat goed werkt, neem dan contact op met de servicedienst van de fabrikant.
- c) Reparaties mogen alleen worden uitgevoerd door een servicepunt van de fabrikant. Zelfstandige reparaties zijn niet toegestaan!
- d) Bij brand of brand mag u uitsluitend poeder- of sneeuwblussers (CO₂) gebruiken om de brand te blussen in het apparaat waar spanning op staat.
- e) Controleer de toestand van de veiligheidsstickers. Indien de stickers niet meer leesbaar zijn, dienen ze te worden vervangen.
- f) Bewaar deze instructies voor toekomstig gebruik. Indien het apparaat aan derden moet worden doorgegeven, dient de gebruiksaanwijzing samen met het apparaat te worden overhandigd.
- g) Houd verpakkingsonderdelen en kleine montageonderdelen buiten bereik van kinderen.
- h) Houd het apparaat buiten bereik van kinderen en dieren

- i) Wanneer u dit apparaat samen met andere apparaten gebruikt, dient u ook de overige gebruiksaanwijzingen in acht te nemen.



Herinner! Bescherm kinderen en andere omstanders bij het gebruik van het apparaat.

2.3. Persoonlijke veiligheid

- a) Gebruik het apparaat niet als u moe of ziek bent of onder invloed bent van alcohol, drugs of medicijnen die uw vermogen om het apparaat te bedienen kunnen beïnvloeden.
- b) Het apparaat is niet bedoeld om te worden gebruikt door personen (inclusief kinderen) met beperkte mentale, sensorische of intellectuele functies of met een gebrek aan ervaring en/of kennis, tenzij zij onder toezicht staan van een persoon die verantwoordelijk is voor hun veiligheid of van hen instructies hebben gekregen over de bediening van het apparaat.
- c) Het apparaat mag uitsluitend worden bediend door personen die lichamelijk fit zijn, in staat zijn het apparaat te bedienen en die hiervoor een passende opleiding hebben gevolgd, deze gebruiksaanwijzing hebben gelezen en een opleiding op het gebied van gezondheid en veiligheid hebben gevolgd.
- d) Wees voorzichtig en gebruik uw gezonde verstand bij het bedienen van het apparaat. Een kort moment van afleiding tijdens het werk kan leiden tot ernstig persoonlijk letsel.
- e) Het apparaat is geen speelgoed. Kinderen moeten onder toezicht staan om ervoor te zorgen dat ze niet met het apparaat spelen.
- f) Steek uw handen of voorwerpen niet in het werkende apparaat!

2.4. Veilig gebruik van het apparaat

- a) Gebruik het apparaat niet als de AAN/UIT-schakelaar niet goed werkt (niet aan en uit gaat). Apparaten die niet met de schakelaar kunnen worden bediend, zijn gevaarlijk en mogen niet worden bediend. Ze moeten worden gerepareerd.
- b) Voordat u het apparaat instelt, reinigt of onderhoudt, moet u het loskoppelen van de stroomvoorziening. Deze preventieve maatregel verkleint het risico op onbedoelde activering.
- c) Houd ongebruikte apparaten buiten bereik van kinderen en personen die niet bekend zijn met het apparaat of deze instructies. Apparaten zijn gevaarlijk in de handen van onervaren gebruikers.
- d) Zorg ervoor dat het apparaat goed blijft werken.
- e) Houd het apparaat buiten het bereik van kinderen.
- f) Reparaties en onderhoud van het apparaat dienen te worden uitgevoerd door gekwalificeerde personen en uitsluitend met gebruikmaking van originele reserveonderdelen. Zo wordt een veilig gebruik van het apparaat gewaarborgd.
- g) Om de operationele integriteit van het apparaat te waarborgen, mag u de in de fabriek geïnstalleerde afdekkingen niet verwijderen en geen schroeven losdraaien.
- h) Beweeg, verschuif of draai het apparaat niet tijdens het gebruik.
- i) Maak het apparaat regelmatig schoon om te voorkomen dat er zich blijvend vuil ophoopt.
- j) Het apparaat is geen speelgoed. Reiniging en onderhoud mogen niet worden uitgevoerd door kinderen zonder toezicht door een volwassene.
- k) Start het apparaat niet als het leeg is.
- l) Het is verboden om aan het apparaat te sleutelen om de parameters of de constructie ervan te wijzigen.
- m) Houd het apparaat uit de buurt van vuur- en warmtebronnen.
- n) Pas op dat u zich niet brandt door de stoom wanneer u de klep van het apparaat opent.
- o) Raak het apparaat tijdens gebruik niet aan, behalve het bedieningspaneel.
- p) Indien er een storing of defect aan het apparaat optreedt, dient u het uit te schakelen en mag u er niet mee manipuleren.
- q) De containers mogen niet op gas- of inductiekookplaten worden geplaatst en als pannen worden gebruikt.



ATTENTIE! Ondanks het veilige ontwerp van het apparaat en de beschermende functies ervan, en ondanks het gebruik van extra elementen ter bescherming van de bediener, bestaat er toch een klein risico op een ongeval of letsel bij het gebruik van het apparaat. Blijf alert en gebruik uw

gezond verstand wanneer u het apparaat gebruikt.

3. Gebruiksrichtlijnen

Het apparaat is bedoeld om soep in de container te verwarmen en op temperatuur te houden.

De gebruiker is aansprakelijk voor alle schade die voortvloeit uit onbedoeld gebruik van het apparaat.

4. Beschrijving van het apparaat

RC_BM_03

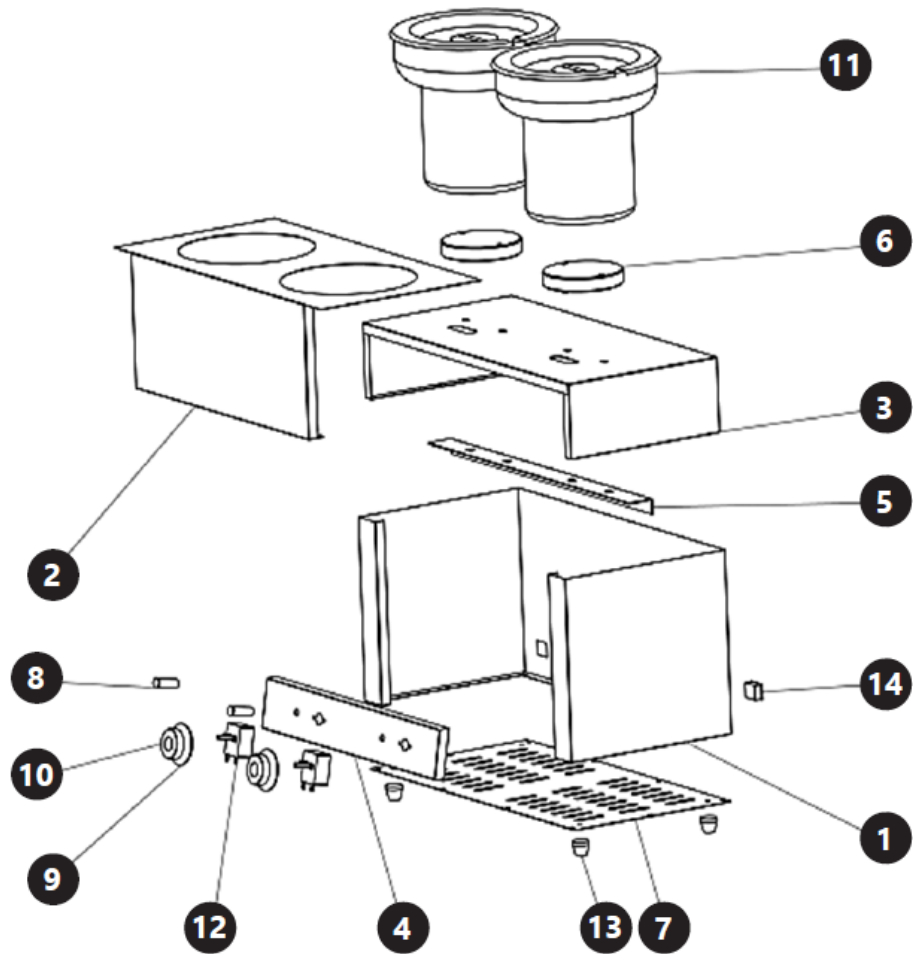

RC_BM_04

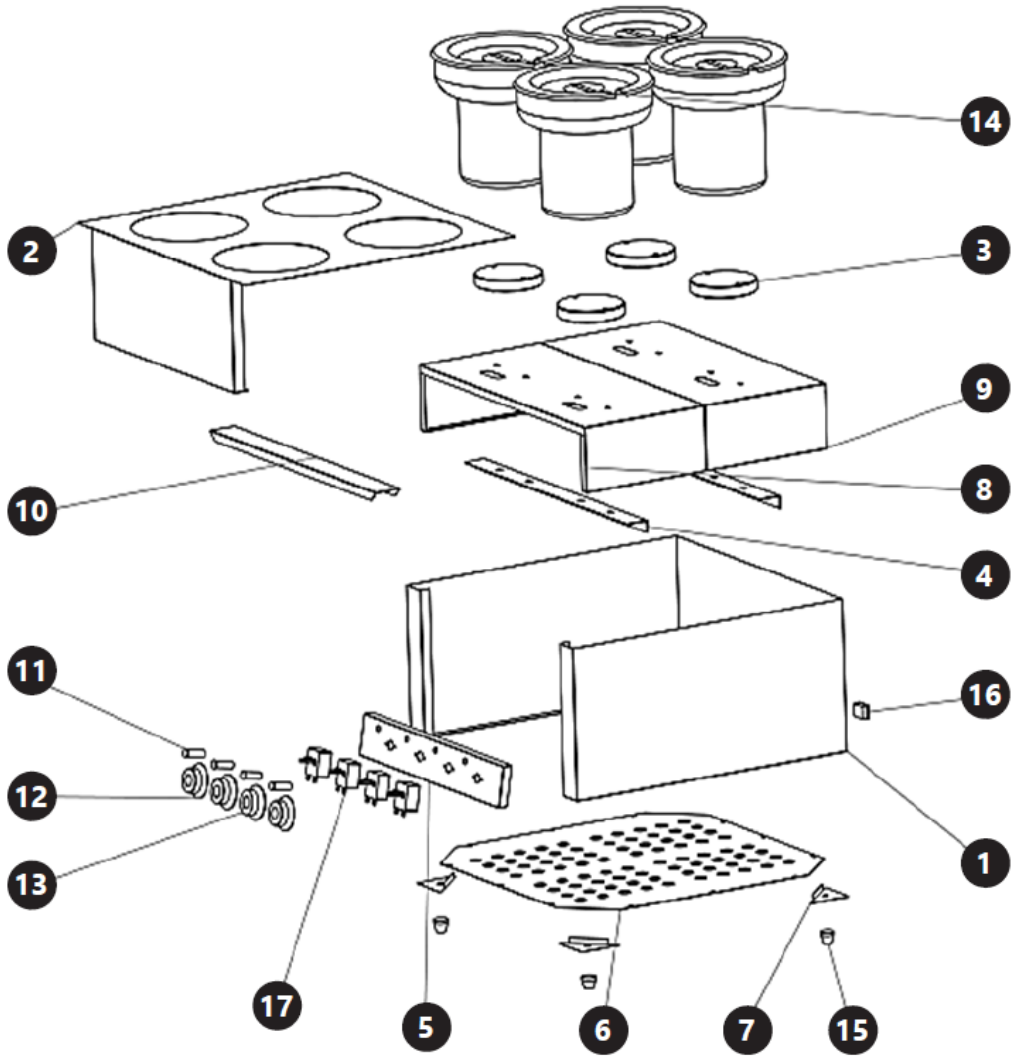

RC_BM_05

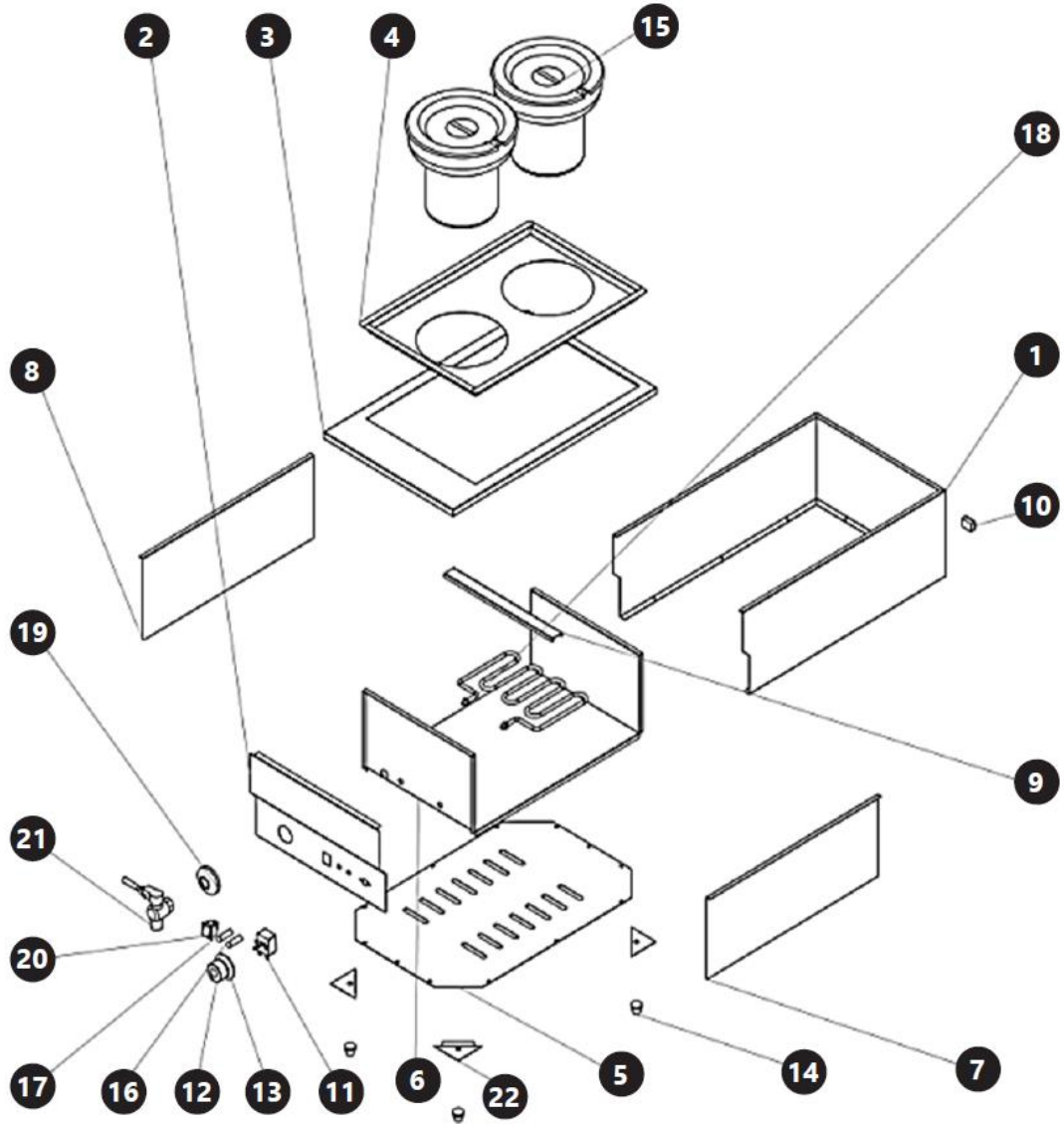

Naam van het onderdeel	Model RC_BM_03	Model RC_BM_04	Model RC_BM_05
Behuizing/behuizing	1, 2		1, 6, 7, 8
Verwarmingsplaat basis	3	8, 9	
Besturingspaneel	4	5	2
Bevestigingsbalk	5	4, 10	9
Verwarmingsbord	6	3	18 (verwarming)
Onderste plaat	7	6	5
Indicatielampje	8	11	16, 17
Aansluiting voor de temperatuurregelknop	9	12	
Behuizing van de temperatuurregelknop	10	13	
Tank	11	14	15
Thermostaat	12	17	11
Steunvoet	13	15	14
Aansluiting voor voedingskabel	14	16	10
Steunvoet installatieplaten		7	22
Container steunplaat			3, 4
Thermostaat aansluiting			12
Thermostaatbehuizing			13
Kraanbehuizing			19

Naam van het onderdeel	Model RC_BM_03	Model RC_BM_04	Model RC_BM_05
ON/ OFF-knop			20
Kraan			21

5. Klaarmaken voor gebruik

PLAATS VAN HET APPARAAT

De omgevingstemperatuur mag niet hoger zijn dan 40°C en de relatieve vochtigheid moet lager zijn dan 85%. Zorg voor een goede ventilatie in de ruimte waarin het apparaat wordt gebruikt. Er moet minstens 10 cm afstand zijn tussen elke kant van het apparaat en de muur of andere voorwerpen. Het apparaat moet altijd worden gebruikt op een vlakke, stabiele, schone, brandvrije en droge ondergrond en buiten het bereik van kinderen en personen met beperkte mentale en sensorische functies. Plaats het apparaat zo dat u altijd bij de stekker kunt. Het op het apparaat aangesloten netsnoer moet correct geaard zijn en overeenkomen met de technische gegevens op het productetiket.

Demonteer het apparaat en alle onderdelen en reinig ze voor het eerste gebruik.

6. Gebruik van het apparaat



ATTENTIE! Om een lange en storingsvrije werking van de machines van Royal Catering te garanderen, dient u ervoor te zorgen dat de thermostaatknop in de stand "0" staat voordat u het apparaat op een stroombron aansluit.



ATTENTIE! Bij het eerste gebruik kan er een brandgeur worden waargenomen. Dit is normaal en zou na korte tijd moeten verdwijnen. Zorg ervoor dat de kamer goed geventileerd is.

1. Sluit de voedingskabel aan door het 3-pins uiteinde aan te sluiten op de aansluiting op de behuizing van het apparaat.

BETREFFENDE MODEL RC_BM_05:

Vul de kamer met het verwarmingselement met water. Het waterniveau in de kamer moet boven het verwarmingselement staan.

2. Plaats de container in het apparaat.
3. Giet de soep in de kom.
4. Sluit het apparaat af met het deksel.
5. Steek de stekker van de voeding in het stopcontact.
6. Schakel het apparaat in met de AAN/UIT-knop (alleen bij het model RC_BM_05; de modellen RC_BM_03 en RC_BM_04 worden ingeschakeld met de temperatuurregelknop).
7. Stel de gewenste temperatuur in.

LET OP! Tijdens het verwarmen brandt het oranje lampje. Als het apparaat uit staat, betekent dit dat de inhoud van de container de gewenste temperatuur heeft bereikt. Zodra de inhoud afkoelt en de temperatuur daalt, zal het apparaat opnieuw opwarmen tot de gewenste temperatuur is bereikt. Het oranje lampje gaat dan weer branden.

6.1. Besturingspaneel

RC_BM_03



RC_BM_04

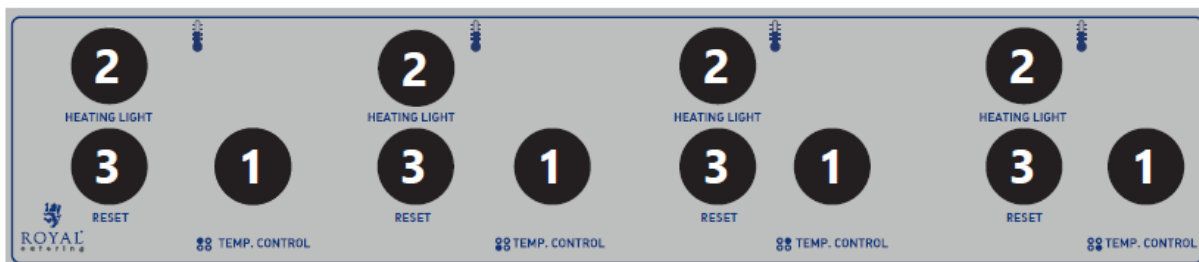

RC_BM_05

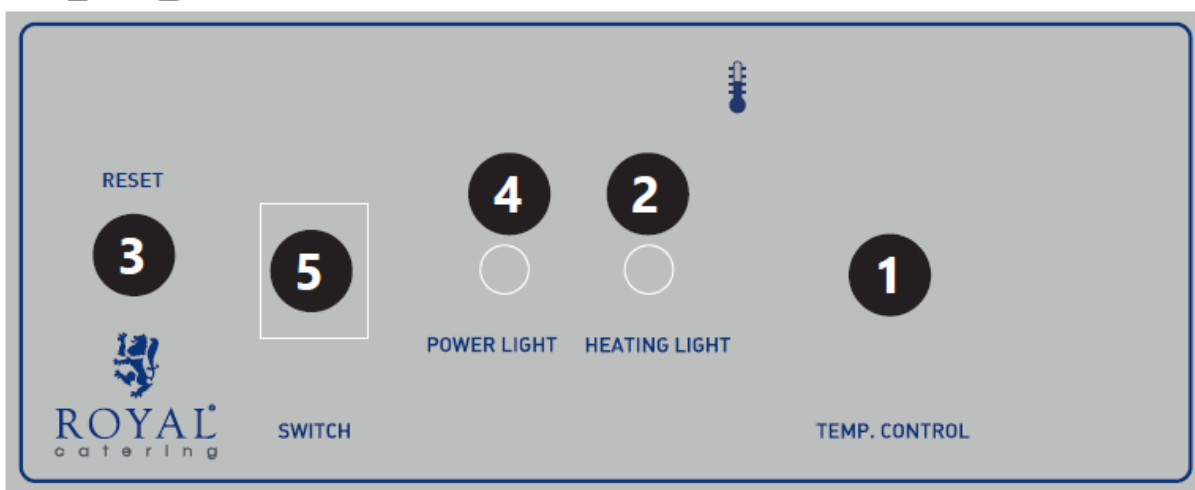

1. Temperatuurregelknop
2. Verwarmingsregellampje
3. „RESET“-knop – stopt de werking van het apparaat
4. Controlelampje voor de voeding
5. Aan/uit schakelaar

7. Reiniging en onderhoud

- a) Haal de stekker uit het stopcontact en laat het apparaat volledig afkoelen voor elke reiniging, afstelling of vervanging van accessoires, of als het apparaat niet wordt gebruikt.
- b) Haal altijd de stekker uit het stopcontact voordat u het apparaat schoonmaakt of opbergt.
- c) Gebruik alleen niet-corrosieve reinigingsmiddelen om het oppervlak te reinigen.
- d) Gebruik alleen milde, voedselveilige schoonmaakmiddelen om het apparaat te wassen.

- e) Na het reinigen van het apparaat moeten alle onderdelen volledig worden gedroogd alvorens het opnieuw te gebruiken.
- f) Bewaar het toestel op een droge, koele plaats, vrij van vocht en directe blootstelling aan zonlicht.
- g) Spuit het apparaat niet af met een waterstraal en dompel het niet onder in water.
- h) Zorg dat er geen water in het apparaat komt via openingen in de behuizing van het apparaat.
- i) Maak de ventilatieopeningen schoon met een borstel en perslucht.
- j) Het apparaat moet regelmatig worden geïnspecteerd om de technische doeltreffendheid ervan te controleren en eventuele schade op te sporen.
- k) Gebruik voor reinigen een zachte, vochtige doek.
- l) Gebruik voor het schoonmaken geen scherpe en/of metalen voorwerpen (bijv. een staalborstel of een metalen spatel) omdat deze het oppervlaktemateriaal van het apparaat kunnen beschadigen.
- m) Reinig het apparaat niet met een zure substantie, middelen voor medische doeleinden, verdunners, brandstof, olie of andere chemische stoffen, omdat dit het apparaat kan beschadigen.

8. Afvoeren van gebruikte apparaten

Gooi dit apparaat niet in gemeentelijke afvalsystemen. Lever het in bij een recycling- en verzamelpunt voor elektrische apparaten. Controleer het symbool op het product, de gebruiksaanwijzing en de verpakking. De kunststoffen die voor de bouw van het apparaat zijn gebruikt, kunnen overeenkomstig hun markering worden gerecycleerd. Door te kiezen voor recycling levert u een belangrijke bijdrage aan de bescherming van het milieu.

Neem contact op met plaatselijke autoriteiten voor informatie over plaatselijke recycling.



Denne brukerhåndboken er oversatt ved hjelp av maskinoversettelse. Vi har gjort vårt ytterste for å sikre at oversettelsen er nøyaktig, men vær oppmerksom på at automatiserte oversettelser ikke er perfekte og ikke er ment å erstatte menneskelige oversettere. Den offisielle versjonen av brukerhåndboken er på engelsk. Eventuelle forskjeller mellom den oversatte versjonen og den originale engelske versjonen er ikke juridisk bindende. Hvis du har spørsmål om nøyaktigheten av oversettelsen, vennligst se den engelske versjonen, som er den offisielle referansen. Flere språkversjoner er tilgjengelig på forespørsel via info@expondo.com.

Tekniske data

Beskrivelse av parameter	Parameterverdi		
Produktnavn	Vannbad		
Modell	RC_BM_03	RC_BM_04	RC_BM_05
Nominell spenning [V~] / frekvens [Hz]	230/50		
Nominell effekt [W]	1100	2200	1600
Beskyttelsesklasse	I		
Mål [bredde x dybde x høyde; mm].	554 x 282 x 368	554 x 554 x 380	402 x 633 x 330
Vekt [kg]	9,7	17	12,7

1. Generell beskrivelse

Bruksanvisningen er utformet for å hjelpe deg med sikker og problemfri bruk av apparatet. Produktet er designet og produsert i henhold til strenge tekniske retningslinjer, med bruk av toppmoderne teknologi og komponenter. I tillegg produseres den i samsvar med de strengeste kvalitetsstandardene.

IKKE BRUK APPARATET MED MINDRE DU HAR LEST OG FORSTÅTT DENNE BRUKSANVISNINGEN GRUNDIG.

For å forlenge apparatets levetid og sikre problemfri drift må det brukes i samsvar med denne bruksanvisningen og vedlikeholdes regelmessig. De tekniske dataene og spesifikasjonene i denne brukerhåndboken er oppdaterte. Produsenten forbeholder seg retten til å gjøre endringer i forbindelse med kvalitetsforbedringer. Enheten er utformet for å redusere risikoen for støyutslipp til et minimum, og tar hensyn til den teknologiske utviklingen og mulighetene for støyreduksjon.

Legende



Les bruksanvisningen før bruk.



Produktet oppfyller de relevante sikkerhetsstandardene.



Resirkulerbart produkt.



FORSIKTIGHET! eller **ADVARSEL!** eller **HUSK!** beskriver en gitt situasjon (generelt varselkilt)



OBS!!! Fare for elektrisk støt!



Note! Berøring av varme overflater kan føre til brannskader!



Kun til innendørs bruk.



OBS! Tegningene i denne håndboken er kun ment som illustrasjoner, og enkelte detaljer kan avvike fra det faktiske produktet.

2. Sikkerhet ved bruk



OBS!

Les alle sikkerhetsinstruksjoner og alle bruksanvisninger. Unnløtelse av å følge advarslene og instruksjonene kan føre til elektrisk støt, brann og/eller alvorlige personskader eller dødsfall.

Begrepene "enhet" eller "produkt" brukes i advarslene og instruksjonene for å referere til: Vannbad

2.1. Elektrisk sikkerhet

- Enhetspluggen må passe inn i stikkontakten. Ikke modifier støpselet på noen måte. Originale støpsler og matchende stikkontakter reduserer risikoen for elektrisk støt.
- Unngå å berøre jodede gjenstander som rør, radiatorer, varmeovner og kjøleskap. Det er en økt risiko for elektrisk støt hvis kroppen din er jordet og berører enheten utsatt for direkte regn, vått gulv og fuktige omgivelser. Hvis vann trenger inn i enheten, er det økt risiko for skade på enheten og elektrisk støt.
- Ikke ta på enheten med våte eller fuktige hender.
- Ikke bruk kabelen på feil måte. Bruk den aldri til å bære apparatet eller til å trekke støpselet ut av stikkontakten. Hold kabelen borte fra varmekilder, olje, skarpe kanter eller bevegelige deler. Skadede eller sammenfiltrede kabler øker risikoen for elektrisk støt.
- Hvis du ikke kan unngå å bruke enheten i et vått miljø, bruk en jordfeilbryter (RCD). Bruken av RCD reduserer faren for elektrisk støt.
- Ikke bruk enheten hvis strømkabelen er skadet eller viser tydelige tegn på slitasje. En skadet strømkabel bør skiftes ut av en kvalifisert elektriker eller produsentens service.
- For å unngå elektrisk støt må du ikke dyppe selve kabelen, pluggen eller enheten i vann eller annen væske. Ikke bruk apparatet på våte overflater.
- FORSIKTIG - LIVSFARE!** Når du rengjør eller bruker enheten, må du aldri dyppe den i vann eller andre væsker.

2.2. Sikkerhet på arbeidsplassen

- Oppretthold orden på arbeidsplassen og sørg for god belysning. Uorden og dårlig belysning kan føre til ulykker. Vær forsiktig, se hva du gjør og bruk sunn fornuft når du arbeider med enheten.
- Hvis du er i tvil om enheten fungerer som den skal, kontakt produsentens service.
- Produktet kan bare repareres av produsentens service. Ikke utfør reparasjoner på egen hånd!
- I tilfelle brann eller brann, bruk kun pulver- eller snøslukkere (CO₂) for å slukke brann i enheten der det er spenning.
- Sikkerhetsklistermerkene skal kontrolleres regelmessig. Hvis klistermerkene er uleselige, skift dem ut.
- Ta vare på disse instruksjonene for fremtidig referanse. Dersom apparatet skal gis videre til tredjepart, skal bruksanvisningen leveres sammen med apparatet.
- Hold emballasjedeler og små monteringsdeler utilgjengelig for barn.
- Hold enheten unna barn og dyr
- Ved bruk av denne enheten sammen med andre enheter, må de øvrige bruksanvisningene også følges.



Husk! Beskytt barn og andre tilskuere når du bruker apparatet.

2.3. Personlig sikkerhet

- Ikke bruk enheten hvis du er trøtt, syk eller påvirket av alkohol, narkotika eller medisiner som kan svekke din evne til å bruke enheten.
- Enheten er ikke ment å brukes av personer (inkludert barn) med reduserte mentale, sensoriske eller intellektuelle funksjoner eller mangel på erfaring og/eller kunnskap, med mindre de er under oppsyn av en person som er ansvarlig for deres sikkerhet eller har fått instruksjoner fra dem om hvordan du bruker enheten.

- c) Apparatet må kun betjenes av personer som er fysisk skikket, i stand til å håndtere apparatet og som har fått tilstrekkelig opplæring, som har lest denne bruksanvisningen og har fått opplæring i helse og sikkerhet.
- d) Vær forsiktig og bruk sunn fornuft når du bruker enheten. Et kort øyeblikk med distraksjon under drift kan føre til alvorlig personskade.
- e) Apparatet er ikke et leketøy. Barn bør være under tilsyn for å sikre at de ikke leker med enheten.
- f) Ikke stikk hender eller gjenstander inn i arbeidsenheten!

2.4. Sikker bruk av utstyret

- a) Ikke bruk enheten hvis PÅ/AV-bryteren ikke fungerer som den skal (ikke slås av og på). Enheter som ikke kan kontrolleres av bryteren er farlige, må ikke betjenes og må repareres.
- b) Enheten må kobles fra strømforsyningen før justering, rengjøring og vedlikehold. Dette forebyggende tiltaket reduserer risikoen for utilsiktet aktivering.
- c) Oppbevar ubrukte enheter utilgjengelig for barn og alle som ikke er kjent med enheten eller disse instruksjonene. Enheter er farlige i hendene på uerfarne brukere.
- d) Hold enheten i god stand.
- e) Oppbevar enheten utilgjengelig for barn.
- f) Reparasjon og vedlikehold av enheten skal utføres av kvalifiserte personer som kun bruker originale reservedeler. Dette vil sikre en sikker bruk av enheten.
- g) For å sikre den utformede driftsintegriteten til enheten, må du ikke fjerne fabrikkinstallerte deksler eller løsne skruer.
- h) Ikke flytt, skift eller roter enheten under drift.
- i) Rengjør enheten regelmessig for å forhindre permanent opphopning av skitt.
- j) Apparatet er ikke et leketøy. Rengjøring og vedlikehold kan ikke utføres av barn uten tilsyn av en voksen person.
- k) Ikke start enheten når den er tom.
- l) Det er forbudt å tukle med enheten for å endre dens parametere eller konstruksjon.
- m) Hold produktet borte fra ild og varmekilder.
- n) Pass på at du ikke brenner deg av dampen når du åpner enhetens deksel.
- o) Ikke berør enheten bortsett fra kontrollpanelet når du bruker den.
- p) I tilfelle feil eller funksjonsfeil på enheten, slå den av og ikke manipuler med den.
- q) Beholderne må ikke settes på gass- eller induksjonskomfyrer og brukes som gryter.



OBS! Til tross for apparatets sikre utforming og beskyttelsesfunksjoner, og til tross for bruk av ekstra elementer som beskytter operatøren, er det fortsatt en liten risiko for ulykker eller skader ved bruk av apparatet. Vær på vakt og bruk sunn fornuft når du bruker enheten.

3. Retningslinjer for bruk

Enheten er ment å varme opp og opprettholde temperaturen på suppen i beholderen.

Brukeren er ansvarlig for skader som oppstår som følge av utilsiktet bruk av apparatet.

4. Beskrivelse av enheten

RC_BM_03

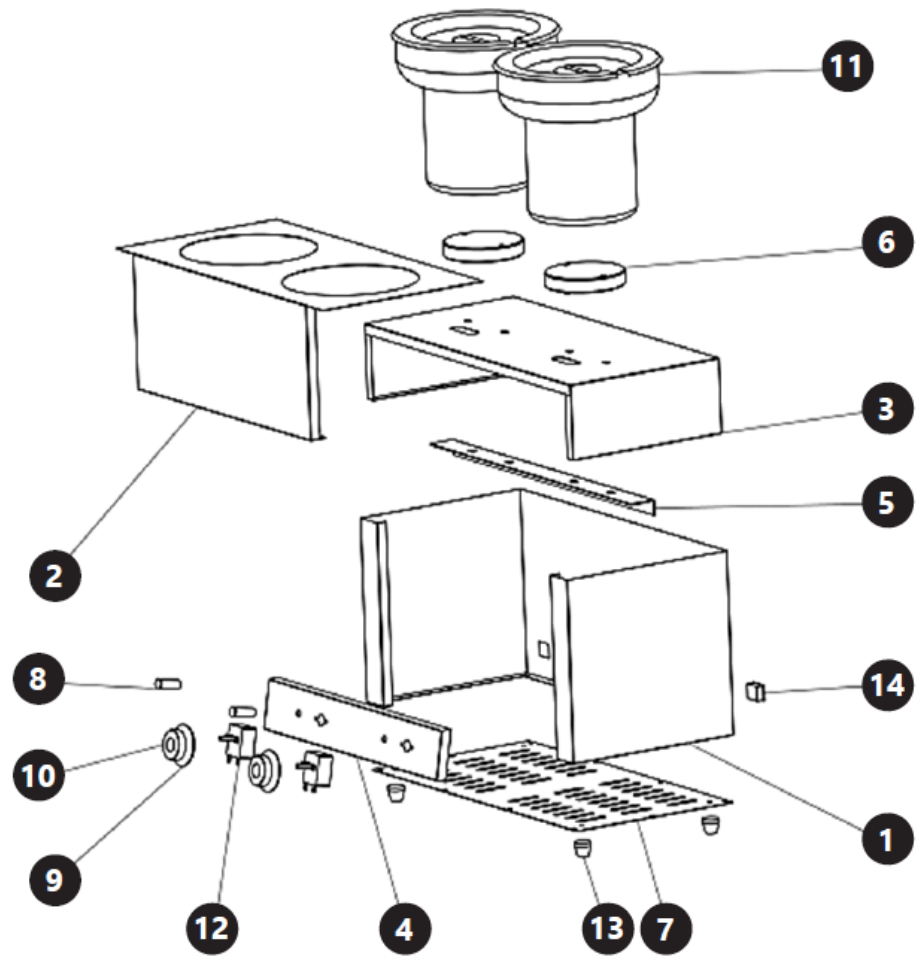

RC_BM_04

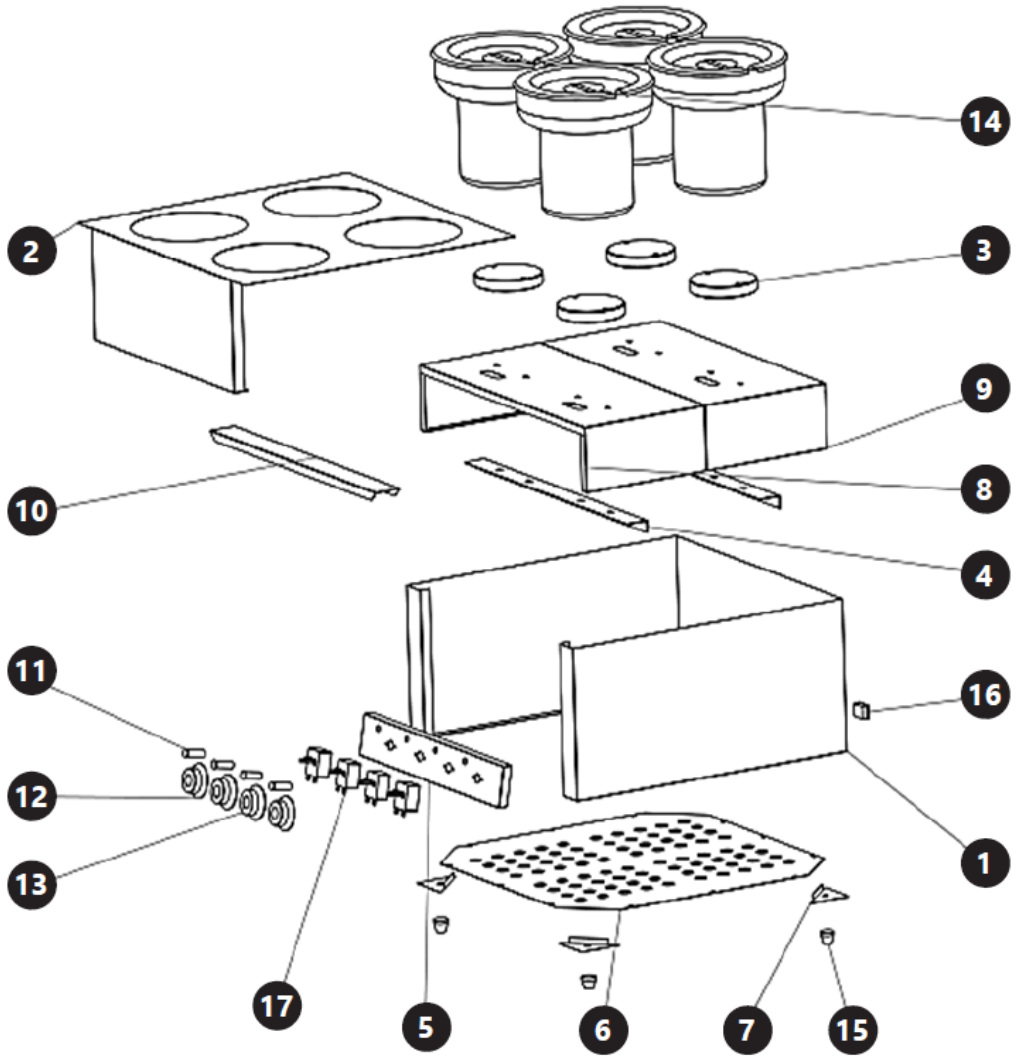

RC_BM_05

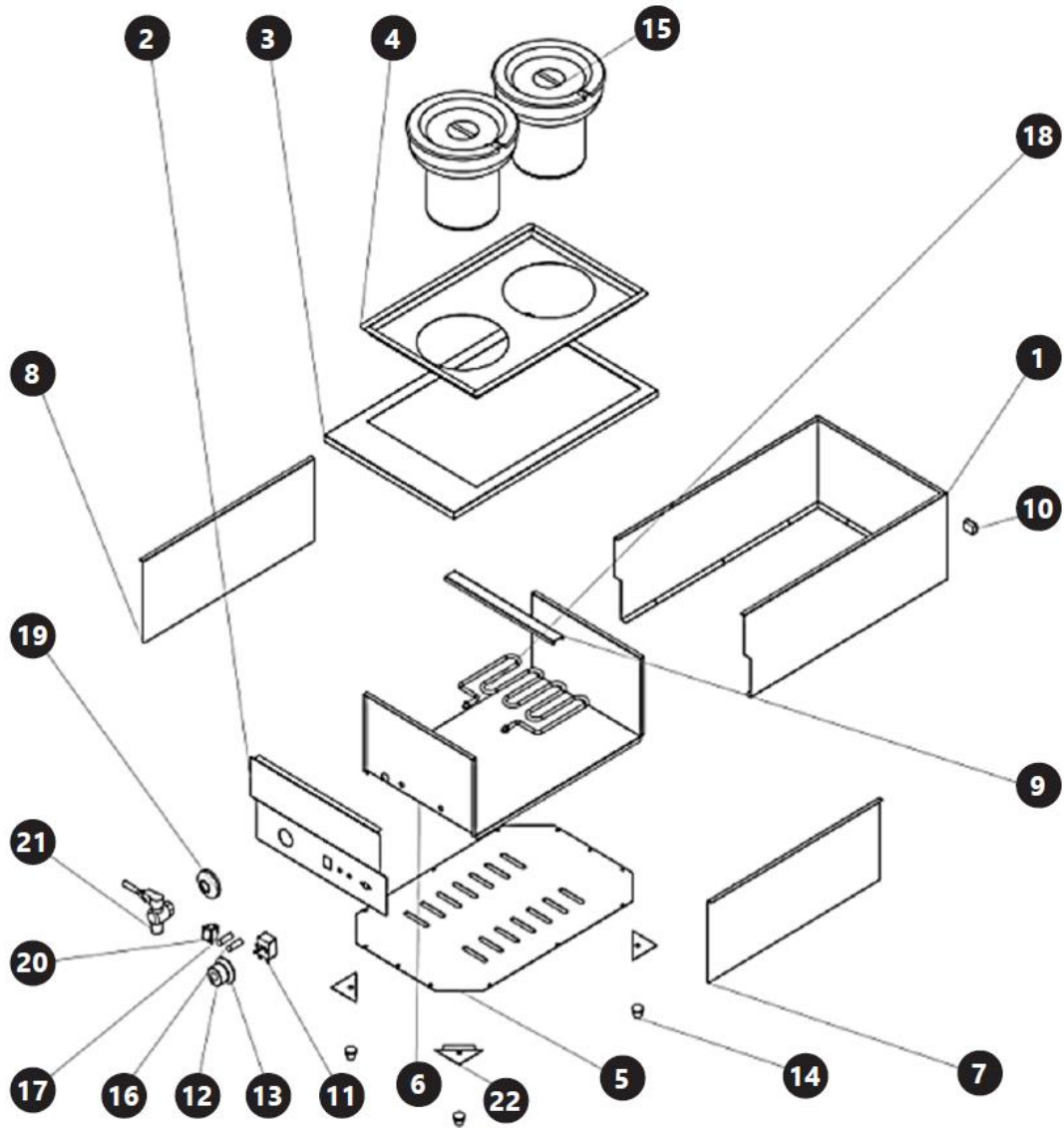

Navn på delen	Modell RC_BM_03	Modell RC_BM_04	Modell RC_BM_05
Sak/bolig	1, 2		1, 6, 7, 8
Sokkel til varmebrett	3	8, 9	
Styrepanel	4	5	2
Festebjelke	5	4, 10	9
Varmebrett	6	3	18 (varmer)
Nedre plate	7	6	5
Indikatorlys	8	11	16, 17
Uttak for temperaturjusteringsknappen	9	12	
Etui til temperaturjusteringsknappen	10	13	
Tank	11	14	15
Termostat	12	17	11
Støttefot	13	15	14
Forsyningskabeluttak	14	16	10
Installasjonsplater for støttefot		7	22
Beholderstøtteplate			3, 4
Termostatuttak			12
Termostathus			13
Trykk på casing			19

Navn på delen	Modell RC_BM_03	Modell RC_BM_04	Modell RC_BM_05
PÅ/AV-knapp			20
Tappekran			21

5. Klargjøring for bruk

PLASSERING AV APPARATET

Omgivelsestemperaturen må ikke være høyere enn 40 °C, og den relative luftfuktigheten bør være under 85 %. Sørg for god ventilasjon i rommet der apparatet brukes. Det bør være minst 10 cm avstand mellom hver side av enheten og veggen eller andre gjenstander. Apparatet skal alltid brukes når det er plassert på et jevnt, stabilt, rent, brannsikkert og tørt underlag, og det skal være utilgjengelig for barn og personer med begrensede mentale og sensoriske funksjoner. Plasser enheten slik at du alltid har tilgang til støpselet. Strømledningen som er koblet til apparatet, må være forskriftsmessig jordet og stemme overens med de tekniske opplysningene på produktetiketten.

Demonter apparatet og alle komponentene og rengjør dem før førstegangsbruk.

6. Bruk av enheten



OBS! For å sikre lang og feilfri drift av maskiner fra Royal Catering, sørg for at termostatknappen er i "0"-posisjon før du kobler enheten til en strømkilde.



OBS! En brennende lukt kan oppdages ved første gangs bruk. Dette er normalt og bør forsvinne etter kort tid. Sørg for at rommet er godt ventilert.

1. Installer strømforsyningskabelen ved å koble den 3-pinner enden til stikkkontakten i enhetens deksel.

BETYDNINGER RC_BM_05 MODELL:

Fyll kammeret med varmeelementet med vann. Vannnivået i kammeret skal være over varmeelementet.

2. Plasser beholderen inne i enheten.
3. Hell suppen i beholderen.
4. Lukk enheten med dekselet.
5. Sett strømpluggen inn i stikkkontakten.
6. Slå på enheten med PÅ/AV-knappen (kun for RC_BM_05-modellen; RC_BM_03- og RC_BM_04-modellene slås på med temperaturkontrollknappen).
7. Still inn ønsket temperatur.

OBS!!! Under oppvarming vil det oransje lyset slås på. Hvis den er slått av betyr det at innholdet i beholderen nådde ønsket temperatur. Hvis innholdet avkjøles og temperaturen synker, vil enheten starte oppvarmingen på nytt for å nå ønsket temperatur og det oransje lyset vil tennes igjen.

6.1. Styrepanel

RC_BM_03



RC_BM_04

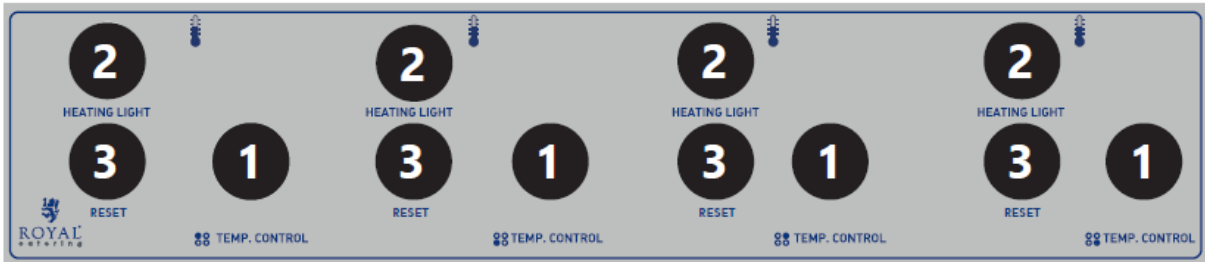

RC_BM_05

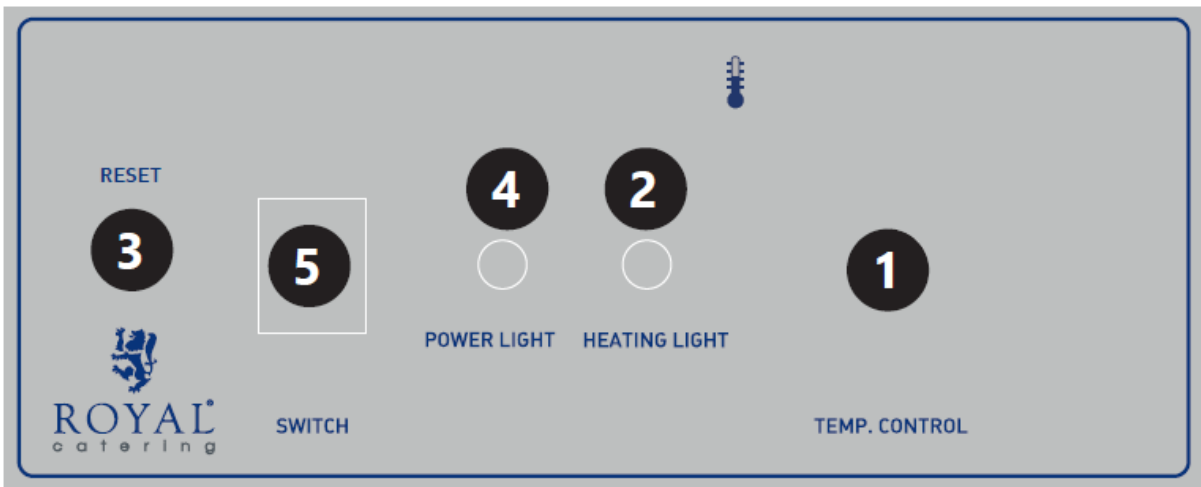

1. Temperaturjusteringsknapp
2. Kontrolllys for varme
3. "RESET"-knapp – stopper driften av enheten
4. Kontrollampe for strømforsyning
5. På/av bryter

7. Rengjøring og vedlikehold

- a) Trekk ut støpselet og la apparatet avkjøles helt før hver rengjøring, justering eller utskifting av tilbehør, eller hvis apparatet ikke er i bruk.
- b) Trekk alltid ut støpselet før du rengjør eller legger det bort.
- c) Bruk kun ikke-etsende rengjøringsmidler til å rengjøre overflaten.
- d) Bruk kun milde, næringsmiddelgodkjente vaskemidler til å vaske enheten.

- e) Etter rengjøring må alle deler av apparatet tørkes helt før det tas i bruk igjen.
- f) Oppbevar enheten på et tørt og kjølig sted, uten fuktighet og direkte sollys.
- g) Apparatet må ikke sprayes med vannstråle eller senkes ned i vann.
- h) Ikke la vann trenge inn i apparatet gjennom ventilasjonsåpningene i apparatet.
- i) Rengjør ventilasjonsåpningene med en børste og trykkluft.
- j) Enheten må inspiseres regelmessig for å kontrollere den tekniske effektiviteten og oppdage eventuelle skader.
- k) Bruk en myk, fuktig klut til rengjøring.
- l) Ikke bruk skarpe gjenstander og/eller metallgjenstander til rengjøring (f.eks. stålbørste eller metallspatel), da disse kan skade apparatets overflatemateriale.
- m) Enheten må ikke rengjøres med syreholdige stoffer, medisinske midler, fortynningsmidler, drivstoff, oljer eller andre kjemiske stoffer, da dette kan skade enheten.

8. Kassering av brukte enheter

Apparatet må ikke kastes i det kommunale avfallssystemet. Lever den til et gjenvinnings- og innsamlingssted for elektriske apparater. Kontroller symbolet på produktet, bruksanvisningen og emballasjen. Plasten som brukes til å konstruere enheten, kan resirkuleres i henhold til merkingen. Når du velger å resirkulere, gir du et viktig bidrag til å beskytte miljøet. Kontakt lokale myndigheter for informasjon om ditt lokale gjenvinningsanlegg.



Denna användarmanual har översatts med maskinöversättning. Vi har ansträngt oss för att säkerställa att översättningen är korrekt, men observera att automatiska översättningar inte är perfekta och inte är avsedda att ersätta mänskliga översättare. Den officiella versionen av användarmanualen är på engelska. Eventuella skillnader mellan den översatta versionen och den engelska originalversionen är inte juridiskt bindande. Om du har några frågor om översättningens riktighet, se den engelska versionen, som är den officiella referensen. Fler språkversioner finns tillgängliga på begäran via info@expondo.com.

Tekniska data

Parameterbeskrivning	Parametervärde		
Produktnamn	Vattenbad		
Modell	RC_BM_03	RC_BM_04	RC_BM_05
Nominell spänning [V~] / frekvens [Hz]	230/50		
Nominell effekt [W]	1100	2200	1600
Isolationsklass	I		
Mått [bredd x djup x höjd; mm]	554x282x368	554x554x380	402x633x330
Vikt [kg]	9,7	17	12,7

1. Allmän beskrivning

Bruksanvisningen är avsedd att underlätta en säker och problemfri användning av apparaten. Produkten är konstruerad och tillverkad i enlighet med strikta tekniska riktlinjer, med hjälp av modern teknik och komponenter. Dessutom har den tillverkats i enlighet med de mest noggranna kvalitetsstandarderna.

ANVÄND INTE APPARATEN OM DU INTE HAR LÄST IGENOM OCH FÖRSTÅTT DENNA BRUKSANVISNING.

För att öka apparatens livslängd och säkerställa en problemfri drift ska du använda den i enlighet med denna bruksanvisning och regelbundet utföra underhållsåtgärder. De tekniska data och specifikationer som anges i denna bruksanvisning är aktuella. Tillverkaren förbehåller sig rätten att göra ändringar i samband med kvalitetsförbättringar. Med beaktande av tekniska framsteg och möjligheten att begränsa buller har apparaten designats och byggts så att risken för bulleremission minskas till lägsta möjliga nivå.

Förklaring av symbolerna



Läs instruktionerna före användning.



Produkten uppfyller de relevanta säkerhetsstandarderna.



Återvinningsbar produkt.



FÖRSIKTIGHET! eller **VARNING!** eller **KOM IHÅG!** beskriver en given situation (allmän varningsskylt)



OBS! Risk för elektrisk stöt!



Notera! Beröring av heta ytor kan leda till brännskador!



Endast för inomhusbruk.



OBSERVERA! Illustrationerna i denna bruksanvisning är endast avsedda som referens och vissa detaljer kan skilja sig från den faktiska produkten.

2. Användningssäkerhet



OBS!

Läs alla säkerhetsvarningar och alla instruktioner. Om varningarna och instruktionerna inte följs kan det leda till elektriska stötar, brand och/eller allvarliga personskador eller till och med dödsfall.

Termerna "apparaten" eller "produkten" används i varningarna och instruktionerna för att hänvisa till: Vattenbad

2.1. Elsäkerhet

- Apparatens kontakt måste passa i uttaget. Modifiera aldrig stickproppen på något sätt. Originalkontakter och matchande uttag minskar risken för elektriska stötar.
- Undvik att röra jordade föremål som rör, radiatorer, värmare och kylskåp. Det finns en ökad risk för elektriska stötar om din kropp är jordad och vidrör enheten som utsätts för direkt regn, vått golv och fuktig miljö. Om vatten tränger in i enheten finns det en ökad risk för skador på enheten och elektriska stötar.
- Vidrör inte apparaten med våta eller fuktiga händer.
- Använd inte kabeln på fel sätt. Använd den aldrig för att bära apparaten eller för att dra ut stickproppen ur ett uttag. Håll kabeln borta från värmekällor, olja, vassa kanter och rörliga delar. Skadade eller trassliga kablar ökar risken för elektriska stötar.
- Om du inte kan undvika att använda enheten i en våt miljö, använd en jordfelsbrytare (RCD). Användning av en jordfelsbrytare (JFB) minskar risken för elektriska stötar.
- Använd inte enheten om strömkabeln är skadad eller visar tydliga tecken på slitage. En skadad strömkabel ska bytas ut av en behörig elektriker eller tillverkarens service.
- För att undvika elektriska stötar, doppa inte själva kabeln, kontakten eller enheten i vatten eller annan vätska. Använd inte apparaten på våta ytor.
- FÖRSIKTIGHET - LIVSFARA!** När du rengör eller använder enheten, doppa den aldrig i vatten eller andra vätskor.

2.2. Säkerhet på arbetsplatsen

- Håll arbetsplatsen i god ordning och väl upplyst. Oordning eller bristfällig belysning på arbetsplatsen kan leda till olyckor. Var försiktig, titta på vad du gör och använd sunt förnuft när du arbetar med enheten.
- Om du är osäker på om enheten fungerar korrekt, kontakta tillverkarens service.
- Endast tillverkarens servicecenter får utföra reparationer på produkten. Försök inte reparera produkten själv!
- I händelse av brand eller brand, använd endast pulver- eller snösläckare (CO₂) för att släcka brand i enheten där det finns spänning.
- Skicket på säkerhetsdekalerna ska kontrolleras regelbundet. Om dekalerna är oläsliga, byt ut dem.
- Spara dessa instruktioner för framtida referens. Om enheten ska lämnas vidare till tredje part ska bruksanvisningen lämnas över tillsammans med enheten.
- Förvara förpackningsdelar och små monteringsdelar utom räckhåll för barn.
- Håll enheten borta från barn och djur
- Vid användning av denna enhet tillsammans med andra enheter måste även övriga bruksanvisningar följas.



Kom ihåg! Skydda barn och andra personer som befinner sig i närheten när du använder apparaten.

2.3. Personlig säkerhet

- Använd inte enheten om du är trött, sjuk eller påverkad av alkohol, droger eller mediciner som kan försämra din förmåga att använda enheten.

- b) Enheten är inte avsedd att användas av personer (inklusive barn) med nedsatta mentala, sensoriska eller intellektuella funktioner eller bristande erfarenhet och/eller kunskap, såvida de inte övervakas av en person som ansvarar för deras säkerhet eller har fått instruktioner av dem om hur man använder enheten.
- c) Enheten får endast användas av personer som är fysiskt vältränade, kan hantera enheten och som har fått tillräcklig utbildning, som har läst dessa instruktioner och har fått utbildning i hälsa och säkerhet.
- d) Var försiktig och använd sunt förnuft när du använder enheten. Ett kort ögonblick av distraktion under drift kan leda till allvarliga personskador.
- e) Apparaten är inte en leksak. Barn bör övervakas för att säkerställa att de inte leker med enheten.
- f) Placera inte händer eller föremål inuti arbetsenheten!

2.4. Säker användning av apparaten

- a) Använd inte enheten om ON/OFF-knappen inte fungerar korrekt (slår inte på och av). Enheter som inte kan styras med strömbrytaren är farliga, får inte användas och måste repareras.
- b) Enheten måste kopplas bort från strömförsörjningen före justering, rengöring och underhåll. Denna förebyggande åtgärd minskar risken för oavsiktlig aktivering.
- c) Förvara oanvända enheter utom räckhåll för barn och alla som inte är bekanta med enheten eller dessa instruktioner. Enheter är farliga i händerna på oerfarna användare.
- d) Håll enheten i gott skick.
- e) Förvara apparaten utom räckhåll för barn.
- f) Reparation och underhåll av enheten bör utföras av kvalificerade personer som endast använder originalreservdelar. Detta säkerställer en säker användning av enheten.
- g) För att säkerställa enhetens designade funktionsintegritet, ta inte bort fabriksinstallerade kåpor eller lossa några skruvar.
- h) Flytta, flytta eller rotera inte enheten under drift.
- i) Rengör enheten regelbundet för att förhindra permanent ansamling av smuts.
- j) Apparaten är inte en leksak. Rengöring och underhåll får inte utföras av barn utan uppsikt av någon vuxen.
- k) Starta inte enheten när den är tom.
- l) Det är förbjudet att manipulera enheten för att ändra dess parametrar eller konstruktion.
- m) Håll apparaten borta från eld- och värmekällor.
- n) Var försiktig så att du inte bränner dig av ångan när du öppnar enhetens lock.
- o) Rör inte enheten förutom dess kontrollpanel när du använder den.
- p) I händelse av ett fel eller fel på enheten, stäng av den och manipulera inte med den.
- q) Behållarna får inte placeras på gas- eller induktionsspisar och användas som kastruller.



OBS! Trots den säkra konstruktionen av apparaten och dess skyddfunktioner, och trots användningen av ytterligare element som skyddar användaren, finns det fortfarande en liten risk för olycka eller skada vid användning av apparaten. Var hela tiden uppmärksam och använd sunt förnuft när du använder apparaten.

3. Riktlinjer för användning

Enheten är avsedd att värma och bibehålla temperaturen på soppan i behållaren.

Användaren är ansvarig för alla skador som uppstår till följd av icke avsedd användning av apparaten.

4. Beskrivning av apparaten

RC_BM_03

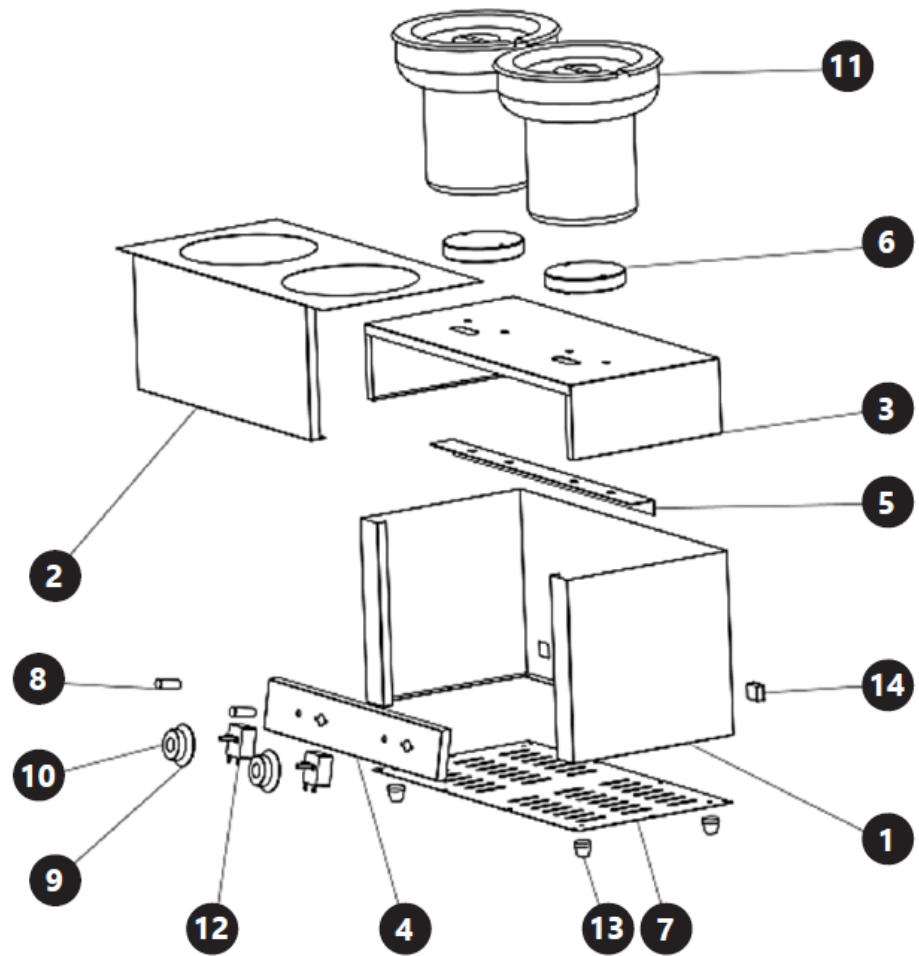

RC_BM_04

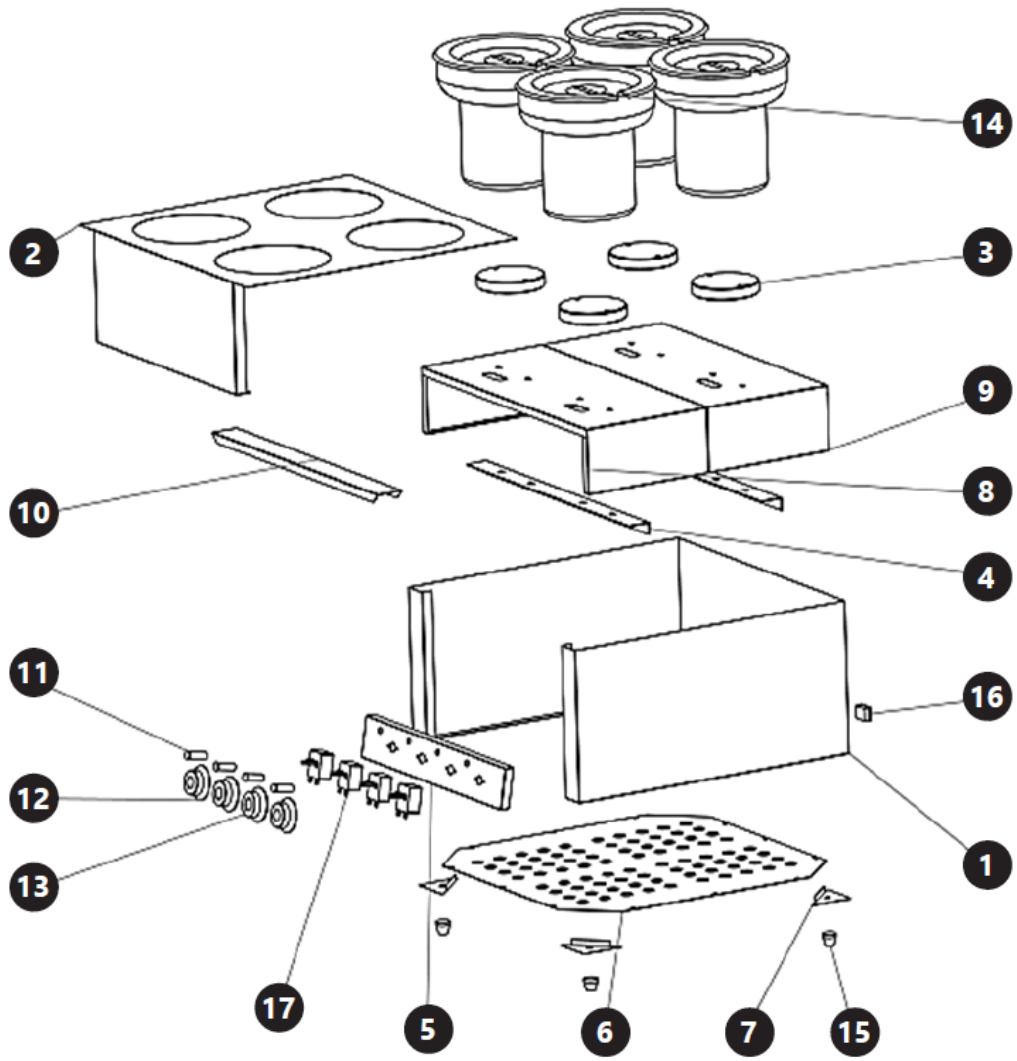

RC_BM_05

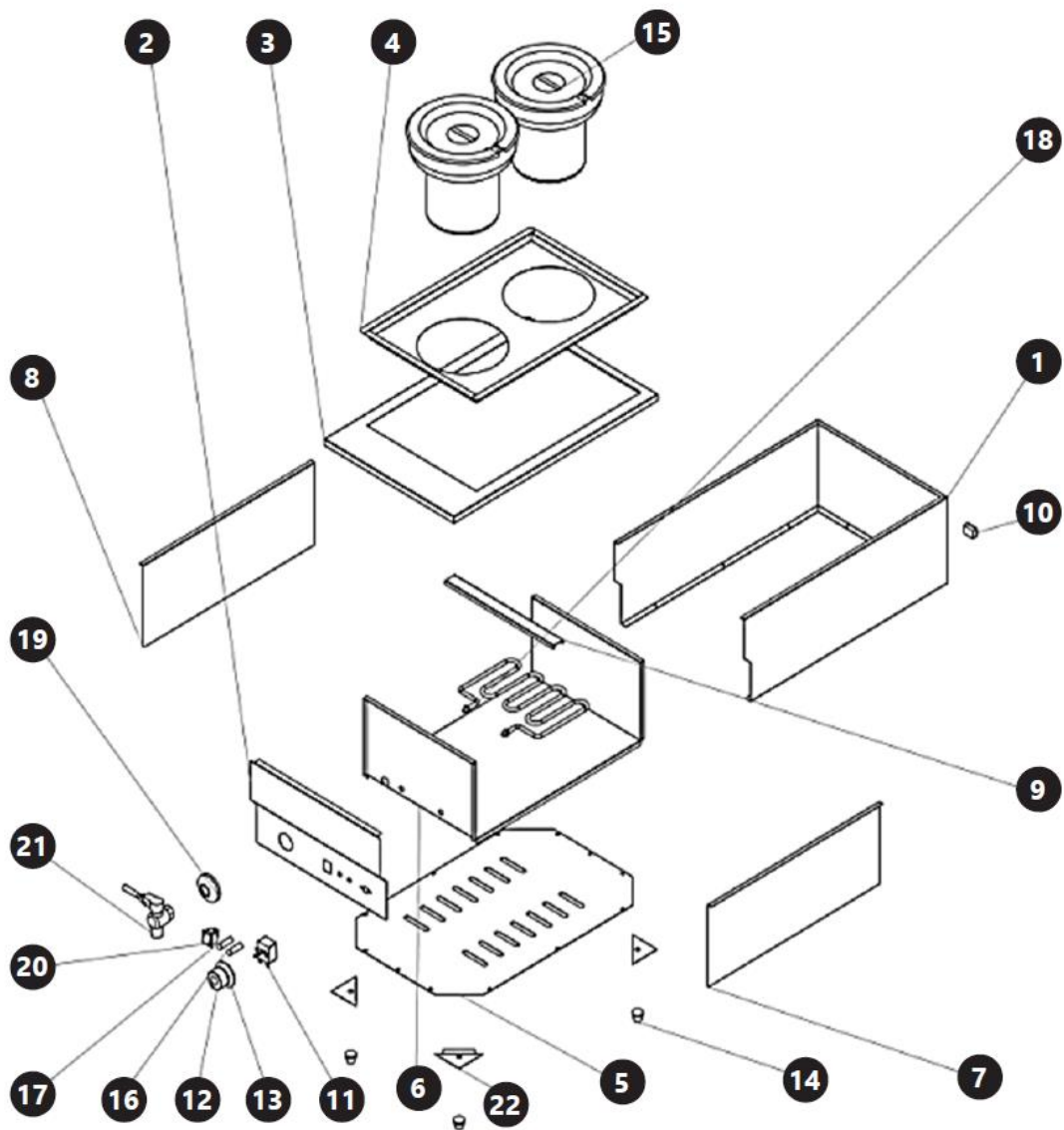

Namnet på delen	Modell RC_BM_03	Modell RC_BM_04	Modell RC_BM_05
Fall/bostad	1, 2		1, 6, 7, 8
Värmebrädas bas	3	8, 9	
Kontrollpanel	4	5	2
Fixerande balk	5	4, 10	9
Värmebräda	6	3	18 (värmare)
Nedre platta	7	6	5
Indikeringslampa	8	11	16, 17
Uttag för temperaturjusteringsvredet	9	12	
Hölje för temperaturjusteringsratten	10	13	
Tank	11	14	15
Termostat	12	17	11
Stödfot	13	15	14
Försörjningskabeluttag	14	16	10
Installationsplattor för stödfot		7	22
Behållarstödpatta			3, 4
Termostatuttag			12
Termostathus			13
Tryck på hölje			19

Namnet på delen	Modell RC_BM_03	Modell RC_BM_04	Modell RC_BM_05
ON/OFF-knapp			20
Kran			21

5. Förberedelser för användning

APPARATENS PLACERING

Omgivningstemperaturen får inte överstiga 40°C och den relativa luftfuktigheten bör vara lägre än 85%. Se till att det finns god ventilation i rummet där apparaten används. Det ska vara minst 10 cm mellan varje sida av apparaten och väggen eller andra föremål. Apparaten ska alltid användas när den är placerad på en jämn, stabil, ren, brandsäker och torr yta, och vara utom räckhåll för barn och personer med begränsade mentala och sensoriska funktioner. Placera apparaten så att du alltid har tillgång till stickproppen. Elkabeln som ansluts till apparaten måste vara ordentligt jordad och motsvara de tekniska uppgifterna på produktetiketten.

Ta isär apparaten och alla dess komponenter och rengör dem innan första användningen.

6. Användning av apparaten



OBS! För att säkerställa en lång och felfri drift av maskiner från Royal Catering, se till att termostatvredet är i läge "0" innan du ansluter enheten till en strömkälla.



OBS! En brännande lukt kan upptäckas vid första användningen. Detta är normalt och bör försvinna efter en kort tid. Se till att rummet är väl ventilerat.

1. Installera strömkabeln genom att ansluta den 3-poliga änden till uttaget i enhetens hölje.

oro RC_BM_05 MODELL:

Fyll kammaren med värmeelementet med vatten. Vattennivån i kammaren ska vara över värmeelementet.

2. Placera behållaren inuti enheten.
3. Häll soppan i behållaren.
4. Stäng enheten med locket.
5. Sätt i nätkontakten i vägguttaget.
6. Slå på enheten med ON/OFF-knappen (endast för modellen RC_BM_05; modellerna RC_BM_03 och RC_BM_04 slås på med temperaturkontrollratten).
7. Ställ in önskad temperatur.

OBS! Under uppvärmning tänds den orange lampan. Om den är avstängd betyder det att innehållet i behållaren nått önskad temperatur. Om innehållet svalnar och temperaturen sjunker, kommer enheten att starta om uppvärmningen för att nå önskad temperatur och den orange lampan tänds igen.

6.1. Kontrollpanel

RC_BM_03



RC_BM_04

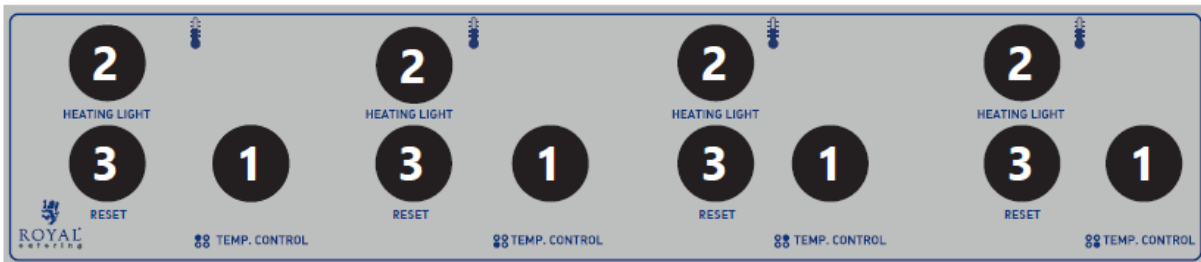

RC_BM_05

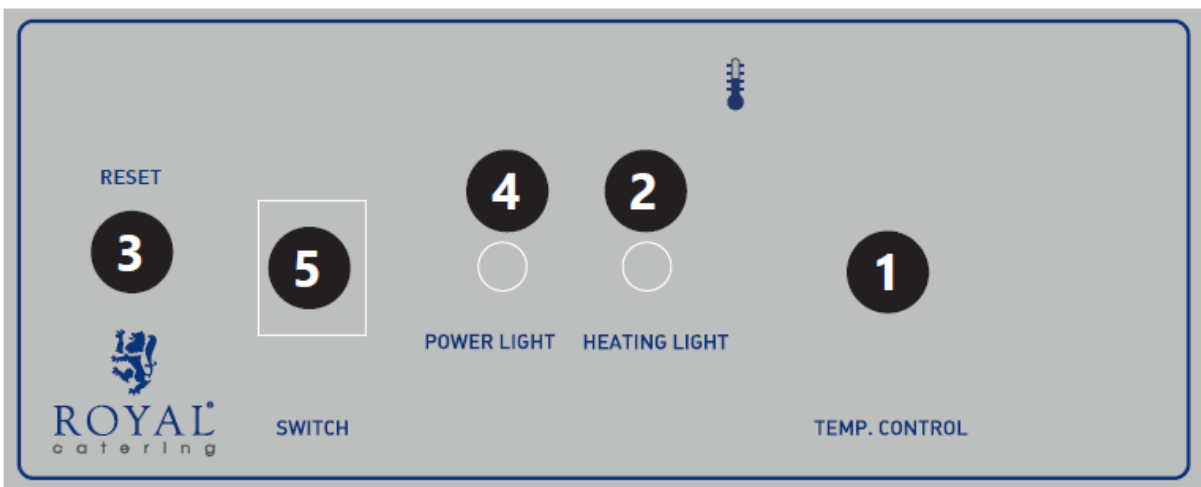

1. Temperaturjusteringsratt
2. Kontrolllampa för värme
3. "RESET"-knapp – stoppar enhetens drift
4. Strömförsörjningskontrolllampa
5. På/av-brytare

7. Rengöring och underhåll

- a) Dra ut stickproppen och låt apparaten svalna helt före varje rengöring, justering eller byte av tillbehör, eller om apparaten inte används.
- b) Koppla alltid ur apparaten innan du rengör den eller lägger undan den.
- c) Använd endast icke-korrosiva rengöringsmedel för att rengöra ytan.
- d) Använd endast milda, livsmedelssäkra rengöringsmedel för att tvätta apparaten.

- e) Efter att apparaten har rengjorts ska alla delar torkats helt innan den används igen.
- f) Förvara apparaten på en torr och sval plats som är skyddad mot fukt och direkt solljus.
- g) Apparaten får inte sprutas med en vattenstråle eller sänkas ned i vatten.
- h) Låt inte vatten tränga in i apparaten genom ventilationsöppningarna i apparatens hölje.
- i) Rengör ventilationsöppningarna med en borste och tryckluft.
- j) Apparaten måste inspekteras regelbundet för att kontrollera dess tekniska effektivitet och upptäcka eventuella skador.
- k) Använd en mjuk, fuktig trasa för rengöring.
- l) Använd inte vassa föremål och/eller metallföremål för rengöring (t.ex. en stålborste eller en metallspatel) eftersom de kan skada apparatens ytmaterial.
- m) Rengör inte apparaten med syrahaltiga ämnen, medel för medicinska ändamål, förtunningsmedel, bränsle, oljor eller andra kemiska ämnen eftersom det kan skada apparaten.

8. Kassera använda enheter

Släng inte apparaten i kommunala avfallssystem. Lämna den till en återvinnings- och insamlingsplats för elektriska och elektroniska apparater. Kontrollera symbolen på produkten, bruksanvisningen och förpackningen. Plasterna som använts för att konstruera apparaten kan återvinnas i överensstämmelse med deras märkning. Genom att välja att återvinna gör du en viktig insats för att skydda vår miljö. Kontakta lokala myndigheter för information om din lokala återvinningsanläggning.



Este Manual do Usuário foi traduzido usando tradução automática. Fizemos todos os esforços para garantir que a tradução seja precisa, mas observe que as traduções automatizadas não são perfeitas e não têm como objetivo substituir tradutores humanos. A versão oficial do Manual do Usuário está em inglês. Quaisquer diferenças entre a versão traduzida e o original em inglês não são juridicamente vinculativas. Caso tenha alguma dúvida sobre a precisão da tradução, consulte a versão em inglês, que é a referência oficial. Versões em outros idiomas estão disponíveis mediante solicitação através de info@expondo.com.

Dados técnicos

Descrição do parâmetro	Valor do parâmetro		
Nome do produto	Banho-maria		
Modelo	RC_BM_03	RC_BM_04	RC_BM_05
Tensão nominal [V~] / frequência [Hz]	230/50		
Potência nominal [W]	1100	2200	1600
Classe de proteção	I		
Dimensões [largura x profundidade x altura; mm]	554x282x368	554x554x380	402x633x330
Peso [kg]	9,7	17	12,7

1. Descrição geral

O manual do utilizador foi concebido para ajudar na utilização segura e sem problemas do dispositivo. O produto é concebido e fabricado de acordo com diretrizes técnicas rigorosas, utilizando tecnologias e componentes de última geração. Além disso, é produzido em conformidade com as mais rigorosas normas de qualidade.

NÃO UTILIZE O DISPOSITIVO SEM TER LIDO E COMPREENDIDO ESTE MANUAL DO UTILIZADOR.

Para aumentar a vida útil do aparelho e garantir um funcionamento sem problemas, utilize-o de acordo com este manual de instruções e efetue regularmente tarefas de manutenção. Os dados técnicos e as especificações contidas neste manual do utilizador estão atualizados. O fabricante reserva-se o direito de efetuar alterações associadas à melhoria da qualidade. O dispositivo foi concebido para reduzir ao mínimo os riscos de emissão de ruído, tendo em conta o progresso tecnológico e as oportunidades de redução do ruído.

Legenda



Leia as instruções antes de usar.



O produto está em conformidade com as normas de segurança aplicáveis.



Produto reciclável.



CUIDADO! ou **AVISO!** ou **LEMBRE-SE!** descrevendo uma determinada situação (sinal de aviso geral).



ATENÇÃO! Risco de choque elétrico!



Observação! Tocar em superfícies quentes pode causar queimaduras!



Para usar apenas no interior de uma divisão.



POR FAVOR, OBSERVE! Os desenhos deste manual servem apenas para fins ilustrativos e, em alguns pormenores, podem diferir do produto real.

2. Segurança de utilização



ATENÇÃO!

Ler todas as precauções de segurança e todas as instruções. O não cumprimento dos avisos e instruções pode resultar em choque elétrico, incêndio e/ou ferimentos graves ou mesmo morte.

Os termos "dispositivo" ou "produto" são utilizados nos avisos e instruções para fazer referência a: Banho-maria

2.1. Segurança elétrica

- a) O plugue do dispositivo deve encaixar na tomada. Não alterar a ficha de nenhum modo. Plugues originais e tomadas correspondentes reduzem o risco de choque elétrico.
- b) Evite tocar em itens aterrados, como tubos, radiadores, aquecedores e geladeiras. Há um risco maior de choque elétrico se seu corpo estiver aterrado e tocar o dispositivo exposto à chuva direta, piso molhado e ambiente úmido. Se entrar água no dispositivo, há um risco maior de danos ao dispositivo e choque elétrico.
- c) Não tocar no aparelho com as mãos molhadas ou húmidas.
- d) Não utilize o cabo de forma errada. Nunca o utilize para transportar o aparelho ou para retirar a ficha de uma tomada. Manter o cabo afastado de fontes de calor, óleo, arestas afiadas ou peças móveis. Cabos danificados ou emaranhados aumentam o risco de choque elétrico.
- e) Se não for possível evitar usar o dispositivo em um ambiente úmido, use um dispositivo de corrente residual (RCD). A utilização de um DR reduz o risco de choque elétrico.
- f) Não utilize o dispositivo se o cabo de alimentação estiver danificado ou apresentar sinais claros de desgaste. Um cabo de alimentação danificado deve ser substituído por um electricista qualificado ou pelo serviço de assistência técnica do fabricante.
- g) Para evitar choque elétrico, não mergulhe o cabo, o plugue ou o próprio dispositivo em água ou outro líquido. Não utilizar o aparelho em superfícies molhadas.
- h) CUIDADO - PERIGO DE VIDA! Ao limpar ou usar o dispositivo, nunca o mergulhe em água ou outros líquidos.

2.2. Segurança no local de trabalho

- a) Manter o local de trabalho em ordem e bem iluminado. A desordem ou má iluminação podem provocar acidentes. Tenha cuidado, observe o que está fazendo e use o bom senso ao trabalhar com o dispositivo.
- b) Em caso de dúvida sobre o funcionamento correto do aparelho, entre em contato com o serviço de assistência técnica do fabricante.
- c) A reparação do produto apenas pode ser feita pela assistência técnica do produtor. Não é permitido efetuar reparações sozinho!
- d) Em caso de incêndio ou incêndio, utilize somente extintores de pó químico ou neve (CO₂) para extinguir o fogo no aparelho onde houver tensão.
- e) É necessário verificar regularmente o estado dos autocolantes com informações de segurança. No caso dos autocolantes estarem ilegíveis, é necessário substituí-los.
- f) Guarde estas instruções para referência futura. Caso o dispositivo seja repassado a terceiros, as instruções de uso devem ser entregues juntamente com o dispositivo.
- g) Mantenha as peças da embalagem e pequenas peças de montagem fora do alcance das crianças.
- h) Mantenha o dispositivo longe de crianças e animais
- i) Ao utilizar este dispositivo em conjunto com outros dispositivos, as outras instruções de uso também devem ser seguidas.



Lembrete! Quando utilizar o aparelho, proteja as crianças e outras pessoas que se encontrem nas proximidades.

2.3. Segurança pessoal

- a) Não opere o dispositivo se estiver cansado, doente ou sob influência de álcool, drogas ou medicamentos que possam prejudicar sua capacidade de operá-lo.
- b) O dispositivo não se destina a ser usado por pessoas (incluindo crianças) com funções mentais, sensoriais ou intelectuais reduzidas ou com falta de experiência e/ou conhecimento, a menos que sejam supervisionadas por uma pessoa responsável por sua segurança ou tenham recebido instruções dela sobre como operar o dispositivo.
- c) O dispositivo só pode ser operado por pessoas fisicamente aptas, capazes de manuseá-lo, que tenham recebido treinamento adequado, que tenham lido estas instruções e recebido treinamento em saúde e segurança.
- d) Tenha cuidado e use o bom senso ao operar o dispositivo. Um breve momento de distração durante a operação pode causar ferimentos pessoais graves.
- e) O dispositivo não é um brinquedo. As crianças devem ser supervisionadas para garantir que não brinquem com o dispositivo.
- f) Não coloque as mãos ou objetos dentro do dispositivo em funcionamento!

2.4. Utilização segura do dispositivo

- a) Não utilize o dispositivo se o interruptor ON/OFF não estiver funcionando corretamente (não liga nem desliga). Dispositivos que não podem ser controlados pelo interruptor são perigosos, não devem ser operados e devem ser reparados.
- b) O dispositivo deve ser desconectado da fonte de alimentação antes do ajuste, limpeza e manutenção. Esta medida preventiva reduz o risco de ativação acidental.
- c) Mantenha dispositivos não utilizados fora do alcance de crianças e de qualquer pessoa que não esteja familiarizada com o dispositivo ou com estas instruções. Os dispositivos são perigosos nas mãos de usuários inexperientes.
- d) Mantenha o dispositivo em boas condições de funcionamento.
- e) Manter o aparelho fora do alcance das crianças.
- f) O reparo e a manutenção do dispositivo devem ser realizados por pessoas qualificadas, utilizando apenas peças de reposição originais. Isso garantirá um uso seguro do dispositivo.
- g) Para garantir a integridade operacional projetada do dispositivo, não remova as tampas instaladas de fábrica nem afrouxe nenhum parafuso.
- h) Não mova, desloque ou gire o dispositivo durante a operação.
- i) Limpe o dispositivo regularmente para evitar o acúmulo permanente de sujeira.
- j) O dispositivo não é um brinquedo. A limpeza e manutenção não podem ser efetuadas por crianças sem a supervisão de uma pessoa adulta.
- k) Não ligue o dispositivo quando ele estiver vazio.
- l) É proibido adulterar o dispositivo para alterar seus parâmetros ou construção.
- m) Manter o aparelho afastado de fontes de fogo e calor.
- n) Tome cuidado para não se queimar com o vapor ao abrir a tampa do aparelho.
- o) Não toque no dispositivo, exceto no painel de controle, ao utilizá-lo.
- p) Em caso de falha ou mau funcionamento do dispositivo, desligue-o e não o manipule.
- q) Os recipientes não devem ser colocados em fogões a gás ou de indução e utilizados como panelas.



ATENÇÃO! Apesar da concepção segura do aparelho e das suas características de proteção, e apesar da utilização de elementos adicionais que protegem o operador, existe ainda um ligeiro risco de acidente ou lesão durante a utilização do aparelho. Mantenha-se alerta e use o bom senso quando utilizar o dispositivo.

3. Diretrizes de uso

O dispositivo serve para aquecer e manter a temperatura da sopa no recipiente.

O utilizador é responsável por quaisquer danos resultantes de uma utilização não intencional do dispositivo.

4. Descrição do dispositivo

RC_BM_03

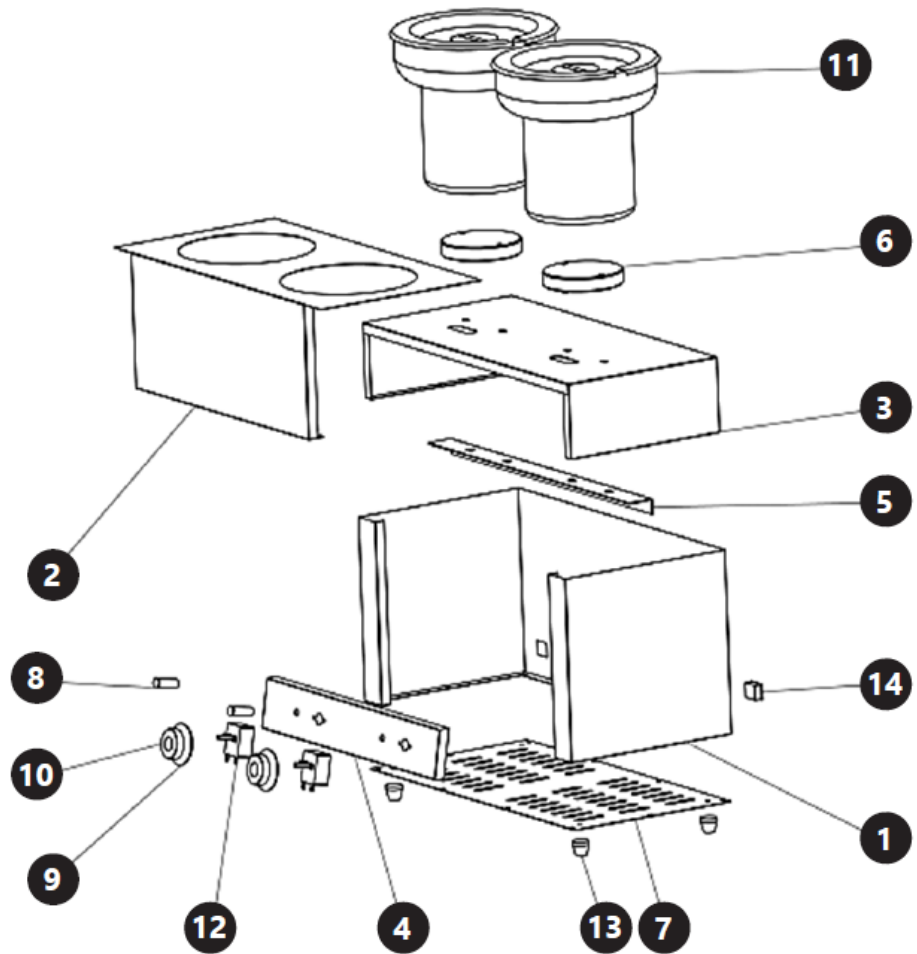

RC_BM_04

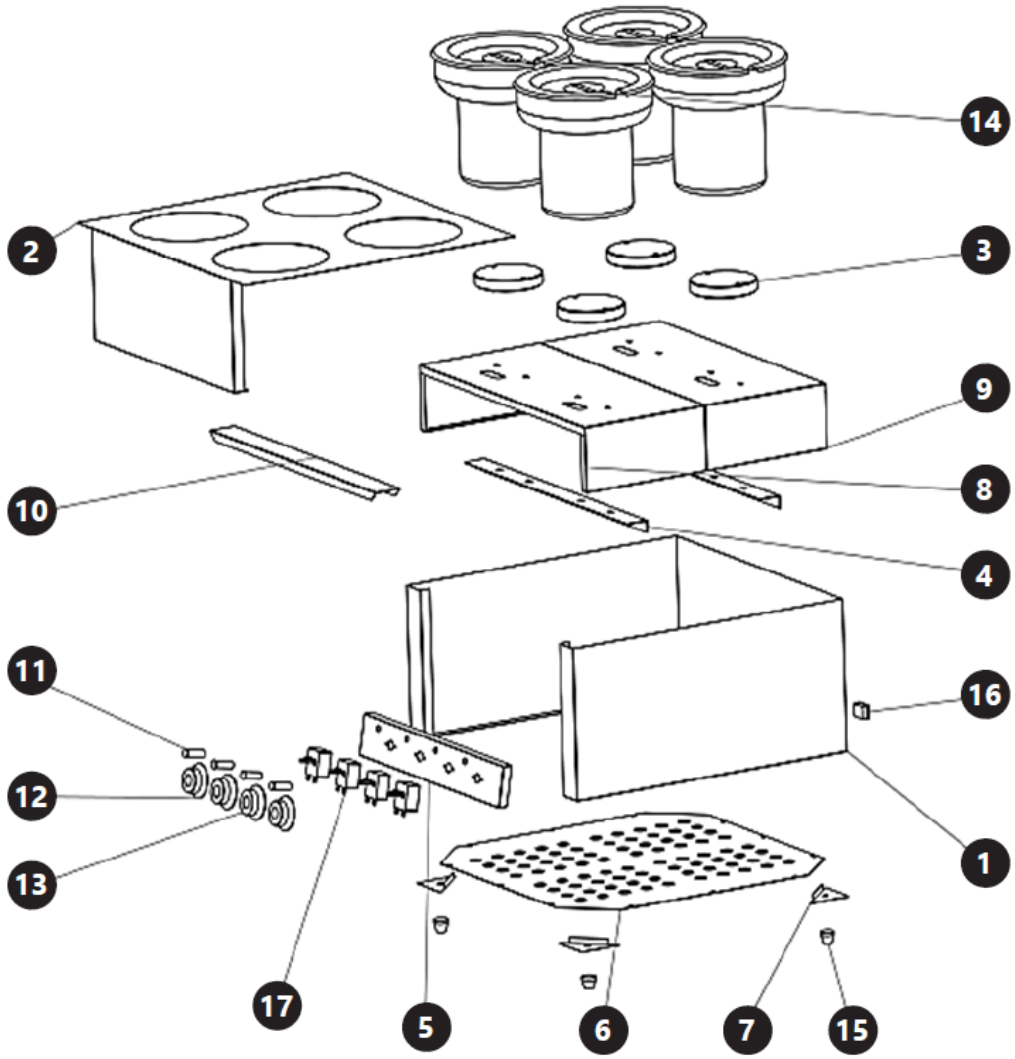

RC_BM_05

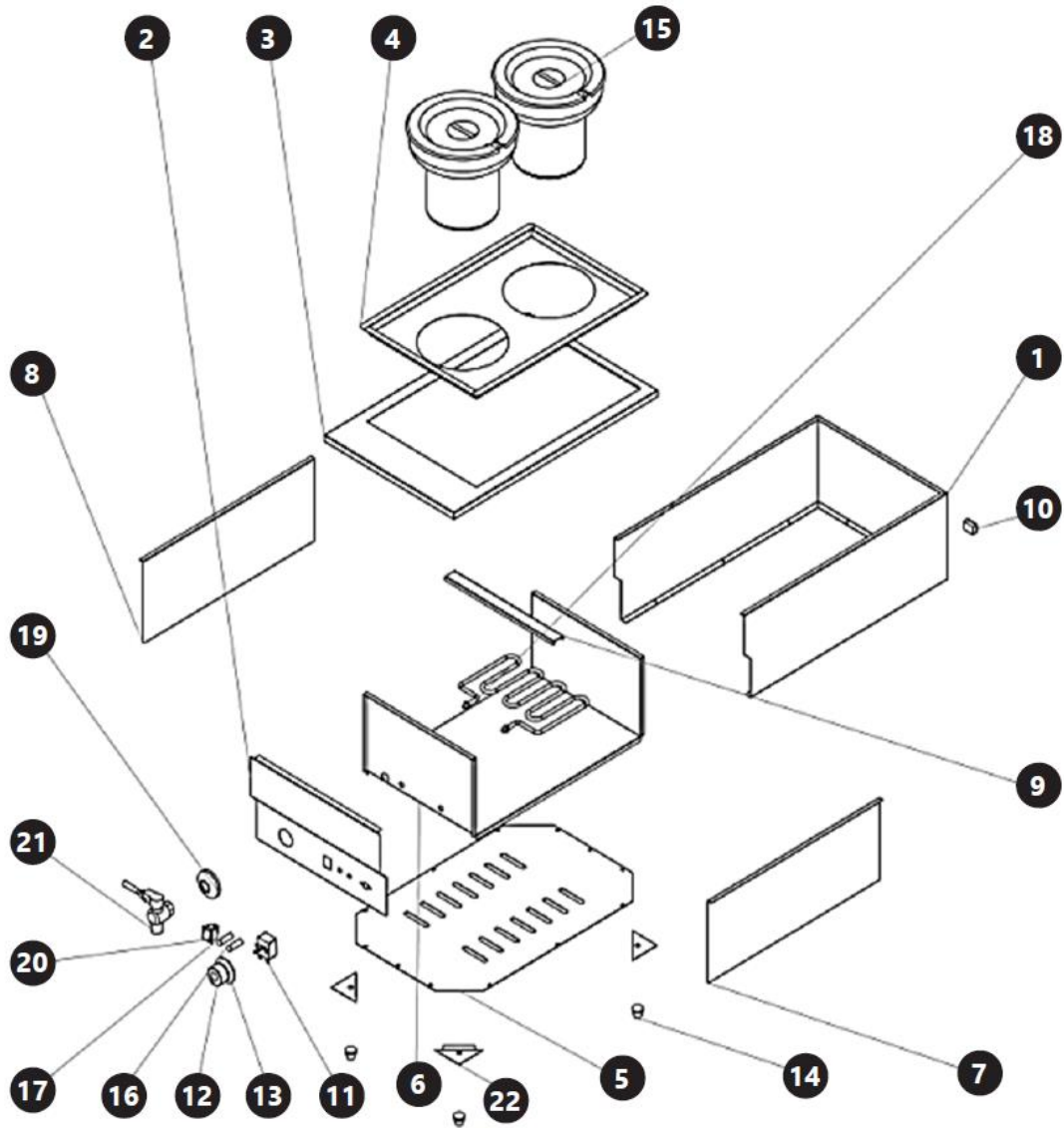

Nome da peça	Modelo RC_BM_03	Modelo RC_BM_04	Modelo RC_BM_05
Caixa/carcaça	1, 2		1, 6, 7, 8
Base da placa de aquecimento	3	8, 9	
Painel de controlo	4	5	2
Viga de fixação	5	4, 10	9
Placa de aquecimento	6	3	18 (aquecedor)
Placa inferior	7	6	5
Luz indicadora	8	11	16, 17
Soquete para o botão de ajuste de temperatura	9	12	
Caixa do botão de ajuste de temperatura	10	13	
Tanque	11	14	15
Termostato	12	17	11
Pé de apoio	13	15	14
Tomada para cabo de alimentação	14	16	10
Placas de instalação do pé de apoio		7	22
Placa de suporte do recipiente			3, 4
Tomada do termostato			12
Carcaça do termostato			13

Nome da peça	Modelo RC_BM_03	Modelo RC_BM_04	Modelo RC_BM_05
Caixa de torneira			19
Botão ON/OFF			20
Tocar			21

5. Preparação para utilização

LOCALIZAÇÃO DO APARELHO

A temperatura do ambiente não deve ser superior a 40°C e a humidade relativa deve ser inferior a 85%. Assegurar uma boa ventilação na sala onde o aparelho está a ser utilizado. Deve haver uma distância mínima de 10 cm entre cada lado do aparelho e a parede ou outros objetos. O aparelho deve ser sempre utilizado numa superfície plana, estável, limpa, à prova de fogo e seca, e deve estar fora do alcance de crianças e de pessoas com funções mentais e sensoriais limitadas. Posicione o aparelho de forma a ter sempre acesso à ficha de alimentação. O cabo de alimentação ligado ao aparelho deve estar corretamente ligado à terra e corresponder aos dados técnicos indicados na etiqueta do produto.

Desmontar o aparelho e todos os seus componentes e limpá-los antes da primeira utilização.

6. Utilização do dispositivo



ATENÇÃO! Para garantir uma operação longa e sem falhas das máquinas da Royal Catering, certifique-se de que o botão do termostato esteja na posição "0" antes de conectar o dispositivo a uma fonte de energia.



ATENÇÃO! Um cheiro de queimado pode ser detectado durante o primeiro uso. Isso é normal e deve desaparecer após um curto período de tempo. Certifique-se de que o ambiente esteja bem ventilado.

1. Instale o cabo de alimentação conectando a extremidade de 3 pinos ao soquete no gabinete do dispositivo.

PREOCUPAÇÕES MODELO RC_BM_05:

Encha a câmara com o elemento de aquecimento com água. O nível da água na câmara deve estar acima do elemento de aquecimento.

2. Coloque o recipiente dentro do dispositivo.
3. Despeje a sopa no recipiente.
4. Feche o dispositivo com a tampa.
5. Ligue o plugue da fonte de alimentação na tomada da parede.
6. Ligue o aparelho usando o botão ON/OFF (somente para o modelo RC_BM_05; os modelos RC_BM_03 e RC_BM_04 são ligados com o botão de controle de temperatura).
7. Defina a temperatura desejada.

ATENÇÃO! Durante o aquecimento, a luz laranja acenderá. Se estiver desligado significa que o conteúdo do recipiente atingiu a temperatura desejada. Se o conteúdo esfriar e a temperatura cair, o dispositivo reiniciará o aquecimento para atingir a temperatura desejada e a luz laranja acenderá novamente.

6.1. Painel de controlo

RC_BM_03



RC_BM_04

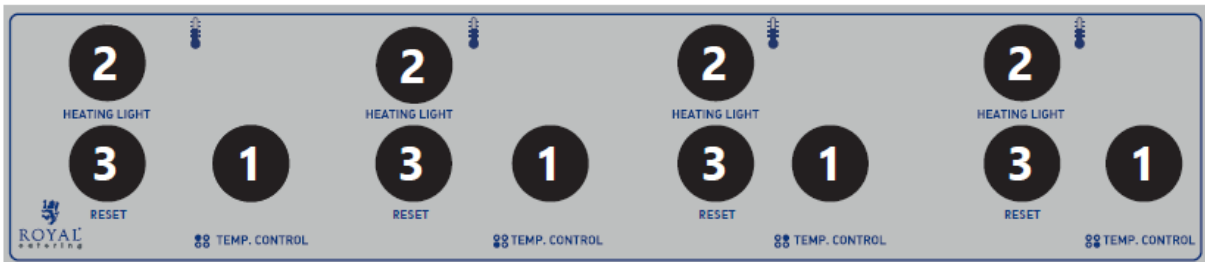

RC_BM_05

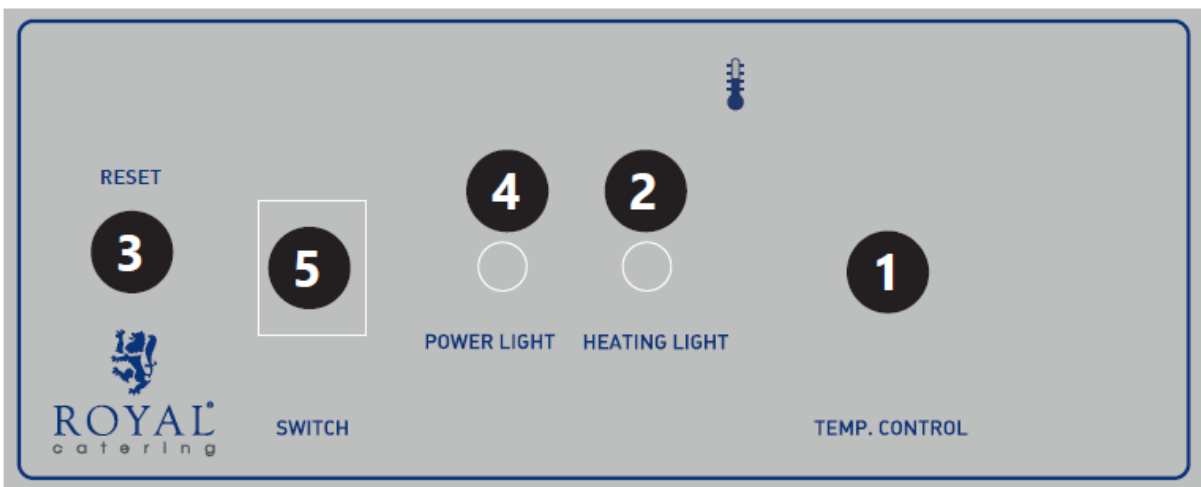

1. Botão de ajuste de temperatura
2. Luz de controle de aquecimento
3. Botão "RESET" – interrompe a operação do dispositivo
4. Luz de controle da fonte de alimentação
5. Interruptor liga/desliga

7. Limpeza e manutenção

- a) Desligue a ficha de alimentação e deixe o aparelho arrefecer completamente antes de cada limpeza, ajuste ou substituição de acessórios, ou se o aparelho não estiver a ser utilizado.
- b) Desligue sempre o aparelho da tomada antes de o limpar ou de o guardar.
- c) Utilizar apenas produtos de limpeza não corrosivos para limpar a superfície.
- d) Utilize apenas detergentes suaves e seguros para alimentos para lavar o aparelho.

- e) Depois de limpar o aparelho, todas as peças devem ser completamente secas antes de o voltar a utilizar.
- f) Guarde a unidade num local seco e fresco, sem humidade e sem exposição direta à luz solar.
- g) Não pulverizar o aparelho com um jacto de água nem o submergir em água.
- h) Não permita que a água entre no dispositivo através de aberturas na caixa do dispositivo.
- i) Limpar as aberturas de ventilação com uma escova e ar comprimido.
- j) O aparelho deve ser inspecionado regularmente para verificar a sua eficácia técnica e detetar eventuais danos.
- k) Utilizar um pano macio e húmido para a limpeza.
- l) Não utilizar objetos afiados e/ou metálicos para a limpeza (por exemplo, uma escova de arame ou uma espátula metálica), pois podem danificar a superfície do aparelho.
- m) Não limpe o aparelho com substâncias ácidas, agentes para fins médicos, diluentes, combustíveis, óleos ou outras substâncias químicas, pois podem danificar o aparelho.

8. Descarte de dispositivos usados

Não eliminar este aparelho nos sistemas de resíduos urbanos. Entregue-o a um ponto de reciclagem e recolha de aparelhos elétricos e eletrodomésticos. Verificar o símbolo no produto, no manual de instruções e na embalagem. Os plásticos utilizados para construir o dispositivo podem ser reciclados de acordo com as suas marcações. Ao optar por reciclar, está a dar um contributo significativo para a proteção do nosso ambiente.

Contactar as autoridades locais para obter informações sobre as instalações de reciclagem locais.



Táto používateľská príručka bola preložená pomocou strojového prekladu. Vyvinuli sme maximálne úsilie, aby bol preklad presný, ale upozorňujeme, že automatické preklady nie sú dokonalé a nie sú určené na to, aby nahradili ľudských prekladateľov. Oficiálna verzia používateľskej príručky je v angličtine. Akékoľvek rozdiely medzi preloženou verzou a originálnou angličtinou nie sú právne záväzné. Ak máte akékoľvek otázky týkajúce sa presnosti prekladu, pozrite si anglickú verziu, ktorá je oficiálnou referenciou. Ďalšie jazykové verzie sú k dispozícii na vyžiadanie na adrese info@expondo.com.

Technické údaje

Popis parametra	Hodnota parametra		
Názov produktu	Vodný kúpeľ		
Model	RC_BM_03	RC_BM_04	RC_BM_05
Menovité napätie [V~]/frekvencia [Hz]	230/50		
Menovitý výkon [W]	1100	2200	1600
Trieda ochrany	I		
Rozmery [šírka x hĺbka x výška; mm]	554 x 282 x 368	554 x 554 x 380	402 x 633 x 330
Hmotnosť [kg]	9,7	17	12,7

1. Všeobecný popis

Používateľská príručka je vytvorená s cieľom zaistiť bezpečné a bezproblémové používanie zariadenia. Produkt je navrhnutý a vyrobený v súlade s prísnyimi technickými smernicami s použitím najmodernejších technológií a komponentov. Okrem toho sa vyrába v súlade s najprísnejšími kvalitatívnymi normami.

NEPOUŽÍVAJTE ZARIADENIE, POKIAĽ STE SI DÔKLADNE NEPREČÍTALI TÚTO POUŽÍVATEĽSKÚ PRÍRUČKU A NEPOROZUMELI JEJ.

Aby ste predĺžili životnosť výrobku a zaistili jeho bezproblémovú prevádzku, používajte ho v súlade s touto používateľskou príručkou a pravidelne vykonávajte údržbu. Technické údaje a špecifikácie uvedené v tejto používateľskej príručke sú aktuálne. Výrobca si vyhradzuje právo na zmeny súvisiace s vylepšením kvality. Zariadenie je navrhnuté tak, aby sa riziká emisií hluku znížili na minimum, pričom sa zohľadňuje technologický pokrok a možnosti zníženia hluku.

Legenda



Pred použitím si prečítajte pokyny.



Výrobok spĺňa príslušné bezpečnostné normy.



Výrobok sa musí recyklovať.



POZOR! alebo **UPOZORNENIE!** alebo **PAMATUJ!** opisujúci danú situáciu (všeobecné výstražné znamenie).



UPOZORNENIE! Nebezpečenstvo úrazu elektrickým prúdom!



Poznámka! Dotyk horúcich povrchov môže viesť k popáleniu!



Používajte iba v interiéri.



UPOZORNENIE! Nákresy v tejto príručke slúžia len na ilustráciu a niektoré detaily sa môžu líšiť od skutočného výrobku.

2. Bezpečnosť pri používaní



POZOR!

Prečítajte si všetky bezpečnostné upozornenia a všetky pokyny. Nedodržanie upozornení a pokynov môže mať za následok úraz elektrickým prúdom, požiar a/alebo vážne zranenie alebo dokonca smrť.

Pojmy "zariadenie" alebo "produkt" sa vo varovaniach a pokynoch používajú na označenie:

Vodný kúpeľ

2.1. Elektrická bezpečnosť

- Zástrčka zariadenia musí zapadať do zásuvky. Zástrčku nijako neupravujte. Originálne zástrčky a zodpovedajúce zásuvky znižujú riziko úrazu elektrickým prúdom.
- Nedotýkajte sa uzemnených predmetov, ako sú rúrky, radiátory, ohrievače a chladničky. Ak je vaše telo uzemnené a dotknete sa zariadenia vystaveného priamemu dažďu, mokrej podlahy a vlhkého prostredia, hrozí zvýšené riziko úrazu elektrickým prúdom. Ak do zariadenia prenikne voda, zvyšuje sa riziko poškodenia zariadenia a úrazu elektrickým prúdom.
- Nedotýkajte sa zariadenia mokrými alebo vlhkými rukami.
- Kábel nepoužívajte nesprávnym spôsobom. Nikdy ho nepoužívajte na prenášanie zariadenia ani na vytiahnutie zástrčky zo zásuvky. Kábel uchovávajte mimo dosahu zdrojov tepla, oleja, ostrých hrán alebo pohyblivých častí. Poškodené alebo zamotané káble zvyšujú riziko úrazu elektrickým prúdom.
- Ak sa nemôžete vyhnúť používaniu zariadenia vo vlhkom prostredí, použite prúdový chránič (RCD). Použitie prúdového chrániča znižuje riziko úrazu elektrickým prúdom.
- Zariadenie nepoužívajte, ak je napájací kábel poškodený alebo vykazuje jasné známky opotrebovania. Poškodený napájací kábel by mal vymeniť kvalifikovaný elektrikár alebo servis výrobcu.
- Aby ste predišli úrazu elektrickým prúdom, neponárajte kábel, zástrčku ani samotné zariadenie do vody alebo inej tekutiny. Zariadenie nepoužívajte na mokrých povrchoch.
- POZOR - NEBEZPEČENSTVO ŽIVOTA!** Pri čistení alebo používaní prístroja ho nikdy neponárajte do vody alebo iných tekutín.

2.2. Bezpečnosť na pracovisku

- Udržujte pracovný priestor uprataný a dobre osvetlený. Neporiadok alebo slabé osvetlenie môže viesť k nehodám. Buďte opatrní, sledujte, čo robíte a pri práci so zariadením používajte zdravý rozum.
- Ak máte pochybnosti o tom, či zariadenie funguje správne, kontaktujte servis výrobcu.
- Opravy výrobku môže vykonávať len servisné stredisko výrobcu. Nevykonávajte opravy sami!
- V prípade požiaru alebo požiaru použite na hasenie požiaru v zariadení, kde je napätie, iba práškové alebo snehové (CO₂) hasiace prístroje.
- Pravidelne kontrolujte stav bezpečnostných nálepiek. Ak sú nečitateľné, vymeňte ich.
- Uschovajte si tieto pokyny pre budúce použitie. V prípade postúpenia zariadenia tretím osobám je potrebné spolu s prístrojom odovzdať aj návod na použitie.
- Baliace diely a malé montážne diely uchovávajte mimo dosahu detí.
- Udržujte prístroj mimo dosahu detí a zvierat
- Pri používaní tohto zariadenia spolu s inými zariadeniami je potrebné dodržiavať aj ostatné pokyny na použitie.



Upozornenie! Pri používaní zariadenia chráňte deti a ostatné okolostojace osoby.

2.3. Osobná bezpečnosť

- Nepracujte so zariadením, ak ste unavení, chorí alebo pod vplyvom alkoholu, drog alebo liekov, ktoré by mohli zhoršiť vašu schopnosť ovládať zariadenie.
- Zariadenie nie je určené na to, aby ho používali osoby (vrátane detí) so zníženými duševnými, zmyslovými alebo intelektuálnymi funkciami alebo nedostatkom skúseností a/alebo vedomostí, pokiaľ

nie sú pod dozorom osoby zodpovednej za ich bezpečnosť alebo im nedali pokyny ako obsluhovať zariadenie.

- c) Zariadenie smú obsluhovať len osoby, ktoré sú fyzicky zdatné, schopné so zariadením manipulovať a ktoré boli primerane zaškolené, prečítali si tento návod a absolvovali školenie o BOZP.
- d) Pri obsluhu zariadenia buďte opatrní a používajte zdravý rozum. Krátky moment rozptýlenia počas prevádzky môže viesť k vážnemu zraneniu osôb.
- e) Zariadenie nie je hračka. Deti by mali byť pod dozorom, aby sa zabezpečilo, že sa so zariadením nebudú hrať.
- f) Nevkladajte ruky ani predmety do pracovného zariadenia!

2.4. Bezpečné používanie zariadenia

- a) Zariadenie nepoužívajte, ak spínač ON/OFF nefunguje správne (nezapína a nevypína). Zariadenia, ktoré sa nedajú ovládať vypínačom, sú nebezpečné, nesmú sa obsluhovať a musia sa opraviť.
- b) Pred nastavovaním, čistením a údržbou musí byť zariadenie odpojené od napájania. Toto preventívne opatrenie znižuje riziko náhodnej aktivácie.
- c) Nepoužívané zariadenia uchovávajte mimo dosahu detí a osôb, ktoré nie sú oboznámené so zariadením alebo s týmito pokynmi. Zariadenia sú nebezpečné v rukách neskúsených používateľov.
- d) Udržujte zariadenie v dobrom prevádzkovom stave.
- e) Zariadenie uchovávajte mimo dosahu detí.
- f) Opravy a údržbu zariadenia by mali vykonávať kvalifikované osoby s použitím iba originálnych náhradných dielov. Tým sa zabezpečí bezpečné používanie zariadenia.
- g) Aby ste zabezpečili navrhnutú prevádzkovú integritu zariadenia, neodstraňujte kryty nainštalované vo výrobe ani neuvolňujte žiadne skrutky.
- h) Zariadenie počas prevádzky neposúvajte, neposúvajte ani neotáčajte.
- i) Zariadenie pravidelne čistite, aby ste zabránili trvalému hromadeniu nečistôt.
- j) Zariadenie nie je hračka. Čistenie a údržbu nesmú vykonávať deti bez dozoru dospeléj osoby.
- k) Zariadenie nespúšťajte, keď je prázdne.
- l) Je zakázané zasahovať do zariadenia za účelom zmeny jeho parametrov alebo konštrukcie.
- m) Zariadenie uchovávajte mimo dosahu zdrojov ohňa a tepla.
- n) Dávajte pozor, aby ste sa pri otvorení krytu zariadenia nepopálili parou.
- o) Počas používania sa zariadenia nedotýkajte mimo jeho ovládacieho panela.
- p) V prípade poruchy alebo nefunkčnosti prístroja ho vypnite a nemanipulujte s ním.
- q) Nádoby sa nesmú umiestňovať na plynové alebo indukčné sporáky a používať ako hrnce.



POZOR! Napriek bezpečnej konštrukcii zariadenia a jeho ochranným prvkom, ako aj použitiu ďalších prvkov chrániacich obsluhujúcu osobu existuje pri používaní zariadenia mierne riziko nehody alebo poranenia. Pri používaní zariadenia buďte ostražití a používajte zdravý rozum.

3. Pokyny na použitie

Zariadenie je určené na ohrievanie a udržiavanie teploty polievky v nádobe.

Používateľ je zodpovedný za akékoľvek škody spôsobené neúmyselným používaním zariadenia.

4. Popis zariadenia

RC_BM_03

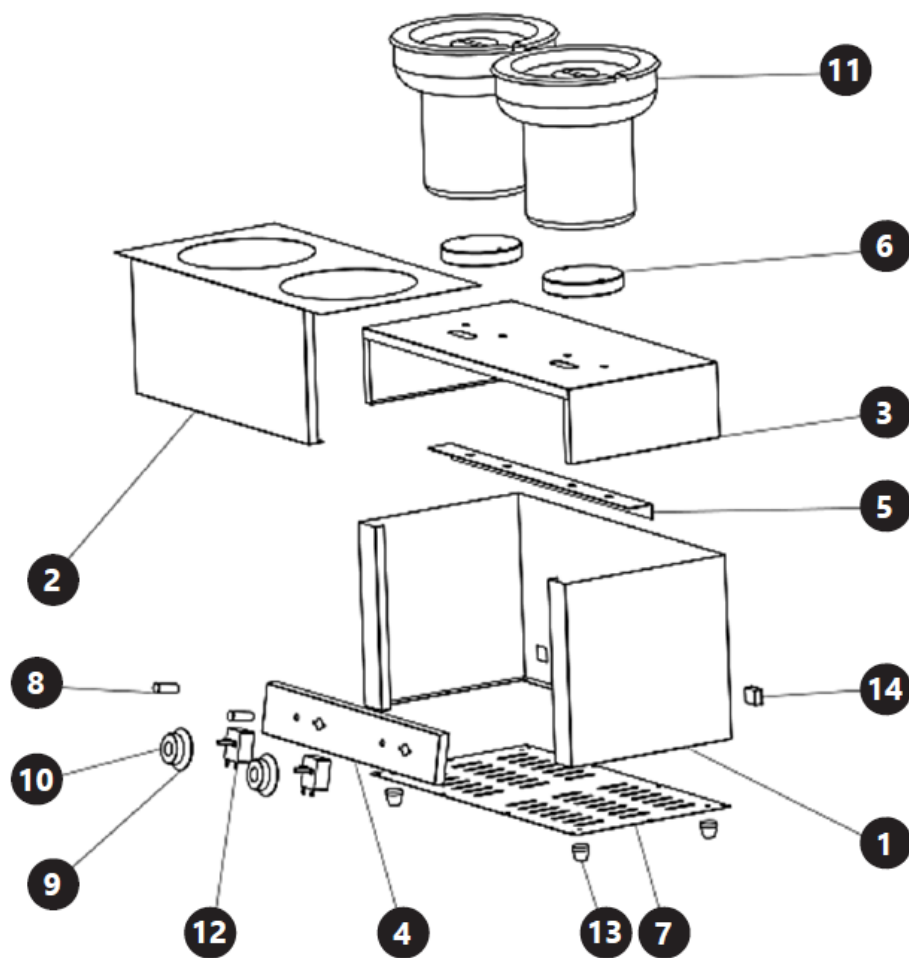

RC_BM_04

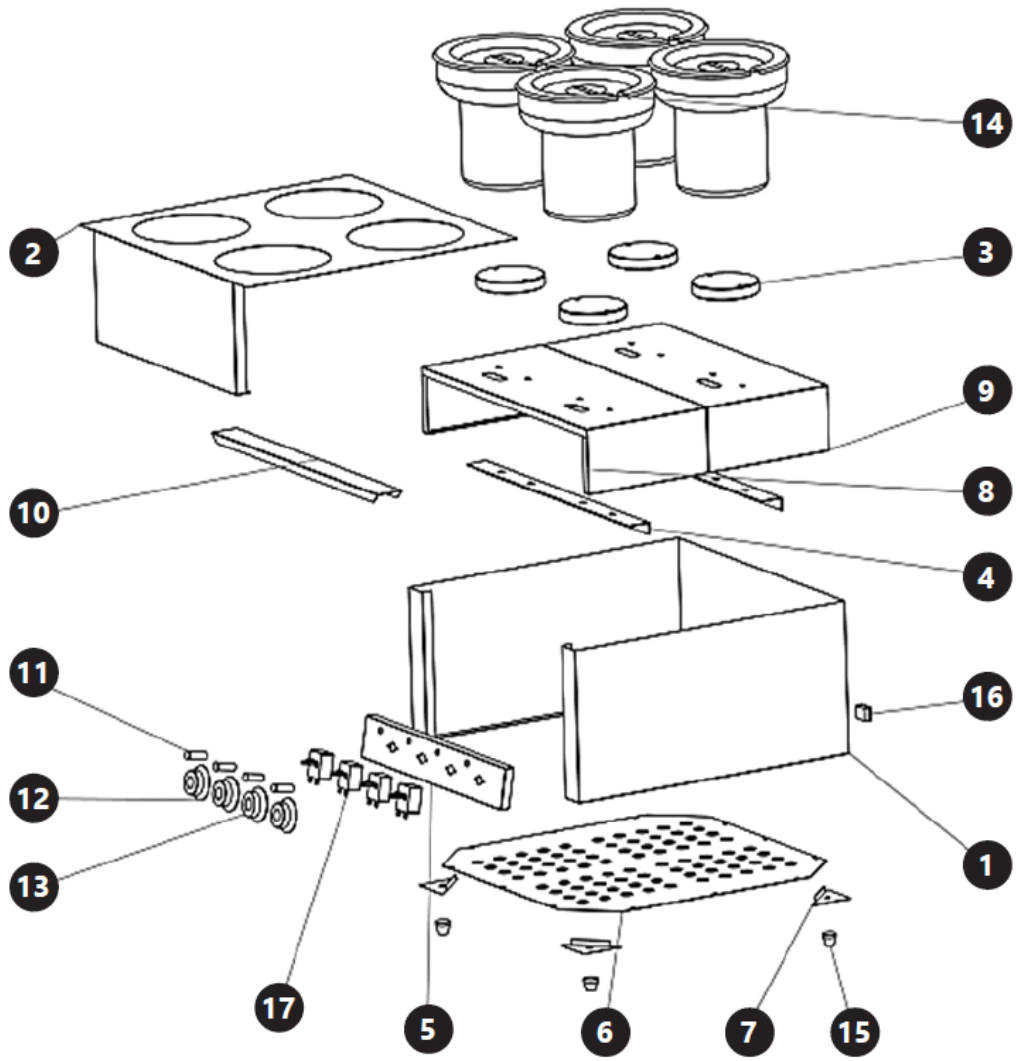

RC_BM_05

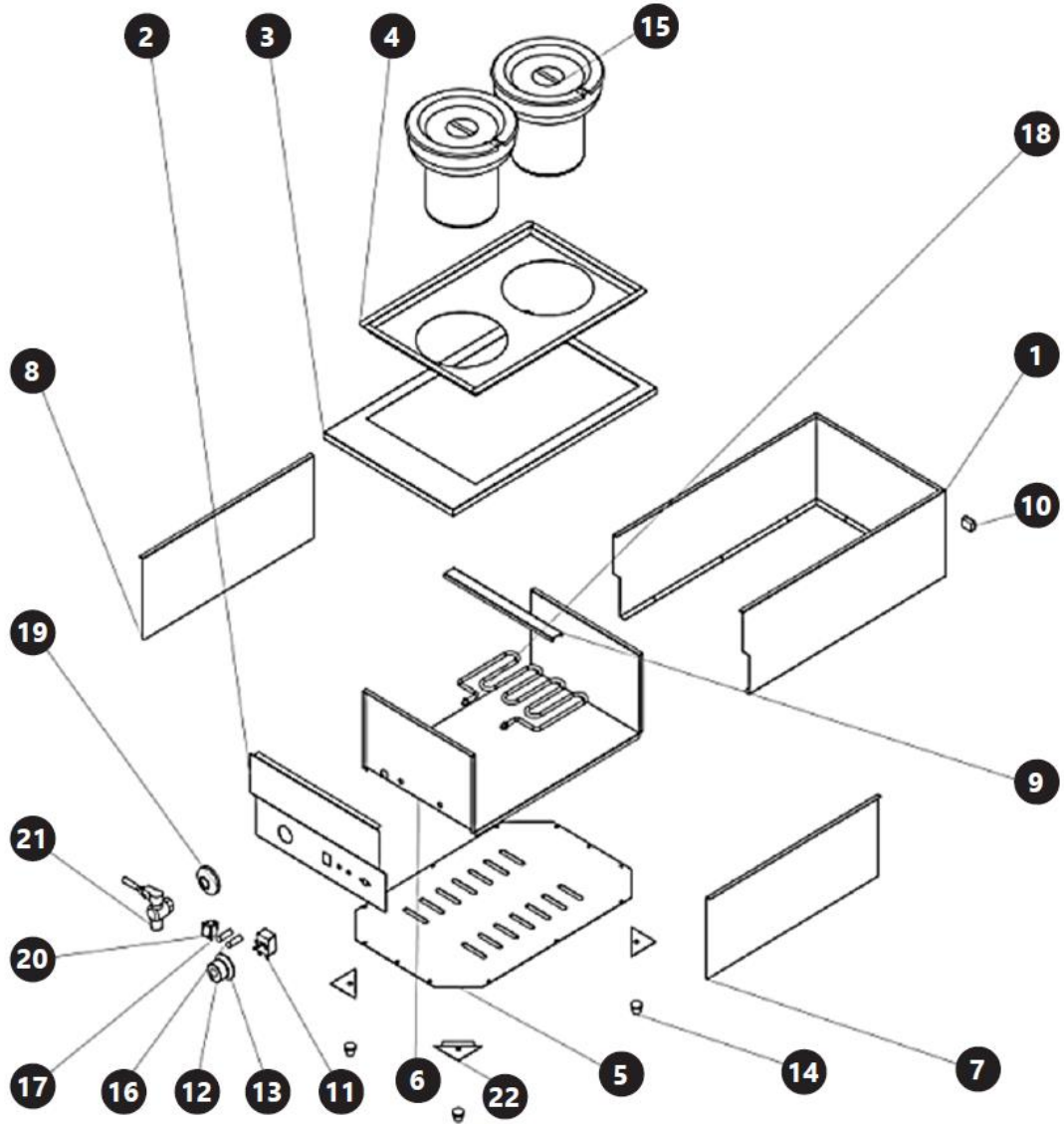

Názov časti	Model RC_BM_03	Model RC_BM_04	Model RC_BM_05
Puzdro/puzdro	1, 2		1, 6, 7, 8
Základňa vykurovacej dosky	3	8, 9	
Ovládací panel	4	5	2
Upevňovací nosník	5	4, 10	9
Vykurovacia doska	6	3	18 (ohrievač)
Spodná doska	7	6	5
Kontrolka	8	11	16, 17
Zásuvka pre gombík nastavenia teploty	9	12	
Puzdro na gombík na nastavenie teploty	10	13	
Nádrž	11	14	15
Termostat	12	17	11
Podporná noha	13	15	14
Zásuvka na prívodný kábel	14	16	10
Podperné inštaláčne dosky		7	22
Nosná doska nádoby			3, 4
Zásuvka termostatu			12
Kryt termostatu			13
Puzdro na kohútik			19

Názov časti	Model RC_BM_03	Model RC_BM_04	Model RC_BM_05
tlačidlo ON/OFF			20
Klepnite			21

5. Príprava na použitie

UMIESTNENIE SPOTREBIČA

Teplota prostredia nesmie byť vyššia ako 40 °C a relatívna vlhkosť by mala byť nižšia ako 85 %. Zabezpečte dobré vetranie miestnosti, v ktorej sa zariadenie používa. Medzi každou stranou zariadenia a stenou alebo inými predmetmi by mala byť vzdialenosť aspoň 10 cm. Zariadenie by sa malo vždy používať na rovnom, stabilnom, čistom, ohňovzdornom a suchom povrchu a malo by byť mimo dosahu detí a osôb s obmedzenými mentálnymi a zmyslovými funkciami. Zariadenie umiestnite tak, aby ste mali vždy prístup k zástrčke. Napájací kábel pripojený k zariadeniu musí byť riadne uzemnený a musí zodpovedať technickým údajom na štítku výrobku.

Pred prvým použitím zariadenie a všetky jeho súčasti rozoberte a vyčistite.

6. Používanie zariadenia



POZOR! Na zabezpečenie dlhej a bezporuchovej prevádzky strojov od Royal Catering sa pred pripojením zariadenia k zdroju napájania uistite, že je gombík termostatu v polohe „0“.



POZOR! Pri prvom použití môže byť zaznamenaný zápach horenia. Je to normálne a po krátkom čase by to malo zmiznúť. Uistite sa, že miestnosť je dobre vetraná.

1. Nainštalujte napájací kábel zasunutím 3-pólového konca do zásuvky v skrinke zariadenia.

OBAVY RC_BM_05 MODEL:

Naplníte komoru s vykurovacím telesom vodou. Hladina vody v komore by mala byť nad vykurovacím telesom.

2. Umiestnite nádobu do zariadenia.
3. Nalejte polievku do nádoby.
4. Zatvorte zariadenie krytom.
5. Zapojte zástrčku napájacieho zdroja do elektrickej zásuvky.
6. Zapnite zariadenie pomocou tlačidla ON/OFF (len pre model RC_BM_05; modely RC_BM_03 a RC_BM_04 sa zapínajú gombíkom na reguláciu teploty).
7. Nastavte požadovanú teplotu.

UPOZORNENIE! Počas zahrievania sa rozsvieti oranžové svetlo. Ak je vypnutá, znamená to, že obsah nádoby dosiahol požadovanú teplotu. Ak obsah vychladne a jeho teplota klesne, zariadenie reštartuje ohrev na požadovanú teplotu a opäť sa rozsvieti oranžové svetlo.

6.1. Ovládací panel

RC_BM_03



RC_BM_04

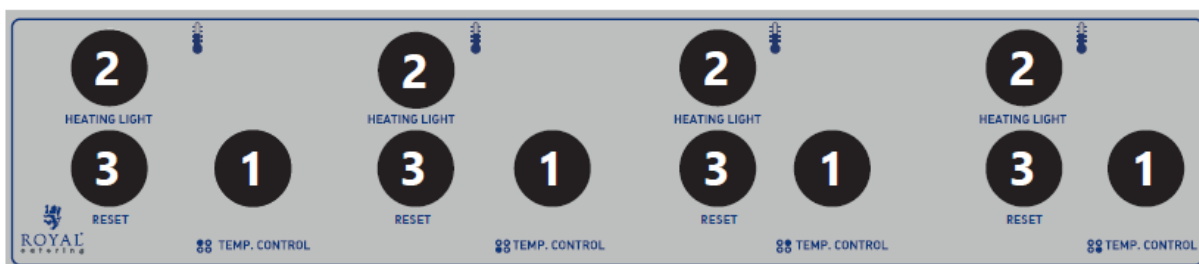

RC_BM_05

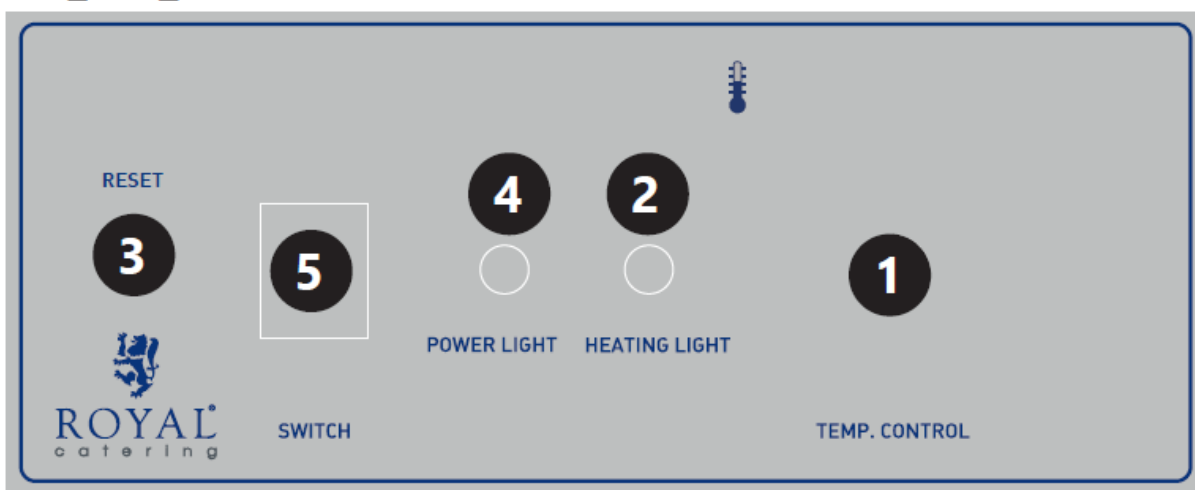

1. Gombík na nastavenie teploty
2. Kontrolka kúrenia
3. Tlačidlo „RESET“ – zastaví prevádzku zariadenia
4. Kontrolka napájania
5. Zapínač/vypínač

7. Čistenie a údržba

- a) Pred každým čistením, nastavovaním a výmenou príslušenstva alebo v prípade, že sa zariadenie nepoužíva, odpojte sieťovú zástrčku a nechajte zariadenie úplne vychladnúť.
- b) Pred čistením alebo odložením zariadenia ho vždy odpojte od elektrickej siete.
- c) Na čistenie povrchu používajte len nekorozívne čistiace prostriedky.
- d) Na umývanie zariadenia používajte len jemné čistiace prostriedky vhodné pre potraviny.

- e) Po vyčistení zariadenia je potrebné všetky časti pred ďalším použitím úplne vysušiť.
- f) Prístroj skladujte na suchom a chladnom mieste, bez prístupu vlhkosti a priameho slnečného žiarenia.
- g) Zariadenie nestriekajte prúdom vody ani ho do nej neponárajte.
- h) Nedovoľte, aby sa do zariadenia dostala voda cez otvory v jeho plášti.
- i) Vyčistite vetracie otvory pomocou kefy a stlačeného vzduchu.
- j) Zariadenie sa musí pravidelne kontrolovať, aby sa overila jeho technická efektívnosť a zistilo sa prípadné poškodenie.
- k) Na čistenie používajte mäkkú a vlhkú handričku.
- l) Na čistenie nepoužívajte ostré a/alebo kovové predmety (napr. drôtenú kefu alebo kovovú špachtľu), pretože môžu poškodiť povrchový materiál spotrebiča.
- m) Zariadenie nečistite kyslou látkou, prostriedkami na lekárske účely, riedidlami, palivom, olejmi alebo inými chemickými látkami, pretože by mohlo dôjsť k jeho poškodeniu.

8. Likvidácia použitých zariadení

Toto zariadenie nevyhadzujte do komunálneho odpadu. Odovzdajte ho na recyklačnom a zbernom mieste elektrických zariadení. Skontrolujte symbol na výrobku, v návode na obsluhu a na obale. Plasty použité na výrobu zariadenia sa môžu recyklovať v súlade s ich označením. Ak sa rozhodnete zariadenie recyklovať, významne prispievate k ochrane nášho životného prostredia.

Informácie o miestnom recyklačnom zariadení získate od miestnych úradov.



Това ръководство за потребителя е преведено чрез машинен превод. Положихме всички усилия, за да гарантираме, че преводът е точен, но имайте предвид, че автоматизираните преводи не са перфектни и не са предназначени да заменят човешки преводачи. Официалната версия на ръководството за потребителя е на английски език. Всички разлики между преведената версия и оригиналния английски не са правно обвързващи. Ако имате въпроси относно точността на превода, моля, вижте английската версия, която е официалната справка. Повече езикови версии са достъпни при заявка чрез info@expondo.com.

Технически данни

Описание на параметъра	Стойност на параметъра		
Име на продукта	Водна баня		
Модел	RC_BM_03	RC_BM_04	RC_BM_05
Номинално напрежение [V~] / честота [Hz]	230/50		
Номинална мощност [W]	1100	2200	1600
Клас на защита	аз		
Размери [ширина x дълбочина x височина; mm]	554x282x368	554x554x380	402x633x330
Тегло [kg]	9,7	17	12,7

1. Общо описание

Ръководството за потребителя е предназначено да помогне за безопасното и безпроблемно използване на устройството. Продуктът е проектиран и произведен в съответствие със строги технически указания, използвайки най-съвременни технологии и компоненти. Освен това се произвежда в съответствие с най-строгите стандарти за качество.

**НЕ ИЗПОЛЗВАЙТЕ УСТРОЙСТВОТО, ОСВЕН АКО НЕ СТЕ ПРОЧЕЛИ И РАЗБРАЛИ
ТОВА РЪКОВОДСТВО ЗА ПОТРЕБИТЕЛЯ.**

За да увеличите живота на устройството и да осигурите безпроблемна работа, използвайте го в съответствие с това ръководство за потребителя и редовно извършвайте дейности по поддръжката. Техническите данни и спецификации в това ръководство за потребителя са актуални. Производителят си запазва правото да прави промени, свързани с подобряване на качеството. Устройството е проектирано да намали до минимум рисковете от шумови емисии, като вземе предвид технологичния прогрес и възможностите за намаляване на шума.

Легенда



Прочетете инструкциите преди употреба.



Продуктът отговаря на съответните стандарти за безопасност.



Рециклируем продукт.



ВНИМАНИЕ! или **ПРЕДУПРЕЖДЕНИЕ!** или **ЗАПОМНЕТЕ!** описване на дадена ситуация (общ предупредителен знак).



ВНИМАНИЕ! Опасност от токов удар!



Забележка! Докосването на горещи повърхности може да доведе до изгаряния!



Само за вътрешна употреба.



МОЛЯ, ОБЪРНЕТЕ ВНИМАНИЕ! Чертежите в това ръководство са само за илюстрация и в някои детайли може да се различават от действителния продукт.

2. Безопасност при използване



ВНИМАНИЕ! Прочетете всички предупреждения за безопасност и всички инструкции.

Неспазването на предупрежденията и инструкциите може да доведе до токов удар, пожар и/или сериозно нараняване или дори смърт.

Термините "устройство" или "продукт" се използват в предупрежденията и инструкциите за позоваване на:

Водна баня

2.1. Електрическа безопасност

- a) Щепселът на устройството трябва да пасне в контакта. Не модифицирайте щепсела по никакъв начин. Оригиначните щепсели и съвпадащите контакти намаляват риска от токов удар.
- b) Избягвайте да докосвате заземени елементи като тръби, радиатори, нагреватели и хладилници. Съществува повишен риск от токов удар, ако тялото ви е заземено и докосне устройството, изложено на директен дъжд, мокър под и влажна среда. Ако водата проникне в устройството, съществува повишен риск от повреда на устройството и токов удар.
- c) Не докосвайте устройството с мокри или влажни ръце.
- d) Не използвайте кабела по грешен начин. Никога не го използвайте за носене на устройството или за изваждане на щепсела от контакта. Дръжте кабела далеч от източници на топлина, масло, остри ръбове или движещи се части. Повредените или заплетени кабели увеличават риска от токов удар.
- e) Ако не можете да избегнете използването на устройството във влажна среда, използвайте устройство за остатъчен ток (RCD). Използването на RCD намалява риска от токов удар.
- f) Не използвайте устройството, ако захранващият кабел е повреден или показва ясни признаци на износване. Повреден захранващ кабел трябва да се смени от квалифициран електротехник или сервиз на производителя.
- g) За да избегнете токов удар, не потапяйте кабела, щепсела или самото устройство във вода или друга течност. Не използвайте уреда върху мокри повърхности.
- h) **ВНИМАНИЕ - ОПАСНОСТ ЗА ЖИВОТА!** Когато почиствате или използвате устройството, никога не го потапяйте във вода или други течности.

2.2. Безопасност на работното място

- a) Поддържайте работното място подредено и добре осветено. Разстройството или лошото осветление могат да доведат до инциденти. Бъдете внимателни, внимавайте какво правите и действайте разумно, когато работите с устройството.
- b) Ако се съмнявате дали устройството работи правилно, свържете се със сервиза на производителя.
- c) Ремонт на устройството може да се извършва само от сервиза на производителя. Не извършвайте ремонт сами!
- d) В случай на пожар или пожар, използвайте само прахови или снежни (CO₂) пожарогасители за гасене на огън в устройството, където има напрежение.
- e) Проверявайте редовно състоянието на стикерите за безопасност. Сменете ги, ако са нечетливи.
- f) Запазете тези инструкции за бъдещи справки. Ако устройството трябва да бъде предадено на трети лица, инструкциите за употреба трябва да бъдат предадени заедно с устройството.
- g) Съхранявайте опаковъчните части и малките монтажни части далеч от деца.
- h) Пазете уреда далеч от деца и животни
- i) Когато използвате този уред заедно с други уреди, трябва да се спазват и другите инструкции за употреба.



Запомнете! Когато използвате устройството, предпазвайте децата и другите минувачи.

2.3. Лична безопасност

- a) Не работете с устройството, ако сте уморени, болни или под въздействието на алкохол, наркотици или лекарства, които могат да нарушат способността ви да работите с устройството.
- b) Устройството не е предназначено да се използва от лица (включително деца) с намалени умствени, сетивни или интелектуални функции или липса на опит и/или познания, освен ако не са наблюдавани от лице, отговорно за тяхната безопасност, или са получили инструкции от тях за как да работите с устройството.
- c) Уредът може да се използва само от лица, които са физически годни, способни да боравят с уреда и които са били адекватно обучени, които са прочели тези инструкции и са преминали обучение за здраве и безопасност.
- d) Бъдете внимателни и използвайте здрав разум, когато работите с устройството. Кратък момент на разсейване по време на работа може да доведе до сериозно нараняване.
- e) Устройството не е играчка. Децата трябва да бъдат наблюдавани, за да се гарантира, че не си играят с устройството.
- f) Не поставяйте ръцете или предметите си в работещото устройство!

2.4. Безопасно използване на устройството

- a) Не използвайте уреда, ако превключвателят за ВКЛ./ИЗКЛ. не функционира правилно (не се включва и изключва). Устройствата, които не могат да се управляват от превключвателя, са опасни, не трябва да се използват и трябва да се ремонтират.
- b) Устройството трябва да бъде изключено от захранването преди настройка, почистване и поддръжка. Тази превантивна мярка намалява риска от случайно активиране.
- c) Съхранявайте неизползваните устройства далеч от деца и лица, които не са запознати с устройството или тези инструкции. Устройствата са опасни в ръцете на неопитни потребители.
- d) Поддържайте устройството в добро работно състояние.
- e) Пазете уреда от деца.
- f) Ремонтът и поддръжката на уреда трябва да се извършват от квалифицирани лица, като се използват само оригинални резервни части. Това ще гарантира безопасно използване на устройството.
- g) За да осигурите проектираната оперативна цялост на устройството, не отстранявайте фабрично монтирани капаци и не разхлабвайте никакви винтове.
- h) Не местете, премествайте или въртете устройството по време на работа.
- i) Почиствайте устройството редовно, за да предотвратите трайно натрупване на мръсотия.
- j) Устройството не е играчка. Почистването и поддръжката не трябва да се извършват от деца без надзор на възрастен.
- k) Не стартирайте устройството, когато е празно.
- l) Забранено е манипулиране на устройството с цел промяна на параметрите или конструкцията му.
- m) Дръжте устройството далеч от източници на огън и топлина.
- n) Внимавайте да не се изгорите от парата, когато отваряте капака на устройството.
- o) Не докосвайте устройството освен контролния панел, когато го използвате.
- p) В случай на повреда или неизправност на устройството, изключете го и не манипулирайте с него.
- q) Контейнерите не трябва да се поставят върху газови или индукционни котлони и да се използват като тенджери.



ВНИМАНИЕ! Въпреки безопасния дизайн на устройството и неговите защитни характеристики и въпреки използването на допълнителни елементи, предпазващи оператора, все още съществува малък риск от злополука или нараняване при използване на устройството. Бъдете нащрек и използвайте здравия разум, когато използвате устройството.

3. Указания за употреба

Уредът е предназначен за загряване и поддържане на температурата на супата в съда.

Потребителят е отговорен за всички щети, произтичащи от непредвидена употреба на устройството.

4. Описание на устройството

RC_BM_03

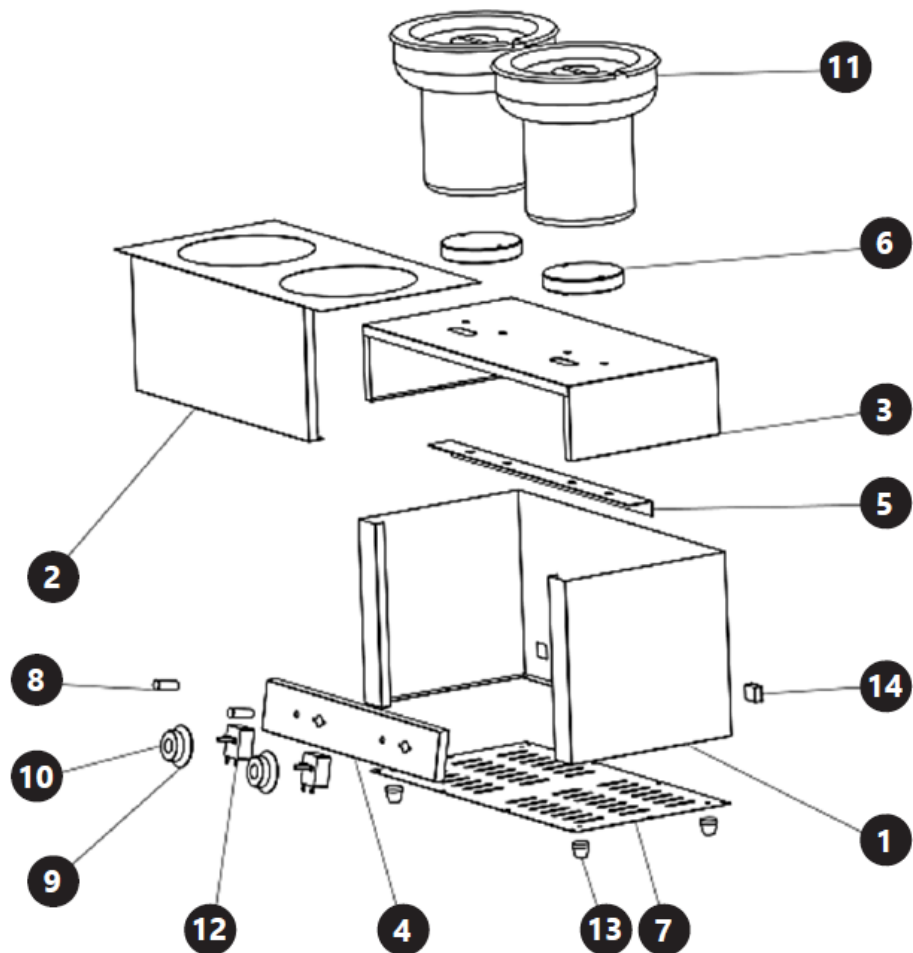

RC_BM_04

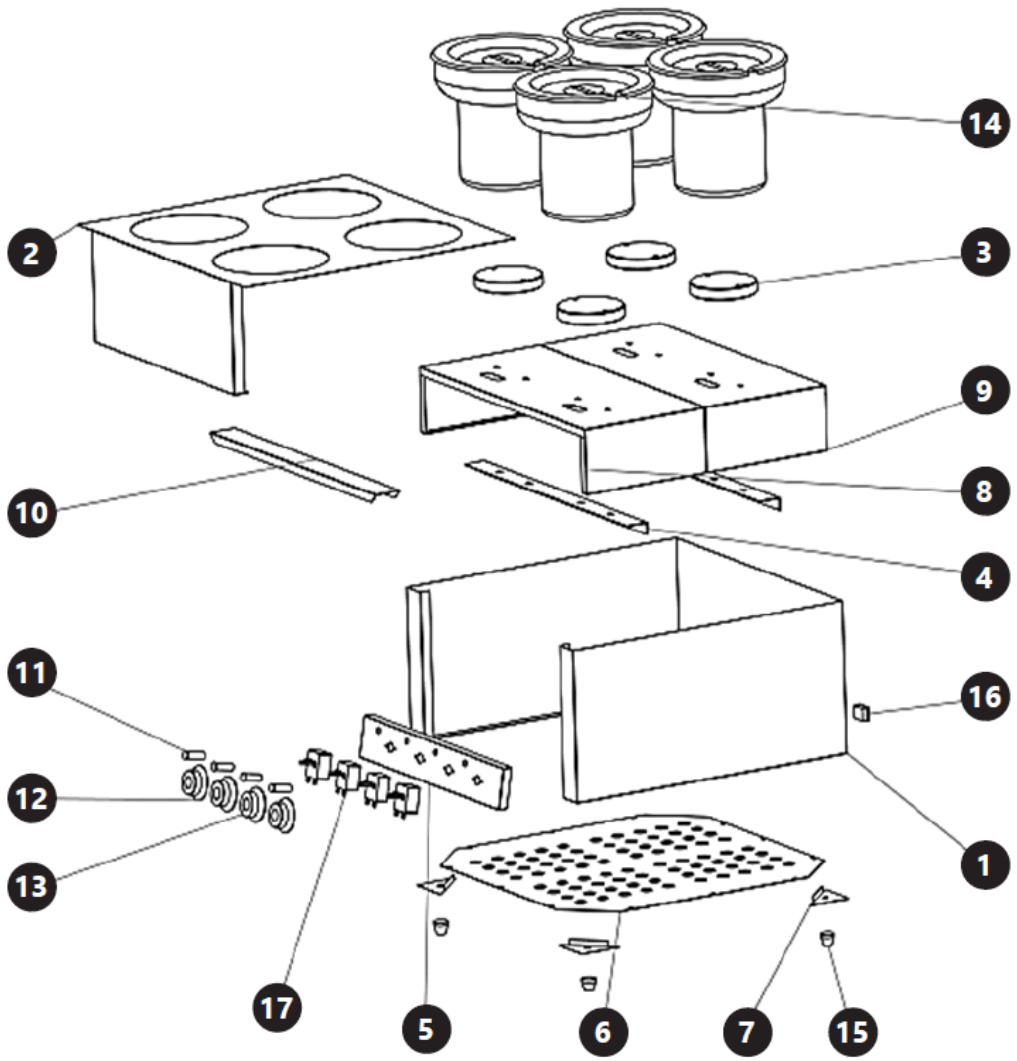

RC_BM_05

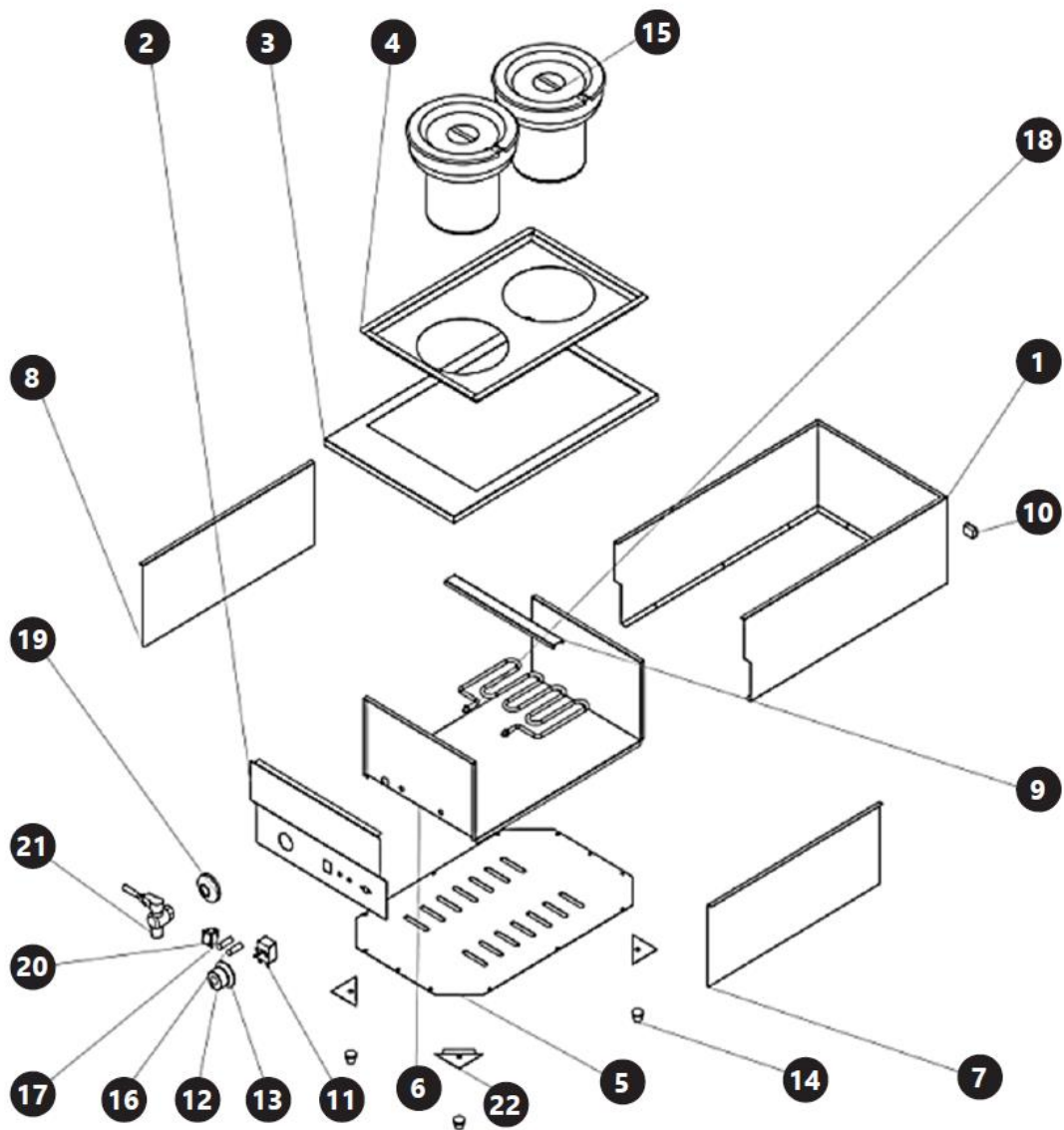

Име на частта	Модел RC_BM_03	Модел RC_BM_04	Модел RC_BM_05
Калъф/корпус	1, 2		1, 6, 7, 8
Основа за нагревателна дъска	3	8, 9	
Контролен панел	4	5	2
Фиксираща греда	5	4, 10	9
Нагревателна дъска	6	3	18 (нагревател)
Долна плоча	7	6	5
Светлинен индикатор	8	11	16, 17
Гнездо за копчето за регулиране на температурата	9	12	
Корпус на копчето за регулиране на температурата	10	13	
резервоар	11	14	15
Термостат	12	17	11
Опорно стъпало	13	15	14
Букса за захранващ кабел	14	16	10
Плочи за монтаж на опорни крака		7	22
Поддържаща плоча за контейнер			3, 4
Букса за термостат			12

Име на частта	Модел RC_VM_03	Модел RC_VM_04	Модел RC_VM_05
Корпус на термостат			13
Корпус на крана			19
Бутон ВКЛ./ИЗКЛ			20
Докоснете			21

5. Подготовка за употреба

МЕСТОПОЛОЖЕНИЕ НА УРЕДА

Температурата на околната среда не трябва да надвишава 40°C, а относителната влажност не трябва да надвишава 85%. Осигурете добра вентилация на помещението, в което се използва устройството. Трябва да има поне 10 см разстояние между всяка страна на устройството и стената или други предмети. Устройството винаги трябва да се използва, когато е поставено върху равна, стабилна, чиста, огнеупорна и суха повърхност и да бъде извън обсега на деца и хора с ограничени умствени и сетивни функции. Разположете устройството така, че винаги да имате достъп до щепсела. Захранващият кабел, свързан към уреда, трябва да бъде правилно заземен и да отговаря на техническите данни на етикета на продукта.

Разгледете устройството и всички негови компоненти и ги почистете преди първата употреба.

6. Използване на устройството



ВНИМАНИЕ! За да осигурите дълга и безотказна работа на машините от Роял Кетъринг, уверете се, че копчето на термостата е на позиция "0", преди да свържете уреда към източник на захранване.



ВНИМАНИЕ! При първата употреба може да се усети миризма на изгоряло. Това е нормално и трябва да изчезне след кратко време. Уверете се, че стаята е добре проветрена.

1. Инсталирайте захранващия кабел, като включите 3-пиновия край към гнездото на кутията на устройството.

ПРИТЕСНЕНИЯ RC_VM_05 МОДЕЛ:

Напълнете камерата с нагревателния елемент с вода. Нивото на водата в камерата трябва да е над нагревателния елемент.

2. Поставете контейнера вътре в устройството.
3. Изсипете супата в съда.
4. Затворете устройството с капака.
5. Включете щепсела на захранването в контакта.
6. Включете уреда с бутон ON/OFF (само за модел RC_VM_05; моделите RC_VM_03 и RC_VM_04 се включват с копчето за регулиране на температурата).
7. Задайте желаната температура.

ВНИМАНИЕ! По време на нагряване оранжевата светлина ще свети. Ако е изключен, това означава, че съдържанието на контейнера е достигнало желаната температура. Ако съдържанието се охлади и температурата му спадне, устройството ще рестартира нагряването, за да достигне желаната температура и оранжевата светлина ще светне отново.

6.1. Контролен панел

RC_BM_03



RC_BM_04

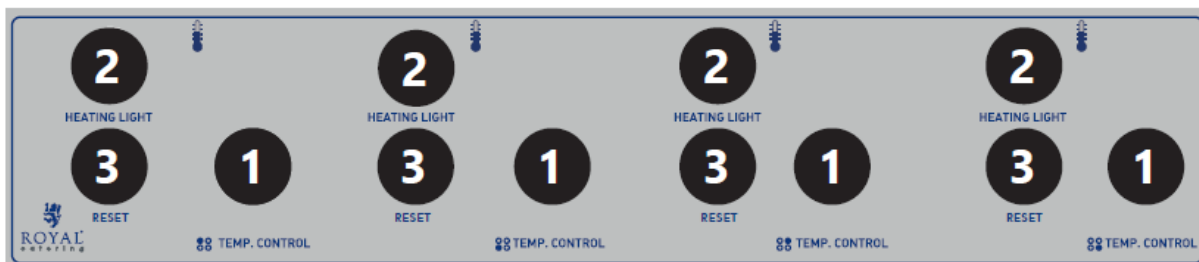

RC_BM_05

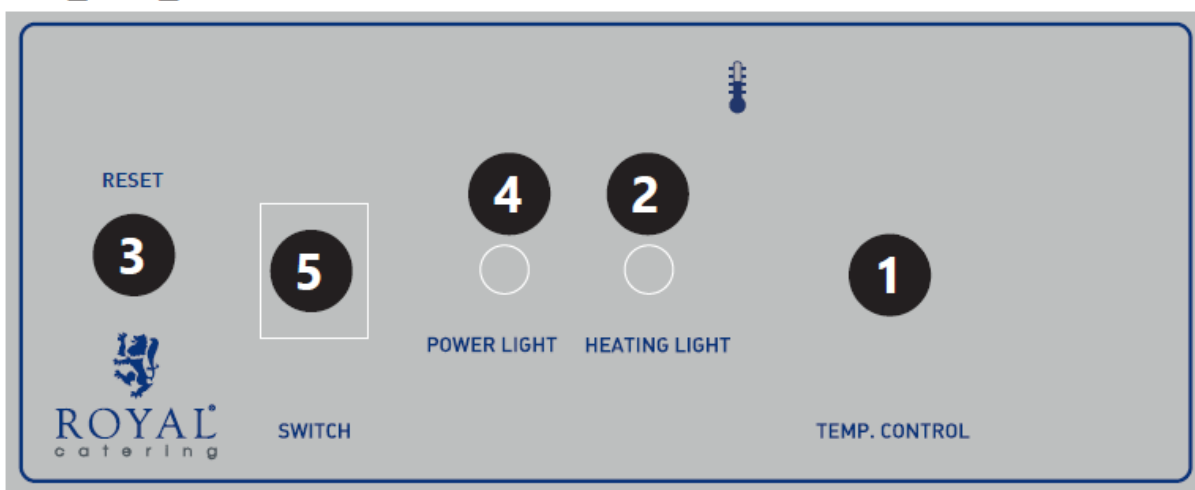

1. Копче за регулиране на температурата
2. Контролна лампа за отопление
3. Бутон „RESET“ – спира работата на устройството
4. Контролна лампа на захранването
5. Ключ за включване/изключване

7. Почистване и поддръжка

- a) Изключете щепсела от контакта и оставете устройството да се охлади напълно преди всяко почистване, настройка или смяна на аксесоари, или ако устройството не се използва.
- b) Винаги изключвайте устройството от контакта, преди да го почистите или приборете.
- c) Използвайте само некорозивни почистващи препарати за почистване на повърхността.
- d) Използвайте само меки, безопасни за храна препарати за измиване на устройството.

- e) След почистване на устройството всички части трябва да бъдат напълно изсушени, преди да го използвате отново.
- f) Съхранявайте уреда на сухо и хладно място, без влага и пряка слънчева светлина.
- g) Не пръскайте устройството с водна струя и не го потапяйте във вода.
- h) Не позволявайте вода да попадне вътре в устройството през вентилационните отвори в корпуса на устройството.
- i) Почистете вентилационните отвори с четка и сгъстен въздух.
- j) Устройството трябва да се проверява редовно, за да се провери неговата техническа изправност и да се открият евентуални повреди.
- k) Използвайте мека, влажна кърпа за почистване.
- l) Не използвайте остри и/или метални предмети за почистване (напр. телена четка или метална шпатула), защото те могат да повредят повърхностния материал на уреда.
- m) Не почиствайте устройството с киселинни вещества, препарати за медицински цели, разреждатели, гориво, масла или други химически вещества, защото това може да повреди устройството.

8. Изхвърляне на използвани устройства

Не изхвърляйте това устройство в общинските системи за отпадъци. Предайте го в пункт за рециклиране и събиране на електрически и електрически уреди. Проверете символа върху продукта, ръководството за употреба и опаковката. Пластмасите, използвани за конструирането на устройството, могат да бъдат рециклирани в съответствие с техните маркировки. Избирайки да рециклирате, вие допринасяте значително за опазването на околната среда. Свържете се с местните власти за информация относно местното съоръжение за рециклиране.



Αυτό το εγχειρίδιο χρήστη έχει μεταφραστεί με τη χρήση αυτόματης μετάφρασης. Έχουμε καταβάλει κάθε δυνατή προσπάθεια για να διασφαλίσουμε ότι η μετάφραση είναι ακριβής, αλλά σημειώστε ότι οι αυτοματοποιημένες μεταφράσεις δεν είναι τέλειες και δεν προορίζονται να αντικαταστήσουν τους ανθρώπινους μεταφραστές. Η επίσημη έκδοση του Εγχειριδίου χρήσης είναι στα Αγγλικά. Τυχόν διαφορές μεταξύ της μεταφρασμένης έκδοσης και της αρχικής αγγλικής έκδοσης δεν είναι νομικά δεσμευτικές. Εάν έχετε ερωτήσεις σχετικά με την ακρίβεια της μετάφρασης, ανατρέξτε στην αγγλική έκδοση, η οποία είναι η επίσημη αναφορά. Περισσότερες γλωσσικές εκδόσεις είναι διαθέσιμες κατόπιν αιτήματος μέσω του info@expondo.com.

Τεχνικά στοιχεία

Περιγραφή παραμέτρων	Τιμή παραμέτρου		
Όνομα προϊόντος	Μπεν μαρί		
Μοντέλο	RC_BM_03	RC_BM_04	RC_BM_05
Όνομαστική τάση [V~] / συχνότητα [Hz]	230/50		
Όνομαστική ισχύς [W]	1100	2200	1600
Κατηγορία προστασίας	εγώ		
Διαστάσεις [πλάτος x βάθος x ύψος; mm]	554x282x368	554x554x380	402x633x330
Βάρος [kg]	9,7	17	12,7

1. Γενική περιγραφή

Το εγχειρίδιο χρήστη έχει σχεδιαστεί για να βοηθά στην ασφαλή και απρόσκοπτη χρήση της συσκευής. Το προϊόν έχει σχεδιαστεί και κατασκευαστεί σύμφωνα με αυστηρές τεχνικές οδηγίες, χρησιμοποιώντας τεχνολογίες και εξαρτήματα τελευταίας τεχνολογίας. Επιπλέον, παράγεται σύμφωνα με τα πιο αυστηρά πρότυπα ποιότητας.

ΜΗ ΧΡΗΣΙΜΟΠΟΙΗΣΕΤΕ ΤΗ ΣΥΣΚΕΥΗ ΕΚΤΟΣ ΑΝ ΕΧΕΤΕ ΔΙΑΒΑΣΕΙ ΚΑΙ ΚΑΤΑΝΟΗΣΕ ΠΟΛΥ ΠΟΛΥ ΑΥΤΟ ΤΟΝ ΕΓΧΕΙΡΙΔΙΟ ΧΡΗΣΤΗ.

Για να αυξήσετε τη διάρκεια ζωής του προϊόντος της συσκευής και να διασφαλίσετε τη λειτουργία χωρίς προβλήματα, χρησιμοποιήστε την σύμφωνα με το παρόν εγχειρίδιο χρήστη και εκτελείτε τακτικά εργασίες συντήρησης. Τα τεχνικά δεδομένα και οι προδιαγραφές σε αυτό το εγχειρίδιο χρήστη είναι ενημερωμένα. Ο κατασκευαστής διατηρεί το δικαίωμα να κάνει αλλαγές που σχετίζονται με τη βελτίωση της ποιότητας. Η συσκευή έχει σχεδιαστεί για να μειώνει τους κινδύνους εκπομπής θορύβου στο ελάχιστο, λαμβάνοντας υπόψη την τεχνολογική πρόοδο και τις ευκαιρίες μείωσης του θορύβου.

Θρύλος



Διαβάστε τις οδηγίες πριν από τη χρήση.



Το προϊόν πληροί τα σχετικά πρότυπα ασφαλείας.



Ανακυκλώσιμο προϊόν.



ΠΡΟΣΟΧΗ! ή **ΠΡΟΕΙΔΟΠΟΙΗΣΗ!** ή **ΘΥΜΑΣΤΕ!** περιγράφοντας μια δεδομένη κατάσταση (γενικό προειδοποιητικό σήμα).



ΠΡΟΣΟΧΗ! Κίνδυνος ηλεκτροπληξίας!



Σημείωμα! Το άγγιγμα καυτών επιφανειών μπορεί να προκαλέσει εγκαύματα!



Μόνο για εσωτερική χρήση.



ΠΑΡΑΚΑΛΩ ΣΗΜΕΙΩΣΤΕ! Τα σχέδια σε αυτό το εγχειρίδιο είναι μόνο για λόγους απεικόνισης και σε ορισμένες λεπτομέρειες μπορεί να διαφέρουν από το πραγματικό προϊόν.

2. Ασφάλεια χρήσης



ΠΡΟΣΟΧΗ! Διαβάστε όλες τις προειδοποιήσεις ασφαλείας και όλες τις οδηγίες. Η μη τήρηση των προειδοποιήσεων και των οδηγιών μπορεί να οδηγήσει σε ηλεκτροπληξία, πυρκαγιά και/ή σοβαρό τραυματισμό ή ακόμα και θάνατο.

Οι όροι "συσκευή" ή "προϊόν" χρησιμοποιούνται στις προειδοποιήσεις και τις οδηγίες για αναφορά:
Μπεν μαρί

2.1. Ηλεκτρική ασφάλεια

- a) Το βύσμα της συσκευής πρέπει να ταιριάζει στην πρίζα. Μην τροποποιείτε το βύσμα με κανέναν τρόπο. Τα γνήσια βύσματα και οι αντίστοιχες πρίζες μειώνουν τον κίνδυνο ηλεκτροπληξίας.
- b) Αποφύγετε να αγγίζετε γειωμένα αντικείμενα όπως σωλήνες, καλοριφέρ, θερμάστρες και ψυγεία. Υπάρχει αυξημένος κίνδυνος ηλεκτροπληξίας εάν το σώμα σας είναι γειωμένο και αγγίξει τη συσκευή εκτεθειμένη σε άμεση βροχή, υγρό δάπεδο και υγρό περιβάλλον. Εάν εισχωρήσει νερό στη συσκευή, υπάρχει αυξημένος κίνδυνος ζημιάς στη συσκευή και ηλεκτροπληξίας.
- c) Μην αγγίζετε τη συσκευή με βρεγμένα ή υγρά χέρια.
- d) Μην χρησιμοποιείτε το καλώδιο με λάθος τρόπο. Μην το χρησιμοποιείτε ποτέ για να μεταφέρετε τη συσκευή ή για να τραβήξετε το φις από την πρίζα. Κρατήστε το καλώδιο μακριά από πηγές θερμότητας, λάδια, αιχμηρές άκρες ή κινούμενα μέρη. Τα κατεστραμμένα ή μπερδεμένα καλώδια αυξάνουν τον κίνδυνο ηλεκτροπληξίας.
- e) Εάν δεν μπορείτε να αποφύγετε τη χρήση της συσκευής σε υγρό περιβάλλον, χρησιμοποιήστε μια συσκευή υπολειπόμενου ρεύματος (RCD). Η χρήση RCD μειώνει τον κίνδυνο ηλεκτροπληξίας.
- f) Μη χρησιμοποιείτε τη συσκευή εάν το καλώδιο τροφοδοσίας είναι κατεστραμμένο ή παρουσιάζει σαφή σημάδια φθοράς. Ένα κατεστραμμένο καλώδιο τροφοδοσίας θα πρέπει να αντικατασταθεί από εξειδικευμένο ηλεκτρολόγο ή από το σέρβις του κατασκευαστή.
- g) Για να αποφύγετε ηλεκτροπληξία, μην βυθίζετε το καλώδιο, το βύσμα ή τη συσκευή σε νερό ή άλλο υγρό. Μη χρησιμοποιείτε τη συσκευή σε βρεγμένες επιφάνειες.
- h) ΠΡΟΣΟΧΗ - ΚΙΝΔΥΝΟΣ ΓΙΑ ΤΗ ΖΩΗ! Όταν καθαρίζετε ή χρησιμοποιείτε τη συσκευή, μην τη βυθίζετε ποτέ σε νερό ή άλλα υγρά.

2.2. Ασφάλεια στο χώρο εργασίας

- a) Διατηρήστε την περιοχή εργασίας τακτοποιημένη και καλά φωτισμένη. Η διαταραχή ή ο κακός φωτισμός μπορεί να οδηγήσει σε ατυχήματα. Να είστε προσεκτικοί, να προσέχετε τι κάνετε και να χρησιμοποιείτε την κοινή λογική όταν εργάζεστε με τη συσκευή.
- b) Εάν έχετε αμφιβολίες για το εάν η συσκευή λειτουργεί σωστά, επικοινωνήστε με το σέρβις του κατασκευαστή.
- c) Οι επισκευές στη συσκευή επιτρέπεται να πραγματοποιούνται μόνο από το σέρβις του κατασκευαστή. Μην κάνετε επισκευές μόνοι σας!
- d) Σε περίπτωση πυρκαγιάς ή πυρκαγιάς, χρησιμοποιήστε μόνο πυροσβεστήρες σκόνης ή χιονιού (CO2) για να σβήσετε τη φωτιά στη συσκευή όπου υπάρχει τάση.
- e) Ελέγχετε τακτικά την κατάσταση των αυτοκόλλητων ασφαλείας. Αντικαταστήστε τα εάν είναι δυσανάγνωστα.
- f) Φυλάξτε αυτές τις οδηγίες για μελλοντική αναφορά. Εάν η συσκευή πρόκειται να παραδοθεί σε τρίτους, οι οδηγίες χρήσης πρέπει να παραδοθούν μαζί με τη συσκευή.
- g) Κρατήστε τα εξαρτήματα συσκευασίας και τα μικρά μέρη συναρμολόγησης μακριά από παιδιά.
- h) Κρατήστε τη συσκευή μακριά από παιδιά και ζώα
- i) Κατά τη χρήση αυτής της συσκευής μαζί με άλλες συσκευές, πρέπει επίσης να ακολουθούνται οι άλλες οδηγίες χρήσης.



Θυμάμαι! Όταν χρησιμοποιείτε τη συσκευή, προστατεύστε τα παιδιά και άλλους παρευρισκόμενους.

2.3. Προσωπική ασφάλεια

- a) Μη χρησιμοποιείτε τη συσκευή εάν είστε κουρασμένοι, άρρωστοι ή υπό την επήρεια αλκοόλ, ναρκωτικών ή φαρμάκων που μπορεί να επηρεάσουν την ικανότητά σας να χειρίζεστε τη συσκευή.
- b) Η συσκευή δεν προορίζεται για χρήση από άτομα (συμπεριλαμβανομένων παιδιών) με μειωμένες νοητικές, αισθητηριακές ή διανοητικές λειτουργίες ή έλλειψη εμπειρίας ή/και γνώσης, εκτός εάν επιβλέπονται από άτομο υπεύθυνο για την ασφάλειά τους ή έχουν δοθεί οδηγίες από αυτά σχετικά με πώς να χειριστείτε τη συσκευή.
- c) Η συσκευή επιτρέπεται να χρησιμοποιείται μόνο από άτομα που είναι σωματικά κατάλληλα, ικανά να χειρίζονται τη συσκευή και έχουν εκπαιδευτεί επαρκώς, που έχουν διαβάσει αυτές τις οδηγίες και έχουν λάβει εκπαίδευση σε θέματα υγείας και ασφάλειας.
- d) Να είστε προσεκτικοί και να χρησιμοποιείτε την κοινή λογική όταν χειρίζεστε τη συσκευή. Μια σύντομη στιγμή απόσπασης της προσοχής κατά τη λειτουργία μπορεί να οδηγήσει σε σοβαρό προσωπικό τραυματισμό.
- e) Η συσκευή δεν είναι παιχνίδι. Τα παιδιά θα πρέπει να επιβλέπονται για να διασφαλίζεται ότι δεν παίζουν με τη συσκευή.
- f) Μην βάζετε τα χέρια ή τα αντικείμενα μέσα στη συσκευή εργασίας!

2.4. Ασφαλής χρήση συσκευής

- a) Μην χρησιμοποιείτε τη συσκευή εάν ο διακόπτης ON/OFF δεν λειτουργεί σωστά (δεν ανάβει και δεν σβήνει). Οι συσκευές που δεν μπορούν να ελεγχθούν από το διακόπτη είναι επικίνδυνες, δεν πρέπει να λειτουργούν και πρέπει να επισκευάζονται.
- b) Η συσκευή πρέπει να αποσυνδεθεί από την παροχή ρεύματος πριν από τη ρύθμιση, τον καθαρισμό και τη συντήρηση. Αυτό το προληπτικό μέτρο μειώνει τον κίνδυνο τυχαίας ενεργοποίησης.
- c) Κρατήστε τις αχρησιμοποίητες συσκευές μακριά από παιδιά και άτομα που δεν είναι εξοικειωμένα με τη συσκευή ή αυτές τις οδηγίες. Οι συσκευές είναι επικίνδυνες στα χέρια άπειρων χρηστών.
- d) Διατηρήστε τη συσκευή σε καλή κατάσταση λειτουργίας.
- e) Κρατήστε τη συσκευή μακριά από παιδιά.
- f) Η επισκευή και η συντήρηση της συσκευής θα πρέπει να πραγματοποιούνται από εξειδικευμένα άτομα χρησιμοποιώντας μόνο γνήσια ανταλλακτικά. Αυτό θα εξασφαλίσει την ασφαλή χρήση της συσκευής.
- g) Για να διασφαλίσετε τη σχεδιασμένη λειτουργική ακεραιότητα της συσκευής, μην αφαιρείτε τα εγκατεστημένα στο εργοστάσιο καλύμματα και μην χαλαρώνετε τυχόν βίδες.
- h) Μην μετακινείτε, μετατοπίζετε ή περιστρέφετε τη συσκευή κατά τη λειτουργία.
- i) Καθαρίζετε τακτικά τη συσκευή για να αποτρέψετε τη μόνιμη συσσώρευση βρωμιάς.
- j) Η συσκευή δεν είναι παιχνίδι. Ο καθαρισμός και η συντήρηση δεν πρέπει να εκτελούνται από παιδιά χωρίς την επίβλεψη ενηλίκου.
- k) Μην εκκινείτε τη συσκευή όταν είναι άδεια.
- l) Απαγορεύεται η παραβίαση της συσκευής για αλλαγή των παραμέτρων ή της κατασκευής της.
- m) Κρατήστε τη συσκευή μακριά από πηγές φωτιάς και θερμότητας.
- n) Προσέξτε να μην έχετε εγκαύματα από τον ατμό όταν ανοίγετε το κάλυμμα της συσκευής.
- o) Μην αγγίζετε τη συσκευή εκτός από τον πίνακα ελέγχου της όταν τη χρησιμοποιείτε.
- p) Σε περίπτωση βλάβης ή δυσλειτουργίας της συσκευής, απενεργοποιήστε την και μην την χειριστείτε.
- q) Τα δοχεία δεν πρέπει να τοποθετούνται σε κουζίνες αερίου ή επαγωγικές κουζίνες και να χρησιμοποιούνται ως κατσαρόλες.



ΠΡΟΣΟΧΗ! Παρά τον ασφαλή σχεδιασμό της συσκευής και τα προστατευτικά χαρακτηριστικά της και παρά τη χρήση πρόσθετων στοιχείων που προστατεύουν τον χειριστή, εξακολουθεί να υπάρχει ένας μικρός κίνδυνος ατυχήματος ή τραυματισμού κατά τη χρήση της συσκευής. Μείνετε σε εγρήγορση και χρησιμοποιήστε την κοινή λογική όταν χρησιμοποιείτε τη συσκευή.

3. Οδηγίες χρήσης

Η συσκευή προορίζεται για τη θέρμανση και τη διατήρηση της θερμοκρασίας της σούπας στο δοχείο.
Ο χρήστης ευθύνεται για οποιαδήποτε ζημία προκύψει από ακούσια χρήση της συσκευής.

4. Περιγραφή συσκευής

RC_BM_03

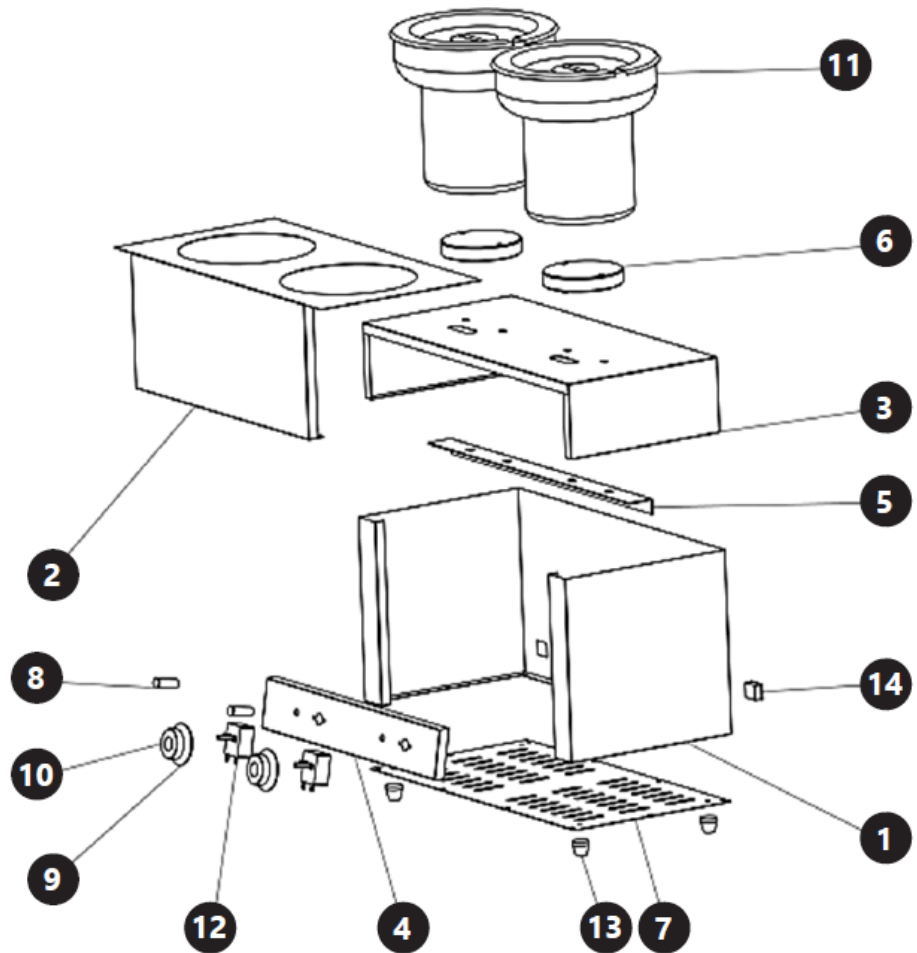

RC_BM_04

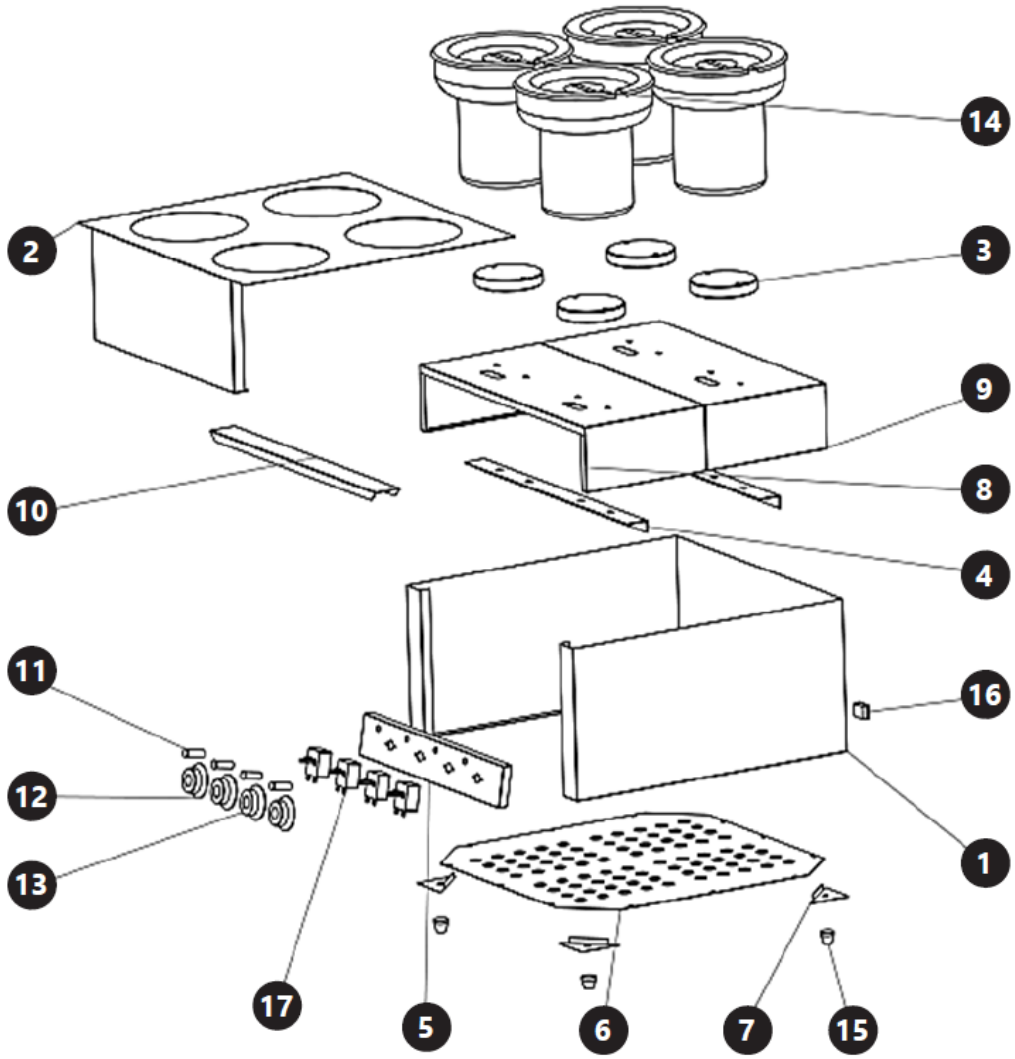

RC_BM_05

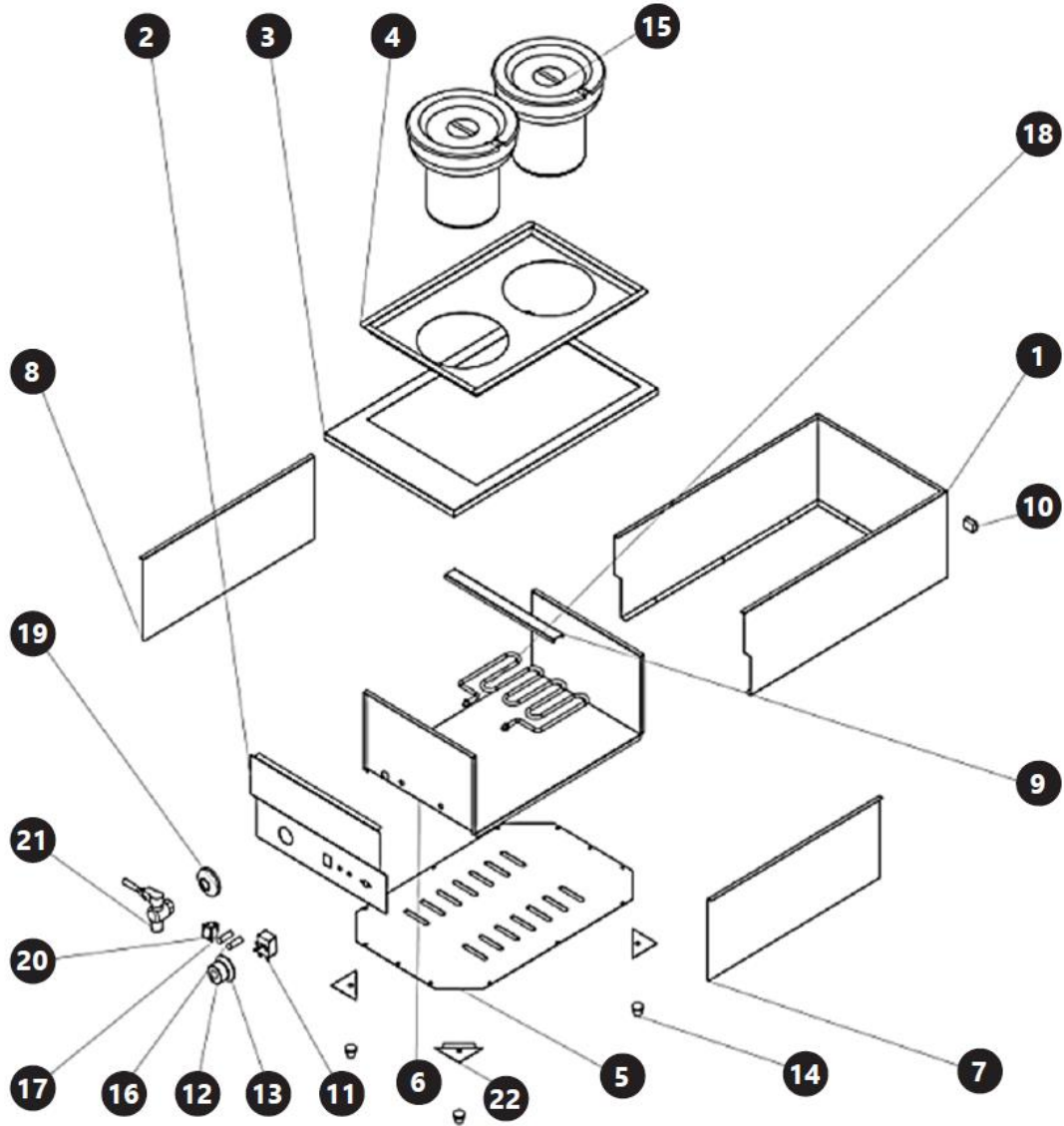

Όνομα του τμήματος	Μοντέλο RC_BM_03	Μοντέλο RC_BM_04	Μοντέλο RC_BM_05
Θήκη/στέγαση	1, 2		1, 6, 7, 8
Βάση πλάκας θέρμανσης	3	8, 9	
Πίνακας ελέγχου	4	5	2
Δοκός στερέωσης	5	4, 10	9
Πλακέτα θέρμανσης	6	3	18 (θερμαντήρας)
Κάτω πιάτο	7	6	5
Ενδεικτική λυχνία	8	11	16, 17
Υποδοχή για το κουμπί ρύθμισης θερμοκρασίας	9	12	
Θήκη του κουμπιού ρύθμισης θερμοκρασίας	10	13	
Δεξαμενή	11	14	15
Θερμοστάτης	12	17	11
Πόδι στήριξης	13	15	14
Υποδοχή καλωδίου τροφοδοσίας	14	16	10
Υποστηρίξτε τις πλάκες τοποθέτησης ποδιών		7	22
Πλάκα στήριξης δοχείου			3, 4
Υποδοχή θερμοστάτη			12

Όνομα του τμήματος	Μοντέλο RC_BM_03	Μοντέλο RC_BM_04	Μοντέλο RC_BM_05
Περίβλημα θερμοστάτη			13
Κάλυμμα κτυπήματος			19
Κουμπί ON/OFF			20
Παρακέντηση			21

5. Προετοιμασία για χρήση

ΤΟΠΟΘΕΣΙΑ ΣΥΣΚΕΥΗΣ

Η θερμοκρασία περιβάλλοντος δεν πρέπει να είναι μεγαλύτερη από 40°C και η σχετική υγρασία μικρότερη από 85%. Εξασφαλίστε καλό αερισμό στο δωμάτιο στο οποίο χρησιμοποιείται η συσκευή. Θα πρέπει να υπάρχει απόσταση τουλάχιστον 10 cm μεταξύ κάθε πλευράς της συσκευής και του τοίχου ή άλλων αντικειμένων. Η συσκευή πρέπει πάντα να χρησιμοποιείται όταν είναι τοποθετημένη σε επίπεδη, σταθερή, καθαρή, πυρίμαχη και στεγνή επιφάνεια και να είναι μακριά από παιδιά και άτομα με περιορισμένες νοητικές και αισθητηριακές λειτουργίες. Τοποθετήστε τη συσκευή έτσι ώστε να έχετε πάντα πρόσβαση στο φινιρίσμα. Το καλώδιο ρεύματος που είναι συνδεδεμένο στη συσκευή πρέπει να είναι σωστά γειωμένο και να αντιστοιχεί στις τεχνικές λεπτομέρειες στην ετικέτα του προϊόντος.

Αποσυναρμολογήστε τη συσκευή και όλα τα εξαρτήματά της και καθαρίστε τα πριν από την πρώτη χρήση.

6. Χρήση συσκευής



ΠΡΟΣΟΧΗ! Για να διασφαλίσετε μια μακρά και χωρίς βλάβες λειτουργία των μηχανημάτων της Royal Catering, βεβαιωθείτε ότι το κουμπί του θερμοστάτη βρίσκεται στη θέση «0» πριν συνδέσετε τη συσκευή σε μια πηγή ρεύματος.



ΠΡΟΣΟΧΗ! Μπορεί να ανιχνευθεί μυρωδιά καψίματος κατά την πρώτη χρήση. Αυτό είναι φυσιολογικό και θα πρέπει να εξαφανιστεί μετά από σύντομο χρονικό διάστημα. Βεβαιωθείτε ότι το δωμάτιο αερίζεται καλά.

1. Τοποθετήστε το καλώδιο τροφοδοσίας συνδέοντας το άκρο 3 ακίδων στην πρίζα της θήκης της συσκευής.

ΠΡΟΒΛΗΜΑΤΑ RC_BM_05 ΜΟΝΤΕΛΟ:

Γεμίστε το θάλαμο με το θερμαντικό στοιχείο με νερό. Η στάθμη του νερού στο θάλαμο πρέπει να είναι πάνω από το θερμαντικό στοιχείο.

2. Τοποθετήστε το δοχείο μέσα στη συσκευή.
3. Ρίξτε τη σούπα στο δοχείο.
4. Κλείστε τη συσκευή με το κάλυμμα.
5. Συνδέστε το βύσμα τροφοδοσίας στην πρίζα.
6. Ενεργοποιήστε τη συσκευή χρησιμοποιώντας το κουμπί ON/OFF (μόνο για το μοντέλο RC_BM_05, τα μοντέλα RC_BM_03 και RC_BM_04 ενεργοποιούνται με το κουμπί ελέγχου θερμοκρασίας).
7. Ρυθμίστε την επιθυμητή θερμοκρασία.

ΠΡΟΣΟΧΗ! Κατά τη θέρμανση, το πορτοκαλί φως θα ανάψει. Εάν είναι απενεργοποιημένο σημαίνει ότι το περιεχόμενο του δοχείου έφτασε στην επιθυμητή θερμοκρασία. Εάν τα περιεχόμενα κρυώσουν και η θερμοκρασία τους πέσει, η συσκευή θα επανεκκινήσει τη θέρμανση για να φτάσει στην επιθυμητή θερμοκρασία και η πορτοκαλί λυχνία θα ανάψει ξανά.

6.1. Πίνακας ελέγχου

RC_BM_03



RC_BM_04

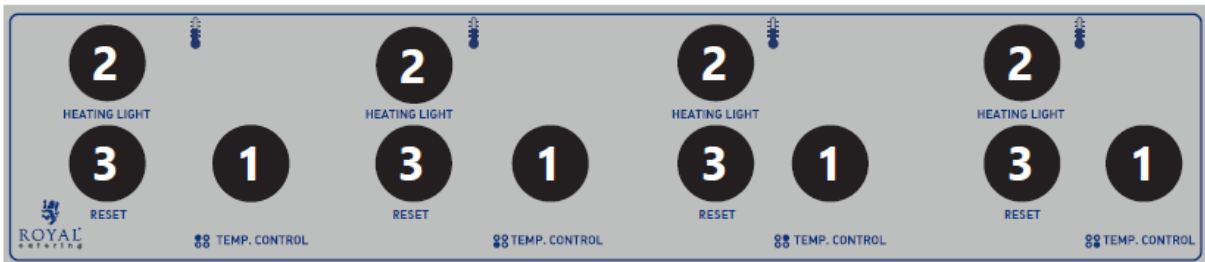

RC_BM_05

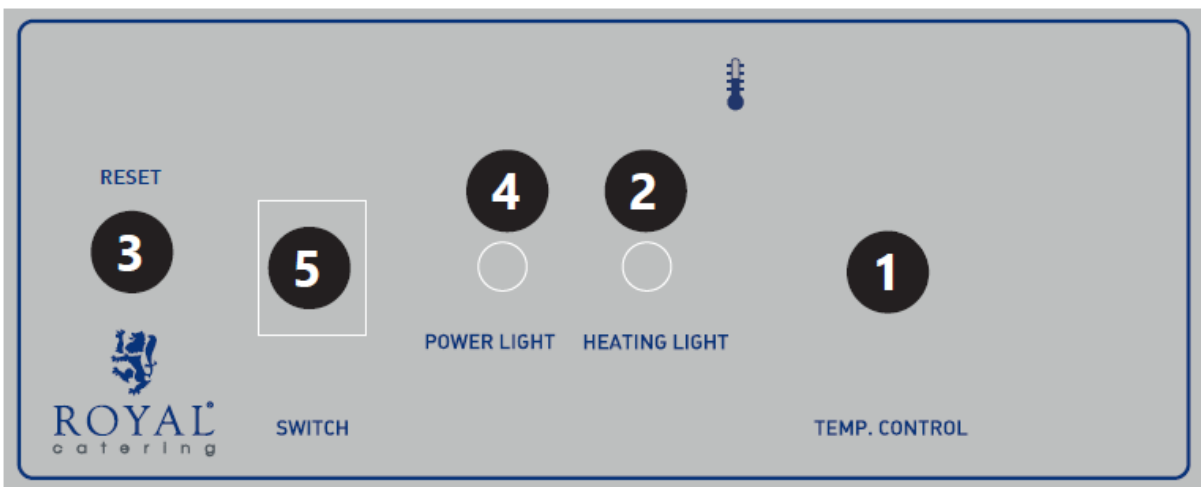

1. Κουμπί ρύθμισης θερμοκρασίας
2. Φως ελέγχου θέρμανσης
3. Κουμπί «RESET» – διακόπτει τη λειτουργία της συσκευής
4. Λυχνία ελέγχου τροφοδοσίας
5. Διακόπτης On/Off

7. Καθαρισμός και συντήρηση

- a) Αποσυνδέστε το φις από την πρίζα και αφήστε τη συσκευή να κρυώσει εντελώς πριν από κάθε καθαρισμό, ρύθμιση ή αντικατάσταση εξαρτημάτων ή εάν η συσκευή δεν χρησιμοποιείται.
- b) Πάντα να αποσυνδέετε τη συσκευή από την πρίζα πριν την καθαρίσετε ή την αφήσετε μακριά.
- c) Χρησιμοποιήστε μόνο μη διαβρωτικά καθαριστικά για να καθαρίσετε την επιφάνεια.
- d) Χρησιμοποιείτε μόνο ήπια, ασφαλή για τρόφιμα απορρυπαντικά για να πλύνετε τη συσκευή.

- e) Μετά τον καθαρισμό της συσκευής, όλα τα εξαρτήματα θα πρέπει να στεγνώσουν εντελώς πριν τη χρησιμοποιήσετε ξανά.
- f) Αποθηκεύστε τη μονάδα σε ξηρό, δροσερό μέρος, χωρίς υγρασία και άμεση έκθεση στο ηλιακό φως.
- g) Μην ψεκάζετε τη συσκευή με πίδακα νερού και μην τη βυθίζετε σε νερό.
- h) Μην αφήνετε το νερό να εισχωρήσει μέσα στη συσκευή μέσω των αεραγωγών στο περίβλημα της συσκευής.
- i) Καθαρίστε τους αεραγωγούς με μια βούρτσα και πεπιεσμένο αέρα.
- j) Η συσκευή πρέπει να ελέγχεται τακτικά για να ελέγχεται η τεχνική της αποτελεσματικότητα και να εντοπιστούν τυχόν ζημιές.
- k) Χρησιμοποιήστε ένα μαλακό, υγρό πανί για τον καθαρισμό.
- l) Μην χρησιμοποιείτε αιχμηρά ή/και μεταλλικά αντικείμενα για τον καθαρισμό (π.χ. συρμάτινη βούρτσα ή μεταλλική σπάτουλα) γιατί μπορεί να καταστρέψουν το υλικό της επιφάνειας της συσκευής.
- m) Μην καθαρίζετε τη συσκευή με όξινη ουσία, παράγοντες για ιατρικούς σκοπούς, διαλυτικά, καύσιμα, λάδια ή άλλες χημικές ουσίες γιατί μπορεί να καταστρέψουν τη συσκευή.

8. Απόρριψη χρησιμοποιημένων συσκευών

Μην απορρίπτετε αυτή τη συσκευή σε συστήματα αστικών απορριμμάτων. Παραδώστε το σε ένα σημείο ανακύκλωσης και συλλογής ηλεκτρικών και ηλεκτρικών συσκευών. Ελέγξτε το σύμβολο στο προϊόν, στο εγχειρίδιο οδηγιών και στη συσκευασία. Τα πλαστικά που χρησιμοποιούνται για την κατασκευή της συσκευής μπορούν να ανακυκλωθούν σύμφωνα με τις σημάνσεις τους. Επιλέγοντας την ανακύκλωση συμβάλλετε σημαντικά στην προστασία του περιβάλλοντος μας. Επικοινωνήστε με τις τοπικές αρχές για πληροφορίες σχετικά με τις τοπικές εγκαταστάσεις ανακύκλωσης.



Ovaj korisnički priručnik preveden je strojnim prijevodom. Uložili smo sve napore kako bismo osigurali točnost prijevoda, ali imajte na umu da automatizirani prijevodi nisu savršeni i nisu namijenjeni zamjeni ljudskih prevoditelja. Službena verzija korisničkog priručnika je na engleskom jeziku. Sve razlike između prevedene verzije i izvornog engleskog jezika nisu pravno obvezujuće. Ako imate pitanja o točnosti prijevoda, pogledajte englesku verziju, koja je službena referenca. Verzije na više jezika dostupne su na zahtjev putem info@expondo.com.

Tehnički podaci

Opis parametra	Vrijednost parametra		
Naziv proizvoda	Vodena kupelj		
Model	RC_BM_03	RC_BM_04	RC_BM_05
Nazivni napon [V~] / frekvencija [Hz]	230/50		
Nazivna snaga [W]	1100	2200	1600
Klasa zaštite	ja		
Dimenzije [širina x dubina x visina; mm]	554x282x368	554x554x380	402x633x330
Težina [kg]	9,7	17	12,7

1. Opći opis

Korisnički priručnik je osmišljen kako bi pomogao u sigurnoj i neometanoj uporabi uređaja. Proizvod je dizajniran i proizveden u skladu sa strogim tehničkim smjernicama, korištenjem najsuvremenijih tehnologija i komponenti. Osim toga, proizvodi se u skladu s najstrožim standardima kvalitete.

NEMOJTE KORISTITI UREĐAJ OSIM AKO Niste TEMELJITO PROČITALI I RAZUMIJELI OVAJ KORISNIČKI PRIRUČNIK.

Kako biste produžili vijek trajanja uređaja i osigurali nesmetan rad, koristite ga u skladu s ovim korisničkim priručnikom i redovito obavljajte poslove održavanja. Tehnički podaci i specifikacije u ovom korisničkom priručniku su ažurni. Proizvođač zadržava pravo izmjena povezanih s poboljšanjem kvalitete. Uređaj je dizajniran za smanjenje rizika od emisije buke na minimum, uzimajući u obzir tehnološki napredak i mogućnosti smanjenja buke.

Legenda



Prije uporabe pročitajte upute.



Proizvod zadovoljava relevantne sigurnosne standarde.



Proizvod koji se može reciklirati.



OPREZ! ili **UPOZORENJE!** ili **ZAPAMTI!** opisivanje date situacije (opći znak upozorenja).



OPREZ! Opasnost od strujnog udara!



Bilješka! Dodirivanje vrućih površina može dovesti do opekline!



Samo za unutarnju upotrebu.



NAPOMENA! Crteži u ovom priručniku služe samo za ilustraciju i u nekim se detaljima mogu razlikovati od stvarnog proizvoda.

2. Sigurnost korištenja



PAŽNJA!

Pročitajte sva sigurnosna upozorenja i sve upute. Nepoštivanje upozorenja i uputa može dovesti do strujnog udara, požara i/ili ozbiljne ozljede ili čak smrti.

Izrazi "uređaj" ili "proizvod" koriste se u upozorenjima i uputama za:

Vodena kupelj

2.1. Električna sigurnost

- a) Utikač uređaja mora stati u utičnicu. Nemojte ni na koji način mijenjati utikač. Originalni utikači i odgovarajuće utičnice smanjuju rizik od strujnog udara.
- b) Izbjegavajte dodirivati uzemljene predmete kao što su cijevi, radijatori, grijalice i hladnjaci. Postoji povećan rizik od strujnog udara ako je vaše tijelo uzemljeno i dodiruje uređaj izložen izravnoj kiši, mokrom podu i vlažnom okruženju. Ako voda prodre u uređaj, postoji povećana opasnost od oštećenja uređaja i strujnog udara.
- c) Ne dirajte uređaj mokrim ili vlažnim rukama.
- d) Nemojte koristiti kabel na pogrešan način. Nikada ga nemojte koristiti za nošenje uređaja ili za izvlačenje utikača iz utičnice. Držite kabel dalje od izvora topline, ulja, oštih rubova ili pokretnih dijelova. Oštećeni ili zamršeni kabeli povećavaju rizik od strujnog udara.
- e) Ako ne možete izbjeći korištenje uređaja u vlažnom okruženju, koristite uređaj za zaostalu struju (RCD). Korištenje RCD-a smanjuje rizik od strujnog udara.
- f) Nemojte koristiti uređaj ako je kabel za napajanje oštećen ili ima jasne znakove istrošenosti. Oštećeni kabel za napajanje trebao bi zamijeniti kvalificirani električar ili servis proizvođača.
- g) Kako biste izbjegli električni udar, nemojte uranjati kabel, utikač ili sam uređaj u vodu ili drugu tekućinu. Nemojte koristiti uređaj na mokrim površinama.
- h) **OPREZ - OPASNOST ZA ŽIVOT!** Kada čistite ili koristite uređaj, nikada ga ne uranjajte u vodu ili druge tekućine.

2.2. Sigurnost na radnom mjestu

- a) Održavajte radni prostor urednim i dobro osvijetljenim. Nered ili loše osvijetljenje mogu dovesti do nezgoda. Budite oprezni, pazite što radite i koristite zdrav razum pri radu s uređajem.
- b) Ako sumnjate da uređaj ispravno radi, obratite se servisu proizvođača.
- c) Popravke na uređaju smije obavljati samo servis proizvođača. Nemojte sami vršiti popravke!
- d) U slučaju požara ili požara, za gašenje požara u uređaju gdje postoji napon koristite samo aparate za gašenje prahom ili snijegom (CO₂).
- e) Redovito provjeravajte stanje sigurnosnih naljepnica. Zamijenite ih ako su nečitljivi.
- f) Sačuvajte ove upute za buduću upotrebu. Ako se uređaj predaje trećim osobama, zajedno s uređajem potrebno je predati i upute za uporabu.
- g) Dijelove pakiranja i male dijelove za sklapanje držite izvan dohvata djece.
- h) Držite uređaj podalje od djece i životinja
- i) Pri uporabi ovog uređaja zajedno s drugim uređajima potrebno je pridržavati se i ostalih uputa za uporabu.



Upamtite! Prilikom korištenja uređaja zaštitite djecu i druge promatrače.

2.3. Osobna sigurnost

- a) Nemojte koristiti uređaj ako ste umorni, bolesni ili pod utjecajem alkohola, droga ili lijekova koji bi mogli umanjiti vašu sposobnost rukovanja uređajem.
- b) Uređaj nije namijenjen za korištenje od strane osoba (uključujući djecu) sa smanjenim mentalnim, osjetilnim ili intelektualnim funkcijama ili nedostatkom iskustva i/ili znanja, osim ako su pod nadzorom osobe odgovorne za njihovu sigurnost ili su od nje dobili upute o kako rukovati uređajem.

- c) Uređajem smiju rukovati samo osobe koje su fizički sposobne, sposobne za rukovanje uređajem i koje su odgovarajuće osposobljene, koje su pročitale ove upute i prošle obuku o zdravlju i sigurnosti.
- d) Budite oprezni i koristite zdrav razum pri rukovanju uređajem. Kratak trenutak ometanja tijekom rada može dovesti do ozbiljnih osobnih ozljeda.
- e) Uređaj nije igračka. Djecu treba nadzirati kako bi se osiguralo da se ne igraju s uređajem.
- f) Ne stavljajte ruke ili predmete u radni uređaj!

2.4. Sigurno korištenje uređaja

- a) Nemojte koristiti uređaj ako prekidač za uključivanje/isključivanje ne radi ispravno (ne uključuje se i ne isključuje). Uređaji kojima se ne može upravljati prekidačem opasni su, ne smiju se njima rukovati i moraju se popraviti.
- b) Prije podešavanja, čišćenja i održavanja uređaj mora biti isključen iz napajanja. Ova preventivna mjera smanjuje rizik od slučajnog aktiviranja.
- c) Uređaje koji se ne koriste držite izvan dohvata djece i svih koji nisu upoznati s uređajem ili ovim uputama. Uređaji su opasni u rukama neiskusnih korisnika.
- d) Održavajte uređaj u dobrom radnom stanju.
- e) Držite uređaj izvan dohvata djece.
- f) Popravak i održavanje uređaja trebaju obavljati kvalificirane osobe uz korištenje samo originalnih rezervnih dijelova. To će osigurati sigurnu uporabu uređaja.
- g) Kako biste osigurali projektirani radni integritet uređaja, nemojte uklanjati tvornički ugrađene poklopce niti otpuštati vijke.
- h) Nemojte pomicati, pomicati ili okretati uređaj tijekom rada.
- i) Redovito čistite uređaj kako biste spriječili trajno nakupljanje prljavštine.
- j) Uređaj nije igračka. Čišćenje i održavanje ne smiju obavljati djeca bez nadzora odrasle osobe.
- k) Nemojte pokretati uređaj kada je prazan.
- l) Zabranjeno je dirati u uređaj radi promjene njegovih parametara ili konstrukcije.
- m) Držite uređaj dalje od izvora vatre i topline.
- n) Pazite da se ne opečete parom prilikom otvaranja poklopca uređaja.
- o) Ne dirajte uređaj osim njegove upravljačke ploče dok ga koristite.
- p) U slučaju kvara ili kvara uređaja, isključite ga i ne rukujte njime.
- q) Posude se ne smiju stavljati na plinska ili indukcijska kuhala i koristiti kao lonci.



PAŽNJA! Unatoč sigurnom dizajnu uređaja i njegovim zaštitnim značajkama te usprkos korištenju dodatnih elemenata koji štite operatera, još uvijek postoji mali rizik od nezgode ili ozljede pri korištenju uređaja. Budite oprezni i koristite zdrav razum kada koristite uređaj.

3. Smjernice za korištenje

Uređaj je namijenjen zagrijavanju i održavanju temperature juhe u posudi.

Korisnik je odgovoran za svu štetu nastalu nenamjenskom uporabom uređaja.

4. Opis uređaja

RC_BM_03

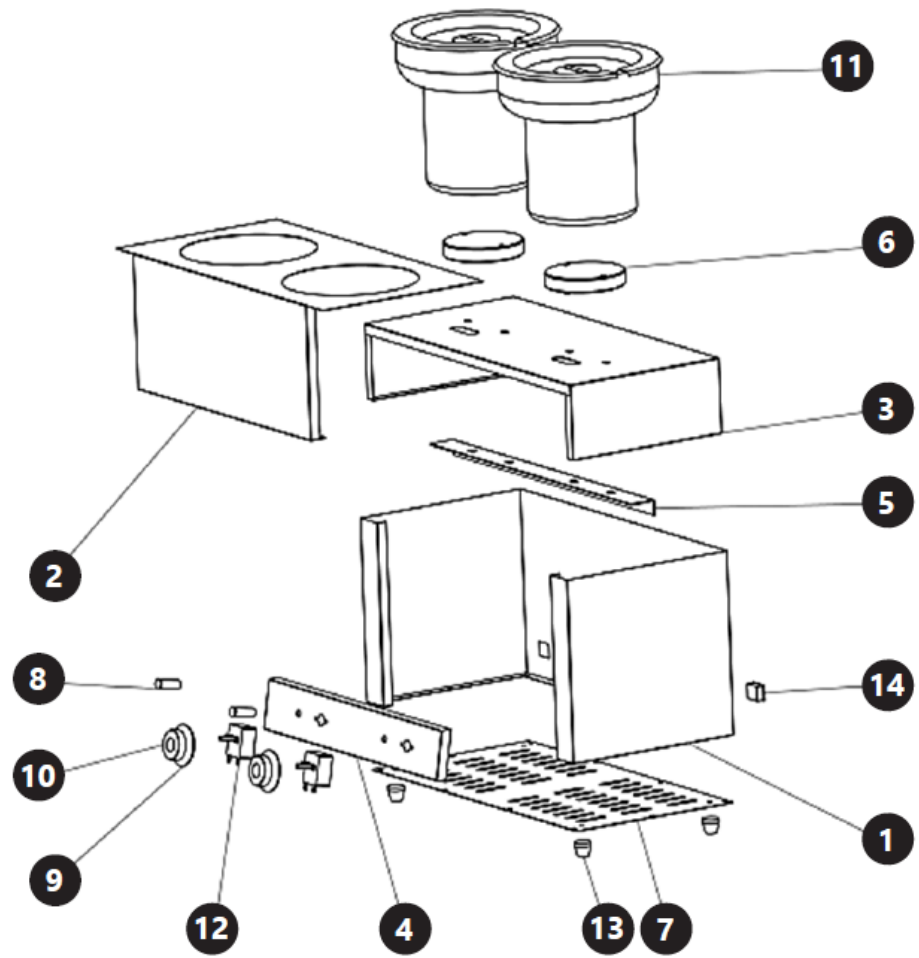

RC_BM_04

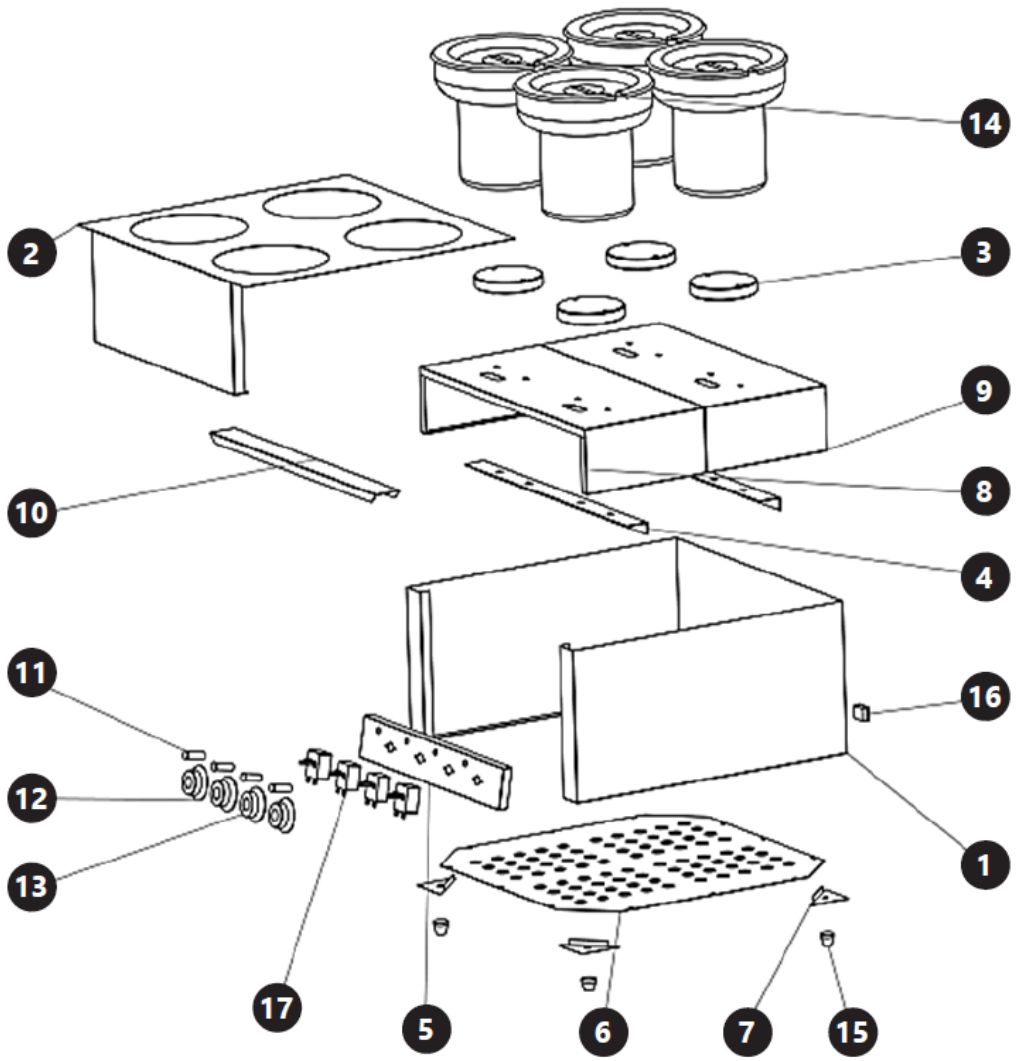

RC_BM_05

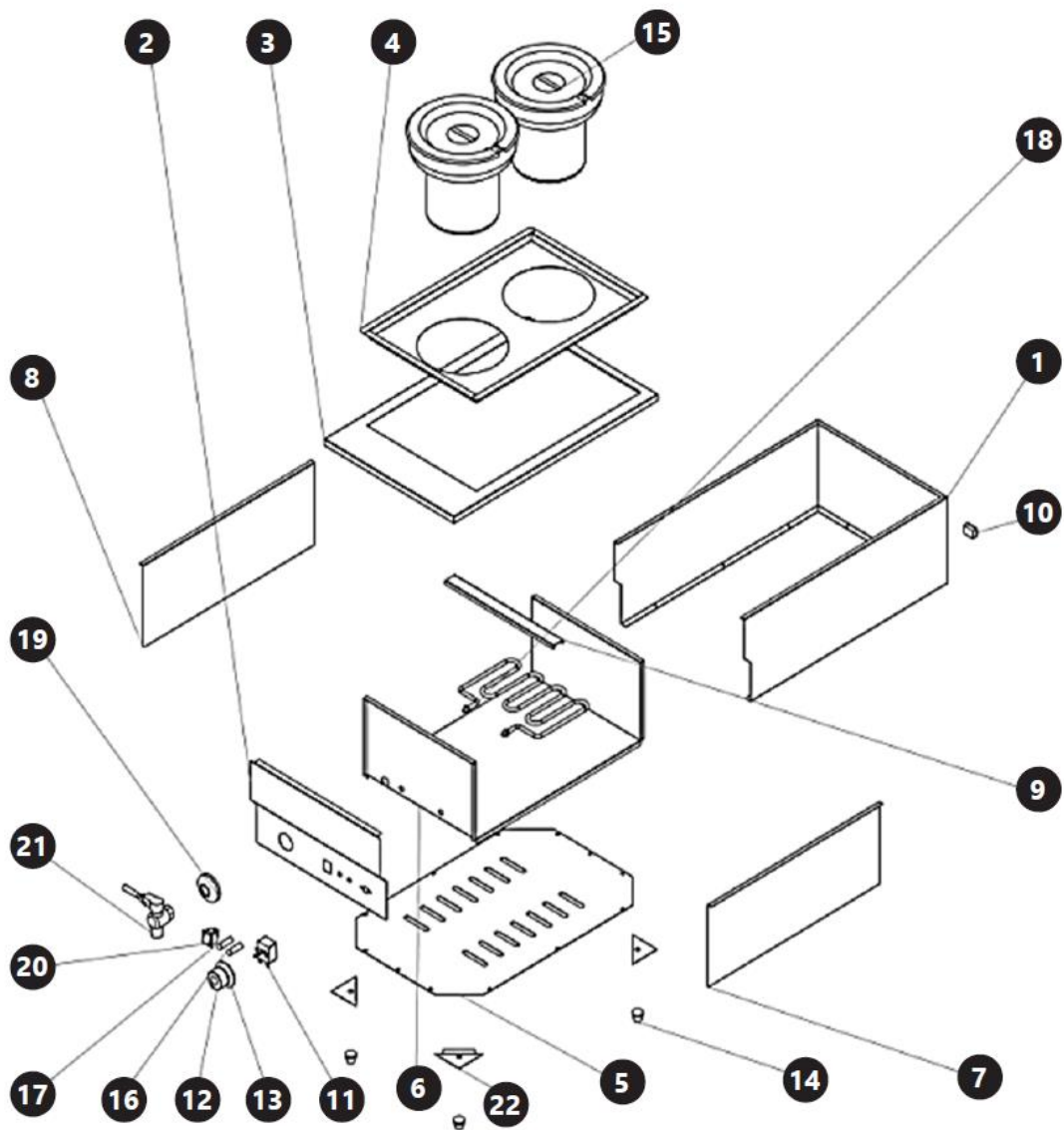

Naziv dijela	Model RC_BM_03	Model RC_BM_04	Model RC_BM_05
Kućište/kućište	1, 2		1, 6, 7, 8
Baza grijaće ploče	3	8, 9	
Upravljačka ploča	4	5	2
Greda za pričvršćivanje	5	4, 10	9
Ploča za grijanje	6	3	18 (grijač)
Donja ploča	7	6	5
Svjetlosni indikator	8	11	16, 17
Utičnica za gumb za podešavanje temperature	9	12	
Kućište gumba za podešavanje temperature	10	13	
Tenk	11	14	15
Termostat	12	17	11
Potporno stopalo	13	15	14
Utičnica za napojni kabel	14	16	10
Ploče za ugradnju potpornih nogu		7	22
Potporna ploča spremnika			3, 4
Utičnica za termostat			12
Kućište termostata			13
Kućište slavine			19

Naziv dijela	Model RC_BM_03	Model RC_BM_04	Model RC_BM_05
Tipka ON/OFF			20
Dodirnite			21

5. Priprema za upotrebu

POLOŽAJ APARATA

Temperatura okoline ne smije biti viša od 40°C, a relativna vlažnost zraka manja od 85%. Osigurajte dobru ventilaciju u prostoriji u kojoj se uređaj koristi. Razmak između svake strane uređaja i zida ili drugih predmeta mora biti najmanje 10 cm. Uređaj uvijek treba koristiti postavljen na ravnu, stabilnu, čistu, vatrootpornu i suhu površinu, te biti izvan dohvata djece i osoba s ograničenim mentalnim i osjetilnim funkcijama. Postavite uređaj tako da uvijek imate pristup utikaču. Kabel za napajanje spojen na uređaj mora biti pravilno uzemljen i odgovarati tehničkim podacima na etiketi proizvoda.

Rastavite uređaj i sve njegove komponente i očistite ih prije prve uporabe.

6. Upotreba uređaja



PAŽNJA! Kako biste osigurali dugotrajan i besprijekoran rad strojeva iz Royal Cateringa, provjerite je li gumb termostata u položaju "0" prije spajanja uređaja na izvor napajanja.



PAŽNJA! Tijekom prve uporabe može se osjetiti miris paljevine. To je normalno i trebalo bi nestati nakon kratkog vremena. Osigurajte da je prostorija dobro prozračena.

1. Instalirajte kabel za napajanje tako da 3-polni kraj uključite u utičnicu na kućištu uređaja.

ZABRINUTOST RC_BM_05 MODEL:

Napunite komoru s grijaćim elementom vodom. Razina vode u komori treba biti iznad grijaćeg elementa.

2. Stavite spremnik unutar uređaja.
3. Ulijte juhu u posudu.
4. Zatvorite uređaj poklopcem.
5. Uključite utikač napajanja u zidnu utičnicu.
6. Uključite uređaj tipkom ON/OFF (samo za model RC_BM_05; modeli RC_BM_03 i RC_BM_04 uključuju se tipkom za regulaciju temperature).
7. Podesite željenu temperaturu.

OPREZ! Tijekom zagrijavanja svijetlit će narančasto svjetlo. Ako je isključen znači da je sadržaj posude dosegao željenu temperaturu. Ako se sadržaj ohladi i njegova temperatura padne, uređaj će ponovno pokrenuti zagrijavanje kako bi postigao željenu temperaturu i ponovno će se upaliti narančasto svjetlo.

6.1. Upravljačka ploča

RC_BM_03



RC_BM_04

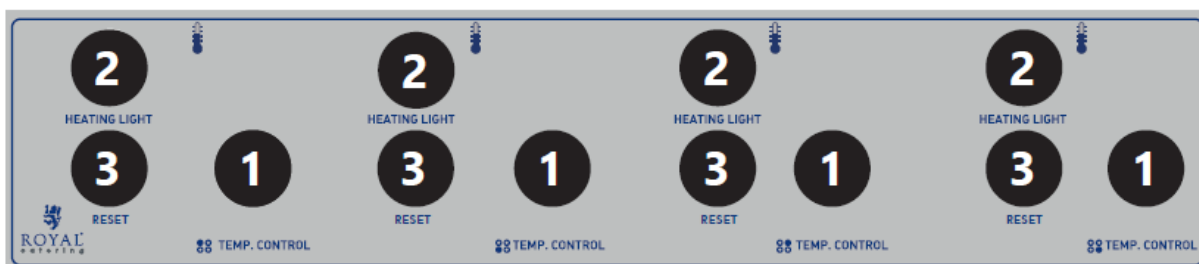

RC_BM_05

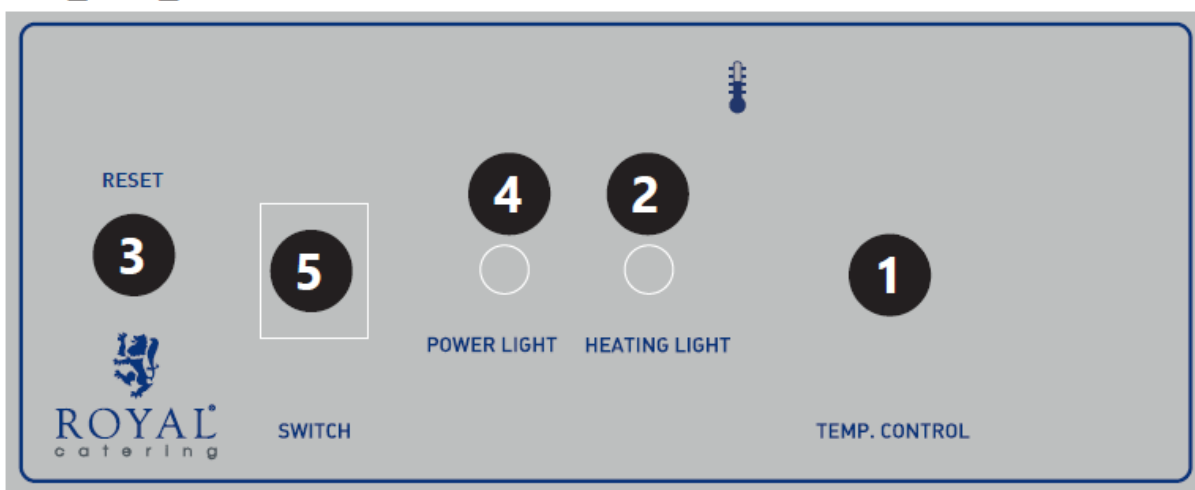

1. Gumb za podešavanje temperature
2. Kontrolno svjetlo grijanja
3. Tipka „RESET” – zaustavlja rad uređaja
4. Kontrolna lampica napajanja
5. Prekidač za uključivanje/isključivanje

7. Čišćenje i održavanje

- a) Isključite mrežni utikač i ostavite uređaj da se potpuno ohladi prije svakog čišćenja, podešavanja ili zamjene pribora ili ako se uređaj ne koristi.
- b) Uvijek isključite uređaj prije čišćenja ili odlaganja.
- c) Za čišćenje površine koristite samo nekorozivna sredstva za čišćenje.
- d) Za pranje uređaja koristite samo blage deterdžente koji su sigurni za hranu.

- e) Nakon čišćenja uređaja, sve dijelove treba potpuno osušiti prije ponovne uporabe.
- f) Čuvajte jedinicu na suhom, hladnom mjestu, bez vlage i izravnog izlaganja sunčevoj svjetlosti.
- g) Ne prskajte uređaj vodenim mlazom niti ga potapajte u vodu.
- h) Nemojte dopustiti da voda uđe u uređaj kroz ventilacijske otvore u kućištu uređaja.
- i) Očistite otvore četkom i komprimiranim zrakom.
- j) Uređaj je potrebno redovito kontrolirati radi provjere tehničke ispravnosti i uočavanja oštećenja.
- k) Za čišćenje koristite meku, vlažnu krpu.
- l) Ne koristite oštre i/ili metalne predmete za čišćenje (npr. žičanu četku ili metalnu lopaticu) jer mogu oštetiti površinski materijal uređaja.
- m) Nemojte čistiti uređaj kiselim tvarima, sredstvima za medicinske svrhe, razrjeđivačima, gorivom, uljima ili drugim kemijskim tvarima jer to može oštetiti uređaj.

8. Zbrinjavanje rabljenih uređaja

Nemojte odlagati ovaj uređaj u sustave komunalnog otpada. Predajte ga mjestu za prikupljanje i recikliranje električnih i elektroničkih uređaja. Provjerite simbol na proizvodu, priručniku s uputama i pakiranju. Plastika koja se koristi za izradu uređaja može se reciklirati u skladu s oznakama. Odabirom recikliranja dajete značajan doprinos zaštiti našeg okoliša.

Obratite se lokalnim vlastima za informacije o vašem lokalnom pogonu za recikliranje.



Šis vartotojo vadovas buvo išverstas naudojant mašininį vertimą. Dėjome visas pastangas, kad vertimas būtų tikslus, tačiau atminkite, kad automatiniai vertimai nėra tobuli ir nėra skirti pakeisti žmonių vertėjus. Oficiali vartotojo vadovo versija yra anglų kalba. Bet kokie skirtumai tarp išverstos versijos ir originalo anglų kalba nėra teisiškai įpareigojantys. Jei turite klausimų dėl vertimo tikslumo, žr. versiją anglų kalba, kuri yra oficiali nuoroda. Daugiau kalbų versijų galite gauti pateikę užklausą info@expondo.com.

Techniniai duomenys

Parametrų aprašymas	Parametrų reikšmė		
Produkto pavadinimas	Vandens vonelė		
Modelis	RC_BM_03	RC_BM_04	RC_BM_05
Nominali įtampa [V~] / dažnis [Hz]	230/50		
Nominali galia [W]	1100	2200	1600
Apsaugos klasė	aš		
Matmenys [plotis x gylis x aukštis; mm]	554x282x368	554x554x380	402x633x330
Svoris [kg]	9,7	17	12,7

1. Bendras aprašymas

Naudojimo vadovas skirtas padėti saugiai ir be problemų naudoti įrenginį. Gaminys suprojektuotas ir pagamintas laikantis griežtų techninių nurodymų, naudojant naujausias technologijas ir komponentus. Be to, jis gaminamas laikantis griežčiausių kokybės standartų.

NENAUDOKITE PRIETAISO, NES AIDŽIAI PERSKAITYTE IR SUPRASTOJATE ŠĮ NAUDOTOJIMO VADOVĄ.

Norėdami pailginti įrenginio gaminio naudojimo laiką ir užtikrinti, kad jis veiktų be problemų, naudokite jį pagal šį vartotojo vadovą ir reguliariai atlikite techninės priežiūros darbus. Techniniai duomenys ir specifikacijos šiame vartotojo vadove yra atnaujinti. Gamintojas pasilieka teisę daryti pakeitimus, susijusius su kokybės gerinimu. Įrenginys sukurtas taip, kad iki minimumo sumažintų triukšmo emisijos riziką, atsižvelgiant į technologijų pažangą ir triukšmo mažinimo galimybes.

Legenda



Prieš naudodami perskaitykite instrukcijas.



Gaminys atitinka atitinkamus saugos standartus.



Perdirbamas produktas.



ATSARGIAI! arba **ĮSPĖJIMAS!** arba **ATMINKITE!** apibūdinant tam tikrą situaciją (bendras įspėjamasis ženklas).



ATSARGIAI! Elektros smūgio pavojus!



Pastaba! Palietus karštus paviršius galite nusideginti!



Naudoti tik patalpose.



ATKREIPKITE DĖMESĮ! Šio vadovo brėžiniai yra tik iliustravimo tikslais ir kai kuriomis detalėmis gali skirtis nuo tikrojo gaminio.

2. Naudojimo saugumas



DĖMESIO! Perskaitykite visus saugos įspėjimus ir instrukcijas. Perspėjimų ir instrukcijų nesilaikymas gali sukelti elektros smūgį, gaisrą ir (arba) rimtus sužalojimus ar net mirtį.

Sąvokos „įrenginys“ arba „produktas“ vartojamos įspėjimuose ir instrukcijose:

Vandens vonelė

2.1. Elektros sauga

- Prietaiso kištukas turi tilpti į lizdą. Jokiu būdu nemodifikuokite kištuko. Originalūs kištukai ir atitinkami lizdai sumažina elektros smūgio riziką.
- Stenkitės neliesti įžemintų daiktų, tokių kaip vamzdžiai, radiatoriai, šildytuvai ir šaldytuvai. Jei jūsų kūnas yra įžemintas ir liečia prietaisą, veikiamą tiesioginio lietaus, šlapių grindų ir drėgnos aplinkos, padidėja elektros smūgio rizika. Jei vanduo prasiskverbia į prietaisą, padidėja prietaiso sugadinimo ir elektros smūgio pavojus.
- Nelieskite prietaiso šlapiomis ar drėgnomis rankomis.
- Nenaudokite laido netinkamai. Niekada nenaudokite jo prietaisui nešti arba kištuko ištraukti iš lizdo. Laikykite laidą toliau nuo šilumos šaltinių, alyvos, aštrių briaunų ar judančių dalių. Pažeisti arba susipainioję laidai padidina elektros smūgio riziką.
- Jei negalite išvengti įrenginio naudojimo drėgnoje aplinkoje, naudokite liekamosios srovės įtaisą (RCD). RCD naudojimas sumažina elektros smūgio riziką.
- Nenaudokite prietaiso, jei maitinimo laidas yra pažeistas arba yra akivaizdžių nusidėvėjimo požymių. Pažeistą maitinimo laidą turi pakeisti kvalifikuotas elektrikas arba gamintojo servisas.
- Kad išvengtumėte elektros smūgio, nemerkite laido, kištuko ar paties prietaiso į vandenį ar kitą skystį. Nenaudokite prietaiso ant šlapių paviršių.
- ATSARGIAI – PAVOJUS GYVYBEI!** Valydami arba naudodami prietaisą, joku būdu nemerkite jo į vandenį ar kitus skysčius.

2.2. Saugumas darbo vietoje

- Laikykite darbo vietą tvarkingą ir gerai apšviestą. Sutrikimas arba prastas apšvietimas gali sukelti nelaimingų atsitikimų. Būkite atsargūs, stebėkite, ką darote, ir dirbdami su įrenginiu vadovaukitės sveiku protu.
- Jei abejojate, ar įrenginys veikia tinkamai, susisiekite su gamintojo aptarnavimo centru.
- Prietaiso remontą gali atlikti tik gamintojo servisas. Neatlikite remonto patys!
- Gaisro ar gaisro atveju gaisrui gesinti prietaise, kuriame yra įtampa, naudokite tik miltelinius arba sniego (CO₂) gesintuvus.
- Reguliariai tikrinkite saugos lipdukų būklę. Pakeiskite juos, jei jie neįskaitomi.
- Išsaugokite šias instrukcijas, kad galėtumėte pasinaudoti ateityje. Jei prietaisas bus perduotas tretiesiems asmenims, naudojimo instrukciją reikia perduoti kartu su įrenginiu.
- Pakuotės dalis ir mažas surinkimo dalis laikykite vaikams nepasiekiamoje vietoje.
- Saugokite prietaisą nuo vaikų ir gyvūnų
- Naudojant šį įrenginį kartu su kitais prietaisais, taip pat reikia laikytis kitų naudojimo instrukcijų.



Prisimink! Naudodami prietaisą saugokite vaikus ir kitus pašalinius asmenis.

2.3. Asmeninis saugumas

- Nenaudokite įrenginio, jei esate pavargęs, sergate arba esate apsvaigęs nuo alkoholio, narkotikų ar vaistų, kurie gali pakenkti jūsų gebėjimui valdyti įrenginį.
- Prietaisas nėra skirtas naudoti asmenims (įskaitant vaikus), kurių psichikos, jutimo ar intelekto funkcijos yra susilpnėjusios arba neturintys patirties ir (arba) žinių, nebent jie būtų prižiūrimi už jų saugumą atsakingo asmens arba jiems būtų duoti nurodymai kaip valdyti įrenginį.

- c) Prietaisą gali naudoti tik asmenys, kurie yra fiziškai pasirengę, gali dirbti su prietaisu ir yra tinkamai apmokyti, perskaitė šias instrukcijas ir yra apmokyti sveikatos ir saugos klausimais.
- d) Būkite atsargūs ir vadovaukitės sveiku protu, kai naudojate įrenginį. Trumpas išsiblaškyimas veikimo metu gali sukelti rimtų sužalojimų.
- e) Prietaisas nėra žaislas. Vaikus reikia prižiūrėti, kad jie nežaistų su prietaisu.
- f) Nekiškite rankų ar daiktų į darbo įrenginį!

2.4. Saugus įrenginio naudojimas

- a) Nenaudokite prietaiso, jei ON/OFF jungiklis neveikia tinkamai (neįsijungia ir neišsijungia). Prietaisai, kurių negalima valdyti jungikliu, yra pavojingi, jų negalima naudoti ir juos reikia taisyti.
- b) Prietaisas turi būti atjungtas nuo maitinimo šaltinio prieš reguliuojant, valant ir prižiūrint. Ši prevencinė priemonė sumažina atsitiktinio įsijungimo riziką.
- c) Nenaudojamus prietaisus laikykite vaikams ir visiems, kurie nėra susipažinę su prietaisu ar šiomis instrukcijomis, nepasiekiamoje vietoje. Įrenginiai yra pavojingi nepatyrusių vartotojų rankose.
- d) Laikykite prietaisą geros būklės.
- e) Prietaisą laikykite vaikams nepasiekiamoje vietoje.
- f) Prietaiso remontą ir priežiūrą turi atlikti kvalifikuoti asmenys, naudodami tik originalias atsargines dalis. Tai užtikrins saugų prietaiso naudojimą.
- g) Kad užtikrintumėte suprojektuotą įrenginio veikimo vientisumą, nenuimkite gamykloje sumontuotų dangtelių ir neatlaisvinkite varžtų.
- h) Nejudinkite, nejudinkite ir nesukite prietaiso veikimo metu.
- i) Reguliariai valykite prietaisą, kad išvengtumėte nuolatinio nešvarumų kaupimosi.
- j) Prietaisas nėra žaislas. Vaikai negali valyti ir prižiūrėti be suaugusiųjų priežiūros.
- k) Neįjunkite įrenginio, kai jis tuščias.
- l) Draudžiama sugadinti įrenginį, siekiant pakeisti jo parametrus ar konstrukciją.
- m) Prietaisą laikykite toliau nuo ugnies ir karščio šaltinių.
- n) Būkite atsargūs, kad nesusidegintumėte nuo garų atidarydami prietaiso dangtelį.
- o) Naudodami prietaisą nelieskite tik jo valdymo skydelio.
- p) Įrenginio gedimo ar gedimo atveju jį išjunkite ir nenaudokite jo.
- q) Talpyklos negalima dėti ant dujinių arba indukcinų viryklių ir naudoti kaip puodus.



DĖMESIO! Nepaisant saugios prietaiso konstrukcijos ir jo apsauginių savybių bei papildomų operatorių saugančių elementų naudojimo, naudojant įrenginį vis tiek išlieka nedidelė nelaimingo atsitikimo ar susižalojimo rizika. Naudodami įrenginį būkite budrūs ir vadovaukitės sveiku protu.

3. Naudojimo gairės

Prietaisas skirtas sriubai šildyti ir palaikyti temperatūrą inde.

Naudotojas atsako už bet kokią žalą, atsiradusią dėl įrenginio naudojimo ne pagal paskirtį.

4. Įrenginio aprašymas

RC_BM_03

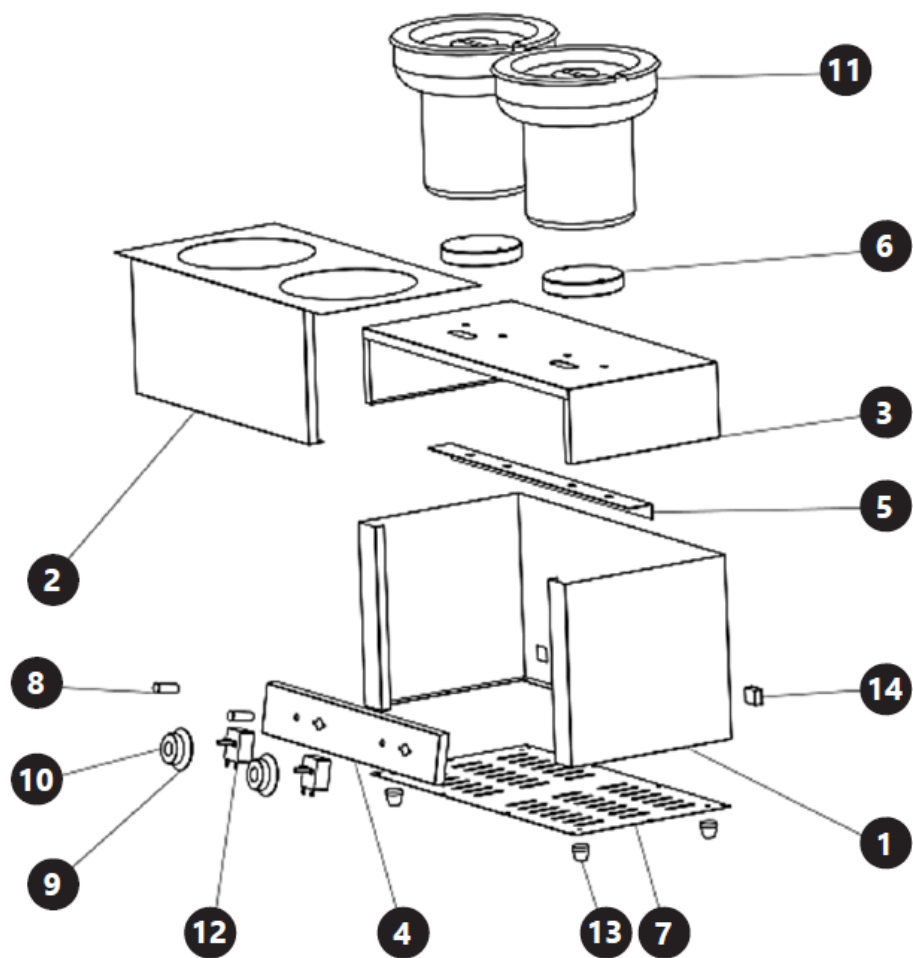

RC_BM_04

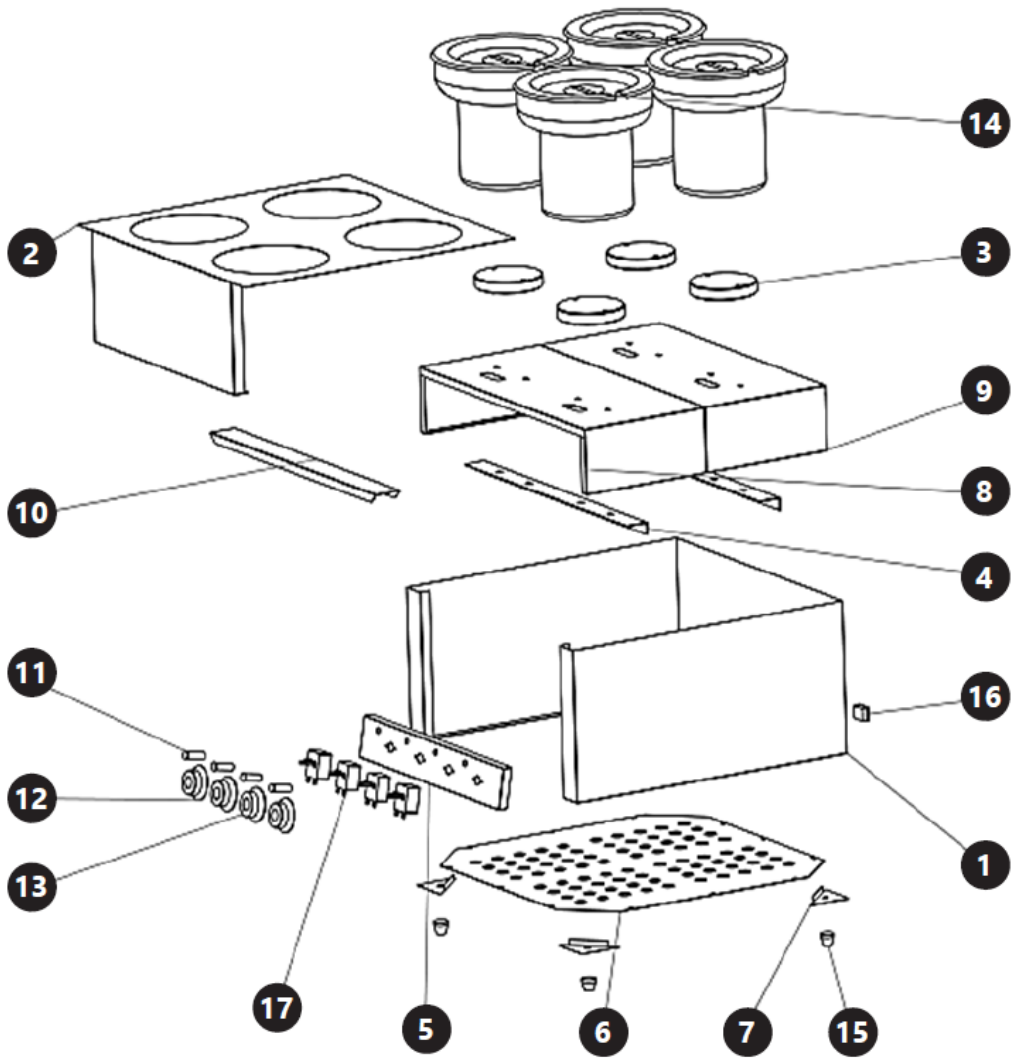

RC_BM_05

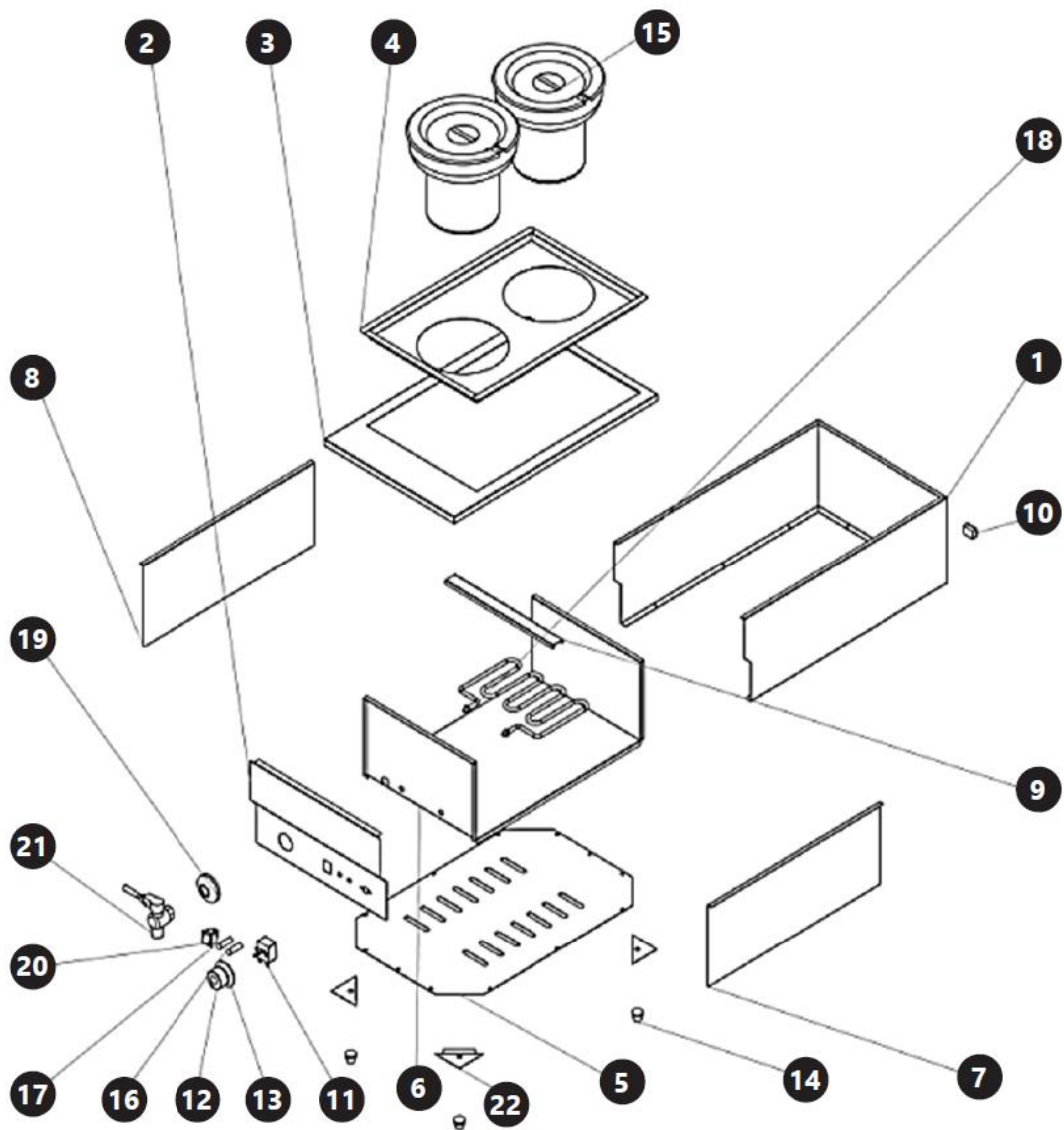

Dalies pavadinimas	Modelis RC_BM_03	Modelis RC_BM_04	Modelis RC_BM_05
Dėklas / korpusas	1, 2		1, 6, 7, 8
Šildymo lentos pagrindas	3	8, 9	
Valdymo skydelis	4	5	2
Tvirtinimo sija	5	4, 10	9
Šildymo lenta	6	3	18 (šildytuvai)
Apatinė plokštė	7	6	5
Indikatoriaus lempučių	8	11	16, 17
Temperatūros reguliavimo rankenėlės lizdas	9	12	
Temperatūros reguliavimo rankenėlės korpusas	10	13	
Tankas	11	14	15
Termostatas	12	17	11
Atraminė pėda	13	15	14
Maitinimo kabelio lizdas	14	16	10
Atraminės pėdos montavimo plokštė		7	22
Konteinerio atraminė plokštė			3, 4
Termostato lizdas			12
Termostato korpusas			13

Dalies pavadinimas	Modelis RC_BM_03	Modelis RC_BM_04	Modelis RC_BM_05
Bakstelėjimo korpusas			19
ON/OFF mygtukas			20
Bakstelėkite			21

5. Pasiruošimas naudojimui

PRIETAISŲ VIETA

Aplinkos temperatūra turi būti ne aukštesnė kaip 40°C, o santykinė oro drėgmė – mažesnė nei 85%. Užtikrinkite gerą vėdinimą patalpoje, kurioje naudojamas prietaisas. Tarp kiekvienos prietaiso pusės ir sienos ar kitų objektų turi būti bent 10 cm atstumas. Prietaisas visada turi būti naudojamas ant lygaus, stabilaus, švaraus, ugniai atsparaus ir sauso paviršiaus, vaikams ir asmenims su ribotomis protinėmis ir jutimo funkcijomis nepasiekiamas. Įrenginį pastatykite taip, kad visada turėtumėte prieigą prie maitinimo kištuko. Prie prietaiso prijungtas maitinimo laidas turi būti tinkamai įžemintas ir atitikti gaminio etiketėje nurodytus techninius duomenis.

Prieš naudodami pirmą kartą, išardykite prietaisą ir visas jo dalis ir išvalykite.

6. Prietaiso naudojimas



DĖMESIO! Kad „Royal Catering“ aparatai veiktų ilgai ir be gedimų, prieš prijungdami įrenginį prie maitinimo šaltinio įsitikinkite, kad termostato rankenėlė yra „0“ padėtyje.



DĖMESIO! Pirmo naudojimo metu gali būti jaučiamas degimo kvapas. Tai normalu ir po trumpo laiko turėtų išnykti. Užtikrinkite, kad patalpa būtų gerai vėdinama.

- Įstatykite maitinimo laidą, 3 kontaktų galą įkišdami į įrenginio korpuse esantį lizdą.

NURODYMAI RC_BM_05 MODELIS:

Užpildykite kamerą su kaitinimo elementu vandeniu. Vandens lygis kameroje turi būti virš šildymo elemento.

- Įdėkite talpyklą į įrenginio vidų.
- Supilkite sriubą į indą.
- Uždarykite prietaisą dangteliu.
- Įkiškite maitinimo kištuką į sieninį lizdą.
- Įjunkite įrenginį naudodami ON/OFF mygtuką (tik RC_BM_05 modeliui; RC_BM_03 ir RC_BM_04 modeliai įjungiami temperatūros reguliavimo rankenėle).
- Nustatykite norimą temperatūrą.

ATSARGIAI! Šildymo metu užsidegs oranžinė lemputė. Jei jis išjungtas, tai reiškia, kad talpyklos turinys pasiekė norimą temperatūrą. Jei turinys atvės ir jo temperatūra nukris, prietaisas vėl pradės šildyti, kad pasiektų pageidaujamą temperatūrą, ir vėl užsidegs oranžinė lemputė.

6.1. Valdymo skydelis

RC_BM_03



RC_BM_04

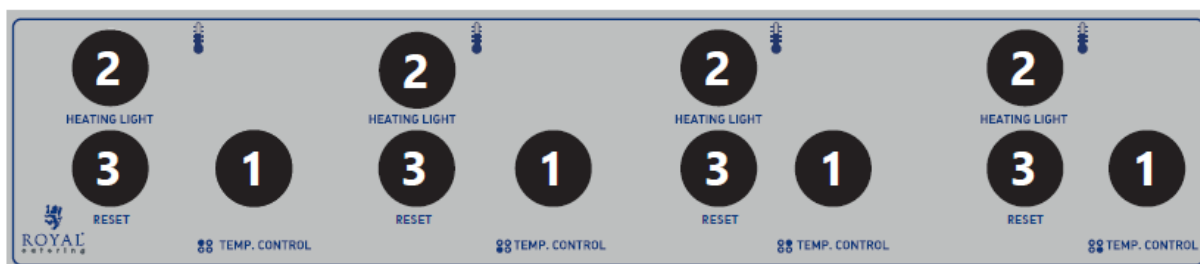

RC_BM_05

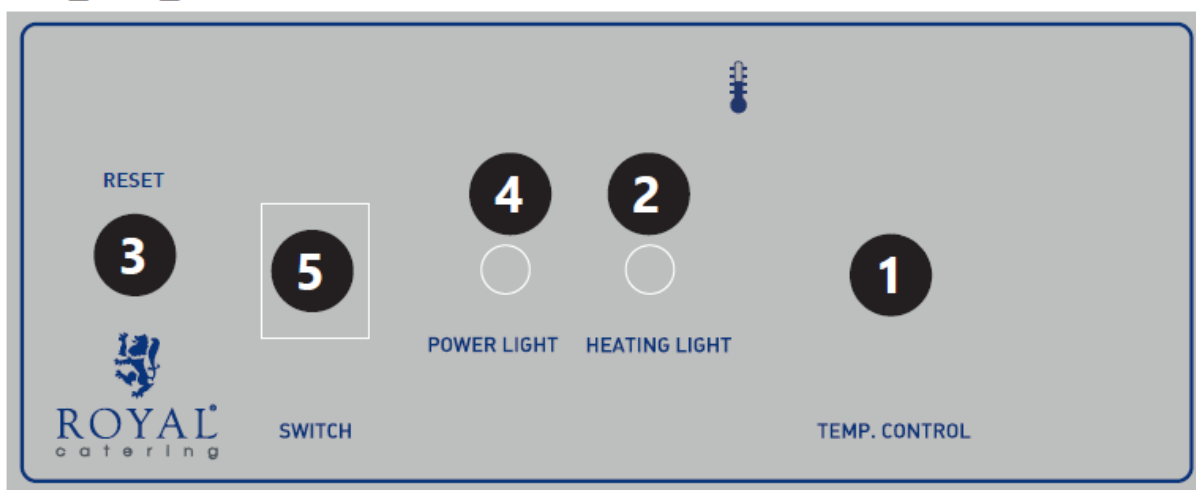

1. Temperatūros reguliavimo rankenėlė
2. Šildymo valdymo lemputė
3. „RESET“ mygtukas – sustabdo įrenginio veikimą
4. Maitinimo bloko valdymo lemputė
5. Įjungimo/išjungimo jungiklis

7. Valymas ir priežiūra

- a) Prieš kiekvieną valymą, reguliavimą ar priedų keitimą arba jei prietaisas nenaudojamas, ištraukite maitinimo kištuką ir leiskite prietaisui visiškai atvėsti.
- b) Visada ištraukite prietaisą iš elektros tinklo prieš valydami arba padėdami.
- c) Paviršiui valyti naudokite tik nekorozinius valiklius.
- d) Prietaisui plauti naudokite tik švelnius, maistui tinkamus ploviklius.

- e) Išvalius prietaisą, prieš vėl naudojant, visas dalis reikia visiškai išdžiovinti.
- f) Laikykite įrenginį sausoje, vėsioje vietoje, kurioje nėra drėgmės ir tiesioginių saulės spindulių.
- g) Nepurškite prietaiso vandens srove ir nenardinkite į vandenį.
- h) Neleiskite vandeniui patekti į prietaiso vidų per prietaiso korpuse esančias ventiliacijos angas.
- i) Išvalykite ventiliacijos angas šepetiu ir suslėgtu oru.
- j) Prietaisas turi būti reguliariai tikrinamas, siekiant patikrinti jo techninį efektyvumą ir pastebėti bet kokius pažeidimus.
- k) Valymui naudokite minkštą, drėgną šluostę.
- l) Valymui nenaudokite aštrių ir (arba) metalinių daiktų (pvz., vielinio šepetio ar metalinės mentelės), nes jie gali pažeisti prietaiso paviršiaus medžiagą.
- m) Nevalykite prietaiso rūgštinėmis medžiagomis, medicininėmis priemonėmis, skiedikliais, degalais, alyvomis ar kitomis cheminėmis medžiagomis, nes tai gali sugadinti įrenginį.

8. Naudotų prietaisų išmetimas

Neišmeskite šio prietaiso į komunalinių atliekų sistemas. Perduokite jį į elektros ir elektros prietaisų perdirbimo ir surinkimo punktą. Patikrinkite simbolį ant gaminio, naudojimo instrukcijos ir pakuotės. Prietaisui pagaminti panaudotas plastikas gali būti perdirbamas pagal jų ženklimą. Pasirinkdami perdirbimą, labai prisidedate prie mūsų aplinkos apsaugos. Norėdami gauti informacijos apie vietinę perdirbimo įmonę, susisiekite su vietinėmis valdžios institucijomis.



Acest manual de utilizare a fost tradus folosind traducerea automată. Am depus toate eforturile pentru a ne asigura că traducerea este exactă, dar vă rugăm să rețineți că traducerea automată nu sunt perfecte și nu sunt menite să înlocuiască traducătorii umani. Versiunea oficială a manualului de utilizare este în limba engleză. Orice diferență între versiunea tradusă și versiunea originală în limba engleză nu este obligatorie din punct de vedere juridic. Dacă aveți întrebări despre acuratețea traducerii, vă rugăm să consultați versiunea în limba engleză, care este referința oficială. Mai multe versiuni lingvistice sunt disponibile la cerere prin info@expondo.com.

Date tehnice

Descrierea parametrilor	Valoarea parametrului		
Numele produsului	Baie de apă		
Model	RC_BM_03	RC_BM_04	RC_BM_05
Tensiune nominală [V~] / frecvență [Hz]	230/50		
Putere nominală [W]	1100	2200	1600
Clasa de protecție	eu		
Dimensiuni [latime x adancime x inaltime; mm]	554x282x368	554x554x380	402x633x330
Greutate [kg]	9,7	17	12,7

1. Descriere generală

Manualul de utilizare este conceput pentru a ajuta la utilizarea în siguranță și fără probleme a dispozitivului. Produsul este proiectat și fabricat în conformitate cu ghiduri tehnice stricte, folosind tehnologii și componente de ultimă generație. În plus, este produs în conformitate cu cele mai stricte standarde de calitate.

NU UTILIZAȚI DISPOZITIVUL DECĂ DACĂ CITIȚI CU ATENȚIE ȘI AȚI ÎNȚELES ACEST MANUAL DE UTILIZARE.

Pentru a crește durata de viață a produsului și pentru a asigura o funcționare fără probleme, utilizați-l în conformitate cu acest manual de utilizare și efectuați în mod regulat sarcini de întreținere. Datele tehnice și specificațiile din acest manual de utilizare sunt actualizate. Producătorul își rezervă dreptul de a face modificări asociate cu îmbunătățirea calității. Dispozitivul este conceput pentru a reduce la minimum riscurile de emisie de zgomot, ținând cont de progresul tehnologic și de oportunitățile de reducere a zgomotului.

Legendă



Citiți instrucțiunile înainte de utilizare.



Produsul îndeplinește standardele de siguranță relevante.



Produs reciclabil.



ATENȚIE! sau **AVERTISMENT!** sau **ȚINE minte!** descriind o situație dată (semn general de avertizare).



ATENȚIE! Pericol de electrocutare!



Nota! Atingerea suprafețelor fierbinți poate duce la arsuri!



Numai pentru uz interior.



VĂ RUGĂM SĂ REȚINEȚI! Desenele din acest manual au doar scop ilustrativ și unele detalii pot diferi de produsul real.

2. Siguranța utilizării



ATENȚIE!

Citiți toate avertismentele de siguranță și toate instrucțiunile. Nerespectarea avertismentelor și instrucțiunilor poate duce la șoc electric, incendiu și/sau vătămare gravă sau chiar deces.

Termenii „dispozitiv” sau „produs” sunt utilizați în avertismente și instrucțiuni pentru a se referi la:

Baie de apă

2.1. Siguranța electrică

- Ștecherul dispozitivului trebuie să se potrivească în priză. Nu modificați ștecherul în niciun fel. Ștecherule originale și prizele potrivite reduc riscul de electrocutare.
- Evitați să atingeți obiectele cu împământare, cum ar fi tuburi, calorifere, încălzitoare și frigidere. Există un risc crescut de șoc electric dacă corpul dumneavoastră este împământat și atinge dispozitivul expus la ploaie directă, podeaua umedă și mediul umed. Dacă apa pătrunde în dispozitiv, există un risc crescut de deteriorare a dispozitivului și șoc electric.
- Nu atingeți dispozitivul cu mâinile ude sau umede.
- Nu folosiți cablul într-un mod greșit. Nu îl utilizați niciodată pentru a transporta dispozitivul sau pentru a scoate ștecherul din priză. Țineți cablul departe de surse de căldură, ulei, margini ascuțite sau părți în mișcare. Cablurile deteriorate sau încurcate cresc riscul de electrocutare.
- Dacă nu puteți evita utilizarea dispozitivului într-un mediu umed, utilizați un dispozitiv de curent rezidual (RCD). Utilizarea unui RCD reduce riscul de electrocutare.
- Nu utilizați dispozitivul dacă cablul de alimentare este deteriorat sau prezintă semne clare de uzură. Un cablu de alimentare deteriorat trebuie înlocuit de un electrician calificat sau de service-ul producătorului.
- Pentru a evita șocurile electrice, nu scufundați cablul, ștecherul sau dispozitivul în apă sau alt lichid. Nu utilizați dispozitivul pe suprafețe umede.
- ATENȚIE - PERICOL DE VIAȚĂ! Când curățați sau utilizați dispozitivul, nu îl scufundați niciodată în apă sau alte lichide.

2.2. Siguranța la locul de muncă

- Păstrați zona de lucru ordonată și bine iluminată. Dereglarea sau iluminarea slabă pot duce la accidente. Fiți atenți, urmăriți ce faceți și folosiți bunul simț atunci când lucrați cu dispozitivul.
- Dacă aveți îndoieli cu privire la funcționarea corectă a dispozitivului, contactați serviciul producătorului.
- Reparațiile aparatului pot fi efectuate numai de service-ul producătorului. Nu efectuați singur reparațiile!
- În caz de incendiu sau incendiu, utilizați numai stingătoare cu pulbere sau zăpadă (CO₂) pentru a stinge incendiul în aparatul unde există tensiune.
- Verificați regulat starea autocolantelor de siguranță. Înlocuiți-le dacă sunt ilizibile.
- Păstrați aceste instrucțiuni pentru referințe viitoare. Dacă dispozitivul urmează să fie predat unor terți, instrucțiunile de utilizare trebuie predate împreună cu dispozitivul.
- Nu lăsați piesele de ambalare și piesele de asamblare mici la îndemâna copiilor.
- Țineți aparatul departe de copii și animale
- Când utilizați acest dispozitiv împreună cu alte dispozitive, trebuie respectate și celelalte instrucțiuni de utilizare.



Ține minte! Când utilizați dispozitivul, protejați copiii și alți trecători.

2.3. Siguranța personală

- Nu utilizați dispozitivul dacă sunteți obosit, bolnav sau sub influența alcoolului, a drogurilor sau a medicamentelor care v-ar putea afecta capacitatea de a utiliza dispozitivul.

- b) Dispozitivul nu este destinat utilizării de către persoane (inclusiv copii) cu funcții mentale, senzoriale sau intelectuale reduse sau cu lipsă de experiență și/sau cunoștințe, cu excepția cazului în care acestea sunt supravegheate de o persoană responsabilă pentru siguranța lor sau au primit instrucțiuni de către acestea privind modul de operare a dispozitivului.
- c) Dispozitivul poate fi utilizat numai de către persoane apte fizic, capabile să manevreze dispozitivul și care au fost instruite corespunzător, care au citit aceste instrucțiuni și au primit instruire în domeniul sănătății și siguranței.
- d) Fiți atenți și folosiți bunul simț atunci când utilizați dispozitivul. Un scurt moment de distragere a atenției în timpul funcționării poate duce la vătămări corporale grave.
- e) Aparatul nu este o jucărie. Copiii trebuie supravegheați pentru a se asigura că nu se joacă cu dispozitivul.
- f) Nu introduceți mâinile sau obiecte în interiorul dispozitivului de lucru!

2.4. Utilizarea dispozitivului în siguranță

- a) Nu utilizați dispozitivul dacă întrerupătorul ON/OFF nu funcționează corect (nu pornește și nu se oprește). Dispozitivele care nu pot fi controlate de întrerupător sunt periculoase, nu trebuie operate și trebuie reparate.
- b) Dispozitivul trebuie deconectat de la sursa de alimentare înainte de reglare, curățare și întreținere. Această măsură preventivă reduce riscul activării accidentale.
- c) Păstrați dispozitivele neutilizate la îndemâna copiilor și a oricui nu este familiarizată cu dispozitivul sau cu aceste instrucțiuni. Dispozitivele sunt periculoase în mâinile utilizatorilor fără experiență.
- d) Păstrați aparatul în stare bună de funcționare.
- e) Nu lăsați dispozitivul la îndemâna copiilor.
- f) Reparațiile și întreținerea dispozitivului trebuie efectuate de către persoane calificate, folosind doar piese de schimb originale. Acest lucru va asigura o utilizare în siguranță a dispozitivului.
- g) Pentru a asigura integritatea operațională proiectată a dispozitivului, nu îndepărtați capacele instalate din fabrică și nu slăbiți niciun șurub.
- h) Nu mutați, mutați sau rotiți dispozitivul în timpul funcționării.
- i) Curățați aparatul în mod regulat pentru a preveni acumularea permanentă de murdărie.
- j) Aparatul nu este o jucărie. Curățarea și întreținerea nu trebuie efectuate de copii fără supravegherea unui adult.
- k) Nu porniți dispozitivul când este gol.
- l) Este interzisă manipularea dispozitivului pentru a modifica parametrii sau construcția acestuia.
- m) Țineți aparatul departe de surse de foc și căldură.
- n) Aveți grijă să nu vă ardeți din cauza aburului când deschideți capacul dispozitivului.
- o) Nu atingeți dispozitivul în afară de panoul de control atunci când îl utilizați.
- p) În cazul unei defecțiuni sau defecțiuni a dispozitivului, opriți-l și nu manipulați cu el.
- q) Recipientele nu trebuie așezate pe aragaz sau cu inducție și folosite ca oale.



ATENȚIE! În ciuda designului sigur al dispozitivului și a caracteristicilor sale de protecție și în ciuda utilizării unor elemente suplimentare care protejează operatorul, există totuși un mic risc de accident sau rănire la utilizarea dispozitivului. Fii atent și folosește bunul simț atunci când folosești dispozitivul.

3. Instrucțiuni de utilizare

Dispozitivul este destinat să încălzească și să mențină temperatura supei din recipient.

Utilizatorul este responsabil pentru orice daune rezultate din utilizarea neintenționată a dispozitivului.

4. Descrierea dispozitivului

RC_BM_03

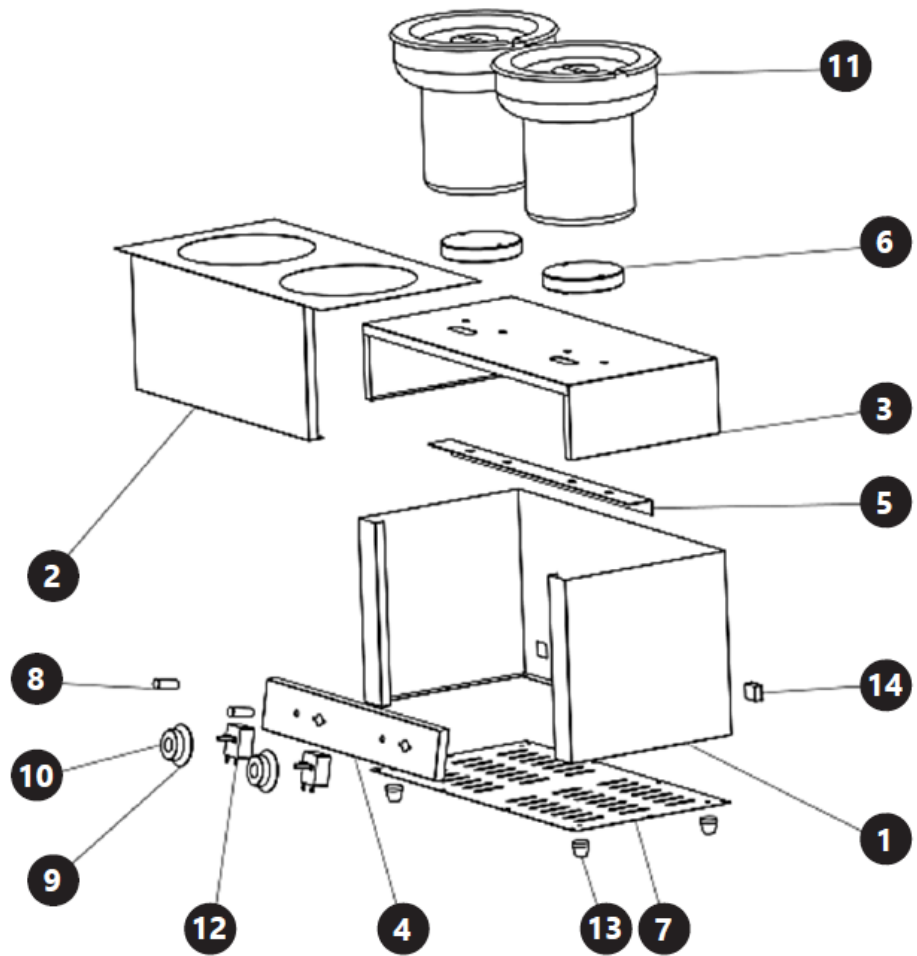

RC_BM_04

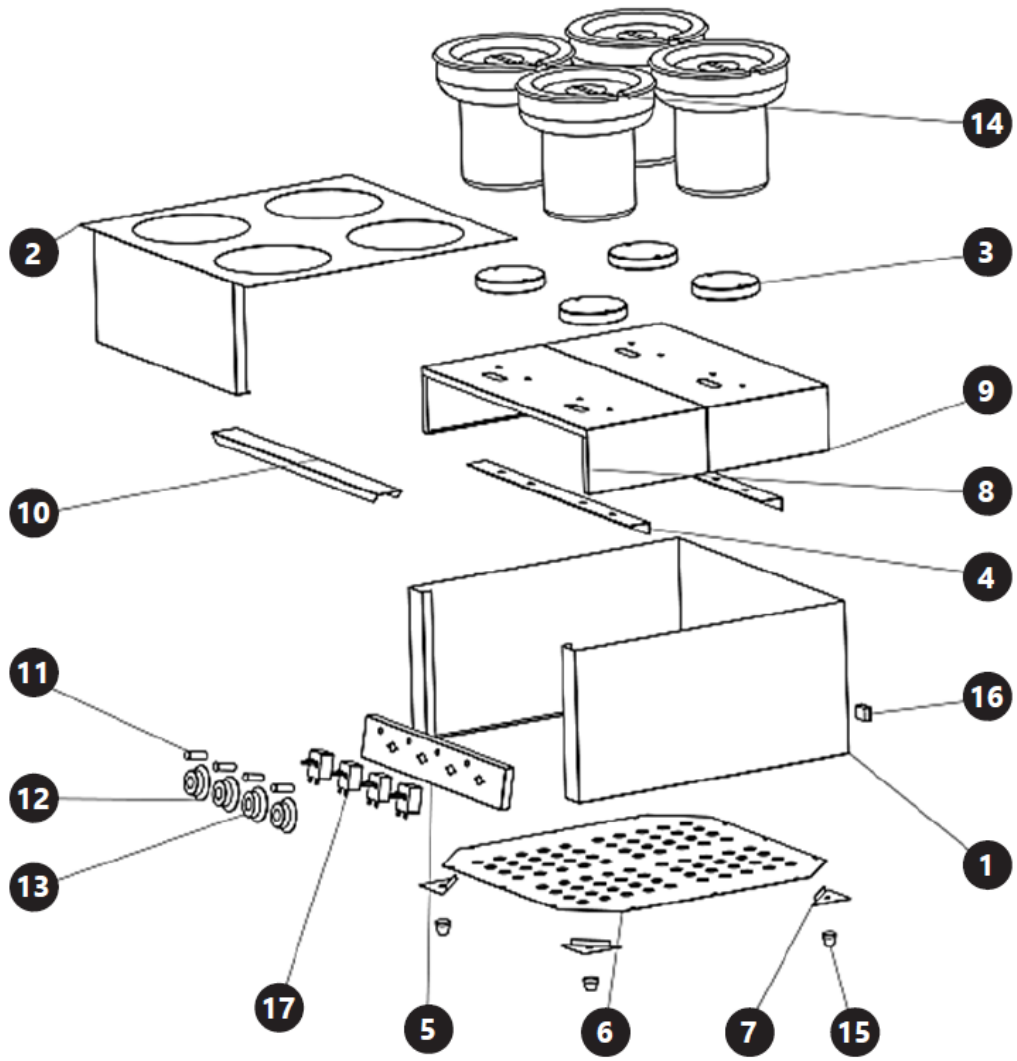

Numele piesei	Model RC_BM_03	Model RC_BM_04	Model RC_BM_05
Buton ON/OFF			20
Robinet			21

5. Pregătirea pentru utilizare

LOCALITATEA APARATORULUI

Temperatura mediului nu trebuie să fie mai mare de 40°C, iar umiditatea relativă trebuie să fie mai mică de 85%. Asigurați o bună ventilație în încăperea în care este utilizat dispozitivul. Ar trebui să existe o distanță de cel puțin 10 cm între fiecare parte a dispozitivului și perete sau alte obiecte. Dispozitivul trebuie utilizat întotdeauna atunci când este poziționat pe o suprafață plană, stabilă, curată, ignifugă și uscată și să nu fie la îndemâna copiilor și a persoanelor cu funcții mentale și senzoriale limitate. Poziționați dispozitivul astfel încât să aveți întotdeauna acces la ștecherul de alimentare. Cablul de alimentare conectat la aparat trebuie să fie împământat corespunzător și să corespundă detaliilor tehnice de pe eticheta produsului.

Dezasamblați dispozitivul și toate componentele sale și curățați-le înainte de prima utilizare.

6. Utilizarea dispozitivului



ATENȚIE! Pentru a asigura o funcționare lungă și fără defecțiuni a mașinilor de la Royal Catering, asigurați-vă că butonul termostatului este în poziția „0” înainte de a conecta dispozitivul la o sursă de alimentare.



ATENȚIE! La prima utilizare poate fi detectat un miros de ars. Acest lucru este normal și ar trebui să dispară după o perioadă scurtă de timp. Asigurați-vă că camera este bine ventilată.

- Instalați cablul de alimentare prin conectarea capătului cu 3 pini la priză în cazul dispozitivului.

PREOCUPĂRI MODEL RC_BM_05:

Umpleți camera cu elementul de încălzire cu apă. Nivelul apei din cameră ar trebui să fie deasupra elementului de încălzire.

- Așezați recipientul în interiorul dispozitivului.
- Turnați supa în recipient.
- Închideți dispozitivul cu capacul.
- Conectați ștecherul de alimentare la priza de perete.
- Porniți dispozitivul folosind butonul ON/OFF (numai pentru modelul RC_BM_05; modelele RC_BM_03 și RC_BM_04 sunt pornite cu butonul de control al temperaturii).
- Setați temperatura dorită.

ATENȚIE! În timpul încălzirii, lumina portocalie va fi aprinsă. Dacă este oprit înseamnă că conținutul recipientului a atins temperatura dorită. Dacă conținutul se răcește și temperatura lor scade, dispozitivul va reporni încălzirea pentru a atinge temperatura dorită și ledul portocaliu se va aprinde din nou.

6.1. Panou de control

RC_BM_03



RC_BM_04

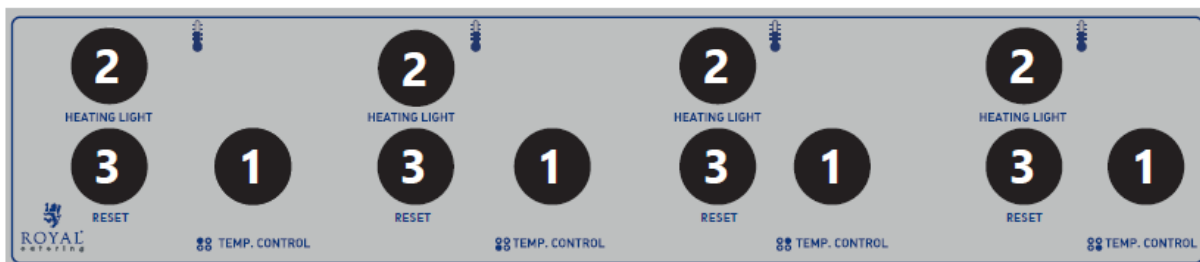

RC_BM_05

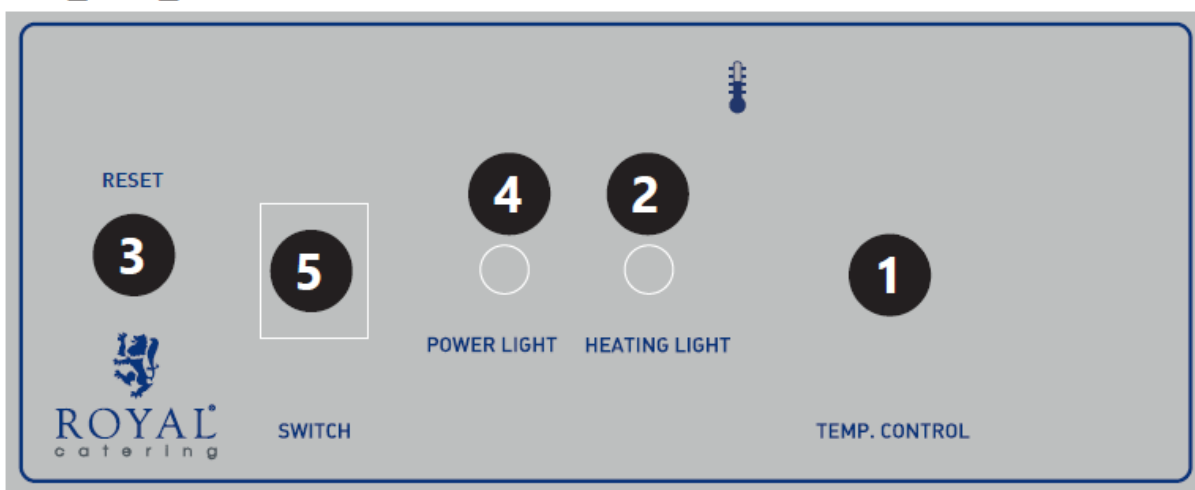

1. Buton de reglare a temperaturii
2. Lumină de control al încălzirii
3. Butonul „RESET” – oprește funcționarea dispozitivului
4. Lumină de control al sursei de alimentare
5. Comutator pornit/oprit

7. Curățare și întreținere

- a) Deconectați ștecherul de la rețea și lăsați dispozitivul să se răcească complet înainte de fiecare curățare, reglare sau înlocuire a accesoriilor sau dacă dispozitivul nu este utilizat.
- b) Deconectați întotdeauna dispozitivul înainte de a-l curăța sau de a-l pune deoparte.
- c) Utilizați numai produse de curățare non-corozive pentru a curăța suprafața.
- d) Folosiți numai detergenți blânzi, siguri pentru alimente pentru a spăla dispozitivul.

- e) După curățarea dispozitivului, toate piesele trebuie uscate complet înainte de a-l folosi din nou.
- f) Păstrați unitatea într-un loc uscat și răcoros, ferit de umiditate și expunere directă la lumina soarelui.
- g) Nu pulverizați dispozitivul cu un jet de apă și nu îl scufundați în apă.
- h) Nu lăsați apă să pătrundă în interiorul dispozitivului prin orificiile de ventilație din carcasa dispozitivului.
- i) Curățați orificiile de ventilație cu o perie și aer comprimat.
- j) Dispozitivul trebuie inspectat în mod regulat pentru a verifica eficiența sa tehnică și pentru a identifica eventualele daune.
- k) Utilizați o cârpă moale și umedă pentru curățare.
- l) Nu folosiți obiecte ascuțite și/sau metalice pentru curățare (de exemplu, o perie de sârmă sau o spatulă metalică), deoarece acestea pot deteriora materialul de suprafață al aparatului.
- m) Nu curățați dispozitivul cu o substanță acidă, agenți de uz medical, diluanți, combustibil, uleiuri sau alte substanțe chimice deoarece poate deteriora dispozitivul.

8. Aruncarea dispozitivelor uzate

Nu aruncați acest dispozitiv în sistemele de deșeuri municipale. Predați-l la un punct de reciclare și colectare a dispozitivelor electrice și electronice. Verificați simbolul de pe produs, manual de instrucțiuni și ambalaj. Materialele plastice utilizate la construirea dispozitivului pot fi reciclate în conformitate cu marcajele lor. Alegând să reciclați, aduceți o contribuție semnificativă la protecția mediului nostru. Contactați autoritățile locale pentru informații despre unitatea locală de reciclare.



Ta uporabniški priročnik je bil preveden s strojnimi prevajanjem. Potrudili smo se, da bi zagotovili točnost prevoda, vendar upoštevajte, da avtomatizirani prevodi niso popolni in niso namenjeni nadomestitvi človeških prevajalcev. Uradna različica uporabniškega priročnika je v angleščini. Morebitne razlike med prevedeno različico in izvirno angleščino niso pravno zavezujoče. Če imate kakršna koli vprašanja o točnosti prevoda, si oglejte angleško različico, ki je uradna referenca. Več jezikovnih različic je na voljo na zahtevo preko info@expondo.com.

Tehnični podatki

Opis parametra	Vrednost parametra		
Ime izdelka	Vodna kopel		
Model	RC_BM_03	RC_BM_04	RC_BM_05
Nazivna napetost [V~] / frekvenca [Hz]	230/50		
Nazivna moč [W]	1100	2200	1600
Zaščitni razred	jaz		
Mere [širina x globina x višina; mm]	554x282x368	554x554x380	402x633x330
Teža [kg]	9,7	17	12,7

1. Splošni opis

Navodila za uporabo so namenjena varni in nemoteni uporabi naprave. Izdelek je zasnovan in izdelan v skladu s strogimi tehničnimi smernicami, z uporabo naj sodobnejših tehnologij in komponent. Poleg tega je izdelan v skladu z najstrožjimi standardi kakovosti.

**NAPRAVE NE UPORABLJAJTE, RAZEN, ČE STE TEMELJITO PREBRALI IN RAZUMELI
TEGA UPORABNIŠKEGA PRIROČNIKA.**

Da bi podaljšali življenjsko dobo naprave in zagotovili nemoteno delovanje, jo uporabljajte v skladu s tem uporabniškim priročnikom in redno izvajajte vzdrževalna dela. Tehnični podatki in specifikacije v tem uporabniškem priročniku so posodobljeni. Proizvajalec si pridržuje pravico do sprememb v zvezi z izboljšanjem kakovosti. Naprava je zasnovana tako, da z upoštevanjem tehnološkega napredka in možnosti zmanjševanja hrupa zmanjša tveganje emisije hrupa na minimum.

Legenda



Pred uporabo preberite navodila.



Izdelek izpolnjuje ustrezne varnostne standarde.



Izdelek, ki ga je mogoče reciklirati.



POZOR! ali **OPOZORILO!** ali **ZAPOMNI!** opisovanje dane situacije (splošen opozorilni znak).



POZOR! Nevarnost električnega udara!



Opomba! Dotikanje vročih površin lahko povzroči opekline!



Samo za notranjo uporabo.



UPOŠTEVAJTE! Risbe v tem priročniku so samo za ilustracijo in se lahko v nekaterih podrobnostih razlikujejo od dejanskega izdelka.

2. Varnost uporabe



POZOR!

Preberite vsa varnostna opozorila in vsa navodila. Neupoštevanje opozoril in navodil lahko povzroči električni udar, požar in/ali resne poškodbe ali celo smrt.

Izraza "naprava" ali "izdelek" se v opozorilih in navodilih nanašata na:

Vodna kopel

2.1. Električna varnost

- Vtič naprave se mora prilegati vtičnici. Na noben način ne spreminjajte vtiča. Originalni vtiči in ustrezne vtičnice zmanjšujejo tveganje električnega udara.
- Izogibajte se dotikanju ozemljenih predmetov, kot so cevi, radiatorji, grelci in hladilniki. Obstaja povečana nevarnost električnega udara, če je vaše telo ozemljeno in se dotika naprave, ki je izpostavljena neposrednemu dežju, mokrim tlem in vlažnemu okolju. Če v napravo prodre voda, obstaja povečana nevarnost poškodbe naprave in električnega udara.
- Naprave se ne dotikajte z mokrimi ali vlažnimi rokami.
- Ne uporabljajte kabla na napačen način. Nikoli ga ne uporabljajte za prenašanje naprave ali za izvlek vtiča iz vtičnice. Kabel hranite stran od virov toplote, olja, ostrih robov ali gibljivih delov. Poškodovani ali zamotani kabli povečajo tveganje električnega udara.
- Če se ne morete izogniti uporabi naprave v mokrem okolju, uporabite napravo za diferenčni tok (RCD). Uporaba RCD zmanjša nevarnost električnega udara.
- Naprave ne uporabljajte, če je napajalni kabel poškodovan ali kaže jasne znake obrabe. Poškodovan napajalni kabel naj zamenja usposobljen električar ali servis proizvajalca.
- Da preprečite električni udar, kabla, vtiča ali same naprave ne potaplajte v vodo ali drugo tekočino. Naprave ne uporabljajte na mokrih površinah.
- POZOR – ŽIVLJENJSKA NEVARNOST!** Pri čiščenju ali uporabi naprave je nikoli ne potaplajte v vodo ali druge tekočine.

2.2. Varnost na delovnem mestu

- Delovni prostor naj bo urejen in dobro osvetljen. Nered ali slaba osvetlitev lahko povzročita nesrečo. Bodite previdni, pazite kaj počnete in pri delu z napravo uporabljajte zdravo pamet.
- Če ste v dvomih, ali naprava deluje pravilno, se obrnite na servis proizvajalca.
- Popravila naprave sme izvajati samo servis proizvajalca. Ne izvajajte popravil sami!
- V primeru požara ali požara za gašenje v napravi, kjer je pod napetostjo, uporabljajte samo gasilne aparate na prah ali sneg (CO₂).
- Redno preverjajte stanje varnostnih nalepk. Zamenjajte jih, če so nečitljivi.
- Ta navodila shranite za prihodnjo uporabo. Če boste napravo predali tretjim osebam, morate skupaj z napravo izročiti tudi navodila za uporabo.
- Embalažne dele in majhne sestavne dele hranite izven dosega otrok.
- Napravo hranite izven dosega otrok in živali
- Pri uporabi te naprave skupaj z drugimi napravami je treba upoštevati tudi ostala navodila za uporabo.



Ne pozabite! Pri uporabi naprave zaščitite otroke in druge navzoče.

2.3. Osebna varnost

- Naprave ne uporabljajte, če ste utrujeni, bolni ali pod vplivom alkohola, mamil ali zdravil, ki bi lahko zmanjšala vašo sposobnost upravljanja naprave.
- Naprava ni namenjena uporabi s strani oseb (vključno z otroki) z zmanjšanimi mentalnimi, senzoričnimi ali intelektualnimi funkcijami ali s pomanjkanjem izkušenj in/ali znanja, razen če jih nadzoruje oseba, odgovorna za njihovo varnost, ali če jim je ta navodila kako upravljati napravo.
- Napravo smejo upravljati samo fizično sposobne osebe, ki so sposobne rokovanja z napravo in so bile ustrezno usposobljene, ki so prebrale ta navodila in so bile usposobljene za zdravje in varnost.

- d) Bodite previdni in pri upravljanju naprave uporabljajte zdrav razum. Kratek trenutek motenj med delovanjem lahko povzroči resne telesne poškodbe.
- e) Naprava ni igrača. Otroke je treba nadzorovati, da se ne igrajo z napravo.
- f) Ne vstavljajte rok ali predmetov v delovno napravo!

2.4. Varna uporaba naprave

- a) Naprave ne uporabljajte, če stikalo za VKLOP/IZKLOP ne deluje pravilno (se ne vklaplja in ne izklaplja). Naprave, ki jih ni mogoče upravljati s stikalom, so nevarne, jih ni dovoljeno uporabljati in jih je treba popraviti.
- b) Pred nastavljanjem, čiščenjem in vzdrževanjem mora biti naprava izklopljena iz električnega omrežja. Ta preventivni ukrep zmanjša tveganje nenamerne aktivacije.
- c) Neuporabljene naprave hranite izven dosega otrok in vseh, ki niso seznanjeni z napravo ali temi navodili. Naprave so v rokah neizkušenih uporabnikov nevarne.
- d) Napravo vzdržujte v dobrem delovnem stanju.
- e) Napravo hranite izven dosega otrok.
- f) Popravila in vzdrževanje naprave naj izvajajo usposobljene osebe z uporabo samo originalnih nadomestnih delov. To bo zagotovilo varno uporabo naprave.
- g) Da zagotovite načrtovano celovitost delovanja naprave, ne odstranjajte tovarniško nameščenih pokrovov in ne zrahljajte vijakov.
- h) Med delovanjem naprave ne premikajte, premikajte ali vrtite.
- i) Napravo redno čistite, da preprečite trajno nabiranje umazanije.
- j) Naprava ni igrača. Čiščenja in vzdrževanja ne smejo izvajati otroci brez nadzora odrasle osebe.
- k) Naprave ne zaženite, ko je prazna.
- l) Prepovedano je poseganje v napravo z namenom spreminjanja njenih parametrov ali konstrukcije.
- m) Napravo hranite stran od virov ognja in toplote.
- n) Pazite, da se pri odpiranju pokrova naprave ne opečete s paro.
- o) Med uporabo se naprave ne dotikajte razen nadzorne plošče.
- p) V primeru okvare ali nepravilnega delovanja naprave, jo izklopite in z njo ne posegajte.
- q) Posode ne smete postavljati na plinske ali indukcijske kuhalnike in jih uporabljati kot lonce.



POZOR! Kljub varni zasnovi naprave in njenim zaščitnim funkcijam ter kljub uporabi dodatnih elementov, ki ščitijo operaterja, pri uporabi naprave še vedno obstaja majhna nevarnost nesreče ali poškodbe. Bodite pozorni in pri uporabi naprave uporabljajte zdrav razum.

3. Navodila za uporabo

Naprava je namenjena segrevanju in vzdrževanju temperature juhe v posodi.

Uporabnik odgovarja za vso škodo, ki nastane zaradi nenamenske uporabe naprave.

4. Opis naprave

RC_BM_03

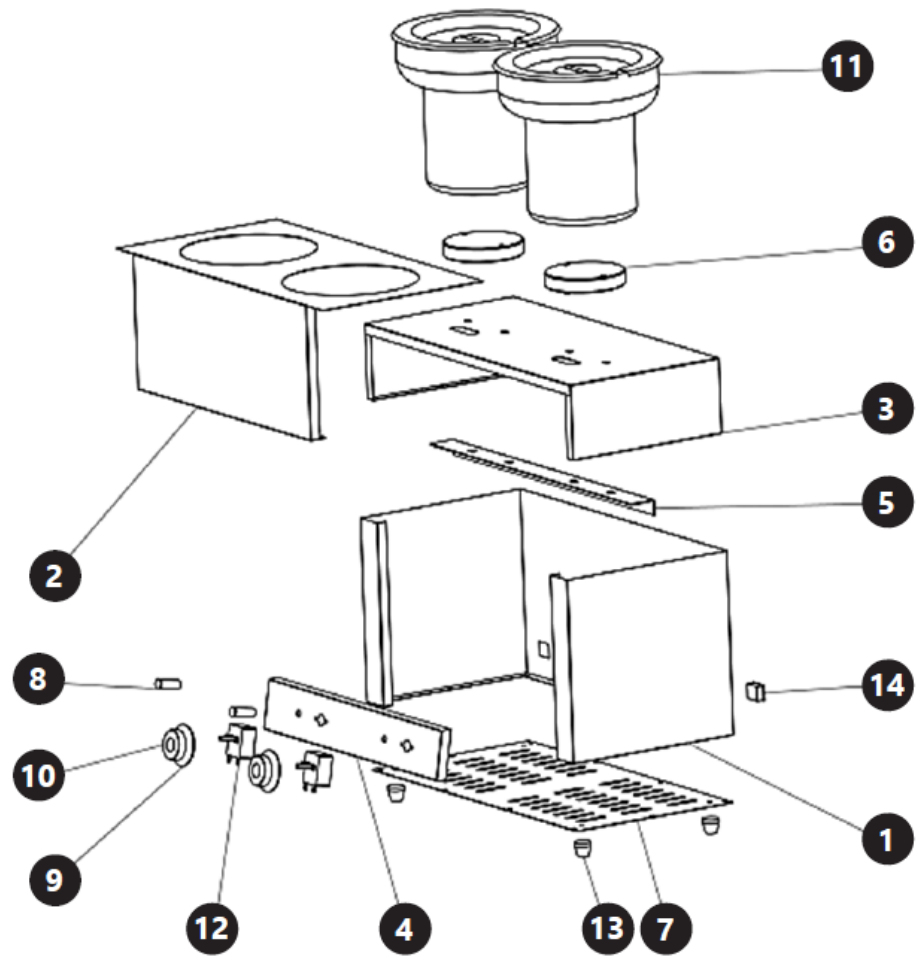

RC_BM_04

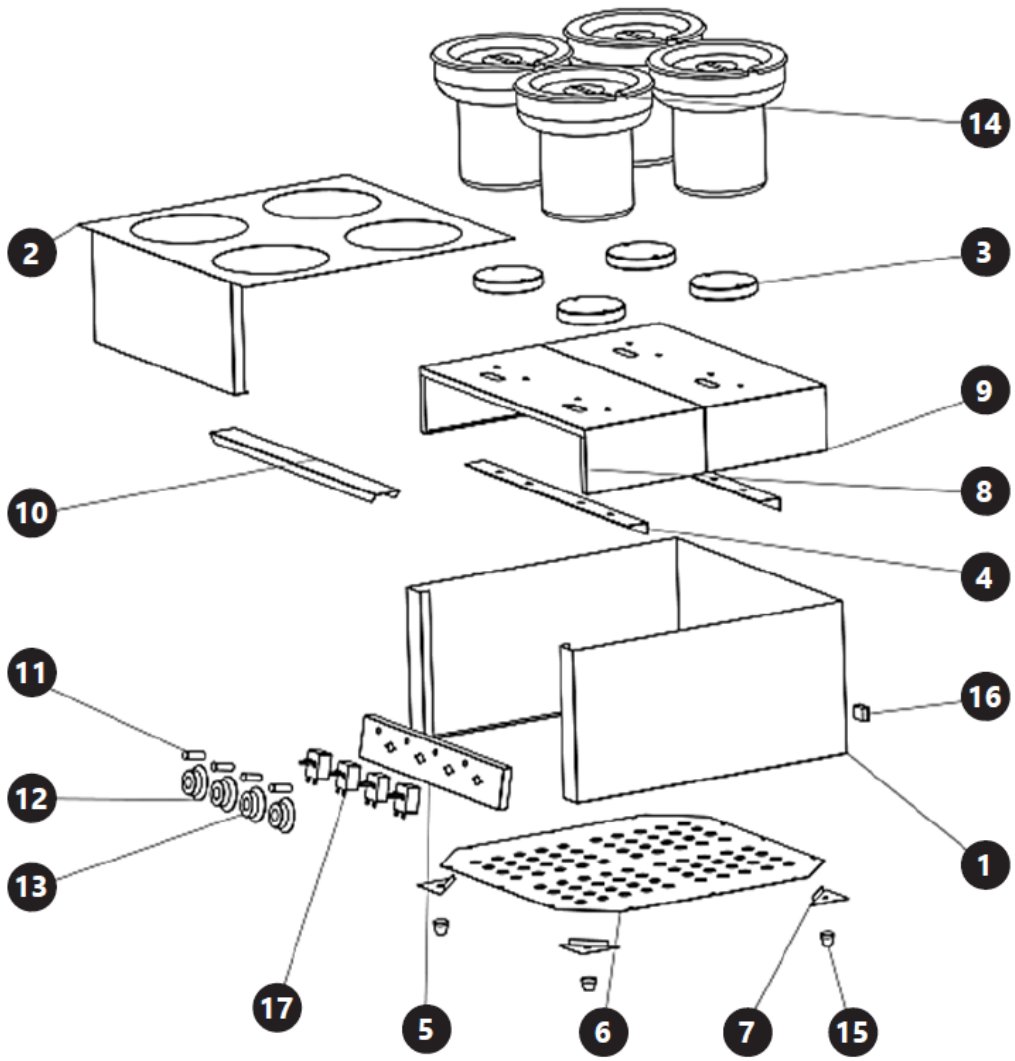

RC_BM_05

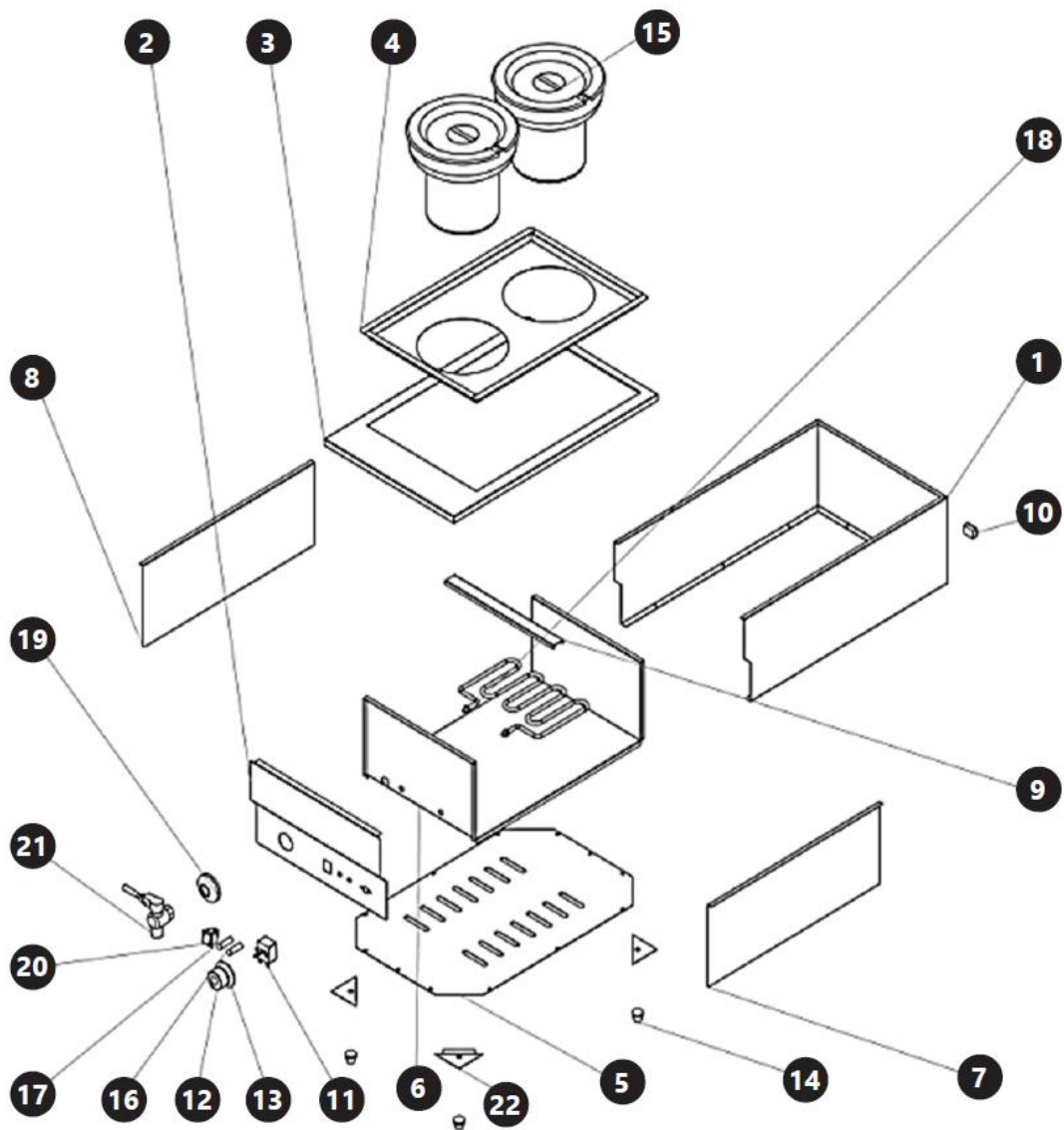

Ime dela	Model RC_BM_03	Model RC_BM_04	Model RC_BM_05
Kovček/ohišje	1, 2		1, 6, 7, 8
Podnožje grelne plošče	3	8, 9	
Nadzorna plošča	4	5	2
Pritrdilni žarek	5	4, 10	9
Grelna plošča	6	3	18 (grelec)
Spodnja plošča	7	6	5
Indikatorska lučka	8	11	16, 17
Vtičnica za gumb za nastavitev temperature	9	12	
Ohišje gumba za nastavitev temperature	10	13	
Rezervoar	11	14	15
Termostat	12	17	11
Podporno stopalo	13	15	14
Vtičnica za napajalni kabel	14	16	10
Namestitvene plošče za podporne noge		7	22
Podporna plošča za posodo			3, 4
Vtičnica za termostat			12
Ohišje termostata			13
Ohišje pipe			19

Ime dela	Model RC_BM_03	Model RC_BM_04	Model RC_BM_05
Gumb za VKLOP/IZKLOP			20
Tapnite			21

5. Priprava za uporabo

LOKACIJA APARATA

Temperatura okolja ne sme biti višja od 40°C, relativna vlažnost pa ne sme biti nižja od 85%. Poskrbite za dobro prezračevanje prostora, v katerem uporabljate napravo. Med vsako stranjo naprave in steno ali drugimi predmeti mora biti vsaj 10 cm razdalje. Napravo vedno uporabljajte na ravni, stabilni, čisti, ognjevarni in suhi površini ter izven dosega otrok in oseb z omejenimi mentalnimi in senzoričnimi funkcijami. Napravo postavite tako, da imate vedno dostop do električnega vtiča. Napajalni kabel, priključen na aparat, mora biti pravilno ozemljen in ustrezati tehničnim podatkom na etiketi izdelka.

Pred prvo uporabo razstavite napravo in vse njene komponente ter jih očistite.

6. Uporaba naprave



POZOR! Da bi zagotovili dolgotrajno in brezhibno delovanje strojev Royal Catering, se pred priključitvijo naprave na električno omrežje prepričajte, da je gumb termostata v položaju "0".



POZOR! Med prvo uporabo lahko zaznate vonj po zažganem. To je normalno in bi moralo po kratkem času izginiti. Zagotovite, da je prostor dobro prezračen.

1. Namestite napajalni kabel tako, da vtaknete 3-polni konec v vtičnico na ohišju naprave.

POMISLEKI MODEL RC_BM_05:

Komoro z grelnim elementom napolnite z vodo. Raven vode v komori mora biti nad grelnim elementom.

2. Posodo postavite v notranjost naprave.
3. Juho nalijemo v posodo.
4. Napravo zaprite s pokrovom.
5. Priključite napajalni vtič v stensko vtičnico.
6. Napravo vklopite s tipko VKLOP/IZKLOP (samo pri modelu RC_BM_05; modela RC_BM_03 in RC_BM_04 vklopite z gumbom za regulacijo temperature).
7. Nastavite želeno temperaturo.

POZOR! Med segrevanjem sveti oranžna lučka. Če je izklopljen pomeni, da je vsebina posode dosegla želeno temperaturo. Če se vsebina ohladi in njena temperatura pade, bo naprava ponovno zagnala segrevanje, da doseže želeno temperaturo, oranžna lučka pa se bo ponovno prižgala.

6.1. Nadzorna plošča

RC_BM_03



RC_BM_04

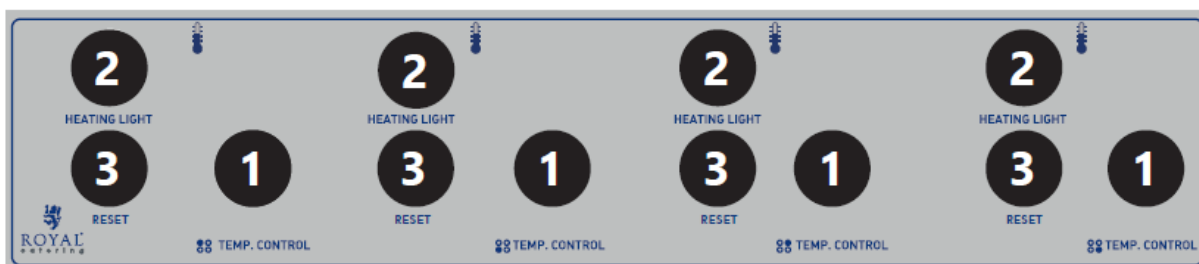

RC_BM_05

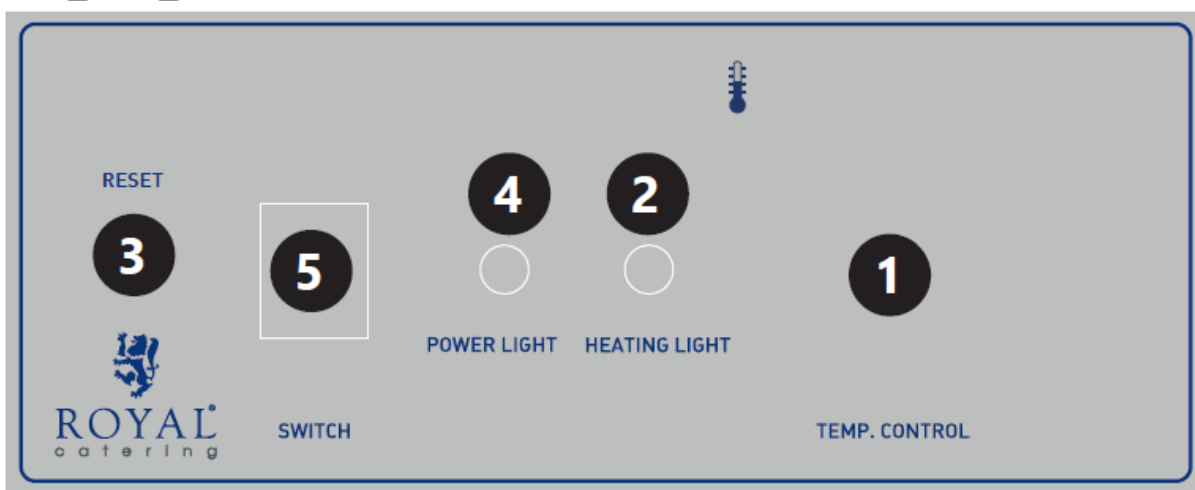

1. Gumb za nastavitev temperature
2. Kontrolna lučka za ogrevanje
3. Gumb „RESET“ – zaustavi delovanje naprave
4. Kontrolna lučka za napajanje
5. Stikalo za vklop/izklop

7. Čiščenje in vzdrževanje

- a) Pred vsakim čiščenjem, prilagoditvijo ali zamenjavo dodatkov ali če naprave ne uporabljate, izključite omrežni vtič in pustite, da se naprava popolnoma ohladi.
- b) Preden napravo očistite ali pospravite, jo vedno izključite iz električnega omrežja.
- c) Za čiščenje površine uporabljajte le nejedka čistila.
- d) Za pranje naprave uporabljajte le blage detergente, ki so varni za hrano.

- e) Po čiščenju naprave je treba vse dele pred ponovno uporabo popolnoma posušiti.
- f) Enoto hranite na suhem, hladnem mestu, brez vlage in neposredne sončne svetlobe.
- g) Naprave ne pršite z vodnim curkom in je ne potaplajte v vodo.
- h) Ne dovolite, da voda pride v notranjost naprave skozi zračnike v ohišju naprave.
- i) Očistite zračnike s krtačo in stisnjenim zrakom.
- j) Napravo moramo redno pregledovati, da preverimo njeno tehnično učinkovitost in morebitne poškodbe.
- k) Za čiščenje uporabite mehko, vlažno krpo.
- l) Za čiščenje ne uporabljajte ostrih in/ali kovinskih predmetov (npr. žične krtače ali kovinske lopatice), ker lahko poškodujejo površinski material aparata.
- m) Naprave ne čistite s kislimi snovmi, sredstvi za medicinske namene, razredčili, gorivom, olji ali drugimi kemičnimi snovmi, ker lahko poškodujejo napravo.

8. Odstranjevanje rabljenih naprav

Te naprave ne odlagajte med komunalne odpadke. Predajte ga zbirnemu mestu za recikliranje električnih in električnih naprav. Preverite simbol na izdelku, navodilih za uporabo in embalaži. Plastiko, uporabljeno za izdelavo naprave, je mogoče reciklirati v skladu z njihovimi oznakami. Z odločitvijo za recikliranje pomembno prispevate k varovanju našega okolja.

Za informacije o vašem lokalnem obratu za recikliranje se obrnite na lokalne oblasti.

Environmental and disposal information

Producer to customer

Dear Sir or Madam,

Let's take care of the environment! The product you own should not be disposed of with household waste. According to applicable regulations (Directive 2012/19/EU and other local regulations), used equipment must be taken to designated collection points for proper disposal and recycling.

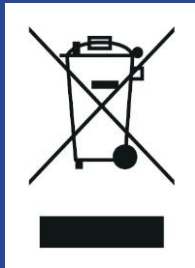

How to Handle the Product at the End of Its Lifecycle?

- 1. Electrical and Electronic Equipment:** Products marked with the crossed-out wheeled bin symbol must not be disposed of with household waste. You can:
 - Take it to your local collection point for electrical and electronic equipment.
 - Use the “one-for-one” system (returning the old device when purchasing a new one, if available in your region).
- 2. Batteries and Accumulators:** If the product contains batteries, remove them before recycling and take them to designated battery collection points.
- 3. Packaging Materials:** Packaging, such as cardboard or plastic, should be sorted and placed in recycling bins.

Why is This Important?

Proper disposal of equipment and packaging materials:

- Protects the environment from harmful substances.
- Enables the recovery of valuable resources.
- Reduces the amount of waste sent to landfills.

Where to Find Information?

Information about waste collection points can be found on local authorities' websites or through your recycling service provider. If needed, contact our customer service team, who will gladly provide further details.

Thank you for your care for the environment and commitment to recycling!

Contact

expondo Polska sp. z o.o. sp. k.
ul. Nowy Kisielin – Innowacyjna 7
66-002 Zielona Góra | Poland, EU
info@expondo.com