USER MANUAL

Bedienungsanleitung
Instrukcja obsługi
Návod k použití
Manuel d'utilisation
Istruzioni per l'uso
Manual de instrucciones
Használati útmutató
Brugsanvisning
Käyttöohje
Gebruiksaanwijzing
Bruksanvisning
Instruções de utilização
Používateľská príručka
Ръководство за употреба
Οδηγίες χρήσης
Upute za uporabu
Naudojimo instrukcija
Manual de utilizare
Navodila za uporabo

WORKING TABLE WITH (SPLASHBACK) AND SHELFS



DE	Produktname	Arbeits Tisch mit Spritzschutz und Ablagen
EN	Product name	Working table with (splashback) and shelves
PL	Nazwa produktu	Stół roboczy z rantem i półkami
CZ	Název výrobku	Pracovní stůl s lemem a policemi
FR	Nom du produit	Table de travail mit dossier et étagères
IT	Nome del prodotto	Tavolo da lavoro con alzatina e ripiani
ES	Nombre del producto	Mesa de trabajo con peto y estantes
HU	Termék neve	Munkasztal hátsó felhajtással és polcokkal
DA	Produktnavn	Arbejdsbord med stænkant og hylder
FI	Tuotteen nimi	Työpöytä takareunalla ja hyllyillä
NL	Productnaam	Werktafel met opstaande rand en schappen
NO	Produktnavn	Arbeidsbord mit oppkant og hyller
SE	Produktnamn	Arbetsbänk med bakkant och hyllor
PT	Nome do produto	Mesa de trabalho com anteparo e prateleiras
SK	Názov produktu	Pracovný stôl s lemom a policami
BG	Име на продукта	Работна маса с борд и рафтове
EL	Όνομα προϊόντος	Τραπεζι εργασίας με οπίσθια πλάτη και ράφια
HR	Naziv proizvoda	Radni stol s uzdignutim rubom i policama
LT	Produktu pavadinimas	Darbinis stalas su borteliu ir lentynomis
RO	Numele produsului	Masă de lucru cu bordură și rafturi
SL	Ime izdelka	Delovna miza z robom in policami
DE Modell EN Product model PL Model produktu CZ Model výrobku FR Modèle IT Modello ES Modelo HU Modell DA Model FI Tuotteen malli NL Productmodel NO Produktmodell SE Produktmodell PT Modelo do produto SK Model BG Модел на продукт EL Μοντέλο προϊόντος HR Model proizvoda LT : Gaminio modelis RO : Model de produs SL : Model izdelka		RCAT-200/90-SPS3SH RCAT-100/90-SPS3SH RCAT-200/70-SPS3SH RCAT-100/70-SPS3SH RCAT-200/60-SPS3SH RCAT-100/60-SPS3SH RCAT-180/90-SPS3SH RCAT-200/90-PS3SH RCAT-180/70-SPS3SH RCAT-200/70-PS3SH RCAT-180/60-SPS3SH RCAT-200/60-PS3SH RCAT-150/90-SPS3SH RCAT-120/90-PS3SH RCAT-150/70-SPS3SH RCAT-120/70-PS3SH RCAT-150/60-SPS3SH RCAT-120/60-PS3SH RCAT-120/90-SPS3SH RCAT-100/90-PS3SH RCAT-120/70-SPS3SH RCAT-100/70-PS3SH RCAT-120/60-SPS3SH RCAT-100/60-PS3SH
DE Hersteller EN Manufacturer PL Producent CZ Výrobce FR Fabricant IT Produttore ES Fabricante HU Termelő DA Producent FI Valmistaja NL Producent NO Produsent SE Tillverkare PT Fabricante SK Výrobca BG Производител EL Κατασκευαστής HR Proizvođač LT Gamintojas RO Producător SL Proizvajalec		expondo Polska sp. z o.o. sp. k.
DE Anschrift des Herstellers EN Manufacturer Address PL Adres producenta CZ Adresa výrobce FR Adresse du fabricant IT Indirizzo del produttore ES Dirección del fabricante HU A gyártó címe DA Producentens adresse FI Valmistajan osoite NL Adres producent NO Produsentens adresse SE Tillverkarens adress PT Endereço do fabricante SK Adresa výrobcu BG Адрес на производителя EL : Διεύθυνση κατασκευαστή HR Adresa proizvođača LT Gamintojo adresas RO Adresa producătorului SL Naslov proizvajalca		ul. Nowy Kisielin – Innowacyjna 7, 66-002 Zielona Góra Poland, EU



Dieses Benutzerhandbuch wurde mithilfe einer maschinellen Übersetzung erstellt. Wir haben uns nach Kräften bemüht, die Genauigkeit der Übersetzung zu gewährleisten. Bitte beachten Sie jedoch, dass automatische Übersetzungen nicht perfekt sind und menschliche Übersetzer nicht ersetzen können. Die offizielle Version des Benutzerhandbuchs ist in Englisch. Etwaige Unterschiede zwischen der übersetzten Fassung und dem englischen Original sind rechtlich nicht bindend. Sollten Sie Fragen zur Richtigkeit der Übersetzung haben, beziehen Sie sich bitte auf die englische Version, die die offizielle Referenz ist. Weitere Sprachversionen sind auf Anfrage unter info@expondo.com erhältlich.

1. Allgemeine Beschreibung

Das Benutzerhandbuch soll Ihnen helfen, das Gerät sicher und störungsfrei zu benutzen. Das Produkt wurde nach strengen technischen Nutzungsbedingungen unter Verwendung modernster Technologien und Komponenten entwickelt und hergestellt. Darüber hinaus gelten für die Herstellung strengste Qualitätsstandards.

VERWENDEN SIE DAS GERÄT NUR, WENN SIE DIESE BEDIENUNGSANLEITUNG SORGFÄLTIG GELESEN UND VERSTANDEN HABEN.

Um die Lebensdauer des Geräts zu verlängern und einen störungsfreien Betrieb zu gewährleisten, verwenden Sie es gemäß dieser Bedienungsanleitung und führen Sie regelmäßig Wartungsarbeiten durch. Die technischen Daten und Spezifikationen in diesem Benutzerhandbuch sind auf dem neuesten Stand. Der Hersteller behält sich das Recht vor, im Rahmen der Qualitätsverbesserung Änderungen vorzunehmen. Die Konzeption des Geräts minimiert das Risiko von Lärmemissionen. Hierfür wurden fortschrittlichste technische Entwicklung zur Lärminderung berücksichtigt.



HINWEIS! DIE ZEICHNUNGEN IN DIESEM HANDBUCH DIENEN NUR ZUR VERANSCHAULICHUNG UND KÖNNEN IN EINIGEN DETAILS VOM TATSÄCHLICHEN PRODUKT ABWEICHEN.

2. Nutzungsbedingungen

2.1. Kit-Elemente

Für RCAT-200/60-SPS3SH, RCAT-180/60-SPS3SH & RCAT-150/70-SPS3SH

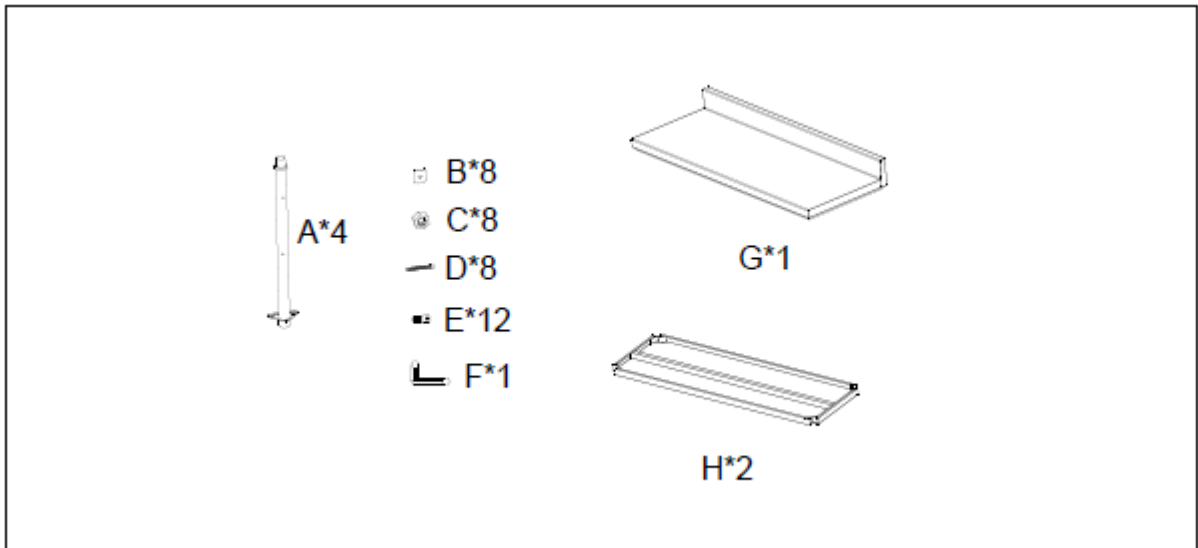

Für RCAT-200/60-PS3SH & RCAT-120/70-PS3SH

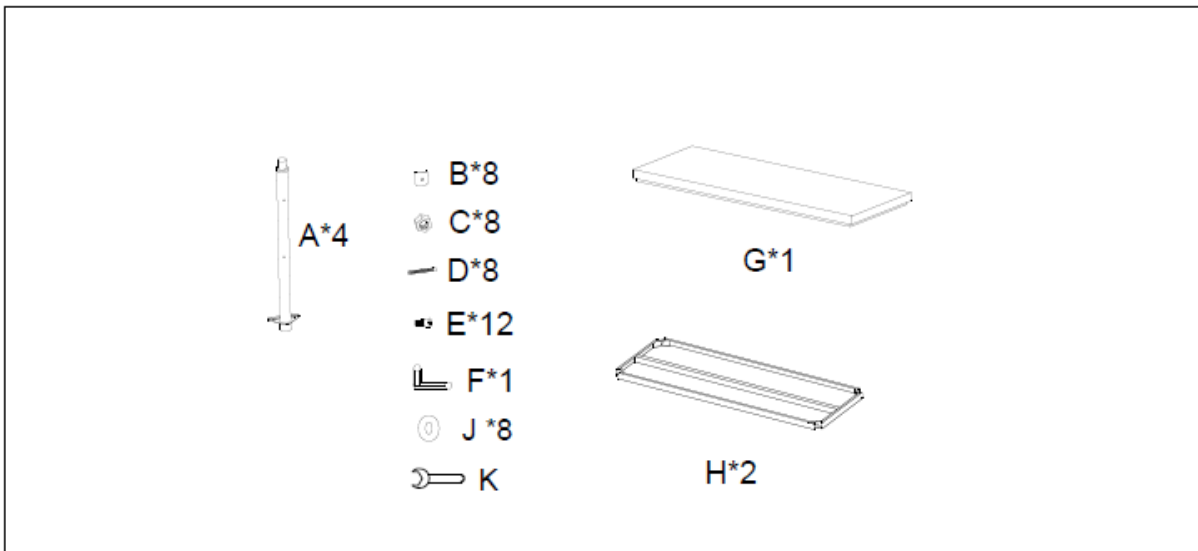

Für alle anderen Modelle

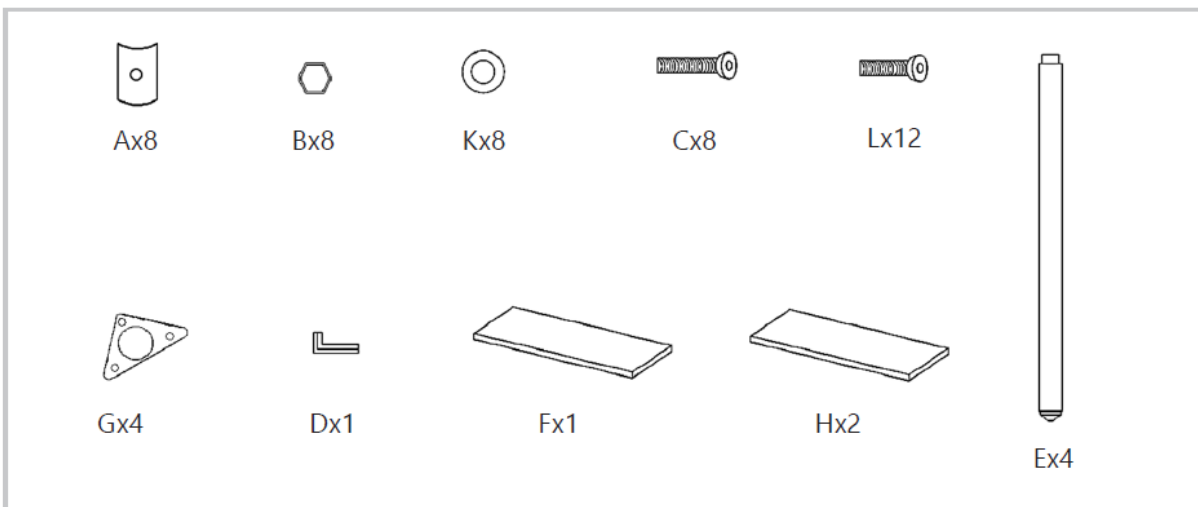

2.2. Zusammenbau des Geräts

Für RCAT-200/60-SPS3SH, RCAT-180/60-SPS3SH & RCAT-150/70-SPS3SH

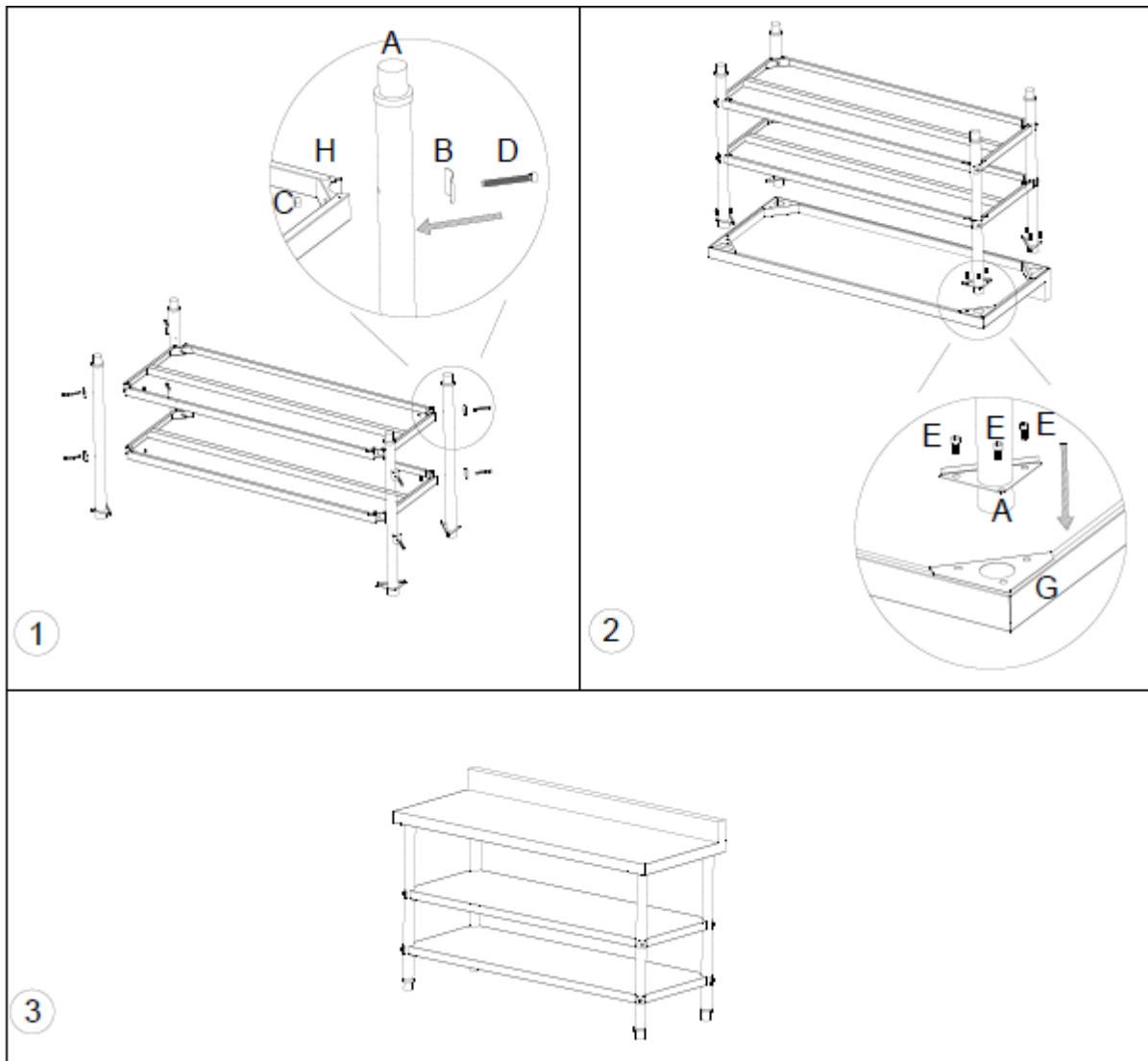

Für RCAT-200/60-PS3SH & RCAT-120/70-PS3SH

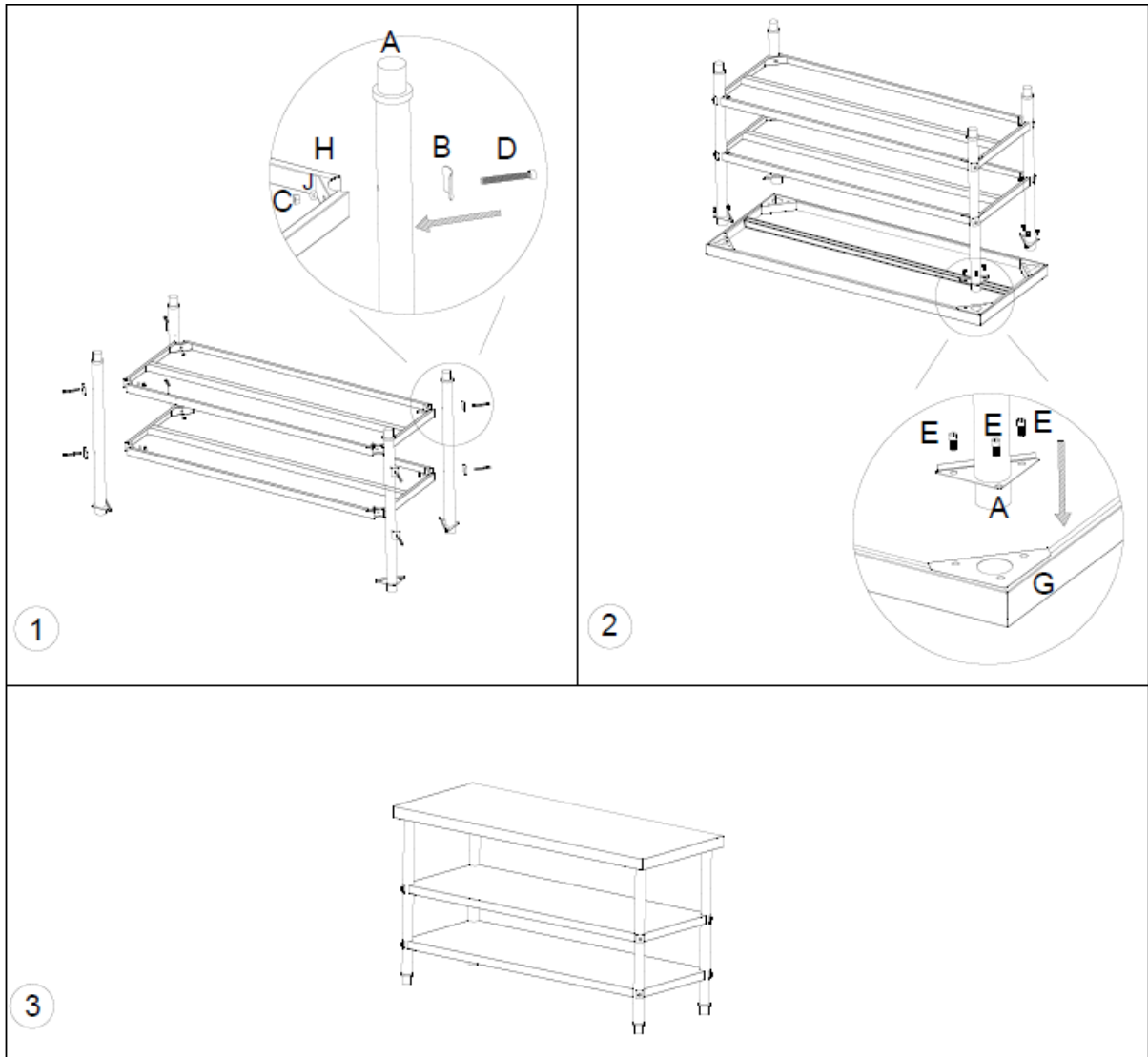

Für alle anderen Modelle

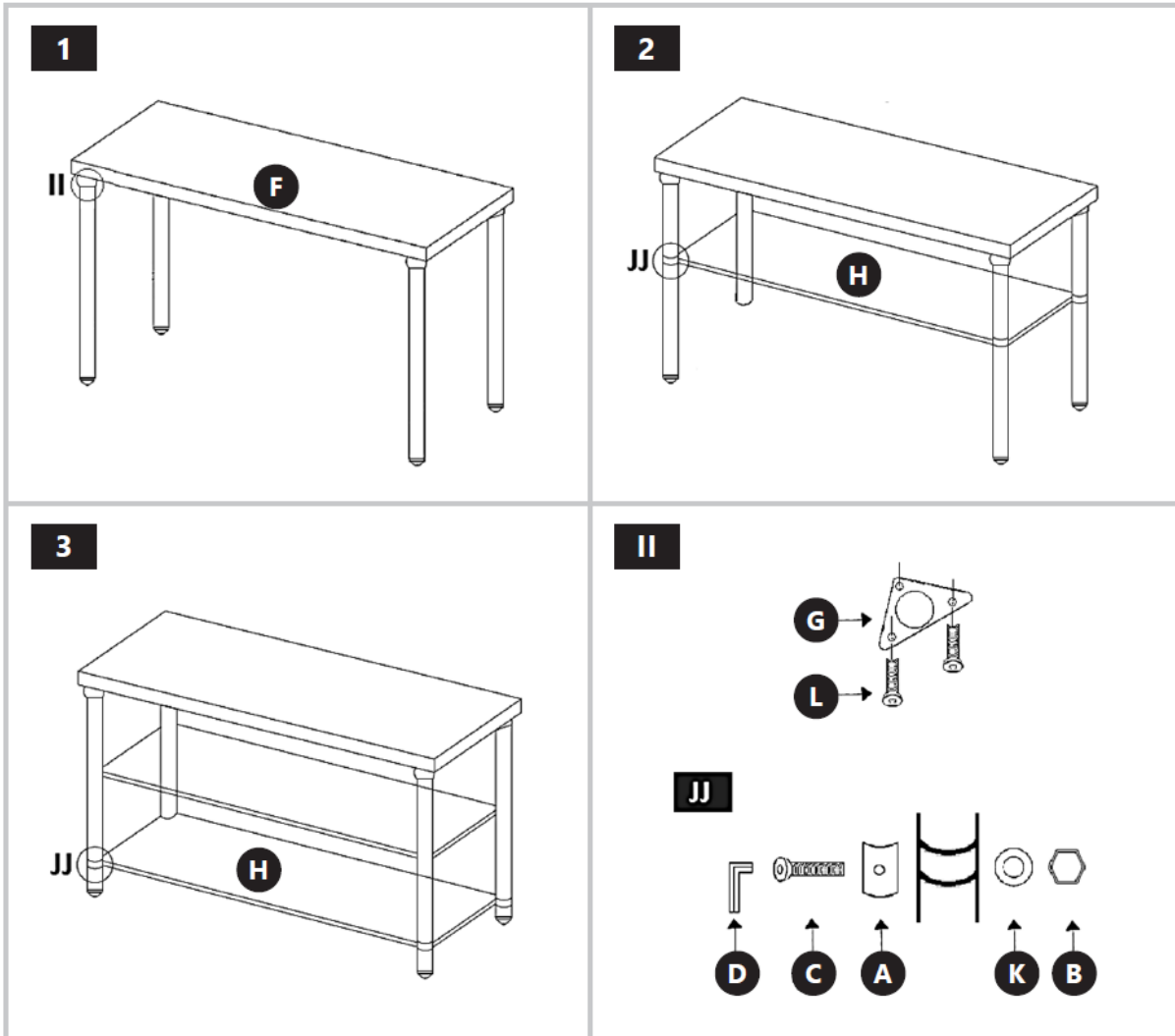



This User Manual has been translated using machine translation. We have made every effort to ensure the translation is accurate, but please note that automated translations are not perfect and are not meant to replace human translators. The official version of the User Manual is in English. Any differences between the translated version and the original English are not legally binding. If you have any questions about the accuracy of the translation, please refer to the English version, which is the official reference. More language versions are available upon request via info@expondo.com.

1. General description

The user manual is designed to assist in the safe and trouble-free use of the device. The product is designed and manufactured in accordance with strict technical guidelines, using state-of-the-art technologies and components. Additionally, it is produced in compliance with the most stringent quality standards.

DO NOT USE THE DEVICE UNLESS YOU HAVE THOROUGHLY READ AND UNDERSTOOD THIS USER MANUAL.

To increase the product life of the device and to ensure trouble-free operation, use it in accordance with this user manual and regularly perform maintenance tasks. The technical data and specifications in this user manual are up to date. The manufacturer reserves the right to make changes associated with quality improvement. The device is designed to reduce noise emission risks to a minimum, taking into account technological progress and noise reduction opportunities.



PLEASE NOTE! DRAWINGS IN THIS MANUAL ARE FOR ILLUSTRATION PURPOSES ONLY AND IN SOME DETAILS MAY DIFFER FROM THE ACTUAL PRODUCT.

2. Use guidelines

2.1. Kit Elements

For RCAT-200/60-SPS3SH, RCAT-180/60-SPS3SH & RCAT-150/70-SPS3SH

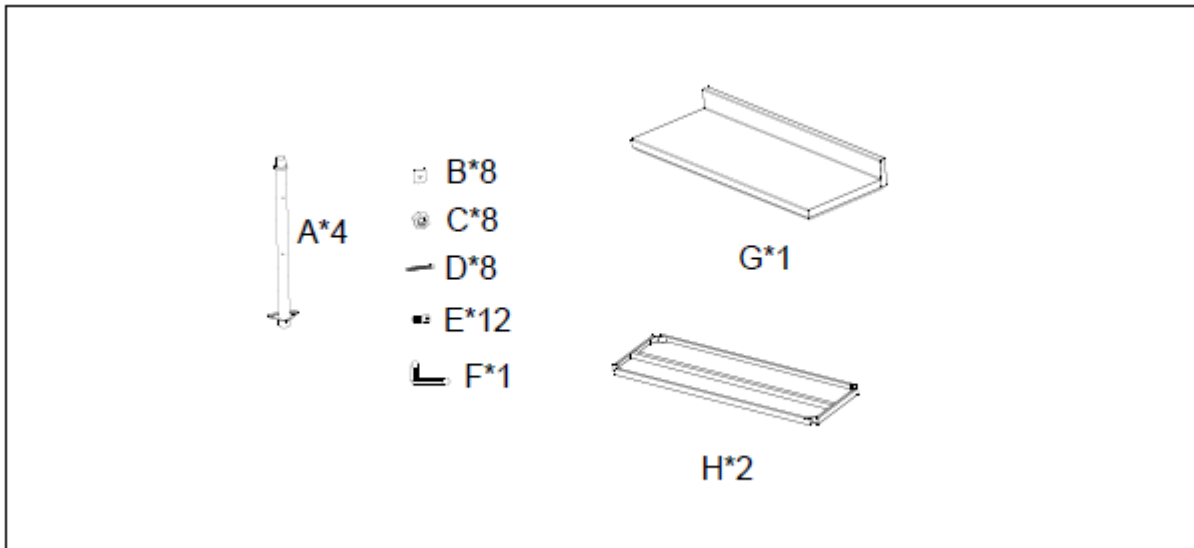

For RCAT-200/60-PS3SH & RCAT-120/70-PS3SH

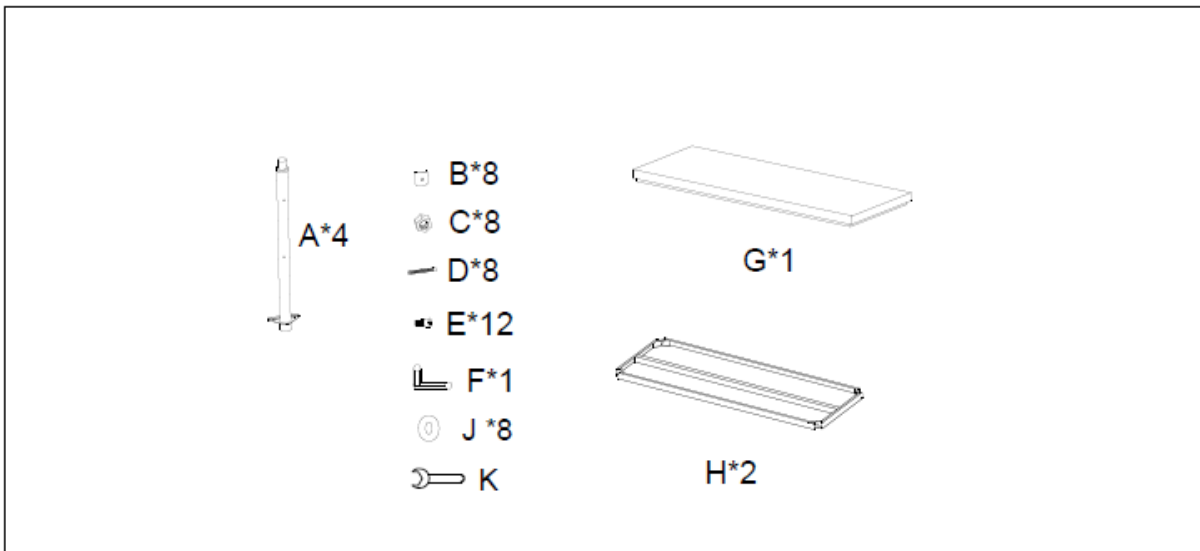

For all other models

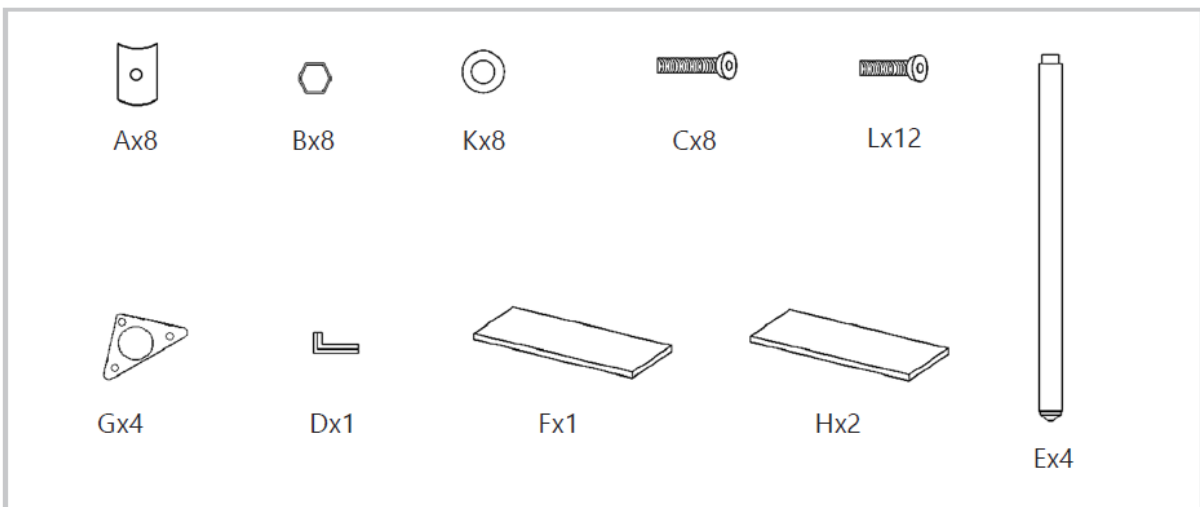

2.2. Assembling the device

For RCAT-200/60-SPS3SH, RCAT-180/60-SPS3SH & RCAT-150/70-SPS3SH

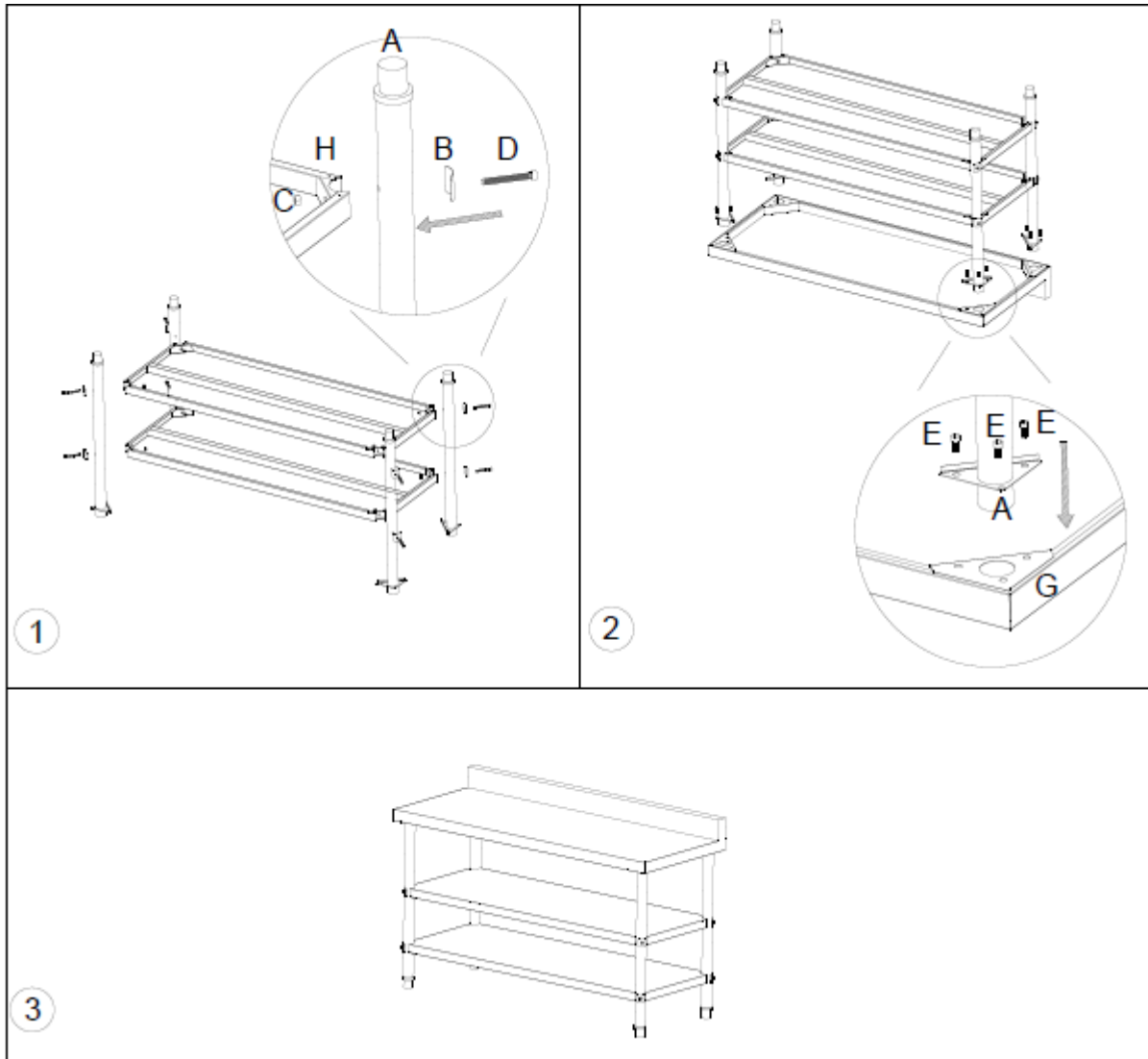

For RCAT-200/60-PS3SH & RCAT-120/70-PS3SH

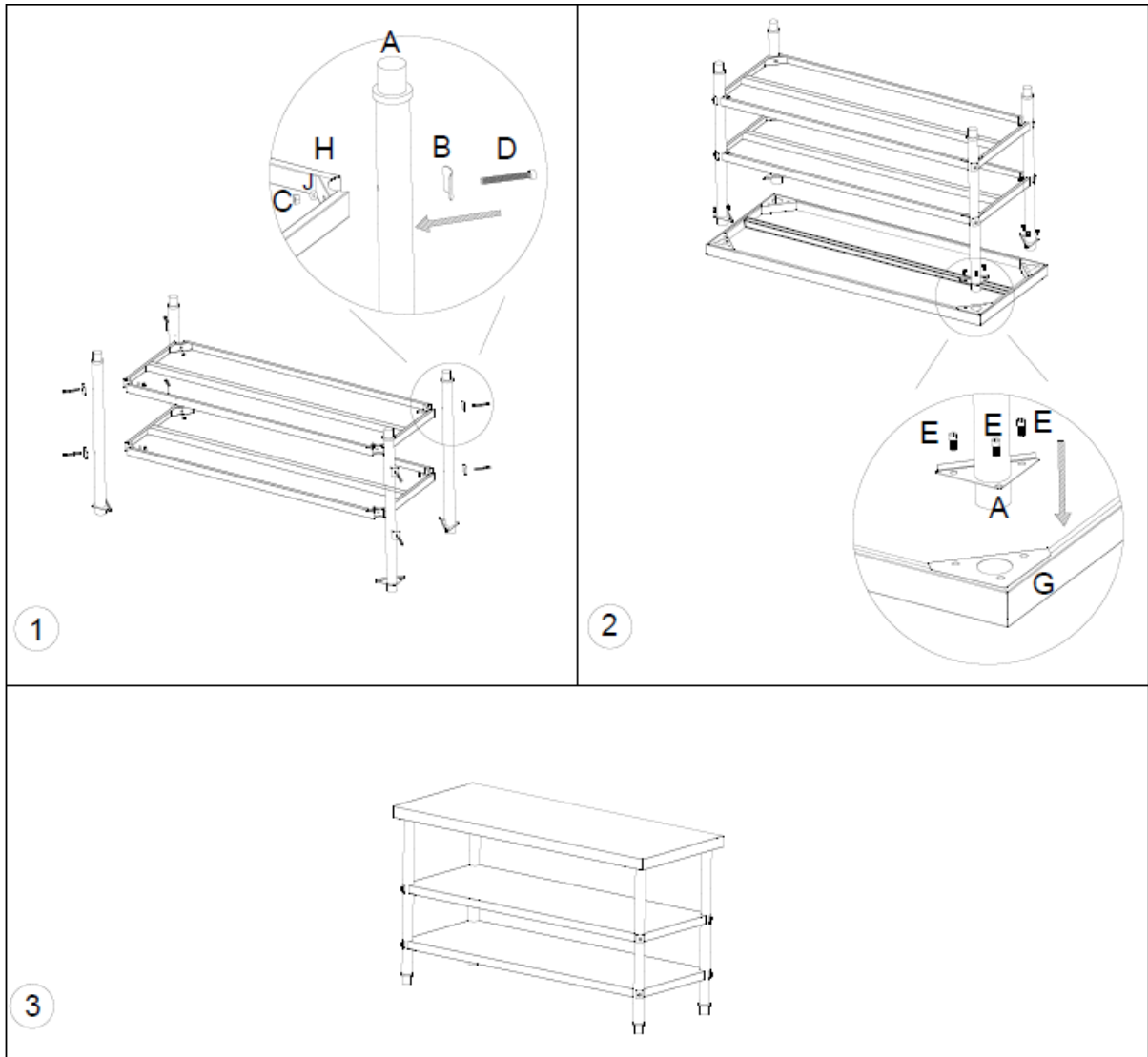

For all other models

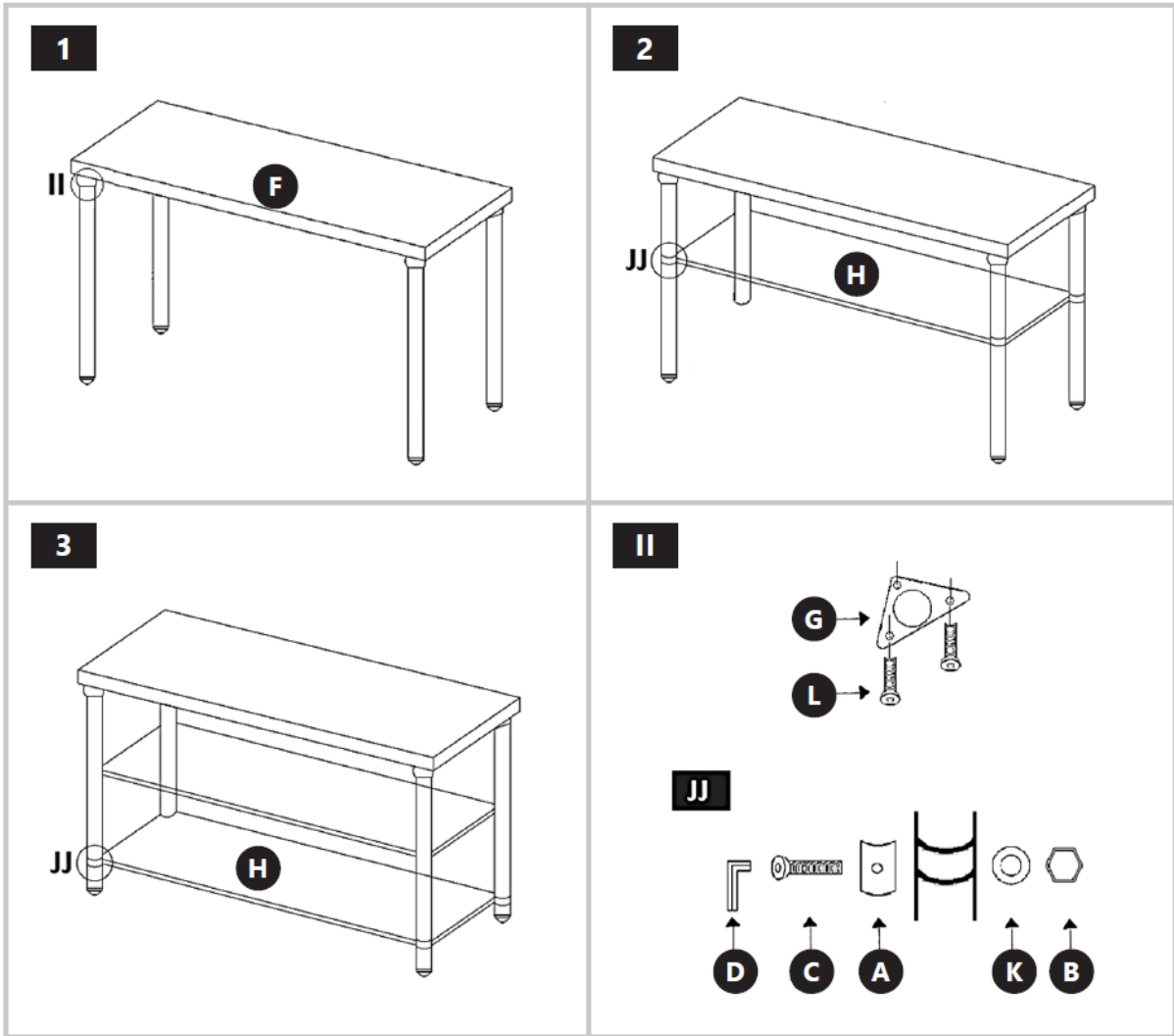



Niniejsza instrukcja obsługi została przetłumaczona przy użyciu tłumaczenia maszynowego. Dołożyliśmy wszelkich starań, aby zapewnić dokładność tłumaczenia, należy jednak pamiętać, że tłumaczenia automatyczne nie są doskonałe i nie zastępują tłumaczy. Oficjalna wersja instrukcji obsługi jest w języku angielskim. Wszelkie różnice między wersją przetłumaczoną a oryginałem angielskim nie są prawnie wiążące. W przypadku pytań dotyczących dokładności tłumaczenia należy zapoznać się z wersją angielską, która jest oficjalnym dokumentem referencyjnym. Więcej wersji językowych jest dostępnych na życzenie pod adresem info@expondo.com.

1. Opis ogólny

Niniejsza instrukcja obsługi ma na celu pomóc w bezpiecznym i bezproblemowym korzystaniu z urządzenia. Produkt został zaprojektowany i wyprodukowany zgodnie ze ścisłymi wytycznymi technicznymi, z wykorzystaniem najnowocześniejszych technologii i komponentów. Ponadto jest produkowany zgodnie z najbardziej rygorystycznymi normami jakości.

NIE UŻYWAJ URZĄDZENIA, JEŚLI NIE PRZECZYTASZ DOKŁADNIE I NIE ZROZUMISZ TEJ INSTRUKCJI OBSŁUGI.

Aby wydłużyć żywotność urządzenia i zapewnić jego bezawaryjne działanie, używaj go zgodnie z niniejszą instrukcją obsługi i regularnie wykonuj czynności konserwacyjne. Dane techniczne i specyfikacje zawarte w niniejszej instrukcji obsługi są aktualne. Producent zastrzega sobie prawo do wprowadzania zmian związanych z poprawą jakości. Urządzenie zostało zaprojektowane tak, aby zminimalizować ryzyko emisji hałasu, uwzględniając postęp technologiczny i możliwości redukcji hałasu.



PAMIĘTAJ! RYSUNKI W NINIEJSZEJ INSTRUKCJI SŁUŻĄ WYŁĄCZNIE CELOM ILUSTRACYJNYM I W NIEKTÓRYCH SZCZEGÓŁACH MOGĄ RÓŻNIĆ SIĘ OD RZECZYWISTEGO PRODUKTU.

2. Wytyczne użytkowania

2.1. Elementy zestawu

Dla RCAT-200/60-SPS3SH, RCAT-180/60-SPS3SH i RCAT-150/70-SPS3SH

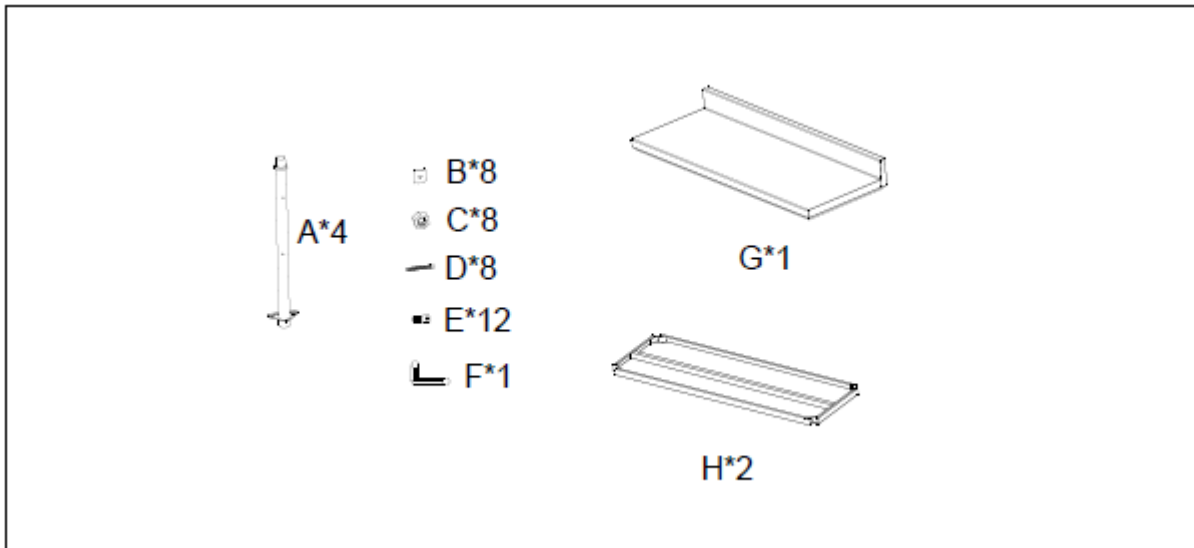

Dla RCAT-200/60-PS3SH i RCAT-120/70-PS3SH

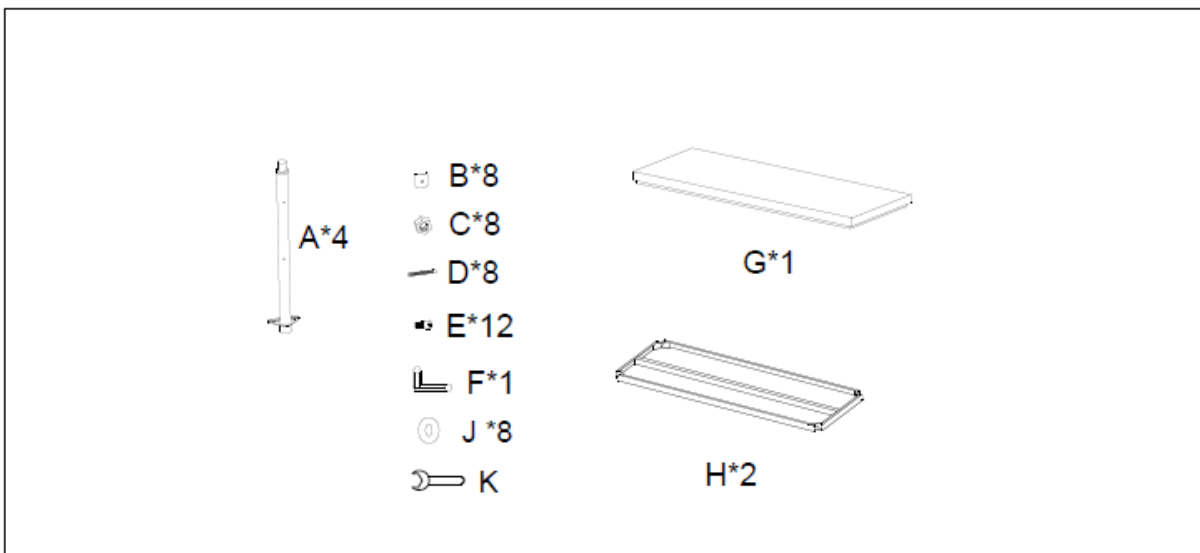

Dla wszystkich innych modeli

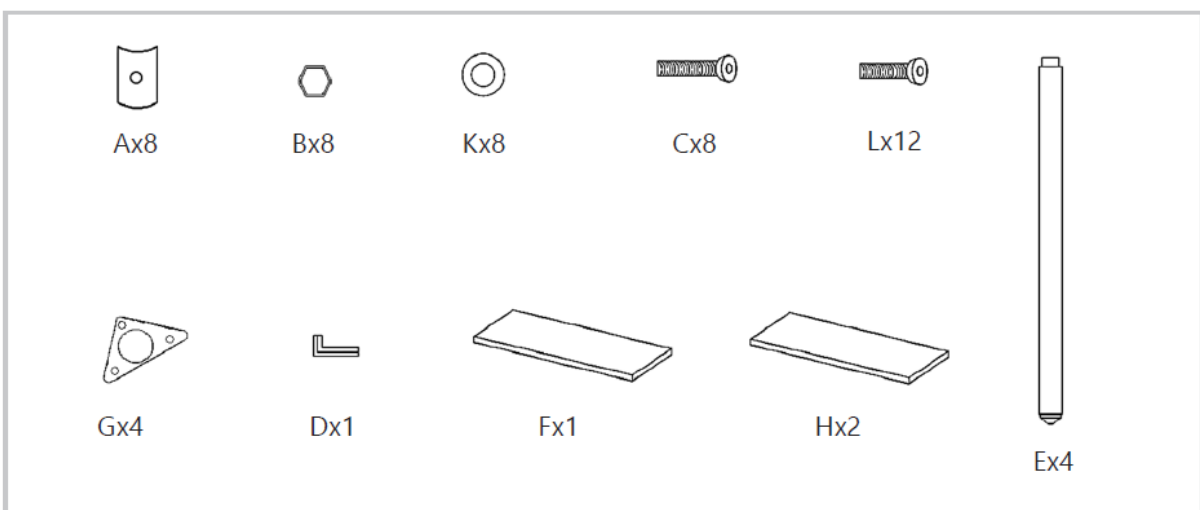

2.2. Montaż urządzenia

Dla RCAT-200/60-SPS3SH, RCAT-180/60-SPS3SH i RCAT-150/70-SPS3SH

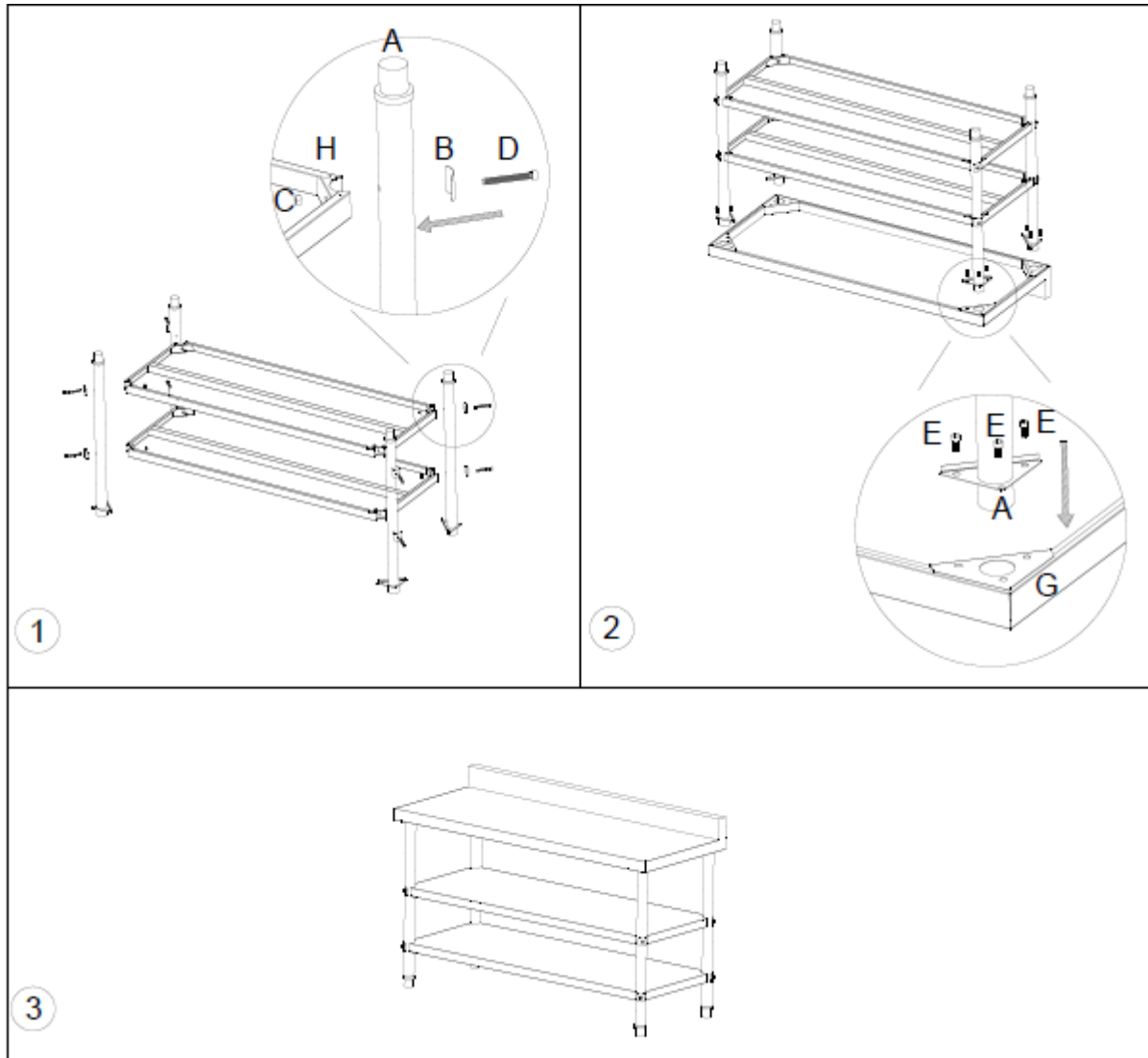

Dla RCAT-200/60-PS3SH i RCAT-120/70-PS3SH

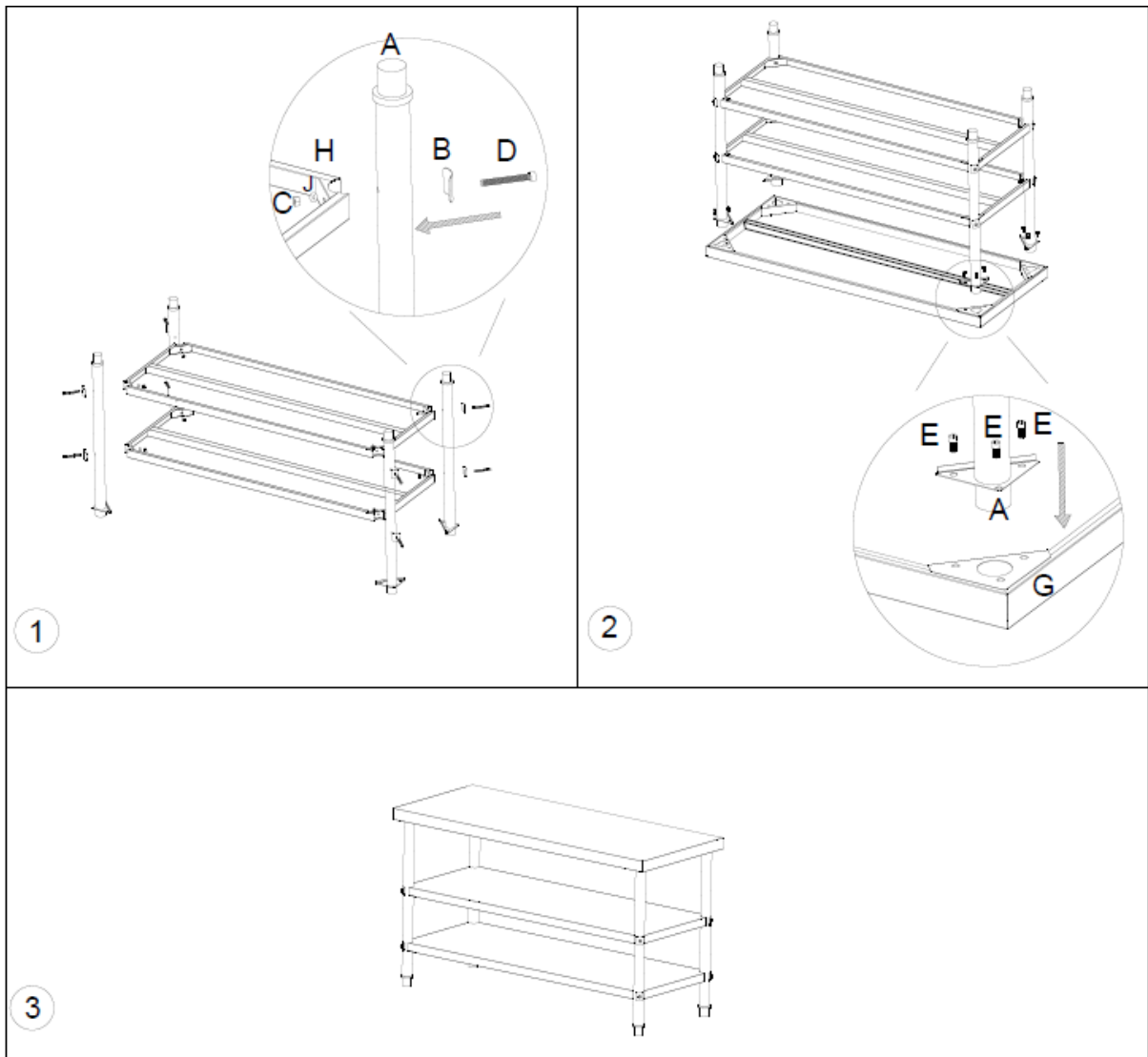

Dla wszystkich innych modeli

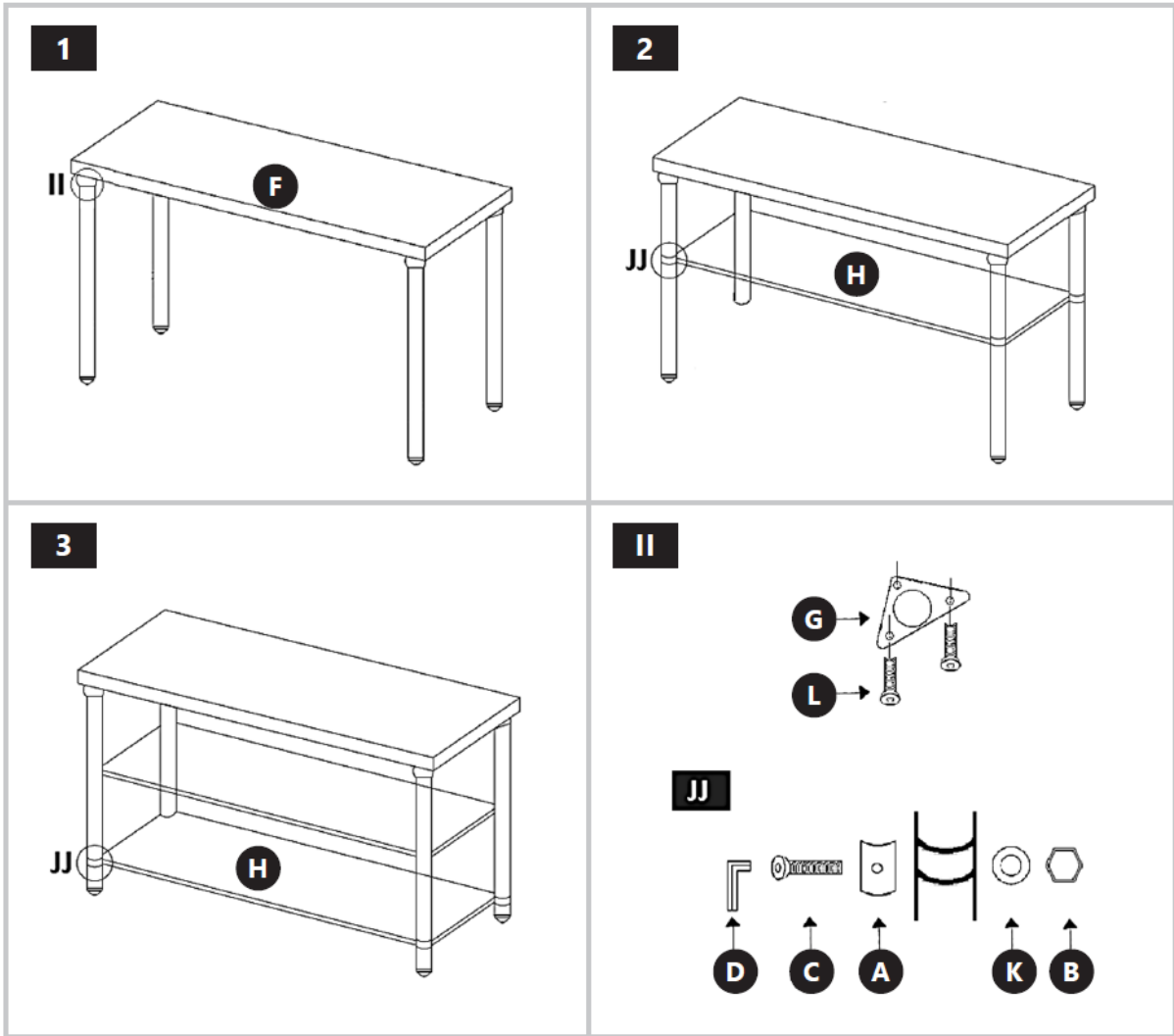



Tato uživatelská příručka byla přeložena pomocí strojového překladu. Vynaložili jsme veškeré úsilí, abychom zajistili přesnost překladu, ale upozorňujeme, že automatické překlady nejsou dokonalé a nenahrazují lidské překladače. Oficiální verze uživatelské příručky je v angličtině. Jakékoli rozdíly mezi přeloženou verzí a originální angličtinou nejsou právně závazné. Máte-li jakékoli dotazy ohledně přesnosti překladu, obraťte se na anglickou verzi, která je oficiální referencí. Další jazykové verze jsou k dispozici na vyžádání prostřednictvím info@expondo.com.

1. Všeobecný popis

Uživatelská příručka je navržena tak, aby vám pomohla s bezpečným a bezproblémovým používáním zařízení. Produkt je navržen a vyroben v souladu s přísnými technickými pokyny s použitím nejmodernějších technologií a komponent. Kromě toho je vyráběn v souladu s nejpřísnějšími standardy kvality.

NEPOUŽÍVEJTE ZAŘÍZENÍ, POKUD JSTE SI TUTO UŽIVATELSKOU PŘÍRUČKU DŮKLADNĚ PŘEČETLI A NEPOROZUMĚLI JÍ.

Abyste prodloužili životnost zařízení a zajistili bezproblémový provoz, používejte jej v souladu s touto uživatelskou příručkou a pravidelně provádějte údržbu. Technické údaje a specifikace v této uživatelské příručce jsou aktuální. Výrobce si vyhrazuje právo na změny související se zlepšením kvality. Zařízení je navrženo tak, aby minimalizovalo rizika emisí hluku s ohledem na technologický pokrok a možnosti snižování hluku.



NEZAPOMEŇTE! VÝKRESY V TÉTO PŘÍRUČCE SLOUŽÍ POUZE PRO ILUSTRAČNÍ ÚČELY A V NĚKTERÝCH DETAILECH SE MOHOU LIŠIT OD SKUTEČNÉHO PRODUKTU.

2. Zásady používání

2.1. Prvky sady

Pro RCAT-200/60-SPS3SH, RCAT-180/60-SPS3SH a RCAT-150/70-SPS3SH

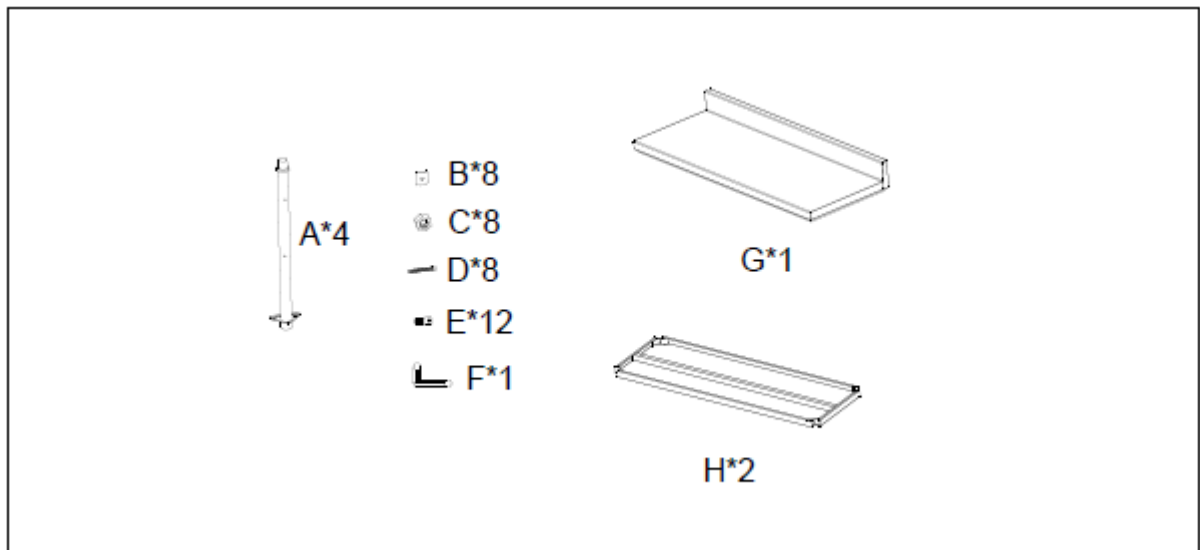

Pro RCAT-200/60-PS3SH a RCAT-120/70-PS3SH

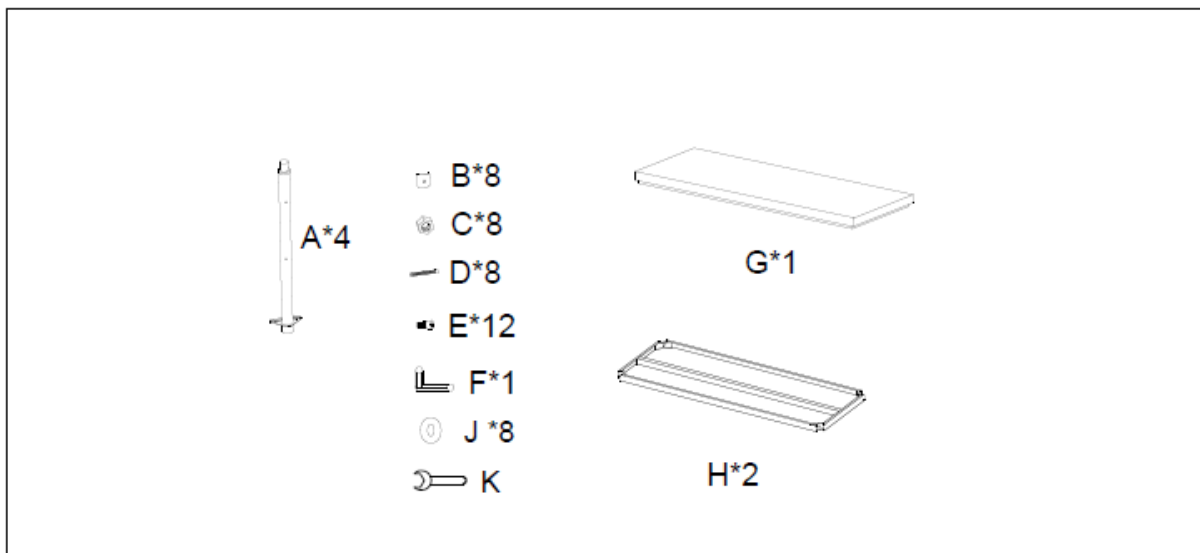

Pro všechny ostatní modely

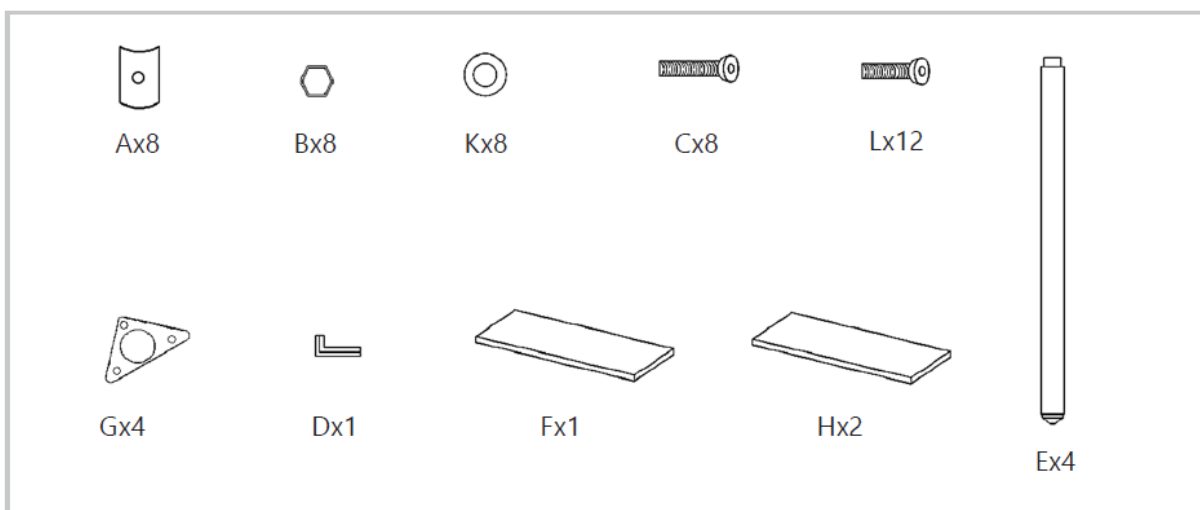

2.2. Sestavení zařízení

Pro RCAT-200/60-SPS3SH, RCAT-180/60-SPS3SH a RCAT-150/70-SPS3SH

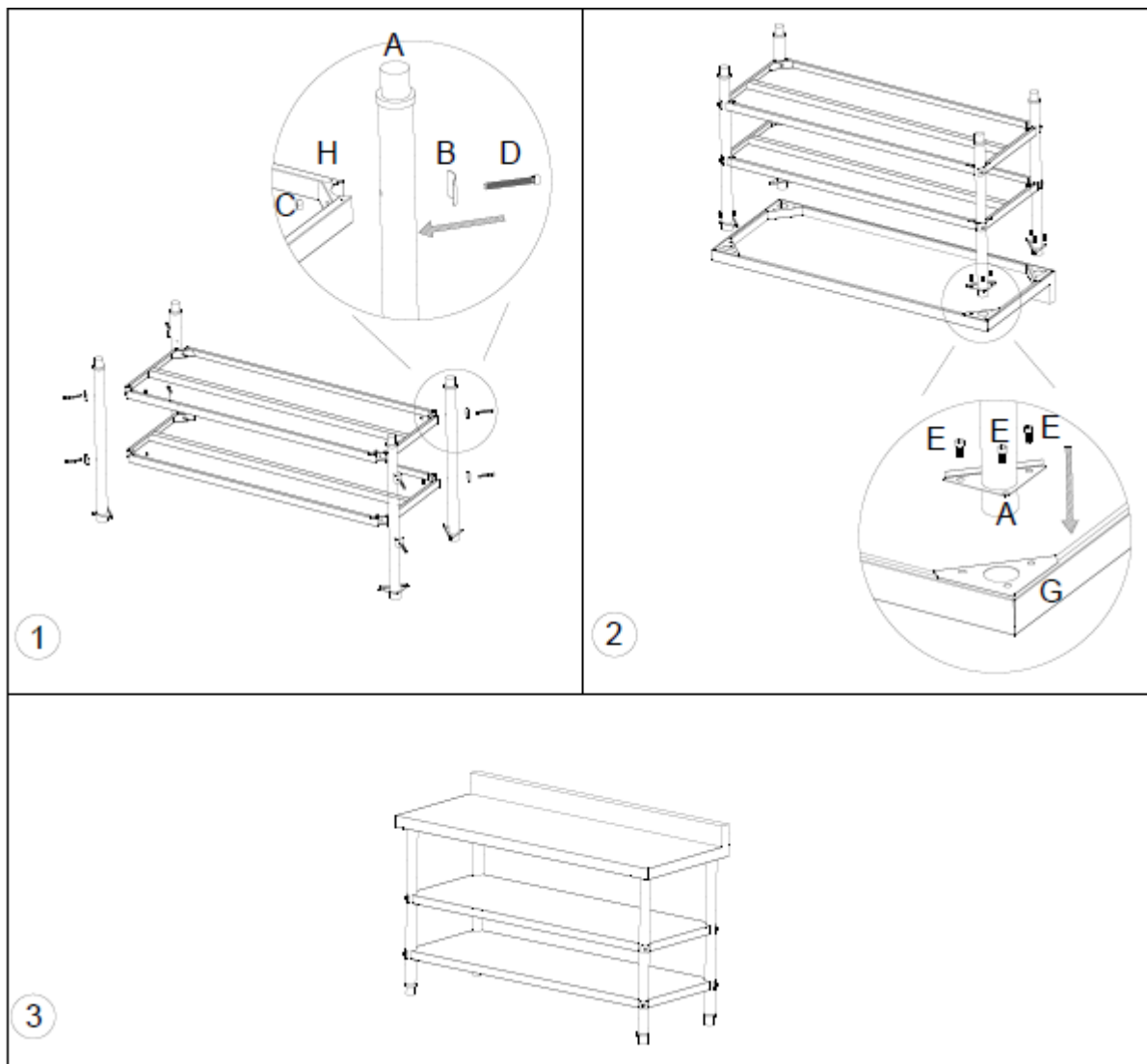

Pro RCAT-200/60-PS3SH a RCAT-120/70-PS3SH

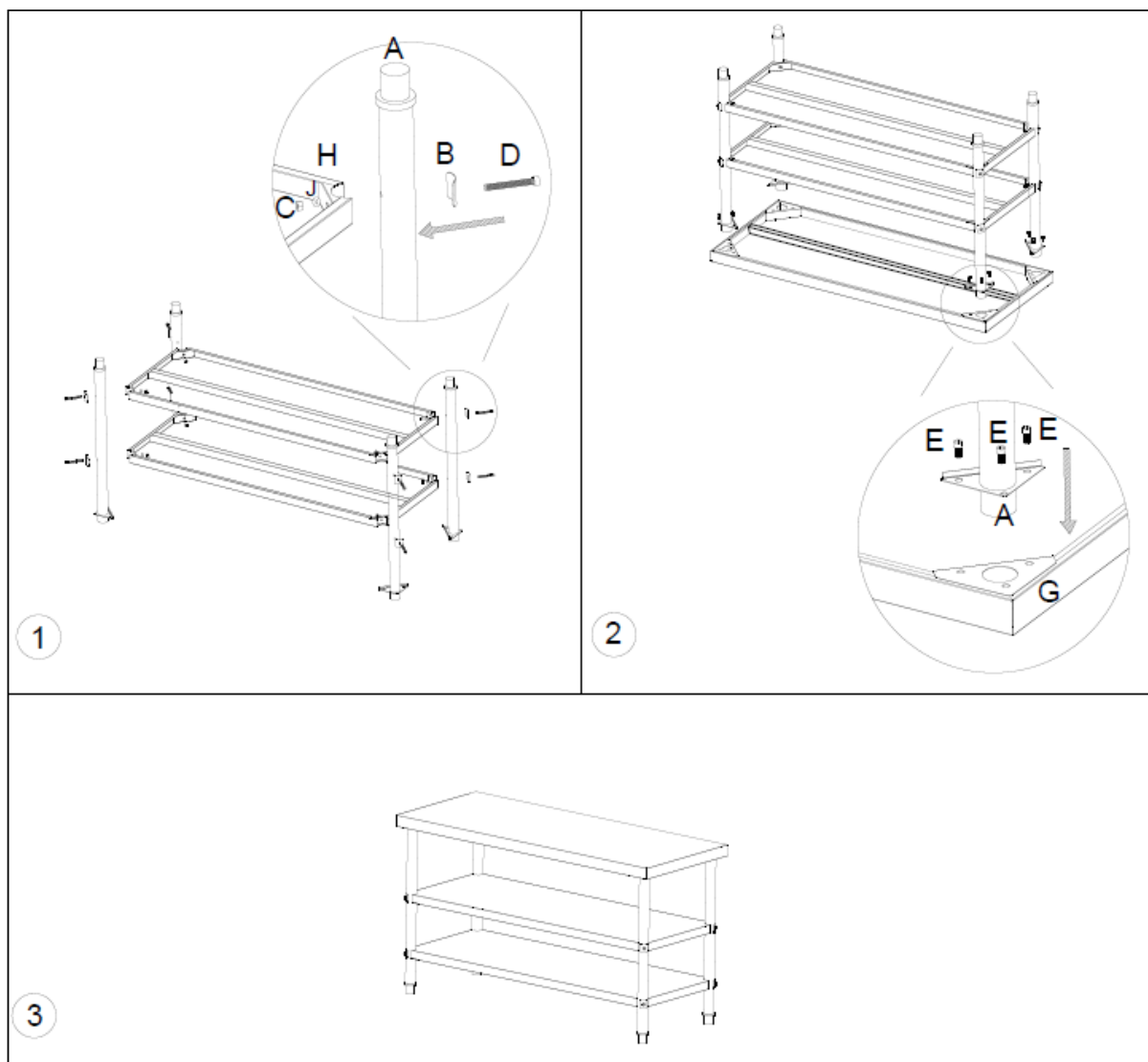

Pro všechny ostatní modely

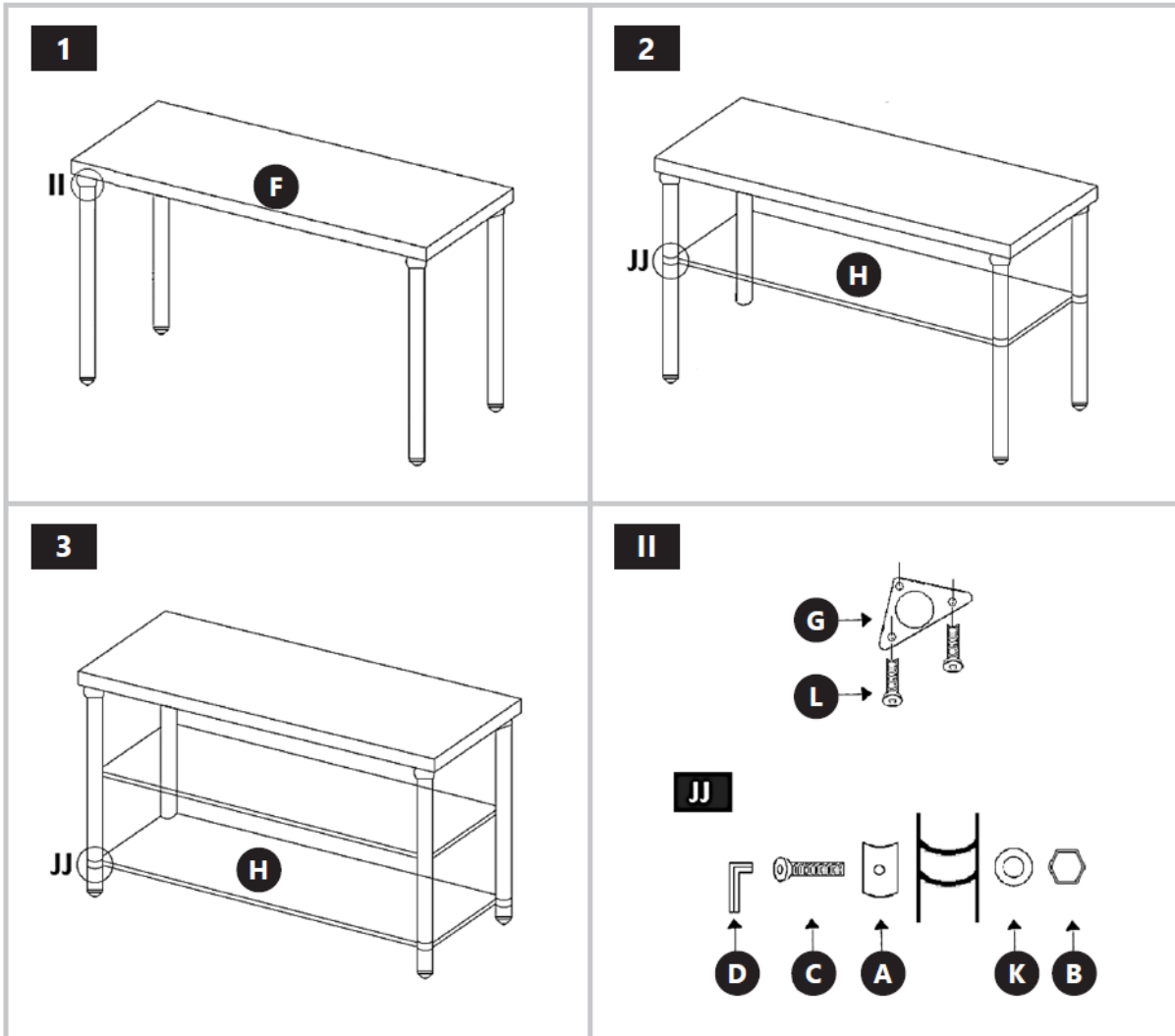



Ce manuel d'utilisation a été traduit automatiquement. Bien que nous ayons tout mis en œuvre pour garantir l'exactitude de la traduction, veuillez noter que les traductions automatiques ne sont pas parfaites et ne sauraient remplacer les traductions humaines. La version officielle du manuel d'utilisation est en anglais. Toute différence entre la version traduite et la version originale anglaise n'a aucune valeur juridique. Pour toute question relative à l'exactitude de la traduction, veuillez vous référer à la version anglaise, qui fait foi. D'autres langues sont disponibles sur demande à l'adresse info@expondo.com.

1. Description générale

Ce manuel d'utilisation a pour but de vous aider à utiliser l'appareil en toute sécurité et sans problème. Le produit est conçu et fabriqué conformément à des directives techniques strictes, utilisant des technologies et des composants de pointe. De plus, il est produit conformément aux normes de qualité les plus rigoureuses.

N'UTILISEZ PAS L'APPAREIL AVANT D'AVOIR LU ET COMPRIS ATTENTIVEMENT CE MANUEL D'UTILISATION.

Pour prolonger la durée de vie de l'appareil et garantir son bon fonctionnement, utilisez-le conformément à ce manuel d'utilisation et effectuez régulièrement les opérations d'entretien. Les caractéristiques techniques et les spécifications présentées dans ce manuel d'utilisation sont à jour. Le fabricant se réserve le droit d'apporter des modifications visant à améliorer la qualité. L'appareil est conçu pour minimiser les risques d'émissions sonores, en tenant compte des progrès technologiques et des possibilités de réduction du bruit.



N'OUBLIEZ PAS ! LES ILLUSTRATIONS DE CE MANUEL SONT FOURNIES À TITRE INDICATIF UNIQUEMENT ET PEUVENT DIFFÉRER DU PRODUIT RÉEL.

2. Règles d'utilisation

2.1. Éléments du kit

Pour RCAT-200/60-SPS3SH, RCAT-180/60-SPS3SH et RCAT-150/70-SPS3SH

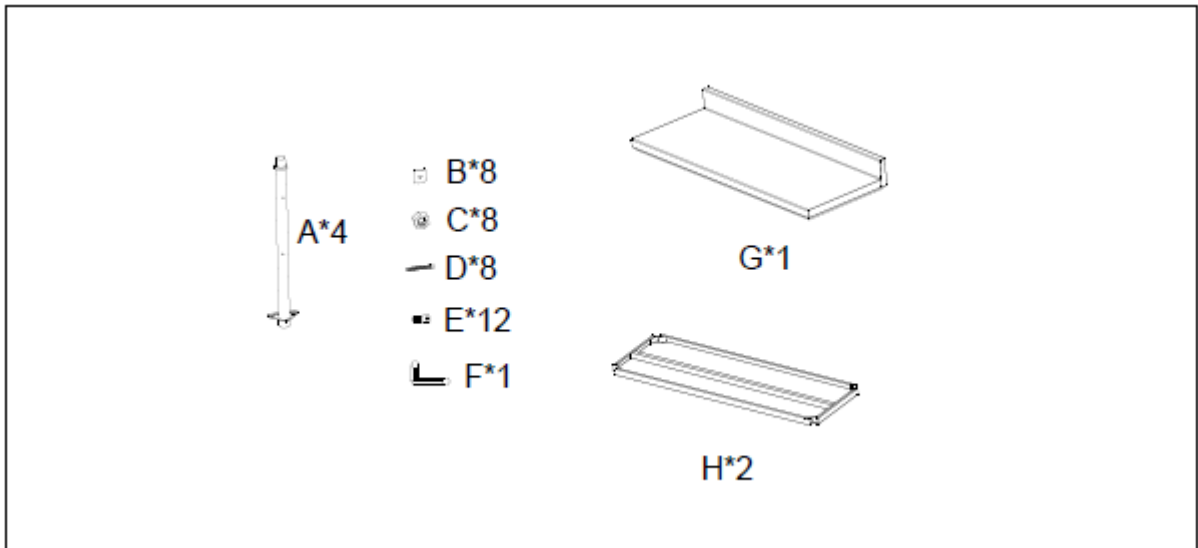

Pour RCAT-200/60-PS3SH et RCAT-120/70-PS3SH

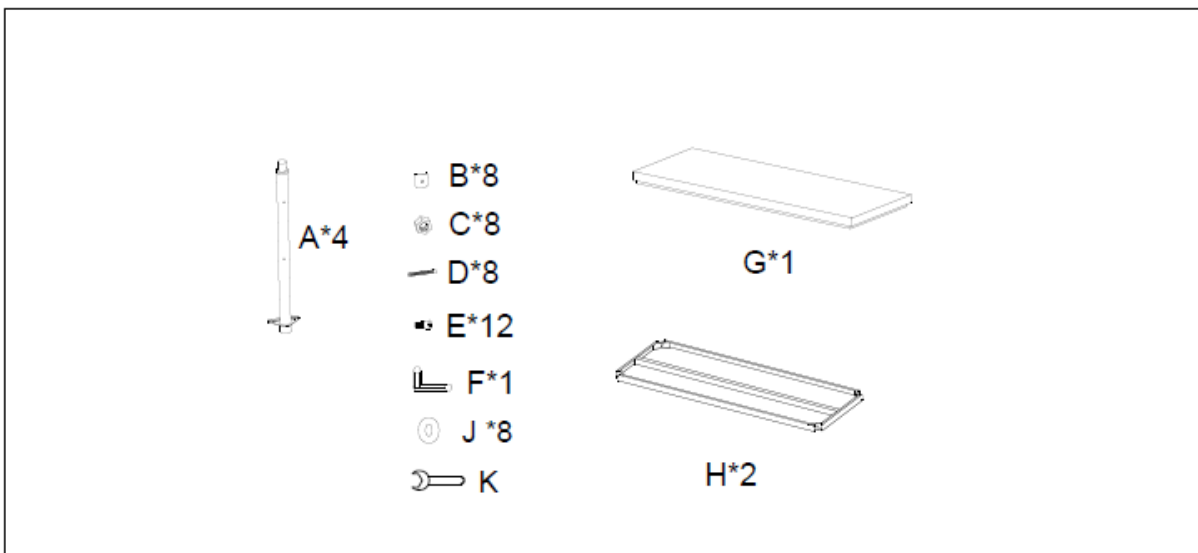

Pour tous les autres modèles

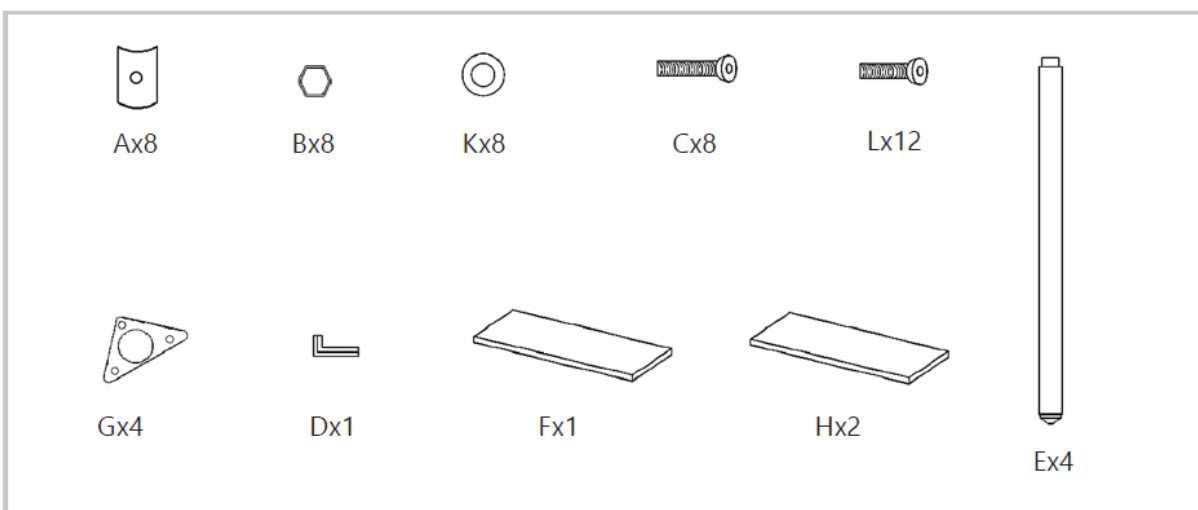

2.2. Assemblage de l'appareil

Pour RCAT-200/60-SPS3SH, RCAT-180/60-SPS3SH et RCAT-150/70-SPS3SH

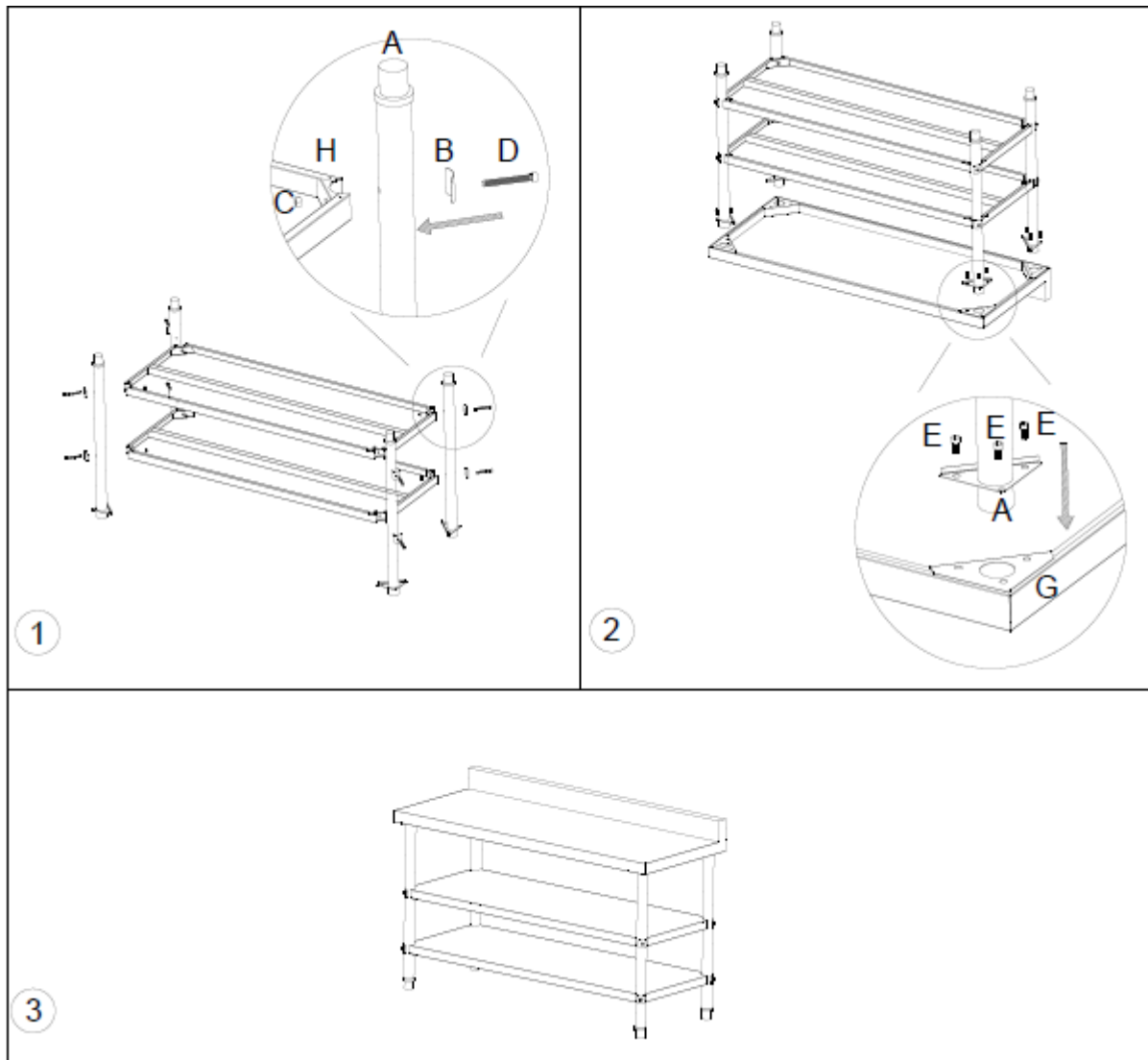

Pour RCAT-200/60-PS3SH et RCAT-120/70-PS3SH

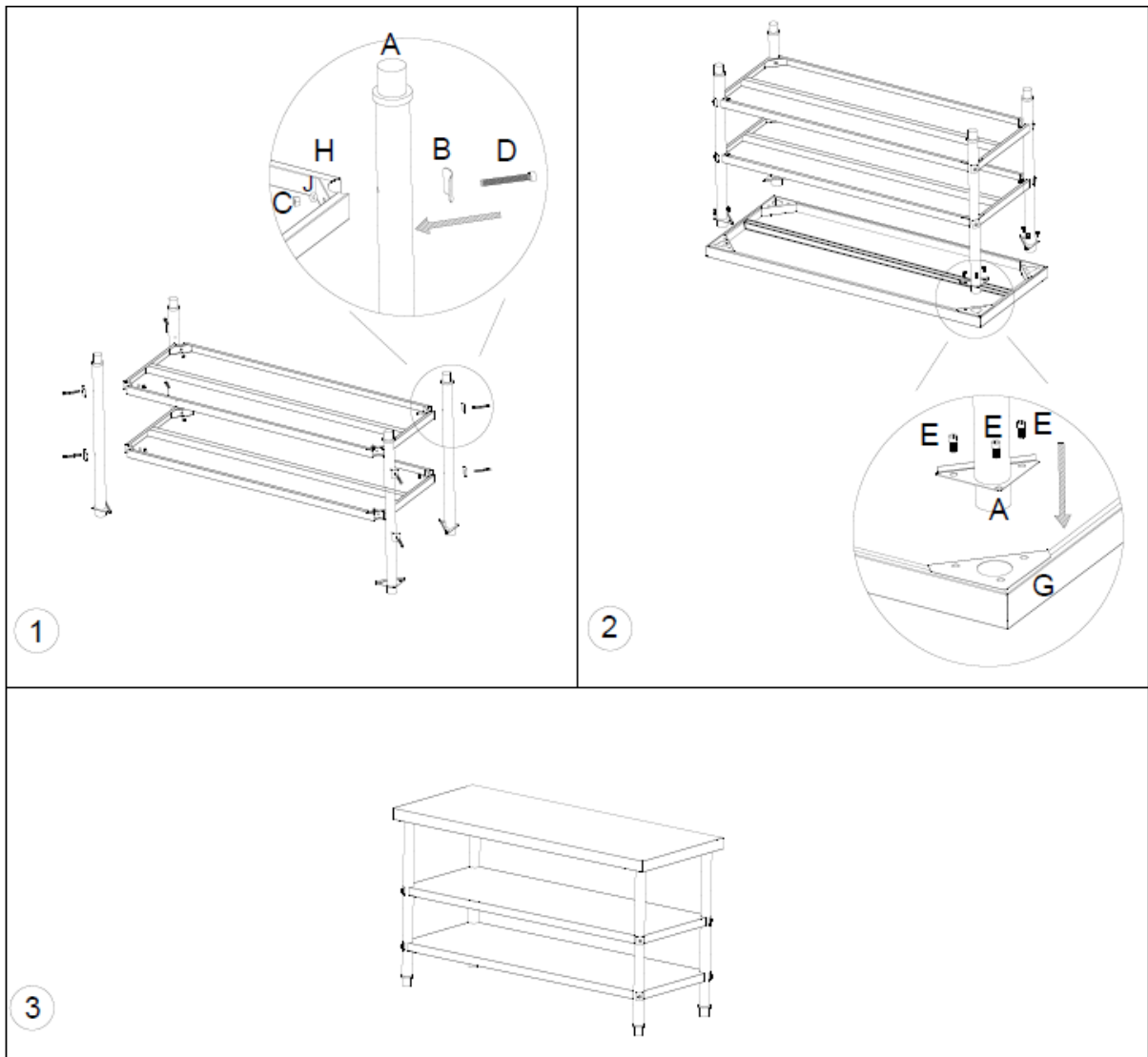

Pour tous les autres modèles

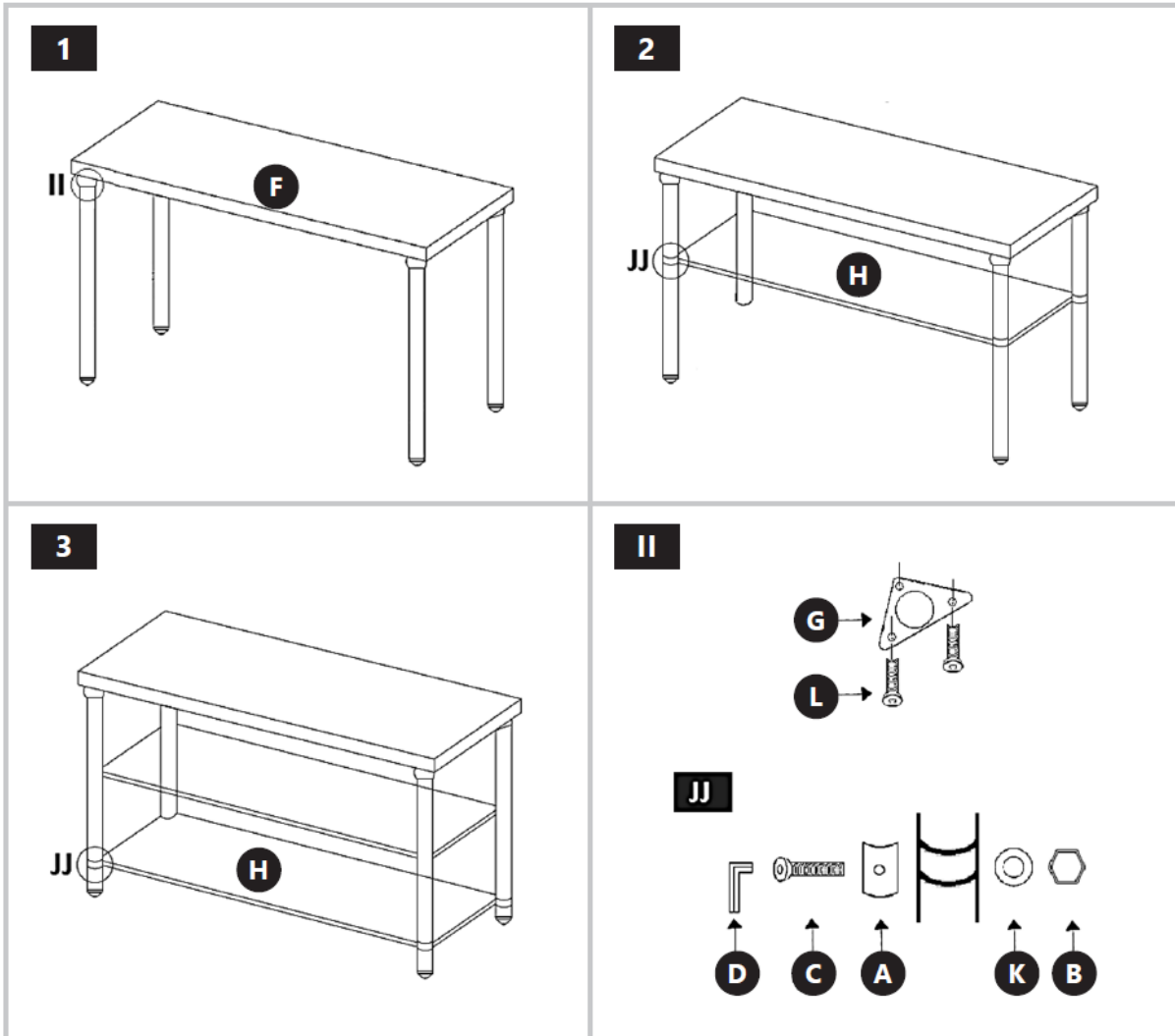



Questo Manuale d'Uso è stato tradotto utilizzando un sistema di traduzione automatica. Abbiamo fatto tutto il possibile per garantire l'accuratezza della traduzione, ma si prega di notare che le traduzioni automatiche non sono perfette e non intendono sostituire i traduttori umani. La versione ufficiale del Manuale d'Uso è in inglese. Eventuali differenze tra la versione tradotta e l'originale in inglese non sono legalmente vincolanti. In caso di dubbi sull'accuratezza della traduzione, si prega di fare riferimento alla versione inglese, che è il riferimento ufficiale. Ulteriori versioni linguistiche sono disponibili su richiesta all'indirizzo info@expondo.com.

1. Descrizione generale

Il manuale d'uso è stato progettato per fornire assistenza nell'utilizzo sicuro e senza problemi del dispositivo. Il prodotto è progettato e fabbricato in conformità con rigorose linee guida tecniche, utilizzando tecnologie e componenti all'avanguardia. Inoltre, è prodotto nel rispetto dei più severi standard di qualità.

NON UTILIZZARE IL DISPOSITIVO SE NON SI È LETTO E COMPRESO ACCURATAMENTE IL PRESENTE MANUALE D'USO.

Per aumentare la durata del prodotto e garantirne il funzionamento senza problemi, utilizzarlo in conformità con il presente manuale d'uso ed eseguire regolarmente le attività di manutenzione. I dati tecnici e le specifiche contenuti nel presente manuale d'uso sono aggiornati. Il produttore si riserva il diritto di apportare modifiche finalizzate al miglioramento della qualità. Il dispositivo è progettato per ridurre al minimo i rischi di emissione sonora, tenendo conto del progresso tecnologico e delle opportunità di riduzione del rumore.



ATTENZIONE! I DISEGNI IN QUESTO MANUALE SONO SOLO A SCOPO ILLUSTRATIVO E IN ALCUNI DETTAGLI POTREBBERO DIFFERIRE DAL PRODOTTO REALE.

2. Principi di utilizzo

2.1. Elementi del kit

Per RCAT-200/60-SPS3SH, RCAT-180/60-SPS3SH e RCAT-150/70-SPS3SH

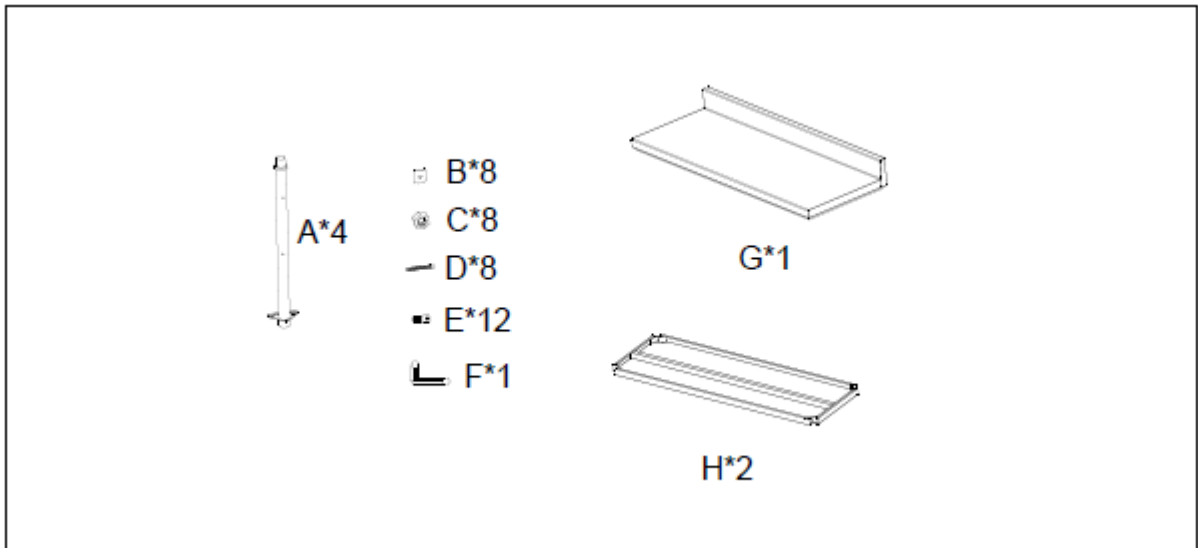

Per RCAT-200/60-PS3SH e RCAT-120/70-PS3SH

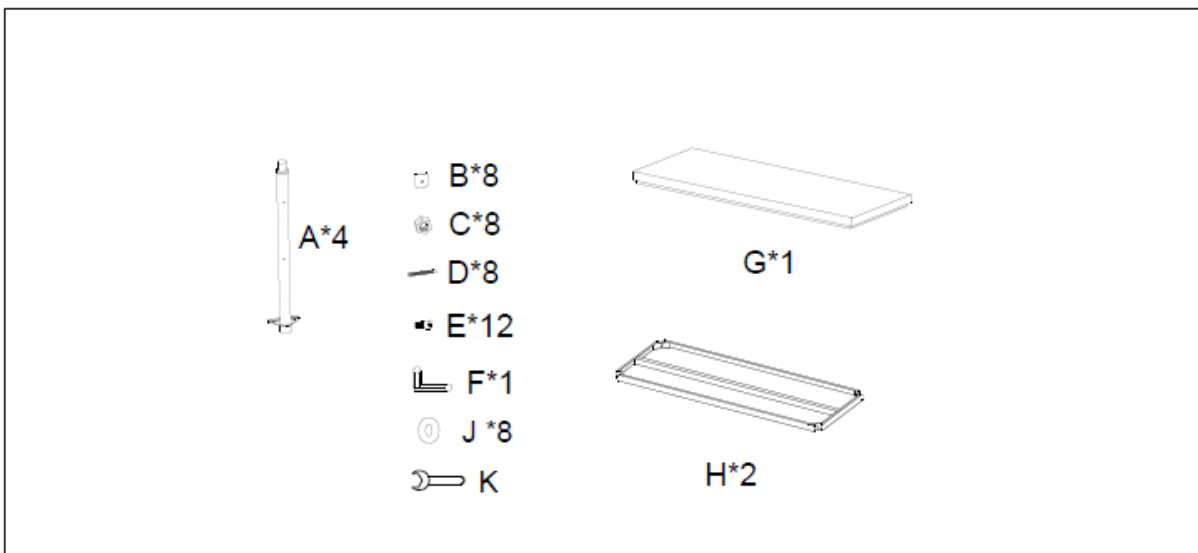

Per tutti gli altri modelli

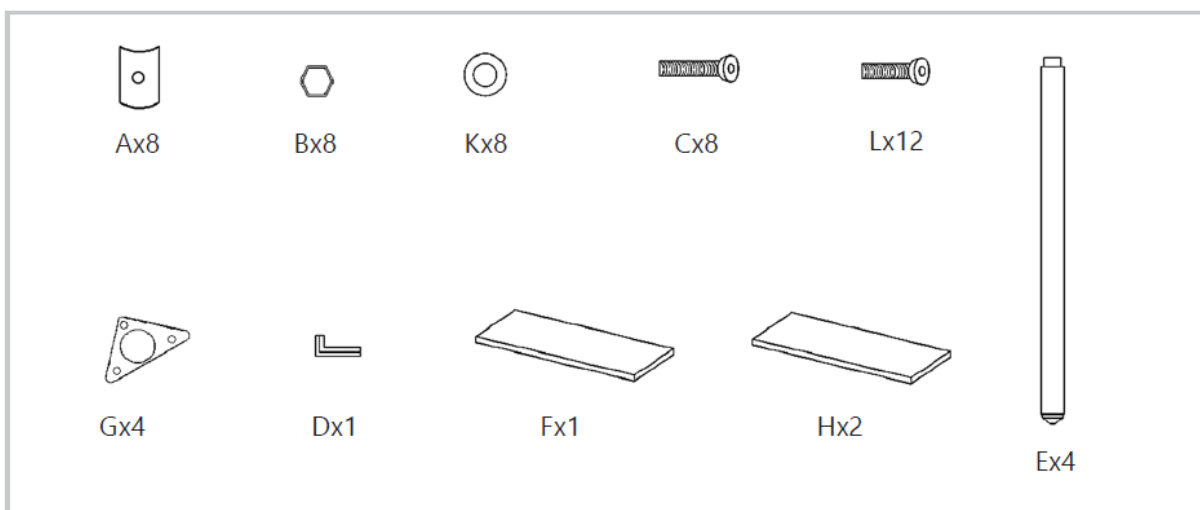

2.2. Assemblaggio del dispositivo

Per RCAT-200/60-SPS3SH, RCAT-180/60-SPS3SH e RCAT-150/70-SPS3SH

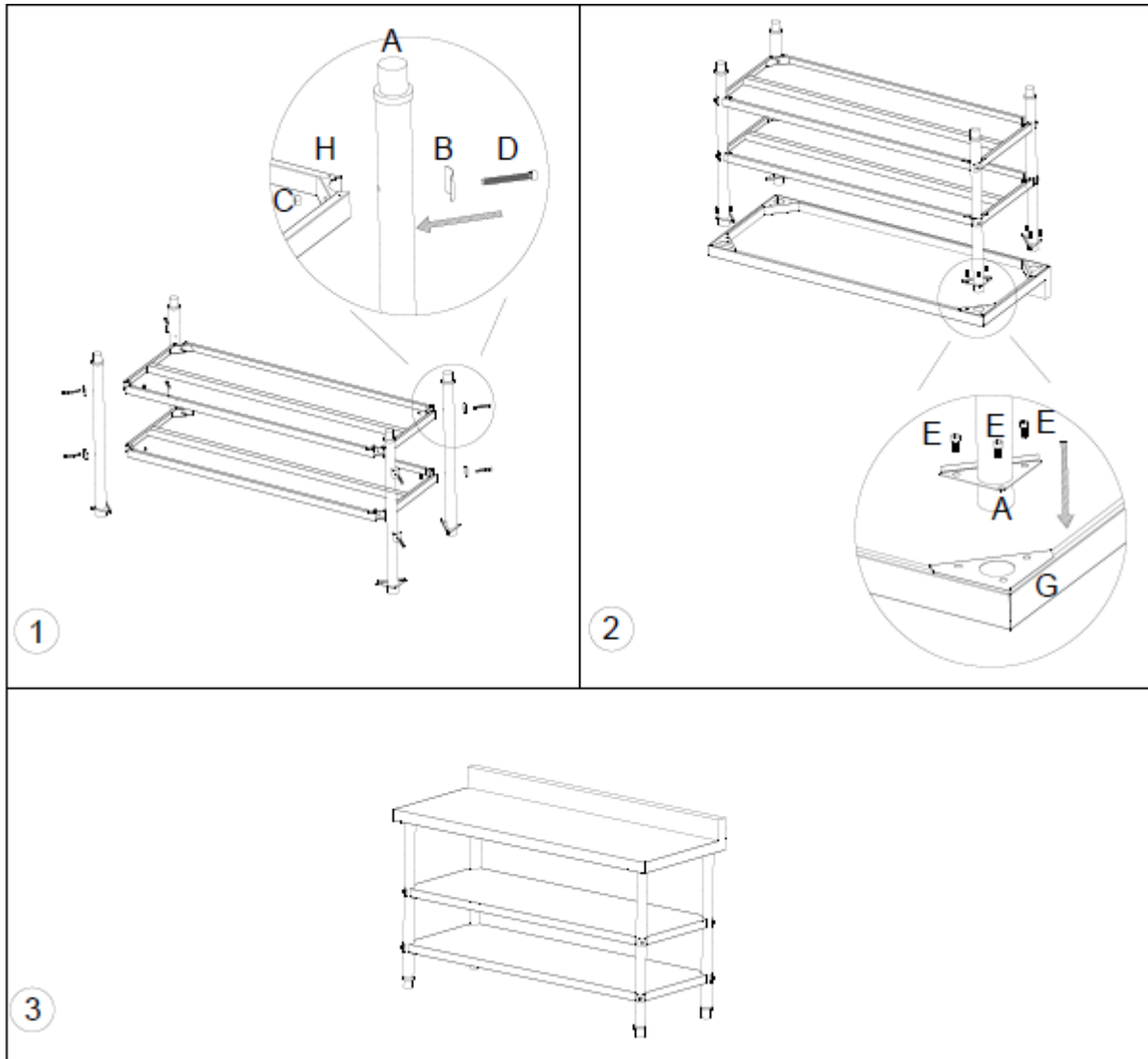

Per RCAT-200/60-PS3SH e RCAT-120/70-PS3SH

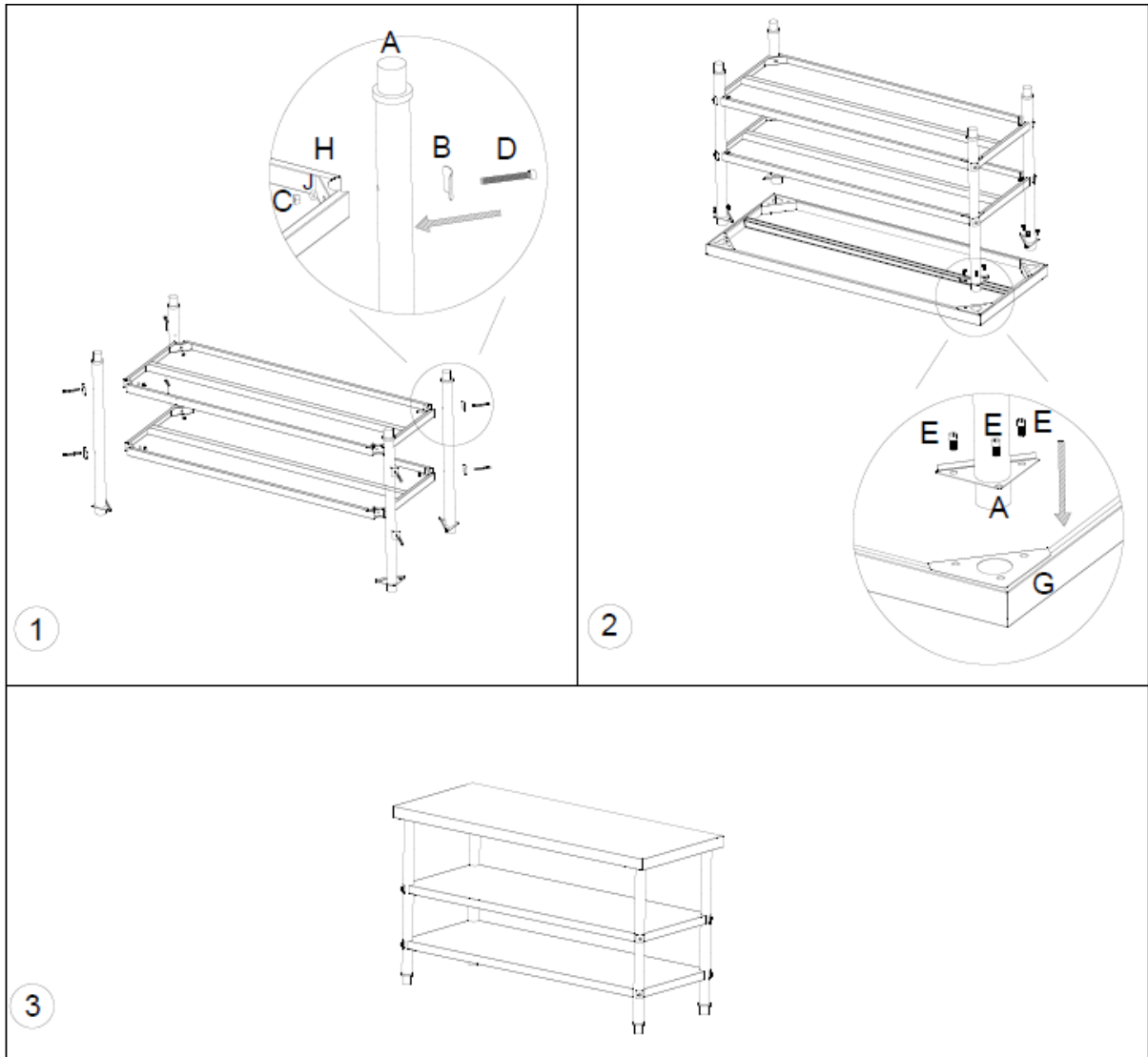

Per tutti gli altri modelli

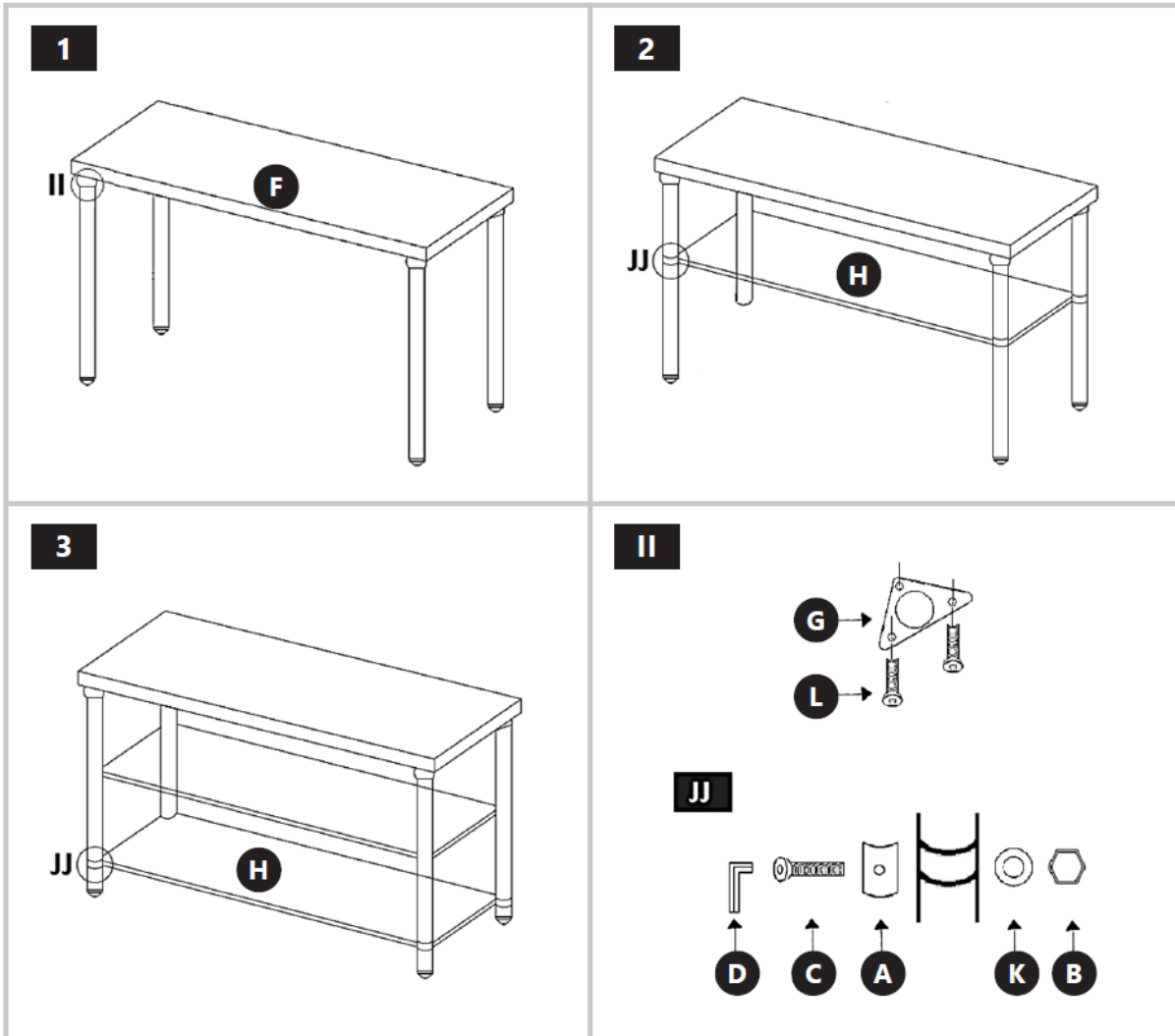



Este manual de usuario ha sido traducido mediante traducción automática. Nos hemos esforzado al máximo para garantizar la precisión de la traducción, pero tenga en cuenta que las traducciones automáticas no son perfectas y no pretenden sustituir a los traductores humanos. La versión oficial del manual de usuario está en inglés. Cualquier diferencia entre la versión traducida y el original en inglés no tiene validez legal. Si tiene alguna duda sobre la precisión de la traducción, consulte la versión en inglés, que es la referencia oficial. Hay más versiones en otros idiomas disponibles previa solicitud a través de info@expondo.com.

1. Descripción general

El manual de usuario está diseñado para facilitar el uso seguro y sin problemas del dispositivo. El producto está diseñado y fabricado de acuerdo con estrictas directrices técnicas, utilizando tecnologías y componentes de última generación. Además, se produce cumpliendo con los estándares de calidad más rigurosos.

NO UTILICE EL DISPOSITIVO A MENOS QUE HAYA LEÍDO Y COMPRENDIDO COMPLETAMENTE ESTE MANUAL DE USUARIO.

Para aumentar la vida útil del dispositivo y garantizar un funcionamiento sin problemas, utilícelo de acuerdo con este manual de usuario y realice tareas de mantenimiento periódicas. Los datos técnicos y las especificaciones de este manual de usuario están actualizados. El fabricante se reserva el derecho de realizar cambios relacionados con la mejora de la calidad. El dispositivo está diseñado para reducir al mínimo los riesgos de emisión de ruido, teniendo en cuenta los avances tecnológicos y las oportunidades de reducción de ruido.



¡RECUERDE! LOS DIBUJOS DE ESTE MANUAL SON SOLO PARA FINES ILUSTRATIVOS Y ALGUNOS DETALLES PUEDEN DIFERIR DEL PRODUCTO REAL.

2. Instrucciones de uso

2.1. Elementos del kit

Para RCAT-200/60-SPS3SH, RCAT-180/60-SPS3SH y RCAT-150/70-SPS3SH

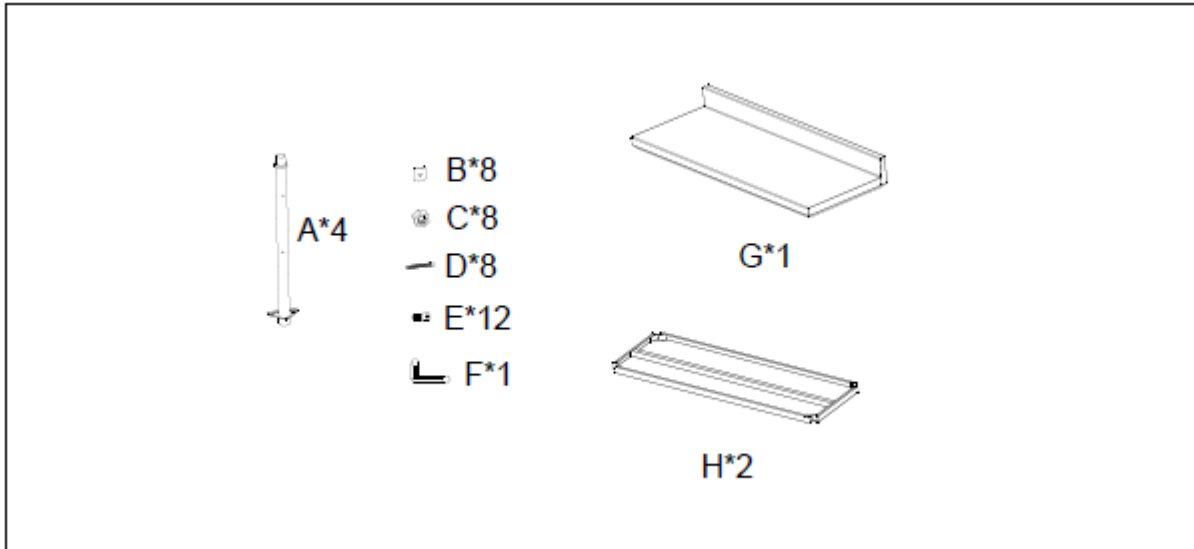

Para RCAT-200/60-PS3SH y RCAT-120/70-PS3SH

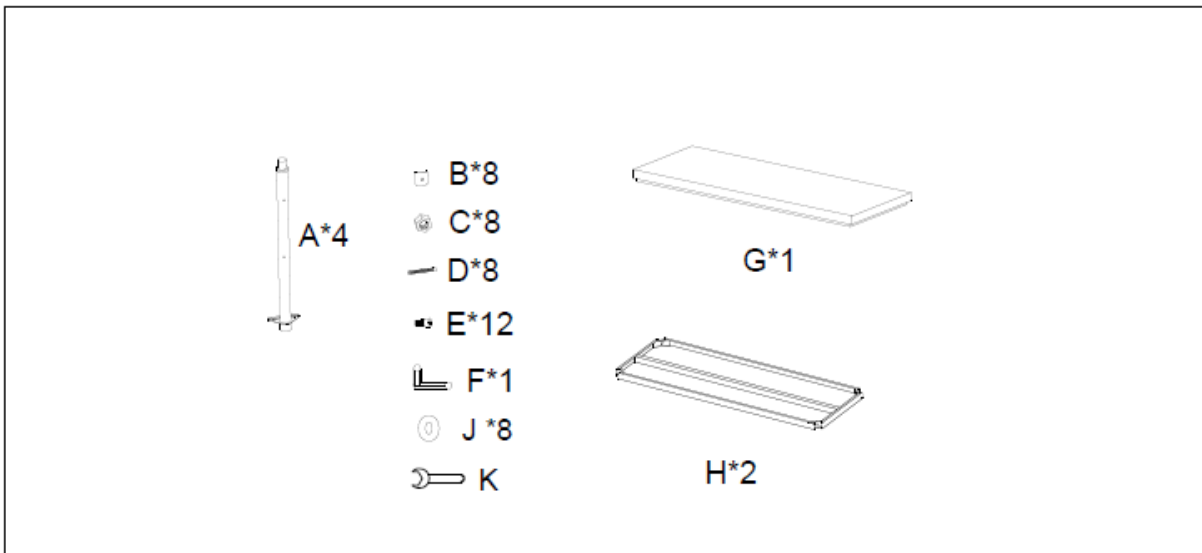

Para todos los demás modelos

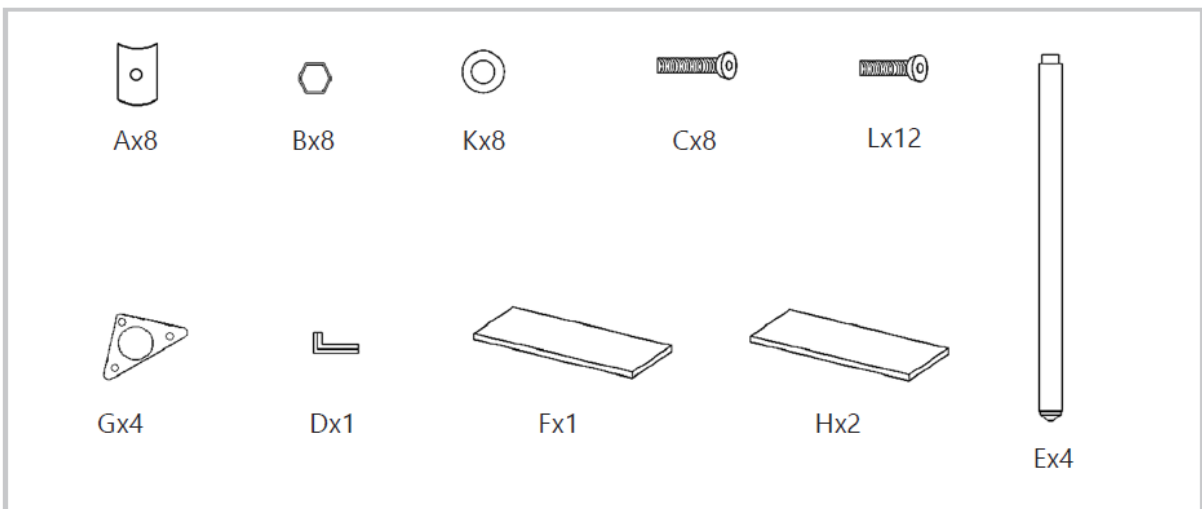

2.2. Ensamblaje del dispositivo

Para RCAT-200/60-SPS3SH, RCAT-180/60-SPS3SH y RCAT-150/70-SPS3SH

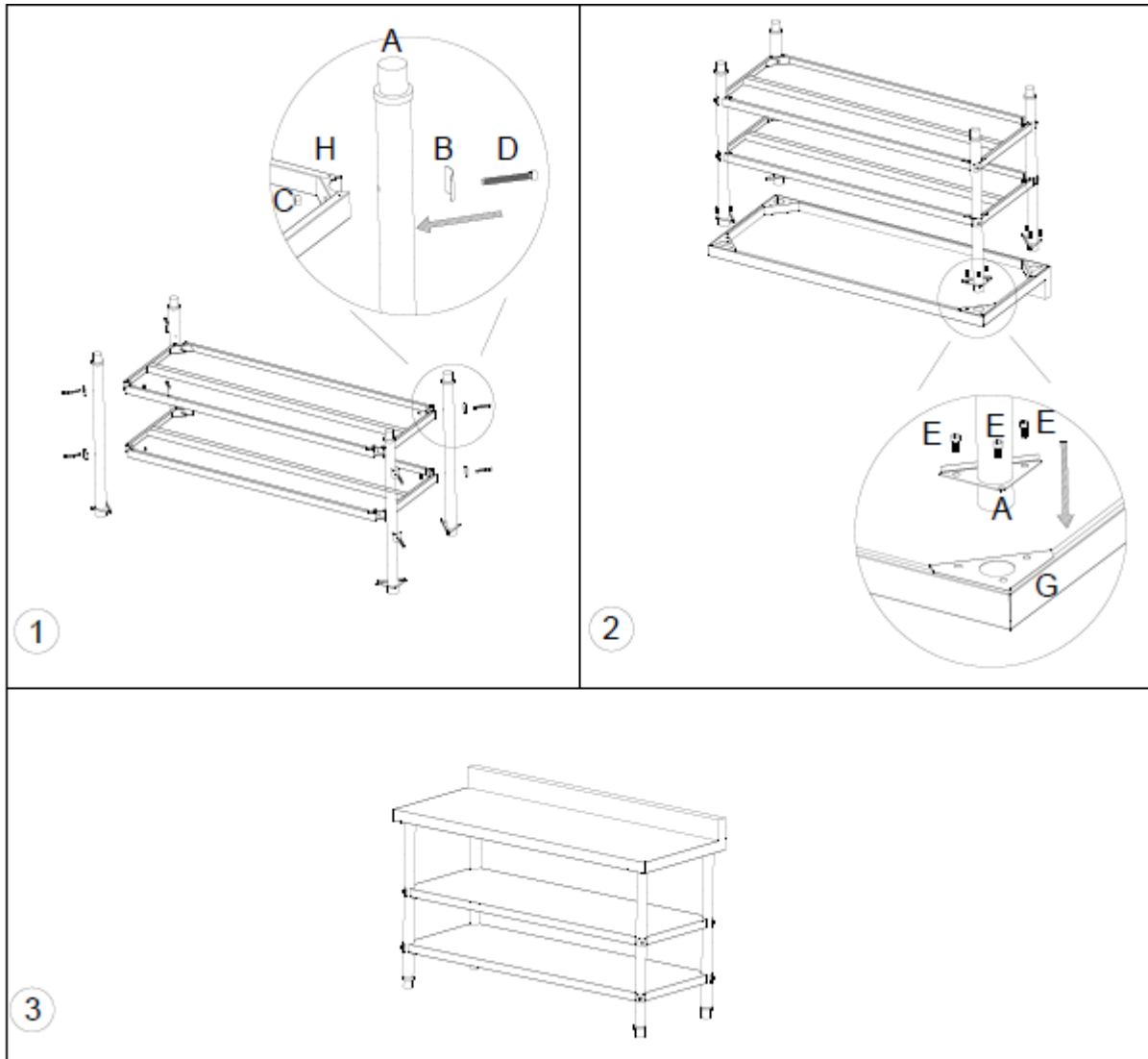

Para RCAT-200/60-PS3SH y RCAT-120/70-PS3SH

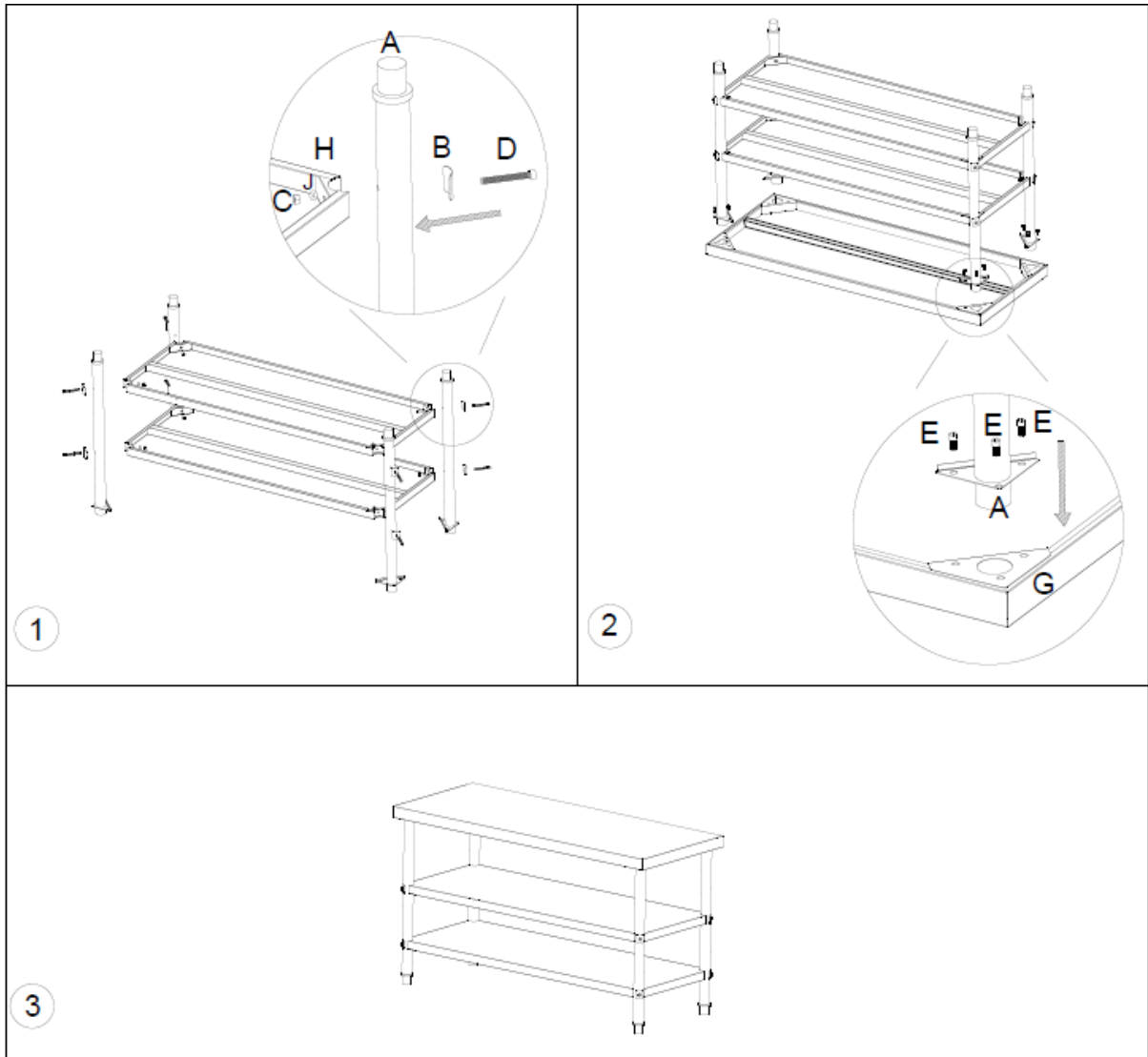

Para todos los demás modelos

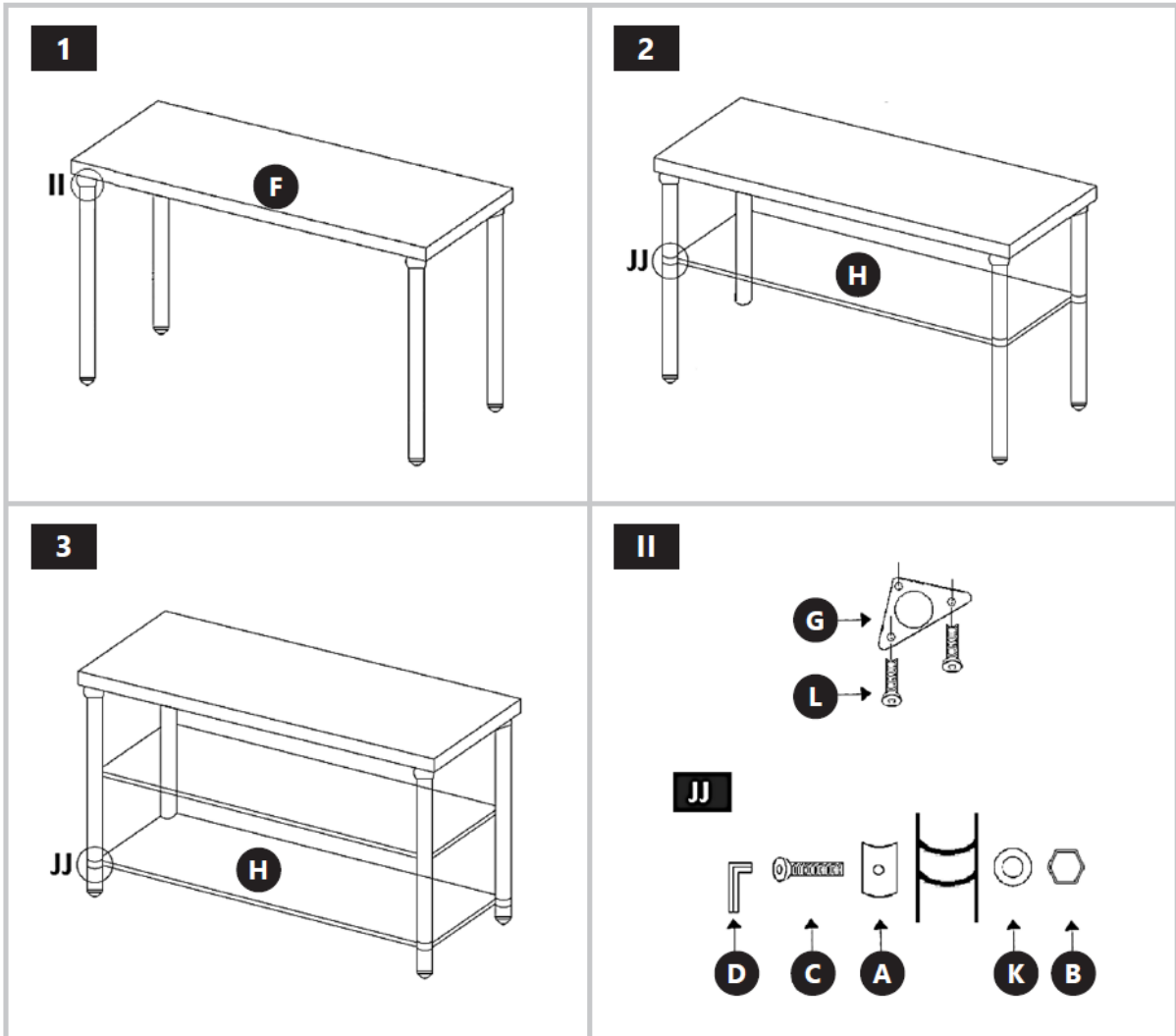



Ez a felhasználói kézikönyv gépi fordítással készült. Mindent megtettünk a fordítás pontosságának biztosítása érdekében, de kérjük, vegye figyelembe, hogy az automatikus fordítások nem tökéletesek, és nem helyettesítik az emberi fordítókat. A felhasználói kézikönyv hivatalos verziója angol nyelven készült. A lefordított és az eredeti angol nyelvű változat közötti eltérések jogilag nem kötelező érvényűek. Ha bármilyen kérdése van a fordítás pontosságával kapcsolatban, kérjük, tekintse meg az angol nyelvű verziót, amely a hivatalos referencia. További nyelvi verziók kérésre elérhetők az info@expondo.com címen.

1. Általános leírás

A felhasználói kézikönyv célja, hogy segítse a készülék biztonságos és problémamentes használatát. A terméket az üzemeltetés szigorú szabályainak megfelelően tervezték és gyártották, a legmodernebb technológiák és alkatrészek felhasználásával. Ezenkívül a legszigorúbb minőségi szabványoknak megfelelően gyártották.

NE HASZNÁLJA A KÉSZÜLÉKET, HACSAK ALAPOSAN OLVASTA ÉS MEGÉRTETTE EZT A FELHASZNÁLÓI KÉZIKÖNYVET.

A készülék élettartamának növelése és a problémamentes működés biztosítása érdekében használja azt a jelen felhasználói kézikönyvnek megfelelően, és rendszeresen végezzen karbantartási feladatokat. A jelen felhasználói kézikönyvben szereplő műszaki adatok és specifikációk naprakészek. A gyártó fenntartja a jogot a minőségjavítással kapcsolatos változtatásokra. A készüléket úgy tervezték, hogy a zajkibocsátási kockázatokat minimálisra csökkentse, figyelembe véve a technológiai fejlődést és a zajcsökkentési lehetőségeket.



NE FELEDJE! A KÉZIKÖNYVBEN TALÁLHATÓ RAJZOK CSAK ILLUSZTRÁCIÓK, ÉS EGYES RÉSZLETEKBEN ELTÉRHETNEK A TÉNYLEGES TERMÉKTŐL.

2. Útmutató

2.1. Készlet elemei

RCAT-200/60-SPS3SH, RCAT-180/60-SPS3SH és RCAT-150/70-SPS3SH modellekhez

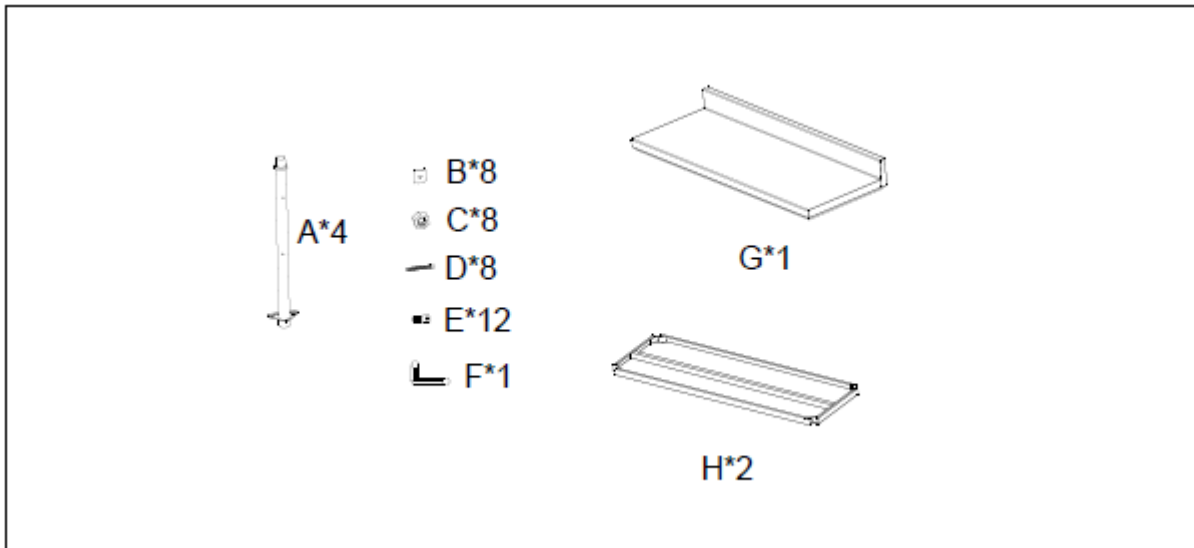

RCAT-200/60-PS3SH és RCAT-120/70-PS3SH modellekhez

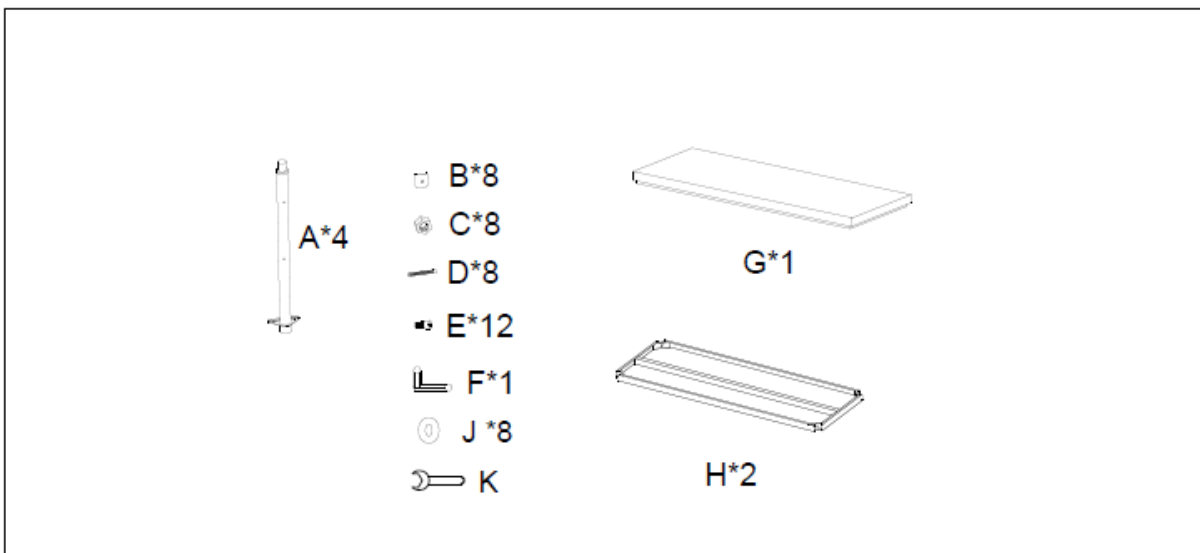

Minden más modellhez

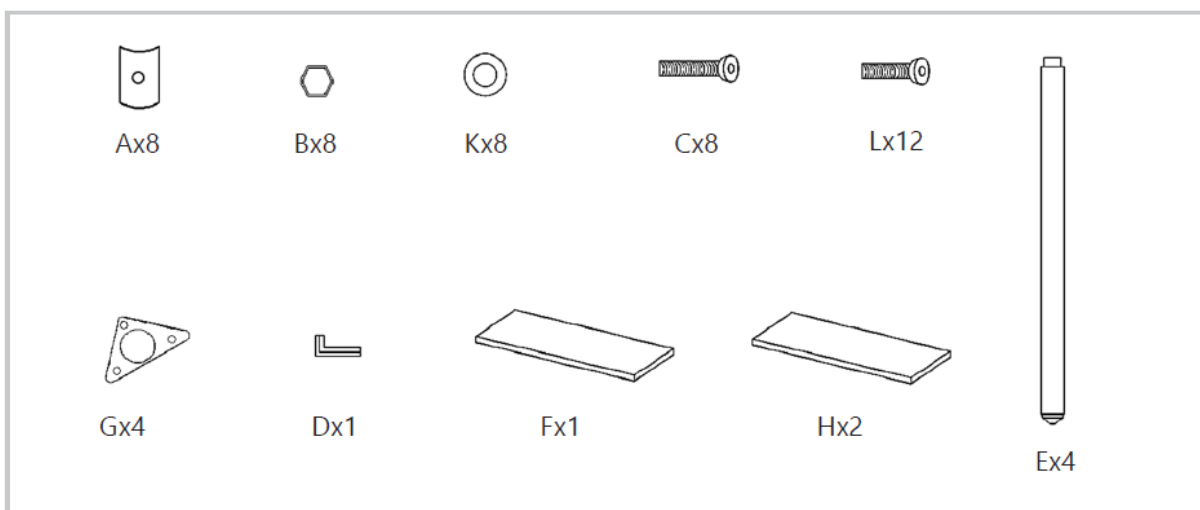

2.2. A készülék összeszerelése

RCAT-200/60-SPS3SH, RCAT-180/60-SPS3SH és RCAT-150/70-SPS3SH modellekhez

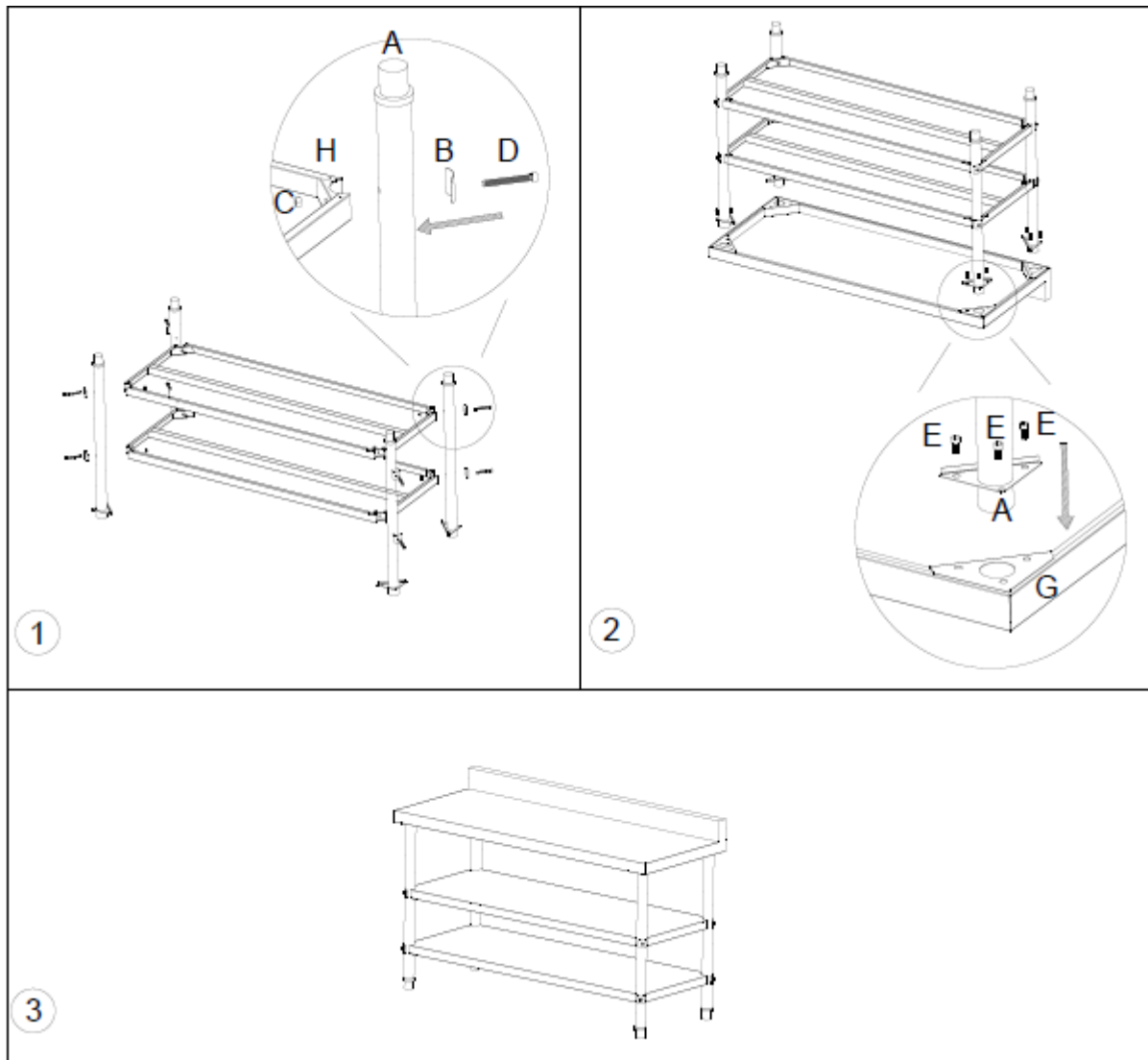

RCAT-200/60-PS3SH és RCAT-120/70-PS3SH modellekhez

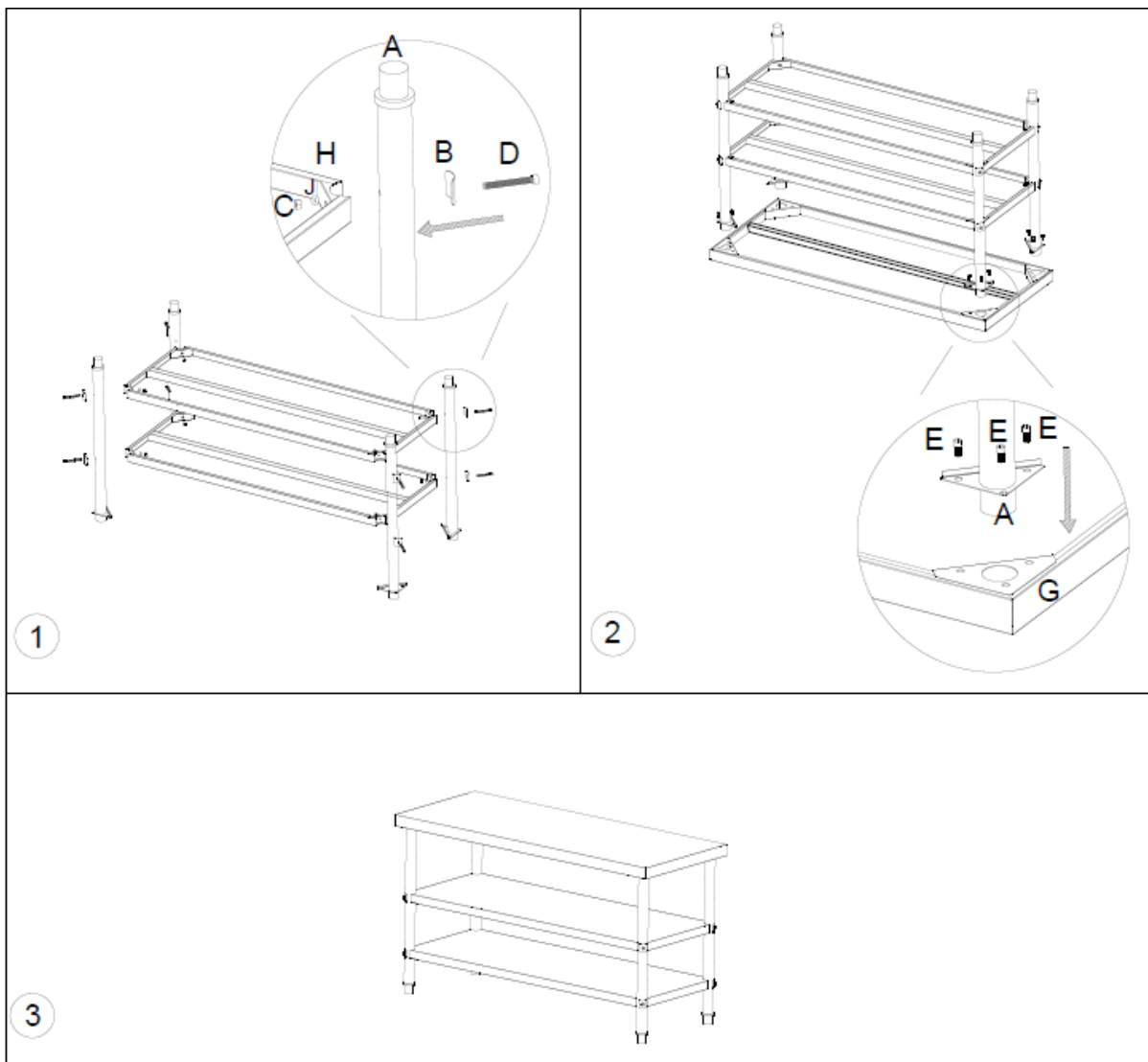

Minden más modellhez

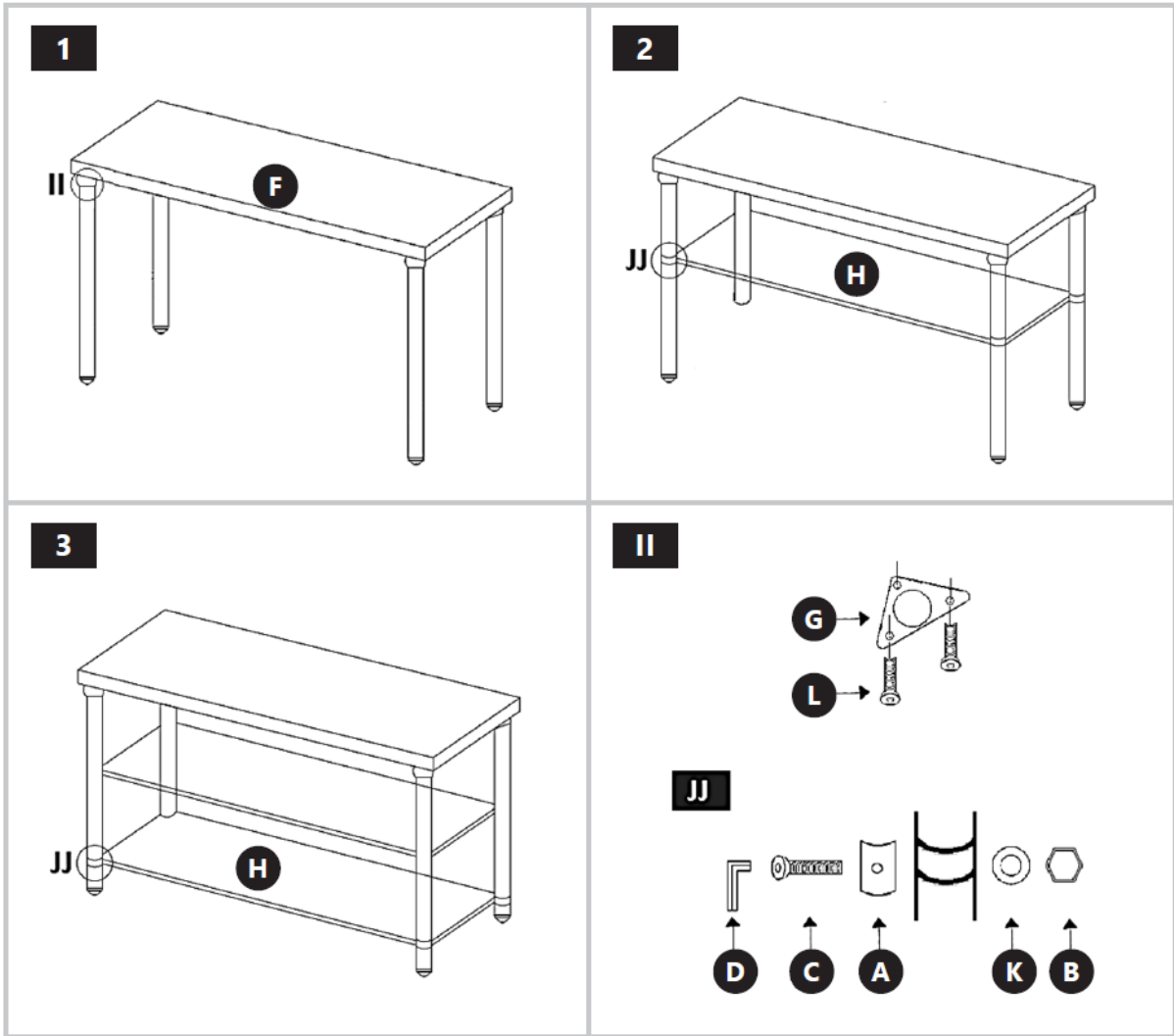



Denne brugermanual er blevet oversat ved hjælp af maskinoversættelse. Vi har gjort alt for at sikre, at oversættelsen er nøjagtig, men bemærk venligst, at automatiserede oversættelser ikke er perfekte og ikke er beregnet til at erstatte menneskelige oversættere. Den officielle version af brugermanualen er på engelsk. Eventuelle forskelle mellem den oversatte version og den originale engelske version er ikke juridisk bindende. Hvis du har spørgsmål om oversættelsens nøjagtighed, henvises der til den engelske version, som er den officielle reference. Flere sprogversioner er tilgængelige efter anmodning via info@expondo.com.

1. Generel beskrivelse

Brugermanualen er designet til at hjælpe med sikker og problemfri brug af enheden. Produktet er designet og fremstillet i overensstemmelse med strenge tekniske retningslinjer ved hjælp af den nyeste teknologi og komponenter. Derudover er den produceret i overensstemmelse med de strengeste kvalitetsstandarder.

BRUG IKKE ENHEDEN, MEDMINDRE DU HAR LÆST OG FORSTÅET DENNE BRUGERVEJLEDNING GRUNDIGT.

For at øge enhedens levetid og sikre problemfri drift skal du bruge den i overensstemmelse med denne brugermanual og regelmæssigt udføre vedligeholdelsesopgaver. De tekniske data og specifikationer i denne brugermanual er opdaterede. Producenten forbeholder sig retten til at foretage ændringer i forbindelse med kvalitetsforbedringer. Enheden er designet til at reducere støjriscici til et minimum under hensyntagen til teknologiske fremskridt og muligheder for støjreduktion.



OBS! TEGNINGERNE I DENNE MANUAL ER KUN TIL ILLUSTRATIONSFORMÅL OG KAN I VISSE DETALJER AFVIGE FRA DET FAKTISKE PRODUKT.

2. Brugsbetingelser

2.1. Kitelementer

Til RCAT-200/60-SPS3SH, RCAT-180/60-SPS3SH & RCAT-150/70-SPS3SH

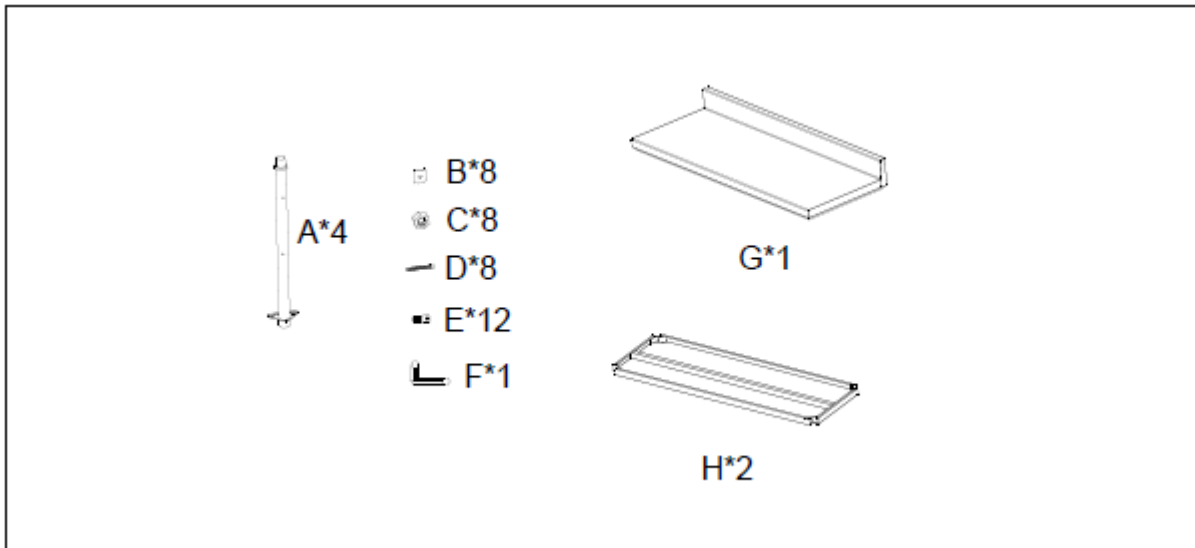

Til RCAT-200/60-PS3SH & RCAT-120/70-PS3SH

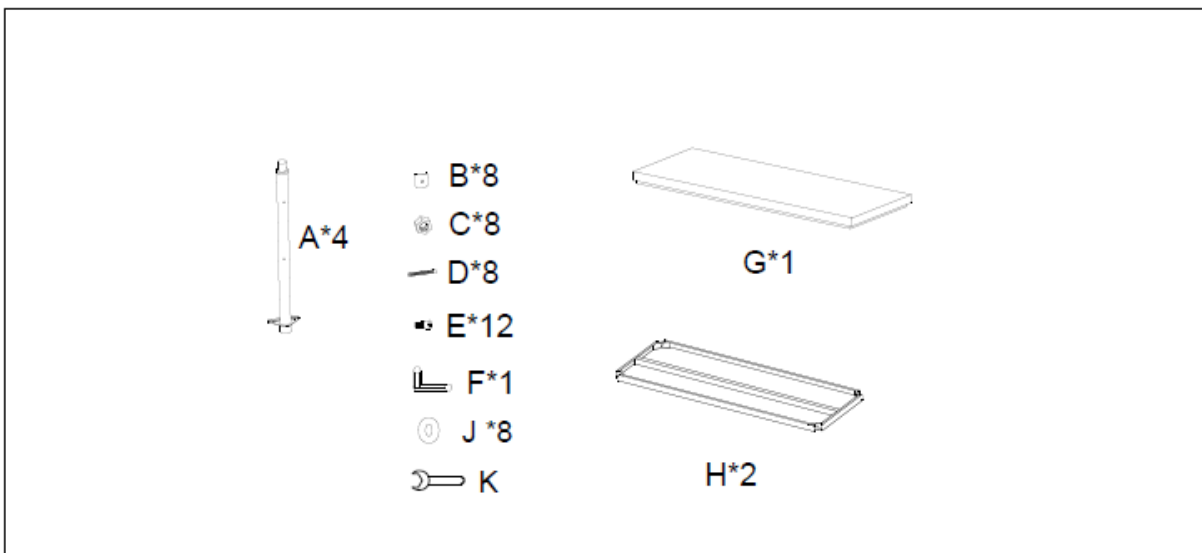

Til alle andre modeller

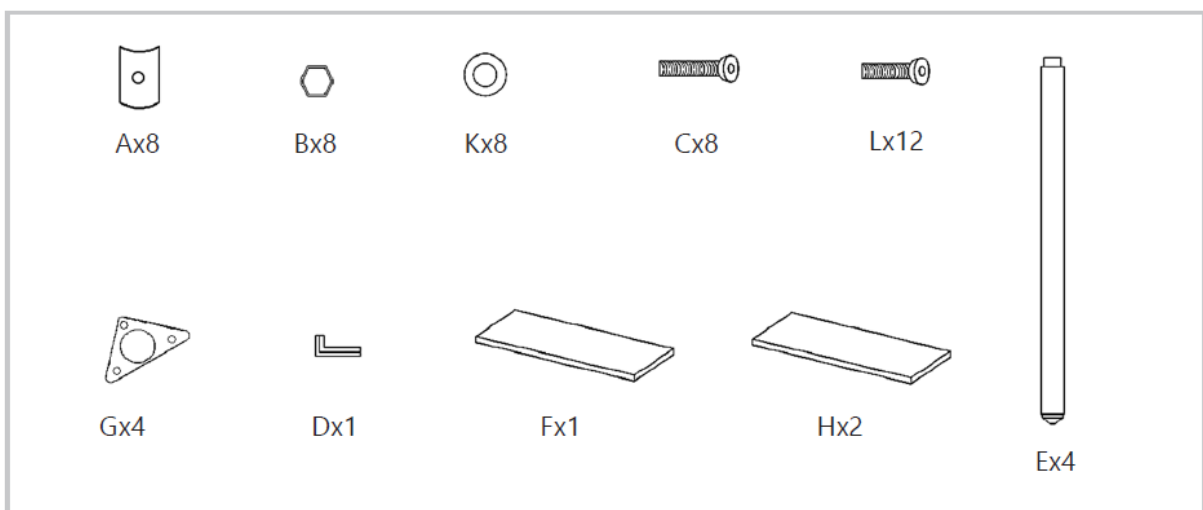

2.2. Samling af enheden

Til RCAT-200/60-SPS3SH, RCAT-180/60-SPS3SH & RCAT-150/70-SPS3SH

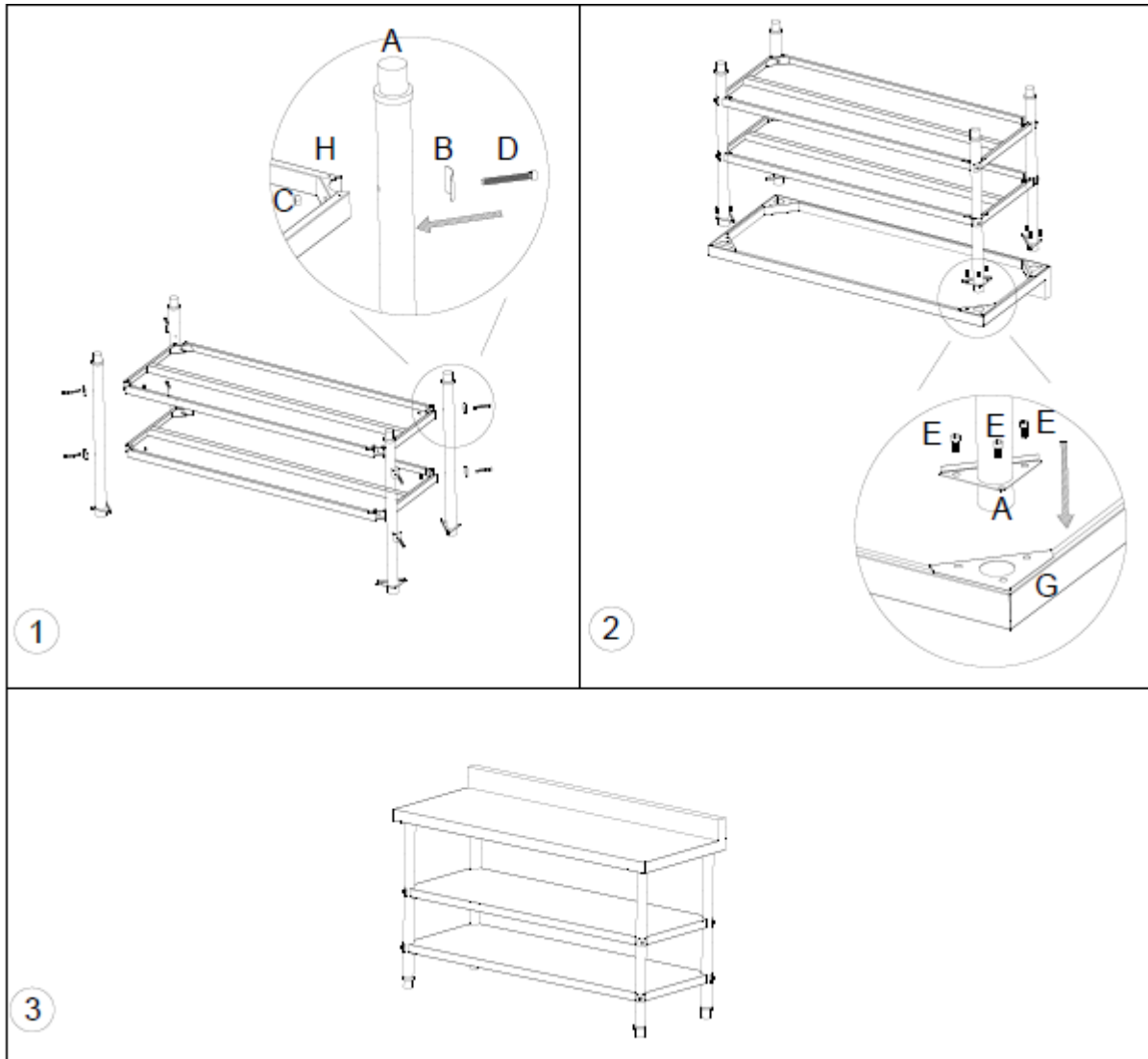

Til RCAT-200/60-PS3SH & RCAT-120/70-PS3SH

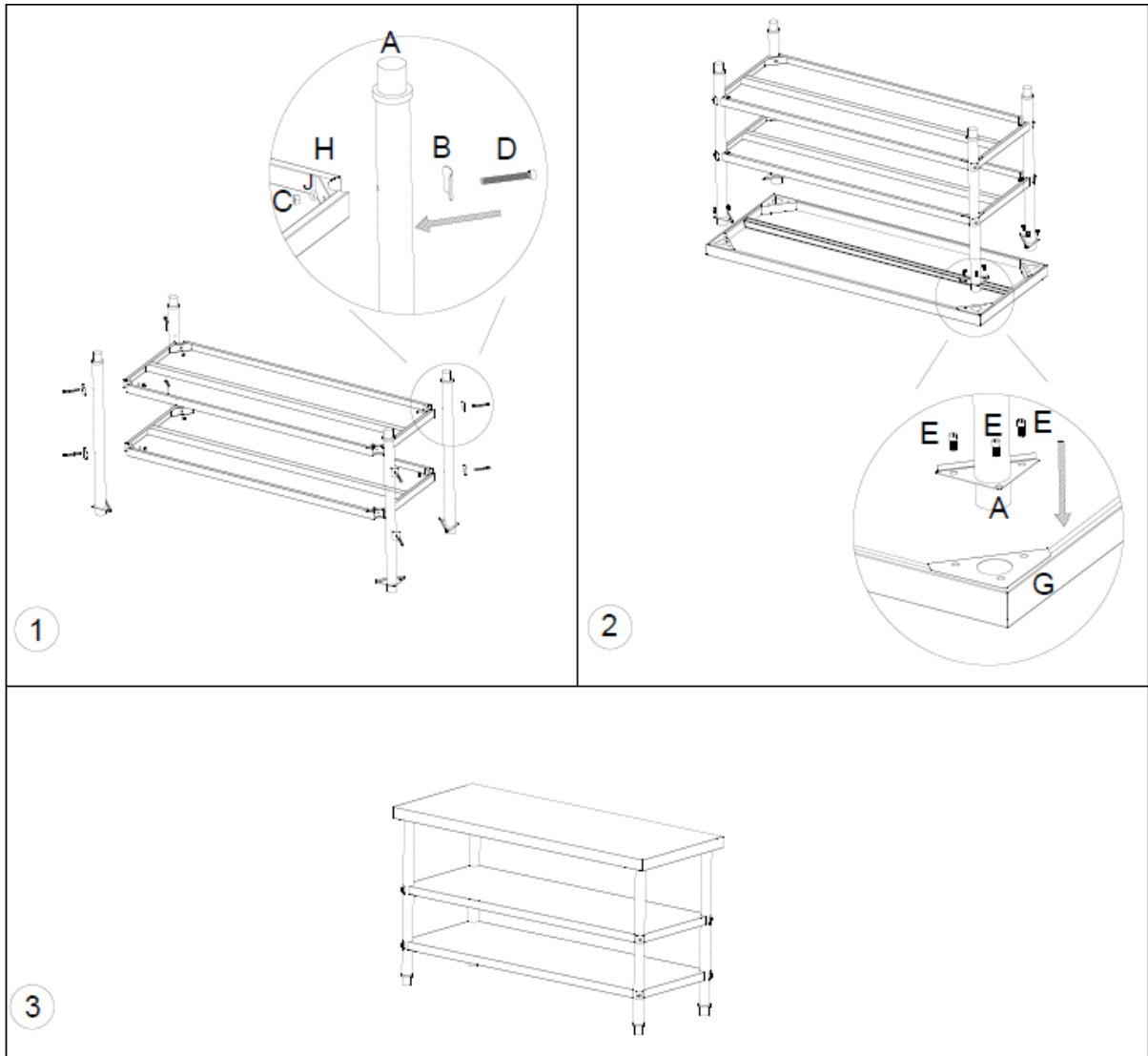

Til alle andre modeller

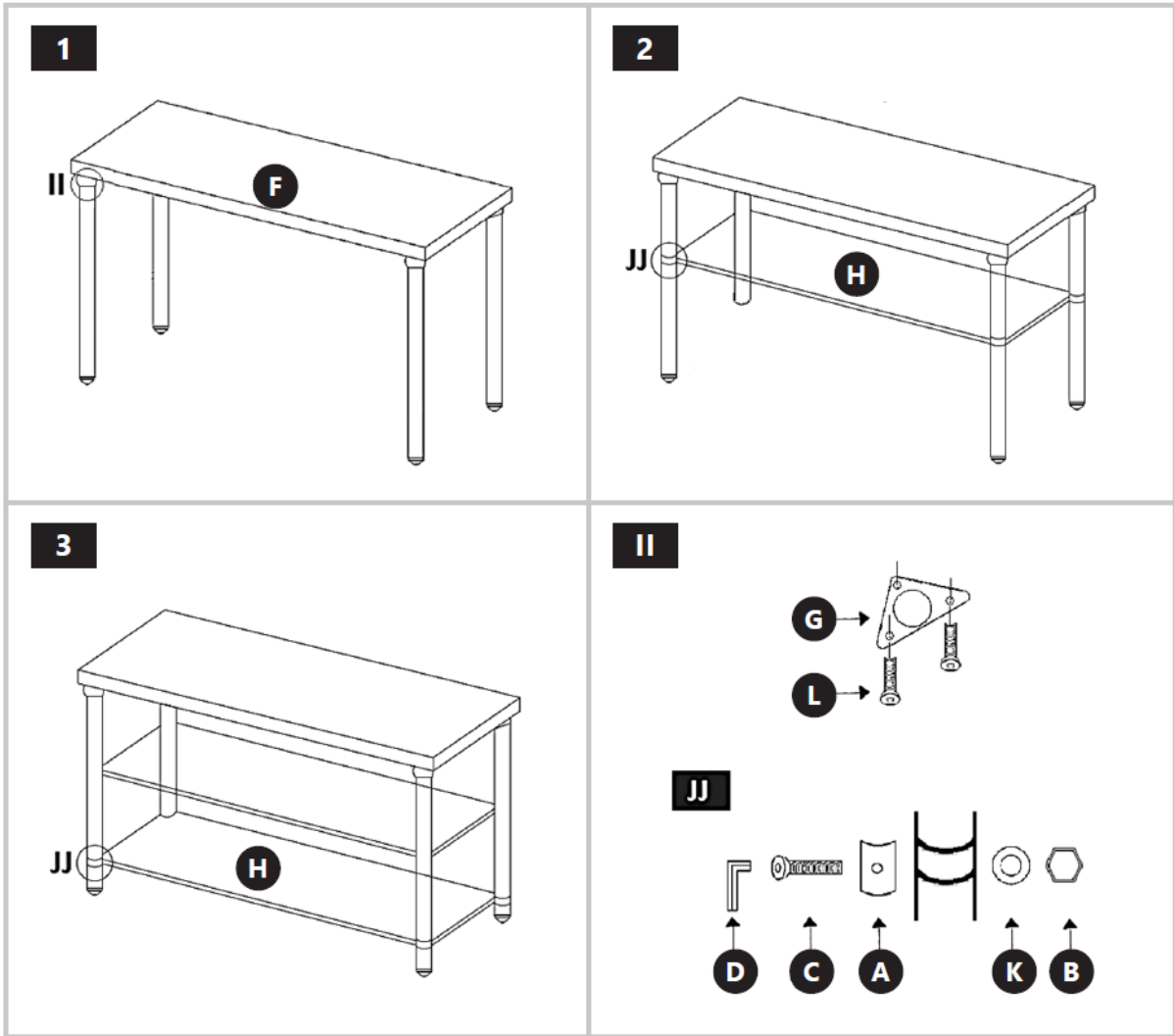



Tämä käyttöopas on käännetty konekäännöksellä. Olemme tehneet kaikkemme varmistaaksemme käännöksen tarkkuuden, mutta huomaa, että konekäännökset eivät ole täydellisiä eivätkä niiden ole tarkoitus korvata ihmiskääntäjiä. Käyttöoppaan virallinen versio on englanniksi. Käännetyn version ja alkuperäisen englanninkielisen version väliset erot eivät ole oikeudellisesti sitovia. Jos sinulla on kysyttävää käännöksen oikeellisuudesta, katso englanninkielistä versiota, joka on virallinen lähde. Lisää kieliversioita on saatavilla pyynnöstä osoitteesta info@expondo.com.

1. Yleiskuvaus

Käyttöohje on suunniteltu auttamaan laitteen turvallisessa ja tarkoituksenmukaisessa käytössä. Tuote on suunniteltu ja valmistettu tiukkojen teknisten ohjeiden mukaisesti käyttäen uusinta teknologiaa ja komponentteja. Lisäksi se vastaa tiukimpia laatuvaatimuksia.

ÄLÄ KÄYTÄ LAITETTA, ELLET OLE LUKENUT JA SISÄISTÄNYT NÄITÄ KÄYTTÖOHJEITA PERUSTEELLISESTI.

Laitteen käyttöiän pidentämiseksi ja virheettömän toiminnan varmistamiseksi käytä laitetta tämän käyttöohjeen mukaisesti ja suorita tarvittavat huoltotoimenpiteet säännöllisesti. Näiden käyttöohjeiden sisältämät tekniset tiedot ja spesifikaatiot ovat ajan tasalla. Valmistaja pidättää oikeuden tehdä niihin laadun parantamiseen liittyviä muutoksia. Laite on suunniteltu siten, että melupäästöriskit ovat mahdollisimman pienet ottaen huomioon tekniikan kehitys ja melun vähentämismahdollisuudet.



HUOM! TÄMÄN KÄYTTÖOHJEEN PIIRUSTUKSET OVAT VAIN HAVAINNOLLISTAVIA, JA NE VOIVAT JOILTAKIN OSIN POIKETA TODELLISESTA TUOTTEESTA.

2. Yleiset käyttöohjeet

2.1. Sarjan osat

RCAT-200/60-SPS3SH, RCAT-180/60-SPS3SH & RCAT-150/70-SPS3SH

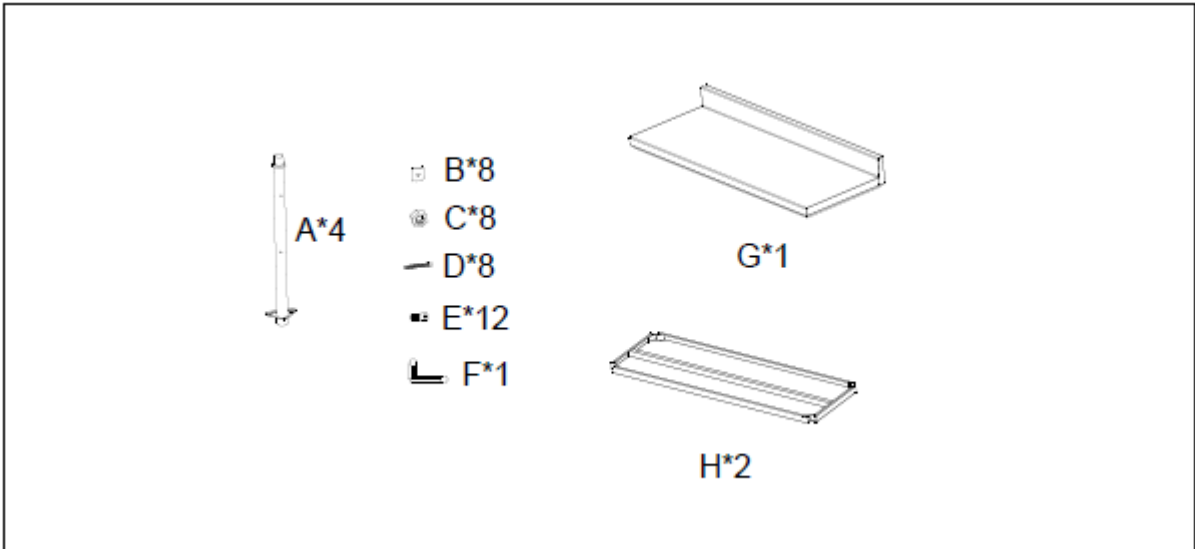

RCAT-200/60-PS3SH & RCAT-120/70-PS3SH

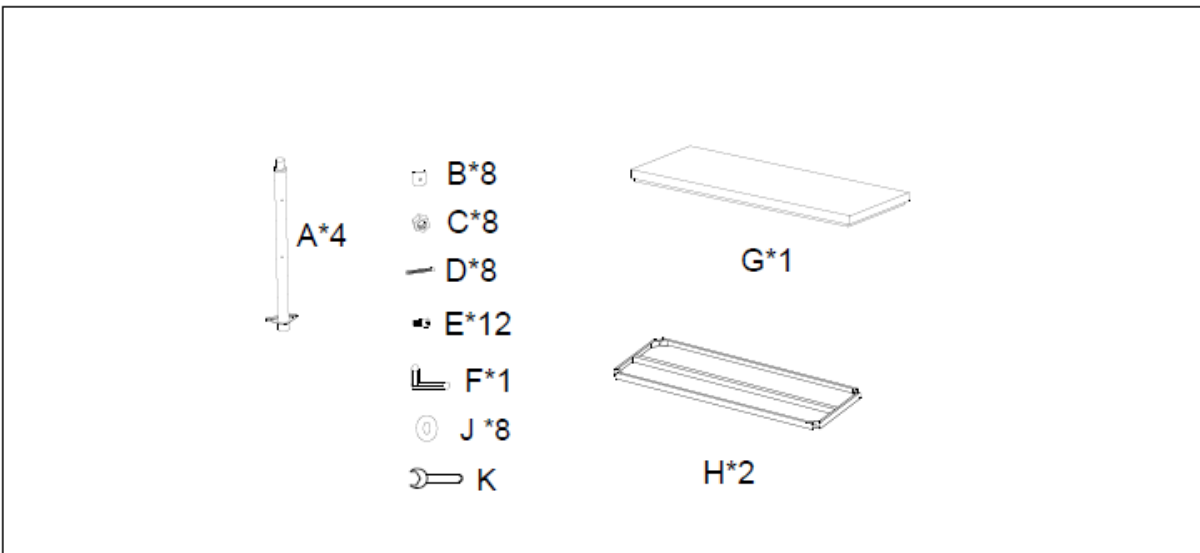

Kaikille muille malleille

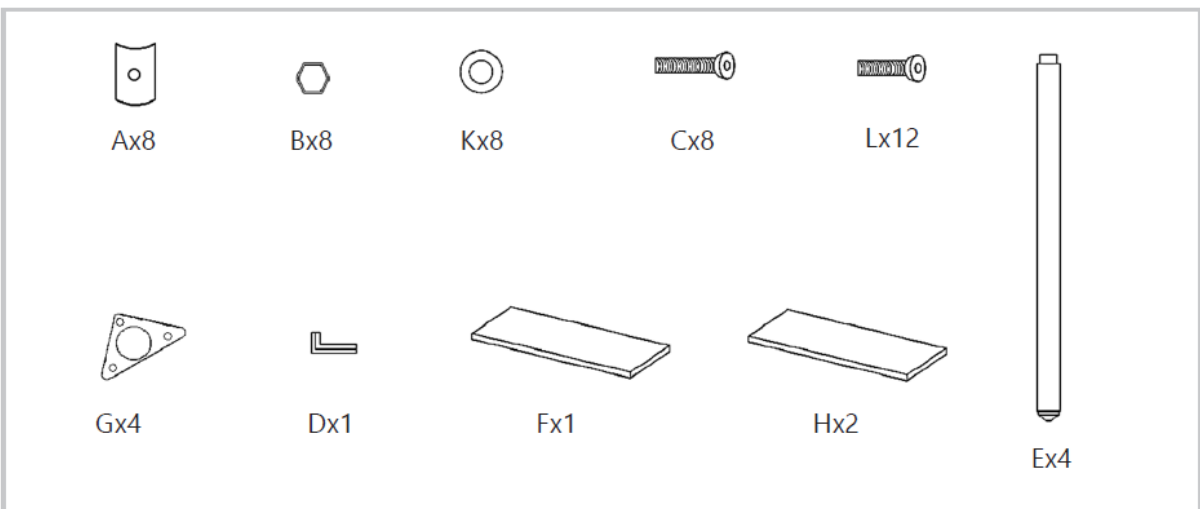

2.2. Laitteen kokoaminen

RCAT-200/60,-SPS3SH RCAT-180/60-SPS3SH & RCAT-150/70-SPS3SH

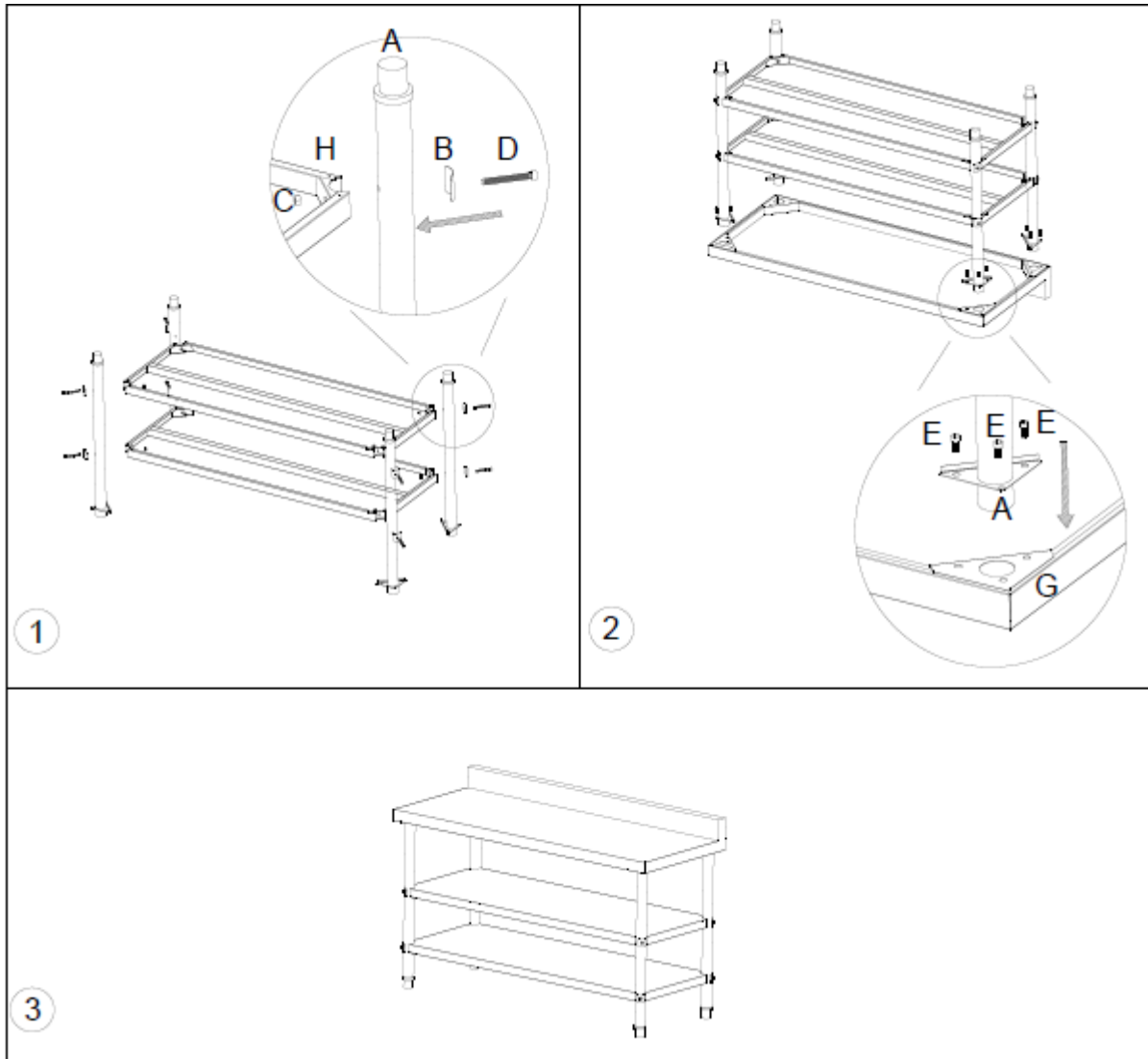

RCAT-200/60-PS3SH & RCAT-120/70-PS3SH

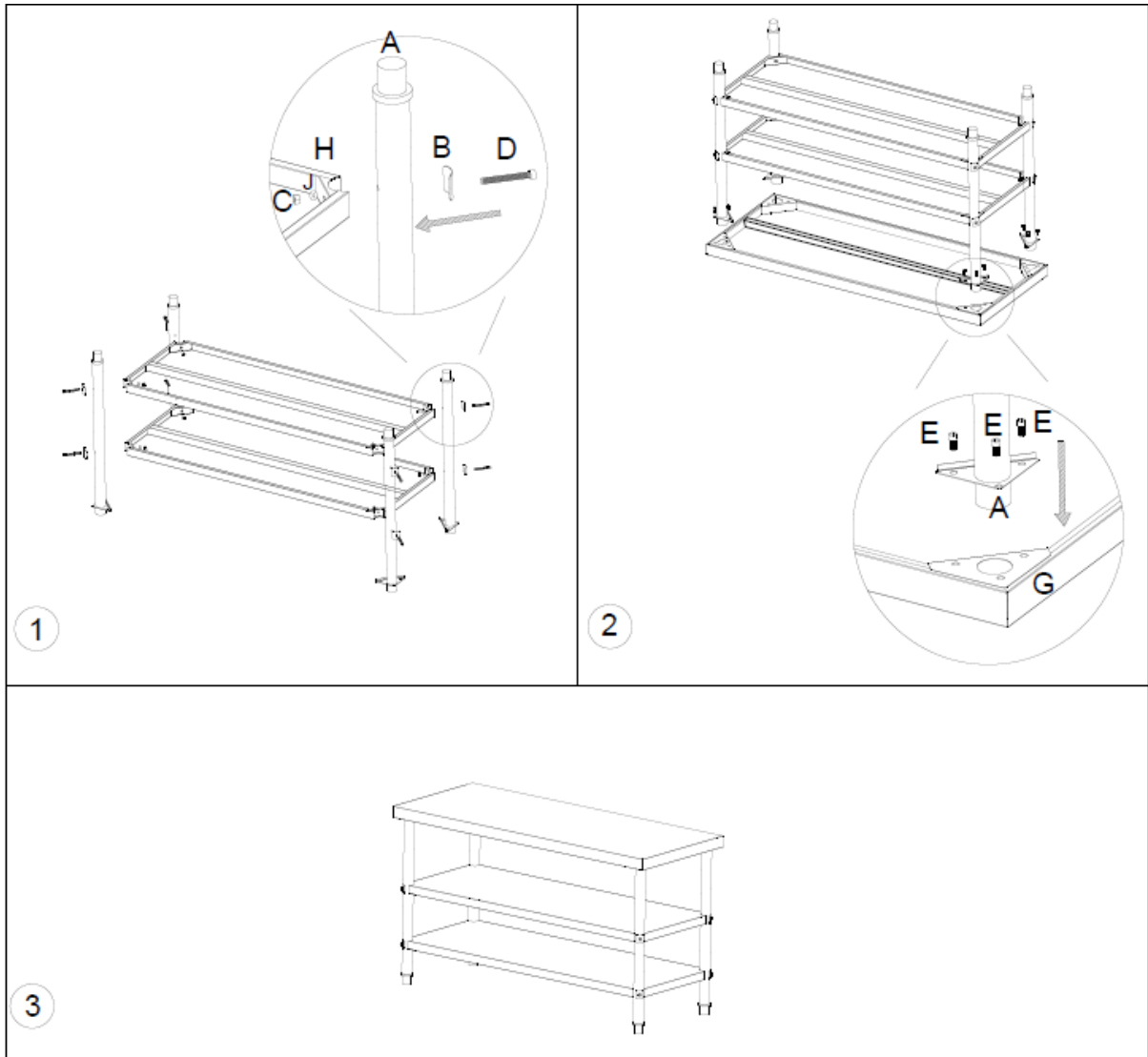

Kaikille muille malleille

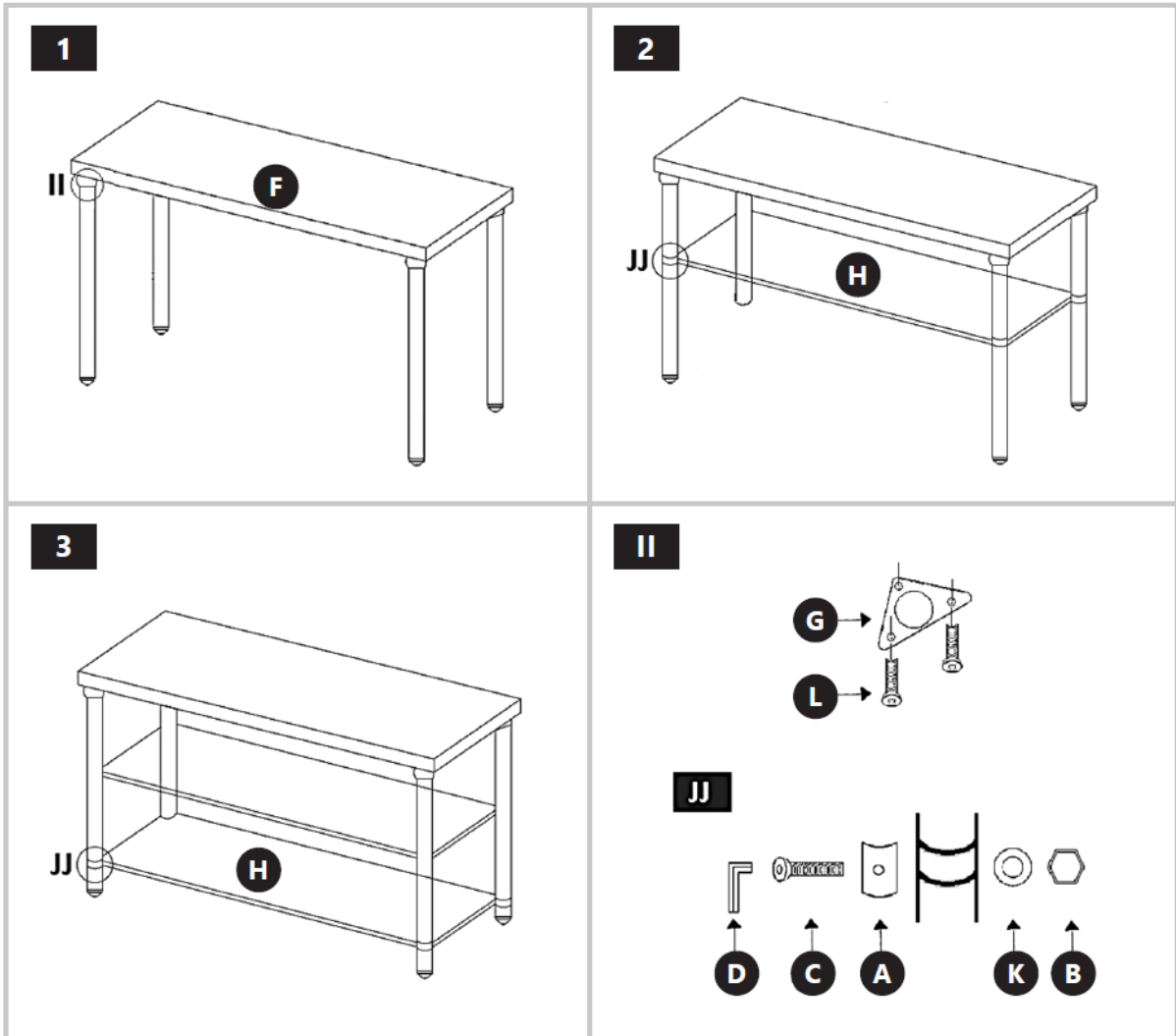



Deze gebruikershandleiding is machinaal vertaald. We hebben ons best gedaan om de vertaling zo nauwkeurig mogelijk te maken, maar houd er rekening mee dat automatische vertalingen niet perfect zijn en geen vervanging vormen voor menselijke vertalers. De officiële versie van de gebruikershandleiding is in het Engels. Eventuele verschillen tussen de vertaalde versie en het originele Engels zijn niet juridisch bindend. Als u vragen heeft over de nauwkeurigheid van de vertaling, raadpleeg dan de Engelse versie, die de officiële referentie is. Meer taalversies zijn op aanvraag beschikbaar via info@expondo.com.

1. Algemene beschrijving

De gebruikershandleiding is bedoeld als hulpmiddel bij een veilig en probleemloos gebruik van het apparaat. Het product is ontworpen en vervaardigd volgens strikte technische richtlijnen, met gebruikmaking van de modernste technologieën en componenten. Bovendien wordt het geproduceerd volgens de strengste kwaliteitsnormen.

GEBRUIK HET APPARAAT ALLEEN ALS U DEZE GEBRUIKERSHANDLEIDING GRONDIG HEBT GELEZEN EN BEGREPEN.

Om de levensduur van het apparaat te verlengen en een probleemloze werking te garanderen, dient u het te gebruiken in overeenstemming met deze gebruikershandleiding en regelmatig onderhoudswerkzaamheden uit te voeren. De technische gegevens en specificaties in deze handleiding zijn actueel. De fabrikant behoudt zich het recht om wijzigingen aan te brengen in verband met kwaliteitsverbetering. Het toestel is ontworpen om de risico's van geluidsemisatie tot een minimum te beperken, rekening houdend met de technologische vooruitgang en de mogelijkheden tot geluidsreductie.



LET OP! DE TEKENINGEN IN DEZE HANDLEIDING DIENEN UITSLUITEND TER ILLUSTRATIE EN KUNNEN IN SOMMIGE DETAILS AFWIJKEN VAN HET WERKELIJKE PRODUCT.

2. Gebruik richtlijnen

2.1. Kitelementen

Voor RCAT-200/60-SPS3SH, RCAT-180/60-SPS3SH & RCAT-150/70-SPS3SH

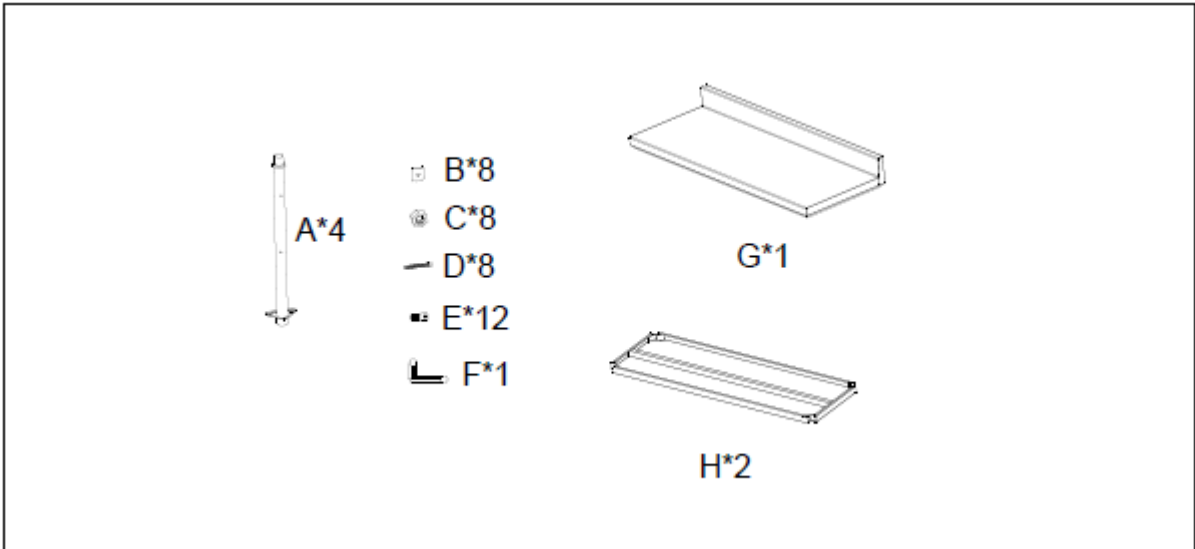

Voor RCAT-200/60-PS3SH & RCAT-120/70-PS3SH

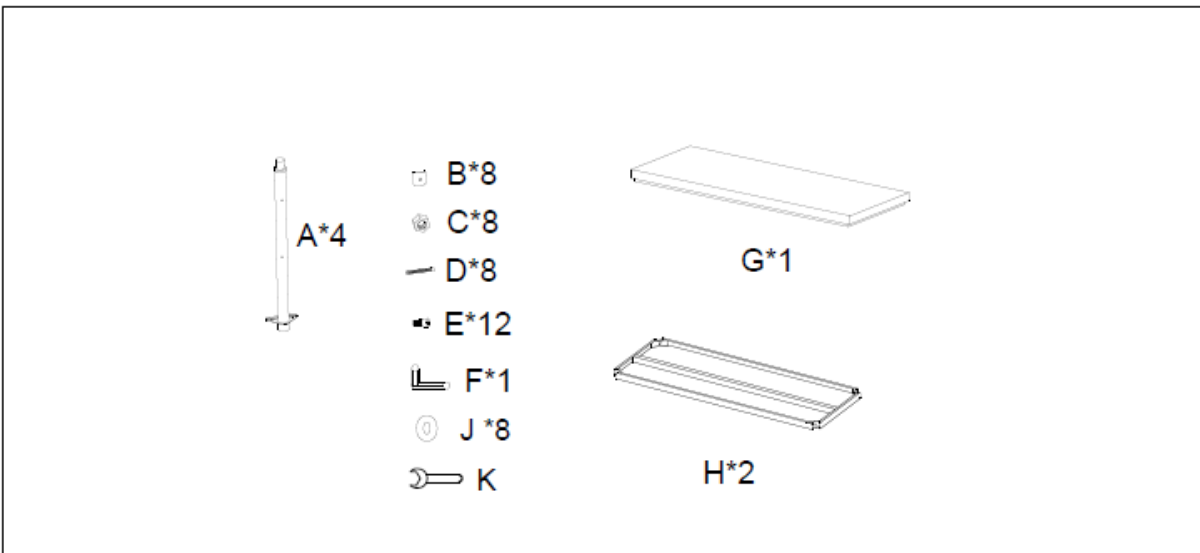

Voor alle andere modellen

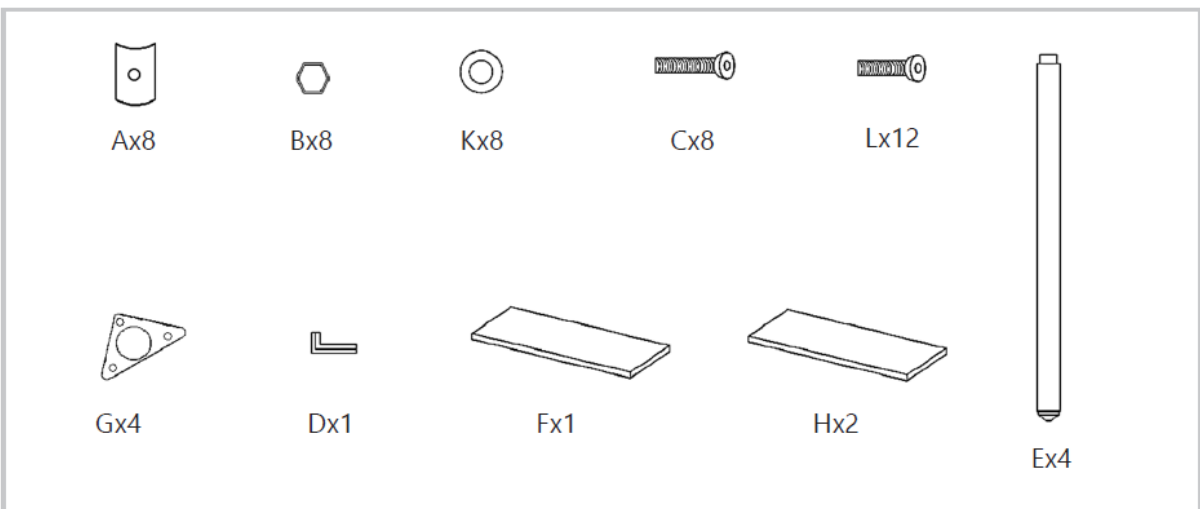

2.2. Assemblage van het apparaat

Voor RCAT-200/60-SPS3SH, RCAT-180/60-SPS3SH & RCAT-150/70-SPS3SH

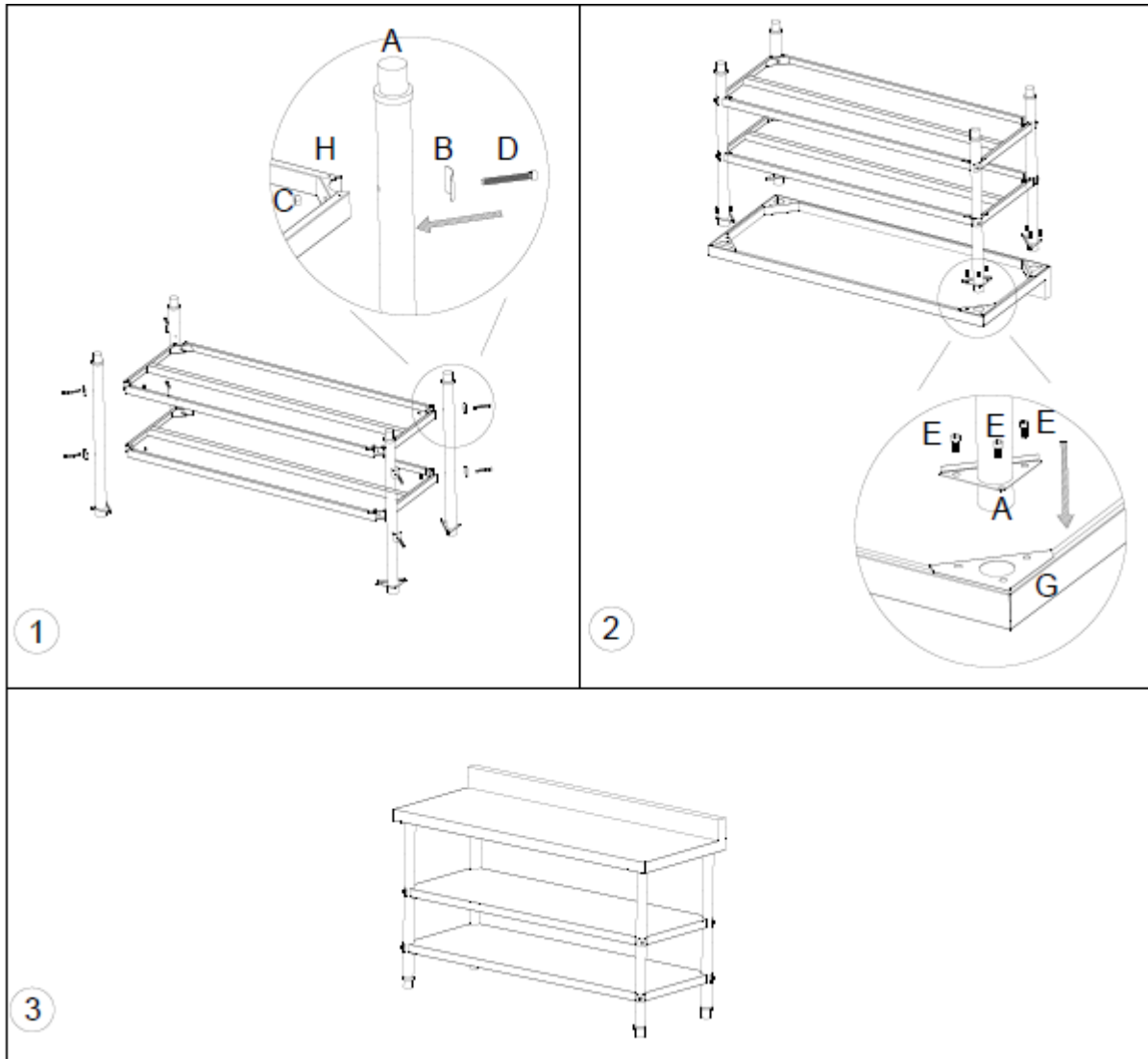

Voor RCAT-200/60-PS3SH & RCAT-120/70-PS3SH

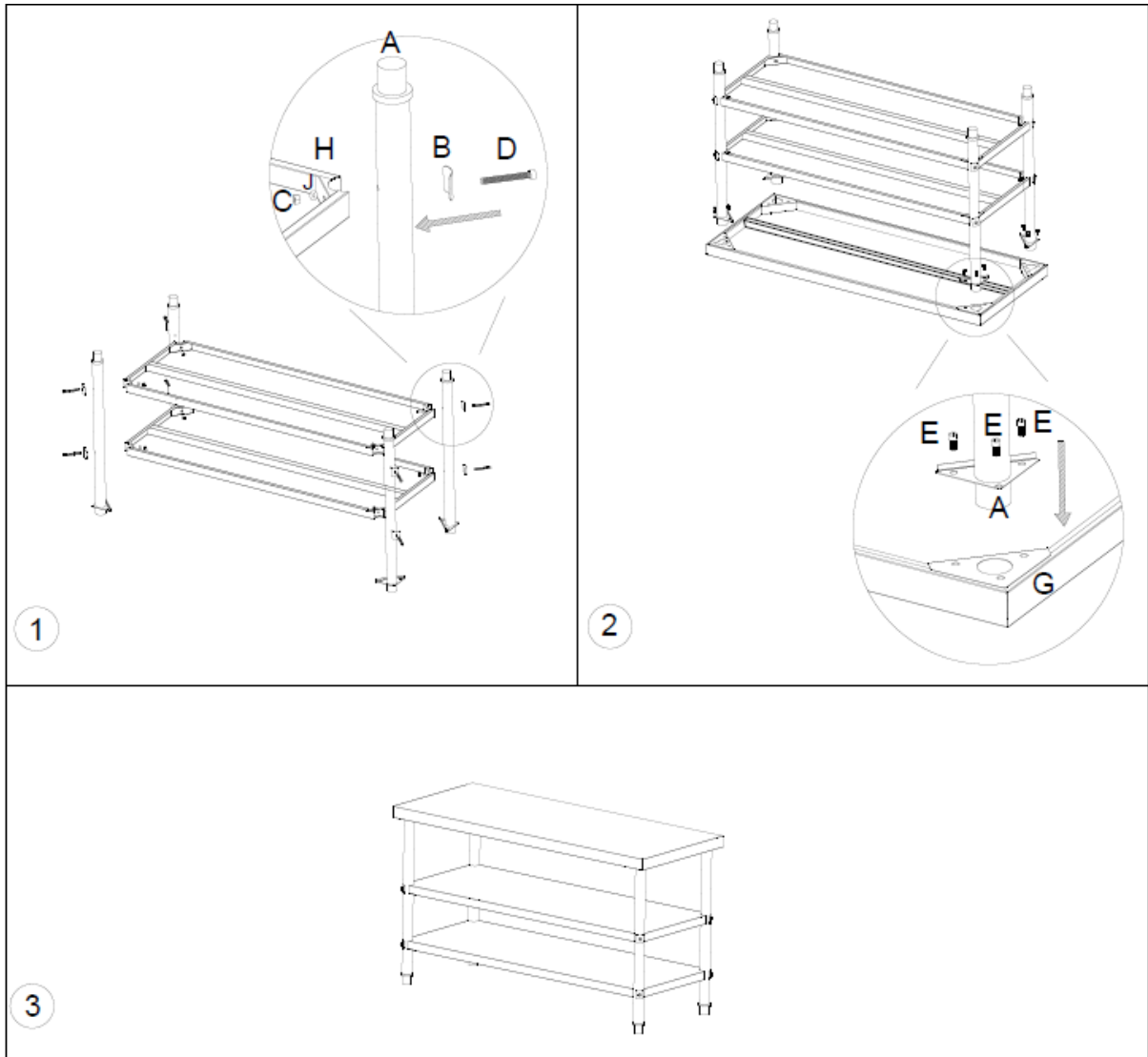

Voor alle andere modellen

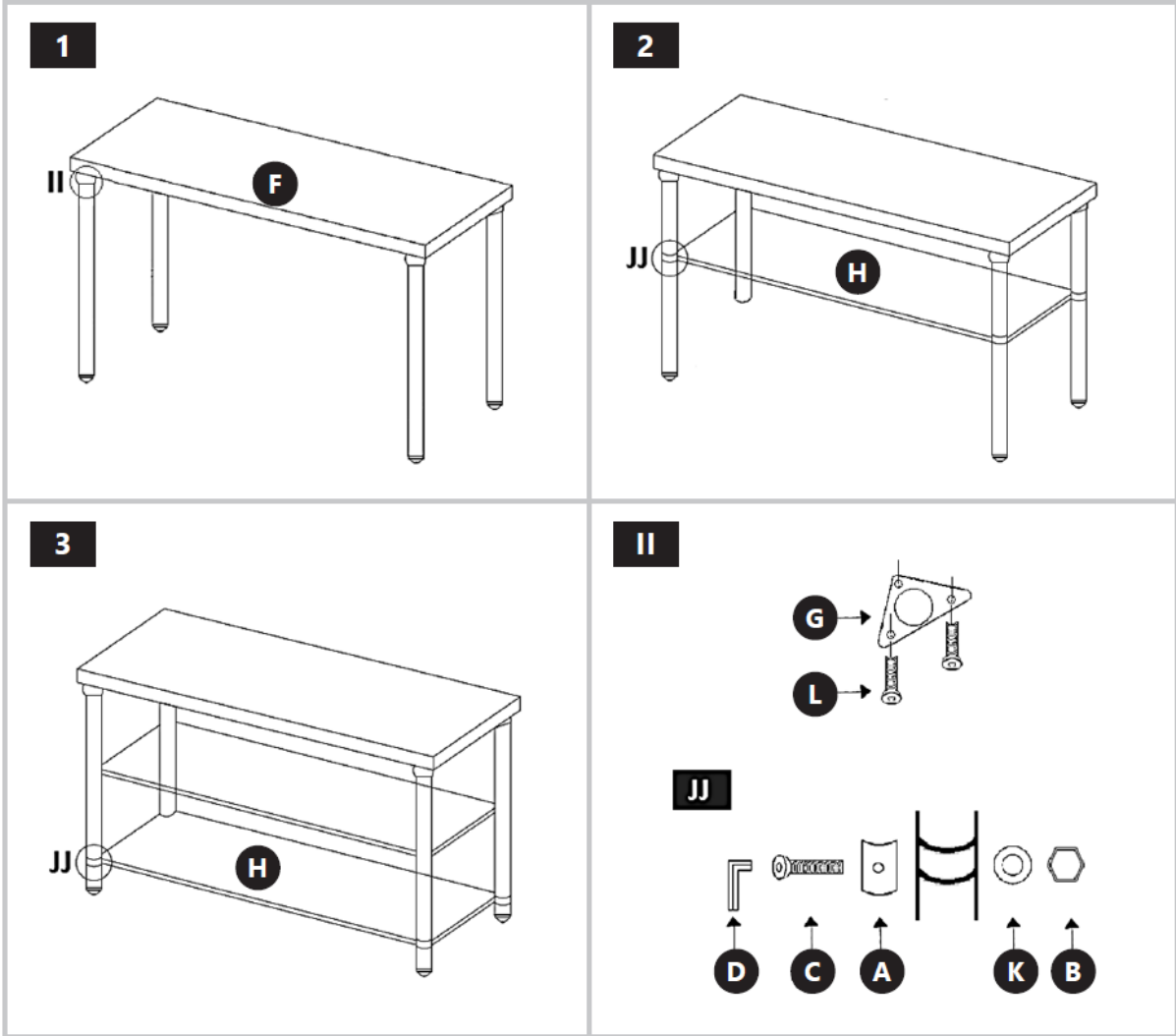



Denne brukerhåndboken er oversatt med maskinoversettelse. Vi har gjort vårt ytterste for å sikre at oversettelsen er nøyaktig, men vær oppmerksom på at automatiserte oversettelser ikke er perfekte og ikke er ment å erstatte menneskelige oversettere. Den offisielle versjonen av brukerhåndboken er på engelsk. Eventuelle forskjeller mellom den oversatte versjonen og den originale engelske versjonen er ikke juridisk bindende. Hvis du har spørsmål om nøyaktigheten av oversettelsen, kan du se den engelske versjonen, som er den offisielle referansen. Flere språkversjoner er tilgjengelige på forespørsel via info@expondo.com.

1. Generell beskrivelse

Bruksanvisningen er utformet for å hjelpe deg med sikker og problemfri bruk av apparatet. Produktet er designet og produsert i henhold til strenge tekniske retningslinjer, med bruk av toppmoderne teknologi og komponenter. I tillegg produseres den i samsvar med de strengeste kvalitetsstandardene.

IKKE BRUK APPARATET MED MINDRE DU HAR LEST OG FORSTÅTT DENNE BRUKSANVISNINGEN GRUNDIG.

For å forlenge apparatets levetid og sikre problemfri drift må det brukes i samsvar med denne bruksanvisningen og vedlikeholdes regelmessig. De tekniske dataene og spesifikasjonene i denne brukerhåndboken er oppdaterte. Produsenten forbeholder seg retten til å gjøre endringer i forbindelse med kvalitetsforbedringer. Enheten er utformet for å redusere risikoen for støyutslipp til et minimum, og tar hensyn til den teknologiske utviklingen og mulighetene for støyreduksjon.



OBS! TEGNINGENE I DENNE HÅNDBOKEN ER KUN MENT SOM ILLUSTRASJONER, OG ENKELTE DETALJER KAN AVVIKE FRA DET FAKTISKE PRODUKTET.

2. Retningslinjer for bruk

2.1. Settelementer

For RCAT-200/60-SPS3SH, RCAT-180/60-SPS3SH & RCAT-150/70-SPS3SH

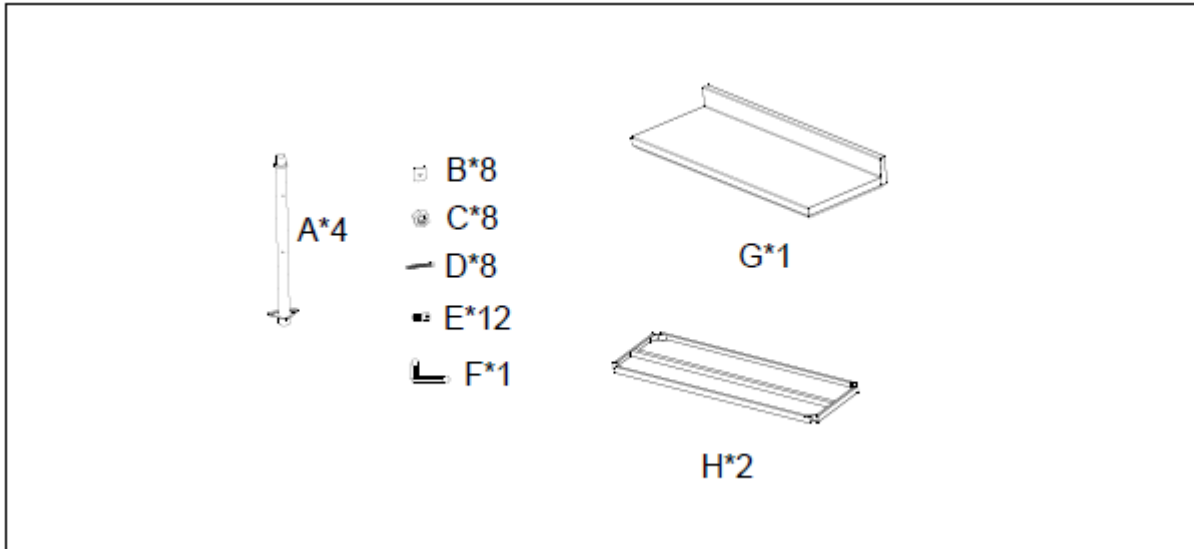

For RCAT-200/60-PS3SH & RCAT-120/70-PS3SH

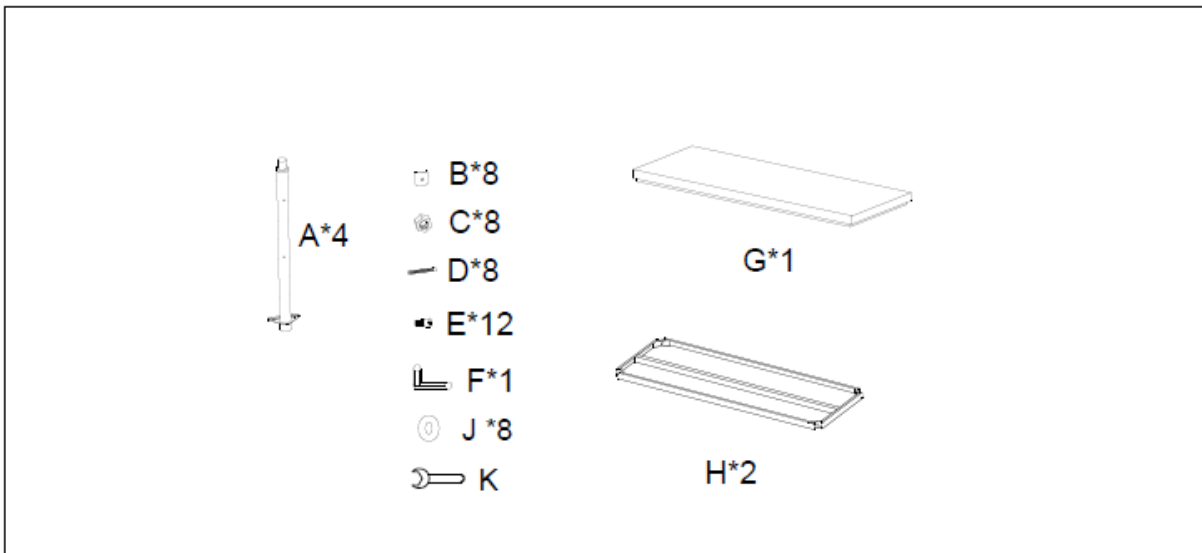

For alle andre modeller

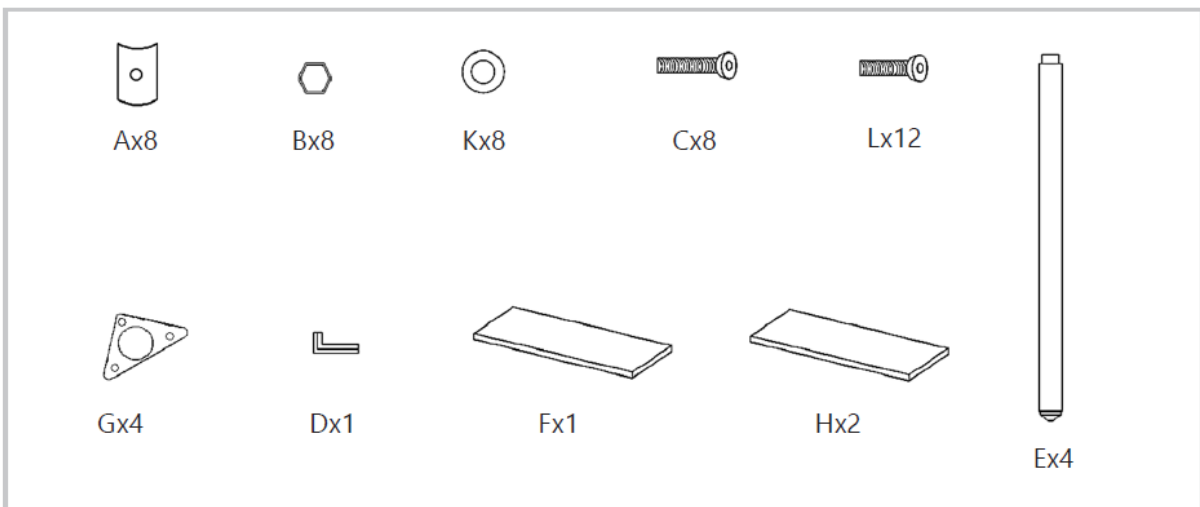

2.2. Montering av enheten

For RCAT-200/70-SPS3SH, RCAT-180/60-SPS3SH & RCAT-150/70-SPS3SH

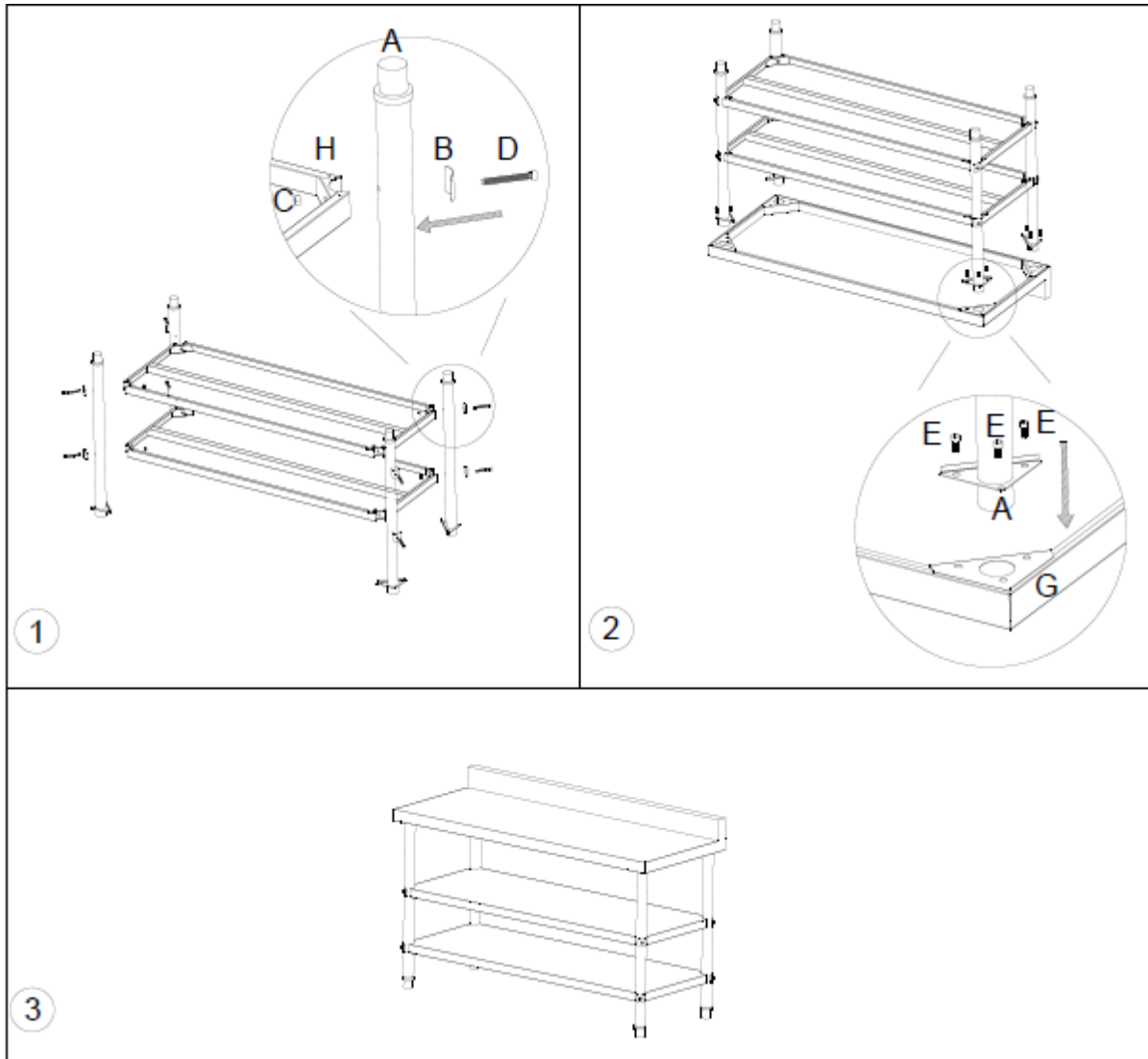

For RCAT-200/60-PS3SH & RCAT-120/70-PS3SH

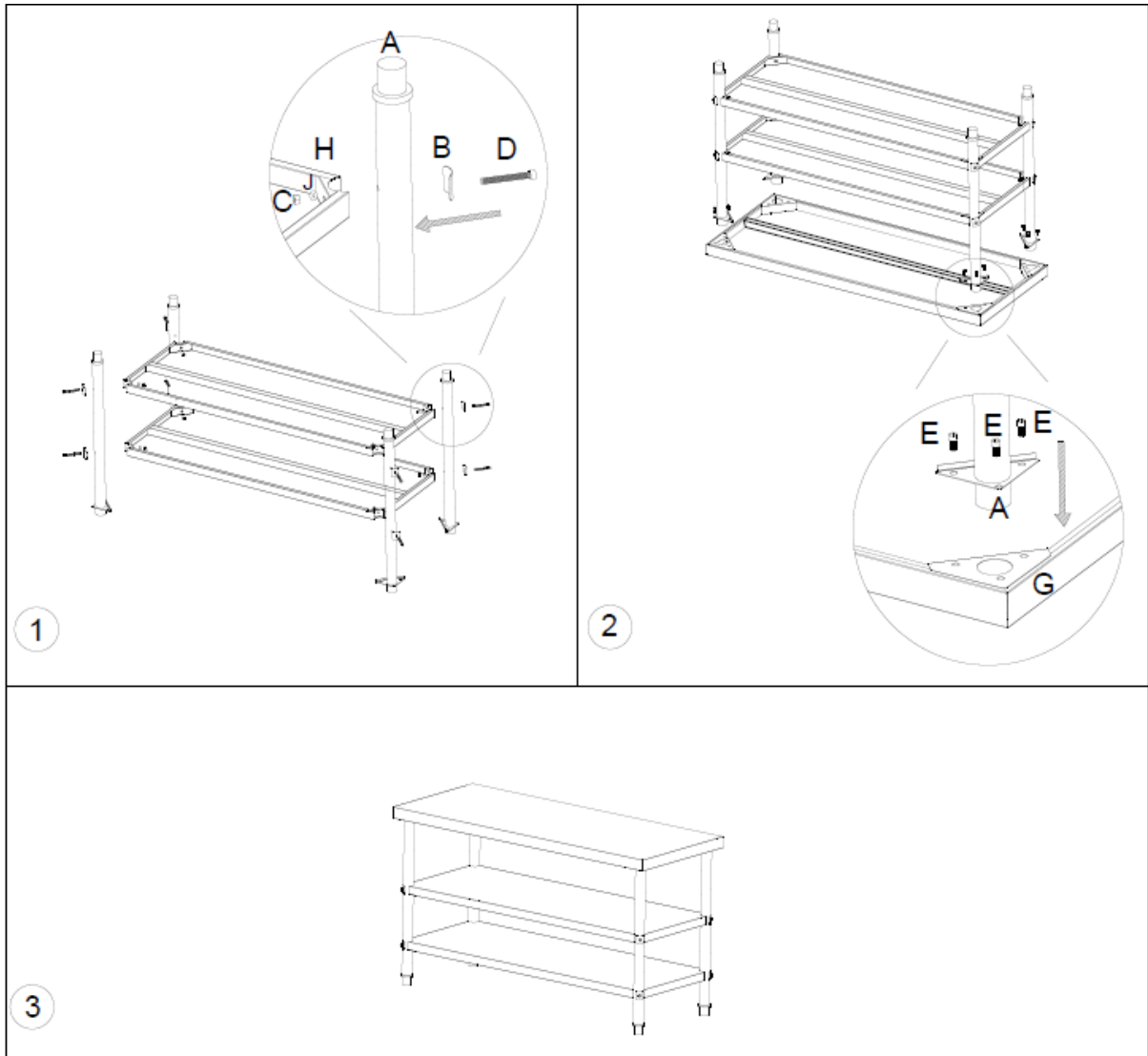

For alle andre modeller

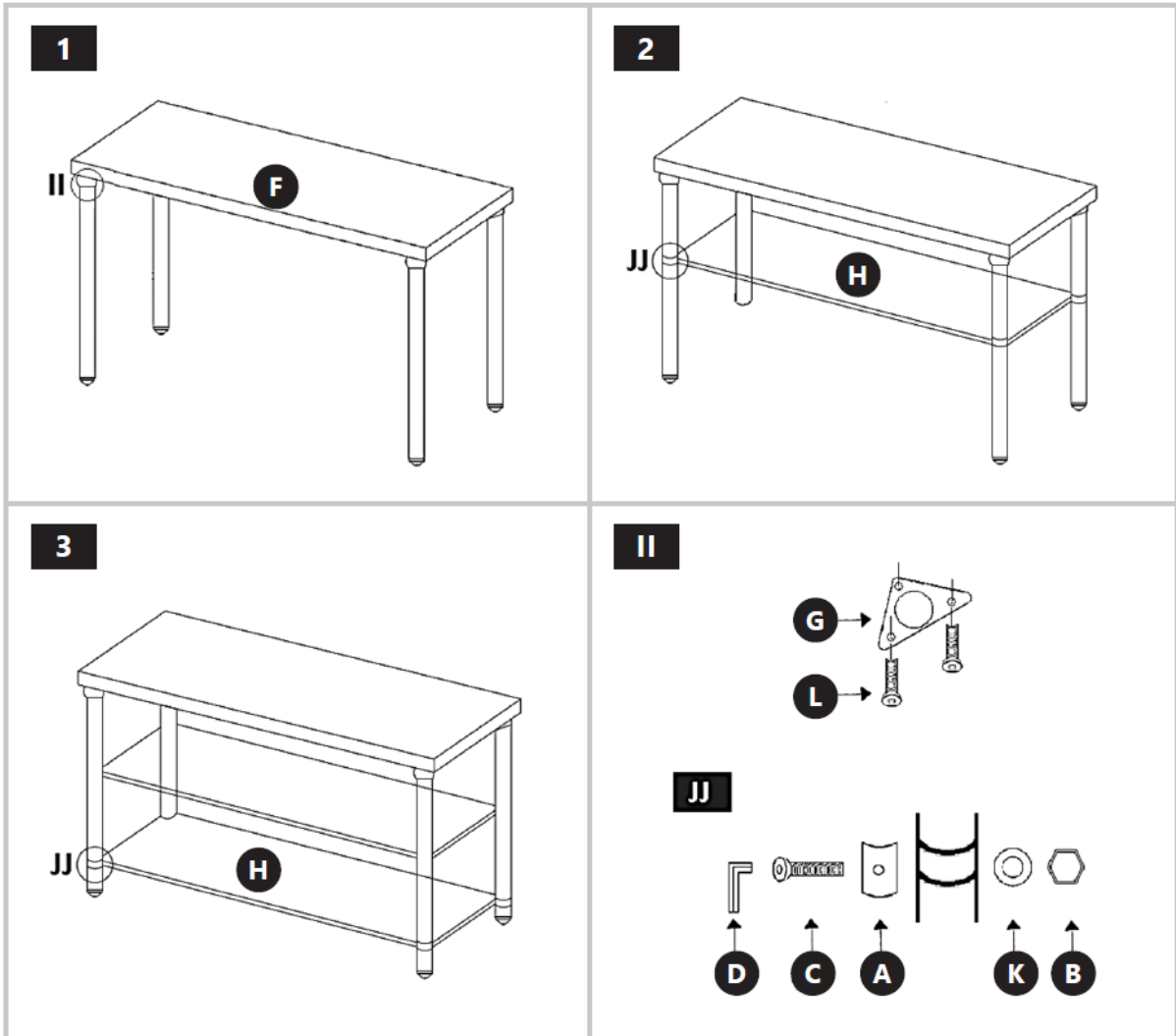



Denna användarmanual har översatts med maskinöversättning. Vi har gjort allt vi kan för att säkerställa att översättningen är korrekt, men observera att automatiserade översättningar inte är perfekta och inte är avsedda att ersätta mänskliga översättare. Den officiella versionen av användarmanualen är på engelska. Eventuella skillnader mellan den översatta versionen och den ursprungliga engelska versionen är inte juridiskt bindande. Om du har några frågor om översättningens noggrannhet, vänligen hänvisa till den engelska versionen, som är den officiella referensen. Fler språkversioner finns tillgängliga på begäran via info@expondo.com.

1. Allmän beskrivning

Bruksanvisningen är avsedd att underlätta en säker och problemfri användning av apparaten. Produkten är konstruerad och tillverkad i enlighet med strikta tekniska riktlinjer, med hjälp av modern teknik och komponenter. Dessutom har den tillverkats i enlighet med de mest noggranna kvalitetsstandarderna.

ANVÄND INTE APPARATEN OM DU INTE HAR LÄST IGENOM OCH FÖRSTÅTT DENNA BRUKSANVISNING.

För att öka apparatens livslängd och säkerställa en problemfri drift ska du använda den i enlighet med denna bruksanvisning och regelbundet utföra underhållsåtgärder. De tekniska data och specifikationer som anges i denna bruksanvisning är aktuella. Tillverkaren förbehåller sig rätten att göra ändringar i samband med kvalitetsförbättringar. Med beaktande av tekniska framsteg och möjligheten att begränsa buller har apparaten designats och byggts så att risken för bulleremission minskas till lägsta möjliga nivå.



OBSERVERA! ILLUSTRATIONERNA I DENNA BRUKSANVISNING ÄR ENDAST AVSEDDA SOM REFERENS OCH VISSA DETALJER KAN SKILJA SIG FRÅN DEN FAKTISKA PRODUKTEN.

2. Riktlinjer för användning

2.1. Kitelement

för RCAT-200/60-SPS3SH, RCAT-180/60-SPS3SH & RCAT-150/70-SPS3SH

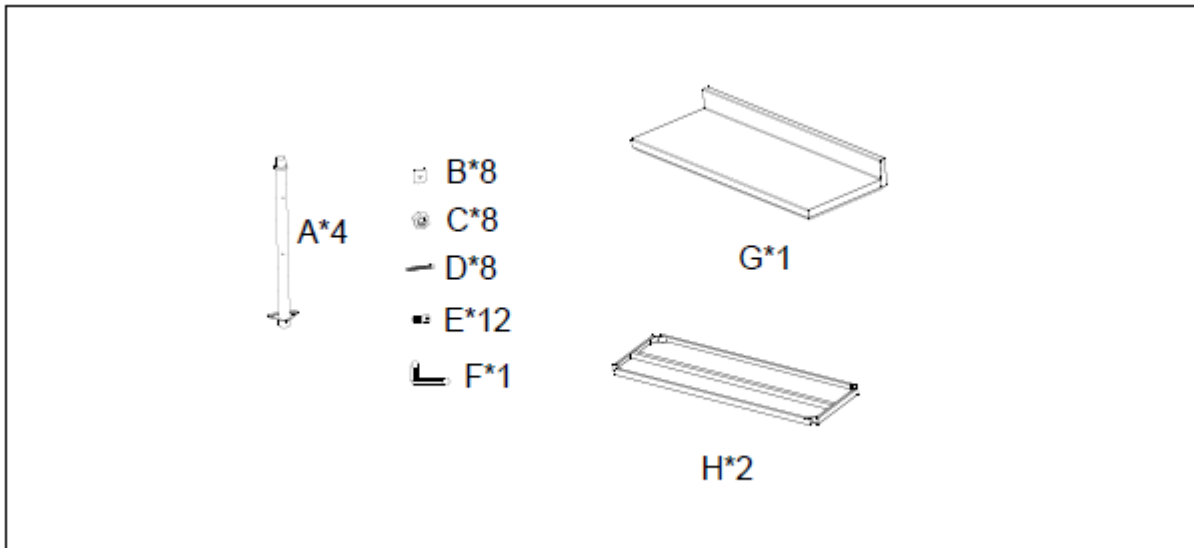

För RCAT-200/60-PS3SH & RCAT-120/70-PS3SH

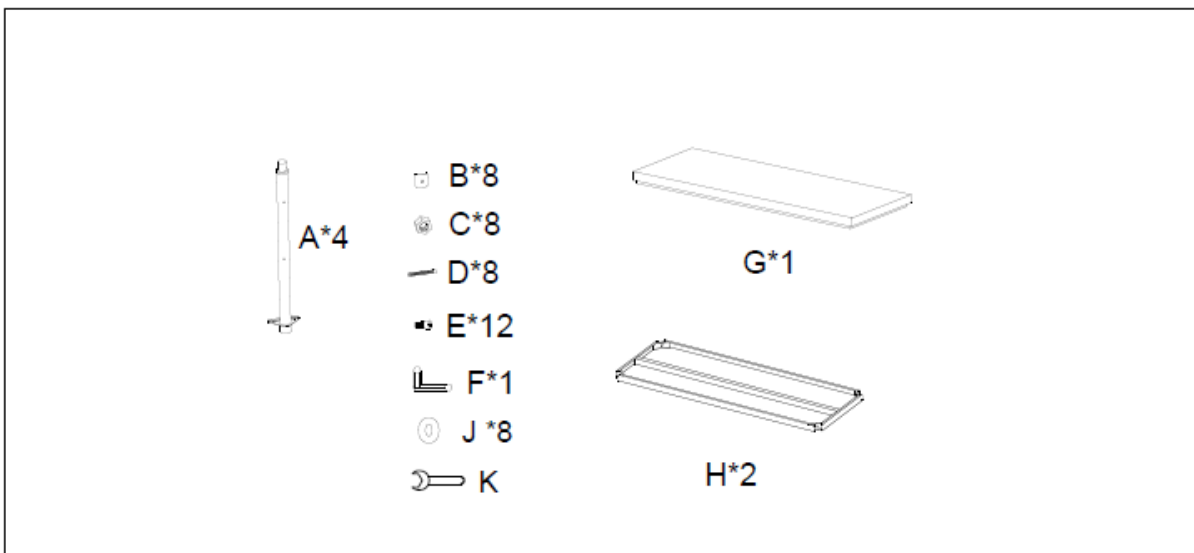

För alla andra modeller

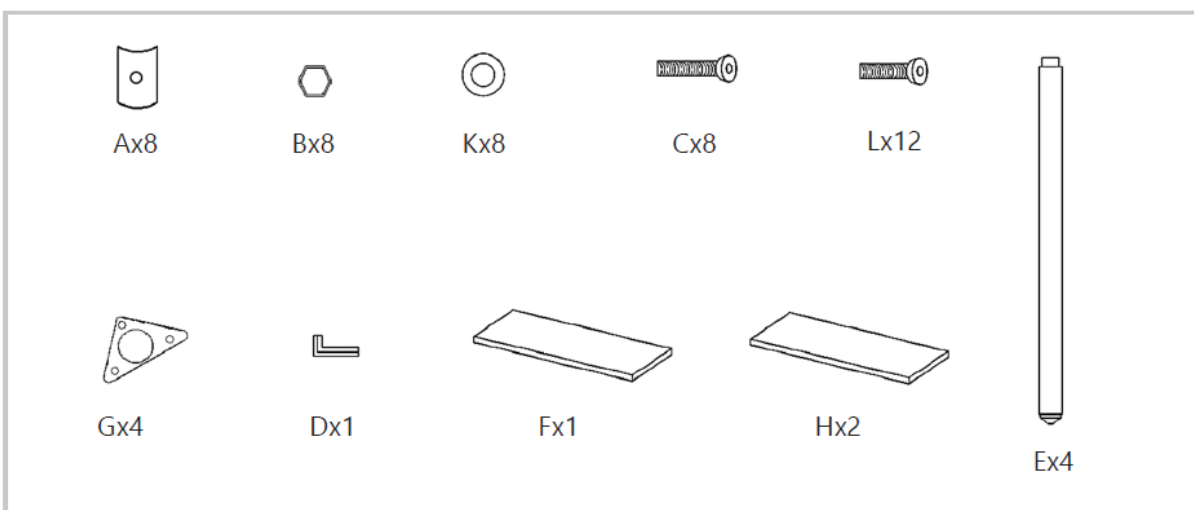

2.2. Montering av apparaten

för RCAT-200/3SH, RCAT-180/60-SPS3SH & RCAT-150/70-SPS3SH

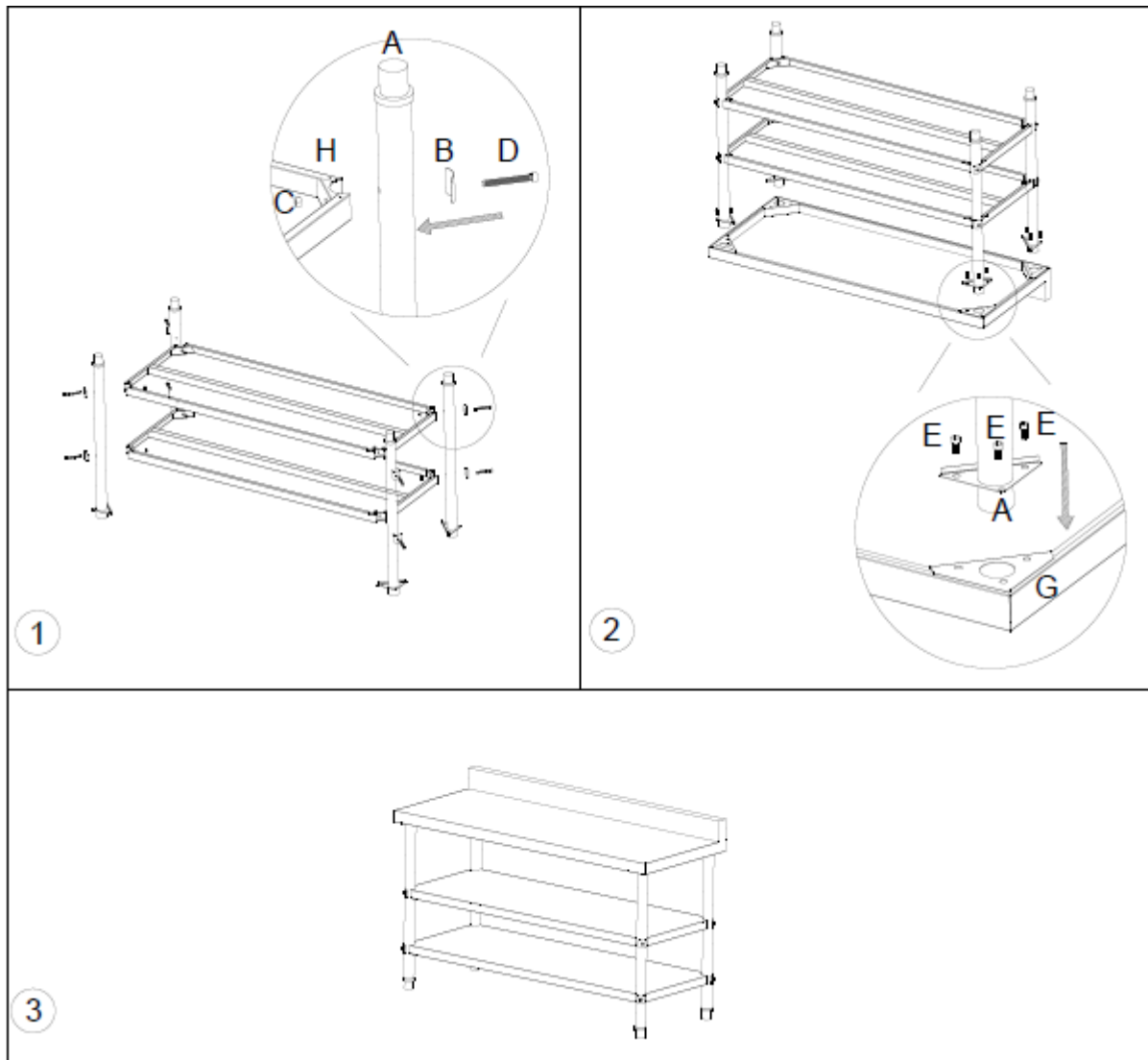

För RCAT-200/60-PS3SH & RCAT-120/70-PS3SH

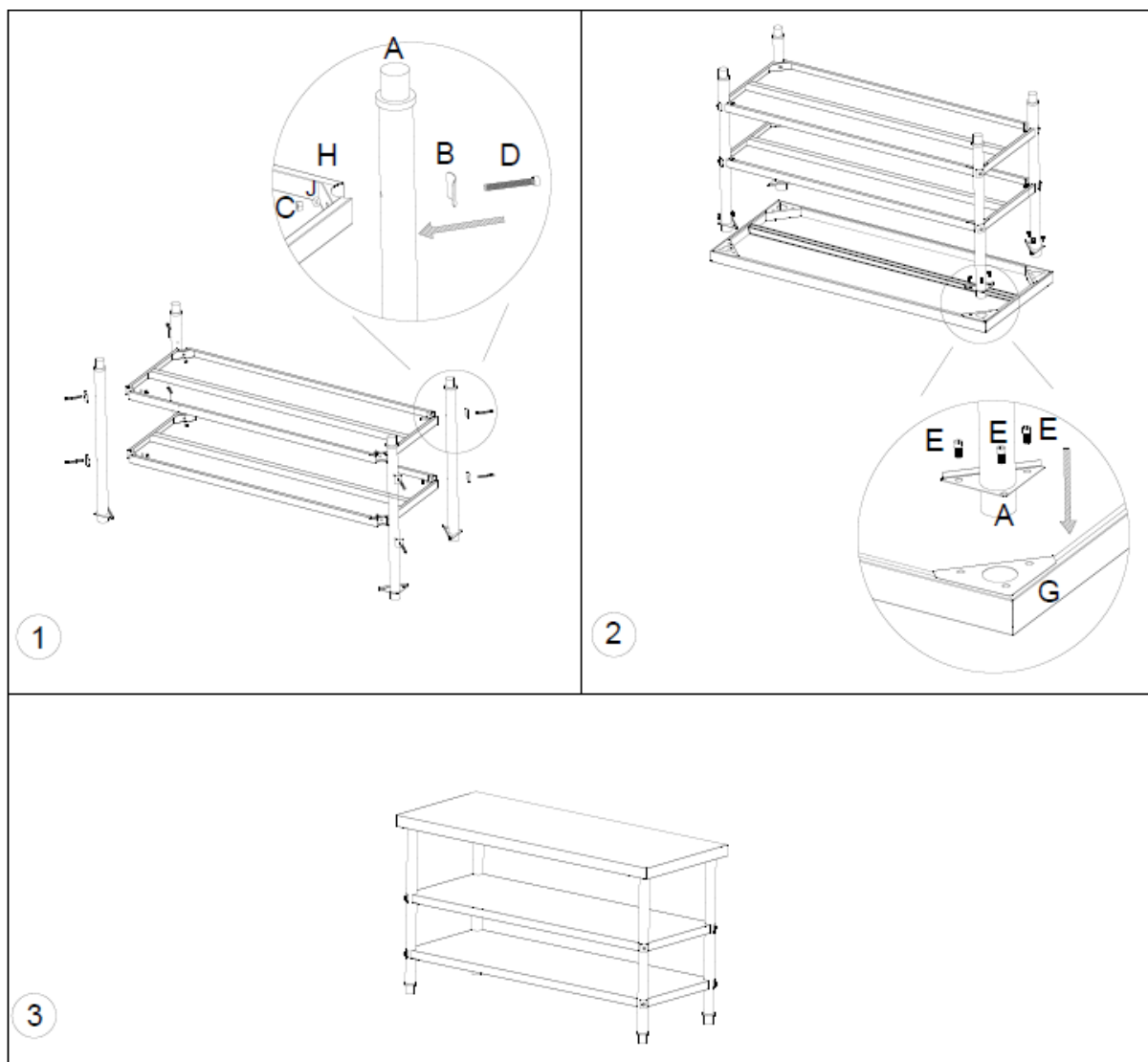

För alla andra modeller

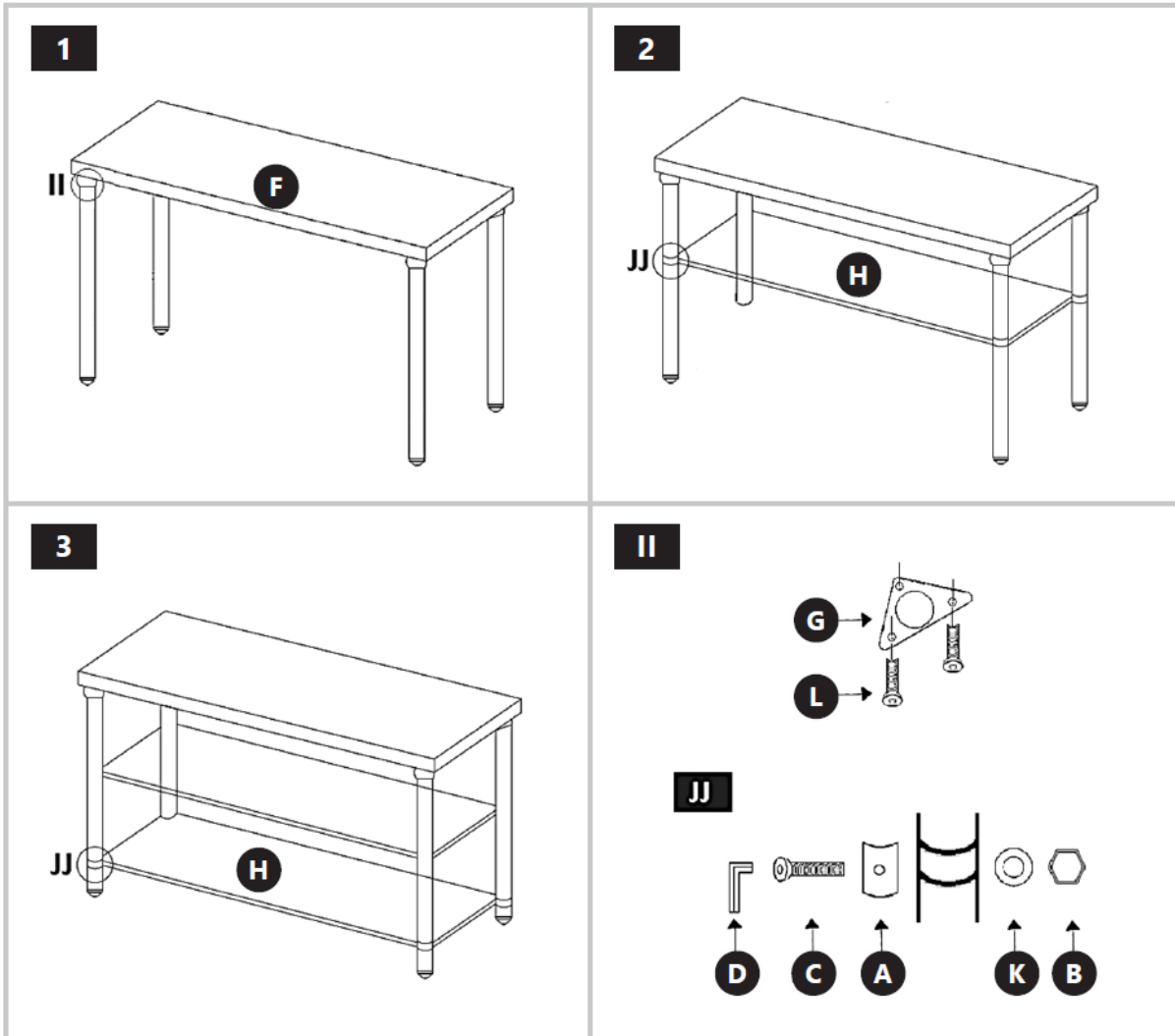



Este Manual do Usuário foi traduzido por meio de tradução automática. Embora tenhamos nos esforçado ao máximo para garantir a precisão da tradução, observe que traduções automáticas não são perfeitas e não devem substituir tradutores humanos. A versão oficial do Manual do Usuário está em inglês. Quaisquer diferenças entre a versão traduzida e o original em inglês não são juridicamente vinculativas. Em caso de dúvidas sobre a precisão da tradução, consulte a versão em inglês, que é a referência oficial. Versões em outros idiomas estão disponíveis mediante solicitação pelo e-mail info@expondo.com.

1. Descrição geral

O manual do utilizador foi concebido para ajudar na utilização segura e sem problemas do dispositivo. O produto é concebido e fabricado de acordo com diretrizes técnicas rigorosas, utilizando tecnologias e componentes de última geração. Além disso, é produzido em conformidade com as mais rigorosas normas de qualidade.

NÃO UTILIZE O DISPOSITIVO SEM TER LIDO E COMPREENDIDO ESTE MANUAL DO UTILIZADOR.

Para aumentar a vida útil do aparelho e garantir um funcionamento sem problemas, utilize-o de acordo com este manual de instruções e efetue regularmente tarefas de manutenção. Os dados técnicos e as especificações contidas neste manual do utilizador estão atualizados. O fabricante reserva-se o direito de efetuar alterações associadas à melhoria da qualidade. O dispositivo foi concebido para reduzir ao mínimo os riscos de emissão de ruído, tendo em conta o progresso tecnológico e as oportunidades de redução do ruído.



POR FAVOR, OBSERVE! OS DESENHOS DESTE MANUAL SERVEM APENAS PARA FINS ILUSTRATIVOS E, EM ALGUNS PORMENORES, PODEM DIFERIR DO PRODUTO REAL.

2. Orientações de utilização

2.1. Elementos do kit

para RCAT-200/60-SPS3SH, RCAT-180/60-SPS3SH e RCAT-150/70-SPS3SH

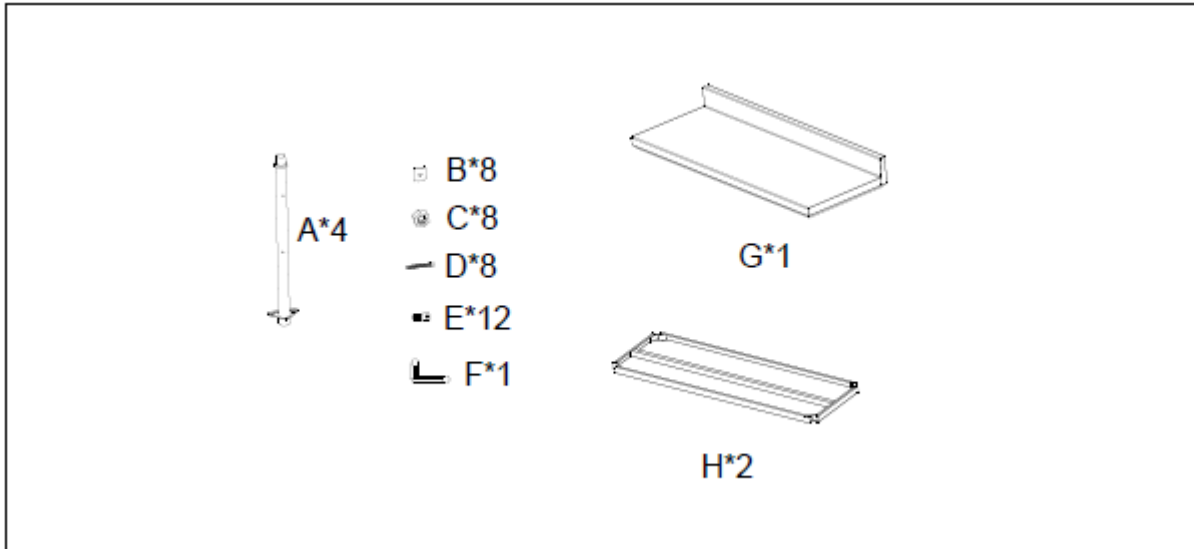

Para RCAT-200/60-PS3SH e RCAT-120/70-PS3SH

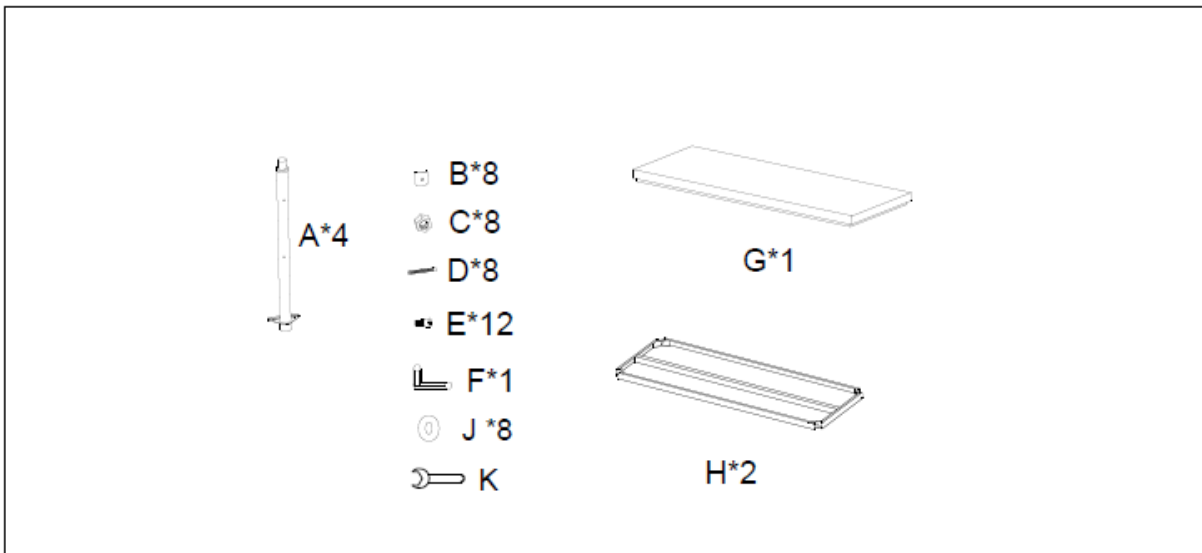

Para todos os outros modelos

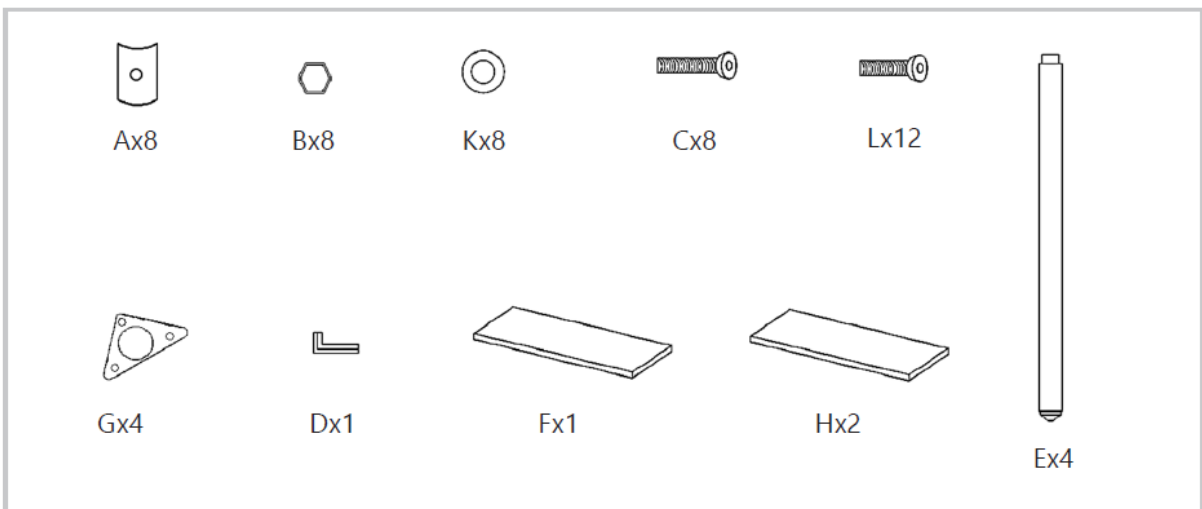

2.2. Montagem do aparelho

Para RCAT-200/60-SPS3SH, RCAT-180/60-SPS3SH e RCAT-150/70-SPS3SH

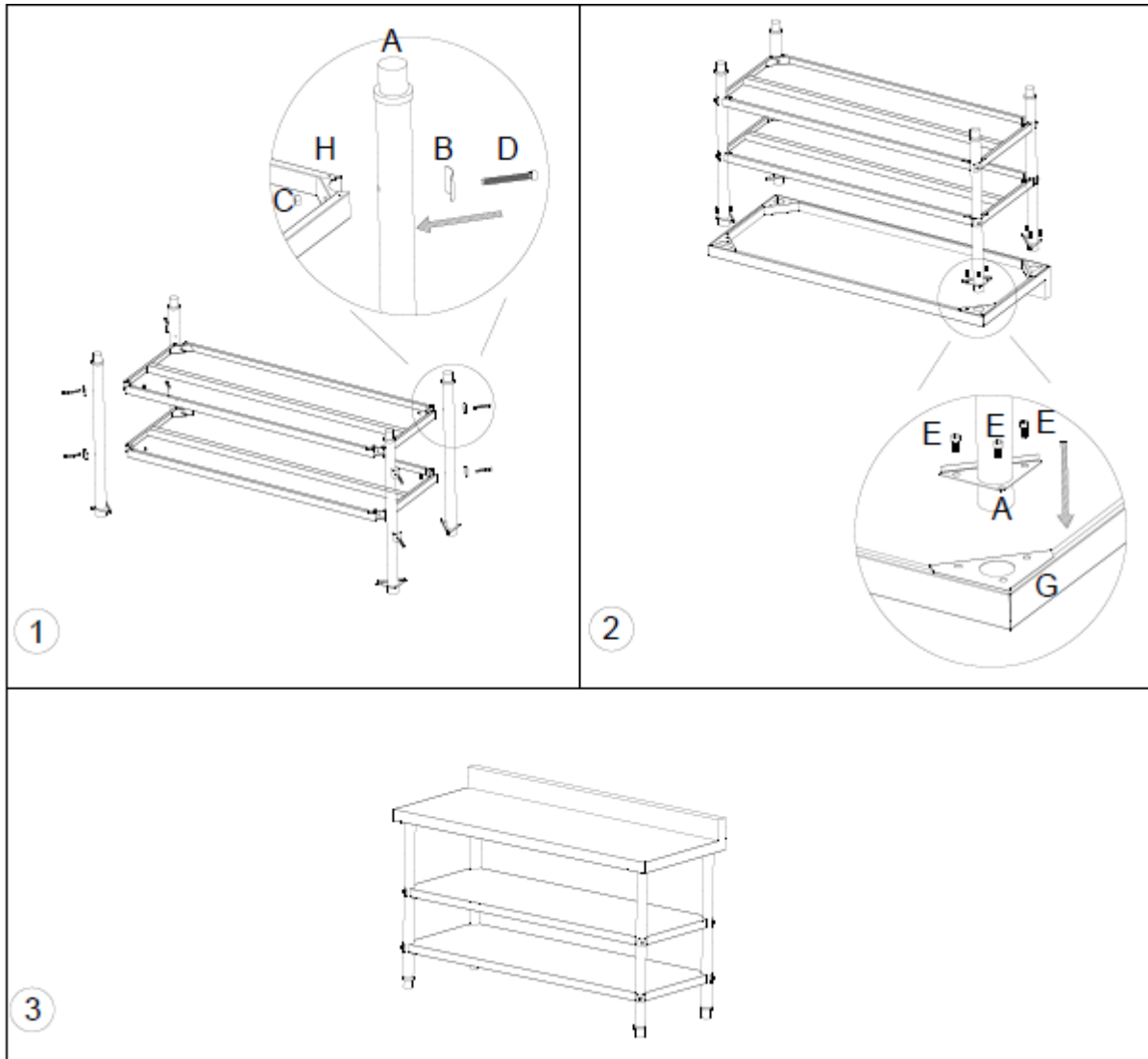

Para RCAT-200/60-PS3SH e RCAT-120/70-PS3SH

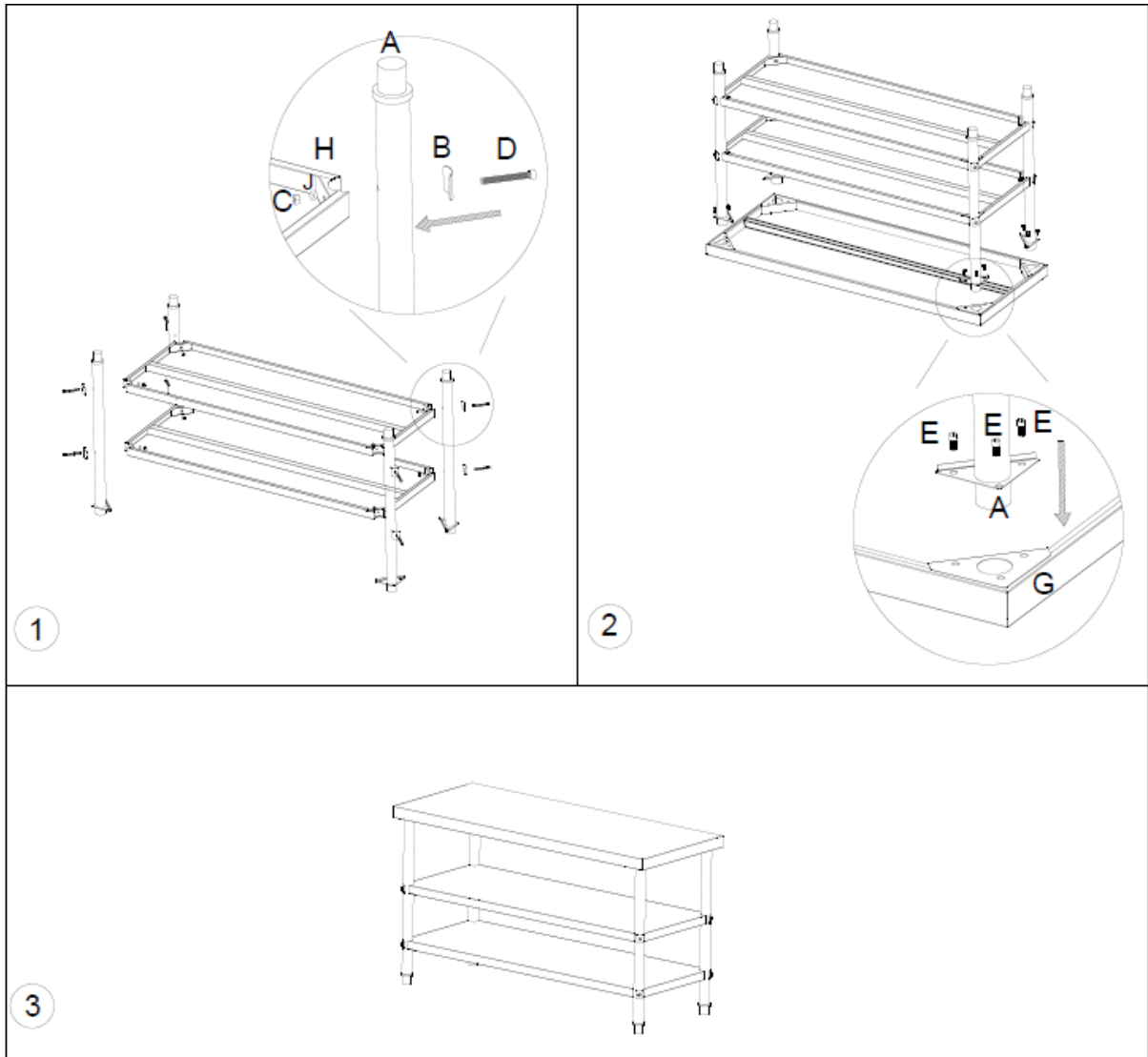

Para todos os outros modelos

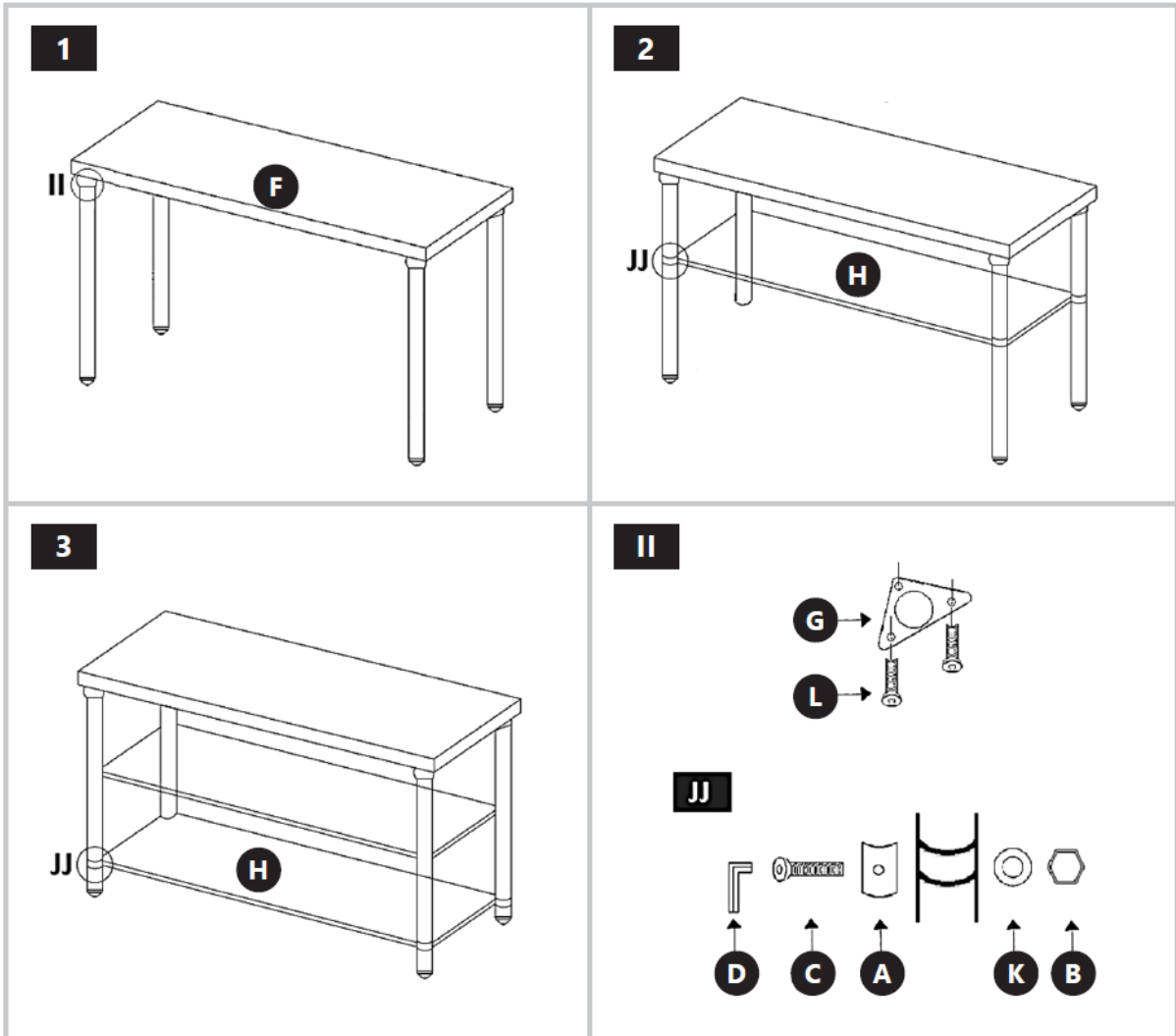



Táto používateľská príručka bola preložená pomocou strojového prekladu. Vynaložili sme maximálne úsilie, aby sme zabezpečili presnosť prekladu, ale upozorňujeme, že automatické preklady nie sú dokonalé a nie sú určené na nahradenie ľudských prekladateľov. Oficiálna verzia používateľskej príručky je v angličtine. Akékoľvek rozdiely medzi preloženou verziou a originálnou angličtinou nie sú právne záväzné. Ak máte akékoľvek otázky týkajúce sa presnosti prekladu, pozrite si anglickú verziu, ktorá je oficiálnou referenciou. Ďalšie jazykové verzie sú k dispozícii na požiadanie prostredníctvom info@expondo.com.

1. Všeobecný popis

Používateľská príručka je vytvorená s cieľom zaistiť bezpečné a bezproblémové používanie zariadenia. Produkt je navrhnutý a vyrobený v súlade s prísnyimi technickými smernicami s použitím najmodernejších technológií a komponentov. Okrem toho sa vyrába v súlade s najprísnejšími kvalitatívnymi normami.

NEPOUŽÍVAJTE ZARIADENIE, POKIAĽ STE SI DÔKLADNE NEPREČÍTALI TÚTO POUŽÍVATEĽSKÚ PRÍRUČKU A NEPOROZUMELI JEJ.

Aby ste predĺžili životnosť výrobku a zaistili jeho bezproblémovú prevádzku, používajte ho v súlade s touto používateľskou príručkou a pravidelne vykonávajte údržbu. Technické údaje a špecifikácie uvedené v tejto používateľskej príručke sú aktuálne. Výrobca si vyhradzuje právo na zmeny súvisiace s vylepšením kvality. Zariadenie je navrhnuté tak, aby sa riziká emisií hluku znížili na minimum, pričom sa zohľadňuje technologický pokrok a možnosti zníženia hluku.



UPOZORNENIE! NÁKRESY V TEJTO PRÍRUČKE SLÚŽIA LEN NA ILUSTRÁCIU A NIEKTORÉ DETAILS SA MÔŽU LÍŠIŤ OD SKUTOČNÉHO VÝROBKU.

2. Pokyny na používanie

2.1. Prvky súpravy

pre RCAT-200/60-SPS3SH, RCAT-180/60-SPS3SH & RCAT-150/70-SPS3SH

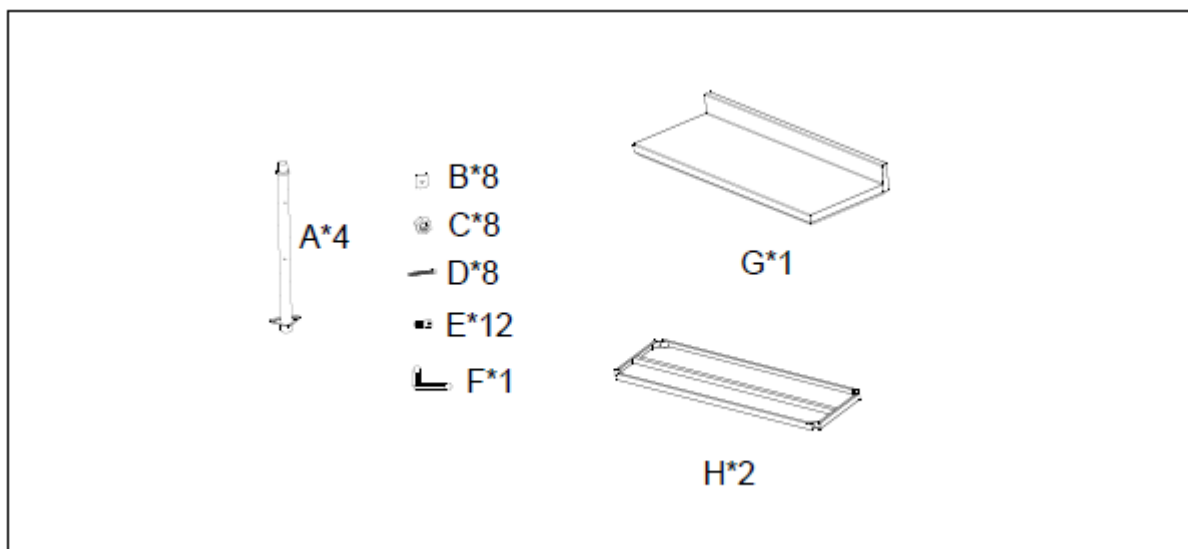

Pre RCAT-200/60-PS3SH & RCAT-120/70-PS3SH

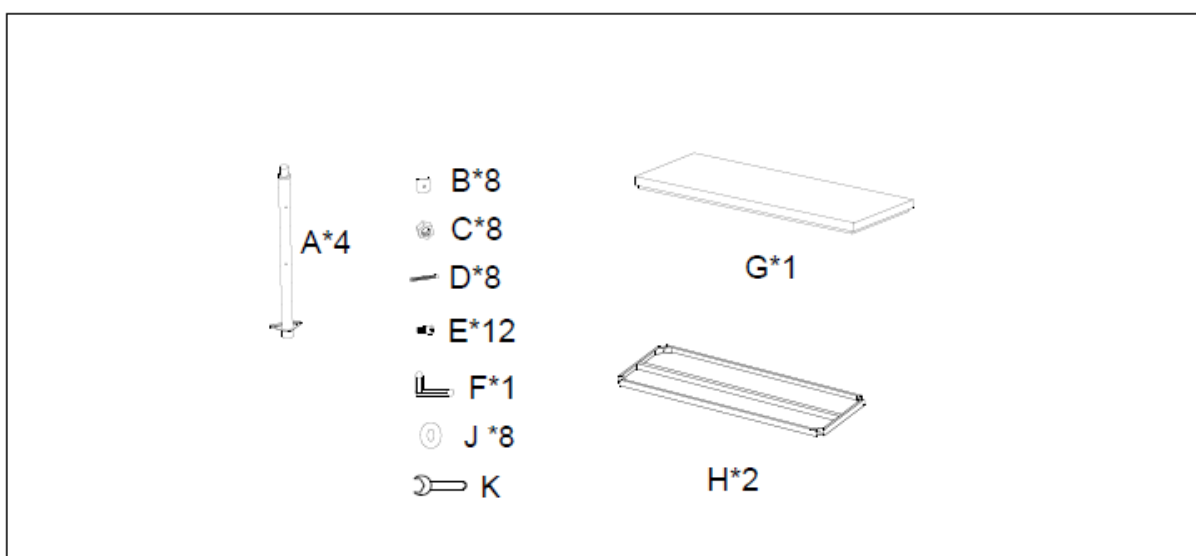

Pre všetky ostatné modely

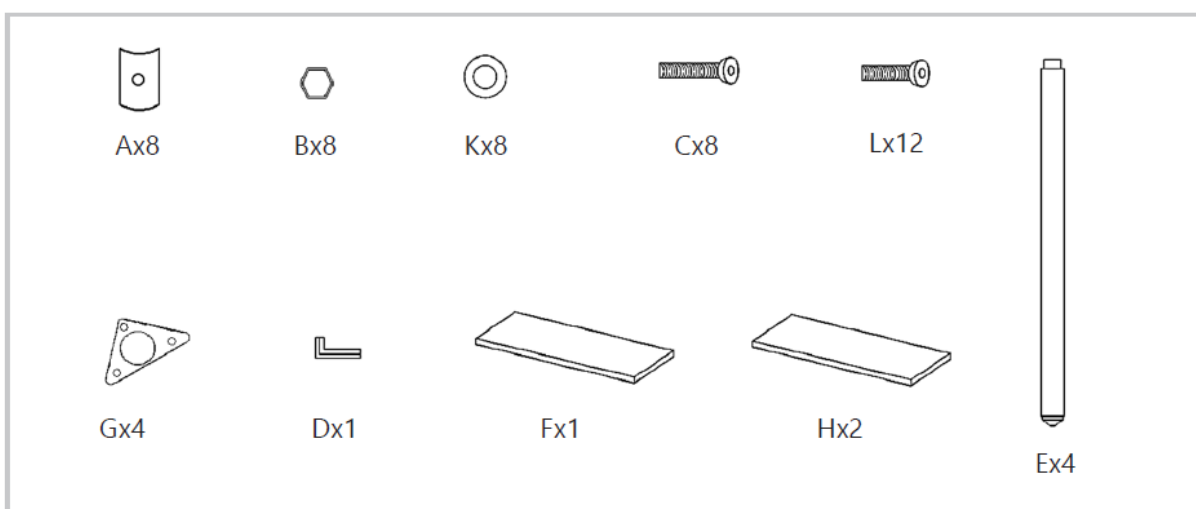

2.2. Montáž zariadenia

Pre RCAT-200/60-SPS-18PS, RCAT-SH-SPS30SH, RCAT-SH-SPS30SH RCAT-150/70-SPS3SH

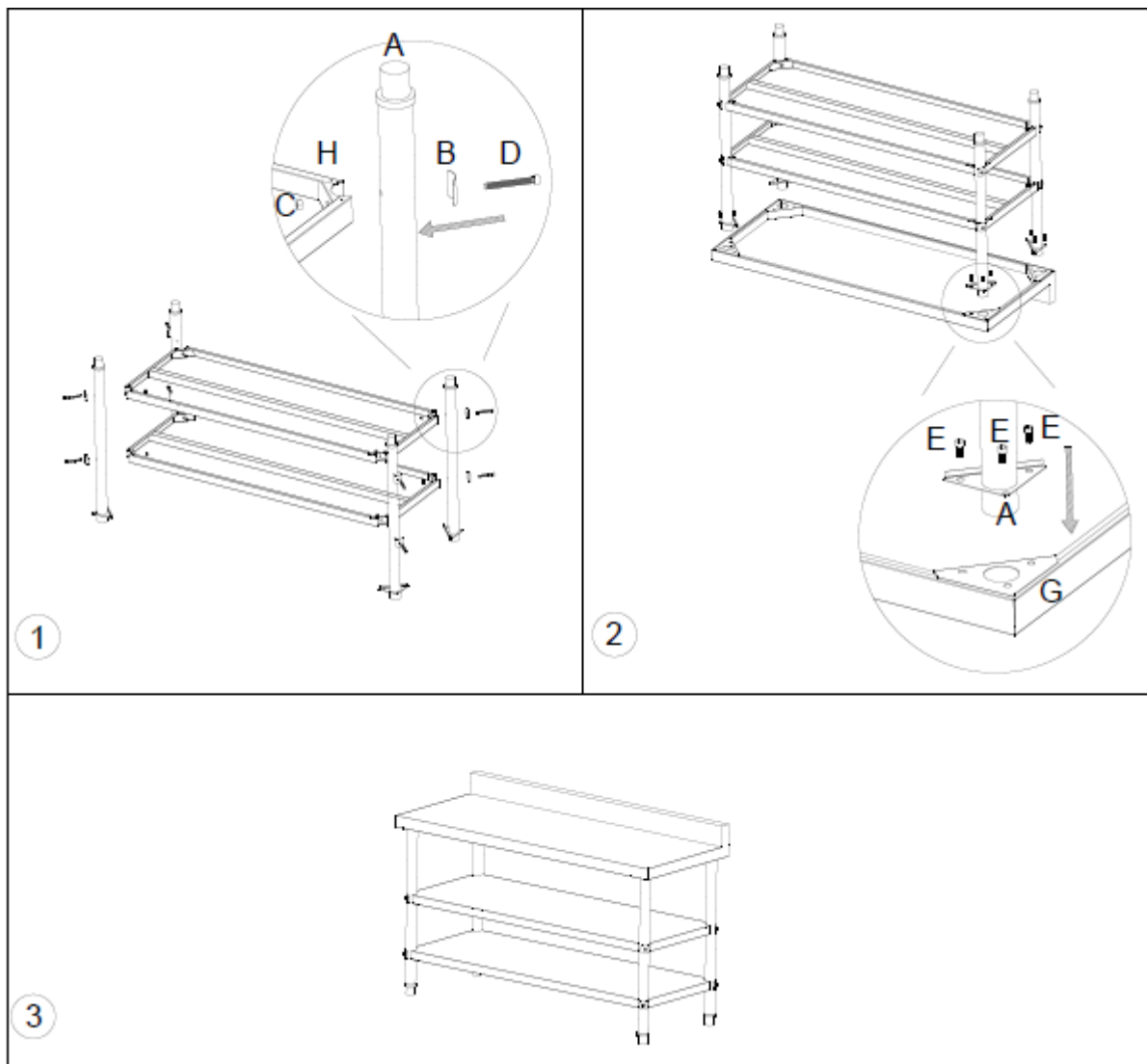

Pre RCAT-200/60-PS3SH a RCAT-120/70-PS3SH

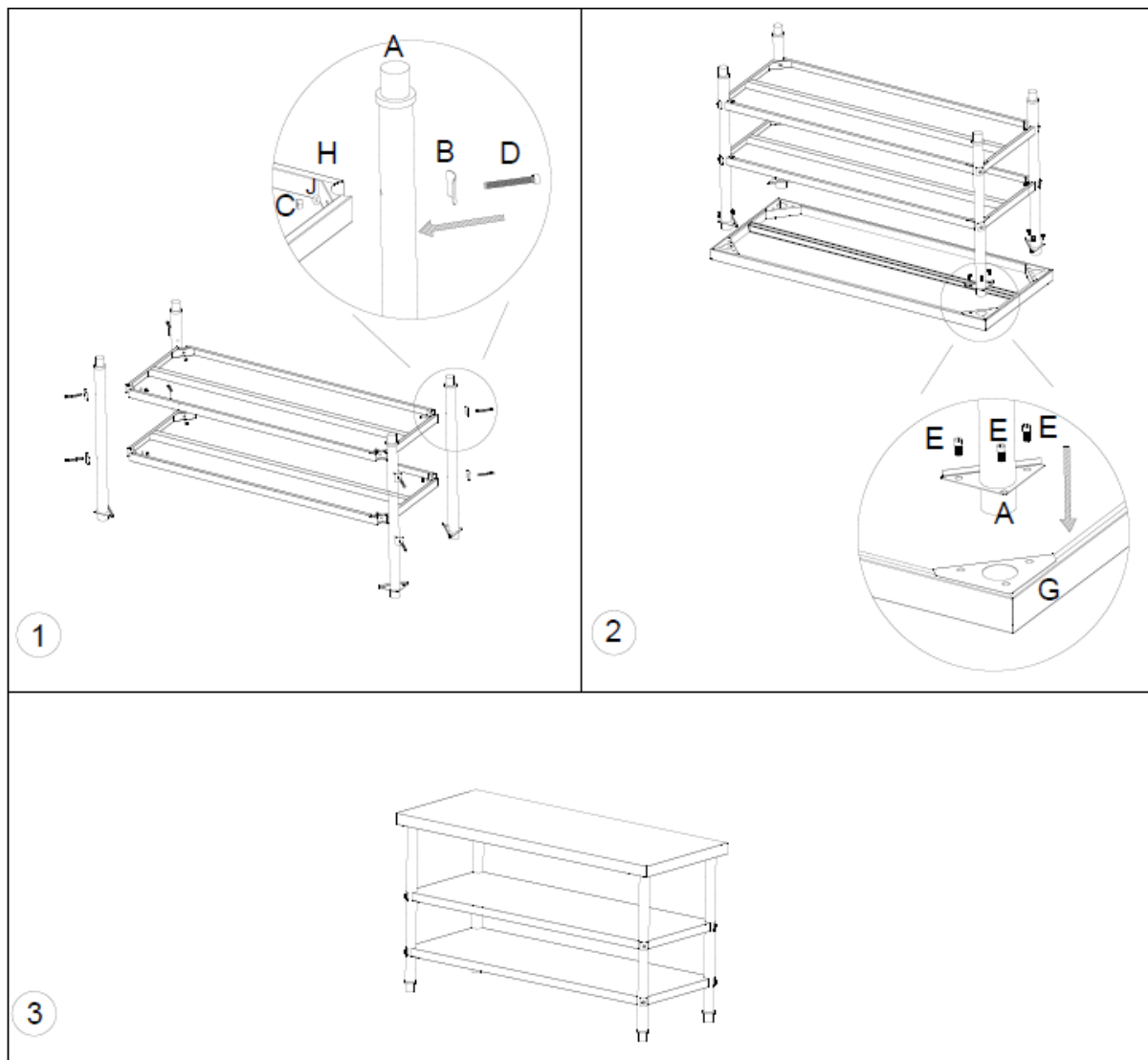

Pre všetky ostatné modely

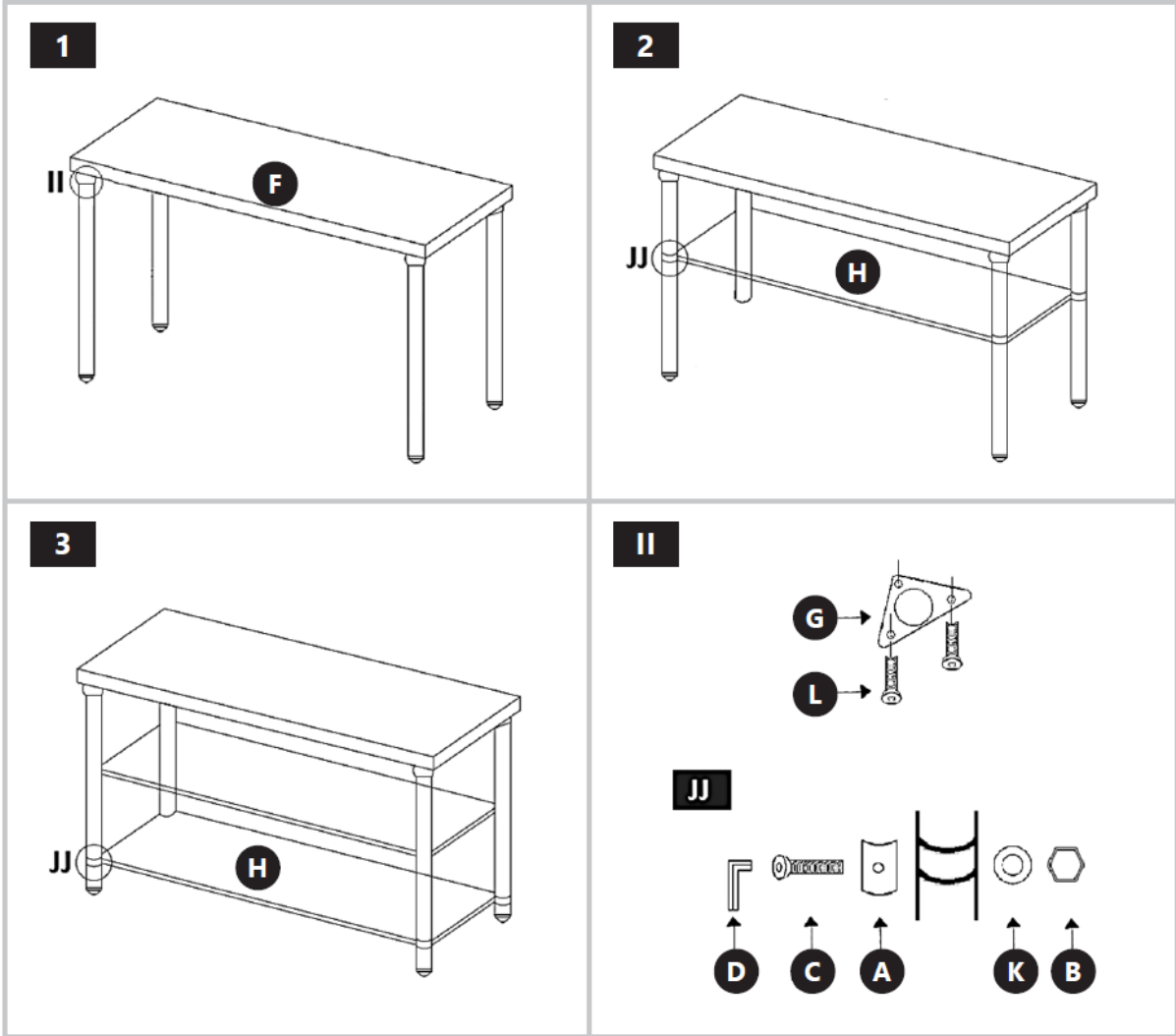



Това ръководство за потребителя е преведено с помощта на машинен превод. Положили сме всички усилия, за да гарантираме точността на превода, но моля, обърнете внимание, че автоматизираните преводи не са перфектни и не са предназначени да заменят човешките преводачи. Официалната версия на ръководството за потребителя е на английски език. Всички разлики между преведената версия и оригиналния английски език не са правно обвързващи. Ако имате въпроси относно точността на превода, моля, вижте английската версия, която е официалната референтна версия. Версии на повече езици са достъпни при поискване чрез info@expondo.com.

1. Общо описание

Ръководството за потребителя е предназначено да помогне за безопасното и безпроблемно използване на устройството. Продуктът е проектиран и произведен в съответствие със строги технически указания, като се използват най-съвременни технологии и компоненти. Освен това, той е произведен в съответствие с най-строгите стандарти за качество.

НЕ ИЗПОЛЗВАЙТЕ УСТРОЙСТВОТО, АКО НЕ СТЕ ПРОЧЕЛИ И РАЗБРАЛИ ВНИМАТЕЛНО ТОВА РЪКОВОДСТВО ЗА ПОТРЕБИТЕЛЯ.

За да увеличите живота на устройството и да осигурите безпроблемна работа, използвайте го в съответствие с това ръководство за потребителя и редовно извършвайте задачи по поддръжка. Техническите данни и спецификации в това ръководство за потребителя са актуални. Производителят си запазва правото да прави промени, свързани с подобряване на качеството. Устройството е проектирано да намали до минимум рисковете от шумови емисии, като се вземат предвид технологичният прогрес и възможностите за намаляване на шума.



МОЛЯ, ОБЪРНЕТЕ ВНИМАНИЕ! ЧЕРТЕЖИТЕ В ТОВА РЪКОВОДСТВО СА САМО С ИЛЮСТРАТИВНА ЦЕЛ И В НЯКОИ ДЕТАЙЛИ МОЖЕ ДА СЕ РАЗЛИЧАВАТ ОТ ДЕЙСТВИТЕЛНИЯ ПРОДУКТ.

2. Указания за употреба

2.1. Елементи на комплекта

За RCAT-200/60-SPS3SH, RCAT-180/60-SPS3SH и RCAT-150/70-SPS3SH

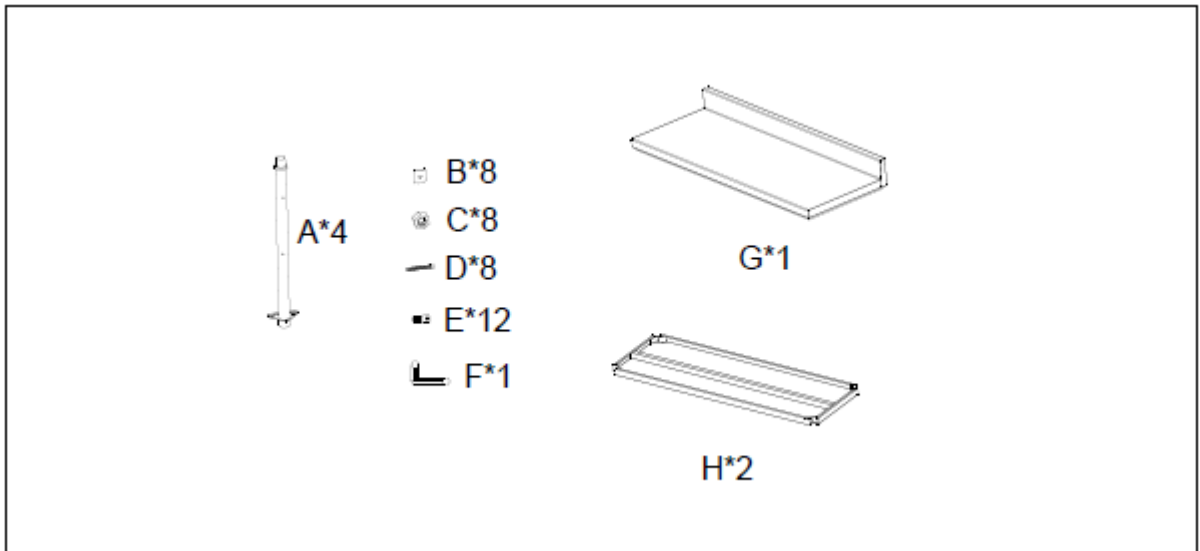

За RCAT-200/60-PS3SH и RCAT-120/70-PS3SH

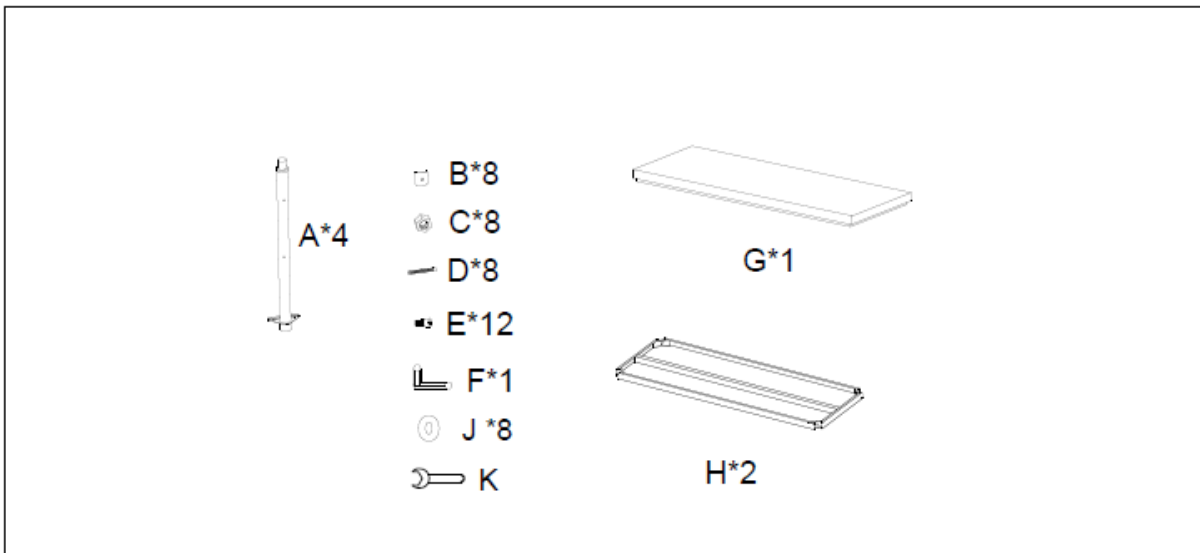

За всички останали модели

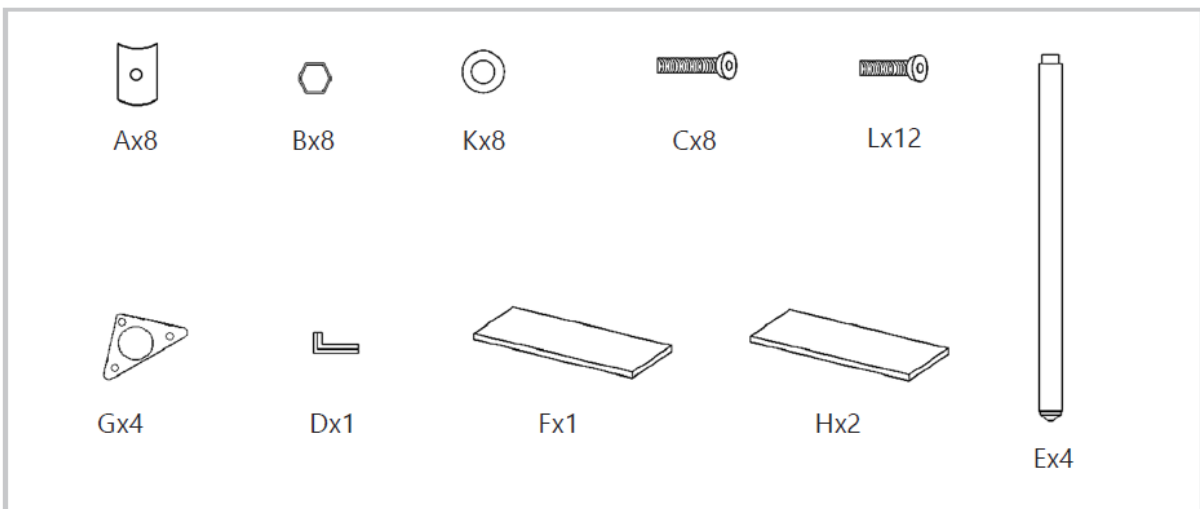

2.2. Сглобяване на устройството

За RCAT-200/60-SPS3SH, RCAT-180/60-SPS3SH и RCAT-150/70-SPS3SH

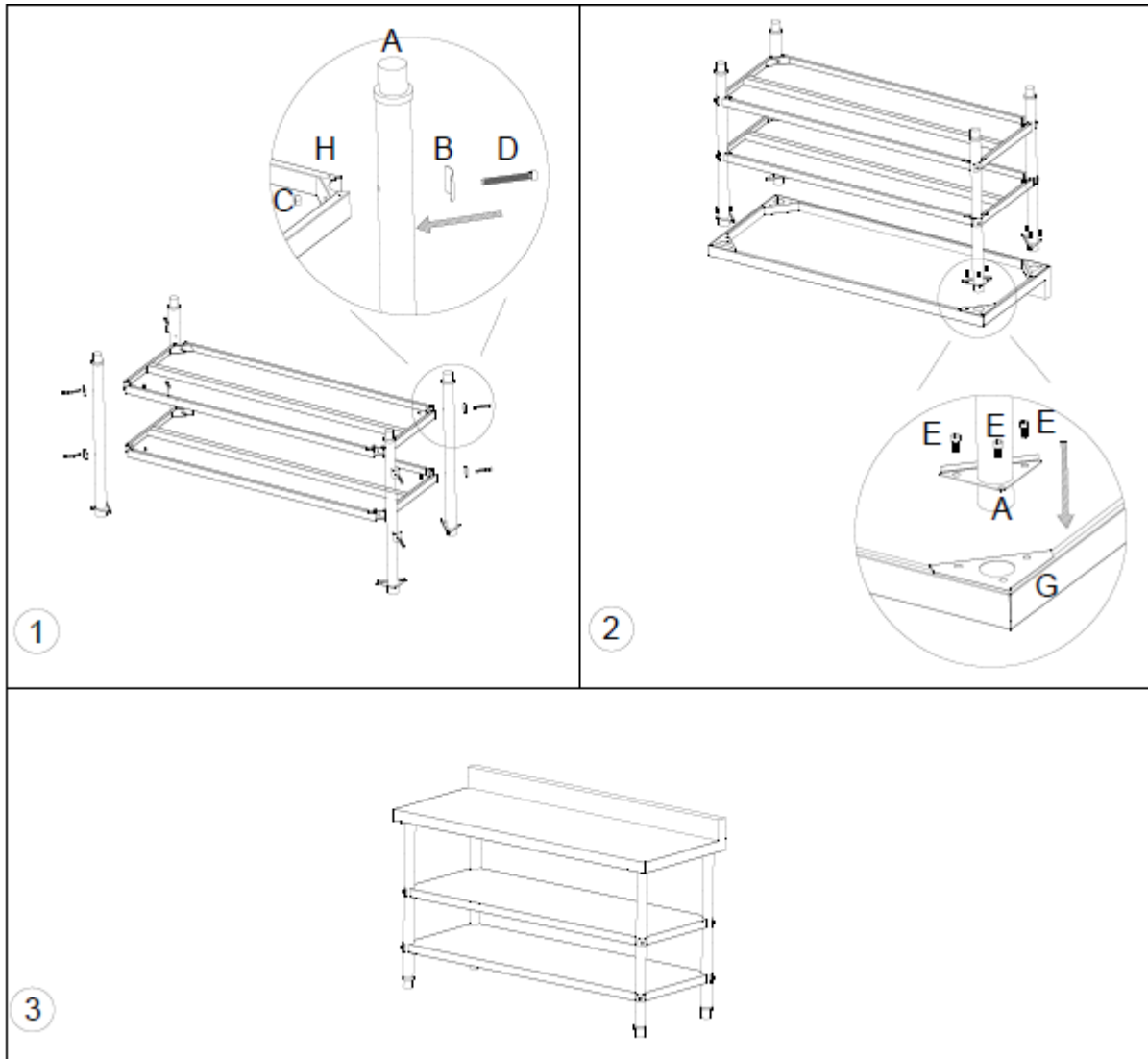

За RCAT-200/60-PS3SH и RCAT-120/70-PS3SH

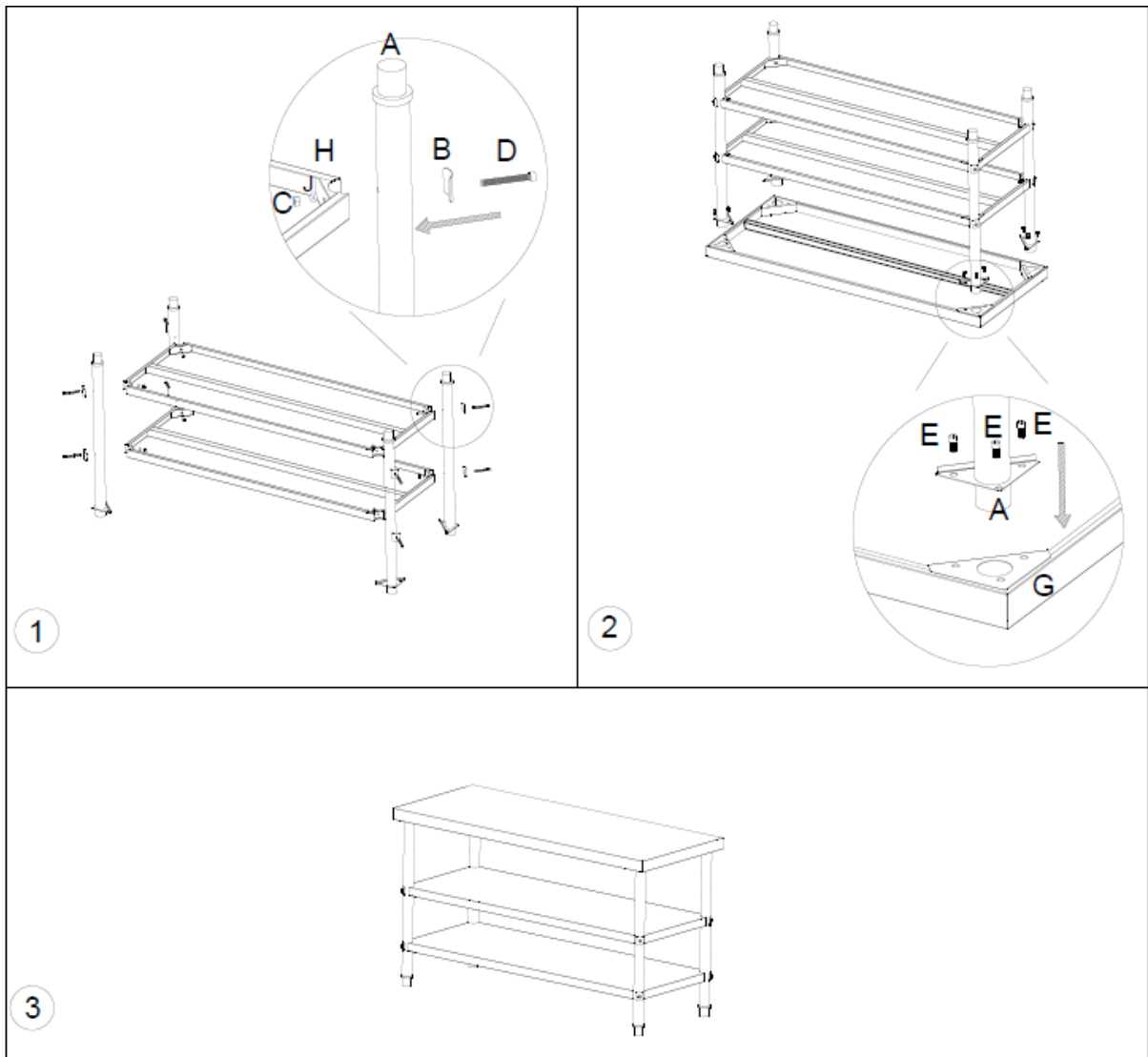

За всички останали модели

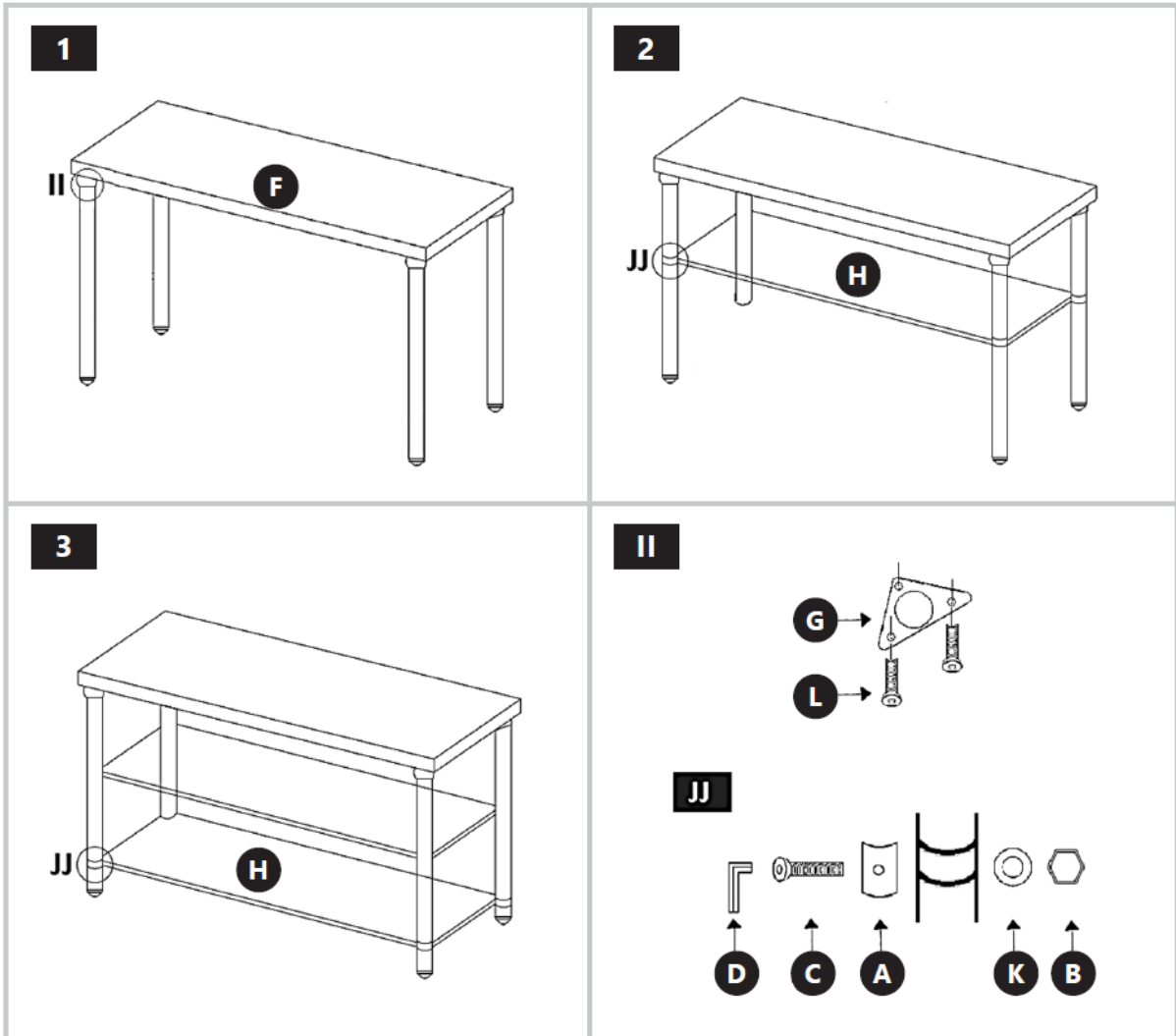



Αυτό το Εγχειρίδιο Χρήστη έχει μεταφραστεί με μηχανική μετάφραση. Έχουμε καταβάλει κάθε δυνατή προσπάθεια για να διασφαλίσουμε την ακρίβεια της μετάφρασης, αλλά λάβετε υπόψη ότι οι αυτοματοποιημένες μεταφράσεις δεν είναι τέλειες και δεν προορίζονται να αντικαταστήσουν τους ανθρώπινους μεταφραστές. Η επίσημη έκδοση του Εγχειριδίου Χρήστη είναι στα Αγγλικά. Οποιοσδήποτε διαφορές μεταξύ της μεταφρασμένης έκδοσης και της πρωτότυπης αγγλικής γλώσσας δεν είναι νομικά δεσμευτικές. Εάν έχετε οποιοσδήποτε ερωτήσεις σχετικά με την ακρίβεια της μετάφρασης, ανατρέξτε στην αγγλική έκδοση, η οποία αποτελεί την επίσημη αναφορά. Περισσότερες γλωσσικές εκδόσεις είναι διαθέσιμες κατόπιν αιτήματος μέσω του info@expondo.com.

1. Γενική περιγραφή

Το εγχειρίδιο χρήστη έχει σχεδιαστεί για να βοηθήσει στην ασφαλή και χωρίς προβλήματα χρήση της συσκευής. Το προϊόν έχει σχεδιαστεί και κατασκευαστεί σύμφωνα με αυστηρές τεχνικές οδηγίες, χρησιμοποιώντας τεχνολογίες και εξαρτήματα αιχμής. Επιπλέον, παράγεται σύμφωνα με τα πιο αυστηρά πρότυπα ποιότητας.

ΜΗΝ ΧΡΗΣΙΜΟΠΟΙΕΙΤΕ ΤΗ ΣΥΣΚΕΥΗ ΕΚΤΟΣ ΑΝ ΕΧΕΤΕ ΔΙΑΒΑΣΕΙ ΚΑΙ ΚΑΤΑΝΟΗΣΕΙ ΠΡΟΣΕΚΤΙΚΑ ΑΥΤΟ ΤΟ ΕΓΧΕΙΡΙΔΙΟ ΧΡΗΣΗΣ.

Για να αυξήσετε τη διάρκεια ζωής της συσκευής και να διασφαλίσετε την απρόσκοπτη λειτουργία της, χρησιμοποιήστε την σύμφωνα με το παρόν εγχειρίδιο χρήστη και εκτελείτε τακτικά εργασίες συντήρησης. Τα τεχνικά δεδομένα και οι προδιαγραφές σε αυτό το εγχειρίδιο χρήστη είναι ενημερωμένα. Ο κατασκευαστής διατηρεί το δικαίωμα να κάνει αλλαγές που σχετίζονται με τη βελτίωση της ποιότητας. Η συσκευή έχει σχεδιαστεί για να μειώνει στο ελάχιστο τους κινδύνους εκπομπής θορύβου, λαμβάνοντας υπόψη την τεχνολογική πρόοδο και τις ευκαιρίες μείωσης του θορύβου.



ΣΗΜΕΙΩΣΗ! ΤΑ ΣΧΕΔΙΑ ΣΕ ΑΥΤΟ ΤΟ ΕΓΧΕΙΡΙΔΙΟ ΕΙΝΑΙ ΜΟΝΟ ΓΙΑ ΛΟΓΟΥΣ ΑΠΕΙΚΟΝΙΣΗΣ ΚΑΙ ΣΕ ΟΡΙΣΜΕΝΕΣ ΛΕΠΤΟΜΕΡΕΙΕΣ ΕΝΔΕΧΕΤΑΙ ΝΑ ΔΙΑΦΕΡΟΥΝ ΑΠΟ ΤΟ ΠΡΑΓΜΑΤΙΚΟ ΠΡΟΪΟΝ.

2. Οδηγίες χρήσης

2.1. Στοιχεία κιτ

Για RCAT-200/60-SPS3SH, RCAT-180/60-SPS3SH & RCAT-150/70-SPS3SH

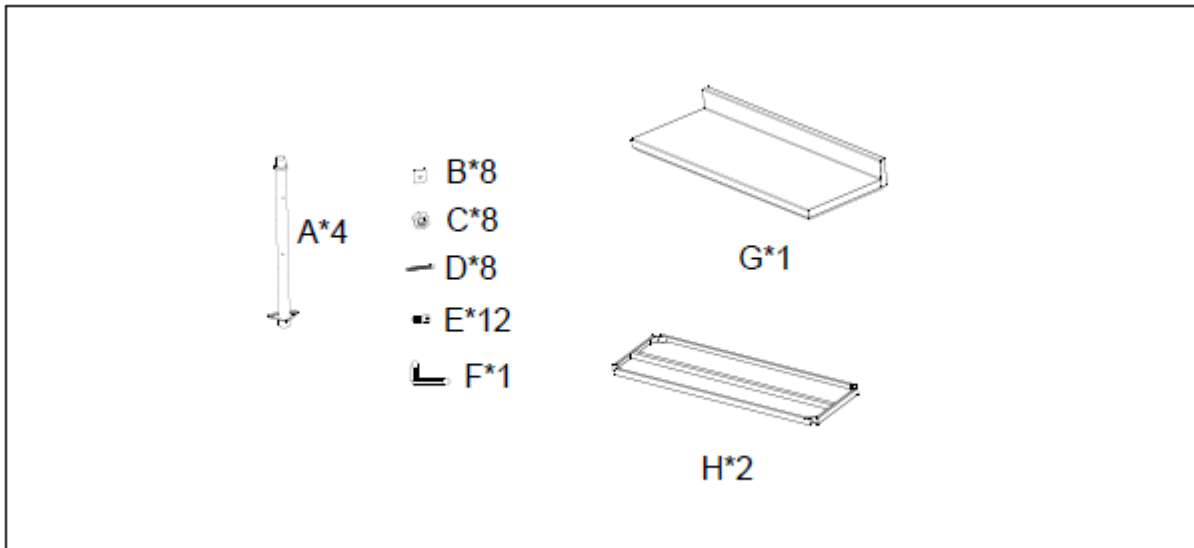

Για RCAT-200/60-PS3SH & RCAT-120/70-PS3SH

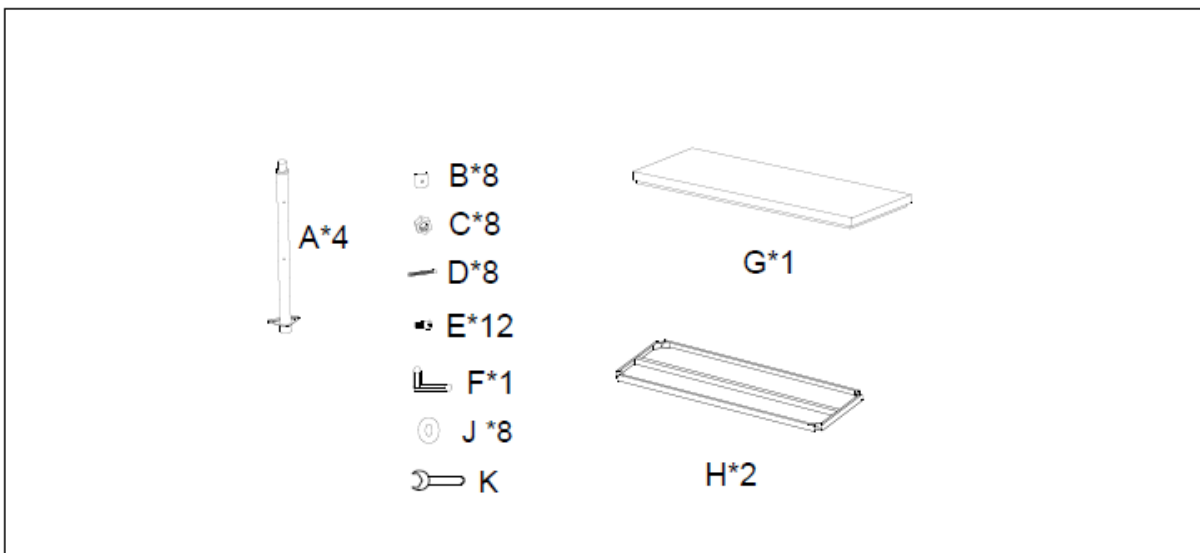

Για όλα τα άλλα μοντέλα

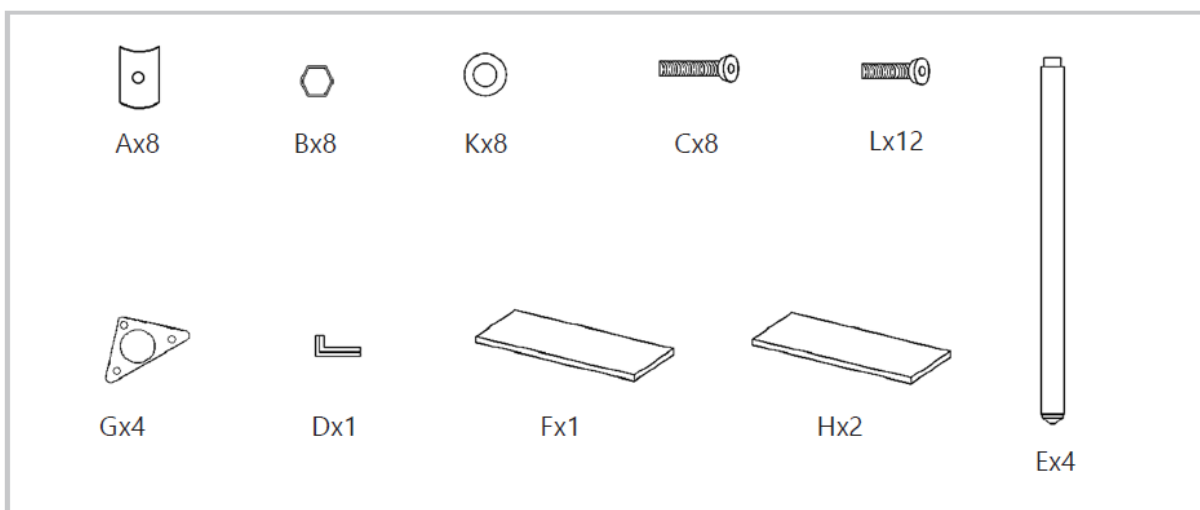

2.2. Συναρμολόγηση της συσκευής

Για RCAT-200/60-SPS3SH, RCAT-180/60-SPS3SH & RCAT-150/70-SPS3SH

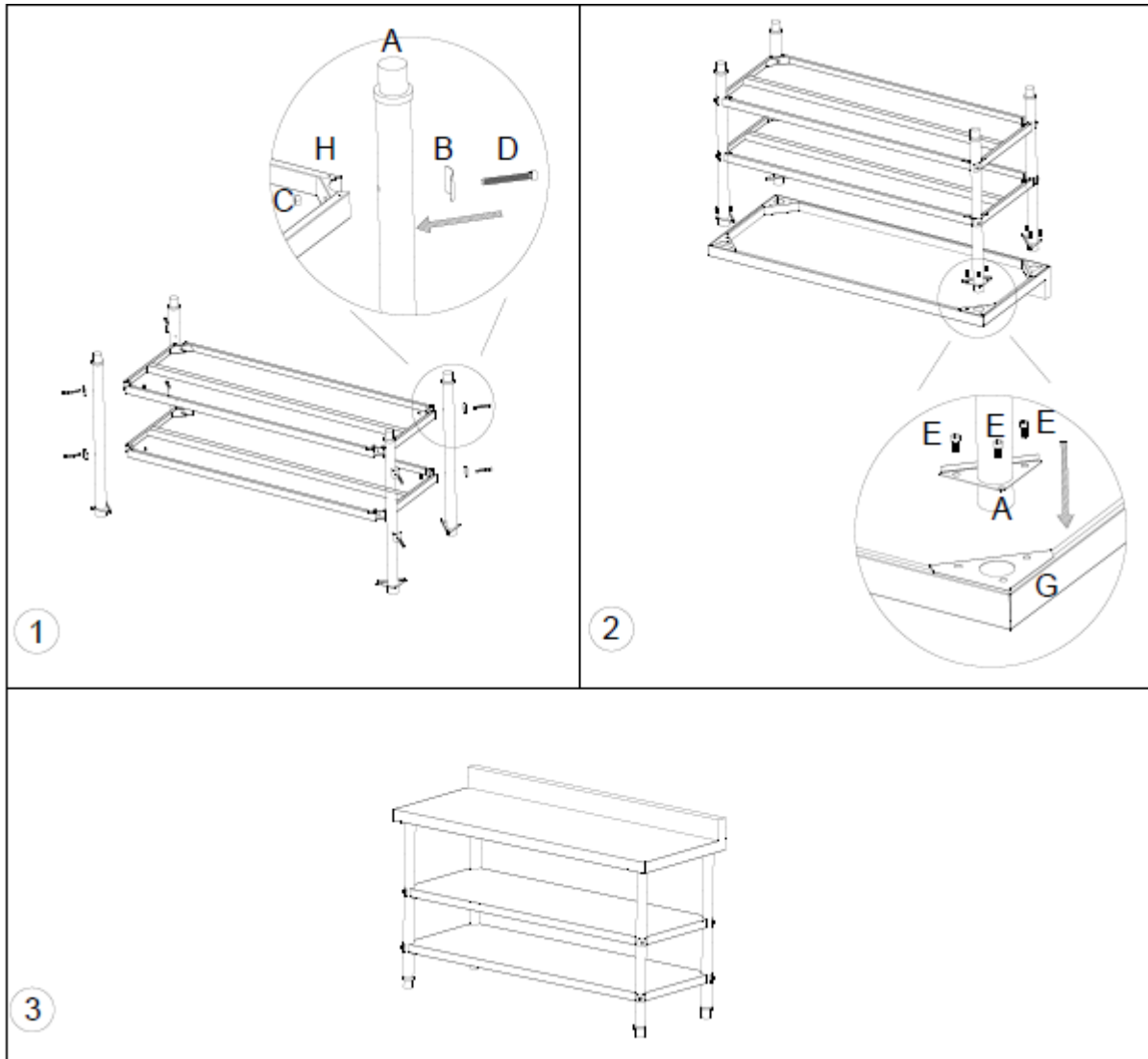

Για RCAT-200/60-PS3SH & RCAT-120/70-PS3SH

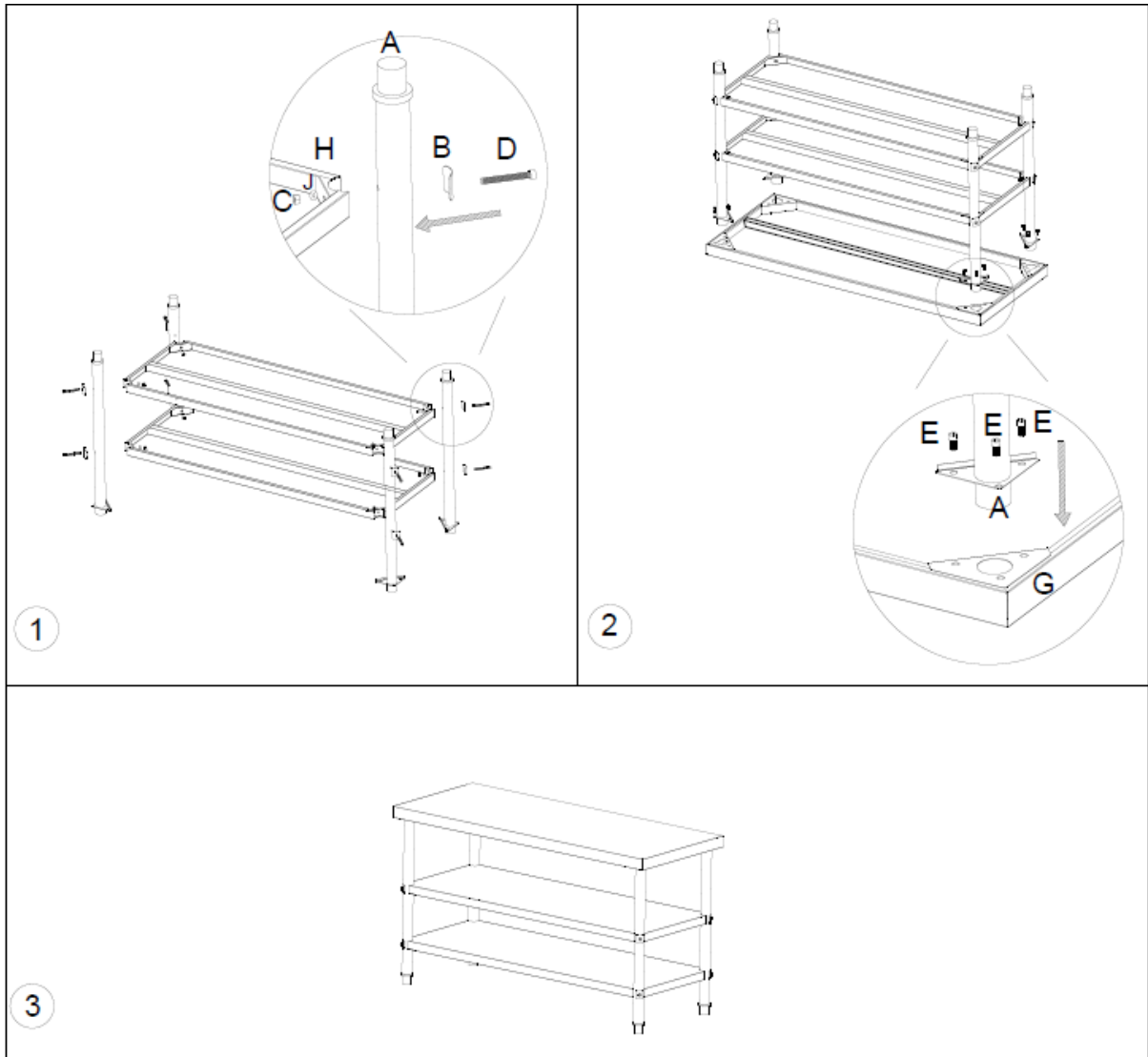

Για όλα τα άλλα μοντέλα

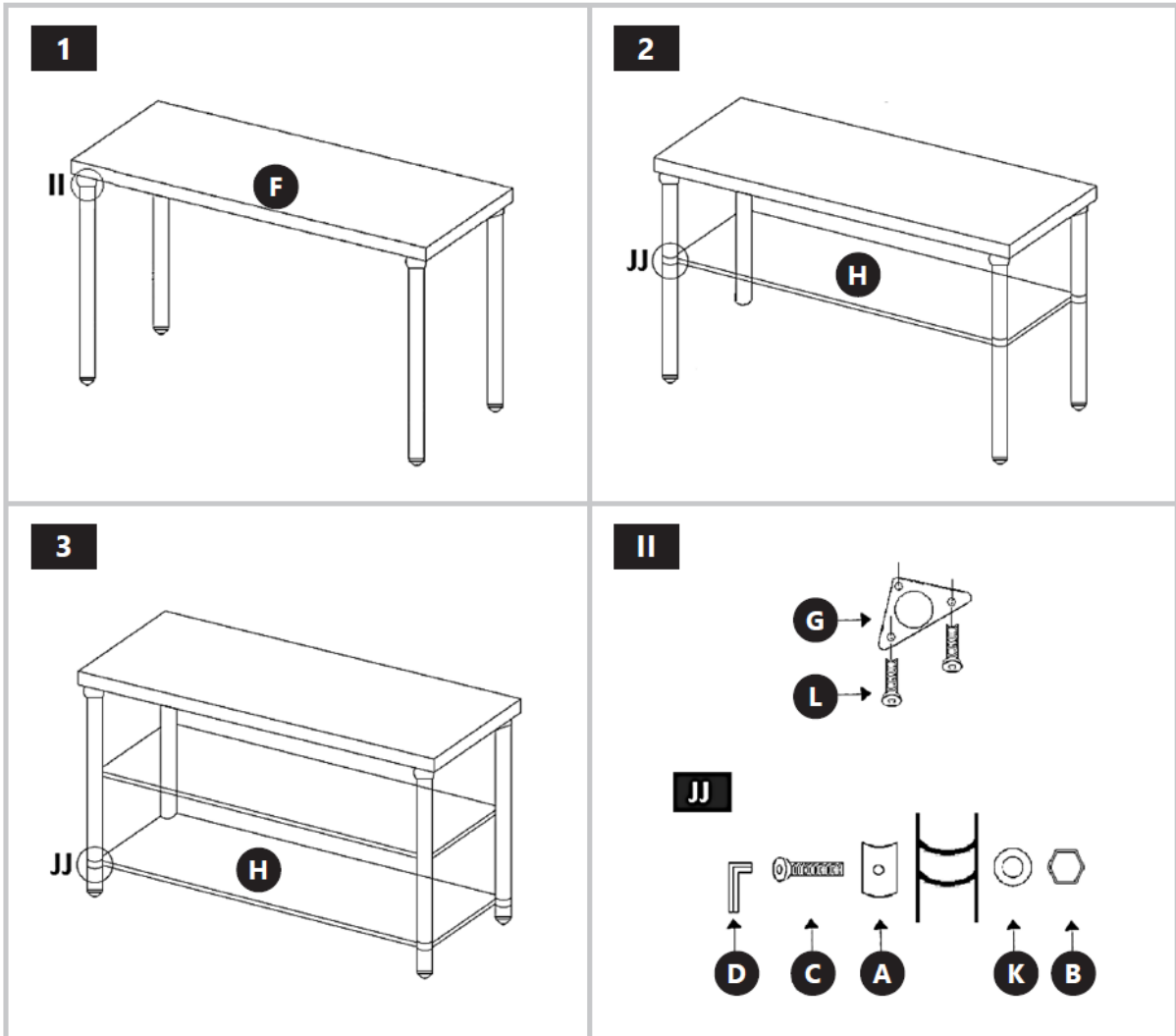



Ovaj korisnički priručnik preveden je strojnim prevođenjem. Uložili smo maksimalan napor kako bismo osigurali točnost prijevoda, ali imajte na umu da automatski prijevodi nisu savršeni i nisu namijenjeni zamjeni ljudskih prevoditelja. Službena verzija korisničkog priručnika je na engleskom jeziku. Sve razlike između prevedene verzije i izvornog engleskog jezika nisu pravno obvezujuće. Ako imate bilo kakvih pitanja o točnosti prijevoda, pogledajte englesku verziju, koja je službena referenca. Više jezičnih verzija dostupno je na zahtjev putem info@expondo.com.

1. Opći opis

Korisnički priručnik osmišljen je kako bi pomogao u sigurnoj i nesmetanoj upotrebi uređaja. Proizvod je dizajniran i proizveden u skladu sa strogim tehničkim smjernicama, koristeći najsuvremenije tehnologije i komponente. Osim toga, proizveden je u skladu s najstrožim standardima kvalitete.

NE KORISTITE UREĐAJ OSIM AKO NISTE PAŽLJIVO PROČITALI I RAZUMJELI OVAJ UPUTNIK ZA KORIŠTENJE.

Kako biste produžili vijek trajanja uređaja i osigurali nesmetan rad, koristite ga u skladu s ovim korisničkim priručnikom i redovito obavljajte zadatke održavanja. Tehnički podaci i specifikacije u ovom korisničkom priručniku su ažurni. Proizvođač zadržava pravo na promjene povezane s poboljšanjem kvalitete. Uređaj je dizajniran kako bi se rizici emisije buke sveli na minimum, uzimajući u obzir tehnološki napredak i mogućnosti smanjenja buke.



NAPOMENA! CRTEŽI U OVOM PRIRUČNIKU SLUŽE SAMO U ILUSTRATIVNE SVRHE I U NEKIM DETALJIMA MOGU SE RAZLIKOVATI OD STVARNOG PROIZVODA.

2. Smjernice za uporabu

2.1. Elementi kompleta

Za RCAT-200/60-SPS3SH, RCAT-180/60-SPS3SH i RCAT-150/70-SPS3SH

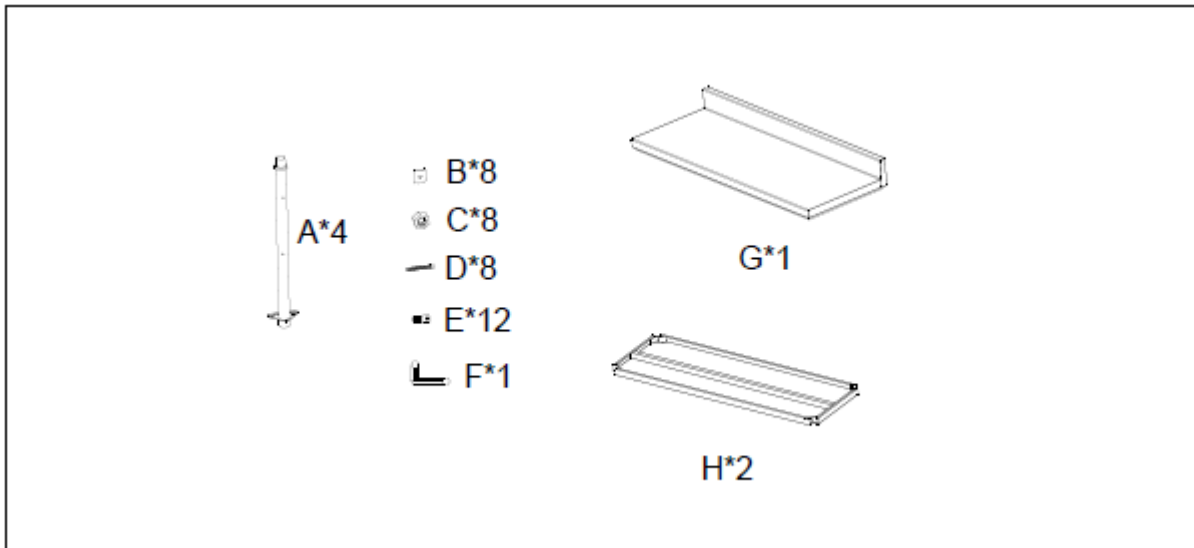

Za RCAT-200/60-PS3SH i RCAT-120/70-PS3SH

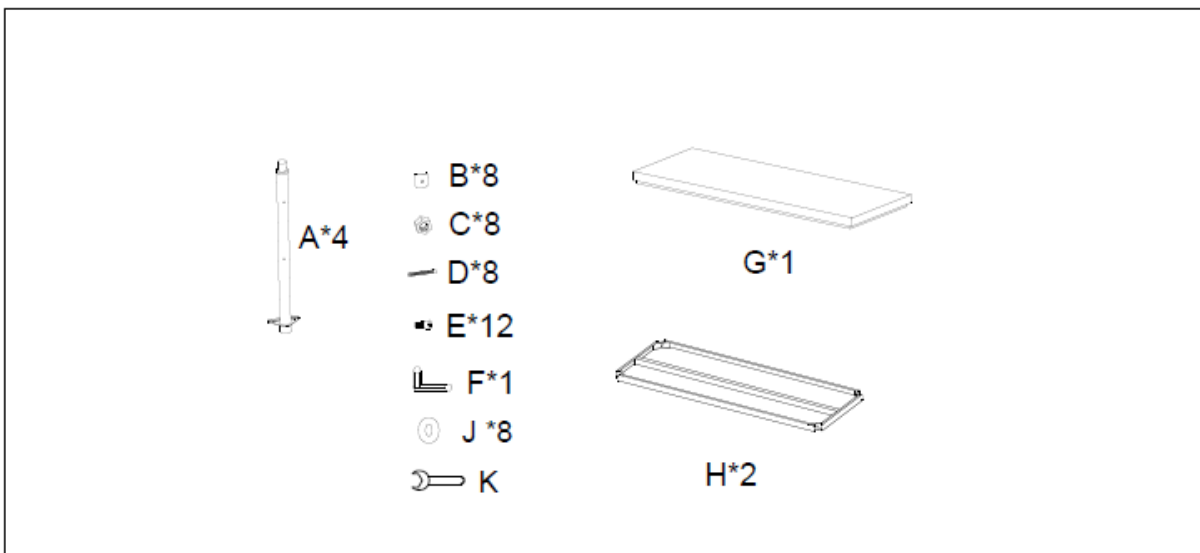

Za sve ostale modele

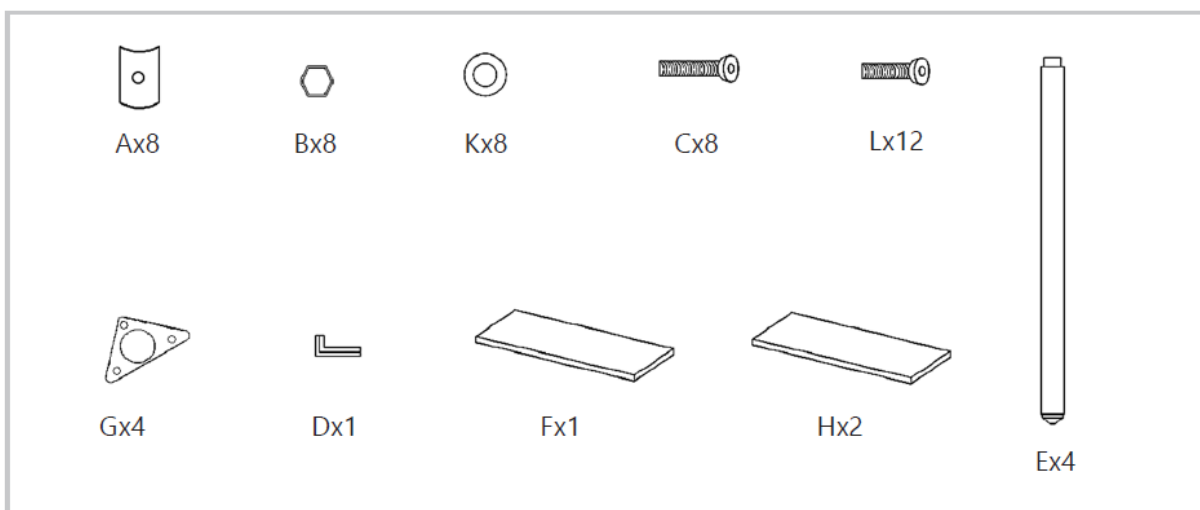

2.2. Sastavljanje uređaja

Za RCAT-200/60-SPS3SH, RCAT-180/60-SPS3SH i RCAT-150/70-SPS3SH

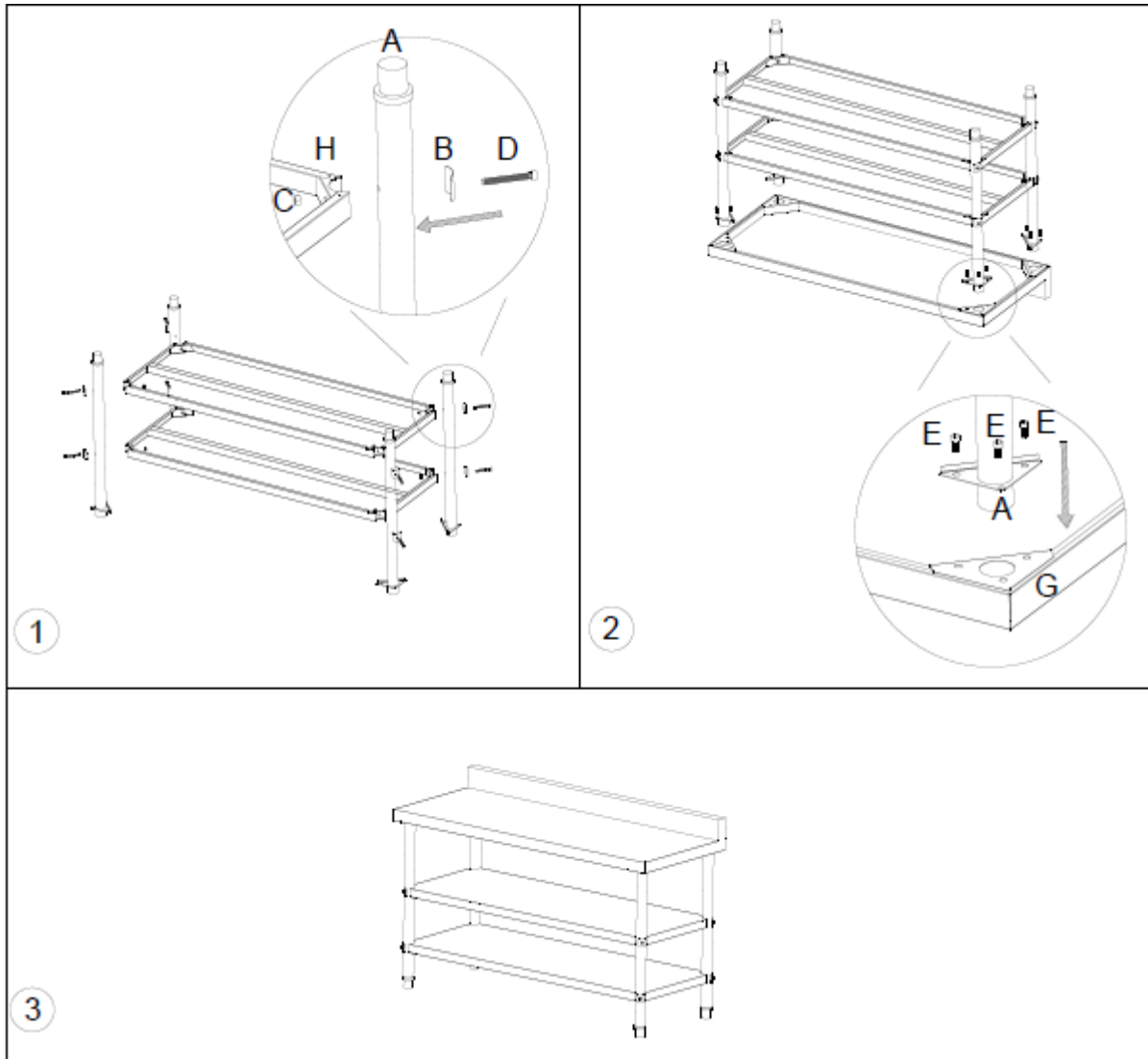

Za RCAT-200/60-PS3SH i RCAT-120/70-PS3SH

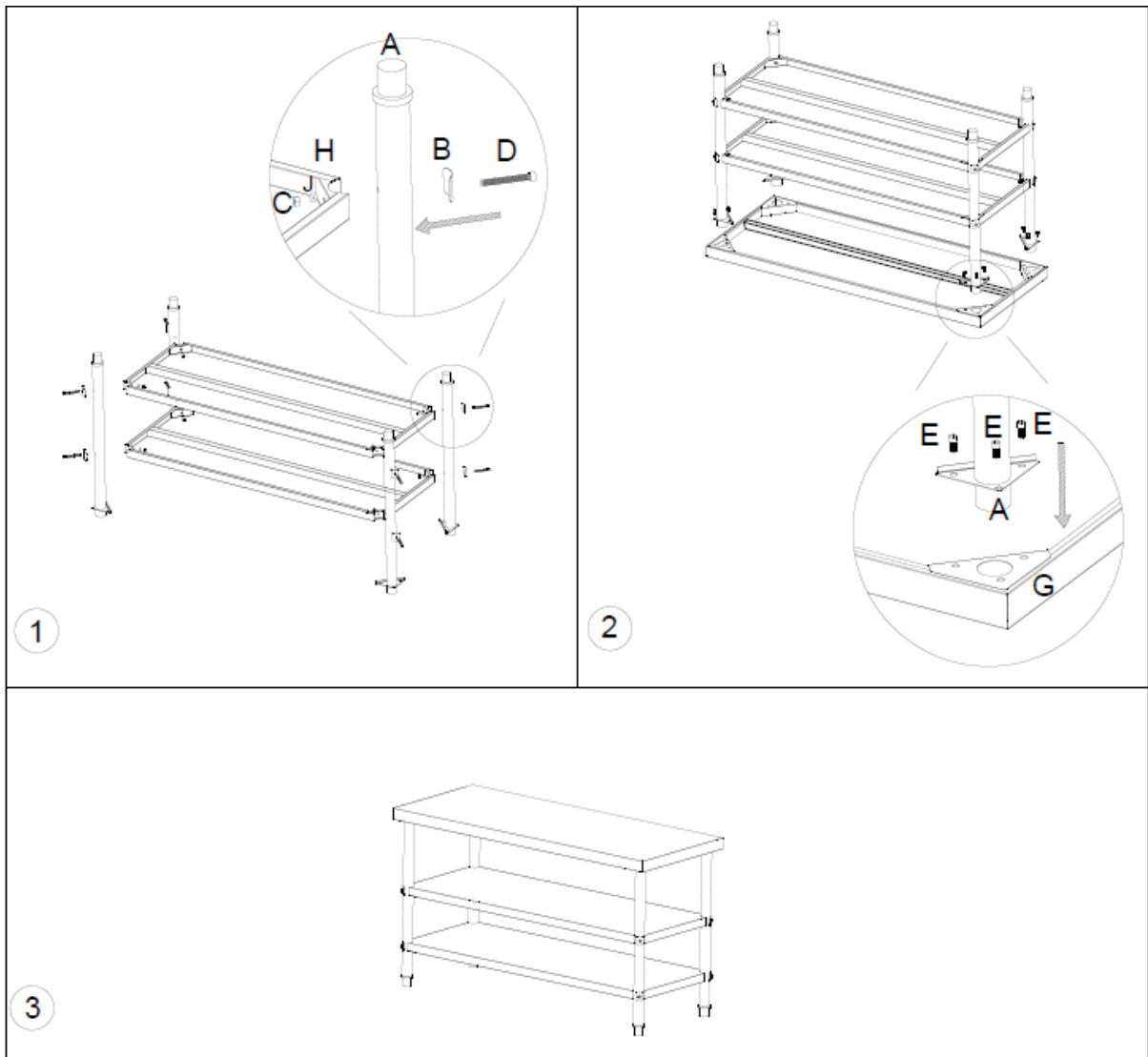

Za sve ostale modele

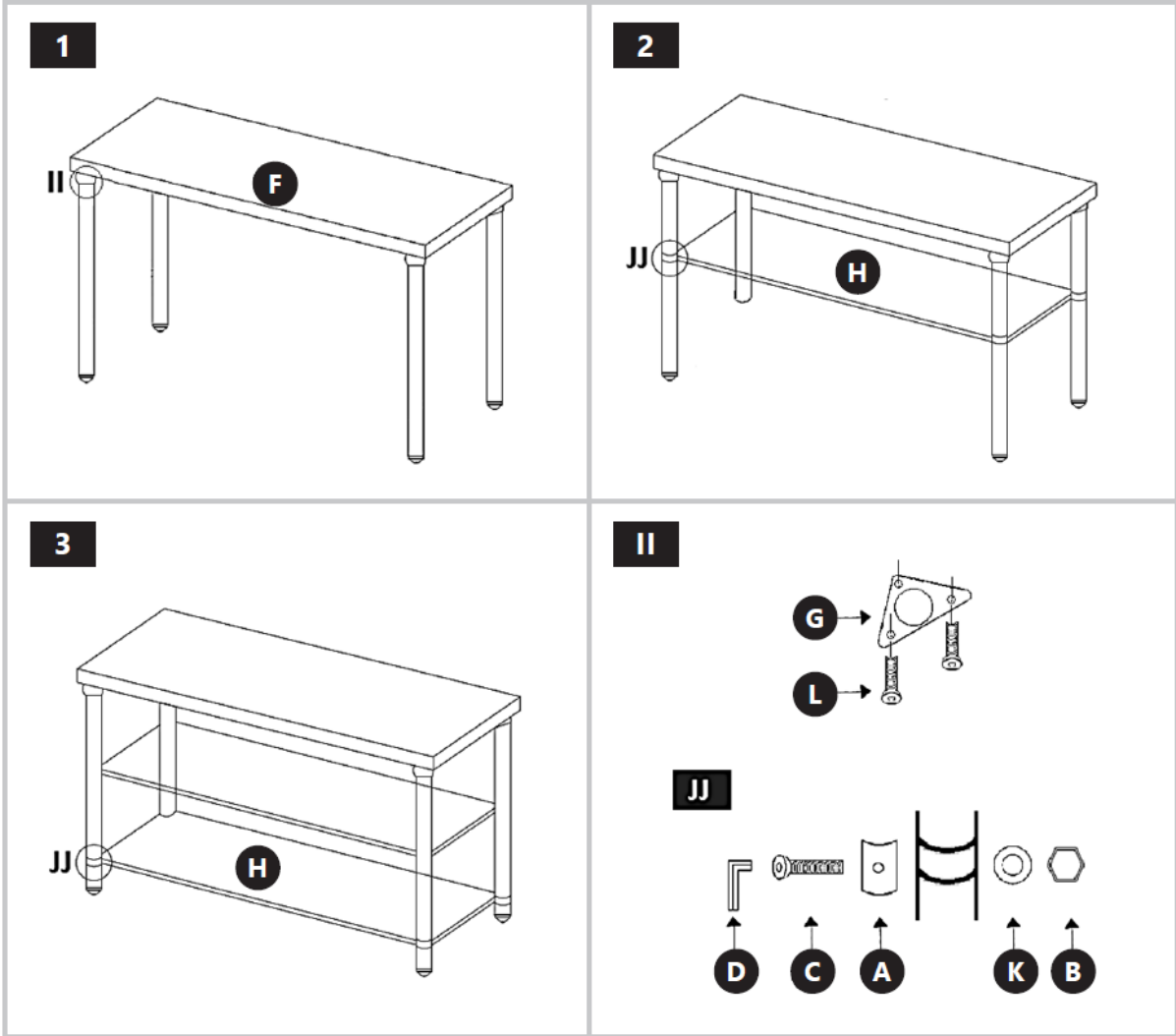



Šis naudotojo vadovas išverstas naudojant mašininį vertimą. Dėjome visas pastangas, kad vertimas būtų tikslus, tačiau atkreipkite dėmesį, kad automatiniai vertimai nėra tobuli ir neturi pakeisti žmonių vertėjų. Oficiali naudotojo vadovo versija yra anglų kalba. Bet kokie skirtumai tarp išverstos versijos ir originalo anglų kalbos nėra teisiškai įpareigojantys. Jei turite klausimų dėl vertimo tikslumo, žr. anglų kalbą, kuri yra oficiali nuoroda. Daugiau kalbų versijų galite gauti paprašę el. pašto adresu info@expondo.com.

1. Bendras aprašymas

Šis naudotojo vadovas skirtas padėti saugiai ir be problemų naudoti įrenginį. Produktas suprojektuotas ir pagamintas laikantis griežtų techninių gairių, naudojant pažangiausias technologijas ir komponentus. Be to, jis pagamintas laikantis griežčiausių kokybės standartų.

NENAUDOKITE ĮRENGINIO, JEI AŠTRIAI NEPERSKAITĖTE IR SUPRATĖTE ŠIO NAUDOTOJO VADOVO.

Norėdami pailginti įrenginio tarnavimo laiką ir užtikrinti sklandų veikimą, naudokite jį pagal šį naudotojo vadovą ir reguliariai atlikite techninės priežiūros darbus. Šiame naudotojo vadove pateikti techniniai duomenys ir specifikacijos yra naujausi. Gamintojas pasilieka teisę atlikti pakeitimus, susijusius su kokybės gerinimu. Įrenginys suprojektuotas taip, kad triukšmo skleidžiamo triukšmo rizika būtų kuo mažesnė, atsižvelgiant į technologinę pažangą ir triukšmo mažinimo galimybes.



PASTABA! ŠIAME VADOVE PATEIKTI BRĖŽINIAI YRA TIK ILIUSTRACINIAI IR KAI KURIOS DETALĖS GALI SKIRTIS NUO TIKROJO GAMINIO.

2. Naudokitės gairėmis

2.1. Rinkinio elementai

RCAT-200/60-SPS3SH, RCAT-180/60-SPS3SH ir RCAT-150/70-SPS3SH

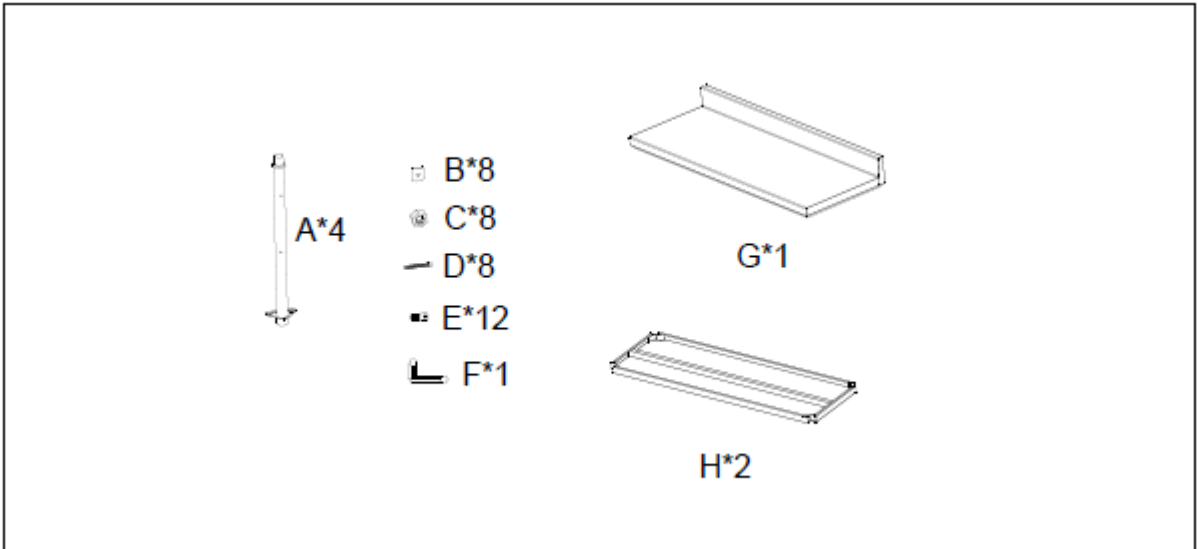

RCAT-200/60-PS3SH ir RCAT-120/70-PS3SH

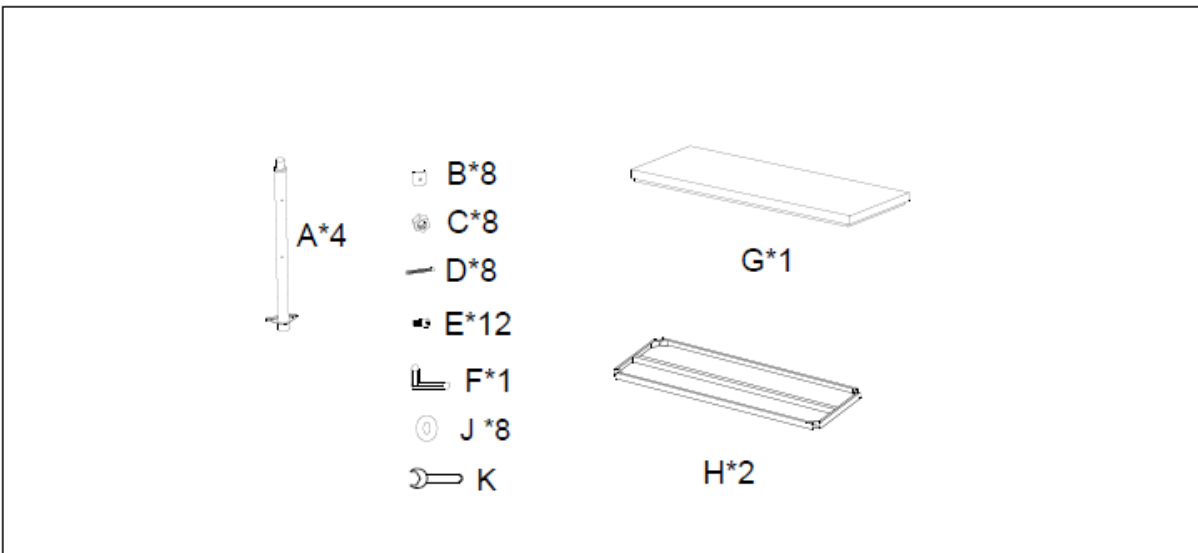

Visiems kitiem modeliem

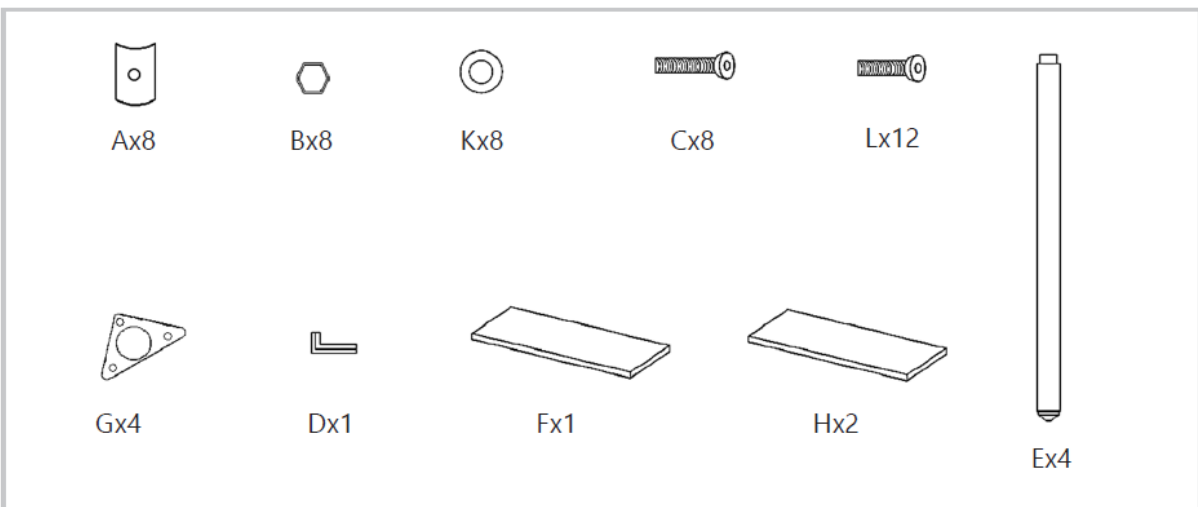

2.2. Įrenginio surinkimas

RCAT-200/60-SPS3SH, RCAT-180/60-SPS3SH ir RCAT-150/70-SPS3SH

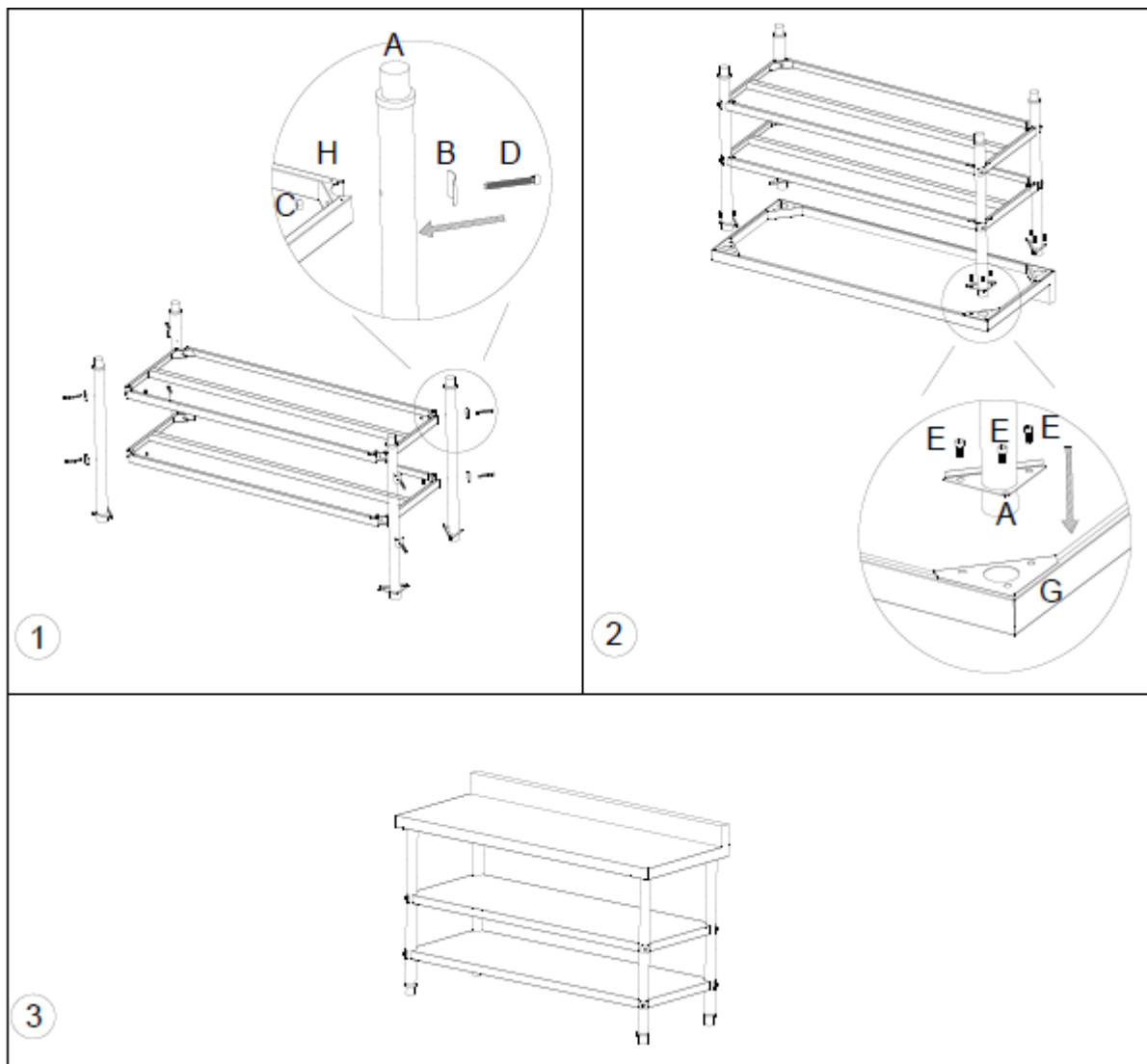

RCAT-200/60-PS3SH ir RCAT-120/70-PS3SH

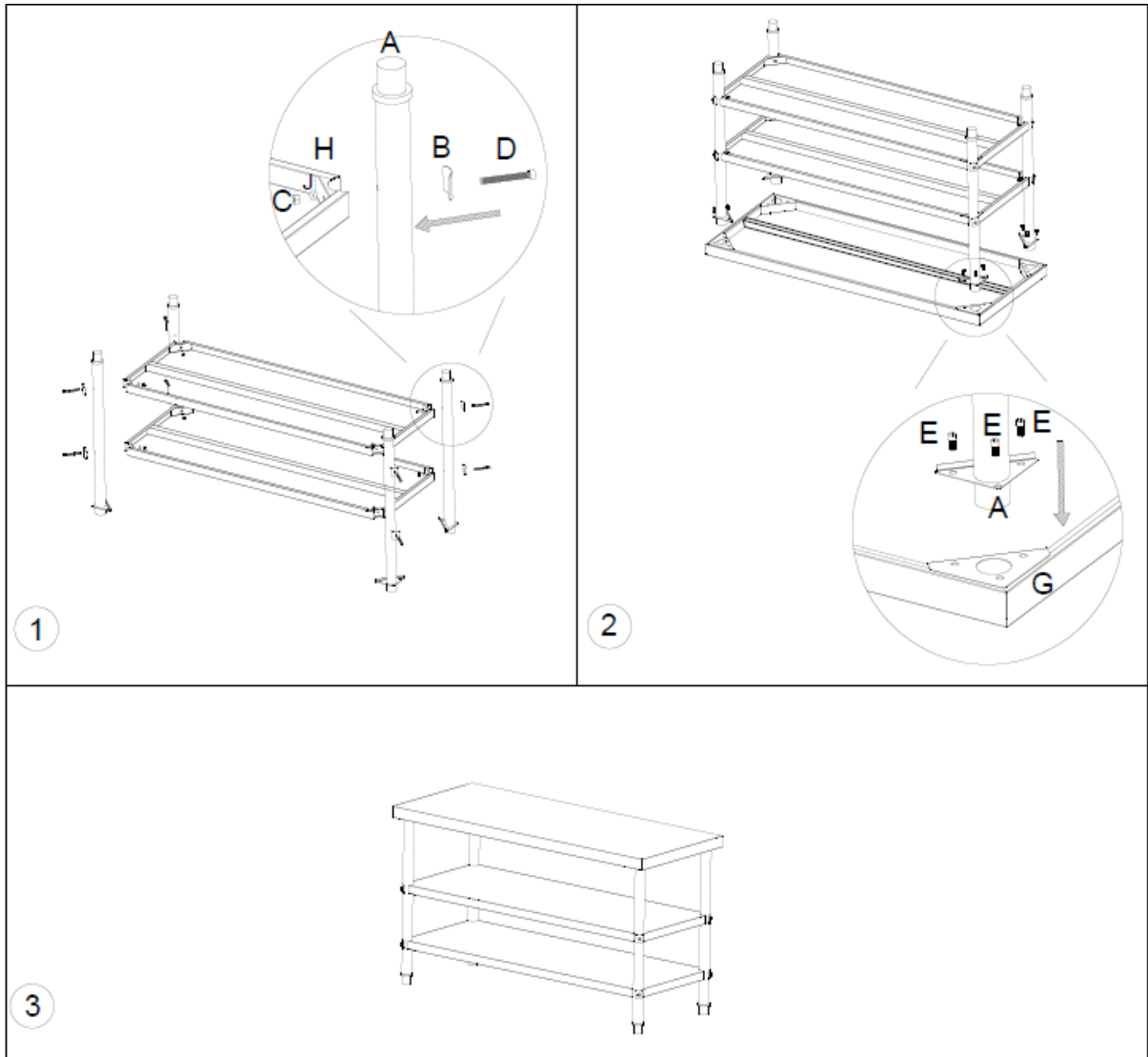

Visiems kitiems modeliams

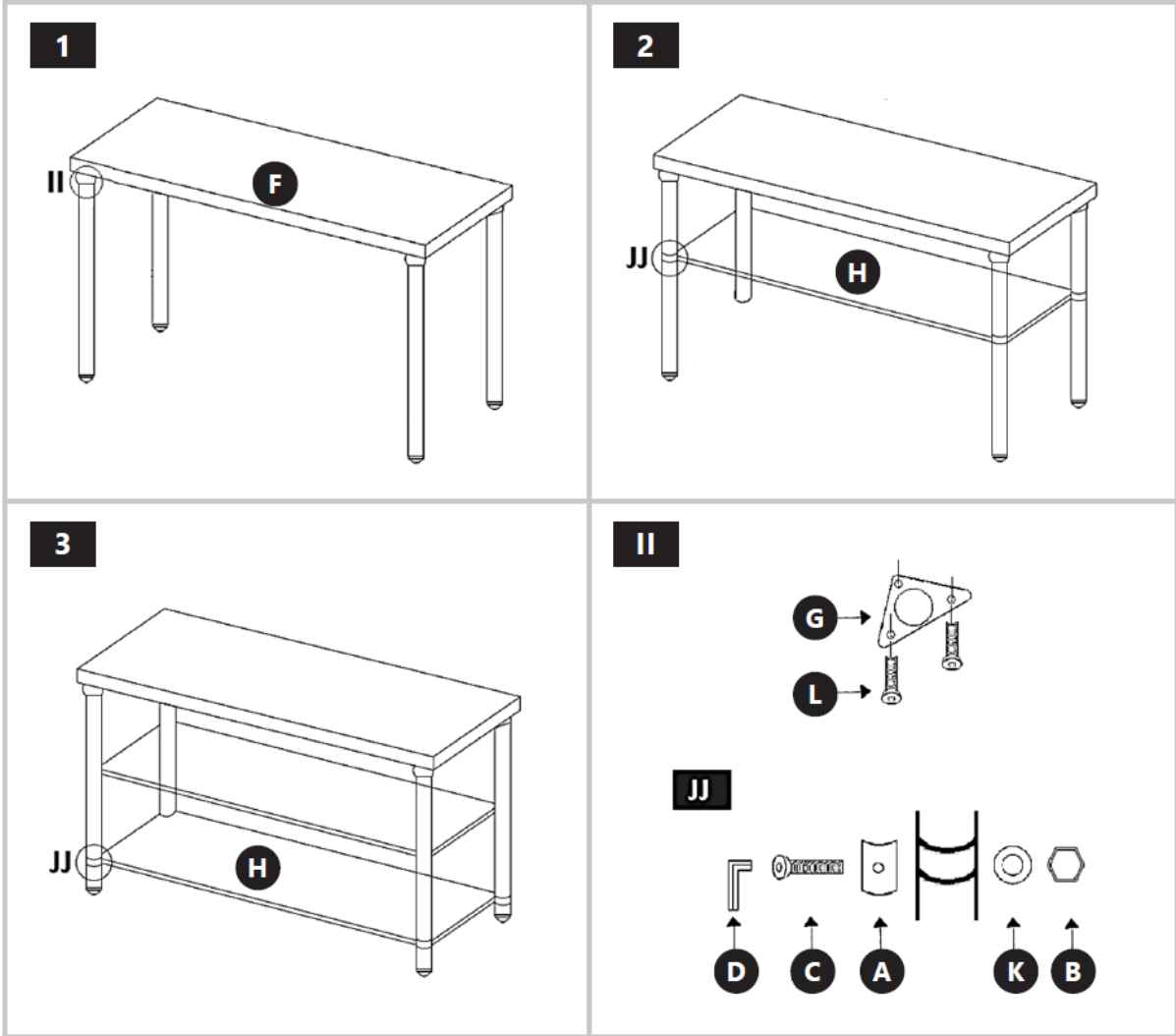



Acest Manual de utilizare a fost tradus prin traducere automată. Am depus toate eforturile pentru a ne asigura că traducerea este corectă, dar rețineți că traducerile automate nu sunt perfecte și nu sunt menite să înlocuiască traducătorii umani. Versiunea oficială a Manualului de utilizare este în limba engleză. Orice diferențe dintre versiunea tradusă și versiunea originală în limba engleză nu au caracter obligatoriu din punct de vedere juridic. Dacă aveți întrebări cu privire la acuratețea traducerii, vă rugăm să consultați versiunea în limba engleză, care este referința oficială. Mai multe versiuni lingvistice sunt disponibile la cerere prin intermediul adresei info@expondo.com.

1. Descriere generală

Manualul de utilizare este conceput pentru a ajuta la utilizarea sigură și fără probleme a dispozitivului. Produsul este proiectat și fabricat în conformitate cu instrucțiuni tehnice stricte, utilizând tehnologii și componente de ultimă generație. În plus, este produs în conformitate cu cele mai stricte standarde de calitate.

NU UTILIZAȚI DISPOZITIVUL DACĂ AȚI CITIT ȘI ÎNȚELES CU ATENȚIE ACEST MANUAL DE UTILIZARE.

Pentru a crește durata de viață a dispozitivului și pentru a asigura o funcționare fără probleme, utilizați-l în conformitate cu acest manual de utilizare și efectuați în mod regulat sarcini de întreținere. Datele tehnice și specificațiile din acest manual de utilizare sunt actualizate. Producătorul își rezervă dreptul de a efectua modificări legate de îmbunătățirea calității. Dispozitivul este conceput pentru a reduce la minimum riscurile legate de emisiile de zgomot, ținând cont de progresul tehnologic și de oportunitățile de reducere a zgomotului.



ATENȚIE! DESENELE DIN ACEST MANUAL SUNT DOAR CU TITLU ILUSTRATIV ȘI POT DIFERI ÎN ANUMITE DETALII DE PRODUSUL REAL.

2. Instrucțiuni de utilizare

2.1. Elemente ale kitului

Pentru RCAT-200/60-SPS3SH, RCAT-180/60-SPS3SH și RCAT-150/70-SPS3SH

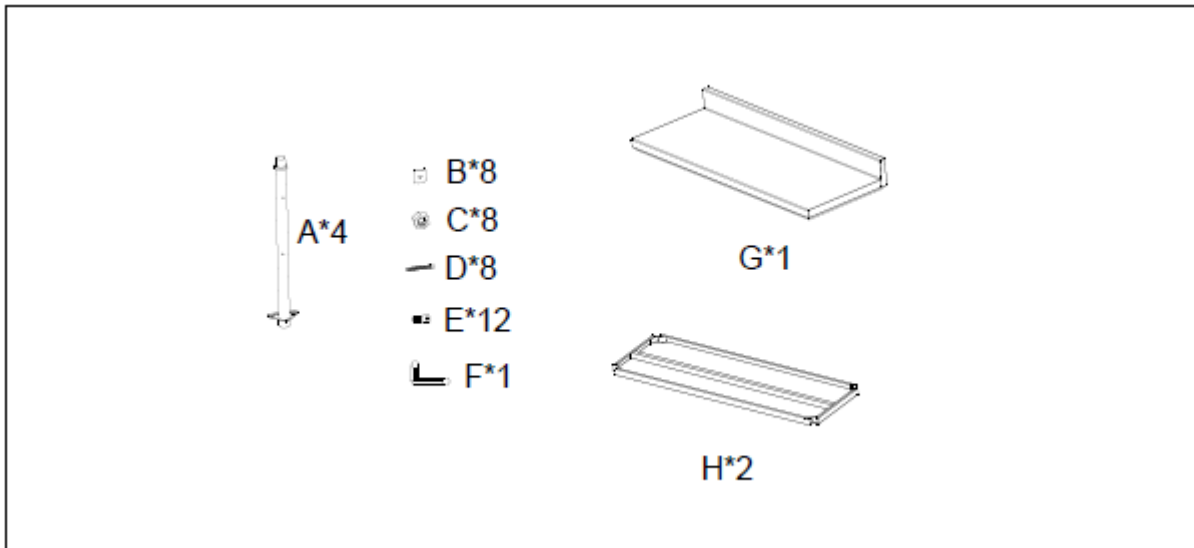

Pentru RCAT-200/60-PS3SH și RCAT-120/70-PS3SH

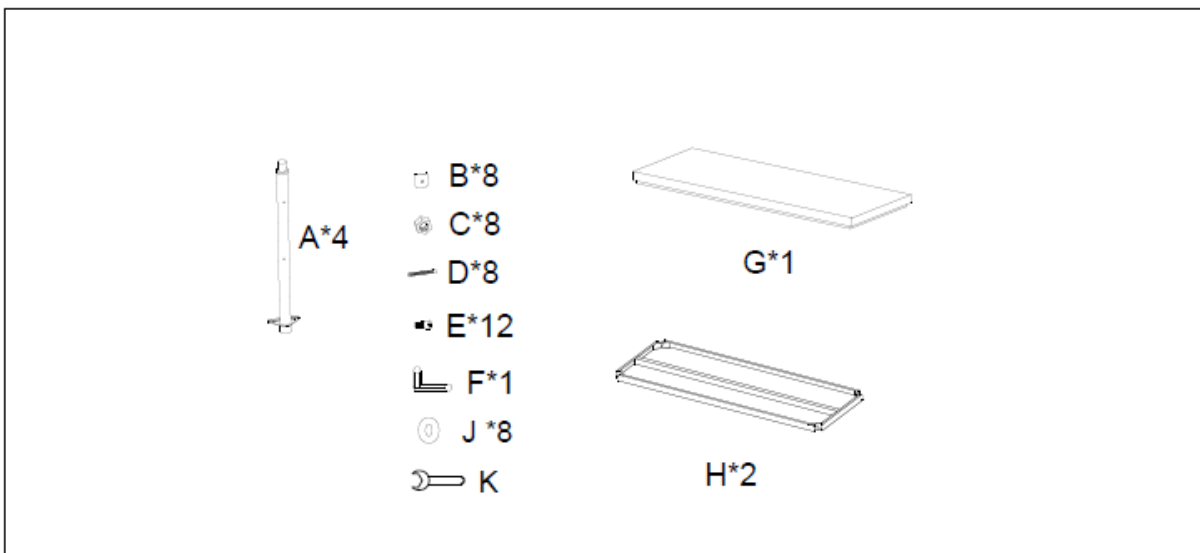

Pentru toate celelalte modele

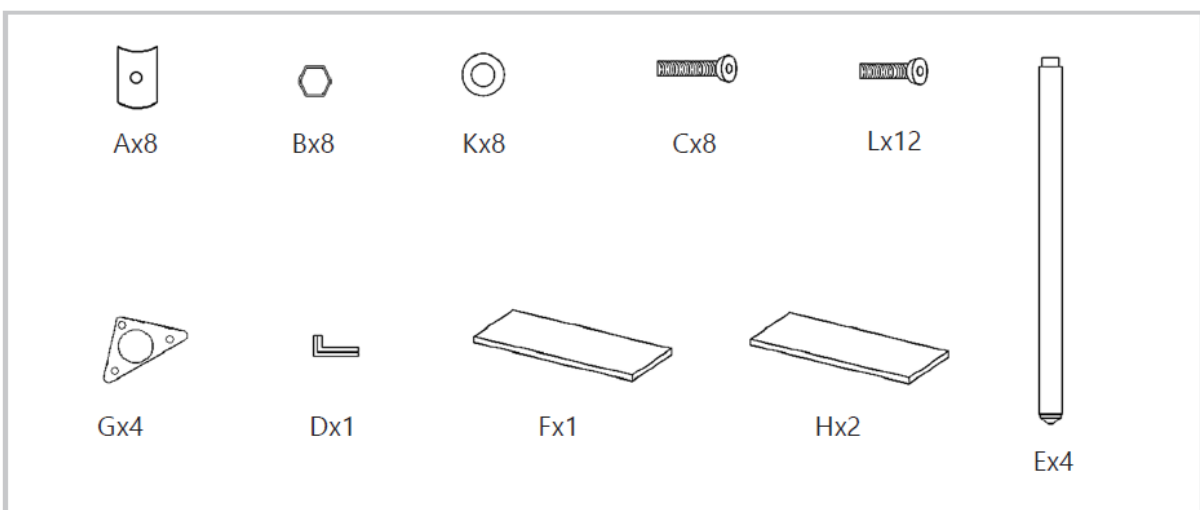

2.2. Asamblarea dispozitivului

Pentru RCAT-200/60-SPS3SH, RCAT-180/60-SPS3SH și RCAT-150/70-SPS3SH

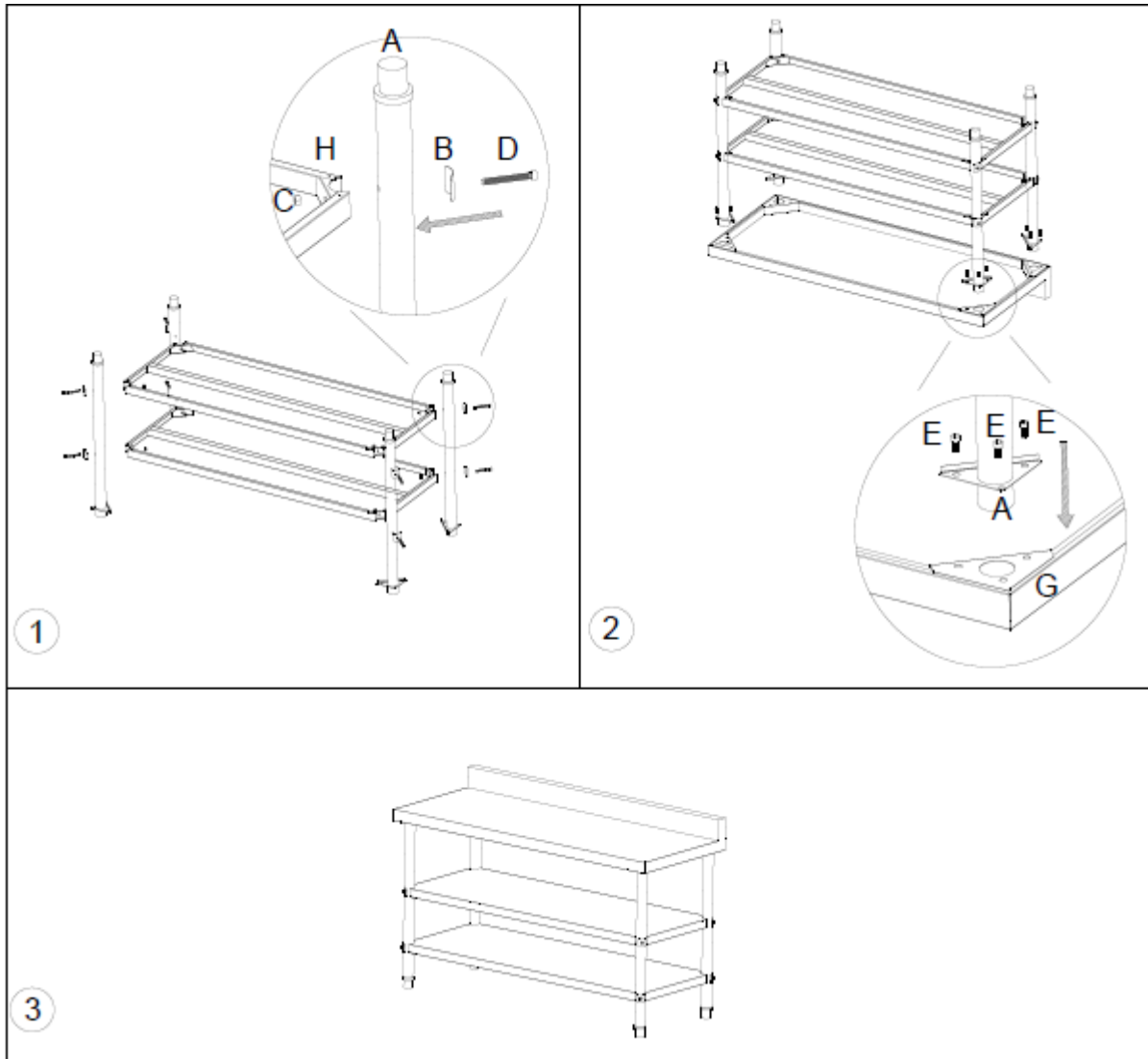

Pentru RCAT-200/60-PS3SH și RCAT-120/70-PS3SH

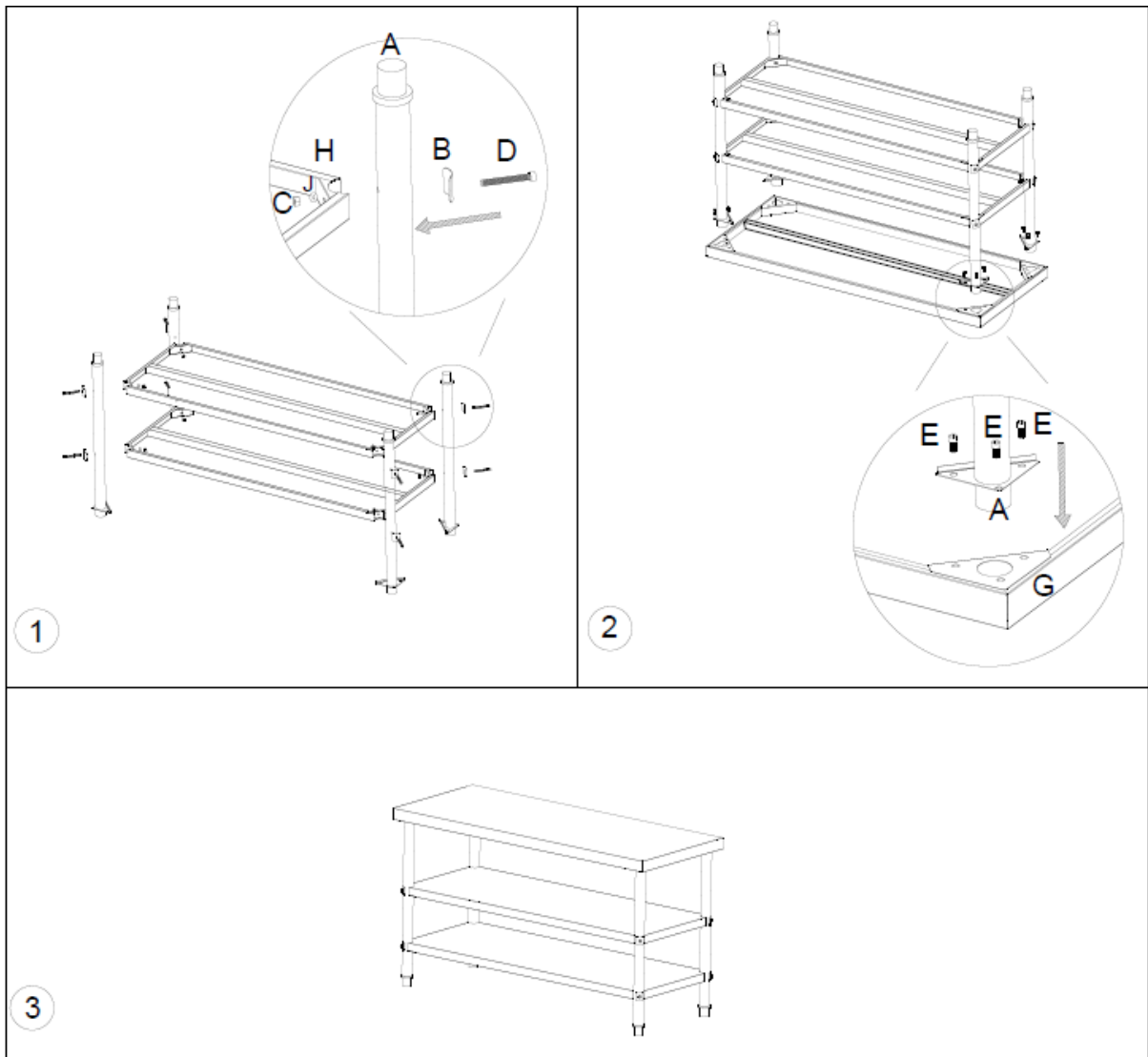

Pentru toate celelalte modele

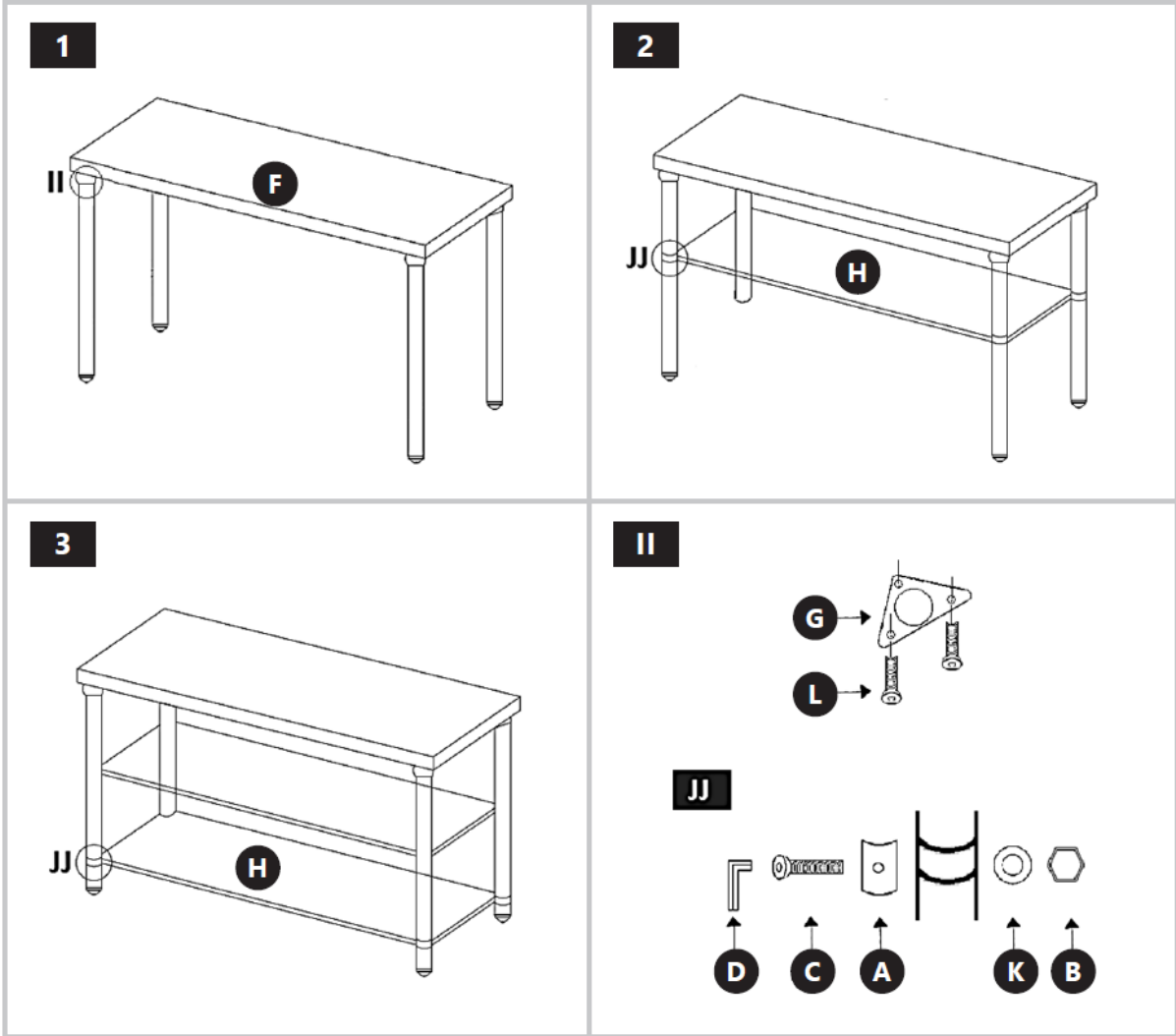



Ta uporabniški priročnik je bil preveden s strojnim prevajanjem. Potrudili smo se, da bi zagotovili točnost prevoda, vendar upoštevajte, da avtomatizirani prevodi niso popolni in niso namenjeni nadomestitvi človeških prevajalcev. Uradna različica uporabniškega priročnika je v angleščini. Morebitne razlike med prevedeno različico in izvirno angleščino niso pravno zavezujoče. Če imate kakršna koli vprašanja o točnosti prevoda, se obrnite na angleško različico, ki je uradna referenca. Več jezikovnih različic je na voljo na zahtevo prek info@expondo.com.

1. Splošni opis

Uporabniški priročnik je zasnovan tako, da vam pomaga pri varni in nemoteni uporabi naprave. Izdelek je zasnovan in izdelan v skladu s strogimi tehničnimi smernicami z uporabo najsodobnejših tehnologij in komponent. Poleg tega je izdelan v skladu z najstrožjimi standardi kakovosti.

NAPRAVE NE UPORABLJAJTE, ČE NISTE TEGA UPORABNIŠKEGA PRIROČNIKA TEMELJITO PREBRALI IN RAZUMELI.

Da bi podaljšali življenjsko dobo naprave in zagotovili nemoteno delovanje, jo uporabljajte v skladu s tem uporabniškim priročnikom in redno izvajajte vzdrževalna dela. Tehnični podatki in specifikacije v tem uporabniškem priročniku so posodobljeni. Proizvajalec si pridržuje pravico do sprememb, povezanih z izboljšanjem kakovosti. Naprava je zasnovana tako, da čim bolj zmanjša tveganja za emisije hrupa, pri čemer upošteva tehnološki napredek in možnosti za zmanjšanje hrupa.



OPOMBA! RISBE V TEM PRIROČNIKU SO ZGOLJ ILUSTRATIVNE IN SE LAHKO V NEKATERIH PODROBNOSTIH RAZLIKUJEJO OD DEJANSKEGA IZDELKA.

2. Navodila za uporabo

2.1. Elementi kompleta

Za RCAT-200/60-SPS3SH, RCAT-180/60-SPS3SH in RCAT-150/70-SPS3SH

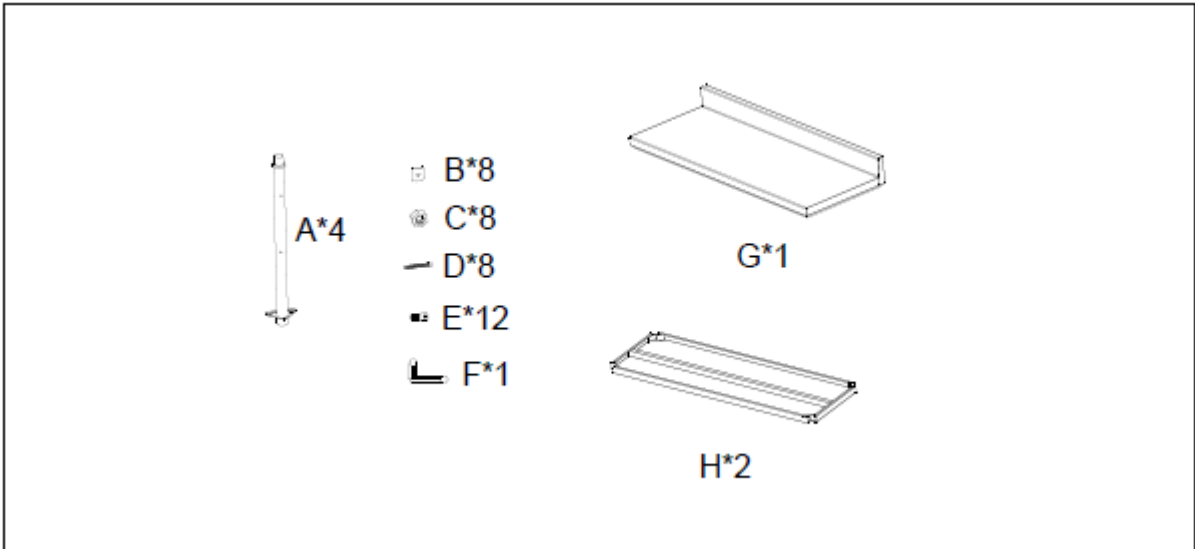

Za RCAT-200/60-PS3SH in RCAT-120/70-PS3SH

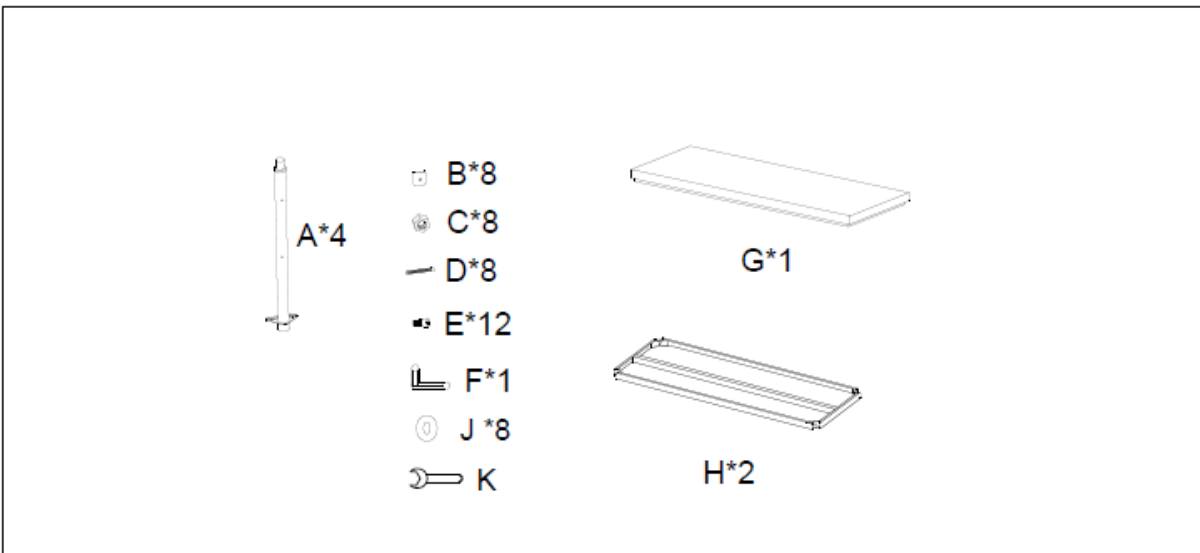

Za vse druge modele

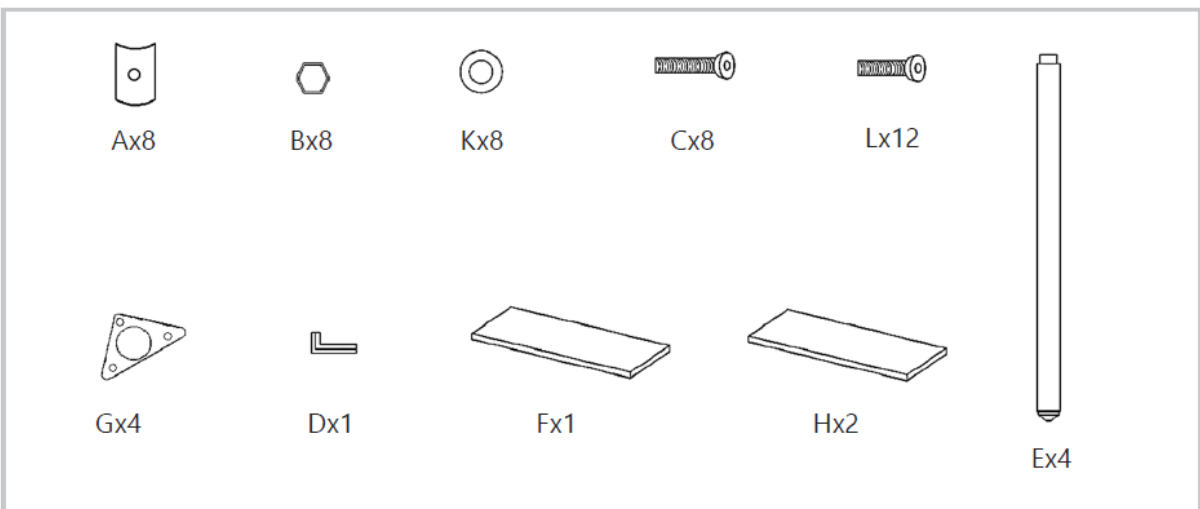

2.2. Sestavljanje naprave

Za RCAT-200/60-SPS3SH, RCAT-180/60-SPS3SH in RCAT-150/70-SPS3SH

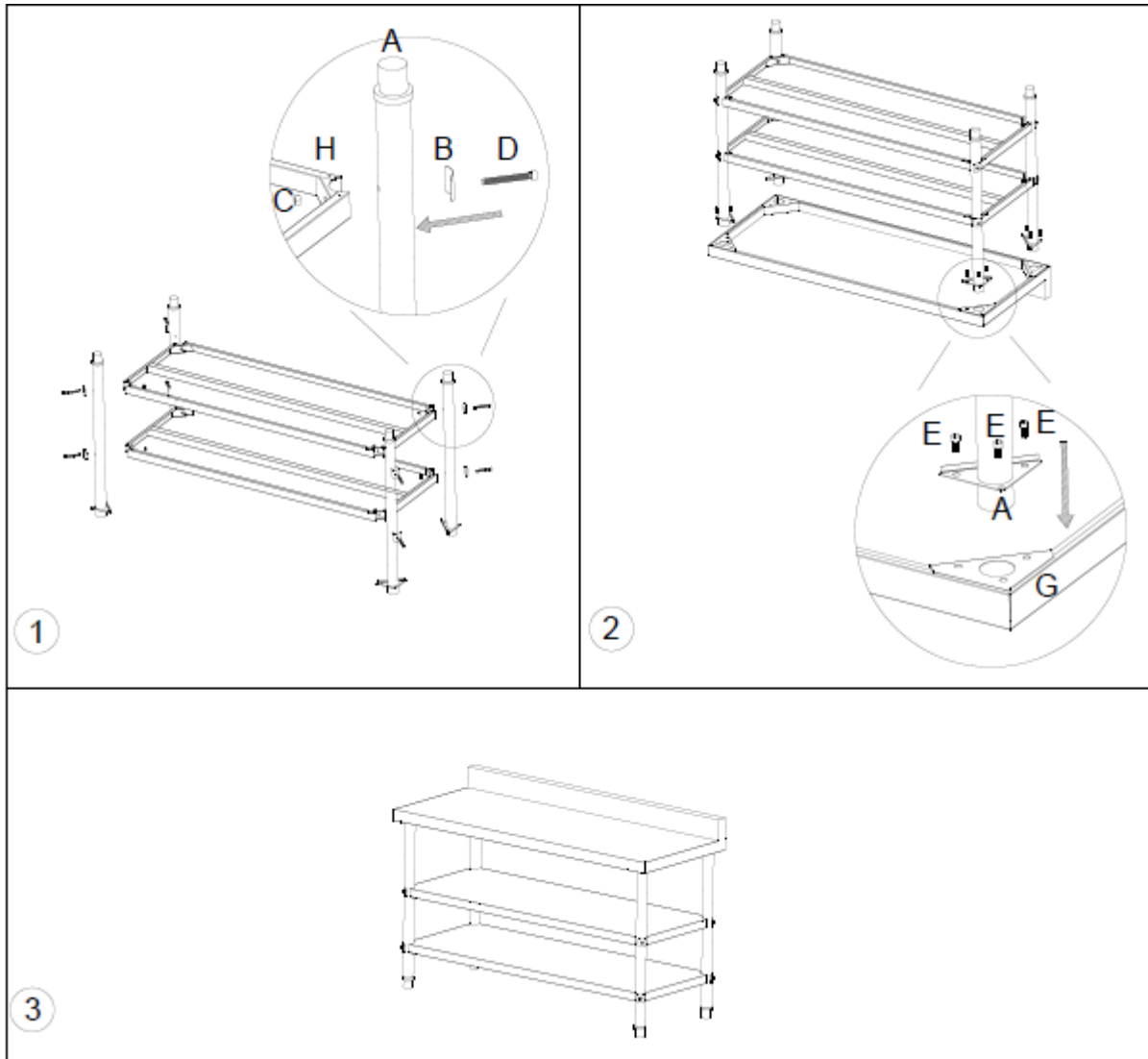

Za RCAT-200/60-PS3SH in RCAT-120/70-PS3SH

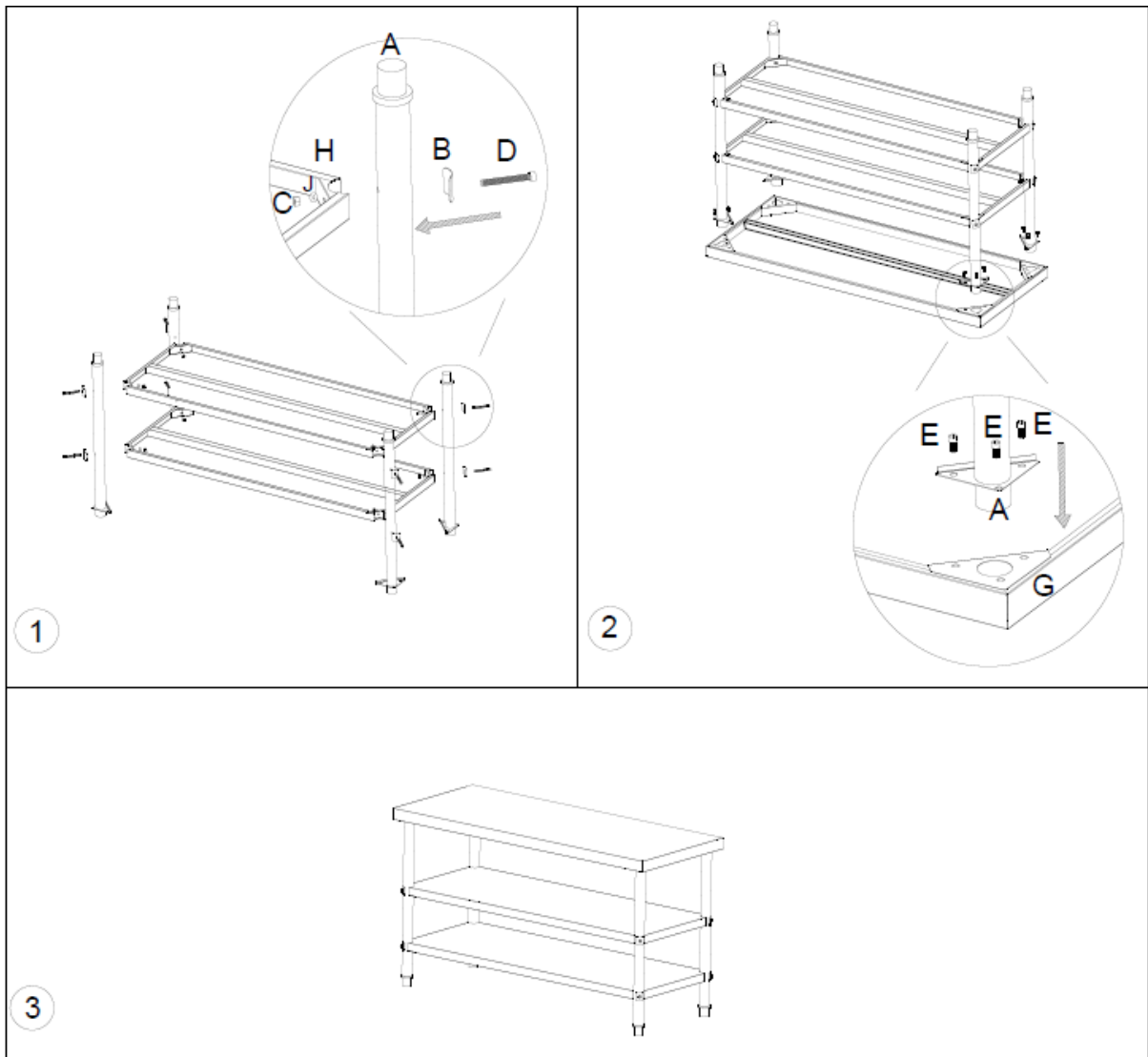

Za vse druge modele

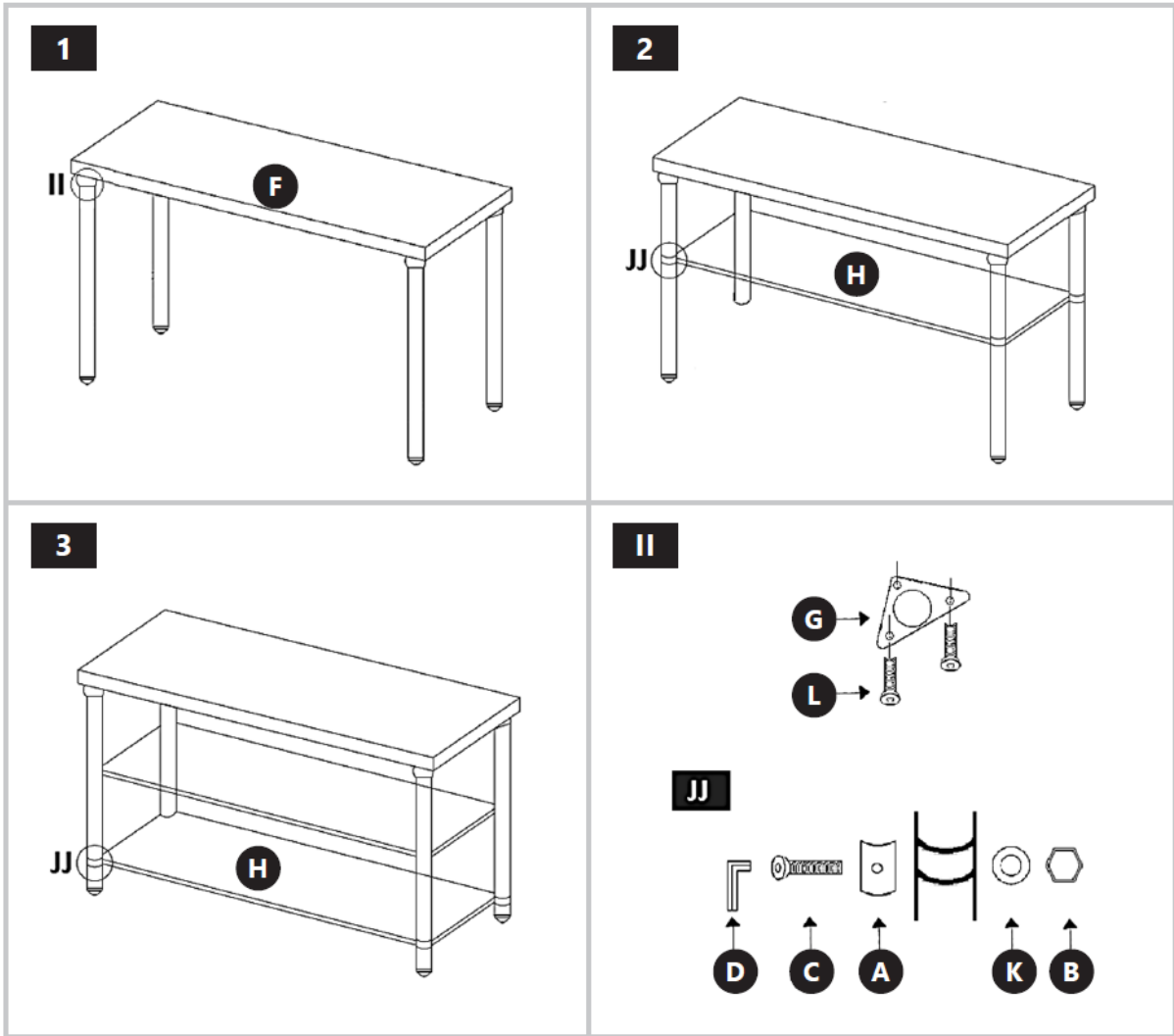



UMWELT- UND ENTSORGUNGSHINWEISE: Bitte beachten und befolgen Sie bei der Entsorgung des Geräts die nationalen und örtlichen Vorschriften und Bestimmungen.

ENVIRONMENTAL AND DISPOSAL INSTRUCTIONS: For the disposal of the device please consider and act according to the national and local rules and regulations.

INFORMACJE DOTYCZĄCE ŚRODOWISKA I UTYLIZACJI: Przy utylizacji urządzenia należy przestrzegać krajowych i lokalnych przepisów oraz regulacji.

INFORMACE O ŽIVOTNÍM PROSTŘEDÍ A LIKVIDACI: Při likvidaci zařízení dodržujte prosím národní a místní pravidla a předpisy.

CONSIGNES DE PROTECTION DE L'ENVIRONNEMENT ET D'ÉLIMINATION : Pour l'élimination de l'appareil, veuillez respecter les règles et réglementations nationales et locales en vigueur.

INFORMAZIONI AMBIENTALI E SULLO SMALTIMENTO: Per lo smaltimento del dispositivo, si prega di osservare e agire in conformità con le norme e i regolamenti nazionali e locali.

INSTRUCCIONES DE MEDIO AMBIENTE Y ELIMINACIÓN: Para la eliminación del dispositivo, tenga en cuenta y actúe de acuerdo con las normas y regulaciones nacionales y locales.

KÖRNYEZETVÉDELMI ÉS ÁRTALMATLANÍTÁSI TUDNIVALÓK: A készülék ártalmatlanításakor kérjük, vegye figyelembe és kövesse a nemzeti és helyi szabályokat és előírásokat.

MILJØ- OG BORTSKAFFESESANVISNINGER: Ved bortskaffelse af apparatet bedes du overholde og handle i overensstemmelse med de nationale og lokale regler og bestemmelser.

YMPÄRISTÖ- JA HÄVITTÄMISOHJEET: Laitteen hävittämisessä on noudatettava kansallisia ja paikallisia sääntöjä ja määräyksiä.

MILIEU- EN AFVALVERWERKINGSINSTRUCTIES: Neem bij het weggoeien van het apparaat de nationale en lokale regels en voorschriften in acht.

MILJØ- OG AVFALLSHÅNTERINGSINSTRUKSJONER: Ved avhending av enheten, vennligst følg nasjonale og lokale lover og regler.

MILJÖ- OCH AVFALLSHANTERINGSANVISNINGAR: Vid kassering av enheten, vänligen beakta och följ nationella och lokala lagar och bestämmelser.

INSTRUÇÕES AMBIENTAIS E DE ELIMINAÇÃO: Para a eliminação do dispositivo, por favor, considere e aja de acordo com as normas e regulamentos nacionais e locais.

INFORMÁCIE O ŽIVOTNOM PROSTREDÍ A LIKVIDÁCII: Pri likvidácii zariadenia dodržiavajte vnútroštátne a miestne pravidlá a predpisy.

УКАЗАНИЯ ЗА ОКОЛНАТА СРЕДА И ИЗХВЪРЛЯНЕ: За изхвърлянето на устройството, моля, съобразете се и действайте в съответствие с националните и местните правила и разпоредби.

ΥΠΟΔΕΙΞΕΙΣ ΓΙΑ ΤΟ ΠΕΡΙΒΑΛΛΟΝ ΚΑΙ ΤΗΝ ΑΠΟΡΡΙΨΗ: Για την απόρριψη της συσκευής, παρακαλείστε να λάβετε υπόψη και να ενεργήσετε σύμφωνα με τους εθνικούς και τοπικούς κανόνες και κανονισμούς.

NAPOMENE O ZAŠTITI OKOLIŠA I ZBRINJAVANJU: Prilikom zbrinjavanja uređaja molimo pridržavajte se nacionalnih i lokalnih pravila i propisa.

APLINKOSAUGOVOS IR ŠALINIMO NURODYMAI: Šalindami prietaisą, laikykitės nacionalinių ir vietinių taisyklių bei taisyklių.

INSTRUCȚIUNI PRIVIND MEDIUL ȘI ELIMINAREA: Pentru eliminarea dispozitivului, vă rugăm să țineți cont și să acționați în conformitate cu regulile și reglementările naționale și locale.

NAVODILA ZA OKOLJE IN ODSTRANJEVANJE: Pri odstranjevanju naprave upošteвайте nacionalna in lokalna pravila ter predpise.

CONTACT

expondo Polska sp. z o.o. sp. k.

ul. Nowy Kisielin – Innowacyjna 7

66-002 Zielona Góra | Poland, EU

e-mail: info@expondo.com