

Safety & Operating Instructions

DE	Sicherheits- und Betriebsanweisungen
PL	Instrukcje dotyczące bezpieczeństwa i obsługi
CZ	Bezpečnostní a provozní pokyny
FR	Consignes de sécurité et d'utilisation
IT	Istruzioni per la sicurezza e l'uso
ES	Instrucciones de seguridad y funcionamiento
HU	Biztonsági és használati útmutató
DK	Sikkerheds- og betjeningsvejledning
FI	Turvallisuus- ja käyttöohjeet
NO	Sikkerhets- og bruksanvisning
NL	Veiligheids- en bedieningsinstructies
SE	Säkerhets- och bruksanvisningar
PT	Instruções de segurança e de funcionamento
SK	Bezpečnostné a prevádzkové pokyny
BG	Инструкции за безопасност и експлоатация
GR	Οδηγίες ασφαλείας και λειτουργίας
HR	Sigurnosne i upute za rad
LT	Saugos ir naudojimo instrukcijos
RO	Instrucțiuni de siguranță și operare
SL	Varnost in navodila za uporabo

Working table with sliding door

DE	Produktname	Arbeits Tisch mit Schiebetür
EN	Product name	Working Table with Sliding Door
PL	Nazwa produktu	Stół roboczy z drzwiami przesuwными
CZ	Název výrobku	Pracovní stůl s posuvnými dveřmi
FR	Nom du produit	Table de travail avec porte coulissante
IT	Nome del prodotto	Tavolo da lavoro con porta scorrevole
ES	Nombre del producto	Mesa de trabajo con puerta corredera
HU	Termék neve	Munkasztal tolóajtóval
DA	Produktnavn	Arbejdsbord med skydedør
FI	Tuotteen nimi	Työpöytä liukuovella
NL	Productnaam	Werktafel met schuifdeur
NO	Produktnavn	Arbejdsbord med skyvedør
SE	Produktnamn	Arbetsbord med skjutdörr
PT	Nome do produto	Mesa de trabalho com porta deslizante
SK	Názov produktu	Pracovný stôl s posuvnými dverami
BG	Име на продукта	Работна маса с плъзгаща се врата
EL	Όνομα προϊόντος	Τραπέζι εργασίας με συρόμενη πόρτα
HR	Naziv proizvoda	Radni stol s kliznim vratima
LT	Produkto pavadinimas	Darbo stalas su stumdomomis durimis
RO	Numele produsului	Masă de lucru cu ușă glisantă
SL	Ime izdelka	Delovna miza z drsnimi vrati
DE Modell EN Product model PL Model produktu CZ Model výrobku FR Modèle IT Modello ES Modelo HU Modell DA Model FI Tuotteen malli NL Productmodel NO Produktmodell SE Produktmodell PT Modelo do produto SK Model BG Модел на продукт EL Μοντέλο προϊόντος HR Model proizvoda LT : Gaminio modelis RO : Model de produs SL : Model izdelka		RCAT-120/50-WTP RCAT-120/50-WT RCAT-100/50-WTP RCAT-100/50-WT
DE Hersteller EN Manufacturer PL Producent CZ Výrobce FR Fabricant IT Produttore ES Fabricante HU Termelő DA Producent FI Valmistaja NL Producent NO Produsent SE Tillverkare PT Fabricante SK Výrobca BG Производител EL Κατασκευαστής HR Proizvođač LT Gamintojas RO Producător SL Proizvajalec		expondo Polska sp. z o.o. sp. k.
DE Anschrift des Herstellers EN Manufacturer Address PL Adres producenta CZ Adresa výrobce FR Adresse du fabricant IT Indirizzo del produttore ES Dirección del fabricante HU A gyártó címe DA Producentens adresse FI Valmistajan osoite NL Adres producent NO Produsentens adresse SE Tillverkarens adress PT Endereço do fabricante SK Adresa výrobcu BG Адрес на производителя EL : Διεύθυνση κατασκευαστή HR Adresa proizvođača LT Gamintojo adresas RO Adresa producătorului SL Naslov proizvajalca		ul. Nowy Kisielin – Innowacyjna 7, 66-002 Zielona Góra Poland, EU

Dieses Benutzerhandbuch wurde mithilfe einer maschinellen Übersetzung erstellt. Wir haben uns nach Kräften bemüht, die Genauigkeit der Übersetzung zu gewährleisten. Bitte beachten Sie jedoch, dass automatische Übersetzungen nicht perfekt sind und menschliche Übersetzer nicht ersetzen können. Die offizielle Version des Benutzerhandbuchs ist in Englisch. Etwaige Unterschiede zwischen der übersetzten Fassung und dem englischen Original sind rechtlich nicht bindend. Sollten Sie Fragen zur Richtigkeit der Übersetzung haben, beziehen Sie sich bitte auf die englische Version, die die offizielle Referenz ist. Weitere Sprachversionen sind auf Anfrage über info@expondo.com erhältlich.

Sicherheits- und Bedienungshinweise



Lesen Sie vor der Inbetriebnahme die Gebrauchsanweisung.



WARNUNG! oder VORSICHT! oder ERINNERUNG! Gilt für die gegebene Situation. (allgemeines Warnzeichen).



Beim Umkippen von Möbeln kann es zu schweren oder tödlichen Quetschverletzungen kommen. Es ist nicht erlaubt, auf die Möbel zu klettern



Nur in Innenräumen verwenden.

Produktname: Arbeitstisch mit Schiebetür

Modellbezeichnung: RCAT-120/50-WTP | RCAT-120/50-WT | RCAT-100/50-WTP
| RCAT-100/50-WT

**VERWENDEN SIE DAS GERÄT NUR, WENN SIE DIESE BEDIENUNGSANLEITUNG
SORGFÄLTIG GELESEN UND VERSTANDEN HABEN.**

Sicherheitshinweise

Warnung: Lesen Sie alle Sicherheitshinweise und Anweisungen. Die Nichtbeachtung der Warnhinweise und Anweisungen kann zu schweren Verletzungen führen.

1. Allgemeine Sicherheit

- Dieses Produkt ist nur für den vorgesehenen Verwendungszweck bestimmt: Der Arbeitstisch mit Schiebetür ist für den Einsatz in Großküchen, Cateringservices, Labors und anderen Umgebungen konzipiert, in denen eine dauerhafte, hygienische Arbeitsfläche erforderlich ist. Er bietet reichlich Arbeitsfläche und praktische Ablagemöglichkeiten und ist damit ideal für die Zubereitung von Speisen, die Aufbewahrung von Geräten und andere Aufgaben, die eine saubere und robuste Oberfläche erfordern.
- Verwenden Sie das Produkt nicht für andere als die in diesem Handbuch beschriebenen Zwecke.
- Bewahren Sie die Gebrauchsanweisung zum späteren Nachschlagen auf.

2. Betriebssicherheit

- Verwenden Sie das Produkt nur auf einer stabilen, ebenen Fläche.

- Nehmen Sie das Produkt nicht in Betrieb, wenn es beschädigt ist oder nicht richtig funktioniert.
- Von Kindern und Haustieren fernhalten.

3. **Wartung Sicherheit**

- Reparaturen sollten nur von qualifiziertem Personal durchgeführt werden.
- Verwenden Sie nur Original-Ersatzteile.

4. **Warnsymbole**

- **Vorsicht:** Weist auf eine potenziell gefährliche Situation hin, die, wenn sie nicht vermieden wird, zu leichten oder mittelschweren Verletzungen führen kann.
- **Warnung:** Weist auf eine potenziell gefährliche Situation hin, die, wenn sie nicht vermieden wird, zum Tod oder zu schweren Verletzungen führen kann.
- **Mögliche Risiken und Gefahren:** Auflistung aller Risiken und Gefahren, die direkt oder indirekt mit der Verwendung oder dem Missbrauch des Produkts verbunden sind:
 - **Scharfe Kanten:** Die Kanten des Tisches und der Schiebetür können scharfkantig sein. Gehen Sie vorsichtig damit um, um Schnitte und Verletzungen zu vermeiden.
 - **Quetschstellen:** Seien Sie beim Öffnen und Schließen der Schiebetür vorsichtig, damit Sie sich nicht die Finger einklemmen.
 - **Gewichtskapazität:** Überschreiten Sie nicht die maximale Gewichtskapazität des Tisches, um strukturelle Schäden und mögliche Verletzungen zu vermeiden. Maximalgewicht: 600 kg.
 - **Rutschige Oberfläche:** Die Edelstahloberfläche kann bei Nässe glitschig werden. Halten Sie die Oberfläche trocken, um Ausrutschen und Stürzen vorzubeugen.
 - **Chemische Exposition:** Vermeiden Sie die Verwendung aggressiver Chemikalien, die die Edelstahloberfläche beschädigen oder Gesundheitsrisiken bergen können.

5. Montage:

Ax1 	Bx1 	Cx1 	Dx1
Ex1 	Fx1 	Gx1 	
Ix1 	Jx1 	Kx1 	Lx1
Mx4 	Nx4 	Ox42 	Px27
Qx34 	Rx4 		

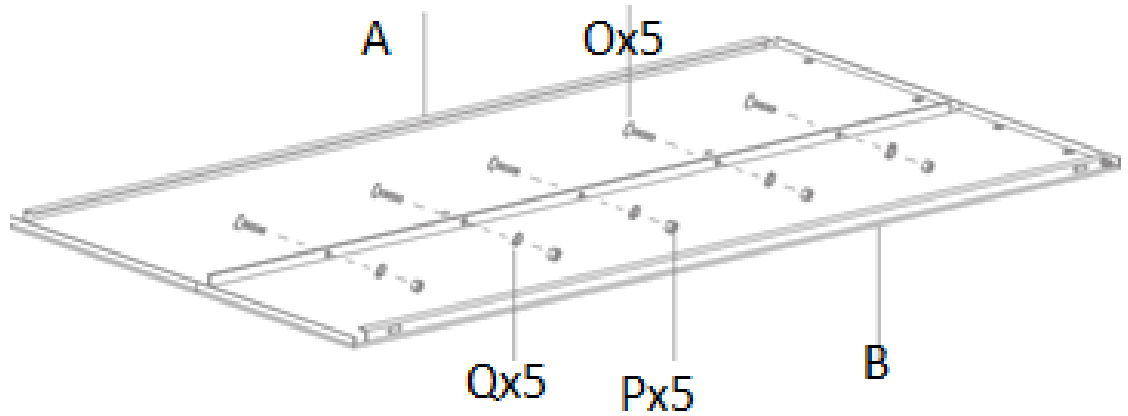

DE

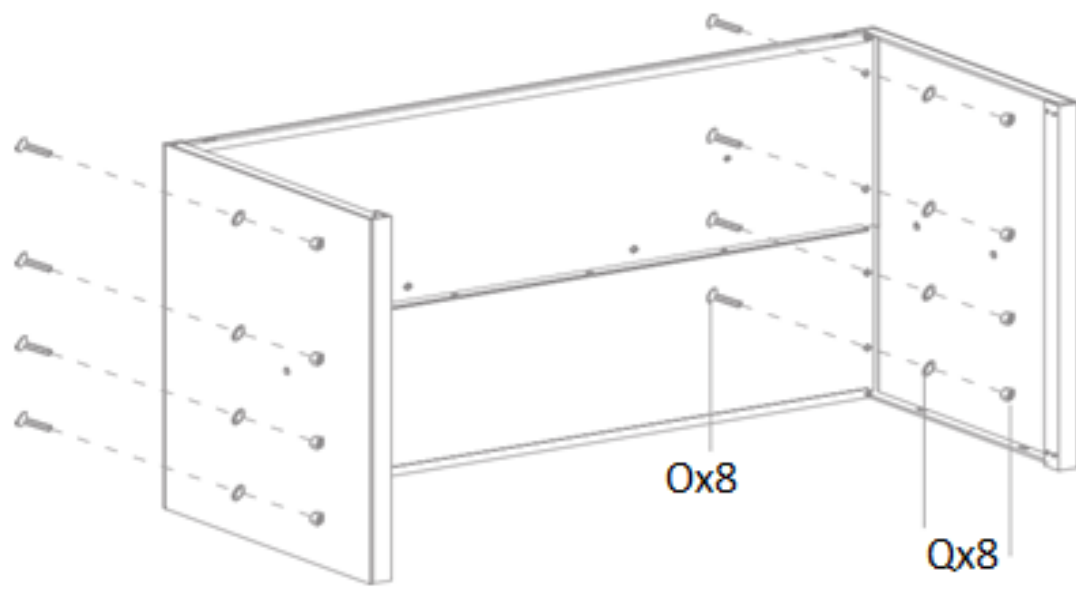
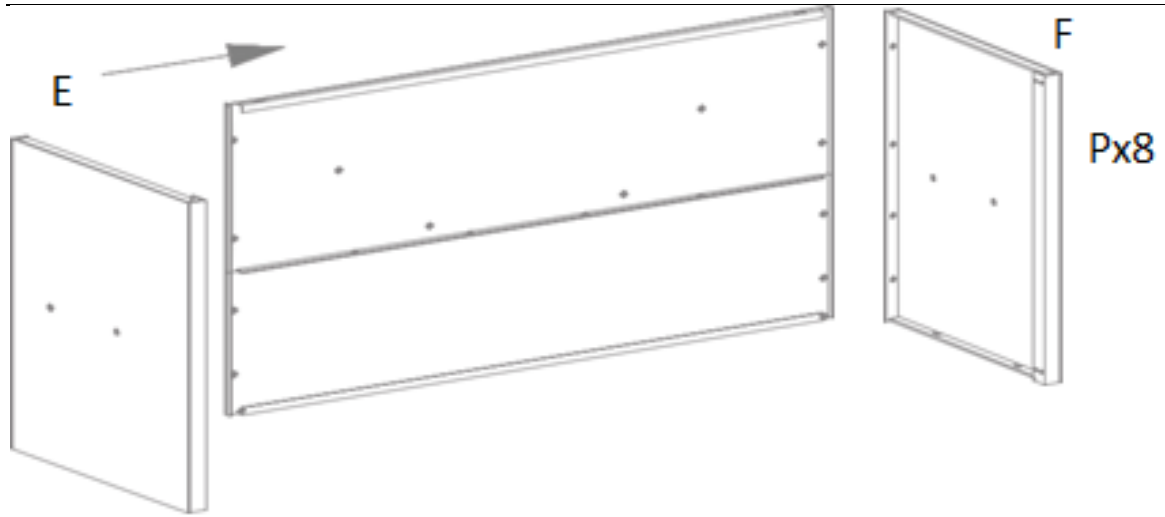

DE

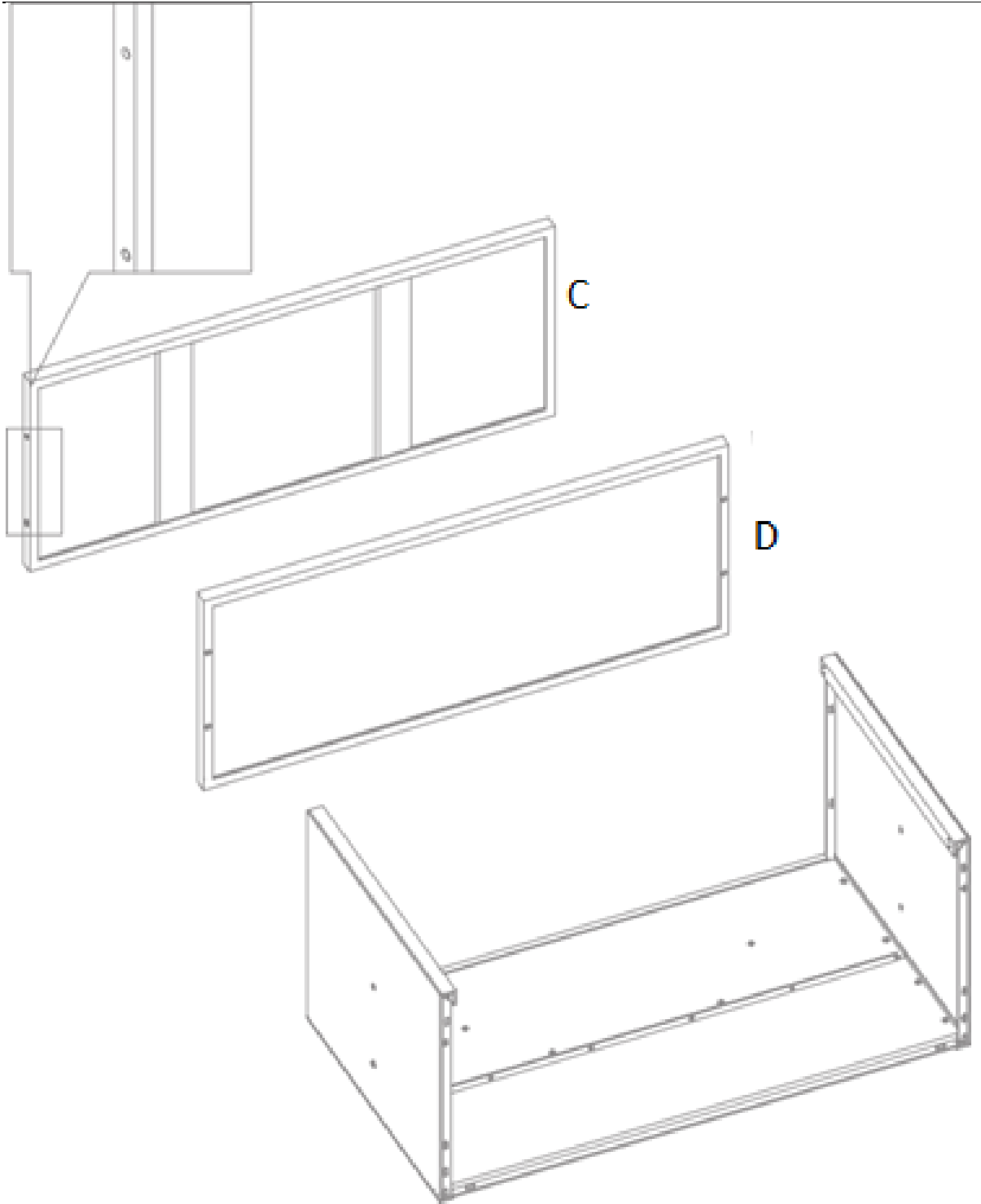

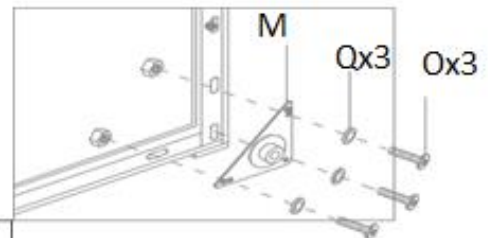
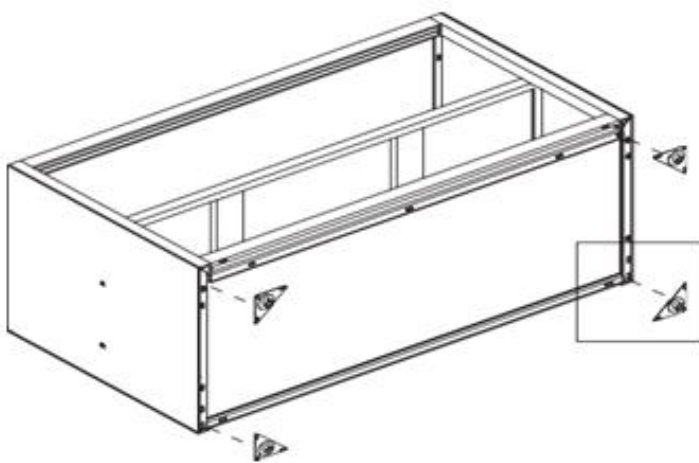
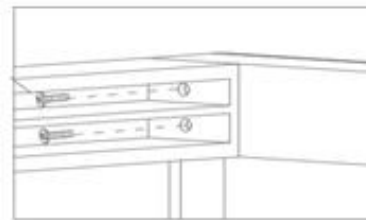
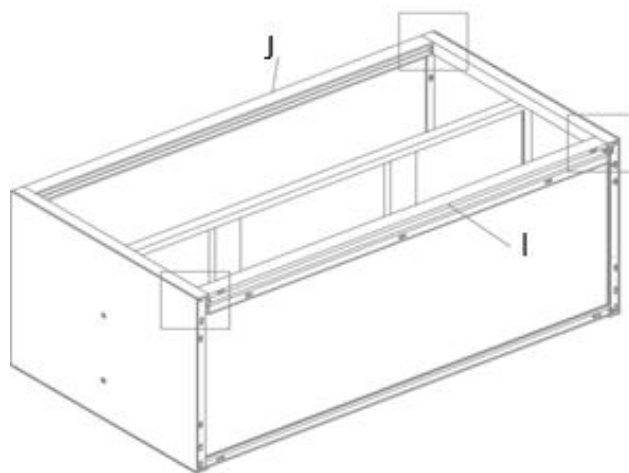
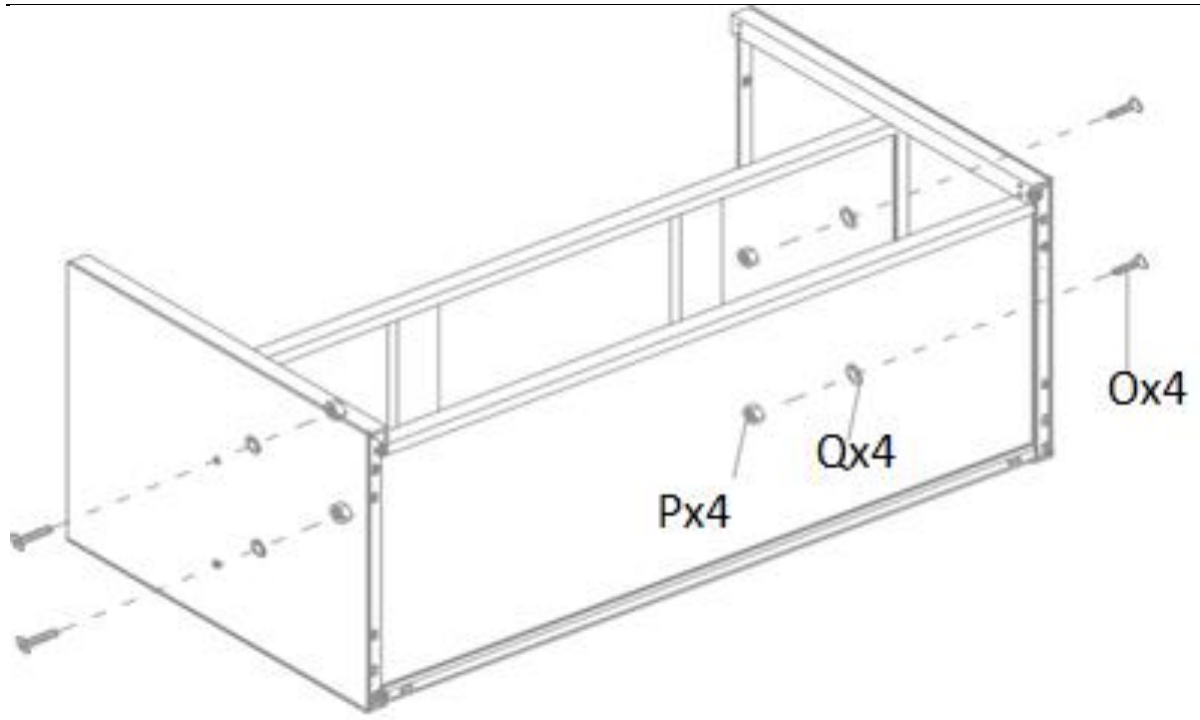

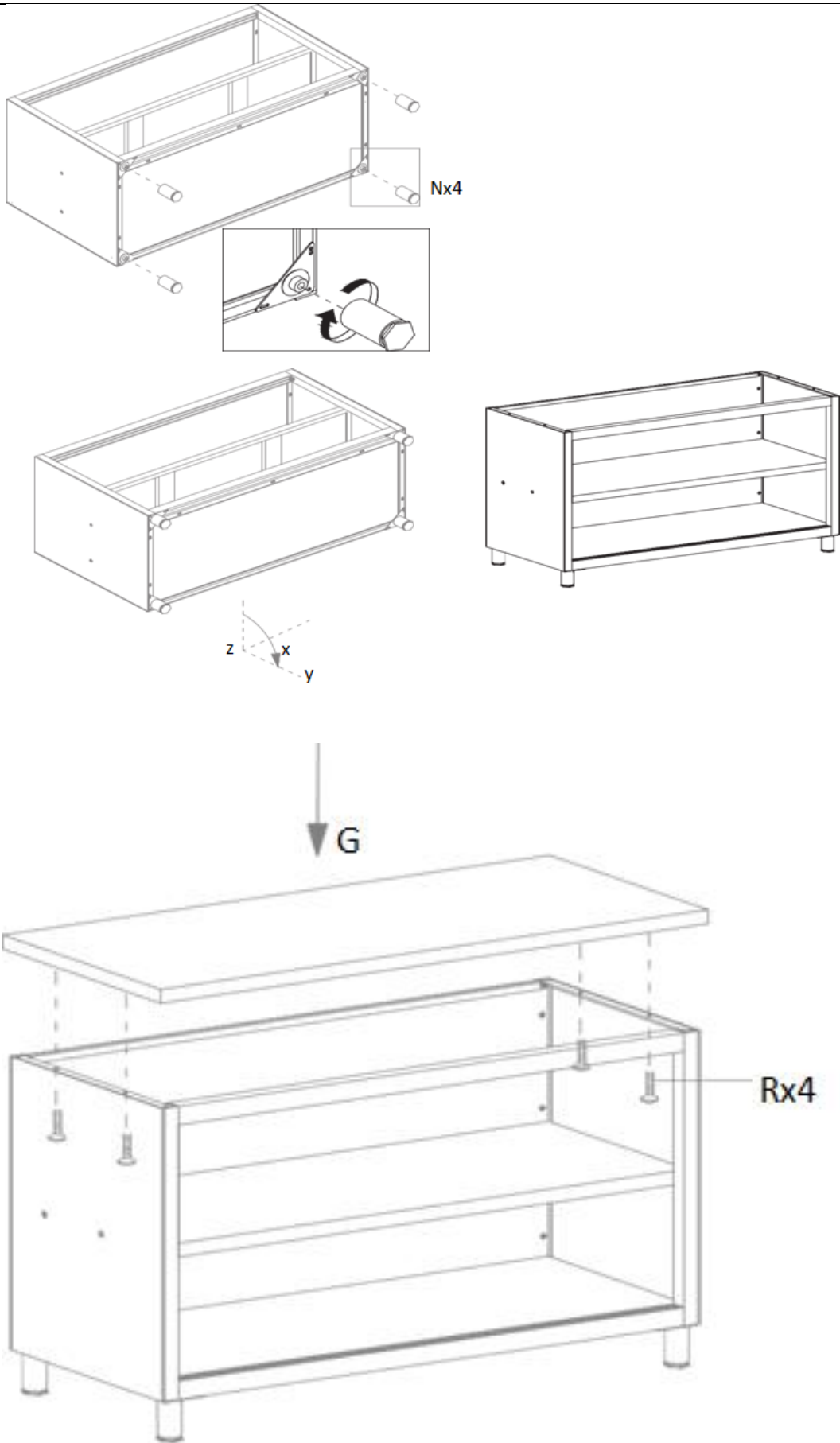

Wartung und Reinigung

1. Regelmäßige Wartung

- Überprüfen Sie das Produkt regelmäßig auf Anzeichen von Verschleiß oder Beschädigung.
- Ersetzen Sie beschädigte Teile sofort.

2. Reinigung

- Verwenden Sie ein weiches, feuchtes Tuch, um die Außenseite zu reinigen.
- Verwenden Sie keine Scheuermittel oder Lösungsmittel.

3. Lagerung

- An einem kühlen, trockenen Ort aufbewahren.
- Vor Staub und Feuchtigkeit schützen.

4. Inspektion:

- Untersuchen Sie den Tisch regelmäßig auf Anzeichen von Schäden, wie z. B. Dellen, Kratzer oder lose Teile. Kümmern Sie sich umgehend um alle Probleme, um Sicherheit und Funktionalität zu gewährleisten.

5. Schmierung:

- Tragen Sie ein lebensmittelechtes Schmiermittel auf die Schienen der Schiebetür auf, um einen reibungslosen Betrieb zu gewährleisten.

6. Desinfektion:

- Verwenden Sie ein lebensmittelechtes Desinfektionsmittel, um die Oberfläche zu desinfizieren, insbesondere in Bereichen, in denen Lebensmittel zubereitet werden.
-

Entsorgung

Schutz der Umwelt

- Dieses Produkt darf nicht als unsortierter Siedlungsabfall entsorgt werden.
 - Indem Sie für eine ordnungsgemäße Entsorgung sorgen, tragen Sie dazu bei, mögliche negative Folgen für die Umwelt und die menschliche Gesundheit zu vermeiden.
-

Konformitätserklärung

Wir, expondo Polska sp. z o.o. sp. k., erklären in alleiniger Verantwortung, dass der Arbeitstisch mit Schiebetür, Modell RCAT-120/50-WTP | RCAT-120/50-WT | RCAT-100/50-WTP | RCAT-100/50-WT, auf den sich diese Erklärung bezieht, mit den einschlägigen Harmonisierungsrechtsvorschriften der Union konform ist:

- Verordnung (EU) 2023/988 (Verordnung über die allgemeine Produktsicherheit)
-

Kontakt zum Hersteller

expondo Polska sp. z o.o. sp. k.

ul. Nowy Kisielin – Innowacyjna 7, 66-002 Zielona Góra | Poland, EU

info@expondo.com

This User Manual has been translated using machine translation. We have made every effort to ensure the translation is accurate, but please note that automated translations are not perfect and are not meant to replace human translators. The official version of the User Manual is in English. Any differences between the translated version and the original English are not legally binding. If you have any questions about the accuracy of the translation, please refer to the English version, which is the official reference. More language versions are available upon request via info@expondo.com.

Safety and operation instructions



Read instructions before use.



WARNING! or CAUTION! or REMEMBER! Applicable to the given situation. (general warning sign).



Serious or fatal crushing injuries can occur from furniture tip over. It is not allowed to climb on the furniture



Only use indoors.

Product name: Working table with sliding door

Model name: RCAT-120/50-WTP | RCAT-120/50-WT | RCAT-100/50-WTP | RCAT-100/50-WT

DO NOT USE THE DEVICE UNLESS YOU HAVE THOROUGHLY READ AND UNDERSTOOD THIS USER MANUAL.

Safety Instructions

Warning: Read all safety warnings and instructions. Failure to follow the warnings and instructions may result in serious injury.

1. General Safety

- This product is for the intended use only: The working table with sliding door is designed for use in commercial kitchens, catering services, laboratories, and other environments where a durable, hygienic work surface is required. It provides ample workspace and convenient storage, making it ideal for food preparation, equipment storage, and other tasks that require a clean and sturdy surface.
- Do not use the product for purposes other than those described in this manual.
- Keep this manual for future reference.

2. Operational Safety

- Use the product only on a stable, level surface.
- Do not operate the product if it is damaged or malfunctioning.
- Keep away from children and pets.

3. Maintenance Safety

- Only qualified personnel should perform repairs.
- Use only original spare parts.

4. Warning Symbols

- **Caution:** Indicates a potentially hazardous situation which, if not avoided, could result in minor or moderate injury.
- **Warning:** Indicates a potentially hazardous situation which, if not avoided, could result in death or serious injury.
- **Potential risks and hazards:** Lists all risks and hazards directly or indirectly connected with the use or misuse of the product:
 - **Sharp Edges:** The edges of the table and sliding door may be sharp. Handle with care to avoid cuts and injuries.
 - **Pinch Points:** Be cautious when opening and closing the sliding door to avoid pinching fingers.
 - **Weight Capacity:** Do not exceed the maximum weight capacity of the table to prevent structural damage and potential injury. Maximum load capacity: 600 kg.
 - **Slippery Surface:** The stainless steel surface can become slippery when wet. Keep the surface dry to prevent slips and falls.
 - **Chemical Exposure:** Avoid using harsh chemicals that can damage the stainless steel surface or pose health risks.

5. Assembly:

Ax1 	Bx1 	Cx1 	Dx1
Ex1 	Fx1 	Gx1 	
Ix1 	Jx1 	Kx1 	Lx1
Mx4 	Nx4 	Ox42 	Px27
Qx34 	Rx4 		

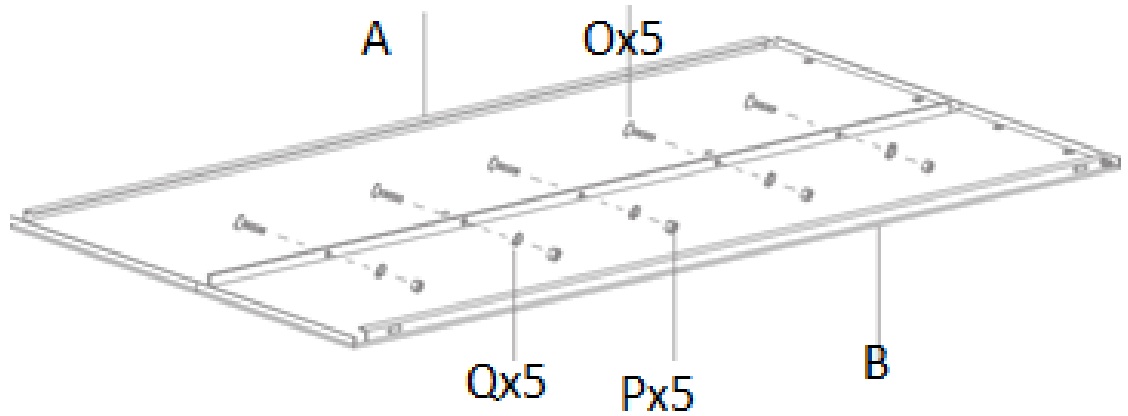

EN

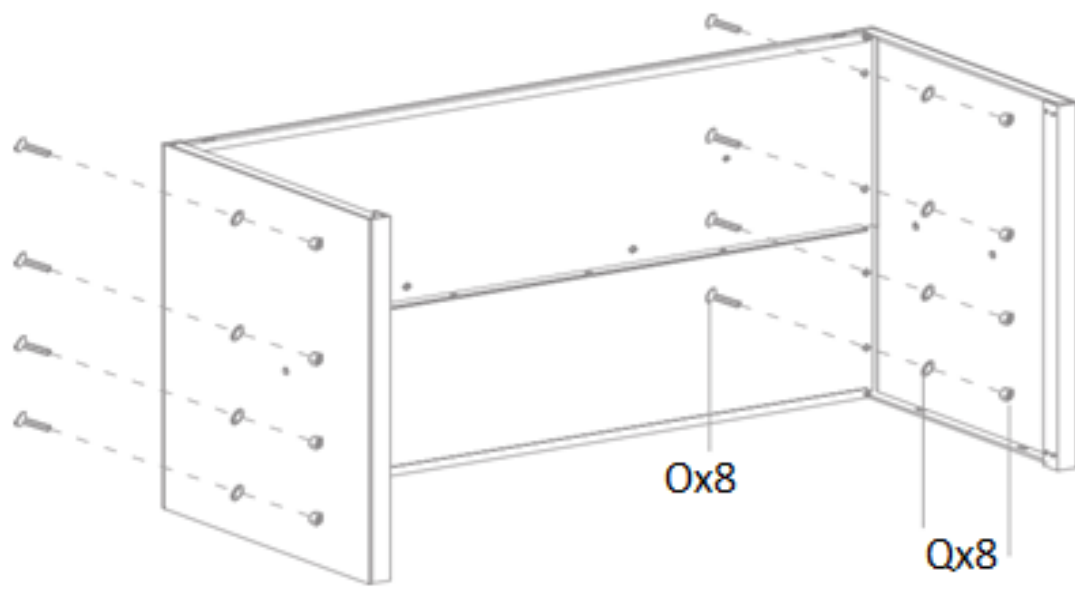
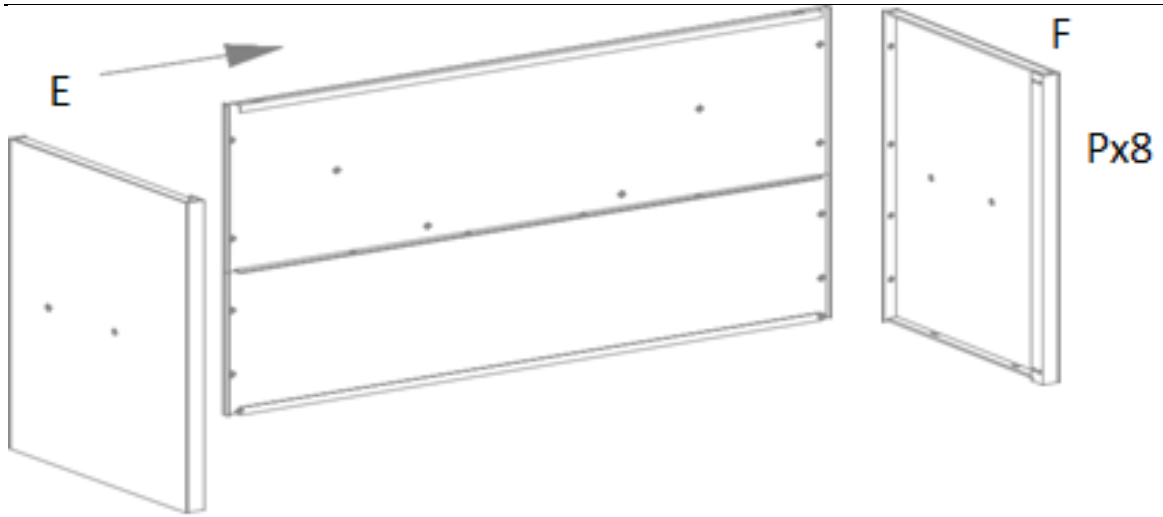

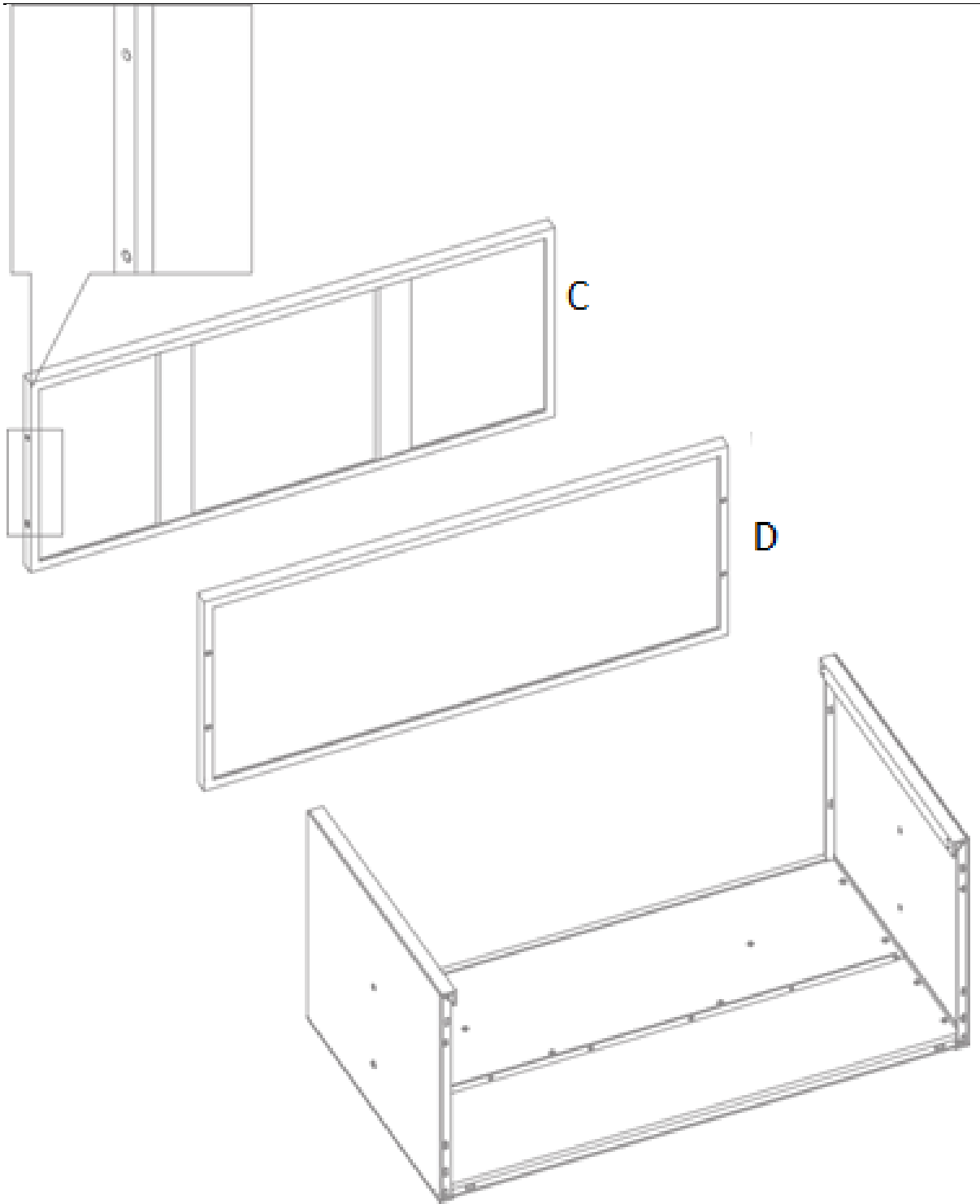

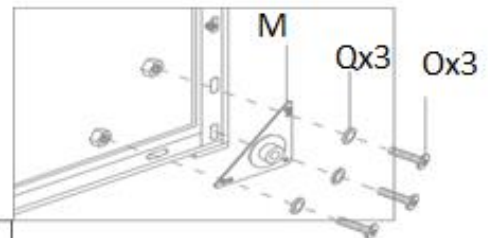
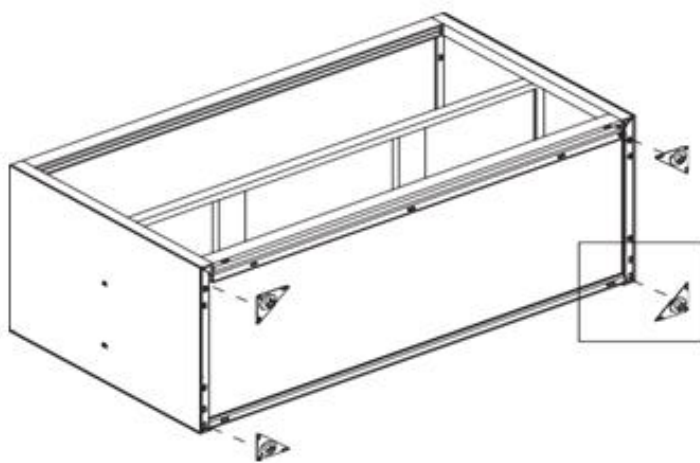
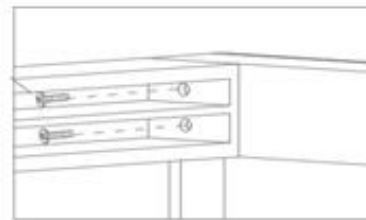
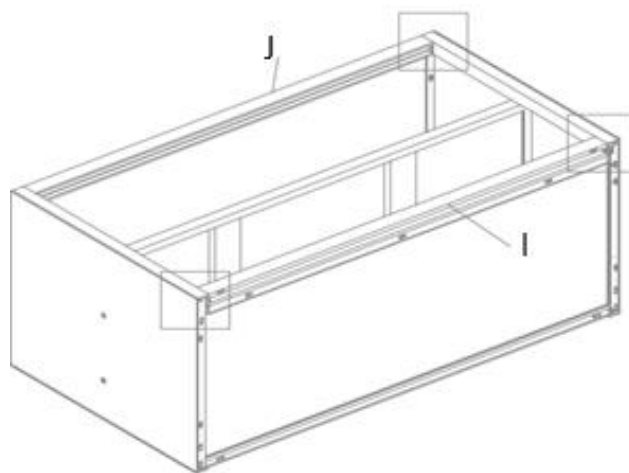
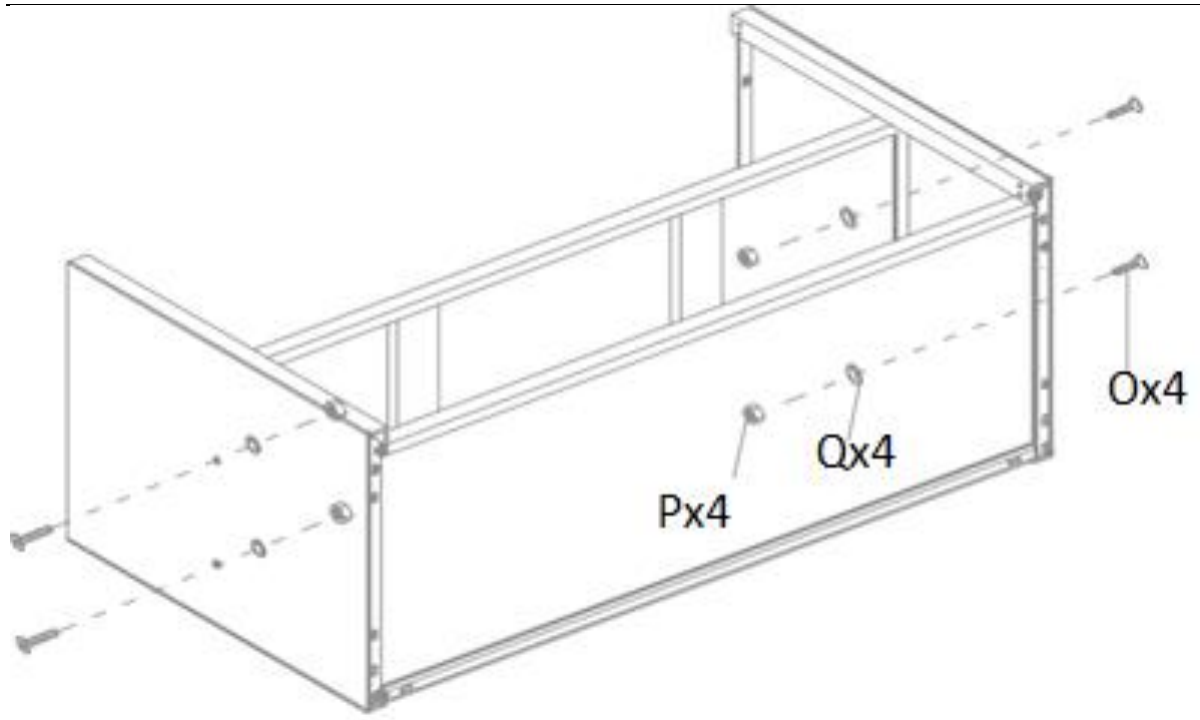

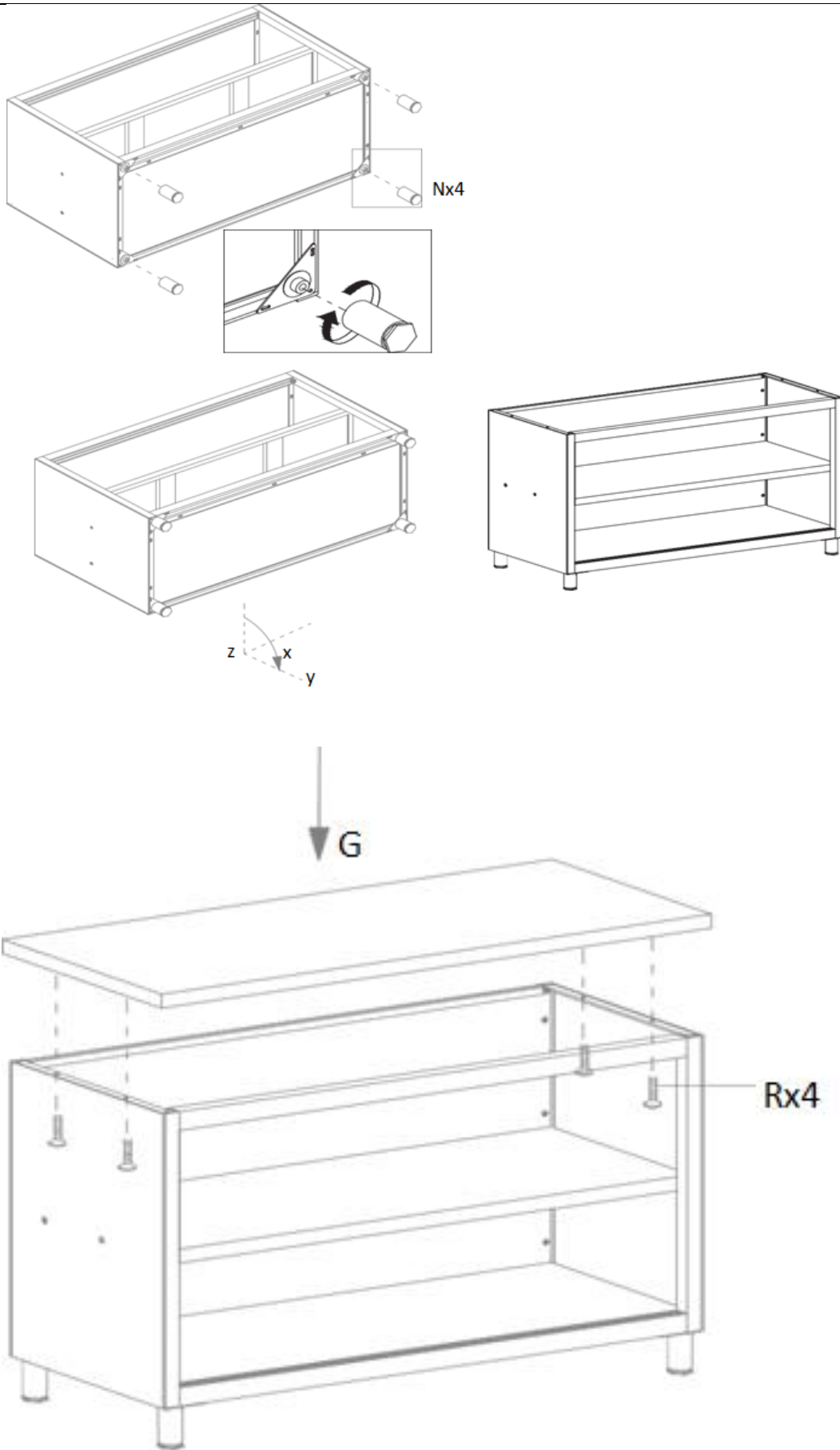

Maintenance and Cleaning

1. Regular Maintenance

- Inspect the product regularly for signs of wear or damage.
- Replace any damaged parts immediately.

2. Cleaning

- Use a soft, damp cloth to clean the exterior.
- Do not use abrasive cleaners or solvents.

3. Storage

- Store in a cool, dry place.
- Protect from dust and moisture.

4. Inspection:

- Periodically inspect the table for any signs of damage, such as dents, scratches, or loose components. Address any issues promptly to maintain safety and functionality.

5. Lubrication:

- Apply a food-safe lubricant to the sliding door tracks to ensure smooth operation.

6. Sanitization:

- Use a food-safe sanitizer to disinfect the surface, especially in food preparation areas.
-
-

Disposal

Environmental Protection

- Do not dispose of this product as unsorted municipal waste.
 - By ensuring proper disposal, you help prevent potential negative consequences for the environment and human health.
-
-

Declaration of Compliance

We, expondo Polska sp. z o.o. sp. k., declare under our sole responsibility that the Working table with sliding door, Model RCAT-120/50-WTP | RCAT-120/50-WT | RCAT-100/50-WTP | RCAT-100/50-WT, to which this declaration relates, is in conformity with the relevant Union harmonization legislation:

- Regulation (EU) 2023/988 (General Product Safety Regulation)
-
-

Manufacturer contact

expondo Polska sp. z o.o. sp. k.

ul. Nowy Kisielin – Innowacyjna 7, 66-002 Zielona Góra | Poland, EU

info@expondo.com

Niniejsza instrukcja obsługi została przetłumaczona za pomocą tłumaczenia maszynowego. Dołożyliśmy wszelkich starań, aby zapewnić dokładność tłumaczenia. Należy jednak pamiętać, że tłumaczenia automatyczne nie są doskonałe i nie mają na celu zastąpienia tłumaczy. Oficjalna wersja instrukcji obsługi jest w języku angielskim. Wszelkie różnice między wersją przetłumaczoną a oryginałem w języku angielskim nie są prawnie wiążące. Jeśli masz jakiegokolwiek pytania dotyczące dokładności tłumaczenia, zapoznaj się z wersją angielską, która jest wersją oficjalną. Więcej wersji językowych jest dostępnych na życzenie pod adresem info@expondo.com.

Instrukcje bezpieczeństwa użytkowania i obsługi



Przed użyciem przeczytaj instrukcję.



UWAGA! lub UWAGA! lub PAMIĘTAJ! Dotyczy danej sytuacji. (ogólny znak ostrzegawczy).



Przewrócenie się mebli może skutkować poważnymi lub śmiertelnymi obrażeniami ciała. Nie wolno wspinać się na meble.



Stosować wyłącznie wewnątrz pomieszczeń.

Nazwa produktu: **Stół** roboczy z drzwiami przesuwными

Nazwa modelu: **RCAT-120/50-WTP | RCAT-120/50-WT | RCAT-100/50-WTP
| RCAT-100/50-WT**

**NIE UŻYWAJ URZĄDZENIA, JEŚLI NIE PRZECZYTAŁEŚ DOKŁADNIE I NIE
ZROZUMIAŁEŚ TEJ INSTRUKCJI OBSŁUGI.**

Instrukcje bezpieczeństwa

Ostrzeżenie: Należy przeczytać wszystkie ostrzeżenia i instrukcje dotyczące bezpieczeństwa. Nieprzestrzeganie ostrzeżeń i instrukcji może skutkować poważnymi obrażeniami.

1. Bezpieczeństwo ogólne

- Produkt jest przeznaczony wyłącznie do określonego użytku: Stół roboczy z drzwiami przesuwными przeznaczony jest do stosowania w kuchniach komercyjnych, punktach gastronomicznych, laboratoriach i innych miejscach, w których wymagana jest trwała i higieniczna powierzchnia robocza. Zapewnia dużą przestrzeń roboczą i wygodne przechowywanie, dzięki czemu idealnie nadaje się do przygotowywania żywności, przechowywania sprzętu i innych zadań, które wymagają czystej i wytrzymałej powierzchni.
- Nie należy używać produktu do celów innych niż opisane w niniejszej instrukcji pracy z urządzeniem.
- Zachować instrukcję użytkowania w celu jej późniejszego użycia.

2. Bezpieczeństwo użytkowania

- Praca z urządzeniem powinna odbywać się wyłącznie na stabilnej, równej powierzchni.
- Nie używaj produktu, jeśli jest uszkodzony lub działa nieprawidłowo.
- Trzymać z dala od dzieci i zwierząt domowych.

3. Bezpieczeństwo konserwacji

- Napraw powinien dokonywać wyłącznie wykwalifikowany personel.
- Stosuj wyłącznie oryginalne części zamienne.

4. Symbole ostrzegawcze

- **Ostrzeżenie:** Oznacza potencjalnie niebezpieczną sytuację, która, jeśli się jej nie uniknie, może spowodować niewielkie lub umiarkowane obrażenia.
- **Ostrzeżenie:** Oznacza potencjalnie niebezpieczną sytuację, która, jeśli się jej nie uniknie, może spowodować śmierć lub poważne obrażenia.
- **Potencjalne ryzyka i zagrożenia:** Wymienia wszystkie ryzyka i zagrożenia bezpośrednio lub pośrednio związane z użytkowaniem lub niewłaściwym użytkowaniem produktu:
 - **Ostre krawędzie:** Krawędzie stołu i drzwi przesuwnych mogą być ostre. Zachowaj ostrożność, aby uniknąć skaleczeń i obrażeń.
 - Punkty przytrzaśnięcia: Zachowaj ostrożność podczas otwierania i zamykania drzwi przesuwnych, aby uniknąć przytrzaśnięcia palców.
 - **Nośność:** Nie przekraczaj maksymalnego udźwigu stołu, aby zapobiec uszkodzeniom konstrukcji i potencjalnym obrażeniom. Maksymalne obciążenie: 600 kg.
 - **Śliska powierzchnia:** Powierzchnia ze stali nierdzewnej może stać się śliska, gdy jest mokra. Utrzymuj powierzchnię w suchości, aby zapobiec poślizgnięciom i upadkom.
 - **Narażenie na działanie substancji chemicznych:** Należy unikać stosowania silnych substancji chemicznych, które mogą uszkodzić powierzchnię stali nierdzewnej lub stwarzać zagrożenie dla zdrowia.

5. Montaż:

Ax1 	Bx1 	Cx1 	Dx1
Ex1 	Fx1 	Gx1 	
Ix1 	Jx1 	Kx1 	Lx1
Mx4 	Nx4 	Ox42 	Px27
Qx34 	Rx4 		

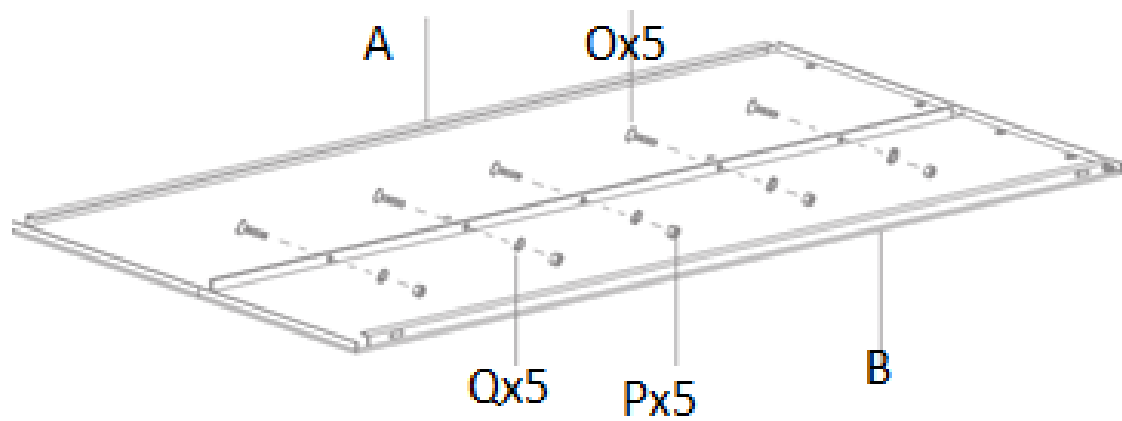

PL

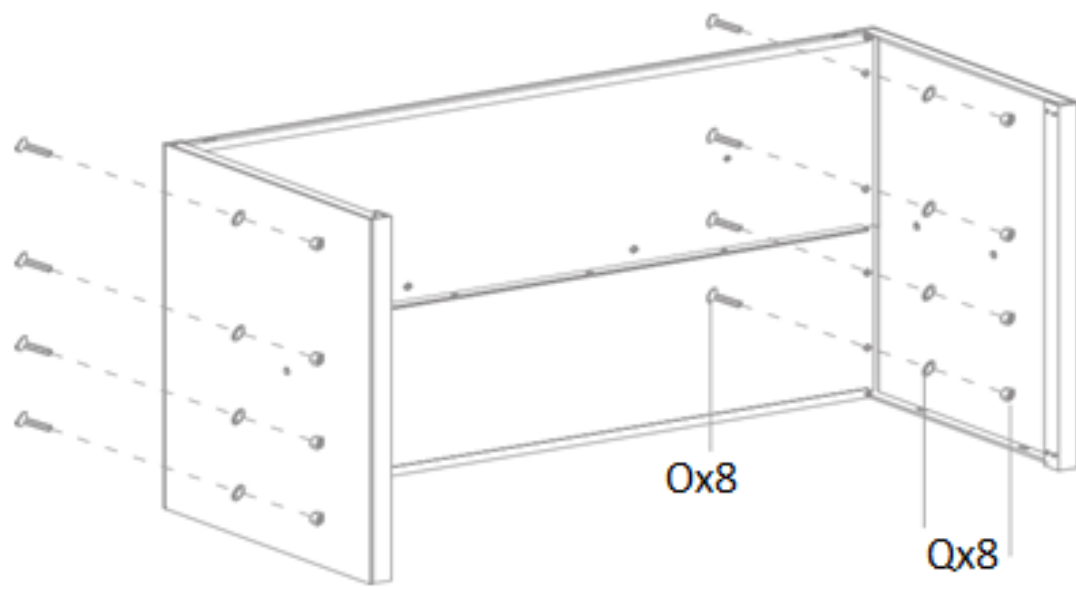
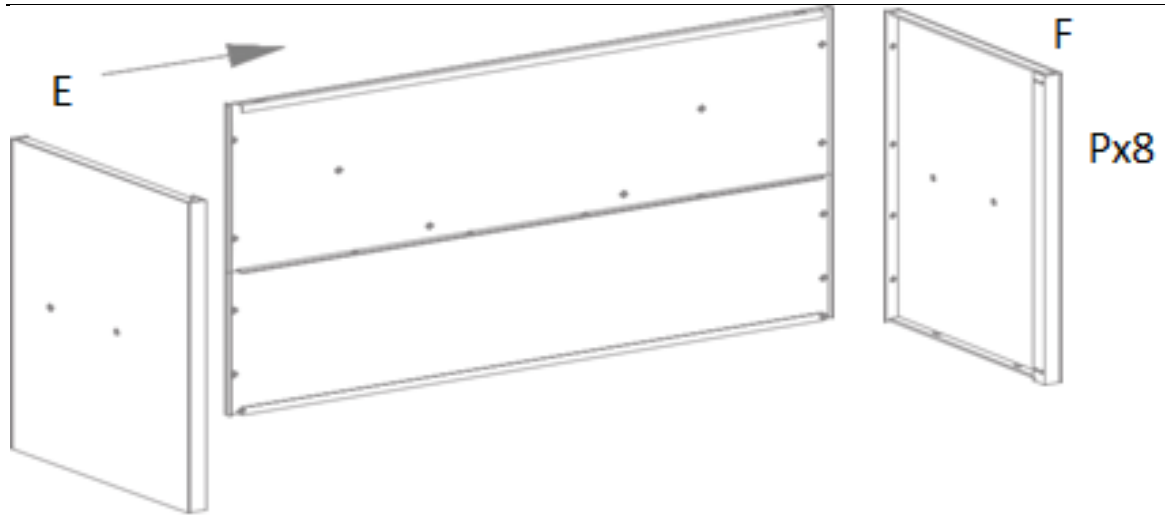

PL

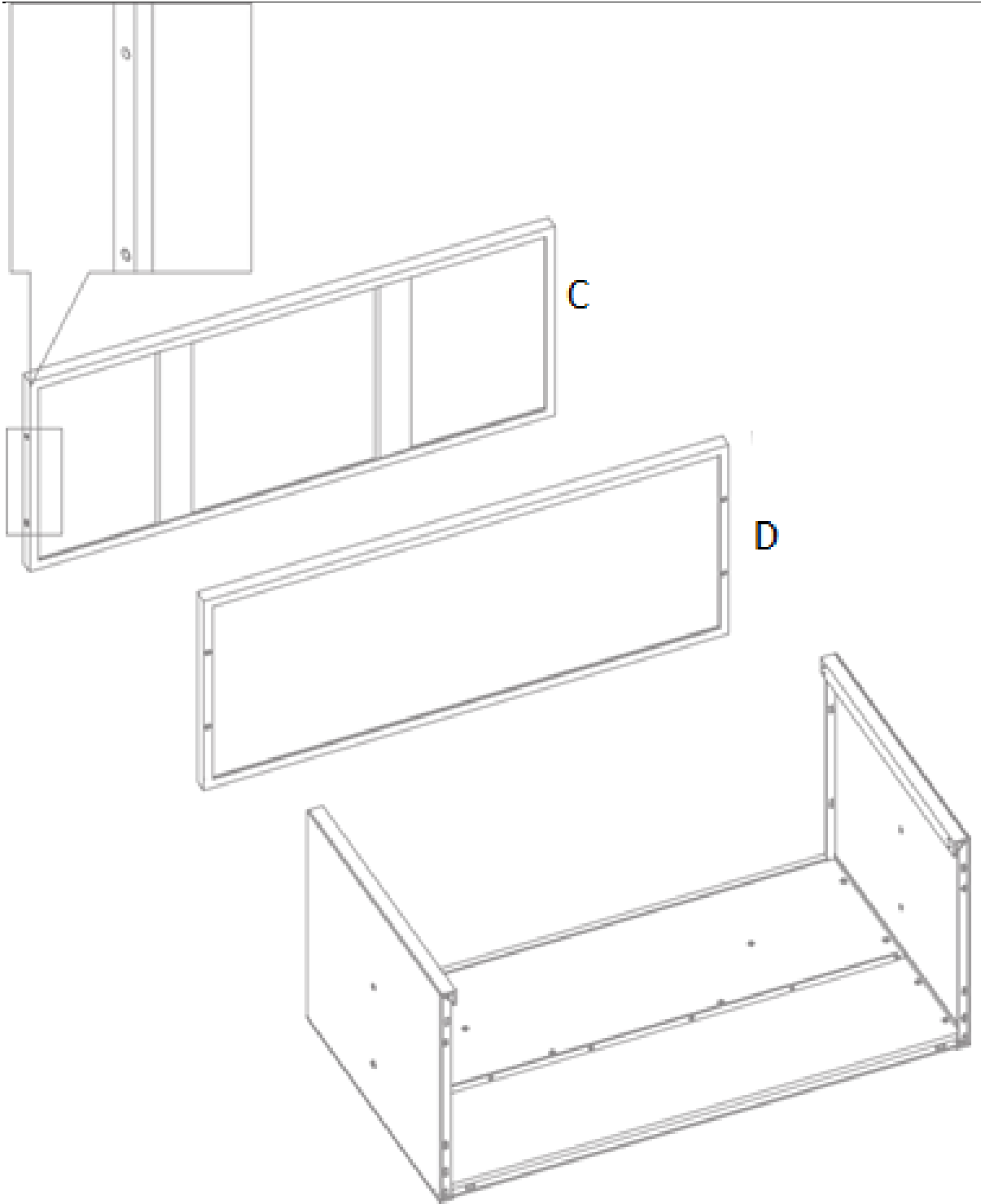

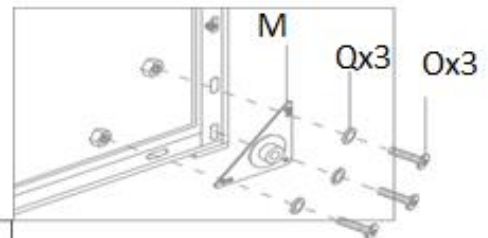
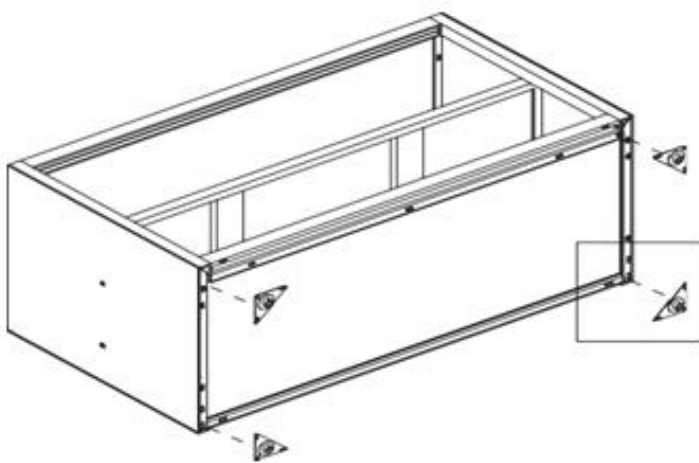
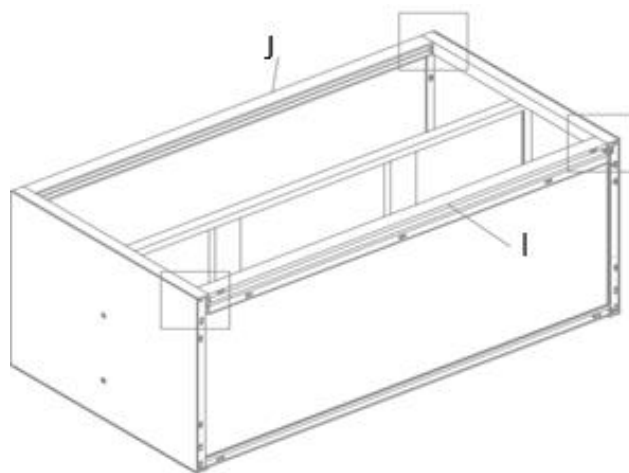
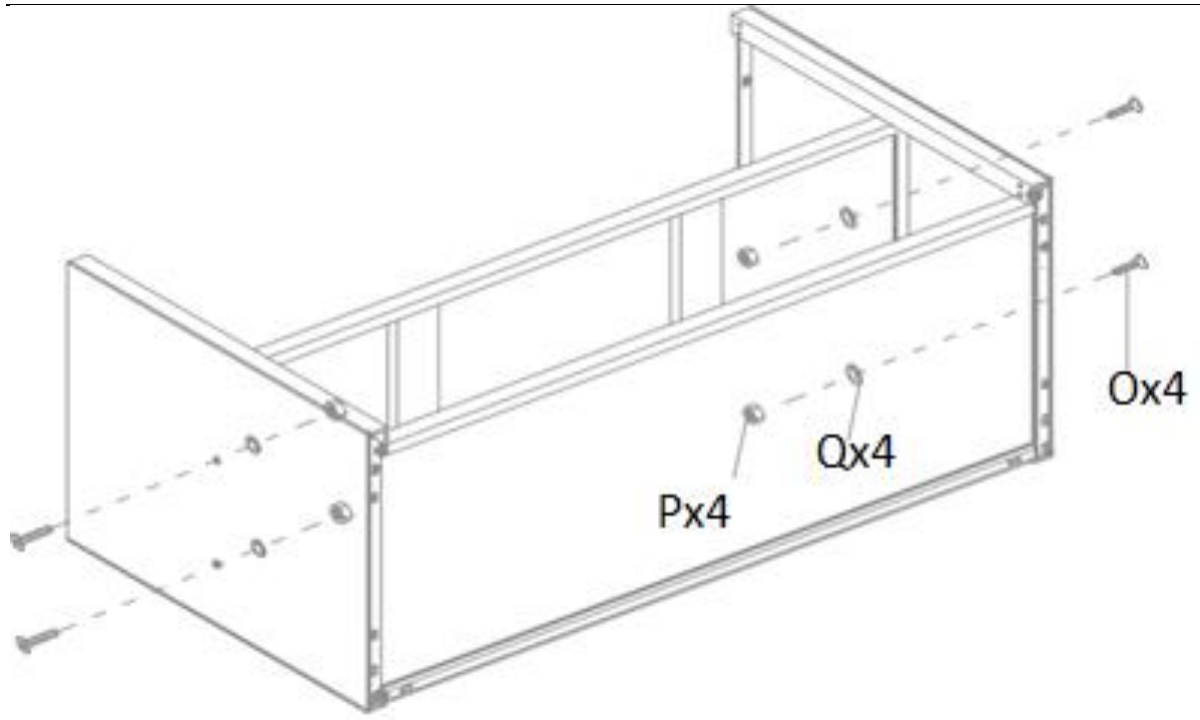

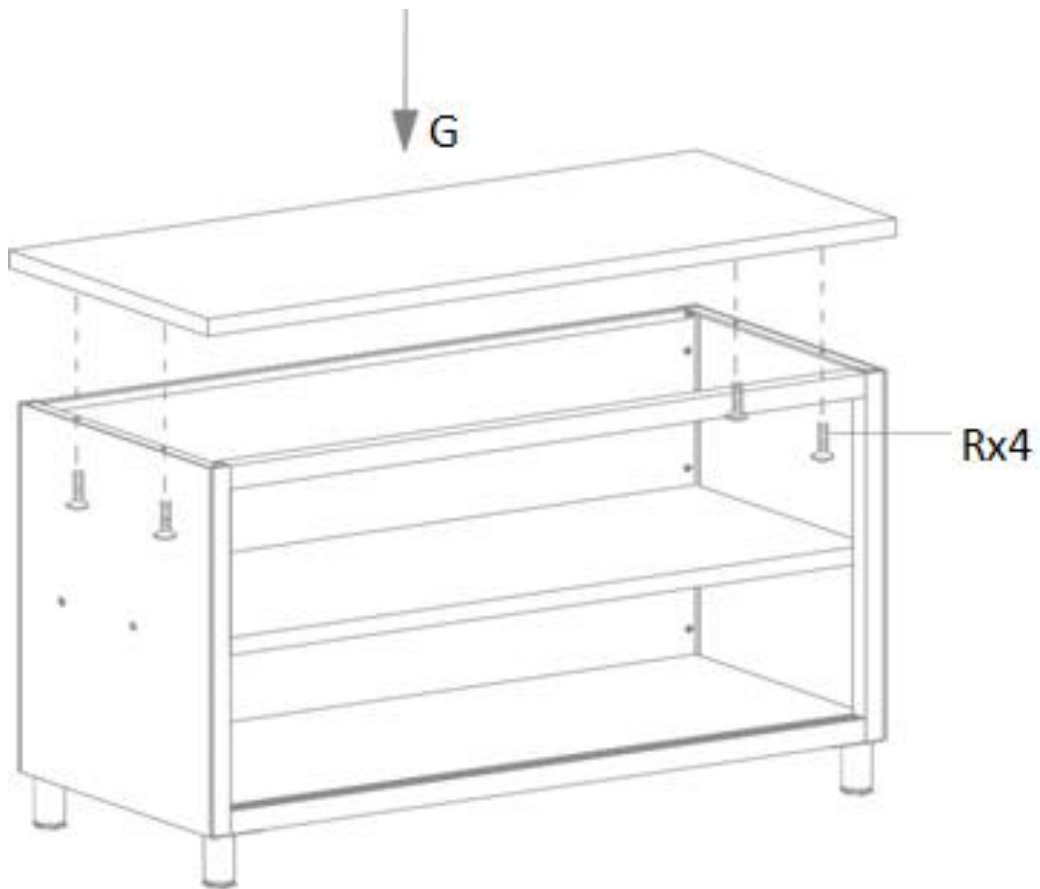
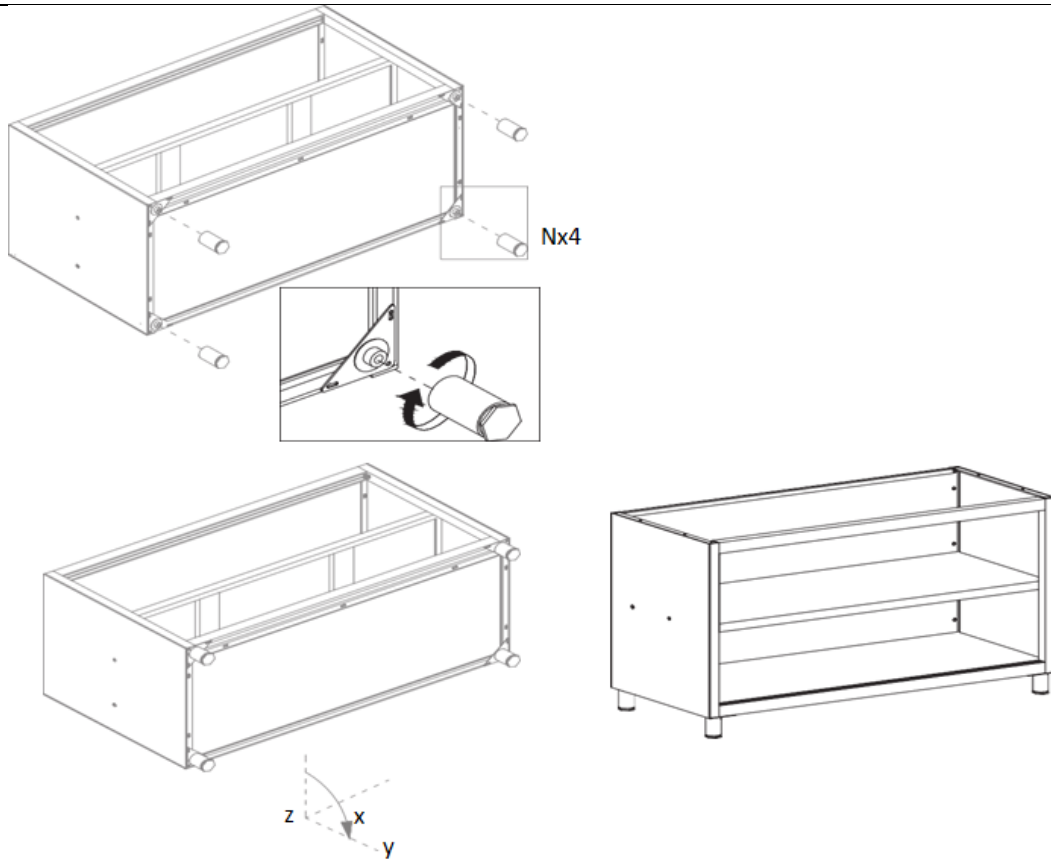

Konserwacja i czyszczenie

1. Regularna konserwacja

- Regularnie sprawdzaj, czy produkt nie nosi śladów zużycia lub uszkodzeń.
- Natychmiast wymień wszelkie uszkodzone części.

2. Czyszczenie

- Do czyszczenia powierzchni zewnętrznych należy używać miękkiej, wilgotnej ściereczki.
- Nie należy używać środków czyszczących o właściwościach ściernych ani rozpuszczalników.

3. Przechowywanie

- Przechowywać w chłodnym i suchym miejscu.
- Chronić przed kurzem i wilgocią.

4. Kontrola:

- Okresowo sprawdzaj, czy na stole nie ma śladów uszkodzeń, takich jak wgniecenia, zarysowania lub luźne elementy. W celu zachowania bezpieczeństwa i funkcjonalności należy niezwłocznie rozwiązywać wszelkie problemy.

5. Smarowanie:

- Aby zapewnić płynne działanie drzwi przesuwnych, nanieś na prowadnice drzwi smar dopuszczony do kontaktu z żywnością.

6. Dezynfekcja:

- Do dezynfekcji powierzchni należy używać środka dezynfekującego dopuszczonego do kontaktu z żywnością, zwłaszcza w miejscach, w których przygotowuje się żywność.
-

Sprzedaż

Ochrona środowiska

- Nie wyrzucać tego produktu razem z niesortowanymi odpadami komunalnymi.
 - Zapewniając prawidłową utylizację odpadów, pomagasz zapobiegać potencjalnym negatywnym skutkom dla środowiska i zdrowia ludzi.
-

Deklaracja zgodności

My, expondo Polska sp. z oo sp. k., oświadczamy na własną odpowiedzialność, że Stół roboczy z drzwiami przesuwными, Model RCAT-120/50-WTP | RCAT-120/50-WT | RCAT-100/50-WTP | RCAT-100/50-WT, którego dotyczy niniejsza deklaracja, jest zgodny z odpowiednimi przepisami harmonizacyjnymi Unii Europejskiej:

- Rozporządzenie (UE) 2023/988 (Rozporządzenie w sprawie ogólnego bezpieczeństwa produktów)
-

Kontakt z producentem

expondo Polska sp. z o.o. sp. k.

ul. Nowy Kisielin – Innowacyjna 7, 66-002 Zielona Góra | Poland, EU

info@expondo.com

Tato uživatelská příručka byla přeložena pomocí strojového překladu. Vynaložili jsme maximální úsilí, aby byl překlad přesný, ale uvědomte si, že automatické překlady nejsou dokonalé a nejsou určeny k tomu, aby nahradily lidské překladače. Oficiální verze uživatelské příručky je v angličtině. Jakékoli rozdíly mezi přeloženou verzí a původní angličtinou nejsou právně závazné. Máte-li jakékoli dotazy ohledně přesnosti překladu, podívejte se prosím na anglickou verzi, která je oficiálním odkazem. Další jazykové verze jsou k dispozici na vyžádání na adrese info@expondo.com.

Bezpečnostní a pokyny pro bezpečnost používání



Před použitím si přečtěte pokyny.



VAROVÁNÍ! nebo **POZOR!** nebo **PAMATUJ!** Použitelné na danou situaci. (všeobecné varovné znamení).



V případě převrácení nábytku může dojít k vážným nebo smrtelným zraněním rozdrčením. Není dovoleno lézt na nábytek



Používejte pouze uvnitř.

Název **výrobku**: Pracovní stůl s posuvnými dveřmi

Název **modelu**: RCAT-120/50-WTP | RCAT-120/50-WT | RCAT-100/50-WTP
| RCAT-100/50-WT

NEPOUŽÍVEJTE ZAŘÍZENÍ, POKUD JSTE DŮKLADNĚ PŘEČETLI A POROZUMĚLI TUTO UŽIVATELSKOU PŘÍRUČKU.

Bezpečnostní pokyny

Varování: Přečtěte si všechna bezpečnostní varování a pokyny. Nedodržení varování a pokynů může vést k vážnému zranění.

1. Obecná bezpečnost

- Tento produkt je určen pouze pro zamýšlené použití: Pracovní stůl s posuvnými dveřmi je navržen pro použití v komerčních kuchyních, stravovacích službách, laboratořích a dalších prostředích, kde je vyžadována odolná, hygienická pracovní plocha. Poskytuje dostatek pracovního prostoru a pohodlné skladování, takže je ideální pro přípravu jídla, skladování zařízení a další úkoly, které vyžadují čistý a pevný povrch.
- Nepoužívejte výrobek k jiným účelům, než které jsou popsány v tomto návodu k práci se zařízením.
- Uschovejte návod na použití zařízení za účelem jeho dalšího použití v budoucnu.

2. Bezpečnost používání

- Práce se zařízením provádějte pouze na stabilním, rovném povrchu.
- Neprovozujte výrobek, pokud je poškozený nebo nefunkční.

- Uchovávejte mimo dosah dětí a domácích zvířat.

3. Bezpečnost údržby

- Opravy by měl provádět pouze kvalifikovaný personál.
- Používejte pouze originální náhradní díly.

4. Výstražné symboly

- **Upozornění:** Označuje potenciálně nebezpečnou situaci, která, pokud se jí nevyhnete, může vést k lehkému nebo středně těžkému zranění.
- **Varování:** Označuje potenciálně nebezpečnou situaci, která, pokud se jí nevyhnete, může mít za následek smrt nebo vážné zranění.
- **Potenciální rizika a nebezpečí:** Uvádí všechna rizika a nebezpečí přímo nebo nepřímo související s použitím nebo nesprávným použitím produktu:
 - **Ostré hrany:** Hrany stolu a posuvných dveří mohou být ostré. Zacházejte opatrně, aby nedošlo k pořezání a zranění.
 - **Místa sevření:** Při otevírání a zavírání posuvných dveří buďte opatrní, abyste si neskřípli prsty.
 - **Nosnost:** Nepřekračujte maximální nosnost stolu, aby nedošlo k poškození konstrukce a případnému zranění. Maximální zatížení: 600 kg.
 - **Kluzký povrch:** Povrch z nerezové oceli může být kluzký, když je vlhký. Udržujte povrch suchý, abyste zabránili uklouznutí a pádu.
 - **Chemická expozice:** Vyhněte se používání agresivních chemikálií, které mohou poškodit povrch nerezové oceli nebo představovat zdravotní riziko.

5. Shromáždění:

Ax1 	Bx1 	Cx1 	Dx1
Ex1 	Fx1 	Gx1 	
Ix1 	Jx1 	Kx1 	Lx1
Mx4 	Nx4 	Ox42 	Px27
Qx34 	Rx4 		

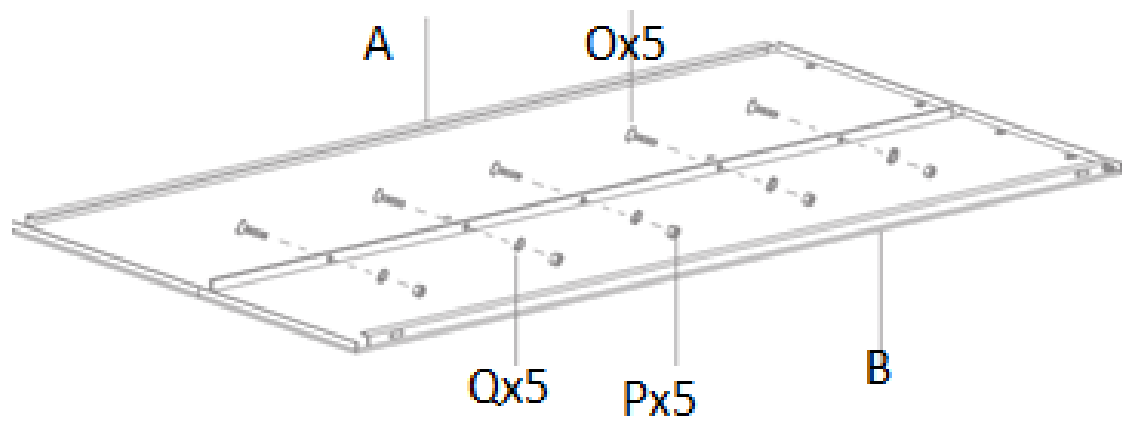

CZ

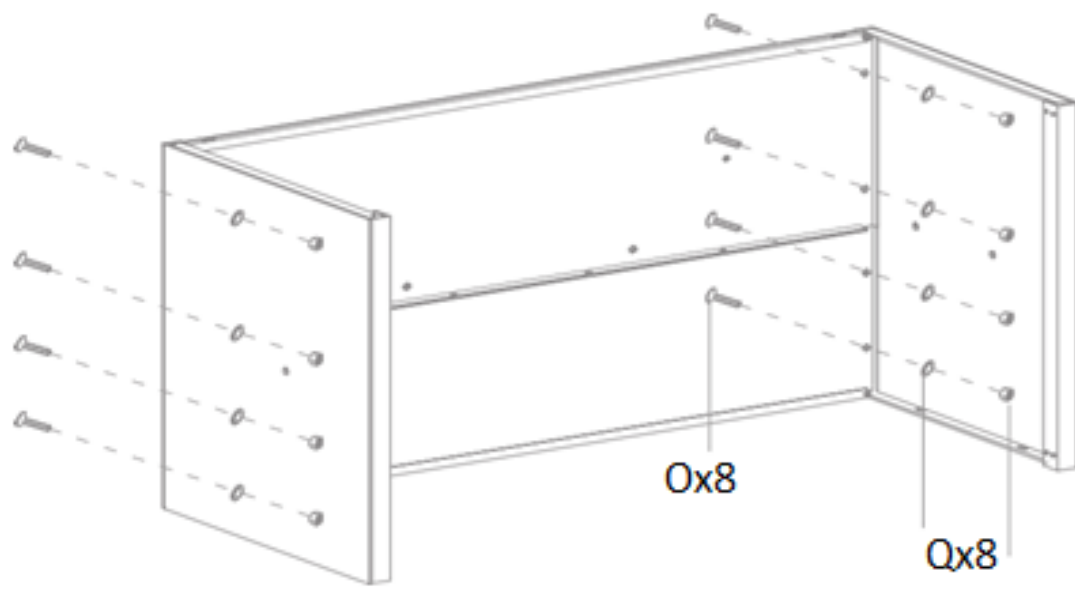
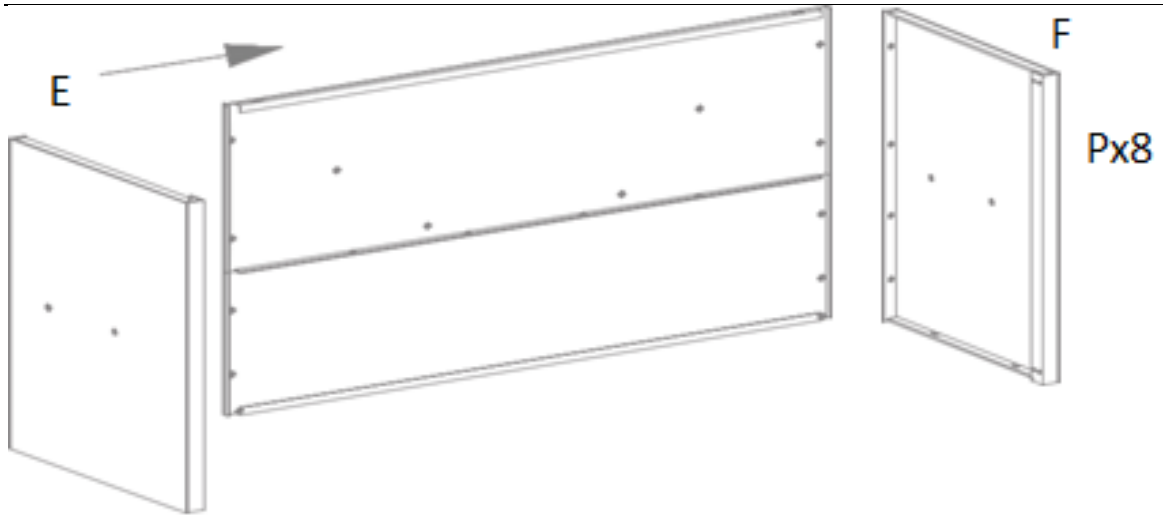

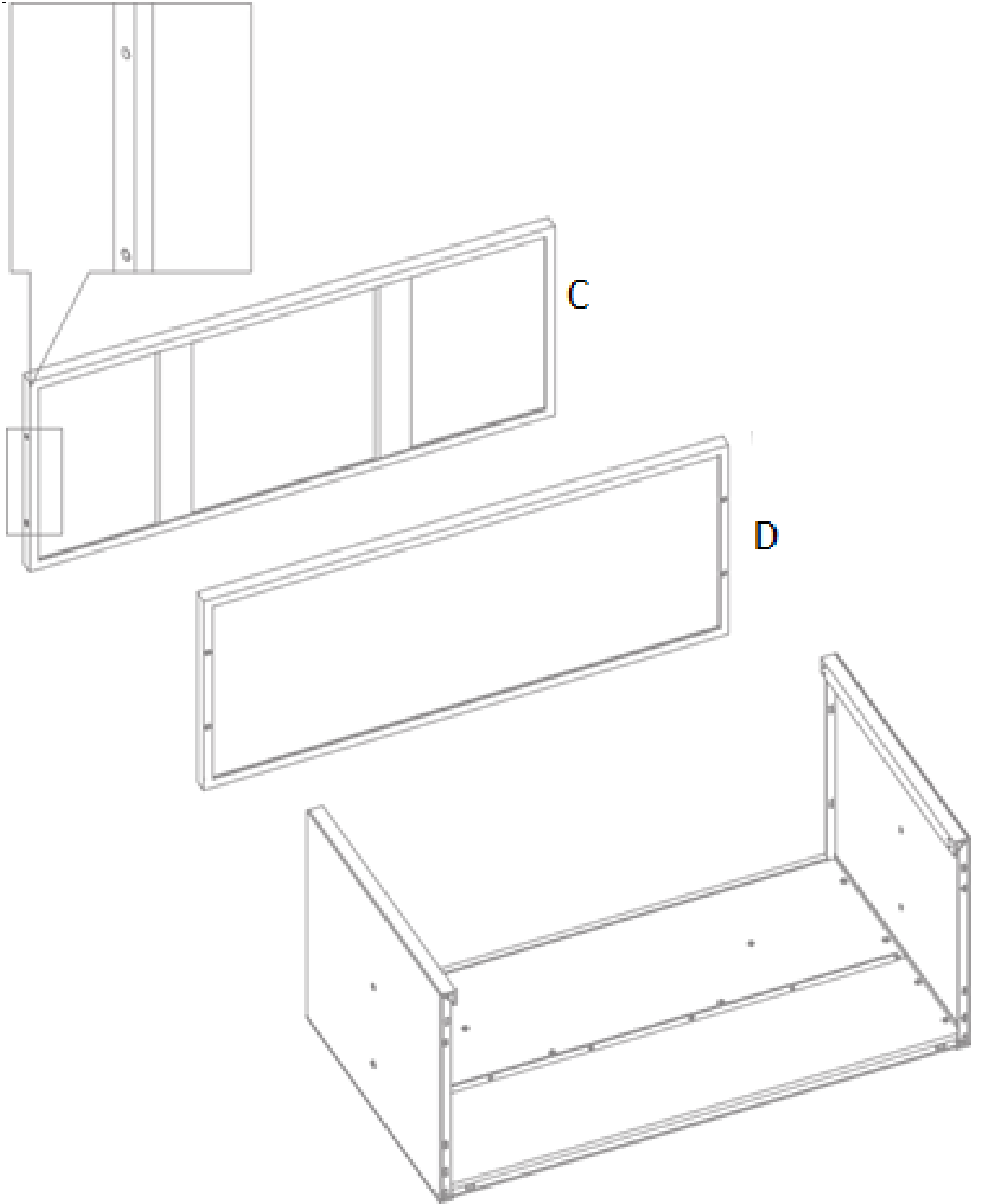

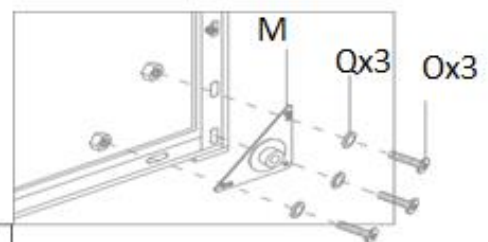
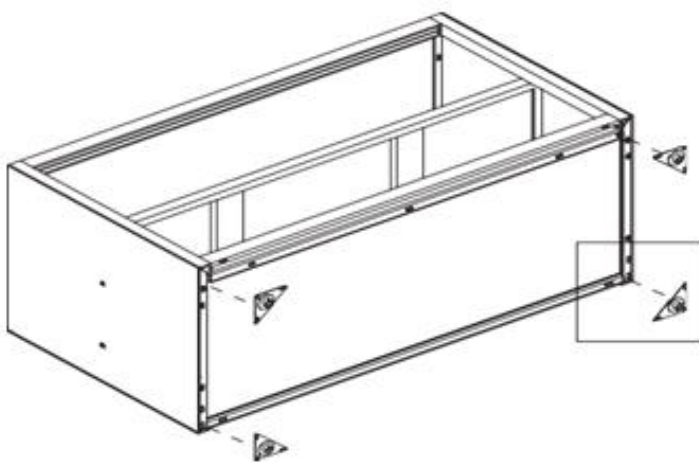
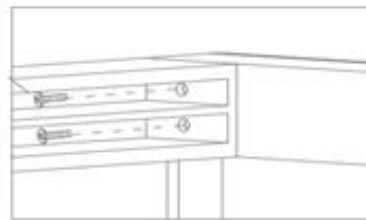
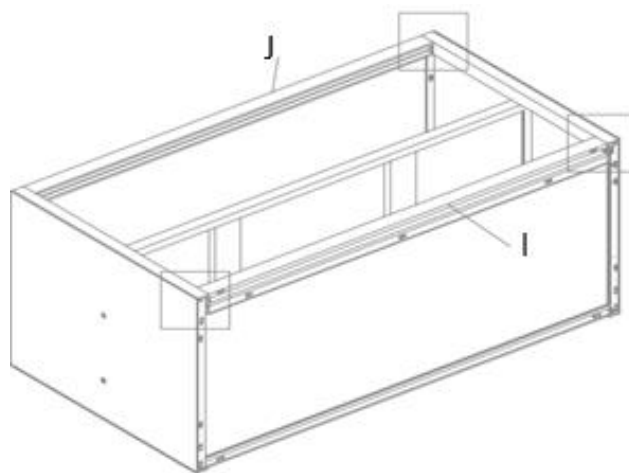
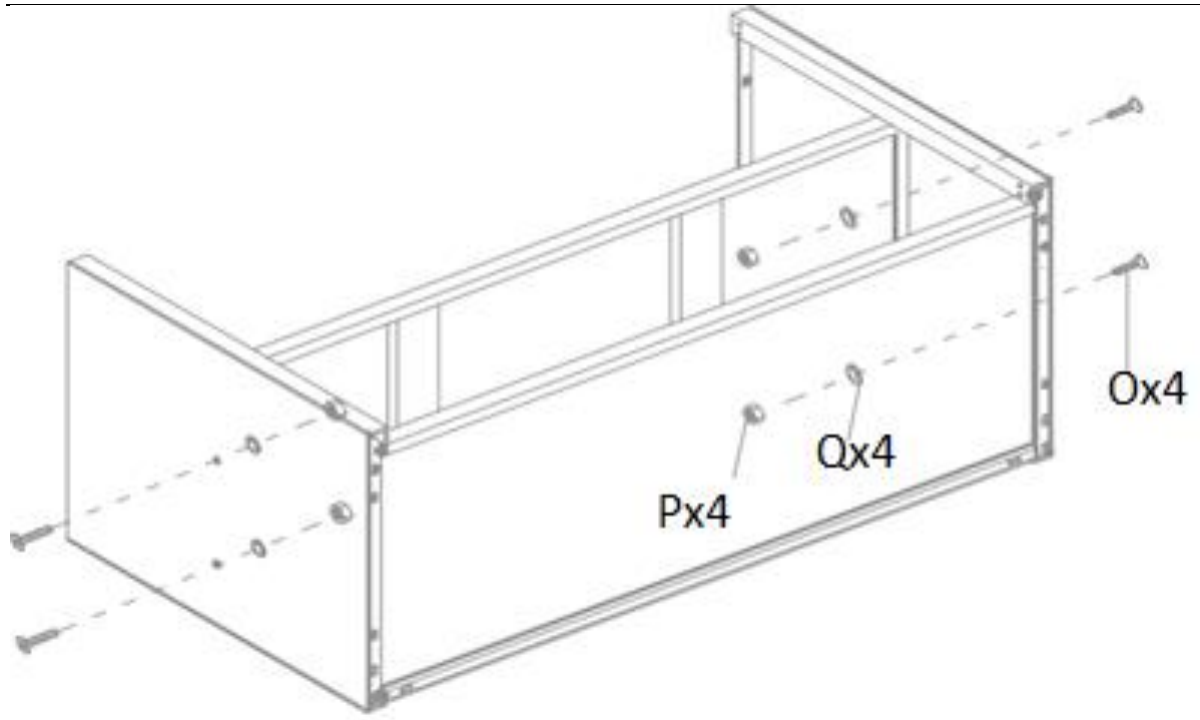

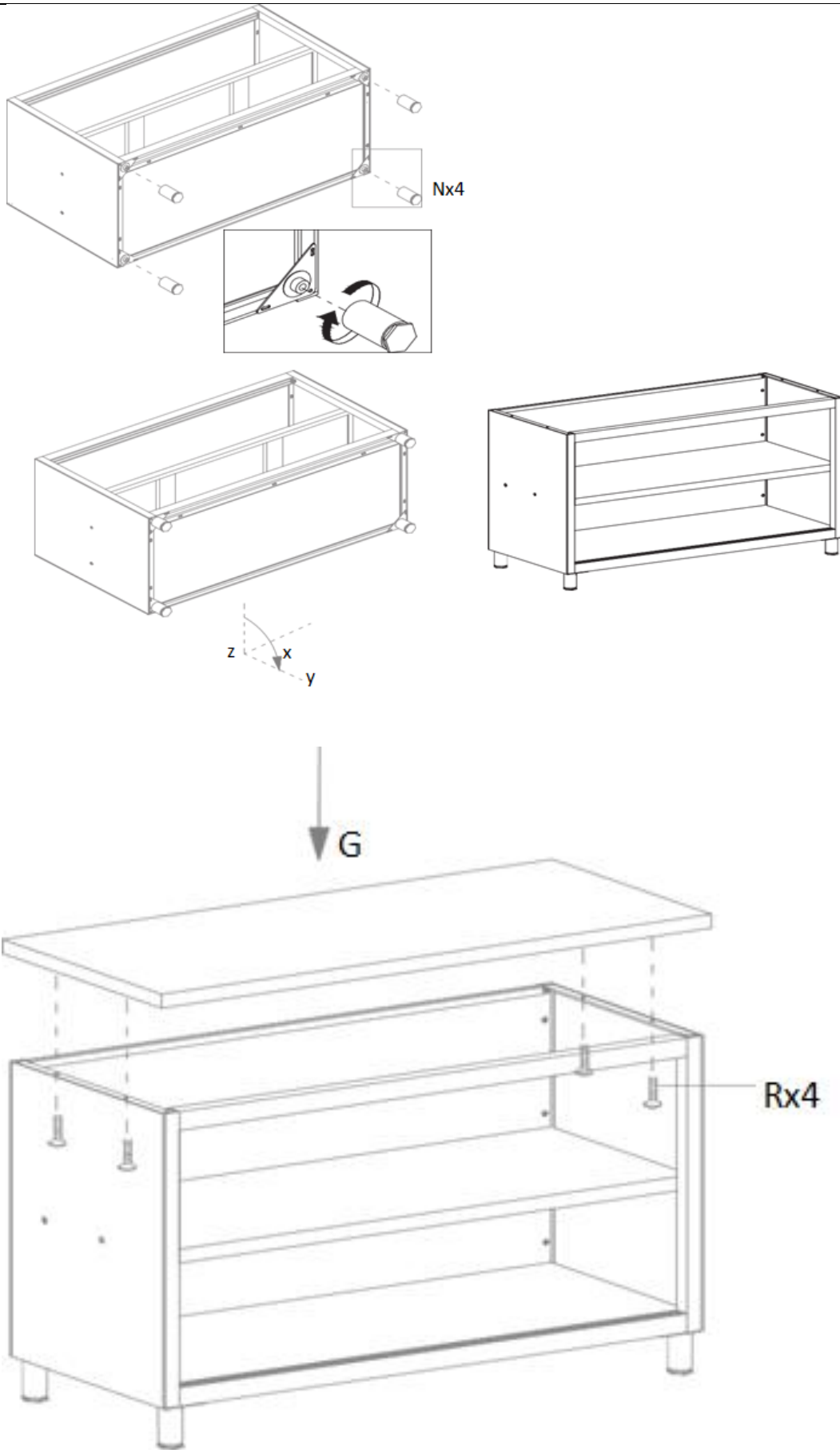

Údržba a čištění

1. Pravidelná údržba

- Výrobek pravidelně kontrolujte, zda nejeví známky opotřebení nebo poškození.
- Poškozené díly ihned vyměňte.

2. Čištění

- K čištění vnějšku používejte měkký, vlhký hadřík.
- Nepoužívejte abrazivní čisticí prostředky nebo rozpouštědla.

3. Skladování

- Skladujte na chladném a suchém místě.
- Chraňte před prachem a vlhkostí.

4. Inspekce:

- Pravidelně kontrolujte stůl, zda nevykazuje známky poškození, jako jsou promáčkliny, škrábance nebo uvolněné součásti. Okamžitě řešte jakékoli problémy, abyste zachovali bezpečnost a funkčnost.

5. Mazání:

- Naneste mazivo bezpečné pro potraviny na kolejnice posuvných dveří, abyste zajistili hladký provoz.

6. Sanitace:

- K dezinfekci povrchu, zejména v prostorách pro přípravu pokrmů, používejte dezinfekční prostředek bezpečný pro potraviny.
-

Likvidace

Ochrana životního prostředí

- Nelikvidujte tento výrobek jako netříděný komunální odpad.
 - Zajištěním správné likvidace pomáháte předcházet potenciálním negativním dopadům na životní prostředí a lidské zdraví.
-

Prohlášení o shodě

My, expondo Polska sp. z oo sp. k., prohlašujeme na svou výhradní odpovědnost, že Pracovní stůl s posuvnými dveřmi, Model RCAT-120/50-WTP | RCAT-120/50-WT | RCAT-100/50-WTP | RCAT-100/50-WT, kterého se toto prohlášení týká, je v souladu s příslušnými harmonizačními právními předpisy Unie:

- Nařízení (EU) 2023/988 (obecné nařízení o bezpečnosti výrobků)
-

Kontakt na výrobce

expondo Polska sp. z o.o. sp. k.

ul. Nowy Kisielin – Innowacyjna 7, 66-002 Zielona Góra | Poland, EU

info@expondo.com

Ce manuel d'utilisation a été traduit à l'aide d'une traduction automatique. Nous avons fait tout notre possible pour garantir l'exactitude de la traduction, mais veuillez noter que les traductions automatiques ne sont pas parfaites et ne sont pas destinées à remplacer les traducteurs humains. La version officielle du manuel d'utilisation est en anglais. Les éventuelles différences entre la version traduite et l'original anglais ne sont pas juridiquement contraignantes. Si vous avez des questions sur l'exactitude de la traduction, veuillez vous référer à la version anglaise, qui est la référence officielle. D'autres versions linguistiques sont disponibles sur demande via info@expondo.com.

Consignes de sécurité et d'utilisation



Lire les instructions avant utilisation.



ATTENTION ! ou ATTENTION ! ou N'OUBLIEZ PAS ! Applicable à la situation donnée. (panneau d'avertissement général).



Des blessures par écrasement graves, voire mortelles, peuvent survenir en cas de basculement de meubles. Il est interdit de grimper sur les meubles



Utiliser uniquement à l'intérieur.

Nom du produit : **Table de travail avec porte coulissante**

Nom du modèle : **RCAT-120/50-WTP | RCAT-120/50-WT | RCAT-100/50-WTP
| RCAT-100/50-WT**

**N'UTILISEZ PAS L'APPAREIL À MOINS D'AVOIR LU ET COMPRIS ATTENTIVEMENT CE
MANUEL D'UTILISATION.**

Consignes de sécurité

Avertissement : lisez tous les avertissements et instructions de sécurité. Le non-respect des avertissements et des instructions peut entraîner des blessures graves.

1. Sécurité générale

- Ce produit est destiné uniquement à l'usage prévu : La table de travail avec porte coulissante est conçue pour être utilisée dans les cuisines commerciales, les services de restauration, les laboratoires et autres environnements où une surface de travail durable et hygiénique est requise. Il offre un grand espace de travail et un rangement pratique, ce qui le rend idéal pour la préparation des aliments, le stockage de l'équipement et d'autres tâches qui nécessitent une surface propre et solide.
- N'utilisez pas le produit à d'autres fins que celles décrites dans ce manuel.
- Conserver le mode d'emploi pour référence future.

2. Sécurité d'utilisation

- Utiliser le produit uniquement sur une surface stable et plane.

- N'utilisez pas le produit s'il est endommagé ou s'il ne fonctionne pas correctement.
- Tenir hors de portée des enfants et des animaux domestiques.











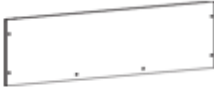

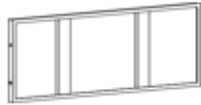



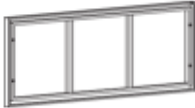

3. Sécurité de l'entretien

- Seul un personnel qualifié doit effectuer les réparations.
- Utilisez uniquement des pièces de rechange d'origine.

4. Symboles d'avertissement

- **Attention** : indique une situation potentiellement dangereuse qui, si elle n'est pas évitée, pourrait entraîner des blessures mineures ou modérées.
- **Avertissement** : indique une situation potentiellement dangereuse qui, si elle n'est pas évitée, pourrait entraîner la mort ou des blessures graves.
- Risques et dangers potentiels : Liste tous les risques et dangers directement ou indirectement liés à l'utilisation ou à la mauvaise utilisation du produit :
 - Bords tranchants : les bords de la table et de la porte coulissante peuvent être tranchants. Manipuler avec précaution pour éviter les coupures et les blessures.
 - Points de pincement : Soyez prudent lors de l'ouverture et de la fermeture de la porte coulissante pour éviter de vous pincer les doigts.
 - Capacité de poids : ne dépassez pas la capacité de poids maximale de la table pour éviter tout dommage structurel et toute blessure potentielle. Capacité de charge maximale : 600 kg.
 - Surface glissante : la surface en acier inoxydable peut devenir glissante lorsqu'elle est mouillée. Gardez la surface sèche pour éviter les glissades et les chutes.
 - Exposition aux produits chimiques : évitez d'utiliser des produits chimiques agressifs qui peuvent endommager la surface en acier inoxydable ou présenter des risques pour la santé.

5. Assemblée:

Ax1 	Bx1 	Cx1 	Dx1 
Ex1 	Fx1 	Gx1 	
Ix1 	Jx1 	Kx1 	Lx1 
Mx4 	Nx4 	Ox42 	Px27 
Qx34 	Rx4 		

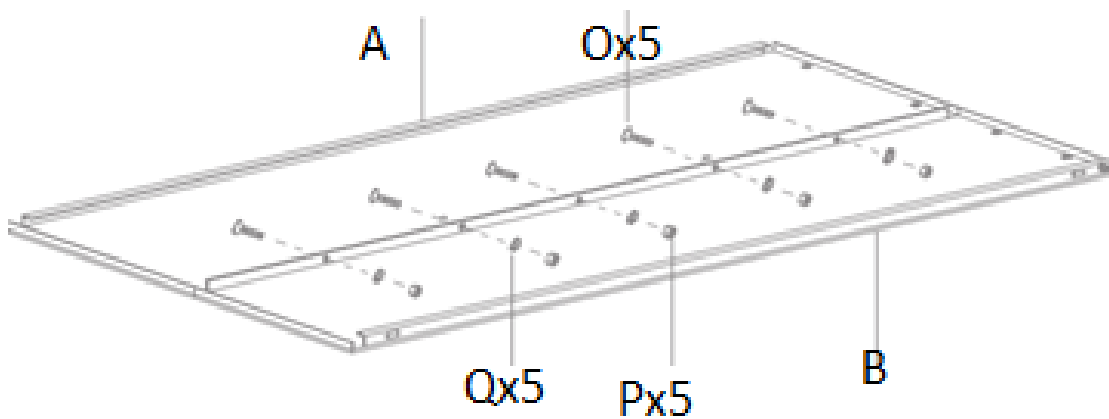

FR

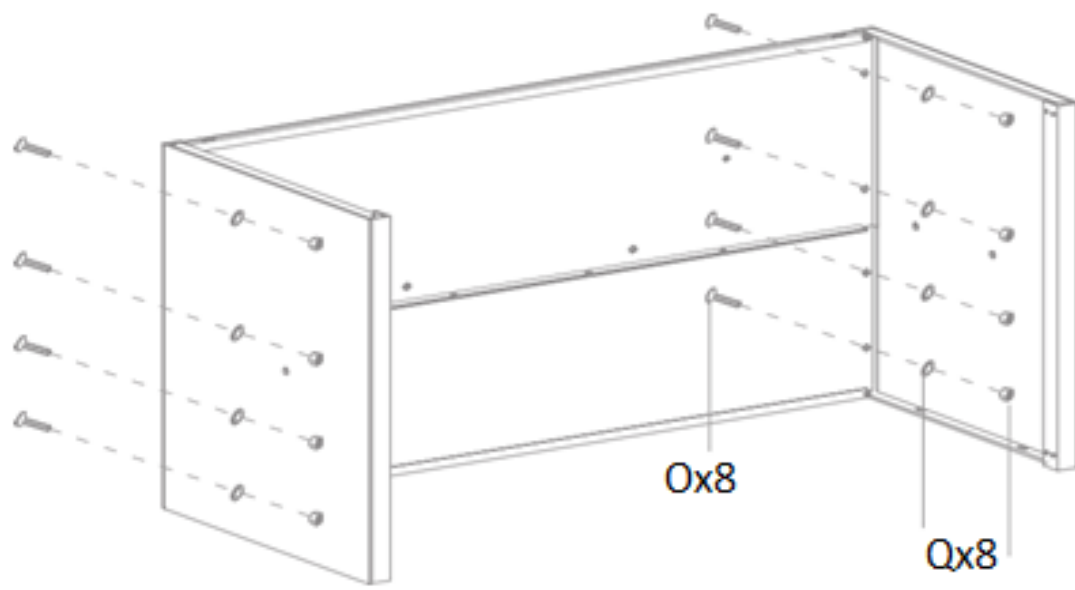
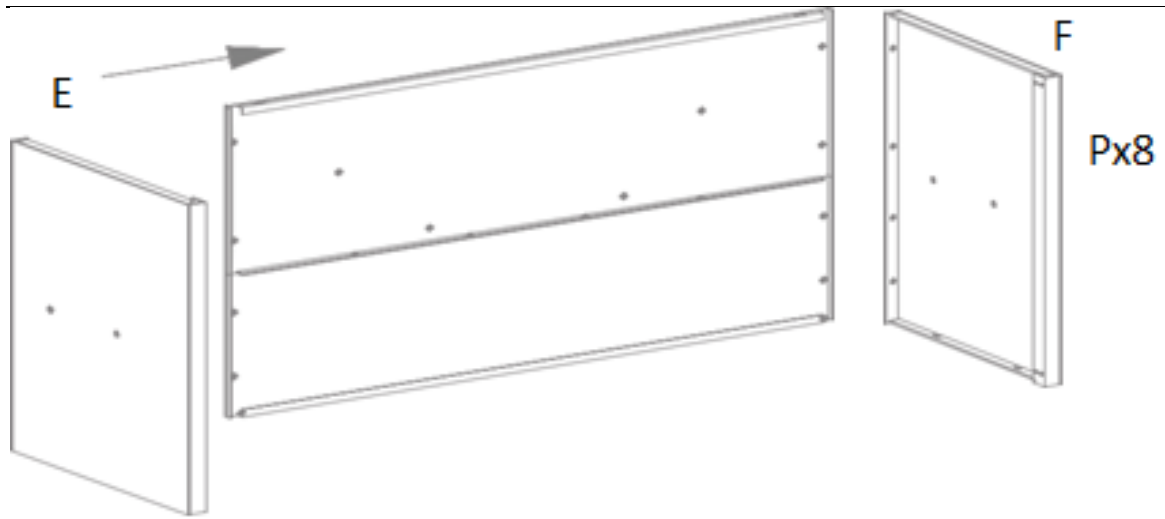

FR

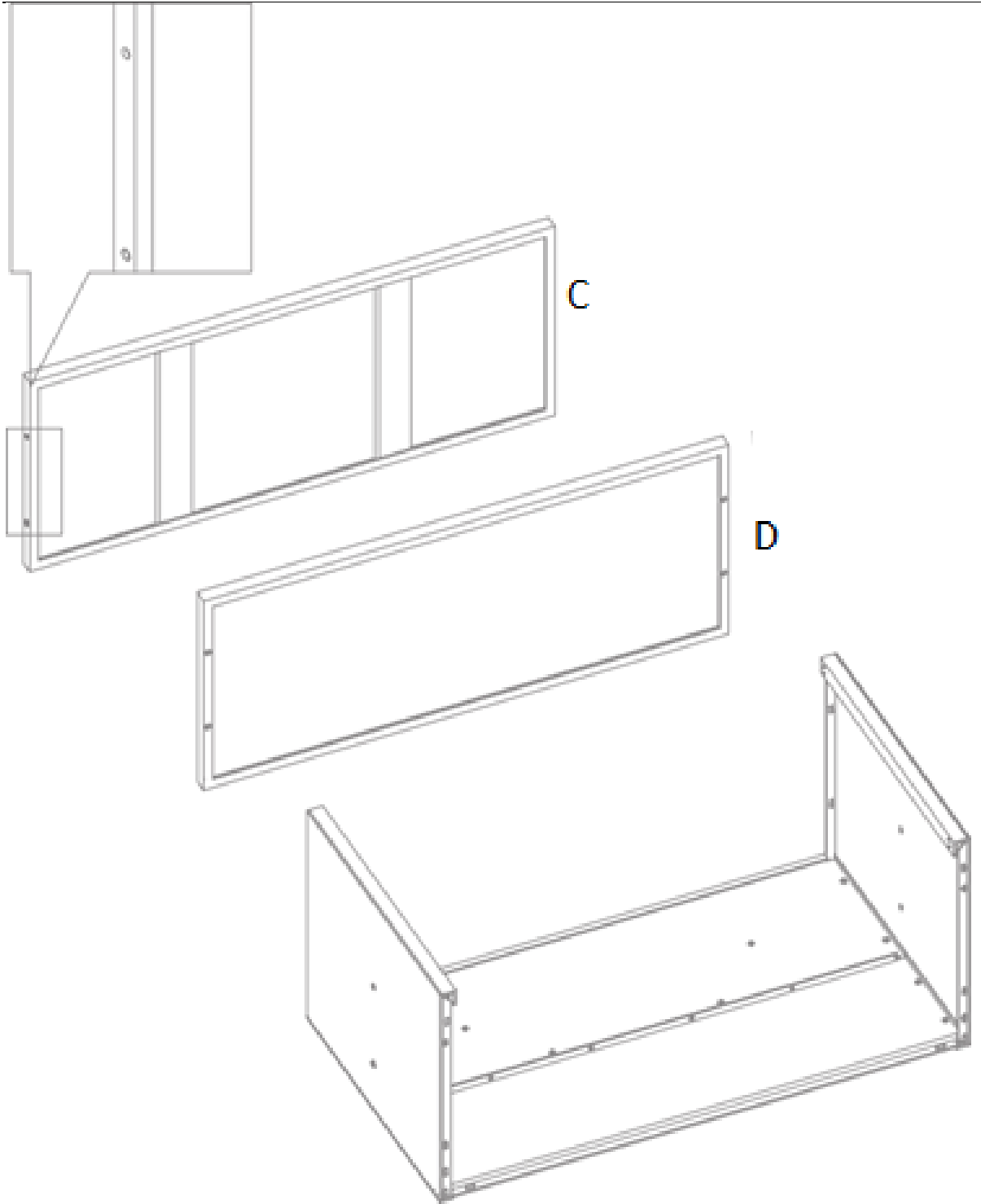

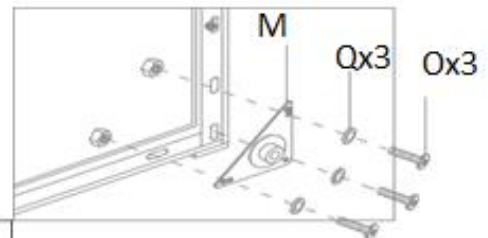
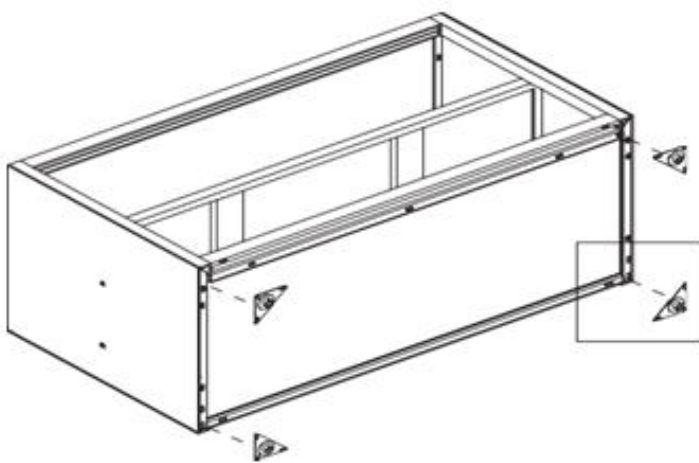
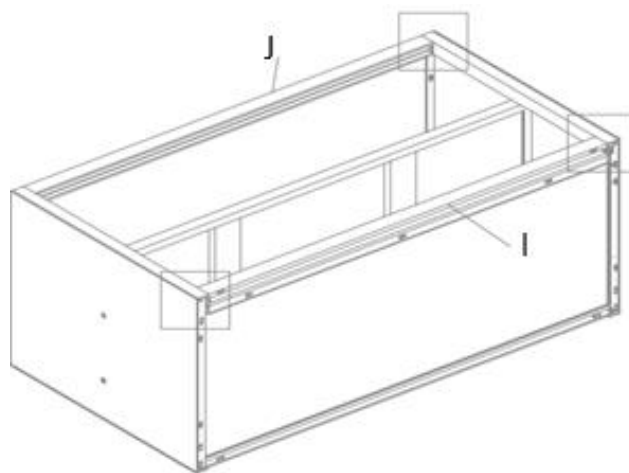
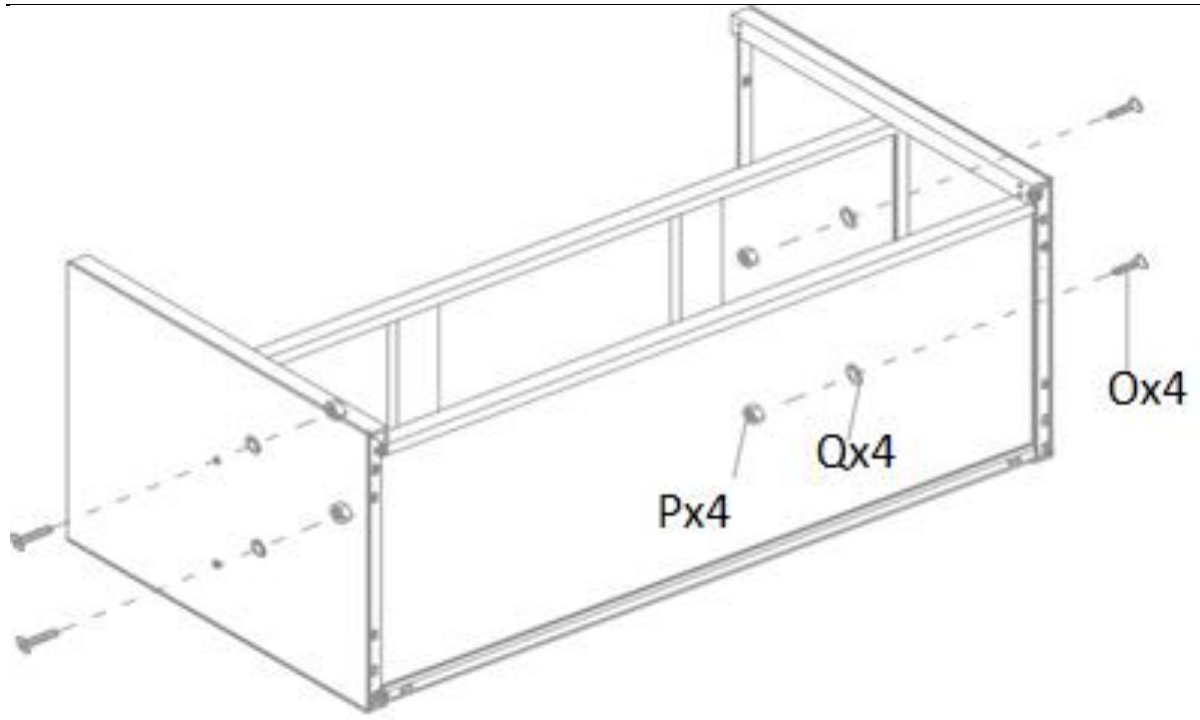

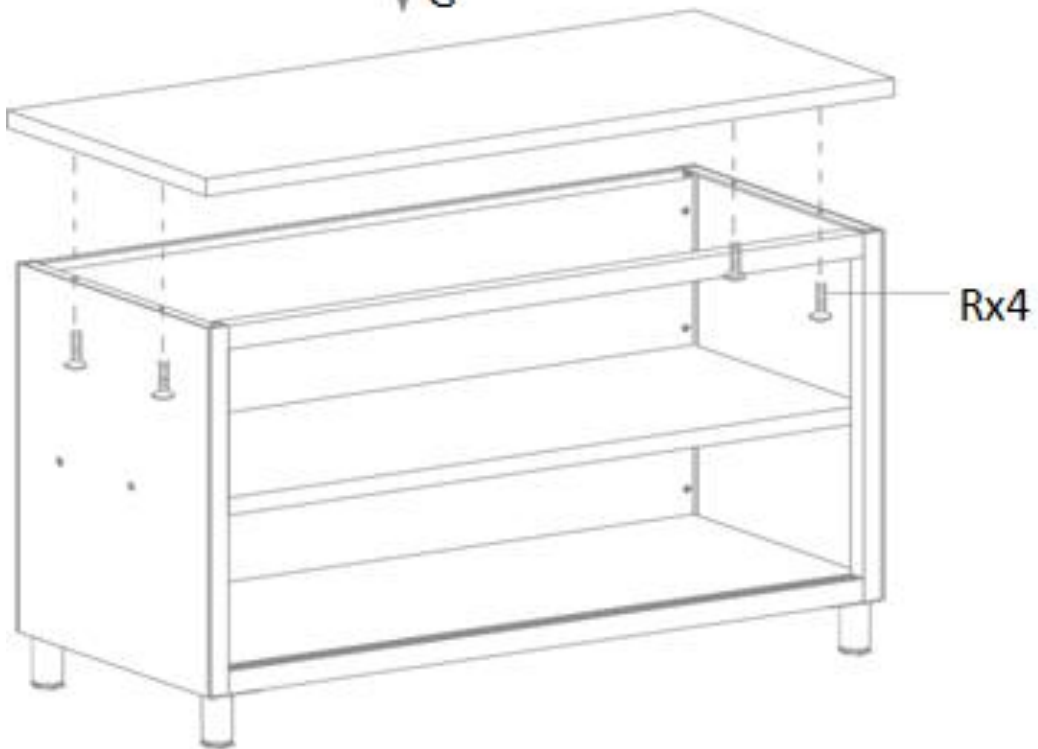
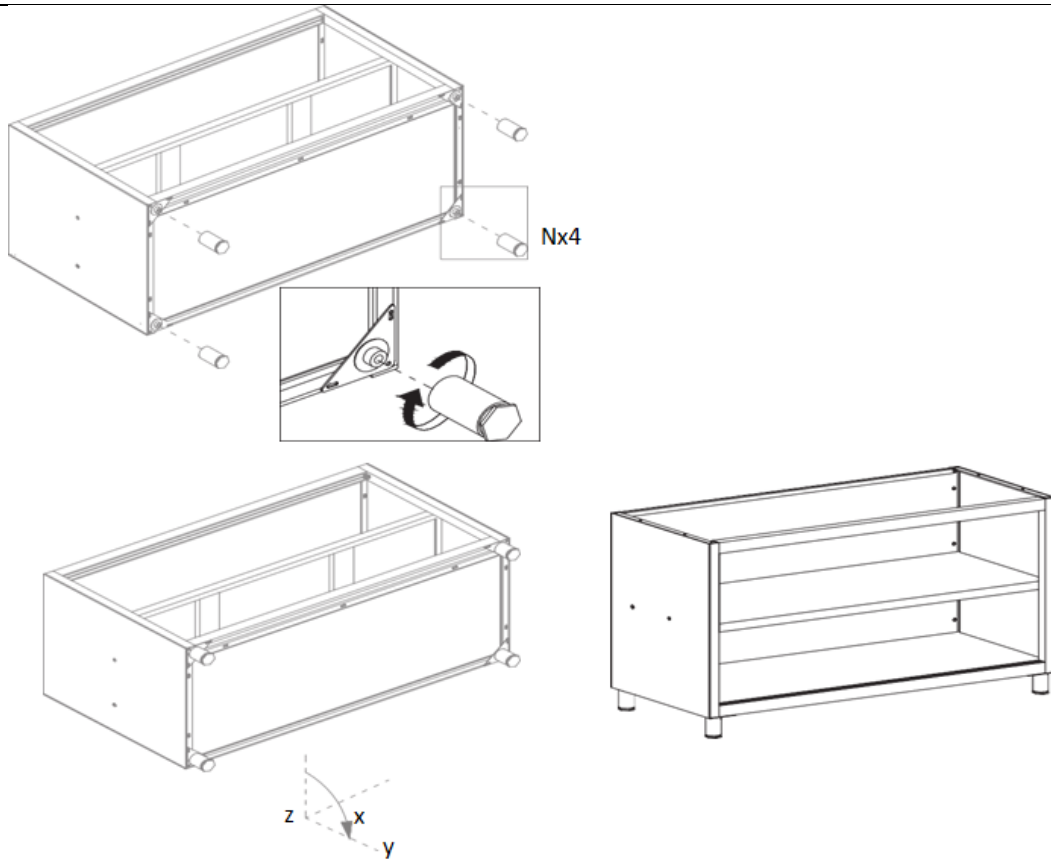

Entretien et nettoyage

1. Entretien régulier

- Inspectez régulièrement le produit pour détecter tout signe d'usure ou de dommage.
- Remplacez immédiatement toute pièce endommagée.

2. Nettoyage

- Utilisez un chiffon doux et humide pour nettoyer l'extérieur.
- N'utilisez pas de nettoyeurs abrasifs ni de solvants.

3. Stockage

- Conserver dans un endroit frais et sec.
- Protéger de la poussière et de l'humidité.

4. Inspection:

- Inspectez régulièrement la table pour détecter tout signe de dommage, tel que des bosses, des rayures ou des composants desserrés. Réglez rapidement tout problème afin de maintenir la sécurité et la fonctionnalité.

5. Lubrification:

- Appliquez un lubrifiant de qualité alimentaire sur les rails de la porte coulissante pour garantir un fonctionnement fluide.

6. Désinfection :

- Utilisez un désinfectant alimentaire pour désinfecter la surface, en particulier dans les zones de préparation des aliments.
-

Élimination

Protection de l'environnement

- Ne jetez pas ce produit avec les déchets municipaux non triés.
 - En assurant une élimination appropriée, vous contribuez à prévenir les conséquences négatives potentielles pour l'environnement et la santé humaine.
-

Déclaration de conformité

Nous, expondo Polska sp. z oo sp. k., déclarons sous notre seule responsabilité que la table de travail avec porte coulissante, modèle RCAT-120/50-WTP | RCAT-120/50-WT | RCAT-100/50-WTP | RCAT-100/50-WT, à laquelle se rapporte la présente déclaration, est conforme à la législation d'harmonisation de l'Union applicable :

- Règlement (UE) 2023/988 (Règlement sur la sécurité générale des produits)
-

Coordonnées du fabricant

expondo Polska sp. z o.o. sp. k.

ul. Nowy Kisielin – Innowacyjna 7, 66-002 Zielona Góra | Poland, EU

info@expondo.com

Questo manuale utente è stato tradotto utilizzando la traduzione automatica. Abbiamo fatto ogni sforzo per garantire l'accuratezza della traduzione, ma tieni presente che le traduzioni automatiche non sono perfette e non intendono sostituire i traduttori umani. La versione ufficiale del Manuale d'uso è in inglese. Eventuali differenze tra la versione tradotta e quella originale in inglese non sono giuridicamente vincolanti. In caso di dubbi sull'accuratezza della traduzione, fare riferimento alla versione inglese, che è il riferimento ufficiale. Versioni in altre lingue sono disponibili su richiesta scrivendo a info@expondo.com.

Istruzioni di sicurezza di utilizzo e di funzionamento



Leggere le istruzioni prima dell'uso.



ATTENZIONE! o ATTENZIONE! o RICORDA! Applicabile alla situazione data. (segnale di avvertimento generale).



Il ribaltamento dei mobili può causare gravi lesioni da schiacciamento, anche mortali. Non è consentito salire sui mobili



Utilizzare solo in ambienti chiusi.

Nome **del prodotto**: **Tavolo** da lavoro con porta scorrevole

Nome **modello**: **RCAT-120/50-WTP | RCAT-120/50-WT | RCAT-100/50-WTP
| RCAT-100/50-WT**

**NON UTILIZZARE IL DISPOSITIVO SE NON SI È LETTO E COMPRESO ATTENTAMENTE
IL PRESENTE MANUALE D'USO.**

Istruzioni di sicurezza

Attenzione: leggere tutte le avvertenze e le istruzioni di sicurezza. La mancata osservanza delle avvertenze e delle istruzioni può causare gravi lesioni.

1. Sicurezza generale

- Questo prodotto è destinato solo all'uso previsto: il tavolo da lavoro con porta scorrevole è progettato per l'uso in cucine commerciali, servizi di catering, laboratori e altri ambienti in cui è richiesta una superficie di lavoro durevole e igienica. Offre ampio spazio di lavoro e comodo spazio di stoccaggio, rendendolo ideale per la preparazione di cibi, lo stoccaggio di attrezzature e altre attività che richiedono una superficie pulita e robusta.
- Non utilizzare il prodotto per scopi diversi da quelli descritti nel presente manuale.
- Conservare il manuale d'istruzioni per il futuro utilizzo.

2. Sicurezza di utilizzo

- Utilizzare il prodotto solo su una superficie stabile e piana.
- Non utilizzare il prodotto se danneggiato o malfunzionante.
- Tenere lontano dalla portata dei bambini e degli animali domestici.

3. Sicurezza di manutenzione

- Le riparazioni devono essere eseguite esclusivamente da personale qualificato.
- Utilizzare solo ricambi originali.

4. Simboli di avvertimento

- **Attenzione:** indica una situazione potenzialmente pericolosa che, se non evitata, potrebbe provocare lesioni lievi o moderate.
- **Attenzione:** indica una situazione potenzialmente pericolosa che, se non evitata, potrebbe provocare morte o lesioni gravi.
- **Potenziati rischi e pericoli:** Elenca tutti i rischi e i pericoli direttamente o indirettamente connessi all'uso o all'uso improprio del prodotto:
 - Spigoli vivi: i bordi del tavolo e della porta scorrevole potrebbero essere taglienti. Maneggiare con cura per evitare tagli e lesioni.
 - Punti di schiacciamento: fare attenzione quando si apre e si chiude la porta scorrevole per evitare di schiacciarsi le dita.
 - Capacità di peso: non superare la capacità di peso massima del tavolo per evitare danni strutturali e potenziali lesioni. Capacità di carico massima: 600 kg.
 - Superficie scivolosa: la superficie in acciaio inossidabile può diventare scivolosa se bagnata. Mantenere la superficie asciutta per evitare scivolamenti e cadute.
 - Esposizione a sostanze chimiche: evitare l'uso di sostanze chimiche aggressive che possono danneggiare la superficie in acciaio inossidabile o rappresentare un rischio per la salute.

5. Montaggio:

Ax1 	Bx1 	Cx1 	Dx1
Ex1 	Fx1 	Gx1 	
Ix1 	Jx1 	Kx1 	Lx1
Mx4 	Nx4 	Ox42 	Px27
Qx34 	Rx4 		

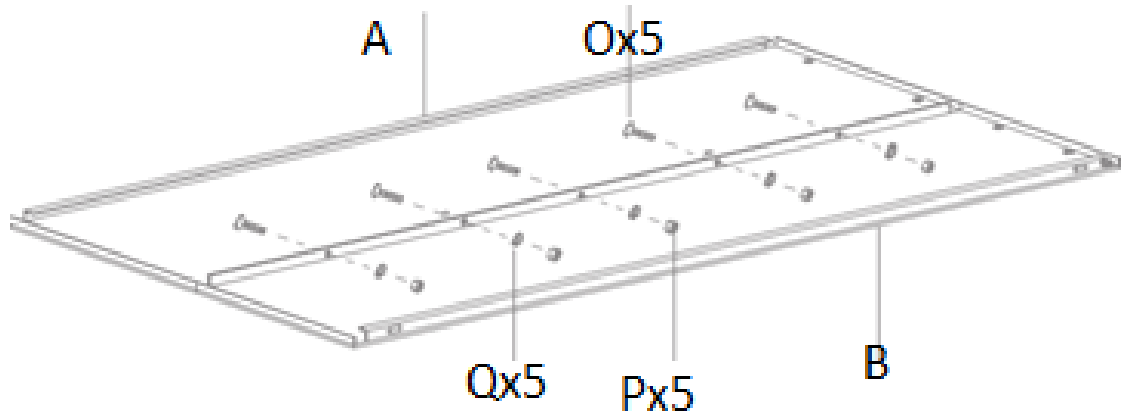

IT

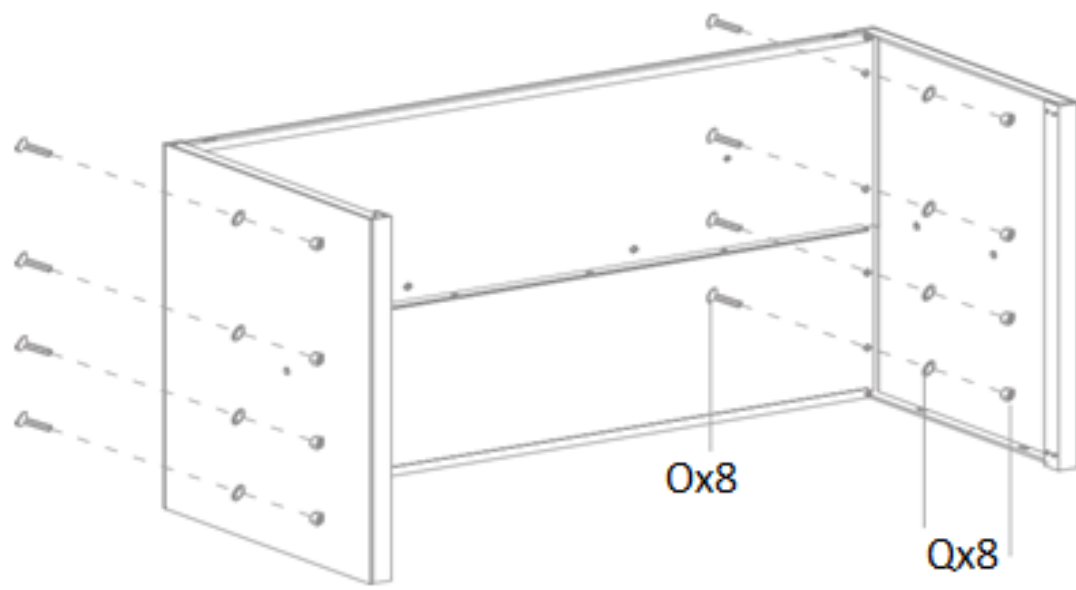
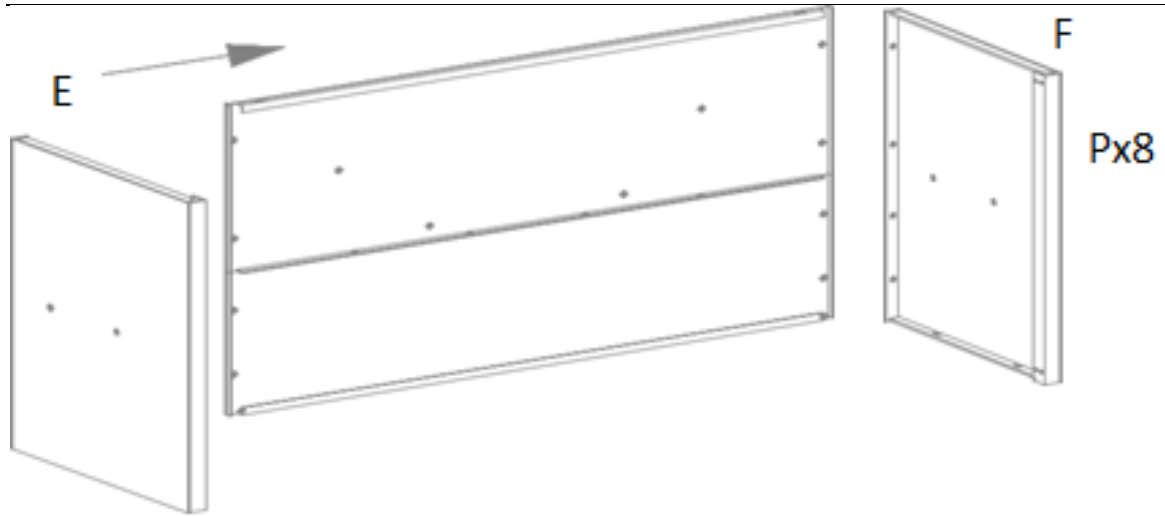

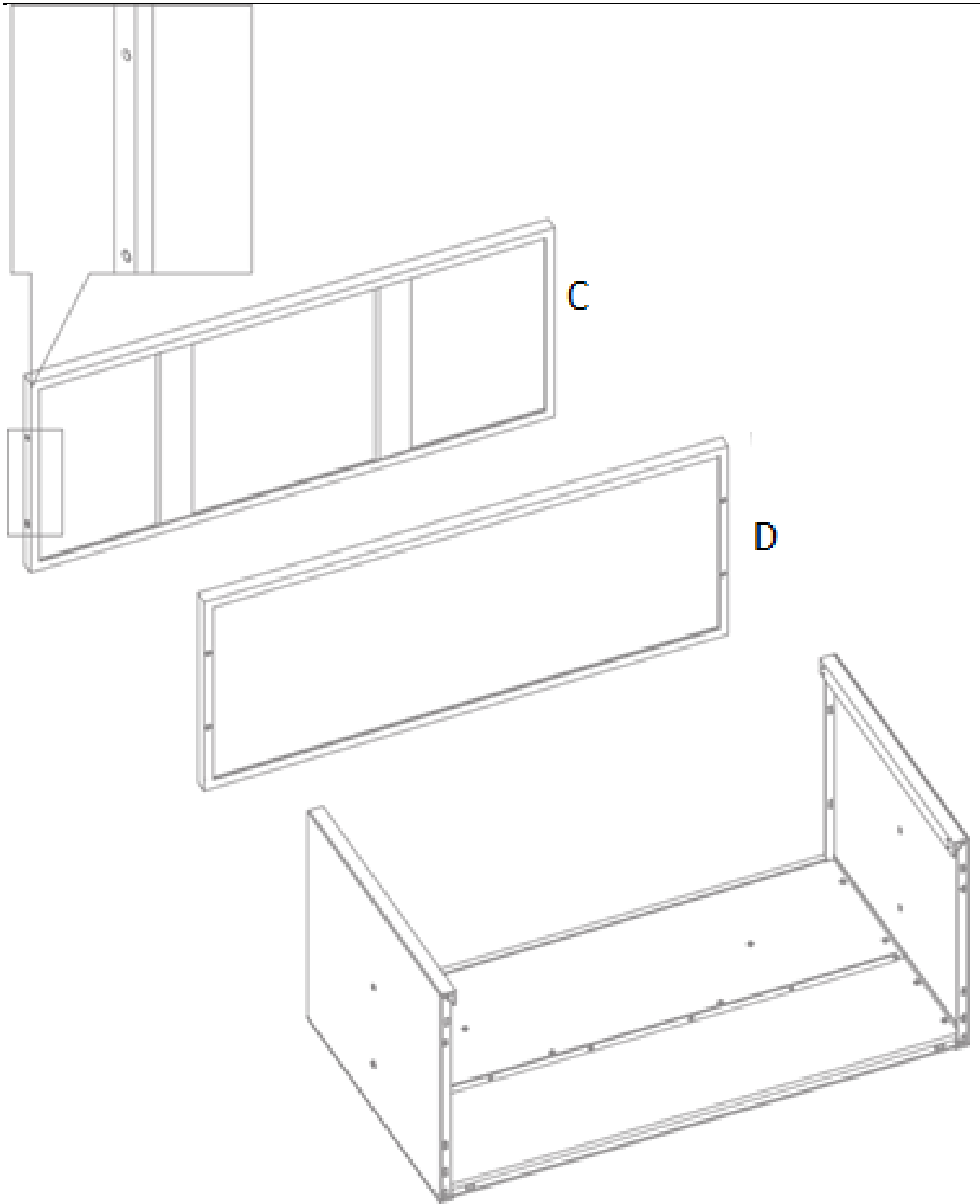

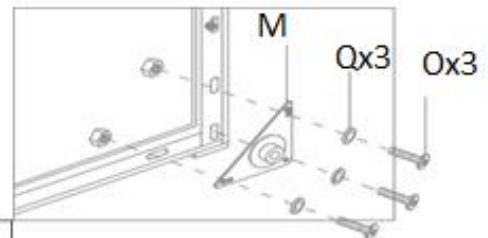
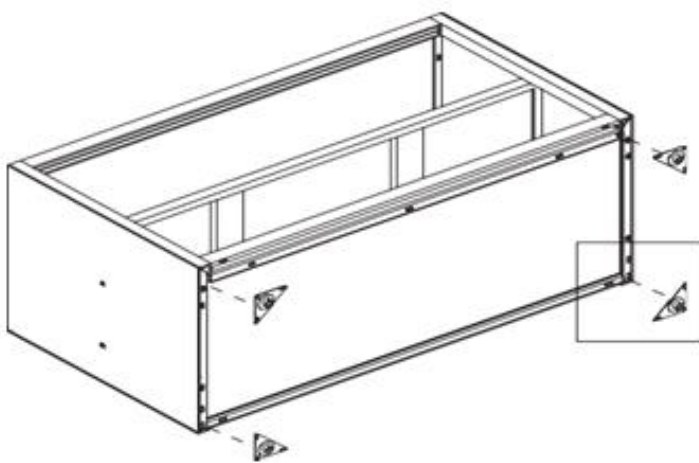
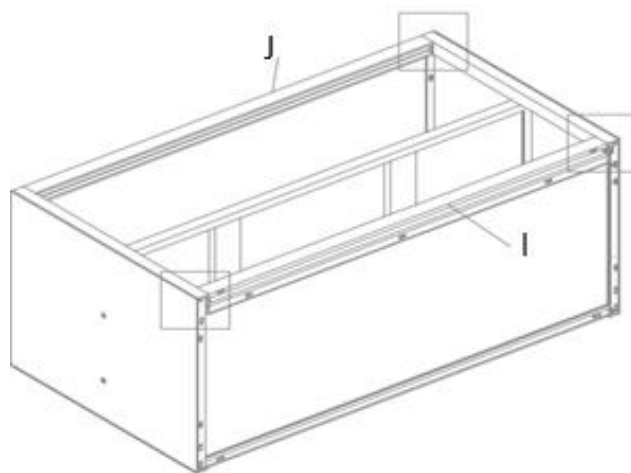
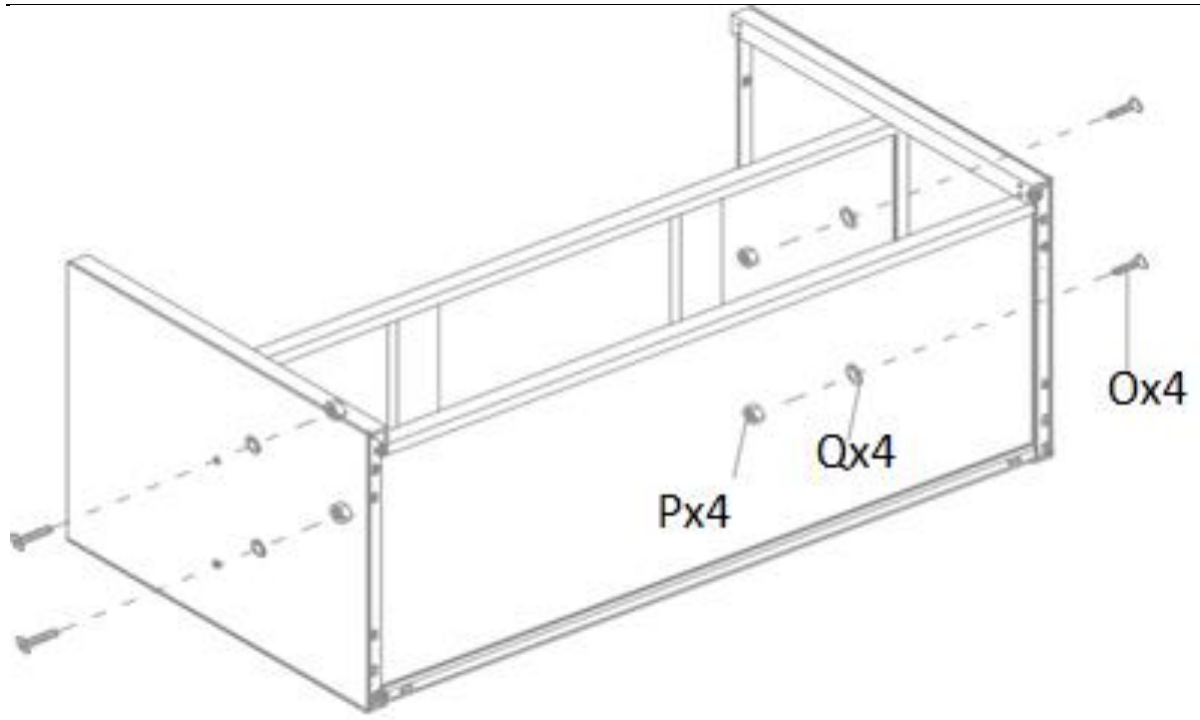

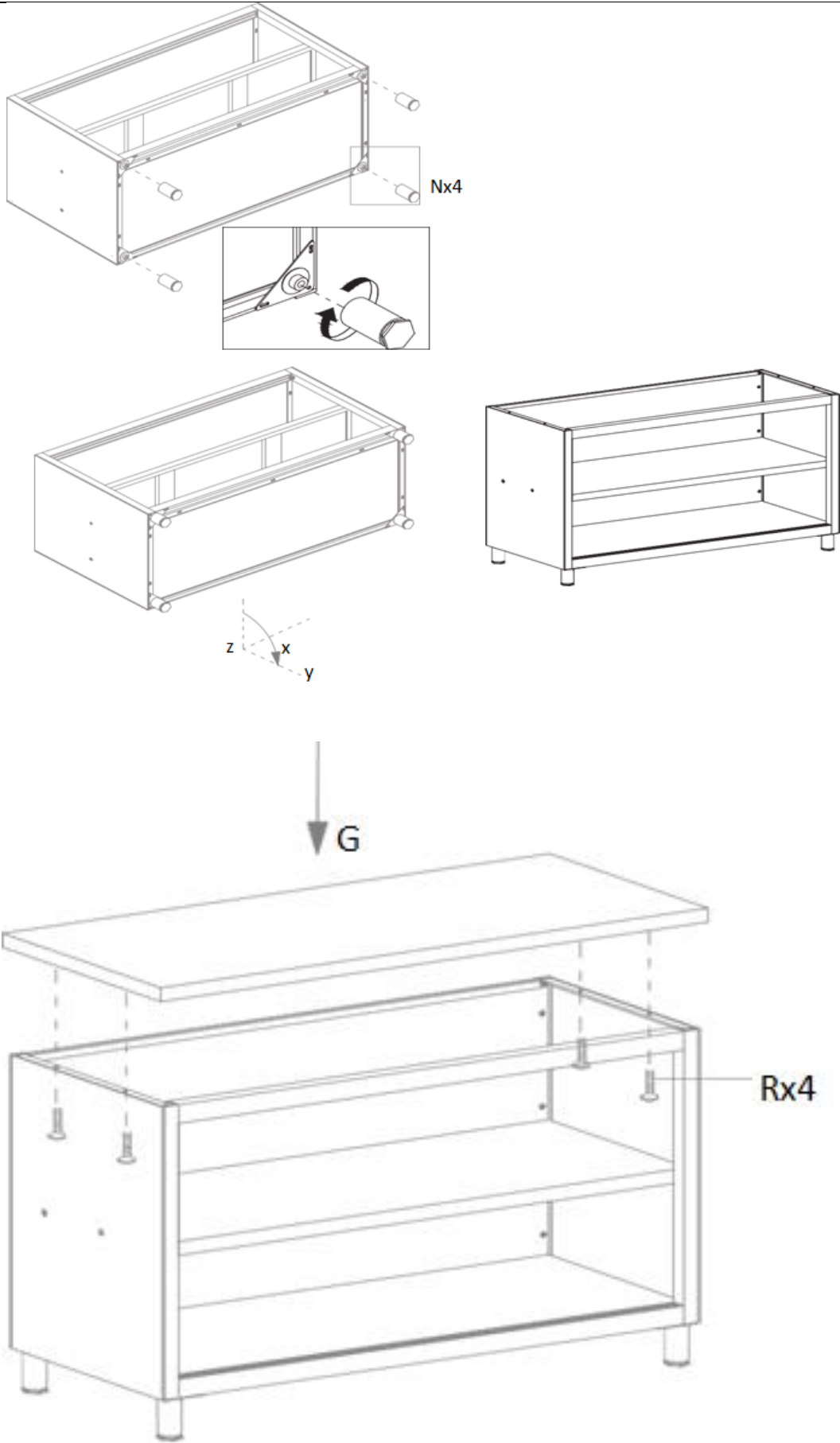

Manutenzione e pulizia

1. Manutenzione ordinaria

- Ispezionare regolarmente il prodotto per verificare eventuali segni di usura o danni.
- Sostituire immediatamente eventuali parti danneggiate.

2. Pulizia

- Per pulire l'esterno, utilizzare un panno morbido e umido.
- Non utilizzare detergenti abrasivi o solventi.

3. Conservazione

- Conservare in luogo fresco e asciutto.
- Proteggere da polvere e umidità.

4. Ispezione:

- Controllare periodicamente il tavolo per verificare che non vi siano segni di danni, come ammaccature, graffi o componenti allentati. Risolvere tempestivamente eventuali problemi per garantire sicurezza e funzionalità.

5. Lubrificazione:

- Per garantire un funzionamento regolare, applicare un lubrificante idoneo al contatto con gli alimenti sulle guide delle porte scorrevoli.

6. Sanificazione:

- Utilizzare un disinfettante per alimenti per disinfettare le superfici, soprattutto nelle aree di preparazione degli alimenti.
-

Disposizione

Protezione ambientale

- Non smaltire questo prodotto insieme ai rifiuti urbani indifferenziati.
 - Garantendo uno smaltimento corretto, contribuisce a prevenire potenziali conseguenze negative per l'ambiente e la salute umana.
-

Dichiarazione di conformità

Noi, expondo Polska sp. z oo sp. k., dichiariamo sotto la nostra esclusiva responsabilità che il tavolo da lavoro con porta scorrevole, modello RCAT-120/50-WTP | RCAT-120/50-WT | RCAT-100/50-WTP | RCAT-100/50-WT, a cui si riferisce la presente dichiarazione, è conforme alla pertinente normativa di armonizzazione dell'Unione:

- Regolamento (UE) 2023/988 (Regolamento sulla sicurezza generale dei prodotti)
-

Contatto del produttore

expondo Polska sp. z o.o. sp. k.

ul. Nowy Kisielin – Innowacyjna 7, 66-002 Zielona Góra | Poland, EU

info@expondo.com

Este manual de usuario ha sido traducido mediante traducción automática. Hemos hecho todo lo posible para garantizar que la traducción sea precisa, pero tenga en cuenta que las traducciones automáticas no son perfectas y no están destinadas a reemplazar a los traductores humanos. La versión oficial del Manual del Usuario está en inglés. Cualquier diferencia entre la versión traducida y el original en inglés no es legalmente vinculante. Si tiene alguna pregunta sobre la exactitud de la traducción, consulte la versión en inglés, que es la referencia oficial. Están disponibles versiones en más idiomas previa solicitud a info@expondo.com.

Instrucciones de seguridad de uso y funcionamiento



Lea las instrucciones antes de usar.



¡ADVERTENCIA! o ¡PRECAUCIÓN! o ¡RECUERDA! Aplicable a la situación dada. (señal de advertencia general).



El vuelco de muebles puede provocar lesiones por aplastamiento graves o mortales. No está permitido subirse a los muebles.



Utilizar únicamente en interiores.

Nombre del producto: **Mesa de trabajo con puerta corredera**

Nombre del modelo: **RCAT-120/50-WTP | RCAT-120/50-WT | RCAT-100/50-WTP
| RCAT-100/50-WT**

**NO UTILICE EL DISPOSITIVO A MENOS QUE HAYA LEÍDO Y ENTENDIDO
COMPLETAMENTE ESTE MANUAL DEL USUARIO.**

Instrucciones de seguridad

Advertencia: Lea todas las advertencias e instrucciones de seguridad. No seguir las advertencias e instrucciones puede provocar lesiones graves.

1. Seguridad general

- Este producto es solo para el uso previsto: La mesa de trabajo con puerta corrediza está diseñada para usarse en cocinas comerciales, servicios de catering, laboratorios y otros entornos donde se requiere una superficie de trabajo duradera e higiénica. Proporciona un amplio espacio de trabajo y un almacenamiento cómodo, lo que lo hace ideal para la preparación de alimentos, el almacenamiento de equipos y otras tareas que requieren una superficie limpia y resistente.
- No utilice el aparato para fines distintos a los descritos en este manual de manejo del aparato.
- Guardar este manual para futuras consultas.

2. Seguridad de uso

- Utilice el manejo del aparato únicamente sobre una superficie estable y nivelada.
- No utilice el producto si está dañado o no funciona correctamente.
- Mantener alejado de los niños y las mascotas.

3. Seguridad de mantenimiento

- Sólo personal calificado debe realizar reparaciones.
- Utilice únicamente repuestos originales.

4. Símbolos de advertencia

- **Precaución:** Indica una situación potencialmente peligrosa que, si no se evita, podría provocar lesiones leves o moderadas.
- **Advertencia:** Indica una situación potencialmente peligrosa que, si no se evita, podría provocar la muerte o lesiones graves.
- Riesgos y peligros potenciales: Enumera todos los riesgos y peligros relacionados directa o indirectamente con el uso o mal uso del producto:
 - Bordes afilados: Los bordes de la mesa y la puerta corrediza pueden estar afilados. Manipular con cuidado para evitar cortes y lesiones.
 - Puntos de pinzamiento: tenga cuidado al abrir y cerrar la puerta corrediza para evitar pillarse los dedos.
 - Capacidad de peso: No exceda la capacidad de peso máxima de la mesa para evitar daños estructurales y posibles lesiones. Capacidad máxima de carga: 600 kg.
 - Superficie resbaladiza: La superficie de acero inoxidable puede volverse resbaladiza cuando está mojada. Mantenga la superficie seca para evitar resbalones y caídas.
 - Exposición a productos químicos: Evite utilizar productos químicos agresivos que puedan dañar la superficie de acero inoxidable o representar riesgos para la salud.

5. Asambla:

Ax1 	Bx1 	Cx1 	Dx1
Ex1 	Fx1 	Gx1 	
Ix1 	Jx1 	Kx1 	Lx1
Mx4 	Nx4 	Ox42 	Px27
Qx34 	Rx4 		

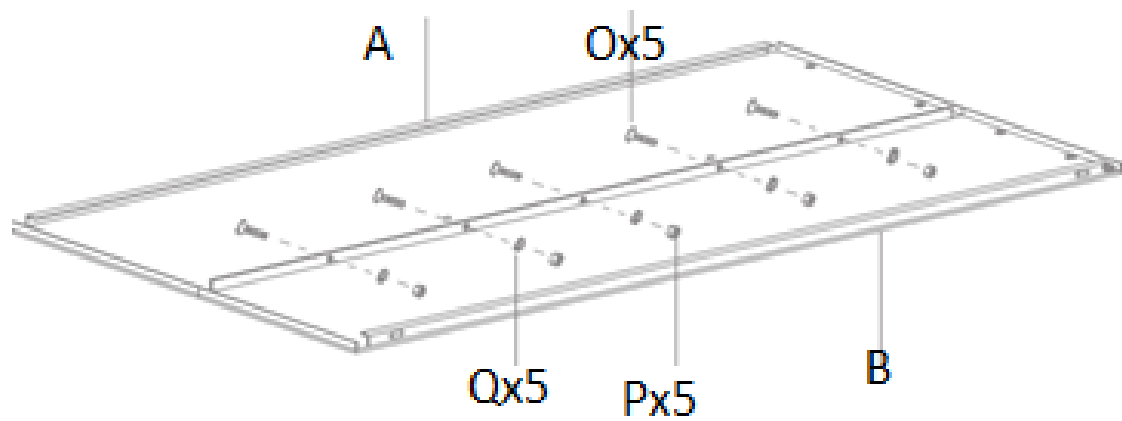

ES

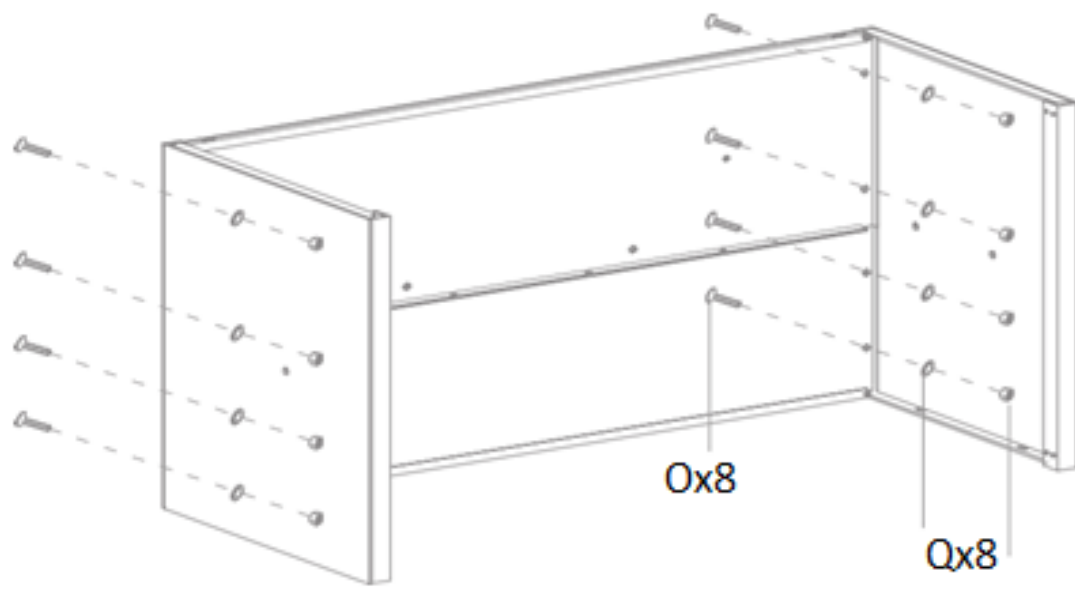
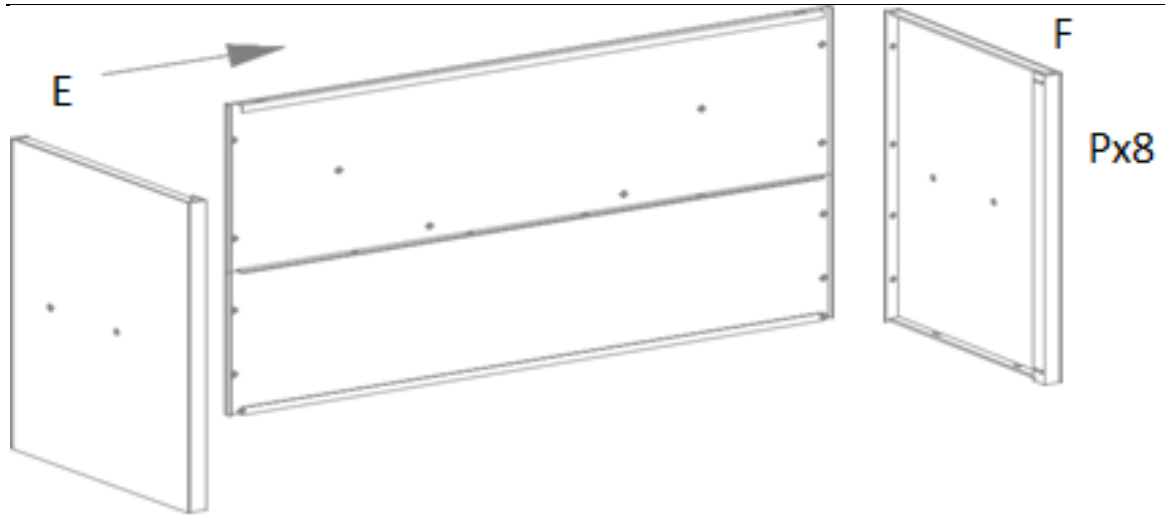

ES

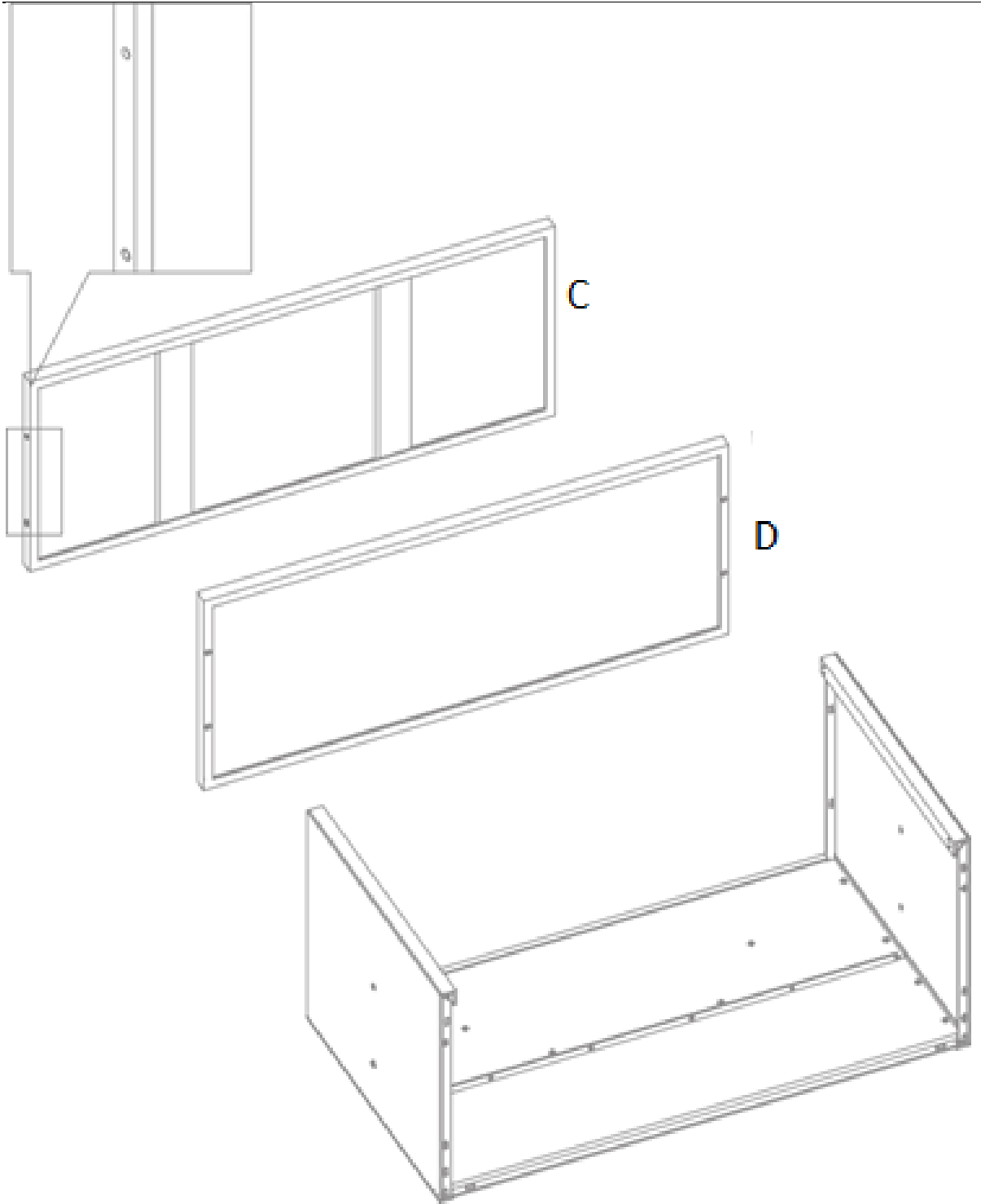

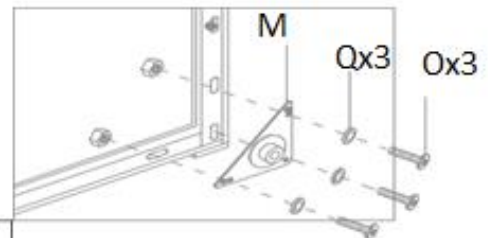
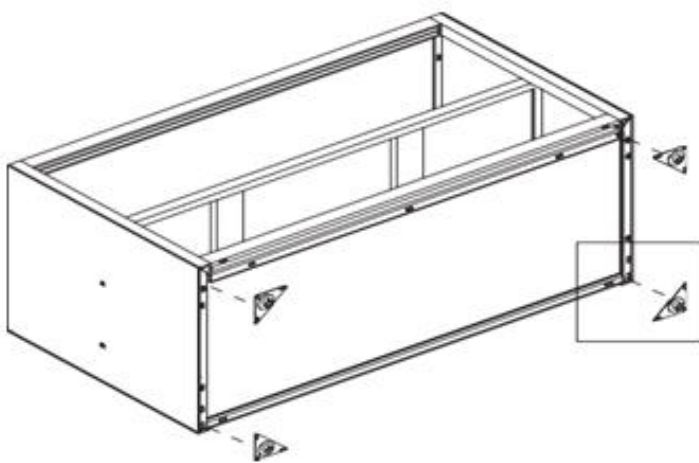
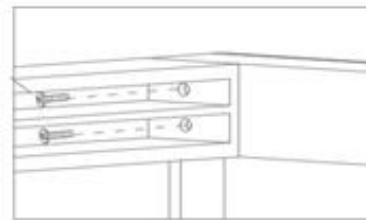
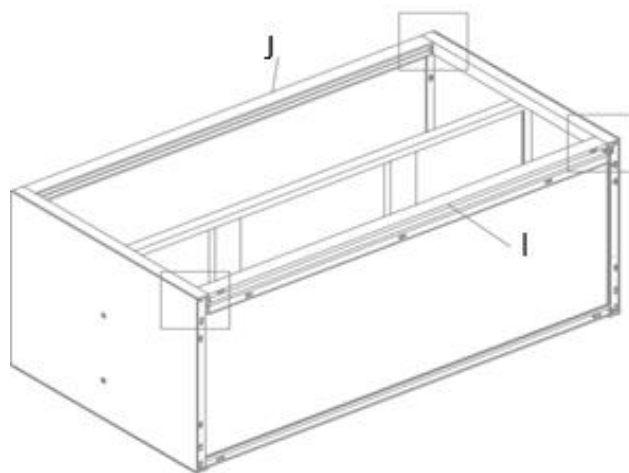
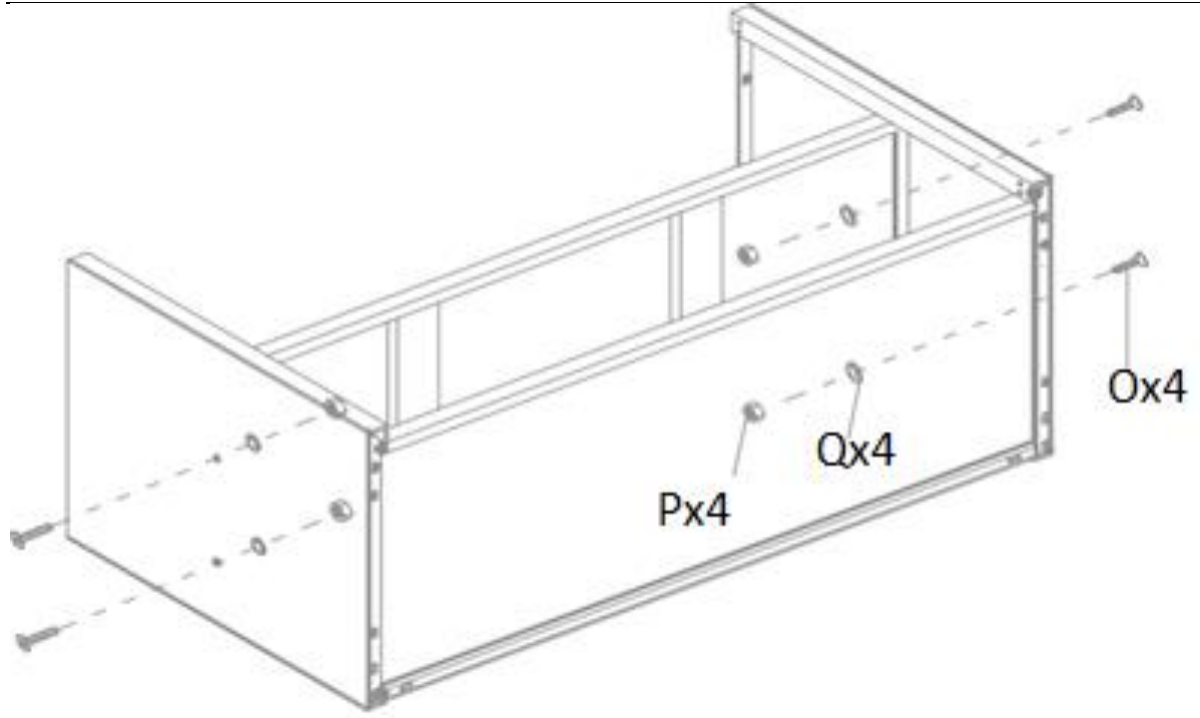

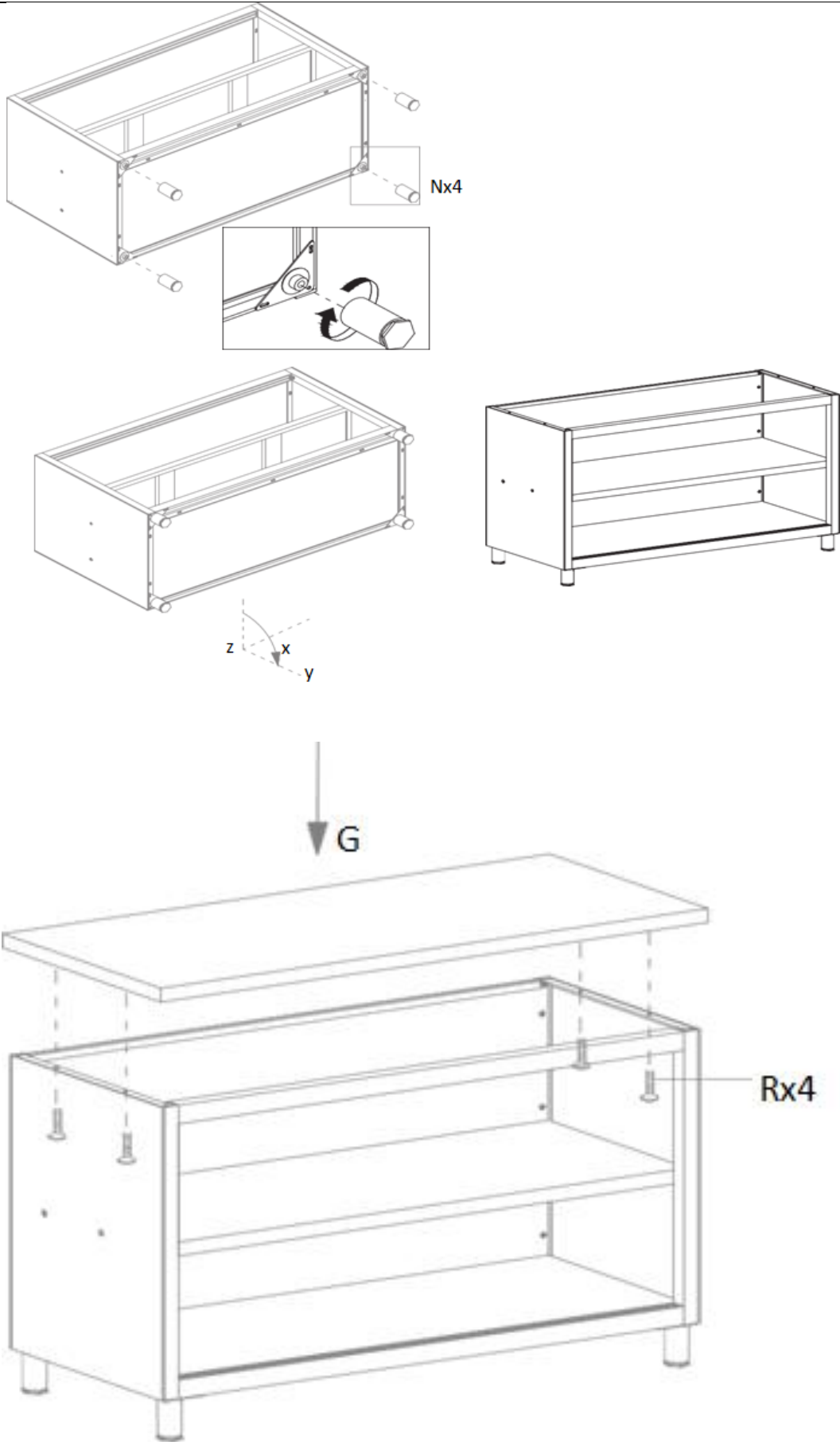

Mantenimiento y limpieza

1. Mantenimiento regular

- Inspeccione periódicamente el producto para detectar signos de desgaste o daños.
- Reemplace inmediatamente cualquier pieza dañada.

2. Limpieza

- Utilice un paño suave y húmedo para limpiar el exterior.
- No utilice limpiadores abrasivos ni disolventes.

3. Almacenamiento

- Conservar en un lugar fresco y seco.
- Proteger del polvo y la humedad.

4. Inspección:

- Inspeccione periódicamente la mesa para detectar cualquier signo de daño, como abolladuras, rayones o componentes sueltos. Aborde cualquier problema rápidamente para mantener la seguridad y la funcionalidad.

5. Lubricación:

- Aplique un lubricante apto para alimentos a los rieles de la puerta corredera para garantizar un funcionamiento suave.

6. Sanitización:

- Utilice un desinfectante apto para alimentos para desinfectar la superficie, especialmente en las áreas de preparación de alimentos.
-

Desecho

Protección ambiental

- No deseche este producto junto con los residuos municipales sin clasificar.
 - Al garantizar una eliminación adecuada, ayuda a prevenir posibles consecuencias negativas para el medio ambiente y la salud humana.
-

Declaración de conformidad

Nosotros, expondo Polska sp. z oo sp. k., declaramos bajo nuestra exclusiva responsabilidad que la Mesa de trabajo con puerta corredera, Modelo RCAT-120/50-WTP | RCAT-120/50-WT | RCAT-100/50-WTP | RCAT-100/50-WT, a la que se refiere esta declaración, es conforme con la legislación de armonización pertinente de la Unión:

- Reglamento (UE) 2023/988 (Reglamento sobre seguridad general de los productos)
-

Contacto del fabricante

expondo Polska sp. z o.o. sp. k.

ul. Nowy Kisielin – Innowacyjna 7, 66-002 Zielona Góra | Poland, EU

info@expondo.com

Ezt a felhasználói kézikönyvet gépi fordítással fordították le. Minden erőfeszítést megtettünk a fordítás pontosságának biztosítása érdekében, de kérjük, vegye figyelembe, hogy az automatizált fordítások nem tökéletesek, és nem az emberi fordítók helyettesítésére szolgálnak. A felhasználói kézikönyv hivatalos változata angol nyelvű. A lefordított változat és az eredeti angol nyelvű változat közötti eltérések nem jogilag kötelező érvényűek. Ha bármilyen kérdése van a fordítás pontosságával kapcsolatban, kérjük, olvassa el az angol nyelvű változatot, amely a hivatalos hivatkozási alap. További nyelvi változatok kérésre a info@expondo.com címen érhetők el.

Biztonsági és üzemeltetési utasítások



Használat előtt olvassa el a használati utasítást.



FIGYELEM! vagy VIGYÁZAT! vagy FIGYELEM! vagy FIGYELEM! Az adott helyzetre alkalmazható. (általános figyelmeztető jel).



Súlyos vagy halálos zúzódásos sérülések keletkezhetnek a bútorok felborulásakor. Nem szabad felmászni a bútorokra



Csak beltérben használható.

Termék megnevezése: Tolóajtós munkaasztal

**Modell neve: RCAT-120/50-WTP | RCAT-120/50-WT | RCAT-100/50-WTP
| RCAT-100/50-WT**

**NE HASZNÁLJA A KÉSZÜLÉKET, HA NEM OLVASTA ÉS ÉRTETTE MEG ALAPOSAN EZT
A HASZNÁLATI ÚTMUTATÓT.**

Biztonsági utasítások

Figyelmeztetés: Olvassa el az összes biztonsági figyelmeztetést és utasítást. A figyelmeztetések és utasítások figyelmen kívül hagyása súlyos sérüléseket okozhat.

1. Általános biztonság

- Ez a termék kizárólag a rendeltetésszerű használatra készült: A tolóajtós munkaasztalt kereskedelmi konyhákban, vendéglátóipari szolgáltatásokban, laboratóriumokban és más olyan környezetben való használatra tervezték, ahol tartós, higiénikus munkafelületre van szükség. Bőséges munkaterületet és kényelmes tárolást biztosít, így ideális az ételkészítéshez, a berendezések tárolásához és más olyan feladatokhoz, amelyek tiszta és stabil felületet igényelnek.
- Ne használja a terméket a jelen kézikönyvben leírtaktól eltérő célokra.
- Őrizze meg a használati útmutatót, mivel később is szüksége lehet rá.

2. Biztonságos használat

- A készülék használatát csak stabil, sík felületen végezze.
- Ne működtesse a terméket, ha az sérült vagy hibásan működik.

- Gyermekektől és háziállatoktól távol tartandó.

3. Karbantartás Biztonság

- A javításokat csak szakképzett személyzet végezheti.
- Csak eredeti pótalkatrészeket használjon.

4. Figyelmeztető szimbólumok

- **Vigyázat!** Olyan potenciálisan veszélyes helyzetet jelez, amely, ha nem kerüljük el, kisebb vagy közepes sérülést okozhat.
- **Figyelmeztetés:** Olyan potenciálisan veszélyes helyzetet jelez, amely, ha nem kerüljük el, halálhoz vagy súlyos sérüléshez vezethet.
- **Potenciális kockázatok és veszélyek:** Felsorolja a termék használatával vagy helytelen használatával közvetlenül vagy közvetve kapcsolatos összes kockázatot és veszélyt:
 - **Éles élek:** Az asztal és a tolóajtó élei élesek lehetnek. A vágások és sérülések elkerülése érdekében óvatosan kezelje.
 - **Csípési pontok:** Legyen óvatos a tolóajtó nyitásakor és zárásakor, hogy elkerülje az ujjak becsípődését.
 - **Súlykapacitás:** A szerkezeti károk és az esetleges sérülések elkerülése érdekében ne lépje túl az asztal maximális teherbírását. Maximális terhelés: 600 kg.
 - **Csúszós felület:** A rozsdamentes acél felület nedves állapotban csúszóssá válhat. A csúszások és esések megelőzése érdekében tartsa a felületet szárazon.
 - **Kémiai expozíció:** Kerülje a durva vegyi anyagok használatát, amelyek károsíthatják a rozsdamentes acél felületét vagy egészségügyi kockázatot jelenthetnek.

5. Összeszerelés:

Ax1 	Bx1 	Cx1 	Dx1
Ex1 	Fx1 	Gx1 	
Ix1 	Jx1 	Kx1 	Lx1
Mx4 	Nx4 	Ox42 	Px27
Qx34 	Rx4 		

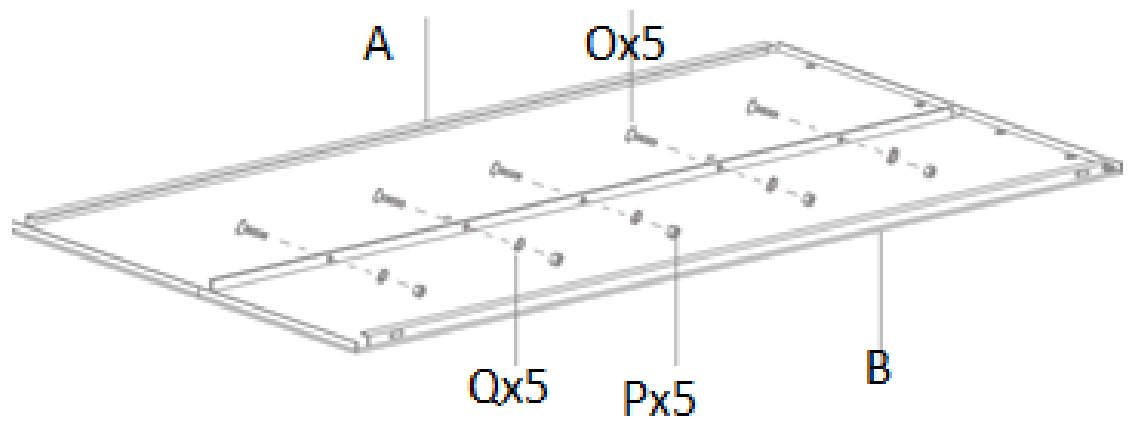

HU

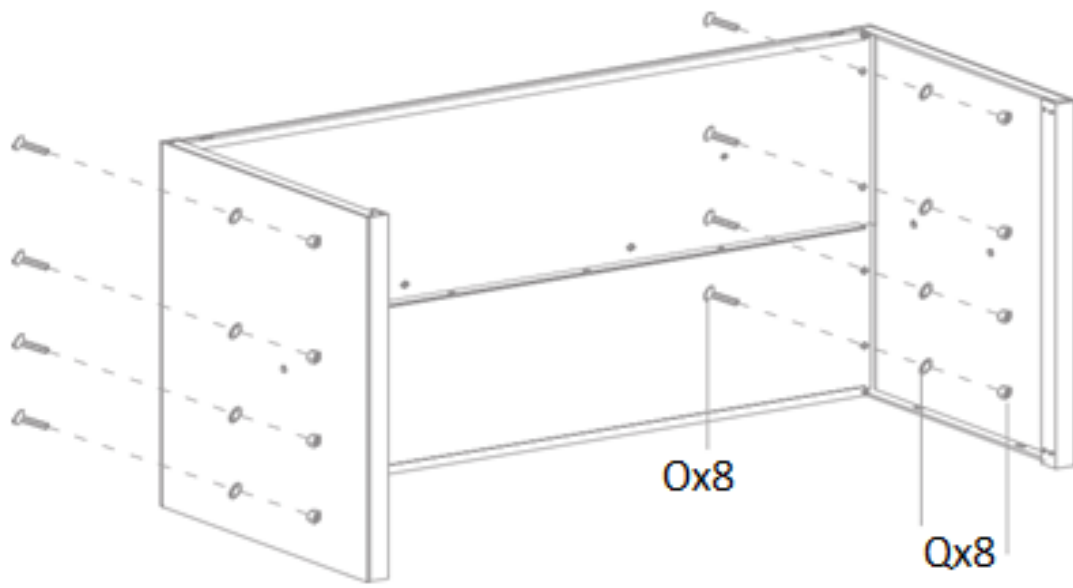
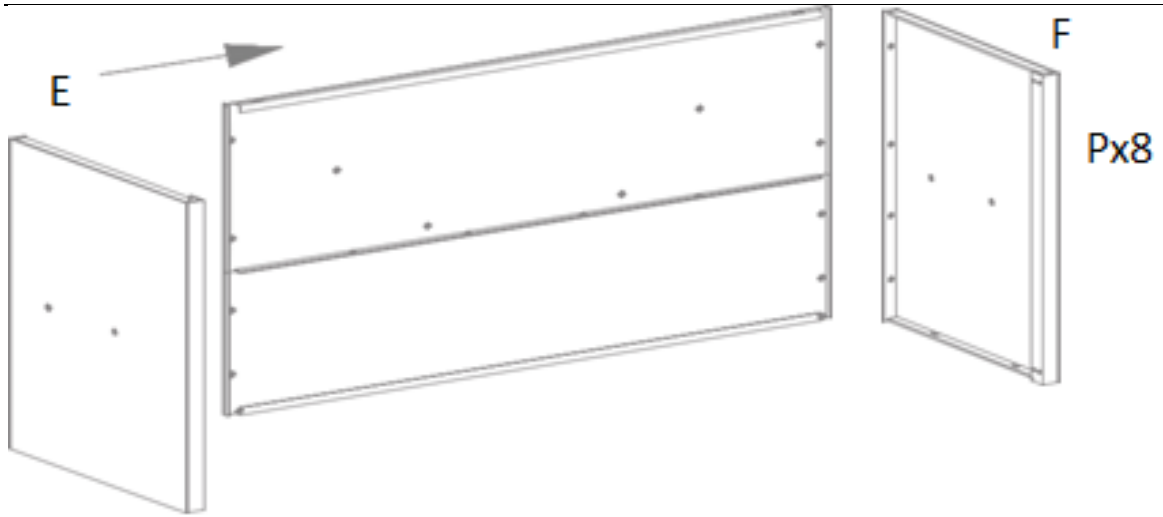

HU

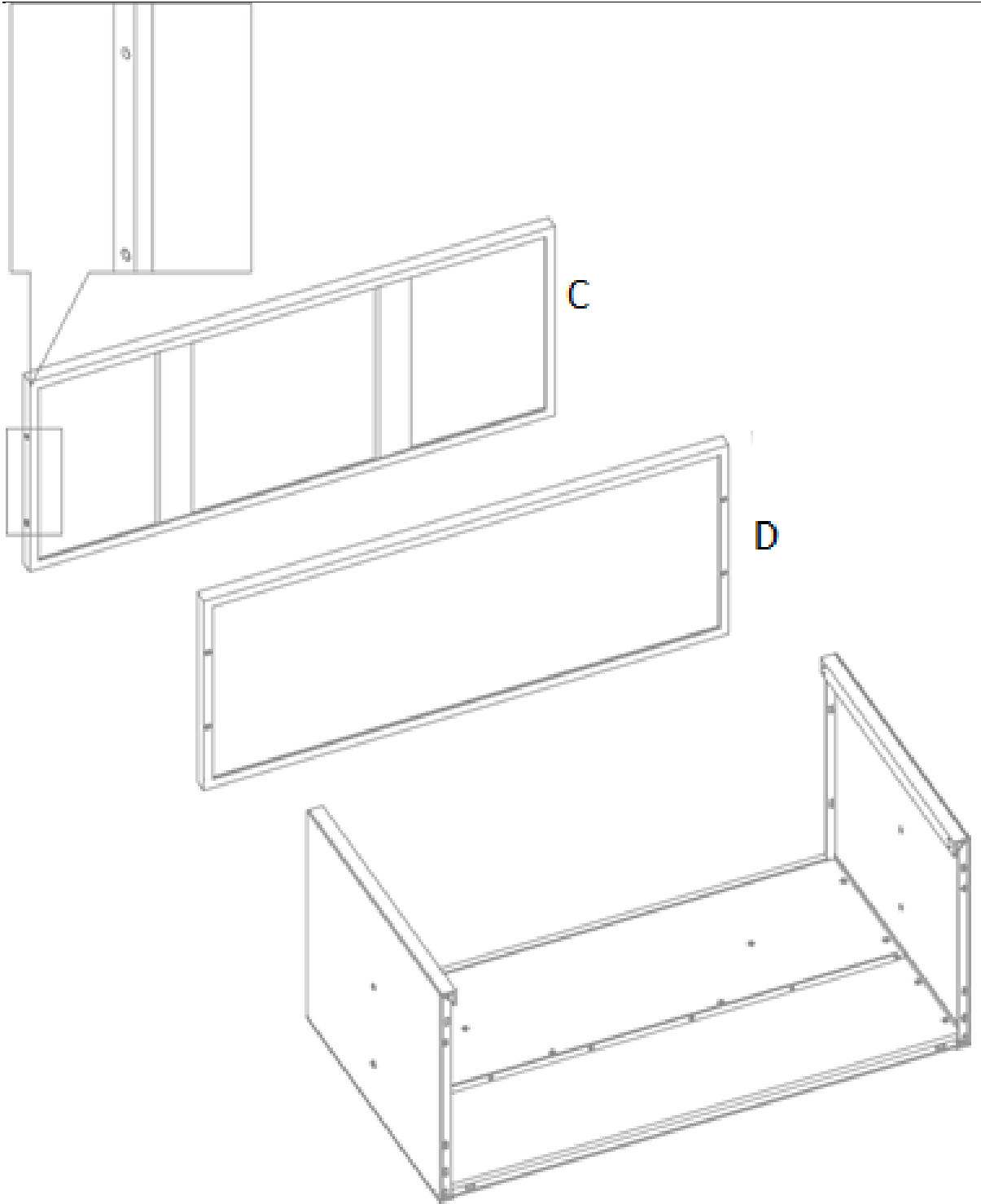

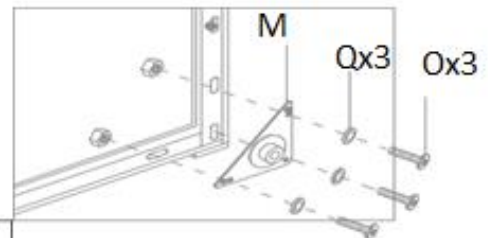
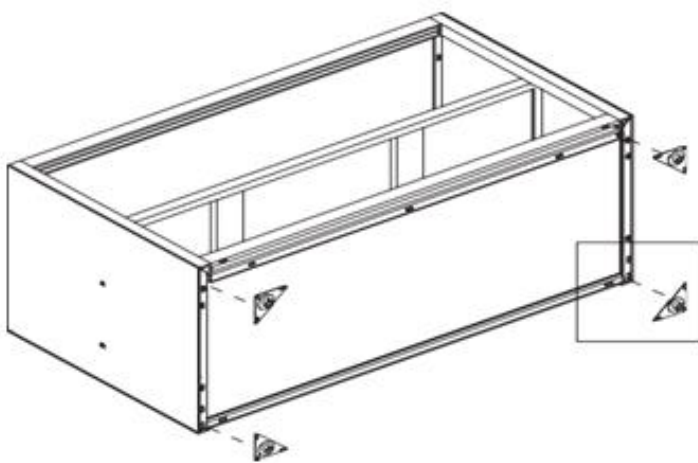
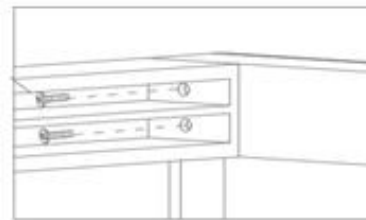
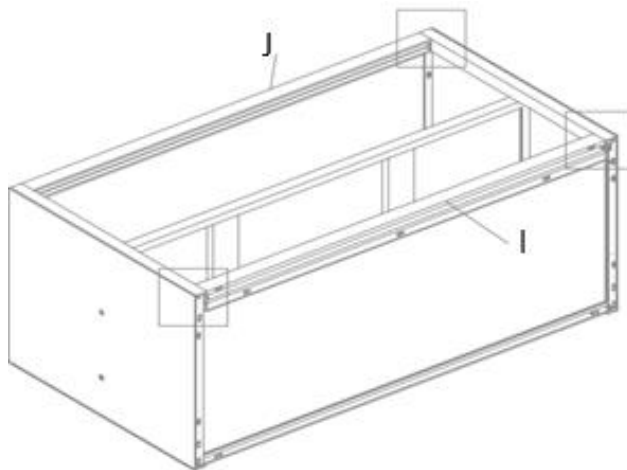
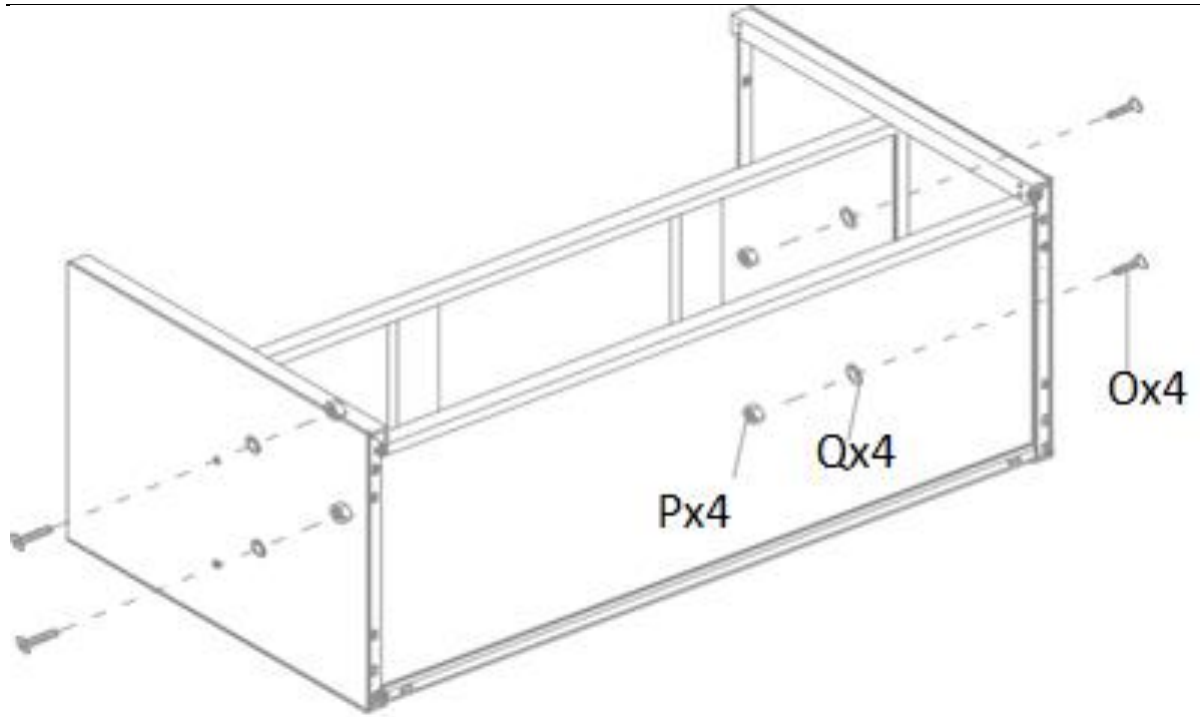

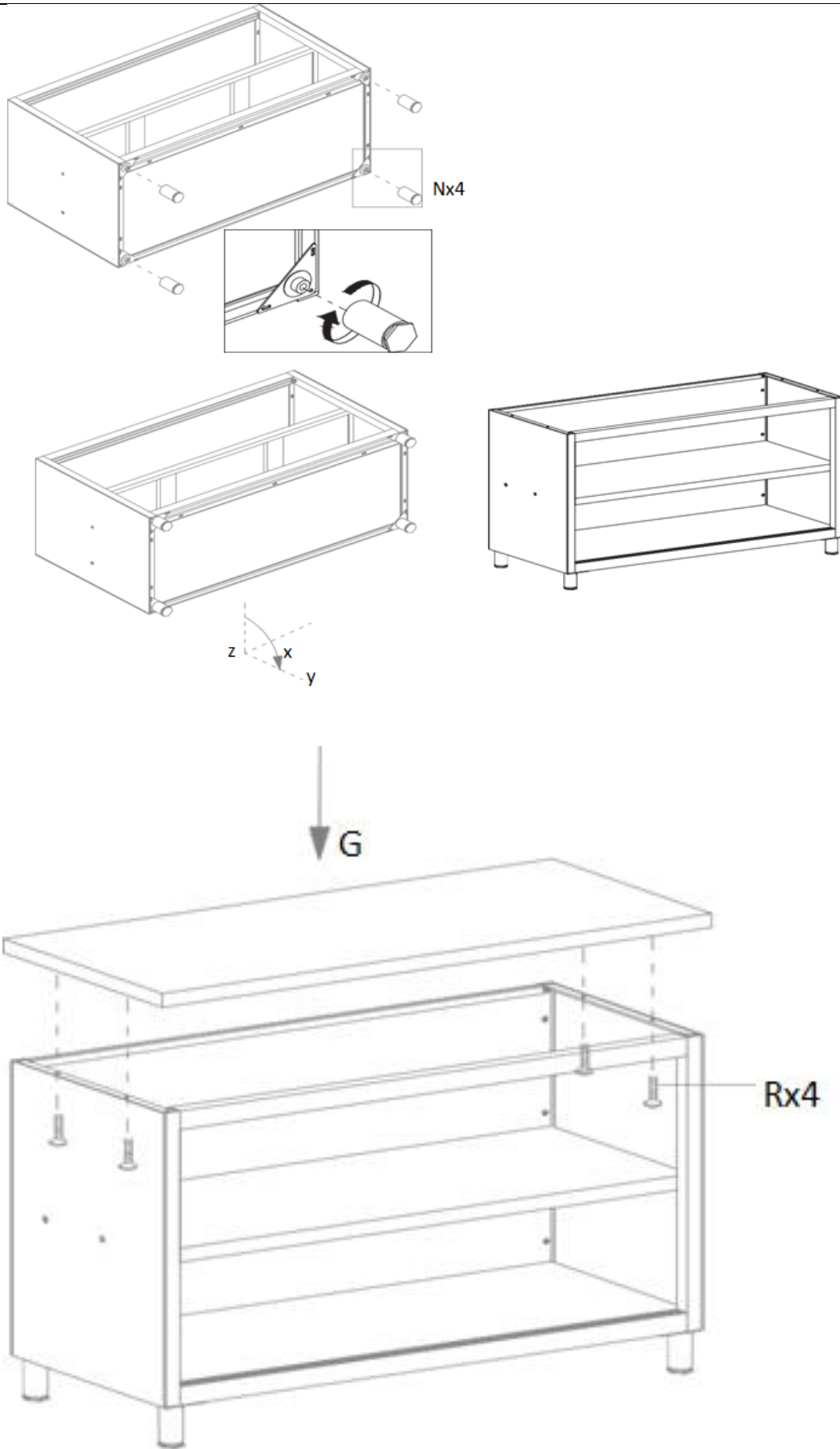

Karbantartás és tisztítás

1. Rendszeres karbantartás

- Rendszeresen ellenőrizze a terméket a kopás vagy sérülés jelei miatt.
- A sérült alkatrészeket azonnal cserélje ki.

2. Tisztítás

- A külső felület tisztításához használjon puha, nedves ruhát.
- Ne használjon súrolószereket vagy oldószereket.

3. Tárolás

- Hűvös, száraz helyen tárolja.
- Védje a portól és a nedvességtől.

4. Ellenőrzés:

- Rendszeresen ellenőrizze az asztalt a sérülésekre utaló jelek, például horpadások, karcolások vagy meglazult alkatrészek szempontjából. A biztonság és a funkcionalitás fenntartása érdekében azonnal kezelje az esetleges problémákat.

5. Kenés:

- A zökkenőmentes működés érdekében kenje be élelmiszeripari kenőanyaggal a tolóajtósíneket.

6. Fertőtlenítés:

- Használjon élelmiszeripari fertőtlenítőszert a felület fertőtlenítéséhez, különösen az ételkészítési területeken.
-

Eltávolítás

Környezetvédelem

- Ne dobja ki ezt a terméket válogatatlan kommunális hulladékként.
 - A megfelelő ártalmatlanítás biztosításával segít megelőzni a környezetre és az emberi egészségre gyakorolt lehetséges negatív következményeket.
-

Megfelelőségi nyilatkozat

Mi, az expondo Polska sp. z o.o. sp. k., saját felelősségünkre kijelentjük, hogy a tolóajtós munkaasztal, RCAT-120/50-WTP | RCAT-120/50-WT | RCAT-120/50-WT | RCAT-100/50-WTP | RCAT-100/50-WT modell, amelyre ez a nyilatkozat vonatkozik, megfelel a vonatkozó uniós harmonizációs jogszabályoknak:

- 2023/988/EU rendelet (általános termékbiztonsági rendelet)
-

Gyártó kapcsolattartó

expondo Polska sp. z o.o. sp. k.

ul. Nowy Kisielin – Innowacyjna 7, 66-002 Zielona Góra | Poland, EU

info@expondo.com

Denne brugervejledning er blevet oversat ved hjælp af maskinoversættelse. Vi har gjort alt for at sikre, at oversættelsen er nøjagtig, men vær opmærksom på, at automatiserede oversættelser ikke er perfekte og ikke er beregnet til at erstatte menneskelige oversættere. Den officielle version af brugervejledningen er på engelsk. Eventuelle forskelle mellem den oversatte version og den originale engelske er ikke juridisk bindende. Hvis du har spørgsmål om nøjagtigheden af oversættelsen, bedes du henvise til den engelske version, som er den officielle reference. Flere sprogversioner er tilgængelige efter anmodning via info@expondo.com.

Sikkerheds- og betjeningsinstruktioner



Læs instruktionerne før brug.



ADVARSEL! eller FORSIGTIG! eller HUSK! Gælder for den givne situation. (generelt advarselsskilt).



Alvorlige eller dødelige klemningsskader kan opstå, når møbler vælter. Det er ikke tilladt at klatre på møblerne



Må kun bruges indendørs.

Produkt navn: Arbejdsbord med skydedør

Modelnavn: RCAT-120/50-WTP | RCAT-120/50-WT | RCAT-100/50-WTP
| RCAT-100/50-WT

**BRUG IKKE ENHEDEN, MEDMINDRE DU HAR LÆST OG FORSTÅET DENNE
BRUGERVEJLEDNING GRUNDIGT.**

Sikkerhedsinstruktioner

Advarsel: Læs alle sikkerhedsadvarsler og instruktioner. Hvis man ikke følger advarslerne og instruktionerne, kan det medføre alvorlige skader.

1. Generel sikkerhed

- Dette produkt er kun til den tilsigtede brug: Arbejdsbordet med skydedør er designet til brug i storkøkkener, cateringfirmaer, laboratorier og andre miljøer, hvor der er brug for en holdbar, hygiejnisk arbejdsflade. Det giver rigelig arbejdsplads og praktisk opbevaring, hvilket gør det ideelt til tilberedning af mad, opbevaring af udstyr og andre opgaver, der kræver en ren og robust overflade.
- Brug ikke produktet til andre formål end dem, der er beskrevet i denne vejledning.
- Gem betjeningsvejledningen til fremtidig brug.

2. Brugssikkerhed

- Arbejd kun med apparatet på et stabilt, plant underlag.
- Brug ikke produktet, hvis det er beskadiget eller ikke fungerer korrekt.

- Holdes væk fra børn og kæledyr.

3. Sikkerhed ved vedligeholdelse

- Kun kvalificeret personale bør udføre reparationer.
- Brug kun originale reservedele.

4. Advarselssymboler

- **Forsigtig:** Angiver en potentielt farlig situation, som, hvis den ikke undgås, kan resultere i mindre eller moderate skader.
- **Advarsel:** Angiver en potentielt farlig situation, som, hvis den ikke undgås, kan resultere i død eller alvorlig personskade.
- **Potentielle risici og farer:** Viser alle risici og farer, der er direkte eller indirekte forbundet med brug eller misbrug af produktet:
 - **Skarpe kanter:** Kanterne på bordet og skydedøren kan være skarpe. Håndter den forsigtigt for at undgå snitsår og skader.
 - **Klemmepunkter:** Vær forsigtig, når du åbner og lukker skydedøren, så du ikke får fingrene i klemme.
 - **Vægtkapacitet:** Overskrid ikke bordets maksimale vægtkapacitet for at undgå strukturelle skader og potentielle personskader. Maksimal belastningskapacitet: 600 kg.
 - **Glat overflade:** Overfladen i rustfrit stål kan blive glat, når den er våd. Hold overfladen tør for at undgå at glide og falde.
 - Eksponering for kemikalier: Undgå at bruge skrappe kemikalier, der kan beskadige den rustfrie ståloverflade eller udgøre en sundhedsrisiko.

5. Montering:

Ax1 	Bx1 	Cx1 	Dx1
Ex1 	Fx1 	Gx1 	
Ix1 	Jx1 	Kx1 	Lx1
Mx4 	Nx4 	Ox42 	Px27
Qx34 	Rx4 		

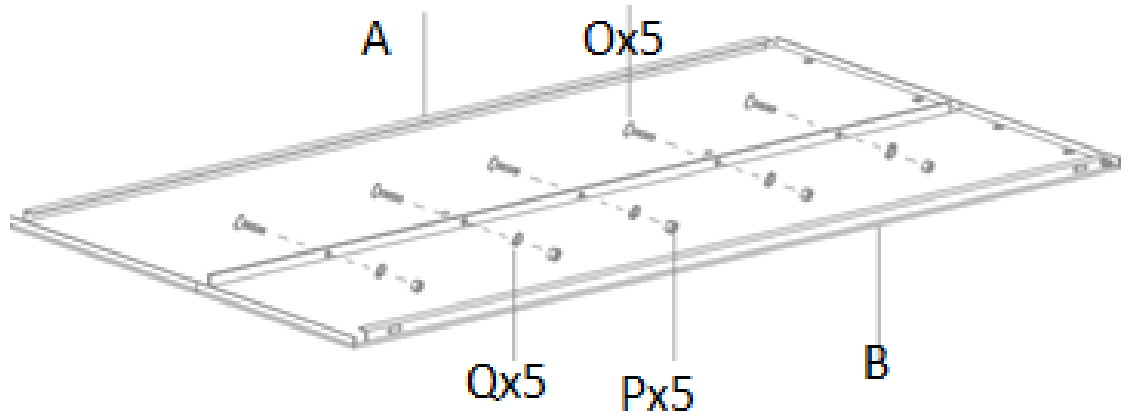

DA

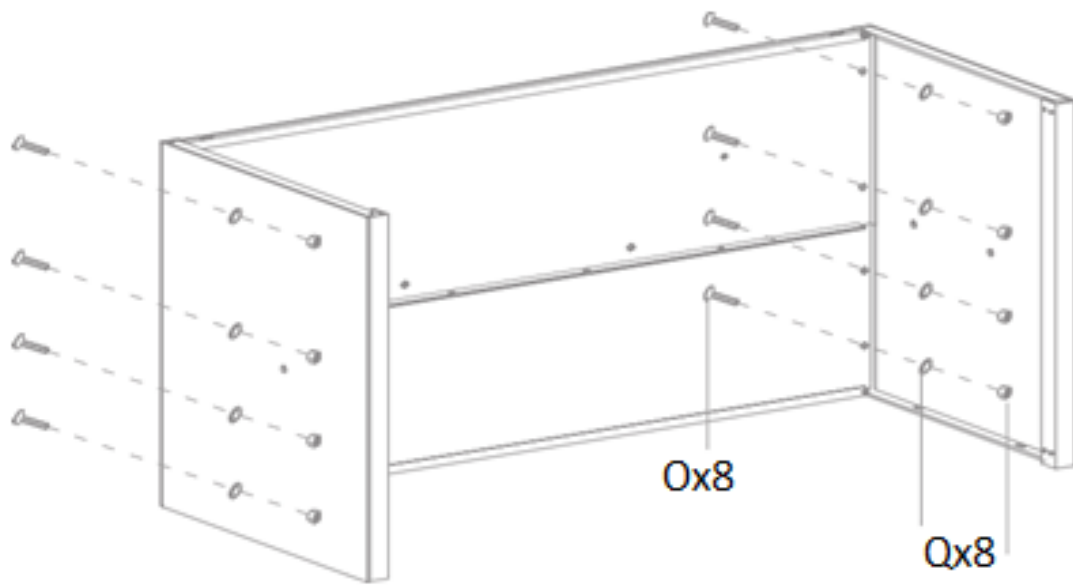
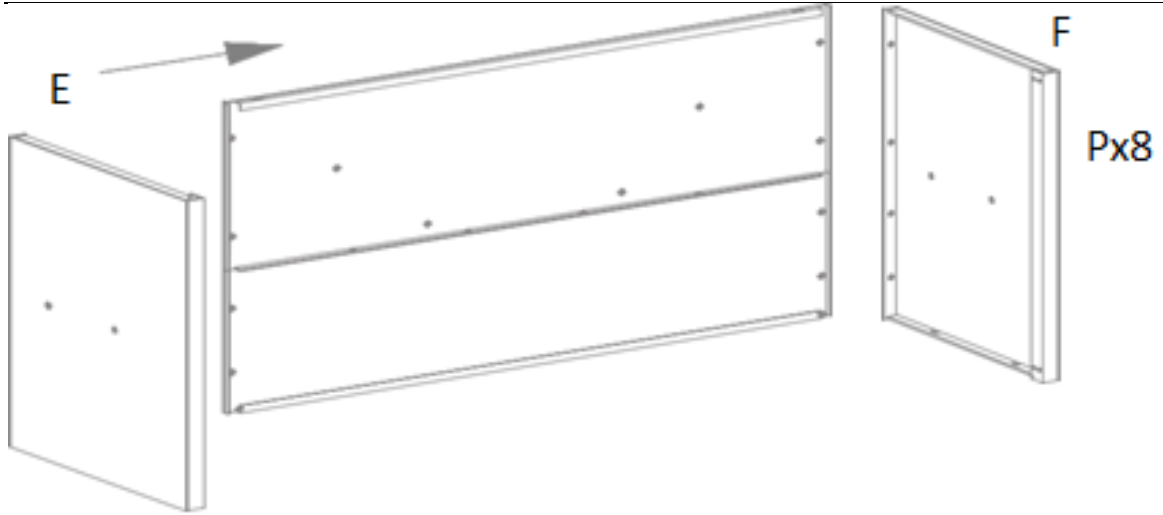

DA

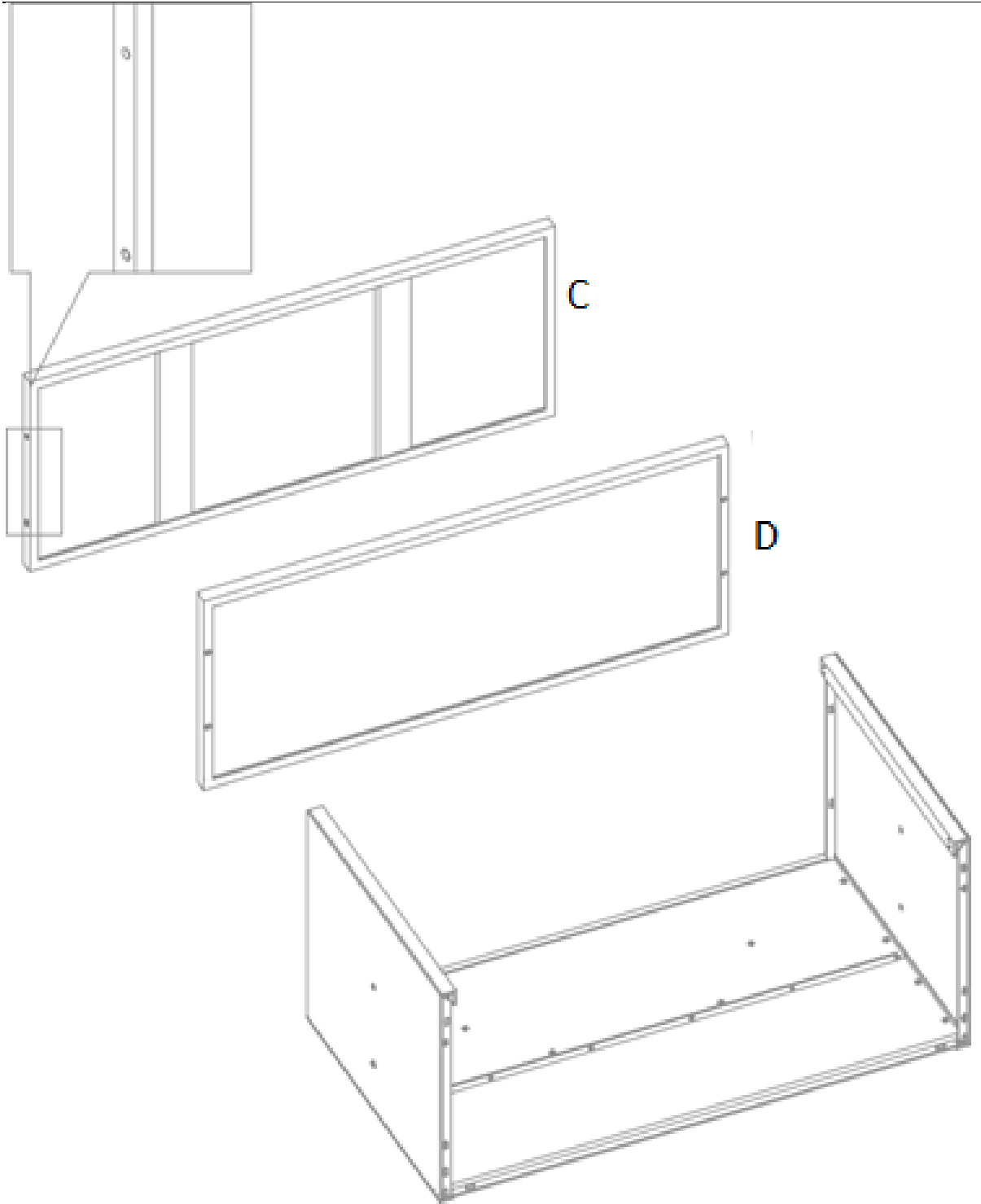

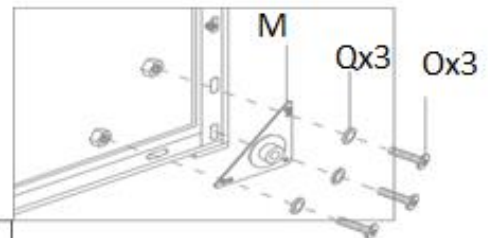
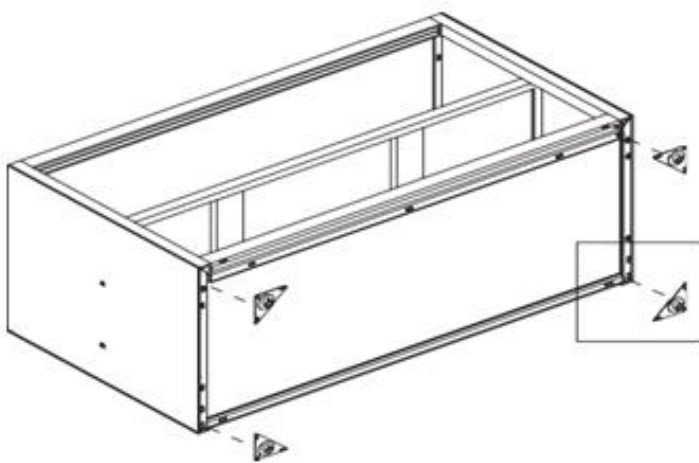
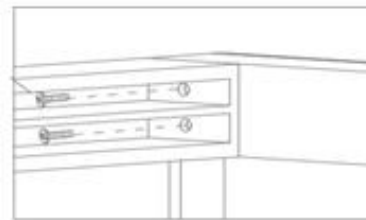
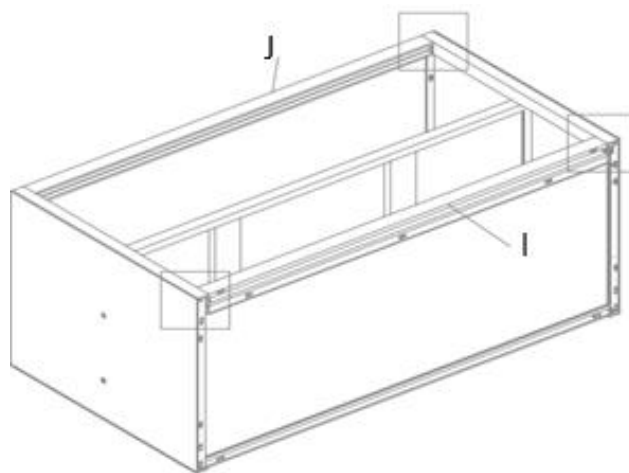
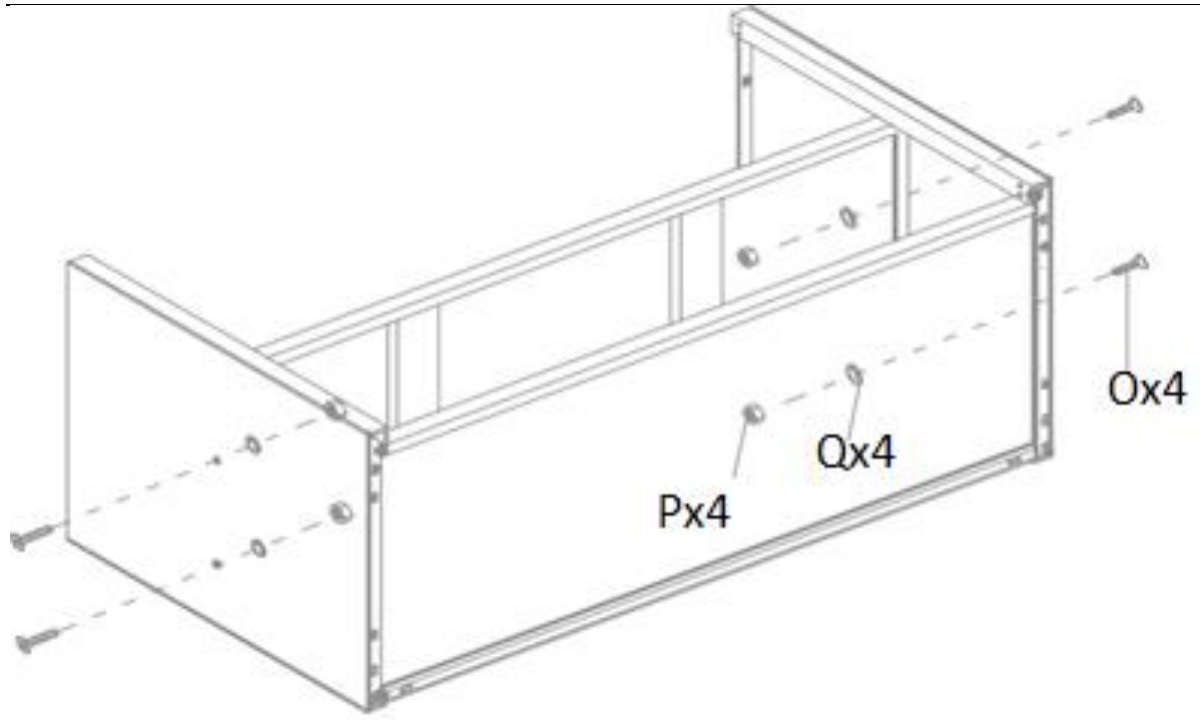

DA

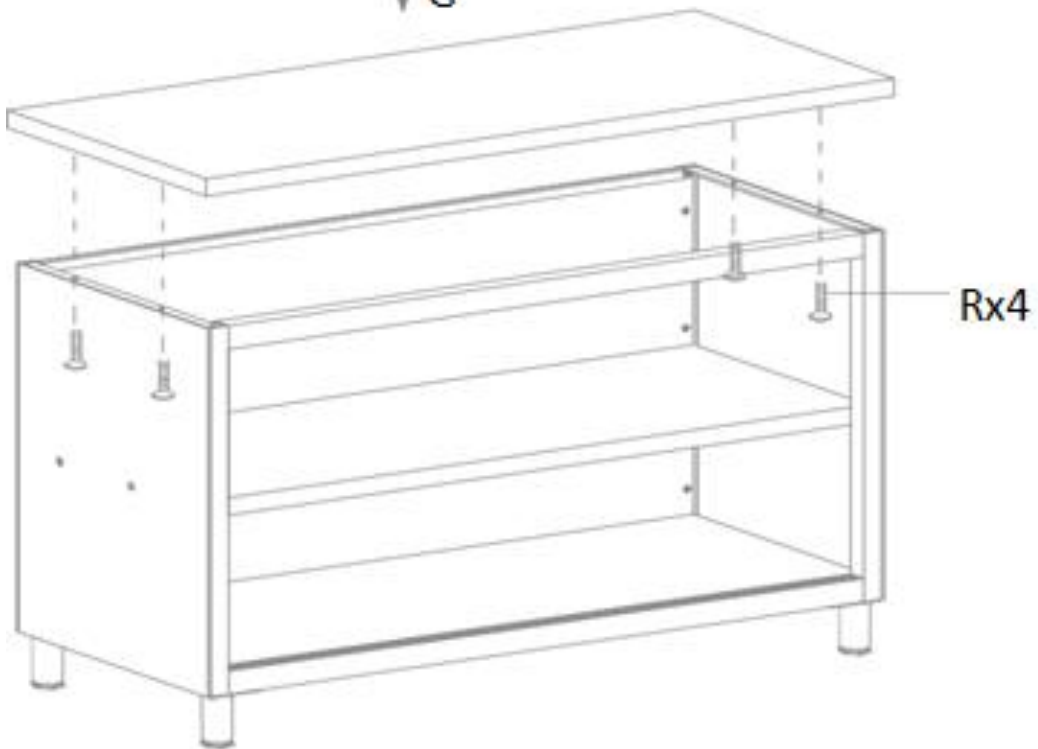
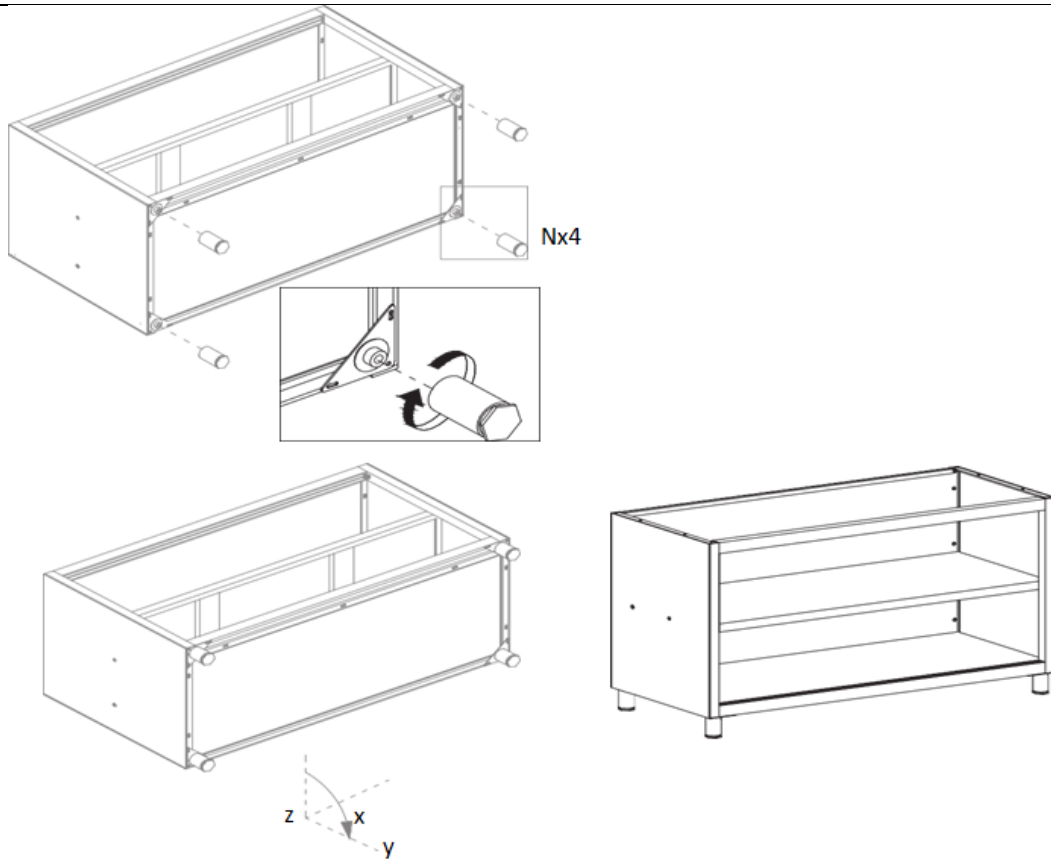

Vedligeholdelse og rengøring

1. Regelmæssig vedligeholdelse

- Efterse produktet regelmæssigt for tegn på slitage eller skader.
- Udskift straks eventuelle beskadigede dele.

2. Rengøring:

- Brug en blød, fugtig klud til at rengøre ydersiden.
- Brug ikke slibende rengøringsmidler eller opløsningsmidler.

3. Opbevaring

- Opbevares på et køligt, tørt sted.
- Beskyt mod støv og fugt.

4. Inspektion:

- Undersøg jævnligt bordet for tegn på skader, f.eks. buler, ridser eller løse dele. Løs eventuelle problemer med det samme for at opretholde sikkerhed og funktionalitet.

5. Smøring:

- Påfør et fødevarerodkendt smøremiddel på skydedørens skinner for at sikre problemfri drift.

6. Desinficering:

- Brug et levnedsmiddelgodkendt desinfektionsmiddel til at desinficere overfladen, især i områder, hvor der tilberedes mad.
-

Bortskaffelse

Miljøbeskyttelse

- Bortskaf ikke dette produkt som usorteret kommunalt affald.
 - Ved at sikre korrekt bortskaffelse hjælper du med at forhindre potentielle negative konsekvenser for miljøet og menneskers sundhed.
-

Erklæring om overensstemmelse

Vi, expondo Polska sp. z o.o. sp. k., erklærer på eget ansvar, at arbejdsbordet med skydedør, model RCAT-120/50-WTP | RCAT-120/50-WT | RCAT-100/50-WTP | RCAT-100/50-WT, som denne erklæring vedrører, er i overensstemmelse med den relevante EU-harmoniseringslovgivning:

- Forordning (EU) 2023/988 (Forordning om generel produktsikkerhed)
-

Kontakt til producent

expondo Polska sp. z o.o. sp. k. (expondo Polska Anpartsselskab, Kommanditselskab)

ul. Nowy Kisielin – Innowacyjna 7, 66-002 Zielona Góra | Poland, EU

info@expondo.com

Tämä käyttöopas on käännetty konekäännöksellä. Olemme tehneet kaikkemme varmistaaksemme käännöksen tarkkuuden, mutta huomaa, että automaattiset käännökset eivät ole täydellisiä eivätkä ne ole tarkoitettu korvaamaan ihmiskääntäjiä. Käyttöoppaan virallinen versio on englanninkielinen. Erot käännetyn version ja alkuperäisen englanninkielisen version välillä eivät ole oikeudellisesti sitovia. Jos sinulla on kysyttävää käännöksen tarkkuudesta, katso englanninkielinen versio, joka on virallinen viite. Lisää kieliversioita on saatavilla pyynnöstä osoitteesta info@expondo.com.

Turvallisuus- ja käyttöohjeet



Lue ohjeet ennen käyttöä.



VAROITUS!, HUOMAUTUS! tai MUISTUTUS! Soveltuu annettuun tilanteeseen. (yleinen varoitusmerkki).



Huonekalujen kaatuminen voi aiheuttaa vakavia tai kuolemaan johtavia puristusvammoja. Kalusteiden päälle ei saa kiivetä



Käytä vain sisätiloissa.

Tuotteen nimi: Työpöytä liukuovella

Mallin nimi: RCAT-120/50-WTP | RCAT-120/50-WT | RCAT-100/50-WTP
| RCAT-100/50-WT

ÄLÄ KÄYTÄ LAITETTA, ELLET OLE LUKENUT JA SISÄISTÄNYT NÄITÄ KÄYTTÖOHJEITA PERUSTEELLISESTI.

Turvallisuusohjeet

Varoitus: Lue kaikki turvallisuusvaroitukset ja -ohjeet. Varoitusten ja ohjeiden noudattamatta jättäminen voi johtaa vakavaan loukkaantumiseen.

1. Yleinen turvallisuus

- Tämä tuote on tarkoitettu vain käyttötarkoitukseen: Liukuovinen työpöytä on suunniteltu käytettäväksi kaupallisissa keittiöissä, catering-palveluissa, laboratorioissa ja muissa ympäristöissä, joissa vaaditaan kestävä, hygieeninen työtaso. Se tarjoaa runsaasti työtilaa ja kätevän säilytystilan, mikä tekee siitä ihanteellisen ruoan valmistukseen, laitteiden säilytykseen ja muihin tehtäviin, jotka vaativat puhdasta ja tukevaa pintaa.
- Älä käytä tuotetta muihin kuin tässä käyttöoppaassa kuvattuihin tarkoituksiin.
- Säilytä tämä käsikirja tulevaa tarvetta varten.

2. Käyttöturvallisuus

- Käytä tuotetta vain vakaalla, tasaisella alustalla.
- Älä käytä tuotetta, jos se on vaurioitunut tai viallinen.
- Pidä poissa lasten ja lemmikkieläinten ulottuvilta.

3. Huoltoturvallisuus

- Vain pätevä henkilöstö saa suorittaa korjauksia.
- Käytä vain alkuperäisiä varaosia.

4. Varoitussymbolit

- **Varoitus:** Ilmaisee mahdollisesti vaarallista tilannetta, joka voi johtaa lievään tai kohtalaiseen loukkaantumiseen, jos sitä ei vältetä.
- **Varoitus:** Ilmaisee mahdollisesti vaarallista tilannetta, joka voi johtaa kuolemaan tai vakavaan loukkaantumiseen, jos sitä ei vältetä.
- **Mahdolliset riskit ja vaarat:** Luettelo kaikki riskit ja vaarat, jotka liittyvät suoraan tai välillisesti tuotteen käyttöön tai väärinkäyttöön:
 - **Terävät reunat:** Pöydän ja liukuoven reunat voivat olla teräviä. Käsittele varovasti, jotta vältät viiltoja ja vammoja.
 - **Puristuskohdat:** Ole varovainen, kun avaat ja suljet liukuoven, jotta sormet eivät jää puristuksiin.
 - **Kantavuus:** Älä ylitä pöydän enimmäispainokapasiteettia rakenneaurioiden ja mahdollisten loukkaantumisten välttämiseksi. Suurin kantavuus: 600 kg.
 - **Liukas pinta:** Ruostumattoman teräksen pinta voi muuttua liukkaaksi märkänä. Pidä pinta kuivana liukastumisen ja putoamisen estämiseksi.
 - **Altistuminen kemikaaleille:** Vältä käyttämästä vahvoja kemikaaleja, jotka voivat vahingoittaa ruostumattoman teräksen pintaa tai aiheuttaa terveysriskejä.

5. Kokoonpano:

Ax1 	Bx1 	Cx1 	Dx1
Ex1 	Fx1 	Gx1 	
Ix1 	Jx1 	Kx1 	Lx1
Mx4 	Nx4 	Ox42 	Px27
Qx34 	Rx4 		

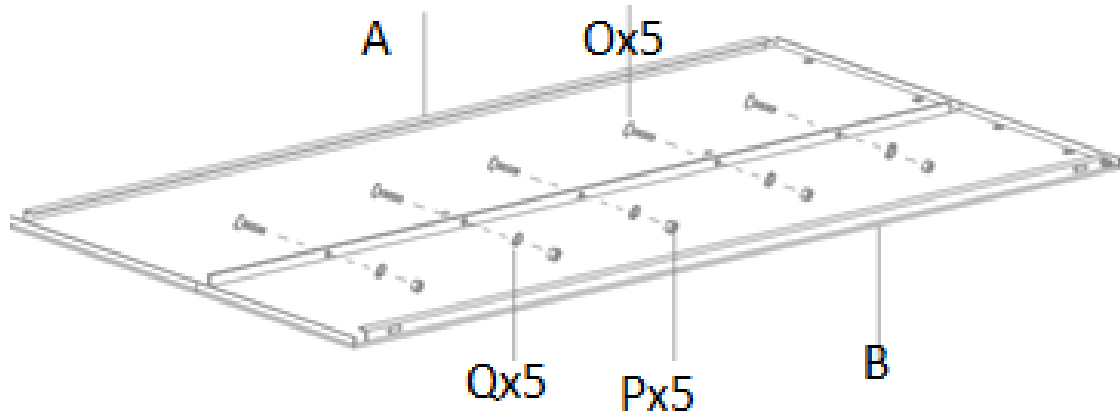

FI

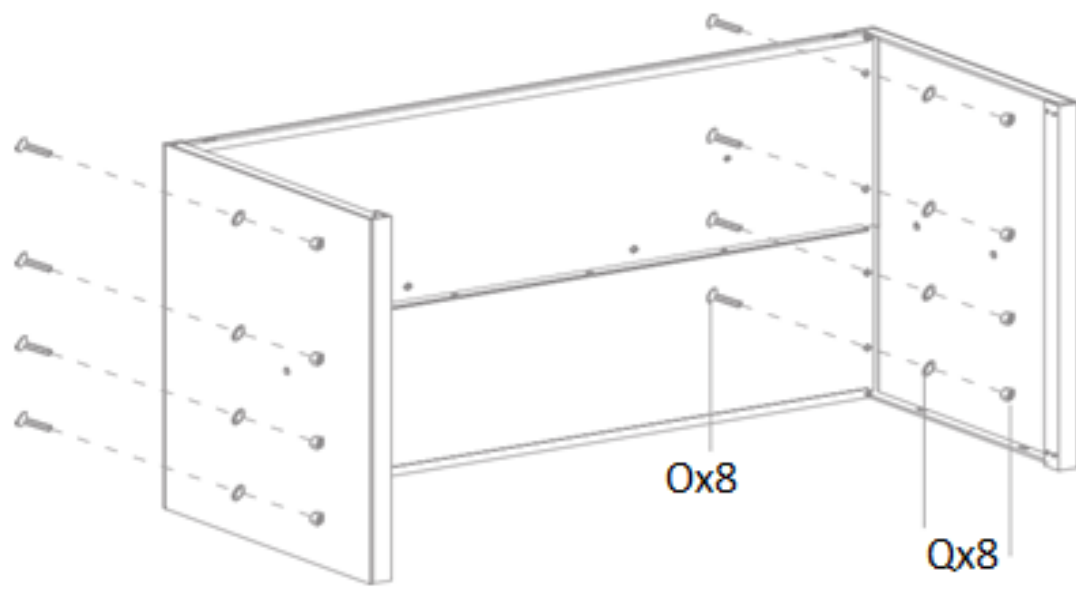
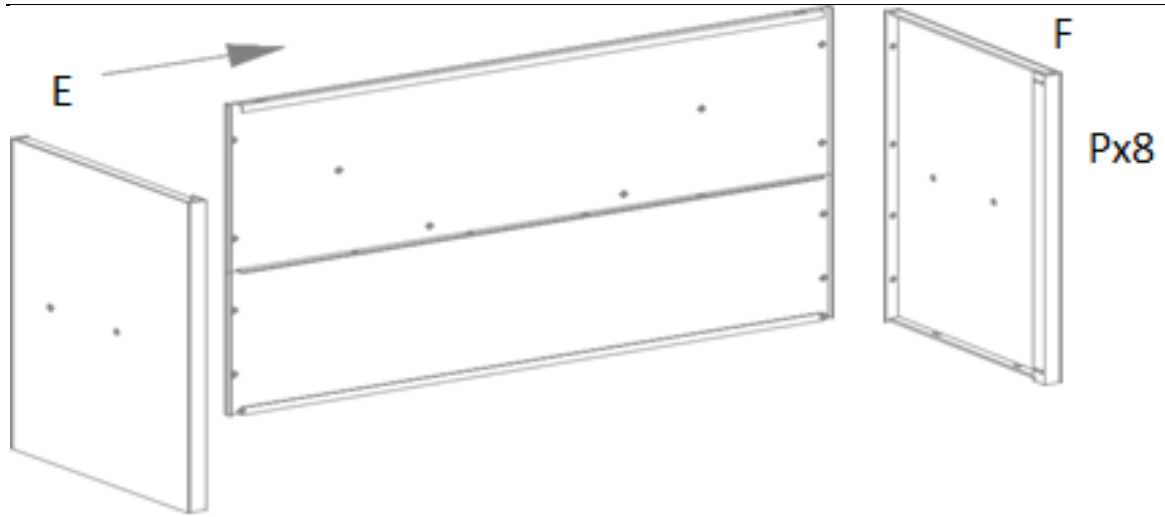

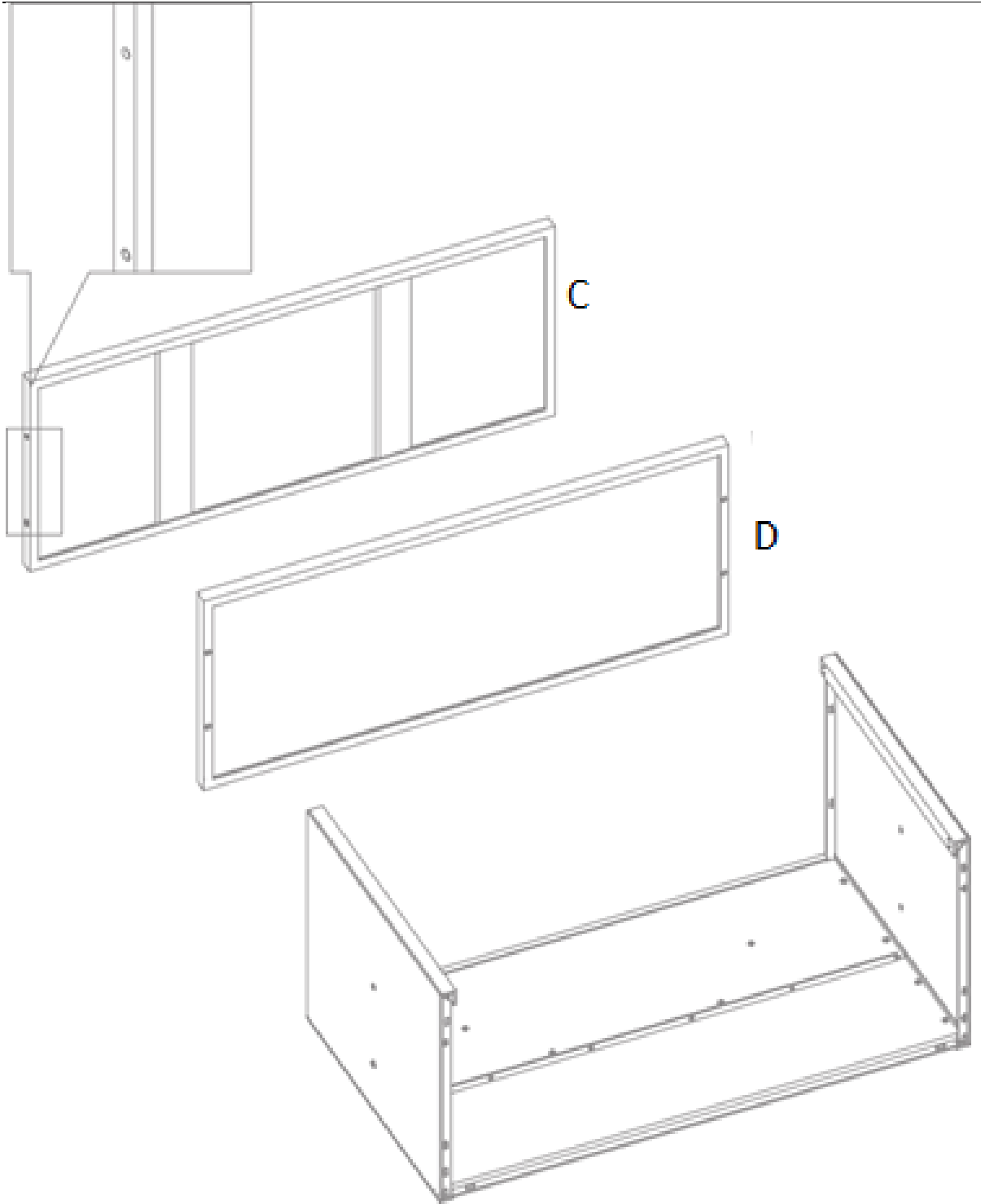

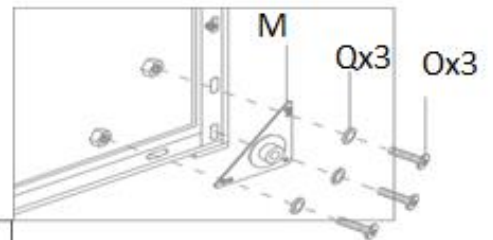
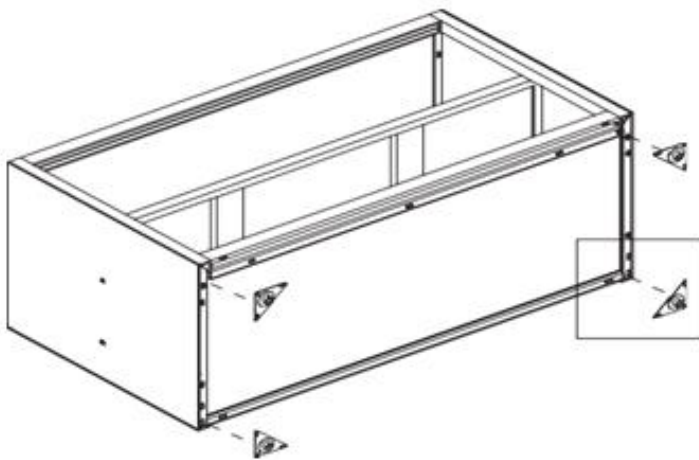
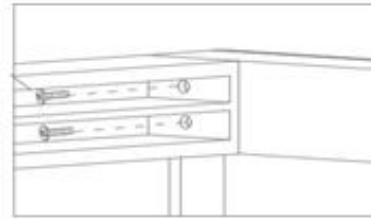
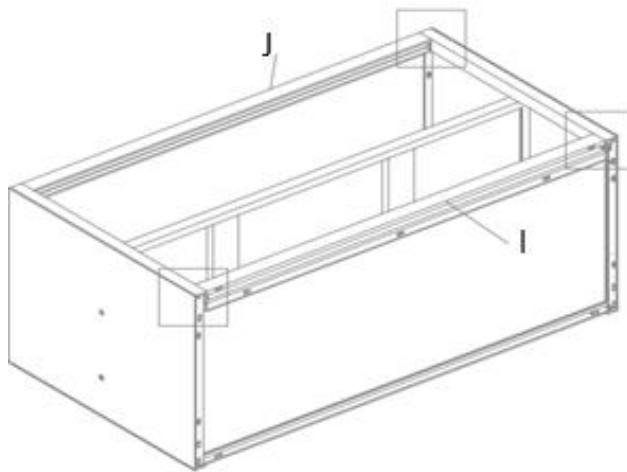
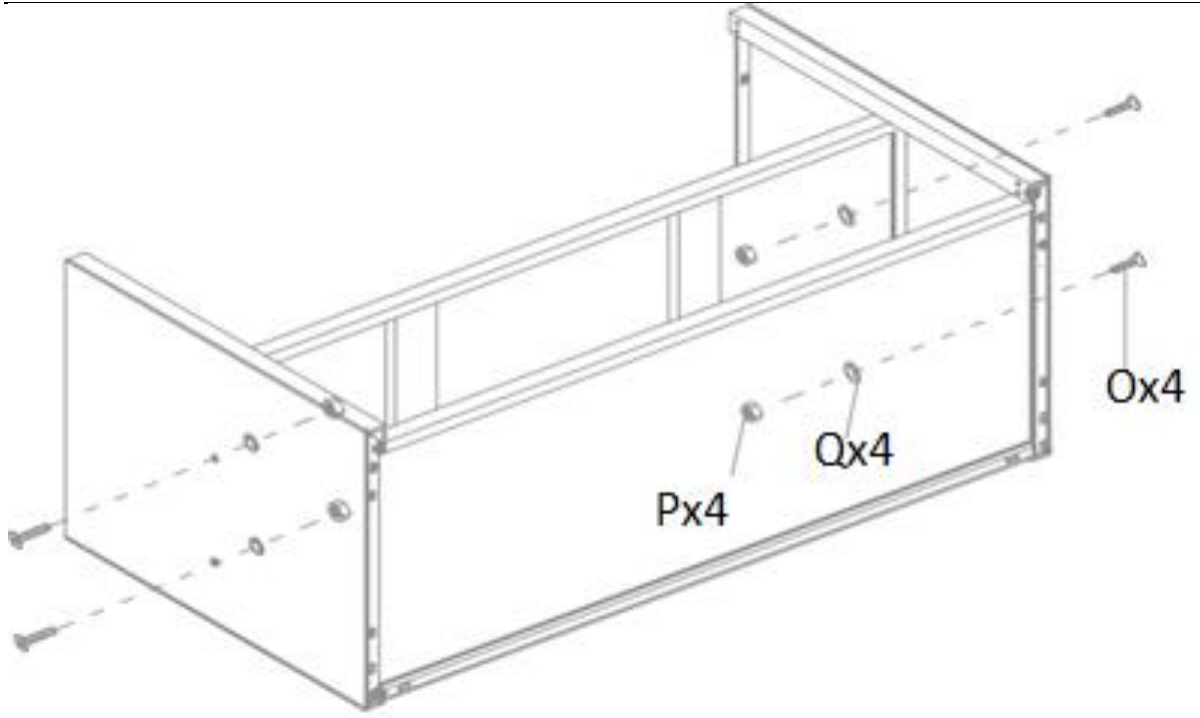

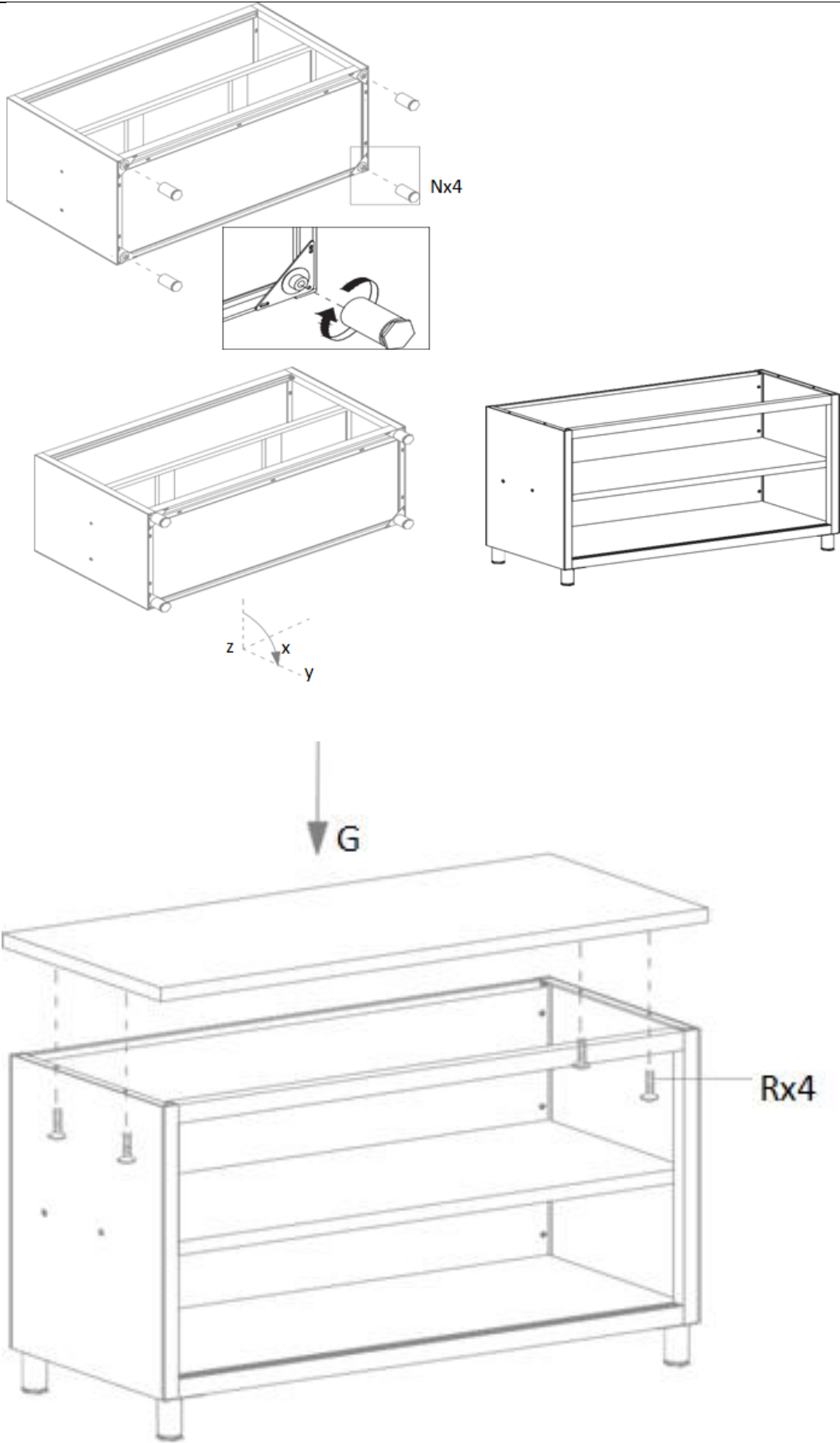

Huolto ja puhdistus

1. Säännöllinen huolto

- Tarkista tuote säännöllisesti kulumisen tai vaurioiden varalta.
- Vaihda vaurioituneet osat välittömästi.

2. Puhdistus

- Puhdista ulkopuoli pehmeällä, kostealla liinalla.
- Älä käytä hankaavia puhdistusaineita tai liuottimia.

3. Varastointi

- Säilytä viileässä, kuivassa paikassa.
- Suojaa pölyltä ja kosteudelta.

4. Tarkastus:

- Tarkasta säännöllisesti pöytä vaurioiden, kuten kolhujen, naarmujen tai löystyneiden osien varalta. Ratkaise kaikki ongelmat nopeasti turvallisuuden ja toiminnallisuuden ylläpitämiseksi.

5. Voitelu:

- Levitä liukuoven kiskoihin elintarviketurvallista voiteluainetta sujuvan toiminnan varmistamiseksi.

6. Desinfiointi:

- Käytä elintarvikekelpoista desinfiointiainetta pintojen desinfiointiin, erityisesti ruoanvalmistusalueilla.
-

Hävittäminen

Ympäristönsuojelu

- Älä hävitä tätä tuotetta lajittelemattoman yhdyskuntajätteen mukana.
 - Varmistamalla asianmukaisen hävittämisen autat estämään mahdollisia kielteisiä seurauksia ympäristölle ja ihmisten terveydelle.
-

Vaatimustenmukaisuusvakuutus

Me, expondo Polska sp. z oo sp. k., vakuuttaa omalla vastuullamme, että työpöytä liukuovella, malli RCAT-120/50-WTP | RCAT-120/50-WT | RCAT-100/50-WTP | RCAT-100/50-WT, jota tämä vakuutus koskee, on asiaa koskevan unionin yhdenmukaistamislainsäädännön mukainen:

- Asetus (EU) 2023/988 (yleinen tuoteturvallisuusasetus)
-

Valmistajan yhteystiedot

expondo Polska sp. z o.o. sp. k.

ul. Nowy Kisielin – Innowacyjna 7, 66-002 Zielona Góra | Poland, EU

info@expondo.com

Deze gebruikershandleiding is vertaald met behulp van machinevertaling. Wij hebben er alles aan gedaan om ervoor te zorgen dat de vertaling nauwkeurig is, maar houd er rekening mee dat automatische vertalingen niet perfect zijn en niet bedoeld zijn om menselijke vertalers te vervangen. De officiële versie van de gebruikershandleiding is in het Engels. Verschillen tussen de vertaalde versie en de originele Engelse versie zijn niet juridisch bindend. Als u vragen hebt over de juistheid van de vertaling, raadpleeg dan de Engelse versie; dit is de officiële referentie. Versies in andere talen zijn op aanvraag verkrijgbaar via info@expondo.com.

Veiligheids- en bedieningsinstructies



Lees de instructies voor gebruik.



WAARSCHUWING ! of VOORZICHTIG! of HERINNERING! Van toepassing op de gegeven situatie. (algemeen waarschuwbord).



Als meubels omvallen, kunnen ze ernstig of zelfs dodelijk bekneld raken. Het is niet toegestaan om op het meubilair te klimmen



Alleen binnenshuis gebruiken.

Productnaam: Werktafel met schuifdeur

Modelnaam: RCAT-120/50-WTP | RCAT-120/50-WT | RCAT-100/50-WTP
| RCAT-100/50-WT

**GEBRUIK HET APPARAAT ALLEEN ALS U DEZE GEBRUIKERSHANDLEIDING GRONDIG
HEBT GELEZEN EN BEGREPEN.**

Veiligheidsinstructies

Waarschuwing: Lees alle veiligheidswaarschuwingen en instructies. Het niet opvolgen van de waarschuwingen en instructies kan leiden tot ernstig letsel.

1. Algemene veiligheid

- Dit product is uitsluitend bestemd voor het beoogde gebruik: De werktafel met schuifdeur is ontworpen voor gebruik in professionele keukens, cateringbedrijven, laboratoria en andere omgevingen waar een duurzaam en hygiënisch werkoppervlak vereist is. Het biedt voldoende werkruimte en handige opbergruimte, waardoor het ideaal is voor het bereiden van voedsel, het opbergen van apparatuur en andere taken waarbij een schoon en stevig oppervlak vereist is.
- Gebruik het product niet voor andere doeleinden dan die beschreven in deze handleiding.
- Bewaar deze handleiding voor toekomstig gebruik.

2. Operationele veiligheid

- Gebruik het product alleen op een stabiele, vlakke ondergrond.

- Gebruik het product niet als het beschadigd is of niet goed functioneert.
- Buiten bereik van kinderen en huisdieren houden.

3. Onderhoudsveiligheid

- Alleen gekwalificeerd personeel mag reparaties uitvoeren.
- Gebruik uitsluitend originele reserveonderdelen.

4. Waarschuwingssymbolen

- **Let op:** Geeft een potentieel gevaarlijke situatie aan die, indien niet vermeden, kan leiden tot licht tot matig letsel.
- **Waarschuwing:** Geeft een potentieel gevaarlijke situatie aan die, indien niet vermeden, kan leiden tot de dood of ernstig letsel.
- **Mogelijke risico's en gevaren:** Geeft een overzicht van alle risico's en gevaren die direct of indirect verband houden met het gebruik of misbruik van het product:
 - **Scherpe randen:** De randen van de tafel en de schuifdeur kunnen scherp zijn. Ga er voorzichtig mee om om snijwonden en verwondingen te voorkomen.
 - **Knelpunten:** Wees voorzichtig bij het openen en sluiten van de schuifdeur om te voorkomen dat uw vingers bekneld raken.
 - **Draagvermogen:** Overschrijd het maximale draagvermogen van de tafel niet om structurele schade en mogelijk letsel te voorkomen. Maximaal draagvermogen: 600 kg.
 - **Glad oppervlak:** Het roestvrijstalen oppervlak kan glad worden als het nat is. Houd het oppervlak droog om uitglijden en vallen te voorkomen.
 - **Blootstelling aan chemicaliën:** Gebruik geen agressieve chemicaliën die het roestvrijstalen oppervlak kunnen beschadigen of gezondheidsrisico's kunnen opleveren.

5. Montage:

Ax1 	Bx1 	Cx1 	Dx1
Ex1 	Fx1 	Gx1 	
Ix1 	Jx1 	Kx1 	Lx1
Mx4 	Nx4 	Ox42 	Px27
Qx34 	Rx4 		

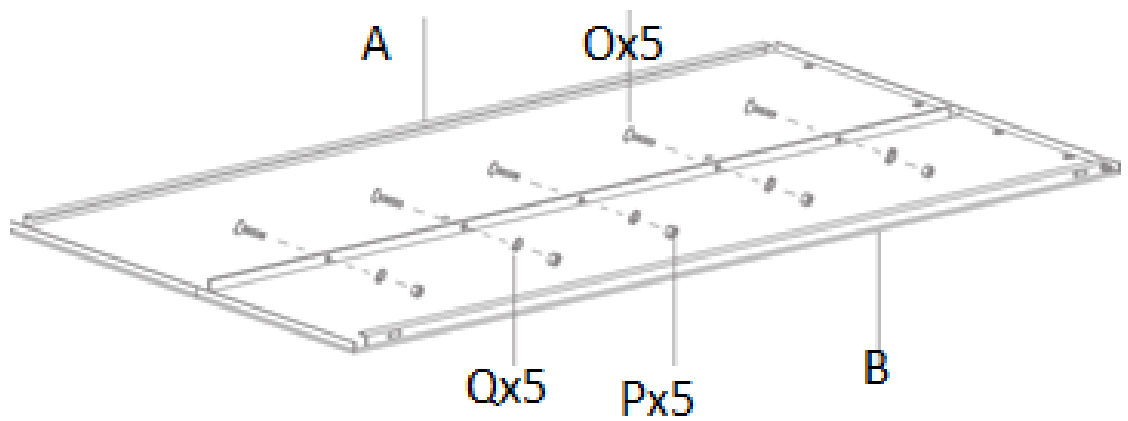

NL

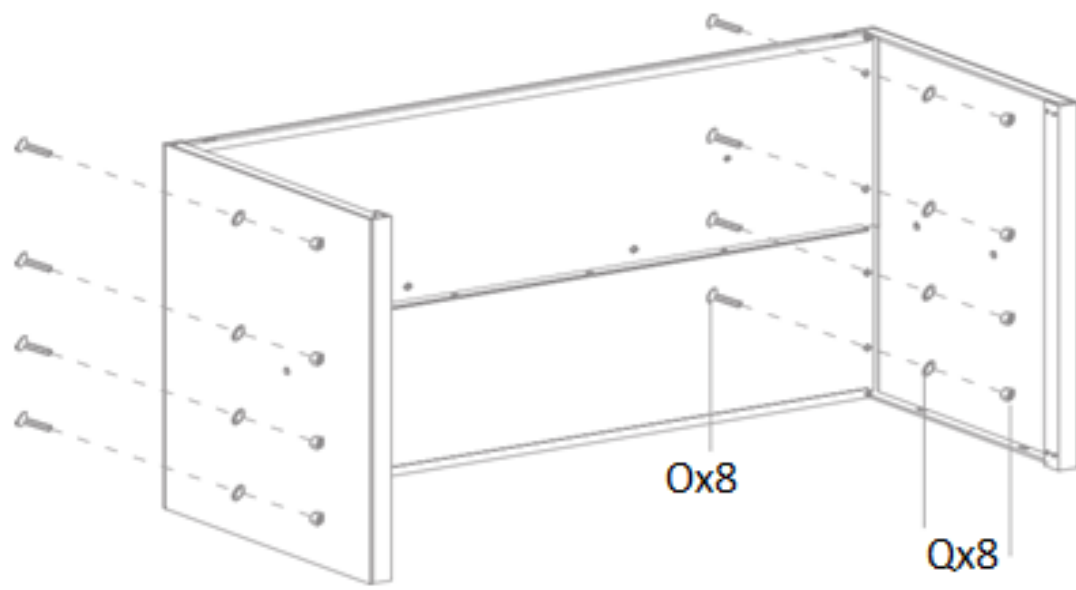
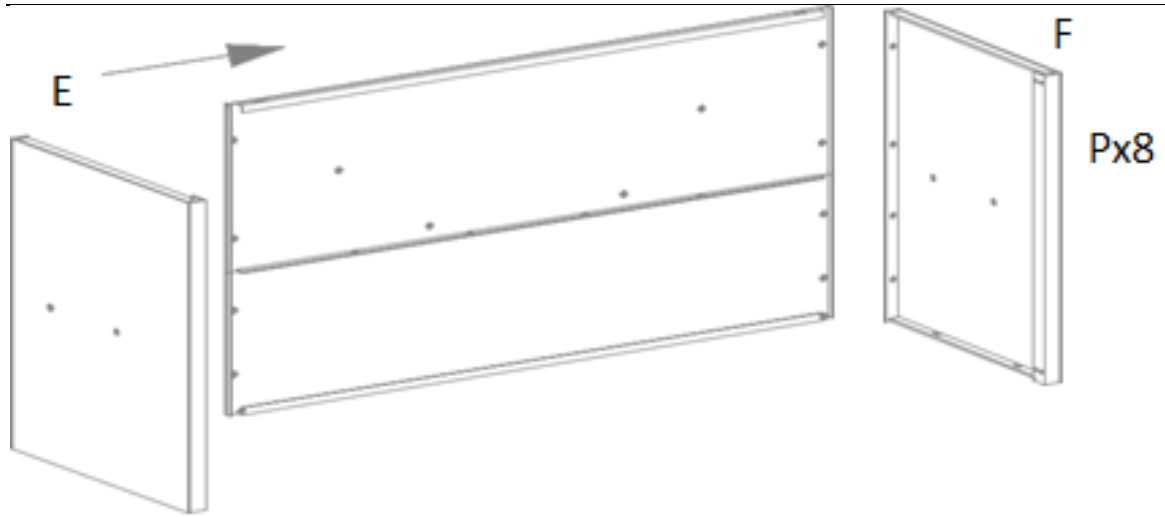

NL

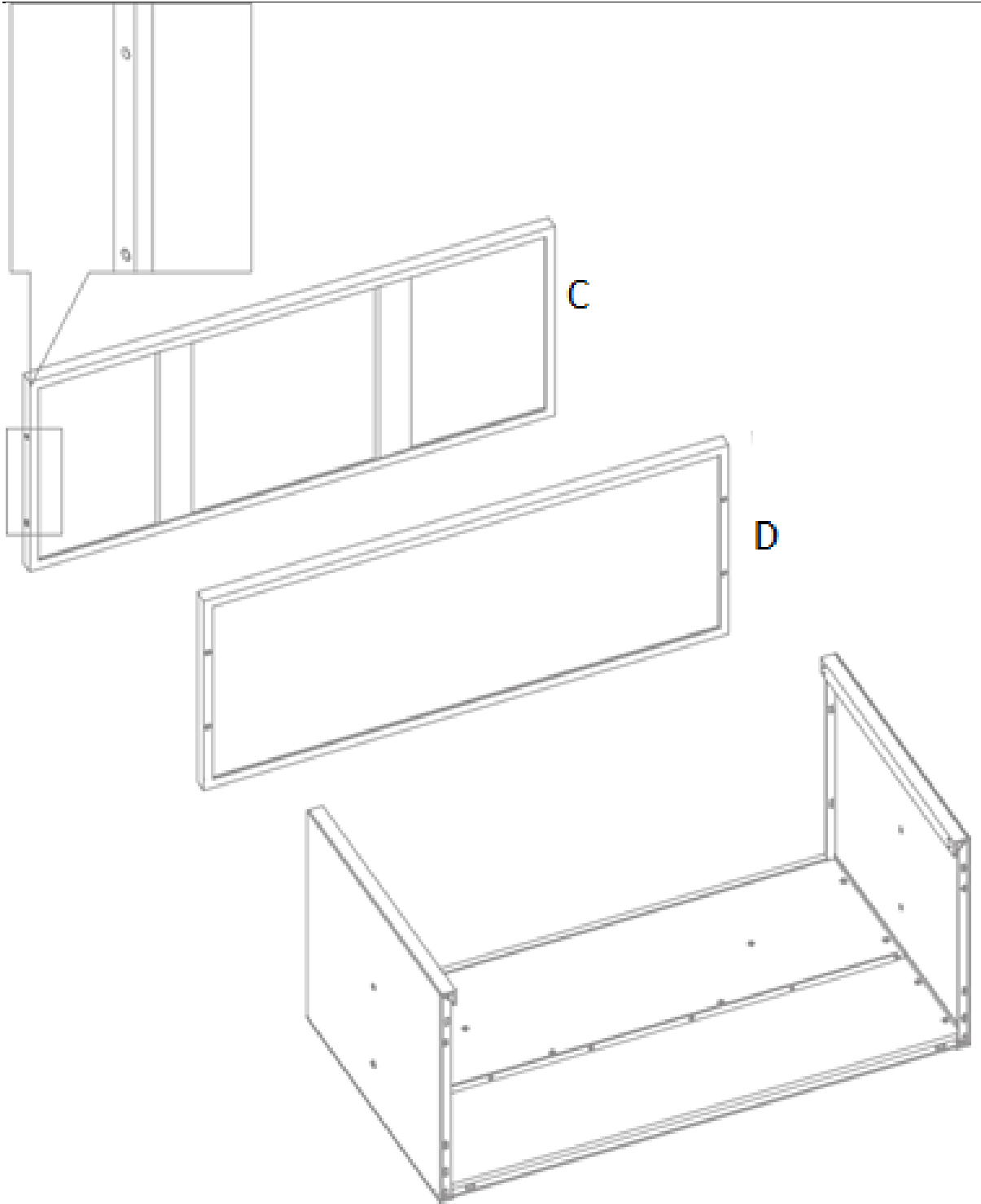

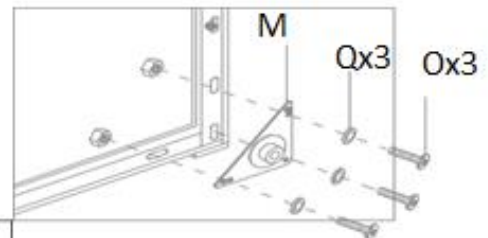
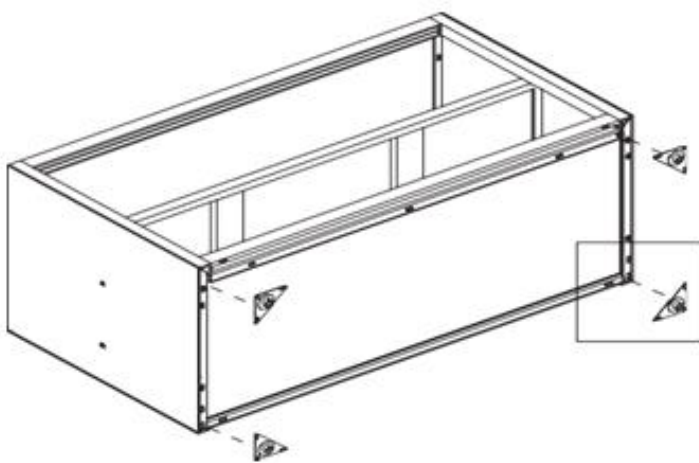
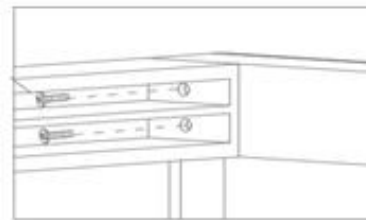
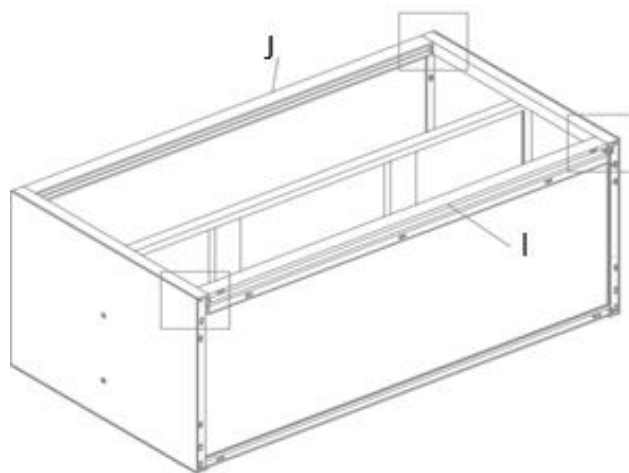
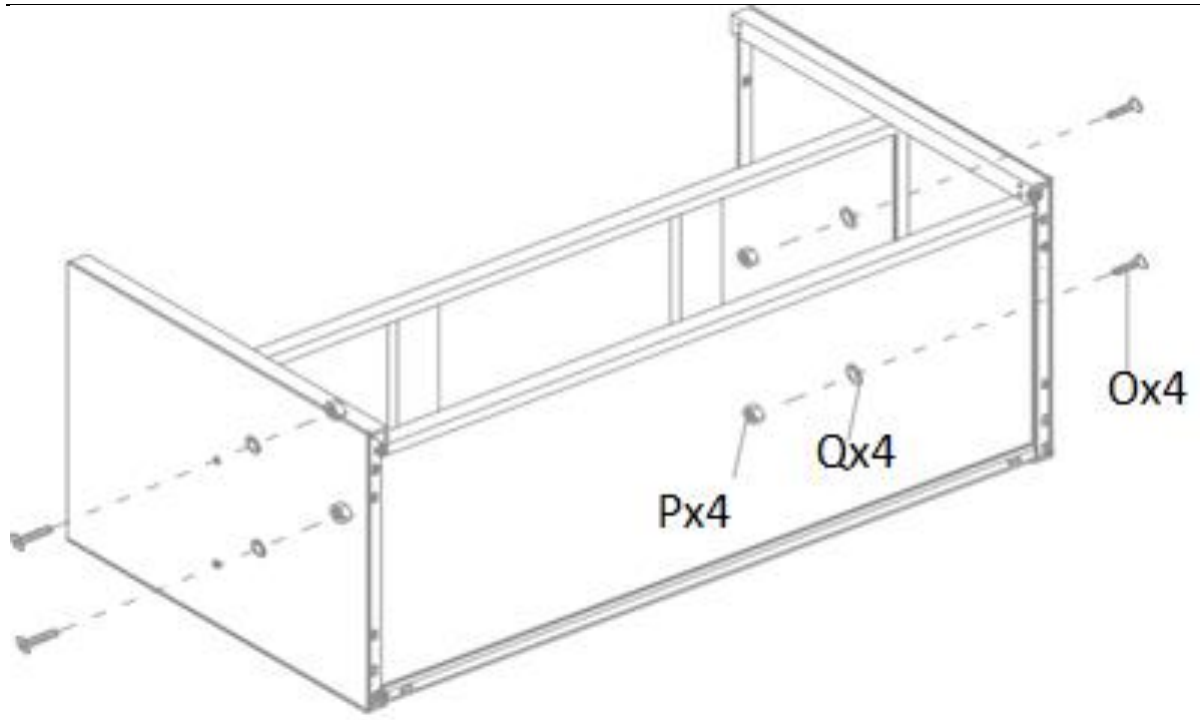

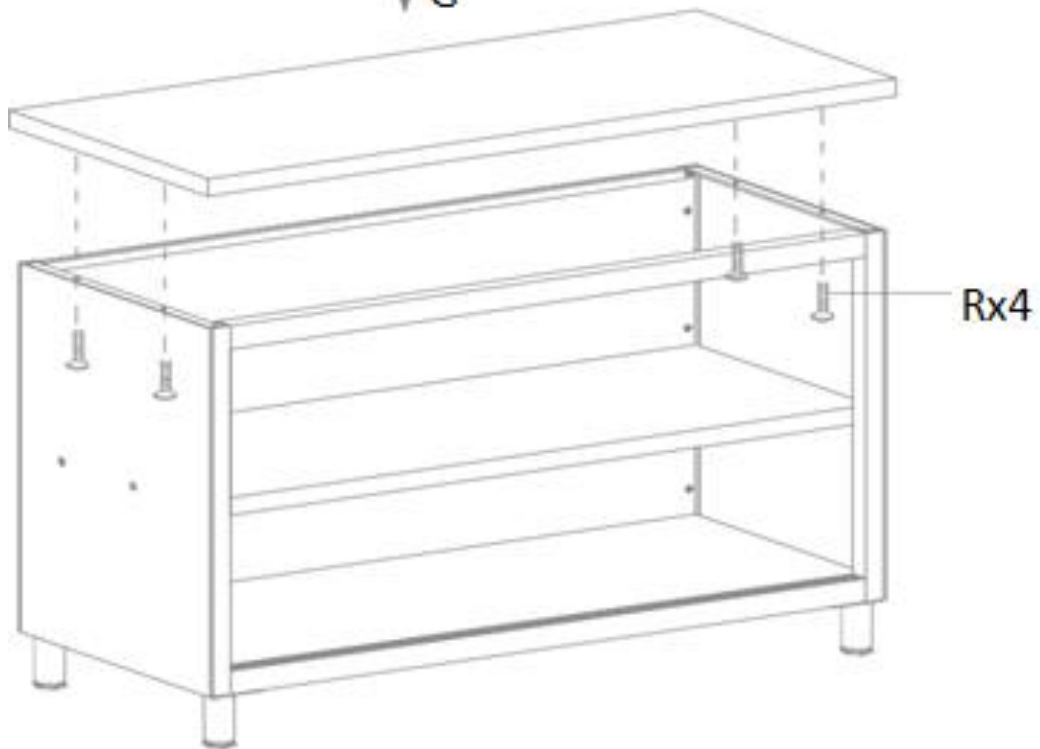
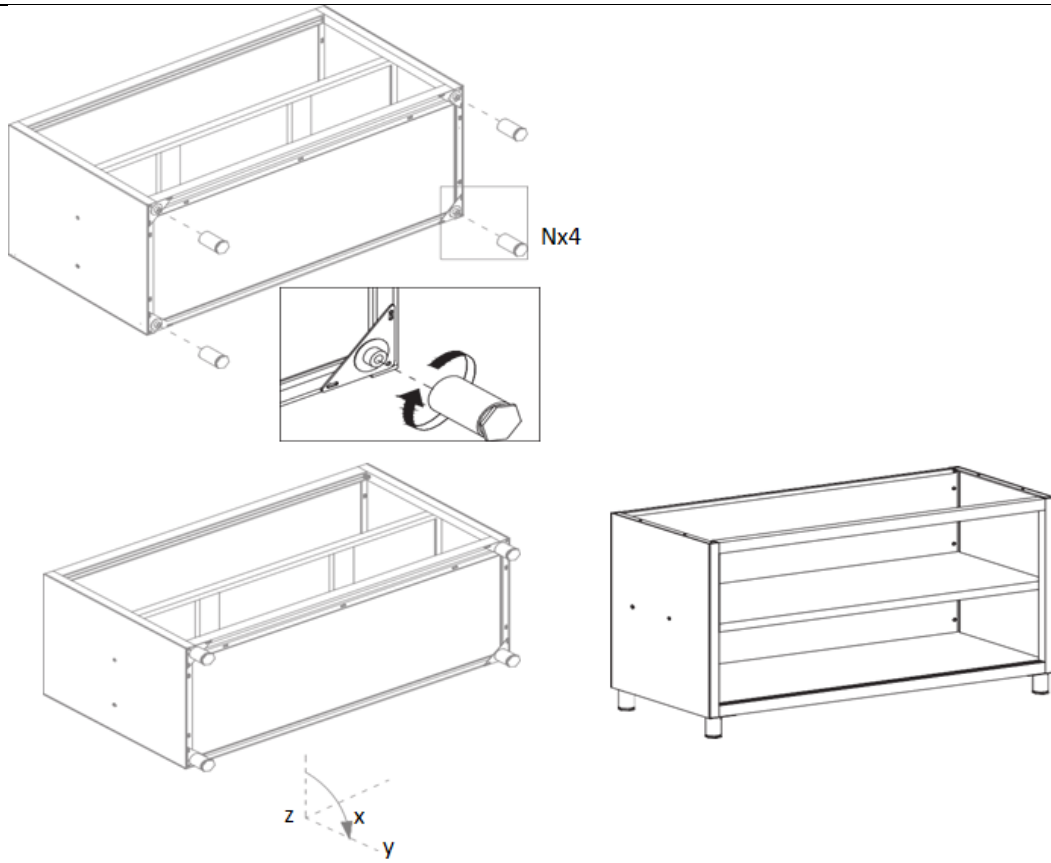

Onderhoud en reiniging

1. Regelmatig onderhoud

- Controleer het product regelmatig op tekenen van slijtage of schade.
- Vervang beschadigde onderdelen onmiddellijk.

2. Schoonmaak

- Gebruik een zachte, vochtige doek om de buitenkant schoon te maken.
- Gebruik geen schurende reinigingsmiddelen of oplosmiddelen.

3. Opslag

- Bewaren op een koele, droge plaats.
- Beschermen tegen stof en vocht.

4. Inspectie:

- Controleer de tafel regelmatig op tekenen van schade, zoals deuken, krassen of losse onderdelen. Los eventuele problemen direct op om de veiligheid en functionaliteit te waarborgen.

5. Smering:

- Breng een voedselveilig smeermiddel aan op de rails van de schuifdeur om een soepele werking te garanderen.

6. Sanering:

- Gebruik een voedselveilig ontsmettingsmiddel om oppervlakken te ontsmetten, vooral in ruimtes waar voedsel wordt bereid.
-
-

Beschikbaarheid

Milieubescherming

- Gooi dit product niet weg met het ongesorteerde huishoudelijk afval.
 - Door te zorgen voor een correcte verwijdering, helpt u mogelijke negatieve gevolgen voor het milieu en de menselijke gezondheid te voorkomen.
-
-

Verklaring van overeenstemming

Wij, expondo Polska sp. z oo sp. k., verklaren onder onze eigen verantwoordelijkheid dat de Werktafel met schuifdeur, Model RCAT-120/50-WTP | RCAT-120/50-WT | RCAT-100/50-WTP | RCAT-100/50-WT, waarop deze verklaring betrekking heeft, in overeenstemming is met de relevante harmonisatiewetgeving van de Unie:

- Verordening (EU) 2023/988 (Algemene verordening productveiligheid)
-
-

Contactpersoon fabrikant

expondo Polska sp. z o.o. sp. k.

ul. Nowy Kisielin – Innowacyjna 7, 66-002 Zielona Góra | Poland, EU

info@expondo.com

Denne brukerhåndboken er oversatt ved hjelp av maskinoversettelse. Vi har gjort vårt ytterste for å sikre at oversettelsen er nøyaktig, men vær oppmerksom på at automatiserte oversettelser ikke er perfekte og ikke er ment å erstatte menneskelige oversettere. Den offisielle versjonen av brukerhåndboken er på engelsk. Eventuelle forskjeller mellom den oversatte versjonen og den originale engelske versjonen er ikke juridisk bindende. Hvis du har spørsmål om nøyaktigheten av oversettelsen, vennligst se den engelske versjonen, som er den offisielle referansen. Flere språkversjoner er tilgjengelig på forespørsel via info@expondo.com.

Sikkerhets- og driftsinstruksjoner



Les instruksjonene før bruk.



ADVARSEL! eller FORSIKTIG! eller HUSK! Gjelder den gitte situasjonen. (generelt advarselsskilt).



Alvorlige eller dødelige klemskader kan oppstå når møbler velter. Det er ikke tillatt å klatre på møblene



Skal kun brukes innendørs.

Produktnavn: Arbeidsbord med skyvedør

Modellnavn: RCAT-120/50-WTP | RCAT-120/50-WT | RCAT-100/50-WTP
| RCAT-100/50-WT

**IKKE BRUK APPARATET MED MINDRE DU HAR LEST OG FORSTÅTT DENNE
BRUKSANVISNINGEN GRUNDIG.**

Sikkerhetsinstruksjoner

Advarsel: Les alle sikkerhetsadvarsler og instruksjoner. Unnlatelse av å følge advarslene og instruksjonene kan føre til alvorlig skade.

1. Generell sikkerhet

- Dette produktet er kun til tenkt bruk: Arbeidsbordet med skyvedør er designet for bruk i storkjøkken, cateringtjenester, laboratorier og andre miljøer der det kreves en slitesterk, hygienisk arbeidsflate. Den gir rikelig med arbeidsplass og praktisk oppbevaring, noe som gjør den ideell for matlaging, utstyrsoppbevaring og andre oppgaver som krever en ren og solid overflate.
- Ikke bruk produktet til andre formål enn de som er beskrevet i denne håndboken.
- Ta vare på denne håndboken for fremtidig referanse.

2. Driftssikkerhet

- Bruk produktet kun på en stabil, jevn overflate.
- Ikke bruk produktet hvis det er skadet eller ikke fungerer.
- Holdes unna barn og kjæledyr.

3. Vedlikeholdssikkerhet

- Kun kvalifisert personell skal utføre reparasjoner.
- Bruk kun originale reservedeler.

4. Advarselssymboler

- **Forsiktig:** Indikerer en potensielt farlig situasjon som, hvis den ikke unngås, kan resultere i mindre eller moderate skader.
- **Advarsel:** Indikerer en potensielt farlig situasjon som, hvis den ikke unngås, kan føre til død eller alvorlig skade.
- **Potensielle risikoer og farer:** Lister opp alle risikoer og farer direkte eller indirekte forbundet med bruk eller misbruk av produktet:
 - **Skarpe kanter:** Kantene på bordet og skyvedøren kan være skarpe. Håndteres med forsiktighet for å unngå kutt og skader.
 - **Klempunkter:** Vær forsiktig når du åpner og lukker skyvedøren for å unngå å klemme fingrene.
 - **Vektkapasitet:** Ikke overskrid den maksimale vektkapasiteten til bordet for å forhindre strukturell skade og potensiell skade. Maksimal lastekapasitet: 600 kg.
 - **Glatt overflate:** Overflaten i rustfritt stål kan bli glatt når den er våt. Hold overflaten tørr for å unngå sklir og fall.
 - **Kjemisk eksponering:** Unngå bruk av sterke kjemikalier som kan skade overflaten av rustfritt stål eller utgjøre helserisiko.

5. Forsamling:

Ax1 	Bx1 	Cx1 	Dx1
Ex1 	Fx1 	Gx1 	
Ix1 	Jx1 	Kx1 	Lx1
Mx4 	Nx4 	Ox42 	Px27
Qx34 	Rx4 		

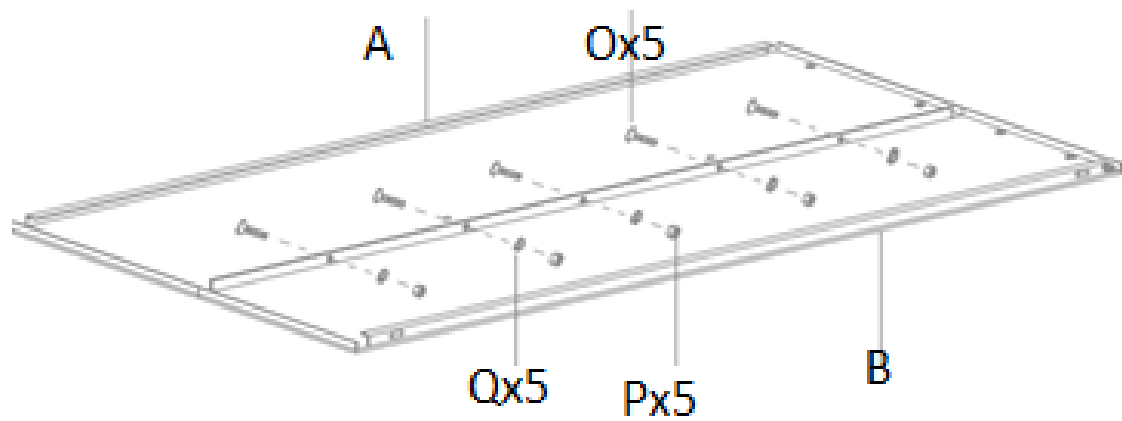

NO

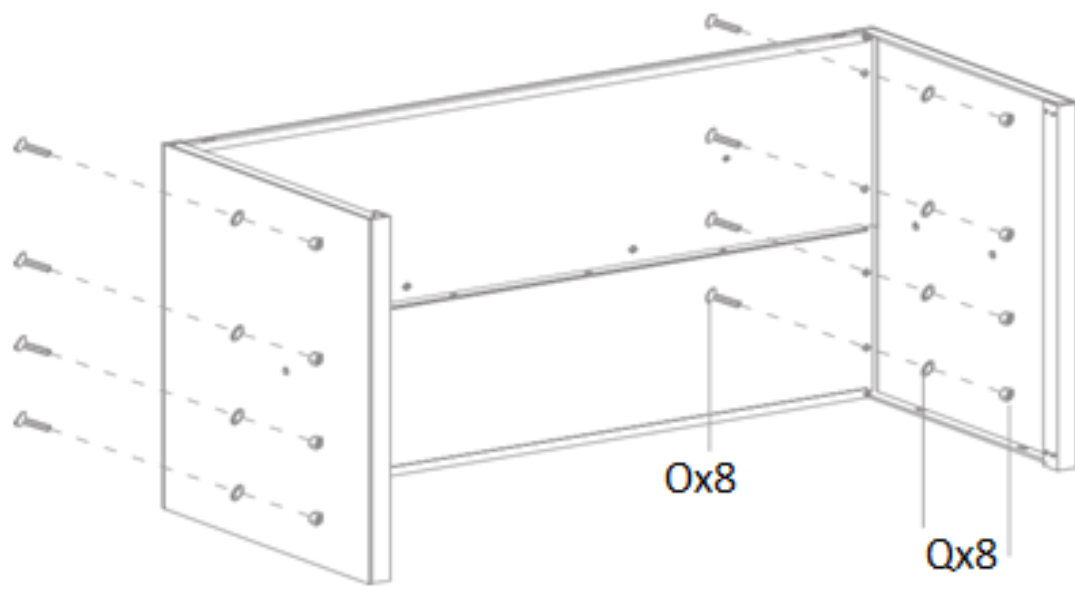
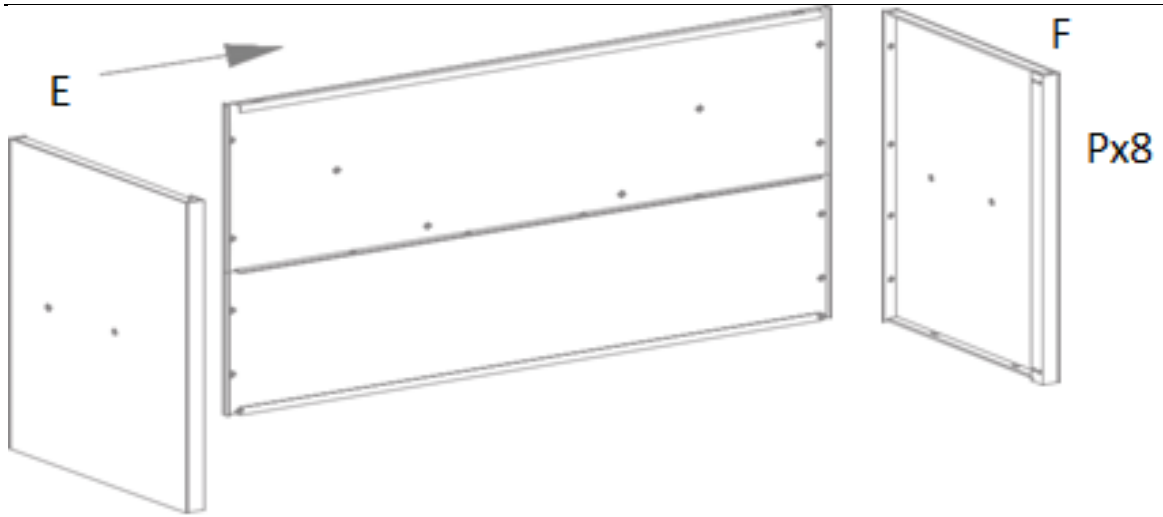

NO

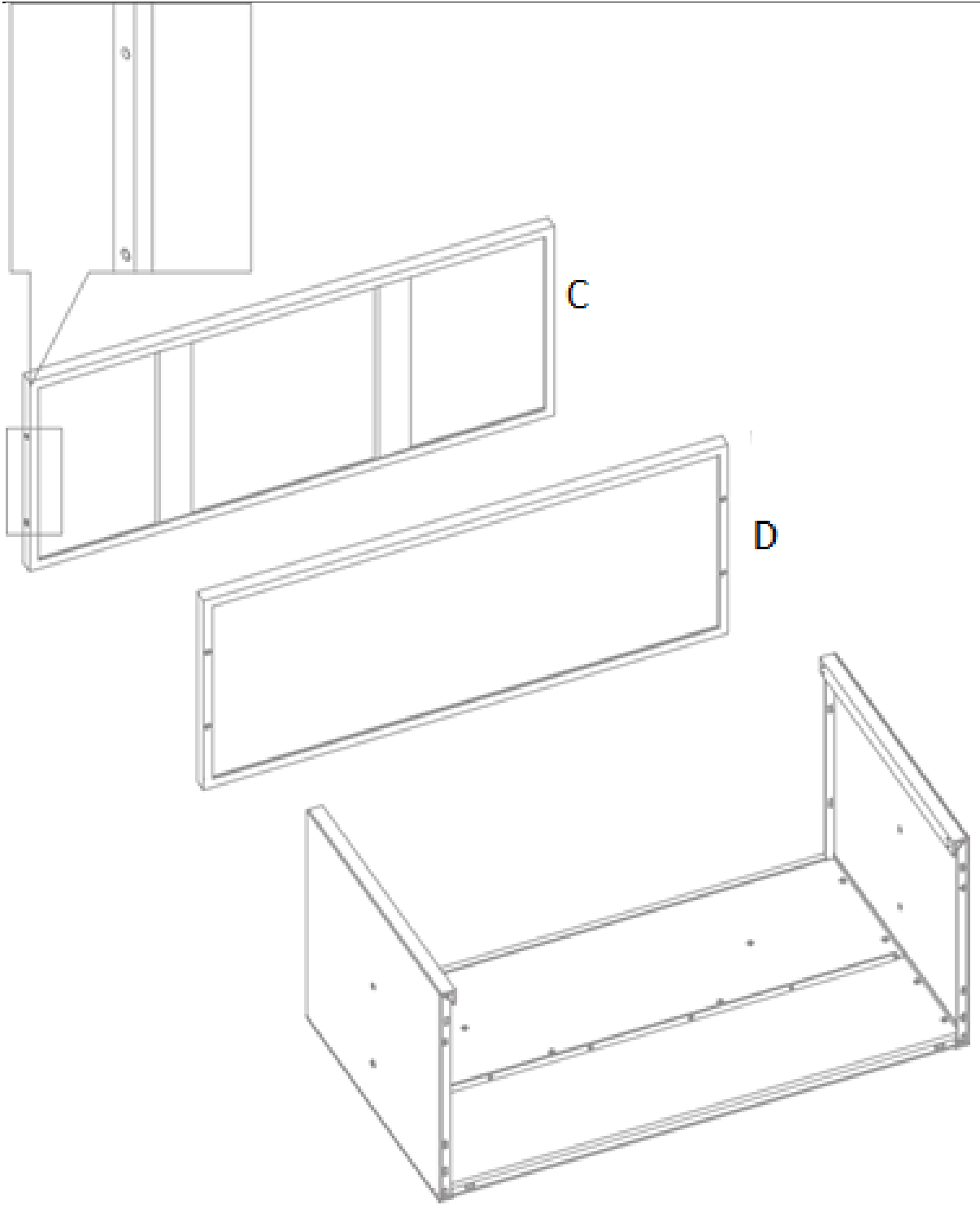

NO

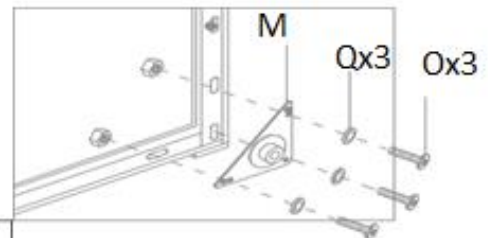
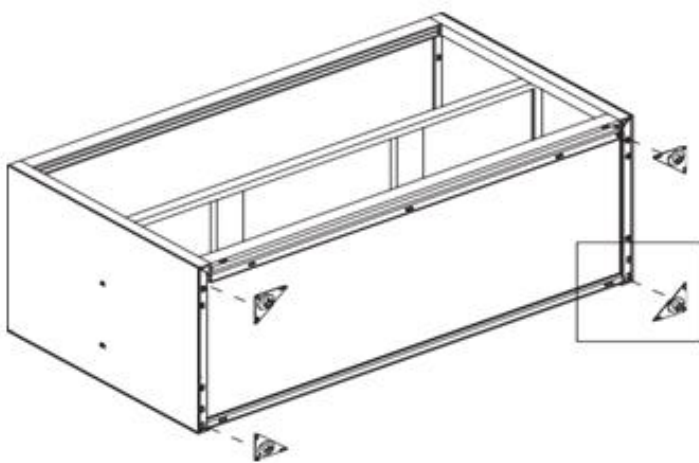
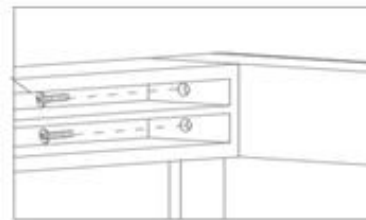
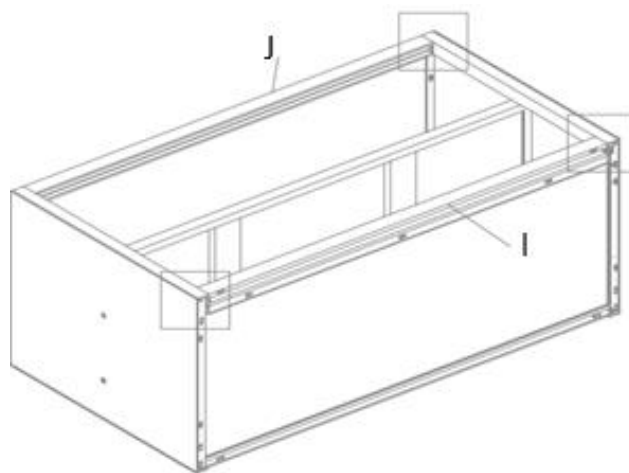
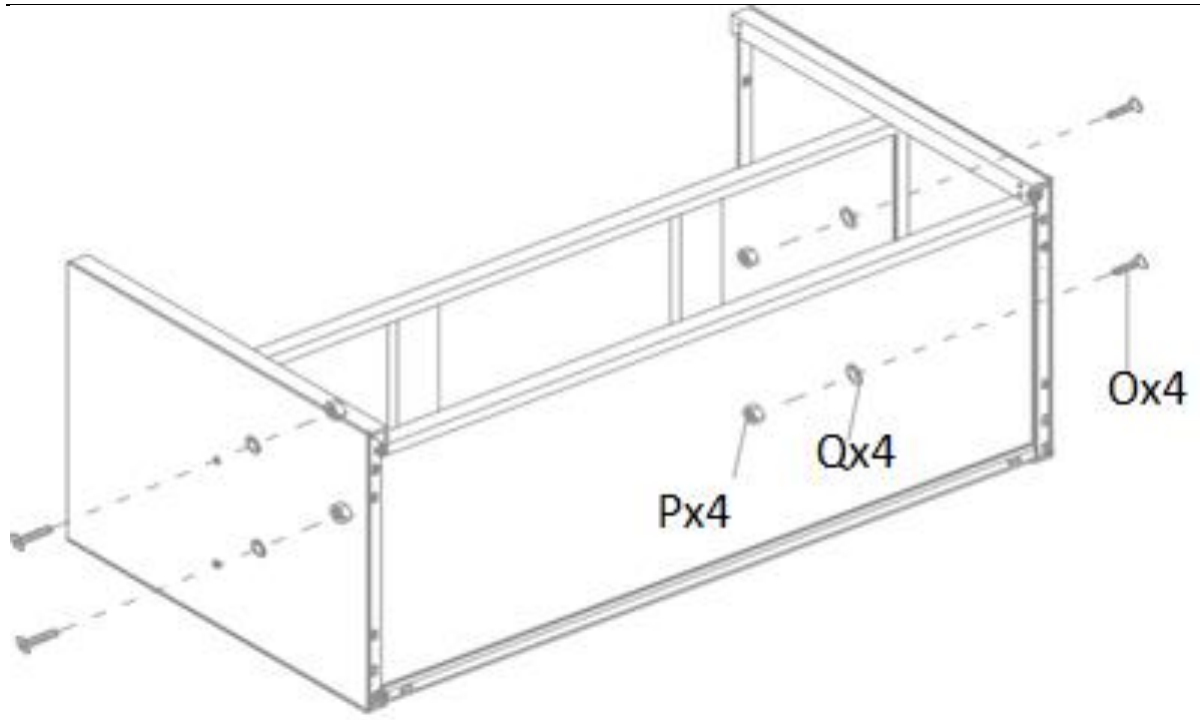

NO

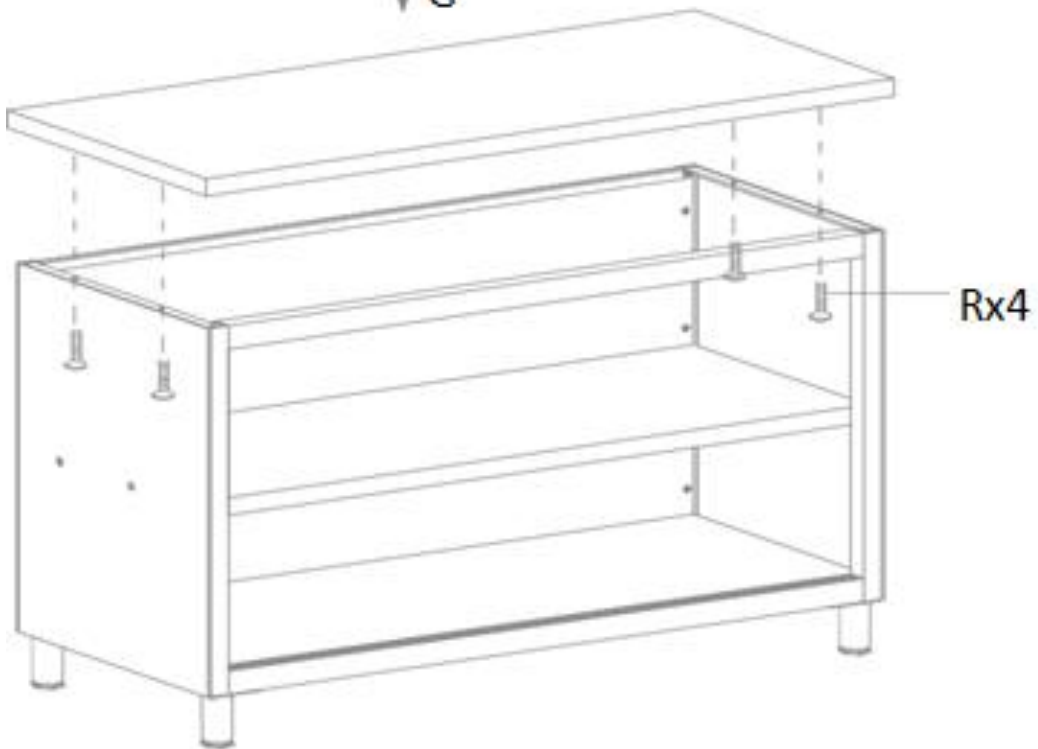
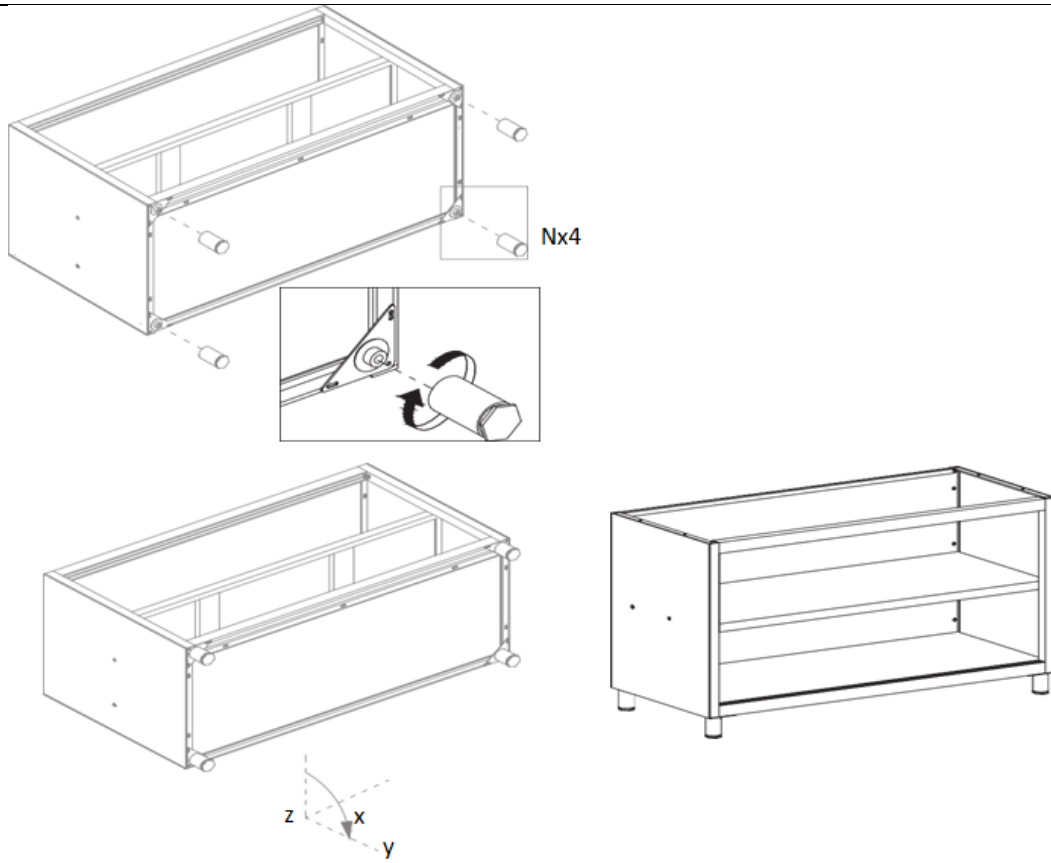

Vedlikehold og rengjøring

- Regelmessig vedlikehold**
 - Inspiser produktet regelmessig for tegn på slitasje eller skade.
 - Skift ut skadede deler umiddelbart.
- Rengjøring**
 - Bruk en myk, fuktig klut til å rengjøre utsiden.
 - Ikke bruk skurende rengjøringsmidler eller løsemidler.
- Lagring**
 - Oppbevares på et kjølig, tørt sted.
 - Beskytt mot støv og fuktighet.
- Undersøkelse:**
 - Inspiser tabellen med jevne mellomrom for tegn på skade, som bulker, riper eller løse komponenter. Løs eventuelle problemer raskt for å opprettholde sikkerhet og funksjonalitet.
- Smøring:**
 - Påfør et matsikkert smøremiddel på skyvedørskinnene for å sikre jevn drift.
- Sanering:**
 - Bruk et matsikkert desinfiseringsmiddel for å desinfisere overflaten, spesielt i matlagingsområder.

Avhending

Miljøvern

- Ikke kast dette produktet som usortert kommunalt avfall.
- Ved å sikre forsvarlig avhending bidrar du til å forhindre potensielle negative konsekvenser for miljøet og menneskers helse.

Erklæring om samsvar

Vi, expondo Polska sp. z oo sp. k., erklærer under vårt eneansvar at Arbeidsbordet med skyvedør, modell RCAT-120/50-WTP | RCAT-120/50-WT | RCAT-100/50-WTP | RCAT-100/50-WT, som denne erklæringen gjelder, er i samsvar med relevant unionsharmoniseringslovgivning:

- Forordning (EU) 2023/988 (Generell produktsikkerhetsforordning)

Produsentkontakt

expondo Polska sp. z o.o. sp. k.

ul. Nowy Kisielin – Innowacyjna 7, 66-002 Zielona Góra | Poland, EU

info@expondo.com

Denna användarmanual har översatts med maskinöversättning. Vi har ansträngt oss för att säkerställa att översättningen är korrekt, men observera att automatiska översättningar inte är perfekta och inte är avsedda att ersätta mänskliga översättare. Den officiella versionen av användarmanualen är på engelska. Eventuella skillnader mellan den översatta versionen och den engelska originalversionen är inte juridiskt bindande. Om du har några frågor om översättningens riktighet, se den engelska versionen, som är den officiella referensen. Fler språkversioner finns tillgängliga på begäran via info@expondo.com.

Säkerhets- och driftsinstruktioner



Läs instruktionerna före användning.



VARNING! eller FÖRSIKTIGHET! eller KOM IHÅG! Gäller den givna situationen. (allmän varningsskylt).



Allvarliga eller dödliga klämskador kan uppstå om möbler välter. Det är inte tillåtet att klättra på möblerna



Använd endast inomhus.

Produktnamn: Arbetsbord med skjutdörr

Modellnamn: RCAT-120/50-WTP | RCAT-120/50-WT | RCAT-100/50-WTP
| RCAT-100/50-WT

**ANVÄND INTE APPARATEN OM DU INTE HAR LÄST IGENOM OCH FÖRSTÅTT DENNA
BRUKSANVISNING.**

Säkerhetsinstruktioner

Varning: Läs alla säkerhetsvarningar och instruktioner. Underlåtenhet att följa varningarna och instruktionerna kan leda till allvarliga skador.

1. Allmän säkerhet

- Denna produkt är endast avsedd för avsedd användning: Arbetsbordet med skjutdörr är designat för användning i storkök, cateringtjänster, laboratorier och andra miljöer där en hållbar, hygienisk arbetsyta krävs. Det ger gott om arbetsutrymme och bekväm förvaring, vilket gör den idealisk för matlagning, förvaring av utrustning och andra uppgifter som kräver en ren och robust yta.
- Använd inte produkten för andra ändamål än de som beskrivs i denna bruksanvisning.
- Spara denna handbok för framtida referens.

2. Driftsäkerhet

- Använd endast produkten på en stabil, jämn yta.
- Använd inte produkten om den är skadad eller inte fungerar.
- Förvaras åtskilt från barn och husdjur.

3. Underhållssäkerhet

- Endast kvalificerad personal bör utföra reparationer.
- Använd endast originalreservdelar.

4. Varningssymboler

- **Varning:** Indikerar en potentiellt farlig situation som, om den inte undviks, kan resultera i mindre eller måttlig skada.
- **Varning:** Indikerar en potentiellt farlig situation som, om den inte undviks, kan resultera i dödsfall eller allvarlig skada.
- **Potentiella risker och faror:** Listar alla risker och faror som är direkt eller indirekt kopplade till användning eller felaktig användning av produkten:
 - **Skarpa kanter:** Bordets och skjutdörrens kanter kan vara vassa. Hantera med försiktighet för att undvika skärsår och skador.
 - **Nyppunkter:** Var försiktig när du öppnar och stänger skjutdörren för att undvika att fingrar klämmer.
 - **Viktkapacitet:** Överskrid inte bordets maximala viktkapacitet för att förhindra strukturella skador och potentiella skador. Max lastkapacitet: 600 kg.
 - **Hal yta:** Den rostfria ytan kan bli hal när den är våt. Håll ytan torr för att förhindra halka och fall.
 - **Kemisk exponering:** Undvik att använda starka kemikalier som kan skada ytan av rostfritt stål eller utgöra hälsorisker.

5. Montering:

Ax1 	Bx1 	Cx1 	Dx1
Ex1 	Fx1 	Gx1 	
Ix1 	Jx1 	Kx1 	Lx1
Mx4 	Nx4 	Ox42 	Px27
Qx34 	Rx4 		

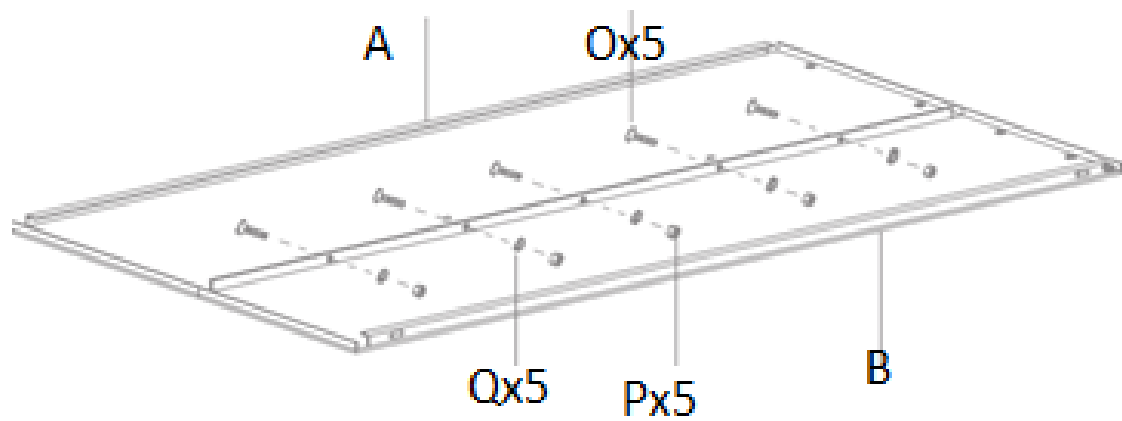

SE

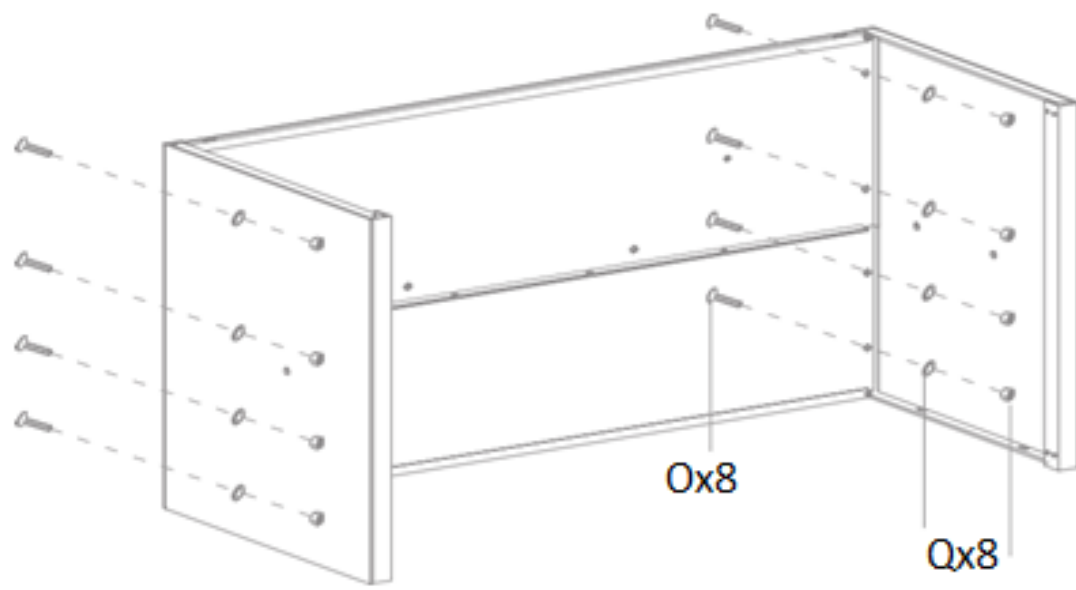
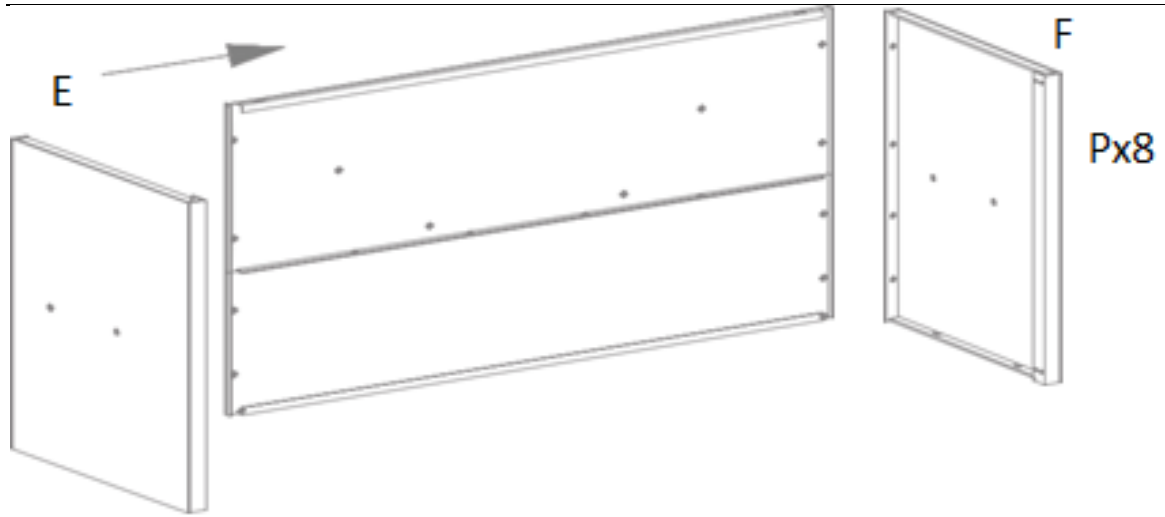

SE

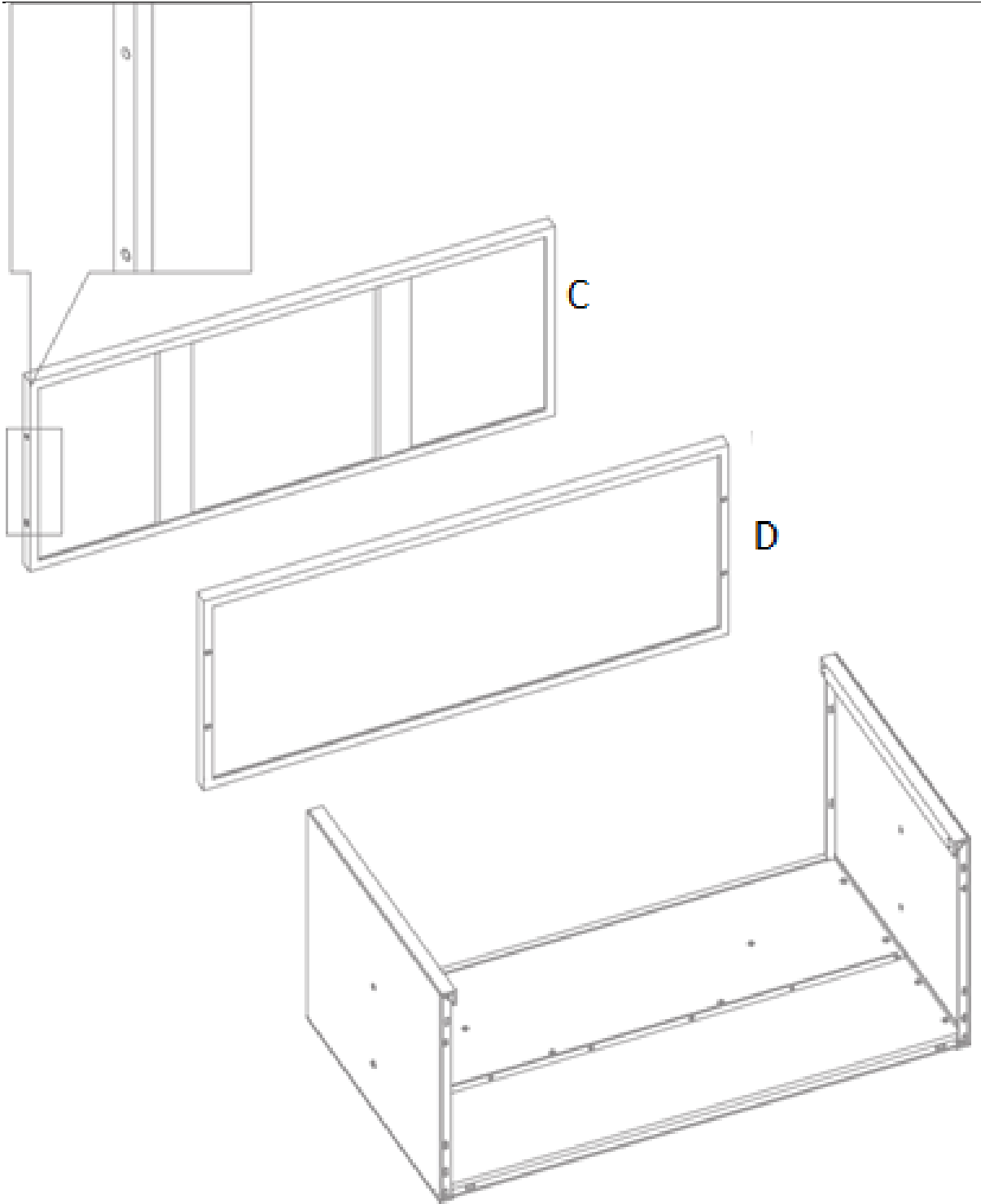

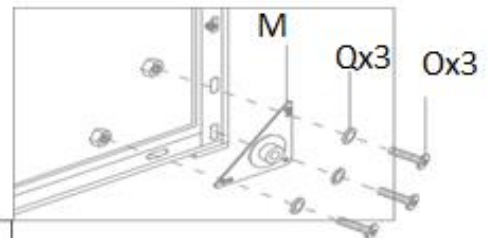
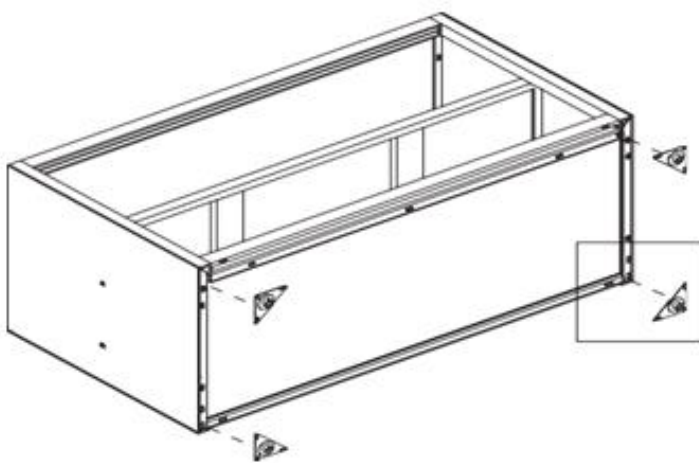
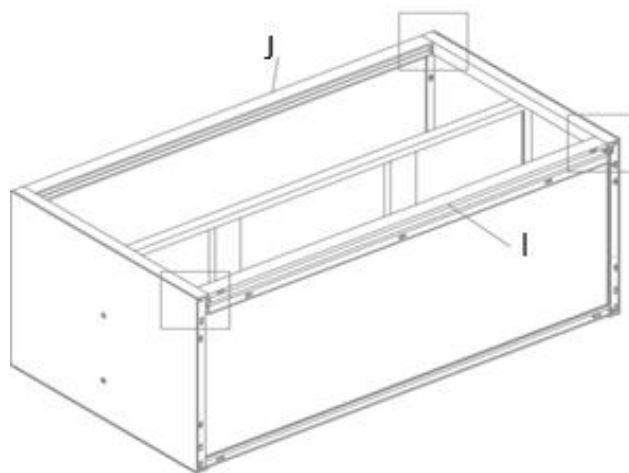
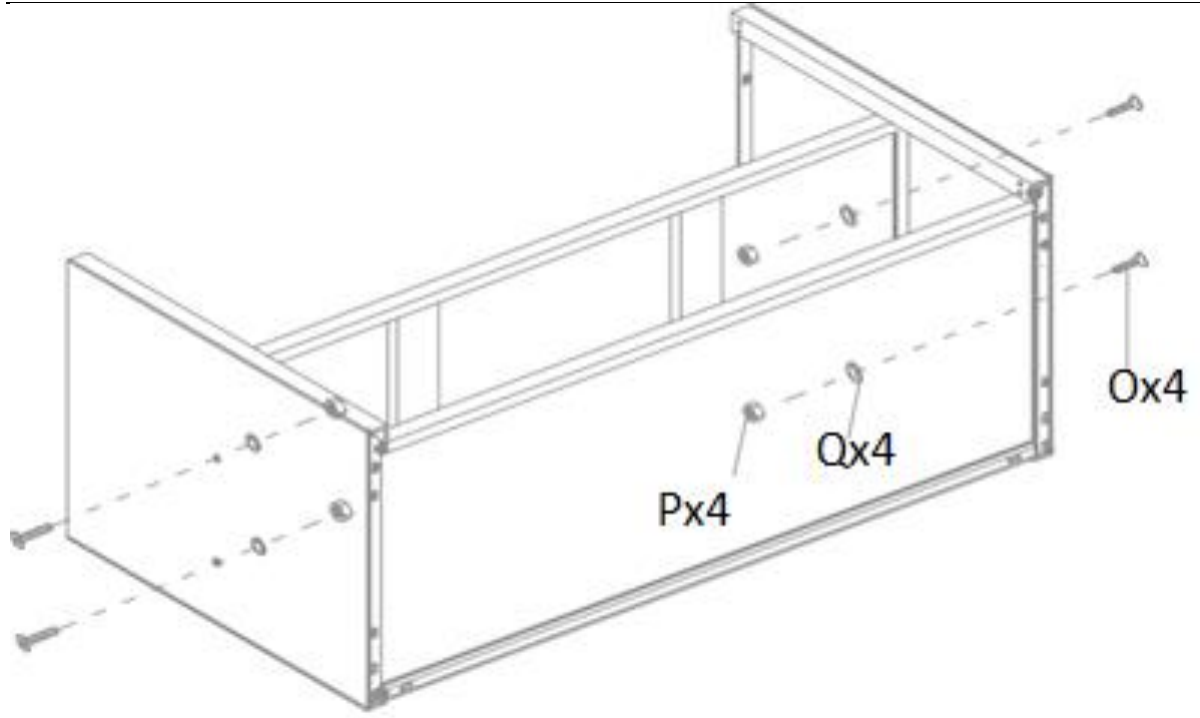

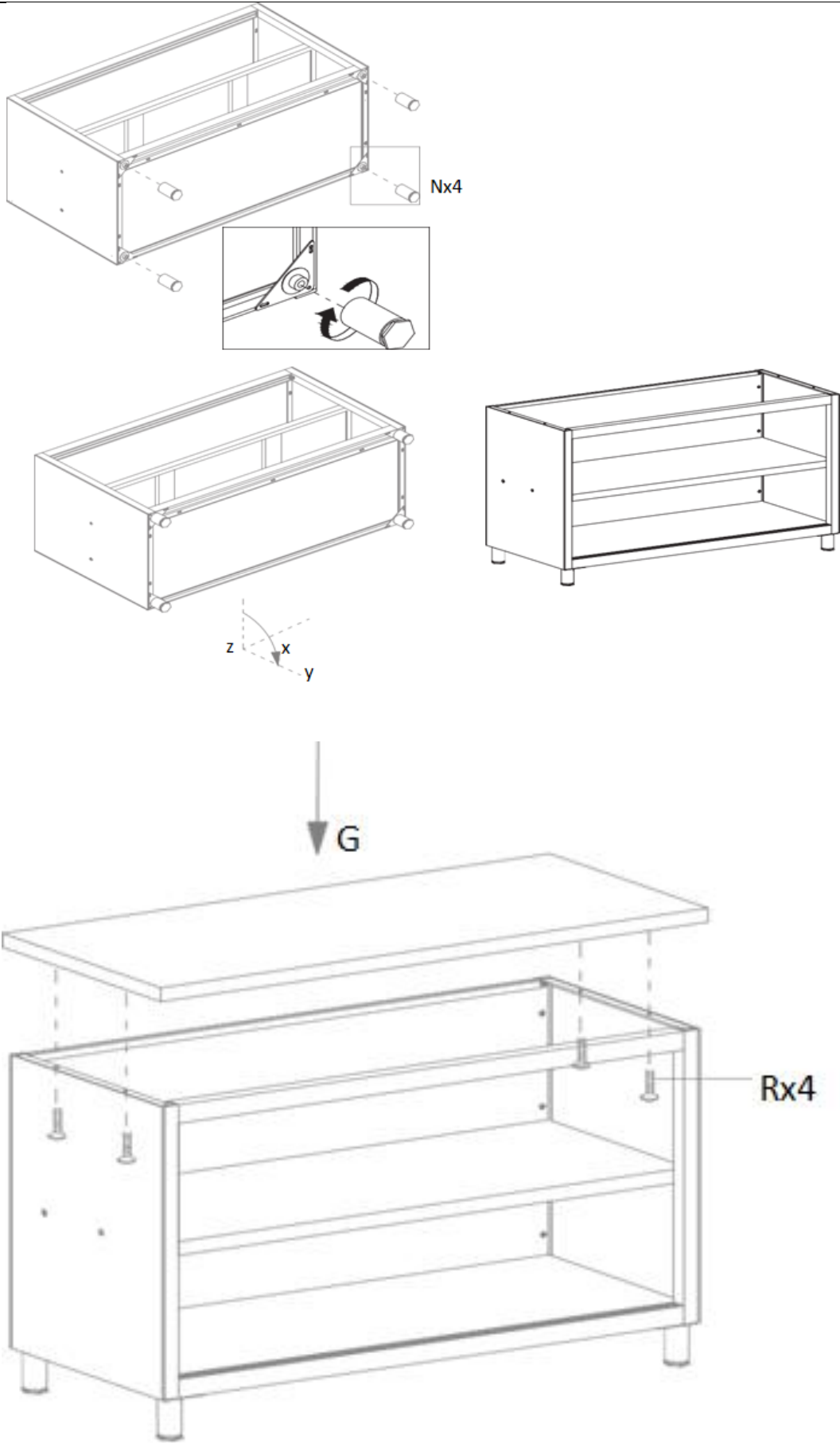

Underhåll och rengöring

1. Regelbundet underhåll

- Inspektera produkten regelbundet för tecken på slitage eller skador.
- Byt ut skadade delar omedelbart.

2. Rengöring

- Använd en mjuk, fuktig trasa för att rengöra utsidan.
- Använd inte slipande rengöringsmedel eller lösningsmedel.

3. Lagring

- Förvara på en sval, torr plats.
- Skydda mot damm och fukt.

4. Inspektion:

- Inspektera bordet regelbundet för tecken på skador, såsom bucklor, repor eller lösa komponenter. Lös eventuella problem omedelbart för att upprätthålla säkerhet och funktionalitet.

5. Smörjning:

- Applicera ett livsmedelssäkert smörjmedel på skjutdörrsskenorna för att säkerställa smidig drift.

6. Sanering:

- Använd ett livsmedelssäkert desinficeringsmedel för att desinficera ytan, särskilt i matberedningsområden.
-

Förfogande

Miljöskydd

- Släng inte denna produkt som osorterat kommunalt avfall.
 - Genom att säkerställa korrekt avfallshantering hjälper du till att förebygga potentiella negativa konsekvenser för miljön och människors hälsa.
-

Försäkran om överensstämmelse

Vi, expondo Polska sp. z oo sp. k., förklara under vårt ensamma ansvar att Arbetsbord med skjutdörr, modell RCAT-120/50-WTP | RCAT-120/50-WT | RCAT-100/50-WTP | RCAT-100/50-WT, som denna deklaration hänför sig till, är i överensstämmelse med relevant unionsharmoniseringslagstiftning:

- Förordning (EU) 2023/988 (allmän produktsäkerhetsförordning)
-

Tillverkarens kontakt

expondo Polska sp. z o.o. sp. k.

ul. Nowy Kisielin – Innowacyjna 7, 66-002 Zielona Góra | Poland, EU

info@expondo.com

Este Manual do Usuário foi traduzido usando tradução automática. Fizemos todos os esforços para garantir que a tradução seja precisa, mas observe que as traduções automatizadas não são perfeitas e não têm como objetivo substituir tradutores humanos. A versão oficial do Manual do Usuário está em inglês. Quaisquer diferenças entre a versão traduzida e o original em inglês não são juridicamente vinculativas. Caso tenha alguma dúvida sobre a precisão da tradução, consulte a versão em inglês, que é a referência oficial. Versões em outros idiomas estão disponíveis mediante solicitação através de info@expondo.com.

Instruções de segurança e operação



Leia as instruções antes de utilizar.



AVISO! ou CUIDADO! ou LEMBRETE! Aplicável à situação em questão. (sinal de alerta geral).



Ferimentos graves ou fatais por esmagamento podem ocorrer devido à queda de móveis. Não é permitido subir nos móveis



Utilizar apenas em espaços interiores.

Nome do produto: Mesa de trabalho com porta deslizante

Nome do modelo: RCAT-120/50-WTP | RCAT-120/50-WT | RCAT-100/50-WTP
| RCAT-100/50-WT

NÃO UTILIZE O DISPOSITIVO SEM TER LIDO E COMPREENDIDO ESTE MANUAL DO UTILIZADOR.

Instruções de segurança

Aviso: Leia todos os avisos e instruções de segurança. O não cumprimento dos avisos e instruções pode resultar em ferimentos graves.

1. Segurança Geral

- Este produto é somente para o uso pretendido: A mesa de trabalho com porta deslizante foi projetada para uso em cozinhas comerciais, serviços de buffet, laboratórios e outros ambientes onde seja necessária uma superfície de trabalho durável e higiênica. Ele oferece amplo espaço de trabalho e armazenamento prático, tornando-o ideal para preparação de alimentos, armazenamento de equipamentos e outras tarefas que exigem uma superfície limpa e resistente.
- Não utilize o produto para finalidades diferentes das descritas neste manual.
- Guarde este manual para referência futura.

2. Segurança Operacional

- Utilize o produto somente em superfícies estáveis e niveladas.
- Não opere o produto se ele estiver danificado ou com defeito.

- Mantenha longe de crianças e animais de estimação.

















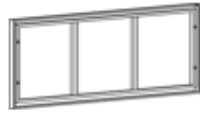

3. Segurança de Manutenção

- Somente pessoal qualificado deve realizar reparos.
- Utilize somente peças de reposição originais.

4. Símbolos de advertência

- **Cuidado:** indica uma situação potencialmente perigosa que, se não for evitada, pode resultar em ferimentos leves ou moderados.
- **Aviso:** indica uma situação potencialmente perigosa que, se não for evitada, pode resultar em morte ou ferimentos graves.
- Riscos e perigos potenciais: Lista todos os riscos e perigos direta ou indiretamente relacionados ao uso ou uso indevido do produto:
 - Bordas afiadas: As bordas da mesa e da porta deslizante podem ser afiadas. Manuseie com cuidado para evitar cortes e ferimentos.
 - Pontos de esmagamento: tenha cuidado ao abrir e fechar a porta deslizante para evitar prender os dedos.
 - Capacidade de peso: não exceda a capacidade máxima de peso da mesa para evitar danos estruturais e possíveis ferimentos. Capacidade máxima de carga: 600 kg.
 - Superfície escorregadia: a superfície de aço inoxidável pode ficar escorregadia quando molhada. Mantenha a superfície seca para evitar escorregões e quedas.
 - Exposição química: evite usar produtos químicos agressivos que podem danificar a superfície do aço inoxidável ou representar riscos à saúde.

5. Conjunto:

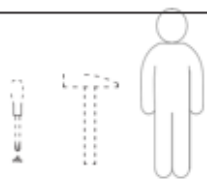
Ax1 	Bx1 	Cx1 	Dx1 
Ex1 	Fx1 	Gx1 	
Ix1 	Jx1 	Kx1 	Lx1 
Mx4 	Nx4 	Ox42 	Px27 
Qx34 	Rx4 		

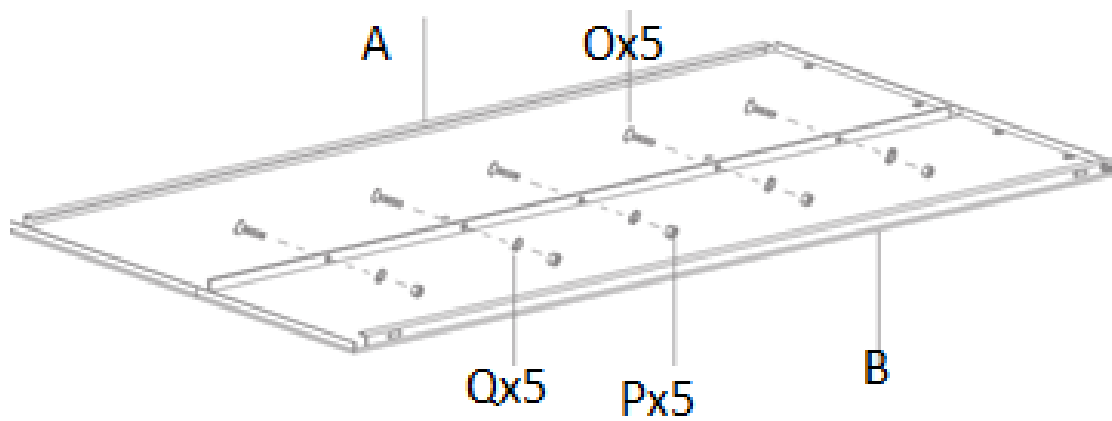

PT

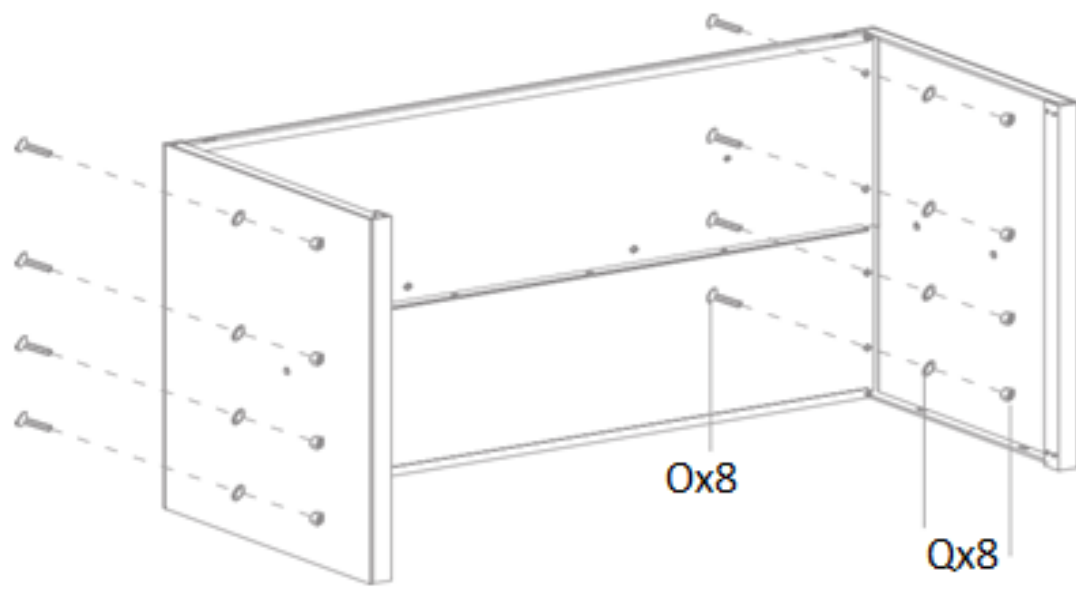
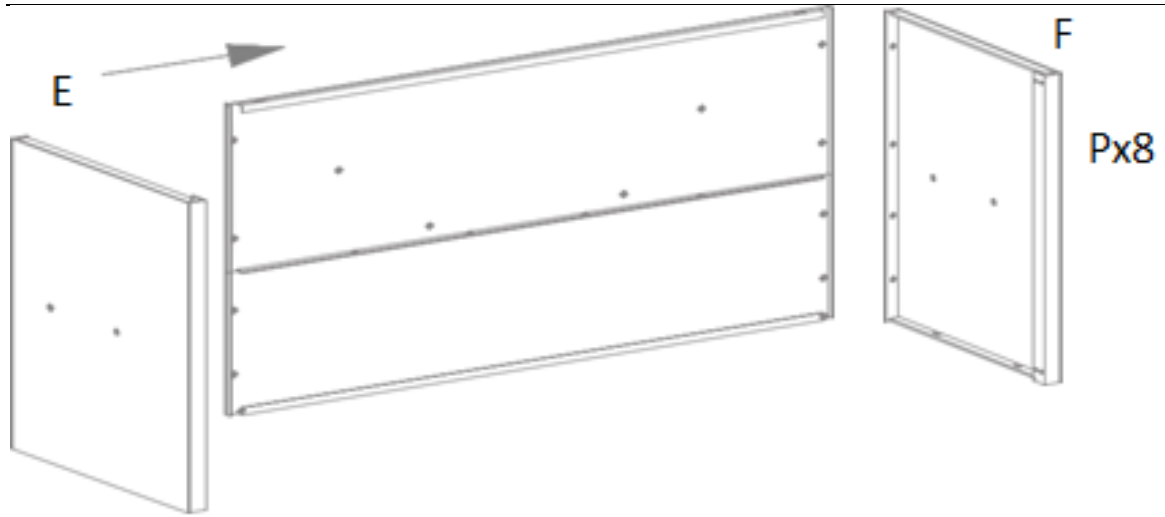

PT

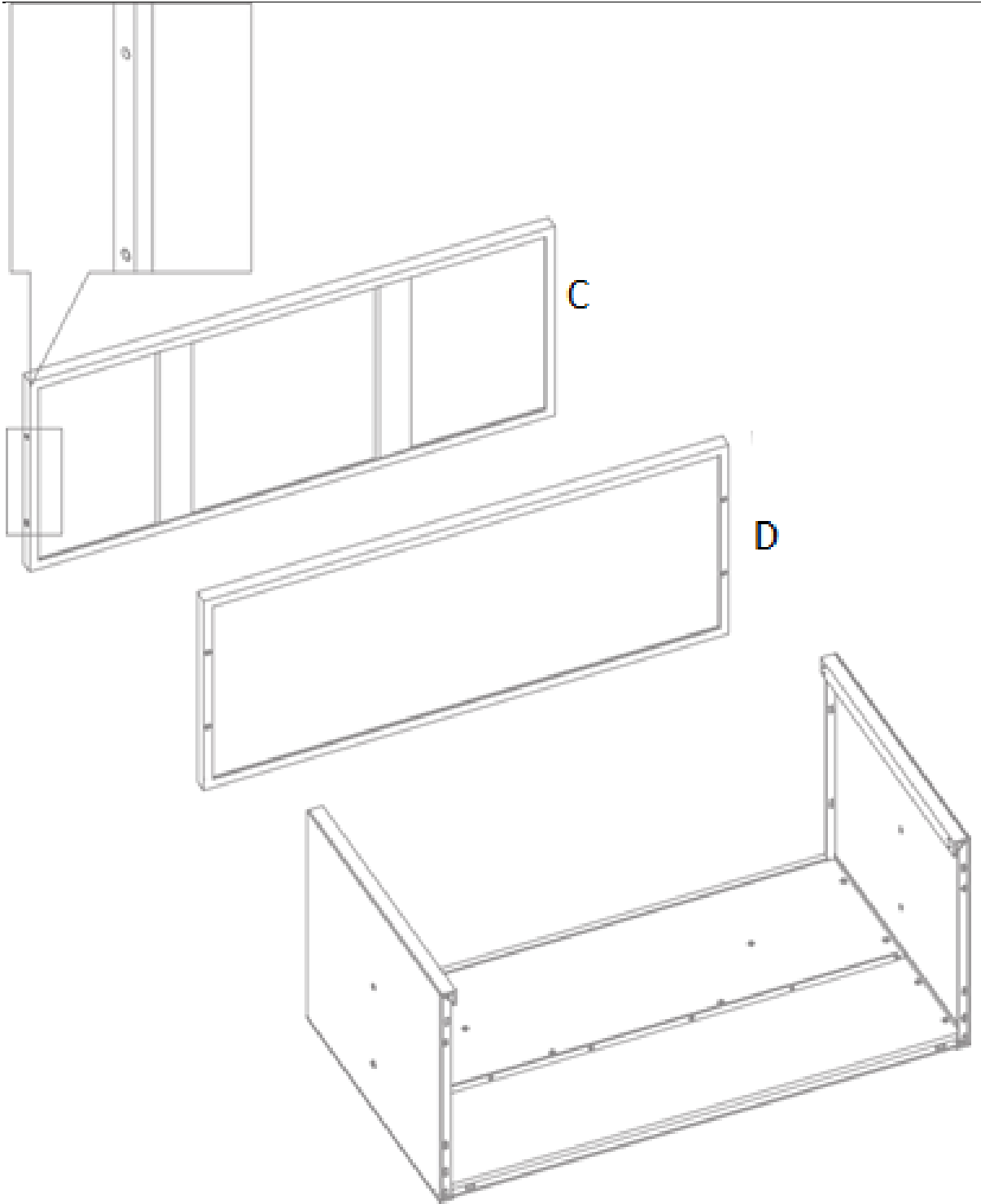

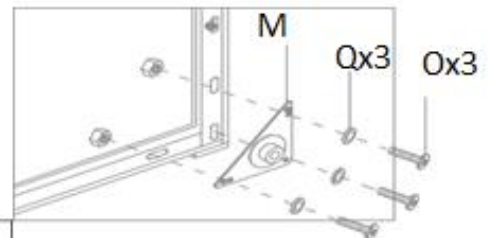
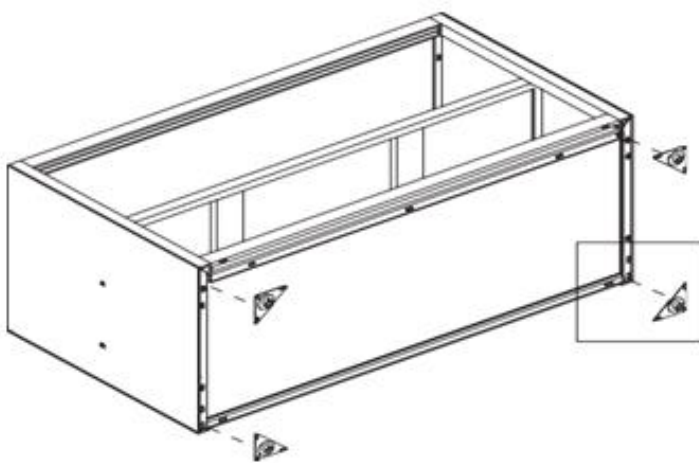
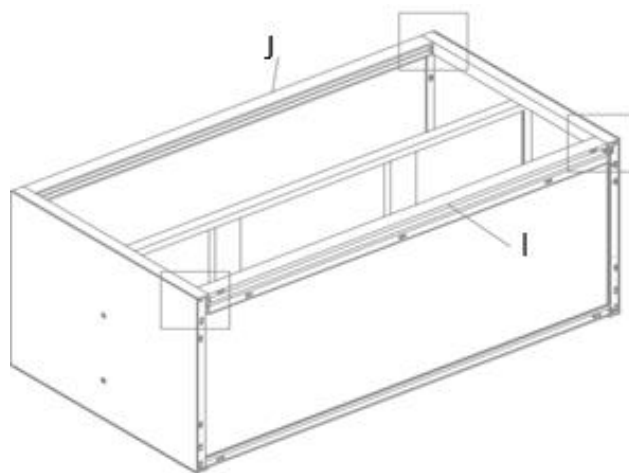
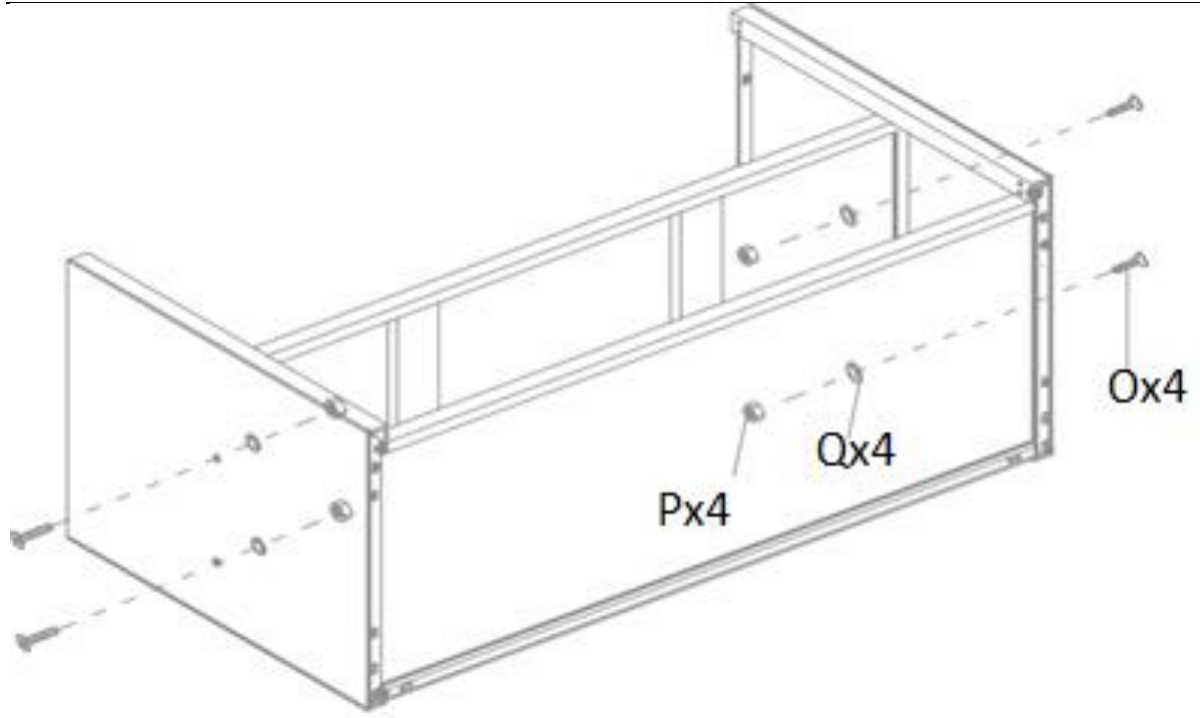

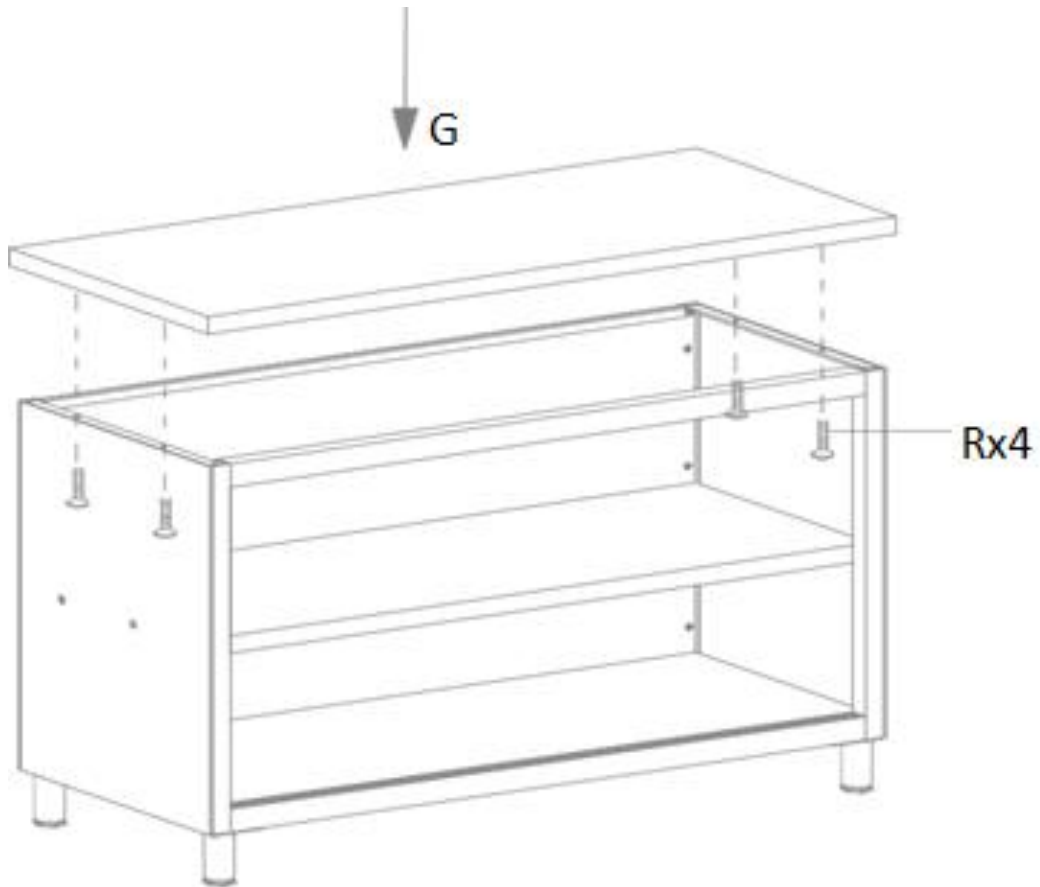
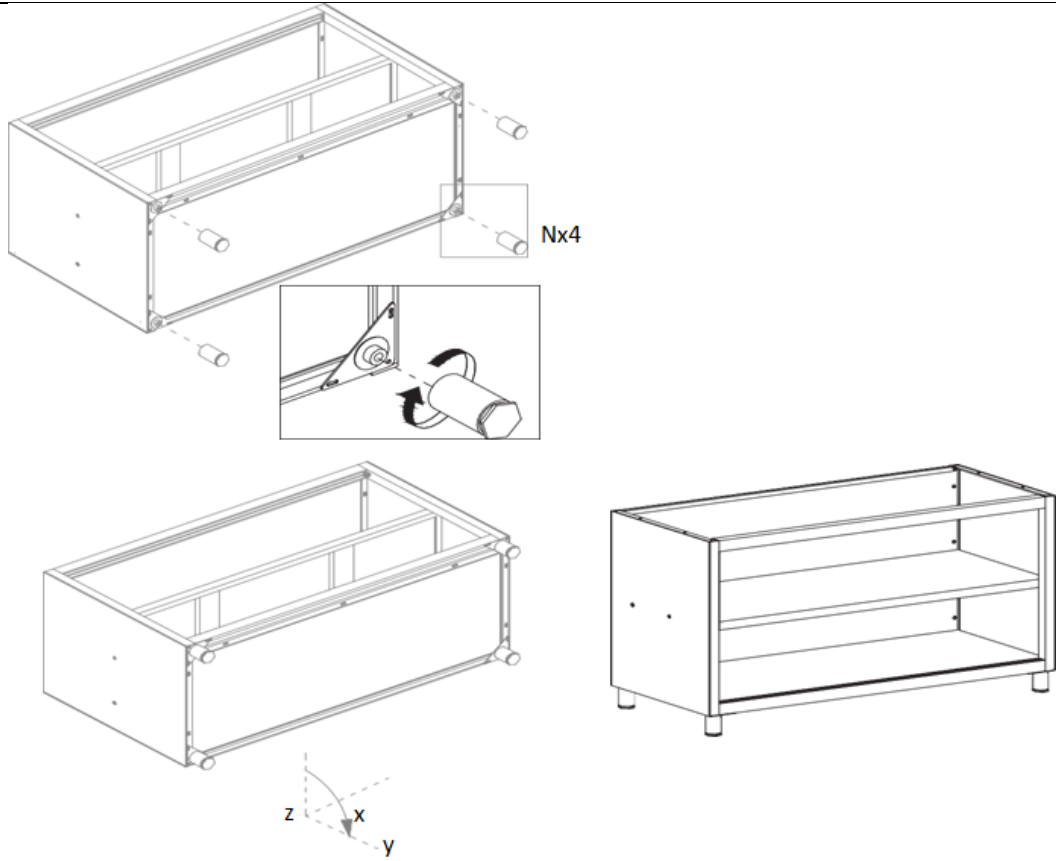

Manutenção e Limpeza

1. Manutenção regular

- Inspeção o produto regularmente para verificar sinais de desgaste ou danos.
- Substitua imediatamente quaisquer peças danificadas.

2. Limpeza

- Use um pano macio e úmido para limpar o exterior.
- Não utilize produtos de limpeza abrasivos ou solventes.

3. Armazenar

- Armazene em local fresco e seco.
- Proteja contra poeira e umidade.

4. Inspeção:

- Inspeção periodicamente a mesa em busca de sinais de danos, como amassados, arranhões ou componentes soltos. Resolva quaisquer problemas imediatamente para manter a segurança e a funcionalidade.

5. Lubrificação:

- Aplique um lubrificante próprio para alimentos nos trilhos da porta deslizante para garantir uma operação suave.

6. Sanitização:

- Use um desinfetante próprio para alimentos para desinfetar a superfície, especialmente nas áreas de preparação de alimentos.
-

Disposição

Proteção Ambiental

- Não descarte este produto como lixo municipal não selecionado.
 - Ao garantir o descarte adequado, você ajuda a prevenir potenciais consequências negativas para o meio ambiente e a saúde humana.
-

Declaração de conformidade

Nós, expondo Polska sp. z oo sp. k., declaramos sob nossa exclusiva responsabilidade que a Mesa de trabalho com porta deslizante, Modelo RCAT-120/50-WTP | RCAT-120/50-WT | RCAT-100/50-WTP | RCAT-100/50-WT, à qual esta declaração se refere, está em conformidade com a legislação de harmonização da União relevante:

- Regulamento (UE) 2023/988 (Regulamento Geral de Segurança dos Produtos)
-

Contato do fabricante

expondo Polska sp. z o.o. sp. k.

ul. Nowy Kisielin-Innowacyjna 7, 66-002 Zielona Góra | Poland, EU

info@expondo.com

Táto používateľská príručka bola preložená pomocou strojového prekladu. Vyvinuli sme maximálne úsilie, aby bol preklad presný, ale upozorňujeme, že automatické preklady nie sú dokonalé a nie sú určené na to, aby nahradili ľudských prekladateľov. Oficiálna verzia používateľskej príručky je v angličtine. Akékoľvek rozdiely medzi preloženou verzou a originálnou angličtinou nie sú právne záväzné. Ak máte akékoľvek otázky týkajúce sa presnosti prekladu, pozrite si anglickú verziu, ktorá je oficiálnou referenciou. Ďalšie jazykové verzie sú k dispozícii na vyžiadanie na adrese info@expondo.com.

Bezpečnostné a prevádzkové pokyny



Pred použitím si prečítajte pokyny.



VAROVANIE! alebo POZOR! alebo UPOZORNENIE! Použiteľné na danú situáciu. (všeobecné výstražné znamenie).



Prevrátením nábytku môže dôjsť k vážnym alebo smrteľným poraneniam pomliaždením. Nie je dovolené liezť na nábytok



Používajte iba v interiéri.

Názov **produktu**: Pracovný stôl s posuvnými dverami

Názov modelu: RCAT-120/50-WTP | RCAT-120/50-WT | RCAT-100/50-WTP
| RCAT-100/50-WT

**NEPOUŽÍVAJTE ZARIADENIE, POKIAĽ STE SI DÔKLADNE NEPREČÍTALI TÚTO
POUŽÍVATEĽSKÚ PRÍRUČKU A NEPOROZUMELI JEJ.**

Bezpečnostné pokyny

Upozornenie: Prečítajte si všetky bezpečnostné upozornenia a pokyny. Nedodržanie upozornení a pokynov môže mať za následok vážne zranenie.

1. Všeobecná bezpečnosť

- Tento výrobok je určený len na zamýšľané použitie: Pracovný stôl s posuvnými dverami je navrhnutý na použitie v komerčných kuchyniach, stravovacích službách, laboratóriách a iných prostrediach, kde sa vyžaduje odolný, hygienický pracovný povrch. Poskytuje dostatok pracovného priestoru a pohodlné skladovanie, vďaka čomu je ideálny na prípravu jedla, skladovanie zariadení a iné úlohy, ktoré vyžadujú čistý a pevný povrch.
- Výrobok nepoužívajte na iné účely, ako sú tie, ktoré sú popísané v tomto návode.
- Uchovajte si tento návod pre budúce použitie.

2. Prevádzková bezpečnosť

- Výrobok používajte iba na stabilnom, rovnom povrchu.
- Výrobok neprevádzkujte, ak je poškodený alebo nefunkčný.
- Uchovávajte mimo dosahu detí a domácich zvierat.

3. Bezpečnosť údržby

- Opravy by mal vykonávať iba kvalifikovaný personál.
- Používajte iba originálne náhradné diely.

4. Výstražné symboly

- **Upozornenie:** Označuje potenciálne nebezpečnú situáciu, ktorá, ak sa jej nezabráni, môže viesť k ľahkému alebo stredne ťažkému zraneniu.
- **Varovanie:** Označuje potenciálne nebezpečnú situáciu, ktorá, ak sa jej nezabráni, môže mať za následok smrť alebo vážne zranenie.
- **Potenciálne riziká a nebezpečenstvá:** Uvádza všetky riziká a nebezpečenstvá priamo alebo nepriamo spojené s používaním alebo nesprávnym používaním produktu:
 - **Ostré hrany:** Hrany stola a posuvných dverí môžu byť ostré. Manipulujte s ním opatrne, aby ste sa vyhli rezným ranám a poraneniam.
 - **Miesta privretia:** Pri otváraní a zatváraní posuvných dverí buďte opatrní, aby ste si neprivreli prsty.
 - **Nosnosť:** Neprekračujte maximálnu nosnosť stola, aby ste predišli poškodeniu konštrukcie a potenciálnemu zraneniu. Maximálna nosnosť: 600 kg.
 - **Klzký povrch:** Povrch z nehrdzavejúcej ocele sa môže stať šmyklavým, keď je vlhký. Udržujte povrch suchý, aby ste predišli pošmyknutiu a pádu.
 - **Chemické vystavenie:** Vyhnite sa používaniu agresívnych chemikálií, ktoré môžu poškodiť povrch nehrdzavejúcej ocele alebo predstavovať zdravotné riziká.

5. Montáž:

Ax1 	Bx1 	Cx1 	Dx1
Ex1 	Fx1 	Gx1 	
Ix1 	Jx1 	Kx1 	Lx1
Mx4 	Nx4 	Ox42 	Px27
Qx34 	Rx4 		

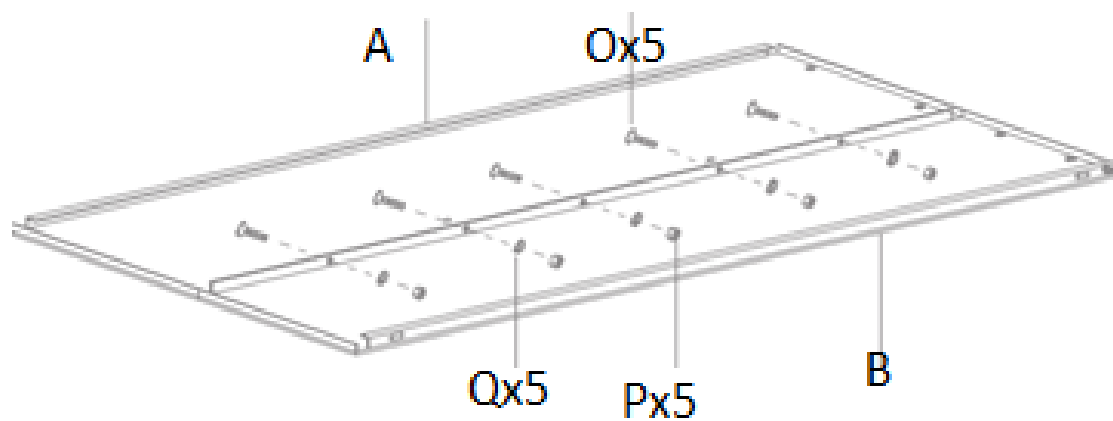

SK

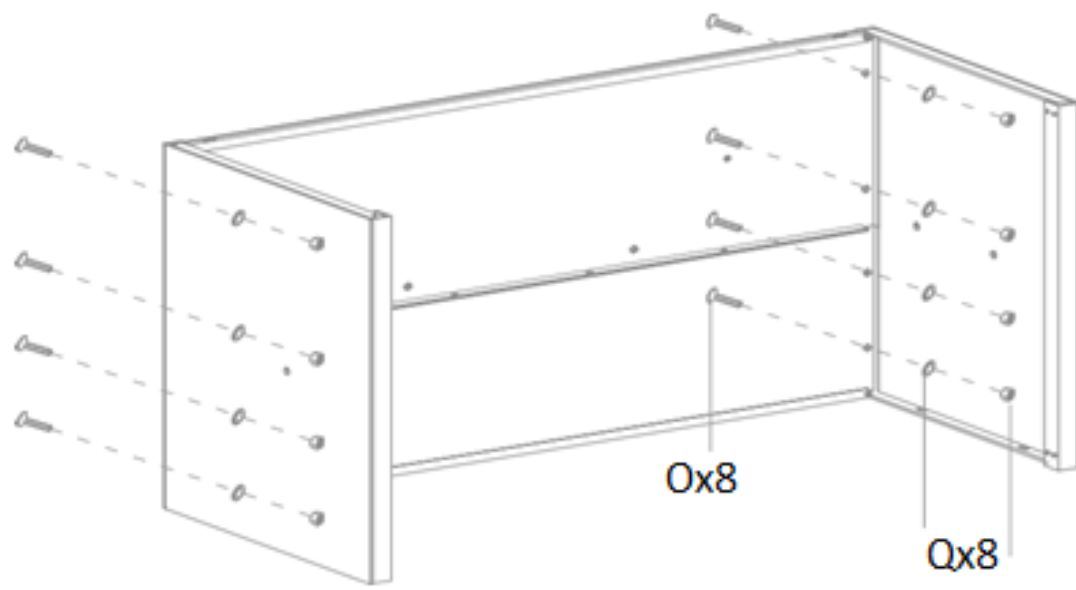
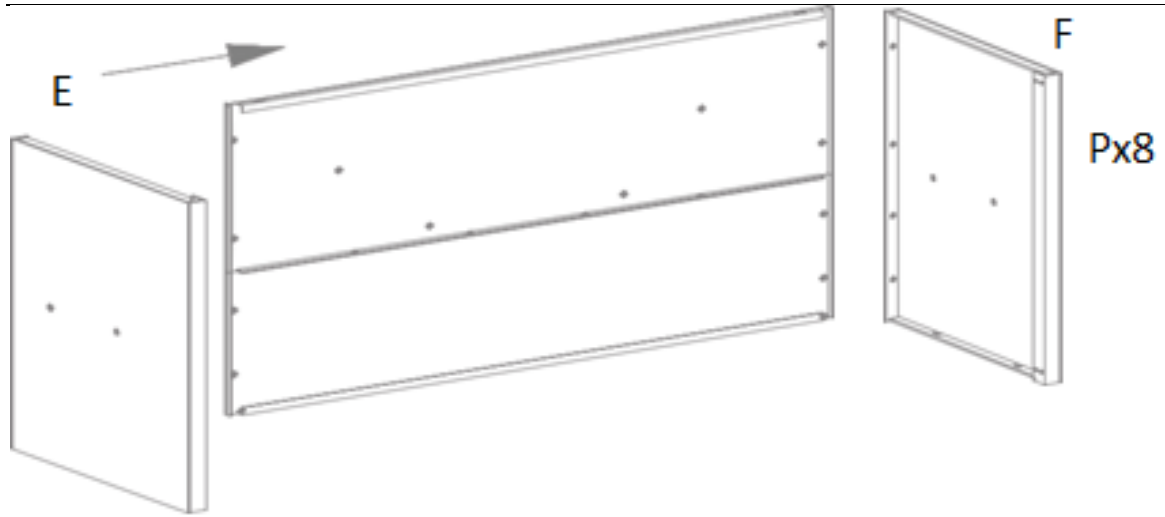

SK

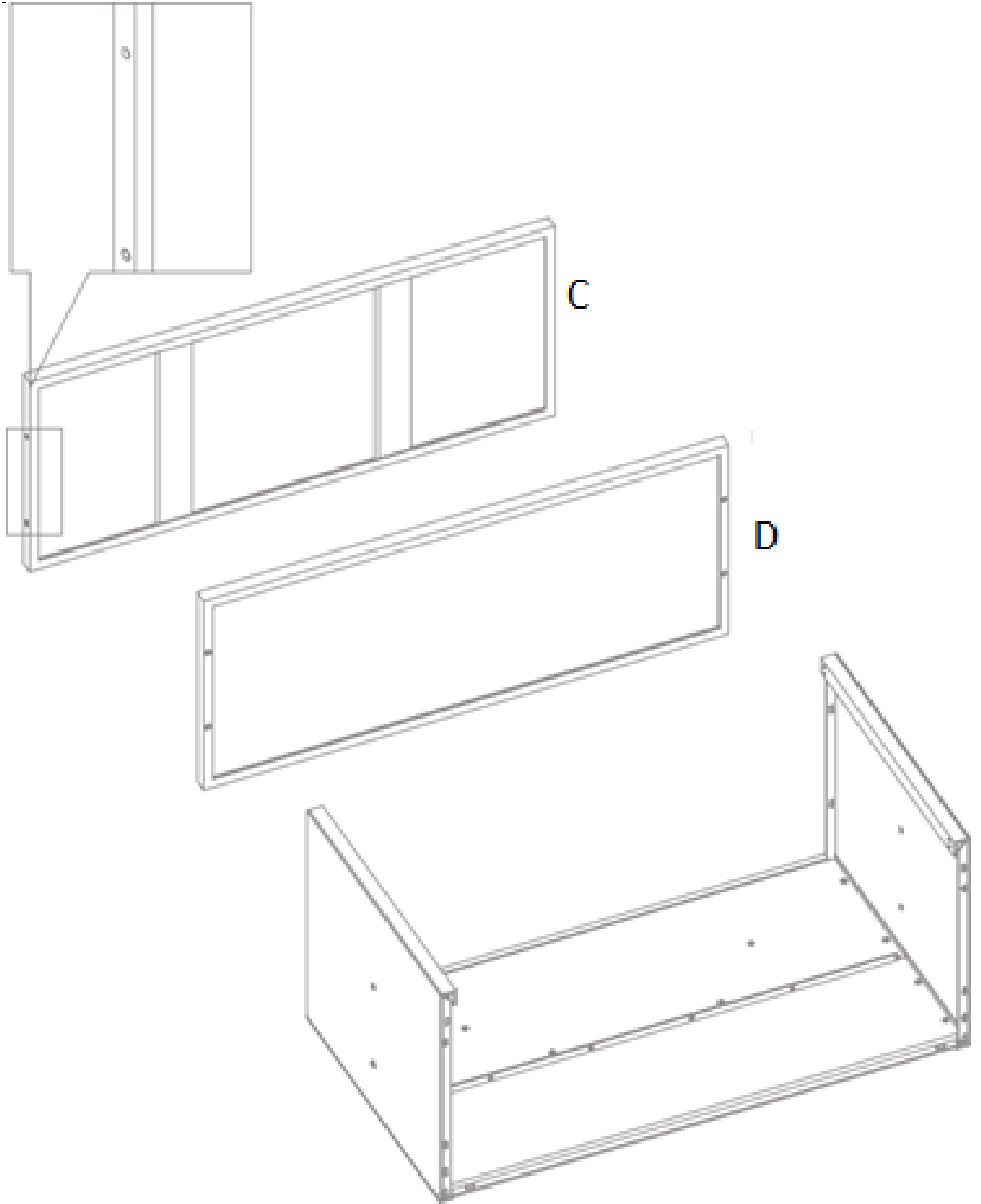

SK

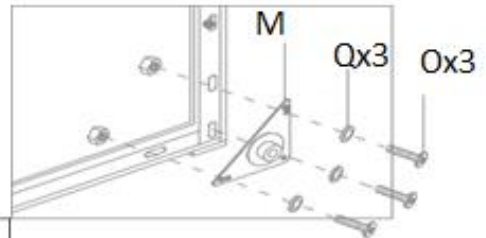
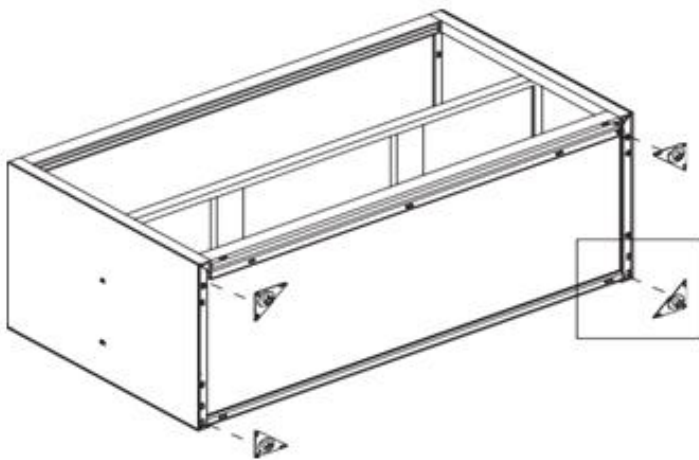
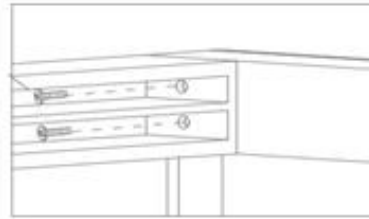
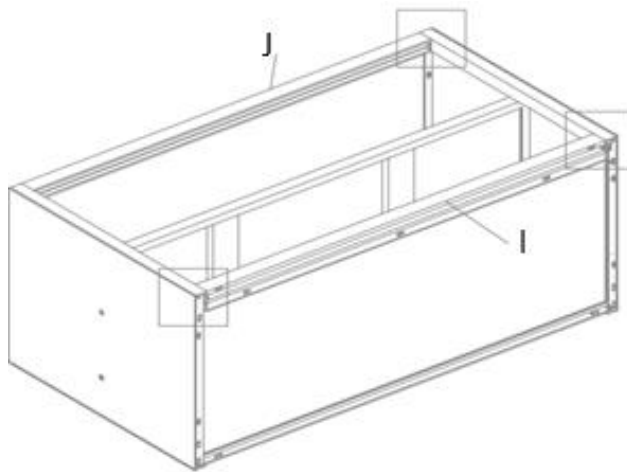
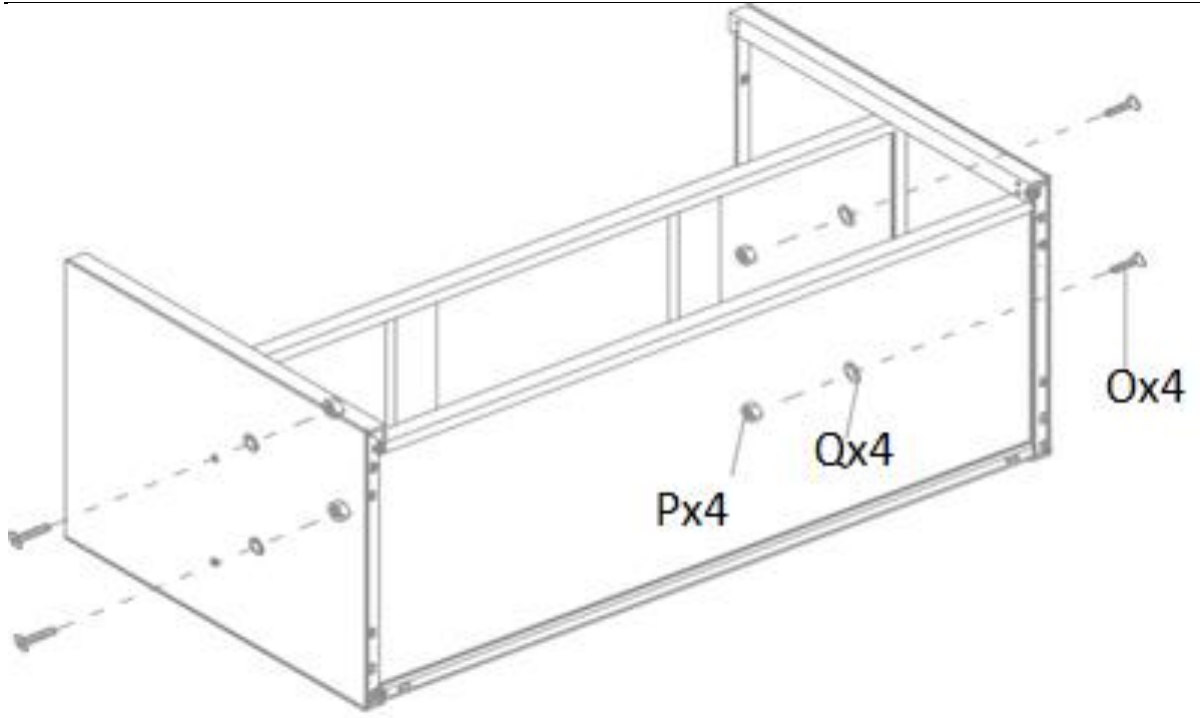

SK

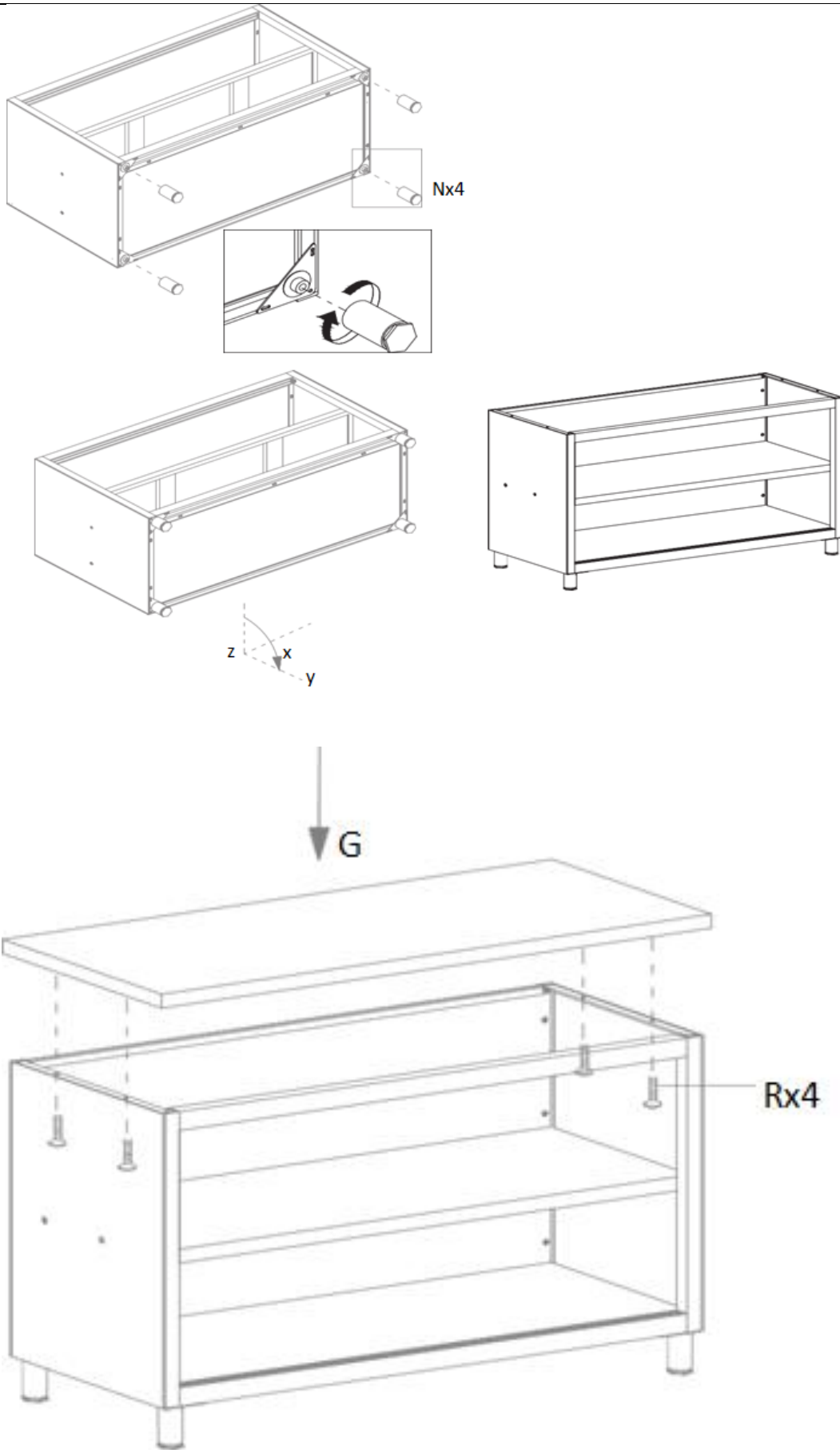

Údržba a čistenie

1. Pravidelná údržba

- Pravidelne kontrolujte výrobok, či nevykazuje známky opotrebovania alebo poškodenia.
- Poškodené diely ihneď vymeňte.

2. Upratovanie

- Na čistenie exteriéru použite mäkkú, vlhkú handričku.
- Nepoužívajte abrazívne čistiace prostriedky ani rozpúšťadlá.

3. Skladovanie

- Skladujte na chladnom a suchom mieste.
- Chráňte pred prachom a vlhkosťou.

4. Kontrola:

- Pravidelne kontrolujte stôl, či nevykazuje známky poškodenia, ako sú preliačiny, škrabance alebo uvoľnené súčasti. Okamžite riešte všetky problémy, aby ste zachovali bezpečnosť a funkčnosť.

5. mazanie:

- Naneste mazivo bezpečné pre potraviny na koľajnice posuvných dverí, aby ste zaistili hladký chod.

6. Dezinfekcia:

- Na dezinfekciu povrchu, najmä v priestoroch na prípravu jedla, použite dezinfekčný prostriedok bezpečný pre potraviny.
-

Likvidácia

Ochrana životného prostredia

- Nelikvidujte tento výrobok ako netriedený komunálny odpad.
 - Zabezpečením správnej likvidácie pomáhate predchádzať možným negatívnym následkom na životné prostredie a ľudské zdravie.
-

Vyhlásenie o zhode

My, expondo Polska sp. z oo sp. k., na vlastnú zodpovednosť vyhlasujeme, že Pracovný stôl s posuvnými dverami, Model RCAT-120/50-WTP | RCAT-120/50-WT | RCAT-100/50-WTP | RCAT-100/50-WT, na ktorý sa toto vyhlásenie vzťahuje, je v súlade s príslušnými harmonizačnými právnymi predpismi Únie:

- Nariadenie (EÚ) 2023/988 (všeobecné nariadenie o bezpečnosti výrobkov)
-

Kontakt na výrobcu

expondo Polska sp. z oo sp. k.

ul. Nowy Kisielin – Innowacyjna 7, 66-002 Zielona Góra | Poľsko, EÚ

info@expondo.com

Това ръководство за потребителя е преведено чрез машинен превод. Положихме всички усилия, за да гарантираме, че преводът е точен, но имайте предвид, че автоматизираните преводи не са перфектни и не са предназначени да заменят човешки преводачи. Официалната версия на ръководството за потребителя е на английски език. Всички разлики между преведената версия и оригиналния английски не са правно обвързващи. Ако имате въпроси относно точността на превода, моля, вижте английската версия, която е официалната справка. Повече езикови версии са достъпни при заявка чрез info@expondo.com.

Инструкции за безопасност и експлоатация



Прочетете инструкциите преди употреба.



ПРЕДУПРЕЖДЕНИЕ! или **ВНИМАНИЕ!** или **ЗАПОМНЕТЕ!** Приложимо към дадената ситуация. (общ предупредителен знак).



Сериозни или фатални наранявания могат да настъпят при преобръщане на мебели. Не е позволено да се катери по мебелите



Използвайте само на закрито.

Име на **продукта**: Работна маса с плъзгаща се врата

Име на модела: **RCAT-120/50-WTP | RCAT-120/50-WT | RCAT-100/50-WTP | RCAT-100/50-WT**

**НЕ ИЗПОЛЗВАЙТЕ УСТРОЙСТВОТО, ОСВЕН АКО НЕ СТЕ ПРОЧЕЛИ И РАЗБРАЛИ
ТОВА РЪКОВОДСТВО ЗА ПОТРЕБИТЕЛЯ.**

Инструкции за безопасност

Предупреждение: Прочетете всички предупреждения и инструкции за безопасност. Неспазването на предупрежденията и инструкциите може да доведе до сериозно нараняване.

1. Обща безопасност

- Този продукт е предназначен само за употреба по предназначение: Работната маса с плъзгаща се врата е предназначена за използване в търговски кухни, кетъринг услуги, лаборатории и други среди, където се изисква издръжлива, хигиенична работна повърхност. Осигурява достатъчно работно пространство и удобно съхранение, което го прави идеален за приготвяне на храна, съхранение на оборудване и други задачи, които изискват чиста и здрава повърхност.
- Не използвайте продукта за цели, различни от описаните в това ръководство.
- Запазете това ръководство за бъдещи справки.

2. Оперативна безопасност

- Използвайте продукта само върху стабилна, равна повърхност.
- Не работете с продукта, ако е повреден или не функционира добре.
- Пазете от деца и домашни любимци.

3. Безопасност при поддръжка

- Само квалифициран персонал трябва да извършва ремонти.
- Използвайте само оригинални резервни части.

4. Предупредителни символи

- **Внимание:** Показва потенциално опасна ситуация, която, ако не бъде избегната, може да доведе до леко или средно нараняване.
- **Предупреждение:** Показва потенциално опасна ситуация, която, ако не бъде избегната, може да доведе до смърт или сериозно нараняване.
- **Потенциални рискове и опасности:** Изброява всички рискове и опасности, пряко или непряко свързани с употребата или неправилната употреба на продукта:
 - **Остри ръбове:** Ръбовете на масата и плъзгащата се врата може да са остри. Работете внимателно, за да избегнете порязвания и наранявания.
 - **Точки на прищипване:** Бъдете внимателни, когато отваряте и затваряте плъзгащата се врата, за да избегнете прищипване на пръсти.
 - **Капацитет на тегло:** Не превишавайте максималния капацитет на тегло на масата, за да предотвратите структурни повреди и потенциални наранявания. Максимална товароносимост: 600 кг.
 - **Хлъзгава повърхност:** Повърхността от неръждаема стомана може да стане хлъзгава, когато е мокра. Поддържайте повърхността суха, за да предотвратите подхлъзване и падане.
 - **Химическо излагане:** Избягвайте използването на силни химикали, които могат да повредят повърхността от неръждаема стомана или да представляват риск за здравето.

5. Сглобяване:

Ax1 	Bx1 	Cx1 	Dx1
Ex1 	Fx1 	Gx1 	
Ix1 	Jx1 	Kx1 	Lx1
Mx4 	Nx4 	Ox42 	Px27
Qx34 	Rx4 		

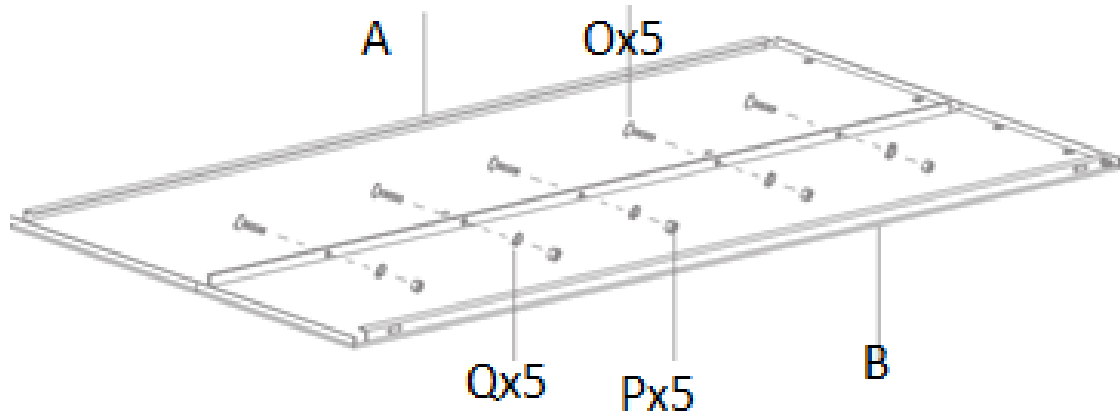

BG

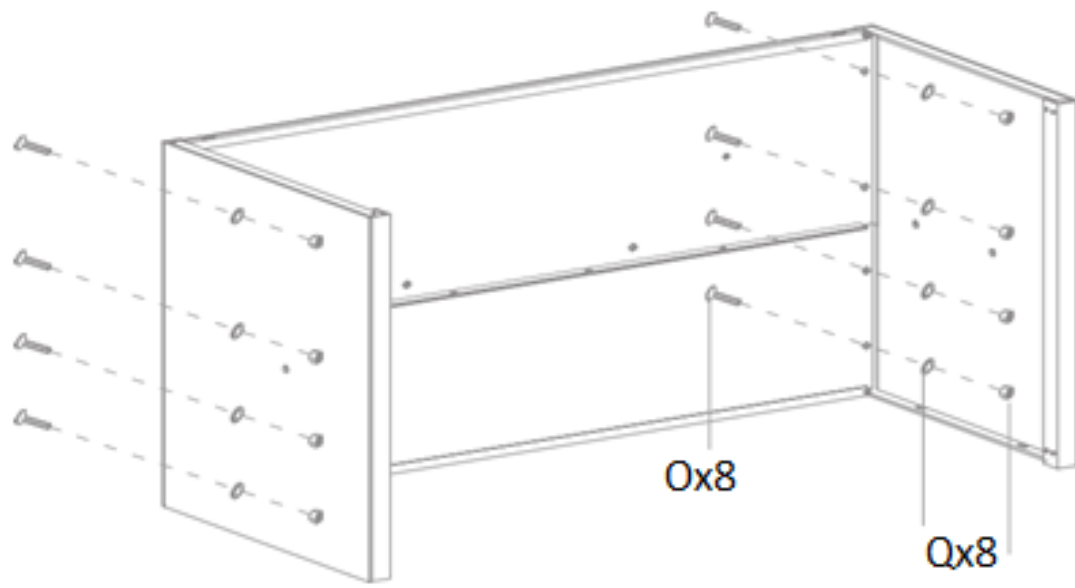
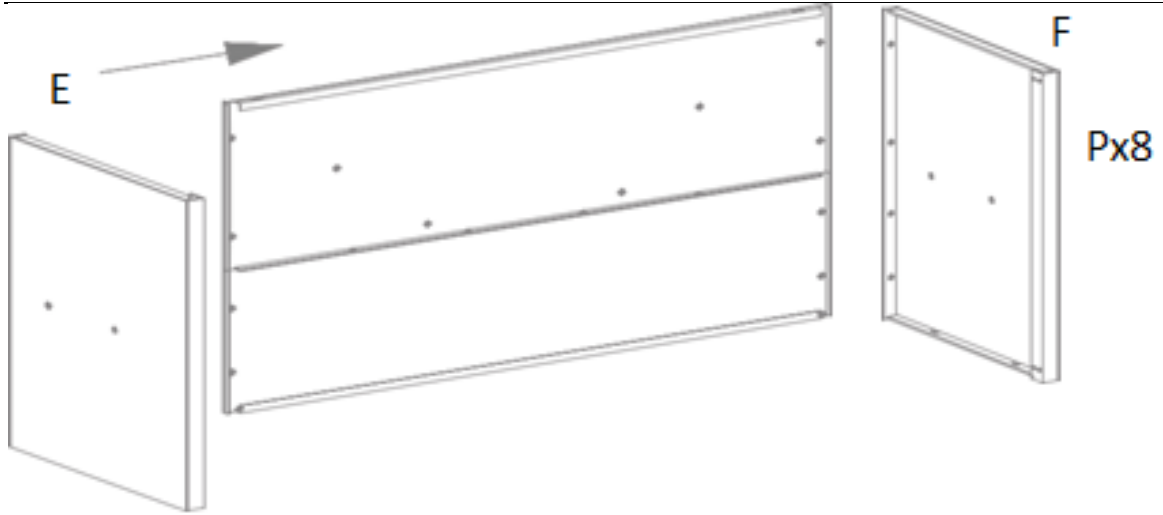

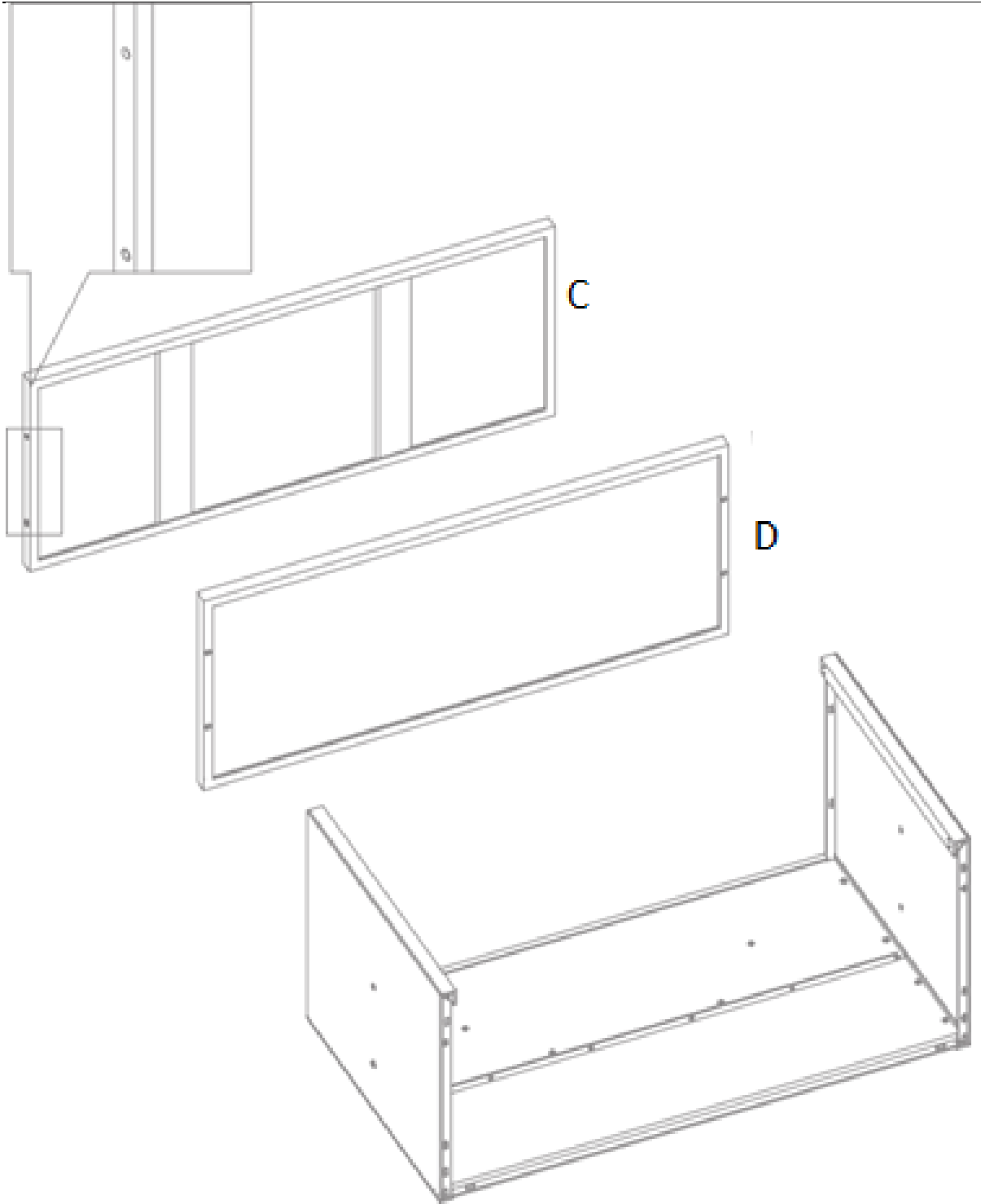

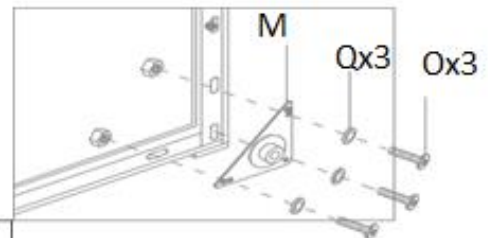
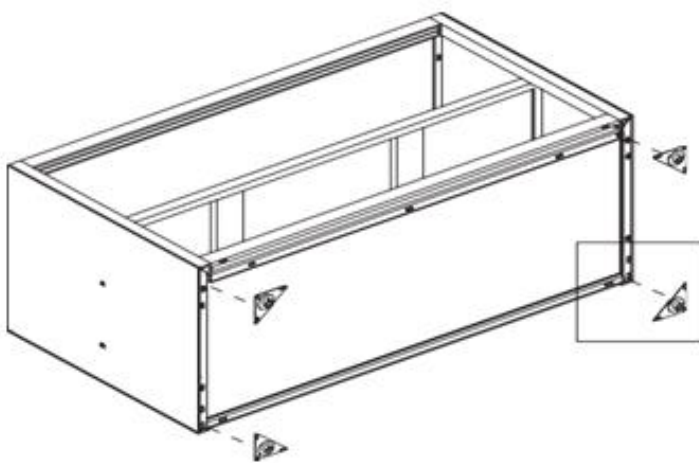
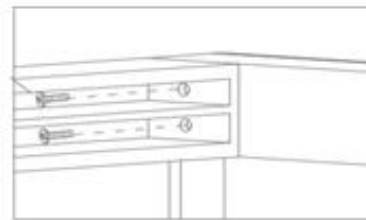
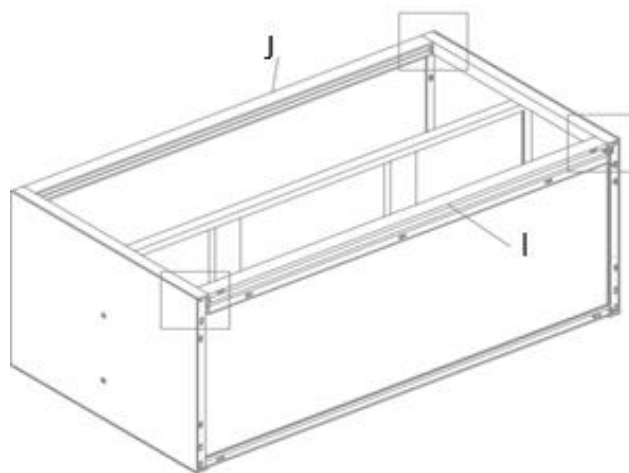
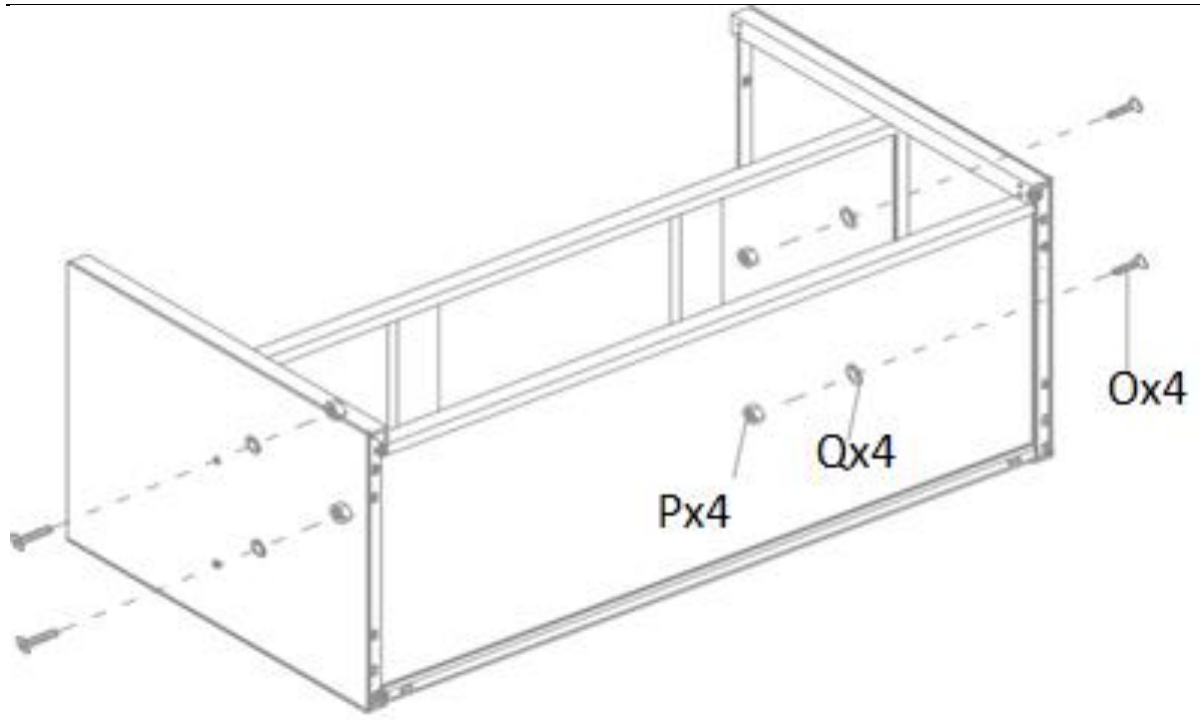

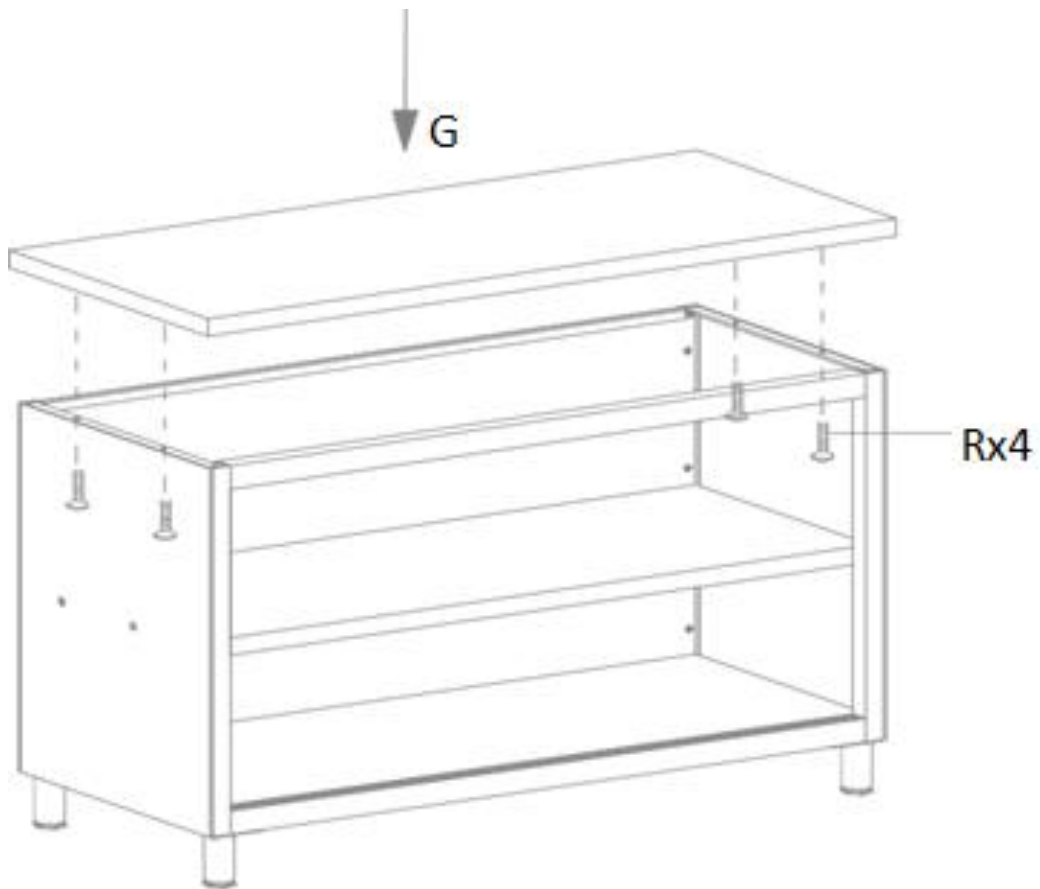
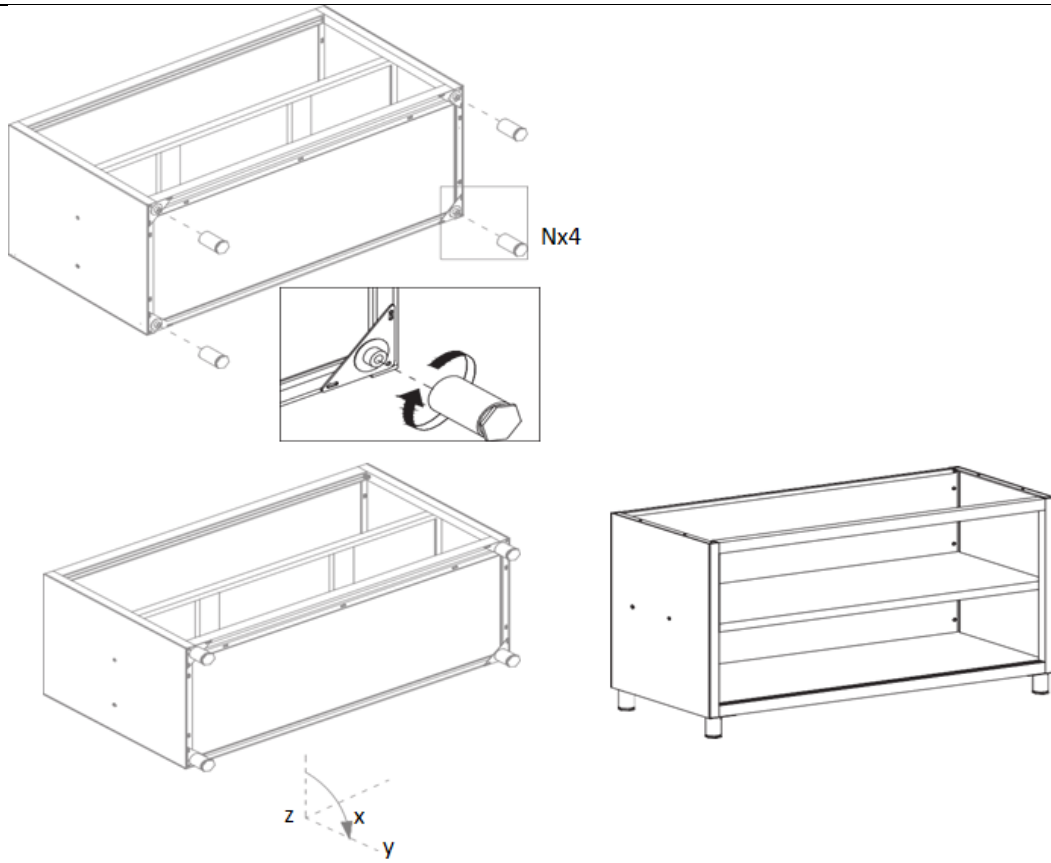

Поддръжка и почистване

- 1. Редовна поддръжка**
 - Проверявайте редовно продукта за признаци на износване или повреда.
 - Незабавно сменете всички повредени части.
 - 2. Почистване**
 - Използвайте мека, влажна кърпа, за да почистите външността.
 - Не използвайте абразивни почистващи препарати или разтворители.
 - 3. Съхранение**
 - Съхранявайте на хладно и сухо място.
 - Пазете от прах и влага.
 - 4. Инспекция:**
 - Периодично проверявайте масата за признаци на повреда, като вдлъбнатини, драскотини или разхлабени компоненти. Отстранявайте незабавно всички проблеми, за да поддържате безопасността и функционалността.
 - 5. Смазване:**
 - Нанесете лубрикант, безопасен за храна, върху релсите на плъзгащата се врата, за да осигурите безпроблемна работа.
 - 6. Дезинфекция:**
 - Използвайте безопасен за храна дезинфектант, за да дезинфекцирате повърхността, особено в зоните за приготвяне на храна.
-

Изхвърляне

Опазване на околната среда

- Не изхвърляйте този продукт като несортирани битови отпадъци.
 - Осигурявайки правилно изхвърляне, вие помагате за предотвратяване на потенциални отрицателни последици за околната среда и човешкото здраве.
-

Декларация за съответствие

Ние, expondo Polska sp. z oo sp. k., декларираме на наша отговорност, че Работна маса с плъзгаща се врата, модел RCAT-120/50-WTP | RCAT-120/50-WT | RCAT-100/50-WTP | RCAT-100/50-WT, за който се отнася тази декларация, е в съответствие със съответното законодателство на Съюза за хармонизация:

- Регламент (ЕС) 2023/988 (Общ регламент относно безопасността на продуктите)
-

Контакт с производителя

expondo Polska sp. z oo sp. k.

ул. Nowy Kisielin – Innowacyjna 7, 66-002 Zielona Góra | Полша, ЕС

info@expondo.com

Αυτό το εγχειρίδιο χρήστη έχει μεταφραστεί με τη χρήση αυτόματης μετάφρασης. Έχουμε καταβάλει κάθε δυνατή προσπάθεια για να διασφαλίσουμε ότι η μετάφραση είναι ακριβής, αλλά σημειώστε ότι οι αυτοματοποιημένες μεταφράσεις δεν είναι τέλειες και δεν προορίζονται να αντικαταστήσουν τους ανθρώπινους μεταφραστές. Η επίσημη έκδοση του Εγχειριδίου χρήσης είναι στα Αγγλικά. Τυχόν διαφορές μεταξύ της μεταφρασμένης έκδοσης και της αρχικής αγγλικής έκδοσης δεν είναι νομικά δεσμευτικές. Εάν έχετε ερωτήσεις σχετικά με την ακρίβεια της μετάφρασης, ανατρέξτε στην αγγλική έκδοση, η οποία είναι η επίσημη αναφορά. Περισσότερες γλωσσικές εκδόσεις είναι διαθέσιμες κατόπιν αιτήματος μέσω του info@exprondo.com.

Οδηγίες ασφάλειας και λειτουργίας



Διαβάστε τις οδηγίες πριν από τη χρήση.



ΠΡΟΕΙΔΟΠΟΙΗΣΗ! ή ΠΡΟΣΟΧΗ! ή ΘΥΜΑΣΤΕ! Ισχύει για τη δεδομένη κατάσταση. (γενικό προειδοποιητικό σήμα).



Μπορεί να προκληθούν σοβαροί ή θανατηφόροι τραυματισμοί από σύνθλιψη από την ανατροπή των επίπλων. Δεν επιτρέπεται να σκαρφαλώνεις στα έπιπλα



Χρησιμοποιήστε μόνο σε εσωτερικούς χώρους.

Όνομα προϊόντος: **Τραπέζι** εργασίας με συρόμενη πόρτα

Όνομα μοντέλου: **RCAT-120/50-WTP | RCAT-120/50-WT | RCAT-100/50-WTP | RCAT-100/50-WT**

ΜΗ ΧΡΗΣΙΜΟΠΟΙΗΣΤΕ ΤΗ ΣΥΣΚΕΥΗ ΕΚΤΟΣ ΑΝ ΕΧΕΤΕ ΔΙΑΒΑΣΕΙ ΚΑΙ ΚΑΤΑΝΟΗΣΕ ΠΟΛΥ ΠΟΛΥ ΑΥΤΟ ΤΟΝ ΕΓΧΕΙΡΙΔΙΟ ΧΡΗΣΤΗ.

Οδηγίες Ασφαλείας

Προειδοποίηση: Διαβάστε όλες τις προειδοποιήσεις και οδηγίες ασφαλείας. Η μη τήρηση των προειδοποιήσεων και των οδηγιών μπορεί να οδηγήσει σε σοβαρό τραυματισμό.

1. Γενική Ασφάλεια

- Αυτό το προϊόν προορίζεται μόνο για χρήση: Το τραπέζι εργασίας με συρόμενη πόρτα έχει σχεδιαστεί για χρήση σε εμπορικές κουζίνες, υπηρεσίες catering, εργαστήρια και άλλα περιβάλλοντα όπου απαιτείται ανθεκτική, υγιεινή επιφάνεια εργασίας. Παρέχει άφθονο χώρο εργασίας και άνετη αποθήκευση, καθιστώντας το ιδανικό για προετοιμασία φαγητού, αποθήκευση εξοπλισμού και άλλες εργασίες που απαιτούν καθαρή και στιβαρή επιφάνεια.
- Μη χρησιμοποιείτε το προϊόν για σκοπούς άλλους από αυτούς που περιγράφονται σε αυτό το εγχειρίδιο.
- Φυλάξτε αυτό το εγχειρίδιο για μελλοντική αναφορά.

2. Λειτουργική Ασφάλεια

- Χρησιμοποιήστε το προϊόν μόνο σε σταθερή, επίπεδη επιφάνεια.
- Μη χρησιμοποιείτε το προϊόν εάν είναι κατεστραμμένο ή δυσλειτουργεί.
- Μακριά από παιδιά και κατοικίδια.

3. Ασφάλεια Συντήρησης

- Μόνο εξειδικευμένο προσωπικό πρέπει να εκτελεί επισκευές.
- Χρησιμοποιείτε μόνο γνήσια ανταλλακτικά.

4. Προειδοποιητικά σύμβολα

- **Προσοχή:** Υποδεικνύει μια δυνητικά επικίνδυνη κατάσταση η οποία, εάν δεν αποφευχθεί, θα μπορούσε να οδηγήσει σε ελαφρύ ή μέτριο τραυματισμό.
- **Προειδοποίηση:** Υποδεικνύει μια δυνητικά επικίνδυνη κατάσταση η οποία, εάν δεν αποφευχθεί, μπορεί να οδηγήσει σε θάνατο ή σοβαρό τραυματισμό.
- **Πιθανοί κίνδυνοι και κίνδυνοι:** Απαριθμεί όλους τους κινδύνους και τους κινδύνους που συνδέονται άμεσα ή έμμεσα με τη χρήση ή την κακή χρήση του προϊόντος:
 - **Αιχμηρές άκρες:** Οι άκρες του τραπέζιου και της συρόμενης πόρτας μπορεί να είναι αιχμηρές. Χειριστείτε με προσοχή για να αποφύγετε κοψίματα και τραυματισμούς.
 - **Σημεία τσιμπήματος:** Να είστε προσεκτικοί όταν ανοίγετε και κλείνετε τη συρόμενη πόρτα για να αποφύγετε να τσιμπήσετε τα δάχτυλα.
 - **Χωρητικότητα βάρους:** Μην υπερβαίνετε τη μέγιστη χωρητικότητα βάρους του τραπέζιου για να αποτρέψετε δομικές ζημιές και πιθανούς τραυματισμούς. Μέγιστη χωρητικότητα φορτίου: 600 kg.
 - **Γλιστερή επιφάνεια:** Η επιφάνεια από ανοξείδωτο χάλυβα μπορεί να γίνει ολισθηρή όταν είναι υγρή. Διατηρήστε την επιφάνεια στεγνή για να αποφύγετε γλιστρήματα και πτώσεις.
 - **Έκθεση σε χημικά:** Αποφύγετε τη χρήση σκληρών χημικών ουσιών που μπορεί να βλάψουν την επιφάνεια από ανοξείδωτο χάλυβα ή να δημιουργήσουν κινδύνους για την υγεία.

5. Συνέλευση:

Ax1 	Bx1 	Cx1 	Dx1
Ex1 	Fx1 	Gx1 	
Ix1 	Jx1 	Kx1 	Lx1
Mx4 	Nx4 	Ox42 	Px27
Qx34 	Rx4 		

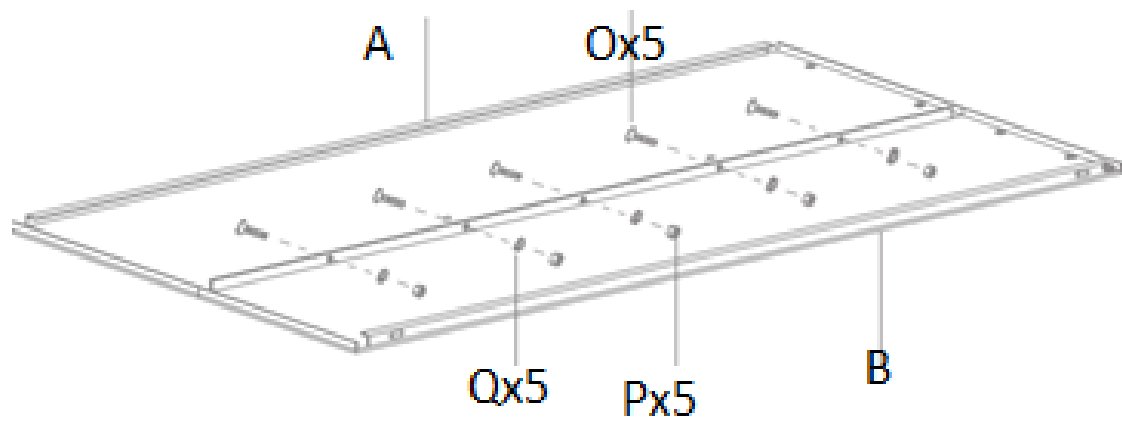

EL

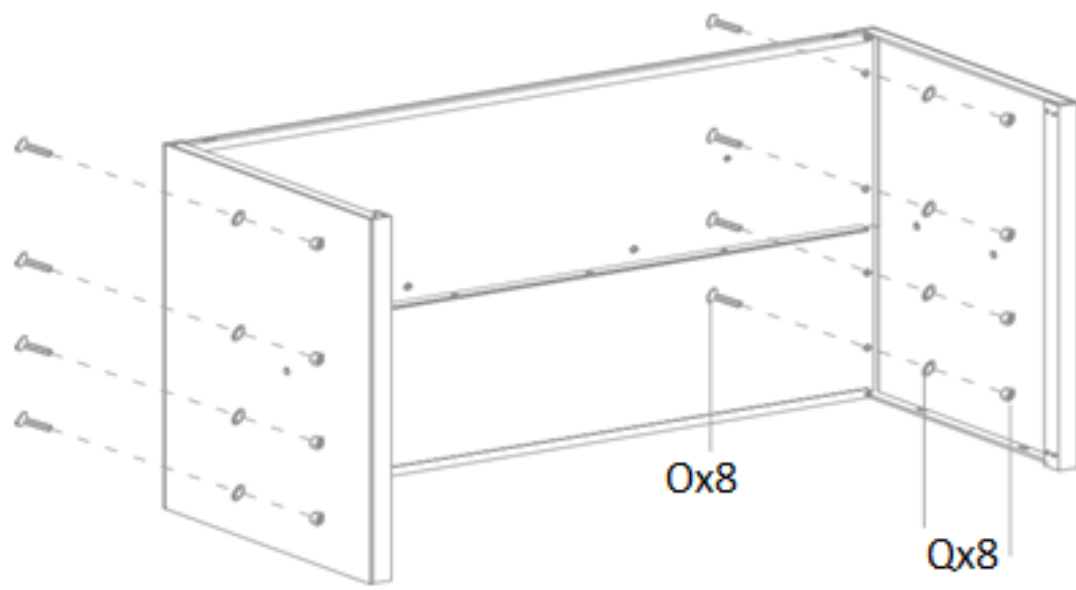
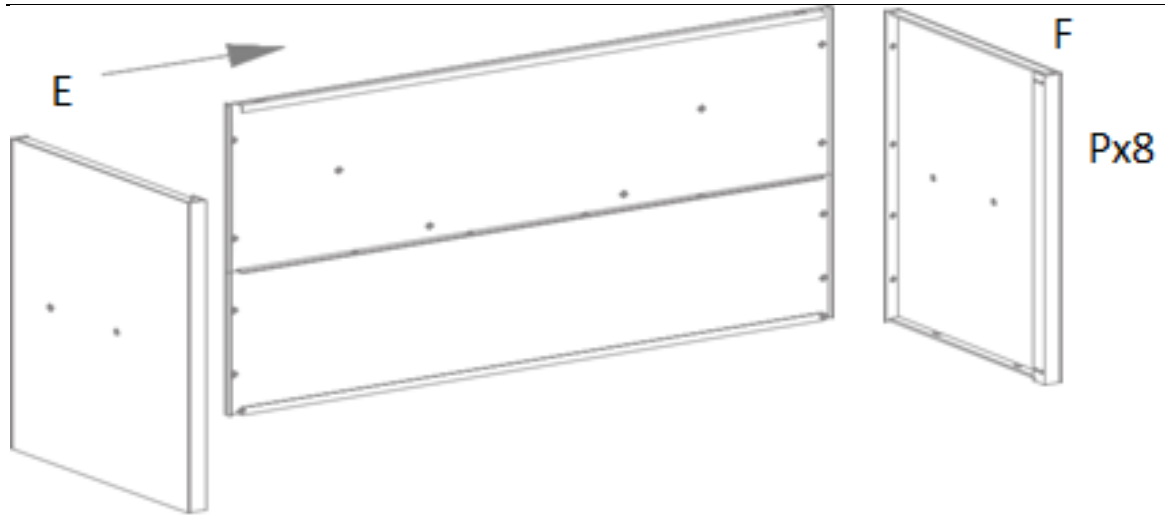

EL

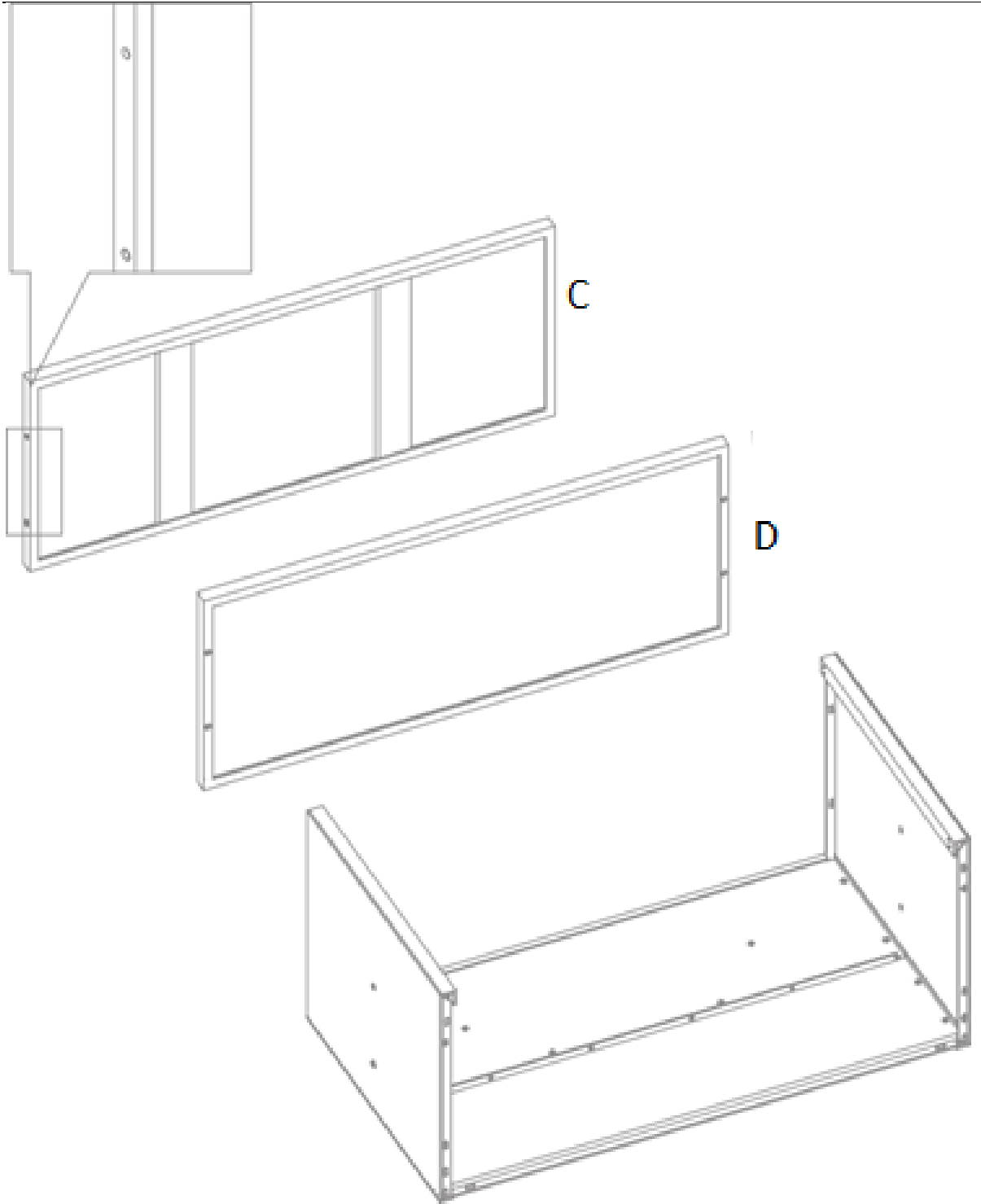

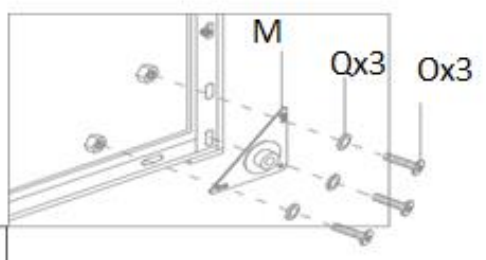
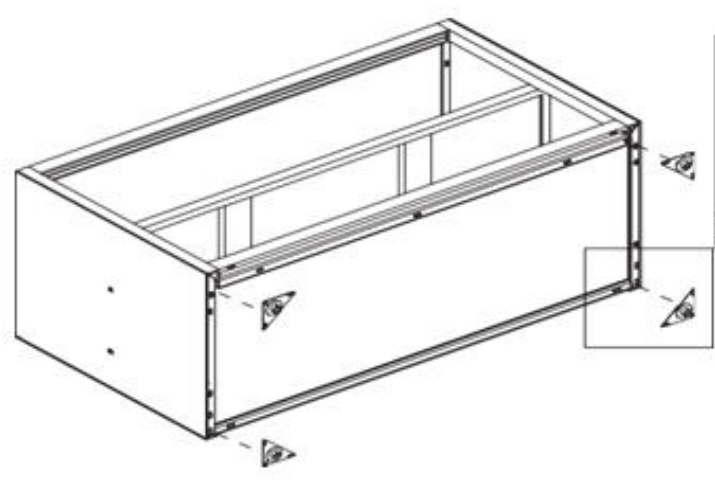
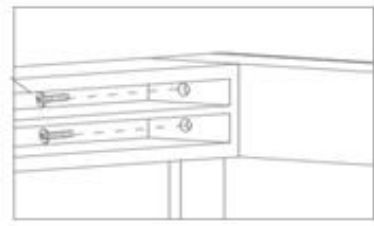
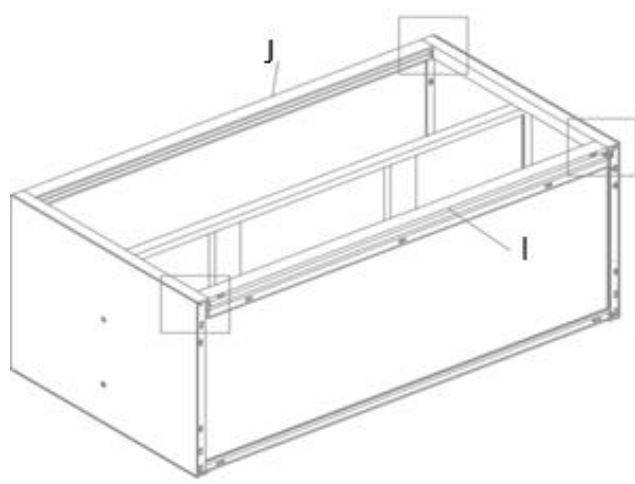
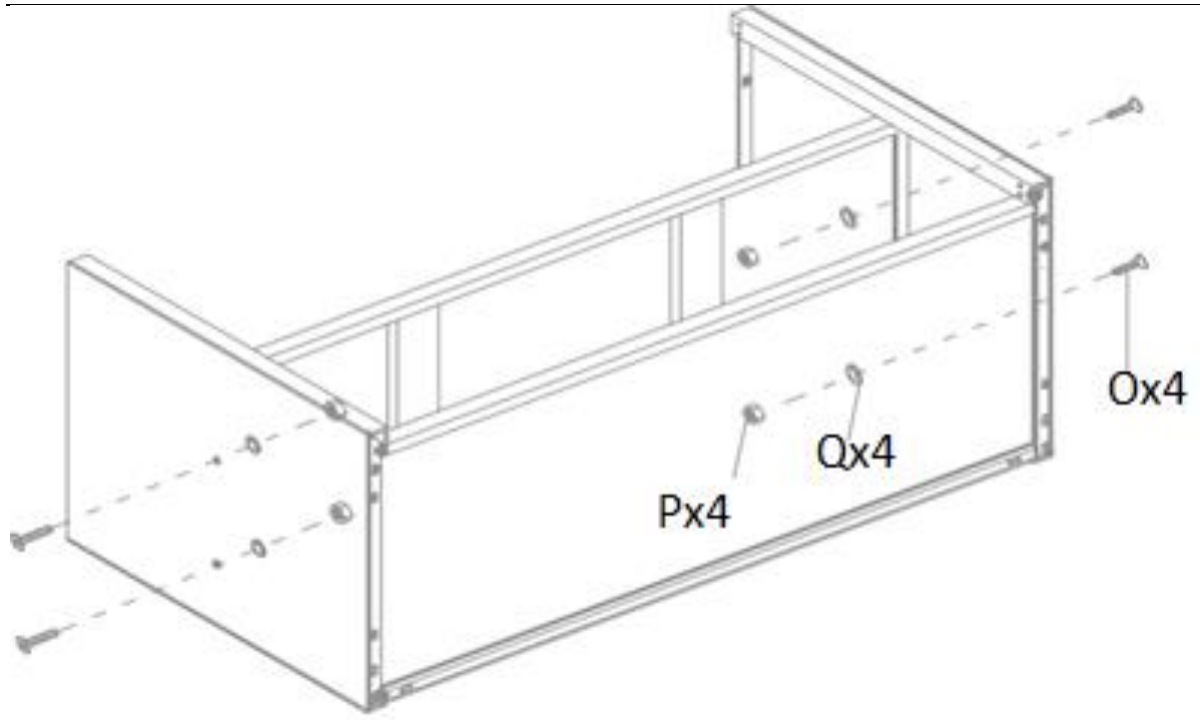

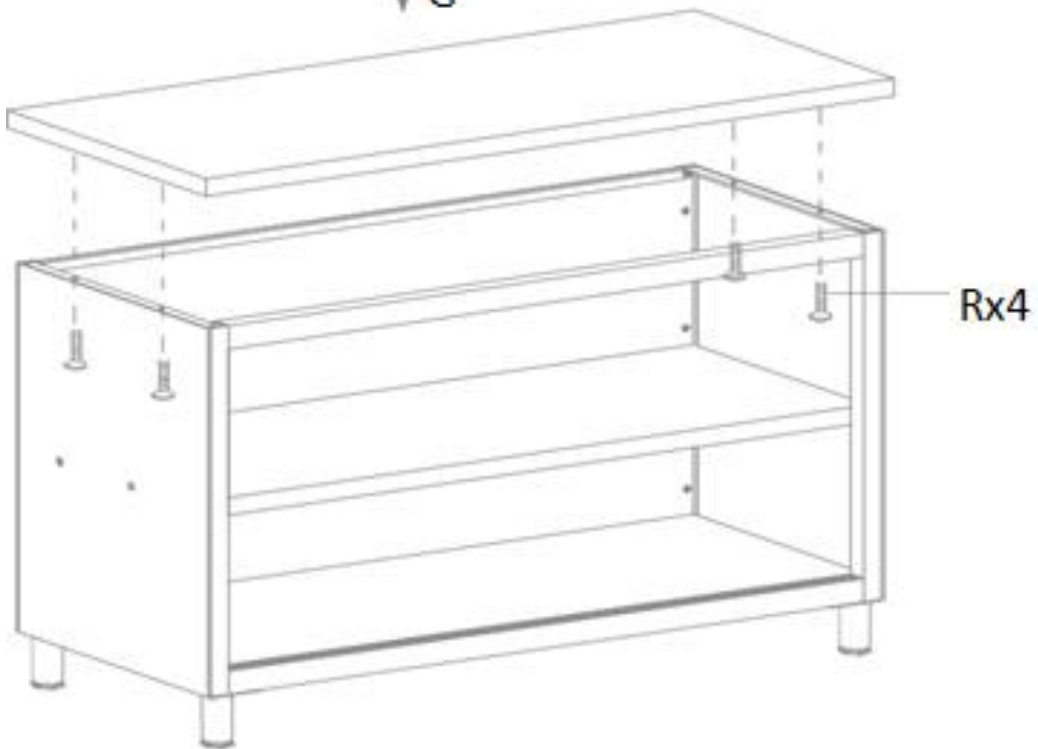
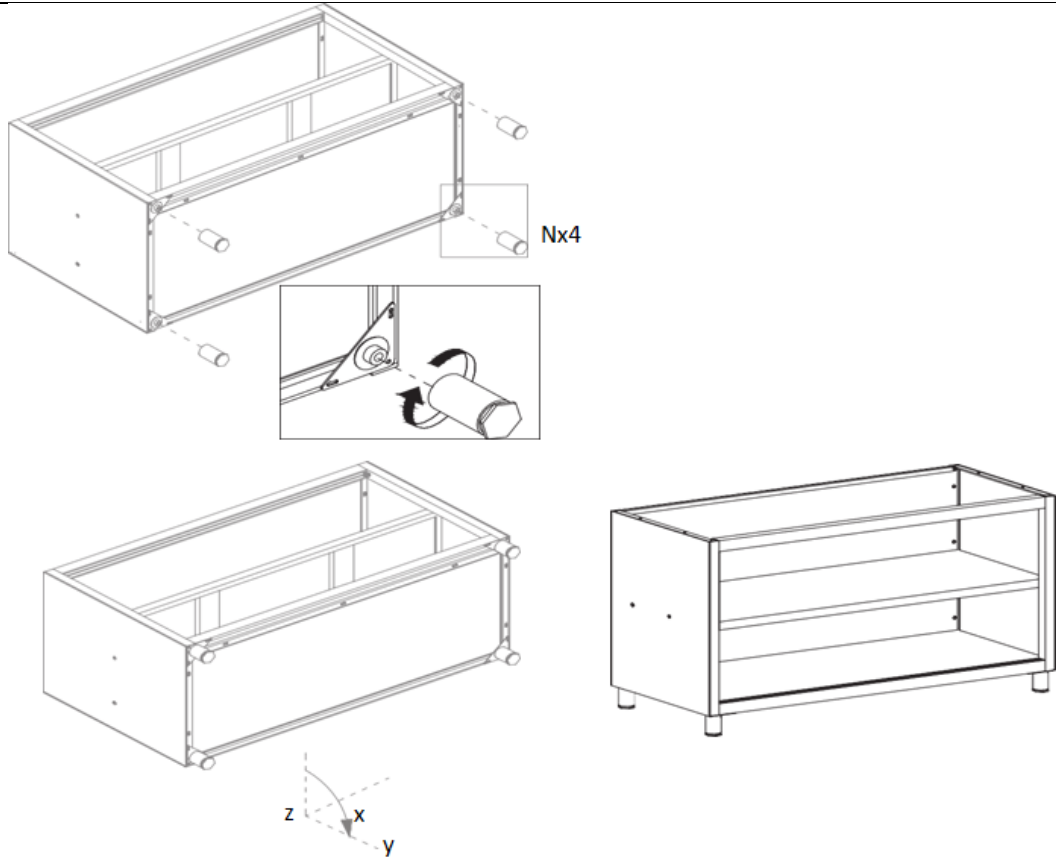

Συντήρηση και Καθαρισμός

1. Τακτική Συντήρηση

- Επιθεωρείτε το προϊόν τακτικά για σημάδια φθοράς ή ζημιάς.
- Αντικαταστήστε αμέσως τυχόν κατεστραμμένα μέρη.

2. Καθάρισμα

- Χρησιμοποιήστε ένα μαλακό, υγρό πανί για να καθαρίσετε το εξωτερικό.
- Μη χρησιμοποιείτε λειαντικά καθαριστικά ή διαλύτες.

3. Αποθήκευση

- Φυλάσσεται σε δροσερό, ξηρό μέρος.
- Προστατέψτε από τη σκόνη και την υγρασία.

4. Επίθεωρηση:

- Επιθεωρείτε περιοδικά το τραπέζι για τυχόν σημάδια ζημιάς, όπως βαθουλώματα, γρατσουνιές ή χαλαρά εξαρτήματα. Αντιμετωπίστε τυχόν προβλήματα εγκαίρως για να διατηρήσετε την ασφάλεια και τη λειτουργικότητα.

5. Λάδωμα:

- Εφαρμόστε ένα ασφαλές για τρόφιμα λιπαντικό στις ράγες της συρόμενης πόρτας για να εξασφαλίσετε ομαλή λειτουργία.

6. Απολύμανση:

- Χρησιμοποιήστε ένα απολυμαντικό ασφαλές για τρόφιμα για να απολυμάνετε την επιφάνεια, ειδικά σε χώρους προετοιμασίας τροφίμων.

Διάθεση

Προστασία του Περιβάλλοντος

- Μην πετάτε αυτό το προϊόν ως μη διαλογή αστικά απόβλητα.
- Εξασφαλίζοντας τη σωστή απόρριψη, βοηθάτε στην αποτροπή πιθανών αρνητικών συνεπειών για το περιβάλλον και την ανθρώπινη υγεία.

Δήλωση Συμμόρφωσης

Εμείς, expondo Polska sp. z oo sp. κ., δηλώνουμε με αποκλειστική μας ευθύνη ότι το Τραπέζι εργασίας με συρόμενη πόρτα, Μοντέλο RCAT-120/50-WTP | RCAT-120/50-WT | RCAT-100/50-WTP | Το RCAT-100/50-WT, στο οποίο αναφέρεται η παρούσα δήλωση, είναι σύμφωνο με τη σχετική ενωσιακή νομοθεσία εναρμόνισης:

- Κανονισμός (ΕΕ) 2023/988 (Γενικός Κανονισμός Ασφάλειας Προϊόντων)

Επικοινωνία με τον κατασκευαστή

expondo Polska sp. z oo sp. κ.

ul. Nowy Kisielin – Innowacyjna 7, 66-002 Zielona Góra | Πολωνία, ΕΕ

info@expondo.com

Ovaj korisnički priručnik preveden je strojnim prijevodom. Uložili smo sve napore kako bismo osigurali točnost prijevoda, ali imajte na umu da automatizirani prijevodi nisu savršeni i nisu namijenjeni zamjeni ljudskih prevoditelja. Službena verzija korisničkog priručnika je na engleskom jeziku. Sve razlike između prevedene verzije i izvornog engleskog jezika nisu pravno obvezujuće. Ako imate pitanja o točnosti prijevoda, pogledajte englesku verziju, koja je službena referenca. Verzije na više jezika dostupne su na zahtjev putem info@expondo.com.

Upute za sigurnost i rad



Prije uporabe pročitajte upute.



UPOZORENJE! ili OPREZ! ili ZAPAMTI! Primjenjivo na datu situaciju. (opći znak upozorenja).



Prevrtanje namještaja može dovesti do ozbiljnih ili smrtonosnih ozljeda prignječenjem. Nije dopušteno penjati se na namještaj



Koristite samo u zatvorenom prostoru.

Naziv **proizvoda**: Radni stol s kliznim vratima

Naziv modela: **RCAT-120/50-WTP | RCAT-120/50-WT | RCAT-100/50-WTP
| RCAT-100/50-WT**

**NEMOJTE KORISTITI UREĐAJ OSIM AKO Niste TEMELJITO PROČITALI I RAZUMIJELI
OVAJ KORISNIČKI PRIRUČNIK.**

Sigurnosne upute

Upozorenje: Pročitajte sva sigurnosna upozorenja i upute. Nepoštivanje upozorenja i uputa može dovesti do ozbiljnih ozljeda.

1. Opća sigurnost

- Ovaj proizvod je samo za namjeravanu upotrebu: Radni stol s kliznim vratima dizajniran je za upotrebu u komercijalnim kuhinjama, ugostiteljskim uslugama, laboratorijima i drugim okruženjima gdje je potrebna izdržljiva, higijenska radna površina. Pruža dovoljno radnog prostora i praktičnog skladištenja, što ga čini idealnim za pripremu hrane, skladištenje opreme i druge zadatke koji zahtijevaju čistu i čvrstu površinu.
- Nemojte koristiti proizvod u svrhe koje nisu opisane u ovom priručniku.
- Sačuvajte ovaj priručnik za buduću upotrebu.

2. Radna sigurnost

- Koristite proizvod samo na stabilnoj, ravnoj površini.
- Nemojte koristiti proizvod ako je oštećen ili neispravan.
- Držati dalje od djece i kućnih ljubimaca.

3. Sigurnost održavanja

- Popravke treba obavljati samo kvalificirano osoblje.
- Koristite samo originalne rezervne dijelove.

4. Simboli upozorenja

- **Oprez:** Označava potencijalno opasnu situaciju koja bi, ako se ne izbjegne, mogla dovesti do manje ili srednje teške ozljede.
- **Upozorenje:** Označava potencijalno opasnu situaciju koja, ako se ne izbjegne, može dovesti do smrti ili ozbiljne ozljede.
- **Potencijalni rizici i opasnosti:** Navodi sve rizike i opasnosti izravno ili neizravno povezane s uporabom ili zlouporabom proizvoda:
 - **Oštri rubovi:** Rubovi stola i kliznih vrata mogu biti oštri. Rukujte pažljivo kako biste izbjegli posjekotine i ozljede.
 - **Točke priklještenja:** Budite oprezni pri otvaranju i zatvaranju kliznih vrata kako biste izbjegli priklještenje prstiju.
 - **Kapacitet težine:** Nemojte prekoračiti maksimalnu nosivost težine stola kako biste spriječili oštećenje strukture i moguće ozljede. Maksimalna nosivost: 600 kg.
 - **Skliška površina:** Površina od nehrđajućeg čelika može postati skliska kada je mokra. Održavajte površinu suhom kako biste spriječili poskliznuće i padove.
 - **Izloženost kemikalijama:** Izbjegavajte korištenje jakih kemikalija koje mogu oštetiti površinu od nehrđajućeg čelika ili predstavljati zdravstveni rizik.

5. Skupština:

Ax1 	Bx1 	Cx1 	Dx1
Ex1 	Fx1 	Gx1 	
Ix1 	Jx1 	Kx1 	Lx1
Mx4 	Nx4 	Ox42 	Px27
Qx34 	Rx4 		

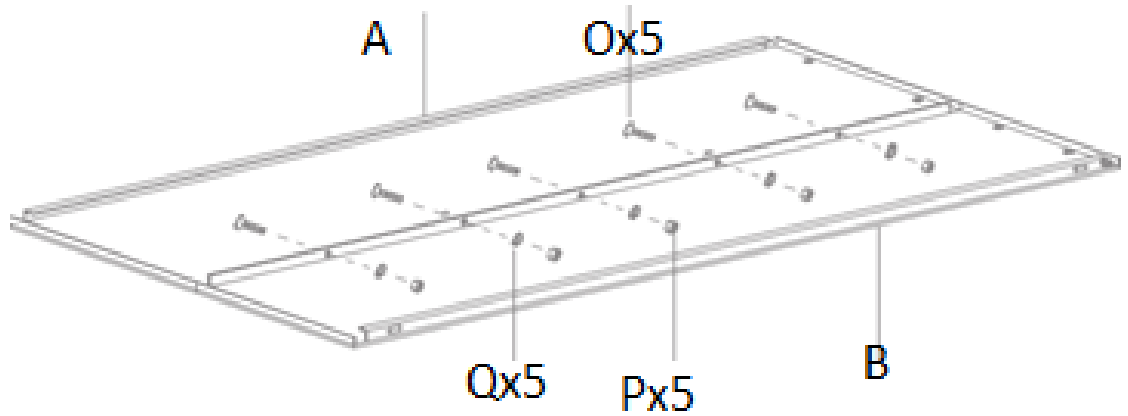

HR

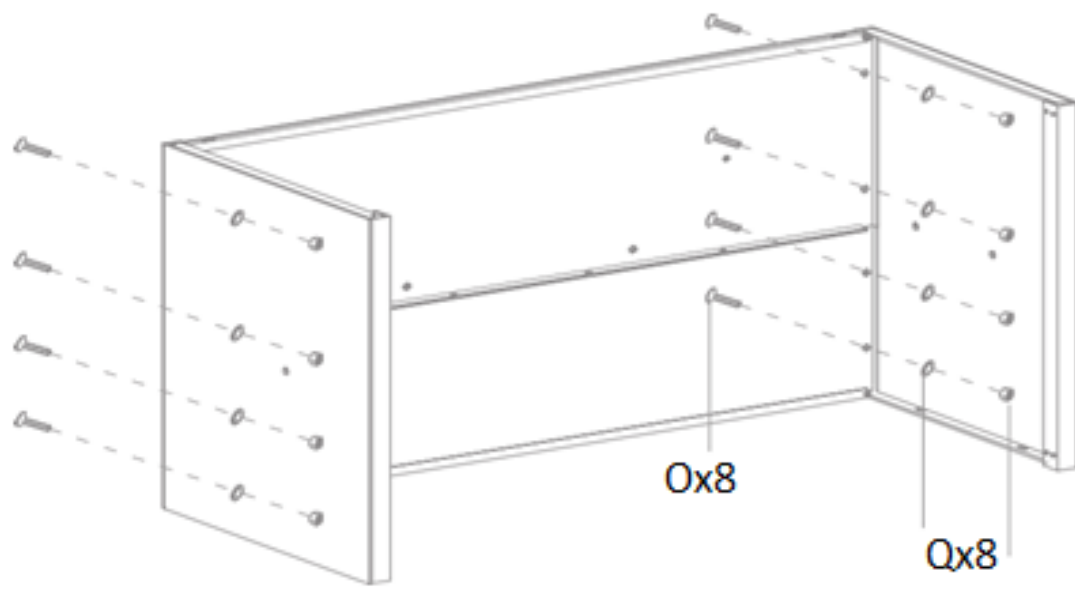
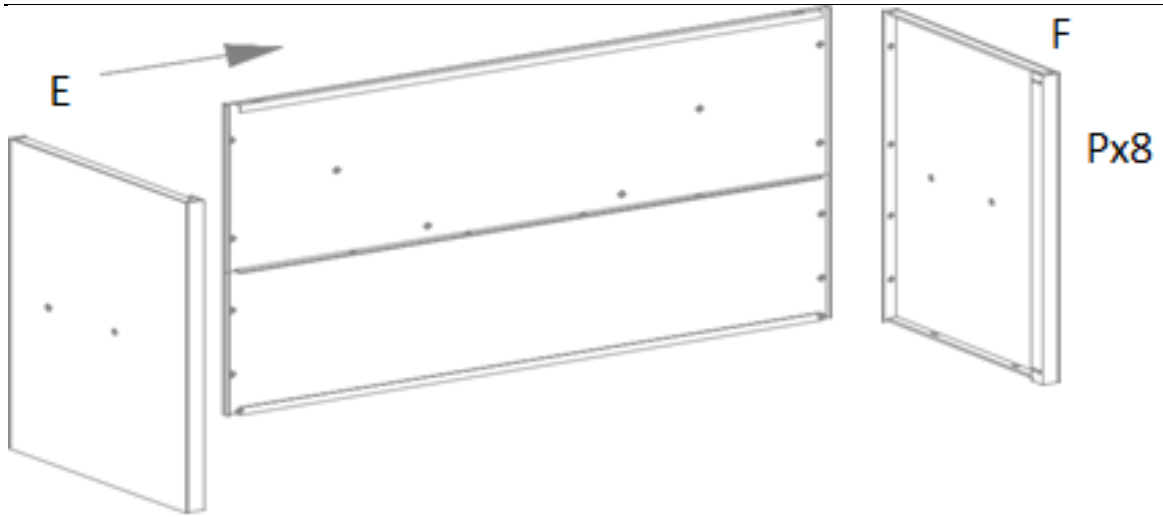

HR

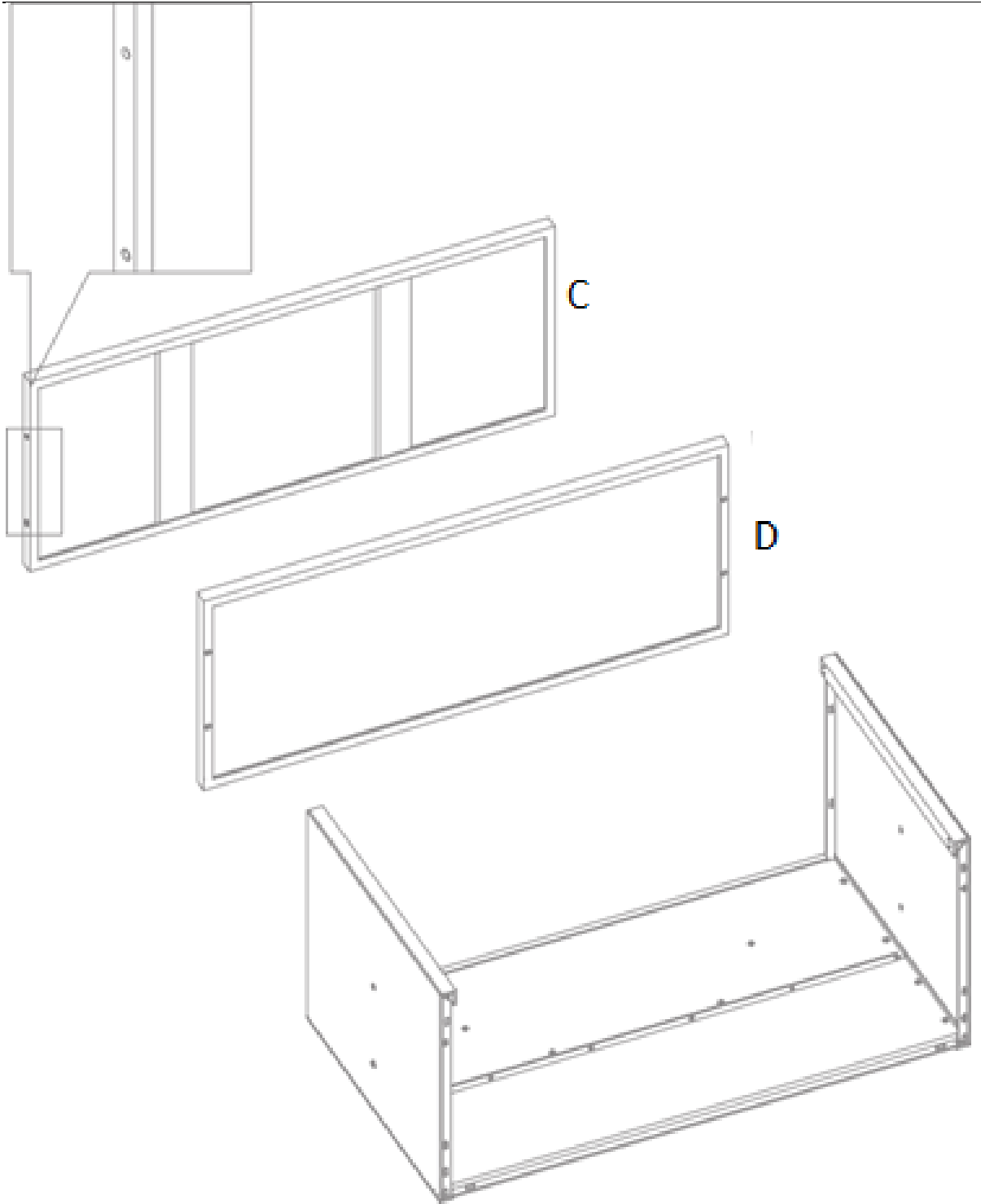

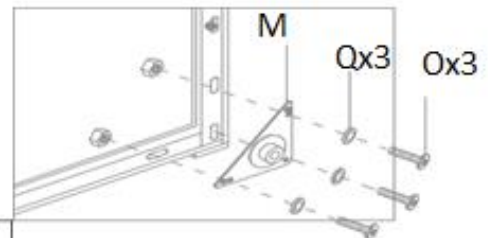
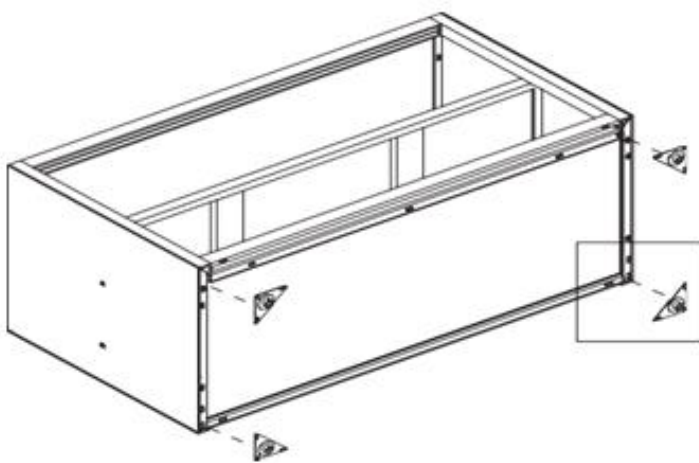
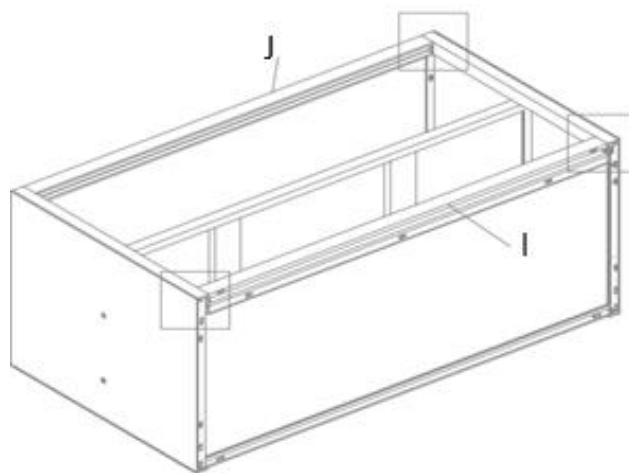
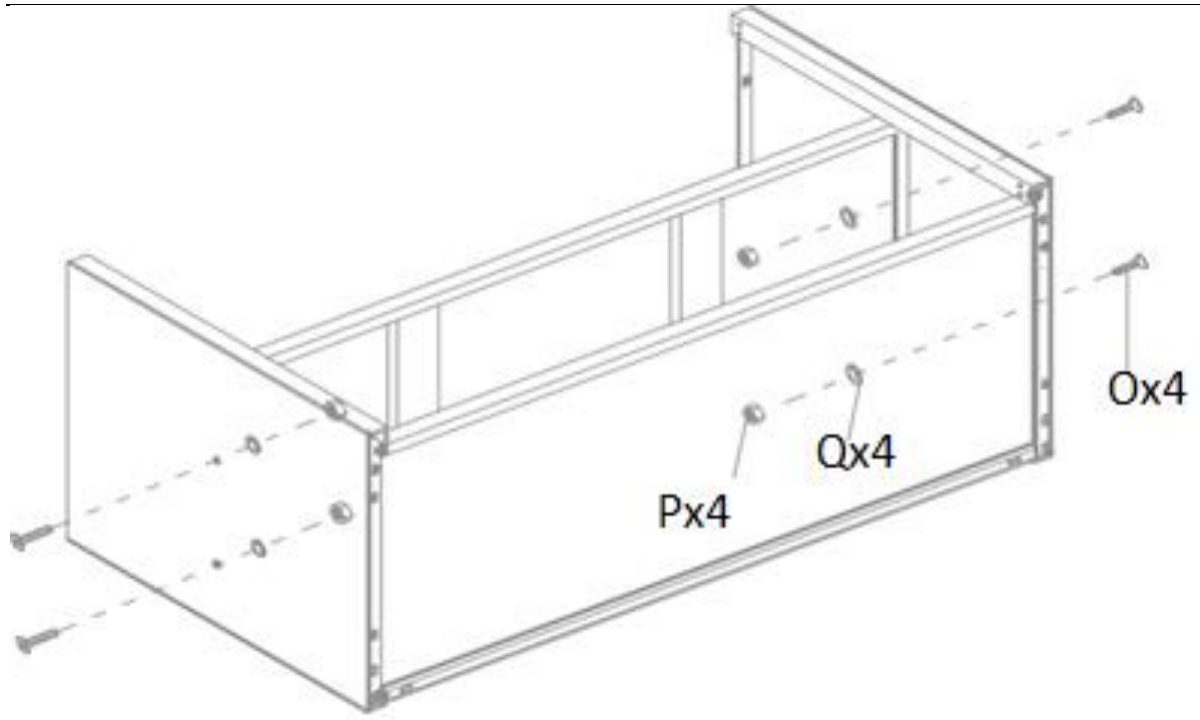

HR

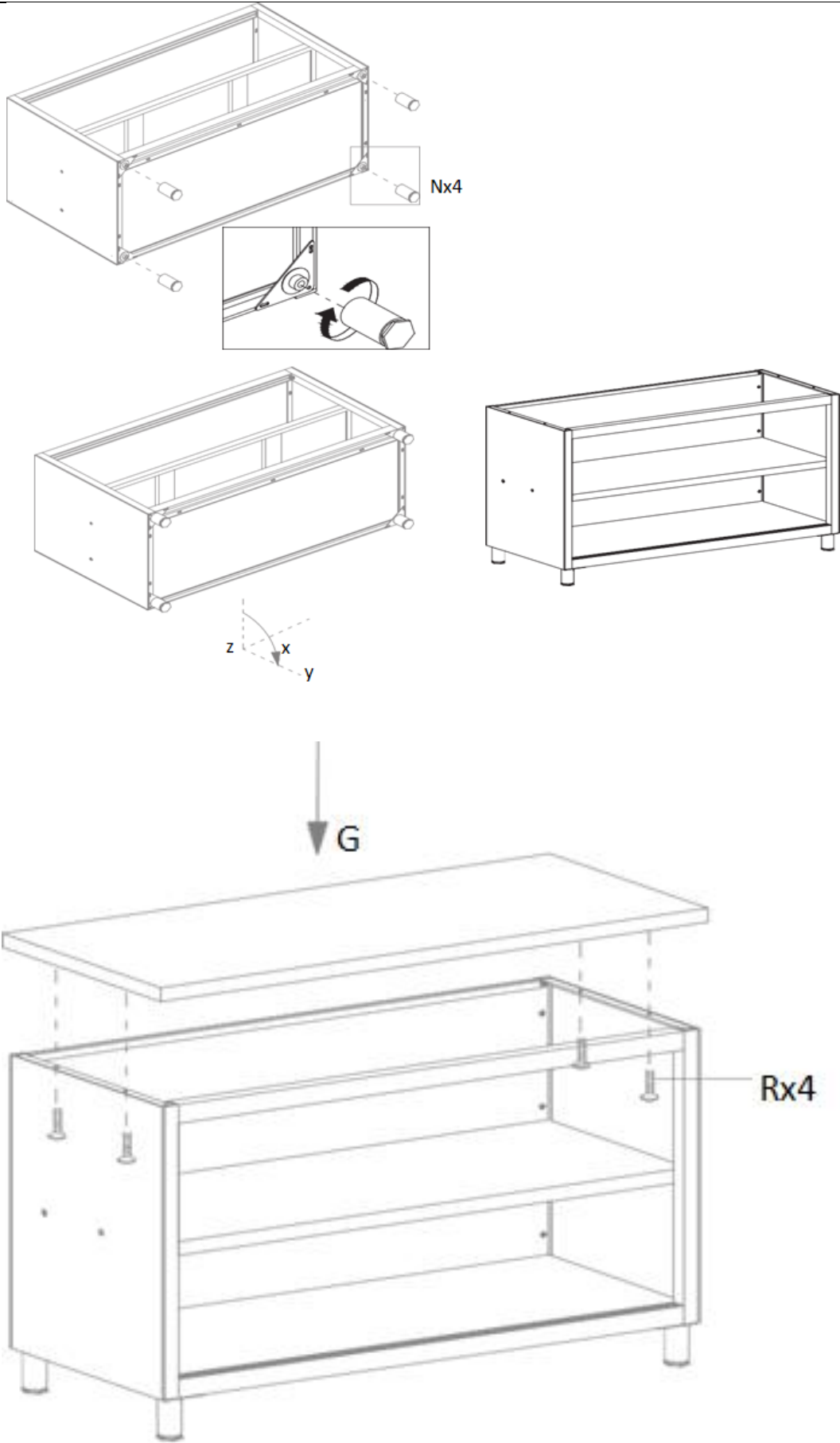

Održavanje i čišćenje

1. Redovito održavanje

- Redovito provjeravajte ima li na proizvodu znakova istrošenosti ili oštećenja.
- Odmah zamijenite sve oštećene dijelove.

2. Čišćenje

- Za čišćenje vanjskog dijela koristite meku, vlažnu krpu.
- Nemojte koristiti abrazivna sredstva za čišćenje ili otapala.

3. Skladištenje

- Čuvati na hladnom i suhom mjestu.
- Zaštititi od prašine i vlage.

4. Inspekcija:

- Povremeno provjerite ima li na stolu znakova oštećenja, kao što su udubljenja, ogrebotine ili labave komponente. Odmah riješite sve probleme kako biste održali sigurnost i funkcionalnost.

5. Podmazivanje:

- Nanesite mazivo koje je sigurno za hranu na vodilice kliznih vrata kako biste osigurali nesmetan rad.

6. Dezinfekcija:

- Koristite sredstvo za dezinfekciju koje je sigurno za hranu za dezinfekciju površina, posebno u prostorima za pripremu hrane.
-

Odlaganje

Zaštita okoliša

- Nemojte odlagati ovaj proizvod kao nerazvrstani gradski otpad.
 - Pravilnim zbrinjavanjem pomažete u sprječavanju mogućih negativnih posljedica za okoliš i ljudsko zdravlje.
-

Izjava o sukladnosti

Mi, expondo Polska sp. z oo sp. k., izjavljujemo na našu isključivu odgovornost da Radni stol s kliznim vratima, Model RCAT-120/50-WTP | RCAT-120/50-WT | RCAT-100/50-WTP | RCAT-100/50-WT, na koji se ova izjava odnosi, u skladu je s relevantnim zakonodavstvom Unije za usklađivanje:

- Uredba (EU) 2023/988 (Opća uredba o sigurnosti proizvoda)
-

Kontakt proizvođača

expondo Polska sp. z oo sp. k.

ul. Nowy Kisielin – Innowacyjna 7, 66-002 Zielona Góra | Poljska, EU

info@expondo.com

Šis vartotojo vadovas buvo išverstas naudojant mašininį vertimą. Dėjome visas pastangas, kad vertimas būtų tikslus, tačiau atminkite, kad automatiniai vertimai nėra tobuli ir nėra skirti pakeisti žmonių vertėjus. Oficiali vartotojo vadovo versija yra anglų kalba. Bet kokie skirtumai tarp išverstos versijos ir originalo anglų kalba nėra teisiškai įpareigojantys. Jei turite klausimų dėl vertimo tikslumo, žr. versiją anglų kalba, kuri yra oficiali nuoroda. Daugiau kalbų versijų galite gauti pateikę užklausą info@expondo.com.

Saugos ir naudojimo instrukcijos



Prieš naudodami perskaitykite instrukcijas.



ĮSPĖJIMAS! arba ATSARGIAI! arba ATMINKITE! Taikoma konkrečiai situacijai. (bendrasis įspėjamasis ženklas).



Apvirtus baldams, gali atsirasti rimtų arba mirtinų sužalojimų suspaudus. Lipti ant baldų negalima



Naudoti tik patalpose.

Produkto pavadinimas: Darbo stalas su stumdomomis durimis

Modelio pavadinimas: RCAT-120/50-WTP | RCAT-120/50-WT | RCAT-100/50-WTP
| RCAT-100/50-WT

NENAUDOKITE PRIETAISO, NES AIDŽIAI PERSKAITYTE IR SUPRASTOJATE ŠĮ NAUDOTOJIMO VADOVĄ.

Saugos instrukcijos

Įspėjimas: perskaitykite visus saugos įspėjimus ir instrukcijas. Perspėjimų ir nurodymų nesilaikymas gali sukelti rimtų sužalojimų.

1. Bendra sauga

- Šis gaminys skirtas naudoti tik pagal paskirtį: Darbo stalas su stumdomomis durimis skirtas naudoti komercinėse virtuvėse, maitinimo įstaigose, laboratorijose ir kitose aplinkose, kur reikalingas patvarus, higieniškas darbo paviršius. Jame yra daug darbo vietos ir patogus sandėliavimas, todėl puikiai tinka maisto ruošimui, įrangos laikymui ir kitoms užduotims, kurioms reikalingas švarus ir tvirtas paviršius.
- Nenaudokite gaminio kitiems tikslams, nei aprašyti šiame vadove.
- Išsaugokite šį vadovą ateityje.

2. Eksploatacijos sauga

- Naudokite gaminį tik ant stabilaus, lygaus paviršiaus.
- Nenaudokite gaminio, jei jis pažeistas arba netinkamai veikia.
- Saugoti nuo vaikų ir naminių gyvūnėlių.

3. Techninės priežiūros sauga

- Remontą turėtų atlikti tik kvalifikuoti darbuotojai.

- Naudokite tik originalias atsargines dalis.

4. Įspėjamieji simboliai

- **Atsargiai:** Nurodo potencialiai pavojingą situaciją, kurios neišvengus gali būti padaryta nedidelė arba vidutinė trauma.
- **Įspėjimas:** Nurodo potencialiai pavojingą situaciją, kuri, jei jos nebus išvengta, gali baigtis mirtimi arba rimtu sužalojimu.
- **Galimi pavojai ir pavojai:** išvardija visas rizikas ir pavojus, tiesiogiai ar netiesiogiai susijusius su gaminio naudojimu ar netinkamu naudojimu:
 - **Aštrūs kraštai:** stalo ir stumdomų durų kraštai gali būti aštrūs. Elkitės atsargiai, kad išvengtumėte įpjovimų ir sužeidimų.
 - **Suspaudimo taškai:** atidarydami ir uždarydami stumdomas duris būkite atsargūs, kad nesuspaustumėte pirštų.
 - **Svorio keliamoji galia:** neviršykite didžiausios stalo svorio, kad išvengtumėte konstrukcijos pažeidimų ir galimų sužalojimų. Maksimali keliamoji galia: 600 kg.
 - **Slidus paviršius:** nerūdijančio plieno paviršius šlapias gali tapti slidus. Laikykite paviršių sausą, kad išvengtumėte slydimo ir kritimo.
 - **Cheminis poveikis:** nenaudokite stiprių cheminių medžiagų, kurios gali pažeisti nerūdijančio plieno paviršių arba kelti pavojų sveikatai.

5. Surinkimas:

Ax1 	Bx1 	Cx1 	Dx1
Ex1 	Fx1 	Gx1 	
Ix1 	Jx1 	Kx1 	Lx1
Mx4 	Nx4 	Ox42 	Px27
Qx34 	Rx4 		

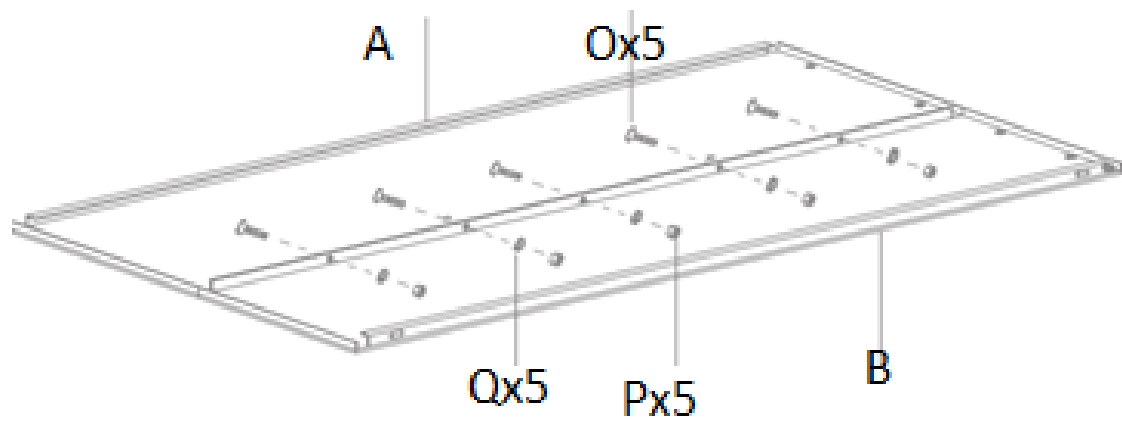

LT

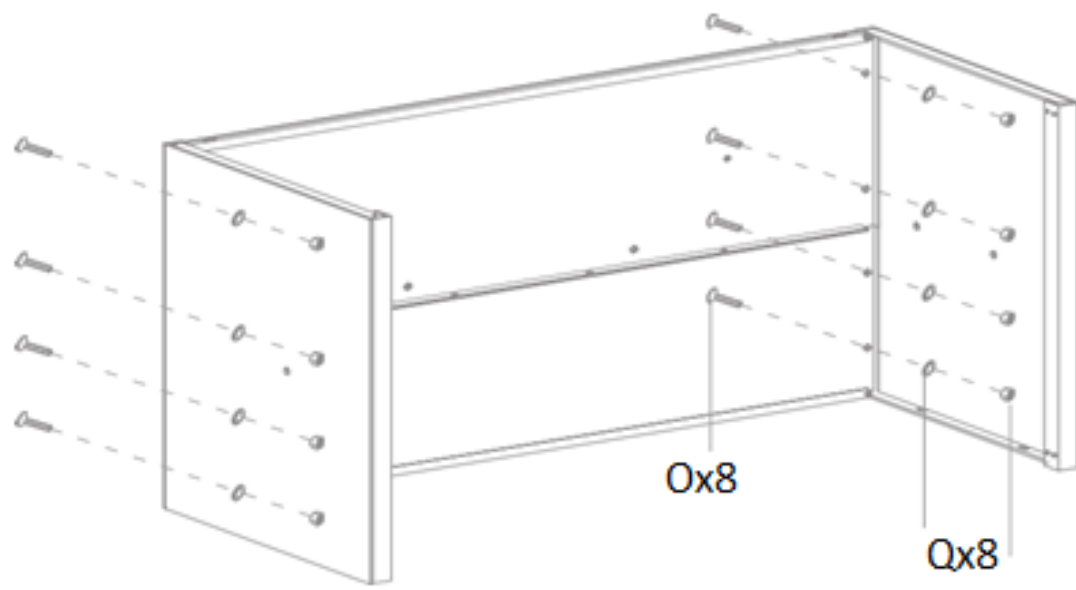
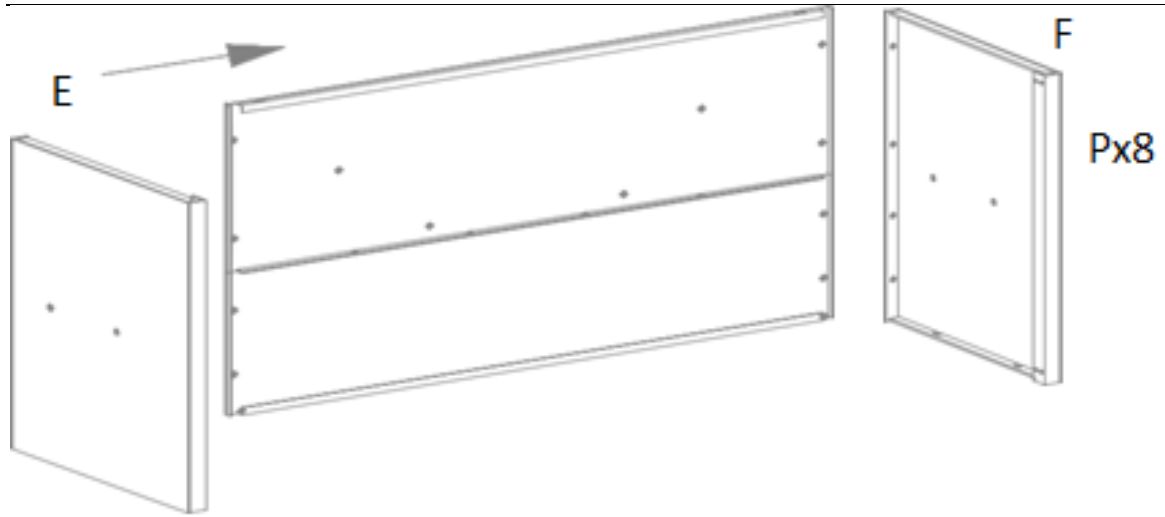

LT

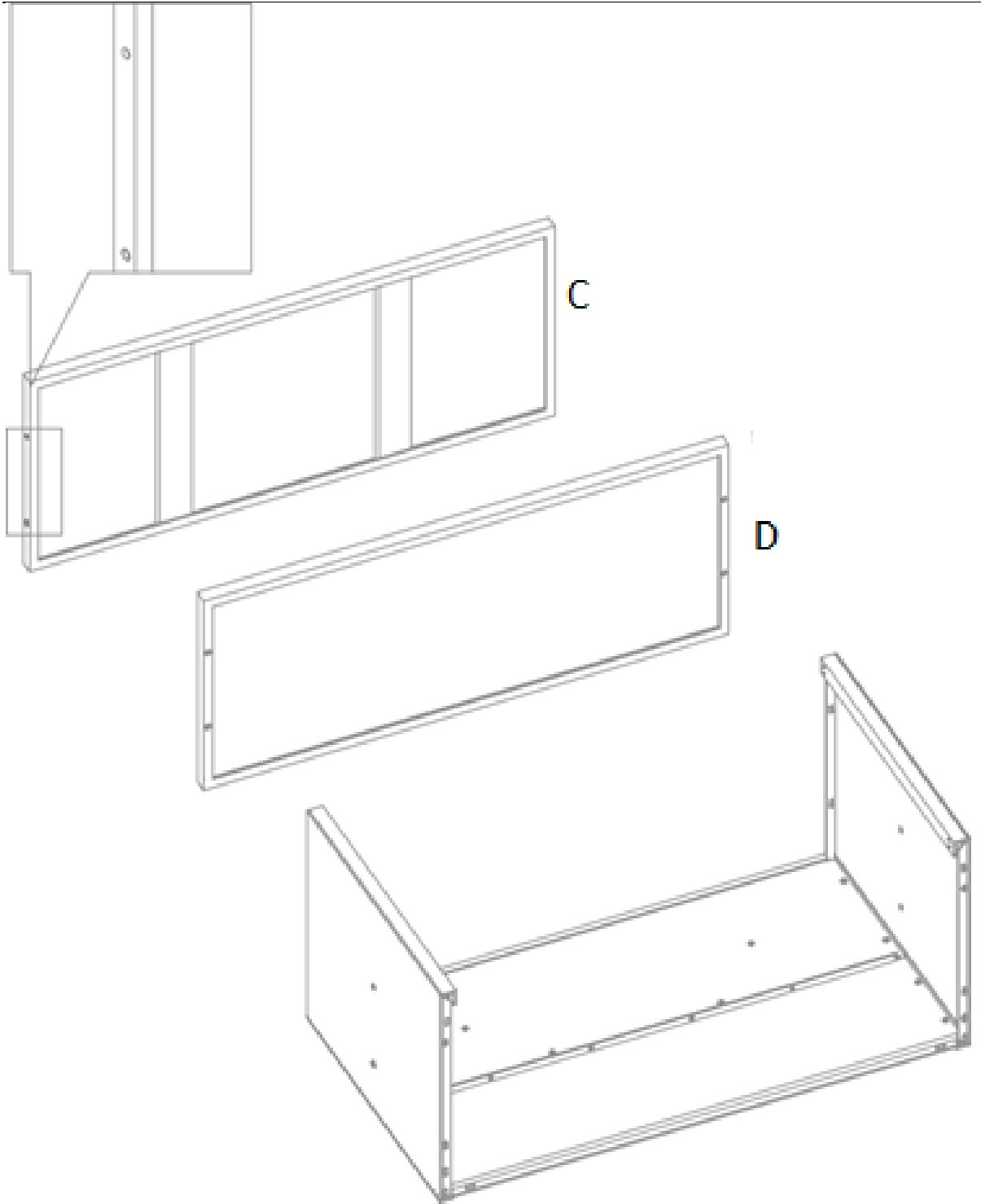

LT

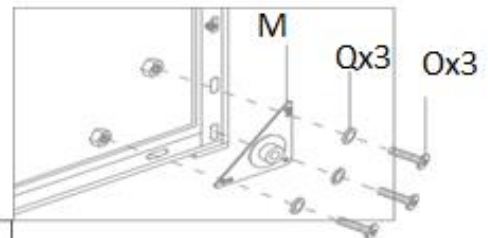
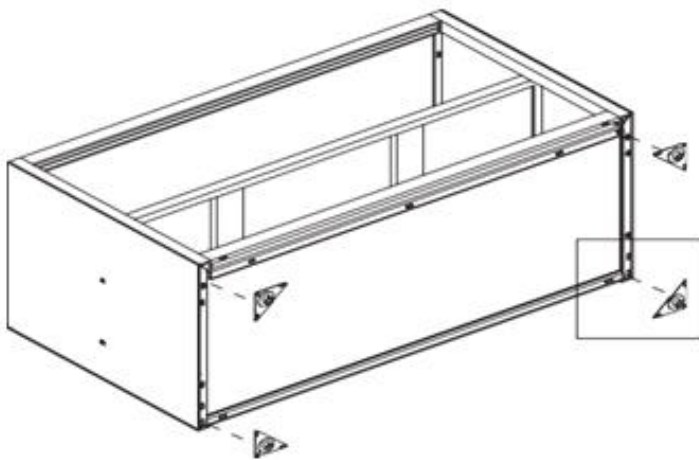
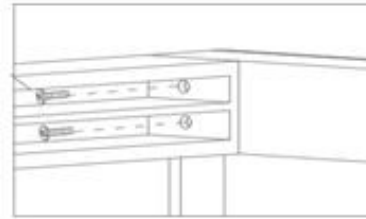
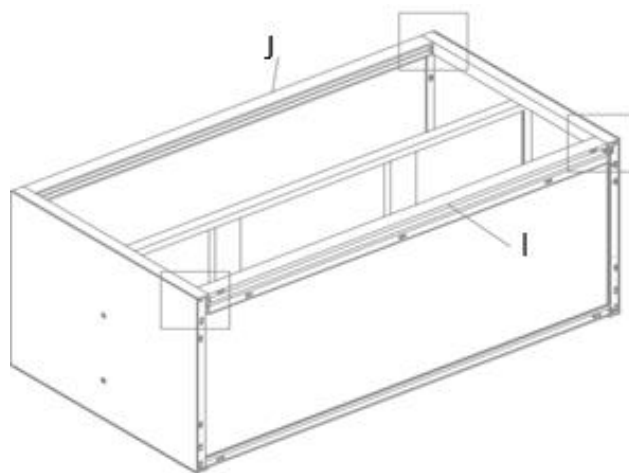
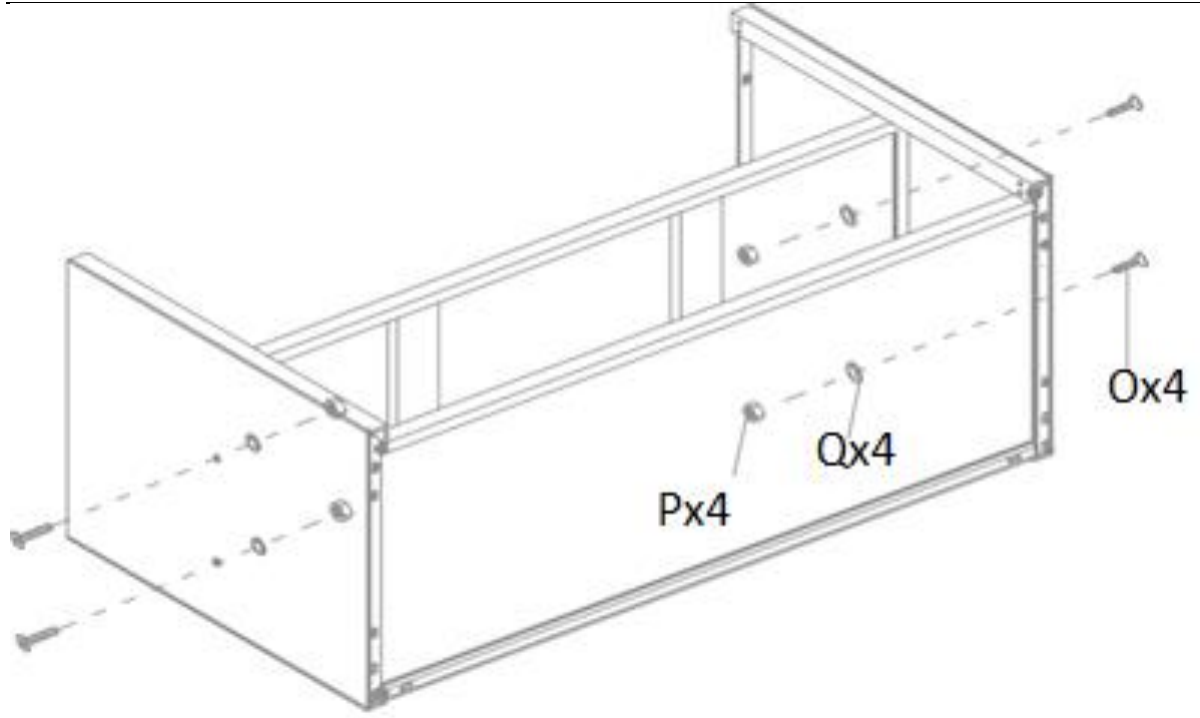

LT

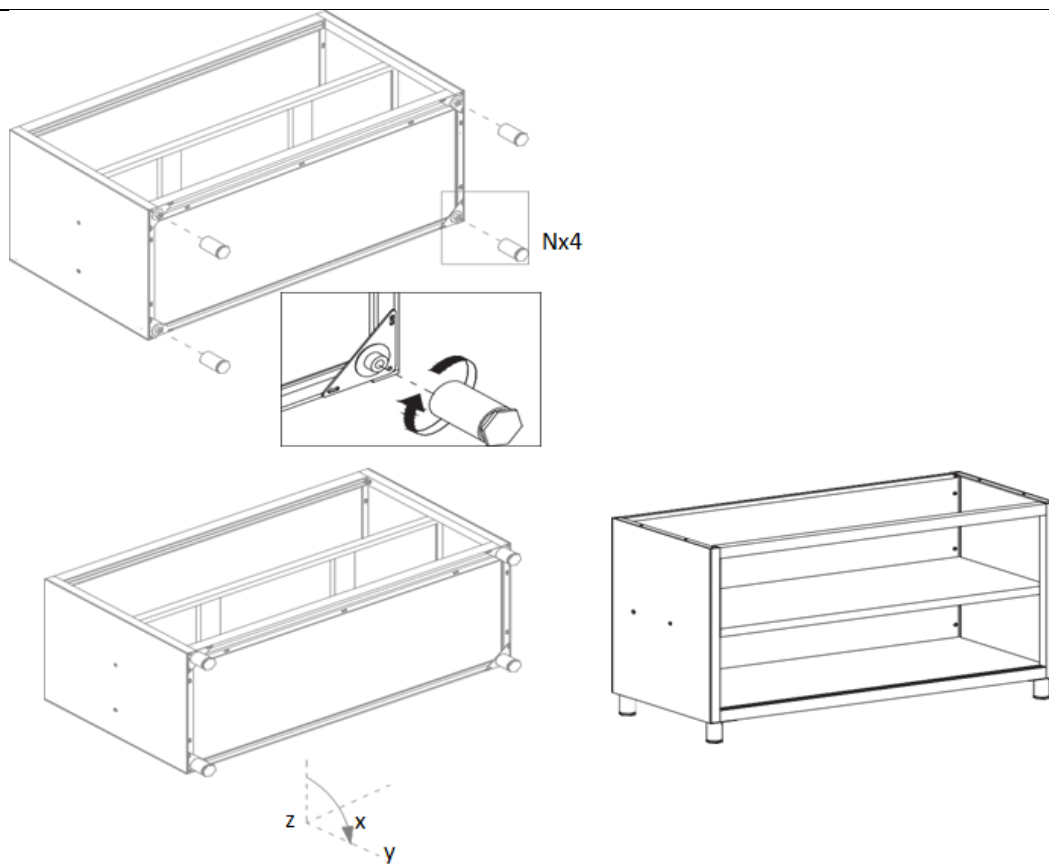

Priežiūra ir valymas

1. Reguliari priežiūra

- Reguliariai tikrinkite gaminį, ar nėra nusidėvėjimo ar pažeidimo požymių.
- Nedelsdami pakeiskite visas pažeistas dalis.

2. Valymas

- Išorę valykite minkšta, drėgna šluoste.
- Nenaudokite abrazyvinių valiklių ar tirpiklių.

3. Sandėliavimas

- Laikyti vėsioje, sausoje vietoje.
- Saugoti nuo dulkių ir drėgmės.

4. Patikra:

- Reguliariai tikrinkite, ar ant stalo nėra pažeidimų, pvz., įlenkimų, įbrėžimų ar palaidų dalių. Nedelsdami išspręskite visas problemas, kad išlaikytumėte saugumą ir funkcionalumą.

5. Tepimas:

- Kad užtikrintumėte sklandų veikimą, stumdomų durų bėgius patepkite maistui tinkamu tepalu.

6. Dezinfekavimas:

- Norėdami dezinfekuoti paviršių, ypač maisto ruošimo vietose, naudokite maistui tinkamą dezinfekavimo priemonę.

Išmetimas

Aplinkos apsauga

- Neišmeskite šio gaminio kaip nerūšiuotų komunalinių atliekų.
- Užtikrindami tinkamą šalinimą, padedate išvengti galimų neigiamų pasekmių aplinkai ir žmonių sveikatai.

Atitikties deklaracija

Mes, expondo Polska sp. z oo sp. k., prisiimdami savo atsakomybę, pareiškiame, kad darbo stalas su stumdomomis durimis, modelis RCAT-120/50-WTP | RCAT-120/50-WT | RCAT-100/50-WTP | RCAT-100/50-WT, su kuriuo susijusi ši deklaracija, atitinka atitinkamus derinamus Sąjungos teisės aktus:

- Reglamentas (ES) 2023/988 (Bendrasis gaminių saugos reglamentas)

Gamintojo kontaktas

expondo Polska sp. z oo sp. k.

ul. Nowy Kisielin – Innowacyjna 7, 66-002 Zielona Góra | Lenkija, ES

info@expondo.com

Acest manual de utilizare a fost tradus folosind traducerea automată. Am depus toate eforturile pentru a ne asigura că traducerea este exactă, dar vă rugăm să rețineți că traducerile automate nu sunt perfecte și nu sunt menite să înlocuiască traducătorii umani. Versiunea oficială a manualului de utilizare este în limba engleză. Orice diferență între versiunea tradusă și versiunea originală în limba engleză nu este obligatorie din punct de vedere juridic. Dacă aveți întrebări despre acuratețea traducerii, vă rugăm să consultați versiunea în limba engleză, care este referința oficială. Mai multe versiuni lingvistice sunt disponibile la cerere prin info@expondo.com.

Instrucțiuni de siguranță și operare



Citiți instrucțiunile înainte de utilizare.



AVERTIZARE! sau ATENȚIE! sau ȚINE minte! Aplicabil la situația dată. (semn general de avertizare).



Pot apărea răni grave sau fatale prin strivire din cauza răsturnării mobilierului. Nu este permis să se urce pe mobilier



Folosiți numai în interior.

Nume produs: Masa de lucru cu usa glisanta

Nume model: RCAT-120/50-WTP | RCAT-120/50-WT | RCAT-100/50-WTP
| RCAT-100/50-WT

NU UTILIZAȚI DISPOZITIVUL DECĂ DACĂ CITIȚI CU ATENȚIE ȘI AȚI ÎNȚELES ACEST MANUAL DE UTILIZARE.

Instrucțiuni de siguranță

Avertisment: Citiți toate avertismentele și instrucțiunile de siguranță. Nerespectarea avertismentelor și instrucțiunilor poate duce la vătămări grave.

1. Siguranța generală

- Acest produs este destinat exclusiv utilizării: Masa de lucru cu ușă glisantă este concepută pentru a fi utilizată în bucătăriile comerciale, serviciile de catering, laboratoarele și alte medii în care este necesară o suprafață de lucru durabilă și igienă. Oferă spațiu de lucru amplu și depozitare convenabilă, făcându-l ideal pentru prepararea alimentelor, depozitarea echipamentelor și alte sarcini care necesită o suprafață curată și rezistentă.
- Nu utilizați produsul în alte scopuri decât cele descrise în acest manual.
- Păstrați acest manual pentru referințe viitoare.

2. Siguranța operațională

- Utilizați produsul numai pe o suprafață stabilă și plană.
- Nu utilizați produsul dacă este deteriorat sau funcționează defectuos.
- Țineți departe de copii și animale de companie.

3. Siguranța intretinerii

- Reparațiile trebuie efectuate numai de personal calificat.
- Folosiți numai piese de schimb originale.

4. Simboluri de avertizare

- **Atenție:** indică o situație potențial periculoasă care, dacă nu este evitată, ar putea duce la vătămări minore sau moderate.
- **Avertisment:** Indică o situație potențial periculoasă care, dacă nu este evitată, ar putea duce la moarte sau vătămări grave.
- Riscuri și pericole potențiale: Enumeră toate riscurile și pericolele legate direct sau indirect de utilizarea sau utilizarea greșită a produsului:
 - **Margini ascuțite:** marginile mesei și ale ușii glisante pot fi ascuțite. Manipulați cu grijă pentru a evita tăieturi și răni.
 - Puncte de ciupire: Aveți grijă când deschideți și închideți ușa glisantă pentru a evita ciupirea degetelor.
 - Capacitate de greutate: Nu depășiți capacitatea maximă de greutate a mesei pentru a preveni deteriorarea structurală și potențialele răni. Capacitate maximă de încărcare: 600 kg.
 - Suprafață alunecoasă: Suprafața din oțel inoxidabil poate deveni alunecoasă când este umedă. Păstrați suprafața uscată pentru a preveni alunecări și căderi.
 - Expunere chimică: Evitați utilizarea substanțelor chimice dure care pot deteriora suprafața din oțel inoxidabil sau pot prezenta riscuri pentru sănătate.

5. Asamblare:

Ax1 	Bx1 	Cx1 	Dx1
Ex1 	Fx1 	Gx1 	
Ix1 	Jx1 	Kx1 	Lx1
Mx4 	Nx4 	Ox42 	Px27
Qx34 	Rx4 		

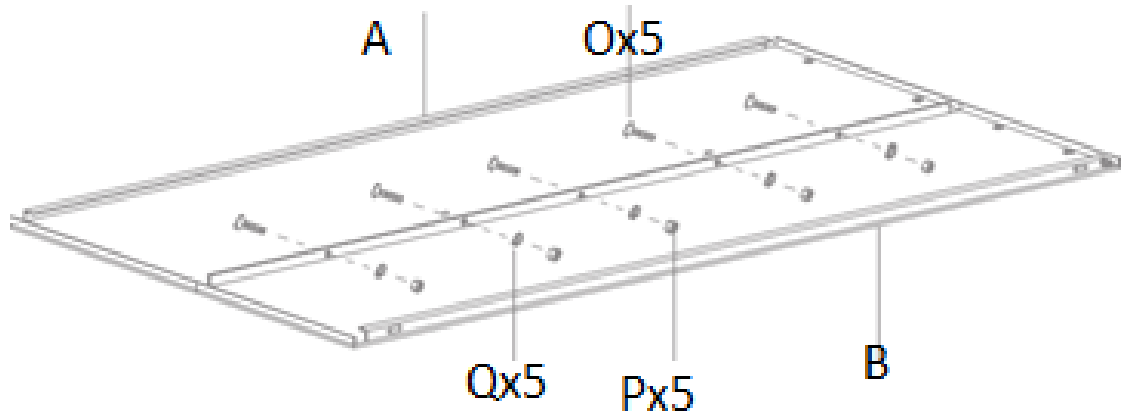

RO

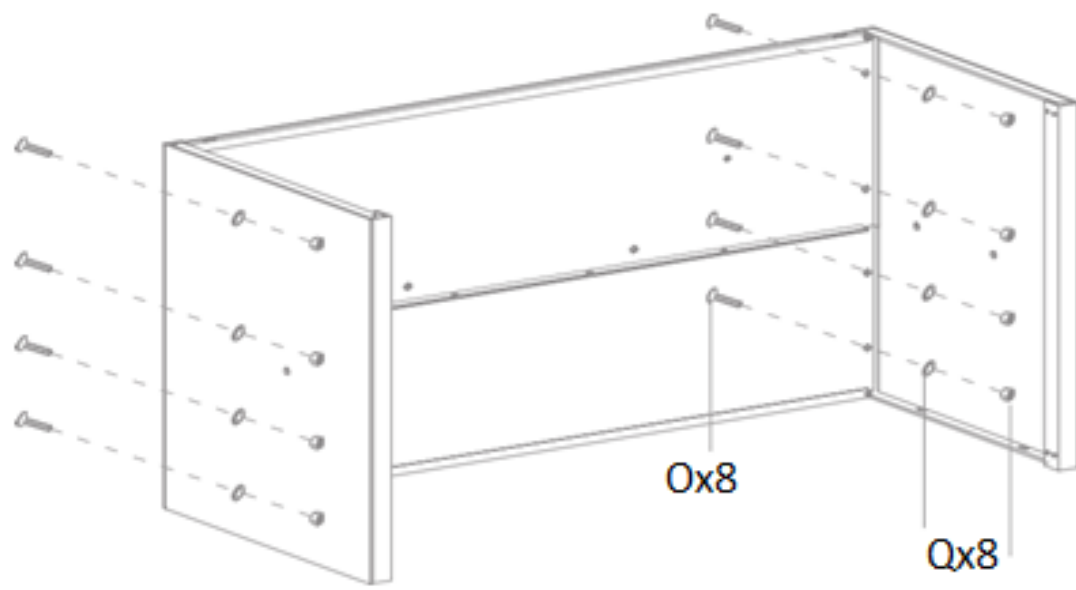
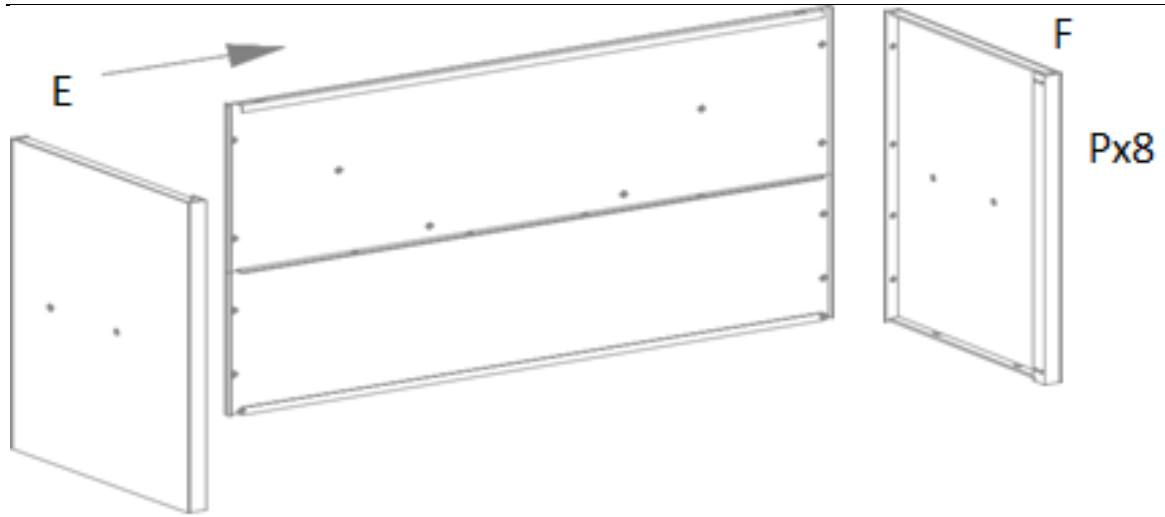

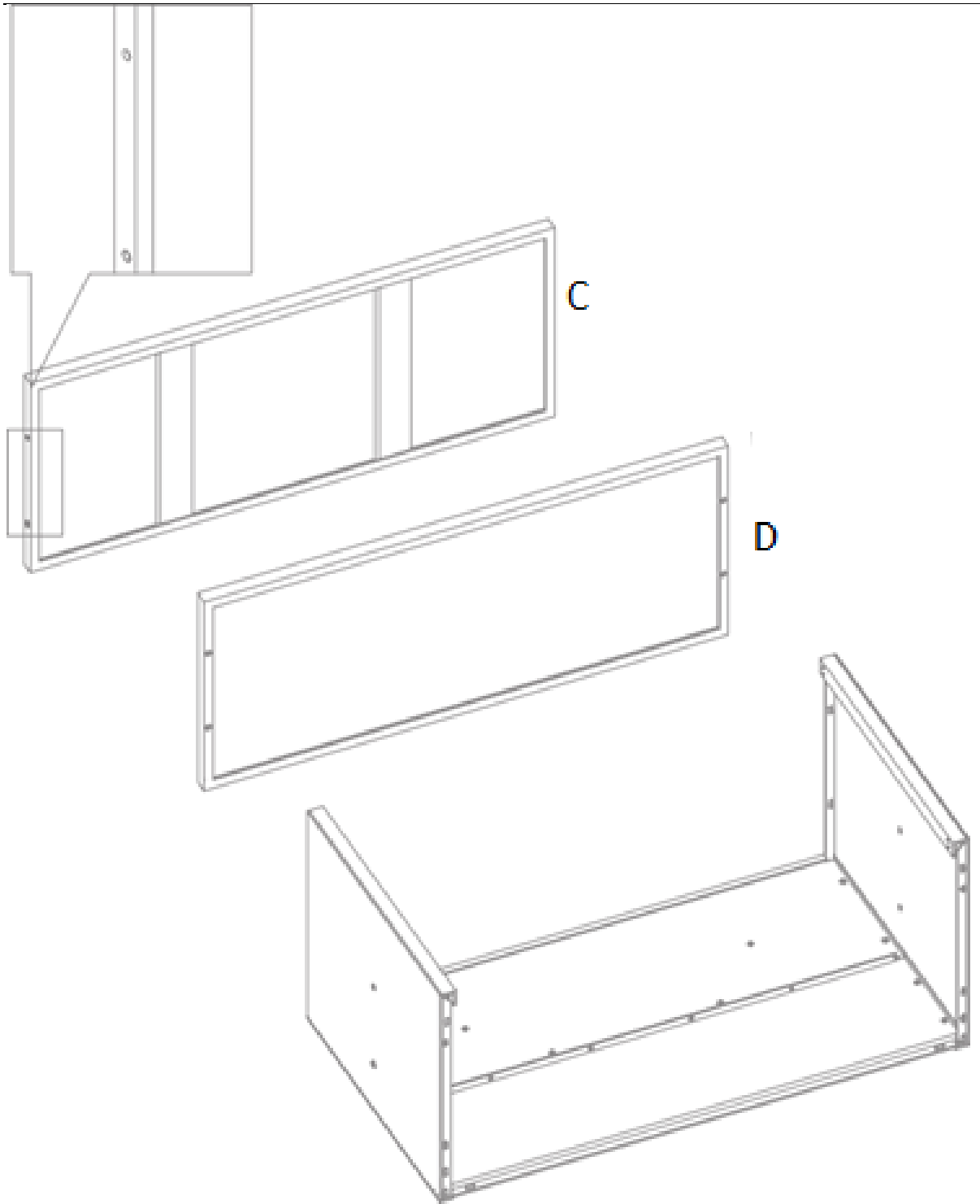

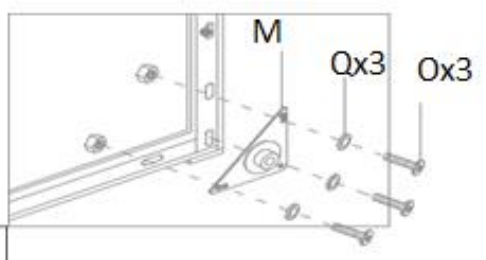
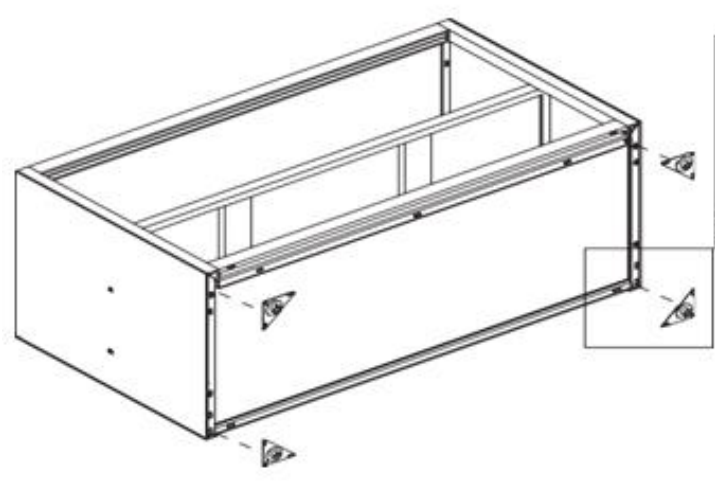
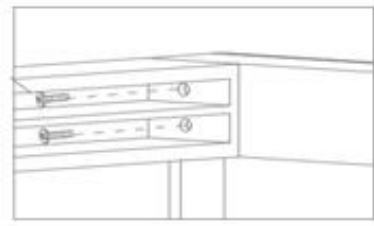
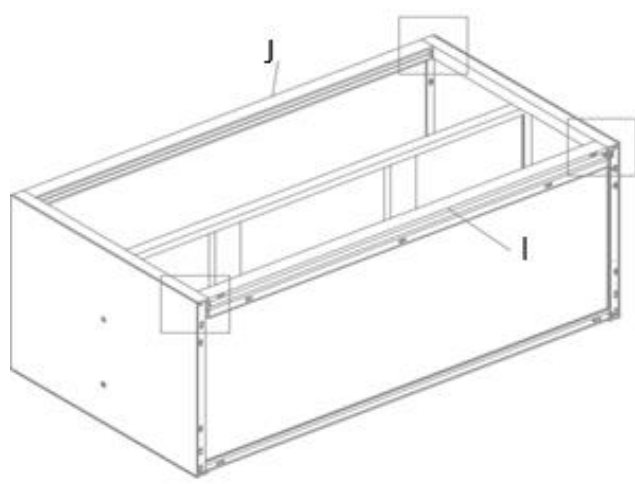
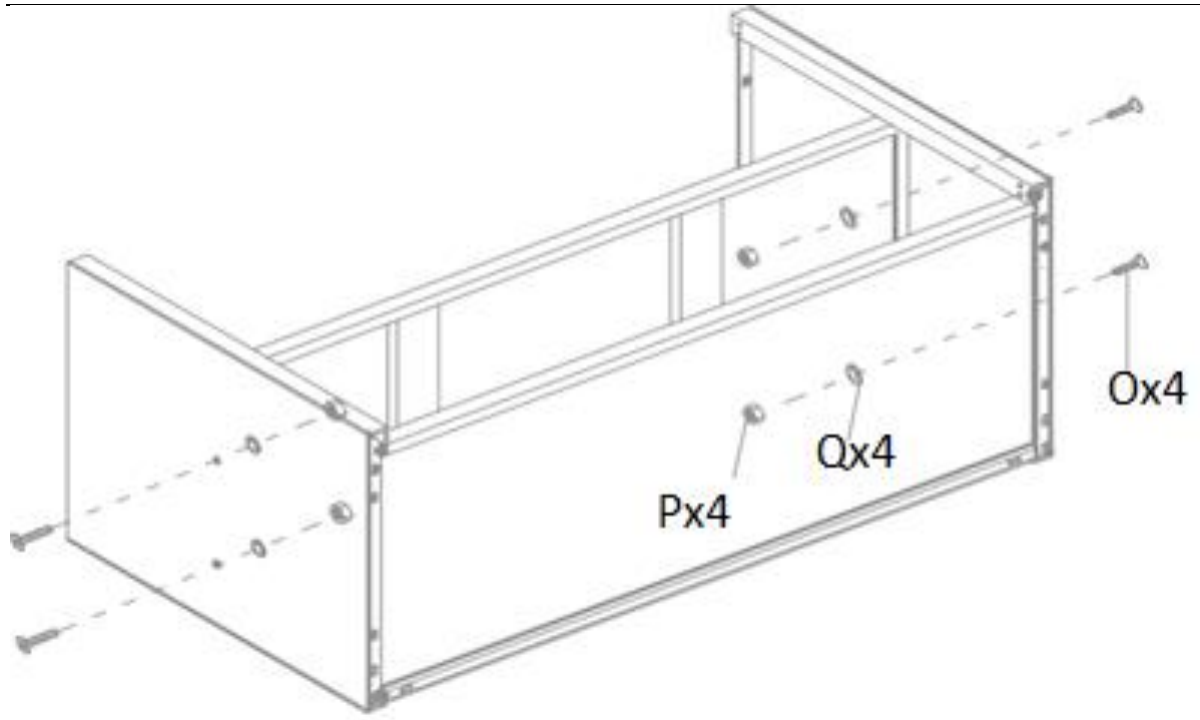

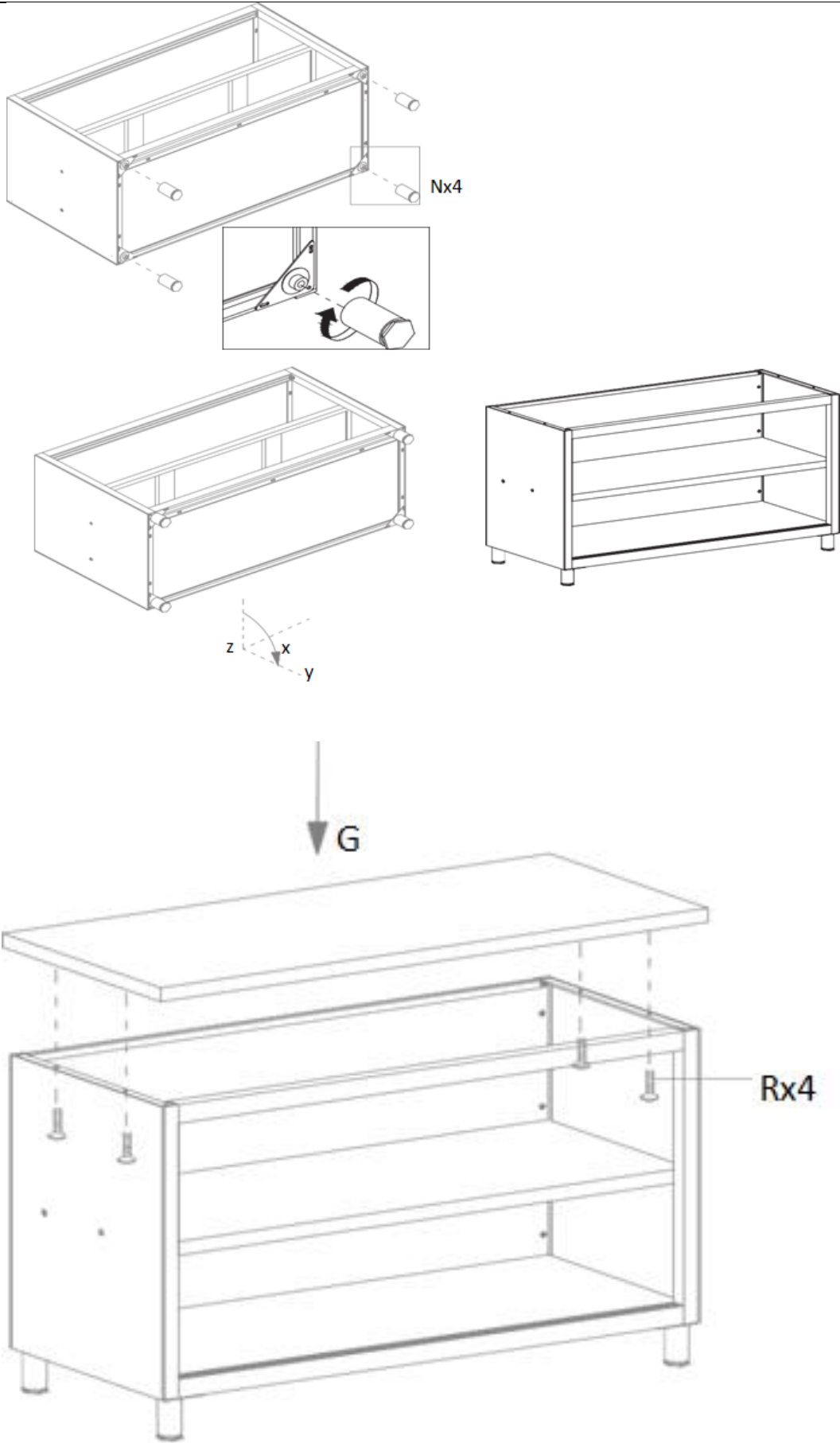

Întreținere și curățare

1. Întreținere regulată

- Inspectați regulat produsul pentru semne de uzură sau deteriorare.
- Înlocuiți imediat toate piesele deteriorate.

2. Curatenie

- Utilizați o cârpă moale și umedă pentru a curăța exteriorul.
- Nu utilizați agenți de curățare abrazivi sau solvenți.

3. Depozitare

- A se pastra într-un loc răcoros și uscat.
- Protejați de praf și umiditate.

4. Inspecție:

- Inspectați periodic masa pentru orice semne de deteriorare, cum ar fi lovituri, zgârieturi sau componente slăbite. Rezolvați cu promptitudine orice problemă pentru a menține siguranța și funcționalitatea.

5. Lubrifiere:

- Aplicați un lubrifiant sigur pentru alimente pe șinele ușilor glisante pentru a asigura o funcționare lină.

6. Igienizare:

- Utilizați un dezinfectant sigur pentru alimente pentru a dezinfecta suprafața, în special în zonele de preparare a alimentelor.
-

Eliminare

Protecția mediului

- Nu aruncați acest produs ca deșeurile municipale nesortate.
 - Asigurând o eliminare adecvată, contribuiți la prevenirea potențialelor consecințe negative pentru mediu și sănătatea umană.
-

Declarație de conformitate

Noi, expondo Polska sp. z oo sp. k., declaram pe propria răspundere că Masa de lucru cu ușa culisanta, Model RCAT-120/50-WTP | RCAT-120/50-WT | RCAT-100/50-WTP | RCAT-100/50-WT, la care se referă această declarație, este în conformitate cu legislația relevantă de armonizare a Uniunii:

- Regulamentul (UE) 2023/988 (Regulamentul general privind siguranța produselor)
-

Contact cu producătorul

expondo Polska sp. z oo sp. k.

ul. Nowy Kisielin – Innowacyjna 7, 66-002 Zielona Góra | Polonia, UE

info@expondo.com

Ta uporabniški priročnik je bil preveden s strojnim prevajanjem. Potrudili smo se, da bi zagotovili točnost prevoda, vendar upoštevajte, da avtomatizirani prevodi niso popolni in niso namenjeni nadomestitvi človeških prevajalcev. Uradna različica uporabniškega priročnika je v angleščini. Morebitne razlike med prevedeno različico in izvirno angleško različico niso pravno zavezujoče. Če imate kakršna koli vprašanja o točnosti prevoda, si oglejte angleško različico, ki je uradna referenca. Več jezikovnih različic je na voljo na zahtevo preko info@expondo.com.

Varnostna navodila in navodila za uporabo



Pred uporabo preberite navodila.



OPOZORILO! ali POZOR! ali ZAPOMNI! Uporabno za dano situacijo. (splošen opozorilni znak).



Prevrčanje pohištva lahko povzroči resne ali smrtne poškodbe. Na pohištvo ni dovoljeno plezati



Uporabljajte samo v zaprtih prostorih.

Ime izdelka: Delovna miza z drsnimi vrati

Ime modela: RCAT-120/50-WTP | RCAT-120/50-WT | RCAT-100/50-WTP
| RCAT-100/50-WT

**NAPRAVE NE UPORABLJAJTE, RAZEN, ČE STE TEMELJITO PREBRALI IN RAZUMELI
TEGA UPORABNIŠKEGA PRIROČNIKA.**

Varnostna navodila

Opozorilo: preberite vsa varnostna opozorila in navodila. Neupoštevanje opozoril in navodil lahko povzroči resne poškodbe.

1. Splošna varnost

- Ta izdelek je samo za predvideno uporabo: Delovna miza z drsnimi vrati je zasnovana za uporabo v komercialnih kuhinjah, gostinskih storitvah, laboratorijih in drugih okoljih, kjer je potrebna vzdržljiva, higienična delovna površina. Zagotavlja veliko delovnega prostora in priročno shranjevanje, zaradi česar je idealen za pripravo hrane, shranjevanje opreme in druga opravila, ki zahtevajo čisto in trdno površino.
- Izdelka ne uporabljajte za namene, ki niso opisani v tem priročniku.
- Ta priročnik shranite za poznejšo uporabo.

2. Varnost delovanja

- Izdelek uporabljajte le na stabilni, ravni površini.
- Izdelka ne uporabljajte, če je poškodovan ali ne deluje pravilno.
- Hraniti ločeno od otrok in hišnih ljubljencev.

3. Varnost vzdrževanja

- Popravila naj izvaja samo usposobljeno osebje.
- Uporabljajte le originalne nadomestne dele.

4. Opozorilni simboli

- **Pozor:** Označuje potencialno nevarno situacijo, ki lahko, če se ji ne izognete, povzroči manjšo ali srednje težko poškodbo.
- **Opozorilo:** Označuje potencialno nevarno situacijo, ki lahko povzroči smrt ali resne poškodbe, če se ji ne izognete.
- **Potencialna tveganja in nevarnosti:** navaja vsa tveganja in nevarnosti, ki so neposredno ali posredno povezane z uporabo ali napačno uporabo izdelka:
 - **Ostri robovi:** Robovi mize in drsnih vrat so lahko ostri. Ravnajte previdno, da preprečite ureznine in poškodbe.
 - Mesta stiskanja: Bodite previdni pri odpiranju in zapiranju drsnih vrat, da preprečite uščipnitev prstov.
 - **Nosilnost:** ne prekoračite največje nosilnosti mize, da preprečite strukturne poškodbe in morebitne poškodbe. Največja nosilnost: 600 kg.
 - **Spolzka površina:** površina iz nerjavečega jekla lahko postane spolzka, ko je mokra. Površino naj bo suha, da preprečite zdrse in padce.
 - Izpostavljenost kemikalijam: Izogibajte se uporabi močnih kemikalij, ki lahko poškodujejo površino iz nerjavečega jekla ali predstavljajo tveganje za zdravje.

5. Montaža:

Ax1 	Bx1 	Cx1 	Dx1
Ex1 	Fx1 	Gx1 	
Ix1 	Jx1 	Kx1 	Lx1
Mx4 	Nx4 	Ox42 	Px27
Qx34 	Rx4 		

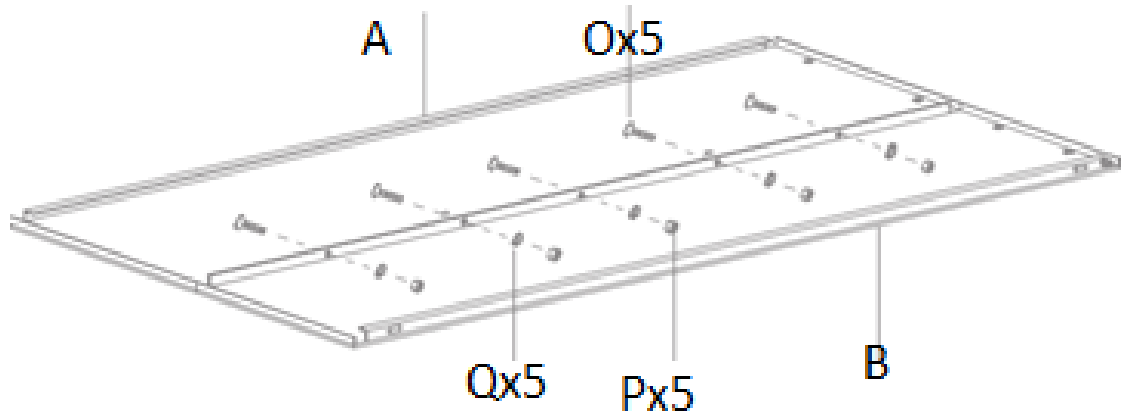

SL

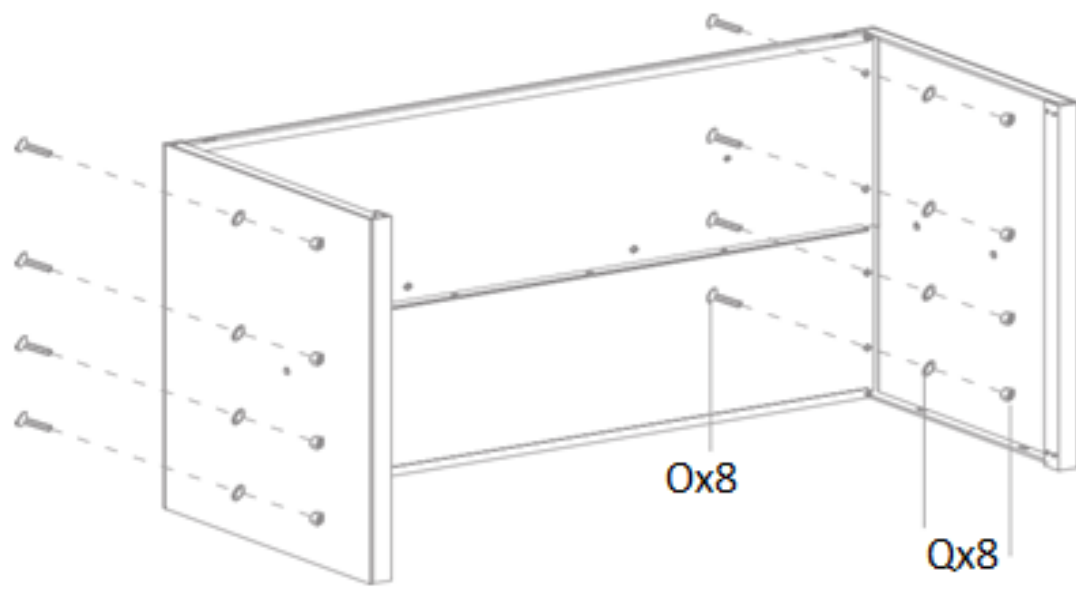
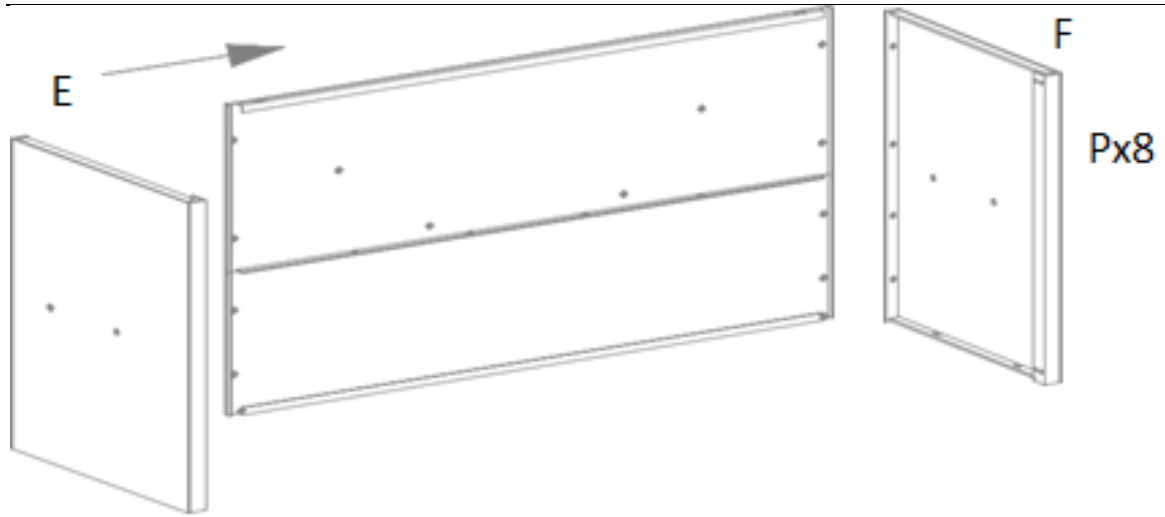

SL

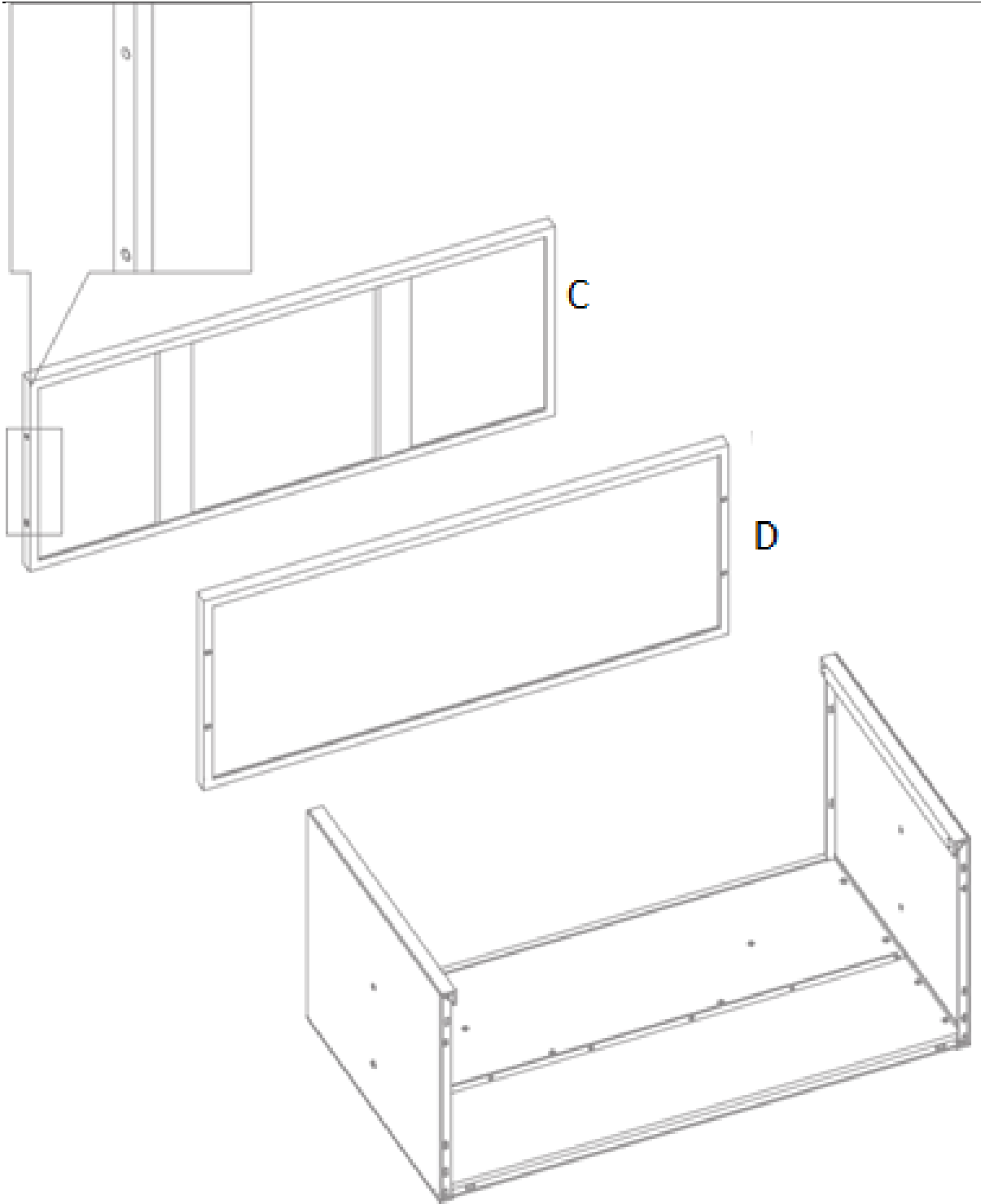

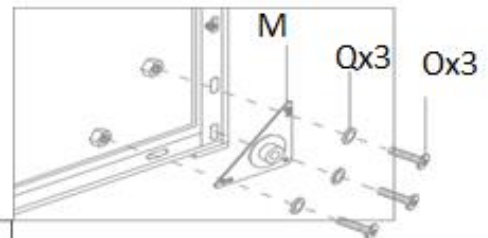
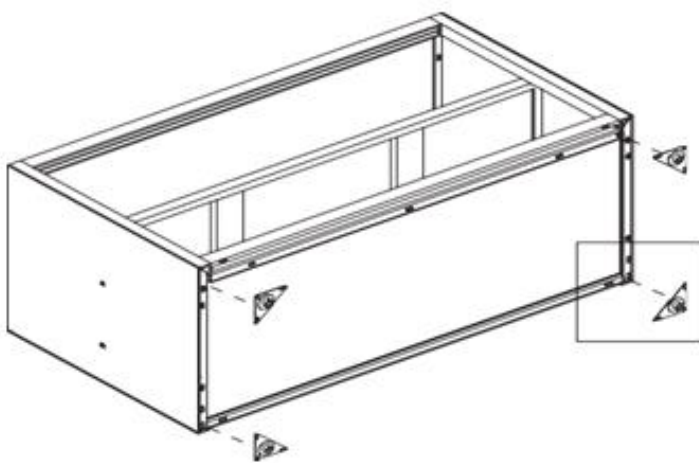
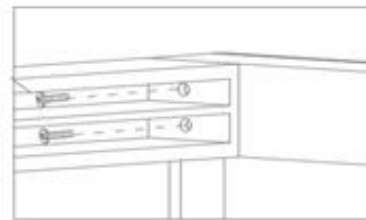
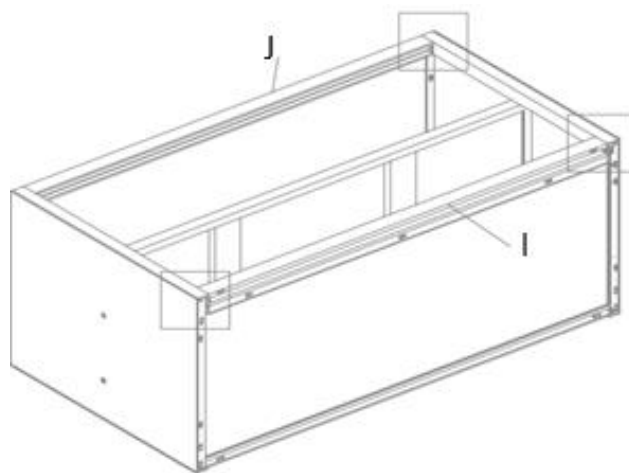
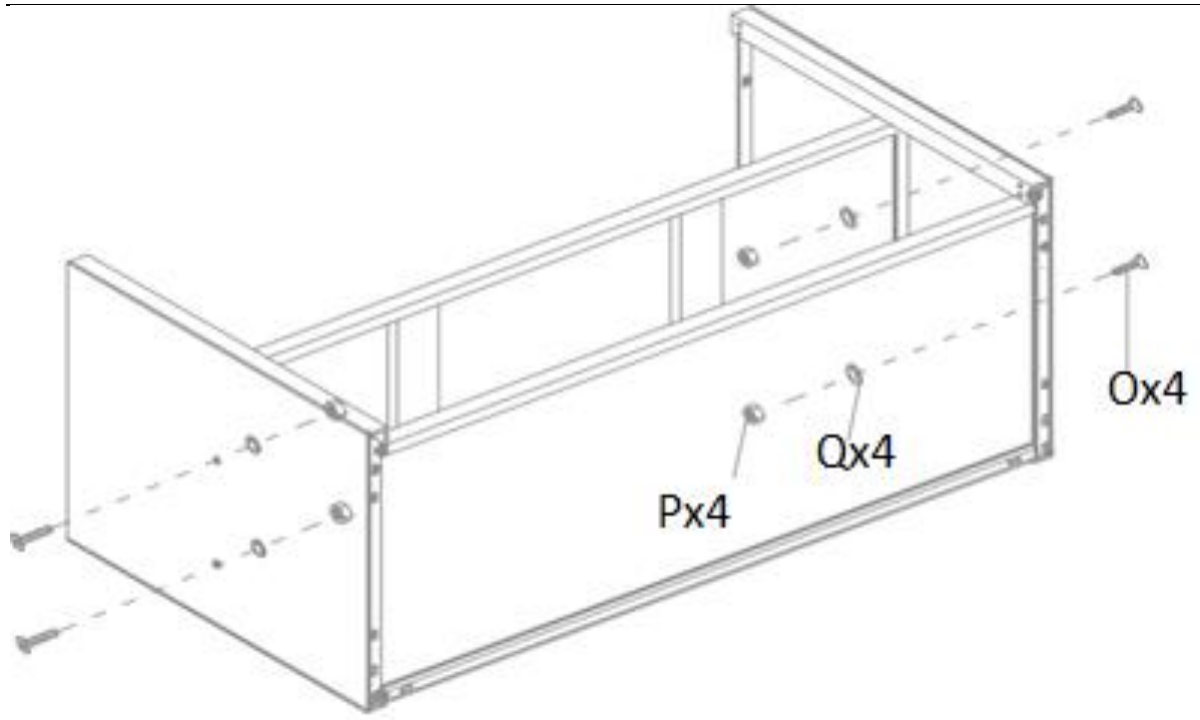

SL

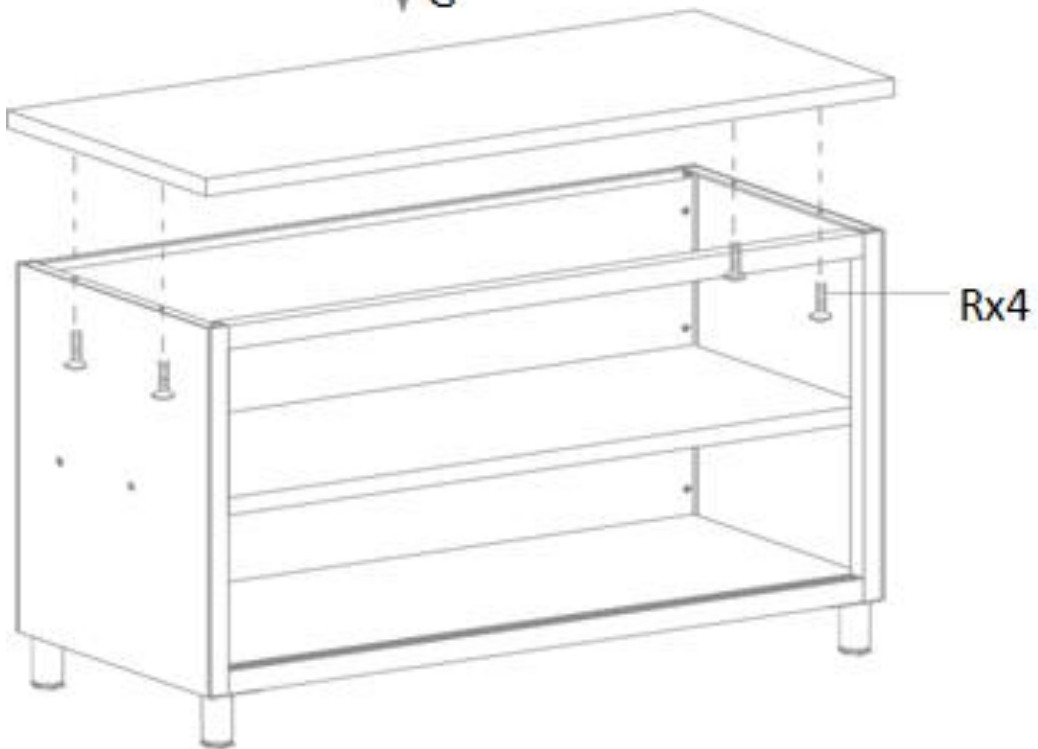
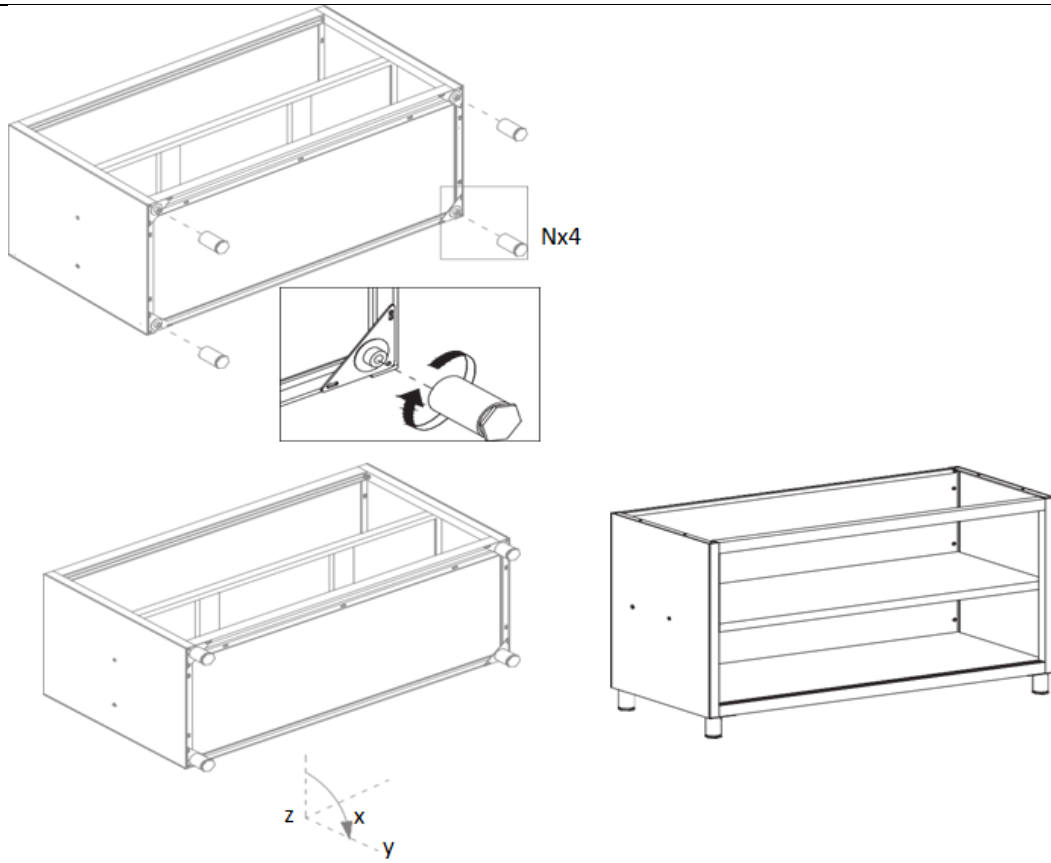

Vzdrževanje in čiščenje

1. Redno vzdrževanje

- Redno pregledujte izdelek glede znakov obrabe ali poškodb.
- Poškodovane dele takoj zamenjajte.

2. Čiščenje

- Za čiščenje zunanosti uporabite mehko, vlažno krpo.
- Ne uporabljajte abrazivnih čistil ali topil.

3. Shranjevanje

- Hraniti na hladnem in suhem mestu.
- Zaščitite pred prahom in vlago.

4. Pregled:

- Občasno preglejte mizo, ali je na njej znake poškodb, kot so udrtine, praske ali razrahljane komponente. Takoj odpravite vse težave, da ohranite varnost in funkcionalnost.

5. Mazanje:

- Na vodila drsnih vrat nanesite mazivo, ki je varno za hrano, da zagotovite nemoteno delovanje.

6. Sanacija:

- Za razkuževanje površin, zlasti v prostorih za pripravo hrane, uporabite razkužilo, ki je varno za hrano.
-

Odstranjevanje

Varstvo okolja

- Tega izdelka ne odlagajte med neločene komunalne odpadke.
 - S pravilnim odstranjevanjem pomagata preprečiti morebitne negativne posledice za okolje in zdravje ljudi.
-

Izjava o skladnosti

Mi, expondo Polska sp. z oo sp. k., s polno odgovornostjo izjavljamo, da Delovna miza z drsnimi vrati, model RCAT-120/50-WTP | RCAT-120/50-WT | RCAT-100/50-WTP | RCAT-100/50-WT, na katerega se nanaša ta izjava, je v skladu z ustrezno usklajevalno zakonodajo Unije:

- Uredba (EU) 2023/988 (Splošna uredba o varnosti proizvodov)
-

Kontakt proizvajalca

expondo Polska sp. z oo sp. k.

ul. Nowy Kisielin – Innowacyjna 7, 66-002 Zielona Góra | Poljska, EU

info@expondo.com

Environmental and disposal information

Producer to customer

Dear Sir or Madam,

Let's take care of the environment! The product you own should not be disposed of with household waste. According to applicable regulations (Directive 2012/19/EU and other local regulations), used equipment must be taken to designated collection points for proper disposal and recycling.

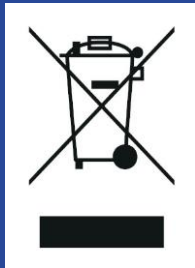

How to Handle the Product at the End of Its Lifecycle?

- 1. Electrical and Electronic Equipment:** Products marked with the crossed-out wheeled bin symbol must not be disposed of with household waste. You can:
 - Take it to your local collection point for electrical and electronic equipment.
 - Use the “one-for-one” system (returning the old device when purchasing a new one, if available in your region).
- 2. Batteries and Accumulators:** If the product contains batteries, remove them before recycling and take them to designated battery collection points.
- 3. Packaging Materials:** Packaging, such as cardboard or plastic, should be sorted and placed in recycling bins.

Why is This Important?

Proper disposal of equipment and packaging materials:

- Protects the environment from harmful substances.
- Enables the recovery of valuable resources.
- Reduces the amount of waste sent to landfills.

Where to Find Information?

Information about waste collection points can be found on local authorities' websites or through your recycling service provider. If needed, contact our customer service team, who will gladly provide further details.

Thank you for your care for the environment and commitment to recycling!

Contact

expondo Polska sp. z o.o. sp. k.
ul. Nowy Kisielin – Innowacyjna 7
66-002 Zielona Góra | Poland, EU
info@expondo.com