

USER MANUAL

Bedienungsanleitung

Instrukcja obsługi

Návod k použití

Manuel d'utilisation

Istruzioni per l'uso

Manual de instrucciones

Használati útmutató Brugsanvisning

Käyttöohje

Gebruiksaanwijzing

Bruksanvisning

Instruções de utilização

Používateľská príručka

Ръководство за употреба

Οδηγίες χρήσης

Upute za uporabu

Naudojimo instrukcija

Manual de utilizare

Navodila za uporabo

VERTICAL GRILL



DE	Produktname	Vertikal grill
EN	Product name	Vertical grill
PL	Nazwa produktu	Grill pionowy
CZ	Název výrobku	Svislý gril
FR	Nom du produit	Grill vertical
IT	Nome del prodotto	Griglia verticale
ES	Nombre del producto	Parrilla vertical
HU	Termék neve	Függőleges grill
DA	Produktnavn	Vertikal grill
FI	Tuotteen nimi	Pystysuora grilli
NL	Productnaam	Verticale grill
NO	Produktnavn	Vertikal grill
SE	Produktnamn	Vertikal grill
PT	Nome do produto	Grelha vertical
SK	Názov produktu	Vertikálny gril
BG	Име на продукта	Вертикален грил
EL	Όνομα προϊόντος	Κατακόρυφη σχάρα
HR	Naziv proizvoda	Vertikalni roštilj
LT	Produkto pavadinimas	Vertikali grilė
RO	Numele produsului	Gratar vertical
SL	Ime izdelka	Vertikalni žar
DE Modell EN Product model PL Model produktu CZ Model výrobku FR Modèle IT Modello ES Modelo HU Modell DA Model FI Tuotteen malli NL Productmodel NO Produktmodell SE Produktmodell PT Modelo do produto SK Model BG Модел на продукт EL Μοντέλο προϊόντος HR Model proizvoda LT : Gaminio modelis RO : Model de produs SL : Model izdelka		RCGV-1400 RCGV-1800 RCGV-1800-1
DE Hersteller EN Manufacturer PL Producent CZ Výrobce FR Fabricant IT Produttore ES Fabricante HU Termelő DA Producent FI Valmistaja NL Producent NO Produsent SE Tillverkare PT Fabricante SK Výrobca BG Производител EL Κατασκευαστής HR Proizvođač LT Gamintojas RO Producător SL Proizvajalec		expondo Polska sp. z o.o. sp. k.
DE Anschrift des Herstellers EN Manufacturer Address PL Adres producenta CZ Adresa výrobce FR Adresse du fabricant IT Indirizzo del produttore ES Dirección del fabricante HU A gyártó címe DA Producentens adresse FI Valmistajan osoite NL Adres producent NO Produsentens adresse SE Tillverkarens adress PT Endereço do fabricante SK Adresa výrobci BG Адрес на производителя EL : Διεύθυνση κατασκευαστή HR Adresa proizvođača LT Gamintojo adresas RO Adresa producătorului SL Naslov proizvajalca		ul. Nowy Kisielin – Innowacyjna 7, 66-002 Zielona Góra Poland, EU



Dieses Benutzerhandbuch wurde mithilfe einer maschinellen Übersetzung erstellt. Wir haben uns nach Kräften bemüht, die Genauigkeit der Übersetzung zu gewährleisten. Bitte beachten Sie jedoch, dass automatische Übersetzungen nicht perfekt sind und menschliche Übersetzer nicht ersetzen können. Die offizielle Version des Benutzerhandbuchs ist in Englisch. Etwaige Unterschiede zwischen der übersetzten Fassung und dem englischen Original sind rechtlich nicht bindend. Sollten Sie Fragen zur Richtigkeit der Übersetzung haben, beziehen Sie sich bitte auf die englische Version, die die offizielle Referenz ist. Weitere Sprachversionen sind auf Anfrage über info@expondo.com erhältlich.

Technische Daten

Beschreibung des Parameters	Wert der Parameter		
Produktname	Vertikaler Grill		
Modell	RCGV-1400	RCGV-1800	RCGV-1800-1
Nennspannung [V~] / Frequenz [Hz]	230 / 50		
Nennleistung [W]	1500	1800	1800
Timer-Bereich (Timer) [min]	0 – 60	0 – 60	0 – 60
Arbeitsvolumen [l]	10	17	17
Schutzklasse	I		
Abmessungen (Breite x Tiefe x Höhe) [mm]	285*355*450	329*395*519	345*390*517
Gewicht [kg]	4,57	6,1	5,77

1. Allgemeine Beschreibung

Das Benutzerhandbuch soll Ihnen helfen, das Gerät sicher und störungsfrei zu benutzen. Das Produkt wurde nach strengen technischen Nutzungsbedingungen unter Verwendung modernster Technologien und Komponenten entwickelt und hergestellt. Darüber hinaus gelten für die Herstellung strengste Qualitätsstandards.

**VERWENDEN SIE DAS GERÄT NUR, WENN SIE DIESE BEDIENUNGSANLEITUNG
SORGFÄLTIG GELESEN UND VERSTANDEN HABEN.**

Um die Lebensdauer des Geräts zu verlängern und einen störungsfreien Betrieb zu gewährleisten, verwenden Sie es gemäß dieser Bedienungsanleitung und führen Sie regelmäßig Wartungsarbeiten durch. Die technischen Daten und Spezifikationen in diesem Benutzerhandbuch sind auf dem neuesten Stand. Der Hersteller behält sich das Recht vor, im Rahmen der Qualitätsverbesserung Änderungen vorzunehmen. Die Konzeption des Geräts minimiert das Risiko von Lärmemissionen. Hierfür wurden fortschrittlichste technische Entwicklung zur Lärminderung berücksichtigt.

Legende



Das Produkt entspricht den einschlägigen Sicherheitsnormen.



Lesen Sie vor der Inbetriebnahme die Gebrauchsanweisung.



Das Produkt muss recycelt werden.



ACHTUNG! Heiße Oberfläche, Verbrennungsgefahr!



Nur in Innenräumen verwenden.



HINWEIS! Die Zeichnungen in diesem Handbuch dienen nur zur Veranschaulichung und können in einigen Details vom tatsächlichen Produkt abweichen.

2. Sicherheit bei der Verwendung



ACHTUNG! Lesen Sie alle Sicherheitshinweise und Anweisungen. Die Nichtbeachtung der Warnhinweise und Anweisungen kann zu einem elektrischen Schlag, Brand und/oder schweren Verletzungen oder sogar zum Tod führen.

Die in den Warnhinweisen und Anleitungen verwendeten Begriffe "Gerät" oder "Produkt" beziehen sich auf:

Vertikaler Grill

2.1. Elektrische Sicherheit

- a) Der Stecker muss in die Steckdose passen. Nehmen Sie am Stecker keinerlei Modifikationen vor. Die Verwendung von Originalsteckern und passenden Steckdosen verringert das Risiko eines Stromschlags.
- b) Berühren Sie das Gerät niemals mit nassen oder feuchten Händen.
- c) Verwenden Sie das Kabel nur für den vorgesehenen Zweck. Verwenden Sie ihn niemals, um das Gerät zu tragen oder den Stecker aus der Steckdose zu ziehen. Halten Sie das Kabel von Wärmequellen, Öl, scharfen Kanten oder beweglichen Teilen fern. Beschädigte oder verhedderte Kabel erhöhen das Risiko eines Stromschlags.
- d) Verwenden Sie das Gerät nicht, wenn das Netzkabel beschädigt ist oder offensichtliche Verschleißerscheinungen aufweist. Ein beschädigtes Netzkabel sollte von einem qualifizierten Elektriker oder der Kundendienststelle des Herstellers ersetzt werden.
- e) Um einen elektrischen Schlag zu vermeiden, tauchen Sie das Kabel, den Stecker oder das Gerät nicht in Wasser oder andere Flüssigkeiten. Verwenden Sie das Gerät nicht auf nassen Oberflächen.
- f) **ACHTUNG! GEFAHR FÜR DAS LEBEN!** Tauchen Sie das Gerät bei der Reinigung niemals in Wasser oder andere Flüssigkeiten ein.
- g) Nicht in sehr feuchter Umgebung oder in unmittelbarer Nähe von Wassertanks verwenden.
- h) Verhindern Sie, dass das Gerät nass wird. Warnung vor Stromschlag!

2.2. Sicherheit am Arbeitsplatz

- a) Sorgen Sie dafür, dass der Arbeitsplatz sauber und gut beleuchtet ist. Ein unordentlicher oder schlecht beleuchteter Arbeitsplatz kann zu Unfällen führen. Versuchen Sie, vorausschauend zu denken, das Geschehen zu beobachten und den gesunden Menschenverstand einzusetzen, wenn Sie mit dem Gerät arbeiten.
- b) Verwenden Sie das Gerät nicht in einer explosionsgefährdeten Umgebung, z. B. in Gegenwart von brennbaren Flüssigkeiten, Gasen oder Staub. Das Gerät erzeugt Funken, die Staub oder Dämpfe entzünden können.
- c) Wenn Sie einen Schaden oder eine Funktionsstörung feststellen, schalten Sie das Gerät sofort aus und melden Sie es unverzüglich einer Aufsichtsperson.

- d) Wenn Sie sich nicht sicher sind, ob das Produkt ordnungsgemäß funktioniert, oder wenn Sie Schäden feststellen, wenden Sie sich bitte an das Servicezentrum des Herstellers.
- e) Reparaturen am Produkt dürfen nur von der Kundendienststelle des Herstellers durchgeführt werden. Versuchen Sie nicht, Reparaturen selbst durchzuführen!
- f) Verwenden Sie im Falle eines Brandes einen Pulver- oder Kohlendioxid (CO₂)-Feuerlöscher (der für die Verwendung an stromführenden Geräten vorgesehen ist), um den Brand zu löschen.
- g) Kindern oder unbefugten Personen ist das Betreten eines Arbeitsplatzes untersagt. Eine Ablenkung kann zum Verlust der Kontrolle über das Gerät führen.
- h) Bitte bewahren Sie dieses Handbuch zum Nachschlagen auf. Geben Sie dieses Gerät an einen Dritten weiter, müssen Sie die Bedienungsanleitung mitgeben.
- i) Bewahren Sie das Verpackungsmaterial und kleine Montageteile an einem für Kinder unzugänglichen Ort auf.
- j) Wenn Sie dieses Gerät zusammen mit einem anderen Gerät verwenden, befolgen Sie auch die dazugehörige Gebrauchsanweisung.



Immer beachten! Schützen Sie bei der Verwendung des Geräts Kinder und andere Unbeteiligte.

2.3. Eigenschutz

- a) Benutzen Sie das Gerät nicht, wenn Sie müde oder krank sind oder unter dem Einfluss von Alkohol, Betäubungsmitteln oder Medikamenten stehen, die die Fähigkeit, das Gerät zu bedienen, erheblich beeinträchtigen können.
- b) Die Maschine darf nur von Personen bedient werden, die körperlich in der Lage sind, mit der Maschine umzugehen, die entsprechend geschult sind, die diese Betriebsanleitung gelesen haben und die eine Unterweisung in Arbeitsschutz erhalten haben.
- c) Benutzen Sie bei der Arbeit mit dem Gerät Ihren gesunden Menschenverstand und bleiben Sie aufmerksam. Vorübergehender Konzentrationsverlust bei der Benutzung des Geräts kann zu schweren Verletzungen führen.
- d) Um ein versehentliches Einschalten des Geräts zu vermeiden, vergewissern Sie sich, dass der Ein-/Aus-Schalter auf OFF steht, bevor Sie das Gerät an eine Stromquelle anschließen.
- e) Überschätzen Sie Ihre Fähigkeiten nicht. Achten Sie bei der Benutzung des Geräts auf Ihr Gleichgewicht und bleiben Sie stets stabil. Dadurch wird eine bessere Kontrolle über das Gerät in unerwarteten Situationen gewährleistet.
- f) Entfernen Sie alle Einstellwerkzeuge oder Schraubenschlüssel, bevor Sie das Gerät einschalten. Ein im drehenden Teil des Geräts zurückgelassenes Werkzeug oder ein Schraubenschlüssel kann zu Verletzungen führen.
- g) Das Gerät ist kein Spielzeug. Kinder müssen beaufsichtigt werden, um sicherzustellen, dass sie nicht mit dem Gerät spielen.
- h) Stecken Sie nicht Ihre Hände oder andere Gegenstände in das Gerät, während es in Betrieb ist!

2.4. Sichere Verwendung des Geräts

- a) Überlasten Sie das Gerät nicht. Verwenden Sie die geeigneten Werkzeuge für die jeweilige Aufgabe. Ein richtig gewähltes Gerät erfüllt die Aufgabe, für die es konzipiert wurde, besser und sicherer.
- b) Verwenden Sie das Gerät nicht, wenn der Ein-/Aus-Schalter nicht richtig funktioniert (das Gerät lässt sich nicht ein- und ausschalten). Geräte, die sich nicht mit dem "Ein-/Aus-Schalter" ein- und ausschalten lassen, sind gefährlich, dürfen nicht betrieben werden und müssen repariert werden.

- c) Vergewissern Sie sich, dass der Stecker aus der Steckdose gezogen ist, bevor Sie Einstellungen vornehmen, Zubehörteile auswechseln oder das Gerät beiseite legen. Diese Vorsichtsmaßnahmen verringern das Risiko einer versehentlichen Aktivierung des Geräts.
- d) Wenn Sie das Gerät nicht benutzen, bewahren Sie es an einem sicheren Ort auf, fern von Kindern und Personen, die nicht mit dem Gerät vertraut sind und die Bedienungsanleitung nicht gelesen haben. Das Gerät kann in den Händen von unerfahrenen Benutzern eine Gefahr darstellen.
- e) Halten Sie das Gerät in technisch einwandfreiem Zustand. Überprüfen Sie vor jedem Gebrauch das Gerät auf allgemeine Schäden, insbesondere die beweglichen Komponenten auf gerissene Teile oder Elemente, sowie auf alle anderen Bedingungen, die den sicheren Betrieb des Geräts beeinträchtigen können. Wenn Sie einen Schaden feststellen, geben Sie das Gerät vor dem Gebrauch zur Reparatur.
- f) Bewahren Sie das Gerät außerhalb der Reichweite von Kindern auf.
- g) Die Reparatur oder Wartung des Geräts darf nur von qualifizierten Personen und unter Verwendung von Originalersatzteilen durchgeführt werden. Dies gewährleistet eine sichere Verwendung.
- h) Um die Unversehrtheit des Geräts zu gewährleisten, dürfen die werkseitig angebrachten Schutzvorrichtungen nicht entfernt und keine Schrauben gelöst werden.
- i) Kein internes Element dieses Geräts muss vom Benutzer gewartet werden.
- j) Das Gehäuse darf unter keinen Umständen geöffnet werden.
- k) Berühren Sie bei der Verwendung des Geräts niemals die Heizplatte oder das Gehäuse, da Verbrühungsgefahr besteht.
- l) Beachten Sie beim Transport des Geräts zwischen Lager und Bestimmungsort und bei der Handhabung die Richtlinien des Arbeitsschutzes für den manuellen Transport, die in dem Land gelten, in dem Sie das Gerät einsetzen.
- m) Vermeiden Sie Situationen, in denen das Gerät während des Gebrauchs aufgrund übermäßiger Belastung nicht mehr funktioniert. Dies kann zu einer Überhitzung der Antriebselemente und zu Schäden am Gerät führen.
- n) Berühren Sie keine beweglichen Teile oder Zubehörteile, es sei denn, das Gerät ist von der Stromquelle getrennt worden.
- o) Bewegen, verstellen oder drehen Sie das Gerät während der Arbeit nicht.
- p) Lassen Sie das Gerät nicht unbeaufsichtigt, während es in Betrieb ist.
- q) Reinigen Sie das Gerät regelmäßig, damit sich kein hartnäckiger Schmutz ansammeln kann.
- r) Das Gerät ist kein Spielzeug. Reinigung und Wartung dürfen von Kindern nicht ohne Aufsicht durch eine erwachsene Person durchgeführt werden.
- s) Lassen Sie das Gerät nicht im leeren Zustand laufen.
- t) Halten Sie das Gerät von Feuer- und Wärmequellen fern.



ACHTUNG! Obwohl das Gerät sicher konstruiert ist und Schutzvorrichtungen aufweist, inklusive zusätzlicher Elemente zum Schutz des Bedienenden, besteht bei der Verwendung des Geräts ein geringes Unfall- oder Verletzungsrisiko. Bleiben Sie wachsam und nutzen Sie Ihren gesunden Menschenverstand, wenn Sie das Gerät benutzen.

3. Nutzungsbedingungen verwenden

Das Produkt ist für das Grillen von Fleisch, Fisch und Gemüse geeignet.

Der Benutzer haftet für alle Schäden, die durch eine nicht bestimmungsgemäße Verwendung des Geräts entstehen.

3.1. Gerätebeschreibung



- A. Oberes Gehäuse
- B. Gerätesockel
- C. Heizelemente
- D. Türgriff
- E. Glassdoor
- F. Timer
- G. Kontrollleuchte im Betrieb
- H. Spucke
- I. Spieß
- J. Obere Befestigung
- K. Befestigung am Boden
- L. Abtropfschale
- M. Ein/Aus-Schalter (HALF POWER; FULL POWER)

3.2. Vorbereitung für den Einsatz

GERÄTESTANDORT

Die Umgebungstemperatur darf 45°C und die relative Luftfeuchtigkeit 85% nicht übersteigen. Sorgen Sie für eine gute Belüftung des Raums, in dem das Gerät verwendet wird. Der Abstand zwischen der Rückseite des Kettentoasters und der Wand sollte mindestens 20 cm, der Abstand zwischen den Seiten des Gerätes und den Wänden mindestens 10 cm auf jeder Seite und der Abstand zwischen der Oberseite des Gerätes und der Decke mindestens 35 cm betragen. Halten Sie das Gerät von heißen Oberflächen fern. Betreiben Sie das Gerät auf ebenen, stabilen, sauberen, feuerfesten und trockenen Flächen außerhalb der Reichweite von Kindern und geistig behinderten Menschen.

VOR DER ERSTEN NUTZUNG

Überprüfen Sie bei Erhalt der Ware die Verpackung auf Unversehrtheit und öffnen Sie sie. Sollte die Verpackung beschädigt sein, wenden Sie sich bitte innerhalb von 3 Tagen an Ihr Transportunternehmen und Ihren Händler und dokumentieren Sie den Schaden so detailliert wie möglich. Drehen Sie die Verpackung nicht auf den Kopf! Achten Sie beim Transport des Pakets darauf, dass es waagrecht und stabil gehalten wird.

ENTSORGUNG DER VERPACKUNG

Bitte bewahren Sie alle Verpackungsmaterialien (Karton, Plastikbänder und Styropor) auf, damit das Gerät im Falle eines Problems in einwandfreiem Zustand an die Servicestelle zurückgeschickt werden kann!

3.3. Zusammenbau des Geräts

Installieren Sie das Gerät so, dass ein ständiger Zugang zum Hauptstecker gewährleistet ist. Das an das Gerät angeschlossene Netzkabel muss ordnungsgemäß geerdet sein und den technischen Daten entsprechen. Entfernen Sie vor der ersten Benutzung alle Elemente und reinigen Sie diese sowie das gesamte Gerät!

MONTAGE/DEMONTAGE DER ELEMENTE DES GERÄTS

Einbau von Spießzinken:

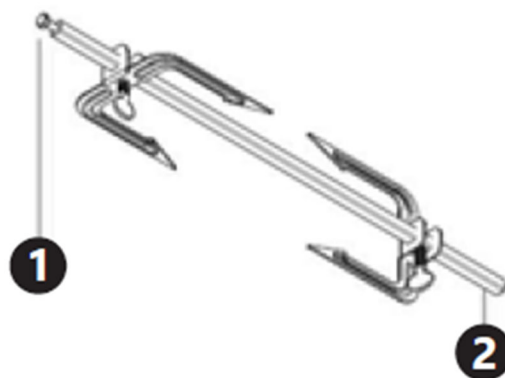

1. Spitze des Spießes (Enden mit Einkerbung)
2. Unterseite des Spießes

An dem Spieß können Zinken angebracht werden. Stellen Sie sicher, dass die Befestigungsschraube fest angezogen ist. Legen Sie Fleisch, Gemüse usw. auf den Spieß, befestigen Sie dann die anderen Zinken (schieben Sie sie bündig mit dem eingelegten Lebensmittel) und verwenden Sie die Schraube, um die Zinken sicher zu befestigen. Setzen Sie dann den Spieß in den Grill ein: Führen Sie zuerst den unteren Teil in die Öffnung am Boden des Grills ein und schieben Sie dann den oberen Teil auf den oberen Grillaufsatz. Um den Spieß herauszunehmen, entfernen Sie zunächst den oberen Teil des Grills und nehmen ihn dann aus dem Gerät heraus. Lösen Sie die Schraube an einem der Zinken und schieben Sie das Essen vom Spieß.

Montage der Grillspieße:

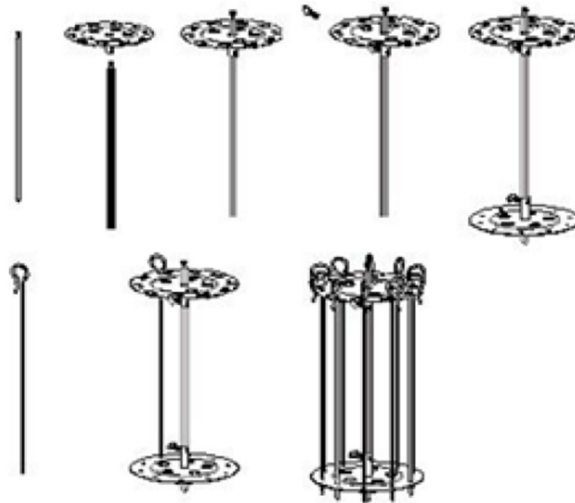

Ein rundes Endstück auf den Spieß stecken und mit einer Schraube sichern, ein zweites rundes Endstück auf das andere Ende des Spießes stecken und ebenfalls festschrauben. Befestigen Sie die mit Lebensmitteln beladenen Spieße mit der Öse am oberen Endstück und stecken Sie die Spießspitze in das untere Endstück. Setzen Sie den Spieß mit den Endstücken in das Gerät ein.

Zusammenbau der Grillplatten:

Schieben Sie die Platten auf den Spieß und befestigen Sie sie mit Schrauben in der gewünschten Höhe am Spieß. Legen Sie Fisch oder andere Lebensmittel auf die Platten und setzen Sie sie in das Gerät ein.

3.4. Verwendung des Geräts

Stellen Sie die gewünschte Leistung mit dem Schalter ein, die Betriebsanzeige leuchtet auf und der Spieß beginnt sich zu drehen. Stellen Sie mit der Zeitschaltuhr die gewünschte Zeit ein - dadurch werden die Heizelemente aktiviert. Nach Ablauf der auf dem Timer angegebenen Zeit schalten sich die Heizelemente automatisch ab. Der Spieß dreht sich so lange, bis er mit dem Ein/Aus-Schalter ausgeschaltet wird.



ACHTUNG!

- Stellen Sie keine Gegenstände auf das Gerät!
- Bei der Benutzung erhitzen sich einige Geräteelemente auf sehr hohe Temperaturen - es besteht Verbrennungsgefahr! Berühren Sie diese Elemente nicht mit bloßen Händen! Verwenden Sie eine Zange oder andere Küchenutensilien, um fertige Lebensmittel zu entfernen.
- Schalten Sie das Gerät vor dem ersten Gebrauch auf HALBE LEISTUNG und stellen Sie den Timer auf zwanzig Minuten ein (ohne Einlegen von Speisen). Es kann sein, dass das Gerät etwas Rauch abgibt - das ist normal.

3.5. Reinigung und Wartung

- Ziehen Sie immer den Netzstecker, bevor Sie das Gerät reinigen. Trennen Sie das Gerät vom Stromnetz, wenn es nicht benutzt wird. Lassen Sie das Gerät abkühlen, bevor Sie es reinigen.
- Verwenden Sie zur Reinigung der Oberfläche nur Reiniger ohne ätzende Substanzen.
- Lagern Sie das Gerät an einem trockenen, kühlen Ort, frei von Feuchtigkeit und direkter Sonneneinstrahlung.
- Reinigen Sie das Gerät niemals mit einem Druckwasserstrahl.
- Verwenden Sie warmes Wasser und ein mildes Reinigungsmittel, um die Tür und den Glasteil des Gehäuses zu reinigen.

- Verwenden Sie warmes Wasser mit einem milden Reinigungsmittel und ein weiches Tuch, um das Metallgehäuse und das Innere des Geräts zu reinigen. Nach dem Waschen trocken wischen.
- Elemente wie Spieße, Zinken, Platten, Tropfschalen usw. sind spülmaschinenfest, oder verwenden Sie warmes Wasser mit einem milden Reinigungsmittel (stellen Sie sicher, dass die Schrauben von den einzelnen Elementen entfernt sind).

TRANSPORT UND LAGERUNG

Während des Transports sollte die Maschine vor Erschütterungen, Stürzen und Umkippen geschützt werden. Lagern Sie es an einem gut belüfteten Ort mit trockener Luft und ohne ätzende Gase.

REGELMÄSSIGE KONTROLLE DES GERÄTS

Überprüfen Sie das Gerät regelmäßig auf eventuelle Schäden.

Sollte das Gerät beschädigt sein, verwenden Sie es bitte nicht mehr. Bitte wenden Sie sich an Ihren Kundendienst, um das Problem zu lösen.

Was ist im Falle eines Problems zu tun?

Bitte wenden Sie sich an Ihren Kundendienst und halten Sie die folgenden Informationen bereit:

- Rechnungsnummer und Seriennummer (letztere ist auf dem technischen Schild am Gerät zu finden).
- Machen Sie gegebenenfalls ein Foto des beschädigten, gebrochenen oder defekten Teils.
- Es ist für den Kundendienstmitarbeiter leichter, die Ursache des Problems zu ermitteln, wenn Sie den Sachverhalt detailliert und präzise beschreiben. Je genauer Ihre Angaben sind, desto besser kann der Kundendienst Ihr Problem schnell und effizient lösen!



ACHTUNG! Öffnen Sie das Gerät niemals ohne die Genehmigung Ihres Kundendienstes. Dies kann zum Verlust der Garantie führen!

ENTSORGUNG VON ALTGERÄTEN

Entsorgen Sie dieses Gerät nicht über den Hausmüll. Geben Sie es bei einer Recycling- und Sammelstelle für Elektro- und Elektronikgeräte ab. Überprüfen Sie das Symbol auf dem Produkt, der Gebrauchsanweisung und der Verpackung. Die zur Herstellung des Geräts verwendeten Kunststoffe können entsprechend ihrer Kennzeichnung recycelt werden. Indem Sie sich für das Recycling entscheiden, leisten Sie einen wichtigen Beitrag zum Schutz unserer Umwelt.

Wenden Sie sich an die örtlichen Behörden, um Informationen über Ihre örtliche Recyclinganlage zu erhalten.



This User Manual has been translated using machine translation. We have made every effort to ensure the translation is accurate, but please note that automated translations are not perfect and are not meant to replace human translators. The official version of the User Manual is in English. Any differences between the translated version and the original English are not legally binding. If you have any questions about the accuracy of the translation, please refer to the English version, which is the official reference. More language versions are available upon request via info@expondo.com.

Technical data

Parameter description	Parameter value		
Product name	Vertical grill		
Model	RCGV-1400	RCGV-1800	RCGV-1800-1
Rated voltage [V~] / frequency [Hz]	230 / 50		
Rated power [W]	1500	1800	1800
Timer range (timer) [min]	0 – 60	0 – 60	0 – 60
Working capacity [l]	10	17	17
Protection class	I		
Dimensions [width x depth x height; mm]	285*355*450	329*395*519	345*390*517
Weight [kg]	4.57	6.1	5.77

1. General description

The user manual is designed to assist in the safe and trouble-free use of the device. The product is designed and manufactured in accordance with strict technical guidelines, using state-of-the-art technologies and components. Additionally, it is produced in compliance with the most stringent quality standards.

DO NOT USE THE DEVICE UNLESS YOU HAVE THOROUGHLY READ AND UNDERSTOOD THIS USER MANUAL.

To increase the product life of the device and to ensure trouble-free operation, use it in accordance with this user manual and regularly perform maintenance tasks. The technical data and specifications in this user manual are up to date. The manufacturer reserves the right to make changes associated with quality improvement. The device is designed to reduce noise emission risks to a minimum, taking into account technological progress and noise reduction opportunities.

Legend



The product satisfies the relevant safety standards.



Read instructions before use.



The product must be recycled.



ATTENTION! Hot surface, risk of burns!



Only use indoors.



PLEASE NOTE! Drawings in this manual are for illustration purposes only and in some details may differ from the actual product.

2. Usage safety



ATTENTION! Read all safety warnings and all instructions. Failure to follow the warnings and instructions may result in electric shock, fire and/or serious injury or even death.

The terms "device" or "product" are used in the warnings and instructions to refer to:

Vertical grill

2.1. Electrical safety

- a) The plug must fit the socket. Do not modify the plug in any way. Using original plugs and matching sockets reduces the risk of electric shock.
- b) Do not touch the device with wet or damp hands.
- c) Use the cable only for its designated use. Never use it to carry the device or to pull the plug out of a socket. Keep the cable away from heat sources, oil, sharp edges or moving parts. Damaged or tangled cables increase the risk of electric shock.
- d) Do not use the device if the power cord is damaged or shows obvious signs of wear. A damaged power cord should be replaced by a qualified electrician or the manufacturer's service centre.
- e) To avoid electric shock, do not immerse the cord, plug or device in water or other liquids. Do not use the device on wet surfaces.
- f) **ATTENTION! DANGER TO LIFE!** While cleaning, never immerse the device in water or other liquids.
- g) Do not use in very humid environments or in the direct vicinity of water tanks.
- h) Prevent the device from getting wet. Risk of electric shock!

2.2. Safety in the workplace

- a) Make sure the workplace is clean and well lit. A messy or poorly lit workplace may lead to accidents. Try to think ahead, observe what is going on and use common sense when working with the device.
- b) Do not use the device in a potentially explosive environment, for example in the presence of flammable liquids, gases or dust. The device generates sparks which may ignite dust or fumes.
- c) If you discover damage or irregular operation, immediately switch the device off and report it to a supervisor without delay.
- d) If you are unsure about whether the product is operating correctly or if you find damage, please contact the manufacturer's service centre.
- e) Only the manufacturer's service centre may make repairs to the product. Do not attempt to make repairs yourself!
- f) In case of fire, use a powder or carbon dioxide (CO₂) fire extinguisher (one intended for use on live electrical devices) to put it out.
- g) Children or unauthorised persons are forbidden to enter a work station. A distraction may result in loss of control over the device.

- h) Please keep this manual available for future reference. If this device is passed on to a third party, the manual must be passed on with it.
- i) Keep packaging elements and small assembly parts in a place not available to children.
- j) If this device is used together with another equipment, the remaining instructions for use shall also be followed.



Remember! When using the device, protect children and other bystanders.

2.3. Personal safety

- a) Do not use the device when tired, ill or under the influence of alcohol, narcotics or medication which can significantly impair the ability to operate the device.
- b) The machine may be operated by physically fit persons who are able to handle the machine, are properly trained, who have reviewed this operating manual and have received training in occupational health and safety.
- c) When working with the device, use common sense and stay alert. Temporary loss of concentration while using the device may lead to serious injuries.
- d) To prevent the device from accidentally switching on, make sure the switch is on the OFF position before connecting to a power source.
- e) Do not overestimate your abilities. When using the device, keep your balance and remain stable at all times. This will ensure better control over the device in unexpected situations.
- f) Remove all adjusting tools or spanners before turning the device on. A tool or spanner left in the revolving part of the device may cause injury.
- g) The device is not a toy. Children must be supervised to ensure that they do not play with the device.
- h) Do not put your hands or other items inside the device while it is in use!

2.4. Safe device use

- a) Do not overload the device. Use the appropriate tools for the given task. A correctly-selected device will perform the task for which it was designed better and in a safer manner.
- b) Do not use the device if the "ON/OFF" switch does not function properly (does not switch the device on and off). Devices which cannot be switched on and off using the "ON/OFF" switch are hazardous, should not be operated and must be repaired.
- c) Make sure the plug is disconnected from the socket before attempting any adjustments, accessory replacements or before putting the device aside. Such precautions will reduce the risk of accidentally activating the device.
- d) When not in use, store in a safe place, away from children and people not familiar with the device who have not read the user manual. The device may pose a hazard in the hands of inexperienced users.
- e) Keep the device in perfect technical condition. Before each use check for general damage, especially check moving components for cracked parts or elements, and for any other conditions which may impact the safe operation of the device. If damage is discovered, hand over the device for repair before use.
- f) Keep the device out of the reach of children.
- g) Device repair or maintenance should be carried out by qualified persons, only using original spare parts. This will ensure safe use.

- h) To ensure the operational integrity of the device, do not remove factory-fitted guards and do not loosen any screws.
- i) No internal element of this device needs to be maintained by the user.
- j) Under no circumstances should the housing be opened.
- k) When using the device, never touch the heating plate or its enclosure, as they constitute a scalding hazard.
- l) When transporting and handling the device between the warehouse and the destination, observe the occupational health and safety principles for manual transport operations which apply in the country where the device will be used.
- m) Avoid situations where the device stops working during use due to excessive loading. This may result in overheating of the drive elements and damage to the device.
- n) Do not touch articulated parts or accessories unless the device has been disconnected from the power source.
- o) Do not move, adjust or rotate the device in the course of work.
- p) Do not leave this appliance unattended while it is in use.
- q) Clean the device regularly to prevent stubborn grime from accumulating.
- r) The device is not a toy. Cleaning and maintenance may not be carried out by children without supervision by an adult person.
- s) Do not run the device when empty.
- t) Keep the device away from sources of fire and heat.



ATTENTION! Despite the safe design of the device and its protective features, and despite the use of additional elements protecting the operator, there is still a slight risk of accident or injury when using the device. Stay alert and use common sense when using the device.

3. Use guidelines

The product is designed for grilling meat, fish and vegetables.

The user is liable for any damage resulting from unintended use of the device.

3.1. Device description



A. Upper housing

B. Base

C. Heating elements

D. Door handle

E. Glassdoor

F. Timer

G. In-use control light

H. Spit

I. Skewer

J. Top attachment

K. Bottom attachment

L. Drip tray

M. On/off switch (HALF POWER; FULL POWER)

3.2. Preparing for use

APPLIANCE LOCATION

The temperature of the environment must not exceed 45°C and the relative humidity should not exceed 85%. Ensure good ventilation in the room in which the device is used. The distance between the back of the chain toaster and the wall should be at least 20 cm, a minimum distance between the sides of the device and the walls should be at least 10 cm on each side and 35 cm between the top of the device and the ceiling. Keep the device away from hot surfaces. Operate the device on flat, stable, clean, refractory and dry surfaces out of the reach of children and people with mental disabilities.

BEFORE THE FIRST USE

Upon receipt of the goods, check the packaging for integrity and open it. If the packaging is damaged, please contact your transport company and distributor within 3 days, and document the damages as

detailed as possible. Do not turn the package upside down! When transporting the package, please ensure that it is kept horizontal and stable.

DISPOSAL OF THE PACKAGING

Please keep all packaging materials (cardboard, plastic tapes and Styrofoam), so that in case of a problem, the device can be sent back to the service centre in accurate condition!

3.3. Assembling the device

Install the device making sure that constant access to the main plug is ensured. The power cord connected to the appliance must be properly grounded and correspond to the technical details. Before the first use, remove all elements and clean them along with the entire device!

ASSEMBLY/DISASSEMBLY OF THE DEVICE'S ELEMENTS

Spit prongs installation:

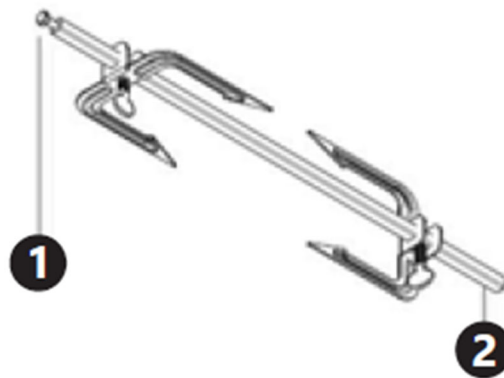

1. Top of the skewer (ends with a notch)
2. Bottom of the skewer

Prongs may be attached to the spit. Ensure the fastening screw is tight. Load meat, vegetables, etc. onto the spit then attach the other prongs (slide them flush with the loaded food) then use the screw to fasten prongs securely in place. Then insert the spit into the grill: first insert its lower part into the opening at the bottom of the grill and then slide the upper section onto the top grill attachment. To take the spit out, first remove the top section from the grill and then take it out of the device. Loosen the screw on one of the prongs then slide the food off the spit.

Mounting grill skewers:

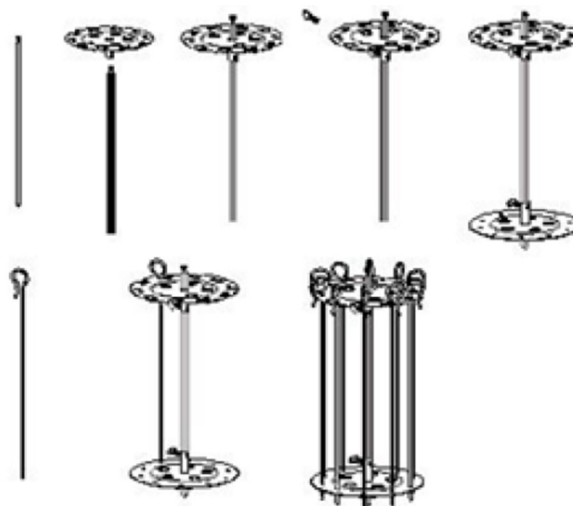

Attach a round end piece to the spit and secure with a screw, attach a second round end piece on the other end of the spit and also screw tight. Attach skewers loaded with food using the eye to the top end piece and insert the skewer point into the bottom end piece. Insert the spit with end pieces into the device.

Assembling grilling plates:

Slide plates onto the spit and attach to the spit using screws at the required heights. Place fish or other foodstuffs onto the plates and insert into the device.

3.4. Device use

Set the required power using the switch, the in-use light will come on and the skewer will begin rotating. Use timer to set the required time – this will activate the heating elements. Once the time on the timer has elapsed, the heating elements will automatically switch off. The skewer will continue rotating until it is switched off using the on/ off switch.



ATTENTION!

- Do not place items on top of the device!
- When in use, some device elements heat up to very high temperatures – there is a risk of burning! Do not touch these elements with bare hands! Use tongs or other kitchen utensils to remove ready food.
- Before first use, turn the device on to HALF POWER and set the timer to twenty minutes (without loading food). Some smoke may be emitted by the device – this is normal.

3.5. Cleaning and maintenance

- Always unplug the device before cleaning the equipment. Disconnect the device from the electricity when it is not in use. Let the device cool down before cleaning it.
- Use only cleaner without corrosive substances to clean the surface.
- Store the unit in a dry, cool place, free from moisture and direct exposure to sunlight.
- Never clean the device with a pressurized water jet.
- Use warm water and mild detergent to wash the door and glass part of the housing.
- Use warm water with mild detergent and a soft cloth to wash the metal housing and the interior of the device. After washing wipe dry.
- Elements such as spits, skewers, prongs, plates, drip trays, etc. are dishwasher safe, or use warm water with a mild detergent (make sure screws are removed from particular elements).

TRANSPORTATION AND STORAGE

During transport, the machine should be protected from shaking, crashing and turning upside down. Store it in a properly ventilated place with dry air and without any corrosive gas.

REGULAR CONTROL OF THE DEVICE

Check regularly the device to see if it presents any damages.

If there is any damage, please stop using the device. Please contact your customer service to solve the problem.

What to do in case of a problem?

Please contact your customer service and prepare the following information:

- Invoice number and serial number (the latter is to be found on the technical plate on the device).

- If relevant, take a picture of the damaged, broken or defective part.
- It will be easier for your customer service clerk to determine the source of the problem if you give a detailed and precise description of the matter. The more detailed your information, the better customer service will be able to solve your problem rapidly and efficiently!



CAUTION! Never open the device without the authorization of your customer service. This can lead to a loss of warranty!

DISPOSING OF USED DEVICES

Do not dispose of this device in municipal waste systems. Hand it over to an electric and electrical device recycling and collection point. Check the symbol on the product, instruction manual and packaging. The plastics used to construct the device can be recycled in accordance with their markings. By choosing to recycle you are making a significant contribution to the protection of our environment.

Contact local authorities for information on your local recycling facility.



Niniejsza instrukcja obsługi została przetłumaczona za pomocą tłumaczenia maszynowego. Dołożyliśmy wszelkich starań, aby zapewnić dokładność tłumaczenia. Należy jednak pamiętać, że tłumaczenia automatyczne nie są doskonałe i nie mają na celu zastąpienia tłumaczy. Oficjalna wersja instrukcji obsługi jest w języku angielskim. Wszelkie różnice między wersją przetłumaczoną a oryginałem w języku angielskim nie są prawnie wiążące. Jeśli masz jakiegokolwiek pytania dotyczące dokładności tłumaczenia, zapoznaj się z wersją angielską, która jest wersją oficjalną. Więcej wersji językowych jest dostępnych na życzenie pod adresem info@expondo.com.

Dane techniczne

Opis parametru	Wartość parametru		
Nazwa produktu	Grill pionowy		
Model	RCGV-1400	RCGV-1800	RCGV-1800-1
Napięcie znamionowe [V~] / częstotliwość [Hz]	230 / 50		
Moc znamionowa [W]	1500	1800	1800
Zakres timera (timer) [min]	0 – 60	0 – 60	0 – 60
Pojemność robocza [l]	10	17	17
Klasa ochrony	I		
Wymiary (szerokość x głębokość x wysokość) [mm]	285*355*450	329*395*519	345*390*517
Ciężar [kg]	4,57	6,1	5,77

1. Opis ogólny

Instrukcja obsługi ma na celu pomóc w bezpiecznym i bezproblemowym korzystaniu z urządzenia. Produkt zaprojektowano i wyprodukowano zgodnie ze ścisłymi zasadami użytkowania technicznymi, przy użyciu najnowocześniejszych technologii i komponentów. Ponadto jest on produkowany zgodnie z najbardziej rygorystycznymi standardami jakości.

**NIE UŻYWAJ URZĄDZENIA, JEŚLI NIE PRZECZYTAŁEŚ DOKŁADNIE I NIE ZROZUMIAŁEŚ
TEJ INSTRUKCJI OBSŁUGI.**

Aby wydłużyć żywotność urządzenia i zapewnić jego bezawaryjną pracę, należy używać go zgodnie z niniejszą instrukcją obsługi i regularnie wykonywać prace konserwacyjne. Dane techniczne i specyfikacje zawarte w niniejszej instrukcji obsługi są aktualne. Producent zastrzega sobie prawo do wprowadzania zmian związanych z poprawą jakości. Urządzenie zaprojektowano tak, aby zminimalizować ryzyko emisji hałasu, biorąc pod uwagę postęp technologiczny i możliwości redukcji hałasu.

Legenda



Produkt spełnia odpowiednie normy bezpieczeństwa.



Przed użyciem należy przeczytać instrukcję.



Produkt należy poddać recyklingowi.



UWAGA! Gorąca powierzchnia, ryzyko poparzenia!



Stosować wyłącznie wewnątrz pomieszczeń.



PAMIĘTAJ! Rysunki zawarte w niniejszej instrukcji służą wyłącznie celom poglądowym i w niektórych szczegółach mogą różnić się od rzeczywistego produktu.

2. Bezpieczeństwo użytkowania



UWAGA!

Przeczytać wszystkie ostrzeżenia dotyczące bezpieczeństwa oraz wszystkie instrukcje. Niedostosowanie się do ostrzeżeń i instrukcji może skutkować porażeniem prądem, pożarem i/lub poważnymi obrażeniami, a nawet śmiercią.

Terminy „urządzenie” i „produkt” używane w ostrzeżeniach i instrukcjach odnoszą się do: praca z urządzeniem.

Grill pionowy

2.1. Bezpieczeństwo elektryczne

- a) Wtyczka musi pasować do gniazdka. Nie modyfikować wtyczki w jakikolwiek sposób. Stosowanie oryginalnych wtyczek i pasujących gniazdek zmniejsza ryzyko porażenia prądem.
- b) Nie wolno dotykać urządzenia mokrymi lub wilgotnymi rękoma.
- c) Używaj kabla wyłącznie zgodnie z jego przeznaczeniem. Nigdy nie należy używać go do przenoszenia urządzenia lub wyciągania wtyczki z gniazdka. Trzymaj kabel z dala od źródeł ciepła, oleju, ostrych krawędzi i ruchomych części. Uszkodzone lub splątane kable zwiększają ryzyko porażenia prądem.
- d) Nie należy używać urządzenia, jeśli przewód zasilający jest uszkodzony lub nosi widoczne ślady zużycia. Uszkodzony przewód zasilający powinien zostać wymieniony przez wykwalifikowanego elektryka lub serwis producenta.
- e) Aby uniknąć porażenia prądem elektrycznym, nie zanurzaj przewodu, wtyczki ani urządzenia w wodzie lub innych płynach. Nie należy używać urządzenia na mokrych powierzchniach.
- f) **UWAGA! NIEBEZPIECZEŃSTWO ŻYCIA!** Podczas czyszczenia nigdy nie zanurzaj urządzenia w wodzie ani innych płynach.
- g) Nie stosować w środowisku o dużej wilgotności lub w bezpośrednim sąsiedztwie zbiorników z wodą.
- h) Chroń urządzenie przed zamoczeniem. Ostrzeżenie przed porażeniem prądem elektrycznym!

2.2. Bezpieczeństwo w miejscu pracy

- a) Upewnij się, że miejsce pracy jest czyste i dobrze oświetlone. Nieporządek w miejscu pracy i słabe oświetlenie mogą być przyczyną wypadków. Staraj się myśleć perspektywicznie, obserwuj, co się dzieje i kieruj się zdrowym rozsądkiem podczas pracy z urządzeniem.
- b) Nie należy używać urządzenia w środowisku potencjalnie zagrożonym wybuchem, na przykład w obecności łatwopalnych cieczy, gazów lub pyłów. Urządzenie generuje iskry, które mogą spowodować zapłon pyłu lub oparów.
- c) W przypadku zauważenia uszkodzenia lub nieprawidłowego działania urządzenia należy natychmiast wyłączyć je i niezwłocznie zgłosić ten fakt przełożonemu.
- d) Jeśli nie masz pewności, czy produkt działa prawidłowo lub zauważyłeś uszkodzenie, skontaktuj się z serwisem producenta.

- e) Napraw produktu może dokonywać wyłącznie serwis producenta. Nie próbuj naprawiać urządzenia samodzielnie!
- f) W przypadku pożaru należy ugasić go gaśnicą proszkową lub gaśnicą dwutlenkową (CO2) (przeznaczoną do gaszenia urządzeń elektrycznych pod napięciem).
- g) Dzieciom i osobom nieupoważnionym zabrania się wstępu na stanowisko pracy. Rozproszenie uwagi może spowodować utratę kontroli nad urządzeniem.
- h) Prosimy zachować tę instrukcję do wykorzystania w przyszłości. W przypadku przekazania urządzenia osobie trzeciej należy przekazać jej również instrukcję obsługi.
- i) Przechowuj elementy opakowania oraz małe części montażowe w miejscu niedostępnym dla dzieci.
- j) W przypadku stosowania niniejszego urządzenia w połączeniu z innym sprzętem należy przestrzegać także pozostałych instrukcji użytkowania.



Pamiętać! Podczas korzystania z urządzenia należy zapewnić bezpieczeństwo dzieciom i osobom postronnym.

2.3. Bezpieczeństwo osobiste

- a) Nie należy używać urządzenia, jeżeli jest się zmęczonym, chorym lub pod wpływem alkoholu, narkotyków lub leków, które mogą znacząco ograniczyć zdolność obsługi urządzenia.
- b) Maszyna może być obsługiwana przez osoby sprawne fizycznie, które potrafią się nią posługiwać, zostały odpowiednio przeszkolone, zapoznali się z niniejszą instrukcją obsługi i przeszli szkolenie w zakresie bezpieczeństwa i higieny pracy.
- c) Podczas pracy z urządzeniem należy zachować zdrowy rozsądek i czujność. Chwilowa utrata koncentracji podczas korzystania z urządzenia może spowodować poważne obrażenia.
- d) Aby zapobiec przypadkowemu włączeniu urządzenia, przed podłączeniem go do źródła zasilania należy upewnić się, że przełącznik on/off jest w pozycji WYŁĄCZONY.
- e) Nie przeceniaj swoich umiejętności. Podczas korzystania z urządzenia należy cały czas zachowywać równowagę i stabilność. Dzięki temu będziesz mieć lepszą kontrolę nad urządzeniem w nieoczekiwanych sytuacjach.
- f) Przed włączeniem urządzenia należy usunąć wszystkie narzędzia regulacyjne i klucze nastawne. Narzędzie lub klucz pozostawione w obracającej się części urządzenia może spowodować obrażenia.
- g) Urządzenie nie jest zabawką. Dzieci muszą znajdować się pod nadzorem, aby mieć pewność, że nie bawią się urządzeniem.
- h) Nie wkładaj rąk ani innych przedmiotów do wnętrza urządzenia, gdy jest ono używane!

2.4. Bezpieczne użytkowanie urządzenia

- a) Nie należy przeciążać urządzenia. Użyj odpowiednich narzędzi do danego zadania. Prawidłowo dobrane urządzenie będzie lepiej i bezpieczniej wykonywało zadanie, do którego zostało zaprojektowane.
- b) Nie należy używać urządzenia, jeżeli przełącznik „ON/OFF” nie działa prawidłowo (nie włącza i nie wyłącza urządzenia). Urządzenia, których nie można włączać i wyłączać za pomocą przełącznika „ON/OFF”, są niebezpieczne, nie powinny być używane i muszą zostać naprawione.
- c) Przed przystąpieniem do jakichkolwiek regulacji, wymiany akcesoriów lub odłożenia urządzenia należy upewnić się, że wtyczka jest odłączona od gniazdka. Takie środki ostrożności zmniejszą ryzyko przypadkowego uruchomienia urządzenia.

- d) Gdy nie korzystasz z urządzenia, przechowuj je w bezpiecznym miejscu, poza zasięgiem dzieci i osób niezaznajomionych z urządzeniem i niezapoznających się z instrukcją obsługi. Urządzenie może stwarzać zagrożenie w rękach niedoświadczonych użytkowników.
- e) Utrzymuj urządzenie w doskonałym stanie technicznym. Przed każdym użyciem należy sprawdzić, czy nie występują ogólne uszkodzenia, w szczególności czy elementy ruchome nie mają pękniętych części lub elementów, a także czy nie występują inne warunki, które mogą mieć wpływ na bezpieczną pracę urządzenia. W przypadku stwierdzenia uszkodzeń należy przed użyciem oddać urządzenie do naprawy.
- f) Przechowywać urządzenie w miejscu niedostępnym dla dzieci.
- g) Naprawy lub konserwacje urządzenia powinny być wykonywane przez osoby wykwalifikowane, przy użyciu wyłącznie oryginalnych części zamiennych. Zapewni to bezpieczne użytkowanie.
- h) Aby zapewnić integralność działania urządzenia, nie należy usuwać fabrycznie zamontowanych osłon ani odkręcać żadnych śrub.
- i) Użytkownik nie ma potrzeby wykonywania żadnych czynności konserwacyjnych w obrębie tego urządzenia.
- j) Pod żadnym pozorem nie wolno otwierać obudowy.
- k) Podczas korzystania z urządzenia nigdy nie dotykaj płyty grzewczej ani jej obudowy, gdyż stwarzają one ryzyko poparzenia.
- l) Podczas transportu i przenoszenia urządzenia pomiędzy magazynem a miejscem przeznaczenia należy przestrzegać zasad bezpieczeństwa i higieny pracy dotyczących ręcznych operacji transportowych obowiązujących w kraju, w którym urządzenie będzie użytkowane.
- m) Unikaj sytuacji, w których urządzenie przestaje działać w trakcie użytkowania z powodu nadmiernego obciążenia. Może to spowodować przegrzanie elementów napędowych i uszkodzenie urządzenia.
- n) Nie dotykaj ruchomych części ani akcesoriów, jeśli urządzenie nie jest odłączone od źródła zasilania.
- o) Nie przesuwaj, nie reguluj i nie obracaj urządzenia w trakcie pracy.
- p) Nie pozostawiaj urządzenia bez nadzoru, gdy jest używane.
- q) Regularnie czyść urządzenie, aby zapobiec gromadzeniu się uporczywych zabrudzeń.
- r) Urządzenie nie jest zabawką. Dzieciom nie wolno wykonywać prac związanych z czyszczeniem i konserwacją bez nadzoru osoby dorosłej.
- s) Nie uruchamiaj urządzenia, gdy jest puste.
- t) Trzymaj urządzenie z dala od źródeł ognia i ciepła.



UWAGA! Mimo bezpiecznej konstrukcji urządzenia i jego zabezpieczeń, a także zastosowania dodatkowych elementów zabezpieczających operatora, istnieje niewielkie ryzyko wypadku lub obrażeń podczas korzystania z urządzenia. Zachowaj czujność i kieruj się zdrowym rozsądkiem podczas korzystania z urządzenia.

3. Wytyczne użytkowania

Produkt przeznaczony do grillowania mięsa, ryb i warzyw.

Użytkownik ponosi odpowiedzialność za wszelkie szkody powstałe na skutek niewłaściwego użycia urządzenia.

3.1. Opis urządzenia



- A. Obudowa górna
- B. Podstawa urządzenia
- C. Elementy grzewcze
- D. Uchwyt do drzwiczek
- E. Szklane drzwi
- F. Czasomierz
- G. Kontrolka kontrolna użytkownika
- H. Pluć
- I. Szpikulec
- J. Górny element mocujący
- K. Dolny element mocujący
- L. Tacka ściekowa
- M. Przetątnik on/off (PÓŁ MOCY; PEŁNA MOC)

3.2. Przygotowanie do użycia

LOKALIZACJA URZĄDZENIA

Temperatura otoczenia nie powinna przekraczać 45°C, a wilgotność względna 85%. Należy zapewnić dobrą wentylację pomieszczenia, w którym używane jest urządzenie. Odległość między tylną częścią opiekacza a ścianą powinna wynosić co najmniej 20 cm, minimalna odległość między bokami urządzenia a ścianami powinna wynosić co najmniej 10 cm z każdej strony i 35 cm między górną częścią urządzenia a sufitem. Trzymaj urządzenie z dala od gorących powierzchni. Używaj urządzenia na płaskich, stabilnych, czystych, ogniotrwałych i suchych powierzchniach, poza zasięgiem dzieci i osób z niepełnosprawnością intelektualną.

PRZED PIERWSZYM UŻYCIEM

Po otrzymaniu towaru należy sprawdzić stan opakowania i je otworzyć. Jeśli opakowanie jest uszkodzone, skontaktuj się z firmą transportową i dystrybutorem w ciągu 3 dni, dokumentując uszkodzenie tak

szczegółowo, jak to możliwe. Nie odwracaj opakowania do góry nogami! Podczas transportu paczki należy upewnić się, że jest ona umieszczona poziomo i stabilna.

UTYLIZACJA OPAKOWANIA

Prosimy o zachowanie wszystkich materiałów opakowaniowych (tektury, taśm plastikowych i styropianu), aby w razie problemów można było odesłać urządzenie do serwisu w nienaruszonym stanie!

3.3. Montaż urządzenia

Podczas instalowania urządzenia należy zadbać o stały dostęp do wtyczki sieciowej. Przewód zasilający podłączony do urządzenia musi być prawidłowo uziemiony i odpowiadać danym technicznym. Przed pierwszym użyciem należy wyjąć wszystkie elementy i wyczyścić je wraz z całym urządzeniem!

MONTAŻ/DEMONTAŻ ELEMENTÓW URZĄDZENIA

Montaż kołców na rożnie:

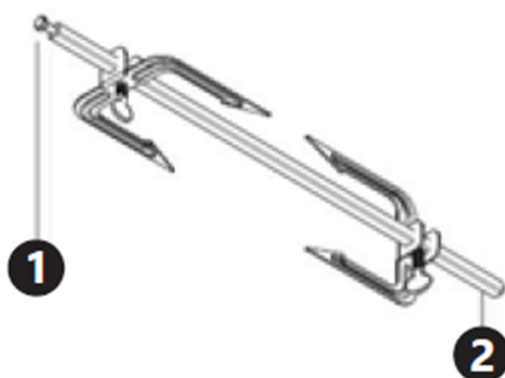

1. Góra szpikulca (zakończona wycięciem)

2. Dół szpikulca

Do rożna można przymocować zęby. Sprawdź, czy śruba mocująca jest dobrze dokręcona. Połóż mięso, warzywa itp. na rożnie, a następnie zamocuj pozostałe zęby (przesuń je równo z załadowaną żywnością), po czym za pomocą śruby mocno przymocuj zęby na miejscu. Następnie należy włożyć rożen do grilla: najpierw wsuń jego dolną część do otworu w dolnej części grilla, a następnie nasuń górną część na górną nasadkę grilla. Aby wyjąć rożen, najpierw zdejmij górną część grilla, a następnie wyjmij ją z urządzenia. Odkręć śrubę na jednym z zębów, a następnie zsuń jedzenie z rożna.

Montaż szpikulców do grilla:

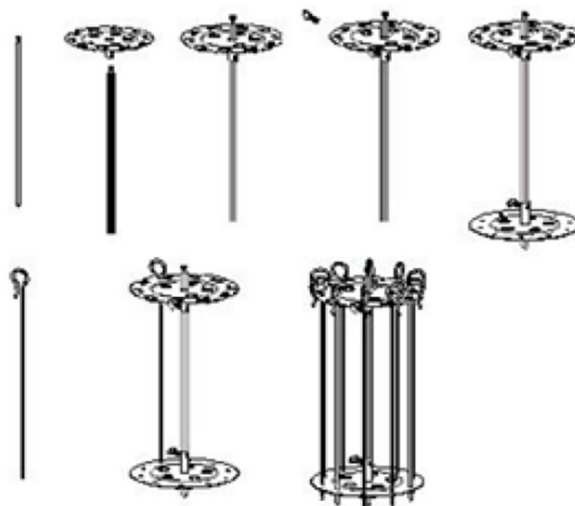

Przymocuj okrągłą końcówkę do rożna i zabezpiecz śrubą, następnie przymocuj drugą okrągłą końcówkę do drugiego końca rożna i również mocno przykręć. Przymocuj szpikulce z jedzeniem za pomocą oczka do górnej części i włóż ostrze szpikulca do dolnej części. Włóż rożen z końcówkami do urządzenia.

Montaż płyt grillowych:

Nasuń płyty na rożen i przymocuj je do rożna za pomocą śrub na wymaganej wysokości. Połóż rybę lub inną żywność na talerzach i włóż je do urządzenia.

3.4. Użycie urządzenia

Ustaw odpowiednią moc za pomocą przełącznika, zaświeci się lampka kontrolna i szpikulec zacznie się obracać. Ustaw wymagany czas za pomocą timera – spowoduje to aktywację elementów grzewczych. Po upływie ustawionego czasu elementy grzewcze wyłączą się automatycznie. Szpikulec będzie się obracał, dopóki nie zostanie wyłączony za pomocą przełącznika on/off.



UWAGA!

- Nie umieszczaj żadnych przedmiotów na urządzeniu!
- Niektóre elementy urządzenia podczas użytkowania nagrzewają się do bardzo wysokich temperatur – istnieje ryzyko poparzenia! Nie dotykaj tych elementów gołymi rękami! Do wyjmowania gotowego jedzenia używaj szczypec lub innych przyborów kuchennych.
- Przed pierwszym użyciem należy włączyć urządzenie na POŁOWĘ MOCY i ustawić timer na dwadzieścia minut (bez wkładania jedzenia). Z urządzenia może wydobywać się trochę dymu – jest to normalne.

3.5. Czyszczenie i konserwacja

- Zawsze odłączaj urządzenie od zasilania przed czyszczeniem. Odłącz urządzenie od zasilania, jeżeli nie jest używane. Przed czyszczeniem urządzenia należy odczekać, aż ostygnie.
- Do czyszczenia powierzchni należy używać wyłącznie środków czyszczących nie powodujących korozji.
- Przechowywać urządzenie w suchym i chłodnym miejscu, chroniąc je przed wilgocią i bezpośrednim działaniem promieni słonecznych.
- Nigdy nie czyść urządzenia strumieniem wody pod ciśnieniem.
- Do mycia drzwi i szklanej części obudowy należy używać ciepłej wody i łagodnego detergentu.
- Do mycia metalowej obudowy i wnętrza urządzenia należy używać ciepłej wody z dodatkiem łagodnego detergentu i miękkiej ściereczki. Po umyciu wytrzeć do sucha.
- Elementy takie jak rożny, szpikulce, zęby, talerze, tacki ociekowe itp. można myć w zmywarce lub używać ciepłej wody z łagodnym detergentem (upewnij się, że z poszczególnych elementów wykręcono śruby).

TRANSPORT I MAGAZYNOWANIE

Podczas transportu należy zabezpieczyć maszynę przed wstrząsami, uderzeniami i przewróceniem się do góry nogami. Przechowywać w odpowiednio wentylowanym miejscu, w suchym powietrzu, wolnym od gazów żrących.

REGULARNA KONTROLA URZĄDZENIA

Regularnie sprawdzaj, czy urządzenie nie nosi śladów uszkodzeń.

W przypadku stwierdzenia jakichkolwiek uszkodzeń należy zaprzestać korzystania z urządzenia. Aby rozwiązać problem, skontaktuj się z obsługą klienta.

Co zrobić w razie wystąpienia problemu?

Skontaktuj się z działem obsługi klienta i przygotuj następujące informacje:

- Numer faktury i numer seryjny (ten ostatni znajduje się na tabliczce znamionowej urządzenia).
- Jeżeli to istotne, zrób zdjęcie uszkodzonej, zepsutej lub wadliwej części.
- Pracownikowi obsługi klienta będzie łatwiej ustalić źródło problemu, jeśli podasz szczegółowy i precyzyjny opis problemu. Im bardziej szczegółowe będą Twoje informacje, tym lepsza obsługa klienta będzie mogła rozwiązać Twój problem szybciej i skuteczniej!



UWAGA! Nigdy nie otwieraj urządzenia bez zgody działu obsługi klienta. Może to skutkować utratą gwarancji!

UTYLIZACJA URZĄDZEŃ ZUŻYTYCH

Nie wyrzucaj tego urządzenia do miejskich systemów utylizacji odpadów. Oddaj go do punktu zbiórki i recyklingu urządzeń elektrycznych i elektronicznych. Sprawdź symbol na produkcie, instrukcji obsługi i opakowaniu. Tworzywa sztuczne wykorzystane do budowy urządzenia można poddać recyklingowi zgodnie z ich oznaczeniami. Wybierając recykling, wnosisz znaczący wkład w ochronę naszego środowiska.

Aby uzyskać informacje na temat najbliższego zakładu recyklingu, skontaktuj się z lokalnymi władzami.



Tato uživatelská příručka byla přeložena pomocí strojového překladu. Vynaložili jsme maximální úsilí, aby byl překlad přesný, ale uvědomte si, že automatické překlady nejsou dokonalé a nejsou určeny k tomu, aby nahradily lidské překladače. Oficiální verze uživatelské příručky je v angličtině. Jakékoli rozdíly mezi přeloženou verzí a původní angličtinou nejsou právně závazné. Máte-li jakékoli dotazy ohledně přesnosti překladu, podívejte se prosím na anglickou verzi, která je oficiálním odkazem. Další jazykové verze jsou k dispozici na vyžádání na adrese info@expondo.com.

Technické údaje

Popis parametru	Hodnota parametru		
Název výrobku	Vertikální gril		
Model	RCGV-1400	RCGV-1800	RCGV-1800-1
Jmenovité napětí [V~] / frekvence [Hz]	230 / 50		
Jmenovitý výkon[W]	1500	1800	1800
Rozsah časovače (časovač) [min]	0 – 60	0 – 60	0 – 60
Pracovní kapacita [l]	10	17	17
Třída ochrany	I		
Rozměry (šířka x hloubka x výška) [mm]	285*355*450	329*395*519	345*390*517
Hmotnost [kg]	4,57	6,1	5,77

1. Všeobecný popis

Uživatelská příručka je navržena tak, aby pomohla bezpečnému a bezproblémovému používání zařízení. Výrobek je navržen a vyroben v souladu s přísnými technickými zásadami používání, za použití nejmodernějších technologií a komponentů. Navíc se vyrábí v souladu s nejpřísnějšími standardy kvality.

NEPOUŽÍVEJTE ZAŘÍZENÍ, POKUD JSTE DŮKLADNĚ PŘEČETLI A POROZUMĚLI TUTO UŽIVATELSKOU PŘÍRUČKU.

Chcete-li zvýšit životnost zařízení a zajistit bezporuchový provoz, používejte jej v souladu s tímto návodem k použití a pravidelně provádějte údržbu. Technické údaje a specifikace v této uživatelské příručce jsou aktuální. Výrobce si vyhrazuje právo na změny spojené se zlepšováním kvality. Zařízení je navrženo tak, aby snižovalo rizika emisí hluku na minimum, s ohledem na technologický pokrok a možnosti snížení hluku.

Legenda



Výrobek splňuje příslušné bezpečnostní normy.



Před použitím si přečtěte pokyny.



Výrobek musí být recyklován.



POZOR! Horký povrch, nebezpečí popálení!



Používejte pouze uvnitř.



NEZAPOMEŇTE! Výkresy v tomto návodu jsou pouze pro ilustrační účely a v některých detailech se mohou lišit od skutečného produktu.

2. Bezpečnost používání



POZOR!

Přečte si všechny výstrahy, které se týkají bezpečnosti, a také všechny návody. Nedodržení varování a pokynů může mít za následek úraz elektrickým proudem, požár a/nebo vážné zranění nebo dokonce smrt.

Výraz „zařízení“ nebo „výrobek“ se v upozorněních a v popisu příručky vztahuje na následující zboží:

Vertikální gril

2.1. Elektrická bezpečnost

- a) Zástrčka musí pasovat do zásuvky. Zástrčku v žádném případě nijak neupravujte. Použití originálních zástrček a odpovídajících zásuvek snižuje riziko úrazu elektrickým proudem.
- b) Nedotýkejte se zařízení mokřými nebo vlhkými rukama.
- c) Používejte kabel pouze k účelu, ke kterému je určen. Nikdy jej nepoužívejte k přenášení zařízení nebo k vytahování zástrčky ze zásuvky. Udržujte kabel mimo zdroje tepla, oleje, ostré hrany nebo pohyblivé části. Poškozené nebo zamotané kabely zvyšují riziko úrazu elektrickým proudem.
- d) Zařízení nepoužívejte, pokud je napájecí kabel poškozený nebo vykazuje zjevné známky opotřebení. Poškozený napájecí kabel by měl vyměnit kvalifikovaný elektrikář nebo servisní středisko výrobce.
- e) Abyste předešli úrazu elektrickým proudem, neponořujte kabel, zástrčku nebo zařízení do vody nebo jiných kapalin. Nepoužívejte zařízení na mokřém povrchu.
- f) **POZOR! NEBEZPEČÍ ŽIVOTA!** Při čištění nikdy neponořujte zařízení do vody nebo jiných kapalin.
- g) Nepoužívejte ve velmi vlhkém prostředí nebo v bezprostřední blízkosti nádrží na vodu.
- h) Zabraňte navlhnutí zařízení. Výstraha před úrazem elektrickým proudem!

2.2. Bezpečnost na pracovišti

- a) Ujistěte se, že pracoviště je čisté a dobře osvětlené. Nepořádek nebo špatně osvětlené pracoviště může vést k nehodám. Snažte se myslet dopředu, pozorujte, co se děje a při práci s přístrojem používejte zdravý rozum.
- b) Nepoužívejte zařízení v potenciálně výbušném prostředí, například v přítomnosti hořlavých kapalin, plynů nebo prachu. Zařízení vytváří jiskry, které mohou zapálit prach nebo výpary.
- c) Zjistíte-li poškození nebo nepravdivý provoz, okamžitě zařízení vypněte a neprodleně nahláste nadřízenému.
- d) Pokud si nejste jisti, zda výrobek funguje správně nebo pokud zjistíte poškození, kontaktujte servisní středisko výrobce.
- e) Opravy výrobku smí provádět pouze servisní středisko výrobce. Nepokoušejte se provádět opravy sami!
- f) V případě požáru použijte k uhašení práškový nebo oxid uhličitý (CO₂) hasicí přístroj (určený pro použití na elektrických zařízeních pod napětím).
- g) Dětem nebo nepovolaným osobám je vstup na pracoviště zakázán. Rozptýlení může vést ke ztrátě kontroly nad zařízením.
- h) Uschovejte prosím tento návod k dispozici pro budoucí použití. Pokud je toto zařízení předáno třetí straně, je nutné s ním předat i návod.

- i) Uchovávejte obalové prvky a malé montážní díly na místě, které není dostupné dětem.
- j) Pokud je toto zařízení používáno společně s jiným zařízením, je třeba také dodržovat zbývající pokyny k použití.



Zapamatujte si! Při používání zařízení chraňte děti a ostatní kolemjdoucí.

2.3. Osobní bezpečnost

- a) Zařízení nepoužívejte, jste-li unavení, nemocní nebo pod vlivem alkoholu, omamných látek nebo léků, které mohou výrazně zhoršit schopnost ovládat zařízení.
- b) Stroj mohou obsluhovat fyzicky zdatné osoby, které jsou schopné se strojem zacházet, jsou řádně proškoleny, přečetly si tento návod k obsluze a prošly školením o bezpečnosti a ochraně zdraví při práci.
- c) Při práci se zařízením používejte zdravý rozum a buďte ve střehu. Dočasná ztráta koncentrace při používání zařízení může vést k vážným zraněním.
- d) Abyste zabránili náhodnému zapnutí zařízení, před připojením ke zdroji napájení se ujistěte, že je vypínač v poloze OFF.
- e) Nepřeceňujte své schopnosti. Při používání zařízení udržujte rovnováhu a vždy zůstaňte stabilní. To zajistí lepší kontrolu nad zařízením v neočekávaných situacích.
- f) Před zapnutím zařízení odstraňte všechny seřizovací nástroje nebo klíče. Nástroj nebo klíč ponechaný v otočné části zařízení může způsobit zranění.
- g) Zařízení není hračka. Děti musí být pod dozorem, aby bylo zajištěno, že si se zařízením nebudou hrát.
- h) Nevkládejte ruce ani jiné předměty do zařízení, když je v provozu!

2.4. Bezpečné používání zařízení

- a) Je nutné se přesvědčit, zda je kolo na zařízení umístěno stabilně. Použijte vhodné nástroje pro daný úkol. Správně zvolené zařízení splní úkol, pro který bylo navrženo, lépe a bezpečněji.
- b) Zařízení nepoužívejte, pokud vypínač „ON/OFF“ nefunguje správně (nezapíná a nevypíná zařízení). Zařízení, která nelze zapnout a vypnout pomocí vypínače „ON/OFF“, jsou nebezpečná, neměla by být provozována a musí být opravena.
- c) Před jakýmkoliv nastavením, výměnou příslušenství nebo před odložením zařízení se ujistěte, že je zástrčka odpojena ze zásuvky. Taková opatření sníží riziko náhodné aktivace zařízení.
- d) Pokud zařízení nepoužíváte, uložte jej na bezpečném místě, mimo dosah dětí a osob, které nejsou obeznámeny s přístrojem, které si nepřečetly návod k použití. Zařízení může představovat nebezpečí v ruce nezkušených uživatelů.
- e) Udržujte zařízení v perfektním technickém stavu. Před každým použitím zkontrolujte, zda nedošlo k obecnému poškození, zejména zkontrolujte pohyblivé součásti, zda nemají prasklé části nebo prvky a zda nedošlo k dalším podmínkám, které by mohly ovlivnit bezpečný provoz zařízení. Pokud zjistíte poškození, předejte zařízení před použitím k opravě.
- f) Udržujte zařízení mimo dosah dětí.
- g) Opravu nebo údržbu zařízení by měly provádět kvalifikované osoby, pouze s použitím originálních náhradních dílů. To zajistí bezpečné používání.
- h) Aby byla zajištěna provozní integrita zařízení, neodstraňujte ochranné kryty namontované ve výrobě a nepovolujte žádné šrouby.
- i) Žádný vnitřní prvek tohoto zařízení nemusí uživatel udržovat.

- j) Za žádných okolností nesmí být kryt otevřen.
- k) Při používání zařízení se nikdy nedotýkejte topné desky nebo jejího krytu, protože představují nebezpečí opaření.
- l) Při přepravě a manipulaci s přístrojem mezi skladem a místem určení dodržujte zásady BOZP pro ruční přepravu platné v zemi, kde bude přístroj používán.
- m) Vyhněte se situacím, kdy zařízení během používání přestane fungovat kvůli nadměrnému zatížení. To může vést k přehřátí hnacích prvků a poškození zařízení.
- n) Nedotýkejte se kloubových částí nebo příslušenství, pokud nebylo zařízení odpojeno od zdroje napájení.
- o) Během práce se zařízením nepohybujte, nenastavujte ani neotáčejte.
- p) Nenechávejte tento spotřebič bez dozoru, když je v provozu.
- q) Zařízení pravidelně čistěte, abyste zabránili hromadění odolných nečistot.
- r) Zařízení není hračka. Čištění a údržbu nesmějí provádět děti bez dozoru dospělé osoby.
- s) Prázdné zařízení nespouštějte.
- t) Udržujte zařízení mimo zdroje ohně a tepla.



POZOR! I přes bezpečnou konstrukci zařízení a jeho ochranné vlastnosti a přes použití přídavných prvků chránících obsluhu stále existuje mírné riziko nehody nebo zranění při používání zařízení. Při používání zařízení buďte ve střehu a používejte zdravý rozum.

3. Použijte zásady používání

Výrobek je určen pro grilování masa, ryb a zeleniny.

Uživatel je odpovědný za jakékoli škody způsobené neúmyslným použitím zařízení.

3.1. Popis zařízení



A. Horní pouzdro

B. Základna zařízení

- C. Topná tělesa
- D. Klika
- E. Skleněné dveře
- F. Časovač
- G. Kontrolka v provozu
- H. Plivat
- I. Špíz
- J. Horní příloha
- K. Spodní nástavec
- L. Odkapávací miska
- M. Zapínač/vypínač (HALF POWER; FULL POWER)

3.2. Příprava k použití

UMÍSTĚNÍ SPOTŘEBIČE

Teplota prostředí nesmí překročit 45°C a relativní vlhkost nesmí překročit 85%. Zajistěte dobré větrání v místnosti, ve které je zařízení používáno. Vzdálenost mezi zadní stranou řetězového toustovače a stěnou by měla být alespoň 20 cm, minimální vzdálenost mezi stranami zařízení a stěnami by měla být alespoň 10 cm na každé straně a 35 cm mezi horní částí zařízení a stropem. Udržujte zařízení mimo horké povrchy. Zařízení provozujte na rovných, stabilních, čistých, žáruvzdorných a suchých površích mimo dosah dětí a osob s mentálním postižením.

PŘED PRVNÍM POUŽITÍM

Při převzetí zboží zkontrolujte neporušenost obalu a otevřete jej. Pokud je obal poškozen, kontaktujte prosím přepravní společnost a distributora do 3 dnů a zdokumentujte poškození co nejpodrobněji. Neotáčejte obal dnem vzhůru! Při přepravě balíku se ujistěte, že je ve vodorovné poloze a stabilní.

LIKVIDACE OBALU

Uschovejte si prosím všechny obalové materiály (karton, plastové pásky a polystyren), aby bylo možné v případě problému zaslat zařízení zpět do servisního střediska v přesném stavu!

3.3. Sestavení zařízení

Nainstalujte zařízení tak, aby byl zajištěn stálý přístup k hlavní zástrčce. Napájecí kabel připojený ke spotřebiči musí být řádně uzemněn a odpovídat technickým detailům. Před prvním použitím odstraňte všechny prvky a vyčistěte je spolu s celým zařízením!

MONTÁŽ/DEMONTÁŽ PRVKŮ ZAŘÍZENÍ

Instalace hrotů:

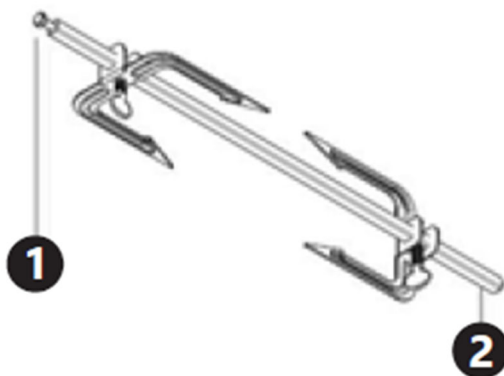

1. Horní část špejle (končí zářezem)
2. Spodní část špejle

K rožni mohou být připevněny hroty. Ujistěte se, že je upevňovací šroub pevně utažen. Na rožeň naložte maso, zeleninu atd., připevněte ostatní hroty (zasuňte je do roviny s vloženým jídlem) a poté pomocí šroubu hroty bezpečně upevněte na místo. Poté vložte rožeň do grilu: nejprve vložte jeho spodní část do otvoru ve spodní části grilu a poté nasuňte horní část na horní grilovací nástavec. Chcete-li rožeň vyjmout, nejprve sejměte horní část z grilu a poté ji vyjměte ze zařízení. Povolte šroub na jednom z hrotů a poté sesuňte jídlo z rožně.

Montáž grilovacích špízů:

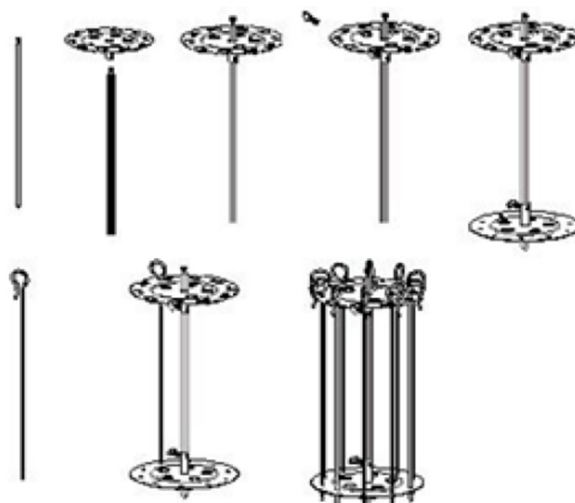

Na rožeň připevněte kulatou koncovku a zajistěte ji šroubem, druhou kulatou koncovku připevněte na druhý konec rožně a také pevně přišroubujte. Špízy naložené potravinami připevněte pomocí oka k hornímu koncovému dílu a zasuněte hrot špejle do spodního koncového dílu. Vložte rožeň s koncovkami do zařízení.

Montáž grilovacích desek:

Na rožeň nasuňte desky a připevněte je k rožni pomocí šroubů v požadované výšce. Položte ryby nebo jiné potraviny na talíře a vložte je do zařízení.

3.4. Použití zařízení

Nastavte požadovaný výkon pomocí spínače, rozsvítí se kontrolka používání a špíz se začne otáčet. Pomocí časovače nastavte požadovaný čas – tím se aktivují topná tělesa. Jakmile uplyne čas na časovači, topná tělesa se automaticky vypnou. Špíz se bude dále otáčet, dokud jej nevypnete pomocí vypínače.

**POZOR!**

- Nepokládejte předměty na horní část zařízení!
- Některé prvky zařízení se při používání zahřívají na velmi vysoké teploty – hrozí nebezpečí popálení! Nedotýkejte se těchto prvků holými rukama! K vyjmutí hotového jídla použijte kleště nebo jiné kuchyňské náčiní.
- Před prvním použitím zapněte zařízení na POLOVIČNÍ VÝKON a nastavte časovač na dvacet minut (bez vkládání potravin). Ze zařízení může vycházet trochu kouře – to je normální.

3.5. ČISTĚNÍ A ÚDRŽBA

- Před čištěním zařízení vždy odpojte zařízení. Pokud zařízení nepoužíváte, odpojte jej od elektřiny. Před čištěním nechte zařízení vychladnout.
- K čištění povrchu používejte pouze čistič bez korozivních látek.
- Skladujte jednotku na suchém, chladném místě, bez vlhkosti a přímého slunečního záření.
- Nikdy nečistěte přístroj proudem tlakové vody.
- K mytí dvířek a skleněné části krytu použijte teplou vodu a jemný čisticí prostředek.
- K mytí kovového krytu a vnitřku zařízení použijte teplou vodu s jemným čisticím prostředkem a měkký hadřík. Po umytí vytřete do sucha.
- Prvky, jako jsou rožně, špejle, hroty, talíře, odkapávací misky atd., lze mýt v myčce nádobí nebo použít teplou vodu s jemným čisticím prostředkem (ujistěte se, že jsou z konkrétních prvků odstraněny šrouby).

DOPRAVA A SKLADOVÁNÍ

Během přepravy by měl být stroj chráněn před otřesy, nárazy a převrácením vzhůru nohama. Skladujte na dobře větraném místě se suchým vzduchem a bez jakýchkoli korozivních plynů.

PRAVIDELNÉ OVLÁDÁNÍ PŘÍSTROJE

Pravidelně kontrolujte zařízení, zda nevykazuje nějaké poškození.

Pokud dojde k jakémukoli poškození, přestaňte zařízení používat. Chcete-li problém vyřešit, kontaktujte prosím svůj zákaznický servis.

Co dělat v případě problému?

Kontaktujte prosím svůj zákaznický servis a připravte si následující informace:

- Číslo faktury a sériové číslo (toto sériové číslo naleznete na technickém štítku zařízení).
- V případě potřeby vyfoťte poškozenou, rozbitou nebo vadnou část.
- Pro pracovníka zákaznického servisu bude snazší určit zdroj problému, pokud uvedete podrobný a přesný popis záležitosti. Čím podrobnější jsou vaše informace, tím lepší zákaznický servis bude schopen vyřešit váš problém rychle a efektivně!



UPOZORNĚNÍ! Nikdy neotevírejte zařízení bez povolení vašeho zákaznického servisu. To může vést ke ztrátě záruky!

LIKVIDACE POUŽITÉ ZAŘÍZENÍ

Nevyhazujte toto zařízení do komunálního odpadu. Předajte jej na sběrné a recyklační místo elektrických a elektrických zařízení. Zkontrolujte symbol na produktu, návodu k použití a balení. Plasty použité ke

konstrukci zařízení lze recyklovat v souladu s jejich označením. Výběrem recyklace významně přispíváte k ochraně našeho životního prostředí.

Informace o místním recyklačním zařízení získáte od místních úřadů.



Ce manuel d'utilisation a été traduit à l'aide d'une traduction automatique. Nous avons fait tout notre possible pour garantir l'exactitude de la traduction, mais veuillez noter que les traductions automatiques ne sont pas parfaites et ne sont pas destinées à remplacer les traducteurs humains. La version officielle du manuel d'utilisation est en anglais. Les éventuelles différences entre la version traduite et l'original anglais ne sont pas juridiquement contraignantes. Si vous avez des questions sur l'exactitude de la traduction, veuillez vous référer à la version anglaise, qui est la référence officielle. D'autres versions linguistiques sont disponibles sur demande via info@expondo.com.

Caractéristiques techniques

Description du paramètre	Valeur du paramètre		
Nom de produit	Grille verticale		
Modèle	RCGV-1400	RCGV-1800	RCGV-1800-1
Tension nominale [V~] / fréquence [Hz]	230 / 50		
Puissance nominale [W]	1500	1800	1800
Plage de minuterie (minuterie) [min]	0 – 60	0 – 60	0 – 60
Capacité de travail [l]	10	17	17
Classe de protection	I		
Dimensions (largeur x profondeur x hauteur) [mm]	285*355*450	329*395*519	345*390*517
Poids [kg]	4,57	6,1	5,77

1. Description générale

Le manuel d'utilisation est conçu pour vous aider à utiliser l'appareil en toute sécurité et sans problème. Le produit est conçu et fabriqué conformément à des règles d'utilisation techniques strictes, en utilisant des technologies et des composants de pointe. De plus, il est produit dans le respect des normes de qualité les plus strictes.

N'UTILISEZ PAS L'APPAREIL À MOINS D'AVOIR LU ET COMPRIS ATTENTIVEMENT CE MANUEL D'UTILISATION.

Pour augmenter la durée de vie de l'appareil et garantir un fonctionnement sans problème, utilisez-le conformément à ce manuel d'utilisation et effectuez régulièrement les tâches de maintenance. Les caractéristiques techniques et spécifications contenues dans ce manuel d'utilisation sont à jour. Le fabricant se réserve le droit d'apporter des modifications liées à l'amélioration de la qualité. L'appareil est conçu pour réduire au minimum les risques d'émission de bruit, en tenant compte des progrès technologiques et des possibilités de réduction du bruit.

Légende



Le produit répond aux normes de sécurité en vigueur.



Lire les instructions avant utilisation.



Le produit doit être recyclé.



ATTENTION! Surface chaude, risque de brûlures !



Utiliser uniquement à l'intérieur.



N'OUBLIEZ PAS ! Les dessins de ce manuel sont fournis à titre d'illustration uniquement et peuvent différer du produit réel dans certains détails.

2. Sécurité d'utilisation



ATTENTION! Lire tous les avertissements de sécurité et toutes les instructions. Le non-respect des avertissements et des instructions peut entraîner un choc électrique, un incendie et/ou des blessures graves, voire la mort.

Le terme "dispositif" ou "produit" dans les avertissements et dans la description du manuel fait référence à l'intitulé suivant:

Grille verticale

2.1. Sécurité électrique

- a) La fiche doit s'adapter à la prise. Ne pas modifier la fiche de quelque manière que ce soit. L'utilisation de fiches d'origine et de prises adaptées réduit le risque de choc électrique.
- b) Ne pas toucher à l'appareil avec des mains mouillées ou humides.
- c) Utilisez le câble uniquement pour l'usage auquel il est destiné. Ne l'utilisez jamais pour transporter l'appareil ou pour débrancher la fiche d'une prise. Gardez le câble éloigné des sources de chaleur, de l'huile, des bords tranchants ou des pièces mobiles. Les câbles endommagés ou emmêlés augmentent le risque de choc électrique.
- d) N'utilisez pas l'appareil si le cordon d'alimentation est endommagé ou présente des signes évidents d'usure. Un cordon d'alimentation endommagé doit être remplacé par un électricien qualifié ou par le centre de service du fabricant.
- e) Pour éviter tout choc électrique, ne plongez pas le cordon, la fiche ou l'appareil dans l'eau ou d'autres liquides. N'utilisez pas l'appareil sur des surfaces humides.
- f) **ATTENTION! DANGER DE VIE !** Lors du nettoyage, ne plongez jamais l'appareil dans l'eau ou d'autres liquides.
- g) Ne pas utiliser dans des environnements très humides ou à proximité directe de cuves d'eau.
- h) Évitez que l'appareil ne soit mouillé. Risque d'électrocution !

2.2. Sécurité au travail

- a) Assurez-vous que le lieu de travail est propre et bien éclairé. Un lieu de travail en désordre ou mal éclairé peut entraîner des accidents. Essayez d'anticiper, d'observer ce qui se passe et de faire preuve de bon sens lorsque vous travaillez avec l'appareil.
- b) N'utilisez pas l'appareil dans un environnement potentiellement explosif, par exemple en présence de liquides, de gaz ou de poussières inflammables. L'appareil génère des étincelles qui peuvent enflammer la poussière ou les fumées.
- c) Si vous constatez des dommages ou un fonctionnement anormal, éteignez immédiatement l'appareil et signalez-le sans délai à un superviseur.

- d) Si vous n'êtes pas sûr que le produit fonctionne correctement ou si vous constatez des dommages, veuillez contacter le centre de service du fabricant.
- e) Seul le centre de service du fabricant est autorisé à effectuer des réparations sur le produit. N'essayez pas d'effectuer les réparations vous-même !
- f) En cas d'incendie, utilisez un extincteur à poudre ou à dioxyde de carbone (CO₂) (destiné à être utilisé sur des appareils électriques sous tension) pour l'éteindre.
- g) Il est interdit aux enfants ou aux personnes non autorisées de pénétrer dans un poste de travail. Une distraction peut entraîner une perte de contrôle de l'appareil.
- h) Veuillez conserver ce manuel à disposition pour référence ultérieure. Si cet appareil est transmis à un tiers, le manuel doit être transmis avec lui.
- i) Conserver les éléments d'emballage et les petites pièces d'assemblage dans un endroit hors de portée des enfants.
- j) Si cet appareil est utilisé avec un autre équipement, les autres instructions d'utilisation doivent également être respectées.



Important ! Lors de l'utilisation de l'appareil, protégez les enfants et les autres personnes à proximité.

2.3. Sécurité personnelle

- a) N'utilisez pas l'appareil lorsque vous êtes fatigué, malade ou sous l'influence de l'alcool, de stupéfiants ou de médicaments qui peuvent considérablement altérer la capacité d'utilisation de l'appareil.
- b) La machine peut être utilisée par des personnes physiquement aptes à la manipuler, correctement formées, ayant lu ce manuel d'utilisation et ayant reçu une formation en matière de santé et de sécurité au travail.
- c) Lorsque vous travaillez avec l'appareil, faites preuve de bon sens et restez vigilant. Une perte temporaire de concentration lors de l'utilisation de l'appareil peut entraîner des blessures graves.
- d) Pour éviter que l'appareil ne s'allume accidentellement, assurez-vous que le bouton marche/arrêt est en position arrêt avant de le connecter à une source d'alimentation.
- e) Ne surestimez pas vos capacités. Lorsque vous utilisez l'appareil, gardez votre équilibre et restez stable à tout moment. Cela garantira un meilleur contrôle de l'appareil dans des situations inattendues.
- f) Retirez tous les outils de réglage ou clés avant de mettre l'appareil en marche. Un outil ou une clé laissé dans la partie tournante de l'appareil peut provoquer des blessures.
- g) L'appareil n'est pas un jouet. Les enfants doivent être surveillés pour s'assurer qu'ils ne jouent pas avec l'appareil.
- h) Ne mettez pas vos mains ou d'autres objets à l'intérieur de l'appareil pendant son utilisation !

2.4. Utilisation sécuritaire de l'appareil

- a) Assurez-vous que la roue est installée de manière stable. Utilisez les outils appropriés à la tâche donnée. Un appareil correctement sélectionné exécutera mieux la tâche pour laquelle il a été conçu et de manière plus sûre.
- b) N'utilisez pas l'appareil si le bouton marche/arrêt ne fonctionne pas correctement (il n'allume et n'éteint pas l'appareil). Les appareils qui ne peuvent pas être allumés et éteints à l'aide du bouton marche/arrêt sont dangereux, ne doivent pas être utilisés et doivent être réparés.

- c) Assurez-vous que la fiche est débranchée de la prise avant de tenter tout réglage, tout remplacement d'accessoire ou avant de mettre l'appareil de côté. De telles précautions réduiront le risque d'activation accidentelle de l'appareil.
- d) Lorsqu'il n'est pas utilisé, rangez-le dans un endroit sûr, hors de portée des enfants et des personnes ne connaissant pas l'appareil et n'ayant pas lu le manuel d'utilisation. L'appareil peut présenter un danger entre les mains d'utilisateurs inexpérimentés.
- e) Maintenez l'appareil en parfait état technique. Avant chaque utilisation, vérifiez l'absence de dommages généraux, en particulier les composants mobiles, les pièces ou éléments fissurés et toute autre condition pouvant avoir un impact sur le fonctionnement sûr de l'appareil. Si des dommages sont constatés, remettez l'appareil en réparation avant utilisation.
- f) Gardez l'appareil hors de portée des enfants.
- g) La réparation ou l'entretien de l'appareil doit être effectué par des personnes qualifiées, en utilisant uniquement des pièces de rechange d'origine. Cela garantira une utilisation sûre.
- h) Pour garantir l'intégrité opérationnelle de l'appareil, ne retirez pas les protections montées en usine et ne desserrez aucune vis.
- i) Aucun élément interne de cet appareil ne nécessite d'entretien par l'utilisateur.
- j) Le boîtier ne doit en aucun cas être ouvert.
- k) Lors de l'utilisation de l'appareil, ne touchez jamais la plaque chauffante ni son boîtier, car ils constituent un risque de brûlure.
- l) Lors du transport et de la manutention de l'appareil entre l'entrepôt et la destination, respectez les principes de santé et de sécurité au travail relatifs aux opérations de transport manuel qui s'appliquent dans le pays où l'appareil sera utilisé.
- m) Évitez les situations où l'appareil cesse de fonctionner pendant l'utilisation en raison d'une charge excessive. Cela peut entraîner une surchauffe des éléments d'entraînement et endommager l'appareil.
- n) Ne touchez pas les pièces articulées ou les accessoires à moins que l'appareil n'ait été débranché de la source d'alimentation.
- o) Ne pas déplacer, régler ou faire pivoter l'appareil pendant le travail.
- p) Ne laissez pas cet appareil sans surveillance pendant son utilisation.
- q) Nettoyez régulièrement l'appareil pour éviter l'accumulation de saletés tenaces.
- r) L'appareil n'est pas un jouet. Le nettoyage et l'entretien ne peuvent pas être effectués par des enfants sans la surveillance d'un adulte.
- s) Ne pas faire fonctionner l'appareil lorsqu'il est vide.
- t) Gardez l'appareil loin des sources de feu et de chaleur.



ATTENTION! Malgré la conception sûre de l'appareil et ses dispositifs de protection, et malgré l'utilisation d'éléments supplémentaires protégeant l'opérateur, il existe toujours un léger risque d'accident ou de blessure lors de l'utilisation de l'appareil. Restez vigilant et faites preuve de bon sens lorsque vous utilisez l'appareil.

3. Règles d'utilisation

Le produit est conçu pour griller de la viande, du poisson et des légumes.

L'utilisateur est responsable de tout dommage résultant d'une utilisation non conforme de l'appareil.

3.1. Description de l'appareil



- A. Boîtier supérieur
- B. Base du dispositif
- C. Éléments chauffants
- D. Poignée de porte
- E. Porte vitrée
- F. Minuterie
- G. Témoin de contrôle en cours d'utilisation
- H. Cracher
- I. Brochette
- J. Fixation supérieure
- K. Fixation inférieure
- L. Bac de récupération
- M. Bouton marche/arrêt (DEMI-PUISSANCE ; PLEINE PUISSANCE)

3.2. Préparation à l'utilisation

EMPLACEMENT DE L'APPAREIL

La température de l'environnement ne doit pas dépasser 45°C et l'humidité relative ne doit pas dépasser 85%. Assurer une bonne ventilation dans la pièce dans laquelle l'appareil est utilisé. La distance entre l'arrière du grille-pain à chaîne et le mur doit être d'au moins 20 cm, la distance minimale entre les côtés de l'appareil et les murs doit être d'au moins 10 cm de chaque côté et de 35 cm entre le haut de l'appareil et le plafond. Gardez l'appareil éloigné des surfaces chaudes. Utiliser l'appareil sur des surfaces planes, stables, propres, réfractaires et sèches, hors de portée des enfants et des personnes handicapées mentales.

AVANT LA PREMIÈRE UTILISATION

A réception de la marchandise, vérifiez l'intégrité de l'emballage et ouvrez-le. Si l'emballage est endommagé, veuillez contacter votre société de transport et votre distributeur dans les 3 jours et documenter les dommages de la manière la plus détaillée possible. Ne retournez pas le paquet ! Lors du transport du colis, assurez-vous qu'il est maintenu horizontal et stable.

ÉLIMINATION DE L'EMBALLAGE

Veuillez conserver tous les matériaux d'emballage (carton, rubans plastiques et polystyrène), afin qu'en cas de problème, l'appareil puisse être renvoyé au centre de service en parfait état !

3.3. Assemblage de l'appareil

Installer l'appareil en veillant à garantir un accès constant à la prise principale. Le cordon d'alimentation connecté à l'appareil doit être correctement mis à la terre et correspondre aux détails techniques. Avant la première utilisation, retirez tous les éléments et nettoyez-les ainsi que l'ensemble de l'appareil !

MONTAGE/DEMONTAGE DES ELEMENTS DE L'APPAREIL

Installation des broches de broche :

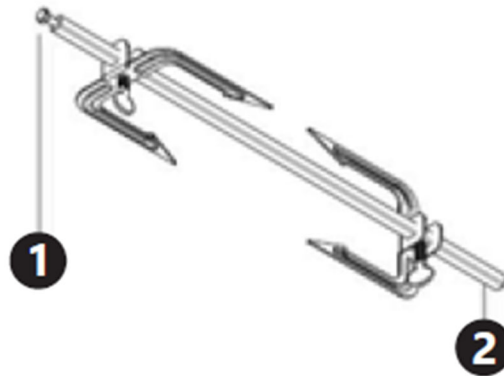

1. Haut de la brochette (se termine par une encoche)
2. Bas de la brochette

Des broches peuvent être attachées à la broche. Assurez-vous que la vis de fixation est bien serrée. Chargez la viande, les légumes, etc. sur la broche, puis fixez les autres broches (faites-les glisser au ras des aliments chargés), puis utilisez la vis pour fixer solidement les broches en place. Insérez ensuite la broche dans la grille : insérez d'abord sa partie inférieure dans l'ouverture située en bas de la grille, puis faites glisser la partie supérieure sur l'accessoire de grille supérieur. Pour retirer la broche, retirez d'abord la partie supérieure de la grille, puis retirez-la de l'appareil. Desserrez la vis sur l'une des broches, puis faites glisser les aliments hors de la broche.

Montage des brochettes du gril :

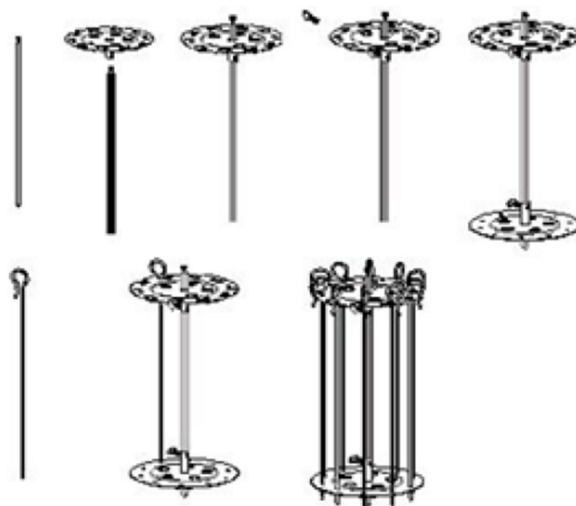

Fixez un embout rond à la broche et fixez-le avec une vis, fixez un deuxième embout rond à l'autre extrémité de la broche et vissez également fermement. Fixez les brochettes chargées de nourriture à l'aide de l'œillet sur l'extrémité supérieure et insérez la pointe de la broche dans l'extrémité inférieure. Insérez la broche avec les embouts dans l'appareil.

Assemblage des plaques de cuisson :

Faites glisser les plaques sur la broche et fixez-les à la broche à l'aide de vis aux hauteurs requises. Placez le poisson ou d'autres aliments sur les plaques et insérez-les dans l'appareil.

3.4. Utilisation de l'appareil

Réglez la puissance souhaitée à l'aide de l'interrupteur, le voyant d'utilisation s'allumera et la broche commencera à tourner. Utilisez la minuterie pour régler le temps requis – cela activera les éléments chauffants. Une fois le temps indiqué sur la minuterie écoulé, les éléments chauffants s'éteignent automatiquement. La broche continuera à tourner jusqu'à ce qu'elle soit éteinte à l'aide du bouton marche/arrêt.



ATTENTION!

- Ne placez pas d'objets sur l'appareil !
- Lors de leur utilisation, certains éléments de l'appareil atteignent des températures très élevées : risque de brûlure ! Ne touchez pas ces éléments à mains nues ! Utilisez des pinces ou d'autres ustensiles de cuisine pour retirer les aliments préparés.
- Avant la première utilisation, allumez l'appareil à DEMI-PUISSANCE et réglez la minuterie sur vingt minutes (sans charger d'aliments). De la fumée peut être émise par l'appareil, ce qui est normal.

3.5. Nettoyage et entretien

- Débranchez toujours l'appareil avant de nettoyer l'équipement. Débranchez l'appareil de l'électricité lorsqu'il n'est pas utilisé. Laissez refroidir l'appareil avant de le nettoyer.
- Utiliser uniquement un nettoyant sans substances corrosives pour nettoyer la surface.
- Conservez l'appareil dans un endroit sec et frais, à l'abri de l'humidité et de l'exposition directe au soleil.
- Ne jamais nettoyer l'appareil avec un jet d'eau sous pression.
- Utilisez de l'eau tiède et un détergent doux pour laver la porte et la partie vitrée du boîtier.

- Utilisez de l'eau tiède avec un détergent doux et un chiffon doux pour laver le boîtier métallique et l'intérieur de l'appareil. Après le lavage, essuyez.
- Les éléments tels que les broches, les brochettes, les dents, les assiettes, les bacs à égouttage, etc. peuvent être lavés au lave-vaisselle, ou utilisez de l'eau tiède avec un détergent doux (assurez-vous que les vis sont retirées de certains éléments).

TRANSPORT ET STOCKAGE

Pendant le transport, la machine doit être protégée contre les secousses, les chocs et les retournements. Conservez-le dans un endroit bien ventilé, avec de l'air sec et sans aucun gaz corrosif.

CONTRÔLE RÉGULIER DE L'APPAREIL

Vérifiez régulièrement l'appareil pour voir s'il présente des dommages.

En cas de dommage, veuillez cesser d'utiliser l'appareil. Veuillez contacter votre service client pour résoudre le problème.

Que faire en cas de problème ?

Veuillez contacter votre service client et préparer les informations suivantes :

- Numéro de facture et numéro de série (ce dernier se trouve sur la plaque technique de l'appareil).
- Le cas échéant, prenez une photo de la pièce endommagée, cassée ou défectueuse.
- Il sera plus facile pour votre représentant du service clientèle de déterminer la source du problème si vous lui donnez une description détaillée et précise du problème. Plus vos informations seront détaillées, plus le service client sera en mesure de résoudre votre problème rapidement et efficacement !



ATTENTION ! N'ouvrez jamais l'appareil sans l'autorisation de votre service client. Cela peut entraîner une perte de garantie !

ÉLIMINATION DES APPAREILS USAGÉS

Ne jetez pas cet appareil dans les déchets municipaux. Remettez-le à un point de collecte et de recyclage des appareils électriques et électroniques. Vérifiez le symbole sur le produit, le manuel d'instructions et l'emballage. Les plastiques utilisés pour construire l'appareil peuvent être recyclés conformément à leurs marquages. En choisissant de recycler, vous contribuez significativement à la protection de notre environnement.

Contactez les autorités locales pour obtenir des informations sur votre centre de recyclage local.



Questo manuale utente è stato tradotto utilizzando la traduzione automatica. Abbiamo fatto ogni sforzo per garantire l'accuratezza della traduzione, ma tieni presente che le traduzioni automatiche non sono perfette e non intendono sostituire i traduttori umani. La versione ufficiale del Manuale d'uso è in inglese. Eventuali differenze tra la versione tradotta e quella originale in inglese non sono giuridicamente vincolanti. In caso di dubbi sull'accuratezza della traduzione, fare riferimento alla versione inglese, che è il riferimento ufficiale. Versioni in altre lingue sono disponibili su richiesta scrivendo a info@expondo.com.

Dati tecnici

Descrizione del parametro	Valore del parametro		
Nome del prodotto	Griglia verticale		
Modello	Modello RCGV-1400	Modello RCGV-1800	Codice RCGV-1800-1
Tensione nominale [V~] / frequenza [Hz]	230 / 50		
Potenza nominale [W]	1500	1800	1800
Intervallo del timer (timer) [min]	0 – 60	0 – 60	0 – 60
Capacità di lavoro [l]	10	17	17
Classe di protezione	I		
Dimensioni (larghezza x profondità x altezza) [mm]	285*355*450	329*395*519	345*390*517
Peso [kg]	4,57	6,1	5,77

1. Descrizione generale

Il manuale utente è concepito per aiutare a utilizzare il dispositivo in modo sicuro e senza problemi. Il prodotto è progettato e realizzato secondo rigidi principi di utilizzo tecnici, utilizzando tecnologie e componenti all'avanguardia. Inoltre, viene prodotto nel rispetto dei più rigorosi standard qualitativi.

NON UTILIZZARE IL DISPOSITIVO SE NON SI È LETTO E COMPRESO ATTENTAMENTE IL PRESENTE MANUALE D'USO.

Per aumentare la durata di vita del dispositivo e garantirne un funzionamento senza problemi, utilizzarlo secondo le istruzioni contenute nel presente manuale d'uso ed eseguire regolarmente interventi di manutenzione. I dati tecnici e le specifiche riportati nel presente manuale utente sono aggiornati. Il produttore si riserva il diritto di apportare modifiche volte al miglioramento della qualità. Il dispositivo è progettato per ridurre al minimo i rischi di emissione di rumore, tenendo conto del progresso tecnologico e delle opportunità di riduzione del rumore.

Leggenda



Il prodotto soddisfa le norme di sicurezza pertinenti.



Leggere le istruzioni prima dell'uso.



Il prodotto deve essere riciclato.



ATTENZIONE! Superficie calda, rischio di ustioni!



Utilizzare solo in ambienti chiusi.



ATTENZIONE! I disegni presenti nel presente manuale hanno solo scopo illustrativo e potrebbero differire in alcuni dettagli dal prodotto reale.

2. Sicurezza d'uso



ATTENZIONE! Leggere tutte le avvertenze relative alla sicurezza e tutte le istruzioni. La mancata osservanza delle avvertenze e delle istruzioni può causare scosse elettriche, incendi e/o lesioni gravi o addirittura la morte.

I termini "dispositivo" o "prodotto" vengono utilizzati nelle avvertenze e nelle istruzioni per fare riferimento a: lavoro con l'apparecchio

Griglia verticale

2.1. Sicurezza elettrica

- a) La spina deve adattarsi alla presa. Non modificare la spina in alcun modo. Utilizzando spine originali e prese adatte si riduce il rischio di scosse elettriche.
- b) Non toccare il dispositivo con mani bagnate o umide.
- c) Utilizzare il cavo solo per l'uso cui è destinato. Non utilizzarlo mai per trasportare l'apparecchio o per staccare la spina dalla presa di corrente. Tenere il cavo lontano da fonti di calore, olio, spigoli vivi o parti in movimento. I cavi danneggiati o aggrovigliati aumentano il rischio di scosse elettriche.
- d) Non utilizzare il dispositivo se il cavo di alimentazione è danneggiato o mostra evidenti segni di usura. Un cavo di alimentazione danneggiato deve essere sostituito da un elettricista qualificato o dal centro di assistenza del produttore.
- e) Per evitare scosse elettriche, non immergere il cavo, la spina o il dispositivo in acqua o altri liquidi. Non utilizzare il dispositivo su superfici bagnate.
- f) **ATTENZIONE! PERICOLO PER LA VITA!** Durante la pulizia, non immergere mai il dispositivo in acqua o altri liquidi.
- g) Non utilizzare in ambienti molto umidi o nelle immediate vicinanze di serbatoi d'acqua.
- h) Evitare che il dispositivo si bagni. Pericolo di folgorazione!

2.2. Sicurezza sul posto di lavoro

- a) Assicurarsi che il posto di lavoro sia pulito e ben illuminato. Un ambiente di lavoro disordinato o scarsamente illuminato può causare incidenti. Cercate di pensare in anticipo, osservate cosa sta succedendo e usate il buon senso quando lavorate con il dispositivo.
- b) Non utilizzare il dispositivo in un ambiente potenzialmente esplosivo, ad esempio in presenza di liquidi, gas o polveri infiammabili. Il dispositivo genera scintille che possono incendiare polvere o fumi.
- c) Se si riscontrano danni o un funzionamento anomalo, spegnere immediatamente l'apparecchio e segnalarlo senza indugio a un supervisore.
- d) Se non si è certi del corretto funzionamento del prodotto o se si riscontrano danni, contattare il centro di assistenza del produttore.

- e) Le riparazioni del prodotto possono essere effettuate solo presso il centro assistenza del produttore. Non tentare di effettuare riparazioni da solo!
- f) In caso di incendio, utilizzare un estintore a polvere o ad anidride carbonica (CO₂) (idoneo all'uso su apparecchi elettrici sotto tensione) per spegnerlo.
- g) È vietato l'accesso alla postazione di lavoro ai bambini e alle persone non autorizzate. Una distrazione potrebbe causare la perdita del controllo del dispositivo.
- h) Si prega di conservare questo manuale a portata di mano per eventuali riferimenti futuri. Se questo apparecchio viene ceduto a terzi, anche il manuale deve essere consegnato insieme all'apparecchio.
- i) Conservare gli elementi dell'imballaggio e le piccole parti di montaggio in un luogo non accessibile ai bambini.
- j) Se questo dispositivo viene utilizzato insieme ad altre apparecchiature, è necessario seguire anche le restanti istruzioni per l'uso.



Ricordati! Durante l'uso del dispositivo, proteggere i bambini e le altre persone presenti.

2.3. Sicurezza personale

- a) Non utilizzare l'apparecchio quando si è stanchi, malati o sotto l'effetto di alcol, narcotici o farmaci che possono compromettere significativamente la capacità di utilizzare l'apparecchio.
- b) La macchina può essere utilizzata da persone fisicamente idonee, in grado di maneggiare la macchina, adeguatamente formate, che abbiano letto il presente manuale operativo e ricevuto una formazione in materia di salute e sicurezza sul lavoro.
- c) Quando si lavora con il dispositivo, usare il buon senso e rimanere vigili. La perdita temporanea di concentrazione durante l'uso del dispositivo può causare gravi lesioni.
- d) Per evitare che il dispositivo si accenda accidentalmente, assicurarsi che l'interruttore di accensione/spegnimento sia in posizione OFF prima di collegarlo a una fonte di alimentazione.
- e) Non sopravvalutare le tue capacità. Durante l'utilizzo del dispositivo, mantenere sempre l'equilibrio e la stabilità. Ciò garantirà un migliore controllo del dispositivo in situazioni impreviste.
- f) Prima di accendere il dispositivo, rimuovere tutti gli utensili di regolazione o le chiavi inglesi. Un utensile o una chiave inglese lasciati nella parte rotante del dispositivo possono causare lesioni.
- g) Il dispositivo non è un giocattolo. I bambini devono essere sorvegliati per assicurarsi che non giochino con il dispositivo.
- h) Non mettere le mani o altri oggetti all'interno del dispositivo mentre è in uso!

2.4. Utilizzo sicuro del dispositivo

- a) Assicurarsi che la ruota sia posizionata in modo stabile. Utilizzare gli strumenti appropriati per il compito assegnato. Un dispositivo correttamente selezionato svolgerà meglio e in modo più sicuro il compito per cui è stato progettato.
- b) Non utilizzare l'apparecchio se l'interruttore di accensione/spegnimento non funziona correttamente (non accende e spegne l'apparecchio). Gli apparecchi che non possono essere accesi e spenti tramite l'interruttore di accensione/spegnimento sono pericolosi, non devono essere azionati e devono essere riparati.
- c) Prima di effettuare qualsiasi regolazione, sostituzione di accessori o prima di riporre l'apparecchio, assicurarsi che la spina sia scollegata dalla presa. Tali precauzioni ridurranno il rischio di attivazione accidentale del dispositivo.

- d) Quando non lo si utilizza, conservarlo in un luogo sicuro, lontano dalla portata dei bambini e delle persone che non hanno familiarità con il dispositivo e che non hanno letto il manuale d'uso. Il dispositivo potrebbe rappresentare un pericolo nelle mani di utenti inesperti.
- e) Mantenere il dispositivo in perfette condizioni tecniche. Prima di ogni utilizzo, controllare che non vi siano danni generali, in particolare verificare che i componenti mobili non presentino parti o elementi rotti e che non vi siano altre condizioni che potrebbero compromettere il funzionamento sicuro del dispositivo. Se si riscontrano danni, consegnare l'apparecchio per la riparazione prima dell'uso.
- f) Tenere il dispositivo fuori dalla portata dei bambini.
- g) La riparazione o la manutenzione dell'apparecchio devono essere eseguite da personale qualificato, utilizzando esclusivamente ricambi originali. Ciò garantirà un utilizzo sicuro.
- h) Per garantire l'integrità funzionale del dispositivo, non rimuovere le protezioni montate in fabbrica e non allentare alcuna vite.
- i) Nessun elemento interno di questo dispositivo necessita di manutenzione da parte dell'utente.
- j) L'alloggiamento non deve essere aperto in nessun caso.
- k) Durante l'uso dell'apparecchio, non toccare mai la piastra riscaldante o il suo involucro, poiché potrebbero causare scottature.
- l) Durante il trasporto e la movimentazione del dispositivo tra il magazzino e la destinazione, osservare i principi di salute e sicurezza sul lavoro per le operazioni di trasporto manuale in vigore nel paese in cui il dispositivo verrà utilizzato.
- m) Evitare situazioni in cui il dispositivo smette di funzionare durante l'uso a causa di un carico eccessivo. Ciò potrebbe causare il surriscaldamento degli elementi di azionamento e danneggiare il dispositivo.
- n) Non toccare le parti articolate o gli accessori se il dispositivo non è stato scollegato dalla fonte di alimentazione.
- o) Non spostare, regolare o ruotare l'apparecchio durante il lavoro.
- p) Non lasciare l'apparecchio incustodito mentre è in uso.
- q) Pulire regolarmente il dispositivo per evitare l'accumulo di sporcizia ostinata.
- r) Il dispositivo non è un giocattolo. La pulizia e la manutenzione non devono essere eseguite da bambini senza la supervisione di un adulto.
- s) Non far funzionare il dispositivo quando è vuoto.
- t) Tenere il dispositivo lontano da fonti di fuoco e di calore.



ATTENZIONE! Nonostante la progettazione sicura del dispositivo e le sue caratteristiche di protezione, e nonostante l'impiego di elementi aggiuntivi per la protezione dell'operatore, sussiste comunque un leggero rischio di incidenti o lesioni durante l'utilizzo del dispositivo. Siate vigili e usate il buon senso quando utilizzate il dispositivo.

3. Principi di utilizzo

Il prodotto è progettato per grigliare carne, pesce e verdure.

L'utente è responsabile di eventuali danni derivanti da un uso improprio del dispositivo.

3.1. Descrizione del dispositivo



- A. Alloggiamento superiore
- B. Base del dispositivo
- C. Elementi riscaldanti
- D. Maniglia della porta
- E. Porta di vetro
- F. Timer
- G. Spia di controllo in uso
- H. Sputo
- I. Spiedo
- J. Attacco superiore
- K. Attacco inferiore
- L. Vassoio raccogliocce

M. Interruttore di accensione/spengimento (METÀ POTENZA; POTENZA PIENA)

3.2. Preparazione all'uso

POSIZIONE DELL'APPARECCHIO

La temperatura dell'ambiente non deve superare i 45°C e l'umidità relativa non deve superare l'85%. Assicurare una buona ventilazione nella stanza in cui viene utilizzato l'apparecchio. La distanza tra la parte posteriore del tostapane e la parete deve essere di almeno 20 cm, la distanza minima tra i lati dell'apparecchio e le pareti deve essere di almeno 10 cm su ciascun lato e 35 cm tra la parte superiore dell'apparecchio e il soffitto. Tenere il dispositivo lontano da superfici calde. Utilizzare l'apparecchio su superfici piane, stabili, pulite, refrattarie e asciutte, fuori dalla portata dei bambini e delle persone con disabilità mentali.

PRIMA DEL PRIMO UTILIZZO

Al ricevimento della merce, verificare l'integrità dell'imballo e aprirlo. Se l'imballaggio risulta danneggiato, contattare entro 3 giorni la propria compagnia di trasporto e il distributore e documentare i danni nel modo più dettagliato possibile. Non capovolgere la confezione! Durante il trasporto del pacco, assicurarsi che sia mantenuto orizzontale e stabile.

SMALTIMENTO DELL'IMBALLAGGIO

Si prega di conservare tutti i materiali di imballaggio (cartone, nastri di plastica e polistirolo), in modo che in caso di problemi, il dispositivo possa essere rispedito al centro di assistenza in perfette condizioni!

3.3. Assemblaggio del dispositivo

Installare il dispositivo assicurandosi che sia sempre possibile accedere alla spina principale. Il cavo di alimentazione collegato all'apparecchio deve essere correttamente collegato a terra e corrispondere ai dati tecnici. Prima del primo utilizzo, rimuovere tutti gli elementi e pulirli insieme all'intero dispositivo!

MONTAGGIO/SMONTAGGIO DEGLI ELEMENTI DEL DISPOSITIVO

Installazione dei rebbi dello spiedo:

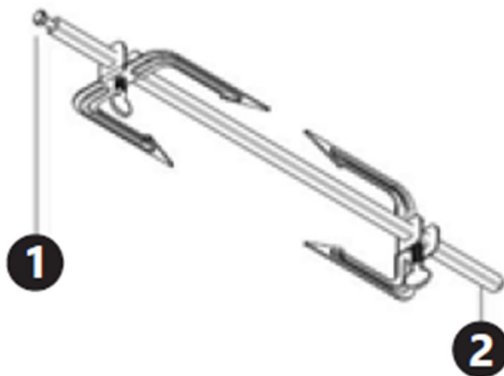

1. Parte superiore dello spiedo (termina con una tacca)
2. Fondo dello spiedo

È possibile attaccare dei rebbi allo spiedo. Assicurarsi che la vite di fissaggio sia ben stretta. Caricare la carne, le verdure, ecc. sullo spiedo, quindi fissare gli altri rebbi (farli scorrere a filo con il cibo caricato) e utilizzare la vite per fissare saldamente i rebbi in posizione. Quindi inserite lo spiedo nella griglia: inserite prima la parte inferiore nell'apertura sul fondo della griglia e poi fate scorrere la parte superiore sull'accessorio superiore della griglia. Per rimuovere lo spiedo, rimuovere prima la parte superiore dalla griglia e poi estrarla dall'apparecchio. Allentare la vite su uno dei rebbi, quindi far scivolare il cibo fuori dallo spiedo.

Montaggio degli spiedini:

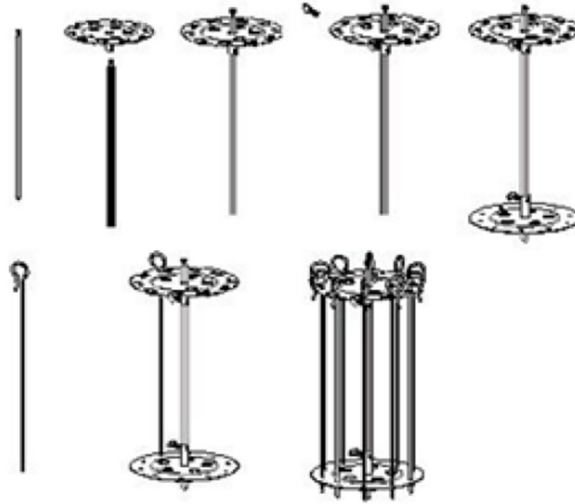

Fissare un'estremità rotonda allo spiedo e fissarla con una vite, fissare un secondo pezzo rotondo all'altra estremità dello spiedo e avvitare saldamente. Fissare gli spiedini pieni di cibo utilizzando l'occhiello all'estremità superiore e inserire la punta dello spiedino nell'estremità inferiore. Inserire lo spiedo con le estremità nell'apparecchio.

Assemblaggio delle piastre per grigliare:

Far scorrere le piastre sullo spiedo e fissarle allo spiedo utilizzando le viti all'altezza desiderata. Disporre il pesce o altri alimenti sulle piastre e inserirli nell'apparecchio.

3.4. Utilizzo del dispositivo

Impostare la potenza desiderata tramite l'interruttore, la spia di funzionamento si accenderà e lo spiedo inizierà a ruotare. Utilizzare il timer per impostare il tempo desiderato: questo attiverà gli elementi riscaldanti. Una volta trascorso il tempo impostato sul timer, gli elementi riscaldanti si spengono automaticamente. Lo spiedo continuerà a ruotare finché non verrà spento tramite l'interruttore di accensione/spengimento.



ATTENZIONE!

- Non appoggiare oggetti sopra il dispositivo!
- Durante l'uso, alcuni elementi dell'apparecchio raggiungono temperature molto elevate: pericolo di ustioni! Non toccare questi elementi a mani nude! Utilizzare pinze o altri utensili da cucina per rimuovere gli alimenti pronti.
- Prima del primo utilizzo, accendere l'apparecchio su MEZZA POTENZA e impostare il timer su venti minuti (senza caricare gli alimenti). È possibile che l'apparecchio emetta un po' di fumo: ciò è normale.

3.5. Pulizia e manutenzione

- Prima di pulire l'apparecchiatura, scollegare sempre il dispositivo. Scollegare il dispositivo dalla corrente elettrica quando non è in uso. Lasciare raffreddare il dispositivo prima di pulirlo.
- Per pulire la superficie utilizzare solo detersivi privi di sostanze corrosive.
- Conservare l'unità in un luogo asciutto e fresco, al riparo dall'umidità e dall'esposizione diretta alla luce solare.
- Non pulire mai l'apparecchio con un getto d'acqua a pressione.

- Per lavare la porta e la parte in vetro dell'alloggiamento, utilizzare acqua calda e un detergente delicato.
- Per lavare l'alloggiamento metallico e l'interno del dispositivo, utilizzare acqua calda con un detergente delicato e un panno morbido. Dopo il lavaggio asciugare.
- Elementi quali spiedi, spiedi, rebbi, piatti, vaschette raccogli-gocce, ecc. sono lavabili in lavastoviglie; in alternativa, è possibile utilizzare acqua calda con un detergente delicato (assicurarsi di aver rimosso le viti da determinati elementi).

TRASPORTO E STOCCAGGIO

Durante il trasporto, la macchina deve essere protetta da scosse, urti e capovolgimenti. Conservarlo in un luogo adeguatamente ventilato, con aria secca e senza gas corrosivi.

CONTROLLO REGOLARE DEL DISPOSITIVO

Controllare regolarmente il dispositivo per verificare se presenta danni.

In caso di danni, interrompere l'utilizzo del dispositivo. Contatta il servizio clienti per risolvere il problema.

Cosa fare in caso di problemi?

Contatta il servizio clienti e prepara le seguenti informazioni:

- Numero di fattura e numero di serie (quest'ultimo riportato sulla targhetta tecnica dell'apparecchio).
- Se pertinente, scatta una foto della parte danneggiata, rotta o difettosa.
- Sarà più facile per l'addetto al servizio clienti determinare l'origine del problema se fornisci una descrizione dettagliata e precisa della questione. Più dettagliate saranno le tue informazioni, migliore sarà la capacità del servizio clienti di risolvere il tuo problema in modo rapido ed efficiente!



ATTENZIONE! Non aprire mai il dispositivo senza l'autorizzazione del servizio clienti. Ciò può comportare la perdita della garanzia!

SMALTIMENTO DEI DISPOSITIVI USATI

Non smaltire questo dispositivo nei sistemi di smaltimento dei rifiuti urbani. Consegnarlo a un punto di raccolta e riciclaggio di apparecchiature elettriche ed elettroniche. Controllare il simbolo sul prodotto, sul manuale di istruzioni e sulla confezione. Le materie plastiche utilizzate per realizzare il dispositivo possono essere riciclate conformemente alle relative indicazioni. Scegliendo di riciclare contribuisce in modo significativo alla tutela del nostro ambiente.

Per informazioni sull'impianto di riciclaggio più vicino, contattare le autorità locali.



Este manual de usuario ha sido traducido mediante traducción automática. Hemos hecho todo lo posible para garantizar que la traducción sea precisa, pero tenga en cuenta que las traducciones automáticas no son perfectas y no están destinadas a reemplazar a los traductores humanos. La versión oficial del Manual del Usuario está en inglés. Cualquier diferencia entre la versión traducida y el original en inglés no es legalmente vinculante. Si tiene alguna pregunta sobre la exactitud de la traducción, consulte la versión en inglés, que es la referencia oficial. Están disponibles versiones en más idiomas previa solicitud a info@expondo.com.

Características técnicas

Descripción del parámetro	Valor del parámetro		
Nombre del producto	Parrilla vertical		
Modelo	RCGV-1400	RCGV-1800	Documento RCGV-1800-1
Tensión nominal [V~] / frecuencia [Hz]	230 / 50		
Potencia nominal [W]	1500	1800	1800
Rango del temporizador (temporizador) [min]	0 – 60	0 – 60	0 – 60
Capacidad de trabajo [l]	10	17	17
Clase de protección	I		
Dimensiones (anchura × profundidad × altura) [mm]	285*355*450	329*395*519	345*390*517
Peso [kg]	4,57	6,1	5,77

1. Descripción general

El manual del usuario está diseñado para ayudar en el uso seguro y sin problemas del dispositivo. El producto está diseñado y fabricado de acuerdo con estrictas instrucciones de uso técnicas, utilizando tecnologías y componentes de última generación. Además, se produce cumpliendo los más estrictos estándares de calidad.

**NO UTILICE EL DISPOSITIVO A MENOS QUE HAYA LEÍDO Y ENTENDIDO
COMPLETAMENTE ESTE MANUAL DEL USUARIO.**

Para aumentar la vida útil del dispositivo y garantizar un funcionamiento sin problemas, utilícelo de acuerdo con este manual del usuario y realice tareas de mantenimiento periódicamente. Los datos técnicos y las especificaciones de este manual de usuario están actualizados. El fabricante se reserva el derecho de realizar cambios asociados a la mejora de la calidad. El dispositivo está diseñado para reducir al mínimo los riesgos de emisión de ruido, teniendo en cuenta el progreso tecnológico y las posibilidades de reducción de ruido.

Leyenda



El producto cumple con las normas de seguridad pertinentes.



Lea las instrucciones antes de usar.



El producto debe ser reciclado.



¡ATENCIÓN! Superficie caliente, ¡riesgo de quemaduras!



Utilizar únicamente en interiores.



¡RECUERDE! Los dibujos de este manual son sólo para fines ilustrativos y en algunos detalles pueden diferir del producto real.

2. Seguridad de uso



¡ATENCIÓN! Leer todas las advertencias de seguridad y todos los manuales e instrucciones. No seguir las advertencias e instrucciones puede provocar descarga eléctrica, incendio y/o lesiones graves o incluso la muerte.

Los términos "dispositivo" o "producto" se utilizan en las advertencias e instrucciones para referirse al manejo del aparato:

Parrilla vertical

2.1. Seguridad eléctrica

- a) El enchufe debe encajar en la toma. Nunca modificar el enchufe de ninguna manera. El uso de enchufes y tomas de corriente originales reduce el riesgo de descarga eléctrica.
- b) No tocar el dispositivo con las manos mojadas o húmedas.
- c) Utilice el cable únicamente para el uso previsto. Nunca lo utilice para transportar el dispositivo ni para desenchufarlo de una toma de corriente. Mantenga el cable alejado de fuentes de calor, aceite, bordes afilados o piezas móviles. Los cables dañados o enredados aumentan el riesgo de descarga eléctrica.
- d) No utilice el dispositivo si el cable de alimentación está dañado o muestra signos evidentes de desgaste. Un cable de alimentación dañado debe ser reemplazado por un electricista calificado o por el centro de servicio del fabricante.
- e) Para evitar descargas eléctricas, no sumerja el cable, el enchufe ni el dispositivo en agua ni en otros líquidos. No utilice el dispositivo sobre superficies mojadas.
- f) ¡ATENCIÓN! ¡PELIGRO DE VIDA! Durante la limpieza, nunca sumerja el dispositivo en agua ni en otros líquidos.
- g) No utilizar en ambientes muy húmedos o en la proximidad directa de tanques para agua.
- h) Evite que el dispositivo se moje. ¡Advertencia de descarga eléctrica!

2.2. Seguridad en el lugar de trabajo

- a) Asegúrese de que el lugar de trabajo esté limpio y bien iluminado. Un lugar de trabajo desordenado o mal iluminado puede provocar accidentes. Intente pensar con anticipación, observar lo que sucede y usar el sentido común al trabajar con el dispositivo.
- b) No utilice el dispositivo en un entorno potencialmente explosivo, por ejemplo en presencia de líquidos, gases o polvos inflamables. El dispositivo genera chispas que pueden encender polvo o humos.
- c) Si detecta algún daño o funcionamiento irregular, apague inmediatamente el dispositivo e infórmelo a un supervisor sin demora.

- d) Si no está seguro de si el producto funciona correctamente o si encuentra daños, comuníquese con el centro de servicio del fabricante.
- e) Sólo el centro de servicio del fabricante puede realizar reparaciones al producto. ¡No intente hacer reparaciones usted mismo!
- f) En caso de incendio, utilice un extintor de polvo o de dióxido de carbono (CO₂) (diseñado para uso en dispositivos eléctricos activos) para apagarlo.
- g) Está prohibido el acceso al puesto de trabajo a niños o personas no autorizadas. Una distracción puede provocar la pérdida de control sobre el dispositivo.
- h) Conserve este manual disponible para futuras consultas. Si este dispositivo se entrega a un tercero, se deberá entregar el manual junto con el mismo.
- i) Conservar los elementos de embalaje y las pequeñas piezas de montaje fuera del alcance de los niños.
- j) Si este dispositivo se utiliza junto con otro equipo, también se deberán seguir las demás instrucciones de uso.



¡Recuerde! Al utilizar el dispositivo, proteja a los niños y a otras personas cercanas.

2.3. Seguridad personal

- a) No utilice el dispositivo si está cansado, enfermo o bajo la influencia de alcohol, narcóticos o medicamentos que puedan afectar significativamente la capacidad para utilizar el dispositivo.
- b) La máquina podrá ser operada por personas físicamente aptas que puedan manejarla, que estén debidamente capacitadas, que hayan revisado este manual de operación y que hayan recibido capacitación en salud y seguridad ocupacional.
- c) Al trabajar con el dispositivo, use el sentido común y manténgase alerta. La pérdida temporal de concentración durante el uso del dispositivo puede provocar lesiones graves.
- d) Para evitar que el dispositivo se encienda accidentalmente, asegúrese de que el interruptor de encendido/apagado esté en la posición APAGADO antes de conectarlo a una fuente de alimentación.
- e) No sobreestimes tus habilidades. Al utilizar el dispositivo, mantenga el equilibrio y permanezca estable en todo momento. Esto garantizará un mejor control del dispositivo en situaciones inesperadas.
- f) Retire todas las herramientas de ajuste o llaves antes de encender el dispositivo. Una herramienta o llave inglesa dejada en la parte giratoria del dispositivo puede causar lesiones.
- g) El dispositivo no es un juguete. Los niños deben ser supervisados para garantizar que no jueguen con el dispositivo.
- h) ¡No coloque las manos ni otros objetos dentro del dispositivo mientras esté en uso!

2.4. Uso seguro del dispositivo

- a) Asegurarse de la colocación estable de la rueda. Utilice las herramientas adecuadas para la tarea en cuestión. Un dispositivo correctamente seleccionado realizará mejor y de forma más segura la tarea para la que fue diseñado.
- b) No utilice el dispositivo si el interruptor de encendido/apagado no funciona correctamente (no enciende ni apaga el dispositivo). Los dispositivos que no se pueden encender y apagar mediante el interruptor de encendido/apagado son peligrosos, no se deben utilizar y se deben reparar.
- c) Asegúrese de que el enchufe esté desconectado de la toma de corriente antes de intentar realizar cualquier ajuste, reemplazar accesorios o dejar el dispositivo a un lado. Estas precauciones reducirán el riesgo de activar accidentalmente el dispositivo.

- d) Cuando no esté en uso, guárdelo en un lugar seguro, lejos de los niños y de personas que no estén familiarizadas con el dispositivo y que no hayan leído el manual del usuario. El dispositivo puede suponer un peligro en manos de usuarios inexpertos.
- e) Mantener el dispositivo en perfecto estado técnico. Antes de cada uso, compruebe que no haya daños generales, especialmente componentes móviles en busca de piezas o elementos agrietados, y cualquier otra condición que pueda afectar el funcionamiento seguro del dispositivo. Si se detectan daños, entregue el dispositivo para su reparación antes de usarlo.
- f) Mantenga el dispositivo fuera del alcance de los niños.
- g) La reparación o el mantenimiento del dispositivo deben ser realizados por personas cualificadas, utilizando únicamente repuestos originales. Esto garantizará un uso seguro.
- h) Para garantizar la integridad operativa del dispositivo, no retire las protecciones instaladas de fábrica ni afloje ningún tornillo.
- i) Ningún elemento interno de este dispositivo necesita mantenimiento por parte del usuario.
- j) Bajo ninguna circunstancia se debe abrir la carcasa.
- k) Al utilizar el aparato, nunca toque la placa calefactora ni su carcasa, ya que constituyen un peligro de quemaduras.
- l) Al transportar y manipular el dispositivo entre el almacén y el destino, observe los principios de seguridad y salud ocupacional para las operaciones de transporte manual que se aplican en el país donde se utilizará el dispositivo.
- m) Evite situaciones en las que el dispositivo deje de funcionar durante el uso debido a una carga excesiva. Esto puede provocar un sobrecalentamiento de los elementos de accionamiento y daños en el dispositivo.
- n) No toque las piezas articuladas ni los accesorios a menos que el dispositivo esté desconectado de la fuente de alimentación.
- o) No mueva, ajuste ni gire el dispositivo durante el trabajo.
- p) No deje este aparato desatendido mientras esté en uso.
- q) Limpie el dispositivo periódicamente para evitar que se acumule suciedad persistente.
- r) El dispositivo no es un juguete. La limpieza y el mantenimiento no podrán ser realizados por niños sin la supervisión de una persona adulta.
- s) No haga funcionar el dispositivo cuando esté vacío.
- t) Mantenga el dispositivo alejado de fuentes de fuego y calor.



¡ATENCIÓN! A pesar del diseño seguro del dispositivo y de sus características de protección, y a pesar del uso de elementos adicionales que protegen al operador, todavía existe un ligero riesgo de accidente o lesiones al utilizar el dispositivo. Manténgase alerta y use el sentido común al utilizar el dispositivo.

3. Instrucciones de uso

El producto está diseñado para asar carne, pescado y verduras.

El usuario es responsable de cualquier daño resultante de un uso no previsto del dispositivo.

3.1. Descripción del producto



- A. Alojamiento superior
- B. Base del aparato
- C. Elementos calefactores
- D. Asa de la puerta
- E. Puerta de cristal
- F. Temporizador
- G. Luz de control en uso
- H. Escupir
- I. Brocheta
- J. Fijación superior
- K. Fijación inferior
- L. Bandeja recoge gotas
- M. Interruptor de encendido/apagado (POTENCIA MEDIA; POTENCIA COMPLETA)

3.2. Preparación para el uso

UBICACIÓN DEL APARATO

La temperatura del ambiente no debe superar los 45°C y la humedad relativa no debe superar el 85%. Asegúrese de que haya una buena ventilación en la habitación en la que se utiliza el dispositivo. La distancia entre la parte posterior del tostador de cadena y la pared debe ser de al menos 20 cm, la distancia mínima entre los lados del dispositivo y las paredes debe ser de al menos 10 cm en cada lado y 35 cm entre la parte superior del dispositivo y el techo. Mantenga el dispositivo alejado de superficies calientes. Utilice el dispositivo sobre superficies planas, estables, limpias, refractarias y secas, fuera del alcance de los niños y de las personas con discapacidad mental.

ANTES DEL PRIMER USO

Al recibir la mercancía, compruebe la integridad del embalaje y ábralo. Si el embalaje está dañado, comuníquese con su empresa de transporte y distribuidor dentro de los 3 días y documente los daños lo más detallado posible. ¡No dé la vuelta al paquete! Al transportar el paquete, asegúrese de mantenerlo en posición horizontal y estable.

ELIMINACIÓN DEL EMBALAJE

Conserve todos los materiales de embalaje (cartón, cintas de plástico y poliestireno) para que, en caso de problema, el dispositivo pueda devolverse al centro de servicio en perfecto estado.

3.3. Montaje del dispositivo

Instale el dispositivo asegurándose de que haya acceso constante al enchufe principal. El cable de alimentación conectado al aparato debe estar correctamente conectado a tierra y corresponder a los detalles técnicos. ¡Antes del primer uso, retire todos los elementos y límpielos junto con todo el dispositivo!

MONTAJE/DESMONTAJE DE LOS ELEMENTOS DEL DISPOSITIVO

Instalación de puntas para escupir:

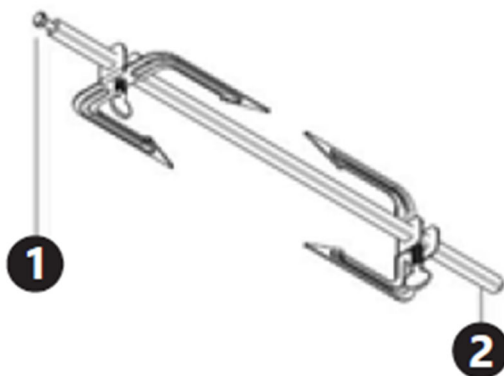

1. Parte superior del pincho (termina con una muesca)
2. Parte inferior de la brocheta

Se pueden colocar puntas en el asador. Asegúrese de que el tornillo de fijación esté bien apretado. Coloque la carne, las verduras, etc. en el asador y luego coloque las otras puntas (deslícelas al ras con la comida cargada) y luego use el tornillo para fijar las puntas de forma segura en su lugar. A continuación, introduzca el asador en la parrilla: introduzca primero su parte inferior en la abertura situada en la parte inferior de la parrilla y, a continuación, deslice la sección superior sobre el accesorio de parrilla superior. Para sacar el asador, primero retire la sección superior de la parrilla y luego sáquela del dispositivo. Afloje el tornillo de una de las puntas y luego deslice la comida fuera del asador.

Montaje de brochetas para parrilla:

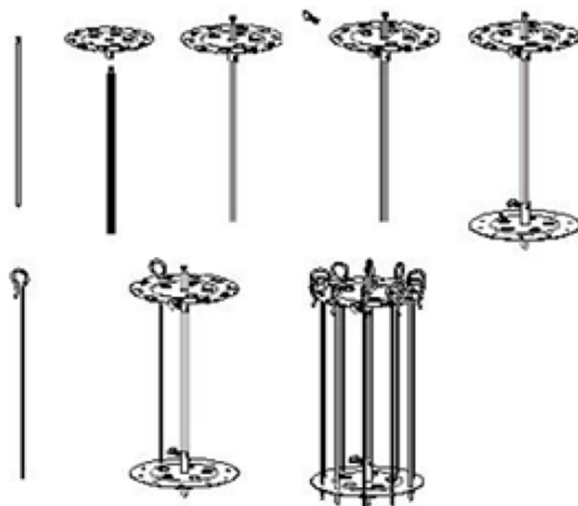

Coloque una pieza final redonda en el asador y asegúrela con un tornillo, coloque una segunda pieza final redonda en el otro extremo del asador y también atorníllela firmemente. Coloque las brochetas cargadas con comida usando el ojo en la pieza del extremo superior e inserte la punta de la brocheta en la pieza del extremo inferior. Inserte el asador con las piezas de los extremos en el dispositivo.

Montaje de las placas para asar:

Deslice las placas sobre el asador y fíjelas al asador mediante tornillos a las alturas necesarias. Coloque el pescado u otros alimentos en los platos e introdúzcalos en el aparato.

3.4. Uso del dispositivo

Ajuste la potencia requerida mediante el interruptor, la luz de uso se encenderá y el pincho comenzará a girar. Utilice el temporizador para establecer el tiempo requerido: esto activará los elementos calefactores. Una vez transcurrido el tiempo del temporizador, los elementos calefactores se apagarán automáticamente. El pincho seguirá girando hasta que se apague mediante el interruptor de encendido/apagado.



¡ATENCIÓN!

- ¡No coloque objetos sobre el dispositivo!
- Durante el uso, algunos elementos del dispositivo se calientan hasta alcanzar temperaturas muy altas: ¡existe riesgo de quemaduras! ¡No toque estos elementos con las manos desnudas! Utilice pinzas u otros utensilios de cocina para retirar los alimentos preparados.
- Antes del primer uso, encienda el dispositivo a MEDIA POTENCIA y configure el temporizador a veinte minutos (sin cargar alimentos). Es posible que el dispositivo emita algo de humo: esto es normal.

3.5. Limpieza y mantenimiento

- Desenchufe siempre el dispositivo antes de limpiar el equipo. Desconecte el dispositivo de la electricidad cuando no esté en uso. Deje que el dispositivo se enfríe antes de limpiarlo.
- Utilice únicamente limpiadores sin sustancias corrosivas para limpiar la superficie.
- Guarde la unidad en un lugar seco y fresco, libre de humedad y exposición directa a la luz solar.
- Nunca limpie el dispositivo con un chorro de agua a presión.
- Utilice agua tibia y un detergente suave para lavar la puerta y la parte de vidrio de la carcasa.

- Utilice agua tibia con un detergente suave y un paño suave para lavar la carcasa metálica y el interior del dispositivo. Después del lavado, secar.
- Elementos como asadores, brochetas, púas, platos, bandejas de goteo, etc. son aptos para lavavajillas, o use agua tibia con un detergente suave (asegúrese de quitar los tornillos de los elementos particulares).

TRANSPORTE Y ALMACENAMIENTO

Durante el transporte, la máquina debe protegerse contra sacudidas, golpes y vuelcos. Guárdelo en un lugar adecuadamente ventilado, con aire seco y sin ningún gas corrosivo.

CONTROL REGULAR DEL DISPOSITIVO

Revise periódicamente el dispositivo para ver si presenta algún daño.

Si hay algún daño, deje de utilizar el dispositivo. Por favor, póngase en contacto con su servicio de atención al cliente para solucionar el problema.

¿Qué hacer en caso de problema?

Por favor, póngase en contacto con su servicio de atención al cliente y prepare la siguiente información:

- Número de factura y número de serie (este último se encuentra en la placa técnica del dispositivo).
- Si es relevante, tome una fotografía de la pieza dañada, rota o defectuosa.
- Será más fácil para su empleado de atención al cliente determinar el origen del problema si le proporciona una descripción detallada y precisa del asunto. ¡Cuanto más detallada sea su información, mejor servicio al cliente podrá resolver su problema de manera rápida y eficiente!



¡ADVERTENCIA! Nunca abra el dispositivo sin la autorización de su servicio de atención al cliente. ¡Esto puede provocar la pérdida de la garantía!

ELIMINACIÓN DE DISPOSITIVOS USADOS

No deseche este dispositivo en los sistemas de residuos municipales. Entrégalo en un punto de recogida y reciclaje de aparatos eléctricos y electrónicos. Compruebe el símbolo en el producto, el manual de instrucciones y el embalaje. Los plásticos utilizados para construir el dispositivo se pueden reciclar de acuerdo con sus marcados. Al elegir reciclar estás haciendo una contribución significativa a la protección de nuestro medio ambiente.

Comuníquese con las autoridades locales para obtener información sobre su instalación de reciclaje local.



Ezt a felhasználói kézikönyvet gépi fordítással fordították le. Minden erőfeszítést megtettünk a fordítás pontosságának biztosítása érdekében, de kérjük, vegye figyelembe, hogy az automatizált fordítások nem tökéletesek, és nem az emberi fordítók helyettesítésére szolgálnak. A felhasználói kézikönyv hivatalos változata angol nyelvű. A lefordított változat és az eredeti angol nyelvű változat közötti eltérések nem jogilag kötelező érvényűek. Ha bármilyen kérdése van a fordítás pontosságával kapcsolatban, kérjük, olvassa el az angol nyelvű változatot, amely a hivatalos hivatkozási alap. További nyelvi változatok kérésre a info@expondo.com címen érhetők el.

Műszaki adatok

Paraméter leírása	Paraméter értéke		
Precíziós mérleg	Függőleges grill		
Modell	RCGV-1400	RCGV-1800	RCGV-1800-1
Névleges feszültség [V~] / frekvencia [Hz]	230 / 50		
Névleges teljesítmény [W]	1500	1800	1800
Időzítő tartomány (időzítő) [perc]	0 – 60	0 – 60	0 – 60
Munkakapacitás [l]	10	17	17
Védelmi osztály	I		
Méreték (szélesség x mélység x magasság) [mm]	285*355*450	329*395*519	345*390*517
Súly [kg]	4,57	6,1	5,77

1. Általános leírás

A felhasználói kézikönyv célja, hogy segítse a készülék biztonságos és problémamentes használatát. A terméket szigorú műszaki irányelvek szerint, a legkorszerűbb technológiák és alkatrészek felhasználásával tervezik és gyártják. Ezenkívül a legszigorúbb minőségi előírásoknak megfelelően készül.

NE HASZNÁLJA A KÉSZÜLÉKET, HA NEM OLVASTA ÉS ÉRTETTE MEG ALAPOSAN EZT A HASZNÁLATI ÚTMUTATÓT.

A készülék élettartamának meghosszabbítása és a problémamentes működés biztosítása érdekében használja a készüléket a jelen használati útmutatónak megfelelően, és rendszeresen végezze el a karbantartási feladatokat. A jelen felhasználói kézikönyvben szereplő műszaki adatok és specifikációk naprakészek. A gyártó fenntartja a jogot a minőség javításával kapcsolatos változtatásokra. A készüléket úgy tervezték, hogy a technológiai fejlődés és a zajcsökkentési lehetőségek figyelembevételével a lehető legkisebbre csökkentse a zajkibocsátás kockázatát.

Legenda



A termék megfelel a vonatkozó biztonsági előírásoknak.



Használat előtt olvassa el a használati utasítást.



A terméket újra kell hasznosítani.



FIGYELEM! Forró felület, égési sérülések veszélye!



Csak beltérben használható.



NE FELEDJE! A jelen kézikönyvben található rajzok csak illusztrációs célokat szolgálnak, és egyes részletek eltérhetnek a tényleges terméktől.

2. Használati biztonság



FIGYELEM! Olvasson el minden biztonsági figyelmeztetést és útmutatót! A figyelmeztetések és utasítások figyelmen kívül hagyása áramütést, tüzet és/vagy súlyos sérülést vagy akár halált is okozhat.

A figyelmeztetésekből és utasításokból az "eszköz" vagy "termék" kifejezések a következőkre utalnak: a készülék használata.

Függőleges grill

2.1. Elektromosságra vonatkozó biztonsági szabályok

- a) A dugónak illeszkednie kell a csatlakozóaljzathoz. A villásdugót semmilyen módon ne módosítsa. Az eredeti dugók és a megfelelő aljzatok használata csökkenti az áramütés veszélyét.
- b) Ne érintse meg a készüléket vizes vagy nedves kézzel!
- c) A kábelt csak a rendeltetésszerű használatra használja. Soha ne használja a készülék hordozására vagy a dugó kihúzására a konnektorból. Tartsa a kábelt távol hőforrásoktól, olajtól, éles szélektől vagy mozgó alkatrészekről. A sérült vagy összegabalyodott kábelek növelik az áramütés veszélyét.
- d) Ne használja a készüléket, ha a tápkábel sérült vagy a kopás nyilvánvaló jeleit mutatja. A sérült tápkábelt szakképzett villanyszerelőnek vagy a gyártó szervizközpontjának kell kicserélnie.
- e) Az áramütés elkerülése érdekében ne merítse a kábelt, a dugót vagy a készüléket vízbe vagy más folyadékba. Ne használja a készüléket nedves felületen.
- f) **FIGYELEM! ÉLETVESZÉLY!** Tisztítás közben soha ne merítse a készüléket vízbe vagy más folyadékba.
- g) Ne használja nagyon párás környezetben vagy víztartályok közvetlen közelében.
- h) Védje meg a készüléket a nedvesedéstől. Vigyázat, áramütés veszélye áll fent!

2.2. Munkahelyre vonatkozó biztonsági szabályok

- a) Győződjön meg arról, hogy a munkahely tiszta és jól megvilágított. A rendetlen vagy rosszul megvilágított munkahely balesetekhez vezethet. Próbáljon előre gondolkodni, figyelje meg, mi történik, és használja a józan eszét, amikor a készülékkel dolgozik.
- b) Ne használja a készüléket robbanásveszélyes környezetben, például gyúlékony folyadékok, gázok vagy por jelenlétében. A készülék szikrákat generál, amelyek meggyújthatják a port vagy a füstöt.
- c) Ha sérülést vagy szabálytalan működést észlel, azonnal kapcsolja ki a készüléket, és haladéktalanul jelentse a felügyelőnek.
- d) Ha nem biztos abban, hogy a termék megfelelően működik-e, vagy ha sérülést talál, forduljon a gyártó szervizközpontjához.

- e) A termék javítását kizárólag a gyártó szervizközpontja végezheti el. Ne próbálja meg saját maga elvégezni a javításokat!
- f) Tűz esetén por- vagy szén-dioxid (CO₂) tűzoltó készülékkel oltsa el a tüzet (olyan készülékkel, amelyet feszültség alatt álló elektromos berendezésekre szántak).
- g) Gyermeknek vagy illetéktelen személyeknek tilos a munkahelyre belépni. A figyelemelterelés a készülék feletti irányítás elvesztéséhez vezethet.
- h) Kérjük, hogy ezt a kézikönyvet a későbbi használathoz tartsa kéznél. Ha ezt a készüléket harmadik félnek adják át, a kézikönyvet is át kell adni vele együtt.
- i) A csomagolóelemeket és az apró szerelési alkatrészeket gyermekek számára nem hozzáférhető helyen tartsa.
- j) Ha ezt a készüléket egy másik berendezéssel együtt használják, a többi használati utasítást is be kell tartani.



Ne feledje! A készülék használatakor védje a gyermekeket és a közelben tartózkodókat.

2.3. Személyekre vonatkozó biztonsági szabályok

- a) Ne használja a készüléket fáradtan, betegen, illetve alkohol, kábítószeres vagy gyógyszerek hatása alatt, amelyek jelentősen ronthatják a készülék kezelési képességét.
- b) A gépet olyan fizikailag alkalmas személyek kezelhetik, akik képesek a gép kezelésére, megfelelően képzettek, átnézték ezt a kezelési útmutatót, és munkavédelmi oktatásban részesültek.
- c) A készülékkel végzett munka során használja a józan eszét, és maradjon éber. A készülék használata közbeni átmeneti koncentrációvesztés súlyos sérülésekhez vezethet.
- d) A készülék véletlen bekapcsolásának megakadályozása érdekében győződjön meg arról, hogy a be-/kikapcsoló kikapcsolt állásban van, mielőtt csatlakoztatja a tápforráshoz.
- e) Ne becsülje túl a képességeit. A készülék használatakor mindig tartsa meg az egyensúlyát, és maradjon stabilan. Ez biztosítja a készülék jobb ellenőrzését váratlan helyzetekben.
- f) A készülék bekapcsolása előtt távolítsa el az összes beállítószerszámot vagy kulcsot. A készülék forgó részében hagyott szerszám vagy kulcs sérülést okozhat.
- g) A készülék nem játék. A gyermekeket felügyelni kell, hogy ne játszanak a készülékkel.
- h) Használat közben ne tegye a kezét vagy más tárgyakat a készülék belsejébe!

2.4. Biztonságos eszközhasználat

- a) Ne terhelje túl a berendezést! Használja az adott feladathoz megfelelő eszközöket. A helyesen kiválasztott eszköz jobban és biztonságosabban végzi el azt a feladatot, amelyre tervezték.
- b) Ne használja a készüléket, ha a be-/kikapcsoló nem működik megfelelően (nem kapcsolja be és ki a készüléket). Azok a készülékek, amelyek nem kapcsolhatók be és ki a be-/kikapcsolóval, veszélyesek, nem szabad működtetni őket, és meg kell javíttatni.
- c) Győződjön meg róla, hogy a dugó ki van húzva az aljzatból, mielőtt bármilyen beállítással, tartozékcserevel próbálkozná, vagy mielőtt félretenné a készüléket. Ezek az óvintézkedések csökkentik a készülék véletlen aktiválásának kockázatát.
- d) Amikor nem használja, tárolja biztonságos helyen, gyermekektől és a készüléket nem ismerő, a használati útmutatót nem olvasó személyektől távol. A készülék veszélyt jelenthet a tapasztalatlan felhasználók kezében.

- e) Tartsa a készüléket tökéletes műszaki állapotban. Minden használat előtt ellenőrizze az általános sérüléseket, különösen a mozgó alkatrészeket, hogy nincsenek-e megrepedt részek vagy elemek, valamint minden olyan egyéb körülményt, amely hatással lehet a készülék biztonságos működésére. Ha sérülést észlel, használat előtt adja át a készüléket javításra.
- f) Tartsa a készüléket gyermekek elől elzárva.
- g) A készülék javítását vagy karbantartását csak szakképzett személyek végezhetik, kizárólag eredeti pótalkatrészek felhasználásával. Ez biztosítja a biztonságos használatot.
- h) A készülék működési épségének biztosítása érdekében ne távolítsa el a gyárilag felszerelt védőburkolatokat, és ne lazítsa meg a csavarokat.
- i) A készülék egyetlen belső elemét sem kell a felhasználónak karbantartania.
- j) Semmilyen körülmények között nem szabad kinyitni a készülékházat.
- k) A készülék használatakor soha ne érintse meg a fűtőlapot vagy annak burkolatát, mivel azok leforrázási veszélyt jelentenek.
- l) A készülék raktár és a rendeltetési hely közötti szállításakor és kezelésénél tartsa be a kézi szállításra vonatkozó munkavédelmi alapelveket, amelyek abban az országban érvényesek, ahol a készüléket használni fogják.
- m) Kerülje az olyan helyzeteket, amikor a készülék használat közben a túlzott terhelés miatt leáll. Ez a meghajtóelemek túlmelegedéséhez és a készülék károsodásához vezethet.
- n) Ne érintse meg a csuklós részeket vagy tartozékokat, kivéve, ha a készüléket leválasztották az áramforrásról.
- o) A munka során ne mozgassa, állítsa vagy forgassa a készüléket.
- p) Ne hagyja felügyelet nélkül a készüléket használat közben.
- q) Rendszeresen tisztítsa meg a készüléket, hogy megakadályozza a makacs szennyeződések felhalmozódását.
- r) A készülék nem játék. A tisztítást és karbantartást gyermekek felnőtt személy felügyelete nélkül nem végezhetik.
- s) Ne működtesse a készüléket üres állapotban.
- t) Tartsa a készüléket tűz- és hőforrásoktól távol.



FIGYELEM! A készülék biztonságos kialakítása és védőfunkciói, valamint a kezelőt védő kiegészítő elemek használata ellenére a készülék használata során még mindig fennáll a baleset vagy sérülés csekély kockázata. Maradjon éber és használja a józan eszét a készülék használatakor.

3. Üzemeltetési szabályok

A terméket húsok, halak és zöldségek grillezéséhez tervezték.

A felhasználó felel a készülék nem rendeltetésszerű használatából eredő károkért.

3.1. A készülék leírása



A. Felső ház

B. Berendezés alapja

C. Fűtőelemek

D. Ajtó fogantyú

E. Glassdoor

F. Időzítő

G. Használat közbeni ellenőrző lámpa

H. Spit

I. Nyárs

J. Felső melléklet

K. Alsó rögzítés

L. Csepegtetőtálca

M. Be-/kikapcsoló (FÉL TELJESÍTMÉNY; TELJES TELJESÍTMÉNY)

3.2. Felkészülés a használatra

KÉSZÜLÉK HELYE

A környezet hőmérséklete nem haladhatja meg a 45°C-ot, a relatív páratartalom pedig a 85%-ot. Biztosítsa a megfelelő szellőzést abban a helyiségben, ahol a készüléket használják. A futószalagos kenyérpíró hátsó része és a fal közötti távolságnak legalább 20 cm-nek kell lennie, a készülék oldalai és a falak közötti minimális távolságnak mindkét oldalon legalább 10 cm-nek kell lennie, a készülék teteje és a mennyezet között pedig 35 cm-nek. Tartsa a készüléket forró felületektől távol. A készüléket sík, stabil, tiszta, tűzálló és száraz felületen, gyermekek és szellemi fogyatékkal élők számára elérhetetlen helyen működtesse.

AZ ELSŐ HASZNÁLAT ELŐTT

Az áru átvételekor ellenőrizze a csomagolás sértetlenségét, és nyissa ki azt. Ha a csomagolás megsérült, kérjük, 3 napon belül lépjen kapcsolatba a szállítványozó céggel és a forgalmazóval, és a lehető

legrészletesebben dokumentálja a sérüléseket. Ne fordítsa a csomagot fejjel lefelé! A csomag szállítása során ügyeljen arra, hogy a csomagot vízszintesen és stabilan tartsa.

A CSOMAGOLÁS ÁRTALMATLANÍTÁSA

Kérjük, őrizze meg az összes csomagolóanyagot (karton, műanyag szalagok és hungarocell), hogy probléma esetén a készüléket pontos állapotban küldhesse vissza a szervizközpontba!

3.3. A készülék összeszerelése

Telepítse a készüléket, ügyelve arra, hogy a főcsatlakozóhoz való folyamatos hozzáférés biztosított legyen. A készülékhez csatlakoztatott tápkábelnek megfelelően földeltnek kell lennie, és meg kell felelnie a műszaki adatoknak. Az első használat előtt vegye ki az összes elemet, és tisztítsa meg őket az egész készülékkel együtt!

A KÉSZÜLÉK ELEMEINEK ÖSSZESZERELÉSE/ SZÉTSZERELÉSE

Köpőcsapok felszerelése:

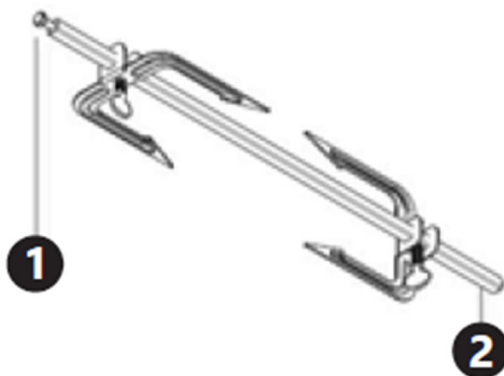

1. A nyárs teteje (a végén egy bevágással)
2. A nyárs alja

A nyársra fogak erősíthetők. Győződjön meg arról, hogy a rögzítőcsavar szorosan van-e meghúzva. Töltsön húst, zöldséget stb. a nyársra, majd helyezze fel a többi fogót (csúsztassa őket a betöltött élelmiszerral egy szintbe), majd a csavarral rögzítse a fogókat a helyükre. Ezután helyezze be a nyársat a grillbe: először az alsó részét helyezze be a grill alján lévő nyílásba, majd csúsztassa a felső részét a felső grilltartozékra. A nyárs kivételéhez először távolítsa el a felső részt a grillről, majd vegye ki a készülékből. Lazítsa meg az egyik fogón lévő csavart, majd csúsztassa le az ételt a nyársról.

Grillnyársak felszerelése:

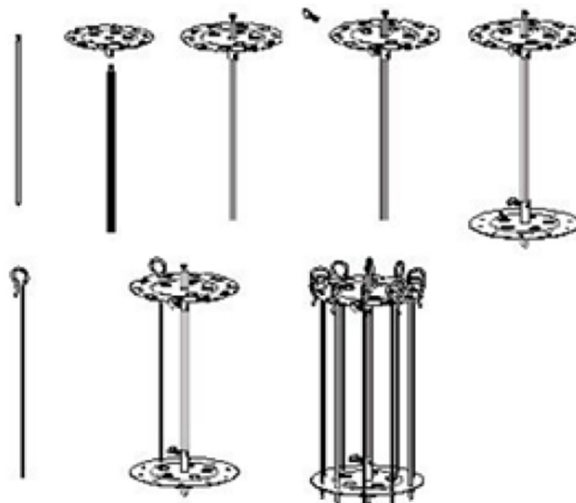

Csatlakoztasson egy kerek végdarabot a nyársra, és rögzítse egy csavarral, majd a nyárs másik végére egy második kerek végdarabot, és szintén csavarja le. Az élelmiszerral megrakott nyársakat a szem segítségével rögzítse a felső végdarabhoz, és a nyárs hegyét illessze be az alsó végdarabba. Helyezze a nyársat a végdarabokkal együtt a készülékbe.

Grillezőlemezek összeszerelése:

Csúsztassa a lemezeket a nyársra, és a kívánt magasságban csavarokkal rögzítse a nyárshoz. Tegye a halat vagy más élelmiszert a tányérokra, és helyezze be a készülékbe.

3.4. Eszközhasználat

Állítsa be a kívánt teljesítményt a kapcsolóval, a használatban lévő lámpa kigyullad, és a nyárs elkezd forogni. Az időzítővel állítsa be a kívánt időt - ez aktiválja a fűtőelemeket. Az időzítőn feltüntetett idő letelte után a fűtőelemek automatikusan kikapcsolnak. A nyárs addig forog, amíg a be-/kikapcsolóval ki nem kapcsolja.



FIGYELEM!

- Ne helyezzen tárgyakat a készülék tetejére!
- Használat közben egyes készülékelemek nagyon magas hőmérsékletre melegednek fel - fennáll az égés veszélye! Ne érintse meg ezeket az elemeket pusztán kézzel! Használjon fogót vagy más konyhai eszközt a kész ételek eltávolításához.
- Az első használat előtt kapcsolja be a készüléket FÉL TÁMOGATÁSRA, és állítsa be az időzítőt húsz percre (étel betöltése nélkül). Előfordulhat, hogy a készülék némi füstöt bocsát ki - ez normális.

3.5. Tisztítás és karbantartás

- A készülék tisztítása előtt mindig húzza ki a készüléket a hálózatról. Ha a készüléket nem használja, válassza le az elektromos hálózatról. Tisztítás előtt hagyja kihűlni a készüléket.
- A felület tisztításához csak maró hatású anyagokat nem tartalmazó tisztítószeret használjon.
- A készüléket száraz, hűvös, nedvességtől és közvetlen napfénytől védett helyen tárolja.
- Soha ne tisztítsa a készüléket nyomás alatt álló vízszugárral.
- Az ajtó és a ház üvegrésének mosásához használjon meleg vizet és enyhe tisztítószeret.
- Használjon meleg vizet enyhe tisztítószerrel és puha ruhával a fémház és a készülék belsejének mosásához. Mosás után törölje szárazra.
- Az olyan elemek, mint a nyársak, nyársak, fogak, tányérok, csepegtető tálcák stb. mosogatógépben moshatók, vagy használjon meleg vizet enyhe mosószerrel (győződjön meg róla, hogy a csavarokat eltávolították az egyes elemekről).

SZÁLLÍTÁS ÉS TÁROLÁS

Szállítás közben a gépet védeni kell a rázkódástól, az ütközéstől és a fejjel lefelé fordítástól. Megfelelően szellőztetett, száraz levegőjű, maró gázoktól mentes helyen tárolja.

A KÉSZÜLÉK RENDSZERES ELLENŐRZÉSE

Rendszeresen ellenőrizze a készüléket, hogy nincs-e rajta sérülés.

Ha bármilyen sérülést észlel, kérjük, hagyja abba a készülék használatát. Kérjük, forduljon az ügyfélszolgálathoz a probléma megoldása érdekében.

Mi a teendő probléma esetén?

Kérjük, lépjen kapcsolatba az ügyfélszolgálattal, és készítse elő a következő információkat:

- A számla száma és a sorozatszám (ez utóbbi a készüléken található műszaki táblán található).
- Ha szükséges, készítsen fényképet a sérült, törött vagy hibás alkatrészről.
- Az ügyfélszolgálati ügyintézőnek könnyebb lesz meghatározni a probléma forrását, ha részletesen és pontosan leírja az ügyet. Minél részletesebb információkat ad meg, annál jobban tudja az ügyfélszolgálat gyorsan és hatékonyan megoldani a problémáját!



VIGYÁZAT! Soha ne nyissa ki a készüléket az ügyfélszolgálat engedélye nélkül. Ez a garancia elvesztéséhez vezethet!

HASZNÁLT ESZKÖZÖK ÁRTALMATLANÍTÁSA

Ne dobja ezt a készüléket a kommunális hulladékrendszerekbe. Adja át egy elektromos és elektromos készülék újrahasznosító és gyűjtőhelyen. Ellenőrizze a terméken, a használati utasításon és a csomagoláson található szimbólumot. A készülék gyártásához használt műanyagok a jelölésüknek megfelelően újrahasznosíthatók. Azzal, hogy az újrahasznosítást választja, jelentősen hozzájárul környezetünk védelméhez.

A helyi újrahasznosító létesítményre vonatkozó információkért forduljon a helyi hatóságokhoz.



Denne brugervejledning er blevet oversat ved hjælp af maskinoversættelse. Vi har gjort alt for at sikre, at oversættelsen er nøjagtig, men vær opmærksom på, at automatiserede oversættelser ikke er perfekte og ikke er beregnet til at erstatte menneskelige oversættere. Den officielle version af brugervejledningen er på engelsk. Eventuelle forskelle mellem den oversatte version og den oprindelige engelske er ikke juridisk bindende. Hvis du har spørgsmål om nøjagtigheden af oversættelsen, bedes du henvise til den engelske version, som er den officielle reference. Flere sprogversioner er tilgængelige efter anmodning via info@expondo.com.

Tekniske data

Parameterbeskrivelse	Parameterværdi		
Produktnavn	Lodret grill		
Model	RCGV-1400	RCGV-1800	RCGV-1800-1
Nominal spænding [V~] / frekvens [Hz]	230 / 50		
Nominal effekt[W]	1500	1800	1800
Timerområde (timer) [min]	0 – 60	0 – 60	0 – 60
Arbejdskapacitet [l]	10	17	17
Beskyttelsesklasse	I		
Dimensioner (bredde x dybde x højde) [mm]	285*355*450	329*395*519	345*390*517
Vægt [kg]	4,57	6,1	5,77

1. Generel beskrivelse

Brugervejledningen er designet til at hjælpe med sikker og problemfri brug af enheden. Produktet er designet og fremstillet i overensstemmelse med strenge tekniske brugsbetingelser ved hjælp af de mest avancerede teknologier og komponenter. Desuden er den produceret i overensstemmelse med de strengeste kvalitetsstandarder.

**BRUG IKKE ENHEDEN, MEDMINDRE DU HAR LÆST OG FORSTÅET DENNE
BRUGERVEJLEDNING GRUNDIGT.**

For at øge enhedens levetid og sikre problemfri drift skal du bruge den i overensstemmelse med denne brugervejledning og regelmæssigt udføre vedligeholdelsesopgaver. De tekniske data og specifikationer i denne brugervejledning er opdaterede. Producenten forbeholder sig ret til at foretage ændringer i forbindelse med kvalitetsforbedringer. Enheden er designet til at reducere risikoen for støjmission til et minimum under hensyntagen til teknologiske fremskridt og muligheder for støjreduktion.

Legende



Produktet opfylder de relevante sikkerhedsstandarder.



Læs instruktionerne før brug.



Produktet skal genbruges.



OBS! Varm overflade, risiko for forbrændinger!



Må kun bruges indendørs.



OBS! Tegningerne i denne manual er kun til illustration, og nogle detaljer kan afvige fra det faktiske produkt.

2. Sikkerhed ved brug



OBS!

Læs alle sikkerhedsadvarsler og alle instruktioner. Hvis advarselene og instruktionerne ikke følges, kan det medføre elektrisk stød, brand og/eller alvorlig personskade eller endda død.

Udtrykkene "enhed" eller "produkt" bruges i advarselene og instruktionerne til at henvise til:

Lodret grill

2.1. Elektrisk sikkerhed

- a) Stikket skal passe til stikkontakten. Du må ikke ændre stikket på nogen måde. Brug af originale stik og matchende stikkontakter reducerer risikoen for elektrisk stød.
- b) Rør ikke ved apparatet med våde eller fugtige hænder.
- c) Brug kun kablet til det formål, det er beregnet til. Brug den aldrig til at bære enheden eller til at trække stikket ud af en stikkontakt. Hold kablet væk fra varmekilder, olie, skarpe kanter eller bevægelige dele. Beskadigede eller sammenfiltrede kabler øger risikoen for elektrisk stød.
- d) Brug ikke enheden, hvis netledningen er beskadiget eller viser tydelige tegn på slitage. En beskadiget netledning skal udskiftes af en kvalificeret elektriker eller producentens servicecenter.
- e) For at undgå elektrisk stød må ledningen, stikket eller apparatet ikke nedsænkes i vand eller andre væsker. Brug ikke apparatet på våde overflader.
- f) **OBS! FARE FOR LIVET!** Sænk aldrig enheden ned i vand eller andre væsker under rengøringen.
- g) Må ikke bruges i meget fugtige omgivelser eller i umiddelbar nærhed af vandtanke.
- h) Undgå, at enheden bliver våd. Advarsel mod elektrisk stød!

2.2. Sikkerhed på arbejdspladsen

- a) Sørg for, at arbejdspladsen er ren og godt oplyst. En rodet eller dårligt oplyst arbejdsplads kan føre til ulykker. Prøv at tænke fremad, observere, hvad der sker, og brug din sunde fornuft, når du arbejder med apparatet.
- b) Brug ikke enheden i et potentielt eksplosivt miljø, f.eks. i nærheden af brandfarlige væsker, gasser eller støv. Apparatet frembringer gnister, som kan antænde støv eller dampe.
- c) Hvis du opdager skader eller uregelmæssig drift, skal du straks slukke for enheden og rapportere det til en tilsynsførende uden forsinkelse.
- d) Hvis du er i tvivl om, hvorvidt produktet fungerer korrekt, eller hvis du finder skader, skal du kontakte producentens servicecenter.
- e) Kun producentens servicecenter må udføre reparationer på produktet. Forsøg ikke selv at udføre reparationer!
- f) I tilfælde af brand skal du bruge en pulver- eller kuldioxid (CO₂)-brandslukker (en, der er beregnet til brug på strømførende elektriske apparater) til at slukke den.

- g) Børn eller uautoriserede personer må ikke komme ind på en arbejdsstation. En distraktion kan resultere i tab af kontrol over enheden.
- h) Opbevar venligst denne manual til senere brug. Hvis denne enhed overdrages til en tredjepart, skal manualen overdrages sammen med den.
- i) Opbevar emballageelementer og små monteringsdele på et sted, der ikke er tilgængeligt for børn.
- j) Hvis denne enhed bruges sammen med andet udstyr, skal de øvrige brugsanvisninger også følges.



OBS! Beskyt børn og andre tilskuere, når du bruger apparatet.

2.3. Personlig sikkerhed

- a) Brug ikke apparatet, hvis du er træt, syg eller påvirket af alkohol, narkotika eller medicin, som i væsentlig grad kan forringe evnen til at betjene apparatet.
- b) Maskinen må betjenes af fysisk egnede personer, der er i stand til at håndtere maskinen, er korrekt uddannet, har gennemgået denne betjeningsvejledning og har modtaget undervisning i sundhed og sikkerhed på arbejdspladsen.
- c) Brug sund fornuft og vær opmærksom, når du arbejder med enheden. Midlertidigt tab af koncentration under brug af apparatet kan føre til alvorlige skader.
- d) For at undgå, at enheden tændes ved et uheld, skal du sørge for, at tænd-/slukknappen står på OFF, før du tilslutter den til en strømkilde.
- e) Lad være med at overvurdere dine evner. Når du bruger enheden, skal du holde balancen og være stabil hele tiden. Det sikrer bedre kontrol over enheden i uventede situationer.
- f) Fjern alt justeringsværktøj og alle skruenøgler, før du tænder for apparatet. Et værktøj eller en skruenøgle, der efterlades i den roterende del af apparatet, kan forårsage personskade.
- g) Enheden er ikke et stykke legetøj. Børn skal være under opsyn for at sikre, at de ikke leger med enheden.
- h) Sæt ikke dine hænder eller andre genstande ind i enheden, mens den er i brug!

2.4. Sikker brug af enheden

- a) Maskinen skal være placeret på et stabilt underlag. Brug de rigtige værktøjer til den givne opgave. En korrekt valgt enhed vil udføre den opgave, den er designet til, bedre og på en mere sikker måde.
- b) Brug ikke enheden, hvis tænd-/slukknappen ikke fungerer korrekt (den tænder og slukker ikke for enheden). Apparater, der ikke kan tændes og slukkes med tænd-/slukknappen, er farlige, må ikke bruges og skal repareres.
- c) Sørg for, at stikket er taget ud af stikkontakten, før du foretager justeringer eller udskifter tilbehør, eller før du lægger enheden til side. Sådanne forholdsregler vil reducere risikoen for at aktivere enheden ved et uheld.
- d) Når den ikke er i brug, skal den opbevares på et sikkert sted, væk fra børn og personer, der ikke er fortrolige med enheden, og som ikke har læst brugervejledningen. Apparatet kan udgøre en fare i hænderne på uerfarne brugere.
- e) Hold enheden i perfekt teknisk stand. Før hver brug skal du kontrollere, om der er generelle skader, og især kontrollere bevægelige komponenter for knækkede dele eller elementer og for andre forhold, der kan påvirke enhedens sikre drift. Hvis du opdager en skade, skal du aflevere enheden til reparation før brug.
- f) Opbevar enheden utilgængeligt for børn.

- g) Reparation eller vedligeholdelse af enheden skal udføres af kvalificerede personer, og der må kun bruges originale reservedele. Det sikrer en sikker brug.
- h) For at sikre enhedens funktionsdygtighed må de fabriksmonterede afskærmninger ikke fjernes, og skruerne må ikke løsnes.
- i) Ingen interne elementer i denne enhed skal vedligeholdes af brugeren.
- j) Huset må under ingen omstændigheder åbnes.
- k) Rør aldrig ved varmepladen eller dens kabinet, når du bruger apparatet, da de udgør en fare for skoldning.
- l) Når du transporterer og håndterer enheden mellem lageret og destinationen, skal du overholde de arbejdsmiljø- og sikkerhedsprincipper for manuelle transportoperationer, der gælder i det land, hvor enheden skal bruges.
- m) Undgå situationer, hvor enheden holder op med at fungere under brug på grund af for stor belastning. Det kan resultere i overophedning af drivelementerne og beskadigelse af enheden.
- n) Rør ikke ved leddelte dele eller tilbehør, medmindre enheden er koblet fra strømkilden.
- o) Apparatet må ikke flyttes, justeres eller drejes under arbejdet.
- p) Lad ikke dette apparat være uden opsyn, mens det er i brug.
- q) Rengør enheden regelmæssigt for at forhindre, at der samler sig genstridigt snavs.
- r) Enheden er ikke et stykke legetøj. Rengøring og vedligeholdelse må ikke udføres af børn uden opsyn af en voksen person.
- s) Kør ikke enheden, når den er tom.
- t) Hold enheden væk fra ild- og varmekilder.



OBS! På trods af apparatets sikre design og dets beskyttelsesfunktioner, og på trods af brugen af ekstra elementer til beskyttelse af operatøren, er der stadig en lille risiko for ulykker eller skader, når apparatet bruges. Vær opmærksom og brug din sunde fornuft, når du bruger enheden.

3. Brugsbetingelser

Produktet er designet til at grille kød, fisk og grøntsager.

Brugeren er ansvarlig for eventuelle skader som følge af utilsigtet brug af enheden.

3.1. Beskrivelse af apparatet



- A. Overhus
- B. Produktets bund
- C. Varmeelementer
- D. Dørhåndtag
- E. Glassdoor
- F. Timer
- G. Kontrollampe i brug
- H. Spyt
- I. Spyd
- J. Øverste vedhæftede fil
- K. Fastgørelse i bunden
- L. Drypbakke
- M. Tænd-/slukknop (HALV STRØM; FULD STRØM)

3.2. Klargøring til brug

APPARATETS PLACERING

Omgivelsernes temperatur må ikke overstige 45 °C, og den relative luftfugtighed må ikke overstige 85 %. Sørg for god ventilation i det rum, hvor enheden bruges. Afstanden mellem båndbrødristerens bagside og væggen skal være mindst 20 cm, en minimumsafstand mellem enhedens sider og væggene skal være mindst 10 cm på hver side og 35 cm mellem toppen af enheden og loftet. Hold enheden væk fra varme overflader. Brug apparatet på flade, stabile, rene, ildfaste og tørre overflader uden for børns og mentalt handicappedes rækkevidde.

FØR FØRSTE BRUG

Når du modtager varerne, skal du kontrollere, at emballagen er intakt, og åbne den. Hvis emballagen er beskadiget, skal du kontakte dit transportfirma og din distributør inden for 3 dage og dokumentere

skaderne så detaljeret som muligt. Vend ikke pakken på hovedet! Når du transporterer pakken, skal du sørge for, at den holdes vandret og stabil.

BORTSKAFFELSE AF EMBALLAGEN

Opbevar alle emballagematerialer (pap, plastikbånd og flamingo), så enheden i tilfælde af problemer kan sendes tilbage til servicecentret i korrekt stand!

3.3. Samling af enheden

Installer enheden, og sørg for, at der hele tiden er adgang til hovedstikket. Netledningen, der er tilsluttet apparatet, skal være korrekt jordet og svare til de tekniske detaljer. Før første brug skal du fjerne alle elementer og rengøre dem sammen med hele enheden!

SAMLING/DEMONTERING AF ENHEDENS ELEMENTER

Installation af spydspidser:

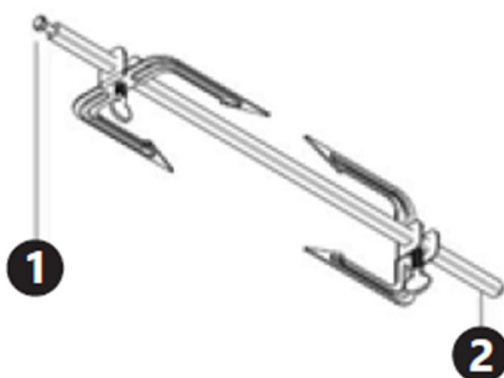

1. Toppen af spyddet (ender med et hak)
2. Bunden af spyddet

Der kan sættes spidser på spyddet. Sørg for, at fastgørelsesskruen er stram. Læg kød, grøntsager osv. på spyddet, og sæt derefter de andre takker på (skub dem ind til den påfyldte mad), og brug derefter skruen til at fastgøre takkerne sikkert på plads. Sæt derefter spyddet ind i grillen: Sæt først den nederste del ind i åbningen i bunden af grillen, og skub derefter den øverste del ind på det øverste grillbeslag. For at tage spyddet ud skal du først fjerne den øverste del af grillen og derefter tage den ud af enheden. Løsn skruen på en af tænderne, og skub maden af spyddet.

Montering af grillspyd:

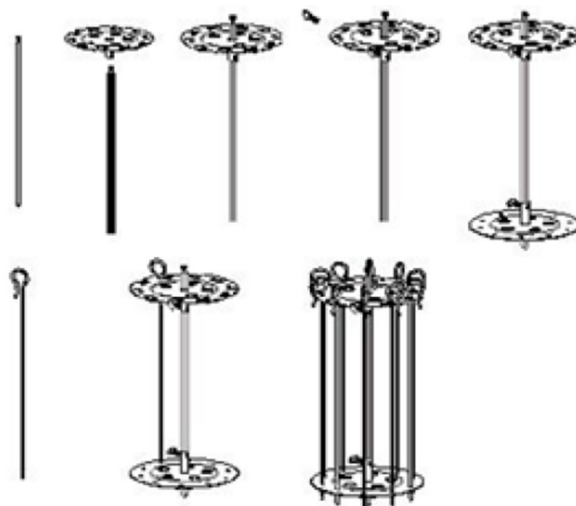

Sæt et rundt endestykke på spyddet, og skru det fast med en skrue, sæt et andet rundt endestykke på den anden ende af spyddet, og skru det også fast. Fastgør spyd med mad ved hjælp af øjet til det øverste endestykke, og sæt spydspidsen ind i det nederste endestykke. Sæt spyddet med endestykkerne ind i apparatet.

Montering af grillplader:

Skub pladerne på spyddet, og fastgør dem til spyddet med skruer i den ønskede højde. Læg fisk eller andre fødevarer på pladerne, og sæt dem ind i apparatet.

3.4. Brug af enhed

Indstil den ønskede effekt ved hjælp af kontakten, lampen for ibrugtagning tændes, og spyddet begynder at rotere. Brug timeren til at indstille den ønskede tid - dette vil aktivere varmeelementerne. Når tiden på timeren er gået, slukker varmeelementerne automatisk. Spyddet fortsætter med at rotere, indtil det slukkes med tænd-/slukknappen.



OBS!

- Placer ikke genstande oven på enheden!
- Under brug opvarmes nogle af enhedens elementer til meget høje temperaturer - der er risiko for forbrænding! Rør ikke ved disse elementer med bare hænder! Brug en tang eller andre køkkenredskaber til at fjerne den færdige mad.
- Før første brug skal du tænde for apparatet på HALV STRØM og indstille timeren til tyve minutter (uden at lægge mad i). Der kan komme lidt røg fra apparatet - det er normalt.

3.5. Rengøring og vedligeholdelse

- Tag altid stikket ud af stikkontakten, før du rengør udstyret. Tag enheden ud af stikkontakten, når den ikke er i brug. Lad enheden køle af, før du rengør den.
- Brug kun rengøringsmidler uden ætsende stoffer til at rengøre overfladen.
- Opbevar enheden på et tørt, køligt sted, fri for fugt og direkte sollys.
- Rengør aldrig enheden med en vandstråle under tryk.
- Brug varmt vand og et mildt rengøringsmiddel til at vaske døren og glassdelen af huset.
- Brug varmt vand med et mildt rengøringsmiddel og en blød klud til at vaske metalhuset og det indre af enheden. Tørres af efter vask.
- Elementer som spyd, spidser, tænder, plader, drypbakker osv. tåler opvaskemaskine, eller brug varmt vand med et mildt rengøringsmiddel (sørg for, at skrueerne er fjernet fra bestemte elementer).

TRANSPORT OG OPBEVARING

Under transport skal maskinen beskyttes mod rystelser, styrt og at blive vendt på hovedet. Opbevar den på et ordentligt ventileret sted med tør luft og uden ætsende gas.

REGELMÆSSIG KONTROL AF ENHEDEN

Tjek regelmæssigt enheden for at se, om den har skader.

Hvis der er skader, skal du holde op med at bruge enheden. Kontakt venligst din kundeservice for at løse problemet.

Hvad skal jeg gøre, hvis der opstår et problem?

Kontakt venligst din kundeservice og forbered følgende oplysninger:

- Fakturanummer og serienummer (sidstnævnte findes på den tekniske plade på apparatet).
- Hvis det er relevant, så tag et billede af den beskadigede, ødelagte eller defekte del.
- Det bliver lettere for din kundeservicemedarbejder at finde frem til kilden til problemet, hvis du giver en detaljeret og præcis beskrivelse af sagen. Jo mere detaljerede dine oplysninger er, desto bedre vil kundeservice kunne løse dit problem hurtigt og effektivt!



OBS! Åbn aldrig enheden uden tilladelse fra din kundeservice. Dette kan føre til tab af garanti!

BORTSKAFFELSE AF BRUGTE ENHEDER

Bortskaf ikke denne enhed i det kommunale affaldssystem. Aflever den på et genbrugs- og indsamlingssted for elektriske apparater. Tjek symbolet på produktet, brugsanvisningen og emballagen. Den plast, der bruges til at konstruere enheden, kan genbruges i overensstemmelse med deres mærkning. Ved at vælge at genbruge yder du et væsentligt bidrag til beskyttelsen af vores miljø.

Kontakt de lokale myndigheder for at få oplysninger om din lokale genbrugsstation.



Tämä käyttöopas on käännetty konekäännöksellä. Olemme tehneet kaikkemme varmistaaksemme käännöksen tarkkuuden, mutta huomaa, että automaattiset käännökset eivät ole täydellisiä eivätkä ne ole tarkoitettu korvaamaan ihmiskääntäjiä. Käyttöoppaan virallinen versio on englanninkielinen. Erot käännetyn version ja alkuperäisen englanninkielisen version välillä eivät ole oikeudellisesti sitovia. Jos sinulla on kysyttävää käännöksen tarkkuudesta, katso englanninkielinen versio, joka on virallinen viite. Lisää kieliversioita on saatavilla pyynnöstä osoitteesta info@expondo.com.

Tekniset tiedot

Parametrin kuvaus	Parametrin arvo		
Tuotteen nimi	Pystysuora grilli		
Malli	RCGV-1400	RCGV-1800	RCGV-1800-1
Nimellisjännite [V~] / taajuus [Hz]	230 / 50		
Nimellisteho [W]	1500	1800	1800
Ajastimen alue (ajastin) [min]	0 – 60	0 – 60	0 – 60
Työkyky [l]	10	17	17
Suojausluokka	I		
Mitat [leveys x syvyys x korkeus; mm]	285*355*450	329*395*519	345*390*517
Paino [kg]	4,57	6,1	5,77

1. Yleiskuvaus

Käyttöohje on suunniteltu auttamaan laitteen turvallisessa ja tarkoituksenmukaisessa käytössä. Tuote on suunniteltu ja valmistettu tiukkojen teknisten ohjeiden mukaisesti käyttäen uusinta teknologiaa ja komponentteja. Lisäksi se vastaa tiukimpia laatuvaatimuksia.

ÄLÄ KÄYTÄ LAITETTA, ELLET OLE LUKENUT JA SISÄISTÄNYT NÄITÄ KÄYTTÖOHJEITA PERUSTEELLISESTI.

Laitteen käyttöiän pidentämiseksi ja virheettömän toiminnan varmistamiseksi käytä laitetta tämän käyttöohjeen mukaisesti ja suorita tarvittavat huoltotoimenpiteet säännöllisesti. Näiden käyttöohjeiden sisältämät tekniset tiedot ja spesifikaatiot ovat ajan tasalla. Valmistaja pidättää oikeuden tehdä niihin laadun parantamiseen liittyviä muutoksia. Laite on suunniteltu siten, että melupäästöriskit ovat mahdollisimman pienet ottaen huomioon tekniikan kehitys ja melun vähentämismahdollisuudet.

Merkkien selitys



Tuote täyttää asiaankuuluvat turvallisuusstandardit.



Lue ohjeet ennen käyttöä.



Tuote on kierrätettävä.



HUOMIO! Kuuma pinta, palovammavaara!



Käytä vain sisätiloissa.



HUOM! Tämän käyttöohjeen piirustukset ovat vain havainnollistavia, ja ne voivat joiltakin osin poiketa todellisesta tuotteesta.

2. Käyttöturvallisuus



HUOMIO!

Lue kaikki turvallisuutta koskevat varoitukset ja kaikki ohjeet. Varoitusten ja ohjeiden noudattamatta jättäminen voi johtaa sähköiskuun, tulipaloon ja/tai vakaviin vammoihin tai kuolemaan.

Varoituksissa ja ohjeissa käytetään termejä "laite" ja "tuote", joilla viitataan:

Pystysuora grilli

2.1. Sähköturvallisuus

- a) Pistotulpan on sovittava pistorasiaan. Älä muokkaa pistotulppaa millään tavalla. Alkuperäisten pistotulppien ja yhteensopivien pistorasioiden käyttö vähentää sähköiskun vaaraa.
- b) Älä kosketa laitetta märillä tai kosteilla käsillä.
- c) Käytä johtoa vain sille tarkoitettuun käyttöön. Älä koskaan käytä sitä laitteen kantamiseen tai pistotulpan irrottamiseen pistorasiasta. Pidä virtajohto etäällä lämmönlähteistä, öljystä, terävistä reunoista tai liikkuvista osista. Vahingoittuneet tai sotkeutuneet virtajohdot lisäävät sähköiskun vaaraa.
- d) Älä käytä laitetta, jos virtajohto on vaurioitunut, tai jos siinä on selviä kulumisen merkkejä. Ammattitaitoisen sähköasentajan tai valmistajan huoltoliikkeen tulee vaihtaa vaurioitunut virtajohto.
- e) Sähköiskun välttämiseksi älä upota johtoa, pistotulppaa tai laitetta veteen tai muihin nesteisiin. Älä käytä laitetta märillä pinnoilla.
- f) **HUOMIO! HENGENVAARA!** Älä koskaan upota laitetta puhdistuksen aikana veteen tai muihin nesteisiin.
- g) Älä käytä erittäin kosteissa ympäristöissä tai vesisäiliöiden välittömässä läheisyydessä.
- h) Estä laitteen kastuminen. Sähköiskun vaara!

2.2. Turvallisuus työpaikalla

- a) Varmista, että työskentelyalue on siisti ja hyvin valaistu. Sotkuinen tai huonosti valaistu työskentelyalue voi johtaa onnettomuuksiin. Pysy aina valppaana, tarkkaile laitteen toimintaa ja käytä tervettä järkeä työskennellessäsi laitteen kanssa.
- b) Älä käytä laitetta mahdollisesti räjähdysriskissä tiloissa, joissa on esimerkiksi helposti syttyviä nesteitä, kaasuja tai pölyä. Laite synnyttää kipinöitä, jotka voivat sytyttää pölyjä tai kaasuja.
- c) Jos havaitset laitteessa vaurioita tai epäsäännöllistä toimintaa, kytke laite välittömästi pois päältä ja ilmoita asiasta viipymättä laitteesta vastuussa olevalle henkilölle.
- d) Jos olet epävarma siitä, toimiiko tuote tarkoituksenmukaisesti, tai jos havaitset siinä vaurioita, ota yhteyttä valmistajan huoltoon.
- e) Ainoastaan valmistajan huoltokeskus saa tehdä tuotteeseen korjauksia. Älä yritä tehdä korjauksia itse!
- f) Jos tulipalo syttyy, sammuta se jauhe- tai hiilidioksidisammuttimella (CO₂) (joka on tarkoitettu käytettäväksi jännitteisten sähkölaitteiden sammuttamiseen).

- g) Lapset ja asiattomat henkilöt eivät saa mennä työpisteeseen. Häiriötekijät voivat johtaa laitteen hallinnan menettämiseen.
- h) Pidä tämä käyttöohje tallessa myöhempää käyttöä varten. Jos tämä laite luovutetaan kolmannelle osapuolelle, käyttöohjeet on luovutettava sen mukana.
- i) Säilytä pakkauselementit ja pienet kokoonpano-osat lasten ulottumattomissa.
- j) Jos tätä laitetta käytetään yhdessä muiden laitteiden kanssa, on myös niiden käyttöohjeita noudatettava.



Muista! Kun käytät laitetta, suojaa lapsia ja muita sivullisia.

2.3. Henkilökohtainen turvallisuus

- a) Älä käytä laitetta väsyneenä, sairaana tai alkoholin, huumaavien aineiden tai sellaisten lääkkeiden vaikutuksen alaisena, jotka voivat merkittävästi heikentää kykyäsi käyttää laitetta.
- b) Konetta saavat käyttää fyysisesti hyväkuntoiset henkilöt, jotka pystyvät käsittelemään konetta turvallisesti, jotka ovat asianmukaisesti koulutettuja, jotka ovat tutustuneet tähän käyttöohjeeseen ja jotka ovat saaneet riittävän työturvallisuuskoulutuksen.
- c) Kun työskentelet laitteen kanssa, käytä tervettä järkeä ja pysy aina valppaana. Tilapäinen keskittymisen menetys laitteen käytön aikana voi johtaa vakaviin vammoihin.
- d) Estä laitteen tahaton käynnistyminen varmistamalla, että sen kytkin on OFF-asennossa ennen kuin liität laitteen virtalähteeseen.
- e) Älä yliarvioi kykyäsi. Kun käytät laitetta, varmista, että pystyt ylläpitämään tasapainosi, ja että työskentelet tukevassa asennossa. Tämä takaa laitteen paremman hallinnan odottamattomissa tilanteissa.
- f) Poista kaikki säätötyökalut tai kiintoavaimet ennen laitteen kytkemistä päälle. Laitteen pyörivään osaan jätetty työkalu tai kiintoavain voi aiheuttaa loukkaantumisvaaran.
- g) Tämä laite ei ole leikkikalu. Lapsia on valvottava, jotteivat he leikkisi laitteen kanssa.
- h) Älä laita käsiäsi tai muita esineitä laitteen sisälle, kun se on käytössä!

2.4. Laitteen turvallinen käyttö

- a) Älä ylikuormita laitetta. Käytä vain kulloiseenkin toimenpiteeseen sopivia työkaluja. Sopivat laitteet ja työkalut varmistavat toimenpiteiden paremman ja turvallisemman suorittamisen.
- b) Älä käytä laitetta, jos sen "ON/OFF"-kytkin ei toimi kunnolla (laite ei kytkedy päälle eikä pois päältä). Laitteet, joita ei voi kytkeä päälle ja pois päältä ON/OFF-kytkimellä, ovat vaarallisia, ja ne tulee korjata ennen niiden käyttöä.
- c) Varmista, että pistotulppa on irrotettu pistorasiasta, ennen kuin muutat laitteen säätöjä, vaihdat sen lisävarusteita tai varastoit sen. Tällaiset varotoimenpiteet vähentävät laitteen tahattoman käynnistymisen riskiä.
- d) Kun laitetta ei käytetä, säilytä se turvallisessa paikassa, poissa lasten ja sellaisten henkilöiden ulottumattomissa, jotka eivät tunne laitetta ja jotka eivät ole lukeneet sen käyttöohjetta. Laite voi olla kokemattomien käyttäjien käsissä vaarallinen.
- e) Pidä laite teknisesti täydellisessä kunnossa. Tarkista ennen jokaista käyttökertaa, että laite ei ole vaurioitunut. Tarkista erityisesti laitteen liikkuvat osat halkeamien varalta. Tarkista myös kaikki muut seikat, jotka voisivat aiheuttaa ongelmia laitteen turvalliseen toimintaan. Jos havaitset minkäänlaisia vaurioita, laite on luovutettava korjattavaksi ennen sen käyttöä.
- f) Laite on pidettävä poissa lasten ulottuvilta.

- g) Laitteen korjauksen tai huollon saa suorittaa vain pätevä henkilö ja ainoastaan alkuperäisiä varaosia käyttäen. Tämä varmistaa laitteen turvallisen käytön.
- h) Älä poista tehtaalla asennettuja suojuksia äläkä löysää ruuveja, jotta laite toimisi turvallisesti.
- i) Käyttäjän ei tarvitse huoltaa mitään tämän laitteen sisäistä osaa.
- j) Koteloa ei saa missään tapauksessa avata.
- k) Älä koskaan kosketa lämmityslevyä tai sen koteloa käyttäessäsi laitetta, sillä ne aiheuttavat palovammavaaran.
- l) Kun kuljetat ja käsittelet laitetta varaston ja määränpään välillä, noudata kuljetusta koskevia työturvallisuusmääräyksiä, jotka ovat voimassa siinä maassa, jossa laitetta käytetään.
- m) Vältä tilanteita, joissa laite lakkaa toimimasta käytön aikana liiallisen kuormituksen vuoksi. Tämä voi johtaa käyttöelementtien ylikuumentumiseen ja laitteen vaurioitumiseen.
- n) Älä koske nivellettyihin osiin tai lisävarusteisiin, ellei laitetta ole irrotettu virtalähteestä.
- o) Älä siirrä, säädä tai käännä laitetta työn aikana.
- p) Älä käytä laitetta valvomatta.
- q) Puhdista laite säännöllisesti, jotta siihen ei kerry sitkeää likaa.
- r) Tämä laite ei ole leikkikalua. Lapset eivät saa suorittaa laitteen puhdistus- ja huoltotöitä ilman aikuisen henkilön valvontaa.
- s) Älä käytä laitetta tyhjänä.
- t) Pidä laite kaukana tulen- ja lämmönlähteistä.



HUOMIO! Huolimatta laitteen turvallisesta rakenteesta, suojaominaisuuksista ja käyttäjää suojaavien lisäelementtien käytöstä, laitteen käyttöön sisältyy silti aina pieni onnettomuus- tai loukkaantumiseriski. Pysy valppaana ja käytä tervettä järkeä laitetta käyttäessäsi.

3. Yleiset käyttöohjeet

Tuote on suunniteltu lihan, kalan ja vihannesten grillaamiseen.

Käyttäjä on vastuussa kaikista vahingoista, jotka aiheutuvat laitteen virheellisestä käytöstä.

3.1. Laitteen kuvaus



- A. Yläkotelo
- B. Alusta
- C. Lämmityselementit
- D. Ovenkahva
- E. Lasiovi
- F. Ajastin
- G. Käytössä oleva ohjausvalo
- H. Sylkeä
- I. Varras
- J. Ylin kiinnitys
- K. Alaliitin
- L. Tippaallas
- M. Päälle/pois-kytkin (HALF POWER; FULL POWER)

3.2. Valmistelu käyttöä varten

LAITTEEN SIJAINTI

Ympäristön lämpötila ei saa ylittää 45 °C ja suhteellinen kosteus enintään 85 %. Varmista hyvä ilmanvaihto huoneessa, jossa laitetta käytetään. Ketjupaahdinten takaosan ja seinän välisen etäisyyden tulee olla vähintään 20 cm, laitteen sivujen ja seinien välisen vähimmäisetäisyyden tulee olla vähintään 10 cm molemmilla puolilla ja 35 cm laitteen yläosan ja katon välillä. Pidä laite poissa kuumista pinnoista. Käytä laitetta tasaisella, vakaalla, puhtaalla, tulenkestävällä ja kuivalla alustalla lasten ja henkisesti vammaisten ulottumattomissa.

ENNEN ENSIMMÄISTÄ KÄYTTÖÄ

Kun vastaanotat tavarat, tarkista pakkauksen eheys ja avaa se. Jos pakkaus on vaurioitunut, ota yhteyttä kuljetusyritykseen ja jälleenmyyjään 3 päivän kuluessa ja dokumentoi vauriot mahdollisimman

yksityiskohtaisesti. Älä käännä pakettia ylösalaisin! Kun kuljetat pakkausta, varmista, että se pysyy vaakasuorassa ja vakaana.

PAKKAUKSEN HÄVITTÄMINEN

Säilytä kaikki pakkausmateriaalit (pahvi, muoviteipit ja styroksi), jotta ongelmatilanteissa laite voidaan lähettää takaisin huoltokeskukseen tarkassa kunnossa!

3.3. Laitteen kokoaminen

Asenna laite varmistaen, että pääpistokkeeseen pääsee jatkuvasti käsiksi. Laitteeseen kytketyn virtajohdon tulee olla kunnolla maadoitettu ja sen tulee vastata teknisiä tietoja. Ennen ensimmäistä käyttökertaa poista kaikki elementit ja puhdista ne koko laitteen kanssa!

LAITTEEN OSIEN KOKOAMINEN/PURKAMINEN

Varraspiikkien asennus:

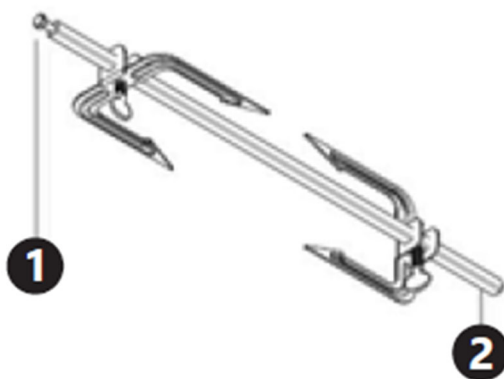

1. Vartaiden yläosa (päättyy loveen)
2. Vartaiden pohja

Sylkeen voidaan kiinnittää piikit. Varmista, että kiinnitysruuvi on tiukka. Lataa lihaa, vihanneksia jne. vartaan ja kiinnitä sitten muut piikit (liu'uta ne tasolle ladatun ruoan kanssa) ja kiinnitä sitten piikit tiukasti paikoilleen ruuvilla. Aseta sitten vartta grilliin: työnnä sen alaosa ensin grillin pohjassa olevaan aukkoon ja liu'uta sitten yläosa grillin yläkiinnikkeeseen. Irrota sylke poistamalla ensin grillin yläosa ja poistamalla se sitten laitteesta. Löysää toisen piikin ruuvia ja liu'uta sitten ruoka pois varrasta.

Grillivartaiden kiinnitys:

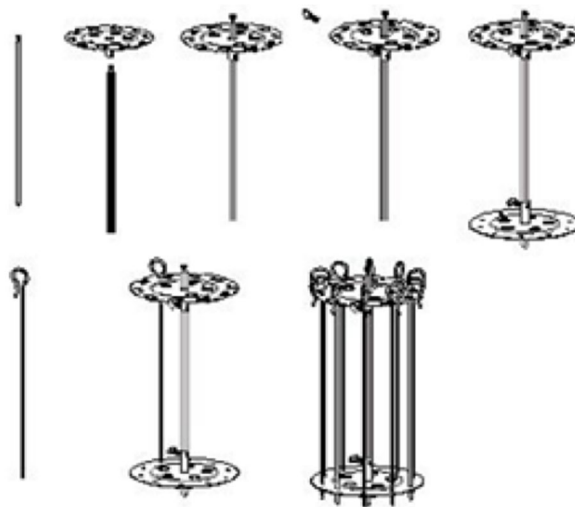

Kiinnitä pyöreä päätykappale vartaan ja kiinnitä ruuvilla, kiinnitä toinen pyöreä päätykappale vartaan toiseen päähän ja ruuvaa myös tiukalle. Kiinnitä ruualla täytetyt vartaat silmukan avulla yläpäätykappaleeseen ja työnnä vartaiden kärki alapäätykappaleeseen. Aseta vartta päätykappaleineen laitteeseen.

Grillilevyjen kokoaminen:

Liu'uta levyt vartaan ja kiinnitä vartaan ruuveilla vaaditulle korkeudelle. Aseta kalat tai muut elintarvikkeet lautasille ja aseta ne laitteeseen.

3.4. Laitteen käyttö

Sääda tarvittava teho kytkimellä, käytön merkkivalo syttyy ja varras alkaa pyöriä. Aseta tarvittava aika ajastimella – tämä aktivoi lämmityselementit. Kun ajastimen aika on kulunut umpeen, lämmitysastukset sammuvat automaattisesti. Varras jatkaa pyörimistä, kunnes se sammutetaan on/off-kytkimellä.



HUOMIO!

- Älä aseta esineitä laitteen päälle!
- Käytössä jotkin laitteen elementit kuumenevat erittäin korkeisiin lämpötiloihin – on olemassa palamisvaara! Älä koske näihin elementteihin paljain käsin! Käytä pihtejä tai muita keittiövälineitä valmiiden ruokien poistamiseen.
- Ennen kuin käytät ensimmäistä kertaa, kytke laite PUOLIVIRRAN asentoon ja aseta ajastin 20 minuuttiin (laittamatta ruokaa). Laitteesta saattaa tulla savua – tämä on normaalia.

3.5. Puhdistaminen ja huolto

- Irrota laite aina ennen laitteen puhdistamista. Irrota laite sähköverkosta, kun se ei ole käytössä. Anna laitteen jäähtyä ennen sen puhdistamista.
- Käytä pinnan puhdistamiseen vain puhdistusainetta, joka ei sisällä syövyttäviä aineita.
- Laite on säilytettävä kuivassa ja viileässä paikassa suojassa kosteudelta ja suoralta auringonvalolta.
- Älä koskaan puhdistu laitetta painevesisuihkulla.
- Käytä lämmintä vettä ja mietoa pesuainetta luukun ja kotelon lasiosan pesemiseen.
- Käytä lämmintä vettä miedolla pesuaineella ja pehmeällä liinalla metallikotelon ja laitteen sisäpuolen pesemiseen. Pyyhi pesun jälkeen kuivaksi.
- Elementit, kuten vardat, vartaat, piikit, lautaset, tippa-alustat jne. voidaan pestä astianpesukoneessa, tai käytä lämmintä vettä miedolla pesuaineella (varmistu, että ruuvit on irrotettu tietyistä elementeistä).

KULJETUS JA VARASTOINTI

Kone tulee suojata kuljetuksen aikana tärinältä, törmäykseltä ja ylösalaisin kääntymiseltä. Säilytä sitä hyvin tuuletetussa paikassa kuivassa ilmassa ja ilman syövyttäviä kaasuja.

LAITTEEN SÄÄNNÖLLINEN OHJAUS

Tarkista säännöllisesti, onko laite vaurioitunut.

Jos siinä on vaurioita, lopeta laitteen käyttö. Ota yhteyttä asiakaspalveluumme ongelman ratkaisemiseksi.

Mitä tehdä ongelman sattuessa?

Ota yhteyttä asiakaspalveluumme ja valmistelevat seuraavat tiedot:

- Laskun numero ja sarjanumero (jälkimmäinen löytyy laitteen teknisestä kilvestä).

- Ota tarvittaessa kuva vaurioituneesta, rikkinäisestä tai viallisesta osasta.
- Asiakaspalvelijan on helpompi selvittää ongelman lähde, jos annat asiasta yksityiskohtaisen ja tarkan kuvauksen. Mitä yksityiskohtaisemmat tietosi ovat, sitä parempi asiakaspalvelu pystyy ratkaisemaan ongelmasi nopeasti ja tehokkaasti!



HUOMIO! Älä koskaan avaa laitetta ilman asiakaspalvelun lupaa. Tämä voi johtaa takuun menettämiseen!

KÄYTETTYJEN LAITTEIDEN HÄVITTÄMINEN

Älä hävitä laitetta yleisen kunnallisen jätehuollon kautta. Luovuta se sähkölaitteiden kierrätykseen erikoistuneeseen keräyspisteeseen. Tarkista tuotteessa, käyttöohjeessa ja pakkauksessa oleva symboli. Laitteen valmistamiseen käytetyt muovit voidaan kierrättää merkintöjen mukaisesti. Kierrättämällä jätteet asianmukaisesti annat merkittävän panoksen ympäristönsuojeluun.

Ota yhteyttä paikallisiin viranomaisiin saadaksesi tietoa paikallisista kierrätyslaitoksista.



Deze gebruikershandleiding is vertaald met behulp van machinevertaling. Wij hebben er alles aan gedaan om ervoor te zorgen dat de vertaling nauwkeurig is, maar houd er rekening mee dat automatische vertalingen niet perfect zijn en niet bedoeld zijn om menselijke vertalers te vervangen. De officiële versie van de gebruikershandleiding is in het Engels. Eventuele verschillen tussen de vertaalde versie en de originele Engelse versie zijn niet juridisch bindend. Als u vragen hebt over de juistheid van de vertaling, raadpleeg dan de Engelse versie; dit is de officiële referentie. Versies in andere talen zijn op aanvraag verkrijgbaar via info@expondo.com.

Technische gegevens

Beschrijving parameter	Waarde parameter		
Productnaam	Verticaal rooster		
Model	RCGV-1400	RCGV-1800	RCGV-1800-1
Nominale spanning [V~] / frequentie [Hz]	230 / 50		
Nominaal vermogen [W]	1500	1800	1800
Timerbereik (timer) [min]	0 – 60	0 – 60	0 – 60
Werkcapaciteit [l]	10	17	17
Beschermingsklasse	I		
Afmetingen [breedte x diepte x hoogte; mm]	285*355*450	329*395*519	345*390*517
Gewicht [kg]	4,57	6,1	5,77

1. Algemene beschrijving

De gebruikershandleiding is bedoeld als hulpmiddel bij een veilig en probleemloos gebruik van het apparaat. Het product is ontworpen en vervaardigd volgens strikte technische richtlijnen, met gebruikmaking van de modernste technologieën en componenten. Bovendien wordt het geproduceerd volgens de strengste kwaliteitsnormen.

GEBRUIK HET APPARAAT ALLEEN ALS U DEZE GEBRUIKERSHANDLEIDING GRONDIG HEBT GELEZEN EN BEGREPEN.

Om de levensduur van het apparaat te verlengen en een probleemloze werking te garanderen, dient u het te gebruiken in overeenstemming met deze gebruikershandleiding en regelmatig onderhoudswerkzaamheden uit te voeren. De technische gegevens en specificaties in deze handleiding zijn actueel. De fabrikant behoudt zich het recht om wijzigingen aan te brengen in verband met kwaliteitsverbetering. Het toestel is ontworpen om de risico's van geluidsemisatie tot een minimum te beperken, rekening houdend met de technologische vooruitgang en de mogelijkheden tot geluidsreductie.

Legenda



Het product voldoet aan de relevante veiligheidsnormen.



Lees de instructies voor gebruik.



Het product moet worden gerecycled.



ATTENTIE! Heet oppervlak, kans op brandwonden!



Alleen binnenshuis gebruiken.



LET OP! De tekeningen in deze handleiding dienen uitsluitend ter illustratie en kunnen in sommige details afwijken van het werkelijke product.

2. Gebruiksveiligheid



ATTENTIE!

Lees alle veiligheidswaarschuwingen en alle instructies nauwkeurig. Het niet opvolgen van de waarschuwingen en instructies kan leiden tot elektrische schokken, brand en/of ernstig of zelfs dodelijk letsel.

De termen "apparaat" of "product" worden in de waarschuwingen en instructies gebruikt om te verwijzen naar:

Verticaal rooster

2.1. Elektrische veiligheid

- a) De stekker moet in het stopcontact passen. Verander op geen enkele manier iets aan de stekker. Het gebruik van originele stekkers en passende stopcontacten vermindert het risico van elektrische schokken.
- b) Raak het apparaat niet aan met natte of vochtige handen.
- c) Gebruik de kabel alleen voor het beoogde doel. Gebruik het nooit om het apparaat te dragen of om de stekker uit het stopcontact te trekken. Houd de kabel uit de buurt van warmtebronnen, olie, scherpe randen of bewegende delen. Beschadigde of kabels die door elkaar geraakt zijn verhogen het risico op elektrische schokken.
- d) Gebruik het apparaat niet als het netsnoer beschadigd is of duidelijke tekenen van slijtage aanwezig zijn. Een beschadigd netsnoer moet worden vervangen door een gekwalificeerde elektricien of het servicecentrum van de fabrikant.
- e) Dompel het snoer, de stekker of het apparaat niet onder in water of andere vloeistoffen om een elektrische schok te voorkomen. Gebruik het apparaat niet op natte oppervlakken.
- f) **ATTENTIE! LEVENSGEVAARLIJK!** Dompel het apparaat tijdens het schoonmaken nooit onder in water of andere vloeistoffen.
- g) Niet gebruiken in zeer vochtige omgevingen of in de directe omgeving van watertanks.
- h) Voorkom dat het apparaat nat wordt. Gevaar voor elektrische schokken!

2.2. Veiligheid op de werkplek

- a) Zorg ervoor dat de werkplek schoon en goed verlicht is. Een rommelige of slecht verlichte werkplek kan leiden tot ongelukken. Probeer vooruit te denken, observeer wat er gebeurt en gebruik gezond verstand wanneer u met het apparaat werkt.
- b) Gebruik het apparaat niet in een potentieel explosieve omgeving, bijvoorbeeld in aanwezigheid van ontvlambare vloeistoffen, gassen of stof. Het apparaat genereert vonken die stof of dampen kunnen ontsteken.
- c) Als u schade of een onregelmatige werking ontdekt, moet u het apparaat onmiddellijk uitschakelen en dit aan een supervisor melden.

- d) Als u niet zeker weet of het product correct werkt of als u schade aantreft, neem dan contact op met het servicecentrum van de fabrikant.
- e) Alleen het servicecentrum van de fabrikant mag het product repareren. Probeer zelf geen reparaties uit te voeren!
- f) Gebruik in geval van brand een poeder- of kooldioxide (CO₂) brandblusser (een die bestemd is voor gebruik op onder spanning staande elektrische apparaten) om de brand te blussen.
- g) Kinderen of onbevoegden mogen de werkplek niet betreden. Afleiding kan leiden tot verlies van controle over het apparaat.
- h) Bewaar deze handleiding voor toekomstig gebruik. Als dit apparaat aan een derde wordt doorgegeven, moet de handleiding worden meegegeven.
- i) Bewaar verpakkingselementen en kleine montagedelen op een plaats die niet toegankelijk is voor kinderen.
- j) Indien dit apparaat samen met andere apparatuur wordt gebruikt, moeten ook de overige gebruiksaanwijzingen worden opgevolgd.



Herinner! Bescherm kinderen en andere omstanders bij het gebruik van het apparaat.

2.3. Persoonlijke veiligheid

- a) Gebruik het apparaat niet als u moe of ziek bent of onder invloed van alcohol, verdovende middelen of medicijnen die het vermogen om het apparaat te bedienen aanzienlijk kunnen beperken.
- b) De machine mag worden bediend door lichamelijk fitte personen die in staat zijn de machine te hanteren, goed zijn opgeleid, deze bedieningshandleiding hebben doorgenomen en een opleiding hebben gevolgd op het gebied van veiligheid en gezondheid op het werk.
- c) Gebruik bij het werken met het apparaat uw gezond verstand en blijf alert. Tijdelijk concentratieverlies tijdens het gebruik van het apparaat kan leiden tot ernstig letsel.
- d) Om te voorkomen dat het apparaat per ongeluk wordt ingeschakeld, moet u ervoor zorgen dat de schakelaar in de stand OFF staat voordat u het apparaat op een stroombron aansluit.
- e) Overschat de capaciteiten niet. Houd tijdens het gebruik van het apparaat uw evenwicht en blijf altijd stabiel. Dit zorgt voor een betere controle over het apparaat in onverwachte situaties.
- f) Verwijder alle afstelgereedschap of steeksleutels voordat u het apparaat aanzet. Een gereedschap of moersleutel die in het draaiende gedeelte van het apparaat wordt achtergelaten, kan letsel veroorzaken.
- g) Het apparaat is geen speelgoed. Kinderen moeten onder toezicht staan om ervoor te zorgen dat ze niet met het apparaat spelen.
- h) Steek uw handen of andere voorwerpen niet in het apparaat terwijl het in gebruik is!

2.4. Veilig gebruik van het apparaat

- a) Overbelast het apparaat niet. Gebruik het juiste gereedschap voor de gegeven taak. Een juist gekozen apparaat zal de taak waarvoor het is ontworpen beter en veiliger uitvoeren.
- b) Gebruik het apparaat niet als de "ON/OFF" schakelaar niet goed werkt (het apparaat niet in- en uitschakelt). Apparaten die niet met de "AAN/UIT"-schakelaar kunnen worden in- en uitgeschakeld, zijn gevaarlijk, mogen niet worden gebruikt en moeten worden gerepareerd.

- c) Zorg ervoor dat de stekker uit het stopcontact is gehaald voordat u aanpassingen of accessoires vervangt of het apparaat aan de kant legt. Dergelijke voorzorgsmaatregelen verminderen het risico dat het apparaat per ongeluk wordt geactiveerd.
- d) Bewaar het apparaat wanneer het niet in gebruik is op een veilige plaats, uit de buurt van kinderen en mensen die het apparaat niet kennen en de gebruiksaanwijzing niet hebben gelezen. Het apparaat kan een gevaar vormen in de handen van onervaren gebruikers.
- e) Houd het apparaat in perfecte technische staat. Controleer voor elk gebruik op algemene schade, controleer vooral bewegende onderdelen op gebarsten onderdelen of elementen, en op andere omstandigheden die de veilige werking van het apparaat kunnen beïnvloeden. Indien schade wordt geconstateerd, dient het apparaat voor gebruik ter reparatie te worden aangeboden.
- f) Houd het apparaat buiten het bereik van kinderen.
- g) Reparatie of onderhoud van het apparaat moet worden uitgevoerd door gekwalificeerd personeel, uitsluitend met gebruikmaking van originele reserveonderdelen. Dit garandeert een veilig gebruik.
- h) Om de operationele integriteit van het apparaat te waarborgen, mogen in de fabriek gemonteerde afschermingen niet worden verwijderd en mogen geen schroeven worden losgedraaid.
- i) Er zijn geen interne elementen van dit apparaat die door de gebruiker onderhouden hoeven te worden.
- j) De behuizing mag in geen geval worden geopend.
- k) Raak tijdens het gebruik van het apparaat nooit de verwarmingsplaat of de behuizing ervan aan, omdat deze een gevaar voor verbranding kunnen vormen.
- l) Bij het vervoer en de behandeling van het apparaat tussen het magazijn en de bestemming moeten de gezondheids- en veiligheidsbeginselen voor handmatige transporten in acht worden genomen die gelden in het land waar het apparaat zal worden gebruikt.
- m) Vermijd situaties waarin het apparaat tijdens het gebruik stopt met werken als gevolg van overmatige belasting. Dit kan leiden tot oververhitting van de aandrijfelementen en schade aan het apparaat.
- n) Raak gelede onderdelen of accessoires niet aan, tenzij het apparaat van de stroombron is losgekoppeld.
- o) Verplaats, verstel of draai het apparaat niet tijdens het werk.
- p) Laat dit apparaat niet onbeheerd achter als het in gebruik is.
- q) Maak het apparaat regelmatig schoon om te voorkomen dat hardnekkig vuil zich ophoopt.
- r) Het apparaat is geen speelgoed. Reiniging en onderhoud mogen niet door kinderen worden uitgevoerd zonder toezicht van een volwassen persoon.
- s) Laat het apparaat niet draaien als het leeg is.
- t) Houd het apparaat uit de buurt van vuur- en warmtebronnen.



ATTENTIE! Ondanks het veilige ontwerp van het apparaat en de beschermende functies ervan, en ondanks het gebruik van extra elementen ter bescherming van de bediener, bestaat er toch een klein risico op een ongeval of letsel bij het gebruik van het apparaat. Blijf alert en gebruik uw gezond verstand wanneer u het apparaat gebruikt.

3. Gebruik richtlijnen

Het product is ontworpen voor het grillen van vlees, vis en groenten.

De gebruiker is aansprakelijk voor alle schade die voortvloeit uit onbedoeld gebruik van het apparaat.

3.1. Beschrijving van het apparaat



- A. Bovenste behuizing
- B. Basis
- C. Verwarmingselementen
- D. Deurkruk
- E. Glassdoor
- F. Timer
- G. Controlelampje in gebruik
- H. Spit
- I. Vleespen
- J. Bovenste bevestiging
- K. Onderste bevestiging
- L. Lekbak
- M. Aan/uit schakelaar (HALF VERMOGEN; VOL VERMOGEN)

3.2. Klaarmaken voor gebruik

PLAATS VAN HET APPARAAT

De omgevingstemperatuur mag niet hoger zijn dan 45°C en de relatieve luchtvochtigheid mag niet hoger zijn dan 85%. Zorg voor een goede ventilatie in de ruimte waarin het apparaat wordt gebruikt. De afstand tussen de achterkant van de kettingtoaster en de muur moet minimaal 20 cm zijn, de minimale afstand tussen de zijkanten van het apparaat en de muren moet aan elke kant minimaal 10 cm zijn en tussen de bovenkant van het apparaat en het plafond 35 cm. Houd het apparaat uit de buurt van hete oppervlakken. Gebruik het apparaat op een vlakke, stabiele, schone, vuurvaste en droge ondergrond, buiten bereik van kinderen en mensen met een verstandelijke beperking.

VOOR HET EERSTE GEBRUIK

Controleer bij ontvangst van de goederen of de verpakking intact is en open deze. Indien de verpakking beschadigd is, neem dan binnen 3 dagen contact op met uw transportbedrijf en distributeur en documenteer de schade zo gedetailleerd mogelijk. Draai het pakket niet ondersteboven! Zorg ervoor dat het pakket horizontaal en stabiel wordt vervoerd.

VERWIJDERING VAN DE VERPAKKING

Bewaar alle verpakkingsmaterialen (karton, plastic tape en piepschuim), zodat u het apparaat in geval van een probleem in goede staat kunt terugsturen naar het servicecentrum!

3.3. Assemblage van het apparaat

Installeer het apparaat zodanig dat er altijd toegang is tot de hoofdstekker. Het netsnoer dat op het apparaat wordt aangesloten, moet goed geaard zijn en voldoen aan de technische gegevens. Verwijder voor het eerste gebruik alle elementen en maak deze samen met het gehele apparaat schoon!

MONTAGE/DEMONTAGE VAN DE ELEMENTEN VAN HET APPARAAT

Installatie van spitpenen:

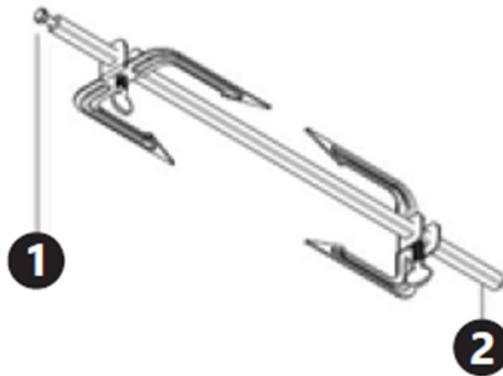

1. Bovenkant van de spies (eindigt met een inkeping)
2. Onderkant van de spies

Aan het spit kunnen pinnen bevestigd worden. Zorg ervoor dat de bevestigingsschroef goed vastzit. Doe vlees, groenten, etc. op het spit en bevestig vervolgens de andere pinnen (schuif ze gelijk met het geladen voedsel). Gebruik vervolgens de schroef om de pinnen stevig vast te zetten. Plaats vervolgens het spit in de grill: steek eerst het onderste gedeelte in de opening aan de onderkant van de grill en schuif vervolgens het bovenste gedeelte op het bovenste grillopzetstuk. Om het spit eruit te halen, verwijdert u eerst het bovenste gedeelte van de grill en haalt u het vervolgens uit het apparaat. Draai de schroef op een van de pinnen los en schuif het voedsel van het spit.

Grillspiesen monteren:

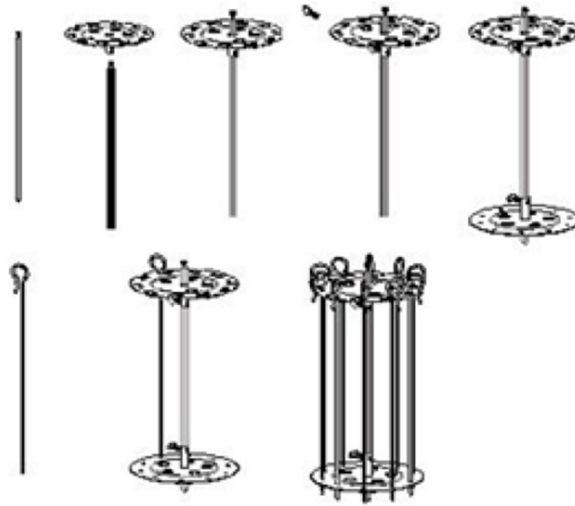

Bevestig een rond eindstuk aan het spit en schroef dit vast. Bevestig een tweede rond eindstuk aan het andere uiteinde van het spit en schroef dit ook vast. Bevestig de met voedsel gevulde spiesen met behulp van het oog aan het bovenste uiteinde en steek de punt van de spies in het onderste uiteinde. Plaats het spit met de eindstukken in het apparaat.

Grillplaten monteren:

Schuif de platen op het spit en bevestig ze met schroeven op de gewenste hoogte aan het spit. Leg vis of andere etenswaren op de platen en plaats deze in het apparaat.

3.4. Gebruik van het apparaat

Stel het gewenste vermogen in met de schakelaar, het in-gebruik-lampje gaat branden en de spies begint te draaien. Gebruik de timer om de gewenste tijd in te stellen. Hierdoor worden de verwarmingselementen geactiveerd. Zodra de tijd op de timer is verstreken, worden de verwarmingselementen automatisch uitgeschakeld. De spies blijft draaien totdat u deze met de aan/uitschakelaar uitschakelt.



ATTENTIE!

- Plaats geen voorwerpen op het apparaat!
- Bij gebruik worden sommige onderdelen van het apparaat zeer heet. Er bestaat verbrandingsgevaar! Raak deze elementen niet met blote handen aan! Gebruik een tang of ander keukengerei om bereid voedsel uit de vriezer te halen.
- Zet het apparaat voor het eerste gebruik aan op HALF VERMOGEN en stel de timer in op twintig minuten (zonder er voedsel in te doen). Er kan wat rook uit het apparaat komen. Dit is normaal.

3.5. Reiniging en onderhoud

- Haal altijd de stekker uit het stopcontact voordat u het apparaat schoonmaakt. Koppel het apparaat los van het elektriciteitsnet wanneer u het niet gebruikt. Laat het apparaat afkoelen voordat u het schoonmaakt.
- Gebruik voor het reinigen van het oppervlak uitsluitend een reinigingsmiddel zonder bijtende stoffen.
- Bewaar het toestel op een droge, koele plaats, vrij van vocht en directe blootstelling aan zonlicht.
- Reinig het apparaat nooit met een waterstraal onder hoge druk.
- Gebruik warm water en een mild schoonmaakmiddel om de deur en het glazen gedeelte van de behuizing schoon te maken.

- Gebruik warm water met een mild schoonmaakmiddel en een zachte doek om de metalen behuizing en de binnenkant van het apparaat schoon te maken. Na het wassen afdrogen.
- Onderdelen zoals spitten, spiesen, prikkers, borden, lekbakjes, etc. zijn vaatwasserbestendig. U kunt ook warm water met een mild schoonmaakmiddel gebruiken (zorg er wel voor dat u de schroeven uit de onderdelen verwijdert).

TRANSPORT EN OPSLAG

Tijdens het transport moet de machine worden beschermd tegen schudden, stoten en omkeren. Bewaar het op een goed geventileerde plaats met droge lucht en zonder bijtende gassen.

REGELMATIGE CONTROLE VAN HET APPARAAT

Controleer het apparaat regelmatig op schade.

Als er schade is, stop dan met het gebruik van het apparaat. Neem contact op met onze klantenservice om het probleem op te lossen.

Wat te doen bij een probleem?

Neem contact op met uw klantenservice en houd de volgende gegevens bij de hand:

- Factuurnummer en serienummer (dit laatste vindt u op het technische plaatje op het apparaat).
- Maak indien van toepassing een foto van het beschadigde, kapotte of defecte onderdeel.
- Het is voor uw klantenservicemedewerker gemakkelijker om de oorzaak van het probleem te achterhalen als u een gedetailleerde en nauwkeurige beschrijving van het probleem geeft. Hoe gedetailleerder uw informatie, hoe beter de klantenservice uw probleem snel en efficiënt kan oplossen!



LET OP! Open het apparaat nooit zonder toestemming van uw klantenservice. Dit kan leiden tot verlies van garantie!

AFVOEREN VAN GEBRUIKTE APPARATEN

Gooi dit apparaat niet in gemeentelijke afvalsystemen. Lever het in bij een recycling- en verzamelpunt voor elektrische apparaten. Controleer het symbool op het product, de gebruiksaanwijzing en de verpakking. De kunststoffen die voor de bouw van het apparaat zijn gebruikt, kunnen overeenkomstig hun markering worden gerecycleerd. Door te kiezen voor recycling levert u een belangrijke bijdrage aan de bescherming van het milieu.

Neem contact op met plaatselijke autoriteiten voor informatie over plaatselijke recycling.



Denne brukerhåndboken er oversatt ved hjelp av maskinoversettelse. Vi har gjort vårt ytterste for å sikre at oversettelsen er nøyaktig, men vær oppmerksom på at automatiserte oversettelser ikke er perfekte og ikke er ment å erstatte menneskelige oversettere. Den offisielle versjonen av brukerhåndboken er på engelsk. Eventuelle forskjeller mellom den oversatte versjonen og den originale engelske versjonen er ikke juridisk bindende. Hvis du har spørsmål om nøyaktigheten av oversettelsen, vennligst se den engelske versjonen, som er den offisielle referansen. Flere språkversjoner er tilgjengelig på forespørsel via info@expondo.com.

Tekniske data

Beskrivelse av parameter	Parameterverdi		
Produktnavn	Vertikal grill		
Modell	RCGV-1400	RCGV-1800	RCGV-1800-1
Nominell spenning [V~] / frekvens [Hz]	230 / 50		
Nominell effekt [W]	1500	1800	1800
Tidtagerområde (tidtaker) [min]	0 – 60	0 – 60	0 – 60
Arbeidskapasitet [l]	10	17	17
Beskyttelsesklasse	I		
Mål [bredde x dybde x høyde; mm].	285*355*450	329*395*519	345*390*517
Vekt [kg]	4,57	6,1	5,77

1. Generell beskrivelse

Bruksanvisningen er utformet for å hjelpe deg med sikker og problemfri bruk av apparatet. Produktet er designet og produsert i henhold til strenge tekniske retningslinjer, med bruk av toppmoderne teknologi og komponenter. I tillegg produseres den i samsvar med de strengeste kvalitetsstandardene.

**IKKE BRUK APPARATET MED MINDRE DU HAR LEST OG FORSTÅTT DENNE
BRUKSANVISNINGEN GRUNDIG.**

For å forlenge apparatets levetid og sikre problemfri drift må det brukes i samsvar med denne bruksanvisningen og vedlikeholdes regelmessig. De tekniske dataene og spesifikasjonene i denne brukerhåndboken er oppdaterte. Produsenten forbeholder seg retten til å gjøre endringer i forbindelse med kvalitetsforbedringer. Enheten er utformet for å redusere risikoen for støyutslipp til et minimum, og tar hensyn til den teknologiske utviklingen og mulighetene for støyreduksjon.

Legende



Produktet oppfyller de relevante sikkerhetsstandardene.



Les instruksjonene før bruk.



Produktet må resirkuleres.



OBS! Varm overflate, fare for forbrenning!



Skal kun brukes innendørs.



OBS! Tegningene i denne håndboken er kun ment som illustrasjoner, og enkelte detaljer kan avvike fra det faktiske produktet.

2. Sikkerhet ved bruk



OBS!

Les alle sikkerhetsinstruksjoner og alle bruksanvisninger. Unnlatelse av å følge advarslene og instruksjonene kan føre til elektrisk støt, brann og/eller alvorlige personskader eller dødsfall.

Begrepene "enhet" eller "produkt" brukes i advarslene og instruksjonene for å referere til:

Vertikal grill

2.1. Elektrisk sikkerhet

- a) Støpselet må passe til stikkontakten. Ikke modifier støpselet på noen måte. Bruk av originale støpsler og tilhørende stikkontakter reduserer risikoen for elektrisk støt.
- b) Ikke ta på enheten med våte eller fuktige hender.
- c) Bruk kabelen kun til det den er beregnet for. Bruk den aldri til å bære apparatet eller til å trekke støpselet ut av stikkontakten. Hold kabelen borte fra varmekilder, olje, skarpe kanter eller bevegelige deler. Skadede eller sammenfiltrede kabler øker risikoen for elektrisk støt.
- d) Ikke bruk enheten hvis strømledningen er skadet eller viser tydelige tegn på slitasje. En skadet strømledning bør skiftes ut av en kvalifisert elektriker eller produsentens servicesenter.
- e) For å unngå elektrisk støt må du ikke senke ledningen, støpselet eller enheten i vann eller andre væsker. Ikke bruk apparatet på våte overflater.
- f) **OBS! LIVSFARE!** Senk aldri apparatet ned i vann eller andre væsker under rengjøring.
- g) Må ikke brukes i svært fuktige omgivelser eller i umiddelbar nærhet av vanntanker.
- h) Unngå at enheten blir våt. Fare for elektrisk støt!

2.2. Sikkerhet på arbeidsplassen

- a) Sørg for at arbeidsplassen er ren og godt opplyst. En rotete eller dårlig opplyst arbeidsplass kan føre til ulykker. Prøv å tenke fremover, observer hva som skjer og bruk sunn fornuft når du arbeider med apparatet.
- b) Ikke bruk enheten i eksplosjonsfarlige omgivelser, for eksempel i nærheten av brennbare væsker, gasser eller støv. Apparatet genererer gnister som kan antenne støv eller røyk.
- c) Hvis du oppdager skader eller uregelmessig drift, må du straks slå av apparatet og rapportere det til en overordnet.
- d) Hvis du er usikker på om produktet fungerer som det skal, eller hvis du oppdager skader, må du kontakte produsentens servicesenter.
- e) Kun produsentens servicesenter kan utføre reparasjoner på produktet. Ikke forsøk å utføre reparasjoner selv!
- f) Ved brann skal du bruke et brannslukningsapparat med pulver eller karbondioksid (CO_2) (beregnet for bruk på strømførende elektrisk utstyr) for å slukke brannen.

- g) Det er forbudt for barn og uvedkommende å oppholde seg på arbeidsplassen. En distraksjon kan føre til at du mister kontrollen over enheten.
- h) Ta vare på denne håndboken for fremtidig bruk. Hvis dette apparatet gis videre til en tredjepart, må bruksanvisningen følge med.
- i) Oppbevar emballasjedeler og små monteringsdeler på et sted som er utilgjengelig for barn.
- j) Hvis dette apparatet brukes sammen med annet utstyr, skal de øvrige bruksanvisningene også følges.



Husk! Beskytt barn og andre tilskuere når du bruker apparatet.

2.3. Personlig sikkerhet

- a) Ikke bruk apparatet når du er trøtt, syk eller påvirket av alkohol, narkotika eller medikamenter som kan påvirke evnen til å betjene apparatet i betydelig grad.
- b) Maskinen kan betjenes av fysisk skikkete personer som er i stand til å håndtere maskinen, som har fått nødvendig opplæring, som har lest denne bruksanvisningen og som har fått opplæring i helse og sikkerhet på arbeidsplassen.
- c) Bruk sunn fornuft og vær oppmerksom når du arbeider med apparatet. Midlertidig tap av konsentrasjon under bruk av apparatet kan føre til alvorlige personskader.
- d) For å unngå at enheten slås på ved et uhell, må du kontrollere at bryteren er i AV-posisjon før du kobler den til en strømkilde.
- e) Ikke overvurder evnene dine. Når du bruker enheten, må du holde balansen og være stabil til enhver tid. Dette sikrer bedre kontroll over enheten i uventede situasjoner.
- f) Fjern alle justeringsverktøy og skiftenøkler før du slår på apparatet. Et verktøy eller en nøkkel som blir sittende igjen i den roterende delen av apparatet kan forårsake personskader.
- g) Apparatet er ikke et leketøy. Barn må være under oppsyn for å sikre at de ikke leker med apparatet.
- h) Ikke stikk hendene eller andre gjenstander inn i apparatet mens det er i bruk!

2.4. Sikker bruk av utstyret

- a) Ikke overbelast enheten. Bruk riktig verktøy til den aktuelle oppgaven. En korrekt valgt enhet vil utføre oppgaven den er designet for på en bedre og sikrere måte.
- b) Ikke bruk apparatet hvis "ON/OFF"-bryteren ikke fungerer som den skal (apparatet slås ikke av og på). Apparatet som ikke kan slås av og på med "ON/OFF"-bryteren, er farlige, må ikke brukes og må repareres.
- c) Sørg for at støpselet er trukket ut av stikkontakten før du foretar justeringer, bytter tilbehør eller legger apparatet til side. Slike forholdsregler vil redusere risikoen for utilsiktet aktivering av enheten.
- d) Når apparatet ikke er i bruk, skal det oppbevares på et trygt sted, utilgjengelig for barn og personer som ikke er kjent med apparatet og som ikke har lest bruksanvisningen. Apparatet kan utgjøre en fare i hendene på uerfarne brukere.
- e) Hold enheten i perfekt teknisk stand. Før hver bruk må du kontrollere at det ikke er generelle skader, spesielt at det ikke er sprekker i bevegelige deler eller elementer, og at det ikke er andre forhold som kan påvirke sikker bruk av enheten. Hvis du oppdager skader, må du levere enheten til reparasjon før bruk.
- f) Oppbevar enheten utilgjengelig for barn.
- g) Reparasjon eller vedlikehold av enheten må utføres av kvalifisert personell, og det må kun brukes originale reservedeler. Dette sikrer trygg bruk.

- h) For å sikre at enheten fungerer som den skal, må du ikke fjerne de fabrikkmonterte beskyttelsene eller løsne skruene.
- i) Ingen interne elementer i denne enheten trenger å vedlikeholdes av brukeren.
- j) Under ingen omstendigheter skal huset åpnes.
- k) Når du bruker enheten, må du aldri berøre varmeplaten eller dens innkapsling, da de utgjør en fare for skålding.
- l) Ved transport og håndtering av enheten mellom lageret og bestemmelsesstedet må du følge de helse- og sikkerhetsprinsippene for manuell transport som gjelder i landet der enheten skal brukes.
- m) Unngå situasjoner der enheten slutter å fungere under bruk på grunn av for stor belastning. Dette kan føre til overoppheting av drivelementene og skade på enheten.
- n) Ikke ta på leddede deler eller tilbehør med mindre enheten er koblet fra strømkilden.
- o) Apparatet må ikke flyttes, justeres eller roteres under arbeidet.
- p) Ikke la apparatet være uten tilsyn når det er i bruk.
- q) Rengjør enheten regelmessig for å unngå at det samler seg fastgrodd smuss.
- r) Apparatet er ikke et leketøy. Rengjøring og vedlikehold må ikke utføres av barn uten tilsyn av en voksen person.
- s) Ikke kjør enheten når den er tom.
- t) Hold produktet borte fra ild og varmekilder.



OBS! Til tross for apparatets sikre utforming og beskyttelsesfunksjoner, og til tross for bruk av ekstra elementer som beskytter operatøren, er det fortsatt en liten risiko for ulykker eller skader ved bruk av apparatet. Vær på vakt og bruk sunn fornuft når du bruker enheten.

3. Retningslinjer for bruk

Produktet er designet for grilling av kjøtt, fisk og grønnsaker.

Brukeren er ansvarlig for skader som oppstår som følge av utilsiktet bruk av apparatet.

3.1. Beskrivelse av enheten



- A. Overhus
- B. Ramme
- C. Varmeelementer
- D. Dørhåndtak
- E. Glassdør
- F. Timer
- G. Kontrolllys i bruk
- H. Spytt
- I. Grillspyd
- J. Toppfeste
- K. Bunnfeste
- L. Dryppbrett
- M. På/av-bryter (HALV STRØM; FULL STRØM)

3.2. Klargjøring for bruk

PLASSERING AV APPARATET

Temperaturen i miljøet må ikke overstige 45°C og den relative luftfuktigheten bør ikke overstige 85%. Sørg for god ventilasjon i rommet der apparatet brukes. Avstanden mellom baksiden av kjedebrødristeren og veggen bør være minst 20 cm, en minimumsavstand mellom sidene på enheten og veggene bør være minst 10 cm på hver side og 35 cm mellom toppen av enheten og taket. Hold enheten unna varme overflater. Bruk enheten på flate, stabile, rene, ildfaste og tørre overflater utenfor rekkevidde for barn og personer med psykiske funksjonshemninger.

FØR FØRSTE BRUK

Ved mottak av varene, sjekk emballasjen for integritet og åpne den. Hvis emballasjen er skadet, vennligst kontakt ditt transportselskap og distributør innen 3 dager, og dokumenter skadene så detaljert som mulig. Ikke snu pakken opp ned! Når du transporterer pakken, sørg for at den holdes vannrett og stabil.

AVHENDING AV EMBALLASJONEN

Vennligst oppbevar alt emballasjemateriale (papp, plasttape og isopor), slik at enheten i tilfelle problemer kan sendes tilbake til servicesenteret i nøyaktig stand!

3.3. Montering av enheten

Installer enheten og sørg for at konstant tilgang til hovedstøpselet er sikret. Strømledningen koblet til apparatet må være riktig jordet og samsvare med de tekniske detaljene. Før første gangs bruk, fjern alle elementer og rengjør dem sammen med hele enheten!

MONTERING/DEMONTERING AV ENHETENS ELEMENTER

Installasjon av spyttespisser:

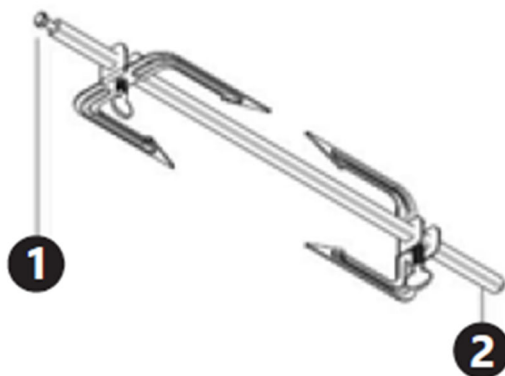

1. Toppen av spyden (ender med et hakk)
2. Bunnen av spyddet

Utstikkere kan festes til spyttet. Sørg for at festeskruen er stram. Legg kjøtt, grønnsaker osv. på spyttet og fest deretter de andre tappene (skyv dem i flukt med maten) og bruk skruen til å feste tappene sikkert på plass. Sett deretter spiddet inn i grillen: Før først den nedre delen inn i åpningen nederst på grillen og skyv deretter den øvre delen inn på det øverste grillfestet. For å ta spyttet ut, fjern først toppdelen fra grillen og ta den deretter ut av enheten. Løsne skruen på en av utstikkerne, og skyv deretter maten av spyttet.

Montering av grillspyd:

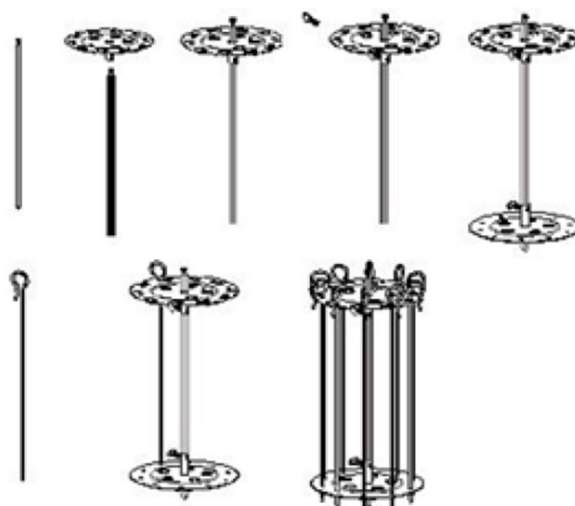

Fest et rundt endestykke til spyttet og fest med en skruer, fest et andre rundt endestykke på den andre enden av spyttet og skru også fast. Fest spyd lastet med mat ved hjelp av øyet til det øverste endestykket og sett spydspissen inn i det nederste endestykket. Sett spyttet med endestykker inn i enheten.

Montering av grillplater:

Skyv platene på spiddet og fest dem til spiddet med skruer i de nødvendige høydene. Legg fisk eller andre matvarer på tallerkenene og sett inn i enheten.

3.4. Bruk av enheten

Still inn ønsket effekt med bryteren, lyset for bruk tennes og spyddet begynner å rotere. Bruk timer for å stille inn ønsket tid – dette vil aktivere varmeelementene. Når tiden på timeren har gått, vil varmeelementene automatisk slå seg av. Spiddet vil fortsette å rotere til det slås av med på/av-bryteren.



OBS!

- Ikke plasser gjenstander oppå enheten!
- Noen enhetselementer varmes opp til svært høye temperaturer under bruk – det er fare for forbrenning! Ikke berør disse elementene med bare hender! Bruk tang eller annet kjøkkenutstyr for å fjerne ferdigmat.
- Før første gangs bruk, slå på enheten til HALV STRØM og still timeren til tjue minutter (uten å legge i mat). Noe røyk kan slippes ut av enheten – dette er normalt.

3.5. Rengjøring og vedlikehold

- Koble alltid fra enheten før du rengjør utstyret. Koble enheten fra strømmen når den ikke er i bruk. La enheten avkjøles før du rengjør den.
- Bruk kun rengjøringsmiddel uten etsende stoffer for å rengjøre overflaten.
- Oppbevar enheten på et tørt og kjølig sted, uten fuktighet og direkte sollys.
- Rengjør aldri enheten med en vannstråle under trykk.
- Bruk varmt vann og mildt vaskemiddel til å vaske døren og glassdelen av huset.
- Bruk varmt vann med mildt vaskemiddel og en myk klut for å vaske metallhuset og innsiden av enheten. Tørk etter vask.
- Elementer som spyd, spyd, utstikker, tallerkener, dryppbrett osv. tåler oppvaskmaskin, eller bruk varmt vann med et mildt vaskemiddel (sørg for at skruene er fjernet fra bestemte elementer).

TRANSPORT OG LAGRING

Under transport skal maskinen være beskyttet mot risting, krasj og snu opp-ned. Oppbevar den på et godt ventilert sted med tørr luft og uten etsende gass.

VANLIG KONTROLL AV ENHETEN

Sjekk enheten regelmessig for å se om den har noen skader.

Hvis det er skader, må du slutte å bruke enheten. Ta kontakt med kundeservice for å løse problemet.

Hva skal jeg gjøre i tilfelle et problem?

Ta kontakt med kundeservice og klargjør følgende informasjon:

- Fakturanummer og serienummer (sistnevnte finnes på teknisk skilt på enheten).
- Hvis relevant, ta et bilde av den skadede, ødelagte eller defekte delen.
- Det vil være lettere for kundeservicemedarbeideren din å fastslå kilden til problemet hvis du gir en detaljert og presis beskrivelse av saken. Jo mer detaljert informasjonen din er, jo bedre kundeservice vil kunne løse problemet ditt raskt og effektivt!



OBS!!! Åpne aldri enheten uten godkjenning fra kundeservice. Dette kan føre til tap av garanti!

KASSERING AV BRUKTE ENHETER

Apparatet må ikke kastes i det kommunale avfallssystemet. Lever den til et gjenvinnings- og innsamlingssted for elektriske apparater. Kontroller symbolet på produktet, bruksanvisningen og emballasjen. Plasten som brukes til å konstruere enheten, kan resirkuleres i henhold til merkingen. Når du velger å resirkulere, gir du et viktig bidrag til å beskytte miljøet.

Kontakt lokale myndigheter for informasjon om ditt lokale gjenvinningsanlegg.



Denna användarmanual har översatts med maskinöversättning. Vi har ansträngt oss för att säkerställa att översättningen är korrekt, men observera att automatiska översättningar inte är perfekta och inte är avsedda att ersätta mänskliga översättare. Den officiella versionen av användarmanualen är på engelska. Eventuella skillnader mellan den översatta versionen och den engelska originalversionen är inte juridiskt bindande. Om du har några frågor om översättningens riktighet, se den engelska versionen, som är den officiella referensen. Fler språkversioner finns tillgängliga på begäran via info@expondo.com.

Tekniska data

Parameterbeskrivning	Parametervärde		
Produktnamn	Vertikal grill		
Modell	RCGV-1400	RCGV-1800	RCGV-1800-1
Nominell spänning [V~] / frekvens [Hz]	230 / 50		
Nominell effekt [W]	1500	1800	1800
Timerområde (timer) [min]	0 – 60	0 – 60	0 – 60
Arbetskapacitet [l]	10	17	17
Isolationsklass	I		
Mått [bredd x djup x höjd; mm]	285*355*450	329*395*519	345*390*517
Vikt [kg]	4,57	6,1	5,77

1. Allmän beskrivning

Bruksanvisningen är avsedd att underlätta en säker och problemfri användning av apparaten. Produkten är konstruerad och tillverkad i enlighet med strikta tekniska riktlinjer, med hjälp av modern teknik och komponenter. Dessutom har den tillverkats i enlighet med de mest noggranna kvalitetsstandarderna.

**ANVÄND INTE APPARATEN OM DU INTE HAR LÄST IGENOM OCH FÖRSTÅTT DENNA
BRUKSANVISNING.**

För att öka apparatens livslängd och säkerställa en problemfri drift ska du använda den i enlighet med denna bruksanvisning och regelbundet utföra underhållsåtgärder. De tekniska data och specifikationer som anges i denna bruksanvisning är aktuella. Tillverkaren förbehåller sig rätten att göra ändringar i samband med kvalitetsförbättringar. Med beaktande av tekniska framsteg och möjligheten att begränsa buller har apparaten designats och byggts så att risken för bulleremission minskas till lägsta möjliga nivå.

Förklaring av symbolerna



Produkten uppfyller de relevanta säkerhetsstandarderna.



Läs instruktionerna före användning.



Produkten måste återvinnas.



UPPMÄRKSAMHET! Het yta, risk för brännskador!



Använd endast inomhus.



OBSERVERA! Illustrationerna i denna bruksanvisning är endast avsedda som referens och vissa detaljer kan skilja sig från den faktiska produkten.

2. Användningssäkerhet



OBS!

Läs alla säkerhetsvarningar och alla instruktioner. Om varningarna och instruktionerna inte följs kan det leda till elektriska stötar, brand och/eller allvarliga personskador eller till och med dödsfall.

Termerna "apparaten" eller "produkten" används i varningarna och instruktionerna för att hänvisa till:

Vertikal grill

2.1. Elsäkerhet

- a) Stickproppen måste passa i eluttaget. Modifiera aldrig stickproppen på något sätt. Användade av originalstickpropp och passande vägguttag minskar risken för elektriska stötar.
- b) Vidrör inte apparaten med våta eller fuktiga händer.
- c) Använd kabeln endast för det avsedda ändamålet. Använd den aldrig för att bära apparaten eller för att dra ut stickproppen ur ett uttag. Håll kabeln borta från värmekällor, olja, vassa kanter och rörliga delar. Skadade eller trassliga kablar ökar risken för elektriska stötar.
- d) Använd inte apparaten om strömsladden är skadad eller visar tydliga tecken på slitage. En skadad nätsladd ska bytas ut av en behörig elektriker eller tillverkarens servicecenter.
- e) För att undvika elektriska stötar, sänk inte ner sladden, stickproppen eller apparaten i vatten eller andra vätskor. Använd inte apparaten på våta ytor.
- f) **OBS! LIVSFARA!** Vid rengöring får apparaten aldrig sänkas i vatten eller andra vätskor.
- g) Använd inte i mycket fuktiga miljöer eller i närheten av vattentankar.
- h) Förhindra att apparaten blir våt. Risk för elektrisk stöt!

2.2. Säkerhet på arbetsplatsen

- a) Se till att arbetsplatsen är ren och väl upplyst. En stökig eller dåligt upplyst arbetsplats kan leda till olyckor. Försök att tänka i förväg, var försiktig, uppmärksam på vad som händer och använd sunt förnuft när du arbetar med apparaten.
- b) Använd inte apparaten i en potentiellt explosiv miljö, t.ex. i närheten av brandfarliga vätskor, gaser eller damm. Apparaten genererar gnistor som kan antända damm eller rök och gaser.
- c) Om du upptäcker skador eller oregelbunden/felaktig funktion ska du omedelbart stänga av apparaten och rapportera detta till en överordnad utan dröjsmål.
- d) Om du är osäker på om produkten fungerar korrekt eller om du upptäcker skador, vänligen kontakta tillverkarens servicecenter.
- e) Endast tillverkarens servicecenter får utföra reparationer på produkten. Försök inte utföra reparationer på egen hand!
- f) Vid brand, använd en pulver- eller kolsyresläckare (CO₂) (en brandsläckare som är avsedd att användas på spänningssatta elektriska apparater) för att släcka branden.

- g) Barn eller obehöriga personer får inte vistas på en arbetsplats. En distraktion eller ouppmärksamhet kan leda till att du förlorar kontrollen över apparaten.
- h) Förvara denna bruksanvisning så att den finns tillgänglig för framtida bruk/information. Om apparaten överläts till en tredje part måste bruksanvisningen överlätas tillsammans med apparaten.
- i) Förvara förpackningsdelar och små monteringsdelar på en plats som är oåtkomlig för barn.
- j) Om denna apparat används tillsammans med annan utrustning ska även de övriga bruksanvisningarna följas.



Kom ihåg! Skydda barn och andra personer som befinner sig i närheten när du använder apparaten.

2.3. Personlig säkerhet

- a) Använd inte apparaten om du är trött, sjuk eller påverkad av alkohol, narkotika eller mediciner som kan försämra förmågan att använda apparaten avsevärt.
- b) Maskinen får endast användas av personer som är fysiskt lämpade för att hantera maskinen, har rätt utbildning, har läst igenom denna bruksanvisning och som har fått utbildning i arbetsmiljö och -säkerhet.
- c) Använd sunt förnuft och var uppmärksam när du arbetar med apparaten. Tillfällig brist på koncentration vid användning av apparaten kan leda till allvarliga personskador.
- d) För att förhindra att apparaten sätts på av misstag, se till att brytaren är i det avstängda läget OFF innan du ansluter apparaten till en strömkälla.
- e) Överskatta inte dina förmågor. Håll hela tiden balansen och var i ett stadigt läge när du använder apparaten. Detta ger bättre kontroll över apparaten i oväntade situationer.
- f) Ta bort alla justeringsverktyg och skiftnycklar innan du sätter på apparaten. Ett verktyg eller en skiftnyckel som lämnas kvar i den roterande delen av apparaten kan orsaka personskador.
- g) Apparaten är inte en leksak. Barn måste hållas under uppsikt för att säkerställa att de inte leker med apparaten.
- h) Stoppa inte in händerna eller andra föremål i apparaten medan den används!

2.4. Säker användning av apparaten

- a) Överbelasta inte apparaten. Använd de lämpliga verktygen för den givna uppgiften. En korrekt utvald apparat utför den uppgift som den är avsedd för bättre och på ett säkrare sätt.
- b) Använd inte apparaten om "ON/OFF"-brytaren inte fungerar som den ska (den slås inte på och av). Apparater som inte kan sättas på och stängas av med "ON/OFF"-brytaren är farliga, får inte användas och måste repareras.
- c) Se till att stickproppen är utdragen från uttaget innan du gör några justeringar, byter tillbehör eller innan du lägger undan apparaten. Sådana försiktighetsåtgärder minskar risken för att oavsiktligt aktivera apparaten.
- d) Förvara apparaten på en säker plats när den inte används, så att den är utom räckhåll för barn och personer som inte är bekanta med apparaten och som inte har läst bruksanvisningen. Apparaten kan vara farlig för oerfarna användare.
- e) Håll apparaten i perfekt tekniskt skick. Kontrollera före varje användning att inga allmänna skador föreligger, och kontrollera särskilt att rörliga komponenter inte har spruckna eller trasiga delar eller element, och att inga andra förhållanden föreligger som kan påverka en säker drift av apparaten. Om du upptäcker skador ska du lämna in apparaten för reparation innan användning.
- f) Förvara apparaten utom räckhåll för barn.

- g) Reparation eller underhåll av apparaten skall utföras av kvalificerade personer och endast med originalreservdelar. Detta säkerställer en säker användning.
- h) För att säkerställa apparatens driftsäkerhet får fabriksmonterade skydd inte avlägsnas och skruvar inte lossas.
- i) Inget internt element i denna enhet behöver underhållas av användaren.
- j) Under inga omständigheter får höljet öppnas.
- k) När du använder enheten, rör aldrig värmeplattan eller dess hölje, eftersom de utgör en skållningsrisk.
- l) Vid transporten och hanteringen av apparaten mellan lagringsplatsen och destinationen, följ de arbetshälsa- och säkerhetsprinciper för manuellt transportarbete som gäller i det land där apparaten kommer att användas.
- m) Undvik situationer där apparaten slutar att fungera under användning på grund av för hög belastning. Detta kan leda till en överhettning av driftelementen och skador på apparaten.
- n) Rör inte vid ledade delar eller tillbehör om inte apparaten har kopplats bort från strömkällan.
- o) Apparaten får inte flyttas, justeras eller roteras under arbetets gång.
- p) Lämna inte apparaten utan uppsikt när den används.
- q) Rengör apparaten regelbundet för att förhindra att tuffa smutsavlagringar fastnar.
- r) Enheten är inte en leksak. Rengöring och underhåll får inte utföras av barn utan övervakning av en vuxen person.
- s) Ha inte igång apparaten när den är tom.
- t) Håll apparaten borta från eld- och värmekällor.



OBS! Trots den säkra konstruktionen av apparaten och dess skyddsfunktioner, och trots användningen av ytterligare element som skyddar användaren, finns det fortfarande en liten risk för olycka eller skada vid användning av apparaten. Var hela tiden uppmärksam och använd sunt förnuft när du använder apparaten.

3. Riktlinjer för användning

Produkten är designad för grillning av kött, fisk och grönsaker.

Användaren är ansvarig för alla skador som uppstår till följd av icke avsedd användning av apparaten.

3.1. Beskrivning av apparaten



- A. Överhus
- B. Bas
- C. Värmeelement
- D. Dörrhandtag
- E. Glasdörr
- F. Timer
- G. Kontrollampa för användning
- H. Spotta
- I. Grillspett
- J. Toppfäste
- K. Nedre fäste
- L. Droppbricka
- M. På/av-knapp (HALV STRÖM; FULL STRÖM)

3.2. Förberedelser för användning

APPARATENS PLACERING

Omgivningens temperatur får inte överstiga 45°C och den relativa luftfuktigheten bör inte överstiga 85%. Säkerställ god ventilation i rummet där enheten används. Avståndet mellan kedjebrödrostens baksida och väggen bör vara minst 20 cm, ett minsta avstånd mellan enhetens sidor och väggarna bör vara minst 10 cm på varje sida och 35 cm mellan enhetens ovansida och taket. Håll enheten borta från heta ytor. Använd enheten på plana, stabila, rena, eldfasta och torra ytor utom räckhåll för barn och personer med psykiska funktionshinder.

INNAN FÖRSTA ANVÄNDNING

Vid mottagande av varorna, kontrollera förpackningen för integritet och öppna den. Om förpackningen är skadad, vänligen kontakta ditt transportföretag och distributör inom 3 dagar, och dokumentera skadorna

så detaljerat som möjligt. Vänd inte förpackningen upp och ner! När du transporterar paketet, se till att det hålls horisontellt och stabilt.

KASSERING AV FÖRPACKNINGEN

Förvara allt förpackningsmaterial (kartong, plasttejp och frigit), så att enheten kan skickas tillbaka till servicecentret i korrekt skick vid problem!

3.3. Montering av apparaten

Installera enheten och se till att konstant åtkomst till huvudkontakten säkerställs. Nätsladden som är ansluten till apparaten måste vara ordentligt jordad och överensstämma med de tekniska detaljerna. Före första användningen, ta bort alla delar och rengör dem tillsammans med hela enheten!

MONTERING/MONTERING AV ENHETENS ELEMENT

Installation av spottstift:

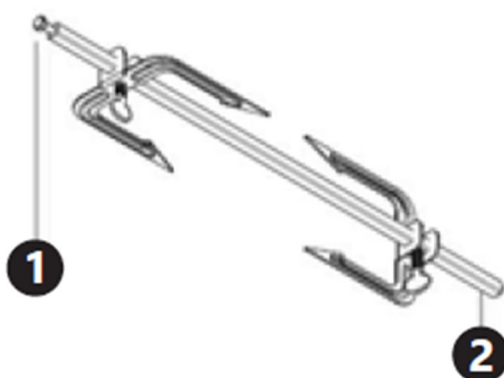

1. Toppen av spetten (slutar med en skåra)
2. Botten på spetten

Spetsar kan fästas vid spottet. Se till att fästskruven är åtdragen. Ladda kött, grönsaker etc. på spettet och fäst sedan de andra stiften (skjut dem i jämnhöjd med den laddade maten) och använd sedan skruven för att fästa stiften ordentligt på plats. Sätt sedan in spettet i grillen: sätt först in dess nedre del i öppningen i botten av grillen och skjut sedan den övre delen på det övre grillfästet. För att ta ut spottet, ta först bort den övre delen från grillen och ta sedan ut den ur enheten. Lossa skruven på en av stiften och skjut sedan bort maten från spettet.

Montering av grillspett:

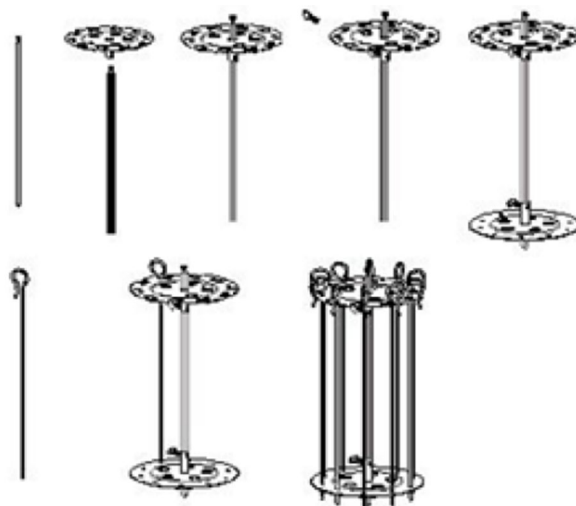

Fäst ett runt ändstycke på spottet och fäst med en skruv, fäst ett andra runt ändstycke på den andra änden av spottet och skruva även fast. Fäst spett laddade med mat med hjälp av ögat på det övre ändstycket och sätt in spettspetsen i det nedre ändstycket. Sätt in spottet med ändstycken i enheten.

Montering av grillplattor:

Skjut plåtarna på spottet och fäst dem på spottet med skruvar på önskad höjd. Lägg fisk eller andra livsmedel på tallrikarna och sätt in i enheten.

3.4. Användning av apparaten

Ställ in önskad effekt med strömbrytaren, lampan för användning tänds och spetten börjar rotera. Använd timern för att ställa in önskad tid – detta aktiverar värmeelementen. När tiden på timern har gått ut stängs värmeelementen automatiskt av. Spetten fortsätter att rotera tills den stängs av med på/av-knappen.



OBS!

- Placera inte föremål ovanpå enheten!
- När de används värms vissa anordningselement upp till mycket höga temperaturer – det finns risk för brännskador! Rör inte dessa element med bara händer! Använd tång eller andra köksredskap för att ta bort färdig mat.
- Före första användning, sätt på enheten till HALV STRÖM och ställ in timern på tjugo minuter (utan att ladda mat). En del rök kan avges av enheten – detta är normalt.

3.5. Rengöring och underhåll

- Koppla alltid ur enheten innan du rengör utrustningen. Koppla bort enheten från strömmen när den inte används. Låt enheten svalna innan du rengör den.
- Använd endast rengöringsmedel utan frätande ämnen för att rengöra ytan.
- Förvara apparaten på en torr och sval plats som är skyddad mot fukt och direkt solljus.
- Rengör aldrig enheten med en trycksatt vattenstråle.
- Använd varmt vatten och mildt rengöringsmedel för att tvätta dörren och glasdelen av huset.
- Använd varmt vatten med mildt rengöringsmedel och en mjuk trasa för att tvätta metallhöljet och enhetens insida. Torka av efter tvätt.
- Element som spett, spett, stift, tallrikar, droppbrickor etc. tål maskindisk, eller använd varmt vatten med ett mildt rengöringsmedel (se till att skruvarna är borttagna från vissa element).

TRANSPORT OCH FÖRVARING

Under transport ska maskinen skyddas från att skaka, krascha och vända upp och ner. Förvara den på en väl ventilerad plats med torr luft och utan frätande gaser.

REGELBUND KONTROLL AV ENHETEN

Kontrollera regelbundet enheten för att se om den har några skador.

Om det finns någon skada, sluta använda enheten. Kontakta din kundtjänst för att lösa problemet.

Vad ska man göra vid problem?

Kontakta din kundtjänst och förbered följande information:

- Fakturanummer och serienummer (det senare finns på den tekniska skylten på enheten).
- Om det är relevant, ta en bild på den skadade, trasiga eller defekta delen.

- Det blir lättare för din kundtjänstmedarbetare att fastställa källan till problemet om du ger en detaljerad och exakt beskrivning av saken. Ju mer detaljerad information du har, desto bättre kundservice kommer att kunna lösa ditt problem snabbt och effektivt!



OBS! Öppna aldrig enheten utan tillstånd från din kundtjänst. Detta kan leda till att garantin går förlorad!

KASSERING AV ANVÄNDA ENHETER

Släng inte apparaten i kommunala avfallssystem. Lämna den till en återvinnings- och insamlingsplats för elektriska och elektroniska apparater. Kontrollera symbolen på produkten, bruksanvisningen och förpackningen. Plasterna som använts för att konstruera apparaten kan återvinnas i överensstämmelse med deras märkning. Genom att välja att återvinna gör du en viktig insats för att skydda vår miljö.

Kontakta lokala myndigheter för information om din lokala återvinningsanläggning.



Este Manual do Usuário foi traduzido usando tradução automática. Fizemos todos os esforços para garantir que a tradução seja precisa, mas observe que as traduções automatizadas não são perfeitas e não têm como objetivo substituir tradutores humanos. A versão oficial do Manual do Usuário está em inglês. Quaisquer diferenças entre a versão traduzida e o original em inglês não são juridicamente vinculativas. Caso tenha alguma dúvida sobre a precisão da tradução, consulte a versão em inglês, que é a referência oficial. Versões em outros idiomas estão disponíveis mediante solicitação através de info@expondo.com.

Dados técnicos

Descrição do parâmetro	Valor do parâmetro		
Nome do produto	Grelha vertical		
Modelo	RCGV-1400	RCGV-1800	RCGV-1800-1
Tensão nominal [V~] / frequência [Hz]	230 / 50		
Potência nominal [W]	1500	1800	1800
Intervalo do temporizador (temporizador) [min]	0 – 60	0 – 60	0 – 60
Capacidade de trabalho [l]	10	17	17
Classe de proteção	I		
Dimensões [largura x profundidade x altura; mm]	285*355*450	329*395*519	345*390*517
Peso [kg]	4,57	6,1	5,77

1. Descrição geral

O manual do utilizador foi concebido para ajudar na utilização segura e sem problemas do dispositivo. O produto é concebido e fabricado de acordo com diretrizes técnicas rigorosas, utilizando tecnologias e componentes de última geração. Além disso, é produzido em conformidade com as mais rigorosas normas de qualidade.

NÃO UTILIZE O DISPOSITIVO SEM TER LIDO E COMPREENDIDO ESTE MANUAL DO UTILIZADOR.

Para aumentar a vida útil do aparelho e garantir um funcionamento sem problemas, utilize-o de acordo com este manual de instruções e efetue regularmente tarefas de manutenção. Os dados técnicos e as especificações contidas neste manual do utilizador estão atualizados. O fabricante reserva-se o direito de efetuar alterações associadas à melhoria da qualidade. O dispositivo foi concebido para reduzir ao mínimo os riscos de emissão de ruído, tendo em conta o progresso tecnológico e as oportunidades de redução do ruído.

Legenda



O produto está em conformidade com as normas de segurança aplicáveis.



Leia as instruções antes de utilizar.



O produto deve ser reciclado.



ATENÇÃO! Superfície quente, risco de queimaduras!



Utilizar apenas em espaços interiores.



POR FAVOR, OBSERVE! Os desenhos deste manual servem apenas para fins ilustrativos e, em alguns pormenores, podem diferir do produto real.

2. Segurança de utilização



ATENÇÃO! Ler todas as precauções de segurança e todas as instruções. O não cumprimento dos avisos e instruções pode resultar em choque elétrico, incêndio e/ou ferimentos graves ou mesmo morte.

Os termos "dispositivo" ou "produto" são utilizados nos avisos e instruções para fazer referência a:

Grelha vertical

2.1. Segurança elétrica

- a) A ficha deve encaixar na tomada. Não alterar a ficha de nenhum modo. A utilização de fichas originais e de tomadas adequadas reduz o risco de choque elétrico.
- b) Não tocar no aparelho com as mãos molhadas ou húmidas.
- c) Utilizar o cabo apenas para o fim a que se destina. Nunca o utilize para transportar o aparelho ou para retirar a ficha de uma tomada. Manter o cabo afastado de fontes de calor, óleo, arestas afiadas ou peças móveis. Cabos danificados ou emaranhados aumentam o risco de choque elétrico.
- d) Não utilize o dispositivo se o cabo de alimentação estiver danificado ou apresentar sinais óbvios de desgaste. Um cabo de alimentação danificado deve ser substituído por um electricista qualificado ou pelo centro de serviço do fabricante.
- e) Para evitar choques elétricos, não mergulhe o cabo, a ficha ou o aparelho em água ou outros líquidos. Não utilizar o aparelho em superfícies molhadas.
- f) **ATENÇÃO! PERIGO DE VIDA!** Durante a limpeza, nunca mergulhe o aparelho em água ou noutros líquidos.
- g) Não utilizar em ambientes muito húmidos ou na proximidade direta de depósitos de água.
- h) Evitar que o aparelho se molhe. Risco de choque elétrico!

2.2. Segurança no local de trabalho

- a) Certifique-se de que o local de trabalho está limpo e bem iluminado. Um local de trabalho desarrumado ou mal iluminado pode dar origem a acidentes. Tente pensar no futuro, observar o que se está a passar e usar o bom senso ao trabalhar com o aparelho.
- b) Não utilize o aparelho num ambiente potencialmente explosivo, por exemplo, na presença de líquidos, gases ou poeiras inflamáveis. O aparelho gera faíscas que podem provocar a ignição de poeiras ou fumos.
- c) Se detectar danos ou um funcionamento irregular, desligue imediatamente o aparelho e comunique-o de imediato a um supervisor.
- d) Se não tiver a certeza de que o produto está a funcionar corretamente ou se encontrar danos, contacte o centro de assistência técnica do fabricante.

- e) Apenas o centro de assistência técnica do fabricante pode efetuar reparações no produto. Não tentar efetuar reparações por conta própria!
- f) Em caso de incêndio, utilize um extintor de pó ou de dióxido de carbono (CO₂) (um extintor destinado a ser utilizado em aparelhos elétricos sob tensão) para o apagar.
- g) É proibida a entrada de crianças ou pessoas não autorizadas nos postos de trabalho. Uma distração pode resultar na perda de controlo sobre o dispositivo.
- h) Mantenha este manual disponível para referência futura. Se este aparelho for transmitido a terceiros, o manual deve ser transmitido com ele.
- i) Guardar os elementos da embalagem e as pequenas peças de montagem num local não acessível às crianças.
- j) Se este dispositivo for utilizado em conjunto com outro equipamento, as restantes instruções de utilização também devem ser seguidas.



Lembrete! Quando utilizar o aparelho, proteja as crianças e outras pessoas que se encontrem nas proximidades.

2.3. Segurança pessoal

- a) Não utilize o aparelho se estiver cansado, doente ou sob a influência de álcool, estupefacientes ou medicamentos que possam afetar significativamente a capacidade de utilizar o aparelho.
- b) A máquina pode ser operada por pessoas fisicamente aptas, capazes de manusear a máquina, com formação adequada, que tenham lido este manual de instruções e que tenham recebido formação em segurança e saúde no trabalho.
- c) Ao trabalhar com o dispositivo, use o bom senso e mantenha-se alerta. A perda temporária de concentração durante a utilização do aparelho pode provocar ferimentos graves.
- d) Para evitar que o aparelho se ligue acidentalmente, certifique-se de que o interruptor está na posição OFF (desligado) antes de o ligar a uma fonte de alimentação.
- e) Não sobrevalorize as suas capacidades. Ao utilizar o aparelho, mantenha-se equilibrado e estável em todos os momentos. Isto garante um melhor controlo do dispositivo em situações inesperadas.
- f) Retirar todas as ferramentas de regulação ou chaves de porcas antes de ligar o aparelho. Uma ferramenta ou uma chave inglesa deixada na parte rotativa do aparelho pode causar ferimentos.
- g) O dispositivo não é um brinquedo. As crianças devem ser vigiadas para garantir que não brincam com o aparelho.
- h) Não colocar as mãos ou outros objetos no interior do aparelho enquanto este estiver a ser utilizado!

2.4. Utilização segura do dispositivo

- a) Não sobrecarregar o aparelho. Utilizar as ferramentas adequadas para a tarefa em causa. Um dispositivo corretamente selecionado executará melhor e de forma mais segura a tarefa para a qual foi concebido.
- b) Não utilizar o aparelho se o interruptor "ON/OFF" não funcionar corretamente (não liga e desliga o aparelho). Os aparelhos que não podem ser ligados e desligados com o interruptor "ON/OFF" são perigosos, não devem ser utilizados e devem ser reparados.
- c) Certifique-se de que a ficha está desligada da tomada antes de tentar efetuar quaisquer ajustes, substituições de acessórios ou antes de colocar o aparelho de lado. Estas precauções reduzem o risco de ativação acidental do dispositivo.

- d) Quando não estiver a ser utilizado, guarde-o num local seguro, longe do alcance de crianças e de pessoas não familiarizadas com o dispositivo e que não tenham lido o manual do utilizador. O aparelho pode constituir um perigo nas mãos de utilizadores inexperientes.
- e) Manter o aparelho em perfeitas condições técnicas. Antes de cada utilização, verifique se existem danos gerais, especialmente se os componentes móveis apresentam fissuras ou elementos, e se existem outras condições que possam afetar o funcionamento seguro do dispositivo. Se forem detetados danos, entregar o aparelho para reparação antes de o utilizar.
- f) Manter o aparelho fora do alcance das crianças.
- g) A reparação ou manutenção do aparelho deve ser efetuada por pessoal qualificado, utilizando apenas peças sobressalentes originais. Isto garantirá uma utilização segura.
- h) Para garantir a integridade operacional do dispositivo, não remova as proteções montadas na fábrica e não desaperte nenhum parafuso.
- i) Nenhum elemento interno deste dispositivo precisa de manutenção pelo usuário.
- j) Em nenhuma circunstância a caixa deve ser aberta.
- k) Ao utilizar o aparelho, nunca toque na placa de aquecimento ou em seu invólucro, pois isso representa um risco de queimadura.
- l) Ao transportar e manusear o aparelho entre o armazém e o local de destino, respeite os princípios de segurança e saúde no trabalho para operações de transporte manual em vigor no país onde o aparelho será utilizado.
- m) Evite situações em que o dispositivo deixe de funcionar durante a utilização devido a uma carga excessiva. Isto pode provocar o sobreaquecimento dos elementos de acionamento e danificar o aparelho.
- n) Não tocar nas peças articuladas ou nos acessórios, exceto se o aparelho tiver sido desligado da fonte de alimentação.
- o) Não deslocar, ajustar ou rodar o aparelho durante o trabalho.
- p) Não deixar o aparelho sem vigilância enquanto estiver a ser utilizado.
- q) Limpe o aparelho regularmente para evitar a acumulação de sujidade persistente.
- r) O dispositivo não é um brinquedo. A limpeza e a manutenção não podem ser efetuadas por crianças sem a supervisão de um adulto.
- s) Não colocar o aparelho em funcionamento quando estiver vazio.
- t) Manter o aparelho afastado de fontes de fogo e calor.



ATENÇÃO! Apesar da conceção segura do aparelho e das suas características de proteção, e apesar da utilização de elementos adicionais que protegem o operador, existe ainda um ligeiro risco de acidente ou lesão durante a utilização do aparelho. Mantenha-se alerta e use o bom senso quando utilizar o dispositivo.

3. Orientações de utilização

O produto foi projetado para grelhar carnes, peixes e vegetais.

O utilizador é responsável por quaisquer danos resultantes de uma utilização não intencional do dispositivo.

3.1. Descrição do dispositivo



A. Carcaça superior

B. Base

C. Elementos de aquecimento

D. Maçaneta da porta

E. Porta de vidro

F. Temporizador

G. Luz de controle em uso

H. Saliva

I. Espeto

J. Fixação superior

K. Fixação inferior

L. Bandeja coletora

M. Interruptor liga/desliga (MEIA POTÊNCIA; POTÊNCIA MÁXIMA)

3.2. Preparação para utilização

LOCALIZAÇÃO DO APARELHO

A temperatura do ambiente não deve exceder 45°C e a umidade relativa não deve exceder 85%. Garanta uma boa ventilação no ambiente em que o dispositivo será utilizado. A distância entre a parte traseira da torradeira e a parede deve ser de pelo menos 20 cm, a distância mínima entre as laterais do aparelho e as paredes deve ser de pelo menos 10 cm de cada lado e 35 cm entre a parte superior do aparelho e o teto. Mantenha o dispositivo longe de superfícies quentes. Opere o dispositivo em superfícies planas, estáveis, limpas, refratárias e secas, fora do alcance de crianças e pessoas com deficiências mentais.

ANTES DO PRIMEIRO USO

Ao receber a mercadoria, verifique a integridade da embalagem e abra-a. Se a embalagem estiver danificada, entre em contato com sua transportadora e distribuidora dentro de 3 dias e documento os

danos com o máximo de detalhes possível. Não vire a embalagem de cabeça para baixo! Ao transportar a embalagem, certifique-se de que ela esteja na horizontal e estável.

DESCARTE DA EMBALAGEM

Guarde todos os materiais de embalagem (papelão, fitas plásticas e isopor) para que, em caso de problemas, o dispositivo possa ser enviado de volta ao centro de serviço em perfeitas condições!

3.3. Montagem do aparelho

Instale o dispositivo certificando-se de que haja acesso constante ao plugue principal. O cabo de alimentação conectado ao aparelho deve estar devidamente aterrado e corresponder aos detalhes técnicos. Antes do primeiro uso, remova todos os elementos e limpe-os, juntamente com todo o aparelho!

MONTAGEM/DESMONTAGEM DOS ELEMENTOS DO DISPOSITIVO

Instalação dos pinos de espeto:

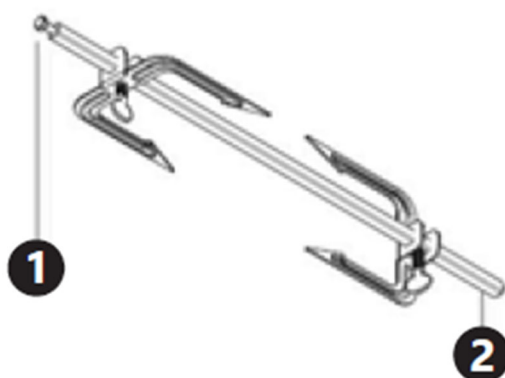

1. Parte superior do espeto (termina com um entalhe)

2. Fundo do espeto

Podem ser fixados dentes no espeto. Certifique-se de que o parafuso de fixação esteja apertado. Coloque carne, vegetais, etc. no espeto e, em seguida, encaixe os outros pinos (deslize-os até ficarem nivelados com a comida carregada) e use o parafuso para prender os pinos firmemente no lugar. Em seguida, insira o espeto na grelha: primeiro insira a parte inferior na abertura na parte inferior da grelha e depois deslize a parte superior no acessório superior da grelha. Para retirar o espeto, primeiro retire a parte superior da grelha e depois retire-a do aparelho. Solte o parafuso de um dos pinos e deslize a comida para fora do espeto.

Montagem de espetos para grelha:

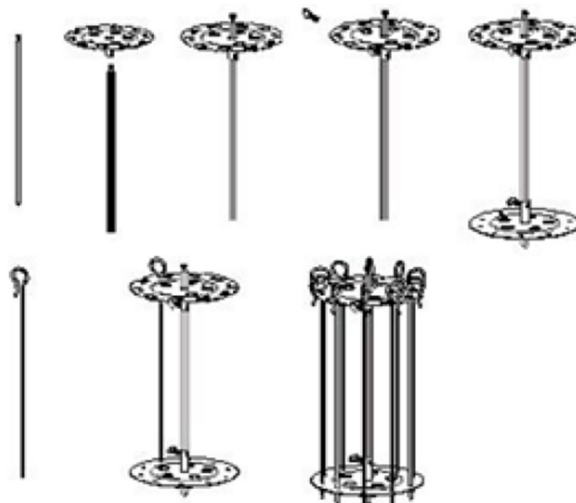

Fixe uma ponta redonda no espeto e prenda com um parafuso. Fixe uma segunda ponta redonda na outra ponta do espeto e também aperte bem. Prenda os espetos carregados com alimentos usando o olhal na extremidade superior e insira a ponta do espeto na extremidade inferior. Insira o espeto com as pontas no dispositivo.

Montagem das chapas para grelhar:

Deslize as placas no espeto e fixe-as usando parafusos nas alturas necessárias. Coloque peixes ou outros alimentos nos pratos e insira-os no dispositivo.

3.4. Utilização do dispositivo

Ajuste a potência necessária usando o interruptor, a luz de uso acenderá e o espeto começará a girar. Use o timer para definir o tempo necessário – isso ativará os elementos de aquecimento. Após o tempo definido no timer, os elementos de aquecimento serão desligados automaticamente. O espeto continuará girando até ser desligado no interruptor liga/desliga.



ATENÇÃO!

- Não coloque itens em cima do dispositivo!
- Durante o uso, alguns elementos do dispositivo aquecem a temperaturas muito altas – há risco de queimaduras! Não toque nesses elementos com as mãos desprotegidas! Use pinças ou outros utensílios de cozinha para retirar os alimentos prontos.
- Antes do primeiro uso, ligue o aparelho na MEIA POTÊNCIA e ajuste o timer para vinte minutos (sem colocar alimentos). O dispositivo pode emitir alguma fumaça – isso é normal.

3.5. Limpeza e manutenção

- Desligue sempre o aparelho da tomada antes de limpá-lo. Desconecte o dispositivo da eletricidade quando não estiver em uso. Deixe o dispositivo esfriar antes de limpá-lo.
- Utilize somente produtos de limpeza sem substâncias corrosivas para limpar a superfície.
- Guarde a unidade num local seco e fresco, sem humidade e sem exposição direta à luz solar.
- Nunca limpe o aparelho com jato de água pressurizado.
- Use água morna e detergente neutro para lavar a porta e a parte de vidro do gabinete.
- Use água morna com detergente neutro e um pano macio para lavar a estrutura metálica e o interior do dispositivo. Após a lavagem, seque.
- Elementos como espetos, pontas, pratos, bandejas coletoras, etc. podem ser lavados na máquina de lavar louça, ou use água morna com um detergente suave (certifique-se de que os parafusos sejam removidos de determinados elementos).

TRANSPORTE E ARMAZENAMENTO

Durante o transporte, a máquina deve ser protegida contra trepidações, batidas e tombamento. Armazene-o em local bem ventilado, com ar seco e sem gases corrosivos.

CONTROLE REGULAR DO DISPOSITIVO

Verifique regularmente o aparelho para ver se ele apresenta algum dano.

Se houver algum dano, pare de usar o dispositivo. Entre em contato com o serviço de atendimento ao cliente para resolver o problema.

O que fazer em caso de problema?

Entre em contato com o serviço de atendimento ao cliente e prepare as seguintes informações:

- Número da fatura e número de série (este último encontra-se na placa técnica do dispositivo).
- Se for o caso, tire uma foto da peça danificada, quebrada ou com defeito.
- Será mais fácil para o seu atendente determinar a origem do problema se você der uma descrição detalhada e precisa do assunto. Quanto mais detalhadas forem suas informações, melhor será o atendimento ao cliente, que poderá resolver seu problema de forma rápida e eficiente!



ATENÇÃO! Nunca abra o aparelho sem autorização do seu serviço de atendimento ao cliente. Isso pode levar à perda da garantia!

DESCARTE DE DISPOSITIVOS USADOS

Não eliminar este aparelho nos sistemas de resíduos urbanos. Entregue-o a um ponto de reciclagem e recolha de aparelhos elétricos e eletrodomésticos. Verificar o símbolo no produto, no manual de instruções e na embalagem. Os plásticos utilizados para construir o dispositivo podem ser reciclados de acordo com as suas marcações. Ao optar por reciclar, está a dar um contributo significativo para a proteção do nosso ambiente.

Contactar as autoridades locais para obter informações sobre as instalações de reciclagem locais.



Táto používateľská príručka bola preložená pomocou strojového prekladu. Vyvinuli sme maximálne úsilie, aby bol preklad presný, ale upozorňujeme, že automatické preklady nie sú dokonalé a nie sú určené na to, aby nahradili ľudských prekladateľov. Oficiálna verzia používateľskej príručky je v angličtine. Akékoľvek rozdiely medzi preloženou verziou a originálnou angličtinou nie sú právne záväzné. Ak máte akékoľvek otázky týkajúce sa presnosti prekladu, pozrite si anglickú verziu, ktorá je oficiálnou referenciou. Ďalšie jazykové verzie sú k dispozícii na vyžiadanie na adrese info@expondo.com.

Technické údaje

Popis parametra	Hodnota parametra		
Názov produktu	Vertikálny gril		
Model	RCGV-1400	RCGV-1800	RCGV-1800-1
Menovité napätie [V~]/frekvencia [Hz]	230 / 50		
Menovitý výkon [W]	1500	1800	1800
Rozsah časovača (časovač) [min]	0 – 60	0 – 60	0 – 60
Pracovná kapacita [l]	10	17	17
Trieda ochrany	I		
Rozmery [šírka x hĺbka x výška; mm]	285*355*450	329*395*519	345*390*517
Hmotnosť [kg]	4,57	6,1	5,77

1. Všeobecný popis

Používateľská príručka je vytvorená s cieľom zaistiť bezpečné a bezproblémové používanie zariadenia. Produkt je navrhnutý a vyrobený v súlade s prísnyimi technickými smernicami s použitím najmodernejších technológií a komponentov. Okrem toho sa vyrába v súlade s najprísnejšími kvalitatívnymi normami.

**NEPOUŽÍVAJTE ZARIADENIE, POKIAĽ STE SI DÔKLADNE NEPREČÍTALI TÚTO
POUŽÍVATEĽSKÚ PRÍRUČKU A NEPOROZUMELI JEJ.**

Aby ste predĺžili životnosť výrobku a zaistili jeho bezproblémovú prevádzku, používajte ho v súlade s touto používateľskou príručkou a pravidelne vykonávajte údržbu. Technické údaje a špecifikácie uvedené v tejto používateľskej príručke sú aktuálne. Výrobca si vyhradzuje právo na zmeny súvisiace s vylepšením kvality. Zariadenie je navrhnuté tak, aby sa riziká emisií hluku znížili na minimum, pričom sa zohľadňuje technologický pokrok a možnosti zníženia hluku.

Legenda



Výrobok spĺňa príslušné bezpečnostné normy.



Pred použitím si prečítajte pokyny.



Výrobok sa musí recyklovať.



POZOR! Horúci povrch, hrozí riziko popálenia!



Používajte iba v interiéri.



UPOZORNENIE! Nákresy v tejto príručke slúžia len na ilustráciu a niektoré detaily sa môžu líšiť od skutočného výrobku.

2. Bezpečnosť pri používaní



POZOR!

Prečítajte si všetky bezpečnostné upozornenia a všetky pokyny. Nedodržanie upozornení a pokynov môže mať za následok úraz elektrickým prúdom, požiar a/alebo vážne zranenie alebo dokonca smrť.

Pojmy "zariadenie" alebo "produkt" sa vo varovaniach a pokynoch používajú na označenie:

Vertikálny gril

2.1. Elektrická bezpečnosť

- a) Zástrčka musí pasovať do zásuvky. Zástrčku nijako neupravujte. Používanie originálnych zástrčiek a kompatibilných zásuviek znižuje riziko úrazu elektrickým prúdom.
- b) Nedotýkajte sa zariadenia mokkými alebo vlhkými rukami.
- c) Kábel používajte len na určené účely. Nikdy ho nepoužívajte na prenášanie zariadenia ani na vytiahnutie zástrčky zo zásuvky. Kábel uchovávajte mimo dosahu zdrojov tepla, oleja, ostrých hrán alebo pohyblivých častí. Poškodené alebo zamotané káble zvyšujú riziko úrazu elektrickým prúdom.
- d) Ak je napájací kábel poškodený alebo vykazuje zjavné známky opotrebovania, zariadenie nepoužívajte. Poškodený napájací kábel by mal vymeniť kvalifikovaný elektrikár alebo servisné stredisko výrobcu.
- e) Aby ste predišli úrazu elektrickým prúdom, neponárajte kábel, zástrčku ani zariadenie do vody alebo iných kvapalín. Zariadenie nepoužívajte na mokrých povrchoch.
- f) **POZOR! OHROZENIE ŽIVOTA!** Pri čistení zariadenie nikdy neponárajte do vody ani iných tekutín.
- g) Nepoužívajte zariadenie vo veľmi vlhkom prostredí alebo v bezprostrednej blízkosti vodných nádrží.
- h) Zabráňte namočeniu zariadenia. Nebezpečenstvo úrazu elektrickým prúdom!

2.2. Bezpečnosť na pracovisku

- a) Postarajte sa o to, aby bolo pracovisko čisté a dobre osvetlené. Neporiadok alebo zlé osvetlenie môže viesť k nehodám. Pri práci so zariadením sa snažte myslieť dopredu, sledovať, čo sa deje, a používať zdravý rozum.
- b) Zariadenie nepoužívajte v prostredí s nebezpečenstvom výbuchu, napríklad v prítomnosti horľavých kvapalín, plynov alebo prachu. Zariadenie vytvára iskry, ktoré môžu zapáliť prach alebo výpary.
- c) Ak zistíte, že zariadenie je poškodené alebo má nepravidelnú prevádzku, okamžite ho vypnite a bezodkladne to nahláste svojmu nadriadenému.
- d) Ak si nie ste istí, či výrobok funguje správne, alebo ak zistíte poškodenie, obráťte sa na servisné stredisko výrobcu.
- e) Opravy výrobku môže vykonávať len servisné stredisko výrobcu. Nepokúšajte sa zariadenie opraviť sami!
- f) V prípade požiaru použite na uhasenie práškový hasiaci prístroj alebo hasiaci prístroj s oxidom uhličitým (CO₂)(určený na hasenie elektrických zariadení pod napätím).

- g) Deťom alebo nepovolaným osobám je vstup na pracovisko zakázaný. Rozptýlenie môže mať za následok stratu kontroly nad zariadením.
- h) Túto používateľskú príručku si ponechajte k dispozícii pre budúce použitie. Ak toto zariadenie odovzdáte tretej strane, je potrebné spolu s ním odovzdať aj príručku.
- i) Obalové prvky a malé montážne diely uchovávajte na mieste, ku ktorému nemajú prístup deti.
- j) Ak toto zariadenie používate spolu s iným zariadením, je potrebné dodržiavať aj ostatné pokyny na používanie.



Upozornenie! Pri používaní zariadenia chráňte deti a ostatné okolostojace osoby.

2.3. Osobná bezpečnosť

- a) Zariadenie nepoužívajte, keď ste unavení, chorí alebo pod vplyvom alkoholu, omamných látok alebo liekov, ktoré môžu výrazne zhoršiť schopnosť ovládať ho.
- b) Stroj môžu obsluhovať fyzicky zdatné osoby, ktoré sú schopné s ním manipulovať, sú riadne vyškolené, prečítali si tento návod na obsluhu a absolvovali školenie o bezpečnosti a ochrane zdravia pri práci.
- c) Pri práci so zariadením používajte zdravý rozum a buďte ostražití. Dočasná strata koncentrácie počas používania zariadenia môže viesť k vážnym zraneniam.
- d) Aby ste zabránili náhodnému zapnutiu zariadenia, pred pripojením k zdroju napájania sa uistite, že vypínač je v polohe OFF.
- e) Nepreceňujte svoje schopnosti. Pri používaní zariadenia udržiavajte rovnováhu a zachovajte si stabilitu. To zaistí lepšiu kontrolu nad zariadením v neočakávaných situáciách.
- f) Pred zapnutím zariadenia odstráňte všetky nastavovacie nástroje alebo kľúče. Náradie alebo kľúč ponechaný v otočnej časti zariadenia môže spôsobiť poranenie.
- g) Zariadenie nie je hračka. Deti musia byť pod dohľadom, aby sa so zariadením nehrali.
- h) Počas používania nekladajte do zariadenia ruky ani iné predmety!

2.4. Bezpečné používanie zariadenia

- a) Zariadenie nepreťažujte. Používajte nástroje, ktoré sú vhodné pre príslušnú úlohu. Správne zvolené zariadenie bude vykonávať úlohu, na ktorú bolo navrhnuté, lepšie a bezpečnejšie.
- b) Zariadenie nepoužívajte, ak spínač "ON/OFF" nefunguje správne (t. j. nezapne a nevypne zariadenie). Zariadenia, ktoré sa nedajú zapnúť a vypnúť pomocou vypínača "ON/OFF", sú nebezpečné, nemali by sa prevádzkovať a je potrebné ich opraviť.
- c) Pred akýmkoľvek nastavením, výmenou príslušenstva alebo pred odložením zariadenia sa uistite, že zástrčka je odpojená od zásuvky. Takéto opatrenia znížia riziko náhodného spustenia zariadenia.
- d) Ak sa nepoužíva, uložte ho na bezpečné miesto, mimo dosahu detí a osôb, ktoré nie sú oboznámené so zariadením a neprečítali si návod na obsluhu. Zariadenie môže predstavovať nebezpečenstvo v rukách neskúsených používateľov.
- e) Udržujte zariadenie v bezchybnom technickom stave. Pred každým použitím skontrolujte, či nie je všeobecne poškodené, najmä či pohyblivé súčasti nie sú prasknuté alebo či nie sú poškodené prvky, prípadne či nie sú prítomné iné podmienky, ktoré môžu ovplyvniť bezpečnú prevádzku zariadenia. Ak zistíte poškodenie, odovzdajte zariadenie pred použitím na opravu.
- f) Zariadenie uchovávajte mimo dosahu detí.
- g) Opravu alebo údržbu zariadenia by mali vykonávať kvalifikované osoby a používať pri nej iba originálne náhradné diely. Tým sa zaistí bezpečné používanie.

- h) Aby sa zabezpečila funkčná integrita zariadenia, neodstraňujte ochranné kryty namontované z výroby a neuvoľňujte žiadne skrutky.
- i) Užívateľ nemusí vykonávať údržbu žiadneho vnútorného prvku tohto zariadenia.
- j) Kryt sa v žiadnom prípade nesmie otvárať.
- k) Pri používaní zariadenia sa nikdy nedotýkajte ohrievacej platne ani jej krytu, pretože predstavujú nebezpečenstvo obarenia.
- l) Pri preprave a manipulácii so zariadením medzi skladoom a miestom určenia dodržiavajte zásady bezpečnosti a ochrany zdravia pri práci pre manuálnu prepravu, ktoré platia v krajine, kde sa zariadenie bude používať.
- m) Vyhnite sa situáciám, keď zariadenie prestane počas používania fungovať v dôsledku nadmerného zaťaženia. Môže to viesť k prehriatiu prvkov pohonu a poškodeniu zariadenia.
- n) Nedotýkajte sa kľbových častí alebo príslušenstva, pokiaľ zariadenie nebolo odpojené od zdroja napájania.
- o) Počas práce zariadením nehýbte, neupravujte ho ani neatáčajte.
- p) Počas používania nenechávajte toto zariadenie bez dozoru.
- q) Zariadenie pravidelne čistite, aby ste zabránili usadzovaniu odolných nečistôt.
- r) Zariadenie nie je hračka. Čistenie a údržbu nesmú vykonávať deti bez dozoru dospeléj osoby.
- s) Zariadenie nespúšťajte, keď je prázdne.
- t) Zariadenie uchovávajte mimo dosahu zdrojov ohňa a tepla.



POZOR! Napriek bezpečnej konštrukcii zariadenia a jeho ochranným prvkom, ako aj použitiu ďalších prvkov chrániacich obsluhujúcu osobu existuje pri používaní zariadenia mierne riziko nehody alebo poranenia. Pri používaní zariadenia buďte ostražití a používajte zdravý rozum.

3. Pokyny na používanie

Výrobok je určený na grilovanie mäsa, rýb a zeleniny.

Používateľ je zodpovedný za akékoľvek škody spôsobené neúmyselným používaním zariadenia.

3.1. Popis zariadenia



- A. Horné puzdro
- B. Základňa
- C. Vykurovacie telesá
- D. Kľučka dverí
- E. Sklenené dvere
- F. Časovač
- G. Kontrolné svetlo pri používaní
- H. Pľuvať
- I. Špíz
- J. Horná príloha
- K. Spodná príloha
- L. Odkvapkávacia miska
- M. Zapínač/vypínač (POLOVIČNÝ VÝKON; PLNÝ VÝKON)

3.2. Príprava na použitie

UMIESTNENIE SPOTREBIČA

Teplota prostredia nesmie presiahnuť 45°C a relatívna vlhkosť vzduchu nesmie presiahnuť 85%. Zabezpečte dobré vetranie v miestnosti, v ktorej sa zariadenie používa. Vzďialenosť medzi zadnou stranou reťazového hriankovača a stenou by mala byť aspoň 20 cm, minimálna vzdialenosť medzi stranami zariadenia a stenami by mala byť aspoň 10 cm na každej strane a 35 cm medzi hornou časťou zariadenia a stropom. Udržujte zariadenie mimo horúcich povrchov. Prístroj prevádzkujte na rovných, stabilných, čistých, žiaruvzdorných a suchých povrchoch mimo dosahu detí a ľudí s mentálnym postihnutím.

PRED PRVÝM POUŽITÍM

Pri prevzatí tovaru skontrolujte neporušenosť obalu a otvorte ho. Ak je obal poškodený, do 3 dní kontaktujte svoju prepravnú spoločnosť a distribútora a zdokumentujte škody čo najpodrobnejšie. Neotočte balík hore dnom! Pri preprave balíka sa uistite, že je vo vodorovnej polohe a stabilný.

LIKVIDÁCIA OBALU

Uschovajte si prosím všetky obalové materiály (kartón, plastové pásky a polystyrén), aby bolo možné v prípade problému zasiať prístroj späť do servisu v bezchybnom stave!

3.3. Montáž zariadenia

Nainštalujte zariadenie tak, aby bol zabezpečený stály prístup k hlavnej zástrčke. Napájací kábel pripojený k spotrebiču musí byť riadne uzemnený a musí zodpovedať technickým detailom. Pred prvým použitím odstráňte všetky prvky a vyčistite ich spolu s celým zariadením!

MONTÁŽ/DEMONTÁŽ PRVKOV PRÍSTROJA

Inštalácia hrotov:

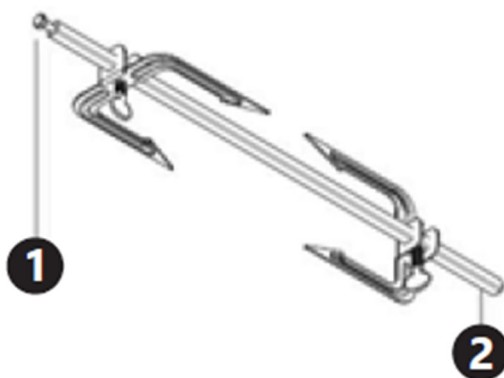

1. Vrch špajle (končí sa zárezom)
2. Spodná časť špajle

Na ražeň môžu byť pripevnené hroty. Uistite sa, že je upevňovacia skrutka pevne utiahnutá. Na ražeň naložte mäso, zeleninu atď., potom pripojte ostatné hroty (zasuňte ich do roviny s vloženým jedlom) a potom pomocou skrutky upevnite hroty bezpečne na miesto. Potom vložte ražeň do grilu: najprv vložte jeho spodnú časť do otvoru v spodnej časti grilu a potom nasuňte hornú časť na horný grilovací nástavec. Na vybratie pľuvadla najskôr vyberte hornú časť grilu a potom ju vyberte zo zariadenia. Uvoľnite skrutku na jednom z hrotov a potom zosunúť jedlo z ražňa.

Montáž grilovacích špíz:

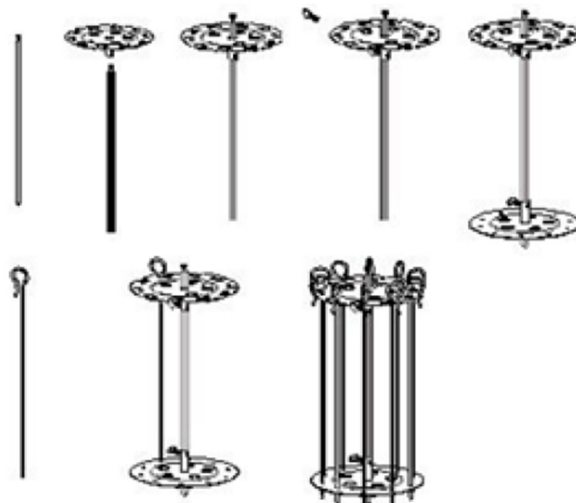

Na ražeň pripevnite okrúhlu koncovku a zaistite ju skrutkou, na druhý koniec ražňa pripevnite druhú okrúhlu koncovku a tiež pevne priskrutkujte. Špíz naložený jedlom pripevnite pomocou oka k hornému koncovému dielu a zasuňte hrot do spodného koncového dielu. Vložte ražeň s koncovkami do zariadenia.

Montáž grilovacích platní:

Dosky nasuňte na ražeň a pripevnite na ražeň pomocou skrutiek v požadovaných výškach. Položte ryby alebo iné potraviny na taniere a vložte ich do zariadenia.

3.4. Používanie zariadenia

Pomocou spínača nastavte požadovaný výkon, rozsvieti sa kontrolka používania a špíz sa začne otáčať. Pomocou časovača nastavte požadovaný čas – tým sa aktivujú vykurovacie telesá. Po uplynutí času na časovači sa vykurovacie telesá automaticky vypnú. Špíz bude pokračovať v otáčaní, kým sa nevyhne pomocou vypínača.



POZOR!

- Na zariadenie neumiestňujte žiadne predmety!
- Niektoré prvky zariadenia sa pri používaní zahrievajú na veľmi vysoké teploty – hrozí nebezpečenstvo popálenia! Nedotýkajte sa týchto prvkov holými rukami! Na odstránenie hotového jedla použite kliešte alebo iné kuchynské náčinie.
- Pred prvým použitím zapnite prístroj na POLOVIČNÝ VÝKON a nastavte časovač na dvadsať minút (bez vkladania potravín). Zo zariadenia môže vychádzať trochu dymu – to je normálne.

3.5. Čistenie a údržba

- Pred čistením zariadenia vždy odpojte zariadenie. Keď zariadenie nepoužívate, odpojte ho od elektriny. Pred čistením nechajte prístroj vychladnúť.
- Na čistenie povrchu používajte iba čistič bez korozívnych látok.
- Prístroj skladujte na suchom a chladnom mieste, bez prístupu vlhkosti a priameho slnečného žiarenia.
- Prístroj nikdy nečistite prúdom tlakovej vody.
- Na umytie dvierok a sklenenej časti krytu použite teplú vodu a jemný čistiaci prostriedok.
- Na umytie kovového krytu a vnútra zariadenia použite teplú vodu s jemným čistiacim prostriedkom a mäkkú handričku. Po umytí utrite do sucha.
- Prvky, ako sú ražne, špajle, hroty, taniere, odkvapkávacie misky atď., sú vhodné do umývačky riadu alebo použite teplú vodu s jemným čistiacim prostriedkom (uistite sa, že sú z konkrétnych prvkov odstránené skrutky).

DOPRAVA A SKLADOVANIE

Počas prepravy by mal byť stroj chránený pred otrasmami, nárazmi a prevrátením. Skladujte ho na dobre vetranom mieste so suchým vzduchom a bez akýchkoľvek korozívnych plynov.

PRAVIDELNÁ KONTROLA PRÍSTROJA

Pravidelne kontrolujte zariadenie, či nie je poškodené.

Ak dôjde k akémukoľvek poškodeniu, prestaňte zariadenie používať. Ak chcete problém vyriešiť, kontaktujte svoj zákaznícky servis.

Čo robiť v prípade problému?

Obráťte sa na zákaznícky servis a pripravte si nasledujúce informácie:

- Číslo faktúry a sériové číslo (posledné nájdete na technickom štítku na zariadení).
- V prípade potreby odfoťte poškodenú, zlomenú alebo chybnú časť.
- Vášmu pracovníkovi zákazníckeho servisu bude jednoduchšie určiť zdroj problému, ak poskytnete podrobný a presný popis záležitosti. Čím podrobnejšie informácie budete mať, tým lepšie bude zákaznícky servis schopný vyriešiť váš problém rýchlo a efektívne!



UPOZORNENIE! Nikdy neotvárajte zariadenie bez povolenia vášho zákazníckeho servisu. To môže viesť k strate záruky!

LIKVIDÁCIA POUŽITÝCH ZARIADENÍ

Toto zariadenie nevyhadzujte do komunálneho odpadu. Odovzdajte ho na recyklačnom a zbernom mieste elektrických zariadení. Skontrolujte symbol na výrobku, v návode na obsluhu a na obale. Plasty použité na výrobu zariadenia sa môžu recyklovať v súlade s ich označením. Ak sa rozhodnete zariadenie recyklovať, významne prispievate k ochrane nášho životného prostredia.

Informácie o miestnom recyklačnom zariadení získate od miestnych úradov.



Това ръководство за потребителя е преведено чрез машинен превод. Положихме всички усилия, за да гарантираме, че преводът е точен, но имайте предвид, че автоматизираните преводи не са перфектни и не са предназначени да заменят човешки преводачи. Официалната версия на ръководството за потребителя е на английски език. Всички разлики между преведената версия и оригиналния английски не са правно обвързващи. Ако имате някакви въпроси относно точността на превода, моля, вижте английската версия, която е официалната справка. Повече езикови версии са достъпни при заявка чрез info@expondo.com.

Технически данни

Описание на параметъра	Стойност на параметъра		
Име на продукта	Вертикална скара		
Модел	RCGV-1400	RCGV-1800	RCGV-1800-1
Номинално напрежение [V~] / честота [Hz]	230 / 50		
Номинална мощност [W]	1500	1800	1800
Обхват на таймера (таймер) [min]	0 – 60	0 – 60	0 – 60
Работен капацитет [l]	10	17	17
Клас на защита	аз		
Размери [ширина x дълбочина x височина; mm]	285*355*450	329*395*519	345*390*517
Тегло [kg]	4,57	6,1	5,77

1. Общо описание

Ръководството за потребителя е предназначено да помогне за безопасното и безпроблемно използване на устройството. Продуктът е проектиран и произведен в съответствие със строги технически указания, използвайки най-съвременни технологии и компоненти. Освен това се произвежда в съответствие с най-строгите стандарти за качество.

НЕ ИЗПОЛЗВАЙТЕ УСТРОЙСТВОТО, ОСВЕН АКО НЕ СТЕ ПРОЧЕЛИ И РАЗБРАЛИ ТОВА РЪКОВОДСТВО ЗА ПОТРЕБИТЕЛЯ.

За да увеличите живота на устройството и да осигурите безпроблемна работа, използвайте го в съответствие с това ръководство за потребителя и редовно извършвайте дейности по поддръжката. Техническите данни и спецификации в това ръководство за потребителя са актуални. Производителят си запазва правото да прави промени, свързани с подобряване на качеството. Устройството е проектирано да намали до минимум рисковете от шумови емисии, като вземе предвид технологичния прогрес и възможностите за намаляване на шума.

Легенда



Продуктът отговаря на съответните стандарти за безопасност.



Прочетете инструкциите преди употреба.



Продуктът трябва да бъде рециклиран.



ВНИМАНИЕ! Гореща повърхност, риск от изгаряне!



Използвайте само на закрито.



МОЛЯ, ОБЪРНЕТЕ ВНИМАНИЕ! Чертежите в това ръководство са само за илюстрация и в някои детайли може да се различават от действителния продукт.

2. Безопасност при използване



ВНИМАНИЕ! Прочетете всички предупреждения за безопасност и всички инструкции. Неспазването на предупрежденията и инструкциите може да доведе до токов удар, пожар и/или сериозно нараняване или дори смърт.

Термините "устройство" или "продукт" се използват в предупрежденията и инструкциите за позоваване на:

Вертикална скара

2.1. Електрическа безопасност

- a) Щепселът трябва да пасва на контакта. Не модифицирайте щепсела по никакъв начин. Използването на оригинални щепсели и подходящи контакти намалява риска от токов удар.
- b) Не докосвайте устройството с мокри или влажни ръце.
- c) Използвайте кабела само по предназначение. Никога не го използвайте за носене на устройството или за изваждане на щепсела от контакт. Дръжте кабела далеч от източници на топлина, масло, остри ръбове или движещи се части. Повредените или заплетени кабели увеличават риска от токов удар.
- d) Не използвайте устройството, ако захранващият кабел е повреден или показва очевидни признаци на износване. Повреден захранващ кабел трябва да се смени от квалифициран електротехник или сервизен център на производителя.
- e) За да избегнете токов удар, не потапяйте кабела, щепсела или устройството във вода или други течности. Не използвайте уреда върху мокри повърхности.
- f) **ВНИМАНИЕ! ОПАСНОСТ ЗА ЖИВОТА!** Докато почиствате, никога не потапяйте устройството във вода или други течности.
- g) Не използвайте в много влажна среда или в непосредствена близост до резервоари за вода.
- h) Пазете устройството от намокряне. Опасност от токов удар!

2.2. Безопасност на работното място

- a) Уверете се, че работното място е чисто и добре осветено. Разхвърляното или лошо осветено работно място може да доведе до злополуки. Опитайте се да мислите напред, наблюдавайте какво се случва и използвайте здрав разум, когато работите с устройството.
- b) Не използвайте устройството в потенциално експлозивна среда, например в присъствието на запалими течности, газове или прах. Устройството генерира искри, които могат да възпламенят прах или изпарения.
- c) Ако откриете повреда или неправилна работа, незабавно изключете уреда и докладвайте незабавно на началник.

- d) Ако не сте сигурни дали продуктът работи правилно или откриете повреда, моля, свържете се със сервизния център на производителя.
- e) Само сервизният център на производителя може да извършва ремонт на продукта. Не се опитвайте да правите ремонт сами!
- f) В случай на пожар използвайте пожарогасител с прах или въглероден диоксид (CO₂) (предназначен за използване върху електрически уреди под напрежение), за да го потушите.
- g) На деца и неупълномощени лица е забранено да влизат в работното място. Разсейването може да доведе до загуба на контрол над устройството.
- h) Моля, запазете това ръководство за бъдещи справки. Ако това устройство бъде предадено на трета страна, ръководството трябва да бъде предадено с него.
- i) Съхранявайте елементите на опаковката и малките монтажни части на място, недостъпно за деца.
- j) Ако това устройство се използва заедно с друго оборудване, трябва да се следват и останалите инструкции за употреба.



Запомнете! Когато използвате устройството, предпазвайте децата и другите минувачи.

2.3. Лична безопасност

- a) Не използвайте устройството, когато сте уморени, болни или под въздействието на алкохол, наркотици или лекарства, които могат значително да нарушат способността за работа с устройството.
- b) Машината може да се управлява от физически здрави лица, които могат да боравят с машината, са подходящо обучени, които са прегледали това ръководство за работа и са преминали обучение по здравословни и безопасни условия на труд.
- c) Когато работите с устройството, използвайте здравия разум и бъдете нащрек. Временната загуба на концентрация по време на използване на устройството може да доведе до сериозни наранявания.
- d) За да предотвратите случайно включване на устройството, уверете се, че превключвателят е в положение ИЗКЛ., преди да свържете към източник на захранване.
- e) Не надценявайте способностите си. Когато използвате устройството, поддържайте равновесие и останете стабилни през цялото време. Това ще осигури по-добър контрол върху устройството в неочаквани ситуации.
- f) Отстранете всички регулиращи инструменти или гаечни ключове, преди да включите устройството. Инструмент или гаечен ключ, оставен във въртящата се част на устройството, може да причини нараняване.
- g) Устройството не е играчка. Децата трябва да бъдат наблюдавани, за да се гарантира, че не си играят с устройството.
- h) Не поставяйте ръцете си или други предмети вътре в устройството, докато се използва!

2.4. Безопасно използване на устройството

- a) Не претоварвайте устройството. Използвайте подходящите инструменти за дадената задача. Правилно избраното устройство ще изпълни задачата, за която е проектирано по-добре и по-безопасен начин.
- b) Не използвайте устройството, ако превключвателят "ON/OFF" не функционира правилно (не включва и изключва устройството). Устройствата, които не могат да се включват и изключват с

помощта на превключвателя „ON/OFF“, са опасни, не трябва да се използват и трябва да бъдат ремонтирани.

- c) Уверете се, че щепселът е изключен от контакта, преди да се опитвате да регулирате, сменят аксесоари или преди да оставите устройството настрана. Такива предпазни мерки ще намалят риска от случайно активиране на устройството.
- d) Когато не се използва, съхранявайте на безопасно място, далеч от деца и хора, които не са запознати с устройството и не са прочели ръководството за употреба. Устройството може да представлява опасност в ръцете на неопитни потребители.
- e) Поддържайте уреда в перфектно техническо състояние. Преди всяка употреба проверете за общи повреди, особено проверете движещите се компоненти за напукани части или елементи, както и за всякакви други условия, които могат да повлияят на безопасната работа на устройството. Ако откриете повреда, предайте устройството за ремонт преди употреба.
- f) Пазете уреда от деца.
- g) Ремонтът или поддръжката на устройството трябва да се извършват от квалифицирани лица, като се използват само оригинални резервни части. Това ще гарантира безопасна употреба.
- h) За да осигурите работоспособността на устройството, не отстранявайте фабрично монтирани предпазители и не разхлабвайте никакви винтове.
- i) Никой вътрешен елемент на това устройство не трябва да се поддържа от потребителя.
- j) В никакъв случай не трябва да се отваря корпусът.
- k) Когато използвате устройството, никога не докосвайте нагревателната плоча или нейния корпус, тъй като те представляват опасност от изгаряне.
- l) Когато транспортирате и манипулирате устройството между склада и местоназначението, спазвайте принципите за здравословни и безопасни условия на труд за ръчни транспортни операции, които се прилагат в страната, в която ще се използва устройството.
- m) Избягвайте ситуации, при които устройството спира да работи по време на употреба поради прекомерно натоварване. Това може да доведе до прегряване на задвижващите елементи и повреда на устройството.
- n) Не докосвайте шарнирни части или аксесоари, освен ако устройството не е изключено от източника на захранване.
- o) Не местете, регулирайте или въртете уреда по време на работа.
- p) Не оставяйте този уред без надзор, докато се използва.
- q) Почиствайте устройството редовно, за да предотвратите натрупването на упорита мръсотия.
- r) Устройството не е играчка. Почистването и поддръжката не могат да се извършват от деца без надзор от възрастен.
- s) Не пускайте устройството, когато е празно.
- t) Дръжте устройството далеч от източници на огън и топлина.



ВНИМАНИЕ! Въпреки безопасния дизайн на устройството и неговите защитни характеристики и въпреки използването на допълнителни елементи, предпазващи оператора, все още съществува малък риск от злополука или нараняване при използване на устройството. Бъдете нащрек и използвайте здравия разум, когато използвате устройството.

3. Използвайте насоки

Продуктът е предназначен за печене на месо, риба и зеленчуци.

Потребителят е отговорен за всички щети, произтичащи от непредвидена употреба на устройството.

3.1. Описание на устройството



A. Горен корпус

B. База

C. Нагревателни елементи

D. Дръжка на вратата

E. Стъклена врата

F. Таймер

G. Контролна светлина при употреба

H. Плънка

I. Шишче

J. Горна приставка

K. Долна приставка

L. Тава за отцеждане

M. Ключ за включване/изключване (ПОЛОВИН МОЩНОСТ; ПЪЛНА МОЩНОСТ)

3.2. Подготовка за употреба

МЕСТОПОЛОЖЕНИЕ НА УРЕДА

Температурата на околната среда не трябва да надвишава 45°C, а относителната влажност не трябва да надвишава 85%. Осигурете добра вентилация в помещението, в което се използва устройството. Разстоянието между гърба на верижния тостер и стената трябва да бъде най-малко 20 см, минималното разстояние между страните на уреда и стените трябва да бъде най-малко 10 см от всяка страна и 35 см между горната част на уреда и тавана. Дръжте устройството далеч от горещи

повърхности. Работете с устройството върху плоски, стабилни, чисти, огнеупорни и сухи повърхности, далеч от обсега на деца и хора с умствени увреждания.

ПРЕДИ ПЪРВАТА УПОТРЕБА

При получаване на стоката проверете опаковката за целостта и я отворете. Ако опаковката е повредена, моля, свържете се с вашата транспортна компания и дистрибутор в рамките на 3 дни и документируйте щетите възможно най-подробно. Не обръщайте опаковката наопаки! Когато транспортирате пакета, моля, уверете се, че е хоризонтален и стабилен.

ИЗХВЪРЛЯНЕ НА ОПАКОВКАТА

Моля, запазете всички опаковъчни материали (картон, пластмасови ленти и стиропор), за да може в случай на проблем устройството да бъде изпратено обратно в сервиза в изрядно състояние!

3.3. Сглобяване на устройството

Инсталирайте устройството, като се уверите, че е осигурен постоянен достъп до щепсела. Захранващият кабел, свързан към уреда, трябва да бъде правилно заземен и да отговаря на техническите данни. Преди първа употреба отстранете всички елементи и ги почистете заедно с целия уред!

МОНТАЖ/ДЕМОНТАЖ НА ЕЛЕМЕНТИТЕ НА УСТРОЙСТВОТО

Монтаж на шипове:

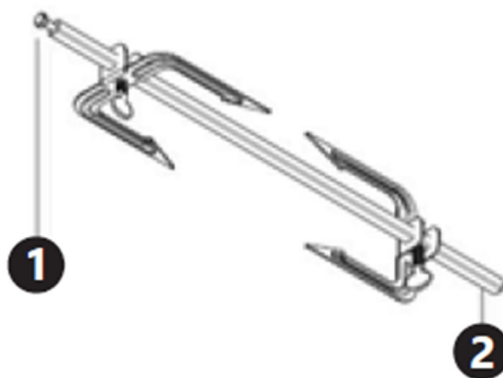

1. Горната част на шишчето (завършва с прорез)
2. Дъното на шишчето

Зъбците могат да бъдат прикрепени към шиша. Уверете се, че закрепващият винт е стегнат. Поставете месо, зеленчуци и т.н. върху шиша, след което прикрепете другите зъбци (плъзнете ги наравно със заредената храна), след което използвайте винта, за да закрепите здраво зъбците на място. След това поставете шиша в скарата: първо поставете долната му част в отвора в долната част на скарата и след това плъзнете горната част върху горната приставка за скара. За да извадите шиша, първо отстранете горната част от скарата и след това го извадете от устройството. Разхлабете винта на един от зъбците, след което плъзнете храната от шиша.

Монтаж на грил шишове:

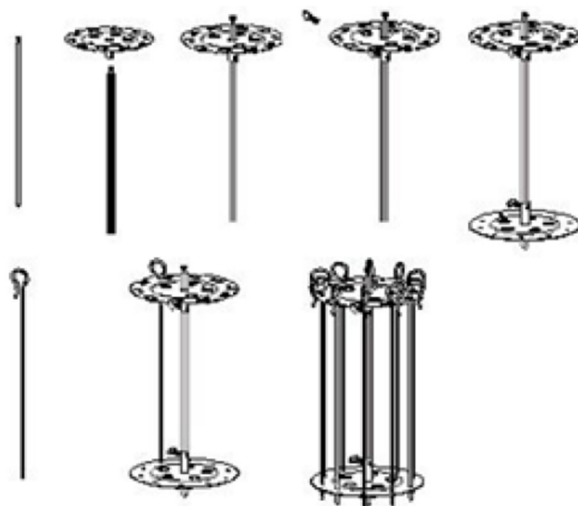

Прикрепете кръгла крайна част към шиша и я закрепете с винт, прикрепете втора кръгла крайна част към другия край на шиша и също завийте здраво. Прикрепете шишове, натоварени с храна, като използвате ухото към горната крайна част и вкарайте върха на шишчето в долната крайна част. Поставете шиша с крайните части в устройството.

Сглобяване на грил плочи:

Плъзнете плочите върху шиша и ги прикрепете към шиша с помощта на винтове на необходимата височина. Поставете риба или други хранителни продукти върху чиниите и ги поставете в устройството.

3.4. Използване на устройството

Задайте необходимата мощност с помощта на превключвателя, индикаторът за употреба ще светне и шишът ще започне да се върти. Използвайте таймера, за да зададете необходимото време – това ще активира нагревателните елементи. След като времето на таймера изтече, нагревателните елементи ще се изключат автоматично. Шишът ще продължи да се върти, докато не бъде изключен чрез превключвателя за включване/изключване.



ВНИМАНИЕ!

- Не поставяйте предмети върху устройството!
- Когато се използват, някои елементи на устройството се нагряват до много високи температури – има опасност от изгаряне! Не докосвайте тези елементи с голи ръце! Използвайте щипки или други кухненски прибори, за да извадите готовата храна.
- Преди първа употреба включете уреда на ПОЛОВИН МОЩНОСТ и настройте таймера на двадесет минути (без да зареждате храна). Устройството може да отдели малко дим – това е нормално.

3.5. Почистване и поддръжка

- Винаги изключвайте устройството от контакта преди почистване на оборудването. Изключете устройството от електричеството, когато не го използвате. Оставете устройството да се охлади, преди да го почистите.
- Използвайте само почистващ препарат без корозивни вещества за почистване на повърхността.
- Съхранявайте уреда на сухо и хладно място, без влага и пряка слънчева светлина.
- Никога не почиствайте устройството с водна струя под налягане.

- Използвайте топла вода и мек препарат за измиване на вратата и стъклената част на корпуса.
- Използвайте топла вода с мек почистващ препарат и мека кърпа, за да измиете металния корпус и вътрешността на устройството. След измиване избършете на сухо.
- Елементи като шишове, шишове, зъбци, чинии, тави за отцеждане и др. могат да се мият в съдомиялна машина или използвайте топла вода с мек почистващ препарат (уверете се, че винтовете са отстранени от определени елементи).

ТРАНСПОРТ И СЪХРАНЕНИЕ

По време на транспортиране машината трябва да бъде защитена от разклащане, сблъсък и обръщане с главата надолу. Съхранявайте го на добре проветриво място със сух въздух и без корозивни газове.

РЕДОВЕН КОНТРОЛ НА УСТРОЙСТВОТО

Проверявайте редовно устройството, за да видите дали има някакви повреди.

Ако има някаква повреда, моля, спрете да използвате устройството. Моля, свържете се с отдела за обслужване на клиенти, за да разрешите проблема.

Какво да направите в случай на проблем?

Моля, свържете се с отдела за обслужване на клиенти и подгответе следната информация:

- Номер на фактура и сериен номер (последният се намира на техническата табела на устройството).
- Ако е уместно, направете снимка на повредената, счупена или дефектна част.
- Ще бъде по-лесно за вашия служител за обслужване на клиенти да определи източника на проблема, ако дадете подробно и точно описание на въпроса. Колкото по-подробна е вашата информация, толкова по-доброто обслужване на клиентите ще може да реши проблема ви бързо и ефективно!



ВНИМАНИЕ! Никога не отваряйте устройството без разрешение от вашия отдел за обслужване на клиенти. Това може да доведе до загуба на гаранция!

ИЗХВЪРЛЯНЕ НА ИЗПОЛЗВАНИ УСТРОЙСТВА

Не изхвърляйте това устройство в общинските системи за отпадъци. Предайте го в пункт за рециклиране и събиране на електрически и електрически уреди. Проверете символа върху продукта, ръководството за употреба и опаковката. Пластмасите, използвани за конструирането на устройството, могат да бъдат рециклирани в съответствие с техните маркировки. Избирайки да рециклирате, вие допринасяте значително за опазването на околната среда.

Свържете се с местните власти за информация относно местното съоръжение за рециклиране.



Αυτό το εγχειρίδιο χρήστη έχει μεταφραστεί με τη χρήση αυτόματης μετάφρασης. Έχουμε καταβάλει κάθε δυνατή προσπάθεια για να διασφαλίσουμε ότι η μετάφραση είναι ακριβής, αλλά σημειώστε ότι οι αυτοματοποιημένες μεταφράσεις δεν είναι τέλειες και δεν προορίζονται να αντικαταστήσουν τους ανθρώπινους μεταφραστές. Η επίσημη έκδοση του Εγχειριδίου χρήσης είναι στα Αγγλικά. Τυχόν διαφορές μεταξύ της μεταφρασμένης έκδοσης και της αρχικής αγγλικής έκδοσης δεν είναι νομικά δεσμευτικές. Εάν έχετε ερωτήσεις σχετικά με την ακρίβεια της μετάφρασης, ανατρέξτε στην αγγλική έκδοση, η οποία είναι η επίσημη αναφορά. Περισσότερες γλωσσικές εκδόσεις είναι διαθέσιμες κατόπιν αιτήματος μέσω του info@expondo.com.

Τεχνικά στοιχεία

Περιγραφή παραμέτρων	Τιμή παραμέτρου		
Όνομα προϊόντος	Κάθετη σχάρα		
Μοντέλο	RCGV-1400	RCGV-1800	RCGV-1800-1
Όνομαστική τάση [V~] / συχνότητα [Hz]	230 / 50		
Όνομαστική ισχύς [W]	1500	1800	1800
Εύρος χρονοδιακόπτη (χρονόμετρο) [λεπτό]	0 – 60	0 – 60	0 – 60
Ικανότητα εργασίας [l]	10	17	17
Κατηγορία προστασίας	εγώ		
Διαστάσεις [πλάτος x βάθος x ύψος; mm]	285*355*450	329*395*519	345*390*517
Βάρος [kg]	4,57	6,1	5,77

1. Γενική περιγραφή

Το εγχειρίδιο χρήστη έχει σχεδιαστεί για να βοηθά στην ασφαλή και απρόσκοπτη χρήση της συσκευής. Το προϊόν έχει σχεδιαστεί και κατασκευαστεί σύμφωνα με αυστηρές τεχνικές οδηγίες, χρησιμοποιώντας τεχνολογίες και εξαρτήματα τελευταίας τεχνολογίας. Επιπλέον, παράγεται σύμφωνα με τα πιο αυστηρά πρότυπα ποιότητας.

ΜΗ ΧΡΗΣΙΜΟΠΟΙΗΣΤΕ ΤΗ ΣΥΣΚΕΥΗ ΕΚΤΟΣ ΑΝ ΕΧΕΤΕ ΔΙΑΒΑΣΕΙ ΚΑΙ ΚΑΤΑΝΟΗΣΕ ΠΟΛΥ ΠΟΛΥ ΑΥΤΟ ΤΟΝ ΕΓΧΕΙΡΙΔΙΟ ΧΡΗΣΤΗ.

Για να αυξήσετε τη διάρκεια ζωής του προϊόντος της συσκευής και να διασφαλίσετε τη λειτουργία χωρίς προβλήματα, χρησιμοποιήστε την σύμφωνα με το παρόν εγχειρίδιο χρήστη και εκτελείτε τακτικά εργασίες συντήρησης. Τα τεχνικά δεδομένα και οι προδιαγραφές σε αυτό το εγχειρίδιο χρήστη είναι ενημερωμένα. Ο κατασκευαστής διατηρεί το δικαίωμα να κάνει αλλαγές που σχετίζονται με τη βελτίωση της ποιότητας. Η συσκευή έχει σχεδιαστεί για να μειώνει τους κινδύνους εκπομπής θορύβου στο ελάχιστο, λαμβάνοντας υπόψη την τεχνολογική πρόοδο και τις ευκαιρίες μείωσης του θορύβου.

Θρύλος



Το προϊόν πληροί τα σχετικά πρότυπα ασφαλείας.



Διαβάστε τις οδηγίες πριν από τη χρήση.



Το προϊόν πρέπει να ανακυκλώνεται.



ΠΡΟΣΟΧΗ! Καυτή επιφάνεια, κίνδυνος εγκαυμάτων!



Χρησιμοποιήστε μόνο σε εσωτερικούς χώρους.



ΠΑΡΑΚΑΛΩ ΣΗΜΕΙΩΣΤΕ! Τα σχέδια σε αυτό το εγχειρίδιο είναι μόνο για λόγους απεικόνισης και σε ορισμένες λεπτομέρειες μπορεί να διαφέρουν από το πραγματικό προϊόν.

2. Ασφάλεια χρήσης



ΠΡΟΣΟΧΗ! Διαβάστε όλες τις προειδοποιήσεις ασφαλείας και όλες τις οδηγίες. Η μη τήρηση των προειδοποιήσεων και των οδηγιών μπορεί να οδηγήσει σε ηλεκτροπληξία, πυρκαγιά και/ή σοβαρό τραυματισμό ή ακόμα και θάνατο.

Οι όροι "συσκευή" ή "προϊόν" χρησιμοποιούνται στις προειδοποιήσεις και τις οδηγίες για αναφορά:

Κάθετη σχάρα

2.1. Ηλεκτρική ασφάλεια

- a) Το φως πρέπει να ταιριάζει στην πρίζα. Μην τροποποιείτε το βύσμα με κανέναν τρόπο. Η χρήση γνήσιων βυσμάτων και αντίστοιχων πριζών μειώνει τον κίνδυνο ηλεκτροπληξίας.
- b) Μην αγγίζετε τη συσκευή με βρεγμένα ή υγρά χέρια.
- c) Χρησιμοποιήστε το καλώδιο μόνο για την προβλεπόμενη χρήση του. Μην το χρησιμοποιείτε ποτέ για να μεταφέρετε τη συσκευή ή για να βγάλετε το φως από την πρίζα. Κρατήστε το καλώδιο μακριά από πηγές θερμότητας, λάδια, αιχμηρές άκρες ή κινούμενα μέρη. Τα κατεστραμμένα ή μπερδεμένα καλώδια αυξάνουν τον κίνδυνο ηλεκτροπληξίας.
- d) Μην χρησιμοποιείτε τη συσκευή εάν το καλώδιο τροφοδοσίας είναι κατεστραμμένο ή παρουσιάζει εμφανή σημάδια φθοράς. Ένα κατεστραμμένο καλώδιο ρεύματος θα πρέπει να αντικατασταθεί από εξειδικευμένο ηλεκτρολόγο ή από το κέντρο σέρβις του κατασκευαστή.
- e) Για να αποφύγετε ηλεκτροπληξία, μην βυθίζετε το καλώδιο, το φως ή τη συσκευή σε νερό ή άλλα υγρά. Μην χρησιμοποιείτε τη συσκευή σε βρεγμένες επιφάνειες.
- f) **ΠΡΟΣΟΧΗ! ΚΙΝΔΥΝΟΣ ΓΙΑ ΤΗ ΖΩΗ!** Κατά τον καθαρισμό, μην βυθίζετε ποτέ τη συσκευή σε νερό ή άλλα υγρά.
- g) Μην το χρησιμοποιείτε σε πολύ υγρά περιβάλλοντα ή σε άμεση γειτνίαση με δεξαμενές νερού.
- h) Αποτρέψτε το να βραχεί η συσκευή. Κίνδυνος ηλεκτροπληξίας!

2.2. Ασφάλεια στο χώρο εργασίας

- a) Βεβαιωθείτε ότι ο χώρος εργασίας είναι καθαρός και καλά φωτισμένος. Ένας ακατάστατος ή κακώς φωτισμένος χώρος εργασίας μπορεί να οδηγήσει σε ατυχήματα. Προσπαθήστε να σκεφτείτε μπροστά, παρατηρήστε τι συμβαίνει και χρησιμοποιήστε την κοινή λογική όταν εργάζεστε με τη συσκευή.
- b) Μην χρησιμοποιείτε τη συσκευή σε δυνητικά εκρηκτικό περιβάλλον, για παράδειγμα παρουσία εύφλεκτων υγρών, αερίων ή σκόνης. Η συσκευή παράγει σπινθήρες που μπορεί να αναφλέξουν σκόνη ή αναθυμιάσεις.
- c) Εάν ανακαλύψετε ζημιά ή ακανόνιστη λειτουργία, απενεργοποιήστε αμέσως τη συσκευή και αναφέρετε το σε έναν επόπτη χωρίς καθυστέρηση.

- d) Εάν δεν είστε βέβαιοι για το εάν το προϊόν λειτουργεί σωστά ή εάν διαπιστώσετε ζημιά, επικοινωνήστε με το κέντρο σέρβις του κατασκευαστή.
- e) Μόνο το κέντρο σέρβις του κατασκευαστή μπορεί να κάνει επισκευές στο προϊόν. Μην επιχειρήσετε να κάνετε επισκευές μόνοι σας!
- f) Σε περίπτωση πυρκαγιάς, χρησιμοποιήστε έναν πυροσβεστήρα σκόνης ή διοξειδίου του άνθρακα (CO₂) (ένας που προορίζεται για χρήση σε ηλεκτροφόρες συσκευές) για να τον σβήσετε.
- g) Απαγορεύεται η είσοδος παιδιών ή μη εξουσιοδοτημένων ατόμων σε χώρο εργασίας. Μια απόσπαση της προσοχής μπορεί να έχει ως αποτέλεσμα την απώλεια του ελέγχου της συσκευής.
- h) Διατηρήστε αυτό το εγχειρίδιο διαθέσιμο για μελλοντική αναφορά. Εάν αυτή η συσκευή μεταβιβαστεί σε τρίτο μέρος, θα πρέπει να μεταβιβαστεί το εγχειρίδιο μαζί της.
- i) Φυλάξτε τα στοιχεία συσκευασίας και τα μικρά εξαρτήματα συναρμολόγησης σε μέρος που δεν είναι διαθέσιμο στα παιδιά.
- j) Εάν αυτή η συσκευή χρησιμοποιείται μαζί με άλλον εξοπλισμό, πρέπει επίσης να ακολουθούνται οι υπόλοιπες οδηγίες χρήσης.



Θυμάμαι! Όταν χρησιμοποιείτε τη συσκευή, προστατεύστε τα παιδιά και άλλους παρευρισκόμενους.

2.3. Προσωπική ασφάλεια

- a) Μη χρησιμοποιείτε τη συσκευή όταν είστε κουρασμένοι, άρρωστοι ή υπό την επήρεια αλκοόλ, ναρκωτικών ή φαρμάκων που μπορεί να επηρεάσουν σημαντικά την ικανότητα χειρισμού της συσκευής.
- b) Το μηχάνημα μπορεί να χρησιμοποιηθεί από άτομα με φυσική κατάσταση που είναι ικανά να χειρίζονται το μηχάνημα, είναι κατάλληλα εκπαιδευμένα, που έχουν διαβάσει αυτό το εγχειρίδιο λειτουργίας και έχουν λάβει εκπαίδευση στην υγεία και ασφάλεια στην εργασία.
- c) Όταν εργάζεστε με τη συσκευή, χρησιμοποιήστε την κοινή λογική και παραμείνετε σε εγρήγορση. Η προσωρινή απώλεια συγκέντρωσης κατά τη χρήση της συσκευής μπορεί να οδηγήσει σε σοβαρούς τραυματισμούς.
- d) Για να αποτρέψετε την κατά λάθος ενεργοποίηση της συσκευής, βεβαιωθείτε ότι ο διακόπτης είναι στη θέση OFF πριν συνδέσετε σε μια πηγή ρεύματος.
- e) Μην υπερεκτιμάτε τις ικανότητές σας. Όταν χρησιμοποιείτε τη συσκευή, διατηρήστε την ισορροπία σας και παραμείνετε σταθεροί ανά πάσα στιγμή. Αυτό θα εξασφαλίσει καλύτερο έλεγχο της συσκευής σε απροσδόκητες καταστάσεις.
- f) Αφαιρέστε όλα τα εργαλεία ρύθμισης ή τα κλειδιά πριν ενεργοποιήσετε τη συσκευή. Ένα εργαλείο ή ένα κλειδί που έχει μείνει στο περιστρεφόμενο μέρος της συσκευής μπορεί να προκαλέσει τραυματισμό.
- g) Η συσκευή δεν είναι παιχνίδι. Τα παιδιά πρέπει να επιβλέπονται για να διασφαλιστεί ότι δεν παίζουν με τη συσκευή.
- h) Μην βάζετε τα χέρια σας ή άλλα αντικείμενα μέσα στη συσκευή ενώ είναι σε χρήση!

2.4. Ασφαλής χρήση συσκευής

- a) Μην υπερφορτώνετε τη συσκευή. Χρησιμοποιήστε τα κατάλληλα εργαλεία για τη συγκεκριμένη εργασία. Μια σωστά επιλεγμένη συσκευή θα εκτελέσει την εργασία για την οποία σχεδιάστηκε καλύτερα και με πιο ασφαλή τρόπο.
- b) Μην χρησιμοποιείτε τη συσκευή εάν ο διακόπτης "ON/OFF" δεν λειτουργεί σωστά (δεν ενεργοποιεί και απενεργοποιεί τη συσκευή). Οι συσκευές που δεν μπορούν να ενεργοποιηθούν και να

απενεργοποιηθούν χρησιμοποιώντας το διακόπτη «ON/OFF» είναι επικίνδυνες, δεν πρέπει να χρησιμοποιούνται και πρέπει να επισκευαστούν.

- c) Βεβαιωθείτε ότι το βύσμα είναι αποσυνδεδεμένο από την πρίζα πριν επιχειρήσετε οποιοσδήποτε ρυθμίσεις, αντικαταστάσεις εξαρτημάτων ή προτού αφήσετε τη συσκευή στην άκρη. Τέτοιες προφυλάξεις θα μειώσουν τον κίνδυνο τυχαίας ενεργοποίησης της συσκευής.
- d) Όταν δεν χρησιμοποιείται, αποθηκεύστε το σε ασφαλές μέρος, μακριά από παιδιά και άτομα που δεν είναι εξοικειωμένα με τη συσκευή και δεν έχουν διαβάσει το εγχειρίδιο χρήσης. Η συσκευή μπορεί να αποτελέσει κίνδυνο στα χέρια άπειρων χρηστών.
- e) Διατηρήστε τη συσκευή σε άριστη τεχνική κατάσταση. Πριν από κάθε χρήση, ελέγχετε για γενική ζημιά, ειδικά ελέγχετε τα κινούμενα εξαρτήματα για ραγισμένα μέρη ή στοιχεία και για οποιοσδήποτε άλλες συνθήκες που μπορεί να επηρεάσουν την ασφαλή λειτουργία της συσκευής. Εάν εντοπιστεί ζημιά, παραδώστε τη συσκευή για επισκευή πριν τη χρήση.
- f) Κρατήστε τη συσκευή μακριά από παιδιά.
- g) Η επισκευή ή η συντήρηση της συσκευής θα πρέπει να πραγματοποιείται από εξειδικευμένα άτομα, χρησιμοποιώντας μόνο γνήσια ανταλλακτικά. Αυτό θα εξασφαλίσει την ασφαλή χρήση.
- h) Για να διασφαλίσετε τη λειτουργική ακεραιότητα της συσκευής, μην αφαιρείτε προστατευτικά που έχουν τοποθετηθεί στο εργοστάσιο και μην χαλαρώνετε καμία βίδα.
- i) Κανένα εσωτερικό στοιχείο αυτής της συσκευής δεν χρειάζεται να διατηρηθεί από τον χρήστη.
- j) Σε καμία περίπτωση δεν πρέπει να ανοίξει το περίβλημα.
- k) Όταν χρησιμοποιείτε τη συσκευή, μην αγγίζετε ποτέ τη θερμαντική πλάκα ή το περίβλημά της, καθώς αποτελούν κίνδυνο εγκαυμάτων.
- l) Κατά τη μεταφορά και το χειρισμό της συσκευής μεταξύ της αποθήκης και του προορισμού, τηρείτε τις αρχές επαγγελματικής υγείας και ασφάλειας για χειροκίνητες μεταφορές που ισχύουν στη χώρα όπου θα χρησιμοποιηθεί η συσκευή.
- m) Αποφύγετε καταστάσεις όπου η συσκευή σταματά να λειτουργεί κατά τη χρήση λόγω υπερβολικής φόρτωσης. Αυτό μπορεί να οδηγήσει σε υπερθέρμανση των στοιχείων κίνησης και ζημιά στη συσκευή.
- n) Μην αγγίζετε αρθρωτά μέρη ή αξεσουάρ εκτός εάν η συσκευή έχει αποσυνδεθεί από την πηγή ρεύματος.
- o) Μην μετακινείτε, ρυθμίζετε ή περιστρέφετε τη συσκευή κατά τη διάρκεια της εργασίας.
- p) Μην αφήνετε αυτή τη συσκευή χωρίς επίβλεψη ενώ χρησιμοποιείται.
- q) Καθαρίζετε τακτικά τη συσκευή για να αποτρέψετε τη συσσώρευση επίμονης βρωμιάς.
- r) Η συσκευή δεν είναι παιχνίδι. Ο καθαρισμός και η συντήρηση δεν επιτρέπεται να εκτελούνται από παιδιά χωρίς επίβλεψη ενήλικα.
- s) Μην χρησιμοποιείτε τη συσκευή όταν είναι άδεια.
- t) Κρατήστε τη συσκευή μακριά από πηγές φωτιάς και θερμότητας.



ΠΡΟΣΟΧΗ! Παρά τον ασφαλή σχεδιασμό της συσκευής και τα προστατευτικά χαρακτηριστικά της και παρά τη χρήση πρόσθετων στοιχείων που προστατεύουν τον χειριστή, εξακολουθεί να υπάρχει ένας μικρός κίνδυνος ατυχήματος ή τραυματισμού κατά τη χρήση της συσκευής. Μείνετε σε εγρήγορση και χρησιμοποιήστε την κοινή λογική όταν χρησιμοποιείτε τη συσκευή.

3. Χρησιμοποιήστε οδηγίες

Το προϊόν είναι σχεδιασμένο για ψήσιμο κρέατος, ψαριού και λαχανικών.

Ο χρήστης ευθύνεται για οποιαδήποτε ζημία προκύψει από ακούσια χρήση της συσκευής.

3.1. Περιγραφή συσκευής



- A. Επάνω περίβλημα
- B. Βάση
- C. Θερμαντικά στοιχεία
- D. Πόμολο
- E. Γυάλινη πόρτα
- F. Μετρών την ώρα
- G. Λυχνία ελέγχου κατά τη χρήση
- H. Σούβλα
- I. Σουβλάκι
- J. Κορυφαίο εξάρτημα
- K. Κάτω εξάρτημα
- L. Δίσκος σταγόνων

M. Διακόπτης on/off (HALF POWER; FULL POWER)

3.2. Προετοιμασία για χρήση

ΤΟΠΟΘΕΣΙΑ ΣΥΣΚΕΥΗΣ

Η θερμοκρασία του περιβάλλοντος δεν πρέπει να υπερβαίνει τους 45°C και η σχετική υγρασία δεν πρέπει να υπερβαίνει το 85%. Εξασφαλίστε καλό αερισμό στο δωμάτιο στο οποίο χρησιμοποιείται η συσκευή. Η απόσταση μεταξύ του πίσω μέρους της τοστιέρας αλυσίδας και του τοίχου πρέπει να είναι τουλάχιστον 20 cm, η ελάχιστη απόσταση μεταξύ των πλευρών της συσκευής και των τοίχων πρέπει να είναι τουλάχιστον 10 cm σε κάθε πλευρά και 35 cm μεταξύ της κορυφής της συσκευής και της οροφής. Κρατήστε τη συσκευή μακριά από ζεστές επιφάνειες. Λειτουργήστε τη συσκευή σε επίπεδες, σταθερές, καθαρές, πυρίμαχες και στεγνές επιφάνειες μακριά από παιδιά και άτομα με νοητικές αναπηρίες.

ΠΡΙΝ ΤΗΝ ΠΡΩΤΗ ΧΡΗΣΗ

Κατά την παραλαβή των εμπορευμάτων, ελέγξτε τη συσκευασία για ακεραιότητα και ανοίξτε την. Εάν η συσκευασία είναι κατεστραμμένη, επικοινωνήστε με την εταιρεία μεταφορών και τον διανομέα σας εντός 3 ημερών και τεκμηριώστε τις ζημιές όσο το δυνατόν λεπτομερέστερα. Μην αναποδογυρίζετε τη συσκευασία! Κατά τη μεταφορά της συσκευασίας, βεβαιωθείτε ότι διατηρείται οριζόντια και σταθερή.

ΑΠΟΡΡΙΨΗ ΤΗΣ ΣΥΣΚΕΥΑΣΙΑΣ

Παρακαλούμε φυλάξτε όλα τα υλικά συσκευασίας (χαρτόνι, πλαστικές ταινίες και φελιζόλ), ώστε σε περίπτωση προβλήματος, η συσκευή να αποσταλεί πίσω στο κέντρο εξυπηρέτησης σε ακριβή κατάσταση!

3.3. Συναρμολόγηση της συσκευής

Εγκαταστήστε τη συσκευή φροντίζοντας να διασφαλίζεται η συνεχής πρόσβαση στο κύριο βύσμα. Το καλώδιο ρεύματος που είναι συνδεδεμένο στη συσκευή πρέπει να είναι σωστά γειωμένο και να αντιστοιχεί στις τεχνικές λεπτομέρειες. Πριν την πρώτη χρήση, αφαιρέστε όλα τα στοιχεία και καθαρίστε τα μαζί με ολόκληρη τη συσκευή!

ΣΥΝΑΡΜΟΛΟΓΗΣΗ/ΑΠΟΣΥΝΑΡΜΟΛΟΓΗΣΗ ΤΩΝ ΣΤΟΙΧΕΙΩΝ ΤΗΣ ΣΥΣΚΕΥΗΣ

Εγκατάσταση δοντιών σούβλας:

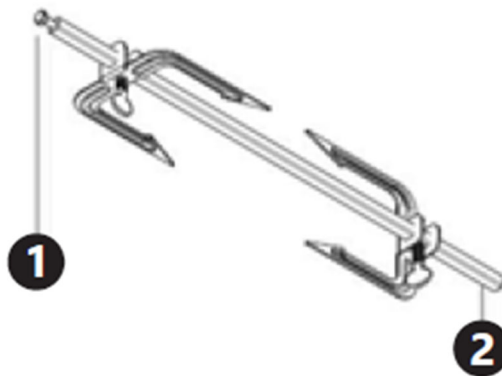

1. Πάνω από το σουβλάκι (τελειώνει με μια εγκοπή)
2. Κάτω από το σουβλάκι

Στη σούβλα μπορούν να προσκολληθούν δόντια. Βεβαιωθείτε ότι η βίδα στερέωσης είναι σφιχτή. Τοποθετήστε το κρέας, τα λαχανικά κ.λπ. στη σούβλα και, στη συνέχεια, συνδέστε τις υπόλοιπες οδοντωτές ράβδους (στρέψτε τις στο ίδιο επίπεδο με το φορτωμένο φαγητό) και στη συνέχεια χρησιμοποιήστε τη βίδα για να στερεώσετε τις οδοντώσεις στη θέση τους. Στη συνέχεια, τοποθετήστε τη σούβλα στη σχάρα: πρώτα εισάγετε το κάτω μέρος της στο άνοιγμα στο κάτω μέρος της ψησταριάς και, στη συνέχεια, σύρετε το επάνω τμήμα στο επάνω εξάρτημα ψησταριάς. Για να βγάλετε τη σούβλα, αφαιρέστε πρώτα το επάνω τμήμα από τη σχάρα και μετά βγάλτε το από τη συσκευή. Χαλαρώστε τη βίδα σε έναν από τους οδόντες και, στη συνέχεια, σύρετε το φαγητό από τη σούβλα.

Τοποθέτηση σουβλάκια σχάρας:

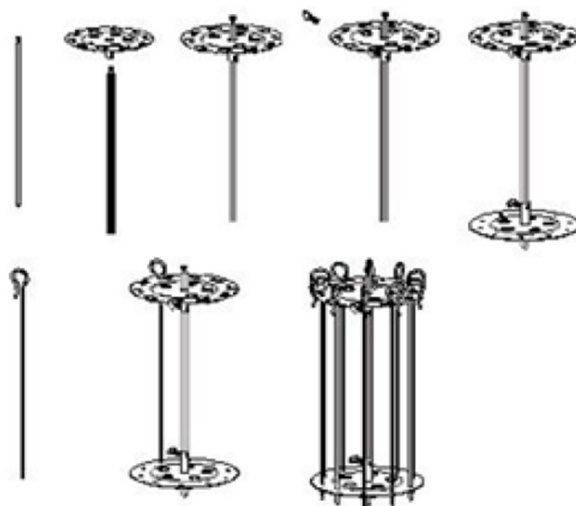

Τοποθετήστε ένα στρογγυλό άκρο στη σούβλα και στερεώστε με μια βίδα, στερεώστε ένα δεύτερο στρογγυλό άκρο στην άλλη άκρη της σούβλας και βιδώστε επίσης σφιχτά. Στερεώστε τα σουβλάκια φορτωμένα με φαγητό χρησιμοποιώντας το μάτι στο επάνω άκρο και τοποθετήστε το σημείο του σουβλιού στο κάτω άκρο. Τοποθετήστε τη σούβλα με τα ακραία κομμάτια στη συσκευή.

Συναρμολόγηση πιάτων ψησίματος:

Σύρετε τις πλάκες στη σούβλα και στερεώστε στη σούβλα χρησιμοποιώντας βίδες στα απαιτούμενα ύψη. Τοποθετήστε ψάρια ή άλλα τρόφιμα στα πιάτα και βάλτε τα στη συσκευή.

3.4. Χρήση συσκευής

Ρυθμίστε την απαιτούμενη ισχύ χρησιμοποιώντας το διακόπτη, η λυχνία χρήσης θα ανάψει και το σουβλάκι θα αρχίσει να περιστρέφεται. Χρησιμοποιήστε χρονοδιακόπτη για να ρυθμίσετε τον απαιτούμενο χρόνο – αυτό θα ενεργοποιήσει τα θερμαντικά στοιχεία. Μόλις παρέλθει ο χρόνος ενεργοποίησης του χρονοδιακόπτη, τα θερμαντικά στοιχεία θα απενεργοποιηθούν αυτόματα. Το σουβλάκι θα συνεχίσει να περιστρέφεται μέχρι να απενεργοποιηθεί χρησιμοποιώντας το διακόπτη on/off.



ΠΡΟΣΟΧΗ!

- Μην τοποθετείτε αντικείμενα πάνω από τη συσκευή!
- Όταν χρησιμοποιούνται, ορισμένα στοιχεία της συσκευής θερμαίνονται σε πολύ υψηλές θερμοκρασίες – υπάρχει κίνδυνος εγκαύματος! Μην αγγίζετε αυτά τα στοιχεία με γυμνά χέρια! Χρησιμοποιήστε λαβίδες ή άλλα μαγειρικά σκεύη για να αφαιρέσετε το έτοιμο φαγητό.
- Πριν από την πρώτη χρήση, ενεργοποιήστε τη συσκευή στη ΜΙΣΗ ΙΣΧΥ και ρυθμίστε το χρονόμετρο στα είκοσι λεπτά (χωρίς να τοποθετήσετε φαγητό). Ενδέχεται να εκπέμπεται λίγος καπνός από τη συσκευή – αυτό είναι φυσιολογικό.

3.5. Καθαρισμός και συντήρηση

- Πάντα να αποσυνδέετε τη συσκευή από την πρίζα πριν καθαρίσετε τον εξοπλισμό. Αποσυνδέστε τη συσκευή από το ρεύμα όταν δεν τη χρησιμοποιείτε. Αφήστε τη συσκευή να κρυώσει πριν την καθαρίσετε.
- Χρησιμοποιείτε μόνο καθαριστικό χωρίς διαβρωτικές ουσίες για να καθαρίσετε την επιφάνεια.
- Αποθηκεύστε τη μονάδα σε ξηρό, δροσερό μέρος, χωρίς υγρασία και άμεση έκθεση στο ηλιακό φως.
- Ποτέ μην καθαρίζετε τη συσκευή με πίδακα νερού υπό πίεση.

- Χρησιμοποιήστε ζεστό νερό και ήπιο απορρυπαντικό για να πλύνετε την πόρτα και το γυάλινο μέρος του περιβλήματος.
- Χρησιμοποιήστε ζεστό νερό με ήπιο απορρυπαντικό και ένα μαλακό πανί για να πλύνετε το μεταλλικό περίβλημα και το εσωτερικό της συσκευής. Μετά το πλύσιμο σκουπίστε.
- Στοιχεία όπως σούβλες, σουβλάκια, δόντια, πλάκες, δίσκοι συλλογής υγρών κ.λπ. πλένονται στο πλυντήριο πιάτων ή χρησιμοποιήστε ζεστό νερό με ήπιο απορρυπαντικό (βεβαιωθείτε ότι έχουν αφαιρεθεί οι βίδες από συγκεκριμένα στοιχεία).

ΜΕΤΑΦΟΡΑ ΚΑΙ ΑΠΟΘΗΚΕΥΣΗ

Κατά τη μεταφορά, το μηχάνημα πρέπει να προστατεύεται από το κούνημα, τη σύγκρουση και την ανάποδη ανατροπή. Αποθηκεύστε το σε καλά αεριζόμενο χώρο με ξηρό αέρα και χωρίς διαβρωτικά αέρια.

ΤΑΚΤΙΚΟΣ ΕΛΕΓΧΟΣ ΤΗΣ ΣΥΣΚΕΥΗΣ

Ελέγχετε τακτικά τη συσκευή για να δείτε εάν παρουσιάζει ζημιές.

Εάν υπάρχει οποιαδήποτε ζημιά, σταματήστε να χρησιμοποιείτε τη συσκευή. Επικοινωνήστε με την εξυπηρέτηση πελατών για να λύσετε το πρόβλημα.

Τι να κάνετε σε περίπτωση προβλήματος;

Επικοινωνήστε με την εξυπηρέτηση πελατών και προετοιμάστε τις ακόλουθες πληροφορίες:

- Αριθμός τιμολογίου και σειριακός αριθμός (ο τελευταίος βρίσκεται στην τεχνική πινακίδα της συσκευής).
- Εάν χρειάζεται, τραβήξτε μια φωτογραφία του κατεστραμμένου, σπασμένου ή ελαττωματικού τμήματος.
- Θα είναι ευκολότερο για τον υπάλληλο εξυπηρέτησης πελατών να προσδιορίσει την πηγή του προβλήματος εάν δώσετε μια λεπτομερή και ακριβή περιγραφή του θέματος. Όσο πιο λεπτομερείς οι πληροφορίες σας, τόσο καλύτερη εξυπηρέτηση πελατών θα είναι σε θέση να λύσει το πρόβλημά σας γρήγορα και αποτελεσματικά!



ΠΡΟΣΟΧΗ! Μην ανοίγετε ποτέ τη συσκευή χωρίς την εξουσιοδότηση της εξυπηρέτησης πελατών σας. Αυτό μπορεί να οδηγήσει σε απώλεια της εγγύησης!

ΑΠΟΡΡΙΨΗ ΧΡΗΣΙΜΟΠΟΙΗΜΕΝΩΝ ΣΥΣΚΕΥΩΝ

Μην απορρίπτετε αυτή τη συσκευή σε συστήματα αστικών απορριμμάτων. Παραδώστε το σε ένα σημείο ανακύκλωσης και συλλογής ηλεκτρικών και ηλεκτρικών συσκευών. Ελέγξτε το σύμβολο στο προϊόν, στο εγχειρίδιο οδηγιών και στη συσκευασία. Τα πλαστικά που χρησιμοποιούνται για την κατασκευή της συσκευής μπορούν να ανακυκλωθούν σύμφωνα με τις σημάνσεις τους. Επιλέγοντας την ανακύκλωση συμβάλλετε σημαντικά στην προστασία του περιβάλλοντος μας.

Επικοινωνήστε με τις τοπικές αρχές για πληροφορίες σχετικά με τις τοπικές εγκαταστάσεις ανακύκλωσης.



Ovaj korisnički priručnik preveden je strojnim prijevodom. Uložili smo sve napore kako bismo osigurali točnost prijevoda, ali imajte na umu da automatizirani prijevodi nisu savršeni i nisu namijenjeni zamjeni ljudskih prevoditelja. Službena verzija korisničkog priručnika je na engleskom jeziku. Sve razlike između prevedene verzije i izvornog engleskog jezika nisu pravno obvezujuće. Ako imate pitanja o točnosti prijevoda, pogledajte englesku verziju, koja je službena referenca. Verzije na više jezika dostupne su na zahtjev putem info@expondo.com.

Tehnički podaci

Opis parametra	Vrijednost parametra		
Naziv proizvoda	Vertikalni roštilj		
Model	RCGV-1400	RCGV-1800	RCGV-1800-1
Nazivni napon [V~] / frekvencija [Hz]	230 / 50		
Nazivna snaga [W]	1500	1800	1800
Raspon mjerača vremena (tajmer) [min]	0 – 60	0 – 60	0 – 60
Radni kapacitet [l]	10	17	17
Klasa zaštite	ja		
Dimenzije [širina x dubina x visina; mm]	285*355*450	329*395*519	345*390*517
Težina [kg]	4,57	6,1	5,77

1. Opći opis

Korisnički priručnik je osmišljen kako bi pomogao u sigurnoj i neometanoj uporabi uređaja. Proizvod je dizajniran i proizveden u skladu sa strogim tehničkim smjernicama, korištenjem najsuvremenijih tehnologija i komponenti. Osim toga, proizvodi se u skladu s najstrožim standardima kvalitete.

NEMOJTE KORISTITI UREĐAJ OSIM AKO NISTE TEMELJITO PROČITALI I RAZUMIJELI OVAJ KORISNIČKI PRIRUČNIK.

Kako biste produžili vijek trajanja uređaja i osigurali nesmetan rad, koristite ga u skladu s ovim korisničkim priručnikom i redovito obavljajte poslove održavanja. Tehnički podaci i specifikacije u ovom korisničkom priručniku su ažurni. Proizvođač zadržava pravo izmjena povezanih s poboljšanjem kvalitete. Uređaj je dizajniran za smanjenje rizika od emisije buke na minimum, uzimajući u obzir tehnološki napredak i mogućnosti smanjenja buke.

Legenda



Proizvod zadovoljava relevantne sigurnosne standarde.



Prije uporabe pročitajte upute.



Proizvod se mora reciklirati.



PAŽNJA! Vruća površina, opasnost od opekлина!



Koristite samo u zatvorenom prostoru.



NAPOMENA! Crteži u ovom priručniku služe samo za ilustraciju i u nekim se detaljima mogu razlikovati od stvarnog proizvoda.

2. Sigurnost korištenja



PAŽNJA!

Pročitajte sva sigurnosna upozorenja i sve upute. Nepoštivanje upozorenja i uputa može dovesti do strujnog udara, požara i/ili ozbiljne ozljede ili čak smrti.

Izrazi "uređaj" ili "proizvod" koriste se u upozorenjima i uputama za:

Vertikalni roštilj

2.1. Električna sigurnost

- a) Utikač mora odgovarati utičnici. Nemojte ni na koji način mijenjati utikač. Korištenje originalnih utikača i odgovarajućih utičnica smanjuje rizik od strujnog udara.
- b) Ne dirajte uređaj mokrim ili vlažnim rukama.
- c) Koristite kabel samo za njegovu namjenu. Nikada ga nemojte koristiti za nošenje uređaja ili za izvlačenje utikača iz utičnice. Držite kabel dalje od izvora topline, ulja, oštih rubova ili pokretnih dijelova. Oštećeni ili zamršeni kabeli povećavaju rizik od strujnog udara.
- d) Nemojte koristiti uređaj ako je kabel za napajanje oštećen ili ima očite znakove istrošenosti. Oštećeni kabel za napajanje trebao bi zamijeniti kvalificirani električar ili servisni centar proizvođača.
- e) Kako biste izbjegli električni udar, ne uranjajte kabel, utikač ili uređaj u vodu ili druge tekućine. Nemojte koristiti uređaj na mokrim površinama.
- f) **PAŽNJA! OPASNOST PO ŽIVOT!** Tijekom čišćenja nikada nemojte uranjati uređaj u vodu ili druge tekućine.
- g) Nemojte koristiti u vrlo vlažnim okruženjima ili u neposrednoj blizini spremnika za vodu.
- h) Spriječite smočenje uređaja. Opasnost od strujnog udara!

2.2. Sigurnost na radnom mjestu

- a) Provjerite je li radno mjesto čisto i dobro osvijetljeno. Neuredno ili slabo osvijetljeno radno mjesto može dovesti do nezgoda. Pokušajte unaprijed razmišljati, promatrati što se događa i koristiti zdrav razum pri radu s uređajem.
- b) Nemojte koristiti uređaj u potencijalno eksplozivnom okruženju, na primjer u prisutnosti zapaljivih tekućina, plinova ili prašine. Uređaj stvara iskre koje mogu zapaliti prašinu ili pare.
- c) Uočite li oštećenje ili nepravilan rad, odmah isključite uređaj i bez odlaganja prijavite nadređenom.
- d) Ako niste sigurni radi li proizvod ispravno ili ako pronađete oštećenje, obratite se servisnom centru proizvođača.
- e) Samo servisni centar proizvođača smije popravljati proizvod. Ne pokušavajte sami popraviti!
- f) U slučaju požara, koristite aparat za gašenje požara prahom ili ugljičnim dioksidom (CO₂) (onaj namijenjen za korištenje na električnim uređajima pod naponom) za gašenje.
- g) Djeci i neovlaštenim osobama zabranjen je pristup radnom mjestu. Smetnja može dovesti do gubitka kontrole nad uređajem.

- h) Držite ovaj priručnik dostupnim za buduće potrebe. Ako se ovaj uređaj preda trećoj strani, priručnik se mora proslijediti s njim.
- i) Držite elemente pakiranja i sitne dijelove za sklapanje na mjestu nedostupnom djeci.
- j) Ako se ovaj uređaj koristi zajedno s drugom opremom, potrebno je također slijediti preostale upute za uporabu.



Upamtite! Prilikom korištenja uređaja zaštitite djecu i druge promatrače.

2.3. Osobna sigurnost

- a) Nemojte koristiti uređaj ako ste umorni, bolesni ili pod utjecajem alkohola, narkotika ili lijekova koji mogu značajno umanjiti sposobnost rukovanja uređajem.
- b) Strojem smiju upravljati fizički sposobne osobe koje su sposobne rukovati strojem, odgovarajuće su obučene, pregledale su ovaj priručnik za uporabu i prošle obuku o zaštiti zdravlja i sigurnosti na radu.
- c) Kada radite s uređajem, koristite zdrav razum i budite oprezni. Privremeni gubitak koncentracije tijekom korištenja uređaja može dovesti do ozbiljnih ozljeda.
- d) Kako biste spriječili slučajno uključivanje uređaja, provjerite je li prekidač u položaju OFF prije spajanja na izvor napajanja.
- e) Ne precjenjujte svoje sposobnosti. Kada koristite uređaj, održavajte ravnotežu i ostanite stabilni cijelo vrijeme. To će osigurati bolju kontrolu nad uređajem u neočekivanim situacijama.
- f) Uklonite sve alate za podešavanje ili ključeve prije uključivanja uređaja. Alat ili ključ ostavljen u rotirajućem dijelu uređaja može uzrokovati ozljede.
- g) Uređaj nije igračka. Djeca moraju biti pod nadzorom kako bi se osiguralo da se ne igraju s uređajem.
- h) Nemojte stavljati ruke ili druge predmete u uređaj dok je u uporabi!

2.4. Sigurno korištenje uređaja

- a) Nemojte preopteretiti uređaj. Koristite odgovarajuće alate za zadani zadatak. Ispravno odabran uređaj bolje će i sigurnije obaviti zadatak za koji je dizajniran.
- b) Nemojte koristiti uređaj ako prekidač "ON/OFF" ne radi ispravno (ne uključuje i ne isključuje uređaj). Uređaji koji se ne mogu uključiti i isključiti pomoću prekidača "ON/OFF" su opasni, ne smiju se koristiti i moraju se popraviti.
- c) Uvjerite se da je utikač isključen iz utičnice prije bilo kakvog podešavanja, zamjene pribora ili prije nego što odložite uređaj. Takve mjere opreza će smanjiti rizik od slučajnog aktiviranja uređaja.
- d) Kada nije u uporabi, spremite ga na sigurno mjesto, daleko od djece i osoba koje nisu upoznate s uređajem, a nisu pročitale upute za uporabu. Uređaj može predstavljati opasnost u rukama neiskusnih korisnika.
- e) Održavajte uređaj u savršenom tehničkom stanju. Prije svake uporabe provjerite postoje li opća oštećenja, posebno provjerite ima li na pokretnim dijelovima napuknutih dijelova ili elemenata, te ima li bilo kakvih drugih uvjeta koji mogu utjecati na siguran rad uređaja. Ako se otkrije oštećenje, predajte uređaj na popravak prije uporabe.
- f) Držite uređaj izvan dohvata djece.
- g) Popravak ili održavanje uređaja trebaju obavljati kvalificirane osobe, samo uz korištenje originalnih rezervnih dijelova. To će osigurati sigurnu uporabu.
- h) Kako biste osigurali radni integritet uređaja, nemojte uklanjati tvornički ugrađene štitnike i ne otpuštati vijke.

- i) Korisnik ne mora održavati niti jedan unutarnji element ovog uređaja.
- j) Kućište se ni pod kojim uvjetima ne smije otvarati.
- k) Kada koristite uređaj, nikada ne dodirujte grijaću ploču ili njezino kućište jer predstavljaju opasnost od opekotina.
- l) Prilikom transporta i rukovanja uređajem između skladišta i odredišta, pridržavajte se načela zdravlja i sigurnosti na radu za ručni transport koji vrijede u zemlji u kojoj će se uređaj koristiti.
- m) Izbjegavajte situacije u kojima uređaj prestane raditi tijekom korištenja zbog pretjeranog opterećenja. To može dovesti do pregrijavanja pogonskih elemenata i oštećenja uređaja.
- n) Nemojte dodirivati zglobne dijelove ili pribor osim ako uređaj nije isključen iz izvora napajanja.
- o) Nemojte pomicati, podešavati ili okretati uređaj tijekom rada.
- p) Ne ostavljajte ovaj uređaj bez nadzora dok je u upotrebi.
- q) Redovito čistite uređaj kako biste spriječili nakupljanje tvrdokorne prljavštine.
- r) Uređaj nije igračka. Čišćenje i održavanje ne smiju obavljati djeca bez nadzora odrasle osobe.
- s) Nemojte pokretati uređaj kada je prazan.
- t) Držite uređaj dalje od izvora vatre i topline.



PAŽNJA! Unatoč sigurnom dizajnu uređaja i njegovim zaštitnim značajkama te usprkos korištenju dodatnih elemenata koji štite operatera, još uvijek postoji mali rizik od nezgode ili ozljede pri korištenju uređaja. Budite oprezni i koristite zdrav razum kada koristite uređaj.

3. Koristite smjernice

Proizvod je namijenjen za roštiljanje mesa, ribe i povrća.

Korisnik je odgovoran za svu štetu nastalu nenamjenskom uporabom uređaja.

3.1. Opis uređaja



A. Gornje kućište

B. Baza

- C. Grijaći elementi
- D. Kvaka za vrata
- E. Staklena vrata
- F. Timer
- G. Kontrolno svjetlo u uporabi
- H. Pljunuti
- I. Ražanj
- J. Gornji dodatak
- K. Donji dodatak
- L. Posuda za kapanje
- M. Prekidač za uključivanje/isključivanje (POLA SNAGA; PUN SNAGA)

3.2. Priprema za upotrebu

POLOŽAJ APARATA

Temperatura okoline ne smije prelaziti 45°C, a relativna vlažnost ne smije prelaziti 85%. Osigurajte dobru ventilaciju u prostoriji u kojoj se uređaj koristi. Razmak između stražnje strane lančanog tostera i zida trebao bi biti najmanje 20 cm, minimalni razmak između stranica uređaja i zidova trebao bi biti najmanje 10 cm sa svake strane i 35 cm između vrha uređaja i stropa. Držite uređaj podalje od vrućih površina. Upravljajte uređajem na ravnim, stabilnim, čistim, vatrostalnim i suhim površinama izvan dohvata djece i osoba s mentalnim poteškoćama.

PRIJE PRVE UPOTREBE

Po primitku robe provjerite cjelovitost pakiranja i otvorite ga. Ako je pakiranje oštećeno, kontaktirajte svoje prijevozno poduzeće i distributera u roku od 3 dana i dokumentirajte oštećenja što je detaljnije moguće. Ne okrećite paket naopako! Prilikom transporta paketa, pazite da bude vodoravan i stabilan.

ZBRINJAVANJE AMBALAŽE

Molimo čuvajte sav materijal za pakiranje (karton, plastične trake i stiropor), kako bi u slučaju problema uređaj mogao biti vraćen u servis u ispravnom stanju!

3.3. Sastavljanje uređaja

Instalirajte uređaj pazeći da je osiguran stalni pristup glavnom utikaču. Kabel za napajanje spojen na uređaj mora biti pravilno uzemljen i odgovarati tehničkim podacima. Prije prve uporabe uklonite sve elemente i očistite ih zajedno s cijelim uređajem!

MONTAŽA/DEMONTAŽA ELEMENATA UREĐAJA

Ugradnja zubaca za pljuvanje:

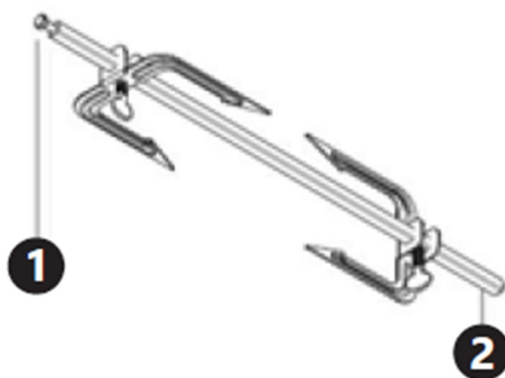

1. Vrh ražnjića (završava s urezom)
2. Dno ražnjića

Zupci se mogu pričvrstiti na ražanj. Provjerite je li pričvrtni vijak dobro zategnut. Stavite meso, povrće itd. na ražanj, a zatim pričvrstite druge zupce (gurnite ih u ravni s napunjenom hranom), a zatim upotrijebite vijak da čvrsto pričvrstite zupce na mjesto. Zatim umetnite ražanj u rešetku: prvo umetnite njegov donji dio u otvor na dnu rešetke, a zatim gurnite gornji dio na gornji nastavak za roštilj. Za vađenje ražnja prvo uklonite gornji dio s roštilja, a zatim ga izvadite iz uređaja. Otpustite vijak na jednom od zupaca, a zatim gurnite hranu s ražnja.

Montaža ražnjića za roštilj:

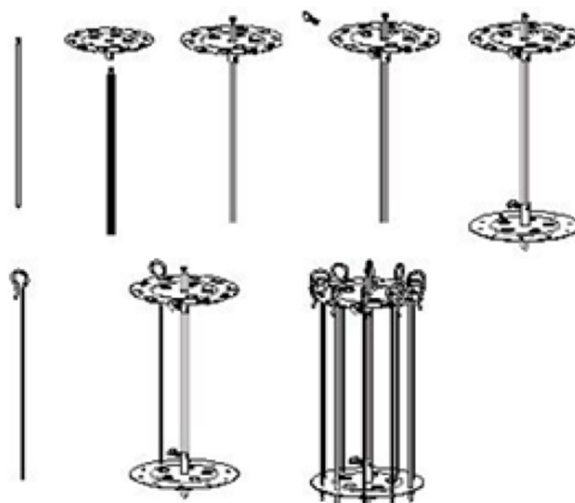

Pričvrstite okrugli kraj na ražanj i pričvrstite ga vijkom, pričvrstite drugi okrugli kraj na drugi kraj ražnja i također ga čvrsto zavrnite. Pričvrstite ražnjiće napunjene hranom pomoću ušice na gornji krajnji dio i umetnite vrh ražnjića u donji krajnji dio. Ražanj s krajevima umetnite u uređaj.

Sastavljanje ploča za roštilj:

Postavite ploče na ražanj i pričvrstite ih na ražanj pomoću vijaka na željenoj visini. Stavite ribu ili druge namirnice na tanjure i ubacite u uređaj.

3.4. Upotreba uređaja

Pomoću prekidača namjestite potrebnu snagu, upalit će se svjetlo za upotrebu i ražanj će se početi okretati. Pomoću mjerača vremena namjestite potrebno vrijeme – to će aktivirati grijaće elemente. Nakon što istekne vrijeme na mjeraču, grijaći elementi će se automatski isključiti. Ražanj će se nastaviti okretati dok se ne isključi pomoću prekidača za uključivanje/isključivanje.

**PAŽNJA!**

- Ne stavljajte predmete na vrh uređaja!
- Tijekom uporabe neki se elementi uređaja zagrijavaju do vrlo visokih temperatura – postoji opasnost od opekline! Ne dirajte ove elemente golim rukama! Za vađenje gotove hrane koristite hvataljke ili drugi kuhinjski pribor.
- Prije prve uporabe uključite uređaj na POLA SNAGE i postavite tajmer na dvadeset minuta (bez stavljanja hrane). Uređaj može ispuštati malo dima – to je normalno.

3.5. Čišćenje i održavanje

- Uvijek isključite uređaj prije čišćenja opreme. Isključite uređaj iz električne mreže kada nije u uporabi. Ostavite uređaj da se ohladi prije čišćenja.
- Za čišćenje površine koristite samo sredstvo za čišćenje bez korozivnih tvari.
- Čuvajte jedinicu na suhom, hladnom mjestu, bez vlage i izravnog izlaganja sunčevoj svjetlosti.
- Nikada nemojte čistiti uređaj mlazom vode pod pritiskom.
- Koristite toplu vodu i blagi deterdžent za pranje vrata i staklenog dijela kućišta.
- Koristite toplu vodu s blagim deterdžentom i mekom krpom za pranje metalnog kućišta i unutrašnjosti uređaja. Nakon pranja obrišite suhom.
- Elementi kao što su ražnjići, ražnjići, zupci, tanjuri, posude za skupljanje tekućine itd. mogu se prati u perilici posuđa ili koristite toplu vodu s blagim deterdžentom (provjerite jesu li vijci uklonjeni s pojedinih elemenata).

TRANSPORT I SKLADIŠTENJE

Tijekom transporta, stroj treba zaštititi od potresanja, sudara i preokretanja. Čuvajte ga na dobro prozračenom mjestu sa suhim zrakom i bez korozivnog plina.

REDOVITA KONTROLA UREĐAJA

Redovito provjeravajte uređaj kako biste vidjeli ima li oštećenja.

Ako postoji bilo kakvo oštećenje, prestanite koristiti uređaj. Obratite se službi za korisnike kako biste riješili problem.

Što učiniti u slučaju problema?

Obratite se korisničkoj službi i pripremite sljedeće podatke:

- Broj računa i serijski broj (potonji se nalazi na tehničkoj pločici na uređaju).
- Ako je bitno, fotografirajte oštećeni, slomljeni ili neispravan dio.
- Vaš službenik službe za korisnike će lakše utvrditi izvor problema ako detaljno i precizno opišete stvar. Što su vaši podaci detaljniji, to će bolja služba za korisnike moći brzo i učinkovito riješiti vaš problem!



OPREZ! Nikada nemojte otvarati uređaj bez odobrenja vaše korisničke službe. To može dovesti do gubitka jamstva!

ZBRINJAVANJE KORIŠTENIH UREĐAJA

Nemojte odlagati ovaj uređaj u sustave komunalnog otpada. Predajte ga mjestu za prikupljanje i recikliranje električnih i električnih uređaja. Provjerite simbol na proizvodu, priručniku s uputama i pakiranju. Plastika

koja se koristi za izradu uređaja može se reciklirati u skladu s oznakama. Odabirom recikliranja dajete značajan doprinos zaštiti našeg okoliša.

Obratite se lokalnim vlastima za informacije o vašem lokalnom pogonu za recikliranje.



Šis vartotojo vadovas buvo išverstas naudojant mašininį vertimą. Dėjome visas pastangas, kad vertimas būtų tikslus, tačiau atminkite, kad automatiniai vertimai nėra tobuli ir nėra skirti pakeisti žmonių vertėjus. Oficiali vartotojo vadovo versija yra anglų kalba. Bet kokie skirtumai tarp išverstos versijos ir originalo anglų kalba nėra teisiškai įpareigojantys. Jei turite klausimų dėl vertimo tikslumo, žr. versiją anglų kalba, kuri yra oficiali nuoroda. Daugiau kalbų versijų galite gauti pateikę užklausą info@expondo.com.

Techniniai duomenys

Parametų aprašymas	Parametų reikšmė		
Produkto pavadinimas	Vertikali grilis		
Modelis	RCGV-1400	RCGV-1800	RCGV-1800-1
Nominali įtampa [V~] / dažnis [Hz]	230 / 50		
Nominali galia [W]	1500	1800	1800
Laikmačio diapazonas (laikmatis) [min.]	0 – 60	0 – 60	0 – 60
Darbingumas [l]	10	17	17
Apsaugos klasė	aš		
Matmenys [plotis x gylis x aukštis; mm]	285*355*450	329*395*519	345*390*517
Svoris [kg]	4,57	6,1	5,77

1. Bendras aprašymas

Naudojimo vadovas skirtas padėti saugiai ir be problemų naudoti įrenginį. Gaminys suprojektuotas ir pagamintas laikantis griežtų techninių nurodymų, naudojant naujausias technologijas ir komponentus. Be to, jis gaminamas laikantis griežčiausių kokybės standartų.

NENAUDOKITE PRIETAISO, NES AIDŽIAI PERSKAITYTE IR SUPRASTOJATE ŠĮ NAUDOTOJIMO VADOVĄ.

Kad pailgintumėte prietaiso gaminio tarnavimo laiką ir užtikrintumėte sklandų veikimą, naudokite jį pagal šį vartotojo vadovą ir reguliariai atlikite techninės priežiūros darbus. Techniniai duomenys ir specifikacijos šiame vartotojo vadove yra atnaujinti. Gamintojas pasilieka teisę daryti pakeitimus, susijusius su kokybės gerinimu. Įrenginys sukurtas taip, kad iki minimumo sumažintų triukšmo emisijos riziką, atsižvelgiant į technologijų pažangą ir triukšmo mažinimo galimybes.

Legenda



Gaminys atitinka atitinkamus saugos standartus.



Prieš naudodami perskaitykite instrukcijas.



Produktas turi būti perdirbtas.



DĖMESIO! Karštas paviršius, nudegimų pavojus!



Naudoti tik patalpose.



ATKREIPKITE DĖMESĮ! Šio vadovo brėžiniai yra tik iliustravimo tikslais ir kai kuriomis detalėmis gali skirtis nuo tikrojo gaminio.

2. Naudojimo saugumas



DĖMESIO! Perskaitykite visus saugos įspėjimus ir instrukcijas. Perspėjimų ir instrukcijų nesilaikymas gali sukelti elektros smūgį, gaisrą ir (arba) rimtus sužalojimus ar net mirtį.

Sąvokos „įrenginys“ arba „produktas“ vartojamos įspėjimuose ir instrukcijose:

Vertikali grilis

2.1. Elektros sauga

- a) Kištukas turi tilpti į lizdą. Jokiu būdu nemodifikuokite kištuko. Naudojant originalius kištukus ir atitinkamus lizdus sumažėja elektros smūgio rizika.
- b) Nelieskite prietaiso šlapiomis ar drėgnomis rankomis.
- c) Kabelį naudokite tik pagal paskirtį. Niekada nenaudokite jo prietaisui nešti arba kištuko ištraukti iš lizdo. Laikykite laidą toliau nuo šilumos šaltinių, alyvos, aštrių briaunų ar judančių dalių. Pažeisti arba susipainioję laidai padidina elektros smūgio riziką.
- d) Nenaudokite prietaiso, jei maitinimo laidas yra pažeistas arba yra akivaizdžių nusidėvėjimo požymių. Pažeistą maitinimo laidą turi pakeisti kvalifikuotas elektrikas arba gamintojo techninės priežiūros centras.
- e) Kad išvengtumėte elektros smūgio, nemerkitė laido, kištuko ar prietaiso į vandenį ar kitus skysčius. Nenaudokite prietaiso ant šlapių paviršių.
- f) **DĖMESIO! PAVOJUS GYVYBEI!** Valydami prietaisą niekada nemerkitė į vandenį ar kitus skysčius.
- g) Nenaudokite labai drėgnoje aplinkoje arba šalia vandens rezervuarų.
- h) Saugokite, kad prietaisas nesuslaptų. Elektros smūgio pavojus!

2.2. Saugumas darbo vietoje

- a) Įsitinkinkite, kad darbo vieta yra švari ir gerai apšviesta. Netvarkinga arba prastai apšviesta darbo vieta gali sukelti nelaimingų atsitikimų. Stenkitės galvoti į priekį, stebėti, kas vyksta, ir dirbdami su įrenginiu vadovaukitės sveiku protu.
- b) Nenaudokite prietaiso potencialiai sprogioje aplinkoje, pavyzdžiui, ten, kur yra degių skysčių, dujų ar dulkių. Prietaisas sukuria kibirkštis, kurios gali uždegti dulkes ar garus.
- c) Pastebėję pažeidimą ar nereguliarų veikimą, nedelsdami išjunkite įrenginį ir nedelsdami praneškite apie tai prižiūrėtojui.
- d) Jei nesate tikri, ar gaminys veikia tinkamai, arba pastebėjote pažeidimų, susisiekite su gamintojo aptarnavimo centru.
- e) Tik gamintojo techninės priežiūros centras gali taisyti gaminį. Nebandykite taisyti patys!
- f) Gaisro atveju gesinimui naudokite miltelinį arba anglies dioksido (CO₂) gesintuvą (skirtą naudoti su įtampingu elektros prietaisu).

- g) Vaikams ar pašaliniams asmenims įeiti į darbo vietą draudžiama. Dėl atitraukimo galite prarasti įrenginio kontrolę.
- h) Išsaugokite šį vadovą, kad galėtumėte pasinaudoti ateityje. Jei šis įrenginys perduodamas trečiajai šaliai, kartu su juo turi būti perduotas ir vadovas.
- i) Pakavimo elementus ir mažas surinkimo dalis laikykite vaikams nepasiekiamoje vietoje.
- j) Jei šis prietaisas naudojamas kartu su kita įranga, taip pat turi būti laikomasi likusių naudojimo instrukcijų.



Prisimink! Naudodami prietaisą saugokite vaikus ir kitus pašalinius asmenis.

2.3. Asmeninis saugumas

- a) Nenaudokite prietaiso pavargę, susirgę arba apsvaigę nuo alkoholio, narkotinių medžiagų ar vaistų, kurie gali labai pabloginti gebėjimą valdyti prietaisą.
- b) Mašiną gali valdyti fiziškai tinkami asmenys, kurie gali valdyti mašiną, yra tinkamai apmokyti, peržiūrėjo šį naudojimo vadovą ir yra apmokyti darbuotojų sveikatos ir saugos klausimais.
- c) Dirbdami su įrenginiu vadovaukitės sveiku protu ir būkite budrūs. Laikinas koncentracijos praradimas naudojant prietaisą gali sukelti rimtų sužalojimų.
- d) Kad prietaisas netyčia neįsijungtų, prieš prijungdami prie maitinimo šaltinio įsitinkite, kad jungiklis yra OFF padėtyje.
- e) Nepervertinkite savo sugebėjimų. Naudodami įrenginį išlaikykite pusiausvyrą ir visada būkite stabilūs. Tai užtikrins geresnę įrenginio valdymą netikėtose situacijose.
- f) Prieš įjungdami įrenginį, nuimkite visus reguliavimo įrankius arba veržliarakčius. Prietaiso besisukančioje dalyje paliktas įrankis arba veržliaraktis gali susižaloti.
- g) Prietaisas nėra žaistas. Vaikai turi būti prižiūrimi, kad jie nežaistų su prietaisu.
- h) Nekiškite rankų ar kitų daiktų į prietaisą, kai jis naudojamas!

2.4. Saugus įrenginio naudojimas

- a) Neperkraukite įrenginio. Naudokite tinkamas priemones duotai užduočiai atlikti. Teisingai parinktas įrenginys geriau ir saugiau atliks užduotį, kuriai jis buvo sukurtas.
- b) Nenaudokite įrenginio, jei „ON/OFF“ jungiklis neveikia tinkamai (įrenginio neįjungia ir neišjungia). Prietaisai, kurių negalima įjungti ir išjungti jungikliu „ON/OFF“, yra pavojingi, jų negalima naudoti ir juos reikia taisyti.
- c) Prieš reguliuodami, keisdami priedus arba padėdami įrenginį į šalį, įsitinkite, kad kištukas ištrauktas iš lizdo. Tokios atsargumo priemonės sumažins riziką netyčia įjungti įrenginį.
- d) Kai nenaudojate, laikykite saugioje vietoje, nepasiekiamoje vaikų ir žmonių, kurie nėra susipažinę su prietaisu ir neperskaitė vartotojo vadovo. Prietaisas gali kelti pavojų nepatyrusių naudotojų rankose.
- e) Laikykite prietaisą nepriekaištingos techninės būklės. Prieš kiekvieną naudojimą patikrinkite, ar nėra bendrų pažeidimų, ypač patikrinkite, ar judančiose dalyse nėra įtrūkusių dalių ar elementų ir ar nėra kitų sąlygų, kurios gali turėti įtakos saugiam įrenginio veikimui. Jei aptinkama pažeidimų, prieš naudodami prietaisą atiduokite taisyti.
- f) Prietaisą laikykite vaikams nepasiekiamoje vietoje.
- g) Prietaiso remontą arba techninę priežiūrą turi atlikti kvalifikuoti asmenys, naudojant tik originalias atsargines dalis. Tai užtikrins saugų naudojimą.

- h) Kad prietaisas veiktų patikimai, nenuimkite gamykloje sumontuotų apsaugų ir neatlaisvinkite varžtų.
- i) Naudotojui nereikia prižiūrėti jokio vidinio šio įrenginio elemento.
- j) Jokiu būdu negalima atidaryti būsto.
- k) Naudodami prietaisą niekada nelieskite kaitinimo plokštės ar jos korpuso, nes kyla nusiplikymo pavojus.
- l) Gabendami ir tvarkydami prietaisą tarp sandėlio ir paskirties vietos, laikykitės darbuotojų sveikatos ir saugos principų, taikomų gabenant rankiniu būdu, galiojančių šalyje, kurioje įrenginys bus naudojamas.
- m) Venkite situacijų, kai prietaisas nustoja veikti naudojimo metu dėl per didelės apkrovos. Dėl to gali perkaisti pavaros elementai ir sugadinti įrenginį.
- n) Nelieskite šarnyrinių dalių ar priedų, nebent įrenginys buvo atjungtas nuo maitinimo šaltinio.
- o) Darbo metu nejudinkite, nereguliuokite ir nesukite prietaiso.
- p) Nepalikite šio prietaiso be priežiūros, kai jis naudojamas.
- q) Reguliariai valykite prietaisą, kad nesikauptų sunkiai įveikiami nešvarumai.
- r) Prietaisas nėra žaislas. Vaikai negali atlikti valymo ir priežiūros darbų be suaugusio asmens priežiūros.
- s) Nenaudokite įrenginio, kai jis tuščias.
- t) Prietaisą laikykite toliau nuo ugnies ir karščio šaltinių.



DĖMESIO! Nepaisant saugios prietaiso konstrukcijos ir jo apsauginių savybių bei papildomų operatorių saugančių elementų naudojimo, naudojant prietaisą išlieka nedidelė nelaimingo atsitikimo ar susižalojimo rizika. Naudodami įrenginį būkite budrūs ir vadovaukitės sveiku protu.

3. Naudokite gaires

Produktas skirtas mėsos, žuvies ir daržovių kepimui ant grotelių.

Naudotojas atsako už bet kokią žalą, atsiradusią dėl įrenginio naudojimo ne pagal paskirtį.

3.1. Įrenginio aprašymas



A. Viršutinis korpusas

B. Bazė

- C. Šildymo elementai
- D. Durų rankena
- E. Stiklinės durys
- F. Laikmatis
- G. Naudojama valdymo lemputė
 - H. Nerija
 - I. Iešmuo
- J. Viršutinis tvirtinimas
- K. Apatinis tvirtinimas
- L. Lašėjimo padėklas
- M. Įjungimo / išjungimo jungiklis (PUSĖ GALIA; FULL POWER)

3.2. Pasiruošimas naudojimui

PRIETAISŲ VIETA

Aplinkos temperatūra neturi viršyti 45°C, o santykinė oro drėgmė – 85%. Užtikrinkite gerą vėdinimą patalpoje, kurioje naudojamas prietaisas. Atstumas tarp grandininio skrudintuvo galinės dalies ir sienos turi būti ne mažesnis kaip 20 cm, mažiausias atstumas tarp prietaiso šonų ir sienų turi būti ne mažesnis kaip 10 cm kiekvienoje pusėje ir 35 cm tarp prietaiso viršaus ir lubų. Saugokite įrenginį nuo karštų paviršių. Prietaisą naudokite ant plokščių, stabilių, švarių, ugniai atsparių ir sausų paviršių vaikams ir psichikos negalią turintiems žmonėms nepasiekiamoje vietoje.

PRIEŠ PIRMAJĄ NAUDOJIMĄ

Gavę prekę patikrinkite pakuotės vientisumą ir atidarykite. Jei pakuotė pažeista, per 3 dienas susisieki su savo transporto įmone ir platintoju ir dokumentuokite pažeidimus kuo detaliau. Neapverskite pakuotės aukštyn kojomis! Perveždami pakuotę įsitikinkite, kad ji yra horizontali ir stabili.

PAKUOTĖS IŠMETIMAS

Saugokite visas pakavimo medžiagas (kartoną, plastikines juostas ir putų polistirolą), kad iškilus problemai būtų galima grąžinti prietaisą į techninės priežiūros centrą tikslios būklės!

3.3. Prietaiso surinkimas

Įdiekite įrenginį taip, kad būtų užtikrinta nuolatinė prieiga prie pagrindinio kištuko. Prie prietaiso prijungtas maitinimo laidas turi būti tinkamai įžemintas ir atitikti techninius duomenis. Prieš naudodami pirmą kartą, išimkite visus elementus ir išvalykite juos kartu su visu įrenginiu!

PRIETAISO ELEMENTŲ SURINKIMAS / IŠARDAVIMAS

Nerijos šakelių montavimas:

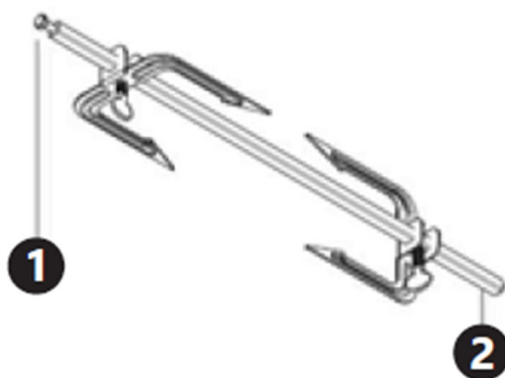

1. Viršutinė iešmo dalis (baigiasi įpjova)
2. Iešmo dugnas

Prie iešmo gali būti pritvirtintos šakelės. Įsitikinkite, kad tvirtinimo varžtas yra priveržtas. Ant iešmo sudėkite mėsą, daržoves ir kt., tada pritvirtinkite kitus spyglius (nustumkite juos lygiai su įdėtu maistu), tada naudokite varžtą, kad tvirtai pritvirtintumėte šakeles. Tada įkiškite iešmą į grotelės: pirmiausia įkiškite jo apatinę dalį į grilio apačioje esančią angą, o tada uždėkite viršutinę dalį ant viršutinio grotelių priedo. Norėdami išimti iešmą, pirmiausia nuimkite viršutinę dalį nuo grotelių, o tada išimkite iš prietaiso. Atsukite vieno iš šakelių varžtą, tada nuimkite maistą nuo iešmo.

Grilio iešmelių tvirtinimas:

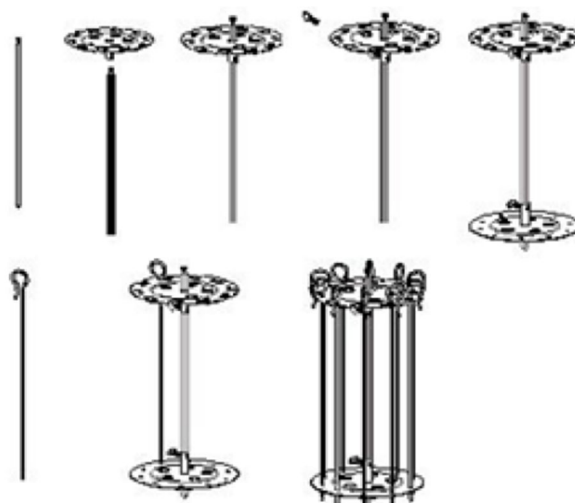

Pritvirtinkite apvalią galinę dalį prie iešmo ir pritvirtinkite varžtą, pritvirtinkite antrą apvalią galinę dalį prie kito iešmo galo ir taip pat priveržkite. Pritvirtinkite vėrinukus, prikrautus maistu, naudodami ąselę prie viršutinės galo dalies ir įkiškite sruogos smaigalį į apatinę galinę dalį. Į prietaisą įkiškite iešmą su galinėmis dalimis.

Grilio plokščių surinkimas:

Uždėkite plokštes ant iešmo ir pritvirtinkite prie iešmo varžtais reikiamame aukštyje. Ant lėkštelių sudėkite žuvį ar kitus maisto produktus ir įdėkite į prietaisą.

3.4. Prietaiso naudojimas

Jungikliu nustatykite reikiamą galią, užsidegs naudojimo lemputė ir iešmas pradės suktyti. Naudodami laikmatį nustatykite reikiamą laiką – tai suaktyvins kaitinimo elementus. Pasibaigus laikmačio nurodytam laikui, šildymo elementai automatiškai išsijungs. Smeigtukas toliau suksis, kol jis bus išjungtas naudojant įjungimo/išjungimo jungiklį.

**DĖMESIO!**

- Nedėkite daiktų ant prietaiso viršaus!
- Kai kurie prietaiso elementai eksploatacijos metu įkaista iki labai aukštų temperatūrų – kyla pavojus nudegti! Nelieskite šių elementų plikomis rankomis! Norėdami išimti paruoštą maistą, naudokite žnyples ar kitus virtuvės reikmenis.
- Prieš naudodami pirmą kartą, įjunkite prietaisą į HALF POWER ir nustatykite laikmatį į dvidešimt minučių (be maisto). Įrenginys gali skleisti dūmus – tai normalu.

3.5. Valymas ir priežiūra

- Prieš valydami prietaisą, visada ištraukite prietaisą. Atjunkite prietaisą nuo elektros tinklo, kai jis nenaudojamas. Prieš valydami leiskite prietaisui atvėsti.
- Paviršiui valyti naudokite tik valiklį be korozinių medžiagų.
- Laikykite įrenginį sausoje, vėsioje vietoje, kurioje nėra drėgmės ir tiesioginių saulės spindulių.
- Niekada nevalykite prietaiso suslėgta vandens srove.
- Dureles ir stiklinę korpuso dalį plaukite šiltu vandeniu ir švelniu plovikliu.
- Metalinį korpusą ir prietaiso vidų nuplaukite šiltu vandeniu su švelniu plovikliu ir minkštu skudurėliu. Po plovimo nusausinkite.
- Elementus, pvz., iešmus, iešmelius, šakeles, lėkštes, nuvarvėjimo padėklus ir kt., galima plauti indaplovėje arba naudokite šiltą vandenį su švelniu plovikliu (įsitikinkite, kad nuo tam tikrų elementų yra nuimti varžtai).

TRANSPORTAVIMAS IR SANDĖLIAVIMAS

Transportavimo metu mašina turi būti apsaugota nuo drebėjimo, trenksmo ir apsvertimo aukštyn kojomis. Laikykite jį gerai vėdinamoje vietoje su sausu oru ir be jokių korozinių dujų.

NUOLATINIS PRIETAISO VALDYMAS

Reguliariai tikrinkite, ar prietaisas nepažeistas.

Jei yra kokių nors pažeidimų, nustokite naudoti įrenginį. Norėdami išspręsti problemą, susisieki su klientų aptarnavimo tarnyba.

Ką daryti iškilus problemai?

Susisieki su savo klientų aptarnavimo tarnyba ir paruoškite šią informaciją:

- Sąskaitos numeris ir serijos numeris (pastarąjį rasite įrenginio techninėje plokštelėje).
- Jei reikia, nufotografuokite pažeistą, sulūžusią ar sugedusią dalį.
- Jūsų klientų aptarnavimo tarnautojui bus lengviau nustatyti problemos šaltinį, jei pateiksite išsamų ir tikslų reikalo aprašymą. Kuo išsamesnė jūsų informacija, tuo geresnis klientų aptarnavimas galės greitai ir efektyviai išspręsti jūsų problemą!



ATSARGIAI! Niekada neatidarykite įrenginio be klientų aptarnavimo tarnybos leidimo. Tai gali sukelti garantijos praradimą!

PANAUDOTŲ PRIETAISŲ IŠMETIMAS

Neišmeskite šio prietaiso į komunalinių atliekų sistemas. Perduokite jį į elektros ir elektros prietaisų perdirbimo ir surinkimo punktą. Patikrinkite simbolį ant gaminio, naudojimo instrukcijos ir pakuotės.

Prietaisui pagaminti panaudotas plastikas gali būti perdirbamas pagal jų ženklimą. Pasirinkdami perdirbimą, labai prisidedate prie mūsų aplinkos apsaugos.

Norėdami gauti informacijos apie vietinę perdirbimo įmonę, susisiekite su vietinėmis valdžios institucijomis.



Acest manual de utilizare a fost tradus folosind traducerea automată. Am depus toate eforturile pentru a ne asigura că traducerea este exactă, dar vă rugăm să rețineți că traducerile automate nu sunt perfecte și nu sunt menite să înlocuiască traducătorii umani. Versiunea oficială a manualului de utilizare este în limba engleză. Orice diferență între versiunea tradusă și versiunea originală în limba engleză nu este obligatorie din punct de vedere juridic. Dacă aveți întrebări despre acuratețea traducerii, vă rugăm să consultați versiunea în limba engleză, care este referința oficială. Mai multe versiuni lingvistice sunt disponibile la cerere prin info@expondo.com.

Date tehnice

Descrierea parametrilor	Valoarea parametrului		
Numele produsului	Gratar vertical		
Model	RCGV-1400	RCGV-1800	RCGV-1800-1
Tensiune nominală [V~] / frecvență [Hz]	230 / 50		
Putere nominală [W]	1500	1800	1800
Interval cronometru (temporizator) [min]	0 – 60	0 – 60	0 – 60
Capacitate de lucru [l]	10	17	17
Clasa de protecție	eu		
Dimensiuni [latime x adancime x inaltime; mm]	285*355*450	329*395*519	345*390*517
Greutate [kg]	4,57	6,1	5,77

1. Descriere generală

Manualul de utilizare este conceput pentru a ajuta la utilizarea în siguranță și fără probleme a dispozitivului. Produsul este proiectat și fabricat în conformitate cu ghiduri tehnice stricte, folosind tehnologii și componente de ultimă generație. În plus, este produs în conformitate cu cele mai stricte standarde de calitate.

NU UTILIZAȚI DISPOZITIVUL DECĂ DACĂ CITIȚI CU ATENȚIE ȘI AȚI ÎNȚELES ACEST MANUAL DE UTILIZARE.

Pentru a crește durata de viață a produsului și pentru a asigura o funcționare fără probleme, utilizați-l în conformitate cu acest manual de utilizare și efectuați în mod regulat sarcini de întreținere. Datele tehnice și specificațiile din acest manual de utilizare sunt actualizate. Producătorul își rezervă dreptul de a face modificări asociate cu îmbunătățirea calității. Dispozitivul este conceput pentru a reduce la minimum riscurile de emisie de zgomot, ținând cont de progresul tehnologic și de oportunitățile de reducere a zgomotului.

Legendă



Produsul îndeplinește standardele de siguranță relevante.



Citiți instrucțiunile înainte de utilizare.



Produsul trebuie reciclat.



ATENȚIE! Suprafața fierbinte, risc de arsuri!



Folosiți numai în interior.



VĂ RUGĂM SĂ REȚINEȚI! Desenele din acest manual au doar scop ilustrativ și, în unele detalii, pot diferi de produsul real.

2. Siguranța utilizării



ATENȚIE!

Citiți toate avertismentele de siguranță și toate instrucțiunile. Nerespectarea avertismentelor și instrucțiunilor poate duce la șoc electric, incendiu și/sau vătămare gravă sau chiar deces.

Termenii „dispozitiv” sau „produs” sunt utilizați în avertismente și instrucțiuni pentru a se referi la:

Gratar vertical

2.1. Siguranța electrică

- a) Ștecherul trebuie să se potrivească cu priză. Nu modificați ștecherul în niciun fel. Utilizarea ștecherelor originale și a prizelor potrivite reduce riscul de electrocutare.
- b) Nu atingeți dispozitivul cu mâinile ude sau umede.
- c) Utilizați cablul numai pentru utilizarea desemnată. Nu îl utilizați niciodată pentru a transporta dispozitivul sau pentru a scoate ștecherul dintr-o priză. Țineți cablul departe de surse de căldură, ulei, margini ascuțite sau părți în mișcare. Cablurile deteriorate sau încurcate cresc riscul de electrocutare.
- d) Nu utilizați dispozitivul dacă cablul de alimentare este deteriorat sau prezintă semne evidente de uzură. Un cablu de alimentare deteriorat trebuie înlocuit de un electrician calificat sau de un centru de service al producătorului.
- e) Pentru a evita șocurile electrice, nu scufundați cablul, ștecherul sau dispozitivul în apă sau în alte lichide. Nu utilizați dispozitivul pe suprafețe umede.
- f) **ATENȚIE! PERICOL DE VIAȚĂ!** În timpul curățării, nu scufundați niciodată dispozitivul în apă sau alte lichide.
- g) Nu utilizați în medii foarte umede sau în imediata apropiere a rezervoarelor de apă.
- h) Preveniți udarea dispozitivului. Pericol de electrocutare!

2.2. Siguranța la locul de muncă

- a) Asigurați-vă că locul de muncă este curat și bine iluminat. Un loc de muncă dezordonat sau slab iluminat poate duce la accidente. Încercați să gândiți înainte, observați ce se întâmplă și folosiți bunul simț atunci când lucrați cu dispozitivul.
- b) Nu utilizați dispozitivul într-un mediu potențial exploziv, de exemplu în prezența lichidelor, gazelor sau prafului inflamabil. Dispozitivul generează scântei care pot aprinde praf sau fum.
- c) Dacă descoperiți daune sau funcționare neregulată, opriți imediat dispozitivul și raportați-l fără întârziere unui supervisor.
- d) Dacă nu sunteți sigur dacă produsul funcționează corect sau dacă observați daune, vă rugăm să contactați centrul de service al producătorului.
- e) Numai centrul de service al producătorului poate efectua reparații la produs. Nu încercați să faceți singur reparații!

- f) În caz de incendiu, utilizați un stingător cu pulbere sau dioxid de carbon (CO₂) (unul destinat utilizării la dispozitive electrice sub tensiune) pentru a-l stinge.
- g) Copiilor sau persoanelor neautorizate le este interzisă intrarea într-un post de lucru. O distragere a atenției poate duce la pierderea controlului asupra dispozitivului.
- h) Vă rugăm să păstrați acest manual disponibil pentru referințe viitoare. Dacă acest dispozitiv este transmis unei terțe părți, manualul trebuie să fie transmis împreună cu acesta.
- i) Păstrați elementele de ambalare și piesele mici de asamblare într-un loc care nu este accesibil copiilor.
- j) Dacă acest dispozitiv este utilizat împreună cu un alt echipament, trebuie respectate și celelalte instrucțiuni de utilizare.



Ține minte! Când utilizați dispozitivul, protejați copiii și alți trecători.

2.3. Siguranța personală

- a) Nu utilizați dispozitivul când sunteți obosit, bolnav sau sub influența alcoolului, a narcoticelor sau a medicamentelor care pot afecta semnificativ capacitatea de a utiliza dispozitivul.
- b) Mașina poate fi utilizată de persoane apte fizic care sunt capabile să manevreze mașina, sunt instruite corespunzător, care au revizuit acest manual de utilizare și au primit instruire în domeniul sănătății și siguranței în muncă.
- c) Când lucrați cu dispozitivul, folosiți bunul simț și fiți atenți. Pierderea temporară a concentrării în timpul utilizării dispozitivului poate duce la răni grave.
- d) Pentru a preveni pornirea accidentală a dispozitivului, asigurați-vă că întrerupătorul este în poziția OPRIT înainte de a vă conecta la o sursă de alimentare.
- e) Nu vă supraestimați abilitățile. Când utilizați dispozitivul, mențineți echilibrul și rămâneți stabil în orice moment. Acest lucru va asigura un control mai bun asupra dispozitivului în situații neașteptate.
- f) Scoateți toate instrumentele de reglare sau cheile înainte de a porni dispozitivul. O unealtă sau o cheie lăsată în partea rotativă a dispozitivului poate provoca vătămări.
- g) Aparatul nu este o jucărie. Copiii trebuie supravegheați pentru a se asigura că nu se joacă cu dispozitivul.
- h) Nu introduceți mâinile sau alte obiecte în interiorul dispozitivului în timp ce acesta este în uz!

2.4. Utilizarea dispozitivului în siguranță

- a) Nu supraîncărcați dispozitivul. Utilizați instrumentele adecvate pentru sarcina dată. Un dispozitiv selectat corect va îndeplini sarcina pentru care a fost proiectat mai bine și într-un mod mai sigur.
- b) Nu utilizați dispozitivul dacă comutatorul „ON/OFF” nu funcționează corect (nu pornește și nu oprește și dispozitivul). Dispozitivele care nu pot fi pornite și oprite utilizând comutatorul „ON/OFF” sunt periculoase, nu trebuie operate și trebuie reparate.
- c) Asigurați-vă că ștecherul este deconectat de la priză înainte de a încerca orice reglare, înlocuire de accesorii sau înainte de a pune dispozitivul deoparte. Astfel de măsuri de precauție vor reduce riscul activării accidentale a dispozitivului.
- d) Când nu este utilizat, depozitați într-un loc sigur, departe de copii și de persoane care nu sunt familiarizate cu dispozitivul care nu au citit manualul de utilizare. Dispozitivul poate reprezenta un pericol în mâinile utilizatorilor fără experiență.
- e) Păstrați aparatul în stare tehnică perfectă. Înainte de fiecare utilizare, verificați dacă există deteriorări generale, în special verificați componentele în mișcare pentru a identifica părți sau elemente crăpate și

pentru orice alte condiții care pot afecta funcționarea în siguranță a dispozitivului. Dacă se constată o deteriorare, predați dispozitivul pentru reparare înainte de utilizare.

- f) Nu lăsați dispozitivul la îndemâna copiilor.
- g) Repararea sau întreținerea dispozitivului trebuie efectuată de către persoane calificate, folosind doar piese de schimb originale. Acest lucru va asigura o utilizare în siguranță.
- h) Pentru a asigura integritatea operațională a dispozitivului, nu îndepărtați protecțiile montate din fabrică și nu slăbiți niciun șurub.
- i) Niciun element intern al acestui dispozitiv nu trebuie întreținut de către utilizator.
- j) Sub nicio formă nu trebuie deschisă carcasa.
- k) Când utilizați dispozitivul, nu atingeți niciodată placa de încălzire sau carcasa acesteia, deoarece acestea constituie un pericol de opărire.
- l) Când transportați și manipulați dispozitivul între depozit și destinație, respectați principiile de sănătate și securitate în muncă pentru operațiunile de transport manual care se aplică în țara în care va fi utilizat dispozitivul.
- m) Evitați situațiile în care dispozitivul nu mai funcționează în timpul utilizării din cauza încărcării excesive. Acest lucru poate duce la supraîncălzirea elementelor de antrenare și deteriorarea dispozitivului.
- n) Nu atingeți părțile articulate sau accesoriile decât dacă dispozitivul a fost deconectat de la sursa de alimentare.
- o) Nu mutați, reglați sau rotiți dispozitivul în timpul lucrului.
- p) Nu lăsați acest aparat nesupravegheat în timp ce este în funcțiune.
- q) Curățați dispozitivul în mod regulat pentru a preveni acumularea murdăriei persistente.
- r) Aparatul nu este o jucărie. Curățarea și întreținerea nu pot fi efectuate de copii fără supravegherea unei persoane adulte.
- s) Nu porniți dispozitivul când este gol.
- t) Țineți aparatul departe de surse de foc și căldură.



ATENȚIE! În ciuda designului sigur al dispozitivului și a caracteristicilor sale de protecție și în ciuda utilizării unor elemente suplimentare care protejează operatorul, există totuși un mic risc de accident sau rănire la utilizarea dispozitivului. Fii atent și folosește bunul simț atunci când folosești dispozitivul.

3. Utilizați instrucțiuni

Produsul este conceput pentru gratarul de carne, peste și legume.

Utilizatorul este responsabil pentru orice daune rezultate din utilizarea neintenționată a dispozitivului.

3.1. Descrierea dispozitivului



- A. Carcasa superioara
- B. Baza
- C. Elemente de încălzire
- D. Mânerul ușii
- E. Glassdoor
- F. Cronometru
- G. Lumină de control în timpul utilizării
- H. Scuipat
- I. Frigarui
- J. Atașament superior
- K. Atașament de jos
- L. Tava de scurgere
- M. Comutator de pornire/oprire (JUMĂTATE DE PUTERE; PUTERE COMPLETĂ)

3.2. Pregătirea pentru utilizare

LOCALITATEA APARATORULUI

Temperatura mediului nu trebuie să depășească 45°C, iar umiditatea relativă nu trebuie să depășească 85%. Asigurați o bună ventilație în încăperea în care este utilizat dispozitivul. Distanța dintre spatele prăjitorului cu lanț și perete trebuie să fie de cel puțin 20 cm, o distanță minimă între părțile laterale ale dispozitivului și pereți trebuie să fie de cel puțin 10 cm pe fiecare parte și 35 cm între partea superioară a dispozitivului și tavan. Țineți dispozitivul departe de suprafețele fierbinți. Utilizați dispozitivul pe suprafețe plane, stabile, curate, refractare și uscate, la îndemâna copiilor și a persoanelor cu dizabilități mintale.

ÎNAINTE DE PRIMA UTILIZARE

La primirea mărfii, verificați integritatea ambalajului și deschideți-l. Dacă ambalajul este deteriorat, vă rugăm să contactați compania de transport și distribuitorul în termen de 3 zile și să documentați daunele

cât mai detaliat posibil. Nu întoarce pachetul cu susul în jos! Când transportați coletul, vă rugăm să vă asigurați că acesta este menținut orizontal și stabil.

ELIMINAREA AMBALAJULUI

Vă rugăm să păstrați toate materialele de ambalare (carton, benzi de plastic și Styrofoam), astfel încât, în caz de problemă, dispozitivul să poată fi trimis înapoi la centrul de service în stare exactă!

3.3. Asamblarea dispozitivului

Instalați dispozitivul asigurându-vă că este asigurat accesul constant la ștecherul principal. Cablul de alimentare conectat la aparat trebuie să fie împământat corespunzător și să corespundă detaliilor tehnice. Înainte de prima utilizare, îndepărtați toate elementele și curățați-le împreună cu întregul dispozitiv!

MONTAREA/DEMONTAREA ELEMENTELOR DISPOZITIVULUI

Instalare șuruburi:

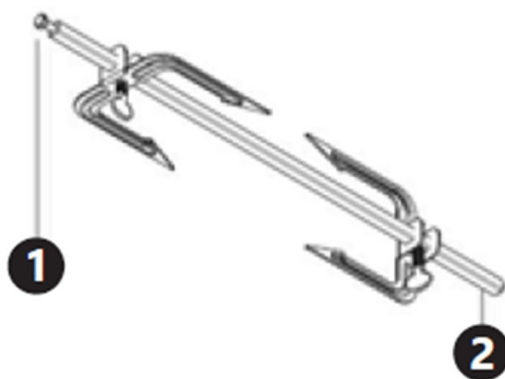

1. Partea superioară a frigărui (se termină cu o creștătură)
2. Partea de jos a frigărui

La scuița se pot atașa știfturi. Asigurați-vă că șurubul de fixare este strâns. Încărcați carnea, legumele etc. pe scuița, apoi atașați celelalte șuruburi (glisați-le la nivel cu alimentele încărcate), apoi utilizați șurubul pentru a fixa bine șuruburile. Apoi introduceți scuița în grătar: introduceți mai întâi partea inferioară în deschiderea din partea de jos a grătarului și apoi glisați secțiunea superioară pe accesoriul superior pentru grătar. Pentru a scoate scuița, mai întâi scoateți secțiunea superioară de pe grătar și apoi scoateți-o din dispozitiv. Slăbiți șurubul de pe unul dintre dinți, apoi glisați mâncarea de pe scuițat.

Montarea frigărui gratar:

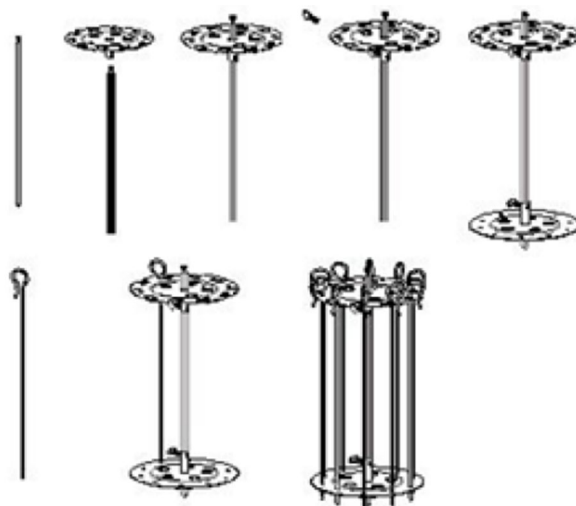

Ataşați o piesă de capăt rotundă la scuipa și fixați-o cu un șurub, ataşați o a doua piesă de capăt rotundă la celălalt capăt al scuipatorului și, de asemenea, strângeți cu șuruburi. Ataşați frigaruirele încărcate cu alimente folosind ochiul la capătul superior și introduceți punctul de frigăru în capătul inferior. Introduceți scuipa cu piesele de capăt în dispozitiv.

Asamblarea plăcilor de grătar:

Glisați plăcile pe scuipă și ataşați-le la scuipa folosind șuruburi la înălțimile necesare. Puneți peștele sau alte alimente pe farfurii și introduceți în dispozitiv.

3.4. Utilizarea dispozitivului

Setați puterea necesară utilizând comutatorul, lumina de utilizare se va aprinde și frigăruia va începe să se rotească. Folosiți temporizatorul pentru a seta timpul necesar - aceasta va activa elementele de încălzire. Odată ce timpul de pe cronometru a trecut, elementele de încălzire se vor opri automat. Frigăruia va continua să se rotească până când este oprită folosind comutatorul de pornire/oprire.



ATENȚIE!

- Nu așezați obiecte deasupra dispozitivului!
- Când sunt utilizate, unele elemente ale dispozitivului se încălzesc la temperaturi foarte ridicate – există riscul de ardere! Nu atingeți aceste elemente cu mâinile goale! Folosiți clești sau alte ustensile de bucătărie pentru a îndepărta alimentele gata.
- Înainte de prima utilizare, porniți dispozitivul la HALF POWER și setați temporizatorul la douăzeci de minute (fără a încărca alimente). Este posibil ca dispozitivul să emită fum - acest lucru este normal.

3.5. Curățare și întreținere

- Deconectați întotdeauna dispozitivul înainte de a curăța echipamentul. Deconectați dispozitivul de la curent atunci când nu este utilizat. Lăsați dispozitivul să se răcească înainte de a-l curăța.
- Utilizați numai detergent fără substanțe corozive pentru a curăța suprafața.
- Păstrați unitatea într-un loc uscat și răcoros, ferit de umiditate și expunere directă la lumina soarelui.
- Nu curățați niciodată dispozitivul cu un jet de apă sub presiune.
- Utilizați apă caldă și detergent ușor pentru a spăla ușa și partea de sticlă a carcasei.
- Utilizați apă caldă cu detergent ușor și o cârpă moale pentru a spăla carcasa metalică și interiorul dispozitivului. După spălare, ștergeți.
- Elementele precum scuipatele, frigaruirele, dintele, farfuriile, tăvile de scurgere etc. pot fi spălate în mașina de spălat vase sau folosiți apă caldă cu un detergent slab (asigurați-vă că șuruburile sunt îndepărtate de la anumite elemente).

TRANSPORT ȘI DEPOZITARE

În timpul transportului, mașina ar trebui să fie protejată împotriva tremurării, ciocnirii și răsturnării. Păstrați-l într-un loc ventilat corespunzător, cu aer uscat și fără gaze corozive.

CONTROL REGULARE AL DISPOZITIVULUI

Verificați regulat dispozitivul pentru a vedea dacă prezintă deteriorări.

Dacă există vreo deteriorare, vă rugăm să nu mai utilizați dispozitivul. Vă rugăm să contactați serviciul pentru clienți pentru a rezolva problema.

Ce să faci în caz de problemă?

Vă rugăm să contactați serviciul pentru clienți și să pregătiți următoarele informații:

- Numărul facturii și numărul de serie (cel din urmă se găsește pe plăcuța tehnică de pe dispozitiv).
- Dacă este relevant, faceți o fotografie a piesei deteriorate, rupte sau defecte.
- Va fi mai ușor pentru funcționarul dumneavoastră de asistență pentru clienți să determine sursa problemei dacă oferiți o descriere detaliată și precisă a problemei. Cu cât informațiile dvs. sunt mai detaliate, cu atât serviciul clienți va putea rezolva problema rapid și eficient!



ATENȚIE! Nu deschideți niciodată dispozitivul fără autorizarea serviciului dumneavoastră pentru clienți. Acest lucru poate duce la pierderea garanției!

ELIMINAREA DISPOZITIVELOR UTILIZATE

Nu aruncați acest dispozitiv în sistemele de deșeuri municipale. Predați-l la un punct de reciclare și colectare a dispozitivelor electrice și electronice. Verificați simbolul de pe produs, manual de instrucțiuni și ambalaj. Materialele plastice utilizate la construirea dispozitivului pot fi reciclate în conformitate cu marcajele lor. Alegând să reciclați, aduceți o contribuție semnificativă la protecția mediului nostru.

Contactați autoritățile locale pentru informații despre unitatea locală de reciclare.



Ta uporabniški priročnik je bil preveden s strojnimi prevajanjem. Potrudili smo se, da bi zagotovili točnost prevoda, vendar upoštevajte, da avtomatizirani prevodi niso popolni in niso namenjeni nadomestitvi človeških prevajalcev. Uradna različica uporabniškega priročnika je v angleščini. Morebitne razlike med prevedeno različico in izvirno angleščino niso pravno zavezujoče. Če imate kakršna koli vprašanja o točnosti prevoda, si oglejte angleško različico, ki je uradna referenca. Več jezikovnih različic je na voljo na zahtevo preko info@expondo.com.

Tehnični podatki

Opis parametra	Vrednost parametra		
Ime izdelka	Vertikalni žar		
Model	RCGV-1400	RCGV-1800	RCGV-1800-1
Nazivna napetost [V~] / frekvenca [Hz]	230 / 50		
Nazivna moč [W]	1500	1800	1800
Razpon časovnika (časovnik) [min]	0 – 60	0 – 60	0 – 60
Delovna prostornina [l]	10	17	17
Zaščitni razred	jaz		
Dimenzije [širina x globina x višina; mm]	285*355*450	329*395*519	345*390*517
Teža [kg]	4,57	6,1	5,77

1. Splošni opis

Navodila za uporabo so namenjena varni in nemoteni uporabi naprave. Izdelek je zasnovan in izdelan v skladu s strogimi tehničnimi smernicami, z uporabo najsodobnejših tehnologij in komponent. Poleg tega je izdelan v skladu z najstrožjimi standardi kakovosti.

NAPRAVE NE UPORABLJAJTE, RAZEN, ČE STE TEMELJITO PREBRALI IN RAZUMELI TEGA UPORABNIŠKEGA PRIROČNIKA.

Da bi podaljšali življenjsko dobo naprave in zagotovili nemoteno delovanje, jo uporabljajte v skladu s tem uporabniškim priročnikom in redno izvajajte vzdrževalna dela. Tehnični podatki in specifikacije v tem uporabniškem priročniku so posodobljeni. Proizvajalec si pridržuje pravico do sprememb v zvezi z izboljšanjem kakovosti. Naprava je zasnovana tako, da z upoštevanjem tehnološkega napredka in možnosti zmanjševanja hrupa zmanjša tveganje emisije hrupa na minimum.

Legenda



Izdelek izpolnjuje ustrezne varnostne standarde.



Pred uporabo preberite navodila.



Izdelek je treba reciklirati.



POZOR! Vročna površina, nevarnost opeklin!



Uporabljajte samo v zaprtih prostorih.



UPOŠTEVAJTE! Risbe v tem priročniku so samo za ilustracijo in se lahko v nekaterih podrobnostih razlikujejo od dejanskega izdelka.

2. Varnost uporabe



POZOR!

Preberite vsa varnostna opozorila in vsa navodila. Neupoštevanje opozoril in navodil lahko povzroči električni udar, požar in/ali resne poškodbe ali celo smrt.

Izraza "naprava" ali "izdelek" se v opozorilih in navodilih nanašata na:

Vertikalni žar

2.1. Električna varnost

- a) Vtič mora ustrezati vtičnici. Na noben način ne spreminjajte vtiča. Uporaba originalnih vtičev in ustreznih vtičnic zmanjša nevarnost električnega udara.
- b) Naprave se ne dotikajte z mokrimi ali vlažnimi rokami.
- c) Kabel uporabljajte samo za predvideno uporabo. Nikoli ga ne uporabljajte za prenašanje naprave ali za izvlek vtiča iz vtičnice. Kabel hranite stran od virov toplote, olja, ostrih robov ali gibljivih delov. Poškodovani ali zamotani kabli povečajo tveganje električnega udara.
- d) Naprave ne uporabljajte, če je napajalni kabel poškodovan ali kaže očitne znake obrabe. Poškodovan napajalni kabel naj zamenja usposobljen električar ali servisni center proizvajalca.
- e) Da preprečite električni udar, kabla, vtiča ali naprave ne potaplajte v vodo ali druge tekočine. Naprave ne uporabljajte na mokrih površinah.
- f) **POZOR! ŽIVLJENJSKA NEVARNOST!** Med čiščenjem naprave nikoli ne potaplajte v vodo ali druge tekočine.
- g) Ne uporabljajte v zelo vlažnih okoljih ali v neposredni bližini rezervoarjev za vodo.
- h) Preprečite, da bi se naprava zmočila. Nevarnost električnega udara!

2.2. Varnost na delovnem mestu

- a) Poskrbite, da bo delovno mesto čisto in dobro osvetljeno. Neurejeno ali slabo osvetljeno delovno mesto lahko povzroči nesreče. Poskusite razmišljati vnaprej, opazujte dogajanje in pri delu z napravo uporabljajte zdrav razum.
- b) Naprave ne uporabljajte v potencialno eksplozivnem okolju, na primer v prisotnosti vnetljivih tekočin, plinov ali prahu. Naprava ustvarja iskre, ki lahko vnamejo prah ali hlape.
- c) Če ugotovite poškodbe ali nepravilno delovanje, napravo takoj izklopite in o tem nemudoma obvestite nadzornika.
- d) Če niste prepričani, ali izdelek deluje pravilno ali če ugotovite poškodbe, se obrnite na servisni center proizvajalca.
- e) Izdelek lahko popravlja samo proizvajalčev servisni center. Ne poskušajte popravljati sami!
- f) V primeru požara za gašenje uporabite gasilni aparat na prah ali ogljikov dioksid (CO₂) (namenjen za uporabo na električnih napravah pod napetostjo).

- g) Otrokom ali nepooblaščenim osebam je prepovedan vstop na delovno mesto. Motnja lahko povzroči izgubo nadzora nad napravo.
- h) Prosimo, da ta priročnik ostane na voljo za poznejšo uporabo. Če napravo predate tretji osebi, ji morate posredovati tudi priročnik.
- i) Embalažne elemente in majhne sestavne dele hranite na mestu, ki ni dostopno otrokom.
- j) Če se ta naprava uporablja skupaj z drugo opremo, je treba upoštevati tudi preostala navodila za uporabo.



Ne pozabite! Pri uporabi naprave zaščitite otroke in druge navzoče.

2.3. Osebna varnost

- a) Naprave ne uporabljajte, če ste utrujeni, bolni ali pod vplivom alkohola, narkotikov ali zdravil, ki lahko bistveno poslabšajo sposobnost upravljanja naprave.
- b) Stroj lahko upravljajo fizično sposobne osebe, ki so sposobne rokovati s strojem, so ustrezno usposobljene, ki so pregledale ta priročnik za uporabo in so bile usposobljene za varnost in zdravje pri delu.
- c) Pri delu z napravo bodite zdravi in bodite pozorni. Začasna izguba koncentracije med uporabo naprave lahko povzroči resne poškodbe.
- d) Da preprečite nenamerni vklop naprave, se prepričajte, da je stikalo v položaju IZKLOP, preden jo priključite na vir napajanja.
- e) Ne precenjujte svojih sposobnosti. Pri uporabi naprave ohranite ravnotežje in bodite ves čas stabilni. To bo zagotovilo boljši nadzor nad napravo v nepričakovanih situacijah.
- f) Pred vklopom naprave odstranite vsa nastavitvena orodja ali ključe. Orodje ali ključ, ki ostane v vrtljivem delu naprave, lahko povzroči poškodbe.
- g) Naprava ni igrača. Otroke je treba nadzorovati, da se zagotovi, da se ne igrajo z napravo.
- h) Ne vstavljajte rok ali drugih predmetov v napravo, medtem ko je v uporabi!

2.4. Varna uporaba naprave

- a) Ne preobremenjujte naprave. Uporabite ustrezna orodja za dano nalogo. Pravilno izbrana naprava bo nalogo, za katero je bila zasnovana, opravila bolje in varneje.
- b) Naprave ne uporabljajte, če stikalo "ON/OFF" ne deluje pravilno (ne vklaplja in izklaplja naprave). Naprave, ki jih ni mogoče vklopiti in izklopiti s stikalom "ON/OFF", so nevarne, jih ne smete uporabljati in jih je treba popraviti.
- c) Prepričajte se, da je vtič izklopljen iz vtičnice, preden poskušate prilagoditi, zamenjati dodatno opremo ali preden napravo odložite. Takšni varnostni ukrepi bodo zmanjšali tveganje nenamernega aktiviranja naprave.
- d) Ko ni v uporabi, shranite na varno mesto, stran od otrok in ljudi, ki niso seznanjeni z napravo in niso prebrali uporabniškega priročnika. Naprava lahko predstavlja nevarnost v rokah neizkušenih uporabnikov.
- e) Napravo vzdržujte v brezhibnem tehničnem stanju. Pred vsako uporabo preverite splošne poškodbe, še posebej preverite gibljive komponente glede razpok v delih ali elementih ter morebitna druga stanja, ki bi lahko vplivala na varno delovanje naprave. Če odkrijete poškodbe, pred uporabo odnesite napravo v popravilo.
- f) Napravo hranite izven dosega otrok.

- g) Popravila ali vzdrževanje naprave naj izvajajo usposobljene osebe z uporabo samo originalnih nadomestnih delov. To bo zagotovilo varno uporabo.
- h) Za zagotovitev brezhibnosti delovanja naprave ne odstranjajte tovarniško nameščenih varoval in ne popuščajte nobenih vijakov.
- i) Uporabniku ni treba vzdrževati nobenega notranjega elementa te naprave.
- j) V nobenem primeru ne smete odpreti ohišja.
- k) Pri uporabi naprave se nikoli ne dotikajte grelne plošče ali njenega ohišja, saj predstavljajo nevarnost opeklin.
- l) Pri transportu in rokovanju z napravo med skladiščem in namembnim mestom upoštevajte načela varnosti in zdravja pri delu za ročni transport, ki veljajo v državi, kjer se bo naprava uporabljala.
- m) Izogibajte se situacijam, ko naprava med uporabo preneha delovati zaradi prevelike obremenitve. To lahko povzroči pregrevanje pogonskih elementov in poškodbe naprave.
- n) Ne dotikajte se zgibnih delov ali dodatkov, razen če je naprava izključena iz vira napajanja.
- o) Naprave med delom ne premikajte, nastavlajte ali vrtite.
- p) Naprave ne puščajte brez nadzora, medtem ko je v uporabi.
- q) Napravo redno čistite, da preprečite nabiranje trdovratne umazanije.
- r) Naprava ni igrača. Čiščenja in vzdrževanja ne smejo izvajati otroci brez nadzora odrasle osebe.
- s) Naprave ne zaženite, ko je prazna.
- t) Napravo hranite stran od virov ognja in toplote.



POZOR! Kljub varni zasnovi naprave in njenim zaščitnim funkcijam ter kljub uporabi dodatnih elementov, ki ščitijo operaterja, pri uporabi naprave še vedno obstaja majhna nevarnost nesreče ali poškodbe. Bodite pozorni in pri uporabi naprave uporabljajte zdrav razum.

3. Uporabite smernice

Izdelek je namenjen pečenju mesa, rib in zelenjave na žaru.

Uporabnik odgovarja za vso škodo, ki nastane zaradi nenamenske uporabe naprave.

3.1. Opis naprave



- A. Zgornje ohišje
- B. Osnova
- C. Grelni elementi
- D. Kljuka za vrata
- E. Glassdoor
- F. Časovnik
- G. Kontrolna lučka med uporabo
- H. Pljuvati
- I. Nabodalo
- J. Zgornji nastavek
- K. Spodnji nastavek
- L. Pladenj za kapljanje
- M. Stikalo za vklop/izklop (POL MOČI; POLNA MOČ)

3.2. Priprava za uporabo

LOKACIJA APARATA

Temperatura okolja ne sme presegati 45 °C, relativna vlažnost pa ne sme presegati 85 %. Poskrbite za dobro prezračevanje prostora, v katerem uporabljate napravo. Razdalja med zadnjo stranjo verižnega toasterja in steno mora biti najmanj 20 cm, najmanjša razdalja med stranicami naprave in stenami mora biti najmanj 10 cm na vsaki strani in 35 cm med vrhom naprave in stropom. Napravo hranite stran od vročih površin. Napravo uporabljajte na ravnih, stabilnih, čistih, ognjevarnih in suhih površinah izven dosega otrok in oseb z duševnimi motnjami.

PRED PRVO UPORABO

Po prejemu blaga preverite celovitost embalaže in jo odprite. Če je embalaža poškodovana, se v 3 dneh obrnite na svoje transportno podjetje in distributerja ter čim bolj podrobno dokumentirajte poškodbe. Paketa ne obračajte na glavo! Pri transportu paketa se prepričajte, da je vodoraven in stabilen.

ODSTRANJEVANJE EMBALAŽE

Prosimo, da shranite vso embalažo (karton, plastične trakove in stiropor), da lahko v primeru težav napravo v brezhibnem stanju pošljete nazaj na servis!

3.3. Sestavljanje naprave

Napravo namestite tako, da je zagotovljen stalen dostop do glavnega vtiča. Napajalni kabel, priključen na aparat, mora biti pravilno ozemljen in ustrezati tehničnim podatkom. Pred prvo uporabo odstranite vse elemente in jih očistite skupaj s celotno napravo!

MONTAŽA/DEMONTAŽA ELEMENTOV NAPRAVE

Namestitev rogljev:

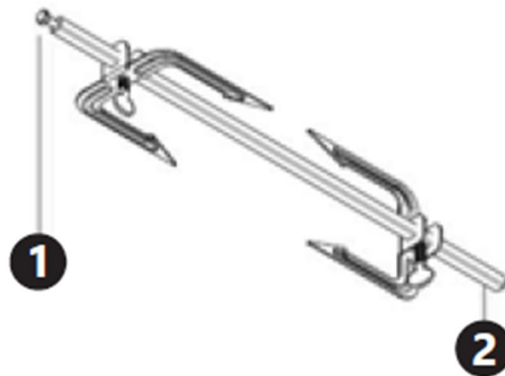

1. Vrh nabodala (konča se z zarezo)
2. Spodnji del nabodala

Na ražnji so lahko pritrjeni roglji. Prepričajte se, da je pritrdilni vijak privit. Na ražanj naložite meso, zelenjavo itd., nato pritrдите druge roglje (potisnite jih poravnano z naloženo hrano), nato pa z vijakom varno pritrдите roglje. Ražen nato vstavite v žar: najprej njegov spodnji del vstavite v odprtino na dnu žara, nato pa zgornji del potisnite na zgornji nastavek za žar. Če želite nadeti ven, najprej odstranite zgornji del žara in ga nato vzemite iz naprave. Odvijte vijak na enem od zobcev in nato potisnite hrano z ražnja.

Montaža nabodala za žar:

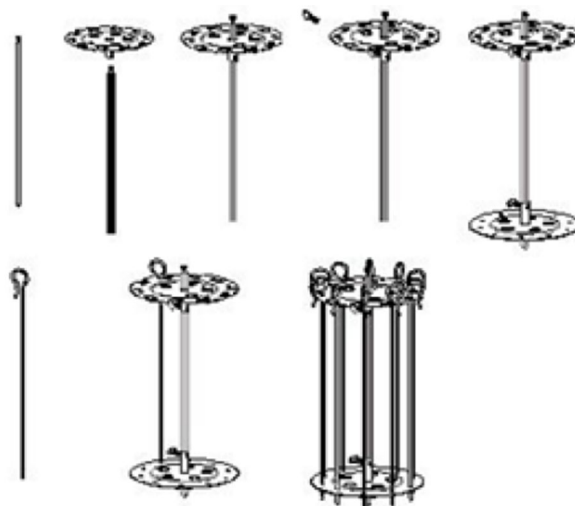

Pritrdite okrogel končni kos na raženj in ga pritrdite z vijakom, pritrdite drugi okrogli končni kos na drugi konec ražnja in ga prav tako trdno privijte. Z ušesom pritrdite nabodala, napolnjena s hrano, na zgornji končni del in konico nabodala vstavite v spodnji končni del. Raženec s končnimi kosi vstavite v napravo.

Sestavljanje plošč za žar:

Potisnite plošče na raženj in jih pritrdite z vijaki na zahtevani višini. Na krožnike položite ribe ali druga živila in jih vstavite v napravo.

3.4. Uporaba naprave

S stikalom nastavite želeno moč, lučka za uporabo se bo prižgala in nabodalo se bo začelo vrteti. S časovnikom nastavite želeni čas – to bo aktiviralo grelne elemente. Ko čas na časovniku poteče, se grelni elementi samodejno izklopijo. Nabodalo se bo še naprej vrtelo, dokler ga ne izklopite s stikalom za vklop/izklop.



POZOR!

- Ne postavljajte predmetov na vrh naprave!
- Med uporabo se nekateri elementi naprave segrejejo do zelo visokih temperatur – obstaja nevarnost opeklin! Ne dotikajte se teh elementov z golimi rokami! Pripravljeno hrano odstranite s kleščami ali drugimi kuhinjskimi pripomočki.
- Pred prvo uporabo napravo vključite na POLOVIČNO MOČ in nastavite časovnik na dvajset minut (brez nalaganja hrane). Naprava lahko oddaja nekaj dima – to je normalno.

3.5. Čiščenje in vzdrževanje

- Pred čiščenjem opreme vedno odklopite napravo. Napravo izklopite iz električnega omrežja, ko je ne uporabljate. Pred čiščenjem naj se naprava ohladi.
- Za čiščenje površine uporabljajte samo čistilo brez jedkih snovi.
- Enoto hranite na suhem, hladnem mestu, brez vlage in neposredne sončne svetlobe.
- Naprave nikoli ne čistite z vodnim curkom pod pritiskom.
- Za pranje vrat in steklenega dela ohišja uporabite toplo vodo in blagi detergent.
- Za pranje kovinskega ohišja in notranjosti naprave uporabite toplo vodo z blagim detergentom in mehko krpo. Po pranju obrišite do suhega.
- Elemente, kot so ražnji, nabodala, roglji, krožniki, pladnji za kapljanje itd., lahko pomivate v pomivalnem stroju ali uporabite toplo vodo z blagim detergentom (prepričajte se, da so vijaki odstranjeni z določenih elementov).

TRANSPORT IN SKLADIŠČENJE

Med transportom je treba stroj zaščititi pred tresenjem, trkom in obračanjem na glavo. Hraniti ga na primerno prezračevanem mestu s suhim zrakom in brez jedkih plinov.

REDNA KONTROLA NAPRAVE

Napravo redno preverjajte, ali je poškodovana.

Če pride do kakršnih koli poškodb, prenehajte uporabljati napravo. Za rešitev težave se obrnite na službo za pomoč uporabnikom.

Kaj storiti v primeru težave?

Obrnite se na službo za stranke in pripravite naslednje podatke:

- Številko računa in serijsko številko (slednja se nahaja na tehnični ploščici na napravi).
- Po potrebi fotografirajte poškodovan, zlomljen ali okvarjen del.
- Vaš referent za pomoč uporabnikom bo lažje ugotovil izvor težave, če boste podrobno in natančno opisali zadevo. Bolj kot so podrobni vaši podatki, boljša služba za stranke bo lahko hitro in učinkovito rešila vaš problem!



POZOR! Nikoli ne odpirajte naprave brez dovoljenja vaše službe za stranke. To lahko vodi do izgube garancije!

ODSTRANJEVANJE RABLJENIH NAPRAV

Te naprave ne odlagajte med komunalne odpadke. Predajte ga zbirnemu mestu za recikliranje električnih in električnih naprav. Preverite simbol na izdelku, navodilih za uporabo in embalaži. Plastiko, uporabljeno za izdelavo naprave, je mogoče reciklirati v skladu z njihovimi oznakami. Z odločitvijo za recikliranje pomembno prispevate k varovanju našega okolja.

Za informacije o vašem lokalnem obratu za recikliranje se obrnite na lokalne oblasti.

UMWELT – UND ENTSORGUNGSHINWEISE

Hersteller an Verbraucher

Sehr geehrte Damen und Herren,

gebrauchte Elektro – und Elektronikgeräte dürfen gemäß europäischer Vorgaben [1] nicht zum unsortierten Siedlungsabfall gegeben werden, sondern müssen getrennt erfasst werden. Das Symbol der Abfalltonne auf Rädern weist auf die Notwendigkeit der getrennten Sammlung hin. Helfen auch Sie mit beim Umweltschutz. Sorgen Sie dafür, dieses Gerät, wenn Sie es nicht mehr weiter nutzen wollen, in die hierfür vorgesehenen Systeme der Getrenntsammlung zu geben.



In Deutschland sind Sie gesetzlich [2] verpflichtet, ein Altgerät einer vom unsortierten Siedlungsabfall getrennten Erfassung zuzuführen. Die öffentlich – rechtlichen Entsorgungsträger (Kommunen) haben hierzu Sammelstellen eingerichtet, an denen Altgeräte aus privaten Haushalten ihres Gebietes für Sie kostenfrei entgegengenommen werden. Möglicherweise holen die rechtlichen Entsorgungsträger die Altgeräte auch bei den privaten Haushalten ab.

Bitte informieren Sie sich über Ihren lokalen Abfallkalender oder bei Ihrer Stadt – oder Gemeindeverwaltung über die in Ihrem Gebiet zur Verfügung stehenden Möglichkeiten der Rückgabe oder Sammlung von Altgeräten.

[1] RICHTLINIE 2002/96/EG DES EUROPÄISCHEN PARLAMENTS UND DES RATES
ÜBER ELEKTRO – UND ELEKTRONIK – ALTGERÄTE

[2] Gesetz über das Inverkehrbringen, die Rücknahme und die umweltverträgliche Entsorgung
von Elektro – und Elektronikgeräten (Elektro – und Elektronikgerätegesetz – ElektroG).

Utylizacja produktu

Produkty elektryczne i elektroniczne po zakończeniu okresu eksploatacji wymagają segregacji i oddania ich do wyznaczonego punktu odbioru. Nie wolno wyrzucać produktów elektrycznych razem z odpadami gospodarstwa domowego. Zgodnie z dyrektywą WEEE 2012/19/UE obowiązującą w Unii Europejskiej, urządzenia elektryczne i elektroniczne wymagają segregacji i utylizacji w wyznaczonych miejscach. Dbając o prawidłową utylizację, przyczyniasz się do ochrony zasobów naturalnych i zmniejszasz negatywny wpływ oddziaływania na środowisko, człowieka i otoczenie. Zgodnie z krajowym prawodawstwem, nieprawidłowe usuwanie odpadów elektrycznych i elektronicznych może być karane!

For the disposal of the device please consider and act according to the national and local rules and regulations.

CONTACT

expondo Polska sp. z o.o. sp. k.

ul. Nowy Kisielin – Innowacyjna 7
66-002 Zielona Góra | Poland, EU

e-mail: info@expondo.com