



ROYAL
c a t e r i n g

BEDIENUNGSANLEITUNG

User manual | Manuel d'utilisation | Istruzioni per l'uso | Manual de instrucciones | Instrukcja | Návod k použití

KEBAB SCHNEIDER

▪ **RCKK-80.1**



Deutsch	3
English	8
Polski	14
Česky	20
Italiano	26
Español	32
Français	38

NAZWA PRODUKTU	NÓZ DO KEBABA
PRODUKTNAME	KEBAB SCHNEIDER
PRODUCT NAME	ELECTRIC KEBAB SLICER
NOM DU PRODUIT	COUTEAU ÉLECTRIQUE À KEBAB
NOME DEL PRODOTTO	COLTELLO ELETTRICO PER KEBAB
NOMBRE DEL PRODUCTO	CORTADOR ELÉCTRICO PARA KEBAB
NÁZEV VÝROBKU	ELEKTRICKÝ NŮŽ NA KEBAB
MODEL PRODUKTU	
MODELL	
PRODUCT MODEL	
MODÈLE	RCKK-80.1
MODELLO	
MODELO	
MODEL VÝROBKU	
HERSTELLER	
MANUFACTURER	
PRODUCENT	EXPONDO POLSKA SP. Z O.O. SP. K.
VÝROBCE	
FABRICANT	
PRODUTTORE	
FABRICANTE	
ANSCHRIFT DES HERSTELLERS	
MANUFACTURER ADDRESS	
ADRES PRODUCTENTA	
ADRESA VÝROBCE	UL. NOWY KISIELIN-INNOWACYJNA 7, 66-002 ZIELONA GÓRA POLAND, EU
ADRESSE DU FABRICANT	
INDIRIZZO DEL PRODUTTORE	
DIRECCIÓN DEL FABRICANTE	

SYMBOLS

	Lesen Sie die Bedienungsanleitung sorgfältig.
	Elektrische Geräte dürfen nicht mit dem Hausmüll entsorgt werden.
CE	Das Gerät entspricht der CE-Erklärung.
	Nur für den Innenbereich anwendbar.
	Vorsicht bei sich drehenden Komponenten! Es besteht die Gefahr von schweren Verletzungen!
	HINWEIS!

In der vorliegenden Anleitung sind Beispielbilder vorhanden, die von dem tatsächlichen Aussehen der Maschine abweichen können.

Die originale Anweisung ist die deutschsprachige Fassung. Sonstige Sprachfassungen sind Übersetzungen aus der deutschen Sprache.

BEDIENUNGSANLEITUNG

SICHERHEITSHINWEISE

Allgemeine Sicherheitshinweise bei der Benutzung von Elektrogeräten:

Um das Verletzungsrisiko durch Feuer oder Stromschlag gering zu halten, bitten wir Sie, einige grundlegende Sicherheitsanweisungen zu beachten, wenn Sie dieses Gerät verwenden. Bitte lesen Sie diese Bedienungsanleitung sorgfältig und vergewissern Sie sich, dass keine Fragen offen bleiben. Bewahren Sie diese Betriebsanleitung bitte sorgfältig in der Nähe des Produktes auf, um bei Fragen auch später noch einmal nachschlagen zu können. Verwenden Sie stets einen geerdeten Stromanschluss mit der richtigen Netzspannung (siehe Anleitung oder Produktschild). Sollten Sie bezüglich des Anschlusses Zweifel haben, lassen Sie ihn durch einen qualifizierten Fachmann überprüfen. Benutzen Sie niemals ein defektes Stromkabel! Öffnen Sie dieses Gerät nicht in feuchter oder nasser Umgebung, ebenso nicht mit nassen oder feuchten Händen. Außerdem sollten Sie das Gerät vor direkter Sonneneinstrahlung schützen. Betreiben Sie das Gerät nur an geschützten Orten, sodass niemand auf Kabel treten, über sie stürzen und/oder sie beschädigen kann. Sorgen Sie darüber hinaus für ausreichende Luftzirkulation, wodurch die Kühlung des Gerätes gewährleistet, und Wärmestaus vermieden werden. Ziehen Sie vor der Reinigung dieses Gerätes den Netzstecker und benutzen Sie zur Reinigung ein feuchtes Tuch. Vermeiden Sie den Einsatz von Putzmitteln und achten Sie darauf, dass keine Flüssigkeit in das Gerät eintritt, bzw. darin verbleibt. Das Innere dieses Gerätes enthält keine für den Benutzer wartungspflichtigen Teile. Überlassen Sie Wartung, Abgleich und Reparatur qualifiziertem Fachpersonal. Im Falle eines Fremdeingriffs verfällt die Garantie!

SICHERHEITSHINWEISE

1. Lesen Sie diese Gebrauchsanweisung vor Inbetriebnahme des Gerätes sorgfältig durch! Beachten Sie alle Sicherheitshinweise, um Schäden durch falschen Gebrauch zu vermeiden!
2. Bewahren Sie die Gebrauchsanleitung für den weiteren Gebrauch auf. Sollte dieses Gerät an Dritte weitergegeben werden, muss die Gebrauchsanleitung mit ausgehändigt werden.
3. Verwenden Sie das Gerät nur für den vorgesehenen Zweck und nur in Innenräumen.
4. Im Falle von unsachgemäßem Gebrauch oder falscher Handhabung kann keine Haftung für eventuell auftretende Schäden übernommen werden.
5. Vor dem ersten Gebrauch prüfen Sie bitte, ob die Art des Stroms und die Netzspannung mit den Angaben auf dem Produktschild kompatibel sind.
6. Dieses Gerät ist nicht dafür geeignet, durch Personen, einschließlich Kindern, mit eingeschränkten physischen, sinnlichen oder geistigen Fähigkeiten, sowie mangelnder Erfahrung und/oder mangelndem Wissen benutzt zu werden. Als Ausnahme gilt, wenn diese durch eine für ihre Sicherheit zuständige Person beaufsichtigt werden, oder Gebrauchsanweisungen erhalten haben.

7. STROMSCHLAGEFAHR! Versuchen Sie niemals, das Gerät selbst zu reparieren. Lassen Sie stattdessen das Gerät im Störfall nur von qualifizierten Fachleuten reparieren.
8. Überprüfen Sie regelmäßig den Netzstecker und das Netzkabel. Sollte das Netzkabel beschädigt werden, muss es durch den Hersteller, den Kundendienst oder eine ähnliche Person ersetzt werden, um Gefährdungen zu vermeiden.
9. Verhindern Sie eine Beschädigung des Netzkabels durch Quetschen, Knicken oder Anschlagen an scharfen Kanten und halten Sie es von heißen Oberflächen und offenen Flammen fern.
10. ACHTUNG LEBENSGEFAHR! Tauchen und Halten Sie das Gerät während des Reinigens oder des Betriebes nie in Wasser oder andere Flüssigkeiten.
11. Öffnen Sie unter keinen Umständen das Gehäuse.
12. ACHTUNG! Das Messer ist sehr scharf! Verletzungsgefahr!
13. Vor Gebrauch darauf achten, ob die Messerabdeckung, der Regulierungsring und das Messer ordnungsgemäß montiert sind.
14. Es ist untersagt, das Messer mit beschädigter Abdeckung, mit beschädigtem Regulierungsring oder mit beschädigtem Messer zu verwenden.
15. Die Hygienevorschriften sind - je nach den Vorgaben des Landes - zu beachten.

TECHNISCHE DETAILS

Produktname	Kebab Schneider
Modell	RCKK-80.I
Nennspannung [V]/Frequenz [Hz]	230V~±10% / 50Hz
Nennleistung [W]	80
Durchmesser der Scheibe [mm]	100
Schnittstärke [mm]	1-8
Umlauf des Messers [rpm]	3200

ANWENDUNGSGEBIET

Das Kebab-Messer ist allein zum Schneiden von Fleisch vorgesehen.

Für alle Schäden bei nicht bestimmungsgemäßer Verwendung haftet allein der Betreiber.

VOR DER ERSTEN BENUTZUNG

Bei Erhalt der Ware prüfen Sie die Verpackung auf Mängel und öffnen Sie diese, falls keine vorhanden sind. Falls die Verpackung Beschädigungen aufweist, setzen Sie sich innerhalb von 3 Tagen mit der Transportgesellschaft und Ihrem Vertriebspartner in Verbindung. Dokumentieren Sie die Beschädigungen so gut wie möglich. Stellen Sie das Paket mit Inhalt nicht über Kopf auf! Sollten Sie das Paket weiter transportieren, halten Sie es aufrecht und stabil.

ENTSORGUNG DER VERPACKUNG

Es wird darum gebeten, das Verpackungsmaterial (Pappe, Plastikbänder und Styropor) zu behalten, um das Gerät im Servicefall bestmöglich geschützt zurücksenden zu können!

AUFBAU DES GERÄTES

PLATZIERUNG DES GERÄTES

Die Raumtemperatur darf 45°C und die relative Luftfeuchtigkeit 85% nicht übersteigen. Die Vorrichtung muss so untergebracht werden, dass der Zugang zum Netzanschluss jederzeit gewährleistet ist.

Der Abstand zu Wärmequellen muss gewahrt werden, damit das Gehäuse oder das Kabel nicht zu schmelzen beginnt. Es ist daran zu denken, dass die Stromversorgung, die auf dem Typenschild angegebenen entspricht! Vor der ersten Inbetriebnahme müssen sämtliche Elemente entnommen und diese sowie die gesamte Vorrichtung gründlich gereinigt werden.

WIE FUNKTIONIERT DAS GERÄT? – DAS GRUNDPRINZIP

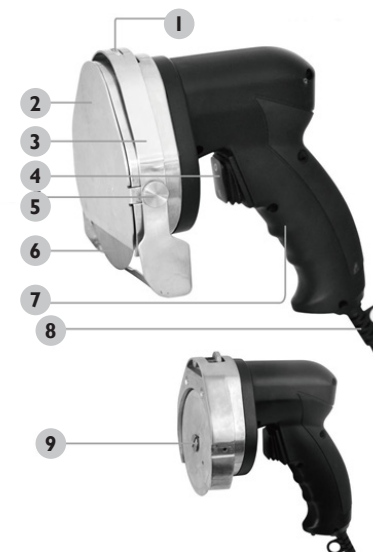

1. Einstellschraube für die Einstellung der Schneidedicke
2. Fingerschutz
3. Halterung für die Schneidedicke
4. Schalter
5. Feststellschraube - Schneideschutz
6. Messer
7. Griff
8. Netzkabel
9. Befestigungsschraube



In einer sicheren und festen Position aufstellen. Das Messer an den gebratenen Kebab anlegen, ON drücken, das Fleisch von oben nach unten hin schneiden, die Dicke des Messers je nach Bedarf einstellen (die Dicke lässt sich mit dem Knopf auf der Oberseite des Gerätes einstellen).

Der Netzstecker muss für den Fall einer plötzlich notwendigen Montage oder Demontage einzelner Geräteteile leicht zugänglich sein.

Austausch des Messers:

- ACHTUNG! Stellen Sie sicher, dass das Netzkabel nicht angeschlossen ist!
 ACHTUNG! Das Messer ist scharf! Gefahr von Verletzungen!



1. Die Befestigungsschraube für den Messerschutz muss gelöst werden.



2. Anschließend kann der Messerschutz abgenommen werden.



3. Nehmen Sie nun die Klinge heraus. Um die Klinge zu entfernen muss die Scheibe so gedreht werden, dass sich die Öffnung der Klinge oben befindet und sich mit der Öffnung des Geräts deckt. Führen Sie in die Öffnung einen kleinen Schlüssel ein (ist im Set nicht enthalten), und zwar so, dass nicht die Gefahr besteht, dass sich die Scheibe dreht – lösen Sie mit dem Schlüssel die Schraube, die die Klinge hält.



4. Setzen Sie nun die neue Klinge ein (scharfe Seite in Richtung des Motors), drehen Sie die Rundscheibe fest und ziehen Sie anschließend die Schraube fest.



5. Den Messerschutz einfügen und die Schrauben anziehen.

SCHÄRFEN DER KLINGE



ACHTUNG! Die Klinge ist scharf! Verletzungsgefahr!

Vor dem Schärfen muss die Kebab-Klinge gereinigt werden.



1. Die Klinge ca. 1 – 2 Sekunden unter flachem Winkel schärfen, so wie auf dem Foto unten dargestellt.



2. Glätten Sie auf beiden Seiten die schärfen Kanten des Messers (Entfernen Sie die Stacheln, die während der Schärfung gebildet wurden).



3. Nach dem Schleifen waschen und desinfizieren Sie die Klinge.



4. Die Klinge einsetzen (scharfe Seite in Richtung Motor), Feststellscheibe zudrehen und mit der Schraube festziehen.



5. Messerschutz einsetzen und mit der Schraube festziehen.

TRANSPORT UND LAGERUNG

Beim Transport sollte die Maschine vor Schütteln und Stürzen, sowie Hinstellen auf das obere Teil geschützt werden. Lagern Sie es in einer gut durchlüfteten Umgebung mit trockener Luft und ohne korrosive Gase.

REINIGUNG UND WARTUNG

- Ziehen Sie vor jeder Reinigung und nach jedem Gebrauch den Netzstecker und lassen Sie das Gerät vollständig abkühlen.
- Verwenden Sie zum Reinigen der Oberfläche ausschließlich Mittel ohne ätzende Inhaltsstoffe.
- Lassen Sie nach jeder Reinigung alle Teile gut trocknen, bevor das Gerät erneut verwendet wird.
- Bewahren Sie das Gerät an einem trockenen, kühlen, vor Feuchtigkeit und direkter Sonneneinstrahlung geschütztem Ort auf.
- Es ist untersagt die Maschine mit Wasserstrahlen zu besprühen.
 1. Die Klinge vorsichtig entfernen und den Messerschutz mit einem Schwamm oder einer Bürste von hartnäckigen Verschmutzungen reinigen.
 2. Alle Oberflächen mit Lösungsmittel von Fett befreien. Fettlöser auftragen und ca. 5 Minuten einwirken lassen.
 3. Den Messerschutz gründlich abspülen.

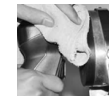

4. Die Klinge des Kebab-Schneiders trocknen.



5. Die Klinge einsetzen, die Feststellscheibe festdrehen und mit der Schraube festziehen.



6. Setzen Sie den Messerschutz ein und ziehen Sie die Schrauben an.

REGELMÄSSIGE PRÜFUNG DER MASCHINE

Prüfen Sie regelmäßig, ob Elemente der Maschine Beschädigungen aufweisen. Sollte dies der Fall sein, darf die Maschine nicht mehr benutzt werden. Wenden Sie sich umgehend an Ihren Verkäufer, um Nachbesserungen vorzunehmen.





Was tun im Problemfall?

Kontaktieren Sie Ihren Verkäufer und bereiten Sie folgende Angaben vor:

- Rechnungs- und Seriennummer (letztere finden Sie auf dem Typenschild)
- Ggf. ein Foto des defekten Teils
- Ihr Servicemitarbeiter kann besser eingrenzen worin das Problem besteht, wenn Sie es so präzise wie möglich beschreiben. Je detaillierter Ihre Angaben sind, umso schneller kann Ihnen geholfen werden!

ACHTUNG: Öffnen Sie die Maschine niemals ohne Rücksprache mit dem Kundenservice. Dies kann Ihren Gewährleistungsanspruch beeinträchtigen!

SYMBOLS

	Operation manual must be reviewed before use.
	Never dispose of electrical equipment together with household waste.
CE	This machine conforms to CE declarations.
	For indoor use only.
	Warning! Rotating blade! Risk of injury!

 PLEASE NOTE!

Drawings in this manual are for illustration purposes only and in some details may differ from the actual machine.
The original operation manual is in German. Other language versions are translations from German.

USER MANUAL SAFETY INSTRUCTIONS

General safety information for the use of electrical devices:

To avoid injury from either fire or electric shock, please comply with the safety instructions when using this device. Please read the instructions carefully and make sure that you have understood them well. It is recommended to keep the manual close to the equipment, as to be able to read it when needed. Always use current sources connected to the ground and providing the necessary voltage (indicated on the label on the device). If in doubt, have a professional electrician check that your outlet is correctly grounded. Never use a damaged power cable. Do not open the unit in damp or wet environments, or if you yourself are damp or wet. Protect the unit from direct sunlight. Use the device in a safe location to avoid damaging the equipment and endangering others. Make sure the device is able to cool when needed and avoid placing it too close to other devices that produce heat emissions. Before cleaning, disconnect it from the power source. Use a soft damp cloth for cleaning. Avoid using detergents and other such cleaning products; also be careful that no liquid enters the unit. No internal element of this device needs to be maintained by the user. Opening the device without preapproved approval will lead to the loss of warranty!

SAFETY GUIDELINES

1. Please read and understand these instructions carefully before operating the device! Please observe the safety guidelines carefully in order to prevent damages through improper use!
2. Please keep this manual available for future reference. If this device is passed on to third parties, the manual must be passed with it.
3. Only use this device indoors and for its intended use.
4. The warranty is invalid for damages created from improper use or incorrect operation.
5. Before the first use, please make sure that the main voltage type and the current comply with the data indicated on the equipment's techplate.
6. This device is not intended to be used by persons (including children) with limited physical, sensory or mental aptitude or lack of experience and/or knowledge, unless they are supervised by a person responsible for their safety or have received instruction from this person as to how the device is used.
7. **ELECTRIC SHOCK HAZARD!** Do not attempt to repair the unit yourself. In the case of device failures, repairs must be made by qualified professionals.
8. Please check main plug and power cable regularly. If the power cable is damaged, it has to be replaced by either the manufacturer, customer service or by a qualified person in order to prevent hazards.
9. To prevent damages to the power cable avoid squeezing, bending or rubbing it on sharp edges. Also keep the power cable away from hot surfaces and open flames.
10. **ATTENTION! DANGER TO LIFE!** While cleaning, never immerse the device in water or any other liquids.

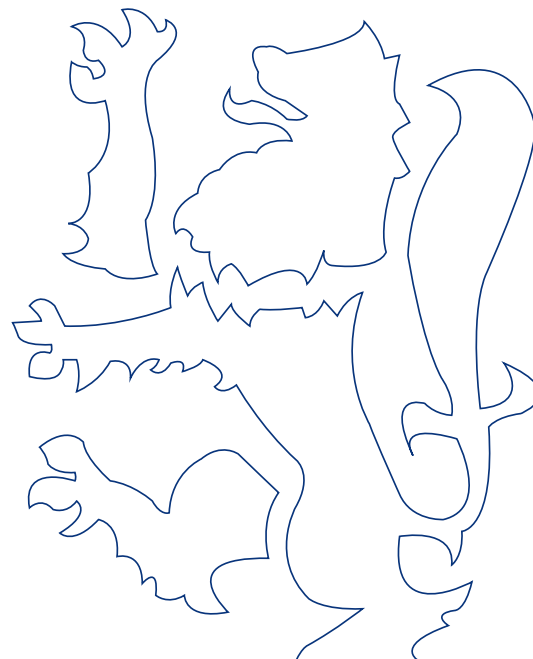

11. Under no circumstances should the housing be opened!
12. **ATTENTION!** Very sharp blade! Risk of injury!
13. Before using the device, make sure that the blade housing, adjustment ring and the blade itself are correctly mounted.
14. Do not use the slicer if damage has occurred to the blade housing, adjustment ring or blade.
15. Observe and respect the Health and Safety regulations applicable in your country.

TECHNICAL DATA

Product name	Electric Kebab Slicer
Model	RCKK-80.1
Rated voltage [V] / Frequency [Hz]	230V~±10% / 50Hz
Rated power [W]	80
Blade diameter [mm]	100
Slicing depth [mm]	1-8
Blade revolutions [rpm]	3200

SCOPE OF APPLICATION

The kebab slicer is designed to slice grilled meat only.

The user is liable for any damage resulting from non-intended use of the device!

BEFORE FIRST USE

Upon receipt of the goods, check the packaging for integrity before opening it. If the packaging is damaged, please contact your transport company and distributor within 3 days, and document the damages as detailed as possible. Do not turn the package upside down! When transporting the package, please ensure that it is kept horizontal and stable.

DISPOSING OF PACKAGING

Please keep all packaging materials (cardboard, plastic tapes and Styrofoam), so that in case of a problem, the device can be sent back to the service centre correctly, preventing further damage!

INSTALLING THE APPLIANCE

Appliance location

Do not use in temperatures of more than 45°C and if humidity exceeds 85%. Ensure unobstructed access to the electricity plug at all times. Keep away from heat sources and flames to prevent the housing unit or power cable from melting. Make sure the power source reflects the parameters on the rating plate! Prior to the first use, remove and wash all elements and wash the device.

PRINCIPLE OF OPERATION

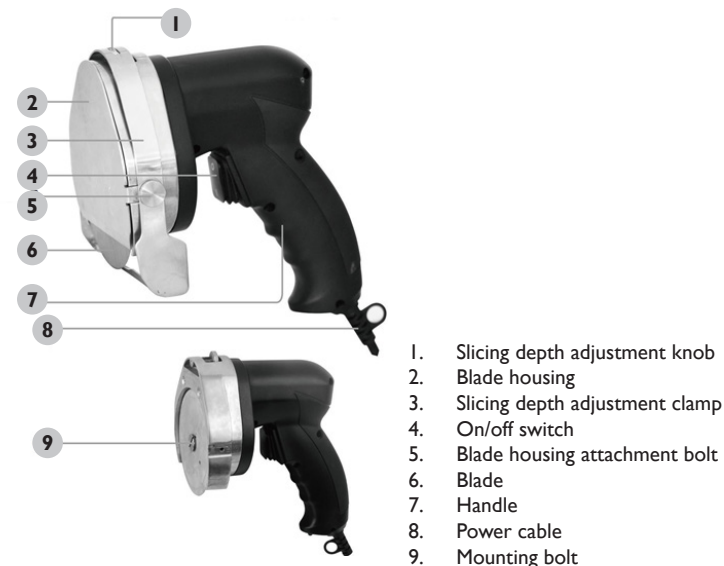

Assume a stable and safe position. Place the kebab slicer upon the grilled meat, press the ON button, slice meat by using up and down movements adjusting the slicing depth to your requirements (the depth may be altered using the knob on the top of the device in the blade housing).

Maintain free access to the electrical plug, in case of an emergency.

Assembly / removal of given elements:

Replacing the blade:

- ⚠ ATTENTION!** Make sure the power cable is unplugged!
⚠ ATTENTION! Sharp blade! Risk of injury!



1. Unscrew the blade housing attachment bolts.



2. Remove blade housing.



3. Remove the blade. In order to remove the blade, spin the disc so that the hole in the blade is at the top and aligned with the hole in the device. Insert a small tool into the holes (not part of the set) to lock the blade in position and unscrew the bolt which holds the blade in place.



4. Mount a new blade (the sharp edge oriented towards the motor), screw on the retaining ring and tighten the attachment bolt.



5. Mount blade housing and fasten with bolts.

BLADE SHARPENING**ATTENTION! Sharp blade! Risk of injury!**

Clean the kebab slicer before sharpening.



1. Sharpen for approximately 1 - 2 seconds, using a very shallow angle applied to the bottom of the blade, as shown on the photograph below.



2. Smoothen sharp edges (eliminate burrs occurred during sharpening).

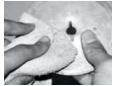

3. Wash and disinfect after sharpening.



4. Mount a blade (the sharp edge oriented towards the motor), screw on the retaining ring and tighten the attachment bolt.



5. Mount blade housing and fasten with bolts.

TRANSPORTATION AND STORAGE

Shaking, crashing and turning upside down of the device should be prevented while in transportation. Store the item in a well-ventilated location, with dry air and without any corrosive gases.

CLEANING AND MAINTENANCE

- Disconnect from electricity when cleaning equipment.
- Use cleaner without corrosive substances to clean surface.
- Dry all parts after cleaning before the device is to be used again.
- Store the unit in a dry, cool location, free from moisture and direct exposure to sunlight.
- Never wash the machine using water.
 1. Carefully remove the blade, use a sponge or brush to clean the blade housing.
 2. Spray all surfaces using a grease remover, apply disinfectant and leave for 5 minutes.
 3. Rinse kebab slicer's housing unit.



4. Wipe kebab slicer dry.



5. Mount blade, screw on the retaining ring and tighten the attachment bolt.



6. Mount blade housing and fasten with bolts.

**REGULAR CONTROL OF THE DEVICE**

Regularly control whether the device is damaged. If it should be damaged, please stop using it immediately and contact your customer service to solve the problem.

What to do in case of a problem?





Please contact your customer service and prepare the following information:

- Invoice number and serial number (the latter is to be found on the technical plate on the device).
- If relevant, take a picture of the damaged, broken or defective part.
- It will be easier for your customer service clerk to determine the source of the problem if you give a detailed and precise description of the matter. The more detailed your information, the quicker customer service will be able to resolve your issue!

CAUTION: Never open up the device without the authorization of your customer service. This can lead to a loss of warranty!

INSTRUKCJA

SYMBOLE

	Należy zapoznać się z instrukcją obsługi.
	Nie wolno wyrzucać urządzeń elektrycznych razem z odpadami gospodarstwa domowego.
CE	Urządzenie jest zgodne z deklaracją CE.
	Tylko do zastosowań wewnątrz budynków.
	Uwaga na obracające się elementy tnące! Możliwość skaleczenia!
	UWAGA!

Ilustracje w niniejszej instrukcji obsługi mają charakter poglądowy i w niektórych szczegółach mogą różnić się od rzeczywistego wyglądu produktu.

Instrukcją oryginalną jest niemiecka wersja instrukcji. Pozostałe wersje językowe są tłumaczeniami z języka niemieckiego.

INSTRUKCJA OBSŁUGI

ZALECENIA ODNOŚNIE BEZPIECZEŃSTWA

Ogólne zalecenia odnośnie bezpieczeństwa podczas użytkowania urządzeń elektrycznych:

W celu zminimalizowania ryzyka obrażeń na skutek działania ognia lub porażenia prądem prosimy Państwa o stałe przestrzeganie kilku podstawowych zasad bezpieczeństwa podczas użytkowania urządzenia. Prosimy o staranne przeczytanie niniejszej instrukcji użytkowania i upewnienie się, że znaleźli Państwo odpowiedzi na wszystkie pytania dotyczące tego urządzenia. Prosimy o staranne przechowywanie niniejszej instrukcji użytkowania w pobliżu produktu, aby w razie pojawienia się pytań można było do niej jeszcze raz powrócić również w późniejszym czasie. Prosimy zawsze stosować uziemione przyłącze prądu z prawidłowym napięciem sieciowym (patrz instrukcja lub tabliczka znamionowa)! W razie wątpliwości w odniesieniu do tego, czy przyłącze jest uziemione, prosimy zlecić sprawdzenie tego wykwalifikowanemu specjalście. Nigdy nie należy stosować niesprawnego kabla zasilania! Urządzenia nie należy otwierać w wilgotnym lub mokrym miejscu ani też mokrymi lub wilgotnymi rękoma. Poza tym urządzenie należy chronić przed bezpośrednim promieniowaniem słonecznym. Urządzenie należy użytkować zawsze w bezpiecznym miejscu, tak aby nikt nie mógł nadepnąć na kabel, przewrócić się o niego i/lub uszkodzić go. Przed przystąpieniem do czyszczenia urządzenia należy wyciągnąć wtyczkę sieciową, a do czyszczenia używać jedynie wilgotnej ściereczki. Należy unikać stosowania środków czyszczących i uważać, aby jakakolwiek ciecz nie dostała się do urządzenia i/lub tam nie pozostała. Należy wyłączyć urządzenie natychmiast po zauważeniu nieprawidłowości w sposobie jego funkcjonowania. Powinno się również wyciągnąć wtyczkę z gniazdka sieciowego, gdy urządzenie nie jest używane. Wykonanie prac związanych z konserwacją, wyregulowaniem i naprawą urządzenia należy zlecić wyspecjalizowanemu personelowi. W przypadku napraw dokonywanych przez osoby trzecie gwarancja wygasa!

WSKAZÓWKI BEZPIECZEŃSTWA

1. Przed przystąpieniem do uruchomienia prosimy o dokładne przeczytanie niniejszej instrukcji! Należy przestrzegać wszystkich wskazówek bezpieczeństwa, aby unikać szkód powstałych na skutek użytkowania niezgodnego z przeznaczeniem!
2. Zachowaj instrukcję użytkowania w celu jej późniejszego użycia. W razie gdyby urządzenie miało zostać przekazane osobom trzecim, to wraz z nim należy przekazać również instrukcję użytkowania.
3. Urządzenie należy stosować wyłącznie zgodnie z przeznaczeniem i tylko wewnątrz pomieszczeń.
4. W przypadku użytkowania niezgodnego z przeznaczeniem lub nieprawidłowej obsługi wyklucza się odpowiedzialność za powstałe ewentualnie szkody.
5. Przed pierwszym użyciem prosimy sprawdzić, czy rodzaj prądu i napięcie sieciowe odpowiadają danym wskazanym na tabliczce znamionowej.



6. Urządzenie nie jest przeznaczone do tego, by było użytkowane przez osoby (w tym dzieci) o ograniczonych funkcjach psychicznych, sensorycznych i umysłowych lub nieposiadające odpowiedniego doświadczenia i/lub wiedzy, chyba że są one nadzorowane przez osobę odpowiedzialną za ich bezpieczeństwo lub otrzymały od niej wskazówki dotyczące tego, jak należy obsługiwać urządzenie.
7. **NIEBEZPIECZEŃSTWO PORAŻENIA PRĄDEM!** Nigdy nie próbuj samemu naprawiać urządzenia. W razie awarii zleć naprawę urządzenia wyłącznie wykwalifikowanemu specjalistom.
8. Sprawdzaj regularnie wtyczkę sieciową i kabel zasilający. Jeżeli kabel zasilający urządzenia jest uszkodzony, to, aby uniknąć zagrożenia, producent, jego serwis klienta lub osoba o podobnych kwalifikacjach musi go wymienić.
9. Należy zapobiegać uszkodzeniu kabla zasilającego na skutek jego zgniecenia, przełamania lub przetarcia na ostrych krawędziach oraz trzymać go z dala od gorących powierzchni i otwartych źródeł ognia.
10. **UWAGA – ZAGROŻENIE ŻYCIA!** Podczas czyszczenia lub użytkowania urządzenia nigdy nie wolno zanurzać go w wodzie lub innych cieczach. Urządzenia nigdy nie należy trzymać pod bieżącą wodą lub polewać innymi cieczami.
11. Pod żadnym pozorem nie należy otwierać obudowy.
12. **UWAGA! Nóż jest bardzo ostry! Ryzyko skaleczenia!**
13. Przed każdym użyciem należy zwrócić uwagę na to czy osłona noża, pierścień regulujący i sam nóż są prawidłowo zamontowane.
14. Zabrania się używania noża z uszkodzoną osłoną noża, uszkodzonym pierścieniem regulującym lub uszkodzonym samym nożem.
15. Należy przestrzegać zasad higieny obowiązujących w danym kraju.

DANE TECHNICZNE

Nazwa produktu	Nóż do kebaba
Model	RCKK-80.I
Znamionowe napięcie zasilania [V] / częstotliwość [Hz]	230V~±10% / 50Hz
Moc znamionowa [W]	80
Średnica tarczy [mm]	100
Grubość cięcia [mm]	1-8
Obroty noża [rpm]	3200

OBSZAR ZASTOSOWANIA

Nóż do kebaba przeznaczony jest tylko do krojenia pieczonego mięsa.

Odpowiedzialność za wszelkie szkody powstałe w wyniku użytkowania niezgodnego z przeznaczeniem ponosi użytkownik.

PRZED PIERWSZYM UŻYCIEM

Kontrola po otrzymaniu towaru

W momencie otrzymania towaru należy sprawdzić opakowanie pod kątem występowania ewentualnych uszkodzeń i otworzyć je. Jeżeli opakowanie jest uszkodzone prosimy o skontaktowanie się w przeciągu 3 dni z przedsiębiorstwem transportowym lub Państwa dystrybutorem oraz o udokumentowanie uszkodzeń w jak najlepszy sposób. Prosimy nie stawiać pełnego opakowania do góry nogami! Jeżeli opakowanie będzie ponownie transportowane prosimy zadbać o to, by było ono przewożone w pozycji poziomej i by było stabilnie ustawione.

UTYLIZACJA OPAKOWANIA

Prosimy o zachowanie elementów opakowania (tektury, plastikowych taśm oraz styropianu), aby w razie konieczności oddania urządzenia do serwisu można go było jak najlepiej ochronić na czas przesyłki!

MONTAŻ URZĄDZENIA

Umieszczenie urządzenia

Temperatura otoczenia nie może przekraczać 45°C a wilgotność względna nie powinna przekraczać 85%. Urządzenie należy umiejscowić w taki sposób, by w dowolnej chwili można się było dostać do wtyczki sieciowej i w odpowiedniej odległości od źródeł ciepła i płomieni gazu aby nie doszło do stopienia obudowy lub przewodu zasilającego. Należy pamiętać o tym, by zasilanie urządzenia energią odpowiadało danym podanym na tabliczce znamionowej! Przed pierwszym użyciem zdemontować wszystkie elementy i umyć je jak również umyć całe urządzenie.

JAK FUNKCJONUJE URZĄDZENIE – PODSTAWOWA ZASADA



Należy stanąć w pewnej i stabilnej pozycji. Przyłożyć nóż do kebaba do pieczonego mięsa, nacisnąć przycisk ON, kroić mięso ruchami z góry na dół dopasowując grubość noża według potrzeb (grubość noża można zmieniać pokrętkiem znajdującym się na górze urządzenia, w wycięciu osłony na nóż).

Wtyczka zasilająca powinna być łatwo dostępna w przypadku nagłej potrzeby odłączenia urządzenia

Montaż / demontaż poszczególnych elementów urządzenia.

Wymiana noża w urządzeniu:

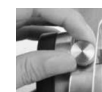

- UWAGA!** Należy upewnić się, że przewód zasilania odłączony jest od prądu!
UWAGA! Nóż jest ostry! Możliwość skaleczenia!



1. Należy odkręcić śruby mocowania osłony noża.







2. Należy zdjąć osłonę noża.

- 
3. Usunąć nóż. Aby usunąć nóż, tarczę należy obrócić tak, aby otwór w nożu znajdował się u góry i pokrywał się z otworem w urządzeniu. Do otworów należy włożyć mały klucz (nie jest zawarty w dostawie) tak aby nie było możliwości obrócenia się tarczy i kluczem odkręcić śrubę trzymającą nóż.
- 
4. Należy założyć nowy nóż (ostrą krawędzią w stronę silnika), nakręcić krążek przytrzymujący i dokręcić śrubę mocującą.
- 
5. Należy założyć osłonę noża i przykręcić ją śrubami.

OSTRZENIE NOŻA

 **UWAGA! Nóż jest ostry! Możliwość skaleczenia!**
Przed naostrzeniem należy umyć nóż do kebaba.





- 
1. Ostrzyć nóż przez około 1 – 2 sekundy pod bardzo płaskim kątem, od spodu noża jak pokazano na zdjęciu poniżej.
- 
2. Wygładzić ostre krawędzie noża (usunąć zadziory powstałe w trakcie ostrzenia) z obu stron.
- 
3. Po naostrzeniu należy przeprowadzić mycie i dezynfekcję.
- 
4. Należy założyć nóż (ostrą krawędzią w stronę silnika), nakręcić krążek przytrzymujący i dokręcić śrubę mocującą.
- 
5. Należy założyć osłonę noża i przykręcić ją śrubami.

TRANSPORT I PRZECHOWYWANIE

Podczas transportu urządzenie należy zabezpieczyć przed wstrząsami i przewróceniem się oraz nie ustawiać go „do góry nogami”. Urządzenie należy przechowywać w dobrze wentylowanym pomieszczeniu, w którym obecne jest suche powietrze i nie występują gazy powodujące korozję.

CZYSZCZENIE I KONSERWACJA

- Przed każdym czyszczeniem, a także jeżeli urządzenie nie jest używane, należy wyciągnąć wtyczkę sieciową i całkowicie ochłodzić urządzenie.
- Do czyszczenia powierzchni należy stosować wyłącznie środki niezawierające substancji żrących.
- Po każdym czyszczeniu wszystkie elementy należy dobrze wysuszyć, zanim urządzenie zostanie ponownie użyte.
- Urządzenie należy przechowywać w suchym i chłodnym miejscu chronionym przed wilgocią i bezpośrednim promieniowaniem słonecznym.
- Zabrania się spryskiwania urządzenia strumieniem wody.
 1. Ostrożnie zdjęć nóż a z osłony noża za pomocą gąbki lub szczotki usunąć silne zabrudzenia.
 2. Należy spryskać wszystkie powierzchnie rozpuszczalnikiem do tłuszczów, nanieść środek dezynfekujący i pozostawić na minimum 5 minut.

- 
3. Oplukać osłonę noża do kebaba.
- 
4. Wytrzeć nóż do kebaba.
- 
5. Należy założyć nóż, nakręcić krążek przytrzymujący i dokręcić śrubę mocującą.
- 
6. Należy założyć osłonę noża i przykręcić ją śrubami.

REGULARNA KONTROLA URZĄDZENIA

Należy regularnie sprawdzać, czy elementy urządzenia nie są uszkodzone. Jeżeli tak jest, należy zaprzestać użytkowania urządzenia. Proszę niezwłocznie zwrócić się do sprzedawcy w celu przeprowadzenia naprawy. Co należy zrobić w przypadku pojawienia się problemu?

Należy skontaktować się ze sprzedawcą i przygotować następujące dane:

- Numer faktury oraz numer seryjny (nr seryjny podany jest na tabliczce znamionowej).
- Ewentualnie zdjęcie niesprawnej części.
- Pracownik serwisu jest w stanie lepiej ocenić, na czym polega problem, jeżeli opiszą go Państwo w sposób tak precyzyjny, jak jest to tylko możliwe. Sformułowania, takie jak np. „urządzenie nie grzeje” mogą być dwuznaczne i oznaczają zarówno, że urządzenie grzeje za słabo lub w ogóle nie grzeje. Są to jednak dwie różne przyczyny usterek! Im bardziej szczegółowe są dane, tym szybciej można Państwu pomóc!

UWAGA: Nigdy nie wolno otwierać urządzenia bez konsultacji z serwisem klienta. Może to prowadzić do utraty gwarancji!

NÁVOD K POUŽITÍ



Seznamte se s návodem k obsluze.



Elektrická zařízení nesmí být vyhozena do popelnice se směsným domovním odpadem.



Zařízení je v souladu s prohlášením o shodě CE.



Pouze pro použití uvnitř budov.



Pozor na rotující řezné prvky! Nebezpečí pořezání!



POZOR!

Ilustrace v tomto návodu mají náhledovou povahu, a v některých detailech se od skutečného vzhledu stroje mohou lišit.

Originálním návodem je německá verze návodu. Ostatní jazykové verze jsou překladem z německého jazyka.

NÁVOD K OBSLUZE

BEZPEČNOSTNÍ DOPORUČENÍ

Obecná bezpečnostní doporučení týkající se používání elektrických zařízení:

Za účelem minimalizace rizika úrazu v důsledku působení ohně nebo úrazu elektrickým proudem Vás žádáme o trvalé dodržování několika základních bezpečnostních pravidel během používání zařízení. Pečlivě si prosím přečtěte tento návod k obsluze a ujistěte se, že jste našli všechny odpovědi na otázky týkající se tohoto zařízení. Tento návod prosím pečlivě uchovávejte poblíž výrobku, v případě případných dotazů se k němu budete moci později vrátit. Vždy prosím používejte uzemněný zdroj elektrického proudu se správným síťovým napětím (viz návod nebo štítek)! V případě pochybností, zda je zapojení uzemněno, pro provedení kontroly v tomto rozsahu vyhledejte kvalifikovaného odborníka. Nikdy nepoužívejte poškozený napájecí kabel! Neotvírejte zařízení na vlhkém nebo mokřém místě, ani mokřima nebo vlhkými rukama. Chraňte zařízení před přímým slunečním světlem. Zařízení vždy používejte na bezpečném místě tak, aby nikdo nemohl stoupnout na kabel, zakopnout o něj a/nebo ho poškodil. Před zahájením čištění zařízení vytáhněte zástrčku ze zásuvky, a k čištění používejte pouze vlhký hadřík. Nepoužívejte čisticí prostředky a dávejte pozor, aby se jakákoliv kapalina nedostala do a/nebo nezůstala v zařízení. Neprodleně po zjištění nesprávného fungování zařízení je nutno zařízení vypnout. Zástrčku ze zásuvky vytáhněte rovněž tehdy, pokud zařízení nepoužíváte. Práce spojené s údržbou, regulací a opravou zařízení může provádět pouze specializovaný personál. V případě provedení oprav třetími osobami záruka zaniká!

BEZPEČNOSTNÍ POKYNY

1. Před uvedením do provozu si důkladně přečtěte tento návod! Dodržujte všechny bezpečnostní pokyny, vyhněte se tak škodám vzniklým v důsledku použití zařízení v rozporu s jeho určením!
2. Návod k obsluze uschovejte za účelem jeho pozdějšího použití. Pokud by zařízení mělo být předáno třetími osobám, spolu se zařízením jim předejte rovněž návod k obsluze.
3. Zařízení je možno používat výhradně v souladu s jeho určením a pouze v místnostech.
4. V případě použití zařízení v rozporu s jeho určením nebo nesprávné obsluhy je vyloučena odpovědnost za případně vzniklé škody.
5. Před prvním použitím zkontrolujte, zda jsou druh proudu a síťové napětí shodné s údaji uvedenými na technickém štítku zařízení.
6. Zařízení není určeno k tomu, aby bylo používáno osobami (včetně dětí) s omezenými psychickými, senzorickými a mentálními funkcemi nebo osobami bez příslušných zkušeností a/nebo znalostí, ledaže jsou tyto osoby pod dohledem osoby zodpovědné za jejich bezpečí nebo od této osoby obdržely pokyny týkající se toho, jak je zařízení nutno používat.

- NEBEZPEČÍ ÚRAZU ELEKTRICKÝM PROUDEM! Nikdy se zařízení nepokoušejte opravovat sami. V případě poruchy zařízení předejte k opravě pouze kvalifikovaným odborníkům.
- Pravidelně kontrolujte zástrčku a napájecí kabel. Pokud je napájecí kabel zařízení poškozen, jeho výměnu může provést pouze Váš zákaznický servis nebo osoba s podobnými kvalifikacemi.
- Zabraňte poškození napájecího kabelu v důsledku jeho rozmačkání, zlomení nebo předření na ostrých hranách, a udržujte ho daleko od horkých povrchů a otevřených zdrojů ohně.
- POZOR – OHROŽENÍ ŽIVOTA! Během čištění nebo používání zařízení nikdy nesmí být ponořováno do vody nebo jiných kapalin. Zařízení nikdy nesmí být vystaveno vlivu tekoucí vody nebo poléváno jinými kapalinami.
- V žádném případě nedemontujte těleso zařízení.
- UPOZORNĚNÍ! Nůž je velmi ostrý! Nebezpečí pořezání!
- Před každým použitím věnujte pozornost tomu, zda jsou kryt nože, regulační kroužek a samotný nůž správně namontovány.
- Je zakázáno používat nůž s poškozeným krytem nože, poškozeným regulačním kroužkem nebo poškozeným samotným nožem.
- Dodržujte hygienická pravidla platná v daném státě.

TECHNICKÉ ÚDAJE

Název výrobku	Nůž na kebab
Model	RCKK-80.1
Jmenovité napětí napájení [V] / frekvence [Hz]	230V \pm 10% / 50Hz
Jmenovitý výkon [W]	80
Průměr kotouče [mm]	100
Tloušťka řezání [mm]	1-8
Otáčky nože [rpm]	3200

OBLAST POUŽITÍ

Nůž na kebab je určen pouze na krájení pečeného masa.

Odpovědnost za veškeré škody vzniklé v důsledku použití zařízení v rozporu s určením nese uživatel.

PŘED PRVNÍM POUŽITÍM

Kontrola po obdržení zboží

V okamžiku obdržení zboží je nutno zkontrolovat obal z pohledu výskytu případných poškození a otevřít ho. Pokud je obal poškozený, kontaktujte prosím v průběhu 3 dnů přepravce nebo Vašeho distributora, a zdokumentujte poškození nejlépe možným způsobem. Nepokládejte celý obal nohama vzhůru! Pokud bude balení opět přepravováno, zajistěte prosím, aby bylo přepravováno ve vodorovné poloze, a aby bylo uloženo stabilně.

UTILIZACE OBALU

Zachovejte prosím prvky obalu (karton, plastové pásky a polystyren), aby v případě nutnosti odevzdání zařízení do servisu bylo možné zařízení po dobu přepravy chránit nejlépe možným způsobem!

MONTÁŽ ZAŘÍZENÍ

Umístění zařízení

Teplota prostředí nesmí přesáhnout 45°C a vzdušná vlhkost nesmí přesáhnout 85%. Zařízení je nutné umístit tak, abychom měli v libovolném okamžiku přístup k síťové zástrčce. Zařízení je nutné umístit v bezpečné

vzdálenosti od zdrojů tepla a plynových hořáků, aby nedošlo k roztavení pláště nebo napájecího kabelu. Je nutné pamatovat na to, aby napájení zařízení elektrickou energií odpovídalo údajům uvedeným na výrobním štítku! Před prvním použitím demontujte všechny součásti a umyjte je, stejně tak umyjte celé zařízení.

JAK ZAŘÍZENÍ FUNGUJE – ZÁKLADNÍ PRAVIDLO



Je nutné stát v pevné a stabilní poloze. Přiložit nůž na kebab k pečenému masu a stisknout tlačítko ON. Maso krájejte pohyby shora dolů a upravte tloušťku krájení podle potřeby (tloušťku krájení lze měnit otočným knoflíkem v horní části nařízení, v zářezu krytu nože).

Vidlice napájecího kabelu musí být snadno dostupná v případě naléhavé potřeby odpojení zařízení. Montáž / demontáž jednotlivých součástí zařízení.

Výměna nože v zařízení:

- UPOZORNĚNÍ!** Ujistěte se, zda je napájecí kabel odpojen od napájecího zdroje!
UPOZORNĚNÍ! Nůž je ostrý! Nebezpečí pořezání!

- Odšroubujte upevňovací šrouby krytu nože.
- Sejměte kryt nože.
- Vyjměte nůž. Pro vyjmutí nože je nutné otočit kotouč tak, aby byl otvor v noži nahoře, a aby se překrýval s otvorem v zařízení. Do otvorů vložte malý klíč (není součástí dodávky) tak, aby se kotouč nemohl otáčet a klíčem odšroubujte šroub přidržující nůž.



4. Nasadte nový nůž (ostrou hranou směrem k motoru), našroubujte přídržující kroužek a dotáhněte upevňovací šroub.



5. Nasadte kryt nože a přišroubujte jej šrouby.

OSTŘENÍ NOŽE



UPOZORNĚNÍ! Nůž je ostrý! Nebezpečí pořezání!
Před naostřením je nutné nůž na kebab umýt



1. Nůž je třeba ostřit asi 1 – 2 vteřiny ve velmi plochém úhlu, zdola tak, jak je uvedeno na následující fotografii.



2. Uhladit ostré hrany nože (odstranit otřepy vzniklé při ostření) z obou stran.

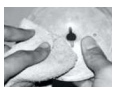

3. Po naostření je nutné nůž umýt a vydezinfikovat.



4. Naostřený nůž nasadit (ostrou hranou směrem k motoru), našroubovat přídržující kroužek a dotáhnout upevňovací šroub.



5. Nasadit kryt nože a přišroubovat jej šrouby.

PŘEPRAVA A USKLADNĚNÍ

Během přepravy je zařízení nutno zabezpečit proti otřesům a převrácení, a nepokládat ho „nohama vzhůru“. Zařízení skladujte v dobře ventilované místnosti, ve které je suchý vzduch, a nevyskytují se plyny způsobující korozi.

ČIŠTĚNÍ A ÚDRŽBA

- Před každým čištěním, a také pokud zařízení není používáno, odpojte zástrčku ze zásuvky a nechte zařízení zcela vychladnout.
- K čištění povrchu používejte výhradně prostředky neobsahující žíravé látky.
- Po každém čištění je nutno všechny prvky dobře osušit, než bude zařízení opět použito.
- Zařízení skladujte na suchém a chladném místě, chráněném proti vlhkosti a přímému slunečnímu svitu.
- V žádném případě přístroj nelze mýt vodou.
 1. Opatrně sejměte nůž a z krytu nože odstraňte houbou nebo kartáčem velká znečištění.
 2. Postříkejte všechny povrchy rozpouštědlem na tuky, naneste dezinfekční prostředek a nechte působit alespoň 5 minut.
 3. Opláchněte kryt nože na kebab.



4. Otřete nůž na kebab.



5. Nasadte nůž, našroubujte přídržující kroužek a dotáhněte upevňovací šroub.



6. Nasadte kryt nože a přišroubujte jej šrouby.

PRAVIDELNÁ KONTROLA ZAŘÍZENÍ

Pravidelně kontrolujte, zda díly zařízení nejsou poškozeny. Pokud ano, přestaňte zařízení používat. Neprodleně se obraťte na prodejce za účelem provedení opravy.

Jak je nutno postupovat v případě výskytu problému?

Kontaktujte prodejce a připravte si následující údaje:





- Číslo faktury a sériové číslo zařízení (sériové číslo je uvedeno na technickém štítku).
- Případná fotografie nefunkčního dílu.
- Zaměstnanec servisu bude schopen lépe vyhodnotit, v čem spočívá problém, pokud ho popíšete nejlépe možným způsobem. Čím podrobnější budou uvedené údaje, tím rychleji získáte pomoc!

POZOR: Zařízení nesmí být v žádném případě otevíráno bez konzultace zákaznického servisu. Hrozí riziko ztráty záruky!

ISTRUZIONI PER L'USO



SIMBOLI

	Leggere attentamente le istruzioni d'uso.
	I dispositivi elettrici non devono essere smaltiti con i rifiuti domestici.
CE	Questo dispositivo è conforme alle norme CE.
	Utilizzare il dispositivo solo in ambienti chiusi.
	Fare attenzione ai componenti rotanti. Sussiste il pericolo di lesioni gravi.

IMPORTANTE!

Le immagini contenute in questo manuale potrebbero differire dal prodotto. La versione originale di questo manuale è in lingua tedesca. Altre versioni sono da considerarsi traduzioni dal tedesco.

ISTRUZIONI PER L'USO

NORME DI SICUREZZA

Norme di sicurezza generali per l'utilizzo delle apparecchiature elettriche:

Per minimizzare il rischio di ferite provocate da ustioni o folgorazioni, osservare attentamente le norme di sicurezza contenute in questo manuale. Leggere attentamente le istruzioni d'uso e assicurarsi di aver compreso il corretto funzionamento dell'apparecchio. Conservare con cura il manuale d'uso per avere la possibilità di consultarlo in futuro. Effettuare sempre la corretta messa a terra dell'apparecchio (consultare il libretto d'istruzioni o la targhetta posta sul dispositivo). In caso di dubbi, affidare l'allacciamento dell'apparecchio a personale qualificato. Non utilizzare mai un cavo difettoso! Non aprire mai il dispositivo in ambienti umidi o bagnati. Non toccare mai l'apparecchio con le mani bagnate. Proteggere l'apparecchio dall'esposizione diretta ai raggi solari. Utilizzare l'apparecchio solo in ambienti protetti e assicurarsi che nessuno, inciampando sui cavi, possa cadere sull'apparecchiatura. Assicurarsi che l'ambiente sia ben ventilato. Un ambiente ben ventilato favorisce il raffreddamento del dispositivo e ne impedisce il surriscaldamento. Prima di pulire l'apparecchio assicurarsi di aver staccato il cavo di alimentazione dalla presa. Per compiere le operazioni di pulizia utilizzare un panno umido. Evitare l'utilizzo di detersivi e assicurarsi che nessun liquido penetri all'interno dell'apparecchio. Le componenti interne non necessitano di manutenzione da parte dell'utente e non devono essere dunque manomesse. Le operazioni di manutenzione e riparazione devono essere affidate esclusivamente a personale qualificato. La manomissione dell'apparecchio comporta la decadenza della garanzia.

ULTERIORI NORME DI SICUREZZA

1. Prima di utilizzare l'apparecchio leggere attentamente le istruzioni d'uso! Per evitare che si verifichino danni causati da un uso improprio dell'apparecchio, osservare attentamente tutte le norme di sicurezza contenute in questo manuale!
2. Conservare le istruzioni d'uso per eventuali consultazioni future. Qualora il dispositivo fosse affidato a terzi, assicurarsi di consegnare anche questo manuale d'uso.
3. Utilizzare l'apparecchio soltanto per l'uso a cui è stato preposto ed esclusivamente in ambienti chiusi.
4. In caso di uso improprio e inadeguato la garanzia decade.
5. Prima del primo utilizzo verificare che il tipo di corrente e la tensione di rete siano compatibili con i valori indicati sulla targhetta del prodotto.
6. Questo apparecchio non deve essere utilizzato da persone (bambini compresi) con abilità fisiche, sensitive o mentali ridotte o scarsa esperienza e/o carenti conoscenze in materia. Fa eccezione il caso in cui il dispositivo venga utilizzato sotto la supervisione di una persona esperta che abbia consultato prima le seguenti istruzioni d'uso.

7. **PERICOLO DI FOLGORAZIONE!** Non tentare mai di riparare l'apparecchio autonomamente. Se l'apparecchio non funziona correttamente, rivolgersi per la riparazione esclusivamente a personale qualificato.
8. Controllare regolarmente il cavo di rete e la spina elettrica. Se il cavo di rete risulta danneggiato, affidarne la sostituzione al produttore, al servizio clienti o a una persona con le stesse qualifiche.
9. Non calpestare, schiacciare o sfregare il cavo contro spigoli taglienti e tenerlo lontano da superfici calde o da eventuali fiamme.
10. **ATTENZIONE: PERICOLO DI MORTE!** Non immergere il dispositivo nell'acqua o in altri liquidi durante l'utilizzo o le operazioni di pulizia.
11. Non aprire in nessun caso l'alloggiamento.
12. **ATTENZIONE!** La lama è molto tagliente! Sussiste il pericolo reale di ferirsi!
13. Prima dell'uso assicurarsi che l'anello di regolazione, la lama e il carter di protezione siano montati correttamente.
14. È severamente vietato utilizzare l'attrezzatura, se l'anello di regolazione, la lama o il carter di protezione risultano danneggiati.
15. Rispettare le normative sull'igiene vigenti nel Paese in cui viene utilizzato il dispositivo.

DETTAGLI TECNICI

Nome del prodotto	Coltello elettrico per Kebab
Modello	RCKK-80.I
Tensione nominale [V]/frequenza [Hz]	230V~±10% / 50Hz
Potenza nominale [W]	80
Diametro del disco [mm]	100
Spessore taglio [mm]	1-8
Velocità di rotazione della lama [rpm]	3200

CAMPO DI APPLICAZIONE

Utilizzare il coltello elettrico per Kebab esclusivamente per tagliare la carne.

L'utente è il solo e unico responsabile dei danni causati da un utilizzo improprio del dispositivo.

PRIMA DEL PRIMO UTILIZZO

Aprire la confezione e assicurarsi che non manchi nulla. Se l'imballaggio risulta danneggiato contattare entro tre giorni sia il corriere incaricato di effettuare la spedizione, sia il venditore. Documentare quanto più dettagliatamente possibile gli eventuali danni riscontrati. Non capovolgere il pacco e il suo contenuto. Qualora il pacco dovesse essere ulteriormente trasportato, assicurarsi di mantenerlo dritto e stabile.

SMALTIMENTO DELL'IMBALLAGGIO

Conservare l'imballaggio (cartone, bande di plastica e polistirolo) per proteggere adeguatamente l'attrezzatura nel caso in cui fosse necessario mandarla in assistenza!

MONTAGGIO DELL'APPARECCHIO

POSIZIONAMENTO DELL'APPARECCHIO

La temperatura dell'ambiente non deve eccedere i 45°C e l'umidità relativa dell'aria non deve essere più del 85%.

Posizionare il dispositivo in modo da avere facile accesso alla rete elettrica in qualsiasi momento. Mantenere l'apparecchio lontano dalle fonti di calore per evitare che l'alloggiamento o il cavo possano danneggiarsi. Assicurarsi che l'intensità della corrente corrisponda al valore indicato sulla targhetta. Prima del primo utilizzo rimuovere tutti i componenti e pulirli a fondo insieme all'intera apparecchiatura.

COME FUNZIONA L'APPARECCHIO? - PRINCIPIO BASE DI FUNZIONAMENTO



Impugnare l'apparecchio in modo sicuro e stabile. A seconda delle preferenze, regolare lo spessore di taglio ruotando la ghiera. Premere quindi ON e tagliare la carne dall'alto verso il basso con movimenti ripetuti e decisi.

Tenere sempre a portata di mano il cavo di alimentazione nel caso in cui fosse necessario montare o smontare uno dei singoli componenti.

Come sostituire la lama:

ATTENZIONE! Assicurarsi che la spina del cavo di alimentazione non sia inserita!
ATTENZIONE! La lama è molto tagliente! Pericolo di lesioni!



1. Allentare la vite di fissaggio del carter di protezione.



2. Rimuovere quindi il carter di protezione.



3. Adesso è possibile rimuovere la lama. Ruotare la lama per portare il foro di bloccaggio in posizione verticale. Bloccare dunque la lama inserendo nell'apposito foro una piccola chiave (non inclusa nel set), in modo che la vite non giri. Svitare la vite di fissaggio e rimuovere quindi la lama.



4. Adesso è possibile inserire la nuova lama (assicurandosi che il lato tagliente sia rivolto verso il motore). Posizionare dunque la lama e avvitare di nuovo la vite.



5. Inserire il carter di protezione della lama e rimettere le viti.

LAMA TAGLIENTE



ATTENZIONE! La lama è tagliente! Sussiste il pericolo reale di ferirsi!
Prima di affilarla, pulire la lama.



1. Affilare l'estremità della lama per circa 1-2 secondi, come rappresentato in foto.



2. Affilare dunque le estremità della lama da ambo i lati. Eliminare le sporgenze formatesi in seguito al processo di affilatura.



3. Terminato il processo di affilatura, assicurarsi di lavare e disinfettare la lama



4. Inserire la lama (rivolgendo la parte tagliente verso il motore), il disco di fissaggio e avvitare quindi la vite.



5. Inserire adesso il carter di protezione della lama e fissarlo con le viti.

TRASPORTO E CONSERVAZIONE

Durante il trasporto proteggere l'apparecchio da eventuali urti e possibili ribaltamenti, assicurandosi di preservare maggiormente la parte superiore. Conservare l'apparecchio in un luogo ben ventilato, asciutto e privo di gas corrosivi.

PULIZIA E MANUTENZIONE

- Prima di pulire o riporre l'apparecchio, assicurarsi sempre di staccare la spina del cavo di alimentazione. Lasciare quindi raffreddare l'apparecchio.
- Per la pulizia delle superfici impiegare solo sostanze non corrosive.
- Dopo aver compiuto le operazioni di pulizia, lasciare asciugare tutti i componenti prima di utilizzare nuovamente il dispositivo.
- Conservare l'apparecchio in un luogo fresco e asciutto, e lontano dall'esposizione diretta ai raggi solari.
- Non bagnare l'apparecchio!
 1. Rimuovere con cura la lama e pulire il carter di protezione della lama con una spugna o una spazzola.
 2. Rimuovere con un solvente il grasso dalle superfici. Applicare il detersivo e lasciare agire per circa 5 minuti.
 3. Sciacquare abbondantemente il carter di protezione della lama.

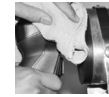

4. Asciugare la lama del coltello elettrico per kebab.



5. Inserire la lama, il disco di fissaggio e avvitare dunque la vite.

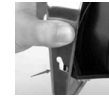

- Inserire il carter di protezione della lama e fissarlo con le apposite viti.

CONTROLLO PERIODICO DEL DISPOSITIVO

Effettuare periodici controlli per accertarsi che nessuno dei componenti presenti difetti. Non utilizzare il dispositivo qualora presenti difetti. Rivolgersi subito al venditore per far revisionare l'apparecchio

Cosa fare in caso di problemi?





Contattare il venditore, fornendo le seguenti informazioni:

- Numero di fattura e numero di serie (quest'ultimo viene riportato sulla targhetta del dispositivo)
- Se possibile fornire una foto della parte difettosa
- Per permettere al Servizio Clienti di individuare e risolvere il problema, descrivere nel modo più preciso possibile il difetto riscontrato. Più dettagliate sono le informazioni fornite, maggiore è l'aiuto che il Servizio Clienti può offrire!

ATTENZIONE: Non aprire mai l'apparecchio senza l'autorizzazione del Servizio Clienti. La manomissione dell'apparecchio comporta la decadenza della garanzia.

MANUAL DE INSTRUCCIONES

SÍMBOLOS

	Por favor, lea detenidamente este manual de instrucciones.
	Está prohibido tirar dispositivos eléctricos al contenedor de basura doméstico.
CE	El producto cumple con la normativa CE.
	Dispositivo para uso exclusivo en interiores.
	¡Preste atención a las piezas en movimiento! ¡Hay peligro de graves lesiones!

NOTA

En este manual se incluyen fotos ilustrativas, que podrían no coincidir exactamente con la apariencia real del dispositivo.
El texto en alemán corresponde a la versión original. Los textos en otras lenguas son traducciones de las instrucciones en alemán.

MANUAL DE INSTRUCCIONES

MEDIDAS DE SEGURIDAD

Medidas generales de seguridad para el uso de dispositivos eléctricos:

Para reducir el riesgo de lesiones por quemadura o electrocución, le rogamos que tome siempre ciertas precauciones básicas de seguridad cuando utilice este aparato. Por favor, lea con detenimiento este manual de instrucciones y cerciórese de que no tiene dudas al respecto. Guarde cuidadosamente este manual con el producto para poder consultarlo cuando lo necesite. ¡Utilice siempre una conexión eléctrica con toma a tierra y con el voltaje adecuado (véase el manual o la placa de características del producto)! Si tiene dudas con respecto a dicha conexión, haga que un técnico cualificado la compruebe. ¡Nunca utilice un cable de corriente defectuoso! No abra este dispositivo en un entorno húmedo o mojado y mucho menos con las manos húmedas. Además, debe proteger el dispositivo de la radiación solar directa. Ponga en marcha el equipo solo en lugares seguros donde nadie pueda pisar los cables, caerse sobre ellos y dañarlos. Asegúrese también de que la ventilación sea suficiente para garantizar la refrigeración del equipo y al mismo tiempo, evitar la acumulación de calor. Desenchufe el dispositivo antes de limpiarlo y utilice solo un trapo húmedo para ello. Evite el uso de detergentes y tenga cuidado de que ningún líquido penetre y se estanque en el equipo. El interior de este equipo contiene piezas cuyo mantenimiento no debe ser efectuado por el usuario. Deje las tareas de mantenimiento y reparación al personal técnico cualificado. Cualquier intervención externa conllevará la extinción de la garantía.

MEDIDAS DE SEGURIDAD

1. ¡Lea detenidamente las instrucciones de funcionamiento antes de poner en marcha el dispositivo! ¡Respete todas las medidas de seguridad para evitar daños derivados de un uso inadecuado del equipo!
2. Conserve el manual de instrucciones para futuras consultas. Este manual debe ser entregado a toda persona que vaya a hacer uso del dispositivo.
3. Utilice el equipo solo para los fines previstos y únicamente en espacios interiores.
4. No nos hacemos responsables de los daños ocasionados por un uso indebido o un manejo incorrecto del dispositivo.
5. Antes de utilizarlo por primera vez, verifique que el tipo de corriente y el voltaje de la conexión que va a utilizar coinciden con los datos indicados en la placa de características del dispositivo.
6. Este aparato no debe ser utilizado por personas (incluyendo niños) con capacidades físicas, sensoriales o mentales reducidas o con falta de experiencia y/o conocimiento, a menos que sean supervisadas por una persona responsable de su seguridad.
7. ¡PELIGRO DE ELECTROCUCIÓN! Nunca intente reparar el equipo usted mismo. En caso de avería, deje que lo repare solo personal técnico cualificado.



8. Revise el enchufe y el cable de red regularmente. Si el cable de red está dañado, debe ser reemplazado por el fabricante, el servicio al cliente o personal cualificado similar para evitar accidentes.
9. Absténgase de aplastar, doblar o rozar el cable y manténgalo siempre alejado de fuego o superficies calientes.
10. ¡ATENCIÓN, PELIGRO DE MUERTE! Nunca sumerja el equipo en agua u otros líquidos durante su limpieza o funcionamiento.
11. No abra la carcasa del dispositivo bajo ninguna circunstancia.
12. ¡ATENCIÓN! ¡El cuchillo está muy afilado! ¡Riesgo de lesiones!
13. Antes de utilizar este cuchillo eléctrico asegúrese de que su cubierta, anillo de regulación y cuchilla estén montadas en orden.
14. Está prohibido utilizar este cuchillo si alguno de los elementos anteriores está dañado.
15. Tenga en cuenta las regulaciones locales en materia de higiene.

DATOS TÉCNICOS

Nombre del producto	Cuchillo eléctrico de kebab
Modelo	RCKK-80.1
Voltaje nominal (V) / Frecuencia (Hz)	230V~±10% / 50Hz
Potencia nominal (W)	80
Diámetro de la cuchilla (mm)	100
Grosor de corte (mm)	1-8
Velocidad (RPM)	3200

ÁMBITO DE APLICACIÓN

El cuchillo eléctrico de Kebab ha sido diseñado para cortar carne.

El usuario es responsable de los daños derivados de un uso inadecuado del aparato.

ANTES DEL PRIMER USO

A la recepción de la mercancía, compruebe que el embalaje no está dañado y ábralo solamente si estuviera en buen estado. Si el embalaje estuviera dañado póngase en contacto con la empresa de transportes y con el distribuidor en un plazo máximo de 3 días, documentando los desperfectos de la manera más precisa posible. ¡No coloque el embalaje al revés! En caso de tener que volver a transportar el paquete, manténgalo derecho y estable.

ELIMINACIÓN DEL EMBALAJE

¡Rogamos mantenga el embalaje original (cartón, bridas de plástico y poliestireno) para poder devolver el aparato lo mejor protegido posible, en caso de que fuera necesaria una reparación!

MONTAJE DE LA MÁQUINA

INSTALACIÓN DEL PRODUCTO

Asegúrese de que la temperatura ambiental no supera los 45°C ni la humedad relativa el 85%. Coloque este artículo de manera que el adaptador de corriente esté siempre accesible y a una distancia de seguridad de partes calientes para evitar que el cable se queme. El suministro de corriente debe coincidir con la placa de características técnicas del producto. Antes del primer uso desmonte y limpie el dispositivo y en especial las piezas en contacto con los alimentos.

¿CÓMO FUNCIONA EL APARATO? - PRINCIPIO BÁSICO



1. Tornillo de ajuste para el grosor de corte
2. Protección para los dedos
3. Soporte para el grosor de corte
4. Interruptor
5. Tornillo de sujeción del protector de corte
6. Cuchilla
7. Mango
8. Adaptador
9. Perno



Coloque este producto en una posición segura y estable. Oriente el cuchillo hacia el pincho de carne (Kebab), presione el botón de encendido y desplácelo hacia abajo para realizar el corte. El grosor del corte se puede adaptar según necesidad (mediante el botón en la parte superior del aparato).

El enchufe debe de estar siempre accesible por si tuviera que desmontar repentinamente el cuchillo eléctrico.

Cambio de la cuchilla:

- ⚠ ¡ATENCIÓN! ¡Garantice que el cuchillo esté desenchufado de la corriente!
 ⚠ ¡ATENCIÓN! ¡El cuchillo está muy afilado! ¡Peligro de lesiones!



1. Desenrosque el tornillo del protector de la cuchilla.



2. Retire el protector de la cuchilla



3. Para extraer la cuchilla deberá girarla hasta que su abertura esté en la parte superior y coincida con la abertura del dispositivo. Utilice una llave (no incluida en el envío) para retirar el tornillo de soporte de la cuchilla.



- Coloque una nueva cuchilla (la parte afilada en dirección al motor), enrósquela y apriétela con el tornillo.



- Coloque el protector y fíjelo por medio de los tornillos.

AFILADO DE LA CUCHILLA



¡ATENCIÓN! ¡La cuchilla está muy afilada! ¡Riesgo de lesiones!
Antes del afilado deberá limpiar la cuchilla.



- Afile la cuchilla 1 - 2 segundos bajo un ángulo plano, como se muestra en la foto a continuación.



- Pula ambos lados de la cuchilla (retire la rebaba que se haya producido en el afilado).



- Después de afilar la cuchilla desinfectela.



- Monte la cuchilla (la parte afilada en dirección al motor) y fíjela con el tornillo como se muestra en la foto.



- Coloque el protector de la cuchilla y apriete el tornillo.

TRANSPORTE Y ALMACENAJE

Para transportar el dispositivo protéjalo tanto de sacudidas como de caídas y evite colocar objetos en la parte superior. Almacénelo en un espacio bien ventilado, seco y lejos de gases corrosivos.

LIMPIEZA Y MANTENIMIENTO

- Después de cada uso y antes de su limpieza, desenchufe el aparato y deje que se enfríe completamente.
- Para limpiar la superficie, utilice solo productos que no contengan sustancias corrosivas.
- Después de cada limpieza, deje secar bien todas las piezas antes de volver a utilizar el aparato.
- Guarde el aparato en un lugar seco, fresco y protegido de la humedad y la radiación solar directa.
- Se prohíbe rociar la máquina con agua u otros líquidos.
 - Retire la cuchilla con cuidado y limpie el protector en profundidad mediante un estropajo o un cepillo.
 - Retire la grasa de todas las superficies. Para ello, aplique disolvente y deje actuar 5 minutos.
 - Enjuague la cuchilla exhaustivamente.



- Seque la cuchilla del dispositivo.



- Vuelva a colocar la cuchilla, gírela y apriétela con el tornillo.



- Coloque el protector y fíjelo con el tornillo.

REVISIÓN REGULAR DEL PRODUCTO

Compruebe periódicamente que los componentes del dispositivo no estén deteriorados. Dado el caso, no continúe utilizando la máquina. Contacte directamente con su distribuidor, para que este realice las reparaciones correspondientes.

¿Qué hacer en caso de problemas?





Póngase en contacto con el vendedor y prepare la siguiente información:

- Número de factura y número de serie (este último lo encontrará en la placa de características técnicas).
- En caso necesario, incluya una foto de la pieza defectuosa.
- El personal del servicio técnico podrá determinar mejor cuál es el problema cuanto más detallada sea la descripción. Cuanto más detallada y precisa sea la información, más rápido podremos ayudarlo.

ATENCIÓN: Nunca intente reparar o desmontar el producto sin consultar previamente con el servicio técnico. ¡Esto puede conllevar la extinción de la garantía!

MANUEL D'UTILISATION

SYMBOLE

	Veillez lire attentivement ces instructions d'emploi.
	Les appareils électriques ne doivent pas être jetés dans des poubelles ménagères.
CE	L'appareil est conforme aux directives européennes en vigueur.
	Utilisable uniquement en intérieure.
	Attention aux composants rotatifs et tournants! Le risque de gravement se blesser est présent!

INDICATION!

ATTENTION Certaines illustrations, présentes dans cette notice, peuvent différer de la véritable apparence de l'appareil.

La version originale de ce manuel a été rédigée en allemand. Les autres versions sont des traductions de l'allemand.

MANUEL D'UTILISATION CONSIGNES DE SÉCURITÉ

Consignes de sécurité générales relatives à l'utilisation d'appareils électriques:

Afin de minimiser les risques de blessures dues au feu ou aux chocs électriques, veuillez constamment prendre en considération les consignes et indications de sécurité, présentes dans ce manuel, lorsque vous utilisez l'appareil. Veuillez lire attentivement ces instructions d'emploi et assurez-vous d'y avoir trouvé réponse à toutes vos questions. Conservez soigneusement cette notice à proximité de l'article, pour pouvoir le consulter plus tard en cas de besoin. Utilisez toujours une prise électrique reliée à la terre et avec la bonne tension secteur (v. Guide ou plaque signalétique)! Dans le cas où vous auriez des doutes quant au raccordement de votre appareil, veuillez faire vérifier votre installation par un électricien qualifié. N'utilisez jamais de câble électrique défectueux! N'ouvrez pas l'appareil dans un environnement humide, et veillez à ce que vos mains ne soient ni humides ni mouillées. De plus, protégez l'appareil des rayonnements directs du soleil. Ne mettez l'appareil en marche que dans un espace protégé, de manière à ce que personne ne marche sur les câbles, ne se prenne les pieds dedans, ni ne les abîme. Veillez également à ce que la pièce, dans laquelle se trouve l'appareil, soit suffisamment aérée afin d'éviter une concentration trop importante de chaleur mais aussi pour faciliter le refroidissement de l'appareil. Pensez à toujours débrancher l'appareil avant de le nettoyer et utilisez un chiffon humide pour le nettoyage. N'utilisez pas de produits de nettoyage et veillez à ce qu'aucun fluide ne s'infilte dans l'appareil ou ne reste à l'intérieur. L'intérieur de l'appareil ne doit pas être nettoyé / entretenu par l'utilisateur. Confiez l'entretien, le réglage et les réparations à une personne qualifiée. La garantie deviendra caduque en cas d'intervention d'une personne non-qualifiée.

CONSIGNES DE SÉCURITÉ

1. Veuillez lire attentivement ce mode d'emploi avant d'utiliser l'appareil! Veuillez respecter les consignes de sécurité afin d'éviter tout incident lié à une utilisation non conforme!
2. Conservez le mode d'emploi à portée pour les utilisations à venir. Si cet appareil est utilisé par une autre personne, celle-ci doit impérativement être informée des conditions d'utilisation et disposer du manuel.
3. N'utilisez cet appareil que pour l'usage prescrit et seulement en intérieur.
4. Le constructeur décline toute responsabilité en cas de dommages résultant d'un usage inapproprié ou d'une manipulation non conforme de l'appareil.
5. Avant la première utilisation, veuillez vérifier que la tension électrique ainsi que le type de courant utilisé soient compatibles avec les données présentes sur la plaque signalétique.
6. Cet appareil ne doit pas être utilisé par des personnes (enfants compris) ayant des capacités physiques, mentales ou sensorielles réduites. Sont considérées comme des exceptions les personnes ayant lu le mode d'emploi ou étant complètement responsables de leur propre sécurité.



7. DANGER D'ÉLECTROCUTION! N'essayez jamais de réparer l'appareil par vous-même. En cas de dysfonctionnement, faites réparer l'appareil par un spécialiste qualifié.
8. Contrôlez régulièrement la prise, la fiche et le câble secteur. Si le câble secteur de cet appareil est endommagé, celui-ci doit être remplacé par le fabricant, le service client ou une personne qualifiée pour éviter tout danger.
9. Protégez le câble d'éventuelles pressions, coupures, frottements, en le tenant à l'abri de surfaces pointues, tranchantes, chauffantes, et à l'abri des flammes.
10. ATTENTION DANGER DE MORT! Ne plongez jamais l'appareil dans l'eau ou dans tout autre liquide, ni lors de son fonctionnement, ni lors du nettoyage.
11. N'ouvrez sous aucun prétexte le boîtier de l'appareil.
12. ATTENTION! la lame est très tranchante! Risque de blessure!
13. Avant toute utilisation, veuillez-vous assurer que la protection de lame, la molette de réglage et la lame soient montés conformément.
14. Il est interdit d'utiliser le couteau avec une protection, une molette de réglage et une lame endommagées.
15. Les règles et normes d'hygiène en vigueur dans le pays concerné sont à prendre en considération.

DÉTAILS TECHNIQUES

Nom du produit:	Couteau électrique à Kebab
Modèle	RCKK-80.1
Tension nominale [V] / Fréquence [Hz]	230V~±10% / 50Hz
Puissance nominale [W]	80
Diamètre de la lame [mm]	100
Épaisseur de coupe [mm]	1-8
Rotation de la lame [t/mn]	3200

UTILISATION

Le couteau électrique à kebab a été conçu pour trancher de la viande.

L'utilisateur assume toute responsabilité en cas de dommages liés à un usage inapproprié de l'appareil.

AVANT LA PREMIÈRE UTILISATION

Dès réception de la marchandise, veuillez inspecter le colis et ouvrez-le afin de s'assurer qu'aucun élément ou composant du colis ne soit manquant. Si l'emballage est endommagé, prenez contact sous 3 jours avec la société de transport ainsi qu'avec votre distributeur et fournissez un maximum d'indications et photos des dégâts. Documentez les éventuels dégâts avec le plus de précision possible. Ne tenez jamais le colis à l'envers! Si vous devez transporter ou manipuler le colis, assurez-vous qu'il soit maintenu droit et stablement.

TRAITEMENT DES DÉCHETS

Veuillez garder l'emballage de l'appareil (carton, plastique, polystyrène) afin de pouvoir le renvoyer dans les meilleures conditions en cas de besoin.

INSTALLATION DE L'APPAREIL

PLACEMENT DE L'APPAREIL

La température ambiante ne doit pas dépasser 45°C et l'humidité relative, 85%. Votre appareil doit être installé de sorte à ce qu'il soit positionné près d'une prise électrique.

L'appareil doit être maintenu à distance de la source de chaleur afin d'éviter que le câble d'alimentation ou le boîtier de l'appareil ne fondent. Veuillez également vous assurer que l'alimentation électrique corresponde aux caractéristiques techniques de la plaque signalétique de l'appareil! Avant la première utilisation, tous les composants doivent avoir été démontés et ceux-ci, en plus de toute l'installation, doivent être nettoyés.

COMMENT FONCTIONNE L'APPAREIL ? - PRINCIPE DE BASE

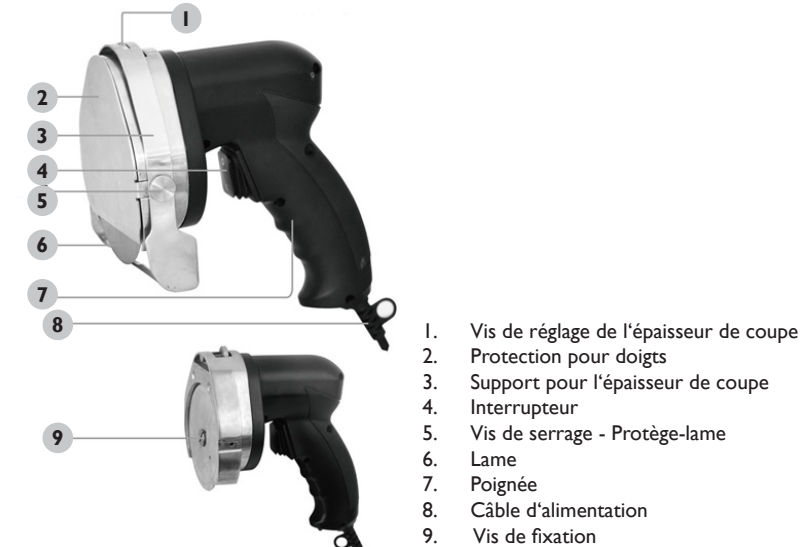

Positionnez l'appareil fixement. Placez la lame contre la viande grillée de Kebab, positionnez l'interrupteur sur ON. La viande doit être tranchée de haut en bas et l'épaisseur de coupe peut être réglée en fonction de vos besoins (L'épaisseur peut être réglée grâce à la molette sur la partie supérieure de l'appareil).

La prise d'alimentation doit être rapidement accessible en cas d'assemblage ou de démontage nécessaires d'un des éléments.

Échange de la lame:



ATTENTION! Assurez-vous que le câble d'alimentation ne soit pas branché.
 ATTENTION! La lame est très tranchante! Danger de blessure !



1. La vis de fixation pour le protège-lame doit être dévissée.



2. Retirez ensuite le protège-lame.



3. Enlevez la lame. Pour retirer la lame, la vis doit être tournée de telle sorte que l'ouverture de la lame se situe vers le haut et qu'elle recouvre l'ouverture de l'appareil. Placez une petite clé (non-compris à la livraison) dans l'ouverture pour que la lame ne puisse pas tourner. Dévissez ensuite la vis de serrage avec la clé, qui maintient la lame.



4. Placez une nouvelle lame (côté coupant en direction du moteur), tournez la lame ronde et revissez la vis de maintien fermement.



5. Remettre le protège-lame en place et revissez la vis de fixation.

AIGUISAGE DE LA LAME



ATTENTION! La lame est aiguisée! Risque de blessure!
Le couteau électrique doit être nettoyé avant d'aiguiser la lame.



1. Aiguiser la lame sous un angle plat pendant 1-2 secondes, comme illustré sur la photo ci-dessous.



2. Lissez les deux côtés des bords tranchants de la lame (retirez les petites épines qui se sont formés pendant l'aiguisage).



3. Après l'aiguisage, nettoyez et désinfectez la lame.



4. Replacez la lame (côtés tranchants dans la direction du moteur), vissez-la et fixez-la avec la vis.



5. Replacez le protège-lame ainsi que la vis de serrage.

TRANSPORT ET STOCKAGE

Si vous transportez cet appareil, veuillez-le protéger des secousses et des chutes. Ne posez rien sur la partie supérieure de l'appareil. Stockez-le dans un environnement sec et bien aéré, à l'abri des gaz corrosifs.

NETTOYAGE ET ENTRETIEN

- Après chaque utilisation et avant chaque nettoyage, débranchez l'appareil et laissez-le refroidir complètement.
- N'utilisez lors du nettoyage que des détergents doux sans substances corrosives.
- Après chaque nettoyage, laissez sécher soigneusement tous les éléments avant d'utiliser à nouveau l'appareil et conservez l'appareil dans un endroit frais, sec, à l'abri de l'humidité et des rayons directs du soleil.
- Il est prohibé d'asperger l'appareil d'eau ou de le mettre sous un jet d'eau.
 1. Retirez prudemment la lame et nettoyez le protège-lame en éliminant les corps persistants avec une éponge ou une brosse.
 2. Retirez et nettoyez la graisse de toutes les surfaces au moyen d'un produit nettoyant. Répandez du dégraissant et laissez agir env. 5 minutes.
 3. Rincer en profondeur le protège-lame.



4. Sécher la lame du couteau électrique.



5. Monter la lame, la tourner et serrer la vis de fixation.



6. Remonter le protège-lame tout en serrant la vis de fixation.

EXAMEN RÉGULIER DE L'APPAREIL

Contrôlez régulièrement le bon état des différents éléments de l'appareil. En cas de détérioration, l'appareil ne doit plus être utilisé. Prenez immédiatement contact avec votre revendeur local pour réparer l'élément endommagé.

Que faire en cas de problème?

Prenez contact avec votre revendeur muni des documents suivants:

- Vos numéros de facture et de série (vous trouverez ce dernier sur la plaque signalétique)
- Le cas échéant, une photo de l'élément endommagé
- Une description précise du problème aidera votre conseiller à en identifier la cause. Plus détaillées seront vos indications, plus rapidement nous pourrons vous aider!

ATTENTION: N'ouvrez jamais l'appareil sans l'accord préalable du service client. Cela pourrait compromettre votre droit à la garantie!



Manufacturer: expondo Polska sp. z o.o. sp. k. Manufacturer Address: ul. Nowy Kisielin-Innowacyjna 7, 66-002 Zielona Góra Poland, EU		 ROYAL catering													
<table border="1"> <tr><td>Product name</td><td>Electric Kebab Slicer</td></tr> <tr><td>Model</td><td>RCKK-80.1</td></tr> <tr><td>Voltage</td><td>230V~</td></tr> <tr><td>Power</td><td>80W</td></tr> <tr><td>Frequency</td><td>50Hz</td></tr> <tr><td>Serial-Nr.</td><td></td></tr> <tr><td>Production year</td><td></td></tr> </table>	Product name		Electric Kebab Slicer	Model	RCKK-80.1	Voltage	230V~	Power	80W	Frequency	50Hz	Serial-Nr.		Production year	
Product name	Electric Kebab Slicer														
Model	RCKK-80.1														
Voltage	230V~														
Power	80W														
Frequency	50Hz														
Serial-Nr.															
Production year															
expondo.com															

Fabricant: expondo Polska sp. z o.o. sp. k. Adresse du fabricant: ul. Nowy Kisielin-Innowacyjna 7, 66-002 Zielona Góra Poland, EU		 ROYAL catering													
<table border="1"> <tr><td>Nombre del producto</td><td>Cortador eléctrico para kebab</td></tr> <tr><td>Modelo</td><td>RCKK-80.1</td></tr> <tr><td>Tensión nominal</td><td>230V~</td></tr> <tr><td>Potencia nominal</td><td>80W</td></tr> <tr><td>Frecuencia</td><td>50Hz</td></tr> <tr><td>Número de serie</td><td></td></tr> <tr><td>Año de producción</td><td></td></tr> </table>	Nombre del producto		Cortador eléctrico para kebab	Modelo	RCKK-80.1	Tensión nominal	230V~	Potencia nominal	80W	Frecuencia	50Hz	Número de serie		Año de producción	
Nombre del producto	Cortador eléctrico para kebab														
Modelo	RCKK-80.1														
Tensión nominal	230V~														
Potencia nominal	80W														
Frecuencia	50Hz														
Número de serie															
Año de producción															
expondo.com															





Hersteller: expondo Polska sp. z o.o. sp. k. Anschrift des Herstellers ul. Nowy Kisielin-Innowacyjna 7, 66-002 Zielona Góra Poland, EU		 ROYAL catering													
<table border="1"> <tr><td>Produktname</td><td>Kebab Schneider</td></tr> <tr><td>Modell</td><td>RCKK-80.1</td></tr> <tr><td>Nennspannung</td><td>230V~</td></tr> <tr><td>Nennleistung</td><td>80W</td></tr> <tr><td>Frequenz</td><td>50Hz</td></tr> <tr><td>Ordnungsnummer</td><td></td></tr> <tr><td>Produktionsjahr</td><td></td></tr> </table>	Produktname		Kebab Schneider	Modell	RCKK-80.1	Nennspannung	230V~	Nennleistung	80W	Frequenz	50Hz	Ordnungsnummer		Produktionsjahr	
Produktname	Kebab Schneider														
Modell	RCKK-80.1														
Nennspannung	230V~														
Nennleistung	80W														
Frequenz	50Hz														
Ordnungsnummer															
Produktionsjahr															
expondo.com															

Produttore: expondo Polska sp. z o.o. sp. k. Indirizzo del produttore: ul. Nowy Kisielin-Innowacyjna 7, 66-002 Zielona Góra Poland, EU		 ROYAL catering													
<table border="1"> <tr><td>Nome del prodotto</td><td>Coltello elettrico per kebab</td></tr> <tr><td>Modello</td><td>RCKK-80.1</td></tr> <tr><td>Tensione nominale</td><td>230V~</td></tr> <tr><td>Potenza nominale</td><td>80W</td></tr> <tr><td>frequenza</td><td>50Hz</td></tr> <tr><td>Numero di serie</td><td></td></tr> <tr><td>Anno di produzione</td><td></td></tr> </table>	Nome del prodotto		Coltello elettrico per kebab	Modello	RCKK-80.1	Tensione nominale	230V~	Potenza nominale	80W	frequenza	50Hz	Numero di serie		Anno di produzione	
Nome del prodotto	Coltello elettrico per kebab														
Modello	RCKK-80.1														
Tensione nominale	230V~														
Potenza nominale	80W														
frequenza	50Hz														
Numero di serie															
Anno di produzione															
expondo.com															

Producent: expondo Polska sp. z o.o. sp. k. Adres producenta: ul. Nowy Kisielin-Innowacyjna 7, 66-002 Zielona Góra Poland, EU		 ROYAL catering													
<table border="1"> <tr><td>Nazwa produktu</td><td>Nóż do kebaba</td></tr> <tr><td>Model</td><td>RCKK-80.1</td></tr> <tr><td>Napięcie</td><td>230V~</td></tr> <tr><td>Moc</td><td>80W</td></tr> <tr><td>Częstotliwość</td><td>50Hz</td></tr> <tr><td>Numer serii</td><td></td></tr> <tr><td>Rok Produkcji</td><td></td></tr> </table>	Nazwa produktu		Nóż do kebaba	Model	RCKK-80.1	Napięcie	230V~	Moc	80W	Częstotliwość	50Hz	Numer serii		Rok Produkcji	
Nazwa produktu	Nóż do kebaba														
Model	RCKK-80.1														
Napięcie	230V~														
Moc	80W														
Częstotliwość	50Hz														
Numer serii															
Rok Produkcji															
expondo.com															

Fabricante: expondo Polska sp. z o.o. sp. k. Dirección del fabricante: ul. Nowy Kisielin-Innowacyjna 7, 66-002 Zielona Góra Poland, EU		 ROYAL catering													
<table border="1"> <tr><td>Nom du produit</td><td>Couteau électrique à kebab</td></tr> <tr><td>Modèle</td><td>RCKK-80.1</td></tr> <tr><td>Voltage</td><td>230V~</td></tr> <tr><td>Power</td><td>80W</td></tr> <tr><td>Fréquence</td><td>50Hz</td></tr> <tr><td>Numéro de série</td><td></td></tr> <tr><td>Année de production</td><td></td></tr> </table>	Nom du produit		Couteau électrique à kebab	Modèle	RCKK-80.1	Voltage	230V~	Power	80W	Fréquence	50Hz	Numéro de série		Année de production	
Nom du produit	Couteau électrique à kebab														
Modèle	RCKK-80.1														
Voltage	230V~														
Power	80W														
Fréquence	50Hz														
Numéro de série															
Année de production															
expondo.com															



Výrobce: expondo Polska sp. z o.o. sp. k.		
Adresa výrobce: ul. Nowy Kisielin-Innowacyjna 7, 66-002 Zielona Góra Poland, EU		
Název výrobku	Elektrický nůž na kebab	  
Model	RCKK-80.1	
Jmenovité napětí napájení	230V~	
frekvence	50Hz	
Sériové číslo		
Rok výroby		
expondo.com		

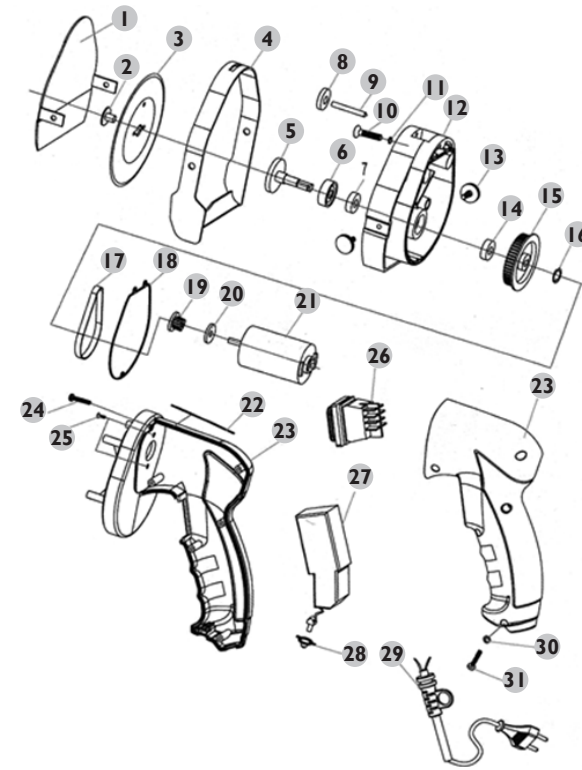

1	Blade housing	17	Belt
2	Mounting bolt	18	Gasket
3	Blade	19	Transmission
4	Slicing depth adjustment clamp	20	Washer
5	Spindle	21	Motor
6	Seal	22	Gasket
7	Bearing	23	Housing
8	Adjustment screw	24	Bolt
9	Pin	25	Bolt
10	Bolt	26	On/off switch
11	Washer	27	Plate
12	Body	28	Reset cap
13	Blade housing attachment bolt	29	Power cable
14	Bearing	30	Washer
15	Drive wheel	31	Bolt
16	Ring		

Umwelt- und Entsorgungshinweise

Hersteller an Verbraucher

Sehr geehrte Damen und Herren,

gebrauchte Elektro- und Elektronikgeräte dürfen gemäß europäischer Vorgaben **[1]** nicht zum unsortierten Siedlungsabfall gegeben werden, sondern müssen getrennt erfasst werden. Das Symbol der Abfalltonne auf Rädern weist auf die Notwendigkeit der getrennten Sammlung hin. Helfen auch Sie mit beim Umweltschutz. Sorgen Sie dafür, dieses Gerät, wenn Sie es nicht mehr weiter nutzen wollen, in die hierfür vorgesehenen Systeme der Getrenntsammlung zu geben.



In Deutschland sind Sie gesetzlich **[2]** verpflichtet, ein Altgerät einer vom unsortierten Siedlungsabfall getrennten Erfassung zuzuführen. Die öffentlich - rechtlichen Entsorgungsträger (Kommunen) haben hierzu Sammelstellen eingerichtet, an denen Altgeräte aus privaten Haushalten ihres Gebietes für Sie kostenfrei entgegengenommen werden. Möglicherweise holen die rechtlichen Entsorgungsträger die Altgeräte auch bei den privaten Haushalten ab.

Bitte informieren Sie sich über Ihren lokalen Abfallkalender oder bei Ihrer Stadt- oder Gemeindeverwaltung über die in Ihrem Gebiet zur Verfügung stehenden Möglichkeiten der Rückgabe oder Sammlung von Altgeräten.

[1] RICHTLINIE 2002/96/EG DES EUROPÄISCHEN PARLAMENTS UND DES RATES
ÜBER ELEKTRO- UND ELEKTRONIK - ALTGERÄTE

[2] Gesetz über das Inverkehrbringen, die Rücknahme und die umweltverträgliche Entsorgung
von Elektro- und Elektronikgeräten (Elektro- und Elektronikgerätegesetz - ElektroG).

Utylizacja produktu

Produkty elektryczne i elektroniczne po zakończeniu okresu eksploatacji wymagają segregacji i oddania ich do wyznaczonego punktu odbioru. Nie wolno wyrzucać produktów elektrycznych razem z odpadami gospodarstwa domowego. Zgodnie z dyrektywą WEEE 2012/19/UE obowiązującą w Unii Europejskiej, urządzenia elektryczne i elektroniczne wymagają segregacji i utylizacji w wyznaczonych miejscach. Dbając o prawidłową utylizację, przyczyniasz się do ochrony zasobów naturalnych i zmniejszasz negatywny wpływ oddziaływania na środowisko, człowieka i otoczenie. Zgodnie z krajowym prawodawstwem, nieprawidłowe usuwanie odpadów elektrycznych i elektronicznych może być karane!

For the disposal of the device please consider and act according to the national and local rules and regulations.

CONTACT

expondo Polska sp. z o.o. sp. k.

ul. Nowy Kisielin-Innowacyjna 7
66-002 Zielona Góra | Poland, EU

e-mail: info@expondo.com